

NOTICE D'EMPLOI

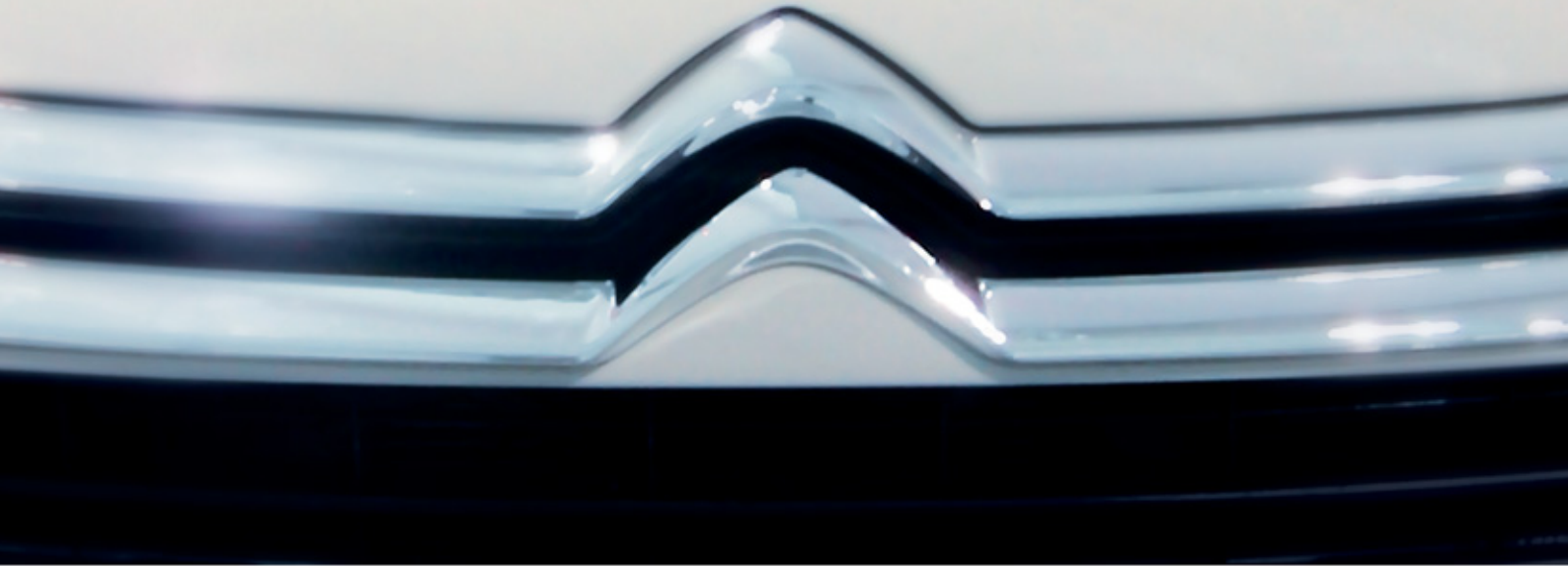

CITROËN JUMPY ATLANTE



MyCITROËN

La notice d'emploi en ligne

Retrouvez votre notice d'emploi sur le site Internet de Citroën, rubrique «MyCitroën».

Cet espace personnel vous propose des informations sur vos produits et services, un contact direct et privilégié avec la marque et devient un espace sur mesure.

Consulter la notice d'emploi en ligne vous permet également d'accéder aux dernières informations disponibles, facilement identifiables par le marque-pages, repérable à l'aide de ce pictogramme :



Si la rubrique «MyCitroën» n'est pas disponible dans le site marque de votre pays, vous pouvez consulter votre notice d'emploi à l'adresse suivante :

<http://service.citroen.com>

Sélectionnez :

- > le lien dans l'accès aux «Particuliers»,
 - > la langue,
 - > la silhouette du modèle,
 - > la date d'édition correspondant à la date de la 1ère immatriculation.
- Vous y retrouverez votre notice d'emploi, dans les mêmes présentations.

Nous attirons votre attention...

Votre véhicule reprend une partie des équipements décrits dans ce document, en fonction du niveau de finition, de la version et des caractéristiques propres au pays de commercialisation.

La pose d'un équipement ou d'un accessoire électrique non référencé par Citroën, peut entraîner une panne du système électronique de votre véhicule. Veuillez noter cette particularité et prendre contact avec un représentant de la marque Citroën pour vous faire présenter les équipements et accessoires référencés.

Pour toute intervention sur votre véhicule, adressez-vous à un atelier qualifié disposant de l'information technique, de la compétence et du matériel adapté, ce que le réseau CITROËN est en mesure de vous apporter.

Citroën présente, sur tous les continents,
une gamme riche,

alliant technologie et esprit d'innovation permanent,

pour une approche moderne et créative de la mobilité.

Nous vous remercions et vous félicitons de votre choix.

Au volant de votre nouveau véhicule,

connaître chaque équipement,

chaque commande, chaque réglage,

rend plus confortable et plus agréable

vos déplacements, vos voyages.

Bonne Route !

1. PRISE en MAIN		2. PRÊT à PARTIR		3. ERGONOMIE et CONFORT		4. SÉCURITÉ	
4-20		21-44		45-92		93-113	
Présentation	4	Télécommande	21	Commandes	45	Frein de stationnement	93
A l'extérieur	6	Clé	22	d'éclairage	45	Signal de détresse	93
Bien s'installer	11	Alarme	23	d'essuie-vitre	48	Aide au stationnement	94
Bien voir	13	Portes	24	Régulateur de vitesse	50	Avertisseur sonore	95
Bien conduire	14	Combiné	28	Limiteur fixe de vitesse	52	ABS	95
Aménagements cabine	15	Réglage de l'heure	29	Limiteur de vitesse	53	AFU	95
Aménagements arrière	15	Témoins	30	Chauffage / Air conditionné		ASR et ESP	96
Enfants à bord	16	Jauge à carburant	36	manuel	56	«Grip control»	97
Ventiler	17	Liquide de refroidissement	36	automatique	58	Ceintures de sécurité	99
Éco-conduite	18	Détection de sous-gonflage	37	Dégivrage et désembuage	62	Airbags	102
		Indicateur d'entretien	38	Ventiler à l'arrière	64	Airbags latéraux	104
		Rhéostat d'éclairage	39	Chauffage additionnel	65	Airbags frontaux	105
		Boîtes de vitesses	40	Sièges	68	Neutralisation airbag	
		Indicateur de changement de rapport	40	Banquette avant 2 places	70	passager	105
		Boîte de vitesses automatique	41	Assises arrière	72	Sièges enfants	106
		Réglage volant	44	Configuration sièges et banquettes	79	Sièges ISOFIX	108
		Démarrer et arrêter	44	Aménagements cabine	80	Sièges recommandés	111
				Plafonniers	83		
				Télépéage/parking	84		
				Aménagements places assises	84		
				Suspension arrière	87		
				Rétroviseurs	90		
				Lève-vitres électriques	92		

5. ACCESSOIRES**114-116**

Atteler une remorque	114
Autres accessoires	116

7. AIDE RAPIDE**128-148**

Batterie	128
Kit de dépannage	130
Changer une roue	132
Pare-neige amovible	136
Changer une lampe	137
un fusible	142
un balai d'essuie-vitre	146
Se faire remorquer	147

9. TECHNOLOGIE à BORD

Urgence ou assistance	9.1
NaviDrive	9.5
MyWay	9.51
Autoradio	9.85

La rubrique «Technologie à bord» vous présente les nouveaux équipements de radionavigation.

10. LOCALISATION**157-164**

Extérieur	157
Poste de conduite	158
Intérieur	160
Caractéristiques - Entretien	161
Type variante version	162

La rubrique «Localisation» vous permet de retrouver les commandes, les fonctions et leurs numéros de pages associés aux silhouettes schématisées du véhicule (index visuel).

6. VÉRIFICATIONS**117-127**

Ouverture du capot	117
Moteurs diesel	118
Moteur essence	119
Niveaux	120
Contrôles	122
Carburant	125
Circuit neutralisé	126
Réamorçage diesel	126

8. CARACTÉRISTIQUES**TECHNIQUES 149-156**

Dimensions	150
Masses	154
Motorisations	155
Éléments d'identification	156



PRÉSENTATION

Ce document de bord est conçu pour rendre familier le nouveau véhicule dès sa prise en main et transmettre les fonctionnements d'usage.

Sa lecture est facilitée par un contenu composé de 10 rubriques identifiées, repérables par un code couleur spécifique à chacune. Ses parties abordent, par thématique toutes les fonctionnalités du véhicule dans sa conception la plus complète.

Dans la rubrique 8, retrouvez toutes les caractéristiques techniques de votre véhicule. En fin du document, des visuels de l'extérieur et de l'intérieur du véhicule vous aideront à localiser un équipement ou une fonction et sa page indexée pour vous y reporter.

Au sein des rubriques, des repères attirent votre attention sur un contenu hiérarchisé :

-  vous oriente vers la rubrique et partie qui contient l'information détaillée liée à une fonction,
-  vous signale une information importante relative à l'utilisation des équipements,
-  vous met en garde sur la sécurité des personnes et des équipements à bord.

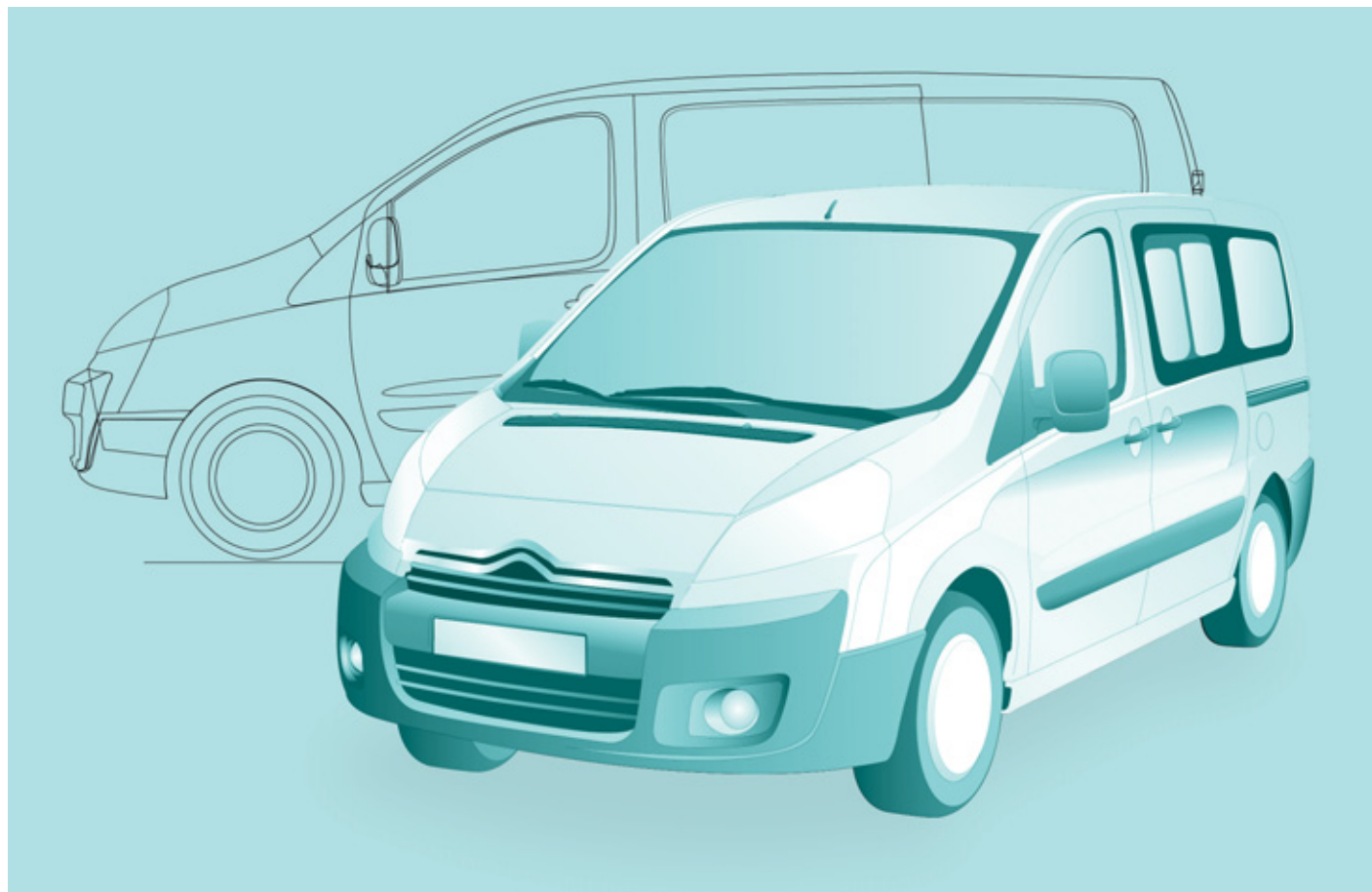

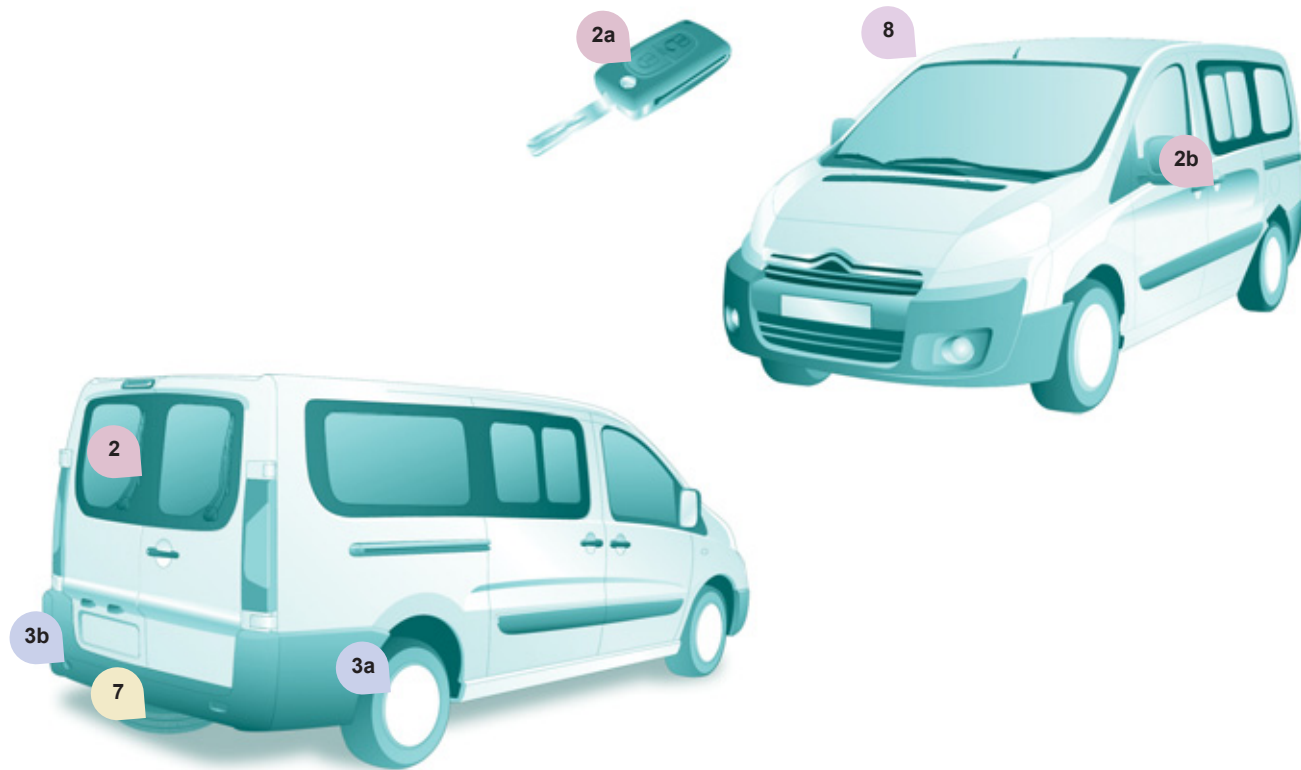

Portes arrière battantes

2 ▶ 27

Suspension arrière

3a ▶ 87

Changement de roue

7 ▶ 132

Clé - Télécommande

2a ▶ 21

Aide au stationnement

3b ▶ 94

Dimensions utiles

8 ▶ 150

Porte latérale coulissante

2b ▶ 25-26

Réparer une roue

7 ▶ 130

Légende

 : repère rubrique : repère page

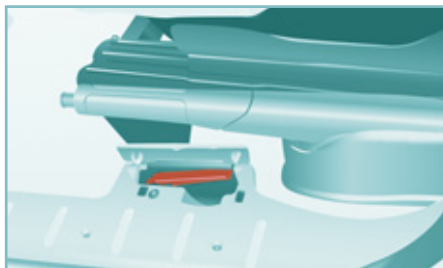

Ouverture du capot

Soulevez le cache situé au pied du siège gauche et tirez la commande vers le haut.

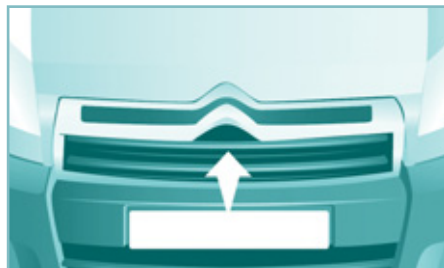

Entrebâillez le capot, levez la commande et soulevez le capot.



Fixez la béquille dans l'un des deux crans, selon la hauteur désirée, pour maintenir le capot ouvert.

6 ▶ 117



Anneau de remorquage

Par l'avant, déclipsez le cache en appuyant sur la partie basse de celui-ci.

Par l'arrière, déclipsez le cache à l'aide d'une pièce de monnaie ou de la partie plate de l'anneau de remorquage.

7 ▶ 147

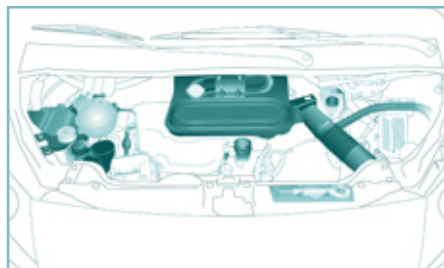

Moteurs diesel

Soyez vigilant pour toute intervention sous le capot moteur.

Reportez-vous à la rubrique 6, partie «Niveaux», pour les consignes d'utilisation des liquides.

6 ▶ 118

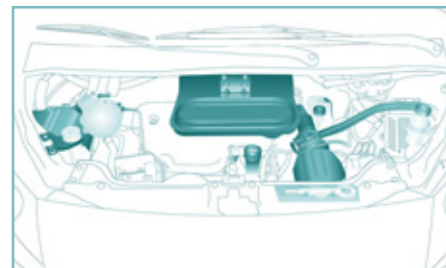

Moteur essence

6 ▶ 119

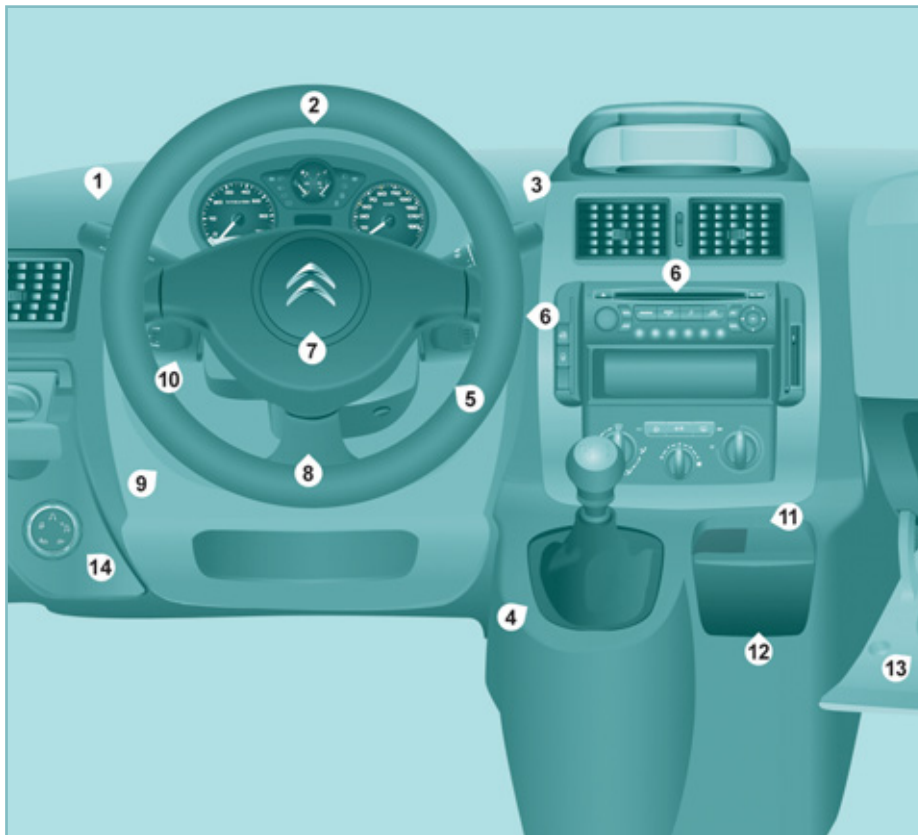

POSTE DE CONDUITE

1. Commande d'éclairage et d'indicateurs de direction.
2. Combiné avec afficheur.
3. Commandes d'essuie-vitre, lave-vitre, ordinateur de bord.
4. Levier de vitesses.
5. Contact.
6. Commandes de l'autoradio.
7. Airbag conducteur, avertisseur sonore.
8. Réglage hauteur et profondeur du volant.
9. Réglage du faisceau des projecteurs.
10. Commande du régulateur, limiteur de vitesse.
11. Prise accessoires 12 volts (120 W maxi) de type allume-cigare.
12. Cendrier.
13. Boîte à gants, prise auxiliaire, commande de neutralisation airbag passager.
14. «Grip control».

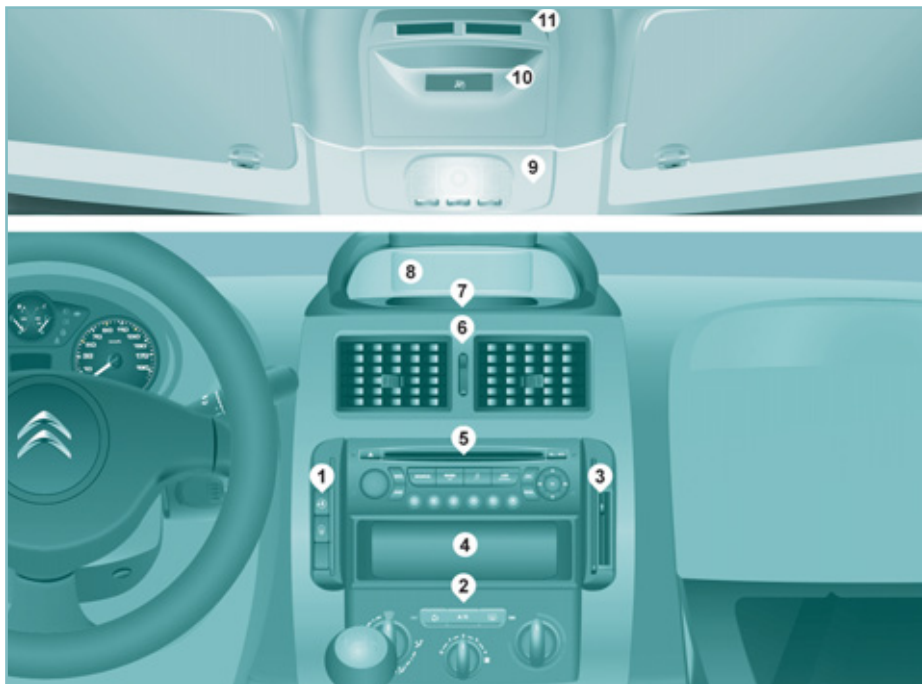

CONSOLE CENTRALE ET CAPUCINE

1. Emplacement des commandes :
 - verrouillage sécurité enfants électrique,
 - verrouillage/déverrouillage centralisé.
2. Commandes de chauffage et/ou air conditionné.
3. Emplacement des range tickets/ cartes ou commandes :
 - neutralisation de l'ESP,
 - neutralisation de l'alarme volumétrique, diode alarme,
 - neutralisation de l'aide au stationnement.
4. Rangement.
5. Autoradio ou vide poche.
6. Aérateurs centraux réglables.
7. Bouton du signal de détresse.
8. Ecran ou rangement.
9. Plafonnier.
10. Témoin de neutralisation airbag passager.
11. Emplacement des range tickets/ cartes, commande de neutralisation de la ventilation arrière, commandes sièges chauffants.



RÉGLER L'HEURE

Selon la configuration de votre véhicule, vous disposez de soit :

- une console centrale avec écran : rendez-vous à la rubrique 9 dans la partie «Régler date et heure»,
- une console centrale sans écran : rendez-vous à la rubrique 2 dans la partie «Poste de conduite».

BIEN S'INSTALLER

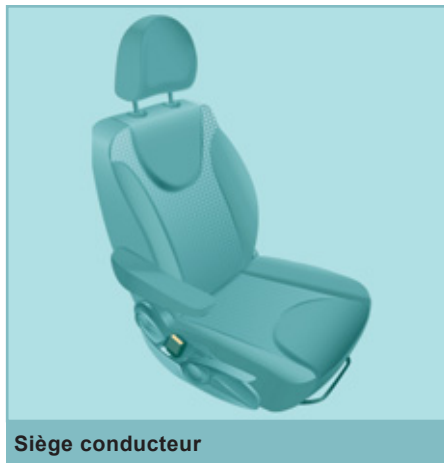

1. Réglage longitudinal.



2. Inclinaison.



3. Hauteur de l'assise.



4. Lombaire.

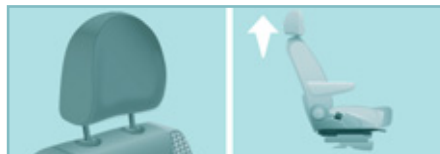

5. Hauteur de l'appui-tête.



Volant

Ajuster la hauteur et la profondeur du volant.

2 ▶ 44



Rétroviseurs

Réglages manuels.



Lève-vitres électriques

3 ▶ 92



Ceintures de sécurité

Réglage en hauteur.
Verrouillage.

4 ▶ 99



Réglages électriques, rabattement /
déploiement électrique.

3 ▶ 90

BIEN VOIR

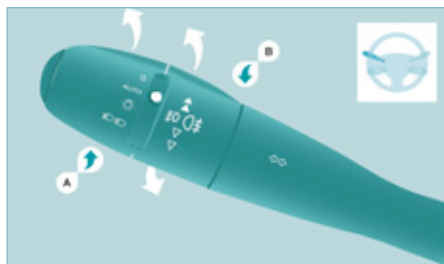

Commande d'éclairage



Feux éteints.



Feux de position.



Feux de route (bleu).

Feux de croisement (vert).

AUTO

AUTO, allumage automatique des feux.

3

▶ 45

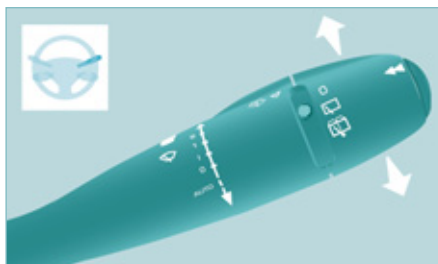

Commande d'essuie-vitre

2 rapide.

1 normal.

I intermittent.

0 arrêt.

↓ balayage coup par coup.

**AUTO**, donnez une impulsion à la commande vers le bas.

3

▶ 48



Changement de lampes

Par mauvais temps ou par temps hivernal, assurez-vous que les feux ne sont pas recouverts par de la boue ou de la neige.

7

▶ 137

BIEN CONDUIRE

14



Cet autoradio intègre un disque dur avec une capacité de 10 Go, réservée à votre musique.

La fonction Jukebox permet une écoute sélective jusqu'à 10 heures de musique. La cartographie détaillée de l'Europe est contenue sur ce disque dur, sans adjonction de CD. Elle est affichée à l'écran couleur de 7 pouces 16/9ème et propose la vue 3D. Le téléphone GSM mains libres via votre carte SIM vous ouvre également l'accès à la plate-forme d'urgence de CITROËN (sous réserves).

9

Appel d'urgence ou d'assistance avec NaviDrive

Ce dispositif permet de lancer un appel d'urgence ou d'assistance vers les services de secours ou vers la plateforme CITROËN dédiée.

Pour plus de détails sur l'utilisation de cet équipement, reportez-vous à la rubrique 9, «Technologie à bord».



Autoradio

9



MyWay

Cet autoradio ergonomique vous propose une cartographie Europe sur carte SD, une connexion téléphonie Bluetooth et une lecture des fichiers MP3 / WMA.

9



Régulateur / Limiteur de vitesse

Pour le régulateur, la vitesse du véhicule doit être supérieure à 40 km/h avec au moins le 4ème rapport engagé.

Pour le limiteur, la vitesse minimale à programmer est d'au moins 30 km/h.

3 ▶ 50, 53

Limiteur fixe de vitesse

3 ▶ 52

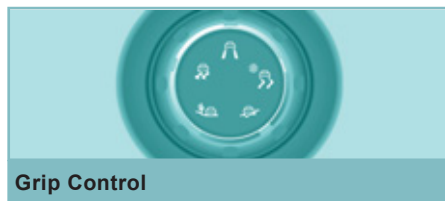

Grip Control

Il permet au véhicule d'évoluer dans la majorité des conditions de faible adhérence.

3 ▶ 97

AMÉNAGEMENTS CABINE



Capucine

3 ▶ 82



Boîte à gants

3 ▶ 80



Vide-poches

3 ▶ 80

AMÉNAGEMENTS ARRIÈRE



Assises arrière

3 ▶ 72

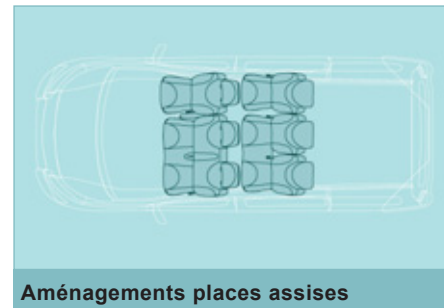

Aménagements places assises

3 ▶ 84

ENFANTS À BORD



Configurations des sièges/banquettes

3 ▶ 79



Sécurité enfants électrique

2 ▶ 26



Miroir de surveillance

3 ▶ 91



Vitres arrière

3 ▶ 91



Antipincement

3 ▶ 92



Sièges enfants

4 ▶ 111

VENTILER



À réglage manuel

3 ▶ 56



À réglage automatique, séparé conducteur et passager

3 ▶ 58

Conseils de réglages

Pour une bonne utilisation du système, nous vous conseillons :

Si je veux du ...	Répartition d'air	Température	Débit d'air	Recirculation d'air	AC
Chaud					-
Froid					A/C
Dégivrage Désembuage					

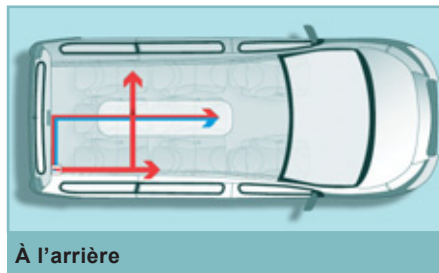

À l'arrière

3 ▶ 64

ÉCO-CONDUITE

L'éco-conduite est un ensemble de pratiques au quotidien qui permet à l'automobiliste d'optimiser la consommation de carburant et l'émission de CO₂.

Optimisez l'utilisation de votre boîte de vitesses

Avec une boîte de vitesses manuelle, démarrez en douceur, engagez sans attendre le rapport de vitesse supérieur et préférez rouler en passant les rapports assez tôt. Lorsque votre véhicule en est équipé, l'indicateur de changement de rapport de vitesse vous invite à engager un rapport de vitesse supérieur ; s'il s'affiche au combiné, suivez-le.

Avec une boîte de vitesses automatique ou pilotée, restez sur la position Drive «**D**» ou Auto «**A**», selon le type de sélecteur, sans appuyer fortement ni brusquement sur la pédale d'accélérateur.

Adoptez une conduite souple

Respectez les distances de sécurité entre les véhicules, utilisez le frein moteur plutôt que la pédale de frein, appuyez progressivement sur la pédale d'accélérateur. Ces attitudes contribuent à économiser la consommation de carburant, à réduire le rejet de CO₂ et à atténuer le fond sonore de la circulation.

En condition de circulation fluide, lorsque vous disposez de la commande «Cruise» au volant, sélectionnez le régulateur de vitesse à partir de 40 km/h.

Maîtrisez l'utilisation de vos équipements électriques

Avant de partir, si l'habitacle est surchauffé, aérez-le en descendant les vitres et en ouvrant les aérateurs, avant d'utiliser l'air conditionné.

Au-delà de 50 km/h, remontez les vitres et laissez les aérateurs ouverts.

Pensez à utiliser les équipements permettant de limiter la température dans l'habitacle (occulteur de toit ouvrant, stores...).

Coupez l'air conditionné, sauf si la régulation est automatique, dès que vous avez atteint la température de confort désirée.

Éteignez les commandes de dégivrage et de désembuage, si celles-ci ne sont pas gérées automatiquement.

Arrêtez au plus tôt la commande de siège chauffant.

Ne roulez pas avec les projecteurs et les feux antibrouillard allumés quand les conditions de visibilité sont suffisantes.

Évitez de faire tourner le moteur, surtout en hiver, avant d'engager la première vitesse ; votre véhicule chauffe plus vite pendant que vous roulez.

En tant que passager, si vous évitez d'enchaîner vos supports multimédia (film, musique, jeu vidéo...), vous participerez à limiter la consommation d'énergie électrique, donc de carburant.

Débranchez vos appareils nomades avant de quitter le véhicule.

Limitez les causes de surconsommation

Répartissez les poids sur l'ensemble du véhicule ; placez vos bagages les plus lourds au fond du coffre, au plus près des sièges arrière.

Limitez la charge de votre véhicule et minimisez la résistance aérodynamique (barres de toit, galerie porte-bagages, porte-vélos, remorque...). Préférez l'utilisation d'un coffre de toit.

Retirez les barres de toit, la galerie porte-bagages, après utilisation.

Dès la fin de la saison hivernale, retirez les pneumatiques neige et remontez vos pneumatiques été.

Respectez les consignes d'entretien

Vérifiez régulièrement et à froid la pression de gonflage de vos pneumatiques, en vous référant à l'étiquette située sur l'entrée de porte, côté conducteur.

Effectuez cette vérification plus particulièrement :

- avant un long déplacement,
- à chaque changement de saison,
- après un stationnement prolongé.

N'oubliez pas également la roue de secours et les pneumatiques de la remorque ou de la caravane.

Entretenez régulièrement votre véhicule (huile, filtre à huile, filtre à air...) et suivez le calendrier des opérations préconisées par le constructeur.

Au moment du remplissage du réservoir, n'insistez pas au-delà de la 3^{ème} coupure du pistolet, vous éviterez le débordement.

Au volant de votre véhicule neuf, ce n'est qu'après les 3 000 premiers kilomètres que vous constaterez une meilleure régularité de votre consommation moyenne de carburant.

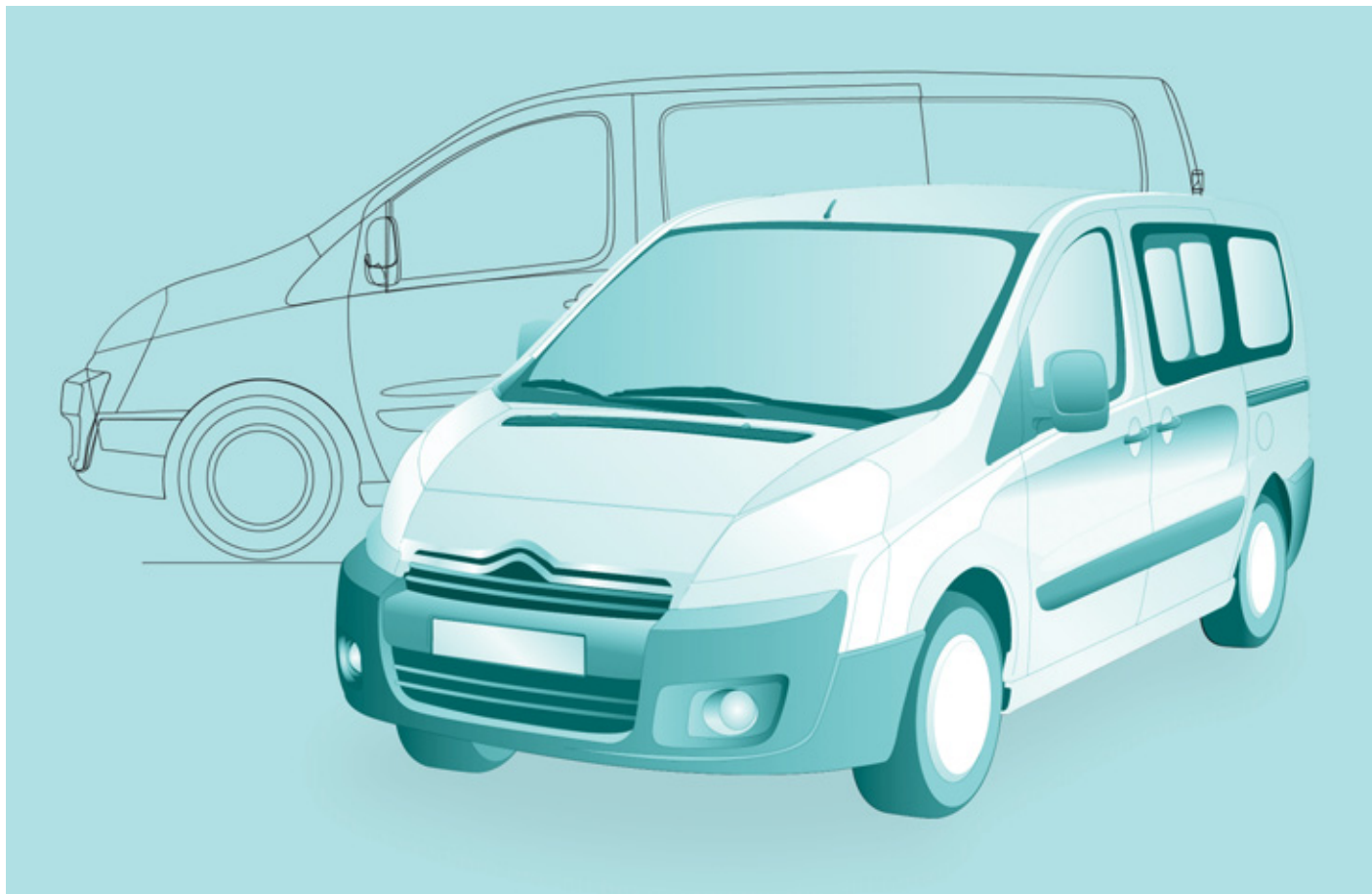



OUVERTURES

TÉLÉCOMMANDE

Déverrouillage centralisé



Un appui sur cette commande permet de déverrouiller votre véhicule, cabine et portes arrière.

Les indicateurs de direction clignotent 2 fois et les rétroviseurs extérieurs se déploient (sauf si le rabattement a été sélectionné avec la commande intérieure, rubrique 3 partie «Rétroviseurs et vitres»).

Verrouillage centralisé



Un appui sur cette commande permet de verrouiller votre véhicule, cabine et portes arrière.

Les indicateurs de direction clignotent une fois et les rétroviseurs extérieurs se rabattent.

Si l'une des portes est ouverte ou mal fermée, le verrouillage centralisé ne s'effectue pas.

Super-verrouillage

Si votre véhicule en est équipé, **une deuxième pression** sur le cadenas fermé de la télécommande dans les cinq secondes qui suivent le verrouillage, change celui-ci en super-verrouillage.

Il est signalé par l'allumage fixe des feux indicateurs de direction pendant deux secondes environ.

Le super-verrouillage rend inopérantes les poignées d'ouvertures extérieures et intérieures des portes : ne laissez personne à l'intérieur du véhicule quand celui-ci est super-verrouillé.

Si le super-verrouillage est actionné de l'intérieur du véhicule, celui-ci passera en verrouillage simple au démarrage du véhicule.

Repliage / dépliage de la partie clé



Appuyez sur ce bouton pour sortir la clé de son logement.

Pour replier la clé, appuyez sur le bouton chromé puis rabattre la clé dans le boîtier. Si vous n'appuyez pas sur le bouton, vous pourriez endommager le mécanisme.

Du bon usage

Veillez à ne pas mettre la télécommande en contact avec de la graisse, poussière, pluie ou dans un environnement humide.

Un objet lourd accroché à la clé (porteclé, ...) pesant sur l'axe de la clé dans le contacteur, peut engendrer un dysfonctionnement.



CLÉ

Elle permet de verrouiller et déverrouiller les serrures du véhicule, d'ouvrir et fermer le bouchon du réservoir de carburant, ainsi que de mettre en route et d'arrêter le moteur.

TÉLÉCOMMANDE

Changement de la pile

Pile réf. : CR1620 / 3 volts.

L'information «pile usée» est donnée par un signal sonore, accompagné d'un message sur l'écran.

Pour remplacer la pile, déclipsez le boîtier à l'aide d'une pièce de monnaie au niveau de l'anneau.

Si après un changement de pile, la télécommande est inopérante, effectuez une procédure de réinitialisation.



Il y a risque d'endommagement si la pile de remplacement n'est pas conforme.

N'utilisez que des piles identiques ou de type équivalent à celles préconisées par le réseau CITROËN.

Ne jetez pas les piles de télécommande, elles contiennent des métaux nocifs pour l'environnement.

Déposez-les dans le réseau CITROËN, ou à tout autre point de collecte agréé.

Réinitialisation de la télécommande

Après un changement de la pile ou un débranchement de la batterie, vous devez peut-être réinitialiser la télécommande.

Attendez au moins une minute avant d'utiliser la télécommande.

Insérez la clé dans le contacteur avec les boutons (cadenas) de la télécommande face à vous.

Mettez le contact.

Dans les dix secondes, appuyez sur le cadenas de verrouillage pendant au moins cinq secondes.

Coupez le contact.

Attendez au moins une minute avant d'utiliser la télécommande.

La télécommande est de nouveau opérationnelle.

ANTIDÉMARRAGE ÉLECTRONIQUE

Toutes les clés contiennent un dispositif d'antidémarrage électronique.

Ce dispositif verrouille le système d'alimentation du moteur. Il s'active automatiquement lorsque la clé est retirée du contact.

Après avoir mis le contact, un dialogue s'établit entre la clé et le dispositif d'antidémarrage électronique.

La partie métallique de la clé doit être correctement dépliée pour un bon dialogue.

En cas de perte des clés

i Rendez vous dans le réseau CITROËN avec la carte grise du véhicule et votre pièce d'identité.

Le réseau CITROËN pourra récupérer le code clé et le code transpondeur pour commander le renouvellement de la clé.

Du bon usage

N'apportez aucune modification au système d'antidémarrage électronique.

Une manipulation de la télécommande même dans votre poche peut provoquer le déverrouillage involontaire des portes.

L'utilisation simultanée d'autres appareils à haute fréquence (téléphones mobiles, alarmes domestiques...), peut perturber momentanément le fonctionnement de la télécommande.

La télécommande ne peut pas fonctionner tant que la clé est dans l'antivol, même contact coupé.

Lors de l'achat d'un véhicule d'occasion :

- faites effectuer une mémorisation des clés par le réseau CITROËN, afin d'être sûr que les clés en votre possession sont les seules qui permettent la mise en route du véhicule.



Lorsque vous quittez le véhicule, vérifiez que les feux sont éteints et ne laissez aucun objet de valeur en évidence.

Par mesure de sécurité (enfants à bord), retirez la clé de l'antivol en quittant le véhicule, même pour une courte durée.



ALARME

Si votre véhicule est équipé, elle réalise deux types de protection :

- périmétrique, elle retentit en cas d'ouverture d'une porte avant/arrière ou du capot.
- volumétrique, elle retentit en cas de variation du volume dans l'habitacle (bris de vitre ou déplacement à l'intérieur).

Fermeture du véhicule avec alarme complète

Activation

- Coupez le contact et sortez du véhicule.
- Activez l'alarme dans les cinq minutes qui suivent votre sortie du véhicule, en effectuant un verrouillage ou un super-verrouillage, à l'aide de la télécommande.

La diode rouge, située sur la console centrale, clignote toutes les secondes.

Neutralisation

- Déverrouillez le véhicule à l'aide de la télécommande ou mettez le contact, la diode rouge s'éteint.

Fermeture du véhicule avec alarme périmétrique seule

Pendant votre absence, si vous désirez laisser une vitre entrouverte ou un animal à l'intérieur du véhicule, vous devez opter pour le type de protection périmétrique seulement.

- Coupez le contact.
- Avant dix secondes, appuyez sur ce bouton, situé sur la console centrale, jusqu'à l'allumage fixe de la diode rouge.
- Sortez du véhicule.
- Avant cinq minutes, activez l'alarme en effectuant un verrouillage ou un super-verrouillage, à l'aide de la télécommande (la diode rouge clignote toutes les secondes).



Ouvertures

Déclenchement

La sirène retentit, les feux indicateurs de direction clignotent pendant environ 30 secondes et la diode rouge clignote rapidement.

- Pour l'éteindre, insérez la clé et mettez le contact.

Après dix déclenchements consécutifs (au onzième) l'alarme est désactivée. Reprendre les règles de l'activation.

Fermeture du véhicule sans alarme

- Insérez la clé dans la serrure de la porte conducteur et verrouillez-la.

Pour le lavage de votre véhicule, n'activez pas l'alarme.

Panne de télécommande

Lorsque l'alarme est activée, mais que la télécommande ne fonctionne plus :

- Déverrouillez les portes avec la clé et ouvrez la porte. L'alarme se déclenche.
- Mettez le contact dans les dix secondes. L'alarme se désactive.

Dysfonctionnement

A la mise du contact, si la diode rouge reste allumée, pendant dix secondes, la connexion de la sirène est défectueuse. Consultez le réseau CITROËN ou un atelier qualifié pour vérification du système.

Activation automatique

Selon le pays de commercialisation, l'alarme s'active automatiquement environ 2 minutes après la fermeture de la dernière porte.

Afin d'éviter le déclenchement de l'alarme lors de l'ouverture d'une porte, il est impératif d'appuyer à nouveau sur le bouton de déverrouillage de la télécommande.



N'apportez aucune modification au système d'alarme, cela pourrait engendrer des dysfonctionnements.



PORTES

De l'extérieur

Utilisez la télécommande pour verrouiller/déverrouiller le véhicule.

Insérez la partie métallique de la clé dans la serrure côté conducteur si la télécommande est inactive.

De l'intérieur



Un premier appui permet le verrouillage centralisé du véhicule.

Un second appui permet le déverrouillage centralisé du véhicule. La commande est inactive lorsque le véhicule a été verrouillé par la télécommande ou la clé, de l'extérieur.



L'ouverture des portes est toujours possible de l'intérieur.

Le témoin lumineux de la commande :



- clignote lorsque les ouvrants sont verrouillés à l'arrêt et moteur arrêté,



- s'allume lorsque les ouvrants sont verrouillés et à partir de la mise du contact.



Sécurité anti-agression



Le système verrouille automatiquement toutes les portes dès que vous atteignez environ 10 km/h.

Activation / désactivation de la fonction



Contact mis, effectuez un appui long sur ce bouton pour activer ou neutraliser la fonction.

Témoin ouverture



Si ce témoin s'allume, vérifiez la bonne fermeture des portes de la cabine, des portes arrière ou latérales.



PORTE LATÉRALE COULISSANTE

Si votre véhicule en est équipé, ne pas ouvrir la porte latérale **gauche** car vous risquez d'endommager la trappe à carburant lors du remplissage.

Vous pouvez verrouiller cette porte avec la sécurité enfants.

Attention à ne pas encombrer l'espace du guide au plancher, pour le bon coulissement de la porte.



De l'extérieur

Tirez la poignée vers vous puis vers l'arrière.

De l'intérieur

Pour déverrouiller et ouvrir, poussez la poignée vers l'arrière. Veillez à l'ouverture complète pour obtenir le blocage du dispositif à la base de la porte.

Verrouillage / sécurité enfants électrique

Elle interdit l'ouverture, de l'intérieur, des portes latérales.



Contact mis, appuyez sur ce bouton, la diode s'allume accompagné d'un message sur l'écran.

Ce dispositif est indépendant de la commande de verrouillage centralisé.

Du bon usage

Ne roulez pas porte latérale coulissante ouverte.

Retirez toujours la clé de contact en quittant le véhicule, même pour une courte durée.

À chaque mise du contact, vérifiez si la sécurité enfants est activée (diode allumée).

En cas de choc violent la sécurité enfants électrique se désactive automatiquement.

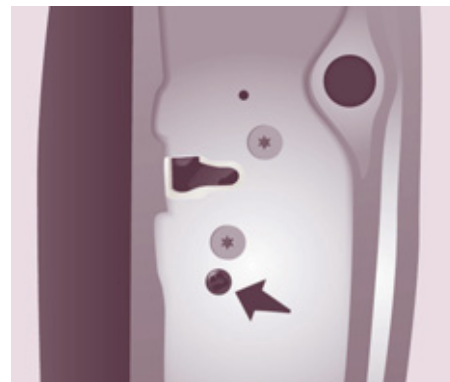

Intervention en cas de panne batterie

Portes passager avant et latérales

En cas de dysfonctionnement de la batterie ou du verrouillage centralisé, utilisez le verrou pour verrouiller mécaniquement les portes.

- Pour ouvrir la porte et sortir du véhicule, tirez sur la commande intérieure.
- Pour verrouiller la porte, insérez la clé dans le verrou, situé sur le chant de porte, puis tournez-la d'un huitième de tour.

Porte conducteur

- Insérez la clé dans la serrure, puis tournez-la vers la droite pour verrouiller ou à gauche pour la déverrouiller.



PORTES ARRIÈRE BATTANTES

De l'extérieur

Les deux battants s'ouvrent à 90°.

Pour ouvrir, tirez la poignée vers vous puis tirez le levier pour ouvrir la porte gauche.

Pour fermer, commencez par la porte gauche puis fermez la porte droite.

Ouverture à 180°

Un système de tirant escamotable permet de porter l'ouverture de 90° à 180°.

Dégagez le tirant vers vous quand la porte est partiellement ouverte.

Le tirant reprendra son accrochage automatiquement à la fermeture.

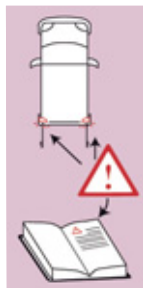

Lors d'un stationnement avec les portes arrière ouvertes à 90°, celles-ci masquent les feux arrière.

Afin de signaler votre position aux usagers, circulant dans le même sens qui pourraient ne pas avoir remarqué votre arrêt, utilisez un triangle de présignalisation ou tout

autre dispositif prescrit par la législation et réglementation de votre pays.



VOLET ARRIÈRE

De l'extérieur

Si votre véhicule en est équipé, le verrouillage/déverrouillage s'effectue avec la télécommande.

Pour l'ouvrir, actionnez la commande puis soulevez le volet.

Pour refermer le volet en position haute, une dragonne est à votre disposition.

De l'intérieur

Commande de secours

En cas d'incident de fonctionnement du déverrouillage centralisé, elle permet de décondamner le volet arrière par l'intérieur. Rabattez les sièges arrière afin d'accéder à la serrure.

Introduisez un petit tournevis dans cet orifice pour déverrouiller le volet.

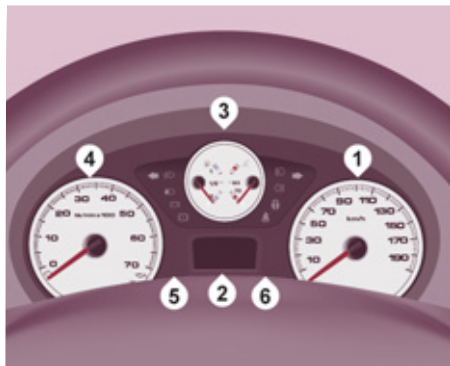

POSTE DE CONDUITE COMBINÉ

1. Compteur kilométrique / miles.
2. Afficheur.
3. Niveau de carburant, température du liquide de refroidissement.
4. Compte-tours.
5. Rhéostat d'éclairage du combiné.
6. Remise à zéro du compteur kilométrique journalier / de l'indicateur d'entretien.



Afficheur du combiné

- Limiteur / régulateur de vitesse.
- Kilomètres / Miles parcourus.
- Indicateur d'entretien, indicateur de niveau d'huile moteur, kilomètres / miles total.
- Présence d'eau dans le filtre à gazole.
- Préchauffage diesel.
- Indicateur de changement de rapport supérieur.

Témoin et commandes sur la capucine

- Témoin de neutralisation airbag passager.
- Commandes des sièges chauffants conducteur / passager (version avec 2 sièges avant).
- Commande de l'activation / neutralisation de la ventilation arrière.



Combiné sans écran

RÉGLAGE DE L'HEURE

Console centrale sans écran



Pour régler l'heure de la montre dans le combiné, utilisez le bouton gauche du combiné puis réalisez les manipulations dans

l'ordre suivant :

- tournez vers la gauche : les minutes clignent,
- tournez vers la droite pour augmenter les minutes (maintenir le bouton vers la droite pour un défilement rapide),
- tournez vers la gauche : les heures clignent,

- tournez vers la droite pour augmenter les heures (maintenir le bouton vers la droite pour un défilement rapide),
- tournez vers la gauche : 24H ou 12H s'affichent,
- tournez vers la droite pour sélectionner 24H ou 12H,
- tournez vers la gauche pour finir la mise à l'heure.

Après environ 30 secondes sans action, l'afficheur revient à l'affichage courant.



Console centrale avec écran



La séquence d'affichage - heure est liée selon modèle (version). L'accès à Date n'est actif que lorsque la version du modèle propose une date en toutes lettres.





Pour régler l'heure qui s'affiche dans l'écran, se reporter à la rubrique 9, partie « Régler date et heure ».



TÉMOINS

30

À chaque démarrage : une série de témoins s'allume appliquant un auto-test de contrôle. Ils s'éteignent dans l'instant. Moteur tournant : le témoin devient une alerte s'il reste allumé en permanence ou s'il clignote. Cette première alerte peut être accompagnée d'un signal sonore et d'un message qui s'inscrit à l'afficheur.





Ne négligez pas ces avertissements.





Témoin		est	signale	Résolution - action
	STOP	allumé, associé à un autre témoin et accompagné d'un message à l'écran.	des anomalies majeures liées aux témoins «Niveau du liquide de freins», «Pression et température d'huile moteur», «Température du liquide de refroidissement», «Répartiteur électronique de freinage», «Direction assistée», «Détection de sous-gonflage».	L'arrêt est impératif, stationner, couper le contact et faire appel au réseau CITROËN ou à un atelier qualifié.
	Frein de stationnement / Niveau du liquide de freins / REF	allumé.	un frein serré ou mal desserré.	Desserrer le frein éteint le témoin.
		allumé.	un niveau de liquide insuffisant.	Faire l'appoint avec un liquide référencé CITROËN.
		resté allumé, malgré le niveau correct et associé au témoin ABS.	un dysfonctionnement du répartiteur électronique de freinage.	L'arrêt est impératif, stationner, couper le contact et faire appel au réseau CITROËN ou à un atelier qualifié.
	Pression et température d'huile moteur	allumé en cours de route.	une pression insuffisante ou une température élevée.	Stationner, couper le contact puis laisser refroidir. Vérifier visuellement le niveau. Rubrique 6, partie «Niveaux».
		resté allumé, malgré le niveau correct.	une anomalie majeure.	Faire appel au réseau CITROËN ou à un atelier qualifié.

Témoïn		est	signale	Résolution-action
	Température et niveau du liquide de refroidissement	allumé avec l'aiguille en zone rouge.	une augmentation anormale de la température.	Stationner et couper le contact puis laisser refroidir. Vérifier visuellement le niveau.
		clignotant.	une baisse de niveau du liquide de refroidissement.	Rubrique 6, partie «Niveaux». Consulter le réseau CITROËN ou un atelier qualifié.
	Service	allumé temporairement.	des anomalies mineures ou alertes.	Consulter le journal des alertes à l'afficheur ou à l'écran. Voir rubrique 9, partie «Ordinateur de bord» puis «Journal des alertes».
		resté allumé.	des anomalies majeures.	Selon la gravité de l'anomalie, consulter le réseau CITROËN ou un atelier qualifié.
	Non bouclage d'une ceinture en rang 1	allumé puis clignotant.	le conducteur ou un passager avant n'a pas attaché sa ceinture de sécurité.	Tirer la sangle puis insérer l'embout dans le boîtier de verrouillage.
		accompagné d'un signal sonore puis reste allumé.	le véhicule roule avec la ceinture conducteur ou passager avant non bouclée.	Vérifier son bouclage en faisant un essai de traction sur la sangle. Rubrique 4, partie «Ceintures de sécurité». Le conducteur doit s'assurer que tous les passagers sont attachés et utilisent correctement les ceintures de sécurité.

Poste de conduite





32









Témoign		est	signale	Résolution-action
	Airbag frontal / latéral / rideau	clignotant ou resté allumé.	un dysfonctionnement d'un airbag.	Faire vérifier sans délai le système par le réseau CITROËN ou par un atelier qualifié. Rubrique 4, partie «Airbags».
	Neutralisation de l'airbag frontal passager	allumé.	la neutralisation volontaire de cet airbag en présence d'un siège enfant dos à la route.	Rubrique 4, partie «Airbags-enfants à bord».
	Niveau mini de carburant	allumé avec l'aiguille de la jauge dans la zone rouge.	qu'au premier allumage, il vous reste environ 8 litres de carburant.	Faites absolument un complément de carburant pour éviter la panne. Ne roulez jamais jusqu'à la panne sèche, ceci pourrait endommager les systèmes d'antipollution et d'injection. Capacité du réservoir : environ 80 litres.
		resté allumé à chaque mise du contact.	un complément de carburant insuffisant.	Capacité du réservoir : environ 80 litres.
		clignotant.	une coupure de l'alimentation suite à un choc important.	Rétablir l'alimentation. Rubrique 6, partie «Carburant».
	Système antipollution EOBD	clignotant ou resté allumé.	un dysfonctionnement du système.	Faire vérifier rapidement par le réseau CITROËN ou par un atelier qualifié.
	Charge batterie	allumé.	une anomalie dans le circuit de charge.	Vérifier les cosses de batterie, ... Rubrique 7, partie «Batterie».
		clignotant.	une mise en veille des fonctions actives (mode économie).	Rubrique 7, partie «Batterie».
		resté allumé, malgré les vérifications.	un circuit défaillant, un dysfonctionnement d'allumage ou d'injection.	Faire appel au réseau CITROËN ou à un atelier qualifié.

Témoin	est	signale	Résolution-action
 Direction assistée	allumé.	son dysfonctionnement.	Le véhicule conserve une direction classique sans assistance. Faire vérifier par le réseau CITROËN ou par un atelier qualifié.
 Détection d'ouverture	allumé et accompagné d'un message à l'écran.	un ouvrant mal fermé.	Vérifier la fermeture des portes de la cabine, des portes arrière et latérale et du capot (si votre véhicule est équipé d'une alarme).
 Suspension arrière à compensation pneumatique	clignotant.	un écart anormal entre la hauteur de seuil détectée et la hauteur de seuil optimale.	En correction automatique : rouler doucement (environ 10 km/h) jusqu'à l'extinction du témoin. En correction manuelle : revenir à une hauteur du seuil optimale qui est restée en butée haute ou basse. Rubrique 3, partie «Suspension arrière».
	allumé au démarrage ou en roulage.	un dysfonctionnement de la compensation pneumatique.	L'arrêt est impératif. Faire appel au réseau CITROËN ou à un atelier qualifié.
 ABS	resté allumé.	un dysfonctionnement du système d'antiblocage des roues.	Le véhicule conserve un freinage classique sans assistance mais nous conseillons l'arrêt. Faire appel au réseau CITROËN ou à un atelier qualifié.
 ESP	clignotant.	un déclenchement de la régulation de l'ESP.	Le système optimise la motricité et permet d'améliorer la stabilité directionnelle du véhicule. Rubrique 4, partie «Sécurité en conduite».
	resté allumé.	son dysfonctionnement. Ex. : un sous gonflage des pneus.	Ex. : contrôler la pression des pneumatiques. Faites vérifier par le réseau CITROËN ou par un atelier qualifié.
	resté allumé avec la diode du bouton (sur la planche de bord) allumée.	sa neutralisation à la demande du conducteur.	Le fonctionnement du système est neutralisé. La réactivation est automatique au delà de 50 km/h ou après avoir appuyé sur le bouton (sur la planche de bord).

Poste de conduite

34

Témoin	est	signale	Résolution-action
 Plaquettes de frein	allumé.	une usure des plaquettes de frein.	Faire remplacer les plaquettes par le réseau CITROËN ou par un atelier qualifié.
 Feux de croisement / Feux diurnes	allumé.	une sélection manuelle ou un allumage automatique.	Faire une rotation de la bague de la commande d'éclairage sur la deuxième position.
		un allumage des feux de croisement dès le contact - feux diurnes.	Selon le pays de commercialisation. Rubrique 3, partie «Commandes au volant».
 Feux de route		une action vers soi de la commande.	Tirer la commande pour revenir en feux de croisement.
 Indicateurs de direction	clignotant avec bruiteur.	un changement de direction par la commande d'éclairage, à gauche du volant.	À Droite : commande à actionner vers le haut. À Gauche : commande à actionner vers le bas.
 Projecteurs antibrouillard avant	allumé.	une sélection manuelle.	Les projecteurs ne fonctionnent que si les feux de position ou de croisement sont allumés.
 Projecteurs antibrouillard arrière	allumé.	une sélection manuelle.	Les projecteurs ne fonctionnent que si les feux de position ou de croisement sont allumés. Dans des conditions normales de visibilité, veuillez l'éteindre sous peine d'être verbalisé. «Ce feu est rouge éblouissant.»
 Filtre à particules	allumé.	un dysfonctionnement du filtre à particules (niveau additif gasoil, risque de colmatage,...).	Faire vérifier le filtre par le réseau CITROËN ou par un atelier qualifié. Rubrique 6, partie «Contrôles».

Afficheur	est	signale	Résolution-action
 Régulateur de vitesse	allumé.	le régulateur sélectionné.	Sélection manuelle. Rubrique 3, partie «Commandes au volant».
 Limiteur de vitesse	allumé.	le limiteur sélectionné.	Sélection manuelle. Rubrique 3, partie «Commandes au volant».
 Indicateur de changement de rapport	allumé.	une préconisation indépendante de la configuration et de la densité routière.	Pour réduire la consommation de carburant, engagez le rapport supérieur avec une boîte de vitesses manuelle. Le conducteur garde la responsabilité de suivre ou non cette indication.
 Préchauffage Diesel	allumé.	des conditions climatiques nécessitant un préchauffage.	Attendre que le témoin s'éteigne pour actionner le démarreur.
 Filtre à particules	allumé.	un dysfonctionnement du filtre à particules (niveau additif gasoil, risque de colmatage,...).	Faire vérifier le filtre par le réseau CITROËN ou par un atelier qualifié. Rubrique 6, partie «Contrôles».
 Présence d'eau dans le filtre à gazole	allumé et accompagné d'un message à l'écran.	de l'eau dans le filtre à gazole.	Faire purger le filtre sans délai par le réseau CITROËN ou par un atelier qualifié. Rubrique 6, partie «Contrôles».
 Clé d'entretien	allumé.	une révision d'entretien arrivant à échéance.	Se reporter à la liste des vérifications du carnet d'entretien. Effectuer la visite d'entretien dans le réseau CITROËN ou dans un atelier qualifié.
 Heure	allumé.	un réglage de l'heure.	Utiliser le bouton gauche du combiné. Rubrique 2, au début de la partie «Poste de conduite».



JAUGE À CARBURANT

Le niveau de carburant est testé à chaque mise en position «contact marche».

La jauge est positionnée sur :

- **1** : le réservoir est plein, environ 80 litres.
- **0** : la réserve est entamée, le témoin s'allume de façon permanente.

La réserve au début de l'alerte est d'environ 8 litres.

 Se reporter à la rubrique 6 dans la partie «Carburant».



TEMPÉRATURE DU LIQUIDE DE REFROIDISSEMENT

L'aiguille est positionnée avant la zone rouge : fonctionnement normal.

Dans des conditions d'utilisation sévères ou des conditions climatiques chaudes, l'aiguille pourra se rapprocher des graduations rouges.

Que faire si l'aiguille rentre dans la zone rouge :

Ralentissez le véhicule ou laissez tourner le moteur au ralenti.

Que faire si le témoin s'allume :

- arrêtez-vous immédiatement, coupez le contact. Le moto-ventilateur peut continuer à fonctionner un certain temps jusqu'à 10 minutes environ,
- attendez le refroidissement du moteur pour vérifier le niveau du liquide de refroidissement et si nécessaire complétez-le.

Comme le circuit de refroidissement est sous pression, suivez ces conseils afin d'éviter tous risques de brûlures :

- attendez au moins une heure après l'arrêt du moteur pour intervenir,
- dévissez le bouchon d'1/4 de tour pour laisser tomber la pression,
- lorsque la pression est tombée, vérifiez le niveau sur le vase d'expansion,
- si c'est nécessaire, retirez le bouchon pour compléter.

Si l'aiguille reste dans la zone rouge, faites vérifier par le réseau CITROËN ou par un atelier qualifié.

 Se reporter à la rubrique 6 dans la partie «Niveaux».

DÉPOLLUTION



EOBD (European On Board Diagnosis) est un système européen de diagnostic embarqué répondant, entre autres, aux normes d'émissions autorisées en :

- CO (monoxyde de carbone),
- HC (hydrocarbures imbrûlés),
- NOx (oxydes d'azotes) ou particules, détectées par des sondes à oxygène placées en amont et en aval des catalyseurs.

Le conducteur est ainsi averti des dysfonctionnements de ce dispositif antipollution par l'allumage de ce témoin spécifique au combiné.

Il y a un risque d'endommager le catalyseur. Faites vérifier par le réseau CITROËN ou par un atelier qualifié.



DÉTECTION DE SOUS-GONFLAGE

Des capteurs contrôlent la pression des pneumatiques en permanence et déclenchent une alerte en cas de sous-gonflage, crevaison ou dysfonctionnement d'un capteur.

Toute détection est signalée par une information graphique et sonore et accompagnée d'un message sur l'écran.

Roue dégonflée

Le témoin de Service s'allume.

Suite à une alerte de sous-gonflage, la déformation d'un pneumatique n'est pas nécessairement visible.

Contrôlez la pression des pneumatiques le plus rapidement possible.

Roue crevée

Le témoin STOP s'allume.

Arrêtez-vous immédiatement en évitant toute manœuvre brusque avec le volant et les freins.

Réparez provisoirement la roue endommagée à l'aide du kit de dépannage ou en montant la roue de secours.

Changez la roue endommagée et faites contrôler la pression des pneumatiques dès que possible.



Rubrique 7, partie «Changer une roue».

Si la roue endommagée est remplacée par une roue sans capteur (exemple : roue de secours), une alerte sera maintenue indiquant que la pression de cette roue ne peut pas être contrôlée, rappelant ainsi la nécessité de faire réparer la roue endommagée équipée du capteur.

Dysfonctionnement ou capteur(s) non détecté(s)

Le témoin de Service s'allume.

Lors d'un changement de roue ou en cas de défaillance d'un capteur, la pression du pneumatique n'est plus surveillée. Consultez le réseau CITROËN ou un atelier qualifié pour remplacer le(s) capteur(s) défaillant(s).

Poste de conduite

i Tout changement de pneumatique sur une roue équipée de ce système doit être effectué par le réseau CITROËN ou un atelier qualifié.

i Si lors d'un changement de pneumatique, vous installez une roue non détectée par votre véhicule (exemple : montage de pneus neige), vous devez faire réinitialiser le système par le réseau CITROËN ou par un atelier qualifié.

Le système de détection de sous-gonflage est une aide à la conduite qui ne remplace ni la vigilance, ni la responsabilité du conducteur.

Du bon usage

Ce système ne dispense pas de faire contrôler régulièrement la pression des pneumatiques (y compris la roue de secours), pour s'assurer que le comportement dynamique du véhicule demeure optimum et éviter une usure prématurée des pneumatiques, en particulier en cas de forte charge et de vitesse élevée.

Respecter les consignes de pression des pneumatiques aide à réduire la consommation de carburant du véhicule.

Le système peut être passagèrement perturbé par des émissions radioélectriques de fréquence voisine.

INDICATEUR D'ENTRETIEN

Il module l'espacement des révisions en fonction de l'utilisation du véhicule.

Fonctionnement

Dès la mise du contact et pendant quelques secondes, la clé symbolisant les révisions s'allume ; l'afficheur du totalisateur kilométrique vous indique le nombre de kilomètres (arrondi par défaut) restant avant la prochaine révision.

Les échéances de révision sont calculées à partir de la dernière remise à zéro de l'indicateur.

Cette échéance est déterminée par deux paramètres :

- le kilométrage parcouru,
- le temps écoulé depuis la dernière révision.

i Le kilométrage restant à parcourir peut être pondéré par le facteur temps, en fonction des habitudes de roulage du conducteur.

Échéance de révision supérieure à 1 000 km

Exemple : il vous reste 4 800 km à parcourir avant la prochaine révision. A la mise du contact et pendant quelques secondes, l'afficheur indique :



Quelques secondes après la mise du contact, le niveau d'huile s'affiche, puis le totalisateur kilométrique reprend son fonctionnement en indiquant les kilométrages total et journalier.

Échéance de révision inférieure à 1 000 km

A chaque mise du contact et pendant quelques secondes, la clé clignote et le nombre de kilomètres restant s'affiche :



Quelques secondes après la mise du contact, le niveau d'huile s'affiche, puis le totalisateur kilométrique reprend son fonctionnement normal et la clé reste allumée. Elle vous signale qu'une révision est à faire effectuer prochainement.

Échéance de révision dépassée



A chaque mise du contact et pendant quelques secondes, la clé clignote et le nombre de kilomètres dépassés s'affiche.

i Moteur tournant la clé reste allumée jusqu'à ce que la révision soit effectuée.

Premier des deux termes atteint : la clé s'allume aussi dans le cas où vous avez dépassé l'échéance des deux ans.

Remise à zéro

Votre réseau CITROËN ou un atelier qualifié effectue cette opération après chaque révision.

Si vous avez effectué vous-même la révision de votre véhicule, la procédure de remise à zéro est la suivante :

- coupez le contact,
- appuyez sur le bouton de remise à zéro du compteur kilométrique journalier et maintenez-le enfoncé,
- mettez le contact.

L'afficheur kilométrique commence un compte à rebours.

Lorsque l'afficheur indique «=0», relâchez le bouton ; la clé disparaît.

i Après cette opération, si l'on veut procéder au débranchement de la batterie, verrouiller le véhicule et attendre au moins cinq minutes, sinon la remise à zéro ne serait pas prise en compte.

Indicateur de niveau d'huile moteur

A la mise du contact, le niveau d'huile du moteur est indiqué pendant quelques secondes, après l'information d'entretien.



Niveau d'huile correct



Manque d'huile

Le clignotement de «OIL», couplé au témoin de service, accompagné

d'un signal sonore et d'un message sur l'écran, indique un manque d'huile pouvant détériorer le moteur.

Si le manque d'huile est confirmé par la vérification à la jauge manuelle, complétez impérativement le niveau.



Anomalie jauge niveau d'huile

Le clignotement de «OIL--» indique un

dysfonctionnement de la jauge niveau d'huile moteur. Consultez le réseau CITROËN ou un atelier qualifié.

i La vérification du niveau n'est valable que si le véhicule est sur un sol horizontal, moteur à l'arrêt depuis plus de 30 minutes.



Jauge manuelle

A = maxi, ne jamais dépasser ce niveau, car un surplus d'huile peut provoquer des dommages moteur.

Consultez rapidement le réseau CITROËN ou un atelier qualifié.

B = mini, complétez le niveau par le bouchon de remplissage d'huile, avec le type d'huile adapté à votre motorisation.



Bouton de remise à zéro du compteur kilométrique journalier

Contact mis, appuyez sur le bouton jusqu'à l'apparition des zéros.



Rhéostat d'éclairage

Feux allumés, appuyez sur le bouton pour faire varier l'intensité de l'éclairage du poste de conduite. Lorsque

l'éclairage atteint le réglage minimum (ou maximum), relâchez le bouton puis appuyez à nouveau pour l'augmenter (ou le diminuer).

Dès que l'éclairage atteint l'intensité désirée, relâchez le bouton.



Boîte de 5 vitesses

BOÎTES DE VITESSES ET VOLANT

Pour changer aisément les vitesses, enfoncer toujours à fond la pédale d'embrayage.

Pour éviter toute gêne sous la pédale :

- veillez au bon positionnement du tapis,
- ne superposez jamais plusieurs tapis.

En roulage, évitez de laisser la main sur le pommeau car l'effort exercé, même léger, peut à la longue user les éléments intérieurs de la boîte.

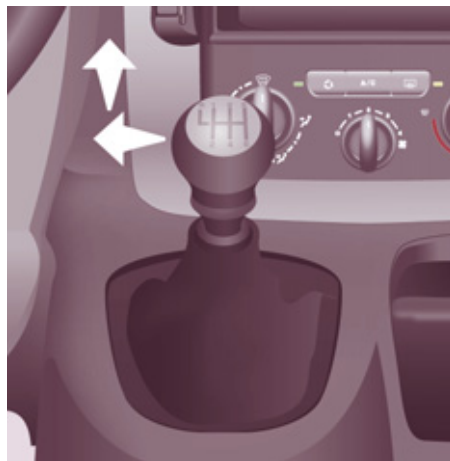

Boîte de 6 vitesses

Passage de la 5^{ème} ou de la 6^{ème} vitesse

Déplacez complètement le levier de vitesses vers la droite pour bien engager la 5^{ème} ou la 6^{ème} vitesse.

Passage de la marche arrière

En configuration 6 vitesses, soulevez la colerette sous le pommeau pour engager la marche arrière.

Ne l'engagez jamais avant l'arrêt complet du véhicule.

Le mouvement doit être effectué lentement pour réduire le bruit à l'engagement de la marche arrière.



INDICATEUR DE CHANGEMENT DE RAPPORT



Pour une conduite économique, avec une boîte de vitesses manuelle, ce témoin signale au conducteur qu'il peut engager le rapport supérieur.

Le conducteur garde la responsabilité de suivre ou non cette indication, car le témoin s'allume sans tenir compte de la configuration de la route, la densité de la circulation ou la sécurité.

L'allumage de cet indicateur ne peut pas être désactivé.

i Démarrer, engager la marche arrière, rétrograder sont des actions neutralisées.



BOÎTE AUTOMATIQUE

Sélection des positions

- Déplacez le levier pour sélectionner l'une ou l'autre des positions. Une fois sélectionnée, le témoin de la position s'allume sur l'indicateur du combiné.

P

Park : position du levier en stationnement.
Pour immobiliser le véhicule et démarrer le moteur.



R

Reverse : position du levier en marche arrière.
Pour reculer le véhicule.

N

Neutral : position du levier au point mort.
Pour stationner le véhicule (frein à main serré) et démarrer le moteur.

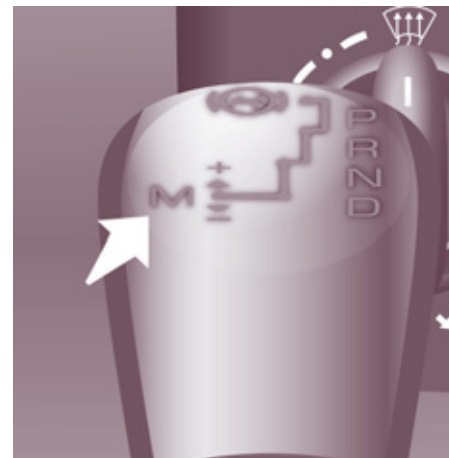

D

Drive : position du levier en conduite.
Pour avancer le véhicule en mode automatique.

M

Manual : sélection des vitesses par impulsion sur le levier de vitesses (+ ou -).
Pour avancer le véhicule en mode manuel.

Boîtes de vitesses et volant

Démarrage du véhicule

Moteur tournant, pour démarrer le véhicule à partir de la position **P**.



- Appuyez impérativement sur la pédale de frein pour quitter la position **P**,



- sélectionnez la position **R** ou **D**,



- relâchez progressivement la pression sur la pédale de frein ; le véhicule se met aussitôt en marche.

Vous pouvez également démarrer à partir de la position **N**.



- Pied sur le frein, desserrez le frein de stationnement,



- sélectionnez la position **R**, **D** ou **M**,



- relâchez progressivement la pression sur la pédale de frein ; le véhicule se met aussitôt en marche.



- Sélectionnez la position **D**.

La boîte de vitesses sélectionne en permanence la vitesse la plus adaptée aux paramètres suivants :

- le style de conduite,
- le profil de la route,
- la charge du véhicule.

La boîte de vitesses fonctionne alors en mode auto-adaptatif, sans intervention de votre part.

i Pour obtenir une accélération maximale sans toucher au levier, appuyez à fond sur la pédale d'accélérateur jusqu'en bout de course en passant le point de résistance (kick down). La boîte de vitesses rétrogradera automatiquement ou maintiendra le rapport sélectionné jusqu'au régime maximum du moteur.

En descente, la boîte rétrogradera automatiquement afin d'offrir un frein moteur efficace ainsi qu'une bonne reprise à l'accélération.

Lorsque vous relevez le pied brusquement de l'accélérateur, la boîte de vitesses ne passera pas au rapport supérieur afin d'améliorer la sécurité.

Lors d'un arrêt avec le levier de vitesses en position **D** (drive), un dispositif de limitation des vibrations est actionné par appui sur la pédale de frein.

Marche arrière



- Sélectionnez la position **R**, véhicule à l'arrêt et moteur au ralenti.

Arrêt du véhicule, démarrage du moteur



- Sélectionnez la position **P** pour **immobiliser le véhicule** ou pour **démarrer le moteur**, frein de stationnement serré ou desserré.



- i** En cas de panne de batterie, si le levier est en position **P**, le passage à une autre position sera impossible.



- Vous pouvez également sélectionner la position **N** pour **stationner** ou pour **démarrer le moteur**, frein de stationnement serré.



- i** Si en allure de marche, la position **N** est engagée par inadvertance, laissez le moteur ralentir avant d'engager la position **D**, pour accélérer.

Anomalie de fonctionnement

Toute perturbation dans le fonctionnement est signalée par un signal sonore accompagné du message «**Anomalie boîte automatique**» sur l'écran.

Dans ce cas, la boîte de vitesses fonctionne en mode secours (blocage sur le 3^{ème} rapport). Vous pouvez alors ressentir un choc important en passant de **P** à **R** et de **N** à **R** (ce choc est sans risque pour la boîte de vitesses).

Ne dépassez pas 100 km/h dans la limite de la réglementation locale.

Consultez rapidement le réseau CITROËN ou un atelier qualifié.

Mode manuel

Passage manuel des vitesses par impulsion.

- Sélectionnez au levier la position **M**,
- donnez une impulsion du levier vers le signe + pour passer à la vitesse supérieure, de 1 à 6,
- à l'inverse, donnez une impulsion du levier vers le signe - pour passer à la vitesse inférieure.

 Le passage de la position **D** (mode automatique) à la position **M** (mode manuel) peut s'effectuer à tout moment.

En mode manuel, le passage d'une vitesse à une autre n'est réalisé que si les conditions de vitesse véhicule et de régime moteur le permettent, sinon les lois du fonctionnement automatique s'imposeront momentanément.

A l'arrêt ou à très basse vitesse, la boîte de vitesses sélectionne automatiquement la vitesse 1.

Du bon usage

Ne jamais sélectionner la position **N** lorsque le véhicule roule.

Ne jamais sélectionner les positions **P** ou **R** si le véhicule n'est pas immobilisé.

Ne pas passer d'une position à l'autre pour optimiser le freinage sur une chaussée glissante.

Vous risquez de détériorer la boîte de vitesses :

- si vous appuyez, en même temps, sur les pédales d'accélérateur et de frein,
- si vous forcez, en cas de panne de batterie, le passage du levier de la position **P** à une autre.

Lorsque le moteur tourne au ralenti, freins desserrés, si la position **R**, **D** ou **M** est sélectionnée, le véhicule se déplace, même sans intervention sur l'accélérateur.

Pour cette raison, **ne pas laisser des enfants sans surveillance à l'intérieur du véhicule, moteur tournant.**

Boîtes de vitesses et volant



RÉGLAGE EN HAUTEUR ET EN PROFONDEUR DU VOLANT

A l'arrêt, déverrouillez le volant en abaissant la commande.

Ajustez la hauteur et la profondeur du volant puis verrouillez en remontant à fond la commande.

Démarrer et arrêter



DÉMARRER ET ARRÊTER

Position Marche et accessoires.

Pour débloquer la direction, manoeuvrer légèrement le volant en tournant la clé, sans forcer. Dans cette position, certains accessoires peuvent fonctionner.

Position Démarrage.

Le démarreur est actionné, le moteur tourne, lâchez la clé.

Position STOP : antivol.

Le contact est coupé. Tournez le volant jusqu'au blocage de la direction. Retirez la clé.

Du bon usage pour démarrer



Témoin préchauffage diesel

Si la température est suffisante, le témoin s'allume moins d'une seconde, vous pouvez démarrer sans attendre.

Par temps froid, attendez l'extinction de ce témoin puis actionnez le démarreur (position Démarrage) jusqu'au démarrage du moteur.

Témoin ouverture



S'il s'allume, un ouvrant est mal fermé, vérifiez !

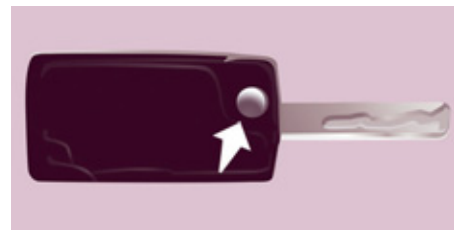

Clé

Veillez à ne pas mettre la clé en contact avec de la graisse, poussière, pluie ou dans un environnement humide.

Un objet lourd accroché à la clé (porte-clé, ...) pesant sur l'axe de la clé dans le contacteur peut engendrer un dysfonctionnement.

Du bon usage pour arrêter

Préserver le moteur, la boîte de vitesses

Au moment de couper le contact, laissez tourner quelques secondes le moteur, le temps de permettre au turbocompresseur (moteur Diesel) de se ralentir.

Ne pas donner un coup d'accélérateur lors de la coupure du contact.

Inutile d'enclencher une vitesse après avoir stationné le véhicule.

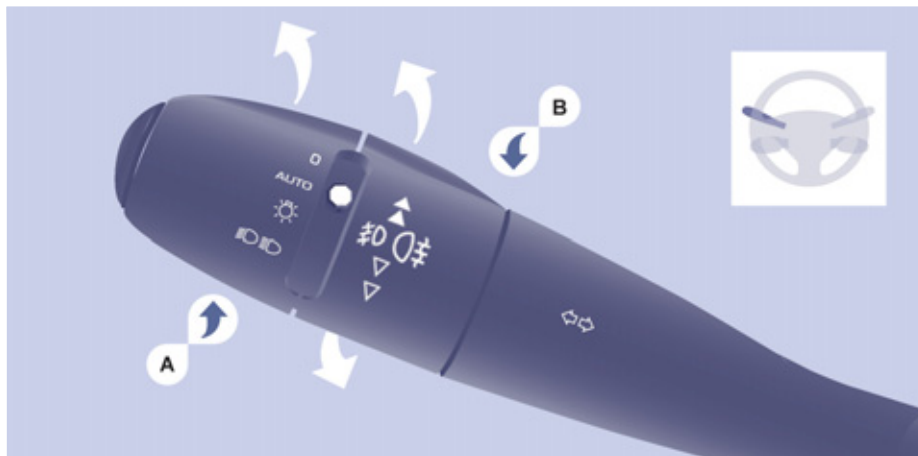

COMMANDES AU VOLANT

INDICATEURS DE DIRECTION (clignotants)

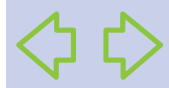

Gauche : vers le bas en passant le point de résistance.

Droit : vers le haut en passant le point de résistance.

COMMANDE D'ÉCLAIRAGE

Feux avant et arrière

La sélection s'effectue par rotation de la bague **A**.

 La vérification par les témoins au combiné est traitée en rubrique 2, partie «Poste de conduite».



Feux éteints

AUTO

Feux avec allumage automatique, si votre véhicule est équipé d'un capteur de luminosité.



Feux de position



Feux de croisement (vert)
Feux de route (bleu)

Inversion feux de croisement / feux de route

Tirez le commutateur à fond vers vous.

Oubli des feux

Contact coupé, à l'ouverture de la porte conducteur, si vous oubliez vos feux allumés, un signal sonore retentit.

Projecteurs antibrouillard avant et feux antibrouillard arrière

La sélection s'effectue par rotation de la bague à impulsion **B** vers l'avant pour allumer et vers l'arrière pour éteindre. L'état est visualisé par le témoin du combiné.

Ils fonctionnent avec les feux de position et de croisement.



Projecteurs antibrouillard avant (vert, 1ère rotation de la bague vers l'avant).



Projecteurs antibrouillard avant (vert) et feux antibrouillard arrière (ambre, 2ème rotation de la bague vers l'avant).



Pour éteindre les feux antibrouillard arrière et les projecteurs antibrouillard avant, tournez la bague deux fois de suite vers l'arrière.



Par temps clair ou de pluie, de jour comme de nuit, les feux antibrouillard arrière allumés sont éblouissants et interdits.

N'oubliez pas de les éteindre dès qu'ils ne sont plus nécessaires.

L'allumage automatique des feux éteint les feux antibrouillard arrière, mais les projecteurs antibrouillard avant restent allumés.

Feux diurnes

Selon le pays de commercialisation, le véhicule peut être équipé de feux diurnes. Au démarrage du véhicule, les feux de croisement s'allument.



Ce témoin s'allume au combiné.



Le poste de conduite (combiné, écran, façade air conditionné, ...) ne s'éclaire pas, sauf lors du passage en mode allumage automatique des feux ou lors de l'allumage manuel des feux.

Allumage automatique des feux

AUTO

Les feux de position et de croisement s'allument automatiquement en cas de faible luminosité ainsi

qu'en cas de fonctionnement des essuie-vitres. Ils s'éteignent dès que la luminosité est redevenue suffisante ou que les essuie-vitres sont arrêtés.

Cette fonction n'est pas compatible avec les feux diurnes.

i Par temps de brouillard ou de neige, le capteur de luminosité peut détecter une lumière suffisante. Par conséquent, les feux ne s'allumeront pas automatiquement. Si nécessaire, vous devez allumer manuellement les feux de croisement.

👁 Ne masquez pas le capteur de luminosité situé sur le pare-brise, derrière le rétroviseur. Il sert à l'allumage automatique des feux et à l'essuyage automatique.

Activation

Tournez la bague sur la position **AUTO**. La fonction activée est accompagnée d'un message sur l'écran.

Neutralisation

Tournez la bague soit vers l'avant, soit vers l'arrière. La fonction neutralisée est accompagnée d'un message sur l'écran.

La fonction est neutralisée temporairement quand vous utilisez la commande manuelle d'éclairage.

En cas de dysfonctionnement du capteur de luminosité, les feux s'allument accompagnés du témoin de service, d'un signal sonore et d'un message sur l'écran. Consultez le réseau CITROËN ou un atelier qualifié.



FAISCEAU DES PROJECTEURS

En fonction de la charge de votre véhicule, il est nécessaire de corriger le réglage du faisceau.

- 0** - 1 ou 2 personnes aux places avant.
- 1** - 5 personnes.
- 2** - 6 à 9 personnes.
- 3** - Conducteur + charges maximales autorisées.

Réglage initial en position 0.

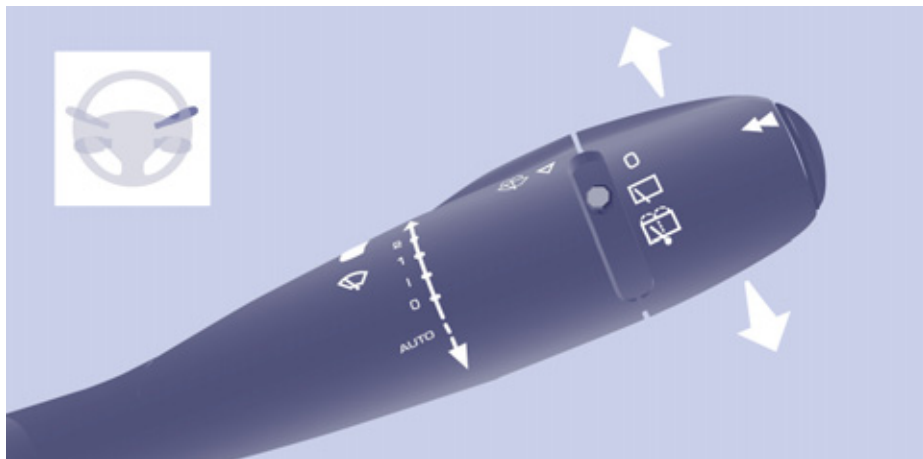

COMMANDE D'ESSUIE-VITRE

Essuie-vitre avant manuel

- 2 Balayage rapide (fortes précipitations).
- 1 Balayage normal (pluie modérée).
- I Balayage intermittent.
- 0 Arrêt.
- ↓ Balayage coup par coup (appuyez vers le bas).

En position Intermittent, la cadence de balayage est proportionnelle à la vitesse du véhicule.

Après chaque coupure du contact supérieure à une minute, avec la commande d'essuie-vitre en position 2, 1 ou I, il est nécessaire de réactiver la commande :

- déplacez la commande vers une position quelconque,
- puis replacez-la dans la position désirée.

Lave-vitre et lave-projecteurs

Actionnez la commande vers vous, le lave-vitre s'accompagne d'un balayage temporisé des essuie-vitres.

Le lave-projecteurs est couplé au lave-vitre, il se déclenche si les feux de croisement sont allumés.

 Pour faire les niveaux, se reporter à la rubrique 6 dans la partie «Niveaux».

Essuie-vitre automatique

 Ne pas masquer le capteur de pluie, situé au centre du pare-brise, derrière le rétroviseur.

Dans la position **AUTO**, l'essuie-vitre fonctionne automatiquement et adapte sa vitesse à l'intensité des précipitations. Sorti du mode **AUTO**, pour les autres positions, reportez-vous à l'essuie-vitre avant manuel.

Activation

Appuyez sur la commande vers le bas. L'activation de la fonction est accompagnée d'un message sur l'écran.

Il est nécessaire de réactiver le balayage automatique, après chaque coupure du contact supérieure à une minute, en donnant une impulsion vers le bas sur la commande.

Désactivation / Neutralisation

Placez la commande d'essuie-vitre en position **I**, **1** ou **2**. La neutralisation de la fonction est accompagnée d'un message sur l'écran.

En cas de dysfonctionnement du balayage à cadencement automatique, l'essuie-vitre fonctionnera en mode intermittent.

Consultez le réseau CITROËN ou un atelier qualifié pour vérification du système.

 Lors d'un lavage automatique, coupez le contact pour éviter que l'essuie-vitre automatique se déclenche.

En hiver, il est conseillé d'attendre le dégivrage complet du pare-brise avant d'actionner le balayage automatique.

Position particulière de l'essuie-vitre avant

Dans la minute qui suit la coupure du contact, toute action sur la commande d'essuie-vitre positionne les balais le long des montants du pare-brise.

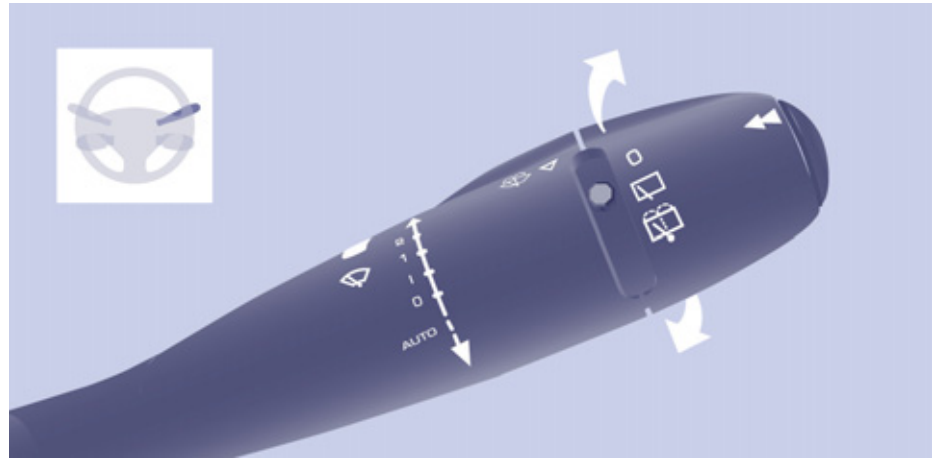

Cette action permet aux balais d'être positionnés pour le parking hivernal, d'être nettoyés ou changés.

 Se reporter à la rubrique 7 dans la partie «Changer un balai d'essuie-vitre».

Pour remettre les balais en position normale après intervention, mettez le contact et déplacez la commande.

Essuie-vitre arrière

 Tournez la bague jusqu'au premier cran.



Lave-vitre arrière

Tournez la bague au-delà du premier cran, le lave-vitre puis l'essuie-vitre fonctionnent pendant une durée déterminée.

 Par temps hivernal, en cas de neige ou de givre important, mettez en marche le dégivrage de la lunette arrière. Une fois le dégivrage terminé, dégagez la neige ou le givre accumulé sur le balai d'essuie-vitre arrière. Vous pouvez ensuite actionner l'essuie-vitre arrière.



RÉGULATEUR DE VITESSE «CRUISE»

«C'est l'allure à laquelle le conducteur souhaite rouler».

Cette aide à la conduite en condition de circulation fluide permet de maintenir de façon constante la vitesse programmée du véhicule, par le conducteur, sauf en cas de forte pente.

Pour être programmée ou activée, la vitesse du véhicule doit être supérieure à 40 km/h, avec au moins le 4ème rapport engagé.

Ce régulateur visualise au bloc de contrôle, l'état de la sélection de la fonction et affiche la vitesse programmée :



Fonction sélectionnée, affichage du symbole «Régulateur de vitesse».

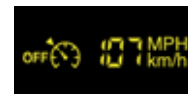

Fonction neutralisée, **OFF** (exemple à 107 km/h).



Fonction activée (exemple à 107 km/h).



Vitesse du véhicule supérieure (ex. 118 km/h), la vitesse programmée affichée clignote.



Anomalie de fonctionnement détectée, **OFF** - les tirets clignotent.



Sélection de la fonction

- Placez la molette sur la position **CRUISE**. Le régulateur est sélectionné mais n'est pas encore actif et aucune vitesse n'est programmée.

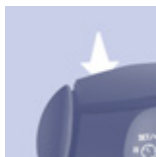

Première activation / programmation d'une vitesse

- Atteignez la vitesse désirée par appui sur l'accélérateur.
- Appuyez sur la touche **SET** - ou **SET +**. La vitesse de consigne est programmée/activée et le véhicule maintiendra cette vitesse.



Dépassement temporaire de la vitesse

Il est possible d'**accélérer** et de rouler momentanément à une vitesse supérieure à la vitesse programmée. La valeur programmée clignote.

Lorsque la pédale d'accélérateur est relâchée, le véhicule retournera à la vitesse programmée.

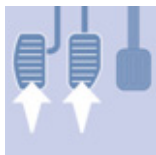
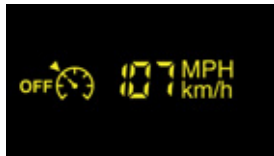

Neutralisation (off)

- Appuyez sur cette touche ou sur la pédale de frein ou d'embrayage.



Réactivation

- Après neutralisation de la régulation, appuyez sur cette touche. Votre véhicule reprend la dernière vitesse programmée. Ou vous pouvez, également, reprendre la procédure de la «première activation».



Modification de la vitesse programmée

Pour mémoriser une vitesse supérieure à la précédente, vous avez deux possibilités :

Sans utiliser l'accélérateur :

- appuyez sur la touche **Set +**. Un appui court augmente de 1 km/h. Un appui maintenu augmente par pas de 5 km/h.

Commandes au volant

En utilisant l'accélérateur :

- dépassez la vitesse mémorisée jusqu'à atteindre la vitesse désirée,
- appuyez sur la touche **Set +** ou **Set -**.

Pour mémoriser une vitesse inférieure à la précédente :

- appuyez sur la touche **Set -**.

Un appui court diminue de 1 km/h.

Un appui maintenu diminue par pas de 5 km/h.



Arrêt de la fonction

- Placez la molette sur la position **0** ou coupez le contact pour tout arrêter.

Annulation de la vitesse de consigne programmée

A l'arrêt du véhicule, après une coupure du contact, plus aucune vitesse n'est mémorisée par le système.



Anomalie de fonctionnement

La vitesse programmée est effacée puis remplacée par trois tirets. Consultez le réseau CITROËN ou un atelier qualifié pour vérification du système.

Du bon usage

Lors de la modification de la vitesse de consigne programmée par appui maintenu, restez vigilant car la vitesse peut augmenter ou diminuer rapidement.

Ne pas utiliser le régulateur de vitesse sur route glissante ou en circulation dense.

En cas de forte descente, le régulateur de vitesse ne pourra pas empêcher le véhicule de dépasser la vitesse programmée.

Le régulateur ne peut, en aucun cas, remplacer le respect des limitations de vitesse, ni la vigilance, ni la responsabilité du conducteur.

Il est recommandé de laisser ses pieds à proximité des pédales.

Pour éviter toute gêne sous les pédales :

- veillez au bon positionnement du surtapis et de ses fixations au plancher,
- ne superposez jamais plusieurs surtapis.



LIMITEUR FIXE DE VITESSE

Si votre véhicule est équipé, la vitesse de votre véhicule peut être limitée d'une manière fixe à 90, 100, 110 ou 130 km/h. Une étiquette collée dans l'habitacle signale cette fonction. La vitesse maximale fixée ne peut être modifiée.

i Le limiteur fixe n'est pas une fonction de type régulateur de vitesse. Il ne peut pas être activé ou désactivé par le conducteur au cours du trajet.



LIMITEUR DE VITESSE «LIMIT»

«C'est la vitesse choisie que le conducteur ne souhaite pas dépasser».

Cette sélection se fait moteur tournant à l'arrêt ou en roulant. La vitesse minimale à programmer est d'au moins 30 km/h.

L'allure du véhicule répond aux sollicitations du pied conducteur jusqu'au point de résistance de la pédale d'accélération, signifiant que l'on atteint la vitesse programmée.

Cependant, l'enfoncement de la pédale au-delà de ce point de résistance au plancher permet de dépasser la vitesse programmée. Pour retrouver l'usage du limiteur, il suffit de relâcher progressivement la pression sur la pédale d'accélérateur et revenir en dessous de la vitesse programmée.

Les manipulations peuvent se faire à l'arrêt moteur tournant, ou véhicule roulant.

Ce limiteur visualise au bloc de contrôle, l'état de la sélection de la fonction et affiche la vitesse programmée :



Fonction sélectionnée, affichage du symbole «Limiteur de vitesse».



Fonction neutralisée, dernière vitesse programmée - OFF (exemple à 107 km/h).



Fonction activée (exemple à 107 km/h).



Vitesse du véhicule supérieure (exemple à 118 km/h), la vitesse programmée affichée clignote.



Anomalie de fonctionnement détectée, **OFF** - les tirets clignent.



Sélection de la fonction

- Placez la molette sur la position **LIMIT**. Le limiteur est sélectionné mais n'est pas encore actif. L'afficheur indique la dernière vitesse programmée.

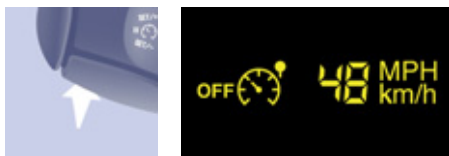
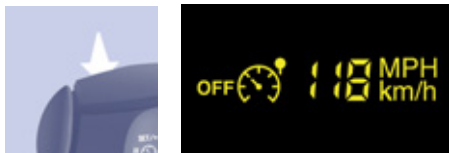

Programmation d'une vitesse

Cette programmation peut se faire sans activation du limiteur mais moteur tournant. Pour mémoriser une vitesse supérieure à la précédente :

- appuyez sur la touche **Set +**.

Un appui court augmente de 1 km/h.

Un appui maintenu augmente par pas de 5 km/h.

Pour mémoriser une vitesse inférieure à la précédente :

- appuyez sur la touche **Set -**.

Un appui court diminue de 1 km/h.

Un appui maintenu diminue par pas de 5 km/h.

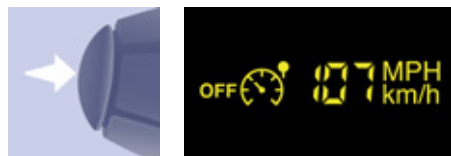

Activation / neutralisation (off)

Un premier appui sur cette touche active le limiteur, un deuxième appui le neutralise (OFF).



Dépassement de la vitesse programmée

Un appui sur la pédale d'accélérateur pour dépasser la vitesse programmée sera sans effet, sauf si vous appuyez **fortement** sur la pédale et dépassez le **point de résistance**.

Le limiteur se neutralise momentanément et la vitesse programmée clignote.

Pour revenir à la fonction limiteur, réduire sa vitesse à une allure inférieure à la vitesse programmée.

Clignotement de la vitesse

Elle clignote :

- après avoir forcé le point dur de l'accélérateur,
- quand le limiteur ne peut empêcher l'augmentation de la vitesse du véhicule à cause du profil de la route ou en forte descente,
- en cas de forte accélération.



Arrêt de la fonction

- Placez la molette sur la position **0** ou coupez le contact pour arrêter le système.

La dernière vitesse programmée reste en mémoire.



Anomalie de fonctionnement

La vitesse programmée est effacée puis remplacée par trois tirets.

Consultez le réseau CITROËN ou un atelier qualifié pour vérification du système.

Du bon usage

En aucun cas, le limiteur ne peut remplacer le respect des limitations de vitesse, ni la vigilance, ni la responsabilité du conducteur. Restez attentif au profil de la route, aux fortes accélérations et conservez une parfaite maîtrise de votre véhicule.

Pour éviter toute gêne sous les pédales :

- veillez au bon positionnement du surtapis et de ses fixations au plancher,
- ne superposez jamais plusieurs surtapis.



VENTILER

À RÉGLAGE MANUEL

Si votre véhicule est équipé de ces commandes, elles sont situées sur la planche de bord en façade de la console centrale.

Réfrigération A/C

Si votre véhicule est équipé, la réfrigération de l'air n'est opérationnelle que moteur tournant.



Une pression sur la touche enclenche le fonctionnement de la réfrigération, la diode est allumée. Une nouvelle pression arrête la fonction et éteint la diode.

La réfrigération ne fonctionne pas si le débit d'air est sur 0.

Réglage température

Commande positionnée :



- sur la couleur bleue, déclenche de la fraîcheur,



- sur la couleur rouge, déclenche le réchauffement de l'air ambiant intérieur.

Débit d'air



La force de l'air pulsé, par les aérateurs, varie de 1 au plus fort 4. La position 0 l'éteint.

Pour atteindre le confort de l'air ambiant, pensez à ajuster cette commande.

Répartition d'air

La répartition de l'arrivée d'air est orientée par la commande tournée vers :



les aérateurs latéraux et les aérateurs centraux,



les aérateurs latéraux, les aérateurs centraux et les pieds,



les pieds,



le pare brise et les pieds,



le pare brise.



La répartition d'air peut être modulée en plaçant la commande sur les positions intermédiaires, repérée par «•».

Entrée d'air extérieur



La diode de la touche est éteinte.
Cette position est à privilégier.

Recirculation d'air intérieur



La diode de la touche est allumée. La recirculation isole momentanément l'habitacle des odeurs et des fumées extérieures.

Utilisée simultanément avec la réfrigération enclenchée et le réglage de la force d'air pulsé (de 1 à 4), la recirculation permet d'atteindre plus rapidement le confort d'air ambiant souhaité, aussi bien en réglage chaud que froid.

Cette position ne doit être que temporaire.

Votre confort d'air ambiant atteint, retournez à la position entrée d'air extérieur, elle permet le renouvellement de l'air dans l'habitacle et évite l'embuage. C'est l'usage à privilégier.

Conseils de réglages

Pour une bonne utilisation du système à réglage manuel, nous vous conseillons :

Si je veux du ...	Répartition d'air	Température	Débit d'air	Recirculation d'air	Réfrigération A/C
Chaud					-
Froid					A/C
Dégivrage Désembuage					A/C



AIR CONDITIONNÉ AUTOMATIQUE À RÉGLAGE SÉPARÉ

Si votre véhicule est équipé de cette façade de commande, elle est située sur la console centrale.

Du bon usage

Pour rafraîchir ou réchauffer au maximum l'habitacle, il est possible de dépasser les valeurs de 15 en tournant jusqu'à afficher LO ou de 27 en tournant jusqu'à afficher HI.

Pour un confort optimal, l'écart entre la valeur affichée du conducteur et du passager ne doit pas être supérieur à 3.

En entrant dans le véhicule, la température à l'intérieur peut être beaucoup plus froide (ou plus chaude) que la température de confort. Il n'est pas utile de modifier la valeur affichée pour atteindre rapidement le confort souhaité. Le système utilisera ses performances maximales pour atteindre la valeur de confort fixée.

Fonctionnement automatique

Programme confort AUTO

C'est le mode normal d'utilisation du système d'air conditionné.

 Appuyez sur cette touche, le symbole **AUTO** s'affiche. Selon la valeur de confort choisie, le système gère la répartition, le débit et l'entrée d'air afin d'assurer le confort et une circulation d'air suffisante dans l'habitacle. Vous n'avez plus à intervenir.

Moteur froid, afin d'éviter une trop grande diffusion d'air froid, l'aération n'atteindra son niveau optimum que progressivement.

Pour votre confort entre deux démarrages de votre véhicule, les réglages sont conservés, si la température de l'habitacle a peu varié ; sinon le fonctionnement reprend en mode automatique.

Valeur de confort côté conducteur ou passager

La valeur indiquée sur l'afficheur correspond à un niveau de confort et non pas à une température en degré Celsius ou Fahrenheit.



Tournez cette commande vers la gauche ou la droite pour diminuer ou augmenter la valeur. Un réglage autour de la valeur 21 permet d'obtenir un confort optimal. Néanmoins, selon votre besoin, un réglage entre 18 et 24 est usuel.



Ne pas masquer le capteur d'ensoleillement, situé sur le pare-brise derrière le rétroviseur, il sert à la régulation de l'air conditionné.

Fonctionnement manuel

Vous pouvez, selon vos goûts, faire un choix différent de celui proposé par le système en modifiant un réglage. Les autres fonctions seront toujours gérées automatiquement. Une pression sur la touche **AUTO** permet de revenir en fonctionnement tout automatique.



Répartition d'air

Des pressions successives sur cette touche permettent d'orienter le débit d'air vers :

- le pare-brise,
- le pare-brise et les pieds,
- les pieds,
- les aérateurs latéraux, les aérateurs centraux et les pieds,
- les aérateurs latéraux et les aérateurs centraux.



Débit d'air

Appuyez sur la touche **petite hélice** pour diminuer le débit ou **grande hélice** pour augmenter le débit.

Sur l'écran, les pales du ventilateur se fontent lorsqu'on augmente le débit.



Neutralisation du système

Appuyez sur la touche **petite hélice** du débit d'air jusqu'à ce que le symbole de l'hélice disparaisse.

Cette action neutralise toutes les fonctions du système, à l'exception de la recirculation d'air et du dégivrage de la lunette arrière (si votre véhicule en est équipé). Votre réglage de confort n'est plus maintenu et s'éteint.

Pour votre confort, évitez de rester dans la position neutralisation.



Une nouvelle action sur la touche **grande hélice** ou sur la touche **AUTO** réactive le système avec les valeurs précédant la neutralisation.



Entrée d'air extérieur / Recirculation d'air intérieur

Appuyez sur cette touche pour faire recirculer l'air à l'intérieur. Le symbole de recirculation s'affiche.

La recirculation isole l'habitacle des odeurs et fumées extérieures. Évitez le fonctionnement prolongé en recirculation d'air intérieur (risque de buée, d'odeur et d'humidité).

Une nouvelle pression sur cette touche active l'entrée d'air extérieur.



Marche / Arrêt de la réfrigération

Appuyez sur cette touche, le symbole **A/C** s'affiche et la réfrigération s'active.

Une nouvelle pression sur cette touche permet d'arrêter le rafraîchissement de l'air.

BON USAGE DE LA VENTILATION ET DE L'AIR CONDITIONNÉ

Aérateurs

«Laissez-les ouverts»

Pour une répartition optimale de la diffusion d'air chaud ou frais dans l'habitacle, vous disposez de diffuseurs centraux et latéraux basculants et orientables latéralement (droite ou gauche) vers le haut du corps. Pour l'agrément de confort en roulant, ne pas les fermer, orientez plutôt le flux d'air vers les vitres.

Des diffuseurs d'air en direction du plancher du véhicule complètent l'équipement.

Filtre habitacle, filtre à charbon

Veillez au bon état de ce filtre et faites remplacer périodiquement tous les éléments filtrants.



Rubrique 6 partie «Contrôles».

Air conditionné

En toute saison, l'air conditionné ne doit être utilisé que vitres fermées. Néanmoins après un arrêt prolongé au soleil, la température intérieure restant élevée, n'hésitez pas à aérer l'habitacle pendant quelques instants.

 Utilisez au maximum le mode AUTO car il permet de gérer de manière optimisée, l'ensemble des fonctions : débit d'air, température de confort dans l'habitacle, répartition d'air, mode entrée d'air ou recirculation d'air dans l'habitacle. Faites fonctionner le système d'air conditionné 5 à 10 min, une ou deux fois par mois pour le maintenir en parfaite condition de fonctionnement.

La condensation créée par le système d'air conditionné provoque un écoulement d'eau normal, pouvant former une flaque d'eau sous le véhicule en stationnement.

Si le système ne produit pas de froid, ne l'utilisez pas et consultez le réseau CITROËN ou un atelier qualifié.



DÉGIVRAGE ET DÉSEMBUAGE

Mode manuel



Orientez la commande sur ce réglage de répartition d'air.



Orientez la commande sur ce réglage de température.



Augmentez la variation du débit d'air.



Appuyez sur l'air conditionné.



Retourner en entrée d'air extérieur ouverte permet le renouvellement de l'air dans l'habitacle (diode éteinte).



Dégivrage de la lunette arrière et/ou des rétroviseurs

Un appui sur cette touche, moteur tournant, active le désembuage-dégivrage rapide de la lunette arrière et/ou des rétroviseurs à commandes électriques.

Cette fonction s'éteint :

- en appuyant sur la touche,
- à l'arrêt du moteur,
- d'elle-même pour éviter une consommation excessive d'énergie.



Air conditionné automatique : programme visibilité

Pour désembuer ou dégivrer rapidement les vitres (humidité, passagers nombreux, givre), le programme confort (AUTO) peut s'avérer insuffisant.

Sélectionnez alors le programme visibilité. Le témoin du programme visibilité s'allume.

Il active la réfrigération, le débit d'air, le dégivrage de la lunette arrière et répartit la ventilation de façon optimale vers le pare-brise et les vitres latérales.

Il désactive la recirculation d'air.



VENTILER À L'ARRIÈRE

Si votre véhicule est équipé d'un groupe d'air conditionné additionnel, situé à l'arrière du véhicule. La rampe de distribution située dans le pavillon et les 6 bouches de diffusion individualisées assurent une parfaite diffusion de l'air ambiant choisi.

L'air chaud diffusé au plancher, depuis le groupe d'air conditionné avant, est réparti à la hauteur des pieds des passagers arrière du 2ème rang.

Une bouche de diffusion d'air chaud, située sur le groupe spécifique, complète l'ensemble pour les pieds des passagers arrière du 3ème rang.

Activation / Neutralisation



Ce bouton, situé sur la capucine, vous permet d'activer/neutraliser le fonctionnement des commandes arrière, depuis la place conducteur ou passager avant.

Un premier appui active (diode verte allumée).

Un second appui neutralise (diode éteinte).

Débit d'air



La force de l'air pulsé, par les bouches, varie de 1 au plus fort 4.

Pour atteindre le confort de l'air ambiant, pensez à ajuster cette commande.

Pour neutraliser le pulseur, placez la commande en position 0.

Réglage température

Commande positionnée :

- sur la couleur bleue, déclenche de la fraîcheur,
- sur la couleur rouge, déclenche le réchauffement de l'air ambiant.

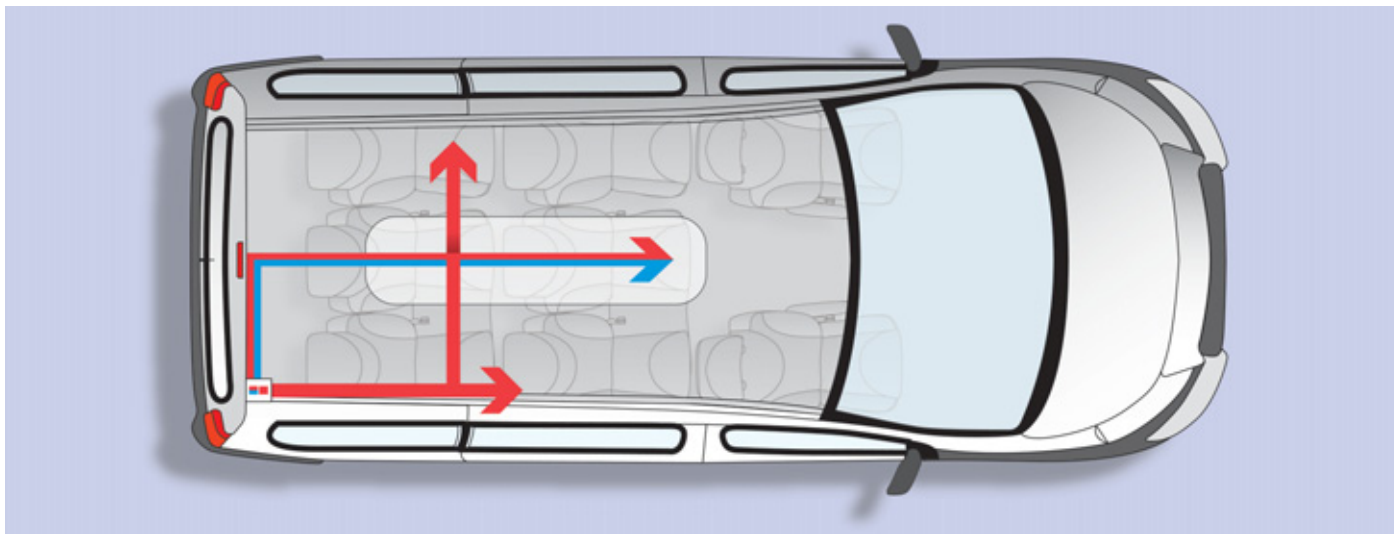

Ventiler à l'arrière

CHAUFFAGE ADDITIONNEL

Le réchauffeur de circuit d'eau

C'est un système additionnel et autonome qui réchauffe la boucle d'eau chaude du moteur diesel, afin de faciliter le démarrage. Il améliore les prestations de dégivrage et de désembuage.

Les véhicules équipés de moteur HDi peuvent être munis d'un réchauffeur. Moteur au ralenti ou véhicule à l'arrêt, il est normal de constater un sifflement aigu et quelques émissions de fumée et d'odeur.

Du bon usage

69

Pour éviter les risques d'intoxication et d'asphyxie, le réchauffeur ne doit pas être utilisé, même pour de courtes périodes, en milieu fermé comme garage ou atelier non équipés de système d'aspiration des gaz d'échappement.

Ne gardez pas le véhicule sur une surface inflammable (herbes sèches, feuilles mortes, papiers...), il y a risque d'incendie.

La température à proximité du chauffage ne doit pas dépasser 120°C. Une température supérieure (par exemple en cas de peinture au four) pourrait détériorer les composants des circuits électroniques.

Le réchauffeur est alimenté par le réservoir à carburant du véhicule. Assurez-vous que le témoin de la jauge à carburant n'est pas sur la réserve.



Au moins une fois par an à l'entrée de l'hiver, faites vérifier le réchauffeur.

Pour l'entretien et les réparations, adressez-vous uniquement au réseau CITROËN ou à un atelier qualifié. N'utilisez que des pièces de rechange référencées.





SIÈGES AVANT

Selon la version et la configuration de votre véhicule, vous disposez de différentes assises avant, soit :

- un siège conducteur et un siège passager,
- un siège individuel conducteur et une banquette deux places passagers.

Selon les modèles, vous avez les réglages suivants :



1 - Réglage longitudinal

Soulevez la barre et faites coulisser le siège vers l'avant ou vers l'arrière.



2 - Réglage de l'inclinaison du dossier

Actionnez le levier vers le haut et réglez l'inclinaison souhaitée.



3 - Réglage en hauteur du siège conducteur

Selon la version et la configuration de votre véhicule, vous disposez de soit :

- un réglage passif : tirez la commande vers le haut puis soulagez le siège de votre poids pour monter, ou poussez sur le siège pour descendre,



- un réglage actif : pompez vers le haut ou vers le bas jusqu'à la position recherchée.

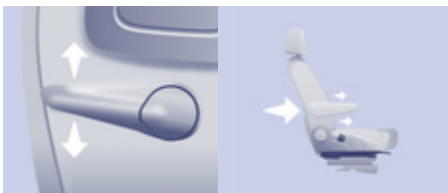

4 - Réglage lombaire du siège conducteur

Levez ou baissez le levier pour obtenir la bonne position.

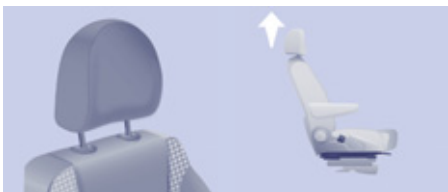

Réglage en hauteur de l'appuie-tête

Pour le monter ou le descendre, tirez-le vers l'avant, puis faites-le coulisser.

Le réglage est correct lorsque le bord supérieur de l'appuie-tête se trouve au niveau du dessus de la tête.

Pour le retirer, amenez-le en position haute, appuyez sur les languettes et tirez-le à la fois vers l'avant et vers le haut.

Pour le réinstaller, engagez les tiges de l'appuie-tête dans les orifices en restant bien dans l'axe du dossier.



Ne jamais rouler avec les appuie-tête déposés ; ceux-ci doivent être en place et correctement réglés.



Accoudoir réglable

Pour mettre l'accoudoir dans sa position de repos :

- relevez-le jusqu'à ce qu'il se trouve dans l'axe du dossier.

Pour mettre l'accoudoir dans une position d'utilisation :

- rabattez-le complètement vers le bas,
- relevez-le lentement jusqu'à la position désirée,
- si la position recherchée est dépassée, relevez-le à fond puis recommencez les opérations ci-dessus.

Commandes de sièges chauffants avant



Appuyez sur la commande correspondante, située sur la capucine.

La température est régulée automatiquement.

Une nouvelle pression interrompt le fonctionnement.



BANQUETTE AVANT 2 PLACES

Si votre véhicule en est équipé, elle est fixe et dispose d'une 3ème ceinture de sécurité.

Appuie-tête

Appuyez sur la languette pour le réglage de l'appuie-tête en hauteur.

Pour le retirer, appuyez sur les languettes et soulevez l'appuie-tête.

Le réglage est correct lorsque le bord supérieur de l'appuie-tête se trouve au niveau du dessus de la tête.

Ne jamais rouler avec les appuie-tête déposés ; ceux-ci doivent être en place et correctement réglés.

Poches aumônières

Si votre véhicule en est équipé, elles sont situées sur les dossiers des places avant.



Tablette écriteoire

Si votre véhicule en est équipé, le dossier du siège central de la banquette (Rang 1) se bascule pour former une tablette écriteoire avec deux empreintes porte-gobelet.

Tirez sur la poignée située sur le haut du coussin du dossier.



ASSISES ARRIÈRE

Selon la version et la configuration de votre véhicule, vous disposez de différents types d'assise arrière.

Le siège individuel est toujours situé côté droit et la banquette côté gauche (dans le sens de la marche).



Siège passager individuel

Ce siège est solidaire de la banquette 2 places. Toute opération de manipulation doit débiter par le siège individuel.

Il est proposé selon 2 modèles :

Type 1 : un siège individuel relevable permettant l'accès à l'espace arrière.



Type 2 : un siège individuel dont le dossier peut être repliable en position tablette puis relevable, facilitant l'accès à l'espace arrière.



Banquette deux places

Elle est proposée selon 3 modèles :

Type 1 : une assise deux places avec dossier fixe.



Type 2 : deux places avec dossiers repliables et assise relevable.



Caractéristiques selon le type d'assise

Assise munie de cette commande : le dossier est inclinable.

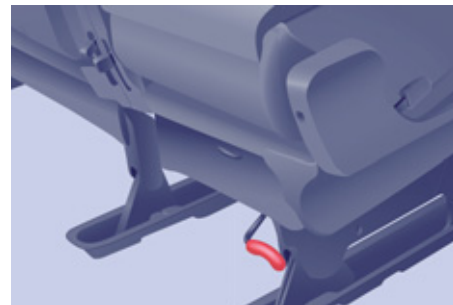

Assise munie de cette commande : le dossier est repliable et couplé avec la commande relevable.



Type 3 : une assise deux places avec dossiers individuels inclinables, repliables en position tablette et assise relevable.

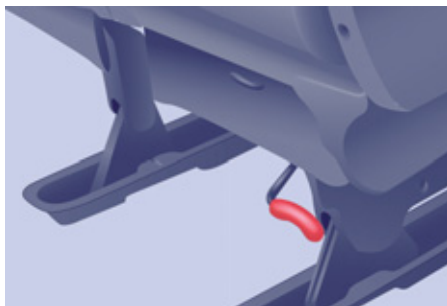

Assise munie de cette commande : le dossier est basculant et relevable.

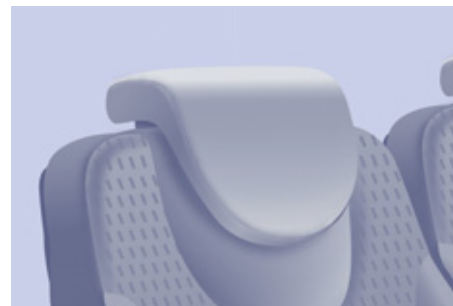

Appuie-tête de type virgule.



Cet accoudoir peut être proposé.



Les dossiers des sièges du milieu sont façonnés par des empreintes porte-gobelet et rangement.



Les dossiers des sièges extérieurs sont équipés de filet de rangement.

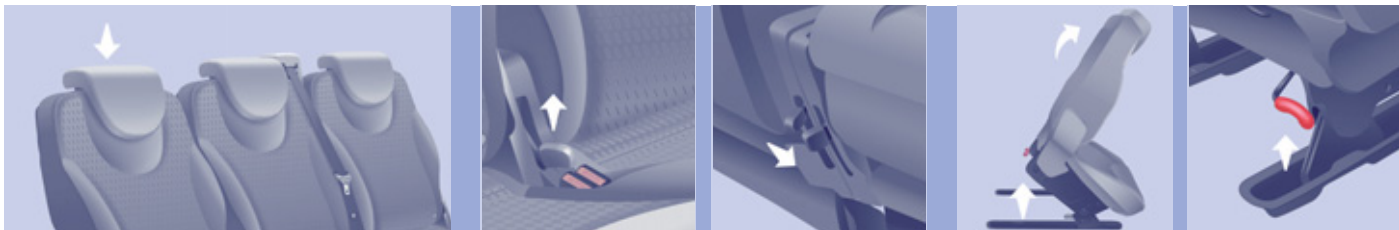

Manipulations

Entrer, descendre du véhicule : relever l'assise

Toujours débuter par le siège individuel situé côté droit et mettre l'appuie-tête en position basse.

Replier le dossier en position tablette

(exemple siège du milieu)

- Mettez les appuie-tête en position basse.
- Relevez cette manette pour déverrouiller le dossier (par l'arrière, baissez la manette).
- Basculez le dossier sur l'assise.

Siège et banquette de type 1 :

- Relevez l'assise.

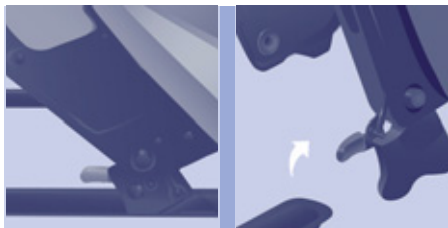

- Déverrouiller les pieds avant à l'aide de cette manette.
- Dégagez l'assise de ses ancrages.
- Sortez l'assise par la porte latérale en rang 2 et par l'arrière en rang 3.



Siège et banquette de type 2 / de type 3 :

- Replier le dossier en position tablette à l'aide de cette manette.
- Relevez l'assise.

- Déverrouiller les pieds avant à l'aide de cette manette.
- Dégagez l'assise de ses ancrages.
- Sortez l'assise par la porte latérale en rang 2 et par l'arrière en rang 3.



Installer l'assise

Installez toujours la banquette en premier.

- Vérifiez qu'aucun objet n'obstrue les ancrages et n'empêche le verrouillage correct des pieds.
- Engagez les pieds avant dans les ancrages du plancher.

- Verrouiller les pieds avant à l'aide de cette manette.
- Basculez l'assise vers l'arrière jusqu'au verrouillage des pieds arrière. Attention aux pieds des passagers pendant le basculement.

Pour le siège type 2 et la banquette type 2 / 3 : redressez le dossier.



Ancrage des pieds avant correct



Vérifiez le bon verrouillage au plancher du siège lorsqu'il est revenu en position assise.

Précautions

Suite aux diverses manipulations :

- ne pas déposer un appuie-tête sans le ranger et le fixer à un support,
- vérifier que les ceintures de sécurité restent toujours accessibles et faciles à boucler par le passager,
- un passager ne doit pas s'installer sans régler correctement l'appuie-tête de son siège, sans ajuster et boucler sa ceinture de sécurité.





Étiquettes

En roulage, il est interdit d'avoir un passager :

- en rang 3 si le dossier placé devant (rang 2) est en position tablette,
- en rang 3 si le siège/banquette placé devant (rang 2) est en position portefeuille,
- en rang 3 si le siège placé devant (rang 2) a été retiré,
- en place centrale si le siège latéral droit est en position portefeuille.

CONFIGURATIONS DES SIÈGES ET BANQUETTES

Exemples d'aménagements variés conjuguant agrément et praticité

-  Les différentes manipulations doivent être effectuées à l'arrêt.
-  Ne pas monter de sièges en rang 3 sans installer les ceintures de sécurité correspondantes.

5 places

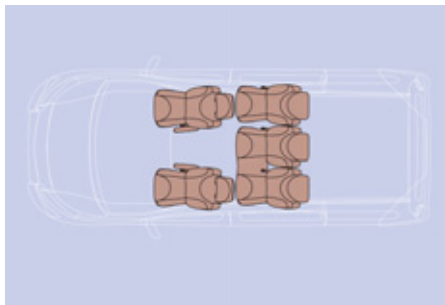

6 places

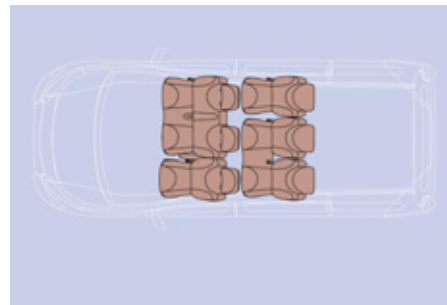

7 places

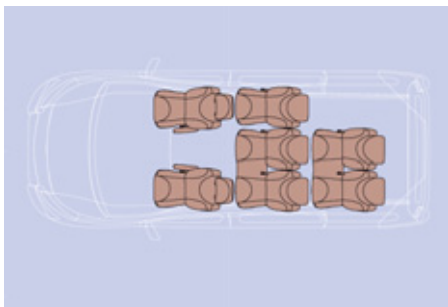

8 places

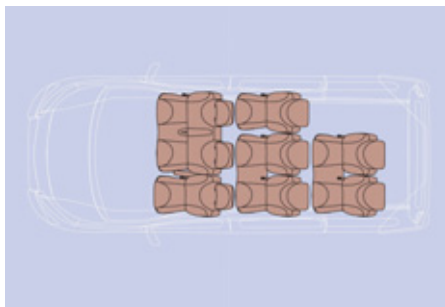

9 places

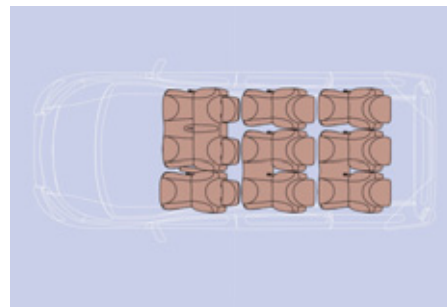



VIE À BORD

AMÉNAGEMENTS CABINE

Selon l'équipement du véhicule, ces différents aménagements complètent votre cabine.

Pare-soleil

Pour éviter l'éblouissement de face, rabattre le pare-soleil vers le bas.

Une poche est aménagée dans le pare-soleil conducteur pour placer des cartes de péage, tickets, ...



Boîte à gants

Elle est équipée d'une serrure, vous pouvez la fermer à clé.

Elle contient trois prises pour le branchement d'appareil électronique nomade (appareil vidéo, ...) si le véhicule est équipé d'un écran couleur.

Elle comporte des porte-canettes et des aménagements dédiés au rangement de cartes routières, d'un paquet de cigarettes, d'un document au format A4, d'un stylo, etc.

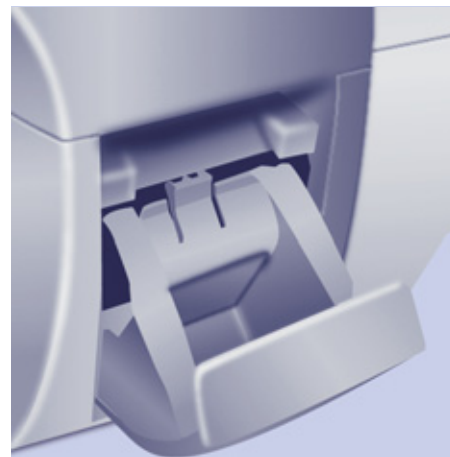

Vide-poches



Cendrier

Prise 12 volts

La puissance maximum de la prise, type allume-cigare, est de 120 W.



Bac de rangement et porte bouteille (1,5 L)

Tout liquide transporté en gobelet (mug ou autres à bord) pouvant se renverser, présente un risque de détérioration au contact des commandes du poste de conduite et de la console centrale. «Soyez vigilant».



Range-tickets

Selon la configuration du véhicule.



Capucine

Elle est située au dessus des pare-soleil et comporte deux casiers, avec ou sans couvercle, pour y déposer un pull, un dossier, ...

Attention aux nuisances sonores provoquées par le dépôt d'objet dur en contact direct avec le casier.



Plafonnier avant

PLAFONNIERS PLACES ASSISES

Allumage/extinction automatique

Le plafonnier avant s'allume au retrait de la clé de contact.

Tous les plafonniers s'allument au déverrouillage du véhicule, à l'ouverture d'une des portes correspondantes et pour la localisation du véhicule à l'aide de la télécommande.

Ils s'éteignent progressivement après la mise du contact et au verrouillage du véhicule.



Eclairage en permanence, contact mis.



Plafonnier arrière



Avant : éclairage à l'ouverture d'une des portes avant ou arrière.



Rang 2 et rang 3 : éclairage à l'ouverture d'une des portes arrière ou du coffre, si votre véhicule est équipé.



Eteint en permanence.



Spot de lecture individuel



Si le véhicule est équipé, ils s'allument et s'éteignent par un commutateur manuel, contact mis.

Fenêtres de télépéage / parking

Le pare-brise athermique comporte deux zones non réfléchissantes situées de chaque côté de la base du rétroviseur intérieur.

Elles sont destinées à l'apposition des cartes de télépéage et/ou de parking.

Surtapis montage / démontage

Lors du démontage du surtapis avant, reculez les sièges au maximum et retirez les fixations.

Au remontage, positionnez-le correctement sur les pions et clippez les fixations. Vérifiez la bonne tenue du surtapis.

Pour éviter toute gêne sous les pédales :

- n'utiliser que des surtapis adaptés aux fixations déjà présentes dans le véhicule. L'utilisation de ces fixations est impérative.
- ne jamais superposer des surtapis.



AMÉNAGEMENTS PLACES ASSISES

Selon l'équipement du véhicule, ces différents aménagements complètent vos places assises.

Poignée de maintien



Prise 12 volts

Elle fonctionne contact coupé donc limitez son utilisation afin de ne pas décharger la batterie.

Puissance maximum : 120 W.

Porte-gobelets

Tout liquide transporté en gobelet (mug ou autres à bord) pouvant se renverser, présente un risque. «Soyez vigilant».

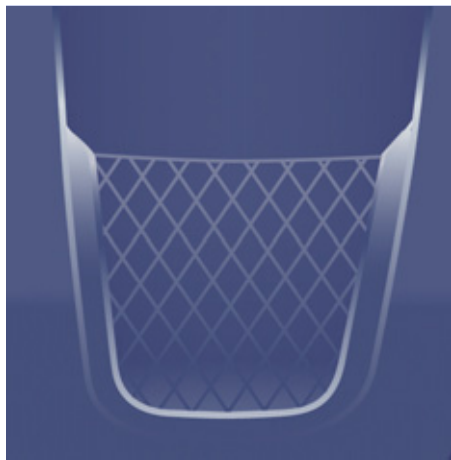

Filets sur dossiers des sièges extérieurs



Aménagements / vide-poches

Bac de rangement et porte-bouteille (0,5 L)

Crochets porte-cintre

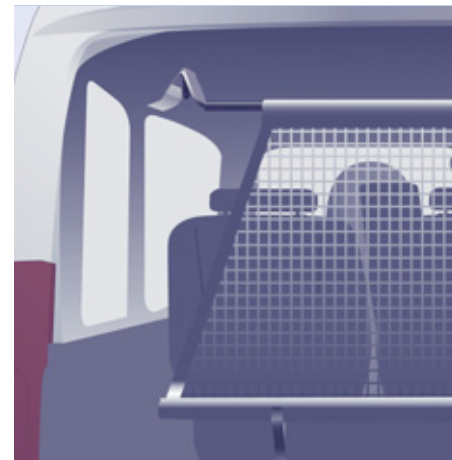

Fixation filet arrêt de charge

Soulevez la trappe pour accéder aux fixations du filet d'arrêt de charge.



Anneaux d'arrimage

Utiliser les anneaux d'arrimage sur le plancher arrière pour fixer le filet, vos charges ou bagages.

Pour des raisons de sécurité, en cas de freinage important, il est recommandé de placer les objets lourds le plus en avant.



Il est recommandé d'immobiliser le chargement en le fixant solidement au moyen des anneaux d'arrimage présents sur le plancher.



Cache bagages

Pour l'installer :

- positionnez une extrémité de l'enrouleur du cache bagages dans son encoche,
- compressez l'extrémité opposée de l'enrouleur et mettez-le en place,
- relâchez-le pour qu'il s'enclenche,
- déroulez le cache bagages jusqu'aux montants,
- fixez les deux crochets sur les montants.

Pour l'enlever :

- tirez le cache bagages vers vous pour le dégager de ses fixations,
- rentrez le cache bagages dans son enrouleur,
- compressez-le et retirez-le de son support.

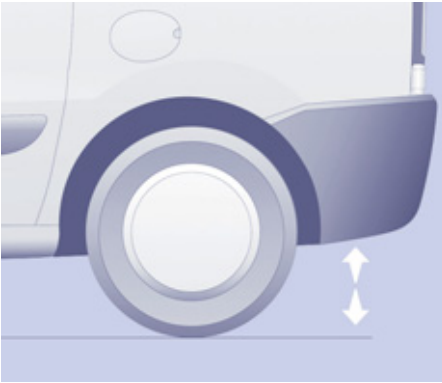

SUSPENSION ARRIÈRE

2 types de suspensions vous sont proposés.

La suspension métallique

Cet équipement adopte des butées de débattement longues qui permettent de garantir un comportement stable à vide comme en charge. Vous n'avez pas à intervenir sauf à veiller à son entretien et à respecter les charges autorisées.

La suspension arrière à compensation pneumatique

Si votre véhicule est équipé, ce type de suspension régule les variations de hauteur de la plate-forme arrière de votre véhicule indépendamment du poids embarqué, dans la limite des valeurs autorisées. A bord,

l'augmentation ou l'allègement de la charge sur la plate-forme du véhicule est détectée par deux capteurs de hauteur. Une fois toutes les portes fermées, les capteurs déclenchent la compensation automatique et déterminent la hauteur de seuil optimale aux conditions de roulage du véhicule.

Deux fonctionnalités



1. Correction automatique
2. Correction manuelle

1 - Correction automatique de la hauteur du seuil arrière

La suspension pneumatique régule automatiquement les variations de hauteur de la plate-forme arrière de votre véhicule.



Un témoin rouge à votre tableau de bord clignote lorsque la hauteur n'est pas optimale et va être corrigée, roulez doucement jusqu'à l'extinction de ce témoin.

La compensation automatique est inactive momentanément :

- si une porte / volet arrière est ouvert,
- en situation de freinage ou d'arrêt à un feu rouge (pédale de frein sollicitée).

Neutraliser la correction automatique

La commande qui permet de neutraliser la gestion automatique est située côté droit, à l'arrière du véhicule.



Véhicule à l'arrêt :

- faites un appui long,
- relâchez la commande.

La neutralisation est confirmée par la diode qui s'allume. Elle reste allumée pendant 30 secondes environ.

 Vous devez neutraliser manuellement la correction automatique dans les situations suivantes :

- travailler sous le véhicule,
- changer une roue,
- convoyer le véhicule par camion, train, ferry boat, bateau, ...

Revenir à la correction automatique



Véhicule à l'arrêt :

- faites un appui long,
- relâchez la commande.

Le retour à la correction automatique est confirmé par la diode qui s'éteint.

Selon les configurations, un bip sonore peut retentir pendant ces opérations.



2 - Correction manuelle de la hauteur du seuil arrière

Si votre véhicule est équipé de ce réglage, la commande est située côté droit à l'arrière du véhicule.

Ce réglage manuel permet de «baisser» ou «monter» la hauteur du seuil de la plate-forme arrière afin de faciliter les opérations en zone de stationnement.

Cet ajustement de la hauteur du seuil est contraint par une butée basse et une butée haute.

Faites ces opérations, toujours véhicule à l'arrêt et :

- portes avant et latérales fermées,
- frein de stationnement serré,
- ne pas laisser de pied sur la pédale de frein.

Première utilisation

Pour initialiser la fonction, appuyez environ 2 secondes sur la commande.



Baisser : ajustement du seuil de la plate-forme vers le bas

Faites un appui continu sur le bas de la commande.

Relâcher le bouton pour arrêter le mouvement, «3 bips sonores» signalent que vous avez atteint la butée maximale, le mouvement s'arrête automatiquement.



Monter : ajustement du seuil de la plate-forme vers le haut

Faites un appui continu sur le haut de la commande.

Relâcher le bouton pour arrêter le mouvement, «3 bips sonores» signalent que vous avez atteint la butée maximale, le mouvement s'arrête automatiquement.

Revenir au seuil optimal

Faites deux appuis successifs sur le haut ou le bas de la commande, à l'inverse de la position du seuil de chargement.

Dysfonctionnements

Si en appuyant sur la commande, le seuil de chargement ne s'ajuste pas, «3 bips sonores» vous signalent un dysfonctionnement pour les raisons suivantes :

- un pied sur la pédale de frein avec la clé sur le contact,
- une utilisation excessive de la correction manuelle,
- une batterie faible,
- autre.

Si le signal sonore persiste, contactez le réseau CITROËN ou un atelier qualifié.

Neutraliser la correction manuelle

Véhicule à l'arrêt :

- faites un appui long,
- relâchez la commande.

La neutralisation est confirmée par la diode qui s'allume. Elle reste allumée pendant 30 secondes environ.

Revenir à la correction manuelle

Véhicule à l'arrêt :

- faites un appui long,
- relâchez la commande.

Le retour à la correction manuelle est confirmé par la diode qui s'éteint. Selon les configurations, un bip sonore peut retentir pendant ces opérations.



Vous devez neutraliser la correction manuelle dans les situations suivantes :

- travailler sous le véhicule,
- changer une roue,
- convoier le véhicule par camion, train, ferry boat, bateau, ...

Du bon usage

A l'arrêt et clé de contact retirée, l'utilisation excessive du système consomme l'énergie de la batterie.

Rouler avec une hauteur de la plate-forme arrière :

- trop basse, risque d'endommager les éléments techniques sous le véhicule,
- trop haute, risque de conduite instable.

Si vous démarrez et que le témoin clignote, pour l'éteindre :

- corriger la position de la commande manuelle qui est restée en butée basse ou haute,
- ou rouler doucement au dessus de 10 km/h, le temps que la compensation repasse en mode automatique.

Stationnement longue durée

Évitez de stationner pour une longue durée sur un sol pouvant présenter un obstacle potentiel, votre véhicule pouvant s'affaisser. Après une longue période de non utilisation, la hauteur de la plate-forme peut se modifier par la compensation automatique dès le déverrouillage ou à l'ouverture d'une porte de votre véhicule.

Témoin

Se reporter à la rubrique 2, partie «Poste de conduite».



RÉTROVISEURS ET VITRES

RÉTROVISEURS

Si votre véhicule en est équipé, le rétroviseur est complété par un 2ème miroir inférieur. Ce miroir est de forme sphérique afin d'élargir le champ de vision latéral. Les objets observés sont en réalité plus près qu'ils ne paraissent. Il faudra donc en tenir compte pour apprécier correctement la distance.

Rétroviseurs extérieurs à commande électrique

- Placez la commande **A** à droite ou à gauche pour sélectionner le rétroviseur correspondant.
- Déplacez la commande **B** dans les quatre directions pour effectuer le réglage.
- Remplacez la commande **A** en position centrale.

Rabattement électrique

Si votre véhicule est équipé, les rétroviseurs sont rabattables électriquement de l'intérieur, véhicule en stationnement et contact mis :

- Placez la commande **A** en position centrale.
- Tirez la commande **A** vers l'arrière.

De l'extérieur, verrouillez le véhicule à l'aide de la télécommande ou de la clé.

Déploiement électrique

Le déploiement électrique des rétroviseurs s'effectue avec la télécommande ou la clé au déverrouillage du véhicule. Sauf si le rabattement a été sélectionné avec la commande **A**, tirez de nouveau la commande en position centrale vers l'arrière.

Le rabattement / déploiement au verrouillage / déverrouillage peut-être neutralisé. Consultez le réseau CITROËN ou un atelier qualifié.

Rétroviseurs avec dégivrage

Si votre véhicule en est équipé, appuyez sur la touche de dégivrage de la lunette arrière.

Rétroviseurs extérieurs à commande manuelle

Manipulez le levier de réglage dans les quatre directions pour le régler.

En stationnement, les rétroviseurs extérieurs sont rabattables manuellement.

Si le boîtier du rétroviseur est sorti de son logement initial, véhicule à l'arrêt, repositionnez le manuellement ou utilisez la commande de rabattement électrique.

Il n'y a pas de risques de casse même en cas de gel.



Rétroviseur intérieur manuel

Le rétroviseur intérieur possède deux positions :

- jour (normal),
- nuit (anti-éblouissement).

Pour passer de l'une à l'autre, poussez ou tirez le levier situé sur le bord inférieur du rétroviseur.



MIROIR DE SURVEILLANCE

Ce miroir, superposé au rétroviseur central, permet au conducteur ou au passager avant d'observer l'ensemble des places arrière.

Monté sur sa propre rotule, son réglage manuel est simple et assure une vue de l'intérieur arrière du véhicule.

Il peut être également réglé pour une meilleure visibilité lors d'une manoeuvre ou d'un dépassement.



VITRES ARRIÈRE

Vitres latérales en rang 2

Si votre véhicule est équipé, les vitres latérales de rang 2 sont ouvrables. Pincez les deux commandes puis déplacez la vitre latéralement. 4 crans sont disponibles.

En roulage, la vitre doit être fermée ou bloquée sur un des 4 crans.

Vitres de custode en rang 3

Elles sont fixes.

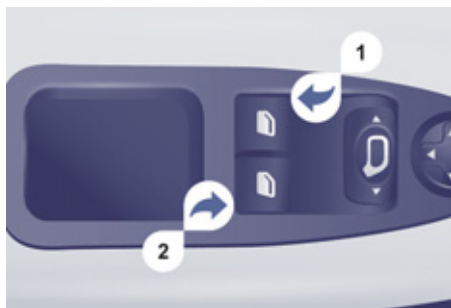

LÈVE-VITRES ÉLECTRIQUES

1. Commande de lève-vitre conducteur
2. Commande de lève-vitre passager

Vous disposez de deux modes de fonctionnement :

Mode manuel

Appuyez sur la commande ou tirez-la, sans dépasser le point de résistance. La vitre s'arrête dès que vous relâchez la commande.

Mode automatique

Appuyez sur la commande ou tirez-la, au-delà du point de résistance. La vitre s'ouvre ou se ferme complètement après avoir relâché la commande. Une nouvelle impulsion arrête le mouvement de la vitre.

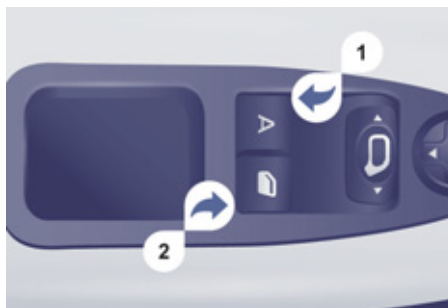

Les fonctions électriques des lève-vitres sont neutralisées :

- environ 45 secondes après la coupure du contact,
- après l'ouverture d'une des portes avant, si contact coupé.

Antipincement

Si votre véhicule est équipé, lorsque la vitre remonte et rencontre un obstacle, elle s'arrête et redescend partiellement.

En cas d'ouverture intempestive de la vitre lors de sa fermeture, appuyez sur la commande jusqu'à l'ouverture complète. Dans les 4 secondes qui suivent, tirez la commande jusqu'à la fermeture complète de la vitre.

Pendant ces opérations, l'antipincement est inopérant.

Réinitialisation

Après un rebranchement de la batterie, vous devez réinitialiser la fonction antipincement. Descendez complètement la vitre, puis remontez-la, elle remontera par palier de quelques centimètres à chaque appui. Renouvelez l'opération jusqu'à la fermeture complète de la vitre.

Gardez la commande appuyée pendant au moins une seconde après avoir atteint la position vitre fermée.

Pendant ces opérations, l'antipincement est inopérant.

Du bon usage

En cas de pincement lors de la manipulation des lève-vitres, vous devez inverser le mouvement de la vitre. Pour cela, appuyez sur la commande concernée.

Lorsque le conducteur actionne les commandes des lève-vitres passagers, le conducteur doit s'assurer qu'aucune personne n'empêche la fermeture correcte des vitres.

Le conducteur doit s'assurer que les passagers utilisent correctement les lève-vitres.

Faites attention aux enfants pendant les manoeuvres de vitres.

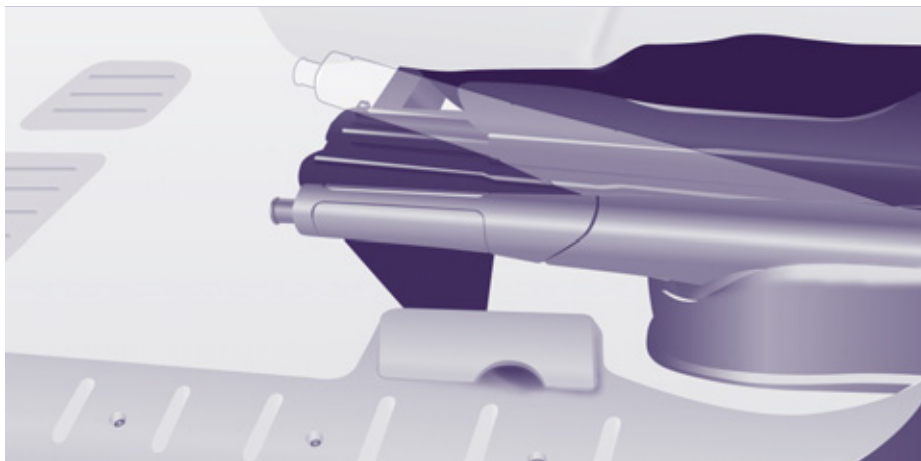

SÉCURITÉ EN CONDUITE

FREIN DE STATIONNEMENT

Verrouillage

Tirez le frein de stationnement pour immobiliser votre véhicule.

Vérifiez qu'il est bien serré avant de descendre du véhicule.



Le frein de stationnement resté serré ou mal desserré est signalé par ce témoin allumé au combiné.

Lors d'un stationnement dans une pente, braquez vos roues vers le trottoir et tirez le frein de stationnement.

Inutile d'enclencher une vitesse après avoir stationné le véhicule, surtout en charge.

Déverrouillage

Tirez sur la poignée et appuyez sur le bouton pour rabattre le frein de stationnement.



SIGNAL DE DÉTRESSE

Appuyez sur ce bouton, les feux indicateurs de direction clignotent.

Il peut fonctionner contact coupé.

Ne l'utilisez qu'en cas de danger, pour un arrêt d'urgence ou pour une conduite dans des conditions inhabituelles.



AIDE AU STATIONNEMENT ARRIÈRE

L'aide au stationnement arrière sonore et/ou graphique est constituée de quatre capteurs de proximité, installés dans le pare-chocs arrière. Ils détectent tout obstacle qui entre dans le champ : personne, véhicule, arbre, barrière, derrière le véhicule en manoeuvre. Certains objets détectés au début de la manoeuvre ne le seront plus en fin de manoeuvre, en raison des zones aveugles situées entre et sous les capteurs. Exemples : piquet, balise de chantier ou plot de trottoir.

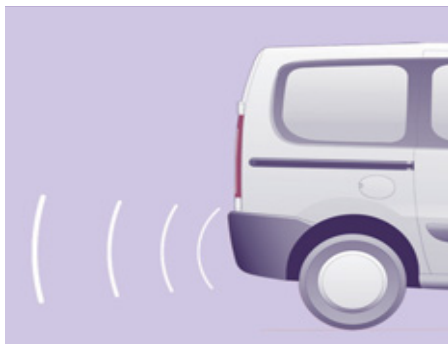

Passer la marche arrière

Un signal sonore confirme l'activation du système par l'enclenchement de la marche arrière.

L'information de proximité est donnée par un signal sonore, d'autant plus rapide que le véhicule se rapproche de l'obstacle. Lorsque la distance «arrière véhicule/obstacle» est inférieure à trente centimètres environ, le signal sonore devient continu.

Affichage à l'écran

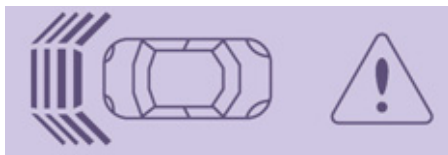

Arrêter l'aide

Passes au point mort.

Activation / Neutralisation



Vous pouvez activer ou neutraliser le système en appuyant sur ce bouton.

L'activation et la neutralisation du système sont mémorisées à l'arrêt du véhicule.

Anomalie de fonctionnement

En cas d'anomalie de fonctionnement, au passage de la marche arrière, la diode du bouton s'allume, accompagnée d'un signal sonore et d'un message sur l'écran. Consultez le réseau CITROËN ou un atelier qualifié.

Du bon usage

Par mauvais temps ou par temps hivernal, assurez vous que les capteurs ne sont pas recouverts par de la boue, du givre ou de la neige.

Le système sera neutralisé automatiquement en cas d'attelage d'une remorque ou de montage d'un porte-vélo (véhicule équipé d'un attelage ou d'un porte-vélo recommandé par CITROËN).

L'aide au stationnement ne peut, en aucun cas, remplacer la vigilance ni la responsabilité du conducteur.



AVERTISSEUR SONORE

Appuyez au centre du volant.

SYSTÈME ANTIBLOQUAGE DES ROUES (ABS - REF)

Les systèmes ABS et REF (répartiteur électronique de freinage) augmentent la stabilité et la maniabilité de votre véhicule lors du freinage, en particulier sur revêtement défectueux ou glissant.

L'ABS empêche le blocage des roues, le REF assure une gestion intégrale de la pression de freinage roue par roue.

Du bon usage

Le dispositif d'antiblocage intervient automatiquement lorsqu'il y a un risque de blocage des roues. Il ne permet pas un freinage plus court.

Sur chaussée très glissante (verglas, huile, etc...) l'ABS est susceptible de rallonger les distances de freinage. En cas de freinage d'urgence, n'hésitez pas à enfoncer fortement la pédale de frein, sans jamais relâcher l'effort, même sur chaussée glissante, vous pourrez ainsi continuer à manoeuvrer le véhicule pour éviter un obstacle.

Le fonctionnement normal du système ABS peut se manifester par de légères vibrations sur la pédale de frein.

En cas de changement de roues (pneus et jantes), veillez à ce qu'elles soient référencées par CITROËN.



L'allumage de ce témoin, accompagné d'un signal sonore et d'un message sur l'écran, indique un dysfonctionnement du système ABS pouvant provoquer une perte de contrôle du véhicule au freinage.



L'allumage de ce témoin, couplé au témoin de frein et STOP, accompagné d'un signal sonore et d'un message sur l'écran, indique un dysfonctionnement du répartiteur électronique de freinage pouvant provoquer une perte de contrôle du véhicule au freinage.

L'arrêt est impératif.

Dans les deux cas, consultez le réseau CITROËN ou un atelier qualifié.

SYSTÈME D'ASSISTANCE AU FREINAGE D'URGENCE (AFU)

Ce système permet, en cas d'urgence, d'atteindre plus vite la pression optimale de freinage, appuyez très fort et sans relâcher. Il se déclenche en fonction de la vitesse d'actionnement de la pédale de frein.

Cela modifie la résistance de la pédale de frein sous le pied.

Pour prolonger le système d'assistance au freinage d'urgence : maintenez le pied sur la pédale de frein.

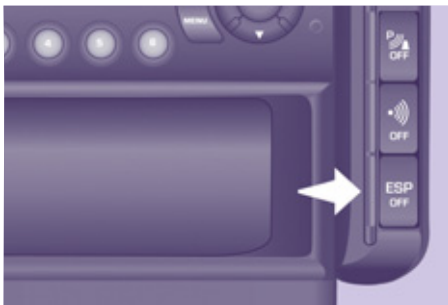

ANTI-PATINAGE DE ROUE (ASR) ET CONTRÔLE DYNAMIQUE DE STABILITÉ (ESP)

Ces systèmes sont associés et complémentaires de l'ABS.

L'ASR est un dispositif très utile pour garder une motricité optimale et éviter les pertes de contrôle du véhicule à l'accélération.

Le système optimise la motricité, afin d'éviter le patinage des roues, en agissant sur les freins des roues motrices et sur le moteur. Il permet aussi d'améliorer la stabilité directionnelle du véhicule à l'accélération.

Avec l'ESP, maintenez le cap sans tenter de contrebraquer.

En cas d'écart entre la trajectoire suivie par le véhicule et celle souhaitée par le conducteur, le système ESP agit

automatiquement sur le frein d'une ou plusieurs roues et sur le moteur pour inscrire le véhicule dans la trajectoire souhaitée.

Fonctionnement des systèmes ASR et ESP

ESP OFF

La diode lumineuse clignote quand l'ASR ou l'ESP sont sollicités.

Neutralisation des systèmes ASR/ESP

Dans des conditions exceptionnelles (démarrage du véhicule embourbé, immobilisé dans la neige, sur sol meuble...), il peut s'avérer utile de neutraliser les systèmes ASR et ESP pour faire patiner les roues et retrouver de l'adhérence.

- Appuyez sur le bouton, situé sur la console centrale.
- Le témoin s'allume : les systèmes ASR et ESP n'agissent plus.

Ils s'enclenchent à nouveau :

- automatiquement à partir de 50 km/h,
- manuellement par une nouvelle pression sur le bouton.

Contrôle du fonctionnement



Lorsqu'un dysfonctionnement des systèmes survient, le témoin s'allume accompagné d'un signal sonore et d'un message sur l'écran.

Consultez le réseau CITROËN ou un atelier qualifié pour vérification du système.

Le témoin peut également s'allumer si les pneumatiques sont sous gonflés. Vérifiez la pression de chaque pneumatique.

Du bon usage

Les systèmes ASR/ESP offrent un surcroît de sécurité en conduite normale, mais ne doivent pas inciter le conducteur à prendre des risques supplémentaires ou à rouler à des vitesses trop élevées.

Le fonctionnement de ces systèmes est assuré sous réserve du respect des préconisations du constructeur concernant les roues (pneumatiques et jantes), les composants de freinage, les composants électroniques, ainsi que les procédures de montage et d'intervention.

Après un choc, faites vérifier ces systèmes par le réseau CITROËN ou par un atelier qualifié.



«GRIP CONTROL»

Dans la neige, la boue et le sable, ce système de motricité est obtenu par un compromis entre sécurité, adhérence et motricité qui sont associées aux pneumatiques Michelin® Agilis 51 M+S tout chemin.

Il permet d'évoluer dans la majorité des conditions de faible adhérence.



L'appui sur la pédale d'accélérateur doit être suffisant pour que la puissance du moteur permette aux différents paramètres d'être gérés de manière optimale.

Du bon usage

Votre véhicule est principalement conçu pour circuler sur des routes goudronnées mais il vous permet d'emprunter occasionnellement d'autres voies moins carrossables.

Il ne permet pas, en particulier lorsque votre véhicule est fortement chargé, de réaliser des activités tout-terrain comme :

- franchir et conduire sur des terrains qui pourraient endommager le soubassement ou arracher des éléments (tuyau de carburant, refroidisseur carburant, ...), notamment par des obstacles ou des pierres,
- rouler sur des terrains à fortes pentes et à adhérences réduites,
- traverser un cours d'eau.

Sécurité en conduite



Ce mode **ESP** est calibré pour un niveau de patinage faible, basé sur différentes adhérences habituellement rencontrées sur route.

Après chaque coupure du contact, le système revient en mode ESP automatiquement.



Ce mode **neige** permet de s'adapter aux conditions d'adhérence rencontrées pour chacune des deux roues avant, au démarrage.

En phase de progression, le système optimise le patinage pour garantir la meilleure accélération possible en fonction de l'adhérence disponible.



Ce mode **sable** autorise peu de patinage sur les deux roues motrices de façon simultanée pour faire progresser le véhicule et limiter les risques d'ensablement.

Sur le sable, n'utilisez pas les autres modes sous peine d'enliser le véhicule.



Ce mode **ESP OFF** n'est adapté qu'aux conditions particulières rencontrées au démarrage ou à basse vitesse.

Au delà de 50 km/h, le système revient en mode ESP automatiquement.



Ce mode **tout chemin** (boue, herbe humide, ...) autorise, lors du démarrage, beaucoup de patinage sur la roue la moins

adhérente pour favoriser l'évacuation de la boue et retrouver du « grip ». Parallèlement, la roue la plus adhérente est gérée de façon à passer le plus de couple possible.

En phase de progression, le système optimise le patinage pour répondre, au mieux, aux sollicitations du conducteur.



CEINTURES DE SÉCURITÉ

Réglage en hauteur

Pincez la commande avec le renvoi et faites coulisser l'ensemble du côté siège conducteur et du côté siège passager individuel.

Si votre véhicule est équipé d'une banquette avant, la ceinture associée au siège central n'est pas réglable en hauteur.

Verrouillage

Tirez la sangle, puis insérez l'embout dans le boîtier de verrouillage.

Vérifiez son verrouillage en effectuant un essai de traction sur la sangle.

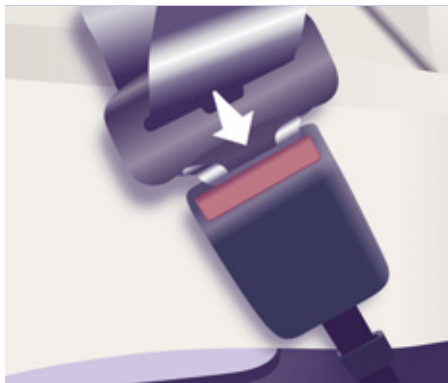

Déverrouillage

Appuyez sur le bouton rouge.



Témoin de ceinture conducteur non bouclée

Au démarrage du véhicule, lorsque le conducteur n'a pas bouclé sa ceinture, ce témoin s'allume.



Témoin de ceinture passager non bouclée

Si votre véhicule est équipé d'un siège passager avant, au démarrage du véhicule, lorsque le passager n'a pas bouclé sa ceinture, ce témoin s'allume.

Du bon usage

Le conducteur doit s'assurer que les passagers utilisent correctement les ceintures de sécurité et qu'ils sont tous bien attachés avant de rouler.

Quelle que soit votre place dans le véhicule, mettez toujours votre ceinture de sécurité, même pour des trajets de courte durée.

Les ceintures de sécurité sont équipées d'un enrouleur permettant l'ajustement automatique de la longueur de sangle à votre morphologie.

N'utilisez pas des accessoires (pincettes à linge, clips, épingles à nourrice, ...) qui permettent un jeu avec les sangles de ceintures.

Assurez-vous que la ceinture est correctement enroulée après usage.

Après rabattement ou déplacement d'un siège ou d'une banquette arrière, assurez-vous que la ceinture est correctement enroulée et que le boîtier de verrouillage est prêt à recevoir son embout.

En fonction de la nature et de l'importance des impacts, le dispositif pyrotechnique peut se déclencher avant et indépendamment du déploiement des airbags. Il tend instantanément les ceintures et les plaque sur le corps des occupants.

Le déclenchement des prétensionneurs s'accompagne d'un léger dégagement de fumée inoffensive et d'un bruit, dus à l'activation de la cartouche pyrotechnique intégrée au système.

Ceintures de sécurité

Le limiteur d'effort atténue la pression de la ceinture sur le corps des occupants.

Les ceintures à prétension pyrotechnique sont actives lorsque le contact est mis.

Les enrouleurs sont équipés d'un dispositif de blocage automatique lors d'une collision, d'un freinage d'urgence ou du retournement du véhicule.

Vous pouvez déverrouiller la ceinture en appuyant sur le bouton rouge de la boucle. Accompagnez la ceinture après le déverrouillage.

Le témoin d'airbag s'allume si les prétensionneurs se sont déclenchés. Consultez le réseau CITROËN ou un atelier qualifié.

Pour être efficace, une ceinture de sécurité doit :

- maintenir qu'une seule personne adulte,
- ne doit pas être vrillée, vérifiez en tirant devant vous par un mouvement régulier,
- être tendue au plus près du corps.

La partie haute de la ceinture est à positionner dans le creux de l'épaule.

La partie ventrale est à placer le plus bas possible sur le bassin.

Ne pas inverser les boucles de ceinture, car celles-ci ne rempliraient pas entièrement leur rôle. Si les sièges sont équipés d'accoudoirs, la partie ventrale de la ceinture doit toujours passer sous l'accoudoir.

Vérifiez le bon verrouillage de la ceinture en tirant la sangle d'un coup sec.

Recommandations pour les enfants :

- utilisez un siège enfant adapté, si le passager a moins de 12 ans ou mesure moins d'un mètre cinquante,
- ne transportez jamais un enfant sur vos genoux, même avec la ceinture de sécurité du siège bouclée.



Pour plus d'informations sur les sièges enfants, se reporter à la rubrique 4, partie «Enfants à bord».

En raison des prescriptions de sécurité en vigueur, le réseau CITROËN est le garant de toute intervention ou tout contrôle, de la vérification à l'entretien et de l'équipement de vos ceintures de sécurité.

Faites vérifier les ceintures périodiquement (même après un choc mineur) par le réseau CITROËN ou par un atelier qualifié : elles ne doivent pas porter de trace d'usure, de coupure ou d'effilochage, ni avoir été transformées ou modifiées.



Nettoyez les sangles de ceinture avec de l'eau savonneuse ou un produit nettoyant textile, vendu dans le réseau CITROËN.

CEINTURES AUX PLACES AVANT

Avec airbags frontaux

Les places avant sont équipées de prétensionneurs pyrotechniques et de limiteurs d'effort.

Sans airbag frontal

Si votre véhicule est équipé d'une banquette avant sans airbag frontal, la ceinture du passager central n'a pas de prétensionneur pyrotechnique.

CEINTURES AUX PLACES ARRIÈRE

Si votre véhicule est équipé d'un siège individuel et d'une banquette 2 places, les 3 places sont équipées de ceintures à trois points d'ancrage et d'enrouleurs.

La place centrale dispose de son guide et de l'enrouleur de ceinture, solidaires du dossier.



Pour les rang 2 et 3, veillez à mettre la bonne ceinture avec le bon boîtier de verrouillage. Ne pas inverser la ceinture ou le boîtier des places latérales avec le boîtier ou la ceinture de la place centrale.



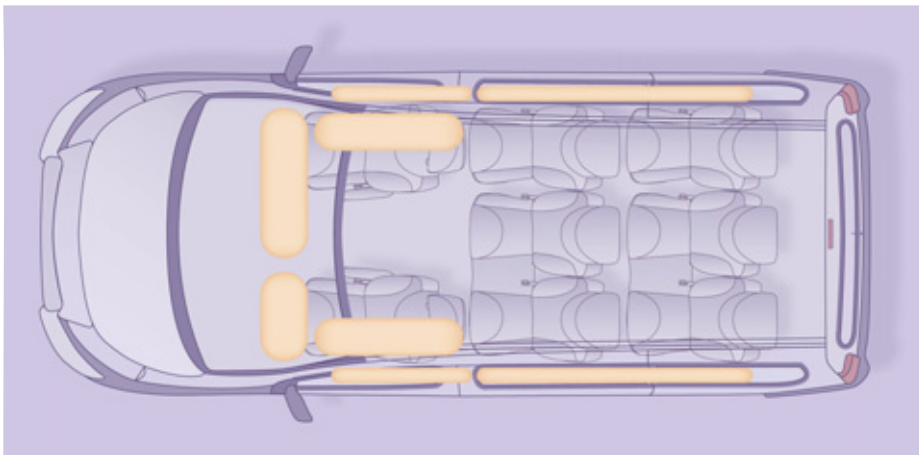

AIRBAGS

Les airbags ont été conçus pour optimiser la sécurité des occupants (sauf aux places centrales des rangs 2 et 3) en cas de collision violente ; ils complètent l'action des ceintures de sécurité à limiteur d'effort.

Dans ce cas, les détecteurs électroniques enregistrent et analysent les chocs frontaux et latéraux subis dans les zones de détection de choc :

- en cas de choc violent, les airbags se déploient instantanément et protègent les occupants du véhicule.

Aussitôt après le choc, les airbags se dégonflent rapidement afin de ne gêner ni la visibilité, ni la sortie éventuelle des occupants,

- en cas de choc peu violent, d'impact sur la face arrière et dans certaines conditions de retournement, les airbags ne se déclencheront pas ; seule la ceinture de sécurité suffit à assurer une protection optimale dans ces situations.

L'importance d'un choc dépend de la nature de l'obstacle et de la vitesse du véhicule au moment de la collision.

i Les airbags ne fonctionnent que lorsque le contact est mis.

Cet équipement ne fonctionne qu'une seule fois. Si un second choc survient (lors du même accident ou d'un autre accident), l'airbag ne fonctionnera pas.

Le déclenchement du ou des airbags s'accompagne d'un léger dégagement de fumée inoffensive et d'un bruit, dus à l'activation de la cartouche pyrotechnique intégrée au système.

Cette fumée n'est pas nocive, mais peut se révéler irritante pour des personnes sensibles.

Le bruit de la détonation peut entraîner une légère diminution de la capacité auditive pendant un bref laps de temps.



- +** L'airbag passager doit être impérativement neutralisé si un siège enfant est installé dos à la route. Rubrique 4, partie «Enfants à bord».

Du bon usage

Adoptez une position assise normale et verticale.

Attachez-vous dans votre siège et positionnez correctement la ceinture de sécurité.

Ne laissez rien s'interposer entre les occupants et les airbags (enfant, animal, objet...). Cela pourrait entraver le fonctionnement des airbags ou blesser les occupants.

Après un accident ou le vol du véhicule, faites vérifier les systèmes d'airbags.

Toute intervention sur les systèmes d'airbags est rigoureusement interdite en dehors du personnel du réseau CITROËN ou d'un atelier qualifié.

Même en observant toutes les précautions évoquées, un risque de blessures ou de légères brûlures à la tête, au buste ou aux bras, lors du déclenchement d'un airbag n'est pas exclu. En effet, le sac se gonfle de façon quasi-instantanée (quelques millisecondes) puis, se dégonfle dans le même temps en évacuant les gaz chauds par des orifices prévus à cet effet.

Airbags latéraux

Recouvrez les sièges uniquement avec des housses référencées. Celles-ci ne risquent pas de gêner le déclenchement des airbags latéraux. Consultez le réseau CITROËN ou un atelier qualifié.

Ne fixez ou ne collez rien sur les dossiers des sièges, cela pourrait occasionner des blessures au thorax ou au bras lors du déploiement de l'airbag latéral.

N'approchez pas plus que nécessaire le buste de la porte.

Airbags frontaux

Ne conduisez pas en tenant le volant par ses branches ou en laissant les mains sur le moyeu central du volant.

Ne laissez pas le passager poser ses pieds sur la planche de bord, au risque de graves blessures en cas de déclenchement de l'airbag.

Dans la mesure du possible, ne fumez pas, car le déploiement des airbags peut occasionner des brûlures ou des risques de blessures dus à la cigarette ou à la pipe.

Ne démontez, percez ou soumettez jamais le volant à des coups violents.

Airbags rideaux

Ne fixez ou ne collez rien sur le pavillon, cela pourrait occasionner des blessures à la tête lors du déploiement de l'airbag rideau.

Ne démontez pas les poignées de maintien implantées sur le pavillon, elles participent à la fixation des airbags rideaux.



Airbags latéraux

Si votre véhicule en est équipé, c'est un système qui protège, en cas de choc latéral violent, le conducteur et le passager avant afin de limiter les risques de traumatisme au thorax.

Chaque airbag latéral est intégré dans l'armature du dossier de siège avant, côté porte.

Activation

Il se déclenche unilatéralement en cas de choc latéral violent appliqué sur tout ou partie de la zone d'impact latéral **B**, s'exerçant perpendiculairement à l'axe longitudinal du véhicule dans un plan horizontal et de sens extérieur vers intérieur du véhicule.

L'airbag latéral s'interpose entre l'occupant avant du véhicule et le panneau de porte correspondant.

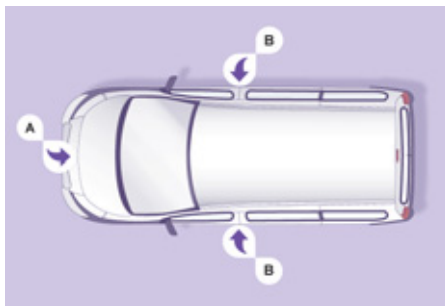

Zones de détection de choc

- A. Zone d'impact frontal.
- B. Zone d'impact latéral.

i Lors d'un choc ou d'un accrochage léger sur le côté du véhicule ou en cas de tonneaux, l'airbag peut ne pas se déclencher.

Lors d'une collision arrière ou frontale, l'airbag ne se déclenche pas.

Anomalie de fonctionnement



Si ce témoin s'allume au combiné, accompagné d'un signal sonore et d'un message sur l'écran, consultez le réseau CITROËN ou un atelier qualifié pour vérification du système. Les airbags pourraient ne plus se déclencher en cas de choc violent.

Airbags rideaux

C'est un système qui protège, en cas de choc latéral violent, le conducteur et les passagers (sauf aux places centrales des rangs 2 et 3) afin de limiter les risques de traumatisme à la tête.

Chaque airbag rideau est intégré dans les montants et la partie supérieure de l'habitacle.

Activation

Il se déclenche simultanément avec l'airbag latéral correspondant en cas de choc latéral violent appliqué sur tout ou partie de la zone d'impact latéral **B**, s'exerçant perpendiculairement à l'axe longitudinal du véhicule dans un plan horizontal et de sens extérieur vers intérieur du véhicule.

L'airbag rideau s'interpose entre l'occupant avant ou arrière du véhicule et les vitres.



Airbags frontaux

Ils sont intégrés au centre du volant pour le conducteur et dans le tableau de bord pour le passager avant.

Activation

Ils se déclenchent simultanément, sauf si l'airbag frontal passager a été neutralisé, en cas de choc frontal violent appliqué sur tout ou partie de la zone d'impact frontal **A**, suivant l'axe longitudinal du véhicule dans un plan horizontal et de sens avant vers arrière du véhicule.

L'airbag frontal s'interpose entre l'occupant avant du véhicule et la planche de bord pour amortir sa projection en avant.

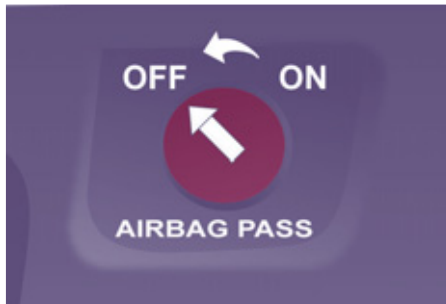

Neutralisation

Seul l'airbag frontal passager peut être neutralisé :

- **Contact coupé**, introduisez la clé dans la commande de neutralisation de l'airbag passager,
- tournez-la en position «**OFF**»,
- puis retirez-la en maintenant cette position.



Le témoin airbag du combiné s'allume pendant toute la durée de la neutralisation.

 Pour assurer la sécurité de votre enfant, neutralisez impérativement l'airbag passager lorsque vous installez un siège enfant dos à la route sur le siège avant passager. Sinon, l'enfant risquerait d'être tué ou gravement blessé lors du déploiement de l'airbag.

Réactivation

En position «**OFF**», l'airbag passager ne se déclenchera pas en cas de choc.

Dès que vous retirez le siège enfant, tournez la commande de l'airbag en position «**ON**» pour activer à nouveau l'airbag et assurer ainsi la sécurité de votre passager en cas de choc.

Anomalie airbag frontal



Si ce témoin s'allume, accompagné d'un signal sonore et d'un message sur l'écran, consultez le réseau CITROËN ou un atelier qualifié pour vérification du système.

 En cas d'allumage permanent des deux témoins d'airbags, ne pas installer de siège enfant dos à la route. Consultez le réseau CITROËN ou un atelier qualifié.

GÉNÉRALITÉS SUR LES SIÈGES ENFANTS

Préoccupation constante de CITROËN lors de la conception de votre véhicule, la sécurité de vos enfants dépend aussi de vous.

Pour vous assurer une sécurité optimale, veuillez à respecter les consignes suivantes :

- tous les enfants de moins de 12 ans ou d'une taille inférieure à un mètre cinquante doivent être transportés dans des sièges enfants homologués adaptés à leur poids, aux places équipées d'une ceinture de sécurité ou d'ancrages ISOFIX,
- statistiquement, les places les plus sûres pour le transport des enfants sont les places arrière de votre véhicule,
- un enfant de moins de 9 kg doit obligatoirement être transporté en position «dos à la route» à l'avant comme à l'arrière,
- le passager ne doit pas voyager avec un enfant sur ses genoux.

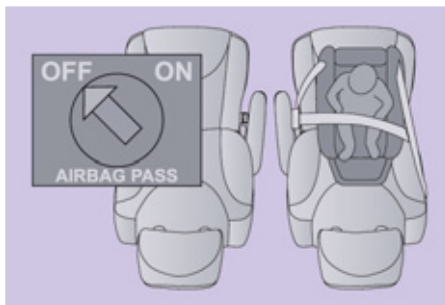

SIÈGE ENFANT À L'AVANT

«Dos à la route»

Recommandé sur les places arrière jusqu'à 2 ans.

Lorsqu'un siège enfant «dos à la route» est installé en place passager avant, l'airbag passager doit être impérativement neutralisé. Sinon, l'enfant risquerait d'être gravement blessé ou tué lors du déploiement de l'airbag.

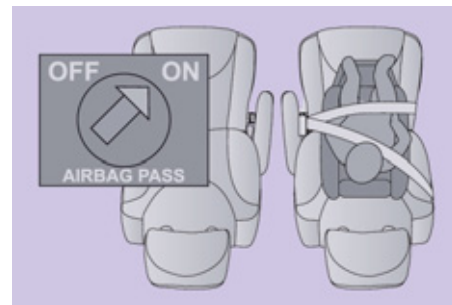

«Face à la route»

Recommandé sur les places arrière à partir de 2 ans.

Lorsqu'un siège enfant «face à la route» est installé en place passager avant, laissez l'airbag passager actif.

Les règles de transport des enfants sont spécifiques à chaque pays. Consultez la législation en vigueur dans votre pays. Veuillez consulter la liste des sièges homologués dans votre pays. Les fixations isofix, les places arrière, l'airbag passager et sa neutralisation dépendent de la version commercialisée.

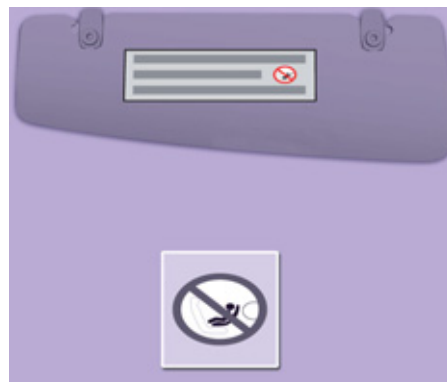

Airbag passager OFF

i La fonction des sièges enfants et celle de la neutralisation de l'airbag passager sont communes à toute la gamme CITROËN.

En l'absence de la neutralisation de l'airbag passager, il est strictement interdit d'installer un siège enfant «dos à la route» aux places avant.

+ Rubrique 4, partie «Airbags».

Reportez-vous aux prescriptions mentionnées sur l'étiquette figurant de chaque côté du pare-soleil passager.

i Pour assurer la sécurité de votre enfant, neutralisez impérativement l'airbag frontal passager lorsque vous installez un siège enfant «dos à la route» sur le siège passager avant.
Sinon, l'enfant risquerait d'être gravement blessé ou tué lors du déploiement de l'airbag.

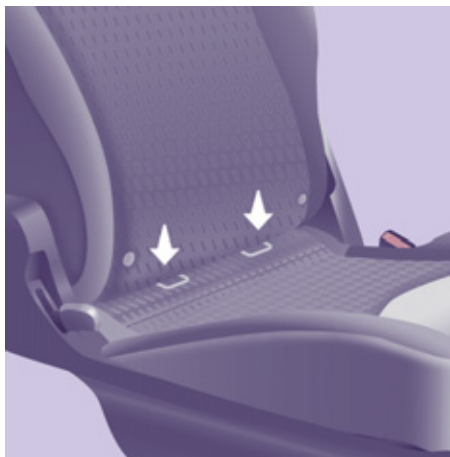

FIXATIONS «ISOFIX»

Votre véhicule a été homologué suivant la nouvelle réglementation ISOFIX.

Si votre véhicule en est équipé, les ancrages ISOFIX réglementaires sont localisés par des étiquettes.



Il s'agit de trois anneaux pour chaque assise :

- deux anneaux avant, situés entre le dossier et l'assise du siège du véhicule, signalés par une étiquette,
- un anneau arrière, pour la fixation de la sangle haute appelée TOP TETHER, signalé par une autre étiquette.

Ce système de fixation ISOFIX vous assure un montage fiable, solide et rapide, du siège enfant dans votre véhicule.

Les sièges enfants ISOFIX sont équipés de deux verrous qui viennent facilement s'ancrer sur les deux anneaux avant.

Certains disposent également d'une sangle haute qui vient s'attacher sur l'anneau arrière.

Pour attacher cette sangle, levez l'appui-tête du siège du véhicule, puis passez le crochet entre ses tiges. Fixez ensuite le crochet sur l'anneau arrière, puis tendez la sangle haute.

La mauvaise installation d'un siège enfant dans un véhicule compromet la protection de l'enfant en cas de collision.

Pour connaître les sièges enfants ISOFIX s'installant dans votre véhicule, consultez le tableau récapitulatif pour l'emplacement des sièges enfants ISOFIX.

SIÈGE ENFANT ISOFIX RECOMMANDÉ PAR CITROËN ET HOMOLOGUÉ POUR VOTRE VÉHICULE

Le **RÖMER Duo Plus ISOFIX**
(classe de taille **B1**)

Groupe 1 : de 9 à 18 kg



S'installe face à la route.

Est équipé d'une sangle haute à attacher sur l'anneau supérieur ISOFIX, appelé TOP TETHER.

Trois inclinaisons de la coque : positions assise, repos et allongée.

Ce siège enfant peut également être utilisé aux places non équipées d'ancrages ISOFIX.

Dans ce cas, il est obligatoirement attaché au siège du véhicule par la ceinture de sécurité trois points.

Suivez les indications de montage du siège enfant portées dans la notice d'installation du fabricant du siège.

TABLEAU RÉCAPITULATIF POUR L'EMPLACEMENT DES SIÈGES ENFANTS ISOFIX

Ce tableau vous indique les possibilités d'installation des sièges enfants ISOFIX aux places équipées d'ancrages ISOFIX dans le véhicule. Pour les sièges enfants ISOFIX universels et semi-universels, la classe de taille ISOFIX du siège enfant, déterminée par une lettre entre **A** et **G**, est indiquée sur le siège enfant à côté du logo ISOFIX.

Poids de l'enfant / âge indicatif										
	Inférieur à 10 kg (groupe 0) Jusqu'à environ 6 mois		Inférieur à 10 kg (groupe 0) Inférieur à 13 kg (groupe 0+) Jusqu'à environ 1 an			De 9 à 18 kg (groupe 1) De 1 à 3 ans environ				
Type de siège enfant ISOFIX	Nacelle		«dos à la route»			«dos à la route»		«face à la route»		
Classe de taille ISOFIX	F	G	C	D	E	C	D	A	B	B1
Places arrière latérales Rang 2 avec sièges individuels en Rang 1	IL-SU		IL-SU			IL-SU		IUF, IL-SU		
Places arrière latérales Rang 2 avec banquette 2 places en Rang 1	IL-SU		X	IL-SU		X	IL-SU	IUF, IL-SU		
Places arrière en Rang 3	IL-SU		X	IL-SU		X	IL-SU	IUF, IL-SU		

IUF : Place adaptée à l'installation d'un siège enfant ISOFIX de catégorie universelle. Siège enfant ISOFIX «face à la route» équipé d'une sangle haute s'attachant sur l'anneau supérieur des places ISOFIX du véhicule.

IL-SU : Place adaptée à l'installation d'un siège enfant ISOFIX semi-universel. Siège enfant ISOFIX «face à la route» équipé d'une béquille. Siège enfant ISOFIX «dos à la route» ou nacelle, équipés d'une sangle haute ou d'une béquille.

X : Aucun dispositif de retenue pour enfants.

Nacelle : elle est fixée aux anneaux inférieurs d'une place ISOFIX et occupe deux places arrière.

SIÈGES ENFANTS RECOMMANDÉS PAR CITROËN

CITROËN vous propose une gamme complète de sièges enfants référencés se fixant à l'aide d'une **ceinture de sécurité trois points** :

Groupe 0+ : de la naissance à 13 kg



L1

«RÖMER Baby-Safe Plus»

S'installe dos à la route.

Groupes 2 et 3 : de 15 à 36 kg



L3

«RECARO Start».



L4

«KLIPPAN Optima»

A partir de 6 ans (environ 22 kg),
seule la rehausse est utilisée.



L5

«RÖMER KIDFIX»

Peut être fixé sur les ancrages ISOFIX du véhicule.

L'enfant est retenu par la ceinture de sécurité.

INSTALLATION DES SIÈGES ENFANTS ATTACHÉS AVEC LA CEINTURE DE SÉCURITÉ

Ce tableau vous indique les possibilités d'installation des sièges enfants se fixant avec une ceinture de sécurité et homologués en universel en fonction du poids de l'enfant et de la place dans le véhicule :

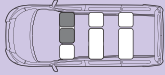
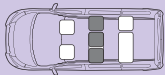
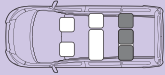
Place			Poids de l'enfant et âge indicatif			
			Inférieur à 13 kg (groupes 0 (a) et 0+) Jusqu'à ≈ 1 an	De 9 à 18 kg (groupe 1) De 1 à ≈ 3 ans	De 15 à 25 kg (groupe 2) De 3 à ≈ 6 ans	De 22 à 36 kg (groupe 3) De 6 à ≈ 10 ans
Rang 1 (b)		Siège individuel	U	U	U	U
		Banquette, place latérale	U	U	U	U
		Banquette, place centrale	L1	-	L3, L4, L5	L3, L4, L5
Rang 2		Places latérales	U	U	U	U
		Place centrale	U	U	U	U
Rang 3		Places latérales	U	U	U	U
		Place centrale	U	U	U	U

(a) : Groupe 0 : de la naissance à 13 kg. Les nacelles et « lits auto » ne peuvent pas être installés en place passager avant.

(b) : consultez la législation en vigueur dans votre pays, avant d'installer votre enfant à cette place.

U : place adaptée à l'installation d'un siège enfant s'attachant avec une ceinture de sécurité et homologué en universel, « dos à la route » et/ou « face à la route ».

CONSEILS POUR LES SIÈGES ENFANTS

La mauvaise installation d'un siège enfant dans un véhicule compromet la protection de l'enfant en cas de collision.

Pensez à boucler les ceintures de sécurité ou le harnais des sièges enfants **en limitant au maximum le jeu** par rapport au corps de l'enfant, même pour les trajets de courte durée.

Pour une installation optimale du siège enfant «face à la route», vérifiez que son dossier est bien en appui sur le dossier du siège du véhicule et que l'appuie-tête ne gêne pas.

Si vous devez enlever l'appuie-tête, assurez-vous qu'il est bien rangé ou attaché afin d'éviter qu'il ne se transforme en projectile en cas de freinage important.

Les enfants de moins de 10 ans ne doivent pas être transportés en position «face à la route» en place passager avant, sauf lorsque les places arrière sont déjà occupées par d'autres enfants ou si les sièges arrière sont inutilisables ou inexistantes.

Neutralisez l'airbag passager dès qu'un siège enfant «dos à la route» est installé en place avant.

Sinon, l'enfant risquerait d'être gravement blessé ou tué lors du déploiement de l'airbag.

Par sécurité, ne pas laisser :

- un ou plusieurs enfants seuls et sans surveillance dans un véhicule,
- un enfant ou un animal dans une voiture exposée au soleil, vitres fermées,
- les clés à la portée des enfants à l'intérieur du véhicule.

Pour empêcher l'ouverture accidentelle des portes, utilisez le dispositif «Sécurité enfants».

Veillez à ne pas ouvrir de plus d'un tiers les vitres arrière.

Pour protéger vos jeunes enfants des rayons solaires, équipez les vitres arrière de stores latéraux.

Installation d'un rehausseur

La partie thoracique de la ceinture doit être positionnée sur l'épaule de l'enfant sans toucher le cou.

Vérifiez que la partie abdominale de la ceinture de sécurité passe bien sur les cuisses de l'enfant.

CITROËN vous recommande d'utiliser un rehausseur avec dossier, équipé d'un guide de ceinture au niveau de l'épaule.

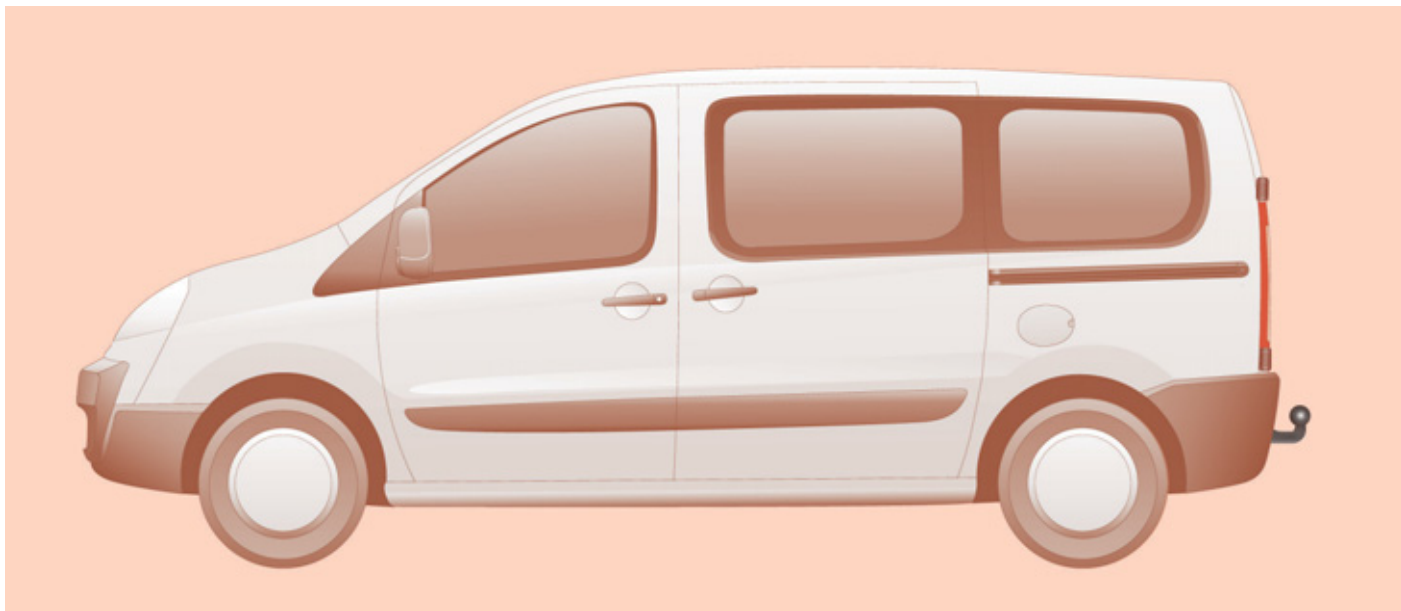

ATTELER UNE REMORQUE, UNE CARAVANE, UN BATEAU...

 Pour en savoir plus sur les masses, reportez vous aux documents administratifs (carte grise, ...) ou à la rubrique 8, partie «Masses».

Conseils de conduite

Le véhicule remorqué doit être en roue libre : boîte de vitesses au point mort.

Répartition des charges

Répartissez la charge dans la remorque pour que les objets les plus lourds se trouvent le plus près possible de l'essieu et que le poids sur flèche approche le maximum autorisé, sans toutefois le dépasser.

Refroidissement

Tracter une remorque en côte augmente la température du liquide de refroidissement. Le ventilateur étant actionné électriquement, sa capacité de refroidissement ne dépend pas du régime moteur.

Au contraire, utilisez un rapport de boîte de vitesses élevé pour abaisser le régime moteur et réduisez votre vitesse.

Dans tous les cas, soyez attentif à la température du liquide de refroidissement.

Du bon usage

Dans certains cas d'utilisation particulièrement exigeante (traction de la charge maximale dans une forte pente par température élevée), le moteur limite automatiquement sa puissance. Dans ce cas, la coupure automatique de la climatisation permet de récupérer de la puissance moteur.



En cas d'allumage du témoin de température du liquide de refroidissement, arrêtez le véhicule et coupez le moteur dès que possible.



Rubrique 6, partie «Niveaux».

+ Pneumatiques

Vérifiez la pression des pneumatiques du véhicule tracteur (voir rubrique 8 dans la partie «Éléments d'identification») et de la remorque en respectant les pressions recommandées.

Freins

Tracter augmente la distance de freinage. Roulez à vitesse modérée, rétrogradez en temps utile et freinez progressivement.

Vent latéral

La sensibilité au vent latéral est augmentée. Conduisez en souplesse et à vitesse modérée.

ABS/ESP

Les systèmes ABS ou ESP ne contrôlent que le véhicule, pas la remorque ou la caravane.

Aide arrière au stationnement

L'aide est inopérante, véhicule tractant.

Attelage

Nous vous recommandons d'utiliser les attelages et leurs faisceaux d'origine CITROËN, qui ont été testés et homologués dès la conception de votre véhicule et de confier le montage de ce dispositif au réseau CITROËN.

En cas de montage hors réseau CITROËN, ce montage doit se faire impérativement en utilisant les pré-dispositions électriques implantées à l'arrière du véhicule et les préconisations du constructeur.

Conformément aux prescriptions générales rappelées ci-dessus, nous attirons votre attention sur le risque lié à la pose d'un attelage ou d'un accessoire électrique non référencé par Automobiles CITROËN. Cette pose pouvant entraîner une panne du système électronique de votre véhicule. Veuillez vous renseigner au préalable auprès du Constructeur.

ACCESSOIRES

 Pour toute intervention sur votre véhicule, adressez-vous à un atelier qualifié disposant de l'information technique, de la compétence et du matériel adapté, ce que le réseau CITROËN est en mesure de vous apporter.

Cette gamme est structurée autour du confort, des loisirs et de l'entretien :

Alarme anti-intrusion, graver les vitres, trousse à pharmacie, gilet haute sécurité, aide au stationnement arrière, triangle de présignalisation, ...

Habillages de siège compatibles airbags pour siège avant, banquettes, tapis caoutchouc, tapis moquette, bac de coffre, barres de toit, stores latéraux, chaînes neige.

Pour éviter toute gêne sous les pédales :

- veillez au bon positionnement du tapis et de ses fixations,
- ne superposez jamais plusieurs tapis.

Autoradios, kit mains-libres, haut-parleurs, changeur CD, navigation, ...

Quelque soit le matériel audio et télématique proposé sur le marché, les contraintes techniques liées à la monte d'un équipement de ces familles de produits nécessitent la prise en compte des spécificités du matériel et leurs compatibilités avec les capacités de l'équipement de série de votre véhicule.

Installation d'émetteurs de radiocommunication

Avant toute installation d'émetteurs de radiocommunication en post-équipement, avec antenne extérieure sur votre véhicule, nous vous conseillons de prendre contact avec un représentant de la marque CITROËN.

Le Réseau CITROËN vous communiquera les caractéristiques des émetteurs (bande de fréquence, puissance de sortie maximum, position antenne, conditions spécifiques d'installation) qui peuvent être montés, conformément à la Directive Compatibilité Électromagnétique Automobile (2004/104/CE).

Enjoliveurs (hors moteur 163 ch), bavettes avant, bavettes arrière, déflecteurs, marche pied, ...

Liquide lave-vitre, fusibles de rechange, balais d'essuie-vitre, produits de nettoyage et d'entretien intérieur et extérieur, ampoules de rechange, ...

 La pose d'un équipement ou d'un accessoire électrique non référencé par Automobiles CITROËN, peut entraîner une panne du système électronique de votre véhicule. Nous vous remercions de bien vouloir noter cette particularité et, vous conseillons de prendre contact avec un représentant de la Marque pour vous faire présenter la gamme des équipements ou accessoires référencés.

Selon les pays de commercialisation, les gilets haute sécurité, les triangles de présignalisation, les ampoules de rechange sont obligatoires à bord du véhicule.



OUVERTURE DU CAPOT

A l'intérieur :

- soulevez le cache situé au pied du siège avant gauche.
- tirez la commande vers le haut.



A l'extérieur : entrebâillez le capot, levez la commande et soulevez le capot.

Béquille de capot

Fixez la béquille dans l'un des deux crans, selon la hauteur désirée, pour maintenir le capot ouvert.

Avant de fermer le capot, remplacez la béquille dans son logement.



Pour fermer

Abaissez le capot et lâchez-le en fin de course. Vérifiez le verrouillage du capot.

Alerte «capot ouvert»

Cette alerte est couplée uniquement avec l'option alarme.



Moteur tournant ou véhicule roulant, lorsque le capot moteur est mal fermé, vous êtes alerté par un témoin et un dessin sur l'écran, accompagné d'un signal sonore.

Sous capot

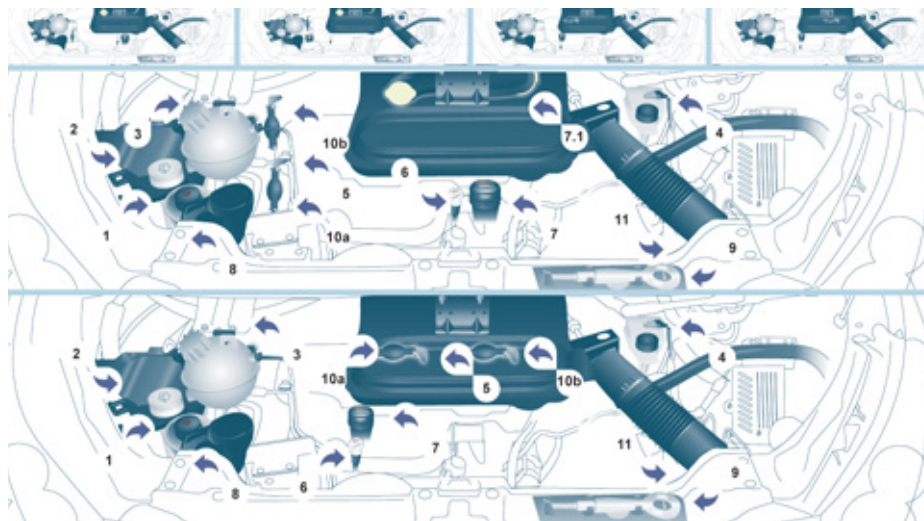

SOUS CAPOT

MOTEURS DIESEL

- 1 - Réservoir de lave-vitre et lave-projecteurs.
- 2 - Boîte à fusibles.
- 3 - Réservoir du liquide de refroidissement.
- 4 - Réservoir du liquide de freins et d'embrayage.
- 5 - Filtre à air.
- 6 - Jauge à huile manuelle.
- 7 - Remplissage de l'huile moteur.
- 8 - Réservoir de direction assistée.
- 9 - Anneau amovible de remorquage.
- 10 - Pompe de réamorçage (a : 1,6 L HDi ; b : 2 L HDi).
- 11 - Entonnoir remplissage huile moteur (2 L HDi).

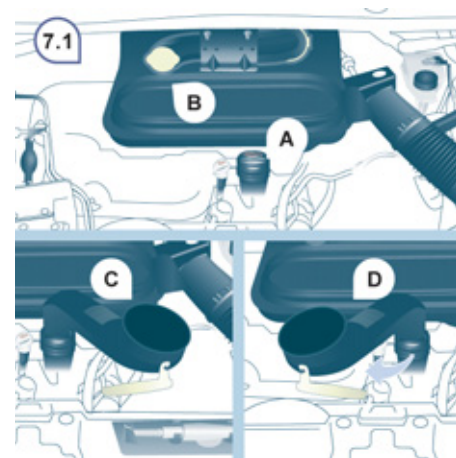

7.1 - Remplissage de l'huile moteur.

Si votre véhicule est équipé de cette goulotte de remplissage d'huile, procéder comme suit :

- A** - Retirez le bouchon de remplissage d'huile.
- B** - Retirez la goulotte de son logement.
- C** - Placez la goulotte dans l'orifice de remplissage comme présenté sur le dessin.
- D** - Tournez d'1/4 de tour vers la gauche pour verrouiller puis faites l'appoint en huile.

Pour le remontage, procédez en sens inverse en n'oubliant pas de bien revisser le bouchon **A**.

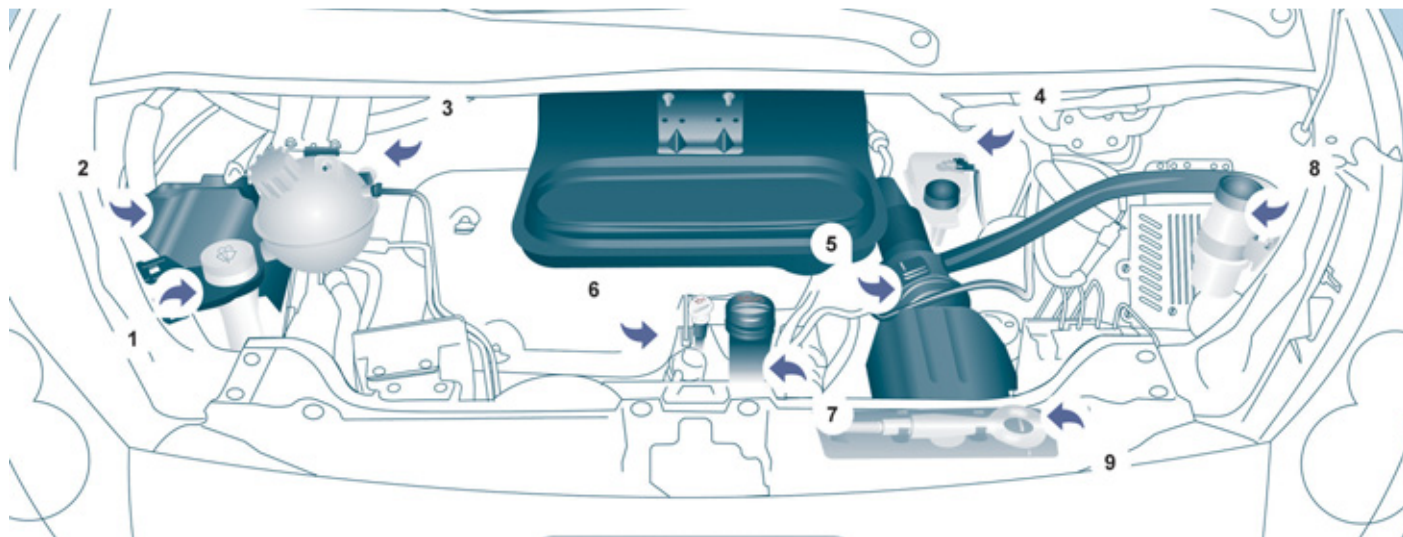

MOTEUR ESSENCE

- | | | |
|---|---|-------------------------------------|
| 1. Réservoir de lave-vitre et lave-projecteurs. | 4. Réservoir du liquide de freins et d'embrayage. | 7. Remplissage de l'huile moteur. |
| 2. Boîte à fusibles. | 5. Filtre à air. | 8. Réservoir de direction assistée. |
| 3. Réservoir du liquide de refroidissement. | 6. Jauge à huile manuelle. | 9. Anneau amovible de remorquage. |

NIVEAUX

i Ces opérations sont de l'entretien usuel du bon état de marche de votre véhicule. Consultez les prescriptions dans le réseau CITROËN ou dans le carnet d'entretien joint à la pochette contenant les documents de bord.

o Si vous devez démonter / remonter le cache style moteur, manipulez-le avec précaution pour ne pas détériorer les clips de fixation.

Niveau d'huile

Effectuez ce contrôle régulièrement et faites des appoints entre deux vidanges.

Le contrôle se fait véhicule horizontal, moteur froid, à l'aide de la jauge manuelle.

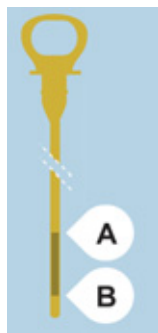

Jauge manuelle

2 repères de niveau sur la jauge :

A = maxi.

Si vous dépassez ce repère, consultez le réseau CITROËN ou un atelier qualifié.

B = mini.

Ne jamais être en dessous de ce repère.

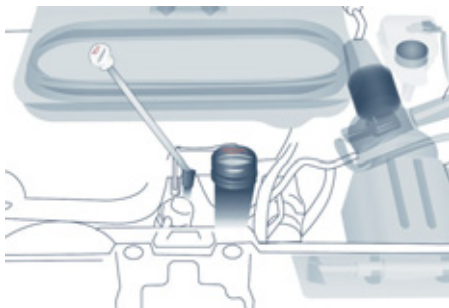

Pour préserver la fiabilité des moteurs et les dispositifs d'antipollution, l'utilisation d'additifs dans l'huile moteur est à proscrire.

Vidange

A effectuer impérativement aux intervalles prévus et le grade de viscosité de l'huile choisie devra répondre aux exigences conformément au plan d'entretien du constructeur. Consultez les prescriptions dans le réseau CITROËN.

Avant remplissage, sortez la jauge manuelle.

Pour le moteur 2 L HDi, utilisez l'entonnoir fourni pour remplir l'orifice du carter.

Contrôlez le niveau après le remplissage (ne jamais dépasser le maxi).

Revissez le bouchon du carter avant de fermer le capot.

Choix du grade de viscosité

Dans tous les cas, l'huile choisie devra répondre aux exigences du constructeur.



Niveau du liquide de frein

Le remplacement est à effectuer impérativement aux intervalles prévus, conformément au plan d'entretien du constructeur.

Utilisez les fluides recommandés par le constructeur, répondant aux Normes DOT4.

Le niveau doit se situer entre les repères MINI et MAXI situés sur le réservoir.

La nécessité de rajouter fréquemment du liquide indique une défaillance à faire contrôler au plus tôt par le réseau CITROËN ou par un atelier qualifié.

Témoins

+ La vérification par les témoins au combiné est traitée en rubrique 2, reportez vous à la partie «Poste de conduite».

Niveau du liquide de refroidissement

Utilisez exclusivement le liquide recommandé par le constructeur.

Dans le cas contraire, vous risquez d'endommager gravement votre moteur.

Lorsque le moteur est chaud, la température du liquide de refroidissement est régulée par le moto-ventilateur. Celui-ci peut fonctionner contact coupé ; de plus le circuit de refroidissement étant sous pression, attendez au moins une heure après l'arrêt du moteur pour intervenir.

Afin d'éviter tout risque de brûlure, dévissez le bouchon d'1/4 de tour pour laisser retomber la pression. Lorsque la pression est retombée, retirez le bouchon et complétez le niveau avec du liquide de refroidissement.

La nécessité de rajouter fréquemment du liquide indique une défaillance à faire contrôler au plus tôt par le réseau CITROËN ou par un atelier qualifié.

Complément

Le niveau doit se situer entre les repères MINI et MAXI situés sur la vase d'expansion. Si le complément est supérieur à 1 litre, faites vérifier le circuit par le réseau CITROËN ou par un atelier qualifié.

Niveau du liquide de direction assistée

Véhicule à plat et moteur froid. Dévissez le bouchon solidaire de la jauge et vérifiez le niveau qui doit se situer entre les repères MINI et MAXI.

Niveau du liquide lave-vitre et lave-projecteurs

Pour une qualité optimale de nettoyage et pour votre sécurité, nous vous conseillons d'utiliser les produits de la gamme CITROËN.

Contenance du réservoir lave-vitre : environ 4,5 litres.

Si votre véhicule est équipé de lave-projecteurs, la contenance du réservoir est de 7,5 litres.

Pour assurer un nettoyage optimal et éviter le gel, la mise à niveau ou le remplacement de ce liquide ne doit pas être effectué avec de l'eau.



Niveau d'additif gaseoil (Diesel avec filtre à particules)

Le niveau mini de cet additif vous est indiqué par l'allumage du témoin de service, accompagné d'un signal sonore et d'un message sur l'écran.

Quand il se produit moteur tournant, cela est dû à un début de saturation du filtre à particules (conditions de roulage de type urbain exceptionnellement prolongées : vitesse réduite, longs embouteillages, ...).

Afin de régénérer le filtre, il est conseillé de rouler dès que possible, quand les conditions de circulation le permettent, à une vitesse de 60 km/h ou plus pendant au moins cinq minutes (jusqu'à la disparition du message et l'extinction du témoin de service).

Lors de la régénération du filtre à particules, des bruits de relais peuvent apparaître sous la planche de bord.

Si le message reste affiché et si le témoin de service reste allumé, consultez le réseau CITROËN ou un atelier qualifié.

Complément

La mise à niveau de cet additif doit impérativement et rapidement être effectuée par le réseau CITROËN ou par un atelier qualifié.

CONTRÔLES

Batterie

À l'approche de la période hivernale, faites vérifier votre batterie par le réseau CITROËN ou par un atelier qualifié.

Plaquettes de freins

L'usure des freins dépend du style de conduite, en particulier pour les véhicules utilisés en ville, sur courtes distances. Il peut être nécessaire de faire contrôler l'état des freins, même entre les révisions du véhicule. Hors fuite dans le circuit, une baisse du niveau du liquide de frein indique une usure des plaquettes de freins.

État d'usure des disques / tambours de freins

Pour toute information relative à la vérification de l'état d'usure des disques / tambours de freins, consultez le réseau CITROËN ou un atelier qualifié.

Frein de stationnement

Une trop grande course du frein de stationnement ou la constatation d'une perte d'efficacité de ce système impose un réglage même entre deux révisions. Faites vérifier ce système par le réseau CITROËN ou par un atelier qualifié.

Filtre à huile

Remplacez périodiquement la cartouche suivant la préconisation du plan d'entretien.

Filtre à charbon et filtre habitacle

Le filtre à charbon permet un filtrage permanent et performant des poussières. Le filtre habitacle qui se trouve encrassé peut détériorer les performances du système d'air conditionné et générer des odeurs indésirables.

Nous vous recommandons de privilégier un filtre habitacle combiné. Grâce à son second filtre actif spécifique, il contribue à la purification de l'air respiré par les occupants et à la propreté de l'habitacle (réduction des symptômes allergiques, des mauvaises odeurs et des dépôts gras).

Reportez-vous au carnet d'entretien pour connaître la périodicité de remplacement de ces éléments.

En fonction de l'environnement (atmosphère poussiéreuse...) et de l'utilisation du véhicule (conduite urbaine...), changez-les si nécessaire deux fois plus souvent.



Rubrique 6 partie «Sous capot».

Filtre à particules (Diesel)



Ce filtre contribue activement à la préservation de la qualité de l'air en fixant les particules polluantes non brûlées. C'est totalement

et automatiquement pris en compte par le système embarqué de contrôle du moteur. Ce témoin s'allume en cas de risque de colmatage.

Cette alerte est due à un début de saturation du filtre à particules (conditions de roulage de type urbain exceptionnellement prolongées : vitesse réduite, embouteillages...).

Si cette alerte persiste, consultez le réseau CITROËN ou un atelier qualifié.

Lors d'accélération après un roulage prolongé du véhicule à très basse vitesse ou au ralenti, vous pouvez exceptionnellement constater des émissions de vapeur d'eau à l'échappement. Cette vapeur d'eau est sans conséquence sur le comportement du véhicule et son environnement.

Afin de régénérer le filtre, il est conseillé de rouler dès que possible, quand les conditions de circulation le permettent, à une vitesse d'au moins 60 km/h pendant au moins 5 minutes (jusqu'à l'extinction du témoin et/ou la disparition du message).

Pendant cette régénération, on peut constater une hausse du ralenti, l'enclenchement du ventilateur électrique et le fonctionnement du système d'épuration des gaz d'échappement peut atteindre des températures très élevées, il est alors recommandé de ne pas stationner son véhicule sur des terrains facilement inflammables (herbe et feuilles sèches, aiguilles de pin, bordure de pré ou de forêt).



1,6 | HDi

Purge de l'eau contenue dans le filtre à gazole



Si ce témoin s'allume, purgez le filtre. Sinon purgez régulièrement, à chaque vidange moteur.

Pour évacuer l'eau, desserrez la vis de purge située à l'extrémité du tuyau transparent.

Opérez jusqu'à l'écoulement complet de l'eau dans le tuyau transparent puis resserrez la vis de purge.

Les moteurs HDi font appel à une technologie avancée.

Pour toute intervention, consultez le réseau CITROËN ou un atelier qualifié.

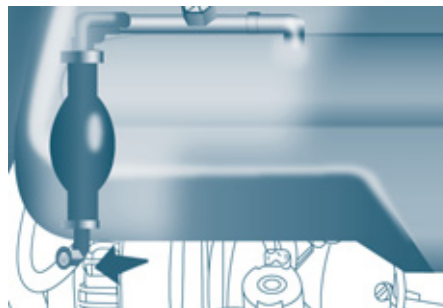

2 | HDi

Boîte de vitesses manuelle

Faites contrôler le niveau suivant le plan d'entretien du constructeur.

i Pour effectuer la vérification des principaux niveaux et le contrôle de certains éléments, conformément au plan d'entretien du constructeur, reportez-vous aux pages correspondant à la motorisation de votre véhicule dans le carnet d'entretien.

i N'utilisez que des produits recommandés par CITROËN ou des produits de qualité et de caractéristiques équivalentes.

Afin d'optimiser le fonctionnement d'organes aussi importants que le circuit de freinage, CITROËN sélectionne et propose des produits bien spécifiques.

Afin de ne pas endommager les organes électriques, il est formellement interdit d'utiliser le lavage à haute pression pour nettoyer le compartiment moteur.

TOTAL & CITROËN

PARTENAIRES DANS LA PERFORMANCE ET LE RESPECT DE L'ENVIRONNEMENT

L'innovation au service de la performance

Depuis plus de 40 ans, les équipes de Recherche et de Développement TOTAL élaborent pour CITROËN des lubrifiants répondant aux dernières innovations techniques des véhicules CITROËN, en compétition et dans la vie de tous les jours.

C'est pour vous l'assurance d'obtenir les meilleures performances pour votre moteur.

Une protection optimale de votre moteur

En effectuant l'entretien de votre véhicule CITROËN, avec les lubrifiants TOTAL, vous contribuez à améliorer la longévité et les performances de votre moteur tout en respectant l'environnement.



CITROËN préfère TOTAL





REEMPLISSAGE DU RÉSERVOIR

Niveau mini carburant



Au premier allumage de ce témoin et lorsque l'aiguille est au début de la zone rouge, le niveau mini du réservoir est atteint.

A cet instant, il vous reste **environ 8 litres**.

Faites rapidement un complément de carburant pour éviter la panne.

 Ne jamais rouler jusqu'à la panne au risque d'endommager les systèmes d'antipollution et d'injection.

Remplissage

Le remplissage en carburant doit se faire **moteur à l'arrêt**.

 Ne pas ouvrir la porte latérale gauche, si votre véhicule en est équipé, vous risquez d'endommager la trappe à carburant lors du remplissage.

 Vous pouvez verrouiller cette porte avec la sécurité enfant électrique. Rubrique 2, partie «Ouvertures».

- Ouvrez la trappe à carburant. Introduisez la clé puis tournez d'un quart de tour.
- Retirez le bouchon et accrochez-le à la patte située sur la face intérieure de la trappe.

Il est normal d'entendre un bruit d'aspiration d'air, à l'ouverture du bouchon, car il y a une dépression liée à l'étanchéité du circuit de carburant.

Une étiquette collée à l'intérieur de la trappe vous rappelle le type de carburant à utiliser.

Les compléments en carburant doivent être supérieurs à 8 litres pour être pris en compte par la jauge à carburant.

Quand vous effectuez le plein du réservoir, n'insistez pas au-delà de la 3ème coupure du pistolet. Ceci pourrait engendrer des dysfonctionnements.

La capacité du réservoir est d'environ 80 litres.

- Après remplissage du réservoir, verrouillez le bouchon et refermez la trappe.

Carburant

Qualité du carburant utilisé pour les moteurs Diesel



Les moteurs Diesel sont parfaitement compatibles avec les biocarburants conformes aux standards actuels et futurs européens (gazole respectant la norme EN 590 en mélange avec un biocarburant respectant la norme EN 14214) pouvant être distribués à la pompe (incorporation possible de 0 à 7% d'Ester Méthylique d'Acide Gras).

L'utilisation du biocarburant B30 est possible sur certains moteurs Diesel ; toutefois, cette utilisation est conditionnée par l'application stricte des conditions particulières d'entretien. Consultez le réseau CITROËN ou un atelier qualifié.

L'utilisation de tout autre type de (bio)carburant (huiles végétales ou animales pures ou diluées, fuel domestique...) est formellement prohibée (risques d'endommagement du moteur et du circuit de carburant).

Qualité du carburant utilisé pour les moteurs essence



Les moteurs essence sont parfaitement compatibles avec les biocarburants essence du type E10 ou E24 (contenant 10% ou 24% d'éthanol), conformes aux normes européennes EN 228 et EN 15376.

Les carburants du type E85 (contenant jusqu'à 85% d'éthanol) sont exclusivement réservés aux seuls véhicules commercialisés pour l'utilisation de ce type de carburant (véhicules BioFlex). La qualité de l'éthanol doit respecter la norme européenne EN 15293.

Pour le Brésil uniquement, des véhicules spécifiques sont commercialisés pour fonctionner avec les carburants contenant jusqu'à 100% d'éthanol (type E100).

CIRCUIT DE CARBURANT NEUTRALISÉ

En cas de choc important, un dispositif coupe automatiquement l'alimentation du carburant au moteur.



Le clignotement de ce témoin est accompagné d'un message sur l'écran.

Vérifiez l'absence d'odeur et de fuite de carburant à l'extérieur du véhicule et rétablissez l'alimentation :

- coupez le contact (position STOP),
- retirez la clé de contact,
- remettez la clé de contact,
- mettez le contact et démarrez.

POMPE DE RÉAMORÇAGE DIESEL

En cas de panne de carburant, il est nécessaire de réamorcer le circuit :

- remplir le réservoir de carburant avec au moins cinq litres de gazole,
- actionner la pompe manuelle de réamorçage, située sous le capot moteur sous le cache de protection, jusqu'à l'apparition du carburant dans le tuyau transparent,
- actionner le démarreur jusqu'à la mise en route du moteur.

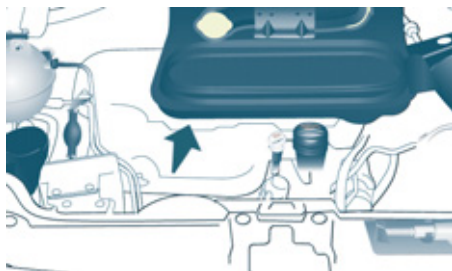

BOUTON DE RÉAMORÇAGE DIESEL

En cas de panne de carburant, il est possible, en utilisant le bouton-poussoir, de réamorcer le circuit :

- remplir le réservoir de carburant avec au moins cinq litres de gazole,
- ouvrir le capot moteur,



Si le moteur ne démarre pas du premier coup, n'insistez pas. Actionner de nouveau le bouton-poussoir de réamorçage, puis le démarreur.



- déclipper le cache de protection pour accéder au bouton-poussoir de réamorçage,
- poser le cache à droite du moteur,



- placer les deux fentes dans les ergots à l'arrière du moteur pour remettre en place le cache de protection,



- appuyer fortement sur le bouton-poussoir pour l'actionner ; le carburant durcit le tuyau à son passage,
- actionner le démarreur jusqu'à la mise en route du moteur,

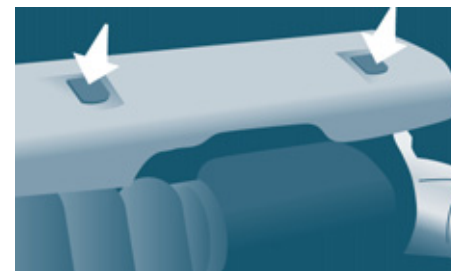

- clipper le cache de protection,
- refermer le capot moteur.

Batterie

BATTERIE

Elle est logée dans un compartiment, situé sous le plancher, devant le siège avant droit.

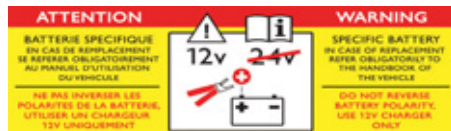

i La présence de cette étiquette indique l'utilisation d'une batterie au plomb 12 V de technologie et de caractéristiques spécifiques, qui nécessite, en cas de débranchement ou de remplacement, une intervention du réseau CITROËN ou d'un atelier qualifié.

Le non-respect de ces consignes risque d'entraîner une usure prématurée de la batterie.

Pour recharger la batterie avec un chargeur de batterie

- débranchez la batterie,
- respectez les instructions d'utilisation données par le fabricant du chargeur,
- rebranchez en commençant par la borne (-),
- vérifiez la propreté des bornes et des cosses. Si elles sont couvertes de sulfate (dépôt blanchâtre ou verdâtre), démontez-les et nettoyez-les.

Pour démarrer à partir d'une autre batterie

- connectez le câble rouge aux bornes (+) des deux batteries,
- connectez une extrémité du câble vert ou noir à la borne (-) de la batterie additionnelle,
- connectez l'autre extrémité du câble vert ou noir sur un point de masse du véhicule en panne, le plus loin possible de la batterie,
- actionnez le démarreur, laissez tourner le moteur,
- attendez le retour au ralenti et débranchez les câbles.

i Il est conseillé, lors d'un arrêt prolongé de plus d'un mois, de débrancher la batterie.



Avant de procéder au débranchement de la batterie, vous devez attendre 2 minutes après la coupure du contact.

Ne débranchez pas les cosses quand le moteur tourne.

Ne rechargez pas les batteries sans avoir débranché les cosses.

Après tout rebranchement de la batterie, mettez le contact et attendez 1 minute avant de démarrer, afin de permettre l'initialisation des systèmes électroniques. Toutefois, si après cette manipulation de légères perturbations subsistent, contactez le réseau CITROËN ou un atelier qualifié.

MODE ÉCONOMIE

Après l'arrêt du moteur, clé en position contact, certaines fonctions (essuie-vitre, lève-vitres, plafonniers, autoradio, etc...) ne sont utilisables que pendant une durée cumulée de trente minutes, afin de ne pas décharger la batterie.

Une fois ces trente minutes passées, les fonctions actives sont mises en veille et le témoin batterie clignote accompagné d'un message sur l'écran.

Pour retrouver l'usage immédiat de ces fonctions, il faut procéder au démarrage du moteur et le laisser tourner quelques instants.

Le temps dont vous disposerez alors sera le double du temps de mise en route du moteur. Néanmoins, ce temps sera toujours compris entre cinq et trente minutes.

Une batterie déchargée ne permet pas le démarrage du moteur.

Réparer une roue



KIT DE DÉPANNAGE

L'outillage se situe à l'arrière gauche du véhicule.

Le kit de dépannage provisoire de pneumatique est composé d'un compresseur et d'un flacon (contenant un produit de colmatage).

i Le véhicule livré avec le kit de dépannage provisoire de pneumatique n'est pas équipé de roue de secours ni de son outillage (cric, manivelle, ...).

Utilisation du kit

- coupez le contact,
- collez l'autocollant de limitation de vitesse sur le volant du véhicule pour vous rappeler qu'une roue est en usage temporaire,
- vérifiez que l'interrupteur **A** est basculé en position «0»,
- raccordez le tuyau du flacon **1** à la valve du pneumatique à réparer,
- connectez la prise électrique du compresseur à la prise 12 V du véhicule,
- démarrez le véhicule et laissez le moteur tourner,
- mettez en marche le compresseur en appuyant sur l'interrupteur **A** en position «1» jusqu'à ce que la pression de pneumatique atteigne 2,0 bars,

i Si au bout de cinq à dix minutes environ, vous ne parvenez pas à atteindre cette pression, c'est que le pneumatique n'est pas réparable ; consultez le réseau CITROËN ou un atelier qualifié pour le dépannage de votre véhicule.

- retirez le compresseur, déclipsez et rangez le flacon dans un sac étanche, pour ne pas salir votre véhicule avec des traces de liquide,
- roulez immédiatement pendant environ trois kilomètres, à vitesse réduite (entre 20 et 60 km/h), afin de colmater la crevaillon,
- arrêtez-vous pour vérifier la réparation et la pression,



- raccordez directement le tuyau du compresseur à la valve de la roue réparée,
 - connectez de nouveau la prise électrique du compresseur à la prise 12 V du véhicule,
 - démarrez de nouveau le véhicule et laissez le moteur tourner,
- ajustez la pression à l'aide du compresseur (pour gonfler : interrupteur **A** en position «1» ; pour dégonfler : interrupteur **A** en position «0» et appui sur bouton **B**), conformément à l'étiquette de pression des pneumatiques du véhicule (située sur l'entrée de porte, côté conducteur), puis pensez à vérifier que la fuite est bien colmatée (plus aucune perte de pression après plusieurs kilomètres),
 - retirez le compresseur, puis rangez le kit complet,
 - roulez à vitesse réduite (80 km/h maxi) en limitant à 200 km environ la distance effectuée,
 - rendez-vous dès que possible dans le réseau CITROËN ou dans un atelier qualifié, pour la réparation ou le remplacement du pneumatique par un technicien.

 Faites attention, le flacon de liquide contient de l'éthylène-glycol, ce produit est nocif en cas d'ingestion et irritant pour les yeux. Tenez ce produit hors de portée des enfants.

La date limite d'utilisation du liquide est inscrite sous le flacon.

Le flacon est à usage unique ; même entamé, il doit être remplacé.

Après utilisation, ne jetez pas le flacon dans la nature, rapportez-le dans le réseau CITROËN ou à un organisme chargé de sa récupération.

N'oubliez pas de vous réapprovisionner avec un nouveau flacon de produit de colmatage disponible dans le réseau CITROËN ou dans un atelier qualifié.

Changer une roue

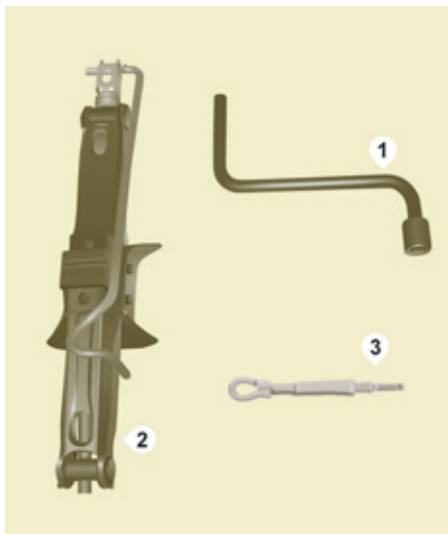

CHANGER UNE ROUE

Si votre véhicule est équipé d'une roue de secours située sous le véhicule, suivez ces instructions.

1. LE STATIONNEMENT DU VÉHICULE

- Assurez-vous impérativement que les occupants sont sortis du véhicule et situés dans une zone garantissant leur sécurité.
- Dans la mesure du possible, immobilisez le véhicule sur un sol horizontal, stable et non glissant.
- Serrez le frein de stationnement, coupez le contact et engagez la première ou la marche arrière.
- Placez une cale, si disponible, sous la roue diagonalement opposée à celle à remplacer.

Dans certaines conditions de terrain et/ou de charges transportées importantes, il est nécessaire de lever le véhicule pour dégager la roue de secours du panier. Faites appel au réseau CITROËN ou à un atelier qualifié.

+ Si votre véhicule est équipé de suspension à compensation pneumatique, veuillez neutraliser le système. Rubrique 3, partie «Suspension arrière».



2. LES OUTILS

- Si votre véhicule en est équipé, ouvrez la trappe plastique située à l'arrière gauche du véhicule.
- Dévissez l'écrou puis retirez le cric et la manivelle.

1. Manivelle démonte-roue.
2. Cric.
3. Anneau de remorquage.

👁 Le cric et l'ensemble de l'outillage sont spécifiques à votre véhicule. Ne l'utilisez pas pour d'autres usages.



3. LA ROUE DE SECOURS

- Accédez à la roue de secours à partir de l'arrière.

i Vous pouvez allumer le plafonnier pour augmenter la luminosité.



- Ouvrez les portes arrière.



- Ouvrez le cache, situé sur la marche, pour accéder à la vis du panier.

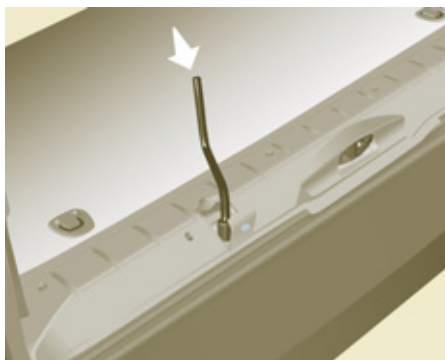

- Dévissez la vis avec la manivelle démonte-roue jusqu'à descendre le panier au maximum.



- Dégagez le panier du crochet et placez la roue de secours près de la roue à remplacer.

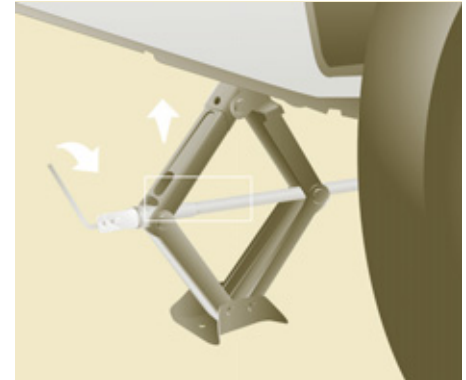
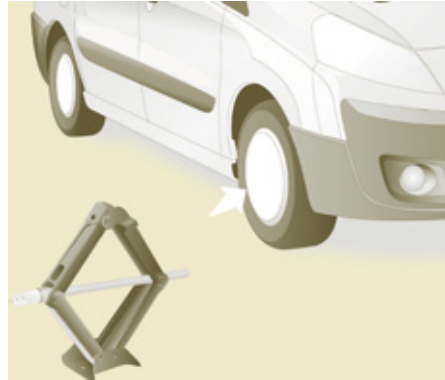

4. LE MODE OPÉRATOIRE

- Dégagez l'enjoliveur en le tirant à l'aide de l'anneau de remorquage.
- Débloquez les vis de roue et amorcez le dévissage.

- Placez le cric en contact avec l'emplacement prévu, le plus proche de la roue à changer. Assurez-vous que la semelle du cric est bien en contact avec le sol, et bien à l'aplomb.
- Déployez le cric afin de dégager nettement la roue du sol.
- Reprenez le dévissage complet de la roue.
- Retirez les vis et déposez la roue.



Ne déployez le cric qu'après avoir amorcé le dévissage de la roue à changer, et une fois la cale en place sous la roue diagonalement opposée.



5. LE MONTAGE DE LA ROUE DE SECOURS

- Mettez la roue en place sur le moyeu et amorcez le vissage à la main.
- Effectuez un premier serrage à l'aide de la manivelle démonte-roue.
- Redescendre complètement le véhicule en repliant le cric, puis dégagez-le.
- Serrez à nouveau les vis de roue avec la manivelle, bloquez-les sans forcer.
- Remplacez la roue à réparer dans le panier.
- Raccrochez le panier au crochet puis remontez le panier avec la vis et la manivelle. Vérifiez que la roue et le panier sont bien plaqués contre le plancher du véhicule.
- Veillez à refermer la trappe, située sur la marche.
- Déposez l'enjoliveur dans le véhicule.



Ne vous engagez jamais sous le véhicule lorsque celui-ci est simplement soulevé par le cric.

N'utilisez jamais de visseuse à la place de la manivelle démonte-roue.

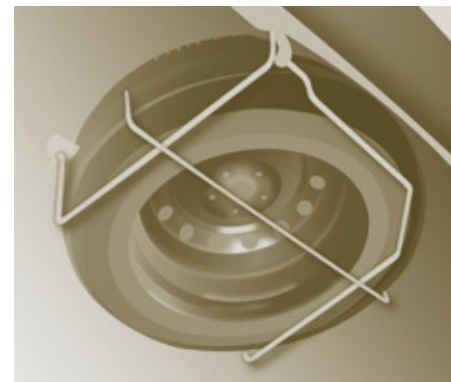
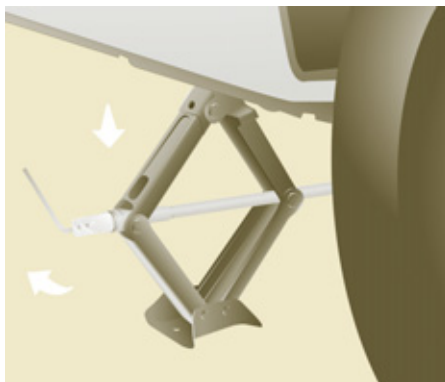

Pare-neige

6. LE REMONTAGE DE LA ROUE RÉPARÉE

Le remontage de la roue est le même que celui de l'étape 5 en n'oubliant pas de replacer l'enjoliveur de roue.

+ Rubrique 8, partie «Éléments d'identification» pour localiser l'étiquette des pneumatiques.

i La roue de secours n'est pas conçue pour faire du roulage sur de longues distances, faites rapidement contrôler le serrage des vis et la pression de la roue de secours par le réseau CITROËN ou par un atelier qualifié. Faites également réparer et remonter la roue d'origine au plus vite par le réseau CITROËN ou par un atelier qualifié.



OBTURATEUR AMOVIBLE PARE-NEIGE

Suivant destination, l'obturateur amovible pare-neige s'installe sur la partie basse du pare-chocs avant, pour éviter l'amoncellement de neige au niveau du ventilateur de refroidissement du radiateur.

N'oubliez pas de retirer l'obturateur amovible pare-neige lorsque la température extérieure est supérieure à 10°C (pas de risque de chute de neige) ou si vous remorquez.

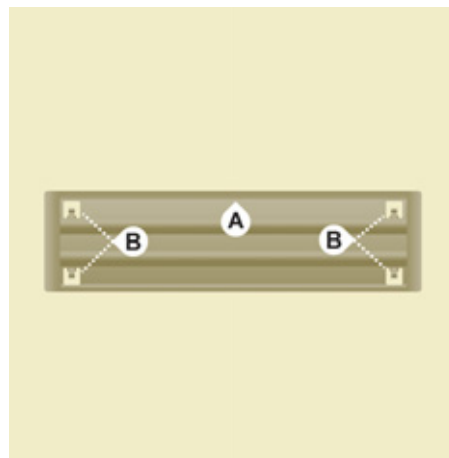

MONTAGE

- Présentez l'obturateur amovible pare-neige en face de son pion de centrage **A** sur le pare-chocs avant.
- Mettez-le en place en appuyant au niveau de chaque clip **B** situé aux quatre coins.

DÉMONTAGE

- Passez un tournevis au niveau du trou situé près de chacun des clips.
- Faites un mouvement de levier pour déclipper tour à tour les quatre clips **B**.



CHANGER UNE LAMPE

TYPES DE LAMPES

Différents types de lampes sont installés sur votre véhicule. Pour les retirer :



Type A

Lampe totalement en verre : tirez doucement car elle est montée par pression.



Type B

Lampe à baïonnette : appuyez sur la lampe, puis tournez-la dans le sens contraire des aiguilles d'une montre.

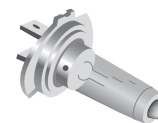

Type C

Lampe halogène : dégagez le ressort de blocage de son logement.



 Le changement des lampes à halogène doit se faire projecteur éteint depuis quelques minutes (risque de brûlure grave). Ne touchez pas directement la lampe avec les doigts, utilisez des chiffons non pelucheux.

A la fin de chaque opération, vérifiez le bon fonctionnement des feux.

Changer une lampe

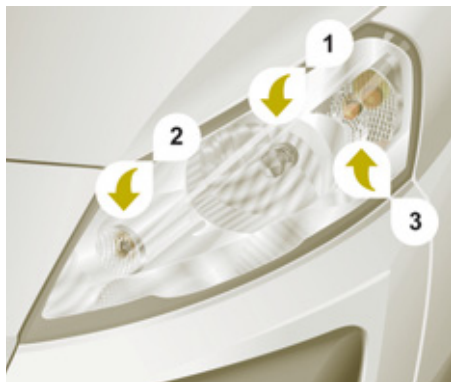

FEUX AVANT

Ouvrez le capot moteur. Pour accéder aux lampes, passez la main derrière le bloc optique.

Effectuez les opérations en sens inverse pour la remise en place de chaque lampe.

1. Feux de croisement / Feux de route

Type C, H4 - 55W

- Ôtez le couvercle du milieu en tirant la languette en caoutchouc souple.
- Débranchez le connecteur électrique.
- Dégagez le ressort de blocage.
- Remplacez la lampe en veillant à bien faire correspondre la partie métallique avec les rainures présentes sur le feu.



2. Feux de position

Type A, W5W - 5W

- Ôtez le couvercle en tirant la languette en caoutchouc souple.
- Extrayez le porte-lampe monté par pression en tirant le connecteur.
- Remplacez la lampe.
- Vérifiez la bonne remise en place du couvercle sur toute sa périphérie pour assurer l'étanchéité.



3. Indicateurs de direction

Type B, PY21W - 21W (ambre)

- Tournez le porte-lampe d'un quart de tour, dans le sens inverse des aiguilles d'une montre.
- Ôtez la lampe en appuyant légèrement dessus et en tournant dans le sens inverse des aiguilles d'une montre.
- Remplacez la lampe.

4. Projecteurs antibrouillard

Type C, H1 - 55W

Consultez le réseau CITROËN ou un atelier qualifié.

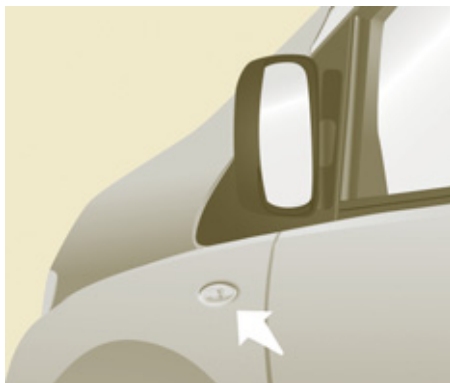

RÉPÉTITEUR LATÉRAL D'INDICATEUR DE DIRECTION

Type A, WY5W - 5W (ambre)

- Poussez le répéteur vers l'arrière et dégagez-le.
- Maintenez le connecteur et tournez d'un quart de tour à gauche le porte-lampe.
- Tournez d'un quart de tour à gauche la lampe, retirez-la et remplacez-la.
- Lors du remontage, engagez le répéteur vers l'arrière et ramenez-le vers l'avant.

Les lampes de couleur ambre (indicateurs de direction et répéteurs latéraux), doivent être remplacées par des lampes de caractéristiques et de couleur identiques.



Avant / Arrière

PLAFONNIERS

Type A, 12V5W - 5W

- Déclippez le transparent en glissant un tournevis dans les fentes de chaque côté du plafonnier.
- Tirez la lampe et remplacez-la.
- Clippez le transparent dans son logement et assurez-vous de son blocage.

Lavage haute-pression

 En utilisant ce type de lavage sur des salissures persistantes, n'insistez pas sur les projecteurs, les feux et leur contour pour éviter de détériorer leur vernis et leur joint d'étanchéité.



FEUX ARRIÈRE

Pour plus d'informations sur les lampes, reportez-vous aux «Types de lampes».

1. Feux de stop / feux de position

Type B, P21/5W - 21/5W

2. Indicateurs de direction

Type B, PY21W - 21W (ambre)

3. Feux de recul

Type B, P21W - 21W

4. Feux antibrouillard

Type B, P21W - 21W

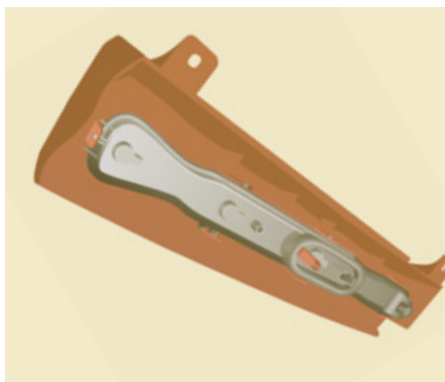

- Repérez la lampe défaillante puis ouvrez les portes arrière à 180°. Rubrique 2, partie «Ouvertures».
- Retirez les deux écrous de fixation. De l'extérieur, tirez le bloc transparent.
- Tout en tenant le feu, débranchez le connecteur électrique.



- Ecartez les 8 languettes puis extraire le porte-lampe.
- Ôtez la lampe défaillante en appuyant légèrement dessus et en tournant dans le sens inverse des aiguilles d'une montre.
- Remplacez la lampe.

Au remontage, veillez à bien repositionner :

- les 8 languettes,
- les deux ergots blancs dans les deux trous en caoutchouc pour maintenir l'étanchéité du feu,
- le fil d'alimentation pour ne pas le coincer.



FEUX DE PLAQUE MINÉRALOGIQUE

Type A, W5W - 5W

Avec volet

- Ecartez le plastique transparent à l'aide d'un tournevis, sur le point indiqué par la flèche.
- Remplacez la lampe.
- Remplacez le plastique transparent et appuyez dessus.

Avec portes battantes

- Déclippez la garniture intérieure.
- Débranchez le connecteur en écartant sa languette.
- Retirez le cache plastique.
- Tournez le porte-lampe d'un quart de tour dans le sens inverse des aiguilles d'une montre.
- Remplacez la lampe.

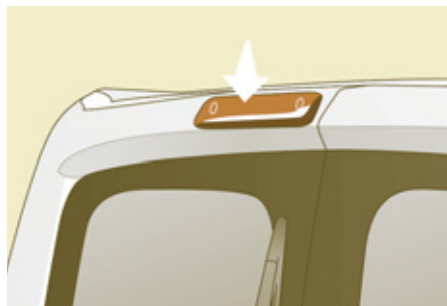

TROISIÈME FEU STOP

Type A, W5W - 5W

Feu situé à l'extérieur (portes battantes)

- Dévissez les deux vis à l'aide d'un tournevis TorxTM avec embout de 20.
- Retirez le feu.
- Remplacez la lampe.



Type B, P21W - 21W

Feu situé à l'intérieur (volet)

- Dévissez les deux vis à l'aide d'un tournevis TorxTM avec embout de 20.
- Retirez le cache plastique.
- Retirez le porte-lampe en écartant les deux languettes.
- Ôtez la lampe défectueuse en appuyant légèrement dessus et en tournant dans le sens inverse des aiguilles d'une montre.
- Remplacez la lampe.

Changer un fusible

CHANGER UN FUSIBLE

Les trois boîtes à fusibles sont placées :

- dans la planche de bord côté droit (derrière le vide-poche, escamotable),
- dans l'habitacle (compartiment batterie),
- sous le capot moteur.

Les désignations communiquées ne sont que les fusibles qui peuvent être changés par l'utilisateur. Pour toute autre intervention, rendez-vous dans le réseau CITROËN ou dans un atelier qualifié.

i À l'intention des professionnels : pour l'information complète des fusibles et relais, consultez la schématique des «Méthodes» via le Réseau.

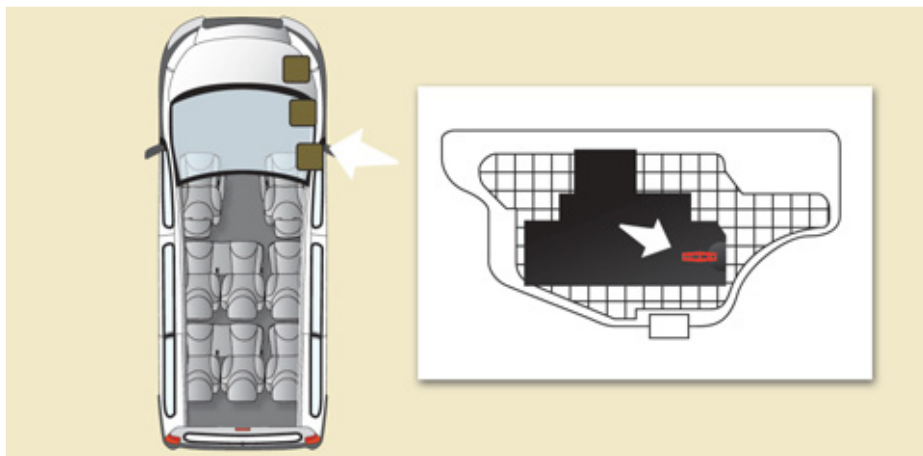

Dépose et pose d'un fusible

Avant de remplacer un fusible, il est nécessaire de connaître la cause de l'incident et d'y remédier.

Remplacez toujours un fusible défectueux par un fusible de calibre équivalent.

CITROËN décline toute responsabilité pour les frais occasionnés par la remise en état de votre véhicule ou les dysfonctionnements résultant de l'installation d'accessoires auxiliaires non fournis, non recommandés par CITROËN et non installés selon ses prescriptions, en particulier lorsque la consommation de l'ensemble des appareils supplémentaires branchés dépasse 10 milliampères.

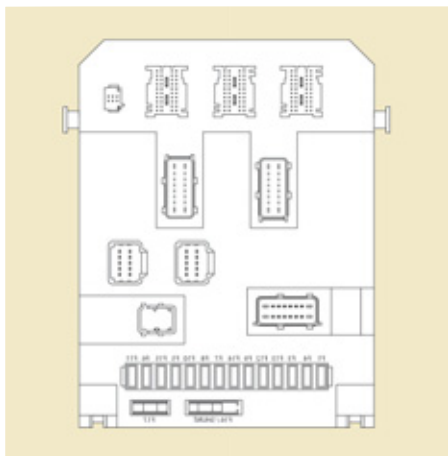

FUSIBLES PLANCHE DE BORD CÔTÉ DROIT

- Basculez le vide-poche puis tirez-le fortement pour accéder aux fusibles.

Fusibles	A (ampères)	Affectation
1	15	Essuie-vitre arrière
2	-	Libre
3	5	Calculateur airbag
4	10	Capteur angle volant, Prise diagnostic, Capteur ESP, Ventilation manuelle, Contacteur embrayage, Hauteur faisceau des projecteurs, Pompe filtre à particules
5	30	Rétroviseurs à commande électrique, Moteur lève-vitre passager
6	30	Alimentation lève-vitres avant
7	5	Plafonniers et éclairage boîte à gants
8	20	Ecran multifonction, Sirène alarme antivol, Autoradio, Chargeur compact disque, Radiotéléphone, Boîtier servitude remorque (post-équipement)
9	10	Prise accessoire en rang 2
10	30	Correcteur d'assiette arrière, Commutation sous volant, Combiné
11	15	Prise diagnostic, Contacteur antivol
12	15	Kit mains libres, Calculateur airbag, Calculateur aide au stationnement
13	5	Boîtier de servitude moteur, Boîtier de servitude remorque
14	15	Capteur de pluie, Ventilation arrière, Air conditionné automatique, Combiné
15	30	Verrouillage/déverrouillage/super-verrouillage des ouvrants
16	-	Libre
17	40	Lunette arrière dégivrante, Rétroviseurs dégivrants

Changer un fusible

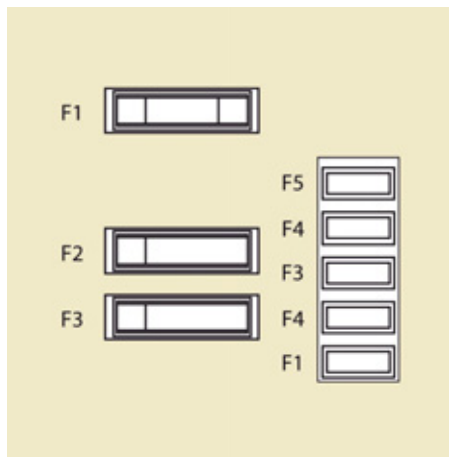

FUSIBLES HABITACLE

- Déclipez le couvercle du compartiment batterie.
- Retirez la cosse batterie rouge (+).

Après intervention, refermez très soigneusement le couvercle.

Fusibles	A (ampères)	Affectation
1	30	Sièges chauffants
2	20	Prise 12V en rang 3
3	40/50	Boîtier servitude remorque (post-équipement)
4	-	Libre
36	15	Serrures portes battantes
37	10	Serrures portes battantes
38	20	Essuie vitre arrière portes battantes
39	10	Ventilation arrière
40	5	Rétroviseurs rabattables

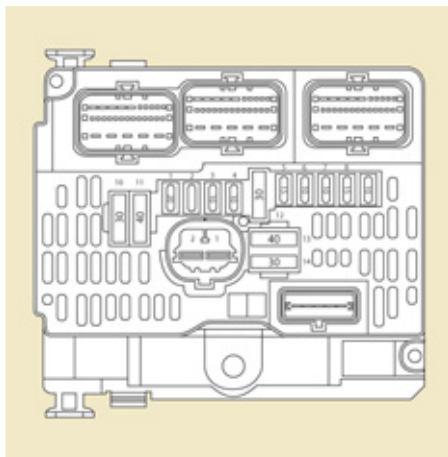

FUSIBLES SOUS LE CAPOT MOTEUR

- Après avoir ouvert le capot, faites glisser le support du liquide lave-vitre pour faciliter l'accès.
- Déclipez et basculez le boîtier pour accéder aux fusibles.

Fusibles	A (ampères)	Affectation
1	20	Calculateur moteur, Dispositifs alimentation carburant et alimentation air, Groupe moto-ventilateur
2	15	Avertisseur sonore
3	10	Pompe lave-vitre avant et arrière
4	20	Pompe lave-projecteurs
5	15	Dispositif alimentation carburant
6	10	Direction assistée, Contacteur pédale de frein secondaire
7	10	Système de freinage (ABS/ESP)
8	20	Commande du démarreur
9	10	Contacteur pédale de frein principal
10	30	Dispositifs alimentation carburant et alimentation air, Dispositifs dépollution
11	40	Ventilation avant
12	30	Essuie-vitre avant
13	40	Boîtier servitude intelligent
14	30	Libre



CHANGER UN BALAI D'ESSUIE-VITRE

Mise en position particulière des balais avant

- Moins d'une minute après avoir coupé le contact, actionnez la commande d'essuie-vitre vers le bas pour positionner les balais le long des montants du pare-brise (position particulière).

Echange d'un balai avant

- Soulevez le bras.
- Déclipez le balai et déposez-le.
- Montez le nouveau balai.
- Rabattez le bras.

Pour ranger les balais, mettez le contact et actionnez la commande d'essuie-vitre.

Échange du balai arrière

- Soulevez le bras, puis déclipez le balai et déposez-le.
- Montez le nouveau balai et rabattez le bras.

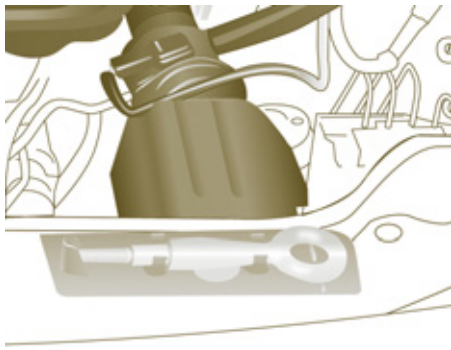

SE FAIRE REMORQUER

Sans levage (quatre roues au sol)

Vous devez toujours utiliser une barre de remorquage.

Par l'avant

- déclipsez le cache en appuyant sur la partie basse de celui-ci,
- vissez l'anneau amovible de remorquage jusqu'en butée.

Par l'arrière

- déclipsez le cache à l'aide d'une pièce de monnaie ou de la partie plate de l'anneau de remorquage,
- vissez l'anneau amovible de remorquage jusqu'en butée.

Avec levage (2 roues au sol seulement)

Il est préférable de soulever le véhicule à l'aide d'un outil de levage professionnel.

Véhicules avec boîte de vitesses mécanique (version diesel)

Pour les véhicules équipés de boîte de vitesses mécanique, il est nécessaire que le levier de vitesses soit en position point mort, le non respect de cette particularité peut conduire à la détérioration de certains organes de freinage et à l'absence d'assistance de freinage au redémarrage du moteur.

Consignes générales

Respectez la législation en vigueur dans votre pays.

Vérifiez que le poids du véhicule tracteur est supérieur à celui du véhicule remorqué.

Le conducteur doit rester au volant du véhicule remorqué.

La circulation sur autoroute et sur voie rapide est interdite lors d'un remorquage.

Lors d'un remorquage avec les quatre roues au sol, utilisez toujours une barre de remorquage homologuée ; les cordes et les sangles sont interdites.

Lors d'un remorquage moteur arrêté, il n'y a plus d'assistance de freinage et de direction.

Dans les cas suivants, faites impérativement appel à un professionnel pour le remorquage :

- véhicule en panne sur autoroute ou sur voie rapide,
- impossibilité de mettre la boîte de vitesses au point mort, de débloquer la direction, de desserrer le frein de stationnement,
- remorquage avec deux roues au sol seulement,
- absence de barre de remorquage homologuée...



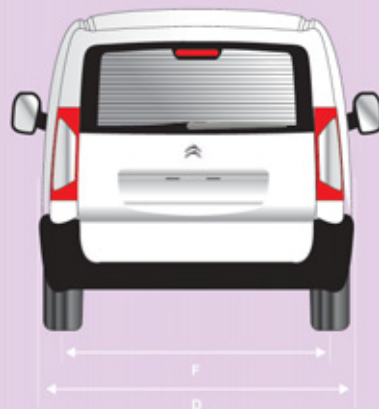

DIMENSIONS (MM)

Le véhicule se décline en 2 longueurs (L1, L2) et 1 hauteur (H1), reportez-vous aux tableaux :

		H1	
L	Longueur hors tout	4 805	5 135
H	Hauteur hors tout, suspension pneumatique / métallique	1 895/1 942	
A	Empattement	3 000	3 122
B	Porte-à-faux avant	975	
C	Porte-à-faux arrière	830	1 038
D	Largeur hors tout :		
	sur tôle	1 870	
	avec baguettes	1 895	
	avec rétros rabattus	1 986	
	avec rétros déployés	2 194	
E	Largeur voies avant	1 574	
F	Largeur voies arrière	1 574	
	Diamètre de braquage entre trottoirs (m)	12,18	12,59
	Charges maximales (kg)		
	Utile	1 000	
	Sur pavillon	170	

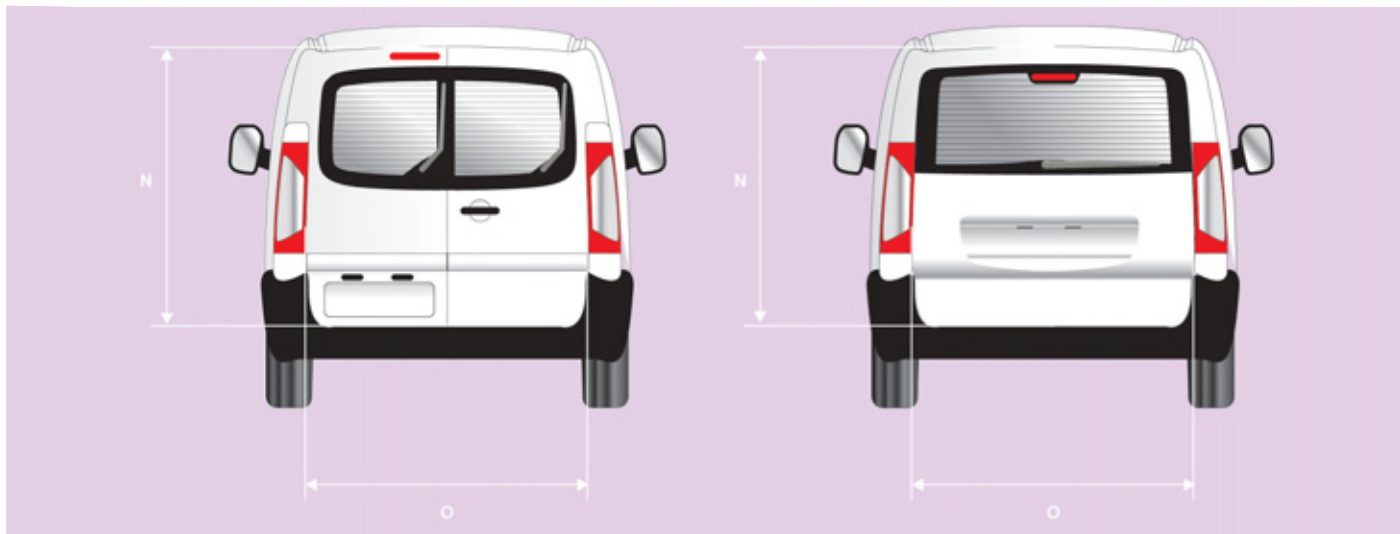

		PORTES ARRIÈRE (mm)	
		L1	L2
		H1	
N	Hauteur utile	1 272	
O	Largeur utile	1 237	

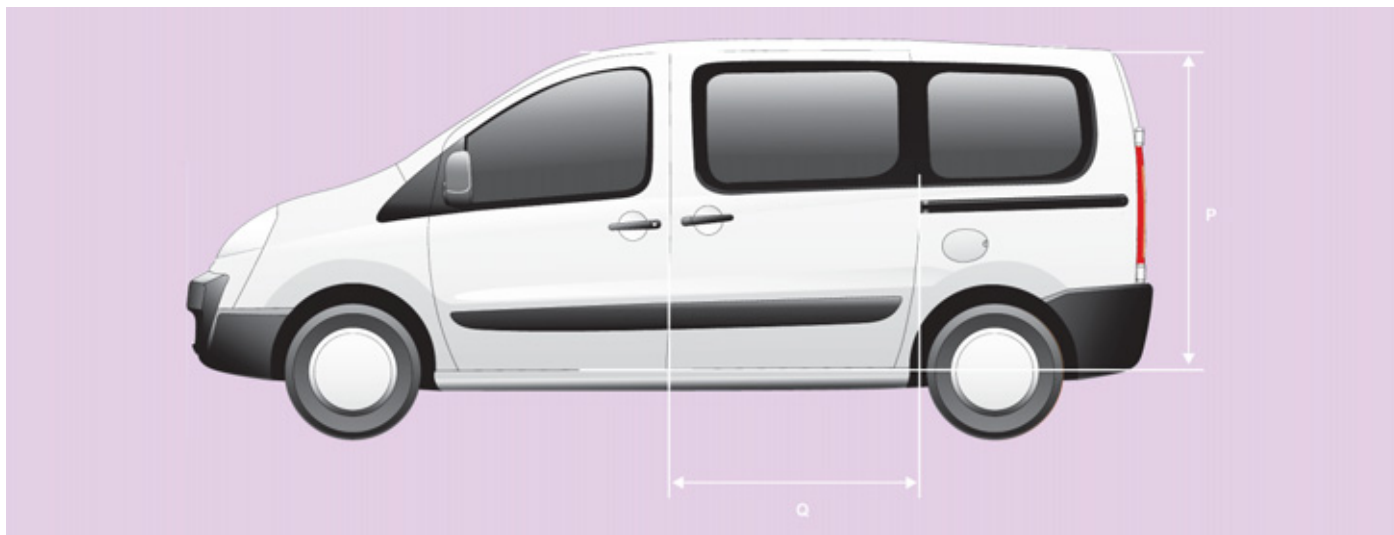

		PORTE LATÉRALE COULISSANTE (mm)	
		L1	L2
P	Hauteur	H1	
		1 203	
Q	Largeur	924	

MASSES ET CHARGES REMORQUABLES (KG)

Pour plus d'information, consultez votre certificat d'immatriculation.

Dans chaque pays, il est impératif de respecter les charges remorquables admises par la législation locale. Pour connaître les possibilités de remorquage de votre véhicule et son poids total roulant admissible, consultez le réseau CITROËN.

Report de charge

Il est possible, lorsque le véhicule tracteur n'a pas atteint la MTAC, de reporter cette masse dans la remorque.

Dans tous les cas, ne dépassez pas la masse de la remorque et la MTRA, indiquée dans votre certificat d'immatriculation.

Respecter les capacités de remorquage de votre véhicule.

La masse remorquée freinée avec report de charge peut être augmentée en charge, à condition de retirer du véhicule l'équivalence de cette charge pour ne pas dépasser la MTRA.

Des températures extérieures élevées peuvent entraîner des baisses de performances du véhicule pour protéger le moteur. Lorsque la température extérieure est supérieure à 37°C, limiter la masse remorquée à 700 kg, sans report de charge.

Dans le cas d'un véhicule tracteur, il est interdit de dépasser la vitesse de 100 km/h (respecter la législation en vigueur dans votre pays).

MOTORISATIONS ET BOÎTES DE VITESSES

	Diesel					Essence	
	1.6 HDi 90	1.6 HDi 90 FAP	2.0 HDi 98 FAP	2.0 HDi 128 FAP	2.0 HDi 164 FAP	2.0 ESS 140	
Cylindrée (cm ³)	1 560		1 997	1 997	1 997	1 997	
Alésage x course (mm)	75 x 88		85 x 88	85 x 88	85 x 88	85 x 88	
Puissance (ch)	90		98	128	164	138	
Puissance maximum norme CEE (kW)	66		72	94	120	103	
Régime de puissance maxi (tr/min)	3 500		4 000	4 000	4 000	6 000	
Couple maxi norme CEE (Nm)	180		260	320	340	180	
Régime de couple maxi (tr/min)	1 500		1 500	2 000	2 000	2 500	
Catalyseur	Oui	Oui	Oui	Oui	Oui	-	
Filtre à particules	Non	Oui	Oui	Oui	Oui	/	
Carburant	Gazole	Gazole	Gazole	Gazole	Gazole	Sans plomb	
Boîte de vitesses	Manuelle				Manuelle	Automatique	Manuelle
Rapports	5		6	6	6		5

Pour plus d'information, consultez le site internet à l'adresse : <http://service.citroen.com>

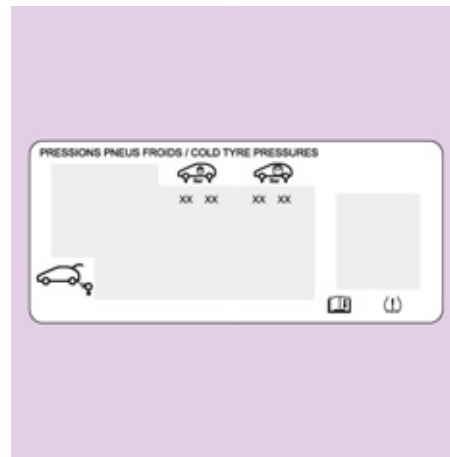
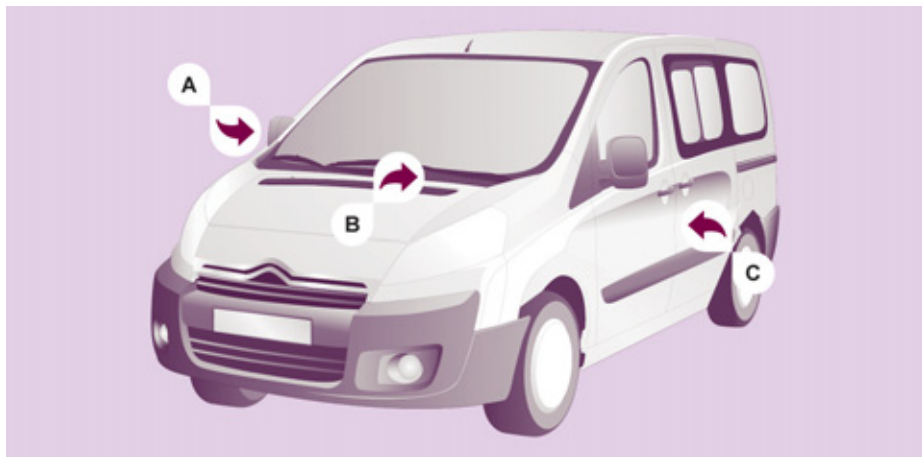

ÉLÉMENTS D'IDENTIFICATION

A. Étiquette constructeur.

- 1 - VF Numéro dans la série du type.
- 2 - Poids en charge (MTAC).
- 3 - Poids total roulant (MTRA).
- 4.1 - Masse maximale sur l'essieu avant.
- 4.2 - Masse maximale sur l'essieu arrière.

B. Numéro de série sur la carrosserie.

Utilisez l'embout plat de l'anneau de remorquage pour ouvrir la trappe.

C. Pneumatiques et référence peinture.

La vignette C, apposée sur la porte avant, indique :

- les dimensions des jantes et pneumatiques,
- les marques de pneumatiques homologuées par le constructeur,
- les pressions de gonflage (le contrôle de la pression de gonflage doit être effectué à froid, au moins tous les mois),
- la référence de la couleur de la peinture.



APPEL D'URGENCE OU D'ASSISTANCE

APPEL D'URGENCE OU D'ASSISTANCE AVEC NaviDrive

CITROËN APPEL D'URGENCE LOCALISÉ



Attention, l'appel d'urgence et les services ne sont actifs que si le téléphone interne est utilisé avec une carte SIM valide. Avec un téléphone Bluetooth et sans carte SIM, ces services ne sont pas fonctionnels.

En cas d'urgence, appuyer sur la touche SOS jusqu'à l'audition d'un signal sonore et l'affichage d'un écran «Validation / Annulation» (si carte SIM valide insérée). Un appel est déclenché vers la plateforme Citroën Urgence qui reçoit des informations de localisation du véhicule et peut transmettre une alerte qualifiée aux services de secours compétents.

Dans les pays où la plateforme n'est pas opérationnelle, ou lorsque le service de localisation a été expressément refusé, l'appel est transmis aux services de secours (112).



En cas de choc détecté par le calculateur d'airbag, et indépendamment des éclatements d'airbag éventuels, un appel d'urgence est lancé automatiquement.

Le message «Appel d'Urgence en mode dégradé» associé au clignotement du voyant orange indique un dysfonctionnement. Consultez le réseau CITROËN.

CITROËN APPEL D'ASSISTANCE LOCALISÉ



Appuyer sur cette touche pour accéder aux services CITROËN.



Sélectionner «Centre Contact Client» pour toute demande d'information sur la marque CITROËN.

Centre Contact Client

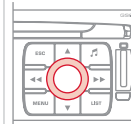

Sélectionner «Citroën Assistance» pour lancer un appel de dépannage.

Citroën Assistance

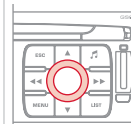

Ce service est soumis à conditions et disponibilités. Consultez le réseau CITROËN. Si vous avez acheté votre véhicule en dehors du réseau CITROËN, vous êtes invité à vérifier la configuration de ces services et pouvez en demander la modification auprès de votre réseau.

APPEL D'URGENCE OU D'ASSISTANCE

CITROËN APPEL D'URGENCE LOCALISÉ



En cas d'urgence, appuyer plus de 2 secondes sur cette touche. Le clignotement de la diode verte et un message vocal confirment que l'appel est lancé vers la plateforme CITROËN Urgence*.

Un nouvel appui immédiat sur cette touche, annule la demande. La diode verte s'éteint.

Un appui (à tout moment) de plus de 8 secondes sur cette touche, annule la demande.

La diode verte reste allumée (sans clignoter) lorsque la communication est établie. Elle s'éteint en fin de communication.

Cet appel est opéré par la plateforme CITROËN Urgence qui reçoit des informations de localisation du véhicule et peut transmettre une alerte qualifiée aux services de secours compétents. Dans les pays où la plateforme n'est pas opérationnelle, ou lorsque le service de localisation a été expressément refusé, l'appel est opéré directement par les services de secours (112) sans localisation.

 En cas de choc détecté par le calculateur d'airbag, et indépendamment des déploiements d'airbag éventuels, un appel d'urgence est lancé automatiquement.

Si vous bénéficiez de l'offre CITROËN eTouch, vous disposez également de services complémentaires dans votre espace personnel MyCITROËN via le site internet CITROËN de votre pays, accessible sur www.citroen.com.

* Ces services sont soumis à conditions et disponibilités. Consultez le réseau CITROËN.

CITROËN APPEL D'ASSISTANCE LOCALISÉ



Appuyer plus de 2 secondes sur cette touche pour demander une assistance en cas d'immobilisation du véhicule.

Un message vocal confirme que l'appel est lancé*.

Un nouvel appui immédiat sur cette touche annule la demande. L'annulation est confirmée par un message vocal.

FONCTIONNEMENT DU SYSTÈME



A la mise du contact, le voyant vert s'allume pendant 3 secondes indiquant le bon fonctionnement du système.



Le voyant orange clignote : le système présente un dysfonctionnement.
Le voyant orange est allumé fixe : la pile de secours est à remplacer.

Dans les deux cas, consultez le réseau CITROËN.

Si vous avez acheté votre véhicule en dehors du réseau CITROËN, vous êtes invité à vérifier la configuration de ces services et pouvez en demander la modification auprès de votre réseau. Dans un pays multilingue, la configuration est possible dans la langue nationale officielle de votre choix.

Pour des raisons techniques, notamment pour une meilleure qualité des services télématiques bénéficiant au client, le constructeur se réserve le droit d'opérer à tout moment des mises à jour du système télématique embarqué du véhicule.

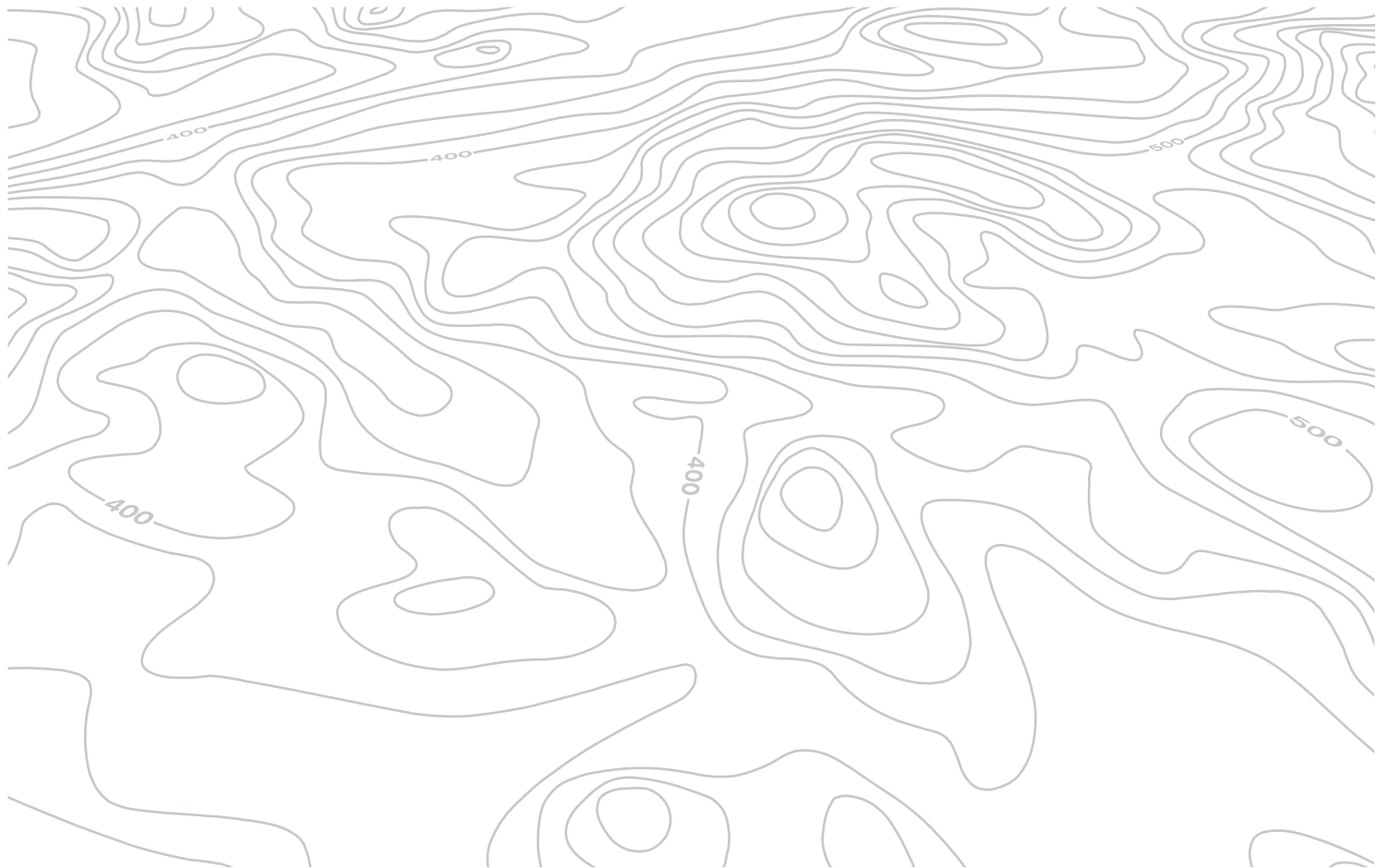

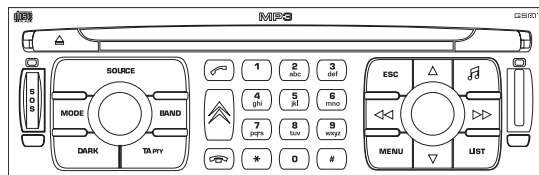

NaviDrive

**AUTORADIO MULTIMÉDIA / TÉLÉPHONE
FONCTION JUKEBOX (10 Go) / GPS (EUROPE)**



Le NaviDrive est codé de manière à fonctionner uniquement sur votre véhicule.



Pour des raisons de sécurité, le conducteur doit impérativement réaliser les opérations nécessitant une attention soutenue véhicule à l'arrêt.
Lorsque le moteur est arrêté et afin de préserver la batterie, le NaviDrive se coupe après quelques minutes.

SOMMAIRE

01 Premiers pas	p.	9.6
02 Commandes vocales et au volant	p.	9.7
03 Écran et menu général	p.	9.9
04 Navigation - Guidage	p.	9.13
05 Informations trafic	p.	9.23
06 Audio / Vidéo	p.	9.25
07 Téléphone	p.	9.34
08 Ordinateur de bord	p.	9.38
09 Configuration	p.	9.40
10 Arborescence écran	p.	9.41
Questions fréquentes	p.	9.47

01 PREMIERS PAS

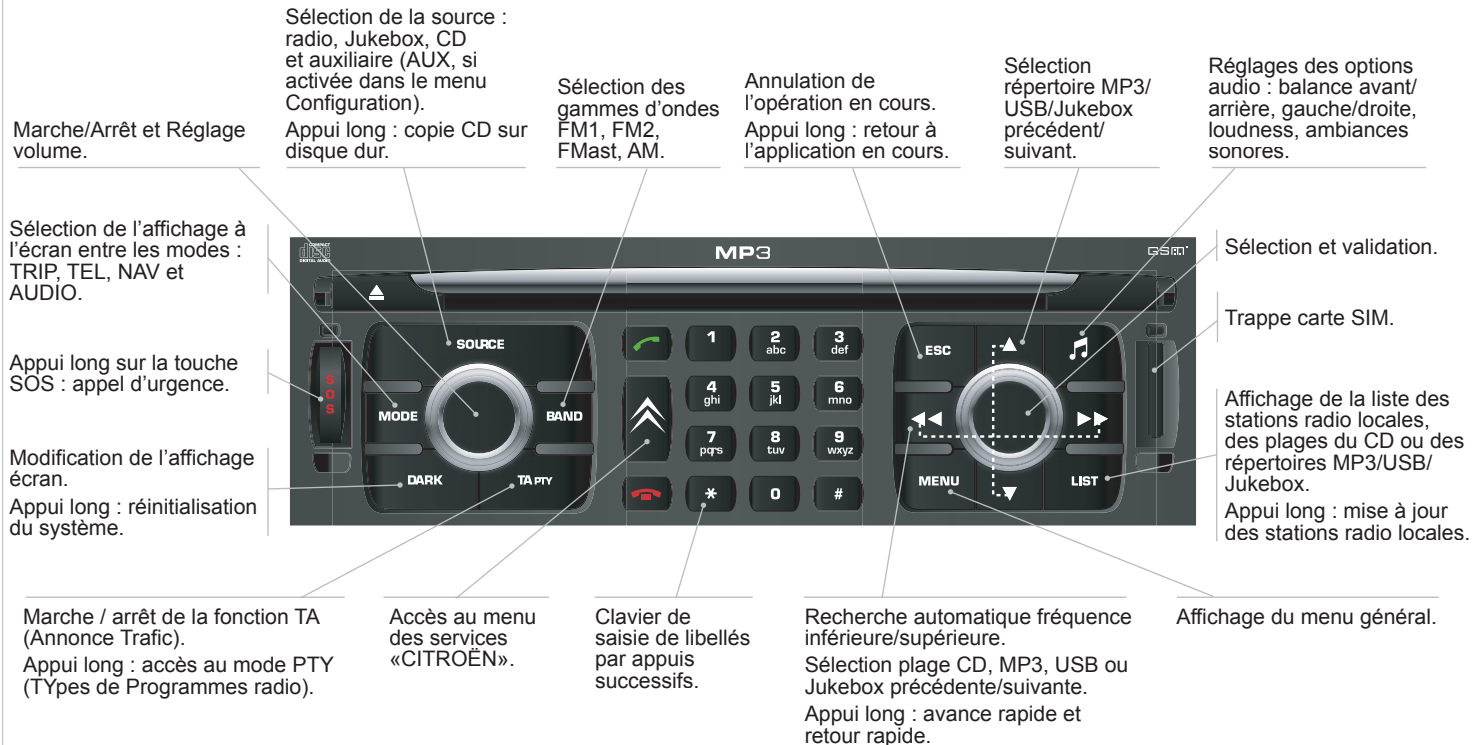

02 COMMANDES VOCALES ET AU VOLANT

RADIO : recherche automatique fréquence supérieure/inférieure.

Sélection station mémorisée précédente/suivante.

CD/MP3/USB/JUKEBOX : sélection de la plage suivante.

MP3/USB/JUKEBOX : sélection du répertoire suivant.

CD/USB : pression continue : avance rapide.

RADIO : sélection station mémorisée inférieure.

MP3/USB/JUKEBOX : sélection du répertoire précédent.

Sélection élément précédent d'un menu.

Augmentation du volume.

Changement de source sonore.

Validation d'une sélection.

Décrocher/Raccrocher le téléphone.

Pression de plus de 2 secondes : accès au menu du téléphone.

Silence, couper le son : par un appui simultané sur les touches augmentation et diminution du volume.

Rétablir du son par un appui sur une des deux touches du volume.

Diminution du volume.

RADIO : recherche automatique fréquence inférieure.

CD/MP3/USB/JUKEBOX : sélection de la plage précédente.

CD/USB : pression continue : retour rapide.

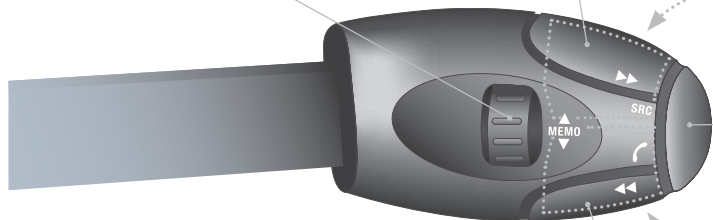

02 COMMANDES VOCALES ET AU VOLANT

COMMANDES VOCALES

AFFICHER LA LISTE ET LES UTILISER



1



Pour afficher la liste des commandes vocales disponibles, appuyer sur la commande de reconnaissance vocale pour lancer la reconnaissance vocale, puis prononcer AIDE ou la commande de reconnaissance vocale.



Pour la même opération, appuyer longtemps sur la touche MENU, et sélectionner la fonction «Liste des commandes vocales».

Liste des commandes vocales

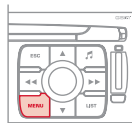

2



Appuyer sur la commande de reconnaissance vocale pour lancer la reconnaissance vocale.
Prononcer les mots un par un et attendre entre chacun d'eux le signal sonore de confirmation.
La liste qui suit est exhaustive.



NIVEAU 1	NIVEAU 2	NIVEAU 3
radio	mémoire autostore précédente / suivante liste	1 à 6 / *
lecteur de cd Jukebox (si activé) USB	plage précédente/suivante plage numéro/plage scan lecture aléatoire répertoire (CD-MP3 inséré) liste	1 à 250 / * précédent / suivant répéter aide/que puis-je dire/ annuler
appeler / guider vers	«Libellé pré-enregistré»	
téléphone	dernier numéro boîte vocale messagerie vocale répertoire	«Libellé pré-enregistré»
message	afficher lire répertoire	«Libellé pré-enregistré»
navigation	arrêter / reprendre zoom plus/moins voir	* destination véhicule
info trafic	afficher lire	
afficher	audio téléphone ordinateur de bord Navigation climatisation	
précédent/suivant stop supprimer oui / non	pour tout niveau 1 et 2	
* aide/que puis-je dire/annuler	pour tout niveau 1, 2 ou *	

03 ÉCRAN ET MENU GÉNÉRAL

> ÉCRAN COULEUR



Il affiche les informations suivantes, via la platine de commande de l'autoradio :

- l'heure,
- la date,
- la température extérieure (en cas de risque de verglas, vous êtes averti par un message),
- les affichages des sources audio (radio, CD, jukebox...),
- les affichages des systèmes télématiques (téléphone, services, ...),
- le contrôle des ouvertures (portes, coffre, ...),
- les messages d'alerte (ex : «Niveau carburant faible») et d'état des fonctions du véhicule (ex : «Allumage automatique des projecteurs activé») affichés temporairement,
- l'affichage de l'ordinateur de bord,
- les affichages du système de guidage embarqué GPS (Europe).



Configuration afficheur : se reporter à la partie - Arborecence écran.



Le système dispose de la cartographie NAVTEQ, directement installée, complète et détaillée sur le disque dur de l'équipement.

Les mises à jour des cartographies France et des autres pays européens, proposées par notre partenaire NAVTEQ, sont disponibles dans le réseau CITROËN.

03 ÉCRAN ET MENU GÉNÉRAL

CARTE : orientation, détails, affichage.

INFORMATION TRAFIC : informations TMC, messages.

FONCTIONS AUDIO : radio, CD, Jukebox, options.



Pour entretenir l'afficheur, il est recommandé d'utiliser un chiffon doux non abrasif (chiffon à lunettes) sans produit additionnel.

NAVIGATION GUIDAGE : GPS, étapes, options.



TÉLÉMATIQUE : téléphone, répertoire, SMS.

CONFIGURATION : paramètres véhicule, affichage, heure, langues, voix, prise auxiliaire (AUX).

DIAGNOSTIC VÉHICULE : journal des alertes, état des fonctions.

VIDÉO : activation, paramètres.



Appui long sur MENU : aide.

03 ÉCRAN ET MENU GÉNÉRAL

AFFICHAGE EN FONCTION DU CONTEXTE



Un appui sur la molette OK permet d'accéder à des menus raccourcis suivant l'affichage à l'écran.

NAVIGATION (SI NAVIGATION EN COURS) :

- 1 reprendre / arrêter le guidage
- 1 dévier parcours
- 1 critères de guidage
- 1 consulter infos trafic
- 1 déplacer la carte

EN MODE «DÉPLACER CARTE»

- 1 infos sur le lieu
- 1 choisir comme destination
- 1 choisir comme étape
- 1 mémoriser ce lieu
- 1 sortir du mode carte
- 1 option guidage

TÉLÉPHONE INTERNE

- 1 journal des appels
- 1 numéroté
- 1 répertoire
- 1 boîte vocale

TÉLÉPHONE BLUETOOTH

- 1 journal des appels
- 1 appeler
- 1 répertoire
- 1 mode privé / mode mains libres
- 1 mettre l'appel en attente / reprendre l'appel

DIAGNOSTIC VÉHICULE

- 1 journal des alertes
- 1 état des fonctions

03 ÉCRAN ET MENU GÉNÉRAL

CD (MP3 OU AUDIO)

- 1 copier cd sur JBX / arrêter la copie
- 1 activer / désactiver Introsca
- 1 activer / désactiver lect. aléat.
- 1 activer / désactiver répétition

JUKEBOX

- 1 choisir playlist
- 1 activer / désactiver Introsca
- 1 activer / désactiver lect. aléat.
- 1 activer / désactiver répétition

RADIO

- 1 saisir une fréquence
- 1 activer / désactiver suivi fréq. RDS
- 1 activer / désactiver mode REG
- 1 masquer / afficher «Radio Text»

USB

- 1 copier USB sur JBX / arrêter la copie
- 1 éjecter USB
- 1 activer / désactiver Introsca
- 1 activer / désactiver lect. aléat.
- 1 activer / désactiver répétition

04 NAVIGATION - GUIDAGE

CHOIX D'UNE DESTINATION

Astuce : pour avoir une vue globale du détail des menus à choisir, rendez-vous à la partie «Arborescences écrans» de ce chapitre.

1



Appuyer sur la touche MENU.

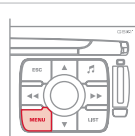

2



Tourner la molette et sélectionner la fonction «Navigation guidage».

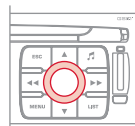

3



Appuyer sur la molette pour valider la sélection.



4



Tourner la molette et sélectionner la fonction «Choix d'une destination».

Choix d'une destination

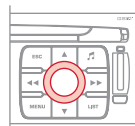

5



Appuyer sur la molette pour valider la sélection.



6



Tourner la molette et sélectionner la fonction «Saisir une adresse».

Saisir une adresse

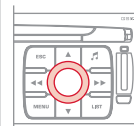

7



Appuyer sur la molette pour valider la sélection.

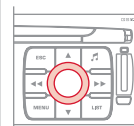

8



Une fois le pays sélectionné, tourner la molette et sélectionner la fonction «Ville».

Ville

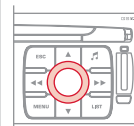

04 NAVIGATION - GUIDAGE

9



Appuyer sur la molette pour valider la sélection.

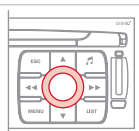

10



Tourner la molette et sélectionner les lettres de la ville une à une en validant à chaque fois par un appui sur la molette.

Paris

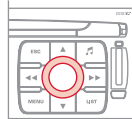

Pour une saisie plus rapide, il est possible de rentrer le «Code postal» au lieu du nom de la «Ville».

Utiliser le clavier alphanumérique pour taper les lettres et les chiffres et «*» pour corriger (dans la limite de 5 caractères).



11



Tourner la molette et sélectionner «OK».

OK

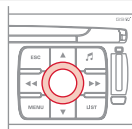

12



Appuyer sur la molette pour valider la sélection.

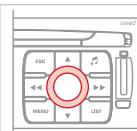

13

Recommencer les étapes 8 à 12 pour les fonctions «Voie» et «N°».

14



Sélectionner «OK» de la page «Saisir une adresse».

OK



15



Appuyer sur la molette pour valider la sélection.

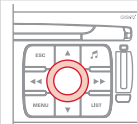

Sélectionner la fonction «Archiver» pour enregistrer l'adresse saisie dans une fiche du répertoire et appuyer sur la molette pour valider la sélection.











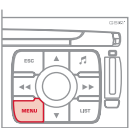

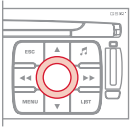

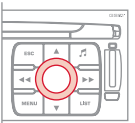

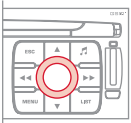

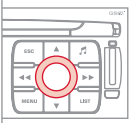
Les points d'intérêts (POI) signalent l'ensemble des lieux de services à proximité (hôtels, commerces variés, aéroports, ...).

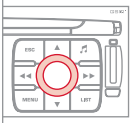
Archiver

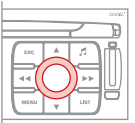
POI

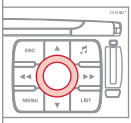
04 NAVIGATION - GUIDAGE

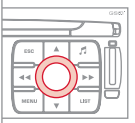
AJOUTER UNE ÉTAPE

<p>1</p>  <p>Pendant le guidage, appuyer sur la touche MENU.</p>		<p>6</p>  <p>Sélectionner la fonction «Ajouter une étape» (9 étapes maximum) et appuyer sur la molette pour valider.</p> <p>Ajouter une étape</p>	
<p>2</p>   <p>Tourner la molette et sélectionner la fonction «Navigation guidage».</p>		<p>7</p>  <p>Saisir par exemple une nouvelle adresse.</p> <p>Saisir une adresse</p>	
<p>3</p>  <p>Appuyer sur la molette pour valider la sélection.</p>		<p>8</p>  <p>Une fois la nouvelle adresse saisie, sélectionner «OK» et appuyer sur la molette pour valider.</p>	
<p>4</p>  <p>Tourner la molette et sélectionner la fonction «Étapes et itinéraires».</p> <p>Étapes et itinéraires</p>		<p>9</p>  <p>Sélectionner «OK» et appuyer sur la molette pour valider l'ordre des étapes.</p>	
<p>5</p>  <p>Appuyer sur la molette pour valider la sélection.</p>		<p> Sélectionner «Strict» (l'étape doit être franchie pour continuer vers la destination suivante) ou «Proximité» puis appuyer sur la molette pour valider.</p>	

04 NAVIGATION - GUIDAGE

SYNTHÈSE VOCALE DU GUIDAGE



Le réglage du volume sonore des alertes POI Zones à Risques ne peut se faire qu'au moment de la diffusion de l'alerte par action sur la commande de réglage du volume sonore.

Pendant les annonces, le volume de chaque synthèse vocale (guidage, information trafic...) peut être réglé directement par action sur la commande de réglage du volume sonore.

1



Appuyer sur la touche MENU.

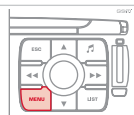

2



Tourner la molette et sélectionner la fonction «Navigation guidage».



3



Appuyer sur la molette pour valider la sélection.

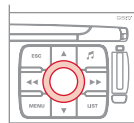

4



Tourner la molette et sélectionner la fonction «Options de guidage».

Options de guidage



5



Appuyer sur la molette pour valider la sélection.

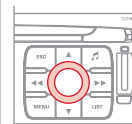

6



Sélectionner la fonction «Régler la synthèse vocale» et appuyer sur la molette pour valider.

Régler la synthèse vocale



7



Appuyer sur la molette puis régler le volume de la synthèse vocale ou sélectionner la fonction «Désactiver» et appuyer sur la molette pour valider.

Désactiver

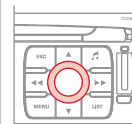

8















Sélectionner «OK» et appuyer sur la molette pour valider.













OK















04 NAVIGATION - GUIDAGE

Liste des POI

-  Aéroclub
-  Aéroport
-  Aire de repos
-  Bowling
-  Casino
-  Centre d'affaires
-  Centre sportif
-  Centre ville
-  Cinéma
-  Complexes sportifs
-  Culture / Musée
-  Établissement vinicole
-  Garage

-  Gare
-  Gare maritime
-  Gare routière
-  Hôpitaux
-  Hôtels
-  Location de véhicules
-  Mairies
-  Monuments historiques
-  Office de tourisme
-  Parc d'attractions
-  Parc / Jardin
-  Parking relais
-  Parking

-  Parking couvert
-  Patinoire
-  Ports
-  Restaurant
-  Shopping
-  Spectacle / Exposition
-  Station de sports d'hiver
-  Station service
-  Supermarchés
-  Terrain de golf
-  Tourisme
-  Université
-  Vie nocturne

04 NAVIGATION - GUIDAGE

MISE À JOUR DES POI



La procédure détaillée est disponible sur le site «citroen.navigation.com».

AFFICHER LES POI ZONES À RISQUES

1



Appuyer sur la touche MENU.

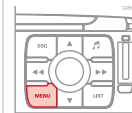

2



Sélectionner «Carte» et valider en appuyant sur «OK».

Carte

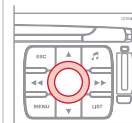

3



Sélectionner «Détails de la carte» et valider en appuyant sur «OK».

Détails de la carte



4



Sélectionner «Transports et automobiles» et valider en appuyant sur «OK».

Transports et automobiles

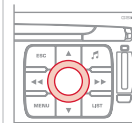

5



Cocher «Zones à Risques» et valider en appuyant sur «OK».

Zones à Risques



04 NAVIGATION - GUIDAGE

OPTIONS DE GUIDAGE

L'itinéraire présenté dépend directement des options de guidage.
Modifier ces options peut complètement changer l'itinéraire.

1



Appuyer sur la touche MENU.

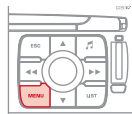

2



Tourner la molette et sélectionner la fonction «Navigation guidage».

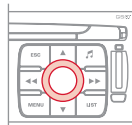

3



Appuyer sur la molette pour valider la sélection.



4



Tourner la molette et sélectionner la fonction «Options de guidage».

Options de guidage

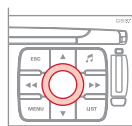

5



Appuyer sur la molette pour valider la sélection.



6



Tourner la molette et sélectionner la fonction «Définir les critères de calcul».

Définir les critères de calcul

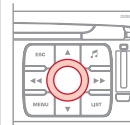

7



Appuyer sur la molette pour valider la sélection.



8



Tourner la molette et sélectionner, par exemple, la fonction «Distance/temps».

Distance/temps

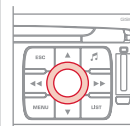

04 NAVIGATION - GUIDAGE

Le réglage du volume sonore des alertes POI Zones à Risque se fait uniquement lors de la diffusion de l'alerte.

9



Appuyer sur la molette pour valider la sélection.



10



Tourner la molette et sélectionner la fonction «Info trafic» si vous souhaitez recevoir les annonces Info trafic.

Info trafic



Cocher cette case pour un fonctionnement optimal de l'information trafic, les déviations seront proposées.

11



Appuyer sur la molette pour valider la sélection.



12



Sélectionner «OK» et appuyer sur la molette pour valider.

OK

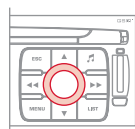

PARAMÉTRAGE DES ALERTES ZONES À RISQUES



1

Recommencer les étapes 1 à 5 de l'option de guidage.

2



Tourner la molette et sélectionner la fonction «Paramétrer les zones à risques» et appuyer sur la molette pour valider le message d'avertissement. Appuyer sur la molette pour valider la sélection.

Paramétrer les zones à risques

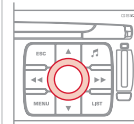

3



Choisir :

- alertes visuelles,
- alertes sonores avec un délai d'annonce (en secondes),
- alerter uniquement sur guidage, puis sélectionner «OK» et appuyer sur la molette pour valider.

OK

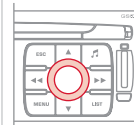

Ces fonctions ne sont disponibles que si les zones à risques ont été téléchargées et installées sur le système.

04 NAVIGATION - GUIDAGE

ACTIONS SUR LA CARTE

1



Appuyer sur la touche MENU.

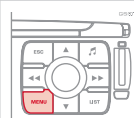

2



Tourner la molette et sélectionner la fonction «Carte».

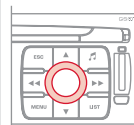

3



Appuyer sur la molette pour valider la sélection.

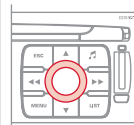

4



Tourner la molette et sélectionner la fonction «Détails de la carte». Permet la sélection des services visibles sur la carte (hôtels, restaurants, zones à risques...).

Détails de la carte

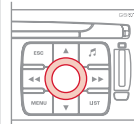

ORIENTATION DE LA CARTE



Pour une meilleure visibilité, au delà de l'échelle 10 km, la carte passe automatiquement en Orientation nord.

4



Reprendre les étapes 1 à 3 puis tourner la molette et sélectionner la fonction «Orientation de la carte».

Orientation de la carte

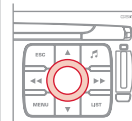

5



Appuyer sur la molette pour valider la sélection.



6



Tourner la molette et sélectionner l'orientation de votre choix.

Orientation véhicule

Orientation nord

Visualisation 3D



7



Sélectionner «OK» et appuyer sur la molette pour valider.

OK

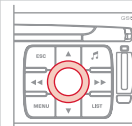

04 NAVIGATION - GUIDAGE

AFFICHER LA CARTE FENÊTRÉE OU EN PLEIN ÉCRAN



1



Appuyer sur la touche MENU.



5



Appuyer sur la molette pour valider la sélection.

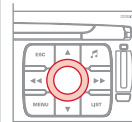

2



Tourner la molette et sélectionner la fonction «Carte».



6



Tourner la molette et sélectionner l'onglet «Carte fenêtrée» ou «Carte plein écran».

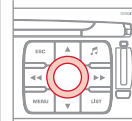
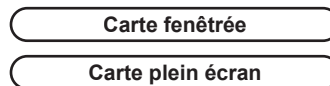

3



Appuyer sur la molette pour valider la sélection.

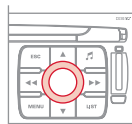

7



Sélectionner «OK» et appuyer sur la molette pour valider.

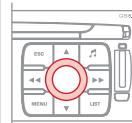

4



Tourner la molette et sélectionner la fonction «Affichage de la carte».

Affichage de la carte

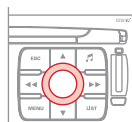











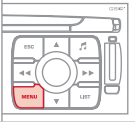

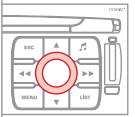

05 INFORMATIONS TRAFIC

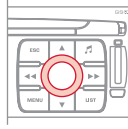

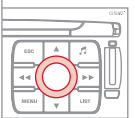
PARAMÉTRER LE FILTRAGE DES ANNONCES TMC

Les messages TMC (Trafic Message Channel) sont des informations relatives au trafic et aux conditions météorologiques, reçues en temps réel et transmises au conducteur sous forme d'annonces sonores et de visuels sur la carte de navigation.



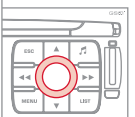







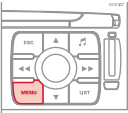



Le système de guidage peut alors proposer un itinéraire de contournement.

<p>1</p>  <p>Appuyer sur la touche MENU.</p>		<p>6</p>  <p>Sélectionner la fonction «Filtre géographique» et appuyer sur la molette pour valider.</p> <p>Filtre géographique</p>	
<p>2</p>  <p>Tourner la molette et sélectionner la fonction «Information Traffic».</p> 		<p>7</p>  <p>Tourner la molette et sélectionner le filtre de votre choix.</p> <p>Autour du véhicule</p> <p>Sur l'itinéraire</p>	
<p>3</p>  <p>Appuyer sur la molette pour valider la sélection.</p>		<p>8</p>  <p>Sélectionner «OK» et appuyer sur la molette pour valider.</p> <p>OK</p>	
<p>4</p>  <p>Tourner la molette et sélectionner la fonction «Filtrer les informations TMC».</p> <p>Filtrer les informations TMC</p>		<p>i Les filtres sont indépendants et leurs résultats se soustraient. Nous préconisons :</p> <ul style="list-style-type: none">- un filtre sur 10 km autour du véhicule en circulation dense,- un filtre sur 50 km autour du véhicule ou un filtre sur trajet pour les trajets sur autoroute.	
<p>5</p>  <p>Appuyer sur la molette pour valider la sélection.</p>			

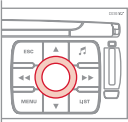
05 INFORMATIONS TRAFIC

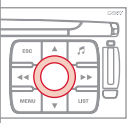
PARAMÉTRER L’AFFICHAGE DES MESSAGES TMC

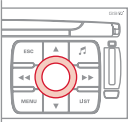
Nous préconisons de ne pas cocher l’onglet «Aff. nouveaux messages» pour les régions avec une circulation dense.

<p>1</p>  <p>Appuyer sur la touche MENU.</p>		<p>5</p>  <p>Appuyer sur la molette pour valider la sélection.</p>	
<p>2</p>   <p>Tourner la molette et sélectionner la fonction «Information trafic».</p>		<p>6</p>  <p>Sélectionner l’onglet «Lecture des messages».</p> <p>Lecture des messages</p>	
<p>3</p>  <p>Appuyer sur la molette pour valider la sélection.</p>		<p>7</p>  <p>Les Messages d’Information Trafic seront lus par la synthèse vocale. Sélectionner l’onglet «Aff. nouveaux messages».</p> <p>Les messages de l’information trafic sont étendus aux filtres sélectionnés (géographique...) et peuvent s’afficher aussi hors guidage.</p> <p>Aff. nouveaux messages</p>	
<p>4</p>  <p>Tourner la molette et sélectionner la fonction «Paramétrer l’annonce des messages».</p> <p>Paramétrer l’annonce des messages</p>		<p>8</p>  <p>Sélectionner «OK» et appuyer sur la molette pour valider.</p> <p>OK</p>	

06 AUDIO / VIDÉO



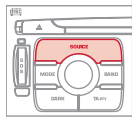

RADIO SÉLECTIONNER UNE STATION

1  Effectuer des pressions successives sur la touche SOURCE et sélectionner la RADIO.

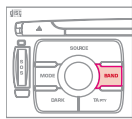

2  Appuyer sur la touche BAND pour sélectionner une gamme d'ondes parmi : FM1, FM2, FMast, AM.



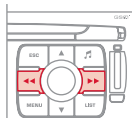

3  Appuyer brièvement sur l'une des touches pour effectuer une recherche automatique des stations de radio.

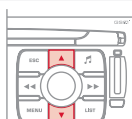

4  Appuyer sur l'une des touches pour effectuer une recherche manuelle des stations de radio.



  Appuyer sur la touche LIST pour afficher la liste des stations captées localement (60 maximum). Pour mettre à jour cette liste, appuyer plus de deux secondes.



RDS

L'environnement extérieur (colline, immeuble, tunnel, parking, sous-sol...) peut bloquer la réception, y compris en mode de suivi RDS. Ce phénomène est normal dans la propagation des ondes radio et ne traduit en aucune manière une défaillance de l'autoradio.

1  Appuyez sur la touche MENU.

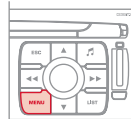

2  Sélectionner «Fonctions audio» puis appuyer sur «OK».

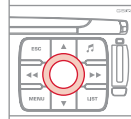

3  Sélectionner la fonction «Préférences Bande FM» puis appuyer sur «OK».

Préférences Bande FM



4  Sélectionner «Activer suivi de fréquence (RDS)» puis appuyer sur «OK». RDS s'affiche sur l'écran.

Activer suivi de fréquence (RDS)



 Le RDS, si affiché, permet de continuer à écouter une même station grâce au suivi de fréquence. Cependant, dans certaines conditions, le suivi de cette station RDS n'est pas assuré sur tout le pays, les stations de radio ne couvrant pas 100% du territoire. Cela explique la perte de réception de la station lors d'un trajet.

06 AUDIO / VIDÉO

CD MP3

INFORMATIONS ET CONSEILS

! Les CD vides ne sont pas reconnus et risquent d'endommager le système.

! Le format MP3, abréviation de MPEG 1,2 & 2.5 Audio Layer 3 est une norme de compression audio permettant d'installer plusieurs dizaines de fichiers musicaux sur un même disque.

🌀 Pour pouvoir lire un CDR ou un CDRW gravé, sélectionner lors de la gravure les standards ISO 9660 niveau 1,2 ou Joliet de préférence.
Si le disque est gravé dans un autre format, il est possible que la lecture ne s'effectue pas correctement.
Sur un même disque, il est recommandé de toujours utiliser le même standard de gravure, avec une vitesse la plus faible possible (4x maximum) pour une qualité acoustique optimale.
Dans le cas particulier d'un CD multi-sessions, le standard Joliet est recommandé.

▶ L'autoradio ne lit que les fichiers avec l'extension «.mp3» avec un taux d'échantillonnage de 22,05 KHz ou 44,1 KHz. Tout autre type de fichier (.wma, .mp4, .m3u...) ne peut être lu.

📄 Il est conseillé de rédiger les noms de fichiers avec moins de 20 caractères en excluant les caractères particuliers (ex : « ? ; ») afin d'éviter tout problème de lecture ou d'affichage.

CD

ÉCOUTER UN CD OU UNE COMPILATION MP3



Insérer uniquement des disques compacts ayant une forme circulaire. Certains systèmes anti-piratage, sur disque d'origine ou CD copiés par un graveur personnel, peuvent générer des dysfonctionnements indépendants de la qualité du lecteur d'origine.

Insérer un CD audio ou une compilation MP3 dans le lecteur, la lecture commence automatiquement.

1



Si un disque est déjà inséré, effectuer des pressions successives sur la touche SOURCE et sélectionner CD pour l'écouter.

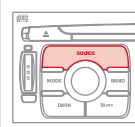

2



Appuyer sur l'une des touches pour sélectionner un morceau du CD.
Appuyer sur la touche LIST pour afficher la liste des plages du CD ou des répertoires de la compilation MP3.

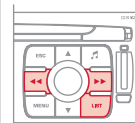

La lecture et l'affichage d'une compilation MP3 peuvent dépendre du programme de gravure et/ou des paramètres utilisés. Nous vous recommandons d'utiliser le standard de gravure ISO 9660.

06 AUDIO / VIDÉO

UTILISER LA PRISE USB*

La liste des équipements compatibles est disponible auprès du réseau CITROËN.

1



Les fichiers audio sont transmis d'une clé USB à votre Autoradio, pour être écoutés via les haut-parleurs du véhicule.

Ne connecter ni disque dur, ni appareils USB autres que des clés USB formatées en FAT 16 ou FAT 32 (NTFS non supporté). Cela risque d'endommager votre installation.

2

Clé USB (1.1, 1.2 et 2.0) :

- les clés USB doivent être formatées en FAT ou FAT 32 (NTFS non supporté),
- la navigation dans la base de fichier se fait à l'aide des commandes au volant.



CONNEXION D'UNE CLÉ USB

1



Branchez la clé à la prise, directement ou à l'aide d'un cordon. Si l'autoradio est allumé, la source USB est détectée dès sa connexion. La lecture commence automatiquement après un temps qui dépend de la capacité de la clé USB.

Les formats de fichier reconnus sont .mp3 (mpeg 1 layer 3 uniquement).

!

Ne pas connecter de disque dur ou appareils USB autres que des équipements audio à la prise USB. Cela risque d'endommager votre installation.

* Disponible selon le véhicule.



06 AUDIO / VIDÉO

ÉCOUTER UNE CLÉ USB MP3

1  Insérer une clé USB dans l'espace prévu.

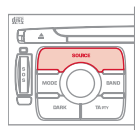
2  Si une autre source est en lecture, effectuer des pressions successives sur la touche SOURCE et sélectionner «USB» pour l'écouter.



3   Appuyer sur l'une des touches pour sélectionner un morceau de la clé USB.
 Appuyer sur la touche LIST pour afficher la liste des dossiers de la clé USB MP3.

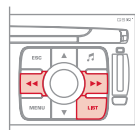

! Pour éjecter la clé USB, utiliser le menu raccourci (appui sur ok) ou appuyer sur la touche MENU, sélectionner «Fonctions audio», «USB», puis sélectionner «Éjecter USB».
La lecture et l'affichage d'une compilation MP3 peuvent dépendre du programme des paramètres utilisés.



! Pour être lue, une clé USB doit être formatée FAT 16 ou 32. Le lecteur ne lit que les clés USB.

JUKEBOX

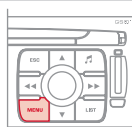

COPIER UNE CLÉ USB MP3 SUR LE DISQUE DUR

1  Insérer une clé USB dans l'espace prévu et appuyer sur la touche MENU.



2  Sélectionner «Fonctions audio» et appuyer sur la molette pour valider. 



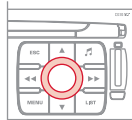

3  Sélectionner «USB» et appuyer sur la molette pour valider. 

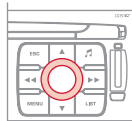

4  Sélectionner «Copier USB sur jukebox» et appuyer sur la molette pour valider. 





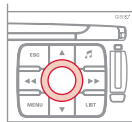



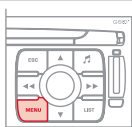

5  Sélectionner «Disque complet» pour copier l'intégralité de la clé USB et appuyer sur la molette pour valider. 

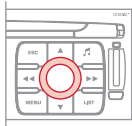

06 AUDIO / VIDÉO

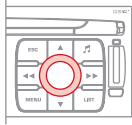
COPIER UN CD SUR LE DISQUE DUR

1	 Insérer un CD audio ou une compilation MP3 et appuyer sur la touche MENU.	
2	 Sélectionner «Fonctions audio» puis sélectionner CD et appuyer sur la molette pour valider. Fonctions audio	
3	 Sélectionner «Copier CD sur jukebox» et appuyer sur la molette pour valider. Copier CD sur jukebox	
4	 Sélectionner «CD complet» pour copier l'intégralité du CD et appuyer sur la molette pour valider. CD complet	
5	 Pour arrêter la copie, répéter les points 2 et 3. Sélectionner «Arrêter la copie» et appuyer sur la molette pour valider. Arrêter la copie	



L'onglet «Création auto» copie automatiquement le CD par défaut dans un album de type «album n°...».

6



Sélectionner les lettres une à une et sélectionner «OK» pour valider.

OK

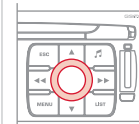

Le CD audio ou MP3 est copié sur le disque dur. La copie peut durer jusqu'à 20 minutes selon la durée du CD. Pendant cette phase de copie, les albums déjà enregistrés sur le disque dur et les CD ne peuvent pas être écoutés.



S'il ne s'agit pas d'un CD MP3, le Jukebox compresse automatiquement le CD au format MP3. La compression peut durer environ 20 minutes selon la durée du CD. Pendant cette phase de compression, le CD et les albums déjà enregistrés sur le disque dur peuvent être écoutés.



Un appui long sur la touche SOURCE lance la copie du CD.



La copie de fichiers depuis le Jukebox vers un CD est impossible. L'action «Arrêter la copie du CD» ne supprime pas les fichiers déjà transférés sur le disque dur du jukebox.

06 AUDIO / VIDÉO

ÉCOUTER LE JUKEBOX

1



Effectuer des pressions successives sur la touche SOURCE et sélectionner la fonction «Jukebox».

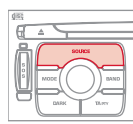

Jukebox

2



Appuyer sur la touche LIST.

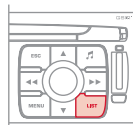

3



Tourner la molette pour sélectionner les fichiers.



Appuyer sur la touche ESC pour revenir au premier niveau de fichiers.

RENOMMER UN ALBUM

1



Appuyer sur la touche MENU.

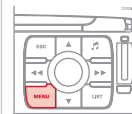

2



Sélectionner «Fonctions audio» et appuyer sur la molette pour valider.



3



Sélectionner la fonction «Jukebox» et appuyer sur la molette pour valider.

Jukebox



4



Sélectionner la fonction «Gestion Jukebox» et appuyer sur la molette pour valider.

Gestion Jukebox

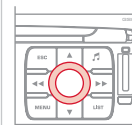

06 AUDIO / VIDÉO

5



Sélectionner l'album à renommer et appuyer sur la molette pour valider.



6



Sélectionner l'onglet «Renommer» et appuyer sur la molette pour valider.

Renommer



7



Tourner la molette et sélectionner les lettres du titre de l'album une à une en validant à chaque fois par un appui sur la molette.





Utiliser le clavier alphanumérique pour taper une à une les lettres du titre de l'album.

8



Sélectionner «OK» et appuyer sur la molette pour valider.

OK





Pour renommer les plages d'un album, suivre la même procédure en sélectionnant les plages à renommer.
Utiliser la touche ESC pour sortir de la liste des plages.



Sélectionner la fonction «Supprimer» pour effacer un album ou une plage du Jukebox.

Supprimer



06 AUDIO / VIDÉO

UTILISER L'ENTRÉE AUXILIAIRE (AUX) CÂBLE AUDIO (JACK-RCA) NON FOURNI



Appuyer sur la touche MENU puis sélectionner la fonction «Configuration», puis «Sons», puis «Activer source auxiliaire» pour activer l'entrée auxiliaire du NaviDrive.

1

Brancher l'équipement nomade (lecteur MP3...) aux prises audio (blanche et rouge de type RCA) situées dans la boîte à gants à l'aide d'un câble audio adapté (JACK-RCA).



2



Effectuer des pressions successives sur la touche SOURCE et sélectionner «AUX».

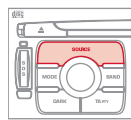

L'affichage et la gestion des commandes se font via l'équipement nomade.



Il est impossible de copier les fichiers sur le disque dur depuis l'entrée auxiliaire.

06 AUDIO / VIDÉO

MENU VIDÉO

Vous pouvez brancher un appareil vidéo (caméscope, appareil photo numérique, lecteur DVD...) sur les trois prises audio/vidéo, situées dans la boîte à gants.

1



Une fois l'appareil vidéo branché, appuyer sur la touche MENU.

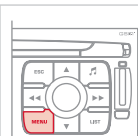

2



Tourner la molette et sélectionner la fonction «Vidéo».



3



Appuyer sur la molette pour valider la sélection.

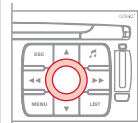

4



Tourner la molette et sélectionner la fonction «Activer mode vidéo» pour activer/neutraliser la vidéo.

Activer mode vidéo

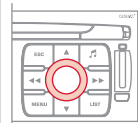

5



Appuyer sur la molette pour valider la sélection.



6



Tourner la molette et sélectionner la fonction «Paramètres vidéo» pour régler le format d'affichage, la luminosité, le contraste et les couleurs.

Paramètres vidéo

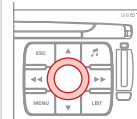

7



Appuyer sur la molette pour valider la sélection.

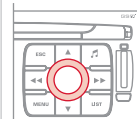

Une pression sur la touche DARK déconnecte l'affichage de la vidéo.



Des pressions successives sur la touche SOURCE permettent de sélectionner une autre source audio que celle de la vidéo.



L'affichage de la vidéo n'est possible qu'à l'arrêt.

07 TÉLÉPHONE INTERNE

INSTALLER VOTRE CARTE SIM (NON FOURNIE)

1



Ouvrir la trappe en appuyant avec la pointe d'un stylo sur le bouton.

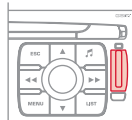

2

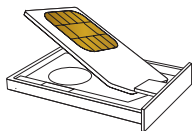

Installer la carte SIM dans le support et insérer ensuite dans la trappe.

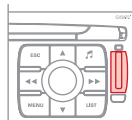

3

Pour retirer la carte SIM, procéder comme pour l'étape 1.

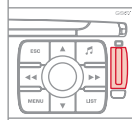

!

L'installation et le retrait de votre carte SIM doivent être effectués après l'arrêt du système audio et télématique NaviDrive, contact coupé.

ENTRER LE CODE PIN

1



Saisir le code PIN sur le clavier.

Code PIN

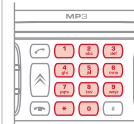

2



Valider le code PIN en appuyant sur la touche #.

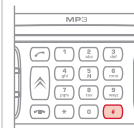

Lors de la saisie de votre code PIN, cocher l'onglet «Mémoriser PIN» pour accéder au téléphone sans devoir composer ce code lors d'une prochaine utilisation.

07 TÉLÉPHONE BLUETOOTH®



CONNECTER UN TÉLÉPHONE BLUETOOTH

Les services offerts par le téléphone sont dépendants du réseau, de la carte SIM et de la compatibilité des appareils Bluetooth utilisés. Vérifiez sur le manuel de votre téléphone et auprès de votre opérateur, les services auxquels vous avez accès. Une liste des téléphones mobiles proposant la meilleure offre est disponible dans le réseau.

!

Pour des raisons de sécurité, le conducteur doit impérativement réaliser les opérations nécessitant une attention soutenue véhicule à l'arrêt (jumelage du téléphone mobile Bluetooth au système kit mains-libres).

3



Sélectionner «Mode d'activation du bluetooth», puis «Activé et visible». Appuyer sur la molette pour valider chaque opération.



1

Activer la fonction Bluetooth du téléphone.
Le dernier téléphone connecté se reconnecte automatiquement.



Pour connaître et changer le nom du radiotéléphone CITROËN, répéter l'étape 2 puis sélectionner «Changer le nom du radiotéléphone».

2



Appuyer sur la touche MENU, sélectionner «Télématique», puis «Fonctions Bluetooth». Appuyer sur la molette pour valider chaque opération.

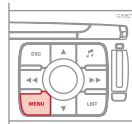

4

Sélectionner sur votre téléphone le nom du radiotéléphone CITROËN. Saisissez le code d'authentification (0000 par défaut).



07 TÉLÉPHONE BLUETOOTH®

CONNECTER UN TÉLÉPHONE BLUETOOTH



Pour modifier le code d'authentification, répéter l'étape 2 puis sélectionner «Code d'authentification» et enregistrer le code de votre choix.



Une fois le téléphone connecté, le système peut synchroniser le carnet d'adresses et le journal des appels. Répéter l'étape 2 puis sélectionner «Mode de synchronisation du répertoire». Sélectionner la synchronisation de votre choix et appuyer sur la molette pour valider.

La synchronisation peut prendre quelques minutes.



Pour changer le téléphone connecté, répéter l'étape 2 puis sélectionner «Liste des téléphones appairés» et appuyer sur ok pour valider. La liste des téléphones précédemment connectés (10 au maximum) apparaît. Sélectionner le téléphone de votre choix, valider, puis sélectionner «Connecter» et appuyer sur la molette pour valider.



Le journal des appels est composé des appels passés uniquement depuis le radiotéléphone du véhicule.

07 TÉLÉPHONER

APPELER UN CORRESPONDANT

1



Appuyer sur la touche DÉCROCHER pour afficher le menu raccourci du téléphone.



Sélectionner «Journal des appels» ou «Répertoire» et appuyer sur «OK». Choisir le numéro de votre choix et valider pour lancer l'appel.

2



Tourner la molette et sélectionner la fonction «Numéroter».

Numéroter



3



Appuyer sur la molette pour valider la sélection.

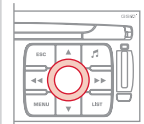

4



Composer le numéro de téléphone de votre correspondant à l'aide du clavier alphanumérique.



Pour choisir le téléphone utilisé, appuyer sur MENU, puis sélectionner «Télématique», puis «Fonctions bluetooth», puis «Mode d'activation bluetooth». Au choix :

- «Désactivé» : utilisation du téléphone interne,
- «Activé et visible» : utilisation du téléphone bluetooth, visible de tous les téléphones,
- «Activé et non visible» : utilisation du téléphone bluetooth, invisible des autres téléphones, impossibilité d'appairer un nouveau téléphone.

5



Appuyer sur la touche DÉCROCHER pour appeler le numéro composé.



6



Appuyer sur la touche RACCROCHER pour terminer l'appel.



ACCEPTER OU REFUSER UN APPEL



Appuyer sur la touche DÉCROCHER pour accepter un appel.



Appuyer sur la touche RACCROCHER pour refuser un appel.



Appuyer plus de 2 secondes sur l'extrémité de la commande sous-volant pour accéder au menu du téléphone : journal des appels, répertoire, boîte vocale.

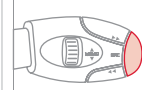

08 ORDINATEUR DE BORD



- L'onglet «véhicule» : l'autonomie, la consommation instantanée et la distance restant à parcourir.
- L'onglet «1» (parcours 1) avec : la vitesse moyenne, la consommation moyenne et la distance parcourue calculées sur le parcours «1».
- L'onglet «2» (parcours 2) avec les mêmes caractéristiques pour un second parcours.

QUELQUES DÉFINITIONS

Autonomie : affiche le nombre de kilomètres pouvant être parcourus avec le reste de carburant détecté dans le réservoir, en fonction de la consommation moyenne des derniers kilomètres parcourus.

Cette valeur affichée peut fortement varier à la suite d'un changement d'allure du véhicule ou du relief du parcours.

Dès que l'autonomie est inférieure à 30 km, des tirets s'affichent. Après un complément de carburant d'au moins 10 litres, l'autonomie est recalculée et s'affiche dès qu'elle dépasse 100 km.

Si des tirets s'affichent durablement en roulant à la place des chiffres, consultez le réseau CITROËN.

Consommation instantanée : calculée et affichée qu'à partir de 30 km/h.

Consommation moyenne : c'est la quantité moyenne de carburant consommée depuis la dernière remise à zéro de l'ordinateur.

Distance parcourue : calculée à partir de la dernière remise à zéro de l'ordinateur de bord.

Distance restant à parcourir : calculée en référence à la destination finale, saisie par l'utilisateur. Si un guidage est activé, le système de navigation la calcule en instantané.

Vitesse moyenne : c'est la vitesse moyenne calculée depuis la dernière remise à zéro de l'ordinateur (contact mis).

08 ORDINATEUR DE BORD

RACCOURCIS COMMANDE



Chaque pression sur le bouton, permet d'afficher successivement les différentes données de l'ordinateur de bord, en fonction de l'écran.



Remise à zéro

Lorsque le parcours désiré est affiché, appuyez plus de deux secondes sur la commande.

DIAGNOSTIC VÉHICULE



- 1 DIAGNOSTIC VEHICULE
- 2 JOURNAL DES ALERTES
- 2 ETAT DES FONCTIONS
- 2 RAZ DETECTEUR DE SOUS-GONFLAGE

09 CONFIGURATION



RÉGLER LA DATE ET L'HEURE

La fonction «Configuration» permet d'accéder au réglage de la couleur, de la luminosité, des unités et des commandes vocales.

! Ce réglage est nécessaire après tout débranchement de la batterie.

1  Appuyer sur la touche MENU.

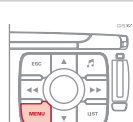

2  Tourner la molette et sélectionner la fonction «Configuration».

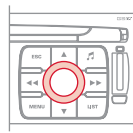

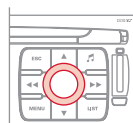

3  Appuyer sur la molette pour valider la sélection.



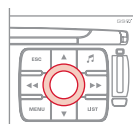

4  Tourner la molette et sélectionner la fonction «Configuration afficheur».

Configuration afficheur

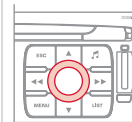

5  Appuyer sur la molette pour valider la sélection.



6  Tourner la molette et sélectionner la fonction «Régler la date et l'heure».

Régler la date et l'heure



7  Appuyer sur la molette pour valider la sélection.



8  Régler les paramètres un par un en validant avec la molette. Sélectionner ensuite l'onglet «OK» sur l'écran puis valider.

OK



10 ARBORESCENCE ÉCRAN



NAVIGATION - GUIDAGE

- 1
- 2 CHOIX D'UNE DESTINATION
 - 3 saisir une adresse
 - 4 pays :
 - 4 ville :
 - 4 voie :
 - 4 N°/_ :
 - 4 lieu actuel
 - 4 archiver
 - 4 POI
 - 5 proche
 - 5 sur l'itinéraire

5 autour du lieu actuel



FONCTION PRINCIPALE

- 1
- 2 CHOIX A
 - 3 choix A1
 - 3 choix A2
- 2 CHOIX B...

5 recherche par nom

- 3 coordonnées gps
- 3 répertoire
- 3 dernières destinations

ÉTAPES ET ITINÉRAIRE

- 2 ajouter une étape
 - 4 saisir une adresse
 - 4 répertoire

4 dernières destinations

3 ordonner / supprimer des étapes

3 dévier le parcours

3 destination choisie

OPTIONS DE GUIDAGE

2 définir les critères de calcul

3 le plus rapide

4 le plus court

4 distance/temps

4 avec péages

4 avec ferryboat

4 info trafic

3 régler la synthèse vocale

3 activer / désactiver nom de rues

3 effacer les dernières destinations

2 ARRÊTER / REPRENDRE LE GUIDAGE

10 ARBORESCENCE ÉCRAN



1 CARTE

2 ORIENTATION DE LA CARTE

3 orientation véhicule

3 orientation nord

3 visualisation 3d

2 DÉTAILS DE LA CARTE

3 administration et sécurité

4 mairies, centre ville

4 universités, grandes écoles

4 hôpitaux

3 hôtels, restaurants et commerces

4 hôtels

4 restaurants

4 établissements vinicoles

4 centres d'affaires

4 supermarchés, shopping

3 culture, tourisme et spectacles

4 culture et musées

4 casinos et vie nocturne

4 cinémas et théâtres

4 tourisme

4 spectacles et expositions

3 centres sportifs et plein air

4 centres, complexes sportifs

4 terrains de golf

4 patinoires, bowling

4 stations de sports d'hiver

4 parcs, jardins

4 parcs d'attractions

3 transports et automobile

4 aéroports, ports

4 gares, gares routières

4 locations de véhicules

4 aires de repos, parking

4 stations-service, garages

2 AFFICHAGE DE LA CARTE

3 carte plein écran

3 carte fenêtrée

2 DÉPLACER LA CARTE/SUIVI VÉHICULE

2 DESCRIPTION BASE CARTOGRAPHIQUE



1 INFORMATION TRAFIC

2 CONSULTER LES MESSAGES

2 FILTRER LES INFORMATIONS TMC

3 filtre géographique

3 conserver tous les messages

3 conserver les messages

10 ARBORESCENCE ÉCRAN

4 autour du véhicule

4 sur l'itinéraire

3 informations routières

4 informations sur le trafic

4 fermeture des voies

4 limitation de gabarit

4 état de la chaussée

4 météo et visibilité

3 renseignements urbains

4 stationnement

4 transport en commun

4 manifestations

2 PARAMÉTRER L'ANNONCE DES MESSAGES

3 lecture des messages

3 aff. nouveaux messages

2 CHOIX DE LA STATION TMC

3 suivi tmc automatique

3 suivi tmc manuel

3 liste des stations tmc



1 FONCTIONS AUDIO

2 PRÉFÉRENCES RADIO

3 saisir une fréquence

3 activer/désactiver suivi de fréquence rds

3 activer/désactiver mode régional

3 afficher/masquer radio text

2 PRÉFÉRENCES CD, USB, JUKEBOX

3 activer/désactiver Introscon (SCN)

3 activer/désactiver lect. Aléat. (RDM)

3 activer/désactiver Répétition (RPT)

3 activer/désactiver affichage détails CD

2 CD

3 copier le CD sur Jukebox

4 copier CD complet

4 sélection multiple

4 album courant

4 piste courante

3 éjecter le CD

2 USB

3 copier USB sur Jukebox

4 disque complet

4 sélection multiple

4 album courant

4 piste courante

3 éjecter USB

2 JUKEBOX

3 gestion jukebox

10 ARBORESCENCE ÉCRAN

3 configuration jukebox

4 hi-fi (320 kbps)

4 élevée (192 kbps)

4 normale (128 kbps)

3 gestion playlist

3 effacer données jukebox

3 état Jukebox



1 TÉLÉMATIQUE

2 APPELER

3 journal des appels

3 numéroter

3 répertoire

3 boîte vocale

3 services

4 centre contact client

4 CITROËN assistance

4 CITROËN service

4 messages reçus

2 RÉPERTOIRE

3 gestion des fiches du répertoire

4 consulter ou modifier une fiche

4 ajouter une fiche

4 supprimer une fiche

4 supprimer toutes les fiches

3 configuration du répertoire

4 sélectionner un répertoire

4 nommer le répertoire

4 choisir le répertoire de démarrage

3 transfert de fiches

4 échanger par infrarouge

5 envoyer toutes les fiches

5 envoyer une fiche

5 recevoir par infrarouge

4 échanger avec la carte sim

5 envoyer toutes les fiches vers sim

5 envoyer une fiche vers sim

5 recevoir toutes les fiches de la sim

5 recevoir une fiche de la sim

4 échanger avec le Bluetooth

2 MINI-MESSAGES (SMS)

3 lecture des sms reçus

3 envoi d'un sms

3 rédaction d'un sms

3 effacer la liste des sms

2 FONCTIONS DU TÉLÉPHONE

3 réseau

4 mode de recherche du réseau

10 ARBORESCENCE ÉCRAN

5 mode automatique

5 mode manuel

4 réseaux disponibles

3 **durée des appels**

4 remise à zéro

3 **gérer le code pin**

4 activer/désactiver

4 mémoriser code pin

4 modifier le code pin

3 **options des appels**

4 configurer les appels

5 présentation de mon numéro

5 décroché automatique après x sonnerie(s)

4 options de la sonnerie

5 pour les appels vocaux

5 pour les mini-messages (sms)

6 signal sonore mini-message

3 n° de renvoi appel vocal

3 effacer le journal des appels

2 **FONCTIONS BLUETOOTH**

3 **mode d'activation**

4 désactivé

4 activé et visible

4 activé et non visible

3 **liste des périphériques appairés**

3 **changer le nom du radiotéléphone**

3 **code d'authentification**

3 **mode de synchronisation du répertoire**

4 pas de synchronisation

4 voir le répertoire du téléphone

4 voir le répertoire de la carte SIM

4 voir tous les répertoires



1 **CONFIGURATION**

2 **CONFIGURATION AFFICHEUR**

3 choisir la couleur

3 régler luminosité

3 régler la date et l'heure

3 choisir les unités

2 **SONS**

3 **réglage des commandes vocales**

3 **réglage de la synthèse vocale**

4 volume des consignes de guidage

4 volume des autres messages

4 choisir voix féminine / masculine

3 **activer / désactiver source auxiliaire**

2 **CHOIX DE LA LANGUE**

2 **DÉFINIR LES PARAMÈTRES VÉHICULE***

10 ARBORESCENCE ÉCRAN



VIDÉO

1

ACTIVER MODE VIDÉO

2

PARAMÈTRES VIDÉO

2

formats d'affichage

3

régler la luminosité

3

régler la couleur

3

régler le contraste

3



DIAGNOSTIC VÉHICULE

1

JOURNAL DES ALERTES

2

ÉTAT DES FONCTIONS*

2

RAZ DÉTECTEUR SOUS-GONFLAGE*

2

* Les paramètres varient suivant le véhicule.



Appuyer plus de 2 secondes sur la touche MENU pour accéder à l'arborescence suivante.

LISTE DES COMMANDES VOCALES

1

DIAGNOSTIC RADIOTÉLÉPHONE

1

COUVERTURE GPS

2

ÉNERGIE DE SECOURS DE L'APPAREIL

2

DESCRIPTION DE L'APPAREIL

2

DÉMONSTRATION NAVIGATION

1

CONFIGURATION DES SERVICES

1



Appuyer successivement sur la touche Musique pour accéder aux réglages suivants.

AMBIANCE MUSICALE

GRAVES

AIGUS

CORRECTION LOUDNESS

BALANCE AV - AR

BALANCE GA - DR

CORRECTION AUTO. DU VOLUME



Chaque source audio (Radio, CD, MP3, Jukebox) a ses propres réglages séparés.

Version arborescence 8.2

QUESTIONS FRÉQUENTES

Le tableau ci-dessous regroupe les réponses aux questions les plus fréquemment posées.

QUESTION	RÉPONSE	SOLUTION
Il y a un écart de qualité sonore entre les différentes sources audio (radio, CD...).	Pour permettre une qualité d'écoute optimum, les réglages audio (Volume, Grave, Aigus, Ambiance, Loudness) peuvent être adaptés aux différentes sources sonores, ce qui peut générer des écarts audibles lors d'un changement de source (radio, CD...).	Vérifier que les réglages audio (Volume, Grave, Aigus, Ambiance, Loudness) sont adaptés aux sources écoutées. Il est conseillé de régler les fonctions AUDIO (Grave, Aigus, Balance Ar-Av, Balance Ga-Dr) sur la position milieu, de sélectionner l'ambiance musicale «Aucune», de régler la correction loudness sur la position «Active» en mode CD et sur la position «Inactive» en mode radio.
Le CD est éjecté systématiquement ou n'est pas lu par le lecteur.	Le CD est placé à l'envers, illisible, ne contient pas de données audio ou contient un format audio illisible par l'autoradio.	Le CD est protégé par un système de protection anti-piratage non reconnu par l'autoradio. <ul style="list-style-type: none">- Vérifier le sens de l'insertion du CD dans le lecteur.- Vérifier l'état du CD : le CD ne pourra pas être lu s'il est trop endommagé.- Vérifier le contenu s'il s'agit d'un CD gravé : consultez les conseils du chapitre Audio.- Le lecteur CD de l'autoradio ne lit pas les DVD.- Du fait d'une qualité insuffisante, certains CD gravés ne seront pas lus par le système audio.
Le son du lecteur CD est dégradé.	Le CD utilisé est rayé ou de mauvaise qualité.	Insérer des CD de bonne qualité et les conserver dans de bonnes conditions.
	Les réglages de l'autoradio (graves, aigus, ambiances) sont inadaptés.	Ramener le niveau d'aigus ou de graves à 0, sans sélectionner d'ambiance.

QUESTION	RÉPONSE	SOLUTION
Les stations mémorisées ne fonctionnent pas (pas de son, 87,5 Mhz s'affiche...).	La gamme d'onde sélectionnée n'est pas la bonne.	Appuyer sur la touche BAND AST pour retrouver la gamme d'onde (AM, FM1, FM2, FMAST) où sont mémorisées les stations.
La qualité de réception de la station radio écoutée se dégrade progressivement ou les stations mémorisées ne fonctionnent pas (pas de son, 87,5 Mhz s'affiche...).	Le véhicule est trop éloigné de l'émetteur de la station écoutée ou aucun émetteur n'est présent dans la zone géographique traversée.	Activer la fonction RDS afin de permettre au système de vérifier si un émetteur plus puissant se trouve dans la zone géographique.
	L'environnement (colline, immeuble, tunnel, parking sous-sol...) bloque la réception, y compris en mode de suivi RDS.	Ce phénomène est normal et ne traduit pas une défaillance de l'autoradio.
	L'antenne est absente ou a été endommagée (par exemple lors d'un passage en lavage ou dans un parking souterrain).	Faire vérifier l'antenne par le réseau CITROËN.
Coupures du son de 1 à 2 secondes en mode radio.	Le système RDS recherche pendant cette brève coupure du son une éventuelle fréquence permettant une meilleure réception de la station.	Désactiver la fonction RDS si le phénomène est trop fréquent et toujours sur le même parcours.
Moteur coupé, l'autoradio s'arrête après plusieurs minutes d'utilisation.	Lorsque le moteur est coupé, le temps de fonctionnement de l'autoradio dépend de la charge de la batterie. L'arrêt est normal : l'autoradio se met en mode économie d'énergie et se coupe afin de préserver la batterie du véhicule.	Démarrer le moteur du véhicule afin d'augmenter la charge de la batterie.
La case INFO TRAFIC est cochée. Pourtant, certains embouteillages sur l'itinéraire ne sont pas indiqués en temps réel.	Au démarrage, le système met quelques minutes pour capter les informations trafic.	Attendre que les informations trafic soient bien reçues (affichage sur la carte des pictos d'informations trafic).
	Dans certains pays, seuls les grands axes (autoroutes, ...) sont répertoriés pour les informations trafic.	Ce phénomène est normal. Le système est dépendant des informations trafic disponibles.
Le temps de calcul d'un itinéraire paraît parfois plus long que d'habitude.	Les performances du système peuvent momentanément être ralenties, si un CD est en cours de copie sur le Jukebox en même temps que le calcul d'un itinéraire.	Attendre la fin de la copie du CD ou arrêter la copie avant de démarrer un guidage.

QUESTION	RÉPONSE	SOLUTION
L'appel d'urgence fonctionne-t-il sans carte SIM ?	Certaines réglementations nationales imposent la présence d'une carte SIM pour passer un appel d'urgence.	Insérer une carte SIM valide dans la trappe du système.
L'altitude ne s'affiche pas.	<p>Au démarrage, l'initialisation du GPS peut mettre jusqu'à 3 minutes pour capter correctement plus de 4 satellites.</p> <p>Selon l'environnement géographique (tunnel, ...) ou la météo, les conditions de réception du signal GPS peuvent varier.</p>	<p>Attendre le démarrage complet du système. Vérifier que la couverture GPS est d'au moins 4 satellites (appui long sur la touche MENU, puis sélectionner DIAGNOSTIC RADIOTELEPHONE, puis COUVERTURE GPS).</p> <p>Ce phénomène est normal. Le système est dépendant des conditions de réception du signal GPS.</p>
Ma carte SIM n'est pas reconnue.	Le système admet des cartes SIM de 3,3V, les anciennes carte SIM 5V et 1,8V ne sont pas reconnues.	Consulter votre opérateur téléphonique.
Le calcul de l'itinéraire n'aboutit pas.	Les critères d'exclusion sont peut être en contradiction avec la localisation actuelle (exclusion des routes à péage sur une autoroute à péage).	Vérifier les critères d'exclusion.
Le temps d'attente après l'insertion d'un CD est long.	Lors de l'insertion d'un nouveau média, le système lit un certain nombre de données (répertoire, titre, artiste, etc.). Ceci peut prendre quelques secondes.	Ce phénomène est normal.
Je n'arrive pas à connecter mon téléphone Bluetooth.	Il est possible que le Bluetooth du téléphone soit désactivé ou l'appareil non visible.	<ul style="list-style-type: none"> - Vérifier que le Bluetooth de votre téléphone est activé. - Vérifier que votre téléphone est visible.

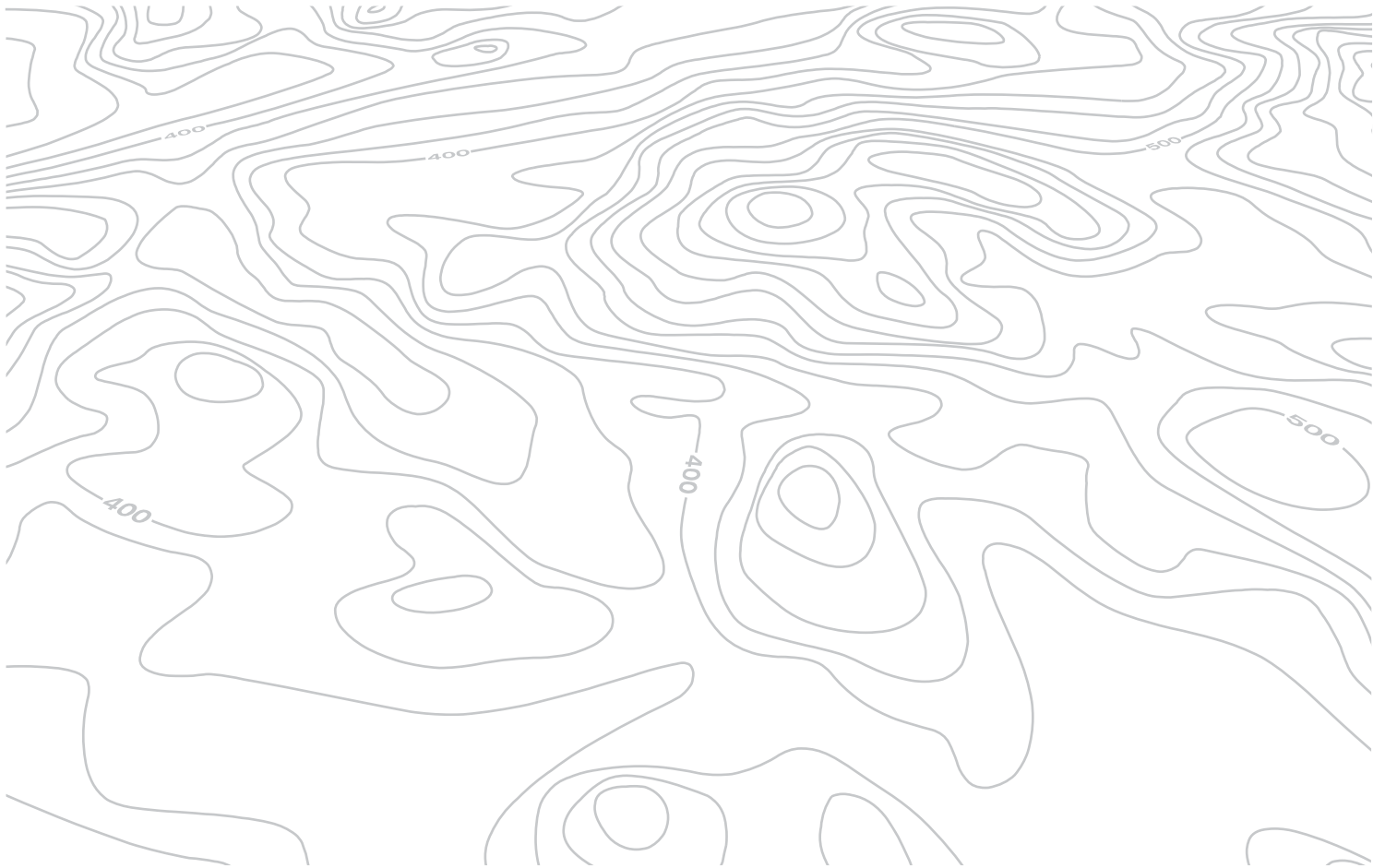

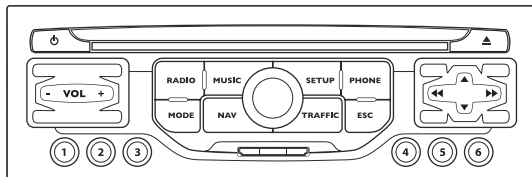

MyWay

**AUTORADIO MULTIMÉDIA / TÉLÉPHONE BLUETOOTH®
GPS EUROPE PAR CARTE SD**



Le MyWay est protégé de manière à fonctionner uniquement sur votre véhicule.



Pour des raisons de sécurité, le conducteur doit impérativement réaliser les opérations nécessitant une attention soutenue véhicule à l'arrêt.

Lorsque le moteur est arrêté et afin de préserver la batterie, le MyWay se coupe après l'activation du mode Economie d'Énergie.

SOMMAIRE

01 Premiers pas	p.	9.52
02 Commandes au volant	p.	9.53
03 Fonctionnement général	p.	9.54
04 Navigation - Guidage	p.	9.57
05 Informations trafic	p.	9.65
06 Radio	p.	9.67
07 Lecteurs médias musicaux	p.	9.68
08 Téléphone Bluetooth®	p.	9.71
09 Configuration	p.	9.74
10 Ordinateur de bord	p.	9.75
11 Arborescence écran	p.	9.76
Questions fréquentes	p.	9.80

01 PREMIERS PAS

Moteur non tournant :

- Appui court : marche/arrêt.
- Appui long : pause en lecture CD, mute pour la radio.

Moteur tournant :

- Appui court : pause en lecture CD, mute pour la radio.
- Appui long : réinitialisation du système.

Appui long : accès aux réglages audio : balance avant/arrière, gauche/droite, grave/aigu, ambiances musicales, loudness, correction automatique du volume, initialiser les réglages.

Accès au Menu «Radio». Affichage de la liste des stations.

Accès au Menu «Musique». Affichage des pistes.

Molette de sélection dans l'affichage à l'écran et selon le contexte du menu.

Appui court : menu contextuel ou validation.
Appui long : menu contextuel spécifique de la liste affichée.

Accès au Menu «SETUP».

Appui long : accès à la couverture GPS et au mode démonstration.

Accès au Menu «Téléphone». Affichage du journal des appels.

Réglage du volume (chaque source est indépendante, y compris message et alerte de navigation).

Touches 1 à 6 :

Sélection station de radio mémorisée.

Appui long : mémorisation de la station en écoute.

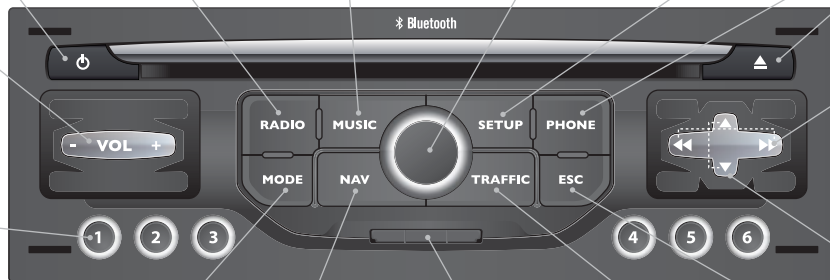

Ejection du CD.

Sélection radio précédente/suivante.

Sélection plage CD ou MP3 précédente/suivante.

Sélection ligne précédente/suivante d'une liste.

Sélection radio précédente/suivante de la liste.

Sélection répertoire MP3 précédent/suivant.

Sélection page précédente/suivante d'une liste.

Accès au Menu «MODE».

Sélection de l'affichage successif de :

Radio, Carte, NAV (si navigation en cours), Téléphone (si conversation en cours), Ordinateur de bord.

Appui long : affichage d'un écran noir (DARK).

Accès au Menu «Navigation».

Affichage des dernières destinations.

Lecteur carte SD de navigation uniquement.

Accès au Menu «Trafic». Affichage des alertes trafic en cours.

ESC : abandon de l'opération en cours.

02 COMMANDES AU VOLANT

RADIO : sélection station mémorisée précédente/suivante.
Sélection élément suivant dans le carnet d'adresses.

RADIO : passage à la radio suivante de la Liste.

Appui long : recherche automatique fréquence supérieure.

CD : sélection de la plage suivante.

CD : pression continue : avance rapide.

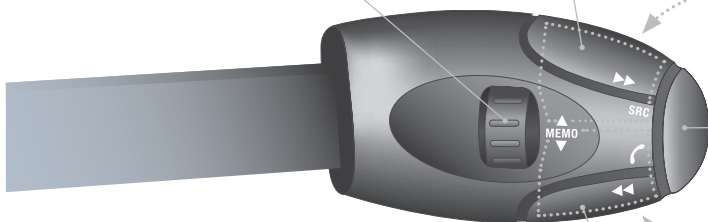

Augmentation du volume.

Changement de source sonore.
Lancement d'un appel à partir du carnet d'adresses.
Décrocher/Raccrocher le téléphone.
Pression de plus de 2 secondes : accès au carnet d'adresses.

Silence ; couper le son : par appui simultané sur les touches augmentation et diminution du volume.
Rétablir le son : par appui sur une des deux touches du volume.

Diminution du volume.

RADIO : passage à la radio précédente de la Liste.

Appui long : recherche automatique fréquence inférieure.

CD : sélection de la plage précédente.

CD : pression continue : retour rapide.

03 FONCTIONNEMENT GÉNÉRAL

Par appuis successifs sur la touche MODE, accédez aux menus suivants :

RADIO/ LECTEURS MÉDIAS MUSICAUX

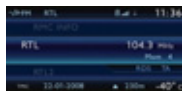

TÉLÉPHONE

(Si conversation en cours)

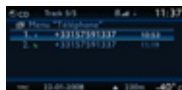

ORDINATEUR DE BORD

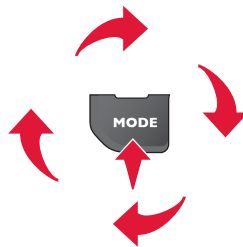
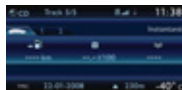

CARTE PLEIN ÉCRAN

NAVIGATION

(Si guidage en cours)



SETUP :

langues*, date et heure*, affichage, paramètres véhicule*, unités et paramètres système, «Mode démonstration».

* Disponible selon modèle.



TRAFFIC :

informations TMC et messages.



Pour entretenir l'écran, il est recommandé d'utiliser un chiffon doux non abrasif (chiffon à lunettes) sans produit additionnel.



Pour avoir une vue globale du détail des menus à choisir, rendez-vous au chapitre «Arborescences écrans».

03 FONCTIONNEMENT GÉNÉRAL

AFFICHAGE EN FONCTION DU CONTEXTE



Un appui sur la molette OK permet d'accéder à des menus raccourcis suivant l'affichage à l'écran.

NAVIGATION (SI GUIDAGE EN COURS) :

- 1 ARRÊT GUIDAGE
- 1 REDIRE MESSAGE
- 1 DÉVIER TRAJET
- 1 INFO ITINÉRAIRE
 - 2 Voir destination
 - 2 Info trajet
 - 3 Critères de guidage
 - 3 Crit. exclusion
 - 3 Nbre satellites
 - 2 Déplacer carte
- 1 MESSAGE VOCAL
- 1 OPTION GUIDAGE

ORDINATEUR DE BORD :

- 1 JOURNAL DES ALERTES
- 1 ETAT DES FONCTIONS

TÉLÉPHONE :

- 1 RACCROCHER
- 1 MISE EN ATTENTE
- 1 APPELER
- 1 TONALITÉS DTMF
- 1 MODE COMBINÉ
- 1 MICRO OFF

03 FONCTIONNEMENT GÉNÉRAL

AFFICHAGE EN FONCTION DU CONTEXTE

LECTEURS MÉDIAS MUSICAUX :

1 INFO TRAFIC (TA)

1 OPTIONS DE LECTURE

2 Normal

2 Aléatoire

2 Répétition dossier

2 Introduction plage

1 CHOISIR LA SOURCE

RADIO :

1 EN MODE FM

2 Info trafic (TA)

2 RDS

2 Radiotext

2 Mode régional

2 Bande AM

1 EN MODE AM

2 Info trafic (TA)

2 Rafraîchir liste AM

2 Bande FM

CARTE PLEIN ÉCRAN :

1 ARRÊT GUIDAGE/REPRENDRE GUIDAGE

1 DESTINATION

1 PTS D'INTÉRÊTS

1 INFOS LIEU

1 RÉGLAGES CARTE

1 DÉPLACER CARTE

04 NAVIGATION - GUIDAGE

CHOIX D'UNE DESTINATION

Insérer et laisser la carte SD de navigation dans le lecteur en façade pour utiliser les fonctions Navigation.

Les données de la carte SD de navigation ne doivent pas être modifiées.

Les mises à jour des données cartographiques sont disponibles auprès du réseau CITROËN.

1



Appuyer sur la touche NAV.

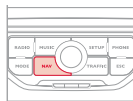

4



Sélectionner la fonction «Saisir nouvelle adresse» et appuyer sur la molette pour valider.

Saisir nouvelle adresse

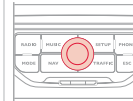

La liste des 20 dernières destinations apparaît en dessous de la fonction Menu «Navigation».

5



Une fois le pays sélectionné, tourner la molette et sélectionner la fonction ville. Appuyer sur la molette pour valider.

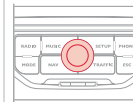

2



Appuyer à nouveau sur la touche NAV ou sélectionner la fonction Menu «Navigation» et appuyer sur la molette pour valider.

Menu «Navigation»

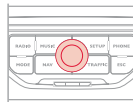

6



Sélectionner les lettres de la ville une à une en validant à chaque fois par un appui sur la molette.

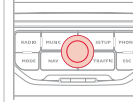

3



Sélectionner la fonction «Saisir destination» et appuyer sur la molette pour valider.

Saisir destination

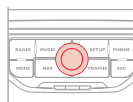

Une liste prédéfinie (par la saisie des premières lettres) des villes dans le pays choisi est accessible depuis la touche LIST du clavier virtuel.

04 NAVIGATION - GUIDAGE

7



Tourner la molette et sélectionner OK.
Appuyer sur la molette pour valider.

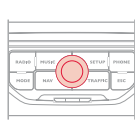

Pour une saisie plus rapide, il est possible de rentrer directement le code postal après avoir sélectionné la fonction «Code postal». Utiliser le clavier virtuel pour taper les lettres et les chiffres.

8



Recommencer les étapes 5 à 7 pour les fonctions «Rue» et «Numéro».

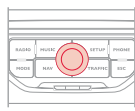

Sélectionner la fonction «Ajouter au carnet d'adresses» pour enregistrer l'adresse saisie dans une fiche du répertoire. Appuyer sur la molette pour valider la sélection.

MyWay permet d'enregistrer jusqu'à 500 fiches contact.



En cours de guidage, un appui sur cette touche, rappelle la dernière consigne de guidage.



Pour effacer une destination ; à partir des étapes 1 à 3, sélectionner «Depuis dernières destinations».

Un appui long sur une des destinations affiche une liste d'actions dans laquelle vous pouvez choisir :

Supprimer destination

Effacer dernières destinations

9



Puis sélectionner «Démarrer guidage» et appuyer sur la molette pour valider.

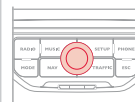

Démarrer guidage



Sélectionner le critère de guidage :

«Le plus rapide», «Le plus court» ou «Optimisé temps / distance» et appuyer sur la molette pour valider.

Le choix d'une destination peut également se faire «Depuis carnet d'adresses» ou «Depuis dernières destinations».

Depuis carnet d'adresses

Depuis dernières destinations



Réglages de la carte

Il est possible de zoomer / dézoomer sur la carte avec la molette.

Il est possible de déplacer la carte ou de choisir son orientation par le menu raccourci de la CARTE PLEIN ECRAN.

Appuyer sur MODE jusqu'à l'affichage de la carte en plein écran. Appuyer sur la molette puis sélectionner «Réglages carte».

Sélectionner «Perspective» ou «Carte à plat» et dans ce dernier cas, sélectionner «Cap vers nord» ou «Cap véhicule».

04 NAVIGATION - GUIDAGE

AFFECTER UNE ADRESSE ET NAVIGUER VERS «MON DOMICILE»

i

Pour être affectée à «Mon domicile», il est nécessaire qu'une adresse soit enregistrée dans le carnet d'adresses, par exemple à partir de «Saisir destination» / «Saisir nouvelle adresse» puis «Ajouter au carnet d'adresses».

1



Appuyer 2 fois sur la touche NAV pour afficher le Menu «Navigation».

Menu «Navigation»

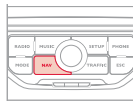

2



Sélectionner «Saisir destination» et valider. Puis sélectionner «Depuis carnet d'adresses» et valider.

Saisir destination

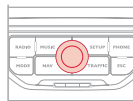

3



Sélectionner «Menu «Carnet d'adresses»» et valider. Puis sélectionner «Rechercher fiche» et valider.

Carnet d'adresses

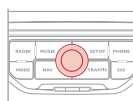

4



Sélectionner la fiche du domicile et valider. Puis sélectionner «Editer fiche» et valider.

Editer fiche

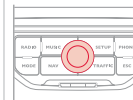

5



Sélectionner «Affecter à «mon domicile»» et valider pour enregistrer.

Affecter à «mon domicile»

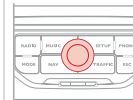

Pour lancer le guidage vers «Mon domicile», appuyer 2 fois sur NAV pour afficher le Menu «Navigation», sélectionner «Saisir destination» et valider.

Puis sélectionner «Guider vers «mon domicile»» et valider pour lancer le guidage.

04 NAVIGATION - GUIDAGE

OPTIONS DE GUIDAGE

L'itinéraire choisi par le radiotéléphone MyWay dépend directement des options de guidage.

Modifier ces options peut complètement changer l'itinéraire.

1



Appuyer sur la touche NAV.

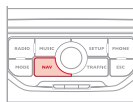

2



Appuyer à nouveau sur la touche NAV ou sélectionner la fonction Menu «Navigation» et appuyer sur la molette pour valider.

Menu «Navigation»

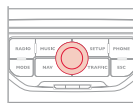

3



Sélectionner la fonction «Options de guidage» et appuyer sur la molette pour valider.

Options de guidage

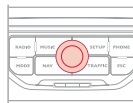

4



Sélectionner la fonction «Critères de guidage» et appuyer sur la molette pour valider. Cette fonction permet de modifier les critères de guidage.

Critères de guidage



5



Sélectionner la fonction «Prise en compte trafic». Cette fonction donne accès aux options «Sans déviation» ou «Avec confirmation».

Prise en compte trafic

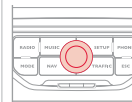

6



Sélectionner la fonction «Critères d'exclusion». Cette fonction donne accès aux options EXCLURE (autoroutes, péages, ferry boat).

Critères d'exclusion

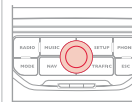

7



Tourner la molette et sélectionner la fonction «Recalculer itinéraire» pour prendre en compte les options de guidage choisies. Appuyer sur la molette pour valider.

Recalculer itinéraire

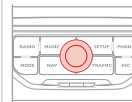

04 NAVIGATION - GUIDAGE

AJOUTER UNE ÉTAPE

Des étapes peuvent être ajoutées à l'itinéraire une fois la destination choisie.

1



Appuyer sur la touche NAV.

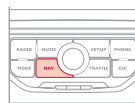

2



Appuyer à nouveau sur la touche NAV ou sélectionner la fonction Menu «Navigation» et appuyer sur la molette pour valider.

Menu «Navigation»

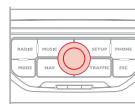

3



Sélectionner la fonction «Étapes» et appuyer sur la molette pour valider.

Étapes

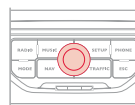

4



Sélectionner la fonction «Ajouter étape» (5 étapes maximum) et appuyer sur la molette pour valider.

Ajouter étape

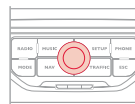

5



Saisir par exemple une nouvelle adresse.

Saisir nouvelle adresse

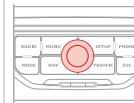

6



Une fois la nouvelle adresse saisie, sélectionner «OK» et appuyer sur la molette pour valider.

OK



7



Sélectionner «Recalculer itinéraire» et appuyer sur la molette pour valider.

Recalculer itinéraire

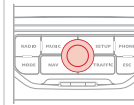









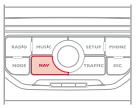

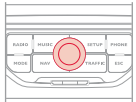

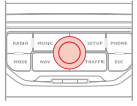
L'étape doit être franchie ou supprimée pour que le guidage puisse continuer vers la destination suivante. Sinon, le MyWay vous ramènera systématiquement à l'étape précédente.

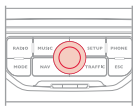
04 NAVIGATION - GUIDAGE

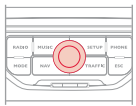
RECHERCHE DES POINTS D'INTÉRÊTS (POI)

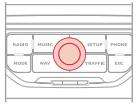
Les points d'intérêts (POI) signalent l'ensemble des lieux de services à proximité (hôtels, commerces variés, aéroports...).

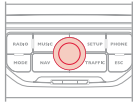
<p>1</p> 	<p>Appuyer sur la touche NAV.</p> 	<p>6</p>  <p>Sélectionner la fonction «Dans une ville» pour rechercher des POI dans la ville souhaitée. Choisir le pays puis entrer le nom de la ville à l'aide du clavier virtuel.</p> <p>Dans une ville</p> 
<p>2</p> 	<p>Appuyer à nouveau sur la touche NAV ou sélectionner la fonction Menu «Navigation» et appuyer sur la molette pour valider.</p> <p>Menu «Navigation»</p> 	<p></p> <p>Une liste des villes présentes dans le pays choisi est accessible depuis la touche LIST du clavier virtuel.</p>
<p>3</p> 	<p>Sélectionner la fonction «Rechercher points d'intérêt» et appuyer sur la molette pour valider.</p> <p>Rechercher points d'intérêt</p> 	<p>7</p>  <p>Sélectionner la fonction «Dans un pays» pour rechercher des POI dans le pays souhaité.</p> <p>Dans un pays</p> 
<p>4</p> 	<p>Sélectionner la fonction «A proximité» pour rechercher des POI autour du véhicule.</p> <p>A proximité</p> 	<p>8</p>  <p>Sélectionner la fonction «Le long de l'itinéraire» pour rechercher des POI à proximité de l'itinéraire.</p> <p>Le long de l'itinéraire</p> 

04 NAVIGATION - GUIDAGE



Cette icône apparaît lorsque plusieurs POI sont regroupés dans la même zone. Un zoom sur cet icône permet de détailler les POI.

Liste des principaux points d'intérêts (POI)

-  Station service
-  Station GPL
-  Garage
-  CITROËN
-  Circuit automobile
-  Parking couvert
-  Parking
-  Aire de repos
-  Hôtel
-  Restaurant
-  Aire de restauration
-  Aire de pique-nique
-  Cafétéria

-  Aéroport
-  Gare ferroviaire
-  Gare routière
-  Gare maritime
-  Site industriel
-  Supermarché
-  Banque
-  Distributeur automatique
-  Court de tennis
-  Piscine
-  Terrain de golf
-  Station de sports d'hiver
-  Théâtre

-  Cinéma
-  Parcs d'attractions
-  Hôpital
-  Pharmacie
-  Commissariat de police
-  Ecole
-  Poste
-  Musée
-  Information touristique
-  Radar automatique*
-  Radar de feu rouge*
-  Zone à risques*

* Selon disponibilité pays.

04 NAVIGATION - GUIDAGE

RÉGLAGES DE LA NAVIGATION

1



Appuyer sur la touche NAV.

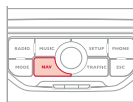

2



Appuyer à nouveau sur la touche NAV ou sélectionner la fonction Menu «Navigation» et appuyer sur la molette pour valider.

Menu «Navigation»

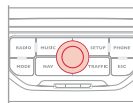

3



Sélectionner la fonction «Réglages» et appuyer sur la molette pour valider.

Réglages

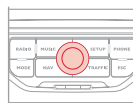

4



Sélectionner la fonction «Volume messages vocaux» et tourner la molette pour régler le volume de chaque synthèse vocale (information trafic, messages d'alertes...).

Volume messages vocaux

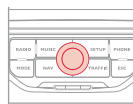

i

Pour activer ou désactiver le guidage vocal, lorsque le guidage est actif et la carte affichée à l'écran, appuyer sur la molette, puis sélectionner ou désélectionner «Message vocal».

Message vocal

Le réglage du volume sonore des alertes des POI Zones à risques se fait uniquement lors de la diffusion de l'alerte.

5



Sélectionner la fonction «Points d'intérêt sur carte» pour sélectionner les POI à afficher sur la carte par défaut.

Points d'intérêt sur carte

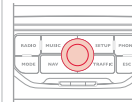

6



Sélectionner «Paramétrer alertes zones à risques» pour accéder aux fonctions «Affichage sur carte», «Rappel visuel à l'approche» et «Rappel sonore à l'approche».

Paramétrer alertes zones à risques

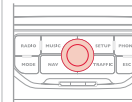

i

MISE À JOUR DES POI

La procédure détaillée de la mise à jour des POI est disponible sur le site citroen.navigation.com.

Elle nécessite un lecteur compatible SDHC (High Capacity).

05 INFORMATIONS TRAFIC

PARAMÉTRER LE FILTRAGE ET L’AFFICHAGE DES MESSAGES TMC

1



Appuyer sur la touche TRAFFIC.

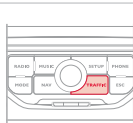

La liste des messages TMC apparaît en dessous de Menu «Trafic» triés par ordre de proximité.

2



Appuyer à nouveau sur la touche TRAFFIC ou sélectionner la fonction Menu «Trafic» et appuyer sur la molette pour valider.

Menu «Trafic»

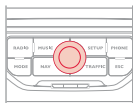

3



Sélectionner le filtre de votre choix :

Tous messages sur trajet

Messages d’alertes sur trajet

Messages d’alertes uniquement

Tous types de message

Les messages apparaissent sur la carte et dans la liste.

Pour sortir, appuyer sur ESC.

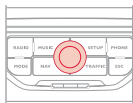

Les messages TMC (Trafic Message Channel) sont des informations relatives au trafic et aux conditions météorologiques, reçues en temps réel et transmises au conducteur sous forme d’annonces sonores et de visuels sur la carte de navigation.

Le système de guidage peut alors proposer un itinéraire de contournement.

4



Sélectionner la fonction «Filtre géographique», appuyer sur la molette pour valider.

Filtre géographique

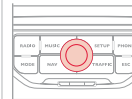

5



Puis sélectionner le rayon du filtre (en km) souhaité en fonction de l’itinéraire, appuyer sur la molette pour valider.

Lorsqu’on sélectionne tous les messages sur le trajet, il est recommandé d’ajouter un filtre géographique (dans un rayon de 5 km par exemple) afin de réduire le nombre de messages affichés sur la carte. Le filtre géographique suit le déplacement du véhicule.



Les filtres sont indépendants et leurs résultats se cumulent. Nous préconisons un filtre sur itinéraire et un filtre autour du véhicule de :

- 3 km ou 5 km pour une région avec une circulation dense,
- 10 km pour une région avec une circulation normale,
- 50 km pour les longs trajets (autoroute).

05 INFORMATIONS TRAFIC

PRINCIPAUX VISUELS TMC

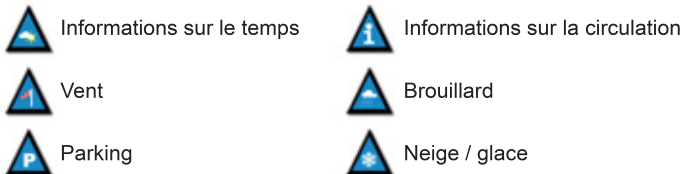

1 Triangle noir et bleu : informations générales, par exemple :



2 Triangle rouge et jaune : informations trafic, par exemple :



ÉCOUTER LES MESSAGES TA

- i
- | | |
|---|---|
|  | - la station diffuse des annonces TA. |
|  | - la station ne diffuse pas d'annonce TA. |
|  | - la diffusion des messages TA n'est pas activée. |

La fonction TA (Trafic Annonce) rend prioritaire l'écoute des messages d'alerte TA. Pour être active, cette fonction nécessite la réception correcte d'une station de radio émettant ce type de message. Dès l'émission d'une info trafic, le média en cours (Radio, CD, ...) s'interrompt automatiquement pour diffuser le message TA. L'écoute normale du média reprend dès la fin de l'émission du message.

1



Lorsque le média en cours d'écoute est affiché à l'écran, appuyer sur la molette.

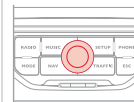

2

Le menu raccourcis de la source apparaît et donne accès à :

Info trafic (TA)

3



Sélectionner info trafic (TA) et appuyer sur la molette pour valider afin d'accéder aux réglages correspondants.

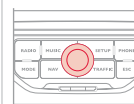

06 RADIO

SÉLECTIONNER UNE STATION

1



Appuyer sur la touche RADIO pour afficher la liste des stations captées localement triées par ordre alphabétique. Sélectionner la station choisie en tournant la molette et appuyer pour valider.

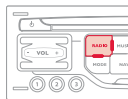

En écoute radio, appuyer sur l'une des touches pour sélectionner la station précédente ou suivante de la liste.

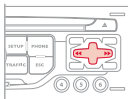

Un appui long sur l'une des touches lance la recherche automatique d'une station vers les fréquences inférieures ou supérieures.

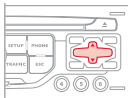

Appuyer sur l'une des touches du clavier numérique, pendant plus de 2 secondes, pour mémoriser la station écoutée. Appuyer sur la touche du clavier numérique pour rappeler la radio mémorisée.

L'environnement extérieur (colline, immeuble, tunnel, parking, sous-sol...) peut perturber la réception, y compris en mode de suivi RDS. Ce phénomène est normal dans la propagation des ondes radio et ne traduit en aucune manière une défaillance de l'autoradio.

RDS - MODE RÉGIONAL

1



Lorsque la radio en cours d'écoute est affichée à l'écran, appuyer sur la molette.

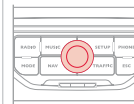

2

Le menu raccourcis de la source radio apparaît et donne accès aux raccourcis suivants :

Info trafic (TA)

RDS

Radiotext

Mode régional

Bande AM

3



Sélectionner la fonction souhaitée et appuyer sur la molette pour valider afin d'accéder aux réglages correspondants.



Le RDS, si affiché, permet de continuer à écouter une même station grâce au suivi de fréquence. Cependant, dans certaines conditions, le suivi de cette station RDS n'est pas assuré sur tout le pays, les stations de radio ne couvrant pas 100% du territoire. Cela explique la perte de réception de la station lors d'un trajet.

07 LECTEURS MÉDIAS MUSICAUX

CD, CD MP3 / WMA INFORMATIONS ET CONSEILS



Le format MP3, abréviation de MPEG 1, 2 & 2.5 Audio Layer 3 et le format WMA, abréviation de Windows Media Audio et propriété de Microsoft, sont des normes de compression audio permettant d'installer plusieurs dizaines de fichiers musicaux sur un même disque.



Pour pouvoir lire un CDR ou un CDRW gravé, sélectionner lors de la gravure les standards ISO 9660 niveau 1, 2 ou Joliet de préférence.

Si le disque est gravé dans un autre format, il est possible que la lecture ne s'effectue pas correctement.

Sur un même disque, il est recommandé de toujours utiliser le même standard de gravure, avec une vitesse la plus faible possible (4x maximum) pour une qualité acoustique optimale.

Dans le cas particulier d'un CD multi-sessions, le standard Joliet est recommandé.



Le MyWay ne lit que les fichiers audio avec l'extension «.mp3» avec un débit allant de 8 Kbps à 320 Kbps et l'extension «.wma» avec un débit allant de 5 Kbps à 384 Kbps.

Il supporte aussi le mode VBR (Variable Bit Rate).

Tout autre type de fichier (.mp4, .m3u...) ne peut être lu.



Il est conseillé de rédiger les noms de fichiers avec moins de 20 caractères en excluant les caractères particuliers (ex : « ? ; ù) afin d'éviter tout problème de lecture ou d'affichage.

07 LECTEURS MÉDIAS MUSICAUX

SÉLECTIONNER / ÉCOUTER LA MUSIQUE CD, CD MP3 / WMA

1



Appuyer sur la touche MUSIC.

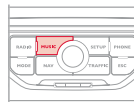

4



Sélectionner la source musicale souhaitée : CD, CD MP3/WMA. Appuyer sur la molette pour valider. La lecture commence.

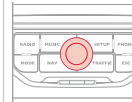

!

La liste des plages ou des fichiers MP3/WMA apparaît en dessous de Menu «Musique».

5



Appuyer sur l'une des touches haut et bas pour sélectionner le dossier suivant/précédent.

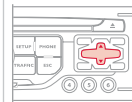

2



Appuyer à nouveau sur la touche MUSIC ou sélectionner la fonction Menu «Musique» et appuyer sur la molette pour valider.

Menu «Musique»

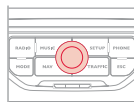

6



Appuyer sur l'une des touches pour sélectionner une plage musicale. Maintenir appuyée une des touches pour une avance ou un retour rapide.

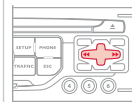

3



Sélectionner la fonction «Choisir la source» et appuyer sur la molette pour valider.

Choisir la source

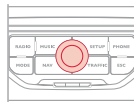

La lecture et l'affichage d'une compilation MP3/WMA peuvent dépendre du programme de gravure et/ou des paramètres utilisés. Nous vous recommandons d'utiliser le standard de gravure ISO 9660.

07 LECTEURS MÉDIAS MUSICAUX

UTILISER L'ENTRÉE AUXILIAIRE (AUX)

CÂBLE AUDIO JACK-RCA NON FOURNI

1

Brancher l'équipement nomade (lecteur MP3/WMA...) aux prises audio RCA (blanche et rouge) à l'aide d'un câble audio JACK-RCA.



2



Appuyer sur la touche MUSIC et appuyer à nouveau sur la touche ou sélectionner la fonction Menu «Musique» et appuyer sur la molette pour valider.

Menu «Musique»

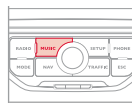

3



Sélectionner la fonction «Entrée auxiliaire» et appuyer sur la molette pour l'activer.

Entrée auxiliaire

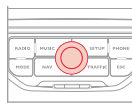

4



Sélectionner la source musicale AUX et appuyer sur la molette pour valider. La lecture commence automatiquement.

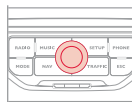

!

L'affichage et la gestion des commandes se font via l'équipement nomade.

08 TÉLÉPHONE BLUETOOTH®



JUMELER UN TÉLÉPHONE / PREMIÈRE CONNEXION

* Les services disponibles sont dépendants du réseau, de la carte SIM et de la compatibilité des appareils Bluetooth utilisés. Vérifiez sur le manuel de votre téléphone et auprès de votre opérateur, les services auxquels vous avez accès.

! Pour des raisons de sécurité et parce qu'elles nécessitent une attention soutenue de la part du conducteur, les opérations de jumelage du téléphone mobile Bluetooth au système kit mains-libres du MyWay, doivent être réalisées véhicule à l'arrêt et contact mis.

💡 Connectez-vous sur www.citroen.pays pour plus d'informations (compatibilité, aide complémentaire, ...).

1 Activer la fonction Bluetooth du téléphone et s'assurer qu'il est «visible par tous» (se référer à la notice du téléphone).



2 Appuyer sur la touche PHONE.

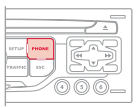

3 Pour une première connexion, sélectionner «Rechercher un téléphone» et appuyer sur la molette pour valider. Sélectionner ensuite le nom du téléphone.



Rechercher un téléphone

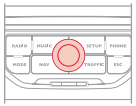

4 Saisir le code d'authentification sur le téléphone. Le code à saisir est affiché à l'écran du système. Certains téléphones proposent une reconnexion automatique du téléphone à chaque mise du contact. Un message confirme le jumelage.



i Le jumelage peut également être lancé à partir du téléphone (se référer à la notice du téléphone).

i Une fois le téléphone connecté, MyWay peut synchroniser le carnet d'adresses et le journal des appels. Cette synchronisation peut prendre quelques minutes*.

💡 Pour changer le téléphone connecté, appuyer sur la touche PHONE, puis sélectionner Menu «Téléphone» et appuyer sur la molette pour valider.

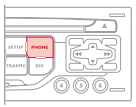

08 TÉLÉPHONE BLUETOOTH®

CONNECTER UN TÉLÉPHONE

* Les services disponibles sont dépendants du réseau, de la carte SIM et de la compatibilité des appareils Bluetooth utilisés. Vérifiez sur le manuel de votre téléphone et auprès de votre opérateur, les services auxquels vous avez accès.

! Pour des raisons de sécurité et parce qu'elles nécessitent une attention soutenue de la part du conducteur, les opérations de jumelage du téléphone mobile Bluetooth au système kit mains-libres du MyWay, doivent être réalisées véhicule à l'arrêt et contact mis.

💡 Connectez-vous sur www.citroen.pays pour plus d'informations (compatibilité, aide complémentaire, ...).

1 Activer la fonction Bluetooth du téléphone et s'assurer qu'il est «visible par tous» (se référer à la notice du téléphone).
Le dernier téléphone connecté se reconnecte automatiquement.
Un message confirme la connexion.



2  Appuyer sur la touche PHONE.

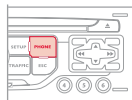

i Une fois le téléphone connecté, MyWay peut synchroniser le carnet d'adresses et le journal des appels. Cette synchronisation peut prendre quelques minutes*.

1  Lorsqu'un téléphone est déjà connecté, pour le changer, appuyer sur la touche PHONE, puis sélectionner Menu «Téléphone» et appuyer sur la molette pour valider.

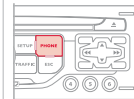

2  Sélectionner «Connecter un téléphone». Sélectionner le téléphone et appuyer pour valider.

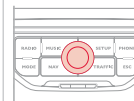

Connecter un téléphone

i La liste des téléphones précédemment connectés (4 au maximum) s'affichent sur l'écran multifonction. Sélectionner le téléphone choisi pour une nouvelle connexion.

08 TÉLÉPHONE BLUETOOTH®

RECEVOIR UN APPEL

1

Un appel entrant est annoncé par une sonnerie et un affichage superposé sur l'écran multifonction.

2



Sélectionner l'onglet «Oui» pour accepter ou «Non» pour refuser et valider en appuyant sur la molette.

Oui **Non**

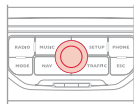

3



Pour raccrocher, appuyer sur la touche PHONE et appuyer sur la molette et sélectionner «Raccrocher» et valider en appuyant sur la molette.

Raccrocher

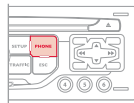

Appuyer sur l'extrémité de la commande au volant pour accepter l'appel ou raccrocher l'appel en cours.

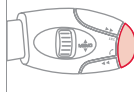

PASSER UN APPEL

1



Appuyer sur la touche PHONE.

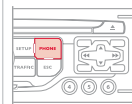

La liste des 20 derniers appels émis et reçus depuis le véhicule apparaît en dessous de Menu «Téléphone». Vous pouvez sélectionner un numéro et appuyer sur la molette pour lancer l'appel.

2



Sélectionner la fonction Menu «Téléphone» et appuyer sur la molette pour valider.

Menu «Téléphone»

Sélectionner «Numéroter», puis composer le numéro de téléphone à l'aide du clavier virtuel.

Numéroter

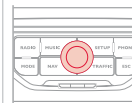

Le choix d'un numéro peut aussi se faire à partir du carnet d'adresses. Vous pouvez sélectionner «Appel depuis carnet d'adresses». Le MyWay permet d'enregistrer jusqu'à 1 000 fiches (numéros de téléphone).

Appuyer plus de deux secondes sur l'extrémité de la commande au volant pour accéder au carnet d'adresses.



Il est possible de passer un appel directement depuis le téléphone, stationner le véhicule par mesure de sécurité.



Pour effacer un numéro, appuyer sur la touche PHONE, puis un appui long sur un numéro d'appel affiche une liste d'actions dont :
Effacer entrée
Effacer la liste

09 CONFIGURATION

RÉGLER LA DATE ET L'HEURE

La fonction SETUP donne accès aux options : Langues, Date et heure, Affichage (Luminosité, Harmonie de couleur, Couleur carte), Paramètres véhicule, Unités, Paramètres système.

! Ce réglage est nécessaire après tout débranchement de la batterie.

1  Appuyer sur la touche SETUP.

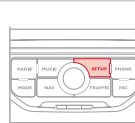

2  Sélectionner la fonction «Date et heure» et appuyer sur la molette pour valider.

Date et heure

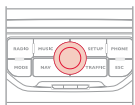

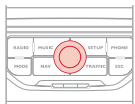

3  Sélectionner la fonction «Régler date et heure» et appuyer sur la molette pour valider.

Régler date et heure

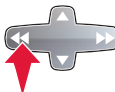

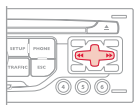
4  Régler les paramètres à l'aide des flèches directionnelles un par un en validant avec la molette.



5  Sélectionner la fonction «Format date» et appuyer sur la molette pour valider.

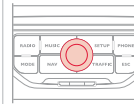

6  Valider le format souhaité à l'aide de la molette.
Sélectionner la fonction «Format heure» et appuyer sur la molette pour valider.

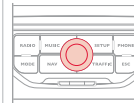

 Valider le format souhaité à l'aide de la molette.
Appuyer plus de 2 secondes sur la touche SETUP permet d'accéder à :

Détails d'appareil

Couverture GPS

Mode démonstration

10 ORDINATEUR DE BORD

ORDINATEUR DE BORD

1

Appuyer plusieurs fois sur la touche **MODE** jusqu'à l'affichage de l'ordinateur de bord.



- L'onglet «véhicule» :
L'autonomie, la consommation instantanée et la distance restant à parcourir.
- L'onglet «1» (parcours 1) avec :
La vitesse moyenne, la consommation moyenne et la distance parcourue calculées sur le parcours «1».
- L'onglet «2» (parcours 2) avec
les mêmes caractéristiques pour un second parcours.

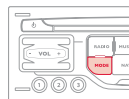

Chaque pression sur le bouton, situé à l'extrémité de la commande d'essuie-vitre, permet d'afficher successivement les différentes données de l'ordinateur de bord, en fonction de l'écran.

QUELQUES DÉFINITIONS

i

Autonomie : affiche le nombre de kilomètres pouvant être parcourus avec le reste de carburant détecté dans le réservoir, en fonction de la consommation moyenne des derniers kilomètres parcourus.

Cette valeur affichée peut fortement varier à la suite d'un changement d'allure du véhicule ou du relief du parcours. Dès que l'autonomie est inférieure à 30 km, des tirets s'affichent. Après un complément de carburant d'au moins 10 litres, l'autonomie est recalculée et s'affiche dès qu'elle dépasse 100 km. Si des tirets s'affichent durablement en roulant à la place des chiffres, consultez le réseau CITROËN.

Consommation instantanée : calculée et affichée qu'à partir de 30 km/h.

Consommation moyenne : c'est la quantité moyenne de carburant consommée depuis la dernière remise à zéro de l'ordinateur.

Distance parcourue : calculée à partir de la dernière remise à zéro de l'ordinateur de bord.

Distance restant à parcourir : calculée en référence à la destination finale, saisie par l'utilisateur. Si un guidage est activé, le système de navigation la calcule en instantané.

Vitesse moyenne : c'est la vitesse moyenne calculée depuis la dernière remise à zéro de l'ordinateur (contact mis).

11 ARBORESCENCE ÉCRAN



FONCTION PRINCIPALE

- 1
- 2 CHOIX A
- 3 choix A1
- 3 choix A2
- 2 CHOIX B...



MENU «TRAFIC»

- 1 TOUS MESSAGES SUR TRAJET
- 2 MESSAGES D'ALERTES SUR TRAJET
- 2 MESSAGES D'ALERTES UNIQUEMENT
- 2 TOUS TYPES DE MESSAGE
- 2 FILTRE GÉOGRAPHIQUE
- 3 Dans un rayon de 3 km
- 3 Dans un rayon de 5 km

- 3 Dans un rayon de 10 km
- 3 Dans un rayon de 50 km
- 3 Dans un rayon de 100 km



MENU «MUSIQUE»

- 1 CHOISIR LA SOURCE
- 2 RÉGLAGES AUDIO
- 3 Balance / Fader
- 3 Grave / Aigu
- 3 Ambiance musicale
- 4 Aucune
- 4 Classique
- 4 Jazz
- 4 Rock/pop
- 4 Techno

- 4 Vocale

- 3 Loudness
- 3 Correction auto du volume
- 3 Initialiser réglages audio



MENU «RADIO»

- 1 BANDE AM/FM
- 2 Bande FM
- 3 Bande AM
- 2 CHOISIR LA FRÉQUENCE
- 2 RÉGLAGES AUDIO
- 3 Balance / Fader
- 3 Grave / Aigu
- 3 Ambiance musicale
- 4 Aucune

4 Classique

4 Jazz

4 Rock/pop

4 Techno

4 Vocale

3 **Loudness**

3 **Correction auto du volume**

3 **Initialiser réglages audio**



1 **MENU «NAVIGATION»**

2 **ARRÊTER GUIDAGE/REPRISE GUIDAGE**

2 **SAISIR DESTINATION**

3 **Saisir nouvelle adresse**

4 Pays

4 Ville

4 Rue

4 Numéro

4 Démarrer guidage

4 Code postal

4 Ajouter au carnet d'adresses

4 Intersection

4 Centre ville

4 Coordonnées GPS

4 Saisie sur carte

3 **Guider vers «mon domicile»**

3 **Depuis carnet d'adresses**

3 **Depuis dernières destinations**

3 **Informations station TMC**

2 **ETAPES**

3 **Ajouter étape**

4 Saisir nouvelle adresse

4 Guider vers «mon domicile»

4 Depuis carnet d'adresses

4 Depuis dernières destinations

3 **Optimiser itinéraire**

3 **Remplacer étape**

3 **Supprimer étape**

3 **Recalculer itinéraire**

4 Le plus rapide

4 Le plus court

4 Optimisé temps / distance

2 **RECHERCHER POINTS D'INTÉRÊT**

3 **A proximité**

3 **Proche de la destination**

3 **Dans une ville**

3 **Dans un pays**

3 **Le long de l'itinéraire**

2 **OPTIONS DE GUIDAGE**

3 **Critères de guidage**

4 Le plus rapide

4 Le plus court

4 Optimisé temps / distance

3 **Prise en compte trafic**

4 Sans déviation

4 Avec confirmation

3 **Critères d'exclusion**

4 Exclure autoroutes

4 Exclure péages

4 Exclure ferry-boat

3 **Recalculer itinéraire**

2 **RÉGLAGES**

3 **Volume messages vocaux**

3 **Points d'intérêt sur carte**

3 **Paramétrer alertes zones à risques**

4 Affichage sur carte

4 Rappel visuel à l'approche

4 Rappel sonore à l'approche



1 **MENU «TÉLÉPHONE»**

2 **NUMÉROTÉ**

2 **APPEL DEPUIS CARNET D'ADRESSES**

2 **JOURNAL D'APPELS**

2 **CONNECTER UN TÉLÉPHONE**

3 **Rechercher un téléphone**

3 **Téléphones connectés**

4 Déconnecter téléphone

4 Renommer téléphone

4 Supprimer téléphone

4 Supprimer tous les téléphones

4 Afficher détails

2 **RÉGLAGES**

3 **Choisir sonnerie**

3 **Régler volume sonnerie**

3 **Saisir numéro de messagerie**



1 **MENU «SETUP»**

2 **LANGUES***

3 **Deutsch**

3 **English**

3 **Español**

3 **Français**

3 **Italiano**

3 **Nederlands**

3 **Polski**

3 **Portuguese**

2 **DATE ET HEURE***

3 **Régler date et heure**

3 **Format date**

3 **Format heure**

* Disponible selon modèle.

2 AFFICHAGE

3 Luminosité

3 Harmonie de couleur

4 Pop titanium

4 Toffee

4 Blue steel

4 Technogrey

4 Dark blue

3 Couleur carte

4 Carte en mode jour

4 Carte en mode nuit

4 Carte jour/nuit auto

2 PARAMÈTRES VÉHICULE**

3 Informations véhicule

4 Journal des alertes

4 Etat des fonctions

2 UNITÉS

3 Température

4 Celsius

4 Fahrenheit

3 Distance

4 km et l/100

4 km et km/l

4 miles (mi) et MPG

2 PARAMÈTRES SYSTÈME

3 Restaurer configuration usine

3 Version logiciel

3 Textes défilants

** Les paramètres varient selon le véhicule.

QUESTIONS FRÉQUENTES

QUESTION	RÉPONSE	SOLUTION
Il y a un écart de qualité sonore entre les différentes sources audio (radio, CD...).	Pour permettre une qualité d'écoute optimum, les réglages audio (Volume, Graves, Aigus, Ambiance, Loudness) peuvent être adaptés aux différentes sources sonores, ce qui peut générer des écarts audibles lors d'un changement de source (radio, CD...).	Vérifier que les réglages audio (Volume, Graves, Aigus, Ambiance, Loudness) sont adaptés aux sources écoutées. Il est conseillé de régler les fonctions AUDIO (Graves, Aigus, Balance Ar-Av, Balance Ga-Dr) sur la position milieu, de sélectionner l'ambiance musicale «Aucune», de régler la correction loudness sur la position «Active» en mode CD et sur la position «Inactive» en mode radio.
Le CD est éjecté systématiquement ou n'est pas lu par le lecteur.	Le CD est placé à l'envers, illisible, ne contient pas de données audio ou contient un format audio illisible par l'autoradio. Le CD est protégé par un système de protection anti-piratage non reconnu par l'autoradio.	<ul style="list-style-type: none"> - Vérifier le sens de l'insertion du CD dans le lecteur. - Vérifier l'état du CD : le CD ne pourra pas être lu s'il est trop endommagé. - Vérifier le contenu s'il s'agit d'un CD gravé : consultez les conseils du chapitre «Audio». - Le lecteur CD de l'autoradio ne lit pas les DVD. - Du fait d'une qualité insuffisante, certains CD gravés ne seront pas lus par le système audio.
Le son du lecteur CD est dégradé.	Le CD utilisé est rayé ou de mauvaise qualité.	Insérer des CD de bonne qualité et les conserver dans de bonnes conditions.
	Les réglages de l'autoradio (graves, aigus, ambiances) sont inadaptés.	Ramener le niveau d'aigus ou de graves à 0, sans sélectionner d'ambiance.

QUESTION	RÉPONSE	SOLUTION
Les stations mémorisées ne fonctionnent pas (pas de son, 87,5 Mhz s'affiche...).	La gamme d'onde sélectionnée n'est pas la bonne.	Appuyer sur la touche BAND AST pour retrouver la gamme d'onde (AM, FM1, FM2, FMAST) où sont mémorisées les stations.
La qualité de réception de la station radio écoutée se dégrade progressivement ou les stations mémorisées ne fonctionnent pas (pas de son, 87,5 Mhz s'affiche...).	Le véhicule est trop éloigné de l'émetteur de la station écoutée ou aucun émetteur n'est présent dans la zone géographique traversée.	Activer la fonction «RDS» afin de permettre au système de vérifier si un émetteur plus puissant se trouve dans la zone géographique.
	L'environnement (colline, immeuble, tunnel, parking sous-sol...) bloque la réception, y compris en mode de suivi RDS.	Ce phénomène est normal et ne traduit pas une défaillance de l'autoradio.
	L'antenne est absente ou a été endommagée (par exemple lors d'un passage en lavage ou dans un parking souterrain).	Faire vérifier l'antenne par le réseau CITROËN.
Coupures du son de 1 à 2 secondes en mode radio.	Le système RDS recherche pendant cette brève coupure du son une éventuelle fréquence permettant une meilleure réception de la station.	Désactiver la fonction «RDS» si le phénomène est trop fréquent et toujours sur le même parcours.
Moteur coupé, l'autoradio s'arrête après plusieurs minutes d'utilisation.	Lorsque le moteur est coupé, le temps de fonctionnement de l'autoradio dépend de la charge de la batterie. L'arrêt est normal : l'autoradio se met en mode économie d'énergie et se coupe afin de préserver la batterie du véhicule.	Démarrer le moteur du véhicule afin d'augmenter la charge de la batterie.

QUESTION	RÉPONSE	SOLUTION
La case «Info trafic (TA)» est cochée. Pourtant, certains embouteillages sur l'itinéraire ne sont pas indiqués en temps réel.	Au démarrage, le système met quelques minutes pour capter les informations trafic.	Attendre que les informations trafic soient bien reçues (affichage sur la carte des pictos d'informations trafic).
	Dans certains pays, seuls les grands axes (autoroutes, ...) sont répertoriés pour les informations trafic.	Ce phénomène est normal. Le système est dépendant des informations trafic disponibles.
Je reçois une alerte radar pour un radar qui n'est pas sur mon parcours.	Le système annonce tous les radars positionnés dans un cône situé devant le véhicule. Il peut détecter des radars situés sur les routes proches ou parallèles.	Zoomer la carte afin de visualiser la position exacte du radar.
L'alerte sonore des radars ne fonctionne pas.	L'alerte sonore n'est pas active.	Activer l'alerte sonore dans Menu «Navigation», Réglages, Paramétrer alertes zones à risques.
	Le son de l'alerte est réglé au minimum.	Augmenter le volume sonore de l'alerte au passage d'un radar.
L'altitude ne s'affiche pas.	Au démarrage, l'initialisation du GPS peut mettre jusqu'à 3 minutes pour capter correctement plus de 3 satellites.	Attendre le démarrage complet du système. Vérifier que la couverture GPS est d'au moins 3 satellites (appui long sur la touche SETUP, puis sélectionner «Couverture GPS»).
	Selon l'environnement géographique (tunnel, ...) ou la météo, les conditions de réception du signal GPS peuvent varier.	Ce phénomène est normal. Le système est dépendant des conditions de réception du signal GPS.
Le calcul de l'itinéraire n'aboutit pas.	Les critères d'exclusion sont peut être en contradiction avec la localisation actuelle (exclusion des routes à péage sur une autoroute à péage).	Vérifier les critères d'exclusion.

QUESTION	RÉPONSE	SOLUTION
Le temps d'attente après l'insertion d'un CD est long.	Lors de l'insertion d'un nouveau média, le système lit un certain nombre de données (répertoire, titre, artiste...). Ceci peut prendre quelques secondes.	Ce phénomène est normal.
Je n'arrive pas à connecter mon téléphone Bluetooth.	Il est possible que le Bluetooth du téléphone soit désactivé ou l'appareil non visible.	<ul style="list-style-type: none"> - Vérifier que le Bluetooth de votre téléphone est activé. - Vérifier que votre téléphone est visible.
Le son du téléphone connecté en Bluetooth est inaudible.	Le son dépend à la fois du système et du téléphone.	Augmenter le volume du MyWay, éventuellement au maximum et augmenter le son du téléphone si nécessaire.

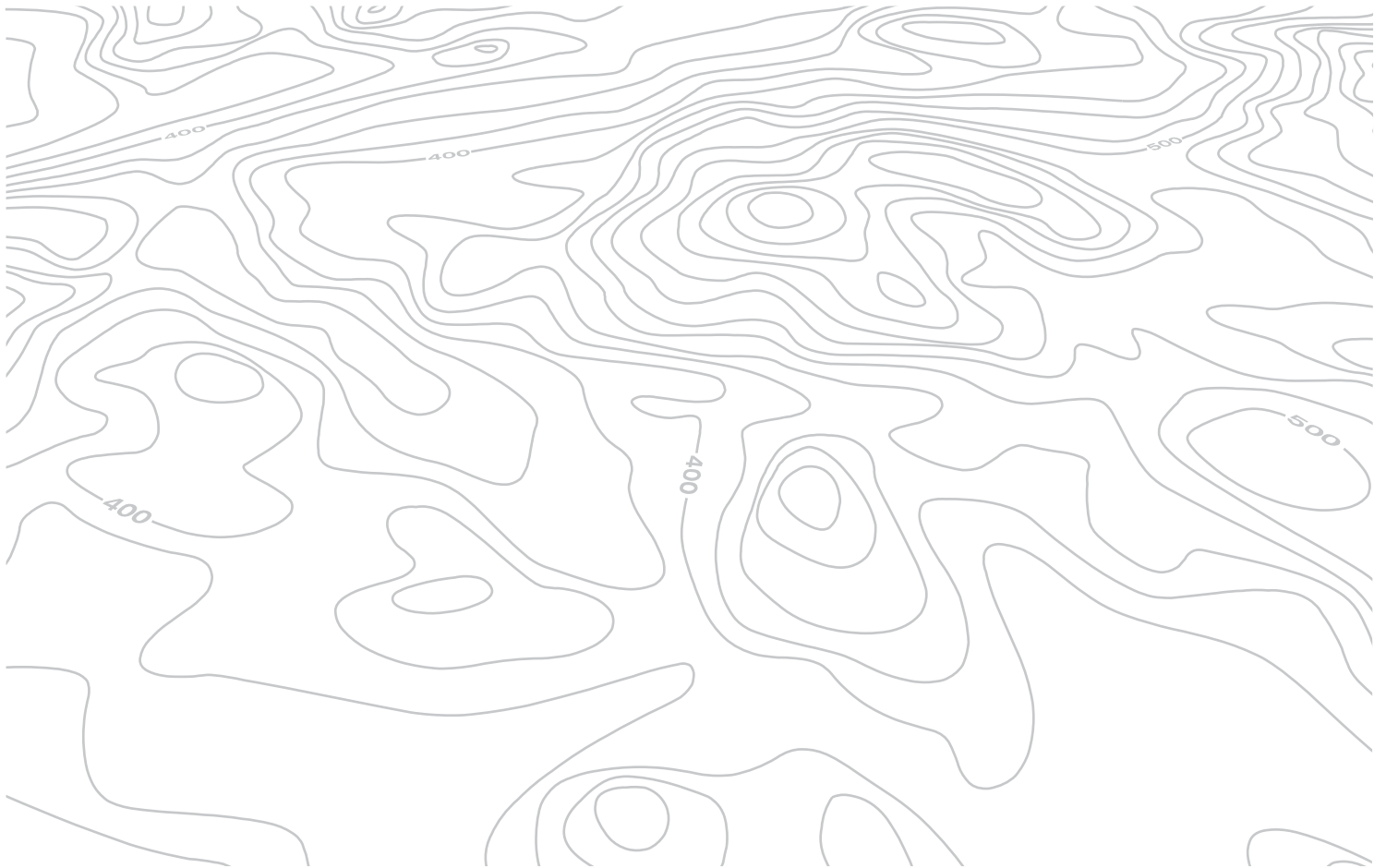

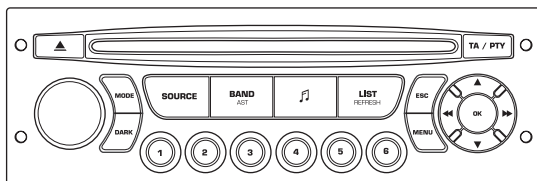

AUTORADIO

AUTORADIO / BLUETOOTH®



Votre Autoradio est codé de manière à fonctionner uniquement sur votre véhicule.



Pour des raisons de sécurité, le conducteur doit réaliser les opérations nécessitant une attention soutenue véhicule à l'arrêt.

Lorsque le moteur est arrêté et afin de préserver la batterie, l'autoradio peut se couper après quelques minutes.

SOMMAIRE

01 Premiers pas	p. 9.86
02 Commandes au volant	p. 9.87
03 Menu général	p. 9.88
04 Audio	p. 9.89
05 Lecteurs médias musicaux	p. 9.92
06 Fonctions Bluetooth	p. 9.95
07 Configuration	p. 9.98
08 Ordinateur de bord	p. 9.100
09 Arborescence écran	p. 9.101
Questions fréquentes	p. 9.106

01 PREMIERS PAS

Sélection de la source :
radio, CD audio / CD MP3, USB,
connexion Jack, Streaming,
AUX.

Sélection des gammes
d'ondes FM1, FM2,
FMast et AM.

Réglage des options
audio : balance
avant/arrière, gauche/
droite, basse/aigu,
loudness, ambiances
sonores.

Affichage de la liste
des stations locales.
Appui long : pages
du CD ou des
répertoires MP3
(CD / USB).

Abandonner
l'opération en cours.

Éjection du CD.

Sélection de l'affichage à
l'écran entre les modes :
Date, fonctions audio,
ordinateur de bord, téléphone.

Marche/arrêt, réglage du
volume.

La touche DARK modifie l'affichage de l'écran
pour un meilleur confort de conduite la nuit.
1^{er} appui : éclairage du bandeau supérieur
uniquement.
2^{ème} appui : affichage d'un écran noir.
3^{ème} appui : retour à l'affichage standard.

Touches 1 à 6 :
Sélection station de radio
mémorisée.
Appui long : mémorisation d'une
station.

Affichage du menu
général.

Marche / Arrêt de la fonction
TA (Annonce Trafic).
Appui long : accès au mode
PTY* (Types de Programmes
radio).

Recherche automatique
fréquence inférieure/
supérieure.

Sélection page CD, MP3 ou
USB précédente/suivante.

Validation.

Sélection fréquence inférieure/
supérieure.
Sélection répertoire MP3 précédent/
suivant.
Sélection répertoire / genre / artiste /
playlist précédente / suivante (USB).

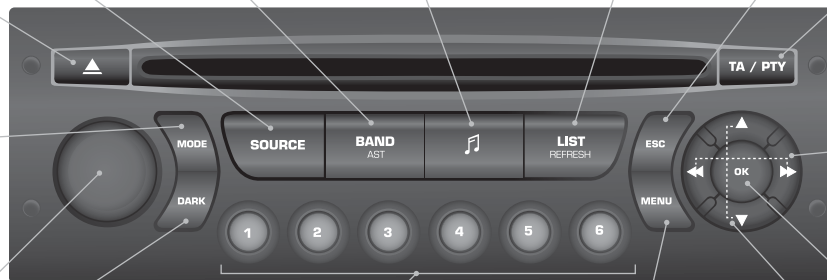

* Disponible selon version.

02 COMMANDES AU VOLANT

Radio : sélection station mémorisée inférieure/supérieure.

USB : sélection du genre / artiste / répertoire de la liste de classification.

Sélection élément précédent/suivant d'un menu.

Radio : recherche automatique fréquence supérieure.

CD / MP3 / USB : sélection du morceau suivant.

CD / USB : pression continue : avance rapide.

Saut dans la liste.

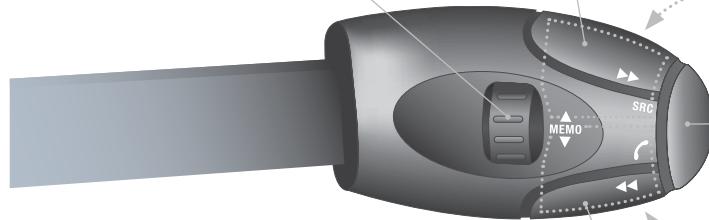

Augmentation du volume.

Changement de source sonore.

Validation d'une sélection.

Décrocher/raccrocher le téléphone.

Pression de plus de 2 secondes : accès au menu du téléphone.

Silence : couper le son par appui simultané sur les touches augmentation et diminution du volume.

Rétablir le son : par appui sur une des deux touches du volume.

Diminution du volume.

Radio : recherche automatique fréquence inférieure.

CD / MP3 / USB : sélection du morceau précédent.

CD / USB : pression continue : retour rapide.

Saut dans la liste.

03 MENU GÉNÉRAL

> ÉCRAN MONOCHROME C

FONCTIONS AUDIO :
radio, CD, USB, options.

TÉLÉPHONE :
kit mains-libres,
jumelage, gestion
d'une communication.

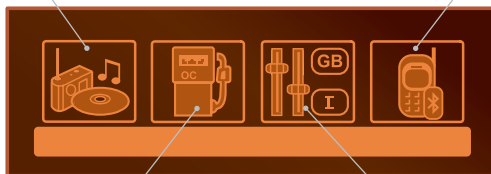

ORDINATEUR DE BORD :
saisie des distances,
alertes, état des fonctions.

**PERSONNALISATION-
CONFIGURATION :**
paramètres véhicule,
affichage, langues.

> ÉCRAN MONOCHROME A



Pour avoir une vue globale
du détail des menus à choisir,
rendez-vous à la partie
«Arborescences écrans» de ce
chapitre.

04 AUDIO



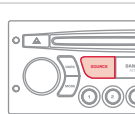

RADIO SÉLECTIONNER UNE STATION

- 1  Effectuer des pressions successives sur la touche SOURCE et sélectionner la radio.

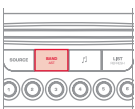

- 2  Appuyer sur la touche BAND AST pour sélectionner une gamme d'ondes parmi : FM1, FM2, FMast, AM.



- 3  Appuyer brièvement sur l'une des touches pour effectuer une recherche automatique des stations de radio.

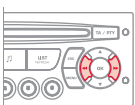

- 4  Appuyer sur l'une des touches pour effectuer une recherche manuelle de fréquence supérieure/inférieure.

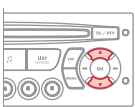

-  Appuyer sur la touche LIST REFRESH pour afficher la liste des stations captées localement (30 stations maximum).
Pour mettre à jour cette liste, appuyer plus de deux secondes.

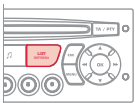

L'environnement extérieur (colline, immeuble, tunnel, parking, sous-sol...) peut bloquer la réception, y compris en mode de suivi RDS. Ce phénomène est normal dans la propagation des ondes radio et ne traduit en aucune manière une défaillance de l'autoradio.

RDS

- 1  Appuyez sur la touche MENU.

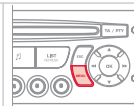

- 2  Sélectionner FONCTIONS AUDIO puis appuyer sur OK.

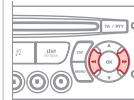

- 3  Sélectionner la fonction PRÉFÉRENCES BANDE FM puis appuyer sur OK.

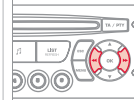

- 4  Sélectionner ACTIVER SUIVI DE FRÉQUENCE (RDS) puis appuyer sur OK. RDS s'affiche sur l'écran.

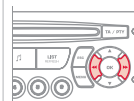

-  En mode radio, appuyer directement sur OK pour activer / désactiver le mode RDS.

-  Le RDS, si affiché, permet de continuer à écouter une même station grâce au suivi de fréquence. Cependant, dans certaines conditions, le suivi de cette station RDS n'est pas assuré sur tout le pays, les stations de radio ne couvrant pas 100% du territoire, lors d'une réception plus faible, la fréquence bascule sur une station régionale.

04 AUDIO

ÉCOUTER LES MESSAGES TA

! La fonction TA (Trafic Annonce) rend prioritaire l'écoute des messages d'alerte TA. Pour être active, cette fonction nécessite la réception correcte d'une station de radio émettant ce type de message. Dès l'émission d'une info trafic, le média en cours (Radio, CD, ...) s'interrompt automatiquement pour diffuser le message TA. L'écoute normale du média reprend dès la fin de l'émission du message.

1

TA / PTY

Appuyer sur la touche TA pour activer ou désactiver la diffusion des annonces.

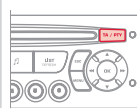

CD ÉCOUTER UN CD



Insérer uniquement des disques compacts ayant une forme circulaire.

Certains systèmes anti-piratage, sur disque d'origine ou CD copiés par un graveur personnel, peuvent générer des dysfonctionnements indépendants de la qualité du lecteur d'origine.

Sans appui sur la touche EJECT, insérer un CD dans le lecteur, la lecture commence automatiquement.

1



Pour écouter un disque déjà inséré, effectuer des pressions successives sur la touche SOURCE et sélectionner CD.

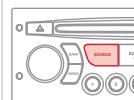

2



Appuyer sur l'une des touches pour sélectionner un morceau du CD.

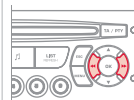

Appuyer sur la touche LIST REFRESH pour afficher la liste des pages du CD.

3



Maintenir appuyée une des touches pour une avance ou un retour rapide.

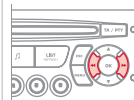

04 AUDIO

CD MP3 ÉCOUTER UNE COMPILATION MP3



Insérer une compilation MP3 dans le lecteur.

L'autoradio recherche l'ensemble des plages musicales ce qui peut prendre de quelques secondes à plusieurs dizaines de secondes avant que la lecture commence.



Sur un même disque, le lecteur CD peut lire jusqu'à 255 fichiers MP3 répartis sur 8 niveaux de répertoire. Il est cependant recommandé de se limiter à deux niveaux afin de réduire le temps d'accès à la lecture du CD.

Lors de la lecture, l'arborescence des dossiers n'est pas respectée.

Tous les fichiers sont affichés sur un même niveau.

1



Pour écouter un disque déjà inséré, effectuer des pressions successives sur la touche SOURCE et sélectionner CD.

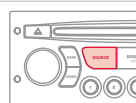

2



Appuyer sur l'une des touches pour sélectionner un morceau du CD.

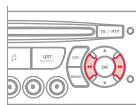

Appuyer sur la touche LIST REFRESH pour afficher la liste des répertoires de la compilation MP3.

3



Maintenir appuyée une des touches pour une avance ou un retour rapide.

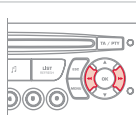

CD MP3 INFORMATIONS ET CONSEILS



Le format MP3, abréviation de MPEG 1,2 & 2.5 Audio Layer 3 est une norme de compression audio permettant d'installer plusieurs dizaines de fichiers musicaux sur un même disque.



Pour pouvoir lire un CDR ou un CDRW gravé, sélectionner lors de la gravure les standards ISO 9660 niveau 1,2 ou Joliet de préférence.

Si le disque est gravé dans un autre format, il est possible que la lecture ne s'effectue pas correctement.

Sur un même disque, il est recommandé de toujours utiliser le même standard de gravure, avec une vitesse la plus faible possible (4x maximum) pour une qualité acoustique optimale.

Dans le cas particulier d'un CD multi-sessions, le standard Joliet est recommandé.



L'autoradio ne lit que les fichiers avec l'extension « .mp3 » avec un taux d'échantillonnage de 22,05 KHz ou 44,1 KHz. Tout autre type de fichier (.wma, .mp4, .m3u...) ne peut être lu.



Il est conseillé de rédiger les noms de fichiers avec moins de 20 caractères en excluant les caractères particuliers (ex : « ? ; ù) afin d'éviter tout problème de lecture ou d'affichage.



Les CD vides ne sont pas reconnus et risquent d'endommager le système.

05 LECTEURS MÉDIAS MUSICAUX

UTILISER LA PRISE USB

1

Ce boîtier est composé d'un port USB et d'une prise Jack*. Les fichiers audio sont transmis d'un équipement nomade - baladeur numérique ou une clé USB - à votre Autoradio, pour une écoute via les haut-parleurs du véhicule.



2

Clé USB (1.1, 1.2 et 2.0) ou lecteur Apple® de génération 5 ou supérieures :

- les clés USB doivent être formatées en FAT ou FAT 32 (NTFS non supporté),
- le cordon du lecteur Apple® est indispensable,
- la navigation dans la base de fichier se fait aussi à l'aide des commandes au volant.



3

Autres lecteurs Apple® de générations précédentes et lecteurs utilisant le protocole MTP* :

- lecture seule par cordon Jack-Jack (non fourni),
- la navigation dans la base de fichier se fait à partir de l'appareil nomade.



La liste des équipements compatibles et les taux de compressions supportés sont disponibles auprès du réseau CITROËN.

CONNEXION D'UNE CLÉ USB

1

Branchez la clé à la prise, directement ou à l'aide d'un cordon. Si l'autoradio est allumé, la source USB est détectée dès sa connexion. La lecture commence automatiquement après un temps qui dépend de la capacité de la clé USB.



Les formats de fichier reconnus sont .mp3 (mpeg1 layer 3 uniquement) et .wma (standard 9 uniquement, compression de 128 kbit/s). Certains formats de playlists sont acceptés (.m3u,...).

Au rebranchement de la dernière clé utilisée, la reprise de la dernière musique écoutée se fait automatiquement.

!

Le système constitue des listes de lecture (mémoire temporaire) dont le temps de création dépend de la capacité de l'équipement USB.

Les autres sources sont accessibles pendant ce temps.

Les listes de lecture sont actualisées à chaque coupure du contact ou connexion d'une clé USB.

Lors d'une première connexion, le classement proposé est un classement par dossier. Lors d'une reconnexion, le système de classement préalablement choisi est conservé.

* Selon véhicule.

05 LECTEURS MÉDIAS MUSICAUX

UTILISER LA PRISE USB

2

Effectuer un appui long sur LIST pour afficher les différentes classifications. Choisir par Dossier / Artiste / Genre / Playlist, appuyer sur OK pour sélectionner le classement choisi, puis à nouveau sur OK pour valider.



- par Dossier : intégralité des dossiers contenant des fichiers audio reconnus sur le périphérique.
- par Artiste : intégralité des noms des artistes définis dans les ID3 Tag, classés par ordre alphabétique.
- par Genre : intégralité des genres définis dans les ID3 Tag.
- par Playlist : suivant les playlists enregistrées sur le périphérique USB.

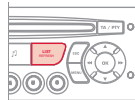

Effectuer un appui court sur LIST pour afficher le classement choisi précédemment.

Naviguer dans la liste avec les touches gauche/droite et haut/bas. Valider la sélection en appuyant sur OK.

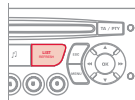

3



Appuyer sur l'une de ces touches pour accéder à la piste précédente / suivante de la liste de classification en cours de lecture. Maintenir appuyée une des touches pour une avance ou un retour rapide.

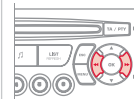

4



Appuyer sur l'une de ces touches pour accéder au Genre, Dossier, Artiste ou Playlist précédent / suivant de la liste de classification en cours de lecture.

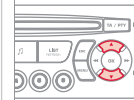

CONNEXION LECTEURS APPLE® PAR LA PRISE USB

1

Les listes disponibles sont Artiste, Genre et Playlist (telles que définies dans les lecteurs Apple®). Sélection et Navigation sont décrites aux étapes 1 à 4 précédentes.

!

Ne pas connecter de disque dur ou appareils à connexion USB autres que des équipements audio à la prise USB. Cela risque d'endommager votre installation.

05 LECTEURS MÉDIAS MUSICAUX

UTILISER L'ENTRÉE AUXILIAIRE (AUX)

PRISE RCA



L'entrée auxiliaire RCA, permet de brancher un équipement nomade (lecteur MP3...).

1

Brancher l'équipement nomade (lecteur MP3...) aux prises audio (blanche et rouge, de type RCA) à l'aide d'un câble adapté non fourni.

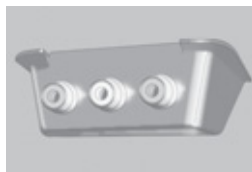

2



Effectuer des pressions successives sur la touche SOURCE et sélectionner AUX.

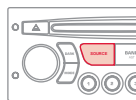

RÉGLER LE VOLUME DE LA SOURCE AUXILIAIRE

1

Régler d'abord le volume de votre équipement nomade.



2



Régler ensuite le volume de votre autoradio.

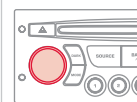

L'affichage et la gestion des commandes se font via l'équipement nomade.



06 FONCTIONS BLUETOOTH



TÉLÉPHONE BLUETOOTH ÉCRAN C (Disponible selon modèle et version)

Les services offerts sont dépendants du réseau, de la carte SIM et de la compatibilité des appareils Bluetooth utilisés.
Vérifiez sur le manuel de votre téléphone et auprès de votre opérateur, les services auxquels vous avez accès.

JUMELER UN TÉLÉPHONE / PREMIÈRE CONNEXION

! Pour des raisons de sécurité et parce qu'elles nécessitent une attention soutenue de la part du conducteur, les opérations de jumelage du téléphone mobile Bluetooth au système mains-libres Bluetooth de votre autoradio, doivent être réalisées véhicule à l'arrêt et contact mis.

 Connectez-vous sur www.citroen.pays pour plus d'informations (compatibilité, aide complémentaire, ...).

1 Activer la fonction Bluetooth du téléphone et s'assurer qu'il est «visible par tous» (configuration du téléphone).



2  Appuyez sur la touche MENU.

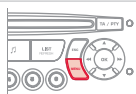

3  Sélectionner dans le menu :

- Bluetooth téléphonie - Audio
- Configuration Bluetooth
- Effectuez une recherche Bluetooth

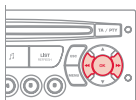

4 Une fenêtre s'affiche avec un message de recherche en cours.

5 Les 4 premiers téléphones reconnus s'affichent dans cette fenêtre.

! Le menu TÉLÉPHONE permet d'accéder notamment aux fonctions suivantes : Répertoire*, Journal des appels, Gestion des jumelages.

* Si la compatibilité matérielle de votre téléphone est totale.

6 Dans la liste, sélectionner le téléphone à connecter. On ne peut connecter qu'un téléphone à la fois.

7 Un clavier virtuel s'affiche à l'écran : composer un code à 4 chiffres minimum. Valider par OK.



8 Un message s'affiche à l'écran du téléphone choisi. Pour accepter le jumelage, tapez ce même code sur le téléphone, puis validez par OK.



En cas d'échec le nombre d'essai est illimité.

9 Un message avec le jumelage réussi, apparaît à l'écran.

i La connexion automatique autorisée n'est active qu'après avoir configuré le téléphone.
Le répertoire et le journal des appels sont accessibles après le délai de synchronisation.

06 FONCTIONS BLUETOOTH



RECEVOIR UN APPEL

- 1 Un appel entrant est annoncé par une sonnerie et un affichage superposé sur l'écran du véhicule.

- 2  Sélectionner l'onglet OUI sur l'écran à l'aide des touches et valider par OK.

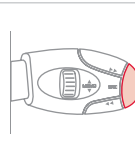
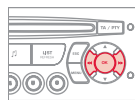

-  Appuyer sur la commande au volant pour accepter l'appel.

PASSER UN APPEL

- 1 A partir du menu Bluetooth téléphonie - Audio, sélectionner «Gérer l'appel téléphonique» puis «Appeler», «Journal des appels» ou «Répertoire».

- 2 Appuyer plus de deux secondes sur la commande au volant pour accéder à votre répertoire, ensuite naviguer avec la molette.
Ou
Pour composer un numéro, utiliser le clavier de votre téléphone, véhicule à l'arrêt.

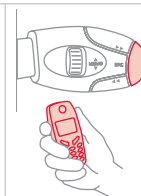

RACCROCHER UN APPEL

- 1 Pendant un appel, appuyer plus de deux secondes sur la commande au volant.
Valider par OK pour raccrocher l'appel.

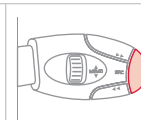

06 FONCTIONS BLUETOOTH



STREAMING AUDIO BLUETOOTH*

!

Diffusion sans fil des fichiers musicaux du téléphone via l'équipement audio. Le téléphone doit savoir gérer les profils bluetooth adéquats (Profils A2DP / AVRCP).

1

Initier le jumelage entre le téléphone et le véhicule. Ce jumelage peut être initié à partir du menu téléphonie du véhicule ou via le clavier du téléphone. Cf. étapes 1 à 9, pages précédentes. Lors de la phase de jumelage, le véhicule doit être à l'arrêt et la clé sur le contact.



2

Sélectionner dans le menu de téléphonie le téléphone à connecter. Le système audio se connecte automatiquement à un téléphone nouvellement jumelé.

3



Activer la source streaming en appuyant sur le bouton SOURCE**. Le pilotage des morceaux d'écoute usuels est possible via les touches de la façade audio et les commandes au volant***. Les informations contextuelles peuvent être affichées à l'écran.

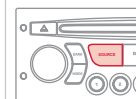

* Selon la compatibilité du téléphone.

** Dans certains cas, la lecture des fichiers Audio doit être initiée à partir du clavier.

*** Si le téléphone supporte la fonction.

07 CONFIGURATION



RÉGLER DATE ET HEURE ÉCRAN A

1



Appuyer sur la touche MENU.

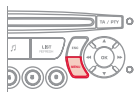

2



Sélectionner avec les flèches la fonction RÉGLAGES AFF.

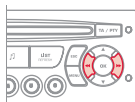

3



Appuyer pour valider la sélection.

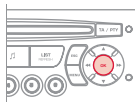

4



Sélectionner avec les flèches la fonction ANNÉE.

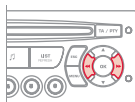

5



Appuyer pour valider la sélection.

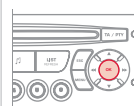

6



Régler le paramètre.

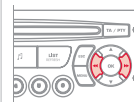

7



Appuyer pour valider la sélection.

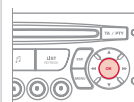

8



Recommencer à l'étape 1 puis paramétrer les réglages MOIS, JOUR, HEURE, MINUTES.

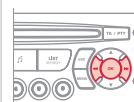

07 CONFIGURATION

RÉGLER DATE ET HEURE ÉCRAN C

1



Appuyer sur la touche MENU.

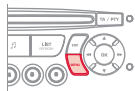

2



Sélectionner avec les flèches la fonction PERSONNALISATION CONFIGURATION.

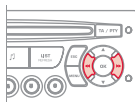

3



Appuyer pour valider la sélection.

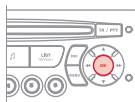

4



Sélectionner avec les flèches la fonction CONFIGURATION AFFICHEUR.

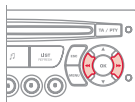

5



Appuyer pour valider la sélection.

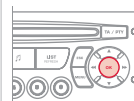

6



Sélectionner avec les flèches la fonction RÉGLAGE DATE ET HEURE.

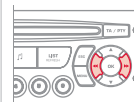

7



Appuyer pour valider la sélection.

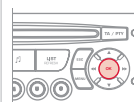

8



Régler les paramètres un par un en validant par la touche OK. Sélectionner ensuite l'onglet OK sur l'écran puis valider.

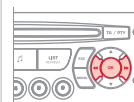

08 ORDINATEUR DE BORD



Chaque pression sur le bouton, situé à l'extrémité de la commande d'essuie-vitre, permet d'afficher successivement les différentes données de l'ordinateur de bord, en fonction de l'écran.

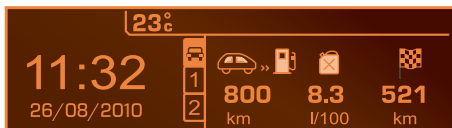

- l'onglet «véhicule» avec :
l'autonomie, la consommation instantanée et la distance restant à parcourir,
- l'onglet «1» (parcours 1) avec :
la vitesse moyenne, la consommation moyenne et la distance parcourue calculées sur le parcours «1»,
- l'onglet «2» (parcours 2) avec les mêmes caractéristiques pour un second parcours.



Remise à zéro

Lorsque le parcours désiré est affiché, appuyez plus de deux secondes sur la commande.

QUELQUES DÉFINITIONS

Autonomie : affiche le nombre de kilomètres pouvant être parcourus avec le reste de carburant détecté dans le réservoir, en fonction de la consommation moyenne des derniers kilomètres parcourus.

Cette valeur affichée peut fortement varier à la suite d'un changement d'allure du véhicule ou du relief du parcours.

Dès que l'autonomie est inférieure à 30 km, des tirets s'affichent. Après un complément de carburant d'au moins 10 litres, l'autonomie est recalculée et s'affiche dès qu'elle dépasse 100 km.

Si des tirets s'affichent durablement en roulant à la place des chiffres, consultez le réseau CITROËN.

Consommation instantanée : calculée et affichée qu'à partir de 30 km/h.

Consommation moyenne : c'est la quantité moyenne de carburant consommée depuis la dernière remise à zéro de l'ordinateur.

Distance parcourue : calculée à partir de la dernière remise à zéro de l'ordinateur de bord.

Distance restant à parcourir : calculée en référence à la destination finale, saisie par l'utilisateur. Si un guidage est activé, le système de navigation la calcule en instantané.

Vitesse moyenne : c'est la vitesse moyenne calculée depuis la dernière remise à zéro de l'ordinateur (contact mis).

09 ARBORESCENCE ÉCRAN

01:17 20°
27 MAI 2011

MONOCHROME A



FONCTION PRINCIPALE

- 1
- 2 CHOIX A
- 3 CHOIX A1
- 3 CHOIX A2
- 2 CHOIX B...

RADIO-CD

- 1
- 2 SUIVI RDS
- 2 MODE REG
- 2 RÉPÉTITION CD
- 2 LECT ALÉATOIRE

CONFIG VÉHIC*

- 1
- 2 ESS VIT MAR
- 2 ÉCLAIR ACCOMP

* Les paramètres varient suivant le véhicule.

OPTIONS

- 1
- 2 DIAGNOSTIC
- 3 CONSULTER
- 3 ABANDONNER

09 ARBORESCENCE ÉCRAN

01:17 20°
27.001 20.11
100

1 UNITÉS

1

2 TEMPÉRATURE : °CELSIUS / °FAHRENHEIT

2

2 CONSOMMATIONS CARBURANT :
2 KM/L - L/100 - MPG

2

1 RÉGLAGE AFF

1

2 ANNÉE

2

2 MOIS

2

2 JOUR

2

2 HEURE

2

2 MINUTES

2

2 MODE 12 H/24 H

2

1 LANGUES

1

2 FRANCAIS

2

2 ITALIANO

2

2 NEDERLANDS

2

2 PORTUGUES

2

2 PORTUGUES-BRASIL

2

2 DEUTSCH

2

2 ENGLISH

2

2 ESPANOL

2

09 ARBORESCENCE ÉCRAN



MONOCHROME C



Un appui sur la molette OK permet d'accéder à des menus raccourcis suivant l'affichage à l'écran :



RADIO

- 1 activer / désactiver RDS
- 1 activer / désactiver mode REG
- 1 activer / désactiver radiotext

CD / CD MP3

- 1 activer / désactiver Intro
- 1 activer / désactiver répétition pages (tout le CD en cours pour CD, tout le dossier en cours pour CD MP3)
- 1 activer / désactiver lecture aléatoire (tout le CD en cours pour CD, tout le dossier en cours pour CD MP3)

USB

- 1 activer / désactiver répétition des pages (du dossier / artiste / genre / playlist en cours de lecture)
- 1 activer / désactiver lecture aléatoire (du dossier / artiste / genre / playlist en cours de lecture)

09 ARBORESCENCE ÉCRAN



MONOCHROME C

Un appui sur la touche MENU permet d'afficher :



1 FONCTIONS AUDIO

2 PRÉFÉRENCES BANDE FM

3 suivi de fréquence (RDS)

4 activer / désactiver

3 mode régional (REG)

4 activer / désactiver

3 affichage radiotext (RDTXT)

4 activer / désactiver

2 MODES DE LECTURE

3 répétition album (RPT)

4 activer / désactiver

3 lecture aléatoire plages (RDM)

4 activer / désactiver



1 ORDINATEUR DE BORD

2 SAISIR DISTANCE JUSQU'À DESTINATION

3 Distance : x km

2 JOURNAL DES ALERTES

3 Diagnostic

2 ETAT DES FONCTIONS*

3 Fonctions activées ou désactivées

* Les paramètres varient suivant le véhicule.

09 ARBORESCENCE ÉCRAN



1 PERSONNALISATION - CONFIGURATION

2 DÉFINIR LES PARAMÈTRES VÉHICULE*

2 CONFIGURATION AFFICHEUR

3 réglage luminosité-vidéo

4 vidéo normale

4 vidéo inverse

4 réglage luminosité (- +)

3 réglage date et heure

4 réglage jour/mois/année

4 réglage heure/minute

4 choix mode 12h / 24h

3 choix des unités

4 l/100 km - mpg - km/l

4 °Celsius / °Fahrenheit

2 CHOIX DE LA LANGUE



1 TÉLÉPHONE BLUETOOTH

2 CONFIGURATION BLUETOOTH

3 Connecter/Déconnecter un appareil

3 Fonction téléphone

3 Fonction Streaming audio

4 Consulter les appareils jumelés

4 Supprimer un appareil jumelé

4 Effectuer une recherche Bluetooth

2 APPELER

3 Journal des appels

4 Répertoire

2 GÉRER L'APPEL TÉLÉPHONIQUE

3 Raccrocher l'appel en cours

3 Activer le mode secret

* Les paramètres varient suivant le véhicule.



QUESTIONS FRÉQUENTES

QUESTION	RÉPONSE	SOLUTION
Il y a un écart de qualité sonore entre les différentes sources audio (radio, CD...).	Pour permettre une qualité d'écoute optimum, les réglages audio (Volume, Grave, Aigus, Ambiance, Loudness) peuvent être adaptés aux différentes sources sonores, ce qui peut générer des écarts audibles lors d'un changement de source (radio, CD...).	Vérifier que les réglages audio (Volume, Grave, Aigus, Ambiance, Loudness) sont adaptés aux sources écoutées. Il est conseillé de régler les fonctions AUDIO (Grave, Aigus, Balance Ar-Av, Balance Ga-Dr) sur la position milieu, de sélectionner l'ambiance musicale «Aucune», de régler la correction loudness sur la position «Active» en mode CD et sur la position «Inactive» en mode radio.
Le CD est éjecté systématiquement ou n'est pas lu par le lecteur.	Le CD est placé à l'envers, illisible, ne contient pas de données audio ou contient un format audio illisible par l'autoradio. Le CD est protégé par un système de protection anti-piratage non reconnu par l'autoradio.	<ul style="list-style-type: none"> - Vérifier le sens de l'insertion du CD dans le lecteur. - Vérifier l'état du CD : le CD ne pourra pas être lu s'il est trop endommagé. - Vérifier le contenu s'il s'agit d'un CD gravé : consultez les conseils du chapitre «Audio». - Le lecteur CD de l'autoradio ne lit pas les DVD. - Du fait d'une qualité insuffisante, certains CD gravés ne seront pas lus par le système audio.
Le message «Erreur périphérique USB» s'affiche à l'écran.	Le niveau de charge batterie du périphérique peut être insuffisant.	Recharger la batterie de l'équipement périphérique.
La connexion Bluetooth se coupe.	La clé USB n'est pas reconnue. La clé est peut être corrompue.	Reformater la clé.
Le son du lecteur CD est dégradé.	Le CD utilisé est rayé ou de mauvaise qualité.	Insérer des CD de bonne qualité et les conserver dans de bonnes conditions.
	Les réglages de l'autoradio (graves, aigus, ambiances) sont inadaptés.	Ramener le niveau d'aigus ou de graves à 0, sans sélectionner d'ambiance.

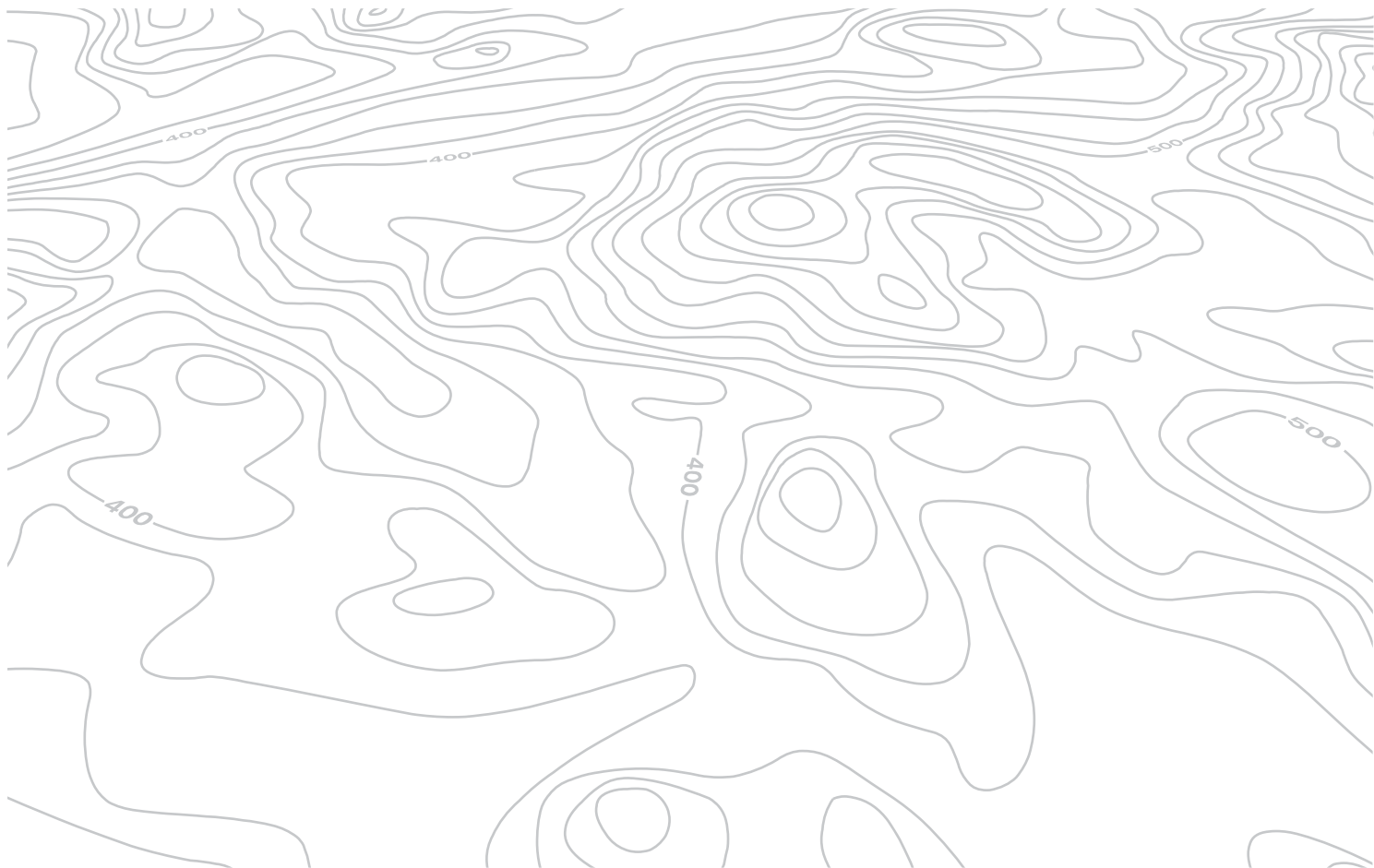
QUESTION	RÉPONSE	SOLUTION
Les stations mémorisées ne fonctionnent pas (pas de son, 87,5 Mhz s'affiche...).	La gamme d'onde sélectionnée n'est pas la bonne.	Appuyer sur la touche BAND AST pour retrouver la gamme d'onde (AM, FM1, FM2, FMAST) où sont mémorisées les stations.
L'annonce trafic (TA) est affichée. Je ne reçois aucune information routière.	La station radio ne participe pas au réseau régional d'information trafic.	Basculer sur une radio qui diffuse des informations trafic.
La qualité de réception de la station radio écoutée se dégrade progressivement ou les stations mémorisées ne fonctionnent pas (pas de son, 87,5 Mhz s'affiche...).	Le véhicule est trop éloigné de l'émetteur de la station écoutée ou aucun émetteur n'est présent dans la zone géographique traversée.	Activer la fonction RDS afin de permettre au système de vérifier si un émetteur plus puissant se trouve dans la zone géographique.
	L'environnement (colline, immeuble, tunnel, parking sous-sol...) bloque la réception, y compris en mode de suivi RDS.	Ce phénomène est normal et ne traduit pas une défaillance de l'autoradio.
	L'antenne est absente ou a été endommagée (par exemple lors d'un passage en lavage ou dans un parking souterrain).	Faire vérifier l'antenne par le réseau CITROËN.
Coupures du son de 1 à 2 secondes en mode radio.	Le système RDS recherche pendant cette brève coupure du son une éventuelle fréquence permettant une meilleure réception de la station.	Désactiver la fonction RDS si le phénomène est trop fréquent et toujours sur le même parcours.
Moteur coupé, l'autoradio s'arrête après plusieurs minutes d'utilisation.	Lorsque le moteur est coupé, le temps de fonctionnement de l'autoradio dépend de la charge de la batterie. L'arrêt est normal : l'autoradio se met en mode économie d'énergie et se coupe afin de préserver la batterie du véhicule.	Démarrer le moteur du véhicule afin d'augmenter la charge de la batterie.
Le message «le système audio est en surchauffe» s'affiche à l'écran.	Afin de protéger l'installation en cas de température environnante trop élevée, l'autoradio bascule dans un mode automatique de protection thermique menant à une réduction du volume sonore ou à l'arrêt de la lecture CD.	Couper le système audio pendant quelques minutes afin de laisser le système refroidir.



EXTÉRIEUR

		Dimensions	150-153		
					
Accessoires	116				Télécommande 21-22 Changement de pile, réinitialisation 22 Clé 22 Démarrage 44 Verrouillage / déverrouillage centralisé 21, 24-25 Alarme 23-24
Feux arrière, clignotants 3 ^{ème} feu stop Changement de lampes arrière	45-46, 139 141 137, 140				Balai d'essuie-vitre 146 Rétroviseurs extérieurs 90 Répétiteur latéral 139
Portes, volet arrière Commande de secours	24-27 27				Feux avant, antibrouillard, clignotants 45-47 Réglage hauteur faisceau 47 Changement de lampes avant 137-139 Lave-projecteurs 48, 121 Pare-neige 136
Feu de plaque minéralogique	141				Portes avant 24-25 Porte latérale coulissante 25-26 Clé 22 Ouverture capot 117 Sécurité enfant électrique 26
Kit de dépannage Roue de secours, cric, changement de roue, outils Gonflage, pression	130 132-136 156				Bouchon, réservoir carburant 125-126 Coupure carburant, réamorçage diesel 126-127
Remorquage, levage Attelage Aide au stationnement	147 114-115 94				
		Freins, plaquettes Freinage d'urgence ABS, REF ASR, ESP Pneumatique, pression Suspension arrière	93, 122 95 95 96 156 87-89		

POSTE DE CONDUITE

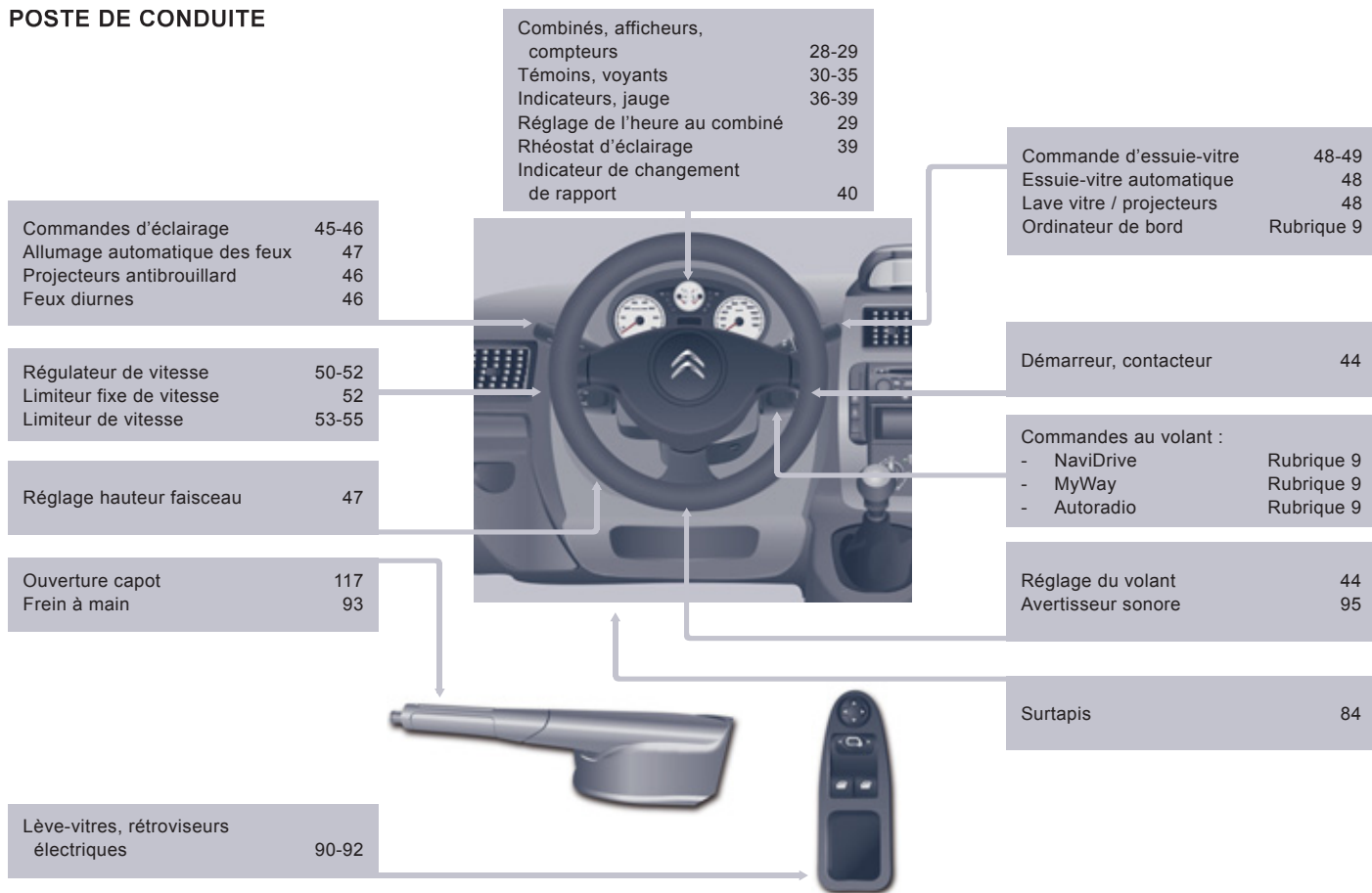

Rétroviseur intérieur	91
Télépéage, parking	84
Miroir surveillance enfant	91

Commandes	
- verrouillage centralisé	24-25
- alarme	23-24
- sécurité enfant électrique	26
- aide au stationnement	94
- ASR, ESP	96

Technologie à bord	Rubrique 9
- Appel d'urgence ou d'assistance	
- NaviDrive	
- MyWay	
- Autoradio	

Boîte de vitesses	40-43
-------------------	-------

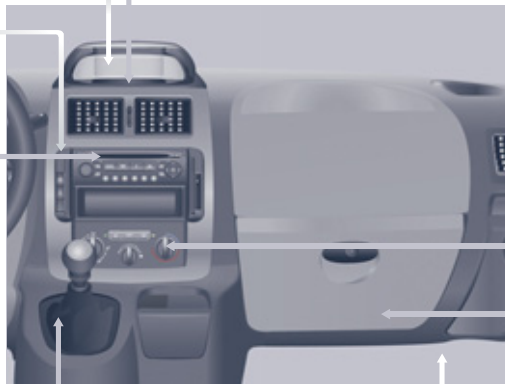

Fusibles planche de bord, côté droit	143
Neutralisation airbag passager	105

Plafonniers	83, 139
Témoin sur la capucine	28
Sièges chauffants	69
Ventilation arrière	64, 65-66



Écrans, affichage	Rubrique 9
Réglage de l'heure à l'écran	Rubrique 9

Signal/feux de détresse, warning	93
----------------------------------	----

Chauffage, aération	
- ventilation manuelle	56-57
- air conditionné A/C	56
- recirculation d'air	57
Air conditionné à réglage séparé	58-60
Dégivrage-désembuage	62-63
Chauffage additionnel	65-66

Aménagements cabine	80-82
- boîte à gants,	
- capucine,	
- cendrier,	
- pare-soleil,	
- prise 12 volts,	
- range-tickets,	
- vide-poches.	

INTÉRIEUR

Sièges avant, réglages, appuie-tête 68-69 Banquette avant 2 places 70-71 Ceintures de sécurité 99-100	Rétroviseur intérieur 91 Télépéage, parking 84 Plafonnier avant 83 Changement d'ampoules plafonnier 139	Airbags frontaux, latéraux, rideaux 102-105 Neutralisation airbag passager 105
Frein de stationnement, frein à main 93 Ouverture capot 117		 Batterie, recharger, démarrer 128 Fusibles habitacle 144
Sièges arrière, banquettes arrière 72-78 Configuration sièges, banquettes 79		Ventilation arrière 64
Plafonnier arrière 83 Changement d'ampoules plafonnier 139		Sièges enfants 106-113 Fixations ISOFIX 108-110 Vitres latérales arrière 91
Aménagements places assises 84-86 - anneaux d'arrimage, - cache bagages, - crochet cintre et fixation filet, - filet banquette, - poignée de maintien, - porte-gobelet, - prise 12 volts, - vide-poches.		Accessoires 116
Kit de dépannage 130 Roue de secours, cric, changement de roue, outils 132-136		Suspension arrière 87-89

CARACTÉRISTIQUES - ENTRETIEN

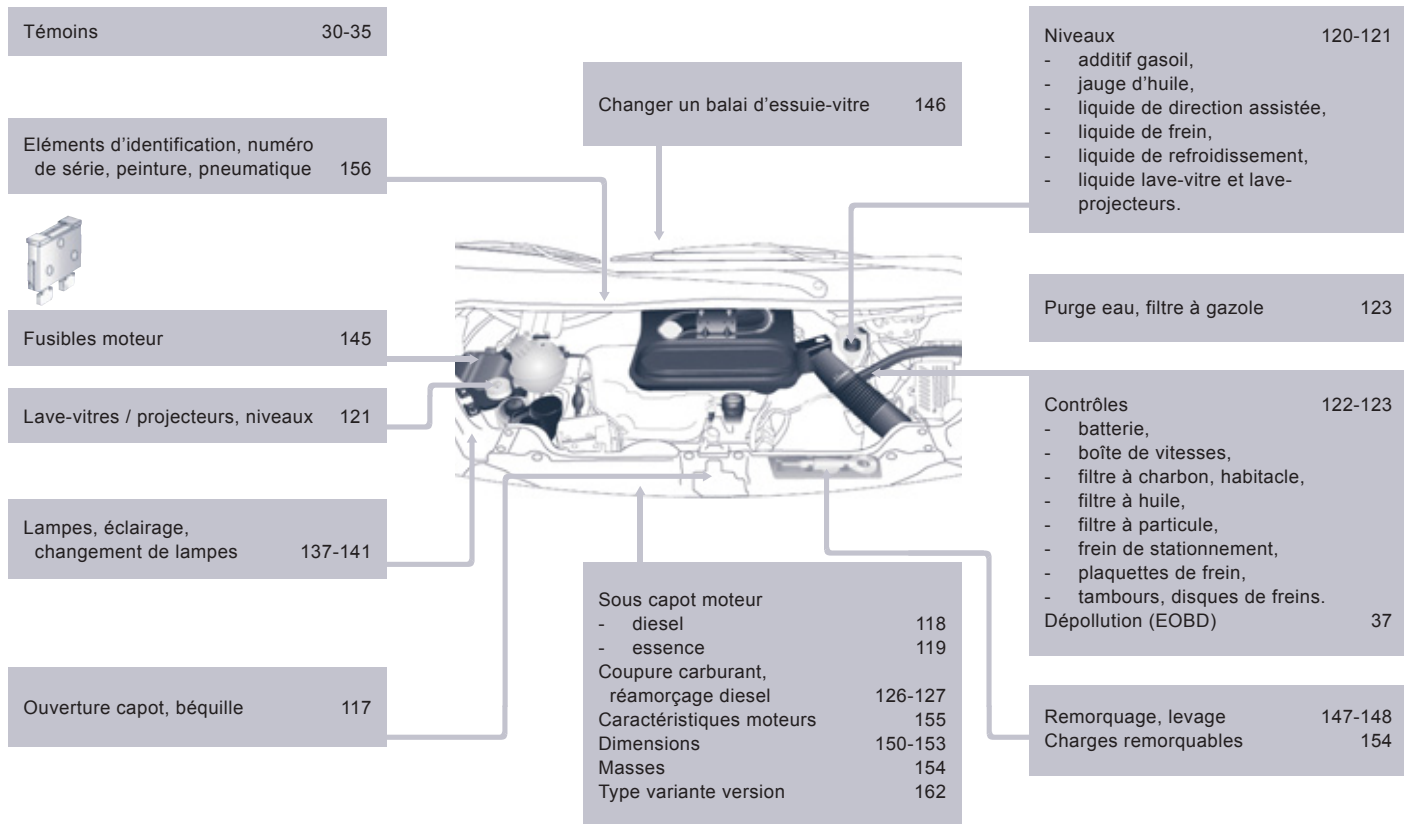

Type variante version

TYPE VARIANTE VERSION

Consulter votre certificat d'immatriculation.

Ce tableau vous présente les Types Variantes Versions Essence et Diesel.

Véhicule	X
Silhouettes	X*___ / _
6 places maxi, court L1	XA___ / _
6 places maxi, long L2	XB___ / _
9 places maxi, court L1	XC___ / _
9 places maxi, long L2	XD___ / _
8-9 places, long L2	XE___ / _
Moteurs	X_***_ / _
Diesel	
1.6 HDi 90	X_9HU_ / _
2.0 HDi 120	X_RHK_ / _
2.0 HDi 120 avec FAP	X_RHG_ / _
2.0 HDi 136 avec FAP	X_RHR_ / _
2.0 HDi 163 avec FAP	-
Essence	
2.0 ESS 140	X_RFH_ / _
Versions	X___* / _
Le code version est une combinaison déterminée par le type de la boîte manuelle et le niveau de dépollution associé.	
Boîte de vitesses manuelle	
5 rapports	X___* / _
6 rapports	X___* / _
Variantes	X___ / *

Le code variante est déterminé en fonction des paramètres autorisés à la fabrication du véhicule.

PRÉCAUTIONS...

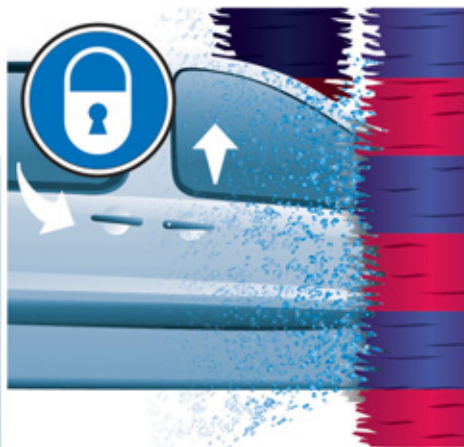

Cette notice présente tous les équipements disponibles sur l'ensemble de la gamme.

Votre véhicule reprend une partie des équipements décrits dans ce document, en fonction du niveau de finition, de la version et des caractéristiques propres au pays de commercialisation.

Les descriptions et figures sont données sans engagement. Automobiles CITROËN se réserve le droit de modifier les caractéristiques techniques, équipements et accessoires sans être tenue de mettre à jour la présente notice.

Ce document fait partie intégrante de votre véhicule. Pensez à le remettre au nouveau propriétaire en cas de cession.

Automobiles CITROËN atteste, par application des dispositions de la réglementation européenne (Directive 2000/53) relative aux véhicules hors d'usage, qu'elle atteint les objectifs fixés par celle-ci et que des matières recyclées sont utilisées dans la fabrication des produits qu'elle commercialise.

Les reproductions et traductions même partielles sont interdites sans autorisation écrite d'Automobiles CITROËN.

Imprimé en UE
Français

11-11

Automobiles CITROËN

Siège social : 6 rue Fructidor - 75835 Paris Cedex 17 - France

TÉL. : +33 (0) 1 58 79 79 79 - www.citroën.fr

S.A. au capital de 16 000 000 € - R.C.S. Paris 642 050 199 - Siret 642 050 199 00 990 - APE 741 J



12JPY.0010

Français

2012 – DOCUMENTATION DE BORD

4Dconcept

Diadeis

Seenk

Edipro