

F I A T 5 0 0



N O T I C E D' E N T R E E T I E N

## Cher Client,

Nous vous remercions de la préférence que vous nous avez accordée et vous félicitons d'avoir choisi Fiat  .

Nous avons mis au point cette notice pour que vous puissiez apprécier votre voiture dans les moindres détails.

Nous vous conseillons de lire attentivement avant de prendre le volant pour la première fois. La notice renferme des informations, recommandations et conseils importants pour l'utilisation du véhicule qui vous aideront à profiter à fond des qualités techniques de votre Fiat  .

Il est recommandé de lire attentivement les instructions et indications fournies, précédées des symboles :



pour la sécurité des personnes ;



pour l'intégrité de la voiture ;



pour la protection de l'environnement.

Dans le Carnet de Garantie ci-joint vous trouverez également les Services offerts par Fiat à ses Clients :

- le Certificat de Garantie comportant les délais et les conditions d'application de cette dernière ;
- la gamme des services complémentaires réservés aux Clients Fiat.

Nous vous souhaitons bonne lecture et bon voyage !

**Cette notice d'Utilisation et d'Entretien contient la description de toutes les versions Fiat  , par conséquent vous ne devez prendre en compte que les informations correspondant à l'équipement, à la motorisation et à la version que vous avez achetée.**

# À LIRE IMPÉRATIVEMENT !

## RAVITAILLEMENT EN CARBURANT





**Moteurs essence** : faire le plein de carburant uniquement avec de l'essence sans plomb ayant un indice d'octane (RON) non inférieur à 95 et conforme à la spécification européenne EN 228.

L'utilisation d'une essence non conforme à la spécification susmentionnée risque d'allumer le témoin EOBD et d'entraîner un mauvais fonctionnement du moteur.

**Moteurs Diesel** : faire le plein de carburant uniquement avec du gazole pour traction automobile et conforme à la spécification européenne EN590. L'utilisation d'autres produits ou de mélanges peut endommager le moteur de façon irréparable et entraîner la déchéance de la garantie.

## DÉMARRAGE DU MOTEUR



S'assurer que le frein à main est tiré et mettre le levier de vitesse au point mort. Appuyer à fond sur la pédale d'embrayage, sans appuyer sur l'accélérateur, puis tourner la clé de contact sur MAR et attendre que les témoins  et  (versions Diesel) ne s'éteignent : tourner la clé sur MAR et la relâcher dès que le moteur tourne.

## STATIONNEMENT SUR DES MATÉRIAUX INFLAMMABLES



Le fonctionnement normal du pot catalytique produit des températures élevées. Par conséquent, ne jamais garer la voiture sur de l'herbe, des feuilles mortes, des aiguilles de pin ou autres matériaux inflammables : danger d'incendie.

## RESPECT DE L'ENVIRONNEMENT



Pour garantir une meilleure protection de l'environnement, la voiture est équipée d'un système permettant un diagnostic permanent des composants liés aux émissions.

## APPAREILS ÉLECTRIQUES ACCESSOIRES



Après l'achat de la voiture, si vous souhaitez installer des accessoires nécessitant une alimentation électrique (entraînant le risque de décharger progressivement la batterie), adressez-vous au Réseau Après-vente Fiat qui en calculera l'absorption électrique globale et vérifiera si le circuit de la voiture est en mesure de fournir la charge demandée.

## CODE card



Ne pas la conserver dans la voiture, mais choisir un lieu sûr. Il est conseillé d'avoir toujours avec vous le code électronique figurant sur la CODE card.



## ENTRETIEN PROGRAMMÉ



Un entretien correct permet de maintenir en l'état les performances de la voiture, ainsi que ses caractéristiques de sécurité, de respect de l'environnement et d'économie de fonctionnement.

## DANS LA NOTICE D'UTILISATION ET D'ENTRETIEN



... vous trouverez des informations, conseils et précautions nécessaires à la bonne utilisation, à la conduite en toute sécurité et à la durée de vie de votre voiture. Veuillez prêter une attention particulière aux symboles  (sécurité des personnes)  (respect de l'environnement)  (bon état de la voiture).

# CONNAISSANCE DU VÉHICULE

## PLANCHE DE BORD

La présence et la position des commandes, des instruments et des témoins peuvent varier en fonction des versions.

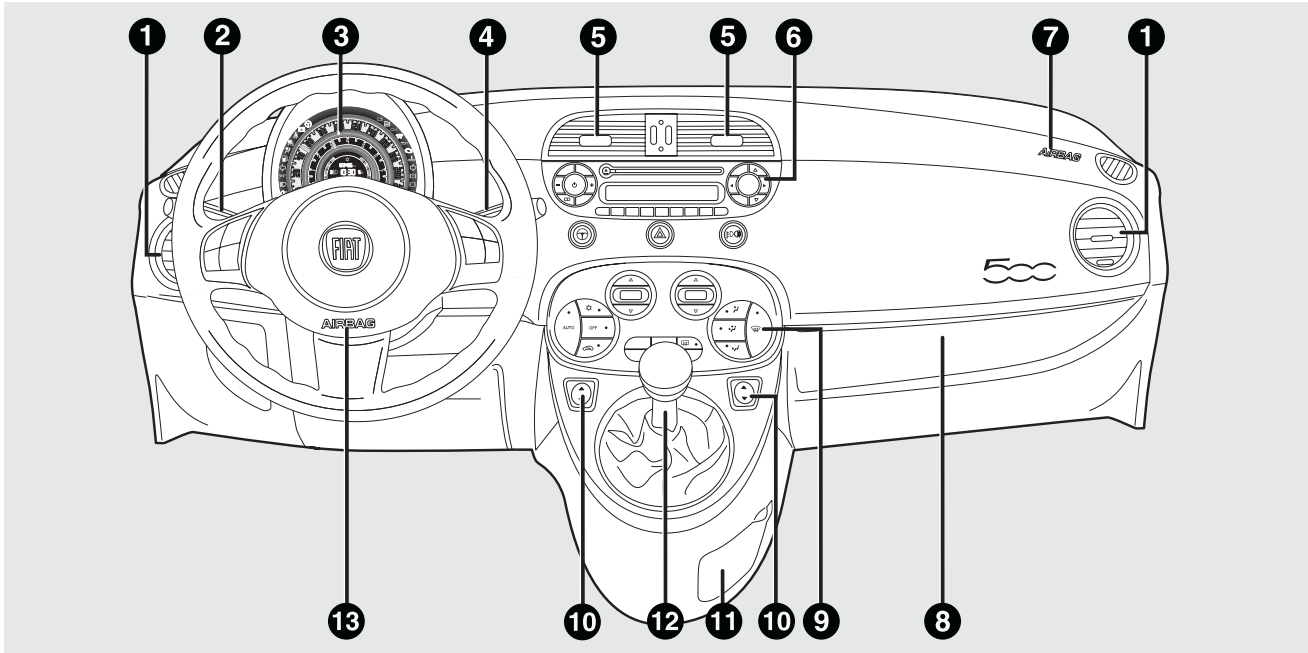

fig. I

F0S0365

1. Aérateur latéral – 2. Levier gauche : commande des feux extérieurs – 3. Combiné de bord et témoins – 4. Levier droit : commandes d'essuie-glace avant/arrière, trip computer – 5. Aérateurs centraux – 6. Bac vide-poches/autoradio – 7. Airbag côté passager – 8. Bac vide-poches/tiroir porte-documents caché – 9. Commandes de chauffage/ventilation/climatisation – 10. Commandes de lève-vitres électriques – 11. Boîte à gants – 12. Levier de vitesses – 13. Airbag côté conducteur

CONNAISSANCE  
DU VÉHICULE

SÉCURITÉ

DÉMARRAGE ET  
CONDUITE

TEMOINS ET  
SIGNALISATION

SITUATIONS  
D'URGENCE

ENTRETIEN DU  
VÉHICULE

CARACTÉRISTIQUES  
TECHNIQUES

INDEX ALPHABÉTIQUE

## SYMBOLES

Sur certains composants de la voiture, ou à proximité de ceux-ci, sont appliquées des étiquettes spécifiques colorées, dont les symboles sont destinés à attirer votre attention sur les précautions importantes que le conducteur doit prendre vis-à-vis du composant en question.

Une étiquette récapitulant tous les symboles se trouve sur le revêtement intérieur du capot moteur.

## LE SYSTÈME FIAT CODE

Il s'agit d'un système électronique de blocage moteur qui s'ajoute à la protection antivol du véhicule. Il est activé automatiquement lorsqu'on retire la clé du contact.

Lors de chaque démarrage, en tournant la clé sur la position MAR, la centrale du système Fiat CODE envoie à la centrale de contrôle du moteur un code de reconnaissance pour désactiver le blocage des fonctions.

Si au démarrage le code n'est pas correctement reconnu, le témoin s'allume sur le combiné de bord . En pareil cas, tourner la clé sur STOP et ensuite sur MAR ; si le blocage persiste, essayer avec les autres clés fournies. Si l'on ne parvient toujours pas à démarrer le moteur, s'adresser au Réseau Après-vente Fiat.

**ATTENTION** Chaque clé est dotée de son propre code qui doit être mémorisé par la centrale du système. Pour mémoriser des nouvelles clés (8 clés maximum), s'adresser au Réseau Après-vente Fiat.

**Allumages du témoin  quand le véhicule roule**

Si le témoin  s'allume, cela signifie que le système est en train d'effectuer un autodiagnostic (par exemple, à cause d'une perte de tension). Si l'anomalie persiste, s'adresser au Réseau Après-vente Fiat.

# LES CLÉS

## CODE CARD

(pour les versions/marchés, où cela est prévu)

Avec la voiture et les clés, fournies en double exemplaire, est également remise la CODE card sur laquelle sont imprimés :

A fig. 2 le code électronique ;

B fig. 2 le code mécanique des clés à communiquer au Réseau Après-vente Fiat pour obtenir un double des clés.

Il est conseillé de toujours garder sur soi le code électronique A.

**ATTENTION** En cas de changement de propriétaire de la voiture il est indispensable que le nouveau propriétaire entre en possession de toutes les clés et de la CODE card du véhicule.

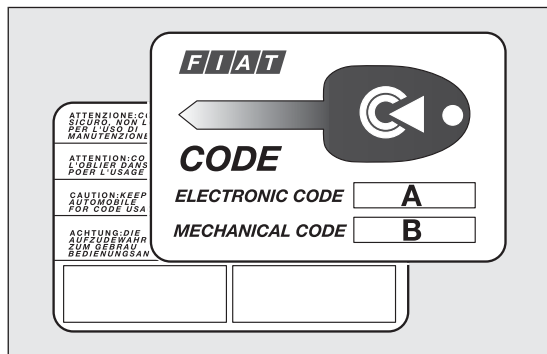

fig. 2

F0S0002



**Les chocs violents peuvent endommager les éléments électroniques contenus dans la clé. Afin de garantir le fonctionnement parfait des dispositifs électroniques à l'intérieur des clés, il faut éviter de les exposer directement aux rayons du soleil.**

## CLÉ MÉCANIQUE

L'insert métallique A fig. 3 actionne :

- le démarreur ;
- la serrure des portes et du hayon du coffre (pour les versions/marchés, où cela est prévu) ;
- le verrouillage/déverrouillage du bouchon de carburant.

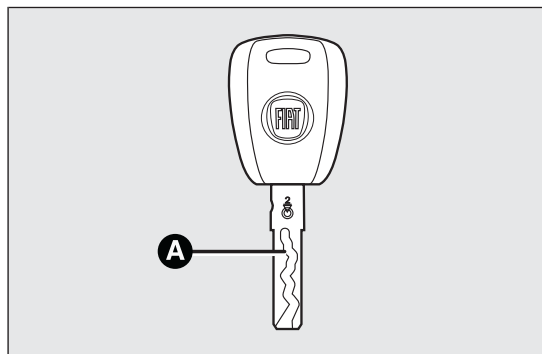

fig. 3

F0S0003

CONNAISSANCE  
DU VÉHICULE

SÉCURITÉ

DÉMARRAGE ET  
CONDUITE

TEMOINS ET  
SIGNALISATION

SITUATIONS  
D'URGENCE

ENTRETIEN DU  
VÉHICULE

CARACTÉRISTIQUES  
TECHNIQUES

INDEX ALPHABÉTIQUE

## CLÉ AVEC TÉLÉCOMMANDE

(pour les versions/marchés, où cela est prévu)

L'insert métallique A fig. 4 actionne :

- le démarreur ;
- la serrure des portes ;
- le verrouillage/déverrouillage du bouchon de carburant.

En appuyant sur le bouton B fig. 4 on ouvre/ferme l'insert métallique.

### Déverrouillage des portes et du hayon du coffre

Pression brève sur le bouton  : déverrouillage des portes, du hayon du coffre à bagages, allumage temporisé des plafonniers intérieurs et double signal lumineux des feux clignotants (pour les versions/marchés, où cela est prévu).

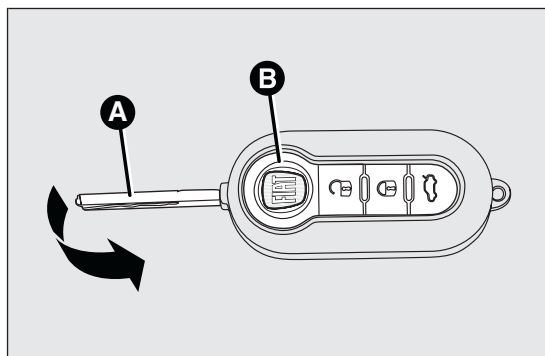



fig. 4

F0S0004

Le déverrouillage des portes est automatique en cas d'intervention du système de blocage de carburant.

### Verrouillage des portes et du hayon du coffre

Pression brève sur le bouton  : verrouillage des portes, du hayon du coffre à bagages à distance avec extinction du plafonnier intérieur et un signal lumineux des feux clignotants (\*).

Si une ou plusieurs portes sont ouvertes, le verrouillage ne se produit pas. Ceci est signalé par un clignotement rapide des feux clignotants (\*). Le verrouillage des portes est effectué en cas de coffre ouvert. Une vitesse supérieure à 20 km/h provoque le verrouillage automatique des portes si la fonction spécifique a été programmée (\*).

(\*). Pour les versions/marchés, où cela est prévu

### Ouverture à distance du hayon du coffre à bagages

Appuyer sur le bouton  pour effectuer le décrochage (ouverture) à distance du hayon du coffre à bagages.

L'ouverture du hayon du coffre à bagages est accompagnée d'un double signal lumineux des feux clignotants.



### DEMANDE DE TÉLÉCOMMANDES SUPPLÉMENTAIRES

Le système peut reconnaître jusqu'à 8 télécommandes. Si une nouvelle télécommande s'avère nécessaire, s'adresser au Réseau Après-vente

Fiat, présenter la CODE card, un document personnel d'identité et les documents d'identification de propriété du véhicule.

## REPLACEMENT DE LA PILE DE TÉLÉCOMMANDE

Pour remplacer la pile, procéder comme suit :

- appuyer sur le bouton A fig. 5 et mettre l'insert métallique B fig. 5 en position d'ouverture ;
- tourner la vis C fig. 5 sur  à l'aide d'un tournevis à pointe fine ;
- extraire le boîtier porte-batterie D fig. 5 et remplacer la pile E fig. 5 en respectant les polarités ;
- réintroduire le boîtier porte-batterie D à l'intérieur de la clé et le bloquer en tournant la vis C sur .

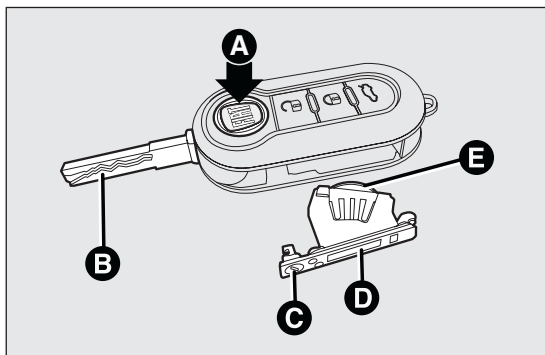

fig. 5

F0S0005



**Les piles usées doivent être jetées dans des conteneurs conçus spécialement à cet effet, conformément à la législation en vigueur ou bien elles peuvent être remises au Réseau Après-vente Fiat, qui se chargera de leur recyclage.**

## REPLACEMENT DU COUVERCLE DE TÉLÉCOMMANDE

Pour remplacer le couvercle de la télécommande, suivre la procédure indiquée sur fig. 6 et fig. 7.

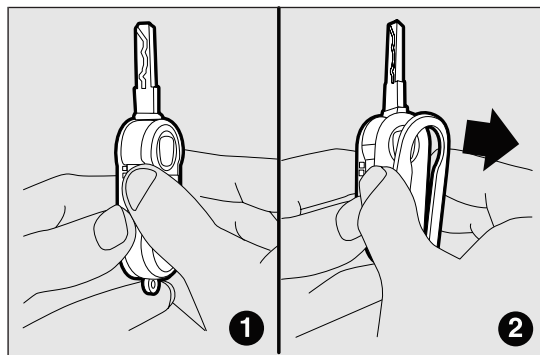

fig. 6

F0S0352

CONNAISSANCE  
DU VÉHICULE

SÉCURITÉ

DÉMARRAGE ET  
CONDUITE

TEMOINS ET  
SIGNALISATION

SITUATIONS  
D'URGENCE

ENTRETIEN DU  
VÉHICULE

CARACTÉRISTIQUES  
TECHNIQUES

INDEX ALPHABÉTIQUE

## DÉMARREUR

La clé peut tourner dans 3 positions différentes fig. 8 :

- STOP : moteur coupé, clé extractible, verrouillage de direction. Certains dispositifs électriques (par ex. autoradio, fermeture centralisée des portes, etc.) peuvent fonctionner ;
- MAR : position de marche. Tous les dispositifs électriques peuvent fonctionner ;
- AVV : démarrage du moteur.

Le démarreur est pourvu d'un mécanisme de sécurité qui oblige, en cas d'absence de démarrage du moteur, à ramener la clé sur STOP avant de répéter la manœuvre de démarrage.

### VERROUILLAGE DE LA DIRECTION

**Activation :** lorsque le dispositif est sur STOP, extraire la clé et tourner le volant jusqu'à ce qu'il se bloque.

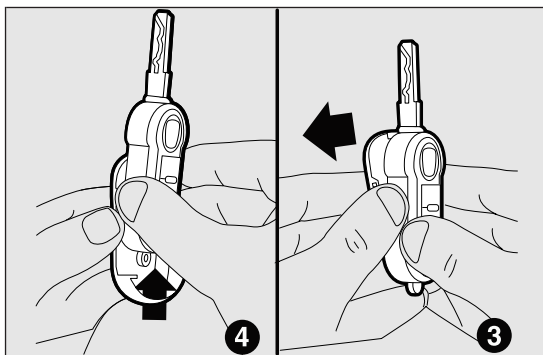

fig. 7

F0S0353

**Désactivation :** tourner légèrement le volant tandis que l'on tourne la clé sur MAR.



### ATTENTION

*Ne jamais extraire la clé lorsque le véhicule roule. Le volant se bloquerait automatiquement au premier braquage. Ceci est toujours valable, même en cas de véhicule remorqué. Toute intervention en après-vente, pouvant provoquer des altérations de la direction ou de la colonne (ex. montage d'antivol), qui pourraient causer, en plus de la diminution des performances et de l'expiration de la garantie, de graves problèmes de sécurité, ainsi que la non conformité d'homologation de la voiture, est absolument interdite.*

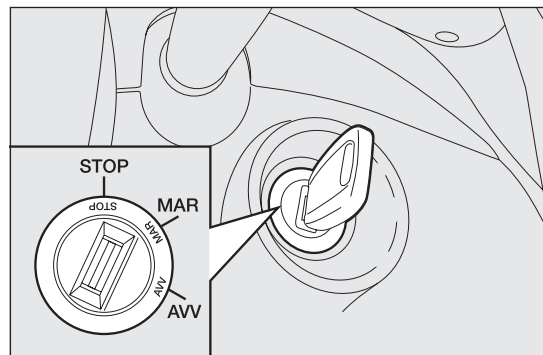

fig. 8

F0S0006

# COMBINÉ ET INSTRUMENTS DE BORD

La couleur de fond des instruments et leur type peuvent varier selon les versions.

Les témoins  et  ne sont présents que sur les versions Diesel.

Le témoin  n'est présent que sur les versions avec B.V. Dualogic (voir le supplément « Dualogic »).

## Version du combiné de bord sur fond clair

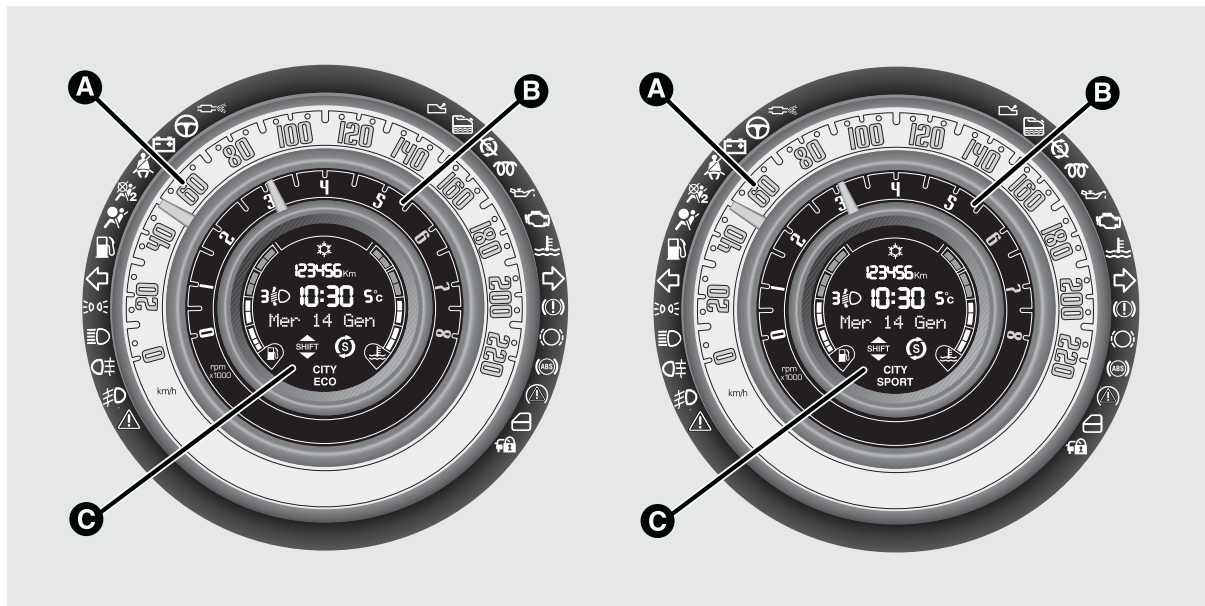

fig. 9

F0S0361

A. Tachymètre (indicateur de vitesse) B. Compte-tours C. Écran multifonction avec indicateur numérique de niveau de carburant et indicateur numérique de température du liquide réfrigérant du moteur.

CONNAISSANCE  
DU VÉHICULE

SÉCURITÉ

DÉMARRAGE ET  
CONDUITE

TÉMOINS ET  
SIGNALISATION

SITUATIONS  
D'URGENCE

ENTRETIEN DU  
VÉHICULE

CARACTÉRISTIQUES  
TECHNIQUES

INDEX ALPHABÉTIQUE

Version du combiné de bord sur fond sombre

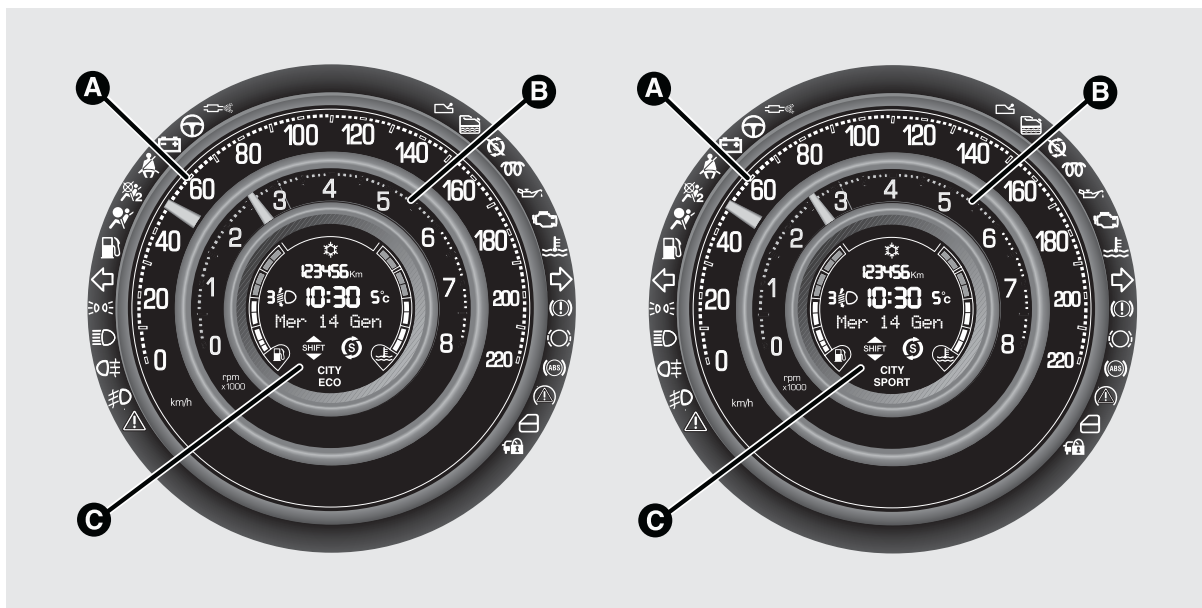

fig. 10

F0S0362

A. Tachymètre (indicateur de vitesse) B. Compte-tours C. Écran multifonction avec indicateur numérique de niveau de carburant et indicateur numérique de température du liquide réfrigérant du moteur.

## TACHYMÈTRE (INDICATEUR DE VITESSE)

L'indicateur A fig. 11 signale la vitesse du véhicule (tachymètre).

## COMPTE-TOURS

L'indicateur A fig. 11 signale le nombre de tours du moteur.

## INDICATEUR NUMÉRIQUE DU NIVEAU DE CARBURANT

L'indicateur numérique C fig. 11 signale la quantité de carburant dans le réservoir.

L'allumage du témoin E  fig. 11 indique qu'il reste environ 5 litres de carburant dans le réservoir.

Ne pas voyager avec le réservoir presque vide : le manque de carburant peut entraîner l'endommagement du catalyseur.

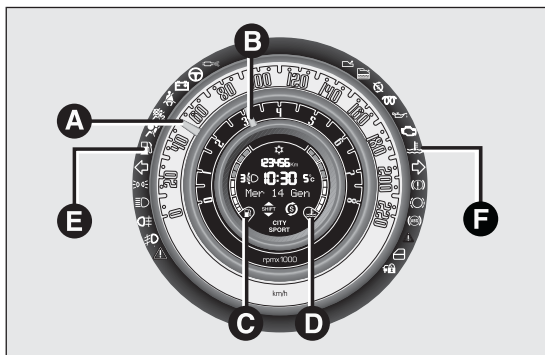



fig. 11

F0S0284

## INDICATEUR DE TEMPÉRATURE DU LIQUIDE DE REFROIDISSEMENT DU MOTEUR

L'indicateur numérique D fig. 11 signale la température du liquide de refroidissement du moteur et fournit des indications lorsque la température du liquide dépasse 50°C environ.

Le premier trait de graduation reste toujours allumé et indique que le système fonctionne correctement.

L'allumage du témoin F  fig. 11 (en même temps que le message affiché sur l'écran multifonction) indique l'augmentation excessive de la température du liquide de refroidissement. Dans ce cas, couper le moteur et s'adresser au Réseau Après-vente Fiat.

CONNAISSANCE  
DU VÉHICULE

SÉCURITÉ

DÉMARRAGE ET  
CONDUITE

TEMOINS ET  
SIGNALISATION

SITUATIONS  
D'URGENCE

ENTRETIEN DU  
VÉHICULE

CARACTÉRISTIQUES  
TECHNIQUES

INDEX ALPHABÉTIQUE

## ÉCRAN MULTIFONCTION

La voiture est dotée d'un écran multifonction en mesure d'offrir des informations utiles à l'utilisateur, en fonction de ce qui a été défini précédemment, pendant la conduite de la voiture.

### GEAR SHIFT INDICATION

(pour les versions/marchés, où cela est prévu)



Changement de vitesse supérieure



Changement de vitesse inférieure

L'indication de changement de vitesse, sur les véhicules ayant une B.V. mécanique, permet de suggérer au conducteur le changement de vitesse à effectuer (rapport supérieur : Shift up, ou rapport inférieur : Shift down), via une indication spécifique sur le combiné de bord. Le changement de vitesse conseillé est fourni en vue d'optimiser la consommation et le style de conduite.

**Note** L'indicateur du tableau de bord reste allumé tant que le conducteur n'a pas effectué le changement de vitesse ou tant que les conditions de conduite ne sont pas revenues au point de ne plus avoir besoin de changer de vitesse pour l'optimisation de la consommation de carburant.

## BOUTONS DE COMMANDE

+ Pour faire défiler la page-écran et les différentes options vers le haut ou pour augmenter la valeur affichée fig. 12.

**MENU ESC** Pression courte pour accéder au menu et/ou passer à la page-écran suivante ou bien valider le choix désiré. Pression prolongée pour revenir à la page-écran standard.

– Pour faire défiler la page-écran et les différentes options vers le bas ou pour diminuer la valeur affichée.

**Note** Les boutons + et – activent des fonctions différentes selon les situations suivantes :

- à l'intérieur du menu, ils permettent le défilement vers le haut ou vers le bas ;
- pendant les opérations de réglage, ils permettent l'augmentation ou la diminution.

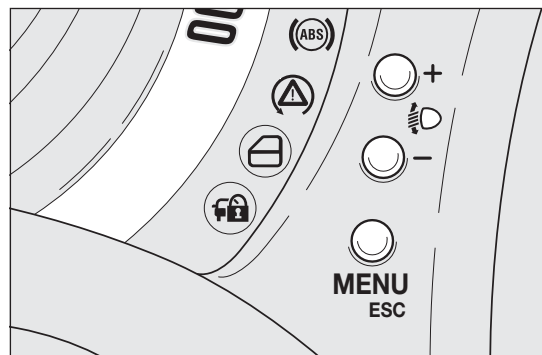

fig. 12

F0S0089

**Note** A l'ouverture d'une porte avant, l'écran s'active en affichant, pendant quelques secondes, l'heure et les kilomètres/miles parcourus (pour les versions/marchés, où cela est prévu).

## ÉCRAN « STANDARD » ÉCRAN MULTIFONCTION

La page-écran standard fig. 13-fig. 14 est en mesure d'afficher les indications suivantes :

**1** Indication du mode de conduite SPORT (versions 1.4 16V)

Indication du mode de conduite ECO (versions 0.9 TwinAir 85Ch)

**2** Activation de la direction assistée électrique Dualdrive

**3** Indicateur numérique du niveau de carburant

**4** Date

**5** Position d'assiette des phares (uniquement avec feux de croisement activés)

**6** Odomètre (visualisation des kilomètres/miles parcourus)

**7** Signal de présence éventuelle de verglas sur la chaussée

**8** Heure

**9** Indicateur de la température extérieure

**10** Gear Shift Indication (indication du changement de vitesse)

**11** Indicateur numérique de température du liquide de refroidissement du moteur

**12** Start&Stop (pour les versions/marchés, où cela est prévu)

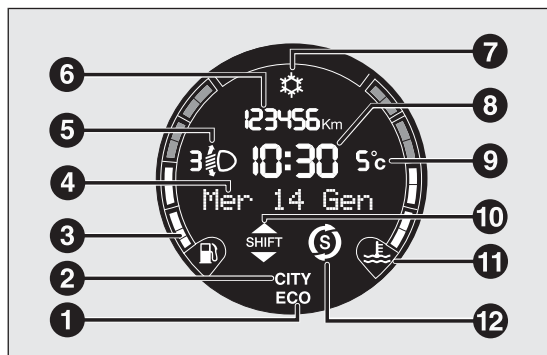

fig. 13

F0S0364

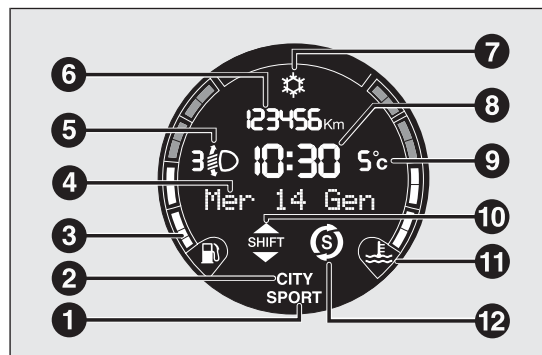

fig. 14

F0S0363

### CONNAISSANCE DU VEHICULE

SÉCURITÉ

DÉMARRAGE ET CONDUITE

TEMOINS ET SIGNALISATION

SITUATIONS D'URGENCE

ENTRETIEN DU VEHICULE

CARACTÉRISTIQUES TECHNIQUES

INDEX ALPHABETIQUE

## MENU DE CONFIGURATION

Le menu est composé d'une série de fonctions disposée en « cercle » dont la sélection, à l'aide des boutons + et –, permet d'accéder aux différentes opérations sélectionnées et à la configuration (set up) indiquées ci-après.

Un sous-menu est prévu pour certaines rubriques (Réglage de l'heure et de l'unité de mesure).

Le menu de configuration peut être activé par une pression courte sur le bouton MENU ESC. Des pressions individuelles des touches + ou – permettent de se déplacer dans la liste du menu de configuration. Les modalités de gestion à ce point diffèrent entre elles selon la caractéristique de la rubrique sélectionnée. Le menu est composé des fonctions suivantes :

- ÉCLAIRAGE
- BIP VITESSE
- DONNÉES TRIP B
- RÉGLAGE DE L'HEURE
- RÉGLAGE DE LA DATE
- VOIR RADIO
- AUTOCLOSE
- UNITÉ DE MESURE
- LANGUE
- VOLUME DES MESSAGES
- VOLUME DES TOUCHES
- BUZZER CEINTURES

- SERVICE
- AIRBAG PASSAGER
- ÉCLAIRAGE DIURNE
- SORTIE MENU

*Sélection d'une rubrique du menu principal sans sous-menu :*

- une pression brève sur le bouton MENU ESC permet de sélectionner le réglage du menu principal que l'on souhaite modifier ;
- en actionnant les boutons + ou – (par des pressions individuelles) on peut choisir la nouvelle sélection ;
- une pression courte sur le bouton MENU ESC permet de mémoriser les réglages et de revenir simultanément à la même rubrique du menu principal sélectionnée précédemment.

*Sélection d'une rubrique du menu principal avec un sous-menu :*

- une pression courte sur le bouton MENU ESC permet d'afficher la première rubrique du sous-menu ;
- en actionnant les boutons + ou – (par des pressions individuelles) on peut faire défiler tous les articles du sous-menu ;
- une pression courte du bouton MENU ESC permet de sélectionner la rubrique du sous-menu affichée et d'accéder au menu de réglage correspondant ;

- en actionnant les boutons + ou – (par des pressions individuelles) on peut choisir la nouvelle sélection de cette rubrique du sous-menu ;
- une brève pression du bouton MENU ESC permet de mémoriser la sélection et de revenir en même temps sur la même rubrique du menu sélectionnée précédemment.

## FONCTIONS DU MENU

### Réglage de l'éclairage à l'intérieur de la voiture

Sur certaines versions, le combiné de bord est équipé d'un capteur de luminosité en mesure de détecter les conditions de lumière dans l'habitacle et, selon le cas, de régler le mode d'éclairage du combiné.

En roulant, il est donc possible de remarquer un changement d'intensité du combiné de bord suite à un événement provoquant un passage de condition de « jour » à celle de « nuit » (ou vice-versa) à l'intérieur de l'habitacle (par ex. entrée dans un tunnel, avenues ombragées, pont supérieur, etc...).

Quand les feux de croisement sont activés, cette fonction est disponible la nuit pour le réglage de l'intensité lumineuse du combiné de bord, des touches, de l'écran autoradio et de l'écran du climatiseur automatique.

Pour les versions/marchés, où cela est prévu, lorsque les feux de croisement sont activés de jour, l'intensité d'éclairage du combiné de bord, des touches et des écrans autoradio et climatiseur automatique est au maximum.

Pour régler l'intensité lumineuse, procéder comme suit :

- appuyer sur le bouton MENU ESC avec une pression courte, l'écran affiche en mode clignotant le niveau réglé précédemment ;
- appuyer sur le bouton + ou bien – pour régler le niveau d'intensité lumineuse ;
- appuyer sur le bouton MENU ESC avec une pression courte pour revenir à la page-écran du menu ou appuyer sur le bouton avec une pression longue pour revenir à la page-écran standard sans mémoriser.

### Bip Vitesse (Limite de vitesse)

Cette fonction permet de régler la limite de vitesse de la voiture (km/h ou mph) ; une fois cette limite dépassée, l'utilisateur est prévenu (voir le chapitre « Témoins et messages »).

Pour sélectionner la limite de vitesse souhaitée, procéder comme suit :

- appuyer sur le bouton MENU ESC avec une pression courte, l'écran affiche l'inscription (Bip vitesse) ;
- appuyer sur le bouton + ou – pour sélectionner l'activation (On) ou la désactivation (Off) de la limite de vitesse ;
- si la fonction a été activée (ON) en appuyant sur les boutons + ou – sélectionner la limite de vitesse souhaitée et appuyer sur MENU ESC pour valider le choix.

**Note** Il est possible de programmer entre 30 et 200 km/h, ou 20 et 125 mph, en fonction de l'unité sélectionnée auparavant ; voir le paragraphe « Réglage unité de mesure (Unité mesure) » décrit ci-après. Chaque pression sur le bouton **+ / -** provoque une augmentation/réduction de 5 unités. En maintenant le bouton **+ / -** enfoncé, on obtient une augmentation/diminution rapide automatique. Lorsque la valeur souhaitée est proche, compléter le réglage en appuyant brièvement.

- appuyer sur le bouton MENU ESC avec une pression courte pour revenir à la page-écran du menu ou appuyer sur le bouton avec une pression longue pour revenir à la page-écran standard sans mémoriser.

Si l'on souhaite annuler la sélection, procéder comme suit :

- appuyer sur le bouton MENU ESC avec une pression courte, l'écran s'affiche en mode clignotant (On) ;
- appuyer sur le bouton **-**, l'écran affiche en mode clignotant (Off) ;
- appuyer sur le bouton MENU ESC avec une pression courte pour revenir à la page-écran du menu ou appuyer sur le bouton avec une pression longue pour revenir à la page-écran standard sans mémoriser.

### Données Trip B (Activation Trip B)

Cette fonction permet d'activer (ON) ou de désactiver (OFF) l'affichage du Trip B (trip partiel).

Pour d'autres informations, voir le paragraphe « Trip computer ».

Pour l'activation/désactivation, procéder comme suit :

- appuyer sur le bouton MENU ESC avec une pression courte, l'écran affiche ON en mode clignotant ou OFF selon le réglage effectué précédemment ;
- appuyer sur le bouton **+** ou bien **-** pour effectuer le choix ;
- appuyer sur le bouton MENU ESC avec une pression courte pour revenir à la page-écran du menu ou appuyer sur le bouton avec une pression longue pour revenir à la page-écran standard sans mémoriser.

### Régler l'heure (Réglage de l'horloge)

Cette fonction permet de régler l'horloge en passant par deux sous-menus : « Heure » et « Format ».

Pour effectuer le réglage, procéder comme suit :

- appuyer sur le bouton MENU ESC avec une pression courte, l'écran affiche les deux sous-menus « Heure » et « Format » ;
- appuyer sur le bouton **+** ou **-** pour passer d'un sous-menu à l'autre ;
- une fois le sous-menu à modifier sélectionné, appuyer avec une pression courte sur le bouton MENU ESC ;

- en cas d'accès au sous-menu « Heure » : en exerçant une brève pression sur le bouton MENU ESC, l'écran affiche les « heures » en mode clignotant ;
- appuyer sur le bouton + ou bien – pour effectuer le réglage ;
- en appuyant sur le bouton MENU ESC par une brève pression, l'écran affiche les « minutes » en mode clignotant ;
- appuyer sur le bouton + ou – pour effectuer le réglage.

**Note** Chaque pression sur les boutons + ou – provoque l'augmentation ou la diminution d'une unité. Si l'on maintient le bouton enfoncé, on obtient l'augmentation/la réduction rapide automatique. Lorsque la valeur souhaitée est proche, compléter le réglage en appuyant brièvement.

- en cas d'accès au sous-menu « Format » : en exerçant une pression brève sur le bouton MENU ESC, l'écran affiche le mode d'affiche en mode clignotant ;
- appuyer sur le bouton + ou – pour effectuer la sélection en mode « 24h » ou « 12h ». Lorsque le réglage est effectué, appuyer par une brève pression sur le bouton MENU ESC pour revenir à

l'écran du sous-menu ou bien appuyer par une pression prolongée sur le bouton pour revenir à l'écran du menu principal sans mémoriser.

- appuyer de nouveau sur le bouton du MENU ESC de manière prolongée pour revenir à la page-écran standard ou au menu principal en fonction de l'endroit où l'on se trouve dans le menu.

### Régler la date (Réglage de la date)

Cette fonction permet de mettre à jour la date (jour – mois – année).

Pour mettre à jour, procéder comme suit :

- appuyer sur le bouton MENU ESC par une brève pression, l'écran affiche « l'année » en mode clignotant ;
- appuyer sur le bouton + ou bien – pour effectuer le réglage ;
- appuyer sur le bouton MENU ESC par une brève pression, l'écran affiche « le mois » en mode clignotant ;
- appuyer sur le bouton + ou bien – pour effectuer le réglage ;
- appuyer sur le bouton MENU ESC par une brève pression, l'écran affiche « le jour » en mode clignotant ;
- appuyer sur le bouton + ou bien – pour effectuer le réglage ;

**Note** Chaque pression sur les boutons **+** ou **-** provoque l'augmentation ou la diminution d'une unité. Si l'on maintient le bouton enfoncé, on obtient l'augmentation/la réduction rapide automatique. Lorsque la valeur souhaitée est proche, compléter le réglage en appuyant brièvement.

- appuyer sur le bouton MENU ESC avec une pression courte pour revenir à la page-écran du menu ou appuyer sur le bouton avec une pression longue pour revenir à la page-écran standard sans mémoriser.

### Voir radio (Répétition des informations audio)

Cette fonction permet de visualiser sur l'écran des informations concernant l'autoradio.

- Radio : fréquence ou message RDS de la station radio sélectionnée, activation recherche automatique ou AutoStore ;
- CD audio, CD MP3 : numéro de la piste.

Pour visualiser (On) ou éliminer (Off) les informations autoradio sur l'écran, procéder comme suit :

- appuyer sur le bouton MENU ESC avec une pression courte, l'écran s'affiche ON ou OFF en mode clignotant, en fonction du réglage effectué précédemment ;

- appuyer sur le bouton **+** ou bien **-** pour effectuer le choix ;
- appuyer sur le bouton MENU ESC avec une pression courte pour revenir à la page-écran du menu ou appuyer sur le bouton avec une pression longue pour revenir à la page-écran standard sans mémoriser.

### Autoclose (Verrouillage centralisé automatique du véhicule qui roule - le cas échéant)

Cette fonction, après son activation (On), permet l'activation du verrouillage automatique des portes lorsqu'on dépasse la vitesse de 20 km/h.

Pour activer ou désactiver cette fonction, procéder comme suit :

- appuyer sur le bouton MENU ESC avec une pression courte, l'écran affiche un sous-menu ;
- appuyer sur le bouton MENU ESC avec une pression courte, l'écran affiche ON ou OFF en mode clignotant, en fonction du réglage effectué précédemment ;
- appuyer sur le bouton **+** ou bien **-** pour effectuer le choix ;
- appuyer sur le bouton MENU ESC avec une pression courte pour revenir à la page-écran du sous-menu ou une pression prolongée pour revenir à la page-écran du menu principal sans mémoriser ;

- appuyer de nouveau sur le bouton du MENU ESC de manière prolongée pour revenir à la page-écran standard ou au menu principal en fonction de l'endroit où l'on se trouve dans le menu.

### Unité de mesure (Réglage de l'unité de mesure)

Cette fonction permet de régler les unités de mesure par trois sous-menus : « Distances », « Consommation » et « Température ».

Pour sélectionner l'unité de mesure désirée, procéder comme suit :

- appuyer sur le bouton MENU ESC avec une pression courte, l'écran affiche trois sous-menus ;
- appuyer sur le bouton + ou – pour se déplacer entre les trois sous-menus ;
- lorsque le sous-menu à modifier est sélectionné, appuyer avec une pression courte sur le bouton MENU ESC ;
- en cas d'accès au sous-menu « Distances » : en exerçant une pression courte sur le bouton MENU ESC : l'écran affiche « km » ou « mi » en fonction de ce qui a été sélectionné précédemment ;
- appuyer sur le bouton + ou bien – pour effectuer le choix ;
- en cas d'accès au sous-menu « Consommation » : en appuyant par une courte pression sur le bouton MENU ESC, l'écran affiche « km/l », « l/100 km » ou « mpg » en fonction de ce qui a été sélectionné précédemment ;

Si l'unité de mesure de la distance sélectionnée est « km » l'écran permet la sélection de l'unité de mesure (km/l ou l/100 km) rapportée à la quantité de carburant consommé.

Si l'unité de mesure de la distance sélectionnée est « mi », l'écran affichera la quantité de carburant consommé en « mpg ».

- appuyer sur le bouton + ou bien – pour effectuer le choix ;
- en cas d'accès au sous-menu « Température » : en appuyant par une courte pression sur le bouton MENU ESC, l'écran affiche « °C » ou bien « °F » en fonction de la sélection précédente ;
- appuyer sur le bouton + ou bien – pour effectuer le choix ;

À l'issue du réglage, appuyer sur le bouton MENU ESC avec une pression courte pour revenir à la page d'écran du sous-menu ou appuyer sur le bouton avec une pression longue pour revenir à la page d'écran du menu principal sans mémoriser.

- appuyer de nouveau sur le bouton du MENU ESC de manière prolongée pour revenir à la page-écran standard ou au menu principal en fonction de l'endroit où l'on se trouve dans le menu.

### Langue (Sélection de la langue)

Les affichages de l'écran, après la sélection, peuvent être représentés dans plusieurs langues : Italien, Anglais, Allemand, Portugais, Espagnol, Français, Hollandais, Polonais.

Pour sélectionner la langue souhaitée, il faut procéder ainsi :

- appuyer brièvement sur le bouton MENU ESC, l'écran affiche en mode clignotant la « langue » sélectionnée précédemment ;
- appuyer sur le bouton + ou bien – pour effectuer le choix ;
- appuyer sur le bouton MENU ESC avec une pression courte pour revenir à la page-écran du menu ou appuyer sur le bouton avec une pression longue pour revenir à la page-écran standard sans mémoriser.

### **Volume des messages (Réglage du volume du signal sonore des anomalies/avertissements)**

Cette fonction permet de régler (sur 8 niveaux) le volume du signal sonore (buzzer) qui accompagne les affichages d'anomalies/avertissements.

Pour sélectionner le volume désiré, procéder comme suit :

- appuyer sur le bouton MENU ESC par une brève pression, l'écran affiche en mode clignotant le « niveau » du volume sélectionné précédemment ;
- appuyer sur le bouton + ou bien – pour effectuer le réglage ;
- appuyer sur le bouton MENU ESC avec une pression courte pour revenir à la page-écran du menu ou appuyer sur le bouton avec une pression longue pour revenir à la page-écran standard sans mémoriser.

### **Volume des touches (Réglage du volume des touches)**

Cette fonction permet de régler (sur 8 niveaux) le volume du signal sonore accompagnant la pression des boutons MENU ESC, + et – .

Pour sélectionner le volume désiré, procéder comme suit :

- appuyer sur le bouton MENU ESC par une brève pression, l'écran affiche en mode clignotant le « niveau » du volume sélectionné précédemment ;
- appuyer sur le bouton + ou bien – pour effectuer le réglage ;
- appuyer sur le bouton MENU ESC avec une pression courte pour revenir à la page-écran du menu ou appuyer sur le bouton avec une pression longue pour revenir à la page-écran standard sans mémoriser.

### **Buzzer Ceintures (Réactivation du buzzer pour le signal S.B.R.)**

La fonction ne peut être visualisée qu'après la désactivation du système S.B.R. par le Réseau Après-vente Fiat (voir le chapitre « Sécurité » au paragraphe « Système S.B.R. »).

### **Service (Entretien programmé)**

Cette fonction permet de visualiser les indications concernant les échéances kilométriques des coupons d'entretien.

Pour consulter ces indications, procéder comme suit :

appuyer sur le bouton MENU ESC par une brève pression, l'échéance en km ou mi selon ce qui a été sélectionné précédemment (voir paragraphe « Unité de mesure de la distance ») clignote sur l'écran ;

appuyer sur le bouton MENU ESC avec une pression courte pour revenir à la page-écran du menu ou appuyer sur le bouton avec une pression prolongée pour revenir à la page-écran standard.

**Note** Le « Plan d'entretien programmé » prévoit l'entretien de la voiture tous les 30 000 km (ou tous les 18 000 miles). Cet avis apparaît donc automatiquement, quand la clé est sur MAR, à partir de 2 000 km (ou la valeur équivalente en miles) de l'échéance, puis s'affiche de nouveau tous les 200 km (ou la valeur équivalente en miles). Lorsque le kilométrage est inférieur à 200 km, les messages s'affichent à intervalles plus rapprochés. L'affichage, en km ou en miles, répond à la sélection de l'unité de mesure effectuée. Lorsque l'entretien programmé (« coupon ») se rapproche de l'échéance prévue, en tournant la clé sur MAR, l'inscription « Service » s'affiche à l'écran, suivie du kilométrage/des miles restant avant l'échéance d'entretien. Contacter le Réseau Après-vente Fiat qui se charge des opérations d'entretien prévues dans le « Plan d'entretien programmé » mais aussi de la mise à zéro de l'affichage en question (reconfiguration).

## **Airbag passager (Activation/désactivation de l'airbag côté passager, frontal et latéral, de protection du thorax/bassin) (airbag latéral - \*)**

(\*) Pour les versions/marchés, où cela est prévu

Cette fonction permet d'activer/désactiver l'airbag côté passager.

Procéder comme suit :

appuyer sur le bouton MENU ESC et, après avoir visualisé à l'écran le message (Bag pass : Off) (pour désactiver) ou le message (Bag pass : On) (pour activer) en appuyant sur les boutons + et -, appuyer de nouveau sur le bouton MENU ESC ;

l'écran affiche le message de demande de confirmation ;

en appuyant sur les boutons + ou - sélectionner (Oui) (pour valider l'activation/désactivation) ou bien (Non) (pour renoncer) ;

appuyer sur le bouton MENU ESC avec une pression courte. Un message de confirmation du choix s'affiche et l'on revient à la page-écran du menu. Pour revenir à la page-écran standard sans mémoriser le choix, appuyer longuement sur le bouton.

## **Éclairage diurne (D.R.L.)**

Cette fonction permet d'activer/désactiver l'éclairage diurne.

Pour activer ou désactiver cette fonction, procéder comme suit :

- appuyer sur le bouton MENU ESC avec une pression courte, l'écran affiche un sous-menu ;
- appuyer sur le bouton MENU ESC avec une pression courte, l'écran affiche ON ou OFF en mode clignotant, en fonction du réglage effectué précédemment ;
- appuyer sur le bouton + ou bien – pour effectuer le choix ;
- appuyer sur le bouton MENU ESC avec une pression courte pour revenir à la page-écran du sous-menu ou une pression prolongée pour revenir à la page-écran du menu principal sans mémoriser ;
- appuyer de nouveau sur le bouton du MENU ESC de manière prolongée pour revenir à la page-écran standard ou au menu principal en fonction de l'endroit où l'on se trouve dans le menu.

### Sortie du Menu

Dernière fonction qui achève le cycle de réglages énumérés sur la page-écran du menu.

En appuyant sur le bouton MENU ESC par une brève pression, l'écran revient à la page-écran standard sans mémoriser.

En appuyant sur le bouton – l'écran revient à la première rubrique du menu (Bip Vitesse).

## TRIP COMPUTER

### Généralités

Le « Trip computer » permet de visualiser, clé sur MAR, les paramètres relatifs au fonctionnement du véhicule. Cette fonction se compose de deux « trips » distincts, appelés « Trip A » et « Trip B », qui ont une vue d'ensemble de la « mission complète » du véhicule (voyage) indépendamment l'un de l'autre.

Les deux fonctions peuvent être remises à zéro (reset - début d'une nouvelle mission).

Le « Trip A » permet de visualiser les paramètres suivants :

- Autonomie
- Distance parcourue
- Consommation moyenne
- Consommation instantanée
- Vitesse moyenne
- Durée du voyage (durée de conduite).

Le « Trip B » permet de visualiser les paramètres suivants :

- Distance parcourue B
- Consommation moyenne B
- Vitesse moyenne B
- Durée du voyage B (durée de conduite).

**Note** Le « Trip B » est une fonction désactivable (voir le paragraphe « Autorisation Trip B »). Les paramètres « Autonomie » et « Consommation instantanée » ne peuvent pas être mises à zéro.

## Paramètres visualisés

### Autonomie

Indique la distance pouvant être parcourue avec le carburant qui se trouve dans le réservoir, en supposant que l'on maintient la même conduite qu'auparavant. L'écran affichera l'indication « ---- » lors des événements suivants :

- la valeur d'autonomie est inférieure à 50 km (ou 30 miles)
- en cas d'arrêt de la voiture avec le moteur en marche pendant un temps prolongé.

**ATTENTION** La modification de la valeur d'autonomie peut être influencée par différents facteurs : style de conduite (voir le paragraphe « Style de conduite » au chapitre « Démarrage et conduite »), type de parcours (autoroutes, ville, routes de montagne, etc.), conditions d'utilisation du véhicule (charge transportée, pression des pneus, etc.). La programmation d'un voyage doit prendre en compte les données énumérées ci-dessus.

### Distance parcourue

Indique la distance parcourue depuis le début de la nouvelle mission.

### Consommation moyenne

Elle représente la moyenne des consommations depuis le début de la nouvelle mission.

### Consommation instantanée

Indique la variation, mise à jour en permanence, de la consommation de carburant. En cas d'arrêt du véhicule, moteur lancé, l'écran affiche l'indication « ---- ».

### Vitesse moyenne

Représente la vitesse moyenne du véhicule en fonction de la durée totale écoulée depuis le début de la nouvelle mission.

### Durée de voyage

Temps écoulé depuis le début de la nouvelle mission.

## Bouton de commande TRIP

Le bouton TRIP, placé sur le levier droit fig. 15, permet, avec la clé de contact sur MAR, d'accéder à l'affichage des paramètres décrits précédemment et de les remettre à zéro pour commencer une nouvelle mission :

- pression courte pour accéder à l'affichage des différents paramètres ;
- pression prolongée pour remettre à zéro (réinitialisation) et commencer une nouvelle mission.

## Nouvelle mission

Elle commence à partir d'une mise à zéro :

- « manuelle » par l'utilisateur, en appuyant sur le bouton correspondant ;
- « automatique » quand la « distance parcourue » atteint la valeur de 9 999,9 km ou bien quand la « durée de voyage » atteint la valeur de 99.59 (99 heures et 59 minutes) ;
- après chaque débranchement et le branchement suivant de la batterie.

**ATTENTION** L'opération de mise à zéro effectuée en présence des affichages du « Trip A » ou du « Trip B » effectuée seulement le rétablissement des paramètres concernant la fonction affichée.

## Procédure de début de voyage

Clé de contact sur MAR, effectuer la remise à zéro (reset) en appuyant et en maintenant la pression sur le bouton TRIP pendant plus de 2 secondes.

## Sortie Trip

La sortie de la fonction TRIP est automatique lorsque tous les paramètres sont affichés ou lorsqu'on maintient le bouton MENU ESC enfoncé pendant plus d'une seconde.

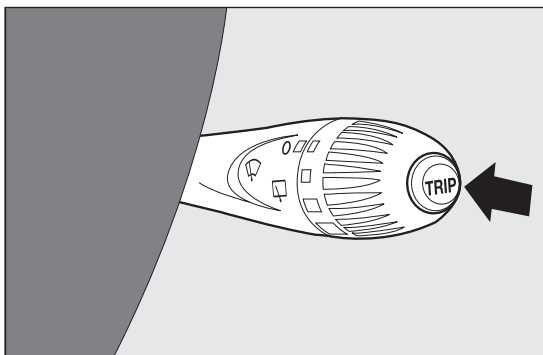

fig. 15

F0S0090

# SIÈGES AVANT



## ATTENTION

Tous les réglages doivent exclusivement être exécutés sur la voiture à l'arrêt.

## RÉGLAGE DANS LE SENS LONGITUDINAL

Soulever le levier A fig. 16 et pousser le siège vers l'avant ou vers l'arrière : en position de conduite, les bras doivent reposer sur la couronne du volant.

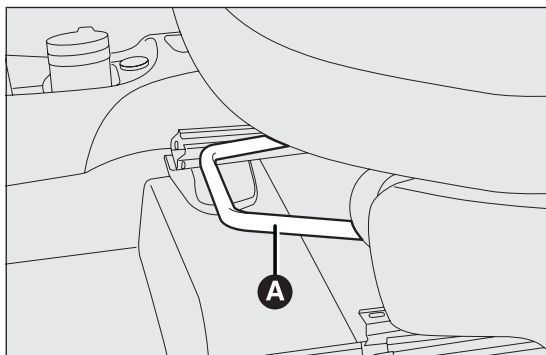

fig. 16

F0S0013



## ATTENTION

Une fois le levier de réglage relâché, toujours vérifier que le siège est bien bloqué sur ses glissières en essayant de le déplacer vers l'avant ou vers l'arrière. Si le siège n'est pas correctement bloqué, il pourrait se déplacer intempestivement en provoquant la perte de contrôle de la voiture.

## RÉGLAGE DE L'INCLINAISON DU DOSSIER

Tourner la molette B fig. 17.

## RÉGLAGE EN HAUTEUR

(pour les versions/marchés, où cela est prévu)

En actionnant le levier C fig. 18 on peut soulever ou baisser la partie arrière du coussin pour améliorer le confort de la conduite.

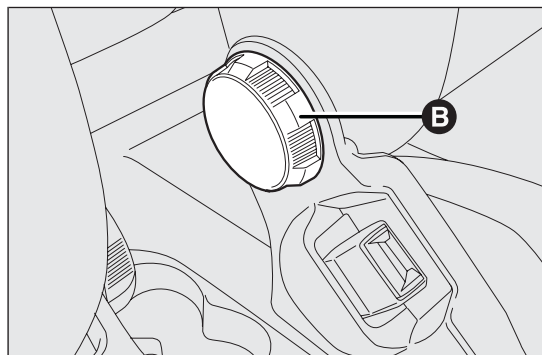

fig. 17

F0S0014

CONNAISSANCE  
DU VÉHICULE

SÉCURITÉ

DÉMARRAGE ET  
CONDUITE

TEMOINS ET  
SIGNALISATION

SITUATIONS  
D'URGENCE

ENTRETIEN DU  
VÉHICULE

CARACTÉRISTIQUES  
TECHNIQUES

INDEX ALPHABÉTIQUE

## RABATTEMENT DU DOSSIER

Pour rabattre le dossier, actionner le levier D fig. 19 (mouvement 1) et pousser le dossier en avant, jusqu'à ce qu'il se bloque (mouvement 2) ; relâcher le levier D et, en poussant sur le dossier, faire coulisser le siège en avant (mouvement 3).

## CÔTÉ CONDUCTEUR ET CÔTÉ PASSAGER AVEC POSITION MÉMORISÉE

(pour les versions/marchés, où cela est prévu)

Pour ramener le siège dans sa position d'origine, le faire coulisser en arrière en poussant sur le dossier jusqu'au blocage du siège (mouvement 4), actionner le levier D fig. 19 (mouvement 5) et soulever le dossier (mouvement 6) jusqu'au déclic de blocage.

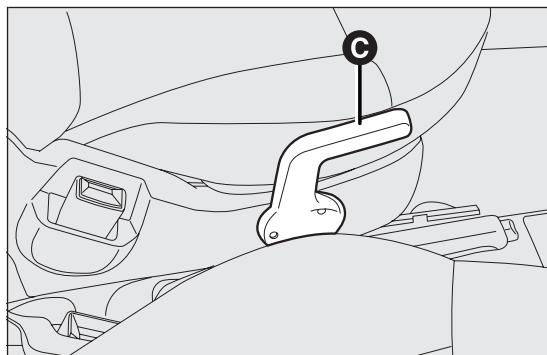

fig. 18

F0S0015

ATTENTION Si l'on actionne le levier D fig. 19 avant de bloquer le siège dans sa position initiale, on perd la position d'origine : dans ce cas, il faudra régler la position longitudinale du siège à l'aide du réglage longitudinal A fig. 16.

## CÔTÉ PASSAGER SANS POSITION MÉMORISÉE

Pour remettre le siège dans sa position d'origine, le faire coulisser en arrière en poussant sur le dossier jusqu'à la position souhaitée (mouvement 4) ; actionner le levier D fig. 19 (mouvement 5) et soulever le dossier (mouvement 6) jusqu'au déclic de blocage.

Ce type de manœuvre d'encliquetage est destiné à garantir la sécurité de l'occupant. En effet, en présence d'un obstacle (par ex. un sac à main) ou quand on ne peut pas remettre le siège dans sa position d'origine, le mécanisme permet de bloquer

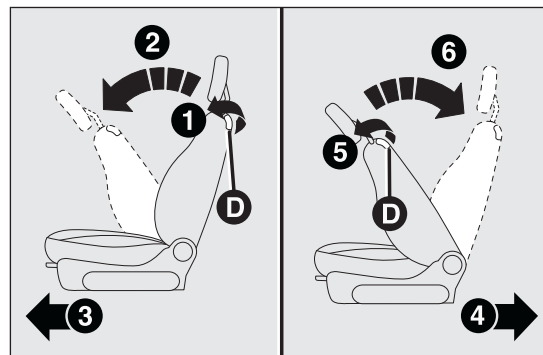

fig. 19

F0S0154

de nouveau le siège, en remplaçant uniquement le dossier et en garantissant toujours l'encliquetage des glissières.

## SIÈGES ARRIÈRE

### DÉBLOQUAGE DU DOSSIER

Pour les versions avec siège unique, soulever les leviers A fig. 20 et B fig. 20 et accompagner le dossier sur le coussin.

Pour les versions ayant un siège dédoublé, soulever le levier A ou B pour débloquer respectivement la partie gauche ou droite du dossier, puis accompagner le dossier sur le coussin.

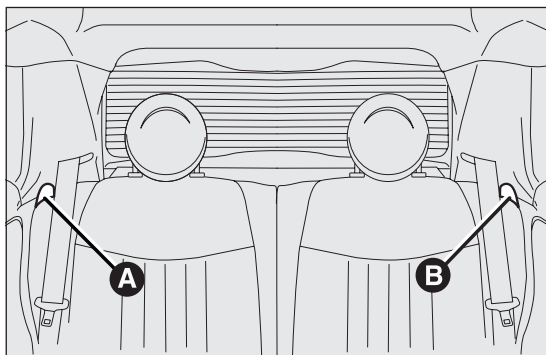

fig. 20

F0S0017

## APPUIS-TÊTE

### AVANT

Les appuis-tête sont réglables en hauteur ; leur réglage s'effectue selon la description suivante.

**Réglage vers le haut :** soulever l'appui-tête jusqu'au déclic de blocage.

**Réglage vers le bas :** appuyer sur la touche A fig. 21 et baisser l'appui-tête.



### ATTENTION

*Les réglages s'effectuent uniquement quand le véhicule est à l'arrêt et le moteur coupé. Les appuis-tête doivent être réglés de manière à ce que la tête s'y appuie, pas le cou. Seule cette position permet une protection efficace.*

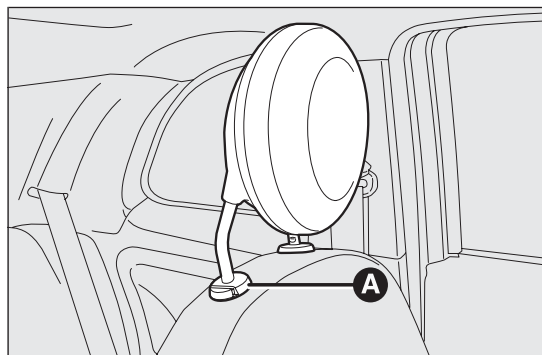

fig. 21

F0S0033

CONNAISSANCE  
DU VÉHICULE

SÉCURITÉ

DÉMARRAGE ET  
CONDUITE

TEMOINS ET  
SIGNALISATION

SITUATIONS  
D'URGENCE

ENTRETIEN DU  
VÉHICULE

CARACTÉRISTIQUES  
TECHNIQUES

INDEX ALPHABÉTIQUE



**ATTENTION**

*Pour exploiter au mieux l'efficacité de la protection donnée par les appuis-tête, régler le dossier pour que le buste soit en position droite et la tête le plus près possible de l'appui-tête.*

l'appui correct du dos du passager arrière sur le dossier, ce qui l'oblige à soulever l'appui-tête pour l'utiliser correctement.

**ATTENTION** Pendant l'utilisation des sièges arrière, les appuis-tête doivent toujours être « complètement sortis ».

**ARRIÈRE**

(pour les versions/marchés où cela est prévu)

Pour extraire les appuis-tête arrière, appuyer en même temps sur les boutons B fig. 22 et C fig. 22 à côté des deux supports et les déboîter vers le haut. Pour extraire les appuis-tête arrière, décrocher le dossier et l'incliner vers l'habitacle ou ouvrir le hayon. Pour mettre l'appui-tête en service, le soulever jusqu'au déclic de blocage.

Pour baisser l'appui-tête, appuyer sur le bouton B. La forme particulière des appuis-tête gêne délibérément

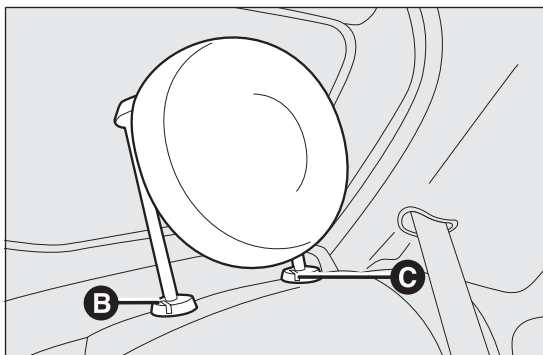

fig. 22

F0S0034

## RÉGLAGE DU VOLANT

(pour les versions/marchés, où cela est prévu)

Le volant peut être réglé dans le sens vertical.

Pour effectuer le réglage, déplacer le levier A fig. 23 vers le bas, en position 2, puis régler le volant dans la position la plus appropriée et le bloquer dans cette position en mettant le levier A en position 1.



### ATTENTION

**Les réglages s'effectuent uniquement quand le véhicule est à l'arrêt et le moteur coupé.**

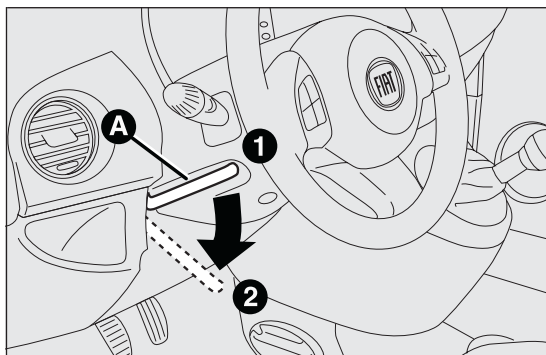

fig. 23

F0S0018

## RÉTROVISEUR INTÉRIEUR

Il est muni d'un dispositif de sécurité qui provoque son décrochage en cas de choc violent contre le passager. En actionnant le levier A fig. 24 on peut régler le rétroviseur sur deux positions différentes : normale ou anti-éblouissement.

### RÉTROVISEUR INTÉRIEUR ÉLECTROCHROMIQUE

(pour les versions/marchés, où cela est prévu)

Certaines versions sont équipées d'un rétroviseur électrochromique ayant une fonction automatique anti-éblouissement. Dans la partie inférieure du rétroviseur, le bouton ON/OFF sert à l'activation/désactivation de la fonction électrochromique. L'activation de la fonction est signalée par l'allumage de la DEL situés sur le rétroviseur. Quand on enclenche la marche arrière, le rétroviseur passe automatiquement à la coloration d'utilisation de jour.

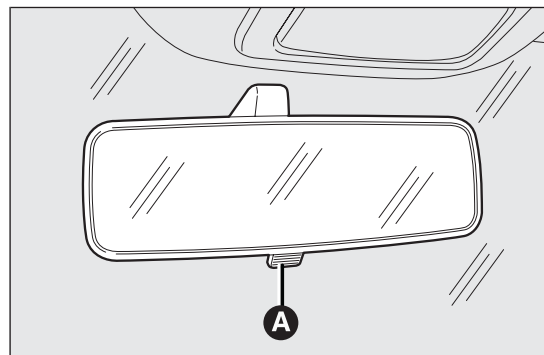

fig. 24

F0S0019

CONNAISSANCE  
DU VÉHICULE

SÉCURITÉ

DÉMARRAGE ET  
CONDUITE

TEMOINS ET  
SIGNALISATION

SITUATIONS  
D'URGENCE

ENTRETIEN DU  
VÉHICULE

CARACTÉRISTIQUES  
TECHNIQUES

INDEX ALPHABÉTIQUE

# RÉTROVISEURS EXTÉRIEURS

## À RÉGLAGE MANUEL

On peut régler le rétroviseur de l'extérieur en exerçant directement sur le verre une légère pression sur les quatre côtés du miroir.

## À RÉGLAGE ÉLECTRIQUE

Procéder comme suit :

- sélectionner le rétroviseur concerné au moyen du sélecteur B fig. 25;
- régler le rétroviseur en le déplaçant dans les quatre directions au moyen de la manette A fig. 25.

## RABATTEMENT DES RÉTROVISEURS

Si nécessaire (par exemple lorsque l'encombrement du rétroviseur gêne pour franchir un passage étroit), il est possible de rabattre les rétroviseurs en les

déplaçant de la position 1 fig. 26 ouvert, à la position 2 fig. 26 fermé.

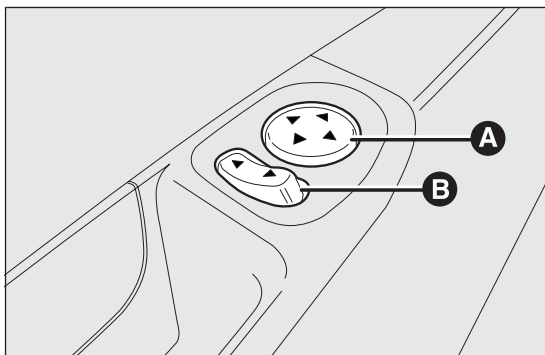

fig. 25

F0S0020

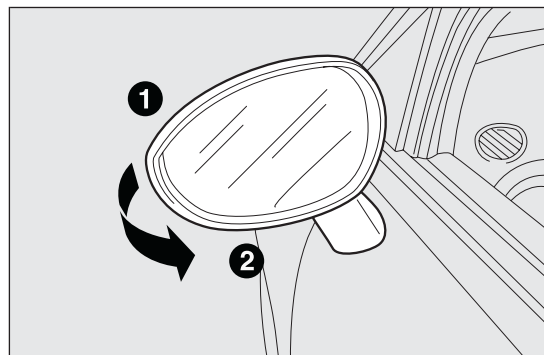

fig. 26

F0S0035



## ATTENTION

*La courbure propre aux rétroviseurs d'aile altère légèrement la perception de la distance. Quand on roule, les rétroviseurs doivent toujours être sur la position I.*

## CONNAISSANCE DU VÉHICULE

SÉCURITÉ

DÉMARRAGE ET  
CONDUITE

TEMOINS ET  
SIGNALISATION

SITUATIONS  
D'URGENCE

ENTRETIEN DU  
VÉHICULE

CARACTÉRISTIQUES  
TECHNIQUES

INDEX ALPHABÉTIQUE

# CONFORT CLIMATIQUE

## DIFFUSEURS

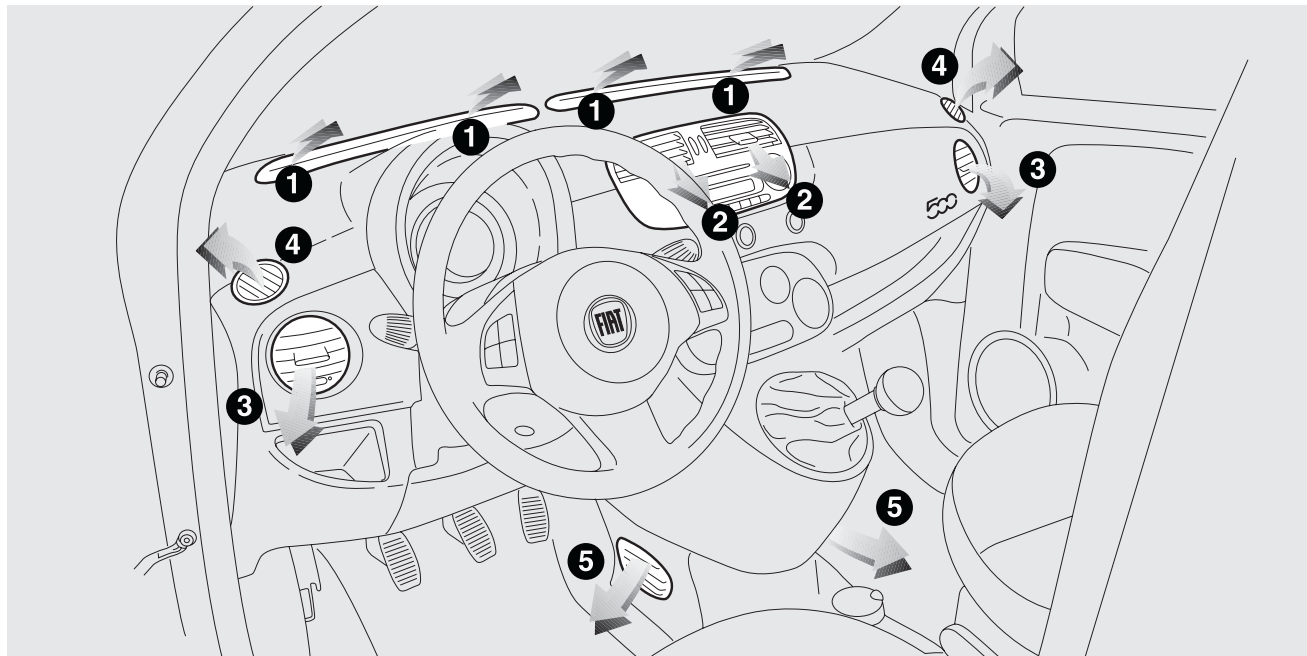

fig. 27

F0S0021

1. Diffuseurs pour le dégivrage ou le désembuage du pare-brise – 2. Diffuseurs centraux orientables et réglables – 3. Diffuseurs latéraux orientables et réglables – 4. Diffuseurs fixes pour les vitres latérales – 5. Diffuseurs inférieurs

# CHAUFFAGE ET VENTILATION

## CHAUFFAGE SUPPLÉMENTAIRE

(pour les versions/marchés qui le prévoient)

Il permet de réchauffer plus rapidement l'habitacle dans des conditions climatiques froides. L'extinction du chauffage se produit automatiquement quand on atteint les conditions de confort.

### Attention

Le chauffage ne fonctionne que lorsque la température extérieure et la température du liquide de refroidissement sont très basses.

Le chauffage ne se met pas en marche si la tension de la batterie est insuffisante.

### COMMANDES

A Bouton de température de l'air fig. 28 (rouge-chaud/bleu-froid)

B Bouton des vitesses du ventilateur fig. 28

**Note** Pour arrêter le débit d'air des aérateurs, positionner le bouton sur 0.

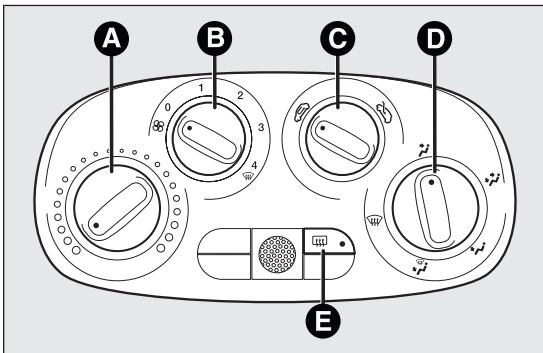

fig. 28

F0S0377

C Bouton de recyclage d'air fig. 28 – recyclage de l'air intérieur

– prise d'air extérieur

**ATTENTION** Il est préférable d'activer le recyclage de l'air pendant les arrêts en pleine circulation ou dans des tunnels, afin d'éviter que de l'air pollué ne pénètre dans l'habitacle. Il est conseillé de ne pas garder cette fonction activée trop longtemps, surtout si plusieurs passagers sont à bord, afin de prévenir l'embuage sur les vitres.

D Bouton de répartition de l'air fig. 28 dirigé vers le corps et vers les vitres latérales

dirigé vers le corps, les vitres latérales et les pieds

dirigé uniquement vers les pieds

dirigé vers les pieds et le pare-brise

dirigé uniquement sur le pare-brise.

E Bouton d'activation/désactivation de la lunette arrière chauffante fig. 28. L'activation est signalée par l'allumage de la DEL sur le bouton.

Afin de préserver l'efficacité de la batterie, la fonction est temporisée, puis elle est automatiquement désactivée après environ 20 minutes.

### Désembuage/dégivrage rapide des vitres avant

Procéder comme suit :

- tourner le bouton A sur le sélecteur rouge ;
- tourner le bouton C au niveau de ;
- tourner le bouton D au niveau de ;
- tourner le bouton B au niveau du chiffre 4 (vitesse maximale du ventilateur).

## CLIMATISEUR MANUEL

(pour les versions/marchés où cela est prévu)

Le chauffage supplémentaire s'active automatiquement en tournant la molette A sur le dernier secteur rouge et en actionnant le ventilateur (molette B) au moins à la 1<sup>ère</sup> vitesse

### COMMANDES

- A Sélecteur de la température de l'air (rouge-chaud/bleu-froid) fig. 29
- B Sélecteur des vitesses du ventilateur et activation/désactivation du climatiseur fig. 29. En appuyant sur ce bouton, on active le climatiseur et l'allumage simultané de la DEL de ce bouton. Cette opération permet de refroidir plus rapidement l'habitacle.

**Note** Pour arrêter le débit d'air des aérateurs, positionner le bouton sur 0.

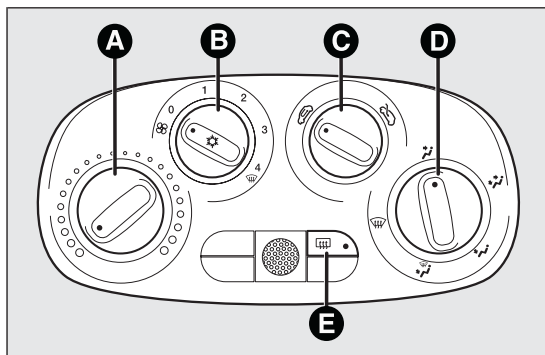



fig. 29

F0S0376

C Bouton de recyclage de l'air fig. 29

 recyclage de l'air intérieur

 prise d'air extérieure

**ATTENTION** Il est préférable d'activer le recyclage de l'air pendant les arrêts en pleine circulation ou dans des tunnels, afin d'éviter que de l'air pollué ne pénètre dans l'habitacle. Il est conseillé de ne pas garder cette fonction activée trop longtemps, surtout si plusieurs passagers sont à bord, afin de prévenir l'embuage des vitres.

D Bouton de répartition de l'air fig. 29

 dirigé vers le corps et les vitres latérales

 dirigé vers le corps, les vitres latérales et les pieds

 dirigé uniquement vers les pieds

 dirigé vers les pieds et le pare-brise

 dirigé uniquement vers le pare-brise



E Bouton d'activation/désactivation de la lunette de dégivrage arrière fig. 29.

L'activation est signalée par l'allumage de la DEL du bouton.

Afin de préserver l'efficacité de la batterie, la fonction est temporisée, puis elle est automatiquement désactivée après environ 20 minutes.

### Désembuage/dégivrage rapide du pare-brise et des vitres latérales avant (MAX-DEF)

Procéder comme suit :

- tourner le bouton A sur le sélecteur rouge ;
- tourner le bouton C au niveau de  ;
- tourner le bouton D au niveau de  ;
- tourner le bouton B au niveau du chiffre 4  (vitesse maximale du ventilateur).

**ATTENTION** Le climatiseur est très utile pour accélérer le désembuage, car il déshumidifie l'air. Régler les commandes comme indiqué précédemment et activer le climatiseur en appuyant sur le bouton B. La DEL du bouton s'allume.

## ENTRETIEN DU CIRCUIT

En hiver, le circuit de climatisation doit être activé au moins une fois par mois pendant 10 minutes environ. Avant l'été, faire contrôler l'efficacité du circuit en question auprès du réseau d'Après-Vente Fiat.

## CLIMATISEUR AUTOMATIQUE

(pour les versions/marchés, où cela est prévu)

Le chauffage supplémentaire s'active automatiquement selon les conditions ambiantes et avec le moteur allumé, lorsque la température du liquide du moteur est basse.

L'extinction intervient toujours de manière automatique après avoir atteint les conditions de confort de l'habitacle ou en tout cas lorsque le liquide du moteur est chaud.

Le climatiseur automatique fig. 30, en fonction de la température programmée par l'utilisateur, règle automatiquement :

- la température de l'air soufflé dans l'habitacle ;
- la vitesse du ventilateur (variation continue du débit d'air) ;
- la répartition de l'air dans l'habitacle ;
- l'activation/désactivation du compresseur (pour le refroidissement/la déshumidification de l'air) ;

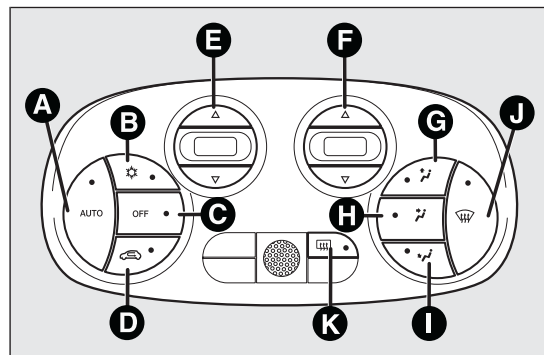

fig. 30

F0S0024

CONNAISSANCE  
DU VEHICULE

SÉCURITÉ

DÉMARRAGE ET  
CONDUITE

TEMOINS ET  
SIGNALISATION

SITUATIONS  
D'URGENCE

ENTRETIEN DU  
VEHICULE

CARACTÉRISTIQUES  
TECHNIQUES

INDEX ALPHABETIQUE

l'activation/désactivation du recyclage.

Les fonctions susmentionnées peuvent être modifiées manuellement, à savoir que l'on peut intervenir sur le système en sélectionnant une ou plusieurs fonctions au choix. La programmation manuelle d'une fonction ne nuit pas au contrôle automatique des autres, même si la DEL du bouton AUTO s'éteint.

## COMMANDES

### Bouton A fig. 30 AUTO - Activation de la fonction automatique du climatiseur

En appuyant sur le bouton AUTO et en programmant la température souhaitée, le système régule la température, le débit et la répartition de l'air introduit dans l'habitacle et gère l'activation du compresseur.

### Bouton B fig. 30 - Activation/désactivation du compresseur

En appuyant sur le bouton, DEL du bouton allumée, on désactive le compresseur et la DEL s'éteint.

Lorsque le compresseur est désactivé :

- le système désactive le recyclage de l'air pour éviter l'embuage des vitres ;
- il n'est pas possible d'introduire dans l'habitacle de l'air à une température inférieure à la température extérieure (la température indiquée sur l'écran clignote lorsque le système ne garantit pas la possibilité d'atteindre les conditions de confort souhaitées) ;
- il est possible de mettre manuellement la vitesse du ventilateur à zéro (lorsque le compresseur est activé, la ventilation ne peut pas descendre sous la barre affichée à l'écran).

### Bouton C fig. 30 OFF - Arrêt du système

En appuyant sur le bouton OFF, le système est désactivé.

Quand le système est désactivé, les conditions du système de climatisation sont les suivantes :

- tous les voyants sont éteints ;
- l'afficheur de la température sélectionnée est éteint ;
- le recyclage de l'air est désactivé ;
- le compresseur est désactivé ;
- le ventilateur est éteint.

Dans ces conditions, on peut activer ou désactiver le recyclage sans activer le système.

### Bouton D fig. 30 - Activation/désactivation du recyclage de l'air

Il est préférable d'activer le recyclage de l'air intérieur pendant les arrêts dans la circulation ou les tunnels, pour éviter que de l'air pollué ne pénètre de l'extérieur.

DEL allumée sur le bouton = recyclage activé.

DEL éteinte sur le bouton = recyclage désactivé.

Lorsque la température est basse ou si le compresseur est désactivé, le recyclage est désactivé de manière forcée pour éviter l'embuage des vitres.

**ATTENTION** Il est conseillé de ne pas utiliser la fonction de recyclage de l'air lorsque la température extérieure est basse, car les vitres pourraient s'embuer rapidement.



## Boutons E fig. 30 - Programmation de la température souhaitée

En appuyant sur le bouton  on augmente la température dans l'habitacle jusqu'à atteindre la valeur HI (chauffage maximum).

En appuyant sur le bouton  on diminue la température de l'habitacle jusqu'à atteindre la valeur LO (refroidissement maximum).

**ATTENTION** Si le liquide de réchauffement n'est pas suffisamment chaud, la vitesse maximum du ventilateur ne s'enclenche pas, afin de limiter l'entrée d'air dans l'habitacle qui ne serait pas suffisamment chaud.

## Boutons F fig. 30 - - Réglage de la vitesse du ventilateur







En appuyant respectivement sur les boutons  ou , on augmente ou réduit la vitesse du ventilateur visualisée par les barres illuminées de l'afficheur.

Le ventilateur ne peut être exclu que si le compresseur (bouton B) a été désactivé.

Pour rétablir le contrôle automatique de la vitesse du ventilateur, appuyer sur le bouton AUTO.

## Boutons G H I fig. 30 - Sélection manuelle de la répartition de l'air

En appuyant sur ces boutons, on peut programmer l'une des cinq répartitions possibles du débit de l'air :

-  vers les diffuseurs du pare-brise et des vitres latérales avant, pour le désembuage ou le dégivrage des vitres.
-  vers les aérateurs centraux et latéraux de la planche, pour la ventilation du buste et du visage pendant la saison chaude.
-  vers les diffuseurs de la zone pieds des places avant. La tendance naturelle de la chaleur à monter permet le réchauffement très rapide de l'habitacle et offre une sensation de chaleur immédiate.
-  +  répartition entre les diffuseurs de la zone pieds (air plus chaud) et les aérateurs de la planche (air plus frais).
-  +  répartition entre les diffuseurs de la zone pieds et les diffuseurs du pare-brise et des vitres latérales avant. Cette répartition permet de chauffer correctement l'habitacle et prévient aussi l'embuage des vitres.

La répartition programmée de l'air est signalée par l'éclairage des DELs des boutons.

Pour rétablir le contrôle automatique de la répartition de l'air, appuyer sur le bouton AUTO.

## Bouton L fig. 30 - Désembuage/dégivrage rapide des vitres avant

En appuyant sur le bouton  le système active toutes les fonctions nécessaires au désembuage/dégivrage rapide, à savoir :

- il active le compresseur (si les conditions climatiques le permettent) ;

- il désactive le recyclage d'air ;
- il programme la température maximum de l'air (HI);
- il active la vitesse du ventilateur en fonction de la température du liquide de refroidissement ;
- il oriente le débit d'air vers le pare-brise et les vitres latérales avant ;
- il active la lunette chauffante.

**ATTENTION** La fonction reste active pendant environ 3 minutes à partir du moment où le liquide de refroidissement du moteur dépasse 50 °C (versions essence) ou 35 °C (versions Diesel).

## ENTRETIEN DU CIRCUIT

En hiver, le circuit de climatisation doit être activé au moins une fois par mois pendant 10 minutes environ.

Avant l'été, faire contrôler l'efficacité du circuit auprès du Réseau Après-vente Fiat.



**Le circuit utilise le fluide réfrigérant R134a qui, en cas de fuites accidentelles, n'est pas nocif pour l'environnement. Éviter absolument d'utiliser du fluide R12 non compatible avec les composants du circuit.**

## DÉSEMBUAGE/DÉGIVRAGE DE LA LUNETTE ARRIÈRE

Appuyer sur le bouton M pour activer cette fonction ; l'activation de cette fonction est signalée par l'allumage du témoin  sur le combiné de bord.

La fonction est temporisée et se désactive automatiquement après environ 20 minutes.

Pour désactiver cette fonction avant la fin de la temporisation, appuyer à nouveau sur le bouton .

**ATTENTION** Ne pas appliquer d'autocollants sur la partie intérieure de la vitre arrière, au niveau des filaments de la lunette arrière de dégivrage, afin d'éviter de l'endommager.

## FEUX EXTÉRIEURS

Le levier gauche commande la plupart des feux extérieurs.

L'éclairage extérieur se produit uniquement avec la clé de contact tournée sur MAR.

Quand on allume les feux extérieurs, le tableau de bord et les commandes situées sur la planche de bord s'allument.

### ÉCLAIRAGE DIURNE (D.R.L.)

(pour les versions/marché, où cela est prévu)

Quand la clé est sur MAR et la bague sur O fig. 31 l'éclairage diurne s'allume automatiquement ; les autres feux et l'éclairage d'habitacle restent éteints. Le fonctionnement de l'éclairage automatique diurne peut être activé/désactivé au moyen du menu à l'écran (voir le paragraphe « Écran Multifonction » dans ce chapitre). Si l'éclairage diurne est désactivé et la bague tournée sur O, aucun éclairage ne s'allume.

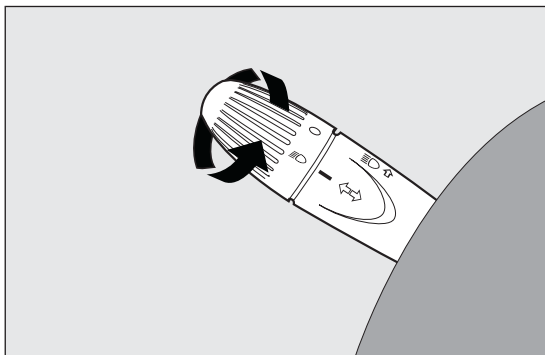

fig. 31

F0S0210



#### ATTENTION



*L'éclairage diurne sert alternative aux feux de croisement en conduite de jour, quand ces derniers sont obligatoires ou quand ils sont autorisés mais ne sont pas obligatoires.*





#### ATTENTION

*L'éclairage diurne ne remplace pas les feux de croisement la nuit ou dans les tunnels. L'utilisation de l'éclairage diurne dépend du code de la route en vigueur dans le pays où l'on circule : se conformer aux normes.*

### FEUX DE CROISEMENT/FEUX DE POSITION

Quand la clé de contact est sur MAR, tourner la bague sur  fig. 31. En cas d'activation des feux de croisement, l'éclairage diurne s'éteint et les feux de position et de croisement s'allument. Sur le combiné de bord, le témoin  s'allume.

Quand la clé de contact est sur STOP ou extraite, en tournant la bague de la position O à la position , tous les feux de position et de plaque s'allument. Sur le tableau de bord, le témoin  s'allume.

CONNAISSANCE  
DU VÉHICULE

SÉCURITÉ

DÉMARRAGE ET  
CONDUITE

TEMOINS ET  
SIGNALISATION



SITUATIONS  
D'URGENCE

ENTRETIEN DU  
VÉHICULE

CARACTÉRISTIQUES  
TECHNIQUES

INDEX ALPHABÉTIQUE

## FEUX DE ROUTE

Pour activer les feux de route, mettre la bague sur  fig. 31, pousser le levier vers l'avant, vers la planche de bord (position stable). Sur le combiné de bord, le témoin  s'allume.

Les feux s'éteignent en tirant le levier vers le volant (les feux de croisement sont réactivés).

## APPEL DE PHARES



Ils s'obtiennent en tirant le levier vers le volant (position instable) fig. 31. Sur le combiné de bord, le témoin  s'allume.

## FEUX CLIGNOTANTS

Placer le levier dans une position (stable) :

en haut (position 1 fig. 32) : activation du feu clignotant droit ;

en bas (position 2) : activation du feu clignotant gauche.

Sur le combiné de bord, le témoin s'allume par intermittence  ou . Les indicateurs de direction se désactivent automatiquement en ramenant la voiture en position de marche rectiligne.

## Fonction changement de voie

Si l'on veut signaler un changement de voie, placer le levier gauche en position instable pendant moins d'une demi-seconde. Le feu clignotant clignotera 3 fois du côté sélectionné, puis s'éteindra automatiquement.

## DISPOSITIF « FOLLOW ME HOME »

Il permet, pendant un certain laps de temps, d'éclairer l'espace situé devant la voiture.

**Activation :** quand la clé de contact est sur STOP ou enlevée, tirer le levier vers le volant et l'actionner dans les 2 minutes suivant l'extinction du moteur.

À chaque actionnement du levier, l'allumage des feux est prolongé de 30 secondes, pendant 210 secondes au maximum ; lorsque ce délai est écoulé, les feux s'éteignent automatiquement.

Chaque actionnement du levier provoque l'allumage du témoin  sur le combiné de bord, alors que sur l'écran s'affiche la durée d'activité de la fonction.

Le témoin s'allume au premier actionnement du levier et reste allumé jusqu'à la désactivation automatique de la fonction. Chaque actionnement du levier augmente uniquement la durée d'activation des feux.

**Désactivation :** maintenir le levier tiré vers le volant pendant plus de 2 secondes.

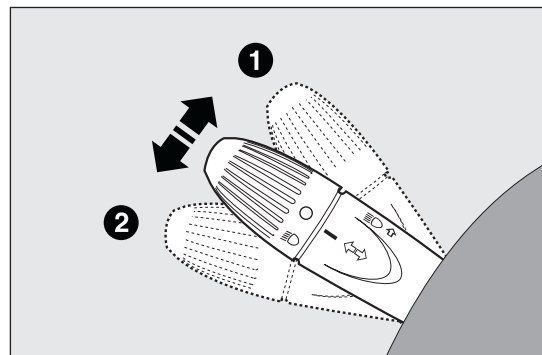

fig. 32

## NETTOYAGE DES VITRES

Le levier droit commande l'actionnement de l'essuie-glace/lave-glace avant et de l'essuie-glace/lave-glace arrière.

### ESSUIE-GLACE/LAVE-GLACE

Le fonctionnement se produit uniquement lorsque la clé de contact est tournée sur MAR.

Le levier dispose de cinq positions différentes (4 niveaux de vitesse) fig. 33:

- A essuie-glace arrêté.
- B fonctionnement par intermittence.
- C fonctionnement continu lent.
- D fonctionnement continu rapide.
- E fonctionnement rapide temporaire (position instable).

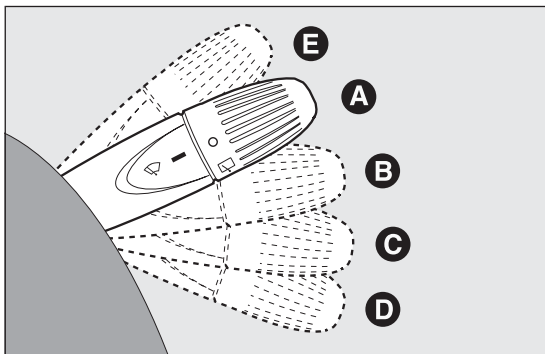

fig. 33

F0S0117

Le fonctionnement rapide temporaire s'arrête lorsqu'on relâche le levier. Quand le levier est relâché, il revient à la position A, ce qui arrête automatiquement l'essuie-glace.

**Fonction « Lavage intelligent » :** en tirant le levier vers le volant (position instable), on actionne le lave-glace.

En maintenant le levier tiré, vous pouvez activer d'un seul mouvement le jet du lave-glace ainsi que l'essuie-glace ; en effet, ce dernier est automatiquement actionné si vous tirez le levier plus d'une demi-seconde. Le fonctionnement de l'essuie-glace s'arrête quelques balayages après le relâchement du levier ; un dernier « balayage de nettoyage », quelques secondes après, parachève l'opération d'essuyage.



**Ne jamais utiliser l'essuie-glace pour éliminer des couches de neige ou de verglas qui se seraient déposées sur le pare-brise.**

**Dans ces conditions, si l'essuie-glace est soumis à un effort excessif, le relais coupe-circuit désactive le fonctionnement pendant quelques secondes. Si la fonction n'est pas rétablie par la suite, s'adresser au Réseau Après-vente Fiat.**

### ESSUIE-GLACE/LAVE-GLACE ARRIÈRE

Le fonctionnement se produit uniquement lorsque la clé de contact est tournée sur MAR.

En tournant la bague sur  on actionne l'essuie-glace arrière.

CONNAISSANCE  
DU VEHICULE

SÉCURITÉ

DÉMARRAGE ET  
CONDUITE

TEMOINS ET  
SIGNALISATION

SITUATIONS  
D'URGENCE

ENTRETIEN DU  
VEHICULE

CARACTÉRISTIQUES  
TECHNIQUES

INDEX ALPHABÉTIQUE

Lorsque l'essuie-glace est actionné, en tournant la bague sur , on actionne le essuie-glace arrière qui, dans ce cas, fonctionne (dans les différentes positions) de manière couplée avec l'essuie-glace, mais avec une fréquence réduite de moitié. Lorsque l'essuie-glace est actionné et que vous enclenchez la marche arrière, l'essuie-glace arrière est automatiquement activé en mode lent continu. Le fonctionnement s'arrête au moment où la marche AR est désengagée.

**Fonction « Lavage intelligent » :** en poussant le levier vers la planche de bord (position instable), on actionne le lave-glace arrière.

En maintenant le levier dans cette position, on peut activer le jet du lave-glace arrière d'un seul mouvement ainsi que l'essuie-glace arrière ; en effet, ce dernier se met en fonction automatiquement si le levier est actionné pendant plus d'une demi-seconde.

Le fonctionnement de l'essuie-glace arrière s'arrête quelques balayages après le relâchement du levier ; un dernier « balayage de nettoyage », quelques secondes après, parachève l'opération d'essuyage.



**Ne jamais utiliser l'essuie-glace arrière pour éliminer des couches de neige ou de verglas qui se seraient déposées sur la lunette AR. Dans ces conditions, si l'essuie-glace arrière est soumis à un effort excessif, le relais coupe-circuit coupe le fonctionnement pendant quelques secondes. Si la fonction n'est pas rétablie par la suite, s'adresser au Réseau Après-vente Fiat.**

## PLAFONNIERS

### PLAFONNIER AVANT

Le transparent peut prendre trois positions :

- côté droit enfoncé : éclairage toujours allumé
- côté gauche enfoncé : éclairage toujours éteint
- position centrale (neutre) : l'éclairage s'allume et s'éteint respectivement à l'ouverture ou à la fermeture des portes.

**ATTENTION** Avant de quitter la voiture, s'assurer que l'interrupteur est en position centrale, et s'assurer que les lumières s'éteignent quand les portes sont fermées, afin d'éviter que la batterie se décharge.

Sur certaines versions, l'allumage et l'extinction se produisent uniquement lorsqu'on ouvre ou ferme la porte AV côté conducteur.

Le déverrouillage des portes par télécommande active une temporisation d'environ 10 secondes. Le verrouillage des portes par télécommande entraîne l'extinction du plafonnier.

### Temporisations de l'éclairage du plafonnier (position centrale du transparent)

Trois différents modes d'allumage sont prévus :

- l'ouverture d'une porte active une temporisation de trois minutes, qui s'active de nouveau à chaque ouverture de porte ;

- ❑ lorsqu'on retire la clé de contact dans les deux minutes suivant la coupure du moteur, une temporisation d'environ 10 secondes est activée ;
- ❑ au déverrouillage des portes (par télécommande ou avec la clé sur la porte du côté conducteur), une temporisation d'environ 10 secondes est activée.

Trois modes d'extinction sont prévus :

- ❑ la fermeture de toutes les portes désactive la temporisation de trois minutes et une autre temporisation de 10 secondes est activée. Cette temporisation est désactivée si la clé est mise sur MAR ;
- ❑ au verrouillage des portes (obtenu soit par télécommande ou avec la clé sur la porte du côté conducteur), le plafonnier s'éteint.
- ❑ l'éclairage intérieur s'éteint après 15 minutes pour préserver la durée de vie de la batterie

## PLAFONNIER DU COFFRE À BAGAGES

Pour les versions qui le prévoient, la lampe s'allume automatiquement quand on ouvre le coffre à bagages et s'éteint quand on le ferme.

## COMMANDES

### DIRECTION ASSISTÉE ÉLECTRIQUE DUALDRIVE

(pour les versions/marchés, où cela est prévu)

Appuyer sur le bouton A fig. 34 pour activer la fonction CITY (voir le paragraphe « Direction assistée électrique Dualdrive »).

Lorsque cette fonction est activée, l'inscription CITY s'allume sur le combiné de bord.

Pour désactiver cette fonction, appuyer de nouveau sur le bouton.

### FONCTION ECO

(pour les versions/marchés, où cela est prévu)

Pour activer la fonction ECO, appuyer sur le bouton E fig. 35 pendant au moins 5 secondes.

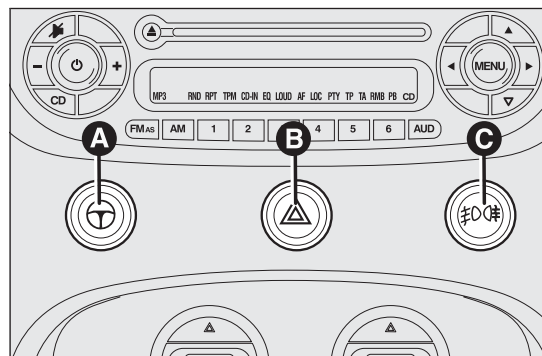

fig. 34

F0S0036

Lorsque la fonction ECO est activée, la voiture est programmée pour une conduite en ville, caractérisée par un effort minimum au volant (activation du système Dualdrive) et une économie de consommation de carburant.

Lorsque cette fonction est activée, l'inscription ECO s'allume sur le combiné de bord.

Cette fonction est mémorisée, par conséquent au redémarrage suivant, le système maintiendra la programmation précédant le dernier arrêt du moteur.

Appuyer de nouveau sur le bouton E pour désactiver la fonction et rétablir la programmation de conduite normale.

## FONCTION SPORT

(pour les versions/marchés, où cela est prévu)

Pour activer la fonction SPORT, appuyer sur le bouton D fig. 36 pendant au moins 5 secondes.

Lorsque la fonction SPORT est activée, la voiture est programmée pour une conduite sportive, caractérisée par une plus grande réactivité à l'accélération et un durcissement de l'effort sur le volant pour donner une sensation de conduite adéquate.

Lorsque cette fonction est activée, l'inscription SPORT s'allume sur le combiné de bord.

Appuyer de nouveau sur le bouton D pour désactiver la fonction et rétablir la programmation de conduite normale.

**ATTENTION** Pendant l'accélération, des à-coups caractéristiques de la conduite SPORT peuvent se vérifier lorsque la fonction est activée.

## FEUX DE DÉTRESSE

Ils s'allument en appuyant sur l'interrupteur B fig. 34, quelle que soit la position de la clé de contact.

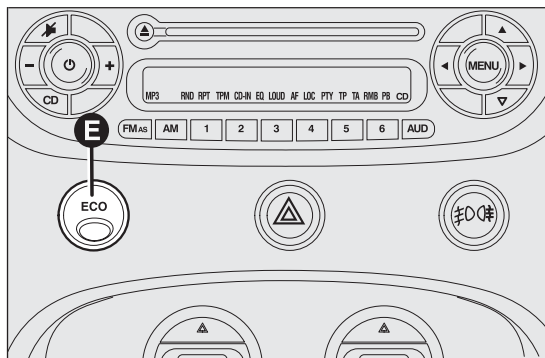

fig. 35

F0S0360

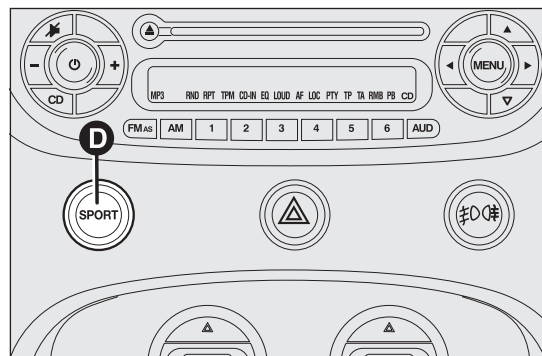

fig. 36

F0S0153

Quand le dispositif est activé, les témoins  $\leftarrow$  et  $\rightarrow$  s'allument sur le combiné de bord.

Pour les éteindre, appuyer de nouveau sur le bouton B.

**ATTENTION** L'utilisation des feux de détresse est réglementée par le code de la route du pays où l'on circule : se conformer aux normes en vigueur.

### Freinage d'urgence

En cas de freinage d'urgence, les feux de détresse s'allument automatiquement ainsi que les témoins  $\leftarrow$  et  $\rightarrow$  sur le combiné de bord.

La fonction s'éteint automatiquement dès qu'il ne s'agit plus d'un freinage d'urgence.

Cette fonction obéit à la réglementation en vigueur.

### FEUX ANTIBROUILLARD/ ANTIBROUILLARD AR

(pour les versions/marchés, où cela est prévu)

L'activation des feux antibrouillard a lieu uniquement lorsque les feux de croisement sont allumés.

Pour allumer les feux antibrouillard/antibrouillard AR, utiliser le bouton C fig. 34 comme suit :

**Première pression :** allumage des feux antibrouillard

**Deuxième pression :** allumage des feux antibrouillard AR

**Troisième pression :** extinction des feux antibrouillard/antibrouillard AR

Quand les feux antibrouillard sont activés, le témoin  $\rightarrow$  s'allume sur le combiné de bord.

Quand les feux antibrouillard AR sont activés, le témoin  $\rightarrow$  s'allume sur le combiné de bord.

### FEUX ANTIBROUILLARD AR

(pour les versions/marchés, où cela est prévu)

Ils s'allument, lorsque les feux de croisement sont allumés, en appuyant sur le bouton D fig. 37.

Quand les feux sont activés, le témoin s'allume sur le combiné de bord  $\rightarrow$ . Les feux s'éteignent en appuyant de nouveau sur le bouton.

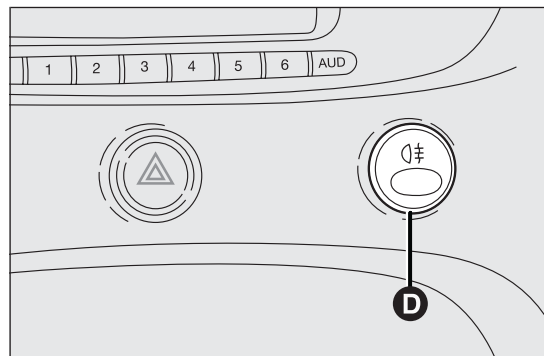

fig. 37

F0S0074

## ÉQUIPEMENTS INTÉRIEURS

### ALLUME-CIGARE

(pour les versions/marchés, où cela est prévu)



#### ATTENTION

**L'allume-cigare atteint des températures élevées. Le manipuler avec précaution et éviter qu'il ne soit utilisé par des enfants : danger d'incendie ou de brûlures. Toujours vérifier la désactivation de l'allume-cigare.**

### AILETTES PARE-SOLEIL

Les pare-soleil se trouvent de part et d'autre du rétroviseur d'habitacle. Ils peuvent être orientés frontalement ou latéralement fig. 38.

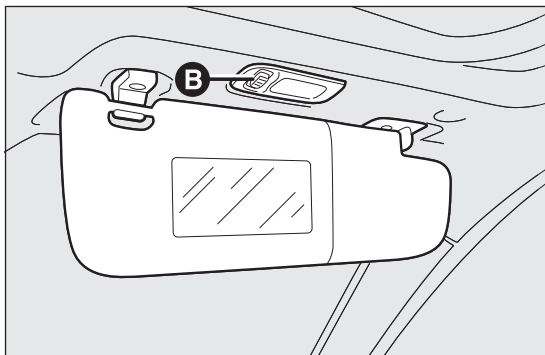

fig. 38

F0S0038

Un miroir de courtoisie est appliqué à l'arrière de l'ailette côté passager ; il est éclairé par un plafonnier spécial qui s'allume en appuyant sur le bouton B fig. 38.

Sur l'ailette côté conducteur et côté passager sont aménagés des poches porte-documents.

### BOÎTE SUR LA PLANCHE DE BORD CÔTÉ PASSAGER

(pour les versions/marchés, où cela est prévu)

Pour ouvrir la boîte, actionner la poignée A fig. 39.



#### ATTENTION

**Ne pas voyager avec la boîte à gants ouverte : cela pourrait blesser le passager en cas d'accident.**

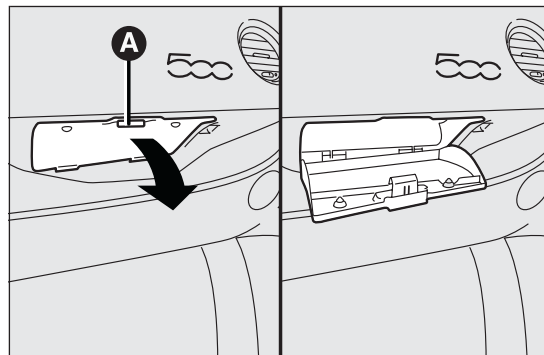

fig. 39

F0S0040

## COMPARTIMENT SUR LA CONSOLE CENTRALE

Pour ouvrir le compartiment, actionner la cavité B fig. 40 et tirer vers l'extérieur.



### ATTENTION

*Ne pas voyager avec la boîte à gants ouverte : cela pourrait blesser le passager en cas d'accident.*

## COMPARTIMENT DE RANGEMENT SOUS LE SIÈGE

(pour les versions/marchés, où cela est prévu)

Sur certaines versions un compartiment de rangement a été aménagé sous le siège passager fig. 41.

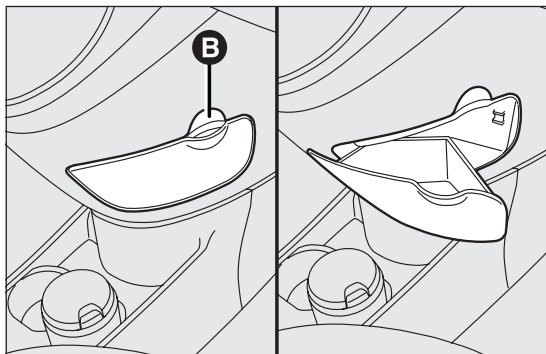

fig. 40

F0S0041

Pour accéder au compartiment de rangement, soulever la partie avant du coussin 1 fig. 41 pour le décrocher, puis soulever la partie arrière 2 fig. 41 (côté dossier).

Pour fermer le compartiment de rangement, baisser et pousser, sans forcer, la partie arrière du coussin sous le dossier, puis appuyer sur la partie avant jusqu'à le bloquer complètement.

## COMPARTIMENTS PORTE-GOBELETS/ PORTE-BOUTEILLES

Des logements pour gobelets et/ou canettes se trouvent sur le tunnel central, deux pour les places avant et deux pour les places arrière.

## PRISE DE COURANT

(pour les versions/marchés, où cela est prévu)

Installée sur le tunnel central, la prise de courant est alimentée lorsque la clé de contact est sur MAR.

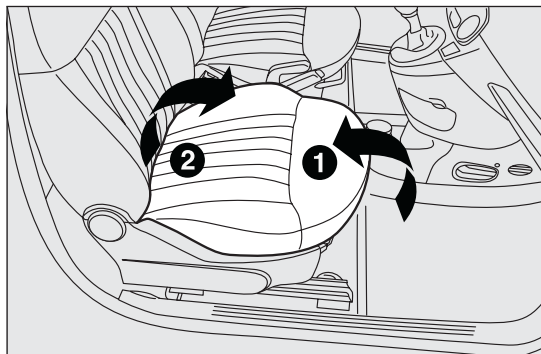

fig. 41

F0S0039

CONNAISSANCE  
DU VEHICULE

SÉCURITÉ

DÉMARRAGE ET  
CONDUITE

TEMOINS ET  
SIGNALISATION

SITUATIONS  
D'URGENCE

ENTRETIEN DU  
VEHICULE

CARACTÉRISTIQUES  
TECHNIQUES

INDEX ALPHABETIQUE

Pour utiliser la prise, soulever le couvercle de protection A fig. 42.

Le bon fonctionnement n'est garanti que si les accessoires branchés sont équipés de fiche d'un type homologué, comme sur tous les composants de la Lineaccessori Fiat.

**ATTENTION** Moteur coupé et clé sur MAR, une utilisation prolongée (plus d'une heure, par exemple) d'accessoires à forte consommation de courant risque de nuire à l'efficacité de la batterie, et même provoquer des ratés à l'allumage du moteur.



**La puissance des accessoires branchés à la prise ne doit pas dépasser 180 W (absorption 15 A au maximum).**

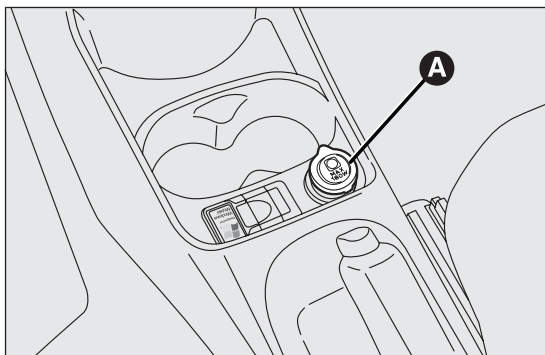

fig. 42

F0S0042

## PRÉ-ÉQUIPEMENT POUR NAVIGATEUR PORTABLE

(pour les versions/marchés, où cela est prévu)

La prise prévue pour le branchement du navigateur portable se trouve sur la planche de bord fig. 43.

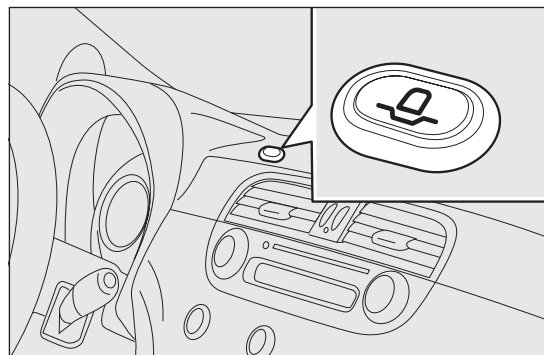

fig. 43

F0S0265

## TOIT AVEC VERRE FIXE

(pour les versions/marchés, où cela est prévu)

Le toit est composé d'un grand panneau fixe en verre, équipé d'un store pare-soleil à ouverture manuelle. Le store ne peut être utilisé que dans les positions « entièrement fermé » ou « entièrement ouvert ».

Pour ouvrir le store, saisir la prise en main et appuyer sur l'ergot A fig. 44, puis l'accompagner jusqu'à son ouverture complète.

Pour le fermer, saisir la prise en main et tirer le store en position de fermeture jusqu'au blocage de l'ergot A.

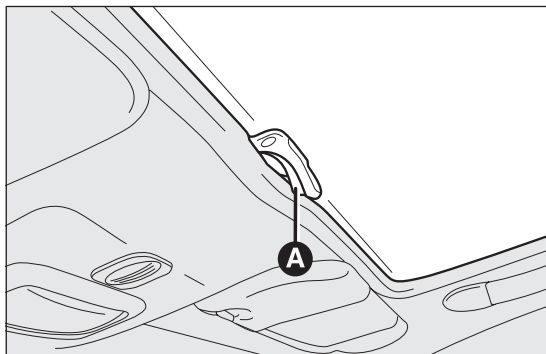

fig. 44

F0S0097

## TOIT OUVRANT

(pour les versions/marchés, où cela est prévu)

Le toit ouvrant est composé d'un grand panneau de verre à actionnement électrique et d'un store pare-soleil à actionnement manuel. Le store ne peut être utilisé que dans les positions « entièrement fermé » ou « entièrement ouvert ».

Pour ouvrir le store, saisir la prise en main et appuyer sur l'ergot A fig. 45, puis l'accompagner jusqu'à son ouverture complète. Pour le fermer, saisir la prise en main et tirer le store en position de fermeture jusqu'au blocage de l'ergot A.

Pour le fonctionnement du toit ouvrant, tourner la clé de contact sur MAR. Les commandes A et B fig. 46 se trouvent à proximité du plafonnier AV et commandent respectivement la fermeture/ouverture du toit ouvrant.

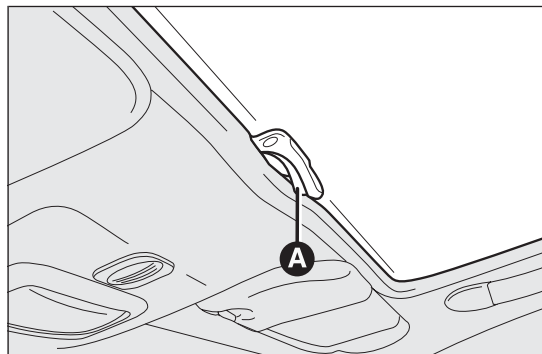

fig. 45

F0S0097

CONNAISSANCE  
DU VÉHICULE

SÉCURITÉ

DÉMARRAGE ET  
CONDUITE

TEMOINS ET  
SIGNALISATION

SITUATIONS  
D'URGENCE

ENTRETIEN DU  
VÉHICULE

CARACTÉRISTIQUES  
TECHNIQUES

INDEX ALPHABÉTIQUE

## OUVERTURE

Appuyer sur le bouton B fig. 46 et le maintenir enfoncé : le toit se mettra en position « spoiler ». Pour ouvrir complètement le toit, appuyer de nouveau sur le bouton B et le maintenir enfoncé : dans tous les cas, le toit s'arrête dans la position atteinte au moment où l'on relâche le bouton.

## FERMETURE

Appuyer sur le bouton A fig. 46 et le maintenir enfoncé : le toit se mettra en position « spoiler ». Dans tous les cas, le toit s'arrête dans la position atteinte au moment où l'on relâche le bouton. Appuyer de nouveau sur le bouton A et le maintenir enfoncé jusqu'à la fermeture complète du toit.



**En présence d'une galerie de toit transversale, il est conseillé d'utiliser le toit ouvrant seulement dans la position « spoiler ».**

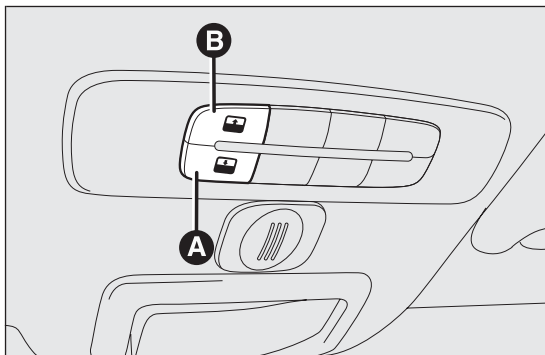

fig. 46

F0S0096



**Ne pas ouvrir le toit en cas de neige ou de glace : cela pourrait l'endommager.**



## ATTENTION

**En quittant la voiture, retirer toujours la clé du démarreur pour éviter que le toit ouvrant, par un actionnement intempestif, soit une source de danger pour les passagers restant à bord du véhicule : l'utilisation impropre du toit peut être dangereuse. Avant et pendant son actionnement, vérifier toujours que les passagers soient à l'abri des risques de lésions que pourrait occasionner l'ouverture du toit soit directement, soit indirectement, à cause d'objets qui seraient entraînés ou heurtés par lui.**

## DISPOSITIF ANTI-PINCEMENT

Le toit ouvrant est équipé d'un système de sécurité anti-pincement, en mesure de reconnaître la présence éventuelle d'un obstacle durant la fermeture du toit. En présence de cet obstacle, le système interrompt et inverse immédiatement la course du toit.

## PROCÉDURE D'INITIALISATION

Suite au débranchement éventuel de la batterie ou au claquage d'un fusible, il faut réinitialiser le fonctionnement du toit ouvrant.

Procéder comme suit :

- appuyer sur le bouton A fig. 46 et le maintenir enfoncé pour que le toit se ferme complètement (par saccades)
- après la fermeture complète du toit, attendre l'arrêt du moteur électrique d'actionnement du toit.

## MANŒUVRE DE SECOURS

En cas de dysfonctionnement du dispositif électrique, le toit ouvrant peut être manœuvré manuellement en procédant comme suit :

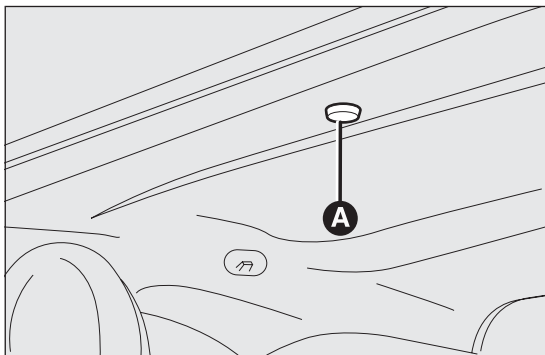

fig. 47

F0S0098

- enlever le capuchon de protection A fig. 47 de son siège, en l'actionnant manuellement, qui se trouve sur le revêtement intérieur derrière le store pare-soleil
- prendre la clé à six pans fournie dans la trousse à outils qui est dans le coffre
- introduire la clé fournie dans le logement et la tourner dans le sens des aiguilles d'une montre pour ouvrir le toit ou dans le sens inverse pour le fermer.

CONNAISSANCE  
DU VÉHICULE

SÉCURITÉ

DÉMARRAGE ET  
CONDUITE

TEMOINS ET  
SIGNALISATION

SITUATIONS  
D'URGENCE

ENTRETIEN DU  
VÉHICULE

CARACTÉRISTIQUES  
TECHNIQUES

INDEX ALPHABÉTIQUE

## PORTES



### ATTENTION

*Avant d'ouvrir une porte, s'assurer que l'action se déroule en conditions de sécurité. Ouvrir les portes uniquement quand la voiture est à l'arrêt.*

### OUVERTURE/FERMETURE AVEC LA CLÉ

**Pour ouvrir de l'extérieur (porte côté conducteur) :** tourner la clé sur 1 fig. 48 et tirer la poignée.

Sur les versions avec fermeture centralisée, lorsqu'on tourne la clé, les serrures des portes et du hayon de coffre à bagages se déverrouillent simultanément.

**Ouverture de l'extérieur (porte côté passager) :** tirer la poignée. L'ouverture de la porte n'est

autorisée qu'en cas de déverrouillage de l'intérieur en mettant la poignée en position 1 fig. 49

**Verrouillage de l'extérieur :** lorsque la porte côté conducteur est complètement fermée, tourner la clé sur la position 2 fig. 49.

Le verrouillage de la porte côté passager n'est possible que de l'intérieur, en mettant la poignée sur 2 fig. 49.

Sur les versions avec fermeture centralisée, lorsqu'on tourne la clé, les serrures des portes et du hayon de coffre à bagages se verrouillent simultanément.

**Verrouillage/déverrouillage de l'intérieur :** actionner les poignées situées sur les panneaux des portes fig. 49.

Position 1 : la porte est déverrouillée.

Position 2 : la porte est verrouillée.

Sur les versions avec fermeture centralisée, l'actionnement de la poignée côté conducteur ou côté

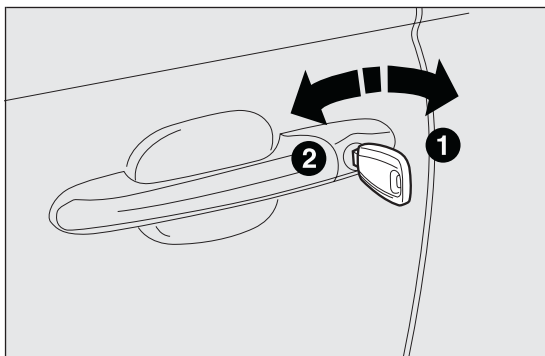

fig. 48

F0S0099

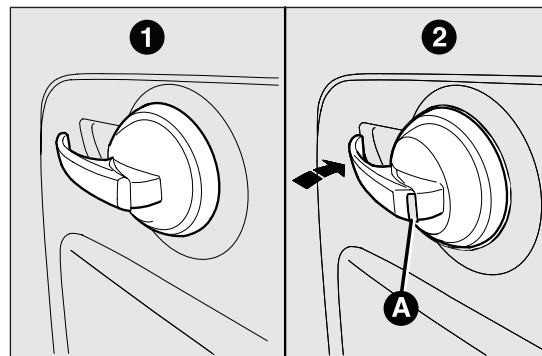

fig. 49

F0S0357

passager provoque le verrouillage/déverrouillage des deux portes et du hayon de coffre à bagages.

**ATTENTION** La porte verrouillée est signalée par le symbole rouge A fig. 49 situé sur la poignée intérieure de la porte.

## FERMETURE CENTRALISÉE

(pour les versions/marchés, où cela est prévu)

L'activation de la fermeture centralisée n'est autorisée que lorsque les portes et le hayon de coffre à bagages sont parfaitement fermés.

**Pour déverrouiller de l'extérieur** les serrures des portes et du hayon de coffre à bagages, appuyer sur le bouton  de la clé avec télécommande.

**Pour verrouiller de l'extérieur** les serrures des portes et du hayon de coffre à bagages, appuyer sur le bouton .

**ATTENTION** Si l'une des portes est mal fermée ou en cas de panne du dispositif, le verrouillage centralisé ne s'active pas. Au bout de 10/11 manoeuvres commandées dans un laps de temps très court, le dispositif se désactive pendant environ 30 secondes.

**Pour déverrouiller de l'intérieur** les serrures des portes et du hayon de coffre à bagages, tirer la poignée A fig. 50.

L'actionnement du levier côté conducteur ou côté passager provoque le déverrouillage des deux portes et du hayon de coffre à bagages.

**Pour verrouiller de l'intérieur** les serrures des portes et du hayon de coffre à bagages, pousser la poignée A vers le panneau de la porte.

L'actionnement du levier côté conducteur ou côté passager provoque le verrouillage des deux portes et du hayon de coffre à bagages.

La bonne position du levier, portes verrouillées, est signalée par le symbole rouge B fig. 50, visible sur les poignées.

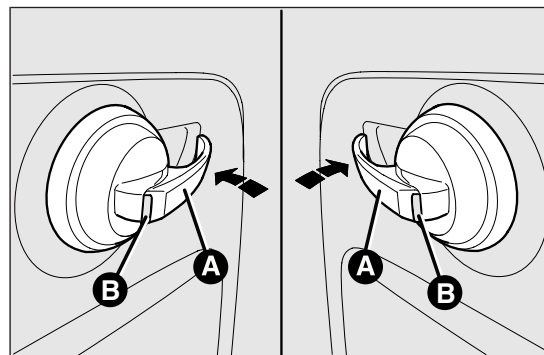

fig. 50

F0S0358

## LÈVE-VITRES

### LÈVE-VITRES ÉLECTRIQUES

(pour les versions/marchés où cela est prévu)

Les dispositifs fonctionnent normalement lorsque la clé est sur MAR et pendant deux minutes environ après avoir extrait la clé ou l'avoir tournée sur la position STOP.

Les boutons de commande des lève-vitres sont placés à côté du levier de la B.V. et actionnent fig. 51 :

- A L'ouverture/fermeture de la vitre de la porte gauche.
- B L'ouverture/fermeture de la vitre de la porte droite.

Si l'on maintient le bouton enfoncé pendant quelques secondes, la vitre monte ou descend automatiquement (uniquement si la clé est sur MAR).

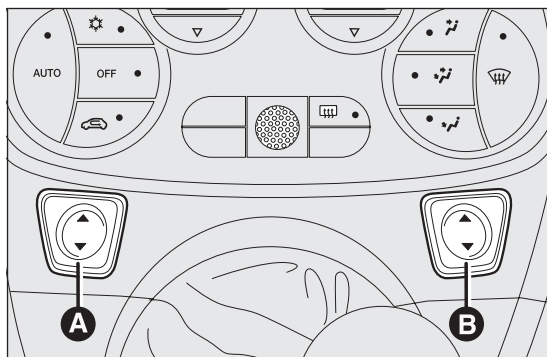

fig. 51

F0S0030

### ATTENTION



*Une mauvaise utilisation des lève-vitres électriques peut s'avérer dangereuse. Avant et pendant l'actionnement, toujours vérifier que les passagers ne courent aucun risque lors du mouvement des vitres, soit directement, soit en cas d'entraînement ou de chocs provoqués par des objets personnels.*

### ATTENTION



*En quittant la voiture, toujours retirer la clé de contact pour éviter que les lève-vitres électriques, par un actionnement intempestif, puissent constituer un danger pour les passagers restant à bord.*

### LÈVE-VITRES MANUELS

(pour les versions/marchés où cela est prévu)

Certaines versions sont équipées de lève-vitres à actionnement manuel.

Pour l'ouverture/fermeture de la vitre, actionner la poignée située sur le panneau de la porte.

## COFFRE

### OUVERTURE DU HAYON AVEC L'INSERT DE LA CLÉ

Pour déverrouiller la serrure, utiliser l'insert métallique de la clé de contact A fig. 52.

L'ouverture du hayon est facilitée par l'action des amortisseurs latéraux à gaz.

L'ouverture du hayon comporte, sur certaines versions, l'allumage du plafonnier qui éclaire le coffre à bagages : la lampe s'éteint automatiquement à la fermeture du hayon.

Par ailleurs, la lampe reste allumée pendant environ 15 minutes après avoir tourné la clé sur STOP : si pendant ce délai on ouvre une porte ou le hayon du coffre à bagages, une nouvelle temporisation de 15 minutes démarre.

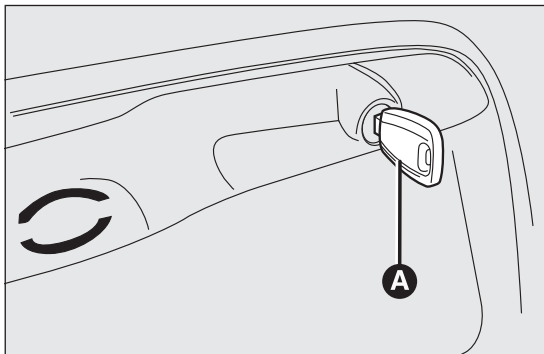

fig. 52

F0S0100

### OUVERTURE DU HAYON AVEC LA TÉLÉCOMMANDE

(pour les versions/marchés où cela est prévu)

Appuyer sur le bouton  de la clé avec télécommande.

L'ouverture du hayon du coffre à bagages est accompagnée d'un double signal lumineux des feux clignotants.

### POIGNÉE ÉLECTRIQUE (SOFT TOUCH) (pour les versions/marchés où cela est prévu)

Sur certaines versions le hayon du coffre (s'il est déverrouillé) ne peut s'ouvrir que de l'extérieur en actionnant la poignée électrique d'ouverture B fig. 53 située sous la grosse poignée.

Par ailleurs, le hayon peut être ouvert à tout moment lorsque les portes sont déverrouillées.

Pour l'ouvrir, il faut avoir autorisé la poignée par l'ouverture de l'une des portes avant ou avoir

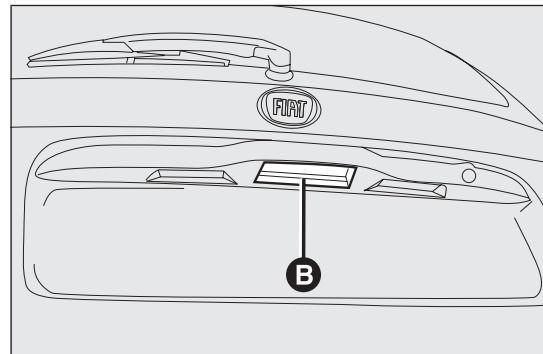

fig. 53

F0S0101

CONNAISSANCE  
DU VÉHICULE

SÉCURITÉ

DÉMARRAGE ET  
CONDUITE

TEMOINS ET  
SIGNALISATION

SITUATIONS  
D'URGENCE

ENTRETIEN DU  
VÉHICULE

CARACTÉRISTIQUES  
TECHNIQUES

INDEX ALPHABÉTIQUE

déverrouillé les portes, soit avec la télécommande, soit en utilisant la clé mécanique.

Lorsque le hayon est mal fermé, le témoin s'allume  sur le combiné de bord (le cas échéant).

## FERMETURE DU HAYON ARRIÈRE

Pour le fermer, baisser le hayon en appuyant au niveau de la serrure jusqu'au déclic de blocage.

La partie intérieure du hayon est dotée d'une poignée B fig. 54 qui constitue un bon appui pour la fermeture du hayon.

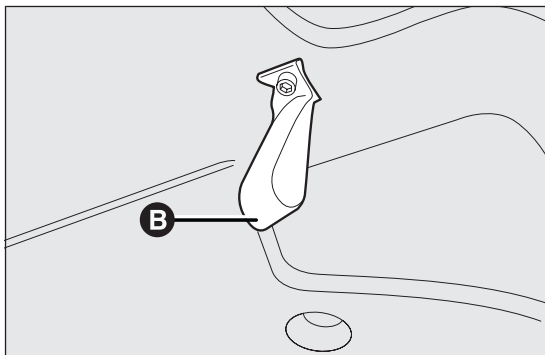

fig. 54

F0S0031



### ATTENTION

*Dans le coffre, ne jamais entreposer de charges supérieures à celles autorisées, voir le chapitre « Caractéristiques techniques ». S'assurer également que les objets contenus dans le coffre soient bien arrimés, pour éviter qu'un freinage brusque ne les projette vers l'avant et ne blesse les passagers.*



### ATTENTION

*Ne pas voyager avec le hayon arrière ouvert : les gaz d'échappement pourraient entrer dans l'habitacle.*



### ATTENTION

*Si vous voyagez dans des territoires où le ravitaillement est difficile et que vous voulez transporter du carburant dans un bidon de réserve, il faut respecter les dispositions de loi préconisant d'employer un bidon homologué et correctement arrimé. Toutefois, ces précautions ne suffisent pas à éviter tout risque d'incendie en cas d'accident.*



*En ouvrant le hayon du coffre, veiller à ne pas heurter les objets fixés sur la galerie.*

## OUVERTURE D'URGENCE DU HAYON

Pour ouvrir le hayon du coffre de l'intérieur au cas où la batterie de la voiture est à plat ou suite à une anomalie de la serrure électrique du hayon, procéder comme suit (voir « Agrandissement du coffre » dans ce chapitre) :

- extraire les appuis-tête arrière
- rabattre les dossiers
- pour effectuer le déblocage mécanique du hayon en intervenant de l'intérieur du compartiment à bagages, actionner le levier A fig. 55.

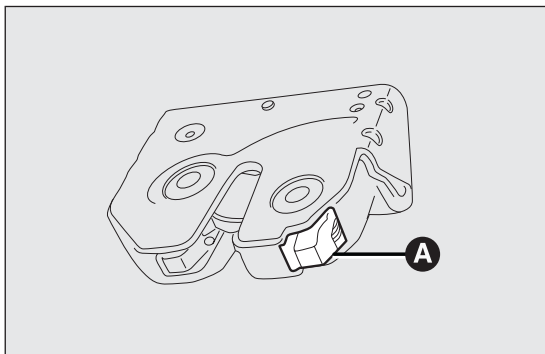

fig. 55

F0S0135

## AGRANDISSEMENT DU COFFRE

Le siège arrière dédoublé permet l'agrandissement partiel fig. 56 ou total fig. 57 du coffre.

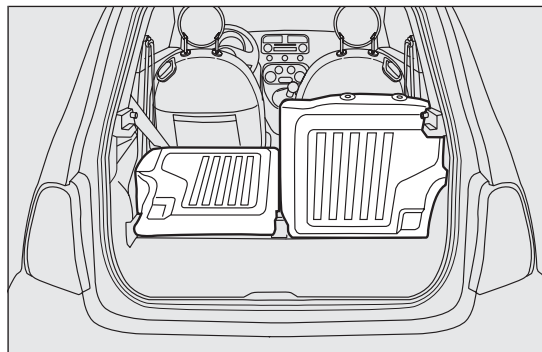

fig. 56

F0S0043

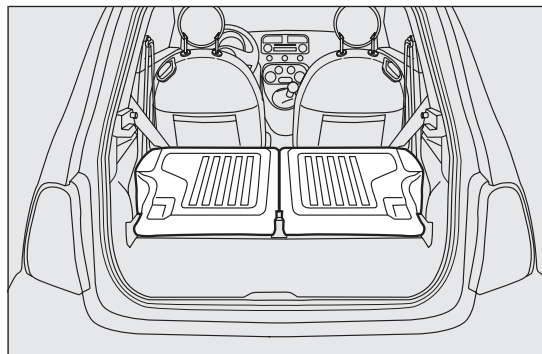

fig. 57

F0S0044

CONNAISSANCE  
DU VÉHICULE

SÉCURITÉ

DÉMARRAGE ET  
CONDUITE

TEMOINS ET  
SIGNALISATION

SITUATIONS  
D'URGENCE

ENTRETIEN DU  
VÉHICULE

CARACTÉRISTIQUES  
TECHNIQUES

INDEX ALPHABÉTIQUE

## AGRANDISSEMENT PARTIEL (50/50)

(pour les versions/marchés, où cela est prévu)

Procéder comme suit :

- extraire les appuis-tête du siège arrière (le cas échéant) ; l'extraction de l'appui-tête doit se faire avec le dossier décroché et incliné vers l'habitacle ou avec le hayon ouvert
- vérifier que la sangle des ceintures de sécurité est complètement détendue et pas entortillée
- actionner les leviers A fig. 58 ou B pour débloquer respectivement la partie gauche ou droite du dossier et accompagner le dossier sur le coussin.

**ATTENTION** Pour remettre le dossier dans la bonne position, il est conseillé d'intervenir depuis l'extérieur, par les portes.

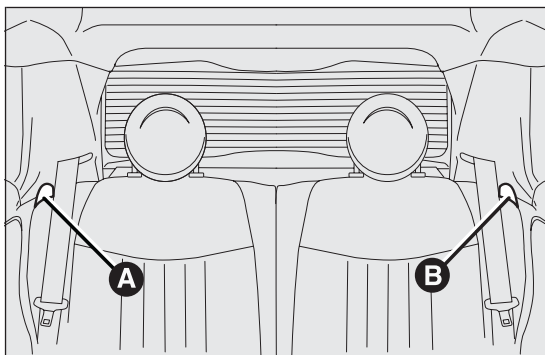

fig. 58

F0S0017

## AGRANDISSEMENT TOTAL

En rabattant tout le siège arrière, on dispose d'un volume de chargement maximum.

Procéder comme suit :

- extraire les appuis-tête du siège arrière (le cas échéant)
- vérifier que les sangles des ceintures de sécurité sont complètement détendues et pas entortillées
- actionner les leviers A fig. 58 et B pour débloquer les dossiers et les accompagner sur le coussin.

**ATTENTION** Pour remettre le dossier dans la bonne position, il est conseillé d'intervenir depuis l'extérieur, par les portes.

## REPOSITIONNEMENT DU SIEGE ARRIÈRE

Soulever les dossiers en les poussant en arrière jusqu'au déclic de blocage des deux mécanismes d'accrochage.

Positionner les boucles des ceintures de sécurité vers le haut et aligner le coussin en position d'utilisation normale.

**ATTENTION** Lorsqu'on remet le dossier dans sa position d'utilisation, s'assurer d'entendre le déclic final d'accrochage signalant qu'il est bloqué correctement.

Veiller à ce que le dossier soit correctement accroché des deux côtés pour qu'en cas de freinage brusque, il ne puisse être projeté en avant et blesser les passagers.

## DÉMONTAGE DE LA PLAGE ARRIÈRE

Pour déposer la plage arrière, la dégager des deux axes latéraux, puis l'extraire.

## CAPOT MOTEUR

### OUVERTURE

Procéder comme suit :

- tirer le levier A fig. 59 dans le sens indiqué par la flèche
- déplacer vers la droite le levier B fig. 60 comme indiqué sur le schéma
- soulever le capot et libérer en même temps la béquille d'appui C fig. 61 de son dispositif de blocage D, puis introduire l'extrémité de la béquille dans le logement E du capot moteur (orifice large) et pousser en position de sécurité (orifice étroit), comme indiqué sur le schéma.

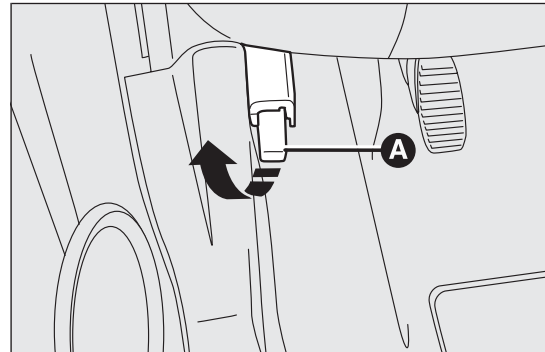

fig. 59

F0S0045

CONNAISSANCE  
DU VÉHICULE

SÉCURITÉ

DÉMARRAGE ET  
CONDUITE

TEMOINS ET  
SIGNALISATION

SITUATIONS  
D'URGENCE

ENTRETIEN DU  
VÉHICULE

CARACTÉRISTIQUES  
TECHNIQUES

INDEX ALPHABÉTIQUE



**ATTENTION**

Le mauvais positionnement de la béquille de maintien risque de provoquer la chute violente du capot. Exécuter l'opération uniquement lorsque le véhicule est à l'arrêt.

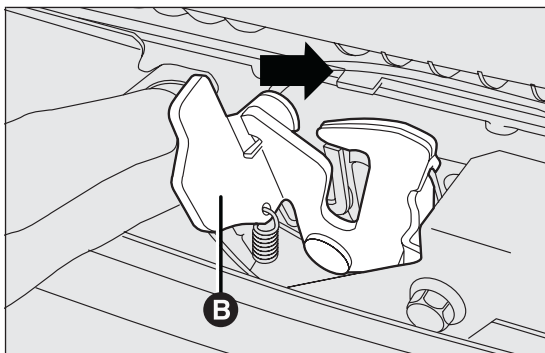

fig. 60

F0S0046

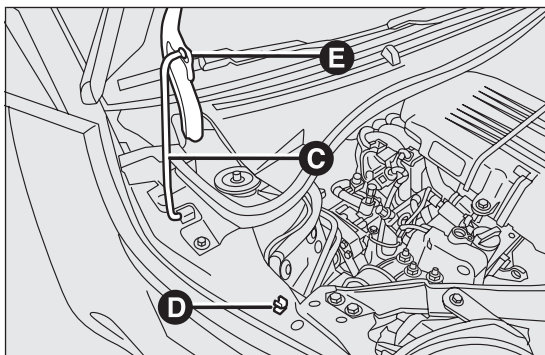

fig. 61

F0S0047



Avant de soulever le capot, s'assurer que le bras de l'essuie-glace repose bien sur le pare-brise.



**ATTENTION**

Lorsque le moteur est chaud, procéder avec précaution dans le compartiment moteur pour éviter de se brûler. Ne pas approcher les mains du ventilateur électrique : il peut se déclencher même si la clé est retirée du contact. Laisser refroidir le moteur.



**ATTENTION**

Éviter soigneusement que des écharpes, cravates ou autres vêtements flottants n'entrent en contact avec des organes en mouvement, même accidentellement, car ils pourraient être entraînés et mettre l'opérateur en grave danger.

## FERMETURE

Procéder comme suit :

- d'une main, tenir le capot soulevé et de l'autre, enlever la béquille C fig. 61 du logement E et la remettre dans son dispositif de blocage D
- baisser le capot en le tenant jusqu'à 20 cm environ du compartiment moteur, puis le lâcher et s'assurer qu'il est parfaitement fermé, et pas seulement accroché en position de sécurité. Si tel est le cas, ne pas exercer de pression sur le capot, mais le soulever de nouveau et recommencer l'opération.



### ATTENTION

**Pour des raisons de sécurité, le capot moteur doit toujours rester parfaitement fermé quand le véhicule roule. Par conséquent, vérifier toujours que le capot soit correctement fermé et bloqué. Si en cours de route, on s'aperçoit que le dispositif de blocage n'est pas bien enclenché, s'arrêter immédiatement et fermer correctement le capot.**

## PORTE-BAGAGES/PORTE-SKIS

### PRÉ-ÉQUIPEMENT FIXATIONS

Les fixations de pré-équipement sont logées aux endroits indiqués sur fig. 62.

Pour utiliser les fixations avant, enlever le bouchon A fig. 62 auquel on accède lorsque la porte est ouverte.

Les zones de fixation arrière B sont repérables selon les cotes indiquées sur fig. 63. Des porte-bagages/porte-skis à monter sur le hayon sont disponibles dans la Lineaccessori Fiat.

**ATTENTION** Suivre scrupuleusement les instructions contenues dans le kit de montage. Le montage doit être effectué par des opérateurs qualifiés.

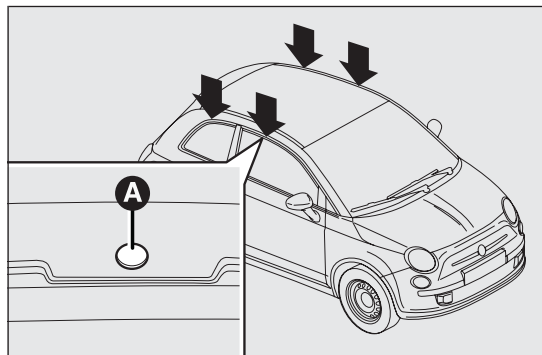

fig. 62

F0S0136

CONNAISSANCE  
DU VÉHICULE

SÉCURITÉ

DÉMARRAGE ET  
CONDUITE

TEMOINS ET  
SIGNALISATION

SITUATIONS  
D'URGENCE

ENTRETIEN DU  
VÉHICULE

CARACTÉRISTIQUES  
TECHNIQUES

INDEX ALPHABÉTIQUE

**ATTENTION**

*Respecter scrupuleusement les dispositions législatives en vigueur concernant les mesures maximum d'encombrement. Ne jamais dépasser les charges maximum admises, voir le chapitre « Caractéristiques techniques ».*

**ATTENTION**

*Répartir la charge uniformément et tenir compte, durant la conduite, de l'augmentation de la sensibilité du véhicule au vent latéral. Après avoir roulé sur quelques kilomètres, contrôler à nouveau la fermeture des vis des fixations.*

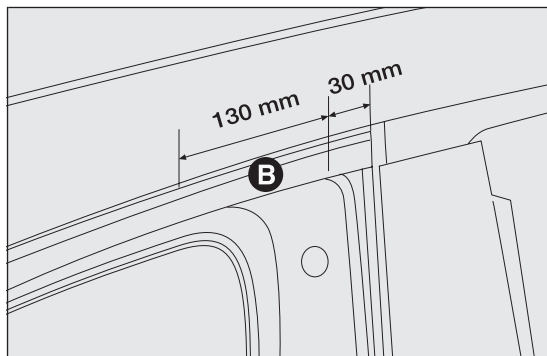

fig. 63

F0S0152

**PHARES****ORIENTATION DU FAISCEAU LUMINEUX**

L'orientation correcte des phares est essentielle, non seulement pour le confort et la sécurité du conducteur, mais de tous les autres usagers de la route. De plus, elle fait l'objet d'une norme spécifique du code de la route.

Pour garantir au conducteur et aux autres automobilistes les meilleures conditions de visibilité lorsqu'on roule les phares allumés, les phares de la voiture doivent être correctement orientés.

Pour le contrôle et le réglage éventuel s'adresser au Réseau Après-vente Fiat.

Contrôler l'orientation des faisceaux lumineux chaque fois que le poids ou la disposition de la charge transportée change.

**ATTENTION** Quand on allume des phares munis de lampes à décharge de gaz (Xénon) (pour les versions/marchés, où cela est prévu), il est normal qu'un mouvement des paraboles et du faisceau lumineux se produise dans le sens vertical ; il faut environ 2 secondes pour permettre à l'assiette des phares de se stabiliser.

**COMPENSATION DE L'INCLINAISON**

La voiture est équipée d'un correcteur électrique d'assiette des phares, fonctionnant quand la clé de contact est sur MAR et les feux de croisement allumés.

Lorsque la voiture est chargée, elle s'incline à l'arrière, et par conséquent le faisceau lumineux monte.

Dans ce cas, il faut donc rétablir l'orientation correcte en actionnant les boutons + et – fig. 64.

L'affichage fournit l'indication visuelle des positions pendant le réglage.

Dans le cas où la voiture est équipée de phares à décharge de gaz (Xénon), le réglage de l'assiette des phares est électronique et par conséquent le réglage manuel à l'aide des touches + et – n'est pas possible.

### Positions correctes en fonction de la charge

Position 0 - une ou deux personnes sur les sièges avant.

Position 1 - quatre personnes.

Position 2 - quatre personnes + coffre chargé.

Position 3 - conducteur + charge maximale autorisée entièrement placée dans le coffre.

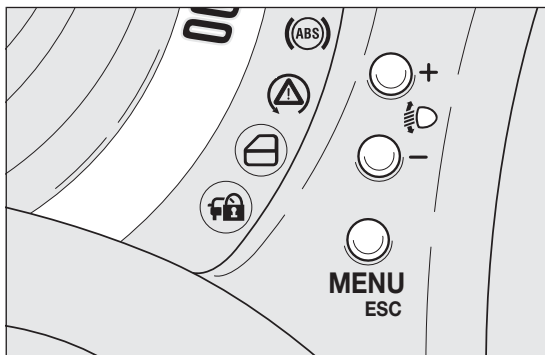

fig. 64

F0S0089

## ORIENTATION DES PHARES ANTIBROUILLARD AVANT

(pour les versions/marchés, où cela est prévu)

Pour le contrôle et le réglage éventuel s'adresser au Réseau Après-vente Fiat.

## RÉGLAGE DES PHARES À L'ÉTRANGER

Les feux de croisement sont orientés pour la circulation dans le pays de la première mise en circulation. Lorsqu'on roule dans des pays à circulation inversée, pour ne pas éblouir les conducteurs que l'on croise, il faut couvrir les zones du phare selon les dispositions du code de la route du pays en question.

CONNAISSANCE  
DU VÉHICULE

SÉCURITÉ

DÉMARRAGE ET  
CONDUITE

TEMOINS ET  
SIGNALISATION

SITUATIONS  
D'URGENCE

ENTRETIEN DU  
VÉHICULE

CARACTÉRISTIQUES  
TECHNIQUES

INDEX ALPHABÉTIQUE

## SYSTÈME ABS

C'est un système, partie intégrante du système de freinage, qui empêche, quel que soit l'état de la chaussée et l'intensité du freinage, le blocage des roues et par conséquent le patinage d'une ou de plusieurs roues. Ceci garantit le contrôle de la voiture, même en cas de freinage d'urgence.

Le système EBD (Electronic Braking Force Distribution) complète le système et permet de répartir le freinage entre les roues avant et arrière.

**ATTENTION** Pour avoir le maximum d'efficacité du système de freinage, une période de stabilisation d'environ 500 km est nécessaire : pendant cette période, il est conseillé de ne pas effectuer de freinages trop brusques, répétés et prolongés.



### ATTENTION

**L'ABS exploite au mieux l'adhérence disponible, mais ne peut pas l'augmenter; il faut donc être très prudent sur les chaussées glissantes, sans courir de risques inutiles.**

## INTERVENTION DU SYSTÈME

L'intervention de l'ABS est signalée par une légère pulsation de la pédale du frein, accompagnée par un bruit : cela signifie qu'il faut adapter la vitesse au type de route sur laquelle on roule.



### ATTENTION

**Quand l'ABS intervient, et qu'on perçoit les pulsations de la pédale de frein, il ne faut pas diminuer la pression exercée, mais appuyer à fond sur la pédale sans crainte ; on peut ainsi s'arrêter dans l'espace le plus réduit possible, selon les conditions de la chaussée.**



### ATTENTION

**Si l'ABS intervient, cela signifie que l'on est sur le point d'atteindre la limite d'adhérence entre les pneus et la chaussée : il faut ralentir pour adapter la marche en fonction de l'adhérence disponible.**

## MECHANICAL BRAKE ASSIST (Assistance aux freinages d'urgence)

(pour les versions/marchés, où cela est prévu)

Le système, non désactivable, reconnaît les freinages d'urgence (selon la vitesse d'actionnement de la pédale de frein) et garantit une augmentation de la pression hydraulique de freinage pour supporter celle du conducteur, permettant des interventions plus rapides et puissantes du circuit de freinage.



## ATTENTION

*Lorsque le Mechanical Brake Assist se déclenche, il est possible de percevoir des bruits provenant du système. Ce comportement rentre dans la norme. Lors du freinage, maintenir la pédale de frein bien enfoncée.*

### SIGNAL D'ANOMALIE ABS

Elle est signalée par l'allumage du témoin (ABS) sur le tableau de bord, en même temps que le message affiché sur l'écran multifonction (pour les versions/marchés, où cela est prévu), voir le chapitre « Témoins et signalisations ».

Dans ce cas, le système de freinage maintient son efficacité, mais sans la puissance assurée par le système ABS. Rouler prudemment jusqu'au Réseau Après-vente Fiat le plus proche pour faire contrôler le système.

### SIGNAL D'ANOMALIE EBD

Elle est signalée par l'allumage des témoins (ABS) et (EBD) sur le tableau de bord, en même temps que le message affiché sur l'écran multifonction (pour les versions/marchés, où cela est prévu), voir le chapitre « Témoins et signalisations ».

Dans ce cas, si l'on freine brusquement, un blocage précoce des roues arrière peut se produire, avec risque de dérapage. Rouler très prudemment jusqu'au Réseau Après Vente Fiat le plus proche pour faire contrôler le système.



## ATTENTION

*En cas d'allumage d'un seul témoin (!) sur le combiné de bord, en même temps que le message affiché sur l'écran multifonction (pour les versions/marchés, où cela est prévu), arrêter immédiatement la voiture et s'adresser au Réseau Après-vente Fiat le plus proche. En effet, une fuite éventuelle de fluide du circuit hydraulique compromet aussi bien le fonctionnement du système de freinage traditionnel que celui équipé du système d'antiblocage des roues.*

## CONNAISSANCE DU VEHICULE

SÉCURITÉ

DÉMARRAGE ET CONDUITE

TEMOINS ET SIGNALISATION

SITUATIONS D'URGENCE

ENTRETIEN DU VEHICULE

CARACTÉRISTIQUES TECHNIQUES

INDEX ALPHABETIQUE

## SYSTÈME ESP (Electronic Stability Program)

(pour les versions/marchés, où cela est prévu)

Il s'agit d'un système de contrôle de la stabilité de la voiture, aidant à maintenir le contrôle de la direction en cas de perte d'adhérence des pneus.

L'action du système ESP est particulièrement utile lorsque les conditions d'adhérence de la chaussée changent.

Avec l'ESP, en plus de l'ASR (contrôle de la traction avec intervention sur les freins et sur le moteur) et l'HILL HOLDER (dispositif pour les démarrages en côte sans utiliser les freins), on trouve également l'MSR (régulation du couple de freinage moteur lorsqu'on rétrograde) et l'HBA (augmentation automatique de la pression du frein à l'occasion des freinages d'urgence).

### INTERVENTION DU SYSTÈME

Elle est signalée par le clignotement du témoin  sur le combiné de bord, pour informer le conducteur que la voiture est en conditions critiques de stabilité et d'adhérence.

### ACTIVATION DU SYSTÈME

Le système ESP s'active automatiquement lors du démarrage de la voiture et ne peut pas être désactivé.

## SIGNALISATIONS D'ANOMALIES DU SYSTÈME ESP

En cas d'anomalie éventuelle, le système ESP se désactive automatiquement et sur le combiné de bord le témoin  s'allume en mode fixe, accompagné du message affiché sur l'écran multifonction (pour les versions/marchés, où cela est prévu), et de l'allumage de la DEL sur le bouton ASR OFF (voir le chapitre « Témoins et messages »). Dans ce cas, s'adresser au Réseau Après-vente Fiat.



### ATTENTION

**Les performances du système ESP ne doivent pas inciter le conducteur à courir des risques inutiles et injustifiés. La conduite doit toujours s'adapter aux conditions de la chaussée, à la visibilité et à la circulation. La responsabilité de la sécurité routière incombe donc toujours, et dans tous les cas, au conducteur.**

### HYDRAULIC BRAKE ASSIST (Assistance aux freinages d'urgence intégrée dans l'ESP)

(pour les versions/marchés, où cela est prévu)

Le système, non désactivable, reconnaît le freinage d'urgence (selon la vitesse d'actionnement de la pédale de frein) et garantit une augmentation de la pression hydraulique de freinage pour soutenir celle du conducteur, permettant des interventions plus rapides et puissantes du circuit de freinage.

L'Hydraulic Brake Assist est désactivé sur les véhicules équipés du système ESP, en cas d'anomalie du système (signalée par l'allumage du témoin  accompagné d'un message à l'écran multifonction, pour les versions/marchés où cela est prévu).

## SYSTÈME HILL HOLDER

(pour les versions/marchés, où cela est prévu)

Partie intégrante du système ESP, ce dispositif s'active automatiquement dans les conditions suivantes :

- en côte : voiture arrêtée sur une route dont la pente est supérieure à 2 %, moteur allumé, pédale d'embrayage et de frein actionnés et boîte de vitesses au point mort, ou vitesse engagée autre que la marche arrière ;
- en descente : voiture arrêtée sur une route dont la pente est supérieure à 2 %, moteur allumé, pédale d'embrayage et de frein enfoncées et marche arrière engagée.

En phase de démarrage, la centrale du système ESP maintient la pression de freinage sur les roues jusqu'à ce que le couple moteur nécessaire au démarrage soit atteint, ou en tout cas pendant 2 secondes maximum, en permettant ainsi de déplacer aisément le pied droit de la pédale de frein sur l'accélérateur.

Si au bout de 2 secondes le départ n'a toujours pas eu lieu, le système se désactive automatiquement en relâchant progressivement la pression de freinage. Pendant cette phase de décélération, on peut entendre un bruit typique de décrochage mécanique des freins, indiquant le mouvement imminent de la voiture.

## SIGNALISATIONS D'ANOMALIES DU SYSTÈME HILL HOLDER

Une anomalie éventuelle du système est signalée par l'allumage du témoin  sur le tableau de bord, en même temps que le message affiché sur l'écran multifonction (pour les versions/marchés où prévu), voir le chapitre « Témoins et messages ».

**ATTENTION** Le système Hill Holder n'est pas un frein de stationnement, il ne faut donc pas abandonner le véhicule sans avoir tiré le frein à main, éteint le moteur et enclenché la première vitesse.



### ATTENTION

*Pendant l'utilisation éventuelle de la roue compacte de secours, le système ESP continue de fonctionner. Ne pas oublier cependant que la roue de secours, dont les dimensions sont inférieures à celles du pneu de série, a une adhérence moindre par rapport aux autres pneus de la voiture. Pour le bon fonctionnement des systèmes ESP et ASR, il est indispensable que les pneus soient de la même marque et du même type sur toutes les roues, en parfait état et surtout du type, de la marque et des dimensions préconisées.*

## SYSTÈME ASR (Antislip Regulation)

(pour les versions/marchés, où cela est prévu)

Partie intégrante du système ESP, ce dispositif intervient automatiquement en cas de patinage d'une

CONNAISSANCE  
DU VÉHICULE

SÉCURITÉ

DÉMARRAGE ET  
CONDUITE

TEMOINS ET  
SIGNALISATION

SITUATIONS  
D'URGENCE

ENTRETIEN DU  
VÉHICULE

CARACTÉRISTIQUES  
TECHNIQUES

INDEX ALPHABÉTIQUE

ou des deux roues motrices en aidant le conducteur à garder le contrôle du véhicule.

L'action du système ASR s'avère particulièrement utile dans les conditions suivantes :

- patinage de la roue interne dans un virage, provoqué par les variations dynamiques de la charge ou par une accélération excessive ;
- puissance excessive transmise aux roues, en fonction aussi des conditions de la chaussée ;
- accélération sur chaussées glissantes, enneigées ou verglacées ;
- perte d'adhérence sur la chaussée mouillée (aquaplaning).

### SYSTÈME MSR (RÉGULATION DE L'ENTRAÎNEMENT DU MOTEUR)

Ce système, qui fait partie intégrante de l'ASR, intervient en cas de brusque changement de vitesse pendant qu'on rétrograde, en redonnant du couple au moteur, afin d'éviter l'entraînement excessif des roues motrices, surtout en condition de faible adhérence, ce qui pourrait faire perdre de la stabilité à la voiture.

### ACTIVATION/DÉSACTIVATION DU SYSTÈME ASR

L'ASR s'enclenche automatiquement à chaque démarrage du moteur.

Lorsque le véhicule roule, on peut désactiver puis réactiver l'ASR en appuyant sur le bouton C fig. 65.

L'activation du système est signalée par l'affichage d'un message sur l'écran multifonction (pour les versions/marchés, où cela est prévu).

La désactivation du système est signalée par l'allumage de la DEL sur le bouton C et par l'affichage d'un message sur l'écran multifonction (pour les versions/marchés, où cela est prévu).

Lorsqu'on désactive l'ASR pendant la marche, au démarrage suivant l'ASR sera automatiquement activé par le système.

Sur des chaussées enneigées, avec les chaînes à neige montées, il peut être utile de désactiver l'ASR : dans ces conditions, le glissement des roues motrices au démarrage permet d'obtenir une plus forte traction.

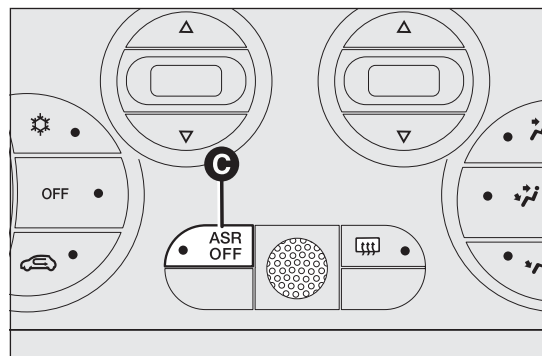



fig. 65

F0S0102

## SYSTÈME EOBD

Le système EOBD (European On Board Diagnosis) effectue un diagnostic permanent des composants liés aux émissions présentes sur la voiture. Il signale aussi, par l'allumage du témoin  sur le combiné de bord, en même temps que le message affiché sur l'écran multifonction, (pour les versions/marchés, où cela est prévu), la détérioration des composants proprement dits (voir le chapitre « Témoins et messages »).



L'objectif du système est de :

- s'assurer de l'efficacité du système
- signaler une augmentation des émissions due à un dysfonctionnement du véhicule
- signaler la nécessité de remplacer les composants détériorés.

Le système dispose aussi d'un connecteur pouvant être interfacé à des instruments appropriés, permettant la lecture des codes d'erreur mémorisés dans la centrale, avec une série de paramètres spécifiques du diagnostic et du fonctionnement du moteur. Ce contrôle peut être également effectué par les agents de la circulation.

**ATTENTION** Après avoir éliminé l'inconvénient, le Réseau Après-vente Fiat doit effectuer, pour contrôler le système tout entier, un test au banc d'essai et, le cas échéant, des essais sur route pouvant nécessiter de parcourir un grand nombre de kilomètres.



**Si après avoir tourné la clé de contact sur MAR, le témoin  ne s'allume pas ou si, lorsque le véhicule roule, il s'allume en mode fixe ou clignotant, en même temps que le message affiché sur l'écran multifonction (pour les versions/marchés, où cela est prévu), s'adresser au plus vite au Réseau Après-vente Fiat. Le fonctionnement du témoin  peut être vérifié au moyen d'appareils spéciaux par les agents de contrôle de la circulation. Se conformer aux normes en vigueur dans le pays concerné.**

CONNAISSANCE  
DU VÉHICULE

SÉCURITÉ

DÉMARRAGE ET  
CONDUITE

TÉMOINS ET  
SIGNALISATION

SITUATIONS  
D'URGENCE

ENTRETIEN DU  
VÉHICULE

CARACTÉRISTIQUES  
TECHNIQUES

INDEX ALPHABÉTIQUE

## DIRECTION ASSISTÉE ÉLECTRIQUE DUALDRIVE

(pour les versions/marchés, où cela est prévu)

Certaines versions sont équipées d'un système de direction assistée à commande électrique, appelé « Dualdrive », activable seulement avec la clé de contact sur MAR et moteur démarré fig. 66, qui permet de personnaliser l'effort sur le volant en fonction des conditions de conduite.

**ATTENTION** En cas de rotation rapide de la clé de contact, la direction assistée est en mesure de fonctionner parfaitement après 1-2 secondes.

Sur certaines versions, la commande d'activation de la direction assistée électrique Dualdrive est remplacée par la commande d'activation des fonctions SPORT ou ECO (voir le paragraphe « Commandes » dans ce chapitre).

### ACTIVATION/DÉSACTIVATION DE LA FONCTION CITY

Pour activer/désactiver la fonction, appuyer sur le bouton A fig. 66.

L'activation de la fonction est signalée par l'allumage du témoin CITY sur le combiné de bord.

Lorsque la fonction CITY est activée, l'effort exercé sur le volant est plus léger et facilite ainsi les manœuvres de stationnement : l'activation de la fonction s'avère particulièrement utile pour la conduite en ville.



### ATTENTION

**Toute intervention en après-vente, pouvant provoquer des altérations de la direction ou de la colonne (ex. montage d'antivol), qui pourraient causer, en plus de la diminution des performances et de l'expiration de la garantie, de graves problèmes de sécurité, ainsi que la non conformité d'homologation de la voiture, est absolument interdite.**

### SIGNALISATIONS D'ANOMALIES

D'éventuelles anomalies de la direction assistée électrique sont signalées par l'allumage du témoin  sur le combiné de bord, en même temps que le message affiché sur l'écran multifonction (pour les versions/marchés, où cela est prévu - voir le chapitre « Témoins et messages »). En cas de panne de la

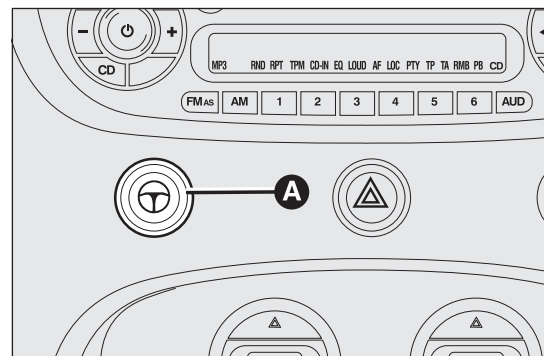



fig. 66

F0S0032

direction assistée électrique, la voiture peut être conduite avec la direction mécanique.

**ATTENTION** Dans certaines circonstances, des facteurs indépendants de la direction assistée électrique peuvent provoquer l'allumage du témoin  sur le combiné de bord. Dans ce cas, arrêter immédiatement le véhicule, couper le moteur pendant environ 20 secondes et redémarrer. Si le témoin  reste allumé en même temps que le message affiché sur l'écran multifonction (pour les versions/marchés, où cela est prévu), s'adresser au Réseau Après-vente Fiat.

**ATTENTION** Pendant les manœuvres de stationnement nécessitant un nombre élevé de braquages, la direction peut se durcir : il s'agit d'un phénomène normal, dû à l'intervention du système de protection contre la surchauffe du moteur électrique de la direction et, par conséquent, n'exige aucune réparation. Lorsqu'on utilisera de nouveau le véhicule, la direction assistée fonctionnera parfaitement.



### ATTENTION

**Avant d'effectuer toute intervention d'entretien, il faut toujours couper le moteur et enlever la clé de contact en verrouillant la direction, notamment quand les roues du véhicule ne reposent pas sur le sol. Au cas où cela ne serait pas possible (s'il faut que la clé de contact soit sur MAR ou que le moteur tourne), enlever le fusible principal de protection de la direction assistée électrique.**

## CAPTEURS DE STATIONNEMENT

(pour les versions/marchés, où cela est prévu)

Ils sont placés dans le pare-chocs arrière de la voiture fig. 67 et ont pour fonction de détecter et prévenir le conducteur, par un signal sonore intermittent, de la présence d'obstacles à l'arrière de la voiture.

### ACTIVATION

Les capteurs s'activent automatiquement lors de l'engagement de la marche arrière. Plus la distance de l'obstacle placé derrière la voiture diminue, plus la fréquence du signal sonore augmente.

### SIGNAL SONORE

Quand on enclenche la marche arrière, et si un obstacle se trouve à l'arrière, un signal sonore se déclenche et varie en fonction de la distance entre l'obstacle et le pare-chocs.

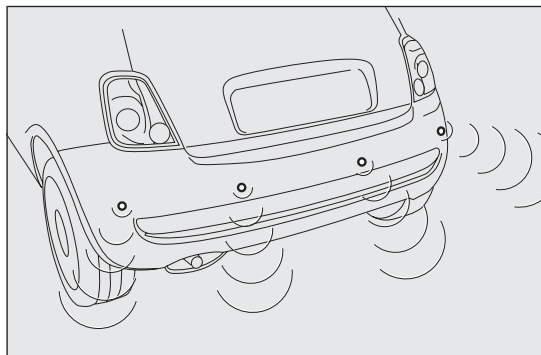

fig. 67

F0S0103

CONNAISSANCE  
DU VÉHICULE

SÉCURITÉ

DÉMARRAGE ET  
CONDUITE

TEMOINS ET  
SIGNALISATION

SITUATIONS  
D'URGENCE

ENTRETIEN DU  
VÉHICULE

CARACTÉRISTIQUES  
TECHNIQUES

INDEX ALPHABÉTIQUE

La fréquence du signal sonore :

- augmente lorsque la distance entre le véhicule et l'obstacle diminue
- devient continue lorsque la distance qui sépare le véhicule de l'obstacle est inférieure à environ 30 cm, et cesse immédiatement si la distance de l'obstacle augmente
- reste constante si la distance entre la voiture et l'obstacle ne change pas.

### Distances de détection

Rayon d'action central 140 cm.

Rayon d'action latéral 60 cm.

Si les capteurs détectent plusieurs obstacles, seul le plus proche est pris en considération.

### SIGNALISATIONS D'ANOMALIES

Les anomalies éventuelles des capteurs de stationnement sont signalées, quand on engage la marche arrière, par l'allumage du témoin  sur le combiné de bord et par le message affiché sur l'écran multifonction, (pour les versions/marchés, où cela est prévu), (voir le chapitre « Témoins et messages »).

### FONCTIONNEMENT AVEC ATTELAGE

Le fonctionnement des capteurs est automatiquement désactivé dès l'introduction de la prise du câble électrique de la remorque dans la prise du crochet d'attelage de la voiture. Les capteurs se réactivent

automatiquement lorsqu'on débranche la prise du câble de la remorque.



**Pour le bon fonctionnement du système, il est primordial de toujours éliminer la boue, la saleté ou le givre éventuels sur les capteurs. Pendant le nettoyage des capteurs, veiller surtout à ne pas les rayer ou les endommager ; éviter d'utiliser des chiffons secs, rêches ou durs. Les capteurs doivent être lavés à l'eau claire, en ajoutant éventuellement du shampoing pour auto. Dans les stations de lavage qui utilisent des hydro nettoyeurs à jets de vapeur ou à haute pression, nettoyer rapidement les capteurs en tenant le gicleur à plus de 10 cm de distance.**

### AVERTISSEMENTS GÉNÉRAUX

- Pendant les manœuvres de stationnement, faire toujours très attention aux obstacles qui pourraient se trouver sur ou sous le capteur.
- Les objets placés à une distance rapprochée, dans certaines circonstances, ne sont pas détectés par le système et peuvent donc endommager la voiture ou être détériorés.

Voici quelques conditions qui pourraient influencer sur les performances du système d'aide au stationnement:

- Une sensibilité réduite du capteur et une réduction des performances du système d'aide au stationnement pourraient être dues à la présence sur la surface du capteur de : givre, neige, boue, plusieurs couches de peinture

- Le capteur détecte un objet inexistant (« perturbation d'écho »), provoqué par des perturbations de caractère mécanique, par exemple : lavage du véhicule, pluie (conditions de vent très fort), grêle.
- Les signaux transmis par le capteur peuvent également être altérés par la présence de systèmes à ultrasons à proximité (ex. freins pneumatiques de poids lourds ou marteaux piqueurs).
- Les performances du système d'aide au stationnement peuvent également être influencées par la position des capteurs, par exemple les changements d'assiette (du fait de l'usure des amortisseurs, des suspensions) ou les changements de pneus, un chargement excessif du véhicule provoquant des assiettes qui nécessitent un abaissement du véhicule.



### ATTENTION

**La responsabilité du stationnement et d'autres manœuvres dangereuses incombe toujours au conducteur. Lorsqu'on effectue de telles manœuvres, s'assurer toujours de l'absence de personnes (enfants notamment) et d'animaux dans l'espace en question. Bien que les capteurs de stationnement constituent une aide pour le conducteur, celui-ci doit toujours être vigilant pendant les manœuvres potentiellement dangereuses, même à faible vitesse.**

## SYSTÈME START&STOP

### AVANT-PROPOS

Le système Start&Stop coupe automatiquement le moteur chaque fois que le véhicule est à l'arrêt et le redémarre quand le conducteur décide de se remettre en route. Ce système permet d'accroître le rendement du véhicule tout en réduisant sa consommation, les émissions de gaz nocifs et la pollution acoustique.

Le système est activé à chaque démarrage du véhicule.

**Note** Si l'on préfère privilégier le confort climatique, il est possible de désactiver le système Start&Stop afin de permettre le fonctionnement continu du système de climatisation.

### MODES DE FONCTIONNEMENT - ARRÊT DU MOTEUR

**Avec une B.V. manuelle :** lorsque le véhicule est à l'arrêt, le moteur s'arrête avec la boîte de vitesses au point mort et la pédale d'embrayage relâchée.

**Avec une B.V. Dualogic :** le moteur est coupé si on arrête le véhicule en actionnant la pédale de frein. Pour maintenir cette condition sans actionner la pédale de frein, il faut placer le levier de vitesse sur N.

**Note** La coupure automatique du moteur n'est permise qu'après avoir franchi une vitesse d'environ 10 km/h afin d'éviter les arrêts répétés du moteur lorsque l'on roule au pas.

CONNAISSANCE  
DU VÉHICULE

SÉCURITÉ

DÉMARRAGE ET  
CONDUITE

TEMOINS ET  
SIGNALISATION

SITUATIONS  
D'URGENCE

ENTRETIEN DU  
VÉHICULE

CARACTÉRISTIQUES  
TECHNIQUES

INDEX ALPHABÉTIQUE

L'arrêt du moteur est signalé par le témoin fig. 68 sur le combiné de bord, suivant les versions.

## MODES DE FONCTIONNEMENT - REDÉMARRAGE DU MOTEUR

**Avec un B.V. manuelle :** pour permettre le ré-allumage du moteur, appuyer sur la pédale d'embrayage.

**Avec une B.V. Dualogic :** si le levier de la B.V. est sur N, le mettre sur n'importe quel rapport, sinon relâcher la pédale de frein ou actionner le levier de la B.V. +, - ou R.

## ACTIVATION ET DÉSACTIVATION EN MODE MANUEL

Le système peut être activé/désactivé à l'aide du bouton A fig. 69 situé sur la planche de bord.

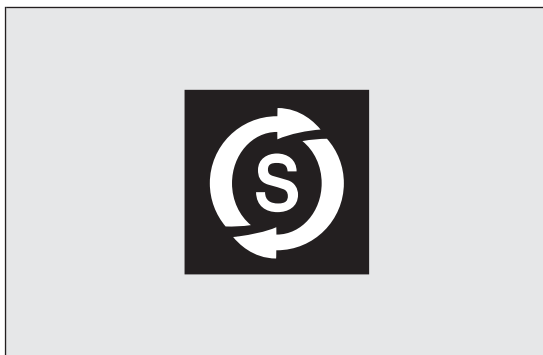

fig. 68

F0S0270

Quand on désactive le système, le témoin fig. 70 s'allume sur le combiné de bord.

De plus, pour les versions/marchés, où cela est prévu, des indications supplémentaires pour la désactivation ou l'activation du système Start&Stop sont fournies et sont affichées sur l'écran.

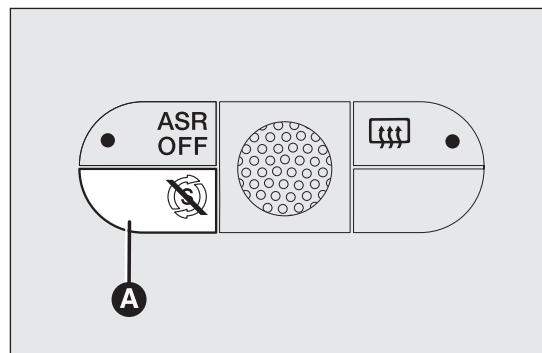

fig. 69

F0S0271

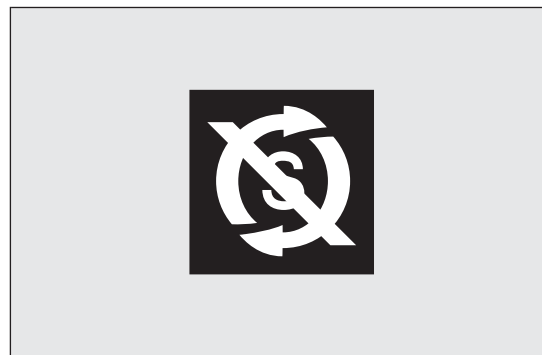

fig. 70

F0S0272

## CONDITIONS D'ABSENCE DE COUPURE DU MOTEUR

Quand le dispositif est actif, pour des raisons de confort, de réduction des émissions polluantes et de sécurité, le moteur ne s'arrête pas dans certaines conditions, à savoir :

- moteur encore froid
- température extérieure très basse, si l'indication spéciale correspondante est prévue
- charge de la batterie insuffisante
- lunette AR chauffante activée
- essuie-glace fonctionnant à la vitesse maximum
- régénération du filtre à particules en cours (uniquement pour les moteurs Diesel)
- porte côté conducteur ouverte
- ceinture de sécurité du conducteur non bouclée
- marche AR enclenchée (par exemple, lors des manœuvres de stationnement)
- climatiseur automatique, si l'on n'a pas encore atteint un certain niveau de confort thermique, ou MAX-DEF activé
- au cours de la première période de rodage, pour l'initialisation du système.

Dans les cas susmentionnés, un message d'information s'affiche sur l'écran suivi, si prévu, du clignotement du témoin fig. 68 sur le combiné de bord.

## CONDITIONS DE REDÉMARRAGE

Pour des raisons de confort, de réduction des émissions polluantes et de sécurité, le motopropulseur peut redémarrer automatiquement sans aucune action du conducteur, si l'on constate certaines conditions, parmi lesquelles :

- charge de la batterie insuffisante
- essuie-glace fonctionnant à la vitesse maximum
- dépression réduite du système de freinage, par exemple, à la suite d'actionnements répétés de la pédale de frein
- véhicule en mouvement (par exemple, sur des routes en pente)
- coupure du moteur commandée par le système Start&Stop supérieure à environ trois minutes
- climatiseur automatique, permettant d'atteindre un certain niveau de confort thermique, ou MAX-DEF activé.

Avec le rapport enclenché, le redémarrage automatique du moteur est permis uniquement en appuyant à fond sur la pédale d'embrayage. L'opération est demandée au conducteur par un message qui s'affiche sur l'écran et suivi, s'il est prévu, du clignotement du témoin fig. 68 sur le combiné de bord.

**Note** Si l'embrayage n'est pas enfoncé, dans un délai de trois minutes environ après l'extinction du moteur, le redémarrage du moteur ne sera possible qu'à l'aide de la clé de contact.

**Note** Dans les cas imprévus d'arrêt du moteur, dus par exemple, à de brusques relâchements de la pédale d'embrayage avec la vitesse enclenchée, le système Start&Stop est actif, et il est possible de redémarrer le moteur en appuyant à fond sur la pédale d'embrayage, ou en mettant la B.V. au point mort.

## FONCTIONS DE SÉCURITÉ

En condition d'arrêt du moteur à l'aide du système Start&Stop, si le conducteur déboucle sa ceinture de sécurité et ouvre la porte côté conducteur ou côté passager, le redémarrage du moteur n'est parmi qu'avec la clé de contact.

Cette condition est signalée au conducteur par un buzzer et par un message d'information sur l'écran et, s'il est prévu, par le clignotement du témoin fig. 68 sur le combiné de bord.

## FONCTION « ENERGY SAVING » (ÉCONOMIE D'ÉNERGIE)

(pour les versions/marchés, où cela est prévu)

Si suite à un redémarrage automatique du moteur, le conducteur n'effectue aucune action sur la voiture pendant environ 3 minutes, le système Start&Stop coupe le moteur pour éviter de consommer inutilement du carburant. Dans ces cas, le démarrage du moteur est permis uniquement au moyen de la clé de contact.

**Note** Il est dans tous les cas possible de laisser le moteur tourner en désactivant le système Start&Stop.

## IRRÉGULARITÉS DE FONCTIONNEMENT

En cas de dysfonctionnements, le système Start&Stop se désactive. Le conducteur est informé de l'anomalie, par l'allumage du témoin de panne générique A fig. 71, avec le message d'information (s'il est prévu) et l'icône B fig. 71 de panne du système, sur le combiné de bord.

Dans ce cas, s'adresser au Réseau Après-vente Fiat.

## INACTIVITÉ DE LA VOITURE



### ATTENTION

**En cas de remplacement de la batterie, s'adresser toujours au Réseau Après-vente Fiat. Remplacer la batterie par une batterie du même type (HEAVY DUTY), ayant les mêmes caractéristiques.**

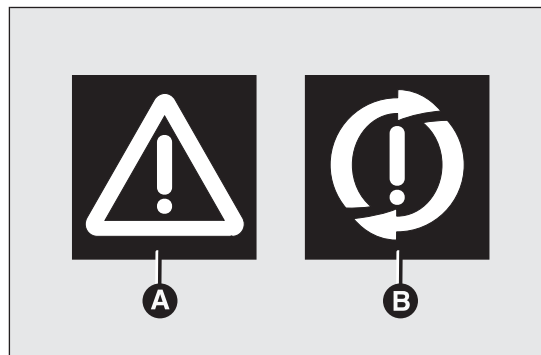

fig. 71

F0S0273

En cas d'inactivité de la voiture, il est nécessaire de prêter une attention particulière au débranchement de l'alimentation électrique de la batterie.

Procéder en débranchant le connecteur A fig. 72 (en appuyant sur le bouton B) du capteur C de contrôle de l'état de charge de la batterie, installé sur le pôle négatif D de cette dernière.

Ce capteur ne doit jamais être débranché du pôle de la batterie si ce n'est lors du remplacement de la batterie.

## DÉMARRAGE DE SECOURS

En cas de démarrage d'urgence avec une batterie auxiliaire, ne jamais brancher le câble négatif – fig. 73 de la batterie auxiliaire au pôle négatif A fig. 73 de la batterie de la voiture, mais exclusivement sur un point de masse du groupe moteur/B.V.

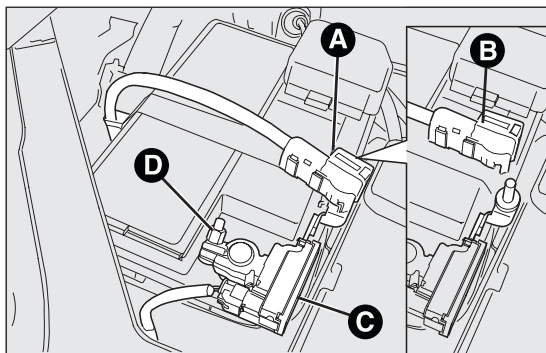

fig. 72

F0S0374

## AVERTISSEMENTS



### ATTENTION

*Avant d'ouvrir le capot du moteur, il faut s'assurer que le moteur est coupé et que la clé est sur STOP. Respecter les indications figurant sur la plaquette appliquée au niveau de la traverse avant fig. 74. Quand des personnes se trouvent à bord du véhicule, il est conseillé de toujours retirer la clé. Il ne faut jamais quitter la voiture sans emporter la clé de contact ou l'avoir tournée sur STOP. Lors des opérations de ravitaillement en carburant, il faut s'assurer que le véhicule soit éteint et a clé de contact sur STOP.*

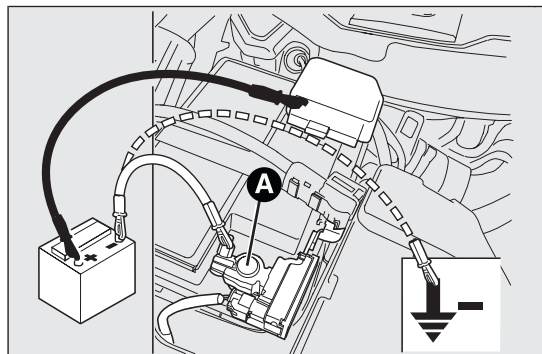

fig. 73

F0S0375

CONNAISSANCE  
DU VÉHICULE

SÉCURITÉ

DÉMARRAGE ET  
CONDUITE

TEMOINS ET  
SIGNALISATION

SITUATIONS  
D'URGENCE

ENTRETIEN DU  
VÉHICULE

CARACTÉRISTIQUES  
TECHNIQUES

INDEX ALPHABÉTIQUE



## ATTENTION

*Sur les véhicules ayant une B.V. Dualogic, en cas d'arrêt automatique du moteur en descente, il est conseillé de redémarrer le moteur en déplaçant le levier de la B.V. vers + ou vers – sans relâcher la pédale de frein. Sur les véhicules ayant une B.V. Dualogic, là où la fonction Hill Holder est prévue, en cas d'arrêt sur une route en pente, le moteur ne s'arrête pas automatiquement, afin de rendre la fonction Hill Holder disponible, qui ne s'active que lorsque le moteur est en marche.*

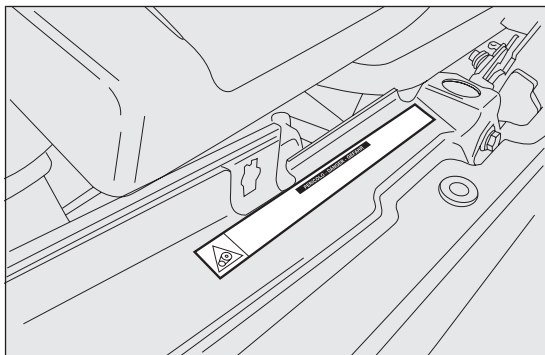

fig. 74

F0S0276

## SYSTÈME AUTORADIO

(pour les versions/marchés, où cela est prévu)

En ce qui concerne le fonctionnement des autoradios avec lecteur de Compact Disc MP3 (pour les versions/marchés, où cela est prévu), consulter le supplément joint à cette Notice d'Entretien.

## ÉQUIPEMENT STANDARD

Le système est composé de :

- câbles d'alimentation pour l'autoradio
- logement pour l'autoradio
- logements pour les haut-parleurs avant et arrière.

Pour l'installation des haut-parleurs, il est conseillé de s'adresser au Réseau Après-vente Fiat.

L'autoradio doit être installé dans le compartiment vide-poches, où se trouvent les câbles d'alimentation.



*Si l'on souhaite installer un autoradio après l'achat de la voiture, avant il faudra s'adresser au Réseau Après-vente Fiat qui sera en mesure de vous conseiller au mieux pour préserver la durée de la batterie. Une consommation électrique excessive à vide endommage la batterie et risque de rendre caduque sa garantie.*

## INSTALLATION DE PRÉ-ÉQUIPEMENT

(pour les versions/marchés, où cela est prévu)

En plus de l'équipement standard prévu, à l'origine la voiture de série est équipée de :

- deux haut-parleurs mid-woofer de 165 mm de diamètre et d'une puissance de 40 W chacun sur les portes AV
- deux haut-parleurs tweeter de 38 mm de diamètre et d'une puissance de 30 W chacun sur les montants AV
- câble d'alimentation de l'antenne
- câbles d'alimentation des haut-parleurs AV
- câbles d'alimentation de l'autoradio
- antenne montée sur le toit de la voiture.

## AUTORADIO

(pour les versions/marchés, où cela est prévu)

Le système complet se compose de :

- deux haut-parleurs mid-woofer de 165 mm de diamètre et d'une puissance de 40 W chacun sur les portes AV
- deux haut-parleurs tweeter de 38 mm de diamètre et d'une puissance de 30 W chacun sur les montants AV
- deux haut-parleurs full range de 165 mm de diamètre et d'une puissance de 40 W chacun sur les panneaux latéraux AR

- antenne montée sur le toit de la voiture
- radio avec lecteur CD MP3 (pour les caractéristiques et le fonctionnement, voir le supplément « Autoradio » joint à cette Notice).

En présence d'un système Hi-Fi (s'il est prévu) :

- deux haut-parleurs mid-woofer de 165 mm de diamètre et d'une puissance de 60 W chacun
- deux haut-parleurs tweeter d'une puissance de 40 W sur les montants AV
- deux haut-parleurs full range d'une puissance de 40 W max chacun sur les panneaux latéraux AR
- un haut-parleur subwoofer d'une puissance de 60 W sous le siège AVD
- un ampli 4x30 W sur le panneau latéral ARD
- antenne installée sur le toit
- autoradio avec lecteur CD MP3 (pour les caractéristiques et le fonctionnement, voir le supplément « Autoradio » joint à cette Notice).

CONNAISSANCE  
DU VÉHICULE

SÉCURITÉ

DÉMARRAGE ET  
CONDUITE

TEMOINS ET  
SIGNALISATION

SITUATIONS  
D'URGENCE

ENTRETIEN DU  
VÉHICULE

CARACTÉRISTIQUES  
TECHNIQUES

INDEX ALPHABÉTIQUE

## ACCESSOIRES ACHETÉS PAR L'UTILISATEUR

Après l'achat de la voiture, si l'on souhaite installer des accessoires électriques à bord nécessitant une alimentation électrique permanente (alarme, antivol satellitaire, etc.) ou des accessoires qui pèsent en tout cas sur le bilan électrique, s'adresser au Réseau Après-vente Fiat, qui pourra conseiller les dispositifs les plus appropriés appartenant à la Lineaccessori Fiat et vérifiera si le circuit électrique de la voiture est en mesure de soutenir la charge requise ou si il faut lui intégrer une batterie plus puissante.

### INSTALLATION DE DISPOSITIFS ÉLECTRIQUES/ÉLECTRONIQUES

Les dispositifs électriques/électroniques installés après l'achat du véhicule et dans le cadre du service après-vente doivent être marqués du repère (voir fig. 75).

Fiat Auto S.p.A. autorise le montage d'appareils émetteurs-récepteurs à condition que les installations soient effectuées dans les règles de l'art, en respectant les indications du constructeur et auprès d'un centre spécialisé.



fig. 75

**ATTENTION** Le montage de dispositifs qui comportent des modifications du véhicule peuvent donner lieu au retrait de la carte grise par les autorités compétentes et à l'éventuelle déchéance de la garantie, dans la limite des défauts causés par la modification ou attribuables directement ou indirectement à celle-ci.

Fiat Auto S.p.A. décline toute responsabilité pour des dommages dérivant de l'installation d'accessoires non fournis ou recommandés par Fiat Auto S.p.A. et installés non conformément aux normes fournies.

### ÉMETTEURS RADIO ET TÉLÉPHONES PORTABLES

Les appareils radio émetteurs (téléphones portables de voiture, CB, radioamateurs et similaires) ne peuvent pas être utilisés à l'intérieur du véhicule, à moins d'utiliser une antenne séparée montée à l'extérieur de la voiture.

**ATTENTION** L'emploi de ces dispositifs à l'intérieur de l'habitacle (sans antenne à l'extérieur) peut provoquer, en plus d'éventuels problèmes de santé pour les passagers, des perturbations des systèmes électroniques dont le véhicule est équipé, en compromettant la sécurité du véhicule proprement dit. L'efficacité d'émission et de réception de ces appareils peut aussi être perturbée par l'effet écran de la caisse du véhicule. En ce qui concerne l'emploi des téléphones portables (GSM, GPRS, UMTS) dotés d'homologation officielle CE, il est recommandé de suivre scrupuleusement les instructions fournies par le constructeur du téléphone portable.

# RAVITAILLEMENT DU VÉHICULE

## MOTEURS À ESSENCE

Utiliser exclusivement de l'essence sans plomb, avec indice d'octane (R.O.N.) non inférieur à 95.

**ATTENTION** Un pot catalytique inefficace dégage des émissions nocives à l'échappement et contribue à polluer l'environnement.

**ATTENTION** Ne jamais verser une quantité d'essence au plomb dans le réservoir, même minime, même pas en cas d'urgence. Le pot catalytique serait endommagé de manière irréversible.

## MOTEURS DIESEL - Fonctionnement à basse température

À basse température, le degré de fluidité du gazole peut devenir insuffisant à cause de la formation de paraffines entraînant un fonctionnement anormal du circuit d'alimentation en carburant.

Pour éviter des anomalies de fonctionnement, des gazoles de type été, de type hiver ou arctique (zones de montagne/froides), sont normalement distribués selon la saison. En cas de ravitaillement avec un gazole inadapté à la température d'utilisation, il est conseillé de mélanger un additif TUTELA DIESEL ART au gazole dans les proportions indiquées sur l'emballage du produit, en introduisant d'abord l'antigel dans le réservoir, puis le gazole.

Dans le cas d'utilisation/de stationnement prolongé du véhicule dans des zones de montagne/froides, il est

recommandé d'effectuer le ravitaillement avec le gazole disponible sur les lieux. Dans ce cas, il est aussi conseillé de maintenir une quantité de combustible supérieure à 50 % de la capacité utile à l'intérieur du réservoir.



**Pour les véhicules au gazole, utiliser exclusivement du gazole routier, conformément à la norme européenne EN590. L'utilisation d'autres produits ou mélanges peut endommager le moteur de façon irréparable ayant pour conséquence la déchéance de la garantie pour les dommages causés. En cas de ravitaillement accidentel avec d'autres types de carburant, ne pas démarrer le moteur et procéder à la vidange du réservoir. En revanche, si le moteur a été lancé, même très brièvement, il est indispensable de purger, en plus du réservoir, le circuit d'alimentation tout entier.**

## RAVITAILLEMENT

Pour garantir le ravitaillement complet du réservoir, effectuer deux opérations d'appoint après le premier déclic du pistolet distributeur. Éviter toute autre opération d'appoint qui pourrait provoquer le dysfonctionnement du système d'alimentation.

## BOUCHON DU RÉSERVOIR DE CARBURANT

Le bouchon B fig. 76 est équipé d'un dispositif de sécurité C qui le fixe au volet A pour éviter de le perdre.

CONNAISSANCE  
DU VÉHICULE

SÉCURITÉ

DÉMARRAGE ET  
CONDUITE

TEMOINS ET  
SIGNALISATION

SITUATIONS  
D'URGENCE

ENTRETIEN DU  
VÉHICULE

CARACTÉRISTIQUES  
TECHNIQUES

INDEX ALPHABÉTIQUE

Dévisser le bouchon B à l'aide de la clé de contact. La fermeture étanche peut provoquer une légère hausse de pression dans le réservoir. Par conséquent, le bruit d'aspiration qu'on entend lorsqu'on dévisse le bouchon est tout à fait normal. Pendant le ravitaillement, accrocher le bouchon au dispositif aménagé à l'intérieur du volet, comme l'indique fig. 76.



**ATTENTION**

**Ne jamais s'approcher de l'embout du réservoir avec des flammes nues ou des cigarettes allumées : danger d'incendie. Éviter également d'approcher le visage du goulot pour ne pas inhaler des vapeurs nocives.**

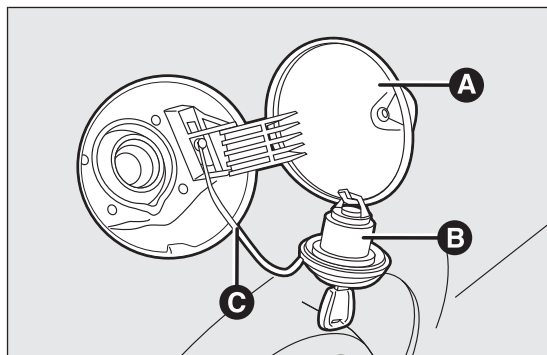

fig. 76

F0S0104

## SYSTÈME DE COUPURE DU CARBURANT

Il intervient en cas de choc dans les conditions suivantes :

- coupure d'alimentation en carburant et par conséquent extinction du moteur
- déverrouillage automatique des portes
- allumage des lampes d'habitacle.

L'intervention du système est signalée sur l'écran du combiné de bord « Coupe de carburant survenue, voir la notice ».

**ATTENTION** Inspecter soigneusement la voiture pour vérifier l'absence de fuites de carburant, par exemple, dans le compartiment moteur, sous la voiture ou à proximité du réservoir.

Après le choc, tourner la clé de contact sur STOP pour ne pas décharger la batterie.

Pour rétablir le bon fonctionnement du véhicule, il faut effectuer la procédure suivante :

- tourner la clé de contact sur MAR
- activer le feu clignotant droit
- désactiver le feu clignotant droit
- activer le feu clignotant gauche
- désactiver le feu clignotant gauche
- activer le feu clignotant droit
- désactiver le feu clignotant droit
- activer le feu clignotant gauche

- désactiver le feu clignotant gauche
- tourner la clé de contact sur STOP.



### ATTENTION

*Après le choc, si l'on perçoit une odeur de carburant ou si l'on remarque des fuites du système d'alimentation, ne pas réactiver le système, pour éviter tout risque d'incendie.*

## PROTECTION DE L'ENVIRONNEMENT

Les dispositifs employés pour réduire les émissions des moteurs à essence sont :

- convertisseur catalytique trivalent (pot catalytique)
- sondes Lambda
- circuit anti-évaporation.

En outre, ne pas faire tourner le moteur, même à simple titre d'essai, quand une ou plusieurs bougies sont débranchées.

Les dispositifs utilisés pour réduire les émissions des moteurs à gazole sont les suivants :

- convertisseur catalytique oxydant
- circuit de recyclage des gaz d'échappement (E.G.R.)
- filtre à particules (DPF).



### ATTENTION

*Le fonctionnement normal du pot catalytique produit des températures élevées. Il est par conséquent important de ne jamais garer la voiture sur des matières inflammables (herbe, feuilles mortes, aiguilles de pin, etc.) : risque d'incendie.*

CONNAISSANCE  
DU VÉHICULE

SÉCURITÉ

DÉMARRAGE ET  
CONDUITE

TEMOINS ET  
SIGNALISATION

SITUATIONS  
D'URGENCE

ENTRETIEN DU  
VÉHICULE

CARACTÉRISTIQUES  
TECHNIQUES

INDEX ALPHABÉTIQUE

## FILTRE À PARTICULES DPF (DIESEL PARTICULATE FILTER)

(seulement les versions Multijet avec DPF)

Le filtre à particules DPF (Diesel Particulate Filter) est un filtre mécanique, installé dans le circuit d'échappement, qui piège physiquement les particules de carbone qui se trouvent dans les gaz d'échappement du moteur Diesel. L'utilisation du filtre à particules est nécessaire pour éliminer pratiquement toutes les émissions de particules de carbone conformément à la législation actuelle/future.

Pendant l'utilisation normale de la voiture, la centrale de contrôle du moteur enregistre une série de données concernant l'utilisation (période d'utilisation, type de trajet, températures atteintes, etc.) et détermine la quantité de particules accumulées dans le filtre.

Puisque le filtre est un système d'accumulation, il doit être périodiquement régénéré (nettoyé) en brûlant les particules de carbone. La procédure de régénération est gérée automatiquement par la centrale de contrôle du moteur selon l'état de saturation du filtre et des conditions d'utilisation de la voiture. Pendant la régénération, les phénomènes suivants peuvent se produire : hausse du ralenti, enclenchement du ventilateur électrique, accroissement limité des fumées ; températures élevées à l'échappement. Ces situations ne constituent pas d'anomalies et n'influencent pas le comportement de la voiture, et ne sont pas nuisibles pour l'environnement. En cas d'affichage du message dédié, se référer au paragraphe « Témoins et messages ».

# SÉCURITÉ

## CEINTURES DE SÉCURITÉ

### UTILISATION DES CEINTURES DE SÉCURITÉ

La ceinture doit être bouclée en tenant le buste droit et appuyé contre le dossier.

Pour boucler sa ceinture, saisir la languette de clipsage A fig. 77 et l'enclencher dans la boucle B fig. 77, jusqu'au déclic de blocage. Si pendant le déroulement de la ceinture celle-ci se bloque, la laisser s'enrouler légèrement pour dégager le mécanisme, puis la dégager de nouveau en évitant des manœuvres brusques.

Pour déboucler sa ceinture, appuyer sur le bouton C fig. 77. Accompagner la ceinture pendant qu'elle s'enroule pour éviter tout entortillement. Grâce à l'enrouleur, la ceinture s'adapte automatiquement au corps du passager et lui laisse toute liberté de mouvement.



#### ATTENTION

**Ne pas appuyer sur le bouton C pendant la marche.**

Lorsque la voiture est garée sur une route très en pente, il est possible que l'enrouleur se bloque, ce qui est tout à fait normal. Le mécanisme de l'enrouleur

bloque la sangle chaque fois que celle-ci est soumise à un mouvement rapide ou en cas de freinage brusque, de chocs ou de virage pris à grande vitesse.

La banquette arrière est munie de ceintures de sécurité à inertie à trois points d'ancrage avec enrouleur.



#### ATTENTION

**Il faut se rappeler qu'en cas de choc violent, les passagers des sièges arrière qui ne portent pas de ceintures s'exposent personnellement à d'importants risques, mais constituent également un danger pour les passagers des places avant.**

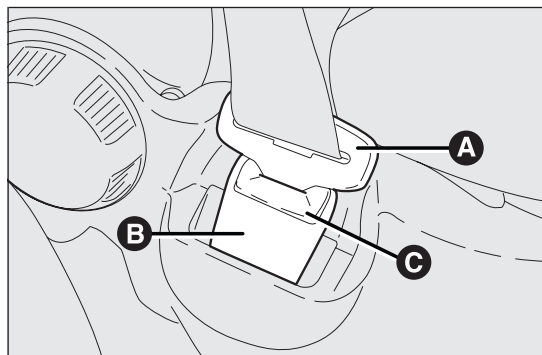

fig. 77

F0S0077

CONNAISSANCE DU VÉHICULE

SÉCURITÉ

DÉMARRAGE ET CONDUITE

TEMOINS ET SIGNALISATION

SITUATIONS D'URGENCE

ENTRETIEN DU VÉHICULE



CARACTÉRISTIQUES TECHNIQUES

INDEX ALPHABÉTIQUE

## SYSTÈME S.B.R.

(pour les versions/marchés, où cela est prévu)

La voiture est équipée du système appelé S.B.R. (Seat Belt Reminder), qui signale au conducteur et au passager avant qu'ils n'ont pas bouclé leur ceinture de sécurité de la manière suivante :

- allumage du témoin  en mode fixe et tonalité continue de l'avertisseur sonore pendant les 6 premières secondes ;
- allumage du témoin  en mode clignotant et tonalité intermittente de l'avertisseur sonore pendant les 96 secondes suivantes.

Pour la désactivation permanente, s'adresser au Réseau Après-vente Fiat.

Le système S.B.R. peut être aussi réactivé via le menu de configuration de l'écran.

## PRÉTENSIONNEURS

Pour renforcer l'efficacité de protection des ceintures de sécurité, la voiture est équipée de prétensionneurs, qui, en cas de choc frontal violent, font reculer de quelques centimètres la sangle des ceintures en garantissant une adhérence parfaite des ceintures au corps des passagers et ce, avant l'action de retenue. Le blocage de l'enrouleur indique que le dispositif a été activé ; la sangle de la ceinture n'est plus récupérée même si elle est accompagnée.

En outre, cette voiture est équipée d'un deuxième dispositif de prétensionnement (installé dans la zone de finition de sol) et l'activation est indiquée par le raccourcissement du câble métallique.

**ATTENTION** Pour avoir le maximum de protection possible, placer la ceinture de manière à ce qu'elle adhère parfaitement au buste et au bassin.

Pendant l'intervention du prétensionneur, il peut y avoir une légère émission de fumée ; celle-ci n'est pas nocive et n'indique pas un début d'incendie. Le prétensionneur ne nécessite aucun entretien ni graissage. Toute modification des conditions d'origine altère son efficacité. Par suite d'événements naturels exceptionnels (par ex, inondations, tempêtes, etc.) si le dispositif est entré en contact avec de l'eau et de la boue, il faut absolument le remplacer.

CONNAISSANCE DU  
VEHICULE

SÉCURITÉ

DÉMARRAGE ET  
CONDUITE

TEMOINS ET  
SIGNALISATION

SITUATIONS  
D'URGENCE

ENTRETIEN DU  
VEHICULE

CARACTÉRISTIQUES  
TECHNIQUES

INDEX ALPHABÉTIQUE



## ATTENTION

*Le prétensionneur ne peut être utilisé qu'une seule fois. Après son activation, s'adresser au Réseau Après-vente Fiat pour le faire remplacer. Pour connaître la durée de validité du dispositif, consulter la plaquette située sur la tôle sur le bord de la porte : quand l'échéance approche, s'adresser au Réseau Après-vente Fiat pour faire remplacer le dispositif.*



*Toute intervention comportant des chocs, vibrations ou surchauffes localisés (supérieurs à 100 °C pendant une durée de 6 heures maximum) dans la zone du prétensionneur peut l'endommager ou provoquer son déclenchement. Ces conditions n'incluent pas les vibrations produites par les aspérités de la chaussée ou le franchissement accidentel de petits obstacles tels que trottoirs, etc. En cas de besoin, s'adresser au Réseau Après-vente Fiat.*

## LIMITEURS DE CHARGE

Pour augmenter la protection offerte aux passagers en cas d'accident, les enrouleurs sont équipés, à l'intérieur, d'un dispositif permettant de doser opportunément la force qui agit sur le thorax et les épaules pendant l'action de retenue des ceintures en cas de choc frontal.

## AVERTISSEMENTS GÉNÉRAUX RELATIFS À L'UTILISATION DES CEINTURES DE SÉCURITÉ

Le conducteur doit toujours respecter (et faire respecter par les passagers du véhicule) toutes les dispositions de loi concernant l'obligation et le mode d'emploi du port des ceintures. Toujours boucler les ceintures de sécurité avant de prendre la route.

L'utilisation des ceintures de sécurité est également obligatoire pour les femmes enceintes : en cas de choc, le port de la ceinture réduit nettement les risques de lésions pour elles et pour l'enfant qui va naître. Les femmes enceintes doivent placer la partie inférieure de la sangle beaucoup plus bas, de façon à ce qu'elle passe sur le bassin et sous le ventre (comme l'indique fig. 78).

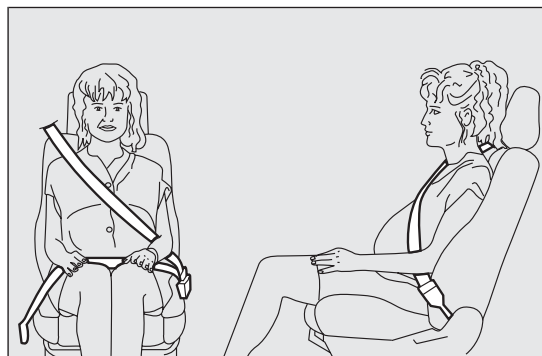

fig. 78

F0S0078

CONNAISSANCE DU VÉHICULE

SÉCURITÉ

DÉMARRAGE ET CONDUITE

TEMOINS ET SIGNALISATION

SITUATIONS D'URGENCE

ENTRETIEN DU VÉHICULE

CARACTÉRISTIQUES TECHNIQUES

INDEX ALPHABÉTIQUE



## ATTENTION

**Pour bénéficier du maximum de protection possible, garder le dossier bien droit, bien appuyer le dos au dossier et placer la ceinture de manière à ce qu'elle adhère parfaitement au buste et au bassin. Bouclez systématiquement vos ceintures, à l'avant comme à l'arrière ! Rouler sans ceinture bouclée augmente le risque de blessures graves ou de mort en cas d'accident. Il est formellement interdit de démonter ou d'altérer les composants de la ceinture de sécurité et du prétensionneur. Toute intervention doit être exécutée par des opérateurs qualifiés et agréés. Toujours s'adresser au Réseau Après-vente Fiat.**

**ATTENTION** La sangle de la ceinture ne doit pas être entortillée. La partie supérieure doit passer sur l'épaule et traverser le thorax en diagonale. La partie inférieure doit adhérer au bassin (comme l'indique fig. 79) du passager, et non à son abdomen. N'utiliser aucun dispositif (agrafes d'arrêt, etc.) pour tenir les ceintures éloignées du corps des utilisateurs.

**ATTENTION** Chaque ceinture de sécurité doit être utilisée par une seule personne : un passager ne doit pas transporter d'enfant sur ses genoux en utilisant la même ceinture de sécurité pour assurer leur protection fig. 80. En règle générale, n'attacher aucun objet à la personne.

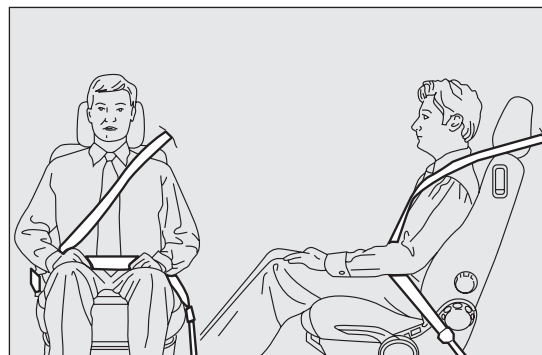

fig. 79

F0S0079



fig. 80

F0S0080



## ATTENTION

*Si la ceinture a été soumise à une forte sollicitation, par exemple suite à un accident, elle doit être remplacée entièrement en même temps que les ancrages, les vis de fixation de ces derniers et le prétensionneur. En effet, même si elle ne présente pas de défauts visibles, la ceinture pourrait avoir perdu ses propriétés de résistance.*

## ENTRETIEN DES CEINTURES DE SÉCURITÉ

Pour un entretien correct des ceintures de sécurité, suivre attentivement les règles suivantes :

- utiliser toujours les ceintures avec la sangle bien détendue, non entortillée ; s'assurer que cette dernière puisse se déplacer librement et sans obstacles ;
- suite à un accident d'une certaine gravité, remplacer la ceinture utilisée, même si elle semble intacte en apparence. Remplacer systématiquement la ceinture en cas d'activation des prétensionneurs ;
- pour nettoyer les ceintures, les laver à la main avec de l'eau et du savon neutre, les rincer et les laisser sécher à l'ombre. Ne pas utiliser de détergents puissants, de l'eau de javel ou des colorants et toute autre substance chimique pouvant fragiliser les fibres de la sangle ;

- éviter que les enrouleurs soient mouillés : leur bon fonctionnement est garanti seulement s'ils ne subissent pas d'infiltrations d'eau ;
- remplacer la ceinture lorsqu'elle présente de légères traces d'usure ou des coupures.

CONNAISSANCE DU VÉHICULE

SÉCURITÉ

DÉMARRAGE ET CONDUITE

TEMOINS ET SIGNALISATION

SITUATIONS D'URGENCE

ENTRETIEN DU VÉHICULE

CARACTÉRISTIQUES TECHNIQUES

INDEX ALPHABÉTIQUE

## TRANSPORTER LES ENFANTS EN TOUTE SÉCURITÉ

Pour une meilleure protection en cas de choc, tous les passagers doivent voyager assis et attachés aux moyens des systèmes de retenue prévus.

Ceci vaut encore plus pour les enfants.

Cette prescription est obligatoire, selon la directive 2003/20/CE, dans tous les pays membres de l'Union Européenne.

Chez les enfants, par rapport aux adultes, la tête est proportionnellement plus grosse et plus lourde par rapport au reste du corps, alors que les muscles et la structure osseuse ne sont pas complètement développés.

Par conséquent, pour leur maintien en cas d'accident, il faut des dispositifs différents des ceintures de sécurité pour les adultes.

Les résultats de la recherche sur la meilleure protection des enfants sont résumés dans le Règlement européen ECE-R44 qui, en plus de les déclarer obligatoires, répartit les systèmes de retenue en 5 groupes :

Groupe	Plages de poids
Groupe 0	jusqu'à un poids de 10 kg
Groupe 0+	jusqu'à un poids de 13 kg
Groupe 1	poids entre 9 et 18 kg
Groupe 2	poids entre 15 et 25 kg
Groupe 3	poids entre 22 et 36 kg

### ATTENTION



**GRAVE DANGER :** *Lorsqu'un airbag frontal côté passager est activé, ne jamais placer des sièges-enfants sur la place AV avec le berceau tourné dos à la route. En cas de choc, l'activation de l'airbag pourrait provoquer des lésions mortelles à l'enfant transporté. Il est conseillé de toujours transporter les enfants sur la banquette AR, car cette position s'est avérée la plus protégée en cas d'accident. Par ailleurs, les sièges-enfants ne doivent jamais être montés sur le siège avant des voitures équipées d'airbag passager car ce dernier en se gonflant, pourrait provoquer des lésions graves, voire mortelles, indépendamment de la sévérité du choc qui l'a activé. Si nécessaire, les enfants peuvent être assis sur le siège AV de voitures équipées de désactivation de l'airbag frontal côté passager. Dans ce cas, il est primordial de s'assurer de la désactivation effective, en surveillant le témoin du combiné de bord (voir « Airbag frontal côté passager » au paragraphe « Airbags frontaux »). En outre, le siège passager doit être reculé jusqu'en butée, pour éviter tout contact du siège-enfant avec la planche de bord.*

Tous les dispositifs de retenue pour les enfants doivent mentionner les données d'homologation ainsi que la marque de contrôle sur une étiquette fixée solidement au siège-enfant qui ne doit jamais être enlevée.

Au-dessus d'une stature de 1,50 m, du point de vue des systèmes de retenue, les enfants sont assimilés aux adultes et utilisent normalement les ceintures.

La Lineaccessori Fiat offre des sièges-enfants adaptés à chaque groupe de poids. Ce choix est conseillé, car ces sièges ont été spécialement conçus et testés pour les voitures Fiat.

### **GROUPE 0 et 0+**

Les bébés pesant jusqu'à 13 kg doivent être transportés tournés vers l'arrière sur un siège pour enfant en forme de berceau qui, soutenant la tête, ne provoque pas de contraintes sur le cou en cas de brusques décélérations.

Le berceau est attaché à l'aide des ceintures de sécurité de la voiture, comme indiqué sur 81 et doit retenir à son tour l'enfant avec les ceintures incorporées.



### **ATTENTION**

*Il existe des sièges-auto pour les groupes de poids 0 et 1, qui se fixent à l'arrière aux ceintures du véhicule et équipés de leurs propres ceintures pour le maintien de l'enfant. S'ils sont mal montés, les sièges-auto peuvent s'avérer dangereux à cause de leur masse (par exemple, si on les attache aux ceintures du véhicule en interposant un coussin). Respecter scrupuleusement les instructions de montage jointes.*

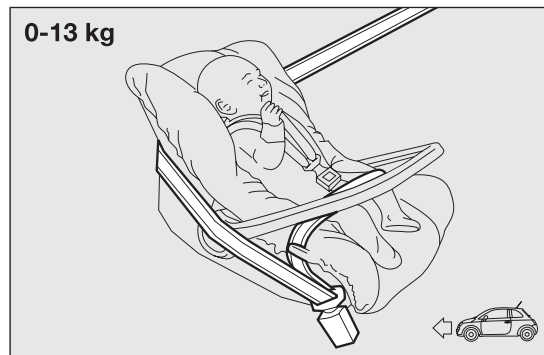

fig. 81

F0S0081

CONNAISSANCE DU VEHICULE

SÉCURITÉ

DÉMARRAGE ET CONDUITE

TEMOINS ET SIGNALISATION

SITUATIONS D'URGENCE

ENTRETIEN DU VEHICULE

CARACTÉRISTIQUES TECHNIQUES

INDEX ALPHABÉTIQUE

**ATTENTION**

*Les illustrations sont données seulement à titre indicatif pour le montage. Monter le siège-enfant en suivant les instructions qui doivent obligatoirement être remises avec le siège.*

**GRUPE I**

À partir de 9 jusqu'à 18 kg, les enfants peuvent être transportés, siège tourné vers l'avant. fig. 82.

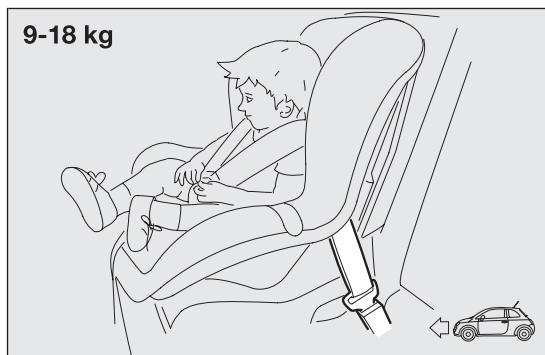

fig. 82

F0S0371

**ATTENTION**

*Il existe des sièges-auto pour les groupes de poids 0 et I, qui se fixent à l'arrière aux ceintures du véhicule et équipés de leurs propres ceintures pour le maintien de l'enfant. S'ils sont mal montés, les sièges-auto peuvent s'avérer dangereux à cause de leur masse (par exemple, si on les attache aux ceintures du véhicule en interposant un coussin). Respecter scrupuleusement les instructions de montage jointes.*

**ATTENTION**

*Les illustrations sont données seulement à titre indicatif pour le montage. Monter le siège-enfant en suivant les instructions qui doivent obligatoirement être remises avec le siège.*

**GRUPE 2**

Les enfants d'un poids de 15 à 25 kg peuvent être directement maintenus par les ceintures de sécurité du véhicule fig. 83.

Les sièges-enfants ont uniquement pour fonction de positionner correctement l'enfant par rapport à la ceinture, de façon à ce que la partie diagonale de la ceinture adhère au thorax et non au cou et la partie horizontale au bassin et non à l'abdomen de l'enfant.



## ATTENTION

Les illustrations sont données seulement à titre indicatif pour le montage. Monter le siège-enfant en suivant les instructions qui doivent obligatoirement être remises avec le siège.



## ATTENTION

Les illustrations sont données seulement à titre indicatif pour le montage. Monter le siège-enfant en suivant les instructions qui doivent obligatoirement être remises avec le siège.

### GRUPE 3

Pour les enfants de 22 à 36 kg, l'épaisseur du thorax est telle que le dossier d'entretoise n'est plus nécessaire.

L'illustration fig. 84 est un exemple de position correcte de l'enfant sur le siège arrière.

Au-delà de 1,50 m de taille, les enfants peuvent mettre les ceintures comme les adultes.

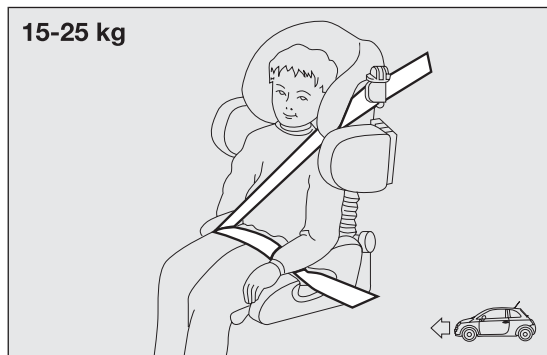

fig. 83

F0S0083

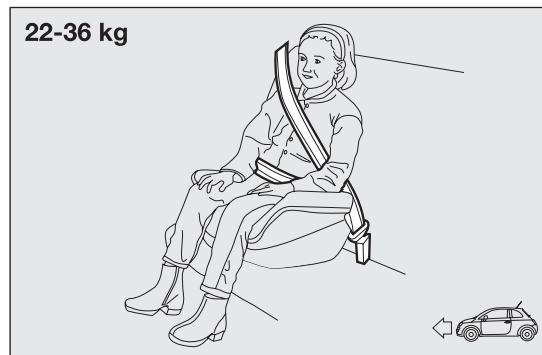

fig. 84

F0S0084

CONNAISSANCE DU VEHICULE

SÉCURITÉ

DÉMARRAGE ET CONDUITE

TEMOINS ET SIGNALISATION

SITUATIONS D'URGENCE

ENTRETIEN DU VEHICULE

CARACTÉRISTIQUES TECHNIQUES

INDEX ALPHABETIQUE

## CONFORMITÉ DES SIÈGES DES PASSAGERS POUR L'UTILISATION DES SIÈGES-ENFANTS UNIVERSELS

La Fiat  est conforme à la nouvelle Directive Européenne 2000/3/CE qui réglemente le montage des sièges-enfants aux différentes places sur le véhicule, selon le tableau suivant :

Groupe	Plages de poids	Passager avant	Passager arrière
Groupe 0, 0+	jusqu'à 13 kg	U	U
Groupe 1	9-18 kg	U	U
Groupe 2	15-25 kg	U	U
Groupe 3	22-36 kg	U	U

U= Indiqué pour les systèmes de retenue de la catégorie « Universelle » selon le Règlement Européen ECE-R44 pour les « Groupes » indiqués.

Nous indiquons ci-après les principales normes de sécurité à suivre pour le transport d'enfants :

- Installer les sièges-enfants sur la banquette AR, car cette position s'avère être la plus protégée en cas de choc.
- En cas de désactivation de l'airbag frontal côté passager, toujours contrôler, au moyen de l'allumage permanent du témoin (jaune ambre) sur le combiné de bord, l'effective désactivation.

- Respecter scrupuleusement les instructions obligatoirement remises par le fabricant du siège-enfant. Les conserver dans la voiture avec les papiers et cette Notice. Ne jamais utiliser de sièges-enfants dépourvus de mode d'emploi.
- Vérifier systématiquement en tirant sur la sangle que les ceintures sont bien bouclées.
- Chaque système de retenue est rigoureusement réservé pour une personne seule : ne jamais l'utiliser pour attacher deux enfants simultanément.
- Vérifier toujours que les ceintures n'appuient pas sur le cou de l'enfant.
- Pendant le voyage, ne permettez pas à l'enfant de prendre des positions anormales ou de déboucler sa ceinture.
- Ne jamais transporter des enfants en les tenant dans les bras, même s'il s'agit de nouveaux-nés. En effet, personne n'est en mesure de les retenir en cas de choc.
- En cas d'accident, remplacer le siège pour enfant par un neuf.



### ATTENTION

**Si la voiture est équipée d'airbag passager, ne jamais placer sur le siège avant des sièges pour enfants, car ces derniers ne doivent jamais voyager sur le siège avant.**

## PRÉ-ÉQUIPEMENT POUR LE MONTAGE DU SIÈGE-ENFANT ISOFIX UNIVERSEL

La voiture est pré-équipée pour le montage de sièges enfants Isofix Universel, un nouveau système unifié européen pour le transport d'enfants.

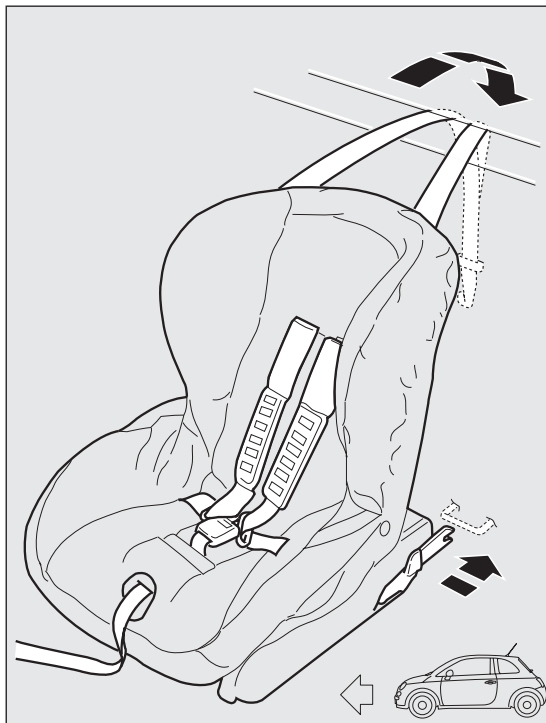

fig. 85

F0S0132

Il est possible d'effectuer un montage mixte des sièges traditionnels et Isofix Universel. À titre indicatif en fig. 85 est représenté un exemple de siège. Le siège enfant Isofix Universel couvre le groupe de poids : I. Les autres groupes de poids sont assurés par le siège enfant Isofix spécifique qui ne peut être utilisé que s'il a été spécialement conçu, testé et homologué pour cette voiture (voir la liste de voitures jointe au siège enfant).

Du fait de son système d'ancrage différent, le siège enfant doit être bloqué à l'aide des anneaux métalliques inférieurs prévus A fig. 86, placés entre le dossier et le coussin arrière

Par conséquent, après avoir déposé la plage arrière, fixer la sangle supérieure (disponible avec le siège enfant) à l'anneau prévu B fig. 87 situé entre le dossier arrière et le tapis du compartiment à bagages.

Ne pas oublier que dans le cas de sièges enfants Isofix Universel, il est possible d'utiliser tous ceux qui sont homologués ECE R44/03 « Isofix Universel ».

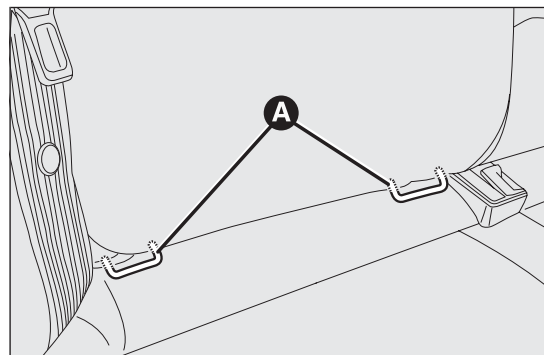

fig. 86

F0S0133

CONNAISSANCE DU VÉHICULE

SÉCURITÉ

DÉMARRAGE ET CONDUITE

TEMOINS ET SIGNALISATION

SITUATIONS D'URGENCE

ENTRETIEN DU VÉHICULE

CARACTÉRISTIQUES TECHNIQUES

INDEX ALPHABÉTIQUE

Dans la Lineaccessori Fiat, le siège enfant Isofix Universel « Duo Plus » et le siège spécifique « G 0/1 » sont disponibles.

Pour plus de détails concernant l'installation et/ou l'utilisation du siège enfant, consulter le « Mode d'emploi » fourni avec le siège.



### ATTENTION

**Installer le siège enfant uniquement lorsque la voiture est à l'arrêt. Le siège enfant est correctement fixé aux attaches du pré-équipement quand on entend les déclics qui confirment qu'il est bien accroché. Toujours se conformer aux instructions pour le montage, le démontage et le positionnement, fournies obligatoirement par le Fabricant.**

## APTITUDE DES SIÈGES PASSAGERS POUR L'UTILISATION DES SIÈGES-ENFANTS ISOFIX UNIVERSELS

Le tableau ci-après, conformément à la loi européenne ECE 16, indique la possibilité d'installer des sièges enfants Isofix Universels sur les sièges équipés de crochets Isofix.

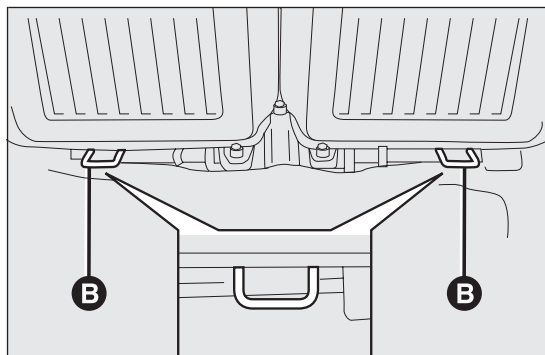

fig. 87

F0S0134

Groupe de poids	Orientation du siège enfant	Classe de taille Isofix	Position Isofix latérale arrière
Berceau portable	Sens inverse de la marche	F	X
	Sens inverse de la marche	G	X
Groupe 0 jusqu'à 10 kg	Sens inverse de la marche	E	X
Groupe 0+ jusqu'à 13 kg	Sens inverse de la marche	E	X
	Sens inverse de la marche	D	X
	Sens inverse de la marche	C	X
Groupe I de 9 jusqu'à 18 kg	Sens inverse de la marche	D	X
	Sens inverse de la marche	C	X
	Face à la route	B	IUF
	Face à la route	BI	IUF
	Face à la route	A	IUF

X: Position Isofix non indiquée pour les systèmes Isofix de retenue d'enfants dans ce groupe de poids et/ou dans cette classe de tailles.

IUF: Indiqué pour les systèmes de retenue d'enfants, Isofix orientés face à la route, de classe universelle (équipés d'une troisième fixation supérieure), homologués pour l'utilisation dans le groupe de poids.

CONNAISSANCE DU VÉHICULE

SÉCURITÉ

DÉMARRAGE ET CONDUITE

TEMOINS ET SIGNALISATION

SITUATIONS D'URGENCE

ENTRETIEN DU VÉHICULE

CARACTÉRISTIQUES TECHNIQUES

INDEX ALPHABÉTIQUE

## AIRBAG

La voiture est dotée d'airbags frontaux pour le conducteur et le passager, d'airbag genoux côté conducteur et d'airbags latéraux avant (airbag latéral - airbag rideau).

### AIRBAGS FRONTAUX

Les airbags frontaux (conducteur, passager, airbag genoux conducteur) protègent les occupants des places avant en cas de chocs frontaux de sévérité moyenne-élevée, au moyen de l'interposition du coussin entre l'occupant et le volant ou la planche de bord.

La non activation de ces airbags en cas d'autres types de choc (latéral, arrière, capotages, etc...) n'est pas un indice de dysfonctionnement du système.

En cas de collision frontale, une centrale électronique active, au besoin, le gonflage du coussin.

Le coussin se déploie instantanément, en s'interposant entre le corps des occupants à l'avant et les structures pouvant provoquer des lésions ; le coussin se dégonfle aussitôt après.

Les airbags frontaux (conducteur, passager, airbag genoux conducteur) ne remplacent pas mais complètent l'utilisation des ceintures de sécurité, qu'il est toujours recommandé d'utiliser, comme le prescrit d'ailleurs la législation en Europe et dans la plupart des pays extra européens.

En cas de choc, une personne qui n'a pas bouclé sa ceinture de sécurité est projetée vers l'avant et peut

heurter le coussin en train de se déployer. Dans ce cas, la protection offerte par le coussin est amoindrie.

Les airbags frontaux peuvent ne pas s'activer dans les cas suivants :

- chocs frontaux avec des objets très déformables, qui n'intéressent pas la surface frontale de la voiture (par ex. pare-chocs contre le rail de protection) ;
- voiture encastree sous d'autres véhicules ou sous des barrières de protection (par exemple sous un camion ou un rail de protection) ;

parce-qu'ils ne pourraient offrir aucune protection supplémentaire par rapport aux ceintures de sécurité, leur activation serait donc inopportune. Dans ces cas, la non activation n'indique pas le dysfonctionnement du système.



### ATTENTION

**Ne pas coller d'adhésifs ou d'autres objets sur le volant, ni sur la planche à proximité de l'airbag côté passager et ni sur le revêtement latéral côté toit ou sur les sièges. Ne pas placer d'objets sur la planche côté passager (des téléphones portables, par exemple) qui pourraient interférer avec l'ouverture de l'airbag passager ou blesser grièvement les occupants de la voiture.**

Les airbags frontaux côté conducteur, côté passager et l'airbag genoux conducteur ont été étudiés et étalonnés pour protéger au mieux les occupants des places ayant bouclé leurs ceintures de sécurité.

Leur volume au moment du déploiement maximum occupe la plus grande partie de l'espace entre le volant et le conducteur, entre la protection de la colonne inférieure et les genoux, côté conducteur, et entre la planche de bord et le passager.

En cas de chocs frontaux non sévères (pour lesquels l'action de retenue exercée par les ceintures de sécurité est suffisante), les airbags ne s'activent pas. Par conséquent, il est dans tous les cas nécessaire d'utiliser les ceintures de sécurité qui, en cas de choc frontal, assurent toujours la bonne position de l'occupant.

### Airbag frontal côté conducteur

Il est formé d'un coussin à gonflage instantané contenu dans un logement approprié placé au centre du volant fig. 88.

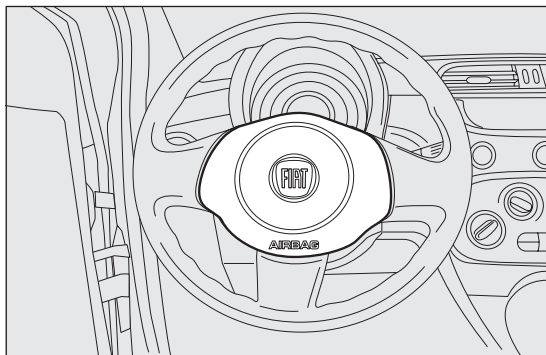

fig. 88

F0S0085

### Airbag frontal côté passager

Il est formé d'un coussin à gonflage instantané contenu dans un logement approprié placé dans la planche de bord fig. 89 et d'un coussin plus volumineux par rapport à celui du côté du conducteur.

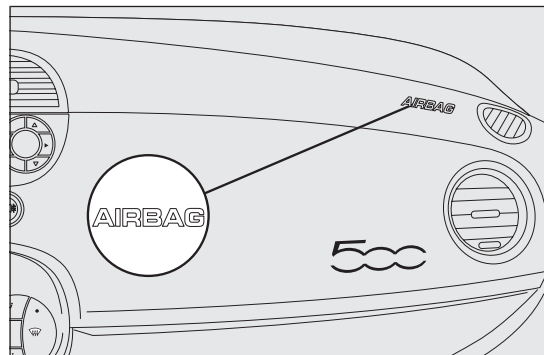

fig. 89

F0S0086

CONNAISSANCE DU  
VÉHICULE

SÉCURITÉ

DÉMARRAGE ET  
CONDUITE

TEMOINS ET  
SIGNALISATION

SITUATIONS  
D'URGENCE

ENTRETIEN DU  
VÉHICULE

CARACTÉRISTIQUES  
TECHNIQUES

INDEX ALPHABÉTIQUE



## ATTENTION



**GRAVE DANGER** : Lorsqu'un airbag côté passager est activé, ne jamais placer de sièges enfants sur le siège avant avec le berceau tourné dos à la route. En cas d'accident, l'activation de l'airbag peut provoquer des lésions mortelles à l'enfant transporté. En cas de nécessité de positionnement d'un siège enfant sur le siège avant, veiller à toujours désactiver l'airbag passager. En outre, le siège passager doit être reculé jusqu'en butée, pour éviter tout contact du siège enfant avec la planche de bord. Même si la loi ne l'impose pas, il est recommandé de réactiver immédiatement l'airbag dès que sa désactivation n'est plus nécessaire pour la sécurité de l'enfant, pour une meilleure protection de l'adulte.

### Airbag genoux côté conducteur

(pour les versions/marchés, où cela est prévu)

Il est formé d'un coussin à gonflage instantané contenu dans un logement approprié placé sous la protection de la colonne inférieure fig. 90; à la hauteur des genoux du conducteur ; en cas de collision frontale, il fournit une protection supplémentaire au conducteur.

### Désactivation manuelle des airbags côté passager, frontal et latéral, protection thoracique/pelvienne (Airbag latéral)

(pour les versions/marchés, où cela est prévu)

En cas de transport absolument nécessaire d'un enfant sur le siège avant, il est possible de désactiver les airbags côté passager, frontal et latéral, de protection du thorax (Airbag latéral) (pour les versions/marchés où cela est prévu).

Le témoin  reste allumé de manière fixe sur le combiné de bord jusqu'à la réactivation des airbags côté passager, frontal et latéral, de protection du thorax (Airbag latéral) (pour les versions/marchés où cela est prévu).

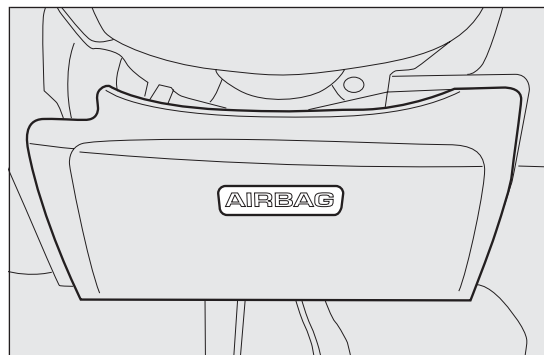

fig. 90

F0S0105

**ATTENTION** Pour la désactivation manuelle des airbags côté passager, frontal et latéral, de protection du thorax (airbag latéral) (pour les versions/marchés où cela est prévu), consulter le chapitre « Connaissance de la voiture » au paragraphe « Écran multifonction ».

## **AIRBAGS LATÉRAUX (Side bag - Window bag)**

(pour les versions/marchés où cela est prévu)

### **Airbag latéral**

Il est constitué d'un coussin à gonflage instantané logé dans le dossier du siège avant fig. 91, prévu pour protéger le thorax et le bassin des occupants en cas de choc latéral de sévérité moyenne-élevée.

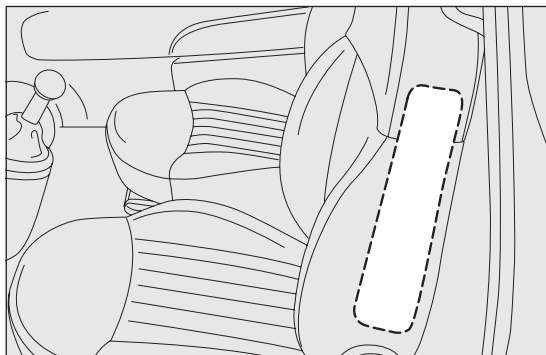

fig. 91

F0S0087

### **Airbag rideau**

Il se compose de deux coussins en « rideau », logés à l'arrière des revêtements latéraux du toit fig. 92 et cachés par des finitions conçues pour protéger la tête des occupants des sièges avant en cas de choc latéral, grâce au large déploiement des coussins.

**ATTENTION** La meilleure protection offerte par le système en cas de choc latéral s'obtient en gardant une position correcte sur le siège, permettant le déploiement complet de l'airbag rideau.

**ATTENTION** L'activation des airbags frontaux et/ou latéraux est possible lorsque la voiture est soumise à des chocs violents qui concernent la zone sous la coque, comme par exemple des chocs violents contre des marches, des trottoirs ou des reliefs fixes du sol, la chute de la voiture dans de grands trous ou ornières de la route.



fig. 92

F0S0106

CONNAISSANCE DU VÉHICULE

SÉCURITÉ

DÉMARRAGE ET CONDUITE

TEMOINS ET SIGNALISATION

SITUATIONS D'URGENCE

ENTRETIEN DU VÉHICULE

CARACTÉRISTIQUES TECHNIQUES

INDEX ALPHABÉTIQUE

**ATTENTION** Lorsqu'ils s'activent, les airbags dégagent une petite quantité de poudres. Ces poudres ne sont pas nocives et n'indiquent pas un début d'incendie. Par ailleurs, la surface du coussin déployé et l'intérieur de la voiture peuvent se recouvrir d'un résidu poudreux : cette poudre peut irriter la peau et les yeux. En cas d'exposition, se laver avec de l'eau et du savon neutre. Les dates de péremption de la charge pyrotechnique et du contact spiralé sont indiquées sur l'étiquette collée sur la tôle du bord de porte. Lorsque ces échéances approchent, s'adresser au Réseau Après-vente Fiat pour les remplacer.

**ATTENTION** En cas d'accident où l'un des dispositifs de sécurité s'est activé, s'adresser au Réseau Après-vente Fiat pour le faire remplacer et faire vérifier l'intégrité du système.

Toutes les interventions de contrôle, de réparation et de remplacement concernant l'airbag doivent être effectuées auprès du Réseau Après-vente Fiat. En cas de mise à la ferraille de la voiture, il faut s'adresser au Réseau Après-vente Fiat pour faire désactiver le système. En cas de changement de propriétaire de la voiture, il est aussi indispensable de communiquer au nouveau propriétaire les modalités d'emploi, les recommandations mentionnées ci-dessus et de lui fournir la « Notice d'Utilisation et d'Entretien ».

**ATTENTION** L'activation des prétensionneurs et des airbags frontaux et latéraux est déterminée de manière différenciée, en fonction du type de choc. La non activation de l'un ou de plusieurs de ces dispositifs n'indique donc pas le dysfonctionnement du système.



### ATTENTION

**Ne pas appuyer la tête, les bras ou les coudes sur la porte, sur les vitres et dans la zone de l'airbag rideau afin d'éviter toute lésion pendant la phase de gonflage. Ne jamais pencher la tête, les bras et les coudes hors des fenêtres du véhicule.**

### Avertissements généraux



### ATTENTION

**Si le témoin  ne s'allume pas lorsqu'on tourne la clé sur MAR ou qu'il reste allumé pendant la marche, il s'agit peut-être d'une anomalie des systèmes de maintien. Si tel est le cas, les airbags ou les prétensionneurs peuvent ne pas s'activer en cas d'accident ou, plus rarement, s'activer intempestivement. Contacter au plus vite le Réseau Après-vente Fiat pour faire immédiatement contrôler le système.**



### ATTENTION

**Ne pas recouvrir le dossier des sièges avant avec des revêtements ou des housses en présence d'Airbag latéral.**



### ATTENTION

*Ne pas voyager en tenant des objets sur ses genoux, devant le thorax et encore moins en tenant une pipe, un crayon, etc. entre ses dents. En cas de choc avec déploiement de l'airbag, vous pourriez vous blesser grièvement.*



### ATTENTION

*Toujours conduire en gardant les mains sur la couronne du volant, de manière à laisser l'airbag se gonfler librement en cas d'intervention. Ne pas conduire avec le corps courbé en avant, mais positionner le dossier bien droit en y appuyant le dos.*



### ATTENTION

*Si la voiture a fait l'objet d'un vol ou d'une tentative de vol, si elle a subi des actes de vandalisme ou des inondations, faire vérifier le système airbag auprès du Réseau Après-vente Fiat.*



### ATTENTION

*Quand la clé de contact est introduite et sur la position MAR, même si le moteur est à l'arrêt, les airbags peuvent s'activer même si la voiture est à l'arrêt, si celle-ci est heurtée par un autre véhicule en marche. Par conséquent, les enfants ne doivent jamais être laissés sur le siège avant, même lorsque la voiture est à l'arrêt. Par ailleurs, nous rappelons que si la clé est introduite et sur la position STOP, et qu'aucun dispositif de sécurité (airbag ou prétensionneur) ne s'active en cas de choc, cela ne constitue pas forcément un dysfonctionnement du système.*



### ATTENTION

*En tournant la clé de contact sur MAR, le témoin  s'allume et clignote pendant quelques secondes pour rappeler que l'airbag passager s'activera en cas de choc, après quoi il s'éteint.*



### ATTENTION

*Ne pas laver les sièges avec de l'eau ou de la vapeur sous pression (à la main ou dans les stations de lavage automatiques pour sièges).*

CONNAISSANCE DU VÉHICULE

SÉCURITÉ

DÉMARRAGE ET CONDUITE

TEMOINS ET SIGNALISATION

SITUATIONS D'URGENCE

ENTRETIEN DU VÉHICULE

CARACTÉRISTIQUES TECHNIQUES

INDEX ALPHABÉTIQUE

**ATTENTION**

*Le déclenchement de l'airbag frontal est prévu pour des chocs plus sévères que ceux qui activent les prétensionneurs. Pour des chocs compris dans l'intervalle entre deux seuils d'activation, il est donc normal que seuls les prétensionneurs se déclenchent.*

**ATTENTION**

*Ne pas accrocher d'objets rigides aux crochets des porte-manteaux ou aux poignées de soutien.*

**ATTENTION**

*L'airbag ne remplace pas les ceintures de sécurité, mais en augmente l'efficacité. De plus, puisque les airbags frontaux n'interviennent pas lors de collisions frontales à faible vitesse, de collisions latérales, de télescopages ou de capotages, dans de tels cas les occupants ne sont protégés que par les ceintures de sécurité qui, par conséquent, doivent toujours être bouclées.*

# DÉMARRAGE ET CONDUITE

## DÉMARRAGE DU MOTEUR

La voiture est équipée d'un dispositif électronique de blocage du moteur : au cas où la voiture ne démarre pas, voir ce qui est décrit dans le paragraphe « Système Fiat CODE » au chapitre « Connaissance de la voiture ».

Pendant quelques secondes, le bruit du moteur est plus fort, surtout après une longue période d'inactivité du véhicule. Ce phénomène, qui ne compromet pas le fonctionnement et la fiabilité du moteur, est caractéristique des poussoirs hydrauliques : le système de distribution choisi pour les moteurs à essence de votre voiture, pour maîtriser les interventions d'entretien.



**Il est recommandé, durant la première période d'utilisation, de ne pas demander à la voiture ses performances maximales (par exemple, fortes accélérations, parcours trop longs aux régimes maximum, freinages trop forts, etc.).**



**Moteur coupé, ne pas laisser la clé de contact sur MAR pour éviter qu'une absorption inutile de courant ne décharge la batterie.**



### ATTENTION

**Il est dangereux de laisser tourner le moteur dans des locaux fermés. Le moteur consomme de l'oxygène et dégage du gaz carbonique, de l'oxyde de carbone et d'autres gaz toxiques.**



### ATTENTION

**Tant que le moteur n'est pas lancé, le servofrein et la direction assistée électrique ne sont pas actifs ; par conséquent, il est nécessaire d'exercer un effort plus important qu'en temps normal sur la pédale de frein et sur le volant.**

## PROCÉDURE POUR LES VERSIONS À ESSENCE

Procéder comme suit :

- serrer le frein à main ;
- placer le levier de la boîte à vitesses au point mort ;
- enfoncer la pédale d'embrayage à fond, sans appuyer sur l'accélérateur ;
- tourner la clé de contact sur MAR et la relâcher dès que le moteur tourne.

CONNAISSANCE DU VEHICULE

SÉCURITÉ

DÉMARRAGE ET CONDUITE

TEMOINS ET SIGNALISATION



SITUATIONS D'URGENCE

ENTRETIEN DU VEHICULE

CARACTÉRISTIQUES TECHNIQUES

INDEX ALPHABÉTIQUE





Si le démarrage ne se produit pas lors de la première tentative, ramener la clé sur STOP avant de répéter la manœuvre de démarrage.

Quand la clé est sur MAR, si le témoin  reste allumé sur le combiné de bord en même temps que le témoin , il est conseillé de ramener la clé sur STOP, puis de nouveau sur MAR. Si le témoin continue à rester allumé, essayer avec les autres clés fournies avec la voiture.

Si le moteur ne démarre toujours pas, s'adresser au Réseau Après-vente Fiat.

## PROCÉDURE POUR LES VERSIONS DIESEL

Procéder comme suit :

- serrer le frein à main ;
- placer le levier de la boîte de vitesses au point mort ;
- tourner la clé de contact sur MAR : les témoins  et  s'allument sur le combiné de bord ;
- attendre l'extinction des témoins  et , qui se produit d'autant plus rapidement quand le moteur est chaud ;
- enfoncer la pédale d'embrayage à fond, sans appuyer sur l'accélérateur ;
- tourner la clé de contact sur MAR aussitôt après que le témoin se soit éteint . Une attente trop longue rend inutile l'activité de préchauffage des bougies.

Relâcher la clé dès le démarrage du moteur.

**ATTENTION** Lorsque le moteur est froid, il faut laisser la pédale d'accélérateur au repos en tournant la clé de contact sur MAR.

Si le démarrage ne se produit pas lors de la première tentative, ramener la clé sur STOP avant de répéter la manœuvre de démarrage.

Quand la clé est sur MAR, si le témoin  reste allumé sur le combiné de bord, il est conseillé de ramener la clé sur STOP, puis de nouveau sur MAR. Si le témoin reste allumé, essayer avec les autres clés fournies avec la voiture.

Si le moteur ne démarre toujours pas, s'adresser au Réseau d'Après-Vente Fiat.



**Le clignotement du témoin  pendant 60 secondes après le démarrage ou pendant un entraînement prolongé signale une anomalie du système de préchauffage des bougies. Si le moteur démarre, on peut utiliser la voiture normalement, mais il faut s'adresser au réseau Après-vente Fiat le plus tôt possible.**

## CHAUFFE DU MOTEUR VENANT DE DÉMARRER

Procéder comme suit :

- faire partir le moteur lentement, en le faisant tourner à moyen régime, sans accélérations brusques ;
- éviter de trop solliciter les performances du véhicule dès les premiers kilomètres. Il est conseillé d'attendre jusqu'au moment où l'aiguille de l'indicateur du thermomètre du liquide de

refroidissement du moteur commence à se déplacer.



**Éviter absolument le démarrage par poussée, par remorquage ou en profitant des descentes. Ces manœuvres pourraient provoquer l'arrivée de carburant dans le pot catalytique et l'endommager de manière irréversible.**

## EXTINCTION DU MOTEUR

Moteur au ralenti, tourner la clé de contact sur STOP.

**ATTENTION** Après un parcours difficile, il convient de laisser le moteur « reprendre son souffle » avant de le couper, en le laissant tourner au ralenti, pour permettre à la température du compartiment moteur de baisser.



**Le « coup d'accélérateur » avant de couper le moteur est inutile ; il contribue seulement à accroître la consommation de carburant et s'avère même nuisible, surtout pour les moteurs équipés d'un turbocompresseur.**

## FREIN À MAIN

Le levier du frein à main fig. 93 se trouve entre les sièges avant.

Pour actionner le frein à main, tirer le levier vers le haut, jusqu'au blocage de la voiture.



### ATTENTION

**La voiture doit être bloquée en quelques crans de levier ; si ce n'est pas le cas, s'adresser au Réseau Après-vente Fiat pour effectuer le réglage.**

Quand le frein à main est serré et que la clé de contact est sur MAR, le témoin s'allume sur le combiné de bord (①).

Pour desserrer le frein à main, procéder comme suit :

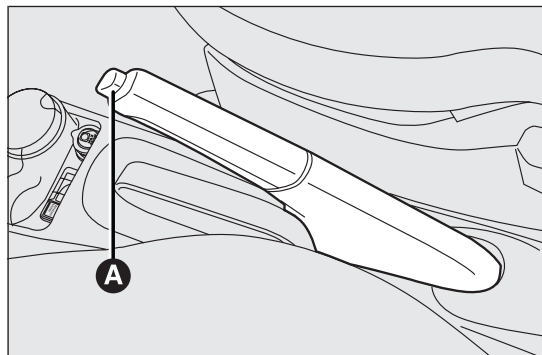

fig. 93

F0S0048

CONNAISSANCE DU VEHICULE

SÉCURITÉ

DÉMARRAGE ET CONDUITE

TEMOINS ET SIGNALISATION

SITUATIONS D'URGENCE

ENTRETIEN DU VEHICULE

CARACTÉRISTIQUES TECHNIQUES

INDEX ALPHABÉTIQUE

- soulever légèrement le levier et appuyer sur le bouton de déblocage A fig. 93;
- maintenir le bouton A enfoncé et baisser le levier. Le témoin (ⓘ) s'éteint sur le combiné de bord.

Afin d'éviter des mouvements accidentels de la voiture, effectuer cette manœuvre avec la pédale de frein enfoncée.

## EN STATIONNEMENT

Procéder comme suit :

- éteindre le moteur et serrer le frein à main ;
- engager la vitesse (la 1<sup>ère</sup> en côte ou la marche arrière en pente) et braquer les roues.

Si la voiture est garée sur une pente raide, il est préférable de bloquer les roues avec une cale ou une pierre.

Ne pas laisser la clé de contact sur MAR pour éviter de décharger la batterie. Toujours extraire la clé en quittant la voiture.

Ne jamais laisser d'enfants dans la voiture sans surveillance ; lorsqu'on quitte la voiture, toujours retirer la clé du démarreur et l'emporter avec soi.

## UTILISATION DE LA BOÎTE DE VITESSES MANUELLE

Pour engager les vitesses, appuyer la pédale d'embrayage à fond et placer le levier de la B.V. sur la position désirée (le schéma pour l'engagement des vitesses est indiqué sur le pommeau du levier fig. 94).

Sur les voitures équipées d'une B.V. à six vitesses, pour engager la 6<sup>ème</sup>, actionner le levier en exerçant une pression vers la droite, pour éviter d'engager la 4<sup>ème</sup> par erreur. Procéder de la même façon pour rétrograder de la 6<sup>ème</sup> à la 5<sup>ème</sup>.

**ATTENTION** La marche arrière ne peut être enclenchée que si la voiture est complètement à l'arrêt. Moteur lancé, avant d'enclencher la marche AR, attendre au moins 2 secondes avec la pédale d'embrayage actionnée à fond pour éviter d'endommager les pignons et d'accrocher.

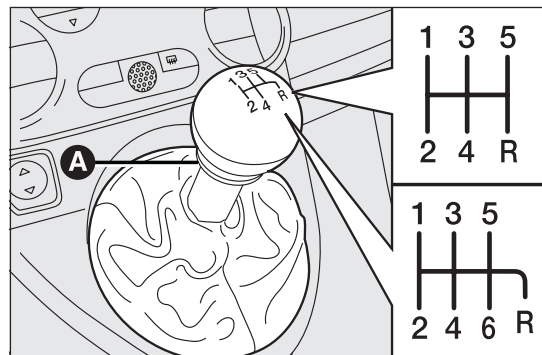

fig. 94

F0S0076

Pour engager la marche arrière R à partir de la position de point mort, il faut soulever le collier coulissant A fig. 94 placé sous le pommeau et déplacer simultanément le levier vers la droite puis en arrière.

**ATTENTION** L'utilisation de la pédale d'embrayage doit être exclusivement limité au changement des vitesses. Ne pas conduire avec le pied posé sur la pédale d'embrayage, même légèrement. Pour les versions/marchés, où cela est prévu, l'électronique de contrôle de la pédale d'embrayage peut intervenir en interprétant ce style de conduite erroné comme une panne.



#### ATTENTION

***Pour changer correctement les vitesses, il faut toujours actionner la pédale d'embrayage à fond. Par conséquent, le plancher sous les pédales ne doit présenter aucun obstacle : s'assurer que les surtapis éventuellement présents sont toujours bien étendus et qu'ils n'interfèrent pas avec les pédales.***



***Ne pas voyager la main appuyée sur le levier de vitesses car l'effort exercé, même léger, peut à la longue user les éléments à l'intérieur de la B.V.***

## ÉCONOMIE DE CARBURANT

Ci-après vous trouverez des conseils permettant d'économiser du carburant et de limiter les émissions polluantes de CO<sub>2</sub> aussi bien que d'autres agents nocifs (oxydes d'azote, hydrocarbures imbrûlés, PM poussières fines, etc.).

### CONSIDÉRATIONS GÉNÉRALES

Les considérations générales qui influencent la consommation de carburant sont indiquées ci-après.

#### Entretien de la voiture

Entretien la voiture en effectuant les contrôles et les réglages prévus dans le «Plan d'Entretien Programmé».

#### Pneus

Contrôler périodiquement la pression des pneus avec un intervalle non supérieur à 4 semaines : si la pression est trop basse, la consommation augmente puisque la résistance au roulement est plus importante.

#### Charges inutiles

Ne pas rouler avec une charge excessive dans le coffre. Le poids de la voiture (surtout dans la circulation en ville) et son assiette influencent fortement sa consommation et sa stabilité.

CONNAISSANCE DU VÉHICULE

SÉCURITÉ

DÉMARRAGE ET CONDUITE

TEMOINS ET SIGNALISATION

SITUATIONS D'URGENCE

ENTRETIEN DU VÉHICULE

CARACTÉRISTIQUES TECHNIQUES

INDEX ALPHABÉTIQUE

## Accessoires montés sur les barres longitudinales

Enlever les accessoires tels que : les barres transversales, le porte-ski, le porte-bagages, etc. du toit s'ils ne sont pas utilisés. Ces accessoires pénalisent la pénétration aérodynamique de la voiture et augmentent la consommation de carburant. Pour transporter des objets très volumineux, il est préférable d'utiliser une remorque.

## Consommateurs électriques

Limiter au temps strictement nécessaire le fonctionnement des dispositifs électriques. La lunette AR chauffante, les phares supplémentaires, les essuie-glaces et le ventilateur du chauffage consomment beaucoup d'énergie, et par conséquent augmente la consommation de carburant (jusqu'à +25 % en cycle urbain).

## Climatiseur

L'utilisation du climatiseur entraîne une consommation plus élevée (jusqu'à + 20 % en moyenne) : de préférence, lorsque la température extérieure le permet, utiliser seulement la ventilation.

## Accessoires aérodynamiques

L'utilisation d'accessoires aérodynamiques, non certifiés, peut pénaliser l'aérodynamisme et les consommations.

## STYLE DE CONDUITE

Les principaux styles de conduite qui influencent la consommation de carburant sont indiqués ci-après.

### Démarrage

Ne pas faire chauffer le moteur avec la voiture à l'arrêt que ce soit au ralenti ou à plein régime : dans ces conditions, le moteur chauffe beaucoup plus lentement, en augmentant la consommation et les émissions. Il est conseillé de partir immédiatement et lentement, en évitant les régimes élevés : de cette façon le moteur chauffera plus rapidement.

### Manœuvres inutiles

Éviter d'actionner l'accélérateur lorsqu'on est à l'arrêt à un feu rouge ou avant de couper le moteur. Cette dernière manœuvre, ainsi que le « double débrayage » sont absolument inutiles et entraînent une augmentation de consommation et d'émissions polluantes.

### Sélection des vitesses

Dès que les conditions de la circulation le permettent, utiliser un rapport supérieur. L'enclenchement des premières vitesses pour obtenir une forte accélération ne fait qu'augmenter la consommation.

L'utilisation impropre d'une vitesse supérieure augmente la consommation de carburant, les émissions et l'usure du moteur.

## Vitesse maxi

La consommation de carburant augmente considérablement avec l'augmentation de la vitesse. Maintenir une vitesse la plus uniforme possible, en évitant les freinages et reprises inutiles qui provoquent une consommation excessive de carburant et qui augmentent des émissions nocives.

## Accélération

Les brusques accélérations pénalisent considérablement les consommations et les émissions : veiller à accélérer progressivement.

## CONDITIONS D'UTILISATION

Les principales conditions d'utilisation qui ont une influence négative sur la consommation de carburant sont indiquées ci-après.

### Départ à froid

Les parcours très brefs et de trop fréquents démarrages à froid, ne permettent pas au moteur d'atteindre la température de fonctionnement optimale. Cela entraîne une augmentation sensible de la consommation (+15 à +30 % sur cycle urbain) aussi bien que des émissions.

### Situations de circulation et conditions de la chaussée

La consommation élevée est due à des conditions de circulation intense, par exemple lorsqu'on avance en file en utilisant les rapports inférieurs, ou dans les

grandes villes aux très nombreux feux. La consommation augmente également quand on roule sur des routes de montagne sinueuses et sur des chaussées accidentées.

### Arrêts dans la circulation

Pendant des arrêts prolongés (ex. passages à niveau), il est recommandé de couper le moteur.

CONNAISSANCE DU  
VÉHICULE

SÉCURITÉ

DÉMARRAGE ET  
CONDUITE

TEMOINS ET  
SIGNALISATION

SITUATIONS  
D'URGENCE

ENTRETIEN DU  
VÉHICULE

CARACTÉRISTIQUES  
TECHNIQUES

INDEX ALPHABÉTIQUE

# TRACTAGE DE REMORQUES

## AVERTISSEMENTS

Pour la traction de caravanes ou de remorques, la voiture doit être équipée d'une boule d'attelage homologuée et d'un circuit électrique approprié. L'installation doit être réalisée par des opérateurs spécialisés qui délivrent de la documentation de circulation routière.

Monter éventuellement des rétroviseurs spécifiques et/ou supplémentaires, en respectant les consignes du Code de la Route en vigueur.

Ne pas oublier que le tractage d'une remorque réduit la possibilité de surmonter les côtes raides, augmente les espaces d'arrêt et les temps de dépassement toujours en fonction du poids total de la remorque.

Dans les descentes, rétrograder au lieu d'utiliser constamment le frein.

Le poids exercé par la remorque sur le crochet d'attelage de la voiture réduit d'autant la capacité de charge de la voiture. Pour ne pas dépasser le poids de traction maximal (figurant sur la carte grise) il faut tenir compte du poids de la remorque à pleine charge, y compris les accessoires et les bagages personnels.

Respecter les limites de vitesse spécifiques à chaque pays pour les véhicules avec remorque. La vitesse, dans tous les cas, ne doit pas dépasser 100 km/h.



### ATTENTION

*Le système ABS qui équipe la voiture ne contrôle pas le système de freinage de la remorque. Il faut donc être très prudent sur les chaussées glissantes.*



### ATTENTION

*Ne jamais modifier le système de freinage du véhicule pour la commande de frein de la remorque. Le système de freinage de la remorque doit être complètement indépendant du circuit hydraulique de la voiture.*

CONNAISSANCE DU VEHICULE

SÉCURITÉ

DÉMARRAGE ET CONDUITE

TEMPOINS ET SIGNALISATION

SITUATIONS D'URGENCE

ENTRETIEN DU VEHICULE

CARACTÉRISTIQUES TECHNIQUES

INDEX ALPHABÉTIQUE

## PNEUS NEIGE

Utiliser des pneus neige ayant les mêmes dimensions que ceux qui équiperont la voiture.

Le Réseau Après-vente Fiat est heureux de fournir des conseils pour choisir le pneu le plus approprié à l'utilisation à laquelle le Client entend le destiner.

Pour le type de pneu neige, de la pression de gonflage et des caractéristiques correspondantes à adopter, il faut respecter scrupuleusement les indications du paragraphe « Roues » du chapitre « Caractéristiques techniques ».

Les caractéristiques de ces pneus d'hiver sont sensiblement réduites lorsque l'épaisseur de la chape est inférieure à 4 mm. Dans ce cas, il est préférable de les remplacer.

Les caractéristiques spécifiques des pneus neige sont telles que, dans des conditions environnementales normales ou en cas de longs trajets sur autoroute, leurs performances s'avèrent inférieures à celles des pneus de série. Par conséquent, il faut se limiter à les utiliser pour les performances pour lesquelles ils ont été homologués.

**ATTENTION** Lorsqu'on utilise des pneus neige ayant un indice de vitesse maximale inférieure à celle que peut atteindre la voiture (augmentée de 5 %), placer dans l'habitacle, bien en vue pour le conducteur, un signal de prudence signalant la vitesse maximale admise pour les pneus d'hiver (comme le prévoit la Directive CE).

Monter des pneus identiques sur les quatre roues du véhicule (marque et profil) pour garantir plus de sécurité sur route et lors des freinages, ainsi qu'une bonne maniabilité.

Il faut se rappeler qu'il est important de ne pas inverser le sens de rotation des pneus.



### ATTENTION

**La vitesse maximale du pneu neige avec l'indication « Q » ne doit pas dépasser 160 km/h, en se conformant toujours aux normes du code de la route en vigueur.**

CONNAISSANCE DU VÉHICULE

SÉCURITÉ

DÉMARRAGE ET CONDUITE

TEMPOINS ET SIGNALISATION

SITUATIONS D'URGENCE

ENTRETIEN DU VÉHICULE

CARACTÉRISTIQUES TECHNIQUES

INDEX ALPHABÉTIQUE

## CHAÎNES À NEIGE

L'utilisation des chaînes à neige dépend des normes en vigueur dans chaque pays.

Les chaînes à neige doivent être montées exclusivement sur les pneus avant (roues motrices).

Contrôler la tension des chaînes à neige après avoir parcouru quelques dizaines de mètres.

**ATTENTION** On ne peut pas monter de chaînes à neige sur la roue de secours. En cas de pneu avant crevé, mettre la roue de secours à la place d'une roue arrière et déplacer cette dernière sur l'essieu avant. De cette manière, les deux roues avant étant de dimensions normales, il est possible de monter des chaînes à neige.



**En cas d'utilisation de chaînes, rouler à vitesse modérée, sans dépasser 50 km/h. Éviter les trous, ne pas monter sur des marches ou trottoirs et éviter les longs parcours sur des routes sans neige, pour ne pas endommager la voiture ni la chaussée.**

## INACTIVITÉ PROLONGÉE DU VEHICULE

Si la voiture ne doit pas être utilisée pendant plus d'un mois, suivre scrupuleusement les instructions suivantes :

- garer la voiture dans un local couvert, sec, et si possible aéré et ouvrir légèrement les vitres ;
- engager une vitesse et desserrer le frein à main ;
- débrancher la borne négative du pôle de la batterie et contrôler son état de charge (voir le paragraphe « Batterie - Contrôle état de charge et niveau électrolyte », au chapitre « Entretien ») ;
- nettoyer et protéger les parties peintes en y appliquant de la cire de protection ;
- nettoyer et protéger les parties en métal brillantes avec des produits spécifiques en vente dans le commerce ;
- saupoudrer de talc les balais en caoutchouc des essuie-glaces avant et arrière et les maintenir écartés des vitres ;
- recouvrir la voiture d'une bâche en tissu ou en plastique munie de perforations. Ne pas utiliser de bâches en plastique compact qui empêcheraient l'évaporation de l'humidité se trouvant sur la surface de la voiture ;
- gonfler les pneus à une pression de +0,5 bar par rapport à celle normalement préconisée et la contrôler périodiquement ;
- ne pas vider le circuit de refroidissement du moteur.

CONNAISSANCE DU VEHICULE

SÉCURITÉ

DÉMARRAGE ET CONDUITE

TEMPOINS ET SIGNALISATION

SITUATIONS D'URGENCE

ENTRETIEN DU VEHICULE

CARACTÉRISTIQUES TECHNIQUES

INDEX ALPHABÉTIQUE

# TEMOINS ET SIGNALISATION

## TÉMOINS ET MESSAGES

### AVERTISSEMENTS GÉNÉRAUX

L'allumage du témoin s'accompagne d'un message spécifique et/ou d'un message sonore, selon le type de combiné de bord. Ces signaux sont **breux et invitant à la prudence** et ne sauraient être exhaustifs et/ou se substituer aux indications de la présente Notice d'entretien, qu'il est toujours conseillé de lire avec attention. En cas de message d'anomalie, **il faut toujours se référer au contenu de ce chapitre.**

**ATTENTION** Les signalisations d'anomalie qui apparaissent sur l'écran sont divisées en deux catégories : anomalies **graves** et anomalies **moins graves**.

Les anomalies **graves** affichent un « cycle » de signalisations répété pendant un certain temps.

Pour les anomalies **moins graves** un « cycle » de signalisations est affiché pendant un temps plus limité.

Le cycle d'affichage des deux catégories peut être interrompu en appuyant sur le bouton **MODE**. Le témoin du combiné de bord reste allumé jusqu'à l'élimination de la cause du problème.



### LIQUIDE DE FREINS INSUFFISANT (rouge)/FREIN À MAIN SERRÉ (rouge)

Quand on tourne la clé sur **MAR**, le témoin s'allume, mais il doit s'éteindre après quelques secondes.

### LIQUIDE DE FREINS INSUFFISANT

Le témoin s'allume lorsque le niveau du liquide des freins dans le réservoir chute au-dessous du minimum, à cause d'une fuite possible de liquide sur le circuit.

Sur certaines versions, le message concerné apparaît à l'écran.



### ATTENTION

*Si le témoin (ⓘ) s'allume pendant la marche (sur certaines versions, en même temps que le message sur l'écran), s'arrêter immédiatement et s'adresser au Réseau Après-vente Fiat.*

### FREIN À MAIN SERRÉ

Le témoin s'allume quand le frein à main est serré.

Si la voiture est en mouvement, sur certaines versions, un signal sonore aussi se déclenche.

CONNAISSANCE DU VEHICULE

SÉCURITÉ

DÉMARRAGE ET CONDUITE

TEMOINS ET SIGNALISATION

SITUATIONS D'URGENCE

ENTRETIEN DU VEHICULE

CARACTÉRISTIQUES TECHNIQUES

INDEX ALPHABÉTIQUE

**ATTENTION** Si le témoin s'allume lorsque l'on roule, vérifiez que le frein à main n'est pas serré.



### ANOMALIE AIRBAG (rouge)

Quand on tourne la clé sur MAR, le témoin s'allume, mais il doit s'éteindre après quelques secondes.

L'allumage du témoin en permanence indique une anomalie du système airbag.

Sur certaines versions, le message concerné apparaît à l'écran.





#### ATTENTION

***Si le témoin  ne s'allume pas lorsqu'on tourne la clé sur MAR ou qu'il reste allumé pendant la marche, il s'agit peut-être d'une anomalie des systèmes de maintien. Si tel est le cas, les airbags ou les prétensionneurs pourraient ne pas s'activer en cas d'accident ou, plus rarement, s'activer intempestivement. Contacter au plus vite le Réseau Après-vente Fiat pour faire immédiatement contrôler le système.***





#### ATTENTION

***Si l'anomalie du témoin  (témoin éteint) est signalée par un clignotement dépassant les 4 secondes habituelles du témoin , qui signale un airbag frontal passager désactivé.***







### AIRBAG CÔTÉ PASSAGER DÉSACTIVÉ (jaune ambre)

Le témoin  s'allume en désactivant l'airbag frontal côté passager.

Avec l'airbag frontal côté passager activé, en tournant la clé sur MAR, le témoin  s'allume de manière fixe pendant environ 4 secondes, clignote encore pendant 4 autres secondes, puis il doit s'éteindre.



#### ATTENTION

***Le témoin  signale aussi l'anomalie éventuelle du témoin . Cette condition est signalée par le clignotement intermittent du témoin  au-delà des 4 secondes prévues. Dans ce cas, le témoin  pourrait ne pas signaler les anomalies éventuelles des systèmes de maintien. Contacter au plus vite le Réseau Après-vente Fiat pour faire immédiatement contrôler le système.***



## TEMPÉRATURE EXCESSIVE DU LIQUIDE DE REFROIDISSEMENT DU MOTEUR (rouge)

Quand on tourne la clé sur MAR, le témoin s'allume, mais il doit s'éteindre après quelques secondes.

Le témoin s'allume quand le moteur est en surchauffe.

Si le témoin s'allume, il faut procéder comme suit :

- en cas de marche normale** : arrêter le véhicule, éteindre le moteur et vérifier que le niveau d'eau à l'intérieur du bac n'est pas inférieur au repère MIN. Dans ce cas, attendre quelques minutes pour permettre au moteur de refroidir, puis ouvrir le bouchon, lentement et avec précaution, remplir avec du liquide de refroidissement, en s'assurant que celui-ci soit compris entre les repères MIN et MAX indiqués sur ladite cuve. Vérifier aussi visuellement les éventuelles fuites de liquide. Si lors du démarrage suivant le témoin s'allume de nouveau, contacter le Réseau Après-vente Fiat ;
- au cas où le véhicule est très sollicité** (par exemple, traction de remorques en côte ou véhicule à pleine charge) : ralentir et, si le témoin reste allumé, arrêter le véhicule. S'arrêter pendant 2 ou 3 minutes, en laissant le moteur allumé et légèrement accéléré pour que le liquide de refroidissement circule plus facilement, puis couper le moteur. Vérifier le niveau du liquide suivant les indications ci-dessus.

ATTENTION Sur des parcours très contraignants, il est conseillé de laisser le moteur allumé et légèrement accéléré pendant quelques minutes avant de l'éteindre.

Sur certaines versions, le message concerné apparaît à l'écran.



## CHARGE DE LA BATTERIE INSUFFISANTE (rouge)

En tournant la clé sur MAR le témoin s'allume, mais il doit s'éteindre une fois que le moteur est lancé (quand le moteur est au ralenti, un bref retard de l'extinction est admis).

Si le témoin reste allumé, s'adresser immédiatement au Réseau Après-vente Fiat.



## ANOMALIE DU SYSTÈME ABS (jaune ambre)

Quand on tourne la clé sur MAR, le témoin s'allume, mais il doit s'éteindre après quelques secondes.

Le témoin s'allume lorsque le système est défaillant ou non disponible. Dans ce cas l'efficacité du système de freinage reste intacte, mais sans les fonctions offertes par le système ABS. Rouler prudemment et s'adresser immédiatement au Réseau Après-vente Fiat.

Sur certaines versions, le message concerné apparaît à l'écran.

CONNAISSANCE DU VEHICULE

SÉCURITÉ

DÉMARRAGE ET CONDUITE

TEMOINS ET SIGNALISATION

SITUATIONS D'URGENCE

ENTRETIEN DU VEHICULE

CARACTÉRISTIQUES TECHNIQUES

INDEX ALPHABÉTIQUE

**ANOMALIE EBD (rouge)  
(jaune ambre)**

L'allumage simultané des témoins (!) et (ABS) lorsque le moteur est en service, indique un'anomalie du système EBD ou que le système n'est pas disponible. Dans ce cas, des freinages violents peuvent provoquer un blocage précoce du train arrière, avec possibilité de dérapage. Conduire très prudemment et se rendre immédiatement auprès du Réseau Après-vente Fiat pour faire contrôler le système.

Sur certaines versions, le message concerné apparaît à l'écran.

**TÉMOIN FIXE : PRESSION DE L'HUILE MOTEUR INSUFFISANTE (rouge)****TÉMOIN CLIGNOTANT : HUILE MOTEUR DÉGRADÉE**

(seulement les versions Multijet avec DPF - rouge)

Quand on tourne la clé sur MAR le témoin s'allume, mais il doit s'éteindre dès que le moteur a démarré.

**1. Pression insuffisante de l'huile moteur**

Le témoin s'allume en mode fixe conjointement (pour les versions/marchés, où cela est prévu) au message affiché sur l'écran lorsque le système détecte un manque de pression de l'huile moteur.

**ATTENTION**

*Si le témoin  s'allume pendant la marche (sur certaines versions en même temps que le message affiché sur l'écran), couper immédiatement le moteur et s'adresser au Réseau Après-vente Fiat.*

**2. Huile moteur dégradée**

(seulement les versions Multijet avec DPF)

Le témoin s'allume en mode clignotant et un message spécifique s'affiche (pour les versions et marchés où cela est prévu) sur l'écran. Selon les versions, le témoin peut clignoter de la façon suivante :

- pendant 1 minute, toutes les deux heures ;
- par cycles de 3 minutes, avec des intervalles de 5 secondes d'extinction du témoin, jusqu'à ce que l'huile soit vidangée.

À la suite du premier signalement, à chaque démarrage du moteur, le témoin continuera à clignoter selon les modalités indiquées ci-dessus, jusqu'à ce que l'huile soit vidangée. L'écran (pour les versions/marchés où cela est prévu) affiche un message dédié, en plus du témoin.

L'allumage en mode clignotant de ce témoin ne doit pas être considéré comme une anomalie de la voiture, mais comme un avertissement qui prévient le client que l'utilisation normale de la voiture implique de faire la vidange d'huile.

Il est bon de rappeler que la dégradation de l'huile est accélérée par :

- une utilisation de la voiture principalement en ville qui augmente la fréquence de la procédure de régénération du DPF ;
- une utilisation de la voiture sur de brefs trajets, ce qui empêche le moteur d'atteindre la température de régime ;
- des interruptions répétées de la procédure de régénération signalées par l'allumage du témoin DPF.



### ATTENTION

**Quand le témoin s'allume, l'huile moteur détériorée doit être vidangée dès que possible et jamais plus de 500 km après que le témoin se soit allumé pour la première fois. Le non respect des informations ci-dessus pourrait causer de graves dommages au moteur et la déchéance de la garantie. Rappelons que l'allumage de ce témoin n'est pas lié à la quantité d'huile présente dans le moteur et qu'il ne faut surtout pas ajouter d'huile dans le moteur si le témoin s'allume et se met à clignoter.**

### Pour les versions/marchés, où cela est prévu :

le témoin  s'allume en mode clignotant en même temps que le message affiché par l'écran (s'il est prévu) lorsque le système détecte une dégradation de l'huile du moteur.

L'allumage en mode clignotant de ce témoin ne doit pas être considéré comme une anomalie de la voiture, mais comme un avertissement qui signale au conducteur que l'utilisation normale de la voiture implique de faire la vidange d'huile du moteur.

Si l'huile n'est pas vidangée, lorsqu'un deuxième seuil de dégradation est atteint, le témoin  s'allume sur le combiné de bord et le fonctionnement du moteur est limité à 3 000 tr/min.

Si l'huile n'est pas encore vidangée, lorsqu'un troisième seuil de dégradation est atteint, le moteur est limité à 1 500 tr/min, de manière à éviter tout endommagement.



**Pour éviter d'endommager le moteur, il est recommandé de vidanger l'huile moteur quand le témoin  s'allume en mode clignotant. S'adresser au Réseau Après-vente Fiat.**



### ANOMALIE DE LA DIRECTION ASSISTÉE ÉLECTRIQUE « DUALDRIVE » (rouge)

Quand on tourne la clé sur MAR, le témoin s'allume, mais il doit s'éteindre après quelques secondes.

Si le témoin reste allumé, la direction assistée électrique n'est pas effective et l'effort sur le volant augmente sensiblement tout en ayant la possibilité de braquer la voiture : s'adresser au Réseau Après-vente Fiat.

Sur certaines versions, le message concerné apparaît à l'écran.

CONNAISSANCE DU VÉHICULE

SÉCURITÉ

DÉMARRAGE ET CONDUITE

TÉMOINS ET SIGNALISATION

SITUATIONS D'URGENCE

ENTRETIEN DU VÉHICULE

CARACTÉRISTIQUES TECHNIQUES

INDEX ALPHABÉTIQUE

**DÉSACTIVATION DU SYSTÈME START&STOP (jaune ambre)**

Le témoin s'allume quand on désactive le système Start&Stop en appuyant sur le bouton de la planche de bord. Sur certaines versions, le message concerné apparaît à l'écran.

**FERMETURE INCOMPLÈTE DES PORTES (rouge)**

Le témoin s'allume, sur certaines versions, quand une ou plusieurs portes, ou le hayon du coffre à bagages, ne sont pas parfaitement fermés.

Sur certaines versions, l'écran affiche le message dédié.

Portes ouvertes et véhicule en marche, le système émet un signal sonore.

**ANOMALIE DU SYSTÈME EOBD/INJECTION (jaune ambre)**

En conditions normales, en tournant la clé de contact sur MAR, le témoin s'allume, mais il doit s'éteindre dès que le moteur est lancé.

Si le témoin reste allumé ou s'allume quand le véhicule roule, cela signale un dysfonctionnement du système d'injection. Si le témoin s'allume de manière fixe, cela dénote un dysfonctionnement du système

d'alimentation/allumage qui pourrait provoquer de fortes émissions à l'échappement, une dégradation possible des performances, une mauvaise maniabilité et des consommations élevées.

Sur certaines versions, le message concerné apparaît à l'écran.

Dans ces conditions, on peut continuer à rouler en évitant toutefois de demander au moteur des efforts trop importants ou des vitesses élevées. L'utilisation prolongée du véhicule avec le témoin allumé et fixe peut provoquer des dommages, contacter au plus vite le Réseau Après-vente Fiat.

**UNIQUEMENT POUR LES MOTEURS À ESSENCE**

Un éclairage clignotant du témoin signale un risque de dommage du catalyseur.

En cas de témoin allumé et clignotant, il faut lâcher la pédale d'accélérateur et revenir à un bas régime jusqu'à ce que le témoin ne clignote plus ; poursuivre sa route à une vitesse modérée, en essayant d'éviter des conditions de conduite pouvant provoquer d'autres clignotements du témoin et s'adresser le plus tôt possible au Réseau Après-vente Fiat.



**Si, en tournant la clé sur MAR, le témoin ne s'allume pas ou si, pendant la marche, il s'allume en mode fixe ou clignotant (accompagné, sur certaines versions, d'un message affiché sur l'écran), s'adresser le plus tôt possible au Réseau Après-vente Fiat. Le fonctionnement du témoin peut être vérifié au moyen d'appareils spéciaux par les agents de contrôle de la circulation. Se conformer aux normes en vigueur dans le pays concerné.**



## NETTOYAGE DU DPF (PIÈGE À PARTICULES) EN COURS

(uniquement versions Multijet avec DPF - jaune ambre)

Quand on tourne la clé sur MAR, le témoin s'allume, mais il doit s'éteindre après quelques secondes. Le témoin s'allume en mode fixe pour avertir le client que le système DPF doit éliminer les substances polluantes piégées (particules) au moyen d'une procédure de régénération. Le voyant ne s'allume pas à chaque fois que le DPF est en cours de régénération, mais uniquement lorsque les conditions de conduite nécessitent d'informer le client. Pour que le voyant s'éteigne, il convient de maintenir la voiture en marche jusqu'au terme de la régénération. La procédure dure 15 minutes en moyenne. Les conditions optimales pour mener à bien la procédure sont réunies lorsque la voiture continue à rouler à 60 km/h, avec un régime moteur supérieur

à 2 000 tr/min. L'allumage de ce témoin n'est pas une anomalie de la voiture et il n'est donc pas nécessaire de l'emmener à l'atelier. En même temps que le témoin s'allume, l'écran affiche le message dédié (pour les versions/marchés, où cela est prévu).



## ATTENTION

**La vitesse à laquelle on roule doit toujours tenir compte de la circulation, des conditions atmosphériques et de la réglementation en vigueur en matière de code de la route. À noter par ailleurs qu'il est possible de couper le moteur même si le voyant DPF est allumé ; des interruptions répétées de la procédure de régénération risquent cependant d'entraîner la dégradation précoce de l'huile moteur. C'est la raison pour laquelle il est toujours recommandé d'attendre l'extinction du voyant avant de couper le moteur en suivant les indications reportées ci-dessus. Il n'est pas conseillé d'achever la régénération du DPF lorsque la voiture est à l'arrêt.**



## RÉSERVE DE CARBURANT (jaune ambre)

Quand on tourne la clé sur MAR, le témoin s'allume, mais il doit s'éteindre après quelques secondes.

Le témoin s'allume quand il ne reste qu'environ 5 litres de carburant dans le réservoir.

CONNAISSANCE DU VÉHICULE

SÉCURITÉ

DÉMARRAGE ET CONDUITE

TEMOINS ET SIGNALISATION

SITUATIONS D'URGENCE

ENTRETIEN DU VÉHICULE

CARACTÉRISTIQUES TECHNIQUES

INDEX ALPHABÉTIQUE

**ATTENTION** Le clignotement du témoin indique une anomalie du système. Dans ce cas, s'adresser au Réseau Après-vente Fiat pour faire contrôler le système.



### **PRÉCHAUFFAGE DES BOUGIES/ANOMALIE PRÉCHAUFFAGE DES BOUGIES (versions Multijet - jaune ambre)**

#### **PRÉCHAUFFAGE DES BOUGIES**

Quand on tourne la clé sur MAR, le témoin s'allume. Il s'éteint lorsque les bougies ont atteint la température prédéfinie. Démarrer le moteur aussitôt après l'extinction du témoin.

**ATTENTION** En cas de température ambiante élevée, la durée d'allumage du témoin peut être pratiquement imperceptible.

#### **ANOMALIE DU PRÉCHAUFFAGE DES BOUGIES**



Le témoin clignote en cas d'anomalie du système de préchauffage des bougies. Contacter au plus vite le Réseau Après-vente Fiat.

Sur certaines versions, le message concerné apparaît à l'écran.





### **PRÉSENCE D'EAU DANS LE FILTRE À GAZOLE (versions Multijet - jaune ambre)**

Quand on tourne la clé sur MAR, le témoin s'allume, mais il doit s'éteindre après quelques secondes.

Le témoin  s'allume en présence d'eau dans le filtre à gazole. Sur certaines versions, le témoin  s'allume en alternative.

Sur certaines versions, le message concerné apparaît à l'écran.





**La présence d'eau dans le circuit d'alimentation peut endommager sérieusement le circuit d'injection et se solder par un fonctionnement irrégulier du moteur. Si le témoin  s'allume (sur certaines versions, le témoin  s'allume avec le message affiché sur l'écran), contacter au plus vite le Réseau Après-vente Fiat pour procéder à la purge. Si ce signal se produit immédiatement après un ravitaillement, il est possible qu'il y ait de l'eau dans le réservoir : dans ce cas, couper immédiatement le moteur et contacter le Réseau Après-vente Fiat.**



## **ANOMALIE DU SYSTÈME DE PROTECTION DE LA VOITURE - FIAT CODE (jaune ambre)**

Le témoin allumé à lumière fixe quand la clé est sur MAR, indique une anomalie possible (voir « Le système Fiat Code » au chapitre « Connaissance de la voiture »).

**ATTENTION** L'allumage simultané des témoins  et  indique une anomalie du système Fiat CODE.

Lorsque le moteur tourne, si le témoin  clignote, cela signifie que la voiture n'est pas protégée par le dispositif de coupure du moteur (voir « Le système Fiat Code » au chapitre « Connaissance de la voiture »).

S'adresser au Réseau Après-vente Fiat pour effectuer la mémorisation de toutes les clés.



## **FEU ANTIBROUILLARD AR (jaune ambre)**

Le témoin s'allume en activant le feu antibrouillard arrière.



## **SIGNALISATION D'ANOMALIE GÉNÉRIQUE (jaune ambre)**

Le témoin s'allume si les évènements suivants se produisent.

## **ANOMALIE DU CAPTEUR DE PRESSION DE L'HUILE MOTEUR**

Le témoin s'allume lorsqu'une anomalie est détectée par le capteur de pression d'huile moteur. S'adresser au plus vite au Réseau Après-vente Fiat pour réparer l'anomalie en question.

## **PRÉSENCE D'EAU DANS LE FILTRE À GAZOLE**

Voir les indications concernant le témoin .

## **INTERVENTION DU DISPOSITIF DE COUPURE DE CARBURANT/COUPURE DE CARBURANT NON DISPONIBLE**

Le témoin s'allume quand l'interrupteur inertiel de coupure en carburant intervient ou lorsque ce dernier n'est pas disponible.

Le message dédié apparaît à l'écran.

## **ANOMALIE DES FEUX EXTÉRIEURS**

Le témoin s'allume quand une anomalie des feux extérieurs est détectée.

## **ANOMALIE DES CAPTEURS DE STATIONNEMENT**

Le témoin s'allume en même temps que le message qui s'affiche sur l'écran, lorsqu'une anomalie des capteurs de stationnement est détectée. Dans ce cas, s'adresser au Réseau Après-vente Fiat.

CONNAISSANCE DU VÉHICULE

SÉCURITÉ

DÉMARRAGE ET CONDUITE

**TEMOINS ET SIGNALISATION**

SITUATIONS D'URGENCE

ENTRETIEN DU VÉHICULE

CARACTÉRISTIQUES TECHNIQUES

INDEX ALPHABÉTIQUE



## ANOMALIE DU SYSTÈME ESP/HILL HOLDER (jaune ambre)

### ANOMALIE DU SYSTÈME ESP

Quand on tourne la clé sur MAR le témoin s'allume, mais doit s'éteindre après quelques secondes.

Si le témoin ne s'éteint pas, ou s'il reste allumé pendant que le véhicule roule, et que la DEL est allumée sur le bouton ASR OFF, s'adresser au Réseau Après-vente Fiat.

Le message dédié apparaît sur l'écran.

**Note** Le clignotement du témoin quand le véhicule roule indique l'intervention du système ESP.

### ANOMALIE DE HILL HOLDER

Quand on tourne la clé sur MAR le témoin s'allume, mais doit s'éteindre après quelques secondes.

L'allumage du témoin indique une anomalie du système Hill Holder. Dans ce cas, s'adresser, dès que possible, au Réseau Après-vente Fiat.

Le message dédié apparaît sur l'écran.



## FEUX DE CROISEMENT ET FEUX DE POSITION (vert)/FOLLOW ME HOME (vert)

### FEUX DE POSITION ET FEUX DE CROISEMENT

Le témoin s'allume quand on actionne les feux de position ou les feux de croisement.

### FOLLOW ME HOME

Le témoin s'allume quand on utilise ce dispositif (voir « Follow me home » au chapitre « Connaissance de la voiture »).

Le message dédié apparaît à l'écran.



## FEUX ANTIBROUILLARD (vert)

Le témoin s'allume lors de l'activation des feux antibrouillard avant.



## FEU CLIGNOTANT GAUCHE (vert - intermittent)

Le témoin s'allume quand le levier de commande des feux de direction (clignotants) est déplacé vers le bas ou, avec le clignotant droit, quand on appuie sur le bouton des feux de détresse.



## FEU CLIGNOTANT DROIT (vert - intermittent)

Le témoin s'allume quand le levier de commande des feux de direction (clignotants) est déplacé vers le haut ou, avec le clignotant gauche, quand on appuie sur le bouton des feux de détresse.



## ACTIVATION DE DIRECTION ASSISTÉE ÉLECTRIQUE « DUALDRIVE »

L'indication CITY s'allume sur l'écran multifonction lorsque la direction électrique « Dualdrive » est activée en appuyant sur le bouton de commande correspondant. Lorsqu'on appuie de nouveau sur le bouton l'indication **CITY** s'éteint.



## FEUX DE ROUTE (bleu)

Le témoin s'allume quand on actionne les feux de route.

## PRÉSENCE POSSIBLE DE VERGLAS SUR LA ROUTE

Quand la température extérieure atteint ou est inférieure à 3 °C, l'indication de la température extérieure clignote pour signaler la présence possible de verglas sur la route.

L'écran multifonction affiche le message dédié.

## LIMITE DE VITESSE DÉPASSÉE

L'écran affiche le message dédié quand la voiture dépasse la valeur de limite de vitesse programmée (voir « Écran multifonction » au chapitre « Connaissance de la voiture »).

## AUTONOMIE LIMITÉE

L'écran multifonction affiche le message dédié pour informer l'utilisateur que l'autonomie de la voiture est inférieure à 50 km.

## SYSTÈME ASR

Le système ASR peut être désactivé en appuyant sur le bouton ASR OFF.

L'écran multifonction est en mesure d'afficher un message dédié, au moment de l'événement, pour informer l'utilisateur que le système a été désactivé ; en même temps, la DEL s'allume sur le bouton.

En appuyant de nouveau sur le bouton ASR OFF, la DEL du bouton s'éteint et l'écran affiche un message dédié pour informer l'utilisateur que le système a été réactivé.

CONNAISSANCE DU VÉHICULE

SÉCURITÉ

DÉMARRAGE ET CONDUITE

TEMOINS ET SIGNALISATION

SITUATIONS D'URGENCE

ENTRETIEN DU VÉHICULE

CARACTÉRISTIQUES TECHNIQUES

INDEX ALPHABÉTIQUE



## USURE DES PLAQUETTES DE FREIN (jaune ambre)

Le témoin s'allume sur le cadran (conjointement au message affiché sur l'écran et à un message sonore) si les plaquettes de frein avant sont usées ; dans ce cas, les remplacer dès que possible.



## ENCLENCHEMENT DE LA FONCTION ECO (versions 0.9 TwinAir 85Ch)

L'indication ECO s'allume sur l'écran multifonction lorsqu'on active cette fonction en appuyant sur le bouton de commande correspondant. Lorsqu'on appuie de nouveau sur le bouton, l'indication ECO s'éteint.



## ENCLENCHEMENT DE LA FONCTION SPORT (versions 1.4 16V)

L'indication SPORT s'allume sur l'écran multifonction lorsqu'on active cette fonction en appuyant sur le bouton de commande correspondant. Lorsqu'on appuie de nouveau sur le bouton, l'indication SPORT s'éteint.



## CEINTURES DE SÉCURITÉ NON BOUCLÉES (rouge)

Le témoin s'allume en mode fixe sur le cadran quand la voiture est à l'arrêt et que la ceinture de sécurité du conducteur n'est pas correctement bouclée. Ce témoin s'allume en mode fixe, accompagné d'une tonalité continue de l'avertisseur sonore (buzzer) pendant les 6 premières secondes ; pendant les 96 secondes suivantes, le témoin s'allume en mode clignotant accompagné d'une tonalité intermittente de l'avertisseur sonore, quand le véhicule roule et que les ceintures des places avant ne sont pas correctement bouclées. L'avertisseur sonore (buzzer) du système S.B.R. (Seat Belt Reminder) ne peut être neutralisé que par le Réseau Après-vente Fiat. Le système peut être réactivé au moyen du menu de configuration. Le message dédié apparaît à l'écran.

# SITUATIONS D'URGENCE

Dans une situation d'urgence, il est conseillé d'appeler le numéro vert figurant sur la Notice de Garantie. Il est par ailleurs possible de se connecter au site [www.fiat500.com](http://www.fiat500.com) pour rechercher le Réseau Après-vente Fiat le plus proche.

## DÉMARRAGE DU MOTEUR

Si le témoin  reste allumé en mode fixe sur le combiné de bord, s'adresser immédiatement au Réseau Après-vente Fiat.

## DÉMARRAGE AVEC BATTERIE D'APPOINT

Si la batterie est déchargée, il est possible de démarrer le moteur en utilisant une autre batterie fig. 95, ayant une capacité égale ou légèrement supérieure à celle de la batterie déchargée.

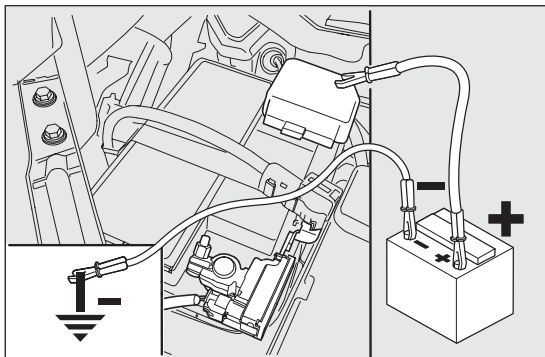

fig. 95

F0S0093



**Il faut absolument éviter d'utiliser un chargeur de batterie rapide pour un démarrage d'urgence : vous risqueriez d'endommager les systèmes électroniques et les centrales d'allumage et d'alimentation du moteur.**



### ATTENTION

**Cette procédure de démarrage doit être confiée à un personnel expert, car des manoeuvres incorrectes peuvent provoquer des décharges électriques de forte intensité. Par ailleurs, le liquide contenu dans la batterie étant toxique et corrosif, éviter tout contact avec la peau et les yeux. Ne jamais s'approcher de la batterie avec des flammes nues ou des cigarettes allumées et veiller à ne jamais provoquer d'étincelles.**

Pour effectuer le démarrage, procéder comme suit :

- brancher les bornes positives, signe (+) à proximité de la borne, des deux batteries à l'aide d'un câble spécial ;

CONNAISSANCE DU VEHICULE

SÉCURITÉ

DÉMARRAGE ET CONDUITE

TEMOINS ET SIGNALISATION

SITUATIONS D'URGENCE

ENTRETIEN DU VEHICULE

CARACTÉRISTIQUES TECHNIQUES

INDEX ALPHABETIQUE

brancher à l'aide d'un deuxième câble la borne négative (-) de la batterie d'appoint à un point de masse ↓ sur le moteur ou la boîte de vitesses de la voiture à démarrer ;

démarrer le moteur ;

le moteur démarré, enlever les câbles en suivant l'ordre inverse de la procédure de branchement.

Si le moteur ne démarre pas après quelques tentatives, inutile d'insister, mais s'adresser au Réseau Après-vente Fiat.

**ATTENTION** Ne pas relier directement les bornes négatives des deux batteries : d'éventuelles étincelles pourraient mettre le feu à d'éventuels gaz sortant de la batterie. Si la batterie d'appoint est installée sur une autre voiture, il faut éviter tout contact accidentel des parties métalliques de celle-ci avec la voiture dont la batterie est déchargée.

## DÉMARRAGE PAR MANOEUVRES À INERTIE

Il faut absolument éviter le démarrage par poussée, par remorquage ou en utilisant les pentes.

Ces manœuvres peuvent provoquer l'arrivée de carburant dans le pot catalytique et l'endommager définitivement.

**ATTENTION** Tant que le moteur n'est pas lancé, le servofrein et la direction assistée électrique (le cas échéant) ne sont pas actifs, par conséquent il faut exercer un effort plus important que d'habitude sur la pédale du frein et sur le volant.

# REPLACEMENT D'UNE ROUE

## INDICATIONS GÉNÉRALES

La voiture peut être équipée de série (pour les versions/marchés, où cela est prévu) d'une roue de secours normale ou d'une roue de secours galette.

L'opération de remplacement de la roue et l'utilisation correcte du cric et de la roue de secours galette exigent de respecter certaines précautions décrites ci-après.



### ATTENTION

*La roue de secours galette de série (pour les versions/marchés, où cela est prévu) est conçue spécialement pour votre voiture. Il ne faut pas l'employer sur d'autres véhicules d'un modèle différent, ni utiliser de roues de secours galettes d'autres modèles sur votre propre voiture. La roue de secours galette ne doit s'utiliser qu'en cas d'urgence. L'emploi doit être réduit au minimum indispensable et la vitesse ne doit pas dépasser 80 km/h.*



### ATTENTION

La roue de secours galette porte un autocollant de couleur orange où les principales précautions d'emploi de la roue galette et de ses limitations d'utilisation sont indiquées. L'étiquette adhésive ne doit absolument pas être enlevée ou cachée. Sur l'étiquette figurent les indications suivantes en quatre langues : « Attention ! Seulement pour une utilisation temporaire ! 80 km/h maximum ! Remplacer dès que possible par une roue de service standard. Ne pas couvrir cette instruction ». Aucun enjoliveur ne doit jamais être monté sur la roue de secours galette.



### ATTENTION

Le remplacement éventuel du type de roues utilisées (jantes en alliage plutôt qu'en acier et inversement) comporte le remplacement obligatoire de tous les boulons de fixation par d'autres de dimension adaptée.



### ATTENTION

Signaler le véhicule à l'arrêt suivant les normes en vigueur : feux de détresse, triangle de présignalisation, etc. Il est opportun que tous les passagers quittent le véhicule, notamment s'il est très chargé, et attendent dans un endroit protégé, loin de la circulation. En cas de routes en pente ou déformées, positionner sous les roues des cales ou d'autres matériaux pour le blocage de la voiture.



### ATTENTION

Les caractéristiques de conduite de la voiture, après le montage de la roue de secours galette, changent. Éviter d'accélérer, de freiner ou de braquer brusquement, et négocier les virages trop rapidement. La durée globale de la roue de secours galette est d'environ 3 000 km, après quoi le pneu correspondant doit être remplacé par un autre du même type. Ne jamais monter un pneu traditionnel sur une jante prévue pour l'utilisation d'une roue de secours galette. Faire réparer et remonter la roue remplacée le plus tôt possible. L'utilisation simultanée de deux roues de secours galettes ou plus n'est pas autorisée. Ne pas graisser les filets des boulons avant le montage : ils pourraient se dévisser spontanément.

CONNAISSANCE DU VÉHICULE

SÉCURITÉ

DÉMARRAGE ET CONDUITE

TEMOINS ET SIGNALISATION

SITUATIONS D'URGENCE

ENTRETIEN DU VÉHICULE

CARACTÉRISTIQUES TECHNIQUES

INDEX ALPHABÉTIQUE

**ATTENTION**

**Le cric fait partie des accessoires de série et sert exclusivement au remplacement des roues de la/des voitures du même modèle. Ne jamais l'utiliser pour d'autres emplois, par exemple pour soulever des véhicules d'autres modèles. Ne jamais l'utiliser pour effectuer des réparations sous la voiture. Si le cric n'est pas bien positionné, le véhicule soulevé peut tomber. Ne pas utiliser le cric pour des poids supérieurs à ceux figurant sur son étiquette adhésive.**

**ATTENTION**

**Les chaînes à neige ne peuvent pas être montées sur la roue de secours galette : par conséquent, si la crevaison concerne un pneu avant (roue motrice) et que l'emploi de chaînes est nécessaire, il faut démonter une roue normale du train arrière et monter la roue de secours galette à la place de cette dernière. Ainsi, avec deux roues motrices avant normales, il est possible d'y monter les chaînes à neige, permettant ainsi de résoudre la situation d'urgence.**

**ATTENTION**

**Un montage erroné du carter de la roue, peut en causer le détachement lorsque la voiture est en marche. Ne jamais manipuler la valve de gonflage. Ne jamais introduire aucune sorte d'outils entre jante et pneu. Contrôler régulièrement la pression des pneus et de la roue de secours galette en se référant aux valeurs indiquées dans le chapitre « Caractéristiques techniques ».**

**CRIC**

Il est important de connaître les éléments suivants :

- la masse du cric est de 1,76 kg ;
- le cric ne nécessite aucun réglage ;
- le cric n'est pas réparable ; en cas de dommage, il doit être remplacé par un autre cric d'origine ;
- aucun outil, en dehors de la manivelle, ne peut être monté sur le cric.

Procéder au remplacement de la roue en agissant comme suit :

- arrêter la voiture de manière dans un endroit ne constituant pas un danger pour la circulation et où l'on puisse remplacer la roue en toute sécurité. Si possible, placer le véhicule sur un sol plat et compact ;
- éteindre le moteur et serrer le frein à main ;

- engager la première vitesse ou la marche arrière ;
- soulever le tapis de sol du coffre à bagages A fig. 96
- dévisser le dispositif de blocage B fig. 97
- prendre la boîte à outils C fig. 97 et l'apporter à côté de la roue à remplacer ;
- prendre la roue de secours galette D fig. 97 ;
- pour démonter l'enjoliveur, utiliser le tournevis fourni en faisant levier sur la fente située sur le pourtour extérieur ;
- pour les véhicules équipés de jantes en alliage, déposer l'enjoliveur couvre-moyeu clipsé par pression en utilisant le tournevis fourni ;
- desserrer d'environ un tour les boulons de fixation de la roue à remplacer à l'aide de la clé fournie E fig. 98 ;
- tourner la manivelle du cric de manière à l'ouvrir partiellement fig. 99 ;

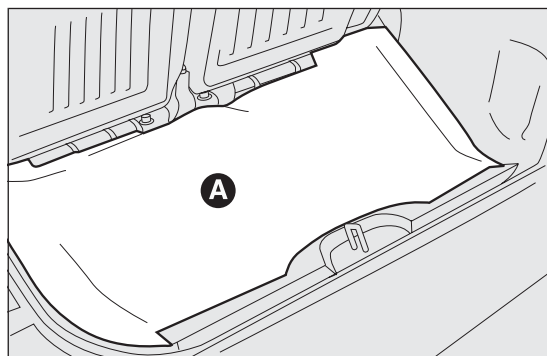

fig. 96

F0S0126

- placer le cric à côté de la roue à remplacer, au niveau de la marque gravée sur le longeron ;
- s'assurer que la rainure F fig. 99 du cric est bien fixée sur l'ailette G fig. 99 du longeron ;

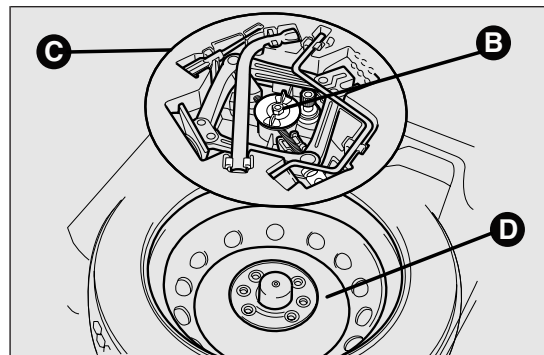

fig. 97

F0S0127

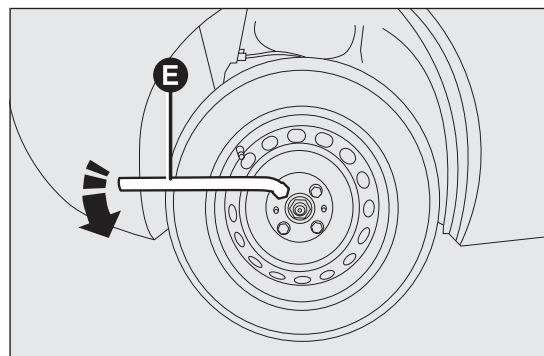

fig. 98

F0S0128

CONNAISSANCE DU VÉHICULE

SÉCURITÉ

DÉMARRAGE ET CONDUITE

TEMOINS ET SIGNALISATION

SITUATIONS D'URGENCE

ENTRETIEN DU VÉHICULE

CARACTÉRISTIQUES TECHNIQUES

INDEX ALPHABÉTIQUE

- prévenir les personnes éventuellement présentes que la voiture doit être soulevée ; par conséquent, il est bon de s'éloigner de la voiture et de ne pas la toucher jusqu'à ce qu'elle soit de nouveau au sol ;
- introduire la manivelle H fig. 99 dans le dispositif I fig. 99 du cric pour soulever la voiture, jusqu'à ce que la roue se soulève du sol de quelques centimètres. En actionnant la manivelle, s'assurer qu'elle tourne librement sans risque de s'écorchier la main contre le sol. D'autres parties du cric en mouvement (vis et articulations) peuvent provoquer des lésions : éviter de les toucher. Éliminer soigneusement toute trace de graisse de lubrification qui se serait déposée sur la peau ;
- s'assurer que la roue de secours galette, sur les surfaces d'appui, soit propre et sans impuretés qui pourraient, par la suite, provoquer le desserrage des boulons de fixation ;

- monter la roue de secours galette en faisant coïncider l'axe N fig. 100 avec l'un des orifices O fig. 100 se trouvant sur la roue ;
- visser les 4 boulons de fixation ;
- tourner la manivelle du cric de manière à baisser la voiture et retirer le cric ;
- serrer les boulons à fond, en passant alternativement d'un boulon à celui diamétralement opposé, selon l'ordre indiqué sur fig. 101.

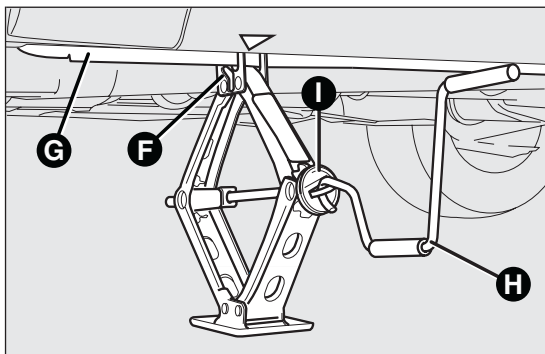

fig. 99

F0S0129

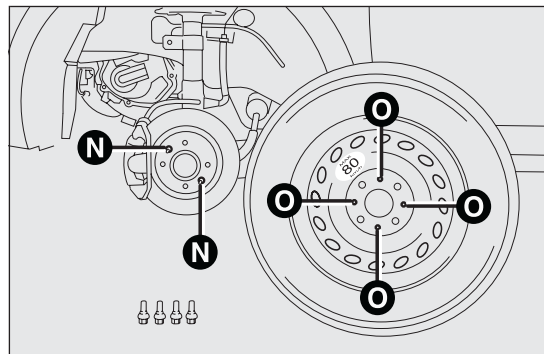

fig. 100

F0S0130

## REMONTAGE DE LA ROUE NORMALE

En suivant la procédure précédemment décrite, soulever la voiture et démonter la roue de secours.

### Versions avec jantes en acier

Procéder comme suit :

- s'assurer que la roue normale soit, sur les surfaces en contact avec le moyeu, propre et sans impuretés qui pourraient, par la suite, provoquer le desserrage des boulons de fixation ;
- monter la roue normale en insérant les 4 boulons dans les orifices ;
- en utilisant la clé fournie avec la voiture, visser les boulons de fixation ;
- clipser l'enjoliveur de roue, en faisant coïncider la rainure (façonnée à même l'enjoliveur) avec la valve de gonflage ;

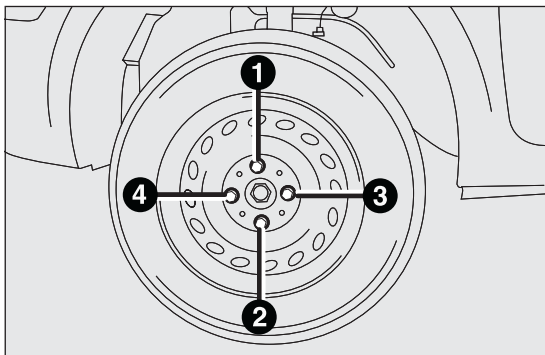

fig. 101

F0S0131

- baisser la voiture et enlever le cric ;
- en se servant de la clé fournie, serrer les boulons à fond, selon l'ordre numérique représenté précédemment.

### Versions avec jantes en alliage

- insérer la roue sur le moyeu et, en se servant de la clé fournie, visser les boulons ;
- baisser la voiture et enlever le cric ;
- en se servant de la clé fournie, serrer les boulons à fond, selon l'ordre représenté fig. 101 ;
- remettre l'enjoliveur couvre-moyeu monté en le clipsant et en s'assurant que l'orifice de référence sur la roue coïncide avec l'axe de référence sur l'enjoliveur.

**ATTENTION** Un mauvais montage peut provoquer le détachement de l'enjoliveur couvre-moyeu quand la voiture roule.

### Au terme de l'opération

- ranger la roue de secours galette D fig. 97 dans le logement prévu à cet effet dans le coffre à bagages ;
- remettre le cric dans son boîtier C partiellement ouvert en le forçant légèrement dans son siège de façon à éviter d'éventuelles vibrations éventuelles quand on roule ;
- remettre les outils utilisés dans les espaces prévus dans la boîte à outils ;

CONNAISSANCE DU VEHICULE

SÉCURITÉ

DÉMARRAGE ET CONDUITE

TEMOINS ET SIGNALISATION

SITUATIONS D'URGENCE

ENTRETIEN DU VEHICULE

CARACTÉRISTIQUES TECHNIQUES

INDEX ALPHABÉTIQUE

- ranger la boîte avec les outils, dans la roue de secours et visser le dispositif de blocage B ;
- remettre en place le tapis de sol du coffre à bagages.

**ATTENTION** Ne pas monter de chambre à air sur les pneus Tubeless. Contrôler périodiquement la pression des pneus et de la roue de secours galette.

**ATTENTION** Le remplacement éventuel du type de roues utilisées (jantes en alliage à la place de celles en acier ou inversement) exige que l'on remplace tout le jeu de boulons de fixation par d'autres de longueur adaptée et que l'on prenne une roue de secours galette spécifique, ayant des caractéristiques de fabrication différentes.

Il est opportun de garder les boulons et la roue galette remplacés pour pouvoir les réutiliser en cas de remontage des roues d'origine.

## KIT DE RÉPARATION RAPIDE DES PNEUS FIX&GO automatic

Le kit de réparation rapide des pneus Fix & Go automatic est logé dans le coffre à bagages. Le kit fig. 102 comprend :

- une bombe A contenant le liquide pour sceller, munie de :
- tuyau de remplissage B ;
- pastille adhésive C portant l'inscription « max. 80 km/h », à coller de manière à ce que le conducteur la voit bien (sur la planche de bord) après la réparation du pneu ;
- dépliant informatif (voir fig. 103), employé pour utiliser correctement le kit de réparation rapide et livré ensuite au personnel qui devra manier le pneu traité ;
- un compresseur D fig. 102 muni d'un manomètre et de raccords, qui se trouve dans le compartiment ;

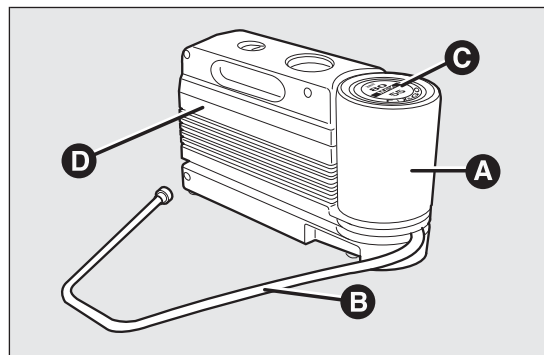

fig. 102

F0S0118

- une paire de gants de protection se trouvant dans le compartiment latéral du compresseur ;
  - adaptateurs, pour le gonflage d'éléments différents.
- Dans le boîtier (placé dans le coffre à bagages sous le tapis de revêtement) du kit de réparation rapide, on y trouve aussi le tournevis et la boule d'attelage.



### ATTENTION

**Remettre le dépliant au personnel qui devra s'occuper du pneu traité avec le kit de réparation pneus.**



**En cas de crevaison causée par des corps étrangers, il est possible de réparer des déchirures du pneu allant jusqu'à 4 mm de diamètre maximum sur la chape et sur les épaules.**

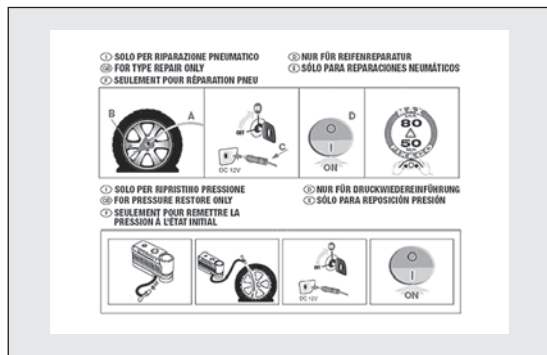

fig. 103

F0S0119



### ATTENTION

**En revanche, il sera impossible de réparer les déchirures des flancs du pneu. Ne pas utiliser le kit de réparation rapide si l'endommagement du pneu dépend du fait que le véhicule a roulé avec la roue dégonflée.**



### ATTENTION

**Dans le cas d'endommagement de la jante (déformation du canal provoquant une fuite d'air), la réparation est impossible. Éviter d'extraire les corps étrangers (vis ou clous) qui sont enfoncés dans le pneu.**

## IL FAUT SAVOIR QUE :

Le liquide de colmatage du kit de réparation rapide est efficace pour des températures extérieures comprises entre -20 °C et + 50 °C.

Le liquide de colmatage a un délai de péremption.



### ATTENTION

**Ne pas actionner le compresseur pendant plus de 20 minutes consécutives. Danger de surchauffe. Le kit de réparation rapide n'est pas conçu pour une réparation définitive, par conséquent les pneus réparés ne doivent être utilisés que provisoirement.**

CONNAISSANCE DU VEHICULE

SÉCURITÉ

DÉMARRAGE ET CONDUITE

TEMOINS ET SIGNALISATION

SITUATIONS D'URGENCE

ENTRETIEN DU VEHICULE

CARACTÉRISTIQUES TECHNIQUES

INDEX ALPHABÉTIQUE

**ATTENTION**

*La bombe aérosol contient de l'éthylène glycol. Elle contient du latex : ce qui peut provoquer une réaction allergique. Nocif si ingéré. Irritant pour les yeux. Le produit peut entraîner une sensibilisation par inhalation et par contact. Éviter le contact avec les yeux, la peau et les vêtements. En cas de contact, rincer immédiatement et abondamment avec de l'eau. En cas d'ingestion, ne pas provoquer le vomissement, mais bien rincer la bouche, boire beaucoup d'eau et s'adresser immédiatement à un médecin. Tenir hors de portée des enfants. Ce produit ne doit pas être utilisé par les personnes asthmatiques. Ne pas inhaler ses vapeurs au cours des opérations d'introduction et d'aspiration. En cas de réactions allergiques, consulter immédiatement un médecin. Conserver la bombe dans le compartiment prévu à cet effet, loin des sources de chaleur. Le liquide de colmatage a un délai de péremption.*



*Remplacer la bombe contenant le liquide de colmatage expiré. Ne pas jeter la bombe et le liquide de colmatage dans la nature. Recycler conformément aux normes nationales et locales.*

**PROCÉDURE DE GONFLAGE****ATTENTION**

*Mettre les gants de protection fournis avec le kit de réparation rapide des pneus.*

- Serrer le frein à main.** Dévisser le capuchon de la valve du pneu, enlever le tube flexible de remplissage A fig. 104 et visser la bague B fig. 104 sur la valve du pneu ;
- s'assurer que l'interrupteur D fig. 105 du compresseur est en position 0 (éteint), démarrer le moteur, insérer la goupille E fig. 106 dans la prise de courant et actionner le compresseur en plaçant l'interrupteur D fig. 105 en position I (allumé).

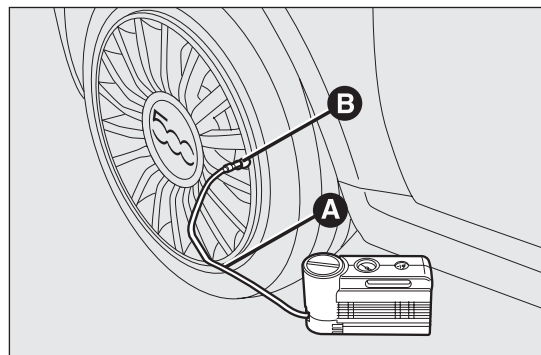

fig. 104

F0S0120

Gonfler le pneu à la pression indiquée dans le paragraphe « Pression de gonflage » du chapitre « Caractéristiques Techniques ».

Pour obtenir une lecture plus précise, il est conseillé de vérifier la valeur de la pression sur le manomètre F fig. 105 lorsque le compresseur est éteint ;

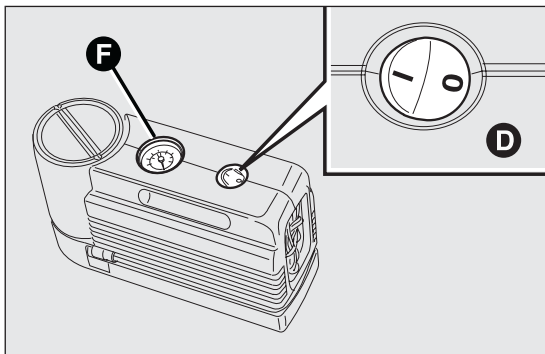

fig. 105

F0S0121

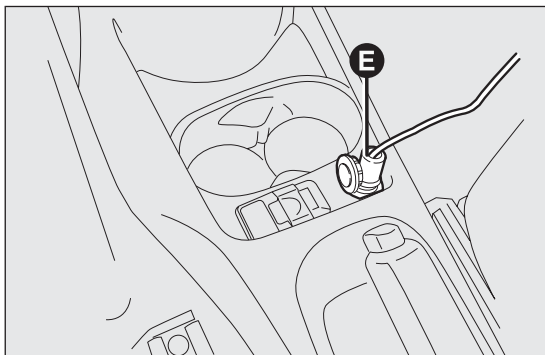

fig. 106

F0S0122

- si l'on ne réussit pas à obtenir la pression de 1,5 bar au moins dans un délai de 5 minutes, déconnecter le compresseur de la valve et de la prise de courant, puis faire avancer la voiture d'environ 10 mètres, pour distribuer le liquide de colmatage à l'intérieur du pneu et répéter l'opération de gonflage ;
- si, dans ce cas aussi, dans un délai de 5 minutes à partir de l'activation du compresseur, on n'atteint pas la pression de 1,8 bar au moins, ne pas reprendre la marche car le pneu est trop endommagé et le kit de réparation rapide n'est pas en mesure de garantir la tenue appropriée ; s'adresser au Réseau Après-vente Fiat ;
- si le pneu a été gonflé à la pression préconisée (voir paragraphe « Pression de gonflage » chapitre « Caractéristiques techniques »), il est possible de reprendre la route immédiatement ;



#### ATTENTION

*Coller la pastille adhésive à une position bien visible pour le conducteur pour signaler que le pneu a été traité avec le kit de réparation rapide. Conduire prudemment, notamment dans les virages. Ne pas dépasser 80 km/h. Ne pas accélérer ou freiner brusquement.*

- après avoir conduit pendant environ 10 minutes, s'arrêter et contrôler de nouveau la pression du pneu ; **ne pas oublier de serrer le frein à main ;**

CONNAISSANCE DU VEHICULE

SÉCURITÉ

DÉMARRAGE ET CONDUITE

TEMOINS ET SIGNALISATION

SITUATIONS D'URGENCE

ENTRETIEN DU VEHICULE

CARACTÉRISTIQUES TECHNIQUES

INDEX ALPHABÉTIQUE

**ATTENTION**

*Si la pression est descendue au-dessous de 1,8 bar, ne pas poursuivre sa route : le kit de réparation rapide Fix & Go automatic ne parvient pas à garantir la tenue requise car le pneu est trop endommagé. S'adresser au Réseau Après-vente Fiat.*

- par contre, si l'on relève une pression d'au moins 1,8 bar, rétablir la pression correcte (le moteur tournant et le frein à main serré) et reprendre la route ;
- se rendre, en conduisant très prudemment, auprès du Réseau Après-vente Fiat le plus proche.

**ATTENTION**

*Il faudra absolument signaler que le pneu a été réparé avec le kit de réparation rapide. Remettre le dépliant au personnel qui devra s'occuper du pneu traité avec le kit de réparation pneus.*

**UNIQUEMENT POUR LE CONTRÔLE ET LE RÉTABLISSEMENT DE LA PRESSION**

Le compresseur peut aussi être utilisé dans le seul but de rétablir la pression. Débrancher le raccord rapide et le brancher directement à la valve du pneu fig. 107 ;

de cette manière la bombe ne sera pas reliée au compresseur et le liquide de colmatage ne sera pas injecté.

**PROCÉDURE POUR REMPLACER LA BOMBE**

Pour remplacer la bombe, procéder comme suit :

- débrancher le raccord A fig. 108 ;
- tourner la bombe à remplacer dans le sens inverse des aiguilles d'une montre, et la soulever ;
- insérer la nouvelle bombe et la tourner dans le sens des aiguilles d'une montre ;
- brancher le raccord A à la bombe et introduire le tuyau transparent B fig. 108 dans le compartiment approprié.

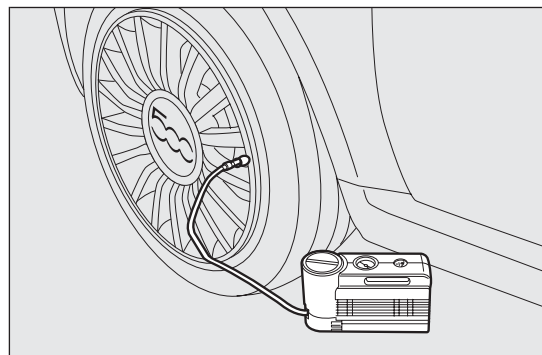

fig. 107

F0S0124

# REPLACEMENT D'UNE AMPOULE

## INDICATIONS GÉNÉRALES

- Avant de remplacer une ampoule, vérifier que les contacts ne soient pas oxydés ;
- les ampoules grillées doivent être remplacées par d'autres du même type et ayant la même puissance ;
- après avoir remplacé une ampoule des phares, vérifier toujours leur orientation pour des raisons de sécurité ;
- lorsqu'une ampoule ne fonctionne pas, avant de la remplacer, vérifier que le fusible correspondant est intact : pour l'emplacement des fusibles se référer au paragraphe « Remplacement des fusibles » de ce chapitre.

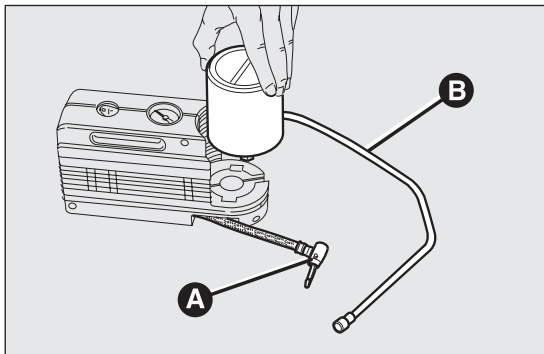

fig. 108

F0S0125



### ATTENTION

*Des modifications ou des réparations du circuit électrique effectuées de manière incorrecte et sans tenir compte des caractéristiques techniques du circuit, peuvent provoquer des anomalies de fonctionnement avec risques d'incendie.*



### ATTENTION

*Les ampoules à halogène contiennent du gaz sous pression, en cas de rupture, des fragments de verre peuvent être projetés.*



*Ne manipuler les lampes halogènes qu'en les prenant par la partie métallique. Si vous touchez des doigts le bulbe transparent, l'intensité de la lumière baisse et la durée de vie de la lampe risque aussi d'être réduite. En cas de contact accidentel, frotter le bulbe avec un chiffon trempé dans l'alcool, puis laisser sécher.*

CONNAISSANCE DU VEHICULE

SÉCURITÉ

DÉMARRAGE ET CONDUITE

TEMOINS ET SIGNALISATION

SITUATIONS D'URGENCE

ENTRETIEN DU VEHICULE

CARACTÉRISTIQUES TECHNIQUES

INDEX ALPHABÉTIQUE

CONNAISSANCE DU  
VEHICULE

SÉCURITÉ

DÉMARRAGE ET  
CONDUITE

TEMOINS ET  
SIGNALISATION

**SITUATIONS  
D'URGENCE**

ENTRETIEN DU  
VEHICULE

CARACTÉRISTIQUES  
TECHNIQUES

INDEX ALPHABÉTIQUE



***Il est conseillé de faire remplacer les lampes, si possible, auprès du Réseau Après-Vente Fiat. Le bon fonctionnement et l'orientation correcte des feux extérieurs sont essentiels pour une conduite en toute sécurité et pour éviter les sanctions prévues par la loi.***

**ATTENTION** Sur la surface intérieure du phare, un léger ternissement peut apparaître : il ne s'agit pas d'une anomalie, mais d'un phénomène naturel dû à la basse température et au degré d'humidité de l'air ; il disparaît rapidement lorsqu'on allume les feux. En revanche, la présence de gouttes à l'intérieur du phare indique une infiltration d'eau : dans ce cas, s'adresser au Réseau Après-vente Fiat.

## TYPES D'AMPOULES

Différents types d'ampoule sont installés sur la voiture :

**Ampoules entièrement en verre :** (type A) elles sont insérées par pression ; pour les enlever, il faut tirer.

**Ampoules à baïonnette :** (type B) pour les enlever, appuyer sur l'ampoule et la tourner dans le sens inverse des aiguilles d'une montre.

**Ampoules cylindriques :** (type C) pour les extraire, les déboîter de leurs contacts.

**Ampoules halogènes :** (type D) pour retirer l'ampoule, dégager le ressort de blocage de son emplacement.

**Ampoules halogènes :** (type E) pour retirer l'ampoule, dégager le ressort de blocage de son emplacement.

**Ampoules à décharge de gaz (Xénon) :** (type F) pour les remplacer, s'adresser au Réseau Après-vente Fiat.

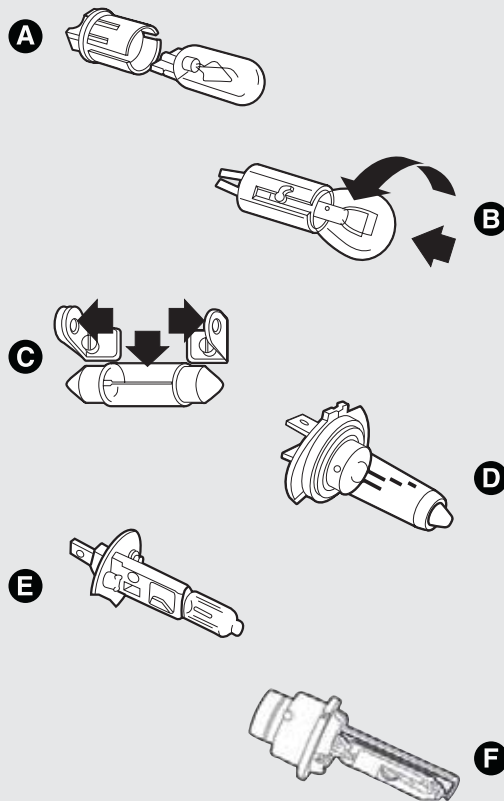

CONNAISSANCE DU VÉHICULE

SÉCURITÉ

DÉMARRAGE ET CONDUITE

TEMOINS ET SIGNALISATION

SITUATIONS D'URGENCE

ENTRETIEN DU VÉHICULE

CARACTÉRISTIQUES TECHNIQUES

INDEX ALPHABÉTIQUE

	<b>Ampoules</b>			
	<b>Utilisation</b>	<b>Type</b>	<b>Puissance</b>	<b>Réf. Figure</b>
CONNAISSANCE DU VEHICULE	Feux de route	H1	55W	D
SÉCURITÉ	Feux de croisement	H7	55W	D
	Feux de croisement à décharge de gaz Xénon (pour les versions/marchés, où cela est prévu)	DIS	35W	F
DÉMARRAGE ET CONDUITE	Positions avant/feux diurnes	W21/5W	5/21W	A
	Indicateurs de direction avant	WY21W	21W	B
TEMOINS ET SIGNALISATION	Feux clignotants avant (avec ampoules à décharge de gaz Xénon)	PY24W	24W	B
	Clignotants latéraux	W5W	5W	A
	Indicateurs de direction arrière	PY21W	21W	B
<b>SITUATIONS D'URGENCE</b>	Feux de position arrière	R10W	10W	B
	Stop	P21W	21W	B
	Feux de recul	P21W	21W	B
ENTRETIEN DU VEHICULE	Feu antibrouillard arrière	P21W	21W	B
	Plafonnier	C5W	5W	C
CARACTÉRISTIQUES TECHNIQUES	Plafonnier du coffre à bagages	W5W	5W	A
	Éclairage de plaque	C5W	5W	C
	Feux antibrouillard	H1	55W	E
INDEX ALPHABETIQUE	Feu d'arrêt supplémentaire (3ème stop)	W5W	5W	A

## REPLACEMENT D'UNE AMPOULE EXTÉRIEURE

Pour le type d'ampoule et sa puissance, se référer au paragraphe « Remplacement d'une ampoule ».

### GROUPES OPTIQUES AVANT

Les groupes optiques avant contiennent les ampoules des feux de position, de croisement, de route et des clignotants.

En intervenant depuis le compartiment moteur, enlever le bouchon en caoutchouc A fig. 109 pour accéder aux ampoules des feux clignotants ; enlever le bouchon en caoutchouc B fig. 109 pour accéder aux ampoules des feux de croisement.

Pour accéder aux ampoules des feux de position/ diurnes et de route, il faut d'abord braquer complètement les roues, puis ouvrir le volet de protection C fig. 110 logé sur le passage de roue au

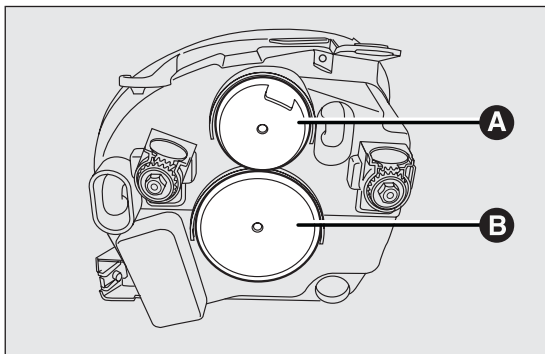

fig. 109

F0S0050

niveau des feux, puis enlever le bouchon en caoutchouc D fig. 110.

### FEUX CLIGNOTANTS

#### Avant

Pour remplacer l'ampoule, procéder comme suit :

- enlever le bouchon de protection en caoutchouc, décrit précédemment ;
- tourner la douille A fig. 111 dans le sens inverse des aiguilles d'une montre et l'extraire ;
- extraire l'ampoule montée par pression et la remplacer ;
- remonter la douille A en la tournant dans le sens des aiguilles d'une montre, en s'assurant qu'elle est bien bloquée ;
- remettre le capuchon en caoutchouc.

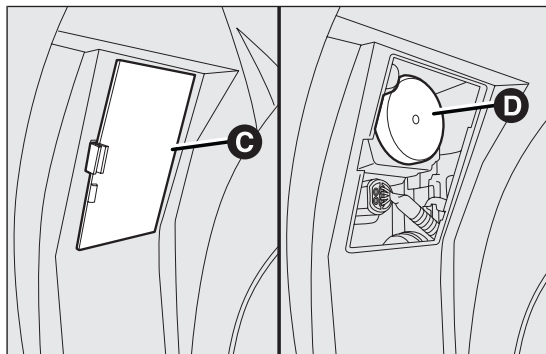

fig. 110

F0S0051

CONNAISSANCE DU VÉHICULE

SÉCURITÉ

DÉMARRAGE ET CONDUITE

TEMOINS ET SIGNALISATION

SITUATIONS D'URGENCE

ENTRETIEN DU VÉHICULE

CARACTÉRISTIQUES TECHNIQUES

INDEX ALPHABÉTIQUE

## Latéraux



**Prendre toutes les précautions nécessaires pour ne pas endommager la carrosserie lors de cette intervention (il est conseillé d'utiliser une carte en plastique suffisamment rigide et d'épaisseur appropriée).**

Pour remplacer l'ampoule, procéder comme suit :

- faire levier sur le transparent en partant de l'avant vers la partie arrière (1 - fig. 112) ;
- puis faire levier dans la direction opposée en partant de l'arrière (2 - fig. 112) et extraire le groupe B ;
- tourner la douille dans le sens inverse des aiguilles d'une montre, enlever l'ampoule montée par pression et la remplacer ;
- remonter la douille dans le transparent, puis placer le groupe B en s'assurant que le déclic blocage de l'agrafe de fixation se produit.

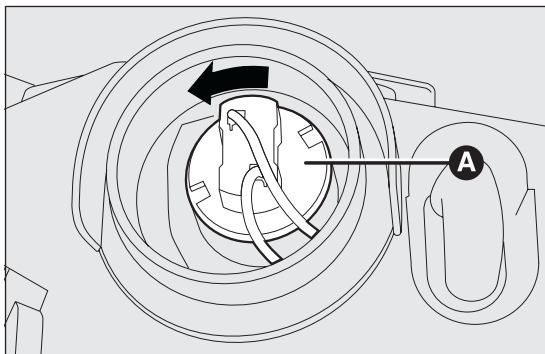

fig. 111

F0S0052

## FEUX DE CROISEMENT

Pour remplacer l'ampoule, procéder comme suit :

- enlever le bouchon de protection en caoutchouc, décrit précédemment ;
- appuyer sur le dispositif de blocage A fig. 113 et extraire la douille ;
- extraire l'ampoule montée par pression et la remplacer ;
- remonter la douille et vérifier qu'elle est correctement bloquée ;
- remettre le capuchon en caoutchouc.

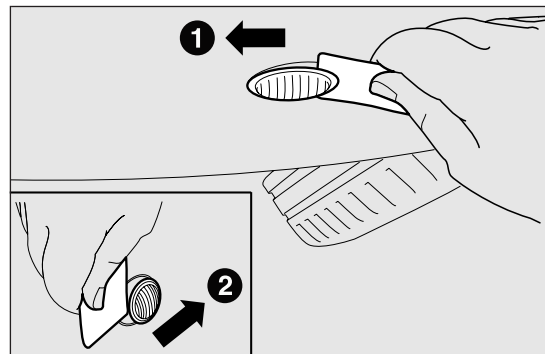

fig. 112

F0S0355

## Avec des ampoules à décharge de gaz (Xénon) (pour les versions/marchés, où cela est prévu)



### ATTENTION

*Du fait de la tension d'alimentation élevée, tout remplacement d'une ampoule à décharge de gaz (Xénon) doit être effectué exclusivement par du personnel spécialisé : danger de mort ! S'adresser au Réseau Après-vente Fiat.*

## FEUX DE ROUTE

Pour remplacer l'ampoule, procéder comme suit :

- enlever le bouchon de protection en caoutchouc, décrit précédemment ;
- libérer les deux agrafes de maintien de l'ampoule A fig. 114;

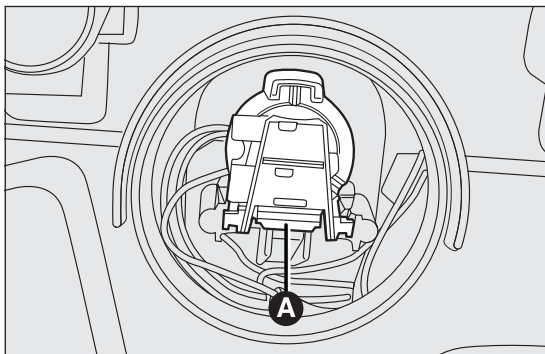

fig. 113

F0S0053

- extraire l'ampoule et la remplacer ;
- remonter la nouvelle ampoule, en faisant coïncider les profils de la partie métallique avec les rainures façonnées sur la parabole du phare, puis refermer les agrafes de retenue de l'ampoule ;
- remettre le capuchon en caoutchouc.

## FEUX DE POSITION/ÉCLAIRAGE DIURNE

Pour remplacer l'ampoule, procéder comme suit :

- enlever le bouchon de protection en caoutchouc, décrit précédemment ;
- tourner la douille B fig. 114 dans le sens inverse des aiguilles d'une montre et l'extraire ;
- extraire l'ampoule montée par pression et la remplacer ;

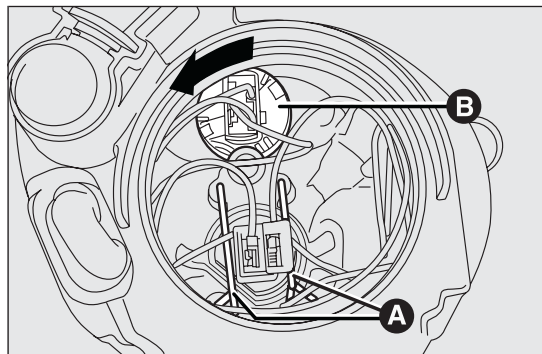

fig. 114

F0S0054

CONNAISSANCE DU VEHICULE

SÉCURITÉ

DÉMARRAGE ET CONDUITE

TEMOINS ET SIGNALISATION

SITUATIONS D'URGENCE

ENTRETIEN DU VEHICULE

CARACTÉRISTIQUES TECHNIQUES

INDEX ALPHABETIQUE

remonter la douille B en la tournant dans le sens des aiguilles d'une montre, en s'assurant qu'elle est bien bloquée ;

remettre le capuchon en caoutchouc.

## FEUX ANTIBROUILLARD

(pour les versions/marchés, où cela est prévu)

**ATTENTION** pour le remplacement des feux antibrouillard il faut s'adresser au Réseau Après-Vente Fiat.

## GROUPES OPTIQUES ARRIÈRE

Pour remplacer une ampoule, procéder comme suit :

ouvrir le hayon du coffre à bagages ;

dévisser les deux vis de fixation A fig. 115 et extraire axialement le groupe optique sans le tourner ;

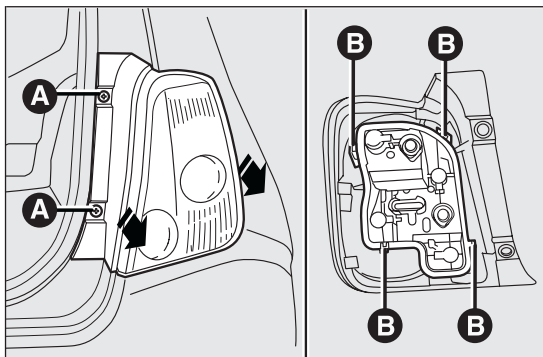

fig. 115

F0S0354

extraire la douille de son siège en la libérant des ailettes de blocage B fig. 115 ;

extraire les ampoules en appuyant légèrement dessus tout en les tournant dans le sens inverse des aiguilles d'une montre.

La disposition des ampoules est la suivante fig. 116 :

C Clignotants

D Stop

E Position

F Marche AR (feu droit)/antibrouillard (feu gauche).

## 3ème FEU DE STOP

Pour remplacer une ampoule, procéder comme suit :

enlever les deux capuchons de protection et dévisser les deux vis de fixation A fig. 117 ;

extraire le groupe ;

débrancher le connecteur électrique B fig. 118 ;

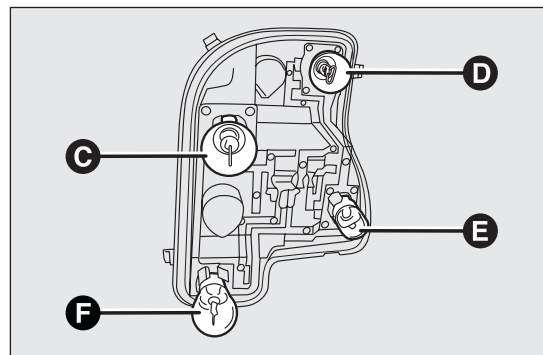

fig. 116

F0S0057

- appuyer sur le dispositif de retenue C fig. 118 et ouvrir la douille ;
- extraire l'ampoule montée par pression et la remplacer ;
- refermer la douille et s'assurer que le cran de retenu est bien bloqué ;
- visser les deux vis de fixation et remonter les capuchons de protection.

## FEUX DE PLAQUE

Pour remplacer les ampoules, procéder comme suit :

- intervenir sur le point indiqué par la flèche fig. 119 et enlever le transparent A ;

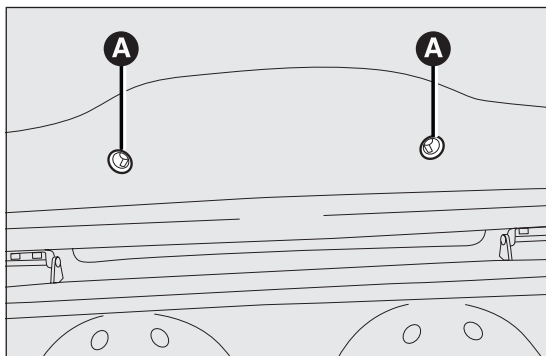

fig. 117

F0S0058

- remplacer l'ampoule en la dégageant des contacts latéraux, en s'assurant que la nouvelle ampoule soit correctement bloquée entre ces contacts ;
- remettre le transparent.

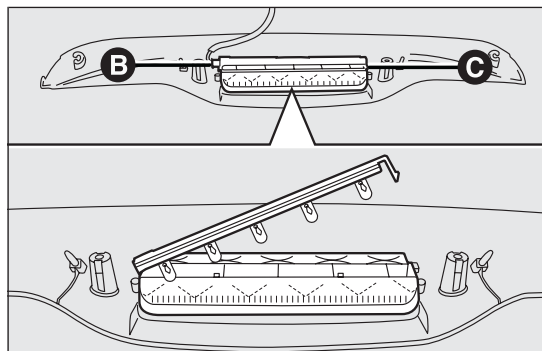

fig. 118

F0S0059

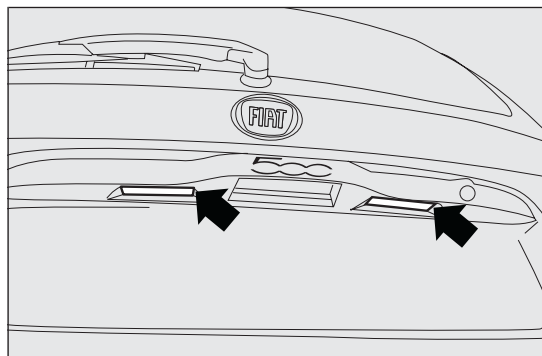

fig. 119

F0S0139

CONNAISSANCE DU VEHICULE

SÉCURITÉ

DÉMARRAGE ET CONDUITE

TEMOINS ET SIGNALISATION

SITUATIONS D'URGENCE

ENTRETIEN DU VEHICULE

CARACTÉRISTIQUES TECHNIQUES

INDEX ALPHABETIQUE

## REPLACEMENT D'UNE AMPOULE INTÉRIÈRE

Pour le type d'ampoule et sa puissance, voir les indications au paragraphe « Remplacement d'une ampoule ».

### PLAFONNIER DE L'HABITACLE

Pour remplacer l'ampoule, procéder comme suit :

- à l'aide du tournevis fourni, extraire le plafonnier A fig. 120 en agissant sur le point indiqué par la flèche ;
- ouvrir le couvercle B fig. 121 selon l'indication ;
- remplacer l'ampoule C fig. 121 en la dégageant des contacts latéraux, puis installer la nouvelle ampoule en s'assurant qu'elle soit correctement bloquée entre ces contacts ;
- refermer le capuchon et remonter le transparent.

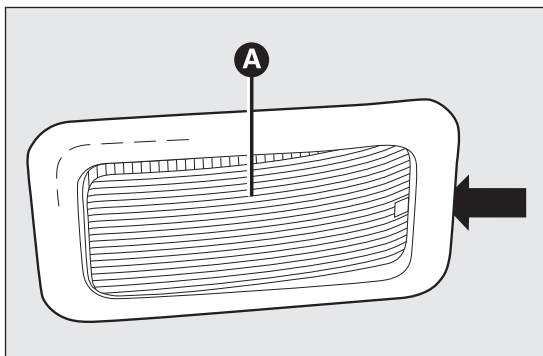

fig. 120

F0S0060

## PLAFONNIER DU COFFRE À BAGAGES (pour les versions/marchés, où cela est prévu)

Pour remplacer l'ampoule, procéder comme suit :

- ouvrir le hayon du coffre à bagages ;
- à l'aide du tournevis fourni, extraire le plafonnier A fig. 122 en agissant sur le point indiqué par la flèche ;
- ouvrir la protection B fig. 123 et remplacer l'ampoule C fig. 123 installée par pression ;
- refermer la protection B sur le transparent ;

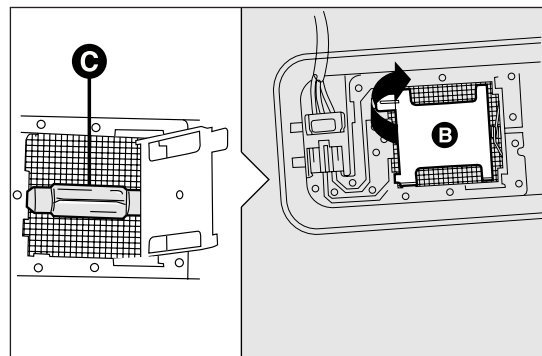

fig. 121

F0S0356

- remonter le plafonnier en l'insérant correctement d'abord d'un côté, puis en appuyant sur l'autre jusqu'à ce que le déclic de blocage se produise.

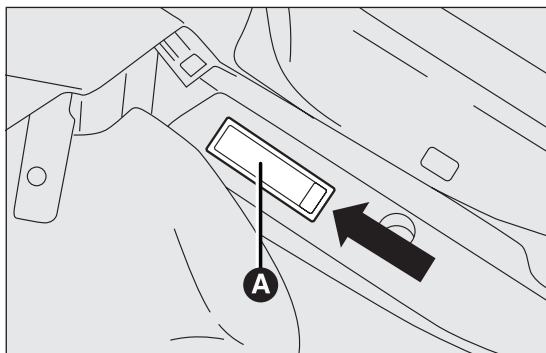

fig. 122

F0S0063

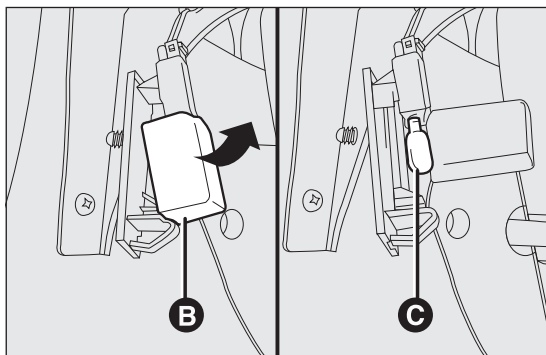

fig. 123

F0S0064

## REPLACEMENT DES FUSIBLES

### GÉNÉRALITÉS

Les fusibles protègent le circuit électrique et interviennent en cas d'avarie ou d'intervention impropre sur le circuit proprement dit.

Quand un dispositif ne fonctionne pas, il faut vérifier le bon fonctionnement du fusible de protection correspondant : l'élément conducteur A fig. 124 ne doit pas être interrompu. Dans le cas contraire, il faut remplacer le fusible grillé par un autre du même ampérage (même couleur).

B fig. 124 fusible intact ;

C fig. 124 fusible avec élément conducteur interrompu.

Pour remplacer un fusible, utiliser la pince D fig. 124 accrochée à l'intérieur du couvercle de la boîte à fusibles logé du côté gauche de la planche de bord.

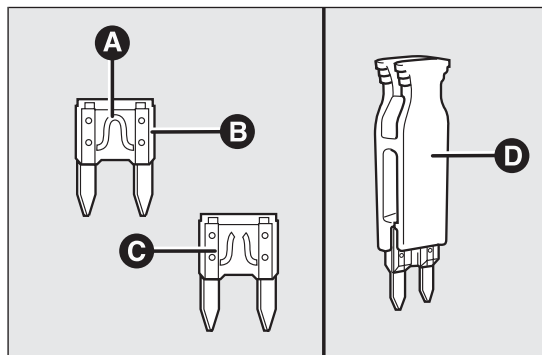

fig. 124

F0S0065

CONNAISSANCE DU VÉHICULE

SÉCURITÉ

DÉMARRAGE ET CONDUITE

TEMOINS ET SIGNALISATION

SITUATIONS D'URGENCE

ENTRETIEN DU VÉHICULE

CARACTÉRISTIQUES TECHNIQUES

INDEX ALPHABÉTIQUE

Pour identifier le fusible de protection, consulter les tableaux indiqués aux pages suivantes.



### ATTENTION

*Si le fusible devait encore griller, s'adresser au Réseau Après-vente Fiat.*



### ATTENTION

*Ne jamais remplacer un fusible grillé par des fils métalliques ou tout autre matériel de récupération.*



### ATTENTION

*Ne jamais remplacer un fusible par un autre ayant un ampérage supérieur ;  
DANGER D'INCENDIE.*



### ATTENTION

*Si un fusible général de protection se déclenche (MEGA-FUSE, MIDI-FUSE, MAXI-FUSE) s'adresser au Réseau Après-Vente Fiat.*



### ATTENTION

*Avant de remplacer un fusible, s'assurer d'avoir retiré la clé du contact et d'avoir coupé et/ou débranché tous les consommateurs.*



### ATTENTION

*Si un fusible général de protection des systèmes de sécurité (système airbag, système de freinage), des systèmes motopropulseur (système moteur, système boîte de vitesses) ou du système de conduite se déclenche, s'adresser au Réseau Après-vente Fiat.*

## POSITION DES FUSIBLES

### Fusible de la planche de bord

Pour accéder aux fusibles, il faut retirer la protection E qui est clipsée.

Le fusible de 5A pour le dégivrage des rétroviseurs extérieurs se trouve près de la prise de diagnostic, comme indiqué sur fig. 125.

Dans la zone inférieure, à côté du pédalier, se trouve la centrale représentée sur fig. 126.

### Centrale du compartiment moteur

Une deuxième centrale est située sur la droite du compartiment moteur, à côté de la batterie : pour y

accéder, appuyer sur le dispositif I fig. 127, libérer les languettes M et ôter le couvercle L.

Le numéro d'identification du composant électrique correspondant à chaque fusible est gravé à l'arrière du couvercle fig. 128.



**S'il faut effectuer un lavage du compartiment moteur, veiller à ne pas diriger le jet d'eau directement sur la centrale de compartiment moteur.**

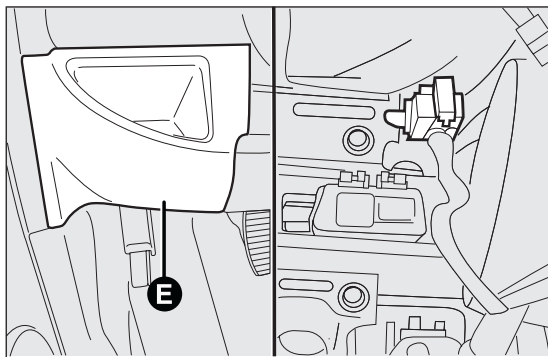

fig. 125

F0S0066

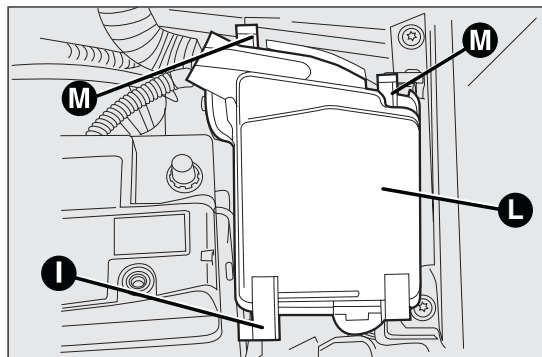

fig. 127

F0S0068

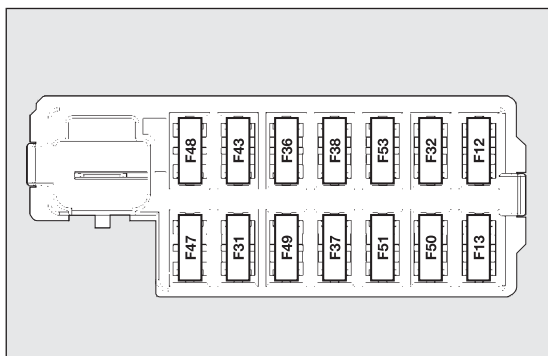

fig. 126

F0S0172

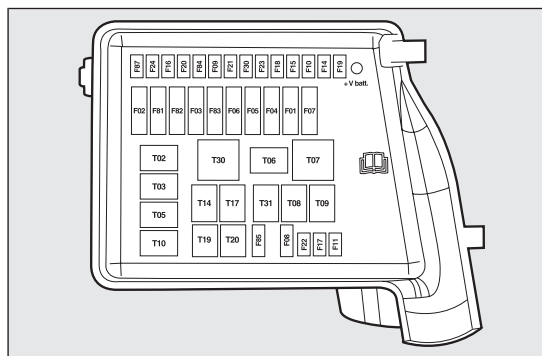

fig. 128

F0S0069

CONNAISSANCE DU VEHICULE

SÉCURITÉ

DÉMARRAGE ET CONDUITE

TEMOINS ET SIGNALISATION

SITUATIONS D'URGENCE

ENTRETIEN DU VEHICULE

CARACTÉRISTIQUES TECHNIQUES

INDEX ALPHABETIQUE

## TABLEAU RÉCAPITULATIF DES FUSIBLES

### Centrale de la planche de bord fig. 126

	FUSIBLE	AMPÈRE
Alimentation du feu de croisement droit	F12	7,5
Alimentation du feu de croisement gauche et centrale d'assiette des phares	F13	7,5
Éclairage plafonnier avant, arrière, coffre à bagages	F32	7,5
Prise de diagnostic, autoradio, climatiseur, EOBD	F36	10
Interrupteur des feux de stop, nœud du combiné de bord	F37	5
Fermeture centralisée des portes	F38	15
Pompe lave-glace avant/lave-glace arrière	F43	15
Lève-vitres côté conducteur	F47	20
Lève-vitres côté passager	F48	20
Capteur de stationnement, rétro éclairage des commandes, rétroviseurs électriques	F49	5
Interrupteur autoradio, Blue&Me, climatiseur, feux de stop, embrayage	F51	7,5
Nœud du combiné de bord	F53	5

CONNAISSANCE DU VÉHICULE

SÉCURITÉ

DÉMARRAGE ET CONDUITE

TEMOINS ET SIGNALISATION

SITUATIONS D'URGENCE

ENTRETIEN DU VÉHICULE

CARACTÉRISTIQUES TECHNIQUES

INDEX ALPHABÉTIQUE

<b>Centrale du compartiment moteur - fig. 128</b>	<b>FUSIBLE</b>	<b>AMPÈRE</b>
Ventilateur électrique du climatiseur	F08	30
Remorque	F09	15
Avertisseurs sonores	F10	15
Feux de route	F14	15
Moteur du toit électrique	F15	20
Lunette AR chauffante, dispositif de dégivrage des rétroviseurs	F20	30
Feux antibrouillard	F30	15
Prise de courant avant (avec ou sans allume-cigare)	F85	15

CONNAISSANCE DU VÉHICULE

SÉCURITÉ

DÉMARRAGE ET CONDUITE

TEMOINS ET SIGNALISATION

**SITUATIONS D'URGENCE**

ENTRETIEN DU VÉHICULE

CARACTÉRISTIQUES TECHNIQUES

INDEX ALPHABÉTIQUE

## RECHARGE DE LA BATTERIE

**ATTENTION** La description de la procédure de recharge de la batterie n'est donnée qu'à titre indicatif. Pour effectuer cette opération, il est recommandé de toujours s'adresser au Réseau Après-vente Fiat.

Il est conseillé de procéder à une charge lente à bas ampérage pendant 24 heures environ. Une charge plus longue pourrait endommager la batterie. Pour effectuer la recharge, procéder comme suit :

- débrancher le connecteur A fig. 129 (en appuyant sur le bouton B) du capteur C de contrôle de l'état de charge de la batterie, installé sur le pôle négatif D de cette dernière ;
- brancher le câble positif de l'appareil de recharge au pôle positif de la batterie E fig. 130 et le câble négatif à la borne du capteur D ;

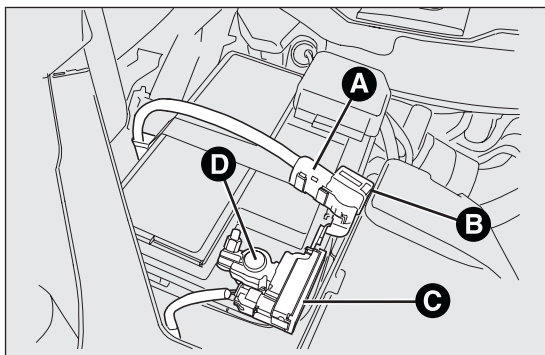

fig. 129

F0S0372

- allumer l'appareil de recharge. Quand la recharge est terminée, éteindre l'appareil ;
- après avoir débranché l'appareil de recharge, rebrancher le connecteur A au capteur C, selon les indications de la figure fig. 129.

**ATTENTION** Si la voiture est équipée de système d'alarme, il est nécessaire de le désactiver par la télécommande (voir le paragraphe « Alarme » dans le chapitre « Planche de bord et commandes »).



### ATTENTION

**Le liquide contenu dans la batterie étant toxique et corrosif, éviter tout contact avec la peau et les yeux. Exécuter l'opération de recharge de la batterie dans un endroit aéré et loin de flammes nues ou de sources possibles d'étincelles, pour éviter tout risque d'explosion et d'incendie.**

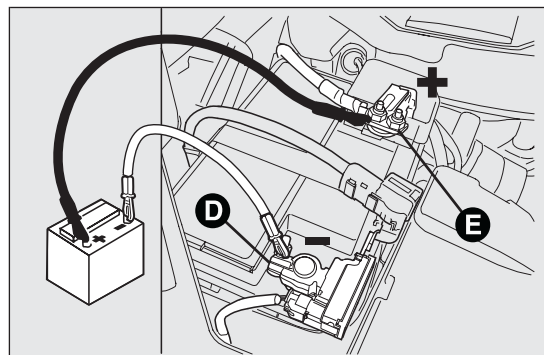

fig. 130

F0S0373



## ATTENTION

*Ne pas essayer de recharger une batterie gelée : il faut d'abord la dégeler, pour éviter de courir un risque d'explosion. Si elle a gelé, il faut faire contrôler la batterie par des opérateurs spécialisés avant de la recharger et vérifier que les éléments internes ne sont pas endommagés et que le boîtier n'est pas fissuré, ce qui peut provoquer l'écoulement d'acide toxique et corrosif.*

## LEVAGE DU VÉHICULE

Au cas où il serait nécessaire de soulever le véhicule, s'adresser au Réseau Après-vente Fiat, qui est équipé de ponts à bras ou ponts d'atelier.

CONNAISSANCE DU VÉHICULE

SÉCURITÉ

DÉMARRAGE ET CONDUITE

TEMOINS ET SIGNALISATION

**SITUATIONS D'URGENCE**

ENTRETIEN DU VÉHICULE

CARACTÉRISTIQUES TECHNIQUES

INDEX ALPHABÉTIQUE

## REMORQUAGE DU VÉHICULE

L'anneau d'attelage, fourni avec la voiture, est logé dans la boîte à outils, sous le tapis de revêtement du coffre à bagages.

### ACCROCHAGE DE L'ANNEAU D'ATTELAGE

Procéder comme suit :

#### Avant

- décrocher le bouchon A fig. 131
- retirer l'anneau d'attelage B fig. 132 de son logement, dans la boîte à outils ;
- visser l'anneau à fond sur l'axe fileté.

#### Arrière

- décrocher le bouchon A fig. 131

- retirer l'anneau d'attelage B fig. 132 de son logement, dans la boîte à outils ;
- visser l'anneau à fond sur l'axe fileté.



### ATTENTION

*Avant de commencer le remorquage, tourner la clé de contact sur MAR et ensuite sur STOP, sans l'extraire. En extrayant la clé, le verrouillage de direction s'enclenche automatiquement, ce qui rend le braquage des roues impossible.*

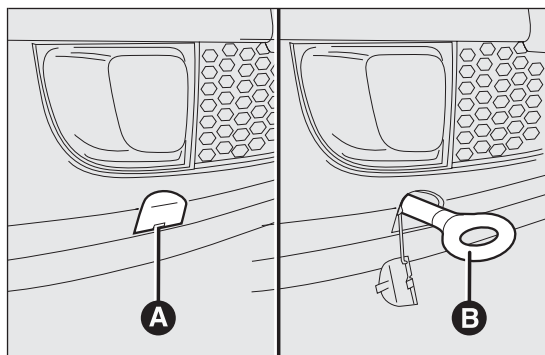

fig. 131

F0S0107

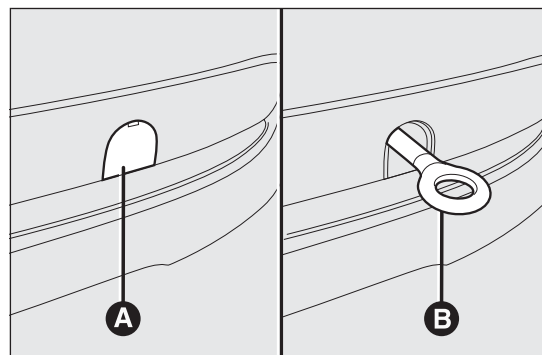

fig. 132

F0S0108



## ATTENTION

**Ne pas oublier que, lors du remorquage, l'assistance des dispositifs de frein ou de direction est suspendue. Les actions de freinage et de braquage demandent, par conséquent, un effort supplémentaire sur la pédale ou sur le volant. Ne pas utiliser de câbles flexibles pour effectuer le remorquage et éviter les à-coups. Pendant les opérations de remorquage, vérifier que la fixation du crochet à la voiture n'endommage pas les composants en contact. Lorsqu'on remorque le véhicule, il faut respecter les normes spécifiques de circulation routière concernant le dispositif de remorquage aussi bien que la conduite. Durant le remorquage de la voiture, ne pas démarrer le moteur.**

CONNAISSANCE DU  
VÉHICULE

SÉCURITÉ

DÉMARRAGE ET  
CONDUITE

TEMOINS ET  
SIGNALISATION

**SITUATIONS  
D'URGENCE**

ENTRETIEN DU  
VÉHICULE

CARACTÉRISTIQUES  
TECHNIQUES

INDEX ALPHABÉTIQUE

# ENTRETIEN DU VÉHICULE

CONNAISSANCE DU  
VÉHICULE

SÉCURITÉ

DÉMARRAGE ET  
CONDUITE

TEMPOINS ET  
SIGNALISATION

SITUATIONS  
D'URGENCE

**ENTRETIEN DU  
VÉHICULE**

CARACTÉRISTIQUES  
TECHNIQUES

INDEX ALPHABÉTIQUE

## ENTRETIEN PROGRAMMÉ

Un entretien correct est déterminant pour garantir à la voiture sa longévité dans des conditions optimales.

Pour cette raison, Fiat a prévu une série de contrôles et d'interventions d'entretien tous les 30 000 kilomètres.

Toutefois, l'entretien programmé ne suffit pas à affronter totalement toutes les exigences de la voiture : même pendant la période initiale, avant la révision des 30 000 km puis, entre deux révisions, il faut toujours effectuer les contrôles ordinaires, comme par exemple le contrôle de routine en faisant l'appoint éventuel du niveau des liquides, gonflage des pneus, etc.

**ATTENTION** Les coupons d'Entretien Programmé sont établis par le Constructeur. La non-exécution des coupons peut entraîner l'annulation de la garantie.

Le service d'Entretien Programmé est assuré par tout le Réseau Après-vente Fiat, à des temps fixés d'avance.

Si au cours d'une intervention, en plus des opérations prévues, d'autres remplacements ou réparations s'avéraient nécessaires, il faudra demander chaque fois l'autorisation au Client.

**ATTENTION** Il est conseillé de signaler immédiatement au Réseau Après-vente Fiat toute légère anomalie de fonctionnement, sans attendre le prochain coupon.

Si la voiture est fréquemment utilisée pour tracter des remorques, les interventions d'entretien doivent être plus fréquentes que dans le programme ordinaire.

# PLAN D'ENTRETIEN PROGRAMMÉ

Les coupons doivent être effectués tous les 30 000 km.

Milliers de kilomètres	30	60	90	120	150	180
Contrôle de l'état/de l'usure des pneus et réglage éventuel de la pression	●	●	●	●	●	●
Contrôle du fonctionnement du circuit d'éclairage (phares, feux clignotants, feux de détresse, habitacle, coffre à bagages, témoins du combiné de bord, etc.)	●	●	●	●	●	●
Contrôle du fonctionnement du système essuie/lave-glace, réglage des gicleurs	●	●	●	●	●	●
Contrôle du positionnement/de l'usure des balais d'essuie-glace de pare-brise/lunette arrière	●	●	●	●	●	●
Contrôle des conditions et de l'usure des plaquettes de freins à disques AV	●	●	●	●	●	●
Contrôle de l'état et de l'usure des segments de freins à tambour AR		●		●		●
Contrôle visuel des conditions des éléments suivants : extérieur de la carrosserie, protection du bas de caisse, sections rigides et flexibles des tuyaux (échappement - alimentation en carburant - freins), éléments en caoutchouc (soufflets - manchons - bagues, etc.)	●	●	●	●	●	●
Contrôle de la propreté des serrures du capot et du coffre à bagages, propreté et lubrification des leviers	●	●	●	●	●	●
Contrôle de la tension et réglage éventuel de la courroie/et de la commande des accessoires (ou bien tous les 24 mois) (sauf pour les moteurs équipés de tendeurs automatiques)	●				●	
Contrôle visuel de l'état des courroies de commande accessoires		●				●
Remplacement des courroies de commande accessoires				●		
Contrôle et réglage du jeu des poussoirs (versions 1.2 8v)		●		●		●
Contrôle du réglage de la course du levier de frein à main	●	●	●	●	●	●

CONNAISSANCE DU VEHICULE

SÉCURITÉ

DÉMARRAGE ET CONDUITE

TEMOINS ET SIGNALISATION

SITUATIONS D'URGENCE

ENTRETIEN DU VEHICULE

CARACTÉRISTIQUES TECHNIQUES

INDEX ALPHABÉTIQUE

	Milliers de kilomètres	30	60	90	120	150	180
CONNAISSANCE DU VEHICULE	Contrôle de l'état et de l'usure des plaquettes de freins à disque AR		●		●		●
	Contrôle des conditions d'usure des plaquettes de freins à disques AR (versions 1.4 16V)	●	●	●	●	●	●
SÉCURITÉ	Remplacement de la cartouche du filtre à air (tous les 30 000 km pour les versions 0.9 TwinAir 85 CV et 1.3 Multijet)		●		●		●
DÉMARRAGE ET CONDUITE	Appoint du niveau des liquides (refroidissement du moteur, freins, lave-vitres, batterie, etc.)	●	●	●	●	●	●
	Contrôle de l'état de la courroie crantée de distribution (sauf versions 1.3 Multijet et 0.9 TwinAir 85 CV)		●				●
TEMOINS ET SIGNALISATION	Remplacement de la courroie crantée de distribution (1) (sauf versions 1.3 Multijet et 0.9 TwinAir 85 CV)				●		
	Remplacement des bougies d'allumage (versions essence)	●	●	●	●	●	●
SITUATIONS D'URGENCE	Contrôle du fonctionnement des systèmes de contrôle du moteur (via la prise de diagnostic)	●	●	●	●	●	●
	Contrôle du niveau d'huile de la boîte de vitesses mécanique			●			●
ENTRETIEN DU VEHICULE	Vidange de l'huile moteur et remplacement du filtre à huile (versions essence) (2)	●	●	●	●	●	●
	(1) Ou bien tous les 4 ans lorsque le véhicule est utilisé dans des conditions rudes (climats froids, utilisation en ville, longtemps au ralenti) ou tous les 5 ans au minimum, indépendamment du parcours.						
CARACTÉRISTIQUES TECHNIQUES	(2) Si la voiture est principalement utilisée sur des trajets urbains et, dans tous les cas de figure, avec un kilométrage annuel inférieur à 10 000 km, il conviendra alors de vidanger l'huile moteur et de remplacer le filtre à huile tous les 12 mois.						
INDEX ALPHABÉTIQUE							

<b>Milliers de kilomètres</b>	<b>30</b>	<b>60</b>	<b>90</b>	<b>120</b>	<b>150</b>	<b>180</b>
Vidange de l'huile moteur et remplacement du filtre à huile (versions Multijet avec DPF) (3)						
Vidange du liquide des freins (ou bien tous les 2 ans)		●		●		●
Remplacement du filtre à pollen (ou en tout cas chaque année)	●	●	●	●	●	●
Contrôle des émissions à l'échappement (versions essence)	●	●	●	●	●	●
Contrôle émissions à l'échappement/fumées (versions 1.3 Multijet)	●	●	●	●	●	●
Remplacement du filtre à carburant (versions 1.3 Multijet)		●		●		●
Contrôle de l'état de charge de la batterie et recharge éventuelle	●	●	●	●	●	●

(3) Vidanger l'huile moteur et remplacer le filtre à huile quand le témoin s'allume sur le tableau de bord (voir le chapitre « Témoins et signalisation ») ou bien tous les 2 ans. Si la voiture est principalement utilisée en ville, il est nécessaire de vidanger l'huile du moteur et de remplacer le filtre à huile tous les 12 mois.

CONNAISSANCE DU VEHICULE

SÉCURITÉ

DÉMARRAGE ET CONDUITE

TÉMOINS ET SIGNALISATION

SITUATIONS D'URGENCE

**ENTRETIEN DU VEHICULE**

CARACTÉRISTIQUES TECHNIQUES

INDEX ALPHABÉTIQUE

## CONTRÔLES PÉRIODIQUES

Tous les 1000 km ou avant de longs voyages, contrôler et au besoin rétablir :

- le niveau du liquide de refroidissement du moteur ;
- le niveau du liquide de freins ;
- le niveau du liquide lave-glace ;
- la pression et l'état des pneus ;
- le fonctionnement du système d'éclairage (phares, clignotants, signaux de détresse, etc.) ;
- le fonctionnement du système d'essuie-glace/lave-glace et le positionnement/l'usure des balais d'essuie-glace avant/arrière.

Tous les 3000 km, contrôler et éventuellement rétablir le niveau d'huile moteur.

Il est conseillé d'adopter les produits PETRONAS LUBRICANTS, conçus et réalisés spécialement pour les véhicules Fiat (voir le tableau « Ravitaillement » au chapitre « Caractéristiques techniques »).

## UTILISATION INTENSE DU VÉHICULE

Si le véhicule est utilisé dans l'une des conditions particulièrement sévères suivantes :

- tractage de remorque ou caravane ;
- routes poussiéreuses ;
- trajets courts (moins de 7-8 km) et fréquents, par une température extérieure inférieure à zéro ;
- moteur qui tourne fréquemment au ralenti ou conduite sur des longues distances à faible vitesse (par exemple service de livraisons) ou en cas d'inactivité prolongée ;

parcours urbains ;

il est nécessaire d'effectuer les vérifications suivantes, à des intervalles plus fréquents que ceux indiqués dans le Plan d'entretien programmé :

- contrôle de l'état et de l'usure des plaquettes des freins à disque AV ;
- contrôle de la propreté des serrures du capot moteur et du coffre à bagages, nettoyage et lubrification des tringleries ;
- contrôle visuel de l'état des éléments suivants : moteur, B.V., transmission, sections rigides et flexibles des tuyaux (échappement, alimentation en carburant, freins), éléments en caoutchouc (soufflets, manchons, bagues, etc.) ;
- contrôle de la charge et du niveau de liquide de batterie (électrolyte) (se référer au paragraphe « Batterie - Contrôle de la charge et du niveau de l'électrolyte » dans ce chapitre) ;

CONNAISSANCE DU VÉHICULE

SÉCURITÉ

DÉMARRAGE ET CONDUITE

TEMOINS ET SIGNALISATION

SITUATIONS D'URGENCE

ENTRETIEN DU VÉHICULE

CARACTÉRISTIQUES TECHNIQUES

INDEX ALPHABÉTIQUE

- contrôle visuel des conditions des courroies de commande accessoires ;
- contrôle et remplacement éventuel du filtre anti pollen. Il devra être remplacé notamment au cas où l'on constaterait une réduction du débit d'air admis dans l'habitacle ;
- contrôle et remplacement éventuel du filtre à air.

## CONTRÔLE DES NIVEAUX



### ATTENTION

***Ne jamais fumer durant une intervention dans le compartiment moteur : il pourrait y avoir du gaz ou des vapeurs inflammables, avec risque d'incendie.***



***Attention, pendant le remplissage, ne pas confondre les différents types de liquide : ils sont tous incompatibles entre eux et pourraient endommager gravement la voiture.***

CONNAISSANCE DU VÉHICULE

SÉCURITÉ

DÉMARRAGE ET CONDUITE

TEMOINS ET SIGNALISATION

SITUATIONS D'URGENCE

ENTRETIEN DU VÉHICULE

CARACTÉRISTIQUES TECHNIQUES

INDEX ALPHABÉTIQUE

## Versions 0.9 TwinAir 85Ch

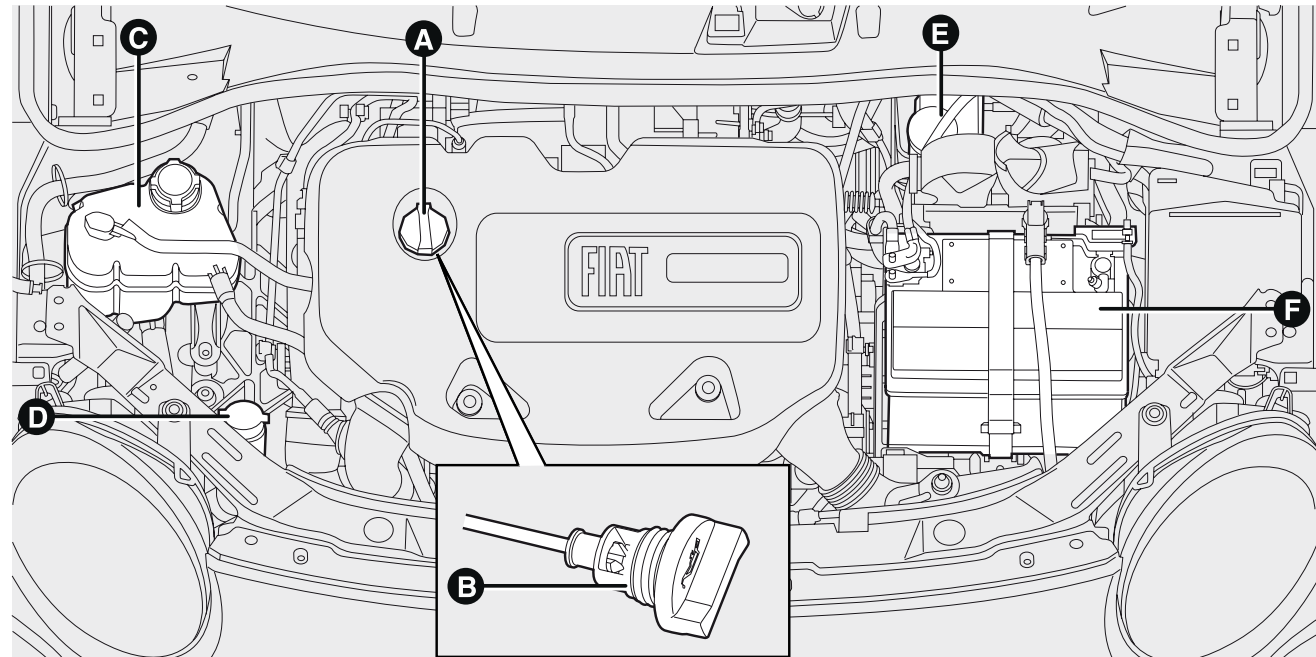

fig. 133

F0S0359

A. Bouchon/Remplissage d'huile moteur B. Jauge contrôle niveau d'huile moteur C. Liquide de refroidissement du moteur D. Liquide lave-glace E. Liquide de freins F. Batterie

CONNAISSANCE DU  
VEHICULE

SÉCURITÉ

DÉMARRAGE ET  
CONDUITE

TEMOINS ET  
SIGNALISATION

SITUATIONS  
D'URGENCE

ENTRETIEN DU  
VEHICULE

CARACTÉRISTIQUES  
TECHNIQUES

INDEX ALPHABÉTIQUE

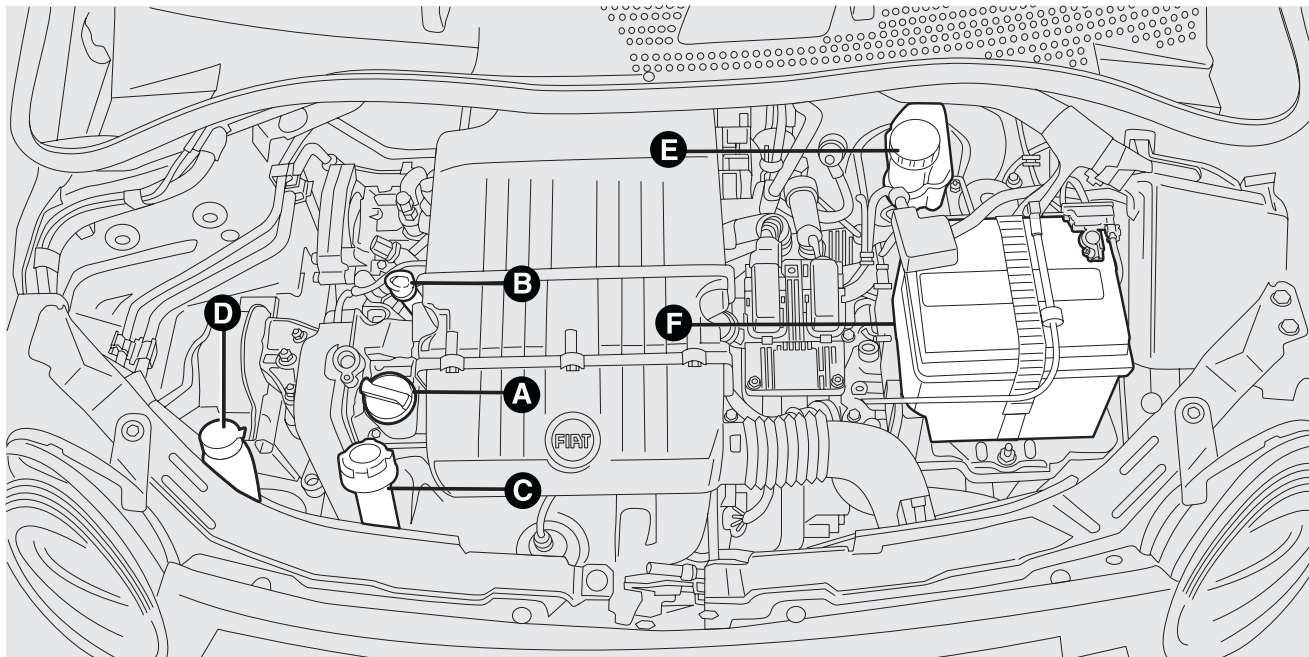

fig. 134

F0S0070

A. Bouchon/Remplissage d'huile moteur B. Jauge contrôle niveau d'huile moteur C. Liquide de refroidissement du moteur  
D. Liquide lave-glace E. Liquide de freins F. Batterie

CONNAISSANCE DU VEHICULE

SÉCURITÉ

DÉMARRAGE ET CONDUITE

TEMOINS ET SIGNALISATION

SITUATIONS D'URGENCE

ENTRETIEN DU VEHICULE

CARACTÉRISTIQUES TECHNIQUES

INDEX ALPHABÉTIQUE

## Versions I.4 16V

CONNAISSANCE DU  
VEHICULE

SÉCURITÉ

DÉMARRAGE ET  
CONDUITE

TEMOINS ET  
SIGNALISATION

SITUATIONS  
D'URGENCE

ENTRETIEN DU  
VEHICULE

CARACTÉRISTIQUES  
TECHNIQUES

INDEX ALPHABÉTIQUE

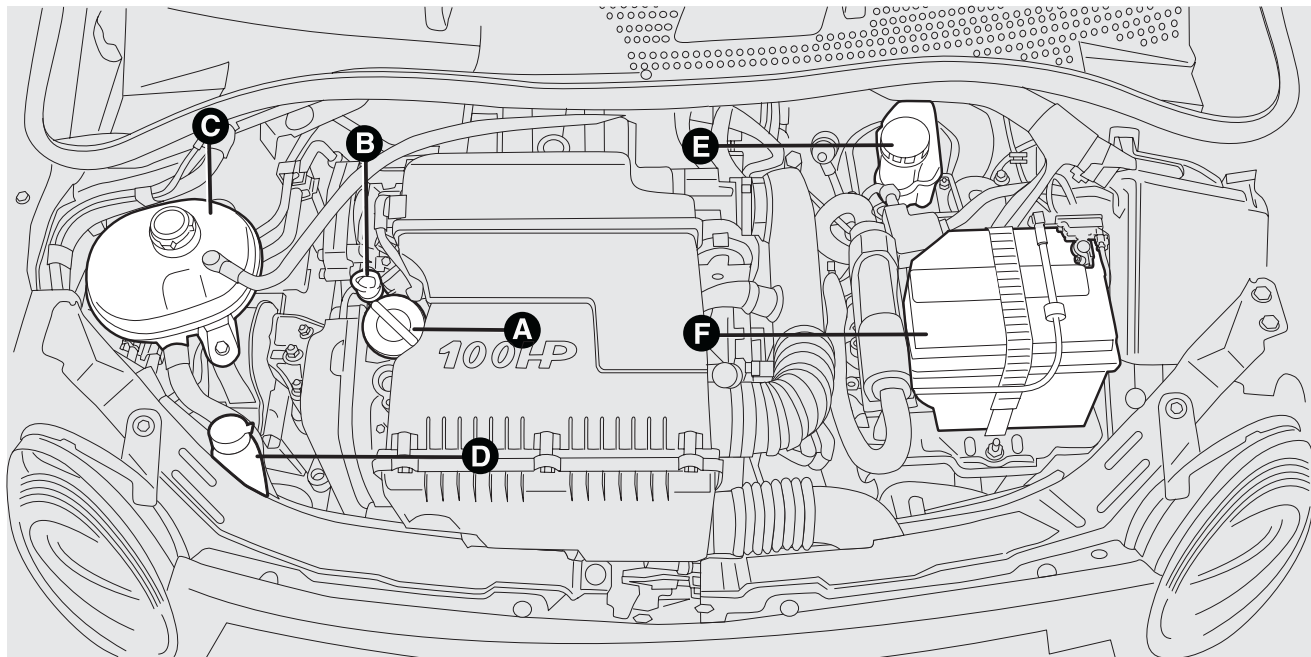

fig. 135

F0S0071

A. Bouchon/Remplissage d'huile moteur B. Jauge contrôle niveau d'huile moteur C. Liquide de refroidissement du moteur D. Liquide lave-glace E. Liquide de freins F. Batterie

## Versions I.3 Multijet 75Ch

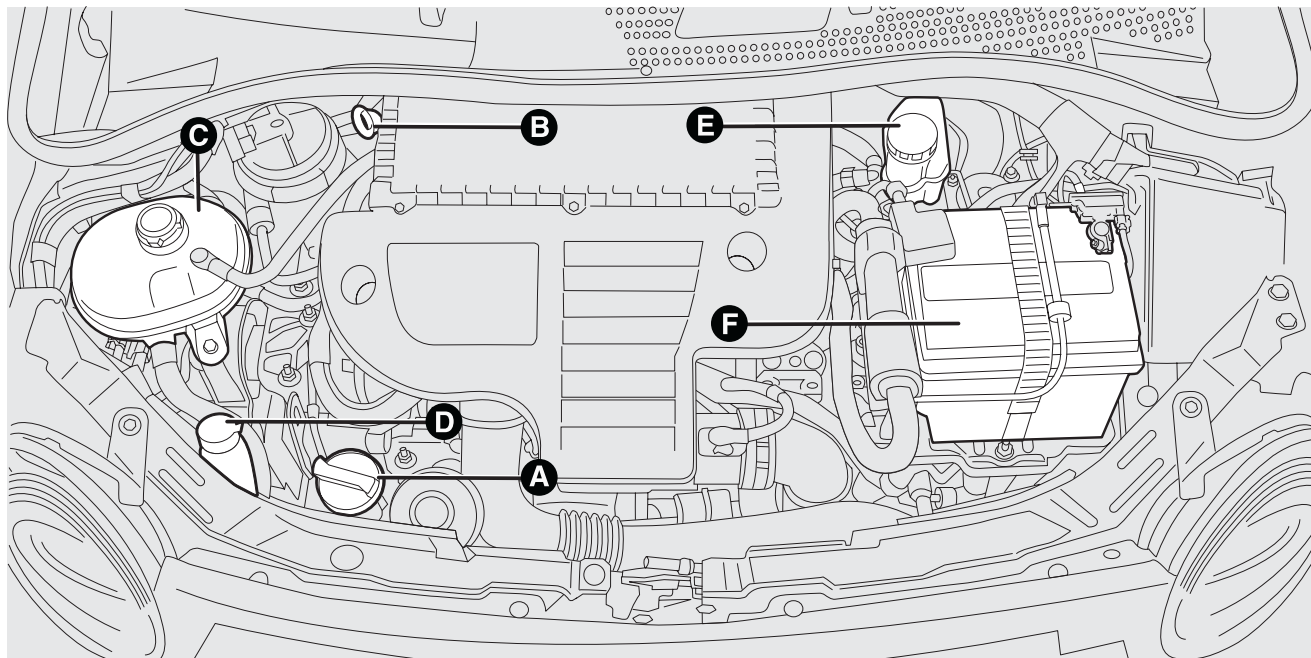

fig. 136

F0S0072

A. Bouchon/Remplissage d'huile moteur B. Jauge contrôle niveau d'huile moteur C. Liquide de refroidissement du moteur D. Liquide lave-glace E. Liquide de freins F. Batterie

CONNAISSANCE DU  
VEHICULE

SÉCURITÉ

DÉMARRAGE ET  
CONDUITE

TEMOINS ET  
SIGNALISATION

SITUATIONS  
D'URGENCE

ENTRETIEN DU  
VEHICULE

CARACTÉRISTIQUES  
TECHNIQUES

INDEX ALPHABÉTIQUE

## Versions I.3 Multijet 95Ch

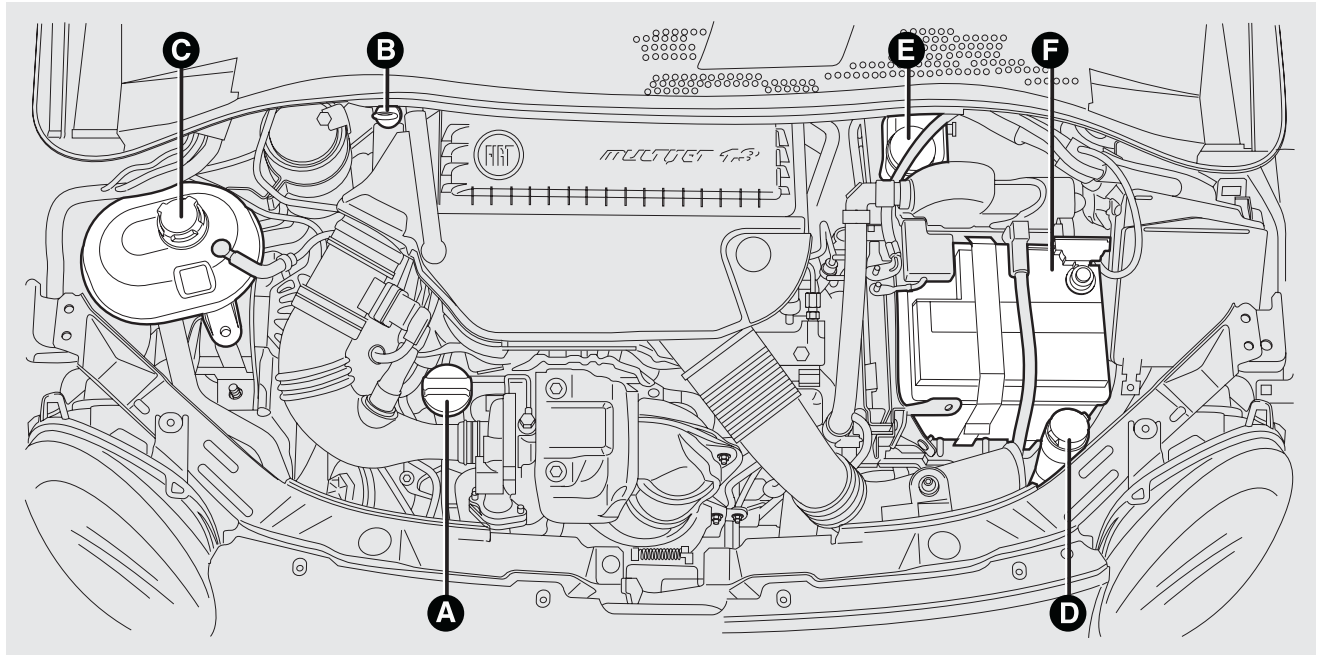

fig. 137

A. Bouchon/Remplissage d'huile moteur B. Jauge contrôle niveau d'huile moteur C. Liquide de refroidissement du moteur D. Liquide lave-glace E. Liquide de freins F. Batterie

F0S0335

CONNAISSANCE DU  
VEHICULE

SÉCURITÉ

DÉMARRAGE ET  
CONDUITE

TEMOINS ET  
SIGNALISATION

SITUATIONS  
D'URGENCE

ENTRETIEN DU  
VEHICULE

CARACTÉRISTIQUES  
TECHNIQUES

INDEX ALPHABÉTIQUE

## HUILE MOTEUR

Le contrôle du niveau d'huile doit être effectué avec la voiture sur sol plat, quelques minutes (environ 5) après l'arrêt du moteur.

### Pour toutes les versions sauf 0.9 TwinAir 85Ch

Retirer la jauge B de contrôle de niveau d'huile moteur, la nettoyer avec un chiffon qui ne laisse pas de traces, et la remettre en place. La retirer de nouveau et vérifier que le niveau d'huile moteur est compris entre les repères MIN et MAX estampillés sur la jauge.

L'intervalle entre MIN et MAX correspond à environ 1 litre d'huile.

Si le niveau d'huile avoisine ou est au-dessous du repère MIN, faire l'appoint d'huile par le goulot de remplissage A, jusqu'au repère MAX.

Le niveau d'huile ne doit jamais dépasser le repère MAX.

### Pour versions 0.9 TwinAir 85Ch

La jauge B de contrôle de niveau d'huile moteur est solidaire du bouchon A.

Dévisser le bouchon, nettoyer la jauge avec un chiffon qui ne laisse pas de traces, remettre la jauge en place et revisser le bouchon.

Dévisser de nouveau le bouchon et vérifier que le niveau d'huile moteur est compris entre les repères MIN et MAX estampillés sur la jauge.

L'intervalle entre MIN et MAX correspond à environ 1 litre d'huile.

Si le niveau d'huile est proche ou juste au-dessous du repère MIN, ajouter de l'huile par le goulot de remplissage A, jusqu'au repère MAX.

Le niveau d'huile ne doit jamais dépasser le repère MAX.

### Consommation d'huile moteur

À titre indicatif, la consommation maximum d'huile moteur est de 400 grammes tous les 1 000 km.

Pendant la première période d'utilisation de la voiture, le moteur se trouve en phase de rodage, par conséquent on peut considérer que les consommations d'huile moteur ne sont stabilisées qu'après avoir parcouru les premiers 5 000 ÷ 6 000 km.

**ATTENTION** La consommation d'huile dépend de la manière de conduire et des conditions d'utilisation du véhicule.

**ATTENTION** Après avoir effectué l'appoint d'huile ou la vidange, avant de contrôler le niveau, faire tourner le moteur pendant quelques secondes et attendre quelques minutes après l'avoir arrêté.

CONNAISSANCE DU VÉHICULE

SÉCURITÉ

DÉMARRAGE ET CONDUITE

TEMPOINS ET SIGNALISATION

SITUATIONS D'URGENCE

ENTRETIEN DU VÉHICULE

CARACTÉRISTIQUES TECHNIQUES

INDEX ALPHABÉTIQUE

**ATTENTION**

**Lorsque le moteur est chaud, agir avec extrême prudence à l'intérieur du compartiment moteur : risque de brûlures. Ne pas oublier que lorsque le moteur est chaud le ventilateur électrique peut s'actionner : danger de blessures. Attention aux écharpes, cravates et vêtements non adhérents : ils peuvent être entraînés par les éléments en mouvement.**



**Ne pas faire l'appoint avec une huile ayant des caractéristiques différentes par rapport à celle qui est déjà dans le moteur.**



**L'huile moteur usagée et le filtre à huile remplacé contiennent des substances dangereuses pour l'environnement. Pour la vidange de l'huile et le remplacement des filtres, il est conseillé de s'adresser au Réseau Après-vente Fiat, équipé pour écouler l'huile et les filtres usagés dans le respect de la nature et de la réglementation.**

**LIQUIDE DU CIRCUIT DE REFROIDISSEMENT DU MOTEUR**

Le niveau du liquide doit être contrôlé moteur froid et doit être compris entre les repères MIN et MAX gravés sur le vase.

Si le niveau est insuffisant, verser lentement, par le goulot C (voir les pages précédentes) du vase, un

mélange composé de 50 % d'eau déminéralisée et de liquide PARAFLU<sup>UP</sup> de PETRONAS LUBRICANTS, jusqu'à ce que le niveau s'approche de MAX.

Le mélange de PARAFLU<sup>UP</sup> et eau déminéralisée concentré au 50 % assure la protection jusqu'à la température de -35 °C.

Dans des conditions climatiques particulièrement sévères, il est conseillé de mélanger 60 % de PARAFLU<sup>UP</sup> et 40 % d'eau déminéralisée.



**Le circuit de refroidissement du moteur utilise le fluide de protection antigel PARAFLU<sup>UP</sup>. Pour l'appoint éventuel, utiliser un fluide du même type que celui qui se trouve dans le circuit de refroidissement. Le fluide PARAFLU<sup>UP</sup> ne peut être mélangé avec aucun autre fluide. Si cela devait se produire, ne démarrer en aucun cas le moteur et contacter le Réseau Après-vente Fiat.**

**ATTENTION**

**Le circuit de refroidissement est pressurisé. Au besoin, ne remplacer le bouchon que par une pièce d'origine, sous peine de détérioration du circuit. Lorsque le moteur est chaud, ne jamais ôter le bouchon du vase : danger de brûlures.**

## LIQUIDE LAVE-GLACE/ LAVE-GLACE LUNETTE AR

Pour ajouter du liquide, enlever le bouchon D (voir les pages précédentes), en agissant sur la languette appropriée.

Utiliser un mélange d'eau et liquide TUTELA PROFESSIONAL SC 35, dans les pourcentages suivants :

30 % de TUTELA PROFESSIONAL SC 35 et 70 % d'eau en été.

50 % de TUTELA PROFESSIONAL SC 35 et 50 % d'eau en hiver.

En cas de températures inférieures à -20 °C, utiliser du TUTELA PROFESSIONAL SC 35 pur.

Contrôler le niveau du liquide par le réservoir.

Fermer le bouchon D en appuyant sur sa partie centrale.



### ATTENTION

**Ne jamais voyager avec le réservoir de lave-glaces vide : l'action du lave-glace est fondamentale pour améliorer la visibilité. Certains additifs du commerce pour lave-glace sont inflammables. Le compartiment moteur contient des parties chaudes qui, en contact, pourraient provoquer un incendie.**

## LIQUIDE DE FREINS

Dévisser le bouchon E (voir les pages précédentes) : contrôler que le liquide contenu dans le réservoir est au niveau maximum.

Le niveau du liquide dans le réservoir ne doit pas dépasser le repère MAX.

Si vous devez faire l'appoint, il est conseillé d'utiliser le liquide de freins indiqué dans le tableau « Fluides et Lubrifiants » (voir le chapitre « Données techniques »).

**Note** Nettoyer soigneusement le bouchon du réservoir E et la surface tout autour.

À l'ouverture du bouchon, faire très attention à ce que d'éventuelles impuretés ne pénètrent pas dans le réservoir.

Pour le remplissage, utiliser toujours un entonnoir avec filtre intégré d'une maille inférieure ou égale à 0,12 mm.

**ATTENTION** Le liquide des freins absorbe l'humidité, par conséquent, si vous utilisez principalement la voiture dans des zones où le degré d'humidité atmosphérique est élevé, le liquide doit être remplacé plus fréquemment que prévu par le « Plan d'entretien programmé ».



**Veiller à ce que le liquide des freins, qui est très corrosif, ne vienne au contact avec les parties peintes. Si ceci venait à se produire, laver immédiatement à l'eau.**

CONNAISSANCE DU VEHICULE

SÉCURITÉ

DÉMARRAGE ET CONDUITE

TEMOINS ET SIGNALISATION

SITUATIONS D'URGENCE

ENTRETIEN DU VEHICULE

CARACTÉRISTIQUES TECHNIQUES

INDEX ALPHABÉTIQUE

CONNAISSANCE DU  
VEHICULE

SÉCURITÉ

DÉMARRAGE ET  
CONDUITE

TEMOINS ET  
SIGNALISATION

SITUATIONS  
D'URGENCE

**ENTRETIEN DU  
VEHICULE**

CARACTÉRISTIQUES  
TECHNIQUES

INDEX ALPHABÉTIQUE



### ATTENTION

**Le liquide de freins est toxique et très fortement corrosif. En cas de contact accidentel, laver immédiatement les endroits concernés à l'eau et au savon neutre, puis rincer abondamment. En cas d'ingestion, s'adresser immédiatement à un médecin.**



### ATTENTION

**Le symbole , sur le bidon indique que le liquide des freins est de type synthétique et le distingue de ceux qui sont de type minéral. L'utilisation de liquide de type minéral endommage définitivement les joints spéciaux en caoutchouc du circuit de freinage.**

## FILTRE À AIR/FILTRE ANTI-POLLEN

Pour remplacer le filtre à air ou le filtre anti-pollen, il faut s'adresser au Réseau Après-vente Fiat.

## FILTRE À GAZOLE

### ÉVACUATION DE L'EAU DE CONDENSATION (Versions Multijet)



*La présence d'eau dans le circuit d'alimentation peut endommager gravement le système d'injection et provoquer des irrégularités de fonctionnement du moteur. Si le témoin  s'allume, contacter le plus rapidement possible le Réseau Après-vente Fiat pour l'opération de purge. Si ce signal se produit immédiatement après un ravitaillement, il est possible qu'il y ait de l'eau dans le réservoir : dans ce cas, couper immédiatement le moteur et contacter le Réseau Après-vente Fiat.*

## BATTERIE

La batterie de la voiture est de type à « Entretien réduit » : en condition normale d'utilisation, elle ne demande pas de ravitaillement de l'électrolyte avec de l'eau distillée.

### CONTRÔLE DE L'ÉTAT DE CHARGE ET DU NIVEAU D'ÉLECTROLYTE

Les opérations de contrôle doivent être effectuées selon les fréquences et modalités indiquées dans cette Notice d'Utilisation et d'Entretien et exclusivement par des opérateurs spécialisés. Les opérations d'appoint éventuelles ne doivent être exécutées que par du personnel spécialisé et dans le cadre du Réseau Après-Vente Fiat.



#### ATTENTION

*Le liquide contenu dans la batterie est toxique et corrosif. Éviter le contact avec la peau et les yeux. Ne pas s'approcher de la batterie avec des flammes nues ou des sources possibles d'étincelles : danger d'explosion et d'incendie.*



#### ATTENTION

*Le fonctionnement avec un niveau de liquide trop bas endommage irréparablement la batterie et peut même la faire exploser.*

CONNAISSANCE DU VEHICULE

SÉCURITÉ

DÉMARRAGE ET CONDUITE

TEMOINS ET SIGNALISATION

SITUATIONS D'URGENCE

ENTRETIEN DU VEHICULE

CARACTÉRISTIQUES TECHNIQUES

INDEX ALPHABÉTIQUE

## REPLACEMENT DE LA BATTERIE

En cas de nécessité, remplacer la batterie par une autre d'origine, ayant les mêmes caractéristiques.

En cas de remplacement par une batterie ayant des caractéristiques différentes, les échéances d'entretien prévues par le « Plan d'entretien programmé » ne sont plus valables.

Pour l'entretien de la batterie, se conformer strictement aux indications fournies par le Fabricant.



**Le mauvais montage d'accessoires électriques et électroniques peut provoquer des dommages graves à la voiture. Si après l'achat du véhicule, on souhaite installer des accessoires (antivol, etc.), s'adresser au Réseau Après-vente Fiat en mesure de conseiller les dispositifs les plus adaptés et surtout de déterminer s'il est nécessaire d'utiliser une batterie de capacité plus importante.**



**Les batteries contiennent des substances très dangereuses pour l'environnement. Pour le remplacement de la batterie, il est conseillé de s'adresser au Réseau Après-vente Fiat, équipé pour éliminer l'huile usagée dans le respect de la nature et de la réglementation en vigueur.**



### ATTENTION

**Si la voiture doit rester immobilisée longtemps dans des conditions de froid intense, démonter la batterie et la transporter dans un lieu chauffé, sinon elle risque de geler.**



### ATTENTION

**Lorsqu'il faut intervenir sur la batterie ou à proximité, toujours se protéger les yeux avec des lunettes prévues à cet effet.**

## CONSEILS UTILES POUR PROLONGER LA DURÉE DE VIE DE LA BATTERIE

Pour éviter que la batterie ne se décharge rapidement et pour en préserver la fonctionnalité, suivre scrupuleusement les indications suivantes :

- quand on gare la voiture, s'assurer que les portières, le capot et les portillons soient bien fermés pour éviter que les lampes de plafonniers ne restent allumées à l'intérieur de l'habitacle ;
- éteindre les lumières des plafonniers intérieurs : de toute façon la voiture est équipée d'un système d' coupe automatique des lumières intérieures ;
- moteur éteint, éviter de laisser certains dispositifs allumés trop longtemps (par ex. autoradio, feux de détresse, etc.) ;

- avant toute intervention sur l'équipement électrique, débrancher le câble du pôle négatif de la batterie ;
- serrer les bornes de la batterie à fond.

**ATTENTION** La batterie maintenue pendant longtemps à un état de charge inférieur à 50 % subit des dommages dus à la sulfatation, ce qui réduit sa capacité et son aptitude au démarrage.

Elle est aussi plus exposée au risque de gel (qui peut se produire même à -10 °C). En cas d'arrêt prolongé, voir le paragraphe « Inactivité prolongée de la voiture », chapitre « Démarrage et conduite ».

Après l'achat de sa voiture, si l'on envisage d'installer des accessoires électriques nécessitant une alimentation électrique permanente (alarme, etc.) ou des accessoires qui pèsent sur le bilan électrique, s'adresser au Réseau Après-vente Fiat, dont le personnel qualifié pourra conseiller les dispositifs les plus appropriés de la Lineaccessori Fiat et en évaluer l'absorption électrique totale, pour contrôler si le circuit électrique de la voiture est en mesure de soutenir la charge demandée ou si au contraire il faudra monter une batterie plus puissante.

En effet, certains dispositifs continuent à absorber de l'énergie électrique, même quand le moteur est coupé, et déchargent peu à peu la batterie.

## ROUES ET PNEUS

Toutes les deux semaines environ et avant de longs voyages, contrôler la pression de chacun des pneus, y compris la roue compacte de secours : ces contrôles doivent être exécutés avec les pneus au repos et froids.

Quand on utilise la voiture, il est normal que la pression augmente ; pour la valeur correcte de la pression de gonflage du pneu, voir le paragraphe « Roues » au chapitre « Caractéristiques Techniques ».

Une pression erronée provoque une consommation anormale des pneus fig. 138:

- A pression normale : chape usée de manière uniforme ;
- B pression insuffisante : chape particulièrement usée sur les bords ;

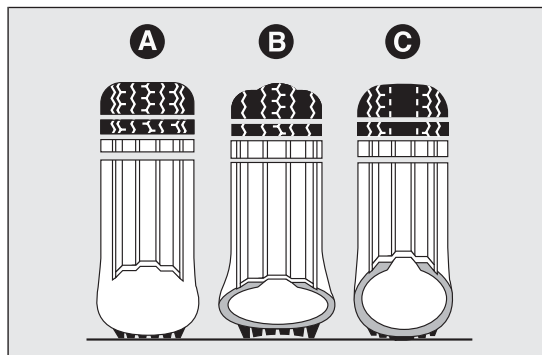

fig. 138

F0S0094

CONNAISSANCE DU VEHICULE

SÉCURITÉ

DÉMARRAGE ET CONDUITE

TEMOINS ET SIGNALISATION

SITUATIONS D'URGENCE

ENTRETIEN DU VEHICULE

CARACTÉRISTIQUES TECHNIQUES

INDEX ALPHABÉTIQUE

C pression excessive : chape particulièrement usée au centre.

Les pneus doivent être remplacés lorsque l'épaisseur de la chape est réduite à 1,6 mm. Dans tous les cas, se conformer aux normes en vigueur dans le pays où l'on roule.

### AVERTISSEMENTS

- Éviter, autant que possible, les freinages trop brusques, les dérapages au démarrage, ainsi que les chocs violents contre les trottoirs, les ornières ou d'autres types d'obstacles. Rouler longtemps sur une chaussée défoncée peut endommager les pneus ;
- contrôler périodiquement que les pneus ne présentent pas de coupures sur les côtés, de gonflements ou une usure irrégulière de la chape. Dans ce cas, s'adresser au Réseau Après-vente Fiat ;
- éviter de voyager en surcharge : cela peut causer de sérieux dommages aux roues et aux pneus ;
- en cas de crevaison d'un pneu, s'arrêter immédiatement et le remplacer, pour ne pas endommager le pneu lui-même, la jante, les suspensions et la direction ;
- le pneu vieillit même s'il est peu utilisé. Le vieillissement est signalé par des fendillements sur la chape et sur les flancs. Dans tous les cas, si les pneus sont montés depuis plus de 6 ans, il faut les faire contrôler par des spécialistes. Ne pas oublier de faire contrôler aussi la roue compacte de secours ;

- en cas de remplacement, monter toujours des pneus neufs et éviter les pneus d'origine douteuse ;
- quand on remplace un pneu, il convient de remplacer également la valve de gonflage ;
- pour permettre une usure uniforme entre les pneus avant et arrière, il est conseillé de les permuter tous les 10-15 000 kilomètres, en les maintenant toujours du même côté de la voiture pour ne pas inverser le sens de roulement.



#### ATTENTION

*Ne pas oublier que la tenue de route d'une voiture dépend aussi de la bonne pression de gonflage des pneus.*



#### ATTENTION

*Une pression trop faible provoque la surchauffe du pneu et peut lui causer de graves dommages.*



#### ATTENTION

*Ne pas effectuer le changement des pneus en croix, en les déplaçant du côté droit de la voiture sur le côté gauche, et inversement.*



## ATTENTION

*Ne pas repeindre les jantes des roues en alliage qui exigent l'utilisation des températures supérieures à 150 °C. Cela pourrait compromettre les caractéristiques mécaniques des roues.*

## DURITES EN CAOUTCHOUC

En ce qui concerne l'entretien des tuyaux flexibles en caoutchouc du système des freins et de l'alimentation, suivre scrupuleusement le « Plan d'Entretien Programmé » dans ce chapitre.

L'ozone, les températures élevées et l'absence prolongée de liquide dans le circuit peuvent provoquer le durcissement et la rupture des tuyaux et, par conséquent, des fuites de liquide. Un contrôle vigilant est donc nécessaire.

CONNAISSANCE DU  
VEHICULE

SÉCURITÉ

DÉMARRAGE ET  
CONDUITE

TEMOINS ET  
SIGNALISATION

SITUATIONS  
D'URGENCE

ENTRETIEN DU  
VEHICULE

CARACTÉRISTIQUES  
TECHNIQUES

INDEX ALPHABÉTIQUE

## ESSUIE-GLACE/ESSUIE-GLACE ARRIÈRE

### BALAIS

Nettoyer périodiquement la partie en caoutchouc à l'aide de produits spéciaux. L'utilisation de TUTELA PROFESSIONAL SC 35 est recommandée.

Remplacer les balais si le fil du caoutchouc est déformé ou usé. Dans tous les cas, il est conseillé de les remplacer environ une fois par an.

Quelques mesures simples peuvent réduire les risques de dommages pour les balais :

- en cas de températures inférieures à zéro, vérifier que le gel n'a pas bloqué la partie en caoutchouc contre la vitre. Si nécessaire, la débloquer à l'aide d'un produit antigel ;
- enlever la neige éventuellement accumulée sur la vitre : en plus de conserver les balais en bon état, cela évite au moteur électrique de forcer et de surchauffer ;
- ne pas actionner les essuie-glaces avant et arrière sur la vitre sèche.



### ATTENTION

**Voyager avec les balais de l'essuie-glace usés représente un véritable risque, car cela réduit la visibilité en cas de mauvaises conditions atmosphériques.**

### REPLACEMENT DES BALAIS D'ESSUIE-GLACE

Procéder comme suit :

- soulever le bras A fig. 139 de l'essuie-glace et placer le balai de manière à former un angle à 90° avec le bras en question ;
- appuyer sur le bouton A et enlever du bras B fig. 139 le balai C fig. 139 ;
- remonter le nouveau balai en s'assurant qu'il est bien bloqué.

### REPLACEMENT DU BALAI DE L'ESSUIE-GLACE ARRIÈRE

Procéder comme suit :

- soulever la protection A fig. 140 et démonter le bras de la voiture, en dévissant l'écrou B fig. 140 qui le fixe à l'axe de rotation ;

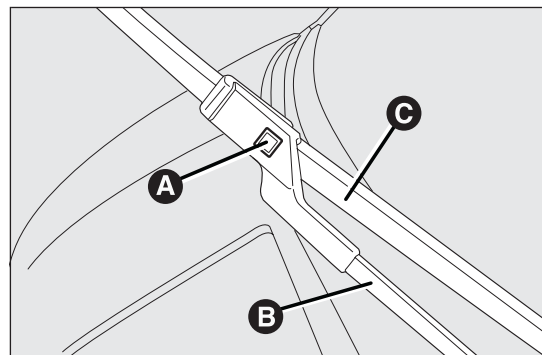

fig. 139

F0S0137

- placer le nouveau bras correctement et serrer l'écrou à fond ;
- baisser la protection.

## GICLEURS DE LA VITRE AVANT (LAVE-GLACE)

Si le jet ne sort pas, vérifier avant tout qu'il y ait du liquide dans le réservoir du lave-glace (voir le paragraphe « Contrôle des niveaux » dans ce chapitre).

Contrôler que les trous de sortie du liquide ne soient pas obstrués ; le cas échéant, les déboucher en utilisant une aiguille.

Les jets du lave-glace s'orientent en réglant l'inclinaison des gicleurs.

Les jets doivent être orientés à environ 1/3 de la hauteur du bord supérieur de la vitre fig. 141.

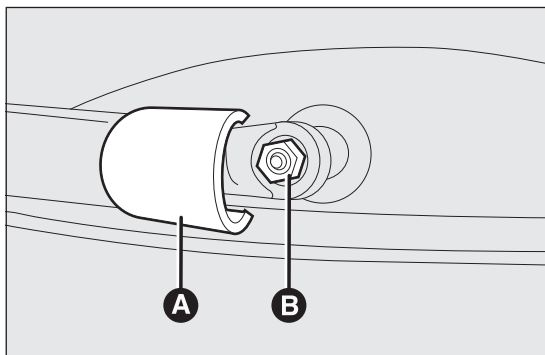

fig. 140

F0S0109

**ATTENTION** Sur les versions équipées d'un toit ouvrant, avant d'actionner les gicleurs avant, s'assurer que le toit est fermé.

## GICLEURS DE LA VITRE ARRIÈRE (LAVE-GLACE ARRIÈRE)

Les jets du lave-glace arrière sont fixes.

Le cylindre du gicleur est placé au-dessus de la vitre arrière fig. 142.

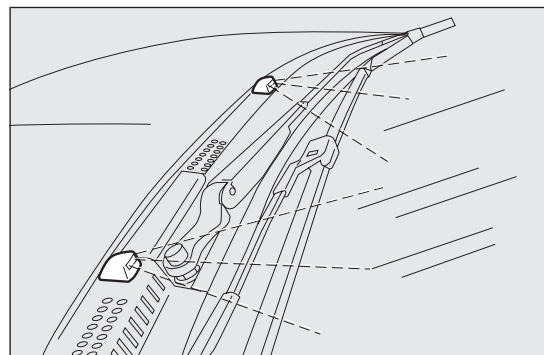

fig. 141

F0S0110

CONNAISSANCE DU VEHICULE

SÉCURITÉ

DÉMARRAGE ET CONDUITE

TEMOINS ET SIGNALISATION

SITUATIONS D'URGENCE

ENTRETIEN DU VEHICULE

CARACTÉRISTIQUES TECHNIQUES

INDEX ALPHABÉTIQUE

## CARROSSERIE

### PROTECTION CONTRE LES AGENTS ATMOSPHÉRIQUES

Les principales causes des phénomènes de corrosion sont les suivantes :

- pollution atmosphérique
- salinité et humidité de l'atmosphère (des zones marines ou des climats chauds et humides) ;
- conditions environnementales saisonnières.

Il ne faut pas non plus sous-estimer l'action abrasive de la poussière atmosphérique et du sable amenés par le vent, de la boue et des gravillons soulevés par les autres véhicules.

Les meilleures solutions technologiques ont été adoptées par Fiat pour protéger efficacement la carrosserie contre la corrosion.

Voici les principales :

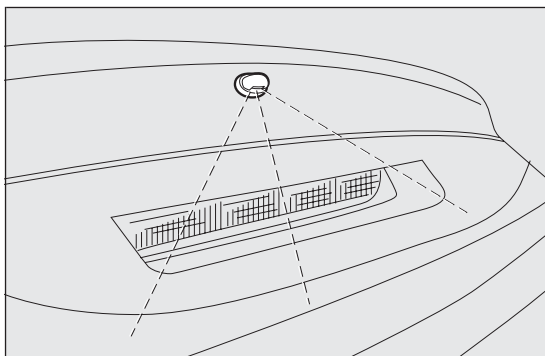

fig. 142

F0S0111

- produits et systèmes de peinture qui confèrent à la voiture une résistance toute particulière à la corrosion et à l'abrasion ;
- utilisation de tôles zinguées (ou prétraitées) ayant un très haut coefficient de résistance à la corrosion ;
- traitement du bas de caisse, du compartiment moteur, de l'intérieur des passages de roue et d'autres éléments par pulvérisation de produits cireux ayant un puissant pouvoir de protection ;
- vaporisation de matériaux plastiques aux fonctions protectrices sur les points les plus exposés : sous porte, intérieur des ailes, bords, etc ;
- adoption d'éléments caissonnés « ouverts », pour éviter la condensation et la stagnation d'eau pouvant favoriser la formation de rouille à l'intérieur.

### GARANTIE DE L'EXTÉRIEUR DE LA VOITURE ET DU BAS DE CAISSE

La voiture est pourvue d'une garantie contre la perforation, due à la corrosion, de tous les éléments d'origine de la structure ou de la carrosserie.

Pour les conditions générales de cette garantie, se rapporter au Carnet de Garantie.

### CONSEILS POUR LA BONNE CONSERVATION DE LA CARROSSERIE

#### Peinture

La peinture ne joue pas seulement un rôle esthétique, elle sert également à protéger la tôle.

En cas d'abrasions ou de rayures profondes, il est conseillé de pourvoir immédiatement aux retouches nécessaires pour éviter la formation de rouille. Pour les retouches de peinture, utiliser exclusivement les produits d'origine (voir « Étiquette d'identification de la peinture de carrosserie », au chapitre « Caractéristiques techniques »).

L'entretien normal de la peinture consiste dans le lavage, dont la périodicité dépend des conditions environnementales et d'utilisation. Par exemple, dans les zones à haute pollution atmosphérique ou quand on roule sur des chaussées qui ont été traitées au sel contre le verglas, il est préférable de laver la voiture plus souvent.

Pour bien laver la voiture, procéder comme suit :

- si on lave la voiture dans une station automatique, enlever l'antenne du toit pour éviter de l'endommager ;
- si l'on utilise des nettoyeurs haute pression pour le lavage, les maintenir à une distance d'au moins 40 cm de la carrosserie pour éviter de l'endommager. Nous rappelons que toute stagnation d'eau peut à long terme endommager le véhicule ;
- mouiller la carrosserie avec un jet d'eau à basse pression ;
- passer une éponge et une solution détergente légère sur la carrosserie, en rinçant fréquemment l'éponge ;
- bien rincer avec de l'eau et sécher par jet d'air ou en utilisant une peau de chamois.

Pendant le séchage, veiller à bien sécher les endroits cachés, tels que les baies de portes, le capot et le pourtour des phares où l'eau stagne plus facilement. Il est conseillé de ne pas garer tout de suite après la voiture dans un endroit fermé, mais de la laisser à l'air libre pour compléter l'évaporation de l'eau.

Ne pas laver la voiture après qu'elle soit restée en plein soleil ou quand son capot de moteur est encore chaud : cela peut altérer le brillant de la peinture.

Les composants extérieurs en matière plastique doivent être nettoyés en procédant comme pour le lavage normal de la voiture.

Éviter de garer la voiture sous des arbres. Beaucoup d'essences végétales laissent tomber des substances résineuses qui donnent un aspect opaque à la peinture et augmentent les possibilités de déclenchement du processus de corrosion.

**ATTENTION** Les excréments d'oiseaux doivent être lavés immédiatement et avec soin, car leur acidité est particulièrement agressive.



**Les détergents polluent l'eau. Par conséquent, le lavage de la voiture doit être effectué dans des stations équipées d'équipements de pompage et traitement des liquides utilisés pour le lavage.**

CONNAISSANCE DU VEHICULE

SÉCURITÉ

DÉMARRAGE ET CONDUITE

TEMOINS ET SIGNALISATION

SITUATIONS D'URGENCE

ENTRETIEN DU VEHICULE

CARACTÉRISTIQUES TECHNIQUES

INDEX ALPHABÉTIQUE

## Versions BLACKJACK

Votre FIAT  BLACKJACK est dotée d'une peinture mate unique ayant besoin de soins particuliers pour rester telle quelle. Voici les indications utiles à sa conservation.



**Dans les stations de lavage automatique, évitez le lavage par rouleaux et/ou brosses. Lavez votre voiture à la main en utilisant des produits détergents à pH neutre, puis essuyez-la à l'aide d'une peau de chamois humide. N'utilisez pas de produits abrasifs et/ou de lustrage pour le nettoyage de votre voiture. Prenez soin de laver immédiatement les excréments d'oiseaux, car leur acidité est particulièrement agressive.**

**Évitez (dans la mesure du possible) de garer votre voiture sous des arbres ; éliminez immédiatement les substances végétales résineuses, car une fois sèches, celles-ci peuvent avoir besoin de produits abrasifs et/ou de lustrage fortement déconseillés et susceptibles d'altérer le caractère mat de la peinture.**

**Pour le nettoyage du pare-brise et de la lunette, n'utilisez pas de liquide lave-vitres pur, mais dilué avec au moins 50 % d'eau.**

### Vitres

Pour le nettoyage des vitres, utiliser des détergents spécifiques.

Employer des chiffons très propres afin de ne pas rayer les vitres ni d'altérer leur transparence.

**ATTENTION** Pour ne pas endommager les résistances électriques présentes sur la surface interne de la lunette arrière, frotter délicatement en suivant le sens des résistances.

### Compartment moteur

À la fin de l'hiver, effectuer un lavage soigné du compartiment moteur, en veillant à ne pas orienter directement le jet d'eau sur les centrales électroniques et sur la centrale des relais et des fusibles, à gauche du compartiment moteur (dans le sens de la marche). Pour cette opération, s'adresser à des ateliers spécialisés.

**ATTENTION** Exécuter le lavage lorsque le moteur est froid et avec clé de contact sur STOP. Après le lavage, s'assurer que les différentes protections (par ex. les capuchons en caoutchouc et autres carters) n'ont pas été enlevées ou endommagées.

### Phares avant

**ATTENTION** Pendant l'opération de nettoyage du plastique transparent des phares avant, ne pas utiliser de substances aromatiques (par ex. essence) ni de cétones (par ex. acétone).

## INTÉRIEUR

Vérifier périodiquement qu'il n'y ait pas d'eau stagnante sous les tapis (due à l'égouttement de chaussures, parapluies, etc.) qui pourrait provoquer l'oxydation de la tôle.



### ATTENTION

***Ne jamais utiliser de produits inflammables, tels que l'éther de pétrole ou l'essence rectifiée pour nettoyer l'intérieur de la voiture. Les charges électrostatiques engendrées par le frottement pendant l'opération de nettoyage pourraient causer un incendie.***



### ATTENTION

***Ne pas conserver de bombes aérosol dans la voiture : danger d'explosion. Les bombes aérosol ne doivent jamais être exposées à des températures supérieures à 50 °C. À l'intérieur d'une voiture exposée au soleil, la température peut facilement dépasser ce seuil.***

## SIÈGES ET PARTIES EN TISSU

Éliminer les poussières avec une brosse souple ou avec un aspirateur. Pour mieux nettoyer les revêtements en velours, il est conseillé d'utiliser une brosse humide.

Frotter les sièges avec une éponge imbibée d'une solution d'eau et de détergent neutre.

## ÉLÉMENTS EN PLASTIQUE

Il est conseillé de procéder au nettoyage normal des plastiques intérieurs avec un chiffon trempé dans une solution d'eau et de détergent neutre non abrasif. Pour enlever les taches de graisse ou résistantes, utiliser des produits spécifiques pour le nettoyage des plastiques, sans solvants et expressément conçus pour ne pas altérer l'aspect et la couleur des composants.

**ATTENTION** Ne jamais employer d'alcool ou d'essence pour laver la vitre du combiné de bord.

CONNAISSANCE DU VÉHICULE

SÉCURITÉ

DÉMARRAGE ET CONDUITE

TEMOINS ET SIGNALISATION

SITUATIONS D'URGENCE

ENTRETIEN DU VÉHICULE

CARACTÉRISTIQUES TECHNIQUES

INDEX ALPHABÉTIQUE

# CARACTÉRISTIQUES TECHNIQUES

CONNAISSANCE DU VEHICULE

SÉCURITÉ

DÉMARRAGE ET CONDUITE

TEMOINS ET SIGNALISATION

SITUATIONS D'URGENCE

ENTRETIEN DU VEHICULE

CARACTÉRISTIQUES TECHNIQUES

INDEX ALPHABETIQUE

## DONNÉES D'IDENTIFICATION

Il est conseillé de noter les sigles d'identification. Les données d'identification estampillées et figurant sur les plaquettes sont les suivantes :

- Plaque récapitulative des données d'identification.
- Marquage du châssis.
- Plaque d'identification de la peinture de la carrosserie.
- Marquage du moteur.

## PLAQUE RÉCAPITULATIVE DES DONNÉES D'IDENTIFICATION

Elle est appliquée sur le côté gauche du plancher arrière du coffre et indique les données d'identification suivantes fig. 143:

- B** Numéro d'homologation.
- C** Code d'identification du type de véhicule.
- D** Numéro progressif de fabrication du châssis.
- E** Poids maximum autorisé du véhicule à pleine charge.
- F** Poids maximum autorisé du véhicule à pleine charge plus remorque.
- G** Poids maximum autorisé sur le premier essieu (avant).

**H** Poids maximum autorisé sur le deuxième essieu (arrière).

**I** Type de moteur.

**L** Code de version de carrosserie.

**M** Numéro de la pièce détachée.

**N** Valeur correcte du coefficient de fumées (pour les moteurs à gazole).

FIAT GROUP AUTOMOBILES S.p.A.	
B	
C	D
E	Kg
F	Kg
1- G	Kg
2- H	Kg
MOTORE-ENGINE	I
VERSIONE-VERSION	L
N°PER RICAMBI N°FOR SPARES	M
N	

fig. 143

F0S0112

## PLAQUE D'IDENTIFICATION DE LA PEINTURE DE CARROSSERIE

Elle est appliquée sur le montant extérieur du hayon (côté gauche) du coffre à bagages et indique les données suivantes fig. 144:

- A** Fabricant de la peinture.
- B** Désignation de la couleur.
- C** Code Fiat de la couleur.
- D** Code de la couleur pour retouches ou réfection de la peinture.

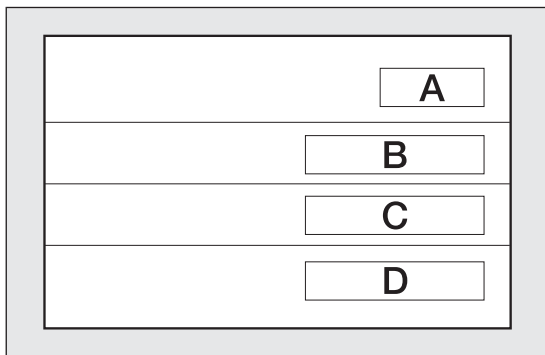

fig. 144

F0S0113

## MARQUAGE DU CHÂSSIS

Il est appliqué sur le côté droit du plancher arrière du coffre à bagages et reproduit les données d'identification suivantes fig. 145:

- type de véhicule ;
- numéro progressif de fabrication du châssis.

## MARQUAGE DU MOTEUR

Il est estampillé sur le bloc-cylindres et indique le type et le numéro progressif de fabrication.

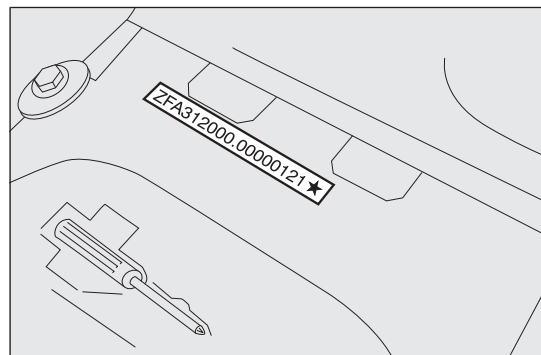

fig. 145

F0S0114

CONNAISSANCE DU VEHICULE

SÉCURITÉ

DÉMARRAGE ET CONDUITE

TEMOINS ET SIGNALISATION

SITUATIONS D'URGENCE

ENTRETIEN DU VEHICULE

CARACTÉRISTIQUES TECHNIQUES

INDEX ALPHABÉTIQUE

# CODE MOTEUR - VERSIONS CARROSSERIE

Versions	Code type de moteur	Code version carrosserie
<b>0.9 TwinAir 85Ch</b>	312A2000	312AGIA 08
		312AXAIA 00C (*)
		312AXAIA 00D
<b>1.2 8V 69Ch</b>	169A4000	312AXAIA 00E (*) (**)
		312AXAIA 00F (**)
		312AXCIB 02F (*)
<b>1.4 16V 100Ch</b>	169A3000	312AXCIB 02G (*) (**)
<b>1.3 16V Multijet 75Ch</b>	169A1000	312AXBIA 01C (*)
<b>1.3 16V Multijet 95Ch</b>	199B1000	312AXEIA 06 (*) (**)

(\*) Versions équipées de direction assistée électrique

(\*\*) Versions équipées de système Start&Stop

CONNAISSANCE DU  
VEHICULE

SÉCURITÉ

DÉMARRAGE ET  
CONDUITE

TEMOINS ET  
SIGNALISATION

SITUATIONS  
D'URGENCE

ENTRETIEN DU  
VEHICULE

CARACTÉRISTIQUES  
TECHNIQUES

INDEX ALPHABÉTIQUE

# MOTEUR

Versions	0.9 TwinAir 85Ch	1.2 8V 69 Ch	1.4 16V 100 Ch	1.3 16V Multijet 75 Ch	1.3 16V Multijet 95 Ch
Code type	312A2000	169A4000	169A3000	169A1000	199B1000
Cycle	Otto	Otto	Otto	Diesel	Diesel
Nombre et position des cylindres	2 en ligne	4 en ligne	4 en ligne	4 en ligne	4 en ligne
Diamètre et course des pistons (mm)	80,5 x 86,0	70,8 x 78,86	72 x 84	69,6 x 82	69,6 x 82
Cylindrée totale (cm <sup>3</sup> )	875	1 242	1 368	1 248	1 248
Rapport de compression	10±02 : 1	11,1:1	10,8:1	17,6:1	16,8:1
Puissance maximum (CEE) (kW)	62,5	51	73,5	55	70
Puissance maximum (CEE) (Ch)	85	69	100	75	95
régime correspondant (tr/min)	5 500	5 500	6 000	4 000	4 000
Couple maximum (CEE) (Nm)	145	102	131	145	200
Couple maximum (CEE) (kgm)	14,8	10,4	13,4	14,8	20,4
régime correspondant (tr/min)	1 900	3 000	4 250	1 500	1 500
Bougies d'allumage	NGK PLKR9CI-8	NGK ZKR7A-10 Champion RA8MCX4	NGK DCPR7E- N-10	-	-
Carburant	Essence verte sans plomb 95 R.O.N. (Spécification EN228)	Essence verte sans plomb 95 R.O.N. (Spécification EN228)	Essence verte sans plomb 95 R.O.N. (Spécification EN228)	Gazole routier (Spé- cification EN590)	Gazole routier (Spé- cification EN590)

CONNAISSANCE DU  
VEHICULE

SÉCURITÉ

DÉMARRAGE ET  
CONDUITE

TEMOINS ET  
SIGNALISATION

SITUATIONS  
D'URGENCE

ENTRETIEN DU  
VEHICULE

CARACTÉRISTIQUES  
TECHNIQUES

INDEX ALPHABÉTIQUE

# ALIMENTATION

## Versions

## Alimentation

**0.9 TwinAir 85Ch**

Injection électronique Multipoint séquentielle phasée, avec contrôle de détonation et actionnement variable des soupapes d'admission

**1.2 8V 69Ch**

**1.4 16V 100Ch**

Injection électronique Multipoint séquentielle phasée, système sans retour

**1.3 16V Multijet 75Ch**

**1.3 16V Multijet 95Ch**

Injection directe Multijet « Common Rail » à contrôle électronique avec turbo et échangeur de chaleur



### ATTENTION

***Des modifications ou réparations du système d'alimentation effectuées de manière incorrecte et sans tenir compte des caractéristiques techniques du système peuvent provoquer des anomalies de fonctionnement avec risques d'incendie.***

CONNAISSANCE DU  
VEHICULE

SÉCURITÉ

DÉMARRAGE ET  
CONDUITE

TEMPOINS ET  
SIGNALISATION

SITUATIONS  
D'URGENCE

ENTRETIEN DU  
VEHICULE

CARACTÉRISTIQUES  
TECHNIQUES

INDEX ALPHABÉTIQUE

## TRANSMISSION

Versions	Boîte de vitesses	Embrayage	Traction
<b>0.9 TwinAir 85Ch</b>	À cinq ou six vitesses avant plus marche arrière avec synchroniseurs pour l'enclenchement des vitesses avant	Auto-réglable avec pédale sans course à vide	Avant
<b>1.2 8V 69Ch</b>			
<b>1.4 16V 100Ch</b>			
<b>1.3 16V Multijet 75Ch</b>			
<b>1.3 16V Multijet 95Ch</b>			

## FREINS

Versions	Freins de service avant	Freins de service arrière	Frein de stationnement
<b>0.9 TwinAir 85Ch</b>	À disque	À tambour et patins auto-centrés avec un cylindre de commande pour chaque roue	Commandé levier à main, agissant sur les freins arrière
<b>1.2 8V 69Ch</b>	À disque	À tambour et patins auto-centrés avec un cylindre de commande pour chaque roue	
<b>1.4 16V 100Ch</b>	À disque autoventilés	À disque	
<b>1.3 16V Multijet 75Ch</b>	À disque autoventilés	À tambour et patins auto-centrés avec un cylindre de commande pour chaque roue	
<b>1.3 16V Multijet 95Ch</b>			

ATTENTION L'eau, le verglas et le sel de déneigement présents sur la chaussée peuvent se déposer sur les disques des freins et réduire leur efficacité lors du premier freinage.

CONNAISSANCE DU VÉHICULE

SÉCURITÉ

DÉMARRAGE ET CONDUITE

TEMOINS ET SIGNALISATION

SITUATIONS D'URGENCE

ENTRETIEN DU VÉHICULE

CARACTÉRISTIQUES TECHNIQUES

INDEX ALPHABÉTIQUE

## SUSPENSIONS

Versions	Avant	Arrière
<b>0.9 TwinAir 85Ch</b>	À roues indépendantes type MacPherson ; composées d'une traverse mécanique, d'amortisseurs, de ressorts hélicoïdaux et, pour les versions avec la direction assistée électrique, d'une barre stabilisatrice	À essieu de torsion avec roues interconnectées ; composées d'un essieu de torsion et de deux bras tubulaires avec des amortisseurs et ressorts hélicoïdaux avec une barre stabilisatrice (*)
<b>1.2 8V 69Ch</b>		
<b>1.4 16V 100Ch</b>		
<b>1.3 16V Multijet 75Ch</b>		
<b>1.3 16V Multijet 95Ch</b>		

(\*) (pour les versions/marchés, où cela est prévu)

## DIRECTION

Versions	Diamètre de braquage entre trottoirs (m)	Type
<b>0.9 TwinAir 85CV</b>	9,3	A pignone e cremagliera con servosterzo elettrico (*)
<b>1.2 8V 69 CV</b>	9,3	
<b>1.4 16V 100CV</b>	10,8	
<b>1.3 16V Multijet 75CV</b>	9,3	
<b>1.3 16V Multijet 95CV</b>	10,8	

(\*) (pour les versions/marchés, où cela est prévu)

CONNAISSANCE DU VEHICULE

SÉCURITÉ

DÉMARRAGE ET CONDUITE

TEMOINS ET SIGNALISATION

SITUATIONS D'URGENCE

ENTRETIEN DU VEHICULE

CARACTÉRISTIQUES TECHNIQUES

INDEX ALPHABÉTIQUE

# ROUES

## JANTES ET PNEUS

Jantes en acier embouté ou en alliage. Pneus Tubeless à carcasse radiale. Sur la carte grise figurent en outre tous les pneus homologués.

**ATTENTION** En cas d'éventuelles différences entre le « Mode d'emploi et d'entretien » et la « Carte grise », tenir compte des données indiquées sur la carte grise. Pour la sécurité sur route, il est indispensable que la voiture soit dotée de pneus de la même marque et du même type sur toutes les roues.

**ATTENTION** Ne pas monter de chambre à air sur les pneus Tubeless.

## ROUE GALETTE DE SECOURS

Jante en acier embouté. Pneu Tubeless.

## GÉOMÉTRIE DES ROUES

Pincement des roues avant mesuré entre les jantes :  $0,5 \pm 1$  mm

Les valeurs se rapportent à une voiture en ordre de marche.

## LECTURE CORRECTE DU PNEU

**Exemple fig. 146: 175/65 R 14 82H**

**175** Largeur nominale (S, distance en mm entre les flancs)

**65** Rapport hauteur/largeur (H/S) en pourcentage

**R** Pneu radial

**14** Diamètre de la jante en pouces ( $\emptyset$ )

**82** Indice de charge (charge utile)

**H** Indice de vitesse maxi

### Indice de vitesse maxi

**Q** jusqu'à 160 km/h

**R** jusqu'à 170 km/h

**S** jusqu'à 180 km/h

**T** jusqu'à 190 km/h

**U** jusqu'à 200 km/h

**H** jusqu'à 210 km/h

**V** jusqu'à 240 km/h

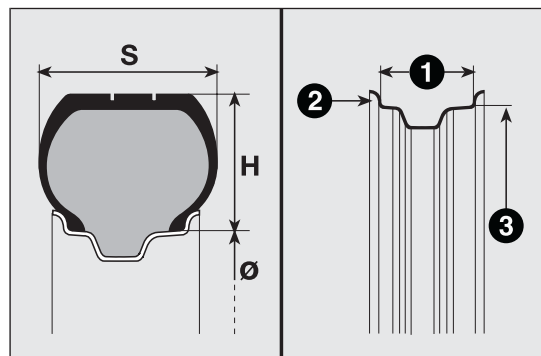

fig. 146

F0S0095

CONNAISSANCE DU VÉHICULE

SÉCURITÉ

DÉMARRAGE ET CONDUITE

TEMOINS ET SIGNALISATION

SITUATIONS D'URGENCE

ENTRETIEN DU VÉHICULE

CARACTÉRISTIQUES TECHNIQUES

INDEX ALPHABÉTIQUE

## Indice de vitesse maximale pour les pneus neige

**QM + S** jusqu'à 160 km/h

**TM + S** jusqu'à 190 km/h

**HM + S** jusqu'à 210 km/h

### Indice de charge (charge utile)

<b>70</b> = 335 kg	<b>81</b> = 462 kg
<b>71</b> = 345 kg	<b>82</b> = 475 kg
<b>72</b> = 355 kg	<b>83</b> = 487 kg
<b>73</b> = 365 kg	<b>84</b> = 500 kg
<b>74</b> = 375 kg	<b>85</b> = 515 kg
<b>75</b> = 387 kg	<b>86</b> = 530 kg
<b>76</b> = 400 kg	<b>87</b> = 545 kg
<b>77</b> = 412 kg	<b>88</b> = 560 kg

### Indice de charge (charge utile)

<b>78</b> = 425 kg	<b>89</b> = 580 kg
<b>79</b> = 437 kg	<b>90</b> = 600 kg
<b>80</b> = 450 kg	<b>91</b> = 615 kg

## LECTURE CORRECTE DE LA JANTE

**Exemple : 5,00 B x 14 H2** fig. 146

**5,00** largeur de la jante en pouces 1.

**B** profil du rebord (bossage latéral où s'appuie le talon du pneu) 2.

**14** diamètre de calage en pouces (correspond à celui du pneu qui doit être monté) 3 = Ø.

**H2** forme et nombre de « hump » (relief sur la circonférence, qui maintient le talon du pneu Tubeless sur la jante).

CONNAISSANCE DU  
VEHICULE

SÉCURITÉ

DÉMARRAGE ET  
CONDUITE

TEMOINS ET  
SIGNALISATION

SITUATIONS  
D'URGENCE

ENTRETIEN DU  
VEHICULE

CARACTÉRISTIQUES  
TECHNIQUES

INDEX ALPHABÉTIQUE

# JANTES ET PNEUS DE SÉRIE

Versions	Jantes	Pneus	Pneus neige	Roue de secours galette (*)
				Jante Pneu
<b>0.9 TwinAir 85Ch</b>	5½jx14H2-ET35	175/65 R14 82T	175/65 R14 82Q (M+S)	4.00Bx14 ET43 135x80 R14 84P
	6jx15H2-ET35 (**)	185/55 R15 82T (***)	185/55 R15 82Q (M+S)	4.00Bx14 ET43 135x80 B14 84M
	6½jx16H2-ET35 (**)	195/45 R16 84T (***)	195/45 R16 84Q (M+S)	4.00Bx14 ET43 135x80 B14 80P
<b>1.2 8V 69Ch</b>	5½jx14H2-ET35 (****)	165/65 R14 79T (****)	165/65 R14 79Q (M+S) (****)	4.00Bx14 ET43 135x80 R14 84P
	5½jx14H2-ET35	175/65 R14 82T	175/65 R14 82Q (M+S)	4.00Bx14 ET43 135x80 B14 84M
	6jx15H2-ET35 (**)	185/55 R15 82T (***)	185/55 R15 82Q (M+S)	4.00Bx14 ET43
	6½jx16H2-ET35 (**)	195/45 R16 84T (***)	195/45 R16 84Q (M+S)	135x80 B14 80P

(\*) Pour les versions/marchés, où cela est prévu

(\*\*) Jante en alliage

(\*\*\*) Sans montage possible de chaînes

(\*\*\*\*) Disponible uniquement pour les versions sans conduite électrique

CONNAISSANCE DU  
VÉHICULE

SÉCURITÉ

DÉMARRAGE ET  
CONDUITE

TEMOINS ET  
SIGNALISATION

SITUATIONS  
D'URGENCE

ENTRETIEN DU  
VÉHICULE

CARACTÉRISTIQUES  
TECHNIQUES

INDEX ALPHABÉTIQUE

	Versions	Jantes	Pneus	Pneus neige	Roue de secours galette (*) Jante Pneu	
CONNAISSANCE DU VEHICULE	SÉCURITÉ	1.4 16V 100Ch	5½jx14H2-ET35	175/65 R14 82H	175/65 R14 82Q (M+S)	4.00Bx14 ET43 135x80 R14 84P 4.00Bx14 ET43 135x80 B14 84M 4.00Bx14 ET43 135x80 B14 80P
			6jx15H2-ET35 (**)	185/55 R15 82H (***)	185/55 R15 82Q (M+S)	
			6jx15H2-ET40	185/55 R15 82H (***)	185/55 R15 82Q (M+S)	
			6½jx16H2-ET35 (**)	195/45 R16 84H (***)	195/45 R16 84Q (M+S)	
DÉMARRAGE ET CONDUITE	1.3 16V Multijet 75Ch	5½jx14H2-ET35	175/65 R14 82T	175/65 R14 82Q (M+S)	4.00Bx14 ET43 135x80 R14 84P 4.00Bx14 ET43 135x80 B14 84M 4.00Bx14 ET43 135x80 B14 80P	
		6jx15H2-ET35 (**)	185/55 R15 82T (***)	185/55 R15 82Q (M+S)		
		6½jx16H2-ET35 (**)	195/45 R16 84T (***)	195/45 R16 84Q (M+S)		
TEMPOINS ET SIGNALISATION	1.3 16V Multijet 95Ch	5½jx14H2-ET35	175/65 R14 82T	175/65 R14 82Q (M+S)	4.00Bx14 ET43 135x80 R14 84P 4.00Bx14 ET43 135x80 B14 84M 4.00Bx14 ET43 135x80 B14 80P	
		6jx15H2-ET35 (**)	185/55 R15 82T (***)	185/55 R15 82Q (M+S)		
SITUATIONS D'URGENCE		1.3 16V Multijet 95Ch	6½jx16H2-ET35 (**)	195/45 R16 84T (***)	195/45 R16 84Q (M+S)	
ENTRETIEN DU VEHICULE						

(\*) Pour les versions/marchés, où cela est prévu

(\*\*) Jante en alliage

(\*\*\*) Sans montage possible de chaînes

CARACTÉRISTIQUES  
TECHNIQUES

INDEX ALPHABÉTIQUE

## PRESSION DE GONFLAGE À FROID (bars)

Lorsque le pneu est chaud, la valeur de pression doit être +0,3 bar par rapport à la valeur préconisée.

Contrôler de nouveau la valeur correcte quand le pneu est froid.

Pneus	À charge moyenne		À pleine charge		Roue de secours galette (*)
	Avant	Arrière	Avant	Arrière	
165/65 R14 79T	2,0	2,0	2,2	2,2	2,8
175/65 R14 82T	2,0 (**) / 2,2 (***)	2,0	2,2 (**) / 2,3 (***)	2,2	
175/65 R14 82H	2,2	2,0	2,3	2,2	
185/55 R15 82T	2,2	2,1	2,3	2,3	
185/55 R15 82H	2,2	2,1	2,3	2,3	
195/45 R16 84T	2,2	2,1	2,4	2,3	
195/45 R16 84H	2,2	2,1	2,4	2,3	

(\*) Pour les versions/marchés, où cela est prévu

(\*\*) Pour les versions 1.2 8V

(\*\*\*) Pour versions 0.9 TwinAir 85Ch et 1.3 Multijet

CONNAISSANCE DU  
VÉHICULE

SÉCURITÉ

DÉMARRAGE ET  
CONDUITE

TEMOINS ET  
SIGNALISATION

SITUATIONS  
D'URGENCE

ENTRETIEN DU  
VÉHICULE

CARACTÉRISTIQUES  
TECHNIQUES

INDEX ALPHABÉTIQUE

## PNEUS RIM PROTECTOR



### ATTENTION

*En cas d'utilisation d'enjoliveurs intégraux fixés (au moyen d'un ressort) à la jante en tôle et de pneus n'étant pas de série (après-vente), équipés de « Rim Protector » (fig. 147), NE PAS monter les enjoliveurs de roues. L'utilisation de pneus et d'enjoliveurs de roues inappropriés pourrait provoquer une baisse imprévue de pression du pneu.*

## PERFORMANCES

Vitesse maximale en km/h que l'on peut atteindre après la première période d'utilisation de la voiture.

Versions	km/h
0.9 TwinAir 85Ch	173
1.2 8V 69Ch	160
1.4 16V 100Ch	182
1.3 16V Multijet 75Ch	165
1.3 16V Multijet 95Ch	180



fig. 147

F0S0351

CONNAISSANCE DU  
VEHICULE

SÉCURITÉ

DÉMARRAGE ET  
CONDUITE

TEMOINS ET  
SIGNALISATION

SITUATIONS  
D'URGENCE

ENTRETIEN DU  
VEHICULE

CARACTÉRISTIQUES  
TECHNIQUES

INDEX ALPHABÉTIQUE

## DIMENSIONS

Les dimensions sont exprimées en mm l48 et correspondent à la voiture équipée de pneus de série. La hauteur est calculée quand la voiture est vide.

**Volume du coffre :** capacité (normes V.D.A.)= 185 litres.

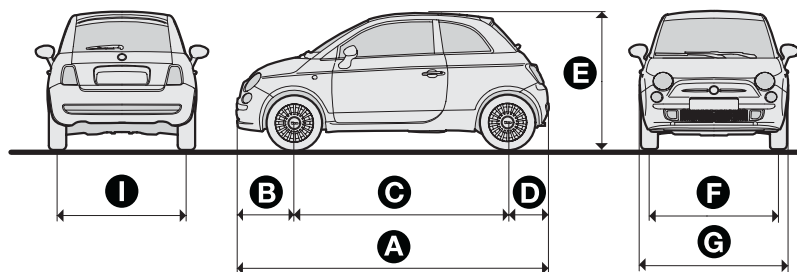

fig. l48

F0S0088

Versions	A	B	C	D	E	F	G	I
<b>0.9 TwinAir 85Ch</b>	3546	703	2300	543	1488(*)	1413 / 1414(**)	1627	1407 / 1408(**)
<b>1.2 8V 69Ch</b>	3546	703	2300	543	1488(*)	1413	1627	1407
<b>1.4 16V 100Ch</b>	3546	703	2300	543	1488(*)	1413 / 1414(**)	1627	1408
<b>1.3 Multijet 75Ch-95Ch</b>	3546	703	2300	543	1488(*)	1413	1627	1407

(\*) De légères variations de dimensions sont possibles, selon la taille des jantes.

(\*\*) Avec des pneus 195/45 R16

CONNAISSANCE DU VEHICULE

SÉCURITÉ

DÉMARRAGE ET CONDUITE

TEMOINS ET SIGNALISATION

SITUATIONS D'URGENCE

ENTRETIEN DU VEHICULE

CARACTÉRISTIQUES TECHNIQUES

INDEX ALPHABÉTIQUE

## POIDS ET CHARGES

CONNAISSANCE DU VEHICULE	Versions	0.9 TwinAir 85Ch	1.2 8V 69Ch	1.4 16V 100Ch	1.3 16V Multijet 75Ch	1.3 16V Multijet 95Ch
SÉCURITÉ	Poids à vide (avec tous les liquides, réservoir de carburant plein à 90 %, sans options) (kg) :	930	865	930	980	980
DÉMARRAGE ET CONDUITE	Charge utile, y compris le conducteur (kg) : (*)	440	440	440	440	440
TEMOINS ET SIGNALISATION	Charges maximales autorisées (kg) (**)					
	– essieu AV :	830	770	830	830	830
	– essieu AR :	640	640	640	640	640
	– totale :	1 370	1 305	1 370	1 420	1 420
SITUATIONS D'URGENCE	Poids tractables (kg)					
	– remorque freinée :	800	800	800	800	800
	– remorque non freinée :	400	400	400	400	400
ENTRETIEN DU VEHICULE	Charge maximale sur la boule (remorque freinée) (kg) :	60	60	60	60	60

(\*) En présence d'équipements spéciaux (toit ouvrant, dispositif d'attelage pour remorque, etc.), le poids à vide augmente et par conséquent la charge utile diminue, dans le respect des charges autorisées.

(\*\*) Charges à ne pas dépasser. La responsabilité du rangement des marchandises dans le coffre à bagages et/ou sur le plan de chargement incombe au conducteur qui est tenu à respecter les charges maximales autorisées.

CARACTÉRISTIQUES TECHNIQUES

INDEX ALPHABÉTIQUE

# RAVITAILLEMENTS

Versions Essence	0.9 TwinAir 85 Ch	1.2 8V 69Ch	1.4 16V 100Ch	Carburants pré-concisés et lubrifiants d'origine
Réservoir de carburant (litres) :	35	35	35	Essence verte sans plomb 95 R.O.N. minimum (Spécification EN228)
y compris une réserve de (litres) :	5	5	5	
Circuit de refroidissement du moteur (litres) :	5,3	4,85	4,4	Mélange d'eau distillée et de liquide PARAFLU <sup>UP</sup> à 50% (*)
Carter du moteur (litres) :	2,8	2,5	2,75	SELENIA K P.E.
Carter du moteur et filtre (litres) :	3,2	2,8	2,90	
Boîte de vitesses/différentiel (litres) :	1,65	1,65	1,65	TUTELA CAR TECHNYX
Circuit des freins hydrauliques (kg) :	0,55	0,55	0,55	TUTELA TOP 4
Récipient de liquide pour lave-glace avant et lave-glace arrière (litres) :	2,55	2,5	2,5	Mélange d'eau et liquide TUTELA PROFESSIONAL SC35

(\*) Dans des conditions climatiques particulièrement sévères, il est conseillé de mélanger 60 % de PARAFLU<sup>UP</sup> et 40 % d'eau déminéralisée.

CONNAISSANCE DU VÉHICULE

SÉCURITÉ

DÉMARRAGE ET CONDUITE

TEMOINS ET SIGNALISATION

SITUATIONS D'URGENCE

ENTRETIEN DU VÉHICULE

CARACTÉRISTIQUES TECHNIQUES

INDEX ALPHABÉTIQUE

	<b>Versions Diesel</b>	<b>1.3 16V Multijet 75 Ch</b>	<b>1.3 16V Multijet 95 Ch</b>	<b>Carburants préconisés et lubrifiants d'origine</b>
CONNAISSANCE DU VEHICULE	Réservoir de carburant (litres) :	35	35	Gazole routier (Spécification EN590)
	y compris une réserve de (litres) :	5	5	
SÉCURITÉ	Circuit de refroidissement du moteur (litres) :	6,3	6,3	Mélange d'eau distillée et de liquide PARAFLU <sup>UP</sup> à 50 % (*)
DÉMARRAGE ET CONDUITE	Carter du moteur (litres) :	2,8	2,8	SELENIA WR P.E.
	Carter du moteur et filtre (litres) :	3,0	3,0	
TEMOINS ET SIGNALISATION	Boîte de vitesses/différentiel (litres) :	1,65	1,65	TUTELA CAR TECHNYX
	Circuit des freins hydrauliques (kg) :	0,55	0,55	TUTELA TOP 4
SITUATIONS D'URGENCE	Récipient de liquide pour lave-glace avant et lave-glace arrière (litres) :	2,5	2,5	Mélange d'eau et liquide TUTELA PROFESSIONAL SC35

(\*) Dans des conditions climatiques particulièrement sévères, il est conseillé de mélanger 60 % de PARAFLU<sup>UP</sup> et 40 % d'eau déminéralisée.

ENTRETIEN DU VEHICULE
<b>CARACTÉRISTIQUES TECHNIQUES</b>
INDEX ALPHABÉTIQUE

# FLUIDES ET LUBRIFIANTS

## PRODUITS CONSEILLÉS ET LEURS CARACTÉRISTIQUES

Utilisation	Caractéristiques qualitatives des fluides et lubrifiants pour le bon fonctionnement de la voiture	Fluides et lubrifiants d'origine	Intervalle de vidange
Lubrifiants pour les moteurs à essence	Lubrifiants totalement de synthèse de gradation SAE 5W-40 ACEA C3. Qualification FIAT 9.55535-S2.	<b>SELENIA K P.E.</b> Référence Technique Contractuelle N° F603.C07	Selon le Plan d'Entretien Programmé
Lubrifiants pour moteurs à gazole	Lubrifiants totalement de synthèse de gradation SAE 5W-30. Qualification FIAT 9.55535-S1.	<b>SELENIA WR P.E.</b> Référence Technique Contractuelle N° F510.D07	Selon le Plan d'Entretien Programmé

Pour les motorisations diesel, en cas d'urgence lorsque l'on ne dispose pas des produits originaux, il convient d'utiliser des lubrifiants offrant une performance minimum ACEA C2. Dans ce cas, les performances optimales du moteur ne sont pas garanties et il est recommandé de les remplacer au plus vite par les lubrifiants conseillés par le Réseau Après-vente Fiat.

L'utilisation de produits présentant des caractéristiques inférieures par rapport à l'ACEA C3 et l'ACEA C2 risque de provoquer des dommages au moteur non couverts par la garantie.

Pour les versions 0.9 TwinAir 85Ch, l'utilisation de lubrifiants dont les caractéristiques sont inférieures à ACEA C3 et ayant une gradation SAE autre que 5W-40 risque de provoquer des dommages au moteur, non couverts par la garantie.

Pour des conditions climatiques particulièrement froides, demander le produit approprié PETRONAS LUBRICANTS au Réseau Après-vente Fiat.

CONNAISSANCE DU VEHICULE

SÉCURITÉ

DÉMARRAGE ET CONDUITE

TEMOINS ET SIGNALISATION

SITUATIONS D'URGENCE

ENTRETIEN DU VEHICULE

CARACTÉRISTIQUES TECHNIQUES

INDEX ALPHABÉTIQUE

CONNAISSANCE DU VEHICULE	Utilisation	Caractéristiques qualitatives des fluides et lubrifiants pour le bon fonctionnement de la voiture	Fluides et lubrifiants d'origine	Applications
SÉCURITÉ	Lubrifiants et graisses pour la transmission du mouvement	Lubrifiant synthétique de grade SAE 75W-85. Qualification FIAT 9.55550-MX3.	<b>TUTELA CAR TECHNIX</b> Référence Technique Contractuelle N° F010.B05	B.V. mécanique et différentiel
DÉMARRAGE ET CONDUITE		Graisse au bisulfure de molybdène pour des températures d'utilisation élevées. Qualification FIAT 9.55580. Consistance NL.G.I. 1-2.	<b>TUTELA ALL STAR</b> Référence Technique Contractuelle N° F702.G07	Joints homocinétiques côté roue
TEMOINS ET SIGNALISATION		Graisse spécifique pour joints homocinétiques à faible coefficient de frottement. Qualification FIAT 9.55580. Consistance NL.G.I. 0-1.	<b>TUTELA STAR 700</b> Référence Technique Contractuelle N° F701.C07	Joints homocinétiques côté différentiel (à l'exclusion des versions 1.4)
SITUATIONS D'URGENCE		Graisse synthétique à base de polyurée pour températures élevées. Qualification FIAT 9.55580. Consistance NL.G.I. 2.	<b>TUTELA STAR 325</b> Référence Technique Contractuelle N° F301.D03	Joints homocinétiques côté différentiel (versions 1.4)
ENTRETIEN DU VEHICULE	Liquide pour freins	Fluide synthétique F.M.V.S.S. n° 116 DOT 4, ISO 4925 SAE J1704, CUNA NC 956- 01. Qualification FIAT 9.55597.	<b>TUTELA TOP 4</b> Référence Technique Contractuelle N° F001.A93	Freins hydrauliques et commandes hydrauliques embrayage

**CARACTÉRISTIQUES TECHNIQUES**

INDEX ALPHABÉTIQUE

Utilisation	Caractéristiques qualitatives des fluides et lubrifiants pour le bon fonctionnement de la voiture	Fluides et lubrifiants d'origine	Applications
Protecteur pour radiateurs	Protecteur à action antigél de couleur rouge pour circuits de refroidissement à base de glycol mono-éthylénique inhibé avec formulation organique. Conforme aux spécifications CUNA NC 956-16, ASTM D 3306. Qualification FIAT 9.55523.	<b>PARAFLU<sup>UP</sup> (*)</b> Référence Technique Contractuelle N° F101.M01	Circuits de refroidissement pourcentage d'emploi : 50 % eau déminéralisée 50 % <b>PARAFLU<sup>UP</sup> (**)</b>
Additif pour gazole	Additif antigél pour gazole avec action protectrice pour les moteurs Diesel.	<b>TUTELA DIESEL ART</b> Référence Technique Contractuelle N° F601.L06	À mélanger au gazole (25 cc/10 litres)
Liquide de lave-glace et lave-lunette AR	Mélange d'alcools, eau et tensioactifs CUNA NC 956-II. Qualification FIAT 9.55522.	<b>TUTELA PROFESSIONAL SC35</b> Référence technique contractuelle N° F201.D02	A employer pur ou dilué dans les systèmes essuie lave-glaces

(\*) ATTENTION Ne pas faire l'appoint ni mélanger avec d'autres liquides ayant des caractéristiques autres que celles décrites.

(\*\*) Dans des conditions climatiques particulièrement sévères, il est conseillé de mélanger 60 % de **PARAFLU<sup>UP</sup>** et 40 % d'eau déminéralisée.

CONNAISSANCE DU VEHICULE

SÉCURITÉ

DÉMARRAGE ET CONDUITE

TEMOINS ET SIGNALISATION

SITUATIONS D'URGENCE

ENTRETIEN DU VEHICULE

CARACTÉRISTIQUES TECHNIQUES

INDEX ALPHABÉTIQUE

## CONSUMMATION DE CARBURANT

Les valeurs de consommation de carburant figurant dans les tableaux ci-dessous ont été déterminées à l'issue de tests d'homologation requis par des Directives Européennes spécifiques.

La mesure de la consommation est basée sur les procédures suivantes :

- cycle urbain : démarrage à froid suivi d'une conduite simulant l'utilisation de la voiture dans la circulation urbaine ;
- cycle extra-urbain : simulation d'utilisation du véhicule sur un parcours extra-urbain avec de fréquentes accélérations sur tous les rapports de vitesses ; la vitesse de parcours varie entre 0 et 120 km/h ;
- consommation mixte : déterminée en calculant environ 37 % de cycle urbain et environ 63 % de cycle extra-urbain.

**ATTENTION** Le type de parcours, les conditions de circulation, les conditions atmosphériques, le style de conduite, l'état de la voiture en général, le niveau de finition/équipements/accessoires, l'utilisation du climatiseur, la charge de la voiture, la présence d'un porte-bagages sur le toit et autres situations pénalisant la pénétration aérodynamique ou offrant une résistance à l'avancement entraînent des consommations de carburant différentes de celles qui sont relevées.

### CONSUMMATIONS SELON LA DIRECTIVE EUROPÉENNE EN VIGUEUR (litres/100 km)

Versions	Urbain	Extra-urbain	Mixte
<b>0.9 TwinAir 85Ch</b>	4,7	3,6	4,0
<b>1.2 8V 69Ch</b>	6,4	4,3	5,1
<b>1.2 8V 69Ch Start&amp;Stop</b>	5,7	4,3	4,8
<b>1.4 16V 100Ch</b>	7,7	5,1	6,1
<b>1.4 16V 100Ch Start&amp;Stop</b>	7,2	5,0	5,8
<b>1.3 16V Multijet 75Ch</b>	5,3	3,6	4,2
<b>1.3 16V Multijet 95Ch Start&amp;Stop</b>	5,0	3,3	3,9

## ÉMISSIONS DE CO<sub>2</sub>

les valeurs d'émission de CO<sub>2</sub> figurant dans le tableau ci-dessous, correspondent à la consommation mixte.

Versions	Émissions de CO <sub>2</sub> selon la directive européenne en vigueur (g/km)
<b>0.9 TwinAir 85Ch</b>	92
<b>1.2 8V 69Ch</b>	119
<b>1.2 8V 69Ch Start&amp;Stop</b>	113
<b>1.4 16V 100Ch</b>	140
<b>1.4 16V 100Ch Start&amp;Stop</b>	135
<b>1.3 16V Multijet 75Ch</b>	110
<b>1.3 16V Multijet 95Ch Start&amp;Stop</b>	97

CONNAISSANCE DU  
VÉHICULE

SÉCURITÉ

DÉMARRAGE ET  
CONDUITE

TEMOINS ET  
SIGNALISATION

SITUATIONS  
D'URGENCE

ENTRETIEN DU  
VÉHICULE

CARACTÉRISTIQUES  
TECHNIQUES

INDEX ALPHABÉTIQUE

## DISPOSITION POUR LE TRAITEMENT DU VÉHICULE EN FIN DE CYCLE

Depuis des années, Fiat est engagée dans la protection et le respect de l'environnement par le biais de l'amélioration continue des processus de production et la réalisation de produits de plus en plus « éco-compatibles ». Pour assurer aux clients le meilleur service possible dans le respect des normes environnementales et en réponse aux obligations de la Directive européenne 2000/53/EC sur les véhicules en fin de cycle, Fiat offre aux clients la possibilité de se séparer de leur véhicule\* en fin de cycle sans coûts supplémentaires.

La Directive européenne prévoit en effet que la remise du véhicule se fasse sans que le dernier détenteur ou propriétaire du véhicule n'ait de frais à payer à cause de sa valeur de marché nulle ou négative. En particulier, dans la quasi-totalité des Pays de l'Union européenne, jusqu'au 1er janvier 2007, le retrait à coût zéro ne se fait que pour les véhicules immatriculés à partir du 1er juillet 2002, tandis qu'à partir de 2007, le retrait à coût zéro se fera, indépendamment de l'année d'immatriculation, à condition que le véhicule contienne ses composants essentiels (en particulier moteur et carrosserie) et soit dénué de déchets ajoutés.

Pour remettre votre véhicule en fin de cycle sans frais supplémentaires, vous pouvez vous adresser soit à nos concessionnaires, soit à l'un des centres de collecte et de démolition agréés par Fiat. Ces centres ont été minutieusement sélectionnés afin de garantir un service respectant des normes de qualité standard pour la collecte, le traitement et le recyclage des véhicules mis au rebut, dans le respect de l'Environnement.

Pour toute information sur les centres de démolition et de collecte, consultez le réseau des concessionnaires Fiat et Fiat Véhicules Commerciaux ou appelez le numéro vert 00800 3428 0000. Vous pouvez également consulter le site Internet Fiat.

\* Véhicule pour le transport de passagers doté au maximum de neuf places, pour un poids total autorisé de 3,5t

CONNAISSANCE DU  
VÉHICULE

SÉCURITÉ

DÉMARRAGE ET  
CONDUITE

TEMOINS ET  
SIGNALISATION

SITUATIONS  
D'URGENCE

ENTRETIEN DU  
VÉHICULE

CARACTÉRISTIQUES  
TECHNIQUES

INDEX ALPHABÉTIQUE

# SELENIA®

***Est dans le coeur de votre moteur.***



A votre mecanicien, demande **SELENIA®**

*Le moteur de votre auto est né avec **Selenia**, la gamme des huiles moteurs qui répond aux exigences des plus récentes spécifications internationales. Des tests spécifiques et des caractéristiques techniques de hauts niveaux font de **Selenia** le lubrifiant développé pour rendre les prestations de votre moteur **sûres et gagnantes**.*

---

*La qualité Selenia s'articule autour d'une gamme de produits technologiquement avancés:*

#### **SELENIA K PURE ENERGY**

Lubrifiant synthétique conçu pour la dernière génération de moteurs à essence à faibles émissions. Sa formulation spéciale assure également la plus grande protection aux moteurs turbocompressés hautes performances et soumis à stress thermique élevé. Sa faible teneur en cendres contribue à la propreté totale des catalyseurs modernes.

#### **SELENIA WR PURE ENERGY**

Lubrifiant entièrement synthétique à même de répondre aux exigences des moteurs diesel les plus modernes. Faible teneur en cendres pour protéger le filtre à particules des résidus de combustion. High Fuel Economy System permettant une économie considérable de carburant. Réduit le danger de l'encrassement de la turbine pour garantir la protection des moteurs diesel de plus en plus performants.

#### **SELENIA MULTIPOWER**

Lubrifiant idéal pour la protection des moteurs essence de la nouvelle génération, même dans des conditions d'utilisation climatiques extrêmes. Garantit une réduction de la consommation de carburant (Energy Conserving) et est idéal pour motorisations alternatives également.

#### **SELENIA SPORT**

Lubrifiant entièrement synthétique répondant aux exigences des moteurs hautes performances. Conçu pour protéger le moteur également dans des situations de stress thermique élevé. Il évite le barbouillage de la turbine et permet d'obtenir les plus grandes performances en toute sécurité.

**La gamme Selenia comprend notamment la Selenia StAR Pure Energy, Selenia Racing, Selenia K, Selenia WR, Selenia 20K, Selenia 20K AR.**

**Pour d'autres informations sur les produits Selenia, consultez le site [www.fl-selenia.com](http://www.fl-selenia.com).**

---



# Index

## Alphabetique

### 3ème feu de stop

- remplacement des ampoules ..... 146

**ABS** (système) ..... 64

Ailettes pare-soleil ..... 46

Airbag latéral ..... 101

Airbag ..... 98

Airbag rideau ..... 101

### Airbags

- airbag latéral ..... 101

- airbag rideau ..... 101

- Désactivation de l'Airbag frontal côté passager et de l'Airbag latéral ..... 100

- frontaux ..... 98

- latéraux ..... 101

Alimentation ..... 188

Allume-cigare ..... 46

### Ampoules

- ampoules (remplacement) ..... 139

- indications générales ..... 139

- types d'ampoules ..... 141

Appuis-tête ..... 28

ASR (système) ..... 67

Autoradio (installation de pré-équipement) ..... 79

Autoradio ..... 78-79

**Batterie** ..... 173

- conseils pour prolonger sa durée de vie ..... 174

- contrôle de l'état de charge ..... 173

- remplacement ..... 174

Batterie (recharge) ..... 154

Blocage du carburant (système) ..... 82

Bouchon du réservoir de carburant ..... 81

Bougies (type) ..... 187

Boutons de commande ..... 12

Bouton TRIP ..... 24

Boîte de vitesses (utilisation) ..... 108

Boîte à gants ..... 46

**Capot** moteur ..... 59

Capteurs de stationnement ..... 71

### Capteurs

- de stationnement ..... 71

Caractéristiques des lubrifiants ..... 201

Caractéristiques techniques .... 184

### Carburant

- système de coupure du carburant ..... 82
- économie de carburant ..... 109

### Carrosserie

- codes carrosserie ..... 186
- entretien ..... 180
- garantie ..... 180
- protection contre les agents atmosphériques ..... 180

### Ceintures de sécurité

- entretien ..... 89
- limiteurs de charge ..... 87
- prétensionneurs ..... 86
- Système S.B.R. .... 86
- utilisation des ceintures ..... 85

Centrales des fusibles (emplacement) ..... 150

Chauffage et ventilation ..... 33

Chaînes à neige ..... 114

Clignotants (indicateurs de direction)

- commande ..... 40

– remplacement des ampoules .....	143	– remplacement du couvercle de télécommande .....	7	Connaissance du véhicule .....	3
Clignotants		CODE Card .....	5	Correcteur d'assiette des phares .....	62
– commande .....	40	Codes moteur .....	186	Cric .....	130
– remplacement des ampoules .....	143	Coffre .....	55	<b>D</b> imensions de la voiture .....	197
Climatisation		– Agrandissement du coffre .....	57	Direction assistée électrique (Dualdrive) .....	43
– Diffuseurs d'air dans l'habitacle .....	32	– fermeture .....	56	Direction assistée électrique Dualdrive .....	70
Climatiseur automatique .....	35	– ouverture .....	55	Direction .....	190
– commandes .....	36	Combiné de bord .....	9	Données d'identification	
– entretien .....	38	Combiné et instruments de bord .....	9	– marquage du châssis .....	185
Climatiseur manuel .....	34	Commandes .....	43	– marquage du moteur .....	185
– commandes .....	34	Compartiment console centrale .....	47	– plaque des données d'identification .....	184
– entretien .....	35	Compartiment de rangement siège .....	47	– plaque peinture de carrosserie .....	185
Clé avec télécommande (remplacement de la pile) .....	7	Compartiment moteur		DPF (Diesel Particulate Filter) .....	84
Clés		– contrôle des niveaux .....	163	D.R.L. (éclairage diurne) .....	39
– clé avec télécommande .....	6	– fermeture .....	61	Dualdrive (Direction assistée électrique) .....	43-70
– clé mécanique .....	5	– lavage .....	182	Durites en caoutchouc .....	177
– demande de télécommandes supplémentaires .....	6	– ouverture .....	59	Démarrage de secours (système Start&Stop) .....	77
– remplacement de la pile de télécommande .....	7	Compartiments porte-gobelets/ porte-bouteilles .....	47	Démarrage du moteur .....	105
		Compte-tours .....	11	Démarrage et conduite .....	105
		Confort climatique .....	32	Démarreur .....	8

CONNAISSANCE DU VÉHICULE

SÉCURITÉ

DÉMARRAGE ET CONDUITE

TEMOINS ET SIGNALISATION

SITUATIONS D'URGENCE

ENTRETIEN DU VÉHICULE

CARACTÉRISTIQUES TECHNIQUES

**INDEX ALPHABÉTIQUE**

CONNAISSANCE DU VÉHICULE
SÉCURITÉ
DÉMARRAGE ET CONDUITE
TEMOINS ET SIGNALISATION
SITUATIONS D'URGENCE
ENTRETIEN DU VÉHICULE
CARACTÉRISTIQUES TECHNIQUES
<b>INDEX ALPHABÉTIQUE</b>

EBD (système).....	65	– contrôle du niveau.....	164-165-166-167-168	Feux de position	
Embrayage .....	189	Essuie-glace .....	41	– remplacement des ampoules .....	145
Enfants (transport en toute sécurité)		– balais .....	178-179	Feux de recul	
– Enfants (transport en toute sécurité).....	90	– commande .....	41	– remplacement d'une ampoule.....	146
– pré-équipement pour le montage d'un siège enfant « Isofix Universel ».....	95	– contrôle du niveau.....	164-165-166-167-168	Feux de route	
– sièges pour le transport d'enfants .....	96	<b>Feux antibrouillard AR</b>		– commande .....	40
En stationnement .....	108	– commande .....	45	– remplacement des ampoules .....	145
Entretien .....	158	– feu antibrouillard AR .....	45	– remplacement d'une ampoule.....	145
– contrôles périodiques .....	162	– remplacement d'une ampoule.....	146	Feux de stop	
– entretien programmé .....	158	Feux antibrouillard		– remplacement d'une ampoule.....	146
– plan d'entretien programmé .....	159	– commande .....	45	Feux extérieurs .....	39
– utilisation intense du véhicule.....	162	– feux antibrouillard .....	45	Fiat CODE (système) .....	4
Environnement (protection) ....	83	– remplacement d'une ampoule.....	146	Filtre anti-pollen.....	172
EOBD (système).....	69	Feux de croisement		Filtre DPF .....	84
ESP (système) .....	66	– commande .....	39	Filtre à air .....	172
Essuie-glace arrière.....	41	– remplacement des ampoules .....	144	Filtre à gazole.....	173
– balais .....	178-179	– remplacement d'une ampoule.....	144	Fix&Go automatic (dispositif) .....	134
– commande .....	41	Feux de détresse.....	44	Fluides et lubrifiants (caractéristiques) .....	201
		Feux de plaque		Follow me home (dispositif) ....	40
		– remplacement des ampoules .....	147	Fonctions du menu.....	15

Freins		véhicule ..... 114	<b>Kit</b> de réparation rapide des pneus « Fix&Go Automatic » ..... 134
– caractéristiques..... 189	Indicateur de liquide de refroidissement du moteur .... 11		
– frein à main ..... 107	Indicateur de niveau de carburant ..... 11		<b>Lavage</b> (versions BLACKJACK) ..... 182
– le niveau du liquide de freins..... 171	Installation du pré-équipement autoradio..... 79		<b>Lave-glace</b>
Fusibles	Instruments de bord		– niveau du liquide lave-glace ..... 171
– centrales des fusibles..... 150	– compte-tours ..... 11		<b>Lave-glace lunette AR</b>
– liste des fusibles..... 152	– indicateur de niveau de carburant..... 11		– niveau de liquide du laveglace arrière..... 171
– remplacement des fusibles ..... 149	– indicateur de température du liquide de refroidissement du moteur ..... 11		<b>Levage</b> du véhicule..... 155
<b>G</b> roupes optiques	– Instruments de bord..... 9		– Coffre à bagages (volume) ..... 197
– groupes optiques arrière (remplacement d'une ampoule) ..... 146	– tachymètre..... 11		<b>Leviers</b> au volant
– groupes optiques avant (remplacement d'une ampoule) ..... 143	– écran multifonction ..... 9-10		– levier droit ..... 41
GSI (Gear Shift Indication) ..... 12	Intérieur (nettoyage)..... 183		– levier gauche..... 39
<b>H</b> ill Holder (système) ..... 67	Isofix Universel (siège enfant) ..... 95		<b>Limiteurs</b> de charge..... 87
Huile moteur	<b>J</b> antes des roues		<b>Lumière</b> plafonnier avant
– caractéristiques..... 201	– dimensions ..... 192		– commande ..... 42
– consommation ..... 169	– jantes et pneus..... 191		<b>Lunette</b> de dégivrage arrière (activation) ..... 34
– contrôle du niveau ..... 169	– lecture correcte de la jante..... 192		<b>Lève-vitres</b> manuels..... 54
Hydraulic Brake Assist..... 66	– rim protector ..... 196		<b>Lève-vitres</b> électriques..... 54
<b>I</b> nactivité de la voiture (système Start&Stop) ..... 76	– roues et pneus ..... 175		<b>Mechanical Brake Assist</b> ..... 64
Inactivité prolongée du			<b>Menu</b> de configuration..... 14
			<b>Montage</b> d'un siège pour

CONNAISSANCE DU VÉHICULE

SÉCURITÉ

DÉMARRAGE ET CONDUITE

TEMOINS ET SIGNALISATION

SITUATIONS D'URGENCE

ENTRETIEN DU VÉHICULE

CARACTÉRISTIQUES TECHNIQUES

INDEX ALPHABÉTIQUE

CONNAISSANCE DU VEHICULE
SÉCURITÉ
DÉMARRAGE ET CONDUITE
TEMOINS ET SIGNALISATION
SITUATIONS D'URGENCE
ENTRETIEN DU VEHICULE
CARACTÉRISTIQUES TECHNIQUES
<b>INDEX ALPHABÉTIQUE</b>

enfants « Universel ».....	91-96	– compensation de l'inclinaison.....	62	Portes.....	52
<b>Moteur</b>		– correcteur d'assiette.....	62	– déverrouillage/verrouillage des portes.....	52
– caractéristiques techniques.....	187	– orientation du faisceau lumineux.....	62	– fermeture centralisée.....	53
– codes d'identification.....	186	– remplacement des ampoules.....	143	– ouverture/fermeture avec la clé.....	52
– marquage.....	185	– réglage des phares à l'étranger.....	63	Prise de courant.....	47
– niveau de liquide dans le circuit de refroidissement du moteur.....	170	Phares - orientation des feux antibrouillard avant.....	63	Prise pour pré-équipement de navigateur portable.....	48
MSR (système).....	68	Plafonniers		Protection de l'environnement.....	83
<b>Nettoyage des vitres.....</b>	41	– plafonnier avant.....	42	Prétensionneurs.....	86
– Vitres.....	41	– Plafonnier du coffre à bagages.....	43	Pré-équipement pour le montage d'un siège enfant « Isofix ».....	95
<b>Nettoyage et entretien</b>		Planche de bord.....	3	<b>Ravitaillements</b>	
– carrosserie.....	180	Plan d'Entretien Programmé ...	159	– bouchon du réservoir de carburant.....	81
– compartiment moteur.....	182	Pneus - entretien.....	175	– tableau des ravitaillements.....	199
– intérieur de la voiture.....	183	Pneus		Remorquage du véhicule.....	156
– phares avant.....	182	– Fix&Go automatic (kit).....	134	Remplacement des ampoules	
– sièges.....	183	– lecture correcte du pneu ...	191	– feux extérieurs.....	143
– vitres.....	182	– pneus de série.....	192	– éclairage intérieur.....	148
– éléments en plastique.....	183	– pneus neige.....	192	Remplacement des fusibles.....	149
<b>Peinture (versions BLACKJACK).....</b>	182	– pneus Rim Protector.....	196	Remplacement d'une roue.....	128
Performances (vitesses maximum).....	196	– pressions de gonflage.....	195	Rim protector.....	196
Phares.....	62	Poids et charges.....	198		
		Porte-bagages/porte-skis.....	61		

Roues et pneus		– transporter les enfants en toute sécurité.....	90	– Trip Computer.....	23
– Fix&Go automatic (kit).....	134	Symboles.....	4	Témoins du combiné.....	115
– pression de gonflage des pneus.....	195	Système ABS.....	64	<b>Utilisation de la boîte de vitesses.....</b>	108
– remplacement d'une roue ..	128	Système ASR.....	67	<b>Verrouillage de la direction....</b>	8
– Roue de secours.....	191	Système EOBD.....	69	Versions carrosserie.....	186
– Roues et pneus.....	175	Système ESP.....	66	Vitesses maximum.....	196
Rubriques du menu .....	15	Système Fiat CODE.....	4	Vitres (nettoyage).....	182
Réserve de carburant.....	199	Système Hill Holder.....	67	Volant (réglage) .....	29
Rétroviseur intérieur .....	30	Système MSR .....	68	Vérification des niveaux.....	164-165-166-167-168
Rétroviseurs extérieurs.....	30	Système S.B.R. ....	86	<b>Éclairage diurne (D.R.L.)</b>	
Rétroviseurs électriques .....	30	Système Start&Stop .....	73	– activation.....	39
<b>Situations d'urgence.....</b>	127	<b>Tachymètre (indicateur de vitesse).....</b>	10	– fonction menu.....	22
Sièges arrière .....	27	Tachymètre.....	11	<b>Éclairage du coffre à bagages</b>	
Sièges avant .....	25	Toit avec verre fixe.....	49	– commande .....	43
– Réglages.....	25	Toit ouvrant .....	49	– remplacement des ampoules.....	148
Sièges-enfants universels (conformité d'utilisation) .....	93	Tractage de remorques .....	112	<b>Éclairage du plafonnier d'habitacle</b>	
Start&Stop (système) .....	73	Transmission .....	189	– remplacement d'une ampoule.....	148
Suspensions .....	190	Transporter les enfants en toute sécurité.....	90	<b>Économie de carburant.....</b>	109
Sécurité .....	85	Trip computer		<b>Écran</b>	
– ceintures de sécurité.....	85	– bouton TRIP.....	24	– écran multifonction .....	12
– siège enfant « Isofix » (montage) .....	95	– paramètres Trip Computer .....	23		

CONNAISSANCE DU  
VÉHICULE

SÉCURITÉ

DÉMARRAGE ET  
CONDUITE

TÉMOINS ET  
SIGNALISATION

SITUATIONS  
D'URGENCE

ENTRETIEN DU  
VÉHICULE

CARACTÉRISTIQUES  
TECHNIQUES

INDEX  
ALPHABÉTIQUE

CONNAISSANCE DU  
VEHICULE

– menu de configuration.....	14
Émissions de CO <sub>2</sub> .....	205
Équipements intérieurs .....	46

SÉCURITÉ

DÉMARRAGE ET  
CONDUITE

TEMOINS ET  
SIGNALISATION

SITUATIONS  
D'URGENCE

ENTRETIEN DU  
VEHICULE

CARACTÉRISTIQUES  
TECHNIQUES

**INDEX  
ALPHABÉTIQUE**

FIAT S.p.A. - Customer Services - Technical Services - Service Engineering  
Largo Senatore G. Agnelli, 5 - 10040 Volvera - Torino (Italia)  
Imprimé n. 603.81.796 - 02/2011 - 5 édition



Les données de cette brochure sont fournies à titre indicatif.  
Fiat pourra, à n'importe quel moment, appliquer aux modèles décrits dans la présente notice toute modification estimée nécessaire pour des raisons techniques ou commerciales.  
Pour toute information, nous prions le Client de bien vouloir s'adresser au Concessionnaire ou Siège Fiat le plus proche.  
Impression sur papier écologique sans chlore.