

F I A T 5 0 0



N O T I C E D' E N T R E E T I E N

POURQUOI CHOISIR DES PIÈCES D'ORIGINE

Nous avons conçu et fabriqué votre véhicule, c'est pourquoi nous le connaissons dans ses moindres détails.

Dans nos **Ateliers Agréés Fiat** vous trouverez des techniciens, formés par nos soins et en mesure de vous assurer qualité et compétences professionnelles pendant toutes vos opérations d'entretien périodique et vos contrôles saisonniers.

Grâce aux Pièces d'Origine Fiat, les caractéristiques de fiabilité, le confort et les performances de votre nouveau véhicule seront garantis à long terme.

Demandez toujours les Pièces d'Origine: elles sont issues de notre engagement constant dans la recherche et le développement de technologies de plus en plus novatrices.

Pour toutes ces raisons, **choisissez des Pièces d'Origine, les seules spécialement conçues par Fiat pour votre véhicule.**

SÉCURITÉ :
SYSTÈME DE FREINAGE

ÉCOLOGIE : FILTRES À PARTICULES,
ENTRETIEN CLIMATISEUR

CONFORT :
SUSPENSIONS ET ESSUIE-GLACE

PERFORMANCES : BOUGIES,
INJECTEURS ET BATTERIES

LINEACCESSORI
BARRES DE TOIT, JANTES

**CHOISIR LES PIÈCES D'ORIGINE,
C'EST TOUT NATUREL !**



PERFORMANCE



PIÈCES DÉTACHÉES D'ORIGINE

CONFORT



PIÈCES DÉTACHÉES D'ORIGINE

SÉCURITÉ



PIÈCES DÉTACHÉES D'ORIGINE

ENVIRONNEMENT



PIÈCES DÉTACHÉES D'ORIGINE

ACCESSOIRES



PIÈCES DÉTACHÉES D'ORIGINE

VALEUR



PIÈCES DÉTACHÉES D'ORIGINE

COMMENT S'ASSURER QU'UNE PIÈCE EST BIEN D'ORIGINE FIAT ?

Pour reconnaître une **Pièce d'Origine**, il suffit de **vérifier sur cette dernière la présence des logos de nos marques, toujours clairement visibles sur nos pièces de rechange ;**

du système de freinage à l'essuie-glace, des amortisseurs au filtre à pollen.

Toutes les **Pièces d'Origine** sont soumises à **des contrôles rigoureux**, en phase de conception comme en fabrication, par des professionnels s'assurant de l'utilisation des **matériaux les plus performants** et de leur **fiabilité**.

Ceci permet de garantir au fil du temps **les performances** et **la sécurité** du conducteur et des passagers à bord.

Demandez toujours des **Pièces d'Origine, parce que rien ne remplace l'original.**

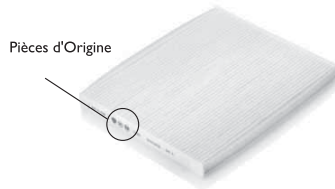

Filtre à pollen

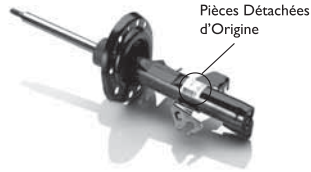

Amortisseur

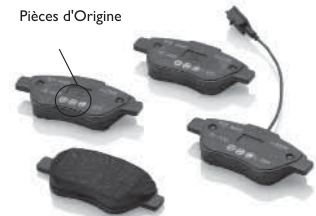

Plaquette de frein

Cher Client,

Nous vous remercions de la préférence que vous nous avez accordée et vous félicitons d'avoir choisi Fiat .

Nous avons mis au point cette notice pour que vous puissiez apprécier votre voiture dans les moindres détails.

Nous vous conseillons de la lire attentivement avant de prendre le volant pour la première fois. La notice renferme des informations, recommandations et conseils importants pour l'utilisation du véhicule qui vous aideront à profiter à fond des qualités techniques de votre Fiat .

Il est recommandé de lire attentivement les instructions et indications fournies, précédées des symboles :



pour la sécurité des personnes ;



pour l'intégrité de la voiture ;



pour la protection de l'environnement.

Dans le Carnet de Garantie ci-joint vous trouverez également les Services offerts par Fiat à ses Clients :

- le Certificat de Garantie comportant les délais et les conditions d'application de cette dernière ;
- la gamme des services complémentaires réservés aux Clients Fiat.

Nous vous souhaitons une bonne lecture et un bon voyage !

Cette Notice d'entretien contient la description de toutes les versions Fiat , par conséquent vous ne devez prendre en compte que les informations correspondant à l'équipement, à la motorisation et à la version que vous avez achetée.

À LIRE IMPÉRATIVEMENT !

RAVITAILLEMENT EN CARBURANT





Moteurs essence : faire le plein de carburant uniquement avec de l'essence sans plomb ayant un indice d'octane (RON) non inférieur à 95 et conforme à la spécification européenne EN228.

L'utilisation d'une essence non conforme à la spécification susmentionnée risque d'allumer le témoin EOBD et d'entraîner un mauvais fonctionnement du moteur.

Moteurs diesel : faire le plein de carburant uniquement avec du gazole pour traction automobile et conforme à la spécification européenne EN590. L'utilisation d'autres produits ou de mélanges peut endommager le moteur de façon irréparable et entraîner la déchéance de la garantie.

DÉMARRAGE DU MOTEUR



S'assurer que le frein à main est tiré et mettre le levier de vitesse au point mort. Appuyer à fond sur la pédale d'embrayage, sans appuyer sur l'accélérateur, puis tourner la clé de contact sur MAR et attendre que les témoins  et  (versions diesel) ne s'éteignent : tourner la clé sur MAR et la relâcher dès que le moteur tourne.

STATIONNEMENT SUR DES MATÉRIAUX INFLAMMABLES



Le fonctionnement normal du pot catalytique produit des températures élevées. Par conséquent, ne jamais garer la voiture sur de l'herbe, des feuilles mortes, des aiguilles de pin ou autres matériaux inflammables : risque d'incendie.

RESPECT DE L'ENVIRONNEMENT



Pour garantir une meilleure protection de l'environnement, la voiture est équipée d'un système permettant un diagnostic permanent des composants liés aux émissions.

APPAREILS ÉLECTRIQUES ACCESSOIRES



Après l'achat de la voiture, si on souhaite installer des accessoires nécessitant une alimentation électrique (entraînant le risque de décharger progressivement la batterie), s'adresser au Réseau Après-vente Fiat qui en calculera l'absorption électrique globale et vérifiera si le circuit de la voiture est en mesure de fournir la charge demandée.

CODE card



Ne pas la conserver dans la voiture, mais choisir un lieu sûr. Il est conseillé d'avoir toujours avec soi le code électronique figurant sur la CODE card.



ENTRETIEN PROGRAMMÉ



Un entretien correct permet de maintenir en l'état les performances de la voiture, ainsi que ses caractéristiques de sécurité, de respect de l'environnement et d'économie de fonctionnement.

DANS LA NOTICE D'UTILISATION ET D'ENTRETIEN



... vous trouverez des informations, conseils et précautions nécessaires à la bonne utilisation, à la conduite en toute sécurité et à la durée de vie de votre voiture. Veuillez prêter une attention particulière aux symboles  (sécurité des personnes)  (respect de l'environnement)  (bon état de la voiture).

CONNAISSANCE DU VÉHICULE

PLANCHE DE BORD

La présence, la graphique et la position des combinés de bord, des instruments et des témoins peuvent varier en fonction des versions.

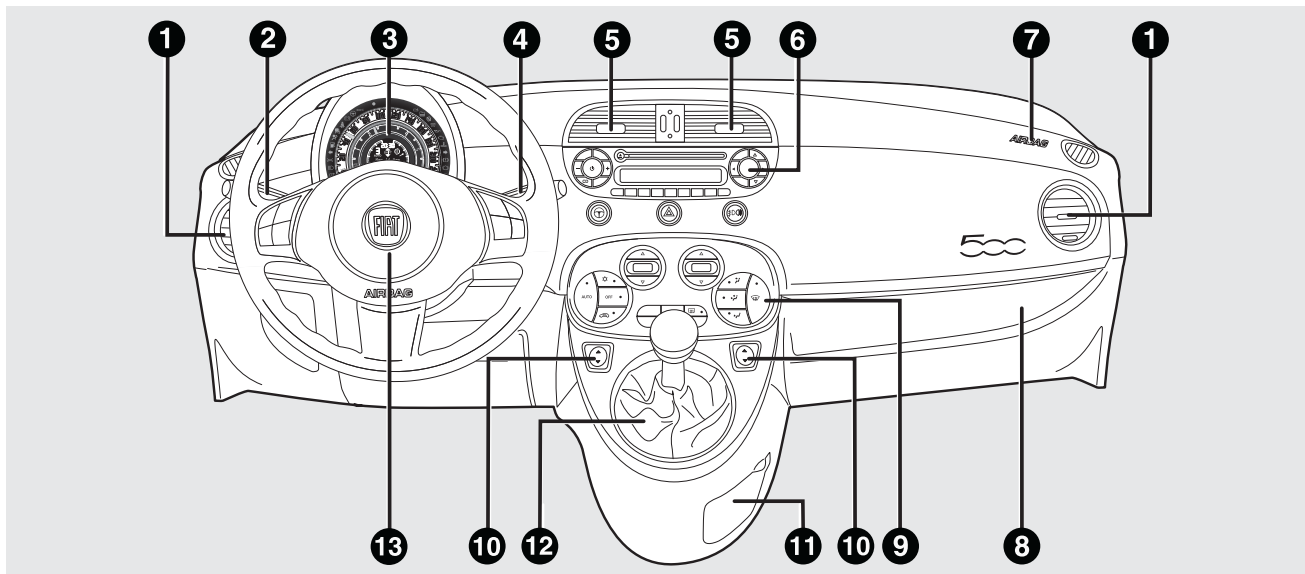

fig. 1

F0S0390

1. Aérateur latéral – 2. Levier gauche : commande des feux extérieurs – 3. Combiné de bord et témoins – 4. Levier droit : commandes d'essuie-glace avant/arrière, trip computer – 5. Aérateurs centraux – 6. Bac vide-poches/autoradio – 7. Airbag côté passager – 8. Bac vide-poches/tiroir porte-documents caché – 9. Commandes de chauffage/ventilation/climatisation – 10. Commandes de lève-vitres électriques – 11. Boîte à gants – 12. Levier de vitesses – 13. Airbag côté conducteur

CONNAISSANCE
DU VÉHICULE

SÉCURITÉ

DÉMARRAGE ET
CONDUITE

TÉMOINS ET
SIGNALISATION

SITUATIONS
D'URGENCE

ENTRETIEN DU
VÉHICULE

CARACTÉRISTIQUES
TECHNIQUES

INDEX
ALPHABÉTIQUE

COMBINÉ ET INSTRUMENTS DE BORD

La couleur de fond des instruments, la graphique et leur type peuvent varier selon les versions. Le fond d'échelle du compte-tours sur les versions Diesel est de 6 000 tours/min (6 RPM x 1 000).

VERSIONS AVEC ÉCRAN MULTIFONCTION

  témoins présents uniquement sur les versions Diesel.

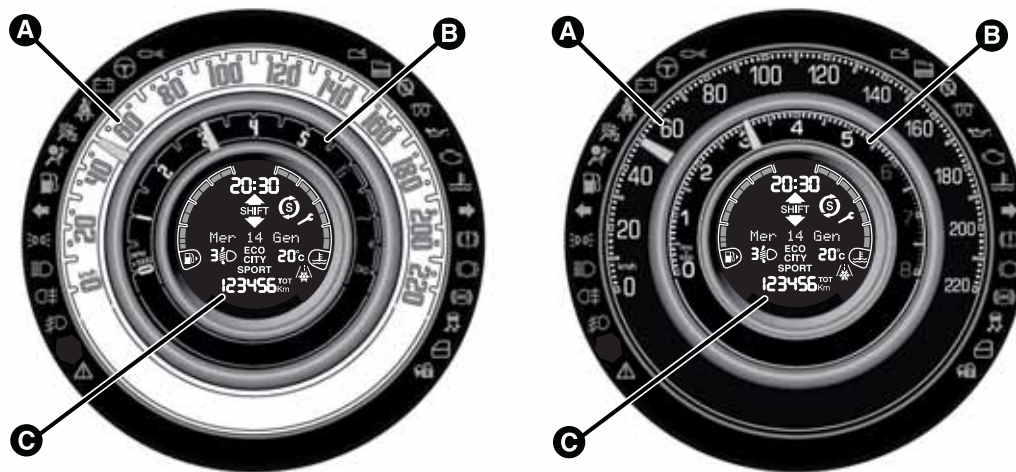

fig. 2

A. Tachymètre (indicateur de vitesse) B. Compte-tours C. Écran multifonction avec indicateur numérique de niveau de carburant et indicateur numérique de température du liquide de refroidissement du moteur

F0S0490

VERSIONS LOUNGE AVEC ÉCRAN EN COULEURS

∞ Témoin présent uniquement sur les versions Diesel.



fig. 3
A. Écran en couleurs B. Indicateur numérique « eco Index » C. Indicateur numérique de niveau du carburant D. Indicateur numérique de température du liquide de refroidissement du moteur E. Compte-tours

CONNAISSANCE DU VÉHICULE

SÉCURITÉ

DÉMARRAGE ET
CONDUITE

TÉMOINS ET
SIGNAUSATION

SITUATIONS
D'URGENCE

ENTRETIEN DU
VÉHICULE

CARACTÉRISTIQUES
TECHNIQUES

INDEX
ALPHABÉTIQUE

F0S0416

VERSIONS SPORT AVEC ÉCRAN EN COULEURS

 Témoin présent uniquement sur les versions Diesel.

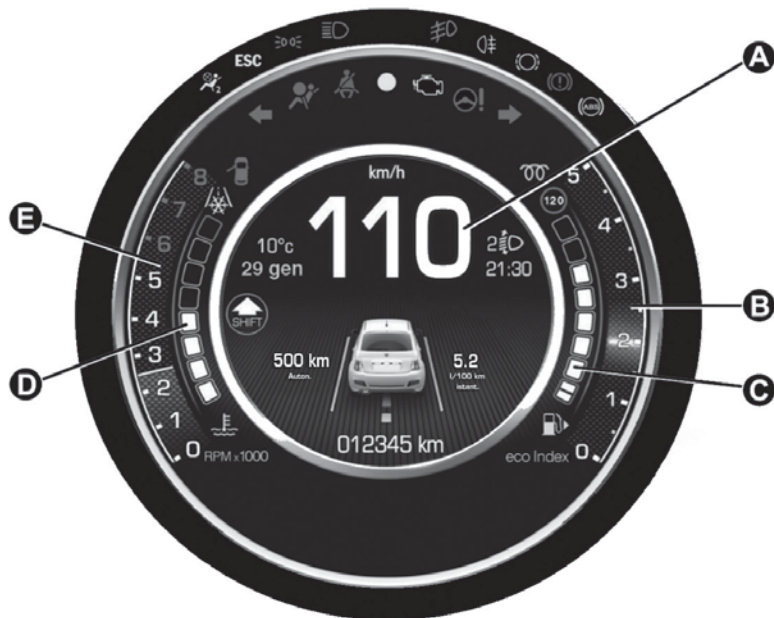

fig. 4

A. Écran en couleurs B. Indicateur numérique « eco Index » C. Indicateur numérique de niveau du carburant D. Indicateur numérique de température du liquide de refroidissement du moteur E. Compte-tours

F0S0417

TACHYMÈTRE (INDICATEUR DE VITESSE)

Il signale la vitesse de la voiture (tachymètre).

COMPTE-TOURS

Il signale le nombre de tours du moteur.

INDICATEUR NUMÉRIQUE DE NIVEAU CARBURANT

L'indicateur numérique A fig. 5 (versions avec écran multifonction) ou A fig. 6 (versions avec écran en couleurs) signale la quantité de carburant présente dans le réservoir.

L'allumage du témoin  indique qu'il reste environ 5 litres de carburant dans le réservoir.

Ne pas voyager avec le réservoir presque vide : le manque de carburant peut entraîner l'endommagement du catalyseur.

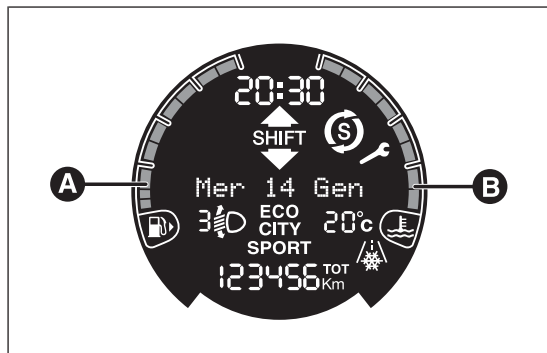

fig. 5

F0S0422

INDICATEUR NUMÉRIQUE DE TEMPÉRATURE DU LIQUIDE DE REFOUÏDISSEMENT DU MOTEUR

L'indicateur numérique B fig. 5 (versions avec écran multifonction) ou B fig. 6 (versions avec écran en couleurs) signale la température du liquide de refroidissement du moteur et commence à fournir les indications lorsque la température du liquide dépasse 50 °C environ.

Versions avec écran multifonction

Le premier trait de graduation reste toujours allumé et indique que le système fonctionne correctement.

Versions avec écran en couleurs

Le premier cran, qui est toujours allumé, est de couleur bleue et indique que la température du liquide de refroidissement du moteur est basse.



fig. 6

F0S0420

CONNAISSANCE
DU VÉHICULE

SÉCURITÉ

DÉMARRAGE ET
CONDUITE

TÉMOINS ET
SIGNAUSATION

SITUATIONS
D'URGENCE

ENTRETIEN DU
VÉHICULE

CARACTÉRISTIQUES
TECHNIQUES

INDEX
ALPHABÉTIQUE

Lorsque la température commence à augmenter, le cran devient de couleur blanche et les autres crans s'allument aussi.

Si les crans deviennent de couleur rouge, la température du liquide de refroidissement du moteur est trop haute ; dans ce cas, voir ce qui est décrit au chapitre « Témoins et messages ».

L'allumage du témoin  (pour les versions/marchés qui le prévoient) (sur certaines versions, en même temps que le message sur l'écran) indique une augmentation excessive de la température du liquide de refroidissement. Dans ce cas, couper le moteur et s'adresser au Réseau Après-vente Fiat.

RÉGLAGE DE L'ILLUMINATION DU COMBINÉ DE BORD

(Capteur de luminosité)

(versions avec écran en couleurs)

Les versions avec écran en couleurs sont dotées d'un capteur de luminosité (situé à l'intérieur du combiné de bord) qui permet de détecter les conditions de lumière de l'habitacle et, selon le cas, de régler l'illumination du combiné.

Le comportement du combiné est le suivant :

- mode « Jour » : l'écran est réglable sur 8 crans, la graphique de l'écran est éteinte et toutes les aiguilles sont éclairées à 100 % et ne sont pas réglables ;
- mode « Nuit » : l'écran, la graphique et les aiguilles sont réglables sur 8 niveaux. L'intensité lumineuse de l'écran du climatiseur automatique bi-zone et de l'autoradio se règle en conséquence.

Pour effectuer le réglage, voir ce qui est décrit au paragraphe « Rubriques Menu » dans ce chapitre.

ÉCRAN

La voiture peut être équipée d'un écran multifonction ou d'un écran en couleurs en mesure d'offrir des informations utiles au conducteur, en fonction de ce qui a été sélectionné précédemment, durant la conduite de la voiture.

Clé extraite du contact, lors de l'ouverture d'une porte avant, l'écran s'active en affichant pendant quelques secondes, et selon la version, l'heure, le total des kilomètres (ou miles) parcourus et le logo 500.

REMARQUE Avec une température extérieure très basse (inférieure à 0 °C), la visualisation des informations à l'écran pourrait prendre plus de temps par rapport au fonctionnement normal.

PAGE-ÉCRAN « STANDARD » ÉCRAN MULTIFONCTION

La page-écran standard fig. 7 est en mesure d'afficher les indications suivantes :

- I Odomètre (affichage des kilomètres/miles parcourus)

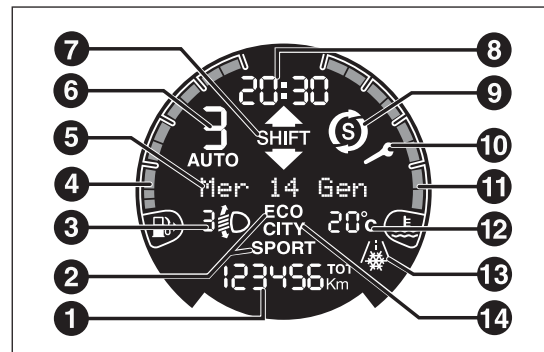

fig. 7

- 2 Indication du mode de conduite SPORT (versions 0.9 TwinAir 105 CV) ou bien indication du mode de conduite ECO (versions 0.9 TwinAir 85 CV)
- 3 Position d'assiette des phares (uniquement avec feux de croisement activés)
- 4 Indicateur numérique de niveau du carburant
- 5 Date
- 6 Indication de la vitesse enclenchée (uniquement versions avec boîte de vitesses Dualogic)
- 7 Gear Shift Indicator (indication du changement de vitesse)
- 8 Heure
- 9 Indications du système Start&Stop (pour les versions/marchés qui le prévoient)
- 10 Indicateur d'entretien de la voiture (Service)
- 11 Indicateur numérique de température du liquide de refroidissement du moteur
- 12 Indicateur de la température extérieure
- 13 Signal de présence éventuelle de verglas sur la chaussée
- 14 Activation de la direction assistée électrique Dualdrive

PAGE-ÉCRAN « STANDARD » ÉCRAN EN COULEURS

La page-écran standard fig. 8 est en mesure d'afficher les indications suivantes :

- 1 Odomètre (affichage des kilomètres/miles parcourus)
- 2 Indicateur numérique de température du liquide de refroidissement du moteur

- 3 Indicateur numérique du régime moteur (compte-tours)
- 4 Gear Shift Indicator (indication du changement de vitesse)
- 5 Date
- 6 Indicateur de la température extérieure
- 7 Activation de la direction assistée électrique Dualdrive
- 8 Indication de la vitesse de la voiture
- 9 Position d'assiette des phares (uniquement avec feux de croisement activés)
- 10 Heure
- 11 eco Index
- 12 Indicateur numérique de niveau du carburant
- 13 Indication de la vitesse enclenchée (uniquement versions avec boîte de vitesses Dualogic)

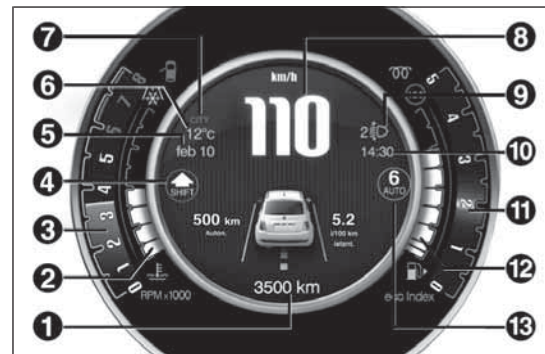

fig. 8

F0S0418

VERSIONS LOUNGE

(avec écran en couleurs)

En appuyant sur le bouton ECO, CITY ou SPORT (pour les versions/marchés qui le prévoient) situé sur la planche de bord, les pages-écrans suivantes fig. 9, fig. 10, fig. 11 et fig. 12 s'affichent.



fig. 9 - Lounge eco

F0S0425



fig. 11 - Lounge sport avec turbo pression

F0S0445



fig. 10 - Lounge city

F0S0426



fig. 12 - Lounge sport avec gas pedal

F0S0449

VERSIONS SPORT (avec écran en couleurs)

En appuyant sur le bouton ECO, CITY ou SPORT (pour les versions/marchés qui le prévoient) situé sur la planche de bord, les pages-écrans suivantes fig. 13, fig. 14, fig. 15 et fig. 16 s'affichent.



fig. 13 - Sport eco

F0S0450

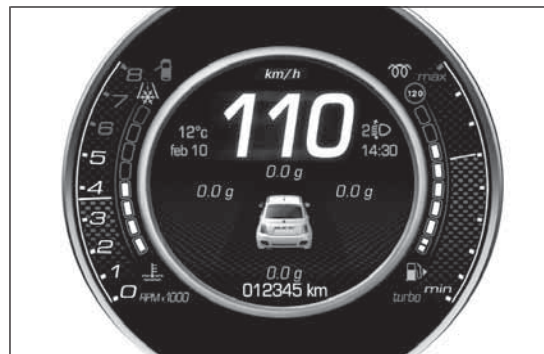

fig. 15 - Sport avec turbo pression

F0S0451

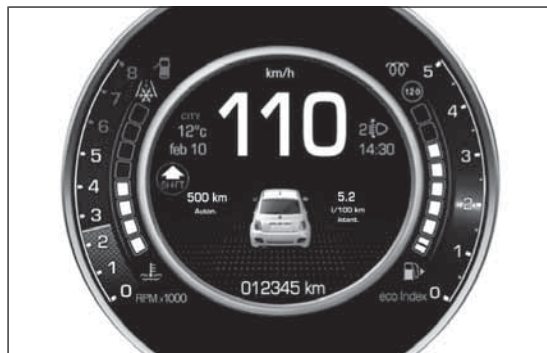

fig. 14 - Sport avec touche city

F0S0456

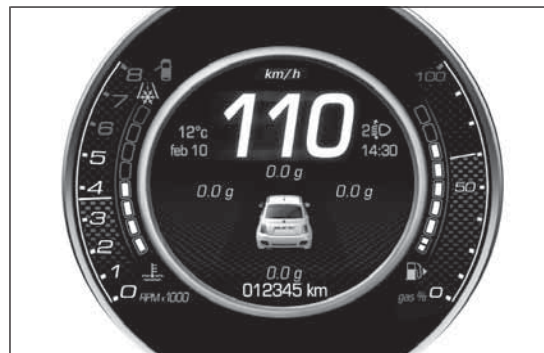

fig. 16 - Sport avec gas pedal

F0S0457

CONNAISSANCE DU VÉHICULE

SÉCURITÉ

DÉMARRAGE ET
CONDUITE

TEMOINS ET
SIGNAUSATION

SITUATIONS
D'URGENCE

ENTRETIEN DU
VÉHICULE

CARACTÉRISTIQUES
TECHNIQUES

INDEX
ALPHABÉTIQUE

ECO INDEX

(avec écran en couleurs)

L'eco Index permet au conducteur de surveiller son style de conduite afin d'atteindre une conduite plus efficace en termes de réduction de la consommation de carburant et des émissions nocives.

L'évaluation du style de conduite s'affiche sur l'écran par une échelle graduée numérique A fig. 17.

L'échelle, qui peut aller d'une valeur minimum de 0 jusqu'à une valeur maximum de 5, indique l'écocompatibilité du style de conduite (0 = basse, 5 = haute).



fig. 17 - eco Index

F0S0427

REMARQUES

Les valeurs mesurées ne sont pas directement liées à la consommation instantanée de carburant mais ont pour but de suggérer au conducteur comment adapter son style de conduite afin de réduire sa consommation.

Certains trajets peuvent présenter des valeurs différentes même si le conducteur conserve le même style de conduite, car ils sont influencés par des facteurs tels que les conditions de circulation, la durée du trajet et les démarrages à froid du moteur.

Une conduite « eco » signifie une conduite plus « fluide », même si souvent les conditions de la circulation ne le permettent pas. Une conduite plus « agressive » implique en revanche des accélérations/décélérations fréquentes ce qui augmente la consommation de carburant et les émissions nocives.

AFFICHAGE DU STYLE DE CONDUITE

(avec écran en couleurs - pour les versions/marchés qui le prévoient)

Mode ECO

Pour activer cette fonction, appuyer sur le bouton ECO sur la planche de bord (voir ce qui est décrit au paragraphe « Commandes » de ce chapitre).

L'accélération/décélération de la voiture s'affiche sur l'écran par une indication graphique.

Les points au-dessous de l'icône peuvent prendre les couleurs suivantes fig. 18 :

- vert : accélération/décélération eco ;
- rouge : accélération/décélération non eco ;
- jaune : accélération/décélération moyenne.

Pour désactiver cette visualisation, appuyer de nouveau sur le bouton ECO ou bien tourner la clé de contact sur STOP.

Mode SPORT

La page-écran relative au capteur d'accélération latérale/longitudinale (G-meter information) en prenant comme unité de référence l'accélération de gravité (G) fig. 19 est automatiquement affichée.

GEAR SHIFT INDICATOR

Le système GSI (Gear Shift Indicator) suggère au conducteur d'effectuer un changement de vitesse via une indication spéciale s'affichant à l'écran.

Grâce au GSI, le conducteur est informé que le passage à une autre vitesse permet d'obtenir une réduction de la consommation.

Lorsque l'écran affiche l'icône ▲ SHIFT (SHIFT UP), le GSI suggère de passer à une vitesse ayant un rapport supérieur, tandis que lorsque l'écran affiche l'icône ▼ SHIFT (SHIFT DOWN), le GSI suggère de passer à une vitesse ayant un rapport inférieur.

L'indication sur le combiné de bord demeure affichée jusqu'à ce que le conducteur effectue un changement de vitesse ou jusqu'à ce que les conditions de conduite varient et que le changement de vitesse ne s'impose plus pour optimiser la consommation.

CONNAISSANCE DU VÉHICULE

SÉCURITÉ

DÉMARRAGE ET CONDUITE

TEMOINS ET SIGNALISATION

SITUATIONS D'URGENCE

ENTRETIEN DU VÉHICULE

CARACTÉRISTIQUES TECHNIQUES

INDEX ALPHABÉTIQUE



fig. 18 - Mode eco

F0S0425

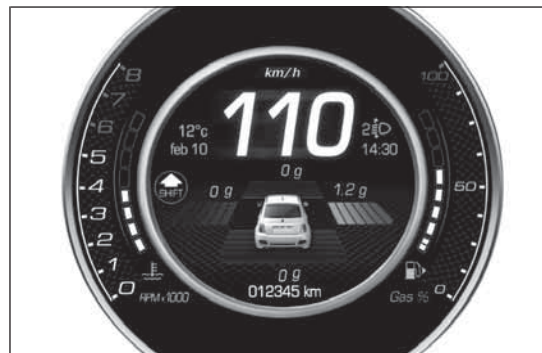

fig. 19 - Mode sport

F0S0458

BOUTONS DE COMMANDE

+ Pour faire défiler la page-écran et accéder aux différentes options vers le haut ou pour augmenter la valeur affichée.

MENU ➞ Pression brève pour accéder au menu et/ou passer à la page-écran suivante ou bien valider le choix désiré. Pression prolongée pour revenir à la page-écran standard.

– Pour faire défiler la page-écran et les différentes options vers le bas ou pour diminuer la valeur affichée.

Note Les boutons + et – activent des fonctions différentes selon les situations suivantes :

- à l'intérieur du menu ils permettent le défilement vers le haut ou vers le bas ;
- pendant les opérations de réglage ils permettent d'augmenter ou de diminuer.

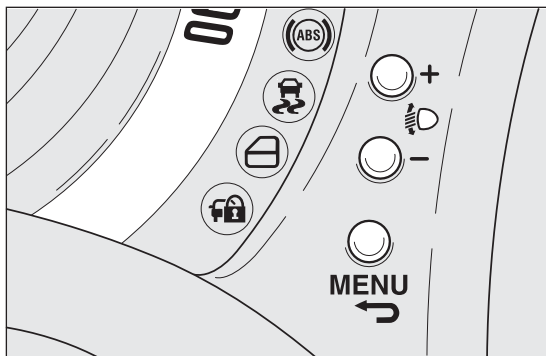

fig. 20

F0S0383

Note À l'ouverture d'une porte avant, l'écran s'allume en affichant l'heure et les kilomètres, ou les miles, parcourus pendant quelques secondes.

MENU DE CONFIGURATION

Le menu est composé d'une série de rubriques dont la sélection, qui peut se réaliser à l'aide des boutons + et –, permet l'accès aux diverses opérations de choix et réglage (configuration) indiquées ci-après.

Pour certaines rubriques, un sous-menu est prévu.

Le menu peut être activé par une pression courte sur le bouton MENU ➞. Des pressions individuelles des touches + ou – permettent de se déplacer dans la liste du menu. Les modalités de gestion diffèrent entre elles selon la caractéristique de la rubrique sélectionnée.

Le menu est constitué des fonctions suivantes :

- MENU
- ÉCLAIRAGE
- BIP VITESSE
- CAPTEUR DE PHARES
- ACTIVATION/DONNÉES TRIP B
- RÉGLAGE DE L'HEURE
- RÉGLAGE DE LA DATE
- VOIR RADIO
- AUTOCLOSE
- UNITÉS DE MESURE
- LANGUE
- VOL. AVERTISSEURS
- VOLUME DES TOUCHES

- BIP CEINTURES
- SERVICE
- AIRBAG/AIRBAG PASSAGER
- FEUX DE JOUR
- SORTIE MENU

Sélection d'une rubrique du menu principal sans sous-menu :

- une courte pression sur le bouton MENU \Rightarrow permet de sélectionner le réglage du menu principal que l'on souhaite modifier ;
- en agissant sur les boutons + ou - (par des pressions individuelles), on peut choisir la nouvelle configuration ;
- une courte pression sur le bouton MENU \Rightarrow permet de mémoriser le réglage et en même temps de retourner à la rubrique du menu principal sélectionnée précédemment.

Sélection d'une rubrique du menu principal avec un sous-menu :

- une pression courte sur le bouton MENU \Rightarrow permet d'afficher la première rubrique du sous-menu ;
- en actionnant les boutons + ou - (par des pressions individuelles) on peut faire défiler toutes les rubriques du sous-menu ;
- par une pression courte sur le bouton MENU \Rightarrow , on peut sélectionner la rubrique du sous-menu visualisée et accéder au menu de réglage correspondant ;

- en actionnant les boutons + ou - (par des pressions individuelles) on peut choisir la nouvelle sélection de cette rubrique du sous-menu ;
- une courte pression du bouton MENU \Rightarrow permet de mémoriser le réglage et de revenir simultanément sur la même rubrique du sous-menu sélectionnée précédemment.

RUBRIQUES DU MENU

Menu

Cette rubrique permet d'accéder au Menu de configuration.

Appuyer sur le bouton **+** ou **-** pour sélectionner les différentes rubriques du Menu.

Par contre, appuyer longuement sur le bouton MENU **↔** pour revenir à la page-écran standard.

Éclairage (Réglage de l'éclairage d'habitacle)

Sur certaines versions, le combiné de bord est équipé d'un capteur de luminosité en mesure de détecter les conditions de lumière de l'habitacle et, selon le cas, de régler le mode d'éclairage du combiné.

En roulant, il est donc possible de remarquer un changement d'intensité du combiné de bord suite à un événement provoquant un passage de condition de « jour » à celle de « nuit » (ou vice-versa) à l'intérieur de l'habitacle (par ex. entrée dans un tunnel, avenues ombragées, pont supérieur, etc.).

Pour l'écran en couleurs, il est possible de régler l'éclairage en mode nocturne uniquement si les feux de croisement sont activés. Si les feux ne sont pas activés, il est possible d'effectuer le réglage en mode diurne.

Feux de croisement activés, cette fonction est disponible la nuit pour le réglage de l'intensité lumineuse du combiné de bord, des différents boutons de commande, de l'écran de l'autoradio et de l'écran du climatiseur automatique.

Sur certaines versions, de jour et lorsque les feux de croisement sont activés, l'intensité d'éclairage du combiné de bord, des boutons de commande et des écrans de l'autoradio et du climatiseur automatique est au maximum.

Pour régler l'intensité lumineuse, procéder comme suit :

- appuyer sur le bouton MENU **↔** par une courte pression, l'écran affiche en mode clignotant le niveau réglé précédemment ;
- appuyer sur le bouton **+** ou bien **-** pour régler le niveau d'intensité lumineuse ;
- appuyer sur le bouton MENU **↔** par une courte pression pour revenir à la page-écran menu ou bien appuyer de manière prolongée sur le bouton pour revenir à la page-écran standard sans mémoriser.

Bip Vitesse (Limite de vitesse)

Cette fonction permet de sélectionner la limite de vitesse de la voiture (km/h ou mph) ; si cette limite est dépassée, le conducteur est prévenu (voir chapitre « Témoins et messages »).

Pour sélectionner la limite de vitesse souhaitée, procéder comme suit :

- appuyer sur le bouton MENU **↔** par une courte pression, l'écran affiche l'inscription (Bip vitesse) ;
- appuyer sur le bouton **+** ou **-** pour sélectionner l'activation (« On ») ou la désactivation (« Off ») de la limite de vitesse ;
- si la fonction a été activée (ON) en appuyant sur les boutons **+** ou **-** sélectionner la limite de vitesse souhaitée et appuyer sur MENU **↔** pour valider le choix.

Note Il est possible de programmer entre 30 et 200 km/h, ou 20 et 125 mph, en fonction de l'unité sélectionnée auparavant ; voir le paragraphe « Réglage unités de mesure (Unités mesure) » décrit ci-après. Chaque pression sur le bouton + / - provoque une augmentation/réduction de 5 unités. En maintenant le bouton + / - enfoncé, on obtient une augmentation/diminution rapide automatique. Lorsque la valeur souhaitée est proche, compléter le réglage par des pressions individuelles.

Appuyer sur le bouton MENU \Rightarrow par une courte pression pour revenir à la page-écran menu ou bien appuyer de manière prolongée sur le bouton pour revenir à la page-écran standard sans mémoriser.

Si l'on souhaite annuler la sélection, procéder comme suit :

- appuyer sur le bouton MENU \Rightarrow par une courte pression, l'écran s'affiche en mode clignotant (« On ») ;
- appuyer sur le bouton - , l'écran affiche en mode clignotant (« Off ») ;
- appuyer sur le bouton MENU \Rightarrow par une courte pression pour revenir à la page-écran menu ou bien appuyer de manière prolongée sur le bouton pour revenir à la page-écran standard sans mémoriser.

Capteur de phares (Réglage de la sensibilité du capteur de phares automatiques/luminosité)

(pour les versions/marchés qui le prévoient)

Cette fonction allumera ou éteindra automatiquement les feux suivant les conditions de luminosité externe.

Il est possible de régler la sensibilité du capteur de luminosité sur 3 niveaux (niveau 1 = sensibilité minimum, niveau 2 = sensibilité moyenne, niveau 3 = sensibilité maximum) ; plus la sensibilité programmée est élevée, moins la variation de la luminosité externe nécessaire pour l'allumage des feux est importante (par ex. si l'on a choisi le niveau 3, au coucher du soleil le système allumera les feux plus tôt par rapport aux niveaux 1 et 2).

Pour sélectionner le réglage souhaité, procéder comme suit :

- appuyer sur le bouton MENU \Rightarrow par une brève pression. L'écran affiche en mode clignotant le niveau précédemment réglé ;
- appuyer sur le bouton + ou bien - pour effectuer le réglage ;
- appuyer sur le bouton MENU \Rightarrow par une courte pression pour revenir à la page-écran menu ou bien appuyer de manière prolongée sur le bouton pour revenir à la page-écran standard sans mémoriser.

Activation/Données Trip B (Autorisation Trip B)

Cette fonction permet d'activer (« On ») ou de désactiver (« Off ») l'affichage du Trip B (trip partiel).

Pour de plus amples informations, voir le paragraphe « Trip Computer » dans ce chapitre.

Pour l'activation/désactivation, procéder comme suit :





- appuyer sur le bouton MENU \Rightarrow par une courte pression, l'écran affiche « On » en mode clignotant ou « Off » selon le réglage effectué précédemment ;

- appuyer sur le bouton **+** ou bien **-** pour effectuer le choix ;
- appuyer sur le bouton **MENU**  par une courte pression pour revenir à la page-écran menu ou bien appuyer de manière prolongée sur le bouton pour revenir à la page-écran standard sans mémoriser.



Réglage heure (Réglage horloge)

Cette fonction permet le réglage de l'heure en passant par deux sous-menus : « Heure » et « Format ».

Pour effectuer le réglage, procéder comme suit :

- appuyer sur le bouton **MENU**  par une courte pression, les deux sous-menus « Heure » et « Format » apparaissent sur l'écran ;
- appuyer sur le bouton **+** ou **-** pour passer d'un sous-menu à l'autre ;
- après avoir sélectionné le sous-menu que l'on désire modifier, appuyer par une courte pression sur **MENU**  ;
- en cas d'accès au sous-menu « Heure » : en exerçant une courte pression sur le bouton **MENU** , l'écran affiche les « heures » ;
- appuyer sur le bouton **+** ou bien **-** pour effectuer le réglage ;
- en appuyant sur le bouton **MENU**  par une courte pression, l'écran visualise les « minutes » ;
- appuyer sur le bouton **+** ou **-** pour effectuer le réglage.



Note Chaque pression sur les boutons **+** ou **-** provoque l'augmentation ou la diminution d'une unité. Si l'on maintient le bouton enfoncé, on obtient l'augmentation ou la diminution automatique rapide. Lorsque la valeur souhaitée est proche, compléter le réglage par des pressions individuelles.

- En cas d'accès au sous-menu « Format » : en exerçant une pression courte sur le bouton **MENU** , l'écran affiche le mode d'affichage ;
- appuyer sur le bouton **+** ou **-** pour effectuer la sélection en mode « 24h » ou « 12h ». Une fois le réglage effectué, appuyer sur le bouton **MENU**  par une courte pression pour revenir à la page-écran du sous-menu ou bien appuyer de manière prolongée pour revenir à la page-écran du menu principal sans mémoriser.
- appuyer à nouveau sur le bouton **MENU**  ou **SAVE** pour écran en couleurs de manière prolongée pour revenir à la page-écran standard ou au menu principal selon le point où l'on se trouve dans le menu.

Réglage date (Réglage date)

Cette fonction permet de mettre à jour la date (jour/mois/année).

Pour effectuer le réglage, procéder comme suit :

- appuyer sur le bouton **MENU**  par une courte pression, l'écran affiche « l'année » ;
- appuyer sur le bouton **+** ou bien **-** pour effectuer le réglage ;
- appuyer sur le bouton **MENU**  par une courte pression, l'écran affiche « le mois » ;

- appuyer sur le bouton + ou bien – pour effectuer le réglage ;
- appuyer sur le bouton MENU ➡ par une courte pression, l'écran affiche « le jour » ;
- appuyer sur le bouton + ou bien – pour effectuer le réglage ;

Note Chaque pression sur les boutons + ou – provoque l'augmentation ou la diminution d'une unité. Si l'on maintient le bouton enfoncé, on obtient l'augmentation ou la diminution automatique rapide. Lorsque la valeur souhaitée est proche, compléter le réglage par des pressions individuelles.

Appuyer sur le bouton MENU ➡ ou SAVE pour écran en couleurs par une brève pression pour revenir à la page-écran menu ou bien appuyer de manière prolongée sur le bouton pour revenir à la page-écran standard sans mémoriser.

Voir radio (Répétition des informations sonores)

Cette fonction permet de visualiser sur l'écran des informations concernant l'autoradio.

- Radio : fréquence ou message RDS de la station radio sélectionnée, activation recherche automatique ou AutoStore ;
- CD audio, CD MP3 : numéro de la piste.

Pour visualiser (« On ») ou éliminer (« Off ») les informations autoradio sur l'écran, procéder comme suit :

- appuyer sur le bouton MENU ➡ par une courte pression, l'écran affiche « On » ou « Off » en mode clignotant selon le réglage effectué précédemment ;

- appuyer sur le bouton + ou bien – pour effectuer le choix ;
- appuyer sur le bouton MENU ➡ par une courte pression pour revenir à la page-écran menu ou bien appuyer de manière prolongée sur le bouton pour revenir à la page-écran standard sans mémoriser.

Autoclose (Verrouillage automatique centralisé lorsque la voiture est en marche)

(pour les versions/marchés qui le prévoient)

Cette fonction, après son activation (« On »), permet l'activation du verrouillage automatique des portes lorsqu'on dépasse la vitesse de 20 km/h.





Pour activer ou désactiver cette fonction, procéder comme suit :

- appuyer sur le bouton MENU ➡ par une courte pression, l'écran affiche un sous-menu ;
- appuyer sur le bouton MENU ➡ par une courte pression, l'écran affiche « On » ou « Off » en mode clignotant selon le réglage effectué précédemment ;
- appuyer sur le bouton + ou bien – pour effectuer le choix ;
- appuyer sur le bouton MENU ➡ par une courte pression pour revenir à la page-écran du sous-menu ou bien appuyer de manière prolongée pour revenir à la page-écran du menu principal sans mémoriser ;
- appuyer à nouveau sur le bouton MENU ➡ de manière prolongée pour revenir à la page-écran standard ou au menu principal selon le point où l'on se trouve dans le menu.

Unités de mesure (Réglage des unités de mesure)

Cette fonction permet de régler les unités de mesure par deux sous-menus: « Distances » et « Consommations ».

Pour sélectionner l'unité de mesure désirée, procéder comme suit :

- appuyer sur le bouton MENU  par une courte pression, les deux sous-menus s'affichent à l'écran ;
- appuyer sur le bouton + ou – pour passer d'un sous-menu à l'autre ;
- après avoir sélectionné le sous-menu que l'on veut modifier, appuyer sur le bouton MENU  par une courte pression ;
- en cas d'accès au sous-menu « Distances » : en exerçant une pression courte sur le bouton MENU , l'écran affiche « km » ou « mi » en fonction de ce qui a été sélectionné précédemment ;
- appuyer sur le bouton + ou bien – pour effectuer le choix ;
- en cas d'accès au sous-menu « Consommations » : en appuyant par une courte pression sur le bouton MENU , l'écran affiche « km/l », « l/100 km » ou « mpg » en fonction de ce qui a été sélectionné précédemment ;

Si l'unité de mesure de la distance réglée est « km » l'écran permet le réglage de l'unité de mesure (km/l ou l/100 km) rapportée à la quantité de carburant consommé.

Si l'unité de mesure de la distance réglée est « mi », l'écran affichera la quantité de carburant consommé en « mpg ».

- Appuyer sur le bouton + ou bien – pour effectuer le choix.



Une fois le réglage effectué, appuyer sur le bouton MENU  par une courte pression pour revenir à la page-écran du sous-menu ou bien appuyer de manière prolongée pour revenir à la page-écran du menu principal sans mémoriser.

- Appuyer à nouveau sur le bouton MENU  de manière prolongée pour revenir à la page-écran standard ou au menu principal selon le point où l'on se trouve dans le menu.

Langue (Sélection langue)

Les affichages de l'écran, après réglage, peuvent apparaître dans les langues suivantes : Italien, Anglais, Allemand, Portugais, Espagnol, Français, Néerlandais, Polonais, Turc et Russe.

Pour sélectionner la langue souhaitée, il faut procéder ainsi :

- appuyer sur le bouton MENU  par une courte pression, l'écran affiche en mode clignotant la « langue » sélectionnée précédemment ;
- appuyer sur le bouton + ou bien – pour effectuer le choix ;
- appuyer sur le bouton MENU  par une courte pression pour revenir à la page-écran menu ou bien appuyer de manière prolongée sur le bouton pour revenir à la page-écran standard sans mémoriser.

Volume des messages (Réglage du volume signal sonore anomalies/avertissements)

Cette fonction permet de régler (sur 8 niveaux) le volume du signal sonore (buzzer) qui accompagne les affichages d'anomalies/avertissements.

Pour sélectionner le volume désiré, procéder comme suit :

- appuyer sur le bouton MENU ➡ par une courte pression, le « niveau » du volume sélectionné précédemment clignote sur l'écran ;
- appuyer sur le bouton + ou bien – pour effectuer le réglage ;
- appuyer sur le bouton MENU ➡ par une courte pression pour revenir à la page-écran menu ou bien appuyer de manière prolongée sur le bouton pour revenir à la page-écran standard sans mémoriser.

Vol. Touches (Réglage volume touches)

Cette fonction permet de régler (sur 8 niveaux) le volume du signal sonore accompagnant la pression des boutons MENU ➡ , + et – .

Pour sélectionner le volume désiré, procéder comme suit :

- appuyer sur le bouton MENU ➡ par une courte pression, le « niveau » du volume sélectionné précédemment clignote sur l'écran ;
- appuyer sur le bouton + ou bien – pour effectuer le réglage ;
- appuyer sur le bouton MENU ➡ par une courte pression pour revenir à la page-écran menu ou bien appuyer de manière prolongée sur le bouton pour revenir à la page-écran standard sans mémoriser.

Bip Ceintures (Réactivation du buzzer pour signalisation S.B.R.)

La fonction ne peut s'afficher qu'après la désactivation du système S.B.R. par le Réseau Après-vente Fiat (voir ce qui est décrit au paragraphe « Système S.B.R. » du chapitre « Sécurité »).

Pour réactiver cette fonction, procéder comme suit :

- appuyer sur le bouton MENU ➡ par une brève pression, l'écran affiche « Off » en mode clignotant. Appuyer sur le bouton + ou – pour afficher « On » ;
- appuyer sur le bouton MENU ➡ par une brève pression pour revenir à la page-écran du sous-menu ou bien appuyer de manière prolongée pour revenir à la page-écran du menu principal sans mémoriser.

Service (Entretien Programmé)

Cette fonction permet de visualiser les indications concernant les échéances kilométriques des coupons d'entretien.

Pour consulter ces indications, procéder comme suit :



- appuyer sur le bouton MENU ➡ par une courte pression, l'écran affiche l'échéance en km ou mi selon ce qui a été sélectionné précédemment (voir paragraphe « Unité de mesure de la distance ») ;
- appuyer sur le bouton MENU ➡ par une brève pression (ou prolongée pour écran en couleurs) pour revenir à la page-écran menu ou bien appuyer de manière prolongée sur le bouton pour revenir à la page-écran standard (uniquement pour les versions avec écran multifonction).

Note Le « Plan d'Entretien Programmé » prévoit l'entretien de la voiture à des échéances préétablies (se reporter au chapitre « Entretien du véhicule »). Cet affichage est automatique, clé sur MAR, à 2 000 km (ou valeur équivalente en miles) de cette échéance et est réaffiché tous les 200 km (ou valeur équivalente en miles). Lorsque le kilométrage est inférieur à 200 km, les messages s'affichent à intervalles plus rapprochés. L'affichage, en km ou en miles, répond au réglage de l'unité de mesure effectuée. Lorsque l'entretien programmé (« coupon ») se rapproche de l'échéance prévue, en tournant la clé sur MAR, l'inscription « Service » s'affiche à l'écran, suivie du kilométrage (ou des miles) restant avant l'échéance d'entretien de la voiture. Contacter le Réseau Après-vente Fiat qui se chargera des opérations d'entretien prévues dans le « Plan d'Entretien Programmé » mais aussi de la mise à zéro de l'affichage en question (réinitialisation).

Airbag/Airbag passager (Activation/Désactivation de l'airbag côté passager frontal et latéral pour la protection du bassin, du thorax et de l'épaule (Side Bag) - pour versions/marchés qui le prévoient)

Cette fonction permet d'activer/désactiver l'airbag côté passager.

Procéder comme suit :

- appuyer sur le bouton MENU  et, après avoir visualisé sur l'écran le message (« Bag Pass: Off ») (pour désactiver) ou bien le message (« Bag Pass: On ») (pour activer) par une pression des boutons + et -, appuyer à nouveau sur le bouton MENU  ;
- l'écran affiche le message de demande de confirmation ;





- en appuyant sur les boutons + ou - sélectionner (« Oui ») (pour valider l'activation/désactivation) ou bien (Non) (pour renoncer) ;
- appuyer sur le bouton MENU  par une courte pression. Un message de confirmation du choix s'affiche et l'on revient à l'écran du menu. Pour revenir à l'écran standard sans mémoriser le choix, appuyer longuement sur le bouton.

Feux de jour (D.R.L.)

(pour les versions/marchés qui le prévoient)

Cette fonction permet d'activer / désactiver les feux de jour.

Pour activer ou désactiver cette fonction, procéder comme suit :

- appuyer sur le bouton MENU  par une courte pression, l'écran affiche un sous-menu ;
- appuyer sur le bouton MENU  par une courte pression, l'écran affiche « On » ou « Off » en mode clignotant selon le réglage effectué précédemment ;
- appuyer sur le bouton + ou bien - pour effectuer le choix ;
- appuyer sur le bouton MENU  par une courte pression pour revenir à la page-écran du sous-menu ou bien appuyer de manière prolongée pour revenir à la page-écran du menu principal sans mémoriser ;
- appuyer à nouveau sur le bouton MENU  de manière prolongée pour revenir à la page-écran standard ou au menu principal selon le point où l'on se trouve dans le menu.

Sortie Menu

Dernière fonction qui achève le cycle de réglages énumérés sur la page-écran menu initiale.

En appuyant sur le bouton MENU  par une courte pression, l'écran revient à la page-écran standard sans mémoriser.

En appuyant sur le bouton – l'écran revient à la première rubrique du menu (« Bip Vitesse »).

TRIP COMPUTER

GÉNÉRALITÉS

Le « Trip computer » permet de visualiser, clé sur MAR, les paramètres relatifs au fonctionnement de la voiture.

Cette fonction se compose de deux « trips » distincts, appelés « Trip A » et « Trip B », qui ont une vue d'ensemble de la « mission complète » de la voiture (voyage) indépendamment l'un de l'autre et, pour les versions/marchés qui le prévoient, « Informations instantanées » et « Meilleure consommation moyenne ».

Trip A et Trip B peuvent être mis à zéro (réinitialisation - début d'une nouvelle mission).

Le « Trip A » permet de visualiser les paramètres suivants :

- Autonomie (pour les versions/marchés qui le prévoient)
- Distance parcourue A
- Consommation moyenne A
- Consommation instantanée (pour les versions/marchés qui le prévoient)
- Vitesse moyenne A
- Durée du voyage A (durée de conduite)
- Réinitialisation Trip A.

Le « Trip B » permet de visualiser les paramètres suivants :

- Distance parcourue B
- Consommation moyenne B
- Vitesse moyenne B

CONNAISSANCE
DU VÉHICULE

SÉCURITÉ

DÉMARRAGE ET
CONDUITE

TEMOINS ET
SIGNAUSATION

SITUATIONS
D'URGENCE

ENTRETIEN DU
VÉHICULE

CARACTÉRISTIQUES
TECHNIQUES

INDEX
ALPHABÉTIQUE

Durée du voyage B (durée de conduite).

Réinitialisation Trip B.

Note Le « Trip B » est une fonction désactivable (voir le paragraphe « Autorisation Trip B »). Les paramètres « Autonomie » et « Consommation instantanée » ne peuvent pas être mis à zéro.

« Informations instantanées » permet d'afficher les paramètres suivants (lorsque pour les versions/marchés qui le prévoient, elles ne sont pas affichées sur la page-écran principale) :

Autonomie

Consommation instantanée

« Meilleure consommation moyenne » permet d'afficher la page-écran récapitulative de la meilleure consommation moyenne (pour les versions/marchés qui le prévoient). Ces informations peuvent être mises à zéro.

PARAMÈTRES AFFICHÉS

Autonomie

Elle indique la distance pouvant être parcourue avec le carburant restant dans le réservoir, si l'on maintient la même conduite qu'auparavant. L'écran affichera l'indication « ---- » dans les cas suivants :

la valeur d'autonomie est inférieure à 50 km (ou 30 miles)

en cas d'arrêt de la voiture avec le moteur en marche pendant un temps prolongé.

ATTENTION La modification de la valeur d'autonomie peut être influencée par différents facteurs : style de conduite (voir le paragraphe « Style de conduite » au chapitre « Démarrage et conduite »), type de parcours (autoroutes, ville, routes de montagne, etc.), conditions d'utilisation du véhicule (charge transportée, pression des pneus, etc.). La programmation d'un voyage doit prendre en compte les données énumérées ci-dessus.

Distance parcourue

Indique la distance parcourue depuis le début de la nouvelle mission.

Consommation moyenne

Elle représente la moyenne des consommations depuis le début de la nouvelle mission.

Consommation instantanée (pour les versions/marchés qui le prévoient)

Elle indique la variation, mise à jour en permanence, de la consommation de combustible. En cas d'arrêt du véhicule, moteur lancé, l'écran affiche l'indication « ---- ».

Vitesse moyenne

Représente la vitesse moyenne du véhicule en fonction de la durée totale écoulée depuis le début de la nouvelle mission.

Durée de voyage

Temps écoulé depuis le début de la nouvelle mission.

BOUTON TRIP

Le bouton TRIP, placé sur le levier droit fig. 21, permet, avec la clé de contact sur MAR, d'accéder à l'affichage des paramètres décrits précédemment et de les remettre à zéro pour commencer une nouvelle mission :

- pression courte pour accéder à l'affichage des différents paramètres ;
- pression prolongée pour remettre à zéro (réinitialisation) et commencer une nouvelle mission.

Nouvelle mission

Elle commence à partir d'une mise à zéro :

- « manuelle » par l'utilisateur, en appuyant sur le bouton correspondant ;

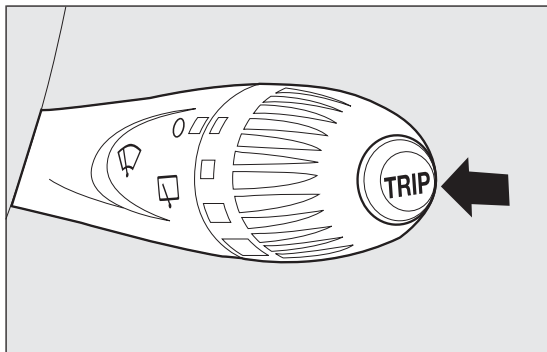

fig. 21

F0S0090

- « automatique » quand la « distance parcourue » atteint la valeur de 9 999,9 km ou bien quand la « durée de voyage » atteint la valeur de 99.59 (99 heures et 59 minutes) ;
- après chaque débranchement et le branchement suivant de la batterie.

ATTENTION L'opération de mise à zéro effectuée en présence des affichages du « Trip A » ou du « Trip B » effectuée seulement le rétablissement des paramètres concernant la fonction affichée.

Procédure de début de voyage

Clé de contact sur MAR, effectuer la remise à zéro (reset) en appuyant et en maintenant la pression sur le bouton TRIP pendant plus de 2 secondes.

Sortie Trip

La sortie de la fonction TRIP est automatique lorsque tous les paramètres sont affichés ou lorsqu'on maintient le bouton MENU ➡ enfoncé pendant plus d'une seconde.

MEILLEURE CONSOMMATION MOYENNE

(avec écran en couleurs)

Cette fonction, qui ne peut être activée que lorsque le bouton ECO est enfoncé, affiche sur l'écran fig. 22 la valeur de la « Consommation moyenne » du Trip A (à droite de l'icône voiture) et la valeur de « Meilleure consommation moyenne » du Trip A (à gauche de l'icône voiture).

Si la valeur de « Meilleure consommation moyenne » lors de la Réinitialisation du Trip A est inférieure à la valeur de la consommation moyenne de ce même Trip, l'écran affichera la page fig. 23.

Si la valeur de « Meilleure consommation moyenne » est atteinte sans que le bouton ECO soit enfoncé, cette page n'est pas affichée sur l'écran, mais la valeur est de toute façon mémorisée.

Lorsque la valeur de « Meilleure consommation moyenne » n'est pas disponible, l'écran affiche un message dédié.

La valeur de « Meilleure consommation moyenne » peut être mise à zéro (réinitialisation) : pour la procédure de réinitialisation, voir ce qui est décrit à la rubrique « Bouton TRIP ». Dans ce cas, des tirets seront affichés à la place de la valeur.



fig. 22

F0S0425



fig. 23

F0S0453

SYMBOLES

Sur certains composants de la voiture, ou à proximité de ceux-ci, sont appliquées des étiquettes spécifiques colorées, dont les symboles sont destinés à attirer l'attention sur les précautions importantes que le conducteur doit prendre vis-à-vis du composant en question.

Une étiquette récapitulant tous les symboles se trouve sur le revêtement intérieur du capot moteur.

LE SYSTÈME FIAT CODE

Il s'agit d'un système électronique de blocage moteur qui s'ajoute à la protection antivol du véhicule. Il est activé automatiquement lorsqu'on retire la clé du contact.

Chaque clé contient un dispositif électronique en mesure d'identifier le signal émis, lors de l'allumage du moteur, par une antenne incluse dans le démarreur.

Le signal constitue le « mot de passe » qui change à chaque démarrage, grâce auquel la centrale reconnaît la clé et autorise le démarrage.

FONCTIONNEMENT

Lors de chaque démarrage, en tournant la clé sur la position MAR, la centrale du système Fiat CODE envoie à la centrale de contrôle du moteur un code de reconnaissance pour désactiver le blocage des fonctions.

L'envoi de ce code de reconnaissance se produit uniquement si la centrale du système Fiat CODE reconnaît le code qui lui a été transmis par la clé.

En tournant la clé sur STOP, le système Fiat CODE désactive les fonctions de la centrale de contrôle du moteur.

Si, au démarrage, le code n'est pas correctement reconnu, le témoin  s'allume sur le combiné de bord ou, sur certaines versions, un symbole s'affiche à l'écran.

En pareil cas, tourner la clé sur STOP et ensuite sur MAR ; si le blocage persiste, essayer avec les autres clés fournies. Si l'on ne parvient toujours pas à démarrer le moteur, s'adresser au Réseau Après-vente Fiat.

CONNAISSANCE
DU VÉHICULE

SÉCURITÉ

DÉMARRAGE ET
CONDUITE

TEMOINS ET
SIGNAUSATION

SITUATIONS
D'URGENCE

ENTRETIEN DU
VÉHICULE

CARACTÉRISTIQUES
TECHNIQUES

INDEX
ALPHABÉTIQUE

ATTENTION Chaque clé est dotée de son propre code qui doit être mémorisé par la centrale du système. Pour mémoriser des nouvelles clés (8 clés maximum), s'adresser au Réseau Après-vente Fiat.

Allumages du témoin quand la voiture roule

Si le témoin  s'allume sur le combiné de bord (accompagné, sur certaines versions, de l'affichage d'un message + symbole à l'écran), cela signifie que le système est en train d'effectuer un autodiagnostic (par exemple, à cause d'une chute de tension). Si l'anomalie persiste, s'adresser au Réseau Après-vente Fiat.

LES CLÉS

CODE CARD

(pour les versions/marchés, où cela est prévu)

Avec la voiture et les clés, fournies en double exemplaire, est également remise la CODE Card fig. 24 sur laquelle sont imprimés :

A : le code électronique ;

B : le code mécanique des clés à communiquer au Réseau Après-vente Fiat pour obtenir un double des clés.

Il est conseillé de toujours garder le code électronique sur soi.

ATTENTION En cas de changement de propriétaire de la voiture il est indispensable que le nouveau propriétaire entre en possession de toutes les clés et de la CODE card du véhicule.

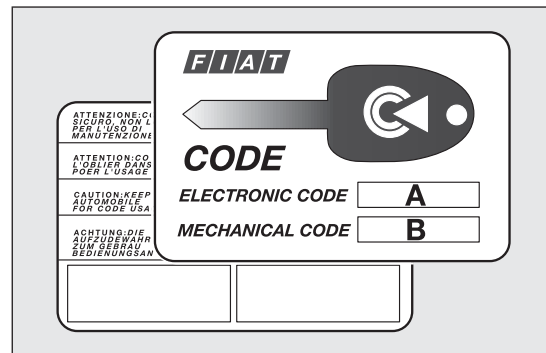

fig. 24

F0S0002



Les chocs violents peuvent endommager les éléments électroniques contenus dans la clé. Afin de garantir le fonctionnement parfait des dispositifs électroniques à l'intérieur des clés, il faut éviter de les exposer directement aux rayons du soleil.

CLÉ MÉCANIQUE

L'insert métallique A fig. 25 actionne :

- le démarreur ;
- la serrure des portes et du hayon du coffre (pour les versions/marchés, où cela est prévu) ;
- le verrouillage/déverrouillage du bouchon de carburant.

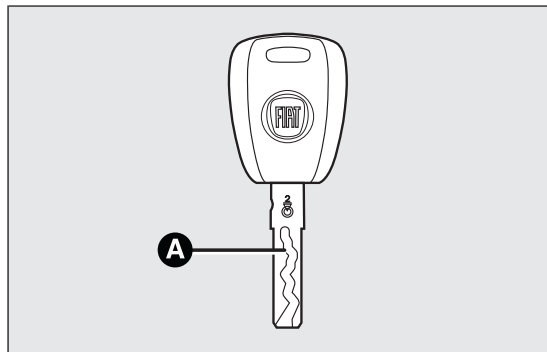

fig. 25

F0S0003

CLÉ AVEC TÉLÉCOMMANDE

(pour les versions/marchés, où cela est prévu)

L'insert métallique A fig. 26 actionne :

- le démarreur ;
- la serrure des portes ;
- le verrouillage/déverrouillage du bouchon de carburant.

En appuyant sur le bouton B fig. 26 on ouvre/ferme l'insert métallique.

Déverrouillage des portes et du hayon du coffre

Pression brève sur le bouton  : déverrouillage des portes, du hayon du coffre à bagages, allumage temporisé des plafonniers intérieurs et double signal lumineux des feux clignotants (pour les versions/ marchés, où cela est prévu).

Le déverrouillage des portes est automatique en cas d'intervention du système de coupure de carburant.

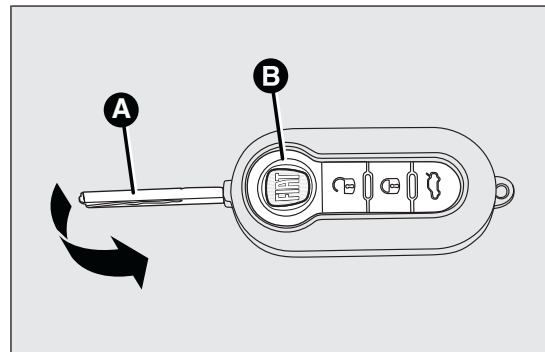

fig. 26

F0S0004

CONNAISSANCE
DU VÉHICULE

SÉCURITÉ

DÉMARRAGE ET
CONDUITE

TEMOINS ET
SIGNALISATION

SITUATIONS
D'URGENCE

ENTRETIEN DU
VÉHICULE

CARACTÉRISTIQUES
TECHNIQUES

INDEX
ALPHABÉTIQUE

Verrouillage des portes et du hayon du coffre

Pression brève sur le bouton  : verrouillage des portes, du hayon du coffre à bagages à distance avec extinction du plafonnier intérieur et un signal lumineux des clignotants (pour les versions/marchés qui le prévoient).

Si une ou plusieurs portes sont ouvertes, le verrouillage ne pourra pas avoir lieu. Ceci est signalé par un clignotement rapide des clignotants (pour les versions/marchés qui le prévoient).

Le verrouillage des portes est effectué en cas de coffre ouvert. Une vitesse supérieure à 20 km/h provoque le verrouillage automatique des portes si la fonction spécifique a été programmée (pour les versions/marchés qui le prévoient) au moyen du Menu de configuration.

Ouverture à distance du hayon du coffre à bagages

Appuyer sur le bouton  pour effectuer le décrochage (ouverture) à distance du hayon du coffre à bagages.



L'ouverture du hayon du coffre à bagages est accompagnée d'un double clignotement des feux clignotants.

DEMANDE DE TÉLÉCOMMANDES SUPPLÉMENTAIRES

Le système peut reconnaître jusqu'à 8 télécommandes. Si une nouvelle télécommande s'avère nécessaire, s'adresser au Réseau Après-vente Fiat, présenter la CODE Card, un document personnel d'identité et les documents d'identification de propriété du véhicule.

REPLACEMENT DE LA PILE DE LA CLÉ AVEC TÉLÉCOMMANDE

Pour remplacer la pile, procéder comme suit :

- appuyer sur le bouton A fig. 27 et mettre la pièce métallique B en position d'ouverture ;
- tourner la vis C sur  à l'aide d'un tournevis à pointe fine ;
- extraire le boîtier porte-batterie D et remplacer la pile E en respectant les polarités ;
- réintroduire le boîtier porte-batterie D à l'intérieur de la clé et le bloquer en tournant la vis C sur .



Les piles usées doivent être jetées dans des conteneurs conçus spécialement à cet effet, conformément à la législation en vigueur ou bien elles peuvent être remises au Réseau Après-vente Fiat, qui se chargera de leur recyclage.

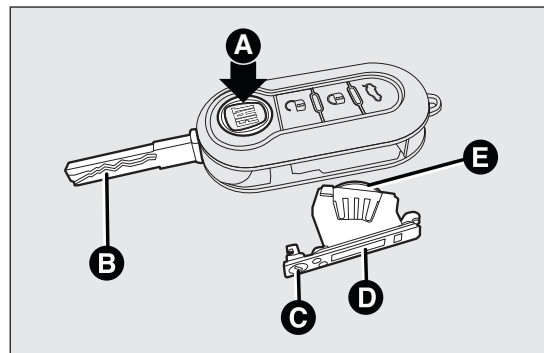

fig. 27

F0S0005

REPLACEMENT DU COUVRE-CLÉ DE LA CLÉ AVEC TÉLÉCOMMANDE

Pour remplacer le couvre-clé de la clé avec télécommande, suivre la procédure indiquée sur fig. 28 et fig. 29.

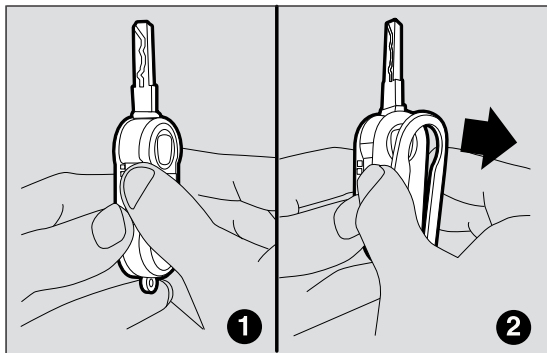

fig. 28

F0S0352

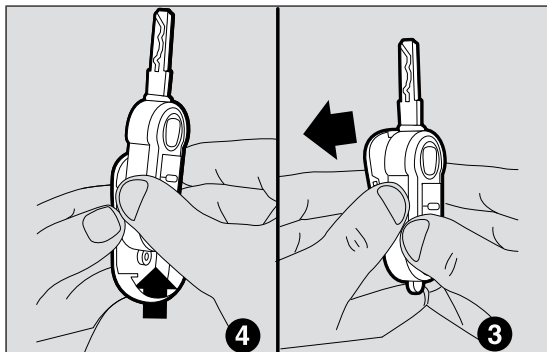

fig. 29

F0S0353

DÉMARREUR

La clé peut tourner dans 3 positions différentes fig. 30 :

- STOP : moteur coupé, clé extractible, verrouillage de direction. Certains dispositifs électriques (par ex. autoradio, fermeture centralisée des portes, etc.) peuvent fonctionner ;
- MAR : position de marche. Tous les dispositifs électriques peuvent fonctionner ;
- AVV : démarrage du moteur.

Le démarreur est pourvu d'un mécanisme de sécurité qui oblige, en cas d'absence de démarrage du moteur, à ramener la clé sur STOP avant de répéter la manœuvre de démarrage.



ATTENTION

En cas de manipulation du dispositif de démarrage (par ex., une tentative de vol), faire contrôler le fonctionnement par le Réseau Après-vente Fiat avant de reprendre la route.

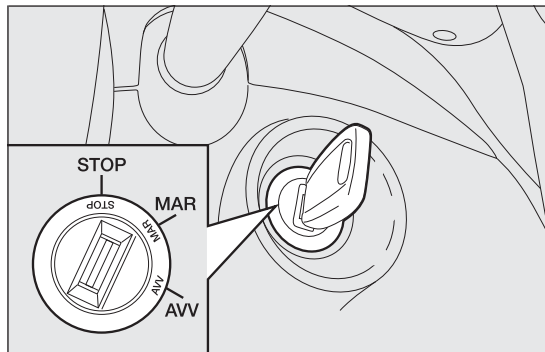

fig. 30

F0S0006

CONNAISSANCE
DU VÉHICULE

SÉCURITÉ

DÉMARRAGE ET
CONDUITE

TEMOINS ET
SIGNAUSATION

SITUATIONS
D'URGENCE

ENTRETIEN DU
VÉHICULE

CARACTÉRISTIQUES
TECHNIQUES

INDEX
ALPHABÉTIQUE



ATTENTION

Quand on sort de la voiture, extraire systématiquement la clé afin d'éviter que quelqu'un n'actionne les commandes par erreur. Ne pas oublier de serrer le frein à main. Si la voiture est garée en côte, engager la 1^{ère} ; si elle est garée en pente, engager la marche arrière. Ne jamais laisser d'enfants dans la voiture sans surveillance.

VERROUILLAGE DE LA DIRECTION

Activation : lorsque le dispositif est sur STOP, extraire la clé et tourner le volant jusqu'à ce qu'il se bloque.

Désactivation : tourner légèrement le volant tandis que l'on tourne la clé sur MAR.



ATTENTION

Ne jamais extraire la clé lorsque la voiture roule. Le volant se bloquerait automatiquement au premier braquage. Ceci est toujours valable, même en cas de voiture remorquée. Toute intervention en après-vente, pouvant provoquer des altérations de la direction ou de la colonne (ex. montage d'antivol), qui pourraient causer, en plus de la diminution des performances et de l'expiration de la garantie, de graves problèmes de sécurité, ainsi que la non-conformité d'homologation de la voiture, est absolument interdite.

SIÈGES



ATTENTION

Tous les réglages doivent exclusivement être exécutés sur la voiture à l'arrêt.

SIÈGES AVANT

Réglage dans le sens longitudinal

Soulever le levier A fig. 31 et pousser le siège vers l'avant ou vers l'arrière : en position de conduite, les bras doivent reposer sur la couronne du volant.

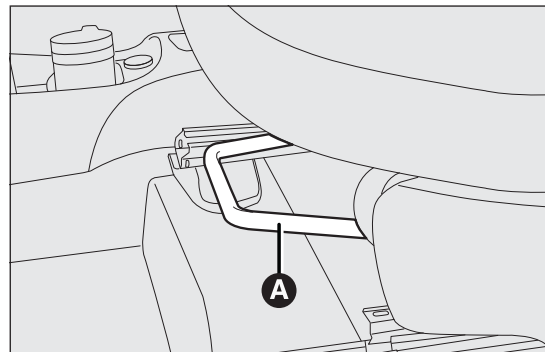

fig. 31

F0S0013



ATTENTION

Une fois le levier de réglage relâché, toujours vérifier que le siège est bien bloqué sur ses glissières en essayant de le déplacer vers l'avant ou vers l'arrière. Si le siège n'est pas correctement bloqué, il pourrait se déplacer intempestivement en provoquant la perte de contrôle de la voiture.

Réglage de l'inclinaison du dossier

Tourner la molette B fig. 32.

Réglage de la hauteur

(pour les versions/marchés, où cela est prévu)

En actionnant le levier C fig. 33 on peut soulever ou baisser la partie arrière du coussin pour améliorer le confort de la conduite.

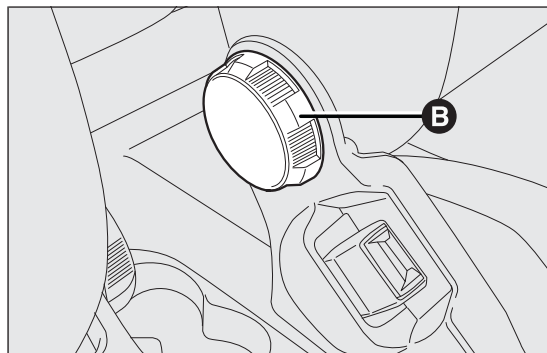

fig. 32

F0S0014

Rabattement du dossier

Pour rabattre le dossier, agir sur le levier D fig. 34 (mouvement 1) et pousser le dossier vers l'avant jusqu'à son blocage (mouvement 2).

Relâcher ensuite le levier D et, en poussant le dossier, faire coulisser le siège vers l'avant (mouvement 3).

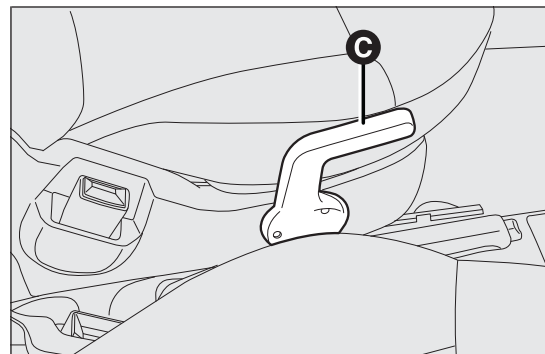

fig. 33

F0S0015

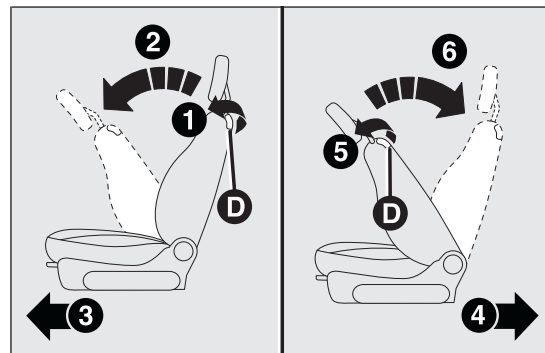

fig. 34

F0S00154

CONNAISSANCE DU VÉHICULE

SÉCURITÉ

DÉMARRAGE ET CONDUITE

TEMOINS ET SIGNALISATION

SITUATIONS D'URGENCE

ENTRETIEN DU VÉHICULE

CARACTÉRISTIQUES TECHNIQUES

INDEX ALPHABÉTIQUE

Côté conducteur et passager avec position mémorisée

(pour les versions/marchés, où cela est prévu)

Pour remettre les sièges dans leur position initiale, procéder comme suit :

- faire coulisser le siège vers l'arrière en poussant le dossier jusqu'au blocage du siège (mouvement 4) ;
- agir sur le levier D fig. 34 (mouvement 5) ;
- soulever le dossier (mouvement 6) jusqu'au déclic de blocage.

ATTENTION Si l'on actionne le levier D fig. 34 avant le blocage du siège dans sa position initiale, on perd la position d'origine. Dans ce cas, il faudra régler la position du siège à l'aide du levier de réglage longitudinal A fig. 31.

Côté passager sans position mémorisée

Pour remettre les sièges dans leur position initiale, procéder comme suit :

- faire coulisser le siège vers l'arrière en poussant le dossier jusqu'à la position souhaitée (mouvement 4) ;
- agir sur le levier D fig. 34 (mouvement 5) ;
- soulever le dossier (mouvement 6) jusqu'au déclic de blocage.

Ce type de manœuvre d'encliquetage est destiné à garantir la sécurité de l'occupant.

En effet, en présence d'un obstacle (par ex. un sac à main) ou quand on ne peut pas remettre le siège dans sa position d'origine, le mécanisme permet de bloquer de nouveau le siège, en replaçant uniquement le dossier et en garantissant l'accrochage du siège à ses glissières.

SIÈGES ARRIÈRE

Débloquage du dossier

Pour les versions avec siège unique : soulever les leviers A et B fig. 35 et accompagner le dossier sur le coussin.

Pour les versions ayant un siège dédoublé : soulever le levier A ou B pour débloquer respectivement la partie gauche ou droite du dossier, puis accompagner le dossier sur le coussin.

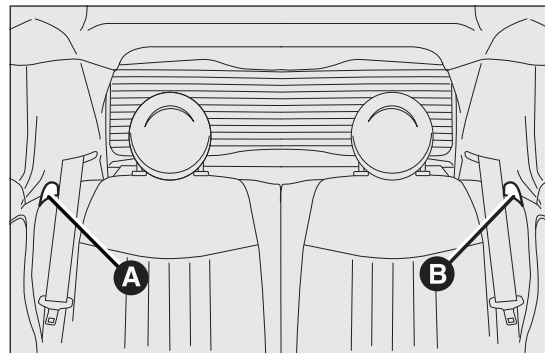

fig. 35

F0S0017

APPUIE-TÊTE

AVANT

Les appuie-tête sont réglables en hauteur ; leur réglage s'effectue selon la description suivante.

Réglage vers le haut : soulever l'appuie-tête jusqu'au déclic de blocage.

Réglage vers le bas : appuyer sur la touche A fig. 36 et baisser l'appuie-tête.



ATTENTION

Les réglages s'effectuent uniquement quand le véhicule est à l'arrêt et le moteur coupé. Les appuie-tête doivent être réglés de manière à ce que la tête s'y appuie, pas le cou. Seule cette position permet une protection efficace.

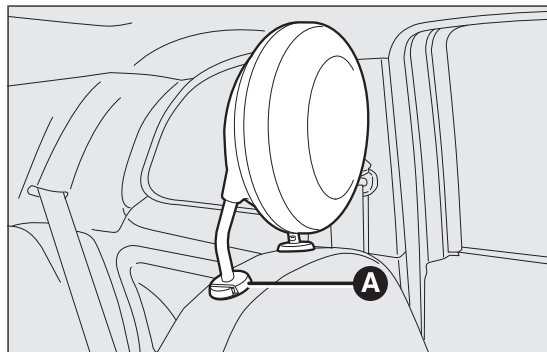

fig. 36

F0S0033



ATTENTION

Pour exploiter au mieux l'efficacité de la protection donnée par les appuie-tête, régler le dossier pour que le buste soit en position droite et la tête le plus près possible de l'appuie-tête.

ARRIÈRE

(pour les versions/marchés où cela est prévu)

Pour extraire les appuie-tête arrière, appuyer en même temps sur les boutons B fig. 37 et C fig. 37 à côté des deux supports et les déboîter vers le haut. Pour extraire les appuie-tête arrière, décrocher le dossier et l'incliner vers l'habitacle ou ouvrir le hayon. Pour mettre l'appuie-tête en service, le soulever jusqu'au déclic de blocage.

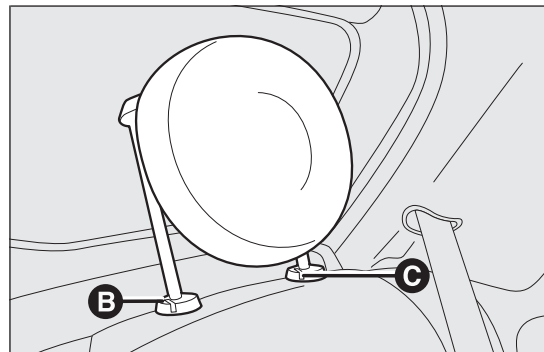

fig. 37

F0S0034

CONNAISSANCE DU VÉHICULE

SÉCURITÉ

DÉMARRAGE ET CONDUITE

TEMOINS ET SIGNALISATION

SITUATIONS D'URGENCE

ENTRETIEN DU VÉHICULE

CARACTÉRISTIQUES TECHNIQUES

INDEX ALPHABÉTIQUE

Pour baisser l'appuie-tête, appuyer sur le bouton B. La forme particulière des appuie-tête gêne délibérément l'appui correct du dos du passager arrière sur le dossier, ce qui l'oblige à soulever l'appuie-tête pour l'utiliser correctement.

ATTENTION Pendant l'utilisation des sièges arrière, les appuie-tête doivent toujours être « complètement sortis ».

VOLANT

Le volant peut être réglé dans le sens vertical.

Pour effectuer le réglage, déplacer le levier A fig. 38 vers le bas, en position 2, puis régler le volant dans la position la plus appropriée et le bloquer dans cette position en mettant le levier A en position 1.



ATTENTION

Les réglages s'effectuent uniquement quand le véhicule est à l'arrêt et le moteur coupé.

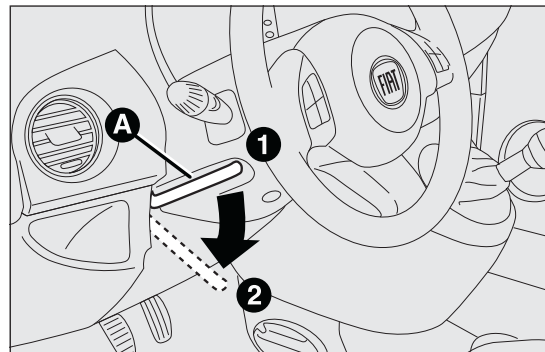

fig. 38

F0S0018



ATTENTION

Toute intervention en après-vente à l'origine d'altérations de la conduite ou de la colonne de la direction (par ex., montage d'antivol) est absolument interdite et peut provoquer, en plus de la diminution des performances et de l'expiration de la garantie, de graves problèmes de sécurité et la non-conformité de l'homologation du véhicule.

RÉTROVISEURS

RÉTROVISEUR D'HABITACLE

Il est muni d'un dispositif de sécurité qui provoque son décrochage en cas de choc violent contre le passager. En actionnant le levier A fig. 39 on peut régler le rétroviseur sur deux positions différentes : normale ou anti-éblouissement.

RÉTROVISEUR INTÉRIEUR ÉLECTROCHROMIQUE

(pour les versions/marchés, où cela est prévu)
Certaines versions sont équipées d'un rétroviseur électrochromique avec fonction automatique anti-éblouissement.

Dans la partie inférieure du rétroviseur, le bouton ON/OFF sert à l'activation/désactivation de la fonction électrochromique. L'activation de la fonction est signalée par l'allumage de la LED sur le rétroviseur. Lorsque l'on enclenche la marche arrière, le rétroviseur passe automatiquement à la coloration « jour ».

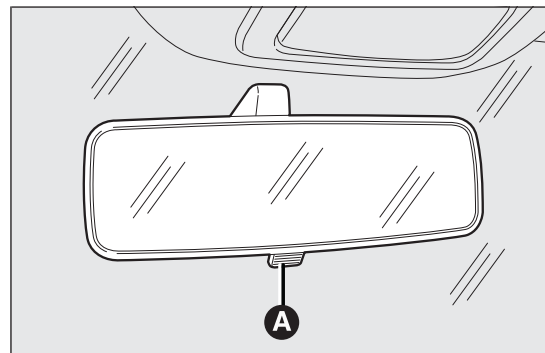

fig. 39

F0S0019

CONNAISSANCE DU VÉHICULE

SÉCURITÉ

DÉMARRAGE ET
CONDUITE

TEMOINS ET
SIGNALISATION

SITUATIONS
D'URGENCE

ENTRETIEN DU
VÉHICULE

CARACTÉRISTIQUES
TECHNIQUES

INDEX
ALPHABÉTIQUE

RÉTROVISEURS EXTÉRIEURS

À réglage manuel

On peut régler le rétroviseur de l'extérieur en exerçant directement sur le verre une légère pression sur les quatre côtés du miroir.

À réglage électrique

Procéder comme suit :

- sélectionner le rétroviseur concerné au moyen du sélecteur B fig. 40 ;
- régler le rétroviseur en le déplaçant dans les quatre directions au moyen de la manette A fig. 40.

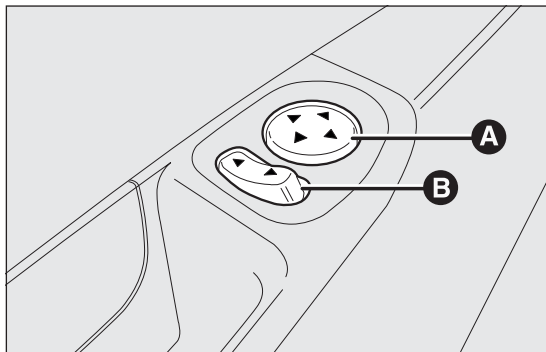

fig. 40

F0S0020

RABATTEMENT DES RÉTROVISEURS

Si nécessaire (par exemple lorsque l'encombrement du rétroviseur gêne pour franchir un passage étroit), il est possible de rabattre les rétroviseurs en les déplaçant de la position 1 fig. 41 ouvert, à la position 2 fig. 41 fermé.



ATTENTION

La courbure propre aux rétroviseurs extérieurs altère légèrement la perception de la distance. Quand on roule, les rétroviseurs doivent toujours être sur la position 1.

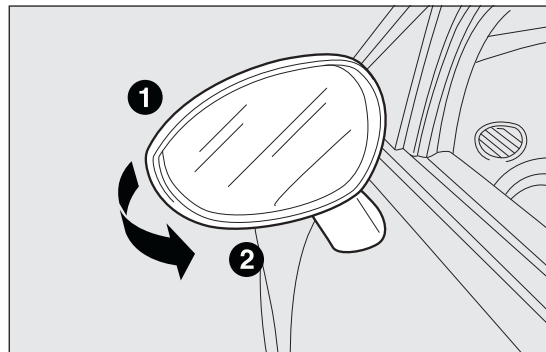

fig. 41

F0S0035

CONFORT CLIMATIQUE

DIFFUSEURS

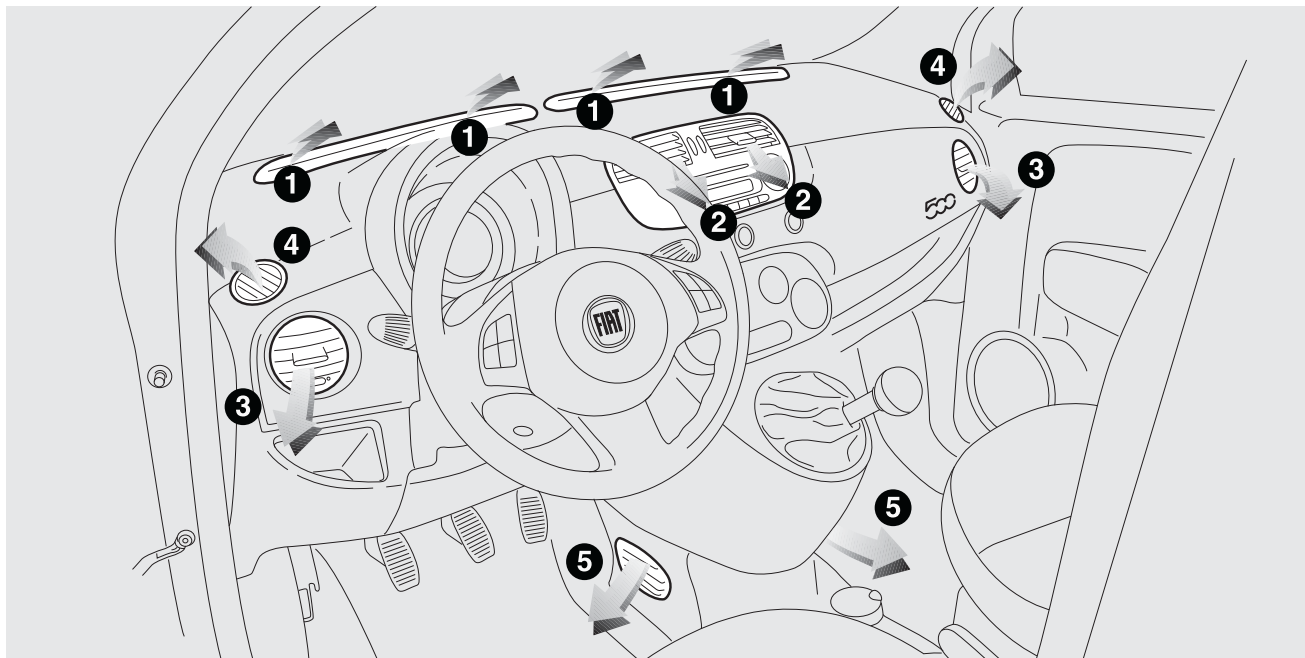

fig. 42

F0S0021

1. Diffuseurs pour le dégivrage ou le désembuage du pare-brise – 2. Diffuseurs centraux orientables et réglables – 3. Diffuseurs latéraux orientables et réglables – 4. Diffuseurs fixes pour les vitres latérales – 5. Diffuseurs inférieurs

CONNAISSANCE
DU VÉHICULE

SÉCURITÉ

DÉMARRAGE ET
CONDUITE

TEMOINS ET
SIGNAUSATION

SITUATIONS
D'URGENCE

ENTRETIEN DU
VÉHICULE

CARACTÉRISTIQUES
TECHNIQUES

INDEX
ALPHABÉTIQUE



CHAUFFAGE ET VENTILATION

COMMANDES

A Sélecteur de température de l'air (rouge = chaud, bleu = froid)

B Bouton des vitesses du ventilateur

Note Pour arrêter le débit d'air des aérateurs, positionner le bouton sur 0.

C Sélecteur de recyclage de l'air :  (recyclage de l'air intérieur) ou  (prise d'air extérieur)

ATTENTION Il est préférable d'activer le recyclage de l'air pendant les arrêts en pleine circulation ou dans des tunnels, afin d'éviter que de l'air pollué ne pénètre dans l'habitacle. Il est conseillé de ne pas garder cette fonction activée trop longtemps, surtout si plusieurs passagers sont à bord, afin de prévenir l'embuage sur les vitres.

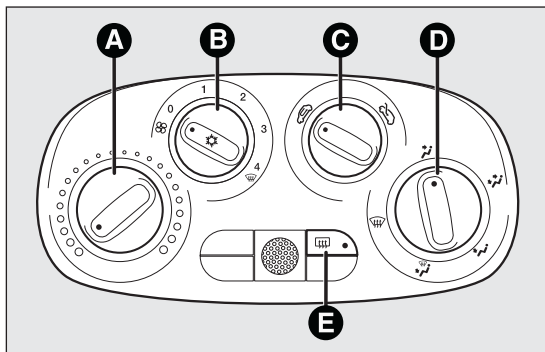



fig. 43

F0S0376

D Sélecteur de répartition de l'air  dirigé vers le corps et vers les vitres latérales

 dirigé vers le corps, les vitres latérales et les pieds

 dirigé uniquement vers les pieds



 dirigé vers les pieds et le pare-brise

 dirigé uniquement sur le pare-brise.

E Bouton d'activation/désactivation de la lunette dégivrante. L'enclenchement est signalé par l'allumage de la LED située sur le bouton. Afin de préserver l'efficacité de la batterie, la fonction est temporisée, puis elle est automatiquement désactivée après environ 20 minutes.

Désembuage/dégivrage rapide des vitres avant

Procéder comme suit :

- tourner le bouton A sur le sélecteur rouge ;
- tourner le bouton C au niveau de  ;
- tourner le bouton D au niveau de  ;
- tourner le bouton B au niveau du chiffre 4  (vitesse maximale du ventilateur).

CHAUFFAGE SUPPLÉMENTAIRE

(pour les versions/marchés, où cela est prévu)

Le réchauffeur supplémentaire s'active automatiquement selon les conditions ambiantes et avec le moteur allumé, lorsque la température du liquide du moteur est basse.

L'extinction intervient toujours de manière automatique après avoir atteint les conditions de confort de l'habitacle ou en tout cas lorsque le liquide du moteur est chaud.

Attention

Le chauffage ne fonctionne que lorsque la température extérieure et la température du liquide de refroidissement sont très basses.

Le chauffage ne se met pas en marche si la tension de la batterie est insuffisante.

CLIMATISEUR MANUEL

(pour les versions/marchés où cela est prévu)

Le chauffage supplémentaire s'active automatiquement en tournant la molette A sur le dernier secteur rouge et en actionnant le ventilateur (molette B) au moins à la 1^{ère} vitesse.

COMMANDES

- A Bouton de la température de l'air (rouge-chaud/bleu-froid) fig. 44
- B Bouton des vitesses du ventilateur et activation/désactivation du climatiseur fig. 44. En appuyant sur ce bouton, on active le climatiseur et l'allumage simultané de la LED de ce bouton. Cette opération permet de refroidir plus rapidement l'habitacle.

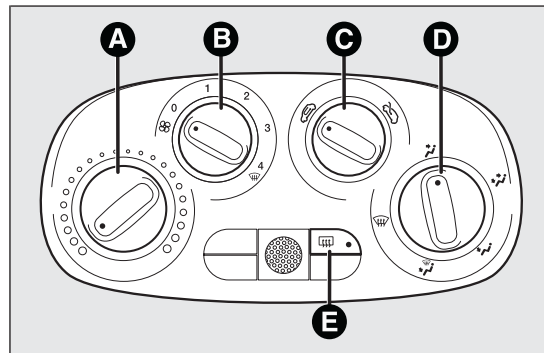

fig. 44

F0S0377

CONNAISSANCE
DU VÉHICULE

SÉCURITÉ

DÉMARRAGE ET
CONDUITE

TEMOINS ET
SIGNAUSATION

SITUATIONS
D'URGENCE



ENTRETIEN DU
VÉHICULE

CARACTÉRISTIQUES
TECHNIQUES

INDEX
ALPHABÉTIQUE





Note Pour arrêter le débit d'air des aérateurs, positionner le bouton sur 0.

C Bouton de recyclage de l'air fig. 44

-  recyclage de l'air intérieur
-  prise d'air extérieur

ATTENTION Il est préférable d'activer le recyclage de l'air pendant les arrêts en pleine circulation ou dans des tunnels, afin d'éviter que de l'air pollué ne pénètre dans l'habitacle. Il est conseillé de ne pas garder cette fonction activée trop longtemps, surtout si plusieurs passagers sont à bord, afin de prévenir l'embuage des vitres.

D Bouton de répartition de l'air fig. 44

-  dirigé vers le corps et les vitres latérales
-  dirigé vers le corps, les vitres latérales et les pieds
-  dirigé uniquement vers les pieds
-  dirigé vers les pieds et le pare-brise
-  dirigé uniquement vers le pare-brise



E Bouton d'activation/désactivation de la lunette de dégivrage arrièrefig. 44.

L'activation est signalée par l'allumage de la LED sur le bouton.

Afin de préserver l'efficacité de la batterie, la fonction est temporisée, puis elle est automatiquement désactivée après environ 20 minutes.

Désembuage/dégivrage rapide du pare-brise et des vitres latérales avant (MAX-DEF)

Procéder comme suit :

- tourner le bouton A sur le sélecteur rouge ;
- tourner le bouton C au niveau de  ;
- tourner le bouton D au niveau de  ;
- tourner le bouton B au niveau du chiffre 4  (vitesse maximale du ventilateur).

ATTENTION Le climatiseur est très utile pour accélérer le désembuage, car il déshumidifie l'air. Régler les commandes comme indiqué précédemment et activer le climatiseur en appuyant sur le bouton B. La LED du bouton s'allume.

ENTRETIEN DU CIRCUIT

En hiver, le circuit de climatisation doit être activé au moins une fois par mois pendant 10 minutes environ. Avant l'été, faire contrôler l'efficacité du circuit en question auprès du réseau d'Après-vente Fiat.

CLIMATISEUR AUTOMATIQUE

(pour les versions/marchés, où cela est prévu)

Le climatiseur automatique fig. 45, en fonction de la température programmée par l'utilisateur, règle automatiquement :

- la température de l'air soufflé dans l'habitacle ;
- la vitesse du ventilateur (variation continue du débit d'air) ;
- la répartition de l'air dans l'habitacle ;
- l'activation/désactivation du compresseur (pour le refroidissement/la déshumidification de l'air) ;
- l'activation/désactivation du recyclage de l'air.

Les fonctions susmentionnées peuvent être modifiées manuellement, c'est-à-dire que l'on peut intervenir sur le système en sélectionnant une ou plusieurs fonctions au choix.

La programmation manuelle d'une fonction ne nuit pas au contrôle automatique des autres, même si la LED du bouton AUTO s'éteint.

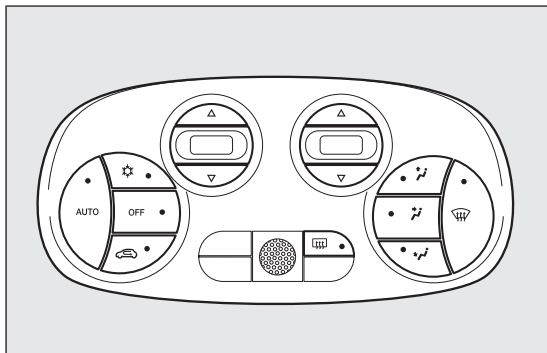

fig. 45

F0S0024

COMMANDES

Bouton **AUTO** (activation de la fonction automatique du climatiseur)

En appuyant sur le bouton AUTO et en programmant la température souhaitée, le système régule la température, le débit et la répartition de l'air introduit dans l'habitacle et gère l'activation du compresseur.

Bouton (activation/désactivation du compresseur de climatiseur)

En appuyant sur le bouton, LED du bouton allumée, on désactive le compresseur et la LED s'éteint.

Lorsque le compresseur est désactivé :

- le système désactive le recyclage de l'air pour éviter l'embuage des vitres ;
- il n'est pas possible d'introduire dans l'habitacle de l'air à une température inférieure à la température extérieure (la température indiquée sur l'écran clignote lorsque le système ne garantit pas la possibilité d'atteindre les conditions de confort souhaitées) ;
- il est possible de mettre manuellement la vitesse du ventilateur à zéro (lorsque le compresseur est activé, la ventilation ne peut pas descendre sous la barre affichée à l'écran).

Bouton **OFF** (extinction du climatiseur)

En appuyant sur le bouton OFF, le climatiseur s'éteint.

Lorsque le climatiseur est éteint :

- toutes les LED sont éteintes ;
- l'écran de la température sélectionnée est éteint ;

CONNAISSANCE
DU VÉHICULE

SÉCURITÉ

DÉMARRAGE ET
CONDUITE

TEMOINS ET
SIGNALISATION

SITUATIONS
D'URGENCE

ENTRETIEN DU
VÉHICULE

CARACTÉRISTIQUES
TECHNIQUES

INDEX
ALPHABÉTIQUE

- le recyclage de l'air est désactivé ;
- le compresseur est désactivé ;
- le ventilateur est éteint.

Dans cette condition, on peut activer/désactiver le recyclage sans activer le climatiseur.

Bouton (activation/désactivation du recyclage d'air d'habitacle)

Il est préférable d'activer le recyclage de l'air intérieur pendant les arrêts dans la circulation ou les tunnels, pour éviter que de l'air pollué ne pénètre de l'extérieur.

LED allumée sur le bouton = recyclage activé.

LED éteinte sur le bouton = recyclage désactivé.

Lorsque la température est basse ou si le compresseur est désactivé, le recyclage est désactivé de manière forcée pour éviter l'embuage des vitres.

ATTENTION Il est conseillé de ne pas utiliser la fonction de recyclage de l'air lorsque la température extérieure est basse, car les vitres pourraient s'embuer rapidement.

Boutons Δ ∇ (réglage de la température)

En appuyant sur le bouton Δ on augmente la température dans l'habitacle jusqu'à atteindre la valeur HI (chauffage maximum).

En appuyant sur le bouton ∇ on diminue la température de l'habitacle jusqu'à atteindre la valeur LO (refroidissement maximum).

ATTENTION Si la température du liquide de réchauffement n'est pas suffisamment élevée, la vitesse maximum du ventilateur ne s'enclenche pas, afin de limiter l'entrée d'air dans l'habitacle qui ne serait pas suffisamment chaud.

Boutons Δ ∇ (réglage de la vitesse du ventilateur)





En appuyant sur les boutons Δ ou ∇ , on augmente/on réduit la vitesse du ventilateur, qui est visualisée par les barres éclairées sur l'écran.

Le ventilateur peut être désactivé uniquement si le compresseur (bouton ) a été désactivé.

Pour rétablir le contrôle automatique de la vitesse du ventilateur, appuyer sur le bouton AUTO.

Boutons (sélection manuelle de la répartition de l'air)

En appuyant sur ces boutons, on peut programmer l'une des cinq répartitions possibles du débit de l'air :

-  vers les diffuseurs du pare-brise et des vitres latérales avant, pour le désembuage ou le dégivrage des vitres.
-  vers les aérateurs centraux et latéraux de la planche de bord, pour la ventilation du buste et du visage pendant la saison chaude.
-  vers les diffuseurs de la zone pieds des places avant. La tendance naturelle de la chaleur à monter permet le réchauffement très rapide de l'habitacle et offre une sensation de chaleur immédiate.
-   répartition entre les diffuseurs de la zone pieds (air plus chaud) et les aérateurs de la planche de bord (air plus frais).

 répartition entre les diffuseurs de la zone pieds et les diffuseurs du pare-brise et des vitres latérales avant. Cette répartition permet de chauffer correctement l'habitacle et prévient aussi l'embuage des vitres.

La répartition programmée de l'air est signalée par l'éclairage des LED des boutons.

Pour rétablir le contrôle automatique de la répartition de l'air, appuyer sur le bouton AUTO.

Bouton (désembuage/dégivrage rapide des vitres avant)

En appuyant sur le bouton  le climatiseur active toutes les fonctions nécessaires au désembuage/dégivrage rapide, à savoir :

- il active le compresseur (si les conditions climatiques le permettent) ;
- il désactive le recyclage d'air ;
- il programme la température maximum de l'air (HI) ;
- il active la vitesse du ventilateur en fonction de la température du liquide de refroidissement ;
- il oriente le débit d'air vers le pare-brise et les vitres latérales avant ;
- il active la lunette chauffante.

ATTENTION La fonction reste active pendant environ 3 minutes à partir du moment où le liquide de refroidissement du moteur dépasse 50 °C (versions essence) ou 35 °C (versions diesel).

ENTRETIEN DU CIRCUIT

En hiver, le circuit de climatisation doit être activé au moins une fois par mois pendant 10 minutes environ.

Avant l'été, faire contrôler l'efficacité du circuit auprès du Réseau Après-vente Fiat.



Le circuit utilise le fluide réfrigérant R134a qui, en cas de fuites accidentelles, n'est pas nocif pour l'environnement. Éviter absolument d'utiliser du fluide R12 non compatible avec les composants du circuit.

DÉSEMBUAGE/DÉGIVRAGE DE LA LUNETTE DÉGIVRANTE

Appuyer sur le bouton  pour activer cette fonction : l'activation de cette fonction est mise en évidence par l'allumage de la LED située sur le bouton.

La fonction est temporisée et se désactive automatiquement après environ 20 minutes. Pour désactiver prématurément cette fonction, appuyer à nouveau sur le bouton .

ATTENTION Ne pas appliquer d'autocollants sur la partie intérieure de la vitre arrière, au niveau des filaments de la lunette arrière chauffante, afin d'éviter de l'endommager.

CONNAISSANCE
DU VÉHICULE

SÉCURITÉ

DÉMARRAGE ET
CONDUITE

TEMOINS ET
SIGNALISATION

SITUATIONS
D'URGENCE

ENTRETIEN DU
VÉHICULE

CARACTÉRISTIQUES
TECHNIQUES

INDEX
ALPHABÉTIQUE

CHAUFFAGE SUPPLÉMENTAIRE

(pour les versions/marchés, où cela est prévu)

Le chauffage supplémentaire s'active automatiquement selon les conditions ambiantes et avec le moteur allumé, lorsque la température du liquide du moteur est basse.

L'extinction intervient toujours de manière automatique après avoir atteint les conditions de confort de l'habitacle ou en tout cas lorsque le liquide du moteur est chaud.

FEUX EXTÉRIEURS

Le levier gauche commande la plupart des feux extérieurs.

L'éclairage extérieur se produit uniquement avec la clé de contact tournée sur MAR.

Quand on allume les feux extérieurs, le tableau de bord et les commandes situées sur la planche de bord s'allument.

ÉCLAIRAGE DIURNE (D.R.L.)

« Daytime Running Lights »

(pour les versions/marché, où cela est prévu)

Clé en position MAR et bague tournée en position **O** fig. 46, on allume automatiquement les feux de jour. Les autres feux et l'éclairage d'habitacle restent éteints.

L'éclairage automatique des feux de jour peut être activé/désactivé au moyen du Menu de configuration (voir le paragraphe « Rubriques du menu » dans ce chapitre).

Si les feux de jour sont désactivés et la bague tournée en position **O**, aucun éclairage ne s'allume.



ATTENTION

L'éclairage diurne sert alternative aux feux de croisement en conduite de jour, quand ces derniers sont obligatoires ou quand ils sont autorisés mais ne sont pas obligatoires.





ATTENTION

L'éclairage diurne ne remplace pas les feux de croisement la nuit ou dans les tunnels.
L'utilisation de l'éclairage diurne dépend du code de la route en vigueur dans le pays où l'on circule : se conformer aux normes.

FEUX DE CROISEMENT/FEUX DE POSITION

Quand la clé de contact est en position MAR, tourner la bague en position  fig. 46. En cas d'activation des feux de croisement, les feux de jours sont éteints et les feux de position et de croisement s'allument.

Sur le combiné de bord, le témoin  s'allume.

Quand la clé de contact est en position STOP ou extraite, en tournant la bague de la position  à la position , tous les feux de position et de plaque s'allument.

Sur le combiné de bord, le témoin  s'allume.

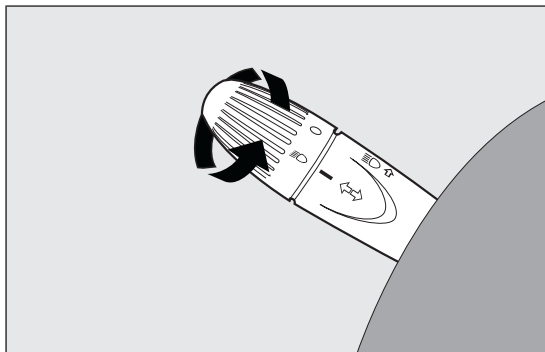



fig. 46

F0S0210

FEUX DE ROUTE

Pour activer les feux de route, avec la bague sur la position , tirer le levier vers le volant, au-delà du déclic de fin de course.

Sur le combiné de bord, le témoin  s'allume.

En tirant de nouveau le levier vers le volant au-delà du déclic de fin de course, les feux de route s'éteignent, les feux de croisement se rallument et le témoin  s'éteint.

APPEL DE PHARES



On peut les activer en tirant le levier vers le volant (position instable) fig. 46, indépendamment de la position de la bague.

Sur le combiné de bord, le témoin  s'allume.

FEUX CLIGNOTANTS

Placer le levier dans une position (stable) :

- vers le haut (position 1 fig. 47) : activation du clignotant droit ;
- en bas (position 2) : activation du clignotant gauche.

Sur le combiné de bord, le témoin s'allume par intermittence  ou . Les clignotants se désactivent automatiquement en ramenant la voiture en position de marche rectiligne.

CONNAISSANCE DU VÉHICULE

SÉCURITÉ

DÉMARRAGE ET CONDUITE

TÉMOINS ET SIGNALISATION

SITUATIONS D'URGENCE

ENTRETIEN DU VÉHICULE

CARACTÉRISTIQUES TECHNIQUES

INDEX ALPHABÉTIQUE

Fonction « Lane change » (changement de voie)

Si l'on veut signaler un changement de file, placer le levier gauche en position instable pendant moins d'une demi-seconde.

Le clignotant du côté sélectionné s'activera à trois reprises consécutives avant de s'éteindre automatiquement.

DISPOSITIF « FOLLOW ME HOME »

Il permet, pendant un certain laps de temps, d'éclairer l'espace situé devant la voiture.

Activation : quand la clé de contact est sur STOP ou enlevée, tirer le levier vers le volant et l'actionner dans les 2 minutes suivant l'extinction du moteur.

À chaque actionnement du levier, l'allumage des feux est prolongé de 30 secondes, jusqu'à un maximum de 210 secondes ; une fois cette période de temps écoulée, les feux s'éteignent automatiquement.

Chaque actionnement du levier provoque l'allumage du témoin  sur le combiné de bord, alors que l'écran affiche la durée d'activation de la fonction.

Le témoin s'allume au premier actionnement du levier et reste allumé jusqu'à la désactivation automatique de la fonction. Chaque actionnement du levier augmente uniquement la durée d'activation des feux.

Désactivation : maintenir le levier tiré vers le volant pendant plus de 2 secondes.

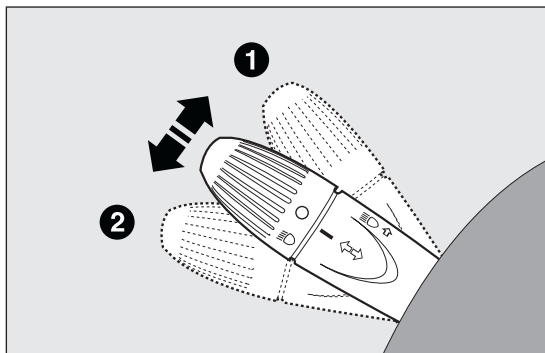

fig. 47

F0S0211

NETTOYAGE DES VITRES

Le levier droit commande l'actionnement de l'essuie-glace/lave-glace avant et de l'essuie-glace/lave-glace arrière.

ESSUIE/LAVE-GLACE AVANT

Le fonctionnement se produit uniquement lorsque la clé de contact est tournée sur MAR.

Le levier dispose de cinq positions différentes (4 niveaux de vitesse) fig. 48:

- A.: essuie-glace de pare-brise arrêté.
- B : fonctionnement intermittent.
- C : fonctionnement continu lent.
- D : fonctionnement continu rapide.
- E : fonctionnement rapide temporaire (position instable).

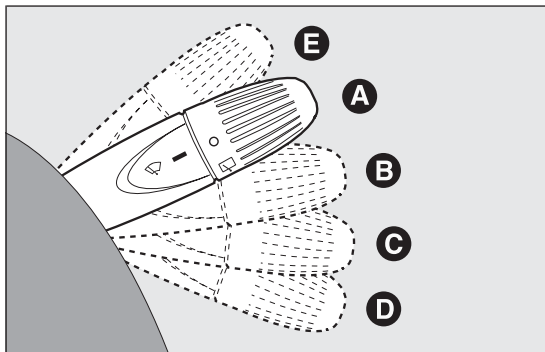

fig. 48

F0S0117

Le fonctionnement rapide temporaire s'arrête lorsqu'on relâche le levier. Quand le levier est relâché, il revient à la position A, ce qui arrête automatiquement l'essuie-glace.

Fonction « Lavage intelligent »

En tirant le levier vers le volant (position instable), on actionne le lave-glace.

Si on maintient le levier tiré, il est possible d'activer d'un seul mouvement le jet du lave-glace ainsi que l'essuie-glace ; en effet, ce dernier est automatiquement actionné si le levier est tiré pendant plus d'une demi-seconde.

Le fonctionnement de l'essuie-glace s'arrête quelques balayages après le relâchement du levier ; un dernier « balayage de nettoyage », quelques secondes après, parachève l'opération d'essuyage.



Ne jamais utiliser l'essuie-glace pour éliminer des couches de neige ou de glace qui se seraient déposées sur le pare-brise. Dans ces conditions, si l'essuie-glace est soumis à un effort excessif, le relais coupe-circuit désactive le fonctionnement pendant quelques secondes. Si la fonction n'est pas rétablie par la suite, s'adresser au Réseau Après-vente Fiat.



Ne pas actionner l'essuie-glace avec les balais soulevés du pare-brise.

CONNAISSANCE
DU VÉHICULE

SÉCURITÉ

DÉMARRAGE ET
CONDUITE

TEMOINS ET
SIGNALISATION

SITUATIONS
D'URGENCE

ENTRETIEN DU
VÉHICULE

CARACTÉRISTIQUES
TECHNIQUES

INDEX
ALPHABÉTIQUE

ESSUIE-GLACE/LAVE-GLACE ARRIÈRE

Le fonctionnement se produit uniquement lorsque la clé de contact est tournée sur MAR.

En tournant la bague sur  on actionne l'essuie-glace arrière.

SÉCURITÉ

Lorsque l'essuie-glace est actionné, en tournant la bague sur , on actionne l'essuie-glace arrière qui, dans ce cas, fonctionne (dans les différentes positions) de manière couplée avec l'essuie-glace, mais avec une fréquence réduite de moitié. Lorsque l'essuie-glace est actionné et que l'on enclenche la marche arrière, l'essuie-glace arrière est automatiquement activé en mode lent continu. Le fonctionnement s'arrête au moment où la marche arrière est désengagée.

DÉMARRAGE ET
CONDUITE

TEMOINS ET
SIGNALISATION

SITUATIONS
D'URGENCE

ENTRETIEN DU
VÉHICULE

Fonction « Lavage intelligent »

En tirant le levier vers la planche (position instable), le lave-glace arrière est actionné.

En maintenant le levier dans cette position, on peut activer le jet du lave-glace arrière d'un seul mouvement ainsi que l'essuie-glace arrière ; en effet, ce dernier se met en fonction automatiquement si le levier est actionné pendant plus d'une demi-seconde.

Le fonctionnement de l'essuie-glace arrière s'arrête quelques balayages après le relâchement du levier ; un dernier « balayage de nettoyage », quelques secondes après, parachève l'opération d'essuyage.

CARACTÉRISTIQUES
TECHNIQUES

INDEX
ALPHABÉTIQUE



Ne jamais utiliser l'essuie-glace arrière pour éliminer des couches de neige ou de glace qui se seraient déposées sur la lunette arrière.

Dans ces conditions, si l'essuie-glace arrière est soumis à un effort excessif, le relais coupe-circuit coupe le fonctionnement pendant quelques secondes. Si la fonction n'est pas rétablie par la suite, s'adresser au Réseau Après-vente Fiat.

PLAFONNIERS

PLAFONNIER AVANT

Le transparent fig. 49 peut prendre trois positions :

- côté droit enfoncé* : éclairage toujours allumé ;
- côté gauche enfoncé* : éclairage toujours éteint ;
- position centrale (neutre)* : l'éclairage s'allume et s'éteint respectivement à l'ouverture ou à la fermeture des portes.

ATTENTION Avant de quitter la voiture, s'assurer que l'interrupteur est en position centrale, et s'assurer que les lumières s'éteignent quand les portes sont fermées, afin d'éviter que la batterie se décharge.

Sur certaines versions, l'allumage et l'extinction se produisent uniquement lorsqu'on ouvre ou ferme la porte avant côté conducteur.

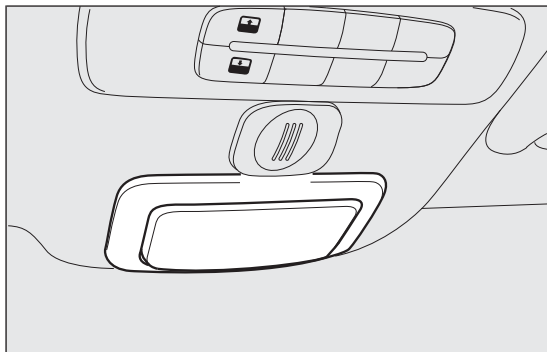

fig. 49

F0S0429

Le déverrouillage des portes par clé avec télécommande active une temporisation d'environ 10 secondes. Lorsque le verrouillage des portes est effectué par clé avec télécommande, le plafonnier s'éteint.

Temporisations de l'éclairage du plafonnier (position centrale du transparent)

Allumage

Trois différents modes d'allumage sont prévus :

- l'ouverture d'une porte active une temporisation de trois minutes, qui s'active de nouveau à chaque ouverture de porte ;
- lorsqu'on retire la clé de contact dans les deux minutes suivant la coupure du moteur, une temporisation d'environ 10 secondes est activée ;
- au déverrouillage des portes (par télécommande ou avec la clé sur la porte du côté conducteur), une temporisation d'environ 10 secondes est activée.

Extinction

Trois modes d'extinction sont prévus :

- la fermeture de toutes les portes désactive la temporisation de trois minutes et une autre temporisation de 10 secondes est activée. Cette temporisation est désactivée si la clé est mise sur MAR ;
- au verrouillage des portes (obtenu soit par télécommande ou avec la clé sur la porte du côté conducteur), le plafonnier s'éteint.
- l'éclairage intérieur s'éteint après 15 minutes pour préserver la durée de vie de la batterie

PLAFONNIER DU COFFRE À BAGAGES

Pour les versions qui le prévoient, la lampe s'allume automatiquement quand on ouvre le coffre à bagages et s'éteint quand on le ferme.

COMMANDES

DIRECTION ASSISTÉE ÉLECTRIQUE DUALDRIVE

(pour les versions/marchés, où cela est prévu)



Appuyer sur le bouton A fig. 50 pour activer la fonction.

Lorsque cette fonction est activée, l'inscription CITY s'allume sur le combiné de bord.

Pour désactiver cette fonction, appuyer de nouveau sur le bouton.

FEUX DE DÉTRESSE

Ils s'allument en appuyant sur l'interrupteur B fig. 50, quelle que soit la position de la clé de contact.

Quand le dispositif est activé, les témoins  et  s'allument sur le combiné de bord.

Pour les éteindre, appuyer de nouveau sur le bouton B.

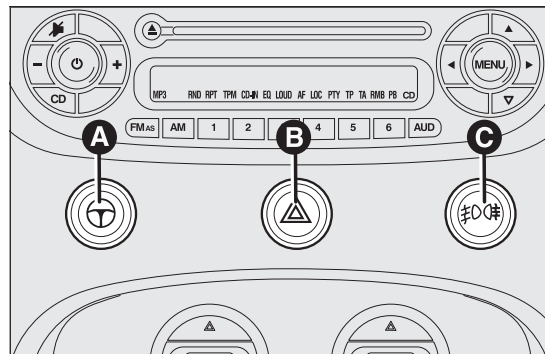



fig. 50

F0S0036

ATTENTION L'utilisation des feux de détresse est réglementée par le code de la route du pays où l'on circule : se conformer aux normes en vigueur.

Freinage d'urgence

En cas de freinage d'urgence, les feux de détresse s'allument automatiquement ainsi que les témoins  et  sur le combiné de bord.

Les feux s'éteignent automatiquement dès qu'il ne s'agit plus d'un freinage d'urgence.

FEUX ANTIBROUILLARD/ANTIBROUILLARD AR

(pour les versions/marchés, où cela est prévu)

L'activation des feux antibrouillard a lieu uniquement lorsque les feux de croisement sont allumés.

Pour allumer les feux antibrouillard/antibrouillard arrière, utiliser le bouton C fig. 50 comme suit :

- première pression** : allumage des feux antibrouillard ;
- deuxième pression** : allumage des feux antibrouillard AR ;
- troisième pression** : extinction des feux antibrouillard/antibrouillard AR.

Quand les feux antibrouillard sont activés, le témoin  s'allume sur le combiné de bord.

Quand les feux antibrouillard AR sont activés, le témoin  s'allume sur le combiné de bord.

FONCTION ECO

(pour les versions/marchés, où cela est prévu)

Pour activer cette fonction, appuyer sur le bouton ECO fig. 51.

Lorsque cette fonction est activée, la voiture est programmée pour une conduite en ville, caractérisée par un effort minimum sur le volant (activation du système Dualdrive) et une économie de consommation de carburant.

Lorsque cette fonction est activée, l'inscription ECO s'allume sur l'écran ou, selon les versions, une page-écran dédiée s'affiche.

Cette fonction est mémorisée, par conséquent au redémarrage suivant, le système maintiendra la programmation précédant le dernier arrêt du moteur.

Appuyer de nouveau sur le bouton ECO pour désactiver la fonction et rétablir la programmation de conduite normale.

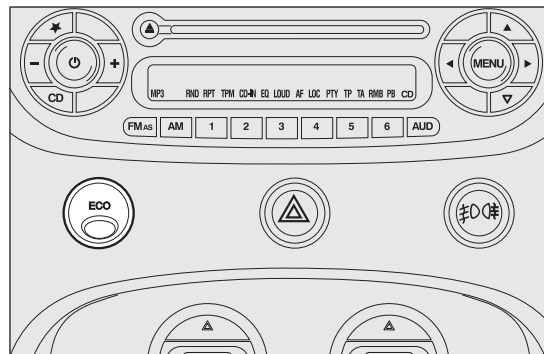

fig. 51

F0S0360

CONNAISSANCE DU VEHICULE

SÉCURITÉ

DÉMARRAGE ET CONDUITE

TÉMOINS ET SIGNALISATION

SITUATIONS D'URGENCE

ENTRETIEN DU VEHICULE

CARACTÉRISTIQUES TECHNIQUES

INDEX ALPHABÉTIQUE

FONCTION SPORT

(pour les versions/marchés, où cela est prévu)

Pour activer cette fonction, appuyer sur le bouton SPORT fig. 52.

Lorsque cette fonction est activée, la voiture est programmée pour une conduite sportive, caractérisée par une plus grande réactivité à l'accélération et un durcissement de l'effort sur le volant pour donner une sensation de conduite adéquate.

Lorsque cette fonction est activée, l'inscription SPORT s'allume sur l'écran ou, selon les versions, une page-écran dédiée s'affiche.

Appuyer de nouveau sur le bouton SPORT pour désactiver la fonction et rétablir la programmation de conduite normale.

ATTENTION Pendant l'accélération, des à-coups caractéristiques de la conduite sportive peuvent se vérifier lorsque cette fonction est activée.

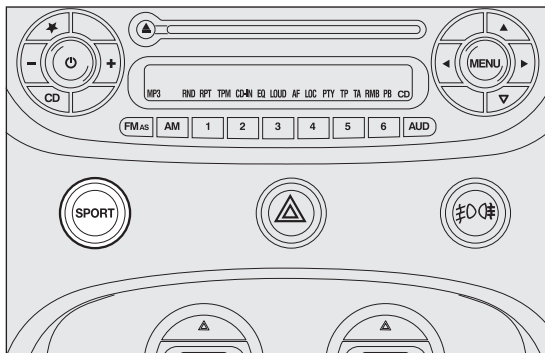

fig. 52

F0S0153

FEUX ANTIBROUILLARD ARRIÈRE

(pour les versions/marchés, où cela est prévu)

Ils s'allument, lorsque les feux de croisement sont allumés, en appuyant sur le bouton (☞) fig. 53.

Quand les feux sont activés, le témoin s'allume sur le combiné de bord (☞).

Les feux s'éteignent en appuyant de nouveau sur le bouton.

SYSTÈME DE COUPURE DU CARBURANT

Il s'enclenche en cas de choc, ce qui comporte :

- la coupure de l'alimentation en carburant et donc la coupure du moteur ;
- le déverrouillage automatique des portes ;
- l'allumage de l'éclairage d'habitacle.

L'intervention du système est signalée par l'affichage d'un message à l'écran.

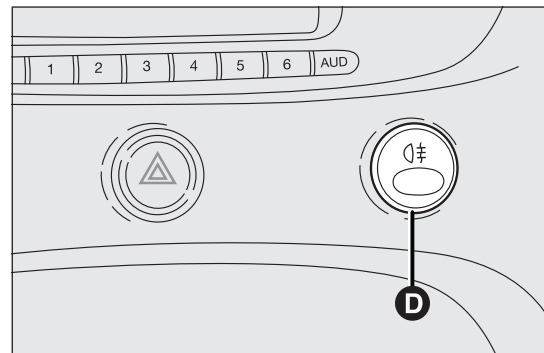

fig. 53

F0S0074

ATTENTION Inspecter soigneusement la voiture pour vérifier l'absence de fuites de carburant, par exemple, dans le compartiment moteur, sous la voiture ou à proximité du réservoir.

Après le choc, tourner la clé de contact sur STOP pour ne pas décharger la batterie.

Pour rétablir le bon fonctionnement de la voiture, effectuer la procédure suivante :

- tourner la clé de contact sur MAR
- activer le clignotant droit
- désactiver le clignotant droit
- activer le clignotant gauche
- désactiver le clignotant gauche
- activer le clignotant droit
- désactiver le clignotant droit
- activer le clignotant gauche
- désactiver le clignotant gauche
- tourner la clé de contact sur STOP
- tourner la clé de contact sur MAR.



ATTENTION

Après le choc, si l'on perçoit une odeur de carburant ou si l'on remarque des fuites du système d'alimentation, ne pas réactiver le système, pour éviter tout risque d'incendie.

ÉQUIPEMENTS INTÉRIEURS

ALLUME-CIGARE

(pour les versions/marchés, où cela est prévu)

Il est situé sur le tunnel central fig. 54, à côté du levier du frein à main. Pour activer l'allume-cigare, appuyer sur le bouton A.

Après quelques secondes, le bouton revient automatiquement sur la position initiale et l'allume-cigare est prêt à l'emploi.

ATTENTION Toujours vérifier la désactivation de l'allume-cigare.

ATTENTION Ne pas insérer dans la prise des consommateurs dont la puissance dépasse 180 W. Pour éviter d'endommager la prise, utiliser des fiches appropriées.

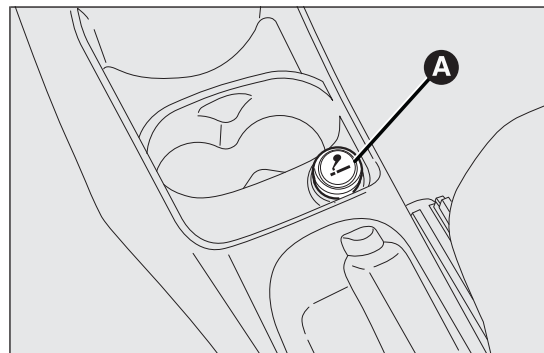

fig. 54

F0S0410

CONNAISSANCE
DU VÉHICULE

SÉCURITÉ

DÉMARRAGE ET
CONDUITE

TEMOINS ET
SIGNALISATION

SITUATIONS
D'URGENCE

ENTRETIEN DU
VÉHICULE

CARACTÉRISTIQUES
TECHNIQUES

INDEX
ALPHABÉTIQUE



ATTENTION

L'allume-cigare atteint des températures élevées. Le manipuler avec précaution et éviter qu'il ne soit manipulé par des enfants : danger d'incendie et de brûlures.

AILETTES PARE-SOLEIL

Les pare-soleil se trouvent de part et d'autre du rétroviseur d'habitacle. Ils peuvent être orientés frontalement ou latéralement fig. 55.

Un miroir de courtoisie est appliqué à l'arrière de l'ailette côté passager ; il est éclairé par un plafonnier spécial qui s'allume en appuyant sur le bouton B fig. 55.

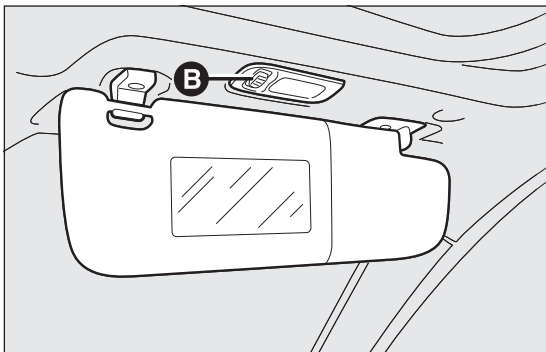

fig. 55

F0S0038



ATTENTION

Les deux côtés du pare-soleil côté passager portent une étiquette rappelant l'obligation de désactiver l'airbag si l'on installe un siège enfant dos à la route. Respecter à la lettre les indications figurant sur l'étiquette (voir paragraphe « Airbag » du chapitre « Sécurité »).

Sur l'ailette côté conducteur et côté passager sont aménagés des poches porte-documents.

BOÎTE À GANTS

(pour les versions/marchés, où cela est prévu)

Elle est située sur la planche de bord, côté passager.

Pour ouvrir la boîte, actionner la poignée A fig. 56.

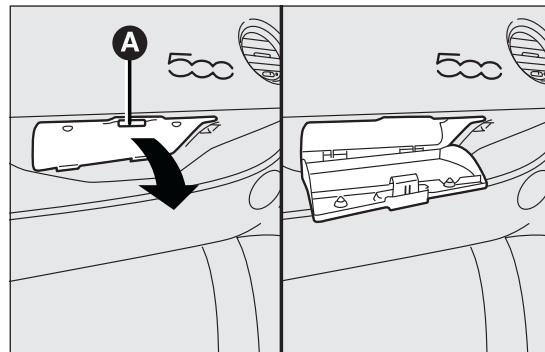

fig. 56

F0S0040



ATTENTION

Ne pas voyager avec la boîte à gants ouverte : cela pourrait blesser le passager en cas d'accident.

COMPARTIMENT VIDE-POCHES

Il est situé sur le tunnel central.

Pour ouvrir le compartiment, actionner le logement B fig. 57 et tirer vers l'extérieur.



ATTENTION

Ne pas voyager avec la boîte à gants ouverte : cela pourrait blesser le passager en cas d'accident.

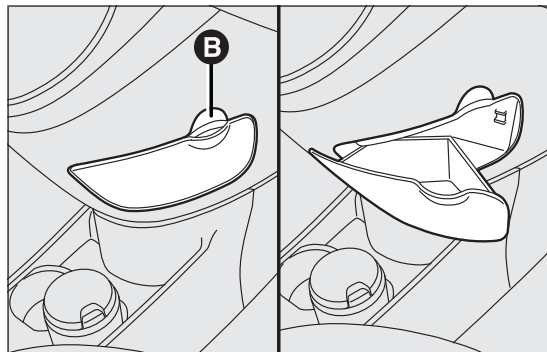

fig. 57

F0S0041

COMPARTIMENT VIDE-POCHES SOUS LE SIÈGE PASSAGER

(pour les versions/marchés, où cela est prévu)

Sur certaines versions, un compartiment vide-poches a été aménagé sous le siège passager fig. 58.

Pour accéder au compartiment vide-poches, soulever la partie avant du coussin 1 pour le décrocher, puis soulever la partie arrière 2 (côté dossier).

Pour fermer le compartiment de rangement, baisser et pousser, sans forcer, la partie arrière du coussin sous le dossier, puis appuyer sur la partie avant jusqu'à le bloquer complètement.

COMPARTIMENTS PORTE-GOBELETS/ PORTE-BOUTEILLES

Sur le tunnel central se trouvent deux logements pour gobelets et/ou boissons pour les places avant et deux logements pour les places arrière.

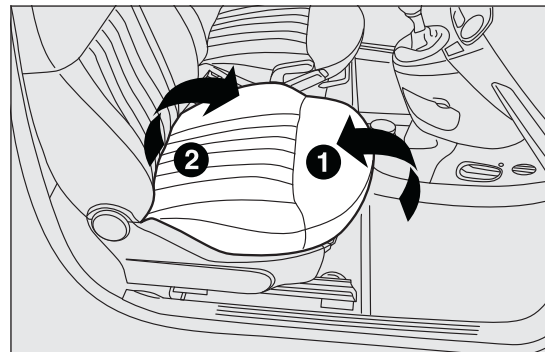

fig. 58

F0S0039

CONNAISSANCE DU VÉHICULE

SÉCURITÉ

DÉMARRAGE ET CONDUITE

TEMOINS ET SIGNALISATION

SITUATIONS D'URGENCE

ENTRETIEN DU VÉHICULE

CARACTÉRISTIQUES TECHNIQUES

INDEX ALPHABÉTIQUE

PRISE DE COURANT

(pour les versions/marchés, où cela est prévu)

Elle est située sur le tunnel central et est alimentée lorsque la clé de contact est sur MAR.

Pour utiliser la prise, ouvrir le couvercle de protection A fig. 59.

Le bon fonctionnement n'est garanti que si les accessoires branchés sont équipés de fiche d'un type homologué, comme sur tous les composants de la Lineaccessori Fiat.

ATTENTION Moteur coupé et clé sur MAR, une utilisation prolongée (plus d'une heure, par exemple) d'accessoires à forte consommation de courant risque de nuire à l'efficacité de la batterie, et même provoquer des ratés à l'allumage du moteur.



La puissance des accessoires branchés à la prise ne doit pas dépasser 180 W (absorption 15 A au maximum).

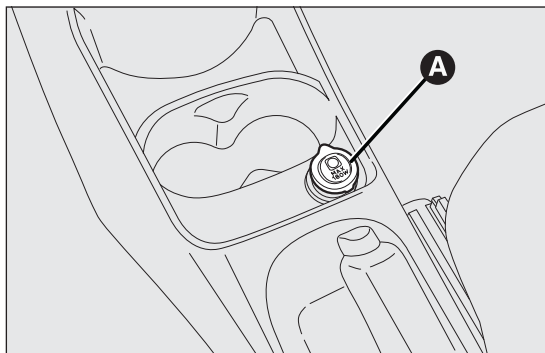

fig. 59

F0S0042

PRÉ-ÉQUIPEMENT INSTALLATION SYSTÈME DE NAVIGATION PORTABLE

(pour les versions/marchés, où cela est prévu)

Installer le système de navigation portable dans le logement sur la planche de bord (voir fig. 60).

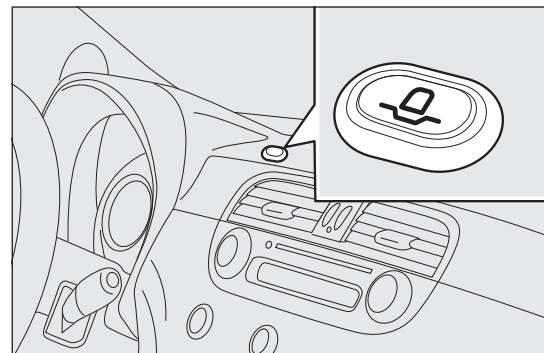

fig. 60

F0S0265

TOIT AVEC VERRE FIXE

(pour les versions/marchés, où cela est prévu)

Le toit est composé d'un grand panneau fixe en verre, équipé d'un store pare-soleil à ouverture manuelle. Le store ne peut être utilisé que dans les positions « entièrement fermé » ou « entièrement ouvert ».

Pour ouvrir le store, saisir la poignée et appuyer sur l'ergot A fig. 61, puis l'accompagner jusqu'à son ouverture complète.

Pour le fermer, saisir la poignée et tirer le store en position de fermeture jusqu'au blocage de l'ergot A.

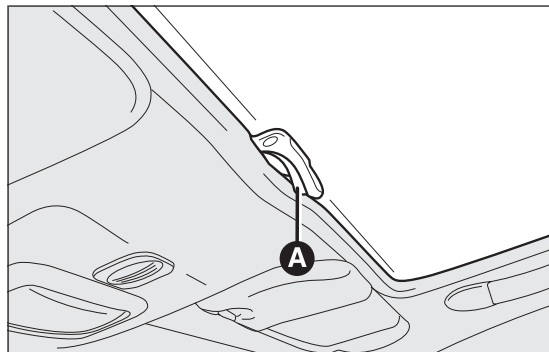

fig. 61

F0S0097

TOIT OUVRANT

(pour les versions/marchés, où cela est prévu)

Le toit ouvrant est composé d'un grand panneau de verre à actionnement électrique et d'un store pare-soleil à actionnement manuel. Le store ne peut être utilisé que dans les positions « entièrement fermé » ou « entièrement ouvert ».

Pour ouvrir le store, saisir la poignée et appuyer sur l'ergot A fig. 62, puis l'accompagner jusqu'à son ouverture complète. Pour le fermer, saisir la poignée et tirer le store en position de fermeture jusqu'au blocage de l'ergot A.

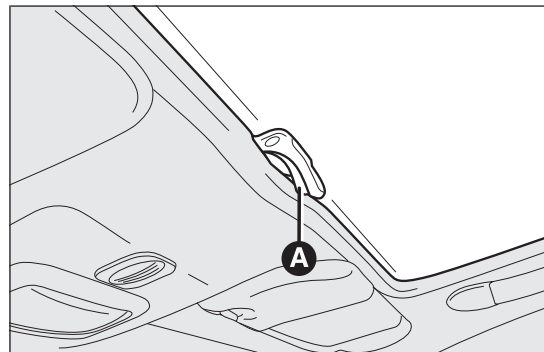

fig. 62

F0S0097

CONNAISSANCE
DU VÉHICULE

SÉCURITÉ

DÉMARRAGE ET
CONDUITE

TEMOINS ET
SIGNALISATION

SITUATIONS
D'URGENCE

ENTRETIEN DU
VÉHICULE

CARACTÉRISTIQUES
TECHNIQUES

INDEX
ALPHABÉTIQUE

Pour le fonctionnement du toit ouvrant, tourner la clé de contact sur MAR. Les commandes A et B fig. 63 se trouvent à proximité du plafonnier avant et commandent respectivement la fermeture/ouverture du toit ouvrant.

OUVERTURE

Appuyer sur le bouton B fig. 63 et le maintenir enfoncé : le toit se mettra en position « spoiler ». Pour ouvrir complètement le toit, appuyer de nouveau sur le bouton B et le maintenir enfoncé : dans tous les cas, le toit s'arrête dans la position atteinte au moment où l'on relâche le bouton.

FERMETURE

Appuyer sur le bouton A fig. 63 et le maintenir enfoncé : le toit se mettra en position « spoiler ». Dans tous les cas, le toit s'arrête dans la position atteinte au moment où l'on relâche le bouton. Appuyer de nouveau sur le bouton A et le maintenir enfoncé jusqu'à la fermeture complète du toit.

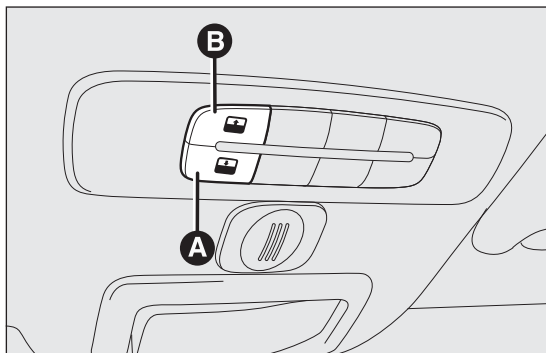

fig. 63

F0S0096



En présence d'une galerie de toit transversale, il est conseillé d'utiliser le toit ouvrant seulement dans la position

« spoiler ».



Ne pas ouvrir le toit en cas de neige ou de glace : cela pourrait l'endommager.



ATTENTION

En quittant la voiture, toujours retirer la clé du démarreur pour éviter que le toit ouvrant, par un actionnement intempestif, soit une source de danger pour les passagers restant à bord du véhicule : l'utilisation impropre du toit peut être dangereuse. Avant et pendant son actionnement, toujours vérifier que les passagers soient à l'abri des risques de lésions que pourrait occasionner l'ouverture du toit soit directement, soit indirectement, à cause d'objets qui seraient entraînés ou heurtés par lui.

DISPOSITIF ANTI-PINCEMENT

Le toit ouvrant est équipé d'un système de sécurité anti-pincement, en mesure de reconnaître la présence éventuelle d'un obstacle durant la fermeture du toit. En présence de cet obstacle, le système interrompt et inverse immédiatement la course du toit.

PROCÉDURE D'INITIALISATION

Suite au débranchement éventuel de la batterie ou au claquage d'un fusible, il faut réinitialiser le fonctionnement du toit ouvrant.

Procéder comme suit :

- appuyer sur le bouton A fig. 64 et le maintenir enfoncé pour que le toit se ferme complètement (par saccades)
- après la fermeture complète du toit, attendre l'arrêt du moteur électrique d'actionnement du toit.

MANŒUVRE DE SECOURS

En cas de dysfonctionnement du dispositif électrique, le toit ouvrant peut être manœuvré manuellement en procédant comme suit :

- enlever le capuchon de protection A fig. 64 de son siège, en l'actionnant manuellement, qui se trouve sur le revêtement intérieur derrière le store pare-soleil
- prendre la clé à six pans fournie dans la trousse à outils qui est dans le coffre
- introduire la clé fournie dans le logement et la tourner dans le sens des aiguilles d'une montre pour ouvrir le toit ou dans le sens inverse pour le fermer.

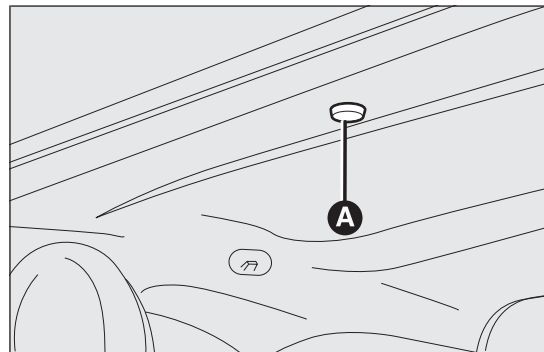

fig. 64

F0S0098

CONNAISSANCE
DU VÉHICULE

SÉCURITÉ

DÉMARRAGE ET
CONDUITE

TEMOINS ET
SIGNALISATION

SITUATIONS
D'URGENCE

ENTRETIEN DU
VÉHICULE

CARACTÉRISTIQUES
TECHNIQUES

INDEX
ALPHABÉTIQUE

PORTES



ATTENTION

Avant d'ouvrir une porte, s'assurer que l'action se déroule en conditions de sécurité. Ouvrir les portes uniquement quand la voiture est à l'arrêt.

OUVERTURE/FERMETURE AVEC LA CLÉ

Pour ouvrir de l'extérieur (porte côté conducteur) : tourner la clé sur 1 fig. 65 et tirer la poignée.

Sur les versions avec fermeture centralisée, lorsqu'on tourne la clé, les serrures des portes et du hayon de coffre à bagages se déverrouillent simultanément.

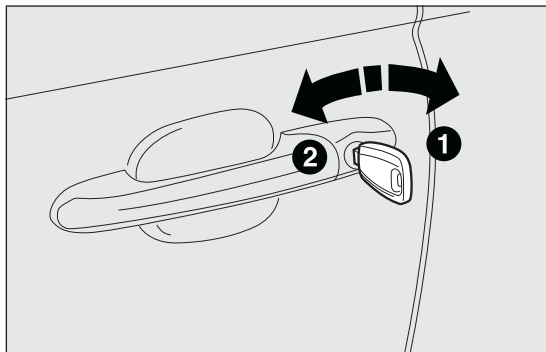

fig. 65

F0S0099

Ouverture de l'extérieur (porte côté passager) : tirer la poignée. L'ouverture de la porte n'est autorisée qu'en cas de déverrouillage de l'intérieur en mettant la poignée en position 1 fig. 66

Verrouillage de l'extérieur : lorsque la porte côté conducteur est complètement fermée, tourner la clé sur la position 2 fig. 66.

Le verrouillage de la porte côté passager n'est possible que de l'intérieur, en mettant la poignée sur 2 fig. 66.

Sur les versions avec fermeture centralisée, lorsqu'on tourne la clé, les serrures des portes et du hayon de coffre à bagages se verrouillent simultanément.

Verrouillage/déverrouillage de l'intérieur : actionner les poignées situées sur les panneaux des portes fig. 66.

Position 1 : la porte est déverrouillée.

Position 2 : la porte est verrouillée.

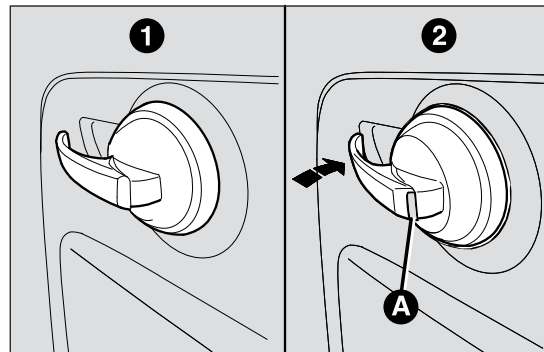

fig. 66

F0S0357

Sur les versions avec fermeture centralisée, l'actionnement de la poignée côté conducteur ou côté passager provoque le verrouillage/déverrouillage des deux portes et du hayon de coffre à bagages.

ATTENTION La porte verrouillée est signalée par le symbole rouge A fig. 66 situé sur la poignée intérieure de la porte.

FERMETURE CENTRALISÉE

(pour les versions/marchés, où cela est prévu)

L'activation de la fermeture centralisée n'est autorisée que lorsque les portes et le hayon de coffre à bagages sont parfaitement fermés.

Pour déverrouiller de l'extérieur les serrures des portes et du hayon de coffre à bagages, appuyer sur le bouton  de la clé avec télécommande.

Pour verrouiller de l'extérieur les serrures des portes et du hayon de coffre à bagages, appuyer sur le bouton .

ATTENTION Si l'une des portes est mal fermée ou en cas de panne du dispositif, le verrouillage centralisé ne s'active pas. Au bout de 10/11 manœuvres commandées dans un laps de temps très court, le dispositif se désactive pendant environ 30 secondes.

Pour déverrouiller de l'intérieur les serrures des portes et du hayon de coffre à bagages, tirer la poignée A fig. 67.

L'actionnement de la poignée côté conducteur ou côté passager provoque le déverrouillage des deux portes et du hayon de coffre à bagages.

Pour verrouiller de l'intérieur les serrures des portes et du hayon de coffre à bagages, pousser la poignée A vers le panneau de la porte.

L'actionnement de la poignée côté conducteur ou côté passager provoque le verrouillage des deux portes et du hayon de coffre à bagages.

La bonne position de la poignée, portes verrouillées, est signalée par le symbole rouge B fig. 67, visible sur les poignées.

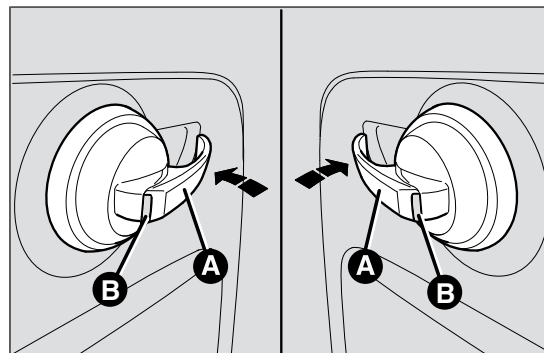

fig. 67

F0S0358

CONNAISSANCE
DU VÉHICULE

SÉCURITÉ

DÉMARRAGE ET
CONDUITE

TEMOINS ET
SIGNAUSATION

SITUATIONS
D'URGENCE

ENTRETIEN DU
VÉHICULE

CARACTÉRISTIQUES
TECHNIQUES

INDEX
ALPHABÉTIQUE

LÈVE-VITRES

LÈVE-VITRES ÉLECTRIQUES

(pour les versions/marchés où cela est prévu)

Les dispositifs fonctionnent normalement lorsque la clé est sur MAR et pendant deux minutes environ après avoir extrait la clé ou l'avoir tournée sur la position STOP.

Les boutons de commande des lève-vitres sont placés à côté du levier de la boîte de vitesses et actionnent fig. 68 :

A L'ouverture/fermeture de la vitre de la porte gauche.

B L'ouverture/fermeture de la vitre de la porte droite.

Si l'on maintient le bouton enfoncé pendant quelques secondes, la vitre monte ou descend automatiquement (uniquement si la clé est sur MAR).

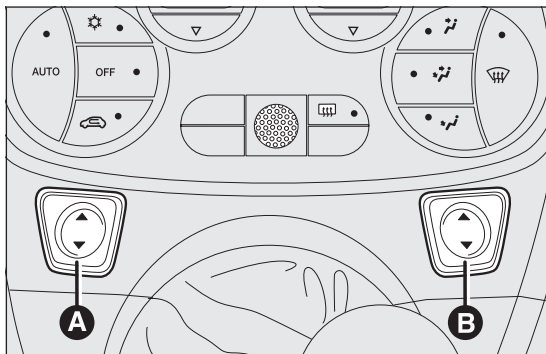

fig. 68

F0S0030

ATTENTION



Une mauvaise utilisation des lève-vitres électriques peut s'avérer dangereuse. Avant et pendant l'actionnement, toujours vérifier que les passagers ne courent aucun risque lors du mouvement des vitres, soit directement, soit en cas d'entraînement ou de chocs provoqués par des objets personnels.

ATTENTION



En quittant la voiture, toujours retirer la clé de contact pour éviter que les lève-vitres électriques, par un actionnement intempestif, puissent constituer un danger pour les passagers restant à bord.

LÈVE-VITRES MANUELS

(pour les versions/marchés où cela est prévu)

Certaines versions sont équipées de lève-vitres à actionnement manuel.

Pour l'ouverture/fermeture de la vitre, actionner la poignée située sur le panneau de la porte.

COFFRE

OUVERTURE DU HAYON AVEC L'INSERT DE LA CLÉ

Pour déverrouiller la serrure, utiliser l'insert métallique de la clé de contact A fig. 69.

L'ouverture du hayon est facilitée par l'action des amortisseurs latéraux à gaz.

L'ouverture du hayon comporte, sur certaines versions, l'allumage du plafonnier qui éclaire le coffre à bagages : la lampe s'éteint automatiquement à la fermeture du hayon.

Par ailleurs, la lampe reste allumée pendant environ 15 minutes après avoir tourné la clé sur STOP : si pendant ce délai on ouvre une porte ou le hayon du coffre à bagages, une nouvelle temporisation de 15 minutes démarre.

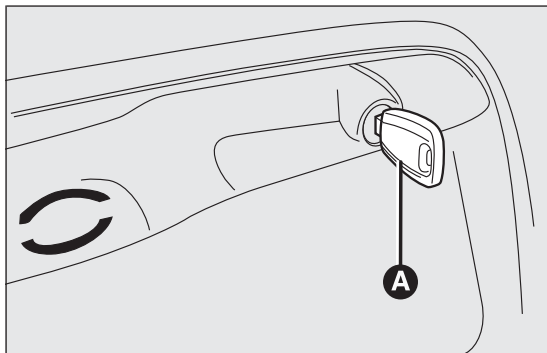

fig. 69

F0S0100

OUVERTURE DU HAYON AVEC LA TÉLÉCOMMANDE

(pour les versions/marchés où cela est prévu)

Appuyer sur le bouton  de la clé avec télécommande.

L'ouverture du hayon du coffre à bagages est accompagnée d'un double signal lumineux des feux clignotants.

POIGNÉE ÉLECTRIQUE (SOFT TOUCH)

(pour les versions/marchés où cela est prévu)

Sur certaines versions le hayon du coffre (s'il est déverrouillé) ne peut s'ouvrir que de l'extérieur en actionnant la poignée électrique d'ouverture B fig. 70 située sous la grosse poignée.

Par ailleurs, le hayon peut être ouvert à tout moment lorsque les portes sont déverrouillées.

Pour l'ouvrir, il faut avoir autorisé la poignée par l'ouverture de l'une des portes avant ou avoir déverrouillé les portes, soit avec la télécommande, soit en utilisant la clé mécanique.

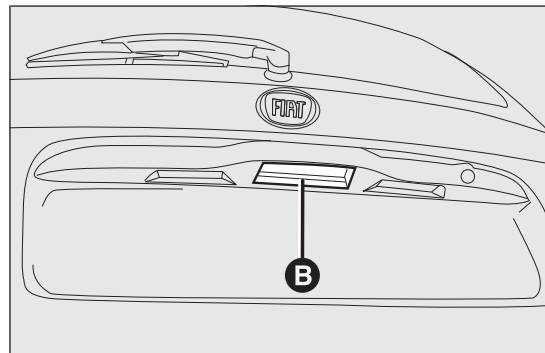

fig. 70

F0S0101

CONNAISSANCE
DU VÉHICULE

SÉCURITÉ

DÉMARRAGE ET
CONDUITE

TEMOINS ET
SIGNALISATION

SITUATIONS
D'URGENCE

ENTRETIEN DU
VÉHICULE

CARACTÉRISTIQUES
TECHNIQUES

INDEX
ALPHABÉTIQUE

Lorsque le hayon est mal fermé, le témoin  s'allume sur le combiné de bord (le cas échéant).

FERMETURE DU HAYON ARRIÈRE

Pour le fermer, baisser le hayon en appuyant au niveau de la serrure jusqu'au déclic de blocage.

La partie intérieure du hayon est dotée d'une poignée B fig. 71 qui constitue un bon appui pour la fermeture du hayon.



ATTENTION

Ne jamais entreposer dans le coffre des charges supérieures à celles autorisées, voir chapitre « Caractéristiques techniques ». S'assurer également que les objets contenus dans le coffre soient bien arrimés, pour éviter qu'un freinage brusque ne les projette vers l'avant et ne blesse les passagers.

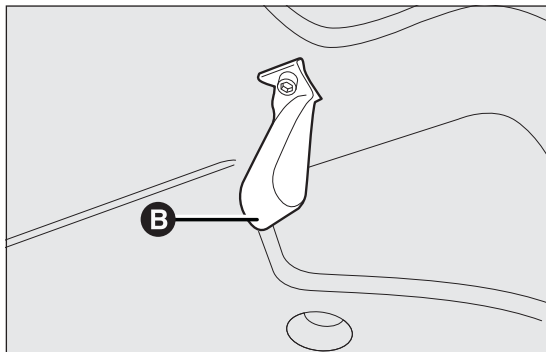

fig. 71

F0S0031



ATTENTION

Ne pas voyager avec le hayon arrière ouvert : les gaz d'échappement pourraient entrer dans l'habitacle.



ATTENTION

Si on voyage dans des territoires où le ravitaillement est difficile et que l'on veut transporter du carburant dans un bidon de réserve, il faut respecter les dispositions de loi préconisant d'employer un bidon homologué et correctement arrimé. Toutefois, ces précautions ne suffisent pas à éviter tout risque d'incendie en cas d'accident.



En ouvrant le hayon du coffre, veiller à ne pas heurter les objets fixés sur la galerie.

OUVERTURE D'URGENCE DU HAYON

Pour ouvrir le hayon du coffre de l'intérieur au cas où la batterie de la voiture est à plat ou suite à une anomalie de la serrure électrique du hayon, procéder comme suit (voir « Agrandissement du coffre » dans ce chapitre) :

- extraire les appuie-tête arrière
- rabattre les dossiers
- pour effectuer le débloqué mécanique du hayon en intervenant de l'intérieur du compartiment à bagages, actionner le levier A fig. 72.

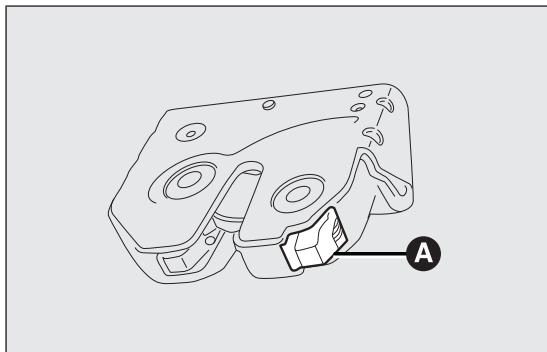

fig. 72

F0S0135

AGRANDISSEMENT DU COFFRE

Le siège arrière dédoublé permet l'agrandissement partiel fig. 73 ou total fig. 74 du coffre.

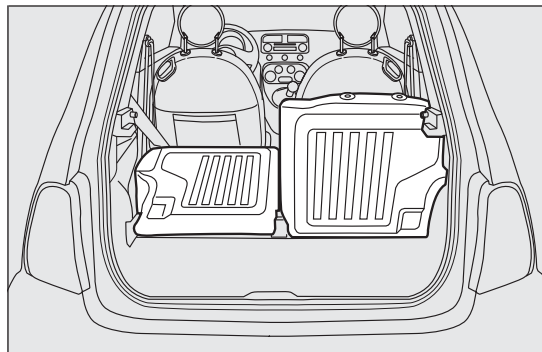

fig. 73

F0S0043

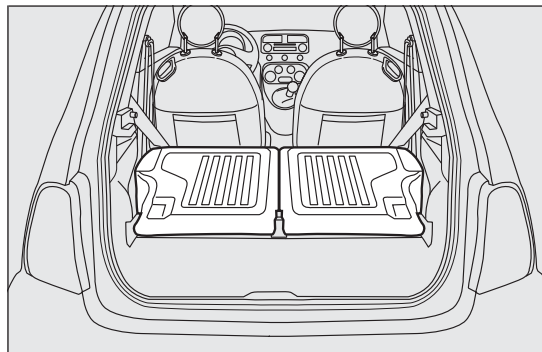

fig. 74

F0S0044

CONNAISSANCE
DU VÉHICULE

SÉCURITÉ

DÉMARRAGE ET
CONDUITE

TEMOINS ET
SIGNALISATION

SITUATIONS
D'URGENCE

ENTRETIEN DU
VÉHICULE

CARACTÉRISTIQUES
TECHNIQUES

INDEX
ALPHABÉTIQUE

AGRANDISSEMENT PARTIEL (50/50)

(pour les versions/marchés, où cela est prévu)

Procéder comme suit :

- extraire les appuie-tête du siège arrière (le cas échéant) ; l'extraction de l'appuie-tête doit se faire avec le dossier décroché et incliné vers l'habitacle ou avec le hayon ouvert
- vérifier que la sangle des ceintures de sécurité est complètement détendue et pas entortillée
- actionner les leviers A fig. 75 ou B pour débloquer respectivement la partie gauche ou droite du dossier et accompagner le dossier sur le coussin.

ATTENTION Pour remettre le dossier dans la bonne position, il est conseillé d'intervenir depuis l'extérieur, par les portes.

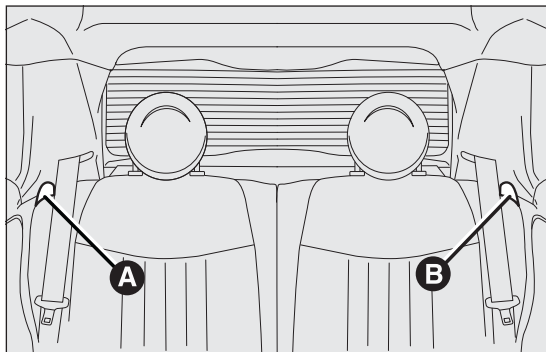

fig. 75

F0S0017

AGRANDISSEMENT TOTAL

En rabattant tout le siège arrière, on dispose d'un volume de chargement maximum.

Procéder comme suit :

- extraire les appuie-tête du siège arrière (le cas échéant)
- vérifier que les sangles des ceintures de sécurité sont complètement détendues et pas entortillées
- actionner les leviers A fig. 75 et B pour débloquer les dossiers et les accompagner sur le coussin.

ATTENTION Pour remettre le dossier dans la bonne position, il est conseillé d'intervenir depuis l'extérieur, par les portes.

REPOSITIONNEMENT DU SIEGE ARRIÈRE

Soulever les dossiers en les poussant en arrière jusqu'au dé clic de blocage des deux mécanismes d'accrochage.

Positionner les boucles des ceintures de sécurité vers le haut et aligner le coussin en position d'utilisation normale.

ATTENTION Lorsqu'on remet le dossier dans sa position d'utilisation, s'assurer d'entendre le dé clic final d'accrochage signalant qu'il est bloqué correctement.

Veiller à ce que le dossier soit correctement accroché des deux côtés pour qu'en cas de freinage brusque, il ne puisse être projeté en avant et blesser les passagers.

DÉMONTAGE DE LA PLAGE ARRIÈRE

Pour déposer la plage arrière, la dégager des deux axes latéraux, puis l'extraire.

CAPOT MOTEUR

OUVERTURE

Procéder comme suit :

- tirer le levier A fig. 76 dans le sens indiqué par la flèche ;
- déplacer vers la droite le levier B fig. 77 comme indiqué sur le schéma ;
- soulever le capot et libérer en même temps la béquille de maintien C fig. 78 de son dispositif de blocage D, puis introduire l'extrémité de la béquille dans le logement E du capot moteur (orifice large) et pousser en position de sécurité (orifice étroit), comme indiqué sur le schéma.

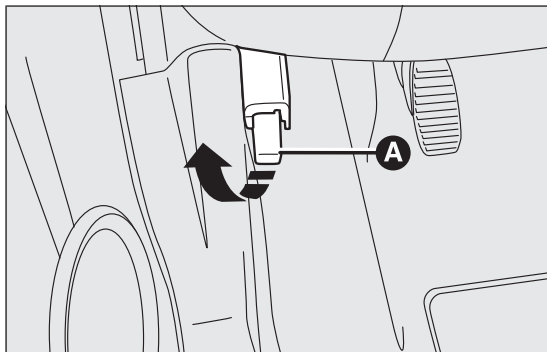

fig. 76

F0S0045



ATTENTION

Le mauvais positionnement de la béquille de maintien risque de provoquer la chute violente du capot. Exécuter l'opération uniquement lorsque le véhicule est à l'arrêt.

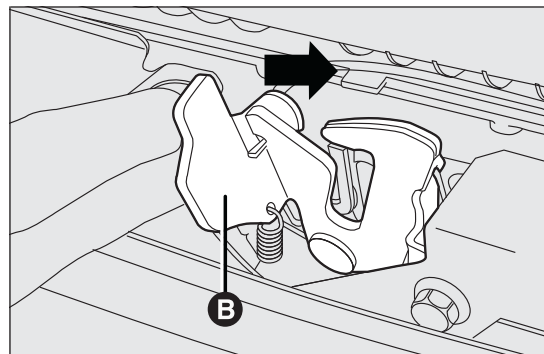

fig. 77

F0S0046

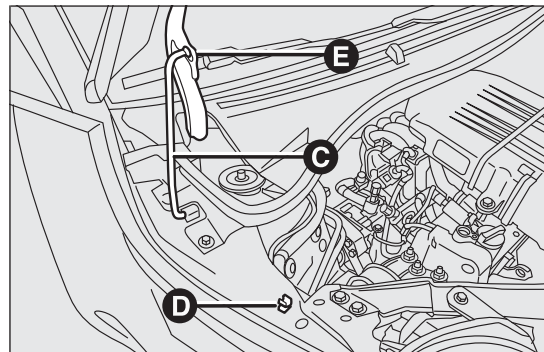

fig. 78

F0S0047

CONNAISSANCE DU VÉHICULE

SÉCURITÉ

DÉMARRAGE ET CONDUITE

TEMOINS ET SIGNALISATION

SITUATIONS D'URGENCE

ENTRETIEN DU VÉHICULE

CARACTÉRISTIQUES TECHNIQUES

INDEX ALPHABÉTIQUE



Avant de soulever le capot, s'assurer que le bras de l'essuie-glace repose bien sur le pare-brise.



ATTENTION

Lorsque le moteur est chaud, procéder avec précaution dans le compartiment moteur pour éviter de se brûler. Ne pas approcher les mains du ventilateur électrique : il peut se déclencher même si la clé est retirée du contact. Laisser refroidir le moteur.



ATTENTION

Éviter soigneusement que des écharpes, cravates ou autres vêtements flottants n'entrent en contact avec des organes en mouvement, même accidentellement, car ils pourraient être entraînés et mettre l'opérateur en grave danger.

FERMETURE

Procéder comme suit :

- d'une main, tenir le capot soulevé et de l'autre, enlever la béquille C fig. 78 du logement E et la remettre dans son dispositif de blocage D
- baisser le capot en le tenant jusqu'à 20 cm environ du compartiment moteur, puis le lâcher et s'assurer qu'il est parfaitement fermé, et pas seulement accroché en position de sécurité. Si tel est le cas, ne pas exercer de pression sur le capot, mais le soulever de nouveau et recommencer l'opération.



ATTENTION

Pour des raisons de sécurité, le capot moteur doit toujours rester parfaitement fermé quand le véhicule roule. Par conséquent, toujours vérifier que le capot soit correctement fermé et bloqué. Si en cours de route, on s'aperçoit que le dispositif de blocage n'est pas bien enclenché, s'arrêter immédiatement et fermer correctement le capot.

PORTE-BAGAGES/PORTE-SKIS

PRÉ-ÉQUIPEMENT FIXATIONS

Les fixations de pré-équipement sont logées aux endroits indiqués sur fig. 79.

Pour utiliser les fixations avant, enlever le bouchon A fig. 79 auquel on accède lorsque la porte est ouverte.

Les zones de fixation arrière B sont repérables selon les cotes indiquées sur fig. 80. Des porte-bagages/porte-skis à monter sur le hayon sont disponibles dans la Lineaccessori Fiat.

ATTENTION Suivre scrupuleusement les instructions contenues dans le kit de montage. Le montage doit être effectué par des opérateurs qualifiés.

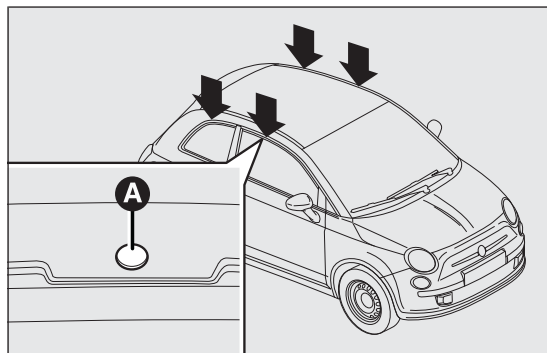

fig. 79

F0S0136



ATTENTION

Respecter scrupuleusement les dispositions législatives en vigueur concernant les mesures maximums d'encombrement. Ne jamais dépasser les charges maximums admises, voir le chapitre « Caractéristiques techniques ».



ATTENTION

Répartir la charge uniformément et tenir compte, durant la conduite, de l'augmentation de la sensibilité du véhicule au vent latéral. Après avoir roulé sur quelques kilomètres, contrôler à nouveau la fermeture des vis des fixations.

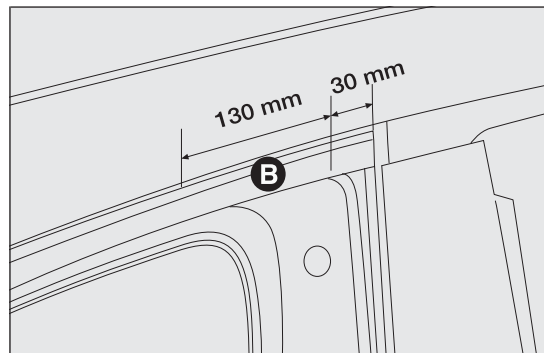

fig. 80

F0S0152

CONNAISSANCE
DU VÉHICULE

SÉCURITÉ

DÉMARRAGE ET
CONDUITE

TEMOINS ET
SIGNALISATION

SITUATIONS
D'URGENCE

ENTRETIEN DU
VÉHICULE

CARACTÉRISTIQUES
TECHNIQUES

INDEX
ALPHABÉTIQUE

PHARES

ORIENTATION DU FAISCEAU LUMINEUX

L'orientation correcte des phares est essentielle, non seulement pour le confort et la sécurité du conducteur, mais de tous les autres usagers de la route. De plus, elle fait l'objet d'une norme spécifique du code de la route.

Pour garantir au conducteur et aux autres automobilistes les meilleures conditions de visibilité lorsqu'on roule les phares allumés, les phares de la voiture doivent être correctement orientés.

Pour le contrôle et le réglage éventuel s'adresser au Réseau Après-vente Fiat.

Contrôler l'orientation des faisceaux lumineux chaque fois que le poids ou la disposition de la charge transportée change.

ATTENTION Quand on allume des phares munis de lampes à décharge de gaz (Xénon) (pour les versions/marchés, où cela est prévu), il est normal qu'un mouvement des paraboles et du faisceau lumineux se produise dans le sens vertical ; il faut environ 2 secondes pour permettre à l'assiette des phares de se stabiliser.

CORRECTEUR D'ASSIETTE DES PHARES

Il fonctionne avec clé de contact sur MAR et feux de croisement allumés.

Lorsque la voiture est chargée, elle s'incline à l'arrière, et par conséquent le faisceau lumineux monte.

Il est donc nécessaire de rétablir l'orientation correcte en actionnant les boutons + e - fig. 81.

L'écran affiche les positions correspondant au réglage.

Dans le cas où la voiture est équipée de phares à décharge de gaz (Xénon), le réglage de l'assiette des phares est électronique et par conséquent le réglage manuel à l'aide des boutons + et - n'est pas possible.

Positions correctes en fonction de la charge

Position 0 - une ou deux personnes sur les sièges avant.

Position 1 - 4 personnes.

Position 2 - 4 personnes + charge dans le coffre à bagages.

Position 3 - conducteur + charge maximale autorisée entièrement placée dans le coffre.

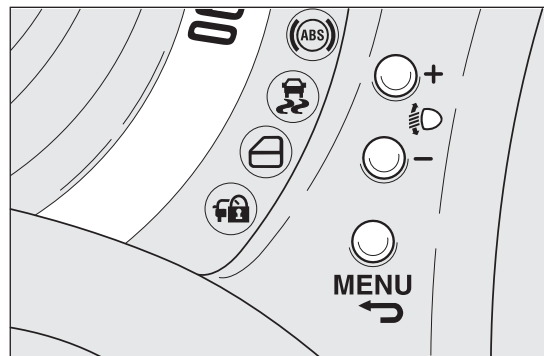

fig. 81

F0S0383

ORIENTATION DES FEUX ANTIBROUILLARD

(pour les versions/marchés, où cela est prévu)

Pour le contrôle et le réglage éventuel s'adresser au Réseau Après-vente Fiat.

RÉGLAGE DES PHARES À L'ÉTRANGER

Les feux de croisement sont orientés pour la circulation dans le pays de la première mise en circulation. Lorsqu'on roule dans des pays à circulation inversée, pour ne pas éblouir les conducteurs que l'on croise, il faut couvrir les zones du phare selon les dispositions du code de la route du pays en question.

SYSTÈME ABS

Ce système, partie intégrante du système de freinage, empêche le blocage et par conséquent le patinage d'une ou de plusieurs roues, quelles que soient les conditions de la chaussée et l'intensité du freinage, en garantissant ainsi le contrôle de la voiture même en cas de freinage d'urgence, ce qui optimise les distances d'arrêt.

Le système intervient lors du freinage quand les roues sont sur le point de se bloquer, normalement lors de freinages d'urgence ou en cas de faible adhérence, où les blocages peuvent être plus fréquents.

Le système augmente également le contrôle et la stabilité du véhicule si le freinage se fait sur une surface ayant une adhérence différenciée entre les roues du côté droit et du côté gauche ou dans un virage.

INTERVENTION DU SYSTÈME

L'intervention de l'ABS se remarque à la légère pulsation de la pédale de frein accompagnée d'un bruit : c'est un comportement tout à fait normal du système lorsqu'il intervient.



ATTENTION

Quand l'ABS intervient, et que l'on perçoit les pulsations de la pédale de frein, ne pas diminuer la pression exercée, mais appuyer à fond sur la pédale sans crainte ; il sera ainsi possible d'obtenir une distance de freinage optimale compte tenu des conditions de la chaussée.

CONNAISSANCE
DU VÉHICULE

SÉCURITÉ

DÉMARRAGE ET
CONDUITE

TEMOINS ET
SIGNAUSATION

SITUATIONS
D'URGENCE

ENTRETIEN DU
VÉHICULE

CARACTÉRISTIQUES
TECHNIQUES

INDEX
ALPHABÉTIQUE



ATTENTION

Pour avoir le maximum d'efficacité du système de freinage, une période de stabilisation d'environ 500 km est nécessaire : pendant cette période, il est conseillé de ne pas effectuer de freinages trop brusques, répétés et prolongés.



ATTENTION

Si l'ABS intervient, cela signifie que l'on est sur le point d'atteindre la limite d'adhérence entre les pneus et la chaussée : il faut ralentir pour adapter la marche en fonction de l'adhérence disponible.



ATTENTION

Le système ABS ne peut pas modifier les lois naturelles de la physique et ne peut pas augmenter l'adhérence qui dépend des conditions de la route.



ATTENTION

Le système ABS ne peut pas éviter les accidents, y compris ceux dus à une vitesse excessive dans un virage, à une conduite sur des surfaces à faible adhérence ou à des aquaplanings.



ATTENTION

Les capacités du système ABS ne doivent jamais être essayées de façon irresponsable et dangereuse susceptible de mettre en danger la sécurité du conducteur et celle des autres.



ATTENTION

Pour que le système ABS fonctionne correctement il est indispensable que les pneus soient de la même marque et du même type sur toutes les roues, en parfait état et surtout du type et des dimensions préconisées.



ATTENTION

Pendant l'utilisation éventuelle de la roue compacte de secours (si prévue), le système ABS continue de fonctionner. Ne pas oublier cependant que la roue compacte de secours, dont les dimensions sont inférieures à celles du pneu de série, a une adhérence moindre par rapport aux autres pneus.

SYSTÈME EBD (Electronic Brakingforce Distribution)

Le système, non désactivable, reconnaît les freinages d'urgence (selon la vitesse d'actionnement de la pédale de frein) et garantit une augmentation de la pression hydraulique de freinage pour supporter celle du conducteur, permettant des interventions plus rapides et puissantes du circuit de freinage.

SYSTÈME MSR (Motor Schleppmoment Regelung)

Il s'agit d'un système qui fait partie intégrante de l'ABS et qui intervient lorsque le conducteur rétrograde brusquement de vitesse, en redonnant du couple au moteur et en évitant de faire patiner de manière excessive les roues motrices, surtout en cas de faible adhérence, ce qui risquerait de compromettre la stabilité de la voiture.

SYSTÈME ESC (Electronic Stability Control)

Il s'agit d'un système de contrôle de la stabilité de la voiture, qui aide à maintenir le contrôle de la direction en cas de perte d'adhérence des pneus.

Le système est en mesure de reconnaître les situations potentiellement dangereuses pour la stabilité du véhicule et intervient automatiquement sur les freins de manière différenciée sur les quatre roues afin de fournir un couple stabilisateur au véhicule.

L'ESC comprend à son tour les sous-systèmes suivants :

- HH (Hill Holder)
- ASR (AntiSpin Regulation)
- HBA (Hydraulic Brake Assist).

INTERVENTION DU SYSTÈME

Elle est signalée par le clignotement du témoin  sur le combiné de bord, pour informer le conducteur que la voiture est en conditions critiques de stabilité et d'adhérence.

ACTIVATION DU SYSTÈME

Le système ESC s'active automatiquement au démarrage du moteur et ne peut pas être désactivé.

CONNAISSANCE
DU VÉHICULE

SÉCURITÉ

DÉMARRAGE ET
CONDUITE

TÉMOINS ET
SIGNALISATION

SITUATIONS
D'URGENCE

ENTRETIEN DU
VÉHICULE

CARACTÉRISTIQUES
TECHNIQUES

INDEX
ALPHABÉTIQUE

SYSTÈME HH (Hill Holder)

Il est intégré au système ESC et facilite le démarrage en côte. Il s'active automatiquement dans les cas suivants :

- en côte** - voiture à l'arrêt sur une route dont la pente est supérieure à 5 %, moteur en marche, frein enfoncé et boîte de vitesses au point mort ou à une vitesse autre que la marche arrière ;
- en descente** - voiture arrêtée sur une route dont la pente est supérieure à 5 %, moteur en marche, frein enfoncé et marche arrière engagé.

En phase de démarrage, la centrale du système ESC maintient la pression de freinage sur les roues jusqu'à ce que le couple moteur nécessaire au démarrage soit atteint, ou en tout cas pendant 2 secondes maximum, en permettant ainsi de déplacer aisément le pied droit de la pédale de frein sur l'accélérateur.

Si au bout de 2 secondes le départ n'a toujours pas eu lieu, le système se désactive automatiquement en relâchant progressivement la pression de freinage.

Pendant cette phase de relâchement, il est possible d'entendre un bruit caractéristique de décrochage mécanique des freins indiquant que le véhicule est sur le point de partir.



ATTENTION

Le système HH n'est pas un frein de stationnement, il ne faut donc pas quitter le véhicule sans avoir tiré le frein à main, coupé le moteur et engagé la 1ère vitesse afin d'arrêter le véhicule en toute sécurité (pour de plus amples informations, voir les indications du paragraphe « À l'arrêt » dans le chapitre « Démarrage et conduite »).



ATTENTION

Le système HH pourrait ne pas s'activer dans certaines situations comme sur de légères pentes (inférieures à 8 %), avec voiture chargée ou avec une remorque accrochée (si prévue), ce qui pourrait faire reculer légèrement la voiture et augmenter le risque d'une collision avec un autre véhicule ou un objet. La responsabilité de la sécurité routière incombe donc toujours, et dans tous les cas, au conducteur.

SYSTÈME ASR (AntiSpin Regulation)

Ce système est intégré au système ESC et intervient automatiquement en cas de patinage, de perte d'adhérence sur chaussée mouillée (aquaplaning), d'accélération sur chaussées glissantes, avec neige ou verglas, etc. d'une ou des deux roues motrices.

En fonction des conditions de patinage, deux systèmes différents de contrôle sont activés :

- si le patinage concerne les deux roues motrices, le système ASR intervient en réduisant la puissance transmise par le moteur ;
- si le patinage concerne une seule des roues motrices, il intervient et freine automatiquement la roue qui patine.

Intervention du système

Elle est signalée par le clignotement du témoin sur le combiné de bord, pour informer le conducteur que la voiture est en conditions critiques de stabilité et d'adhérence.

Désactivation/Réactivation manuelle

L'ASR s'active automatiquement à chaque démarrage du moteur. Lorsque la voiture roule, il est possible de désactiver puis réactiver l'ASR en appuyant sur le bouton C-fig. 82 (ASR OFF). La désactivation du système est signalée par l'allumage de la LED sur le bouton, et sur certaines versions, par l'affichage d'un message à l'écran.

Après la désactivation de l'ASR pendant la conduite, il est réinséré automatiquement au démarrage suivant de la voiture.

Sur des chaussées enneigées, avec les chaînes à neige montées, il peut être utile de désactiver l'ASR : dans ces conditions, le glissement des roues motrices en phase de démarrage permet d'obtenir une plus forte traction.

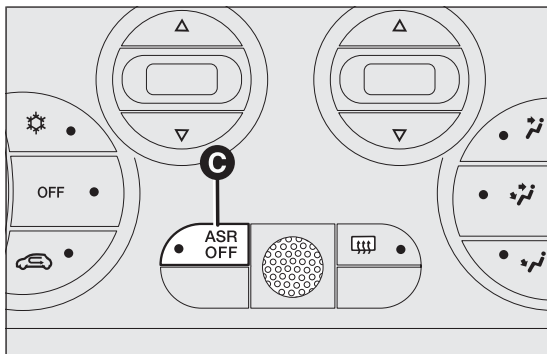

fig. 82

F0S0102



ATTENTION

Pour que le système ASR fonctionne correctement il est indispensable que les pneus soient de la même marque et du même type sur toutes les roues, en parfait état et surtout du type et des dimensions préconisées.



ATTENTION

Pendant l'utilisation éventuelle de la roue compacte de secours (si prévue), le système ASR continue de fonctionner. Ne pas oublier cependant que la roue compacte de secours, dont les dimensions sont inférieures à celles du pneu de série, a une adhérence moindre par rapport aux autres pneus.



ATTENTION

Le système ASR ne peut pas modifier les lois naturelles de la physique et ne peut pas augmenter l'adhérence qui dépend des conditions de la route.



ATTENTION

Le système ASR ne peut pas éviter les accidents, y compris ceux dus à une vitesse excessive dans un virage, à une conduite sur des surfaces à faible adhérence ou à des aquaplanings.

CONNAISSANCE DU VÉHICULE

SÉCURITÉ

DÉMARRAGE ET CONDUITE

TEMOINS ET SIGNALISATION

SITUATIONS D'URGENCE

ENTRETIEN DU VÉHICULE

CARACTÉRISTIQUES TECHNIQUES

INDEX ALPHABÉTIQUE



ATTENTION

Les capacités du système ASR ne doivent jamais être essayées de façon irresponsable et dangereuse susceptible de mettre en danger la sécurité du conducteur et celle des autres.

SYSTÈME HBA (Hydraulic Brake Assist)

Ce système est intégré au système ESC et intervient automatiquement en cas de patinage, de perte d'adhérence sur chaussée mouillée (aquaplaning), d'accélération sur chaussées glissantes, avec neige ou verglas, etc. d'une ou des deux roues motrices.

Le système HBA est conçu pour optimiser la capacité de freinage de la voiture pendant un freinage d'urgence.

Le système reconnaît le freinage d'urgence en contrôlant la vitesse et la force avec laquelle est enfoncée la pédale de frein et par conséquent, il applique la pression optimale aux freins. Cela peut aider à réduire les distances de freinage : le système HBA vient donc compléter le système ABS.

On obtient l'assistance maximale du système HBA en appuyant très rapidement sur la pédale de frein ; en outre, pour bénéficier des avantages du système, il est nécessaire d'appuyer de manière continue sur la pédale de frein pendant le freinage, en évitant d'appuyer dessus par intermittence.

Maintenir la pression sur la pédale de frein jusqu'à ce que le freinage ne soit plus nécessaire.

Le système HBA se désactive quand la pédale de frein est relâchée.



ATTENTION

Le système HBA n'est pas en mesure d'augmenter l'adhérence des pneus sur la route au-delà des limites imposées par les lois de la physique : il est indispensable de toujours conduire avec précaution en fonction des conditions du manteau routier.



ATTENTION

Le système HBA n'est pas en mesure d'éviter des accidents, y compris ceux dus à une vitesse excessive dans les virages, à une conduite sur des surfaces faiblement adhérentes ou bien à l'aquaplaning.



ATTENTION

Le système HBA constitue une aide à la conduite : le conducteur ne doit jamais baisser son attention pendant la conduite. La responsabilité de la conduite est toujours confiée au conducteur.



ATTENTION

Les capacités du système HBA ne doivent jamais être essayées de façon irresponsable et dangereuse susceptible de compromettre la sécurité du conducteur, des autres occupants présents à bord du véhicule et de tous les autres usagers de la route.

SYSTÈME EOBD

Le système EOBD (European On Board Diagnosis) effectue un diagnostic permanent des composants de la voiture couplés aux émissions. Il signale aussi, par l'allumage du témoin  sur le tableau de bord, accompagné du message affiché sur l'écran, la dégradation des composants proprement dits (voir le chapitre « Témoins et messages »).

L'objectif du système est de :

- s'assurer de l'efficacité du système
- signaler une augmentation des émissions due à un dysfonctionnement du véhicule
- signaler la nécessité de remplacer les composants détériorés.

Le système dispose aussi d'un connecteur pouvant être interfacé à des instruments appropriés, permettant la lecture des codes d'erreur mémorisés dans la centrale, avec une série de paramètres spécifiques du diagnostic et du fonctionnement du moteur.

ATTENTION Après avoir éliminé l'inconvénient, le Réseau Après-vente Fiat doit effectuer, pour contrôler le système tout entier, un test au banc d'essai et, le cas échéant, des essais sur route pouvant nécessiter de parcourir un grand nombre de kilomètres.

CONNAISSANCE
DU VÉHICULE

SÉCURITÉ

DÉMARRAGE ET
CONDUITE

TEMOINS ET
SIGNALISATION

SITUATIONS
D'URGENCE

ENTRETIEN DU
VÉHICULE

CARACTÉRISTIQUES
TECHNIQUES

INDEX
ALPHABÉTIQUE

DIRECTION ASSISTÉE ÉLECTRIQUE DUALDRIVE

(pour les versions/marchés, où cela est prévu)

Fonctionne exclusivement avec clé de contact sur MAR et moteur démarré.

La direction assistée électrique permet de personnaliser l'effort sur le volant en fonction des conditions de conduite.

ATTENTION En cas de rotation rapide de la clé de contact, la direction assistée est en mesure de fonctionner parfaitement après quelques secondes.

Sur certaines versions, la commande d'activation de la direction assistée électrique Dualdrive est remplacée par la commande d'activation des fonctions SPORT ou ECO (voir les indications au paragraphe « Commandes » dans ce chapitre).

ACTIVATION/DÉSACTIVATION DE LA DIRECTION ASSISTÉE (FONCTION CITY)

Pour activer/désactiver la fonction, appuyer sur le bouton A fig. 83.

L'activation de la fonction est signalée par l'allumage de la mention CITY sur l'écran.

Lorsque la fonction CITY est activée, l'effort exercé sur le volant est plus léger et facilite ainsi les manœuvres de stationnement : l'activation de la fonction s'avère particulièrement utile pour la conduite en ville.



ATTENTION

Toute intervention en après-vente, pouvant provoquer des altérations de la direction ou de la colonne (par ex., montage d'antivol), qui pourraient causer, en plus de la diminution des performances et de l'expiration de la garantie, de graves problèmes de sécurité, ainsi que la non-conformité d'homologation de la voiture, est absolument interdite.

En cas de panne de la direction assistée électrique, la voiture peut cependant être conduite avec la direction mécanique.

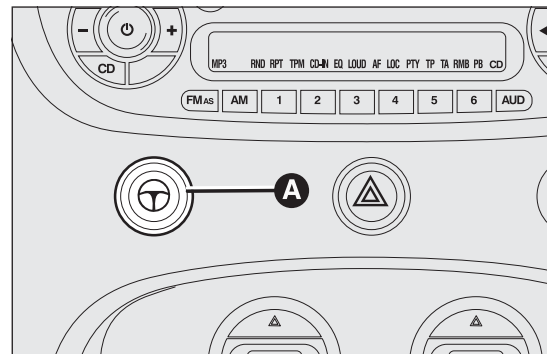

fig. 83

F0S0032

ATTENTION Pendant les manœuvres de stationnement nécessitant un nombre élevé de braquages, la direction peut se durcir : il s'agit d'un phénomène normal, dû à l'intervention du système de protection contre la surchauffe du moteur électrique de commande de la direction et, par conséquent, n'exige aucune réparation. Lorsque l'on utilisera de nouveau la voiture, la direction assistée fonctionnera parfaitement.



ATTENTION

Avant d'effectuer toute intervention d'entretien, il faut toujours couper le moteur et enlever la clé de contact en verrouillant la direction, notamment quand les roues du véhicule ne reposent pas sur le sol. Au cas où cela ne serait pas possible (s'il faut que la clé de contact soit sur MAR ou que le moteur tourne), enlever le fusible principal de protection de la direction assistée électrique.

CONNAISSANCE DU VÉHICULE

SÉCURITÉ

DÉMARRAGE ET
CONDUITE

TEMOINS ET
SIGNALISATION

SITUATIONS
D'URGENCE

ENTRETIEN DU
VÉHICULE

CARACTÉRISTIQUES
TECHNIQUES

INDEX
ALPHABÉTIQUE

CAPTEURS DE STATIONNEMENT

(pour les versions/marchés, où cela est prévu)

Ils sont placés dans le pare-chocs arrière de la voiture fig. 84 et ont pour fonction de détecter et prévenir le conducteur, par un signal sonore intermittent, de la présence d'obstacles éventuels se trouvant à proximité de l'arrière de la voiture ; par conséquent, ils informent le conducteur par un signal sonore intermittent.

ACTIVATION

Les capteurs s'activent automatiquement lors de l'engagement de la marche arrière. Plus la distance de l'obstacle placé derrière la voiture diminue, plus la fréquence du signal sonore augmente.

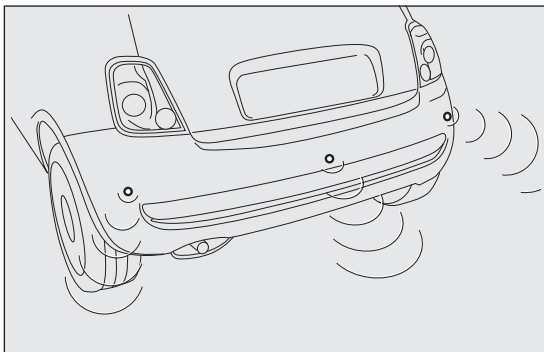

fig. 84

F0S0340

SIGNAL SONORE

Quand on enclenche la marche arrière, et si un obstacle se trouve à l'arrière, un signal sonore se déclenche et varie en fonction de la distance entre l'obstacle et le pare-chocs.

La fréquence du signal sonore :

- augmente lorsque la distance entre le véhicule et l'obstacle diminue
- devient continue lorsque la distance qui sépare le véhicule de l'obstacle est inférieure à environ 30 cm, et cesse immédiatement si la distance de l'obstacle augmente
- reste constante si la distance entre la voiture et l'obstacle ne change pas.

Distances de détection

Rayon d'action central 140 cm.

Rayon d'action latéral 60 cm.

Si les capteurs détectent plusieurs obstacles, seul le plus proche est pris en considération.



SIGNAUX SUR L'ÉCRAN

(uniquement pour les versions avec écran en couleurs)

Lors de l'activation des capteurs, la page-écran indiquée sur fig. 85 s'affiche.

L'information de présence et de distance de l'obstacle est fournie par le signal sonore et par un affichage sur l'écran du combiné de bord. Le système indique l'obstacle en affichant un arc dans une ou plusieurs positions selon la distance qui sépare l'obstacle de la voiture. Si un obstacle est détecté dans la zone centrale arrière, l'écran affiche tous les arcs de la zone centrale arrière, jusqu'à celui correspondant à la position de l'obstacle. Le signal est identique à celui pour les obstacles se trouvant dans la zone arrière droite ou gauche. L'arc correspondant à la position de l'obstacle est affiché en mode clignotant. La couleur affichée à l'écran dépend de la distance et de la position de l'obstacle. Lorsque la voiture s'approche de l'obstacle, l'écran n'affiche qu'un seul arc en mode fixe et émet un son continu. En présence de plusieurs obstacles, l'obstacle le plus proche de la voiture est signalé.

SIGNALISATIONS D'ANOMALIES

Les anomalies éventuelles des capteurs de stationnement sont signalées, quand on engage la marche arrière, par l'allumage du témoin  (ou de l'icône  sur l'écran en couleurs) sur le combiné de bord et par le message affiché sur l'écran multifonction (pour les versions/marchés qui le prévoient).

FONCTIONNEMENT AVEC ATTELAGE

Le fonctionnement des capteurs est automatiquement désactivé dès l'introduction de la prise du câble électrique de la remorque dans la prise du crochet d'attelage de la voiture. Les capteurs se réactivent automatiquement lorsqu'on débranche la prise du câble de la remorque.



Pour le bon fonctionnement du système, il est primordial de toujours éliminer la boue, la saleté ou le givre éventuels sur les capteurs.

Pendant le nettoyage des capteurs, veiller surtout à ne pas les rayer ou les endommager ; éviter d'utiliser des chiffons secs, rêches ou durs. Les capteurs doivent être lavés à l'eau claire, en ajoutant éventuellement du shampoing pour auto. Dans les stations de lavage qui utilisent des hydro nettoyeurs à jets de vapeur ou à haute pression, nettoyer rapidement les capteurs en tenant le gicleur à plus de 10 cm de distance.



F0S0459

fig. 85 - Uniquement pour les versions avec écran en couleurs

CONNAISSANCE
DU VÉHICULE

SÉCURITÉ

DÉMARRAGE ET
CONDUITE

TÉMOINS ET
SIGNALISATION

SITUATIONS
D'URGENCE

ENTRETIEN DU
VÉHICULE

CARACTÉRISTIQUES
TECHNIQUES

INDEX
ALPHABÉTIQUE

AVERTISSEMENTS GÉNÉRAUX

Pendant les manœuvres de stationnement, faire toujours très attention aux obstacles qui pourraient se trouver au-dessus ou au-dessous du capteur.

SÉCURITÉ

Les objets placés à une distance rapprochée, dans certaines circonstances, ne sont pas détectés par le système et peuvent donc endommager la voiture ou être détériorés.

DÉMARRAGE ET
CONDUITE

Voici quelques conditions qui pourraient influencer sur les performances du système de stationnement :

- Une sensibilité réduite du capteur et une réduction des performances du système d'aide au stationnement pourraient être dues à la présence sur la surface du capteur de : givre, neige, boue, plusieurs couches de peinture
- Le capteur détecte un objet inexistant (« perturbation d'écho »), provoqué par des perturbations de caractère mécanique, par exemple : lavage du véhicule, pluie (conditions de vent très fort), grêle.
- Les signaux transmis par le capteur peuvent également être altérés par la présence de systèmes à ultrasons à proximité (ex. freins pneumatiques de poids lourds ou marteaux piqueurs).

TEMOINS ET
SIGNALISATIONSITUATIONS
D'URGENCEENTRETIEN DU
VÉHICULECARACTÉRISTIQUES
TECHNIQUESINDEX
ALPHABÉTIQUE

- Les performances du système d'aide au stationnement peuvent également être influencées par la position des capteurs, par exemple les changements d'assiette (du fait de l'usure des amortisseurs, des suspensions) ou les changements de pneus, un chargement excessif du véhicule provoquant des assiettes qui nécessitent un abaissement du véhicule.
- La présence du crochet de remorquage en l'absence de remorque interfère avec le bon fonctionnement des capteurs de stationnement. L'installation du crochet de remorquage fixe empêche d'utiliser les capteurs de stationnement. Au cas où le conducteur aurait l'intention d'installer un crochet de remorquage amovible, il est recommandé de le décrocher par la traverse chaque fois que la remorque n'est pas accrochée afin d'éviter l'activation des capteurs.



ATTENTION

La responsabilité de la manœuvre de stationnement et des autres manœuvres dangereuses est toujours confiée au conducteur. Lorsque l'on effectue de telles manœuvres, toujours s'assurer de l'absence de personnes (enfants notamment) et d'animaux dans l'espace en question. Bien que les capteurs de stationnement constituent une aide pour le conducteur, celui-ci doit toujours prendre garde pendant les manœuvres potentiellement dangereuses même à faible vitesse.

SYSTÈME START&STOP

INTRODUCTION

Le système Start&Stop coupe automatiquement le moteur chaque fois que la voiture est à l'arrêt et le redémarre quand le conducteur décide de se remettre en route.

Ce système permet d'accroître le rendement de la voiture tout en réduisant sa consommation, les émissions de gaz nocifs et la pollution acoustique.

MODE DE FONCTIONNEMENT

Mode de coupure du moteur

Avec une boîte de vitesses manuelle : lorsque la voiture est à l'arrêt, le moteur est coupé quand la boîte de vitesses est au point mort et la pédale d'embrayage est relâchée.

Avec une boîte de vitesses Dualogic : le moteur est coupé si on arrête la voiture en actionnant la pédale de frein. Pour maintenir cette condition sans actionner la pédale de frein, il faut placer le levier de vitesses sur N (point mort).

Note La coupure automatique du moteur n'est permise qu'après avoir franchi une vitesse d'environ 10 km/h afin d'éviter les arrêts répétés du moteur lorsque l'on roule au pas.

La coupure du moteur est indiquée par l'allumage du témoin  sur le combiné de bord (versions avec écran multifonction) ou par l'affichage du symbole sur l'écran (en même temps que l'affichage d'un message) (versions avec écran couleurs).

Mode de redémarrage du moteur

Avec une boîte de vitesses manuelle : pour permettre le ré-allumage du moteur, appuyer sur la pédale d'embrayage.

Avec une boîte de vitesses Dualogic : si le levier de vitesses est sur N (point mort), le mettre sur n'importe quel rapport, sinon relâcher la pédale de frein ou actionner le levier de vitesses vers +, - ou vers R (marche arrière).

ACTIVATION/DÉSACTIVATION MANUELLE DU SYSTÈME

Le système peut être activé/désactivé en appuyant sur le bouton A fig. 86 situé sur la planche de bord.

Lorsque le système est désactivé, le témoin  s'allume sur le combiné de bord (versions avec écran multifonction) ou un symbole et un message s'affichent à l'écran (versions avec écran couleurs).

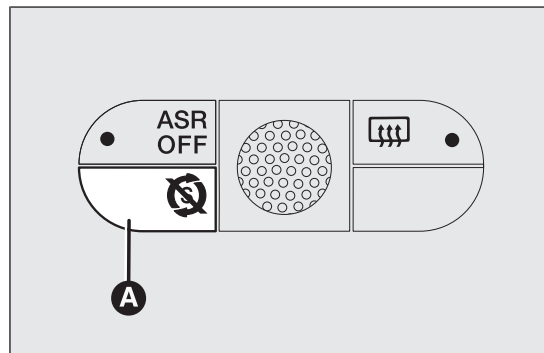

fig. 86

F0S0271

CONNAISSANCE DU VÉHICULE

SÉCURITÉ

DÉMARRAGE ET CONDUITE

TÉMOINS ET SIGNALISATION

SITUATIONS D'URGENCE

ENTRETIEN DU VÉHICULE

CARACTÉRISTIQUES TECHNIQUES

INDEX ALPHABÉTIQUE

CONDITIONS D'ABSENCE DE COUPURE DU MOTEUR

Avec le système activé, et pour des raisons de confort, de réduction des émissions et de sécurité, le moteur ne s'arrête pas dans certaines conditions au nombre desquelles figurent :

- moteur encore froid
- température extérieure particulièrement froide
- charge de la batterie insuffisante
- régénération du filtre à particules (DPF) en cours (uniquement pour les moteurs diesel)
- porte conducteur non fermée
- ceinture de sécurité du conducteur non bouclée
- marche AR enclenchée (par exemple, lors des manœuvres de stationnement)
- pour les versions équipées de climatiseur automatique, si un certain niveau de confort thermique n'a pas encore été atteint, ou bien activation de la fonction MAX-DEF.
- au cours de la période de rodage, pour l'initialisation du système.

Dans les cas ci-dessus, un message s'affiche à l'écran et, pour les versions/marchés qui le prévoient, le témoin  (ou en fonction des versions, l'allumage du symbole à l'écran) clignote sur l'écran du combiné de bord.



Si l'on préfère privilégier le confort climatique, il est possible de désactiver le système Start&Stop afin de permettre le fonctionnement continu du système de climatisation.

CONDITIONS DE REDÉMARRAGE DU MOTEUR

Pour des raisons de confort, de réduction des émissions polluantes et de sécurité, le moteur peut redémarrer automatiquement sans aucune action du conducteur, en présence de certaines conditions, parmi lesquelles :

- charge de la batterie insuffisante
- dépression réduite du système de freinage (par exemple à la suite d'actionnements répétés de la pédale de frein)
- voiture en mouvement (par exemple, en cas de parcours sur des routes en pente)
- arrêt du moteur au moyen du système Start&Stop supérieur à 3 minutes
- pour les versions équipées de climatiseur automatique, afin de permettre qu'un certain niveau de confort thermique s'installe, ou bien activation de la fonction MAX-DEF.

Avec le rapport enclenché, le redémarrage automatique du moteur est permis uniquement en appuyant à fond sur la pédale d'embrayage.

L'opération est signalée au conducteur par l'affichage d'un message à l'écran et, si prévu, par le clignotement du témoin  (ou, en fonction des versions, l'allumage du symbole à l'écran) sur le combiné de bord.

Note Si la pédale d'embrayage n'est pas enfoncée dans les 3 minutes environ qui suivent la coupure du moteur, le redémarrage du moteur ne sera possible qu'en tournant la clé de contact.

Note Dans les cas imprévus d'arrêt du moteur, dus par exemple, à de brusques relâchements de la pédale d'embrayage avec la vitesse enclenchée, le système Start&Stop est actif, et il est possible de redémarrer le moteur en appuyant à fond sur la pédale d'embrayage, ou en mettant la B.V. au point mort.

FONCTIONS DE SÉCURITÉ

Dans les conditions d'arrêt du moteur par le système Start&Stop, si le conducteur détache sa ceinture de sécurité et ouvre sa porte, ou celle du passager avant, le redémarrage du moteur n'est possible qu'à l'aide de la clé de contact.

Cette condition est signalée au conducteur par un signal sonore et par l'affichage d'un message à l'écran (sur certaines versions, elle est signalée par le clignotement du témoin  sur le combiné de bord).

FONCTION « ENERGY SAVING » (ÉCONOMIE D'ÉNERGIE)

(pour les versions/marchés, où cela est prévu)



Si suite à un redémarrage automatique du moteur, le conducteur n'effectue aucune action sur la voiture pendant environ 3 minutes, le système coupe le moteur pour éviter de consommer inutilement du carburant.

Dans ce cas, le redémarrage du moteur n'est permis qu'en utilisant la clé de contact.

Note Il est dans tous les cas possible de laisser le moteur tourner en désactivant le système Start&Stop.

IRRÉGULARITÉS DE FONCTIONNEMENT

En cas de dysfonctionnements, le système Start&Stop se désactive.

Le conducteur est informé d'une anomalie de fonctionnement par l'allumage du témoin  (sur certaines versions, conjointement avec l'affichage d'un message à l'écran) et du symbole  (pour les versions/marchés qui le prévoient) à l'écran.

Dans ce cas, s'adresser au Réseau Après-vente Fiat.

INACTIVITÉ DE LA VOITURE

En cas d'inactivité de la voiture (ou bien en cas de remplacement de la batterie), il faut faire particulièrement attention pendant le débranchement du circuit électrique de la batterie.

La procédure doit être effectuée en débranchant le connecteur A fig. 87 (en appuyant sur le bouton B) du capteur C de contrôle de l'état de charge de la batterie installé sur le pôle négatif D de cette dernière.

Ce capteur ne doit jamais être débranché du pôle de la batterie si ce n'est lors du remplacement de la batterie.



ATTENTION

En cas de remplacement de la batterie, s'adresser toujours au Réseau Après-vente Fiat. Remplacer la batterie par une batterie du même type (HEAVY DUTY), ayant les mêmes caractéristiques.

CONNAISSANCE
DU VÉHICULE

SÉCURITÉ

DÉMARRAGE ET
CONDUITE

TÉMOINS ET
SIGNALISATION

SITUATIONS
D'URGENCE

ENTRETIEN DU
VÉHICULE

CARACTÉRISTIQUES
TECHNIQUES

INDEX
ALPHABÉTIQUE

ATTENTION Avant de procéder au débranchement de l'alimentation électrique de la batterie, attendre au moins 1 minute après avoir positionné la clé de contact sur STOP.

DÉMARRAGE D'URGENCE

En cas de démarrage d'urgence avec une batterie auxiliaire, ne jamais brancher le câble négatif – fig. 88 de la batterie auxiliaire au pôle négatif A de la batterie de la voiture, mais exclusivement sur un point de masse du moteur/de la boîte de vitesses.

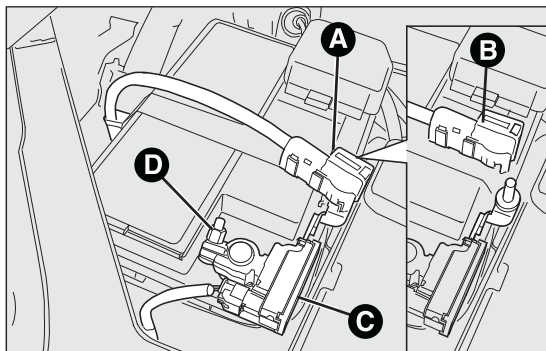

fig. 87

F0S0374

AVERTISSEMENTS



ATTENTION

Avant d'ouvrir le capot du moteur, il faut s'assurer que le moteur est coupé et que la clé est sur STOP. Respecter les indications figurant sur la plaquette appliquée au niveau de la traverse avant fig. 89. Quand des personnes se trouvent à bord de la voiture, il est conseillé de toujours retirer la clé. Il ne faut jamais quitter la voiture sans emporter la clé de contact ou l'avoir tournée sur STOP. Lors des opérations de ravitaillement en carburant, il faut s'assurer que le moteur est coupé et que la clé est sur STOP.

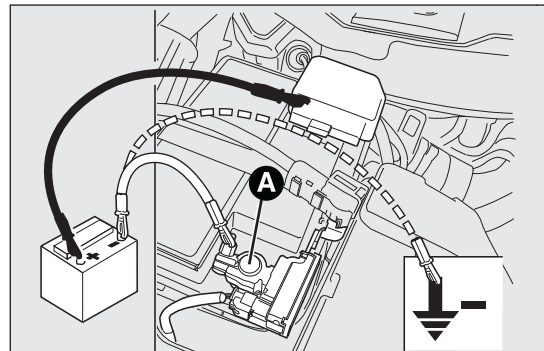

fig. 88

F0S0375



ATTENTION

Sur les voitures dotées d'une boîte de vitesses Dualogic, en cas d'arrêt automatique du moteur en descente, il est conseillé de redémarrer le moteur en déplaçant le levier de vitesses vers + ou vers – sans relâcher la pédale de frein. Sur les voitures ayant une boîte de vitesses Dualogic, là où la fonction Hill Holder est prévue, en cas d'arrêt de la voiture sur une route en pente, le moteur ne s'arrête pas automatiquement, afin de rendre la fonction Hill Holder disponible, qui ne s'active que lorsque le moteur est en marche.

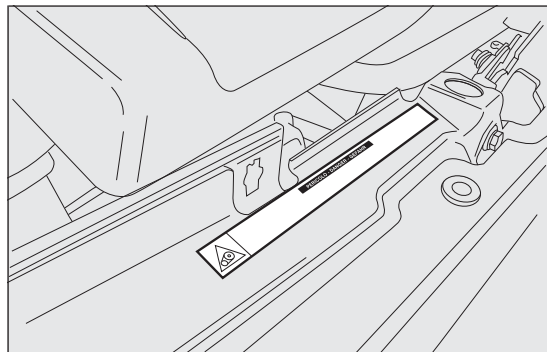

fig. 89

F0S0276

SYSTÈME AUTORADIO

(pour les versions/marchés, où cela est prévu)

En ce qui concerne le fonctionnement des autoradios avec lecteur de Compact Disc MP3 (pour les versions/marchés, où cela est prévu), consulter le supplément joint à cette Notice d'Entretien.

ÉQUIPEMENT STANDARD

Le système est composé de :

- câbles d'alimentation pour l'autoradio
- logement pour l'autoradio

logements pour les haut-parleurs avant et arrière.

Pour l'installation des haut-parleurs, il est conseillé de s'adresser au Réseau Après-vente Fiat.

L'autoradio doit être installé dans le compartiment vide-poches, où se trouvent les câbles d'alimentation.



Si l'on souhaite installer un autoradio après l'achat de la voiture, avant il faudra s'adresser au Réseau Après-vente Fiat qui sera en mesure de vous conseiller au mieux pour préserver la durée de la batterie. Une consommation électrique excessive à vide endommage la batterie et risque de rendre caduque sa garantie.

CONNAISSANCE DU VÉHICULE

SÉCURITÉ

DÉMARRAGE ET CONDUITE

TEMOINS ET SIGNALISATION

SITUATIONS D'URGENCE

ENTRETIEN DU VÉHICULE

CARACTÉRISTIQUES TECHNIQUES

INDEX ALPHABÉTIQUE

INSTALLATION DE PRÉ-ÉQUIPEMENT

(pour les versions/marchés, où cela est prévu)

En plus de l'équipement standard prévu, à l'origine la voiture de série est équipée de :

- deux haut-parleurs mid-woofer de 165 mm de diamètre et d'une puissance de 40 W chacun sur les portes avant
- deux haut-parleurs tweeter de 38 mm de diamètre et d'une puissance de 30 W chacun sur les montants avant
- câble d'alimentation de l'antenne
- câbles d'alimentation des haut-parleurs avant
- câbles d'alimentation de l'autoradio
- antenne montée sur le toit de la voiture.

AUTORADIO

(pour les versions/marchés, où cela est prévu)

Le système complet se compose de :

- deux haut-parleurs mid-woofer de 165 mm de diamètre et d'une puissance de 40 W chacun sur les portes avant
- deux haut-parleurs tweeter de 38 mm de diamètre et d'une puissance de 30 W chacun sur les montants avant
- deux haut-parleurs full range de 165 mm de diamètre et d'une puissance de 40 W chacun sur les panneaux latéraux arrière
- antenne montée sur le toit de la voiture
- radio avec lecteur CD MP3 (pour les caractéristiques et le fonctionnement, voir le supplément « Autoradio » joint à cette Notice).

En présence d'un système Hi-Fi (s'il est prévu) :

- deux haut-parleurs mid-woofer de 165 mm de diamètre et d'une puissance de 60 W chacun
- deux haut-parleurs tweeter d'une puissance de 40 W sur les montants avant
- deux haut-parleurs full range d'une puissance de 40 W max chacun sur les panneaux latéraux arrière
- un subwoofer d'une puissance de 60 W sous le siège avant droit
- un ampli 4x30 W sur le panneau latéral arrière droit
- antenne montée sur le toit
- autoradio avec lecteur CD MP3 (pour les caractéristiques et le fonctionnement, voir le supplément « Autoradio » joint à cette Notice).

ACCESSOIRES ACHETÉS PAR L'UTILISATEUR

Après l'achat de la voiture, si l'on souhaite installer des accessoires électriques à bord nécessitant une alimentation électrique permanente (alarme, antivol satellitaire, etc.) ou des accessoires qui pèsent en tout cas sur le bilan électrique, s'adresser au Réseau Après-vente Fiat, qui pourra conseiller les dispositifs les plus appropriés appartenant à la Lineaccessori Fiat et vérifiera si le circuit électrique de la voiture est en mesure de soutenir la charge requise ou s'il faut lui intégrer une batterie plus puissante.



ATTENTION

Faire attention lors du montage de becquets supplémentaires, de roues en alliage et d'enjoliveurs non de série : ils pourraient réduire la ventilation des freins et leur efficacité en cas de freinages violents et répétés, ou bien en cas de longues descentes. S'assurer que rien (surtapis, etc.) ne vient entraver la course des pédales.

INSTALLATION DE DISPOSITIFS ÉLECTRIQUES/ÉLECTRONIQUES

Les dispositifs électriques/électroniques installés après l'achat du véhicule et dans le cadre du service après-vente doivent être marqués du repère (voir fig. 90).

Fiat Group Automobiles S.p.A. autorise le montage d'appareils émetteurs-récepteurs à condition que l'installation soit effectuée dans les règles de l'art, en respectant les indications du constructeur, auprès d'un centre spécialisé.

ATTENTION Le montage de dispositifs qui comportent des modifications du véhicule peuvent donner lieu au retrait de la carte grise par les autorités compétentes et à l'éventuelle déchéance de la garantie, dans la limite des défauts causés par la modification ou attribuables directement ou indirectement à celle-ci.

Fiat Group Automobiles S.p.A. décline toute responsabilité pour les dommages dérivant de l'installation d'accessoires non fournis ou recommandés par Fiat Group Automobiles S.p.A. et installés dans le non-respect des consignes fournies.

ÉMETTEURS RADIO ET TÉLÉPHONES PORTABLES

Les appareils radio émetteurs (téléphones portables de voiture, CB, radioamateurs et similaires) ne peuvent pas être utilisés à l'intérieur du véhicule, à moins d'utiliser une antenne séparée montée à l'extérieur de la voiture.



fig. 90

DISPOSITIVI-ELETRONICI

CONNAISSANCE
DU VÉHICULE

SÉCURITÉ

DÉMARRAGE ET
CONDUITE

TEMOINS ET
SIGNALISATION

SITUATIONS
D'URGENCE

ENTRETIEN DU
VÉHICULE

CARACTÉRISTIQUES
TECHNIQUES

INDEX
ALPHABÉTIQUE

ATTENTION L'emploi de ces dispositifs à l'intérieur de l'habitacle (sans antenne à l'extérieur) peut provoquer, en plus d'éventuels problèmes de santé pour les passagers, des perturbations des systèmes électroniques dont le véhicule est équipé, en compromettant la sécurité du véhicule proprement dit. L'efficacité d'émission et de réception de ces appareils peut aussi être perturbée par l'effet écran de la caisse du véhicule. En ce qui concerne l'emploi des téléphones portables (GSM, GPRS, UMTS) dotés d'homologation officielle CE, il est recommandé de suivre scrupuleusement les instructions fournies par le constructeur du téléphone portable.

RAVITAILLEMENT DU VÉHICULE

Avant d'effectuer le ravitaillement, vérifier que le type de carburant utilisé est correct. Éteindre le moteur avant d'effectuer le ravitaillement.

MOTEURS À ESSENCE

Utiliser exclusivement de l'essence sans plomb, avec indice d'octane (R.O.N.) non inférieur à 95.

ATTENTION Un pot catalytique inefficace dégage des émissions nocives à l'échappement et contribue à polluer l'environnement.

ATTENTION Ne jamais verser une quantité d'essence au plomb dans le réservoir, même minime, même pas en cas d'urgence. Le pot catalytique serait endommagé de manière irréversible.

MOTEURS DIESEL

Fonctionnement à basse température

À basse température, le degré de fluidité du gazole peut devenir insuffisant à cause de la formation de paraffines entraînant un fonctionnement anormal du circuit d'alimentation en carburant.

Pour éviter des anomalies de fonctionnement, des gazoles de type été, hiver ou arctique (zones de montagne/froides), sont normalement distribués selon la saison. En cas de ravitaillement avec un gazole inadapté à la température d'utilisation, il est conseillé de mélanger au gazole un additif TUTELA DIESEL ART dans les proportions indiquées sur l'emballage du produit, en introduisant dans le réservoir d'abord l'antigel et ensuite le gazole.

Dans le cas d'une utilisation/stationnement prolongé de la voiture en zone de montagne/froides, il est conseillé d'effectuer le ravitaillement avec le gazole disponible sur les lieux. Dans cette situation, il est aussi conseillé de maintenir à l'intérieur du réservoir une quantité de carburant supérieure à 50 % de la capacité utile.



Pour les véhicules au gazole, utiliser exclusivement du gazole pour traction automobile, conformément à la norme européenne EN 590. L'utilisation d'autres produits ou de mélanges peut endommager le moteur de façon irréparable avec pour conséquence la déchéance de la garantie pour dommages causés. En cas de ravitaillement accidentel avec d'autres types de carburant, ne pas démarrer le moteur et vidanger le réservoir. En revanche, si le moteur a fonctionné même brièvement, il est indispensable de vidanger, en plus du réservoir, le circuit d'alimentation tout entier.

RAVITAILLEMENT

Pour garantir le ravitaillement complet du réservoir, effectuer deux opérations d'appoint après le premier dé clic du pistolet distributeur. Éviter toute autre opération d'appoint qui pourrait provoquer le dysfonctionnement du système d'alimentation.

BOUCHON DU RÉSERVOIR DE CARBURANT

Le bouchon B fig. 91 est équipé d'un dispositif de sécurité C qui le fixe au volet A pour éviter de le perdre.

Dévisser le bouchon B à l'aide de la clé de contact. La fermeture étanche peut provoquer une légère hausse de pression dans le réservoir. Par conséquent, le bruit d'aspiration qu'on entend lorsqu'on dévisse le bouchon est tout à fait normal. Pendant le ravitaillement, accrocher le bouchon au dispositif aménagé à l'intérieur du volet, comme l'indique le fig. 91.



ATTENTION

Ne jamais s'approcher de l'embout du réservoir avec des flammes nues ou des cigarettes allumées : danger d'incendie. Éviter également d'approcher le visage du goulot pour ne pas inhaler des vapeurs nocives.

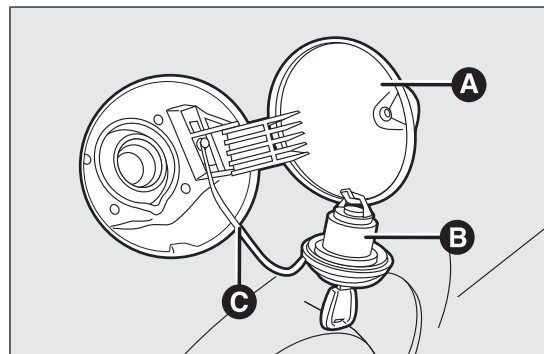

fig. 91

F0S0104

CONNAISSANCE
DU VÉHICULE

SÉCURITÉ

DÉMARRAGE ET
CONDUITE

TEMOINS ET
SIGNALISATION

SITUATIONS
D'URGENCE

ENTRETIEN DU
VÉHICULE

CARACTÉRISTIQUES
TECHNIQUES

INDEX
ALPHABÉTIQUE

PROTECTION DE L'ENVIRONNEMENT

Les dispositifs utilisés pour réduire les émissions des moteurs à essence sont les suivants :

- convertisseur catalytique trivalent (pot catalytique)
- sondes Lambda
- circuit anti-évaporation.

En outre, ne pas faire tourner le moteur, même à simple titre d'essai, quand une ou plusieurs bougies sont débranchées.

Les dispositifs employés pour réduire les émissions des moteurs Diesel sont :

- convertisseur catalytique oxydant
- circuit de recyclage des gaz d'échappement (E.G.R.)
- filtre à particules (DPF).

FILTRE À PARTICULES DPF (DIESEL PARTICULATE FILTER)

(seulement versions Diesel avec DPF)

Le filtre à particules (DPF) est un filtre mécanique, installé dans le circuit d'échappement, qui piège physiquement les particules de carbone présentes dans les gaz d'échappement du moteur Diesel.

L'utilisation du filtre à particules est nécessaire pour éliminer presque la totalité des émissions de particules de carbone conformément à la législation actuelle/future.

Pendant l'utilisation normale de la voiture, la centrale de contrôle du moteur enregistre une série de données concernant l'utilisation (période d'utilisation, type de trajet, températures atteintes, etc.) et détermine la quantité de particules accumulées dans le filtre.

Le filtre est un système de stockage et il doit être systématiquement régénéré (nettoyé) en brûlant les particules de carbone. La procédure de régénération est gérée automatiquement par la centrale de contrôle du moteur selon l'état de saturation du filtre et des conditions d'utilisation de la voiture.

Pendant la régénération, les phénomènes suivants peuvent se produire : légère hausse du ralenti, enclenchement du ventilateur électrique, léger accroissement des fumées, températures élevées à l'échappement. Ces situations ne constituent pas d'anomalies et n'influencent pas le comportement de la voiture, et ne sont pas nuisibles pour l'environnement.

En cas d'affichage du message dédié, se référer au chapitre « Témoins et messages ».



ATTENTION

Au cours de leur service, le pot catalytique et le filtre à particules (DPF) dégagent des températures élevées. Il est donc important de ne jamais garer la voiture sur des matières inflammables (par ex. herbe, feuilles mortes, aiguilles de pin, etc.) : risque d'incendie.

SÉCURITÉ

CEINTURES DE SÉCURITÉ

UTILISATION DES CEINTURES DE SÉCURITÉ

La ceinture doit être bouclée en tenant le buste droit et appuyé contre le dossier.

Pour boucler les ceintures, saisir la languette de clipsage A fig. 92 et l'enclencher dans la boucle B fig. 92, jusqu'au déclic de blocage.

Si pendant le déroulement de la ceinture celle-ci devait se bloquer, la laisser s'enrouler légèrement pour dégager le mécanisme puis la dégager de nouveau en évitant des manœuvres brusques.

Pour déboucler les ceintures, appuyer sur le bouton C fig. 92.

Accompagner la ceinture pendant qu'elle s'enroule pour éviter tout entortillement. Grâce à l'enrouleur, la ceinture s'adapte automatiquement au corps du passager et lui laisse toute liberté de mouvement.



ATTENTION

Ne pas appuyer sur le bouton C pendant la marche.



ATTENTION

Il faut se rappeler qu'en cas de choc violent, les passagers des sièges arrière qui ne portent pas de ceintures s'exposent personnellement à d'importants risques, mais constituent également un danger pour les passagers des places avant.

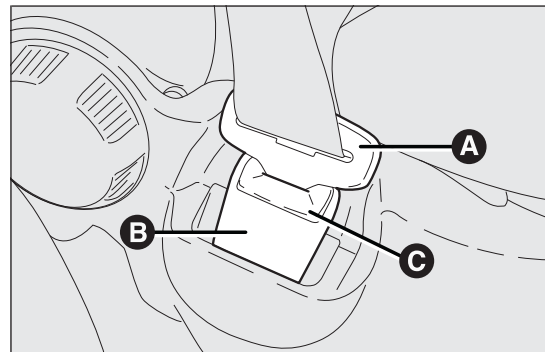

fig. 92

F0S0077

CONNAISSANCE DU VÉHICULE

SÉCURITÉ

DÉMARRAGE ET CONDUITE

TEMOINS ET SIGNALISATION

SITUATIONS D'URGENCE

ENTRETIEN DU VÉHICULE



CARACTÉRISTIQUES TECHNIQUES

INDEX ALPHABÉTIQUE

SYSTÈME S.B.R. (Seat Belt Reminder)

(pour les versions/marchés, où cela est prévu)

Le système signale au conducteur et au passager avant qu'ils n'ont pas bouclé leur ceinture de sécurité de la manière suivante :

- allumage fixe du témoin  et signal sonore continu pendant les 6 premières secondes ;
- allumage en mode clignotant du témoin  et signal sonore intermittent pendant les 96 secondes qui suivent ;

Pour la désactivation de longue durée du système S.B.R., s'adresser au Réseau Après-vente Fiat.

Pour réactiver le système S.B.R. à tout moment, utiliser le Menu de configuration sur l'écran (voir les indications du paragraphe « Rubriques du menu » au chapitre « Connaissance du véhicule »).

PRÉTENSIONNEURS

La voiture est dotée de prétensionneurs pour les ceintures de sécurité avant qui, en cas de choc frontal violent, assurent l'adhérence parfaite des ceintures au corps des occupants avant toute action de maintien.

Le blocage de l'enrouleur indique que les prétensionneurs ont été activés.

Cette voiture est équipée d'un deuxième dispositif de prétension (installé en zone bas de caisse) et l'activation est indiquée par le raccourcissement du câble métallique.

Pendant l'intervention du prétensionneur, il peut y avoir une légère émission de fumée ; celle-ci n'est pas nocive et n'indique pas un début d'incendie.

ATTENTION Pour avoir le maximum de protection possible, placer la ceinture de sécurité de manière à ce qu'elle adhère parfaitement au buste et au bassin.

Le prétensionneur ne nécessite aucun entretien ni graissage : toute modification de ses conditions d'origine altère son efficacité. Si, en raison d'événements naturels exceptionnels (ex. inondations, tempêtes, etc.) le dispositif est entré en contact avec de l'eau et de la boue, il faut absolument le remplacer.



ATTENTION

Le prétensionneur ne peut être utilisé qu'une seule fois. Après son activation, s'adresser au Réseau Après-vente Fiat pour le faire remplacer.



Toute opération comportant des chocs, des vibrations ou des échauffements localisés (supérieurs à 100 °C pendant une durée de 6 heures maximum) dans la zone du prétensionneur peut l'endommager ou provoquer son déclenchement. Si une intervention sur ces composants est nécessaire, s'adresser au Réseau Après-vente Fiat.

LIMITEURS DE CHARGE

Pour augmenter la protection offerte aux occupants en cas d'accident, les enrouleurs des ceintures de sécurité sont dotés, à l'intérieur, d'un dispositif qui permet de doser la force appliquée sur le thorax et les épaules pendant l'action de retenue des ceintures en cas de choc frontal.

AVERTISSEMENTS GÉNÉRAUX RELATIFS À L'UTILISATION DES CEINTURES DE SÉCURITÉ

Le conducteur doit toujours respecter (et faire respecter par les passagers du véhicule) toutes les dispositions de loi concernant l'obligation et le mode d'emploi du port des ceintures. Toujours boucler les ceintures de sécurité avant de prendre la route.

L'utilisation des ceintures de sécurité est également obligatoire pour les femmes enceintes : en cas de choc, le port de la ceinture réduit nettement les risques de lésions pour elles et pour l'enfant qui va naître.

Les femmes enceintes doivent placer la partie inférieure de la sangle beaucoup plus bas, de façon à ce qu'elle passe sur le bassin et sous le ventre (comme l'indique fig. 93). La meilleure façon de protéger l'enfant est de protéger sa mère. Si la ceinture de sécurité est correctement utilisée, en cas d'accident, les risques de lésions éventuelles pour l'enfant seront limités. Pour les femmes enceintes, ainsi que pour les autres passagers, il est fondamental de boucler correctement la ceinture de sécurité.

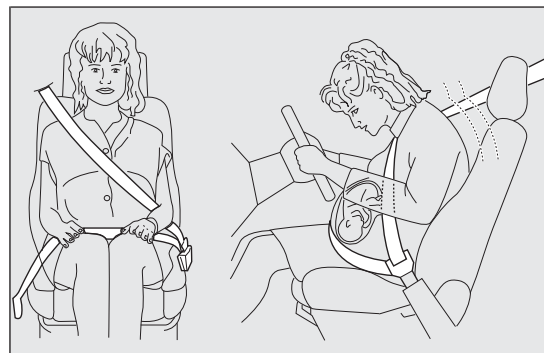

fig. 93

F0S0415

CONNAISSANCE DU VÉHICULE

SÉCURITÉ

DÉMARRAGE ET CONDUITE

TEMOINS ET SIGNALISATION

SITUATIONS D'URGENCE

ENTRETIEN DU VÉHICULE

CARACTÉRISTIQUES TECHNIQUES

INDEX ALPHABÉTIQUE



ATTENTION

Pour bénéficier du maximum de protection, garder le dossier bien droit, bien appuyer le dos au dossier et placer la ceinture de sécurité de manière à ce qu'elle adhère parfaitement au buste et au bassin. Boucler systématiquement les ceintures de sécurité, à l'avant comme à l'arrière ! Rouler sans ceinture de sécurité bouclée augmente le risque de blessures graves ou de mort en cas d'accident. Il est formellement interdit de démonter ou d'altérer les composants de la ceinture de sécurité et du prétensionneur. Toute intervention doit être exécutée par des opérateurs qualifiés et agréés. Toujours s'adresser au Réseau Après-vente Fiat.

ATTENTION La sangle de la ceinture ne doit pas être entortillée. La partie supérieure doit passer sur l'épaule et traverser le thorax en diagonale. La partie inférieure doit adhérer au bassin (comme l'indique fig. 94) du passager, et non à son abdomen. N'utiliser aucun dispositif (agrafes, arrêts, etc.) pour tenir les ceintures éloignées du corps des passagers.

ATTENTION Chaque ceinture de sécurité doit être utilisée par une seule personne : un passager ne doit pas transporter d'enfant sur ses genoux en utilisant la même ceinture de sécurité pour assurer leur protection fig. 95. En règle générale, on ne doit boucler aucun objet à la personne.

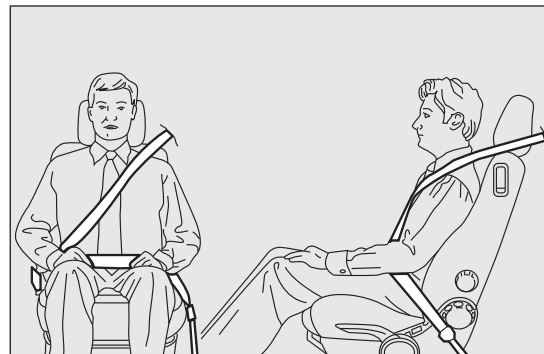

fig. 94

FOS0079



fig. 95

FOS0080



ATTENTION

Si la ceinture de sécurité a été soumise à une forte sollicitation, par exemple suite à un accident, elle doit être remplacée entièrement en même temps que les ancrages, les vis de fixation de ces derniers et les prétensionneurs ; en effet, même si elle ne présente pas de défauts visibles, la ceinture de sécurité pourrait avoir perdu ses propriétés de résistance.

ENTRETIEN DES CEINTURES DE SÉCURITÉ

Pour un entretien correct des ceintures de sécurité, suivre attentivement les règles suivantes :

- toujours utiliser les ceintures de sécurité avec la sangle bien détendue, non entortillée ; s'assurer que cette dernière puisse se déplacer librement et sans obstacles ;
- vérifier le fonctionnement de la ceinture de sécurité de la manière suivante : boucler la ceinture de sécurité et la tirer énergiquement ;
- suite à un accident d'une certaine gravité, remplacer la ceinture de sécurité utilisée, même si elle semble intacte en apparence. Remplacer systématiquement la ceinture de sécurité en cas de déclenchement des prétensionneurs ;
- pour nettoyer les ceintures de sécurité, les laver à la main avec de l'eau et du savon neutre, les rincer et les laisser sécher à l'ombre. Ne pas utiliser de détergents puissants, de l'eau de javel ou de colorants et toute autre substance chimique pouvant fragiliser les fibres de la sangle ;

- éviter que les enrouleurs soient mouillés : leur bon fonctionnement est garanti seulement s'ils ne subissent pas d'infiltrations d'eau ;
- remplacer la ceinture de sécurité lorsqu'elle présente de légères traces d'usure ou des coupures.

CONNAISSANCE DU VÉHICULE

SÉCURITÉ

DÉMARRAGE ET CONDUITE

TEMOINS ET SIGNALISATION

SITUATIONS D'URGENCE

ENTRETIEN DU VÉHICULE

CARACTÉRISTIQUES TECHNIQUES

INDEX ALPHABÉTIQUE

TRANSPORTER LES ENFANTS EN TOUTE SÉCURITÉ

Pour une meilleure protection en cas de choc, tous les passagers doivent voyager assis et attachés avec les systèmes de retenue prévus, y compris les nouveaux-nés et les enfants !

Cette prescription est obligatoire, conformément à la directive 2003/20/CE, dans tous les Pays membres de l'Union européenne.

Chez les enfants, par rapport aux adultes, la tête est proportionnellement plus grosse et plus lourde que le reste du corps, alors que les muscles et la structure osseuse ne sont pas complètement développés. Par conséquent, pour les maintenir correctement en cas de choc, des dispositifs autres que les ceintures de sécurité pour adultes sont nécessaires afin de réduire au minimum le risque de blessures en cas d'accident, freinage ou manœuvre soudaine.

Les enfants doivent être assis de façon sécurisée et confortable. En fonction des caractéristiques des sièges enfants utilisés, il est conseillé de conserver le plus longtemps possible (au moins jusqu'à l'âge de 3-4 ans) les enfants dans les sièges enfants tournés dos à la route, car c'est la position qui offre le plus de protection en cas de choc.

Le choix du dispositif de retenue de l'enfant le plus adapté se fait en fonction du poids de l'enfant ; il existe différents types de systèmes de retenue des enfants, il est conseillé de choisir celui qui est le plus adapté à l'enfant.

Au-dessus d'une stature de 1,50 m, du point de vue des systèmes de retenue, les enfants sont assimilés aux adultes et utilisent normalement les ceintures de sécurité.

En Europe, les caractéristiques des systèmes de retenue des enfants sont réglementées par la norme ECE-R44, qui les répartit en cinq groupes de poids :

Groupe	Plages de poids
Groupe 0	jusqu'à un poids de 10 kg
Groupe 0+	jusqu'à un poids de 13 kg
Groupe 1	poids entre 9 et 18 kg
Groupe 2	poids entre 15 et 25 kg
Groupe 3	poids entre 22 et 36 kg

Tous les dispositifs de retenue pour les enfants doivent mentionner les données d'homologation ainsi que la marque de contrôle sur une étiquette fixée solidement au siège-enfant qui ne doit jamais être enlevée.

La ligne d'accessoires Lineaccessori Fiat offre des sièges enfants adaptés à chaque catégorie de poids. Ce choix est vivement conseillé, car ces sièges ont été spécialement conçus et testés pour les voitures Fiat.



ATTENTION



Les sièges enfants que l'on monte dos à la route **NE** doivent **PAS** être installés sur le siège avant quand l'airbag passager est actif. L'activation de l'airbag, en cas d'accident même léger, pourrait provoquer des lésions mortelles à l'enfant transporté. Il est conseillé de toujours transporter les enfants dans leur siège sur un des sièges arrière, car cette position s'est avérée la plus protégée en cas d'accident.



S'il est absolument nécessaire de transporter un enfant sur le siège avant côté passager, avec un siège enfant monté dos à la route, il faudra impérativement désactiver l'airbag frontal côté passager en vérifiant sa désactivation effective au moyen du témoin prévu sur le combiné de bord (voir « Airbag frontal côté passager » au paragraphe « Airbags frontaux »). En outre, le siège passager doit être reculé jusqu'en butée, pour éviter tout contact du siège enfant avec la planche de bord.



ATTENTION

L'obligation de désactiver l'airbag si l'on installe un siège enfant dos à la route figure sur l'étiquette collée sur le pare-soleil avec les symboles appropriés. Respecter les indications figurant sur le pare-soleil côté passager (voir paragraphe « Airbags frontaux »).



ATTENTION

Ne pas actionner le siège avant ou arrière s'il y a un enfant sur le même siège ou assis sur le siège enfant.

CONNAISSANCE DU VÉHICULE

SÉCURITÉ

DÉMARRAGE ET CONDUITE

TÉMOINS ET SIGNALISATION

SITUATIONS D'URGENCE

ENTRETIEN DU VÉHICULE

CARACTÉRISTIQUES TECHNIQUES

INDEX ALPHABÉTIQUE

MONTAGE DU SIÈGE ENFANT « UNIVERSEL » (avec les ceintures de sécurité)

GRUPE 0 et 0+



ATTENTION

La figure est fournie uniquement à titre indicatif pour le montage. Monter le siège enfant en suivant les instructions qui doivent obligatoirement être remises avec le siège.

Les bébés pesant jusqu'à 13 kg doivent être transportés tournés vers l'arrière sur un siège enfant du type indiqué sur fig. 96 qui, soutenant la tête, ne provoque pas de contraintes sur le cou en cas de brusques décélérations.

Le siège enfant est attaché à l'aide des ceintures de sécurité de la voiture, comme indiqué sur et doit retenir à son tour l'enfant avec les ceintures incorporées.

GRUPE I



ATTENTION

La figure est fournie uniquement à titre indicatif pour le montage. Monter le siège enfant en suivant les instructions qui doivent obligatoirement être remises avec le siège.

0-13 kg

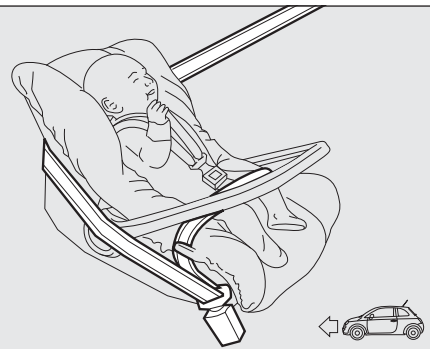

fig. 96

F0S0081

À partir de 9 jusqu'à 18 kg, les enfants peuvent être transportés avec le siège tourné vers l'avant fig. 97.



ATTENTION

Il existe des sièges enfants dotés d'attaches de type Isofix qui permettent une fixation stable au siège sans recourir aux ceintures de sécurité de la voiture. Pour ce type de sièges enfants, se reporter à la description au paragraphe « Pré-équipement pour le montage de sièges enfants Isofix » dans ce chapitre.

9-18 kg

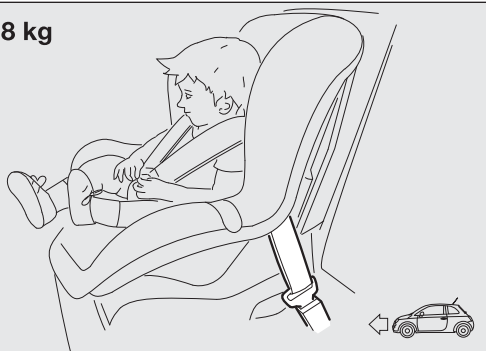

fig. 97

F0S0412

GRUPE 2



ATTENTION

La figure est fournie uniquement à titre indicatif pour le montage. Monter le siège enfant en suivant les instructions qui doivent obligatoirement être remises avec le siège.

Les enfants d'un poids de 15 à 25 kg peuvent être directement maintenus par les ceintures de sécurité de la voiture fig. 98.

Les sièges enfants ont alors essentiellement pour fonction de positionner correctement l'enfant par rapport à la ceinture de sécurité, de façon à ce que la partie diagonale de la ceinture de sécurité adhère au thorax et non au cou et la partie horizontale au bassin et non à l'abdomen de l'enfant.

15-25 kg

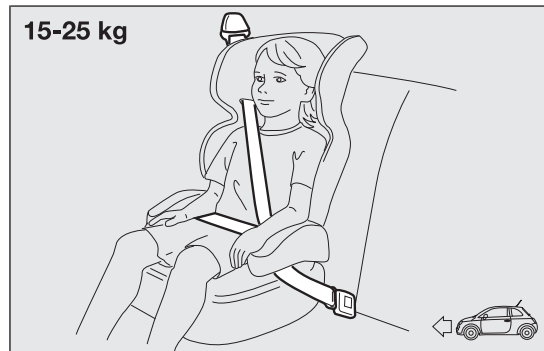

fig. 98

F0S0414

CONNAISSANCE DU VÉHICULE

SÉCURITÉ

DÉMARRAGE ET CONDUITE

TEMOINS ET SIGNALISATION

SITUATIONS D'URGENCE

ENTRETIEN DU VÉHICULE

CARACTÉRISTIQUES TECHNIQUES

INDEX ALPHABÉTIQUE

GRUPE 3

CONNAISSANCE DU
VEHICULE

SÉCURITÉ

DÉMARRAGE ET
CONDUITE

TEMOINS ET
SIGNALISATION

SITUATIONS
D'URGENCE

ENTRETIEN DU
VEHICULE

CARACTÉRISTIQUES
TECHNIQUES

INDEX
ALPHABÉTIQUE



ATTENTION

La figure est fournie uniquement à titre indicatif pour le montage. Monter le siège enfant en suivant les instructions qui doivent obligatoirement être remises avec le siège.

Pour les enfants d'un poids de 22 à 36 kg, il existe des dispositifs de retenue spéciaux qui permettent d'attacher correctement la ceinture de sécurité.

L'illustration fig. 99 est un exemple de position correcte de l'enfant sur le siège arrière.

Au-delà d'une stature de 1,50 m, les enfants peuvent mettre les ceintures de sécurité comme les adultes.



fig. 99

F0S0413

CONFORMITÉ DES SIÈGES PASSAGER POUR L'UTILISATION DES SIÈGES ENFANTS UNIVERSELS

La voiture est conforme à la Directive européenne 2000/3/CE qui régit le montage des sièges enfants aux différentes places de la voiture, selon le tableau suivant :

Groupe	Plages de poids	Passager avant	Passagers arrière
Groupe 0, 0+	jusqu'à un poids de 13 kg	U	U
Groupe 1	9-18 kg	U	U
Groupe 2	15-25 kg	U	U
Groupe 3	22-36 kg	U	U

U = Indiqué pour les systèmes de retenue de la catégorie « Universelle » selon le Règlement européen CEE-R44 pour les « Groupes » indiqués.

CONNAISSANCE DU VÉHICULE

SECURITE

DEMARRAGE ET CONDUITE

TEMOINS ET SIGNALISATION

SITUATIONS D'URGENCE

ENTRETIEN DU VÉHICULE

CARACTÉRISTIQUES TECHNIQUES

INDEX ALPHABÉTIQUE

PRÉ-ÉQUIPEMENT POUR LE MONTAGE D'UN SIÈGE ENFANT « ISOFIX »

La voiture est équipée d'ancrages ISOFIX, un nouveau standard européen permettant un montage rapide, simple et sûr du siège enfant.

Il est possible d'effectuer un montage mixte de sièges enfants traditionnels et Isofix sur des places différentes de la voiture.

À titre indicatif, fig. 100 présente un exemple de siège enfant Isofix Universel qui couvre le groupe de poids I.



ATTENTION

La figure est fournie uniquement à titre indicatif pour le montage. Monter le siège enfant en suivant les instructions qui doivent obligatoirement être remises avec le siège.

Les autres groupes de poids sont assurés par des sièges enfants Isofix spécifiques qui peuvent être utilisés uniquement s'ils ont été spécifiquement testés pour ce véhicule (voir liste de véhicules jointe au siège enfant).

INSTALLATION DU SIÈGE ENFANT ISOFIX UNIVERSEL

Accrocher le siège enfant aux deux ancrages métalliques A fig. 101 placés au point de contact entre le coussin du siège arrière et le dossier. Ensuite, après avoir déposé la plage arrière, fixer la sangle supérieure (disponible avec le siège enfant) à l'anneau B fig. 102 situé derrière le dossier dans la partie inférieure.

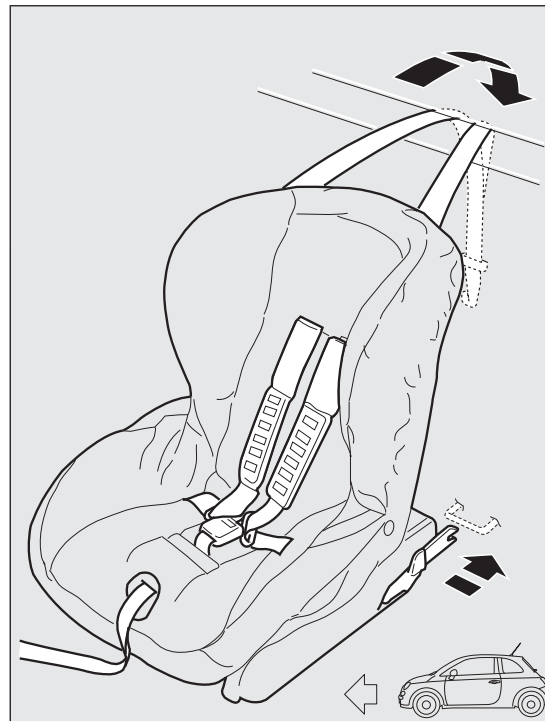

fig. 100

F0S0132

Se rappeler que pour les sièges enfants Isofix Universels on peut utiliser tous ceux qui sont homologués avec la mention ECE R44/03 (R44/03 ou mises à jour suivantes) « Isofix Universel ».

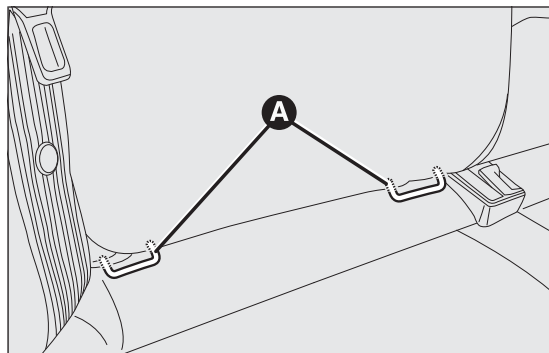

fig. 101

F0S0133

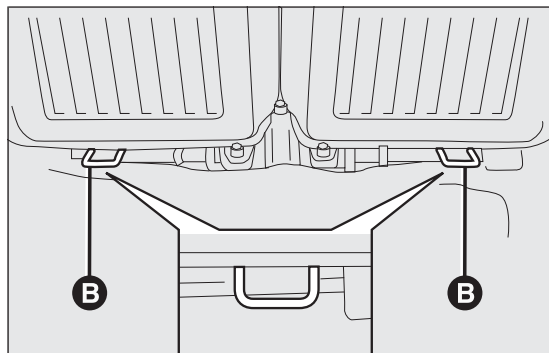

fig. 102

F0S0134



ATTENTION

Si un siège enfant Isofix Universel n'est pas fixé avec les trois ancrages, le siège enfant ne sera pas en mesure de protéger correctement l'enfant. En cas d'accident, l'enfant risque des lésions graves, voire mortelles.

Dans la Lineaccessori Fiat, le siège enfant Isofix Universel « Duo Plus » et le siège spécifique « G 0/1 » sont disponibles.

Pour plus de détails concernant l'installation et/ou l'utilisation du siège enfant, consulter le « Mode d'emploi » fourni avec le siège.



ATTENTION

Installer le siège enfant uniquement lorsque la voiture est à l'arrêt. Le siège enfant est correctement fixé aux attaches du pré-équipement quand on entend les déclics qui confirment qu'il est bien accroché. Toujours se conformer aux instructions pour le montage, le démontage et le positionnement, fournies obligatoirement par le Fabricant.

CONNAISSANCE DU VÉHICULE

SÉCURITÉ

DÉMARRAGE ET CONDUITE

TEMOINS ET SIGNALISATION

SITUATIONS D'URGENCE

ENTRETIEN DU VÉHICULE

CARACTÉRISTIQUES TECHNIQUES

INDEX ALPHABÉTIQUE

CONFORMITÉ DES SIÈGES PASSAGER POUR L'UTILISATION DES SIÈGES ENFANTS ISOFIX

Le tableau ci-après indique, conformément à la loi européenne ECE I6, la possibilité d'installer des sièges enfants Isofix sur les sièges dotés d'attaches spécifiques.

Groupe de poids	Orientation du siège enfant	Classe de taille Isofix	Position Isofix latérale arrière
Groupe 0 jusqu'à 10 kg	Sens inverse de la marche	E	X
	Sens inverse de la marche	E	X
Groupe 0+ jusqu'à 13 kg	Sens inverse de la marche	D	X
	Sens inverse de la marche	C	X
Groupe 1 à partir de 9 jusqu'à 18 kg	Dos à la route	D	X
	Sens inverse de la marche	C	X
	Face à la route	B	IUF
	Face à la route	BI	IUF
	Face à la route	A	IUF

X: Position Isofix non indiquée pour les systèmes Isofix de retenue d'enfants dans ce groupe de poids et/ou dans cette classe de tailles.
 IUF: indiqué pour les systèmes de retenue d'enfants Isofix de la catégorie universelle orientés face à la route et homologués pour l'emploi dans le groupe de poids.

CONNAISSANCE DU VÉHICULE

SÉCURITÉ

DÉMARRAGE ET CONDUITE

TEMOINS ET SIGNALISATION

SITUATIONS D'URGENCE

ENTRETIEN DU VÉHICULE

CARACTÉRISTIQUES TECHNIQUES

INDEX ALPHABÉTIQUE



ATTENTION

Installer le siège enfant en suivant les instructions qui doivent obligatoirement être remises avec le siège.

Principales précautions à suivre pour transporter des enfants en toute sécurité :

- Installer les sièges enfants sur la banquette arrière, car cette position s'avère être la plus protégée en cas de choc.
- Conserver le siège enfant tourné dos à la route le plus longtemps possible, si possible jusqu'à l'âge de 3-4 ans de l'enfant.
- Si l'on installe un siège enfant tourné dos à la route sur les sièges arrière, il est conseillé de le placer dans une position la plus avancée possible en fonction de la position du siège avant.
- En cas de désactivation de l'airbag frontal côté passager, toujours contrôler, au moyen de l'allumage de manière fixe du témoin sur le combiné de bord, l'effective désactivation.
- Suivre scrupuleusement les instructions fournies avec le siège enfant. Les conserver dans la voiture avec les papiers et cette Notice. Ne jamais utiliser de sièges enfants dépourvus de mode d'emploi.
- Chaque système de retenue est rigoureusement réservé pour une personne seule : ne jamais l'utiliser pour attacher deux enfants simultanément.
- Toujours vérifier que les ceintures de sécurité n'appuient pas sur le cou de l'enfant.

- Vérifier systématiquement en tirant sur la sangle que les ceintures de sécurité sont bien bouclées.
- Pendant le voyage, ne pas permettre à l'enfant de prendre des positions anormales ou de déboucler sa ceinture de sécurité.
- Ne pas permettre à l'enfant de positionner la partie diagonale de la ceinture de sécurité sous les bras ou derrière le dos.
- Ne jamais transporter des enfants en les tenant dans les bras, même s'il s'agit de nouveaux-nés. Personne n'est en mesure de les retenir en cas de choc.
- En cas d'accident, remplacer le siège enfant par un neuf.

CONNAISSANCE DU VÉHICULE

SÉCURITÉ

DÉMARRAGE ET CONDUITE

TEMOINS ET SIGNALISATION

SITUATIONS D'URGENCE

ENTRETIEN DU VÉHICULE

CARACTÉRISTIQUES TECHNIQUES

INDEX ALPHABÉTIQUE

AIRBAG

La voiture est dotée d'airbags frontaux pour le conducteur et le passager, d'airbag genoux côté conducteur (pour les versions/marchés qui le prévoient), d'airbags latéraux avant (Side bag - pour les versions/marchés qui le prévoient) et d'airbags rideaux (window bag).

AIRBAGS FRONTAUX

Les airbags frontaux (conducteur et passager) et l'airbag genoux côté conducteur (pour les versions/marchés qui le prévoient) protègent les occupants des places avant en cas de chocs frontaux de sévérité moyenne-élevée, au moyen de l'interposition du coussin entre l'occupant et le volant ou la planche de bord.

La non activation de ces airbags en cas d'autres types de choc (latéral, arrière, capotages, etc...) n'est pas un indice de dysfonctionnement du système.

En cas de collision frontale, une centrale électronique active, au besoin, le gonflage du coussin.

Le coussin se déploie instantanément, en s'interposant entre le corps des occupants à l'avant et les structures pouvant provoquer des lésions ; le coussin se dégonfle aussitôt après.

Les airbags frontaux ne remplacent pas mais complètent l'utilisation des ceintures de sécurité, qu'il est toujours recommandé d'utiliser, comme d'ailleurs le prescrit la législation en Europe et dans la plupart des pays extra-européens.

En cas de choc, une personne qui n'a pas bouclé sa ceinture de sécurité est projetée vers l'avant et peut heurter le coussin en train de se déployer. Dans ce cas, la protection offerte par le coussin est amoindrie.

Les airbags frontaux peuvent ne pas s'activer dans les cas suivants :

- chocs frontaux avec des objets très déformables, qui n'intéressent pas la surface frontale de la voiture (par ex. pare-chocs contre le rail de protection) ;
- voiture encastree sous d'autres véhicules ou sous des barrières de protection (par exemple sous un camion ou un rail de protection) ;

parce-qu'ils ne pourraient offrir aucune protection supplémentaire par rapport aux ceintures de sécurité, leur activation serait donc inopportune. Dans ces cas, la non activation n'indique pas le dysfonctionnement du système.



ATTENTION

Ne pas coller d'adhésifs ou d'autres objets sur le volant, ni sur la planche à proximité de l'airbag côté passager et ni sur le revêtement latéral côté toit ou sur les sièges. Ne pas placer d'objets sur la planche côté passager (des téléphones portables, par exemple) qui pourraient interférer avec l'ouverture de l'airbag passager ou blesser grièvement les occupants de la voiture.

Les airbags frontaux côté conducteur, côté passager et l'airbag genoux conducteur ont été étudiés et étalonnés pour protéger au mieux les occupants des places ayant bouclé leurs ceintures de sécurité.

Leur volume au moment du déploiement maximum occupe la plus grande partie de l'espace entre le volant et le conducteur, entre la protection de la colonne inférieure et les genoux, côté conducteur, et entre la planche de bord et le passager.

En cas de chocs frontaux non sévères (pour lesquels l'action de retenue exercée par les ceintures de sécurité est suffisante), les airbags ne s'activent pas. Par conséquent, il est dans tous les cas nécessaire d'utiliser les ceintures de sécurité qui, en cas de choc frontal, assurent toujours la bonne position de l'occupant.

Airbag frontal côté conducteur

Il est formé d'un coussin à gonflage instantané contenu dans un logement approprié placé au centre du volant fig. 103.

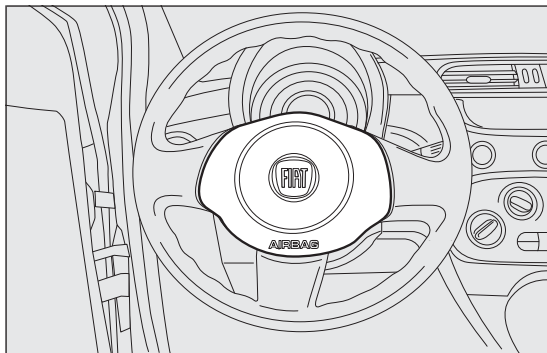

fig. 103

F0S0085

Airbag frontal côté passager

Il est formé d'un coussin à gonflage instantané contenu dans un logement approprié placé dans la planche de bord fig. 104 et d'un coussin plus volumineux par rapport à celui du côté du conducteur.

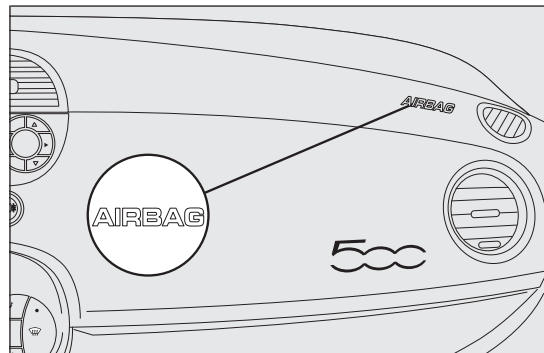

fig. 104

F0S0086

CONNAISSANCE DU
VÉHICULE

SÉCURITÉ

DÉMARRAGE ET
CONDUITE

TEMOINS ET
SIGNALISATION

SITUATIONS
D'URGENCE

ENTRETIEN DU
VÉHICULE

CARACTÉRISTIQUES
TECHNIQUES

INDEX
ALPHABÉTIQUE



ATTENTION



GRAVE DANGER : quand l'airbag passager est actif, **NE PAS** installer sur le siège avant passager les sièges enfants qui se montent dans le sens contraire de la marche. En cas de choc, l'activation de l'airbag pourrait provoquer des lésions mortelles à l'enfant transporté, indépendamment de la gravité du choc. Par conséquent, toujours désactiver l'airbag côté passager quand un siège enfant est monté sur le siège avant passager dans le sens contraire de la marche. En outre, le siège avant passager doit être reculé jusqu'en butée, pour éviter tout contact du siège enfant avec la planche de bord. Réactiver immédiatement l'airbag passager dès que le siège enfant est désinstallé.

Airbag frontal côté passager et sièges enfants



ATTENTION

Les sièges enfants que l'on monte dos à la route **NE** doivent **PAS** être installés sur le siège avant quand l'airbag passager est actif. L'activation de l'airbag, en cas d'accident même léger, pourrait provoquer des lésions mortelles à l'enfant transporté.

Respecter **À LA LETTRE** les recommandations des étiquettes apposées des deux côtés du pare-soleil.

Airbag frontal côté passager et sièges enfants : ATTENTION

I	RISCHIO DI FERITE GRAVI O MORTALI. I seggiolini bambino che si montano nel verso opposto a quello di marcia non vanno installati sui sedili anteriori in presenza di air bag passeggero attivo.
GB	DEATH OR SERIOUS INJURY CAN OCCUR. NEVER use a rearward facing child restraint on a seat protected by an ACTIVE AIRBAG in front of it, DEATH or SERIOUS INJURY to the CHILD can occur
F	RISQUE DE MORT OU DE BLESSURES GRAVES. NE PAS positionner le siège pour enfant tourné vers l'arrière, en cas d'air bag passager actif.
D	Nichtbeachtung kann TOD oder SCHWERE VERLETZUNGEN zur Folge haben. Rückwärts gerichtete Kinderrückhaltesysteme (Babyschale) dürfen nicht in Verbindung mit aktiviertem Beifahrerairbag auf dem Beifahrersitz verwendet werden
NL	DIT KAN DODELIJK ZIJN OF ERNSTIGE ONGELUKKEN VEROORZAKEN. Plaats het kinderstoeltje niet ruggelings op de voorstoel wanneer er een airbag aanwezig is.
E	PUEDE OCACIONAR MUERTE O HERIDAS GRAVES. NO ubicar el asiento para niños en sentido inverso al de marcha en el asiento delantero si hubiese airbag activo lado pasajero.
PL	MOŻE GROZIĆ ŚMIERCIĄ LUB CIEŻKIMI OBRAŻENIAMI. NIE WOLNO umieszczać fotelika dziecięcego tyłem do kierunku jazdy na przednim siedzeniu w przypadku zainstalowanej aktywnej poduszki powietrznej pasażera.
TR	ÖLÜM VEYA AĞIR ŞEKİLDE YARALANMAYA SEBEP OLABİLİR. Yolcu airbağı aktif halde iken çocuk koltuğunu araç gidüş yönüne ters biçimde yerleştirmeyin.
DK	FARE FOR DØDELIGE KVÆSTELSER OG LIVSTRUENDE SKADER. Placer aldrig en bagudvendt barnestol på passagerersædet, hvis passager-airbagen er indstillet til at være aktiv (on).
EST	TAGAJÄRJREKS VÕIVAD OLLA TÕSISED KEHAVIGASTUSED VÕI SURM. Turvapadja olemasolu korral ärge asetage lapse turvaistet sõidusuuna vastasuunas.
FIN	KUOLEMANVAARA TAI VAKAVIEN VAMMOJEN UHKA. Älä aseta lasten turvaistuinta niin, että lapsi on selkää menossa, kun matkustajan airbag on käytössä.
P	RISCO DE MORTE OU FERIMENTOS GRAVES. Não posicionar o banco para crianças numa posição contrária ao sentido de marcha quando o airbag de passageiro estiver activo.
LT	GALI ĮŠTIKTI MIRTIS ARBA GALITE RIMTAI SUSIŽEISTI. Nedėkite vaiko sėdynės atgręžtos nugarą į priekinį automobilio stiklą ten, kur yra veikiant keleivio oro pagalvė.
S	KAN VARA LIVSHOTANDE ELLER LEDA TILL ALLVARLIGA SKADOR. Placera aldrig en bakåtvänd barnstol i framsätet då passagerarsidans krockkudde är aktiv.
H	HALÁSOS VAGY SÚLYOS BALESET KÖVETKEZHET BE. Ne helyezzük a gyermekülést a menetirányul szembe, ha az utas oldalán légszák működik.
LV	VAR IZRAISĪT NĀVI VAI NOPIETNAS TRAUMAS. Nenovietot mazuļa sēdekli pretēji braukšanas virzienam, ja pasažiera pusē ir uzstādīts gaisa spilvens.
CZ	HROZÍ NEBEZPEČÍ VÁŽNĚHO UBLIŽENÍ NA ZDRAVÍ NEBO DOKONCE SMRTI. Neumistujte dětskou sedačku do opačné polohy vůči směru jízdy v případě aktivního airbagu spolujezdce.
SLO	LAHKO PRIDE DO SMRTI ALI HUDJI POŠKODB. Otroškega avtomobilskega sedeža ne nameščajte v obratni smeri vožnje, če ima vozilo vgrajene zračne blazine za potnike.
RO	SE POATE PRODUCÉ DECESUL SAU LEZIUNI GRAVE. Nu aşezaţi scaunul de maşină pentru bebeluşi în poziţie contrară direcţiei de mers atunci când airbag-ul pasagerului este activat.
GR	ΜΠΟΡΕΙ ΝΑ ΠΡΟΚΛΗΘΟΥΝ ΘΑΝΑΤΟΣ Ή ΣΟΒΑΡΑ ΤΡΑΥΜΑΤΑ. Μην τοποθετείτε το καρεκλάκι αυτοκινήτου για παιδιά σε αντίθετη προς την φορά πορείας θέση σε περίπτωση που υπάρχει αερόσακος εν ενεργεία στη θέση συνεπιβάτη.
BG	ИМА ОПАСНОСТ ОТ СМЪРТ И СЕРИОЗНИ НАРАНЯВАНИЯ. Не поставяйте столчето за пренасяне на бебета в положение обратно на посоката на движение, при положение активно на въздушната възглавница за пътуване.
SK	MŮŽE NASTAŤ SMŤ ALEBO VÁŽNE ZRANENIA. Nedávajte autosedačku pre deti do polohy proti chodu vozidla, keď je aktívny airbag spolujazdca.
RUS	ТРАВМЫ И ЛЕТАЛЬНЫЙ ИСХОД. Детское кресло, устанавливающееся против направления движения, нельзя монтировать на месте переднего пассажира, если последнее оборудовано активной подушкой безопасности.
HR	OPASNOST OD TEŠKIH ILI SMRTONOSNIH OZLJEDA. Sjedala za djecu koja se montiraju u smjeru suprotnom od vožnje ne smiju se instalirati na prednja sjedala ako postoji aktivni zračni jastuk suvozača.

fig. 105

F0S1025

CONNAISSANCE DU VEHICULE

SÉCURITÉ

DÉMARRAGE ET CONDUITE

TEMOINS ET SIGNALISATION

SITUATIONS D'URGENCE

ENTRETIEN DU VEHICULE

CARACTÉRISTIQUES TECHNIQUES

INDEX ALPHABÉTIQUE

Airbag genoux côté conducteur (pour les versions/marchés, où cela est prévu)

Il est constitué d'un coussin à gonflage instantané contenu dans un compartiment spécial placé sous la protection de la colonne inférieure fig. 106 à la hauteur des genoux du conducteur. En cas de collision frontale, il fournit une protection supplémentaire au conducteur.

Désactivation des airbags côté passager : airbag frontal et airbag latéral avant (Side bag) (pour les versions/marchés, où cela est prévu)

S'il était absolument nécessaire de transporter un enfant dans un siège enfant sur le siège avant dans le sens contraire de la marche, veiller à désactiver l'airbag frontal côté passager et l'airbag latéral avant (Side bag) (pour les versions/marchés qui le prévoient).

Le témoin  reste allumé de manière fixe sur le combiné de bord jusqu'à la réactivation de l'airbag frontal côté passager et de l'airbag latéral avant (Side bag) (pour les versions/marchés qui le prévoient).

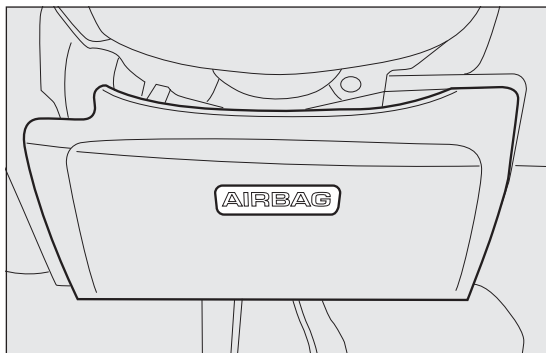

fig. 106

F0S0105

ATTENTION Pour la désactivation manuelle de l'airbag frontal côté passager et de l'airbag latéral avant (Side bag) (pour les versions/marchés qui le prévoient), consulter le paragraphe « Rubriques du menu » au chapitre « Connaissance du véhicule ».

AIRBAGS LATÉRAUX : airbag latéral (Side bag) (pour les versions/marchés qui le prévoient) et airbag rideau (Window bag)

Airbag latéral (Side bag) (pour les versions/marchés qui le prévoient)

Ils sont formés de deux coussins à gonflage instantané logés dans les dossiers des sièges avant fig. 107, qui protègent le bassin, le thorax et l'épaule des occupants en cas de choc latéral de sévérité moyenne-élevée.

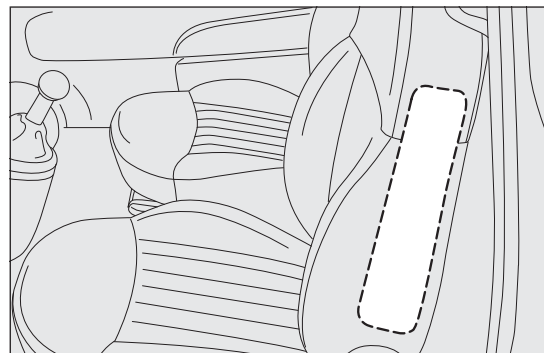

fig. 107

F0S0087

Airbag rideau

Il se compose de deux coussins en « rideau », logés à l'arrière des revêtements latéraux du toit fig. 108 et cachés par des finitions conçues pour protéger la tête des occupants des sièges avant en cas de choc latéral, grâce au large déploiement des coussins.

ATTENTION La meilleure protection offerte par le système en cas de choc latéral s'obtient en gardant une position correcte sur le siège, permettant le déploiement complet de l'airbag rideau.

ATTENTION L'activation des airbags frontaux et/ou latéraux est possible lorsque la voiture est soumise à des chocs violents qui concernent la zone sous la coque, comme par exemple des chocs violents contre des marches, des trottoirs ou des reliefs fixes du sol, la chute de la voiture dans de grands trous ou ornières de la route.



fig. 108

F0S0106

ATTENTION Lorsqu'ils s'activent, les airbags dégagent une petite quantité de poudres. Ces poudres ne sont pas nocives et n'indiquent pas un début d'incendie. Par ailleurs, la surface du coussin déployé et l'intérieur de la voiture peuvent se recouvrir d'un résidu poudreux : cette poudre peut irriter la peau et les yeux. En cas d'exposition, se laver avec de l'eau et du savon neutre.

ATTENTION En cas d'accident où l'un des dispositifs de sécurité s'est activé, s'adresser au Réseau Après-vente Fiat pour le faire remplacer et faire vérifier l'intégrité du système.

Toutes les interventions de contrôle, de réparation et de remplacement concernant l'airbag doivent être effectuées auprès du Réseau Après-vente Fiat. En cas de mise au rebut de la voiture, veiller à s'adresser au Réseau Après-vente Fiat pour faire désactiver le système d'airbag.

ATTENTION L'activation des prétensionneurs et des airbags frontaux et latéraux est déterminée de manière différenciée, en fonction du type de choc. La non activation de l'un ou de plusieurs de ces dispositifs n'indique donc pas le dysfonctionnement du système.



ATTENTION

Ne pas appuyer la tête, les bras ou les coudes sur la porte, sur les vitres et dans la zone de l'airbag rideau afin d'éviter toute lésion pendant la phase de gonflage. Ne jamais pencher la tête, les bras et les coudes hors des fenêtres du véhicule.

CONNAISSANCE DU VÉHICULE

SÉCURITÉ

DÉMARRAGE ET CONDUITE

TEMOINS ET SIGNALISATION

SITUATIONS D'URGENCE

ENTRETIEN DU VÉHICULE

CARACTÉRISTIQUES TECHNIQUES

INDEX ALPHABÉTIQUE

AVERTISSEMENTS GÉNÉRAUX

CONNAISSANCE DU
VÉHICULE

SÉCURITÉ

DÉMARRAGE ET
CONDUITE

TEMOINS ET
SIGNALISATION

SITUATIONS
D'URGENCE

ENTRETIEN DU
VÉHICULE

CARACTÉRISTIQUES
TECHNIQUES

INDEX
ALPHABÉTIQUE



ATTENTION

Si le témoin  ne s'allume pas lorsqu'on tourne la clé sur MAR ou qu'il reste allumé pendant la marche, il s'agit peut-être d'une anomalie des systèmes de maintien. Si tel est le cas, les airbags ou les prétensionneurs peuvent ne pas s'activer en cas d'accident ou, plus rarement, s'activer intempestivement. Contacter au plus vite le Réseau Après-vente Fiat pour faire immédiatement contrôler le système.



ATTENTION

Ne pas recouvrir le dossier des sièges avant avec des revêtements ou des housses en présence d'Airbag latéral.



ATTENTION

Ne pas voyager en tenant des objets sur ses genoux, devant le thorax et encore moins en tenant une pipe, un crayon, etc. entre ses dents. En cas de choc avec déploiement de l'airbag, vous pourriez vous blesser grièvement.



ATTENTION

Toujours conduire en gardant les mains sur la couronne du volant, de manière à laisser l'airbag se gonfler librement en cas d'intervention. Ne pas conduire avec le corps courbé en avant, mais positionner le dossier bien droit en y appuyant le dos.



ATTENTION

Si la voiture a fait l'objet d'un vol ou d'une tentative de vol, si elle a subi des actes de vandalisme ou des inondations, faire vérifier le système airbag auprès du Réseau Après-vente Fiat.



ATTENTION

Quand la clé de contact est introduite et sur la position MAR, même si le moteur est coupé, les airbags peuvent s'activer même si la voiture est à l'arrêt, si celle-ci est heurtée par un autre véhicule en marche. Par conséquent, même lorsque la voiture est à l'arrêt, les sièges enfants que l'on monte dans le sens contraire de la marche NE doivent PAS être installés sur le siège avant passager quand l'airbag frontal passager est actif. En cas de choc, l'activation de l'airbag peut provoquer des lésions mortelles à l'enfant transporté. Par conséquent, toujours désactiver l'airbag côté passager quand un siège enfant est monté sur le siège avant passager dans le sens contraire de la marche. En outre, le siège avant passager doit être reculé jusqu'en butée, pour éviter tout contact du siège enfant avec la planche de bord. Réactiver immédiatement l'airbag passager dès que le siège enfant est désinstallé. Nous rappelons enfin que si la clé est tournée sur STOP, aucun dispositif de sécurité (airbag ou prétensionneurs) ne s'active en cas de choc ; cela ne constitue pas forcément un dysfonctionnement du système.



ATTENTION

En tournant la clé de contact sur MAR, le témoin  s'allume et clignote pendant quelques secondes pour rappeler que l'airbag passager s'activera en cas de choc, après quoi il s'éteint.



ATTENTION

Ne pas laver les sièges avec de l'eau ou de la vapeur sous pression (à la main ou dans les stations de lavage automatiques pour sièges).



ATTENTION

Le déclenchement de l'airbag frontal est prévu pour des chocs plus sévères que ceux qui activent les prétensionneurs. Pour des chocs compris dans l'intervalle entre deux seuils d'activation, il est donc normal que seuls les prétensionneurs se déclenchent.



ATTENTION

Ne pas accrocher d'objets rigides aux crochets des porte-manteaux ou aux poignées de soutien.



ATTENTION

L'airbag ne remplace pas les ceintures de sécurité, mais en augmente l'efficacité. De plus, puisque les airbags frontaux n'interviennent pas lors de collisions frontales à faible vitesse, de collisions latérales, de télescopages ou de capotages, dans de tels cas les occupants ne sont protégés que par les ceintures de sécurité qui, par conséquent, doivent toujours être bouclées.

CONNAISSANCE DU VÉHICULE

SÉCURITÉ

DÉMARRAGE ET CONDUITE

TÉMOINS ET SIGNALISATION

SITUATIONS D'URGENCE

ENTRETIEN DU VÉHICULE

CARACTÉRISTIQUES TECHNIQUES

INDEX ALPHABÉTIQUE

DÉMARRAGE ET CONDUITE

CONNAISSANCE DU
VÉHICULE

SÉCURITÉ

DÉMARRAGE ET
CONDUITE

TEMOINS ET
SIGNALISATION

SITUATIONS
D'URGENCE

ENTRETIEN DU
VÉHICULE

CARACTÉRISTIQUES
TECHNIQUES

INDEX
ALPHABÉTIQUE

DÉMARRAGE DU MOTEUR

La voiture est équipée d'un dispositif électronique de blocage du moteur : au cas où la voiture ne démarre pas, voir ce qui est décrit dans le paragraphe « Système Fiat CODE » au chapitre « Connaissance de la voiture ».



Pendant quelques secondes, le bruit du moteur est plus fort, surtout après une longue période d'inactivité du véhicule. Ce phénomène, qui ne compromet pas le fonctionnement et la fiabilité du moteur, est caractéristique des poussoirs hydrauliques : le système de distribution choisi pour les moteurs à essence de votre voiture, pour maîtriser les interventions d'entretien.

PROCÉDURE POUR LES VERSIONS À ESSENCE (sauf versions 0.9 TwinAir 105 CV)

Procéder comme suit :

- serrer le frein à main et placer le levier de vitesses au point mort ;
- enfoncer la pédale d'embrayage à fond, sans appuyer sur l'accélérateur ;
- tourner la clé de contact sur MAR et la relâcher dès que le moteur tourne.

Si le démarrage ne se produit pas lors de la première tentative, ramener la clé sur STOP avant de répéter la manœuvre de démarrage.

Quand la clé est sur MAR, si le témoin ou le symbole  reste allumé sur le combiné de bord en même temps que le témoin , il est conseillé de ramener la clé sur STOP, puis de nouveau sur MAR. Si le témoin est encore allumé, essayer avec les autres clés fournies avec la voiture.



Si le moteur ne démarre toujours pas, s'adresser au Réseau Après-vente Fiat.

Démarrage du moteur (versions 0.9 TwinAir 105 CV)

Procéder comme suit :

- serrer le frein à main et placer le levier de vitesses au point mort ou, si une vitesse différente du point mort est enclenchée, appuyer à fond sur la pédale d'embrayage ;
- tourner la clé de contact sur MAR et la relâcher dès que le moteur tourne.





Note Si la voiture ne démarre pas à la première tentative, ramener la clé de contact sur STOP et essayer de nouveau le démarrage en plaçant le levier de vitesses au point mort tout en appuyant à fond sur la pédale d'embrayage.

Quand la clé est sur MAR, si le témoin ou le symbole  reste allumé sur le combiné de bord en même temps que le témoin , il est conseillé de ramener la clé sur STOP, puis de nouveau sur MAR. Si le témoin est encore allumé, essayer avec les autres clés fournies avec la voiture.

Si le moteur ne démarre toujours pas, s'adresser au Réseau Après-vente Fiat.

PROCÉDURE POUR LES VERSIONS DIESEL

Procéder comme suit :

- serrer le frein à main et placer le levier de vitesses au point mort ;
- tourner la clé de contact sur MAR : les témoins ou les symboles  et  s'allument sur le combiné de bord ;
- attendre que les témoins ou les symboles  et  s'éteignent ;
- enfoncer la pédale d'embrayage à fond, sans appuyer sur l'accélérateur ;
- tourner la clé de contact sur AVV tout de suite après l'extinction du témoin ou du symbole . Une attente trop longue rend inutile l'activité de chauffage des bougies. Relâcher la clé dès le démarrage du moteur.

ATTENTION Lorsque le moteur est froid, il faut laisser la pédale d'accélérateur au repos en tournant la clé de contact sur MAR.

Si le démarrage ne se produit pas lors de la première tentative, ramener la clé sur STOP avant de répéter la manœuvre de démarrage.

Quand la clé est sur MAR, si le témoin ou le symbole  reste allumé sur le combiné de bord, il est conseillé de ramener la clé sur STOP, puis de nouveau sur MAR. Si le témoin reste allumé, essayer avec les autres clés fournies avec la voiture.

Si le moteur ne démarre toujours pas, s'adresser au Réseau d'Après-Vente Fiat.



Le clignotement du témoin ou du symbole  pendant 60 secondes après le démarrage ou pendant un entraînement prolongé signale une anomalie du système de préchauffage des bougies. Si le moteur démarre, on peut utiliser la voiture normalement, mais il faut s'adresser au Réseau Après-vente Fiat le plus tôt possible.



Il est recommandé, durant la première période d'utilisation, de ne pas demander à la voiture ses performances maximales (par exemple, fortes accélérations, parcours trop longs aux régimes maximum, freinages trop forts, etc.).



Moteur coupé, ne pas laisser la clé de contact sur MAR pour éviter qu'une absorption inutile de courant ne décharge la batterie.



ATTENTION

Il est dangereux de laisser tourner le moteur dans des locaux fermés. Le moteur consomme de l'oxygène et dégage du gaz carbonique, de l'oxyde de carbone et d'autres gaz toxiques.

CONNAISSANCE DU VÉHICULE

SÉCURITÉ

DÉMARRAGE ET CONDUITE

TÉMOINS ET SIGNALISATION

SITUATIONS D'URGENCE

ENTRETIEN DU VÉHICULE

CARACTÉRISTIQUES TECHNIQUES

INDEX ALPHABÉTIQUE

**ATTENTION**

Tant que le moteur n'est pas lancé, le servofrein et la direction assistée électrique ne sont pas actifs ; par conséquent, il est nécessaire d'exercer un effort plus important qu'en temps normal sur la pédale de frein et sur le volant.

CHAUFFE DU MOTEUR VENANT DE DÉMARRER

Procéder comme suit :

- faire partir le moteur lentement, en le faisant tourner à moyen régime, sans accélérations brusques ;
- éviter de trop solliciter les performances du véhicule dès les premiers kilomètres. Il est conseillé d'attendre jusqu'au moment où l'aiguille de l'indicateur du thermomètre du liquide de refroidissement du moteur commence à se déplacer.



Éviter absolument le démarrage par poussée, par remorquage ou en profitant des pentes. Ces manœuvres pourraient provoquer l'arrivée de carburant dans le pot catalytique et l'endommager de manière irréversible.

EXTINCTION DU MOTEUR

Moteur au ralenti, tourner la clé de contact sur STOP.

ATTENTION Après un parcours difficile, il convient de laisser le moteur « reprendre son souffle » avant de le couper, en le laissant tourner au ralenti, pour permettre à la température du compartiment moteur de baisser.



Le « coup d'accélérateur » avant de couper le moteur est inutile ; il contribue uniquement à augmenter la consommation de carburant et peut même être nuisible, surtout pour les moteurs équipés de turbocompresseur.

EN STATIONNEMENT

Procéder comme suit :

- éteindre le moteur et serrer le frein à main ;
- engager la vitesse (la 1^{ère} en côte ou la marche arrière en pente) et braquer les roues.

Si la voiture est garée sur une pente raide, il est préférable de bloquer les roues avec une cale ou une pierre.

Ne pas laisser la clé de contact sur MAR pour éviter de décharger la batterie. Toujours extraire la clé en quittant la voiture.



ATTENTION

Ne jamais laisser d'enfants dans la voiture sans surveillance ; lorsqu'on quitte la voiture, toujours retirer la clé du démarreur et l'emporter avec soi.

FREIN À MAIN

Le levier du frein à main fig. 109 se trouve entre les sièges avant.

Pour actionner le frein à main, tirer le levier vers le haut, jusqu'au blocage de la voiture.



ATTENTION

La voiture doit être bloquée en quelques crans de levier ; si ce n'est pas le cas, s'adresser au Réseau Après-vente Fiat pour effectuer le réglage.

Quand le frein à main est serré et que la clé de contact est sur MAR, le témoin s'allume sur le combiné de bord (ⓘ).

Pour desserrer le frein à main, procéder comme suit :

- soulever légèrement le levier et appuyer sur le bouton de déblocage A fig. 109;
- maintenir le bouton A enfoncé et baisser le levier. Le témoin (ⓘ) s'éteint sur le combiné de bord.

Afin d'éviter des mouvements accidentels de la voiture, effectuer cette manœuvre avec la pédale de frein enfoncée.

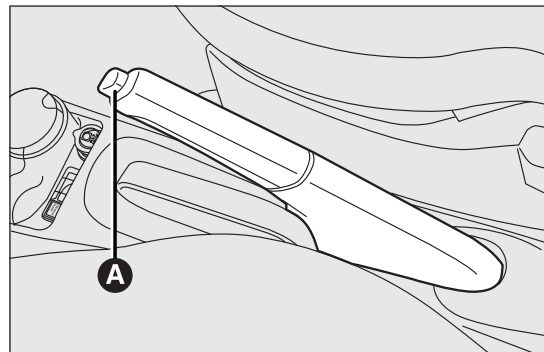

fig. 109

F0S0048

CONNAISSANCE DU VÉHICULE

SÉCURITÉ

DÉMARRAGE ET CONDUITE

TEMOINS ET SIGNALISATION

SITUATIONS D'URGENCE

ENTRETIEN DU VÉHICULE

CARACTÉRISTIQUES TECHNIQUES

INDEX ALPHABÉTIQUE

UTILISATION DE LA BOÎTE DE VITESSES

Pour engager les vitesses, appuyer la pédale d'embrayage à fond et placer le levier de vitesses sur la position désirée (le schéma pour l'engagement des vitesses est indiqué sur le pommeau du levier fig. 110).

Sur les voitures équipées d'une boîte de vitesses à six vitesses, pour engager la 6^{ème}, actionner le levier en exerçant une pression vers la droite, pour éviter d'engager la 4^{ème} par erreur. Procéder de la même façon pour rétrograder de la 6^{ème} à la 5^{ème}.

Pour engager la marche arrière R à partir de la position de point mort, il faut soulever le collier coulissant A fig. 110 placé sous le pommeau et déplacer simultanément le levier vers la droite puis en arrière.

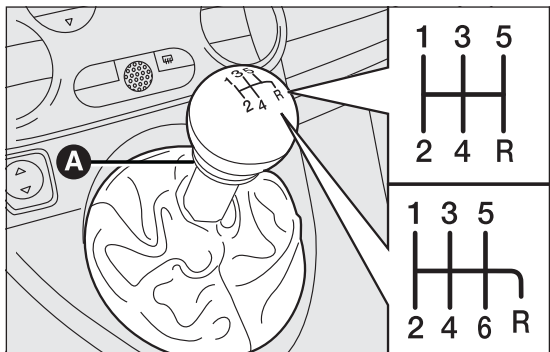

fig. 110

F0S0076

ATTENTION La marche arrière ne peut être enclenchée que si la voiture est complètement à l'arrêt. Moteur lancé, avant d'enclencher la marche arrière, attendre au moins 2 secondes avec la pédale d'embrayage actionnée à fond pour éviter d'endommager les pignons et d'accrocher.

ATTENTION L'utilisation de la pédale d'embrayage doit être exclusivement limitée au changement des vitesses. Ne pas conduire avec le pied posé sur la pédale d'embrayage, même légèrement. Pour les versions/marchés, où cela est prévu, l'électronique de contrôle de la pédale d'embrayage peut intervenir en interprétant ce style de conduite erroné comme une panne.



ATTENTION

Pour changer correctement les vitesses, il faut toujours actionner la pédale d'embrayage à fond. Par conséquent, le plancher sous les pédales ne doit présenter aucun obstacle : s'assurer que les surtapis éventuellement présents sont toujours bien étendus et qu'ils n'interfèrent pas avec les pédales.



Ne pas voyager la main appuyée sur le levier de vitesses car l'effort exercé, même léger, peut à la longue user les éléments à l'intérieur de la boîte de vitesses.

ÉCONOMIE DE CARBURANT

Ci-après vous trouverez des conseils permettant d'économiser du carburant et de limiter les émissions polluantes de CO₂ aussi bien que d'autres agents nocifs (oxydes d'azote, hydrocarbures imbrûlés, PM poussières fines, etc.).

CONSIDÉRATIONS GÉNÉRALES

Les considérations générales qui influencent la consommation de carburant sont indiquées ci-après.

Entretien de la voiture

Entretenir la voiture en effectuant les contrôles et les réglages prévus dans le « Plan d'Entretien Programmé ».

Pneus

Contrôler périodiquement la pression des pneus avec un intervalle non supérieur à 4 semaines : si la pression est trop basse, la consommation augmente puisque la résistance au roulement est plus importante.

Charges inutiles

Ne pas rouler avec une charge excessive dans le coffre. Le poids de la voiture (surtout dans la circulation en ville) et son assiette influencent fortement sa consommation et sa stabilité.

Accessoires montés sur les barres longitudinales

Enlever les accessoires tels que : les barres transversales, le porte-ski, le porte-bagages, etc. du toit s'ils ne sont pas utilisés. Ces accessoires pénalisent la pénétration aérodynamique de la voiture et augmentent la consommation de carburant. Pour transporter des objets très volumineux, il est préférable d'utiliser une remorque.

Consommateurs électriques

Limiter au temps strictement nécessaire le fonctionnement des dispositifs électriques. La lunette dégivrante, les phares supplémentaires, les essuie-glaces et le ventilateur du système de chauffage consomment beaucoup d'énergie, et par conséquent sont la cause d'une augmentation de consommation de carburant (jusqu'à +25 % en cycle urbain).

Climatiseur

L'utilisation du climatiseur entraîne une consommation plus élevée (jusqu'à + 20 % en moyenne) : de préférence, lorsque la température extérieure le permet, utiliser seulement la ventilation.

Accessoires aérodynamiques

L'utilisation d'accessoires aérodynamiques, non certifiés, peut pénaliser l'aérodynamisme et les consommations.

CONNAISSANCE DU VÉHICULE

SÉCURITÉ

DÉMARRAGE ET CONDUITE

TEMOINS ET SIGNALISATION

SITUATIONS D'URGENCE

ENTRETIEN DU VÉHICULE

CARACTÉRISTIQUES TECHNIQUES

INDEX ALPHABÉTIQUE

STYLE DE CONDUITE

Les principaux styles de conduite qui influencent la consommation de carburant sont indiqués ci-après.

Démarrage

Ne pas faire chauffer le moteur avec la voiture à l'arrêt que ce soit au ralenti ou à plein régime : dans ces conditions, le moteur chauffe beaucoup plus lentement, en augmentant la consommation et les émissions. Il est conseillé de partir immédiatement et lentement, en évitant les régimes élevés : de cette façon le moteur chauffera plus rapidement.

Manœuvres inutiles

Éviter d'actionner l'accélérateur lorsqu'on est à l'arrêt à un feu rouge ou avant de couper le moteur. Cette dernière manœuvre, ainsi que le « double débrayage » sont absolument inutiles et entraînent une augmentation de consommation et d'émissions polluantes.

Sélection des vitesses

Dès que les conditions de la circulation le permettent, utiliser un rapport supérieur. L'enclenchement des premières vitesses pour obtenir une forte accélération ne fait qu'augmenter la consommation.

L'utilisation impropre d'une vitesse supérieure augmente la consommation de carburant, les émissions et l'usure du moteur.

Vitesse maxi

La consommation de carburant augmente proportionnellement à l'augmentation de la vitesse. Maintenir une vitesse la plus uniforme possible, en évitant les freinages et reprises inutiles qui provoquent une consommation excessive de carburant et qui augmentent les émissions nocives.

Accélération

Les brusques accélérations pénalisent considérablement les consommations et les émissions : veiller à accélérer progressivement.

CONDITIONS D'UTILISATION

Les principales conditions d'utilisation qui ont une influence négative sur la consommation de carburant sont indiquées ci-après.

Démarrage à froid

Les parcours très brefs et de trop fréquents démarrages à froid, ne permettent pas au moteur d'atteindre la température de fonctionnement optimale. Cela entraîne une augmentation sensible de la consommation (+15 à +30 % en cycle urbain) aussi bien que des émissions.

Situations de circulation et conditions de la chaussée

La consommation élevée est due à des conditions de circulation intense, par exemple lorsqu'on avance en file en utilisant les rapports inférieurs, ou dans les grandes villes aux très nombreux feux. La consommation augmente également quand on roule sur des routes de montagne sinueuses et sur des chaussées accidentées.

Arrêts dans la circulation

Pendant des arrêts prolongés (ex. passages à niveau), il est recommandé de couper le moteur.

TRACTAGE DE REMORQUES

AVERTISSEMENTS

Pour la traction de caravanes ou de remorques, la voiture doit être équipée d'un crochet d'attelage homologué et d'un circuit électrique approprié. L'installation doit être réalisée par des opérateurs spécialisés qui délivrent de la documentation de circulation routière.

Monter éventuellement des rétroviseurs spécifiques et/ou supplémentaires, en respectant les consignes du Code de la Route en vigueur.

Ne pas oublier que le tractage d'une remorque réduit la possibilité de surmonter les côtes raides, augmente les espaces d'arrêt et les temps de dépassement toujours en fonction du poids total de la remorque.

Dans les descentes, rétrograder au lieu d'utiliser constamment le frein.

Le poids exercé par la remorque sur le crochet d'attelage de la voiture réduit d'autant la capacité de charge de la voiture. Pour ne pas dépasser le poids de traction maximal (figurant sur la carte grise) il faut tenir compte du poids de la remorque à pleine charge, y compris les accessoires et les bagages personnels.

Respecter les limites de vitesse spécifiques à chaque pays pour les voitures avec remorque.

Dans tous les cas, il ne faut pas dépasser la vitesse maximum de 100 km/h.

CONNAISSANCE DU VÉHICULE

SÉCURITÉ

DÉMARRAGE ET CONDUITE

TEMOINS ET SIGNALISATION

SITUATIONS D'URGENCE

ENTRETIEN DU VÉHICULE

CARACTÉRISTIQUES TECHNIQUES

INDEX ALPHABÉTIQUE

**ATTENTION**

Le système ABS qui équipe la voiture ne contrôle pas le système de freinage de la remorque. Il faut donc être très prudent sur les chaussées glissantes.

**ATTENTION**

Ne jamais modifier le système de freinage du véhicule pour la commande de frein de la remorque. Le système de freinage de la remorque doit être complètement indépendant du circuit hydraulique de la voiture.

PNEUS NEIGE

Utiliser des pneus neige ayant les mêmes dimensions que ceux qui équiperont la voiture.

Le Réseau Après-vente Fiat est heureux de fournir des conseils pour choisir le pneu le plus approprié à l'utilisation à laquelle le Client entend le destiner.

Pour le type de pneu neige, de la pression de gonflage et des caractéristiques correspondantes à adopter, il faut respecter scrupuleusement les indications du paragraphe « Roues » du chapitre « Caractéristiques techniques ».

Les caractéristiques de ces pneus d'hiver sont sensiblement réduites lorsque l'épaisseur de la chape est inférieure à 4 mm. Dans ce cas, il est préférable de les remplacer.

Les caractéristiques spécifiques des pneus neige sont telles que, dans des conditions environnementales normales ou en cas de longs trajets sur autoroute, leurs performances s'avèrent inférieures à celles des pneus de série. Par conséquent, il faut se limiter à les utiliser pour les performances pour lesquelles ils ont été homologués.

ATTENTION Lorsqu'on utilise des pneus neige ayant un indice de vitesse maximale inférieure à celle que peut atteindre la voiture (augmentée de 5 %), placer dans l'habitacle, bien en vue pour le conducteur, un signal de prudence signalant la vitesse maximale admise pour les pneus neige (comme le prévoit la Directive CE).

Monter des pneus identiques sur les quatre roues du véhicule (marque et profil) pour garantir plus de sécurité sur route et lors des freinages, ainsi qu'une bonne maniabilité.

Il faut se rappeler qu'il est important de ne pas inverser le sens de rotation des pneus.



ATTENTION

La vitesse maximale du pneu à neige avec l'indication « Q » ne doit pas dépasser 160 km/h, en se conformant toujours aux normes du Code de la route en vigueur.

CHAÎNES À NEIGE

L'utilisation des chaînes à neige dépend des normes en vigueur dans chaque pays.

Les chaînes à neige doivent être montées exclusivement sur les pneus des roues avant (roues motrices).

Contrôler la tension des chaînes à neige après avoir parcouru quelques dizaines de mètres.

ATTENTION On ne peut pas monter de chaînes à neige sur la roue compacte de secours. En cas de pneu avant crevé, mettre la roue compacte de secours à la place d'une roue arrière et déplacer cette dernière sur l'essieu avant. De cette manière, ayant deux roues avant de dimensions normales, il sera possible de monter les chaînes à neige.



En cas d'utilisation de chaînes, rouler à vitesse modérée, sans dépasser 50 km/h. Éviter les trous, ne pas monter sur des marches ou trottoirs et éviter les longs parcours sur des routes sans neige, pour ne pas endommager la voiture ni la chaussée.

CONNAISSANCE DU VÉHICULE

SÉCURITÉ

DÉMARRAGE ET CONDUITE

TEMOINS ET SIGNALISATION

SITUATIONS D'URGENCE

ENTRETIEN DU VÉHICULE

CARACTÉRISTIQUES TECHNIQUES

INDEX ALPHABÉTIQUE

INACTIVITÉ PROLONGÉE DU VÉHICULE

Si la voiture ne doit pas être utilisée pendant plus d'un mois, suivre scrupuleusement les instructions suivantes :

- garer la voiture dans un local couvert, sec, et si possible aéré et ouvrir légèrement les vitres ;
- engager une vitesse et desserrer le frein à main ;
- débrancher la borne négative du pôle de la batterie (pour les versions équipées du système Start&Stop, voir les indications du paragraphe « Système Start&Stop » au chapitre « Connaissance du véhicule »). Si l'on ne débranche pas la batterie du circuit électrique, contrôler son état de charge tous les mois ;
- nettoyer et protéger les parties peintes en y appliquant de la cire de protection ;
- nettoyer et protéger les parties en métal brillantes avec des produits spécifiques en vente dans le commerce ;
- saupoudrer de talc les balais en caoutchouc des essuie-glaces avant et arrière et les maintenir écartés des vitres ;
- recouvrir la voiture d'une bâche en tissu ou en plastique munie de perforations. Ne pas utiliser de bâches en plastique compact qui empêcheraient l'évaporation de l'humidité se trouvant sur la surface de la voiture ;

- gonfler les pneus à une pression de +0,5 bar par rapport à celle normalement préconisée et la contrôler périodiquement ;
- ne pas vider le circuit de refroidissement du moteur.

TEMOINS ET SIGNALISATION

TÉMOINS ET MESSAGES

Avertissements généraux

L'allumage du témoin s'accompagne d'un message spécifique et/ou d'un message sonore, selon le type de combiné de bord. Ces signaux sont **brevs et invitent à la prudence** et ne sauraient être exhaustifs et/ou se substituer aux indications de la présente Notice d'entretien, qu'il est toujours conseillé de lire avec attention. En cas de message d'anomalie, **il faut toujours se référer au contenu de ce chapitre.**

ATTENTION Les signalisations d'anomalie qui apparaissent sur l'écran sont divisées en deux catégories : anomalies **graves** et anomalies **moins graves**.

Les anomalies **graves** affichent un « cycle » de signalisations répété pendant un certain temps.

Pour les anomalies **moins graves** un « cycle » de signalisations est affiché pendant un temps plus limité.

Le cycle d'affichage des deux catégories peut être interrompu en appuyant sur le bouton MENU (voir les indications du paragraphe « Écran » au chapitre « Connaissance du véhicule »). Le témoin du combiné de bord reste allumé jusqu'à l'élimination de la cause du problème.



Liquide de freins insuffisant (rouge)/Frein à main serré (rouge)

Quand on tourne la clé sur MAR, le témoin s'allume, mais il doit s'éteindre après quelques secondes.

Liquide de freins insuffisant

Le témoin s'allume lorsque le niveau du liquide des freins dans le réservoir chute au-dessous du minimum, à cause d'une fuite possible de liquide sur le circuit.

Sur certaines versions, le message concerné apparaît à l'écran.



ATTENTION

Si le témoin (ⓘ) s'allume pendant la marche (sur certaines versions, en même temps que le message sur l'écran), s'arrêter immédiatement et s'adresser au Réseau Après-vente Fiat.

Frein à main serré

Le témoin s'allume quand le frein à main est serré.

Si la voiture est en mouvement, sur certaines versions, un signal sonore aussi se déclenche.

CONNAISSANCE DU VÉHICULE

SÉCURITÉ

DÉMARRAGE ET CONDUITE

TEMOINS ET SIGNALISATION

SITUATIONS D'URGENCE

ENTRETIEN DU VÉHICULE

CARACTÉRISTIQUES TECHNIQUES

INDEX ALPHABÉTIQUE

ATTENTION Si le témoin s'allume lorsqu'on roule, vérifier que le frein à main n'est pas serré.



Charge insuffisante de la batterie (rouge)

En tournant la clé sur MAR le témoin s'allume, mais il doit s'éteindre une fois que le moteur est lancé (quand le moteur est au ralenti, un bref retard de l'extinction est admis).

Si le témoin ou le symbole (accompagné, sur certaines versions, d'un message dédié sur l'écran) reste allumé, s'adresser immédiatement au Réseau Après-vente Fiat.



Pression insuffisante de l'huile moteur : témoin rouge allumé et fixe / Huile moteur dégradée : témoin rouge allumé et clignotant ou jaune allumé et fixe pour les versions/marchés qui le prévoient

Quand on tourne la clé sur MAR, le témoin (pour les versions/marchés qui le prévoient) s'allume, mais il doit s'éteindre dès que le moteur aura été mis en marche.

Pression insuffisante de l'huile moteur

Le témoin ou le symbole s'allume en mode fixe conjointement au message affiché sur l'écran (pour les versions/marchés qui le prévoient) lorsque le système détecte une pression insuffisante de l'huile moteur.



ATTENTION

Si le témoin s'allume pendant que la voiture roule (sur certaines versions en même temps qu'un message affiché sur l'écran), couper immédiatement le moteur et s'adresser au Réseau Après-vente Fiat.

Huile moteur dégradée

Le témoin s'allume et, pour les versions/marchés qui le prévoient, un message s'affiche sur l'écran.

Selon les versions, le témoin peut clignoter de la façon suivante :

- pendant 1 minute, toutes les deux heures ;
- par cycles de 3 minutes, avec des intervalles de 5 secondes d'extinction du témoin, jusqu'à ce que l'huile soit vidangée.

Après la première signalisation, à chaque démarrage du moteur, le témoin continuera à clignoter selon les modalités indiquées auparavant, et ce, jusqu'à ce que l'huile soit vidangée. L'écran visualise, outre le témoin, un message dédié (pour les versions/marchés qui le prévoient).

L'allumage de ce témoin ne doit pas être considéré comme une anomalie de la voiture, mais comme un avertissement qui prévient le client que l'utilisation normale de la voiture implique de faire la vidange d'huile.

Si l'huile n'est pas vidangée, lorsqu'un deuxième seuil de dégradation est atteint, le témoin  s'allume sur le combiné de bord et le fonctionnement du moteur est limité à 3 000 tours/min.

Si l'huile n'est pas encore vidangée, lorsqu'un troisième seuil de dégradation est atteint, le moteur est limité à 1 500 tr/min, de manière à éviter tout endommagement.

La dégradation de l'huile moteur est accélérée par :

- une utilisation de la voiture principalement en ville qui augmente la fréquence de la procédure de régénération du DPF ;
- une utilisation de la voiture sur de brefs trajets, ce qui empêche le moteur d'atteindre la température de régime ;
- des interruptions répétées de la procédure de régénération signalées par l'allumage du témoin DPF.



ATTENTION

Quand le témoin s'allume, l'huile moteur détériorée doit être vidangée dès que possible et jamais plus de 500 km après que le témoin s'est allumé pour la première fois. Le non-respect des informations ci-dessus pourrait entraîner de graves dommages au moteur et la déchéance de la garantie. L'allumage de ce témoin n'est pas lié à la quantité d'huile présente dans le moteur et il ne faut surtout pas ajouter d'huile dans le moteur si le témoin s'allume et se met à clignoter.



Pour éviter d'endommager le moteur, il est recommandé de vidanger l'huile moteur quand le témoin  s'allume en mode clignotant. Dans ce cas, s'adresser au Réseau Après-vente Fiat.



Température excessive du liquide de refroidissement du moteur (rouge)

Quand on tourne la clé sur MAR, le témoin s'allume, mais il doit s'éteindre après quelques secondes.

Le témoin ou le symbole à l'écran s'allume en cas de surchauffe du moteur.

Si le témoin ou le symbole s'allume à l'écran, il faut procéder comme suit :

- en cas de conduite normale** : arrêter la voiture, couper le moteur et vérifier que le niveau de liquide à l'intérieur du bac n'est pas inférieur au repère MIN. Dans ce cas, attendre le refroidissement du moteur, puis ouvrir le bouchon, lentement et avec précaution, remplir avec du liquide de refroidissement, en s'assurant que celui-ci soit compris entre les repères MIN et MAX indiqués sur le bac. Vérifier aussi visuellement les éventuelles fuites de liquide. Si au prochain démarrage le témoin s'allume à nouveau, contacter le Réseau Après-vente Fiat ;
- au cas où le véhicule est très sollicité** (par exemple, traction de remorques en côte ou véhicule à pleine charge) : ralentir et, si le témoin reste allumé, arrêter le véhicule. S'arrêter pendant 2 ou 3 minutes, en laissant tourner le moteur avec une légère accélération pour que le liquide de refroidissement circule plus facilement, puis le couper. Vérifier le niveau du liquide suivant les indications ci-dessus.

ATTENTION Sur des parcours très contraignants, il est conseillé de laisser le moteur démarré et légèrement accéléré pendant quelques minutes avant de l'éteindre.

CONNAISSANCE DU VÉHICULE

SÉCURITÉ

DÉMARRAGE ET CONDUITE

TÉMOINS ET SIGNALISATION

SITUATIONS D'URGENCE

ENTRETIEN DU VÉHICULE

CARACTÉRISTIQUES TECHNIQUES

INDEX ALPHABÉTIQUE

Sur certaines versions, le message concerné apparaît à l'écran.



Anomalie airbag (rouge)

Quand on tourne la clé sur MAR, le témoin s'allume, mais il doit s'éteindre après quelques secondes.

L'allumage du témoin en permanence indique une anomalie du système airbag.

Sur certaines versions, le message concerné apparaît à l'écran.





ATTENTION

Si le témoin  ne s'allume pas lorsqu'on tourne la clé sur MAR ou qu'il reste allumé pendant la marche, il s'agit peut-être d'une anomalie des systèmes de maintien. Si tel est le cas, les airbags ou les prétensionneurs pourraient ne pas s'activer en cas d'accident ou, plus rarement, s'activer intempestivement. Contacter au plus vite le Réseau Après-vente Fiat pour faire immédiatement contrôler le système.



ATTENTION

L'anomalie du témoin  (témoin éteint) est signalée par un clignotement du témoin  plus long que les 4 secondes habituelles, ce qui signale que l'airbag frontal passager est désactivé.



Ceintures de sécurité non bouclées (rouge)

Le témoin s'allume de manière fixe lorsque la voiture est arrêtée et que la ceinture de sécurité côté conducteur ou côté passager (quand le passager est présent) n'est pas bouclée.

Le témoin en question clignotera, en même temps qu'un signal sonore (buzzer) sera émis, lorsque les ceintures des places avant ne sont pas correctement bouclées et que la voiture roule.

Pour la désactivation permanente de l'avertisseur sonore (buzzer) du système S.B.R. (Seat Belt Reminder), s'adresser au Réseau Après-vente Fiat. Il est toujours possible de réactiver le système à l'aide du Menu de configuration (voir la description du chapitre « Connaissance du véhicule »).

Anomalie de la direction assistée électrique « DUALDRIVE » (rouge)



Écran multifonction



Écran en couleurs

Quand on tourne la clé sur MAR, le témoin s'allume, mais il doit s'éteindre après quelques secondes.

Si le témoin reste allumé, la direction assistée électrique n'est pas effective et l'effort sur le volant augmente sensiblement tout en ayant la possibilité de braquer la voiture : s'adresser au Réseau Après-vente Fiat.

Sur certaines versions, le message concerné apparaît à l'écran.

Pendant la conduite

Si le témoin s'allume pendant que la voiture roule (accompagné, sur certaines versions, d'un message dédié), il se peut qu'il y ait une perte d'asservissement du système.

Tout en conservant la possibilité de braquer la voiture, l'effort à appliquer sur le volant pourrait augmenter : s'adresser au plus vite au Réseau Après-vente Fiat.

ATTENTION Dans certaines circonstances, des facteurs indépendants de la direction assistée électrique peuvent provoquer l'allumage du témoin sur le combiné de bord. Dans ce cas, arrêter immédiatement la voiture (si en mouvement), couper le moteur pendant environ 20 secondes et redémarrer. Si le témoin reste toujours allumé, s'adresser au Réseau Après-vente Fiat.

ATTENTION Suite au débranchement de la batterie, il est nécessaire d'initialiser la direction comme l'indique l'allumage du témoin correspondant. Pour exécuter cette procédure, il est suffisant de tourner le volant d'une extrémité à l'autre ou de tout simplement continuer tout droit pendant une centaine de mètres.

Fermeture incomplète des portes (rouge - pour les versions/marchés qui le prévoient)



Écran multifonction



Écran en couleurs

Le témoin ou le symbole s'allume sur l'écran, accompagné, sur certaines versions, d'un message dédié, quand une ou plusieurs portes, le hayon du coffre à bagages ou le capot moteur ne sont pas bien fermés

Lorsque les portes sont ouvertes et que la voiture roule, le système émet en plus un signal sonore.



Airbag côté passager désactivé (jaune ambre)

Le témoin  s'allume en désactivant l'airbag frontal côté passager.

Avec l'airbag frontal côté passager activé, en tournant la clé sur MAR, le témoin  s'allume de manière fixe pendant environ 4 secondes, clignote encore pendant 4 autres secondes, puis il doit s'éteindre.

CONNAISSANCE DU VÉHICULE

SÉCURITÉ

DÉMARRAGE ET CONDUITE

TÉMOINS ET SIGNALISATION





SITUATIONS D'URGENCE

ENTRETIEN DU VÉHICULE

CARACTÉRISTIQUES TECHNIQUES

INDEX ALPHABÉTIQUE

**ATTENTION**

Le témoin  signale aussi l'anomalie éventuelle du témoin . Cette condition est signalée par le clignotement intermittent du témoin  au-delà des 4 secondes prévues. Dans ce cas, le témoin  pourrait ne pas signaler les anomalies éventuelles des systèmes de maintien. Contacter au plus vite le Réseau Après-vente Fiat pour faire immédiatement contrôler le système.

**Anomalie du système ABS (jaune ambre)**

Quand on tourne la clé sur MAR, le témoin s'allume, mais il doit s'éteindre après quelques secondes.

Le témoin s'allume lorsque le système est défaillant ou non disponible. Dans ce cas l'efficacité du système de freinage reste intacte, mais sans les fonctions offertes par le système ABS. Rouler prudemment et s'adresser immédiatement au Réseau Après-vente Fiat.

Sur certaines versions, le message concerné apparaît à l'écran.

Système ESC (jaune ambre - pour les versions/marchés qui le prévoient)

Écran multifonction



Écran en couleurs

Intervention système ESC

Le clignotement du témoin quand le véhicule roule indique l'intervention du système ESC.

Anomalie système ESC

Quand on tourne la clé sur MAR, le témoin s'allume, mais il doit s'éteindre après quelques secondes ; si le témoin ne s'éteint pas ou s'il reste allumé pendant que la voiture roule, accompagné de l'allumage de la LED sur le bouton ASR OFF, s'adresser au Réseau Après-vente Fiat. Un message dédié apparaît sur l'écran.

Anomalie Hill Holder

Quand on tourne la clé sur MAR, le témoin s'allume, mais il doit s'éteindre après quelques secondes ; l'allumage du témoin indique une anomalie du système Hill Holder. Dans ce cas, s'adresser, dès que possible, au Réseau Après-vente Fiat. Un message dédié apparaît sur l'écran.

Anomalie EBD



Écran multifonction



Écran en couleurs

L'allumage simultané des témoins quand le moteur tourne, indique une anomalie du système EBD ou que le système n'est pas disponible.

Dans ce cas, si l'on freine brusquement, un blocage précoce du train arrière peut se produire, avec risque de dérapage.

Sur certaines versions, le message concerné apparaît à l'écran.

Conduire très prudemment et se rendre immédiatement auprès du Réseau Après-vente Fiat pour faire contrôler le système.



Usure des plaquettes de frein (jaune ambre)

Le témoin s'allume (accompagné, sur certaines versions, de l'affichage du message sur l'écran) si les plaquettes de frein avant ou arrière (pour les versions/marchés qui le prévoient) sont usées.

Dans ce cas, les remplacer dès que possible.



Anomalie du système EOBD / injection (jaune ambre)

En conditions normales, en tournant la clé de contact sur MAR, le témoin s'allume, mais il doit s'éteindre dès que le moteur est lancé.

Si le témoin reste allumé ou s'allume quand le véhicule roule, cela signale un dysfonctionnement du système d'injection. Si le témoin s'allume de manière fixe, cela dénote un dysfonctionnement du système d'alimentation/allumage qui pourrait provoquer de fortes émissions à l'échappement, une dégradation possible des performances, une mauvaise maniabilité et des consommations élevées.

Sur certaines versions, le message concerné apparaît à l'écran.

Dans ces conditions, on peut continuer à rouler en évitant toutefois de demander au moteur des efforts trop importants ou des vitesses élevées. L'utilisation prolongée du véhicule avec le témoin allumé et fixe peut provoquer des dommages, contacter au plus vite le Réseau Après-vente Fiat.

Uniquement pour les moteurs à essence

Un éclairage clignotant du témoin signale un risque de dommage du catalyseur.

En cas de témoin allumé et clignotant, il faut lâcher la pédale d'accélérateur et revenir à un bas régime jusqu'à ce que le témoin ne clignote plus ; poursuivre sa route à une vitesse modérée, en essayant d'éviter des conditions de conduite pouvant provoquer d'autres clignotements du témoin et s'adresser le plus tôt possible au Réseau Après-vente Fiat.

CONNAISSANCE DU VÉHICULE

SÉCURITÉ

DÉMARRAGE ET CONDUITE

TÉMOINS ET SIGNALISATION

SITUATIONS D'URGENCE

ENTRETIEN DU VÉHICULE

CARACTÉRISTIQUES TECHNIQUES

INDEX ALPHABÉTIQUE



Si, en tournant la clé sur MAR, le témoin ne s'allume pas ou si, pendant la marche, il s'allume en mode fixe ou clignotant

(accompagné, sur certaines versions, d'un message affiché sur l'écran), s'adresser le plus tôt possible au Réseau Après-vente Fiat. Le fonctionnement du témoin peut être vérifié au moyen d'appareils spéciaux par les agents de contrôle de la circulation. Se conformer aux normes en vigueur dans le pays concerné.

Nettoyage du filtre à particules DPF en cours (uniquement sur les versions Diesel avec DPF - jaune ambre)



Écran multifonction



Écran en couleurs

Quand on tourne la clé sur MAR, le témoin s'allume, mais il doit s'éteindre après quelques secondes.

Le témoin ou le symbole s'allume de manière fixe sur l'écran (accompagné, sur certaines versions, de l'affichage d'un message sur l'écran) pour signaler au conducteur que le système DPF a besoin d'éliminer les substances polluantes emprisonnées (particules) en effectuant la procédure de régénération.

Pendant la phase de régénération, le témoin reste éteint, et s'allumera uniquement lorsque les conditions de conduite requièrent que le conducteur en soit informé.

Pour que le témoin s'éteigne définitivement, il convient de maintenir la voiture en marche jusqu'au terme de la régénération.

La procédure dure 15 minutes en moyenne. Les conditions optimales pour mener à bien la procédure sont réunies lorsque la voiture continue à rouler à 60 km/h, avec un régime moteur supérieur à 2 000 tours/min.

L'allumage de ce témoin n'est pas une anomalie de la voiture et ne nécessite pas qu'elle soit amenée à l'atelier. Sur certaines versions, en plus de l'allumage du témoin, l'écran affiche un message dédié.



ATTENTION

La vitesse à laquelle on roule doit toujours être adaptée à la circulation, aux conditions atmosphériques et respecter le code de la route en vigueur. À noter par ailleurs qu'il est possible de couper le moteur même si le témoin est allumé : des interruptions répétées de la procédure de régénération risquent toutefois de dégrader précocement l'huile moteur. C'est la raison pour laquelle il est toujours recommandé d'attendre l'extinction du témoin avant de couper le moteur en suivant les indications reportées ci-dessus. Il n'est pas conseillé d'achever la régénération du DPF lorsque la voiture est à l'arrêt.

Présence d'eau dans le filtre à gazole (versions Diesel - jaune ambre - pour les versions/marchés qui le prévoient).



Écran multifonction



Écran en couleurs

Quand on tourne la clé sur MAR, le témoin s'allume, mais il doit s'éteindre après quelques secondes.

Le témoin ou le symbole s'allume sur l'écran de manière fixe lorsque la voiture roule pour signaler la présence d'eau dans le filtre à gazole.

En alternative, sur certaines versions, le témoin  s'allume et l'écran affiche un message dédié.



La présence d'eau dans le circuit d'alimentation peut endommager sérieusement le circuit d'injection et provoquer des irrégularités de fonctionnement du moteur. Au cas où le témoin s'allume s'adresser au plus tôt au Réseau Après-vente Fiat pour l'opération de purge. Si ce signal se produit immédiatement après un ravitaillement, il est possible qu'il y ait de l'eau dans le réservoir : dans ce cas, couper immédiatement le moteur et contacter le Réseau Après-vente Fiat.



Préchauffage des bougies / Anomalie préchauffage des bougies (versions Diesel - jaune ambre)

Préchauffage des bougies

Quand on tourne la clé sur MAR, le témoin (pour les versions/marchés qui le prévoient) s'allume et s'éteint quand les bougies ont atteint la température prédéfinie.

On peut démarrer le moteur immédiatement après l'extinction du témoin.

ATTENTION En cas de température ambiante douce ou élevée, la durée d'allumage du témoin est pratiquement imperceptible.

Anomalie préchauffage des bougies

Le clignotement du témoin (accompagné, sur certaines versions, de l'affichage d'un message dédié) signale une anomalie du système de préchauffage des bougies.

Dans ces cas, s'adresser au plus vite au Réseau Après-vente Fiat pour réparer l'anomalie en question.



Réserve de carburant (jaune ambre)

Quand on tourne la clé sur MAR, le témoin s'allume, mais il doit s'éteindre après quelques secondes.

Le témoin ou le symbole s'allume sur l'écran lorsqu'il reste environ 5 litres de carburant dans le réservoir.

Le triangle situé sur le côté droit du symbole  indique de quel côté de la voiture se trouve le goulot de ravitaillement en carburant.

ATTENTION Selon les versions, le clignotement du témoin ou l'allumage du symbole de manière fixe signale une anomalie du système. Dans ce cas, s'adresser au Réseau Après-vente Fiat pour faire contrôler le système.

CONNAISSANCE DU VÉHICULE

SÉCURITÉ

DÉMARRAGE ET CONDUITE

TÉMOINS ET SIGNALISATION

SITUATIONS D'URGENCE

ENTRETIEN DU VÉHICULE

CARACTÉRISTIQUES TECHNIQUES

INDEX ALPHABÉTIQUE

**Anomalie du système Fiat Code (jaune ambre - pour les versions/marchés qui le prévoient)**

Si le témoin ou le symbole est allumé de manière fixe sur l'écran (accompagné, sur certaines versions, d'un message dédié) quand la clé de contact est tournée sur MAR, cela signale une anomalie probable (voir les indications du paragraphe « Le système Fiat Code » au chapitre « Connaissance du véhicule »).

Si le témoin ou le symbole  clignote sur l'écran lorsque le moteur tourne, cela signifie que la voiture n'est pas protégée par le dispositif de coupure du moteur (voir « Le système Fiat Code » au chapitre « Connaissance du véhicule »).

Dans ce cas, s'adresser, dès que possible, au Réseau Après-vente Fiat.

Follow me home

Le témoin s'allume quand on utilise ce dispositif (voir les indications du paragraphe « Follow me home » au chapitre « Connaissance du véhicule »).

Le message dédié apparaît à l'écran.

**Feux antibrouillard (vert)**

Le témoin s'allume en allumant les feux antibrouillard.

**Clignotant gauche (vert - intermittent)**

Le témoin s'allume quand le levier de commande des feux de direction (clignotants) est déplacé vers le bas ou, avec le clignotant droit, quand on appuie sur le bouton des feux de détresse.

**Clignotant droit (vert - intermittent)**

Le témoin s'allume quand le levier de commande des feux de direction (clignotants) est déplacé vers le haut ou, avec le clignotant gauche, quand on appuie sur le bouton des feux de détresse.

**Feu antibrouillard arrière (jaune ambre)**

Le témoin s'allume en actionnant le feu antibrouillard arrière.

**Feux de position et feux de croisement (vert) / Follow me home (vert)**

Feux de position et de croisement

Le témoin s'allume quand on actionne les feux de position ou les feux de croisement.



Feux de route (bleu)

Le témoin s'allume quand on actionne les feux de route.

Système Start&Stop activé (pour les versions/marchés qui le prévoient)



Écran en couleurs

Quand le système est activé, la coupure du moteur est signalée par l'affichage du symbole  sur l'écran, accompagné, sur certaines versions, de l'affichage d'un message dédié.



Signal anomalie générale (jaune ambre - pour les versions/marchés qui le prévoient)

Le témoin s'allume si les événements suivants se vérifient, en présence desquels il est conseillé de s'adresser au plus vite au Réseau Après-vente Fiat pour éliminer l'anomalie en question.

Anomalie du capteur de pression d'huile moteur

Le témoin s'allume lorsqu'une anomalie est détectée par le capteur de pression d'huile moteur.

Intervention/anomalie du système de coupure du carburant

Le témoin s'allume en cas d'intervention/anomalie du système de coupure du carburant. Sur certaines versions, le message dédié apparaît à l'écran.

Anomalie des feux extérieurs

Le témoin s'allume quand une anomalie des feux extérieurs est détectée.

Anomalie des capteurs de stationnement

Le témoin s'allume en même temps que le message qui s'affiche sur l'écran, lorsqu'une anomalie des capteurs de stationnement est détectée.

Anomalie du système Start&Stop

L'anomalie du système est signalée par l'allumage du témoin et par l'affichage du symbole  sur l'écran, accompagné d'un message dédié.



Système Start&Stop désactivé

La désactivation du système est signalée par l'allumage du témoin ou du symbole sur l'écran  sur le combiné de bord (accompagné, sur certaines versions, de l'allumage d'un message dédié).

CONNAISSANCE DU VÉHICULE

SÉCURITÉ

DÉMARRAGE ET CONDUITE

TÉMOINS ET SIGNALISATION

SITUATIONS D'URGENCE

ENTRETIEN DU VÉHICULE

CARACTÉRISTIQUES TECHNIQUES

INDEX ALPHABÉTIQUE

CITY Activation de la direction assistée électrique « DUALDRIVE »

L'inscription CITY s'affiche sur l'écran quand la direction assistée électrique « Dualdrive » est activée en appuyant sur le bouton « CITY » situé sur la planche de bord (voir les indications du paragraphe « Direction assistée électrique Dualdrive » au chapitre « Connaissance du véhicule »).

Lorsqu'on appuie de nouveau sur le bouton, l'inscription CITY s'éteint.



Présence possible de verglas sur la route

Le symbole s'affiche sur l'écran quand la température extérieure est inférieure ou égale à 3 °C.

Sur certaines versions, le message concerné apparaît à l'écran.



Service (Entretien Programmé)

Le message s'affiche sur l'écran (pour les versions/marchés qui le prévoient), simultanément à un message dédié, lorsque la clé de contact est sur MAR, à partir de 2 000 km (ou valeur équivalente en miles) de l'échéance périodique concernant le coupon d'entretien suivant et réapparaît tous les 200 km (ou valeur équivalente en miles).

ECO Activation de la fonction ECO

L'inscription ECO s'affiche sur l'écran quand la fonction « ECO » est activée en appuyant sur le bouton correspondant situé sur la planche de bord (voir les indications du paragraphe « Commandes » au chapitre « Connaissance du véhicule »). Lorsqu'on appuie de nouveau sur le bouton, l'inscription ECO s'éteint. Sur certaines versions, une page-écran dédiée s'affiche au lieu de l'inscription « ECO ».

SPORT Activation de la fonction SPORT

L'inscription SPORT s'affiche sur l'écran quand la fonction « SPORT » est activée en appuyant sur le bouton correspondant situé sur la planche de bord (voir les indications du paragraphe « Commandes » au chapitre « Connaissance du véhicule »). Lorsqu'on appuie de nouveau sur le bouton, l'inscription SPORT s'éteint. Sur certaines versions, une page-écran dédiée s'affiche au lieu de l'inscription « SPORT ».

Système ASR (jaune ambre)



Écran en couleurs

Désactivation du système ASR

Le système ASR peut être désactivé en appuyant sur le bouton ASR OFF (voir les indications au paragraphe « Système ASR » au chapitre « Connaissance du véhicule »).

L'écran affiche le symbole  accompagné d'un message dédié pour informer le conducteur que le système a été désactivé ; au même moment, la LED du bouton s'allume.

Réactivation du système ASR

En appuyant de nouveau sur le bouton ASR OFF, la LED du bouton s'éteint et l'écran affiche le symbole  et un message dédié pour informer le conducteur que le système a été réactivé.

Dépassement de la limite de vitesse (pour les versions/marchés qui le prévoient)

120

Écran en couleurs

Un message s'affiche sur l'écran, accompagné d'un symbole dédié, quand la voiture dépasse la limite de vitesse réglée via le Menu de configuration (par ex. 120 km/h).

Système de coupure du carburant



Écran en couleurs

Le symbole s'affiche sur l'écran, accompagné d'un message dédié, en cas d'intervention du système de coupure du carburant.

Pour connaître la procédure de réactivation du système de coupure du carburant, voir les indications du paragraphe « Système de coupure du carburant » au paragraphe « Connaissance du véhicule ».

Anomalie du système de coupure du carburant



Écran en couleurs

Le symbole s'affiche sur l'écran, accompagné d'un message dédié, en cas d'anomalie du système de coupure du carburant.

Voir les indications du paragraphe « Système de coupure du carburant » au chapitre « Connaissance du véhicule ».

Anomalie des feux extérieurs



Écran en couleurs

Sur certaines versions, le symbole et un message dédié s'affichent sur l'écran lorsqu'une anomalie à l'un des feux suivants est détectée :

- feux de jour (DRL)
- feux de position
- feux clignotants
- feu antibrouillard arrière
- feux de plaque.

CONNAISSANCE DU VÉHICULE

SÉCURITÉ

DÉMARRAGE ET CONDUITE

TEMOINS ET SIGNALISATION

SITUATIONS D'URGENCE

ENTRETIEN DU VÉHICULE

CARACTÉRISTIQUES TECHNIQUES

INDEX ALPHABÉTIQUE

L'anomalie qui se réfère à ces ampoules peut être : une ou plusieurs ampoules grillées, le fusible de protection correspondant grillé ou bien l'interruption du branchement électrique.

Anomalie des feux de STOP

Écran en couleurs

Sur certaines versions, le symbole s'affiche sur l'écran, accompagné d'un message dédié en cas d'anomalie des feux de stop.

L'anomalie en question pourrait être due à une ampoule grillée, au fusible de protection correspondant grillé ou bien à l'interruption du branchement électrique correspondant.

Anomalie Hill Holder

Écran en couleurs

Sur certaines versions, le symbole s'affiche sur l'écran, accompagné, sur certaines versions, d'un message dédié en cas d'anomalie du système Hill Holder.

Dans ce cas, s'adresser, dès que possible, au Réseau Après-vente Fiat.

Anomalie des capteurs de stationnement (pour les versions/marchés qui les prévoient)

Écran en couleurs

Le symbole s'affiche sur l'écran, accompagné d'un message dédié, en cas d'anomalie des capteurs de stationnement.

SITUATIONS D'URGENCE

Dans une situation d'urgence, il est conseillé d'appeler le numéro vert figurant sur la Notice de Garantie. Il est par ailleurs possible de se connecter au site www.fiat500.com pour rechercher le Réseau Après-vente Fiat le plus proche.

DÉMARRAGE DU MOTEUR

Si le témoin  sur le combiné de bord, ou selon les versions le symbole affiché à l'écran, reste allumé de manière fixe, s'adresser immédiatement au Réseau Après-vente Fiat.

DÉMARRAGE AVEC BATTERIE D'APPOINT

Si la batterie est déchargée, il est possible de démarrer le moteur en utilisant une autre batterie fig. III, ayant une capacité égale ou légèrement supérieure à celle de la batterie déchargée.

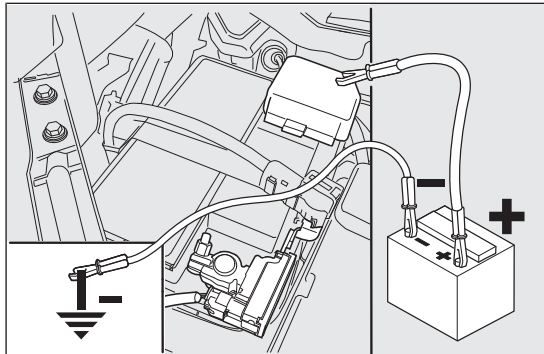

fig. III

F0S0093



Il faut absolument éviter d'utiliser un chargeur de batterie rapide pour un démarrage d'urgence : vous risqueriez d'endommager les systèmes électroniques et les centrales d'allumage et d'alimentation du moteur.



ATTENTION

Cette procédure de démarrage doit être confiée à un personnel expert, car des manœuvres incorrectes peuvent provoquer des décharges électriques de forte intensité. Par ailleurs, le liquide contenu dans la batterie étant toxique et corrosif, éviter tout contact avec la peau et les yeux. Ne jamais s'approcher de la batterie avec des flammes nues ou des cigarettes allumées et veiller à ne jamais provoquer d'étincelles.

CONNAISSANCE DU VEHICULE

SÉCURITÉ

DÉMARRAGE ET CONDUITE

TÉMOINS ET SIGNALISATION

SITUATIONS D'URGENCE

ENTRETIEN DU VEHICULE

CARACTÉRISTIQUES TECHNIQUES

INDEX ALPHABÉTIQUE

Pour effectuer le démarrage, procéder comme suit :

- brancher les bornes positives, signe (+) à proximité de la borne, des deux batteries à l'aide d'un câble spécial ;
- brancher à l'aide d'un deuxième câble la borne négative – de la batterie d'appoint à un point de masse ↓ sur le moteur ou sur la boîte de vitesses de la voiture à démarrer ;
- démarrer le moteur ;
- le moteur démarré, enlever les câbles en suivant l'ordre inverse de la procédure de branchement.

Pour les versions équipées du système Start&Stop, voir les indications du paragraphe « Système Start&Stop » au chapitre « Connaissance du véhicule » pour effectuer la procédure de démarrage avec la batterie d'appoint.

Si le moteur ne démarre pas après quelques tentatives, inutile d'insister, mais s'adresser au Réseau Après-vente Fiat.

ATTENTION Ne pas relier directement les bornes négatives des deux batteries : d'éventuelles étincelles pourraient mettre le feu à d'éventuels gaz sortant de la batterie. Si la batterie d'appoint est installée sur une autre voiture, il faut éviter tout contact accidentel des parties métalliques de celle-ci avec la voiture dont la batterie est déchargée.

DÉMARRAGE PAR MANŒUVRES À INERTIE

Il faut absolument éviter le démarrage par poussée, par remorquage ou en utilisant les pentes.

Ces manœuvres pourraient causer une arrivée de carburant dans le pot catalytique et l'endommager définitivement.

ATTENTION Tant que le moteur n'est pas lancé, le servofrein et la direction assistée électrique (pour les versions/marchés qui le prévoient) ne sont pas actifs, par conséquent il faut exercer un effort plus important que d'habitude sur la pédale du frein et sur le volant.

REPLACEMENT D'UNE ROUE

INDICATIONS GÉNÉRALES

La voiture peut être équipée de série (pour les versions/marchés, où cela est prévu) d'une roue de secours normale ou d'une roue compacte de secours.

L'opération de remplacement de la roue et l'utilisation correcte du cric et de la roue compacte de secours exigent de respecter certaines précautions décrites ci-après.



ATTENTION

La roue compacte de secours de série (pour les versions/marchés, où cela est prévu) est conçue spécialement pour votre voiture. Il ne faut pas l'employer sur d'autres véhicules d'un modèle différent, ni utiliser de roues compactes de secours d'autres modèles sur votre propre voiture. La roue compacte de secours ne doit s'utiliser qu'en cas d'urgence. L'emploi doit être réduit au minimum indispensable et la vitesse ne doit pas dépasser 80 km/h.



ATTENTION

La roue compacte de secours porte un autocollant de couleur orange où les principales précautions d'emploi de la roue compacte et de ses limitations d'utilisation sont indiquées. L'étiquette adhésive ne doit absolument pas être enlevée ou cachée. Sur l'étiquette figurent les indications suivantes en quatre langues : « Attention ! Seulement pour une utilisation temporaire ! 80 km/h maximum ! Remplacer dès que possible par une roue de service standard. Ne pas couvrir cette instruction ». Aucun enjoliveur ne doit jamais être monté sur la roue compacte de secours.



ATTENTION

Signaler le véhicule à l'arrêt suivant les normes en vigueur : feux de détresse, triangle de présignalisation, etc. Il est opportun que tous les passagers quittent le véhicule, notamment s'il est très chargé, et attendent dans un endroit protégé, loin de la circulation. En cas de routes en pente ou déformées, positionner sous les roues des cales ou d'autres matériaux pour le blocage de la voiture.

CONNAISSANCE DU VÉHICULE

SÉCURITÉ

DÉMARRAGE ET CONDUITE

TEMOINS ET SIGNALISATION

SITUATIONS D'URGENCE

ENTRETIEN DU VÉHICULE

CARACTÉRISTIQUES TECHNIQUES

INDEX ALPHABÉTIQUE

**ATTENTION**

Les caractéristiques de conduite de la voiture, après le montage de la roue compacte de secours, changent. Éviter d'accélérer, de freiner, de braquer brusquement et de négocier les virages trop rapidement. La durée globale de la roue compacte de secours est d'environ 3 000 km, après quoi le pneu correspondant doit être remplacé par un autre du même type. Ne jamais monter un pneu traditionnel sur une jante prévue pour l'utilisation d'une roue compacte de secours. Faire réparer et remonter la roue remplacée le plus tôt possible. L'utilisation simultanée de deux roues compactes de secours ou plus n'est pas autorisée. Ne pas graisser les filets des boulons avant le montage : ils pourraient se dévisser spontanément.

**ATTENTION**

Le cric fait partie des accessoires de série et sert exclusivement au remplacement des roues de la/des voitures du même modèle. Ne jamais l'utiliser pour d'autres emplois, par exemple pour soulever des véhicules d'autres modèles. Ne jamais l'utiliser pour effectuer des réparations sous la voiture. Si le cric n'est pas bien positionné, le véhicule soulevé peut tomber. Ne pas utiliser le cric pour des poids supérieurs à ceux figurant sur son étiquette adhésive.

**ATTENTION**

Les chaînes à neige ne peuvent pas être montées sur la roue compacte de secours : par conséquent, si la crevaison concerne un pneu avant (roue motrice) et que l'emploi de chaînes est nécessaire, il faut démonter une roue normale du train arrière et monter la roue compacte de secours à la place de cette dernière. Ainsi, avec deux roues motrices avant normales, il est possible d'y monter les chaînes à neige, permettant ainsi de résoudre la situation d'urgence.

**ATTENTION**

Un montage erroné de l'enjoliveur de roue peut en causer le détachement lorsque la voiture est en marche. Ne jamais manipuler la valve de gonflage. Ne jamais introduire aucune sorte d'outils entre jante et pneu. Contrôler régulièrement la pression des pneus et de la roue compacte de secours en se référant aux valeurs indiquées dans le chapitre « Caractéristiques techniques ».

CRIC

Il est important de savoir que :

- la masse du cric est de 1,76 kg ;
- le cric ne nécessite aucun réglage ;
- le cric n'est pas réparable ; en cas de dommage, il doit être remplacé par un autre cric d'origine ;
- aucun outil, en dehors de la manivelle, ne peut être monté sur le cric.

Remplacer de la roue en procédant comme suit :

- arrêter la voiture dans un endroit ne constituant pas un danger pour la circulation et où l'on puisse remplacer la roue en toute sécurité. Si possible, placer le véhicule sur un sol plat et compact ;
- couper le moteur, serrer le frein à main et enclencher la 1ère vitesse ou bien la marche arrière. Enfiler le gilet réfléchissant (imposé par la loi) avant de descendre du véhicule ;

- soulever le tapis de sol du coffre à bagages A fig. 112
- dévisser le dispositif de blocage B fig. 113
- prendre la boîte à outils C fig. 113 et l'apporter à côté de la roue à remplacer ;
- prendre la roue compacte de secours D fig. 113 ;
- pour démonter l'enjoliveur, utiliser le tournevis fourni en faisant levier sur la fente située sur le pourtour extérieur ;
- pour les véhicules équipés de jantes en alliage, déposer l'enjoliveur couvre-moyeu clipsé par pression en utilisant le tournevis fourni ;
- desserrer d'environ un tour les boulons de fixation de la roue à remplacer à l'aide de la clé fournie E fig. 114 ;
- tourner la manivelle du cric de manière à l'ouvrir partiellement fig. 116 ;
- si la voiture est équipée de minijupes latérales, pour permettre de placer le cric sous la voiture, il faut incliner ce dernier (comme illustré sur fig. 115) ;

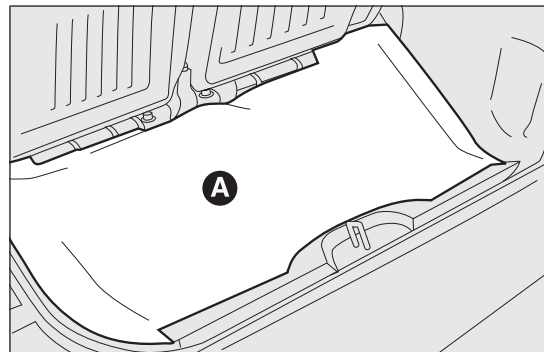

fig. 112

F0S0126

CONNAISSANCE DU VÉHICULE

SÉCURITÉ

DÉMARRAGE ET CONDUITE

TEMOINS ET SIGNALISATION

SITUATIONS D'URGENCE

ENTRETIEN DU VÉHICULE

CARACTÉRISTIQUES TECHNIQUES

INDEX ALPHABÉTIQUE

- ☐ placer le cric à côté de la roue à remplacer, au niveau de la marque ▽ gravée sur le longeron ;

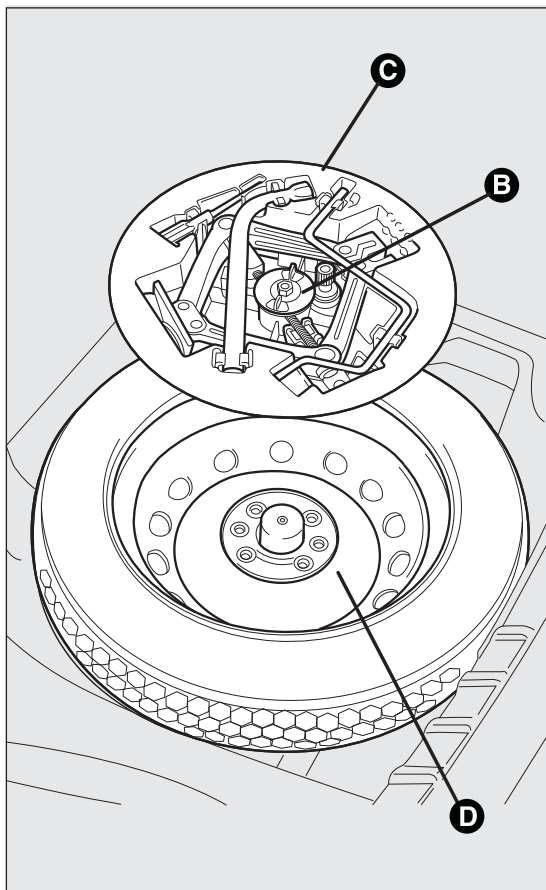

fig. 113

F0S0127

- ☐ s'assurer que la rainure F fig. 116 du cric est bien fixée sur l'ailette G fig. 116 du longeron ;
- ☐ prévenir les personnes éventuellement présentes que la voiture doit être soulevée ; par conséquent, il est bon de s'éloigner de la voiture et de ne pas la toucher jusqu'à ce qu'elle soit de nouveau au sol ;

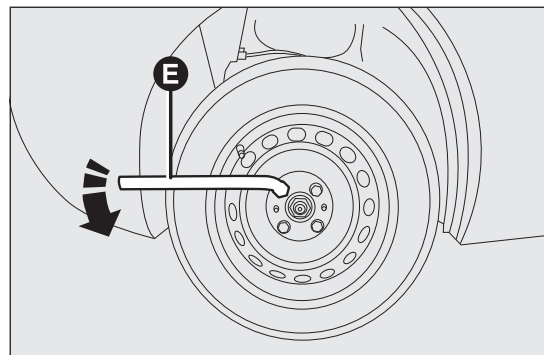

fig. 114

F0S0128

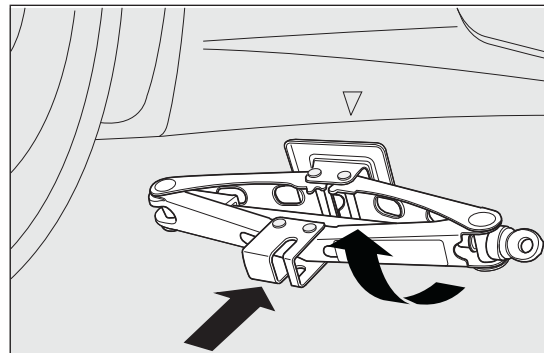

fig. 115

F0S0328

- ❑ introduire la manivelle H fig. 116 dans le dispositif I fig. 116 du cric pour soulever la voiture, jusqu'à ce que la roue se soulève du sol de quelques centimètres. En actionnant la manivelle, s'assurer qu'elle tourne librement sans risque de s'écorchier la main contre le sol. D'autres parties du cric en mouvement (vis et articulations) peuvent provoquer des lésions : éviter de les toucher. Éliminer soigneusement toute trace de graisse de lubrification qui se serait déposée sur la peau ;
- ❑ s'assurer que la roue compacte de secours, sur les surfaces d'appui, soit propre et sans impuretés qui pourraient, par la suite, provoquer le desserrage des boulons de fixation ;
- ❑ monter la roue compacte de secours en faisant coïncider l'axe N fig. 117 avec l'un des orifices O fig. 117 se trouvant sur la roue ;
- ❑ visser les 4 boulons de fixation ;

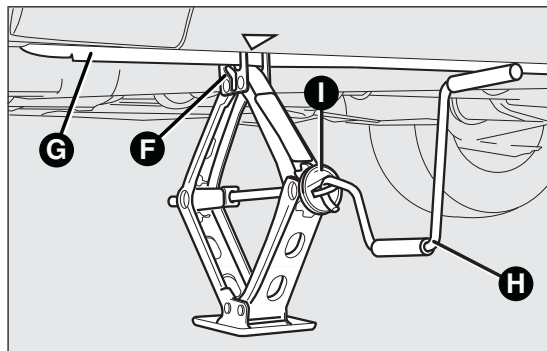

fig. 116

F0S0129

- ❑ tourner la manivelle du cric de manière à baisser la voiture et retirer le cric ;
- ❑ serrer les boulons à fond, en passant alternativement d'un boulon à celui diamétralement opposé, selon l'ordre indiqué sur fig. 118.

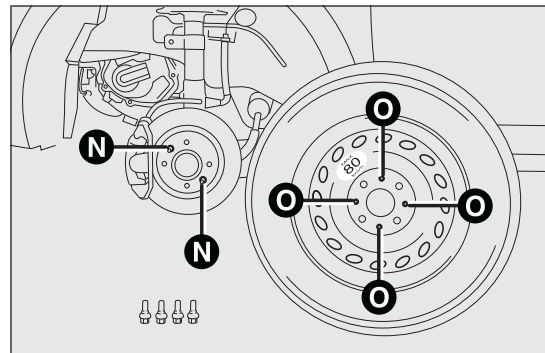

fig. 117

F0S0130

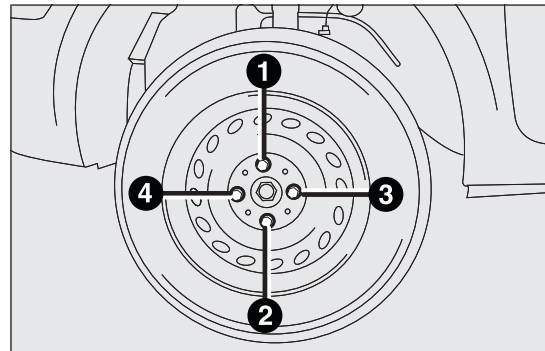

fig. 118

F0S0131

CONNAISSANCE DU VEHICULE

SÉCURITÉ

DÉMARRAGE ET CONDUITE

TEMOINS ET SIGNALISATION

SITUATIONS D'URGENCE

ENTRETIEN DU VEHICULE

CARACTÉRISTIQUES TECHNIQUES

INDEX ALPHABÉTIQUE

REMONTAGE DE LA ROUE NORMALE

En suivant la procédure précédemment décrite, soulever la voiture et démonter la roue de secours.

Versions avec jantes en acier

Procéder comme suit :

- s'assurer que la roue normale soit, sur les surfaces en contact avec le moyeu, propre et sans impuretés qui pourraient, par la suite, provoquer le desserrage des boulons de fixation ;
- monter la roue normale en insérant les 4 boulons dans les orifices ;
- en utilisant la clé fournie avec la voiture, visser les boulons de fixation ;
- clipser l'enjoliveur de roue, en faisant coïncider la rainure (façonnée à même l'enjoliveur) avec la valve de gonflage ;
- baisser la voiture et enlever le cric ;
- en se servant de la clé fournie, serrer les boulons à fond, selon l'ordre numérique représenté précédemment.

Versions avec jantes en alliage

Procéder comme suit :

- insérer la roue sur le moyeu et, en se servant de la clé fournie, visser les boulons ;
- baisser la voiture et enlever le cric ;

- en se servant de la clé fournie, serrer les boulons à fond, selon l'ordre représenté fig. 118 ;
- remettre l'enjoliveur couvre-moyeu monté en le clipsant et en s'assurant que l'orifice de référence sur la roue coïncide avec l'axe de référence sur l'enjoliveur.

ATTENTION Un mauvais montage peut provoquer le détachement de l'enjoliveur couvre-moyeu quand la voiture roule.

Au terme de l'opération

Procéder comme suit :

- ranger la roue compacte de secours D fig. 113 dans le logement prévu à cet effet dans le coffre à bagages ;
- remettre le cric dans son boîtier C partiellement ouvert en le forçant légèrement dans son siège de façon à éviter d'éventuelles vibrations quand on roule ;
- remettre les outils utilisés dans les espaces prévus dans la boîte à outils ;
- ranger la boîte avec les outils, dans la roue de secours et visser le dispositif de blocage B ;
- remettre en place le tapis de sol du coffre à bagages.

ATTENTION Ne pas monter de chambre à air sur les pneus Tubeless. Contrôler périodiquement la pression des pneus et de la roue compacte de secours.

KIT « Fix&Go Automatic »

(pour les versions/marchés qui le prévoient)

Le kit (voir fig. 119), situé dans le coffre à bagages, se compose de :

- une bombe aérosol A contenant le liquide de colmatage, munie de tuyau de remplissage B, tous les deux séparés du compresseur C ;
- un compresseur C muni de manomètre, raccord-valve pour l'enclenchement de la bombe aérosol A, câble avec prise d'alimentation D et tuyau N de rétablissement de la pression (situé à l'intérieur de la caisse, à l'endroit indiqué) ;
- une pastille adhésive, située sous la bombe aérosol A, portant l'inscription « max. 80 km/h », à coller de manière bien visible au conducteur (par ex. sur la planche de bord) après la réparation du pneu ;
- un dépliant informatif fig. 120, pour une utilisation rapide et correcte du Fix&Go ;
- une paire de gants de protection.

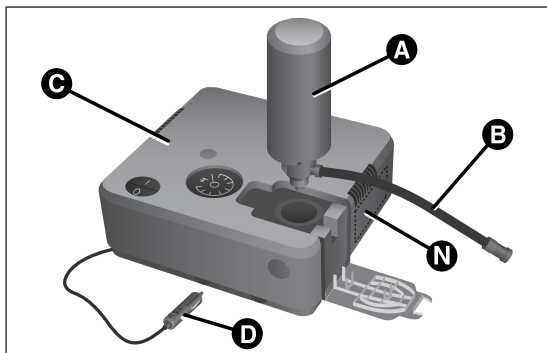

fig. 119

F0S1016



ATTENTION

Remettre le dépliant au personnel qui devra s'occuper du pneu traité avec le kit Fix&Go.



En cas de crevaison causée par des corps étrangers, il est possible de réparer des déchirures du pneu allant jusqu'à 4 mm de diamètre maximum sur la chape et sur l'épaule.



ATTENTION

En revanche, il sera impossible de réparer les déchirures des flancs du pneu. Ne pas utiliser le kit Fix&Go si l'endommagement du pneu est dû au fait d'avoir roulé avec la roue dégonflée.

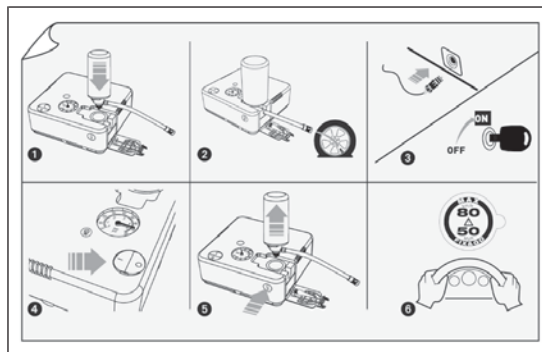

fig. 120

F0S1017

CONNAISSANCE DU VÉHICULE

SÉCURITÉ

DÉMARRAGE ET CONDUITE

TEMOINS ET SIGNALISATION

SITUATIONS D'URGENCE

ENTRETIEN DU VÉHICULE

CARACTÉRISTIQUES TECHNIQUES

INDEX ALPHABÉTIQUE

**ATTENTION**

En cas de détérioration de la jante (déformation du canal provoquant une fuite d'air), la réparation est impossible. Éviter d'enlever les corps étrangers (vis ou clous) qui ont pénétré dans le pneu.

IL FAUT SAVOIR QUE

Le liquide de colmatage du kit Fix&Go est efficace par températures extérieures entre -20 °C et +50 °C.

Le liquide de colmatage a un délai de péremption.

**ATTENTION**

Ne pas actionner le compresseur pendant plus de 20 minutes consécutives. Danger de surchauffe. Le kit Fix&Go n'est pas conçu pour une réparation définitive. Par conséquent, les pneus réparés ne doivent être utilisés que provisoirement.

**ATTENTION**

La bombe aérosol contient de l'éthylène glycol. Elle contient du latex, ce qui peut provoquer une réaction allergique. Nocif si ingéré. Irritant pour les yeux. Le produit peut entraîner une sensibilisation par inhalation et par contact. Éviter le contact avec les yeux, la peau et les vêtements. En cas de contact, rincer abondamment à l'eau. Si le produit a été avalé, ne pas provoquer le vomissement, mais bien rincer la bouche, boire beaucoup d'eau et s'adresser aussitôt à un médecin. Tenir hors de portée des enfants. Ce produit ne doit pas être utilisé par les personnes asthmatiques. Ne pas inhaler ses vapeurs au cours des opérations d'introduction et d'aspiration. En cas de manifestations allergiques, s'adresser aussitôt à un médecin. Conserver la bombe aérosol loin des sources de chaleur. Le liquide de colmatage a un délai de péremption.



Remplacer la bombe contenant le liquide de colmatage expiré. Ne pas jeter la bombe et le liquide de colmatage dans la nature. Recycler conformément aux normes nationales et locales.

PROCÉDURE DE GONFLAGE



ATTENTION

Mettre les gants de protection fournis avec le kit Fix&Go.

Procéder comme suit :

- serrer le frein à main ;
- placer le kit Fix&Go à proximité du pneu à réparer ;
- localiser le tuyau de remplissage B fig. 121 déjà branché à la bombe aérosol A ;
- ouvrir la trappe latérale E, puis brancher la bombe aérosol A au raccord de pré-équipement correspondant, en agissant dans le sens indiqué par la flèche ;
- dévisser le capuchon de la valve F du pneu et brancher le tuyau de remplissage B en vissant la bague correspondante sur la valve du pneu ;
- s'assurer que l'interrupteur G fig. 122 soit sur 0 (éteint), puis démarrer le moteur ;
- introduire la fiche H fig. 123 dans la prise de l'allume-cigare de la voiture (12 V) ;

- allumer le compresseur, en plaçant l'interrupteur G sur I (allumé) ;
- gonfler le pneu à la pression indiquée (voir les indications au paragraphe « Pression de gonflage à froid » au chapitre « Données Techniques »).

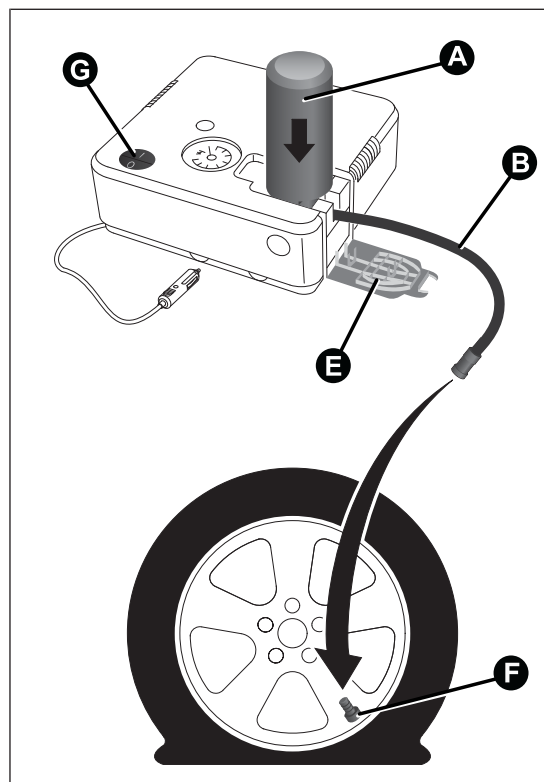

fig. 121

F0S1019

CONNAISSANCE DU VÉHICULE

SÉCURITÉ

DÉMARRAGE ET CONDUITE

TEMOINS ET SIGNALISATION

SITUATIONS D'URGENCE

ENTRETIEN DU VÉHICULE

CARACTÉRISTIQUES TECHNIQUES

INDEX ALPHABÉTIQUE

ATTENTION Pour obtenir une lecture plus précise, il est conseillé de vérifier la valeur quand le compresseur est éteint.

- si l'on ne réussit pas à obtenir la pression de 1,5 bar au moins dans un délai de 5 minutes, éteindre le compresseur et débrancher le tuyau de remplissage B de la valve du pneu ; ensuite, extraire la fiche H ;
- faire avancer la voiture d'environ 10 mètres pour distribuer le liquide de colmatage à l'intérieur du pneu et répéter l'opération de gonflage.

ATTENTION Si, dans ce cas aussi, dans un délai de 5 minutes à partir de l'allumage du compresseur on n'atteint pas la pression de 1,5 bar au moins, ne pas reprendre la marche car le pneu est trop endommagé et le kit Fix&Go n'est pas en mesure de garantir la tenue appropriée ; s'adresser au Réseau Après-vente Fiat.

- si le pneu a été gonflé à la pression préconisée, il est possible de reprendre la route immédiatement.

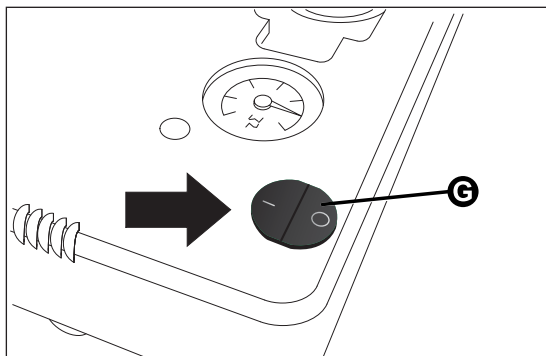

fig. 122

F0S1020



ATTENTION

Coller la pastille adhésive dans une position bien visible au conducteur, pour lui signaler que le pneu a été traité avec le kit Fix&Go. Conduire prudemment, notamment dans les virages. Ne pas dépasser 80 km/h. Ne pas accélérer ou freiner brusquement.

- après avoir conduit pendant environ 10 minutes, s'arrêter, serrer le frein à main et contrôler de nouveau la pression du pneu.

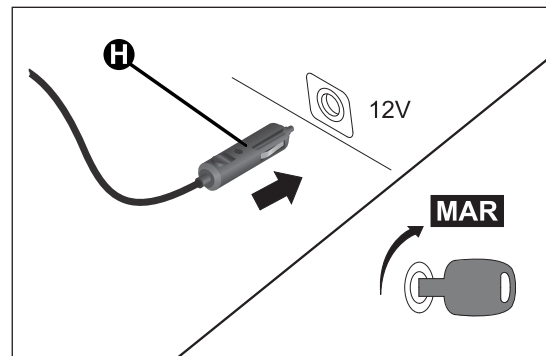

fig. 123

F0S1021



ATTENTION

Si la pression est descendue au-dessous de 1,5 bar, ne pas poursuivre sa route : le kit ne peut pas garantir la tenue requise car le pneu est trop endommagé. S'adresser au Réseau Après-vente Fiat. Par contre, si l'on relève une pression d'au moins 1,5 bar, rétablir la pression correcte (le moteur allumé et le frein à main serré) et reprendre la route, en conduisant toujours très prudemment, jusqu'au Réseau Après-vente Fiat le plus proche.



ATTENTION

Il faudra absolument signaler que le pneu a été réparé avec le kit. Remettre le dépliant au personnel qui devra s'occuper du pneu traité avec le kit.

CONTRÔLE ET RÉTABLISSEMENT DE LA PRESSION

Le compresseur peut aussi être utilisé dans le seul but de contrôler et éventuellement rétablir la pression des pneus.

Procéder comme suit :

- si la bombe aérosol A fig. 124 est reliée au compresseur, il faut appuyer sur le bouton de relâchement L pour la retirer ;
- brancher le tuyau de pré-équipement à la valve du pneu ;
- vérifier la pression sur le manomètre ;
- si la valeur de la pression est faible, insérer la fiche dans la prise de l'allume-cigare et allumer le compresseur.

ATTENTION Pour régler l'éventuelle surpression du pneu, appuyer sur le bouton de relâchement d'air M.

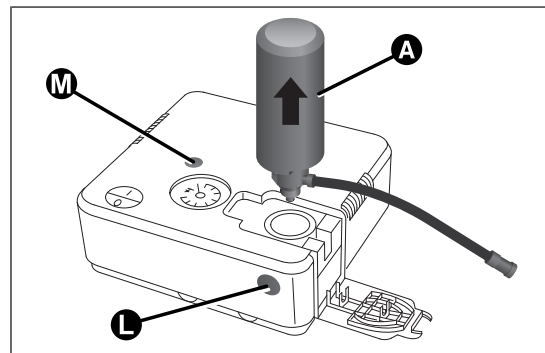

fig. 124

F0S1022

CONNAISSANCE DU VÉHICULE

SÉCURITÉ

DÉMARRAGE ET CONDUITE

TEMOINS ET SIGNALISATION

SITUATIONS D'URGENCE

ENTRETIEN DU VÉHICULE

CARACTÉRISTIQUES TECHNIQUES

INDEX ALPHABÉTIQUE

REPLACEMENT D'UNE AMPOULE

INDICATIONS GÉNÉRALES

- Avant de remplacer une ampoule, vérifier que les contacts ne soient pas oxydés ;
- les ampoules grillées doivent être remplacées par d'autres du même type et ayant la même puissance ;
- après avoir remplacé une ampoule des phares, vérifier toujours leur orientation pour des raisons de sécurité ;
- lorsqu'une ampoule ne fonctionne pas, avant de la remplacer, vérifier que le fusible correspondant est intact : pour l'emplacement des fusibles se référer au paragraphe « Remplacement des fusibles » de ce chapitre.



ATTENTION

Des modifications ou des réparations du circuit électrique effectuées de manière incorrecte et sans tenir compte des caractéristiques techniques du circuit, peuvent provoquer des anomalies de fonctionnement avec risques d'incendie.



ATTENTION

Les ampoules à halogène contiennent du gaz sous pression, en cas de rupture, des fragments de verre peuvent être projetés.



Ne manipuler les lampes halogènes qu'en prenant par la partie métallique. Si vous touchez des doigts le bulbe transparent, l'intensité de la lumière baisse et la durée de vie de la lampe risque aussi d'être réduite. En cas de contact accidentel, frotter le bulbe avec un chiffon trempé dans l'alcool, puis laisser sécher.



Il est conseillé de faire remplacer les lampes, si possible, auprès du Réseau Après-Vente Fiat. Le bon fonctionnement et l'orientation correcte des feux extérieurs sont essentiels pour une conduite en toute sécurité et pour éviter les sanctions prévues par la loi.

ATTENTION Quand il fait froid ou humide ou après une pluie battante ou après un lavage, la superficie des phares ou des feux arrière peut s'embuer et/ou former des gouttes de condensation sur la paroi interne. Il s'agit d'un phénomène naturel dû à la différence de température et d'humidité entre l'intérieur et l'extérieur du verre qui toutefois ne signale pas une anomalie et ne compromet pas le bon fonctionnement des dispositifs d'éclairage. Lors de l'allumage des feux, la buée disparaît rapidement depuis le centre du diffuseur pour s'élargir progressivement vers les bords extérieurs

CONNAISSANCE DU VÉHICULE

SÉCURITÉ

DÉMARRAGE ET CONDUITE

TEMOINS ET SIGNALISATION

SITUATIONS D'URGENCE

ENTRETIEN DU VÉHICULE

CARACTÉRISTIQUES TECHNIQUES

INDEX ALPHABÉTIQUE

TYPES D'AMPOULES

Différents types d'ampoule sont installés sur la voiture :

Ampoules entièrement en verre : (type A) elles sont insérées par pression ; pour les enlever, il faut tirer.

Ampoules à baïonnette : (type B) pour les enlever, appuyer sur l'ampoule et la tourner dans le sens inverse des aiguilles d'une montre.

Ampoules cylindriques : (type C) pour les extraire, les déboîter de leurs contacts.

Ampoules halogènes : (type D) pour retirer l'ampoule, dégager le ressort de blocage de son emplacement.

Ampoules halogènes : (type E) pour retirer l'ampoule, dégager le ressort de blocage de son emplacement.

Ampoules à décharge de gaz (Xénon) : (type F) pour les remplacer, s'adresser au Réseau Après-vente Fiat.

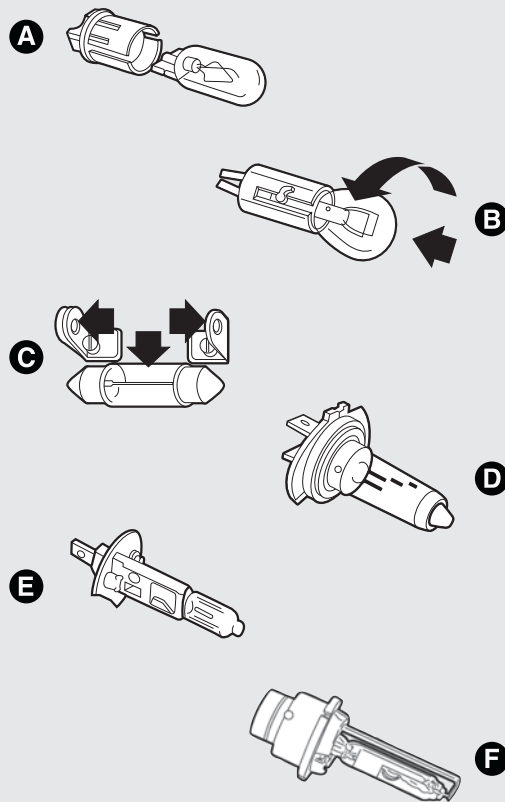

CONNAISSANCE DU VÉHICULE

SÉCURITÉ

DÉMARRAGE ET CONDUITE

TEMOINS ET SIGNALISATION

SITUATIONS D'URGENCE

ENTRETIEN DU VÉHICULE

CARACTÉRISTIQUES TECHNIQUES

INDEX ALPHABÉTIQUE

	Ampoules			
	Utilisation	Type	Puissance	Réf. Figure
CONNAISSANCE DU VEHICULE	Feux de route	H1	55W	D
	Feux de croisement	H7	55W	D
SÉCURITÉ	Feux de croisement à décharge de gaz Xénon (pour les versions/marchés, où cela est prévu)	DESS.	35W	F
DÉMARRAGE ET CONDUITE	Positions avant/feux diurnes	W21/5W	5/21W	A
	Indicateurs de direction avant	WY21W	21W	B
TEMOINS ET SIGNALISATION	Feux clignotants avant (avec ampoules à décharge de gaz Xénon)	PY24W	24W	B
	Clignotants latéraux	W5W	5W	A
	Indicateurs de direction arrière	PY21W	21W	B
SITUATIONS D'URGENCE	Feux de position arrière	RI0W	10W	B
	Stop	P21W	21W	B
	Feux de recul	P21W	21W	B
ENTRETIEN DU VEHICULE	Feu antibrouillard arrière	P21W	21W	B
	Plafonnier	C5W	5W	C
	Plafonnier du coffre à bagages	W5W	5W	A
CARACTÉRISTIQUES TECHNIQUES	Éclairage de plaque	C5W	5W	C
	Feux antibrouillard	H3	55 W	E
INDEX ALPHABETIQUE	Feu d'arrêt supplémentaire (3ème stop)	W5W	5W	A

REMPACEMENT D'UNE AMPOULE EXTÉRIEURE

Pour le type d'ampoule et sa puissance, voir les indications au paragraphe « Remplacement d'une ampoule ».

GROUPES OPTIQUES AVANT

Les groupes optiques avant contiennent les ampoules des feux de position, de croisement, de route et des clignotants.

Accès aux ampoules des clignotants

En intervenant depuis le compartiment moteur, enlever le bouchon en caoutchouc A fig. 125.

Accès aux ampoules des feux de croisement

Enlever le bouchon en caoutchouc B fig. 125.

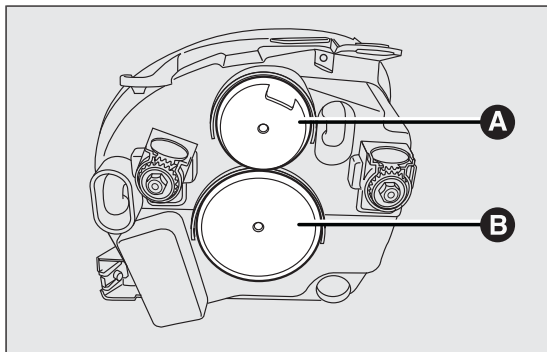

fig. 125

F0S0050

Accès aux ampoules des feux de position/de jour (D.R.L.) et de route

Braquer complètement les roues, ouvrir le volet de protection C fig. 126 (logé sur le passage de roues au niveau des feux) puis enlever le bouchon en caoutchouc D fig. 126.

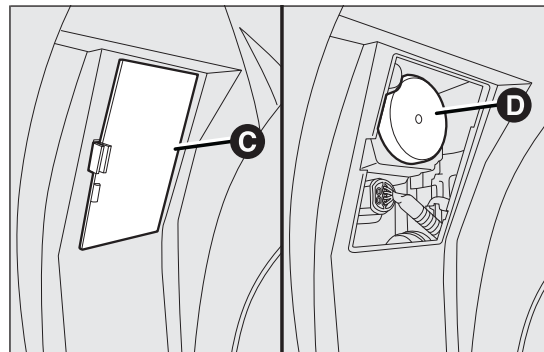

fig. 126

F0S0051

CONNAISSANCE DU VÉHICULE

SÉCURITÉ

DÉMARRAGE ET CONDUITE

TEMOINS ET SIGNALISATION

SITUATIONS D'URGENCE

ENTRETIEN DU VÉHICULE

CARACTÉRISTIQUES TECHNIQUES

INDEX ALPHABÉTIQUE

FEUX CLIGNOTANTS

Avant

Pour remplacer l'ampoule, procéder comme suit :

- enlever le bouchon de protection en caoutchouc, décrit précédemment ;
- tourner la douille A fig. 127 dans le sens inverse des aiguilles d'une montre et l'extraire ;
- extraire l'ampoule montée par pression et la remplacer ;
- remonter la douille A en la tournant dans le sens des aiguilles d'une montre, en s'assurant qu'elle est bien bloquée ;
- remettre le bouchon en caoutchouc.

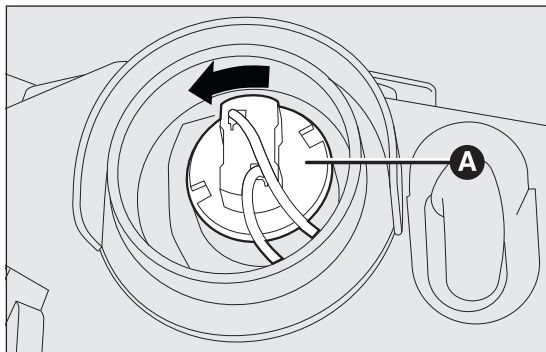

fig. 127

F0S0052

Latéraux



Prendre toutes les précautions nécessaires pour ne pas endommager la carrosserie lors de cette intervention (il est conseillé d'utiliser une carte en plastique suffisamment rigide et d'épaisseur appropriée).

Pour remplacer l'ampoule, procéder comme suit :

- faire levier sur le transparent en partant de l'avant vers l'arrière (1 - fig. 128) ;
- faire levier dans la direction opposée en partant de l'arrière (2 - fig. 128) et extraire le groupe B ;
- tourner la douille dans le sens inverse des aiguilles d'une montre, enlever l'ampoule montée par pression et la remplacer ;
- remonter la douille dans le transparent, puis placer le groupe B en s'assurant que le déclic blocage de l'agrafe de fixation se produise.

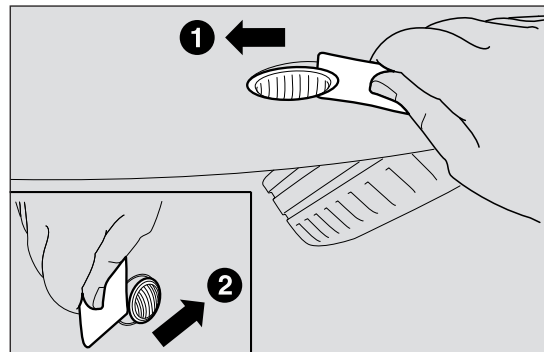

fig. 128

F0S0355

CONNAISSANCE DU VEHICULE

SÉCURITÉ

DÉMARRAGE ET CONDUITE

TEMOINS ET SIGNALISATION

SITUATIONS D'URGENCE

ENTRETIEN DU VEHICULE

CARACTÉRISTIQUES TECHNIQUES

INDEX ALPHABÉTIQUE

FEUX DE CROISEMENT

Pour remplacer l'ampoule, procéder comme suit :

- enlever le bouchon de protection en caoutchouc, décrit précédemment ;
- appuyer sur le dispositif de blocage A fig. 129 et extraire la douille ;
- extraire l'ampoule montée par pression et la remplacer ;
- remonter la douille et vérifier qu'elle est correctement bloquée ;
- remettre le bouchon en caoutchouc.

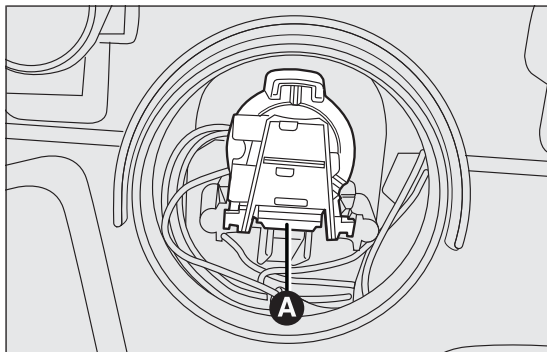

fig. 129

F0S0053

Avec des ampoules à décharge de gaz (Xénon)
(pour les versions/marchés, où cela est prévu)



ATTENTION

Du fait de la tension d'alimentation élevée, tout remplacement d'une ampoule à décharge de gaz (Xénon) doit être effectué exclusivement par du personnel spécialisé : danger de mort ! S'adresser au Réseau Après-vente Fiat.

FEUX DE ROUTE

Pour remplacer l'ampoule, procéder comme suit :

- enlever le bouchon de protection en caoutchouc, décrit précédemment ;
- libérer les deux agrafes de maintien de l'ampoule A fig. 130 ;
- extraire l'ampoule et la remplacer ;

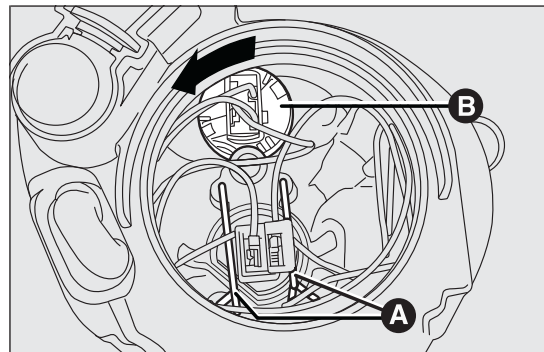

fig. 130

F0S0054

CONNAISSANCE DU VÉHICULE

SÉCURITÉ

DÉMARRAGE ET CONDUITE

TEMOINS ET SIGNALISATION

SITUATIONS D'URGENCE

ENTRETIEN DU VÉHICULE

CARACTÉRISTIQUES TECHNIQUES

INDEX ALPHABÉTIQUE

- remonter la nouvelle ampoule, en faisant coïncider les profils de la partie métallique avec les rainures façonnées sur la parabole du phare, puis refermer les agrafes de retenue de l'ampoule ;
- remettre le bouchon en caoutchouc.

FEUX DE POSITION/ÉCLAIRAGE DIURNE

Pour remplacer l'ampoule, procéder comme suit :

- enlever le bouchon de protection en caoutchouc, décrit précédemment ;
- tourner la douille B fig. 130 dans le sens inverse des aiguilles d'une montre et l'extraire ;
- extraire l'ampoule montée par pression et la remplacer ;
- remonter la douille B en la tournant dans le sens des aiguilles d'une montre, en s'assurant qu'elle est bien bloquée ;
- remettre le bouchon en caoutchouc.

FEUX ANTIBROUILLARD (versions Fiat 500S)

ATTENTION Pour remplacer les feux antibrouillard de toutes les autres versions de Fiat 500, il faut s'adresser au Réseau Après-vente Fiat.

Pour remplacer l'ampoule, suivre la procédure suivante :

- braquer complètement la roue vers l'intérieur ;
- agir sur la languette A fig. 131 et retirer le volet B monté par pression ;
- agir sur l'agrafe B fig. 132 et débrancher le connecteur électrique C ;
- tourner la douille D dans le sens inverse des aiguilles d'une montre et extraire le groupe ;
- extraire l'ampoule et la remplacer ;
- remonter le groupe en le tournant dans le sens des aiguilles d'une montre pour le bloquer et rebrancher le connecteur électrique ;
- remonter le volet en s'assurant du blocage correct.

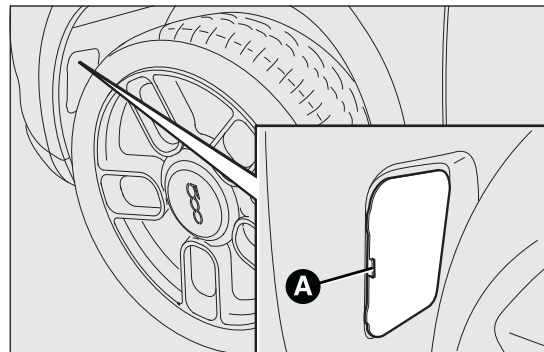

fig. 131

F0S0380

GROUPES OPTIQUES ARRIÈRE

Pour remplacer une ampoule, procéder comme suit :

- ouvrir le hayon du coffre à bagages ;
- dévisser les deux vis de fixation A fig. 133 et extraire axialement le groupe optique sans le tourner ;

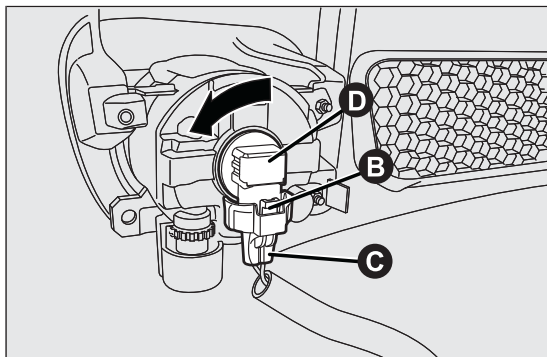

fig. 132

F0S0381

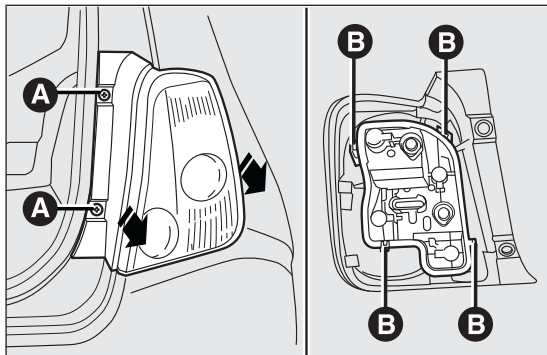

fig. 133

F0S0354

- extraire la douille de son siège en la libérant des ailettes de blocage B fig. 133 ;
- extraire les ampoules en appuyant légèrement dessus tout en les tournant dans le sens inverse des aiguilles d'une montre.

La disposition des ampoules est la suivante fig. 134 :

C : clignotants ;

D : feux de stop ;

E : feux de position ;

F : feu de recul (phare côté droit)/feu antibrouillard arrière (phare côté gauche).

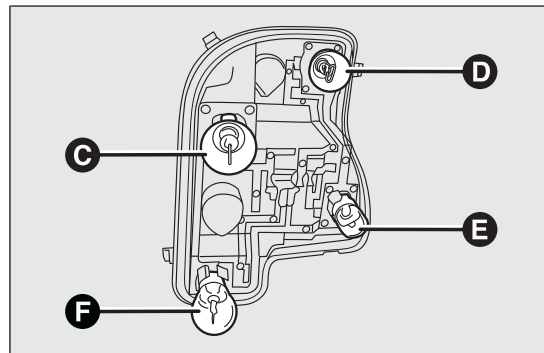

fig. 134

F0S0057

CONNAISSANCE DU VÉHICULE

SÉCURITÉ

DÉMARRAGE ET CONDUITE

TEMOINS ET SIGNALISATION

SITUATIONS D'URGENCE

ENTRETIEN DU VÉHICULE

CARACTÉRISTIQUES TECHNIQUES

INDEX ALPHABÉTIQUE

TROISIÈME FEU DE STOP

Pour remplacer une ampoule, procéder comme suit :

- enlever les deux bouchons de protection et dévisser les deux vis de fixation A fig. 135 ;
- extraire le groupe ;
- débrancher le connecteur électrique B fig. 136 ;
- appuyer sur le dispositif de retenue C fig. 136 et ouvrir la douille ;
- extraire l'ampoule (montée par pression) et la remplacer ;

- refermer la douille et s'assurer que le dispositif de retenu soit bien bloqué ;
- visser les deux vis de fixation et remonter les bouchons de protection.

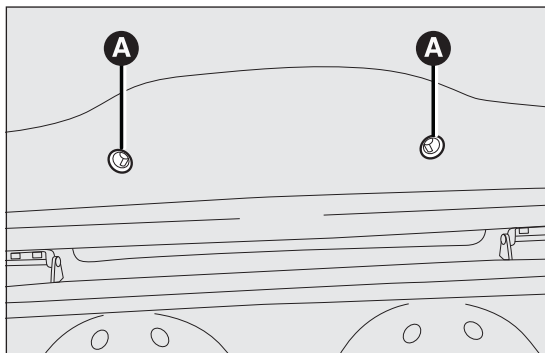

fig. 135

F0S0058

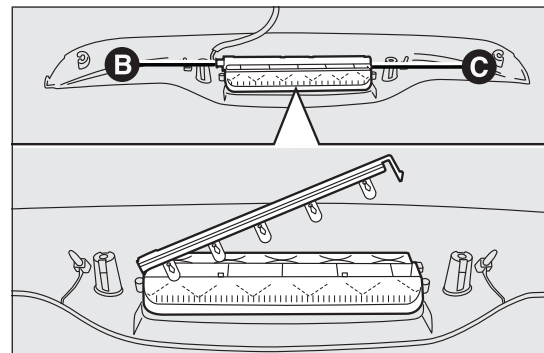

fig. 136

F0S0059

FEUX DE PLAQUE

Pour remplacer les ampoules, procéder comme suit :

- agir sur le point indiqué par la flèche fig. 137 et enlever le transparent ;
- remplacer l'ampoule en la séparant des contacts latéraux ;
- monter la nouvelle ampoule en veillant à ce qu'elle soit bien bloquée entre les contacts ;
- remettre le transparent.

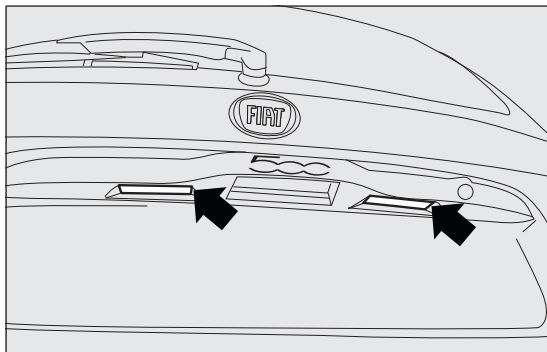

fig. 137

F0S0139

REMPLACEMENT D'UNE AMPOULE INTÉRIEURE

Pour le type d'ampoule et sa puissance, voir les indications au paragraphe « Remplacement d'une ampoule ».

PLAFONNIER DE L'HABITACLE

Pour remplacer l'ampoule, suivre la procédure suivante :

- à l'aide du tournevis fourni, extraire le plafonnier A fig. 138 en agissant sur le point indiqué par la flèche ;

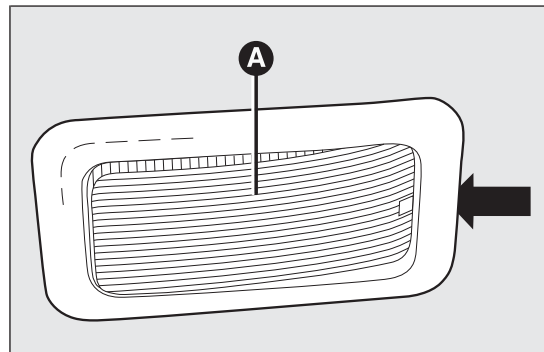

fig. 138

F0S0060

CONNAISSANCE DU VÉHICULE

SÉCURITÉ

DÉMARRAGE ET CONDUITE

TEMOINS ET SIGNALISATION

SITUATIONS D'URGENCE

ENTRETIEN DU VÉHICULE

CARACTÉRISTIQUES TECHNIQUES

INDEX ALPHABÉTIQUE

- ouvrir le couvercle B fig. 139 comme indiqué et remplacer l'ampoule C en la séparant des contacts latéraux ;
- monter la nouvelle ampoule en veillant à ce qu'elle soit bien bloquée entre les contacts.
- refermer le couvercle B et remonter le transparent A.

PLAFONNIER DU COFFRE À BAGAGES

(pour les versions/marchés, où cela est prévu)

Pour remplacer l'ampoule, suivre la procédure suivante :

- ouvrir le coffre à bagages ;
- à l'aide du tournevis fourni, extraire le plafonnier A fig. 140 en agissant sur le point indiqué par la flèche ;
- ouvrir la protection B fig. 141 et remplacer l'ampoule C fig. 141 installée par pression ;

- refermer la protection B sur le transparent ;
- remonter le plafonnier en l'engageant correctement dans son logement d'abord d'un côté et ensuite en poussant sur l'autre côté jusqu'à entendre le déclic de blocage.

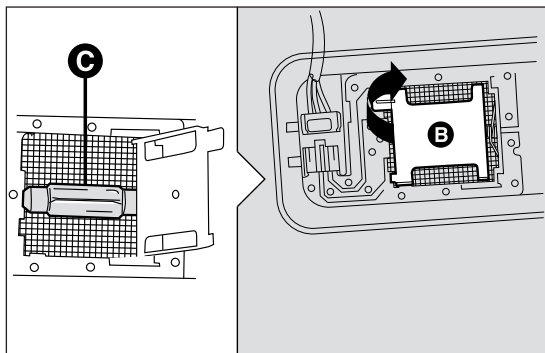

fig. 139

F0S0356

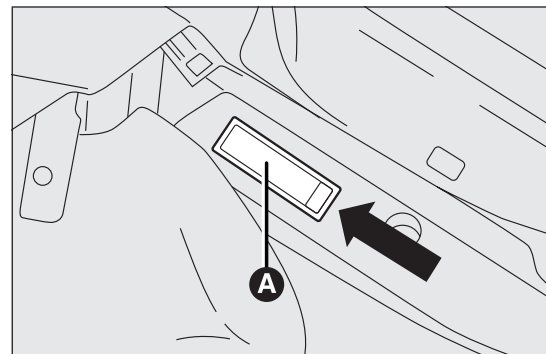

fig. 140

F0S0063

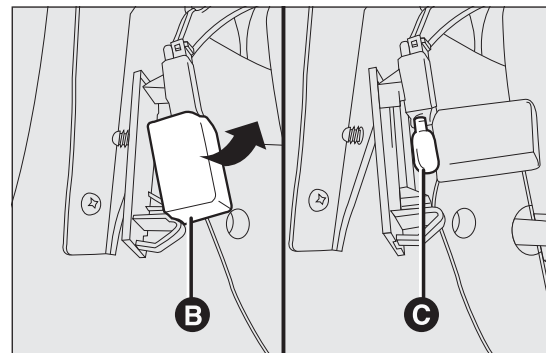

fig. 141

F0S0064

REPLACEMENT DES FUSIBLES

GÉNÉRALITÉS

Les fusibles protègent le circuit électrique et interviennent en cas d'avarie ou d'intervention impropre sur le circuit proprement dit.

Quand un dispositif ne fonctionne pas, il faut vérifier le bon fonctionnement du fusible de protection correspondant : l'élément conducteur A fig. 142 ne doit pas être interrompu. Dans le cas contraire, il faut remplacer le fusible grillé par un autre du même ampérage (même couleur).

B = fusible intact ;

C = fusible avec élément conducteur interrompu.

Pour remplacer un fusible, utiliser la pince D accrochée à l'intérieur du couvercle de la boîte à fusibles logée du côté gauche de la planche de bord.

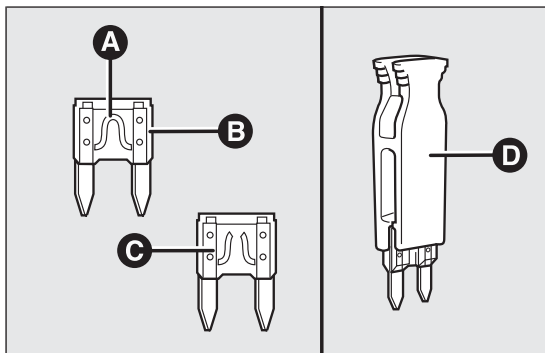

fig. 142

F0S0065

Pour identifier le fusible de protection, consulter les tableaux indiqués aux pages suivantes.



ATTENTION

Si le fusible devait encore griller, s'adresser au Réseau Après-vente Fiat.



ATTENTION

Ne jamais remplacer un fusible grillé par des fils métalliques ou tout autre matériel de récupération.



ATTENTION

Ne jamais remplacer un fusible par un autre ayant un ampérage supérieur ; DANGER D'INCENDIE.



ATTENTION

Si un fusible général de protection se déclenche (MEGA-FUSE, MIDI-FUSE, MAXI-FUSE) s'adresser au Réseau Après-Vente Fiat.

CONNAISSANCE DU VÉHICULE

SÉCURITÉ

DÉMARRAGE ET CONDUITE

TEMOINS ET SIGNALISATION

SITUATIONS D'URGENCE

ENTRETIEN DU VÉHICULE

CARACTÉRISTIQUES TECHNIQUES

INDEX ALPHABÉTIQUE

**ATTENTION**

Avant de remplacer un fusible, s'assurer d'avoir retiré la clé du contact et d'avoir coupé et/ou débranché tous les consommateurs.

**ATTENTION**

Si un fusible général de protection des systèmes de sécurité (système airbag, système de freinage), des systèmes motopropulseur (système moteur, système boîte de vitesses) ou du système de conduite se déclenche, s'adresser au Réseau Après-vente Fiat.

POSITION DES FUSIBLES**Centrale de la planche de bord**

Pour accéder aux fusibles, il faut retirer la protection A clipsée.

Le fusible B de 5 A pour le dégivrage des rétroviseurs extérieurs se trouve près de la prise de diagnostic, comme indiqué sur fig. I 43.

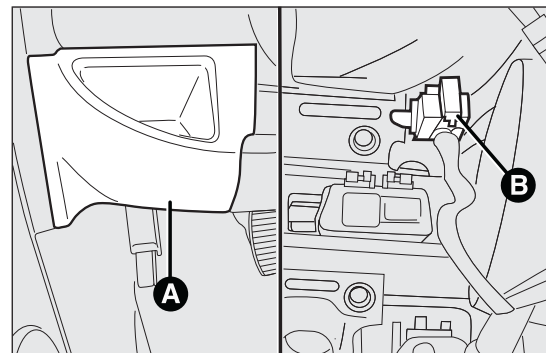

fig. I 43

F0S0066

Dans la zone inférieure, à côté du pédalier, se trouve la centrale représentée sur fig. 144.

Centrale du compartiment moteur

La centrale se trouve sur le côté droit du compartiment moteur, à côté de la batterie. Pour y accéder, appuyer sur le dispositif I fig. 145, libérer les languettes M et mettre de côté le couvercle L.

Le numéro d'identification du composant électrique correspondant à chaque fusible est gravé à l'arrière du couvercle fig. 146.



S'il faut effectuer un lavage du compartiment moteur, veiller à ne pas diriger le jet d'eau directement sur la centrale de compartiment moteur.

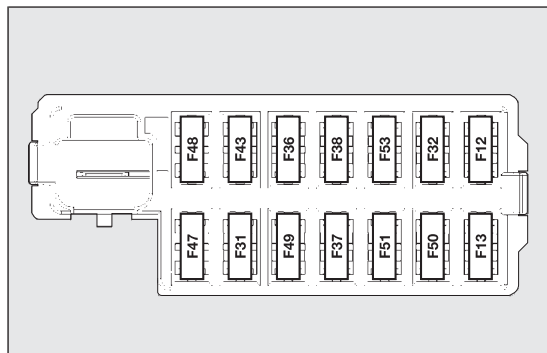

fig. 144

F0S0172

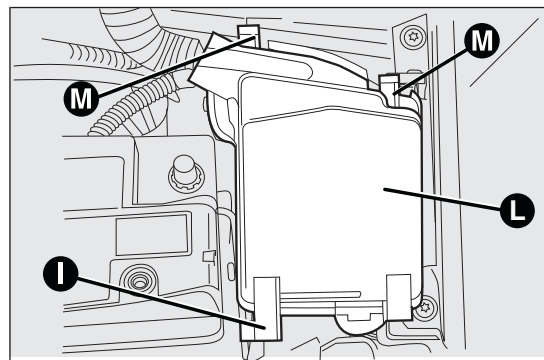

fig. 145

F0S0068

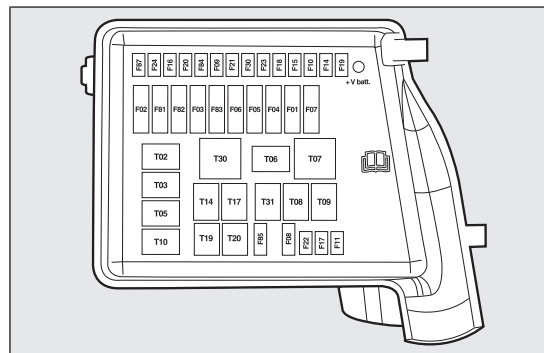

fig. 146

F0S0069

CONNAISSANCE DU VEHICULE

SÉCURITÉ

DÉMARRAGE ET CONDUITE

TEMOINS ET SIGNALISATION

SITUATIONS D'URGENCE

ENTRETIEN DU VEHICULE

CARACTÉRISTIQUES TECHNIQUES

INDEX ALPHABÉTIQUE

TABLEAU RÉCAPITULATIF DES FUSIBLES

Centrale de la planche de bord fig. I44

	FUSIBLE	AMPÈRE
Alimentation du feu de croisement droit	F12 (*)	7,5
Alimentation du feu de croisement gauche et centrale d'assiette des phares	F13	7,5 / 5 (*)
Éclairage plafonniers avant, arrière, coffre à bagages	F32 (*)	7,5
Prise de diagnostic, autoradio, climatiseur, EOBD	F36	10
Interrupteur des feux de stop, nœud du combiné de bord	F37	5
Fermeture centralisée des portes	F38	15
Pompe lave-glace avant/lave-glace arrière	F43	15
Lève-vitres côté conducteur	F47	20
Lève-vitres côté passager	F48	20
Capteur de stationnement, rétroéclairage des commandes, rétroviseurs électriques	F49	5
Interrupteur d'autoradio, Blue&Me™ , climatiseur, feux de stop, embrayage	F51	7,5
Nœud du combiné de bord	F53	5

(*)(pour les versions/marchés qui le prévoient)

CONNAISSANCE DU VÉHICULE

SÉCURITÉ

DÉMARRAGE ET CONDUITE

TEMOINS ET SIGNALISATION

SITUATIONS D'URGENCE

ENTRETIEN DU VÉHICULE

CARACTÉRISTIQUES TECHNIQUES

INDEX ALPHABÉTIQUE

Centrale du compartiment moteur fig. 146	FUSIBLE	AMPÈRE
Ventilateur électrique du climatiseur	F08	30
Remorque	F09	15
Avertisseurs sonores	F10	15
Feux de route	F14	15
Moteur du toit électrique	F15	20
Lunette AR chauffante, dispositif de dégivrage des rétroviseurs	F20	30
Feux antibrouillard	F30	15
Prise de courant avant (avec ou sans allume-cigare)	F85	15

CONNAISSANCE DU VÉHICULE

SÉCURITÉ

DÉMARRAGE ET CONDUITE

TEMOINS ET SIGNALISATION

SITUATIONS D'URGENCE

ENTRETIEN DU VÉHICULE

CARACTÉRISTIQUES TECHNIQUES

INDEX ALPHABÉTIQUE

RECHARGE DE LA BATTERIE

ATTENTION La description de la procédure de recharge de la batterie n'est donnée qu'à titre indicatif. Pour effectuer cette opération, il est recommandé de toujours s'adresser au Réseau Après-vente Fiat.

Il est conseillé de procéder à une charge lente à bas ampérage pendant 24 heures environ. Une charge plus longue pourrait endommager la batterie.

VERSIONS SANS SYSTÈME Start&Stop (pour les versions/marchés qui le prévoient)

Pour effectuer la recharge, procéder comme suit :

- débrancher la borne du pôle négatif de la batterie ;
- brancher les câbles de l'appareil de recharge aux pôles de la batterie, en respectant les polarités ;
- allumer l'appareil de recharge ;
- quand la recharge est terminée, éteindre l'appareil avant de le débrancher de la batterie ;
- rebrancher la borne au pôle négatif de la batterie.

VERSIONS AVEC SYSTÈME Start&Stop (pour les versions/marchés qui le prévoient)

Pour effectuer la recharge, procéder comme suit :

- débrancher le connecteur A fig. 147 (en appuyant sur le bouton B) du capteur C de contrôle de l'état de charge de la batterie, installé sur le pôle négatif D de cette dernière ;
- brancher le câble positif de l'appareil de recharge au pôle positif de la batterie E fig. 148 et le câble négatif à la borne du capteur D ;

- allumer l'appareil de recharge. Quand la recharge est terminée, éteindre l'appareil ;
- après avoir débranché l'appareil de recharge, rebrancher le connecteur A au capteur C, selon les indications de la figure fig. 147.

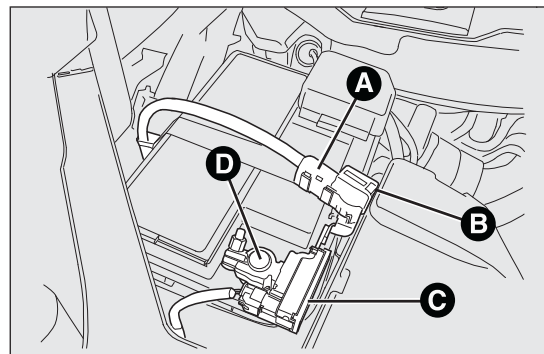

fig. 147

F0S0372

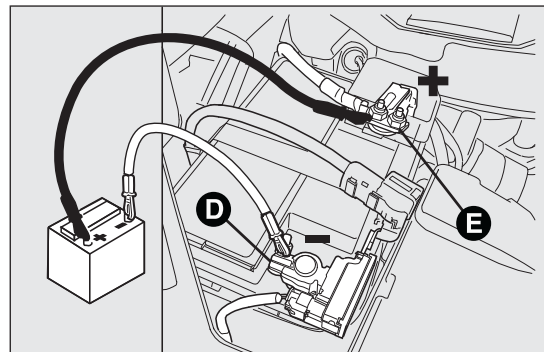

fig. 148

F0S0373

ATTENTION Si la voiture est équipée de système d'alarme, il est nécessaire de le désactiver par la télécommande (voir le paragraphe « Alarme » dans le chapitre « Connaissance du véhicule »).



ATTENTION

Le liquide contenu dans la batterie étant toxique et corrosif, éviter tout contact avec la peau et les yeux. Exécuter l'opération de recharge de la batterie dans un endroit aéré et loin de flammes nues ou de sources possibles d'étincelles, pour éviter tout risque d'explosion et d'incendie.



ATTENTION

Ne pas essayer de recharger une batterie gelée : il faut d'abord la dégeler, pour éviter de courir un risque d'explosion. Si elle a gelé, il faut faire contrôler la batterie par des opérateurs spécialisés avant de la recharger et vérifier que les éléments internes ne sont pas endommagés et que le boîtier n'est pas fissuré, ce qui peut provoquer l'écoulement d'acide toxique et corrosif.

SOULÈVEMENT DU VÉHICULE

Au cas où il serait nécessaire de soulever le véhicule, s'adresser au Réseau Après-vente Fiat, qui est équipé de ponts à bras ou vérins d'atelier.



Pour les versions équipées de minijupes, veiller à bien positionner les bras du pont ou du vérin d'atelier.

CONNAISSANCE DU VÉHICULE

SÉCURITÉ

DÉMARRAGE ET CONDUITE

TEMOINS ET SIGNALISATION

SITUATIONS D'URGENCE

ENTRETIEN DU VÉHICULE

CARACTÉRISTIQUES TECHNIQUES

INDEX ALPHABÉTIQUE

REMORQUAGE DU VÉHICULE

L'anneau d'attelage, fourni avec la voiture, est logé dans la boîte à outils, sous le tapis de revêtement du coffre à bagages.

ACCROCHAGE DE L'ANNEAU D'ATTELAGE

Procéder comme suit :

Avant

- décrocher le bouchon A fig. 149
- sortir l'anneau d'attelage B fig. 150 de son logement, dans la boîte à outils ;
- visser l'anneau à fond sur l'axe fileté.

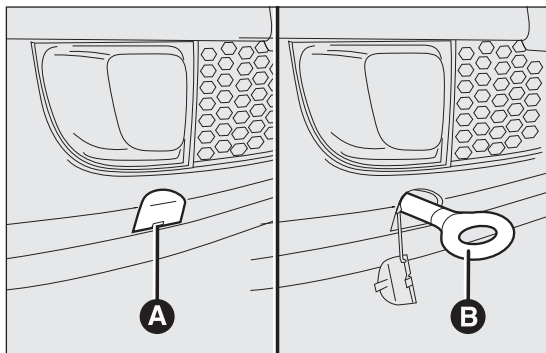

fig. 149

F0S0107

Arrière

- décrocher le bouchon A fig. 149
- sortir l'anneau d'attelage B fig. 150 de son logement, dans la boîte à outils ;
- visser l'anneau à fond sur l'axe fileté.



ATTENTION

Avant de commencer le remorquage, tourner la clé de contact sur MAR et ensuite sur STOP, sans l'extraire. En extrayant la clé, le verrouillage de direction s'enclenche automatiquement, ce qui rend le braquage des roues impossible.

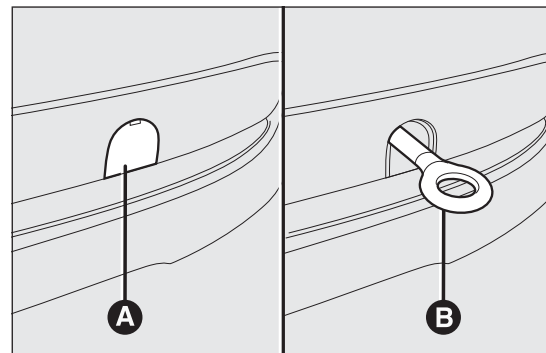

fig. 150

F0S0108



ATTENTION

Avant de visser l'anneau, nettoyer soigneusement l'axe fileté. Avant de procéder au remorquage de la voiture, vérifier également d'avoir vissé à fond l'anneau dans son logement.



ATTENTION

L'anneau de remorquage (avant/arrière) ne doit être utilisé que pour des opérations de dépannage routier. Le remorquage est permis seulement pour des courts trajets en utilisant le dispositif prévu à cet effet par le code de la route (barre rigide), pour déplacer la voiture sur la route en vue du remorquage ou du transport par dépanneuse. L'anneau de remorquage NE DOIT PAS être utilisé pour des opérations de récupération de la voiture hors réseau routier, ou en présence d'obstacles et/ou pour des opérations de remorquage au moyen de câbles ou d'autres dispositifs non rigides. Dans le respect des conditions susmentionnées, il faudra que les deux véhicules (celui qui tracte et celui qui est tracté) soient le plus possible alignés sur la même ligne médiane.



ATTENTION

Ne pas oublier que, lors du remorquage, l'assistance du servofrein et de la direction assistée est suspendue. Les actions de freinage et de braquage demandent, par conséquent, un effort supplémentaire sur la pédale ou sur le volant. Ne pas utiliser de câbles flexibles pour effectuer le remorquage et éviter les à-coups. Pendant les opérations de remorquage, vérifier que la fixation de l'anneau à la voiture n'endommage pas les composants en contact. Lorsqu'on remorque la voiture, il faut respecter les normes spécifiques de circulation routière concernant le dispositif de remorquage aussi bien que la conduite. Durant le remorquage de la voiture, ne pas démarrer le moteur.

CONNAISSANCE DU VÉHICULE

SÉCURITÉ

DÉMARRAGE ET CONDUITE

TEMOINS ET SIGNALISATION

SITUATIONS D'URGENCE

ENTRETIEN DU VÉHICULE

CARACTÉRISTIQUES TECHNIQUES

INDEX ALPHABÉTIQUE

ENTRETIEN DU VÉHICULE

CONNAISSANCE DU
VÉHICULE

SÉCURITÉ

ENTRETIEN PROGRAMMÉ

Un entretien correct est déterminant pour garantir à la voiture sa longévité dans des conditions optimales.

Pour cette raison, Fiat a prévu une série de contrôles et d'interventions d'entretien tous les 30 000 kilomètres.

DÉMARRAGE ET
CONDUITE

Avant d'avoir parcouru 30 000 km, et ensuite, entre un coupon et l'autre, il est néanmoins nécessaire de respecter les indications du Plan d'Entretien Programmé (par exemple, contrôle périodique du niveau des liquides, de la pression des pneus, etc.).

TEMOINS ET
SIGNALISATION

Le service d'Entretien Programmé est effectué par le Réseau Après-vente Fiat à des intervalles prédéterminés. Si pendant l'exécution de chaque intervention, en plus

SITUATIONS
D'URGENCE

ENTRETIEN DU
VÉHICULE

CARACTÉRISTIQUES
TECHNIQUES

INDEX
ALPHABÉTIQUE

des opérations prévues, il s'avérerait nécessaire de procéder à des remplacements ou réparations ultérieurs, ces derniers ne pourront être effectués qu'avec l'accord explicite du client. Si la voiture est souvent employée pour atteler des remorques, il faut réduire l'intervalle entre un Entretien Programmé et l'autre.

AVERTISSEMENTS

Les coupons d'Entretien Programmé sont établis par le Constructeur. La non-exécution des coupons peut entraîner l'annulation de la garantie.

Il est conseillé de signaler immédiatement au Réseau Après-vente Fiat toute légère anomalie de fonctionnement, sans attendre le coupon suivant.

PLAN D'ENTRETIEN PROGRAMMÉ

Les coupons doivent être effectués tous les 30 000 km.

Milliers de kilomètres	30	60	90	120	150	180
Mois	24	48	72	96	120	144
Contrôle de l'état de charge de la batterie et recharge éventuelle	●	●	●	●	●	●
Contrôle de l'état/de l'usure des pneus et réglage éventuel de la pression	●	●	●	●	●	●
Contrôle du fonctionnement du circuit d'éclairage (phares, feux clignotants, feux de détresse, habitacle, coffre à bagages, témoins du combiné de bord, etc.)	●	●	●	●	●	●
Contrôle du fonctionnement du système essuie/lave-glace, réglage des gicleurs	●	●	●	●	●	●
Contrôle de positionnement/usure des balais d'essuie-glace et d'essuie-glace AR	●	●	●	●	●	●
Contrôle des conditions et de l'usure des plaquettes de freins à disques AV	●	●	●	●	●	●
Contrôle de l'état et de l'usure des segments de freins à tambour AR		●		●		●
Contrôle visuel des conditions des éléments suivants : extérieur de la carrosserie, protection du bas de caisse, sections rigides et flexibles des tuyaux (échappement - alimentation en carburant - freins), éléments en caoutchouc (soufflets - manchons - bagues, etc.)	●	●	●	●	●	●
Contrôle de la propreté des serrures du capot et du coffre à bagages, propreté et lubrification des leviers	●	●	●	●	●	●
Contrôle de la tension et réglage éventuel de la courroie/et de la commande des accessoires (ou bien tous les 24 mois) (sauf pour les moteurs équipés de tendeurs automatiques)	●				●	
Contrôle visuel de l'état des courroies de commande accessoires		●				●
Contrôle et réglage du jeu des poussoirs (versions 1.2 8v)		●		●		●

CONNAISSANCE DU VÉHICULE

SÉCURITÉ

DÉMARRAGE ET CONDUITE

TÉMOINS ET SIGNALISATION

SITUATIONS D'URGENCE

ENTRETIEN DU VÉHICULE

CARACTÉRISTIQUES TECHNIQUES

INDEX ALPHABÉTIQUE

	Milliers de kilomètres	30	60	90	120	150	180
CONNAISSANCE DU VEHICULE	Mois	24	48	72	96	120	144
	Contrôle/réglage de la course de la pédale d'embrayage (versions 0.9 TwinAir 60 CV* et 65 CV)	●	●	●	●	●	●
SÉCURITÉ	Contrôle du réglage de la course du levier de frein à main	●	●	●	●	●	●
	Contrôle de l'état et de l'usure des plaquettes de freins à disque AR		●		●		●
DÉMARRAGE ET CONDUITE	Contrôle de l'état et de l'usure des plaquettes de freins à disques arrière (versions 1.4 16V*)	●	●	●	●	●	●
	Contrôle et rétablissement éventuel du niveau des liquides (refroidissement moteur, freins, embrayage hydraulique, lave-vitres, batterie, etc.)	●	●	●	●	●	●
TEMOINS ET SIGNALISATION	Contrôle de l'état de la courroie crantée de distribution (sauf versions 1.3 Multijet et 0.9 TwinAir 60 CV* , 65 CV, 80 CV* , 85 CV et 105 CV)		●				●
SITUATIONS D'URGENCE	Contrôle du fonctionnement des systèmes de contrôle du moteur (via la prise de diagnostic)	●	●	●	●	●	●
	Contrôle du niveau d'huile de la boîte de vitesses mécanique			●			●
ENTRETIEN DU VEHICULE	Contrôle des émissions/fumées des gaz d'échappement	●	●	●	●	●	●
	Remplacement des courroies de commande accessoires				●		
	Remplacement de la cartouche du filtre à air (versions 0.9 TwinAir 60 CV* , 65 CV et 1.2 8V)		●		●		●
CARACTÉRISTIQUES TECHNIQUES	Remplacement de la cartouche du filtre à air (versions 0.9 TwinAir 80 CV* , 85 CV, 105 CV, 1.4 16V* et 1.3 Multijet)	●	●	●	●	●	●

* Pour les versions/marchés qui le prévoient

Milliers de kilomètres	30	60	90	120	150	180
Mois	24	48	72	96	120	144
Remplacement de la courroie crantée de distribution (1) (versions 1.2 8V et 1.4 16V*)				●		
Remplacement des bougies d'allumage (2) (versions 0.9 TwinAir 60 CV* et 65 CV)		●		●		●
Remplacement des bougies d'allumage (2) (versions 0.9 TwinAir 80 CV* , 85 CV, 105 CV, 1.2 8V, 1.4 16V*)	●	●	●	●	●	●
Vidange de l'huile moteur et remplacement du filtre à huile (versions essence) (3)	●	●	●	●	●	●

(1) Ou bien tous les 4 ans lorsque le véhicule est utilisé dans des conditions rudes (climats froids, utilisation en ville, longtemps au ralenti) ou tous les 5 ans au minimum, indépendamment du parcours.

* Pour les versions/marchés qui le prévoient

(2) Pour les versions 0.9 TwinAir, afin de garantir le bon fonctionnement du moteur, il est fondamental : d'utiliser exclusivement des bougies spécifiquement certifiées pour ces moteurs, du même type et de la même marque (voir la description au paragraphe « Moteur » du chapitre « Données techniques ») ; de respecter rigoureusement l'intervalle de remplacement prévu par le « Plan d'Entretien Programmé » ; pour remplacer les bougies, il est conseillé de s'adresser au réseau Après-vente Fiat.

(3) Si la voiture est principalement utilisée sur des trajets urbains et, dans tous les cas de figure, avec un kilométrage annuel inférieur à 10 000 km, il conviendra alors de vidanger l'huile moteur et de remplacer le filtre à huile tous les 12 mois.

CONNAISSANCE DU VÉHICULE

SÉCURITÉ

DÉMARRAGE ET CONDUITE

TEMOINS ET SIGNALISATION

SITUATIONS D'URGENCE

ENTRETIEN DU VÉHICULE

CARACTÉRISTIQUES TECHNIQUES

INDEX ALPHABÉTIQUE

CONNAISSANCE DU VEHICULE
SÉCURITÉ
DÉMARRAGE ET CONDUITE
TÉMOINS ET SIGNALISATION
SITUATIONS D'URGENCE
ENTRETIEN DU VEHICULE
CARACTÉRISTIQUES TECHNIQUES
INDEX ALPHABÉTIQUE

Milliers de kilomètres	30	60	90	120	150	180
Mois	24	48	72	96	120	144
Vidange de l'huile moteur et remplacement du filtre à huile (versions Multijet avec DPF) (4) (5)						
Vidange du liquide des freins (ou bien tous les 2 ans)		●		●		●
Remplacement du filtre à pollen (ou en tout cas chaque année)	●	●	●	●	●	●
Remplacement du filtre à carburant (versions I.3 Multijet)		●		●		●

(4) Vidanger l'huile moteur et remplacer le filtre à huile quand le témoin s'allume sur le tableau de bord (voir le chapitre « Témoins et signalisation ») ou bien tous les 2 ans. Si la voiture est principalement utilisée en ville, il est nécessaire de vidanger l'huile du moteur et de remplacer le filtre à huile tous les 12 mois.

(5) L'intervalle effectif de vidange de l'huile et de remplacement du filtre à huile moteur dépend des conditions d'utilisation du véhicule et est signalé au moyen d'un témoin ou d'un message (le cas échéant) sur le combiné de bord ; de toute façon, il ne doit pas dépasser 24 mois.

CONTRÔLES PÉRIODIQUES

Tous les 1 000 km ou avant de longs voyages, contrôler et si nécessaire rétablir :

- le niveau du liquide de refroidissement du moteur ;
- le niveau du liquide de freins ;
- le niveau du liquide de lave-glace ;
- la pression et l'état des pneus ;
- le fonctionnement du système d'éclairage (phares, clignotants, signaux de détresse, etc.) ;
- le fonctionnement du système d'essuie-glace/lave-glace et le positionnement/l'usure des balais d'essuie-glace avant/arrière.

Tous les 3 000 km, contrôler et éventuellement rétablir le niveau d'huile moteur.

Il est conseillé d'adopter les produits PETRONAS LUBRICANTS, conçus et réalisés spécialement pour les véhicules Fiat (voir le tableau « Ravitaillement » au chapitre « Caractéristiques techniques »).

UTILISATION INTENSE DU VÉHICULE

Si la voiture est utilisée principalement dans l'une des conditions suivantes particulièrement sévères :

- tractage de remorque ou caravane ;
- routes poussiéreuses ;
- trajets courts (moins de 7-8 km) et fréquents, par une température extérieure inférieure à zéro ;
- moteur qui tourne fréquemment au ralenti ou conduite sur de longues distances à vitesse réduite, ou en cas d'inactivité prolongée ;

il est nécessaire d'effectuer les vérifications suivantes plus fréquemment que ce qui est indiqué sur le Plan d'Entretien Programmé :

- contrôle de l'état et de l'usure des plaquettes des freins à disque avant ;
- contrôle de la propreté des serrures du capot moteur et du coffre à bagages, nettoyage et lubrification des tringleries ;
- contrôle visuel de l'état de : moteur, boîte de vitesses, transmission, sections rigides et flexibles des tuyaux (échappement - alimentation en carburant - freins), éléments en caoutchouc (soufflets - manchons - bagues - etc.) ;

CONNAISSANCE DU VÉHICULE

SÉCURITÉ

DÉMARRAGE ET CONDUITE

TEMOINS ET SIGNALISATION

SITUATIONS D'URGENCE

ENTRETIEN DU VÉHICULE

CARACTÉRISTIQUES TECHNIQUES

INDEX ALPHABÉTIQUE

- contrôle de l'état de charge et du niveau de liquide de la batterie (électrolyte) ;
- contrôle visuel de l'état des courroies de commande accessoires ;
- contrôle et vidange/remplacement éventuels de l'huile moteur et du filtre à huile ;
- contrôle et remplacement éventuel du filtre à pollen ;
- contrôle et remplacement éventuel du filtre à air.

CONTRÔLE DES NIVEAUX



ATTENTION

Ne jamais fumer durant une intervention dans le compartiment moteur : il pourrait y avoir du gaz ou des vapeurs inflammables, avec risque d'incendie.



ATTENTION

Lorsque le moteur est chaud, agir avec extrême prudence à l'intérieur du compartiment moteur : risque de brûlures. Ne pas oublier que, lorsque le moteur est chaud, le ventilateur électrique peut s'actionner : risque de blessures. Attention aux écharpes, cravates et vêtements non adhérents : ils peuvent être entraînés par les éléments en mouvement.



Attention, pendant le remplissage, ne pas confondre les différents types de liquide : ils sont tous incompatibles entre eux et pourraient endommager gravement la voiture.

Versions 0.9 TwinAir 60 CV*/65 CV

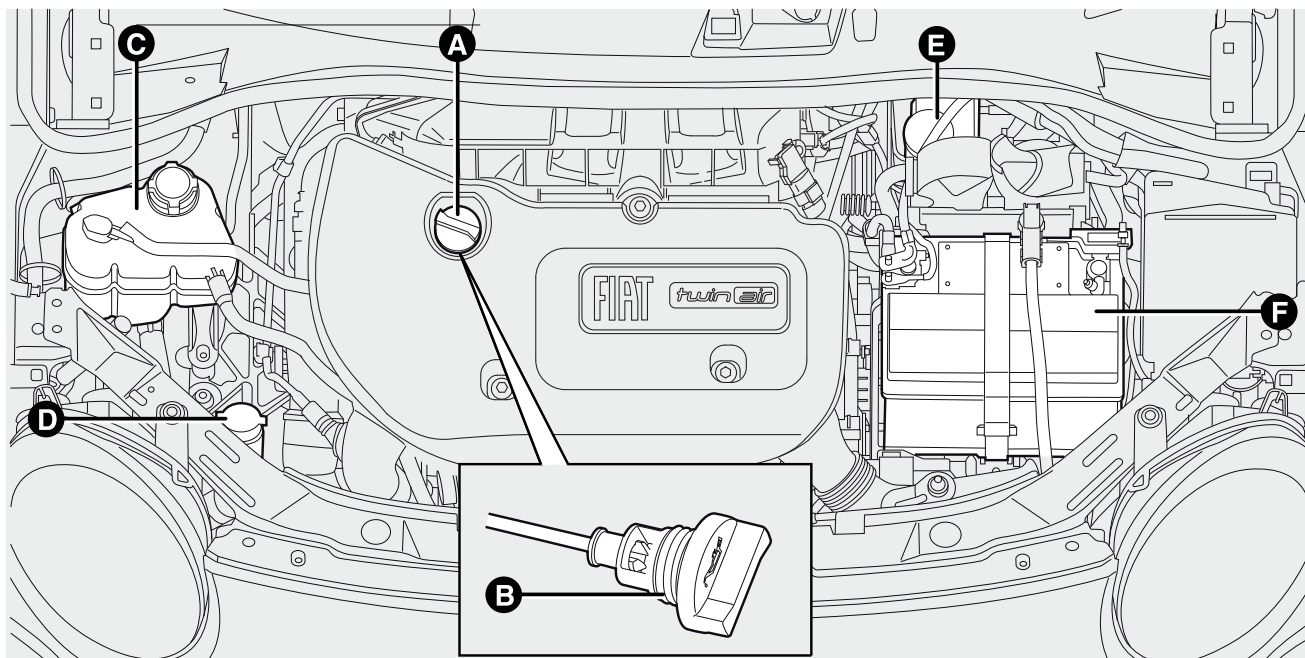

fig. 151

F0S0394

A. Bouchon/Remplissage d'huile moteur B. Jauge contrôle niveau d'huile moteur C. Liquide de refroidissement du moteur
D. Liquide lave-glace E. Liquide de freins F. Batterie

* Pour les versions/marchés qui le prévoient

CONNAISSANCE DU
VÉHICULE

SÉCURITÉ

DÉMARRAGE ET
CONDUITE

TEMOINS ET
SIGNAUSATION

SITUATIONS
D'URGENCE

ENTRETIEN DU
VÉHICULE

CARACTÉRISTIQUES
TECHNIQUES

INDEX
ALPHABÉTIQUE

Versions 0.9 TwinAir 80 CV*/85 CV/105 CV

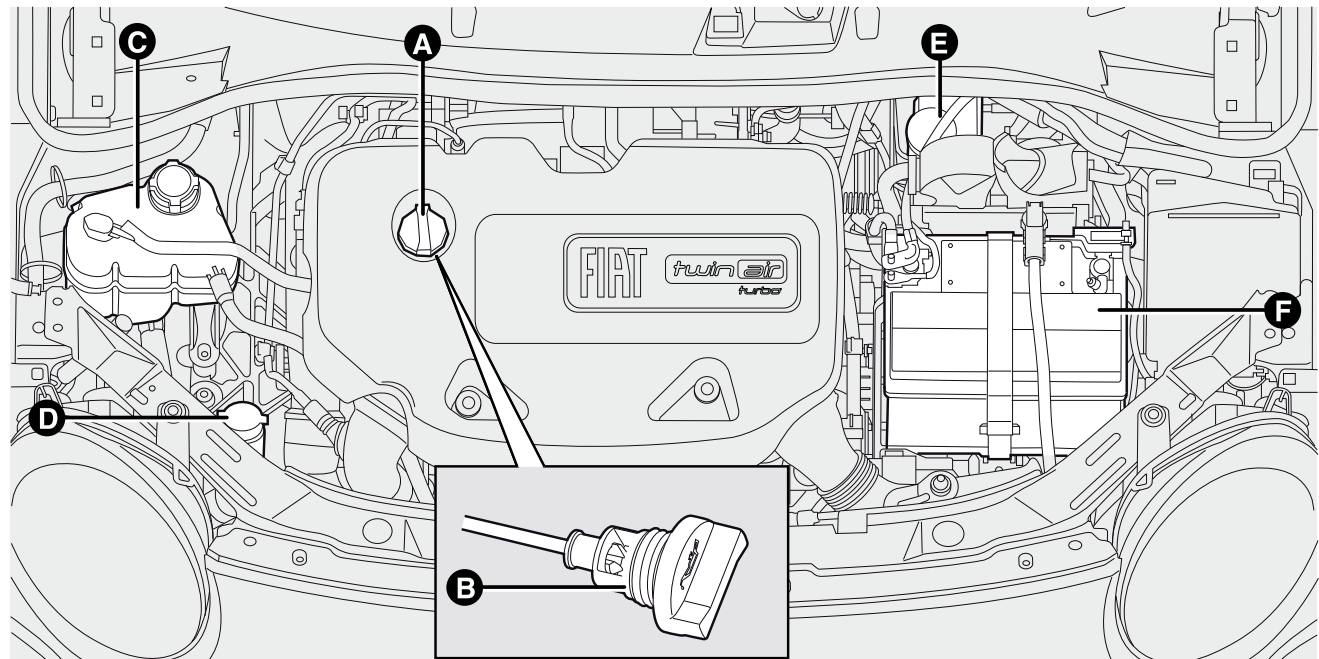

fig. 152

F0S0395

A. Bouchon/Remplissage d'huile moteur B. Jauge contrôle niveau d'huile moteur C. Liquide de refroidissement du moteur
D. Liquide lave-glace E. Liquide de freins F. Batterie

* Pour les versions/marchés qui le prévoient

CONNAISSANCE DU
VEHICULE

SÉCURITÉ

DÉMARRAGE ET
CONDUITE

TEMOINS ET
SIGNALISATION

SITUATIONS
D'URGENCE

ENTRETIEN DU
VEHICULE

CARACTÉRISTIQUES
TECHNIQUES

INDEX
ALPHABÉTIQUE

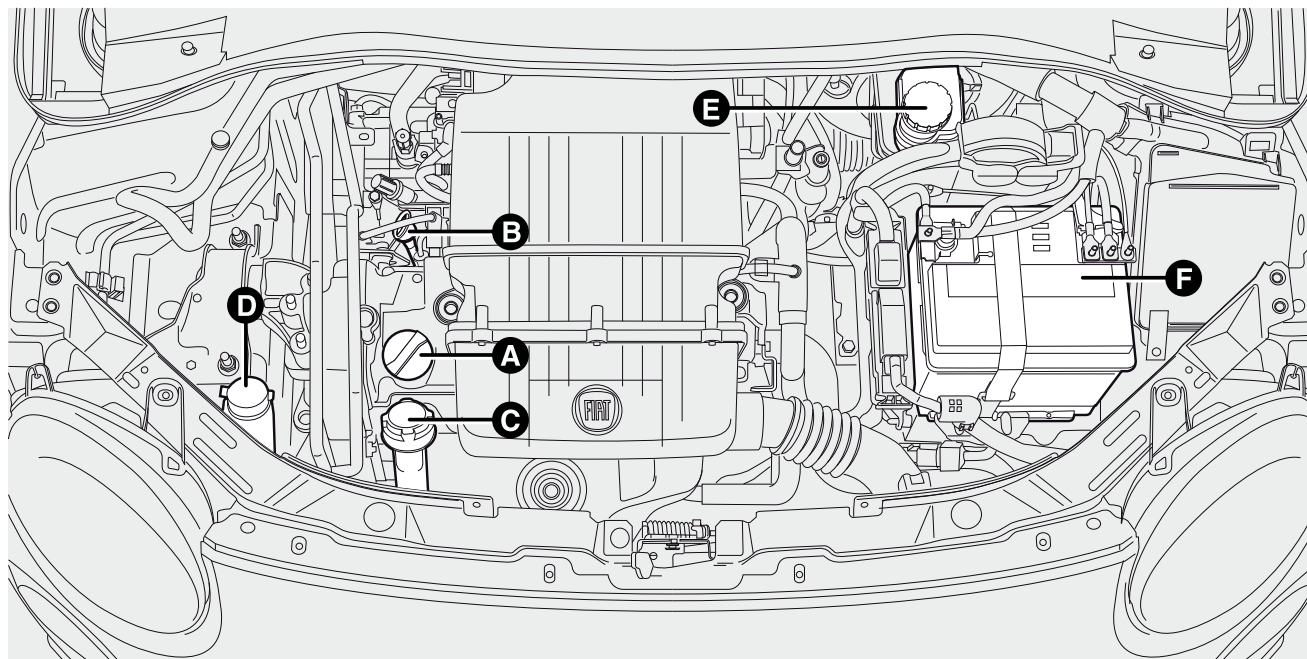

fig. 153

F0S0396

A. Bouchon/Remplissage d'huile moteur B. Jauge contrôle niveau d'huile moteur C. Liquide de refroidissement du moteur D. Liquide lave-glace E. Liquide de freins F. Batterie

CONNAISSANCE DU
VÉHICULE

SÉCURITÉ

DÉMARRAGE ET
CONDUITE

TEMOINS ET
SIGNAUSATION

SITUATIONS
D'URGENCE

ENTRETIEN DU
VÉHICULE

CARACTÉRISTIQUES
TECHNIQUES

INDEX
ALPHABÉTIQUE

Versions I.4 16V*

CONNAISSANCE DU
VÉHICULE

SÉCURITÉ

DÉMARRAGE ET
CONDUITE

TEMOINS ET
SIGNALISATION

SITUATIONS
D'URGENCE

ENTRETIEN DU
VÉHICULE

CARACTÉRISTIQUES
TECHNIQUES

INDEX
ALPHABÉTIQUE

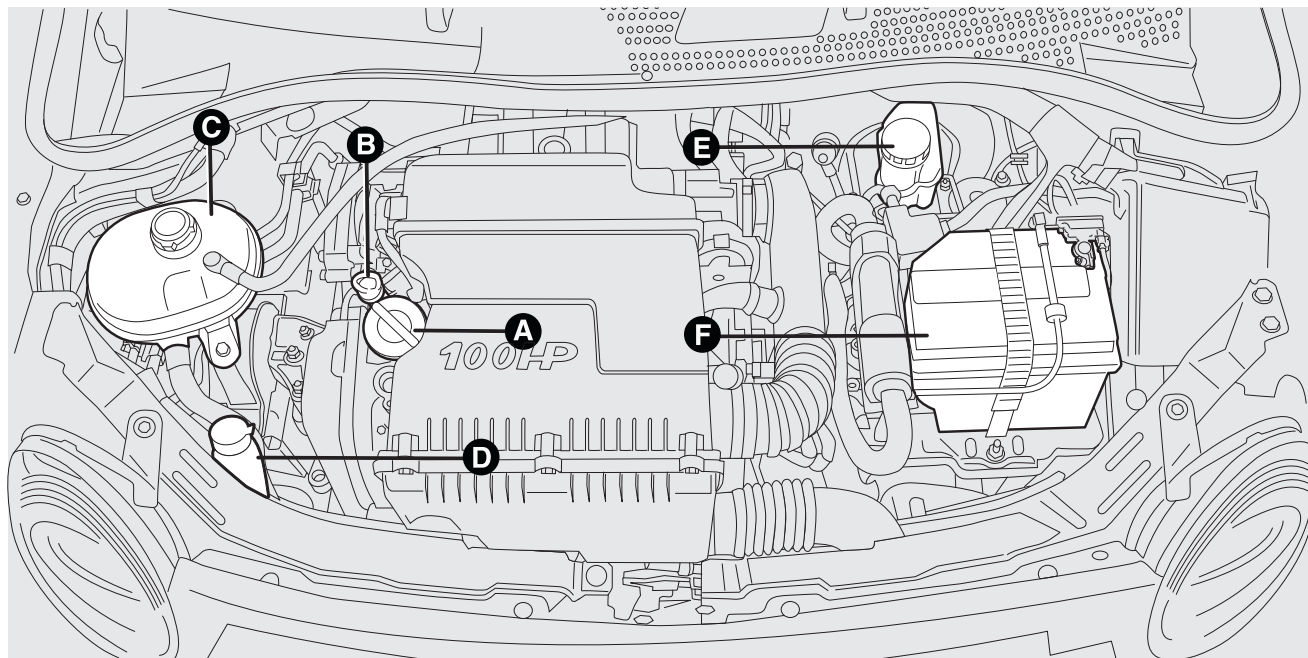

fig. 154

F0S0071

A. Bouchon/Remplissage d'huile moteur B. Jauge contrôle niveau d'huile moteur C. Liquide de refroidissement du moteur D. Liquide lave-glace E. Liquide de freins F. Batterie

* Pour les versions/marchés qui le prévoient

Versions I.3 Multijet 75 CV

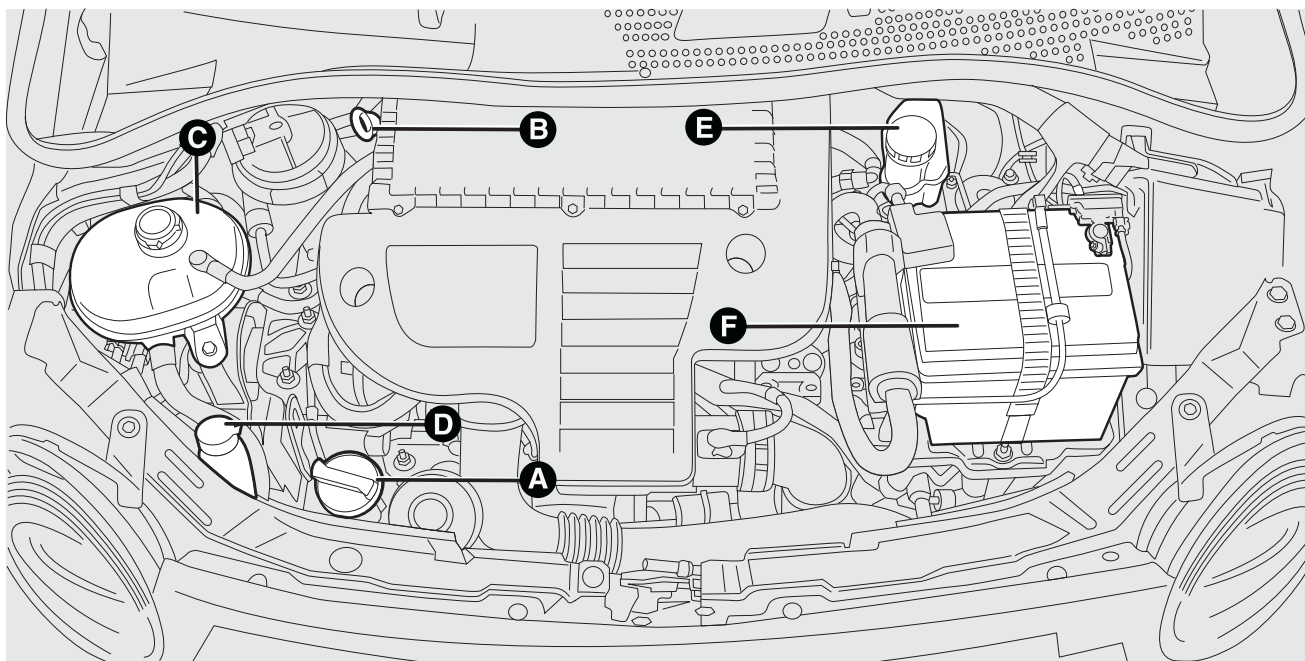

fig. 155

F0S0072

A. Bouchon/Remplissage d'huile moteur B. Jauge contrôle niveau d'huile moteur C. Liquide de refroidissement du moteur D. Liquide lave-glace E. Liquide de freins F. Batterie

CONNAISSANCE DU
VÉHICULE

SÉCURITÉ

DÉMARRAGE ET
CONDUITE

TEMOINS ET
SIGNAUSATION

SITUATIONS
D'URGENCE

ENTRETIEN DU
VÉHICULE

CARACTÉRISTIQUES
TECHNIQUES

INDEX
ALPHABÉTIQUE

Versions I.3 Multijet 95 CV

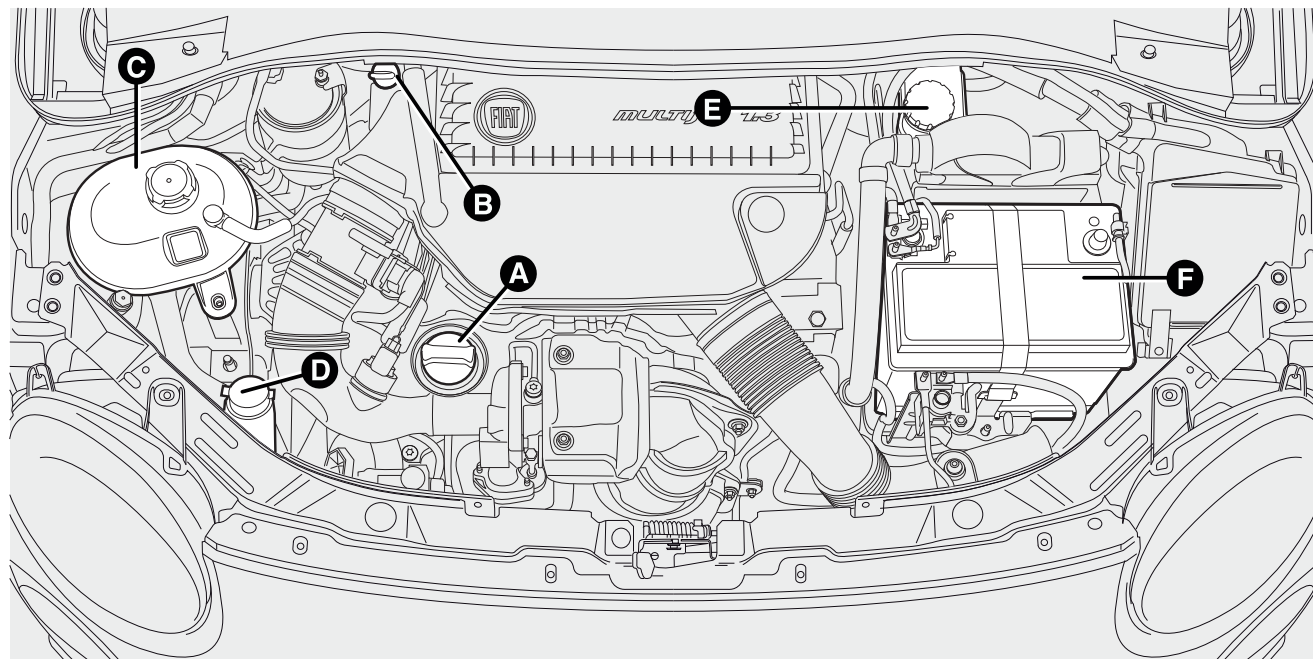

fig. 156

F0S0399

A. Bouchon/Remplissage d'huile moteur B. Jauge contrôle niveau d'huile moteur C. Liquide de refroidissement du moteur D. Liquide lave-glace E. Liquide de freins F. Batterie

CONNAISSANCE DU VÉHICULE

SÉCURITÉ

DÉMARRAGE ET CONDUITE

TEMOINS ET SIGNALISATION

SITUATIONS D'URGENCE

ENTRETIEN DU VÉHICULE

CARACTÉRISTIQUES TECHNIQUES

INDEX ALPHABÉTIQUE

HUILE MOTEUR

Le contrôle du niveau d'huile doit être effectué avec la voiture sur sol plat, quelques minutes (environ 5) après l'arrêt du moteur.

Pour toutes les versions (sauf versions 0.9 TwinAir 60 CV*/65 CV/80 CV*/85 CV/105 CV)

Retirer la jauge B de contrôle de niveau d'huile moteur, la nettoyer avec un chiffon qui ne laisse pas de traces, et la remettre en place. La retirer de nouveau et vérifier que le niveau d'huile moteur est compris entre les repères MIN et MAX estampillés sur la jauge.

L'intervalle entre MIN et MAX correspond à environ 1 litre d'huile.

Si le niveau d'huile avoisine ou est au-dessous du repère MIN, faire l'appoint d'huile par le goulot de remplissage A, jusqu'au repère MAX.

Le niveau d'huile ne doit jamais dépasser le repère MAX.

* Pour les versions/marchés qui le prévoient

Pour les versions 0.9 TwinAir 60 CV*/65 CV/80 CV*/85 CV/105 CV

La jauge B de contrôle de niveau d'huile moteur est solidaire du bouchon A.

Dévisser le bouchon, nettoyer la jauge avec un chiffon qui ne laisse pas de traces, remettre la jauge en place et revisser le bouchon.

Dévisser de nouveau le bouchon et vérifier que le niveau d'huile moteur est compris entre les repères MIN et MAX estampillés sur la jauge.

L'intervalle entre MIN et MAX correspond à environ 1 litre d'huile.

Si le niveau d'huile est proche ou juste au-dessous du repère MIN, ajouter de l'huile par le goulot de remplissage A, jusqu'au repère MAX.

Le niveau d'huile ne doit jamais dépasser le repère MAX.

* Pour les versions/marchés qui le prévoient

CONNAISSANCE DU
VÉHICULE

SÉCURITÉ

DÉMARRAGE ET
CONDUITE

TEMOINS ET
SIGNALISATION

SITUATIONS
D'URGENCE

ENTRETIEN DU
VÉHICULE

CARACTÉRISTIQUES
TECHNIQUES

INDEX
ALPHABÉTIQUE

Consommation d'huile moteur

À titre indicatif, la consommation maximum d'huile moteur est de 400 grammes tous les 1 000 km.

Pendant la première période d'utilisation de la voiture, le moteur se trouve en phase de rodage, par conséquent la consommation d'huile moteur n'est pas encore stable. Il faut attendre d'avoir dépassé les premiers 5 000 ou 6 000 km.

ATTENTION La consommation d'huile dépend de la manière de conduire et des conditions d'utilisation du véhicule.

ATTENTION Après avoir effectué l'appoint d'huile ou la vidange, avant de contrôler le niveau, faire tourner le moteur pendant quelques secondes et attendre quelques minutes après l'avoir arrêté.



Ne pas faire l'appoint avec une huile ayant des caractéristiques différentes par rapport à celle qui est déjà dans le moteur.



L'huile moteur usagée et le filtre à huile remplacé contiennent des substances dangereuses pour l'environnement. Pour la vidange de l'huile et le remplacement des filtres, il est conseillé de s'adresser au Réseau Après-vente Fiat.

LIQUIDE DU CIRCUIT DE REFROIDISSEMENT DU MOTEUR

Le niveau du liquide doit être contrôlé moteur froid et doit être compris entre les repères MIN et MAX gravés sur le vase.

Si le niveau est insuffisant, dévisser le bouchon C (voir les pages précédentes) du bac et verser le liquide décrit au chapitre « Données techniques ».



Le circuit de refroidissement du moteur utilise le fluide de protection antigel PARAFLU^{UP}. Pour l'appoint éventuel, utiliser un fluide du même type que celui qui se trouve dans le circuit de refroidissement. Le fluide PARAFLU^{UP} ne peut être mélangé avec aucun autre fluide. Si cela devait se produire, ne démarrer en aucun cas le moteur et contacter le Réseau Après-vente Fiat.

**ATTENTION**

Le circuit de refroidissement est pressurisé. Au besoin, ne remplacer le bouchon que par une pièce d'origine, sous peine de détérioration du circuit. Lorsque le moteur est chaud, ne jamais ôter le bouchon du vase : danger de brûlures.

LIQUIDE LAVE-GLACE AVANT/ARRIÈRE

Contrôler le niveau du liquide par le réservoir.

Si le liquide est insuffisant, faire l'appoint : soulever le bouchon D (voir les pages précédentes) du bac et verser le liquide décrit au chapitre « Données techniques ».

Après avoir fait l'appoint, fermer le bouchon D et s'assurer qu'il est bien bloqué.



ATTENTION

Ne jamais voyager avec le réservoir de lave-glaces vide : l'action du lave-glace est fondamentale pour améliorer la visibilité. Certains additifs du commerce pour lave-glace sont inflammables. Le compartiment moteur contient des parties chaudes qui, en contact, pourraient provoquer un incendie.

LIQUIDE DE FREINS

Contrôler que le liquide est au niveau maximum (le niveau du liquide ne doit cependant jamais dépasser le repère MAX).

Si le niveau du liquide dans le réservoir est insuffisant, dévisser le bouchon E (voir les pages précédentes) du bac et verser le liquide décrit au chapitre « Données techniques ».

Note Nettoyer soigneusement le bouchon du réservoir E et la surface tout autour.

À l'ouverture du bouchon, faire très attention à ce que d'éventuelles impuretés ne pénètrent pas dans le réservoir.

Pour le remplissage, utiliser toujours un entonnoir avec filtre intégré d'une maille inférieure ou égale à 0,12 mm.

ATTENTION Le liquide de freins absorbe l'humidité, par conséquent, si on utilise principalement la voiture dans des zones où le degré d'humidité atmosphérique est élevé, le liquide doit être remplacé plus fréquemment que prévu par le « Plan d'Entretien Programmé ».



Veiller à ce que le liquide des freins, qui est très corrosif, ne vienne au contact avec les parties peintes. Si ceci venait à se produire, laver immédiatement à l'eau.

CONNAISSANCE DU VÉHICULE

SÉCURITÉ

DÉMARRAGE ET CONDUITE

TEMOINS ET SIGNALISATION

SITUATIONS D'URGENCE

ENTRETIEN DU VÉHICULE

CARACTÉRISTIQUES TECHNIQUES

INDEX ALPHABÉTIQUE

CONNAISSANCE DU
VÉHICULE

SÉCURITÉ

DÉMARRAGE ET
CONDUITE

TEMOINS ET
SIGNALISATION

SITUATIONS
D'URGENCE

ENTRETIEN DU
VÉHICULE

CARACTÉRISTIQUES
TECHNIQUES

INDEX
ALPHABÉTIQUE



ATTENTION

Le liquide de freins est toxique et très fortement corrosif. En cas de contact accidentel, laver immédiatement les endroits concernés à l'eau et au savon neutre, puis rincer abondamment. En cas d'ingestion, s'adresser immédiatement à un médecin.



ATTENTION

Le symbole  sur le bac indique que le liquide de frein est de type synthétique et non minéral. L'utilisation de liquides de type minéral endommage définitivement les joints spéciaux en caoutchouc du système de freinage.

FILTRE À AIR/FILTRE À POLLEN/FILTRE À GAZOLE

Pour faire remplacer les filtres, s'adresser au Réseau Après-vente Fiat.

BATTERIE

La batterie de la voiture est de type à « Entretien réduit » : en condition normale d'utilisation, elle ne demande pas de ravitaillement de l'électrolyte avec de l'eau distillée.

CONTRÔLE DE L'ÉTAT DE CHARGE ET DU NIVEAU D'ÉLECTROLYTE

Les opérations de contrôle doivent être effectuées selon les fréquences et modalités indiquées dans cette Notice d'Entretien et exclusivement par des opérateurs spécialisés. Les opérations d'appoint éventuelles ne doivent être exécutées que par du personnel spécialisé et dans le cadre du Réseau Après-vente Fiat.



ATTENTION

Le liquide contenu dans la batterie est toxique et corrosif. Éviter le contact avec la peau et les yeux. Ne pas s'approcher de la batterie avec des flammes nues ou des sources possibles d'étincelles : risque d'explosion et d'incendie.



ATTENTION

Le fonctionnement avec un niveau de liquide trop bas endommage irréparablement la batterie et peut même la faire exploser.

REPLACEMENT DE LA BATTERIE

En cas de nécessité, remplacer la batterie par une autre d'origine, ayant les mêmes caractéristiques.

En cas de remplacement par une batterie ayant des caractéristiques différentes, les échéances d'entretien prévues par le « Plan d'Entretien Programmé » ne sont plus valables.

Pour l'entretien de la batterie, se conformer strictement aux indications fournies par le Fabricant.



Le mauvais montage d'accessoires électriques et électroniques peut provoquer des dommages graves à la voiture. Si après l'achat du véhicule, on souhaite installer des accessoires (antivol, etc.), s'adresser au Réseau Après-vente Fiat en mesure de conseiller les dispositifs les plus adaptés et surtout de déterminer s'il est nécessaire d'utiliser une batterie de capacité plus importante.



Les batteries contiennent des substances très dangereuses pour l'environnement. Pour le remplacement de la batterie, il est conseillé de s'adresser au Réseau Après-vente Fiat.

CONNAISSANCE DU VÉHICULE

SÉCURITÉ

DÉMARRAGE ET CONDUITE

TEMOINS ET SIGNALISATION

SITUATIONS D'URGENCE

ENTRETIEN DU VÉHICULE

CARACTÉRISTIQUES TECHNIQUES

INDEX ALPHABÉTIQUE

**ATTENTION**

Si la voiture doit rester immobilisée longtemps dans des conditions de froid intense, démonter la batterie et la transporter dans un lieu chauffé, sinon elle risque de geler.

**ATTENTION**

Lorsqu'il faut intervenir sur la batterie ou à proximité, toujours se protéger les yeux avec des lunettes prévues à cet effet.

CONSEILS UTILES POUR PROLONGER LA DURÉE DE VIE DE LA BATTERIE

Pour éviter que la batterie ne se décharge rapidement et pour en préserver la fonctionnalité, suivre scrupuleusement les indications suivantes :

- quand on gare la voiture, s'assurer que les portes, le capot et les volets soient bien fermés pour éviter que les lampes de plafonniers ne restent allumées à l'intérieur de l'habitacle ;
- éteindre les lumières des plafonniers intérieurs : de toute façon la voiture est équipée d'un système de coupure automatique des lumières intérieures ;
- moteur éteint, éviter de laisser certains dispositifs allumés trop longtemps (par ex. autoradio, feux de détresse, etc.) ;
- avant toute intervention sur l'équipement électrique, débrancher le câble du pôle négatif de la batterie ;
- serrer les bornes de la batterie à fond.

ATTENTION La batterie maintenue pendant longtemps à un état de charge inférieur à 50 % subit des dommages dus à la sulfatation, ce qui réduit sa capacité et son aptitude au démarrage.

Elle est aussi plus exposée au risque de gel (qui peut se produire même à -10 °C). En cas d'arrêt prolongé, voir le paragraphe « Inactivité prolongée de la voiture », chapitre « Démarrage et conduite ».

Après l'achat de sa voiture, si l'on envisage d'installer des accessoires électriques nécessitant une alimentation électrique permanente (alarme, etc.) ou des accessoires qui pèsent sur le bilan électrique, s'adresser au Réseau Après-vente Fiat, dont le personnel qualifié pourra conseiller les dispositifs les plus appropriés de la Lineaccessori Fiat et en évaluer l'absorption électrique totale, pour contrôler si le circuit électrique de la voiture est en mesure de soutenir la charge demandée ou si au contraire il faudra monter une batterie plus puissante.

En effet, certains dispositifs continuent à absorber de l'énergie électrique, même quand le moteur est coupé, et déchargent peu à peu la batterie.

ROUES ET PNEUS

Toutes les deux semaines environ et avant de longs voyages, contrôler la pression de chacun des pneus, y compris la roue compacte de secours : ces contrôles doivent être exécutés avec les pneus au repos et froids.

Quand on utilise la voiture, il est normal que la pression augmente ; pour connaître la valeur correcte de la pression de gonflage du pneu, voir le paragraphe « Roues » au chapitre « Caractéristiques Techniques ».

Une pression erronée provoque une consommation anormale des pneus fig. 157 :

- A** pression normale : chape uniformément usée.
- B** pression insuffisante : chape particulièrement usée sur les bords.
- C** pression excessive : chape particulièrement usée au centre.

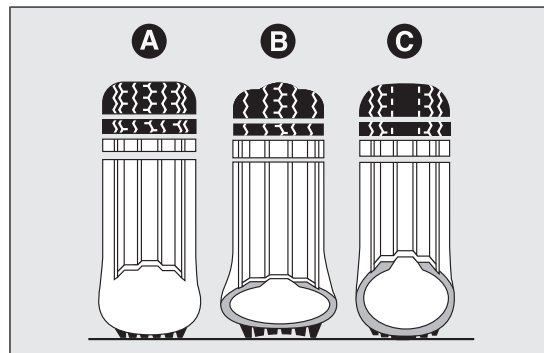

fig. 157

F0S0094

CONNAISSANCE DU VÉHICULE

SÉCURITÉ

DÉMARRAGE ET CONDUITE

TEMOINS ET SIGNALISATION

SITUATIONS D'URGENCE

ENTRETIEN DU VÉHICULE

CARACTÉRISTIQUES TECHNIQUES

INDEX ALPHABÉTIQUE

Les pneus doivent être remplacés lorsque l'épaisseur de la chape est réduite à 1,6 mm. Dans tous les cas, se conformer aux normes en vigueur dans le pays de circulation.

AVERTISSEMENTS

- Éviter, autant que possible, les freinages trop brusques, les dérapages au démarrage, ainsi que les chocs violents contre les trottoirs, les ornières ou d'autres types d'obstacles. Rouler longtemps sur une chaussée accidentée peut endommager les pneus ;
- contrôler périodiquement que les pneus ne présentent pas de coupures sur les côtés, de gonflements ou une usure irrégulière de la chape ; Dans ce cas, s'adresser au Réseau Après-vente Fiat ;
- éviter de voyager en surcharge : cela peut causer de sérieux dommages aux roues et aux pneus ;
- en cas de crevaison d'un pneu, s'arrêter immédiatement et le remplacer, pour ne pas endommager le pneu lui-même, la jante, les suspensions et la direction ;
- le pneu vieillit même s'il est peu utilisé. Le vieillissement est signalé par des fendillements sur la chape et sur les flancs. Dans tous les cas, si les pneus sont montés depuis plus de 6 ans, il faut les faire contrôler par des spécialistes. Ne pas oublier de faire contrôler aussi la roue compacte de secours ;
- en cas de remplacement, toujours monter des pneus neufs et éviter les pneus d'origine douteuse ;

- quand on remplace un pneu, il convient de remplacer également la valve de gonflage ;
- pour permettre une usure uniforme entre les pneus avant et arrière, il est conseillé de les permuter tous les 10-15 000 kilomètres, en les maintenant toujours du même côté de la voiture pour ne pas inverser le sens de rotation.



ATTENTION

Ne pas oublier que la tenue de route d'une voiture dépend aussi de la bonne pression de gonflage des pneus.



ATTENTION

Une pression trop faible provoque la surchauffe du pneu et peut l'endommager sérieusement.



ATTENTION

Ne pas effectuer le changement des pneus en croix, en les déplaçant du côté droit de la voiture sur le côté gauche, et inversement.



ATTENTION

Ne pas repeindre les jantes des roues en alliage qui exigent l'utilisation des températures supérieures à 150 °C. Cela pourrait compromettre les caractéristiques mécaniques des roues.

TUYAUX EN CAOUTCHOUC

En ce qui concerne l'entretien des tuyaux flexibles en caoutchouc du système des freins et de l'alimentation, suivre scrupuleusement le « Plan d'Entretien Programmé » dans ce chapitre.

L'ozone, les températures élevées et l'absence prolongée de liquide dans le circuit peuvent provoquer le durcissement et la rupture des tuyaux et, par conséquent, des fuites de liquide. Un contrôle vigilant est donc nécessaire.

CONNAISSANCE DU VÉHICULE

SÉCURITÉ

DÉMARRAGE ET CONDUITE

TEMOINS ET SIGNALISATION

SITUATIONS D'URGENCE

ENTRETIEN DU VÉHICULE

CARACTÉRISTIQUES TECHNIQUES

INDEX ALPHABÉTIQUE

ESSUIE-GLACE/ESSUIE-GLACE ARRIÈRE

BALAIS

Remplacer les balais si le fil du caoutchouc est déformé ou usé. Dans tous les cas, il est conseillé de les remplacer environ une fois par an.

Quelques mesures simples peuvent réduire les risques de dommages pour les balais :

- en cas de températures inférieures à zéro, vérifier que le gel n'a pas bloqué la partie en caoutchouc contre la vitre. Si nécessaire, la débloquent à l'aide d'un produit antigel ;
- enlever la neige éventuellement accumulée sur la vitre : en plus de conserver les balais en bon état, cela évite au moteur électrique de forcer et de surchauffer ;
- ne pas actionner les essuie-glaces avant et arrière sur la vitre sèche.



ATTENTION

Voyager avec les balais de l'essuie-glace usés représente un véritable risque, car cela réduit la visibilité en cas de mauvaises conditions atmosphériques.

REMPACEMENT DES BALAIS D'ESSUIE-GLACE

Procéder comme suit :

- soulever le bras A fig. 158 de l'essuie-glace et placer le balai de manière à former un angle à 90° avec le bras en question ;
- appuyer sur le bouton A et enlever du bras B fig. 158 le balai C fig. 158 ;
- remonter le nouveau balai en s'assurant qu'il est bien bloqué.

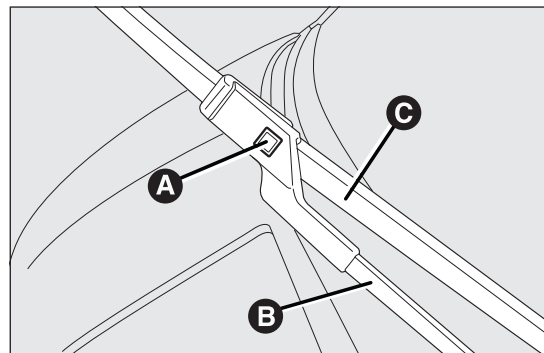

fig. 158

F0S0137

REPLACEMENT DU BALAI D'ESSUIE-GLACE ARRIÈRE

Procéder comme suit :

- soulever la protection A fig. 159 et démonter le bras de la voiture, en dévissant l'écrou B fig. 159 qui le fixe à l'axe de rotation ;
- placer le nouveau bras correctement et serrer l'écrou à fond ;
- baisser la protection.

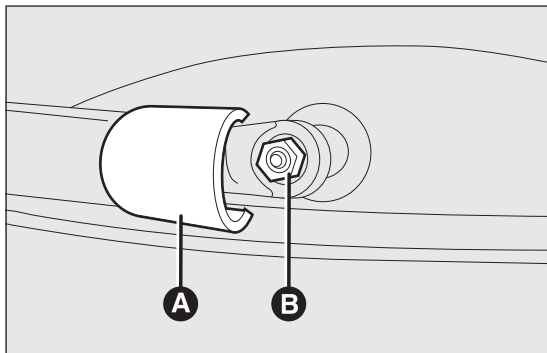

fig. 159

F0S0109

GICLEURS DE LAVE-GLACE

Si le jet ne sort pas, vérifier avant tout qu'il y ait du liquide dans le réservoir du lave-glace (voir le paragraphe « Contrôle des niveaux » dans ce chapitre).

Contrôler que les trous de sortie du liquide ne soient pas obstrués ; le cas échéant, les déboucher en utilisant une aiguille.

Les jets de lave-glace s'orientent en réglant l'inclinaison des gicleurs.

Les jets doivent être orientés à environ 1/3 de la hauteur du bord supérieur de la vitre fig. 160.

ATTENTION Sur les versions équipées d'un toit ouvrant, avant d'actionner les gicleurs avant, s'assurer que le toit est fermé.

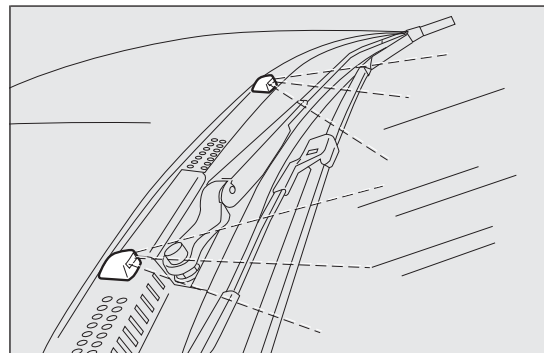

fig. 160

F0S0110

CONNAISSANCE DU VÉHICULE

SÉCURITÉ

DÉMARRAGE ET CONDUITE

TEMOINS ET SIGNALISATION

SITUATIONS D'URGENCE

ENTRETIEN DU VÉHICULE

CARACTÉRISTIQUES TECHNIQUES

INDEX ALPHABÉTIQUE

GICLEURS LAVE-GLACE ARRIÈRE

Les jets du lave-glace arrière sont fixes.

Le cylindre du gicleur est placé au-dessus de la vitre arrière fig. 161.

CONNAISSANCE DU
VEHICULE

SÉCURITÉ

DÉMARRAGE ET
CONDUITE

TEMOINS ET
SIGNALISATION

SITUATIONS
D'URGENCE

ENTRETIEN DU
VEHICULE

CARACTÉRISTIQUES
TECHNIQUES

INDEX
ALPHABÉTIQUE

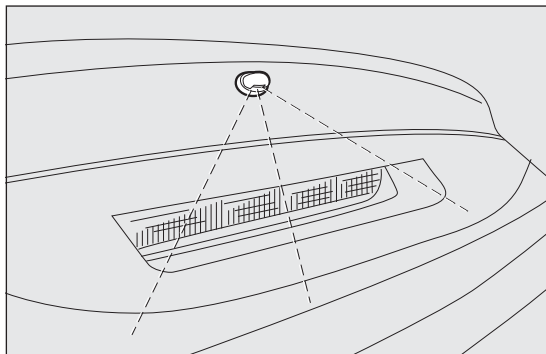

fig. 161

F0S0111

CARROSSERIE

PROTECTION CONTRE LES AGENTS ATMOSPHÉRIQUES

Les principales causes des phénomènes de corrosion sont les suivantes :

- pollution atmosphérique
- salinité et humidité de l'atmosphère (des zones marines ou des climats chauds et humides) ;
- conditions environnementales saisonnières.

Il ne faut pas non plus sous-estimer l'action abrasive de la poussière atmosphérique et du sable amenés par le vent, de la boue et des gravillons soulevés par les autres véhicules.

Les meilleures solutions technologiques ont été adoptées par Fiat pour protéger efficacement la carrosserie contre la corrosion.

Voici les principales :

- produits et systèmes de peinture qui confèrent à la voiture une résistance toute particulière à la corrosion et à l'abrasion ;
- utilisation de tôles zinguées (ou prétraitées) ayant un très haut coefficient de résistance à la corrosion ;
- traitement du soubassement, du compartiment moteur, de l'intérieur des passages de roue et d'autres éléments par pulvérisation de produits cireux ayant un puissant pouvoir de protection ;

- vaporisation de matériaux plastiques aux fonctions protectrices sur les points les plus exposés : sous porte, intérieur des ailes, bords, etc ;
- adoption d'éléments caissonnés « ouverts », pour éviter la condensation et la stagnation d'eau pouvant favoriser la formation de rouille à l'intérieur.

GARANTIE DE L'EXTÉRIEUR DE LA VOITURE ET DU SOUBASSEMENT

La voiture est pourvue d'une garantie contre la perforation, due à la corrosion, de tous les éléments d'origine de la structure ou de la carrosserie.

Pour les conditions générales de cette garantie, se rapporter au Carnet de Garantie.

CONSEILS POUR LA BONNE CONSERVATION DE LA CARROSSERIE

Peinture

La peinture ne joue pas seulement un rôle esthétique, elle sert également à protéger la tôle.

En cas d'abrasions ou de rayures profondes, il est conseillé de pourvoir immédiatement aux retouches nécessaires pour éviter la formation de rouille. Pour les retouches de peinture, utiliser exclusivement les produits d'origine (voir « Étiquette d'identification de la peinture de carrosserie », au chapitre « Caractéristiques techniques »).

L'entretien normal de la peinture consiste dans le lavage, dont la périodicité dépend des conditions environnementales et d'utilisation. Par exemple, dans les zones à haute pollution atmosphérique ou quand on roule sur des chaussées qui ont été traitées au sel contre le verglas, il est préférable de laver la voiture plus souvent.

En vue d'un lavage correct de la voiture, procéder comme suit :

- si on lave la voiture dans une station automatique, enlever l'antenne du toit pour éviter de l'endommager ;
- si on utilise des nettoyeurs haute pression pour le lavage, les maintenir à une distance d'au moins 40 cm de la carrosserie pour éviter de l'endommager. Nous rappelons que toute stagnation d'eau peut à long terme endommager le véhicule ;

CONNAISSANCE DU VÉHICULE

SÉCURITÉ

DÉMARRAGE ET CONDUITE

TEMOINS ET SIGNALISATION

SITUATIONS D'URGENCE

ENTRETIEN DU VÉHICULE

CARACTÉRISTIQUES TECHNIQUES

INDEX ALPHABÉTIQUE

- mouiller la carrosserie avec un jet d'eau à basse pression ;
- passer une éponge et une solution détergente légère sur la carrosserie, en rinçant fréquemment l'éponge ;
- bien rincer avec de l'eau et sécher par jet d'air ou en utilisant une peau de chamois.

Pendant le séchage, veiller à bien sécher les endroits cachés, tels que les baies de portes, le capot et le pourtour des phares où l'eau stagne plus facilement. Il est conseillé de ne pas garer tout de suite après la voiture dans un endroit fermé, mais de la laisser à l'air libre pour compléter l'évaporation de l'eau.

Ne pas laver la voiture après qu'elle est restée en plein soleil ou quand son capot de moteur est encore chaud : cela peut altérer le brillant de la peinture.

Les composants extérieurs en matière plastique doivent être nettoyés en procédant comme pour le lavage normal de la voiture.

Éviter de garer la voiture sous des arbres. Beaucoup d'essences végétales laissent tomber des substances résineuses qui donnent un aspect opaque à la peinture et augmentent les possibilités de déclenchement du processus de corrosion.

ATTENTION Les excréments d'oiseaux doivent être lavés immédiatement et avec soin, car leur acidité est particulièrement agressive.



Les détergents polluent l'eau. Par conséquent, le lavage de la voiture doit être effectué dans des stations équipées d'équipements de pompage et traitement des liquides utilisés pour le lavage.

Versions dotées de peinture mate

Ces versions sont dotées d'une peinture mate unique ayant besoin de soins particuliers pour rester telle quelle. Voici les indications utiles à sa conservation.



Dans les stations de lavage automatique, éviter le lavage par rouleaux et/ou brosses. Laver la voiture à la main en utilisant des produits détergents à pH neutre, puis l'essuyer à l'aide d'une peau de chamois humide. Ne pas utiliser de produits abrasifs et/ou de lustrage pour le nettoyage de la voiture.



Prendre soin de laver immédiatement les excréments d'oiseaux, car leur acidité est particulièrement agressive.



Éviter (dans la mesure du possible) de garer la voiture sous des arbres ; éliminer immédiatement les substances végétales résineuses, car une fois sèches, celles-ci peuvent nécessiter l'utilisation de produits abrasifs et/ou de lustrage fortement déconseillés et susceptibles d'altérer le caractère mat de la peinture.



Pour le nettoyage du pare-brise avant et de la lunette arrière, ne pas utiliser de liquide lave-vitres pur, mais dilué avec au moins 50 % d'eau.

Versions America

Fiat  America est équipée de décorations exclusives sur les calottes des rétroviseurs d'aile, qui nécessitent des soins particuliers pendant les opérations de lavage afin de rester telles quelles ; se référer à ce qui est décrit ci-dessous.

ATTENTION Ne pas soumettre les calottes des rétroviseurs d'aile à des jets d'eau sous pression ou à une haute température.

Vitres

Pour le nettoyage des vitres, utiliser des détergents spécifiques.

Employer des chiffons très propres afin de ne pas rayer les vitres ni d'altérer leur transparence.

ATTENTION Pour ne pas endommager les résistances électriques présentes sur la surface interne de la lunette arrière, frotter délicatement en suivant le sens des résistances.

CONNAISSANCE DU VÉHICULE

SÉCURITÉ

DÉMARRAGE ET CONDUITE

TEMOINS ET SIGNALISATION

SITUATIONS D'URGENCE

ENTRETIEN DU VÉHICULE

CARACTÉRISTIQUES TECHNIQUES

INDEX ALPHABÉTIQUE

Compartment moteur

À la fin de l'hiver, effectuer un lavage soigné du compartiment moteur, en veillant à ne pas orienter directement le jet d'eau sur les centrales électroniques et sur la centrale des relais et des fusibles, à gauche du compartiment moteur (dans le sens de la marche). Pour cette opération, s'adresser à des ateliers spécialisés.

ATTENTION Exécuter le lavage lorsque le moteur est froid et avec clé de contact sur STOP. Après le lavage, s'assurer que les différentes protections (par ex. les capuchons en caoutchouc et autres carters) n'ont pas été enlevées ou endommagées.

Phares avant

Utiliser un chiffon doux, jamais sec, mais imbibé d'eau et de savon pour automobiles.

ATTENTION Pendant l'opération de nettoyage du plastique transparent des phares avant, ne pas utiliser de substances aromatiques (par ex. essence) ni de cétones (par ex. acétone).

ATTENTION En cas de nettoyage au moyen d'une lance, faire en sorte que le jet d'eau soit au moins à 20 cm des phares.

INTÉRIEUR

Vérifier périodiquement qu'il n'y ait pas d'eau stagnante sous les tapis (due à l'égouttement de chaussures, parapluies, etc.) qui pourrait provoquer l'oxydation de la tôle.



ATTENTION

Ne jamais utiliser de produits inflammables, tels que l'éther de pétrole ou l'essence rectifiée pour nettoyer l'intérieur de la voiture. La charges électrostatiques engendrées par le frottement pendant l'opération de nettoyage pourraient causer un incendie.



ATTENTION

Ne pas conserver de bombes aérosol dans la voiture : danger d'explosion. Les bombes aérosols ne doivent jamais être exposées à des températures supérieures à 50 °C. À l'intérieur d'une voiture garée au soleil, la température peut facilement atteindre cette limite.

SIÈGES ET PARTIES EN TISSU

Éliminer les poussières avec une brosse souple ou avec un aspirateur. Pour mieux nettoyer les revêtements en velours, il est conseillé d'utiliser une brosse humide.

Frotter les sièges avec une éponge imbibée d'une solution d'eau et de détergent neutre.

ÉLÉMENTS EN PLASTIQUE ET COUVERTS

Il est conseillé de procéder au nettoyage normal des plastiques intérieurs avec un chiffon trempé dans une solution d'eau et de détergent neutre non abrasif. Pour enlever les taches de graisse ou résistantes, utiliser des produits spécifiques pour le nettoyage des plastiques, sans solvants et expressément conçus pour ne pas altérer l'aspect et la couleur des composants.

ATTENTION Ne jamais utiliser d'alcool, d'essence et leurs dérivés pour nettoyer le transparent du combiné de bord.

PARTIES REVÊTUES EN CUIR VÉRITABLE

(pour les versions/marchés qui le prévoient)

Pour nettoyer ces éléments, utiliser exclusivement de l'eau et du savon neutre. Ne jamais utiliser d'alcool ou de produits à base d'alcool. Avant d'utiliser des produits spécifiques pour nettoyer l'intérieur de la voiture, vérifier que le produit ne contient pas d'alcool et/ou de substances à base d'alcool.

CONNAISSANCE DU
VÉHICULE

SÉCURITÉ

DÉMARRAGE ET
CONDUITE

TEMOINS ET
SIGNALISATION

SITUATIONS
D'URGENCE

**ENTRETIEN DU
VÉHICULE**

CARACTÉRISTIQUES
TECHNIQUES

INDEX
ALPHABÉTIQUE

CARACTÉRISTIQUES TECHNIQUES

CONNAISSANCE DU VEHICULE

SÉCURITÉ

DÉMARRAGE ET CONDUITE

TEMOINS ET SIGNALISATION

SITUATIONS D'URGENCE

ENTRETIEN DU VEHICULE

CARACTÉRISTIQUES TECHNIQUES

INDEX ALPHABETIQUE

DONNÉES D'IDENTIFICATION

Il est conseillé de noter les sigles d'identification. Les données d'identification estampillées et figurant sur les plaquettes sont les suivantes :

- Plaque récapitulative des données d'identification.
- Marquage du châssis.
- Plaque d'identification de la peinture de la carrosserie.
- Marquage du moteur.

PLAQUE RÉCAPITULATIVE DES DONNÉES D'IDENTIFICATION

Elle est appliquée sur le côté gauche du plancher arrière du coffre et indique les données d'identification suivantes fig. 162 :

- B** Numéro d'homologation.
- C** Code d'identification du type de véhicule.
- D** Numéro progressif de fabrication du châssis.
- E** Poids maximum autorisé du véhicule à pleine charge.
- F** Poids maximum autorisé du véhicule à pleine charge plus remorque.
- G** Poids maximum autorisé sur le premier essieu (avant).
- H** Poids maximum autorisé sur le deuxième essieu (arrière).
- I** Type de moteur.

FIAT GROUP AUTOMOBILES S.p.A.	
[] B []	
[] C []	[] D []
[] E []	Kg
[] F []	Kg
1- [] G []	Kg
2- [] H []	Kg
MOTORE-ENGINE [] I []	
VERSIONE-VERSION [] L []	
N°PER RICAMBI N°FOR SPARES [] M []	
[] N []	

fig. 162

F0S0112

L Code de version de carrosserie.

M Numéro de la pièce détachée.

N Valeur correcte du coefficient de fumées (pour les moteurs à gazole).

PLAQUE D'IDENTIFICATION DE LA PEINTURE DE CARROSSERIE

Elle est appliquée sur le montant extérieur du hayon (côté gauche) du coffre à bagages et indique les données suivantes fig. 163 :

A Fabricant de la peinture.

B Désignation de la couleur.

C Code Fiat de la couleur.

D Code de la couleur pour retouches ou réfection de la peinture.

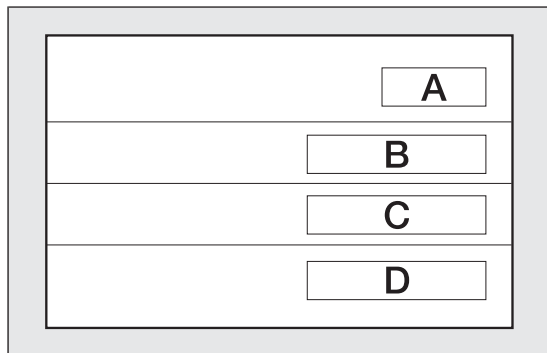

fig. 163

F0S0113

MARQUAGE DU CHÂSSIS

Il est appliqué sur le côté droit du plancher arrière du coffre à bagages et reproduit les données d'identification suivantes fig. 164 :

type de véhicule ;

numéro progressif de fabrication du châssis.

MARQUAGE DU MOTEUR

Il est estampillé sur le bloc-cylindres et indique le type et le numéro progressif de fabrication.

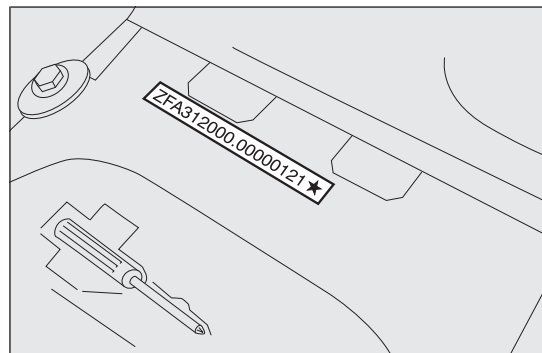

fig. 164

F0S0114

CONNAISSANCE DU VÉHICULE

SÉCURITÉ

DÉMARRAGE ET CONDUITE

TEMOINS ET SIGNALISATION

SITUATIONS D'URGENCE

ENTRETIEN DU VÉHICULE

CARACTÉRISTIQUES TECHNIQUES

INDEX ALPHABÉTIQUE

CODES MOTEUR - VERSIONS CARROSSERIE

VERSIONS EURO 5

Versions	Code moteur	Versions carrosserie
0.9 TwinAir 65 CV	312A4000	312AXHIA I0 (*)
		312AXHIA I0C (*) (**)
0.9 TwinAir 85 CV	312A2000	312AXGIA 08C
1.2 8V 69 CV	169A4000	312AXAIA 00C (***)
		312AXAIA 00D
		312AXAIA 00E (*) (***)
		312AXAIA 00F (*)
		312AXAIA 00S (**)
1.4 16V 100 CV (**)	169A3000	312AXCIB 02F (**)
		312AXCIB 02B (***)
		312AXCIB 02G (*) (***) (***)
		312AXCIB 02C (*) (***)
1.3 16V Multijet 75 CV	169A1000	312AXBIA 01C (***)
1.3 16V Multijet 95 CV	199B1000	312AXEIA 06C (*) (***)

(*) Versions équipées de système Start&Stop

(**) Pour les versions/marchés qui le prévoient

(***) Versions équipées de direction assistée électrique

CONNAISSANCE DU
VEHICULE

SÉCURITÉ

DÉMARRAGE ET
CONDUITE

TEMOINS ET
SIGNALISATION

SITUATIONS
D'URGENCE

ENTRETIEN DU
VEHICULE

CARACTÉRISTIQUES
TECHNIQUES

INDEX
ALPHABÉTIQUE

VERSIONS EURO 6

Versions	Code moteur	Versions carrosserie
0.9 TwinAir 60 CV (*)	312A6000	312AXPIA 14 (**)
0.9 TwinAir 65 CV	312A4000	312AXH1A 10E (**)
		312AXH1A 10G (*) (**)
0.9 TwinAir 80 CV (*)	312A5000	312AXN1A 12 (**)
0.9 TwinAir 85 CV	312A2000	312AXG1A 08E
0.9 TwinAir 105 CV	199B6000	312AXM1B 11
1.2 8V 69 CV	169A4000	312AXA1A 00W (**) (***)
		312AXA1A 00X (**)
		312AXA1A 00U (***)
		312AXA1A 00V

(*) Pour les versions/marchés qui le prévoient

(**) Versions équipées de système Start&Stop

(***) Versions équipées de direction assistée électrique

CONNAISSANCE DU
VÉHICULE

SÉCURITÉ

DÉMARRAGE ET
CONDUITE

TEMOINS ET
SIGNAUSATION

SITUATIONS
D'URGENCE

ENTRETIEN DU
VÉHICULE

**CARACTÉRISTIQUES
TECHNIQUES**

INDEX
ALPHABÉTIQUE

MOTEUR

	GÉNÉRALITÉS	0.9 TwinAir 65 CV	0.9 TwinAir 85 CV	0.9 TwinAir 105 CV
CONNAISSANCE DU VÉHICULE	Code moteur	312A4000	312A2000	199B6000
SÉCURITÉ	Cycle	Otto	Otto	Otto
	Nombre et position des cylindres	2 en ligne	2 en ligne	2 en ligne
DÉMARRAGE ET CONDUITE	Diamètre et course des pistons (mm)	83,5 x 88	80,5 x 86,0	80,5 x 86,0
	Cylindrée totale (cm ³)	964	875	875
TEMOINS ET SIGNALISATION	Taux de compression	11,1 : 1	10 ± 02 : 1	10 ± 02 : 1
	Puissance maximum (CEE) (kW)	48	62,5	77 (*) 72 (**)
	Puissance maximum (CEE) (CV)	65	85	105 (*) 98 (**)
SITUATIONS D'URGENCE	régime correspondant (tours/min)	6250	5500	5500 (*) 5500 (**)
	Couple maximal (CEE) (Nm)	88	145	145 (*) 120 (**)
	Couple maximal (CEE) (kgm)	8,9	14,8	14,8 (*) 12,2 (**)
ENTRETIEN DU VÉHICULE	régime correspondant (tours/min)	3500	1900	2000 (*) 1750 (**)
	Bougies d'allumage	NGK LKR7DI-12	NGK LKR9EI-8	NGK ILKR9G8
	Carburant	Essence sans plomb 95 R.O.N. (Spécification EN228)		Essence sans plomb 95 R.O.N. (Spécification EN228)

(*) Mode SPORT

(**) Mode NORMAL

**CARACTÉRISTIQUES
TECHNIQUES**

INDEX
ALPHABÉTIQUE

GÉNÉRALITÉS	0.9 TwinAir 60 CV (*)	0.9 TwinAir 80 CV (*)
Code moteur	312A6000	312A5000
Cycle	Otto	Otto
Nombre et position des cylindres	2 en ligne	2 en ligne
Diamètre et course des pistons (mm)	83,5 x 88	83,5 x 88
Cylindrée totale (cm ³)	964	875
Taux de compression	11,1 : 1	10 ± 02 : 1
Puissance maximum (CEE) (kW)	44	59
Puissance maximum (CEE) (CV)	60	80
régime correspondant (tours/min)	6250	5500
Couple maximal (CEE) (Nm)	88	145
Couple maximal (CEE) (kgm)	8,9	14,8
régime correspondant (tours/min)	3500	1900
Bougies d'allumage	NGK T20182U	NGK LKR9CI-8 ou NGK PLKR9C8
Carburant	Essence sans plomb 95 R.O.N. (Spécification EN228)	Essence sans plomb 95 R.O.N. (Spécification EN228)

(*) Pour les versions/marchés qui le prévoient

CONNAISSANCE DU VÉHICULE

SÉCURITÉ

DÉMARRAGE ET CONDUITE

TEMOINS ET SIGNALISATION

SITUATIONS D'URGENCE

ENTRETIEN DU VÉHICULE

CARACTÉRISTIQUES TECHNIQUES

INDEX ALPHABÉTIQUE

	GÉNÉRALITÉS	1.2 8V 69 CV	1.4 16V 100 CV(*)	1.3 16V Multijet 75 CV	1.3 16V Multijet 95 CV
CONNAISSANCE DU VÉHICULE	Code moteur	169A4000	169A3000	169A1000	199B1000
SÉCURITÉ	Cycle	Otto	Otto	Diesel	Diesel
	Nombre et position des cylindres	4 en ligne	4 en ligne	4 en ligne	4 en ligne
DÉMARRAGE ET CONDUITE	Diamètre et course des pistons (mm)	70,8 x 78,86	72 x 84	69,6 x 82	69,6 x 82
	Cylindrée totale (cm ³)	1242	1368	1248	1248
TEMOINS ET SIGNALISATION	Taux de compression	11,1 : 1	10,8 : 1	17,6 : 1	16,8 : 1
	Puissance maximum (CEE) (kW)	51	73,5	55	70
	Puissance maximum (CEE) (CV)	69	100	75	95
SITUATIONS D'URGENCE	régime correspondant (tours/min)	5500	6000	4000	4000
	Couple maximum (CEE) (Nm)	102	131	145	200
	Couple maximum (CEE) (kgm)	10,4	13,4	14,8	20,4
ENTRETIEN DU VÉHICULE	régime correspondant (tours/min)	3000	4250	1500	1500
	Bougies d'allumage	NGK ZKR7A-10 Champion RA8MCX4	NGK DCPR7E- N-10	–	–
CARACTÉRISTIQUES TECHNIQUES	Carburant	Essence sans plomb 95 R.O.N. (Spécification EN228)		Gazole pour transport routier (Spécification EN590)	

(*) Pour les versions/marchés qui le prévoient

ALIMENTATION

Versions

0.9 TwinAir 65 CV - 60 CV *

0.9 TwinAir 85 CV - 80 CV *

0.9 TwinAir 105 CV

1.2 8V 69 CV

1.4 16V 100 CV *

1.3 16V Multijet 75 CV

1.3 16V Multijet 95 CV

Alimentation

Injection électronique Multipoint séquentielle phasée, avec contrôle de détonation et actionnement variable des soupapes d'admission

Injection électronique Multipoint séquentielle phasée, système sans retour

Injection directe Multijet « Common Rail » à contrôle électronique avec turbo et échangeur de chaleur

* Pour les versions/marchés qui le prévoient



ATTENTION

Des modifications ou réparations du système d'alimentation effectuées de manière incorrecte et sans tenir compte des caractéristiques techniques du système peuvent provoquer des anomalies de fonctionnement avec risques d'incendie.

CONNAISSANCE DU VÉHICULE

SÉCURITÉ

DÉMARRAGE ET CONDUITE

TEMOINS ET SIGNALISATION

SITUATIONS D'URGENCE

ENTRETIEN DU VÉHICULE

CARACTÉRISTIQUES TECHNIQUES

INDEX ALPHABÉTIQUE

TRANSMISSION

CONNAISSANCE DU VÉHICULE

Versions

0.9 TwinAir 65 CV - 60 CV *

0.9 TwinAir 85 CV - 80 CV *

0.9 TwinAir 105 CV

1.2 8V 69 CV

1.4 16V 100 CV *

1.3 16V Multijet 75 CV

1.3 16V Multijet 95 CV

Boîte de vitesses

À cinq ou six vitesses avant plus marche arrière avec synchroniseurs pour l'enclenchement des vitesses avant

Embrayage

À réglage automatique avec pédale sans course à vide

Traction

Avant

SÉCURITÉ

DÉMARRAGE ET CONDUITE

TEMOINS ET SIGNALISATION

SITUATIONS D'URGENCE

ENTRETIEN DU VÉHICULE

CARACTÉRISTIQUES TECHNIQUES

INDEX ALPHABÉTIQUE

* Pour les versions/marchés qui le prévoient

FREINS

Versions	Freins de service avant	Freins de service arrière	Frein de stationnement
0.9 TwinAir 65 CV - 60 CV *	À disque	À tambour et mâchoires à centrage automatique avec un cylindre de commande pour chaque roue	Commandé par levier à main, agissant sur les freins arrière
0.9 TwinAir 85 CV - 80 CV *			
0.9 TwinAir 105 CV	À disque	À disque	
1.2 8V 69 CV	À disque	À tambour et patins autocentrés avec un cylindre de commande pour chaque roue	
1.4 16V 100 CV *	À disque autoventilés	À disque	
1.3 16V Multijet 75 CV	À disque autoventilés	À tambour et patins autocentrés avec un cylindre de commande pour chaque roue	
1.3 16V Multijet 95 CV			

* Pour les versions/marchés qui le prévoient

ATTENTION L'eau, le verglas et le sel de déneigement présents sur la chaussée peuvent se déposer sur les disques des freins et réduire leur efficacité lors du premier freinage.

CONNAISSANCE DU VÉHICULE

SÉCURITÉ

DÉMARRAGE ET CONDUITE

TEMOINS ET SIGNALISATION

SITUATIONS D'URGENCE

ENTRETIEN DU VÉHICULE

CARACTÉRISTIQUES TECHNIQUES

INDEX ALPHABÉTIQUE

SUSPENSIONS

Versions

0.9 TwinAir 65 CV - 60 CV *

0.9 TwinAir 85 CV - 80 CV *

0.9 TwinAir 105 CV

1.2 8V 69 CV

1.4 16V 100 CV *

1.3 16V Multijet 75 CV

1.3 16V Multijet 95 CV

Avant

À roues indépendantes type MacPherson ; composées d'une traverse mécanique, d'amortisseurs, de ressorts hélicoïdaux et, pour les versions avec la direction assistée électrique, d'une barre stabilisatrice

Arrière

À essieu de torsion avec roues interconnectées ; composées d'un essieu de torsion et de deux bras tubulaires avec des amortisseurs et ressorts hélicoïdaux avec une barre stabilisatrice *

* Pour les versions/marchés qui le prévoient

CONNAISSANCE DU VÉHICULE

SÉCURITÉ

DÉMARRAGE ET CONDUITE

TEMOINS ET SIGNALISATION

SITUATIONS D'URGENCE

ENTRETIEN DU VÉHICULE

CARACTÉRISTIQUES TECHNIQUES

INDEX ALPHABÉTIQUE

DIRECTION

Versions	Diamètre de braquage entre trottoirs (m)	Type
0.9 TwinAir 65 CV - 60 CV *	9,3	À pignon et crémaillère avec direction assistée électrique *
0.9 TwinAir 85 CV - 80 CV *	9,3	
0.9 TwinAir 105 CV	9,3	
1.2 8V 69 CV	9,3	
1.4 16V 100 CV *	10,8	
1.3 16V Multijet 75CV	9,3	
1.3 16V Multijet 95CV	10,8	

* Pour les versions/marchés qui le prévoient

CONNAISSANCE DU VÉHICULE

SÉCURITÉ

DÉMARRAGE ET CONDUITE

TEMOINS ET SIGNALISATION

SITUATIONS D'URGENCE

ENTRETIEN DU VÉHICULE

CARACTÉRISTIQUES TECHNIQUES

INDEX ALPHABÉTIQUE

ROUES

JANTES ET PNEUS

Jantes en acier embouti ou en alliage. Pneus Tubeless à carcasse radiale. Sur la carte grise figurent également tous les types de pneus homologués.

ATTENTION En cas d'éventuelles différences entre le « Mode d'emploi et d'entretien » et la « Carte grise », tenir compte des données indiquées sur la carte grise. Pour la sécurité sur route, il est indispensable que la voiture soit dotée de pneus de la même marque et du même type sur toutes les roues.

ATTENTION Ne pas monter de chambre à air sur les pneus Tubeless.

ROUE GALETTE DE SECOURS

Jante en acier embouti. Pneu Tubeless.

GÉOMÉTRIE DES ROUES

Pincement des roues avant mesuré entre les jantes : $0,5 \pm 1$ mm

Les valeurs se rapportent à une voiture en ordre de marche.

LECTURE CORRECTE DU PNEU

Exemple fig. I 65: 175/65 R 14 82H

175 Largeur nominale (S, distance en mm entre les flancs)

65 Rapport hauteur/largeur (H/S) en pourcentage

R Pneu radial

14 Diamètre de la jante en pouces (\emptyset)

82 Indice de charge (charge utile)

H Indice de vitesse maxi

Indice de vitesse maxi

Q jusqu'à 160 km/h

R jusqu'à 170 km/h

S jusqu'à 180 km/h

T jusqu'à 190 km/h

U jusqu'à 200 km/h

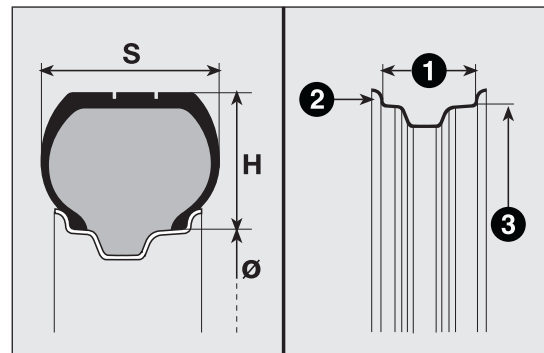

fig. I 65

FOS0095

CONNAISSANCE DU VÉHICULE

SÉCURITÉ

DÉMARRAGE ET CONDUITE

TEMOINS ET SIGNALISATION

SITUATIONS D'URGENCE

ENTRETIEN DU VÉHICULE

CARACTÉRISTIQUES TECHNIQUES

INDEX ALPHABÉTIQUE

H jusqu'à 210 km/h

V jusqu'à 240 km/h

Indice de vitesse maximale pour les pneus neige

QM + S jusqu'à 160 km/h

TM + S jusqu'à 190 km/h

HM + S jusqu'à 210 km/h

Indice de charge (charge utile)

70 = 335 kg	81 = 462 kg
71 = 345 kg	82 = 475 kg
72 = 355 kg	83 = 487 kg
73 = 365 kg	84 = 500 kg
74 = 375 kg	85 = 515 kg
75 = 387 kg	86 = 530 kg
76 = 400 kg	87 = 545 kg
77 = 412 kg	88 = 560 kg
78 = 425 kg	89 = 580 kg
79 = 437 kg	90 = 600 kg
80 = 450 kg	91 = 615 kg

LECTURE CORRECTE DE LA JANTE

Exemple : fig. 165: 5,00 B x 14 H2

5,00 largeur de la jante en pouces l.

B profil du rebord (saillie latérale où s'appuie le talon du pneu) 2.

14 diamètre de calage en pouces (correspond à celui du pneu qui doit être monté) 3 = Ø.

H2 forme et nombre de « humps » (relief sur la circonférence, qui maintient le talon du pneu Tubeless sur la jante).

CONNAISSANCE DU VÉHICULE

SÉCURITÉ

DÉMARRAGE ET CONDUITE

TEMOINS ET SIGNALISATION

SITUATIONS D'URGENCE

ENTRETIEN DU VÉHICULE

CARACTÉRISTIQUES TECHNIQUES

INDEX ALPHABÉTIQUE

JANTES ET PNEUS DE SÉRIE

Connaissance du véhicule	Versions	Jantes	Pneus	Pneus neige	Roue de secours galette (*) Jante Pneu
SÉCURITÉ	0.9 TwinAir 60 CV (*)	5½Jx14H2-ET35	165/65 R 14 79 T	165/65 R 14 79 Q (M+S)	4.00Bx14 ET43 135x80 R14 84M
DÉMARRAGE ET CONDUITE		5½Jx14H2-ET35	175/65 R 14 82 T	175/65 R 14 82 Q (M+S)	
TEMOINS ET SIGNALISATION		6Jx15H2-ET35 / 40 (**)	185/55 R 15 82T (***)	185/55 R 15 82 Q (M+S)	
		6½Jx16H2-ET35 (**)	195/45 R 16 84T (***)	195/45 R 16 84 Q (M+S)	

(*) Pour les versions/marchés, où cela est prévu

(**) Jante en alliage

(***) Sans montage possible de chaînes

SITUATIONS
D'URGENCE

ENTRETIEN DU
VÉHICULE

CARACTÉRISTIQUES
TECHNIQUES

INDEX
ALPHABÉTIQUE

Versions	Jantes	Pneus	Pneus neige	Roue de secours galette (*) Jante Pneu
0.9 TwinAir 65 CV	5½Jx14H2-ET35	175/65 R14 82T	175/65 R14 82Q (M+S)	4.00Bx14 ET43 135x80 R14 84P 4.00Bx14 ET43 135x80 R14 84M 4.00Bx14 ET43 135x80 B14 84M
	6Jx15H2-ET35 / 40 (**)	185/55 R15 82T (***)	185/55 R15 82Q (M+S)	
	6½Jx16H2-ET35 (**)	195/45 R16 84T (***)	195/45 R16 84Q (M+S)	
0.9 TwinAir 80 CV (*)	5½Jx14H2-ET35	175/65 R 14 82 T	175/65 R 14 82 Q (M+S)	4.00Bx14 ET43 135x80 R14 84M 4.00Bx14 ET43 135x80 R14 84P 4.00Bx14 ET43 135x80 R14 80P
	6Jx15H2-ET35 / 40 (**)	185/55 R15 82T (***)	185/55 R15 82 Q (M+S)	
	6½Jx16H2-ET35 (**)	195/45 R 16 84T (***)	195/45 R 16 84 Q (M+S)	

(*) Pour les versions/marchés, où cela est prévu

(**) Jante en alliage

(***) Sans montage possible de chaînes

CONNAISSANCE DU
VÉHICULE

SÉCURITÉ

DÉMARRAGE ET
CONDUITE

TEMOINS ET
SIGNAUSATION

SITUATIONS
D'URGENCE

ENTRETIEN DU
VÉHICULE

CARACTÉRISTIQUES
TECHNIQUES

INDEX
ALPHABÉTIQUE

CONNAISSANCE DU
VÉHICULE

SÉCURITÉ

DÉMARRAGE ET
CONDUITETEMOINS ET
SIGNALISATIONSITUATIONS
D'URGENCEENTRETIEN DU
VÉHICULECARACTÉRISTIQUES
TECHNIQUESINDEX
ALPHABÉTIQUE

Versions	Jantes	Pneus	Pneus neige	Roue de secours galette (*) Jante Pneu
0.9 TwinAir 85 CV	5½Jx14H2-ET35	175/65 R14 82T	175/65 R14 82Q (M+S)	4.00Bx14 ET43 135x80 R14 84P 4.00Bx14 ET43 135x80 R14 84M 4.00Bx14 ET43 135x80 B14 84M
	6Jx15H2-ET35 / 40 (**)	185/55 R15 82T (***)	185/55 R15 82Q (M+S)	
	6½Jx16H2-ET35 (**)	195/45 R16 84T (***)	195/45 R16 84Q (M+S)	
0.9 TwinAir 105 CV	6Jx15H2-ET35/40 (**)	185/55 R15 82H (***)	185/55 R15 82Q (M+S)	4.00Bx14 ET43 135x80 R14 84P 4.00Bx14 ET43 135x80 B14 80P 4.00Bx14 ET43 135x80 B14 84M
	6½Jx16H2-ET35 (**)	195/45 R16 84H (***)	195/45 R16 84Q (M+S)	

(*) Pour les versions/marchés, où cela est prévu

(**) Jante en alliage

(***) Sans montage possible de chaînes

Versions	Jantes	Pneus	Pneus neige	Roue de secours galette (*) Jante Pneu
1.2 8V 69 CV	5½jx14H2-ET35 (***)	165/65 R14 79T (***)	165/65 R14 79Q (M+S) (***)	4.00Bx14 ET43 135x80 R14 84P 4.00Bx14 ET43 135x80 R14 84M 4.00Bx14 ET43 135x80 B14 84M
	5½jx14H2-ET35	175/65 R14 82T	175/65 R14 82Q (M+S)	
	6jx15H2-ET35 / 40 (**)	185/55 R15 82T (***)	185/55 R15 82Q (M+S)	
	6½jx16H2-ET35 (**)	195/45 R16 84T (***)	195/45 R16 84Q (M+S)	
1.4 16V 100 CV (*)	5½jx14H2-ET35	175/65 R14 82H	175/65 R14 82Q (M+S)	4.00Bx14 ET43 135x80 R14 84P 4.00Bx14 ET43 135x80 R14 84M 4.00Bx14 ET43 135x80 B14 84M
	6jx15H2-ET35 / 40 (**)	185/55 R15 82H (***)	185/55 R15 82Q (M+S)	
	6jx15H2-ET40	185/55 R15 82H (***)	185/55 R15 82Q (M+S)	
	6½jx16H2-ET35 (**)	195/45 R16 84H (***)	195/45 R16 84Q (M+S)	

(*) Pour les versions/marchés, où cela est prévu

(***) Disponible uniquement pour les versions sans conduite électrique

(**) Jante en alliage

(**) Sans montage possible de chaînes

CONNAISSANCE DU
VÉHICULE

SÉCURITÉ

DÉMARRAGE ET
CONDUITE

TEMOINS ET
SIGNALISATION

SITUATIONS
D'URGENCE

ENTRETIEN DU
VÉHICULE

CARACTÉRISTIQUES
TECHNIQUES

INDEX
ALPHABÉTIQUE

	Versions	Jantes	Pneus	Pneus neige	Roue de secours galette (*) Jante Pneu
CONNAISSANCE DU VEHICULE	I.3 16V Multijet 75 CV	5½Jx14H2-ET35	175/65 R14 82H	175/65 R14 82Q (M+S)	4.00Bx14 ET43 135x80 R14 84P 4.00Bx14 ET43 135x80 R14 84M 4.00Bx14 ET43 135x80 B14 84M
SÉCURITÉ		6Jx15H2-ET35 / 40 (**)	185/55 R15 82H (***)	185/55 R15 82Q (M+S)	
DÉMARRAGE ET CONDUITE		6½Jx16H2-ET35 (**)	195/45 R16 84H (***)	195/45 R16 84Q (M+S)	
TEMOINS ET SIGNALISATION	I.3 16V Multijet 95 CV	5½Jx14H2-ET35	175/65 R14 82T	175/65 R14 82Q (M+S)	4.00Bx14 ET43 135x80 R14 84P 4.00Bx14 ET43 135x80 R14 84M 4.00Bx14 ET43 135x80 B14 84M
SITUATIONS D'URGENCE		6Jx15H2-ET35 (**)	185/55 R15 82T (***)	185/55 R15 82Q (M+S)	
ENTRETIEN DU VEHICULE		6½Jx16H2-ET35 (**)	195/45 R16 84T (***)	195/45 R16 84Q (M+S)	

(*) Pour les versions/marchés, où cela est prévu

(**) Jante en alliage

(***) Sans montage possible de chaînes

**CARACTÉRISTIQUES
TECHNIQUES**

INDEX
ALPHABÉTIQUE

PRESSION DE GONFLAGE À FROID (bars)

Lorsque le pneu est chaud, la valeur de pression doit être +0,3 bar par rapport à la valeur préconisée.

Avec les pneus neige, la valeur de la pression doit être majorée de + 0,2 bar par rapport à la valeur indiquée pour les autres pneus de série.

Contrôler de nouveau la valeur correcte quand le pneu est froid.

Pneus	À charge moyenne		À pleine charge		Roue de secours galette (*)
	Avant	Arrière	Avant	Arrière	
165/65 R14 79T	2,0	2,0	2,2	2,2	2,8
175/65 R14 82T	2,0 (**) /2,2 (***)	2,0	2,2 (**) /2,3 (***)	2,2	
175/65 R14 82T(***)	2,3	2,2	2,3	2,2	
175/65 R14 82H	2,2	2,0	2,3	2,2	
185/55 R15 82T	2,2	2,1	2,3	2,3	
185/55 R15 82H	2,2	2,1	2,3	2,3	
195/45 R16 84T	2,2	2,1	2,4	2,3	
195/45 R16 84T (***)	2,4	2,3	2,4	2,3	
195/45 R16 84H	2,2	2,1	2,4	2,3	

(*) Pour les versions/marchés, où cela est prévu

(**) Pour les versions 1.2 8V

(***) Pour les versions 0.9 TwinAir 65 CV/85 CV/105 CV et 1.3 Multijet

(****) Versions avec boîte de vitesses mécanique

CONNAISSANCE DU VÉHICULE

SÉCURITÉ

DÉMARRAGE ET CONDUITE

TEMOINS ET SIGNALISATION

SITUATIONS D'URGENCE

ENTRETIEN DU VÉHICULE

CARACTÉRISTIQUES TECHNIQUES

INDEX ALPHABÉTIQUE

PNEUS RIM PROTECTOR

CONNAISSANCE DU
VÉHICULE

SÉCURITÉ

DÉMARRAGE ET
CONDUITE

TEMOINS ET
SIGNALISATION

SITUATIONS
D'URGENCE

ENTRETIEN DU
VÉHICULE

CARACTÉRISTIQUES
TECHNIQUES

INDEX
ALPHABÉTIQUE



ATTENTION

En cas d'utilisation d'enjoliveurs intégraux fixés (au moyen d'un ressort) à la jante en tôle et de pneus n'étant pas de série (après-vente) équipés de « Rim Protector » (fig. 166), NE PAS monter les enjoliveurs. L'utilisation de pneus et d'enjoliveurs inappropriés pourrait provoquer une baisse imprévue de la pression du pneu.



fig. 166

F0S0351

PERFORMANCES

Vitesse maximale en km/h que l'on peut atteindre après la première période d'utilisation de la voiture.

Versions	km/h
0.9 TwinAir 60 CV (*)	157 (en 4 ^{ème} vitesse)
0.9 TwinAir 65 CV	159 (en 4 ^{ème} vitesse)
0.9 TwinAir 80 CV (*)	171
0.9 TwinAir 85 CV	173
0.9 TwinAir 105 CV	188
1.2 8V 69 CV	160
1.4 16V 100 CV (*)	182
1.3 16V Multijet 75 CV	165
1.3 16V Multijet 95 CV	180

(*) Pour les versions/marchés qui le prévoient

CONNAISSANCE DU
VÉHICULE

SÉCURITÉ

DÉMARRAGE ET
CONDUITE

TEMOINS ET
SIGNALISATION

SITUATIONS
D'URGENCE

ENTRETIEN DU
VÉHICULE

CARACTÉRISTIQUES
TECHNIQUES

INDEX
ALPHABÉTIQUE

DIMENSIONS

Les dimensions sont exprimées en mm fig. 167 et se rapportent à la voiture équipée de pneus de série. La hauteur est calculée quand la voiture est vide.

VOLUME DU COFFRE À BAGAGES Capacité (normes V.D.A.) : 185 litres.

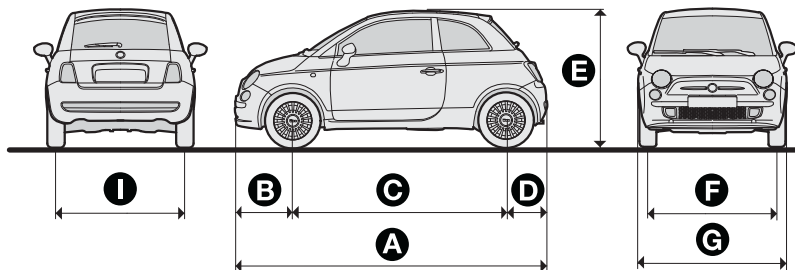

fig. 167

F0S0088

A	B	C	D	E	F	G	I
3546	703	2300	543	1488 (*)	1413/1414(**)	1627	1407/1408(**)

(*) De légères variations de dimensions sont possibles, selon la taille des jantes.

(**) Avec des pneus 195/45 R16

CONNAISSANCE DU VÉHICULE

SÉCURITÉ

DÉMARRAGE ET CONDUITE

TEMOINS ET SIGNALISATION

SITUATIONS D'URGENCE

ENTRETIEN DU VÉHICULE

CARACTÉRISTIQUES TECHNIQUES

INDEX ALPHABÉTIQUE

POIDS ET CHARGES

Versions	0.9 TwinAir 65 CV - 60 CV *	0.9 TwinAir 85 CV - 80 CV *	0.9 TwinAir 105 CV	1.2 8V 69 CV
Poids à vide (avec tous les liquides, réservoir de carburant plein à 90 % et sans options) (kg) :	865	930	940	865
Charge utile, y compris le conducteur (kg) (**):	440	440	440	440
Charges maximales autorisées (kg) (***)				
– essieu AV :	770	830	830	770
– essieu AR :	640	640	640	640
– totale :	1305	1370	1380	1305
Charges tractables (kg)				
– remorque freinée :	800	800	800	800
– remorque non freinée :	400	400	400	400
Charge maximale sur la boule (remorque freinée) (kg) :	60	60	60	60

* Pour les versions/marchés qui le prévoient

(**) En présence d'équipements spéciaux (toit ouvrant, dispositif d'attelage pour remorque, etc.), le poids à vide augmente et par conséquent la charge utile diminue, dans le respect des charges autorisées.

(***) Charges à ne pas dépasser. La responsabilité du rangement des marchandises dans le coffre à bagages et/ou sur le plan de chargement incombe au conducteur qui est tenu à respecter les charges maximales autorisées.

CONNAISSANCE DU VÉHICULE

SÉCURITÉ

DÉMARRAGE ET CONDUITE

TEMOINS ET SIGNALISATION

SITUATIONS D'URGENCE

ENTRETIEN DU VÉHICULE

CARACTÉRISTIQUES TECHNIQUES

INDEX ALPHABÉTIQUE

	Versions	1.4 16V 100 CV*	1.3 16V Multijet 75 CV	1.3 16V Multijet 95 CV
CONNAISSANCE DU VEHICULE	Poids à vide (avec tous les liquides, réservoir de carburant plein à 90 % et sans options) (kg) :	930	980	980
SÉCURITÉ	Charge utile, y compris le conducteur (kg) (**):	440	440	440
DÉMARRAGE ET CONDUITE	Charges maximales autorisées (kg) (***)			
	– essieu AV :	830	830	830
	– essieu AR :	640	640	640
TEMOINS ET SIGNALISATION	– totale :	1370	1420	1420
	Charges tractables (kg)			
	– remorque freinée :	800	800	800
SITUATIONS D'URGENCE	– remorque non freinée :	400	400	400
	Charge maximale sur la boule (remorque freinée) (kg) :	60	60	60

* Pour les versions/marchés qui le prévoient

(**) En présence d'équipements spéciaux (toit ouvrant, dispositif d'attelage pour remorque, etc.), le poids à vide augmente et par conséquent la charge utile diminue, dans le respect des charges autorisées.

(***) Charges à ne pas dépasser. La responsabilité du rangement des marchandises dans le coffre à bagages et/ou sur le plan de chargement incombe au conducteur qui est tenu à respecter les charges maximales autorisées.

**CARACTÉRISTIQUES
TECHNIQUES**

INDEX
ALPHABÉTIQUE

RAVITAILLEMENTS

Versions essence	0.9 TwinAir 65 CV 60 CV *	0.9 TwinAir 85 CV 80 CV *	0.9 TwinAir 105 CV	Carburants préconisés et lubrifiants d'origine
Réservoir de carburant (litres) :	35	35	35	Essence sans plomb non inférieure à 95 R.O.N. (Spécification EN228)
y compris une réserve de (litres) :	5,0	5,0	5,0	
Circuit de refroidissement du moteur (litres) :	5,2	5,3	5,3	Mélange d'eau distillée et de liquide PARAFLU ^{UP} à 50 % (*)
Carter du moteur (litres) :	2,8	2,8	2,8	SELENIA DIGITEK P.E.
Carter du moteur et filtre (litres) :	3,2	3,2	3,2	
Boîte de vitesses/différentiel (litres) :	1,65	1,65	1,65	TUTELA TRANSMISSION TECHNYX
Circuit des freins hydrauliques (kg) :	0,55	0,55	0,55	TUTELA TOP 4
Récipient de liquide pour lave- glace avant et lave-glace arrière (litres) :	2,5	2,5	2,5	Mélange d'eau et de liquide TUTELA PROFESSIONAL SC35

* Pour les versions/marchés qui le prévoient

(*) Dans des conditions climatiques particulièrement sévères, il est conseillé de mélanger 60 % de PARAFLU^{UP} et 40 % d'eau déminéralisée.

CONNAISSANCE DU
VEHICULE

SÉCURITÉ

DÉMARRAGE ET
CONDUITE

TEMOINS ET
SIGNALISATION

SITUATIONS
D'URGENCE

ENTRETIEN DU
VEHICULE

CARACTÉRISTIQUES
TECHNIQUES

INDEX
ALPHABÉTIQUE

	Versions essence	1.2 8V 69 CV	1.4 16V 100 CV*	Carburants préconisés et lubrifiants d'origine
CONNAISSANCE DU VEHICULE	Réservoir de carburant (litres) :	35	35	Essence sans plomb non inférieure à 95 R.O.N. (Spécification EN228)
	y compris une réserve de (litres) :	5,0	5,0	
SÉCURITÉ	Circuit de refroidissement du moteur (litres) :	4,85	4,4	Mélange d'eau distillée et de liquide PARAFLU ^{UP} à 50 % (**)
DÉMARRAGE ET CONDUITE	Carter du moteur (litres) :	2,5	2,75	SELENIA K P.E.
	Carter du moteur et filtre (litres) :	2,8	2,90	
TEMOINS ET SIGNALISATION	Boîte de vitesses/différentiel (litres) :	1,65*	1,65	TUTELA TRANSMISSION TECHNIX
				* TUTELA GEAR FORCE
	Circuit des freins hydrauliques (kg) :	0,55	0,55	TUTELA TOP 4
SITUATIONS D'URGENCE	Récipient de liquide pour lave-glace avant et lave-glace arrière (litres) :	2,5	2,5	Mélange d'eau et liquide TUTELA PROFESSIONAL SC35

* Pour les versions/marchés qui le prévoient

(**) Dans des conditions climatiques particulièrement sévères, il est conseillé de mélanger 60 % de PARAFLU^{UP} et 40 % d'eau déminéralisée.

CARACTÉRISTIQUES TECHNIQUES

INDEX ALPHABÉTIQUE

Versions Diesel	1.3 16V Multijet 75 CV	1.3 16V Multijet 95 CV	Carburants préconisés et lubrifiants d'origine
Réservoir de carburant (litres) :	35	35	Gazole pour transport routier (Spécification EN590)
y compris une réserve de (litres) :	5	5	
Circuit de refroidissement du moteur (litres) :	6,3	6,3	Mélange d'eau distillée et de liquide PARAFLU ^{UP} à 50 % (**)
Carter du moteur (litres) :	2,8	2,8	SELENIA WR P.E.
Carter du moteur et filtre (litres) :	3,0	3,0	
Boîte de vitesses/différentiel (litres) :	1,65	1,65	TUTELA TRANSMISSION TECHNYX
Circuit des freins hydrauliques (kg) :	0,55	0,55	TUTELA TOP 4
Récipient de liquide pour lave-glace avant et lave-glace arrière (litres) :	2,5	2,5	Mélange d'eau et liquide TUTELA PROFESSIONAL SC35

(**) Dans des conditions climatiques particulièrement sévères, il est conseillé de mélanger 60 % de PARAFLU^{UP} et 40 % d'eau déminéralisée.

CONNAISSANCE DU VÉHICULE

SÉCURITÉ

DÉMARRAGE ET CONDUITE

TEMOINS ET SIGNALISATION

SITUATIONS D'URGENCE

ENTRETIEN DU VÉHICULE

CARACTÉRISTIQUES TECHNIQUES

INDEX ALPHABÉTIQUE

FLUIDES ET LUBRIFIANTS

L'huile moteur dont votre voiture est équipée a été soigneusement conçue et testée afin de satisfaire les critères prévus par le Plan d'Entretien Programmé. L'utilisation constante des lubrifiants indiqués garantit les caractéristiques de consommation en carburant et des émissions. La qualité du lubrifiant est déterminante pour garantir le fonctionnement et la durée du moteur.

CARACTÉRISTIQUES DES PRODUITS

Utilisation	Caractéristiques qualitatives des fluides et lubrifiants pour le bon fonctionnement de la voiture	Fluides et lubrifiants d'origine	Intervalle de vidange
Lubrifiants pour moteurs essence (seulement versions Turbo TwinAir)	Lubrifiant totalement de synthèse de gradation SAE 0W-30 ACEA C2. Qualification FIAT 9.55535-GS1.	SELENIA DIGITEK P.E. Référence technique contractuelle N° F020.B12	Selon le Plan d'Entretien Programmé
Lubrifiants pour les moteurs essence	Lubrifiant totalement de synthèse de gradation SAE 5W-40 ACEA C3. Qualification FIAT 9.55535-S2.	SELENIA K P.E. Référence Technique Contractuelle N° F603.C07	Selon le Plan d'Entretien Programmé
Lubrifiant pour moteurs diesel	Lubrifiant totalement de synthèse de gradation SAE 5W-30 ACEA C2. Qualification FIAT 9.55535-S1.	SELENIA WR P.E. Référence Technique Contractuelle N° F510.D07	Selon le Plan d'Entretien Programmé

En cas d'urgence et d'indisponibilité de lubrifiants ayant les caractéristiques spécifiées, il est possible d'utiliser, pour effectuer des appoints, des produits ayant une performance minimum ACEA indiquée ; dans ce cas, les performances optimales du moteur ne seront pas garanties.

Pour les motorisations TwinAir, n'utiliser que les lubrifiants ayant les caractéristiques et gradation SAE indiquées.



L'utilisation de produits ayant des caractéristiques différentes de celles susmentionnées pourrait causer des dommages au moteur, non couverts par la garantie.

CONNAISSANCE DU VEHICULE

SÉCURITÉ

DÉMARRAGE ET CONDUITE

TEMOINS ET SIGNALISATION

SITUATIONS D'URGENCE

ENTRETIEN DU VEHICULE

CARACTÉRISTIQUES TECHNIQUES

INDEX ALPHABÉTIQUE

Utilisation	Caractéristiques qualitatives des fluides et lubrifiants pour le bon fonctionnement de la voiture	Fluides et lubrifiants d'origine	Applications
Lubrifiants et graisses de la transmission de mouvement	Lubrifiant synthétique de gradation SAE 75W- 85. Qualification FIAT 9.55550-MX3.	TUTELA TRANSMISSION TECHNIX Référence Technique Contractuelle N° F010.B05	B.V. mécanique et différentiel
	Fluide spécifique pour les actionneurs électrohydrauliques du sélecteur de rapports. Qualification FIAT 9.55550-SA1.	TUTELA CS SPEED Référence Technique Contractuelle N° F005.F98	Lubrifiant pour actionneur électrohydraulique
	Graisse au bisulfure de molybdène pour des températures d'utilisation élevées. Qualification FIAT 9.55580 Consistance NL.G.I. 1-2	TUTELA ALL STAR Référence Technique Contractuelle N° F702.G07	Joints homocinétiques côté roue
	Graisse spécifique pour joints homocinétiques à faible coefficient de frottement. Qualification FIAT 9.55580. Consistance NL.G.I. 0-1.	TUTELA STAR 700 Référence Technique Contractuelle N° F701.C07	Joints homocinétiques côté différentiel (à l'exclusion des versions 1.4 16V 100 CV)
	Graisse synthétique à base de polyurée pour températures élevées. Qualification FIAT 9.55580 Consistance NL.GI. 2	TUTELA STAR 325 Référence Technique Contractuelle N. F301.D03	Joints homocinétiques côté différentiel (versions 1.4 16V 100 CV)
Liquide pour freins	Fluide synthétique FM.V.S.S. n° 116 DOT 4, ISO 4925 SAE J1704, CUNA NC 956- 01. Qualification FIAT 9.55597.	TUTELA TOP 4 Référence Technique Contractuelle N° F001.A93	Freins hydrauliques et commandes hydrauliques embrayage

CONNAISSANCE DU VEHICULE

SÉCURITÉ

DÉMARRAGE ET CONDUITE

TEMOINS ET SIGNALISATION

SITUATIONS D'URGENCE

ENTRETIEN DU VEHICULE

CARACTÉRISTIQUES TECHNIQUES

INDEX ALPHABÉTIQUE

CONNAISSANCE DU VEHICULE
SÉCURITÉ
DÉMARRAGE ET CONDUITE
TEMOINS ET SIGNALISATION
SITUATIONS D'URGENCE
ENTRETIEN DU VEHICULE
CARACTÉRISTIQUES TECHNIQUES
INDEX ALPHABÉTIQUE

Utilisation	Caractéristiques qualitatives des fluides et lubrifiants pour le bon fonctionnement de la voiture	Fluides et lubrifiants d'origine	Applications
Protecteur pour radiateurs	Produit de protection à action antigel de couleur rouge à base de glycol mono-éthylénique inhibé avec formulation organique. Conforme aux spécifications CUNA NC 956-16, ASTM D 3306. Qualification FIAT 9.55523.	PARAFLU^{UP} (**) Référence Technique Contractuelle N° F101.M01	Circuits de refroidissement pourcentage d'emploi : 50 % eau déminéralisée 50 % PARAFLU^{UP} (***)
Additif pour le gazole	Additif antigel pour gazole à action protectrice pour les moteurs Diesel.	TUTELA DIESEL ART Référence Technique Contractuelle N° F601.L06	À mélanger au gazole (25 cm ³ /10 litres)
Liquide de lave-glace avant/lave-glace arrière	Mélange d'alcools, eau et tensioactifs CUNA NC 956-II. Qualification FIAT 9.55522.	TUTELA PROFESSIONAL SC35 Référence technique contractuelle N° F201.D02	À employer pur ou dilué dans les systèmes essuie/lave-glace

(**) ATTENTION Ne pas faire l'appoint ni mélanger avec d'autres liquides ayant des caractéristiques autres que celles décrites.

(***) Dans des conditions climatiques extrêmes, le mélange préconisé est 60 % de PARAFLU^{UP} et 40 % d'eau déminéralisée.

CONSOMMATION DE CARBURANT

Les valeurs de consommation de carburant figurant dans les tableaux suivants sont déterminées et basées sur des tests d'homologation requis par des Directives européennes spécifiques.

La mesure de la consommation suit les procédures suivantes :

- cycle urbain : démarrage à froid suivi d'une conduite simulant l'utilisation de la voiture dans la circulation urbaine ;
- cycle extra-urbain : simulation d'utilisation du véhicule sur un parcours extra-urbain avec de fréquentes accélérations sur tous les rapports de vitesses ; la vitesse de parcours varie entre 0 et 120 km/h ;
- consommation mixte : déterminée en calculant environ 37 % de cycle urbain et environ 63 % de cycle extra-urbain.

ATTENTION Le type de parcours, les conditions de circulation, les conditions atmosphériques, le style de conduite, l'état de la voiture en général, le niveau de finition/équipements/accessoires, l'utilisation du climatiseur, le chargement de la voiture, la présence d'un porte-bagages sur le toit et autres situations pénalisant la pénétration aérodynamique ou offrant une résistance à l'avancement entraînent des consommations de carburant différentes de celles qui sont relevées.

CONNAISSANCE DU
VÉHICULE

SÉCURITÉ

DÉMARRAGE ET
CONDUITE

TEMOINS ET
SIGNALISATION

SITUATIONS
D'URGENCE

ENTRETIEN DU
VÉHICULE

CARACTÉRISTIQUES
TECHNIQUES

INDEX
ALPHABÉTIQUE

CONSOUMATIONS SELON LA DIRECTIVE EUROPÉENNE EN VIGUEUR (litres/100 km)

Versions	Urbain	Extra-urbain	Mixte
0.9 TwinAir 60 CV Start&Stop (*)	4,6	3,4	3,8
0.9 TwinAir 65 CV	5,2	3,6	4,2
0.9 TwinAir 65 CV (*)	5,1	3,5	4,1
0.9 TwinAir 80 CV Start&Stop (*)	4,5	3,4	3,8
0.9 TwinAir 85 CV	4,7	3,6	4,0
0.9 TwinAir 105 CV	5,5	3,5	4,2
1.2 8V 69 CV	6,4	4,3	5,1
1.2 8V 69 CV Start&Stop	5,7	4,3	4,8
1.2 8V 69 CV Start&Stop (*)	5,6	4,2	4,7
1.4 16V 100 CV (*)	7,7	5,1	6,1
1.4 16V 100 CV Start&Stop (*)	7,2	5,0	5,8
1.3 16V Multijet 75 CV	5,3	3,6	4,2
1.3 16V Multijet 95 CV Start&Stop	4,7	3,1	3,7

(*) Pour les versions/marchés qui le prévoient

CONNAISSANCE DU VÉHICULE

SÉCURITÉ

DÉMARRAGE ET CONDUITE

TEMOINS ET SIGNALISATION

SITUATIONS D'URGENCE

ENTRETIEN DU VÉHICULE

CARACTÉRISTIQUES TECHNIQUES

INDEX ALPHABÉTIQUE

ÉMISSIONS DE CO₂

Les valeurs d'émission de CO₂ figurant dans le tableau ci-dessous correspondent à la consommation mixte.

Versions	Émissions de CO₂ selon la directive européenne en vigueur (g/km)
0.9 TwinAir 60 CV Start&Stop (*)	88
0.9 TwinAir 65 CV	97
0.9 TwinAir 65 CV (*)	95
0.9 TwinAir 80 CV Start&Stop (*)	88
0.9 TwinAir 85 CV	92
0.9 TwinAir 105 CV	99
1.2 8V 69 CV	119
1.2 8V 69 CV Start&Stop	113
1.2 8V 69 CV Start&Stop (*)	110
1.4 16V 100 CV (*)	140
1.4 16V 100 CV Start&Stop (*)	135
1.3 16V Multijet 75 CV	110
1.3 16V Multijet 95 CV Start&Stop	97

(*) Pour les versions/marchés qui le prévoient

CONNAISSANCE DU VÉHICULE

SÉCURITÉ

DÉMARRAGE ET CONDUITE

TEMOINS ET SIGNALISATION

SITUATIONS D'URGENCE

ENTRETIEN DU VÉHICULE

CARACTÉRISTIQUES TECHNIQUES

INDEX ALPHABÉTIQUE

DISPOSITION POUR LE TRAITEMENT DU VÉHICULE EN FIN DE CYCLE

Depuis des années, Fiat est engagée dans la protection et le respect de l'environnement par le biais de l'amélioration continue des processus de production et la réalisation de produits de plus en plus « éco-compatibles ». Pour assurer aux clients le meilleur service possible dans le respect des normes environnementales et en réponse aux obligations de la Directive européenne 2000/53/EC sur les véhicules en fin de cycle, Fiat offre aux clients la possibilité de se séparer de leur véhicule* en fin de cycle sans coûts supplémentaires.

La Directive européenne prévoit en effet que la remise du véhicule se fasse sans que le dernier détenteur ou propriétaire du véhicule n'ait de frais à payer à cause de sa valeur de marché nulle ou négative. En particulier, dans la quasi-totalité des Pays de l'Union européenne, jusqu'au 1er janvier 2007, le retrait à coût zéro ne se fait que pour les véhicules immatriculés à partir du 1er juillet 2002, tandis qu'à partir de 2007, le retrait à coût zéro se fera, indépendamment de l'année d'immatriculation, à condition que le véhicule contienne ses composants essentiels (en particulier moteur et carrosserie) et soit dénué de déchets ajoutés.

Pour remettre votre véhicule en fin de cycle sans frais supplémentaires, vous pouvez vous adresser soit à nos concessionnaires, soit à l'un des centres de collecte et de démolition agréés par Fiat. Ces centres ont été minutieusement sélectionnés afin de garantir un service respectant des normes de qualité standard pour la collecte, le traitement et le recyclage des véhicules mis au rebut, dans le respect de l'Environnement.

Pour toute information sur les centres de démolition et de collecte, consultez le réseau des concessionnaires Fiat et Fiat Véhicules Commerciaux ou appelez le numéro vert 00800 3428 0000. Vous pouvez également consulter le site Internet Fiat.

* Véhicule pour le transport de passagers doté au maximum de neuf places, pour un poids total autorisé de 3,5 t

CONNAISSANCE DU
VÉHICULE

SÉCURITÉ

DÉMARRAGE ET
CONDUITE

TEMOINS ET
SIGNALISATION

SITUATIONS
D'URGENCE

ENTRETIEN DU
VÉHICULE

CARACTÉRISTIQUES
TECHNIQUES

INDEX
ALPHABÉTIQUE

PETRONAS
SELENIA
MOTOR OIL

Est dans le coeur de votre moteur.



A votre mecanicien, demande **SELENIA**
MOTOR OIL

Votre voiture a choisit Petronas Selenia

*Le moteur de votre auto est ne avec **Petronas Selenia**, la gamme des huiles moteurs qui repond aux exigences des plus recentes specifications internationales. Des tests specifiques et des caracteristiques techniques de hauts niveaux font de **Petronas Selenia** le lubrifiant developpe pour rendre les prestations de votre moteur **suress** et **gagnantes**.*

La qualite Petronas Selenia s'articule autour d'une gamme de produits technologiquement avances:

SELENIA K PURE ENERGY

Lubrifiant entièrement synthétique conçu pour la dernière génération de moteurs à essence à faibles émissions. Sa formulation spéciale assure également la plus grande protection aux moteurs turbocompressés hautes performances et soumis à stress thermique élevé. Sa faible teneur en cendres contribue à la propreté totale des catalyseurs modernes.

SELENIA WR PURE ENERGY

Lubrifiant entièrement synthétique à même de répondre aux exigences des moteurs diesel les plus modernes. Faible teneur en cendres pour protéger le filtre à particules des résidus de combustion. High Fuel Economy System permettant une économie considérable de carburant. Réduit le danger de l'encrassement de la turbine pour garantir la protection des moteurs diesel de plus en plus performants.

SELENIA MULTIPower GAS PURE ENERGY

Lubrifiant entièrement synthétique conçu pour moteurs à essence et turbocompressés alimentés à méthane ou GPL. Sa formulation exclusive améliore la protection contre l'usure des soupapes, neutralise les composés acides provenant de la combustion et maintient les performances du moteur inaltérées.

SELENIA K POWER

Lubrifiant entièrement synthétique développé pour les moteurs à essence de conception américaine. Sa formulation spécifique offre une plus grande résistance à l'oxydation et une économie de carburant élevée ainsi qu'une excellente protection aux hautes températures.

SELENIA DIGITEK PURE ENERGY

Lubrifiant entièrement synthétique pour moteurs à essence. Caractéristiques fuel economy élevées. La formule spécifique pour moteurs bicylindre TwinAir de Selenia Digitek Pure Energy donne une protection maximale du moteur, même en cas de contraintes mécaniques élevées causées par les conditions sévères d'arrêts/démarrages fréquents du trafic urbain.

La gamme Petronas Selenia comprend notamment la Selenia K, Selenia 20K, Selenia Turbo Diesel, Selenia Sport, Selenia Sport Power, Selenia Racing.

Pour d'autres informations sur les produits Petronas Selenia, consultez le site www.pli-petronas.eu

INDEX ALPHABETIQUE

ABS (système)	73	Bouchon du réservoir de carburant	93	Clé mécanique	29
Ailettes pare-soleil	56	Bougies (type)	207	Clignotants (indicateurs de direction)	47
Airbag rideau/Window bag	115	Bouton TRIP	25	Clignotants (remplacement des ampoules)	160
Airbags frontaux	110	Capot moteur	69	Climatisation	
Airbags latéraux	114	Capteurs de stationnement	82	– Diffuseurs d'air dans l'habitacle	39
Airbags	110	Capteurs		Climatiseur automatique	43
Alimentation	210	– de stationnement	82	Climatiseur manuel	41
Allume-cigare	55	Caractéristiques techniques	203	– commandes	41
Ampoules		Carburant		– entretien	42
– ampoules (remplacement)	156	– économie de carburant	123	CODE Card	28
– indications générales	156	Carrosserie (garantie)	199	Codes moteur - versions carrosserie	205
– types d'ampoules	157	Carrosserie (nettoyage et entretien)	198	Coffre	65
Appels de phares	47	Ceintures de sécurité (entretien)	99	– Agrandissement du coffre	67
Appuie-tête	35	Ceintures de sécurité		– fermeture	66
Autoradio (installation de pré-équipement)	90	– utilisation des ceintures	95	– ouverture	65
Autoradio	89-90	Centrales des fusibles (emplacement)	168	Combiné et instruments de bord	4
Batterie	192	Chaînes à neige	127	Commandes	52
– conseils pour prolonger sa durée de vie	193	Chauffage et ventilation	40	Compartiment moteur (lavage)	201
– contrôle de l'état de charge	192	Chauffage supplémentaire	46	Compartiment moteur	
– remplacement	192	Clé avec télécommande	29	– fermeture	70
Batterie (recharge)	172	Clé avec télécommande (remplacement de la pile)	30	– ouverture	69
Boîte à gants	56	Clé avec télécommande (remplacement du couvre-clé)	31	Compartiments porte-gobelets/porte-bouteilles	57

Compartiment vide-poches.....	57	Économie de carburant	123	Feux de position/de jour (remplacement des ampoules)	162
Compartiment vide-poches sous le siège passager	57	Écran	8	Feux de route.....	47
Compte-tours.....	7	Écran multifonction	8	Feux de route (remplacement des ampoules).....	161
Confort climatique	39	Embrayage.....	211	Feux extérieurs.....	46
Contrôle des niveaux.....	182	Émissions de CO2	236	Filtre à air.....	191
Correcteur d'assiette des phares	72	En stationnement.....	121	filtre à gazole.....	191
Cric.....	147	Entretien	176	Filtre à pollen	191
D émarrage du moteur.....	118-143	– contrôles périodiques	181	Fix&Go automatique (kit).....	151
Démarreur.....	31	– entretien programmé	176	Fluides et lubrifiants.....	231
Dimensions.....	225	– plan d'entretien programmé	177	Follow me home (dispositif)	48
Direction assistée électrique Dualdrive	52-80	Équipements intérieurs.....	55	Frein à main	121
Direction.....	214	Essuie-glace avant/arrière (balais)	196	Freins	
Données d'identification		Essuie-glace/lave-glace arrière	50	– caractéristiques.....	212
– marquage du châssis	204	Essuie/lave-glace avant.....	49	Fusibles (remplacement).....	167
– marquage du moteur	204	F eux antibrouillard/ antibrouillard AR	53	G ear Shift Indicator (système)....	13
– plaque des données d'identification.....	203	Feux de croisement/feux de position	47	Groupes optiques arrière (remplacement des ampoules)	163
– plaque peinture de carrosserie	204	Feux de croisement (remplacement des ampoules)	161	Groupes optiques avant (remplacement des ampoules)	159
DPF (Diesel Particulate Filter).....	94	Feux de détresse.....	52	H uile moteur (consommation).....	189
E BD Electronic Brakingforce Distribution.....	75	Feux de jour	46	Huile moteur (contrôle du niveau)	189
ECO (fonction).....	53	Feux de plaque (remplacement des ampoules).....	165		
Eco Index	12				

CONNAISSANCE
DU VÉHICULE

SÉCURITÉ

DÉMARRAGE ET
CONDUITE

TEMOINS ET
SIGNALISATION

SITUATIONS
D'URGENCE

ENTRETIEN DU
VÉHICULE

CARACTÉRISTIQUES
TECHNIQUES

INDEX
ALPHABÉTIQUE

Inactivité prolongée du véhicule	128	M ontage du siège enfant Universel.....	102	Plafonnier	51
Indicateur numérique de niveau du carburant.....	7	M oteur		Planche de bord.....	3
Indicateur numérique de température du liquide de refroidissement du moteur.....	7	– caractéristiques techniques.....	207	Plan d'Entretien Programmé.....	177
Installation du pré-équipement autoradio.....	90	– marquage.....	204	Pneus à neige.....	126
Intérieur (nettoyage)	201	M SR Motor-Schleppmoment-Regelung.....	75	Pneus - entretien.....	194
Isofix (pré-équipement pour le montage du siège enfant).....	106	N ettoyage des vitres.....	49	Pneus (pression de gonflage).....	222
J antes des roues		N ettoyage et entretien		Poids et charges.....	226
– roues et pneus	194	– éléments en plastique.....	202	Porte-bagages/porte-skis.....	71
Jantes et pneus.....	215	– intérieur de la voiture	201	Portes	62
L ave-glace arrière (gicleurs).....	198	– parties revêtues en cuir véritable.....	202	– déverrouillage/verrouillage des portes	62
Lave-glace (gicleurs).....	197	– sièges.....	202	– fermeture centralisée	63
Lecture correcte de la jante	216	P einture (entretien)	199	– ouverture/fermeture avec la clé	62
Lecture correcte du pneu	215	P erformances (vitesse maximum).....	224	Pré-équipement installation système de navigation portable.....	58
Le système Fiat CODE.....	27	P hares avant (lavage)	201	Prétensionneurs (ceintures de sécurité)	96
Lève-vitres électriques.....	64	P hares	72	Prise de courant.....	58
Lève-vitres manuels	64	P hares (réglage des phares à l'étranger)	73	Protection de l'environnement	94
Limiteurs de charge	97	P lafonnier avant	51	R avitaillement de la voiture.....	92
Liquide de freins	190	P lafonnier du coffre à bagages.....	52	Ravitaillement.....	228
Liquide du circuit de refroidissement du moteur.....	190	P lafonnier du coffre à bagages (remplacement d'une ampoule).....	166	Remorquage du véhicule	174
Liquide lave-glace avant/arrière....	190	P lafonnier intérieur (remplacement d'une ampoule).....	165	Remplacement d'une ampoule extérieure	159
Lunette de dégivrage arrière (activation).....	42			Remplacement d'une ampoule intérieure	165
				Remplacement d'une roue	145

Rétroviseurs	37	T achymètre	7	U tilisation de la boîte de vitesses	122
Rim Protector (pneus).....	223	Témoins et messages.....	129	Utilisation de la voiture dans des conditions sévères.....	181
Roue compacte de secours	215	Toit avec verre fixe	59	V errouillage de la direction	32
Roues et pneus		Toit ouvrant.....	59	Vitres (nettoyage)	200
– Roues et pneus	194	Tractage de remorques.....	125	Volant.....	36
Rubriques du menu.....	16	Transmission.....	211		
S écurité	95	Transporter les enfants en toute sécurité	100		
– ceintures de sécurité.....	95	Trip computer.....	23		
Sièges arrière (déblocage du dossier).....	34	Troisième feu de stop (remplacement des ampoules)	164		
Sièges avant (réglages).....	32	Tuyaux en caoutchouc	195		
Sièges enfants universels (conformité d'utilisation).....	105				
Sièges	32				
Soulèvement du véhicule.....	173				
SPORT (fonction).....	54				
Suspensions	213				
Symboles	27				
Système ABS	73				
Système de coupure du carburant	54				
Système EOBD	79				
Système S.B.R.....	96				
Système Start&Stop.....	85				

CONNAISSANCE
DU VÉHICULE

SÉCURITÉ

DÉMARRAGE ET
CONDUITE

TÉMOINS ET
SIGNALISATION

SITUATIONS
D'URGENCE

ENTRETIEN DU
VÉHICULE

CARACTÉRISTIQUES
TECHNIQUES

**INDEX
ALPHABÉTIQUE**

Fiat Group Automobiles S.p.A. - Parts & Services - Technical Services - Service Engineering
Largo Senatore G. Agnelli, 3 - 10040 Volvera - Turin (Italie)
Imprimé n° 603.99.485 - 03/2014 - I Édition



Les données de cette brochure sont fournies à titre indicatif.
Fiat pourra, à n'importe quel moment, appliquer aux modèles décrits dans la présente notice toute modification
estimée nécessaire pour des raisons techniques ou commerciales.
Pour toute information, nous prions le Client de bien vouloir s'adresser au Concessionnaire ou Siège Fiat le plus proche.
Impression sur papier écologique sans chlore.