

500

500C



N O T I C E D' E N T R E T I E N

Cette Notice d'entretien a pour but d'illustrer les modalités d'utilisation opérationnelle de la voiture.

Pour les utilisateurs passionnés souhaitant approfondir leurs connaissances, assouvir leur curiosité et obtenir plus d'informations détaillées sur les caractéristiques et fonctionnalités de la voiture, Fiat offre la possibilité de consulter une section dédiée disponible en format électronique.

### **NOTICE D'ENTRETIEN DE LA VOITURE EN LIGNE**

Les sujets traités plus en profondeur tout au long de la Notice d'entretien sont marqués par le symbole suivant  .

Connectez-vous au site Internet [www.mopar.eu/owner](http://www.mopar.eu/owner) pour accéder à la zone qui vous est réservée.

La page « Entretien de la voiture » contient toutes les informations concernant votre voiture et le lien pour accéder à eLUM, où vous pourrez trouver les approfondissements de la Notice d'entretien.

En alternative, pour accéder à ces informations, accéder au portail internet <http://aftersales.fiat.com/elum/>.

Le site eLUM est gratuit et vous permettra, d'autre part, de consulter facilement la documentation de bord de toutes les autres voitures du Groupe.

Nous vous souhaitons une bonne lecture et de passer un agréable moment !

## **Cher Client,**

Nous vous félicitons et vous remercions d'avoir choisi Fiat .

Nous avons mis au point cette Notice pour que vous puissiez apprécier votre voiture dans les moindres détails.

En poursuivant la lecture, vous trouverez tous les renseignements, prescriptions et autres conseils utiles qui vous aideront à profiter au maximum des qualités techniques de votre Fiat .

Nous vous conseillons de la lire attentivement avant de prendre le volant pour la première fois, afin de vous familiariser avec toutes les commandes, surtout celles concernant les freins, la direction et la boîte de vitesses ; en même temps, vous pourrez commencer à comprendre le comportement de la voiture sur les différentes chaussées.

Dans ce document vous trouverez les caractéristiques, particularités et d'autres informations essentielles pour le soin, l'entretien au cours du temps, la sécurité de conduite et de fonctionnement de votre Fiat .

Après l'avoir consultée, nous vous conseillons de conserver cette Notice à l'intérieur de la voiture, pour en faciliter la consultation et pour faire en sorte qu'elle reste à bord en cas de vente.

La garantie renferme également une description des Services d'assistance que Fiat met à disposition de sa clientèle, le Certificat de Garantie contenant les termes et les conditions relatifs, la gamme des services supplémentaires réservés aux clients Fiat.

Nous sommes certains qu'avec ces moyens, il vous sera facile d'entrer en harmonie et d'apprécier votre nouvelle voiture et le personnel Fiat qui vous assistera.

Nous vous souhaitons une bonne lecture et un bon voyage !

## **ATTENTION**

**Cette Notice d'entretien contient la description de toutes les versions de la Fiat , par conséquent vous ne devez prendre en compte que les informations correspondant à l'équipement, à la motorisation et à la version que vous avez achetée. Les données contenues dans cette brochure ne sont fournies qu'à titre indicatif. FCA Italy S.p.A. se réserve le droit de modifier à tout moment, à des fins techniques ou commerciales, le modèle décrit dans cette brochure. Pour de plus amples informations, contacter le Réseau après-vente Fiat.**

# À LIRE IMPÉRATIVEMENT !

## RAVITAILLEMENT EN CARBURANT



**Moteurs essence** : faire le plein de carburant uniquement avec de l'essence sans plomb ayant un indice d'octane (RON) non inférieur à 95 et conforme à la spécification européenne EN228. L'utilisation de ces mélanges peut non seulement endommager les composants essentiels du système d'alimentation, mais provoquer aussi des problèmes de démarrage et de maniabilité.

**Ravitaillement en GPL** : faire le plein uniquement avec du GPL pour traction automobile conforme à la spécification européenne EN589. L'utilisation d'autres produits ou de mélanges peut endommager le moteur de façon irréparable avec pour conséquence la déchéance de la garantie pour dommages causés. Pour de plus amples détails sur l'utilisation du carburant correct, se référer au paragraphe « Ravitaillement du véhicule » au chapitre « Démarrage et conduite ».

## DÉMARRAGE DU MOTEUR



S'assurer que le frein à main est serré et mettre le levier de vitesses au point mort. Appuyer à fond sur la pédale d'embrayage, sans appuyer sur l'accélérateur, puis tourner la clé de contact sur MAR et attendre que le témoin  s'éteigne : tourner la clé sur AVV et la relâcher dès que le moteur tourne.

**Versions dotées d'une boîte de vitesses Dualogic** : s'assurer que le frein à main est bien serré et que le levier de vitesses est placé sur P (Stationnement) ou N (Point mort), appuyer sur la pédale de frein puis tourner la clé de contact sur AVV et la relâcher dès que le moteur tourne.

## STATIONNEMENT SUR SOL INFLAMMABLE



Le fonctionnement normal du pot catalytique produit des températures élevées. Par conséquent, ne jamais garer le véhicule sur des matières inflammables telles que de l'herbe, des feuilles mortes, des aiguilles de pin, etc. : danger d'incendie.

## RESPECT DE L'ENVIRONNEMENT



La voiture est équipée d'un système permettant un diagnostic permanent des composants liés aux émissions, pour garantir un meilleur respect de l'environnement.

## **APPAREILS ÉLECTRIQUES ACCESSOIRES**



Après l'achat de la voiture, si on souhaite installer des accessoires nécessitant une alimentation électrique (entraînant le risque de décharger progressivement la batterie), s'adresser au Réseau Après-vente Fiat qui calculera leur absorption électrique globale et vérifiera si le circuit de la voiture est en mesure de fournir la charge demandée.

## **ENTRETIEN PROGRAMMÉ**



Un entretien correct permet de maintenir en l'état les performances de la voiture, ainsi que ses caractéristiques de sécurité, de respect de l'environnement et d'économie de fonctionnement.

# UTILISATION DE LA NOTICE

## INDICATIONS OPÉRATIONNELLES

Chaque fois que vous recevrez des indications de direction concernant la voiture (gauche/droite ou avant/arrière), elles devront être entendues comme référées à la perception d'un occupant assis au poste de conduite. Des cas particuliers, en dérogation à cette indication, seront opportunément signalés dans le texte.

Les figures présentes dans la Notice sont indicatives, c'est-à-dire que certains détails représentés sur l'image peuvent ne pas correspondre à ce que vous pouvez trouver sur votre voiture. De plus, cette notice a été réalisée en se basant sur des voitures avec volant à gauche ; sur les voitures avec volant à droite, il se peut que certaines commandes soient installées ou réalisées différemment par rapport à la parfaite spécularité de ce qui est illustré.

Pour repérer le chapitre contenant les informations désirées, vous pouvez consulter l'index alphabétique à la fin de cette Notice d'entretien.

Les chapitres peuvent être rapidement identifiés grâce à l'onglet graphique dédié qui est présent à côté de toutes les pages impaires. Quelques pages plus loin, vous trouverez une légende qui vous permettra de vous familiariser avec l'ordre des chapitres et les symboles correspondants en onglet. Vous trouverez de toute façon l'indication textuelle du chapitre consulté à côté de toutes les pages paires.

## AVERTISSEMENTS ET PRÉCAUTIONS

Pendant la lecture de cette Notice d'entretien, vous trouverez une série d'**AVERTISSEMENTS** visant à éviter des procédures qui pourraient endommager votre voiture.

Des **PRÉCAUTIONS** sont également présentes ; elles doivent être suivies attentivement afin d'éviter une utilisation non appropriée des composants de la voiture, pouvant provoquer des accidents ou des blessures.

Par conséquent, il est important de suivre à la lettre toutes les recommandations d'**AVERTISSEMENT** et de **PRÉCAUTION**.

Les **AVERTISSEMENTS** et les **PRÉCAUTIONS** sont rappelés le long du texte par les symboles suivants :



pour la sécurité des personnes ;



pour l'intégrité de la voiture ;



pour la protection de l'environnement.

REMARQUE Ces symboles, si nécessaires, figurent à côté du titre ou à la fin de l'alinéa et sont suivis d'un numéro. Ce numéro fait référence à l'avertissement correspondant présent au bas de la section correspondante.

## **SYMBOLES**

Certains composants de la voiture présentent des étiquettes colorées, dont les symboles indiquent les mesures à respecter concernant le composant en question.

Une étiquette récapitulant les symboles est fixée aussi sous le capot moteur.

## **MODIFICATIONS/ALTÉRATIONS DE LA VOITURE**

**AVERTISSEMENT** Toute modification ou altération de la voiture peut compromettre gravement la sécurité ainsi que la tenue de route et provoquer des accidents, entraînant des risques même mortels pour les occupants.



**PRÉSENTATION DE LA VOITURE**

**PRÉSENTATION DU TABLEAU DE BORD**

**SÉCURITÉ**

**DÉMARRAGE ET CONDUITE**

**SITUATIONS D'URGENCE**

**ENTRETIEN DU VÉHICULE**

**DONNÉES TECHNIQUES**

**MULTIMÉDIA**

**TABLE DES MATIÈRES**





# PRÉSENTATION DE LA VOITURE

*C'est ici que vous allez apprendre à mieux connaître votre nouvelle voiture. La notice que vous lisez vous explique de manière simple et directe sa composition et son fonctionnement. Nous vous conseillons par conséquent de la consulter en vous installant confortablement à bord de sorte à pouvoir vérifier en direct les explications.*

PLANCHE DE BORD .....	10
LES CLÉS .....	12
DISPOSITIF DE DÉMARRAGE.....	13
LE SYSTÈME FIAT CODE .....	14
PORTES .....	14
SIÈGES .....	15
APPUIE-TÊTE .....	17
VOLANT .....	17
RÉTROVISEURS .....	18
FEUX EXTÉRIEURS .....	19
ÉCLAIRAGE D'HABITACLE .....	21
NETTOYAGE DES GLACES.....	21
CLIMATISATION .....	25
LÈVE-VITRES .....	30
TOIT .....	30
CAPOTE .....	32
COFFRE À BAGAGES.....	36
CAPOT MOTEUR.....	37
VERSION AVEC INSTALLATION	
GPL .....	38



## PLANCHE DE BORD

La présence, la graphique et la position des combinés de bord, des instruments et des témoins peuvent varier en fonction des versions.

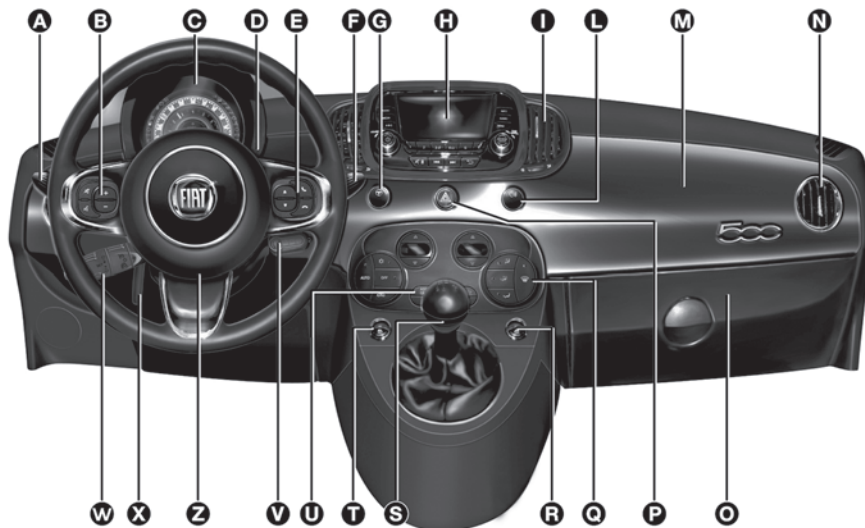

I

F0S0641

A. Levier des feux/clignotants - B. Commandes audio au volant - C. Combiné de bord - D. Dispositif de réglage de l'assiette des phares - E. Commandes audio au volant - F. Levier de l'essuie-glace/lave-glace/essuie-glace arrière - G. Direction assistée électrique Dualdrive (fonction CITY) - H. **Uconnect™** - I. Diffuseurs d'air centraux - L. Feux antibrouillard avant et arrière - M. Air bag passager - N. Diffuseurs d'air latéraux - O. Tiroir - P. Interrupteur feux de détresse - Q. Commandes climatisation - R. Lève-vitre droit - S. Levier de la boîte de vitesses - T. Lève-vitre gauche - U. Bouton ASR-OFF - V. Dispositif de démarrage - W. Levier Cruise Control/Speed Limiter - X. Levier de réglage du volant - Z. Airbag conducteur

## Planche de bord avec volant Sport

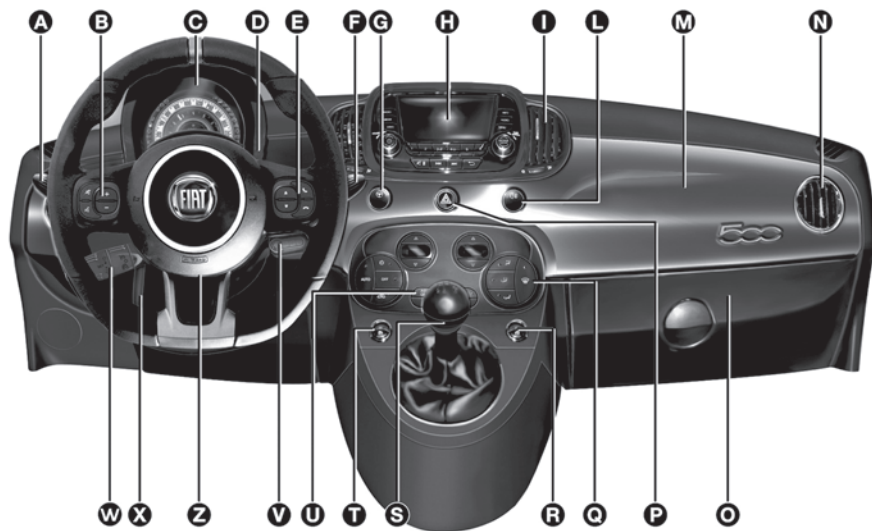

2

F0S0642

A. Levier des feux/clignotants - B. Commandes audio au volant - C. Combiné de bord - D. Dispositif de réglage de l'assiette des phares - E. Commandes audio au volant - F. Levier de l'essuie-glace/lave-glace/essuie-glace arrière - G. Direction assistée électrique Dualdrive (fonction CITY) - H. **Uconnect™** - I. Diffuseurs d'air centraux - L. Feux antibrouillard avant et arrière - M. Air bag passager - N. Diffuseurs d'air latéraux - O. Tiroir - P. Interrupteur feux de détresse - Q. Commandes climatisation - R. Lève-vitre droit - S. Levier de la boîte de vitesses - T. Lève-vitre gauche - U. Bouton ASR-OFF - V. Dispositif de démarrage - W. Levier Cruise Control/Speed Limiter - X. Levier de réglage du volant - Z. Airbag conducteur



## LES CLÉS



1)

### CLÉ MÉCANIQUE

La pièce métallique (A) fig. 3 actionne :

- le dispositif de démarrage ;
- la serrure des portes et du hayon du coffre (pour les versions/marchés qui le prévoient) ;



3

F0S0003

### CLÉ AVEC TÉLÉCOMMANDE

(pour les versions/marchés qui le prévoient)

La pièce métallique (A) fig. 4 actionne :

- le dispositif de démarrage ;
- la serrure des portes ;

Quand on appuie sur le bouton (B) fig. 4 , on ouvre/ferme la pièce métallique.

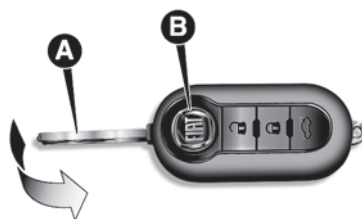

4

F0S0004



1)

### Déverrouillage des portes et du hayon du coffre à bagages

Pression brève sur le bouton  : déverrouillage des portes, du hayon du coffre à bagages, allumage temporisé des plafonniers intérieurs et double signal lumineux des feux clignotants (pour les versions/marchés qui le prévoient).

Le déverrouillage des portes est automatique en cas d'intervention du système de coupure de carburant.

### Verrouillage des portes et du hayon du coffre à bagages

Pression brève sur le bouton  : verrouillage des portes, du hayon du coffre à bagages à distance avec extinction du plafonnier intérieur et un signal lumineux des clignotants (pour les versions/marchés qui le prévoient).

Si une ou plusieurs portes sont ouvertes, le verrouillage ne pourra pas avoir lieu. Ceci est signalé par un clignotement rapide des clignotants (pour les versions/marchés qui le prévoient).

Le verrouillage des portes est effectué en cas de coffre ouvert. Une vitesse supérieure à 20 km/h provoque le verrouillage automatique des portes si la fonction spécifique a été programmée (pour les versions/marchés qui le prévoient) au moyen du Menu de configuration.

### Ouverture à distance du hayon du coffre à bagages

Appuyer sur le bouton  pour effectuer le décrochage (ouverture) à distance du hayon.

L'ouverture du hayon du coffre à bagages est accompagnée d'un double signal lumineux des clignotants.



1)



### ATTENTION

**1)** Appuyer sur le bouton (B) uniquement lorsque la clé n'est pas proche du corps, et notamment des yeux et d'objets pouvant s'abîmer (les vêtements par exemple). Ne pas laisser la clé sans surveillance pour éviter toute manipulation intempestive, spécialement par des

enfants qui en la manipulant pourraient appuyer sur le bouton.



## AVERTISSEMENT

**1)** Les chocs violents peuvent endommager les éléments électroniques contenus dans la clé. Afin de garantir le parfait fonctionnement des dispositifs électroniques que contient la clé, ne pas exposer cette dernière aux rayons du soleil.



## AVERTISSEMENT

**1)** Les piles usées doivent être jetées dans des conteneurs conçus spécialement à cet effet, conformément à la législation en vigueur ou bien elles peuvent être remises au Réseau Après-vente Fiat, qui se chargera de leur recyclage.

## DISPOSITIF DE DÉMARRAGE



La clé peut tourner dans 3 positions différentes fig. 5 :

- STOP : moteur coupé, clé extractible, verrouillage de la direction.
- Certains dispositifs électriques (par ex. autoradio, verrouillage centralisé des portes, etc.) restent en service ;
- MAR : position de marche. Tous les dispositifs électriques sont en service ;
- AVV : démarrage du moteur.

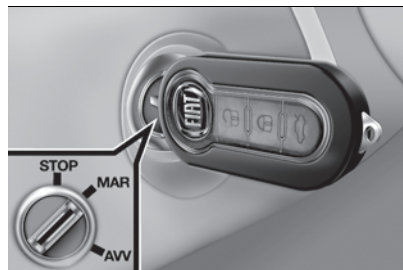

5

F0S0006

Le dispositif de démarrage est pourvu d'un mécanisme de sécurité qui oblige, en cas d'absence de démarrage du moteur, à ramener la clé sur la position STOP avant de répéter la manœuvre de démarrage.

## VERROUILLAGE DE LA DIRECTION



**Activation :** lorsque le dispositif est sur STOP, extraire la clé et tourner le volant jusqu'à ce qu'il se bloque.

**Désactivation :** tourner légèrement le volant tandis que l'on tourne la clé sur MAR.



## ATTENTION

**2)** En cas de manipulation du dispositif de démarrage (par ex. une tentative de vol), faire contrôler le fonctionnement auprès du Réseau Après-vente Fiat avant de reprendre la route.

**3)** Quand on sort de la voiture, extraire systématiquement la clé afin d'éviter que quelqu'un n'actionne les commandes par erreur. Ne pas oublier de serrer le frein à main. Si la voiture est garée en côte, engager la 1<sup>ère</sup> ; si elle est garée en descente, engager la marche arrière. Ne jamais laisser d'enfants dans la voiture sans surveillance.

**4)** Ne jamais extraire la clé lorsque le véhicule roule. Le volant se bloquerait automatiquement au premier braquage. Ceci est toujours valable, même en cas de véhicule remorqué.

**5)** Toute intervention en après-vente pouvant provoquer des altérations de la direction ou de la colonne (par ex., montage d'antivol), qui pourraient causer, en plus de la diminution des performances et de l'expiration de la



*garantie, de GRAVES PROBLÈMES DE SÉCURITÉ, ainsi que la non-conformité d'homologation de la voiture, est absolument interdite.*

## LE SYSTÈME FIAT CODE



Il s'agit d'un système électronique de blocage moteur qui s'ajoute à la protection antivol du véhicule. Il est activé automatiquement lorsqu'on retire la clé du contact. Lors de chaque démarrage, en tournant la clé sur la position MAR, la centrale du système Fiat CODE envoie à la centrale de contrôle du moteur un code de reconnaissance pour désactiver le blocage des fonctions. Si, au démarrage, le code n'est pas correctement reconnu, le témoin  s'allume sur le combiné de bord ou, sur certaines versions, un symbole s'affiche à l'écran. Dans ce cas, tourner la clé sur STOP et ensuite sur MAR ; si le blocage persiste, essayer avec les autres clés fournies. Si l'on ne parvient toujours pas à démarrer le moteur, s'adresser au Réseau Après-vente Fiat.

**AVERTISSEMENT** Chaque clé est dotée de son propre code qui doit être mémorisé par la centrale du système.

Pour mémoriser des nouvelles clés (8 clés maximum), s'adresser au Réseau Après-vente Fiat.

## PORTES



**OUVERTURE / FERMETURE AVEC CLÉ**  
**Ouverture de l'extérieur (porte côté conducteur) :** tourner la clé sur (1) fig. 6 et tirer la poignée.



6

Sur les versions avec fermeture centralisée, lorsqu'on tourne la clé, les serrures des portes et du hayon du coffre à bagages se déverrouillent simultanément.

**Verrouillage de l'extérieur :** lorsque la porte côté conducteur est complètement fermée, tourner la clé sur (2) fig. 6.

Le verrouillage de la porte côté passager n'est possible que de l'intérieur, en mettant la poignée sur (2) fig. 7.

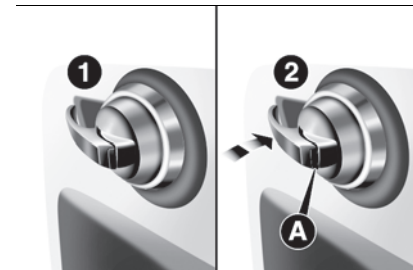

7

Sur les versions avec fermeture centralisée, lorsqu'on tourne la clé, les serrures des portes et du hayon de coffre à bagages se verrouillent simultanément.

**Verrouillage / déverrouillage de l'intérieur :** actionner les poignées placées sur les panneaux des portes fig. 7.

Position (1) : la porte est déverrouillée.  
 Position (2) : la porte est verrouillée.

Sur les versions avec fermeture centralisée, l'actionnement de la poignée côté conducteur ou côté passager provoque le

verrouillage/déverrouillage des deux portes et du hayon.

**AVERTISSEMENT** La condition de porte verrouillée est soulignée par le symbole rouge (A) fig. 7 situé sur la poignée intérieure de la porte.

### Avec télécommande

Appuyer sur le bouton : verrouillage des portes.

Appuyer sur le bouton : déverrouillage des portes.



### ATTENTION

**6)** Avant d'ouvrir une porte, s'assurer que l'action se déroule en conditions de sécurité. Ouvrir les portes uniquement quand la voiture est à l'arrêt.



### AVERTISSEMENT

**2)** S'assurer d'avoir avec soi la clé lors de la fermeture d'une porte ou du hayon, afin d'éviter de bloquer la clé à l'intérieur de la voiture. Si elle est verrouillée à l'intérieur, la clé ne pourra être récupérée qu'en utilisant la deuxième clé fournie.

## SIÈGES

### SIÈGES AVANT



#### Réglage dans le sens longitudinal

Soulever le levier (A) fig. 8 et pousser le siège vers l'avant ou vers l'arrière : en position de conduite, les bras doivent reposer sur la couronne du volant.



8

F0S0013



#### Réglage de l'inclinaison du dossier

Tourner la molette (C) fig. 9.

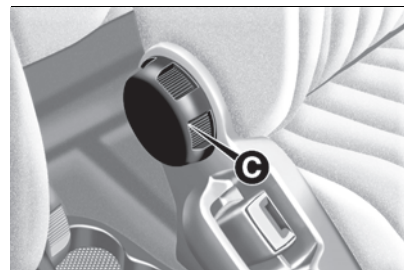

9

F0S0014

#### Réglage en hauteur

(pour les versions/marchés qui le prévoient)

Le levier (B) fig. 10 permet de soulever ou de baisser la partie arrière du coussin pour améliorer le confort de conduite.

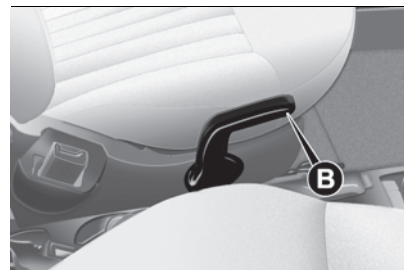

10

F0S0015

#### Basculement du dossier



Pour rabattre le dossier, agir sur le levier (D) fig. 11(mouvement 1) et



pousser le dossier vers l'avant jusqu'à son blocage (mouvement 2). Relâcher ensuite le levier (D) en poussant le dossier, faire coulisser le siège vers l'avant (mouvement 3).

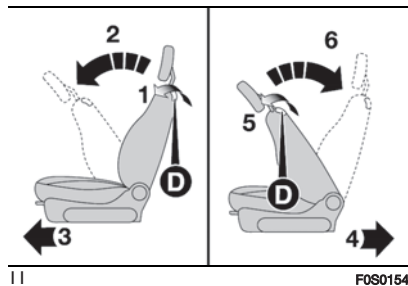

### Côté conducteur et passager avec position mémorisée

(pour les versions/marchés qui le prévoient)

Pour remettre les sièges dans leur position initiale, procéder comme suit :

- ❑ faire coulisser le siège vers l'arrière en poussant le dossier jusqu'au blocage du siège (mouvement 4) ;
- ❑ agir sur le levier (D) fig. 11 (mouvement 5) ;
- ❑ soulever le dossier (mouvement 6) jusqu'au déclic de blocage.

**AVERTISSEMENT** Si l'on actionne le levier (D) fig. 11 avant le blocage du siège dans sa position initiale, on perd la position d'origine. Dans ce cas, il

faudra régler la position du siège à l'aide du levier de réglage longitudinal (A) fig. 8.

### Côté passager sans position mémorisée

Pour remettre les sièges dans leur position initiale, procéder comme suit :

- ❑ faire coulisser le siège vers l'arrière en poussant le dossier jusqu'à la position souhaitée (mouvement 4) ;
- ❑ agir sur le levier (D) fig. 11 (mouvement 5) ;
- ❑ soulever le dossier (mouvement 6) jusqu'au déclic de blocage.

Ce type de manœuvre d'encliquetage est destiné à garantir la sécurité de l'occupant.

En effet, en présence d'un obstacle (par ex. un sac à main) ou quand on ne peut pas remettre le siège dans sa position d'origine, le mécanisme permet de bloquer de nouveau le dossier et en garantissant l'accrochage du siège à ses glissières.



### ATTENTION

**7)** *Tous les réglages doivent exclusivement être exécutés sur le véhicule et le moteur à l'arrêt.*

**8)** *En présence d'airbags latéraux, il est dangereux d'utiliser des housses autres que celles de la Linea Accessori MOPAR®.*

**9)** *Une fois le levier de réglage relâché, toujours vérifier que le siège soit bien bloqué sur ses glissières en essayant de le déplacer vers l'avant ou vers l'arrière. Si le siège n'est pas correctement bloqué, il pourrait se déplacer intempestivement en provoquant une perte de contrôle de la voiture.*

**10)** *Veiller à ce que les dossiers soient correctement accrochés sur les deux côtés pour qu'en cas de freinage brusque, ils ne puissent pas être projetés en avant et heurter les passagers.*



### AVERTISSEMENT

**3)** *Les revêtements textiles des sièges sont conçus pour résister longtemps à une usure dérivant d'une utilisation normale. Il est toutefois nécessaire d'éviter tout frottement excessif et/ou prolongé avec des accessoires vestimentaires, comme les boucles métalliques, les rivets, les fixations Velcro et autres, car ils exercent de manière localisée une pression importante risquant d'engendrer la rupture des fils et d'endommager par conséquent la housse.*

**4)** *Avant de rabattre le dossier, enlever tous les objets qui se trouvent sur le coussin du siège.*

## APPUIE-TÊTE



### AVANT

#### Réglage

La hauteur des appuie-tête peut être réglée.

**Réglage vers le haut :** soulever l'appuie-tête jusqu'au déclic de blocage.

**Réglage vers le bas :** appuyer sur la touche (A) fig. 12 et baisser l'appuie-tête.



12

F0S0033



### ARRIÈRE

(pour les versions/marchés qui le prévoient)

#### Réglage

**Réglage vers le haut (condition d'utilisation) :** soulever l'appuie-tête jusqu'au déclic de blocage.

**Réglage vers le bas :** appuyer en même temps sur les boutons A fig. 13 et B à côté des deux supports et baisser l'appuie-tête.



13

F0S0034

La conformation spéciale des appuie-tête empêche expressément l'appui correct du dos du passager arrière sur le dossier en l'obligeant à soulever l'appuie-tête pour l'utiliser correctement.

AVERTISSEMENT Pendant l'utilisation des sièges arrière, les appuie-tête doivent toujours être « complètement sortis ».

#### Dépose

Pour enlever les appuie-tête arrière, appuyer en même temps sur les boutons (A) fig. 13 et (B) à côté des deux supports et les dégager vers le haut. Pour extraire les appuie-tête

arrière, décrocher le dossier et l'incliner vers l'habitacle ou ouvrir le hayon.



### ATTENTION

**11)** Les réglages s'effectuent uniquement quand le véhicule est à l'arrêt et le moteur coupé. Les appuie-têtes doivent être réglés de sorte que la tête s'y appuie, pas le cou. Seule cette position permet une protection efficace.

**12)** Pour exploiter au mieux l'efficacité de la protection donnée par les appuie-tête, régler le dossier pour que le buste soit en position droite et la tête le plus près possible de l'appuie-tête.

## VOLANT



Le volant peut être réglé dans le sens vertical.

Pour régler, déplacer le levier (A) fig. 14 vers le bas jusqu'à la position (2), puis ajuster le volant à la position la plus appropriée et le verrouiller dans cette position en déplaçant le levier (A) en position (1).



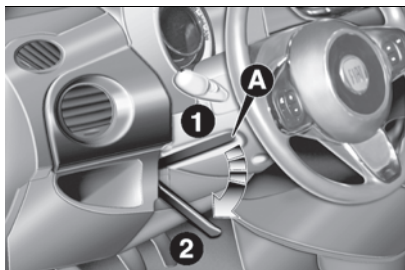

14

FOS0567

**ATTENTION**

**13)** Les réglages s'effectuent uniquement quand le véhicule est à l'arrêt et le moteur coupé.

**14)** Toute intervention en après-vente, pouvant provoquer des altérations de la direction ou de la colonne de direction (par ex., montage d'antivol), qui pourraient causer, en plus de la diminution des performances et de l'expiration de la garantie, de graves problèmes de sécurité, ainsi que la non-conformité d'homologation de la voiture, est absolument interdite.

**RÉTROVISEURS****RÉTROVISEUR D'HABITACLE**

Il est muni d'un dispositif de sécurité qui provoque son décrochage en cas de choc violent contre le passager.

En actionnant le levier (A) fig. 15, il est possible de régler le rétroviseur sur deux positions différentes : normale ou anti-éblouissement.

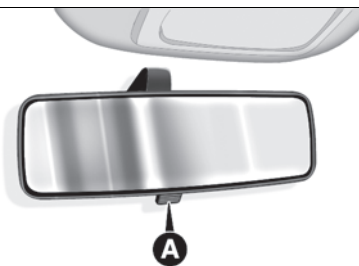

15

FOS0019

**RÉTROVISEUR INTÉRIEUR ÉLECTROCHROMIQUE**

(pour les versions/marchés qui le prévoient)

Certaines versions sont équipées d'un rétroviseur électrochromique avec fonction automatique anti-éblouissement.

Dans la partie inférieure du rétroviseur, le bouton ON/OFF sert à l'activation/désactivation de la fonction

électrochromique. L'activation de la fonction est signalée par l'allumage de la LED sur le rétroviseur. Quand on enclenche la marche arrière, le rétroviseur passe automatiquement à la coloration pour l'utilisation de jour.

**RÉTROVISEURS EXTÉRIEURS**

15)

**Réglage manuel**

On peut régler le rétroviseur de l'extérieur en exerçant directement sur le verre une légère pression sur les quatre côtés du miroir.

**Réglage électrique**

Procéder de la manière suivante :

- sélectionner le rétroviseur concerné au moyen du sélecteur (B) ;
- régler le rétroviseur en le déplaçant dans les quatre directions au moyen de la manette fig. 16.

**Rabattement des rétroviseurs**

Si nécessaire (par exemple lorsque l'encombrement du rétroviseur gêne pour franchir un passage étroit), il est possible de rabattre les rétroviseurs en les déplaçant de la position 1 fig. 17 ouvert, à la position 2 fermé .

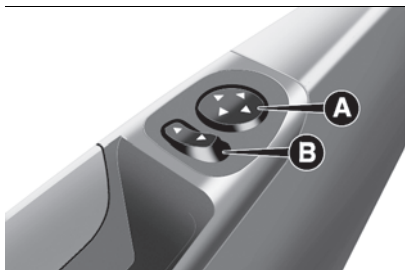

16

F0S0020

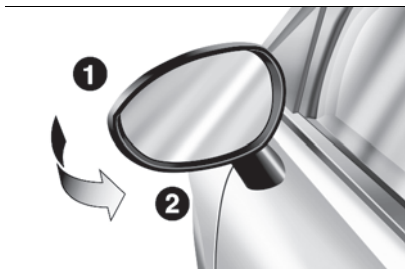

17

F0S0038



### ATTENTION

**15)** La courbure propre aux rétroviseurs extérieurs altère légèrement la perception de la distance. Pendant la marche, les rétroviseurs doivent toujours être dans la position (1).

## FEUX EXTÉRIEURS



18

F0S0210

### FEUX DE JOUR (D.R.L.)



16) 17)

Pour les véhicules dépourvus de la fonction AUTO :

Quand la clé est sur MAR et la bague tournée sur **O** fig. 18, les feux de jour s'allument automatiquement ; les autres feux et l'éclairage d'habitacle restent éteints.

Pour les véhicules pourvus de la fonction AUTO :

lorsque la bague est sur AUTO, le capteur de luminosité allume automatiquement les feux de jour.

### FEUX DE CROISEMENT/FEUX DE POSITION

Quand la clé de contact est sur MAR, tourner la bague sur **☰** fig. 18. En cas

d'activation des feux de croisement, les feux de jour sont éteints et les feux de position et de croisement s'allument. Le témoin s'allume sur le combiné de bord **☰**.

Avec le sélecteur sur AUTO, les feux de position sont gérés par le capteur crépusculaire.

### FEUX DE ROUTE

Bague en position **☰**, pousser le levier en avant vers la planche de bord. Le témoin s'allume sur le combiné de bord **☰**.

Pour les véhicules pourvus de la fonction AUTO : lorsque la bague est sur la position AUTO et les feux de croisement sont allumés, pousser le levier en avant vers la planche de bord. En tirant de nouveau le levier vers le volant au-delà du déclat de fin de course, les feux de route s'éteignent, les feux de croisement se rallument et le voyant **☰** s'éteint.



### APPELS DE PHARES

Pour obtenir ces appels lumineux, tirer le levier vers le volant (position instable) fig. 18, et ce indépendamment de la position de la bague.

### FEUX DE STATIONNEMENT

Ils ne s'allument qu'avec le dispositif de démarrage sur STOP ou avec la clé retirée, en positionnant la bague



du levier gauche d'abord sur **O** (ou sur la position AUTO pour les véhicules équipés du capteur de luminosité), puis sur la position . Le témoin s'allume sur le combiné de bord . Répéter la même opération pour les éteindre.

### CLIGNOTANTS

Placer le levier fig. 18 en position (stable) :

- en haut (position 1)** : activation du clignotant droit ;
- vers le bas (position 2)** : activation du clignotant gauche.

### Fonction « Lane Change » (changement de voie)

Déplacer le levier vers le haut ou vers le bas (position instable) pendant moins d'une demi-seconde et le clignotant clignotera 3 fois pour indiquer un changement de voie, avant de s'éteindre automatiquement.

### DISPOSITIF « FOLLOW ME HOME »



Cette fonction permet, pendant un laps de temps programmé, d'éclairer l'espace situé devant le véhicule.

#### Activation

Pour activer le dispositif « Follow Me Home », tirer le levier fig. 18 vers le volant, au-delà du déclic de fin de course.

Cette fonction peut être activée dans les 2 minutes qui suivent l'arrêt du moteur. Cette fonction permet d'allumer les feux de position et les feux de croisement.

La durée de l'éclairage peut être réglée en tirant le levier gauche vers le volant (position instable) une ou plusieurs fois. Il est ainsi possible de choisir entre 0, 30, 60, 90, et jusqu'à un maximum de 210 secondes.

À chaque actionnement du levier correspond l'allumage du témoin  sur le combiné de bord. L'écran affiche un message et la durée pendant laquelle la fonction restera activée. Le témoin  s'allume au premier actionnement du levier et demeure allumé jusqu'à la désactivation automatique de la fonction.

#### Désactivation

La fonction est désactivée en rallumant les phares ou les feux de position, ou en tirant le levier gauche vers le volant (position instable) pendant plus de 2 secondes, ou en plaçant la clé de contact sur la position MAR.

### FONCTION AUTO

(pour les versions/marchés qui le prévoient)

#### Activation de la fonction

Tourner la molette (A) fig. 19 du levier gauche sur **AUTO**.

**AVERTISSEMENT** La fonction ne peut être activée que si le dispositif de démarrage est sur MAR.

### Désactivation de la fonction

Pour désactiver la fonction, tourner la molette (A) du levier gauche en position. 



19

F0S0610

### FEUX ANTIBROUILLARD / DE BROUILLARD ARRIÈRE

(pour les versions/marchés qui le prévoient)

L'activation des feux antibrouillard n'est possible que lorsque les feux de croisement sont allumés.

Feux de croisement allumés, pour allumer les feux antibrouillard et les feux de brouillard arrière, utiliser le bouton (A) fig. 20 de la manière suivante :

**première pression** : allumage des feux antibrouillard ; le témoin s'allume au combiné de bord  ;

☐ **deuxième pression** : allumage des feux de brouillard arrière ; le témoin s'allume au combiné de bord ☐☚ ;

☐ **troisième pression** : extinction des feux antibrouillard/de brouillard arrière.

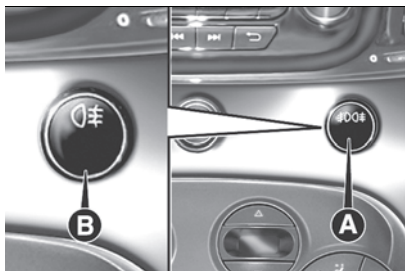

20

F0S0568

## FEUX DE BROUILLARD ARRIÈRE

Feux de croisement allumés, appuyer sur le bouton (B) fig. 20 pour allumer les feux de brouillard arrière ; le témoin s'allume au combiné de bord ☐☚.

Pour éteindre les feux, appuyer de nouveau sur le bouton.



### ATTENTION

16) *Les feux de jour sont une alternative aux feux de croisement en conduite de jour, quand ces derniers sont obligatoires ou quand ils ne sont pas obligatoires mais simplement autorisés.*

17) *Les feux de jour ne remplacent pas les feux de croisement la nuit ou dans les tunnels. L'utilisation des feux de jour dépend du code de la route en vigueur dans le pays où l'on circule : se conformer aux normes.*

## ÉCLAIRAGE D'HABITACLE



### PLAFONNIER AVANT

Le cabochon (A) fig. 21 peut prendre trois positions :

☐ *côté droit enfoncé* : éclairage toujours allumé ;

☐ *côté gauche enfoncé* : éclairage toujours éteint ;

☐ *position centrale (neutre)* : la lampe s'allume et s'éteint respectivement à l'ouverture ou à la fermeture des portes.



21

F0S0429

AVERTISSEMENT Avant de quitter la voiture, s'assurer que l'interrupteur est en position centrale, et s'assurer que les lumières s'éteignent quand les portes sont fermées, afin d'éviter que la batterie se décharge. Sur certaines versions, l'allumage et l'extinction se produisent uniquement lorsqu'on ouvre ou ferme la porte avant côté conducteur.

## NETTOYAGE DES GLACES

! 18) 19)

Le levier droit commande l'actionnement de l'essuie-glace / lave-glace avant et de l'essuie-glace / lave-glace arrière.

### ESSUIE-GLACE / LAVE-GLACE

A 5) 6)

Le fonctionnement se produit uniquement lorsque la clé de contact est tournée sur MAR. Le levier dispose de cinq positions différentes (4 niveaux de vitesse) :

- ☐ A : essuie-glace de pare-brise arrêté.
- ☐ B : fonctionnement intermittent.
- ☐ C : fonctionnement continu lent.
- ☐ D : fonctionnement continu rapide.
- ☐ E : fonctionnement rapide temporaire (position instable).



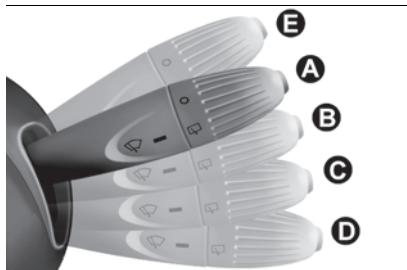

22

F0S0117

Le fonctionnement rapide temporaire s'arrête lorsqu'on relâche le levier. Dès que le levier est relâché, il revient à la position A, ce qui arrête automatiquement l'essuie-glace.

### ESSUIE-GLACES AVANT À BALAYAGE AUTOMATIQUE

Le levier peut être placé dans quatre positions différentes :

- A - essuie-glace à l'arrêt (0)
- B - balayage automatique (AUTO)
- C - fonctionnement continu lent (LO)
- D - fonctionnement continu rapide (HI)
- E - fonctionnement rapide temporaire (position instable).

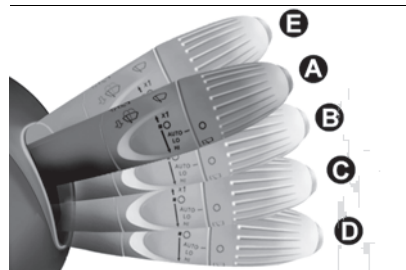

23

F0S0611



En cas de passage direct de la position (B) à la position (E), le levier revient à la position (A) aussitôt relâché.

### Fonction « Lavage intelligent »

En tirant le levier vers le volant (position instable), on actionne le lave-glace.

Si on maintient le levier tiré, il est possible d'activer d'un seul mouvement le jet du lave-glace ainsi que l'essuie-glace ; en effet, ce dernier est automatiquement actionné si le levier est tiré pendant plus d'une demi-seconde. Le fonctionnement de l'essuie-glace s'arrête quelques balayages après le relâchement du levier ; un dernier « balayage de nettoyage », quelques secondes après, parachève l'opération d'essuyage.

## ESSUIE-GLACE / LAVE-GLACE ARRIÈRE



Le fonctionnement se produit uniquement lorsque la clé de contact est tournée sur MAR.

### Essuie-glace de lunette arrière

En tournant la bague (A) fig. 24 de la position O à la position , on actionne l'essuie-vitre de lunette arrière de la manière suivante :

- en mode intermittent lorsque l'essuie-glace n'est pas en fonction ;
- en mode synchrone (avec la moitié de la fréquence de l'essuie-glace), lorsque l'essuie-glace est en fonction ;
- en mode continu, avec la marche arrière engagée et la commande active.

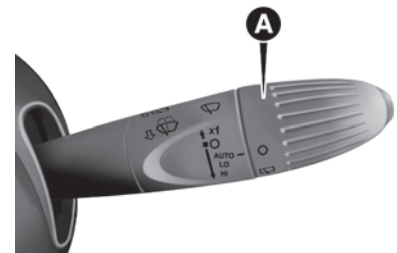

24

F0S0612

Lorsque l'essuie-glace est actionné et que l'on engage la marche arrière, l'essuie-vitre de lunette arrière est automatiquement activé en mode lent

continu. Le fonctionnement s'arrête au désengagement de la marche arrière.

### Fonction « Lavage intelligent »

En tirant le levier vers la planche de bord (position instable), le lave-vitre de lunette arrière est actionné.

Si l'on maintient le levier tiré, il est possible d'activer d'un seul mouvement le jet du lave-vitre de lunette arrière ainsi que l'essuie-vitre de lunette arrière ; en effet, ce dernier est automatiquement actionné si le levier est tiré pendant plus d'une demi-seconde.

Le fonctionnement de l'essuie-vitre de lunette arrière s'arrête quelques balayages après le relâchement du levier ; un dernier « balayage de nettoyage », quelques secondes après, parachève l'opération d'essuyage.

## BALAYAGE AUTOMATIQUE

(pour les versions/marchés qui le prévoient)



### Activation

L'utilisateur peut choisir le balayage automatique en déplaçant le levier droit du volant fig. 23 sur la position AUTO (B). L'activation du balayage automatique sera signalée à l'utilisateur par un balayage.

### Réglage de la Sensibilité

À l'aide du menu à l'écran ou sur le système **Uconnect™ 5"** ou **7"**, il est possible de régler la sensibilité du capteur de pluie.

### Neutralisation

Si l'on place le dispositif de démarrage sur STOP en laissant le levier droit du volant sur la position AUTO (B), lors du démarrage suivant (dispositif de démarrage sur MAR), aucun cycle de balayage ne sera effectué pour protéger le système en cas de lavage à main du pare-brise ou de dépôts de verglas .

Pour rétablir le mode de balayage automatique :

- Placer le levier au volant droit dans une position autre que AUTO et puis de nouveau sur AUTO ;
- dépasser la vitesse de 5 km/h avec le capteur qui détecte la présence de pluie.

### Désactivation

L'utilisateur peut désélectionner le balayage automatique en déplaçant le levier droit du volant sur une position différente de la position AUTO.



## ATTENTION

**18)** *S'il fallait nettoyer la vitre, s'assurer que le dispositif est effectivement désactivé ou que la clé se trouve sur STOP.*

**19)** *Voyager avec des balais de l'essuie-glace avant et de l'essuie-vitre de lunette arrière usés représente un grave risque, car cela réduit la visibilité en cas de mauvaises conditions atmosphériques.*



## AVERTISSEMENT

**5)** *Ne jamais utiliser l'essuie-glace pour éliminer des couches de neige ou de verglas qui se seraient déposées sur le pare-brise. Dans ces conditions, si l'essuie-glace est soumis à un effort excessif, le relais coupe-circuit coupe le fonctionnement pendant quelques secondes. Si la fonction n'est pas rétablie par la suite, s'adresser au Réseau Après-vente Fiat.*

**6)** *Ne pas actionner l'essuie-glace avec les balais soulevés du pare-brise.*

**7)** *Ne pas activer le capteur de pluie lors du lavage de la voiture dans un système de lavage automatique.*

**8)** *Ne jamais utiliser l'essuie-vitre de lunette arrière pour éliminer des couches de neige ou de verglas qui se seraient déposées sur la lunette arrière. Dans ces conditions, si l'essuie-glace est soumis à un effort excessif, le relais coupe-circuit coupe le fonctionnement pendant quelques secondes. Si la fonction n'est pas rétablie*



*par la suite, s'adresser au Réseau*

*Après-vente Fiat.*

**9)** *En cas de verglas sur le pare-brise, s'assurer que le dispositif est effectivement désactivé.*

# CLIMATISATION



## CLIMATISEUR MANUEL

(pour les versions/marchés qui le prévoient)

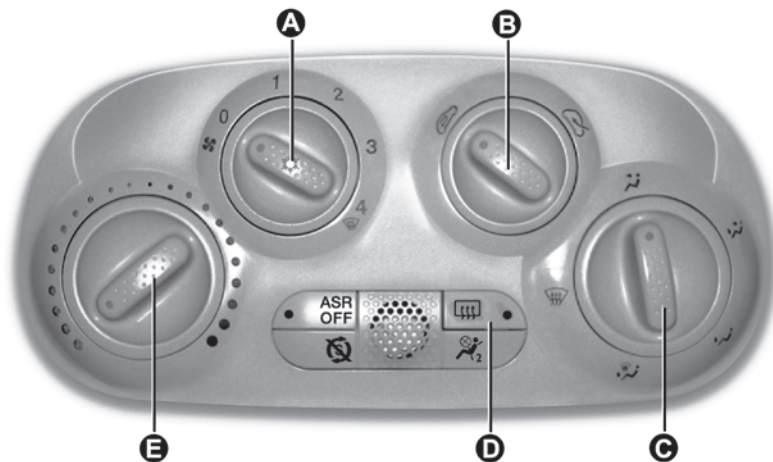

25

F0S0594





A - bouton rotatif ventilateur et bouton compresseur climatiseur.

B - bouton rotatif commande recyclage / prise d'air de l'extérieur.

C - bouton rotatif distribution d'air :

 vers les aérateurs centraux et latéraux de la planche de bord pour la ventilation du buste et du visage pendant les saisons chaudes ;

 répartition entre les diffuseurs de la zone pieds (air plus chaud) et les aérateurs de la planche de bord (air plus frais) ;

 vers les diffuseurs de la zone pieds. La tendance naturelle de la chaleur à monter permet le réchauffement très rapide de l'habitacle et offre une sensation de chaleur immédiate ;

 répartition entre les diffuseurs de la zone pieds et les diffuseurs du pare-brise et des vitres latérales avant. Cette répartition permet de chauffer correctement l'habitacle et prévient l'embuage possible des vitres ;

 vers les diffuseurs du pare-brise et des vitres latérales avant pour le désembuage ou le dégivrage des vitres.

D - bouton de la lunette arrière chauffante ;

E - bouton rotatif de réglage de la température.

Appuyer sur le bouton rotatif (A) fig. 25 pour allumer ou éteindre le climatiseur.

REMARQUE En présence du Start&Stop, le refroidissement/chauffage optimal de l'habitacle peut ne pas être assuré. Pour privilégier le fonctionnement du climatiseur, désactiver la fonction Start&Stop.

REMARQUE Pour arrêter le débit d'air des aérateurs, positionner le bouton sur 0.

AVERTISSEMENT Il est conseillé d'activer le recyclage de l'air pendant les arrêts en pleine circulation ou dans des tunnels, afin d'éviter que de l'air pollué ne pénètre dans l'habitacle. Éviter d'utiliser cette fonction trop longtemps, surtout si plusieurs passagers sont à bord, afin de prévenir la formation de buée sur les vitres.

## RECYCLAGE DE L'AIR



recyclage de l'air d'habitacle



prise d'air extérieur

Pour activer le recyclage, tourner le bouton (B) fig. 25 vers la gauche ; pour éliminer le recyclage, placer le levier en butée vers la droite.

Utiliser le recyclage de l'air pour un maximum de performance de la climatisation. Pour le désembuage des vitres, placer la commande de recyclage sur .

AVERTISSEMENT En cas de conditions atmosphériques chaudes-humides, le fait de diriger de l'air froid vers le pare-brise peut former de la condensation à l'extérieur et par conséquent réduire la visibilité.

## CLIMATISEUR AUTOMATIQUE

(pour les versions/marchés qui le prévoient)

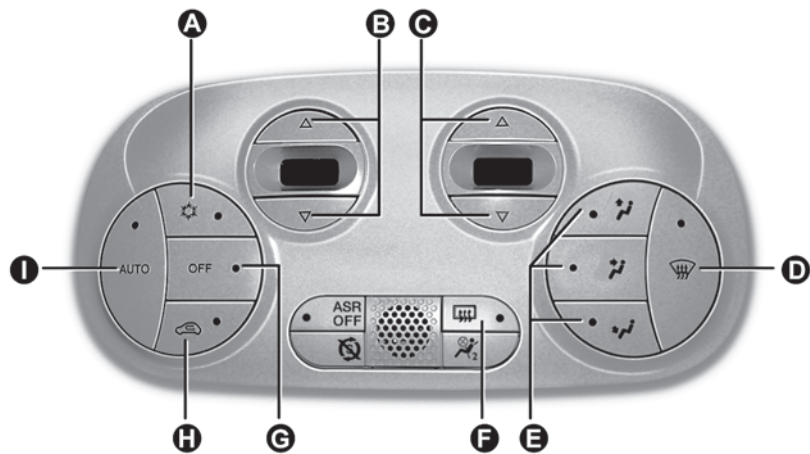



26

F0S0595





**A - Mise en service / arrêt du compresseur du climatiseur****B - Réglage de la température de l'air dans l'habitacle.**

□  : augmentation de la température requise jusqu'à la valeur HI (chauffage maximum).

□  : augmentation de la température requise jusqu'à la valeur LO (refroidissement maximum).

**C - Réglage de la vitesse du ventilateur.**

En appuyant sur les boutons  ou , on augmente/on réduit la vitesse du ventilateur, qui est visualisée par les barres éclairées sur l'écran.

**D- Activation / Désactivation du désembuage/dégivrage rapide des vitres avant.**

AVERTISSEMENT La fonction reste active pendant environ 3 minutes à partir du moment où le liquide de refroidissement du moteur dépasse 50 °C.

AVERTISSEMENT En cas de conditions atmosphériques chaudes-humides, le fait de diriger de l'air froid vers le pare-brise peut former de la condensation à l'extérieur et par conséquent réduire la visibilité.



**E - Sélection répartition d'air dans l'habitacle.**



En appuyant sur les boutons, on peut programmer l'une des cinq répartitions possibles du débit d'air :

□  vers les frises du pare-brise et des vitres latérales avant pour le désembuage ou le dégivrage des vitres ;

□  vers les aérateurs centraux et latéraux de la planche de bord pour la ventilation du buste et du visage pendant les saisons chaudes ;

□  vers les diffuseurs de la zone pieds. La tendance naturelle de la chaleur à monter permet le réchauffement très rapide de l'habitacle et offre une sensation de chaleur immédiate ;

□  +  répartition entre les diffuseurs de la zone pieds (air plus chaud) et les aérateurs de la planche (air plus frais) ;

□  +  répartition entre les diffuseurs de la zone pieds et les diffuseurs du pare-brise et des vitres latérales avant. Cette répartition permet de chauffer correctement l'habitacle et prévient l'embuage possible des vitres.

**F - Activation / désactivation de la lunette dégivrante.**

AVERTISSEMENT Ne pas appliquer d'autocollants sur la partie intérieure de la vitre arrière au niveau des filaments de la lunette arrière chauffante afin d'éviter de l'endommager.

**G - Extinction****H - Enclenchement / désenclenchement du recyclage d'air intérieur**

Il est préférable d'enclencher le recyclage de l'air pendant les arrêts dans la circulation ou dans les tunnels, pour éviter que de l'air pollué pénètre de l'extérieur.

LED allumée sur le bouton = recyclage activé.

LED éteinte sur le bouton = recyclage désactivé.

AVERTISSEMENT Il est conseillé de ne pas utiliser la fonction de recyclage d'air lorsque la température extérieure est basse, car les vitres pourraient s'embuer rapidement.

**I - Enclenchement / désenclenchement du fonctionnement automatique du climatiseur**



## AVERTISSEMENT

**10) Éviter absolument d'utiliser des fluides frigorigènes R12 et R134a, incompatibles avec les composants du système de climatisation.**



## AVERTISSEMENT

**2) Le circuit de climatisation utilise un fluide frigorigène compatible avec les normes en vigueur dans les pays de commercialisation du véhicule utilisant le R1234yf. En cas de recharge, utiliser exclusivement le fluide frigorigène indiqué sur la plaque située dans le compartiment moteur. L'utilisation d'autres frigorigènes peut réduire l'efficacité et endommager le circuit. Noter également que le lubrifiant utilisé pour le compresseur est étroitement lié au type de gaz réfrigérant, se référer au Réseau Après-vente Fiat.**



## LÈVE-VITRES



20) 21)

Les dispositifs fonctionnent normalement lorsque la clé est sur MAR et pendant deux minutes environ après avoir extrait la clé ou après l'avoir tournée sur la position STOP. Les boutons de commande des lève-vitres sont placés à côté du levier de la B.V. et actionnent fig. 27 :

(A) L'ouverture / la fermeture de la vitre de la porte gauche.

(B) L'ouverture / la fermeture de la vitre de la porte droite.



27

F0S0590

Si l'on maintient le bouton enfoncé pendant quelques secondes, la vitre descend automatiquement ; si l'on maintient le bouton soulevé la vitre monte automatiquement (uniquement si la clé est sur MAR).



## ATTENTION

**20)** Une mauvaise utilisation des lève-vitres électriques peut s'avérer dangereuse. Avant et pendant l'actionnement, il faut toujours vérifier que les passagers ne courent aucun risque dû au mouvement des vitres, soit directement, soit indirectement, en cas d'objets personnels pris dans le mécanisme ou heurtés par celui-ci. En quittant la voiture, toujours retirer la clé de contact pour éviter que les lève-vitres électriques, par un actionnement intempestif, puissent constituer un danger pour les passagers restant à bord.

**21)** En quittant la voiture, toujours retirer la clé de contact pour éviter que les lève-vitres électriques, par un actionnement intempestif, puissent constituer un danger pour les passagers restant à bord.

## TOIT

### TOIT EN VERRE FIXE

(pour les versions/marchés qui le prévoient)

Le toit est composé d'un grand panneau fixe en verre, équipé d'un store pare-soleil à ouverture manuelle. Le store pare-soleil ne peut être utilisé que dans les positions « entièrement fermé » ou « entièrement ouvert ».

Pour déployer le store pare-soleil, saisir la poignée et appuyer sur l'ergot (A) fig. 28, puis tirer jusqu'à le dérouler complètement.

Pour le fermer, saisir la poignée et tirer le store pare-soleil en position de fermeture jusqu'au blocage de l'ergot A.



28

F0S0097

## TOIT OUVRANT

(pour les versions/marchés qui le prévoient)

 22)

 11) 12) 13)

Pour actionner le store pare-soleil, voir les indications fournies au paragraphe « Toit panoramique fixe ».

### Ouverture

En appuyant sur le bouton (A), situé près du plafonnier avant, et en le maintenant enfoncé fig. 29, le toit se mettra en position « spoiler ».

Avec le toit ouvert en position « spoiler », en appuyant de nouveau sur le bouton (A) et en le maintenant enfoncé, le toit se mettra en position d'ouverture totale. Dans tous les cas, le toit s'arrête dans la position atteinte au moment où l'on relâche le bouton.

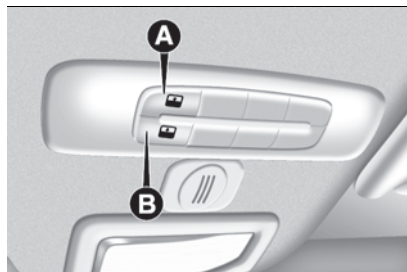

29

F0S0098

### Fermeture

Depuis la position d'ouverture complète, en appuyant sur le bouton (B) fig. 29 et en le maintenant enfoncé, le toit se mettra en position « spoiler ». Dans tous les cas, le toit s'arrête dans la position atteinte au moment où l'on relâche le bouton. En appuyant de nouveau sur le bouton (B) en le maintenant enfoncé, on atteint la position de fermeture complète du toit.

### DISPOSITIF ANTI-PINCEMENT

Le toit ouvrant est équipé d'un système de sécurité anti-pincement, en mesure de reconnaître la présence éventuelle d'un obstacle durant la fermeture du toit. En présence de cet obstacle, le système interrompt et inverse immédiatement la course du toit.

### PROCÉDURE D'INITIALISATION

Suite au débranchement éventuel de la batterie ou au claquage d'un fusible, il faut réinitialiser le fonctionnement du toit ouvrant. Procéder de la manière suivante :

- appuyer sur le bouton (B) fig. 29 et le maintenir enfoncé pour que le toit se ferme complètement par cran
- après la fermeture complète du toit, attendre l'arrêt du moteur électrique d'actionnement du toit.

## MANŒUVRE DE SECOURS

En cas de dysfonctionnement du dispositif électrique, le toit ouvrant peut être manœuvré manuellement en procédant comme suit :



30

F0S0098

- enlever le capuchon de protection (A) fig. 30 de son siège, en l'actionnant manuellement, qui se trouve sur le revêtement intérieur derrière le store pare-soleil
- prendre la clé à six pans fournie dans la trousse à outils qui est dans le coffre
- introduire la clé fournie dans le logement (B) fig. 30 et la tourner dans le sens des aiguilles d'une montre pour ouvrir le toit ou dans le sens inverse pour le fermer.



**ATTENTION**

**22)** En quittant la voiture (dotée de clé mécanique avec télécommande), retirer toujours la clé du dispositif de démarrage pour éviter que le toit ouvrant, par un actionnement intempestif, soit une source de danger pour les passagers encore à bord de la voiture : l'utilisation impropre du toit peut être dangereuse. Avant et pendant son actionnement, vérifier toujours que les passagers soient à l'abri des risques de lésions que pourrait occasionner l'ouverture du toit soit directement, soit indirectement, à cause d'objets qui seraient entraînés ou heurtés par lui.

**AVERTISSEMENT**

**11)** En présence d'un porte-bagages transversal, ne pas ouvrir le toit ouvrant. Ne pas ouvrir le toit en présence de neige ou de verglas : cela pourrait l'endommager.

**12)** Ne pas ouvrir le toit en présence de neige ou de glace : cela pourrait l'endommager.

**13)** En ouvrant le hayon du coffre à bagages, veiller à ne pas heurter les objets fixés sur le porte-bagages.

**CAPOTE****Conseils**

- il est conseillé de fermer la capote lorsque l'on laisse la voiture en stationnement. En plus de protéger l'habitacle contre les intempéries éventuelles, la capote fermée constitue aussi une protection contre le vol ;
- même si la capote est fermée, il est plus prudent de placer les objets de valeur dans le coffre à bagages et d'en verrouiller le capot.

**ACTIONNEMENT DE LA CAPOTE**

23) 24) 25)



14) 15) 16)

**AVERTISSEMENT** Trop de manœuvres en peu de temps peuvent provoquer la surchauffe du moteur électrique et le blocage du système de protection thermique. Attendre une minute et répéter la commande.

**Ouverture lorsque la condition de départ est : toit complètement fermé**

En appuyant une fois sur le bouton (A) fig. 31 la capote s'ouvre automatiquement jusqu'en position d'ouverture complète horizontale

(position spoiler). Si l'on appuie sur l'une des deux touches avant d'atteindre la position becquet, il est possible d'arrêter la capote dans une position intermédiaire sur la course horizontale d'ouverture.



31

F0S0542

**Ouverture lorsque la condition de départ de la capote est en position intermédiaire horizontale**

À partir de la position intermédiaire de la course horizontale, en appuyant sur le bouton (A) fig. 31 l'actionnement de la capote reprend automatiquement jusqu'à la position d'ouverture complète de la course horizontale (position spoiler) fig. 32.



32

F0S0546

### Ouverture capote de la position spoiler à tout ouvert

À partir de la position spoiler, en appuyant sur le bouton (A) fig. 31 la capote s'ouvre automatiquement en position d'ouverture totale (ouverture verticale) fig. 33.



33

F0S0546

Si l'on appuie sur l'un des deux boutons avant d'atteindre la position finale, la capote s'arrête et inverse son mouvement pour revenir à la position initiale (position spoiler).

**AVERTISSEMENT** La commande d'ouverture à la verticale est exclue si le hayon est ouvert.

**AVERTISSEMENT** Un blocage de la capote au cours de la manipulation pourrait entraîner une perte de la position ; un cycle d'ouverture / fermeture complet est alors conseillé.

### Fermeture de la capote depuis la position complètement ouverte

En appuyant une fois sur le bouton (B) fig. 31 la capote se ferme automatiquement jusqu'à atteindre la position spoiler (fermeture de la section verticale). Si l'on appuie sur l'une des deux touches avant d'atteindre la position becquet, le toit s'arrête et inverse son mouvement pour revenir à la position initiale (ouverture complète).

### Condition de départ : de la position spoiler à la fermeture totale de la capote

À partir de la position spoiler, en appuyant sur le bouton (B) fig. 31 la capote va automatiquement jusqu'à la position de sécurité (à environ 25 cm de la position de fermeture complète). Si l'on appuie sur l'un des deux boutons avant qu'elle atteigne la position d'arrêt, la capote peut être

arrêtée dans une position intermédiaire sur le trait horizontal d'ouverture.

**REMARQUE** La capote ne se ferme pas complètement en mode automatique : pour la fermer complètement, il faut maintenir la pression sur le bouton (B) fig. 31 . Si le bouton est relâché avant d'atteindre la position tout fermé, la capote s'arrête immédiatement.

### Condition de départ : de la position intermédiaire à la fermeture totale de la capote

À partir de la position intermédiaire de la course horizontale, en appuyant sur le bouton (B) fig. 31 l'actionnement de la capote reprend automatiquement jusqu'à la position de sécurité (à environ 25 cm de la position de fermeture complète de la course horizontale).

Pour fermer complètement la capote, il faut maintenir la pression sur le bouton (B) fig. 31 .

Si le bouton est relâché avant d'atteindre la position tout fermé, la capote s'arrête immédiatement.

### AVERTISSEMENTS

▣ Il est possible d'actionner la capote horizontalement tant que la vitesse du véhicule reste inférieure à 100 km/h et verticalement tant que la vitesse du véhicule reste inférieure à 80 km/h.



- ❑ Il est par ailleurs possible d'actionner la capote dans n'importe quelle condition de température entre -18 et +80°C.
- ❑ Il est recommandé d'avoir le moteur en marche pendant tous les actionnements en ouverture ou en fermeture de la capote.
- ❑ Si nécessaire, procéder au débranchement de la batterie, avec la capote indifféremment ouverte ou fermée, mais PAS avec la capote actionnée.
- ❑ Il est interdit de fixer sur la capote des dispositifs pour le transport des bagages, ainsi que de rouler avec des objets posés sur la capote ouverte.
- ❑ L'activation de la lunette arrière dégivrante, suite à la demande spécifique de la part de l'utilisateur, se produit uniquement si la capote est complètement fermée. Si la capote n'est pas bien fermée, l'activation de la lunette et l'allumage du témoin correspondant n'auront pas lieu.
- ❑ L'actionnement de la commande d'ouverture de la capote entraîne la désactivation de la lunette arrière dégivrante, si enclenchée auparavant, et l'extinction du témoin correspondant
- ❑ Ne pas utiliser d'outils pointus pour enlever le verglas qui se serait éventuellement formé sur la capote.

- ❑ Ne pas utiliser de raclettes ou de produits en bombe pour éliminer le verglas qui se serait éventuellement formé sur la lunette arrière dégivrante, car cela pourrait l'endommager.
- ❑ Ne poser aucun objet sur la capote : lors de l'actionnement de la capote, ces objets pourraient tomber et provoquer des dommages ou des lésions.
- ❑ Si l'on gare la voiture en plein air pour une période prolongée, il est conseillé de protéger la capote avec une bâche.
- ❑ Ne pas garder la capote repliée pendant de longues périodes pour éviter la formation de plis inesthétiques sur le tissu.
- ❑ Avant d'actionner la capote, s'assurer que l'espace est suffisant pour que l'opération se déroule aisément et qu'aucun objet ou personne n'entrave le mouvement de la capote.
- ❑ Lorsque le climatiseur automatique est enclenché, si la capote n'est pas complètement fermée, il pourrait se produire une baisse du débit de l'air climatisé dans l'habitacle.
- ❑ Lorsque la capote est ouverte et que le véhicule roule, le système de reconnaissance vocale pourrait ne pas reconnaître les commandes à cause du bruit extérieur ; lorsque la capote

est fermé et que la vitesse est élevée, la fonction vocal d'appel d'un numéro pourrait ne pas être reconnue.

## **PROCÉDURE D'INITIALISATION**

Suite au débranchement de la batterie ou à l'interruption du fusible de protection, il est nécessaire de réinitialiser le fonctionnement de la capote.

Procéder de la manière suivante :

- ❑ dispositif de démarrage sur MAR, appuyer sur le bouton d'ouverture jusqu'à la position d'ouverture complète de la capote ;
  - ❑ une fois la position d'ouverture complète atteinte, appuyer sur le bouton pendant au moins 2 secondes ;
  - ❑ appuyer sur le bouton de fermeture jusqu'à la position de fermeture complète de la capote ;
  - ❑ une fois la position de fermeture complète atteinte, continuer à appuyer sur le bouton jusqu'à ce que la capote effectue une course d'ouverture et de fermeture complète.
- Si la capote est déjà initialisée, l'utilisateur peut effectuer une nouvelle initialisation en suivant les étapes ci-après :
- ❑ appuyer sur le bouton d'ouverture jusqu'à la position d'ouverture complète de la capote ;

- une fois la position d'ouverture complète atteinte, maintenir le bouton enfoncé pendant au moins 30 secondes (de façon à forcer la perte d'initialisation) ;
- appuyer sur le bouton de fermeture jusqu'à la position de fermeture complète de la capote ;
- une fois la position de fermeture complète atteinte, continuer à appuyer sur le bouton jusqu'à ce que la capote effectue une course d'ouverture et de fermeture complète.

## WIND STOP

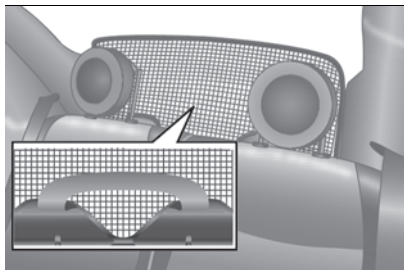

34

FOS0550

Pour utiliser le Wind Stop fig. 34 :

- Détacher le dossier du siège arrière (simple ou double).
- Introduire le Wind Stop en insérant sa partie centrale à l'intérieur du logement de la lunette, avec la partie encastrée en direction du passager, comme le montre fig. 34 ;

- replacer correctement le dossier du siège ; le Wind Stop sera coincé entre le siège et la tablette arrière.

## SPOILER AVANT

Le véhicule est équipé d'un spoiler avant qui peut être surélevé pour augmenter le confort aérodynamique à l'intérieur de l'habitacle.

Pour lever le spoiler, libérer le téton de retenue en plaçant le curseur (A) dans la position 2, comme illustré sur fig. 35

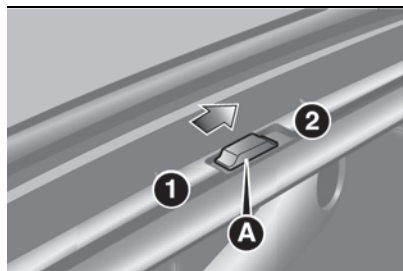

35

FOS0548

## LAVAGE / NETTOYAGE DE LA CAPOTE

 17) 18) 19) 20) 21) 22) 23) 24)



### ATTENTION

**23)** Ne pas mettre les mains à proximité des leviers de la capote au cours des manœuvres d'ouverture/fermeture ou lorsque la capote est à l'arrêt sans que

son cycle soit complété, cela pourrait provoquer des dommages ou des lésions.

**24)** Empêcher les enfants de s'approcher de la zone de rotation de la capote au cours des opérations d'actionnement.

**25)** En quittant la voiture, retirer toujours la clé du contact du démarreur pour éviter que la capote, par un actionnement intempestif, soit une source de danger pour les passagers restés à bord : l'utilisation impropre peut être dangereuse. Avant et pendant son actionnement, vérifier toujours que les passagers soient à l'abri des risques de lésions que pourrait occasionner la capote en mouvement, soit directement, soit à cause d'objets qui seraient entraînés ou que la capote heurterait.



### AVERTISSEMENT

**14)** Ne pas ouvrir la capote en présence de neige ou de givre, cela pourrait l'endommager.

**15)** Ne pas laisser d'objets sur la plage arrière qui risqueraient endommager la capote au moment de son repliement

**16)** Il n'est pas permis de placer des charges sur la capote.

**17)** Éliminer immédiatement les excréments d'oiseaux ou les résines végétales de la capote car leur acidité peut provoquer de graves dommages au tissu.

**18)** Ne pas se servir d'installations de lavage à haute pression.

**19)** Si l'on utilise un nettoyeur à vapeur ou à jet d'eau haute pression, il faut veiller à ne pas dépasser la température maximum de 60 °C. Si l'on est trop près ou si la



*pression est trop élevée, la capote peut subir des dommages, des dégradations ou des infiltrations d'eau.*

**20)** Si l'on utilise une lance à eau, ne pas orienter le jet directement sur les coupes au niveau du périmètre de la toile et sur le pourtour de la lunette AR, pour éviter les infiltrations d'eau.

**21)** Ne jamais employer d'alcool ni d'essence, ni aucun produits chimiques, détergents, détachants, cire, solvants ou produits de « lavage et polissage ».

**22)** Pour éviter la formation de taches ou de halos, rincer immédiatement le tissu pour éliminer tout le savon et au besoin répéter cette opération.

**23)** Pour un résultat final optimal, il est important de respecter le mode d'emploi indiqué sur l'emballage du produit.

**24)** Laver les joints en caoutchouc de la capote uniquement à l'eau. Si ces joints sont secs ou partiellement collés, appliquer du talc ou utiliser un produit spécial pour l'entretien du caoutchouc (spray silicone).

## COFFRE À BAGAGES



26) 27) 28)

### POIGNÉE ÉLECTRIQUE (SOFT TOUCH)

Le hayon peut également être ouvert à tout moment lorsque les portes sont déverrouillées.

Pour l'ouvrir, il faut avoir activé la poignée par l'ouverture de l'une des portes avant ou avoir déverrouillé les portes, soit avec la télécommande, soit en utilisant la clé mécanique.

□ Pour ouvrir le hayon, actionner la poignée électrique A fig. 36.

□ Pour déverrouiller la serrure manuellement, utiliser la pièce métallique de la clé de contact.

□ Pour déverrouiller la serrure en utilisant la télécommande, appuyer sur le bouton .

□ Pour fermer, utiliser la poignée située sur la partie interne du hayon.

□ La fermeture imparfaite du hayon est signalée (si présent) par l'allumage du témoin dédié sur le combiné de bord ou sur l'écran en couleurs.



36

F0S0101

### Ouverture du hayon du coffre à bagages avec capote complètement ouverte

Si l'on appuie sur la touche (one-touch) (A) fig. 36 d'ouverture du hayon du coffre à bagages, la capote se fermera automatiquement jusqu'à la position spoiler ; la serrure du hayon se déverrouillera une fois cette position atteinte.

 29)

### OUVERTURE D'URGENCE DU HAYON

Pour ouvrir de l'intérieur le hayon du coffre à bagages, au cas où la batterie de la voiture est à plat ou suite à une anomalie de la serrure électrique du hayon, procéder de la manière suivante :

□ extraire les appuie-tête arrière ;

- ❑ rabattre les dossiers ;
- ❑ pour effectuer le déblocage mécanique du hayon, actionner le levier A fig. 37 par l'intérieur du coffre à bagages.



37

F0S0135



## ATTENTION

**26)** Ne jamais entreposer dans le coffre à bagages des charges supérieures à celles autorisées, voir la section « Caractéristiques techniques ». S'assurer également que les objets contenus dans le coffre soient bien arrimés, pour éviter qu'un freinage brusque puisse les projeter vers l'avant et blesser les passagers.

**27)** En ouvrant le hayon du coffre à bagages, veiller à ne pas heurter les objets fixés sur le porte-bagages.

**28)** Si vous voyagez dans des territoires où le ravitaillement est difficile et que vous voulez transporter du carburant dans un bidon de réserve, il faut respecter les dispositions de loi préconisant d'employer un bidon homologué et correctement arrimé. Toutefois, ces précautions ne

suffisent pas à éviter tout risque d'incendie en cas d'accident.

**29)** Ne pas voyager avec le hayon arrière ouvert : les gaz d'échappement pourraient entrer dans l'habitacle.

## CAPOT MOTEUR

 30) 31) 32) 33) 34)

### OUVERTURE

Procéder de la manière suivante :

- ❑ tirer le levier (A) fig. 38 dans le sens indiqué par la flèche ;

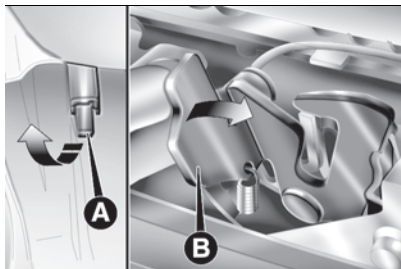

38

F0S0045

- ❑ déplacer le levier de relâchement B dans le sens indiqué par la flèche, puis soulever le capot et repérer la tige de sécurité ;

- ❑ Introduire la tige de sécurité dans le logement (A) fig. 39 solidaire du capot.

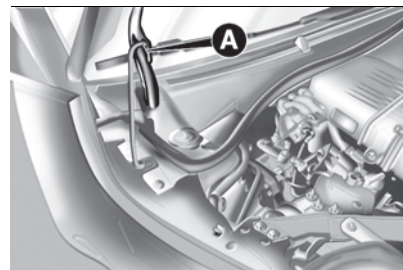

39

F0S0616

### FERMETURE

Pour fermer le capot, dégager la béquille de son ancrage et la replacer dans sa fixation, puis lentement abaisser le capot jusqu'à environ 20 cm de sa position de fermeture et le laisser tomber. S'assurer que le capot est bien verrouillé. Si ce n'est pas le cas, répéter cette opération.



## ATTENTION

**30)** Le positionnement imparfait de la béquille de maintien pourrait provoquer la chute violente du capot. Exécuter l'opération uniquement lorsque le véhicule est à l'arrêt.

**31)** Lorsque le moteur est chaud, procéder précautionneusement dans le compartiment moteur pour ne pas se brûler. Ne pas approcher les mains du ventilateur électrique : il peut se mettre en route même si la clé est enlevée du contact. Laisser refroidir le moteur.



**32)** Éviter soigneusement tout contact d'écharpes, cravates ou autres vêtements amples avec des éléments en mouvement ; ils pourraient être entraînés et mettre en grave danger la personne qui les porte.

**33)** Pour des raisons de sécurité, le capot moteur doit toujours rester parfaitement fermé pendant que le véhicule roule. Par conséquent, toujours vérifier la fermeture correcte du capot en s'assurant que le blocage est enclenché. Si pendant la marche on se rend compte que le dispositif de blocage n'est pas bien enclenché, s'arrêter immédiatement et fermer correctement le capot.

**34)** Soulever le capot avec les deux mains. Avant de soulever le capot, s'assurer que les bras d'essuie-glace ne sont pas soulevés du pare-brise, que la voiture est arrêtée et que le frein à main est tiré.

## VERSION AVEC INSTALLATION GPL



25)

### INTRODUCTION

La version « GPL » du véhicule est caractérisée par deux systèmes d'alimentation : un pour l'essence et un pour le GPL. Le système GPL, tout comme celui à l'essence, est de type multipoint séquentiel synchronisé avec des injecteurs électroniques spécifiques.

### SÉCURITÉ PASSIVE/SÉCURITÉ ACTIVE

35) 36)

26) 27)

#### Sécurité passive

Les caractéristiques de sécurité passive de cette voiture sont les mêmes que pour les autres versions. En particulier, les fixations du réservoir (situé dans le compartiment roue de secours) ont été conçues en vue des tests de choc établissant le standard de sécurité Fiat.

#### Sécurité active

Le véhicule possède les mêmes caractéristiques de sécurité active que les autres versions. Bien que le système GPL soit équipé de nombreuses sécurités, chaque fois que

la voiture est immobilisée pendant de longues périodes ou déplacée lors d'une situation d'urgence suite à des pannes ou accidents, il est conseillé de suivre la procédure suivante :

□ dévisser les dispositifs de fixation (A) fig. 40, puis déposer le couvercle (B) ;

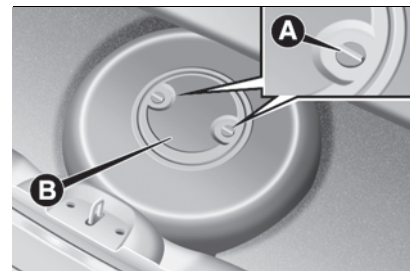

40

F0S0541

□ fermer le robinet du GPL en tournant dans le sens des aiguilles d'une montre la bague C fig. 41 ;

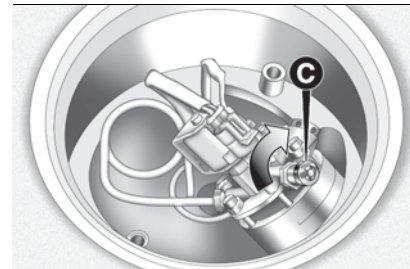

41

F0S0531

□ remonter le couvercle et revisser les dispositifs de fixation.

## RÉSERVOIR GPL (GPL)

 28)

Le véhicule est équipé d'un réservoir (A) fig. 42 (pressurisé) de stockage du GPL à l'état liquide : le réservoir, de forme toroïdale, est situé dans le compartiment de la roue de secours et est adéquatement protégé.



42

F0S0533

Dans le réservoir, le GPL est toujours présent à la fois à l'état liquide et gazeux, en conditions d'équilibre physique entre les deux phases. Le liquide, incompressible, se dilate d'environ 0,25 % par degré d'accroissement de la température. Pour cette raison, un espace adéquat qui permet d'adapter l'augmentation du volume du liquide en cas de hausse de température a été prévu (ex. voiture

garée en plein soleil en été) sans compromettre la sécurité du réservoir. Le système est en effet pourvu d'un clapet de sécurité qui limite automatiquement le remplissage du réservoir (lors du ravitaillement) à 80 % (liquide) de sa capacité totale.

### Certification du réservoir de GPL

Le réservoir de GPL est certifié selon la législation en vigueur. En Italie, le réservoir a une durée de 10 ans à compter de la date d'immatriculation de le véhicule. Si le véhicule est immatriculé dans un autre pays que l'Italie, la durée et les procédures de contrôle/inspection du réservoir GPL peuvent varier en fonction des normes législatives nationales de ce pays. Dans tous les cas, à l'échéance prescrite par les normes spécifiques des différents pays, s'adresser au Réseau Après-vente Fiat pour le remplacement.

Sur le réservoir, sous le bloc multisoupape, sont estampillées les données d'identification du réservoir :

- identification du pays d'homologation et du numéro d'homologation ;
- type de gaz de destination (GPL) ;
- nom du fabricant du réservoir ;
- pression d'essai du réservoir (30 bars) ;
- pourcentage de remplissage maximum (80%) ;

- dimensions du réservoir ;
- capacité nominale du réservoir en litres ;
- date de fabrication du réservoir (mois/année) ;
- numéro de série du réservoir.

## COMMUTATEUR ESSENCE / GPL

 37)

 29)

Il est placé sur le tunnel central fig. 43 et comprend :

- (A) commutateur essence/GPL.
- (B) indicateur de quantité de GPL dans le réservoir ; 5 LED dont quatre vertes et une orange pour indiquer la réserve. La LED orange s'allume lorsqu'une seule LED verte reste allumée.
- (C) indicateur du mode de fonctionnement à l'essence : LED orange située à côté du commutateur (A). Cette fonction est gérée directement par la centrale GPL.
- (D) indicateur du mode de fonctionnement au GPL : LED verte située à côté du commutateur (A). Cette fonction est gérée directement par la centrale GPL.



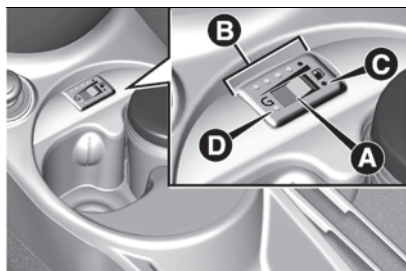

43

F0S0673

**AVERTISSEMENT** Lorsque l'on tourne la clé de contact sur MAR, toutes les LED du dispositif restent allumées pendant environ 4 secondes (fonction de contrôle). Le démarrage du moteur s'effectue toujours à l'essence, après quoi, en fonction de la position du commutateur (A) fig. 43 on a :

- le commutateur (A) appuyé sur le côté droit (identifié par le symbole ) signale le fonctionnement à l'essence par l'allumage de la LED orange
- le commutateur (A) appuyé sur le côté gauche (identifié par l'idéogramme G) signale le fonctionnement au GPL par l'allumage de la LED verte (D).

Sur la partie supérieure du commutateur, une série de 5 LED (B) (dont une orange et quatre vertes) indique la quantité de GPL présente dans le réservoir. En cas épuisement du GPL, la commutation à l'essence se fait automatiquement : la LED

orange (C) à côté du commutateur s'allume et la LED verte (D) relative au fonctionnement au GPL s'éteint. Le ravitaillement en GPL effectué, l'alimentation revient automatiquement au GPL après le démarrage à l'essence : la LED orange (C) à côté du commutateur s'éteint et la LED verte (D) relative au fonctionnement au GPL s'allume.

Si l'on souhaite expressément utiliser l'alimentation à l'essence, appuyer sur le commutateur (A) sur le côté droit. L'allumage de la LED orange (C) à côté du commutateur indique que la commutation a eu lieu (le système d'alimentation en GPL est complètement désactivé).

Le retour au fonctionnement au GPL n'est autorisé qu'en agissant à nouveau sur le commutateur (A), l'allumage de la LED verte (D) à côté du commutateur indique que la commutation a eu lieu.

En cas de démarrage avec une température extérieure inférieure à environ -10 °C, les temps de commutation de l'essence au GPL augmentent pour permettre un chauffage suffisant du détendeur/régulateur de pression.

**AVERTISSEMENT** Si la commutation intervient en phase d'accélération ou

de reprise, on peut constater une chute de puissance momentanée.



38)



30)



## ATTENTION

**35)** Nous rappelons que dans certains pays (y compris l'Italie), il subsiste des restrictions réglementaires sur l'accès des parkings/le stockage des véhicules alimentés avec un gaz plus dense que la densité de l'air. Le LPG (GPL) en fait partie.

**36)** En cas d'odeur de gaz, passer du fonctionnement méthane à celui à essence et se rendre immédiatement auprès du Réseau Après-Vente Fiat pour faire exécuter des contrôles visant à exclure des défauts éventuels du système.

**37)** Ne pas effectuer la commutation entre les deux modes de fonctionnement pendant la phase de démarrage du moteur.

**38)** Le système d'alimentation en GPL est muni de la fonction « consommètre », pour l'affichage à LED de l'état de charge GPL sur le commutateur ; cette fonction s'active uniquement après avoir détecté une variation sensible du niveau du carburant. Il est par conséquent conseillé de faire le plein de carburant lors du premier ravitaillement en GPL pour obtenir une indication plus « précise » de niveau.



## AVERTISSEMENT

**25)** Les pics de température de fonctionnement du système varient entre - 20 °C et 100 °C.

**26)** La voiture est équipée d'un circuit d'injection gazeuse de GPL conçu spécifiquement : il est donc formellement interdit de modifier la configuration du circuit et de ses composants. L'utilisation d'autres composants ou matériels risque de provoquer des dysfonctionnements et de nuire à la sécurité. Par conséquent, en cas d'anomalies, s'adresser au Réseau Après-vente Alfa Romeo. Quand on remorque ou qu'on soulève la voiture, pour éviter d'endommager les composants du circuit de gaz, il est nécessaire de respecter ce qui figure dans le paragraphe « Remorquage de la voiture ».

**27)** En cas de peinture au four, le réservoir de GPL doit être déposé de la voiture, puis remonté par le Réseau Après-vente Fiat. Bien que le circuit GPL soit équipé de nombreux dispositifs de sécurité, chaque fois que la voiture est immobilisée pendant de longues périodes ou déplacée lors d'une situation d'urgence à la suite de pannes ou d'accidents, il est conseillé de suivre la procédure suivante : dévisser les dispositifs de fixation (A) fig. 40, puis retirer le couvercle (B). Fermer le robinet du GPL en tournant la bague (C) fig. 41 dans le sens des aiguilles d'une montre. Remonter ensuite le couvercle et revisser les dispositifs de fixation.

**28)** Périodiquement (au moins une fois tous les six mois), il est conseillé de consommer le GPL du réservoir jusqu'à

épuisement puis, au premier ravitaillement, de vérifier que la capacité maximum estimée à 30,5 litres (réserve comprise) n'ait pas été dépassée (avec une tolérance de 2 litres d'excédent) (voir les indications du paragraphe « Ravitaillements »). Au cas où la valeur serait supérieure à 30,5 litres (y compris la réserve), s'adresser immédiatement au Réseau Après-vente Fiat.

**29)** Dans des conditions d'utilisation particulières, tels que le démarrage et le fonctionnement à basse température ambiante ou bien en cas de GPL ayant un faible contenu de Propane, le système peut commuter temporairement au fonctionnement à l'essence, sans que la commutation soit signalée et affichée sur le combiné de bord. En cas de faibles niveaux de GPL dans le réservoir ou de demande de performances élevées (par ex. en phase de dépassement, voiture à pleine charge, franchissement de pentes importantes), le système peut commuter automatiquement au fonctionnement à l'essence pour garantir la puissance moteur requise ; dans ce cas, le témoin vert s'allume sur le combiné de bord pour signaler que la commutation s'est produite. Lorsque les conditions énumérées ci-dessus changent, le système revient automatiquement au mode de fonctionnement au GPL et le témoin vert s'éteint. Pour que la commutation automatique mentionnée ci-dessus ait lieu, il est nécessaire qu'une quantité suffisante d'essence soit toujours présente dans le réservoir de carburant.

**30)** Il est formellement interdit d'utiliser tout type d'additif au LPG (GPL).



# PRÉSENTATION DU TABLEAU DE BORD

*Cette section de la Notice vous donnera toutes les informations utiles pour apprendre à connaître, interpréter et utiliser correctement le combiné de bord.*

COMBINÉ ET INSTRUMENTS DE BORD .....	43
ÉCRAN .....	45
TRIP COMPUTER .....	48
TÉMOINS ET MESSAGES .....	50

## COMBINÉ ET INSTRUMENTS DE BORD



La couleur du fond des instruments et leur type peuvent varier selon les versions.

### VERSIONS AVEC ÉCRAN MULTIFONCTIONS

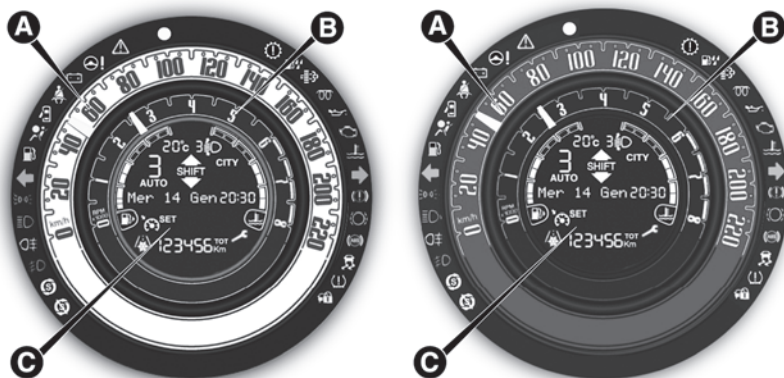

44

F0S0511

A. Tachymètre (indicateur de vitesse) B. Compte-tours C. Écran multifonction avec indicateur numérique de niveau de carburant et indicateur numérique de température du liquide de refroidissement du moteur



## VERSIONS LOUNGE AVEC ÉCRAN EN COULEURS



45

F0S0686

A. Écran couleur B. Indicateur numérique « eco index » C. Indicateur numérique de niveau de carburant D. Indicateur numérique de température du liquide de refroidissement du moteur E. Compte-tours

## ÉCRAN



### ÉCRAN « STANDARD » ÉCRAN MULTIFONCTION

La page-écran standard fig. 46 est en mesure d'afficher les indications suivantes :

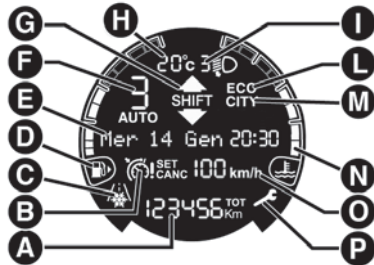

46

F0S0655

- A - Odomètre (affichage des kilomètres/miles parcourus)
- B - Cruise Control/Speed Limiter
- C - Signal de présence éventuelle de verglas sur la chaussée
- D - Indicateur numérique du niveau de carburant
- E - Date et heure
- F - Indication de la vitesse enclenchée (uniquement versions avec boîte de vitesses Dualogic)
- G - Gear Shift Indicator (indication du changement de vitesse)

- H - Indicateur de la température de l'air ambiant
- I - Position d'assiette des phares (uniquement avec feux de croisement activés)
- L - Indication du mode de conduite ECO
- M - Activation de la direction assistée électrique Dualdrive
- N - Thermomètre du liquide de refroidissement du moteur
- O - Vitesse du Speed Limiter réglée
- P - Indicateur d'entretien du véhicule (service)

### PAGE-ÉCRAN « STANDARD » ÉCRAN EN COULEURS

La page-écran standard fig. 47 est en mesure d'afficher les indications suivantes :

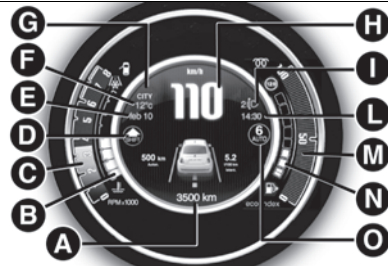

47

F0S0551

- A - Odomètre (affichage des kilomètres/miles parcourus)

- B - Thermomètre du liquide de refroidissement du moteur
- C - Indicateur numérique du régime moteur (compte-tours)
- D - Gear Shift Indicator (indication du changement de vitesse)
- E - Date
- F - Indicateur de la température de l'air ambiant
- G - Activation de la direction assistée électrique Dualdrive
- H - Indication de la vitesse du véhicule (uniquement avec feux de croisement activés)
- I - Position d'assiette des phares (uniquement avec feux de croisement activés)
- L - Horloge
- M - Eco Index
- N - Indicateur numérique du niveau de carburant
- O - Indication de la vitesse enclenchée (uniquement versions avec boîte de vitesses Dualogic)



## MENU DE CONFIGURATION



48

F0S0383

Le menu est composé d'une série de rubriques dont la sélection, qui peut se réaliser à l'aide des boutons + et - fig. 48 permet l'accès aux diverses opérations de choix et réglage (configuration) indiquées ci-après.

Le menu peut être activé par une pression brève du bouton MENU ➡. Des pressions individuelles des touches + ou - permettent de se déplacer dans la liste du menu. Les modalités de gestion diffèrent entre elles selon la caractéristique de la rubrique sélectionnée. Pour certaines rubriques, un sous-menu est prévu. Le menu est constitué des fonctions suivantes :

- ❑ MENU
- ❑ LUMINOSITÉ

- ❑ BIP VITESSE
- ❑ ACTIVATION / DONNÉES TRIP B
- ❑ RÉGLAGE DE L'HEURE
- ❑ RÉGLAGE DATE
- ❑ AUTOCLOSE
- ❑ UNITÉS DE MESURE
- ❑ LANGUE
- ❑ VOL. ALERTES
- ❑ VOLUME TOUCHES
- ❑ BIP CEINTURES
- ❑ SERVICE
- ❑ AIRBAG / AIRBAG PASSAGER
- ❑ FEUX DE JOUR
- ❑ RÉINITIALISATION DES PNEUS
- ❑ VOIR RADIO (pour les versions/marchés qui le prévoient)
- ❑ VOIR TÉLÉPHONE (pour les versions/marchés qui le prévoient)
- ❑ VOIR NAVIGATION (pour les versions/marchés qui le prévoient)
- ❑ SORTIE MENU

### Réglage heure (Réglage horloge)

Cette fonction permet de régler l'horloge en passant par deux sous-menus : « Heure » et « Format ».

Pour effectuer le réglage, procéder comme suit :

- ❑ agir sur le bouton MENU ➡ d'une pression brève, les deux sous-menus « Heure » et « Format » apparaissent sur l'écran ;
- ❑ appuyer sur le bouton + ou - pour passer d'un sous-menu à l'autre ;

- ❑ après avoir sélectionné le sous-menu que l'on désire modifier, agir sur le bouton MENU d'une pression brève ➡ ;
- ❑ en cas d'accès au sous-menu « Heure » : en agissant sur le bouton MENU d'une pression brève ➡, l'écran affiche les « heures » ;
- ❑ appuyer sur le bouton + ou - pour effectuer le réglage ;
- ❑ en agissant sur le bouton MENU ➡ d'une pression brève, l'écran affiche les « minutes » ;
- ❑ appuyer sur le bouton + ou - pour effectuer le réglage.

REMARQUE Chaque pression des boutons + ou - entraîne l'augmentation ou la diminution d'une unité. Si l'on maintient le bouton enfoncé, on obtient l'augmentation ou la diminution automatique rapide. Quand on approche de la valeur souhaitée, compléter le réglage par des pressions individuelles.

- ❑ En cas d'accès au sous-menu « Format » : en agissant sur le bouton MENU d'une pression brève ➡, l'écran affiche le mode d'affichage ;
- ❑ appuyer sur le bouton + ou - pour effectuer la sélection en mode « 24h » ou « 12h ». Une fois le réglage effectué, agir sur le bouton MENU ➡ d'une pression brève pour revenir à la page-écran du sous-menu ou bien appuyer

de manière prolongée pour revenir à la page-écran du menu principal sans mémoriser.

□ appuyer à nouveau sur le bouton MENU ➡ ou SAVE pour écran en couleurs de manière prolongée pour revenir à la page-écran standard ou au menu principal selon le point où l'on se trouve dans le menu.

### Réglage date (Réglage date)

Cette fonction permet de mettre à jour la date (jour/mois/année).

Pour effectuer le réglage, procéder comme suit :

□ agir sur le bouton MENU ➡ d'une pression brève, l'écran affiche « l'année » ;

□ appuyer sur le bouton + ou - pour effectuer le réglage ;

□ agir sur le bouton MENU ➡ d'une pression brève, l'écran affiche « le mois » ;

□ appuyer sur le bouton + ou - pour effectuer le réglage ;

□ agir sur le bouton MENU ➡ d'une pression brève, l'écran affiche « le jour » ;

□ appuyer sur le bouton + ou - pour effectuer le réglage ;

REMARQUE Chaque pression des boutons + ou - entraîne l'augmentation ou la diminution d'une unité. Si l'on maintient le bouton enfoncé, on obtient l'augmentation

ou la diminution automatique rapide. Quand on approche de la valeur souhaitée, compléter le réglage par des pressions individuelles.

### Service (Entretien programmé)

Cette fonction permet d'afficher les indications concernant les échéances en kilomètres/miles ou bien, pour les versions/marchés qui le prévoient, les échéances temporelles des coupons d'entretien. Pour consulter ces indications, procéder comme suit :

□ appuyer sur le bouton MENU ➡, l'écran affiche l'échéance en km/mi ou jours (le cas échéant) selon ce qui a été sélectionné précédemment (voir paragraphe « Unités de mesure ») ;  
□ appuyer sur le bouton MENU ➡ pour revenir à la page-écran du menu ;  
appuyer à nouveau sur le bouton pour revenir à la page-écran standard.

AVERTISSEMENT Le « Plan d'Entretien Programmé » prévoit l'entretien de la voiture à des échéances préétablies (se reporter au chapitre « Entretien de la voiture »).

Cet affichage est automatique, clé sur MAR, lorsqu'il ne reste que 2 000 km (ou valeur équivalente en miles) avant l'entretien ou bien, où prévu, 30 jours ; il est réaffiché chaque fois qu'on met

la clé de contact sur MAR ou, pour les versions/marchés qui le prévoient, tous les 200 km (ou valeur équivalente en miles). Au-dessous de ce seuil, les signaux s'affichent à échéances plus rapprochées.

L'affichage se fait en km ou en miles selon le réglage de l'unité de mesure. Lorsque l'entretien programmé (« coupon ») se rapproche de l'échéance prévue, en positionnant la clé sur MAR, l'inscription « Service » s'affiche à l'écran, suivie du nombre de kilomètres/miles ou de jours (où prévu) qu'il reste avant l'échéance d'entretien. Contacter le Réseau Après-vente Fiat qui se chargera des opérations d'entretien prévues dans le « Plan d'entretien programmé » mais aussi de la mise à zéro de l'affichage en question (réinitialisation).

### Airbag/Airbag passager (Activation/Désactivation de l'airbag côté passager frontal et latéral pour la protection du bassin, du thorax et de l'épaule (Side Bag) - pour les versions/marchés qui le prévoient)

Cette fonction permet d'activer/désactiver l'airbag côté passager. Procéder de la manière suivante :

□ appuyer sur le bouton MENU ➡, puis, après que l'écran a affiché le



message « Airbag pass : Off ») (pour désactiver) ou le message (« Bag pass : On ») (pour activer) en appuyant sur les boutons + et -, appuyer à nouveau sur le bouton MENU  ;

□ l'écran affiche le message de demande de confirmation ;

□ en appuyant sur les boutons + ou -, sélectionner (« Oui ») (pour confirmer l'activation ou la désactivation) ou bien (« Non ») (pour renoncer) ;

□ appuyer sur le bouton MENU  par une courte pression. Un message de confirmation du choix s'affiche et l'on revient à l'écran du menu. Pour revenir à l'écran standard sans mémoriser le choix, appuyer longuement sur le bouton.

### Réinitialisation des pneus (Réinitialisation système iTPMS)

(pour les versions/marchés qui le prévoient)

Cette fonction permet de réinitialiser le système iTPMS (voir les indications au paragraphe « Système iTPMS »).

Pour effectuer la Réinitialisation, procéder comme suit :

□ appuyer brièvement sur le bouton MENU  : l'inscription Réinitialisation apparaît à l'écran ;

□ appuyer sur le bouton + ou - pour effectuer la sélection (« Oui » ou « Non ») ;

□ agir sur le bouton MENU  d'une pression brève : l'inscription « Confirmer » apparaît à l'écran ;

□ appuyer sur le bouton + ou - pour effectuer la sélection (« Oui » pour effectuer la Réinitialisation ou « Non » pour quitter la page-écran). Un message dédié de confirmation de Réinitialisation effectuée est affiché ;

□ appuyer à nouveau sur le bouton MENU  de manière prolongée pour revenir à la page-écran standard ou au menu principal selon le point où l'on se trouve dans le menu.

### ORIENTATION DES PHARES

Avec la clé de contact sur MAR et les feux de croisement allumés, appuyer sur le bouton + pour régler les phares vers le haut et sur le bouton - pour régler les phares vers le bas.

## TRIP COMPUTER



### GÉNÉRALITÉS

Le « Trip Computer » permet de visualiser, clé sur MAR, les données relatives au fonctionnement de la voiture.

Cette fonction se compose de deux « trips » distincts, appelés « Trip A » et « Trip B », qui ont une vue d'ensemble de la « mission complète » de la voiture (voyage) indépendamment l'un de l'autre et, pour les versions/marchés qui le prévoient, « Informations instantanées » et « Meilleure consommation moyenne ».

Trip A et Trip B peuvent être mis à zéro (réinitialisation - début d'une nouvelle mission).

Le « Trip A » permet de visualiser les paramètres suivants :

□ Autonomie (pour les versions/marchés qui le prévoient)

□ Distance parcourue A

□ Consommation moyenne A

□ Consommation instantanée (pour les versions/marchés qui le prévoient)

□ Vitesse moyenne A

□ Temps de voyage A (durée de conduite) Le « Trip B » permet de visualiser les paramètres suivants :

□ Distance parcourue B

- ❑ Consommation moyenne B
- ❑ Vitesse moyenne B
- ❑ Durée du voyage B (durée de conduite)

REMARQUE La fonction « Trip B » peut être désactivée. Les paramètres « Autonomie » et « Consommation instantanée » ne peuvent pas être mis à zéro.

« Meilleure consommation moyenne » : permet d'afficher, en mode ECO, la page récapitulant la meilleure consommation moyenne (selon la version). L'icône  signale la meilleure performance. Ces informations peuvent être mises à zéro en mettant à zéro le Trip A.



## TÉMOINS ET MESSAGES

---





### AVERTISSEMENTS GÉNÉRAUX

AVERTISSEMENT L'allumage du témoin s'accompagne d'un message spécifique et/ou d'un signal sonore si le combiné de bord le permet. Ces signaux synthétiques de mise en garde ne sauraient être exhaustifs et/ou se substituer aux indications de cette Notice d'entretien, qu'il faut toujours lire avec beaucoup d'attention. En cas de signal d'anomalie, toujours se référer au contenu de ce chapitre.







AVERTISSEMENT Les signaux d'anomalie qui apparaissent à l'écran sont divisés en deux catégories : anomalies graves et anomalies moins graves. Les anomalies graves visualisent un « cycle » de signaux répétés pendant un temps prolongé. Pour les anomalies plus anodines, le « cycle » de signaux affiché est répété pendant un temps plus limité. Le cycle d'affichage des deux catégories peut être interrompu en appuyant sur le bouton MENU . Le témoin du combiné de bord reste allumé jusqu'à l'élimination de la cause du dysfonctionnement.





## TÉMOINS DU COMBINÉ DE BORD

Témoins de couleur rouge



Témoin	Signification
 <p>rouge</p>	<p><b>CEINTURES DE SÉCURITÉ NON BOUCLÉES</b></p> <p>Le témoin s'allume de manière fixe lorsque la voiture est arrêtée et que la ceinture de sécurité côté conducteur ou côté passager (quand le passager est présent) n'est pas bouclée.</p> <p>Le témoin en question clignotera, en même temps qu'un signal sonore (buzzer) sera émis, lorsque les ceintures des places avant ne sont pas correctement bouclées et que la voiture roule.</p> <p>Pour désactiver totalement l'avertisseur sonore (buzzer) du système S.B.R. (Seat Belt Reminder) s'adresser au Réseau Après-vente Fiat. Il est possible de réactiver le système via le Menu de Configuration à tout moment.</p>
 <p>rouge</p>  <p>jaune</p>  <p>jaune (Versions avec écran multifonction)</p>  <p>jaune (Versions avec écran couleur)</p>	<p><b>ANOMALIE EBD</b></p> <p>L'allumage simultané des témoins quand le moteur tourne, indique une anomalie du système EBD ou que le système n'est pas disponible. Dans ce cas, si l'on freine brusquement, un blocage précoce du train arrière peut se produire, avec risque de dérapage. Sur certaines versions, l'écran affiche le message dédié.</p> <p>Conduire très prudemment et se rendre immédiatement auprès du Réseau Après-vente Fiat pour faire contrôler le système.</p>



Témoin	Signification
 <p>rouge</p>	<p><b>RECHARGE INSUFFISANTE DE LA BATTERIE</b>            En tournant la clé sur MAR le témoin s'allume, mais doit s'éteindre une fois que le moteur est lancé (quand le moteur est au ralenti, un bref retard de l'extinction est admis).            Si le témoin ou le symbole (accompagné, sur certaines versions, d'un message dédié sur l'écran) reste allumé, s'adresser immédiatement au Réseau Après-vente Fiat.</p>
 <p>rouge</p>	<p><b>ANOMALIE DES AIRBAGS</b>            Quand on tourne la clé sur MAR, le témoin s'allume, mais il doit s'éteindre après quelques secondes.            L'allumage du témoin en permanence indique une anomalie du système airbag. Sur certaines versions, l'écran affiche le message dédié.</p> <p> 39) 40)</p>
 <p>rouge</p>	<p><b>LIQUIDE DE FREINS INSUFFISANT / FREIN À MAIN SERRÉ</b>            Quand on tourne la clé sur MAR, le témoin s'allume, mais il doit s'éteindre après quelques secondes.</p> <hr/> <p><b>Liquide de freins insuffisant</b>            Le témoin s'allume lorsque le niveau du liquide de freins dans le réservoir chute au-dessous du minimum, à cause d'une fuite possible de liquide du circuit. Sur certaines versions, l'écran affiche le message dédié.</p> <p> 41)</p> <hr/> <p><b>Frein de stationnement tiré</b>            Le témoin s'allume quand le frein à main est serré.            Sur certaines versions, une alarme sonore se déclenche si la voiture est en mouvement.  <b>AVERTISSEMENT</b> Si le témoin s'allume en roulant, vérifier que le frein à main n'est pas serré.</p>
 <p>rouge</p>	<p><b>PRESSION INSUFFISANTE DE L'HUILE MOTEUR</b>            Quand on tourne la clé sur MAR, le témoin (pour les versions/marchés qui le prévoient) s'allume, mais il doit s'éteindre dès que le moteur aura été mis en marche.  <b>REMARQUE</b> Pour les versions/marchés qui le prévoient, le témoin pourrait être de couleur jaune ambre. Le témoin ou le symbole s'allume de façon continue conjointement au message affiché sur l'écran (pour les versions/marchés qui le prévoient) lorsque le système détecte une pression insuffisante de l'huile moteur.</p> <p> 42)</p>

Témoin	Signification
 <p data-bbox="233 381 287 400">rouge</p>	<p data-bbox="464 113 1214 132">TEMPÉRATURE EXCESSIVE DU LIQUIDE DE REFROIDISSEMENT DU MOTEUR</p> <p data-bbox="464 138 1374 210">Quand on tourne la clé sur MAR, le témoin s'allume, mais il doit s'éteindre après quelques secondes. Le témoin ou le symbole s'allume en cas de surchauffe du moteur et est accompagné, sur certaines versions, d'un message dédié qui s'affiche à l'écran.</p> <p data-bbox="464 217 1390 362">  <b>En cas de marche normale</b> : arrêter le véhicule, couper le moteur et vérifier que le niveau du liquide dans le réservoir n'est pas au-dessous du repère MIN. Si tel est le cas, attendre que le moteur refroidisse, puis ouvrir lentement et prudemment le bouchon et ravitailler avec du liquide de refroidissement en s'assurant que le niveau soit compris entre les repères MIN et MAX gravés sur le réservoir. Vérifier visuellement aussi les éventuelles fuites de liquide. Si lors du démarrage suivant le témoin est de nouveau allumé, s'adresser au réseau Après-vente Fiat ;         </p> <p data-bbox="464 369 1342 490">  <b>Au cas où le véhicule est très sollicité</b> (par exemple, traction de remorques en côte ou véhicule à pleine charge) : ralentir et, si le témoin reste allumé, arrêter le véhicule. S'arrêter 2 ou 3 minutes en laissant tourner le moteur avec une légère accélération pour que le liquide de refroidissement circule plus facilement, puis le couper. Vérifier le niveau du liquide en suivant les indications ci-dessus.         </p> <p data-bbox="464 497 1390 572"> <b>AVERTISSEMENT</b> Sur des parcours très contraignants, il est conseillé de laisser le moteur démarré et légèrement accéléré pendant quelques minutes avant de l'éteindre. Sur certaines versions, l'écran affiche un message dédié.         </p>
 <p data-bbox="233 714 287 733">rouge</p>	<p data-bbox="464 598 983 617">ANOMALIE DE LA BOÎTE DE VITESSES « DUALOGIC »</p> <p data-bbox="464 623 1366 673">En tournant la clé de contact sur la position MAR, le témoin s'allume, mais il doit s'éteindre après quelques secondes.</p> <p data-bbox="464 679 1326 717">Le témoin clignote, accompagné de l'affichage d'un message dédié sur l'écran et d'un signal sonore, lorsqu'une anomalie de la boîte de vitesses est détectée.</p> <p data-bbox="464 724 512 743">  81)         </p>







Témoin	Signification
 <p>rouge</p>	<p>ANOMALIE DE LA DIRECTION ASSISTÉE ÉLECTRIQUE « DUALDRIVE »</p> <p>Quand on tourne la clé sur MAR, le témoin s'allume, mais il doit s'éteindre après quelques secondes. Si le témoin reste allumé, accompagné sur certaines versions de l'affichage d'un message dédié sur l'écran, le conducteur ne peut pas compter sur la direction et l'effort sur le volant peut augmenter sensiblement même s'il reste possible de braquer.</p> <p>Dans ce cas, s'adresser au Réseau Après-vente Fiat.</p> <p>Si le témoin s'allume pendant que la voiture roule (accompagné, sur certaines versions, d'un message dédié), il se peut qu'il y ait une perte d'asservissement du système. Tout en conservant la possibilité de braquer la voiture, l'effort à appliquer sur le volant pourrait augmenter : s'adresser au plus vite au Réseau Après-vente Fiat.</p> <p>ATTENTION : Dans certaines circonstances, des facteurs indépendants de la direction assistée électrique peuvent provoquer l'allumage du témoin sur le combiné de bord. Dans ce cas, arrêter immédiatement la voiture (si en mouvement), couper le moteur pendant environ 20 secondes et redémarrer. Si le témoin reste toujours allumé, s'adresser au Réseau Après-vente Fiat.</p> <p>ATTENTION : Suite au débranchement de la batterie, il est nécessaire d'initialiser la direction comme l'indique l'illumination du témoin correspondant. Pour exécuter cette procédure, il suffit de tourner le volant d'une extrémité à l'autre, ou tout simplement, de continuer tout droit sur une centaine de mètres.</p>
 <p>rouge</p>	<p>PORTES / CAPOT MOTEUR / COFFRE À BAGAGES OUVERTS (versions avec écran multifonction)</p> <p>Le témoin ou le symbole s'allume sur l'écran, accompagné, sur certaines versions, d'un message, quand une ou plusieurs portes, le hayon du coffre à bagages ou le capot moteur (pour les versions/marchés qui le prévoient) ne sont pas bien fermés. Lorsque les portes sont ouvertes et que la voiture roule, le système émet en plus un signal sonore.</p>



### ATTENTION

**39)** Si le témoin  ne s'allume pas quand on tourne la clé de contact en la positionnant sur MAR ou s'il reste allumé en roulant, il s'agit peut-être d'une anomalie des systèmes de retenue. Le cas échéant, les airbags ou les prétensionneurs risquent de ne pas s'activer en cas d'accident ou, plus rarement, de s'activer intempestivement. Avant de continuer, s'adresser au Réseau Après-vente Fiat pour faire immédiatement contrôler le système.

**40)** L'anomalie du témoin  est signalée, suivant version, par l'allumage du symbole  sur l'écran ou par le clignotement du témoin . Dans ce cas, le témoin  pourrait ne pas signaler les anomalies éventuelles des systèmes de retenue. Avant de continuer, s'adresser au Réseau Après-vente Fiat pour faire immédiatement contrôler le système.

**41)** Si le témoin  s'allume pendant la marche (sur certaines versions, en même temps que le message sur l'écran), s'arrêter immédiatement et s'adresser au réseau après-vente Fiat.

**42)** Si le témoin  s'allume pendant la marche (accompagné, sur certaines versions, d'un message à l'écran), couper immédiatement le moteur et s'adresser au Réseau Après-vente Fiat.









## AVERTISSEMENT

**31)** En cas d'anomalie de la boîte de vitesses, s'adresser au plus vite au Réseau Après-vente Fiat pour faire contrôler le système.











## Témoins de couleur jaune

Témoin	Signification
 <p>jaune</p>	<p><b>USURE DES PLAQUETTES DE FREINS</b> Le témoin s'allume (accompagné, sur certaines versions, de l'affichage du message sur l'écran) si les plaquettes de frein avant ou arrière (pour les versions/marchés qui le prévoient) sont usées. Dans ce cas, les remplacer dès que possible.</p>
 <p>jaune (Versions avec écran multifonctions)</p>  <p>jaune (Versions avec écran en couleurs)</p>	<p><b>SYSTÈME ESC</b> Quand on tourne la clé sur MAR, le témoin s'allume, mais il doit s'éteindre après quelques secondes.</p> <hr/> <p><b>Activation du système ESC</b> Le clignotement du témoin quand le véhicule roule indique l'activation du système ESC.</p> <hr/> <p><b>Anomalie du système ESC</b> Si le témoin ne s'éteint pas ou s'il reste allumé pendant que le véhicule roule tout comme le témoin sur le bouton ASR OFF. Un message dédié apparaît sur l'écran. S'adresser au Réseau Après-vente Fiat.</p> <hr/> <p><b>Anomalie Hill Holder</b> L'allumage du témoin, accompagné sur certaines versions de l'affichage d'un message dédié sur l'écran, indique une anomalie du système Hill Holder. Dans ce cas, s'adresser, dès que possible, au Réseau Après-vente Fiat.</p>



Témoin	Signification
 <p data-bbox="233 365 287 384">jaune</p>	<p data-bbox="464 113 887 132"><b>ANOMALIE DU SYSTÈME EOBD/INJECTION</b></p> <p data-bbox="464 138 1342 182">En conditions normales, en tournant la clé de contact sur MAR, le témoin s'allume, mais il doit s'éteindre dès que le moteur est lancé.</p> <p data-bbox="464 189 1378 516">Si le témoin reste allumé ou s'allume en roulant, accompagné sur certaines versions de l'affichage d'un message sur l'écran, cela indique un dysfonctionnement du système d'injection ; si le témoin s'allume de manière continue, cela indique un dysfonctionnement du système d'alimentation/allumage qui risque de provoquer de fortes émissions à l'échappement, une dégradation possible des performances, une mauvaise maniabilité et une consommation élevée. Dans ces conditions, on peut continuer à rouler en évitant toutefois de demander au moteur des efforts trop importants ou des vitesses élevées. L'utilisation prolongée du véhicule avec le témoin allumé et fixe peut provoquer des dommages, contacter au plus vite le Réseau Après-vente Fiat. Un éclairage clignotant du témoin signale un risque de dommage du catalyseur. En cas de témoin clignotant, il faut lâcher la pédale de l'accélérateur et revenir à un bas régime jusqu'à ce que le témoin ne clignote plus ; poursuivre sa route à une vitesse modérée, en essayant d'éviter des conditions de conduite qui provoquent le clignotement du témoin et s'adresser le plus tôt possible au réseau Après-vente Fiat.</p> <p data-bbox="464 521 512 540"> 43)</p>
 <p data-bbox="233 695 287 714">jaune</p>	<p data-bbox="464 567 823 586"><b>ANOMALIE DU SYSTÈME FIAT CODE</b></p> <p data-bbox="464 593 1370 665">Avec la clé de contact en position MAR, le témoin ou le symbole sur l'écran s'allume de manière continue, accompagné sur certaines versions de l'affichage d'un message dédié sur l'écran, pour signaler un anomalie du système Fiat CODE.</p> <p data-bbox="464 672 1366 716">Si le témoin ou le symbole s'allume lorsque le moteur a démarré, cela signifie que la voiture n'est pas protégée par le dispositif de coupure du moteur.</p> <p data-bbox="464 723 1123 742">Dans ce cas, s'adresser dès que possible au Réseau Après-vente Fiat.</p>
 <p data-bbox="233 911 287 930">jaune</p>	<p data-bbox="464 769 954 788"><b>RÉSERVE DE CARBURANT - AUTONOMIE LIMITÉE</b></p> <p data-bbox="464 795 1386 892">Quand on tourne la clé sur MAR, le témoin s'allume, mais il doit s'éteindre après quelques secondes. Le témoin ou le symbole s'allume sur l'écran lorsqu'il reste environ 5 litres de carburant dans le réservoir. Le triangle situé sur le côté droit du symbole indique de quel côté de la voiture se trouve le goulot de ravitaillement en carburant.</p> <p data-bbox="464 899 1372 971"><b>ATTENTION :</b> Selon les versions, le clignotement du témoin ou l'allumage du symbole de manière fixe signale une anomalie du système. Dans ce cas, s'adresser au Réseau Après-vente Fiat pour faire contrôler le système.</p>



Témoin	Signification
 <p>jaune</p>	<p><b>FEU DE REcul ANTIBROUILLARD</b> Le témoin s'allume quand on active le feu arrière antibrouillard.</p>
 <p>jaune</p>	<p><b>ANOMALIE ABS</b> Quand on tourne la clé sur MAR, le témoin s'allume, mais il doit s'éteindre après quelques secondes. Le témoin s'allume, accompagné sur certaines versions de l'affichage d'un message dédié sur l'écran, quand le système n'est pas efficace ou non disponible. Dans ce cas, l'efficacité du système de freinage reste intacte, mais sans les fonctions offertes par le système ABS. Rouler prudemment et s'adresser dès que possible au Réseau Après-vente Fiat.</p>
 <p>jaune</p>	<p><b>SIGNAL ANOMALIE GÉNÉRALE</b> Le témoin s'allume si les évènements suivants se vérifient, en présence desquels il est conseillé de s'adresser au plus vite au Réseau Après-vente Fiat pour éliminer l'anomalie en question.</p> <hr/> <p><b>Anomalie du capteur de pression d'huile moteur</b> Le témoin s'allume lorsqu'une anomalie est détectée par le capteur de pression d'huile moteur.</p> <hr/> <p><b>Intervention/anomalie du système de coupure du carburant</b> Le témoin s'allume, accompagné, sur certaines versions, de l'affichage d'un message dédié sur l'écran, en cas d'intervention/anomalie du système de coupure de carburant.</p> <hr/> <p><b>Anomalie des feux extérieurs</b> Le témoin s'allume quand une anomalie des feux extérieurs est détectée.</p> <hr/> <p><b>Anomalie des capteurs de stationnement</b> Le témoin s'allume en même temps que le message qui s'affiche sur l'écran, lorsqu'une anomalie des capteurs de stationnement est détectée.</p> <hr/> <p><b>Anomalie du système Start&amp;Stop</b> (versions avec écran multifonction) L'anomalie du système est signalée par l'allumage du témoin. Un message dédié s'affiche sur le tableau des instruments.</p>



Témoin	Signification
 jaune	<p><b>Anomalie du témoin Airbag</b> (pour les versions/marchés qui le prévoient)</p> <p> 44</p> <p>Le témoin s'allume en mode clignotant lorsqu'une anomalie est détectée par le témoin </p>
 jaune	<p><b>SYSTÈME START&amp;STOP ACTIVÉ</b> (pour les versions/marchés qui le prévoient)</p> <p>Le témoin s'allume de manière fixe, sur certaines versions simultanément à un message dédié affiché à l'écran, pour signaler l'activation du système Start&amp;Stop.</p>
 jaune	<p><b>SYSTÈME START&amp;STOP DÉACTIVÉ</b> (pour les versions/marchés qui le prévoient)</p> <p>La désactivation du système Start&amp;Stop est signalée par l'allumage du témoin ou l'affichage du symbole à l'écran ; sur certaines versions, un message s'affiche en même temps.</p>
 jaune	<p><b>SYSTÈME iTPMS</b> (pour les versions/marchés qui le prévoient)</p> <p><b>Pression des pneus insuffisante</b></p> <p>Le témoin s'allume de manière fixe pour signaler que la pression du pneu est inférieure à la valeur préconisée pour optimiser la durée de vie du pneu et la consommation de carburant ; l'avertissement peut aussi indiquer une lente perte de pression.</p> <p>Le système iTPMS informe ainsi le conducteur en signalant qu'un ou plusieurs pneus sont dégonflés et risquent de crever. Dans ce cas, il est conseillé de procéder au rétablissement de la valeur de pression correcte. Une fois les conditions d'utilisation normales de la voiture restaurées, effectuer la procédure de Réinitialisation des pneus.</p> <p><b>ATTENTION</b> Ne pas continuer à rouler avec un ou plusieurs pneus dégonflés, car la tenue de route du véhicule est compromise. Arrêter la voiture en évitant de freiner et de braquer brusquement.</p>





Témoin	Signification
 <p data-bbox="336 262 395 281">jaune</p>	<p data-bbox="571 109 1331 132"><b>Anomalie du système iTPMS/Désactivation temporaire du système iTPMS</b></p> <p data-bbox="571 135 1503 309">Le témoin clignotera pendant environ 75 secondes et restera ensuite allumé de manière continue, accompagné de l'affichage d'un message dédié sur l'écran, pour signaler la désactivation temporaire du système ou une anomalie du système en question. Le système recommence à fonctionner lorsque les conditions de fonctionnement le permettent ; si ce n'est pas le cas, effectuer la procédure de Réinitialisation des pneus après avoir rétabli les conditions d'utilisation normale. Si le signal de dysfonctionnement persiste, s'adresser dès que possible au Réseau Après-vente Fiat.</p> <p data-bbox="571 314 644 337"> 45) 46)</p>







### ATTENTION

**43)** Si, en tournant la clé sur MAR, le témoin  ne s'allume pas ou si, pendant la marche, il s'allume en mode fixe ou clignotant (accompagné, sur certaines versions, de l'affichage d'un message + symbole à l'écran), s'adresser le plus tôt possible au Réseau Après-vente Fiat. Le fonctionnement du témoin  peut être vérifié au moyen d'appareils spéciaux par les agents de contrôle de la circulation. Se conformer aux normes en vigueur dans le pays concerné.

**44)** Le témoin  clignotant indique des anomalies éventuelles du témoin . Dans ce cas, le témoin  pourrait ne pas signaler les anomalies éventuelles des systèmes de retenue. Contacter au plus vite le Réseau Après-vente Fiat pour faire immédiatement contrôler le système.

**45)** Si le système signale la chute de pression sur un pneu en particulier, veiller à contrôler la pression de tous les quatre pneus. Le système iTPMS n'exempte pas le conducteur de l'obligation de contrôler la pression des pneus tous les mois ; il ne doit pas être considéré comme un système de remplacement de l'entretien ou de sécurité. La pression des pneus doit être contrôlée lorsque les pneus sont froids. Si, pour n'importe quelle raison, on contrôle la pression lorsque les pneus sont chauds, ne pas réduire la pression même si elle est supérieure à la valeur prévue, mais répéter le contrôle quand les pneus seront froids.

**46)** Le système iTPMS n'est pas en mesure de signaler les chutes subites de pression des pneus (par exemple en cas d'explosion d'un pneu). Dans ce cas, arrêter la voiture en freinant doucement sans effectuer de braquage brusque. Le système ne fournit qu'une indication de basse pression des pneus : il n'est pas en mesure de les gonfler. Un gonflage insuffisant des pneus augmente la consommation de carburant, réduit la durée de la bande de roulement et peut influencer sur la capacité de conduire le véhicule de façon sûre.

Témoïn	Signification
 <p data-bbox="236 306 280 325">vert</p>	<p data-bbox="464 180 1058 199">FEUX DE POSITION ET DE CROISEMENT/FOLLOW ME HOME</p> <p data-bbox="464 206 818 225"><b>Feux de position et de croisement</b></p> <p data-bbox="464 231 1257 250">Le témoïn s'allume quand on actionne les feux de position ou les feux de croisement.</p> <hr/> <p data-bbox="464 280 638 299"><b>Follow me home</b></p> <p data-bbox="464 305 1342 351">Le témoïn s'allume, accompagné sur certaines versions de l'affichage d'un message dédié sur l'écran, quand le dispositif « Follow me home » est utilisé.</p>
 <p data-bbox="236 477 280 496">vert</p>	<p data-bbox="464 415 699 434">FEUX ANTIBROUILLARD</p> <p data-bbox="464 441 1008 460">Le témoïn s'allume quand on allume les feux antibrouillard.</p>
 <p data-bbox="236 619 280 638">vert</p>	<p data-bbox="464 546 691 565">CLIGNOTANT GAUCHE</p> <p data-bbox="464 572 1355 618">Le témoïn s'allume quand le levier de commande des feux de direction (clignotants) est déplacé vers le bas ou, avec le clignotant droit, quand on appuie sur le bouton des feux de détresse.</p>
 <p data-bbox="236 761 280 780">vert</p>	<p data-bbox="464 688 665 707">CLIGNOTANT DROIT</p> <p data-bbox="464 714 1356 760">Le témoïn s'allume quand le levier de commande des feux de direction (clignotants) est déplacé vers le haut ou, avec le clignotant gauche, quand on appuie sur le bouton des feux de détresse.</p>





*Témoins de couleur bleue*

Témoin	Signification
 <p>bleu</p>	<p>FEUX DE ROUTE Le témoin s'allume quand on allume les feux de route.</p>







## SYMBOLES SUR LE COMBINÉ DE BORD





*Symboles de couleur rouge*

Symbole	Signification
 <p>rouge rouge rouge</p>	<p>PORTES / CAPOT MOTEUR / COFFRE À BAGAGES OUVERTS (pour les versions équipées d'écran en couleurs)</p> <p>Les symboles s'allument, accompagnés, sur certaines versions, d'un message dédié, quand une ou plusieurs portes, le hayon du coffre à bagages ou le capot moteur (pour les versions/marchés qui le prévoient) ne sont pas bien fermés. Lorsque les portes sont ouvertes et que la voiture roule, le système émet en plus un signal sonore.</p>
 <p>rouge</p>	<p>VITESSE LIMITE DÉPASSÉE (pour les versions équipées d'écran en couleurs)</p> <p>Le symbole s'affiche sur l'écran, accompagné d'un message dédié et d'un signal sonore, quand la voiture dépasse la limite de vitesse réglée via le Menu de Configuration (par ex. 120 km/h).</p>







## Symboles de couleur jaune

Symbole	Signification
 jaune	<p><b>HUILE MOTEUR DÉGRADÉE</b></p> <p>Le témoin s'allume en mode clignotant, accompagné, sur certaines versions, de l'affichage d'un message dédié sur l'écran. Le témoin clignote pendant des cycles de 3 minutes entrecoupés d'intervalles de 5 secondes durant lesquels le témoin s'éteint et ce, jusqu'à ce que l'huile soit vidangée.</p> <p>À la suite de la première signalisation, à chaque démarrage du moteur, le témoin continuera à clignoter selon les modalités indiquées auparavant et ce, jusqu'à ce que l'huile soit vidangée. Sur certaines versions, l'écran affiche un message dédié.</p> <p>Le clignotement de ce témoin ne doit pas être considéré comme une anomalie de la voiture, mais comme un avertissement qui prévient le client que l'utilisation normale de la voiture a conduit à la nécessité de vidanger l'huile.</p> <p>Il est rappelé que la détérioration de l'huile moteur est accélérée par une utilisation du véhicule sur des trajets courts, ce qui empêche le moteur d'atteindre la température de régime.</p> <p> 47)  48)  32)</p>
 jaune	<p><b>PRÉSENCE POSSIBLE DE VERGLAS SUR LA ROUTE</b></p> <p>Le symbole s'affiche sur l'écran quand la température extérieure est inférieure ou égale à 3 °C. Sur certaines versions, l'écran affiche le message dédié.</p>
 jaune	<p><b>ANOMALIE CAPTEURS DE STATIONNEMENT</b> (pour les versions équipées d'écran en couleurs) (pour les versions/marchés qui le prévoient)</p> <p>Le symbole s'affiche sur l'écran, accompagné d'un message dédié, en cas d'anomalie des capteurs de stationnement.</p>
 jaune	<p><b>ANOMALIE SYSTÈME START&amp;STOP</b> (pour les versions équipées d'écran en couleurs) (pour les versions/marchés qui le prévoient)</p> <p>Le symbole s'allume, sur certaines versions accompagné d'un message dédié affiché à l'écran, pour signaler l'anomalie du système Start&amp;Stop.</p> <p>S'adresser dès que possible au Réseau Après-vente Fiat.</p>



Symbole	Signification
 jaune	<p><b>SERVICE (ENTRETIEN PROGRAMMÉ) ARRIVÉ À ÉCHÉANCE</b>            Quand l'entretien programmé (« révision ») s'approche de l'échéance prévue, le symbole s'affiche sur l'écran, suivi du nombre de kilomètres/miles restant avant l'échéance d'entretien. Cet affichage est automatique, clé sur MAR, lorsqu'il ne reste que 2 000 km (ou valeur équivalente en miles) avant l'entretien ou bien, où prévu, 30 jours ; il est réaffiché chaque fois qu'on met la clé de contact sur MAR ou, pour les versions/marchés qui le prévoient, tous les 200 km (ou valeur équivalente en miles).</p> <p>S'adresser au Réseau Après-vente Fiat qui est chargé, en plus des opérations d'entretien prévues dans le « Plan d'Entretien Programmé », de la mise à zéro de l'affichage en question (réinitialisation).</p>
 jaune	<p><b>SYSTÈME ASR DÉSACTIVÉ (écran en couleurs)</b>            Le symbole s'allume sur l'écran en couleurs accompagné d'un message dédié quand on désactive le système ASR en appuyant sur le bouton ASR-OFF situé sur la planche de bord. La DEL s'affiche en même temps sur le bouton.</p>
 jaune	<p><b>ANOMALIE HILL HOLDER (pour les versions équipées d'écran en couleurs)</b>            (pour les versions/marchés qui le prévoient)            Le symbole s'affiche sur l'écran, accompagné sur certaines versions de l'affichage d'un message dédié, en cas d'anomalie du système Hill Holder.            Dans ce cas, s'adresser, dès que possible, au Réseau Après-vente Fiat.</p>
 jaune	<p><b>SYSTÈME COUPURE DU CARBURANT (pour les versions équipées d'écran en couleurs)</b>            Le symbole s'affiche sur l'écran, accompagné d'un message dédié, en cas d'intervention du système de coupure du carburant.            Pour connaître la procédure de réactivation du système de coupure du carburant, voir les indications du paragraphe « Système de coupure du carburant » chapitre « En cas d'urgence ».</p>
 jaune	<p><b>ANOMALIE SYSTÈME COUPURE DU CARBURANT (pour les versions équipées d'écran en couleurs)</b>            Le symbole s'affiche sur l'écran, accompagné d'un message dédié, en cas d'anomalie du système de coupure du carburant. S'adresser au Réseau Après-vente Fiat.</p>



Symbole	Signification
 jaune	<p><b>AIRBAG CÔTÉ PASSAGER/AIRBAGS LATÉRAUX DÉSACTIVÉS</b></p> <p>Le témoin indique l'état de protection airbag côté passager. En cas de témoin éteint, la protection côté passager est active : pour la désactiver, utiliser le Menu de Configuration (dans ce cas, le témoin s'allume). Suite à une manœuvre de démarrage du moteur (clé de contact tournée sur MAR), 5 secondes au moins après la dernière fois que le moteur a été éteint, le témoin s'allume pendant environ 8 secondes. Si cela ne se produit pas, s'adresser au Réseau Après-vente Fiat. Il se peut que, en cas de manœuvres d'extinction/redémarrage du moteur inférieures à 5 secondes, le témoin reste éteint. Dans ce cas, pour vérifier le bon fonctionnement du témoin, couper le moteur, attendre au moins 5 secondes et démarrer le moteur. En fonction des conditions de la voiture, le témoin pourrait s'allumer avec différentes intensités. L'intensité pourrait aussi varier durant le même cycle de clé.</p>
 jaune	<p><b>ANOMALIE FEUX EXTÉRIEURS</b> (pour les versions équipées d'écran en couleurs)</p> <p>Le symbole s'affiche sur l'écran, accompagné d'un message dédié, en cas d'anomalie d'un des feux suivants :</p> <ul style="list-style-type: none"> <li><input type="checkbox"/> feux de jour (D.R.L.)</li> <li><input type="checkbox"/> feux de position</li> <li><input type="checkbox"/> clignotants</li> <li><input type="checkbox"/> Feu antibrouillard arrière</li> <li><input type="checkbox"/> feux de plaque.</li> </ul> <p>L'anomalie qui se réfère à ces ampoules peut être : une ou plusieurs ampoules grillées, le fusible de protection correspondant grillé ou bien l'interruption du branchement électrique. Il est conseillé de s'adresser au Réseau Après-vente Fiat.</p>
 jaune	<p><b>ANOMALIE FEUX DE STOP</b> (pour les versions équipées d'écran en couleurs)</p> <p>Le symbole s'affiche sur l'écran, accompagné d'un message dédié, en cas d'anomalie des feux de stop.</p> <p>L'anomalie en question pourrait être due à une ampoule grillée, au fusible de protection correspondant grillé ou bien à l'interruption du branchement électrique correspondant. Il est conseillé de s'adresser au Réseau Après-vente Fiat.</p>
 jaune	<p><b>ANOMALIE DU CAPTEUR DE PLUIE</b></p> <p>Le symbole s'allume en cas d'anomalie du capteur de pluie. S'adresser dès que possible au Réseau Après-vente Fiat.</p>

Symbole	Signification
	<p><b>ANOMALIE DU CAPTEUR DE LUMINOSITÉ</b> Le symbole s'allume (accompagné de l'affichage d'un message dédié) en cas d'anomalie du capteur de luminosité. S'adresser dès que possible au Réseau Après-vente Fiat.</p>
	<p><b>ANOMALIE DU SPEED LIMITER</b> Le symbole s'allume en cas d'anomalie du dispositif Speed Limiter. S'adresser dès que possible au Réseau Après-vente Fiat pour réparer l'anomalie en question.</p>
	<p><b>RÉSERVE DE CARBURANT - AUTONOMIE LIMITÉE</b> Quand on tourne la clé sur MAR, le témoin s'allume, mais il doit s'éteindre après quelques secondes. Le témoin ou le symbole s'allume sur l'écran lorsqu'il reste environ 5 litres de carburant dans le réservoir. Le triangle situé sur le côté droit du symbole indique de quel côté de la voiture se trouve le goulot de ravitaillement en carburant. <b>ATTENTION</b> :Selon les versions, le clignotement du témoin ou l'allumage du symbole de manière fixe signale une anomalie du système. Dans ce cas, s'adresser au Réseau Après-vente Fiat pour faire contrôler le système.</p>

 **ATTENTION**

- 47)** Quand le témoin s'allume, l'huile moteur détériorée doit être vidangée dès que possible et jamais plus de 500 km après que le témoin s'est allumé pour la première fois. Le non-respect des informations susmentionnées pourrait endommager gravement le moteur et entraîner la déchéance de la garantie. L'allumage de ce témoin n'est pas lié à la quantité d'huile présente dans le moteur et il ne faut surtout pas ajouter d'huile dans le moteur si le témoin s'allume et se met à clignoter.
- 48)** En cas d'allumage du témoin rouge  (ou pour les versions/marchés qui le prévoient le témoin jaune ) , l'huile moteur dégradée doit être remplacée dès que possible et jamais après plus de 500 km à partir du premier allumage du témoin. Le non-respect des informations susmentionnées pourrait endommager gravement le moteur et entraîner la déchéance de la garantie. L'allumage de ce témoin n'est pas lié à la quantité d'huile présente dans le moteur et il ne faut surtout pas ajouter d'huile dans le moteur si le témoin s'allume et se met à clignoter.





## AVERTISSEMENT

**32)** Pour éviter d'endommager le moteur, il est recommandé de vidanger l'huile moteur quand le témoin  clignote. Dans ce cas, s'adresser au Réseau Après-vente Fiat.

## MESSAGES DU COMBINÉ DE BORD

Messages	Signification
CITY	<p>ACTIVATION DE LA DIRECTION ASSISTÉE ÉLECTRIQUE « DUALDRIVE »</p> <p>L'inscription CITY s'affiche à l'écran lorsque l'on enclenche la direction assistée électrique « Dualdrive » en appuyant sur le bouton « CITY » situé sur la planche de bord. Lorsqu'on appuie de nouveau sur le bouton, l'inscription CITY s'éteint.</p>
ECO	<p>ACTIVATION DE LA FONCTION ECO</p> <p>L'inscription ECO s'affiche à l'écran lorsque l'on active la fonction « ECO » en appuyant sur le bouton correspondant situé sur la planche de bord. Lorsqu'on appuie de nouveau sur le bouton, l'inscription ECO s'éteint jusqu'au prochain redémarrage du moteur. Au redémarrage du moteur, la fonction ECO sera activée. Sur certaines versions, une page-écran dédiée s'affiche au lieu de l'inscription « ECO ».</p>
MESSAGES BOÎTE DE VITESSES DUALOGIC	<p>Pour les versions équipées de boîte de vitesses « Dualogic », les messages suivants peuvent s'afficher à l'écran :</p> <ul style="list-style-type: none"> <li><input type="checkbox"/> Réduire les changements de vitesse</li> <li><input type="checkbox"/> Modalité manuelle non disponible</li> <li><input type="checkbox"/> Modalité automatique non disponible</li> <li><input type="checkbox"/> Surchauffe embrayage</li> <li><input type="checkbox"/> Appuyer sur la pédale de frein</li> <li><input type="checkbox"/> Appuyer sur la pédale de frein - démarrage retardé</li> <li><input type="checkbox"/> Vitesse non disponible</li> <li><input type="checkbox"/> Manoeuvre non permise</li> <li><input type="checkbox"/> Appuyer sur la pédale de frein et répéter manoeuvre</li> <li><input type="checkbox"/> Positionnement du levier de vitesses sur N (point mort).</li> </ul> <p> <b>33) 34)</b></p>

### AVERTISSEMENT

**33)** Si le message reste affiché à l'écran, s'adresser au Réseau Après-vente Fiat.

**34)** Pour préserver l'efficacité de l'embrayage, ne pas utiliser l'accélérateur pour maintenir le véhicule à l'arrêt (par ex. : arrêt en côte) ; en effet, une surchauffe de l'embrayage pourrait l'endommager, utiliser plutôt la pédale de frein et actionner la pédale d'accélérateur uniquement au moment du démarrage.



*Ce chapitre est très important : il décrit les systèmes de sécurité de série du véhicule et fournit les indications nécessaires pour les utiliser correctement.*

## SÉCURITÉ

SYSTÈMES DE SÉCURITÉ ACTIVE .....	71
SYSTÈMES D'AIDE À LA CONDUITE.....	75
SYSTÈMES DE PROTECTION DES OCCUPANTS .....	76
CEINTURES DE SÉCURITÉ .....	77
SYSTÈME S.B.R. (Seat Belt Reminder) .....	78
PRÉTENSIONNEURS .....	78
SYSTÈMES DE PROTECTION POUR ENFANTS.....	80
SYSTÈME DE PROTECTION SUPPLÉMENTAIRE (SRS) - AIRBAGS .....	93

## SYSTÈMES DE SÉCURITÉ ACTIVE

La voiture est équipée des dispositifs de sécurité active suivants :

- ABS (Anti-lock Braking System) ;
- EBD (Electronic Brakingforce Distribution) ;
- MSR (Motor Schlepptomment Regelung) ;
- ESC (Electronic Stability Control) ;
- HH (Hill Holder) ;
- ASR (AntiSlip Regulation) ;
- HBA (Hydraulic Brake Assist) ;

Pour le fonctionnement des systèmes, voir les indications ci-dessous.

### SYSTÈME ABS (Anti-lock Braking System)

Ce système, partie intégrante du système de freinage, empêche le blocage et par conséquent le patinage d'une ou de plusieurs roues, quelles que soient les conditions de la chaussée et l'intensité du freinage, en garantissant ainsi le contrôle de la voiture même en cas de freinage d'urgence, ce qui optimise les distances d'arrêt.

Le système intervient lors du freinage quand les roues sont sur le point de se bloquer, normalement lors de freinages d'urgence ou en cas de faible adhérence, où les blocages peuvent être plus fréquents.

Le système augmente également le contrôle et la stabilité de la voiture en cas de freinage sur une chaussée avec une adhérence différenciée entre les roues du côté droit et du côté gauche ou dans un virage.

### Intervention du système

L'intervention de l'ABS se remarque à la légère pulsation de la pédale de frein accompagnée d'un bruit : c'est un comportement tout à fait normal du système lorsqu'il intervient.

 49) 50) 51) 52) 53) 54) 55) 56) 57)

### SYSTÈME EBD (Electronic Brakingforce Distribution)

Le système, non désactivable, reconnaît les freinages d'urgence (en fonction de la vitesse d'actionnement de la pédale de frein) et garantit une augmentation de la pression hydraulique de freinage pour supporter celle du conducteur, permettant des interventions plus rapides et puissantes du circuit de freinage.

### SYSTÈME MSR (Motor Schlepptomment Regelung)

Il s'agit d'un système qui fait partie intégrante de l'ABS et qui intervient lorsque le conducteur rétrograde brusquement de vitesse, en redonnant

du couple au moteur et en évitant de faire patiner de manière excessive les roues motrices, surtout en cas de faible adhérence, ce qui risquerait de compromettre la stabilité de la voiture.

### SYSTÈME ESC (Electronic Stability Control)

Il s'agit d'un système de contrôle de la stabilité de la voiture, qui aide à maintenir le contrôle de la direction en cas de perte d'adhérence des pneus.

Le système est en mesure de reconnaître les situations potentiellement dangereuses pour la stabilité du véhicule et intervient automatiquement sur les freins de manière différenciée sur les quatre roues afin de fournir un couple stabilisateur au véhicule.

Le système ESC s'active automatiquement au démarrage du moteur et ne peut pas être désactivé.

### Intervention du système

Elle est signalée par le clignotement du témoin  sur le combiné de bord, pour informer le conducteur que la voiture est en conditions critiques de stabilité et d'adhérence.

 58) 59) 60) 61) 62) 63)



## SYSTÈME HH (Hill Holder)

Il est intégré au système ESC et facilite le démarrage en côte. Il s'active automatiquement dans les cas suivants :

- ☐ en côte : voiture à l'arrêt sur une route avec pente supérieure à 5 %, moteur en marche, pédale de frein actionnée et boîte de vitesses au point mort ou à une vitesse autre que la marche arrière ;
- ☐ en descente : voiture à l'arrêt sur une route dont la pente est supérieure à 5 %, moteur en marche, frein enfoncé et marche arrière engagée.

En phase de démarrage, la centrale du système ESC maintient la pression de freinage sur les roues jusqu'à ce que le couple moteur nécessaire au démarrage soit atteint, ou en tout cas pendant 2 secondes maximums, en permettant ainsi de déplacer aisément le pied droit de la pédale de frein sur l'accélérateur.

Si au bout de 2 secondes le départ n'a toujours pas eu lieu, le système se désactive automatiquement en relâchant progressivement la pression de freinage. Pendant cette phase de relâchement, il est possible d'entendre un bruit caractéristique de décrochage mécanique des freins indiquant que la voiture est sur le point de partir.

## Déplacement du véhicule sur des routes en forte pente

Pour un support optimal lors du démarrage sur pente raide, procéder comme suit :

- ☐ Appuyer sur la pédale de frein afin d'activer l'Hill Holder ;
- ☐ appuyer complètement sur la pédale d'embrayage ;
- ☐ engager la vitesse ;
- ☐ retirer le pied de la pédale de frein ;
- ☐ appuyer complètement sur la pédale de l'accélérateur.

De cette manière, le moteur est amené au régime optimal pour effectuer la manœuvre de démarrage. L'Hill Holder reste en fonction (véhicule bloqué) jusqu'à ce que l'on relâche progressivement l'embrayage (tout en maintenant enfoncée la pédale d'accélérateur) : à présent, le système se désactive et le véhicule commence à se déplacer. Au bout de 2 secondes, si la procédure de démarrage n'a pas été complétée, la fonction Hill Holder est désactivée.

Cette manœuvre permet de ne pas agir sur la pédale de l'accélérateur (qui doit rester complètement enfoncée pendant la manœuvre) mais seulement sur la pédale d'embrayage, qui doit être relâchée de manière progressive. L'actionnement du frein à main n'est pas nécessaire.

Sur des pentes moins raides, le système est également actif lorsque la pédale de l'accélérateur n'est pas complètement enfoncée.



## SYSTÈME ASR (AntiSlip Regulation)

Ce système est intégré au système ESC et intervient automatiquement en cas de patinage, de perte d'adhérence sur chaussée mouillée (aquaplaning), d'accélération sur chaussées glissantes, avec neige ou verglas, etc. d'une ou des deux roues motrices. En fonction des conditions de patinage, deux systèmes différents de contrôle sont activés :

- ☐ si le patinage concerne les deux roues motrices, le système ASR intervient en réduisant la puissance transmise par le moteur ;
- ☐ si le patinage concerne une seule des roues motrices, il intervient et freine automatiquement la roue qui patine.

### Intervention du système

Elle est signalée par le clignotement du témoin sur le combiné de bord, pour informer le conducteur que la voiture est en conditions critiques de stabilité et d'adhérence.

## Activation/désactivation manuelle

L'ASR s'active automatiquement lors de chaque démarrage du moteur. Il est possible en roulant de désactiver puis de réactiver l'ASR en appuyant sur le bouton (A) fig. 49 (ASR OFF). La désactivation du système est signalée par l'allumage de la DEL sur le bouton, et sur certaines versions, par l'affichage d'un message à l'écran.

Après la désactivation de l'ASR pendant la conduite, il est réinséré automatiquement au démarrage suivant de la voiture. Sur des chaussées enneigées, avec les chaînes à neige montées, il peut être utile de désactiver l'ASR : dans ces conditions, le glissement des roues motrices en phase de démarrage permet d'obtenir une plus forte traction.



49

F0S0618

66) 67) 68) 69) 70) 71)

## SYSTÈME HBA (Hydraulic Brake Assist)

Il fait partie intégrante du système ESC. Le système HBA est conçu pour optimiser la capacité de freinage de la voiture pendant un freinage d'urgence.

Le système reconnaît le freinage d'urgence en contrôlant la vitesse et la force avec laquelle est enfoncée la pédale de frein et par conséquent, il applique la pression optimale aux freins. Cela peut aider à réduire les distances de freinage : le système HBA vient donc compléter le système ABS.

On obtient l'assistance maximale du système HBA en appuyant très rapidement sur la pédale de frein ; en outre, pour bénéficier des avantages du système, il est nécessaire d'appuyer de manière continue sur la pédale de frein pendant le freinage, en évitant d'appuyer dessus par intermittence. Maintenir la pression sur la pédale de frein jusqu'à ce que le freinage ne soit plus nécessaire.

Le système HBA se désactive quand la pédale de frein est relâchée.

72) 73) 74) 75) 76)



## ATTENTION

**49)** Quand l'ABS intervient, et que l'on perçoit les pulsations de la pédale de frein, ne pas diminuer la pression exercée, mais appuyer à fond sur la pédale sans crainte ; on pourra ainsi s'arrêter sur la distance la plus réduite possible, compte tenu des conditions de la chaussée.

**50)** Pour avoir le maximum d'efficacité du système de freinage, une période de stabilisation d'environ 500 km est nécessaire : pendant cette période, il est conseillé de ne pas effectuer de freinages trop brusques, répétés et prolongés.

**51)** Si l'ABS intervient, cela signifie que l'on est sur le point d'atteindre la limite d'adhérence entre les pneus et la chaussée : il faut ralentir pour adapter la marche en fonction de l'adhérence disponible.

**52)** Le système ABS ne peut pas modifier les lois naturelles de la physique et ne peut pas augmenter l'adhérence qui dépend des conditions de la route.

**53)** Le système ABS ne peut pas éviter les accidents, y compris ceux dus à une vitesse excessive dans un virage, à une conduite sur des surfaces à faible adhérence ou à des aquaplanings.

**54)** Les capacités du système ABS ne doivent jamais être essayées de façon irresponsable et dangereuse susceptible de mettre en danger la sécurité du conducteur et celle des autres.

**55)** Pour que le système ABS fonctionne correctement il est indispensable que les pneus soient de la même marque et du même type sur toutes les roues, en parfait



état et surtout du type et des dimensions préconisées.

**56)** Pendant l'utilisation éventuelle de la roue compacte de secours (pour les versions/marchés qui le prévoient), le système ABS continue de fonctionner. Ne pas oublier cependant que la roue de secours type galette, dont les dimensions sont inférieures à celles du pneu de série, a une adhérence moindre par rapport aux autres pneus.

**57)** L'ABS exploite au mieux l'adhérence disponible, mais il ne peut pas l'augmenter ; il faut donc être très prudent sur les chaussées glissantes, sans courir de risques inutiles.

**58)** Pour que le système ESC fonctionne correctement, il est indispensable que les pneus soient de la même marque et du même type sur toutes les roues, en parfait état et surtout du type et des dimensions préconisées.

**59)** Pendant l'utilisation éventuelle de la roue de secours type galette, le système ESC continue de fonctionner. Ne pas oublier cependant que la roue de secours type galette, dont les dimensions sont inférieures à celles du pneu de série, a une adhérence moindre par rapport aux autres pneus.

**60)** Les performances du système ESC ne doivent pas inciter le conducteur à courir des risques inutiles et injustifiés. La conduite doit toujours s'adapter aux conditions de la chaussée, à la visibilité et à la circulation. La responsabilité de la sécurité routière incombe donc toujours, et dans tous les cas, au conducteur.

**61)** Le système ESC ne peut pas modifier les lois naturelles de la physique : il ne

peut donc pas augmenter l'adhérence qui dépend des conditions de la route.

**62)** Le système ESC ne peut pas empêcher les accidents, y compris ceux dus à une vitesse excessive en virage, à une conduite sur des surfaces à faible adhérence ou à des aquaplanings.

**63)** Les capacités du système ESC ne doivent jamais être testées de manière irresponsable et dangereuse, pouvant mettre en danger la sécurité du conducteur et celle des autres.

**64)** Le système HH n'est pas un frein de stationnement, il ne faut donc pas quitter la voiture sans avoir tiré le frein à main, éteint le moteur et enclenché la première vitesse afin d'arrêter la voiture en toute sécurité.

**65)** Le système HH pourrait ne pas s'activer dans certaines situations comme sur de légères pentes (inférieures à 8 %), avec voiture chargée ou avec une remorque accrochée (le cas échéant), ce qui pourrait faire reculer légèrement la voiture et augmenter le risque d'une collision avec un autre véhicule ou un objet. La responsabilité de la sécurité routière incombe donc toujours, et dans tous les cas, au conducteur.

**66)** Pour que le système ASR fonctionne correctement il est indispensable que les pneus soient de la même marque et du même type sur toutes les roues, en parfait état et surtout du type et des dimensions préconisées.

**67)** Pendant l'utilisation éventuelle de la roue galette (si prévue), le système ASR continue de fonctionner. Ne pas oublier cependant que la roue de secours type galette, dont les dimensions sont inférieures à celles du pneu de série, a une

adhérence moindre par rapport aux autres pneus.

**68)** Le système ASR ne peut pas modifier les lois naturelles de la physique et ne peut pas augmenter l'adhérence qui dépend des conditions de la route.

**69)** Le système ASR ne peut pas éviter les accidents, y compris ceux dus à une vitesse excessive dans un virage, à une conduite sur des surfaces à faible adhérence ou à des aquaplanings.

**70)** Les capacités du système ASR ne doivent jamais être essayées de façon irresponsable et dangereuse susceptible de mettre en danger la sécurité du conducteur et celle des autres.

**71)** Les performances du système ASR ne doivent pas inciter le conducteur à courir des risques inutiles et injustifiés. La conduite doit toujours s'adapter aux conditions de la chaussée, à la visibilité et à la circulation. La responsabilité de la sécurité routière incombe donc toujours, et dans tous les cas, au conducteur.

**72)** Le système HBA n'est pas en mesure d'augmenter l'adhérence des pneus sur la route au-delà des limites imposées par les lois de la physique : il est indispensable de toujours conduire avec précaution en fonction des conditions du manteau routier.

**73)** Le système HBA n'est pas en mesure d'éviter des accidents, y compris ceux dus à une vitesse excessive dans les virages, à une conduite sur des surfaces faiblement adhérentes ou bien à l'aquaplaning.

**74)** Le système HBA constitue une aide à la conduite : le conducteur ne doit jamais réduire son attention pendant la conduite.

La responsabilité de la conduite est toujours confiée au conducteur.

**75)** Les capacités du système HBA ne doivent jamais être testées de façon irresponsable et dangereuse, pouvant compromettre la sécurité du conducteur, des autres occupants présents à bord du véhicule et de tous les autres usagers de la route.

**76)** Quand le système HBA se déclenche, il est possible d'entendre du bruit provenant du système. Ce comportement rentre dans la norme. Lors du freinage, maintenir la pédale de frein bien enfoncée.

## SYSTÈMES D'AIDE À LA CONDUITE

### SYSTÈME iTPMS (indirect Tyre Pressure Monitoring System)

 77) 78) 79) 80) 81) 82)

#### DESCRIPTION

La voiture peut être équipée d'un système de contrôle de la pression des pneus, appelé iTPMS (indirect Tyre Pressure Monitoring System), en mesure de contrôler l'état de gonflage des pneus au moyen des capteurs de vitesse de roue. Pour accéder aux écrans (fig. 50 - fig. 51) du Système iTPMS, appuyer sur le bouton TRIP. La page-écran fig. 51 sera affichée uniquement en cas d'un ou de plusieurs pneus dégonflés.

### Pression des pneus correcte (version avec écran couleurs)

Si la pression de tous les pneus correspond à la valeur correcte, la page-écran suivante s'affiche à l'écran fig. 50.



50

F0S0496

### Pression des pneus insuffisante

En cas d'un ou plusieurs pneus dégonflés, le système avertit le conducteur par l'allumage du témoin  sur le combiné de bord. En outre, sur l'écran s'affichent les inscriptions « KO » à côté des pneus fig. 51, doublé d'un message d'avertissement.



51

F0S0506

### PROCÉDURE DE RÉINITIALISATION

Le système iTPMS requiert une phase initiale d'« auto-apprentissage » (dont la durée dépend du style de conduite et des conditions de la route : la condition optimale est la conduite en ligne droite à 80 km/h pendant au moins 20 min) ; elle débute par l'exécution de la procédure de Réinitialisation.

La procédure de Réinitialisation doit être effectuée :

- à chaque modification de la pression des pneus ;
- lors du remplacement un seul pneu ;
- lorsque les pneus sont tournés/inversés ;
- en cas de montage de la roue compacte de secours. Avant de procéder à la RÉINITIALISATION, gonfler les pneus aux valeurs nominales de pression figurant dans le tableau des pressions de gonflage (voir le



paragraphe « Roues » du chapitre « Caractéristiques techniques »).

Si la procédure de RÉINITIALISATION n'est pas effectuée, dans tous les cas mentionnés ci-dessus, le témoin (!) peut donner des signaux erronés concernant un ou plusieurs pneus. Pour effectuer la RÉINITIALISATION, voiture à l'arrêt et clé de contact sur MAR, utiliser le Menu de réglage (voir le paragraphe « Écran »).

Une fois la procédure de « Réinitialisation » terminée, un message dédié est affiché à l'écran pour indiquer que l'auto-apprentissage a été lancé.

Si l'auto-apprentissage de l'iTPMS n'a pas été effectué correctement, le message ne s'affichera pas.

## CONDITIONS DE FONCTIONNEMENT

Le système est actif pour des vitesses supérieures à 15 km/h.

Dans certaines situations, telles que conduite sportive ou conditions particulières de la chaussée (par ex. verglas, neige, chemin de terre, etc.), le signal peut retarder ou être partiel en ce qui concerne la détection du dégonflage simultané de plusieurs pneus.

Dans des conditions particulières (par ex. voiture chargée de manière

asymétrique sur un côté, pneu endommagé ou usé, utilisation de la roue compacte de secours, utilisation de chaînes à neige, utilisation de pneus différents sur les essieux), le système pourrait fournir des signaux erronés ou se désactiver temporairement.

En cas de désactivation temporaire du système, le témoin (!) clignotera pendant 75 secondes environ et restera ensuite allumé de manière fixe ; l'écran affichera en même temps un message d'avertissement.

Ce signal est également affiché suite à l'extinction et au redémarrage suivant du moteur, si les conditions correctes de fonctionnement ne sont pas rétablies.



### ATTENTION

**77)** Si le système signale la chute de pression d'un ou plusieurs pneus, il est conseillé de toujours contrôler la pression de tous les pneus.

**78)** Le système iTPMS n'exempte pas le conducteur de l'obligation de contrôler la pression des pneus tous les mois ; il ne doit pas être considéré comme un système de remplacement de l'entretien ou de sécurité.

**79)** La pression des pneus doit être contrôlée lorsque les pneus sont froids. Si, pour n'importe quelle raison, on contrôle la pression lorsque les pneus sont chauds,

*ne pas réduire la pression même si elle est supérieure à la valeur prévue, mais répéter le contrôle quand les pneus seront froids.*

**80)** Le système iTPMS n'est pas en mesure de signaler les chutes subites de pression des pneus (par exemple en cas d'explosion d'un pneu). Dans ce cas, arrêter la voiture en freinant doucement sans effectuer de braquage brusque.

**81)** Le système ne fournit qu'une indication de basse pression des pneus : il n'est pas en mesure de les gonfler.

**82)** Un gonflage insuffisant des pneus augmente la consommation de carburant, réduit la durée de la bande de roulement et peut influencer sur la capacité de conduire le véhicule de façon sûre.

## SYSTÈMES DE PROTECTION DES OCCUPANTS

L'un des plus importants équipements de sécurité de la voiture est représenté par les systèmes de protection suivants :

- ceintures de sécurité ;
- système SBR (Seat Belt Reminder) ;
- appui-tête ;
- systèmes de retenue des enfants ;
- airbags frontaux et latéraux.

Faire très attention aux informations fournies dans les pages suivantes.

Il est en effet fondamental que les systèmes de protection soient utilisés de façon correcte afin de garantir le

maximum de sécurité au conducteur et aux passagers.

Pour la description du réglage des appuie-tête, voir les indications fournies au paragraphe « Appuie-tête » au chapitre « Connaissance de la voiture ».

## CEINTURES DE SÉCURITÉ

Tous les sièges de la voiture sont dotés de ceintures de sécurité à trois points de fixation, avec enrouleur correspondant. Le mécanisme de l'enrouleur s'enclenche en bloquant la sangle en cas de freinage brusque ou de forte décélération due à un choc. Dans des conditions normales, cette caractéristique permet à la sangle de la ceinture de coulisser librement de manière à s'adapter parfaitement au corps de l'occupant. En cas d'accident, la ceinture se bloquera en réduisant ainsi le risque d'impact dans l'habitacle ou de projection en dehors de la voiture. Le conducteur doit toujours respecter (et faire respecter par tous les passagers) toutes les dispositions législatives locales concernant l'obligation et le mode d'emploi des ceintures de sécurité. Toujours boucler les ceintures de sécurité avant de prendre la route.

## UTILISATION DES CEINTURES DE SÉCURITÉ

La ceinture doit être mise en tenant le buste droit et appuyé contre le dossier.

Pour boucler les ceintures, saisir la languette de clipsage (A) fig. 52 et l'enclencher dans la boucle (B) jusqu'au déclic de blocage.

Si au moment du déroulement de la ceinture celle-ci se bloque, la laisser s'enrouler légèrement puis la dérouler de nouveau en évitant des mouvements brusques.

Pour déboucler sa ceinture, appuyer sur le bouton (C) fig. 52 .

Accompagner la ceinture pendant qu'elle s'enroule pour éviter tout entortillement. Grâce à l'enrouleur, la ceinture s'adapte automatiquement au corps du passager et lui laisse toute liberté de mouvement.

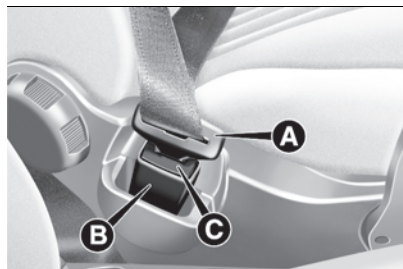

52

F0S0077

Lorsque la voiture est garée sur une route très en pente, il est possible que l'enrouleur se bloque, ce qui est tout à fait normal. Le mécanisme de l'enrouleur bloque la sangle chaque fois que celle-ci est extraite rapidement ou en cas de freinages brusques, chocs et virages négociés à grande vitesse.

Le siège arrière est équipé de ceintures de sécurité à inertie à trois points d'ancrage avec enrouleur.

REMARQUE Boucler les ceintures de sécurité des places arrière comme illustré en fig. 53.

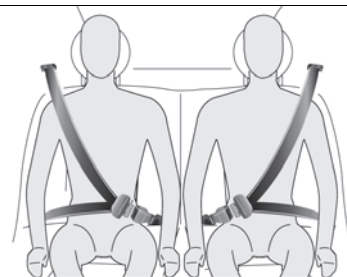

53

F0S0565

AVERTISSEMENT En repositionnant, après le renversement, le siège arrière en conditions d'utilisation normale, veiller à repositionner correctement la ceinture de sécurité de façon à ce qu'elle soit de nouveau prête à être utilisée.

 83) 84)

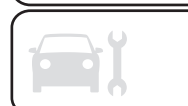

**ATTENTION**

**83)** Ne pas appuyer sur le bouton (C) fig. 52 en roulant.

**84)** Il faut se rappeler qu'en cas de choc violent, les passagers des sièges arrière qui ne portent pas de ceintures s'exposent personnellement à d'importants risques, mais constituent également un danger pour les passagers des places avant.

## **SYSTÈME S.B.R. (Seat Belt Reminder)**

(pour les versions/marchés qui le prévoient)

Le système SBR avertit les passagers des places avant et arrière (pour les versions/marchés qui le prévoient) que leur ceinture de sécurité n'est pas bouclée.

Le système signale que les ceintures de sécurité ne sont pas bouclées à l'aide de signaux visuels (allumage de témoins sur le combiné de bord et d'icônes sur l'écran) et de signaux sonores (voir les informations fournies dans les paragraphes suivants).

REMARQUE Pour la désactivation permanente du signal sonore, s'adresser au Réseau Après-vente Fiat. Il est possible de réactiver à tout moment le signal sonore via le Menu de

Configuration de l'écran.

### **Comportement du témoin des ceintures de sécurité**

Le système signale au conducteur et au passager avant qu'ils n'ont pas bouclé leur ceinture de sécurité de la manière suivante :

- allumage du témoin  en mode clignotant et signal sonore intermittent pendant environ 100 secondes ;
- une fois le cycle terminé, le témoin reste allumé jusqu'à ce que les ceintures soient bouclées.

## **PRÉTENSIONNEURS**

La voiture est dotée de prétensionneurs pour les ceintures de sécurité avant qui, en cas de choc frontal violent, assurent l'adhérence parfaite des ceintures au corps des occupants avant toute action de maintien.

L'activation des prétensionneurs est reconnaissable au recul de la sangle vers l'enrouleur. La voiture est aussi dotée d'un deuxième dispositif de prétensionnement (installé près de la talonnette de sol) :

l'activation est signalée par le raccourcissement du câble métallique. Pendant l'intervention du prétensionneur, il peut y avoir une légère émission de fumée ; cette fumée n'est pas nocive et n'indique pas un

début d'incendie. Le prétensionneur ne nécessite ni entretien ni lubrification : toute modification des conditions d'origine en altère l'efficacité.

Si, en raison d'évènements naturels exceptionnels (ex. inondations, tempêtes, etc.) le dispositif est entré en contact avec de l'eau et de la boue, il faut absolument le remplacer.

AVERTISSEMENT Pour avoir le maximum de protection possible, placer la ceinture de sécurité de manière à ce qu'elle adhère parfaitement au buste et au bassin.

 85) 86) 87)

 35)

### **LIMITEURS DE CHARGE**

Pour augmenter la protection offerte aux occupants en cas d'accident, les enrouleurs des ceintures de sécurité sont dotés, à l'intérieur, d'un dispositif qui permet de doser la force appliquée sur le thorax et les épaules pendant l'action de retenue des ceintures en cas de choc frontal.

## AVERTISSEMENTS GÉNÉRAUX RELATIFS À L'UTILISATION DES CEINTURES DE SÉCURITÉ



L'utilisation des ceintures de sécurité est obligatoire également pour les femmes enceintes : le risque de blessure pour elles et pour leur enfant est nettement inférieur si elles portent leur ceinture de sécurité.

Les femmes enceintes doivent placer la partie inférieure de la sangle beaucoup plus bas, de façon à ce qu'elle passe sur le bassin et sous le ventre (comme l'indique fig. 54).

Au fur et à mesure que la grossesse avance, la conductrice doit régler le siège et le volant de sorte à avoir le plein contrôle de la voiture (les pédales et le volant doivent être facilement accessibles).

Il faut toutefois maintenir la plus grande distance possible entre le ventre et le volant.



54

FOS0415

La sangle de la ceinture de sécurité ne doit pas être entortillée. La partie supérieure doit passer sur l'épaule et traverser le thorax en diagonale. La partie inférieure doit adhérer au bassin (comme indiqué en fig. 55) du passager, et non à son abdomen. N'utiliser aucun dispositif (agrafes, arrêts, etc.) pour tenir les ceintures éloignées du corps des passagers.



55

FOS0079

Chaque ceinture de sécurité doit être utilisée par une seule personne : un

passager ne doit pas transporter d'enfant sur ses genoux en utilisant la même ceinture de sécurité pour assurer leur protection fig. 56. En règle générale, on ne doit boucler aucun objet à la personne.



56

FOS0080

## ENTRETIEN DES CEINTURES DE SÉCURITÉ

Pour un entretien correct des ceintures de sécurité, suivre attentivement les règles suivantes :

- ❑ toujours utiliser les ceintures de sécurité avec la sangle bien détendue, non entortillée ; s'assurer que cette dernière puisse se déplacer librement et sans obstacles ;
- ❑ vérifier le fonctionnement de la ceinture de sécurité de la manière suivante : boucler la ceinture de sécurité et la tirer énergiquement ;



- ❑ suite à un accident d'une certaine gravité, remplacer la ceinture de sécurité utilisée, même si elle semble intacte en apparence. Remplacer systématiquement la ceinture de sécurité en cas de déclenchement des prétensionneurs ;
- ❑ éviter que les enrouleurs soient mouillés : leur bon fonctionnement est garanti seulement s'ils ne subissent pas d'infiltrations d'eau
- ❑ remplacer la ceinture de sécurité lorsqu'elle présente de légères traces d'usure ou des coupures.



### ATTENTION

**85)** *Le prétensionneur ne peut être utilisé qu'une seule fois. Après son activation, s'adresser au Réseau Après-vente Fiat pour le faire remplacer.*

**86)** *Pour bénéficier du maximum de protection possible, garder le dossier bien droit, bien appuyer le dos au dossier et placer la ceinture de manière à ce qu'elle adhère parfaitement au buste et au bassin. Bouclez systématiquement vos ceintures, à l'avant comme à l'arrière ! Rouler sans ceinture bouclée augmente le risque de blessures graves ou de mort en cas d'accident.*

**87)** *Il est formellement interdit de démonter ou d'altérer les composants de la ceinture de sécurité et du prétensionneur. Toute intervention doit être exécutée par des*

*opérateurs qualifiés et agréés. Toujours s'adresser au Réseau Après-vente Fiat.*  
**88)** *Si la ceinture a été soumise à une forte sollicitation, par exemple suite à un accident, elle doit être remplacée entièrement en même temps que les ancrages, les vis de fixation de ces derniers et le prétensionneur. En effet, même si elle ne présente pas de défauts visibles, la ceinture pourrait avoir perdu ses propriétés de résistance.*



### AVERTISSEMENT

**35)** *Toute opération comportant des chocs, des vibrations ou des échauffements localisés (supérieurs à 100°C pendant une durée de 6 heures maximum) dans la zone du prétensionneur peut l'endommager ou provoquer son déclenchement intempestif. Si une intervention sur ces composants est nécessaire, s'adresser au Réseau Après-vente Fiat.*

## SYSTÈMES DE PROTECTION POUR ENFANTS

### TRANSPORTER LES ENFANTS EN TOUTE SÉCURITÉ

**89) 90) 91) 92)**

Pour une meilleure protection en cas de choc, tous les passagers doivent voyager assis et attachés avec les systèmes de retenue prévus, y compris les nouveau-nés et les enfants ! Cette prescription est obligatoire dans tous les pays membres de l'Union Européenne conformément à la directive 2003/20/CE.

Les enfants d'une stature inférieure à 1,50 mètre, jusqu'à l'âge de 12 ans, doivent être protégés par des dispositifs de retenue appropriés et devraient être assis sur les places arrière.

Les statistiques sur les accidents indiquent que les sièges arrière assurent une meilleure protection des enfants. Chez les enfants, par rapport aux adultes, la tête est proportionnellement plus grosse et plus lourde que le reste du corps, alors que les muscles et la structure osseuse ne sont pas complètement développés. Par conséquent, pour les protéger convenablement en cas de choc,

d'autres dispositifs sont nécessaires que les ceintures de sécurité pour adultes afin de réduire au minimum le risque de blessures en cas d'accident, de freinage ou de manœuvre soudaine.

Les enfants doivent être assis de façon sécurisée et confortable. En fonction des sièges enfants utilisés, il est conseillé de maintenir les enfants le plus longtemps possible dans les sièges enfants tournés dos à la route (au moins jusqu'à l'âge de 3-4 ans), car c'est la position qui offre le plus de protection en cas de choc. Le meilleur choix du dispositif de retenue pour enfant doit se baser sur le poids et la taille de l'enfant. Il existe différents types de systèmes de retenue pour enfants, qui peuvent être fixés à la voiture à l'aide des ceintures de sécurité ou en utilisant les fixations ISOFIX.

Nous conseillons de toujours choisir le système de retenue le plus approprié à l'enfant ; pour ce faire, toujours consulter la Notice d'entretien fournie avec le siège enfant pour être certain qu'il s'agit du modèle adapté à l'enfant auquel il est destiné.

Certains sièges enfants universels requièrent, pour pouvoir être installés correctement sur la voiture, l'utilisation d'un accessoire (base) vendu séparément par le fabricant de

sièges enfants. C'est pourquoi FCA recommande de vérifier auprès du revendeur, en effectuant un essai de montage, la possibilité d'installer le siège enfant souhaité sur votre voiture avant de l'acheter.



## ATTENTION

**89) DANGER GRAVE !** Quand l'airbag frontal côté passager est actif, ne pas installer sur le siège avant côté passager les sièges enfants qui se montent dans le sens contraire de la marche. L'activation de l'airbag, en cas d'accident même léger, pourrait provoquer des lésions mortelles à l'enfant transporté. Il est conseillé de toujours transporter les enfants dans leur siège sur la banquette arrière, car cette position s'est avérée la plus protégée en cas d'accident.

**90) L'obligation de désactiver l'airbag** si l'on installe un siège enfant dos à la route figure sur l'étiquette collée sur le pare-soleil avec les symboles appropriés. Respecter les indications figurant sur le pare-soleil côté passager (voir la description du paragraphe « Système de protection supplémentaire (SRS) - Airbags »).

**91) S'il est nécessaire de transporter un enfant sur le siège avant côté passager, avec un siège enfant monté dans le sens contraire de la marche (dos tourné à la route), les airbags côté passager frontal et latéral (Side bag), doivent être désactivés depuis le Menu principal de l'écran, en vérifiant la désactivation effective signalée**

par l'allumage du témoin  situé au centre de la planche de bord. En outre, le siège passager doit être reculé jusqu'en butée, pour éviter tout contact du siège enfant avec la planche de bord.

**92) Ne pas actionner le siège avant ou arrière s'il y a un enfant sur le même siège ou assis sur le siège enfant.**



En Europe, les caractéristiques des systèmes de retenue des enfants sont réglementées par la norme ECE-R44, selon cinq groupes de poids :

Groupe	Âge	Poids	Classe de taille/Fixation
0	À titre indicatif, jusqu'à 9 mois	Jusqu'à 10 kg	ISO/L1
			ISO/L2
			ISO/R1
0+	À titre indicatif, jusqu'à 2 ans	Jusqu'à 13 kg	ISO/R1
			ISO/R2
			ISO/R3
1	À titre indicatif, de 8 mois à 4 ans	9 kg - 18 kg	ISO/R2
			ISO/R3
			ISO/F2
			ISO/F2X
			ISO/F3

Groupe	Âge	Poids	Classe de taille/Fixation
2	À titre indicatif, de 3 ans à 7 ans	15 kg - 25 kg	-
3	À titre indicatif, de 6 ans à 12 ans	22 kg - 36 kg	-

Tous les dispositifs de retenue pour les enfants doivent mentionner les données d'homologation ainsi que la marque de contrôle sur une étiquette fixée solidement au siège-auto et qui ne doit jamais être enlevée.

La Lineaccessori MOPAR® offre des sièges enfants adaptés à chaque groupe de poids. Ce choix est vivement conseillé, car ces sièges ont été spécialement conçus et testés pour les véhicules Fiat.

**AVERTISSEMENT** Certains sièges enfants universels requièrent, pour pouvoir être installés correctement sur la voiture, l'utilisation d'un accessoire (base) vendu séparément par le fabricant de sièges enfants. Voilà pourquoi FCA recommande de vérifier auprès du revendeur, en effectuant un essai de montage, la possibilité d'installer le siège enfant souhaité sur votre voiture avant de l'acheter.



## INSTALLATION D'UN SIÈGE ENFANT AVEC LES CEINTURES DE SÉCURITÉ



Les sièges enfants universels qui s'installent en utilisant uniquement les ceintures de sécurité sont homologués conformément à la norme ECE R44 et sont divisés en différents groupes de poids.

**AVERTISSEMENT** Les illustrations sont données seulement à titre indicatif pour le montage. Monter le siège enfant en suivant les instructions qui doivent obligatoirement être remises avec le siège.

**AVERTISSEMENT** À la suite d'un accident de la route d'une certaine gravité, il est conseillé de remplacer le siège enfant, ainsi que la ceinture de sécurité qui le bloquait.

### Groupe 0 et 0+

Les enfants pesant jusqu'à 13 kg doivent être transportés tournés vers l'arrière sur un siège enfant du type indiqué en fig. 57 qui, soutenant la tête, ne provoque pas de contraintes sur le cou en cas de brusques décélérations.

Le siège enfant est attaché à l'aide des ceintures de sécurité de la voiture, comme indiqué sur et doit retenir à son tour l'enfant avec les ceintures incorporées.

**0-13 kg**



57

F0S0081

### Groupe 1

À partir de 9 jusqu'à 18 kg, les enfants peuvent être transportés avec le siège tourné vers l'avant fig. 58.

**9-18 kg**



58

F0S0412

### Groupe 2

Les enfants d'un poids compris entre 15 et 25 kg peuvent être directement maintenus par les ceintures de sécurité de la voiture fig. 59.

Les sièges enfants ont alors essentiellement pour fonction de positionner correctement l'enfant par rapport à la ceinture de sécurité, de façon à ce que la partie diagonale de la ceinture de sécurité adhère au thorax et non au cou et la partie horizontale au bassin et non à l'abdomen de l'enfant.

**15-25 kg**



59

F0S0414

### Groupe 3

Pour les enfants pesant entre 22 et 36 kg, il existe des dispositifs de retenue spéciaux qui permettent d'attacher correctement la ceinture de sécurité. L'illustration fig. 60 est un exemple de position correcte de l'enfant sur le siège arrière.

22-36 kg

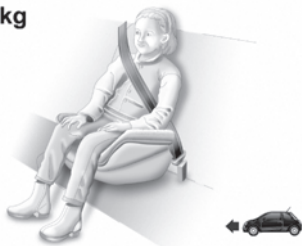

60

F0S0413

Les enfants mesurant plus de 1,50 m peuvent mettre les ceintures comme les adultes.

## INSTALLATION D'UN SIÈGE ENFANT ISOFIX

 97) 98) 99) 100) 101)

La voiture est équipée d'ancrages ISOFIX, un nouveau standard européen permettant un montage rapide, simple et sûr du siège enfant.

Le système ISOFIX permet de monter des systèmes de retenue pour enfants ISOFIX, sans utiliser les ceintures de sécurité de la voiture mais en attachant directement le siège enfant à trois fixations présentes sur la voiture. Il est possible d'effectuer un montage mixte de sièges enfants traditionnels et ISOFIX sur des places différentes de la voiture. Il est possible d'effectuer un montage mixte de sièges enfants traditionnels et ISOFIX sur des places différentes de la voiture. Pour installer

un siège enfant ISOFIX, l'accrocher aux deux fixations métalliques (A) fig. 61 situées au dos du coussin arrière et identifiées par le symbole , au point de contact avec le dossier, puis, après avoir retiré la plage arrière, fixer la sangle supérieure (disponible avec le siège enfant) à la fixation (B) fig. 62 située derrière le dossier du siège, dans la partie inférieure.

À titre indicatif, fig. 63 présente un exemple de siège enfant Isofix Universel qui couvre le groupe de poids 1.

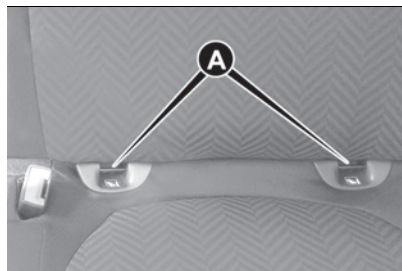

61

F0S0133

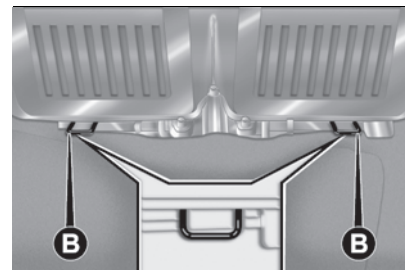

62

F0S0134

AVERTISSEMENT La figure est fournie uniquement à titre indicatif pour le montage. Monter le siège enfant en suivant les instructions qui doivent obligatoirement être remises avec le siège.

REMARQUE Lorsque l'on utilise un siège enfant ISOFIX Universel, on ne peut utiliser que des sièges enfants homologués avec la mention ECE R44 « ISOFIX Universal » (R44/03 ou mises à jour successives).





63

F0S0132

Dans la Lineaccessori MOPAR®, le siège enfant Isofix Universel « Duo Plus » et le siège spécifique « G 0/1 » sont disponibles.

Pour plus de détails concernant l'installation et/ou l'utilisation du siège enfant, consulter le « Mode d'emploi » fourni avec le siège.

## CONFORMITÉ DES SIÈGES PASSAGERS POUR L'UTILISATION DES SIÈGES ENFANTS i-SIZE

(pour les versions/marchés qui le prévoient) Ces sièges enfants, conçus et homologués selon le règlement i-Size (ECE R129), garantissent les meilleures conditions de sécurité pour le transport des enfants en voiture :

- ❑ obligation de transporter l'enfant dos à la route jusqu'à l'âge de 15 mois ;
- ❑ augmentation de la protection offerte par le siège enfant en cas de chocs latéraux ;
- ❑ l'utilisation du système ISOFIX est préconisée pour éviter toute installation incorrecte du siège enfant ;
- ❑ efficacité accrue lors du choix du siège enfant, non plus en fonction du poids, mais en fonction de la taille de l'enfant ;
- ❑ meilleure compatibilité entre les sièges de la voiture et les sièges enfants : les sièges enfants i-Size peuvent être considérés comme des « Super ISOFIX », dans le sens qu'ils peuvent parfaitement être installés dans les places homologuées i-Size mais aussi dans les positions homologuées ISOFIX (ECE R44).



64

F0S0649

REMARQUE Pour vérifier si le véhicule est homologué pour l'installation des sièges enfants i-Size, consulter le tableau de la page suivante.



### ATTENTION

**93)** Il existe des sièges dotés d'attaches de type Isofix qui permettent une fixation stable au siège sans recourir aux ceintures de sécurité de la voiture. Pour ce type de sièges enfants, se reporter à la description au paragraphe « Montage d'un siège enfant Isofix » dans ce chapitre.

**94)** Un montage incorrect du siège enfant peut annuler l'efficacité du système de protection. En cas d'accident, le siège enfant pourrait en effet se relâcher et l'enfant risquerait de subir des lésions pouvant être mortelles. Lors de l'installation d'un système de protection pour nouveau-né ou pour enfant, respecter scrupuleusement les instructions fournies par le constructeur.

**95)** Quand le système de protection des enfants n'est pas utilisé, il est nécessaire de le fixer avec la ceinture de sécurité ou avec les points d'ancrage ISOFIX, ou de le retirer du véhicule. Ne pas le laisser détaché à l'intérieur de l'habitacle. De cette façon, vous évitez qu'il puisse blesser les occupants en cas de freinage brusque ou d'accident.

**96)** Après avoir installé un siège enfant, le siège ne doit plus être déplacé : enlever toujours le siège enfant avant d'exécuter un type quelconque de réglage.

**97)** Si un siège enfant ISOFIX universel n'est pas fixé avec les trois ancrages, le siège enfant ne sera pas en mesure de protéger correctement l'enfant. En cas d'accident, l'enfant risque des lésions graves, voire mortelles.

**98)** Ne monter le siège enfant que lorsque la voiture est à l'arrêt. Le siège est correctement fixé aux étriers du pré-équipement, lorsqu'on perçoit les déclics qui confirment qu'il est bien accroché. Toujours se conformer aux instructions pour le montage, le démontage et le positionnement, fournies obligatoirement par le Fabricant.

**99)** S'assurer toujours que la partie en bandoulière de la ceinture de sécurité ne passe pas sous les bras ou derrière le dos de l'enfant. En cas d'accident, la ceinture de sécurité n'est pas en mesure de retenir l'enfant, qui pourrait subir des lésions pouvant même être mortelles. L'enfant doit donc toujours porter correctement sa ceinture de sécurité.

**100)** N'utilisez jamais le même ancrage inférieur pour attacher plusieurs sièges enfant.

**101)** Monter le siège enfant en suivant les instructions qui doivent obligatoirement être remises avec le siège.



## Installation des sièges enfants

Le tableau fournit les indications sur le positionnement des sièges enfants sur les sièges du véhicule. Chaque position d'emplacement des sièges enfants est conforme aux normes UNECE.



Place assise numéro	Places assises						
	1	2	3		4	5	6
			Airbag ACTIVÉ	Airbag DÉACTIVÉ			
Place assise adaptée pour les systèmes de retenue universels dos à la route (U)	X	X	NON	OUI	OUI	X	OUI
Place assise adaptée pour les systèmes de retenue universels face à la route (UF)	X	X	OUI (a)	NON	OUI	X	OUI
Place assise i-Size (i-U)	X	X	NON	NON	NON	X	OUI **
Place assise adaptée pour les fixations ISOFIX latérales (L1 / L2)	X	X	NON	NON	NON	X	NON
Place assise adaptée pour les fixations ISOFIX dos à la route (R1/ R2 / R3) (IL)	X	X	NON	NON	NON	X	Uniquement R2 **

Places assises

Place assise numéro	1	2	3		4	5	6
			Airbag ACTIVÉ	Airbag DÉSACTIVÉ			
Place assise adaptée pour les fixations ISOFIX face à la route (F2 / F2X / F3) (IUF)	X	X	NON	NON	OUI	X	OUI
Place assise adaptée pour les fixations Booster face à la route (fixations B2/B3)	X	X	NON	NON	NON (1)	X	Seulement B2

U = Position adaptée pour un siège enfant « universel », approuvé pour cette catégorie de poids.

UF = Position adaptée pour un siège enfant monté face à la route « universel », approuvé pour cette catégorie de poids.

IUF = Position adaptée pour un siège enfant monté face à la route « ISOFIX » universel, approuvé pour cette catégorie de poids.

i-U = Position adaptée pour des sièges enfants « universels » i-Size, montés face à la route ou dos à la route.

i-UF = Position adaptée pour des sièges enfants « universels » i-Size, montés face à la route.

IL = Position adaptée pour des sièges enfants spécifiques (CRS) ISOFIX dont la liste est fournie. Ces sièges enfants CRS ISOFIX sont ceux des catégories « véhicule spécifique », « utilisation limitée » et « semi-universelle ».

X = Non applicable. Le siège n'est pas homologué pour l'installation de sièges enfants.

(a) = Avec la configuration d'un siège enfant face à la route, il faut avancer le siège dans une position pas plus avancée de la mi-course longitudinale.

\*\* = Installation possible uniquement avec déplacement du siège avant correspondant en avant. Dans cette configuration, ce siège ne doit pas être occupé.

(1) = Cette place assise n'est pas homologuée pour l'utilisation de sièges enfants de cette catégorie. Il pourrait toutefois être possible d'installer quand même des sièges enfants de ce type. Par conséquent, vérifier la compatibilité de ce véhicule avec le siège enfant identifié sur le site internet du fabricant.



## SIÈGES ENFANT RECOMMANDÉS PAR FIAT POUR VOTRE VÉHICULE

La Lineaccessori MOPAR® propose, sur les marchés où elle est disponible, une gamme complète de sièges enfants à fixer avec la ceinture de sécurité à trois points ou au moyen des fixations ISOFIX.

RECOMMANDATIONS FCA conseille d'installer le siège enfant en suivant les instructions qui doivent obligatoirement être remises avec le siège.

Groupe de poids	Siège enfant	Type de siège enfant	Installation du siège enfant
Groupe 0+ : de la naissance à 13 kg / de 40 cm à 80 cm		<b>BeSafe iZi Go Modular</b> Code de commande Fiat : 71808564	Siège enfant Universel/i-Size. Il s'installe dos à la route en utilisant uniquement les ceintures de sécurité du véhicule ou la base spéciale i-Size (à acheter séparément) et les fixations ISOFIX du véhicule. Il s'installe sur les places arrière extérieures.
	+	+	
		<b>BeSafe iZi Modular i-Size Base</b> Code de commande Fiat : 71808566	

Groupe de poids

Siège enfant

Type de siège enfant

Installation du siège enfant

Groupe 0+/1 : de 9 à  
18 kg, de 67 cm à  
105 cm



**BeSafe iZI Modular iSize** Code  
de commande Fiat : 71808565

Siège enfant homologué i-Size.  
**L'installer IMPÉRATIVEMENT  
sur le véhicule avec la base iZi  
Modular i-Size Base (à acheter  
séparément). Il est possible  
de l'installer dans le sens de  
marche ou dos à la route  
(consulter le manuel du siège  
enfant).**

+

+



**BeSafe iZi Modular i-Size  
Base** Code de commande Fiat :  
71808566

Groupe 2 : de 15 à 25 kg,  
de 95 cm à 135 cm



**Britax Römer KidFix XP** (pour  
versions/marchés qui le prévoient)  
Code de commande Fiat :  
71807984

Il s'installe uniquement tourné  
vers l'avant à l'aide de la ceinture  
de sécurité à trois points et  
éventuellement des fixations ISOFIX  
de la voiture. **Fiat conseille  
de l'installer en utilisant les  
fixations ISOFIX de la voiture.**  
Il s'installe sur les places arrière  
extérieures.



Groupe de poids

Siège enfant

Type de siège enfant

Installation du siège enfant

Groupe 3 : de 22 à 36 kg,  
de 136 cm à 150 cm



**Britax Römer KidFix XP** (pour versions/marchés qui le prévoient)  
Code de commande Fiat :  
71807984

Il s'installe uniquement tourné vers l'avant à l'aide de la ceinture de sécurité à trois points et éventuellement des fixations ISOFIX de la voiture. **Fiat conseille de l'installer en utilisant les fixations ISOFIX de la voiture.** Il s'installe sur les places arrière extérieures.



**Safety 1st Manga E13** 045072

Il s'installe uniquement tourné vers l'avant, à l'aide de la ceinture de sécurité à trois points

## Principales précautions à suivre pour transporter des enfants en toute sécurité :

- ❑ Installer les sièges enfants sur le siège arrière, car c'est la place la plus protégée en cas de choc.
- ❑ Conserver le siège enfant tourné dos à la route le plus longtemps possible, si possible jusqu'à l'âge de 3-4 ans de l'enfant.
- ❑ En cas de désactivation de l'airbag frontal côté passager, toujours contrôler, au moyen de l'allumage fixe du témoin spécifique, l'effective désactivation.
- ❑ Suivre scrupuleusement les instructions fournies avec le siège enfant. Les conserver dans la voiture avec les papiers et cette Notice. Ne jamais utiliser de sièges enfants dépourvus de mode d'emploi.
- ❑ Chaque système de retenue est rigoureusement réservé pour une personne seule : ne jamais l'utiliser pour attacher deux enfants simultanément.
- ❑ Toujours vérifier que les ceintures de sécurité n'appuient pas sur le cou de l'enfant.
- ❑ Vérifier systématiquement en tirant sur la sangle que les ceintures de sécurité sont bien bouclées.

- ❑ Pendant le voyage, ne pas permettre à l'enfant de prendre des positions anormales ou de déboucler sa ceinture de sécurité.
- ❑ Ne pas permettre à l'enfant de positionner la partie diagonale de la ceinture de sécurité sous les bras ou derrière le dos.
- ❑ Ne jamais transporter d'enfants en les tenant dans les bras, même s'il s'agit de nouveaux-nés. Personne, en effet, n'est en mesure de les retenir en cas de choc.
- ❑ Si le véhicule a subi un accident ou accrochage, remplacer le siège-auto pour enfant par un neuf. De plus faire remplacer, selon le type de siège enfant installé, les fixation Isofix ou la ceinture de sécurité à laquelle le siège enfant était attaché.
- ❑ Si nécessaire, enlever l'appuie-tête arrière pour faciliter l'installation du siège-enfant. L'appuie-tête doit toujours être installé si le poste est destiné à un adulte ou à un enfant assis sur un réhausseur sans dossier.

## SYSTÈME DE PROTECTION SUPPLÉMENTAIRE (SRS) - AIRBAGS

Le véhicule peut être équipé de :

- ❑ airbag frontal conducteur ;
- ❑ airbag frontal passager ;
- ❑ airbag genoux côté conducteur ;
- ❑ airbags latéraux avant de protection du bassin, thorax et épaule (side bag) conducteur et passager ;
- ❑ airbags latéraux de protection de la tête des occupants des places avant et des occupants des places latérales arrière (airbag rideau).

### AIRBAGS FRONTAUX



Les airbags frontaux (conducteur et passager) et l'airbag genoux côté conducteur (pour les versions/marchés qui le prévoient) protègent les occupants des places avant en cas de chocs frontaux de sévérité moyenne-élevée, au moyen de l'interposition du coussin entre l'occupant et le volant ou la planche de bord.

La non-activation de ces airbags en cas d'autres types de choc (latéral, arrière, capotages, etc.) n'indique pas le dysfonctionnement du système.



En cas de choc frontal, une centrale électronique déclenche au besoin le gonflage du coussin.

Le coussin se déploie instantanément, en s'interposant entre le corps des passagers à l'avant et les structures pouvant provoquer des lésions ; le coussin se dégonfle aussitôt après.

Les airbags frontaux ne remplacent pas mais complètent l'utilisation des ceintures de sécurité, qu'il est toujours recommandé d'utiliser, comme d'ailleurs le prescrit la législation en Europe et dans la plupart des pays extra-européens.

En cas de choc, une personne qui n'a pas bouclé sa ceinture de sécurité est projetée vers l'avant et peut heurter le coussin en train de se déployer.

Dans ce cas, la protection offerte par le coussin est amoindrie.

Les airbags frontaux peuvent ne pas s'activer dans les cas suivants : chocs frontaux contre des objets très déformables, qui n'impliquent pas la surface frontale du véhicule (par ex., pare-chocs contre le rail de sécurité), encastrement de la voiture sous d'autres véhicules ou des barrières de protection (par ex., sous un camion ou un rail de sécurité).

La non-activation dans les conditions décrites ci-dessus est due au fait que les airbags pourraient n'offrir

aucune protection supplémentaire par rapport aux ceintures de sécurité et, par conséquent, leur activation serait inopportune. Dans ces cas, la non-activation n'indique pas le dysfonctionnement du système.

Les airbags frontaux côté conducteur, côté passager et l'airbag genoux côté conducteur ont été étudiés et étalonnés pour protéger au mieux les occupants des places avant portant les ceintures de sécurité. Leur volume au moment du déploiement maximum occupe la plus grande partie de l'espace entre le volant et le conducteur, entre la protection de la colonne de direction inférieure et les genoux, côté conducteur, et entre la planche de bord et le passager.

En cas de chocs frontaux non sévères (pour lesquels l'action de retenue exercée par les ceintures de sécurité est suffisante), les airbags ne s'activent pas. Par conséquent, il est dans tous les cas nécessaire d'utiliser les ceintures de sécurité qui, en cas de choc frontal, assurent toujours la bonne position de l'occupant.

### Airbag frontal côté conducteur



Il est formé d'un coussin à gonflage instantané contenu dans un logement

approprié situé au centre du volant fig. 66.



65

F0S0586

### Airbag frontal côté passager

Il est formé d'un coussin à gonflage instantané, placé dans un logement spécial de la planche de bord fig. 66 ; le volume de ce coussin est plus important que celui du côté conducteur.



66

F0S0596

## Airbag frontal côté passager et sièges enfants

⚠ 104) 105)

Les sièges enfants que l'on monte dos à la route ne doivent **JAMAIS** être installés sur le siège avant lorsque l'airbag passager est activé, parce que l'activation de l'airbag en cas de choc pourrait provoquer des lésions mortelles à l'enfant transporté.

Respecter **À LA LETTRE** les recommandations figurant sur les étiquettes apposées des deux côtés du pare-soleil (fig. 67).



67

F0S0502



## ATTENTION

**102)** Ne pas coller d'adhésifs ou d'autres objets sur le volant, ni sur la planche de bord à proximité de l'airbag côté passager et ni sur le revêtement latéral côté toit ou sur les sièges. Ne pas placer d'objets sur la planche côté passager (des téléphones portables, par ex.) qui pourraient interférer avec l'ouverture de l'airbag passager ou blesser grièvement les occupants de la voiture.

**103)** En cas d'activation, l'airbag doit pouvoir se gonfler sans rencontrer d'obstacles. Par conséquent, il est recommandé de ne pas conduire avec le corps courbé en avant, mais de s'asseoir en appuyant bien le dos et les épaules contre le dossier du siège, et de régler la position du siège, en restant le plus loin possible du volant, afin qu'il soit possible de le manœuvrer aisément avec les bras légèrement pliés. Se trouver trop près du volant lors de l'activation de l'airbag pourrait provoquer des blessures graves.

**104)** Les sièges enfants que l'on monte dos à la route NE doivent PAS être installés sur le siège avant quand l'airbag passager est actif. L'activation de l'airbag, en cas d'accident même léger, pourrait provoquer des lésions mortelles à l'enfant transporté.

**105)** Quand l'airbag passager est actif, NE PAS installer sur le siège avant passager les sièges enfants qui se montent dans le sens contraire de la marche. En cas de choc, l'activation de l'airbag pourrait provoquer des lésions mortelles à l'enfant transporté, indépendamment de la gravité du choc. Il est conseillé de toujours transporter les enfants dans leur siège sur la banquette arrière, car cette position s'est avérée la plus protégée en cas d'accident.



## Airbag frontal côté passager et sièges enfants : ATTENTION

<b>I</b>	RISCHIO DI FERITE GRAVI O MORTALI. I seggiolini bambino che si montano nel verso opposto a quello di marcia non vanno installati sui sedili anteriori in presenza di air bag passeggero attivo.
<b>GB</b>	DEATH OR SERIOUS INJURY CAN OCCUR. NEVER use a rearward facing child restraint on a seat protected by an ACTIVE AIRBAG in front of it, DEATH or SERIOUS INJURY to the CHILD can occur
<b>F</b>	RISQUE DE MORT OU DE BLESSURES GRAVES. NE PAS positionner le siège pour enfant tourné vers l'arrière, en cas d'air bag passager actif.
<b>D</b>	Nichtbeachtung kann TOD oder SCHWERE VERLETZUNGEN zur Folge haben. Rückwärts gerichtete Kinderrückhaltesysteme (Babyschale) dürfen nicht in Verbindung mit aktiviertem Beifahrerairbag auf dem Beifahrersitz verwendet werden
<b>NL</b>	DIT KAN DODELIJK ZIJN OF ERNSTIGE ONGELUKKEN VEROORZAKEN. Plaats het kinderstoeltje niet ruggelings op de voorstoel wanneer er een airbag aanwezig is.
<b>E</b>	PUEDE OCACIONAR MUERTE O HERIDAS GRAVES. NO ubicar el asiento para niños en sentido inverso al de marcha en el asiento delantero si hubiese airbag activo lado pasajero.
<b>PL</b>	MOŻE GROZIĆ ŚMIERCIĄ LUB CIEŻKIMI OBRAŻENIAMI. NIE WOLNO umieszczać fotelika dziecięcego tyłem do kierunku jazdy na przednim siedzeniu w przypadku zainstalowanej aktywnej poduszki powietrznej pasażera.
<b>TR</b>	ÖLÜM VEYA AĞIR ŞEKİLDE YARALANMAYA SEBEP OLABİLİR. Yolcu airbağı aktif halde iken çocuk koltuğunu araç gidüş yönüne ters biçimde yerleştirmeyin.
<b>DK</b>	FARE FOR DØDELIGE KVÆSTELSER OG LIVSTRUENDE SKADER. Placer aldrig en bagudvendt barnstol på passagerersædet, hvis passager-airbagen er indstillet til at være aktiv (on).
<b>EST</b>	TAGAJÄRJEKS VÕIVAD OLLA TÕSISED KEHAVIGASTUSED VÕI SURM. Turvapadja olemasolu korral ärge asetage lapse turvaistet sõidusuunaga vastassuunas.
<b>FIN</b>	KUOLEMANVAARA TAI VAKAVIEN VAMMOJEN UHKA. Älä aseta lasten turvaistuinta niin, että lapsi on selkä menosuuntaan, kun matkustajan airbag on käytössä.
<b>P</b>	RISCO DE MORTE OU FERIMENTOS GRAVES. Não posicionar o banco para crianças numa posição contrária ao sentido de marcha quando o airbag de passageiro estiver activo.
<b>LT</b>	GAJLI ŠTİKTI MIRTIS ARBA GALITE RIMTAJ SUSIŽEISTI. Nedėkite vaiko sėdynės atgretžtos nugarą į priekinį automobilio stiklą ten, kur yra veikiant keleivio oro pagalvė.
<b>S</b>	KAN VARA LIVSHOTANDE ELLER LEDA TILL ALLVARLIGA SKADOR. Placera aldrig en bakåtvänd barnstol i framsätet då passagerarsidans krockkudde är aktiv.
<b>H</b>	HALÁSOS VAGY SÚLYOS BALESET KÖVETKEZHET BE. Ne helyezzük a gyermekülést a menetirányral szembe, ha az utas oldalán légszák működik.
<b>LV</b>	VAR IZRAIŠĪT NĀVI VAI NOPIETNAS TRAUMAS. Nenovietot mazuļa sēdekli pretēji braukšanas virzienam, ja pasažiera pusē ir uzstādīts gaisa spilvens.
<b>CZ</b>	HROZÍ NEBEZPEČÍ VÁŽNĚHO UBLÍŽENÍ NA ZDRAVÍ NEBO DOKONCE SMRTI. Neumísťujte detskou sedačku do opačné polohy vúči sméru jazdy v prípade aktívneho airbagu spolujazdca.
<b>SLO</b>	LAHKO PRIDE DO SMRTI ALI HUDIH POŠKODB. Otroškega avtomobilskega sedeža ne nameščajte v obratni smeri vožnje, če ima vozilo vgrajene značne blazine za potnike.
<b>RO</b>	SE POATE PRODUC DECESUL SAU LEZIUNI GRAVE. Nu aşezaţi scaunul de maşină pentru bebeluşi în poziţie contrară direcţiei de mers atunci când airbag-ul pasagerului este activat.
<b>GR</b>	ΜΠΟΡΕΙ ΝΑ ΠΡΟΚΛΗΘΟΥΝ ΘΑΝΑΤΟΣ Ή ΣΟΒΑΡΑ ΤΡΑΥΜΑΤΑ. Μην τοποθετείτε το καρεκλάκι αυτοκινήτου για παιδιά σε αντίθετη προς την φορά πορείας θέση σε περίπτωση που υπάρχει αερόσακος εν ενεργεία στη θέση συνεπιβάτη.
<b>BG</b>	ИМА ОПАСНОСТ ОТ СМЪРТ И СЕРИОЗНИ НАРАНЯВАНИЯ. Не поставяйте столчето за пренасяне на бебета в положение обратно на посоката на движение, при положение активно на въздушната възглавница за пътуване.
<b>SK</b>	MŮŽE NASTAŤ SMŤŤ ALEBO VÁŽNE ZRANENIA. Neďávajte autosedačku pre deti do polohy proti chodu vozidla, keď je aktívny airbag spolujazdca.
<b>RUS</b>	ТРАВМЫ И ЛЕТАЛЬНЫЙ ИСХОД. Детское кресло, устанавливаемое против направления движения, нельзя монтировать на месте переднего пассажира, если последнее оборудовано активной подушкой безопасности.
<b>HR</b>	OPASNOST OD TEŠKIH ILI SMRTONOSNIH OZLJEDA. Sjedala za djecu koja se montiraju u smjeru suprotnom od vožnje ne smiju se instalirati na prednja sjedala ako postoji aktivni zračni jastuk suvozača.
<b>AS</b>	قد تحدث حالات وفاة أو إصابات بالغة. لا تستخدم مقاعد الأمان الخاصة بالأطفال على مقعد مزود "بوسادة هوائية"، حيث إن الطفل قد يتعرض للوفاة أو لإصابة بالغة.

## Airbag genoux côté conducteur

(pour les versions/marchés qui le prévoient)

Il est constitué d'un coussin à gonflage instantané contenu dans un compartiment spécial (C) placé sous la protection de la colonne inférieure fig. 69 à la hauteur des genoux du conducteur. En cas de collision frontale, il fournit une protection supplémentaire au conducteur.



69

FOS0105

## Désactivation des airbags côté passager : airbag frontal et airbag latéral avant (side bag)

 106) 107) 108)

(pour les versions/marchés qui le prévoient)

Le témoin (A) fig. 70 reste allumé de façon continue jusqu'à la réactivation de l'airbag frontal côté passager et de l'airbag latéral avant (side bag) (pour les versions/marchés qui le prévoient).

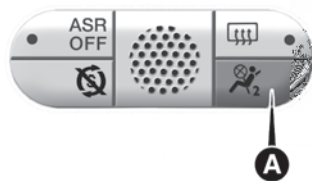

70

FOS0389

**AVERTISSEMENT** Pour la désactivation manuelle de l'airbag frontal côté passager et de l'airbag latéral avant (side bag) (pour les versions/marchés qui le prévoient), consulter le paragraphe « Écran » au chapitre « Connaissance du combiné de bord ».

## AIRBAGS LATÉRAUX (side Bag - window Bag)

Pour augmenter la protection des occupants en cas de choc latéral, la voiture est équipée d'airbags latéraux avant (side bag) (pour les versions/marchés qui le prévoient) et d'airbags rideaux (window bag) (pour les versions/marchés qui le prévoient). Les airbags latéraux protègent les occupants dans les chocs latéraux de sévérité moyenne-élevée, par l'interposition du coussin entre

l'occupant et les parties intérieures de la structure latérale de la voiture. La non-activation des airbags latéraux dans les autres types de collisions (frontale, arrière, capotage, etc.) n'indique pas un mauvais fonctionnement du système.

## Airbags latéraux

Ils sont formés de deux coussins à gonflage instantané logés dans les dossiers des sièges avant fig. 71 qui protègent le bassin, le thorax et l'épaule des occupants en cas de choc latéral de sévérité moyenne-élevée.



71

FOS0067

## Airbag rideau/Window bag

Il se compose de deux coussins en « rideau », logés derrière les revêtements latéraux du toit fig. 72 et cachés par des finitions ; ces airbags sont conçus pour protéger la tête des occupants avant et des occupants des places arrière latérales en cas de choc



latéral, grâce à leur grande surface de déploiement.



72

F0S0106

### Avertissements

La meilleure protection offerte par le système en cas de choc latéral s'obtient en gardant une position correcte sur le siège, permettant le déploiement complet de l'airbag rideau. L'activation des airbags frontaux et/ou latéraux est possible lorsque la voiture est soumise à des chocs violents qui concernent la zone sous la coque, comme par exemple des chocs violents contre des marches, des trottoirs ou des reliefs fixes du sol, la chute de la voiture dans de grands trous ou ornières de la route.

Lorsqu'ils s'activent, les airbags dégagent une petite quantité de poudres. Ces poudres ne sont pas nocives et n'indiquent pas un début d'incendie. Par ailleurs, la surface du coussin déployé et l'intérieur de la

voiture peuvent se recouvrir d'un résidu poudreux : cette poudre peut irriter la peau et les yeux. En cas d'exposition, se laver avec de l'eau et du savon neutre. Toutes les interventions de contrôle, de réparation et de remplacement concernant l'airbag doivent être effectuées auprès du Réseau Après-vente Fiat. En cas de mise au rebut de la voiture, veiller à s'adresser au Réseau Après-vente Fiat pour faire désactiver le système d'airbag.

L'activation des prétensionneurs et des airbags frontaux et latéraux est déterminée de manière différenciée, en fonction du type de choc. La non-activation de l'un ou de plusieurs de ces dispositifs n'indique donc pas le dysfonctionnement du système.

En cas d'accident où l'un des dispositifs de sécurité s'est activé, s'adresser au Réseau Après-vente Fiat pour le faire remplacer et faire vérifier l'intégrité du système.

 109) 110) 111) 112) 113) 114) 115) 116) 117) 118) 119) 120)



### ATTENTION



**106)** Sur certaines versions, en cas d'anomalie de la LED  (située sur le revêtement du tableau de bord), le témoin  s'allume au combiné de bord et les airbags côté passager sont désactivés.

**107)** Le témoin  indique l'état de la protection airbag côté passager. En cas de témoin éteint, la protection côté passager est active : pour la désactiver, utiliser le Menu de Configuration (dans ce cas, la DEL s'allume). Suite à une manœuvre de démarrage du véhicule (clé de contact tournée sur MAR), 5 secondes au moins après la dernière fois que le moteur a été éteint, le témoin s'allume pendant environ 8 secondes. Si cela ne se produit pas, s'adresser au Réseau Après-vente Fiat. Il se peut que, en cas de manœuvres d'extinction/redémarrage du moteur inférieures à 5 secondes, le témoin reste éteint. Dans ce cas, pour vérifier le bon fonctionnement du témoin, couper le moteur, attendre au moins 5 secondes et démarrer le moteur. En fonction des conditions de la voiture, le témoin pourrait s'allumer avec différentes intensités.

L'intensité pourrait aussi varier durant le même cycle de clé. Lorsqu'on tourne la clé de contact sur la position MAR, le témoin  s'allume pendant quelques secondes ; ensuite, si la protection airbag passager est activée, il doit s'éteindre.

**108)** S'il est absolument nécessaire de transporter un enfant sur le siège avant côté passager, avec un siège enfant monté dos à la route, il faudra impérativement désactiver l'airbag frontal

côté passager en vérifiant sa désactivation effective au moyen du témoin prévu sur le combiné de bord. En outre, le siège passager doit être reculé jusqu'en butée, pour éviter tout contact du siège enfant avec la planche de bord.

**109)** Le dysfonctionnement du témoin  est indiqué par l'allumage, sur l'écran du combiné de bord, d'un symbole d'anomalie airbag et par l'affichage d'un message dédié (ou, pour les versions qui le prévoient, par le clignotement du témoin d'anomalie générique). Dans ce cas, le témoin  pourrait ne pas signaler les anomalies éventuelles des systèmes de retenue. Contacter au plus vite le Réseau Après-vente Fiat pour faire immédiatement contrôler le système.

**110)** En présence d'airbag latéral, ne pas recouvrir le dossier des sièges avant de housses ou autres revêtements.

**111)** Ne voyagez pas avec des objets sur vos genoux, devant votre poitrine, sans parler de tenir votre pipe, vos crayons, etc. entre vos lèvres. En cas de choc avec l'intervention de l'airbag, de graves dommages pourraient en résulter.

**112)** Si la voiture a fait l'objet d'un vol ou d'une tentative de vol, si elle a subi des actes de vandalisme ou des inondations, faire vérifier le système airbag auprès du Réseau Après-vente Fiat.

**113)** Quand la clé de contact est introduite et sur la position MAR, même si le moteur est coupé, les airbags peuvent s'activer même si la voiture est à l'arrêt, si celle-ci est heurtée par un autre véhicule en marche. Par conséquent, même lorsque la voiture est à l'arrêt, les sièges enfants que l'on monte dans le sens contraire de la marche NE doivent PAS être installés sur

le siège avant passager quand l'airbag frontal passager est actif. En cas de choc, l'activation de l'airbag peut provoquer des lésions mortelles à l'enfant transporté. Par conséquent, toujours désactiver l'airbag côté passager quand un siège enfant est monté sur le siège avant passager dans le sens contraire de la marche. En outre, le siège avant passager doit être reculé jusqu'en butée, pour éviter tout contact du siège enfant avec la planche de bord. Réactiver immédiatement l'airbag passager dès que le siège enfant est désinstallé. Nous rappelons enfin que si la clé est tournée sur STOP, aucun dispositif de sécurité (airbag ou prétensionneurs) ne s'active en cas de choc ; cela ne constitue pas forcément un dysfonctionnement du système.

**114)** Lorsqu'on tourne la clé de contact sur la position MAR, le témoin  s'allume pendant quelques secondes ; ensuite, si l'airbag passager est activé, il doit s'éteindre.

**115)** Ne pas laver les sièges avec de l'eau ou de la vapeur sous pression (à la main ou dans les stations de lavage automatiques pour sièges).

**116)** Le déclenchement de l'airbag frontal est prévu pour des chocs plus sévères que ceux qui activent les prétensionneurs. Pour des chocs compris dans l'intervalle entre deux seuils d'activation, il est donc normal que seuls les prétensionneurs se déclenchent.

**117)** Ne pas accrocher d'objets rigides aux crochets porte-manteaux ou aux poignées de soutien.

**118)** L'airbag ne remplace pas les ceintures de sécurité, mais en augmente

l'efficacité. De plus, puisque les airbags frontaux n'interviennent pas lors de collisions frontales à faible vitesse, de collisions latérales, de télescopages ou de capotages, dans de tels cas les occupants ne sont protégés que par les ceintures de sécurité qui, par conséquent, doivent toujours être bouclées.

**119)** Ne pas appuyer la tête, les bras ou les coudes sur la porte, sur les vitres et dans la zone de l'airbag rideau afin d'éviter toute lésion pendant la phase de gonflage.

**120)** Ne jamais pencher la tête, les bras et les coudes hors des vitres de la voiture.



# DÉMARRAGE ET CONDUITE

*Entrons au « cœur » de la voiture :  
voyons comment exploiter au mieux  
tout son potentiel.*

*Voici comment conduire en toute  
sécurité quelle que soit la situation,  
pour faire de la voiture une agréable  
compagne de voyage attentive à notre  
confort et notre portefeuille.*

DÉMARRAGE DU MOTEUR.....	101
À L'ARRÊT .....	102
BOÎTE DE VITESSES MANUELLE .....	103
BOÎTE DE VITESSES DUALOGIC.....	103
DIRECTION ASSISTÉE ÉLECTRIQUE DUALDRIVE .....	105
SYSTÈME START&STOP .....	106
SPEED LIMITER.....	107
CRUISE CONTROL ÉLECTRONIQUE.....	108
CAPTEURS DE STATIONNEMENT.....	110
CONSEILS DE CONDUITE .....	111
RAVITAILLEMENT DU VÉHICULE.....	113
TRACTAGE DE REMORQUES .....	115

# DÉMARRAGE DU MOTEUR



121) 122)

36) 37) 38) 39)



Avant de démarrer la voiture, régler les sièges, les rétroviseurs d'aile et d'habitacle et boucler correctement la ceinture de sécurité. Pour démarrer le moteur, ne jamais appuyer sur la pédale d'accélérateur. Les fonctions Start&Stop, ECO et AUTO sont activées automatiquement à chaque démarrage du moteur.

## VERSIONS À ESSENCE Démarrage du moteur

Procéder de la manière suivante :

- actionner le frein à main et placer le levier de vitesses au point mort ;
- enfoncer la pédale d'embrayage à fond, sans appuyer sur l'accélérateur ;
- tourner la clé de contact sur AVV et la relâcher dès que le moteur tourne.

Si le démarrage ne se produit pas lors de la première tentative, ramener la clé sur STOP avant de répéter la manœuvre de démarrage.

Quand la clé est sur MAR, si le témoin ou le symbole  reste allumé sur le combiné de bord conjointement au témoin , il est conseillé de ramener la clé en position STOP, puis

de nouveau sur MAR. Si le témoin continue à rester allumé, essayer avec les autres clés fournies avec le véhicule.

Si le moteur ne démarre toujours pas, s'adresser au Réseau Après-vente Fiat.

## VERSIONS AVEC BOÎTE DE VITESSES DUALOGIC

123)

Le système autorise le démarrage du moteur, soit avec une vitesse enclenchée, soit avec la boîte de vitesses au point mort (N). Néanmoins, il est toujours nécessaire d'appuyer d'abord sur la pédale de frein si la vitesse enclenchée n'est pas le point mort. Avant de démarrer le moteur, il est donc conseillé de placer le levier de vitesses sur N.

## VERSIONS GPL

Le démarrage du moteur se fait toujours à l'essence, quel que soit le mode de fonctionnement précédemment sélectionné.

40)



### ATTENTION

121) Il est dangereux de laisser tourner le moteur dans des locaux fermés. Le moteur consomme de l'oxygène et

dégage du gaz carbonique, de l'oxyde de carbone et d'autres gaz toxiques.

122) Tant que le moteur n'est pas lancé, le servofrein n'est pas activé, et il est par conséquent nécessaire d'exercer un effort nettement plus important sur la pédale de frein.

123) En cas de démarrage manqué du moteur avec une vitesse enclenchée, la situation de danger potentiel, due au fait que la boîte de vitesses s'est placée automatiquement au point mort, est signalée par un signal sonore.



### AVERTISSEMENT

36) Il est recommandé, au cours de la première période d'utilisation, de ne pas pousser le véhicule à fond (par exemple, accélérations excessives, parcours démesurément longs aux régimes maxi, freinages trop intenses, etc.).

37) Quand le moteur est coupé, ne pas laisser le dispositif de démarrage sur MAR pour éviter qu'une absorption inutile de courant ne décharge la batterie.

38) Éviter absolument le démarrage par poussée, par remorquage ou en profitant des pentes. Ces manœuvres pourraient provoquer l'arrivée de carburant dans le pot catalytique et l'endommager de manière irréversible.

39) Le « coup d'accélérateur » avant de couper le moteur est inutile ; il contribue uniquement à augmenter la consommation de carburant et peut même être nuisible, surtout pour les moteurs équipés de turbocompresseur.



**40)** Il est donc nécessaire qu'une réserve de carburant se trouve systématiquement dans le réservoir d'essence pour ne pas endommager la pompe à essence et pour garantir les commutations temporaires du mode de fonctionnement au GPL au mode de fonctionnement à l'essence.

## À L'ARRÊT

En cas d'arrêt et sortie de la voiture, procéder comme suit :

- engager la vitesse (la 1<sup>ère</sup> en côte ou la marche arrière en pente) et braquer les roues ;
- éteindre le moteur et serrer le frein à main ;
- toujours extraire la clé du contacteur démarreur.

Si la voiture est garée sur une pente raide, il est préférable de bloquer les roues avec une cale ou une pierre. Ne pas laisser la clé de contact sur MAR pour éviter de décharger la batterie. Toujours extraire la clé en quittant la voiture.

### Versions avec boîte de vitesses Dualogic

Pour garer la voiture en toute sécurité, il est indispensable, en appuyant sur la pédale de frein, d'enclencher la 1<sup>ère</sup> vitesse ou la marche arrière (R) et, si l'on se trouve sur une chaussée en pente, de serrer le frein à main.

Attendre que la lettre P ne soit plus affichée à l'écran avant de relâcher la pédale de frein.

**AVERTISSEMENT** Ne JAMAIS quitter la voiture avec la boîte de vitesses au point mort (ou, sur les versions avec boîte de vitesses automatique, sans avoir mis le levier de vitesses sur P).

## FREIN À MAIN

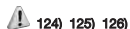

Le levier du frein à main fig. 73 se trouve entre les sièges avant.

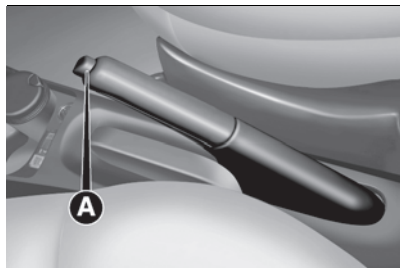

73

F0S0048

### Enclenchement du frein à main

Pour actionner le frein à main, tirer le levier vers le haut, jusqu'au blocage de la voiture. Quand le frein à main est serré et que la clé de contact est sur MAR, le témoin (ⓐ) s'allume sur le tableau de bord.

### Désenclenchement du frein à main

Pour desserrer le frein à main, procéder comme suit :

- soulever légèrement le levier et appuyer sur le bouton de déblocage (A) fig. 73 ;
- maintenir le bouton enfoncé (A) et baisser le levier. Le témoin (ⓐ) s'éteint sur le combiné de bord.

Afin d'éviter des mouvements accidentels de le véhicule, effectuer cette manœuvre avec la pédale du frein enfoncée.



## ATTENTION

**124)** La voiture doit être bloquée en quelques crans de levier ; si ce n'est pas le cas, s'adresser au Réseau Après-vente Fiat pour effectuer le réglage.

**125)** Ne jamais laisser des enfants sans surveillance dans la voiture ; lorsqu'on quitte la voiture, toujours enlever la clé de contact du dispositif d'allumage et l'emporter avec soi.

**126)** Lors des stationnements sur des routes en pente, il est important de braquer les roues avant vers le trottoir (en cas de stationnement en descente) ou à l'opposé si la voiture est garée en montée. Si la voiture est garée sur une pente raide, il est préférable de bloquer les roues avec une cale ou une pierre.

# BOÎTE DE VITESSES MANUELLE

(pour les versions/marchés qui le prévoient)

 127)

 41)

Pour engager les vitesses appuyer sur la pédale d'embrayage à fond et placer le levier de la boîte de vitesses sur la position désirée (le schéma pour l'engagement des vitesses est indiqué sur le pommeau du levier fig. 74).

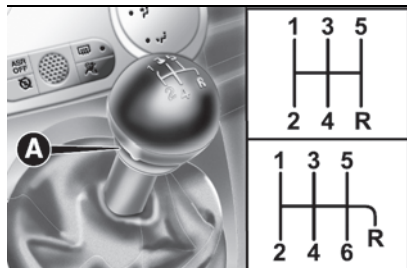

74

F0S0597

Sur les voitures équipées d'une B.V. à six vitesses, pour engager la 6<sup>ème</sup>, actionner le levier en exerçant une pression vers la droite, pour éviter d'engager la 4<sup>ème</sup> par erreur. Procéder de la même façon pour rétrograder de la 6<sup>ème</sup> à la 5<sup>ème</sup> vitesse.

Pour engager la marche arrière R à partir de la position de point mort, il faut soulever la collerette coulissante

(A) fig. 74 placée sous le pommeau et déplacer simultanément le levier vers la droite puis en arrière.

**AVERTISSEMENT** La marche arrière ne peut être enclenchée que si le véhicule est complètement à l'arrêt. Moteur lancé, avant d'engager la marche arrière, attendre au moins 2 secondes avec la pédale d'embrayage enfoncée à fond pour éviter d'endommager les pignons et de grincer.

**AVERTISSEMENT** L'utilisation de la pédale d'embrayage doit être exclusivement limitée aux seuls changements de vitesses. Ne pas conduire avec le pied posé sur la pédale d'embrayage même légèrement. Pour les versions/marchés qui le prévoient, l'électronique de contrôle de la pédale d'embrayage peut intervenir en interprétant ce style de conduite erroné comme une panne.



## ATTENTION

**127)** *Pour enclencher correctement les vitesses, toujours actionner à fond la pédale d'embrayage. Par conséquent, le plancher sous les pédales ne doit présenter aucun obstacle : s'assurer que les surtapis éventuellement présents sont*

*toujours bien étendus et qu'ils n'interfèrent pas avec les pédales.*



## AVERTISSEMENT

**41)** *Ne pas conduire la main posée sur le levier de vitesses car cet effort, même léger, risque à la longue d'user les éléments à l'intérieur de la boîte.*

# BOÎTE DE VITESSES DUALOGIC



(pour les versions/marchés qui le prévoient)

 42) 43)

## MODALITÉS DE FONCTIONNEMENT LOGIQUE MANUELLE (MANUAL)

Avec cette modalité, le conducteur décide directement quand il souhaite changer de vitesses ;

Procéder de la manière suivante :

- appuyer sur la pédale de frein ;
- démarrer le moteur ;

pousser le levier (A) fig. 75 de vitesses vers (+) pour passer la première vitesse (si le levier se trouvait sur N ou R, il suffirait d'amener le levier en position centrale) ou bien à R, pour enclencher la marche arrière ;





75

F0S0576

- ❑ Relâcher la pédale de frein et enfoncer la pédale d'accélérateur.
- ❑ en condition de marche, pousser le levier de vitesses A vers (+) pour enclencher la vitesse supérieure, ou vers (-) pour rétrograder.

### LOGIQUE AUTOMATIQUE (AUTO)

Avec cette modalité, le système décide quand changer de vitesses. Procéder de la manière suivante :

- ❑ appuyer sur la pédale de frein ;
- ❑ démarrer le moteur ;
- ❑ pousser le levier de vitesses sur A/M pour activer la logique automatique ou sur R pour enclencher la marche arrière ;
- ❑ relâcher la pédale de frein et appuyer sur celle de l'accélérateur.

### Fonction ECO

La fonction ECO, considérée comme étant l'optimisation de la vitesse, ne peut être activée que si la logique automatique est activée, et elle permet de réduire la consommation. Pour activer cette fonction, appuyer sur le bouton (E) fig. 75 situé sur la platine de la boîte de vitesses

Une fois la fonction ECO enclenchée, l'écran affichera : la vitesse enclenchée et les mentions AUTO et ECO ; le système sélectionnera la vitesse la mieux adaptée en fonction de la vitesse du véhicule, du régime du moteur et de l'intensité avec laquelle on appuie sur l'accélérateur, en gardant comme objectif la réduction de la consommation de carburant.

Les fonctions ECO et AUTO sont activées automatiquement à chaque démarrage du moteur.

### LEVIERS AU VOLANT

(pour les versions/marchés qui le prévoient)



Il est possible de gérer en mode séquentiel la boîte de vitesses au moyen des palettes au volant fig. 76 .

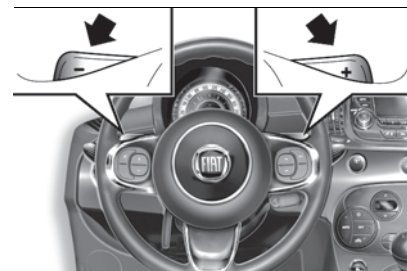

76

F0S0577

Pour utiliser les leviers au volant, le levier de vitesses doit être en position centrale, entre + et - :

- ❑ en tirant le levier + (vers le conducteur) : enclenchement d'un rapport supérieur ;
- ❑ en tirant le levier - (vers le conducteur) : enclenchement d'un rapport inférieur.

REMARQUE L'enclenchement d'un rapport inférieur (ou supérieur) n'est possible que si le régime moteur le permet.

REMARQUE pour une utilisation correcte du système, utiliser exclusivement le pied droit pour actionner le pédalier.



## AVERTISSEMENT

**42)** Éviter de garder la main sur le levier en dehors des phases de demande de changement de vitesses ou du mode AUTO/MANUAL.

**43)** En cas d'anomalie de la boîte de vitesses, s'adresser au plus vite au Réseau Après-vente Fiat pour faire contrôler le système.

**44)** Une utilisation incorrecte des leviers (leviers poussés vers la planche de bord) pourrait provoquer la rupture des leviers.

## DIRECTION ASSISTÉE ÉLECTRIQUE DUALDRIVE



(pour les versions/marchés qui le prévoient)

### Activation / désactivation (fonction CITY)

Pour activer/désactiver la fonction, appuyer sur le bouton (A) fig. 77.



77

F0S0650

L'activation de la fonction est signalée par l'allumage de la mention CITY sur l'écran.

Lorsque la fonction CITY est enclenchée, l'effort exercé sur le volant résulte plus léger et facilite les manœuvres de stationnement : l'enclenchement de la fonction s'avère particulièrement utile pour la conduite en ville.

Pour désactiver cette fonction, appuyer de nouveau sur le bouton.



### FONCTION ECO

(pour les versions/marchés qui le prévoient)

□ Clé de contact en position MAR, appuyer sur le bouton ECO (B) fig. 77 pour activer la fonction. L'inscription ECO s'allume sur l'écran ou, selon les versions, une page-écran dédiée s'affiche.

□ Lorsque cette fonction est activée, la voiture est programmée pour une conduite en ville, caractérisée par un effort minimum sur le volant (activation du système Dualdrive) et une économie de consommation de carburant.

□ Appuyer de nouveau sur le bouton pour désactiver la fonction.

Cette fonction n'est pas mémorisée ; par conséquent, au prochain démarrage le système redémarre avec la fonction insérée.



## ATTENTION

**128)** Toute intervention en après-vente, pouvant provoquer des altérations de la direction ou de la colonne de direction (par ex., montage d'antivol), qui pourraient causer, en plus de la diminution des performances et de l'expiration de la garantie, de graves problèmes de sécurité, ainsi que la non-conformité d'homologation de la voiture, est absolument interdite.

**129)** Avant d'effectuer toute intervention d'entretien, il faut toujours couper le moteur et enlever la clé de contact en verrouillant la direction, notamment quand les roues du véhicule ne reposent pas sur le sol. Au cas où cela ne serait pas possible (s'il faut que la clé de contact soit sur MAR ou que le moteur tourne), enlever le fusible principal de protection de la direction assistée électrique.



## SYSTÈME START&STOP



130) 131) 132) 133)

45)

(pour les versions/marchés qui le prévoient)

Le système Start&Stop coupe automatiquement le moteur chaque fois que la voiture est à l'arrêt et le redémarre quand le conducteur décide de se remettre en route.

Ce système permet d'accroître le rendement du véhicule tout en réduisant sa consommation, les émissions de gaz nocifs et la pollution sonore.

### MODE DE FONCTIONNEMENT

#### Mode d'arrêt du moteur

*Avec une boîte de vitesses manuelle :* lorsque la voiture est à l'arrêt, le moteur est coupé quand la boîte de vitesses est au point mort et la pédale d'embrayage est relâchée.

*Avec une boîte de vitesses Dualogic :* le moteur est coupé si on arrête la voiture en actionnant la pédale de frein. Pour maintenir cette condition sans actionner la pédale de frein, il faut placer le levier de vitesses sur N (point mort).

REMARQUE L'arrêt automatique du moteur est possible uniquement quand on a dépassé une vitesse d'environ 10 km/h, pour éviter des arrêts répétés du moteur lorsque l'on roule lentement. L'arrêt du moteur est signalé par l'allumage du témoin ou du symbole  au combiné de bord (accompagné, sur certaines versions, de l'affichage d'un message sur l'écran).

#### Modalité de redémarrage du moteur

*B.V. manuelle :* appuyer sur la pédale d'embrayage.

*Boîte de vitesses Dualogic :* si le levier de vitesses est en position N (point mort), le mettre sur n'importe quel rapport, sinon relâcher la pédale de frein ou actionner le levier de vitesses vers +, – ou vers R (marche arrière).

### ACTIVATION/ DÉSACTIVATION MANUELLE DU SYSTÈME

Le système peut être activé / désactivé en appuyant sur le bouton (A) fig. 78 situé sur la planche de bord.

Avec le système désactivé, le témoin ou bien le symbole  s'allume au combiné de bord (accompagné de l'affichage d'un message pour les versions avec écran en couleurs).

À chaque démarrage du véhicule, le système Start&Stop sera activé.

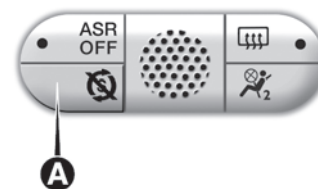

78

F0S0519



### ATTENTION

**130)** En cas de remplacement de la batterie, s'adresser toujours au réseau Après-vente Fiat. Remplacez la batterie par une du même type EFB (Enhanced Flooded Battery) ayant les mêmes caractéristiques.

**131)** Avant d'ouvrir le capot moteur, s'assurer que le moteur de la voiture est coupé et que la clé de contact est sur STOP. Respecter les indications figurant sur la plaquette appliquée au niveau de la traverse avant. Il est conseillé d'extraire la clé lorsque d'autres personnes sont présentes dans la voiture. Il ne faut jamais quitter la voiture sans emporter la clé de contact ou l'avoir tournée en position STOP. Pendant le ravitaillement en carburant, vérifier que le moteur soit coupé avec la clé de contact sur STOP.

**132)** Il est conseillé d'extraire la clé lorsque d'autres personnes sont présentes dans la voiture. Il ne faut jamais quitter la voiture sans emporter la clé de contact ou l'avoir tournée en position STOP. Pendant le

ravitaillement en carburant, vérifier que le moteur soit coupé avec la clé de contact sur STOP.

**133)** Sur les voitures dotées d'une boîte de vitesses Dualogic, en cas d'arrêt automatique du moteur en descente, il est conseillé de redémarrer le moteur en déplaçant le levier de vitesses vers + ou vers - sans relâcher la pédale de frein. Sur les voitures ayant une boîte de vitesses Dualogic, là où la fonction Hill Holder est prévue, en cas d'arrêt de la voiture sur une route en pente, le moteur ne s'arrête pas automatiquement, afin de rendre la fonction Hill Holder disponible, qui ne s'active que lorsque le moteur est en marche.



## AVERTISSEMENT

**45)** Si l'on préfère privilégier le confort climatique, il est possible de désactiver le système Start&Stop afin de permettre le fonctionnement continu du système de climatisation.

## SPEED LIMITER



(pour les versions/marchés qui le prévoient)

### ACTIVATION DU DISPOSITIF

Pour activer le dispositif, tourner la bague (C) fig. 79 en position

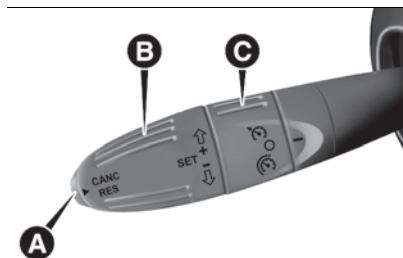

79

F0S0624

L'activation du dispositif est signalée par l'affichage à l'écran du symbole , doublé de la dernière valeur de vitesse mémorisée.

### RÉGLAGE DE LA VITESSE LIMITE

La vitesse minimale réglable est de 30 km/h.

Insérer le speed limiter en tournant la bague (C) sur . La vitesse limite peut être réglée sans qu'il soit nécessaire d'activer le dispositif.

### Pour mémoriser une valeur de vitesse plus élevée que celle visualisée

Tourner la bague (B) fig. 79 vers le haut (position SET +). En relâchant la bague B, la vitesse augmente de 1 km/h. En la laissant sur la position SET +, la vitesse augmente constamment par paliers de 5 km/h.

### Pour mémoriser une valeur plus basse que celle visualisée

Tourner la bague B vers le bas (position SET -). En relâchant la bague B, la vitesse diminue de 1 km/h. En la laissant sur la position SET -, la vitesse diminue par paliers de 5 km/h.

### ACTIVATION/ DÉSACTIVATION DU DISPOSITIF

#### Activation du dispositif

- appuyer et relâcher le bouton (A) (CANC/RES) fig. 79 ou bien,
- si la vitesse du véhicule est comprise entre 30 et 130 km/h, tourner la bague (B) vers le haut ou vers le bas.

La fonction s'enclenche en configurant la vitesse du véhicule comme vitesse limite. L'activation du dispositif est signalée par l'affichage du symbole et de la valeur de vitesse limite enregistrée.



**Désactivation du dispositif**

Appuyer sur le bouton (A) (CANC/RES) fig. 79.

La désactivation du dispositif est signalée par le message CANC qui vient remplacer la valeur de la vitesse configurée.

**Réactivation du dispositif**

□ appuyer et relâcher le bouton (A) (CANC/RES) fig. 79 ou bien,

□ si la vitesse du véhicule est comprise entre 30 et 130 km/h, tourner la bague (B) vers le haut ou vers le bas.

**DÉPASSEMENT DE LA VITESSE PROGRAMMÉE**

En appuyant à fond sur la pédale d'accélérateur, il est possible de dépasser la vitesse réglée même lorsque le dispositif est actif (par ex. en cas de dépassement).

Le dispositif est désactivé tant que la vitesse n'est pas réduite au-dessous de la limite réglée, après quoi il se réactive automatiquement.

**CLIGNOTEMENT DE LA VITESSE RÉGLÉE**

La vitesse réglée clignote dans les cas suivants :

□ quand la pédale d'accélérateur a été appuyée à fond et la vitesse de la voiture a dépassé la valeur réglée ;

□ quand on active le système après avoir réglé une limite inférieure à la vitesse réelle du véhicule (avec signal sonore) ;

□ quand le dispositif n'est pas en mesure de réduire la vitesse du véhicule à cause de la pente de la route (avec signal sonore) ;

□ en cas de forte accélération.

**DÉSACTIVATION DU DISPOSITIF**

Pour désactiver le dispositif, tourner la bague (C) fig. 79 en position 0.

**Désactivation automatique du dispositif**

Le dispositif se désactive automatiquement en cas de panne du système. Dans ce cas, s'adresser au Réseau Après-vente Fiat.

**RÉTABLISSEMENT AUTOMATIQUE DE LA VITESSE PROGRAMMÉE**

Avec le Speed Limiter activé, en appuyant sur le bouton (A) (CANC/RES) fig. 79 à une vitesse supérieure à la valeur réglée, il y aura une coupure du couple moteur nécessaire pour atteindre cette valeur, si elle n'est pas atteinte 20 secondes après la pression du bouton.

**CRUISE CONTROL ÉLECTRONIQUE**

(pour les versions/marchés qui le prévoient)

Ce dispositif est utilisable à une vitesse supérieure à 30 km/h.

**ACTIVATION DU DISPOSITIF**

Pour activer le dispositif, tourner la bague (C) fig. 80 en position 0.

L'activation du dispositif est signalée par l'allumage du symbole

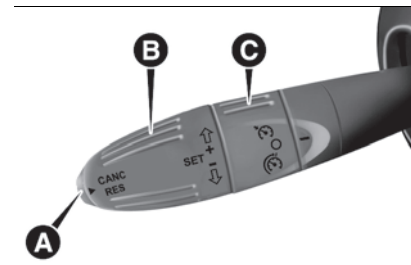

80

F0S0624

Le dispositif ne peut pas être activé en 1<sup>ère</sup> vitesse ou en marche arrière : il est conseillé de l'activer en 3<sup>ème</sup> vitesse ou avec des rapports supérieurs.

AVERTISSEMENT Il est dangereux de laisser le dispositif enclenché quand il n'est pas utilisé. On risque en effet de l'activer par inadvertance et de perdre le contrôle de la voiture à cause d'une vitesse excessive imprévue.

## RÉGLAGE DE LA VITESSE SOUHAITÉE

Procéder de la manière suivante :

- activer le dispositif en tournant la bague (C) fig. 80 vers le bas.
- lorsque la voiture a atteint la vitesse souhaitée, tourner la bague (B) vers le haut (ou vers le bas) et la relâcher pour activer le dispositif : lorsque l'on relâche l'accélérateur, la voiture roulera à la vitesse sélectionnée.

En cas de besoin (par exemple pendant un dépassement), il est possible d'augmenter la vitesse en appuyant sur la pédale d'accélérateur : lorsque l'on relâche la pédale, la voiture revient à la vitesse précédemment mémorisée.

Lorsque l'on aborde des descentes avec le dispositif activé, la vitesse de la voiture peut atteindre une valeur légèrement supérieure par rapport à celle réglée.

AVERTISSEMENT Avant de tourner la bague B vers le haut ou vers le bas,

le véhicule doit rouler à une vitesse constante sur un terrain plat.

## AUGMENTATION DE LA VITESSE

Après avoir activé le Cruise Control électronique, il est possible d'augmenter la vitesse en tournant la bague (B) vers le haut.

## DIMINUTION DE LA VITESSE

Lorsque le dispositif est activé, tourner la bague (B) vers le bas pour diminuer la vitesse.

## RAPPEL DE LA VITESSE

Pour les versions avec boîte de vitesses Dualogic fonctionnant en mode D (Drive - automatique), appuyer sur le bouton (A) (CANC/RES) fig. 80 et le relâcher pour rappeler la vitesse précédemment réglée.

Pour les versions avec boîte de vitesses manuelle ou avec boîte de vitesses Dualogic en mode séquentiel, avant de rappeler la vitesse précédemment réglée, se placer près de celle-ci, avant d'appuyer sur le bouton (A) (CANC/RES) et le relâcher.

## DÉSACTIVATION DU DISPOSITIF

En appuyant légèrement sur la pédale de frein ou en appuyant sur le bouton (A) (CANC/RES), le Cruise Control

électronique se désactive, sans effacer la vitesse mémorisée.

Un changement de vitesse entraîne la désactivation du régulateur de vitesse (Cruise Control).

## DÉSACTIVATION DU DISPOSITIF

Pour désactiver le dispositif Cruise Control électronique, tourner la bague (C) fig. 80 sur 0 ou placer le dispositif de démarrage sur STOP



### ATTENTION

**134)** Pendant la marche avec le dispositif activé, ne jamais placer le levier de vitesses au point mort.

**135)** En cas de dysfonctionnement ou d'anomalie du dispositif, s'adresser au Réseau Après-vente Fiat.

**136)** Le Cruise Control électronique peut être dangereux si le système n'est pas en mesure de maintenir une vitesse constante. Dans certaines conditions, la vitesse pourrait être excessive, ce qui pourrait entraîner la perte du contrôle de la voiture et provoquer des accidents. Ne pas utiliser le dispositif dans des conditions de circulation intense ou sur des routes tortueuses, verglacées, enneigées ou glissantes.



## CAPTEURS DE STATIONNEMENT

(pour les versions/marchés qui le prévoient)



137) 46) 47)

### CAPTEURS

Ils sont placés dans le pare-chocs arrière de la voiture fig. 81 et ont pour fonction de détecter et prévenir le conducteur, par un signal sonore intermittent, de la présence d'obstacles à l'arrière de la voiture.



81

F0S0578

### SIGNAL SONORE

Quand on engage la marche arrière, si un obstacle est présent à l'arrière, un signal sonore se déclenche qui varie en fonction de la distance entre l'obstacle et le pare-chocs. La fréquence du signal sonore :

□ augmente lorsque la distance entre le véhicule et l'obstacle diminue

□ devient continue lorsque la distance qui sépare le véhicule de l'obstacle est inférieure à environ 30 cm, et cesse immédiatement si la distance vis-à-vis de l'obstacle augmente

□ reste constante si la distance entre la voiture et l'obstacle ne change pas. De plus, si cette situation concerne les capteurs latéraux, le signal est interrompu après 3 secondes environ pour éviter, par exemple, des signalisations en cas de manœuvre le long de murs.

Si les capteurs localisent plusieurs obstacles, seul le plus proche est pris en ligne de compte.

### SIGNAUX SUR L'ÉCRAN

(versions avec écran en couleurs)

Lors de l'activation des capteurs, la page-écran indiquée sur fig. 82 s'affiche.



82

F0S0558

Le système indique l'obstacle en affichant un arc dans une ou plusieurs positions selon la distance qui sépare l'obstacle de la voiture.

Quand le système détecte un obstacle, l'écran affiche un arc dans une ou plusieurs positions en fonction de la distance de l'obstacle du véhicule. Si un objet a été détecté dans la zone arrière gauche, centrale ou droite, l'écran affiche un arc clignotant dans la zone correspondante et un signal sonore est émis.

Tandis que la voiture s'approche de l'objet, sur l'écran apparaît un arc clignotant qui s'approche de la voiture, et le signal sonore retentit plus fréquemment jusqu'à devenir continu.

La couleur affichée à l'écran dépend de la distance et de la position de l'obstacle. Le véhicule est près de l'obstacle quand l'écran affiche un arc rouge clignotant (à droite, au centre ou à gauche) et émet un son continu. En présence de plusieurs obstacles, l'obstacle le plus proche du véhicule est signalé.

### SIGNALISATIONS D'ANOMALIES

Les anomalies éventuelles des capteurs de stationnement sont signalées, quand on engage la marche arrière, par l'allumage du témoin

⚠ ou de l'icône (versions

avec écran couleur) au combiné de bord et par le message affiché sur l'écran multifonction (pour les versions/marchés qui le prévoient).

## FONCTIONNEMENT AVEC REMORQUE

Le fonctionnement des capteurs est automatiquement désactivé dès l'introduction de la fiche du câble électrique de la remorque dans la prise du crochet d'attelage du véhicule. Les capteurs se réactivent automatiquement lorsque l'on débranche la fiche du câble de la remorque.



### ATTENTION

**137)** La responsabilité de la manœuvre de stationnement et des autres manœuvres dangereuses est toujours confiée au conducteur. Lorsque l'on effectue de telles manœuvres, toujours s'assurer de l'absence de personnes (enfants notamment) et d'animaux dans l'espace en question. Bien que les capteurs de stationnement constituent une aide pour le conducteur, celui-ci doit toujours être vigilant pendant les manœuvres potentiellement dangereuses, même à faible vitesse.



### AVERTISSEMENT

**46)** Pour le bon fonctionnement du système, il est fondamental de toujours éliminer la boue, la saleté, la neige ou le givre des capteurs. Pendant le nettoyage des capteurs, veiller surtout à ne pas les rayer ou les endommager ; éviter d'utiliser des chiffons secs, rêches ou durs. Les capteurs doivent être lavés à l'eau claire, en ajoutant éventuellement du shampoing pour auto. Dans les stations de lavage qui utilisent des hydro-nettoyeurs à jet de vapeur ou à haute pression, nettoyer rapidement les capteurs en tenant le gicleur à plus de 10 cm de distance.

**47)** Pour les éventuelles interventions sur le pare-chocs dans la zone des capteurs, s'adresser exclusivement au Réseau Après-vente Fiat. Toute intervention sur le pare-chocs effectuée de façon incorrecte pourrait en effet compromettre le fonctionnement des capteurs de stationnement.

## CONSEILS DE CONDUITE



### ÉCONOMIE DE CARBURANT

Ci-après sont rappelés quelques conseils utiles pour économiser du carburant et ainsi réduire les émissions nocives.

### Entretien de la voiture

Entretenir la voiture en effectuant les contrôles et les interventions prévus dans le « Plan d'Entretien Programmé » (voir le chapitre « Entretien de la voiture »).

### Pneus

Contrôler régulièrement la pression des pneus avec un intervalle non supérieur à 4 semaines : si la pression est trop basse, la consommation augmente puisque la résistance au roulement est plus importante.

### Charges inutiles

Ne pas rouler avec une charge excessive dans le coffre à bagages. Le poids du véhicule et son assiette influencent sensiblement la consommation et sa stabilité.

### Porte-bagages / porte-skis

Enlever le porte-bagages ou le porte-skis du toit, s'ils ne sont pas



utilisés. Ces accessoires pénalisent la pénétration aérodynamique de la voiture et augmentent la consommation de carburant. Pour transporter des objets très volumineux, il est préférable d'utiliser une remorque.

### Consommateurs électriques

Limiter au temps strictement nécessaire le fonctionnement des dispositifs électriques. La lunette arrière dégivrante, les essuie-glaces et le ventilateur de l'unité de chauffage consomment beaucoup d'énergie ; par conséquent, en augmentant la demande de courant, la consommation de carburant augmente (jusqu'à +25 % en cycle urbain).

### Climatiseur

L'utilisation du climatiseur entraîne une consommation plus élevée : lorsque la température extérieure le permet, utiliser de préférence l'aération simple.

### Accessoires aérodynamiques

L'utilisation d'accessoires aérodynamiques, non certifiés, peut pénaliser l'aérodynamisme et la consommation.

## STYLE DE CONDUITE

### Démarrage

Ne pas faire chauffer le moteur avec la voiture à l'arrêt, que ce soit au ralenti ou à plein régime : dans ces

conditions le moteur chauffe beaucoup plus lentement, en augmentant la consommation et les émissions. Il est conseillé de partir immédiatement et lentement, en évitant les régimes élevés : de cette façon le moteur chauffera plus rapidement.

### Manœuvres inutiles

Éviter d'actionner l'accélérateur lorsqu'on est à l'arrêt à un feu rouge ou avant de couper le moteur. Cette dernière action, ainsi que le « double débrayage » sont absolument inutiles et entraînent une augmentation de la consommation et des émissions polluantes.

### Sélection des vitesses

Dès que les conditions de circulation et le parcours le permettent, passer un rapport supérieur. L'enclenchement des premières vitesses pour obtenir une forte accélération ne fait qu'augmenter la consommation. De même, l'utilisation inappropriée d'une vitesse supérieure augmente la consommation de carburant, les émissions et l'usure du moteur.

### Vitesse maximale

La consommation de carburant augmente proportionnellement à l'augmentation de la vitesse. Maintenir une vitesse la plus uniforme possible, en évitant les freinages et

reprises inutiles qui provoquent une consommation excessive de carburant et qui augmentent les émissions nocives.

### Accélération

Accélérer violemment affecte de façon notable la consommation et les émissions : accélérer de façon graduelle et ne pas dépasser le régime du couple maximum.

## CONDITIONS D'UTILISATION

### Départ à froid

Les parcours très brefs et de trop fréquents démarrages à froid ne permettent pas au moteur d'atteindre la température de fonctionnement optimale. Cela entraîne une augmentation sensible de la consommation (+15 à +30 % sur cycle urbain) ainsi que des émissions.

### Situations de circulation et conditions de la chaussée

La consommation élevée est due à des conditions de circulation difficiles, par exemple lorsque l'on progresse en accordéon en utilisant les rapports inférieurs, ou dans les grandes villes avec de très nombreux feux. La consommation augmente également sur les routes de montagne sinueuses et sur des chaussées accidentées.

## Arrêts dans la circulation

Pendant des arrêts prolongés (ex. passages à niveau), il est recommandé de couper le moteur.

## RAVITAILLEMENT DU VÉHICULE

138) 139) 140)

Avant de ravitailler, vérifier que le type de carburant est correct. Éteindre le moteur avant d'effectuer le ravitaillement.

### VERSIONS À ESSENCE

Utiliser exclusivement de l'essence sans plomb avec indice d'octane (R.O.N.) non inférieur à 95 (spécification EN228).

AVERTISSEMENT Un pot catalytique inefficace dégage des émissions nocives à l'échappement et contribue à polluer l'environnement.

AVERTISSEMENT Ne jamais verser, même en cas d'urgence, une quantité même minimale d'essence au plomb dans le réservoir ; le pot catalytique serait endommagé de manière irréversible.

### RAVITAILLEMENT

Pour garantir le ravitaillement complet du réservoir, effectuer deux opérations

d'appoint après le premier dé clic du pistolet à carburant. Éviter toute autre opération d'appoint qui pourrait provoquer le dysfonctionnement du système d'alimentation.

### BOUCHON DU RÉSERVOIR DE CARBURANT

Le bouchon (B) fig. 83 est doté d'un dispositif anti-perte qui l'assure à la trappe (A), pour éviter de l'égarer.



83

F0S0678

### Procédure de ravitaillement

Pour dévisser le bouchon (B), il faut d'abord ouvrir la trappe (A). La fermeture étanche peut provoquer une légère hausse de pression dans le réservoir. De ce fait, un bruit d'évent éventuel est tout à fait normal quand on dévisse le bouchon.

Pendant le ravitaillement, accrocher le bouchon au dispositif aménagé à

l'intérieur de la trappe, comme l'indique fig. 83.

### VERSIONS GPL

AVERTISSEMENT Utiliser seulement du GPL pour traction automobile.

Le goulot de remplissage du gaz est situé à côté du bouchon du goulot de remplissage d'essence. Il est équipé d'un clapet « anti-retour », incorporé dans le corps du goulot.

Pour accéder au goulot de remplissage, ouvrir la trappe (A) fig. 84 et dévisser le bouchon (B).

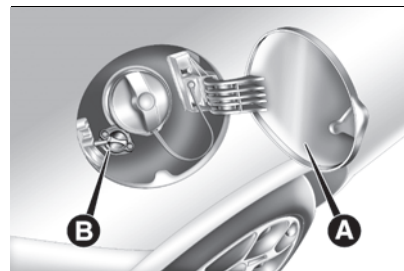

84

F0S0538

Pendant l'opération de ravitaillement, respecter les précautions suivantes :

- couper le moteur ;
- serrer le frein à main ;
- positionner la clé de contact sur STOP ;



- ❑ ne pas fumer ;
- ❑ remettre l'adaptateur prévu pour le ravitaillement au personnel chargé de faire le plein de GPL.

AVERTISSEMENT Les pompistes chargés de faire le plein de GPL doivent au préalable s'assurer que l'adaptateur de ravitaillement est correctement vissé sur le goulot.

AVERTISSEMENT En fonction du pays de commercialisation, il existe différents adaptateurs pour la pompe de ravitaillement. La voiture est livrée avec un étui contenant un adaptateur (C) fig. 85 conçu spécialement pour le ravitaillement dans le pays où elle est commercialisée. Si vous devez vous rendre dans un autre pays, vous devez vous renseigner sur le type d'adaptateur à utiliser.

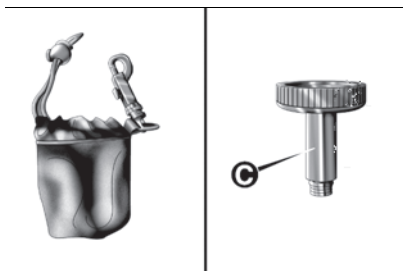

85

F0S0539

AVERTISSEMENT Conserver soigneusement l'adaptateur de ravitaillement GPL pour éviter de l'endommager.

AVERTISSEMENT Utiliser seulement du GPL pour traction automobile.

AVERTISSEMENT Il est impératif d'utiliser l'adaptateur fourni avec la voiture, car il est équipé du préfiltre à carburant spécifique.

### **Carburants - Identification de la compatibilité des véhicules Symbole graphique pour l'information des consommateurs conformément à la norme EN16942**

Les symboles indiqués ci-après facilitent la reconnaissance du type correct de carburant à employer sur votre véhicule. Avant de procéder au ravitaillement, vérifier les symboles présents à l'intérieur du volet du goulot de remplissage (selon le modèle) et les comparer avec le symbole présent sur la pompe à essence (le cas échéant).

### **Symboles pour voitures alimentées à l'essence**

**E5** : Essence sans plomb contenant jusqu'à 2,7 % (m/m) d'oxygène et jusqu'à 5,0 % (V/V) maximum d'éthanol, conforme à la norme **EN228**

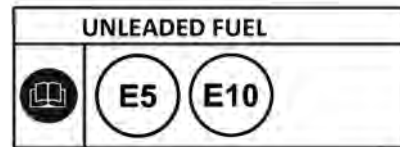

86

F0S0686

**E10** : Essence sans plomb contenant jusqu'à 3,7 % (m/m) d'oxygène et jusqu'à 10,0 % (V/V) maximum d'éthanol, conforme à la norme **EN228**.

## Symboles pour véhicules à double alimentation essence/GPL

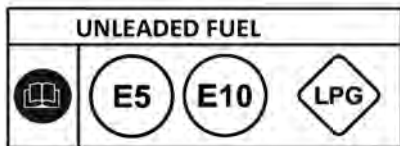

87

F0S0667

**E5** : Essence sans plomb contenant jusqu'à 2,7 % (m/m) d'oxygène et jusqu'à 5,0 % (V/V) maximum d'éthanol, conforme à la norme **EN228**.

**E10** : Essence sans plomb contenant jusqu'à 3,7% (m/m) d'oxygène et jusqu'à 10,0% (V/V) maximum d'éthanol, conforme à la norme **EN228**.

**GPL** : GPL pour transport routier conforme à la norme **EN589**.



### ATTENTION

**138)** *Ne jamais s'approcher du goulot du réservoir avec des flammes nues ou des cigarettes allumées : risque d'incendie. Éviter également d'approcher le visage du*

*goulot pour ne pas inhaler des vapeurs nocives.*

**139)** *Ne pas utiliser le téléphone portable à proximité de la pompe de ravitaillement en carburant : risque d'incendie.*

**140)** *Pendant son fonctionnement normal, le pot catalytique développe des températures élevées. Éviter donc de garer le véhicule sur des matériaux inflammables (herbe, feuilles sèches, aiguilles de pin, etc.) : risque d'incendie.*

## TRACTAGE DE REMORQUES

(pour les versions/marchés qui le prévoient)

 **141) 142)**

### AVERTISSEMENTS

Pour l'attelage de caravanes ou de remorques, la voiture doit être équipée d'un crochet d'attelage homologué et d'un circuit électrique approprié.

L'installation doit être réalisée par des opérateurs spécialisés qui délivrent une documentation de circulation routière. Monter éventuellement des rétroviseurs spécifiques et/ou supplémentaires, en respectant les consignes du Code de la Route.

Ne pas oublier que le tractage d'une remorque réduit la possibilité de surmonter les côtes raides, augmente les espaces d'arrêt et les temps de dépassement toujours en fonction du

poids total de la remorque. Dans les descentes, rétrograder au lieu d'utiliser constamment le frein.

Le poids exercé par la remorque sur le crochet d'attelage de la voiture réduit d'autant la capacité de charge de la voiture. Pour ne pas dépasser le poids remorquable maximum (figurant sur la carte grise), on doit prendre en compte le poids de la remorque à pleine charge, y compris les accessoires et les bagages personnels.

Respecter les limites de vitesse spécifiques à chaque pays pour les voitures avec remorque. La vitesse, dans tous les cas, ne doit pas dépasser 100 km/h.

**AVERTISSEMENT** L'utilisation de charges auxiliaires autres que les feux extérieurs, doit se faire avec le moteur en marche.

**AVERTISSEMENT** Pour l'installation du crochet d'attelage, s'adresser au Réseau Après-vente Fiat.



### ATTENTION

**141)** *Le système ABS qui équipe éventuellement le véhicule ne contrôle pas le système de freinage de la remorque.*



*Il faut donc être très prudent sur les chaussées glissantes.*

**142)** *Ne jamais modifier le système de freinage du véhicule pour la commande de frein de la remorque. Le système de freinage de la remorque doit être complètement indépendant du circuit hydraulique de la voiture.*

# SITUATIONS D'URGENCE

*Un pneu crevé ou une ampoule grillée ?*

*Il arrive parfois que certains inconvénients viennent perturber notre voyage.*

*Les pages consacrées aux situations d'urgence peuvent vous aider à affronter de manière autonome et en toute tranquillité des situations critiques.*

*Dans une situation d'urgence, nous vous conseillons d'appeler le numéro vert figurant sur le Carnet de Garantie.*

*Il est également possible d'appeler le numéro vert universel, national ou international pour trouver le Réseau Après-vente le plus proche.*

FEUX DE DÉTRESSE .....	118
REPLACEMENT D'UNE AMPOULE .....	118
REPLACEMENT DES FUSIBLES .....	126
REPLACEMENT D'UNE ROUE .....	132
KIT Fix&Go .....	136
DÉMARRAGE D'URGENCE .....	139
SYSTÈME DE COUPURE DU CARBURANT .....	140
REMORQUAGE DU VÉHICULE ....	141



## FEUX DE DÉTRESSE

Appuyer sur le bouton (A) fig. 88 pour allumer / éteindre les feux de détresse, quelle que soit la position de la clé de contact. Quand le dispositif est activé, les témoins  $\leftarrow$  et  $\rightarrow$  s'allument sur le combiné de bord. Pour éteindre les feux, appuyer de nouveau sur le bouton (A).



88

F0S0614

**AVERTISSEMENT** L'utilisation des feux de détresse est réglementée par le code de la route du pays où l'on circule : se conformer aux normes en vigueur.

### Freinage d'urgence

En cas de freinage d'urgence, les feux de détresse s'allument automatiquement ainsi que les témoins  $\leftarrow$  et  $\rightarrow$  sur le combiné de bord. Les feux s'éteignent automatiquement

dès qu'il ne s'agit plus d'un freinage d'urgence.

## REPLACEMENT D'UNE AMPOULE



143) 144) 145) 146)

48) 49)

### INDICATIONS GÉNÉRALES

- Avant de remplacer une ampoule, vérifier que les contacts ne sont pas oxydés ;
- les ampoules grillées doivent être remplacées par d'autres du même type et ayant la même puissance ;
- après avoir remplacé une ampoule des phares, vérifier toujours leur orientation pour des raisons de sécurité ;
- lorsqu'une ampoule ne fonctionne pas, avant de la remplacer, vérifier que le fusible correspondant est intact : pour l'emplacement des fusibles se référer au paragraphe « Remplacement des fusibles » de ce chapitre.

**AVERTISSEMENT** Quand il fait froid ou humide ou après une pluie battante ou après un lavage, la surface des phares ou des feux arrière peut s'embuer et/ou former des gouttes de condensation sur la paroi interne. Il

s'agit d'un phénomène naturel dû à la différence de température et d'humidité entre l'intérieur et l'extérieur du verre qui toutefois ne signale pas une anomalie et ne compromet pas le bon fonctionnement des dispositifs d'éclairage. Lors de l'allumage des feux, la buée disparaît rapidement depuis le centre du diffuseur pour s'élargir progressivement vers les bords extérieurs

## Ampoules

Utilisation	Typo	Puissance	Réf. Figure
Feux de route	H7	55W	D
Feux de croisement	H7	55W	D
Feux de croisement à décharge de gaz Xénon (pour les versions/marchés qui le prévoient)	D1S	35W	F
Positions avant/feux diurnes	W21W / LL	5/21W	A
Clignotants avant	WY21W / PY24W	21W	B
Clignotants avant (avec ampoules à décharge de gaz xénon)	PY24W	24W	B
Clignotants latéraux	W5W	5W	A
Clignotants arrière	PY21W	21W	B
Feux de position arrière / feux de stop	P21 / 5W	10W	B
Marche arrière	W16W	21W	B
Antibrouillard arrière	W16W	21W	B
Plafonnier	C5W	5W	C
Plafonnier du coffre à bagages	W5W	5W	A
Éclairage plaque	C5W	5W	C
Antibrouillard	H3	55W	E
Feu de stop supplémentaire (3ème stop)	W5W	5W	A



## REPLACEMENT D'UNE AMPOULE EXTÉRIEURE GROUPES OPTIQUES AVANT

Les blocs optiques avant contiennent les ampoules des feux de position, de croisement, de route et des clignotants.

### Clignotants avant

(Uniquement pour les versions POP)  
Pour remplacer l'ampoule, procéder comme suit :

- par le compartiment moteur, enlever le bouchon en caoutchouc (A) ;



89

FOS0050

- tourner la douille dans le sens inverse des aiguilles d'une montre (A) fig. 90 et l'extraire ;
- extraire l'ampoule montée par pression et la remplacer ;
- remonter la douille (A) en la tournant dans le sens des aiguilles d'une montre, en s'assurant qu'elle est bien bloquée ;

- remettre le capuchon en caoutchouc.



90

FOS0052

### Clignotants avant

(Sauf versions POP)

Pour remplacer l'ampoule, procéder comme suit :

- par le compartiment moteur, enlever le bouchon en plastique (A) fig. 91 en le tournant dans le sens inverse des aiguilles d'une montre ;

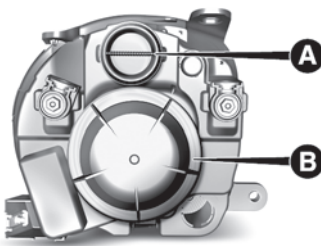

91

FOS0591

- tourner dans le sens inverse des aiguilles d'une montre le porte-ampoule et le sortir ;
- remplacer le groupe ampoule-douille ;
- replacer le porte-ampoule dans son logement (A) fig. 92 en le tournant dans le sens des aiguilles d'une montre et en s'assurant de son blocage correct ;

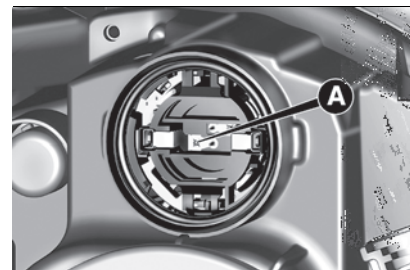

92

FOS0608

- réinsérer le bouchon en plastique en le tournant dans le sens des aiguilles d'une montre.

### Clignotants latéraux

**AVERTISSEMENT** Prendre toutes les précautions nécessaires à ne pas endommager la carrosserie lors de cette intervention (il est conseillé d'utiliser une carte en plastique suffisamment rigide et d'épaisseur appropriée).

Pour remplacer l'ampoule, procéder comme suit :

- ❑ faire levier sur le cabochon en partant de l'avant vers l'arrière (1-fig. 93) ;
- ❑ faire levier dans la direction opposée en partant de l'arrière (2- fig. 93) et extraire le groupe ;

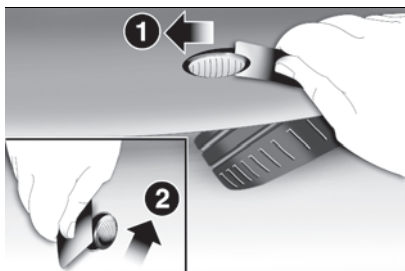

93

F0S0355

- ❑ tourner le porte-ampoule dans le sens inverse des aiguilles d'une montre, enlever l'ampoule montée par pression et la remplacer ;
- ❑ remonter la douille dans le transparent, puis placer le groupe en s'assurant que le déclic de blocage de l'agrafe de fixation se produise.



### Feux de croisement

(Uniquement pour les versions POP)  
Pour remplacer l'ampoule, procéder comme suit :

- ❑ par le compartiment moteur, enlever le bouchon en caoutchouc de

protection (B) ;

- ❑ appuyer sur le dispositif de blocage (A) fig. 94 et sortir le porte-ampoule ;



94

F0S0053

- ❑ sortir l'ampoule montée par pression et la remplacer ;
- ❑ remonter le porte-ampoule et vérifier qu'il est correctement bloqué ;
- ❑ remettre le capuchon en caoutchouc.

### Feux de croisement

(Sauf versions POP)

Pour remplacer l'ampoule, procéder comme suit :

- ❑ par le compartiment moteur, enlever le bouchon en plastique de protection (B) fig. 91 en le tournant dans le sens inverse des aiguilles d'une montre ;
- ❑ débrancher le connecteur (A) fig. 95 et décrocher l'agrafe ou le ressort de fixation ;
- ❑ sortir l'ampoule et la remplacer ;

- ❑ raccrocher l'ampoule dans son logement et rebrancher le connecteur ;

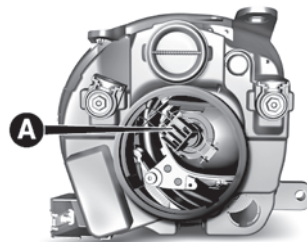

95

F0S0593

- ❑ réinsérer le bouchon en plastique en le tournant dans le sens des aiguilles d'une montre.

### Feux de croisement avec ampoules à décharge de gaz (Xénon)

(pour les versions/marchés qui le prévoient)



Pour les remplacer, s'adresser au Réseau Après-vente Fiat.

### Feux de route

Si le cache de protection (C) fig. 96 (situé sur le passage de roue au niveau des feux) est prévu, pour remplacer l'ampoule, procéder de la façon suivante :

- ❑ braquer à fond les roues, ouvrir le cache de protection, puis déposer le bouchon en caoutchouc (D) fig. 96.

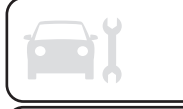

- dégager le porte-ampoule des ressorts ou agrafes latéraux (A) fig. 97 et le sortir ;

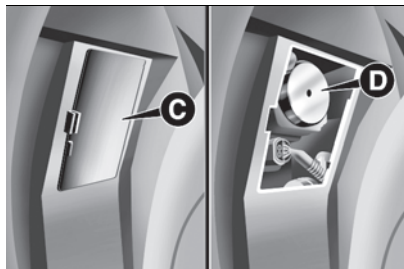

96

F0S0051

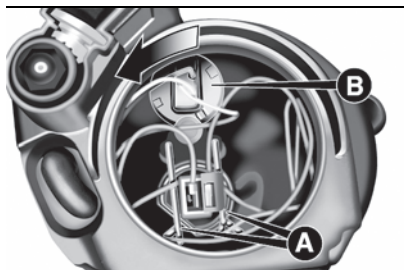

97

F0S0054

- remonter la nouvelle ampoule, en faisant coïncider les profils de la partie métallique avec les rainures façonnées sur la parabole du phare, puis refermer les ressorts ou agrafes de fixation de l'ampoule ;
- replacer le bouchon en caoutchouc ;

- refermer le cache de protection (C).  
REMARQUE Si le cache de protection n'est pas installé, s'adresser au Réseau Après-vente Fiat pour le remplacement de l'ampoule.

### Feux de position / feux de jour

Si le cache de protection (C) fig. 96 (situé sur le passage de roue au niveau des feux) est prévu, pour remplacer l'ampoule, procéder de la façon suivante :

- braquer à fond les roues, ouvrir le cache de protection, puis déposer le bouchon en caoutchouc (D) fig. 96 ;
- tourner le porte-ampoule dans le sens inverse des aiguilles d'une montre (B) fig. 97 et le sortir ;
- sortir l'ampoule et la remplacer ;
- remonter le porte-ampoule (B) en le tournant dans le sens des aiguilles d'une montre, en s'assurant qu'il est bien bloqué ;
- replacer le bouchon en caoutchouc ;
- refermer le cache de protection (C).

Si le cache de protection n'est pas installé, s'adresser au Réseau Après-vente Fiat pour le remplacement de l'ampoule.

### Feux antibrouillard

Pour remplacer les feux antibrouillard, s'adresser au Réseau Après-vente Fiat.

## BLOCS OPTIQUES DE PHARES ARRIÈRE

Ils contiennent les ampoules des feux de position, de stop et des clignotants. Les feux de recul et les feux de brouillard arrière se trouvent quant à eux sur le pare-chocs arrière.

La disposition des ampoules est la suivante fig. 98 :

- C** : feux de position / stop ;
- D** : clignotants.

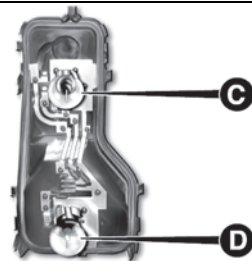

98

F0S0580

Pour remplacer une ampoule, procéder comme suit :

- ouvrir le capot du coffre à bagages ;
- dévisser les deux vis de fixation (A) fig. 99 et extraire axialement le bloc optique de phare sans le tourner ;

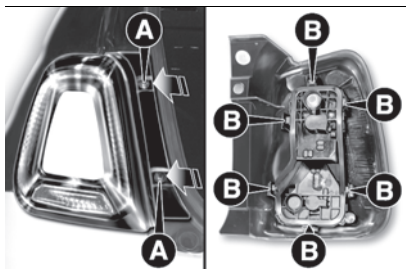

99

F0S0579

- ❑ sortir le porte-ampoule de son logement en le libérant des ailettes de blocage (B) ;
- ❑ extraire les ampoules en appuyant légèrement dessus tout en les tournant dans le sens inverse des aiguilles d'une montre.

### FEUX DE RECUL/DE BROUILLARD ARRIÈRE

Si le volet spécifique est prévu, pour remplacer l'ampoule, procéder de la façon suivante :

- ❑ Par l'intérieur du pare-chocs, agir sur les languettes (A) fig. 100 et retirer le volet clipsé ;

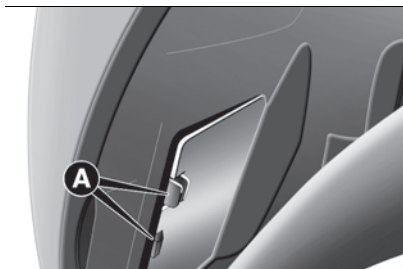

100

F0S0581

- ❑ débrancher le connecteur électrique (A) fig. 101 ;
- ❑ tourner le porte-ampoule dans le sens inverse des aiguilles d'une montre (B) fig. 101 et sortir l'ensemble ;
- ❑ sortir l'ampoule et la remplacer ;

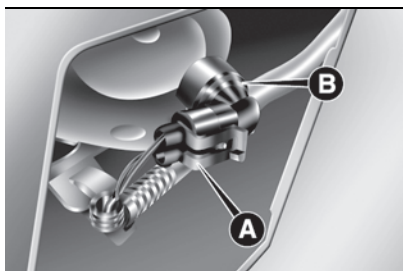

101

F0S0582

- ❑ remonter l'ensemble ampoule/ porte-ampoule (B) en le tournant dans le sens des aiguilles d'une montre ;
- ❑ rebrancher le connecteur électrique (A) ;

- ❑ remonter le volet en s'assurant du blocage correct.

Si le volet n'est pas installé, pour le remplacement des feux de recul et de brouillard arrière, il faut accéder au porte-ampoule à travers la partie inférieure du pare-chocs arrière fig. 102.

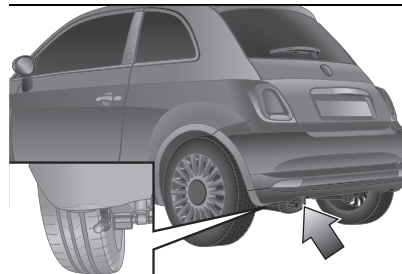

102

F0S0674

### TROISIÈME FEU DE STOP

Pour remplacer une ampoule, procéder comme suit :

- ❑ enlever les deux capuchons de protection et dévisser les deux vis de fixation (A) ;



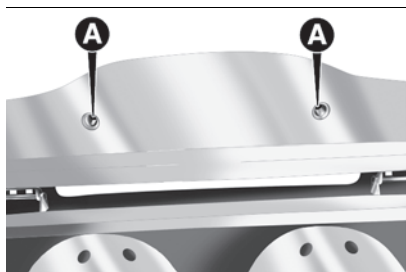

103

FOS0058

- ❑ extraire le groupe ;
- ❑ débrancher le connecteur électrique (B) ;
- ❑ appuyer sur le dispositif de retenue (C) fig. 104 et ouvrir la porte-ampoule ;



104

FOS0059

- ❑ sortir l'ampoule (montée par pression) et la remplacer ;
- ❑ refermer la douille et s'assurer que le dispositif de retenue soit bien bloqué ;
- ❑ visser les deux vis de fixation et remonter les capuchons de protection.

## FEUX DE PLAQUE

Pour remplacer les ampoules, procéder comme suit :

- ❑ agir sur le point indiqué par la flèche fig. 105 et déposer le cabochon ;



105

FOS0139

- ❑ remplacer l'ampoule en la séparant des contacts latéraux ;
- ❑ monter la nouvelle ampoule en veillant à ce qu'elle soit bien bloquée entre les contacts ;
- ❑ remettre le cabochon.



## ATTENTION

**143)** Des modifications ou des réparations du circuit électrique effectuées de manière incorrecte et sans tenir compte des caractéristiques techniques du circuit peuvent provoquer des anomalies de fonctionnement avec risques d'incendie.

**144)** Les ampoules halogènes contiennent du gaz sous pression ; en cas de rupture,

des fragments de verre peuvent être projetés.

**145)** Ne remplacer les ampoules que lorsque le moteur est coupé et que le véhicule se trouve dans une position qui ne constitue pas un danger pour la circulation et qui permet d'effectuer l'opération en conditions de sécurité (consulter le paragraphe « À l'arrêt »). S'assurer en outre que le moteur est froid pour éviter tout risque de brûlures.

**146)** Avant de remplacer l'ampoule, attendre le refroidissement des conduits d'échappement : **DANGER DE BRÛLURES !**

**147)** Du fait de la tension d'alimentation élevée, tout remplacement d'une ampoule à décharge de gaz (Xénon) doit être effectué exclusivement par du personnel spécialisé : danger de mort ! S'adresser au Réseau Après-vente Fiat.



## AVERTISSEMENT

**48)** Ne manipuler les ampoules halogènes qu'en les prenant par la partie métallique. Si on touche le bulbe transparent avec les doigts, l'intensité de la lumière baisse et la durée de vie de l'ampoule risque aussi d'être réduite. En cas de contact accidentel, frotter le bulbe avec un chiffon trempé dans l'alcool, puis laisser sécher.

**49)** Il est conseillé de faire remplacer les lampes, si possible, auprès du Réseau Après-vente Fiat. Le bon fonctionnement et l'orientation correcte des feux extérieurs sont essentiels pour une conduite en toute sécurité et pour éviter les sanctions prévues par la loi.

**50)** Prendre toutes les précautions nécessaires à ne pas endommager la carrosserie lors de cette intervention (il est conseillé d'utiliser une carte en plastique suffisamment rigide et d'épaisseur approprié).



## REPLACEMENT DES FUSIBLES



148) 149) 150) 151) 152) 153)

### CENTRALE DE LA PLANCHE DE BORD

Pour accéder aux fusibles, retirer le cache (A) fig. 106 clipsé.

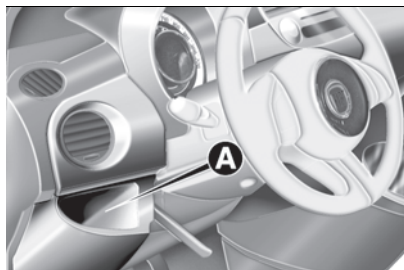

106

F0S0066

Le fusible (B) de 5 A pour le dégivrage des rétroviseurs extérieurs se trouve près de la prise de diagnostic, comme illustré sur fig. 107.

Dans la zone inférieure, à côté du pédalier, se trouve la centrale de la planche de bord.

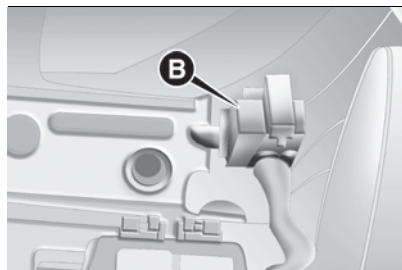

107

F0S0677

### CENTRALE COMPARTIMENT MOTEUR

51)

La batterie se trouve sur le côté droit du compartiment moteur. Pour accéder aux fusibles, procéder comme suit :

- Presser à fond la vis (A) fig. 108 ;
  - tourner lentement et en même temps la vis dans le sens inverse des aiguilles d'une montre jusqu'à rencontrer une certaine résistance (ne pas forcer) ;
  - relâcher la vis lentement ;
  - l'ouverture est signalée par la sortie de toute la tête de vis de son logement ;
  - déposer le couvercle (B), en le faisant coulisser vers le haut sur les guides latéraux, comme indiqué en figure.
- Après avoir remplacé le fusible, procéder comme suit :

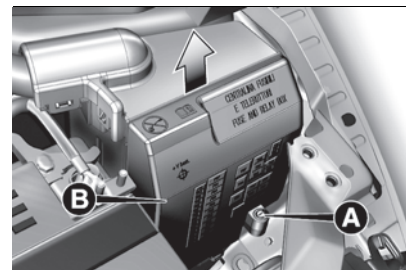

108

F0S0606

- réintroduire correctement le couvercle (B) dans les guides latéraux du boîtier ;
- le faire coulisser complètement du haut vers le bas ;
- à l'aide du tournevis fourni, appuyer à fond sur la vis (A) ;
- tourner lentement et en même temps la vis dans le sens des aiguilles d'une montre jusqu'à rencontrer une certaine résistance (ne pas forcer) ;
- relâcher la vis lentement ;
- la fermeture est signalée par la fixation de toute la tête de vis dans son logement.

Le numéro d'identification du composant électrique correspondant à chaque fusible figure sur le couvercle de la centrale.

## Versions GPL (GPL)

Les composants de l'installation GPL sont protégés par des fusibles dédiés. Pour l'éventuel remplacement, s'adresser au Réseau Après-vente Fiat.



**CENTRALE DE LA PLANCHE DE BORD**

109

F0S0172

CONSOMMATEURS	FUSIBLE	AMPÈRES
Correcteur d'assiette des phares	F13	5 (*)
Prise de diagnostic, autoradio, climatiseur, EOBD	F36	15
Interrupteur feux de stop, nœud du combiné de bord	F37	5
Fermeture centralisée des portes	F38	15
Pompe de lave-vitres avant/lave-vitres de lunette arrière	F43	15
Lève-glace côté conducteur	F47	20

CONSOMMATEURS	FUSIBLE	AMPÈRES
Lève-vitres côté passager	F48	20
Capteur de stationnement, rétroéclairage des commandes, rétroviseurs électriques	F49	5
Climatiseur, feux de stop, embrayage, toit ouvrant électrique, rétroviseurs électriques	F51	7,5
Nœud du combiné de bord	F53	5

(\*) (pour versions/marchés, où il est prévu)

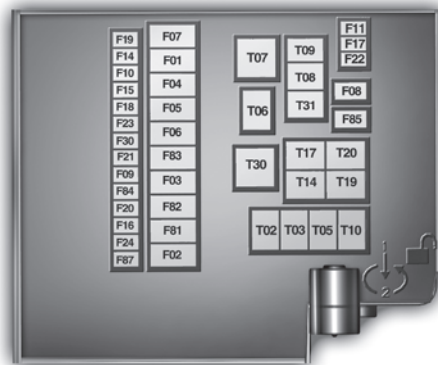

**CENTRALE COMPARTIMENT MOTEUR**

110

F0S0607

CONSOMMATEURS	FUSIBLE	AMPÈRES
HI-FI	F02	20
Ventilateur électrique du climatiseur	F08	30
Lave-phares	F09	30
Avertisseurs sonores	F10	10
Feux de route	F14	15
Moteur du toit électrique	F15	20
Alimentation (+ clé) de la centrale de la B.V. Dualogic	F16	7,5
Lunette arrière chauffante	F20	30

CONSOMMATEURS	FUSIBLE	AMPÈRES
Feux antibrouillard	F30	15
Centrale de la B.V. Dualogic	F84	10
Prise de courant avant (avec ou sans allume-cigare)	F85	20



### ATTENTION

- 148)** Si le fusible devait encore griller, s'adresser au Réseau Après-vente Fiat.
- 149)** Ne jamais remplacer un fusible grillé par des fils métalliques ou tout autre matériel de récupération.
- 150)** Ne jamais remplacer un fusible par un autre ayant un ampérage supérieur ; RISQUE D'INCENDIE.
- 151)** Si un fusible général de protection se déclenche (MEGA-FUSE, MIDI-FUSE, MAXI-FUSE) s'adresser au Réseau Après-vente Fiat.
- 152)** Avant de remplacer un fusible, s'assurer d'avoir extrait la clé de contact et d'avoir coupé/débranché tous les consommateurs.
- 153)** Si un fusible général de protection des systèmes de sécurité (système airbag, système de freinage), des systèmes motopropulseur (système moteur, système boîte de vitesses) ou du système de conduite se déclenche, s'adresser au Réseau Après-vente Fiat.



### AVERTISSEMENT

- 51)** S'il faut effectuer un lavage du compartiment moteur, veiller à ne pas diriger le jet d'eau directement sur la centrale de compartiment moteur.



## REPLACEMENT D'UNE ROUE



### INDICATIONS GÉNÉRALES

 154) 155) 156) 157) 158) 159) 160) 161) 162)

### CRIC

Il est important de savoir que :

- la masse du cric est de 1,76 kg ;
- le cric ne nécessite aucun réglage ;
- le cric n'est pas réparable ; en cas de dommage, il doit être remplacé par un autre cric d'origine ;
- aucun outil, en dehors de la manivelle, ne peut être monté sur le cric.

### ENTRETIEN

- éviter que de la saleté ne s'accumule sur la « vis sans fin »
- maintenir la « vis sans fin » lubrifiée
- ne modifier en aucun cas le cric.

### CONDITIONS SANS UTILISATION

- températures inférieures à -40°C sur terrain sableux ou boueux
- sur terrain non nivelé
- sur route avec forte pente
- dans des conditions climatiques extrêmes : orages, typhons, cyclones, tempêtes de neige, tempêtes, etc.

- contact direct avec le moteur ou réparations sous la voiture
- embarcations.

### SOULÈVEMENT AVEC LE CRIC ET REPLACEMENT DE LA ROUE

Procéder au remplacement d'une roue en agissant comme suit :

- arrêter la voiture dans un endroit ne constituant pas un danger pour la circulation et où l'on puisse remplacer la roue en toute sécurité. Si possible, placer le véhicule sur un sol plat et compact ;
- couper le moteur, serrer le frein à main et enclencher la première vitesse ou bien la marche arrière. Enfiler le gilet réfléchissant (imposé par la loi) avant de descendre de la voiture ;
- soulever le tapis de la plate-forme du coffre à bagages ;
- dévisser le dispositif de blocage (B) ;
- prendre la trousse à outils (C) fig. 111 et la disposer à côté de la roue à remplacer ;
- prendre la galette (D) ;

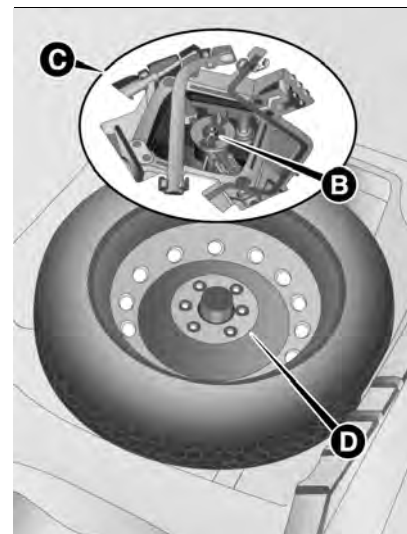

111

F0S0127

- pour les véhicules dotés d'enjoliveur : à l'aide du tournevis en dotation, faire lever le levier sur la fissure spécifique obtenue sur la circonférence extérieure ;
- pour les véhicules équipés de jantes en acier de 15" avec des enjoliveurs esthétiques : prélever de l'étui porte-notice d'entretien l'extracteur (A) ;

 163)

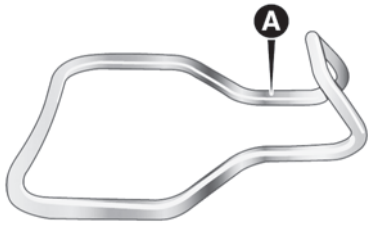

112

F0S0671

□ saisir l'extracteur avec deux doigts et introduire la languette entre le pneu et l'enjoliveur (B) fig. 113, puis tirer vers soi en agissant perpendiculairement à la roue ;

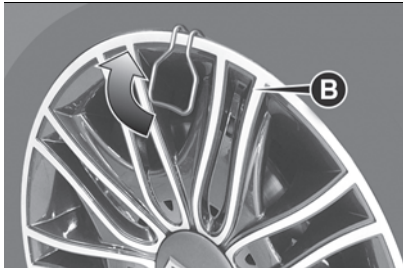

113

F0S0670

□ pour les véhicules dotés de jantes en alliage : retirer le cache-moyeu clipsé à l'aide du tournevis fourni en dotation ;  
 □ desserrer d'environ un tour les boulons de fixation de la roue à remplacer en utilisant la clé fournie ;

□ si la voiture est équipée de jupes latérales, pour permettre de placer le cric sous la voiture, il faut incliner ce dernier (comme illustré sur fig. 114) ;

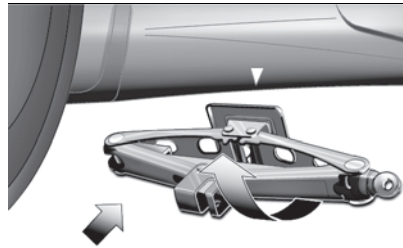

114

F0S0328



□ tourner la manivelle du cric de manière à l'ouvrir partiellement ;  
 □ placer le cric à côté de la roue à remplacer, en vis-à-vis de la marque ∇ gravée sur le longeron ;  
 Soulèvement de la roue avant : fig. 115  
 Soulèvement de la roue arrière : fig. 116 .

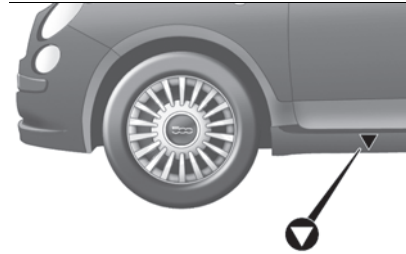

115

F0S0630

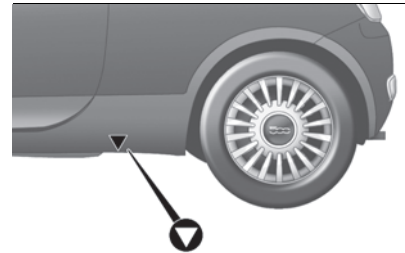

116

F0S0631

□ s'assurer que le cric est positionné correctement ;  
 □ prévenir les personnes éventuellement présentes que la voiture doit être soulevée ; par conséquent, il est bon de s'éloigner de la voiture et de ne pas la toucher jusqu'à ce qu'elle repose de nouveau sur le sol ;



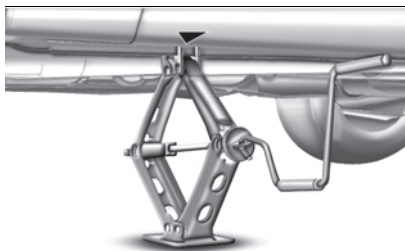

117

F0S0653

- ❑ introduire la manivelle dans le cric et soulever le véhicule, jusqu'à ce que la roue se soulève du sol de quelques centimètres. Tourner la manivelle avec précaution, en s'assurant qu'elle tourne librement afin d'éliminer tout risque d'éraflure de la main contre le sol. D'autres parties du cric en mouvement (vis et articulations) peuvent provoquer des lésions : éviter de les toucher. Éliminer soigneusement toute trace de graisse de lubrification ;
- ❑ Dévisser complètement les boulons et déposer la roue à remplacer.
- ❑ s'assurer que la roue compacte de secours, sur les surfaces d'appui, soit propre et sans impuretés qui pourraient, par la suite, provoquer le desserrage des boulons de fixation ;
- ❑ monter la roue galette en faisant coïncider l'un des axes du moyeu avec l'un des trous présents sur la roue ;

- ❑ visser les 4 boulons de fixation ;
- ❑ tourner la manivelle du cric de manière à baisser la voiture et retirer le cric ;
- ❑ serrer à fond les boulons, en passant alternativement d'un boulon à celui diamétralement opposé.

## REMONTAGE DE LA ROUE NORMALE



En suivant la procédure précédemment décrite, soulever la voiture et démonter la roue compacte de secours.

### Versions avec jantes en acier

Procéder de la manière suivante :

- ❑ s'assurer que la roue normale soit, sur les surfaces en contact avec le moyeu, propre et sans impuretés qui pourraient, par la suite, provoquer le desserrage des boulons de fixation ;
- ❑ monter la roue normale en insérant les 4 boulons dans les orifices ;
- ❑ en utilisant la clé fournie avec la voiture, visser les boulons de fixation ;
- ❑ baisser la voiture et enlever le cric ;
- ❑ en utilisant la clé fournie, serrer à fond les boulons, en passant alternativement d'un boulon à celui diamétralement opposé ;
- ❑ remettre en place l'enjoliveur de roue monté à pression, en faisant coïncider la rainure prévue à cet effet avec la valve de gonflage ;

- ❑ appuyer la partie interne de l'enjoliveur sur la jante de la roue ;
- ❑ accoupler l'enjoliveur en exerçant une force axiale sur plusieurs points, comme indiqué en fig. 118 , pour permettre l'accouplement correct entre l'enjoliveur et la roue.



118

F0S0632

Pour les véhicules équipés de jantes en acier de 15" avec des enjoliveurs esthétiques :



- ❑ après avoir monté la roue normale, remettre en place l'enjoliveur de roue monté à pression, en faisant coïncider la rainure prévue à cet effet avec la valve de gonflage ;
- ❑ appuyer la partie interne de l'enjoliveur sur la jante de la roue ;
- ❑ accoupler l'enjoliveur en exerçant une force axiale sur plusieurs points, comme indiqué en fig. 119 , pour permettre l'accouplement correct entre l'enjoliveur et la roue.



119

F0S0668

### Versions avec jantes en alliage

Procéder de la manière suivante :

- insérer la roue sur le moyeu et, en se servant de la clé fournie, visser les boulons ;
- baisser la voiture et enlever le cric ;
- en se servant de la clé fournie, serrer les boulons à fond, selon l'ordre alterné ;
- remonter l'enjoliveur couvre-moyeu en le clipsant et en s'assurant que l'orifice de référence sur la roue coïncide avec l'axe de référence sur l'enjoliveur.

**AVERTISSEMENT** Un mauvais montage peut provoquer le détachement de l'enjoliveur couvre-moyeu quand la voiture roule.



### ATTENTION

**154** La roue galette fournie (pour les versions/marchés qui le prévoient) est conçue spécialement pour votre véhicule. Il ne faut pas l'employer sur d'autres véhicules d'un modèle différent, ni utiliser des roues galettes d'autres modèles sur votre propre véhicule. La galette ne doit s'utiliser qu'en cas d'urgence. L'emploi doit être réduit au minimum indispensable et la vitesse ne doit pas dépasser 80 km/h.

**155** La galette porte un autocollant de couleur orange où les principales précautions d'emploi de la roue et de ses limitations d'utilisation sont indiquées. L'étiquette adhésive ne doit absolument pas être enlevée ou cachée. Sur l'étiquette figurent les indications suivantes en quatre langues : « Attention ! Seulement pour une utilisation temporaire ! 80 km/h maximum ! Remplacer dès que possible par une roue standard. Ne pas couvrir cette instruction ». Aucun enjoliveur ne doit jamais être monté sur la galette.

**156** Tout remplacement du type de roues utilisées (jantes en alliage à la place des jantes en acier et vice versa) entraîne nécessairement le remplacement complet des boulons de fixation par d'autres de dimension appropriée.

**157** Signaler la voiture à l'arrêt suivant les normes en vigueur : feux de détresse, triangle de présignalisation, etc. Il est opportun que tous les passagers quittent la voiture, notamment si elle est très chargée, et attendent dans un endroit protégé, loin de la circulation. En cas de routes en pente ou déformées, positionner

sous les roues des cales ou d'autres matériaux pour le blocage de la voiture.

**158** Les caractéristiques de conduite de la voiture, après le montage de la roue compacte de secours, changent. Éviter d'accélérer, de freiner, de braquer brusquement et de négocier les virages trop rapidement. La durée globale de la galette est d'environ 3 000 km, après quoi le pneu correspondant doit être remplacé par un autre du même type. Ne jamais monter un pneu traditionnel sur une jante prévue pour l'utilisation d'une galette. Faire réparer et remonter la roue remplacée le plus tôt possible. L'utilisation simultanée de deux galettes ou plus n'est pas autorisée. Ne pas graisser les filets des boulons avant le montage : ils pourraient se dévisser spontanément.

**159** Le cric est un outil étudié et conçu exclusivement pour le remplacement d'une roue du véhicule avec lequel il est fourni de série ou des véhicules du même modèle, en cas de crevaison ou de dommage au pneu correspondant. Ne jamais l'utiliser pour d'autres emplois, par exemple pour soulever un autre modèle de voiture ou des objets différents. En aucun cas, l'utiliser pour l'entretien ou des réparations sous le véhicule ou pour changer les pneus été / hiver et vice versa. Ne jamais se placer sous le véhicule soulevé. S'il faut opérer sous la voiture, s'adresser au Réseau Après-vente Fiat. Si le cric n'est pas bien positionné, le véhicule soulevé peut tomber : ne l'utiliser que dans les positions indiquées. Ne pas utiliser le cric pour des poids supérieurs à ceux figurant sur son étiquette adhésive. Ne pas mettre le moteur en marche, en aucun cas, si le véhicule est soulevé.



*Soulever le véhicule plus que le nécessaire peut rendre l'ensemble moins stable et risque de faire tomber le véhicule de façon violente. Soulever donc le véhicule seulement dans la mesure nécessaire pour pouvoir insérer la roue de secours.*

**160)** *Les chaînes à neige ne peuvent pas être montées sur la galette : par conséquent, si la crevaillon concerne un pneu avant (roue motrice) et que l'emploi de chaînes est nécessaire, il faut démonter une roue normale du train arrière et monter la galette à la place de celle-ci. Ainsi, avec deux roues motrices avant normales, il est possible d'y monter les chaînes à neige, permettant ainsi de résoudre la situation d'urgence.*

**161)** *Un montage erroné de l'enjoliveur de roue peut en causer le détachement lorsque la voiture est en marche. Ne jamais manipuler la valve de gonflage. Ne jamais introduire aucune sorte d'outils entre la jante et le pneu. Contrôler régulièrement la pression des pneus et de la roue compacte de secours en se référant aux valeurs indiquées dans le chapitre « Caractéristiques techniques ».*

**162)** *Il est extrêmement dangereux d'essayer de remplacer une roue se trouvant du côté de la voiture près de la route : s'assurer que la voiture est suffisamment éloignée de la route, pour éviter d'être renversé.*

**163)** *Lors de la dépose/repose de l'enjoliveur de roue, faire très attention parce que le disque de frein est très proche. Il est conseillé d'utiliser des gants de protection contre la chaleur.*



## AVERTISSEMENT

**52)** *En actionnant la manivelle, s'assurer qu'elle tourne librement sans risque de s'écorcher la main contre le sol. D'autres parties du cric en mouvement (« vis sans fin » et articulations) peuvent provoquer des lésions : éviter de les toucher. Éliminer soigneusement toute trace de graisse de lubrification.*

**53)** *S'adresser dès que possible au Réseau Après-vente Fiat pour le contrôle du serrage des boulons de fixation de la roue.*

## KIT Fix&Go

(pour les versions/marchés qui le prévoient)

**164) 165)**

**54)**

## DESCRIPTION

Le kit de réparation rapide des pneus Fix&Go fig. 120 est logé dans le coffre à bagages, à l'intérieur d'une boîte et comprend :

- une cartouche (1) contenant le liquide d'étanchéité, équipée d'un tube transparent pour l'injection du liquide d'étanchéité (4) et d'un autocollant (3) portant l'inscription « Max 80Km / h », à placer dans une position clairement visible (par exemple tableau de bord) après la réparation du pneumatique ;

- un compresseur (2) ;
- une paire de gants se trouvant dans le compartiment du tube de la cartouche (4).

## PROCÉDURE DE RÉPARATION

Procéder de la manière suivante :

- arrêter la voiture dans un endroit qui ne constitue pas un danger pour la circulation et qui permet de procéder à l'opération en toute sécurité. Si possible, placer le véhicule sur un sol plat et compact ;

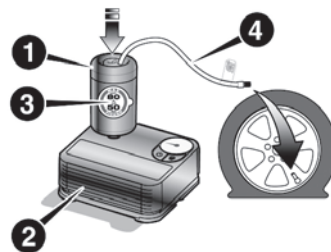

120

P2000158

- couper le moteur, allumer les feux de détresse et actionner le frein de stationnement ;
- enfile le gilet réfléchissant (ci cela est prévu par les normes en vigueur) avant de descendre du véhicule. Dans tous les cas, se conformer aux réglementations en vigueur en matière

de sécurité routière dans le pays où l'on circule ;

□ Insérer la cartouche (1) contenant le liquide de colmatage dans la partie prévue sur le compresseur (2) en appuyant fermement vers le bas fig. 120. Détacher la pastille adhésive de vitesse (3) et l'appliquer dans une position bien visible fig. 121.

□ porter des gants ;



121

P2000162

□ retirer le bouchon de la valve du pneu crevé et visser le tube transparent du produit de colmatage (4) fig. 120 sur la valve. En présence de la cartouche de 250 ml, le logement du tube transparent est doté d'une bague amovible pour faciliter l'extraction. S'assurer que le bouton ON-OFF ((5) fig. 122) est en position éteint (bouton non enfoncé) ;

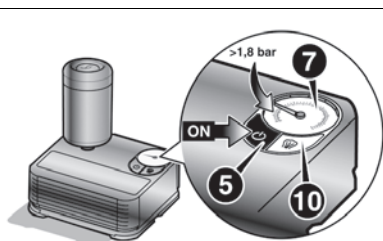

122

P2000160

□ brancher le connecteur électrique (3) fig. 123 dans la prise 12V du véhicule et démarrer le moteur ;

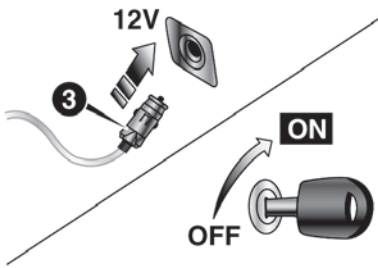

123

P2000159

□ actionner le compresseur en appuyant sur le bouton ON-OFF (5) fig. 122. Lorsque le manomètre (7) indique la pression prescrite indiquée au paragraphe « Roues » dans le chapitre « Caractéristiques techniques » ou sur une étiquette spéciale, éteindre le compresseur en

appuyant de nouveau sur le bouton ON-OFF (5) ;

□ déconnecter la cartouche (1) du compresseur, appuyer sur le bouton de déverrouillage (8) et soulever la cartouche (1) vers le haut fig. 124.

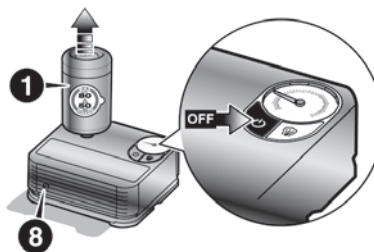

124

P2000161

Si dans les 15 min. lorsque le compresseur est allumé, le manomètre (7) fig. 122 indique une pression inférieure à 1,8 bar / 26 psi, éteindre le compresseur, détacher le tube de produit de colmatage (4) de la valve du pneu, retirer la cartouche (1) du compresseur fig. 120. Faire rouler le véhicule sur 10 m pour distribuer le mastic ; stopper le véhicule en position de sécurité, serrer le frein à main et rétablir la pression en utilisant le tuyau noir de gonflage (9) fig. 125 jusqu'à l'obtention de la pression prescrite. Si, toujours dans les 15 minutes qui suivent l'allumage du compresseur, la pression reste inférieure à 1,8 bar /



26 psi, ne pas repartir mais s'adresser au réseau d'assistance Fiat.

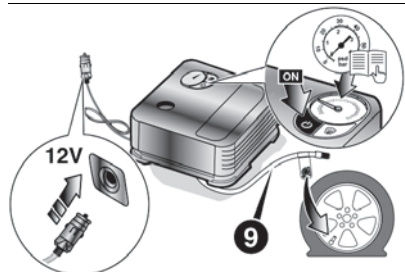

125

P2000183

Après avoir roulé environ 8 km / 5 miles, garer le véhicule dans une zone sûre et accessible, puis enclencher le frein à main. Prendre le compresseur et rétablir la pression en utilisant le tuyau noir de gonflage (9) fig. 125.

Si la pression indiquée est supérieure à 1,8 bar / 26 psi, rétablir la bonne valeur et rouler prudemment pour atteindre le plus rapidement possible le réseau d'assistance Fiat.

Si la pression reste inférieure à 1,8 bar / 26 psi, ne pas repartir mais s'adresser au réseau d'assistance Fiat.

## PROCÉDURE DE RÉTABLISSEMENT DE LA PRESSION

Procéder de la manière suivante :

- stopper le véhicule en position de

sécurité et actionner le frein à main comme indiqué ci-avant ;

- extraire le tube noir de gonflage (9) fig. 125 et le visser fermement sur la valve du pneu. Suivre les instructions indiquées dans fig. 123 et fig. 125. Pour régler l'éventuelle surpression du pneu, appuyer sur le bouton d'évacuation de l'air (10) fig. 122.

## REMPACEMENT DE LA CARTOUCHE

Procéder de la manière suivante :

- utiliser exclusivement les cartouches originales Fix&Go, disponibles pour l'achat chez le réseau d'assistance Fiat.
- pour retirer la cartouche (1) fig. 124 appuyer sur le bouton de décrochage (8) et la soulever.



### ATTENTION

**164)** Les informations prévues par la norme en vigueur sont indiquées sur l'étiquette de la cartouche du kit Fix&Go. Lire attentivement l'étiquette de la cartouche avant l'utilisation, afin d'éviter une utilisation non conforme aux caractéristiques du produit. Le kit doit être utilisé par des adultes et ne peut pas être utilisé par des mineurs.

**165)** ATTENTION : Ne pas dépasser 80 km/h. Ne pas accélérer et freiner

*brusquement. Le kit représente une solution temporaire, il est donc important que le pneu soit examiné et réparé par un spécialiste dès que possible. Avant d'utiliser le kit, s'assurer que le pneu n'est pas trop endommagé et que la jante est en bon état ; dans le cas contraire, ne pas utiliser le kit et appeler le secours routier. Ne pas retirer les corps étrangers qui ont pénétrés dans le pneu. Ne pas laisser le compresseur allumé pour plus de 20 minutes consécutives : risque de surchauffe.*



### AVERTISSEMENT

**54)** *Le liquide d'étanchéité est efficace à des températures comprises entre -40 °C et +50 °C. Le liquide d'étanchéité comporte également une date de péremption et il doit être remplacé périodiquement. Il est possible de réparer des pneus dont les lésions ne dépassent pas 6 mm de diamètre au niveau de la bande de roulement. Montrer la cartouche et l'étiquette au personnel qui devra s'occuper du pneu traité avec le TireKit.*

## DÉMARRAGE D'URGENCE

Si la batterie est déchargée, il est possible d'effectuer un démarrage d'urgence en utilisant des câbles et la batterie d'un autre véhicule ou bien une batterie d'appoint. Dans tous les cas, la batterie utilisée doit avoir une capacité égale ou légèrement supérieure à celle de la batterie déchargée.

Le démarrage d'urgence peut être dangereux, s'il n'est pas exécuté correctement : suivre avec attention les procédures décrites ci-après.

### AVERTISSEMENTS

Avant de débrancher et de rebrancher la batterie, attendre au moins 1 minute après avoir mis la clé de contact sur STOP et avoir fermé la porte côté conducteur.

Ne pas utiliser une batterie d'appoint ou toute autre source d'alimentation externe avec une tension supérieure à 12 V : ceci risquerait de détériorer la batterie, le démarreur, l'alternateur ou le circuit électrique de la voiture.

Ne pas essayer le démarrage d'urgence si la batterie est congelée. La batterie pourrait se briser ou exploser !

## DÉMARRAGE AVEC BATTERIE AUXILIAIRE

166) 167) 168)

55) 56) 57)

Si la batterie est déchargée, il est possible de démarrer le moteur en utilisant une autre batterie fig. 126, dont la capacité est égale ou légèrement supérieure à celle de la batterie à plat.

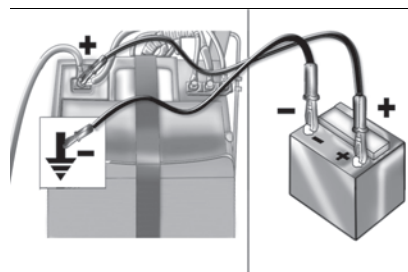

126

F0S0093

Pour effectuer le démarrage, procéder comme suit :

- ❑ brancher les bornes positives (signe + à proximité de la borne) des deux batteries à l'aide d'un câble spécial ;
- ❑ brancher à l'aide d'un deuxième câble la borne négative – de la batterie d'appoint à un point de masse ↓ sur le moteur ou sur la boîte de vitesses de la voiture à démarrer ;
- ❑ démarrer le moteur ;

❑ le moteur démarré, enlever les câbles en suivant l'ordre inverse de la procédure de branchement.

### Pour versions avec système Start&Stop

En cas de démarrage d'urgence avec une batterie auxiliaire, ne JAMAIS brancher le câble négatif (-) de la batterie d'appoint au pôle négatif (-) de la batterie de la voiture, mais exclusivement sur un point de masse du groupe moteur/boîte de vitesses. Si le moteur ne démarre pas après quelques tentatives, inutile d'insister, mais s'adresser au Réseau Après-vente Fiat.

AVERTISSEMENT Ne pas relier directement les bornes négatives des deux batteries : d'éventuelles étincelles pourraient mettre le feu à d'éventuels gaz sortant de la batterie. Si la batterie auxiliaire est installée sur un autre véhicule, il faut éviter tout contact accidentel des parties métalliques de celle-ci avec le véhicule dont la batterie est déchargée.

### DÉMARRAGE PAR MANŒUVRES À INERTIE

Il faut absolument éviter le démarrage par poussée, par remorquage ou en profitant de pentes. Ces manœuvres



pourraient provoquer l'arrivée de carburant dans le pot catalytique et l'endommager de manière irréversible.

**AVERTISSEMENT** Tant que le moteur n'a pas démarré, le servofrein et la direction assistée électrique (pour les versions/marchés qui le prévoient) ne sont pas actifs ; par conséquent, il faut exercer un effort plus important que d'habitude sur la pédale du frein et sur le volant.



### ATTENTION

**166)** Cette procédure de démarrage doit être confiée à un personnel expert, car des manœuvres incorrectes peuvent provoquer des décharges électriques de forte intensité. Par ailleurs, le liquide contenu dans la batterie étant toxique et corrosif, éviter tout contact avec la peau et les yeux. Il est recommandé de ne pas s'approcher de la batterie avec des flammes nues ou des cigarettes allumées et veiller à ne pas provoquer d'étincelles.

**167)** Retirer tous les objets métalliques (par ex. bagues, montres, bracelets) qui pourraient provoquer un contact électrique accidentel et causer de graves lésions.

**168)** Ne pas essayer de recharger une batterie gelée : il faut d'abord la dégeler pour éviter de courir un risque d'explosion. Si il a gelé, il faut faire contrôler la batterie avant la recharge, par des opérateurs spécialisés, et vérifier que les éléments

*internes ne sont pas endommagés ni le boîtier fissuré, ce qui peut provoquer l'écoulement d'acide toxique et corrosif.*



### AVERTISSEMENT

**55)** Il faut absolument éviter d'utiliser un chargeur de batterie rapide pour un démarrage d'urgence : vous risqueriez d'endommager les systèmes électroniques et les centrales d'allumage et d'alimentation du moteur.

**56)** Ne pas brancher le câble à la borne négative (-) de la batterie déchargée. L'étincelle créée pourrait entraîner l'explosion de la batterie et provoquer des lésions graves. Utiliser exclusivement le point de masse spécifique ; n'utiliser aucune autre partie métallique exposée.

**57)** Éviter absolument le démarrage par poussée, par remorquage ou en utilisant les pentes. Ces manœuvres pourraient provoquer l'arrivée de carburant dans le pot catalytique et l'endommager de manière irréversible.

## SYSTÈME DE COUPURE DU CARBURANT



Il s'enclenche en cas de choc, ce qui comporte :

- la coupure de l'alimentation en carburant et donc la coupure du moteur
  - le déverrouillage automatique des portes
  - l'allumage de l'éclairage d'habitacle.
- L'intervention du système est signalée par l'affichage d'un message à l'écran.

**AVERTISSEMENT** Inspecter soigneusement la voiture pour vérifier l'absence de fuites de carburant, par exemple, dans le compartiment moteur, sous la voiture ou à proximité du réservoir. Après le choc, tourner la clé de contact sur STOP pour ne pas décharger la batterie.

Pour rétablir le bon fonctionnement de la voiture, effectuer la procédure suivante :

- tourner la clé de contact sur MAR
- activer le clignotant droit
- désactiver le clignotant droit
- activer le clignotant gauche

- désactiver le clignotant gauche
- activer le clignotant droit
- désactiver le clignotant droit
- activer le clignotant gauche
- désactiver le clignotant gauche
- tourner la clé de contact sur STOP
- tourner la clé de contact sur MAR.

**Versions GPL :** en cas de collision de la voiture, l'alimentation en essence est immédiatement coupée, les électrovannes de sécurité du GPL sont fermées et l'injection est coupée, ce qui provoque l'extinction du moteur.



### ATTENTION

**169)** *Après le choc, si l'on perçoit une odeur de carburant ou si l'on remarque des fuites du système d'alimentation, ne pas réactiver le système, pour éviter tout risque d'incendie.*

## REMORQUAGE DU VÉHICULE

 170) 171) 172) 173)

L'anneau d'attelage, fourni avec la voiture, est logé dans la boîte à outils, sous le tapis de revêtement du coffre à bagages.

### ACCROCHAGE DE L'ANNEAU DE REMORQUAGE

#### Avant

Procéder de la manière suivante :

- décrocher le bouchon (A) ;
- prélever l'anneau de remorquage (B) fig. 127 de son logement, dans la boîte à outils ;
- visser l'anneau à fond sur l'axe fileté.

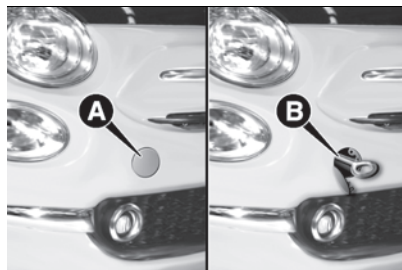

127

F0S0583

#### Arrière

- décrocher le bouchon (A) ;

- prélever l'anneau de remorquage (B) fig. 128 de son logement, dans la boîte à outils ;
- visser l'anneau à fond sur l'axe fileté.

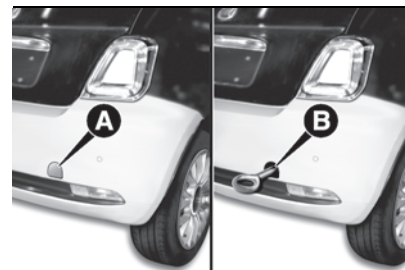

128

F0S0584

### VERSIONS AVEC BOÎTE DE VITESSES DUALOGIC

Vérifier que la boîte de vitesses est au point mort (N) (en poussant la voiture pour vérifier qu'elle se déplace) et procéder comme pour le remorquage d'une voiture ordinaire avec boîte de vitesses mécanique.

S'il n'est pas possible de placer la boîte de vitesses au point mort, ne pas effectuer le remorquage du véhicule, mais s'adresser au Réseau Après-vente Fiat.



**ATTENTION**

**170)** Avant de procéder au remorquage, tourner la clé de contact sur MAR et ensuite sur STOP, sans l'extraire. Quand on extrait la clé, le verrouillage de direction s'enclenche automatiquement, ce qui rend le braquage des roues impossible.

**171)** Avant de visser l'anneau, nettoyer soigneusement le siège fileté. Avant de procéder au remorquage de la voiture, vérifier également d'avoir vissé à fond l'anneau dans son logement.

**172)** L'anneau de remorquage (avant/arrière) ne doit être utilisé que pour des opérations de dépannage routier. Le remorquage est autorisé pour des courts trajets en utilisant le dispositif prévu à cet effet par le code de la route (barre rigide), pour déplacer le véhicule sur la route en vue du remorquage ou du transport par dépanneuse. L'anneau de remorquage NE DOIT PAS être utilisé pour des opérations de récupération du véhicule hors du réseau routier, ou en présence d'obstacles et/ou pour des opérations de remorquage au moyen de câbles ou d'autres dispositifs non rigides. Dans le respect des conditions susmentionnées, il faudra que les deux véhicules (celui qui tracte et celui qui est tracté) soient le plus possible alignés sur la même ligne médiane.

**173)** Ne pas oublier que durant le remorquage, l'assistance des dispositifs de frein ou de direction assistée électrique est suspendue. Les actions de freinage et de braquage demandent, par conséquent, un effort supplémentaire sur la pédale ou sur le volant. Ne pas utiliser de câbles flexibles pour effectuer le remorquage et

éviter les à-coups. Pendant les opérations de remorquage, vérifier que la fixation de la boule à la voiture n'endommage pas les composants qui sont en contact. Lorsqu'on remorque le véhicule, il faut respecter les normes spécifiques de circulation routière concernant le dispositif de remorquage aussi bien que la conduite. Ne pas démarrer le moteur du véhicule, au cours du remorquage.

# ENTRETIEN DU VÉHICULE

*Un entretien soigné de votre voiture permet de maintenir ses performances, de réduire les frais de gestion associés et de conserver l'efficacité des systèmes de sécurité dans le temps. Ce chapitre explique comment faire.*

ENTRETIEN PROGRAMMÉ .....	144
CONTRÔLE DES NIVEAUX.....	150
BATTERIE .....	155
FREINS.....	156
REPLACEMENT DES BALAIS D'ESSUIE-VITRE AVANT / D'ESSUIE-VITRE DE LUNETTE ARRIÈRE .....	156
ROUES ET PNEUS .....	158
CARROSSERIE.....	158
ÉQUIPEMENTS INTÉRIEURS.....	160



## ENTRETIEN PROGRAMMÉ

---

Un entretien correct est déterminant pour garantir à la voiture sa longévité dans des conditions optimales. Pour cette raison, Fiat a prévu une série de contrôles et d'interventions d'entretien à des échéances kilométriques et/ou temporelles préétablies, selon les indications du Plan d'entretien programmé.

Pour garantir le maximum d'efficacité de la voiture, les pages qui suivent le Plan d'entretien programmé indiquent une liste de certains contrôles périodiques supplémentaires, à effectuer plus fréquemment que l'échéance normale des coupons. Le service d'Entretien Programmé est effectué par le Réseau Après-vente Fiat à des intervalles ou kilomètres/miles prédéterminés. Si pendant l'exécution de chaque intervention, en plus des opérations prévues, il s'avérait nécessaire de procéder à des remplacements ou réparations ultérieurs, ces derniers ne pourront être effectués qu'avec l'accord explicite du Client. Si le véhicule est souvent employée pour atteler des remorques, il faut réduire l'intervalle entre un Entretien Programmé et l'autre.

## AVERTISSEMENTS

Les coupons d'Entretien Programmé sont établis par le Constructeur. La non-exécution des coupons peut entraîner l'annulation de la garantie. Il est conseillé de consulter le Réseau Après-vente Fiat en cas de doute sur le fonctionnement correct de la voiture, sans attendre l'exécution du prochain coupon.

## PLAN D'ENTRETIEN PROGRAMMÉ

AVERTISSEMENT Après avoir effectué la dernière intervention mentionnée dans le tableau, continuer l'entretien programmé en respectant la fréquence d'intervention indiquée dans le plan, par la cadence des points ou une remarque spécifique, pour chaque opération. Attention : reprendre simplement l'entretien depuis le début du plan peut comporter le dépassement de l'intervalle maximum autorisé pour certaines opérations !

Milliers de kilomètres	15	30	45	60	75	90	105	120	135	150
Années	1	2	3	4	5	6	7	8	9	10
Contrôle de l'état/usure des pneus et réglage éventuel de la pression ; contrôle de l'échéance de la recharge du kit « Fix&Go » (pour les versions/marchés qui le prévoient)	•	•	•	•	•	•	•	•	•	•
Contrôle du fonctionnement du circuit d'éclairage (phares, clignotants, feux de détresse, coffre à bagages, habitacle, compartiment vide-poches, témoins du combiné de bord, etc.)	•	•	•	•	•	•	•	•	•	•
Contrôle et éventuel rétablissement du niveau des liquides dans le compartiment moteur (1)	•	•	•	•	•	•	•	•	•	•
Contrôle des émissions/fumées des gaz d'échappement	•	•	•	•	•	•	•	•	•	•
Contrôle, au moyen de la prise de diagnostic, du fonctionnement des systèmes d'alimentation/contrôle du moteur, émissions et (pour les versions/marchés qui le prévoient) contrôle de la dégradation de l'huile moteur	•	•	•	•	•	•	•	•	•	•
Contrôle visuel de l'état : extérieur de la carrosserie, protection de bas de caisse, sections rigides et flexibles des tuyaux (échappement, alimentation en carburant, freins), éléments en caoutchouc (soufflets, manchons, bagues, etc.)	•		•		•		•		•	
Contrôle du positionnement/usure des balais d'essuie-glace avant et balai d'essuie-glace arrière (pour les versions/marchés qui le prévoient)	•		•		•		•		•	



Milliers de kilomètres	15	30	45	60	75	90	105	120	135	150
Années	1	2	3	4	5	6	7	8	9	10
Contrôle du fonctionnement du système d'essuie/lave-glace et réglage éventuel des gicleurs	•		•		•		•		•	
Contrôle de la propreté des serrures du capot moteur et du coffre à bagages, nettoyage et lubrification des tringleries	•		•		•		•		•	
Contrôle du bon fonctionnement de la capote à l'ouverture et à la fermeture ; contrôle des joints d'étanchéité et lubrification des glissières latérales de coulissement de la toile (uniquement versions cabriolet)	•		•		•		•		•	
Contrôle et réglage éventuel de la course du levier du frein à main	•		•		•		•		•	
Contrôle visuel de l'état et de l'usure des plaquettes de freins à disque avant/arrière (pour les versions/marchés qui le prévoient) et fonctionnement du témoin d'usure des plaquettes	•	•	•	•	•	•	•	•	•	•
Contrôle visuel de l'état et de l'usure des garnitures de freins à tambour arrière	•	•	•	•	•	•	•	•	•	•
Contrôle visuel de l'état de la courroie/des courroies de commande accessoires (5)				•						
Contrôle et réglage éventuel de la tension (versions sans tendeur automatique uniquement) de la courroie/des courroies de commande accessoires		•								•
Contrôle visuel de l'état de la courroie de distribution (sauf versions 0.9 TwinAir) (5)				•						
Contrôle et réglage éventuel du jeu aux poussoirs (versions 1.2 8V essence)				•				•		
Contrôle et réglage éventuel du jeu des poussoirs (versions GPL)		•		•		•		•		•

Milliers de kilomètres	15	30	45	60	75	90	105	120	135	150
Années	1	2	3	4	5	6	7	8	9	10
Contrôle et appoint éventuel du niveau d'huile de la commande électro-hydraulique de boîte de vitesses Dualogic (2)		•		•		•		•		•
Contrôle visuel de l'état des tuyaux et des raccords du GPL et de la fixation du réservoir de GPL (uniquement pour les versions GPL)		•		•		•		•		•
Contrôle du fonctionnement et des paramètres du système d'alimentation au moyen de la prise de diagnostic (versions GPL uniquement)		•		•		•		•		•
Vidange de l'huile moteur et remplacement du filtre à huile (3) (O) (●)	o	•	o	•	o	•		•	o	•
Vidange huile moteur et remplacement du filtre à huile (versions 1.2 8V 69 ch / 1.2 8V 69 ch GPL) (8) (●)	•	•	•	•	•	•	•	•	•	•
Remplacement des bougies d'allumage (4)		•		•		•		•		•
Remplacement de la courroie/des courroies de commande des accessoires	(5)									
Remplacement de la courroie crantée de commande distribution (moteurs 1.2 8V)	(5)									
Remplacement de la cartouche du filtre à air (6)		•		•		•		•		•
Vidange du liquide des freins	(7)									
Remplacement du filtre intégré au régulateur de pression (versions GPL uniquement)						•				
Remplacement du filtre papier (GPL à l'état gazeux) (versions GPL uniquement)		•		•		•		•		•



Milliers de kilomètres	15	30	45	60	75	90	105	120	135	150
Années	1	2	3	4	5	6	7	8	9	10
Remplacement filtre d'habitable (6) (O) (●)	o	●	o	●	o	●		●	o	●

(1) Les appoints éventuels doivent s'effectuer avec les liquides indiqués dans le présent Manuel d'utilisation et d'entretien, et uniquement après avoir contrôlé l'intégrité de l'installation

(2) Contrôle à effectuer tous les ans pour les voitures roulant dans des pays aux conditions climatiques particulièrement sévères (climats froids).

(3) Si la voiture est principalement utilisée sur des trajets urbains ou, en tout cas, pour un kilométrage annuel inférieur à 10 000 km, il faut vidanger l'huile moteur et remplacer le filtre tous les ans.

(4) Pour les versions 0.9 TwinAir, afin de garantir le bon fonctionnement du moteur, il est fondamental : d'utiliser exclusivement des bougies spécifiquement certifiées pour ces moteurs, du même type et de la même marque (voir description au paragraphe « Moteur » du chapitre « Données techniques ») ; de respecter rigoureusement l'intervalle de remplacement des bougies prévu par le « Plan d'Entretien Programmé » ; pour remplacer les bougies, il est conseillé de s'adresser au Réseau Après-vente FIAT.

(5) Le kilométrage maximum est 120 000 km. Quel que soit le kilométrage, la courroie doit être remplacée tous les 6 ans. En cas d'utilisation de la voiture dans des conditions sévères (zones poussiéreuses, conditions climatiques particulièrement rudes, températures très sévères ou très élevées pour des périodes prolongées, utilisation en ville, ralents prolongés), le kilométrage maximum est de 60 000 km et, indépendamment du kilométrage, la courroie doit être remplacée tous les 4 ans.

(6) En cas d'utilisation de la voiture dans des zones poussiéreuses, il est recommandé de remplacer ce filtre tous les 15 000 km

(7) La vidange du liquide des freins doit être effectuée tous les deux ans, quel que soit le kilométrage.

(8) Si le véhicule est principalement utilisé en parcours urbains, et que le kilométrage indiqué dans le plan d'entretien n'est pas dépassé, il sera nécessaire d'effectuer la vidange moteur et le remplacement du filtre à huile une fois par an.

(O) Interventions recommandées

(●) Interventions obligatoires

## CONTRÔLES PÉRIODIQUES

Tous les 1 000 km ou avant de longs voyages, contrôler et au besoin rétablir :

- le niveau du liquide de refroidissement du moteur ;
- le niveau du liquide de freins ;
- le niveau du liquide de lave-glace ;
- la pression et l'état des pneus ;
- le fonctionnement du système d'éclairage (phares, clignotants, signaux de détresse, etc.) ;
- le fonctionnement du système d'essuie-glace / lave-glace et le positionnement/l'usure des balais d'essuie-glace avant/arrière. Tous les 3 000 km contrôler et éventuellement rétablir : le niveau de l'huile moteur.
- Il est conseillé d'adopter les produits PETRONAS LUBRICANTS, conçus et réalisés spécialement pour les véhicules Fiat (voir le tableau « Ravitaillement » au chapitre « Données techniques »).

## UTILISATION DE LA VOITURE DANS DES CONDITIONS SÉVÈRES

Si la voiture est utilisée principalement dans l'une des conditions suivantes particulièrement sévères :

- tractage de remorque ou caravane ;

- routes poussiéreuses ;
  - trajets courts (moins de 7-8 km) et fréquents, par une température extérieure inférieure à zéro ;
  - moteur qui tourne fréquemment au ralenti ou conduite sur de longues distances à vitesse réduite, ou en cas d'inactivité prolongée ;
- Il est nécessaire d'effectuer les vérifications suivantes plus fréquemment que ce qui est indiqué sur le Plan d'Entretien Programmé :
- contrôle de l'état et de l'usure des plaquettes des freins à disque avant ;
  - contrôle de la propreté des serrures du capot moteur et du coffre à bagages, nettoyage et lubrification des tringleries ;

contrôle visuel de l'état de : moteur, boîte de vitesses, transmission, sections rigides et flexibles des tuyaux (échappement - alimentation en carburant - freins), éléments en caoutchouc (soufflets - manchons-bagues - etc.) ;

contrôle de l'état de charge et du niveau de liquide de la batterie (électrolyte) ;

contrôle visuel de l'état des courroies de commande des accessoires ;

contrôle et vidange/remplacement éventuels de l'huile moteur et du filtre à huile ;

contrôle et remplacement éventuel du filtre à pollen ;

contrôle et remplacement éventuel du filtre à air.



## CONTRÔLE DES NIVEAUX

174) 175) 58) 59)

Version 0.9 TwinAir 85 Ch

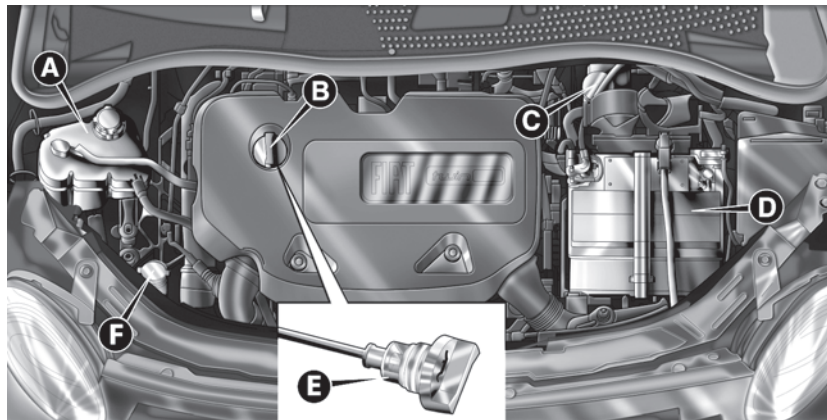

129

F0S0395

A. Liquide de refroidissement du moteur B. Bouchon/Remplissage d'huile moteur C. Liquide de freins D. Batterie E. Jauge de contrôle du niveau d'huile moteur F. Liquide de lave-glace

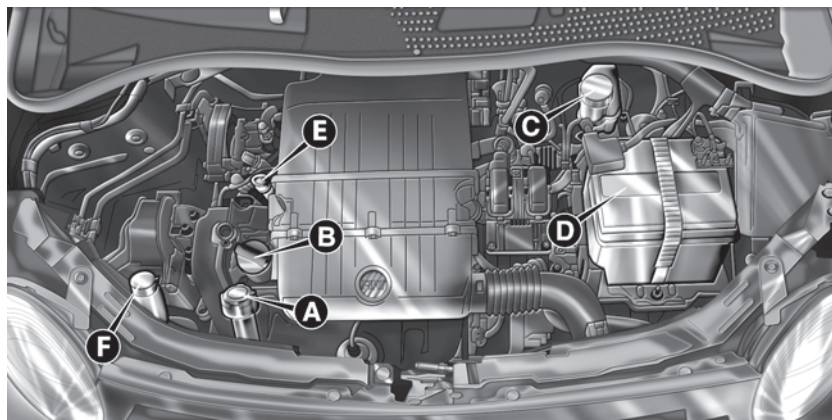

130

F0S0396

A. Liquide de refroidissement du moteur B. Bouchon/Remplissage d'huile moteur C. Liquide de freins D. Batterie E. Jauge de contrôle du niveau d'huile moteur F. Liquide de lave-glace



### ATTENTION

**174)** Ne jamais fumer durant une intervention dans le compartiment moteur : il pourrait y avoir du gaz ou des vapeurs inflammables, avec risque d'incendie.

**175)** Lorsque le moteur est chaud, agir avec extrême prudence à l'intérieur du compartiment moteur : risque de brûlures. Ne pas oublier que, lorsque le moteur est chaud, le ventilateur électrique peut s'actionner : risque de blessures. Attention aux écharpes, cravates et vêtements non adhérents : ils peuvent être entraînés par les éléments en mouvement.



**AVERTISSEMENT**

- 58)** Attention, pendant les opérations d'appoint, ne pas confondre les différents types de liquides : ils sont tous incompatibles entre eux ! Faire l'appoint avec un liquide inadapté pourrait endommager gravement la voiture.
- 59)** L'utilisation de produits ayant des caractéristiques différentes de celles citées ci-après pourrait causer des dommages au moteur, non couverts par la garantie.

## HUILE MOTEUR

Ce contrôle doit s'effectuer lorsque la voiture est à plat, moteur éteint, et quelques minutes (environ 5) après son arrêt.

**REMARQUE** La version 0.9 TwinAir 85 Ch a la jauge intégrée dans le bouchon d'huile moteur.

**Pour les versions 1.2 8V :** extraire la jauge (B) de niveau d'huile moteur, la nettoyer avec un chiffon propre qui ne laisse pas de traces et la replonger à fond dans son logement.

**Pour la version 0.9 TwinAir 85 Ch :** la jauge (B) de niveau d'huile moteur est solidaire du bouchon (A). Dévisser le bouchon, nettoyer la jauge avec un chiffon qui ne laisse pas de traces, la remettre en place et revisser le bouchon.

L'extraire de nouveau et vérifier que le niveau d'huile moteur se situe entre les repères MIN et MAX gravés sur la jauge.

Si le niveau d'huile avoisine ou se situe au-dessous du repère MIN, faire l'appoint d'huile à travers le goulot de remplissage (A), jusqu'au repère MAX. L'intervalle entre MIN et MAX correspond à environ 1 litre d'huile. Le niveau d'huile ne doit jamais dépasser le repère MAX.

## Consommation huile moteur

À titre indicatif, la consommation maximum d'huile moteur est de 400 grammes tous les 1 000 km.

Pendant la première période d'utilisation de la voiture, le moteur se trouve en phase de rodage, par conséquent la consommation d'huile moteur n'est pas encore stable. Il faut attendre d'avoir dépassé les premiers 5000 à 6000 km.

**AVERTISSEMENT** La consommation d'huile dépend de la manière de conduire et des conditions d'utilisation de la voiture.

**AVERTISSEMENT** Après avoir effectué l'appoint d'huile ou la vidange, avant de contrôler le niveau, faire tourner le moteur pendant quelques secondes et attendre quelques minutes après l'avoir arrêté.



## LIQUIDE DU CIRCUIT DE REFROIDISSEMENT DU MOTEUR

Le niveau du liquide doit être contrôlé moteur froid et doit être compris entre les repères MIN et MAX gravés sur le bac.

Si le niveau est insuffisant, dévisser le bouchon (C) (voir pages précédentes) du vase d'expansion et verser le liquide décrit au chapitre « Caractéristiques techniques ».

 176)

 61)

## LIQUIDE LAVE-GLACE/LAVE-LUNETTE ARRIÈRE

Contrôler le niveau du liquide par le réservoir.

Si le niveau est insuffisant, le compléter ; pour ce faire, soulever le bouchon (D) (voir pages précédentes) du réservoir et verser le liquide décrit au chapitre « Caractéristiques techniques ».

Après avoir fait l'appoint, fermer le bouchon (D) et s'assurer qu'il est bien bloqué.

 177)

## LIQUIDE DE FREINS

Contrôler que le liquide est au niveau maximum (le niveau du liquide ne doit cependant jamais dépasser le repère MAX).

Si le niveau du liquide dans le réservoir est insuffisant, dévisser le bouchon (E) (voir pages précédentes) du réservoir et verser le liquide décrit au chapitre « Caractéristiques techniques ».



**REMARQUE** Nettoyer soigneusement le bouchon du réservoir (E) et la surface tout autour. À l'ouverture du bouchon, veiller surtout à ce que d'éventuelles impuretés ne pénètrent dans le réservoir. Pour le ravitaillement, toujours utiliser un entonnoir avec filtre intégré d'une maille inférieure ou égale à 0,12 mm.

**AVERTISSEMENT** Le liquide de freins absorbe l'humidité, par conséquent, si l'on utilise principalement la voiture dans des zones où le degré d'humidité atmosphérique est élevé, le liquide doit être remplacé plus fréquemment que prévu par le « Plan d'Entretien Programmé ».

 178) 179)

 62)

## **HUILE DU CIRCUIT HYDRAULIQUE D'ACTIONNEMENT DE LA BOÎTE DE VITESSES DUALOGIC**

 4)

Pour le contrôle du niveau de l'huile, s'adresser exclusivement au Réseau Après-vente Fiat.



### **ATTENTION**

**176)** Le système de refroidissement est pressurisé. Au besoin, remplacer le bouchon uniquement par une pièce d'origine, sous peine d'une possible détérioration du système. Lorsque le moteur est chaud, ne jamais ôter le bouchon du bac : risque de brûlures.

**177)** Ne jamais voyager avec le réservoir de lave-glace vide : l'action du lave-glace est fondamentale pour améliorer la visibilité. Certains additifs du commerce pour lave-glace sont inflammables. Le compartiment moteur contient des parties chaudes qui, en contact, pourraient provoquer un incendie.

**178)** Le liquide de freins est toxique et très fortement corrosif. En cas de contact accidentel, laver immédiatement les endroits concernés à l'eau et au savon neutre, puis rincer abondamment. En cas d'ingestion, s'adresser immédiatement à un médecin.

**179)** Le symbole © sur le bidon indique que le liquide de freins est de type synthétique et non minéral. L'utilisation de liquides de type minéral endommage définitivement les joints spéciaux en caoutchouc du système de freinage.



### **AVERTISSEMENT**

**60)** Ne pas faire l'appoint avec une huile ayant des caractéristiques différentes de celle qui est déjà dans le moteur.

**61)** Le circuit de refroidissement du moteur utilise le fluide de protection

antigel PARAFLU<sup>UP</sup>. Pour l'appoint éventuel, utiliser un fluide du même type que celui qui se trouve dans le circuit de refroidissement. Le fluide PARAFLU<sup>UP</sup> ne peut être mélangé avec aucun autre fluide. Si cela devait se produire, ne démarrer en aucun cas le moteur et contacter le Réseau Après-vente Fiat.

**62)** Veiller à ce que le liquide de freins, qui est très corrosif, n'entre en contact avec les parties peintes. Si ceci venait à se produire, laver immédiatement à l'eau.



### **AVERTISSEMENT**

**3)** L'huile usagée du moteur et le filtre remplacé contiennent des substances nocives pour l'environnement. Pour la vidange de l'huile et le remplacement des filtres, il est conseillé de s'adresser au Réseau Après-vente Fiat.

**4)** L'huile de B.V. vidangée contient des substances nocives pour l'environnement. Pour la vidange d'huile, il est conseillé de s'adresser au Réseau Après-vente Fiat, qui est équipé pour éliminer l'huile usagée dans le respect de la nature et de la réglementation.

## BATTERIE



La batterie de la voiture est de type à « Entretien réduit » : en condition normale d'utilisation elle ne demande pas de ravitaillement de l'électrolyte avec de l'eau distillée.

### CONTRÔLE DE L'ÉTAT DE CHARGE ET DU NIVEAU D'ÉLECTROLYTE

Les opérations de contrôle doivent être effectuées selon les fréquences et modalités indiquées dans cette Notice et exclusivement par des opérateurs spécialisés. Les opérations d'appoint éventuelles ne doivent être exécutées que par du personnel spécialisé et dans le cadre du Réseau Après-vente Fiat.



180) 181)

### REMPACEMENT DE LA BATTERIE

En cas de besoin, la batterie doit être remplacée par une autre batterie d'origine ayant les mêmes caractéristiques.

En cas de remplacement par une batterie ayant des caractéristiques différentes, les échéances d'entretien prévues par le « Plan d'Entretien Programmé » ne sont plus valables.

Pour l'entretien de la batterie, se conformer strictement aux indications fournies par le Fabricant.

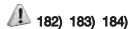

182) 183) 184)



63)



5)

### INACTIVITÉ DE LA VOITURE (VOITURES ÉQUIPÉES DE SYSTÈME START&STOP)

En cas d'inactivité de la voiture (ou bien en cas de remplacement de la batterie), il faut faire particulièrement attention pendant le débranchement du circuit électrique de la batterie.

La procédure doit être effectuée en débranchant le connecteur (A) fig. 131 (en pressant le bouton (B) du capteur (C) de contrôle de l'état de la batterie installé sur le pôle négatif (D) de la batterie en question. Ce capteur ne doit jamais être débranché du pôle de la batterie, si ce n'est lors du remplacement de la batterie.

**AVERTISSEMENT** Avant de débrancher et de rebrancher la batterie, attendre au moins 1 minute après avoir mis la clé de contact sur STOP et avoir fermé la porte côté conducteur.

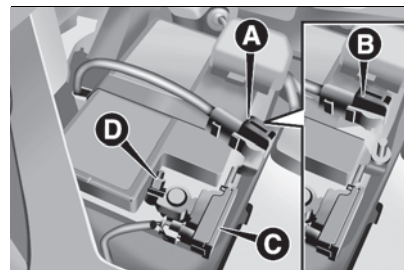

131

F0S0372



### ATTENTION

**180)** Le liquide contenu dans la batterie est toxique et corrosif. Éviter tout contact avec la peau et les yeux. Ne pas s'approcher de la batterie avec des flammes nues ou de possibles sources d'étincelles : risque d'explosion et d'incendie.

**181)** Le fonctionnement avec un niveau de liquide trop bas endommage irréparablement la batterie et peut même la faire exploser.

**182)** Si la voiture doit rester immobilisée longtemps dans des conditions de froid intense, démonter la batterie et la transporter dans un lieu chauffé, pour éviter qu'elle ne gèle.

**183)** Lorsqu'il faut intervenir sur la batterie ou à proximité, toujours se protéger les yeux avec des lunettes prévues à cet effet.

**184)** Ne pas essayer de recharger une batterie gelée : il faut d'abord la dégeler, pour éviter de courir un risque d'explosion. Si il a gelé, il faut faire contrôler la batterie avant la recharge, par des opérateurs



*spécialisés, et vérifier que les éléments internes ne sont pas endommagés ni le boîtier fissuré, ce qui peut provoquer l'écoulement d'acide toxique et corrosif.*



### AVERTISSEMENT

**63)** *Le mauvais montage d'accessoires électriques et électroniques peut endommager grièvement le véhicule. Si après l'achat du véhicule, on souhaite installer des accessoires (antivol, radiotéléphone, etc.), s'adresser au Réseau Après-vente Fiat en mesure de conseiller les dispositifs les plus adaptés et surtout de déterminer s'il est nécessaire d'utiliser une batterie de capacité plus importante.*



### AVERTISSEMENT

**5)** *Les batteries contiennent des substances très dangereuses pour l'environnement. Pour faire remplacer la batterie, s'adresser au Réseau Après-vente Fiat.*

## FREINS

En fonction des versions/marchés, la voiture peut être équipée de détecteurs mécaniques d'usure des plaquettes de frein : une par groupe de roue. Lorsque les garnitures des freins sont trop usées, on entend un léger sifflement en appuyant sur la pédale de frein : ce signal reste présent sur 100 km (le kilométrage varie en fonction du style de conduite et du parcours). Dans ce cas, le conducteur peut continuer à rouler, mais avec prudence. S'adresser dès que possible au Réseau Après-vente Fiat pour remplacer les plaquettes de freins.

## REPLACEMENT DES BALAIS D'ESSUIE-VITRE AVANT / D'ESSUIE-VITRE DE LUNETTE ARRIÈRE



### BALAIS

Remplacer les balais si le fil du caoutchouc est déformé ou usé. Dans tous les cas, il est conseillé de les remplacer à peu près une fois par an.



185) 186)

## SOULÈVEMENT DES BALAIS D'ESSUIE-GLACE

Soulever le bras de l'essuie-glace et positionner le balai de manière à former un angle à 90° avec le bras en question.

## REPLACEMENT DES BALAIS D'ESSUIE-GLACE

Procéder de la manière suivante :

- soulever le bras (A) fig. 132 de l'essuie-glace et placer le balai de manière à former un angle de 90° avec le bras ;
- appuyer sur le bouton (A) et extraire du bras (B) le balai (C) ;
- remonter le nouveau balai en s'assurant qu'il est bien bloqué.

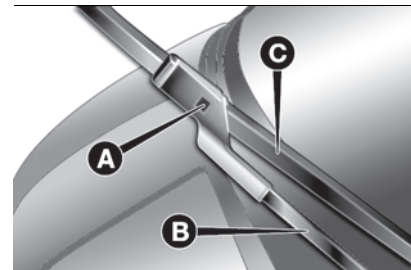

132

F0S0137

## REPLACEMENT DU BALAI D'ESSUIE-VITRE DE LUNETTE ARRIÈRE

Procéder de la manière suivante :

- ❑ soulever la protection (A) fig. 133 et démonter le bras de la voiture, en dévissant l'écrou (B) qui le fixe à l'axe de rotation ;
- ❑ placer le nouveau bras correctement et serrer l'écrou à fond ;
- ❑ baisser la protection.

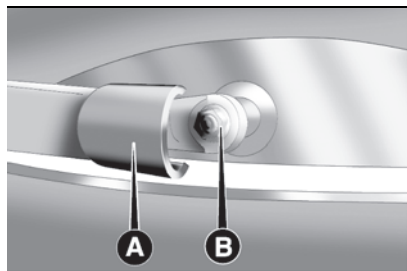

133

F0S0109

## GICLEURS DE LAVE-GLACE

Si le jet ne sort pas, vérifier avant tout qu'il y ait du liquide dans le réservoir du lave-glace (voir le paragraphe « Contrôle des niveaux » dans ce chapitre).

Contrôler que les orifices de sortie du liquide ne soient pas obstrués ; le cas échéant, les déboucher en utilisant une aiguille.

Les jets du lave-glace s'orientent en réglant l'inclinaison des gicleurs.

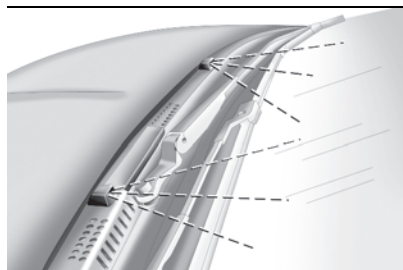

134

F0S0110

Les jets doivent être orientés à environ 1/3 de la hauteur du bord supérieur de la vitre fig. 134.

**AVERTISSEMENT** Sur les versions équipées d'un toit ouvrant, avant d'actionner les gicleurs avant, s'assurer que le toit est fermé.

## GICLEURS LAVE-GLACE ARRIÈRE

Les jets du lave-vitre de lunette arrière sont fixes. Le cylindre du gicleur est placé au-dessus de la vitre arrière fig. 135.

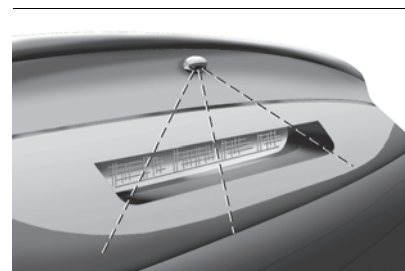

135

F0S0111



### ATTENTION

**185)** *Voyager avec des balais de l'essuie-glace avant et de l'essuie-vitre de lunette arrière usés représente un grave risque, car cela réduit la visibilité en cas de mauvaises conditions atmosphériques.*

**186)** *S'il fallait nettoyer la vitre, s'assurer que le dispositif est effectivement désactivé ou que la clé se trouve sur STOP.*



## ROUES ET PNEUS



**187) 188) 189) 190)**

Toutes les deux semaines environ et avant de longs voyages, contrôler la pression de chacun des pneus, y compris la roue compacte de secours : ces contrôles doivent être exécutés avec les pneus au repos et froids. Quand on utilise le véhicule, il est normal que la pression augmente ; pour connaître la valeur correcte de la pression de gonflage du pneu, voir le paragraphe « Roues » au chapitre « Données Techniques ».



### ATTENTION

**187)** *Ne pas oublier que la tenue de route d'une voiture dépend aussi de la bonne pression de gonflage des pneus.*

**188)** *Une pression trop basse provoque la surchauffe du pneu avec une forte probabilité de l'endommager.*

**189)** *Ne pas effectuer le changement des pneus en croix, en les déplaçant du côté droit de la voiture sur le côté gauche, et inversement.*

**190)** *Ne pas repeindre les jantes des roues en alliage qui exigent l'utilisation des températures supérieures à 150 °C. Les caractéristiques mécaniques des roues pourraient être compromises.*

## CARROSSERIE



### ENTRETIEN DE LA CARROSSERIE

#### Peinture

La peinture ne joue pas seulement un rôle esthétique, mais elle sert également à protéger la tôle.

L'entretien normal de la peinture consiste dans le lavage, dont la périodicité dépend des conditions environnementales et d'utilisation. Par exemple, dans les zones à haute pollution atmosphérique, ou si l'on roule sur des chaussées qui ont été traitées au sel contre le verglas, il est préférable de laver plus fréquemment la voiture.

**AVERTISSEMENT** Les excréments d'oiseaux doivent être lavés immédiatement et avec soin car leur acidité est particulièrement agressive.



#### Versions dotées de peinture mate

Ces versions sont dotées d'une peinture mate unique ayant besoin de soins particuliers pour rester telle quelle. Voici les indications utiles pour leur conservation :

dans les stations de lavage automatique, éviter le lavage

par rouleaux et/ou brosses. Par conséquent, laver la voiture à la main en utilisant des produits détergents à pH neutre ; puis l'essuyer à l'aide d'une peau de chamois humide. Ne pas utiliser de produits abrasifs et/ou de lustrage pour le nettoyage de la voiture.

Prendre soin de laver immédiatement les excréments d'oiseaux, car leur acidité est particulièrement agressive.

Éviter (dans la mesure du possible) de garer la voiture sous des arbres ; éliminer immédiatement les substances végétales résineuses, car une fois sèches, celles-ci peuvent nécessiter l'utilisation de produits abrasifs et/ou de lustrage fortement déconseillés et susceptibles d'altérer le caractère mat de la peinture.

Pour le nettoyage du pare-brise et de la lunette, ne pas utiliser de liquide lave-vitres pur, mais dilué avec au moins 50 % d'eau.

Certaines versions sont équipées de décorations exclusives sur les calottes des rétroviseurs d'aile ; pendant le lavage, ne pas les soumettre à des jets d'eau sous pression ou à une haute température.

## Version dotées de stickers ou de wrapping

Pour le nettoyage et le lavage du véhicule, procéder comme suit :

- ❑ dans les stations de lavage automatique, éviter le lavage par rouleaux et/ou brosses. Par conséquent, laver la voiture à la main en utilisant des produits détergents à pH neutre ; puis l'essuyer à l'aide d'une peau de chamois humide. Ne pas utiliser de produits abrasifs et/ou de lustrage pour le nettoyage de la voiture.
- ❑ Si l'on utilise des nettoyeurs haute pression pour le lavage du véhicule, les maintenir à une distance d'au moins 40 cm de la carrosserie pour éviter de l'endommager. Nous rappelons que toute stagnation d'eau peut à long terme endommager le véhicule.
- ❑ Mouiller la carrosserie avec un jet d'eau à basse pression.
- ❑ Passer une éponge et une solution détergente légère sur la carrosserie, en rinçant fréquemment l'éponge.
- ❑ Bien rincer avec de l'eau et sécher par jet d'air ou en utilisant une peau de chamois. Pendant le séchage, veiller à bien sécher les endroits cachés, comme les baies de portes, le capot et le pourtour des phares où l'eau stagne plus facilement. Il est conseillé de ne pas garer immédiatement après la voiture dans un endroit fermé, mais

de la laisser en plein air pour favoriser l'évaporation de l'eau. Ne pas laver la voiture après un arrêt au soleil.

Les parties extérieures en matière plastique doivent être nettoyées en suivant la même procédure que celle adoptée pour le lavage normal de la voiture.

Éviter de garer la voiture sous des arbres. Beaucoup d'arbres laissent tomber des substances résineuses qui donnent un aspect opaque à la peinture et augmentent le risque d'une éventuelle amorce de processus de corrosion.

**AVERTISSEMENT** En cas de taches (halos) d'eau sur les wrappings, les éliminer en les mouillant de nouveau et sécher à l'aide d'un chiffon doux non rêche.

### AVERTISSEMENTS

- ❑ Prendre soin de laver immédiatement les excréments d'oiseaux, car leur acidité est particulièrement agressive.
- ❑ Éviter (dans la mesure du possible) de garer la voiture sous des arbres ; éliminer immédiatement les substances végétales résineuses, car une fois sèches, elle pourraient exiger l'emploi de produits abrasifs et/ou de lustrage pour les enlever ; ces produits sont fortement déconseillés et susceptibles

d'altérer le caractère de la peinture des stickers et des wrappings.

- ❑ Pour le nettoyage du pare-brise et de la lunette, ne pas utiliser de liquide lave-vitres pur, mais dilué avec au moins 50 % d'eau.

 64) 65)

## LAVAGE DU COMPARTIMENT MOTEUR

 66)

En cas de lavage (basse pression) du compartiment moteur (par exemple, dans des zones très poussiéreuses), le lavage doit avoir lieu avec le moteur froid et avec le dispositif de démarrage sur STOP. Faire attention à ne pas diriger le jet d'eau directement sur les modules électroniques ou sur les moteurs des essuie-glaces. Faire effectuer cette opération par un atelier agréé. Après le lavage, s'assurer que les différentes protections (par ex. les capuchons et les protections en caoutchouc) n'ont pas été enlevées ou endommagées.



### AVERTISSEMENT

**64)** Il est déconseillé de laver avec un nettoyeur haute-pression ; en cas d'utilisation d'un nettoyeur haute pression



garder une distance minimum de 40 cm et utiliser de l'eau à température ambiante.

**65)** Ne pas utiliser de produits abrasifs et/ou de lustrage pour le nettoyage de la voiture

**66)** Il est conseillé d'utiliser un nettoyeur à eau haute pression pour le nettoyage du compartiment moteur. Les précautions suivantes ont été prises pour protéger toutes les parties et les connexions ; cependant, les pressions générées par ces appareils sont telles qu'elles ne peuvent pas garantir une protection complète contre les infiltrations d'eau.



#### AVERTISSEMENT

**6)** Les détergents polluent l'eau. Par conséquent, le lavage du véhicule doit être effectué dans des zones équipées de moyens de collecte et de traitement des liquides utilisés pour le lavage.

## ÉQUIPEMENTS INTÉRIEURS

Vérifier régulièrement l'absence d'eau stagnante sous les tapis (due à l'égouttement des chaussures, parapluies, etc.) qui pourrait provoquer l'oxydation de la tôle.



### SIÈGES ET PARTIES EN TISSU

Éliminer les poussières avec une brosse souple ou avec un aspirateur. Pour mieux nettoyer les revêtements en velours, il est conseillé d'utiliser une brosse humide.

Frotter les sièges avec une éponge imbibée d'une solution d'eau et de détergent neutre.

### ÉLÉMENTS EN PLASTIQUE ET REVÊTUS

Il est conseillé de procéder au nettoyage normal des plastiques intérieurs avec un chiffon trempé dans une solution d'eau et de détergent neutre non abrasif. Pour enlever les taches de graisse ou résistantes, utiliser des produits spécifiques pour le nettoyage des plastiques, sans solvant et expressément conçus pour ne pas altérer l'aspect et la couleur des matériaux.

**AVERTISSEMENT** Ne jamais employer d'alcool, d'essence et leurs dérivés pour nettoyer le transparent du tableau de bord.

### PARTIES REVÊTUES EN CUIR VÉRITABLE

(pour les versions/marchés qui le prévoient)

Pour nettoyer ces éléments, utiliser exclusivement de l'eau et du savon neutre. Ne jamais utiliser d'alcool ou de produits à base d'alcool. Avant d'utiliser des produits spécifiques pour nettoyer l'intérieur de la voiture, vérifier que le produit ne contient pas d'alcool et/ou de substances à base d'alcool.

### INSERTS EN BOIS

(uniquement pour les versions/marchés qui le prévoient)

Votre véhicule est caractérisé par des inserts particulièrement recherchés, en bois véritable. La finition exclusive de ces matériaux nécessite un entretien particulier : éliminer toute trace de saleté à l'aide d'une peau de chamois ou d'un chiffon humide. Il est fortement déconseillé d'utiliser des solvants ou tout autre détergent.



## ATTENTION

**191)** Ne jamais utiliser de produits inflammables, tels que l'éther de pétrole ou l'essence rectifiée pour nettoyer l'intérieur de la voiture. Les charges électrostatiques engendrées par le frottement pendant l'opération de nettoyage pourraient causer un incendie.

**192)** Ne pas conserver de bombes aérosol dans la voiture : danger d'explosion. Les bombes aérosol ne doivent pas être exposées à plus de 50 °C. À l'intérieur d'une voiture garée au soleil, la température peut largement dépasser cette valeur.



# DONNÉES TECHNIQUES



*Tout ce dont vous avez besoin pour comprendre la composition et le fonctionnement de votre voiture est contenu dans ce chapitre et illustré par des données, tableaux et graphiques. Destiné au passionné, au technicien ou tout simplement à tous ceux qui veulent connaître en détail leur voiture.*

DONNÉES D'IDENTIFICATION .....	163
MOTEUR .....	165
ROUES .....	166
DIMENSIONS .....	171
POIDS .....	172
RAVITAILLEMENTS .....	173
FLUIDES ET LUBRIFIANTS .....	175
PERFORMANCES .....	178
CONSOMMATION DE CARBURANT ET ÉMISSIONS DE CO <sub>2</sub> .....	179
DISPOSITIONS POUR LE TRAITEMENT DE LA VOITURE EN FIN DE CYCLE.....	180

## DONNÉES D'IDENTIFICATION

Il est conseillé de noter les sigles d'identification. Les données d'identification estampillées et figurant sur les plaquettes sont les suivantes :

- Plaquette récapitulative des données d'identification.
- Marquage du châssis.
- Plaquette d'identification de la peinture de la carrosserie (suivant modèle).
- Marquage du moteur.

### PLAQUETTE RÉCAPITULATIVE DES DONNÉES D'IDENTIFICATION

Elle est appliquée sur le côté gauche du plancher arrière du coffre à bagages ou bien, selon les versions, sur le montant arrière côté passager. Les données suivantes y figurent :

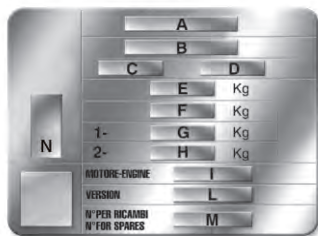

136

F0S0668

- A** Nom du Constructeur.
- B** Numéro d'homologation.
- C** Code d'identification du type de véhicule.
- D** Numéro progressif de fabrication du châssis.
- E** Poids maximum autorisé du véhicule à pleine charge.
- F** Poids maximum autorisé du véhicule à pleine charge plus la remorque.
- G** Poids maximum autorisé sur le premier essieu (avant).
- H** Poids maximum autorisé sur le deuxième essieu (arrière).
- I** Type de moteur.
- L** Code version carrosserie.
- M** Numéro de pièces détachées.
- N** Code Fiat de la couleur (suivant version).

### PLAQUETTE D'IDENTIFICATION DE LA PEINTURE DE CARROSSERIE

(suivant modèle)

Selon les versions, elle est appliquée sur le montant extérieur du hayon (côté gauche) et fournit les données suivantes :

- A** Fabricant de la peinture.
- B** Dénomination de la couleur.
- C** Code Fiat de la couleur.

- D** Code de la couleur pour retouches ou réfection de la peinture.



137

F0S0118

En alternative, selon les versions, le Code Fiat de la couleur est intégré dans la plaquette récapitulative des données d'homologation (case N fig. 136).

### MARQUAGE DU CHÂSSIS

Il est appliqué sur le côté droit du plancher arrière du coffre à bagages et reproduit les données d'identification suivantes :



138

F0S0114



- type de véhicule ;
- numéro progressif de fabrication du châssis.

### **MARQUAGE DU MOTEUR**

Il est estampillé sur le bloc-cylindres et indique le type et le numéro progressif de fabrication.

# MOTEUR

GÉNÉRALITÉS	1.2 8V 69 Ch	1.2 8V 69 Ch GPL		0.9 TwinAir 85Ch(*)
Code moteur	169A4000	169A4000		312A2000
Cycle	Otto	Otto		Otto
Nombre et position des cylindres	4 en ligne	4 en ligne		2 en ligne
Diamètre et course des pistons (mm)	70,8 x 78.86	70,8 x 78.86		80,5 x 86.0
Diamètre et course des pistons (mm)	1242	1242		875
Rapport de compression	11,1 : 1	11,1 : 1		10 ± 0,2 : 1
		GPL	ESSENCE	
Puissance maximum (CEE) (kW)	51	51	51	62,5
Puissance maximum (CEE) (ch)	69	69	69	85
régime correspondant (tours/min)	5500	5500	5500	5500
Couple maximum (CEE) (Nm)	102	102	102	145
Couple maximum (CEE) (kgm)	10,4	10,4	10,4	14,8
régime correspondant (tours/min)	3000	3000	3000	1900
Bougies d'allumage	NGK ZKR7A-10 / Champion RA8MCX4	NGK ZKR7A-8		NGK LKR9EI-8
Carburant	Essence sans plomb 95 R.O.N. (Spécification EN228)	GPL pour transport routier	Essence sans plomb 95 R.O.N. (Spécification EN228)	Essence sans plomb 95 R.O.N. (Spécification EN228)

(\*) Pour versions/marchés qui le prévoient



## ROUES

---



### JANTES ET PNEUS

Jantes en acier embouti ou en alliage.  
Pneus Tubeless à carcasse radiale. Sur la carte grise figurent également tous les types de pneus homologués.

**AVERTISSEMENT** En cas d'éventuelles différences entre la « Notice d'entretien » et la « Carte grise », tenir compte des données indiquées sur la Carte grise. Pour une conduite en sécurité, il est primordial que le véhicule soit doté de pneus de même marque et de même type sur toutes les roues.

**AVERTISSEMENT** Ne pas monter de chambre à air sur les pneus Tubeless.

 196) 197) 198) 199) 200)

### GÉOMÉTRIE DES ROUES

Pincement des roues avant mesuré entre jantes :  $0,5 \pm 1$  mm Les valeurs se rapportent à une voiture en ordre de marche.

## JANTES ET PNEUS DE SÉRIE

Versions	Jantes	Pneus	Pneus à neige	Roue compacte de secours (*) Jante - Pneu
<b>1.2 8V 69 ch</b>	5½Jx14H2-ET35	175/65 R14 82T	175/65 R14 82Q (M+S)	4.00Bx14 ET43 – 135x80 R14 84P 4.00Bx14 ET43 – 135x80 R14 84M 4.00Bx14 ET43 – 135x80 B14 84M
	5½Jx14H2-ET35	175/65 R14 86T	175/65 R14 82Q (M+S)	
	6Jx15H2-ET35 (**)	185/55 R15 82H (***)	185/55 R15 82Q (M+S)	
	6Jx15H2-ET35 (**)	185/55 R15 86H (***)	185/55 R15 82Q (M+S)	
	6½Jx16H2-ET35 (**)	195/45 R16 84H (***)	195/45 R16 84Q (M+S)	
	6½Jx16H2-ET35 (**)	195/45 R16 84V (***)	195/45 R16 84Q (M+S)	
<b>0.9 TwinAir 85 ch(*)</b>	5½Jx14H2-ET35	175/65 R14 82T	175/65 R14 82Q (M+S)	
	5½Jx14H2-ET35	175/65 R14 86T	175/65 R14 82Q (M+S)	
	6Jx15H2-ET35 (**)	185/55 R15 82H (***)	185/55 R15 82Q (M+S)	
	6Jx15H2-ET35 (**)	185/55 R15 86H (***)	185/55 R15 82Q (M+S)	
	6½Jx16H2-ET35 (**)	195/45 R16 84H (***)	195/45 R16 84Q (M+S)	
	6½Jx16H2-ET35 (**)	195/45 R16 84V (***)	195/45 R16 84Q (M+S)	

(\*) Pour versions/marchés qui le prévoient

(\*\*) Jante en alliage

(\*\*\*) Non chaînables



**PRESSION DE GONFLAGE À FROID (bars)**
 193) 194) 195)

Lorsque le pneu est chaud, la valeur de la pression doit être majorée de +0,3 bar par rapport à la valeur préconisée. Avec les pneus à neige, la valeur de la pression doit être majorée de + 0,2 bar par rapport à la valeur indiquée pour les autres pneus de série.

Contrôler à nouveau la valeur correcte quand le pneu est froid.

Pneus	À charge moyenne		À pleine charge		Roue compacte de secours (*)
	Avant	Arrière	Avant	Arrière	
175/65 R14 82T (**)	2,2	2,0	2,3	2,2	2,8
175/65 R14 86T (**)	2,2	2,0	2,3	2,2	
185/55 R15 82H	2,2	2,1	2,3	2,3	
185/55 R15 86H	2,2	2,1	2,3	2,3	
195/45 R16 84H (**)	2,2	2,1	2,4	2,3	
195/45 R16 84V (**)	2,2	2,1	2,4	2,3	

(\*) Pour versions/marchés qui le prévoient

(\*\*) La pression indiquée est axée sur le confort ; pour privilégier la consommation, il est admis d'augmenter la pression des pneus jusqu'à un maximum de 2,8 bar sur les pneus avant et jusqu'à 2,6 bar sur les pneus arrière.

**ATTENTION**

**193)** Si le véhicule n'est pas utilisé pour des périodes de temps prolongées, avant son utilisation il faudra vérifier et rétablir la pression correcte des pneus et effectuer la réinitialisation dans le menu du système iTPMS. Voir le paragraphe « Système iTPMS » dans le chapitre « Sécurité ».

**194)** Ne pas oublier que la tenue de route d'une voiture dépend aussi de la bonne pression de gonflage des pneus.

**195)** Une pression trop faible provoque la surchauffe du pneu et peut lui causer de graves dommages.

## PNEUS À NEIGE



Utiliser des pneus à neige ayant les mêmes dimensions que ceux qui équipent la voiture.

Monter des pneus identiques sur les quatre roues du véhicule (marque et profil) pour garantir plus de sécurité sur route et lors des freinages, ainsi qu'une bonne maniabilité.

Il faut se rappeler qu'il est important de ne pas inverser le sens de rotation des pneus. Le Réseau Après-vente Fiat est heureux de fournir des conseils pour choisir le pneu le plus approprié à l'utilisation à laquelle le Client entend le destiner.

Les caractéristiques de ces pneus sont sensiblement réduites lorsque l'épaisseur de la chape est inférieure à 4 mm. Dans ce cas, il est préférable de les remplacer.

Les caractéristiques spécifiques des pneus à neige sont telles que, dans des conditions environnementales normales ou en cas de longs trajets sur autoroute, leurs performances s'avèrent inférieures à celles des pneus de série. Par conséquent, il faut se limiter à les utiliser pour les performances pour lesquelles ils ont été homologués.

**AVERTISSEMENT** Lorsqu'on utilise des pneus à neige ayant un indice de vitesse maximale inférieure à celle que peut atteindre la voiture (augmentée de 5 %), placer dans l'habitacle, bien en vue pour le conducteur, un signal de prudence signalant la vitesse maximale admise pour les pneus neige (comme le prévoit la Directive CE). Monter des pneus identiques sur les quatre roues du véhicule (marque et profil) pour garantir plus de sécurité sur route et lors des freinages, ainsi qu'une bonne maniabilité. Il faut se rappeler qu'il est important de ne pas inverser le sens de rotation des pneus.

## CHAÎNES À NEIGE

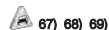

L'utilisation des chaînes à neige dépend des normes en vigueur dans les différents pays. Dans certains pays, les pneus identifiés par le sigle M+S (Mud and Snow) sont considérés comme équipements d'hiver ; leur emploi est donc assimilé à l'utilisation des chaînes à neige.

Les chaînes à neige doivent être montées exclusivement sur les pneus des roues avant (roues motrices). Contrôler la tension des chaînes à neige après avoir parcouru quelques dizaines de mètres.

L'utilisation de chaînes à neige avec des pneus de dimensions non d'origine peut endommager la voiture. L'utilisation de pneus de mesure ou de type différents (M+S, à neige, etc.) sur les essieux avant et arrière peut compromettre la maniabilité de la voiture et entraîner le risque de perte de contrôle et d'accidents.

**AVERTISSEMENT** On ne peut pas monter de chaînes à neige sur la roue compacte de secours. En cas de pneu avant crevé, mettre la roue compacte de secours à la place d'une roue arrière et déplacer cette dernière sur l'essieu avant. De cette manière, ayant deux roues avant de dimensions normales, il sera possible de monter les chaînes à neige.



### ATTENTION

**196)** La roue galette fournie (pour les versions/marchés qui le prévoient) est conçue spécialement pour votre véhicule. Il ne faut pas l'employer sur d'autres véhicules d'un modèle différent, ni utiliser des roues galettes d'autres modèles sur votre propre véhicule. La galette ne doit s'utiliser qu'en cas d'urgence. L'emploi doit être réduit au minimum indispensable et la vitesse ne doit pas dépasser 80 km/h.

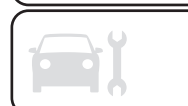

**197)** Sur la galette, on ne peut pas monter les chaînes à neige : par conséquent, en cas de crevaison d'un pneu avant (roue motrice) s'il est nécessaire d'utiliser des chaînes à neige, il faut démonter de l'essieu arrière une roue normale et monter la galette à la place de celle-ci. Ainsi, avec deux roues motrices avant normales, il est possible d'y monter les chaînes à neige, permettant ainsi de résoudre la situation d'urgence.

**198)** Ne pas effectuer le changement des pneus en croix, en les déplaçant du côté droit de la voiture sur le côté gauche, et inversement.

**199)** Ne pas repeindre les jantes des jantes en alliage qui exigent l'utilisation des températures supérieures à 150 °C. Cela pourrait compromettre les caractéristiques mécaniques des roues.

**200)** En cas d'utilisation d'enjoliveurs intégraux fixés (au moyen d'un ressort) à la jante en tôle et de pneus n'étant pas de série, après-vente, équipés de « Rim Protector », NE PAS monter les enjoliveurs. L'utilisation de pneus et d'enjoliveurs inappropriés pourrait provoquer une baisse imprévue de la pression du pneu.

**201)** Si le véhicule n'est pas utilisé pour des périodes de temps prolongées, avant son utilisation il faudra vérifier et rétablir la pression correcte des pneus et effectuer la réinitialisation dans le menu du système iTPMS. Voir le paragraphe « Système iTPMS » dans le chapitre « Sécurité ».

**202)** Ne pas oublier que la tenue de route d'une voiture dépend aussi de la bonne pression de gonflage des pneus.

**203)** Une pression trop faible provoque la surchauffe du pneu et peut lui causer de graves dommages.

**204)** La vitesse maximale du pneu neige portant l'indication « Q » ne doit pas dépasser 160 km/h ; portant l'indication « T », elle ne doit pas dépasser 190 km/h ; portant l'indication « H », elle ne doit pas dépasser 210 km/h ; et ce dans tous les cas dans le respect des normes en vigueur du Code de la route.



#### AVERTISSEMENT

**67)** Si les chaînes à neige sont montées sur le véhicule, rouler à vitesse modérée, sans dépasser les 50 km/h.

**68)** Quand les chaînes sont montées, accélérer très doucement pour éviter ou limiter au maximum le patinage des roues motrices et donc éviter la rupture des chaînes qui pourrait endommager la carrosserie et la mécanique du véhicule.

**69)** Éviter les trous, ne pas monter sur des marches ou des trottoirs et éviter les longs parcours sur des routes sans neige, pour ne pas endommager la voiture et la chaussée.

## DIMENSIONS

Les dimensions sont exprimées en mm et correspondent au véhicule équipé de pneus de série. La hauteur s'entend voiture déchargée.

**VOLUME DU COFFRE À BAGAGES** Versions essence : capacité (norme V.D.A.) : 185 litres. Versions GPL : capacité (norme V.D.A.) : 165 litres.

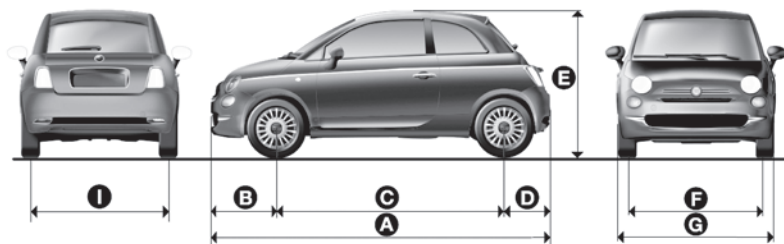

I39

F0S0605

Versions	A	B	C	D	E	F	G	I
0.9 TwinAir 85Ch <sup>(*)</sup>	3571	720	2300	551	1488 <sup>(*)</sup>	1413/1414 <sup>(**)</sup>	1627	1407/1408 <sup>(**)</sup>
1.2 8V 69 Ch	3571	720	2300	551	1488 <sup>(*)</sup>	1413	1627	1407





<sup>(\*)</sup> Pour les versions/marchés qui le prévoient

<sup>(\*)</sup> De légères variations de dimensions sont possibles, selon la taille des jantes.

<sup>(\*\*)</sup> Avec pneus 195/45 R16



**POIDS**

Versions	1.2 8V 69 ch		1.2 8V 69 ch GPL	0.9 TwinAir 85 ch(*)	
					
Poids à vide (avec tous les liquides, réservoir de carburant plein à 90 % et sans options) (kg) :	975	995	980	980	1000
charge utile, y compris le conducteur (kg) (**)	385	365	380	400	385
Charges maximales autorisées (kg) (***)					
- essieu avant :	770	770	770	830	830
- essieu arrière :	640	640	640	640	640
- total :	1360	1360	1360	1380	1385
Charges tractables (kg)					
- remorque freinée :	(****)	(****)	(****)	800	800
- remorque non freinée :	(****)	(****)	(****)	400	400
Charge maximale sur la boule (remorque freinée) (kg) :	(****)	(****)	(****)	60	60

(\*) Pour versions/marchés qui le prévoient

(\*\*) En présence d'équipements spéciaux (toit ouvrant, etc.), le poids à vide augmente et par conséquent la charge utile diminue, dans le respect des charges maximales autorisées.

(\*\*\*) charges à ne pas dépasser. Il appartient à l'utilisateur de disposer les marchandises dans le coffre à bagages et/ou sur le plan de chargement dans le respect des charges maximales autorisées.

(\*\*\*\*) ATTENTION Le tractage de remorques n'est pas admis, par conséquent, le montage du crochet d'attelage n'est pas prévu.

## RAVITAILLEMENTS

	1.2 8V 69 ch/1.2 8V 69 ch GPL	0.9 TwinAir 85 ch(*)	Carburants préconisés et lubrifiants d'origine
Réservoir de carburant essence (essence - litres) :	35 / 30,5(***)	35	Essence verte sans plomb non inférieure à 95 R.O.N. (Spécification EN228)
y compris réserve de (litres) :	5,0	5,0	
Circuit de refroidissement du moteur (litres) :	4,85 / 5,2 (**)	5,3	Mélange d'eau distillée et de liquide PARAFLOUP à 50 % (*)
Carter du moteur (litres) :	–	2,8	SELENIA DIGITEK P.E.
	2,5	–	SELENIA ECO2
Carter du moteur et filtre (litres) :	–	3,2	SELENIA DIGITEK P.E.
	2,8	–	SELENIA ECO2
Boîte de vitesses/différentiel (litres) :	1,65	1,65	TUTELA TRANSMISSION GEARFORCE
Système hydraulique de commande de la boîte de vitesses Dualogic :	0,70 (litres)/0,59 (kg)	–	TUTELA CS SPEED Huile spéciale avec additif de type « ATF DEXRON III »
Circuit freins hydrauliques (kg) :	0,55	0,55	
Commandes hydrauliques de l'embrayage (versions conduite à droite)	0,100	–	TUTELA TOP 4/S



	1.2 8V 69 ch/1.2 8V 69 ch GPL	0.9 TwinAir 85 ch(*)	Carburants préconisés et lubrifiants d'origine
Réservoir liquide lave-glace/vitre arrière (litres) :	2,5	2,5	Mélange d'eau et de liquide PETRONAS DURANCE SC35

(\*) Pour les versions/marchés qui le prévoient

(\*) Dans des conditions climatiques extrêmes, le mélange préconisé est 60 % de PARAFLU<sup>UP</sup> et 40 % d'eau déminéralisée.

(\*\*) Versions GPL

(\*\*\*) Versions GPL (y compris la réserve). Cette valeur, basée sur la limite de 80 % de remplissage du réservoir et du résidu de liquide nécessaire pour un pompage régulier, représente le ravitaillement maximum autorisé. En outre, cette valeur peut présenter, dans des ravitaillements différents, de légères variations pour différents motifs : différences entre les pressions d'émission des pompes en réseau, pompes avec des caractéristiques différentes d'émission/bloc, réservoir pas totalement en réserve.

## FLUIDES ET LUBRIFIANTS

L'huile moteur dont votre voiture est équipée a été soigneusement conçue et testée afin de satisfaire les critères prévus par le Plan d'Entretien Programmé. L'utilisation constante des lubrifiants indiqués garantit les caractéristiques de consommation de carburant et des émissions. La qualité du lubrifiant est déterminante pour garantir le fonctionnement et la durée de vie du moteur. En cas d'indisponibilité de lubrifiants conformes aux spécifications voulues, il est possible d'utiliser, pour effectuer des appoints, des produits respectant les caractéristiques indiquées ; dans ce cas, les performances optimales du moteur ne seront pas garanties.



### CARACTÉRISTIQUES DES PRODUITS

Utilisation	Caractéristiques	Spécification	Fluides et lubrifiants d'origine	Intervalle de vidange
Lubrifiants pour moteurs à essence 0.9 TwinAir 85 ch(*)	SAE 0W-30 ACEA C2/API SN	<b>9.55535-GS1</b>	<b>SELENIA DIGITEK P.E.</b> Contractual Technical Reference N° F020.B12	Selon le Plan d'Entretien Programmé
Lubrifiants pour les moteurs essence 1.2 8V 69 ch	SAE 0W-20 ACEA C5	<b>9.55535-DM1</b>	<b>SELENIA ECO2</b> Contractual Technical Reference N° F049.C18	Selon le Plan d'Entretien Programmé
Lubrifiant pour moteurs essence/GPL				

(\*) Pour les versions/marchés qui le prévoient

Pour les motorisations TwinAir, n'utiliser que les lubrifiants ayant les caractéristiques et gradation SAE indiquées.

Utilisation	Caractéristiques	Spécification	Fluides et lubrifiants d'origine	Applications
Lubrifiants et graisses de la transmission de mouvement	Lubrifiant de synthèse de grade SAE 75W API GL4+	<b>9.55550-MZ6</b>	<b>TUTELA TRANSMISSION GEARFORCE</b> Contractual Technical Reference N° F002.F10	Boîte de vitesses mécanique et différentiel



Utilisation	Caractéristiques	Spécification	Fluides et lubrifiants d'origine	Applications
Lubrifiants et graisses de la transmission de mouvement	Fluide spécifique pour actionneurs électro-hydrauliques Huile de type « ATF DEXRON III ».	<b>9.55550-SA1</b>	<b>TUTELA CS SPEED</b> Contractual Technical Reference N° F005.F98	Lubrifiant du système hydraulique d'actionnement de la boîte de vitesses Dualogic
	Graisse au bisulfure de molybdène pour des températures d'utilisation élevées. Consistance NL.G.I. 1-2.	<b>9.55580-GRAS II</b>	<b>TUTELA ALL STAR</b> Contractual Technical Reference N° F702.G07	Joints homocinétiques côté roue
	Graisse spécifique pour joints homocinétiques à faible coefficient de frottement. Consistance NL.G.I. 0-1.	<b>9.55580-GRAS II</b>	<b>TUTELA STAR 700</b> Contractual Technical Reference N° F701.C07	Joints homocinétiques côté différentiel
Liquide pour freins	Fluide synthétique pour systèmes de freinage et d'embrayage. Conforme aux spécifications F.M.V.S.S. n° 116 DOT 4, ISO 4925, SAE J1704.	<b>9.55597 ou MS.90039</b>	<b>TUTELA TOP 4/S</b> Contractual Technical Reference N° F005.F15	Freins hydrauliques et commandes hydrauliques embrayage
Protecteur pour radiateurs	Protection avec action antigel avec formulation organique. Caractéristiques CUNA NC 956-16, ASTM D 3306.	<b>9.55523 ou MS.90032</b>	<b>PARAFLU<sup>UP</sup> (*)</b> Contractual Technical Reference N° F101.M01	Circuits de refroidissement pourcentage d'emploi : 50 % eau déminéralisée 50 % % <b>PARAFLU<sup>UP</sup> (**)</b>

Utilisation	Caractéristiques	Spécification	Fluides et lubrifiants d'origine	Applications
Liquide de lave-glace avant/arrière	Mélange d'alcools, eau et tensioactifs CUNA NC 956-II.	<b>9.55522 ou MS.90043</b>	<b>PETRONAS DURANCE SC35</b> Contractual Technical Reference N° F001.D16	À utiliser pur ou dilué dans les systèmes essuie/lave-glaces

(\*) AVERTISSEMENT Ne pas faire l'appoint ni mélanger avec d'autres liquides ayant d'autres caractéristiques que celles décrites.  
(\*\*) Dans des conditions climatiques particulièrement rigides, il est conseillé d'utiliser un mélange contenant 60% de PARAFU UP et 40 % d'eau déminéralisée.



### AVERTISSEMENT

**70)** L'utilisation de produits ayant des caractéristiques différentes de celles citées ci-après pourrait causer des dommages au moteur, non couverts par la garantie.



## PERFORMANCES

Vitesse maximum en km/h que l'on peut atteindre après la première période d'utilisation de la voiture.

Versions	Vitesse maximum (km/h)
<b>0.9 TwinAir 85 Ch (*)</b>	173
<b>1.2 8V 69 Ch</b>	160
<b>1.2 8V 69 Ch GPL</b>	160

(\*) Pour versions/marchés qui le prévoient

## **CONSOMMATION DE CARBURANT ET ÉMISSIONS DE CO<sub>2</sub>**

Les valeurs de consommation de carburant et d'émissions de CO<sub>2</sub> déclarées par le constructeur sont calculées sur la base de cycles d'utilisation théorique normalisés prévus par les réglementations applicables dans le pays d'immatriculation du véhicule. Le type de parcours, les conditions de circulation, les conditions atmosphériques, le style de conduite, l'état de le véhicule en général, le niveau de finition/équipements/accessoires, l'utilisation du climatiseur, le chargement de le véhicule, la présence d'un porte-bagages sur le toit et autres situations pénalisant la pénétration aérodynamique ou offrant une résistance à l'avancement entraînent des consommations de carburant différentes de celles qui sont relevées. Seulement après avoir parcouru les premiers 3 000 km, la consommation de carburant sera plus régulière. Pour connaître les valeurs de consommation de carburant et les émissions de CO<sub>2</sub> spécifiques à ce véhicule, se référer aux données contenues dans le Certificat de Conformité et à la documentation correspondante qui accompagne le véhicule.



## **DISPOSITIONS POUR LE TRAITEMENT DE LA VOITURE EN FIN DE CYCLE**

---

Depuis des années FCA est totalement engagée dans la sauvegarde et le respect de l'environnement, au moyen d'améliorations continues des processus de production et la réalisation de produits toujours plus « éco-compatibles ». Pour assurer aux clients le meilleur service possible dans le respect des normes environnementales et en réponse aux obligations de la Directive européenne 2000/53/EC sur les véhicules en fin de cycle, FCA offre la possibilité à ses clients de se séparer de leur véhicule en fin de cycle sans coûts supplémentaires. La directive européenne prévoit en effet que la remise du véhicule se fasse sans que le dernier détenteur ou propriétaire du véhicule n'ait de frais à payer à cause de sa valeur de marché nulle ou négative. Pour restituer son véhicule en fin de cycle sans frais supplémentaires, on peut s'adresser soit à l'un de nos concessionnaires soit à un centre de récolte et de démolition agréé par FCA. Ces centres ont été minutieusement sélectionnés afin de garantir un service respectant des normes de qualité standard pour la collecte, le traitement et le recyclage des véhicules mis au rebut, dans le respect de l'environnement.

On peut trouver des informations sur les centres de démolition et de récolte, soit auprès du réseau de concessionnaires FCA, soit en appelant le numéro indiqué sur le Carnet de Garantie, soit en consultant le site Internet des différentes marques FCA.

# MULTIMÉDIA



*Ce chapitre décrit les fonctions principales des systèmes*

*infotélématiques Uconnect™ Radio, Uconnect™ 5" LIVE, Uconnect™ 5" Nav LIVE, Uconnect™ 7" HD LIVE et Uconnect™ 7" HD NAV LIVE dont la voiture peut être équipée.*

CONSEILS, COMMANDES ET INFORMATIONS GÉNÉRALES .....	182
SUPPORT USB.....	183
UCONNECT™ RADIO .....	184
Uconnect™ 5" Radio LIVE/ NAV LIVE .....	192
Uconnect™ 7 HD LIVE/ NAV LIVE .....	206
MOPAR® CONNECT.....	222
HOMOLOGATIONS MINISTÉRIELLES .....	222



## CONSEILS, COMMANDES ET INFORMATIONS GÉNÉRALES

### Sécurité routière

Apprendre à utiliser les différentes fonctions du système avant de se mettre au volant. Lire attentivement les instructions et les modalités d'utilisation du système avant de se mettre au volant.

### Conditions de réception

Les conditions de réception varient constamment pendant la conduite. La réception peut être perturbée par la présence de montagnes, d'édifices ou de ponts, en particulier lorsque l'on est loin de l'émetteur de la station écoutée.

**AVERTISSEMENT** Pendant la réception d'informations sur la circulation, le volume peut augmenter par rapport au réglage courant.

### Soins et entretien

Respecter les précautions suivantes pour assurer la pleine efficacité fonctionnelle du système :

☐ l'écran est sensible aux rayures, liquides et détergents. Éviter de heurter l'écran avec des objets pointus ou rigides qui pourraient en endommager

la surface. Lors du nettoyage, n'exercer aucune pression sur l'écran.

☐ ne pas utiliser d'alcool, d'essences ni leurs dérivés pour nettoyer le transparent de l'écran et veiller à ce que le système **Uconnect™** soit éteint pendant la phase de nettoyage.

☐ éviter que d'éventuels liquides ne pénètrent à l'intérieur du système : cela pourrait l'endommager de manière irréparable.

### Protection antivol

Le système est équipé d'une protection antivol basée sur l'échange d'informations avec la centrale électronique (Ordinateur de bord) installée sur la voiture.

Ce système garantit une sécurité optimale et évite d'avoir à saisir le code secret après chaque débranchement de l'alimentation électrique.

Si l'issue du contrôle est positive, le système commence à fonctionner, tandis que si les codes de comparaison ne sont pas identiques ou que la centrale électronique (Ordinateur de bord) a été remplacée, le système exigera la saisie du code secret selon la procédure figurant au paragraphe suivant.

### Saisie du code secret

Lorsque l'on allume le système, en cas de demande de saisie du code,

l'écran affiche l'inscription « Saisir code antivol » suivie de la page-écran représentant le clavier virtuel numérique pour la saisie du code secret. Le code secret se compose de 4 chiffres de 0 à 9.

Si un code erroné est saisi, le système affiche « Code incorrect » pour indiquer à l'utilisateur qu'il doit saisir le bon code.

Après avoir effectué les 3 tentatives disponibles de saisie du code, le système affichera « Code incorrect. Radio verrouillée. Attendre 30 minutes ». Après la disparition de l'inscription, on pourra recommencer la procédure de saisie du code.

### Passeport radio

Document certifiant le titre de propriété du système. Sur le passeport radio figurent le modèle du système, le numéro de série et le code secret.

**AVERTISSEMENT** Conservez avec soin le passeport radio pour fournir les données correspondantes aux autorités compétentes en cas de vol.

En cas de perte du passeport radio, veuillez vous adresser au Réseau Après-vente Fiat en présentant un document d'identité et les documents

d'identification de la propriété de la voiture.

### **Avertissements**

En cas d'anomalie, le système ne doit être contrôlé et remis en état que par le Réseau Après-vente Fiat.

Par des températures particulièrement basses, l'écran ne pourrait atteindre la luminosité optimale qu'au bout d'une certaine période de fonctionnement.

En cas d'arrêt prolongé de la voiture avec une température extérieure très élevée, le système pourrait entrer en « autoprotection thermique » et suspendre son fonctionnement jusqu'à ce que dans l'habitacle, la température ne descende à des niveaux plus acceptables.

Ne regarder l'écran que lorsque cela est nécessaire et les conditions de sécurité pour le faire sont remplies. Si l'on doit regarder l'écran pendant une durée prolongée, stationner dans un lieu sûr de façon à ne pas être distrait pendant la conduite.

Cesser immédiatement d'utiliser le système en cas d'anomalie.

Dans le cas contraire, cela pourrait endommager le système lui-même. S'adresser au plus vite au Réseau Après-vente Fiat pour effectuer la réparation.

## **SUPPORT USB**

Pour activer le mode USB, insérer un dispositif prévu à cet effet dans le port USB présent sur le tunnel central du véhicule.

**AVERTISSEMENT** Après avoir utilisé la prise de recharge USB, il est conseillé de débrancher le dispositif (smartphone) en extrayant toujours le câble d'abord de la prise de la voiture et jamais du dispositif. Les câbles volants ou extraits d'une façon incorrecte risquent de compromettre la fonction de recharge et/ou l'état de la prise USB.

**REMARQUE** Le port USB assure la transmission des données depuis une clé/un smartphone etc. et la recharge lente - qui n'est pas toujours garantie, car elle dépend du type/marque du dispositif - d'un dispositif extérieur.



# UCONNECT™ RADIO

---





## COMMANDES SUR LA FAÇADE



140

F0S0619

## TABLEAU RÉCAPITULATIF DES COMMANDES SUR LA FAÇADE

Touche	Fonctions	Modalité
	Allumage	Appui bref sur la touche
	Extinction	Appui bref sur la touche
	Réglage volume	Rotation du sélecteur vers la droite / la gauche
	Activation/désactivation du volume (Muet/Pause)	Appui bref sur la touche
	Sortie de la sélection/retour à la page-écran précédente	Appui bref sur la touche
<b>BROWSE ENTER</b>	Défilement liste ou syntonisation d'une station radio ou sélection trace précédente/suivante	Rotation du sélecteur vers la droite / la gauche
	Confirmation de l'option affichée à l'écran	Appui bref sur la touche
<b>INFO</b>	Sélection du mode d'affichage (Radio, Média Player)	Appui bref sur la touche
<b>AUDIO</b>	Accès aux fonctions de configuration et réglage du son	Appui bref sur la touche
<b>MENU</b>	Accès au menu de Réglages	Appui bref sur la touche
<b>MEDIA</b>	Sélection source USB	Appui bref sur la touche
<b>RADIO</b>	Accès au mode Radio	Appui bref sur la touche
	Mémorisation de la station radio actuelle	Pression prolongée sur la touche
<b>1-2-3-4-5-6</b>	Rappel de la station radio mémorisée	Appui bref sur la touche
	Sélection du groupe de présélections radio ou sélection de la lettre désirée de chaque liste	Appui bref sur la touche
<b>A-B-C</b>	Sélection du groupe de présélections radio ou sélection de la lettre désirée de chaque liste	Appui bref sur la touche
	Recherche de la station radio précédente ou sélection du morceau précédent USB	Appui bref sur la touche



Touche	Fonctions	Modalité
◀◀	Balayage des fréquences inférieures jusqu'au relâchement/rembobinage rapide d'un morceau USB	Pression prolongée sur la touche
▶▶	Recherche de la station radio suivante ou sélection du morceau suivant USB	Appui bref sur la touche
	Balayage des fréquences supérieures jusqu'au relâchement/avance rapide d'un morceau USB	Pression prolongée sur la touche
Ⓢ	Reproduction aléatoire des morceaux contenus dans l'USB	Appui bref sur la touche
⓪	Répétition d'un morceau USB	Appui bref sur la touche

## COMMANDES AU VOLANT

(si l'option est prévue)



Les commandes des fonctions principales du système sont présentes sur le volant pour un contrôle plus simple et pratique. L'activation de la fonction choisie est commandée, dans certains cas, par la durée de la pression exercée (pression courte ou prolongée), comme indiqué dans le tableau à la page suivante.



141

F0S0620



Touche	Interaction (pression/rotation)
	<ul style="list-style-type: none"><li><input type="checkbox"/> Désactivation/réactivation du micro pendant une conversation téléphonique</li><li><input type="checkbox"/> Activation/désactivation de la Pause des sources USB</li><li><input type="checkbox"/> Activation/désactivation de la fonction Mute des sources Radio</li></ul>
+ / -	<ul style="list-style-type: none"><li><input type="checkbox"/> Pression brève : augmentation/diminution du volume par cran</li><li><input type="checkbox"/> Pression prolongée : augmentation/diminution continue du volume jusqu'au relâchement de la touche</li></ul>
 	<ul style="list-style-type: none"><li><input type="checkbox"/> Pression brève (mode Radio) : sélection de la station suivante/précédente</li><li><input type="checkbox"/> Pression prolongée (mode Radio) : balayage des fréquences supérieures/inférieures jusqu'au relâchement de la touche</li><li><input type="checkbox"/> Pression brève (mode USB) : sélection du morceau suivant/précédent</li><li><input type="checkbox"/> Pression prolongée (mode USB) : avance rapide/recul rapide jusqu'au relâchement</li></ul>
<b>SRC</b>	<ul style="list-style-type: none"><li><input type="checkbox"/> sélection des sources audio disponibles : Radio ou USB</li></ul>

## MISE EN FONCTION/EXTINCTION DU SYSTÈME

Pour allumer/éteindre le système, appuyer sur la touche/sélecteur . Tourner la touche/sélecteur dans le sens des aiguilles d'une montre pour augmenter le volume ou dans le sens inverse pour le baisser.

## MODE RADIO (TUNER)

Le système est équipé des syntoniseurs suivants : AM, FM.

### Sélection du mode Radio

Pour activer le mode Radio, appuyer sur la touche RADIO sur la façade.

### Sélection de la bande de fréquence

Les différents modes de syntonisation peuvent être sélectionnés en appuyant sur la touche RADIO sur la façade.

### Messages à l'écran

Après avoir sélectionné sur l'écran la station radio désirée, les informations suivantes s'afficheront (mode INFO activé) :

**Dans la partie supérieure :** la station présélectionnée, l'heure et les autres réglages actifs de la radio sont en surbrillance (ex. : TA).

**Dans la partie centrale :** le nom de la station à l'écoute, la fréquence et les informations de texte radio sont en surbrillance (le cas échéant).

## Liste des stations FM

Appuyer sur la touche/sélecteur BROWSE/ ENTER pour afficher la liste complète des stations FM pouvant être reçues.

## Mise en mémoire des stations Radio AM/FM

Les présélections sont disponibles dans tous les modes du système et sont activées en touchant l'une des touches de présélection **1-2-3-4-5-6** situées sur la façade.

Si l'on est syntonisé sur une station radio que l'on souhaite mettre en mémoire, appuyer et maintenir le bouton enfoncé correspondant à la présélection (preset) désirée ou jusqu'à l'émission d'un signal sonore de confirmation.

## Sélection des stations Radio AM/FM

Pour effectuer une recherche de la station radio désirée, appuyer sur les touches **◀◀** ou **▶▶** ou bien agir sur la molette des commandes au volant **▲▼**, ou encore tourner le sélecteur « BROWSE/ENTER ».

## Recherche de la station radio précédente / suivante

Appuyer brièvement sur les boutons **◀◀** ou **▶▶** ou bien agir sur la molette des commandes au volant : lorsque

le bouton est relâché, la station radio précédente ou suivante s'affiche.

## Recherche rapide de la station radio précédente / suivante

Maintenir la pression sur les boutons **◀◀** ou **▶▶** pour effectuer la recherche rapide : lorsque le bouton est relâché, on entend la première station radio pouvant être syntonisée.

## MODE MÉDIA

Ce paragraphe décrit les modes d'interaction concernant le fonctionnement USB.

### Sélection source audio

Appuyer sur le bouton MÉDIA pour sélectionner la source audio USB.

### Changement de morceau (suivant/précédent)

Appuyer brièvement sur le bouton **▶▶** ou tourner la touche/sélecteur BROWSE ENTER dans le sens des aiguilles d'une montre pour lire le morceau suivant. Appuyer brièvement sur le bouton **◀◀** ou tourner dans le sens inverse des aiguilles d'une montre la touche/le sélecteur BROWSE ENTER pour retourner au début du morceau sélectionné si la lecture du morceau a commencé depuis moins de 3 secondes.



## Avance rapide/retour rapide des pistes

Appuyer et maintenir le bouton ►► enfoncé pour faire avancer rapidement le morceau sélectionné ou maintenir le bouton ◀◀ enfoncé pour un recul rapide du morceau.

## Sélection d'un morceau (Navigue)

Cette fonction permet de naviguer et de sélectionner les morceaux contenus dans le dispositif actif.

Les possibilités de sélection dépendent du dispositif branché.

Par exemple, sur un dispositif USB il est possible, à l'aide de la touche/sélecteur BROWSE ENTER, de parcourir aussi la liste des artistes, des genres musicaux et des albums présents dans le dispositif même, selon les informations enregistrées sur les morceaux.

Pour chaque liste alphabétique, le bouton **A-B-C** situé sur la façade permet de passer à la lettre désirée le long de la liste. Appuyer sur le bouton BROWSE ENTER pour activer cette fonction sur la source en cours de lecture.

Tourner la touche/sélecteur BROWSE ENTER pour sélectionner la catégorie désirée, puis appuyer sur la touche/sélecteur pour confirmer la sélection.

Appuyer sur le bouton ⇄ si l'on désire annuler la fonction.

## Affichage des informations du morceau

Appuyer sur le bouton **INFO** pour sélectionner les informations affichées durant la lecture (Artiste, Album, Genre, Nom, Dossier, Nom du Fichier).

Appuyer sur le bouton ⇄ pour sortir de la page-écran.

## Lecture aléatoire des morceaux

Appuyer sur le bouton **S** pour lire, dans un ordre aléatoire, les morceaux contenus dans le dispositif USB.

Appuyer dessus une deuxième fois pour désactiver la fonction.

## Répétition d'un morceau

Appuyer sur le bouton ⇄ pour activer la fonction. L'icône correspondante s'affichera sur l'écran.

Appuyer dessus une deuxième fois pour désactiver la fonction.

REMARQUE Certaines clés USB pourraient ne pas être supportées par le système **Uconnect™** : dans ce cas, la commutation automatique du mode « Radio » au mode « Média » n'aura pas lieu. Si la lecture du dispositif utilisé n'a pas lieu, vérifier sa compatibilité en sélectionnant le mode Média : l'écran du système **Uconnect™** affichera un message dédié.

## RÉGLAGES

Appuyer sur la touche MENU sur la façade pour afficher le menu « Réglages » sur l'écran.

REMARQUE L'affichage des rubriques du menu peut varier selon les versions. Le menu se compose des rubriques suivantes :

▣ **Réglages du Système** : Langue, Restauration des réglages d'usine, Extinction du système, Volume limité à l'allumage, Auto-On Radio.

▣ **Menu Radio** : Navigue liste stations FM, Annonce trafic (TA), Régional, Fréquence alternative (AF).

▣ **Retard d'Arrêt Radio** : permet de maintenir le système allumé pendant un temps déterminé après avoir tourné la clé de contact sur STOP

## Mode Audio

Pour accéder au Menu de réglage « Audio », appuyer brièvement sur la touche AUDIO sur la façade.

Le menu se compose des rubriques suivantes :

▣ **TREBLE** : réglage des tonalités aiguës ;

▣ **MID** : réglage des tonalités moyennes ;

▣ **BASS** : réglage des tonalités graves ;

▣ **BALANCE** : balance des haut-parleurs droit/gauche ;

- ❑ SVC : réglage du volume en fonction de la vitesse de la voiture ;
- ❑ LOUDNESS : amélioration audio à volumes bas ;







# Uconnect™ 5" Radio LIVE/ NAV LIVE

## Commandes sur la façade



## Tableau récapitulatif des commandes sur la façade

Touche	Fonctions	Modalité
	Allumage	Appui bref sur la touche
	Extinction	Appui bref sur la touche
	Réglage volume	Rotation du sélecteur à gauche/à droite
	Activation/désactivation du volume (Muet/Pause)	Appui bref sur la touche
	Allumage/extinction de l'écran	Appui bref sur la touche
	Sortie de la sélection/retour à la page-écran précédente	Appui bref sur la touche
	Réglages	Appui bref sur la touche
BROWSE ENTER	Défilement de la liste ou syntonisation d'une station Radio	Rotation du sélecteur à gauche/à droite
	Confirmation de l'option affichée à l'écran	Appui bref sur la touche
APPS	Accès aux fonctions supplémentaires, par exemple : Affichage de l'heure, Boussole (suivant version), Température extérieure, Media Radio et services <b>Uconnect™ LIVE</b> suivant version	Appui bref sur la touche
PHONE	Affichage des données du Téléphone	Appui bref sur la touche
TRAJET (versions <b>Uconnect™ 5" LIVE</b> )	Accès au menu Trip	Appui bref sur la touche
NAV (versions <b>Uconnect™ 5" Nav LIVE</b> )	Accès au menu de Navigation	Appui bref sur la touche
MEDIA	Sélection de la source : USB, <b>Bluetooth®</b>	Appui bref sur la touche
RADIO	Accès au mode Radio	Appui bref sur la touche



## Commandes au volant







Les commandes des fonctions principales du système sont présentes sur le volant pour un contrôle plus simple et pratique. L'activation de la fonction choisie est commandée, dans certains cas, par la durée de la pression exercée (pression courte ou prolongée), comme indiqué dans le tableau à la page suivante.



143

F0S0622

## Tableau récapitulatif des commandes au volant

Texte	Interaction (pression/rotation)
	<ul style="list-style-type: none"> <li><input type="checkbox"/> Acceptation de l'appel téléphonique entrant ;</li> <li><input type="checkbox"/> Acceptation du second appel entrant et mise en attente de l'appel actif ;</li> <li><input type="checkbox"/> Affichage de la liste des 10 derniers appels sur le combiné de bord (uniquement avec navigation des appels active et téléphone connecté)</li> </ul>
	<ul style="list-style-type: none"> <li><input type="checkbox"/> Refus de l'appel téléphonique entrant ;</li> <li><input type="checkbox"/> Fin de l'appel téléphonique en cours ;</li> <li><input type="checkbox"/> Sortie de l'affichage sur le tableau de bord des derniers appels (seuls les appels navigation actif)</li> </ul>
	<ul style="list-style-type: none"> <li><input type="checkbox"/> Désactivation/réactivation du microphone pendant une conversation téléphonique ;</li> <li><input type="checkbox"/> Activation/désactivation de la Pause des source USB, <b>Bluetooth®</b> ;</li> <li><input type="checkbox"/> Activation/désactivation de la fonction Muet de la radio</li> </ul>
	<ul style="list-style-type: none"> <li><input type="checkbox"/> Pression brève : augmentation/diminution du volume par cran ;</li> <li><input type="checkbox"/> Pression prolongée : augmentation/diminution continue du volume jusqu'au relâchement de la touche</li> </ul>
	<ul style="list-style-type: none"> <li><input type="checkbox"/> Activation de la reconnaissance vocale ;</li> <li><input type="checkbox"/> Interruption du message vocal pour donner une autre commande vocale ;</li> <li><input type="checkbox"/> Interruption de la reconnaissance vocale</li> </ul>
	<ul style="list-style-type: none"> <li><input type="checkbox"/> Pression brève (mode Radio) : sélection de la station suivante/précédente</li> <li><input type="checkbox"/> Pression prolongée (mode Radio) : balayage des fréquences supérieures/inférieures jusqu'au relâchement de la touche</li> <li><input type="checkbox"/> Pression brève (mode USB, <b>Bluetooth®</b>) : sélection de la plage suivante/précédente</li> <li><input type="checkbox"/> Pression prolongée (mode USB, <b>Bluetooth®</b>) : avance rapide/recul rapide jusqu'au relâchement de la touche</li> <li><input type="checkbox"/> Pression brève (mode téléphone) : sélectionner un appel ou texto suivant/précédent (seulement avec navigation des appels active)</li> </ul>



## Mise en fonction/extinction du système

Pour allumer/éteindre le système, appuyer sur la touche/sélecteur  (ON/OFF).

Tourner la touche/sélecteur dans le sens des aiguilles d'une montre pour augmenter le volume ou dans le sens inverse pour le baisser.

## Mode radio



Les informations suivantes s'affichent à l'écran dès que la station radio désirée est sélectionnée :

### Dans la partie supérieure :

affichage de la liste des stations radio enregistrées (preset) et surbrillance de la station actuellement en écoute.

**Dans la partie centrale** : affichage du nom de la station radio en écoute et des touches graphiques de sélection de la station radio précédente ou suivante.

**Dans la partie inférieure** : affichage des touches graphiques suivantes :

-  « Parcours » : liste des stations radio disponibles ;
-  « AM/FM », « AM/DAB », « FM/DAB » : sélection de la bande de fréquence désirée (touche graphique reconfigurable selon la bande sélectionnée : AM, FM ou DAB) ;

 « Règle » : réglage manuel de la station radio (non disponible pour radio DAB)

 « Infos » : informations supplémentaires sur la source en écoute ;

 « Audio » : accès à l'écran « Réglages Audio ».

## Menu Audio

Il est possible d'effectuer les réglages suivants au moyen du menu « Audio » :

 « Égaliseur » (suivant version) ;

 « Balance » (réglage de la balance droite/gauche du son) ;

 « Volume/Vitesse » (contrôle automatique du volume en fonction de la vitesse) ;

 « Loudness » (suivant version) ;

 « Radio automatique » ;

 « Retard d'arrêt radio ».

Pour sortir du menu « Audio », appuyer sur la touche graphique /Terminé.





## Mode Média

### Sélection source audio

Appuyer sur la touche graphique « Source » pour sélectionner la source audio désirée parmi celles disponibles : USB ou **Bluetooth®**.

L'utilisation d'applications présentes sur les dispositifs portables pourrait ne pas être compatible avec le système **Uconnect™**.

## Sélection d'un morceau (Navigue)

Avec le mode Média actif, appuyer brièvement sur les touches graphiques /  pour lire le morceau précédent/suivant ou bien appuyer sur les boutons /  pour faire revenir en arrière/faire avancer rapidement le morceau.

**REMARQUE** Pour les langues non gérées par le système qui contiennent des caractères spéciaux (ex. grec), le clavier n'est pas disponible. Dans ce cas, cette fonction sera limitée.

**REMARQUE** Certaines clés USB pourraient ne pas être supportées par le système **Uconnect™** : dans ce cas, la commutation automatique du mode « Radio » au mode « Média » n'aura pas lieu. Si la lecture du dispositif utilisé n'a pas lieu, vérifier sa compatibilité en sélectionnant le mode Média : l'écran du système **Uconnect™** affichera un message dédié.

**AVERTISSEMENT** Après avoir utilisé la prise de recharge USB, il est conseillé de débrancher le dispositif (smartphone) en extrayant toujours le câble d'abord de la prise de la voiture et jamais du dispositif.

**REMARQUE** Les ports USB assurent la transmission des données depuis une

clé/un smartphone etc. et la recharge lente - qui n'est pas toujours garantie, car elle dépend du type/marque du dispositif - d'un dispositif extérieur.

### **Support Bluetooth®** **Enregistrement d'un dispositif audio Bluetooth®**

Pour enregistrer un dispositif audio **Bluetooth®**, procéder comme suit :

- activer la fonction **Bluetooth®** sur le dispositif ;
- appuyer sur la touche MÉDIA sur la façade ;
- en cas de source « Média » active, appuyer sur la touche graphique « Source » ;
- sélectionner le support Média **Bluetooth®** ;
- appuyer sur la touche graphique « Ajout. Disposit. » ;
- chercher **Uconnect™** sur le dispositif audio **Bluetooth®** (lors de l'enregistrement, une page-écran apparaît qui indique l'état d'avancement de l'opération) ;
- quand le dispositif audio le demande, saisir le code PIN affiché à l'écran du système ou confirmer sur le dispositif le PIN affiché ;
- quand la procédure d'enregistrement est terminée avec succès, une page apparaît à l'écran. En répondant « Oui » à la question, le dispositif audio **Bluetooth®** sera enregistré comme

favori (le dispositif aura la priorité sur les autres dispositifs qui seront enregistrés par la suite). Si on répond « Non », la priorité sera déterminée en fonction de l'ordre de connexion. Le dernier dispositif connecté aura la plus grande priorité ;

l'enregistrement d'un dispositif audio peut se faire également en appuyant sur la touche PHONE sur la façade et en sélectionnant l'option « Réglag. » ou, depuis le menu « Réglages », sélectionner « Téléphone/Bluetooth ».

**AVERTISSEMENT** S'il n'y a plus de connexion **Bluetooth®** entre le téléphone portable et le système, consulter la notice du téléphone portable.

**REMARQUE** Après avoir modifié un nom-dispositif dans les réglages **Bluetooth®** du téléphone (le cas échéant), en cas de connexion de ce dispositif via USB après la connexion **Bluetooth®**, il est possible que le morceau écouté change.

## **Mode téléphone**

### **Activation du mode téléphone**

Pour activer le mode Téléphone, appuyer sur la touche PHONE sur la façade. Par l'intermédiaire des touches graphiques affichées à l'écran, il est possible de :

- composer le numéro de téléphone (à l'aide du clavier virtuel présent à l'écran) ;
  - afficher et appeler les contacts présents dans le répertoire du téléphone portable ;
  - afficher et appeler les contacts du journal des appels récents ;
  - associer jusqu'à 10 téléphones/dispositifs audio pour en faciliter et accélérer l'accès et le branchement ;
  - transférer les appels du système au téléphone portable et vice versa et désactiver l'audio du micro du système pour des conversations privées. L'audio du téléphone portable est transmis à travers le système audio de la voiture : le système désactive automatiquement l'audio de l'autoradio quand on utilise la fonction Téléphone
- REMARQUE** Pour obtenir la liste des téléphones portables et des fonctions supportées, consulter le site [www.driveuconnect.eu](http://www.driveuconnect.eu)



## Enregistrement du téléphone portable

Pour enregistrer le téléphone portable, procéder comme suit :

- activer la fonction Bluetooth® sur le téléphone portable ;
- appuyer sur la touche PHONE sur la façade ;
- si aucun téléphone portable n'est encore enregistré dans le système, une page spéciale est affichée à l'écran ;
- sélectionner « Oui » pour commencer la procédure d'enregistrement et chercher ainsi le dispositif **Uconnect™** sur le téléphone portable (par contre, en sélectionnant « Non », la page-écran principale du téléphone s'affiche) ;
- quand le téléphone portable le demande, saisir à l'aide du clavier de votre téléphone le code PIN affiché à l'écran du système ou confirmer sur le téléphone portable le PIN affiché ;
- depuis la page-écran « Téléphone », il est toujours possible d'enregistrer un téléphone portable en appuyant sur la touche graphique « Réglag. » : appuyer sur la touche graphique « Ajout. Disposit. » et procéder comme décrit au point ci-dessus ;
- lors de l'enregistrement, une page apparaît à l'écran qui indique l'état d'avancement de l'opération ;

□ lorsque la procédure d'enregistrement est terminée avec succès, une page apparaît à l'écran : en sélectionnant « Oui » à la question, le téléphone portable est enregistré comme favori (le téléphone portable aura la priorité sur les autres téléphones portables qui seront enregistrés par la suite). Si aucun autre dispositif n'est associé, le système considère le premier dispositif associé comme favori.

**REMARQUE** À la suite d'une mise à jour du logiciel du téléphone il est conseillé, pour un fonctionnement adéquat, d'enlever le téléphone de la liste des dispositifs associés à la radio, de supprimer l'association précédente du système également de la liste des dispositifs **Bluetooth®** sur le téléphone et d'effectuer un nouvel enregistrement.

### Effectuer un appel

Les opérations décrites ci-après ne sont accessibles que si elles sont supportées par le téléphone portable utilisé.

Se référer à la notice du téléphone portable pour prendre connaissance de toutes les fonctions disponibles.

Il est possible d'effectuer un appel de l'une des manières suivantes :

- en sélectionnant l'icône  (Répertoire du téléphone portable) ;

- en sélectionnant la rubrique « Appels Récents » ;
- en sélectionnant l'icône  ;
- en appuyant sur la touche graphique « Appelle à nouveau ».

### Lecteur textos

Le système permet de lire les textos reçus par le téléphone portable. Pour utiliser cette fonction, le téléphone portable doit supporter l'échange de textos via **Bluetooth®**.

Si la fonction n'est pas supportée par le téléphone, la touche graphique  correspondante est désactivée (grisée). À la réception d'un texto, une page s'affiche à l'écran qui permet de sélectionner l'une des options suivantes « Écoute », « Appelle » ou « Ignore ».

Il est possible d'accéder à la liste des textos reçus par le téléphone portable en appuyant sur la touche graphique  (la liste affiche un maximum de 60 textos reçus).

**REMARQUE** Pour que la fonction de lecture vocale de textos soit disponible sur certains téléphones portables, il faut activer l'option alerte de textos sur le téléphone ; on trouve généralement cette option dans le menu de connexions **Bluetooth®** pour le dispositif enregistré comme **Uconnect™**. Après avoir activé

cette fonction sur le téléphone, il faut déconnecter et reconnecter le téléphone via le système **Uconnect™** pour sauvegarder l'activation.

### Options textos

La mémoire du système contient des textos prédéfinis, qui peuvent être envoyés pour répondre à un message reçu ou comme nouveau message :

- Oui.
- Non.
- D'accord.
- Je ne peux pas parler maintenant.
- Appelle-moi.
- Je t'appelle plus tard.
- J'arrive bientôt.
- Merci.
- Je serai en retard.
- Je suis bloqué dans les bouchons.
- Commencez sans moi.
- Où es-tu ?
- Tu es déjà là ?
- J'ai besoin d'indications.
- Je me suis perdu.
- À tout à l'heure.
- J'aurai 5 (ou 10, 15, 20, 25, 30, 45, 60)\* minutes de retard.
- On se voit dans 5 (ou 10, 15, 20, 25, 30, 45, 60)\* minutes.

\* Utiliser exclusivement la numérotation citée sinon le système ne comprendra pas le message.

**REMARQUE** Pour les détails sur les modalités d'envoi d'un texto à l'aide des commandes vocales, consulter le paragraphe correspondant.

### Mode APPLIS

Appuyer sur la touche APPS sur la façade pour afficher les réglages de fonctionnement suivants :

- Température extérieure
- Horloge
- Boussole (versions NAV uniquement)
- Trip (pour les versions/marchés qui le prévoient)
- Uconnect™ LIVE**

### Services Uconnect™ LIVE

Appuyer sur la touche APPS pour accéder au menu de la radio qui présente toutes les applications du système, telles que : Trip computer (suivant version), Réglages, Boussole (pour les versions/marchés qui le prévoient), Applications **Uconnect™ LIVE**.

Si l'icône **Uconnect™ LIVE** est présente, le système gère les services connectés et permet d'utiliser des applications directement depuis la radio pour une utilisation plus efficace et évoluée de la voiture. La présence des fonctions dépend de la configuration de la voiture et du marché.

Pour utiliser les services **Uconnect™ LIVE**, il faut :

- Télécharger l'App **Uconnect™ LIVE** depuis « Apple Store » ou depuis « Google Play » sur son smartphone compatible, en s'assurant que la connexion des données est autorisée.
  - S'enregistrer via l'App **Uconnect™ LIVE** sur [www.driveuconnect.eu](http://www.driveuconnect.eu) ou sur le site [www.fiat.it](http://www.fiat.it).
  - Lancer l'App **Uconnect™ LIVE** sur son smartphone et saisir ses données d'identification.
- Pour de plus amples informations sur les services disponibles de votre pays, consulter le site [www.driveuconnect.eu](http://www.driveuconnect.eu).

### Premier accès à bord de la voiture

Une fois l'App **Uconnect™ LIVE** lancée et après avoir saisi ses données d'identification, pour accéder aux services **Uconnect™ LIVE** en voiture, il faut effectuer l'appariement **Bluetooth®** entre son smartphone et la radio selon les indications du paragraphe « Enregistrement du téléphone portable ». La liste des téléphones compatibles est disponible sur [www.driveuconnect.eu](http://www.driveuconnect.eu). Après l'appariement, si on appuie sur l'icône **Uconnect™ LIVE** sur la radio, on pourra accéder aux services connectés.



Une fois le processus d'activation terminé, un message informera l'utilisateur. Si des services requièrent un profil personnel, il sera possible de connecter ses propres comptes via l' **App Uconnect™ LIVE** ou dans sa zone réservée sur [www.driveuconnect.eu](http://www.driveuconnect.eu).

### Utilisateur non connecté

Si l'utilisateur n'effectue pas l'appariement **Bluetooth®** du téléphone, en appuyant sur la touche **Uconnect™ LIVE** le menu de la radio se présente avec les icônes désactivées sauf **eco:Drive™**.

De plus amples informations sur les fonctions d' **eco:Drive™** sont disponibles dans le paragraphe dédié.

### Réglage des services Uconnect™ gérables via la radio

Dans le menu Radio dédié aux services **Uconnect™ LIVE**, il est possible d'accéder à la section « Réglages » grâce à l'icône . Dans cette section, l'utilisateur pourra vérifier les options du système et les modifier selon ses préférences.

### Mises à jour des systèmes

Si une mise à jour du système **Uconnect™ LIVE** est disponible lors de l'utilisation des services **Uconnect™**, l'utilisateur en sera

informé par un message qui s'affichera sur l'écran de la radio.

La mise à jour comprend le téléchargement de la nouvelle version du logiciel pour la gestion des services **Uconnect™ LIVE**. Elle se fait en utilisant le trafic des données du smartphone apparié. L'utilisateur sera informé de la quantité de trafic généré.

### L'APPLI Uconnect™ LIVE

Pour accéder aux services connectés à bord de la voiture, installer l'App **Uconnect™ LIVE** sur votre smartphone, ce qui vous permettra de gérer votre profil et de personnaliser votre expérience **Uconnect™ LIVE**.

L'App peut être téléchargée depuis « App Store » ou depuis « Google Play ».

Pour des raisons de sécurité, quand le téléphone est apparié à la radio, l'App n'est pas accessible.

L'accès aux services **Uconnect™ LIVE** via la radio requiert la saisie des données d'identification personnelles (email et mot de passe) pour protéger les contenus des comptes personnels et les rendre accessibles seulement à l'utilisateur réel.

### Services connectés accessibles à bord de la voiture

Les services **Uconnect™ LIVE** disponibles dans le menu de la radio, peuvent varier selon le marché. Les applications **eco:Drive™** et **my:Car** ont été développées pour améliorer l'expérience de conduite du client et elles sont donc disponibles dans tous les marchés où les services **Uconnect™ LIVE** sont accessibles.

Pour de plus amples informations, consulter le site [www.driveuconnect.eu](http://www.driveuconnect.eu). Si le système de navigation est installé sur la radio, l'accès aux services **Uconnect™ LIVE** permet d'utiliser les services TomTom LIVE. De plus amples informations sur les fonctions LIVE sont disponibles dans la section dédiée.

### eco:Drive™

L'application **eco:Drive™** permet d'afficher en temps réel le comportement du conducteur afin de l'aider à atteindre une conduite plus efficace en termes de consommation et d'émissions.

Par ailleurs, il est également possible d'enregistrer les données sur une clé USB et d'effectuer le traitement des données sur son ordinateur grâce à l'application bureau **eco:Drive™**

disponible sur [www.fiat.it](http://www.fiat.it) ou [www.driveuconnect.eu](http://www.driveuconnect.eu).

L'évaluation du style de conduite se fait par quatre indices qui surveillent les paramètres suivants :

- Accélération
- Décélération
- Boîte de vitesses
- Vitesse

### Affichage d'eco:Drive™

Pour interagir avec cette fonction, appuyer sur la touche graphique **eco:Drive™**. Une page-écran s'affichera sur la radio qui contient les 4 indices décrits ci-dessus. Ces indices seront affichés en gris tant que le système ne disposera pas de données suffisantes permettant d'évaluer le style de conduite. Après avoir recueilli les données suffisantes, les indices revêtiront 5 couleurs en fonction de l'évaluation : vert foncé (excellent), vert clair, jaune, orange et rouge (mauvais). « Indice parcours actuel » fait référence à la valeur totale calculée en temps réel sur la moyenne des indices décrits. Il représente l'éco-compatibilité du style de conduite : de 0 (basse) à 100 (haute). En cas d'immobilisations prolongées, l'écran affichera la moyenne des indices obtenue jusqu'à ce moment (l'« Indice Moyen ») et il

recolore les indices en temps réel dès que la voiture reprendra la route.

Si l'on souhaite vérifier la moyenne des données du trajet précédent (par « trajet », on entend un cycle de rotation de la clé de contact sur MAR puis sur STOP), sélectionner la touche graphique « Parcours Précédent ».

Il est également possible de consulter les détails du trajet précédent en appuyant sur la touche « Détails » où seront indiquées la durée (temps et distance) et la vitesse moyenne du trajet.

### Enregistrement et transfert des données de trajet

Les données de trajet peuvent être enregistrées dans la mémoire du système et transférées au moyen d'une clé USB configurée convenablement ou grâce à l'App **Uconnect™ LIVE**. Cela permet de consulter ultérieurement l'historique des données recueillies, en affichant l'analyse totale des données de trajet et du style de conduite adapté.

De plus amples informations sont disponibles sur [www.driveuconnect.eu](http://www.driveuconnect.eu).

**AVERTISSEMENT** Ne pas retirer la clé USB ou désappairer le smartphone de l'App **Uconnect™ LIVE** avant que le

système n'ait téléchargé les données, car elles pourraient être perdues.

Lors du transfert des données sur les dispositifs, des messages pourraient s'afficher sur l'écran de la radio pour le bon déroulement de l'opération : suivre les indications affichées. Ces messages s'affichent seulement lorsque la clé de contact est sur STOP et quand un retard d'arrêt du système est réglé. Le transfert des données sur les dispositifs se fait automatiquement à l'arrêt du moteur. Les données transférées sont effacées de la mémoire du système. On peut choisir d'enregistrer ou non les données de trajet en appuyant sur la touche « Réglages » et en réglant à son gré l'activation de l'enregistrement et le mode de transfert USB ou Cloud.

**REMARQUES** Lorsque la mémoire de la clé USB est pleine, des messages d'avertissement s'affichent sur l'écran de la radio.

Si les données **eco:Drive™** ne sont pas transférées sur la clé USB depuis longtemps, la mémoire interne du système **Uconnect™ LIVE** pourrait saturer. Suivre les recommandations des messages affichés sur l'écran de la radio.



**my:Car**

my:Car permet de toujours contrôler l'état de sa voiture.

my:Car est en mesure de détecter des dysfonctionnements en temps réel et d'indiquer à l'utilisateur l'échéance du coupon d'entretien. Pour interagir avec l'application, appuyer sur la touche graphique « my:Car ».

L'écran affiche une page-écran qui contient la section « care:Index » présentant toutes les informations détaillées sur l'état de la voiture. Une pression de la touche graphique « Signaux activés », le cas échéant, permet d'obtenir le détail des anomalies détectées à bord de la voiture qui ont entraîné l'allumage du témoin.

L'état de la voiture peut être consulté sur le site [www.driveuconnect.eu](http://www.driveuconnect.eu) ou via l'App **Uconnect™ LIVE**.

**Réglages**

Appuyer sur la touche  sur la façade pour afficher le menu principal des « Réglages » sur l'écran.

REMARQUE L'affichage des rubriques du menu varie selon les versions. Le menu se compose des rubriques suivantes :

- Écran ;
- Unités de mesure ;

- Commandes vocales ;
- Horloge et Date ;
- Feux (suivant modèle) ;
- Portes & verrouillage ;
- Options arrêt moteur ;
- Audio ;
- Téléphone / **Bluetooth®** ;
- Réglages SiriusXM (suivant modèle) ;
- Réglage radio ;
- Restaurer Réglages ;
- Effacer données personnelles.

**Navigation (uniquement pour Uconnect™ 5" Nav LIVE)****Planifier un parcours**

AVERTISSEMENT Pour des raisons de sécurité et pour limiter les distractions en conduisant, toujours planifier son parcours avant de partir.

Appuyer sur la touche « Nav » pour afficher la carte de navigation sur l'écran.

Pour planifier un parcours, procéder comme suit :

- toucher l'écran pour ouvrir le Menu principal ;
- toucher « Aller à » ;
- toucher « Adresse ». Il est possible de modifier le pays ou l'état en touchant le drapeau avant de sélectionner une ville ;

- saisir le nom du pays ou de la ville ou le code postal. Les localités portant des noms semblables s'affichent dans la liste pendant que l'on tape ;
  - saisir le nom de la rue. Les rues portant des noms semblables s'affichent dans la liste pendant que l'on tape. Lorsque la rue correcte s'affiche dans la liste, toucher le nom pour sélectionner la destination ;
  - saisir le numéro, puis toucher « Terminé » ;
  - si l'option « Afficher l'aperçu de l'emplacement » a été activée dans le menu Paramètres avancés, la position sera visualisée sur la carte. Toucher « Sélectionner » pour continuer ou « Précédent » pour saisir une nouvelle adresse ;
  - lorsque le nouveau parcours s'affiche, toucher « Terminé ». Pour en savoir plus sur le parcours, toucher « Détails ». Pour modifier le parcours, par exemple pour passer par un emplacement spécifique, ou pour sélectionner une nouvelle destination, toucher « Modifier parcours » ;
- Le système fournit des indications sur la destination à l'aide d'instructions vocales et d'indications visuelles à l'écran.
- REMARQUE Le réglage du volume du système de navigation peut être effectué uniquement en phase de

navigation quand le système fournit les indications vocales.

### Mise à jour de la carte

Pour télécharger une mise à jour d'une carte, 2 modes sont disponibles :

- ☐ Garantie des cartes les plus récentes : si une nouvelle carte est disponible pour le système dans les 90 jours à partir de la première utilisation, elle peut être téléchargée gratuitement une fois.
- ☐ Mise à jour des cartes : on peut acheter une nouvelle version de la carte installée sur le système. Pour vérifier la disponibilité ou acheter une carte, s'assurer d'avoir préparé un dispositif USB et d'avoir installé TomTom HOME sur l'ordinateur.

### Préparation d'un dispositif USB

Pour pouvoir exécuter une mise à jour de la carte, utiliser un dispositif USB qui réponde aux critères suivants.

- ☐ Il est préférable que le dispositif USB soit vide.
- ☐ Le dispositif USB doit avoir un espace libre d'au moins 8 Go de mémoire.
- ☐ Le dispositif USB doit disposer d'un système de fichiers FAT-32.
- ☐ Le dispositif USB ne doit pas être bloqué et doit pouvoir permettre la sauvegarde de fichiers.

REMARQUE L'utilisation d'une clé mémoire est conseillée tandis que l'emploi de dispositifs de stockage de masse tels que téléphones portables ou lecteurs multimédias est déconseillé.

Pour préparer un dispositif USB, procéder comme suit :

- ☐ Sélectionner « Mises à jour de navigation » dans le menu « Paramètres ». Il est demandé si l'on souhaite préparer un dispositif USB afin de télécharger les mises à jour.
- ☐ Sélectionner Oui.
- ☐ Insérer le dispositif USB.

REMARQUE Si le système continue à demander d'insérer le dispositif USB, s'assurer qu'il répond aux critères indiqués ci-dessus, puis réessayer.

Le système démarre la préparation du dispositif USB.

Quand le dispositif USB est prêt, le message suivant s'affiche.

Enlever le dispositif USB et le connecter à l'ordinateur. Il est maintenant possible de télécharger la nouvelle carte sur le dispositif USB.

### Installation de TomTom HOME

Pour installer TomTom HOME et créer un compte MyTomTom, procéder comme suit :

- ☐ Télécharger et installer l'application TomTom HOME sur l'ordinateur.

Sur l'ordinateur, accéder à [tomtom.com/getstarted](http://tomtom.com/getstarted). Sélectionner « Télécharger TomTom HOME » puis suivre les instructions visualisées.

- ☐ Connecter le dispositif USB préparé à l'ordinateur. TomTom HOME démarre automatiquement.
  - ☐ Sélectionner « Accéder » dans l'angle en haut à droite de TomTom HOME
  - ☐ Sélectionner « Créer un compte » et saisir les détails pour créer un compte MyTomTom. Pour recevoir les mises à jour des cartes, un compte MyTomTom est nécessaire. Après avoir créé le compte, il est demandé si l'on souhaite connecter le système **Uconnect™** à son compte.
- Le dispositif USB préparé représente le système **Uconnect™**.
- ☐ Sélectionner « Connecter le dispositif », puis sélectionner « Fermer ».
- Il est maintenant possible de télécharger une carte sur le dispositif USB.

### Téléchargement d'une carte

Connecter le dispositif USB à l'ordinateur.

Si une mise à jour de la carte est disponible pour le système, cette mise à jour est incluse dans la liste des mises à jour disponibles.

REMARQUE Si l'on dispose déjà de la carte la plus récente installée



sur le système, la mise à jour n'est pas proposée. Sélectionner la carte que l'on souhaite télécharger, puis sélectionner « Mettre à jour et installer ».

La carte est téléchargée et copiée sur le dispositif USB.

À la fin de la procédure, sélectionner « Terminé ».

REMARQUE Pendant le téléchargement et la copie de la carte, ne pas déconnecter le dispositif USB de l'ordinateur.

Il est maintenant possible d'installer la carte sur le système.

### Installation de la carte

Après avoir téléchargé une carte sur le dispositif USB, il est possible d'installer la carte dans le système.

AVERTISSEMENT la mise à jour des cartes DOIT être effectuée lorsque le moteur de la voiture est en marche et pourrait prendre plus de 30 minutes.

AVERTISSEMENT Ne pas déconnecter le dispositif USB lors de l'installation des cartes, autrement l'installation sera interrompue.

Insérer le dispositif USB avec la nouvelle carte dans le système **Uconnect™**. Le système détecte la

présence d'une nouvelle carte sur le dispositif USB.

Sélectionner « Démarrer ».

Maintenir le dispositif inséré. Avant de démarrer la mise à jour de la carte, le système informe que cette procédure dure quelques minutes. Sélectionner « OK ».

REMARQUE Ne pas enlever le dispositif USB et ne pas couper l'alimentation du système avant que la mise à jour soit terminée. Le système ne peut pas être utilisé tant que la mise à jour n'est pas achevée correctement. Si la mise à jour est interrompue, lancer à nouveau la mise à jour du système.

Une fois la carte mise à jour, le message suivant s'affiche.

Cliquer sur « Fermer ».

La nouvelle carte est maintenant disponible sur le système.

### Résolution des problèmes

Pendant la mise à jour, les problèmes suivants peuvent se vérifier :

La carte sur le dispositif USB n'est pas valable. Dans ce cas, charger à nouveau la carte sur le dispositif USB via TomTom HOME. Il sera peut-être nécessaire de préparer à nouveau le dispositif USB.

La version de la carte sur le dispositif USB est la même ou est précédente à la version déjà présente sur le système.

Dans ce cas, charger à nouveau la carte sur le dispositif USB via TomTom HOME. Il sera peut-être nécessaire de préparer à nouveau le dispositif USB.

### Commandes vocales

REMARQUE Pour les langues non gérées par le système, les commandes vocales ne sont pas disponibles.

Pour utiliser les commandes vocales, appuyer sur la touche  (touche « Voix ») au volant et prononcer à haute voix la commande que l'on souhaite activer.

### Générales

Les commandes vocales suivantes peuvent être données après avoir appuyé sur la touche au volant  :

- Aide
- Annule
- Répète
- Tutoriel vocal

### Téléphone

Les commandes vocales suivantes peuvent être données après avoir appuyé sur la touche au volant  et prononcé ensuite la commande « Aller au téléphone » :

- Appelle
- Compose
- Appelle à nouveau
- Rappelle

- Affiche les appels récents
- Affiche les appels sortants
- Affiche les appels manqués
- Affiche les appels entrants
- Répertoire
- Recherche
- Affiche textos

### Radio

Les commandes vocales suivantes peuvent être données après avoir appuyé sur la touche au volant  :

- Syntonise sur XXX FM
- Syntonise sur XXX AM
- Syntonise sur Radio XXX
- Syntonise sur canal DAB

### Média

Les commandes vocales suivantes peuvent être données après avoir appuyé sur la touche au volant  :

- Écoute morceau...
- Écoute album...
- Écoute artiste...
- Écoute genre musical...
- Écoute liste de lecture...
- Écoute podcast...
- Écoute livre audio...
- Sélectionne le support
- Affiche

### Navigation (uniquement pour Uconnect™ 5" HD Nav LIVE)

Les commandes vocales suivantes peuvent être données après avoir appuyé sur la touche au volant  :

- Aller au domicile
- Mode 2D
- Mode 3D
- Effacer parcours
- Ajoute favori
- Répéter instruction







# Uconnect™ 7 HD LIVE/ NAV LIVE

## Commandes sur la façade



## Tableau récapitulatif des commandes sur la façade

Touche	Fonctions	Modalité
	Allumage	Appui bref sur la touche
	Extinction	Appui bref sur la touche
	Réglage du volume	Rotation du sélecteur à gauche/à droite
	Activation/désactivation du volume (Muet/Pause)	Appui bref sur la touche
	Allumage/extinction de l'écran	Appui bref sur la touche
 <b>BACK</b>	Sortie de la sélection/retour à la page-écran précédente	Appui bref sur la touche
<b>SCROLL TUNE</b>	Défilement de la liste ou syntonisation d'une station Radio Changement de morceau dans les sources Média Recherche de station radio, si le mode tuner est activé	Rotation du sélecteur à gauche/à droite
	Confirmation de l'option affichée à l'écran Affichage de la liste des stations, si le mode Radio est activé Défilement des contenus des sources, si le mode Média est activé Ouverture listes de navigation en mode Radio et en mode Média	Appui bref sur la touche



## Tableau récapitulatif des touches graphiques sur l'écran

Touche	Fonctions	Modalité
Radio	Accès au mode Radio	Pression de la touche graphique
Média	Sélection de la source : USB, <b>Bluetooth®</b>	Pression de la touche graphique
Téléphone	Affichage des données du Téléphone	Pression de la touche graphique
<b>Uconnect™</b>	Accès aux fonctions supplémentaires (par exemple, affichage de la boussole, des services <b>Uconnect™ LIVE</b> )	Pression de la touche graphique
Nav(*)	Accès à la fonction de navigation	Pression de la touche graphique
Réglages	Accès au menu Réglages	Pression de la touche graphique
Trip	Accès au menu Trip	Pression de la touche graphique

(\*) Versions **Uconnect™ 7" HD Nav LIVE** uniquement

## Commandes au volant

Les commandes des fonctions principales du système sont présentes sur le volant pour un contrôle plus simple et pratique. L'activation de la fonction choisie est commandée, dans certains cas, par la durée de la pression exercée (pression courte ou prolongée), comme indiqué dans le tableau à la page suivante.







145

F0S0622



## Tableau récapitulatif des commandes au volant

Touches	Interaction
	<ul style="list-style-type: none"> <li><input type="checkbox"/> Acceptation de l'appel téléphonique entrant</li> <li><input type="checkbox"/> Acceptation du second appel entrant et mise en attente de l'appel actif</li> <li><input type="checkbox"/> Affichage de la liste des 10 derniers appels sur le combiné de bord (uniquement avec navigation des appels active et téléphone connecté)</li> </ul>
	<ul style="list-style-type: none"> <li><input type="checkbox"/> Activation de la reconnaissance vocale</li> <li><input type="checkbox"/> Interruption du message vocal pour donner une autre commande vocale</li> <li><input type="checkbox"/> Interruption de la reconnaissance vocale</li> <li><input type="checkbox"/> Pression prolongée : interaction avec Siri, Apple CarPlay et Android Auto</li> </ul>
	<ul style="list-style-type: none"> <li><input type="checkbox"/> Refus de l'appel téléphonique entrant</li> <li><input type="checkbox"/> Fin de l'appel téléphonique en cours</li> <li><input type="checkbox"/> Sortie de l'affichage sur le tableau de bord des derniers appels (seuls les appels navigation actif)</li> </ul>
	<ul style="list-style-type: none"> <li><input type="checkbox"/> Pression brève (mode Radio) : sélection de la station suivante/précédente</li> <li><input type="checkbox"/> Pression prolongée (mode Radio) : balayage des fréquences supérieures/inférieures jusqu'au relâchement de la touche</li> <li><input type="checkbox"/> Pression brève (mode USB, <b>Bluetooth®</b>) : sélection de la plage suivante/précédente</li> <li><input type="checkbox"/> Pression prolongée (mode USB, <b>Bluetooth®</b>) : avance rapide/recul rapide jusqu'au relâchement de la touche</li> <li><input type="checkbox"/> Pression brève (mode téléphone) : sélectionner un appel ou texto suivant/précédent (seulement avec navigation des appels active)</li> </ul>
+/-	<ul style="list-style-type: none"> <li><input type="checkbox"/> Pression brève : augmentation/diminution du volume par cran</li> <li><input type="checkbox"/> Pression prolongée : augmentation/diminution continue du volume jusqu'au relâchement de la touche</li> </ul>

## Mise en fonction/extinction du système

Pour allumer/éteindre le système, appuyer sur la touche/sélecteur . Tourner la touche/sélecteur dans le sens des aiguilles d'une montre pour augmenter le volume ou dans le sens inverse pour le baisser. La commande de réglage électronique du volume tourne continuellement (360°) dans les deux sens, sans positions d'arrêt.

## Mode radio

Les informations suivantes s'affichent à l'écran dès que la station radio désirée est sélectionnée :

### Dans la partie supérieure :

affichage de la liste des stations radio enregistrées (preset) et surbrillance de la station actuellement en écoute.

**Dans la partie centrale :** affichage du nom de la station radio en écoute et des touches graphiques de sélection de la station radio précédente ou suivante.

### Dans la partie latérale gauche :

affichage des touches graphiques « AM », « FM », « DAB » : pour la sélection de la bande de fréquence souhaitée (touche graphique reconfigurable suivant la bande sélectionnée : AM, FM ou DAB) ;

**Dans la partie latérale droite :** affichage des touches graphiques suivantes :

- « Infos » : informations supplémentaires sur la source en écoute ;
- « Carte » : affichage de la carte de navigation (uniquement pour les versions avec **Uconnect™ 7" HD Nav LIVE**).

**Dans la partie inférieure :** affichage des touches graphiques suivantes :

- « Navigue » : liste des stations radio disponibles ;
- « ◀◀/▶▶ » : sélection de la station radio précédente/suivante ;
- « Réglage. » : syntonisation manuelle de la station radio ;
- « Audio » : accès à l'écran « Réglages Audio ».

## Menu Audio

Pour accéder au menu « Audio », appuyer sur la touche graphique « Audio » située en bas de l'écran. Il est possible d'effectuer les réglages suivants au moyen du menu « Audio » :

- « Balance & Fader » (réglage de la balance droite/gauche et avant/arrière du son) ;
- « Égaliseur » (suivant version) ;
- « Réglage volume selon vitesse » (contrôle automatique du volume en fonction de la vitesse) ;

- « Loudness » (suivant version) ;
- « Lecture automatique » ;
- « Radio automatique ».

## Mode Média

Appuyer sur la touche « Média » pour sélectionner la source audio désirée parmi celles disponibles : USB, **Bluetooth®**.

AVERTISSEMENT L'utilisation d'applications présentes sur les dispositifs portables pourrait ne pas être compatible avec le système **Uconnect™**.

Les informations suivantes s'affichent à l'écran dès que le mode Média est sélectionné :

**Dans la partie supérieure :** affichage des informations concernant le morceau en cours et des touches graphiques suivantes :

- « Répéter » : répétition du morceau en cours ;
- « Shuffle » : lecture aléatoire des morceaux.

**Dans la partie centrale :** affichage des informations sur la piste en cours de lecture.

**Dans la partie latérale gauche :** affichage des touches graphiques suivantes :

- Support ou source audio



sélectionnée ;

☐ « Sélect. support » : sélection de la source audio souhaitée.

### Dans la partie latérale droite :

affichage des touches graphiques suivantes :

☐ « Infos » : informations supplémentaires sur le morceau source en écoute ;

☐ « Pistes » : liste des pistes disponibles.

☐ « Carte » : affichage de la carte de navigation (uniquement pour les versions avec **Uconnect™ 7" HD Nav LIVE**).

**Dans la partie inférieure** : affichage des informations concernant le morceau en cours et des touches graphiques suivantes :

☐ Support ou source audio activée ;

☐ ◀▶ : sélection du morceau précédent/suivant ;

☐ II : pause morceau en cours ;

☐ « Audio » : accès à l'écran « Réglages Audio ».

### Sélection d'un morceau (Navigation)

Cette fonction permet de naviguer et de sélectionner les morceaux contenus dans le dispositif actif.

Les possibilités de sélection dépendent du dispositif branché. Par exemple, sur un dispositif USB il est possible, à l'aide

de la touche/sélecteur **SCROLL TUNE**, de parcourir aussi la liste des artistes, des genres musicaux et des albums présents dans le dispositif même, selon les informations enregistrées sur les morceaux.

Tourner la touche/sélecteur **SCROLL TUNE** pour sélectionner la catégorie désirée, puis appuyer sur la touche/sélecteur pour confirmer la sélection.

**REMARQUE** Le temps d'indexation d'un dispositif USB peut varier selon le support inséré (dans certains cas, cela peut prendre quelques minutes).

**REMARQUE** Certaines clés USB pourraient ne pas être supportées par le système **Uconnect™** : dans ce cas, la commutation automatique du mode « Radio » au mode « Média » n'aura pas lieu. Si la lecture du dispositif utilisé n'a pas lieu, vérifier sa compatibilité en sélectionnant le mode Média : l'écran du système **Uconnect™** affichera un message dédié.

### SUPPORT Bluetooth®

Le mode est activé en enregistrant un dispositif **Bluetooth®** contenant les morceaux musicaux au système.

### ENREGISTREMENT D'UN DISPOSITIF AUDIO Bluetooth®

Pour enregistrer un dispositif audio

**Bluetooth®**, procéder comme suit :

☐ activer la fonction **Bluetooth®** sur le dispositif ;

☐ appuyer sur la touche graphique « Média » à l'écran ;

☐ appuyer sur la touche graphique « Sélect. Source » ;

☐ sélectionner le support Média **Bluetooth®** ;

☐ appuyer sur la touche graphique « Ajout. disp. » ;

☐ chercher « Uconnect » sur le dispositif audio **Bluetooth®** (l'écran qui s'affiche lors de l'enregistrement indique l'état d'avancement de l'opération) ;

☐ quand le dispositif audio le demande, saisir le code PIN affiché à l'écran du système ou confirmer sur le dispositif le PIN affiché ;

☐ quand la procédure d'enregistrement est terminée avec succès, une page apparaît à l'écran. En répondant « Oui » à la question, le dispositif audio **Bluetooth®** sera enregistré comme favori (le dispositif aura la priorité sur les autres dispositifs qui seront enregistrés par la suite). Si on répond « Non », la priorité sera déterminée en fonction de l'ordre de connexion. Le dernier dispositif connecté aura la plus grande priorité ;

☐ l'enregistrement d'un dispositif audio peut se faire également en appuyant sur la touche graphique « Téléphone »

à l'écran et en sélectionnant l'option « Réglages » ou, via le menu « Réglages », en sélectionnant l'option « Téléphone/ **Bluetooth®** ».

**AVERTISSEMENT** S'il n'y a plus de connexion Bluetooth® entre le téléphone portable et le système, consulter la notice du téléphone portable.

**REMARQUE** Après avoir modifié un nom-dispositif dans les réglages **Bluetooth®** du téléphone (le cas échéant), en cas de connexion de ce dispositif via USB après la connexion **Bluetooth®**, il est possible que le morceau écouté change.

Suite à la mise à jour du logiciel du téléphone il est conseillé, pour un fonctionnement adéquat, d'éliminer le téléphone de la liste des dispositifs associés à la radio, de supprimer l'association précédente du système également de la liste des dispositifs **Bluetooth®** sur le téléphone et d'effectuer un nouvel enregistrement.

### **SUPPORT USB**

Pour activer le mode USB, insérer un dispositif prévu à cet effet dans le port USB situé sur la console centrale. Si le système est allumé quand un dispositif USB est inséré, celui-ci commence

à lire les morceaux contenus sur le dispositif.

### **TRIP COMPUTER**

En appuyant sur la touche graphique « Voyages » il est possible d'afficher à l'écran les informations sur le trajet de la voiture.

Cette fonction se compose de l'option « Info instantanée » («Autonomie » et « Consommation instantanée ») et de deux « Voyages » distincts, désignés « Voyage A » et « Voyage B », capables de monitorer la « mission complète » de la voiture (voyage) indépendamment l'un de l'autre.

Ces deux fonctions peuvent être remises à zéro (reset - début d'une autre mission) : pour effectuer la réinitialisation du «Voyages» concerné, maintenir la touche graphique «Voyages A» ou «Voyages B» enfoncée.

### **MODE TÉLÉPHONE ACTIVATION DU MODE TÉLÉPHONE**

Pour activer le mode Téléphone, appuyer sur la touche graphique « Téléphone » sur l'écran.

**REMARQUE** Pour obtenir la liste des téléphones portables et des fonctions supportées, consulter le site [www.driveconnect.eu](http://www.driveconnect.eu).

Par l'intermédiaire des touches graphiques affichées à l'écran, il est possible de :

- ❑ composer le numéro de téléphone (à l'aide du clavier virtuel présent à l'écran) ;
  - ❑ afficher et appeler les contacts présents dans le répertoire du téléphone portable ;
  - ❑ afficher et appeler les contacts du journal des appels récents ;
  - ❑ associer jusqu'à 10 téléphones/dispositifs audio pour en faciliter et accélérer l'accès et le branchement ;
  - ❑ transférer les appels du système au téléphone portable et vice versa et désactiver l'audio du micro du système pour des conversations privées.
- L'audio du téléphone portable est transmis à travers le système audio de la voiture : le système désactive automatiquement l'audio de l'autoradio quand on utilise la fonction Téléphone.

### **ENREGISTREMENT DU TÉLÉPHONE PORTABLE**

**ATTENTION** Effectuer cette opération seulement si la voiture est à l'arrêt et si toutes les conditions de sécurité sont réunies ; la fonction se désactive si la voiture est en marche. La procédure d'enregistrement du téléphone portable est décrite ci-après : il est cependant conseillé de toujours consulter la notice



du téléphone portable. Pour enregistrer le téléphone portable, procéder comme suit :

- ❑ activer la fonction **Bluetooth®** sur le téléphone portable ;
- ❑ appuyer sur la touche graphique « Téléphone » sur l'écran ;
- ❑ si aucun téléphone portable n'est encore enregistré dans le système, une page spéciale est affichée à l'écran ;
- ❑ accéder à « Réglages » et saisir « Ajouter dispositif » pour commencer la procédure d'enregistrement, puis chercher le dispositif **Uconnect™** sur le téléphone portable ;
- ❑ quand le téléphone portable le demande, saisir à l'aide du clavier de votre téléphone le code PIN affiché à l'écran du système ou confirmer sur le téléphone portable le PIN affiché ;
- ❑ lors de l'enregistrement, une page apparaît à l'écran qui indique l'état d'avancement de l'opération ;
- ❑ lorsque la procédure d'enregistrement est terminée avec succès, une page s'affiche à l'écran : en sélectionnant « Oui » à la question, le téléphone portable est enregistré comme favori (le téléphone portable aura la priorité sur les autres téléphones portables qui seront enregistrés par la suite). Si aucun autre dispositif n'est associé, le système

considère le premier dispositif associé comme favori.

**REMARQUE** À la suite d'une mise à jour du logiciel du téléphone il est conseillé, pour un fonctionnement adéquat, d'enlever le téléphone de la liste des dispositifs associés à la radio, de supprimer l'association précédente du système également de la liste des dispositifs **Bluetooth®** sur le téléphone et d'effectuer un nouvel enregistrement.

### EFFECTUER UN APPEL

Les opérations décrites ci-après ne sont accessibles que si elles sont supportées par le téléphone portable utilisé. Se référer à la notice du téléphone portable pour prendre connaissance de toutes les fonctions disponibles.

Il est possible d'effectuer un appel de l'une des manières suivantes :

- ❑ en sélectionnant la rubrique « Répertoire » ;
- ❑ en sélectionnant la rubrique « Appel récent » ;
- ❑ en sélectionnant la rubrique « Appelle le numéro » ;

### FAVORIS

Lors d'un appel, il est possible d'ajouter le numéro ou le contact (s'il est déjà présent dans le répertoire) à la liste des favoris en appuyant sur

l'une des cinq touches graphiques « Vide » situées en haut de l'écran. Les favoris peuvent également être gérés à travers les options de contact dans le répertoire.

### LECTEUR TEXTOS

Le système permet de lire les textos reçus par le téléphone portable. Pour utiliser cette fonction, le téléphone portable doit supporter l'échange de textos via **Bluetooth®**.

Si la fonction n'est pas supportée par le téléphone, la touche correspondante « TEXTO » est désactivée (grisée).

À la réception d'un texto, une page s'affiche à l'écran qui permet de sélectionner l'une des options suivantes « Lecture », « Affiche », « Écoute », « Appelle » ou « Ignore ».

Il est possible d'accéder à la liste des textos reçus par le téléphone portable en appuyant sur la touche graphique « TEXTOS » (la liste affiche un maximum de 60 textos reçus).

**REMARQUE** Pour que la fonction de lecture vocale de textos soit disponible sur certains téléphones portables, il faut activer l'option alerte de textos sur le téléphone ; on trouve généralement cette option dans le menu de connexions **Bluetooth®** pour le dispositif enregistré comme **Uconnect™**.

Après avoir activé cette fonction sur le téléphone, il faut déconnecter et reconnecter le téléphone via le système **Uconnect™** pour sauvegarder l'activation.

### OPTIONS SMS

La mémoire du système contient des textos prédéfinis, qui peuvent être envoyés pour répondre à un message reçu ou comme nouveau message :

- Oui.
- Non.
- D'accord.
- Je ne peux pas parler maintenant.
- Appelez-moi.
- Je appelle plus tard.
- Je suis sur la route.
- Merci.
- Je serai en retard.
- Bloqué sur la route.
- Commencez sans moi.
- Où es-tu ?
- Êtes-vous déjà là ?
- J'ai besoin d'indications.
- Je me suis perdu.
- À tout à l'heure.
- J'aurai 5 (ou 10, 15, 20, 25, 30, 45, 60) (\*) minutes de retard.
- On se voit dans 5 (ou 10, 15, 20, 25, 30, 45, 60) (\*) minutes.
- (\*) N'utiliser que la numérotation citée sinon le système ne comprendra pas le message.

### FONCTION NE PAS DÉRANGER

En appuyant sur la touche graphique « Ne pas déranger », aucun appel ou texto entrant ne sera signalé à l'utilisateur. L'utilisateur a la possibilité de répondre avec un message par défaut ou personnalisable par le biais des réglages.

### SIRI EYES FREE

(disponible uniquement pour iPhone 4S et suivants et iOS compatible) Après avoir associé l'appareil supportant Siri au système **Uconnect™** presser longuement et relâcher le bouton «» des commandes au volant.

Après le double-bip, il sera possible d'interagir avec Siri pour écouter de la musique, obtenir des indications routières, lire des SMS et bien plus.

### MODE APPLIS

Appuyer sur la touche graphique « Uconnect » sur la façade pour accéder au menu de la radio qui présente toutes les applications du système.

Le menu se compose des rubriques suivantes :

- « **Uconnect™ LIVE** » ;
- « Multimédia » ;
- « Téléphone » ;
- « Réglages » ;

- « Radio » ;
- « Voyages » .

### SERVICES Uconnect™ LIVE

En appuyant sur la touche graphique **Uconnect™**, on accède aux Applications **Uconnect™ LIVE**.

La présence des services dépend de la configuration de la voiture et du marché.

Pour utiliser les services **Uconnect™ LIVE**, il faut télécharger l'App **Uconnect™ LIVE** depuis Google Play ou de l'Apple Store et s'enregistrer via l'APP ou sur [www.driveuconnect.eu](http://www.driveuconnect.eu).

### Premier accès à bord de la voiture

Une fois l'App **Uconnect™ LIVE** lancée et après avoir saisi ses données d'identification, pour accéder aux services **Uconnect™ LIVE** en voiture, il faut effectuer l'appariement **Bluetooth®** entre son smartphone et la radio selon les indications du chapitre « Enregistrement du téléphone portable ».

Après l'appariement, si on appuie sur l'icône **Uconnect™ LIVE** sur la radio, on pourra accéder aux services connectés. Avant de pouvoir utiliser les services connectés, l'utilisateur doit compléter la procédure d'activation en suivant les indications affichées par



l'App **Uconnect™ LIVE** après avoir effectué l'appariement **Bluetooth®**.

### Réglage des services **Uconnect™ LIVE** gérables via la radio

Dans le menu Radio dédié aux services **Uconnect™ LIVE**, il est possible d'accéder à la section « Réglages » grâce à l'icône . Dans cette section, l'utilisateur pourra vérifier les options du système et les modifier selon ses préférences.

### Mise à jour des systèmes

Si une mise à jour du système **Uconnect™ LIVE** est disponible lors de l'utilisation des services **Uconnect™ LIVE**, l'utilisateur en sera informé par un message qui s'affichera sur l'écran de la radio.



### Services connectés accessibles à bord de la voiture

Les applications **eco:Drive™** et **my:Car** ont été développées pour améliorer l'expérience de conduite du client et elles sont donc disponibles dans tous les marchés où les services **Uconnect™ LIVE** sont accessibles. Si le système de navigation est installé sur la radio, l'accès aux services **Uconnect™ LIVE** permet d'utiliser les services « Live ».

### **eco:Drive™**

L'application **eco:Drive™** permet d'afficher en temps réel le comportement du conducteur afin de l'aider à atteindre une conduite plus efficace en termes de consommation et d'émissions.

Par ailleurs, il est également possible d'enregistrer les données sur une clé USB et d'effectuer le traitement des données sur son ordinateur grâce à l'application bureau **eco:Drive™** disponible sur [www.driveuconnect.eu](http://www.driveuconnect.eu). L'évaluation du style de conduite se fait à travers quatre indices qui surveillent les paramètres suivants : accélération, décélération, transmission, vitesse.

### Affichage d'**eco:Drive™**

Pour interagir avec cette fonction, appuyer sur la touche **eco:Drive™**. Une page-écran s'affichera sur la radio qui contient les 4 indices suivants : Accélération, Décélération, Vitesse et Changement de vitesse. Ces indices seront affichés en gris tant que le système ne disposera pas de données suffisantes permettant d'évaluer le style de conduite. Après avoir recueilli les données suffisantes, les indices revêtiront 5 couleurs en fonction de l'évaluation : vert foncé (excellent), vert clair, jaune, orange et rouge (mauvais).

En cas d'immobilisations prolongées, l'écran affichera la moyenne des indices obtenue à ce moment (l'« Indice Moyen ») et il recolorera les indices en temps réel dès que la voiture reprendra la route.

### Enregistrement et transfert des données de trajet

Les données de trajet peuvent être enregistrées dans la mémoire du système et transférées au moyen d'une clé USB configurée convenablement ou grâce à l'App **Uconnect™ LIVE**. Cela permet de consulter ultérieurement l'historique des données recueillies, en affichant l'analyse totale des données de trajet et du style de conduite adapté.

De plus amples informations sont disponibles sur [www.driveuconnect.eu](http://www.driveuconnect.eu).

### **my:Car**



**my:Car** permet de toujours contrôler l'état de sa voiture. **my:Car** est en mesure de détecter des dysfonctionnements en temps réel et d'indiquer à l'utilisateur l'échéance du coupon d'entretien. Pour interagir avec l'application, appuyer sur la touche graphique « **my:Car** ». L'écran affiche une page-écran qui contient la section « **care:Index** » présentant toutes les informations

détaillées sur l'état de la voiture. Une pression de la touche graphique « Signaux activés », le cas échéant, permet d'obtenir le détail des anomalies détectées à bord de la voiture qui ont entraîné l'allumage du témoin.

## Apple CarPlay et Android Auto

(pour les versions/marchés qui le prévoient)

Apple CarPlay et Android Auto sont des applications qui permettent d'utiliser votre smartphone en voiture en sécurité et de façon intuitive.

Pour les activer, il suffit de brancher un smartphone compatible via le port USB et les contenus du téléphone seront automatiquement affichés à l'écran du système **Uconnect™**.

Pour vérifier la compatibilité de votre smartphone, consulter les indications sur les sites : [https://www.android.com/intl/it\\_it/auto/](https://www.android.com/intl/it_it/auto/) et <http://www.apple.com/it/ios/carplay/>. Si le smartphone est branché correctement à la voiture via le port USB, le menu principal, à la place du bouton graphique , affichera l'icône de l'application Apple CarPlay ou Android Auto.

## Configuration de l'app— Android Auto

Avant l'utilisation, effectuer le téléchargement de l'application Android Auto depuis Google Play Store sur votre smartphone.

L'application est compatible avec Android 5.0 (Lollipop) ou avec les versions ultérieures.

Pour utiliser Android Auto, le smartphone doit être branché à la voiture via un câble USB.

À la première connexion, il faudra effectuer la procédure de réglage présentée sur le smartphone. Cette procédure ne peut être effectuée qu'avec le véhicule en mouvement.

## Configuration de l'app— Apple CarPlay

Apple CarPlay est compatible avec l'iPhone 5 ou les modèles plus récents, avec le système d'exploitation iOS 7.1 ou les versions ultérieures.

Avant l'utilisation d'Apple CarPlay, activer Siri depuis Réglages > Généraux > Siri sur smartphone.

Pour utiliser Apple CarPlay, le smartphone doit être branché à la voiture via un câble USB.

REMARQUE L'activation d'Apple CarPlay/Android Auto ou de certaines fonctions pourraient exiger des interactions sur le smartphone. Si

nécessaire, compléter l'activation sur le smartphone.

## Interaction

Après la procédure de configuration, lorsque votre smartphone sera connecté au port USB de la voiture, l'application sera lancée automatiquement sur le système

**Uconnect™**. On peut interagir avec Apple CarPlay et Android Auto en utilisant les commandes au volant (pression prolongée de la touche ) , au moyen de la touche/bouton **SCROLL TUNE** pour la sélection et la confirmation ou à l'aide de l'écran tactile du système **Uconnect™**.

## Navigation

Avec les applications Apple CarPlay et Android Auto, l'utilisateur peut choisir d'utiliser le système de navigation présent sur son smartphone.

Si le mode « Nav » du système est déjà activé, quand un dispositif est branché à la voiture durant une session de navigation lancée, la page-écran du système **Uconnect™** affiche un avertissement pop-up. Le pop-up permet à l'utilisateur de choisir entre la navigation du système et la navigation gérée par le smartphone.

L'utilisateur peut à tout moment choisir de modifier sa sélection, en accédant au système de navigation qu'il souhaite



utiliser et en réglant une nouvelle destination.

### Réglage « affichage automatique écran smartphone à la connexion »

À l'aide des réglages du système **Uconnect™**, l'utilisateur peut décider d'afficher l'écran du smartphone à l'écran du système **Uconnect™** dès que le smartphone est branché via le port USB. En configurant cette fonction, chaque fois que l'on se connectera via le port USB, les apps Apple CarPlay ou Android Auto seront lancées automatiquement à l'écran de la radio.

L'option « **Affichage automatique écran smartphone à la connexion** » se trouve dans le sous-menu « Écran ». Cette fonction est activée par défaut.

#### NOTES

- Durant l'utilisation d'Apple CarPlay, le **Bluetooth®** est désactivé
- Durant l'utilisation d'Android Auto, le **Bluetooth®** reste activé
- La connexion dépendra du plan tarifaire du smartphone
- Les informations peuvent faire l'objet de variations relevant du système d'exploitation du smartphone.

### Sortie des app Apple CarPlay et Android Auto

Lorsque l'application CarPlay est activée, il est toujours possible

d'accéder aux contenus du système **Uconnect™** en interagissant avec les commandes disponibles et affichables à l'écran. Avec l'app Android Auto activée, pour retourner aux contenus du système **Uconnect™**, il est nécessaire de sélectionner la dernière option présente sur la barre d'état du système d'Android Auto et de sélectionner « Retourner à Uconnect ». Pour terminer la session Apple CarPlay ou Android Auto, il faut débrancher physiquement le smartphone du port USB.

### RÉGLAGES

Appuyer sur la touche graphique « Réglages » sur l'écran pour afficher le menu principal des « Réglages ».

#### REMARQUE

L'affichage des options du menu varie selon les versions. Le menu se compose des rubriques suivantes :

- Langue ;
- Affichage ;
- Unité de mesure ;
- Commandes vocales ;
- Horloge et Date ;
- Aide sécurité et conduite (pour les versions/marchés qui le prévoient) ;
- Feux ;
- Portes et verrouillage des portes ;
- Options arrêt moteur ;

- Audio ;
- Téléphone ;
- Réglage radio ;
- Rétablir paramètres par défaut ;
- Supprimer vos données personnelles.

### NAVIGATION (uniquement pour **Uconnect™ 7" HD Nav LIVE**)

Appuyer sur la touche graphique « Nav » pour afficher la carte de navigation sur l'écran.

REMARQUE Le réglage du volume du système de navigation peut être effectué uniquement en phase de navigation quand le système fournit les indications vocales.

### Menu principal de navigation

Dans l'écran de navigation, sélectionner la touche du menu principal pour ouvrir le menu correspondant :

- Sélectionner la touche « Rechercher » pour rechercher une adresse, un lieu ou un site d'intérêt, puis planifier un trajet vers la position.
- Sélectionner la touche graphique « Parcours actuel » pour annuler ou modifier le trajet planifié.
- Sélectionner la touche graphique « Mes destinations » pour créer une liste d'adresses utiles ou de

favoris. Dans « Mes destinations », les éléments suivants sont toujours disponible : « Maison » et « Destinations récentes ».

☐ Sélectionner la touche graphique « Parking » pour rechercher un stationnement.

☐ Sélectionner la touche « Météo » ou « Signaler un radar » pour recevoir des informations météo ou faire un signalement autovelox.

REMARQUE : Les fonctions « Météo » et « Signaler un radar » ne sont actives qu'après activation des services TomTom. Dans le cas contraire, les touches sont présentes mais affichées en grisé (et les fonctions ne sont pas disponibles).

☐ Sélectionner la touche graphique « Station service » afin de rechercher des stations-service.

☐ Sélectionner la touche graphique « Services TomTom » afin de vérifier l'état d'activation des services suivants (disponibles avec abonnement) : « Trafic », « Radars », « Météo », « Recherche en ligne ».



Sélectionner cette touche pour ouvrir le menu « Réglages » ;



Sélectionner cette touche graphique pour ouvrir le menu « Aide ». Le menu « Aide » contient des informations sur le système **Uconnect™**, comme par exemple la version de la carte, le numéro de série du dispositif et les mentions légales.



Sélectionner cette touche graphique pour revenir à l'écran de navigation.



Sélectionner cette touche graphique pour activer/désactiver les instructions vocales. Après avoir sélectionné la désactivation, les instructions vocales ne seront plus émises pendant le trajet, mais d'autres informations seront quand-même reçues, comme par exemple les informations sur la circulation, et les signaux acoustiques d'avertissement. **Conseil** : il est possible de désactiver les bips d'alerte en sélectionnant « Réglages » suivi de « Sons et alertes ».



Sélectionner cette touche graphique pour augmenter/réduire la luminosité de l'écran et visualiser la carte avec des couleurs plus lumineuses/foncées. Pendant la conduite nocturne ou dans des tunnels non éclairés, si la carte utilise des couleurs plus foncées, la vision de l'écran sera plus confortable et créera moins de distractions pour le conducteur. **Conseil** : le dispositif bascule automatiquement de la vision diurne à la vision nocturne en fonction de l'heure de la journée. Pour désactiver cette fonction, sélectionner « Aspect » dans le menu « Réglages » et désactiver l'option « Basculer automatiquement vers couleurs nocturnes » quand il fait nuit

### Mise à jour des cartes

Pour rester toujours performant, le système de navigation doit être périodiquement mis à jour. C'est pourquoi le service **Mopar® Map Care** offre une nouvelle mise à jour de la carte tous les trois mois. Les mises à jour peuvent être téléchargées du site [maps.mopar.eu](http://maps.mopar.eu) et installées directement sur le navigateur de votre voiture. Toutes les mises à jour sont gratuites pendant 3 ans à compter de la date d'entrée en vigueur de la garantie du véhicule. Le système de navigation peut aussi être mis à jour auprès du Réseau Après-vente Fiat (il



est possible que le revendeur facture le coût correspondant à l'installation de la mise à jour sur le système de navigation).

## COMMANDES VOCALES

**REMARQUE** Pour les langues non gérées par le système, les commandes vocales ne sont pas disponibles.

Pour utiliser les commandes vocales, appuyer sur la touche au volant  et prononcer à haute voix la commande que l'on souhaite activer.

### Générales

Les commandes vocales suivantes peuvent être données après avoir appuyé sur la touche au volant .

- Aide
- Annuler
- Répéter
- Tutoriel vocal

### Téléphone

Les commandes vocales suivantes peuvent être données après avoir appuyé sur la touche au volant .

- Appeler...
- Composer...
- Appelle à nouv.
- Rappelle
- Afficher les appels récents
- Appels effectués
- Appels manqués

- Appels reçus
- Répertoire
- Chercher...
- Afficher le texto
- Envoyer un SMS au...
- Afficher les textos

### Radio

Les commandes vocales suivantes peuvent être données après avoir appuyé sur la touche au volant .

- Régler sur « fréquence » FM
- Régler sur « fréquence » AM
- Régler sur « nom de la station de radio » FM

### Média

Les commandes vocales suivantes peuvent être données après avoir appuyé sur la touche au volant .

- Écoute morceau...
- Écoute album...
- Écoute artiste...
- Écoute genre musical...
- Écoute liste de lecture...
- Écoute podcast...
- Écoute livre audio...
- Sélectionner le support...
- Voir...

## Navigation (uniquement pour Uconnect™ 7" HD Nav LIVE)

Les commandes vocales suivantes peuvent être données après avoir appuyé sur la touche au volant .

- Trouver « ENSUITE »
- Naviguer vers « adresse »
- Naviguer vers le centre de « nom ville »
- Aller vers <adresse>
- Naviguer vers un centre ville
- Aller au domicile
- Passer par le domicile...
- Effacer parcours
- Ajouter position actuelle à « mes destinations »
- Afficher « Mes destinations »
- Me faire passer par une destination mémorisée
- Destinations récentes
- Passer par une destination récente
- Augmenter zoom
- Réduire zoom
- Vue 2D
- Vue 3D
- Signaler un radar
- Signaler une zone à risques



## ATTENTION

**205)** Pour ne pas compromettre le bon fonctionnement de la radio lors de l'installation, ne pas effectuer d'autres opérations et attendre la fin de l'installation.

**206)** Si l'application **my:Car™** est prévue, celle-ci ne remplace pas la Notice d'entretien de la voiture.



## MOPAR® CONNECT

(selon le modèle)

Les services permettent de contrôler le véhicule à tout moment et de recevoir assistance en cas d'accident, de vol ou de panne.

La présence des services dépend de l'installation du dispositif **Mopar® Connect** sur le véhicule et du pays (liste disponible sur le site [www.driveuconnect.eu](http://www.driveuconnect.eu)) ; ils doivent aussi être activés selon les indications reçues à l'adresse e-mail fournie lors du retrait du véhicule.

Pour utiliser les services associés, il faut télécharger l'App **Uconnect™ LIVE** ou accéder au portail [www.driveuconnect.eu](http://www.driveuconnect.eu). Tous les détails concernant les services dans la section **Mopar® Connect** sur le portail [www.driveuconnect.eu](http://www.driveuconnect.eu).

### PRIVACY MODE

Le mode Privacy permet de désactiver, pendant un certain laps de temps fixe, les services « Trouver auto », « Indiquer zone » et « Indiquer vitesse », qui sont accessibles par le client enregistré et qui permettent de localiser le véhicule.

**AVERTISSEMENT** Le traçage de la position du véhicule reste activé, mais non visible par le client, pour permettre de fournir les services d'assistance, si

prévus, en cas d'accident ou de vol du véhicule.

### Procédure d'activation PRIVACY MODE

Procéder de la manière suivante :

- noter le kilométrage total actuel ;
- s'assurer que le combiné de bord est éteint ;
- Envoyer un SMS avec le texte ci-après au numéro +393424112613 : « PRIVACY <NUM\_CHÂSSIS\_VÉHICULE> <KILOMÉTRAGE\_TOTAL> » (par exemple : PRIVACY ZFA3340000P123456 12532). Le numéro du châssis figure sur la carte grise ;
- avant de faire démarrer le moteur, attendre d'avoir reçu le SMS confirmant l'activation du mode Privacy, indiquant l'horaire d'expiration. Après avoir reçu la confirmation, on peut commencer le voyage en sachant que le véhicule ne sera pas tracé jusqu'à l'horaire d'expiration indiqué. Si l'horaire d'expiration est atteint lorsque le voyage est encore en cours, le mode Privacy est prolongé jusqu'à la coupure du moteur (combiné de bord éteint). S'il reçoit un SMS indiquant que la demande a échoué, l'utilisateur prend acte que la position du véhicule pourra

toujours être affichée par le client enregistré.

En cas de problèmes lors de l'activation, consulter la FAQ sur le portail [www.driveuconnect.eu](http://www.driveuconnect.eu), s'adresser au Réseau Après-vente Fiat ou contacter le Customer Care.

## HOMOLOGATIONS MINISTÉRIELLES

### Appareils Radio



Tous les appareils radio montés sur la voiture sont conformes à la directive 2014/53/UE. Pour de plus amples informations, consulter le site [www.mopar.eu/owner](http://www.mopar.eu/owner) ou <http://aftersales.fiat.com/elum/>

### Dispositifs à radiofréquence



Tous les dispositifs à radiofréquence sont conformes aux normes prévues dans chaque pays de commercialisation.

Pour de plus amples informations, consulter le site [www.mopar.eu/owner](http://www.mopar.eu/owner) ou <http://aftersales.fiat.com/elum>.



**Est dans le  
coeur de votre  
moteur.**

**PETRONAS**  
**SELENIA**



*A votre mecanicien, demande **PETRONAS Selenia.***

**PETRONAS**  
**SELENIA**



## **Votre voiture a choisit PETRONAS Selenia**

*Le moteur de votre auto est ne avec **PETRONAS Selenia**, la gamme des huiles moteurs qui répond aux exigences des plus recentes specifications internationales. Des tests spécifiques et des caracteristiques techniques de hauts niveaux font de **PETRONAS Selenia** le lubrifiant developpe pour rendre les prestations de votre moteur sures et gagnantes.*

---

### **La qualite PETRONAS Selenia s'articule autour d'une gamme de produits technologiquement avances:**

#### **PETRONAS Selenia K Power**

Lubrifiant entièrement synthétique développé pour les moteurs à essence de conception américaine.

#### **PETRONAS Selenia WR Forward**

Lubrifiant entièrement synthétique Low SAPS pour les moteurs diesel Euro 6. Economie de carburant élevée.

#### **PETRONAS Selenia Digitek Pure Energy**

Lubrifiant entièrement synthétique pour moteurs à essence. Caractéristiques fuel economy élevées.

#### **PETRONAS Selenia Multipower Gas**

Lubrifiant entièrement synthétique pour moteurs à essence alimentés à méthane ou GPL. Protection contre l'usure des soupapes.

#### **PETRONAS Selenia Multipower C3**

Lubrifiant synthétique pour moteurs essence et diesel. Caractéristiques fuel economy.

La gamme PETRONAS Selenia comprend notamment la Selenia K, Selenia 20K, Selenia Turbo Diesel, Selenia Sport, Selenia Sport Power, Selenia Racing, Selenia WR, Selenia WR Pure Energy.

**CHOISIR LES PIÈCES D'ORIGINE,  
C'EST TOUT NATUREL !**



**PERFORMANCE**



PIÈCES DÉTACHÉES D'ORIGINE

**CONFORT**



PIÈCES DÉTACHÉES D'ORIGINE

**SÉCURITÉ**



PIÈCES DÉTACHÉES D'ORIGINE

**ENVIRONNEMENT**



PIÈCES DÉTACHÉES D'ORIGINE

**ACCESSOIRES**



PIÈCES DÉTACHÉES D'ORIGINE

**VALEUR**



PIÈCES DÉTACHÉES D'ORIGINE

## COMMENT S'ASSURER QU'UNE PIÈCE EST BIEN D'ORIGINE FIAT ?

Pour reconnaître une **Pièce d'Origine**, il suffit de **vérifier sur cette dernière la présence des logos de nos marques, toujours clairement visibles sur nos pièces de rechange ; du système de freinage à l'essuie-glace**, des amortisseurs au filtre à pollen.

Toutes les **Pièces d'Origine** sont soumises à **des contrôles rigoureux**, en phase de conception comme en fabrication, par des professionnels s'assurant de l'utilisation des **matériaux les plus performants** et de leur **fiabilité**.

Ceci permet de garantir au fil du temps **les performances** et **la sécurité** du conducteur et des passagers à bord.

Demandez toujours des **Pièces d'Origine, parce que rien ne remplace l'original.**

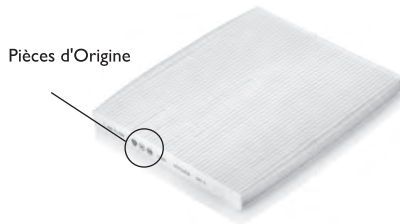

Filtre à pollen

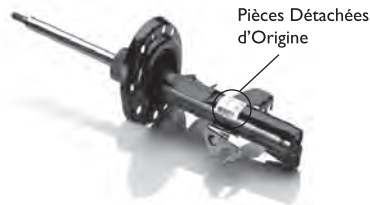

Amortisseur

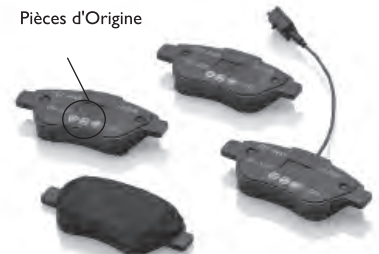

Plaquette de frein

**MAINTENEZ VOTRE VÉHICULE  
EN PARFAIT ÉTAT DE  
FONCTIONNEMENT AVEC**



**VEHICLE  
PROTECTION**

Maintenez votre véhicule en parfait état de fonctionnement avec Mopar® Vehicle Protection.

**Mopar Vehicle Protection** offre une série de contrats de service conçus pour offrir à chaque client le plaisir de conduire son véhicule en toute sérénité.

Notre portefeuille de produits comprend une gamme large et flexible, de **plans de maintenance et d'extensions de garantie** approuvés par FCA. Chacun d'entre eux se décline en **différentes combinaisons en termes de prestations, couverture, durée et kilométrage**, conçus pour s'adapter à vos besoins de conducteur. **Les contrats de service sont établis par des experts qui connaissent chaque pièce de votre véhicule et s'engagent à le maintenir dans des conditions optimales.** Ces produits conçus sur mesure sur la base de nos connaissances et de notre passion garantissent à tous nos automobilistes « une conduite sans préoccupation ».

Seul **Mopar Vehicle Protection** peut vous assurer que toutes les opérations de service sont effectuées par **des techniciens spécialisés et hautement qualifiés dans des installations agréées par FCA**, en utilisant les **outils adéquats et l'équipement spécifique et ainsi que les pièces de rechange d'origine, dans toute l'Europe.** Consultez les plans de contrat de service disponibles sur votre marché aujourd'hui et choisissez le contrat de service qui s'adapte le mieux à vos modes et habitudes de conduite.

Pour plus d'information contactez votre distributeur.



# TABLE DES MATIÈRES

Airbag rideau/Window bag	93
Airbags frontaux	93
Airbags latéraux	80, 93
Appui-tête	17
<b>B</b> atterie	
contrôle de l'état de charge	155
remplacement	155
Boîte de vitesses Dualogic	103
Boîte de vitesses manuelle	103
Bouchon du réservoir de carburant	113
Bougies (type)	165
<b>C</b> apot moteur	37
Capote	32
Capteurs de stationnement	110
Carrosserie (nettoyage et entretien)	158
Ceintures de sécurité	77
Chaînes à neige	166
Clé avec télécommande	12
Clé mécanique	12
Clés	12
Clignotants	19
Climatisation	25
Coffre à bagages	36

Combiné et instruments de bord	43
Compartiment moteur (lavage)	158
Conseils de conduite	111
Consommation de carburant	179
Contrôle des niveaux	150
Contrôles périodiques	144
Cruise Control électronique	108
<b>D</b> émarrage du moteur	101
Démarrage d'urgence	139
Dimensions	171
Direction assistée électrique Dualdrive	105
Dispositif de démarrage	13
Données d'identification	
plaquette des données d'identification	163
plaquette peinture de carrosserie	163
Données techniques	163
<b>É</b> clairage d'habitacle	21
Économie de carburant	111
Écran	45
Émissions de CO <sub>2</sub>	179
Entretien Programmé	144
Essuie-glace / lave-glace	21
Essuie-glace / lave-glace arrière	21

<b>F</b> eux antibrouillard / de brouillard arrière	19
Feux de brouillard arrière	19
Feux de croisement/ feux de position	19
Feux de détresse	118
Feux de jour	19
Feux de route	19
Feux de stationnement	19
Feux extérieurs	19
Follow Me Home	19
Fonction ECO	105
Frein à main	102
Freins	
Entretien	156
Fusibles (remplacement)	126
<b>H</b> abitacle (nettoyage)	160
Homologations ministérielles	222
Huile moteur (consommation)	150
Huile moteur (contrôle du niveau)	150
<b>J</b> antes et pneus	166
<b>K</b> it Fix&Go	136
<b>L</b> ave-vitre (gicleurs)	156
Lave-vitre de lunette arrière (gicleurs)	156
Lève-vitres	30
Liquide de freins	150



Liquide du circuit de refroidissement du moteur . . . . .	150	Remplacement d'une ampoule extérieure . . . . .	118	Systèmes de sécurité active . . . . .	71
Liquide lave-glace/lave-lunette arrière . . . . .	150	Remplacement d'une roue . . . . .	132	<b>T</b> émoins du combiné de bord . . . . .	50
<b>M</b> arquage du châssis . . . . .	163	Rétroviseurs . . . . .	18	Toit en verre fixe . . . . .	30
Marquage moteur . . . . .	163	Roues et pneus . . . . .	158	Toit ouvrant . . . . .	30
Moteur		<b>S</b> ièges . . . . .	15	Tractage de remorques . . . . .	115
données techniques . . . . .	165	Sièges avant . . . . .	15	Trip Computer . . . . .	48
<b>P</b> einture (entretien) . . . . .	158	Speed Limiter . . . . .	107	<b>U</b> connect™	
Performances (vitesse maximale) . . . . .	178	Système ABS . . . . .	71	conseils, commandes et informations générales . . . . .	182
Plafonnier avant . . . . .	21	Système ASR . . . . .	71	support USB . . . . .	183
Plan d'entretien programmé . . . . .	144	Système de coupure du carburant . . . . .	140	Uconnect™ 5"	
Planche de bord . . . . .	10	Système de protection supplémentaire (SRS) - airbags . . . . .	93	commandes au volant . . . . .	192
Pneus (pression de gonflage) . . . . .	166	Système EBD . . . . .	71	commandes sur la façade . . . . .	192
Pneus à neige . . . . .	166	Système ESC . . . . .	71	commandes vocales . . . . .	192
Poids . . . . .	172	Système Fiat CODE . . . . .	14	eco:Drive™ . . . . .	192
Poignée électrique (Soft Touch) . . . . .	36	Système HBA . . . . .	71	mise en fonction/extinction du système . . . . .	192
Portes . . . . .	14	Système HH . . . . .	71	mode APPLIS . . . . .	192
Prétensionneurs . . . . .	78	Système iTPMS . . . . .	75	mode Média . . . . .	192
<b>R</b> avitaillement du véhicule . . . . .	113	Système MSR . . . . .	71	mode téléphone . . . . .	192
Ravitaillements . . . . .	173	Système SBR . . . . .	78	my:Car . . . . .	192
Remorquage du véhicule . . . . .	141	Système Start&Stop . . . . .	106	navigation . . . . .	192
Remplacement des balais (essuie-vitre avant /essuie-vitre de lunette arrière) . . . . .	156	Système Start&Stop . . . . .	106	réglages . . . . .	192
Remplacement d'une ampoule . . . . .	118	Systèmes d'aide à la conduite . . . . .	75	services Uconnect™ LIVE . . . . .	192
		Systèmes de protection des occupants . . . . .	76	support Bluetooth® . . . . .	192
		Systèmes de protection pour enfants . . . . .	80, 93	Uconnect™ 7" HD	
				Android Auto . . . . .	206
				Apple CarPlay . . . . .	206

commandes au volant . . . . .	206
commandes sur la façade . . . . .	206
commandes vocales . . . . .	206
mise en fonction/extinction du système . . . . .	206
mode Média . . . . .	206
mode téléphone . . . . .	206
navigation . . . . .	206
réglages . . . . .	206
services Uconnect™ LIVE . . . . .	206
support Bluetooth® . . . . .	206
support USB . . . . .	206
trip computer . . . . .	206
Uconnect™ Radio	
Commandes au volant . . . . .	184
Commandes sur la façade . . . . .	184
Mise en fonction/extinction du système . . . . .	184
Mode Média . . . . .	184
Mode radio . . . . .	184
Réglages . . . . .	184
Utilisation de la voiture dans des conditions sévères . . . . .	144
<b>V</b> errouillage de la direction . . . . .	13
Version avec installation GPL . . . . .	38
Volant . . . . .	17



FCA Italy S.p.A. - MOPAR - Technical Service Operations - Service Library  
Largo Senatore G. Agnelli, 3 - 10040 Volvera - Torino (Italy)  
Imprimé n° 603.85.194 - 07/2020 - 1ère Édition

## POURQUOI CHOISIR DES PIÈCES D'ORIGINE

Nous avons conçu et fabriqué votre véhicule, c'est pourquoi nous le connaissons dans ses moindres détails. Dans nos **Ateliers Agréés Fiat** vous trouverez des techniciens, formés par nos soins et en mesure de vous assurer qualité et compétences professionnelles pendant toutes vos opérations d'entretien périodique et vos contrôles saisonniers.

**Grâce aux Pièces détachées d'origine MOPAR<sup>®</sup>, les caractéristiques de fiabilité, le confort et les performances pour lesquels vous avez choisi votre nouvelle voiture seront garantis à long terme.** Demandez toujours les Pièces d'Origine: elles sont issues de notre engagement constant dans la recherche et le développement de technologies de plus en plus novatrices.

Pour toutes ces raisons, **choisissez des Pièces d'Origine, les seules spécialement conçues par FCA pour votre véhicule.**

SÉCURITÉ :  
SYSTÈME DE FREINAGE

ÉCOLOGIE : FILTRES À PARTICULES,  
ENTRETIEN CLIMATISEUR

CONFORT :  
SUSPENSIONS ET ESSUIE-GLACE

PERFORMANCES : BOUGIES,  
INJECTEURS ET BATTERIES

LINEACCESSORI  
BARRES DE TOIT, JANTES

Les données de cette brochure sont fournies à titre indicatif.

FCA Italy S.p.A. pourra, à n'importe quel moment, appliquer aux modèles décrits dans la présente notice toute modification estimée nécessaire pour des raisons techniques ou commerciales.

Pour toute information, nous prions le Client de bien vouloir s'adresser au Concessionnaire ou Siège Fiat le plus proche.

Impression sur papier écologique sans chlore.