

F I A T 5 0 0 L



N O T I C E D' E N T R E E T I E N

## POURQUOI CHOISIR DES PIÈCES D'ORIGINE

Nous avons conçu et fabriqué votre véhicule, c'est pourquoi nous le connaissons dans ses moindres détails.

Dans nos **Ateliers Agréés Fiat** vous trouverez des techniciens, formés par nos soins et en mesure de vous assurer qualité et compétences professionnelles pendant toutes vos opérations d'entretien périodique et vos contrôles saisonniers.

**Grâce aux Pièces d'Origine Fiat, les caractéristiques de fiabilité, le confort et les performances de votre nouveau véhicule seront garantis à long terme.**

Demandez toujours les Pièces d'Origine: elles sont issues de notre engagement constant dans la recherche et le développement de technologies de plus en plus novatrices.

Pour toutes ces raisons, **choisissez des Pièces d'Origine, les seules spécialement conçues par Fiat pour votre véhicule.**

SÉCURITÉ :  
SYSTÈME DE FREINAGE

ÉCOLOGIE : FILTRES À PARTICULES,  
ENTRETIEN CLIMATISEUR

CONFORT :  
SUSPENSIONS ET ESSUIE-GLACE

PERFORMANCES : BOUGIES,  
INJECTEURS ET BATTERIES

LINEACCESSORI  
BARRES DE TOIT, JANTES

**CHOISIR LES PIÈCES D'ORIGINE,  
C'EST TOUT NATUREL !**



PERFORMANCE



PIÈCES DÉTACHÉES D'ORIGINE

CONFORT



PIÈCES DÉTACHÉES D'ORIGINE

SÉCURITÉ



PIÈCES DÉTACHÉES D'ORIGINE

ENVIRONNEMENT



PIÈCES DÉTACHÉES D'ORIGINE

ACCESSOIRES



PIÈCES DÉTACHÉES D'ORIGINE

VALEUR



PIÈCES DÉTACHÉES D'ORIGINE

## COMMENT S'ASSURER QU'UNE PIÈCE EST BIEN D'ORIGINE FIAT ?

Pour reconnaître une **Pièce d'Origine**, il suffit de **vérifier sur cette dernière la présence des logos de nos marques, toujours clairement visibles sur nos pièces de rechange ; du système de freinage à l'essuie-glace**, des amortisseurs au filtre à pollen.

Toutes les **Pièces d'Origine** sont soumises à **des contrôles rigoureux**, en phase de conception comme en fabrication, par des professionnels s'assurant de l'utilisation des **matériaux les plus performants** et de leur **fiabilité**.

Ceci permet de garantir au fil du temps **les performances** et **la sécurité** du conducteur et des passagers à bord.

Demandez toujours des **Pièces d'Origine**, **parce que rien ne remplace l'original**.

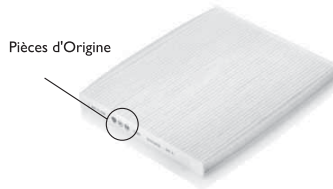

Filtre à pollen

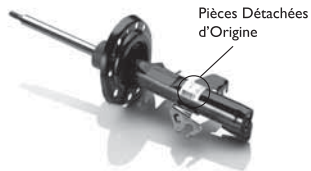

Amortisseur

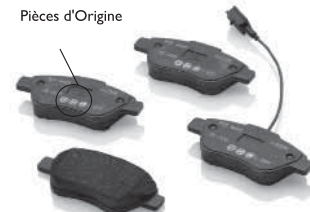

Plaquette de frein

## **Cher Client,**

nous vous félicitons d'avoir choisi une Fiat 500L et vous en remercions.

Nous avons mis au point cette notice pour que vous puissiez connaître votre véhicule dans les moindres détails.

Nous vous conseillons de la lire attentivement avant de prendre le volant pour la première fois.

La notice contient de nombreux renseignements, prescriptions et conseils importants pour l'utilisation de la voiture qui vous aideront à profiter pleinement des qualités techniques de votre Fiat. Ses caractéristiques et ses particularités y sont exposées en détail, ainsi que d'autres informations essentielles pour l'entretien, la sécurité de conduite et le bon fonctionnement dans le temps de votre Fiat.

Il est recommandé de porter une attention particulière aux instructions et indications fournies, précédées par les symboles :



pour la sécurité des personnes ;



pour l'intégrité de la voiture ;



pour la protection de l'environnement.

Dans le Carnet de Garantie ci-joint vous trouverez également les Services que Fiat offre à ses Clients :

le Certificat de Garantie comportant les délais et les conditions d'application de cette dernière ;

la gamme des services complémentaires réservés aux Clients Fiat.

Nous sommes certains qu'avec ces moyens, ils vous sera facile d'entrer en harmonie et d'apprécier votre nouvelle voiture et le personnel Fiat qui vous assistera.

Nous vous souhaitons bonne lecture et bon voyage !

**Cette Notice d'entretien contient la description de toutes les versions Fiat 500L, par conséquent vous ne devez prendre en compte que les informations correspondant à l'équipement, à la motorisation et à la version que vous avez achetée. Les données contenues dans cette publication ne sont fournies qu'à titre indicatif. Fiat Group Automobiles se réserve le droit de modifier à des fins techniques ou commerciales, à tout moment, le modèle décrit dans cette publication. Pour de plus amples informations, contacter le Réseau Après-vente Fiat.**

# À LIRE IMPÉRATIVEMENT !

## RAVITAILLEMENT EN CARBURANT





**Moteurs essence** : faire le plein de carburant uniquement avec de l'essence sans plomb ayant un indice d'octane (RON) non inférieur à 95 et conforme à la spécification européenne EN 228.

L'utilisation d'une essence non conforme à la spécification susmentionnée risque d'allumer le témoin EOBD et d'entraîner un mauvais fonctionnement du moteur.

**Moteurs Diesel** : faire le plein de carburant uniquement avec du gazole pour traction automobile et conforme à la spécification européenne EN590. L'utilisation d'autres produits ou de mélanges peut endommager le moteur de façon irréparable et entraîner la déchéance de la garantie.

## DÉMARRAGE DU MOTEUR



S'assurer que le frein à main est tiré et mettre le levier de vitesses au point mort. Appuyer à fond sur la pédale d'embrayage, sans appuyer sur l'accélérateur, puis tourner la clé de contact sur MAR et attendre que le témoin  (et  sur les versions Diesel) s'éteigne : tourner la clé sur AVV et la relâcher dès que le moteur tourne.

## STATIONNEMENT SUR SOL INFLAMMABLE



Le fonctionnement normal du pot catalytique produit des températures élevées. Par conséquent, ne jamais garer le véhicule sur des matières inflammables telles que de l'herbe, des feuilles mortes, des aiguilles de pin, etc. : danger d'incendie.

## RESPECT DE L'ENVIRONNEMENT



Pour garantir au mieux le respect de l'environnement, la voiture est équipée d'un système permettant un diagnostic permanent des composants liés aux émissions.

## APPAREILS ÉLECTRIQUES ACCESSOIRES



Après l'achat de la voiture, si vous souhaitez installer des accessoires nécessitant une alimentation électrique (entraînant le risque de décharger progressivement la batterie), adressez-vous au Réseau Après-vente Fiat qui en calculera l'absorption électrique globale et vérifiera si le circuit de la voiture est en mesure de fournir la charge demandée.



## ENTRETIEN PROGRAMMÉ



Un entretien correct permet, à long terme, de ne pas modifier les performances de la voiture et les caractéristiques de sécurité, respect de l'environnement et faibles coûts au niveau du fonctionnement.

## DANS LA NOTICE D'ENTRETIEN



... vous trouverez des informations, conseils et précautions nécessaires à la bonne utilisation, à la conduite en toute sécurité et à la durée de vie de votre voiture. Veuillez prêter une attention particulière aux symboles  (sécurité des personnes)  (respect de l'environnement)  (bon état de la voiture).

# CONNAISSANCE DU VÉHICULE

## PLANCHE DE BORD

La présence et la position des commandes, des instruments et des témoins peuvent varier en fonction des versions.

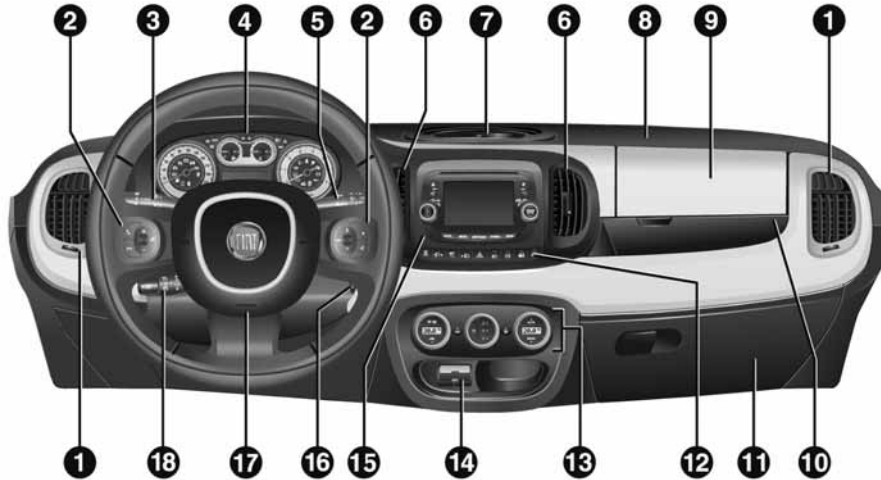

fig. 1

F0Y0042

1. Aérateurs réglables et orientables 2. Commandes radio au volant (pour les versions/marchés qui le prévoient) 3. Levier de commande des feux extérieurs 4. Combiné de bord 5. Levier de commande d'essuie-glace/essuie-glace de lunette AR/Trip Computer 6. Aérateurs centraux réglables et orientables 7. Aérateur supérieur fixe 8. Airbag frontal passager 9. Boîte à gants supérieure (pour les versions/marchés qui le prévoient, la boîte peut être réfrigérée) 10. Compartiment vide-poches 11. Boîte à gants inférieure 12. Boutons de commande 13. Système de chauffage/ventilation ou Climatiseur manuel (pour les versions/marchés qui le prévoient) ou Climatiseur automatique bi-zone (pour les versions/marchés qui le prévoient) 14. Port USB / prise AUX (pour les versions/marchés qui le prévoient) 15. UConnect® (pour les versions/marchés qui le prévoient) ou installation de pré-équipement radio 16. Dispositif de démarrage 17. Airbag frontal conducteur 18. Levier Régulateur de vitesse / Limiteur de vitesse (pour les versions/marchés qui le prévoient)

CONNAISSANCE  
DU VÉHICULE

SÉCURITÉ

DÉMARRAGE ET  
CONDUITE

TÉMOINS ET  
SIGNALISATION

SITUATIONS  
D'URGENCE

ENTRETIEN DU  
VÉHICULE

CARACTÉRISTIQUES  
TECHNIQUES

INDEX  
ALPHABÉTIQUE

# COMBINÉ ET INSTRUMENTS DE BORD

La couleur de fond des instruments et leur type peuvent varier selon les versions.

Les témoins  et  ne sont présents que sur les versions Diesel. Sur les versions Diesel, le régime maximal (graduations rouges sur le compte-tours) correspond à 5 000 tours par minute.

## VERSIONS AVEC ÉCRAN MULTIFONCTION

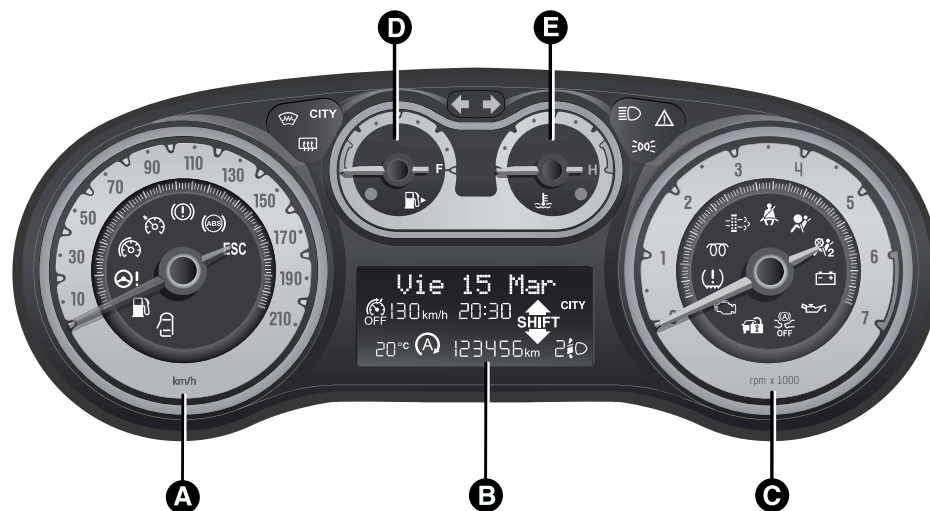

fig. 2

A. Tachymètre (indicateur de vitesse) B. Écran multifonction C. Compte-tours D. Indicateur du niveau de carburant avec témoin de réserve E. Indicateur de température du liquide de refroidissement moteur avec témoin de température maximum

FOY1107

## VERSIONS AVEC ÉCRAN MULTIFONCTION RECONFIGURABLE

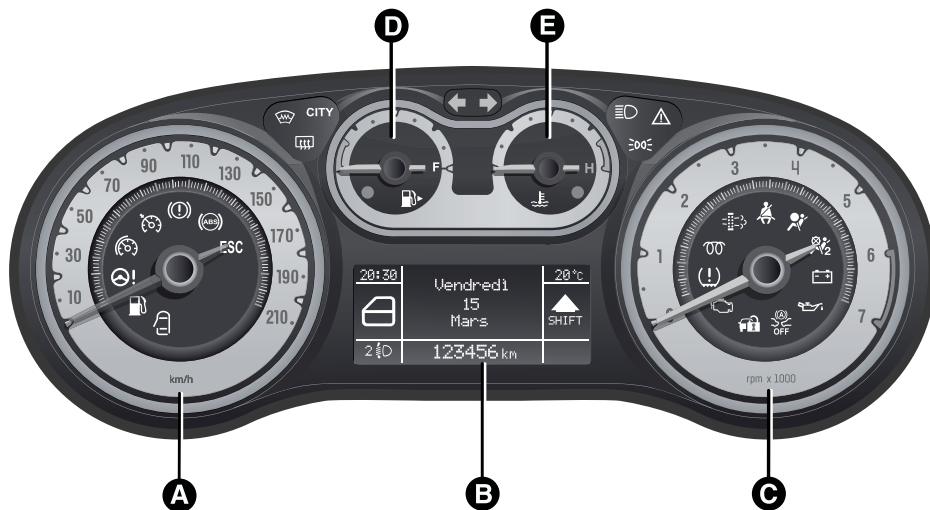

fig. 3

FOY1108

A. Tachymètre (indicateur de vitesse) B. Écran multifonction reconfigurable C. Compte-tours D. Indicateur du niveau de carburant avec témoin de réserve E. Indicateur de température du liquide de refroidissement moteur avec témoin de température maximum

CONNAISSANCE  
DU VÉHICULE

SÉCURITÉ

DÉMARRAGE ET  
CONDUITE

TÉMOINS ET  
SIGNALISATION

SITUATIONS  
D'URGENCE

ENTRETIEN DU  
VÉHICULE

CARACTÉRISTIQUES  
TECHNIQUES

INDEX  
ALPHABÉTIQUE

## TACHYMÈTRE (INDICATEUR DE VITESSE)

Il signale la vitesse du véhicule (tachymètre).

## COMPTE-TOURS

Il signale le nombre de tours à la minute du moteur.

## INDICATEUR DE NIVEAU DE CARBURANT

L'aiguille indique la quantité de carburant qui se trouve dans le réservoir.

E - réservoir vide

F - réservoir plein

L'allumage du témoin A fig. 4 (accompagné, sur certaines versions, du message affiché à l'écran) indique qu'il ne reste plus que 6 à 8 litres de carburant dans le réservoir ; dans ce cas, faire le plein le plus rapidement possible.

Ne pas voyager avec le réservoir presque vide : le manque de carburant peut entraîner l'endommagement du catalyseur.

**ATTENTION** Si l'aiguille se place sur l'indication E et que le témoin A clignote, une anomalie est survenue dans le système. Dans ce cas, s'adresser au Réseau Après-vente Fiat pour faire contrôler le système.

## INDICATEUR DE TEMPÉRATURE DU LIQUIDE DE REFROIDISSEMENT DU MOTEUR

L'aiguille indique la température du liquide de refroidissement du moteur et fournit des indications lorsque la température du liquide dépasse 50 °C environ.

En conditions d'utilisation normale du véhicule, l'aiguille peut se placer sur les différentes positions de l'arc d'indication, selon les conditions d'utilisation du véhicule.

C - Température du liquide de refroidissement moteur basse.

H - Température du liquide de refroidissement moteur élevée.

L'allumage du témoin B fig. 4 (accompagné, sur certaines versions, du message affiché à l'écran) indique l'augmentation excessive de la température du liquide de refroidissement. Dans ce cas, couper le moteur et s'adresser au Réseau Après-vente Fiat.



**Si l'aiguille de la température du liquide de refroidissement moteur se place sur la zone rouge, couper immédiatement le moteur et s'adresser au Réseau Après-vente Fiat.**

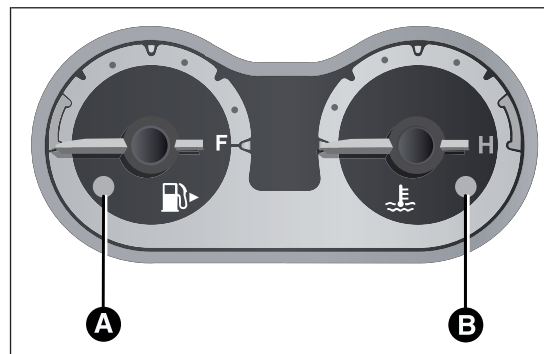

fig. 4

# ÉCRAN

La voiture peut être équipée d'un écran multifonction/multifonction reconfigurable en mesure d'offrir des informations utiles à l'utilisateur, en fonction de ce qui a été sélectionné précédemment, durant la conduite de la voiture.

Clé extraite du contact, lors de l'ouverture ou de la fermeture d'une porte avant, l'écran s'allume en affichant pendant quelques secondes l'heure et le total des kilomètres (ou miles) parcourus.

NOTE Avec une température extérieure très basse (inférieure à 0 °C), l'affichage des informations à l'écran pourrait prendre plus de temps par rapport au fonctionnement normal.

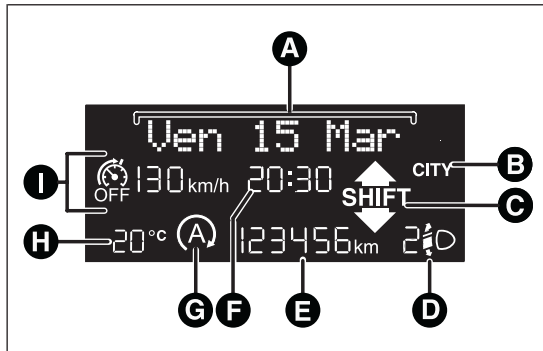

fig. 5

F0Y1101

## PAGE-ÉCRAN « STANDARD » ÉCRAN MULTIFONCTION

L'écran fig. 5 affiche les indications suivantes :

- A** Date
- B** Activation éventuelle de la direction assistée électrique Dualdrive (inscription CITY) ou activation du mode de conduite ECO (inscription ECO)
- C** Gear Shift Indicator (indication changement de vitesse) (pour les versions/marchés qui le prévoient)
- D** Position d'assiette des phares (uniquement avec feux de croisement activés)
- E** Odomètre (affichage des kilomètres/miles parcourus)
- F** Heure (affichée en permanence même clé retirée et portes fermées)
- G** Indication de la fonction Start&Stop (pour les versions/marchés qui le prévoient)
- H** Température extérieure (pour les versions/marchés qui le prévoient)
- I** Affichage « Limiteur de vitesse » (pour les versions/marchés qui le prévoient)

CONNAISSANCE  
DU VÉHICULE

SÉCURITÉ

DÉMARRAGE ET  
CONDUITE

TEMOINS ET  
SIGNALISATION

SITUATIONS  
D'URGENCE

ENTRETIEN DU  
VÉHICULE

CARACTÉRISTIQUES  
TECHNIQUES

INDEX  
ALPHABÉTIQUE

## PAGE-ÉCRAN « STANDARD » ÉCRAN MULTIFONCTION RECONFIGURABLE

### Versions sans Limiteur de vitesse

L'écran fig. 6 affiche les indications suivantes :

- A** Heure
- B** Date ou affichage des kilomètres (ou miles) partiels parcourus
- C** Température extérieure (pour les versions/marchés qui le prévoient)
- D** Gear Shift Indicator (indication changement de vitesse) (pour les versions/marchés qui le prévoient)
- E** Odomètre (affichage des kilomètres/miles parcourus)

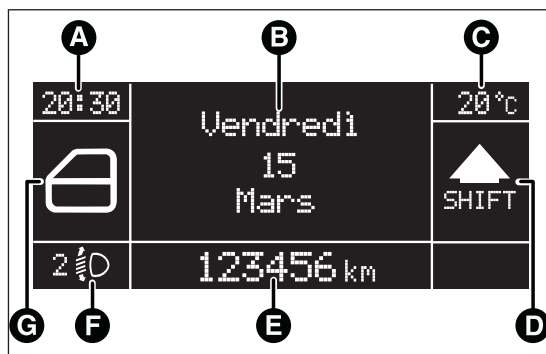

fig. 6

F0Y1102

**F** Position d'assiette des phares (uniquement avec feux de croisement activés)

**G** Signalisation concernant l'état du véhicule (ex. portes ouvertes, ou bien présence éventuelle de glace sur la route, etc.)

Sur certaines versions, l'écran affiche la pression de la turbine fig. 7.

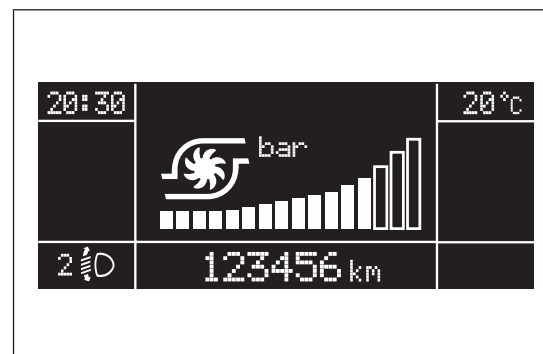

fig. 7

F0Y0186

## Versions avec Limiteur de vitesse (pour les versions/marchés qui le prévoient)

L'écran fig. 8 affiche les indications suivantes :

- A** Heure
- B** Date ou affichage des kilomètres (ou miles) partiels parcourus
- C** Gear Shift Indicator (indication changement de vitesse) (pour les versions/marchés qui le prévoient) ou indication de la fonction Start&Stop (pour les versions/marchés qui le prévoient)
- D** Affichage « Limiteur de vitesse » (pour les versions/marchés qui le prévoient)
- E** Odomètre (affichage des kilomètres/miles parcourus)
- F** Position d'assiette des phares (uniquement avec feux de croisement activés)
- G** Température extérieure (pour les versions/marchés qui le prévoient)
- H** Signalisation concernant l'état du véhicule (ex. portes ouvertes, ou bien présence éventuelle de glace sur la route, etc.)

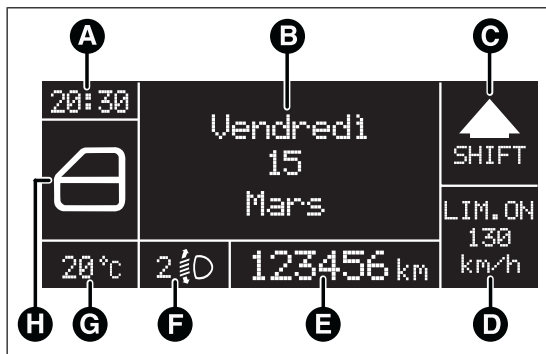

fig. 8

FOY1103

**H** Signalisation concernant l'état du véhicule (ex. portes ouvertes, ou bien présence éventuelle de glace sur la route, etc.)

## GEAR SHIFT INDICATOR

Le système GSI (Gear Shift Indicator) suggère au conducteur d'effectuer un changement de vitesse via une indication spéciale s'affichant sur le combiné de bord fig. 9.

Grâce au GSI, le conducteur est informé que le passage à une autre vitesse permettrait d'obtenir une réduction de la consommation.

Lorsque l'écran affiche l'icône SHIFT UP (▲ SHIFT), le GSI suggère de passer à une vitesse ayant un rapport supérieur, tandis que lorsque l'écran affiche l'icône SHIFT DOWN (▼ SHIFT), le GSI suggère de passer à une vitesse ayant un rapport inférieur.

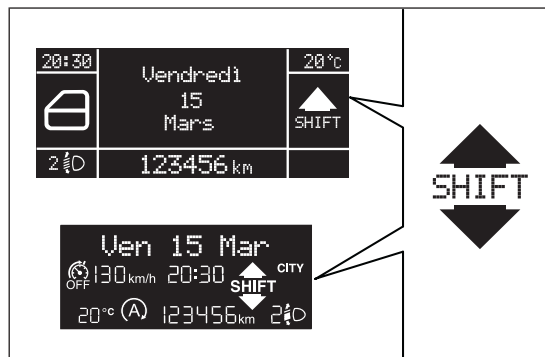

fig. 9

FOY1104

CONNAISSANCE  
DU VÉHICULE

SÉCURITÉ

DÉMARRAGE ET  
CONDUITE

TEMOINS ET  
SIGNALISATION

SITUATIONS  
D'URGENCE



ENTRETIEN DU  
VÉHICULE

CARACTÉRISTIQUES  
TECHNIQUES

INDEX  
ALPHABÉTIQUE

L'indication sur le combiné de bord demeure affichée jusqu'à ce que le conducteur effectue un changement de vitesse ou jusqu'à ce que les conditions de conduite varient et que le changement de vitesse ne s'impose plus pour optimiser la consommation.

## BOUTONS DE COMMANDE

NOTE Les pages suivantes fournissent une description des boutons ▲ et ▼ fig. 10. Sur certaines versions, les boutons sont ▲ et ▼.



Pour parcourir la page-écran et les options correspondantes, vers le haut, ou pour augmenter la valeur affichée.



Breve pression pour accéder au menu et/ou passer à la page-écran suivante ou bien valider le choix désiré.

Pression prolongée pour revenir à la page-écran standard.





Pour faire défiler l'écran et les options correspondantes vers le bas ou pour diminuer la valeur affichée.

Les boutons ▲ et ▼ activent des fonctions différentes selon les situations suivantes :

- à l'intérieur du menu, ils permettent le défilement vers le haut ou vers le bas ;
- pendant les opérations de réglage ils permettent d'augmenter ou de diminuer la valeur affichée.

## MENU DE CONFIGURATION

Le menu est composé d'une série de rubriques dont la sélection, qui peut être réalisée à l'aide des boutons ▲ et ▼, permet d'accéder aux diverses opérations de sélection et de réglage (Configuration) indiquées ci-après. Pour certaines rubriques, un sous-menu est prévu.

Le menu peut être activé en appuyant brièvement sur le bouton SET.

Le menu se compose des rubriques suivantes :

- MENU
- ÉCLAIRAGE
- ASSIETTE DES PHARES (pour les versions/marchés qui le prévoient)
- BIP VITESSE
- CAPTEUR DE PHARES (pour les versions/marchés qui le prévoient)

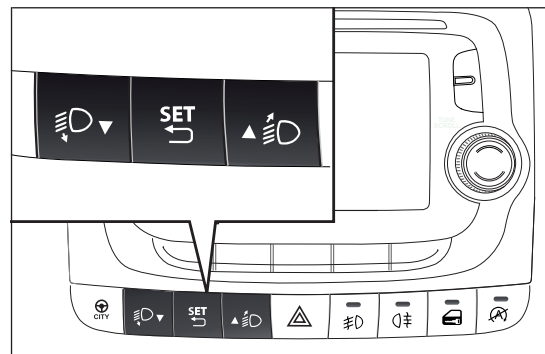













fig. 10

- FEUX DIRECTIONNELS (pour les versions/marchés qui le prévoient)
- CAPTEUR DE PLUIE (pour les versions/marchés qui le prévoient)
- ACTIVATION/DONNÉES TRIP B
- RÉGLAGE DE L'HEURE
- RÉGLAGE DE LA DATE
- AUTOCLOSE
- UNITÉ DE MESURE
- LANGUE
- VOLUME DES INFORMATIONS
- BUZZ. CEINTURES
- SERVICE
- AIRBAGS/AIRBAG PASSAGER (pour les versions/marchés qui le prévoient)
- ÉCLAIRAGE DIURNE (pour les versions/marchés qui le prévoient)
- CITY BRAKE C./COLLISION MITIGATION (pour les versions/marchés qui le prévoient)
- SORTIE MENU

*Sélection d'une rubrique du menu principal sans sous-menu :*

- par une brève pression sur le bouton , on peut choisir le réglage du menu principal que l'on souhaite modifier ;
- en agissant sur les boutons  ou  (par de simples pressions), on peut choisir le nouveau réglage ;
- une brève pression sur le bouton  permet de mémoriser le réglage et en même temps de retourner à la rubrique du menu principal sélectionnée précédemment.

*Sélection d'une rubrique du menu principal avec un sous-menu :*

- par une brève pression sur le bouton , on peut afficher la première rubrique du sous-menu ;
- en appuyant sur les boutons  ou  (par de simples pressions), on peut faire défiler toutes les rubriques du sous-menu ;
- par une brève pression sur le bouton , on peut sélectionner la rubrique du sous-menu affichée et on accède au menu de réglage correspondant ;
- en appuyant sur les boutons  ou  (par de simples pressions), on peut choisir le nouveau réglage de cette rubrique du sous-menu ;
- par une brève pression sur le bouton , on peut mémoriser le réglage et en même temps revenir à la rubrique du sous-menu sélectionnée précédemment.

## RUBRIQUES DU MENU

**Note** En présence du système UConnect® (pour les versions/marchés qui le prévoient), certaines rubriques du Menu sont affichées à l'écran du système et non à l'écran du combiné de bord.

### Menu

Cette rubrique permet d'accéder au Menu de Configuration.

Appuyer sur le bouton ▲ ou ▼ pour sélectionner les différentes rubriques du Menu.

Par contre, appuyer longuement sur le bouton  pour revenir à la page-écran standard.

### Éclairage (Réglage éclairage intérieur véhicule) (uniquement avec les feux de position enclenchés)

Cette fonction permet de régler (sur 8 niveaux), avec feux de position allumés, l'intensité lumineuse du tableau de bord, des commandes du système UConnect® (pour les versions/marchés qui le prévoient) et des commandes du climatiseur automatique (pour les versions/marchés qui le prévoient).

Pour régler l'intensité lumineuse, procéder comme suit :

- appuyer brièvement sur le bouton  . L'écran affiche en mode clignotant le niveau précédemment réglé ;

- appuyer sur le bouton ▲ ou ▼ pour régler le niveau d'intensité lumineuse ;





- appuyer brièvement sur le bouton  pour revenir à la page-écran menu ou bien appuyer de manière prolongée sur le bouton pour revenir à la page-écran standard sans mémoriser.

**Note** Sur les versions équipées d'un écran multifonction reconfigurable, le réglage peut être effectué avec les feux éteints (valeur de luminosité pour mode « jour ») ou allumés (valeur de luminosité pour mode « nuit »).

### Assiette des phares (Réglage de la position du correcteur de l'assiette des phares) (pour les versions/marchés qui le prévoient)

Cette fonction permet le réglage (sur 4 niveaux) de la position du système de correction de l'assiette des phares.







Pour effectuer le réglage, procéder comme suit :





- appuyer brièvement sur le bouton  . L'écran affiche en mode clignotant le niveau précédemment réglé ;
- appuyer sur le bouton ▲ ou sur ▼ pour régler la position ;
- appuyer brièvement sur le bouton  pour revenir à la page-écran menu ou bien appuyer de manière prolongée sur le bouton pour revenir à la page-écran standard sans mémoriser.

## Bip Vitesse (Limite de vitesse)

Cette fonction permet de régler la limite de vitesse de la voiture (« km/h » ou « mph ») ; une fois cette limite dépassée, l'utilisateur est prévenu.



Pour sélectionner la limite de vitesse souhaitée, procéder comme suit :

- appuyer brièvement sur le bouton , l'inscription « Bip Vit.» apparaît à l'écran ;
- appuyer sur le bouton  ou  pour sélectionner l'activation (ON) ou la désactivation (OFF) de la limite de vitesse ;
- si la fonction a été activée (« On ») en appuyant sur les boutons  ou sur , sélectionner la limite de vitesse souhaitée et appuyer sur  pour valider le choix.

**Note** Il est possible de programmer entre 30 et 200 km/h, ou 20 et 125 mph, en fonction de l'unité sélectionnée auparavant ; voir le paragraphe « Réglage unité de mesure (Unité mesure) » décrit ci-après. Chaque pression sur le bouton /  entraîne une augmentation/diminution de 5 unités. En maintenant le bouton /  enfoncé, on obtient une augmentation/diminution rapide automatique. Lorsque la valeur souhaitée est proche, compléter le réglage par des pressions individuelles.

- appuyer brièvement sur le bouton  pour revenir à la page-écran menu ou bien appuyer de manière prolongée sur le bouton pour revenir à la page-écran standard sans mémoriser.

Si vous souhaitez annuler la sélection, procéder comme suit :

- appuyer brièvement sur le bouton , « ON » clignote à l'écran ;
- appuyer sur le bouton , « OFF » clignote à l'écran ;
- appuyer brièvement sur le bouton  pour revenir à la page-écran menu ou bien appuyer de manière prolongée sur le bouton pour revenir à la page-écran standard sans mémoriser.

## Capteur des phares (Réglage de la sensibilité du capteur de phares automatiques/luminosité)

(pour les versions/marchés qui le prévoient)

Cette fonction permet d'allumer ou d'éteindre automatiquement les phares en fonction des conditions de luminosité extérieure.

Il est possible de régler la sensibilité du capteur de luminosité sur 3 niveaux (niveau 1 = sensibilité minimum, niveau 2 = sensibilité moyenne, niveau 3 = sensibilité maximum) ; plus la sensibilité programmée est élevée, moins la variation de la luminosité externe nécessaire pour l'allumage des feux est importante (par ex. si vous avez choisi le niveau 3, au coucher du soleil le système allumera les feux plus tôt par rapport aux niveaux 1 et 2).

Pour sélectionner le réglage souhaité, procéder comme suit :

- appuyer brièvement sur le bouton . L'écran affiche en mode clignotant le niveau précédemment réglé ;

appuyer sur le bouton ▲ ou ▼ pour effectuer le réglage ;

appuyer brièvement sur le bouton  pour revenir à la page-écran menu ou bien appuyer de manière prolongée sur le bouton pour revenir à la page-écran standard sans mémoriser.

### Feux directionnels (Activation/désactivation des feux directionnels) (pour les versions/marchés qui le prévoient)

Cette fonction permet d'activer ou de désactiver (On/Off) les « feux directionnels » (voir la description au paragraphe « Feux extérieurs »).

Pour activer/désactiver les feux, procéder comme suit :

appuyer brièvement sur le bouton  . L'écran affiche en mode clignotant « On » ou « Off » en fonction de ce qui était sélectionné précédemment ;

appuyer sur le bouton ▲ ou ▼ pour effectuer la sélection ;

appuyer brièvement sur le bouton  pour revenir à la page-écran menu ou bien appuyer de manière prolongée sur le bouton pour revenir à la page-écran standard sans mémoriser.

### Capteur de pluie (Réglage de la sensibilité du capteur de pluie) (pour les versions/marchés qui le prévoient)

Cette fonction permet de régler (sur 4 niveaux) la sensibilité du capteur de pluie.

Pour sélectionner le niveau de sensibilité souhaité, procéder comme suit :

appuyer brièvement sur le bouton  . L'écran affiche en mode clignotant le « niveau » de sensibilité précédemment réglé ;

appuyer sur le bouton ▲ ou ▼ pour effectuer le réglage ;

appuyer brièvement sur le bouton  pour revenir à la page-écran menu ou bien appuyer de manière prolongée sur le bouton pour revenir à la page-écran standard sans mémoriser.

### Activation/Données Trip B (Autorisation Trip B)

Cette fonction permet d'activer (« On ») ou de désactiver (« Off ») l'affichage du Trip B (trip partiel). Pour de plus amples informations, voir le paragraphe « Trip Computer ».

Pour l'activation/désactivation, procéder comme suit :

appuyer brièvement sur le bouton  , l'inscription « ON » ou « OFF » clignote à l'écran, selon ce qui a été sélectionné précédemment ;















appuyer sur le bouton ▲ ou ▼ pour effectuer le réglage ;

appuyer brièvement sur le bouton  pour revenir à la page-écran menu ou bien appuyer de manière prolongée sur le bouton pour revenir à la page-écran standard sans mémoriser.



## Régler l'heure (Réglage de l'horloge)

Cette fonction permet de régler l'horloge en passant par deux sous-menus : « Heure » et « Format ».

Pour effectuer le réglage, procéder comme suit :

- appuyer brièvement sur le bouton . L'écran affiche les deux sous-menus « Heure » et « Format » ;
- appuyer sur le bouton  ou  pour passer d'un sous-menu à l'autre ;
- après avoir sélectionné le sous-menu que l'on désire modifier, appuyer brièvement sur le bouton  ;
- si le sous-menu « Heure » a été sélectionné : en exerçant une brève pression sur le bouton , l'écran affiche les « heures » en mode clignotant. Appuyer sur le bouton  ou  pour effectuer le réglage ;
- appuyer à nouveau brièvement sur le bouton , l'écran affiche les « minutes » en mode clignotant. Appuyer sur le bouton  ou  pour effectuer le réglage ;
- en cas d'accès au sous-menu « Format » : en exerçant une brève pression sur le bouton , le mode d'affichage clignote à l'écran. Appuyer sur le bouton  ou sur  pour régler le mode « 12h » ou « 24h ». Une fois le réglage effectué, appuyer brièvement sur le bouton  pour revenir à la page-écran du sous-menu ou bien appuyer de manière prolongée sur le bouton pour revenir à la page-écran du menu principal sans mémoriser.











Appuyer à nouveau sur le bouton  de manière prolongée pour revenir à la page-écran standard ou au menu principal selon la rubrique où l'on se trouve dans le menu.

**ATTENTION** Chaque pression sur les boutons  ou  provoque l'augmentation ou la diminution d'une unité. Si l'on maintient le bouton enfoncé, l'augmentation/diminution est plus rapide et automatique. Lorsque la valeur souhaitée est proche, compléter le réglage par de simples pressions.

## Régler la date (Réglage de la date)

Cette fonction permet de mettre à jour la date (année - mois - jour).

Pour effectuer le réglage, procéder comme suit :

- appuyer brièvement sur le bouton . L'écran affiche « l'année » en mode clignotant ;
- appuyer sur le bouton  ou  pour effectuer le réglage ;
- appuyer brièvement sur le bouton . L'écran affiche le « mois » en mode clignotant ;
- appuyer sur le bouton  ou  pour effectuer le réglage ;
- appuyer brièvement sur le bouton . L'écran affiche le « jour » en mode clignotant.
- appuyer sur le bouton  ou  pour effectuer le réglage ;
- appuyer brièvement sur le bouton  pour revenir à la page-écran menu ou bien appuyer de manière prolongée sur le bouton pour revenir à la page-écran standard sans mémoriser.

CONNAISSANCE  
DU VEHICULE

SÉCURITÉ

DÉMARRAGE ET  
CONDUITE



TEMOINS ET  
SIGNALISATION

SITUATIONS  
D'URGENCE

ENTRETIEN DU  
VEHICULE

CARACTÉRISTIQUES  
TECHNIQUES





INDEX  
ALPHABÉTIQUE

**ATTENTION** Chaque pression sur les boutons ▲ ou ▼ provoque l'augmentation ou la diminution d'une unité. Si l'on maintient le bouton enfoncé, l'augmentation/diminution est plus rapide et automatique. Lorsque la valeur souhaitée est proche, compléter le réglage par de simples pressions.

### **Autoclose (Verrouillage centralisé automatique avec le véhicule en mouvement)**

Cette fonction, si elle est activée (« On »), permet le verrouillage automatique des portes lorsqu'on dépasse la vitesse de 20 km/h.











Pour activer ou désactiver cette fonction, procéder comme suit :

- appuyer brièvement sur le bouton . L'écran affiche en mode clignotant « On » ou « Off » en fonction de ce qui était sélectionné précédemment ;
- appuyer sur le bouton ▲ ou ▼ pour effectuer la sélection ;
- appuyer brièvement sur le bouton  pour revenir à la page-écran du sous-menu ou bien appuyer de manière prolongée pour revenir à la page-écran du menu principal sans mémoriser ;
- Appuyer à nouveau sur le bouton  de manière prolongée pour revenir à la page-écran standard ou au menu principal selon la rubrique où l'on se trouve dans le menu.

### **Unité de mesure (Réglage de l'unité de mesure)**

Cette fonction permet de régler les unités de mesure au moyen de trois sous-menus : « Distances », « Consommations » et « Température ».

Pour régler l'unité de mesure souhaitée, procéder comme suit :

- appuyer brièvement sur le bouton . L'écran affiche les trois sous-menus ;
- appuyer sur le bouton ▲ ou ▼ pour passer d'un sous-menu à l'autre ;
- après avoir sélectionné le sous-menu que l'on désire modifier, appuyer brièvement sur le bouton  ;
- en cas de sélection du sous-menu « Distances » : en appuyant brièvement sur le bouton , l'écran affiche « km » ou bien « mi » en fonction de ce qui a été sélectionné précédemment ;
- appuyer sur le bouton ▲ ou ▼ pour effectuer la sélection ;
- en cas de sélection du sous-menu « Consommations » : en appuyant brièvement sur le bouton , l'écran affiche « km/l », « l/100 km » ou bien « mpg » en fonction de ce qui a été sélectionné précédemment. Si l'unité de mesure de distance est le « km », l'écran permet de régler l'unité de mesure « km/l » ou « l/100 km » pour les consommations. Si l'unité de mesure de distance est le « mi », l'écran affichera les consommations en « mpg » ;
- appuyer sur le bouton ▲ ou ▼ pour effectuer la sélection ;

en cas de sélection du sous-menu « Température » : en appuyant brièvement sur le bouton **SET**, l'écran affiche « °C » ou bien « °F » en fonction de ce qui a été sélectionné précédemment ;

appuyer sur le bouton ▲ ou ▼ pour effectuer la sélection ;

Une fois le réglage terminé, appuyer brièvement sur le bouton **SET** pour revenir à la page-écran du sous-menu ou appuyer de façon prolongée sur le bouton pour revenir à la page-écran du menu principal sans mémoriser.

Appuyer à nouveau sur le bouton **SET** de manière prolongée pour revenir à la page-écran standard ou au menu principal selon la rubrique où l'on se trouve dans le menu.

### Langue (Sélection de la langue)

Les affichages de l'écran, après la sélection, peuvent être représentés dans les langues suivantes : Italien, Allemand, Anglais, Espagnol, Français, Portugais, Polonais, Hollandais, Turc (la liste des rubriques varie en fonction des marchés).

Pour sélectionner la langue souhaitée, procéder comme suit :

appuyer brièvement sur le bouton **SET**. L'écran affiche la « langue » précédemment réglée en mode clignotant ;

appuyer sur le bouton ▲ ou ▼ pour effectuer la sélection ;

appuyer brièvement sur le bouton **SET** pour revenir à la page-écran menu ou bien appuyer de manière prolongée sur le bouton pour revenir à la page-écran standard sans mémoriser.

### Volume des avertissements (Réglage du volume des signaux sonores d'anomalies/d'avertissements)

Cette fonction permet de régler (sur 8 niveaux) le volume du signal sonore (buzzer) qui accompagne les affichages d'anomalies/avertissements.

Pour sélectionner le volume désiré, procéder comme suit :

appuyer brièvement sur le bouton **SET**. L'écran affiche en mode clignotant le « niveau » du volume précédemment réglé ;

appuyer sur le bouton ▲ ou ▼ pour effectuer la sélection ;

appuyer brièvement sur le bouton **SET** pour revenir à la page-écran menu ou bien appuyer de manière prolongée sur le bouton pour revenir à la page-écran standard sans mémoriser.

## Buzz. Ceintures (Réactivation du buzzer pour signalisation S.B.R.)

(pour les versions/marchés qui le prévoient)



La fonction peut être affichée seulement après la désactivation du système S.B.R. par le Réseau Après-vente Fiat (voir chapitre « Sécurité » au paragraphe « Système S.B.R. »).

### Service (Entretien programmé)

Cette fonction permet d'afficher les indications concernant les échéances, kilométriques ou périodiques, des coupons d'entretien.

Grâce à la fonction Service, il est également possible d'afficher l'échéance (en km ou en mi) pour la vidange de l'huile du moteur.

Pour consulter ces indications, procéder comme suit :





- appuyer brièvement sur le bouton . L'écran affiche l'échéance en kilomètres (km) ou en miles (mi) selon ce qui a été sélectionné précédemment (voir paragraphe « Unité de mesure ») ;
- appuyer brièvement sur le bouton  pour revenir à la page-écran du menu ou bien appuyer de façon prolongée pour revenir à la page-écran standard.



**Note** Le « Plan d'Entretien Programmé » prévoit l'entretien du véhicule tous les 30 000 km (ou 18 000 miles) pour les versions essence et tous les 35 000 km (ou 21 000 miles) pour les versions diesel. Cet affichage est automatique, clé sur la position MAR, à 2 000 km (ou valeur équivalente en miles) de cette échéance, et est renouvelé tous les 200 km (ou valeur équivalente en miles). Lorsque le kilométrage est inférieur à 200 km, les messages s'affichent à intervalles plus rapprochés. L'affichage, en km ou en miles, répond à la sélection de l'unité de mesure effectuée. Lorsque le kilométrage de la voiture se rapproche de l'une des échéances prévues (« coupon »), en tournant la clé sur MAR, l'inscription « Service » s'affiche à l'écran, suivie du kilométrage/des miles restant avant l'échéance d'entretien. S'adresser au Réseau Après-vente Fiat qui est chargé, en plus des opérations d'entretien prévues dans le « Plan d'Entretien Programmé » de la mise à zéro de l'affichage en question (réinitialisation).

### Airbags/airbag passager (Activation/désactivation des airbags côté passager frontal et latéral de protection du thorax et du bassin (side bag) - (pour les versions/marchés qui le prévoient)

Cette fonction permet d'activer/désactiver l'airbag du côté passager.

Procéder comme suit :

- appuyer sur le bouton  et, après avoir affiché à l'écran le message (« Bag pass: Off » pour désactiver) ou le message (« Bag pass: On » pour activer) en appuyant sur les boutons   et , appuyer de nouveau sur le bouton  ;







- l'écran affiche le message de demande de confirmation ;
- en appuyant sur les boutons ▲ ou ▼, sélectionner « Oui » (pour confirmer l'activation/désactivation) ou « Non » (pour abandonner) ;
- appuyer brièvement sur le bouton , un message de confirmation de la sélection effectuée s'affiche, avant de revenir à la page-écran menu. Par contre, en appuyant de façon prolongée sur le bouton, on revient à la page-écran standard sans mémoriser.

### Éclairage diurne (D.R.L.)

(pour les versions/marchés qui le prévoient)

Cette fonction permet d'activer / désactiver l'éclairage diurne.

Pour activer ou désactiver cette fonction, procéder comme suit :





- appuyer brièvement sur le bouton . L'écran affiche un sous-menu ;
- appuyer brièvement sur le bouton . L'écran affiche en mode clignotant « On » ou « Off » en fonction de ce qui était sélectionné précédemment ;
- appuyer sur le bouton ▲ ou ▼ pour effectuer la sélection ;
- appuyer brièvement sur le bouton  pour revenir à la page-écran du sous-menu ou bien appuyer de manière prolongée pour revenir à la page-écran du menu principal sans mémoriser ;
- Appuyer à nouveau sur le bouton  de manière prolongée pour revenir à la page-écran standard ou au menu principal selon la rubrique où l'on se trouve dans le menu.

### City Brake Control - « Collision Mitigation »

(pour les versions/marchés qui le prévoient)

Cette fonction permet d'activer (« On ») ou de désactiver (« Off ») le système City Brake Control - « Collision Mitigation ».

Pour effectuer le réglage, procéder comme suit :

- appuyer brièvement sur le bouton . L'écran affiche en mode clignotant « On » ou « Off » en fonction de ce qui était sélectionné précédemment ;
- l'écran affiche le message de demande de confirmation ;
- en appuyant sur les boutons ▲ ou ▼, sélectionner « Oui » (pour confirmer l'activation/désactivation) ou « Non » (pour abandonner) ;
- appuyer brièvement sur le bouton , un message de confirmation de la sélection effectuée s'affiche, avant de revenir à la page-écran menu. Par contre, en appuyant de façon prolongée sur le bouton, on revient à la page-écran standard sans mémoriser.

### Sortie du Menu

Dernière fonction qui achève le cycle des réglages énumérés sur la page-écran menu.

Si l'on appuie brièvement sur le bouton , l'écran revient à la page-écran standard sans mémoriser.

En appuyant sur le bouton ▼, l'écran revient à la première rubrique du menu (« Éclairage »).

## TRIP COMPUTER

### GÉNÉRALITÉS

Le « Trip Computer » permet d'afficher, lorsque la clé de contact est sur MAR, les paramètres relatifs au fonctionnement du véhicule.

Cette fonction se compose de deux parcours distincts, appelés « Trip A » et « Trip B », qui surveillent les « missions complètes » du véhicule (parcours programmé) de manière indépendante.

Les deux parcours peuvent être mis à zéro (réinitialisation - début d'une nouvelle mission).

Le « Trip A » permet de visualiser les paramètres suivants :

- Température extérieure (pour les versions/marchés qui le prévoient)
- Autonomie
- Distance parcourue A
- Consommation moyenne A
- Consommation instantanée
- Vitesse moyenne A
- Durée du voyage A (durée de conduite).

Le « Trip B » permet de visualiser les paramètres suivants :

- Distance parcourue B
- Consommation moyenne B
- Vitesse moyenne B
- Temps de voyage B (durée de conduite).

**Note** Le « Trip B » est une fonction désactivable (voir le paragraphe « Activation Trip B »). Les paramètres « Autonomie » et « Consommation instantanée » ne peuvent pas être mis à zéro.

### GRANDEURS AFFICHÉES

*Température extérieure (pour les versions/marchés qui le prévoient)*

Indique la température extérieure de l'habitacle du véhicule.

*Autonomie*

Indique la distance qui peut encore être parcourue avec le carburant se trouvant à l'intérieur du réservoir. L'écran affichera l'indication « ---- » dans les cas suivants :

- la valeur d'autonomie est inférieure à 50 km (ou 30 miles)
- en cas d'arrêt de la voiture avec le moteur en marche pendant un temps prolongé.

**ATTENTION** La variation de la valeur d'autonomie peut être influencée par différents facteurs : style de conduite, type de parcours (sur autoroute, en ville, en montagne, etc.), conditions d'utilisation de la voiture (charge transportée, pression des pneus, etc.). La programmation d'un voyage doit prendre en compte les données énumérées ci-dessus.

### Distance parcourue

Elle indique la distance parcourue depuis le début de la nouvelle mission.

### Consommation moyenne

Elle représente la moyenne des consommations depuis le début de la nouvelle mission.

### Consommation instantanée

Ceci indique la variation, mise à jour en permanence, de la consommation du carburant. En cas d'arrêt du véhicule, moteur lancé, l'écran affiche l'indication « - - - - ».

### Vitesse moyenne

Elle représente la vitesse moyenne du véhicule en fonction du temps écoulé depuis le début de la nouvelle mission.

### Temps de voyage

Temps écoulé depuis le début de la nouvelle mission.

ATTENTION À défaut d'informations, toutes les grandeurs du Trip Computer de bord affichent l'indication « ---- » à la place de la valeur. Lorsque la condition normale de fonctionnement est rétablie, le comptage des différentes valeurs reprend, sans mise à zéro des valeurs affichées avant l'anomalie, ni commencement d'une nouvelle mission.

## MESSAGES À L'ÉCRAN

Les messages présentés ci-dessous sont indiqués à titre d'exemple : pour plus d'informations, voir le paragraphe « Écran » dans ce chapitre.

Chaque fois qu'un paramètre est visualisé, l'écran affiche les informations suivantes fig. 11 :

- A - icône animée dans la partie supérieure ;
- B - nom, valeur et unité de mesure relatifs à le paramètre sélectionné (par ex., « Autonomie 150 km ») ;
- C - l'inscription « Trip » (ou « Trip A » ou « Trip B »).

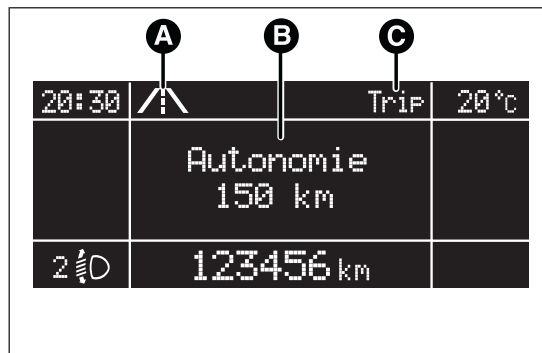

fig. 11

FOY1105

## CONNAISSANCE DU VÉHICULE

SÉCURITÉ

DÉMARRAGE ET CONDUITE

TEMOINS ET SIGNALISATION

SITUATIONS D'URGENCE









ENTRETIEN DU VÉHICULE

CARACTÉRISTIQUES TECHNIQUES

INDEX ALPHABÉTIQUE

Après quelques secondes, le nom et la valeur du paramètre sélectionné sont remplacés par une icône fig. 12.

Ci-après figurent les icônes relatives aux différents paramètres :

-  →  « Autonomie » ;
-  A « Consommation moyenne A » (si le Trip A est activé, ou « B » si le Trip B est activé) ;
-  →  A « Distance A » (si le Trip A est activé, ou « B » si le Trip B est activé) ;
-   « Consommation instantanée » ;
-  A « Vitesse moyenne A » (si le Trip A est activé, ou « B » si le Trip B est activé) ;
-  A « Temps de voyage A » (si le Trip A est activé, ou « B » si le Trip B est activé) ;

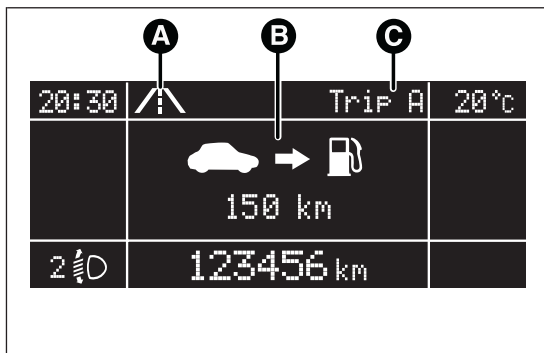

fig. 12

F0Y1106

## BOUTON TRIP

Logé sur le levier droit fig. 13, il permet, clé de contact sur MAR, de visualiser les paramètres précédemment décrits ainsi que de les mettre à zéro pour démarrer une nouvelle mission :

- pression brève : affichage des différents paramètres ;
- pression prolongée : mise à zéro (reset) des paramètres et début d'une nouvelle mission.

### Nouvelle mission

Elle commence à partir d'une mise à zéro :

- « manuelle » par l'utilisateur, en appuyant sur le bouton correspondant ;

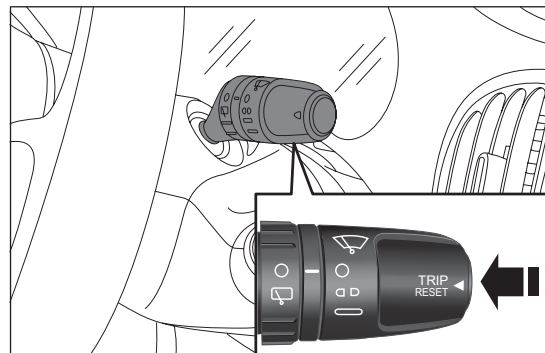

fig. 13

F0Y0045

- « automatique » quand la « distance parcourue » atteint la valeur de 99 999,9 km ou bien quand la « durée de voyage » atteint la valeur de 999,59 (999 heures et 59 minutes) ;
- après chaque débranchement et le branchement suivant de la batterie.

**ATTENTION** L'opération de mise à zéro effectuée en présence des affichages du « Trip A » ou du « Trip B » effectue seulement le reset des paramètres concernant la fonction affichée.

#### *Procédure de début de voyage*

Avec la clé de contact sur MAR, effectuer la remise à zéro (reset) en appuyant sur le bouton TRIP pendant plus de 2 secondes.

#### **Sortie Trip**

La sortie de la fonction TRIP est automatique lorsque toutes les paramètres ont été affichés ou lorsque l'on appuie sur le bouton  pendant plus d'une seconde.

## **SYMBOLES**

Sur certains éléments de la voiture, ou à proximité de ceux-ci, sont apposées des étiquettes spécifiques de couleur, dont les symboles sont destinés à attirer votre attention sur les précautions à prendre vis-à-vis du composant en question.

De plus, une étiquette récapitulative des symboles est collée sous le capot moteur.

**CONNAISSANCE  
DU VÉHICULE**

SECURITE

DEMARRAGE ET  
CONDUITE

TEMOINS ET  
SIGNALISATION

SITUATIONS  
D'URGENCE

ENTRETIEN DU  
VEHICULE

CARACTERISTIQUES  
TECHNIQUES

INDEX  
ALPHABETIQUE

## LE SYSTÈME FIAT CODE

Il s'agit d'un système électronique de blocage moteur qui s'ajoute à la protection antivol du véhicule. Il est activé automatiquement lorsqu'on retire la clé du contact.

Chaque clé contient un dispositif électronique en mesure d'identifier le signal émis, lors de l'allumage du moteur, par une antenne incluse dans le démarreur.

Le signal constitue le « mot de passe » qui change à chaque démarrage, grâce auquel la centrale reconnaît la clé et autorise le démarrage.

### FONCTIONNEMENT

Lors de chaque démarrage, en tournant la clé sur la position MAR, la centrale du système Fiat CODE envoie à la centrale de contrôle du moteur un code de reconnaissance pour en désactiver le blocage des fonctions. L'envoi de ce code de reconnaissance se produit uniquement si la centrale du système Fiat CODE reconnaît le code qui lui a été transmis par la clé.

En tournant la clé sur STOP, le système Fiat CODE désactive les fonctions de la centrale de contrôle du moteur.

Si, au démarrage, le code n'est pas correctement reconnu, le témoin  s'allume sur le combiné de bord.

En pareil cas, tourner la clé sur STOP puis sur MAR ; si le blocage persiste, essayer avec les autres clés fournies. Si l'on ne parvient toujours pas à démarrer le moteur, s'adresser au Réseau Après-vente Fiat.

### Allumages du témoin quand le véhicule roule

Si le témoin  s'allume, cela signifie que le système est en train d'effectuer un autodiagnostic (par exemple, à cause d'une baisse de tension). Si l'anomalie persiste, s'adresser au Réseau Après-vente Fiat.

# LES CLÉS

## CLÉ MÉCANIQUE

La pièce métallique A fig. 14 actionne :

- le contact ;
- la serrure des portes.

Pour obtenir un double des clés, s'adresser au Réseau Après-vente Fiat en présentant un document d'identité ainsi que les documents d'identification de propriété de la voiture.

## CLÉ AVEC TÉLÉCOMMANDE

(pour les versions/marchés qui le prévoient)

La pièce métallique A fig. 15 de la clé actionne :

- le contact ;
- la serrure des portes.

Appuyer sur le bouton B pour ouvrir/fermer la pièce métallique.

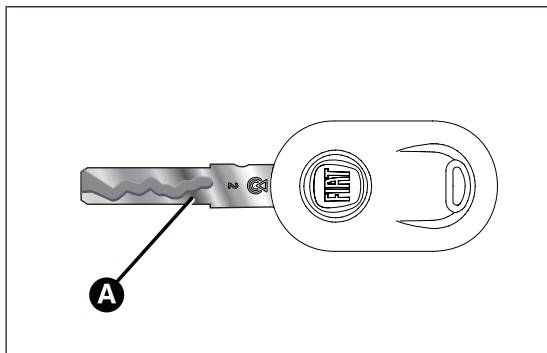

fig. 14

F0Y0117



## ATTENTION

*Appuyer sur le bouton B uniquement lorsque la clé est éloignée du corps, et notamment des yeux et d'objets pouvant être endommagés (vêtements, par exemple). Ne pas laisser la clé sans surveillance pour éviter toute manipulation intempestive, spécialement par des enfants qui en la manipulant pourraient appuyer sur le bouton.*

## Déverrouillage des portes et du coffre à bagages

Pression brève sur le bouton  : déverrouillage des portes, du coffre à bagages, allumage temporisé des plafonniers intérieurs et double signal lumineux des clignotants (pour les versions/marchés qui le prévoient).

Le déverrouillage des portes est automatique en cas d'intervention du système de coupure de carburant.

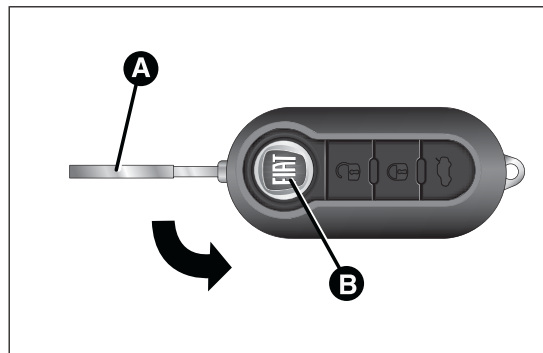

fig. 15

F0Y0019

CONNAISSANCE  
DU VÉHICULE

SÉCURITÉ

DÉMARRAGE ET  
CONDUITE

TEMOINS ET  
SIGNALISATION

SITUATIONS  
D'URGENCE

ENTRETIEN DU  
VÉHICULE

CARACTÉRISTIQUES  
TECHNIQUES

INDEX  
ALPHABÉTIQUE

Si, lors du verrouillage des portes, une ou plusieurs portes ou le coffre ne sont pas correctement fermés, la DEL clignote rapidement en même temps que les clignotants.

### Verrouillage des portes et du coffre à bagages

Pression brève sur le bouton  : verrouillage des portes, du coffre à bagages, extinction du plafonnier intérieur et simple signal lumineux des clignotants (pour les versions/marchés qui le prévoient).

Si une ou plusieurs portes sont ouvertes, le verrouillage ne se produit pas. Ceci est signalé par un clignotement rapide des clignotants (pour les versions/marchés qui le prévoient). Le verrouillage des portes est effectué même si le coffre est ouvert.

Une vitesse supérieure à 20 km/h provoque le verrouillage automatique des portes si la fonction spécifique a été programmée (uniquement sur les versions équipées d'un écran multifonction reconfigurable).

En effectuant le verrouillage des portes de l'extérieur du véhicule (via la télécommande), la DEL située sur le bouton  s'allume pendant quelques secondes avant de se mettre à clignoter (fonction de dissuasion).

En procédant au verrouillage des portes de l'intérieur du véhicule (pression sur le bouton ), la DEL reste allumée en mode fixe.

### Ouverture du coffre à bagages

Appuyer sur le bouton  pour ouvrir le coffre à distance.

L'ouverture du coffre à bagages est accompagnée d'un double clignotement des clignotants.





**Les chocs violents peuvent endommager les éléments électroniques contenus dans la clé. Afin de garantir le fonctionnement parfait des dispositifs électroniques à l'intérieur de la clé, il faut éviter de l'exposer directement aux rayons du soleil.**

### DEMANDE DE TÉLÉCOMMANDES SUPPLÉMENTAIRES

Le système peut reconnaître jusqu'à 8 télécommandes. Si une nouvelle télécommande s'avérait nécessaire, s'adresser au Réseau Après-vente Fiat, présenter un document d'identité et les documents d'identification de propriété de la voiture.

## REPLACEMENT DE LA PILE DE LA CLÉ AVEC TÉLÉCOMMANDE

Pour remplacer la pile, procéder comme suit :

- appuyer sur le bouton A fig. 16 et mettre la pièce métallique B en position d'ouverture ;
- tourner la vis C sur  en utilisant un tournevis à pointe fine ;
- extraire le boîtier porte-batterie D et remplacer la pile E en respectant les polarités ;
- réintroduire le boîtier porte-batterie D à l'intérieur de la clé et le bloquer en tournant la vis C sur .



**Les piles usées doivent être jetées dans des conteneurs conçus spécialement à cet effet, conformément à la législation en vigueur ou bien elles peuvent être remises au Réseau Après-vente Fiat, qui se chargera de leur recyclage.**

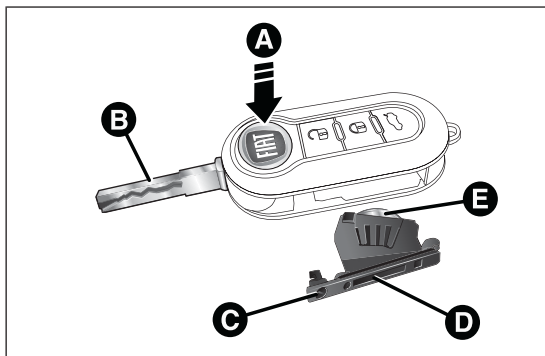

fig. 16

F0Y0018

## DISPOSITIF SAFE LOCK

(pour les versions/marchés qui le prévoient)

Il s'agit d'un dispositif de sécurité qui interdit le fonctionnement des poignées internes de la voiture et du bouton de verrouillage / déverrouillage des portes.

Il empêche l'ouverture des portes depuis l'intérieur de l'habitacle, empêchant ainsi les tentatives d'effraction (bris d'une vitre, par exemple).

Il est conseillé d'enclencher ce dispositif à chaque stationnement de la voiture.

### Enclenchement du dispositif

Le dispositif s'enclenche sur toutes les portes lorsque l'on appuie rapidement deux fois de suite sur le bouton  de la clé.

L'enclenchement du dispositif est signalé par 3 clignotements des clignotants et par le clignotement de la DEL située sur le bouton  fig. 17. Le dispositif ne s'enclenche pas si au moins l'une des portes n'est pas correctement fermée : ceci empêche que quelqu'un entre dans la voiture par la porte restée ouverte et reste enfermé à l'intérieur de l'habitacle, après avoir refermée la porte.

CONNAISSANCE  
DU VÉHICULE

SÉCURITÉ

DÉMARRAGE ET  
CONDUITE

TEMOINS ET  
SIGNALISATION

SITUATIONS  
D'URGENCE

ENTRETIEN DU  
VÉHICULE

CARACTÉRISTIQUES  
TECHNIQUES

INDEX  
ALPHABÉTIQUE

## Désactivation du dispositif

Le dispositif se désactive automatiquement :

- en effectuant l'opération de déverrouillage des portes (en appuyant sur le bouton  sur la télécommande ou en tournant la pièce métallique de la clé métallique dans la serrure de la porte côté conducteur) ;
- en tournant la clé de contact sur MAR.



### ATTENTION

**Lorsqu'on active le dispositif safe lock, l'ouverture des portes n'est plus possible depuis l'intérieur du véhicule. Par conséquent, avant de quitter la voiture, il convient de vérifier qu'il n'y ait plus personne à bord.**

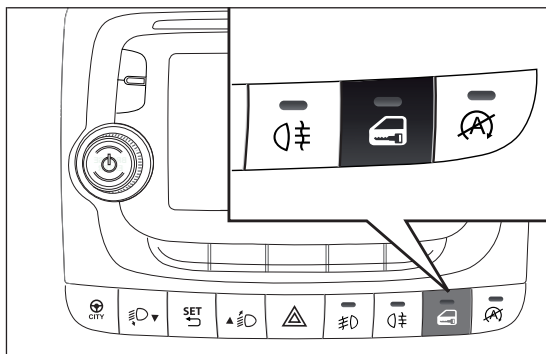

fig. 17

F0Y0039

## DISPOSITIF DE DÉMARRAGE

La clé peut tourner dans 3 positions différentes fig. 18 :

- STOP : moteur coupé, clé extractible, verrouillage de la direction. Certains dispositifs électriques (par ex. autoradio, fermeture centralisée des portes, etc.) peuvent fonctionner ;
- MAR : position de marche. Tous les dispositifs électriques peuvent fonctionner ;
- AVV : démarrage du moteur.

Le dispositif de démarrage est pourvu d'un mécanisme de sécurité qui oblige, en cas de ratés au démarrage, à ramener la clé dans la position STOP avant de répéter la manœuvre de démarrage.

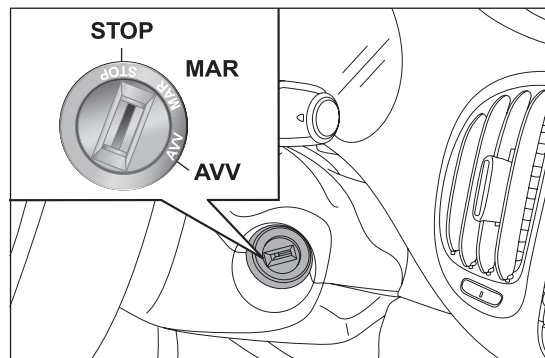

fig. 18

F0Y0044



### ATTENTION

*En cas de manipulation du dispositif de démarrage (par ex., une tentative de vol), faire contrôler le fonctionnement par le Réseau Après-vente Fiat avant de reprendre la route.*



### ATTENTION

*Quand on sort du véhicule, extraire systématiquement la clé afin d'éviter que quelqu'un n'actionne les commandes par erreur. Ne pas oublier de serrer le frein à main. Si la voiture est garée en côte, engager la 1<sup>ère</sup> ; si elle est garée sur une pente, engager la marche arrière. Ne jamais laisser des enfants dans le véhicule sans surveillance.*

## VERROUILLAGE DE LA DIRECTION

**Activation :** lorsque le dispositif est sur STOP, extraire la clé et tourner le volant jusqu'à ce qu'il se bloque.

**Désactivation :** tourner légèrement le volant tandis que l'on tourne la clé sur MAR.



### ATTENTION

*Toute intervention en après-vente, pouvant provoquer des altérations de la direction ou de la colonne de direction (par ex., montage d'antivol), qui pourraient causer, en plus de la diminution des performances et de l'expiration de la garantie, de graves problèmes de sécurité, ainsi que la non-conformité d'homologation de la voiture, est absolument interdite.*



### ATTENTION

*Ne jamais extraire la clé lorsque le véhicule roule. Le volant se bloquerait automatiquement au premier braquage. Ceci est toujours valable, même en cas de véhicule remorqué.*

## CONNAISSANCE DU VEHICULE

SÉCURITÉ

DÉMARRAGE ET CONDUITE

TEMOINS ET SIGNALISATION

SITUATIONS D'URGENCE

ENTRETIEN DU VEHICULE

CARACTÉRISTIQUES TECHNIQUES

INDEX ALPHABÉTIQUE

## SIÈGES



### ATTENTION

Tous les réglages doivent exclusivement être exécutés sur la voiture à l'arrêt.



Les revêtements textiles des sièges sont conçus pour résister longtemps à une usure dérivant d'une utilisation normale. Il est toutefois nécessaire d'éviter tout frottement excessif et/ou prolongé avec des accessoires vestimentaires, comme les boucles métalliques, les rivets, les fixations Velcro et autres, car ils exercent de manière localisée une pression importante risquant d'engendrer la rupture des fils et d'endommager par conséquent la housse.

### SIÈGES AVANT

#### Réglage dans le sens longitudinal

Soulever le levier A fig. 19 (sur le côté interne du siège) et pousser le siège vers l'avant ou vers l'arrière : en position de conduite, les bras doivent reposer sur la couronne du volant.



### ATTENTION

Une fois le levier de réglage relâché, toujours vérifier que le siège est bien bloqué sur ses glissières en essayant de le déplacer vers l'avant ou vers l'arrière. Si le siège n'est pas correctement bloqué, il pourrait se déplacer intempestivement en provoquant une perte du contrôle de la voiture.

#### Réglage en hauteur

(pour les versions/marchés qui le prévoient)

Actionner le levier B fig. 20 vers le haut ou vers le bas pour obtenir la hauteur souhaitée.

ATTENTION Effectuer le réglage depuis le siège concerné (côté conducteur ou passager).

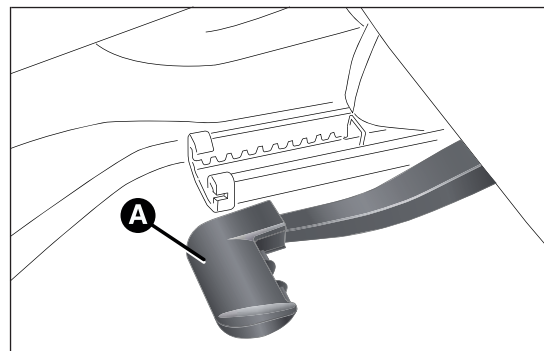

fig. 19

F0Y0218

## Réglage de l'inclinaison du dossier

Agir sur le levier C fig. 21 pour régler l'inclinaison du dossier, en l'accompagnant avec un mouvement du buste (tenir le levier actionné jusqu'à atteindre la position souhaitée, puis le relâcher).

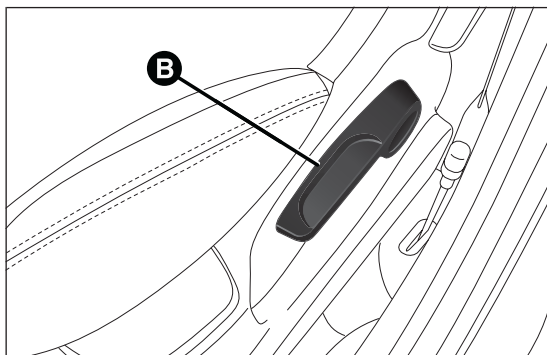

fig. 20

F0Y0216

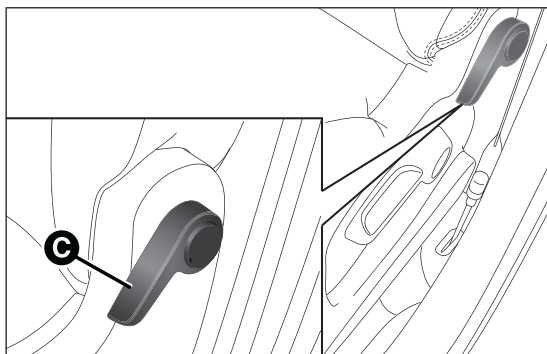

fig. 21

F0Y0217

## Positionnement du siège passager rabattable avec tablette

(pour les versions/marchés qui le prévoient)

Positionner le siège complètement vers l'arrière en actionnant le levier A (se référer au « Réglage longitudinal du siège »), actionner le levier C, rabattre le dossier sur le coussin, puis relâcher le levier C.

Il est conseillé d'exécuter la manœuvre de l'extérieur en utilisant la main gauche, en comprimant le dossier une fois rabattu pour en garantir le bon accrochage.

## Réglage lombaire électrique

(pour les versions/marchés qui le prévoient)

Avec la clé en position MAR, appuyer sur le bouton A fig. 22 pour actionner le dispositif de soutien de la zone lombaire qui permet de régler le confort de conduite.

Relâcher le bouton lorsque la position souhaitée est atteinte.

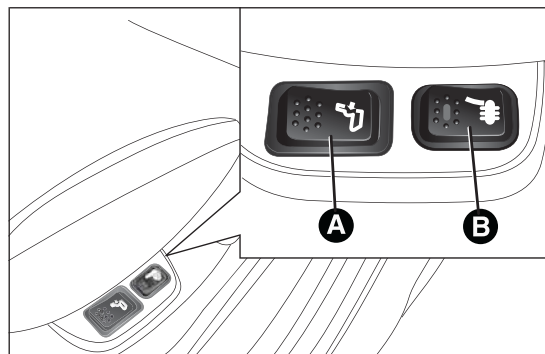

fig. 22

F0Y0215

CONNAISSANCE  
DU VÉHICULE

SÉCURITÉ

DÉMARRAGE ET  
CONDUITE

TEMOINS ET  
SIGNALISATION

SITUATIONS  
D'URGENCE

ENTRETIEN DU  
VÉHICULE

CARACTÉRISTIQUES  
TECHNIQUES

INDEX  
ALPHABÉTIQUE

## Chauffage électrique des sièges (pour les versions/marchés qui le prévoient)

Avec la clé est en position MAR, appuyer sur le bouton B pour activer/désactiver la fonction.

L'enclenchement est signalé par l'éclairage de la DEL située sur le bouton même.

**ATTENTION** L'activation de cette fonction peut décharger la batterie quand le moteur est coupé.

## Accoudoir du siège côté conducteur (pour les versions/marchés qui le prévoient)

Sur certaines versions, le siège avant côté conducteur est équipé d'un accoudoir.

Il est possible de soulever/abaisser l'accoudoir en agissant dans le sens indiqué par les flèches (voir fig. 23).

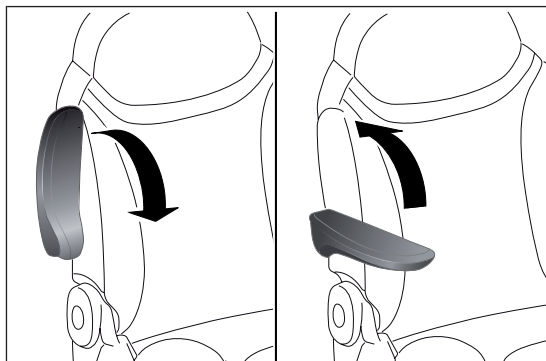

fig. 23

F0Y0159

## Compartment vide-poches

Derrière le dossier des sièges avant se situe un compartiment vide-poches fig. 24.

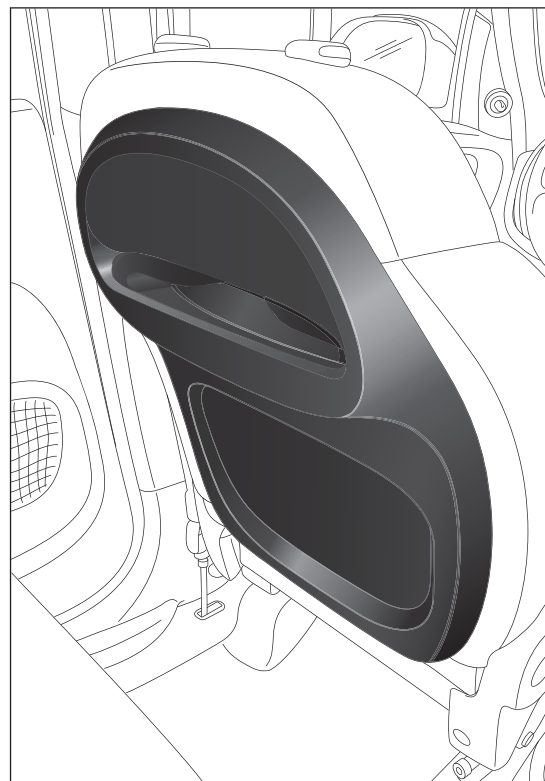

fig. 24

F0Y0270

## Tablette (pour les versions/marchés qui le prévoient)

Sur certaines versions, derrière le dossier des sièges avant, se trouve une tablette d'appui A fig. 25 rabattable et dotée d'une empreinte porte-gobelets/canettes. Pour rabattre la tablette d'appui, agir sur le point B.

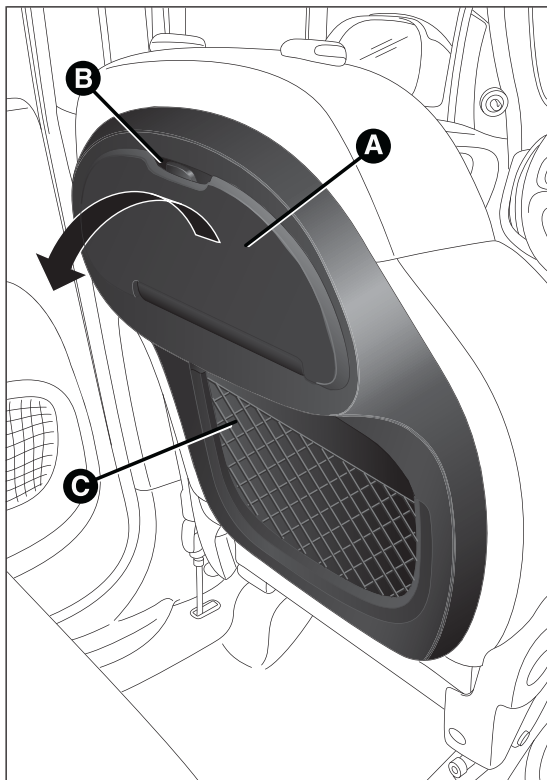

fig. 25

F0Y0271

Un filet C de rangement est également présent à l'arrière des dossiers.

**ATTENTION** Ne pas placer sur la tablette d'appui des objets d'un poids supérieur à 3 kg : pour des raisons de sécurité, la tablette d'appui se décroche quand des charges supérieures sont posées dessus.



### ATTENTION

**Ne pas voyager avec la tablette d'appui ouverte : s'assurer qu'elle est toujours correctement fermée.**

## SIÈGES ARRIÈRE COULISSANTS ET RABATTABLES

### Réglage dans le sens longitudinal

Soulever le levier A fig. 26 en le saisissant dans la zone centrale et pousser le siège vers l'avant ou l'arrière.

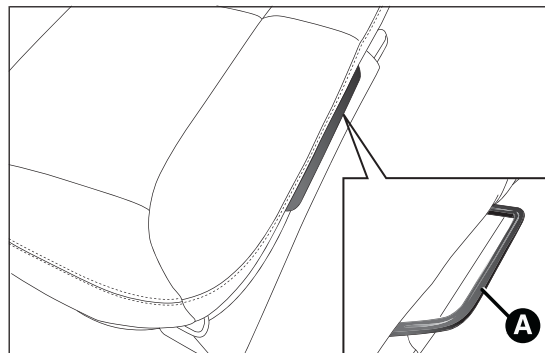

fig. 26

F0Y0074

## CONNAISSANCE DU VÉHICULE

SÉCURITÉ

DÉMARRAGE ET  
CONDUITE

TEMOINS ET  
SIGNALISATION

SITUATIONS  
D'URGENCE

ENTRETIEN DU  
VÉHICULE

CARACTÉRISTIQUES  
TECHNIQUES

INDEX  
ALPHABÉTIQUE

Les deux parties du siège sont réglables individuellement.

### Réglage de l'inclinaison du dossier

Soulever le levier B fig. 27 et régler l'inclinaison du dossier, en l'accompagnant avec le buste.

Il est possible d'incliner davantage le dossier afin d'améliorer le confort pendant le voyage.

Pour accroître l'espace entre le siège et la plage arrière, saisir la languette C présente sur la plage AR et la fixer sur le dispositif magnétique D. Ensuite, agir sur le levier B pour porter le siège dans la position souhaitée.

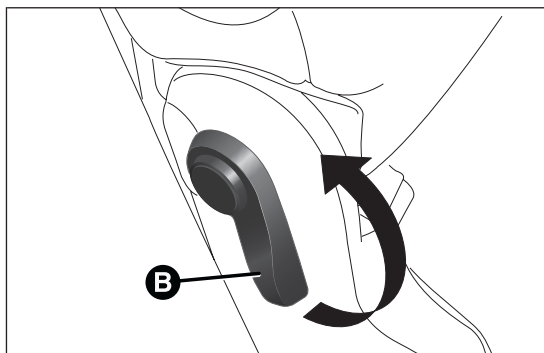

fig. 27

F0Y0259

### Accoudoir arrière

(pour les versions/marchés qui le prévoient)

Pour utiliser l'accoudoir fig. 29, l'abaisser comme indiqué sur l'illustration.

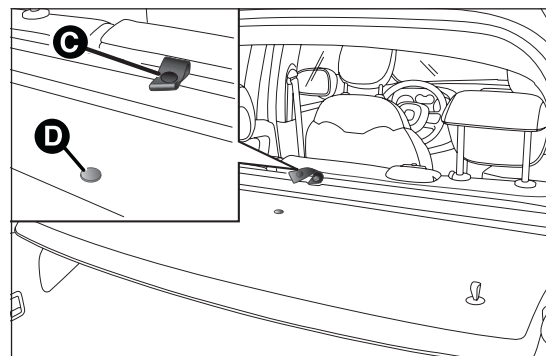

fig. 28

F0Y0066

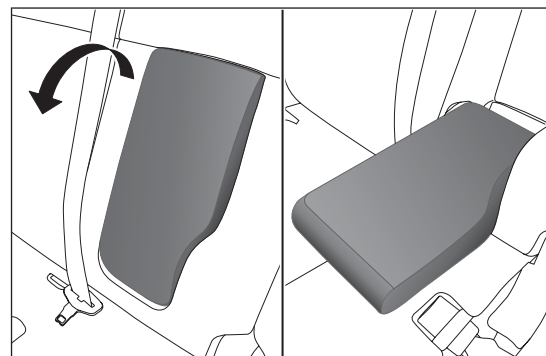

fig. 29

F0Y0163

# APPUIE-TÊTE

## AVANT

Les appuie-tête sont réglables en hauteur : leur réglage s'effectue selon la description suivante.

Réglage vers le haut : soulever l'appui-tête jusqu'au dé clic de blocage.

Réglage vers le bas : appuyer sur la touche A fig. 30 et baisser l'appuie-tête.

Pour déposer les appuie-tête, procéder comme suit :

- soulever les appuie-tête jusqu'en butée ;
- appuyer sur les touches A et B (situées à côté des deux supports des appuie-tête), puis enlever les appuie-tête en les tirant vers le haut.

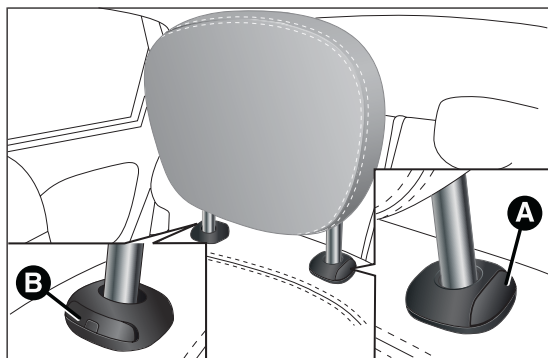

fig. 30

FOY0060

## ARRIÈRE

(pour les versions/marchés qui le prévoient)

Les places arrière sont dotées de deux appuie-tête réglables en hauteur. Certaines versions disposent aussi d'un appuie-tête pour la place centrale.

Réglage vers le haut : soulever l'appui-tête jusqu'au dé clic de blocage.

Réglage vers le bas : appuyer sur la touche A fig. 31 et baisser l'appuie-tête.

Pour déposer les appuie-tête, procéder comme suit :

- soulever les appuie-tête jusqu'en butée ;
- appuyer sur les touches A et B fig. 31 à côté des deux supports, puis déposer les appuie-tête en les faisant coulisser vers le haut.

**ATTENTION** Pendant l'utilisation des sièges arrière, les appuie-tête doivent toujours être « complètement sortis ».

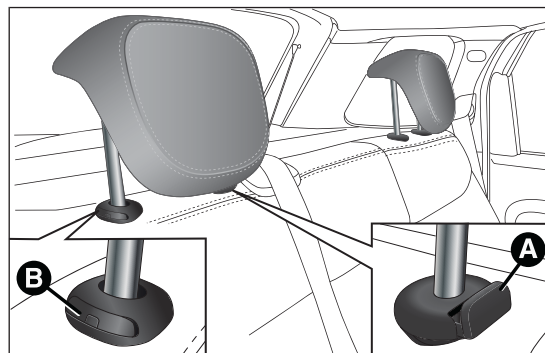

fig. 31

FOY0061

CONNAISSANCE  
DU VÉHICULE

SÉCURITÉ

DÉMARRAGE ET  
CONDUITE

TEMOINS ET  
SIGNALISATION

SITUATIONS  
D'URGENCE

ENTRETIEN DU  
VÉHICULE

CARACTÉRISTIQUES  
TECHNIQUES

INDEX  
ALPHABÉTIQUE

## VOLANT

Le volant peut être réglé aussi bien dans le sens axial que dans le sens vertical.

Pour effectuer le réglage, déplacer le levier A fig. 32 vers le bas, en position 1, puis régler le volant à la position la plus appropriée et le bloquer dans cette position en mettant le levier A en position 2.



### ATTENTION

**Les réglages s'effectuent uniquement quand le véhicule est à l'arrêt et le moteur coupé.**



### ATTENTION

**Toute intervention en après-vente à l'origine d'altérations de la conduite ou de la colonne de la direction (par ex., montage d'antivol) est absolument interdite et peut provoquer, en plus de la diminution des performances et de l'expiration de la garantie, de graves problèmes de sécurité et la non conformité de l'homologation du véhicule.**

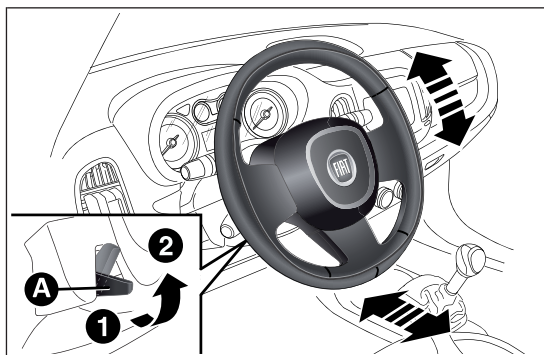

fig. 32

F0Y0043

# RÉTROVISEURS

## RÉTROVISEUR D'HABITACLE

Il est muni d'un dispositif de sécurité qui provoque son décrochage en cas de choc violent contre le passager.

Actionner le levier A fig. 33 pour régler le rétroviseur sur deux positions : normale ou anti-éblouissement.

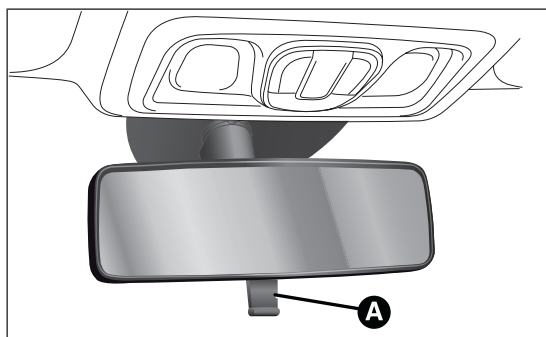

fig. 33

F0Y0223

## RÉTROVISEUR INTÉRIEUR ÉLECTROCHROMIQUE

(pour les versions/marchés qui le prévoient)

Certaines versions prévoient un rétroviseur électrochromique fig. 34 doté d'un bouton ON/OFF pour activer ou désactiver la fonction électrochromique.

Lorsqu'on enclenche la marche arrière, le rétroviseur passe automatiquement à la coloration d'utilisation de jour.

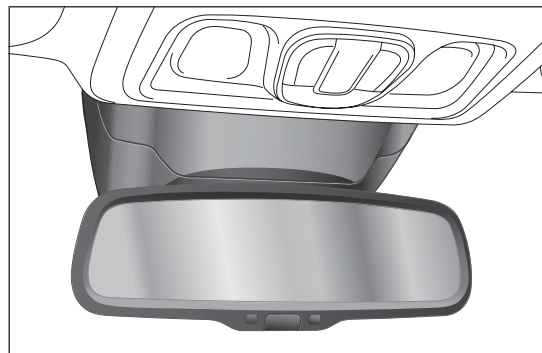

fig. 34

F0Y0225

CONNAISSANCE  
DU VÉHICULE

SÉCURITÉ

DÉMARRAGE ET  
CONDUITE

TEMOINS ET  
SIGNALISATION

SITUATIONS  
D'URGENCE

ENTRETIEN DU  
VÉHICULE

CARACTÉRISTIQUES  
TECHNIQUES

INDEX  
ALPHABÉTIQUE

## RÉTROVISEURS D'AILE

### Réglage manuel

De l'intérieur de la voiture, actionner le levier A fig. 35 pour régler le rétroviseur.

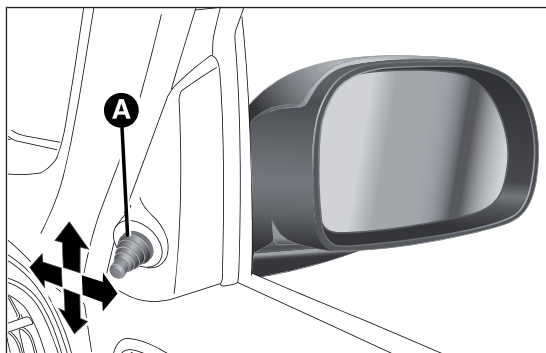

fig. 35

F0Y0275

### Réglage électrique

(pour les versions/marchés qui le prévoient)

Le réglage des rétroviseurs n'est possible que lorsque la clé de contact se trouve sur MAR.

Pour effectuer le réglage, procéder comme suit :

- à l'aide du dispositif A fig. 36 sélectionner le rétroviseur souhaité (droit ou gauche) ;
- en déplaçant le dispositif A sur la position B, et en actionnant celui-ci, on oriente le rétroviseur extérieur gauche ;
- en déplaçant le dispositif A sur la position D, et en actionnant celui-ci, on oriente le rétroviseur extérieur droit.

Une fois le réglage terminé, remettre en place le dispositif A dans sa position intermédiaire de blocage C.

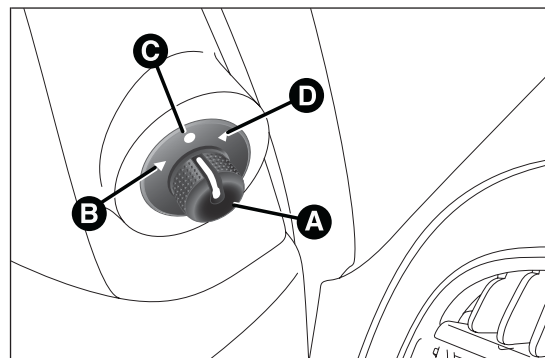

fig. 36

F0Y0250

## Rabattement manuel

Le cas échéant, rabattre les rétroviseurs en les déplaçant de la position 1 (ouvert) à la position 2 (fermé) fig. 37.

**ATTENTION** Quand on roule, les rétroviseurs doivent toujours être sur la position 1 (ouvert).

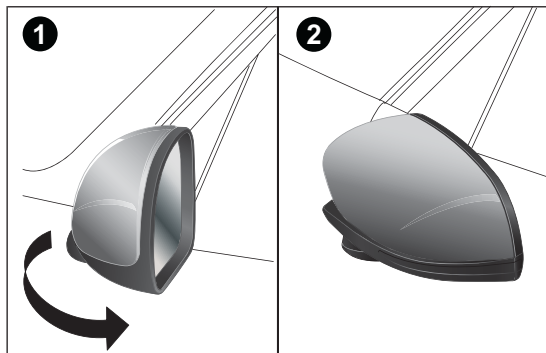

fig. 37

F0Y0226

**CONNAISSANCE  
DU VEHICULE**

SÉCURITÉ

DÉMARRAGE ET  
CONDUITE

TEMOINS ET  
SIGNALISATION

SITUATIONS  
D'URGENCE

ENTRETIEN DU  
VEHICULE

CARACTÉRISTIQUES  
TECHNIQUES

INDEX  
ALPHABÉTIQUE

## CLIMATISATION

### AÉRATEURS LATÉRAUX

A fig. 38 - Aérateurs latéraux réglables et orientables :

- agir sur le dispositif B pour orienter l'aérateur dans la position désirée ;
- tourner la molette C pour régler le débit d'air.

D - Aérateur latéral fixe.

### AÉRATEURS SUPÉRIEURS

A fig. 39 - Aérateur supérieur réglable. Tourner la molette B pour régler le débit d'air.

C - Aérateur supérieur fixe.

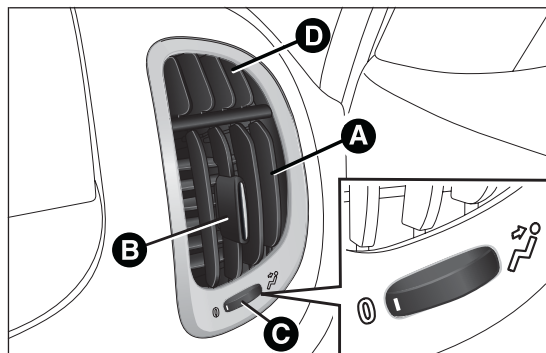

fig. 38

F0Y0107

## AÉRATEURS CENTRAUX

A fig. 40 - Aérateurs centraux réglables et orientables :

- agir sur le dispositif B pour orienter l'aérateur dans la position désirée ;
- tourner la molette C pour régler le débit d'air.

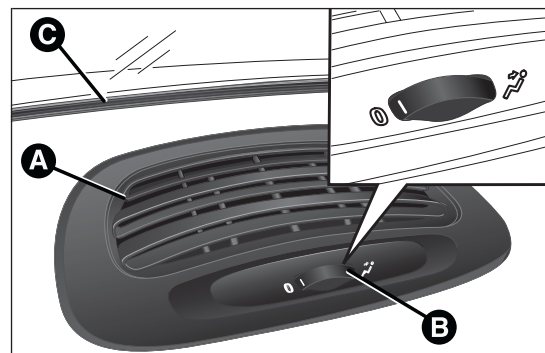

fig. 39

F0Y0108

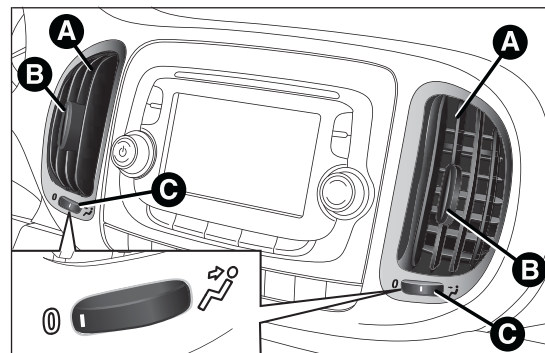

fig. 40

F0Y0109

# CONFORT CLIMATIQUE

## AÉRATEURS

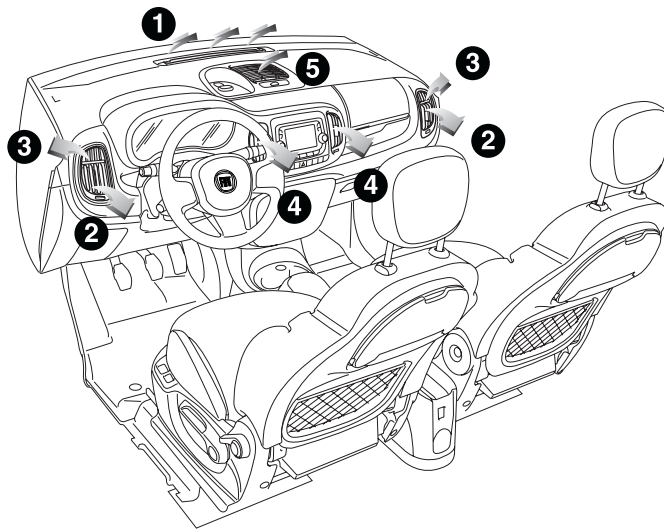

fig. 41

1. Aérateur supérieur fixe 2. Aérateurs latéraux orientables et réglables 3. Aérateurs fixes pour les vitres latérales 4. Aérateurs centraux orientables et réglables 5. Aérateur supérieur réglable

F0Y0222

CONNAISSANCE  
DU VÉHICULE

SÉCURITÉ

DÉMARRAGE ET  
CONDUITE

TEMOINS ET  
SIGNALISATION

SITUATIONS  
D'URGENCE

ENTRETIEN DU  
VÉHICULE

CARACTÉRISTIQUES  
TECHNIQUES

INDEX  
ALPHABÉTIQUE

SÉCURITÉ

DÉMARRAGE ET  
CONDUITE

TEMOINS ET  
SIGNALISATION

SITUATIONS  
D'URGENCE

ENTRETIEN DU  
VEHICULE

CARACTÉRISTIQUES  
TECHNIQUES

INDEX  
ALPHABÉTIQUE

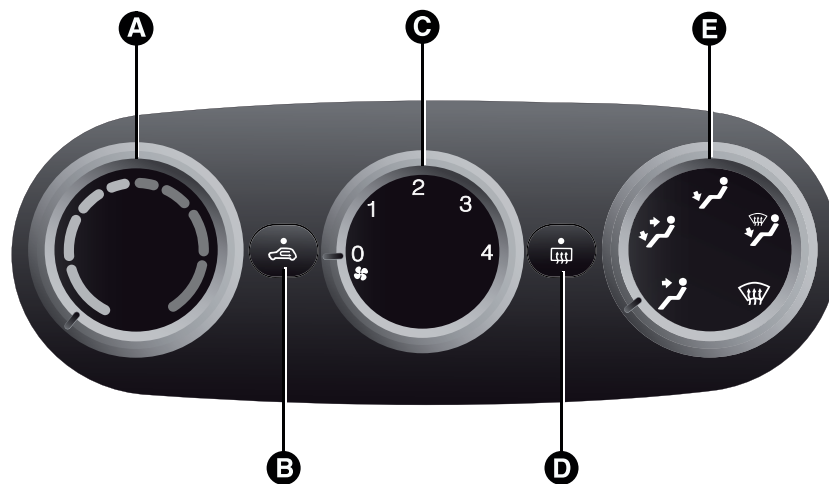

fig. 42

F0Y0156

A - Molette de réglage température air :

- zone bleue = air froid
- zone rouge = air chaud

B - bouton d'activation/désactivation du recyclage d'air ;

C - molette d'activation/réglage du ventilateur :

- 0 = ventilateur éteint
- 1-2-3-4 = vitesse de ventilation

D - bouton d'activation/désactivation de la lunette arrière dégivrante ;

E - molette de répartition de l'air :

 sortie d'air des aérateurs centraux, latéraux et du diffuseur central

 sortie d'air des aérateurs centraux, latéraux, du diffuseur central et des diffuseurs de la zone des pieds avant et arrière

 sortie d'air uniquement des diffuseurs de la zone des pieds avant et arrière

 sortie d'air des diffuseurs de la zone des pieds avant et arrière, au pare-brise et aux vitres latérales

 sortie d'air au pare-brise et aux vitres latérales

## VENTILATION/CHAUFFAGE DE L'HABITACLE

Pour obtenir le chauffage de l'habitacle, procéder comme suit :

- tourner la molette A sur la zone rouge ;

- tourner la molette E sur  ;

- tourner la molette C sur 4 (vitesse maxi du ventilateur).

Agir ensuite sur les commandes pour maintenir les conditions de confort souhaitées.

**ATTENTION** Quand le moteur est froid, il faut attendre quelques minutes avant d'obtenir un chauffage optimal de l'habitacle.

## DÉSEMBUAGE/DÉGIVRAGE RAPIDE

Cette fonction permet de désembuer/dégivrer rapidement le pare-brise et les vitres latérales avant.

Pour obtenir le désembuage/dégivrage rapide, procéder comme suit :



- tourner la molette A sur la zone rouge ;
- appuyer sur le bouton B pour désactiver le recyclage de l'air intérieur (DEL sur le bouton éteinte) ;
- tourner la molette C sur 4 (vitesse maxi du ventilateur) ;
- tourner la molette E sur  .

## Désembuage des vitres

Le climatiseur est très efficace pour prévenir l'embuage des vitres en cas de forte humidité.

En cas de forte humidité extérieure et/ou de pluie et/ou de grandes différences de température entre l'intérieur et l'extérieur de l'habitacle, il est conseillé d'effectuer la manœuvre suivante afin de prévenir la buée sur les vitres :

- tourner la molette A sur la zone rouge ;

- appuyer sur le bouton B pour désactiver le recyclage de l'air intérieur (DEL sur le bouton éteinte) ;
- tourner la molette E sur , avec la possibilité de passer à la position  s'il n'y a aucune trace de buée ;
- tourner la molette C sur la 2<sup>ème</sup> vitesse (vitesse conseillée). Il est toutefois possible de choisir la vitesse à régler selon ses souhaits.

## DÉSEMBUAGE/DÉGIVRAGE DE LA LUNETTE DÉGIVRANTE

Appuyer sur le bouton D () pour activer/désactiver la fonction.

L'activation de cette fonction est signalée par l'allumage de la DEL sur le bouton. La fonction est en tout cas désactivée automatiquement au bout de 20 minutes.

Pour les versions/marchés qui le prévoient, en appuyant sur le bouton () la fonction de désembuage/dégivrage des rétroviseurs d'aile et du pare-brise (pour les versions/marchés qui le prévoient) est également activée.

**ATTENTION** Ne pas coller d'adhésifs sur les filaments électriques dans la partie intérieure de la lunette dégivrante afin d'éviter de l'endommager et d'en compromettre le fonctionnement.

## RECYCLAGE D'AIR D'HABITACLE





Appuyer sur le bouton B () de manière que la DEL sur le bouton soit allumée. Il est préférable d'activer le recyclage de l'air d'habitacle pendant les arrêts dans la circulation ou dans les tunnels, pour éviter que de l'air pollué pénètre de l'extérieur.

Éviter d'utiliser cette fonction pour de trop longues périodes, notamment si plusieurs personnes sont à bord, afin d'éviter l'embuage des vitres.

**ATTENTION** Le recyclage d'air d'habitacle permet, selon le mode de fonctionnement sélectionné (« chauffage » ou « refroidissement »), d'arriver plus rapidement aux conditions désirées. Il est déconseillé d'activer le recyclage de l'air d'habitacle pendant les journées pluvieuses ou froides afin d'éviter la formation de condensation sur les vitres.

## SÉLECTION RÉPARTITION DE L'AIR

Tourner la molette E pour sélectionner manuellement une des 5 répartitions de l'air possibles dans l'habitacle :

-  Flux d'air vers les aérateurs du pare-brise, des vitres latérales avant et de la zone des pieds avant/arrière.
-  Flux d'air vers les aérateurs de la zone des pieds avant/arrière. Cette répartition de l'air permet de chauffer rapidement l'habitacle.
-  Répartition du flux d'air entre les aérateurs de la planche de bord centraux et latéraux et les aérateurs de la zone des pieds avant/arrière.
-  Flux d'air vers les aérateurs centraux/latéraux de la planche de bord (corps passager).
-  Flux d'air vers le pare-brise et les vitres latérales.

# CLIMATISEUR MANUEL

## COMMANDES

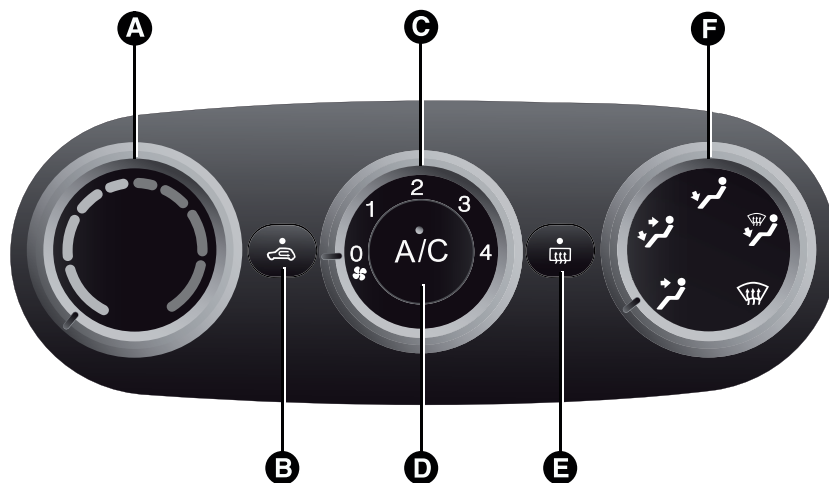

fig. 43

F0Y0041

### CONNAISSANCE DU VEHICULE

SÉCURITÉ

DÉMARRAGE ET  
CONDUITE

TEMOINS ET  
SIGNALISATION

SITUATIONS  
D'URGENCE

ENTRETIEN DU  
VEHICULE

CARACTÉRISTIQUES  
TECHNIQUES

INDEX  
ALPHABÉTIQUE

A - Molette de réglage température air :

- zone bleue = air froid
- zone rouge = air chaud

B - bouton d'activation/désactivation du recyclage d'air ;

C - molette d'activation/réglage du ventilateur :

- 0 = ventilateur éteint
- 1-2-3-4 = vitesse de ventilation

D - bouton d'activation/désactivation du compresseur du climatiseur ;

E - bouton d'activation/désactivation de la lunette dégivrante ;

F - molette de répartition de l'air :

 sortie d'air des aérateurs centraux, latéraux et du diffuseur central

 sortie d'air des aérateurs centraux, latéraux, du diffuseur central et des diffuseurs de la zone des pieds avant et arrière

 sortie d'air uniquement des diffuseurs de la zone des pieds avant et arrière

 sortie d'air des diffuseurs de la zone des pieds avant et arrière, au pare-brise et aux vitres latérales

 sortie d'air au pare-brise et aux vitres latérales

## CLIMATISATION (refroidissement)

Pour obtenir un bon refroidissement de l'habitacle, procéder comme suit :

- tourner la molette A sur la zone bleue ;

- activer le recyclage de l'air intérieur en appuyant sur le bouton B (DEL sur le bouton allumée) ;

- tourner la molette F sur  ;

- appuyer sur le bouton D pour activer le climatiseur et tourner la molette C au moins sur 1 (1<sup>ère</sup> vitesse). Pour obtenir un refroidissement rapide, tourner la molette C sur 4 (vitesse maximale du ventilateur).

**ATTENTION** En cas de conditions climatiques particulières, la fonction de recyclage est activée automatiquement par le climatiseur (pour les versions/marchés qui prévoient le chauffage supplémentaire).

## Diminution du refroidissement

- tourner la molette A dans le sens horaire pour augmenter la température ;
- appuyer sur le bouton B pour désactiver le recyclage de l'air intérieur (DEL sur le bouton éteinte) ;
- tourner la molette C pour réduire la vitesse du ventilateur.

## CHAUFFAGE DE L'HABITACLE

Pour obtenir le chauffage de l'habitacle, procéder comme suit :

- tourner la molette A sur la zone rouge ;
- activer le recyclage de l'air intérieur en appuyant sur le bouton B (DEL sur le bouton allumée) ;

- tourner la molette F sur  ;
- tourner la molette C au moins sur I (1<sup>ère</sup> vitesse).  
Pour obtenir un chauffage rapide, tourner la molette C sur 4 (vitesse maximale du ventilateur).

### Diminution du chauffage

- tourner la molette A dans le sens anti-horaire pour réduire la température ;
- appuyer sur le bouton B pour désactiver le recyclage de l'air intérieur (DEL sur le bouton éteinte) ;
- tourner la molette C pour réduire la vitesse du ventilateur.

ATTENTION Quand le moteur est froid, il faut attendre quelques minutes avant d'obtenir un chauffage optimal de l'habitacle.

### DÉSEMBUAGE/DÉGIVRAGE RAPIDE

Cette opération permet de désembuer/dégivrer rapidement le pare-brise et les vitres latérales avant.

Pour obtenir le désembuage/dégivrage rapide, procéder comme suit :



- tourner la molette A sur la zone rouge ;
- tourner la molette C sur 4 (vitesse maxi du ventilateur) ;
- tourner la molette F sur .

ATTENTION Dans cette condition, le climatiseur désactive la fonction recyclage (DEL sur le bouton B éteinte) et active le compresseur (DEL sur le bouton D allumée). Cet automatisme sert à empêcher l'embuage des vitres.

### Désembuage des vitres

Le climatiseur est très efficace pour prévenir l'embuage des vitres en cas de forte humidité.

En cas de forte humidité extérieure et/ou de pluie et/ou de grandes différences de température entre l'intérieur et l'extérieur de l'habitacle, il est conseillé d'effectuer la manœuvre suivante afin de prévenir la buée sur les vitres :

- tourner la molette A sur la zone rouge ;
- tourner la molette C sur  avec la possibilité de passer à la position  s'il n'y a aucune trace de buée ;
- tourner la molette C sur la 2<sup>ème</sup> vitesse.

### DÉSEMBUAGE/DÉGIVRAGE DE LA LUNETTE DÉGIVRANTE

Appuyer sur le bouton E () pour activer/désactiver cette fonction.

L'activation de cette fonction est signalée par l'allumage de la DEL sur le bouton. La fonction est en tout cas désactivée automatiquement au bout de 20 minutes.

Pour les versions/marchés qui le prévoient, en appuyant sur le bouton , la fonction de désembuage/dégivrage des rétroviseurs d'aile et du pare-brise chauffant (pour les versions/marchés qui le prévoient) est également activée.

ATTENTION Ne pas coller d'adhésifs sur les filaments électriques dans la partie intérieure de la lunette dégivrante afin d'éviter de l'endommager et d'en compromettre le fonctionnement.

## RECYCLAGE D'AIR D'HABITACLE



Appuyer sur le bouton B () de manière que la DEL sur le bouton soit allumée. Il est préférable d'activer le recyclage de l'air d'habitacle pendant les arrêts dans la circulation ou dans les tunnels, pour éviter que de l'air pollué pénètre de l'extérieur.



Éviter d'utiliser cette fonction pour de trop longues périodes, notamment si plusieurs personnes sont à bord, afin d'éviter l'embuage des vitres.

**ATTENTION** Le recyclage d'air d'habitacle permet, selon le mode de fonctionnement sélectionné (« chauffage » ou « refroidissement »), d'arriver plus rapidement aux conditions désirées. Il est déconseillé d'activer le recyclage de l'air d'habitacle pendant les journées pluvieuses ou froides afin d'éviter la formation de condensation sur les vitres.

### SÉLECTION RÉPARTITION DE L'AIR

Tourner la molette F pour sélectionner manuellement une des 5 répartitions de l'air possibles dans l'habitacle :

-  Flux d'air vers les aérateurs du pare-brise, des vitres latérales avant et de la zone des pieds avant/arrière.
-  Flux d'air vers les aérateurs de la zone des pieds avant/arrière. Cette répartition de l'air permet de chauffer rapidement l'habitacle.

-  Répartition du flux d'air entre les aérateurs de la planche de bord centraux et latéraux et les aérateurs de la zone des pieds avant/arrière.
-  Flux d'air vers les aérateurs centraux/latéraux de la planche de bord (corps passager).
-  Flux d'air vers le pare-brise et les vitres latérales.

En sélectionnant la répartition de l'air pieds/pare-brise ou uniquement pare-brise, on active le compresseur du climatiseur (DEL sur le bouton A/C allumée) et le recyclage d'air se positionne en introduction « air extérieur » (DEL sur le bouton B éteinte). Cette logique garantit la meilleure visibilité des vitres. L'utilisateur a toujours la possibilité de régler le recyclage d'air et le compresseur du climatiseur.

## START&STOP

### Climatiseur manuel

En cas d'activation de la fonction Start&Stop (moteur éteint lorsque la vitesse du véhicule est nulle) le système reste avec le débit d'air sélectionné par l'utilisateur.

Dans ces conditions, le refroidissement et le chauffage de l'habitacle ne sont pas garantis du fait que le compresseur s'arrête en même temps que la pompe du liquide de refroidissement moteur.

Pour privilégier le fonctionnement de la climatisation, il est possible de désactiver la fonction Start&Stop en appuyant sur le bouton correspondant situé sur le tableau de bord.

## CHAUFFAGE ÉLECTRIQUE SUPPLÉMENTAIRE

(pour les versions/marchés qui le prévoient)

Le chauffage électrique supplémentaire garantit un chauffage plus rapide de l'habitacle.

Il s'active en cas de conditions climatiques froides, si les conditions suivantes sont réunies :

- température extérieure froide ;
- température du liquide de refroidissement du moteur basse ;
- moteur allumé ;
- vitesse de ventilation réglée sur la 1<sup>ère</sup> vitesse ;
- molette A tournée à fond dans le sens horaire en zone rouge.

L'extinction du chauffage se fait quand au moins une des conditions ci-dessus n'est plus constatée.

**Note** La puissance du chauffage électrique est modulée en fonction de la tension de la batterie.

## ENTRETIEN DU CIRCUIT

Pendant la saison froide, le système de climatisation doit être activé au moins une fois par mois pour une durée d'environ 10 minutes.

Avant la saison chaude, faire contrôler l'efficacité du circuit en question auprès du Réseau Après-vente Fiat.



**Le système utilise le fluide réfrigérant R134a qui, en cas de fuites accidentelles, n'est pas nocif pour l'environnement. Éviter absolument d'utiliser du fluide R12 non compatible avec les composants du système.**

CONNAISSANCE  
DU VÉHICULE

SÉCURITÉ

DÉMARRAGE ET  
CONDUITE

TEMOINS ET  
SIGNALISATION

SITUATIONS  
D'URGENCE

ENTRETIEN DU  
VÉHICULE

CARACTÉRISTIQUES  
TECHNIQUES

INDEX  
ALPHABÉTIQUE

# CLIMATISEUR AUTOMATIQUE BI-ZONE

(pour les versions/marchés qui le prévoient)

## COMMANDES



fig. 44

F0Y0034

A - molette de réglage de la température côté conducteur ;

B - bouton d'activation/désactivation du recyclage de l'air d'habitacle ;

C - bouton d'activation/désactivation de la lunette arrière et du pare-brise dégivrants (pour les versions/marchés qui le prévoient) ;

D - bouton d'activation/désactivation du compresseur du climatiseur ;

E - bouton d'activation/désactivation du climatiseur ;

F - molette de réglage de vitesse du ventilateur ;

G - DEL de signalisation de vitesse du ventilateur ;

H - boutons de sélection de répartition d'air ;

I - bouton d'activation de la fonction MAX-DEF (dégivrage/ désembuage rapide des vitres AV) ; lunette dégivrante et rétroviseurs extérieurs chauffés (pour les versions/marchés qui le prévoient) ;

L - molette de réglage de la température côté passager ;

M - bouton d'activation de la fonction MONO (alignement des températures réglées) conducteur/ passager ;

N - bouton d'activation de la fonction AUTO (fonctionnement automatique).

## DESCRIPTION

Le climatiseur automatique bi-zone régule la température/la répartition de l'air dans l'habitacle sur deux zones : côté conducteur et côté passager.

Le système maintient en permanence le confort de l'habitacle en compensant les éventuelles variations climatiques externes.

Le climatiseur est en mesure de reconnaître les conditions d'habitacle très froid (ou très chaud) et, par conséquent, de gérer au mieux les avantages du système.

**Note** Pour une gestion optimale du confort, la température de référence est de 22 °C.

Les paramètres et les fonctions contrôlées automatiquement sont :

- la température de l'air aux aérateurs, côté conducteur/passager avant ;
- la distribution de l'air aux aérateurs, côté conducteur/passager avant ;
- la vitesse du ventilateur (variation continue du débit d'air) ;
- enclenchement du compresseur (pour le refroidissement/la déshumidification de l'air) ;
- le recyclage de l'air.

Ces fonctions peuvent être modifiées manuellement, à savoir en intervenant sur le système et en sélectionnant une ou plusieurs fonctions et en modifiant leurs paramètres.

De cette manière, toutefois, on désactive le contrôle automatique des fonctions sur lesquelles le système n'interviendra que pour des raisons de sécurité.

Les choix manuels sont toujours prioritaires sur l'automatisme et sont mémorisés jusqu'à la pression suivante du bouton AUTO ou l'intervention du système pour des motifs de sécurité particuliers.

Étant régulée par le ventilateur à contrôle électronique, la quantité de l'air qui pénètre dans l'habitacle est indépendante de la vitesse de la voiture.

La température de l'air admis est toujours contrôlée automatiquement, en fonction de la température sélectionnée sur l'écran (sauf quand le système est éteint ou dans certaines conditions lorsque le compresseur est désactivé).

Le système permet de régler ou modifier manuellement :

- les températures d'air côté conducteur/passager ;
- la vitesse du ventilateur (variation continue) ;
- la répartition d'air sur 7 positions ;
- l'activation du compresseur ;
- la fonction de dégivrage/désembuage rapide ;
- le recyclage de l'air ;
- la lunette dégivrante ;
- l'extinction du système.



**Le climatiseur relève la température dans l'habitacle au moyen d'une sonde de température moyenne radiante installée dans le rétroviseur interne et protégée par un couvercle spécifique. En obstruant le cône de vision de cette sonde avec n'importe quel objet, le climatiseur pourrait ne pas fonctionner correctement.**

## MISE EN FONCTION DU CLIMATISEUR

Le climatiseur peut être mis en fonction de différentes manières : il convient, néanmoins, d'appuyer sur le bouton AUTO et de tourner les molettes pour programmer les températures souhaitées.

De cette manière, le fonctionnement du système se fera d'abord en automatique, avec réglage de la température, de la quantité et de la répartition de l'air admis dans l'habitacle tout en gérant la fonction de recyclage et l'activation du compresseur du climatiseur.

Pendant le fonctionnement automatique, il est possible de changer la température sélectionnée, la répartition de l'air et la vitesse du ventilateur en agissant, à n'importe quel moment, sur les boutons et molettes : le système modifiera automatiquement ses propres réglages pour s'adapter aux nouvelles demandes.

Au cours du fonctionnement complètement automatique (AUTO), en variant la répartition et/ou le débit de l'air (qui ne sont pas affichés), la DEL fonction AUTO s'éteint et le système fonctionne en mode MANUEL (en affichant à la fois le débit et la répartition demandés).

En désactivant le compresseur, le fonctionnement AUTO reste actif uniquement si le système est en mesure de garantir le confort dans l'habitacle. Dans le cas contraire, le système passe en mode MANUEL (les températures réglées clignoteront à l'écran). La vitesse du ventilateur est unique pour toutes les zones de l'habitacle.

## RÉGLAGE TEMPÉRATURE DE L'AIR

Tourner les molettes A ou L vers la droite ou vers la gauche pour régler la température de l'air dans la zone avant gauche (molette A) ou dans la droite (molette L) de l'habitacle.

Les températures programmées sont affichées à l'écran.

Appuyer sur le bouton MONO pour uniformiser la température de l'air entre les deux zones.

Pour revenir à la gestion séparée des températures de l'air dans les deux zones, tourner la molette L.

En tournant complètement les molettes à droite ou à gauche, on enclenche respectivement les fonctions de « HI » (chauffage maxi) ou « LO » (refroidissement maxi).

Pour désactiver ces fonctions, tourner la molette de la température en programmant la température souhaitée.

## SÉLECTION RÉPARTITION DE L'AIR

En appuyant sur les boutons H ( $\Delta$  /  $\nabla$  /  $\triangleright$ ), il est possible de sélectionner manuellement l'une des 7 positions possibles de répartition de l'air :

- $\Delta$  Flux d'air vers les aérateurs du pare-brise et des vitres latérales avant pour le désembuage/dégivrage des vitres.
- $\triangleright$  Flux d'air vers les bouches centrales et latérales du tableau de bord pour la ventilation du buste et du visage pendant les saisons chaudes.

- $\nabla$  Flux d'air vers les aérateurs de la zone des pieds avant/arrière. Une telle répartition de l'air permet de chauffer l'habitacle très rapidement et de profiter aussitôt d'une agréable sensation de chaleur.
- $\triangleright$   $\nabla$  Répartition du flux d'air entre les aérateurs dans la zone des pieds (air plus chaud) et les aérateurs centraux/latéraux de la planche de bord (air plus frais). Cette répartition est spécialement adaptée aux saisons du printemps et d'automne, avec rayonnement solaire.
- $\Delta$   $\nabla$  Répartition du flux d'air entre les aérateurs zone pieds et les aérateurs de désembuage/dégivrage du pare-brise et des vitres latérales avant. Cette répartition de l'air permet de chauffer correctement l'habitacle et évite la buée sur les vitres.
- $\Delta$   $\triangleright$  Répartition du flux d'air entre aérateurs en zone dégivrage/désembuage du pare-brise et aérateurs centraux et latéraux du tableau de bord. En condition de rayonnement solaire, cette répartition permet la diffusion de l'air vers le pare-brise.
- $\Delta$   $\triangleright$   $\nabla$  Répartition du flux d'air sur tous les aérateurs de la voiture.

**Note** De l'air sort en permanence des aérateurs latéraux de la planche de bord : il est toutefois possible d'interrompre le flux d'air en actionnant la molette située à côté de chacun des aérateurs.

En mode AUTO, le climatiseur gère automatiquement la répartition de l'air (les DELs sur les boutons H restent éteintes).

La répartition de l'air programmée manuellement est signalée par l'éclairage des DELs sur les boutons.

Dans la fonction combinée, lorsqu'on appuie sur un bouton, on active la fonction correspondante en même temps que celles déjà programmées. Par contre, si l'on appuie sur un bouton dont la fonction est déjà active, celle-ci est annulée et la DEL correspondante s'éteint.

Pour revenir au contrôle automatique de la répartition de l'air après une sélection manuelle, appuyer sur le bouton AUTO.

### RÉGLAGE VITESSE DU VENTILATEUR

Tourner la molette F pour augmenter/diminuer la vitesse du ventilateur.

La vitesse est affichée par l'éclairage des DELs G situées sur la molette F.

- vitesse maxi du ventilateur = toutes les DELs allumées ;
- vitesse mini du ventilateur = une seule DEL allumée.

Le ventilateur peut être exclu uniquement si le compresseur du climatiseur a été désactivé en appuyant sur le bouton D.

**ATTENTION** Pour revenir au contrôle automatique de la vitesse du ventilateur après un réglage manuel, appuyer sur le bouton AUTO.

### BOUTON AUTO

En appuyant sur le bouton AUTO (DEL allumée sur le bouton), le climatiseur règle automatiquement, dans les zones respectives :

- la quantité et la répartition de l'air introduit dans l'habitacle
- le compresseur du climatiseur
- le recyclage de l'air

en annulant tous les réglages manuels précédents.

Cette condition est signalée par l'allumage de la DEL sur le bouton AUTO.

En appuyant sur le bouton AUTO lorsque la DEL AUTO est allumée, on passe en mode complètement manuel. Le système affichera l'état actuel de débit et de répartition qui ne seront plus gérés automatiquement.

En intervenant manuellement sur au moins la répartition de l'air ou la vitesse du ventilateur, la DEL s'éteint pour signaler que le système ne contrôle plus automatiquement toutes les fonctions.

La désactivation du compresseur entraîne la sortie du mode automatique uniquement si le système n'est plus en mesure de garantir les conditions de confort (qui dépendent de la température réglée).

**ATTENTION** Si le système n'est plus en mesure de garantir l'obtention/le maintien de la température demandée dans les différentes zones de l'habitacle, la température programmée clignote pendant quelques secondes sur l'écran.

Pour rétablir le contrôle automatique du système après une ou plusieurs sélections manuelles, appuyer sur le bouton AUTO.

## BOUTON MONO



Appuyer sur le bouton MONO (DEL sur le bouton allumée) pour aligner la température de l'air côté passager à celle côté conducteur.

Cette fonction facilite le réglage de la température lorsque le conducteur est seul dans la voiture.

Pour revenir à la gestion séparée des températures de l'air, tourner la molette L pour programmer la température côté passager.

## RECYCLAGE DE L'AIR

Le recyclage de l'air est géré suivant les logiques de fonctionnement suivantes :

- activation forcée (recyclage de l'air toujours enclenché) : signalé par l'allumage de la DEL sur le bouton B  ;
- désactivation forcée (recyclage de l'air toujours désactivé avec prise d'air de l'extérieur) : signalée par l'extinction de la DEL sur le bouton B .

L'activation/désactivation forcée peuvent être sélectionnées en actionnant le bouton B .

En appuyant sur le bouton , le climatiseur active automatiquement le recyclage de l'air intérieur (DEL sur le bouton B  allumée).

En appuyant sur le bouton B , il reste cependant possible d'activer le recyclage de l'air extérieur (DEL sur le bouton éteinte) et inversement.

En fonctionnement automatique, le recyclage est géré automatiquement par le système en fonction des conditions climatiques extérieures.

**ATTENTION** L'enclenchement du recyclage permet d'atteindre plus rapidement les conditions voulues pour chauffer ou refroidir l'habitacle. Toutefois, il est vivement déconseillé d'utiliser le recyclage par temps froid ou pluvieux car la possibilité d'embuer l'intérieur des vitres augmenterait considérablement (surtout si le climatiseur n'est pas activé). Pour des températures extérieures basses, le recyclage est forcé en position désactivée (admission d'air de l'extérieur) pour éviter de possibles phénomènes d'embuage.



***Il est déconseillé d'utiliser le recyclage de l'air intérieur lorsque la température extérieure est basse car les vitres pourraient rapidement s'embuer.***

## COMPRESSEUR DU CLIMATISEUR

Appuyer sur le bouton D pour activer/désactiver le compresseur (l'activation est signalée par l'allumage de la DEL sur le bouton).

La désactivation du compresseur reste en mémoire même après l'extinction du moteur.

Lorsqu'on désactive le compresseur, le système désactive aussi le recyclage, pour éviter l'embuage des vitres. Dans ce cas, si le système reste en mesure de maintenir la température demandée, la DEL AUTO ne s'éteint pas.

En revanche, si le système n'est plus en mesure de garantir la température demandée, les indications des

températures clignotent à l'écran pendant quelques secondes et la DEL AUTO s'éteint.

Pour rétablir le contrôle automatique de l'enclenchement du compresseur, appuyer de nouveau sur le bouton C ou bien appuyer sur le bouton AUTO.

Lorsque le compresseur est désactivé :

- si la température extérieure est supérieure à celle sélectionnée, le climatiseur n'est pas en mesure de satisfaire la demande et le signale par le clignotement des températures paramétrées sur l'écran, pendant quelques secondes ;
- la vitesse du ventilateur peut être mise à zéro manuellement.

Lorsque le compresseur est activé et que le moteur tourne, la ventilation manuelle ne peut pas descendre en-dessous de la vitesse minimale (uniquement une DEL allumée).

**ATTENTION** Lorsque le compresseur est désactivé, il n'est pas possible d'introduire dans l'habitacle de l'air à une température inférieure à la température extérieure. Par ailleurs, dans des conditions environnementales particulières, les vitres pourraient s'embuer rapidement du fait que l'air ne peut pas être déshumidifié.

### DÉSEMBUAGE/DÉGIVRAGE RAPIDE DES VITRES (fonction MAX-DEF)

Appuyer sur le bouton  pour activer (DEL sur le bouton allumée) le désembuage/le dégivrage du pare-brise et des vitres latérales.

Le climatiseur effectue les opérations suivantes :

- il enclenche le compresseur du climatiseur lorsque les conditions climatiques le permettent ;
- il désactive le recyclage d'air ;
- il sélectionne la température maximum de l'air (HI) dans les deux zones ;
- il enclenche une vitesse du ventilateur en fonction de la température du liquide de refroidissement moteur ;
- il dirige le flux d'air vers les aérateurs du pare-brise et des vitres latérales avant ;
- il active la lunette dégivrante ;
- il active le pare-brise chauffant (pour les versions/marchés qui le prévoient) ;
- il affiche la vitesse du ventilateur (illumination DEL G).

**ATTENTION** Dès que le liquide de refroidissement du moteur atteint la température appropriée, la fonction MAX-DEF reste enclenchée pendant 3 minutes environ.

Quand cette fonction est activée, la DEL sur le bouton AUTO s'éteint. Lorsque la fonction est active, le réglage de la vitesse du ventilateur et la désactivation de la lunette dégivrante sont les seules interventions manuelles possibles.

En appuyant sur les boutons B, C ou AUTO, le climatiseur désenclenche la fonction MAX-DEF.

En sélectionnant la répartition de l'air pieds/pare-brise ou uniquement pare-brise, on active le compresseur du climatiseur (DEL sur le bouton A/C allumée) et le recyclage d'air se positionne en introduction « air extérieur » (DEL sur le bouton  allumée).

Cette logique garantit la meilleure visibilité des vitres. Il reste toutefois toujours possible de gérer manuellement le recyclage d'air et le compresseur du climatiseur.

## DÉSEMBUAGE/DÉGIVRAGE DE LA LUNETTE DÉGIVRANTE

Appuyer sur le bouton  pour activer le désembuage/dégivrage de la lunette dégivrante.

L'activation de la fonction est signalée par l'allumage du témoin  sur le combiné de bord.

La fonction se désactive automatiquement après environ 20 minutes ou à l'extinction du moteur et ne s'enclenche pas au démarrage suivant.

Pour les versions/marchés qui le prévoient, en appuyant sur le bouton , la fonction de désembuage/dégivrage des rétroviseurs extérieurs et des gicleurs chauffants (pour les versions/marchés qui le prévoient) est également activée.

**ATTENTION** Ne pas coller d'adhésifs sur les filaments électriques dans la partie intérieure de la lunette dégivrante afin d'éviter de l'endommager et d'en compromettre le fonctionnement.

### Pare-brise chauffant

(pour les marchés/versions qui le prévoient)





Appuyer sur le bouton C   pour activer cette fonction.

L'activation de cette fonction est signalée par l'allumage du témoin  sur le combiné de bord.

Pour les versions/marchés qui le prévoient, en appuyant sur le bouton C, la fonction de désembuage/chauffage du pare-brise (uniquement possible quand le moteur est lancé) et des rétroviseurs chauffants (pour les versions/marchés qui le prévoient) est également activée.

La fonction est temporisée et se désactive automatiquement après environ 4 minutes pour le pare-brise et après 20 minutes pour la lunette et les rétroviseurs. Pour désactiver d'avance cette fonction, appuyer de nouveau sur le bouton C.

Pour activer de nouveau le pare-brise dégivrant, appuyer sur le bouton C :

- en appuyant une fois sur le bouton, le témoin  s'allume sur le combiné de bord ;
- en appuyant une deuxième fois sur le bouton, le témoin  s'allume sur le combiné de bord (le témoin de la lunette dégivrante reste toujours allumé) ;
- en appuyant une troisième fois sur le bouton, les témoins  et  s'éteignent.

**ATTENTION** Ne pas appliquer d'autocollants sur la partie intérieure de la vitre arrière, au niveau des filaments de la lunette dégivrante, afin d'éviter de l'endommager.

## EXTINCTION DU CLIMATISEUR

Appuyer sur le bouton .

Lorsque le climatiseur est éteint :

- le recyclage de l'air est activé, isolant ainsi l'habitacle de l'extérieur ;

- le compresseur est désactivé ;
- le ventilateur est éteint ;
- possibilité d'activer/désactiver la lunette dégivrante.

**ATTENTION** La centrale du climatiseur mémorise les températures paramétrées avant l'extinction et les rétablit quand on appuie sur n'importe quel bouton du système (sauf le bouton D).

Pour rallumer le climatiseur en mode complètement automatique, appuyer sur le bouton AUTO.

## START&STOP

### Climatiseur automatique bi-zone

Le climatiseur automatique bi-zone gère la fonction Start&Stop (moteur éteint si la vitesse du véhicule est égale à zéro) de manière à garantir un confort approprié à l'intérieur du véhicule.

La fonction Start&Stop est désactivée tant qu'un niveau de confort adapté n'est pas assuré dans l'habitacle ; donc lors de ces phases transitoires, le moteur ne s'éteint pas même si la vitesse du véhicule est de zéro.

Quand la fonction Start&Stop est active (avec le moteur éteint et la vitesse du véhicule nulle), si les conditions thermiques dans l'habitacle devaient rapidement s'altérer (ou si un refroidissement maximum – LO – ou le désembuage rapide – MAX DEF - est demandé), le climatiseur requiert le redémarrage du moteur.

Avec la fonction Start&Stop active et le moteur éteint avec la vitesse du véhicule nulle, si le système est en mode AUTO (DEL sur le bouton allumée), le débit se réduit au minimum de manière à conserver le plus longtemps possible les conditions de confort de l'habitacle.

Quand un débit d'air faible est sélectionné, la centrale du climatiseur active toujours la fonction Start&Stop.

La centrale de climatisation tente de gérer au mieux « l'inconfort » causé par l'extinction du moteur (extinction du compresseur et de la pompe du liquide de refroidissement moteur) même s'il reste possible de privilégier le fonctionnement du climatiseur en désactivant la fonction Start&Stop en appuyant sur le bouton  situé sur la platine des commandes de la planche de bord (voir ce qui est décrit au paragraphe « Système Start&Stop » de ce chapitre).

**Note** En cas de conditions climatiques sévères, il est conseillé de limiter l'utilisation de la fonction Start&Stop afin d'éviter des allumages et extinctions continus du compresseur pouvant entraîner l'embugage rapide des vitres, l'accumulation d'humidité et l'entrée de mauvaises odeurs dans l'habitacle.

**Note** Lorsque la fonction Start&Stop est active (moteur éteint et vitesse de la voiture nulle), la gestion automatique du recyclage se désactive, tout en maintenant la prise d'air de l'extérieur, afin d'éviter la condensation sur les vitres (le compresseur étant éteint).

## CHAUFFAGE SUPPLÉMENTAIRE

(pour les versions/marchés qui le prévoient)

Il permet de réchauffer plus rapidement l'habitacle dans des conditions climatiques froides.

L'extinction du chauffage se produit automatiquement quand les conditions de confort sont atteintes.

Le chauffage supplémentaire s'active automatiquement selon les conditions ambiantes et avec le moteur allumé.

**ATTENTION** Le chauffage ne fonctionne que lorsque la température ambiante et la température du liquide de refroidissement moteur sont basses. Le chauffage ne se met pas en marche si la tension de la batterie est insuffisante.

## FEUX EXTÉRIEURS

Le levier gauche commande la plupart des feux extérieurs.

L'éclairage extérieur s'enclenche uniquement avec la clé de contact tournée sur MAR.

Quand on allume les feux extérieurs, on a aussi l'allumage du combiné de bord et des commandes situées sur la planche de bord.

## FEUX DE JOUR (D.R.L.)

### Éclairage diurne

(pour les versions/marchés qui le prévoient)

Quand la clé est sur MAR et la bague A fig. 45 tournée en position **O**, les feux de jour s'allument automatiquement ; les autres feux et l'éclairage d'habitacle restent éteints.

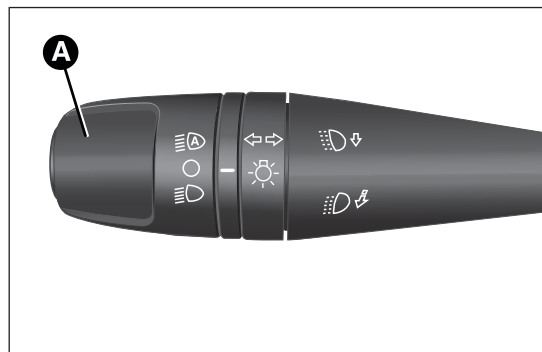

fig. 45

F0Y0048

CONNAISSANCE  
DU VÉHICULE

SÉCURITÉ

DÉMARRAGE ET  
CONDUITE

TEMOINS ET  
SIGNALISATION

SITUATIONS  
D'URGENCE

ENTRETIEN DU  
VÉHICULE

CARACTÉRISTIQUES  
TECHNIQUES

INDEX  
ALPHABÉTIQUE



### ATTENTION



*Les feux de jour sont une alternative aux feux de croisement en conduite de jour, quand ces derniers sont obligatoires ; s'ils ne sont pas obligatoires, l'utilisation des feux de jour reste autorisée.*





### ATTENTION

*Les feux de jour ne remplacent pas les feux de croisement la nuit ou dans les tunnels. L'utilisation des feux de jour dépend du code de la route en vigueur dans le pays où l'on circule : se conformer aux normes.*

## FEUX DE POSITION/FEUX DE CROISEMENT

Quand la clé de contact est en position MAR, tourner la bague A fig. 45 en position . En cas d'activation des feux de croisement, les feux de jours sont éteints et les feux de position et de croisement s'allument. Sur le combiné de bord, le témoin  s'allume.

Quand la clé de contact est en position STOP ou enlevée, en tournant la bague A de la position  à la position , tous les feux de position et les feux de plaque s'allument.

Sur le combiné de bord, le témoin  s'allume.

## CONTRÔLE AUTOMATIQUE DES FEUX (AUTOLIGHT)

### (Capteur de luminosité)

(pour les versions/marchés qui le prévoient)

Il s'agit d'un capteur à DEL infrarouges, couplé au capteur de pluie et monté sur le pare-brise. Il est en mesure de mesurer les variations de l'intensité lumineuse à l'extérieur du véhicule, en fonction de la sensibilité à la lumière programmée via le Menu de Configuration : plus la sensibilité est importante, moins la quantité de lumière externe nécessaire pour l'allumage des feux est importante.

### Activation

Le capteur de luminosité s'active en tournant la bague A fig. 45 sur la position . Ainsi, on obtient l'allumage automatique simultané des feux de position et de croisement selon la luminosité extérieure.

À la suite de l'allumage automatique des feux, il reste possible d'allumer les feux antibrouillard (pour les versions/marchés qui le prévoient) et le feu antibrouillard AR. Lors de l'extinction automatique des feux, les feux antibrouillard AV et AR (si activés) seront également éteints. Lors de l'allumage automatique suivant, il faudra rallumer, au besoin, les feux en question.



Avec le capteur de luminosité activé, il n'est pas possible de maintenir des feux de route allumés de manière stable, seuls sont autorisés les appels de phares. Pour allumer ces feux de manière stable, tourner la bague A en position  et tirer le levier vers le volant.

Au moment de l'extinction automatique commandée par le capteur, les feux de route sont éteints en premier, suivis, après quelques secondes, des feux de position.

En cas d'activation et de dysfonctionnement du capteur, les feux de position et de croisement seront allumés indépendamment de la luminosité extérieure : l'écran du combiné de bord signalera l'anomalie du capteur. Il est cependant possible de désactiver le capteur et, au besoin, d'allumer les feux en question.

**ATTENTION** Le capteur n'est pas en mesure de détecter la présence de brouillard. Dans ces circonstances, l'allumage des feux en question doit se faire manuellement.

## FEUX DE ROUTE

Pour activer les feux de route, avec la bague sur la position , tirer le levier vers le volant. Sur le combiné de bord, le témoin  s'allume.

En tirant encore le levier vers le volant, les feux de route s'éteignent, les feux de croisement se rallument et le témoin  s'éteint.

On ne peut pas allumer en mode fixe les feux de route si le contrôle automatique des feux est activé.

## APPELS DE PHARES



Ils sont obtenus en tirant le levier vers le volant (position instable). Sur le combiné de bord, le témoin  s'allume.

## CLIGNOTANTS

Porter le levier en position (stable) :

**vers le haut** : activation du clignotant droit ;

**vers le bas** : activation du clignotant gauche.

Sur le combiné de bord, le témoin  ou  s'allume par intermittence.

Les clignotants se désactivent automatiquement en ramenant la voiture en position de marche rectiligne.

### Fonction « Lane Change » (changement de voie)

Si l'on veut signaler un changement de voie, placer le levier gauche en position instable pendant moins d'une demi-seconde.

Le clignotant s'activera 5 fois du côté sélectionné, puis s'éteindra automatiquement.

### « Cornering lights » (feux de virage)

Avec les feux de croisement allumés et à une vitesse inférieure à 40 km/h, en cas de braquage important du volant ou du déclenchement du clignotant, un feu (intégré à l'antibrouillard) s'allumera du côté où le volant est braqué afin d'accroître l'angle de vision nocturne.

### DISPOSITIF « FOLLOW ME HOME »

Il permet, pendant un certain laps de temps, d'éclairer l'espace situé devant le véhicule.

**Activation** : avec la clé de contact sur STOP ou enlevée, tirer le levier vers le volant dans les 2 minutes suivant la coupure du moteur.

À chaque actionnement du levier, l'allumage des feux est prolongé de 30 secondes, jusqu'à un maximum de 210 secondes ; passé ce délai, les feux s'éteignent automatiquement.

À chaque actionnement du levier correspond l'allumage du témoin  $\Rightarrow 0 \Leftarrow$  sur le combiné de bord. L'écran affiche un message et la durée pendant laquelle la fonction restera activée.

Le témoin  $\Rightarrow 0 \Leftarrow$  s'allume au premier actionnement du levier et demeure allumé jusqu'à la désactivation automatique de la fonction. Chaque actionnement du levier augmente seulement la durée d'activation des feux.

**Désactivation** : maintenir le levier tiré vers le volant pendant plus de 2 secondes.





## NETTOYAGE DES VITRES

Le levier droit commande l'actionnement de l'essuie-glace/lave-glace avant et de l'essuie-glace/lave-glace arrière.

### ESSUIE-GLACE/LAVE-GLACE

Il ne fonctionne que lorsque la clé de contact est sur MAR.

La bague A fig. 46 peut avoir quatre positions différentes :

-  essuie-glace arrêté.
-  fonctionnement par intermittence.
-  fonctionnement continu lent.
-  fonctionnement continu rapide.

En déplaçant le levier vers le haut (position instable), le fonctionnement est limité au temps durant lequel on retient manuellement le levier dans cette position. Une

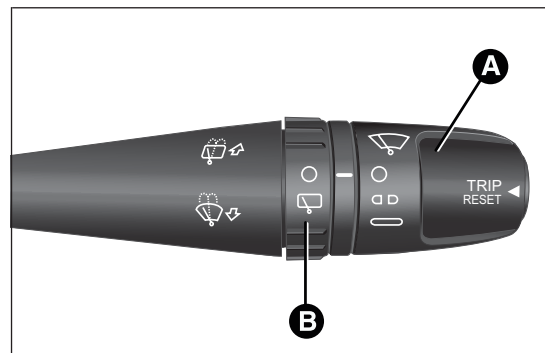

fig. 46

fois relâché, le levier revient dans sa position en arrêtant automatiquement l'essuie-glace.

Si la bague A fig. 46 se trouve dans la position **DD**, l'essuie-glace adapte automatiquement sa vitesse de fonctionnement à celle de la voiture.

Essuie-glace activé, l'enclenchement de la marche arrière active automatiquement l'essuie-glace de lunette arrière.



**Ne jamais utiliser l'essuie-glace pour éliminer des couches de neige ou de verglas qui se seraient déposées sur le pare-brise.**

**Dans ces conditions, si l'essuie-glace est soumis à un effort excessif, le relais coupe-circuit coupe le fonctionnement pendant quelques secondes. Si ensuite le fonctionnement ne s'est pas rétabli (même après un redémarrage avec la clé), s'adresser au Réseau Après-vente Fiat.**



**Ne pas actionner l'essuie-glace avec les balais soulevés du pare-brise.**

### Fonction « Lavage intelligent »

En tirant le levier vers le volant (position instable), le lave-glace est activé.

En gardant le levier tiré pendant plus d'une demi-seconde, il est possible d'activer automatiquement par un seul mouvement le jet de lave-glace et l'essuie-glace proprement dit.

Le fonctionnement de l'essuie-glace achève trois battements après le relâchement du levier.

Le cycle est terminé par un balayage de l'essuie-glace environ 6 secondes après (pour les versions/marchés qui le prévoient).

### CAPTEUR DE PLUIE

(pour les versions/marchés qui le prévoient)

Il est installé derrière le rétroviseur intérieur au contact du pare-brise fig. 47 et permet de détecter la présence de pluie et, par conséquent, de gérer le nettoyage du pare-brise en fonction de l'eau présente sur la vitre.

Le capteur a une plage de réglage qui va de l'essuie-glace arrêté (aucun mouvement) lorsque le pare-brise est sec à la 2<sup>ème</sup> vitesse continue (fonctionnement continu rapide) quand la pluie est forte.

### Activation

Pour activer le capteur, tourner la bague A fig. 46 en position **DD** : cette modalité permet de régler la fréquence des balayages de l'essuie-glace en fonction de la quantité d'eau présente sur le pare-brise.

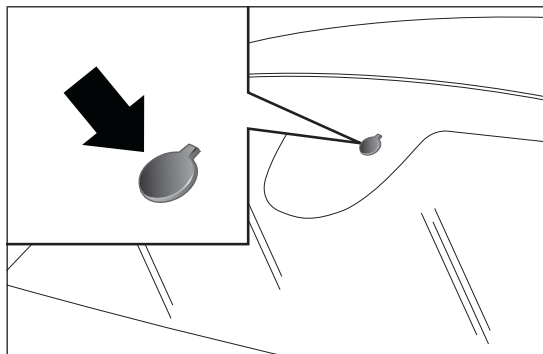

fig. 47

F0Y0255

L'activation du capteur est signalée par un balayage de confirmation de la commande.

Grâce au Menu de Configuration, il est possible de régler la sensibilité du capteur de pluie (voir paragraphe « Rubriques Menu » dans ce chapitre).

La variation de la sensibilité, pendant le fonctionnement du capteur de pluie, est signalée par un « balayage » d'acquisition et d'activation de la commande. Ce balayage est effectué même si le pare-brise est sec.

**ATTENTION** La vitre doit toujours être propre dans la zone du capteur.

En actionnant le lave-glace avec le capteur de pluie enclenché, le cycle de lavage normal est réalisé, à la fin duquel le capteur de pluie reprend son fonctionnement automatique normal.

### Désactivation

Déplacer la bague du levier de la position **DD** ou tourner la clé de contact sur STOP.

Si l'on tourne la clé de contact sur STOP en laissant la bague A en position **DD**, lors du démarrage suivant (clé de contact sur MAR) aucun cycle d'essuie-glace ne sera effectué, même en cas de pluie.

Ceci pour éviter toute activation intempestive du capteur de pluie pendant le démarrage du moteur (par exemple, pendant le lavage manuel du pare-brise, le blocage des balais sur la vitre pour cause de givre).

Le rétablissement du fonctionnement automatique du capteur de pluie est opéré en déplaçant la bague A de la position **DD** à la position **O** et ensuite en remettant la bague sur **DD**.

Lors du rétablissement du fonctionnement du capteur de pluie par l'une des manœuvres susmentionnées, un balayage de l'essuie-glace est effectué, indépendamment des conditions de la vitre, pour signaler la réactivation.

Avec le capteur de pluie activé mais fonctionnant mal, l'essuie-glace fonctionne en mode intermittent, selon un réglage égal à la sensibilité programmée pour le capteur de pluie, indépendamment de la présence de la pluie sur la vitre (l'écran de certaines versions signale l'anomalie du capteur).

Le capteur fonctionne quand même et on peut activer l'essuie-glace en mode continu (1<sup>ère</sup> ou 2<sup>ème</sup> vitesse). L'indication d'anomalie demeure pendant toute la durée d'activation du capteur.

Le capteur de pluie est en mesure de reconnaître et de s'adapter automatiquement à la présence des conditions suivantes :

- présence d'impureté sur la surface de contrôle (dépôts de sel, saleté, etc.) ;
- présence de traînées d'eau dues à l'usure des balais de l'essuie-glace ;
- différence entre le jour et la nuit.



**Ne pas activer le capteur de pluie lors du lavage de la voiture dans un système de lavage automatique.**



**En cas de verglas sur le pare-brise, s'assurer que le dispositif est effectivement désactivé.**





## ATTENTION

*S'il fallait nettoyer le pare-brise, s'assurer que le dispositif est effectivement désactivé.*

## ESSUIE-GLACE/LAVE-GLACE ARRIÈRE

Il ne fonctionne que lorsque la clé de contact est sur MAR.

### Activation

En tournant la bague B fig. 46 de la position  à la position , on actionne le lave-glace arrière de la façon suivante :

- en modalité intermittente lorsque l'essuie-glace n'est pas en fonction ;
- en modalité synchrone (avec la moitié de la fréquence de l'essuie-glace), lorsque l'essuie-glace est en fonction ;
- en mode continu avec marche arrière enclenchée.

Quand l'essuie-glace est en service et que la marche arrière est enclenchée, on obtient l'activation de l'essuie-glace arrière en mode continu.

En poussant le levier vers la planche (position instable), on actionne le jet de liquide du lave-glace arrière. En gardant le levier poussé pendant plus d'une demi-seconde, on active l'essuie-glace arrière. Lorsqu'on relâche le levier, on active le lavage intelligent, comme pour l'essuie-glace.

## Désactivation

La fonction termine lorsqu'on relâche le levier.



*Ne jamais utiliser l'essuie-glace AR pour éliminer des couches de neige ou de verglas qui se seraient déposées sur la lunette AR.*

*Dans ces conditions, si l'essuie-glace est soumis à un effort excessif, le relais coupe-circuit coupe le fonctionnement pendant quelques secondes. Si la fonction n'est pas rétablie par la suite, s'adresser au Réseau Après-vente Fiat.*

## CONNAISSANCE DU VÉHICULE

SÉCURITÉ

DÉMARRAGE ET CONDUITE

TEMOINS ET SIGNALISATION

SITUATIONS D'URGENCE

ENTRETIEN DU VÉHICULE

CARACTÉRISTIQUES TECHNIQUES

INDEX ALPHABÉTIQUE

## CRUISE CONTROL (régulateur de vitesse constante)



(pour les versions/marchés qui le prévoient)

Il s'agit d'un dispositif d'aide à la conduite, à contrôle électronique, qui permet de maintenir le véhicule à une vitesse définie, sans devoir appuyer sur la pédale d'accélérateur.

Il peut être utilisé à des vitesses supérieures à 30 km/h, sur de longs trajets rectilignes et sur chaussée sèche, et peu de variations de vitesse (ex. parcours sur autoroute).

L'utilisation du dispositif n'est toutefois pas utile sur les routes extra-urbaines à forte circulation. Ne pas utiliser le dispositif en ville.

### ACTIVATION DU DISPOSITIF

Tourner la bague A fig. 48 sur . L'activation est signalée par l'allumage du témoin  sur le combiné de bord et, sur certaines versions, par l'affichage d'un message sur l'écran.

La fonction de réglage de la vitesse ne peut pas être enclenchée en 1<sup>ère</sup> ou en marche arrière ; il est conseillé de l'enclencher en 4<sup>ème</sup> ou avec des rapports supérieurs.

Quand on aborde une descente avec le dispositif enclenché, la vitesse du véhicule peut augmenter légèrement par rapport à celle mémorisée.

### Mémorisation de la vitesse du véhicule

Procéder comme suit :

- tourner la bague A fig. 48 sur  et, en appuyant sur la pédale d'accélérateur, amener le véhicule jusqu'à la vitesse souhaitée ;
- déplacer le levier vers le haut (+) pendant au moins une seconde, puis le relâcher : la vitesse est mémorisée et l'on peut alors lâcher la pédale de l'accélérateur.

En cas de nécessité (par exemple pendant un dépassement), il est possible d'accélérer en appuyant sur la pédale de l'accélérateur : en relâchant la pédale, la voiture revient à la vitesse précédemment mémorisée.



fig. 48

## Rétablissement de la vitesse mémorisée

Si le dispositif a été désactivé, par exemple en appuyant sur la pédale de frein ou d'embrayage, procéder comme suit pour rétablir la vitesse mémorisée :

- accélérer progressivement jusqu'à une valeur proche de la vitesse mémorisée ;
- enclencher le rapport sélectionné au moment de la mémorisation de la vitesse ;
- appuyer sur le bouton CANC RES (B fig. 48).

## AUGMENTATION DE LA VITESSE MÉMORISÉE

Procéder comme suit :

- appuyer sur l'accélérateur puis mémoriser la nouvelle vitesse atteinte

ou bien

- en déplaçant le levier vers le haut (+) jusqu'à atteindre la nouvelle vitesse qui restera automatiquement mémorisée.

À chaque actionnement du levier correspond une augmentation de la vitesse d'environ 1 km/h alors qu'en maintenant le levier vers le haut, la vitesse change de manière continue.

## RÉDUCTION DE LA VITESSE MÉMORISÉE

Procéder comme suit :

- en désactivant le dispositif puis en mémorisant ensuite la nouvelle vitesse

ou bien

- en déplaçant le levier vers le bas (-) jusqu'à atteindre la nouvelle vitesse qui restera automatiquement mémorisée.

À chaque actionnement du levier correspond une diminution de la vitesse d'environ 1 km/h, alors qu'en tenant le levier vers le bas, la vitesse change de manière continue.

## DÉSACTIVATION DU DISPOSITIF

Le dispositif peut être désactivé par le conducteur d'une des façons suivantes :

- en tournant la bague A sur **O** ;
- en coupant le moteur ;
- en appuyant sur la pédale de frein, d'embrayage ou d'accélérateur ; dans ce dernier cas, le système n'est pas désactivé complètement, mais la demande d'accélération est prioritaire par rapport au système. Le dispositif reste de toute façon activé, et il n'est pas nécessaire d'appuyer sur le bouton CANC RES pour rétablir les conditions précédentes une fois l'accélération terminée.

CONNAISSANCE  
DU VÉHICULE

SÉCURITÉ

DÉMARRAGE ET  
CONDUITE

TEMOINS ET  
SIGNALISATION

SITUATIONS  
D'URGENCE

ENTRETIEN DU  
VÉHICULE

CARACTÉRISTIQUES  
TECHNIQUES

INDEX  
ALPHABÉTIQUE

## Désactivation automatique

Le dispositif se désactive automatiquement dans les cas suivants :

- intervention des systèmes ABS ou ESC ;
- quand la vitesse du véhicule est inférieure au seuil fixé ;
- en cas de panne du système.



### ATTENTION

*Pendant la marche avec le dispositif activé, ne jamais placer le levier de vitesses au point mort.*



### ATTENTION

*En cas de fonctionnement défectueux ou de panne du dispositif, tourner la bague A sur O et s'adresser au Réseau Après-vente Fiat.*

## LIMITEUR DE VITESSE

Il s'agit d'un dispositif qui permet de limiter la vitesse du véhicule à des valeurs programmables par le conducteur.

La vitesse maximale peut être programmée que la voiture soit en mouvement ou à l'arrêt. La vitesse minimum programmable est de 30 km/h.

Quand le dispositif est activé, la vitesse de la voiture dépend de la pression sur la pédale d'accélérateur,

jusqu'à atteindre la vitesse limite programmée (voir la description au paragraphe « Réglage de la vitesse minimale »).

En cas de nécessité (par exemple en cas de dépassement), en appuyant à fond sur la pédale d'accélérateur, la vitesse limite réglée peut quand même être dépassée.

En réduisant progressivement la pression sur la pédale d'accélérateur, la fonction se réactive dès que la vitesse du véhicule descend en-dessous de la vitesse réglée.

## Enclenchement du dispositif

Pour activer le dispositif, tourner la bague A fig. 48 sur .

L'activation du dispositif est signalée par l'allumage du témoin  sur le combiné de bord et, sur certaines versions, par l'affichage d'un message sur l'écran et la dernière vitesse mémorisée.

## Réglage de la vitesse limite

La vitesse limite peut être réglée sans nécessairement activer le dispositif.

Pour mémoriser une vitesse plus élevée que celle affichée, déplacer le levier A vers le haut (+). À chaque actionnement du levier correspond une augmentation de la vitesse d'environ 1 km/h alors que lorsque l'on maintient le levier vers le haut, l'augmentation est de 5 km/h.

Pour mémoriser une vitesse plus basse que celle affichée, déplacer le levier A vers le bas (-). À chaque actionnement du levier correspond une diminution

de la vitesse d'environ 1 km/h alors que lorsque l'on maintient le levier vers le bas, la diminution est de 5 km/h.

### Activation/désactivation du dispositif

Appuyer sur le bouton CANC/RES pour activer/désactiver le dispositif.

L'activation du dispositif est signalée par l'allumage du témoin  sur le combiné de bord.

La désactivation de la fonction est en revanche signalée par l'affichage du symbole  à l'écran.

### Dépassement de la vitesse réglée

En appuyant à fond sur la pédale d'accélérateur, il est possible de dépasser la vitesse réglée même lorsque le dispositif est actif.

Dans ce cas, le dispositif est désactivé temporairement et la vitesse réglée clignote à l'écran.

En réduisant la vitesse en-dessous de la valeur réglée, le dispositif se réactive automatiquement.



### Clignotement de la vitesse réglée

La vitesse réglée clignote dans les cas suivants :

- quand la pédale d'accélérateur a été appuyée à fond et la vitesse du véhicule a dépassé la valeur réglée ;
- quand le dispositif n'est pas en mesure de réduire la vitesse du véhicule en raison de la pente de la route ;
- en cas de forte accélération.

### Désactivation du dispositif

Pour désactiver le dispositif, tourner la bague A sur **O**.

La désactivation du dispositif est signalée par l'extinction du témoin  sur le combiné de bord et, sur certaines versions, par l'affichage d'un message + symbole  à l'écran.

### Désactivation automatique du dispositif

Le dispositif se désactive automatiquement en cas de panne du système.

## PLAFONNIERS

### PLAFONNIER AVANT

L'interrupteur A fig. 49 allume/éteint les ampoules du plafonnier.

Positions interrupteur A :

- position centrale : les ampoules C et E s'allument/ s'éteignent à l'ouverture/fermeture des portes ;
- enfoncé à gauche (position OFF) : les ampoules C et E restent toujours éteintes ;
- enfoncé à droite (position ) : les ampoules C et E restent toujours allumées.

L'allumage/extinction de l'éclairage est progressif.

L'interrupteur B allume/éteint l'ampoule C.

L'interrupteur D allume/éteint l'ampoule E.

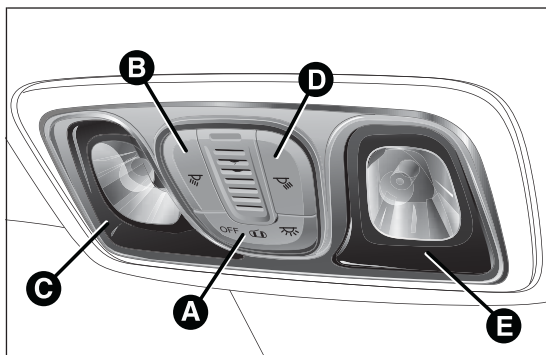

fig. 49

F0Y0098

**ATTENTION** Avant de descendre de la voiture, s'assurer que les ampoules du plafonnier sont éteintes ; de cette façon, on évite de décharger la batterie lorsque les portes sont refermées. Cependant, si une ampoule a été oubliée allumée, le plafonnier s'éteint automatiquement environ 15 minutes après la coupure du moteur.

### TEMPORISATION ÉCLAIRAGE DU PLAFONNIER

Sur certaines versions, pour rendre plus aisée l'entrée/sortie de la voiture, en particulier pendant la nuit ou dans des lieux peu éclairés, deux logiques de temporisation sont disponibles.

#### Temporisation à l'entrée dans la voiture

L'éclairage du plafonnier s'allume de la façon suivante :

- environ 10 secondes au déverrouillage des portes ;
- environ 3 minutes à l'ouverture d'une des portes ;
- environ 10 secondes à la fermeture des portes.

La temporisation s'interrompt lorsque l'on tourne la clé de contact sur MAR.

Trois modes d'extinction sont prévus :

- la fermeture de toutes les portes désactive la temporisation de trois minutes et une autre temporisation de 10 secondes est activée. Cette temporisation est désactivée si la clé est mise sur MAR ;

- au verrouillage des portes (obtenu soit par télécommande ou avec la clé sur la porte du côté conducteur), le plafonnier s'éteint.
- l'éclairage intérieur s'éteint après 15 minutes pour préserver la durée de vie de la batterie

### Temporisation à la sortie de la voiture

Après avoir enlevé la clé du contact, l'éclairage du plafonnier s'allume selon les modalités suivantes :

- si on retire la clé de contact dans les 3 minutes suivant la coupure du moteur, les plafonniers s'allument pendant 10 secondes ;
- à l'ouverture de l'une des portes pendant 3 minutes environ ;
- à la fermeture d'une porte pendant 10 secondes environ.

La temporisation se termine automatiquement quand on verrouille les portes.

## PLAFONNIER ARRIÈRE

### Versions sans toit ouvrant (ou toit vitré)

Appuyer sur le transparent A fig. 50 pour allumer/éteindre l'éclairage. En refermant les portes, l'éclairage reste allumé pendant quelques secondes, puis s'éteint automatiquement.

L'éclairage s'éteint de toute façon lorsque l'on tourne la clé de contact sur MAR.

Si on oublie une porte ouverte, l'éclairage s'éteindra automatiquement après quelques minutes. Pour le rallumer, en cas de nécessité, ouvrir une autre porte, fermer et rouvrir la porte ou appuyer directement sur le transparent A.

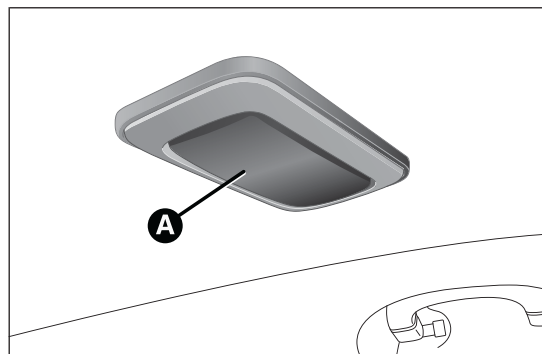

fig. 50

FOY0101

## Versions avec toit ouvrant (ou avec toit vitré)

Les versions avec toit ouvrant (ou toit vitré) sont équipées de deux plafonniers A fig. 51 placés latéralement (au-dessus des portes arrière).

Pour allumer/éteindre l'éclairage, appuyer au niveau du point indiqué par le signe + sur le transparent du plafonnier.

L'allumage du/des plafonnier/s arrière est couplé à celui du plafonnier avant.

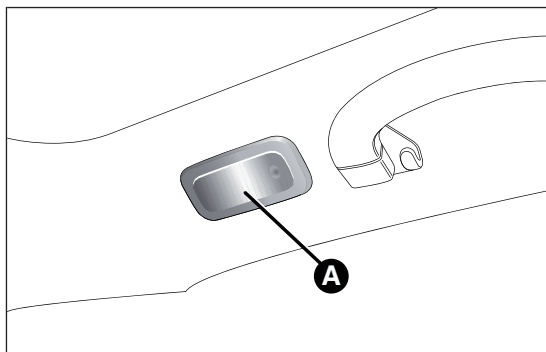

fig. 51

F0Y0252

## PLAFONNIER DU COFFRE À BAGAGES

Le plafonnier A fig. 52 est situé du côté gauche du coffre à bagages. Il s'allume automatiquement à l'ouverture du coffre à bagages et s'éteint quand on le ferme.

L'éclairage s'allume/s'éteint indépendamment de la position de la clé de contact.

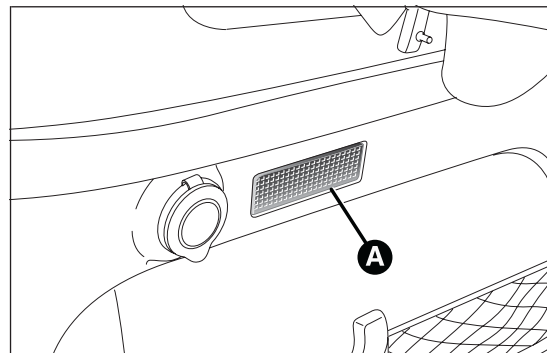

fig. 52

F0Y0102

## PLAFONNIERS ÉCLAIRAGE DE COURTOISIE (pour les versions/marchés qui le prévoient)

Sur certaines versions, des plafonniers avec éclairage de courtoisie sont montés à l'arrière des ailettes pare-soleil.

Appuyer sur l'interrupteur A fig. 53 pour allumer/éteindre l'éclairage.

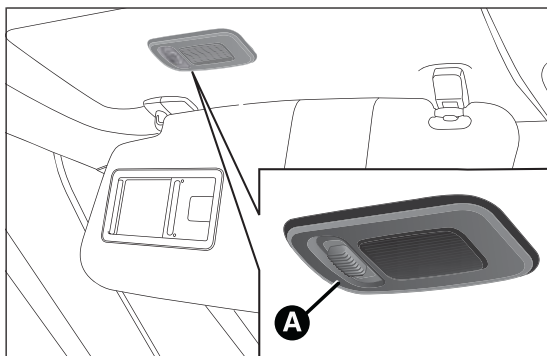

fig. 53

F0Y0100

## PLAFONNIER DE LA BOÎTE À GANTS

Le plafonnier A fig. 54 s'allume automatiquement à l'ouverture de la boîte à gants et s'éteint quand on la ferme.

L'éclairage s'allume/s'éteint indépendamment de la position de la clé de contact.

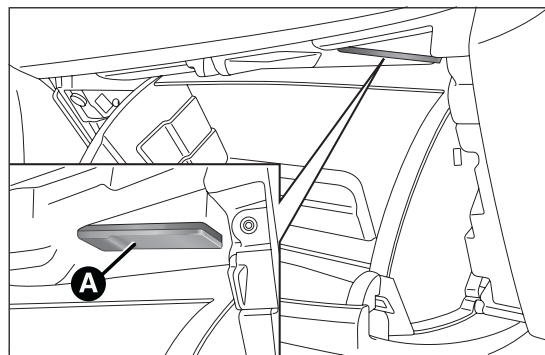

fig. 54

F0Y0099

CONNAISSANCE  
DU VÉHICULE

SÉCURITÉ

DÉMARRAGE ET  
CONDUITE

TEMOINS ET  
SIGNALISATION

SITUATIONS  
D'URGENCE

ENTRETIEN DU  
VÉHICULE

CARACTÉRISTIQUES  
TECHNIQUES

INDEX  
ALPHABÉTIQUE

## COMMANDES

### FEUX DE DÉTRESSE

Appuyer sur le bouton fig. 55 pour allumer/éteindre les feux. Avec les feux de détresse enclenchés, les témoins  $\leftarrow$  et  $\rightarrow$  clignotent.

**ATTENTION** L'utilisation des feux de détresse est réglementée par le code de la route du pays où l'on circule : se conformer aux normes en vigueur.

#### Freinage d'urgence

En cas de freinage d'urgence, les feux de détresse s'éclairent automatiquement et les témoins  $\leftarrow$  et  $\rightarrow$  s'allument sur le combiné de bord.

Les feux de détresse s'éteignent automatiquement lorsque le freinage ne revêt plus un caractère d'urgence.

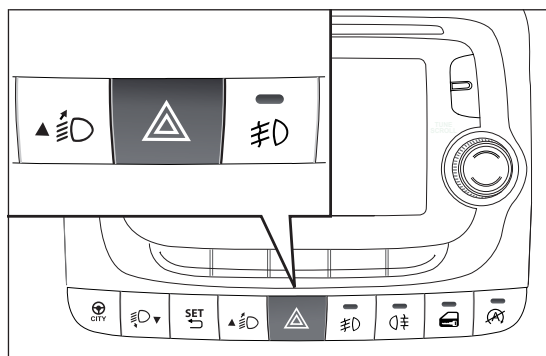

fig. 55

F0Y0037

### FEUX ANTIBROUILLARD

(pour les versions/marchés qui le prévoient)

Appuyer sur le bouton  $\neq$  fig. 56 pour allumer/éteindre les feux. Lorsque les feux sont allumés, la DEL située sur le bouton s'allume aussi.

### FEU ANTIBROUILLARD ARRIÈRE

Appuyer sur le bouton  $\text{D}\neq$  fig. 56 pour allumer/éteindre le feu. Lorsque le feu est allumé, la DEL située sur le bouton s'allume aussi.

Le feu antibrouillard arrière s'allume exclusivement lorsque les feux de croisement ou les feux antibrouillard sont enclenchés. Il s'éteint en appuyant de nouveau sur le bouton ou en éteignant les feux de croisement ou les feux antibrouillard (pour les versions/marchés qui le prévoient).

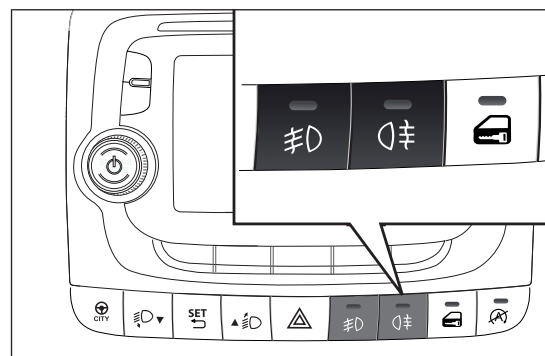

fig. 56

F0Y0038

## VERROUILLAGE DES PORTES

Appuyer sur le bouton  fig. 57 pour effectuer le verrouillage simultané des portes. Lors du verrouillage des portes, la DEL située sur le bouton s'allume.

Le verrouillage est effectué indépendamment de la position de la clé de contact.

## DIRECTION ASSISTÉE ÉLECTRIQUE DUALDRIVE

(pour les versions/marchés qui le prévoient)

Appuyer sur le bouton CITY fig. 58 pour activer cette fonction. Lorsque cette fonction est activée, l'inscription CITY s'allume sur le combiné de bord.

Cette fonction est mémorisée ; par conséquent, au redémarrage suivant le système maintiendra la programmation précédant le dernier arrêt du moteur.

Pour plus de détails, voir le paragraphe « Direction assistée électrique Dualdrive » dans ce chapitre.

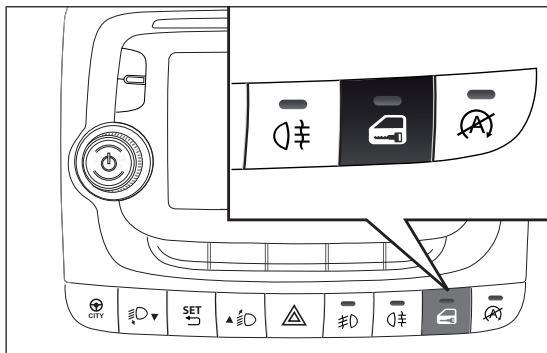

fig. 57

F0Y0039

## FONCTION ECO

(pour les versions/marchés qui le prévoient)

Appuyer sur le bouton ECO fig. 59 pour activer cette fonction.

Lorsque la fonction ECO est activée, la voiture est programmée pour une conduite en ville, caractérisée

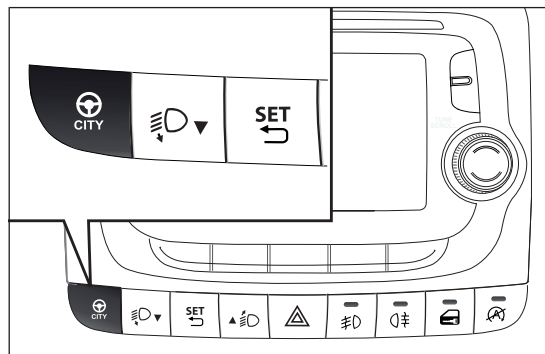

fig. 58

F0Y0036

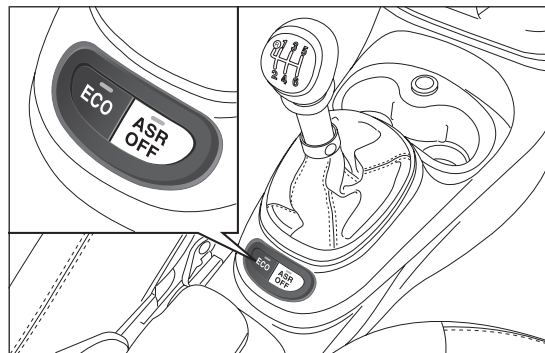

fig. 59

F0Y0260

CONNAISSANCE  
DU VÉHICULE

SÉCURITÉ

DÉMARRAGE ET  
CONDUITE

TEMOINS ET  
SIGNALISATION

SITUATIONS  
D'URGENCE

ENTRETIEN DU  
VÉHICULE

CARACTÉRISTIQUES  
TECHNIQUES

INDEX  
ALPHABÉTIQUE

par un effort minimum au volant (activation du système Dualdrive) et une économie de consommation de carburant.

Lorsque cette fonction est activée, sur certaines versions, l'écran affiche un message d'activation ou de désactivation, selon les versions et les marchés.

Cette fonction est mémorisée, par conséquent, au redémarrage suivant le système maintiendra la programmation précédant le dernier arrêt du moteur. Appuyer de nouveau sur le bouton ECO pour désactiver la fonction et rétablir la programmation de conduite normale.

## SYSTÈME DE COUPURE DU CARBURANT

Il intervient en cas de choc, ce qui comporte :

- la coupure de l'alimentation en carburant et donc la coupure du moteur ;
- le déverrouillage automatique des portes ;
- l'allumage de l'éclairage de d'habitacle ;
- l'activation des feux de détresse.

Sur certaines versions, l'intervention du système est signalée par l'affichage d'un message à l'écran.

**ATTENTION** Inspecter soigneusement la voiture pour s'assurer de l'absence de fuites de carburant, par exemple, dans le compartiment moteur, ou sous la voiture ou à proximité du réservoir. Après le choc, tourner la clé de contact sur STOP pour ne pas décharger la batterie.

Pour rétablir le bon fonctionnement de la voiture, effectuer la procédure suivante :

- tourner la clé de contact sur MAR ;
- activer le clignotant droit ;
- désactiver le clignotant droit ;
- activer le clignotant gauche ;
- désactiver le clignotant gauche ;
- activer le clignotant droit ;
- désactiver le clignotant droit ;
- activer le clignotant gauche ;
- désactiver le clignotant gauche ;
- tourner la clé de contact sur la position STOP.



### ATTENTION

**Après un choc, si l'on perçoit une odeur de carburant ou si l'on remarque des fuites du système d'alimentation, ne pas réactiver le système, pour éviter tout risque d'incendie.**

# ÉQUIPEMENTS INTÉRIEURS

## BOÎTES À GANTS

### Boîte à gants supérieure

Pour ouvrir la boîte à gants, appuyer sur le bouton A fig. 60 en le poussant vers le haut et en le tenant appuyé, faire tourner le volet comme indiqué sur la figure jusqu'à atteindre la position d'arrêt « totalement ouvert ».

**ATTENTION** Ne pas introduire dans la boîte à gants des objets dont les dimensions empêchent la fermeture complète. S'assurer que la boîte à gants est complètement fermée pendant la conduite.

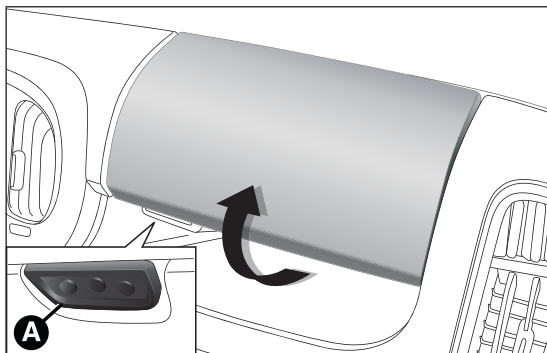

fig. 60

FOY0055

Certaines versions sont équipées de boîtes à gants réfrigérées grâce à un aérateur relié au système de climatisation (pour régler le débit d'air dans la boîte à gants, tourner la molette B fig. 61).

La fonction de refroidissement est active uniquement quand le climatiseur est allumé.

### Boîte à gants inférieure

Pour ouvrir la boîte, actionner la poignée A fig. 62. Lorsqu'on ouvre la boîte à gants, un plafonnier éclaire le compartiment.

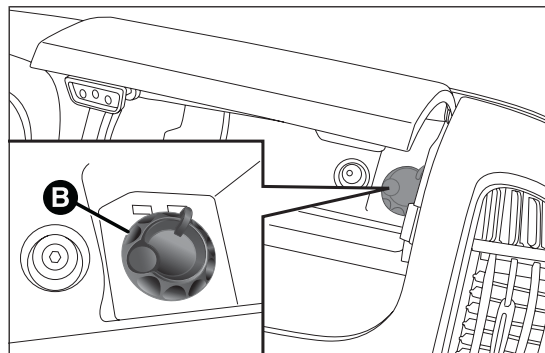

fig. 61

FOY0056

CONNAISSANCE  
DU VÉHICULE

SÉCURITÉ

DÉMARRAGE ET  
CONDUITE

TEMOINS ET  
SIGNALISATION

SITUATIONS  
D'URGENCE

ENTRETIEN DU  
VÉHICULE

CARACTÉRISTIQUES  
TECHNIQUES

INDEX  
ALPHABÉTIQUE

## Compartment de rangement sous le siège (pour les versions/marchés qui le prévoient)

Certaines versions sont également équipées, sous le siège du passager, d'une boîte à gants fig. 63 : ne pas utiliser pour entreposer des objets de plus de 1,5 kg.

Pour ouvrir la boîte, actionner la poignée A .

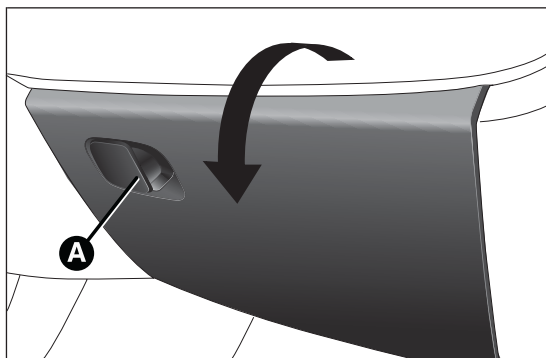

fig. 62

F0Y0057

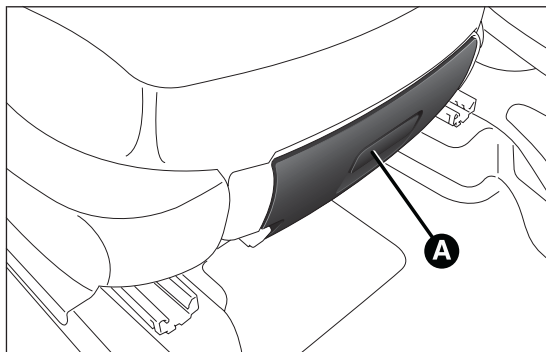

fig. 63

F0Y0160

## PRISES DE COURANT

### Prise de courant dans l'habitacle

Elle est située sur le tunnel central fig. 64, à côté du levier du frein à main. Elle ne fonctionne que lorsque la clé de contact est sur MAR.

**ATTENTION** Ne pas insérer dans la prise des consommateurs dont la puissance dépasse 180 W. Pour éviter d'endommager la prise, utiliser des fiches appropriées.

Sur les versions équipées d'un « kit fumeurs » en option, au lieu de la prise de courant, se trouve l'allume-cigare (voir la description au paragraphe « Allume-cigare »).

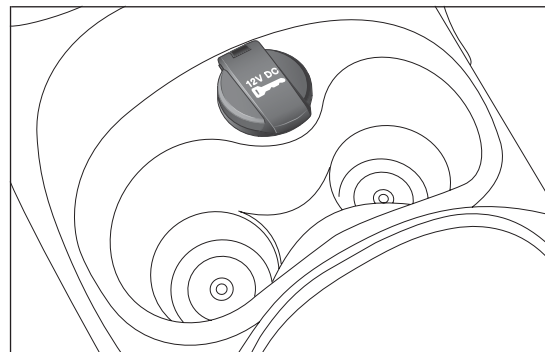

fig. 64

F0Y0052

## Prise de courant dans le coffre à bagages

Elle est située du côté gauche du coffre fig. 65. Elle ne fonctionne que lorsque la clé de contact est sur MAR.

**ATTENTION** Ne pas insérer dans la prise des consommateurs dont la puissance dépasse 180 W. Pour éviter d'endommager la prise, utiliser des fiches appropriées.

## ALLUME-CIGARE

(pour les versions/marchés qui le prévoient)

Il est situé sur le tunnel central fig. 66, à côté du levier du frein à main. Pour activer l'allume-cigare, appuyer sur le bouton A.

Quelques secondes après, le bouton revient automatiquement sur la position initiale et l'allume-cigare est prêt à être utilisé.

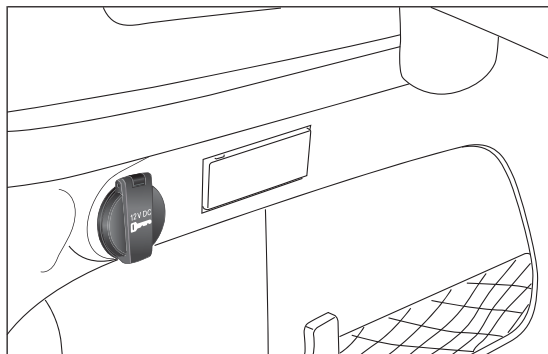

fig. 65

FOY0059

**ATTENTION** Toujours vérifier la désactivation de l'allume-cigare.

**ATTENTION** Ne pas insérer dans la prise des consommateurs dont la puissance dépasse 180 W. Pour éviter d'endommager la prise, utiliser des fiches appropriées.



### ATTENTION

**L'allume-cigare atteint des températures élevées. Le manipuler avec précaution et éviter qu'il soit utilisé par les enfants : danger d'incendie et/ou de brûlures.**

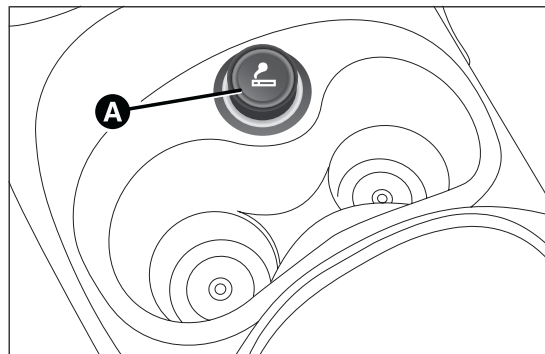

fig. 66

FOY0058

CONNAISSANCE  
DU VEHICULE

SÉCURITÉ

DÉMARRAGE ET  
CONDUITE

TEMOINS ET  
SIGNALISATION

SITUATIONS  
D'URGENCE

ENTRETIEN DU  
VEHICULE

CARACTÉRISTIQUES  
TECHNIQUES

INDEX  
ALPHABÉTIQUE

## AILETTES PARE-SOLEIL

Elles se trouvent de part et d'autre du rétroviseur d'habitacle. Elles peuvent être orientées frontalement ou latéralement.

Pour orienter le pare-soleil dans le sens latéral, le décrocher de l'attache côté rétroviseur d'habitacle et le faire tourner vers la vitre latérale.

Sur certaines versions, derrière les ailettes pare-soleil se trouve un miroir de courtoisie éclairé par un plafonnier, qui permet d'utiliser le miroir même en conditions de faible luminosité.

Pour accéder au miroir, agir sur le volet A fig. 67 en le faisant coulisser comme indiqué sur la figure.

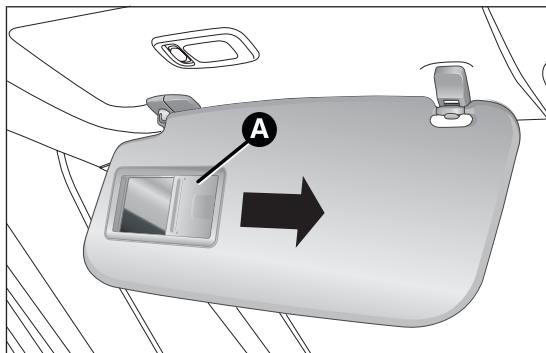

fig. 67

F0Y0054

## PORTE-LUNETTES

(pour les versions/marchés qui le prévoient)

Il est installé à gauche du pare-soleil, côté conducteur, au-dessus de la porte fig. 68.

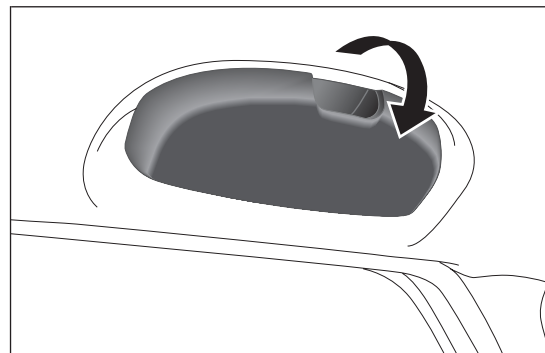

fig. 68

F0Y0051

## RÉTROVISEUR DE SURVEILLANCE DES PLACES ARRIÈRE

(pour les versions/marchés qui le prévoient)

Il est situé à côté du plafonnier avant.

Pour le mettre en position d'utilisation, agir sur la zone A fig. 69 en la faisant tourner vers le bas.

## EXTINCTEUR

(pour les versions/marchés qui le prévoient)

Si besoin, l'extincteur est situé dans le coffre à bagages.

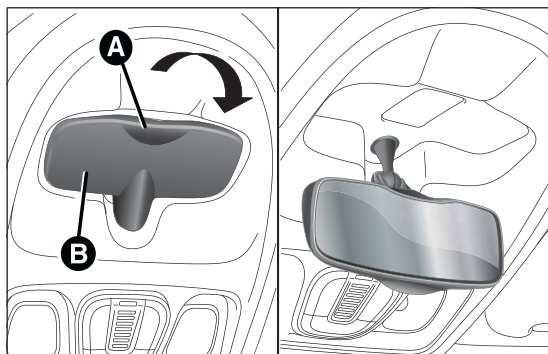

fig. 69

F0Y0122

## TOIT AVEC VERRE FIXE

(pour les versions/marchés qui le prévoient)

Il est constitué d'un large panneau en verre doté d'un rideau pare-soleil actionnable électriquement.

## ACTIONNEMENT DU RIDEAU

Le fonctionnement est activé uniquement avec la clé de contact sur MAR.

Appuyer sur le bouton A fig. 70 : le rideau se déplacera vers la partie arrière de la voiture, jusqu'en butée.

Avec le rideau complètement ouvert, appuyer sur le bouton A : le rideau se déplacera vers la partie avant de la voiture, jusqu'à la position de fermeture complète.

Pendant l'ouverture et la fermeture automatique, appuyer de nouveau sur le bouton A pour interrompre le mouvement du rideau.

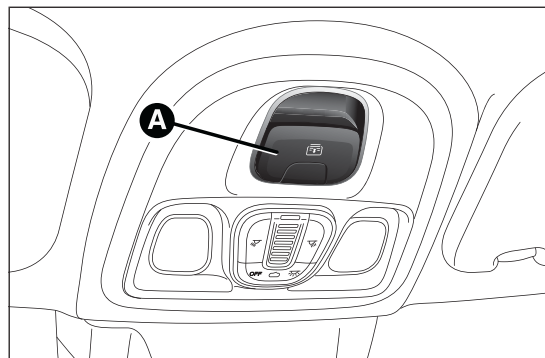

fig. 70

F0Y0121

CONNAISSANCE  
DU VEHICULE

SÉCURITÉ

DÉMARRAGE ET  
CONDUITE

TEMOINS ET  
SIGNALISATION

SITUATIONS  
D'URGENCE

ENTRETIEN DU  
VEHICULE

CARACTÉRISTIQUES  
TECHNIQUES

INDEX  
ALPHABÉTIQUE

## DISPOSITIF ANTI-PINCEMENT

Le rideau pare-soleil est doté d'un dispositif de sécurité « anti-pincement » en mesure de détecter la présence éventuelle d'un obstacle pendant le mouvement de fermeture (zone avant et zone traverse centrale).

Si c'est le cas, le rideau interrompt immédiatement sa course.

## TOIT OUVRANT ÉLECTRIQUE

(pour les versions/marchés qui le prévoient)

Le toit ouvrant électrique est composé de deux panneaux en verre, dont un mobile à l'avant et un fixe à l'arrière, et est équipé d'un rideau pare-soleil actionnable électriquement.

Pour le fonctionnement du toit ouvrant et du rideau, tourner la clé de contact sur MAR.

### OUVERTURE

Appuyer sur le bouton A fig. 71 : le panneau vitré avant se mettra en position « spoiler ».

Après l'ouverture en position « spoiler », en appuyant de nouveau sur le bouton A pendant plus d'une demi-seconde, le toit se positionne automatiquement en position d'ouverture totale. Le déplacement automatique peut être interrompu à tout moment par une pression successive du bouton A.

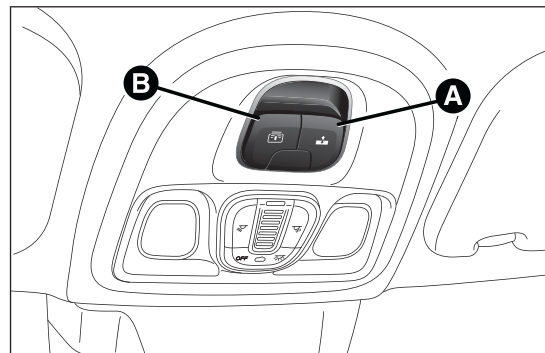

fig. 71

FOY0120

## FERMETURE

Depuis la position d'ouverture complète, appuyer sur le bouton A fig. 71 : le panneau vitré avant se mettra en position « spoiler ».

Après l'ouverture en position « spoiler » en appuyant à nouveau sur le bouton A pendant plus d'une demi-seconde, le toit se positionnera automatiquement en position de fermeture totale. Le déplacement automatique peut être interrompu à tout moment par une pression successive du bouton A.



**En présence d'un porte-bagages transversal, ne pas ouvrir le toit ouvrant. Ne pas ouvrir le toit en présence de neige ou de verglas : cela pourrait l'endommager.**



### ATTENTION

**En quittant la voiture, retirer toujours la clé du contact pour éviter que le toit ouvrant, par un actionnement intempestif, soit une source de danger pour les passagers encore à bord du véhicule : l'utilisation impropre du toit peut être dangereuse. Avant et pendant son actionnement, vérifier toujours que les passagers soient à l'abri des risques de lésions que pourrait occasionner l'ouverture du toit soit directement, soit indirectement, à cause d'objets qui seraient entraînés ou heurtés par lui.**

## ACTIONNEMENT DU RIDEAU

Appuyer sur le bouton B fig. 71 : le rideau se déplacera vers la partie arrière de la voiture, jusqu'à la position d'ouverture complète.

Avec le rideau complètement ouvert, appuyer sur le bouton B : le rideau se déplacera vers la partie avant de la voiture, jusqu'à la position de fermeture complète.

Pendant l'ouverture et la fermeture automatique, appuyer de nouveau sur le bouton B pour interrompre le mouvement du rideau.

## DISPOSITIF ANTI-PINCEMENT

Le toit ouvrant et le rideau sont équipés d'un système de sécurité anti-pincement en mesure de détecter un obstacle éventuel lors de la fermeture de la vitre ; dans cette situation, le système s'interrompt et inverse immédiatement la course de la vitre.

CONNAISSANCE  
DU VEHICULE

SÉCURITÉ

DÉMARRAGE ET  
CONDUITE

TEMOINS ET  
SIGNALISATION

SITUATIONS  
D'URGENCE

ENTRETIEN DU  
VEHICULE

CARACTÉRISTIQUES  
TECHNIQUES

INDEX  
ALPHABÉTIQUE

## MANŒUVRE DE SECOURS

En cas de dysfonctionnement des boutons de commande, le rideau pare-soleil et le toit ouvrant peuvent être manœuvrés manuellement en procédant comme suit :

- Actionnement du rideau** : retirer le bouchon de protection A fig. 72 situé sur le revêtement intérieur ;
- Actionnement du toit ouvrant** : retirer le bouchon de protection B situé sur le revêtement intérieur ;
- prendre la clé Allen C fournie, dans la trousse à outils ou bien, en fonction des versions, dans le conteneur Fix&Go présent dans le coffre à bagages ;
- introduire la clé C dans le logement A (pour bouger le rideau) ou B (pour bouger le toit ouvrant) et la tourner dans le sens horaire pour ouvrir le toit (ou le rideau) ou dans le sens antihoraire pour fermer le toit (ou le rideau).

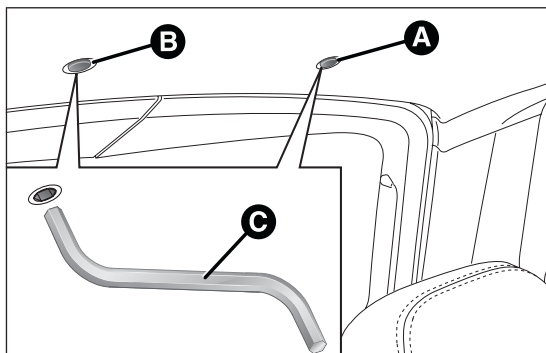



fig. 72

F0Y0234

## PORTES

### VERROUILLAGE/DÉVERROUILLAGE CENTRALISÉ DES PORTES

#### Verrouillage des portes de l'extérieur

Avec les portes fermées, appuyer sur le bouton  de la télécommande ou insérer et tourner la pièce métallique (à l'intérieur de la clé) dans la serrure de la porte côté conducteur.

Le verrouillage effectif des portes est signalé par l'allumage de la DEL située sur le bouton  fig. 73.

Le verrouillage des portes est activé lorsque toutes les portes sont fermées, que le coffre à bagages soit fermé ou non.

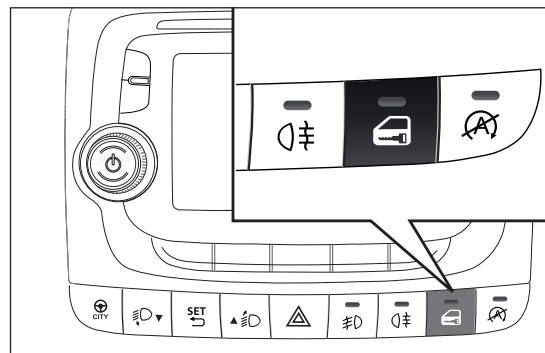



fig. 73

F0Y0039

## Déverrouillage des portes de l'extérieur

Appuyer sur le bouton  de la télécommande ou insérer et tourner la pièce métallique (à l'intérieur de la clé) dans la serrure de la porte côté conducteur.

## Verrouillage/Déverrouillage des portes de l'intérieur

Appuyer sur le bouton . Le bouton est doté d'une DEL qui indique l'état (portes verrouillées ou déverrouillées) de la voiture.

DEL allumée : portes verrouillées. Une nouvelle pression du bouton  entraîne le déverrouillage centralisé de toutes les portes et l'extinction de la DEL.

DEL éteinte : portes déverrouillées. Une nouvelle pression du bouton  entraîne le verrouillage centralisé de toutes les portes. Le verrouillage des portes n'est activé que si toutes les portes sont bien fermées.

Après avoir verrouillé les portes avec la télécommande ou le loquet de porte, il ne sera pas possible de déverrouiller les portes en utilisant le bouton .

En cas de coupure d'alimentation électrique (fusible grillé, batterie débranchée, etc.), il reste possible d'actionner manuellement le verrouillage des portes.

**ATTENTION** Avec la fermeture centralisée activée, l'actionnement du levier interne d'ouverture de la porte côté passager provoque le déverrouillage de cette porte (la DEL reste allumée). L'actionnement de la poignée interne d'ouverture de la porte côté conducteur provoque le déverrouillage de toutes les portes.

**ATTENTION** Les portes arrière ne peuvent pas être ouvertes de l'intérieur lorsqu'on actionne le dispositif de sécurité enfants (voir description au paragraphe suivant).

## DISPOSITIF DE SÉCURITÉ ENFANTS

Il empêche l'ouverture des portes arrière de l'intérieur. Le dispositif A fig. 74 peut être activé uniquement lorsque les portes sont ouvertes :

- position 1 - dispositif activé (porte verrouillée) ;
- position 2 - dispositif désactivé (porte pouvant être ouverte de l'intérieur).

Le dispositif reste activé même en effectuant le déverrouillage électrique des portes.

**ATTENTION** Les portes arrière ne peuvent pas être ouvertes de l'intérieur lorsqu'on actionne le dispositif de sécurité enfants.



### ATTENTION

**Utiliser toujours ce dispositif lorsque on transporte des enfants. Après avoir actionné le dispositif sur les deux portes arrière, en vérifier l'enclenchement en agissant sur la poignée intérieure d'ouverture des portes.**

## DISPOSITIF D'URGENCE DE VERROUILLAGE DE LA PORTE AVANT CÔTÉ PASSAGER ET DES PORTES ARRIÈRE

La porte avant côté passager et les portes arrière sont équipées d'un dispositif permettant de les verrouiller en l'absence d'alimentation électrique.

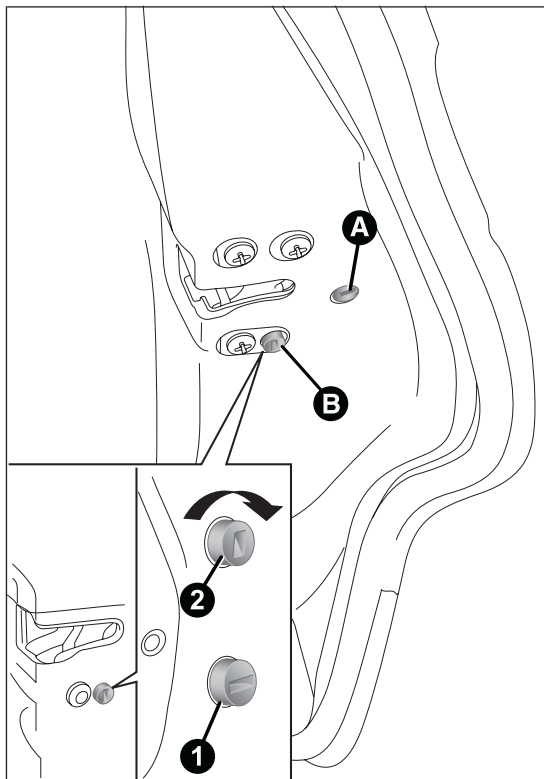



fig. 74

FOY0111

Dans ce cas, procéder comme suit :

- insérer la pièce métallique de la clé de contact dans le logement A fig. 75 (porte avant côté passager) ou B fig. 74 (portes arrière) ;
- tourner la clé dans le sens des aiguilles d'une montre, puis l'extraire du logement A ou B .

Pour rétablir la condition d'origine des serrures des portes (uniquement si la batterie a été rechargée), procéder comme suit :

- appuyer sur le bouton  de la télécommande ;  
ou bien
- appuyer sur le bouton  de verrouillage/déverrouillage des portes sur la planche de bord ;  
ou bien
- introduire la pièce métallique de la clé de contact dans le barillet de la porte avant ;  
ou bien
- tirer la poignée interne de la porte.

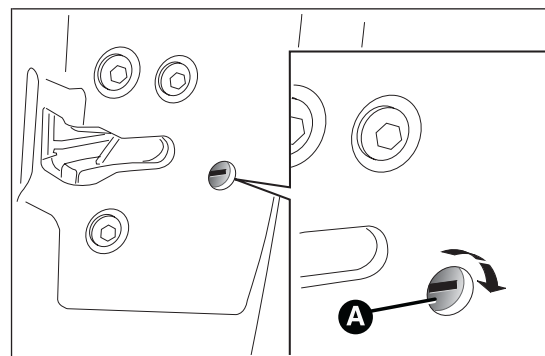



fig. 75





FOY0110



*Si la sécurité enfant a été insérée et que la fermeture décrite précédemment a été effectuée, l'actionnement de la poignée interne d'ouverture des portes ne permettra pas d'ouvrir la porte. Pour ouvrir la porte, il faudra tirer la poignée extérieure. L'activation du verrouillage d'urgence ne désactive pas le bouton de verrouillage/déverrouillage centralisé des portes .*

### Initialisation du mécanisme d'ouverture/fermeture des portes

Suite à une déconnexion de la batterie ou au grillage du fusible de protection, il est nécessaire d'initialiser le mécanisme d'ouverture/fermeture des portes en procédant comme suit :

- fermer toutes les portes ;
- appuyer sur le bouton  de la télécommande ou sur le bouton  de verrouillage/déverrouillage des portes situé sur la planche de bord ;
- appuyer sur le bouton  de la télécommande ou sur le bouton  de verrouillage/déverrouillage des portes situé sur la planche de bord.

## LÈVE-VITRES ÉLECTRIQUES

Ils fonctionnent lorsque la clé de contact est sur MAR et pendant environ trois minutes après avoir tourné la clé de contact sur STOP ou extrait la clé, excepté en cas d'ouverture d'une des portes AV.

Les boutons sont disposés sur la platine des panneaux de porte (pour les versions/marchés qui le prévoient). Toutes les vitres peuvent être commandées depuis le panneau de porte, côté conducteur.



### ATTENTION

**Une mauvaise utilisation des lève-vitres électriques peut s'avérer dangereuse. Avant et pendant l'actionnement, il faut toujours vérifier que les passagers ne courent aucun risque dû au mouvement des vitres, soit directement, soit indirectement, en cas d'objets personnels pris dans le mécanisme ou heurtés par celui-ci. En quittant la voiture, toujours retirer la clé de contact pour éviter que les lève-vitres électriques, par un actionnement intempestif, puissent constituer un danger pour les passagers restant à bord.**

CONNAISSANCE  
DU VÉHICULE

SÉCURITÉ

DÉMARRAGE ET  
CONDUITE

TEMOINS ET  
SIGNALISATION

SITUATIONS  
D'URGENCE

ENTRETIEN DU  
VÉHICULE

CARACTÉRISTIQUES  
TECHNIQUES

INDEX  
ALPHABÉTIQUE

## COMMANDES

### Porte AV côté conducteur

A fig. 76 : ouverture/fermeture de la vitre avant gauche. Fonctionnement « continu automatique » en phase d'ouverture/fermeture de la vitre tant que la clé est sur la position MAR ;

B : ouverture/fermeture de la vitre avant droite. Fonctionnement « continu automatique » en phase d'ouverture de la vitre, uniquement fonctionnement « manuel » en phase de fermeture ;

C : activation/exclusion des commandes de lève-vitres des portes arrière ;

D : ouverture/fermeture de la vitre arrière gauche (pour les versions/marchés qui le prévoient). Fonctionnement « continu automatique » en phase d'ouverture de la vitre, uniquement fonctionnement « manuel » en phase de fermeture ;

E : ouverture/fermeture de la vitre arrière droite (pour les versions/marchés qui le prévoient). Fonctionnement

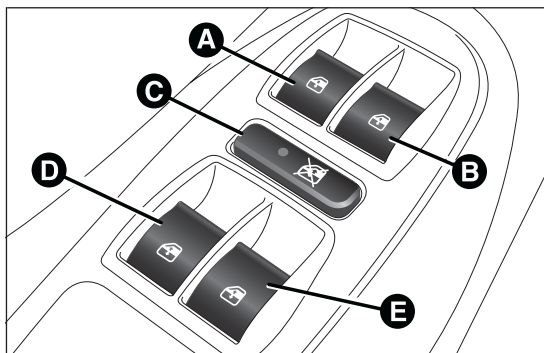

fig. 76

F0Y0240

« continu automatique » en phase d'ouverture de la vitre, uniquement fonctionnement « manuel » en phase de fermeture.

Appuyer sur les boutons pour ouvrir/fermer la vitre désirée.

Une pression brève sur l'un des deux boutons provoque le coulissement « par à-coups » de la vitre, tandis qu'une pression prolongée actionne l'ouverture ou la fermeture en mode « continu automatique » (uniquement avec la clé sur MAR et dans les cas où est prévu le fonctionnement automatique).

La vitre s'arrête à la position souhaitée en exerçant une nouvelle pression sur le bouton de commande.

### Porte avant côté passager/portes arrière (pour les versions/marchés qui le prévoient)

Sur la platine du panneau de porte avant côté passager et, sur certaines versions, sur les portes arrière, vous trouvez les boutons pour la commande de la vitre correspondante.

### Initialisation du système lève-vitres

La procédure d'initialisation doit être exécutée avec les portes fermées et sur chaque porte, selon la description ci-après :

- déplacer la vitre à initialiser en position de fin de course supérieure en fonctionnement manuel ;
- une fois atteinte la fin de course supérieure, maintenir enfoncée la commande de fermeture pendant au moins 1 seconde.

# COFFRE À BAGAGES

Le déverrouillage du coffre à bagages est électrique et il est désactivé quand le véhicule roule.

## OUVERTURE

Lorsqu'il est déverrouillé, il est possible d'ouvrir le coffre à bagages de l'extérieur du véhicule en actionnant la poignée électrique d'ouverture A fig. 77 située sous la poignée jusqu'au déclic confirmant le déverrouillage ou en appuyant sur le bouton  de la télécommande.

À l'ouverture du coffre à bagages, les clignotants clignent deux fois et l'éclairage intérieur s'allume : l'éclairage s'éteint automatiquement dès que le coffre à bagages est refermé.

Si l'on oublie de refermer le coffre à bagages, l'éclairage s'éteint automatiquement au bout de quelques minutes.

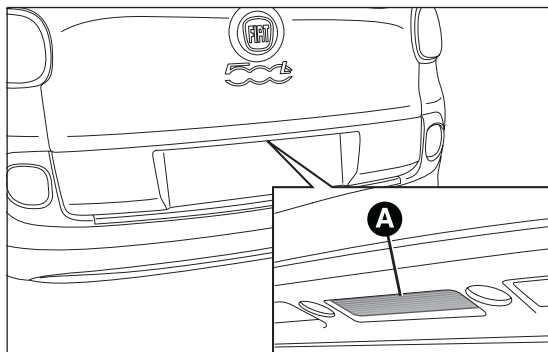

fig. 77

F0Y0146



## ATTENTION

**En ouvrant le hayon du coffre à bagages, veiller à ne pas heurter les objets fixés sur le porte-bagages.**

## Ouverture d'urgence de l'intérieur

Procéder comme suit :

- extraire les appuie-tête arrière et rabattre complètement les sièges (voir le paragraphe « **Aggrandissement du coffre à bagages** ») ;
- dans la caisse à outils ou, selon les versions, dans la trousse du Fix&Go Automatic, prendre le tournevis fourni ;
- à l'aide du tournevis, retirer la languette jaune A fig. 78 ;

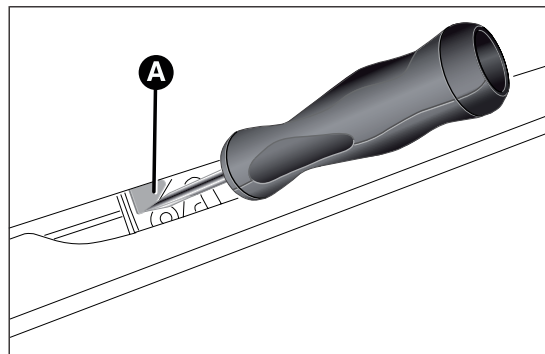

fig. 78

F0Y0172

CONNAISSANCE  
DU VÉHICULE

SÉCURITÉ

DÉMARRAGE ET  
CONDUITE

TEMOINS ET  
SIGNALISATION

SITUATIONS  
D'URGENCE

ENTRETIEN DU  
VÉHICULE

CARACTÉRISTIQUES  
TECHNIQUES

INDEX  
ALPHABÉTIQUE

- introduire ensuite le tournevis dans le logement B fig. 79 de manière à déclipser la languette de déverrouillage du coffre à bagages.

## FERMETURE

Saisir la poignée A fig. 80 et abaisser le hayon en appuyant au niveau de la serrure jusqu'à son dé clic.

**ATTENTION** Avant de refermer le coffre à bagages, s'assurer d'avoir la clé, car le coffre à bagages sera verrouillé automatiquement.

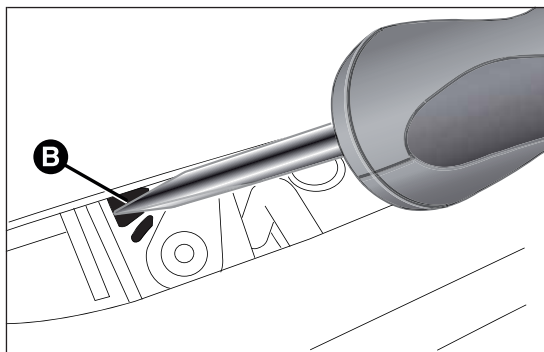



fig. 79

F0Y0173

## INITIALISATION DU COFFRE À BAGAGES

**ATTENTION** Suite à une déconnexion de la batterie ou au grillage du fusible de protection, il est nécessaire d'initialiser le mécanisme d'ouverture/fermeture du coffre à bagages en procédant comme suit :

- fermer toutes les portes et le coffre à bagages ;
- appuyer sur le bouton  de la télécommande ;
- appuyer sur le bouton  de la télécommande.

## AGRANDISSEMENT DU COFFRE À BAGAGES

Pour agrandir le coffre à bagages, consulter la description aux paragraphes « Dépose de la plage arrière » et « Basculement des sièges ».

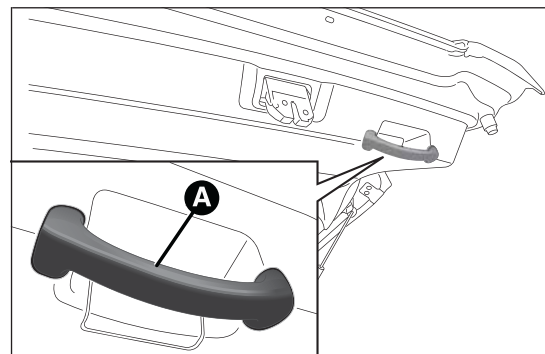

fig. 80

F0Y0227

## Dépose de la plage arrière

Procéder comme suit :

- dégager les extrémités des deux tirants A fig. 81 qui soutiennent la plage arrière B en extrayant les œillets C des axes de support ;
- soulever la partie arrière de la plage arrière en agissant tel qu'illustré en fig. 82 ;
- dégager les axes D fig. 83 situés à l'extérieur de la tablette, puis déposer la plage arrière B en la tirant vers le haut;

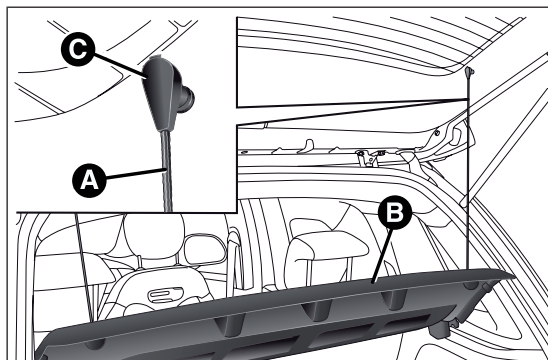

fig. 81

FOY0065

- après sa dépose, la plage arrière peut être placée transversalement dans le coffre à bagages ou entre les dossiers des sièges avant et les coussins rabattus des sièges arrière (lorsque le coffre à bagages a été complètement agrandi).

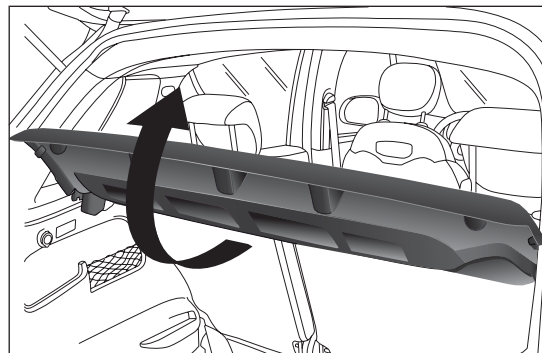

fig. 82

FOY0067

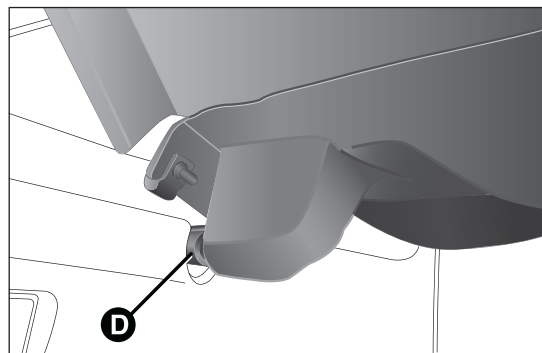

fig. 83

FOY0068

CONNAISSANCE  
DU VÉHICULE

SÉCURITÉ

DÉMARRAGE ET  
CONDUITE

TEMOINS ET  
SIGNALISATION

SITUATIONS  
D'URGENCE

ENTRETIEN DU  
VÉHICULE

CARACTÉRISTIQUES  
TECHNIQUES

INDEX  
ALPHABÉTIQUE

## Rabattement des dossiers (agrandissement partiel)

Procéder comme suit :

- baisser complètement les appuie-tête du siège arrière ;
- déplacer latéralement les ceintures de sécurité en vérifiant que les sangles sont détendues correctement et pas entortillées ;
- en agissant sur le levier A fig. 84, régler le siège dans la position souhaitée ;
- soulever le levier B fig. 85 pour rabattre le dossier (voir fig. 86).

**Note** Il est conseillé d'exécuter la manœuvre de l'extérieur en utilisant la main gauche.

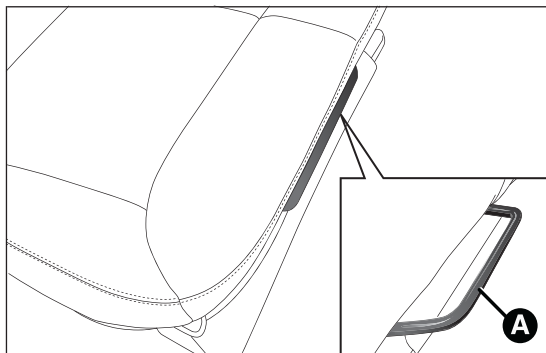

fig. 84

F0Y0074

## Rabattement du dossier

Pour ramener le dossier dans la position d'utilisation normale, soulever le levier B fig. 85 puis soulever le dossier.

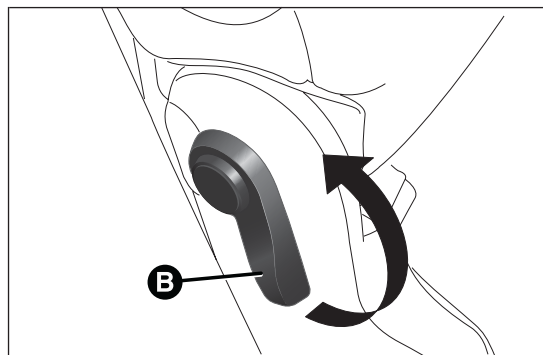

fig. 85

F0Y0259

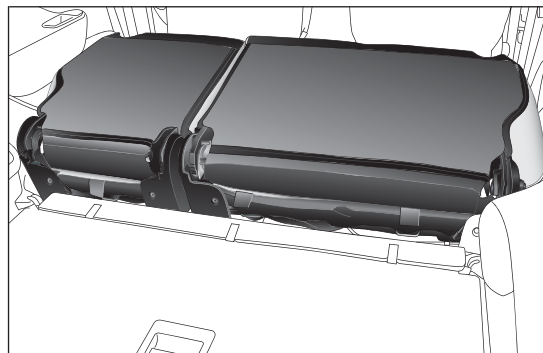

fig. 86

F0Y0075



## ATTENTION

*Veiller à ce que le dossier soit correctement accroché des deux côtés pour qu'en cas de freinage brusque, il ne puisse être projeté en avant et blesser les passagers.*

### Rabattement des dossiers et des sièges (agrandissement total)

Procéder comme suit :

- baisser complètement les appuie-tête du siège arrière ;
- déplacer latéralement les ceintures de sécurité en vérifiant que les sangles sont détendues correctement et pas entortillées ;
- en agissant sur le levier A fig. 84, régler le siège en position « entièrement avancée » pour obtenir l'agrandissement maximum du coffre à bagages (en respectant la position souhaitée pour les sièges avant) ;
- soulever le levier de décrochage B fig. 87 pour rabattre la partie gauche ou droite du dossier : le dossier et le coussin seront rabattus automatiquement vers l'avant (voir fig. 88). Si nécessaire, accompagner le dossier dans la première partie du rabattement.

**Note** Il est conseillé d'exécuter la manœuvre de l'extérieur en utilisant la main gauche.

### Remise en place du siège AR

Pour repositionner le siège arrière, pousser vers l'arrière le dossier tel qu'indiqué en fig. 89 et l'accrocher (le positionnement correct est signalé par un déclic de verrouillage).

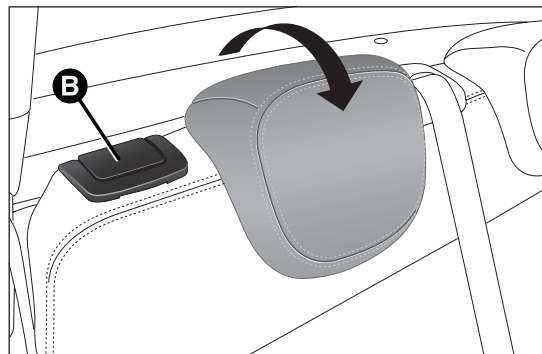

fig. 87

F0Y0073

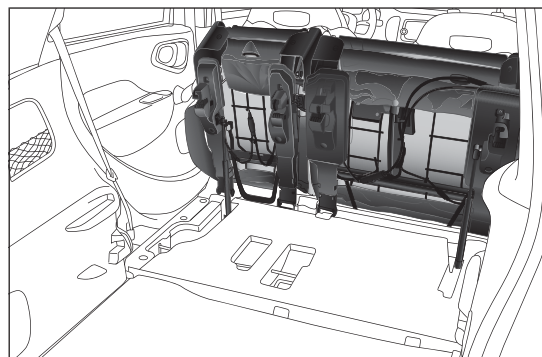

fig. 88

F0Y0076

## CONNAISSANCE DU VEHICULE

SÉCURITÉ

DÉMARRAGE ET CONDUITE

TEMOINS ET SIGNALISATION

SITUATIONS D'URGENCE

ENTRETIEN DU VEHICULE

CARACTÉRISTIQUES TECHNIQUES

INDEX ALPHABÉTIQUE



**ATTENTION**

**Veiller à ce que le siège soit correctement accroché aux fixations présentes sur le plancher (sur les deux côtés) pour qu'en cas de freinage brusque le dossier ne puisse être projeté en avant et blesser les passagers.**

*Remise en place du dossier*

Pour ramener le dossier dans la position d'utilisation normale, soulever le levier B fig. 85 puis soulever le dossier jusqu'à atteindre la position d'accrochage verticale.

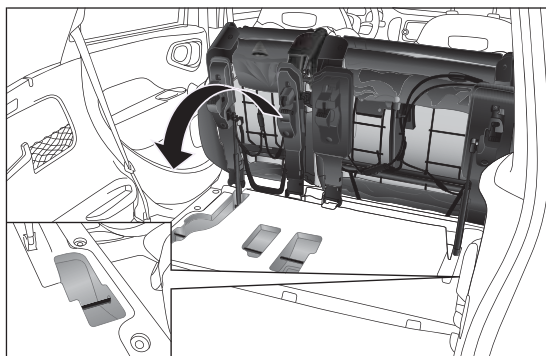

fig. 89

F0Y0077

**« CARGO MAGIC SPACE »**

(pour les versions/marchés qui le prévoient)

La voiture est dotée d'un plan de chargement réglable sur trois hauteurs, appelé « Cargo Magic Space », de manière à moduler le volume du coffre à bagages :

- Position 0 (plan tout en bas)** : permet la capacité maximale du coffre à bagages ;
- Position 1 (plan au niveau du seuil)** : permet que le seuil de chargement soit plat afin de faciliter le chargement/déchargement des objets du coffre à bagages. Elle permet également d'exploiter l'espace en dessous comme coffre à bagages supplémentaire pour déposer des objets plus fragiles ou de dimensions réduites ;
- Position 2 (plan tout en haut)** : associée au rabattement des dossiers des sièges arrière et du siège avant côté passager, elle permet de charger des objets longs. Il est conseillé d'utiliser cette position uniquement pendant le transport des objets, après quoi remettre le plan en position 0 ou 1.



**Le plan est dimensionné pour une capacité maximale de 70 kg (en position 1) : ne pas charger d'objets ayant un poids supérieur.**

## Accès au double compartiment de chargement

Pour accéder au double compartiment de chargement, procéder comme suit :

- saisir la poignée A fig. 90 et soulever vers le haut le plan B en le tenant d'une main ;
- introduire les objets à l'intérieur du compartiment C fig. 91 ;
- puis repositionner correctement le plan B dans les logements D fig. 92 correspondants situés sur les flancs latéraux et sur la traverse arrière E.

**ATTENTION** Pour déplacer le plan de chargement, il faut se placer en position centrale par rapport au coffre à bagages.

## Déplacement du plan de chargement

Pour passer le plan de chargement de la position inférieure à la position supérieure, procéder comme suit :

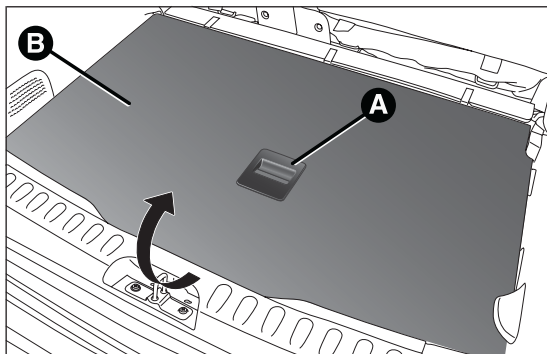

fig. 90

FOY0079

- saisir la poignée A fig. 90 et soulever vers le haut le plan B en le tenant d'une main ;
- positionner correctement le plan B sur les logements C et D fig. 93 correspondants situés sur les flancs latéraux.

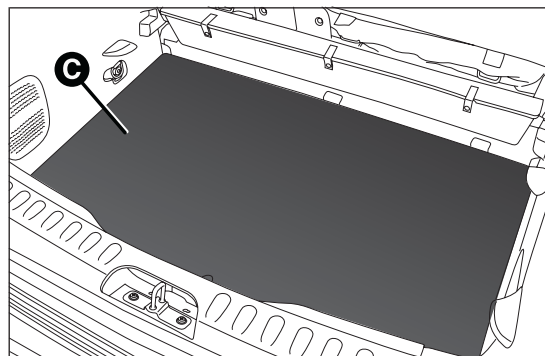

fig. 91

FOY0080

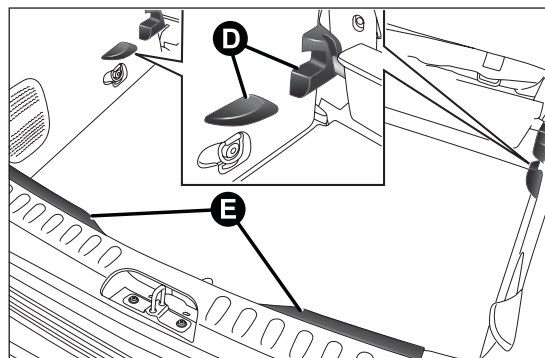

fig. 92

FOY0081

CONNAISSANCE  
DU VÉHICULE

SÉCURITÉ

DÉMARRAGE ET  
CONDUITE

TEMOINS ET  
SIGNALISATION

SITUATIONS  
D'URGENCE

ENTRETIEN DU  
VÉHICULE

CARACTÉRISTIQUES  
TECHNIQUES

INDEX  
ALPHABÉTIQUE

## Accès au kit « Fix&Go Automatic » (ou extraction de la roue compacte de secours)

Pour accéder au kit de gonflage rapide des pneus « Fix&Go Automatic » (pour son utilisation, voir les indications au chapitre « Situations d'urgence ») ou pour extraire la roue compacte de secours (pour les versions/marchés qui le prévoient), et la boîte à outils, procéder comme suit :

- saisir la poignée A fig. 90 et retirer le plan B ;
- tirer la languette A fig. 94 et soulever vers le haut le tapis de revêtement B.

## ANCRAGE DU CHARGEMENT

À l'intérieur du coffre à bagages sont situés deux crochets A fig. 95 pour l'accrochage de cordes servant à garantir une accroche solide du chargement transporté.

Deux autres crochets sont présents sur la traverse arrière.

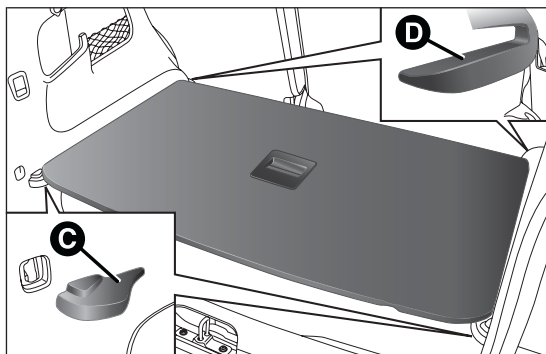

fig. 93

F0Y0082

Les flancs latéraux disposent également de deux crochets pour la fixation de chargements pas trop lourds (par exemple des sacs).

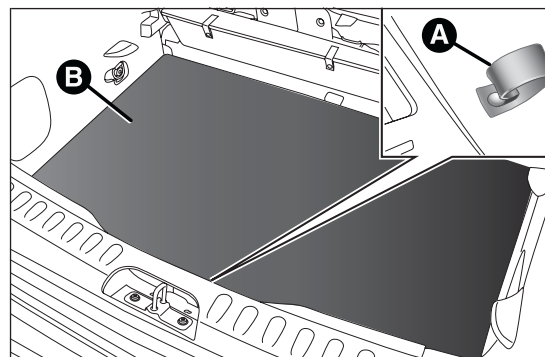

fig. 94

F0Y0083

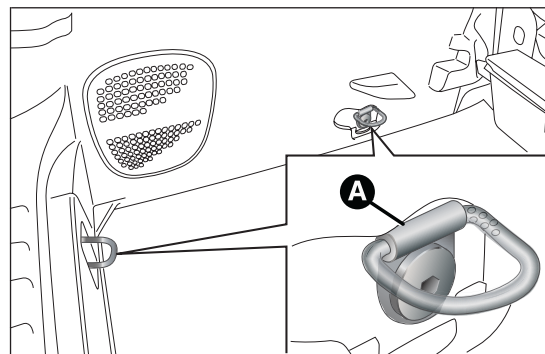

fig. 95

F0Y0063

Pour utiliser les crochets, appuyer sur le bouton A fig. 96.

**ATTENTION** Ne pas appliquer une charge supérieure à 10 kg par crochet.

## COMPARTIMENTS VIDE-POCHES

Les flancs latéraux disposent de deux compartiments vide-poches fig. 97.

Un compartiment vide-poches A fig. 98 est également présent dans le coffre à bagages.

Pour retirer le conteneur, l'extraire des logements avec un mouvement vers le haut.

Pour repositionner le conteneur, réinsérer les ailettes appropriées dans les logements sur les revêtements latéraux en s'assurant de positionner le conteneur avec les trois sangles dirigées vers le coffre à bagages.

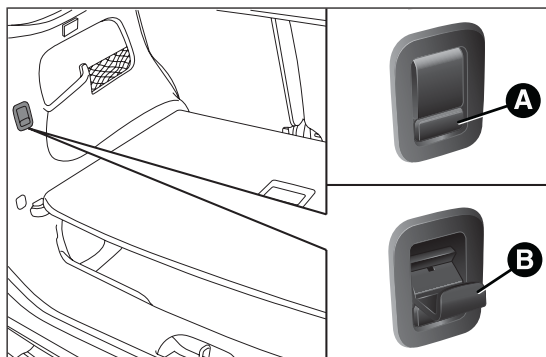

fig. 96

FOY0062

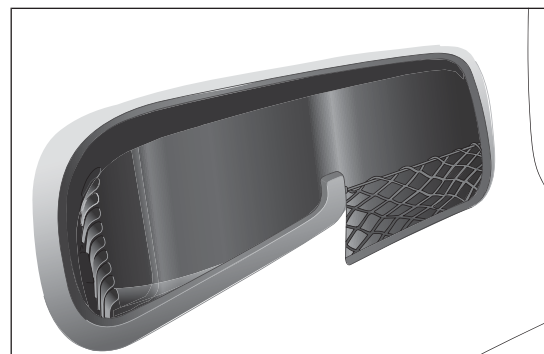

fig. 97

FOY0078

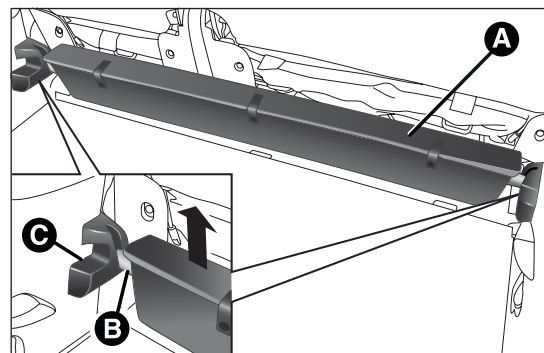

fig. 98

FOY0084

CONNAISSANCE  
DU VEHICULE

SÉCURITÉ

DÉMARRAGE ET  
CONDUITE

TEMOINS ET  
SIGNALISATION

SITUATIONS  
D'URGENCE

ENTRETIEN DU  
VEHICULE

CARACTÉRISTIQUES  
TECHNIQUES

INDEX  
ALPHABÉTIQUE

## CAPOT MOTEUR

### OUVERTURE

Procéder comme suit :

- tirer le levier A fig. 99 dans le sens indiqué par la flèche ;
- actionner le levier B fig. 100 en agissant dans le sens indiqué par la flèche et ouvrir le capot.

**ATTENTION** Le soulèvement du capot moteur est facilité par l'action des deux amortisseurs latéraux à gaz. Ne pas manipuler ces amortisseurs et accompagner le capot au cours de son soulèvement.

**ATTENTION** Avant de soulever le capot, vérifier que les bras d'essuie-glace adhèrent au pare-brise et que l'essuie-glace n'est pas en service.

À l'intérieur du compartiment moteur est placée la plaquette suivante fig. 101 :

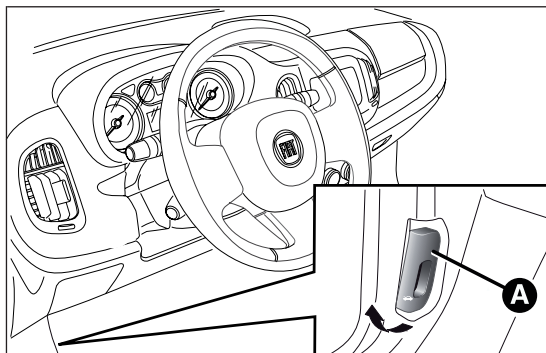

fig. 99

F0Y0228

### FERMETURE

Abaisser le capot à environ 20 centimètres du compartiment moteur, puis le lâcher et s'assurer, en essayant de le soulever, qu'il est parfaitement fermé, et pas seulement accroché en position de sécurité.

Si tel est le cas, ne pas exercer de pression sur le capot, mais le soulever de nouveau et recommencer l'opération.

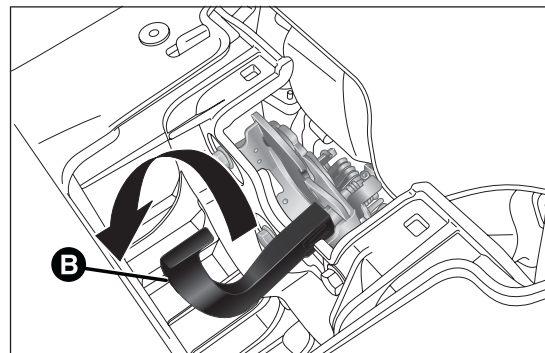

fig. 100

F0Y0115



fig. 101

F0Y1100



## ATTENTION

*Pour des raisons de sécurité, le capot moteur doit toujours rester parfaitement fermé pendant que le véhicule roule. Par conséquent, vérifier toujours la fermeture correcte du capot en s'assurant que le blocage est enclenché. Si en cours de route, on s'aperçoit que le dispositif de blocage n'est pas bien enclenché, s'arrêter immédiatement et le fermer correctement le capot.*

## PORTE-BAGAGES/PORTE-SKIS

Les fixations de pré-équipement A fig. 102 sont situées au-dessus de la porte avant et de la porte arrière et sont accessibles uniquement avec les portes ouvertes. Un porte-bagages/porte-skis spécial pour la voiture est disponible auprès de la Lineaccessori Fiat.



## ATTENTION

*Après avoir roulé sur quelques kilomètres, contrôler à nouveau la fermeture des vis des fixations.*



## ATTENTION

*Ne jamais dépasser les charges maximales autorisées (voir chapitre « Données techniques »).*

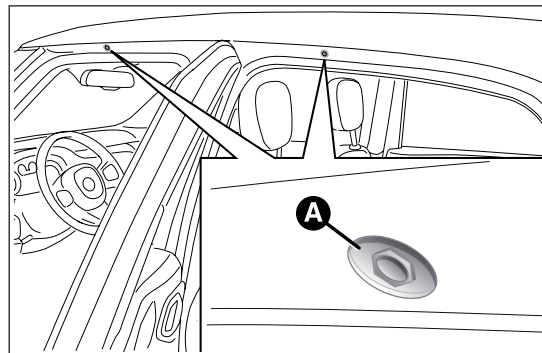

fig. 102

FOY0131

## CONNAISSANCE DU VÉHICULE

SÉCURITÉ

DÉMARRAGE ET  
CONDUITE

TEMOINS ET  
SIGNALISATION

SITUATIONS  
D'URGENCE

ENTRETIEN DU  
VÉHICULE

CARACTÉRISTIQUES  
TECHNIQUES

INDEX  
ALPHABÉTIQUE

**ATTENTION**

*Répartir la charge uniformément et pendant la conduite, tenir compte du fait que la voiture est plus sensible au vent latéral.*



*Respecter scrupuleusement les dispositions législatives en vigueur concernant les mesures maximum d'encombrement.*

**PHARES****ORIENTATION DU FAISCEAU LUMINEUX**

L'orientation correcte des phares est essentielle, non seulement pour le confort et la sécurité du conducteur mais aussi de tous les autres usagers de la route. De plus, elle fait l'objet d'une norme spécifique du code de la route.

Pour garantir à soi-même et aux autres conducteurs les meilleures conditions de visibilité lorsqu'on roule les phares allumés, les phares de la voiture doivent être correctement orientés.



Pour le contrôle et le réglage éventuel, s'adresser au Réseau Après-vente Fiat.

Contrôler l'orientation des faisceaux lumineux chaque fois que le poids ou la disposition de la charge transportée change.

**CORRECTEUR D'ASSIETTE DES PHARES**

Il fonctionne avec clé de contact sur MAR et feux de croisement allumés.

**Réglage de l'assiette des phares**

Pour le réglage, appuyer sur les boutons ▲ ou ▼ fig. 103. L'écran affiche la position correspondant au réglage.

Position 0 - une ou deux personnes sur les sièges avant

Position 1 - 4 personnes

Position 2 - 4 personnes + charge dans le coffre à bagages

Position 3 - conducteur + charge maximale autorisée dans le coffre à bagages

ATTENTION Contrôler l'assiette des phares en fonction des variations du poids transporté.

## ORIENTATION DES FEUX ANTIBROUILLARD

(pour les versions/marchés qui le prévoient)

Pour le contrôle et le réglage éventuel, s'adresser au Réseau Après-vente Fiat.

## RÉGLAGE DES PHARES À L'ÉTRANGER

Les feux de croisement sont orientés pour la circulation dans le pays de la première mise en circulation. En cas d'utilisation dans des pays à circulation inversée, pour ne pas éblouir les conducteurs arrivant en face, il faut couvrir les zones du phare selon les dispositions du code de la route du pays en question : fig. 104 (projecteur avant droit), fig. 105 projecteur avant gauche).

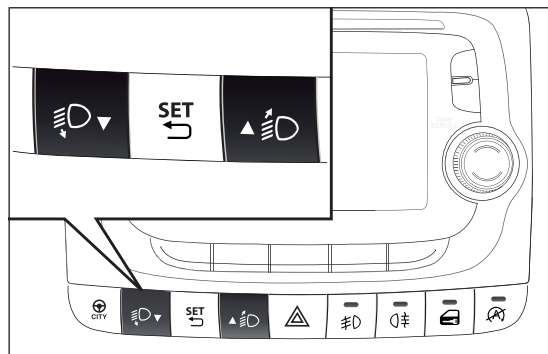

fig. 103

F0Y0046

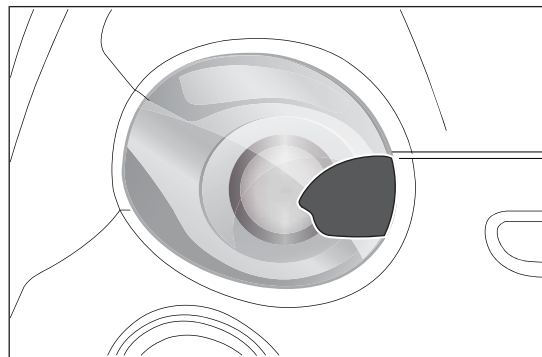

fig. 104

F0Y0187

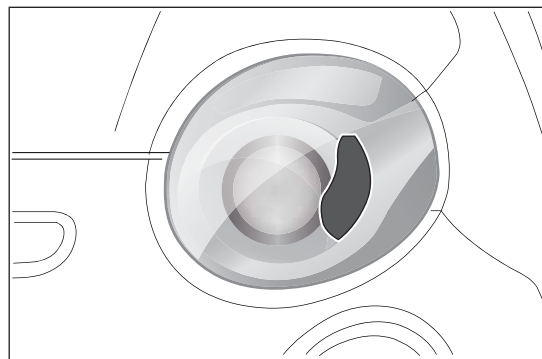

fig. 105

F0Y0188

## SYSTÈME ABS

C'est un système, partie intégrante du système de freinage, qui empêche, quel que soit l'état de la chaussée et l'intensité du freinage, le blocage des roues et par conséquent le patinage d'une ou de plusieurs roues. Ceci garantit le contrôle de la voiture, même en cas de freinage d'urgence.

Le système EBD (Electronic Braking Force Distribution) complète le système et permet de répartir le freinage entre les roues avant et arrière.

**ATTENTION** Pour avoir le maximum d'efficacité du système de freinage, une période de stabilisation d'environ 500 km est nécessaire : pendant cette période, il est conseillé de ne pas effectuer de freinages trop brusques, répétés et prolongés.



### ATTENTION

*L'ABS exploite au mieux l'adhérence disponible, mais il ne peut pas l'augmenter ; il faut donc être très prudent sur les chaussées glissantes, sans courir de risques inutiles.*

## INTERVENTION DU SYSTÈME

L'intervention de l'ABS est signalée par une légère pulsation de la pédale du frein, accompagnée d'un bruit : cela indique qu'il est nécessaire d'adapter la vitesse au type de route où l'on roule.



### ATTENTION

*Quand l'ABS intervient, et que les pulsations de la pédale de frein sont ressenties, ne pas diminuer la pression exercée, mais appuyer à fond sur la pédale sans crainte ; on peut ainsi s'arrêter sur une distance la plus réduite possible, compte tenu des conditions de la chaussée.*



### ATTENTION

*Si l'ABS intervient, cela signifie que l'on est sur le point d'atteindre la limite d'adhérence entre les pneus et la chaussée : il faut ralentir pour adapter la marche en fonction de l'adhérence disponible.*

## SYSTÈME MSR (Motor-Schleppmoment-Regelung)

Il fait partie intégrante de l'ABS et intervient lorsque le conducteur rétrograde brusquement de vitesse, en redonnant du couple au moteur, évitant ainsi de faire patiner de manière excessive les roues motrices, surtout en cas de faible adhérence, ce qui risquerait de compromettre la stabilité de la voiture.

## SYSTÈME ESC (Electronic Stability Control)

Il s'agit d'un système de contrôle de la stabilité de la voiture, aidant à maintenir le contrôle de la direction en cas de perte d'adhérence des pneus.

Le système est en mesure de reconnaître les situations potentiellement dangereuses pour la stabilité du véhicule et intervient automatiquement sur les freins de manière différenciée sur les quatre roues afin de fournir un couple stabilisateur pour le véhicule.

L'ESC comprend à son tour les sous-systèmes suivants :

- Hill Holder
- ASR
- HBA
- DST
- ERM

### INTERVENTION DU SYSTÈME

Elle est signalée par le clignotement du témoin **ESC** sur le combiné de bord, pour informer le conducteur que la voiture est en conditions critiques de stabilité et adhérence.

### ACTIVATION DU SYSTÈME

Le système ESC s'active automatiquement au démarrage du moteur et ne peut pas être désactivé.

## SYSTÈME HILL HOLDER

Il fait partie du système ESC et facilite le démarrage en côte.

Il s'active automatiquement dans les cas suivants :

- en côte : voiture à l'arrêt sur une route avec pente supérieure à 5 %, moteur en marche, pédale de frein actionnée et boîte de vitesses au point mort ou à une vitesse autre que la marche arrière ;
- en descente : voiture arrêtée sur une route dont la pente est supérieure à 5 %, moteur allumé, frein actionné et marche arrière engagée.

En phase de démarrage, la centrale du système ESC maintient la pression de freinage sur les roues jusqu'à atteindre le couple moteur nécessaire au démarrage ou pendant 2 secondes maximum, en permettant ainsi de déplacer aisément le pied droit de la pédale de frein à l'accélérateur.

Si au bout de 2 secondes le démarrage n'a pas eu lieu, le système se désactive automatiquement quand on relâche progressivement la pression de freinage. Pendant cette phase de décélération, on peut entendre un bruit typique de décrochage mécanique des freins, indiquant le mouvement imminent de la voiture.

**ATTENTION** Le système Hill Holder n'est pas un frein de stationnement, il ne faut donc pas abandonner le véhicule sans avoir tiré le frein à main, coupé le moteur et enclenché la 1<sup>ère</sup> vitesse afin d'arrêter le véhicule en toute sécurité (voir les indications du paragraphe « À l'arrêt » dans le chapitre « Démarrage et conduite »).

CONNAISSANCE  
DU VÉHICULE

SÉCURITÉ

DÉMARRAGE ET  
CONDUITE

TEMOINS ET  
SIGNALISATION

SITUATIONS  
D'URGENCE

ENTRETIEN DU  
VÉHICULE

CARACTÉRISTIQUES  
TECHNIQUES

INDEX  
ALPHABÉTIQUE

## SYSTÈME ASR (Antislip Regulator)

Il fait partie intégrante du système ESC. Il intervient automatiquement en cas de patinage d'une ou des deux roues motrices, de perte d'adhérence sur chaussées mouillées (aquaplaning), d'accélération sur chaussées glissantes, avec neige ou verglas, etc.

En fonction des conditions de patinage, deux systèmes différents de contrôle interviennent :

- si le patinage concerne les deux roues motrices, l'ASR intervient en réduisant la puissance transmise par le moteur ;
- si le patinage concerne une seule des roues motrices, il intervient et freine automatiquement la roue qui patine.

### Activation/désactivation du système ASR

L'ASR s'enclenche automatiquement à chaque démarrage du moteur.

Lorsque le véhicule roule, on peut désactiver et ensuite réactiver l'ASR en appuyant sur le bouton ASR OFF fig. 106.

Sur certaines versions, l'intervention du système est signalée par l'affichage d'un message à l'écran.

La désactivation du système est signalée par l'allumage de la DEL située sur le bouton ASR OFF, et sur certaines versions, par l'affichage d'un message sur l'écran.

Après la désactivation de l'ASR pendant la conduite, il est réinséré automatiquement au démarrage suivant de la voiture.

Sur des chaussées enneigées, avec les chaînes à neige montées, il peut être utile de désactiver l'ASR : dans ces conditions, le glissement des roues motrices au démarrage permet d'obtenir une plus forte traction.



### ATTENTION

*Pour le bon fonctionnement des systèmes ESC et ASR, il est indispensable que les pneus soient de la même marque et du même type sur toutes les roues, en parfait état et surtout du type et des dimensions préconisées.*



### ATTENTION

*Pendant l'utilisation éventuelle de la roue compacte de secours, le système ESC continue de fonctionner. Ne pas oublier cependant que la roue compacte de secours, dont les dimensions sont inférieures à celles du pneu de série, a une adhérence moindre par rapport aux autres pneus.*

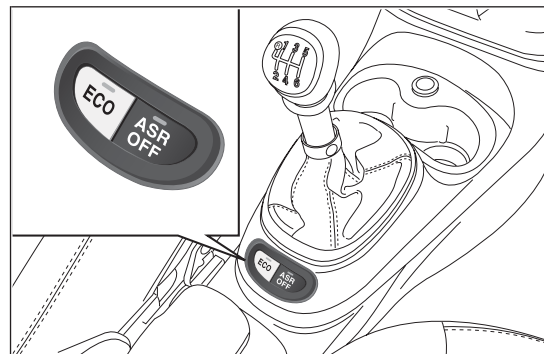

fig. 106

F0Y0164



## ATTENTION

*Les performances des systèmes ESC et ASR ne doivent pas inciter le conducteur à courir des risques inutiles et injustifiés. La conduite doit toujours s'adapter aux conditions de la chaussée, à la visibilité et à la circulation. La responsabilité de la sécurité routière incombe donc toujours, et dans tous les cas, au conducteur.*

### SYSTÈME HBA

Ce système, qui ne peut pas être désactivé, détecte les freinages d'urgence (en fonction de la vitesse d'actionnement de la pédale de frein), permettant d'intervenir plus rapidement sur le circuit de freinage. Le système est neutralisé en cas d'anomalie du système ESC.

### SYSTÈME DST (Dynamic Steering Torque)

La fonction DST exploite l'intégration du système ESC avec la direction assistée électrique pour augmenter le niveau de sécurité de la voiture.

Dans les situations critiques (sous-virage, survirage, freinage sur chaussées ayant des adhérences différentes), le système ESC, moyennant la fonction DST, commande à la direction l'activation d'un couple supplémentaire visant à suggérer au conducteur la manœuvre la plus appropriée.

L'action coordonnée de freins et direction augmente la sensation de sécurité et de contrôle de la voiture.



## ATTENTION

*Le DST est un système d'aide à la conduite qui ne remplace pas le conducteur pour la responsabilité de la conduite de la voiture.*

### SYSTÈME ÉLECTRONIQUE ANTI-RETOURNEMENT ERM (Electronic Rollover Mitigation)

Le système contrôle la tendance au soulèvement du sol des roues lorsque le conducteur effectue des manœuvres extrêmes comme l'évitement brusque d'un obstacle, surtout quand les conditions de la route ne sont pas optimales.

Dans ces conditions, le système limite la possibilité que les roues ne se soulèvent du sol en intervenant sur les freins et la puissance du moteur.

Il n'est toutefois pas possible d'éviter la tendance au retournement du véhicule si le phénomène est dû à des causes comme la conduite sur des routes en dévers, un choc contre un objet ou un autre véhicule.



## ATTENTION

*Les performances d'une voiture équipée de l'ERM ne doivent jamais être mises à l'épreuve de manière imprudente et dangereuse, avec la possibilité de compromettre la sécurité du conducteur et d'autres personnes.*

CONNAISSANCE  
DU VÉHICULE

SÉCURITÉ

DÉMARRAGE ET  
CONDUITE

TEMOINS ET  
SIGNALISATION

SITUATIONS  
D'URGENCE

ENTRETIEN DU  
VÉHICULE

CARACTÉRISTIQUES  
TECHNIQUES

INDEX  
ALPHABÉTIQUE

# SYSTÈME START&STOP

## INTRODUCTION

Le système Start&Stop coupe automatiquement le moteur chaque fois que le véhicule est à l'arrêt et le redémarre quand le conducteur décide de se remettre en route.

Ce système permet d'accroître le rendement du véhicule tout en réduisant sa consommation, les émissions de gaz nocifs et la pollution sonore.

## MODE DE FONCTIONNEMENT

### Mode d'arrêt du moteur

Quand le véhicule est à l'arrêt, le moteur s'arrête, boîte de vitesses au point mort et pédale d'embrayage relâchée.

**Note** L'arrêt automatique du moteur n'est permis qu'après avoir franchi une vitesse d'environ 10 km/h afin d'éviter les arrêts répétés du moteur lorsque l'on roule au pas.

L'arrêt du moteur est signalé par l'affichage du symbole  à l'écran.

### Mode de redémarrage du moteur

Pour redémarrer le moteur, enfoncer la pédale d'embrayage.

## ACTIVATION/DÉSACTIVATION MANUELLE DU SYSTÈME

Pour activer/désactiver manuellement le système, appuyer sur le bouton  fig. 107 (situé sur la platine des commandes de la planche de bord).

### Activation du système Start&Stop

L'activation du système Start&Stop est signalée par l'affichage d'un message sur l'écran. Dans cette condition, la DEL située sur le bouton  est éteinte.

### Désactivation du système Start&Stop

*Versions avec écran multifonction* : la désactivation du système Start&Stop est signalée par l'affichage d'un message à l'écran.

*Versions avec écran multifonction reconfigurable* : la désactivation du système Start&Stop est signalée par l'affichage du symbole  et d'un message dédié à l'écran.

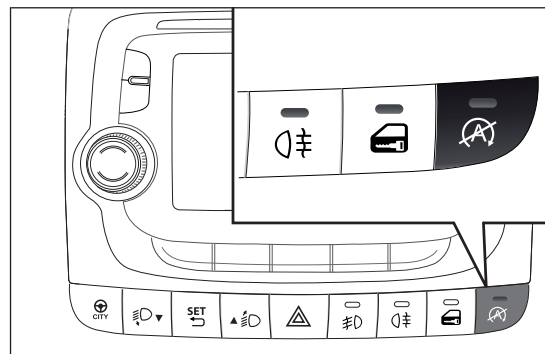

fig. 107

Lorsque le système est désactivé, la DEL située sur le bouton  est allumée.

## CONDITIONS DANS LESQUELLES LE MOTEUR NE S'ARRÊTE PAS

Avec le système activé, et pour des raisons de confort, de réduction des émissions et de sécurité, le moteur ne s'arrête pas dans certaines conditions au nombre desquelles figurent :

- moteur encore froid ;
- température extérieure particulièrement froide ;
- batterie insuffisamment chargée ;
- régénération du filtre à particules (DPF) en cours (uniquement pour les moteurs Diesel) ;
- porte côté conducteur ouverte ;
- ceinture de sécurité conducteur non bouclée ;
- marche AR enclenchée (par exemple, lors des manœuvres de stationnement) ;
- pour les versions équipées de climatiseur automatique (pour les versions/marchés qui le prévoient), si un certain niveau de confort thermique n'a pas encore été atteint, ou bien avec le mode MAX-DEF activé ;
- au cours de la période de rodage, pour l'initialisation du système.



*Si l'on préfère privilégier le confort climatique, il est possible de désactiver le système Start&Stop afin de permettre le fonctionnement continu du système de climatisation.*

## CONDITIONS DE REDÉMARRAGE DU MOTEUR

Pour des raisons de confort, de réduction des émissions polluantes et de sécurité, le moteur peut redémarrer automatiquement sans aucune action du conducteur, en présence de certaines conditions, parmi lesquelles :

- batterie insuffisamment chargée ;
- dépression réduite du système de freinage (par exemple à la suite d'actionnements répétés de la pédale de frein) ;
- véhicule en mouvement (par exemple, sur des routes en pente) ;
- arrêt du moteur au moyen du système Start&Stop supérieur à 3 minutes environ ;
- pour les versions équipées de climatiseur automatique (pour les versions/marchés qui le prévoient), si un certain niveau de confort thermique n'a pas encore été atteint, ou bien avec le mode MAX-DEF activé.

Une fois la vitesse enclenchée, le redémarrage automatique du moteur n'est possible qu'en appuyant à fond sur la pédale d'embrayage. L'opération est signalée au conducteur par l'affichage d'un message à l'écran.

CONNAISSANCE  
DU VÉHICULE

SÉCURITÉ

DÉMARRAGE ET  
CONDUITE

TEMOINS ET  
SIGNALISATION

SITUATIONS  
D'URGENCE

ENTRETIEN DU  
VÉHICULE

CARACTÉRISTIQUES  
TECHNIQUES

INDEX  
ALPHABÉTIQUE

## Notes

Si la pédale d'embrayage n'est pas enfoncée, dans les 3 minutes qui suivent l'arrêt du moteur, le redémarrage du moteur n'est possible qu'avec la clé de contact.

En cas d'arrêt imprévu du moteur, dû par exemple à de brusques relâchements de la pédale d'embrayage avec vitesse enclenchée, si le système Start&Stop est activé, il est possible de redémarrer le moteur en appuyant à fond sur la pédale d'embrayage ou en mettant la boîte de vitesses au point mort.

## FONCTIONS DE SÉCURITÉ

Dans les conditions d'arrêt du moteur par le système Start&Stop, si le conducteur détache sa ceinture de sécurité et ouvre sa porte, ou celle du passager avant, le redémarrage du moteur n'est possible qu'à l'aide de la clé de contact.

Cette condition est signalée au conducteur par un signal sonore.

## FONCTION D'ÉCONOMIE D'ÉNERGIE

(pour les versions/marchés qui le prévoient)

Après un redémarrage automatique du moteur, si le conducteur n'effectue aucune action sur la voiture dans les 3 minutes environ qui suivent, le système Start&Stop coupe définitivement le moteur pour éviter une consommation inutile de carburant.

Dans ce cas, le redémarrage du moteur n'est possible qu'en utilisant la clé de contact.

**Note** Il est dans tous les cas possible de laisser le moteur tourner en désactivant le système Start&Stop.

## IRRÉGULARITÉ DE FONCTIONNEMENT

En cas de dysfonctionnement, le système Start&Stop se désactive.

**Versions avec écran multifonction** : l'anomalie du système Start&Stop est signalée par l'allumage du témoin  sur le combiné de bord et par l'affichage d'un message à l'écran.

**Versions avec écran multifonction reconfigurable** : l'anomalie du système Start&Stop est signalée par l'affichage du symbole  et d'un message dédié à l'écran.

En cas d'anomalie du système Start&Stop, s'adresser au Réseau Après-vente Fiat.

## INACTIVITÉ DE LA VOITURE

En cas d'inactivité de la voiture (ou bien en cas de remplacement de la batterie), il faut faire particulièrement attention pendant le débranchement du circuit électrique de la batterie.

Appuyer sur le bouton A fig. 108 pour débrancher le connecteur B du capteur C, qui contrôle l'état de la batterie et est situé sur le pôle négatif de la batterie.



### ATTENTION

*En cas de remplacement de la batterie, s'adresser toujours au Réseau Après-vente Fiat. Remplacer la batterie par une batterie du même type (HEAVY DUTY), ayant les mêmes caractéristiques.*

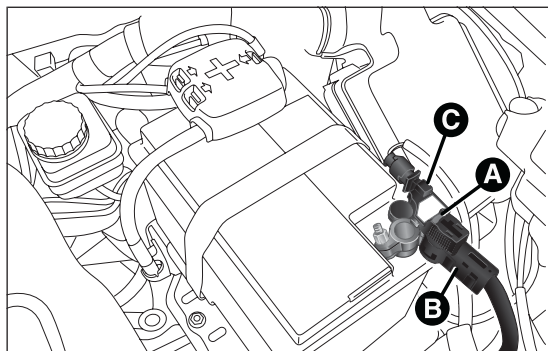

fig. 108

F0Y0095

**ATTENTION** Avant de procéder au débranchement de l'alimentation électrique de la batterie, attendre au moins 1 minute après avoir positionné la clé de contact sur STOP.

## DÉMARRAGE DE SECOURS

En cas de démarrage de secours avec une batterie auxiliaire, ne jamais brancher le câble négatif (-) de la batterie auxiliaire au pôle négatif A fig. 109 de la batterie du véhicule, mais plutôt sur un point de masse du moteur/boîte de vitesses.

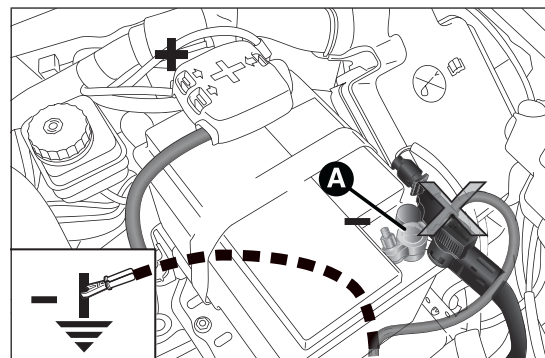

fig. 109

F0Y0141

CONNAISSANCE  
DU VÉHICULE

SÉCURITÉ

DÉMARRAGE ET  
CONDUITE

TEMOINS ET  
SIGNALISATION

SITUATIONS  
D'URGENCE

ENTRETIEN DU  
VÉHICULE

CARACTÉRISTIQUES  
TECHNIQUES

INDEX  
ALPHABÉTIQUE

## AVERTISSEMENTS



## ATTENTION

**Avant d'ouvrir le capot du moteur, il faut s'assurer que le moteur du véhicule est coupé et que la clé de contact est en position STOP. Respecter ce qui est indiqué sur la plaque fig. 110 appliquée à l'intérieur du capot moteur. Il est conseillé d'extraire la clé lorsque d'autres personnes sont présentes dans le véhicule. Il ne faut jamais quitter la voiture sans emporter la clé de contact ou l'avoir tournée en position STOP. Pendant le ravitaillement en carburant, vérifier que le moteur soit coupé avec la clé de contact sur STOP.**

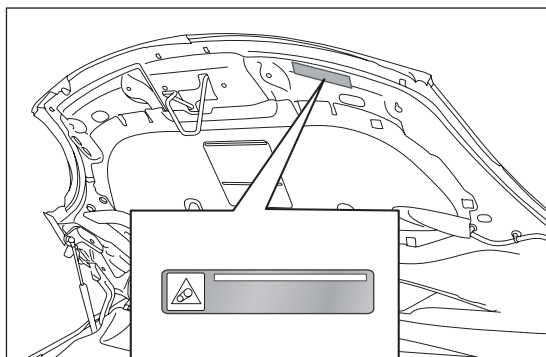



fig. 110

F0Y0094

## SYSTÈME EOBD

Le système EOBD (European On Board Diagnosis) effectue un diagnostic permanent des composants liés aux émissions présents sur la voiture. Il signale aussi, par l'allumage du témoin  sur le combiné de bord (accompagné, sur certaines versions, de l'affichage d'un message à l'écran), la condition de détérioration des composants (voir chapitre « Témoins et messages »).

L'objectif du système EOBD (European On Board Diagnosis) est de :

- contrôler l'efficacité du système ;
- signaler l'augmentation des émissions ;
- signaler la nécessité de remplacer les composants détériorés.

Le système dispose aussi d'un connecteur pouvant être interfacé à des instruments appropriés, permettant la lecture des codes d'erreur mémorisés dans la centrale, avec une série de paramètres spécifiques du diagnostic et du fonctionnement du moteur.

**ATTENTION** Après avoir éliminé l'inconvénient, le Réseau Après-vente Fiat doit effectuer, pour contrôler le système tout entier, un test au banc d'essai et, le cas échéant, des essais sur route pouvant nécessiter de parcourir un grand nombre de kilomètres.

## DIRECTION ASSISTÉE ÉLECTRIQUE DUALDRIVE

Elle fonctionne exclusivement avec clé sur MAR et moteur lancé. La direction permet de personnaliser l'effort sur le volant en fonction des conditions de conduite.

**ATTENTION** En cas de rotation rapide de la clé de contact, la direction assistée est en mesure de fonctionner parfaitement après quelques secondes.

### ACTIVATION/DÉSACTIVATION DE LA FONCTION CITY

Pour activer/désactiver la fonction, appuyer sur le bouton CITY fig. 111. L'activation de la fonction est signalée par l'allumage de l'inscription CITY (versions avec écran multifonction) ou par l'allumage du témoin CITY sur le combiné de bord (versions avec écran multifonction reconfigurable).

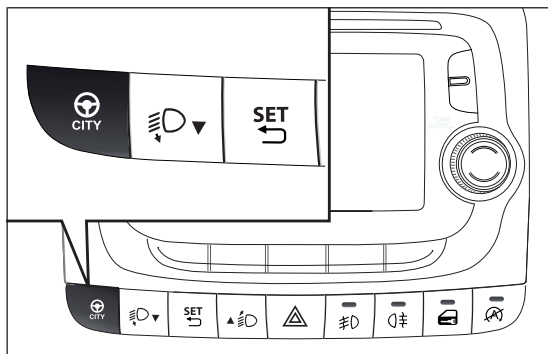

fig. 111

F0Y0036

Lorsque la fonction CITY est enclenchée, l'effort exercé sur le volant résulte plus léger et facilite les manœuvres de stationnement : l'activation de la fonction s'avère donc particulièrement utile lors de la conduite en ville.



### ATTENTION

**Toute intervention en après-vente, pouvant provoquer des altérations de la direction ou de la colonne (par ex., montage d'antivol), qui pourraient causer, en plus de la diminution des performances et de l'expiration de la garantie, de graves problèmes de sécurité, ainsi que la non conformité d'homologation de la voiture, est absolument interdite.**

**ATTENTION** Pendant les manœuvres de stationnement nécessitant un nombre élevé de braquages, la direction peut se durcir : il s'agit d'un phénomène normal, dû à l'intervention du système de protection contre la surchauffe du moteur électrique de la direction. Dans ce cas, aucune intervention de réparation n'est nécessaire. Lorsqu'on utilisera de nouveau le véhicule, la direction assistée fonctionnera parfaitement.

CONNAISSANCE  
DU VÉHICULE

SÉCURITÉ

DÉMARRAGE ET  
CONDUITE

TÉMOINS ET  
SIGNALISATION

SITUATIONS  
D'URGENCE

ENTRETIEN DU  
VÉHICULE

CARACTÉRISTIQUES  
TECHNIQUES

INDEX  
ALPHABÉTIQUE

**ATTENTION**

**Avant d'effectuer toute intervention d'entretien, il faut toujours couper le moteur et enlever la clé de contact en verrouillant la direction (notamment quand les roues du véhicule ne reposent pas sur le sol). Au cas où cela ne serait pas possible (s'il faut que la clé de contact soit sur MAR ou que le moteur tourne), enlever le fusible principal de protection de la direction assistée électrique.**

**SYSTÈME DE PRÉ-ÉQUIPEMENT  
AUTORADIO**

(pour les versions/marchés qui le prévoient)

Le véhicule peut être doté d'une double boîte à gants fig. 112 sur la planche de bord. .

Le système de pré-équipement autoradio se compose de :

- câbles d'alimentation pour autoradio ;
- 2 haut-parleurs avant tweeter Ø 38 mm sur la poignée de porte ;
- 2 haut-parleurs mid-woofer Ø 165 mm sur le panneau de porte ;
- 2 haut-parleurs full-range Ø 165 mm sur le panneau de porte.
- logement pour autoradio ;
- antenne (montée sur le toit de la voiture).

L'autoradio peut être installé à la place du compartiment A fig. 112, fixé par déclic et retirable en le tirant vers l'extérieur. Lorsqu'il est retiré, les câbles des pré-équipements deviennent accessibles.



**Pour la connexion au système de pré-équipement autoradio, s'adresser au Réseau Après-vente Fiat pour éviter tout inconvénient susceptible de compromettre la sécurité du véhicule.**

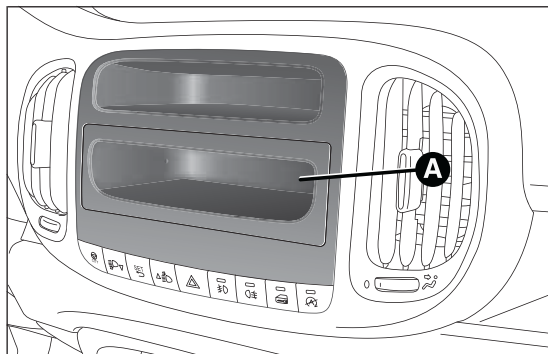

fig. 112

F0Y0139

## PRÉ-ÉQUIPEMENT INSTALLATION DU SYSTÈME DE NAVIGATION PORTABLE

Installer le système de navigation portable en insérant l'étrier de support prévu à cet effet dans le logement illustré en fig. 113.

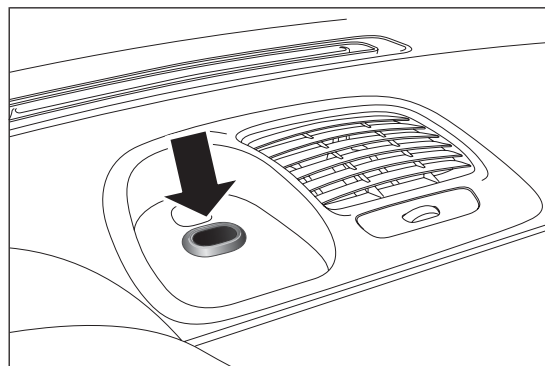

fig. 113

F0Y0132

CONNAISSANCE  
DU VÉHICULE

SÉCURITÉ

DÉMARRAGE ET  
CONDUITE

TEMOINS ET  
SIGNALISATION

SITUATIONS  
D'URGENCE

ENTRETIEN DU  
VÉHICULE

CARACTÉRISTIQUES  
TECHNIQUES

INDEX  
ALPHABÉTIQUE

## ACCESSOIRES ACHETÉS PAR L'UTILISATEUR

Après l'achat de la voiture, si l'on souhaite installer des accessoires électriques à bord nécessitant une alimentation électrique permanente (autoradio, antivol satellitaire, etc.) ou des accessoires qui pèsent en tout cas sur le bilan électrique, s'adresser au Réseau Après-vente Fiat, qui pourra conseiller les dispositifs les plus appropriés appartenant à la Lineaccessori Fiat et vérifiera si le circuit électrique de la voiture est en mesure de soutenir la charge requise ou s'il faut lui intégrer une batterie plus puissante.



### ATTENTION

*Faire attention lors du montage de becquets supplémentaires, de roues en alliage et d'enjoliveurs non de série : ils pourraient réduire la ventilation des freins et leur efficacité en cas de freinages violents et répétés, ou bien en cas de longues descentes. S'assurer que rien (surtapis, etc.) ne vient entraver la course des pédales.*

### INSTALLATION DE DISPOSITIFS ÉLECTRIQUES/ÉLECTRONIQUES

Les dispositifs électriques/électroniques installés après l'achat du véhicule et dans le cadre du service après-vente doivent être marqués du repère (voir fig. 114) :

Fiat Group Automobiles S.p.A. autorise le montage d'appareils émetteurs-récepteurs à condition que l'installation soit effectuée dans les règles de l'art, en respectant les indications du constructeur, auprès d'un centre spécialisé.

**ATTENTION** Le montage de dispositifs entraînant des modifications du véhicule peuvent donner lieu au retrait de la carte grise par les autorités compétentes et à l'éventuelle déchéance de la garantie, dans la limite des défauts causés par la modification ou attribuables directement ou indirectement à celle-ci.

Fiat Group Automobiles S.p.A. décline toutes responsabilités pour les dommages dérivant de l'installation d'accessoires non fournis ou recommandés par Fiat Group Automobiles S.p.A. et installés sans respecter les consignes fournies.

### ÉMETTEURS RADIO ET TÉLÉPHONES PORTABLES

Les appareils émetteurs radio (téléphones portables de voiture, CB, radioamateurs et similaires) ne peuvent pas être utilisés à l'intérieur du véhicule, à moins d'utiliser une antenne séparée montée à l'extérieur de la voiture.



fig. 114

DISPOSITIVI-ELETTRONICI

**ATTENTION** L'emploi de ces dispositifs à l'intérieur de l'habitacle (sans antenne à l'extérieur) peut provoquer, en plus d'éventuels problèmes de santé pour les passagers, des perturbations des systèmes électroniques dont le véhicule est équipé, compromettant ainsi la sécurité de la voiture proprement dite.

L'efficacité d'émission et de réception de ces appareils peut aussi être perturbée par l'effet d'écran de la caisse du véhicule. En ce qui concerne l'emploi des téléphones portables (GSM, GPRS, UMTS) dotés d'homologation officielle CE, il est recommandé de suivre scrupuleusement les instructions fournies par le constructeur du téléphone portable.

## **CAPTEURS DE STATIONNEMENT**

(pour les versions/marchés qui le prévoient)

Ils sont situés dans le pare-chocs arrière fig. 115 et ont pour fonction de détecter la présence d'un obstacle se trouvant derrière le véhicule puis de prévenir le conducteur par un signal sonore intermittent.

### **ACTIVATION/DÉSACTIVATION**

Les capteurs s'activent automatiquement lors de l'engagement de la marche arrière. Plus la distance de l'obstacle placé derrière la voiture diminue, plus la fréquence du signal sonore augmente.

### **SIGNAL SONORE**

En enclenchant la marche arrière, si un obstacle est présent à l'arrière, un signal sonore se déclenche et varie en fonction de la distance entre l'obstacle et le pare-chocs.

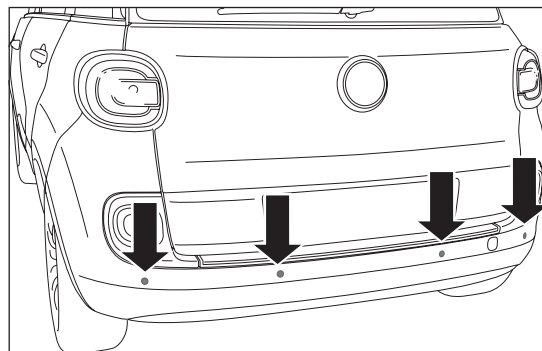

fig. 115

F0Y0140

**CONNAISSANCE  
DU VÉHICULE**

SÉCURITÉ

DÉMARRAGE ET  
CONDUITE

TEMOINS ET  
SIGNALISATION

SITUATIONS  
D'URGENCE

ENTRETIEN DU  
VÉHICULE

CARACTÉRISTIQUES  
TECHNIQUES

INDEX  
ALPHABÉTIQUE

La fréquence du signal sonore :

- augmente lorsque la distance entre le véhicule et l'obstacle diminue, jusqu'à ce que le signal sonore devienne continu quand la distance est inférieure à 30 cm environ ;
- diminue si la distance avec l'obstacle augmente, jusqu'à la cessation du signal ;
- reste constant si la distance entre le véhicule et l'obstacle reste invariable, alors que, si cette situation se vérifie pour les capteurs latéraux, le signal est interrompu après environ 3 secondes pour éviter, par exemple, des signalisations en cas de manœuvres le long d'un mur.

Si les capteurs détectent plusieurs obstacles, seul le plus proche est pris en considération.

## SIGNALISATION D'ANOMALIES

Les anomalies éventuelles des capteurs de stationnement sont signalées, quand on engage la marche arrière, par l'allumage du témoin  sur le combiné de bord et par le message affiché sur l'écran multifonction, (pour les versions/marchés qui le prévoient), (voir le chapitre « Témoins et messages »).

## FONCTIONNEMENT AVEC REMORQUE

Le fonctionnement des capteurs est automatiquement désactivé dès l'introduction de la fiche du câble électrique de la remorque dans la prise du crochet d'attelage du véhicule.

Les capteurs se réactivent automatiquement lorsqu'on débranche la fiche du câble de la remorque.



**Pour le bon fonctionnement du système, il est fondamental de toujours éliminer la boue, la saleté, la neige ou le givre des capteurs. Pendant le nettoyage des capteurs, veiller surtout à ne pas les rayer ou les endommager ; éviter d'utiliser des chiffons secs ou rêches. Les capteurs doivent être lavés à l'eau claire, en ajoutant éventuellement du shampoing pour auto. Dans les stations de lavage automatique qui utilisent des nettoyeurs à jets de vapeur ou à haute pression, nettoyer rapidement les capteurs en tenant le gicleur à plus de 10 cm de distance. Ne pas apposer d'adhésifs sur les capteurs.**

## AVERTISSEMENTS GÉNÉRAUX

Pendant les manœuvres de stationnement faire toujours très attention aux obstacles qui pourraient se trouver sur ou sous le capteur.

En effet, dans certaines circonstances, les objets placés à une distance rapprochée dans la partie arrière de la voiture ne sont pas localisés par le système et peuvent donc endommager la voiture ou être abîmés.

Voici quelques conditions qui pourraient influencer sur les performances des capteurs de stationnement :

- la présence sur la surface du capteur de givre, neige, boue ou plusieurs couches de peinture pourrait réduire la sensibilité du capteur et ainsi réduire les performances du système ;
- l'existence de perturbations de caractère mécanique (par exemple : lavage du véhicule, pluie avec conditions de vent très fort, grêle) pourrait entraîner la détection d'un objet inexistant par le capteur (« perturbation d'écho ») ;

- ❑ la présence de systèmes à ultrasons à proximité (par ex., freins pneumatiques de poids lourds ou marteaux pneumatiques) pourrait provoquer l'altération des signaux envoyés par le capteur ;
- ❑ la variation de la position des capteurs, provoquée par exemple par la modification des assiettes (en raison de l'usure des composants des suspensions), par le remplacement des pneus, par une surcharge du véhicule ou par des assiettes spécifiques prévoyant de baisser la voiture, peut influencer sur les performances du système des capteurs de stationnement.



### ATTENTION

**La responsabilité de la manœuvre de stationnement et des autres manœuvres dangereuses est toujours confiée au conducteur. Lorsqu'on effectue de telles manœuvres, s'assurer toujours de l'absence de personnes (enfants notamment) et d'animaux dans l'espace en question. Bien que les capteurs de stationnement constituent une aide pour le conducteur, celui-ci doit toujours prendre garde pendant les manœuvres potentiellement dangereuses même à faible vitesse.**

## SYSTÈME City Brake Control - « Collision Mitigation »

(pour les versions/marchés qui le prévoient)

Il s'agit d'un système d'aide à la conduite en mesure de détecter la présence de véhicules situés devant la voiture à une distance rapprochée et, en cas de collision imminente, d'intervenir en freinant automatiquement la voiture pour éviter le choc et en réduire les effets.

Le système s'active toujours dès que la clé de contact est tournée sur MAR et quand la vitesse de la voiture est comprise entre 5 et 30 km/h environ.

Il est toutefois possible de désactiver (puis de réactiver) le système à l'aide du Menu de Configuration de l'écran (voir la description au paragraphe « Rubriques du menu » de ce chapitre).

Le système intervient dans les situations où il y a un risque de collision imminente et que le conducteur n'appuie pas immédiatement sur la pédale de frein.

**Versions équipées du système Start&Stop** : à la fin de l'intervention de freinage automatique, le système Start&Stop s'activera selon les modes décrits dans le paragraphe « Système Start&Stop » de ce chapitre.

**Versions équipées d'une boîte de vitesses manuelle** : à la fin de l'intervention de freinage automatique, le moteur pourrait caler et s'éteindre, sauf si le conducteur appuie sur la pédale d'embrayage.

**Versions équipées d'une boîte de vitesses automatique** (pour les versions/marchés qui le prévoient) : après le freinage, la dernière vitesse mémorisée reste enclenchée.

CONNAISSANCE  
DU VÉHICULE

SÉCURITÉ

DÉMARRAGE ET  
CONDUITE

TEMOINS ET  
SIGNALISATION

SITUATIONS  
D'URGENCE

ENTRETIEN DU  
VÉHICULE

CARACTÉRISTIQUES  
TECHNIQUES

INDEX  
ALPHABÉTIQUE

**ATTENTION** Pour des raisons de sécurité, que ce soit sur les versions équipées d'une boîte de vitesses manuelle ou automatique (pour les versions/marchés qui le prévoient), après l'arrêt du véhicule, les étriers du frein peuvent rester bloqués pendant environ 2 secondes. S'assurer d'appuyer sur la pédale de frein si la voiture avance légèrement.

**ATTENTION** Le système est actif uniquement pour des vitesses comprises entre 5 et 30 km/h.

**ATTENTION** Le système Ne s'active PAS lorsque la marche arrière est enclenchée ou si les ceintures de sécurité des sièges avant ne sont pas bouclées.

### CAPTEUR LASER

Le système est composé d'un capteur laser situé dans la partie supérieure du pare-brise fig. 116.

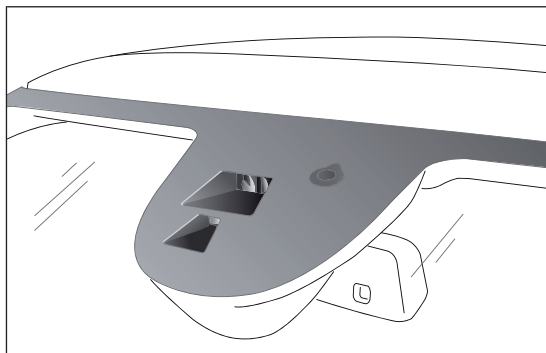

fig. 116

F0Y0200

## AVERTISSEMENTS

### ATTENTION



**Le système constitue une aide à la conduite : le conducteur ne doit jamais baisser son attention pendant la conduite. La responsabilité de la conduite incombe toujours au conducteur, qui doit prendre en considération les conditions de circulation pour conduire en toute sécurité. Le conducteur est toujours tenu de maintenir une distance de sécurité avec le véhicule qui le précède.**

### ATTENTION



**Si, pendant l'intervention du système, le conducteur appuie à fond sur la pédale d'accélérateur ou effectue un braquage rapide, il est possible que la fonction de freinage automatique s'interrompe (par exemple pour permettre une éventuelle manœuvre pour éviter un obstacle).**



**Le fonctionnement du capteur laser pourrait être limité ou nul en raison des conditions atmosphériques, par exemple pluie battante, grêle, brouillard épais, neige abondante, formation de couches de givre sur le pare-brise.**



**Le fonctionnement du capteur peut également être compromis par la présence de poussière, de condensation, de saletés ou de givre sur le pare-brise, par les conditions de circulation (par exemple des véhicules avançant sur une autre voie que la voiture, des véhicules arrivant sur le côté ou avançant dans le sens opposé sur la même voie de circulation, virage avec un faible rayon de courbure), par les conditions de la chaussée et les conditions de conduite (par exemple conduite tout terrain). S'assurer donc que le pare-brise soit toujours propre. Pour éviter de rayer le pare-brise, utiliser des détergents spécifiques et des chiffons propres. De plus, le fonctionnement du capteur peut être limité ou nul dans certaines conditions de conduite, de circulation et de chaussée.**



**Des chargements qui dépassent positionnés sur le toit de la voiture pourraient altérer le bon fonctionnement du capteur. Avant de partir, s'assurer donc de positionner correctement le chargement de manière à ne pas couvrir le champ d'action du capteur.**



**Si le pare-brise est rayé, ébréché ou cassé et qu'il est nécessaire de le remplacer, s'adresser exclusivement au Réseau Après-vente Fiat. Ne pas remplacer le pare-brise soi-même en raison du risque de dysfonctionnement par la suite ! Il est recommandé de remplacer le pare-brise s'il a été endommagé dans la zone du capteur laser.**



**Ne pas manipuler ni effectuer aucune intervention sur le capteur laser. Ne pas obstruer les ouvertures présentes dans le revêtement esthétique situé sous le rétroviseur d'habitacle. En cas de panne du capteur, s'adresser au Réseau Après-vente Fiat.**

**ATTENTION** En cas de conduite sur des routes bordées d'arbres à branches tombantes, il convient de désactiver le système pour éviter que la présence de branches à hauteur du capot ou du pare-brise n'interfère avec le système.



**Ne pas couvrir le champ d'action du capteur avec des adhésifs ou des objets. Faire également attention à d'éventuels objets présents sur le capot de la voiture (par exemple une couche de neige) et s'assurer qu'ils n'interfèrent pas avec la lumière émise par le capteur.**



**Le faisceau laser n'est pas visible à l'œil nu. Ne pas regarder directement ou en utilisant des instruments optiques (par exemple des lentilles) le faisceau laser à une distance inférieure à 10 cm : cela pourrait détériorer la vue. Le faisceau laser est présent même quand la clé est sur MAR mais que la fonction est éteinte, non disponible ou désactivée manuellement à l'aide du Menu de Configuration de l'écran (voir la description au paragraphe « Rubriques du menu » de ce chapitre).**



**ATTENTION**

*Le système intervient sur les véhicules qui roulent sur la même voie de circulation. Toutefois, ne sont pas pris en considération les véhicules de petites dimensions (par exemple les bicyclettes ou les motos) ou les personnes, les animaux et les choses (par exemple les poussettes) et en général tous les obstacles qui présentent une faible réflexion à la lumière du laser (par exemple les véhicules sales de boue).*



*En cas d'attelage d'une remorque ou lorsque la voiture est remorquée, il convient de désactiver le système à l'aide du Menu de Configuration de l'écran (voir la description au paragraphe « Rubriques du menu » de ce chapitre).*



**ATTENTION**

*Si, pour un entretien, la voiture doit être placée sur un banc à rouleaux (à une vitesse comprise entre 5 et 30 km/h) ou si elle est lavée dans une station de lavage automatique à rouleaux, du fait qu'elle a un obstacle à l'avant (par exemple un autre véhicule, un mur ou tout autre obstacle), le système pourrait en détecter la présence et intervenir. Dans ce cas, il est nécessaire de désactiver le système à l'aide du Menu de Configuration de l'écran (voir la description au paragraphe « Rubriques du menu » de ce chapitre).*

## RAVITAILLEMENT DE LA VOITURE

Avant d'effectuer le ravitaillement, vérifier que le type de carburant utilisé est correct. Éteindre le moteur avant d'effectuer le ravitaillement.

### MOTEURS À ESSENCE

Utiliser exclusivement de l'essence sans plomb ayant un indice d'octane (R.O.N.) non inférieur à 95.

**ATTENTION** Un pot catalytique inefficace dégage des émissions nocives à l'échappement et contribue à polluer l'environnement.

**ATTENTION** Ne jamais verser, même pas en cas d'urgence, ne fût-ce qu'une minime quantité d'essence au plomb dans le réservoir. Le pot catalytique serait endommagé de manière irréversible.

### MOTEURS DIESEL

#### Fonctionnement à basse température

À basse température, le degré de fluidité du gazole peut devenir insuffisant à cause de la formation de paraffine entraînant un fonctionnement anormal du circuit d'alimentation en carburant.

Pour éviter des anomalies de fonctionnement, des gazoles de type été, hiver ou arctique (zones de montagne/froides), sont normalement distribués selon la saison.

En cas de ravitaillement avec un gazole inadapté à la température d'utilisation, il est conseillé de mélanger au gazole un additif TUTELA DIESEL ART dans les

proportions indiquées sur l'emballage du produit, en introduisant dans le réservoir d'abord l'antigel et ensuite le gazole.

Dans le cas d'une utilisation/stationnement prolongé du véhicule en zone de montagne/froides, il est conseillé d'effectuer le ravitaillement avec le gazole disponible sur les lieux. De plus, dans cette situation, il est conseillé de maintenir à l'intérieur du réservoir une quantité de combustible supérieure à 50 % de la capacité utile.



**Pour les véhicules au gazole, utiliser exclusivement du gazole pour traction automobile, conformément à la norme européenne EN590. L'utilisation d'autres produits ou de mélanges peut endommager le moteur de façon irréparable avec pour conséquence la déchéance de la garantie pour dommages causés. En cas de ravitaillement accidentel avec d'autres types de carburant, ne pas démarrer le moteur et procéder à la vidange du réservoir. En revanche, si le moteur a été lancé, même très brièvement, il est indispensable de purger, en plus du réservoir, le circuit d'alimentation tout entier.**

### RAVITAILLEMENT

Pour garantir le ravitaillement complet du réservoir, effectuer deux opérations d'appoint après le premier déclat du pistolet distributeur.

Éviter toute autre opération d'appoint qui pourrait se traduire par des dysfonctionnements du système d'alimentation.

CONNAISSANCE  
DU VÉHICULE

SÉCURITÉ

DÉMARRAGE ET  
CONDUITE

TEMOINS ET  
SIGNALISATION

SITUATIONS  
D'URGENCE

ENTRETIEN DU  
VÉHICULE

CARACTÉRISTIQUES  
TECHNIQUES

INDEX  
ALPHABÉTIQUE

## PROCÉDURE DE RAVITAILLEMENT

Le « Smart Fuel » est un dispositif intégré sur l'extrémité du réservoir de carburant : il s'ouvre et se referme automatiquement à l'insertion/extraction du pistolet distributeur.

Le « Smart Fuel » est muni d'un inhibiteur qui empêche le ravitaillement avec un carburant inadéquat.

La procédure de ravitaillement décrite ci-après est illustrée sur la plaquette B fig. 117 placée à l'intérieur de la trappe à carburant. La plaquette reprend aussi le type de carburant (UNLEADED FUEL = essence, DIESEL = gazole).

Pour effectuer le ravitaillement, procéder comme suit :

- ouvrir la trappe A fig. 117 en la tirant vers l'extérieur ;
- insérer le distributeur dans le goulot et procéder au ravitaillement ;
- une fois le ravitaillement terminé, avant de retirer le distributeur, attendre 10 secondes au moins pour permettre au carburant de couler à l'intérieur du réservoir ;
- puis retirer le distributeur du goulot et refermer la trappe A.

La trappe A fig. 117 est munie d'un soufflet cache-poussière C qui, trappe fermée, empêche tout dépôt d'impuretés et de poussière sur l'extrémité du goulot.

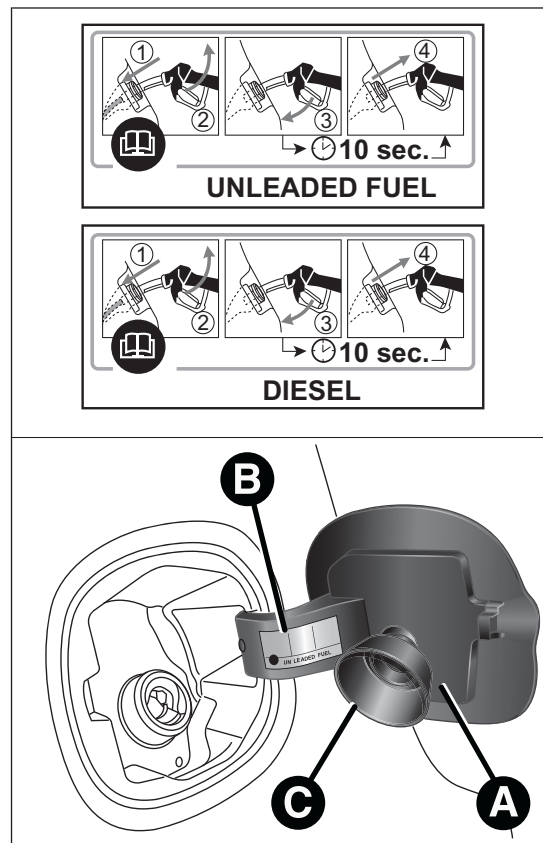

fig. 117

## Ravitaillement d'urgence

Si la voiture se retrouve sans carburant ou si le circuit d'alimentation est complètement vide, pour introduire à nouveau le carburant dans le réservoir, procéder comme suit :

- ouvrir le coffre à bagages et prendre l'adaptateur spécial A situé dans la boîte à outils (versions équipées de roue compacte de secours - pour les versions/marchés qui le prévoient) fig. 118 ou dans la boîte du Fix&Go Automatic (versions équipées de Fix&Go Automatic) fig. 119 ;
- ouvrir la trappe A fig. 117 en la tirant vers l'extérieur ;
- introduire l'adaptateur dans le goulot, comme indiqué en fig. 120 et procéder au ravitaillement ;

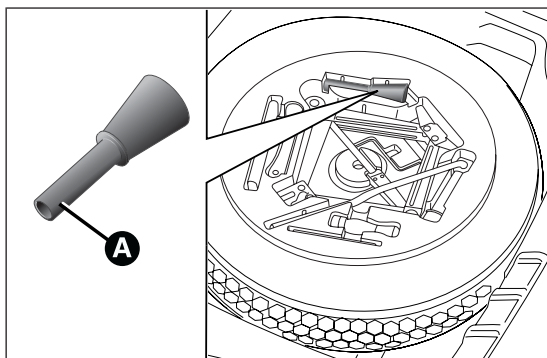

fig. 118

F0Y0230

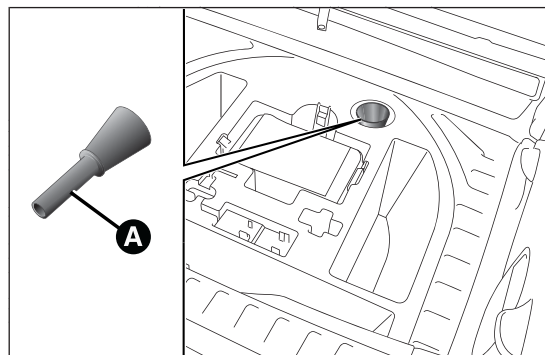

fig. 119

F0Y0232

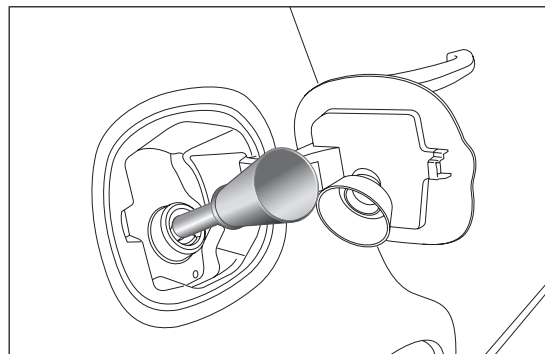

fig. 120

F0Y0231

CONNAISSANCE  
DU VEHICULE

SÉCURITÉ

DÉMARRAGE ET  
CONDUITE

TEMOINS ET  
SIGNALISATION

SITUATIONS  
D'URGENCE

ENTRETIEN DU  
VEHICULE

CARACTÉRISTIQUES  
TECHNIQUES

INDEX  
ALPHABÉTIQUE

## AVERTISSEMENTS



## ATTENTION

**Ne pas monter sur l'extrémité du goulot d'autres objets/bouchons que ceux prévus sur la voiture. L'utilisation d'objets/bouchons non conformes pourrait provoquer des augmentations de pression à l'intérieur du réservoir et des conditions dangereuses.**



## ATTENTION

**Ne jamais s'approcher du goulot du réservoir avec des flammes nues ou des cigarettes allumées : risque d'incendie. Éviter également d'approcher le visage du goulot pour ne pas inhaler des vapeurs nocives.**

**ATTENTION** Lors du lavage de la trappe à carburant avec un jet haute pression, il faut respecter une distance de 20 cm au moins.



## ATTENTION

**Ne pas utiliser le téléphone portable à proximité de la pompe de ravitaillement en carburant : risque d'incendie.**

PROTECTION DE  
L'ENVIRONNEMENT

Les dispositifs utilisés pour réduire les émissions des moteurs essence sont : pot catalytique, sondes Lambda et dispositif anti-évaporation.

Ne jamais laisser le moteur tourner, même pour un simple essai, quand une ou plusieurs bougies sont débranchées.

Les dispositifs utilisés pour réduire les émissions des moteurs diesel sont : catalyseur à oxydation, système de recyclage des gaz d'échappement (E.G.R.) et filtre à particules (DPF).

FILTRE A PARTICULES (DPF)  
(Diesel Particulate Filter)

(pour les versions/marchés qui le prévoient)

Le filtre à particules DPF (Diesel Particulate Filter) est un filtre mécanique, installé dans le circuit d'échappement, qui piège physiquement les particules de carbone qui se trouvent dans les gaz d'échappement du moteur Diesel.

L'utilisation du filtre à particules est nécessaire pour éliminer presque la totalité des émissions de particules de carbone conformément à la législation actuelle/future.

Pendant l'utilisation normale du véhicule, la centrale de contrôle du moteur enregistre une série de données concernant l'utilisation (période d'utilisation, type de trajet, températures atteintes, etc.) et détermine la quantité de particules accumulées dans le filtre.

Puisque le filtre est un système à accumulation, il doit être périodiquement régénéré (nettoyé) en brûlant les particules de carbone.

La procédure de régénération est gérée automatiquement par la centrale de contrôle du moteur selon l'état d'accumulation du filtre et les conditions d'utilisation de la voiture.

Pendant la régénération, les phénomènes suivants peuvent se produire : légère hausse du ralenti, enclenchement du ventilateur électrique, légère augmentation de fumées, températures élevées à l'échappement.

Ces phénomènes ne constituent pas des anomalies, n'influencent pas le fonctionnement normal du véhicule et ne sont pas nuisibles à l'environnement. En cas d'affichage du message dédié à l'écran, consulter le chapitre « Témoins et messages ».



## ATTENTION

***Au cours de leur service, le pot catalytique et le filtre à particules (DPF) dégagent des températures élevées. Il est donc important de ne jamais garer la voiture sur des matières inflammables (herbe, feuilles mortes, aiguilles de pin, etc.) : risque d'incendie.***

## CONNAISSANCE DU VÉHICULE

SÉCURITÉ

DÉMARRAGE ET  
CONDUITE

TEMOINS ET  
SIGNALISATION

SITUATIONS  
D'URGENCE

ENTRETIEN DU  
VÉHICULE

CARACTÉRISTIQUES  
TECHNIQUES

INDEX  
ALPHABÉTIQUE

# SÉCURITÉ

## CEINTURES DE SÉCURITÉ

### UTILISATION DES CEINTURES DE SÉCURITÉ

La ceinture doit être bouclée en tenant le buste droit et appuyé contre le dossier.

Pour boucler sa ceinture, saisir la languette d'accrochage A fig. 121 et l'enclencher dans la boucle B, jusqu'au déclic de blocage.

Si pendant le déroulement de la ceinture celle-ci devait se bloquer, la laisser s'enrouler légèrement pour dégager le mécanisme puis la dégager de nouveau en évitant des manœuvres brusques.

Pour débloquer les ceintures, appuyer sur le bouton C. Accompagner la ceinture pendant son enroulement, pour éviter qu'elle ne s'entortille. Grâce à l'enrouleur, la

ceinture s'adapte automatiquement au corps du passager et lui laisse toute liberté de mouvement.



### ATTENTION

**Ne pas appuyer sur le bouton C fig. 121 pendant la marche.**

Lorsque la voiture est garée sur une route très en pente, il est possible que l'enrouleur se bloque et ceci est tout à fait normal. Le mécanisme de l'enrouleur bloque la sangle chaque fois que celle-ci est soumise à un mouvement rapide ou en cas de freinage brusque, de chocs ou de virage pris à grande vitesse.

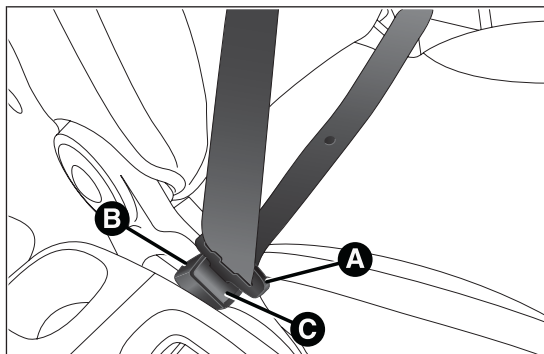

fig. 121

F0Y0085

Le siège arrière est muni de ceintures de sécurité à inertie à trois points d'ancrage avec enrouleur. Pour boucler les ceintures des places arrière, voir fig. 122.



### ATTENTION

**Il faut se rappeler qu'en cas de choc violent, les passagers des sièges arrière qui ne portent pas de ceintures s'exposent personnellement à d'importants risques, mais constituent également un danger pour les passagers des places avant.**

ATTENTION En repositionnant, après le renversement, le siège arrière en conditions d'utilisation normale, veiller à repositionner correctement la ceinture de sécurité de façon à ce qu'elle soit de nouveau prête à être utilisée.

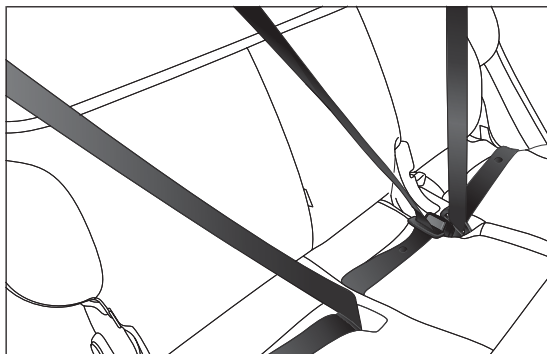



fig. 122

FOY0086

## SYSTÈME S.B.R. (Seat Belt Reminder)

Il est composé d'un dispositif qui, par l'allumage du témoin  fig. 123 sur le combiné de bord (d'abord de manière fixe avec un signal sonore continu puis en clignotant avec un signal sonore intermittent) avertit le conducteur et le passager avant que leurs ceintures de sécurité ne sont pas bouclées.

Pour les versions/marchés qui le prévoient, pour désactiver le système S.B.R. de manière permanente, s'adresser au Réseau Après-vente Fiat. Pour réactiver le système, utiliser exclusivement le Menu de Configuration de l'écran (voir chapitre « Connaissance du véhicule »).

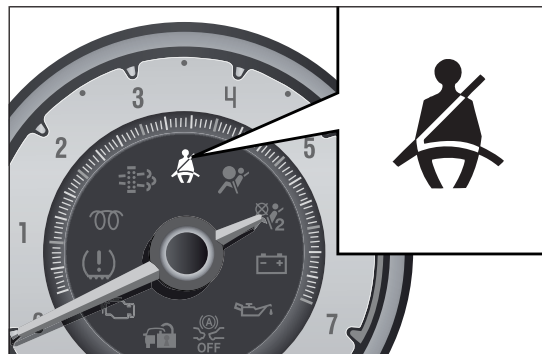

fig. 123

FOY0116

CONNAISSANCE DU VÉHICULE

SÉCURITÉ

DÉMARRAGE ET CONDUITE

TÉMOINS ET SIGNALISATION

SITUATIONS D'URGENCE

ENTRETIEN DU VÉHICULE

CARACTÉRISTIQUES TECHNIQUES

INDEX ALPHABÉTIQUE

## CONDUCTEUR

Lorsque seul le conducteur est à bord de la voiture et que sa ceinture est débouclée, en dépassant la vitesse de 20 km/h ou en roulant à une vitesse comprise entre 10 km/h et 20 km/h pendant plus de 5 secondes, un cycle de signaux sonores relatif aux places avant se déclenche (signal sonore continu pendant les 6 premières secondes suivi d'un « bip » intermittent ultérieur de 90 secondes et du clignotement du témoin ).

Le cycle terminé, le témoin reste allumé de manière fixe jusqu'à l'arrêt du moteur. Le signal sonore se coupe immédiatement quand la ceinture du conducteur est bouclée et le témoin s'éteint.

Si la ceinture est à nouveau débouclée lorsque le véhicule roule, le signal sonore et le clignotement du témoin reprennent comme indiqué précédemment.

## PASSAGER

La situation est identique pour le passager, la différence étant que le signal s'interrompt aussi quand le passager quitte le véhicule.

Si les deux ceintures de sécurité des places avant sont débouclées quand le véhicule roule, à quelques secondes d'intervalle, le signal sonore et l'allumage du témoin correspondront à l'événement le plus récent.

## PRÉTENSIONNEURS

La voiture est dotée de prétensionneurs pour les ceintures de sécurité avant qui, en cas de choc frontal violent, font reculer de quelques centimètres la sangle des ceintures de sécurité, en assurant ainsi l'adhérence parfaite des sangles au corps des occupants avant toute action de maintien.

L'activation effective des prétensionneurs est reconnaissable au recul de la sangle vers l'enrouleur.

Ce véhicule est équipé d'un deuxième dispositif de prétension (installé en zone bas de caisse) et l'activation est indiquée par le raccourcissement du câble métallique.

Pendant l'intervention du prétensionneur, il peut y avoir une légère émission de fumée ; celle-ci n'est pas nocive et n'indique pas un début d'incendie.

**ATTENTION** Pour avoir le maximum de protection possible, placer la ceinture de manière à ce qu'elle adhère parfaitement au buste et au bassin.

Le prétensionneur ne nécessite d'aucun entretien ni graissage : toute modification de ses conditions d'origine altère son efficacité. Si, en raison d'événements naturels exceptionnels (inondations, tempêtes, etc.) le dispositif est entré en contact avec de l'eau et de la boue, il faut absolument le remplacer.



## ATTENTION

*Le prétensionneur ne peut être utilisé qu'une seule fois. Après son activation, s'adresser au Réseau Après-vente Fiat pour le faire remplacer. Pour connaître la durée de validité du dispositif, consulter la plaquette située sur la tôle sur le bord de la porte : quand l'échéance approche, s'adresser au Réseau Après-vente Fiat pour faire remplacer le dispositif.*



*Toute opération comportant des chocs, des vibrations ou des échauffements localisés (supérieurs à 100 °C pendant une durée de 6 heures maximum) dans la zone du prétensionneur peut l'endommager ou provoquer son déclenchement. Ces conditions n'incluent pas les vibrations produites par les aspérités de la chaussée ou le franchissement accidentel de petits obstacles tels que trottoirs, etc. En cas de besoin, s'adresser au réseau Après-vente Fiat.*

## LIMITEURS DE CHARGE

Pour augmenter la protection offerte aux passagers en cas d'accident, les enrouleurs sont équipés, à l'intérieur, d'un dispositif permettant de doser opportunément la force qui agit sur le thorax et les épaules pendant l'action de retenue des ceintures en cas de choc frontal.

## AVERTISSEMENTS GÉNÉRAUX POUR L'UTILISATION DES CEINTURES DE SÉCURITÉ

Le conducteur doit toujours respecter (et faire respecter par les passagers du véhicule) toutes les dispositions de loi concernant l'obligation et le mode d'emploi des ceintures. Toujours boucler les ceintures de sécurité avant de prendre la route.

L'utilisation des ceintures de sécurité est obligatoire également pour les femmes enceintes : le risque de blessure pour elles et pour leur enfant est nettement inférieur si elles attachent leur ceinture.

Les femmes enceintes doivent placer la partie inférieure de la sangle beaucoup plus bas, de façon à ce qu'elle passe sur le bassin et sous le ventre (comme indiqué en fig. 124).

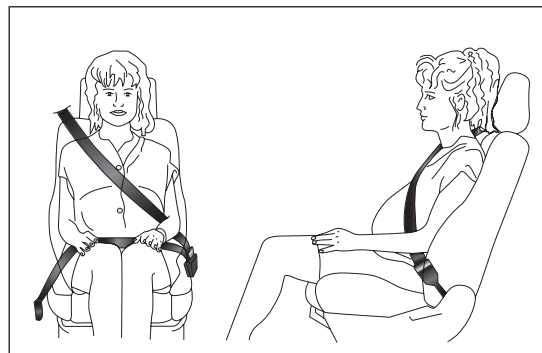

fig. 124

F0Y0017

CONNAISSANCE DU VÉHICULE

SÉCURITÉ

DÉMARRAGE ET CONDUITE

TEMOINS ET SIGNALISATION

SITUATIONS D'URGENCE

ENTRETIEN DU VÉHICULE

CARACTÉRISTIQUES TECHNIQUES

INDEX ALPHABÉTIQUE

**ATTENTION**

*Pour bénéficier du maximum de protection possible, garder le dossier bien droit, bien appuyer le dos au dossier et placer la ceinture de manière à ce qu'elle adhère parfaitement au buste et au bassin. Bouclez systématiquement vos ceintures, à l'avant comme à l'arrière ! Rouler sans ceinture bouclée augmente le risque de blessures graves ou de mort en cas d'accident.*

**ATTENTION**

*Il est formellement interdit de démonter ou de forcer les composants de la ceinture de sécurité et du prétensionneur. Toute intervention doit être exécutée par des opérateurs qualifiés et agréés. Toujours s'adresser au Réseau Après-vente Fiat.*

La sangle de la ceinture ne doit pas être entortillée. La partie supérieure doit passer sur l'épaule et traverser le thorax en diagonale. La partie inférieure doit adhérer au bassin (comme l'indique fig. 125) du passager, et non à son abdomen. N'utiliser aucun dispositif (agrafes, arrêts, etc.) pour tenir les ceintures éloignées du corps des utilisateurs.

Chaque ceinture de sécurité doit être utilisée par une seule personne : un passager ne doit pas transporter d'enfants sur ses genoux en utilisant la même ceinture de sécurité pour assurer leur protection fig. 126. En règle générale, on ne doit boucler aucun objet à la personne.

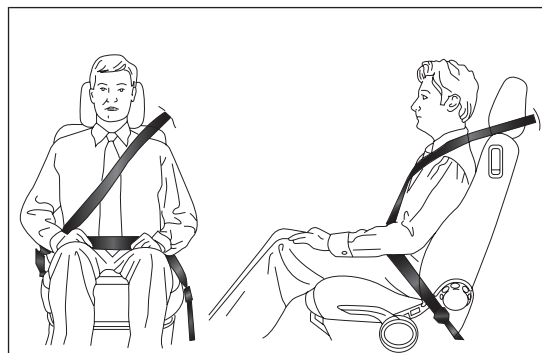

fig. 125

FOY0015



fig. 126

FOY0016



## ATTENTION

***Si la ceinture a été soumise à une forte sollicitation, par exemple suite à un accident, elle doit être remplacée entièrement en même temps que les ancrages, les vis de fixation de ces derniers et le prétensionneur. En effet, même si elle ne présente pas de défauts visibles, la ceinture pourrait avoir perdu ses propriétés de résistance.***

## ENTRETIEN DES CEINTURES DE SÉCURITÉ

Pour un entretien correct des ceintures de sécurité, suivre attentivement les règles suivantes :

- utiliser toujours les ceintures avec la sangle bien détendue, non entortillée ; s'assurer que cette dernière puisse se déplacer librement et sans obstacles ;
- suite à un accident d'une certaine gravité, remplacer la ceinture utilisée, même si elle semble intacte en apparence. Remplacer systématiquement la ceinture en cas d'activation des prétensionneurs ;

- pour nettoyer les ceintures, les laver à la main avec de l'eau et du savon neutre, les rincer et les laisser sécher à l'ombre. Ne pas utiliser de détergents puissants, de l'eau de javel ou des colorants et toute autre substance chimique pouvant fragiliser les fibres de la sangle ;
- éviter que les enrouleurs soient mouillés : leur bon fonctionnement est garanti seulement s'ils ne subissent pas d'infiltrations d'eau ;
- remplacer la ceinture lorsqu'elle présente de légères traces d'usure ou des coupures.

CONNAISSANCE DU VÉHICULE

SÉCURITÉ

DÉMARRAGE ET CONDUITE

TEMOINS ET SIGNALISATION

SITUATIONS D'URGENCE

ENTRETIEN DU VÉHICULE

CARACTÉRISTIQUES TECHNIQUES

INDEX ALPHABÉTIQUE

## TRANSPORTER LES ENFANTS EN TOUTE SÉCURITÉ

Pour une meilleure protection en cas de choc, tous les passagers doivent voyager assis et attachés au moyen des systèmes de retenue prévus.

Cette prescription est obligatoire, selon la directive 2003/20/CE, dans tous les pays membres de l'Union européenne.

Ceci est d'autant plus vrai quand il s'agit d'enfants qui, comparés aux adultes, ont la tête proportionnellement plus grande et plus lourde par rapport au reste du corps alors que les muscles et la structure osseuse ne sont pas entièrement développés.

Par conséquent, pour leur maintien en cas d'accident, il faut des dispositifs différents des ceintures de sécurité pour adultes.

Les résultats de la recherche sur la meilleure protection des enfants sont résumés dans le Règlement européen ECE-R44 qui, en plus de les déclarer obligatoires, répartit les systèmes de retenue en 5 groupes :

Groupe	Plages de poids
Groupe 0	jusqu'à un poids de 10 kg
Groupe 0+	jusqu'à un poids de 13 kg
Groupe 1	poids entre 9 et 18 kg
Groupe 2	poids entre 15 et 25 kg
Groupe 3	poids entre 22 et 36 kg

Tous les dispositifs de retenue doivent mentionner les données d'homologation ainsi que la marque de contrôle, sur une étiquette fixée solidement au siège enfant et qui ne doit jamais être enlevée.

Au-delà d'une taille de 1,50 m, du point de vue des systèmes de retenue, les enfants sont assimilés aux adultes et utilisent normalement les ceintures. La ligne d'accessoires Lineaccessori Fiat offre des sièges enfants adaptés à chaque catégorie de poids. Ce choix est vivement conseillé, car ces sièges ont été spécialement conçus et testés pour les voitures Fiat.



### ATTENTION

*Les sièges enfants que l'on monte dans le sens contraire de la marche NE doivent PAS être installés sur le siège avant quand l'airbag passager est actif. L'activation de l'airbag, en cas de choc, pourrait provoquer des lésions mortelles à l'enfant transporté, indépendamment de la gravité du choc. Il est conseillé de toujours transporter les enfants dans leur siège sur la banquette arrière, car cette position s'est avérée la plus protégée en cas d'accident.*



### ATTENTION

*S'il est nécessaire de transporter un enfant sur le siège avant côté passager, avec un siège enfant monté dans le sens contraire de la marche (dos tourné à la route), les airbags côté passager (frontal et latéral de protection du bassin/thorax/épaule) (Side bag), doivent être désactivés au moyen du Menu de configuration en vérifiant directement la désactivation par l'allumage du témoin  situé sur le combiné de bord. En outre, le siège passager doit être reculé jusqu'en butée, pour éviter tout contact du siège enfant avec la planche de bord.*

## MONTAGE DU SIÈGE ENFANT « UNIVERSEL » (avec les ceintures de sécurité)

**GROUPE 0 et 0+**



### ATTENTION

*La figure est fournie uniquement à titre indicatif pour le montage. Monter le siège enfant en suivant les instructions qui doivent obligatoirement être remises avec le siège.*

Les bébés pesant jusqu'à 13 kg doivent être transportés tournés vers l'arrière sur un siège pour enfant en forme de berceau qui, soutenant la tête, ne provoque pas de contraintes sur le cou en cas de brusques décélérations.

CONNAISSANCE DU  
VÉHICULE

SÉCURITÉ

DÉMARRAGE ET  
CONDUITE

TEMOINS ET  
SIGNALISATION

SITUATIONS  
D'URGENCE

ENTRETIEN DU  
VÉHICULE

CARACTÉRISTIQUES  
TECHNIQUES

INDEX  
ALPHABÉTIQUE

Le berceau est attaché à l'aide des ceintures de sécurité de la voiture, comme indiqué sur fig. 127 et doit retenir à son tour l'enfant avec les ceintures incorporées.

## GROUPE I



### ATTENTION

*La figure est fournie uniquement à titre indicatif pour le montage. Monter le siège enfant en suivant les instructions qui doivent obligatoirement être remises avec le siège.*

À partir de 9 jusqu'à 18 kg, les enfants peuvent être transportés siège tourné vers l'avant fig. 128.



### ATTENTION

*Il existe des sièges enfants dotés d'attaches de type Isofix qui permettent une fixation stable au siège sans recourir aux ceintures de sécurité de la voiture.*



fig. 127

F0Y0202



fig. 128

F0Y0203

## GROUPE 2



### ATTENTION

*La figure est fournie uniquement à titre indicatif pour le montage. Monter le siège enfant en suivant les instructions qui doivent obligatoirement être remises avec le siège.*

Les enfants d'un poids de 15 à 25 kg peuvent être directement maintenus par les ceintures de sécurité du véhicule fig. 129.

Les sièges enfants ont alors essentiellement pour fonction de positionner correctement l'enfant par rapport à la ceinture, de façon à ce que la partie diagonale de la ceinture adhère au thorax et non au cou et la partie horizontale au bassin et non à l'abdomen de l'enfant.



fig. 129

FOY0204

## GROUPE 3



### ATTENTION

*La figure est fournie uniquement à titre indicatif pour le montage. Monter le siège enfant en suivant les instructions qui doivent obligatoirement être remises avec le siège.*

Pour les enfants dont le poids est compris entre 22 et 36 kg, il existe des rehausseurs qui permettent d'attacher correctement la ceinture de sécurité.

La fig. 130 fournit un exemple de position correcte de l'enfant sur le siège arrière.

Au-delà d'une stature de 1,50 m, les enfants peuvent mettre les ceintures de sécurité comme les adultes.

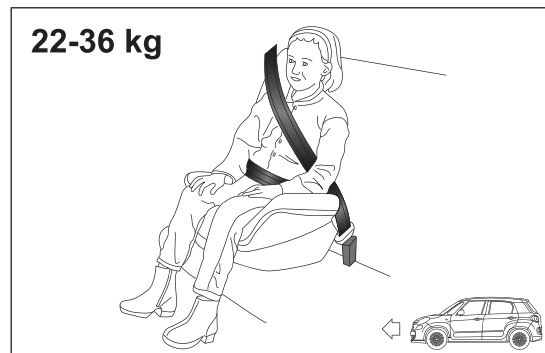

fig. 130

FOY0205

CONNAISSANCE DU VEHICULE

SÉCURITÉ

DÉMARRAGE ET CONDUITE

TEMOINS ET SIGNALISATION

SITUATIONS D'URGENCE

ENTRETIEN DU VEHICULE

CARACTÉRISTIQUES TECHNIQUES

INDEX ALPHABÉTIQUE

## CONFORMITÉ DES SIÈGES PASSAGER POUR L'UTILISATION DES SIÈGES ENFANTS UNIVERSELS

Le véhicule est conforme à la nouvelle Directive européenne 2000/3/CE qui réglemente le montage des sièges enfants aux différentes places du véhicule, selon le tableau suivant :

Groupe	Plages de poids	Passager avant	Passager arrière central	Passagers arrière latéraux
Groupe 0, 0+	jusqu'à 13 kg	U	X	U
Groupe 1	9-18 kg	U	X	U
Groupe 2	15-25 kg	U	X	U
Groupe 3	22-36 kg	U	X	U

U= Indiqué pour les systèmes de retenue de la catégorie « Universelle » selon le Règlement européen CEE-R44 pour les « Groupes » indiqués.

X= Place assise non adaptée pour des enfants entrant dans cette catégorie de poids

## Principales normes de sécurité à respecter pour le transport d'enfants :

- Installer les sièges enfants sur la banquette arrière, car cette position s'avère être la plus protégée en cas de choc.
- En cas de désactivation de l'airbag frontal côté passager, toujours contrôler, au moyen de l'allumage permanent du témoin sur le combiné de bord, l'effective désactivation.
- Respecter scrupuleusement les instructions obligatoirement remises par le fabricant du siège enfant. Les conserver dans la voiture avec les papiers et cette Notice. Ne jamais utiliser de sièges enfants dépourvus de mode d'emploi.
- Chaque système de retenue est rigoureusement réservé pour une personne seule : ne jamais l'utiliser pour attacher deux enfants simultanément.
- Vérifier toujours que les ceintures n'appuient pas sur le cou de l'enfant.
- Vérifier systématiquement en tirant sur la sangle que les ceintures sont bien bouclées.
- Pendant le voyage, ne permettez pas à l'enfant de prendre des positions anormales ou de déboucler sa ceinture.
- Ne jamais transporter des enfants en les tenant dans les bras, même s'il s'agit de nouveaux-nés. Personne n'est en mesure de les retenir en cas de choc.
- En cas d'accident, remplacer le siège enfant par un neuf.

## PRÉ-ÉQUIPEMENT POUR LE MONTAGE D'UN SIÈGE ENFANT « ISOFIX »

La voiture est pré-équipée pour le montage de sièges Isofix Universel, un nouveau système unifié européen pour le transport des enfants.

Il est possible d'effectuer un montage mixte de sièges traditionnels et Isofix.

À titre indicatif, fig. 131 présente un exemple de siège enfant Isofix Universel qui couvre le groupe de poids I.

Les autres groupes de poids sont assurés par des sièges enfants Isofix spécifiques qui peuvent être utilisés uniquement s'ils ont été spécifiquement testés pour cette voiture (voir liste de voitures jointe au siège enfant).

**ATTENTION** La place arrière centrale (pour les versions/marchés qui le prévoient) n'est habilitée pour aucun type de siège enfant Isofix.

Pour le montage des sièges enfants, il est conseillé de positionner le siège arrière complètement reculé.

CONNAISSANCE DU VEHICULE

SÉCURITÉ

DÉMARRAGE ET CONDUITE

TEMOINS ET SIGNALISATION

SITUATIONS D'URGENCE

ENTRETIEN DU VEHICULE

CARACTÉRISTIQUES TECHNIQUES

INDEX ALPHABÉTIQUE

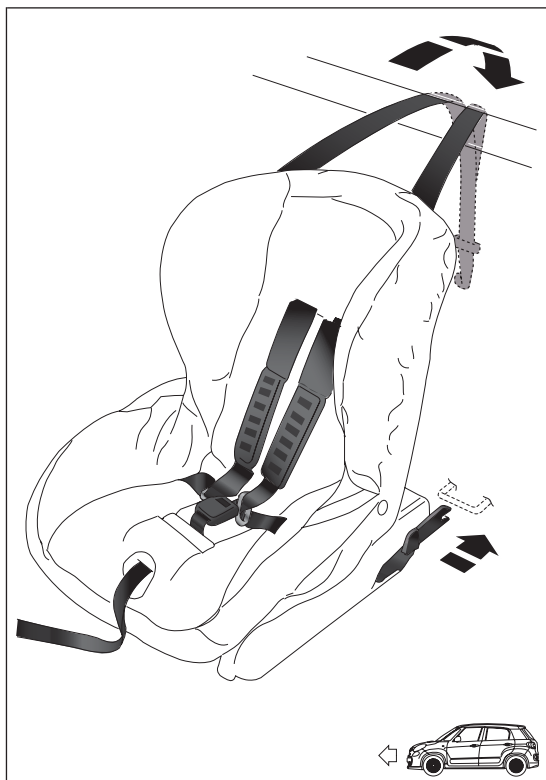

fig. 131

FOY0201

## INSTALLATION DU SIÈGE ENFANT ISOFIX UNIVERSEL

Accrocher le siège enfant aux anneaux inférieurs métalliques A fig. 132 situés sur le siège arrière, puis fixer la sangle supérieure (livrée avec le siège enfant) aux ancrages appropriés B fig. 133 situés à l'arrière du dossier.

Se rappeler que pour les sièges enfants Isofix Universels, on peut utiliser tous ceux homologués avec la mention ECE R44/03 « Isofix Universel ».

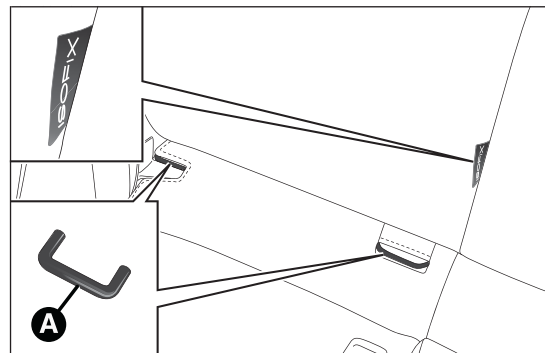

fig. 132

FOY0088

Dans la Lineaccessori Fiat, les sièges enfants Isofix Universel « Duo Plus » et « Safefix » et le siège spécifique « G 0/I S » sont disponibles. Pour de plus amples informations, contacter le Réseau Après-vente Fiat.

Pour plus de détails concernant l'installation et/ou l'utilisation du siège enfant, consulter les instructions fournies avec le siège.

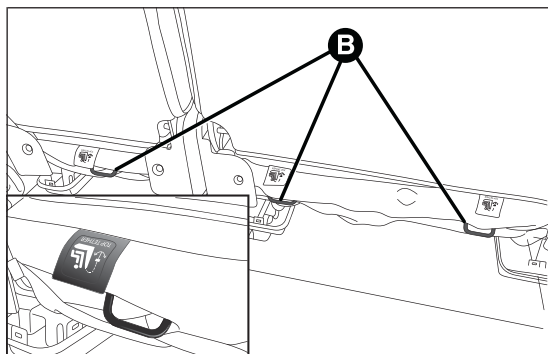

fig. 133

F0Y0089



## ATTENTION

**Ne monter le siège enfant que lorsque la voiture est à l'arrêt. Le siège enfant est correctement fixé aux attaches de pré-équipement quand on entend les déclics qui confirment qu'il est bien accroché. Toujours se conformer aux instructions pour le montage, le démontage et le positionnement, fournies obligatoirement par le fabricant.**

CONNAISSANCE DU VEHICULE

SÉCURITÉ

DÉMARRAGE ET CONDUITE

TEMOINS ET SIGNALISATION

SITUATIONS D'URGENCE

ENTRETIEN DU VEHICULE

CARACTÉRISTIQUES TECHNIQUES

INDEX ALPHABÉTIQUE

**CONFORMITÉ DES SIÈGES PASSAGER POUR L'UTILISATION DES SIÈGES ENFANTS ISOFIX**

Le tableau ci-après indique, conformément à la loi européenne ECE 16, la possibilité d'installer des sièges enfants Isofix sur les sièges dotés d'attaches spécifiques.

**SÉCURITÉ**DÉMARRAGE ET  
CONDUITETEMOINS ET  
SIGNALISATIONSITUATIONS  
D'URGENCEENTRETIEN DU  
VEHICULECARACTÉRISTIQUES  
TECHNIQUESINDEX  
ALPHABÉTIQUE

Groupe de poids	Orientation du siège enfant	Classe de taille Isofix	Passager arrière
Nacelle	Sens inverse de la marche	F	X
	Sens inverse de la marche	G	X
Groupe 0 - jusqu'à 10 kg	Sens inverse de la marche	E	IL
	Sens inverse de la marche	E	IL
Groupe 0+ - jusqu'à 13 kg	Sens inverse de la marche	D	IL
	Sens inverse de la marche	C	IL (*)
Groupe 1 - à partir de 9 jusqu'à 18 kg	Sens inverse de la marche	D	IL
	Sens inverse de la marche	C	IL (*)
	Face à la route	B	IUF
	Face à la route	BI	IUF
	Face à la route	A	IUF

X: Position Isofix non indiquée pour les systèmes de retenue d'enfants dans ce groupe de poids et/ou dans cette classe de tailles.

IL : Le siège enfant Isofix peut être monté en réglant le siège avant

IL (\*) : indiqué pour des systèmes de retenue pour enfants ISOFIX signalés dans la liste ci-joint. Ces systèmes de retenue ISOFIX sont ceux des catégories « pour véhicules spécifiques », « limitée » ou « semi-universelle ».

IUF: indiqué pour les systèmes de retenue Isofix pour enfants de la catégorie universelle orientés face à la route et homologués pour l'emploi dans le groupe de poids.

## AIRBAGS

La voiture est équipée d'airbags frontaux pour le conducteur et le passager, d'airbags genoux côté conducteur (pour les versions/marchés qui le prévoient), d'airbags latéraux avant de protection du bassin, du thorax et de l'épaule (Side bag avant) côté conducteur et passager (pour les versions/marchés qui le prévoient) et d'airbags de protection de la tête (airbags rideaux) pour les passagers avant.

### AIRBAGS FRONTAUX

Les airbags frontaux (conducteur et passager) et l'airbag genoux côté conducteur (pour les versions/marchés qui le prévoient) protègent les occupants des places avant en cas de chocs frontaux de sévérité moyenne-élevée, au moyen de l'interposition du coussin entre l'occupant et le volant ou la planche de bord.

La non activation de ces airbags en cas d'autres types de choc (latéral, arrière, capotages, etc.) n'est pas un indice de dysfonctionnement du système.

Les airbags frontaux (conducteur et passager) ne remplacent pas mais complètent l'utilisation des ceintures de sécurité, qu'il est toujours recommandé d'utiliser, comme le prescrit la législation en Europe et dans la plupart des pays non européens.

En cas de choc, une personne qui n'a pas bouclé sa ceinture est projetée vers l'avant et peut heurter le coussin en train de se déployer. Dans ce cas, la protection offerte par le coussin est amoindrie.

Les airbags frontaux peuvent ne pas s'activer dans les cas suivants :

- chocs frontaux avec des objets très déformables, qui n'intéressent pas la surface frontale de la voiture (par ex. pare-chocs contre le rail de protection) ;
- voiture encastrée sous d'autres véhicules ou sous des barrières de protection (par exemple sous un camion ou un rail de sécurité).

La non-activation dans les conditions décrites ci-dessus est due au fait que les airbags pourraient n'offrir aucune protection supplémentaire par rapport aux ceintures de sécurité et, par conséquent, leur activation serait inopportune.

Dans ces cas, la non-activation n'indique pas un dysfonctionnement du système.



#### ATTENTION

***Ne pas coller d'adhésifs ou d'autres objets sur le volant, ni sur la planche à proximité de l'airbag côté passager, ni sur le revêtement latéral côté toit ou sur les sièges. Ne pas placer d'objets sur la planche côté passager (des téléphones portables, par exemple) car ils pourraient interférer avec l'ouverture de l'airbag passager et blesser grièvement les occupants de la voiture.***

CONNAISSANCE DU VÉHICULE

SÉCURITÉ

DÉMARRAGE ET CONDUITE

TEMOINS ET SIGNALISATION

SITUATIONS D'URGENCE

ENTRETIEN DU VÉHICULE

CARACTÉRISTIQUES TECHNIQUES

INDEX ALPHABÉTIQUE

## Airbag frontal côté conducteur

Il est formé d'un coussin à gonflage instantané contenu dans un logement approprié placé dans la planche de bord fig. 134. Ce coussin est plus volumineux par rapport à celui du côté du conducteur.



### ATTENTION

*Toujours conduire en gardant les mains sur la couronne du volant, de manière à laisser l'airbag se gonfler librement en cas d'intervention. Ne pas conduire avec le corps courbé en avant, mais positionner le dossier bien droit en y appuyant le dos.*

## Airbag frontal côté passager

Il est formé d'un coussin à gonflage instantané placé dans un logement spécial dans la planche de bord

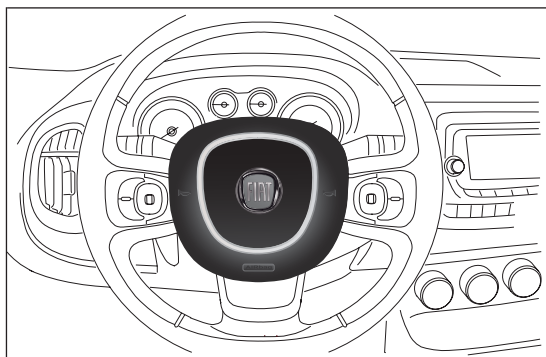

fig. 134

F0Y0112

fig. 135, avec un coussin ayant un volume plus important par rapport à celui du côté conducteur.



### ATTENTION



**ATTENTION DANGER :** lorsque l'airbag frontal côté passager est activé, ne jamais placer des sièges enfants sur la place avant avec le berceau tourné contre la marche du véhicule. En cas d'accident, l'activation de l'airbag peut provoquer des lésions mortelles à l'enfant transporté. S'il fallait positionner un siège enfant sur le siège avant, veiller à toujours désactiver l'airbag passager. En outre, le siège passager doit être reculé jusqu'en butée, pour éviter tout contact du siège enfant avec la planche de bord. Même si la loi ne l'impose pas, il est recommandé de réactiver immédiatement l'airbag dès que sa désactivation n'est plus nécessaire pour la sécurité de l'enfant, pour une meilleure protection de l'adulte.

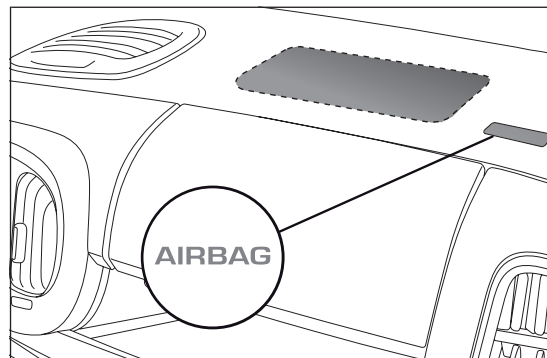

fig. 135

F0Y0113

## Airbag genoux côté conducteur (pour les versions/marchés, qui le prévoient)

Il se trouve dans un logement spécial sous le volant fig. 136. Il fournit une protection supplémentaire en cas de choc frontal.

## Désactivation de l'airbag frontal et latéral pour la protection du bassin, du thorax et de l'épaule (Side Bag) côté passager (pour les versions/marchés qui le prévoient)

S'il était nécessaire de transporter un enfant sur le siège avant dans un siège enfant dans le sens contraire à la marche, désactiver l'airbag frontal côté passager et les airbags latéraux de protection du bassin, du thorax et de l'épaule (pour les versions/marchés qui le prévoient).

Airbags désactivés, le témoin  s'allume sur le combiné de bord.

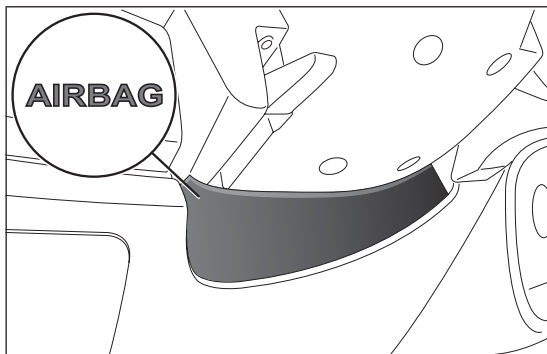

fig. 136

F0Y0207

**ATTENTION** Pour la désactivation des airbags, voir les indications fournies au chapitre « Connaissance du véhicule », au paragraphe « Rubriques Menu ».

## AIRBAGS LATÉRAUX (Side bag - Window bag)

### Side bag

(pour les versions/marchés, qui le prévoient)

Ils sont constitués de deux coussins logés dans les dossiers des sièges avant fig. 137, qui protègent le bassin, le thorax et l'épaule des occupants en cas de choc latéral de sévérité moyenne-élevée.

CONNAISSANCE DU  
VÉHICULE

SÉCURITÉ

DÉMARRAGE ET  
CONDUITE

TÉMOINS ET  
SIGNALISATION

SITUATIONS  
D'URGENCE

ENTRETIEN DU  
VÉHICULE

CARACTÉRISTIQUES  
TECHNIQUES

INDEX  
ALPHABÉTIQUE

## Window bag

Ils se composent d'un coussin de type « rideau » logé derrière les revêtements latéraux du toit fig. 138 et couvert par des finitions spéciales.

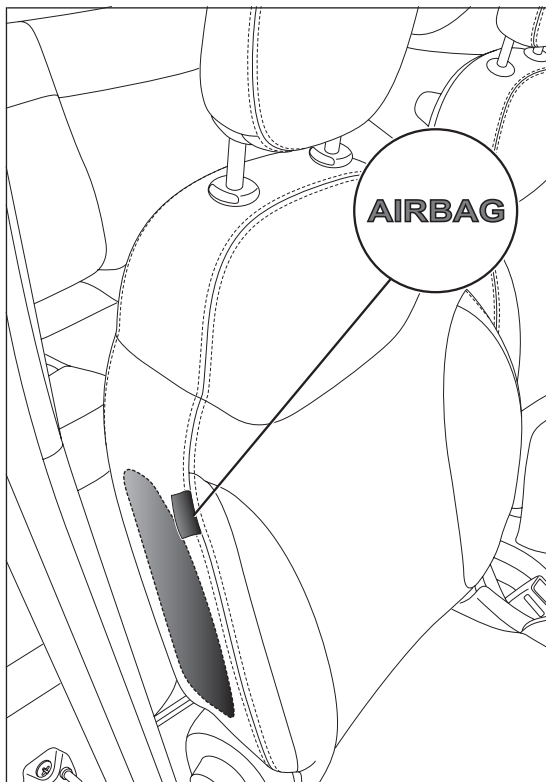

fig. 137

FOY0090

Ils ont pour but de protéger la tête des personnes assises à l'avant et à l'arrière en cas de choc latéral, grâce à une grande surface de déploiement.

En cas de chocs latéraux de faible intensité, l'activation des airbags latéraux n'est pas nécessaire.

La meilleure protection de la part du système en cas de choc latéral s'obtient en observant une position correcte sur le siège, ce qui permet un déploiement correct du window bag.

**ATTENTION** Ne pas accrocher d'objets rigides aux crochets porte-manteaux ou aux poignées de soutien.

**ATTENTION** Ne pas appuyer la tête, les bras ou les coudes sur la porte, sur les vitres et dans la zone de l'airbag latéral afin d'éviter toute lésion pendant la phase de gonflage.

**ATTENTION** Ne jamais pencher la tête, les bras et les coudes hors des fenêtres du véhicule.



fig. 138

FOY0206

## ATTENTION

Ne pas laver les sièges avec de l'eau ou de la vapeur sous pression (à la main ou dans les stations de lavage automatiques pour sièges).

L'activation des airbags frontaux et/ou latéraux peut se produire si la voiture a été soumise à des chocs violents au niveau du soubassement de caisse (collisions importantes contre des marches, trottoirs, ou impact du véhicule dans des ornières ou des dos d'âne, etc.).

Lorsqu'ils s'activent, les airbags dégagent une petite quantité de poudres : ces poudres ne sont pas nocives et n'indiquent pas un début d'incendie. Mais elles peuvent néanmoins irriter la peau ou les yeux : dans ce cas, se laver à l'eau et au savon neutre.

Toutes les interventions de contrôle, de réparation et de remplacement concernant les airbags doivent être effectuées auprès du Réseau Après-vente Fiat.

En cas de mise au rebut de la voiture, s'adresser au Réseau Après-vente Fiat pour faire désactiver le système d'airbag.

L'activation de prétensionneurs et airbags se fait de manière différenciée, dépendant du type de choc. La non activation de l'un ou de plusieurs de ces dispositifs n'indique donc pas le dysfonctionnement du système.





### ATTENTION

**Si le témoin  ne s'allume pas lorsqu'on tourne la clé sur MAR ou qu'il reste allumé pendant la marche, il s'agit peut-être d'une anomalie des systèmes de maintien ; si tel est le cas, les airbags ou les prétensionneurs pourraient ne pas s'activer en cas d'accident ou, plus rarement, s'activer intempestivement. Avant de continuer, contacter le Réseau Après-vente Fiat pour faire immédiatement contrôler le système.**



### ATTENTION

**Pour les versions/marchés qui le prévoient, en cas de panne du témoin , le témoin  s'allume et les charges pyrotechniques de l'airbag passager sont désactivées.**



### ATTENTION

**En présence d'airbag latéral, ne pas recouvrir le dossier des sièges avant avec des revêtements ou des housses.**



### ATTENTION

**Ne pas voyager en tenant des objets sur ses genoux, devant le thorax et encore moins en tenant une pipe, un crayon, etc. entre ses dents. En cas de choc avec déploiement de l'airbag, vous pourriez vous blesser grièvement.**

CONNAISSANCE DU VÉHICULE

SÉCURITÉ

DÉMARRAGE ET CONDUITE

TÉMOINS ET SIGNALISATION

SITUATIONS D'URGENCE

ENTRETIEN DU VÉHICULE

CARACTÉRISTIQUES TECHNIQUES

INDEX ALPHABÉTIQUE

**ATTENTION**

*Les dates de péremption de la charge pyrotechnique et du contact spiralé sont indiquées sur l'étiquette collée dans la boîte à gants. Lorsque ces échéances approchent, s'adresser au Réseau Après-vente Fiat pour les remplacer.*

**ATTENTION**

*Si la voiture a fait l'objet d'un vol ou d'une tentative de vol, si elle a subi des actes de vandalisme ou des inondations, faire vérifier le système airbag auprès du Réseau Après-vente Fiat.*

**ATTENTION**

*Quand la clé de contact est introduite et sur la position MAR, même si le moteur est à l'arrêt, les airbags peuvent s'activer même si la voiture est à l'arrêt, si celle-ci est heurtée par un autre véhicule en marche. Par conséquent, même lorsque la voiture est à l'arrêt, les enfants ne doivent jamais être laissés sur le siège avant avec le berceau tourné dos à la route. En cas d'accident, l'activation de l'airbag peut provoquer des lésions mortelles à l'enfant transporté. S'il faut positionner un siège enfant sur le siège avant, veiller à toujours désactiver l'airbag passager. En outre, le siège passager doit être reculé jusqu'en butée, pour éviter tout contact du siège enfant avec la planche de bord. Même si la loi ne l'impose pas, il est recommandé de réactiver immédiatement l'airbag dès que sa désactivation n'est plus nécessaire pour la sécurité de l'enfant, pour une meilleure protection de l'adulte. Par ailleurs, nous rappelons que si la clé est tournée en position STOP, aucun dispositif de sécurité (airbag ou prétensionneur) ne s'active en cas de choc ; cela ne constitue pas forcément un dysfonctionnement du système.*





### ATTENTION

En tournant la clé de contact sur MAR, le témoin  s'allume pendant quelques secondes pour rappeler que l'airbag passager s'activera en cas de choc, après quoi, si l'airbag est activé, il s'éteint.



### ATTENTION

Si le témoin  clignote, cela indique une panne du témoin . Dans ce cas, pour les versions/marchés qui le prévoient, les charges pyrotechniques de l'airbag passager sont désactivées. Contacter au plus vite le réseau Après-vente Fiat pour faire immédiatement contrôler le système.



### ATTENTION

Le déclenchement de l'airbag frontal est prévu pour des chocs plus sévères que ceux qui activent les prétensionneurs. Pour des chocs compris dans l'intervalle entre deux seuils d'activation, il est donc normal que seuls les prétensionneurs se déclenchent.



### ATTENTION

L'airbag ne remplace pas les ceintures de sécurité, mais en augmente l'efficacité. De plus, puisque les airbags frontaux n'interviennent pas lors de collisions frontales à faible vitesse, de collisions latérales, de télescopages ou de capotages, les occupants sont protégés, en plus que par les éventuels airbags latéraux, principalement par les ceintures de sécurité qui, par conséquent, doivent toujours être bouclées.

CONNAISSANCE DU VÉHICULE

SÉCURITÉ

DÉMARRAGE ET CONDUITE

TÉMOINS ET SIGNALISATION

SITUATIONS D'URGENCE

ENTRETIEN DU VÉHICULE

CARACTÉRISTIQUES TECHNIQUES

INDEX ALPHABÉTIQUE

# DÉMARRAGE ET CONDUITE

CONNAISSANCE DU  
VEHICULE

SÉCURITÉ

DÉMARRAGE ET  
CONDUITE

TEMOINS ET  
SIGNALISATION

SITUATIONS  
D'URGENCE

ENTRETIEN DU  
VEHICULE

CARACTÉRISTIQUES  
TECHNIQUES

INDEX  
ALPHABÉTIQUE

## DÉMARRAGE DU MOTEUR



### PROCÉDURE POUR LES VERSIONS À ESSENCE

(sauf versions 0.9 TwinAir 105 CV)

Procéder comme suit :

- actionner le frein à main et placer le levier de vitesses au point mort ;
- enfoncer la pédale d'embrayage à fond, sans appuyer sur l'accélérateur ;
- tourner la clé de contact sur AVV et la relâcher dès que le moteur tourne.

Si le démarrage ne se produit pas à la première tentative, ramener la clé sur STOP avant de répéter la manœuvre de démarrage.

Quand la clé est sur MAR, si le témoin  reste allumé sur le combiné de bord en même temps que le témoin , il est conseillé de ramener la clé sur STOP, puis de nouveau sur MAR. Si le témoin reste toujours allumé, essayer avec les autres clés fournies avec la voiture.

Si le moteur ne démarre toujours pas, se rendre auprès du Réseau Après-vente Fiat.



Lorsque le moteur est éteint, ne pas laisser la clé de contact sur MAR.

### Démarrage du moteur pour les versions 0.9 TwinAir 105 CV

Procéder comme suit :

- serrer le frein à main et placer le levier de vitesses au point mort ou, si une vitesse différente du point mort est enclenchée, appuyer à fond sur la pédale d'embrayage ;
- tourner la clé de contact sur AVV et la relâcher dès que le moteur tourne.

**Note** Si la voiture ne démarre pas à la première tentative, ramener la clé de contact sur STOP et essayer de nouveau le démarrage en plaçant le levier de vitesses au point mort tout en appuyant à fond sur la pédale d'embrayage.





Quand la clé est sur MAR, si le témoin  reste allumé sur le combiné de bord en même temps que le témoin , il est conseillé de ramener la clé sur STOP, puis de nouveau sur MAR. Si le témoin reste toujours allumé, essayer avec les autres clés fournies avec la voiture.

Si le moteur ne démarre toujours pas, se rendre auprès du Réseau Après-vente Fiat.

Lorsque le moteur est éteint, ne pas laisser la clé de contact sur MAR.

## PROCÉDURE POUR LES VERSIONS DIESEL

Procéder comme suit :

- actionner le frein à main et placer le levier de vitesses au point mort ;
- tourner la clé de contact sur MAR : les témoins  et  s'allument sur le combiné de bord ;
- attendre que les témoins  et  s'éteignent ;
- enfoncer la pédale d'embrayage à fond, sans appuyer sur l'accélérateur ;
- tourner la clé de contact sur AVV aussitôt après que le témoin  se soit éteint. Une attente trop longue rend inutile l'activité de chauffage des bougies. Relâcher la clé dès le démarrage du moteur.

**ATTENTION** Lorsque le moteur est froid, il faut laisser la pédale d'accélérateur au repos en tournant la clé de contact sur AVV.

Si le démarrage ne se produit pas à la première tentative, ramener la clé sur STOP avant de répéter la manœuvre de démarrage.

Quand la clé est sur MAR, si le témoin  reste allumé sur le combiné de bord, il est conseillé de ramener la clé sur STOP, puis de nouveau sur MAR. Si le témoin reste toujours allumé, essayer avec les autres clés fournies avec le véhicule.

Si le moteur ne démarre toujours pas, s'adresser au Réseau Après-Vente Fiat.



**Le clignotement du témoin  pendant 60 secondes après le démarrage ou pendant un entraînement prolongé du moteur signale une anomalie du système de préchauffage des bougies. Si le moteur démarre, on peut utiliser la voiture normalement, mais il faut s'adresser au Réseau Après-vente Fiat le plus tôt possible.**



### ATTENTION

**Il est dangereux de laisser tourner le moteur dans des locaux fermés. Le moteur consomme de l'oxygène et dégage du gaz carbonique, de l'oxyde de carbone et d'autres gaz toxiques.**



### ATTENTION

**Tant que le moteur n'est pas lancé, le servofrein et la direction assistée électrique ne sont pas actifs ; par conséquent, il est nécessaire d'exercer un effort plus important qu'en temps normal sur la pédale de frein et sur le volant.**



**Il est recommandé, durant la première période d'utilisation, de ne pas demander à la voiture ses performances maximales (par exemple, fortes accélérations, parcours trop longs aux régimes maximum, freinages trop forts, etc.).**

CONNAISSANCE DU VÉHICULE

SÉCURITÉ

DÉMARRAGE ET CONDUITE

TÉMOINS ET SIGNALISATION

SITUATIONS D'URGENCE

ENTRETIEN DU VÉHICULE

CARACTÉRISTIQUES TECHNIQUES

INDEX ALPHABÉTIQUE



**Moteur coupé, ne pas laisser la clé de contact sur MAR pour éviter qu'une absorption inutile de courant ne décharge la batterie.**



**Éviter absolument le démarrage par poussée, par remorquage ou en profitant des pentes. Ces manœuvres pourraient provoquer l'arrivée de carburant dans le pot catalytique et l'endommager de manière irréversible.**

## CHAUFFAGE DU MOTEUR DÈS LE DÉMARRAGE

Procéder comme suit :

- faire partir le moteur lentement, en le faisant tourner à moyen régime, sans accélérations brusques ;
- éviter de trop solliciter les performances du véhicule dès les premiers kilomètres. Il est conseillé d'attendre jusqu'au moment où l'aiguille de l'indicateur du thermomètre du liquide de refroidissement du moteur commence à se déplacer.

## COUPURE DU MOTEUR

Moteur au ralenti, tourner la clé de contact sur STOP.

**ATTENTION** Après un parcours difficile, il convient, avant de couper le moteur, de le faire tourner au ralenti, pour permettre que la température diminue à l'intérieur du compartiment moteur.



**Le « coup d'accélérateur » avant de couper le moteur est inutile ; il contribue uniquement à augmenter la consommation de carburant et peut même être nuisible, surtout pour les moteurs équipés de turbocompresseur.**

## EN STATIONNEMENT

Procéder comme suit :

- éteindre le moteur et serrer le frein à main ;
- engager la vitesse (la 1<sup>ère</sup> en côte ou la marche arrière en pente) et braquer les roues.

Si la voiture est garée sur une pente raide, il est préférable de bloquer les roues avec une cale ou une pierre.

Ne pas laisser la clé insérée dans le démarreur pour éviter de décharger la batterie.



### ATTENTION

**Ne jamais laisser des enfants sans surveillance dans la voiture ; par ailleurs, en quittant la voiture, toujours enlever la clé de contact du démarreur et l'emporter avec soi.**

## FREIN À MAIN

Le levier du frein à main se trouve entre les sièges avant.

Pour actionner le frein à main, tirer le levier A fig. 139 vers le haut, jusqu'au blocage de la voiture.

Sur un sol plat, quatre ou cinq crans suffisent, alors qu'il en faut dix ou onze sur une pente raide et lorsque la voiture est chargée.



### ATTENTION

**Dans le cas contraire, s'adresser au Réseau Après-vente Fiat pour effectuer le réglage.**

Quand le frein à main est tiré et que la clé de contact est sur MAR, le témoin (!) s'allume sur le combiné de bord.

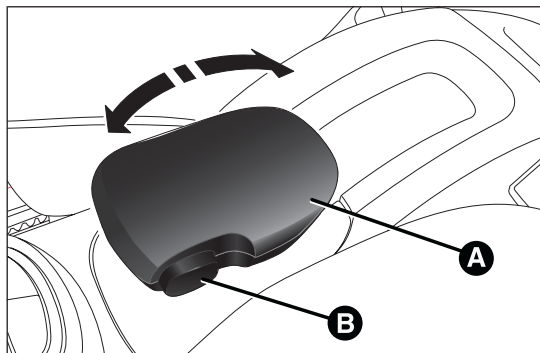

fig. 139

F0Y0047

CONNAISSANCE DU VEHICULE

SÉCURITÉ

DÉMARRAGE ET CONDUITE

TEMOINS ET SIGNALISATION

SITUATIONS D'URGENCE

ENTRETIEN DU VEHICULE

CARACTÉRISTIQUES TECHNIQUES

INDEX ALPHABÉTIQUE

Pour desserrer le frein à main, procéder comme suit :

- soulever légèrement le levier et appuyer sur le bouton de déblocage B ;
- tenir appuyé le bouton B et abaisser le levier. Le témoin (!) sur le tableau de bord s'éteint.

Afin d'éviter des mouvements accidentels de la voiture, effectuer cette manœuvre en tenant la pédale du frein enfoncée.

**ATTENTION** Pour les voitures dotées d'un accoudoir avant, soulever ce dernier de manière à ce qu'il ne constitue pas un obstacle à l'actionnement du levier de frein à main.

## UTILISATION DE LA BOÎTE DE VITESSES

Pour engager les vitesses, appuyer la pédale d'embrayage à fond et placer le levier de la boîte de vitesses sur la position désirée (le schéma pour l'engagement des vitesses est indiqué sur le pommeau du levier fig. 140).

Sur les versions 0.9 TwinAir Turbo 105 CV et 1.4 16V, pour enclencher la marche arrière R depuis la position de point mort, soulever l'anneau A fig. 140 situé sous le pommeau et simultanément, déplacer le levier vers la droite puis vers l'arrière.

Sur la version 1.3 16V Multijet, pour enclencher la marche arrière à partir du point mort, déplacer le levier vers la droite, puis vers l'arrière.

Pour engager la 6<sup>ème</sup> (pour les versions/marchés qui la prévoient), actionner le levier en exerçant une pression vers la droite pour éviter de passer par erreur à la

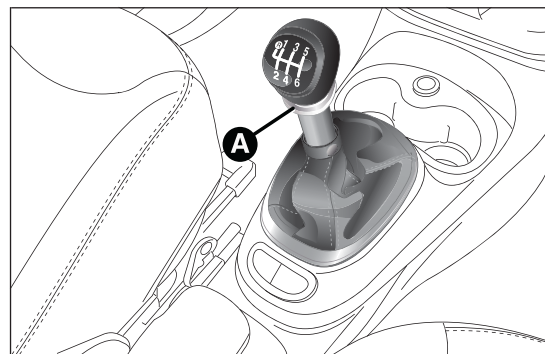

fig. 140

4<sup>ème</sup> vitesse. Procéder de la même façon pour rétrograder de la 6<sup>ème</sup> à la 5<sup>ème</sup> vitesse.

**ATTENTION** La marche arrière ne peut être enclenchée que si la voiture est complètement à l'arrêt. Moteur lancé, avant d'enclencher la marche arrière, attendre au moins 2 secondes avec la pédale d'embrayage actionnée à fond pour éviter d'endommager les pignons et de grincer.

**ATTENTION** L'utilisation de la pédale d'embrayage doit être exclusivement limitée aux seuls changements de vitesses. Ne pas conduire avec le pied posé sur la pédale d'embrayage même légèrement. Pour les versions/marchés qui le prévoient, l'électronique de contrôle de la pédale d'embrayage peut intervenir en interprétant ce style de conduite erroné comme une panne.



### ATTENTION

*Pour changer correctement les vitesses, il faut toujours appuyer à fond sur l'embrayage. Par conséquent, le plancher sous les pédales ne doit présenter aucun obstacle : s'assurer que les surtapis éventuellement présents sont toujours bien étendus et qu'ils n'interfèrent pas avec les pédales.*



*Ne pas conduire la main posée sur le levier de vitesses car cet effort, même léger, risque à la longue d'user les éléments à l'intérieur de la boîte.*

## ÉCONOMIE DE CARBURANT

Ci-après, quelques conseils utiles permettant d'obtenir une économie de carburant et une limitation des émissions nocives.

### CONSIDÉRATIONS GÉNÉRALES

#### Entretien de la voiture

Entretien de la voiture en effectuant les contrôles et les réglages prévus dans le « Plan d'Entretien Programmé ».

#### Pneus

Contrôler périodiquement la pression des pneus avec un intervalle non supérieur à 4 semaines : si la pression est trop basse, la consommation augmente puisque la résistance au roulement est plus importante.

#### Charges inutiles

Ne pas rouler avec une charge excessive dans le coffre. Le poids du véhicule et son assiette influencent sensiblement la consommation et sa stabilité.

#### Porte-bagages/porte-skis

Enlever le porte-bagages ou le porte-skis du toit après utilisation. Ces accessoires pénalisent la pénétration aérodynamique de la voiture et augmentent la consommation de carburant. Pour transporter des objets très volumineux, il est préférable d'utiliser une remorque.

CONNAISSANCE DU VÉHICULE

SÉCURITÉ

DÉMARRAGE ET CONDUITE

TEMOINS ET SIGNALISATION

SITUATIONS D'URGENCE

ENTRETIEN DU VÉHICULE

CARACTÉRISTIQUES TECHNIQUES

INDEX ALPHABÉTIQUE

## Consommateurs électriques

Limiter au temps strictement nécessaire le fonctionnement des dispositifs électriques. La lunette dégivrante, les phares supplémentaires, les essuie-glaces et le ventilateur du système de chauffage consomment beaucoup d'énergie, et par conséquent sont la cause d'une augmentation de consommation de carburant (jusqu'à +25 % en cycle urbain).

## Climatiseur

L'utilisation du climatiseur entraîne une consommation plus élevée : de préférence, lorsque la température extérieure le permet, utiliser seulement la ventilation.

## Accessoires aérodynamiques

L'utilisation d'accessoires aérodynamiques, non certifiés, peut pénaliser l'aérodynamisme et la consommation.

## STYLE DE CONDUITE

### Démarrage

Ne pas faire chauffer le moteur quand la voiture est à l'arrêt, que ce soit au ralenti ou à plein régime : dans ces conditions, le moteur chauffe beaucoup plus lentement, augmentant ainsi la consommation et les émissions.

Il est conseillé de partir immédiatement et lentement, en évitant le plein régime : de cette façon le moteur chauffera plus rapidement.

## Manœuvres inutiles

Eviter d'actionner l'accélérateur à l'arrêt au feu rouge ou avant de couper le moteur. Cette dernière manœuvre, ainsi que le « double débrayage » sont absolument inutiles et entraînent une augmentation de la consommation et d'émissions polluantes.

## Sélection des vitesses

Dès que les conditions de la circulation le permettent, utiliser une vitesse supérieure. L'enclenchement des premières vitesses pour obtenir une forte accélération ne fait qu'augmenter la consommation.

L'utilisation impropre d'une vitesse supérieure augmente la consommation de carburant, les émissions et l'usure du moteur.

## Vitesse maximum

La consommation de carburant augmente proportionnellement à l'augmentation de la vitesse. Maintenir une vitesse la plus uniforme possible, en évitant les freinages et reprises inutiles qui provoquent une consommation excessive de carburant et qui augmentent les émissions nocives.

## Accélération

Les brusques accélérations pénalisent considérablement la consommation et les émissions : veiller à accélérer progressivement.

## CONDITIONS D'UTILISATION

### Démarrage à froid

Des parcours très brefs et de trop fréquents démarrages à froid ne permettent pas au moteur d'atteindre la température de fonctionnement optimale.

Cela entraîne une augmentation sensible de la consommation (+ 15 à + 30 % sur cycle urbain) aussi bien que des émissions.

### Circulation intense et conditions de la chaussée

Des consommations élevées sont dues à des conditions de circulation intense, par exemple lorsque vous avancez en files en utilisant les rapports inférieurs, ou dans les grandes villes avec de très nombreux feux.

La consommation augmente également quand on roule sur des routes de montagne sinueuses et sur des chaussées accidentées.

### Arrêts dans la circulation

Pendant les arrêts prolongés (par ex., passages à niveau), il est recommandé de couper le moteur.

## TRACTAGE DE REMORQUES

### AVERTISSEMENTS

Pour le remorquage de caravanes et de remorques, la voiture doit être équipée d'un crochet d'attelage homologué et d'un circuit électrique approprié. L'installation doit être exécutée par des opérateurs spécialisés.

Monter éventuellement des rétroviseurs spécifiques et/ou supplémentaires, en respectant les consignes du Code de la Route en vigueur.

Ne pas oublier que le tractage d'une remorque réduit la possibilité de surmonter les côtes raides, augmente les espaces d'arrêt et les temps de dépassement toujours en fonction du poids total de la remorque.

En descente, rétrograder au lieu d'utiliser constamment le frein.

Le poids exercé par la remorque sur le crochet d'attelage de la voiture réduit d'autant la capacité de charge de la voiture. Pour ne pas dépasser le poids de traction maxi (figurant sur la carte grise), il faut tenir compte du poids de la remorque à pleine charge, y compris les accessoires et les bagages personnels.

Respecter les limites de vitesse spécifiques à chaque pays pour les véhicules avec remorque. La vitesse, dans tous les cas, ne doit pas dépasser 100 km/h.

Le frein électrique ou autre (treuil électrique, etc.) doit être alimenté directement par la batterie à l'aide d'un câble de section non inférieure à 2,5 mm<sup>2</sup>.

CONNAISSANCE DU  
VEHICULE

SÉCURITÉ

DÉMARRAGE ET  
CONDUITE

TEMPOIS ET  
SIGNALISATION

SITUATIONS  
D'URGENCE

ENTRETIEN DU  
VEHICULE

CARACTÉRISTIQUES  
TECHNIQUES

INDEX  
ALPHABÉTIQUE

En plus des dérivations électriques, on peut brancher un câble d'alimentation du frein électrique et un câble d'alimentation d'une lampe d'éclairage de l'intérieur de la remorque d'une puissance maximale de 15 W sur le circuit électrique de la voiture. Pour les connexions, utiliser la centrale prédisposée avec un câble partant de la batterie ayant une section non inférieure à 2,5 mm<sup>2</sup>.

**ATTENTION** L'utilisation de charges auxiliaires autres que les feux extérieurs (frein électrique, treuil électrique, etc.), doit se faire avec le moteur en marche.

**ATTENTION** Pour l'installation du crochet d'attelage, s'adresser au Réseau Après-vente Fiat.



#### ATTENTION

**Le système ABS qui équipe la voiture ne contrôle pas le système de freinage de la remorque. Il faut donc être très prudent sur les chaussées glissantes.**



#### ATTENTION

**Ne jamais modifier le système de freinage du véhicule pour la commande de frein de la remorque. Le système de freinage de la remorque doit être complètement indépendant du circuit hydraulique de la voiture.**

## PNEUS NEIGE

Utiliser des pneus neige ayant les mêmes dimensions que ceux qui équipent la voiture.

Le Réseau Après-vente Fiat est heureux de fournir des conseils pour choisir le pneu le plus approprié à l'utilisation à laquelle le Client entend le destiner.

Pour le type de pneu neige, de la pression de gonflage et des caractéristiques correspondantes à adopter, il faut respecter scrupuleusement les indications du paragraphe « Roues » du chapitre « Caractéristiques techniques ».

Les caractéristiques de ces pneus neige sont sensiblement réduites lorsque l'épaisseur de la chape est inférieure à 4 mm. Dans ce cas, il est préférable de les remplacer.

Les caractéristiques spécifiques des pneus à neige sont telles que, dans des conditions environnementales normales ou en cas de longs trajets sur autoroute, leurs performances s'avèrent inférieures à celles des pneus de série.

Par conséquent, il faut se limiter à les utiliser pour les performances pour lesquelles ils ont été homologués ; suivre les réglementations spécifiques locales concernant l'utilisation des pneus hiver.

Monter sur les quatre roues des pneus identiques (marque et profil) pour garantir une meilleure sécurité de marche et au freinage ainsi qu'une bonne manœuvrabilité. Il faut se rappeler qu'il est important de ne pas inverser le sens de rotation des pneus.



### ATTENTION

**La vitesse maximale du pneu à neige portant l'indication « Q » ne doit pas dépasser 160 km/h ; portant l'indication « T », elle ne doit pas dépasser 190 km/h ; portant l'indication « H », elle ne doit pas dépasser 210 km/h ; et ce dans tous les cas dans le respect des normes en vigueur du Code de la route.**

## CHAÎNES À NEIGE

L'utilisation des chaînes à neige est soumise aux normes en vigueur dans chaque pays.

Les chaînes à neige doivent être montées exclusivement sur les roues avant (roues motrices).

Contrôler la tension des chaînes à neige après avoir parcouru quelques dizaines de mètres.

Les chaînes ne peuvent pas être montées sur des pneus de 17". Sur les autres pneus (15" et 16"), monter uniquement des chaînes à neige à encombrement réduit avec dépassement maximal au-delà du profil du pneu de 9 mm maximum.

**ATTENTION** On ne peut pas monter de chaînes à neige sur la roue compacte de secours (pour les versions/marchés qui le prévoient). En cas de pneu avant crevé, mettre la roue compacte de secours à la place d'une roue arrière et déplacer cette dernière sur l'essieu avant. De cette manière, ayant deux roues avant de dimensions normales, il sera possible de monter les chaînes à neige.



**En cas d'utilisation de chaînes, rouler à vitesse modérée, sans dépasser 50 km/h. Éviter les trous, ne pas monter sur des marches ou trottoirs et éviter les longs parcours sur des routes sans neige, pour ne pas endommager la voiture ni la chaussée.**

CONNAISSANCE DU VÉHICULE

SÉCURITÉ

DÉMARRAGE ET CONDUITE

TEMOINS ET SIGNALISATION

SITUATIONS D'URGENCE

ENTRETIEN DU VÉHICULE

CARACTÉRISTIQUES TECHNIQUES

INDEX ALPHABÉTIQUE

## INACTIVITÉ PROLONGÉE DU VÉHICULE

Si la voiture ne doit pas être utilisée pendant plus d'un mois, suivre scrupuleusement les instructions suivantes :

- garer la voiture dans un local couvert, sec, et si possible aéré et ouvrir légèrement les vitres ;
- enclencher une vitesse et vérifier que le frein à main ne soit pas serré ;
- débrancher la borne négative du pôle de la batterie (pour les versions équipées du système Start&Stop, voir les indications du paragraphe « Système Start&Stop » au chapitre « Connaissance de la voiture »). Si l'on ne débranche pas la batterie du circuit électrique, contrôler son état de charge tous les mois ;
- nettoyer et protéger les parties peintes en y appliquant de la cire de protection ;
- nettoyer et protéger les parties en métal brillantes avec des produits spécifiques en vente dans le commerce ;
- saupoudrer de talc les balais en caoutchouc de l'essuie-glace avant et arrière et les maintenir écartés des vitres ;

- recouvrir la voiture d'une bâche en tissu ou en plastique munie de perforations. Ne pas utiliser de bâches en plastique compact qui empêcheraient l'évaporation de l'humidité se trouvant sur la surface de la voiture ;
- gonfler les pneus à une pression de +0,5 bar par rapport à celle normalement préconisée et la contrôler périodiquement ;
- ne pas vider le circuit de refroidissement du moteur.

# TEMOINS ET SIGNALISATION

## TÉMOINS ET MESSAGES

### AVERTISSEMENTS GÉNÉRAUX

L'allumage du témoin s'accompagne d'un message spécifique et/ou d'un signal sonore, selon le type de combiné de bord. Ces signaux sont **brefs et invitent à la prudence** et ne sauraient être exhaustifs et/ou se substituer aux indications de la présente Notice d'entretien, qu'il est toujours conseillé de lire avec attention. En cas de signal d'anomalie, **il faut toujours se référer au contenu de ce chapitre.**

**ATTENTION** Les signalisations d'anomalie qui apparaissent sur l'écran sont divisées en deux catégories : anomalies **graves** et anomalies **moins graves**.

Les anomalies **graves** visualisent un « cycle » de signaux répétés pendant un temps prolongé.

Pour les anomalies **moins graves** un « cycle » de signalisations est affiché pendant un temps plus limité.

Le cycle d'affichage des deux catégories peut être interrompu en appuyant sur le bouton . Le témoin du combiné de bord reste allumé jusqu'à l'élimination de la cause du problème.



### LIQUIDE DE FREINS INSUFFISANT (rouge)/FREIN À MAIN SERRÉ (rouge)

Quand on tourne la clé sur MAR, le témoin s'allume, mais il doit s'éteindre après quelques secondes.

### LIQUIDE DE FREINS INSUFFISANT

Le témoin s'allume lorsque le niveau du liquide de freins dans le réservoir descend au-dessous du minimum, peut-être à cause d'une fuite. Sur certaines versions, le message dédié apparaît à l'écran.



#### ATTENTION

*Si le témoin (ⓘ) s'allume quand on roule, s'arrêter immédiatement et s'adresser au Réseau Après-vente Fiat.*

### FREIN À MAIN SERRÉ

Si l'on place la clé sur MAR, le témoin s'allume mais il doit s'éteindre au bout de quelques secondes.

Le témoin (ou le symbole à l'écran) s'allume lorsque le frein à main est serré. Si la voiture est en marche, un signal sonore accompagne l'allumage du témoin.

**ATTENTION** Si le témoin s'allume lorsque l'on roule, vérifier que le frein à main n'est pas serré.

CONNAISSANCE DU VÉHICULE

SÉCURITÉ

DÉMARRAGE ET CONDUITE

TEMOINS ET SIGNALISATION

SITUATIONS D'URGENCE

ENTRETIEN DU VÉHICULE

CARACTÉRISTIQUES TECHNIQUES

INDEX ALPHABÉTIQUE

**ANOMALIE EBD (rouge) (jaune ambre)**

L'allumage simultané des témoins (!) (rouge), (ABS) (jaune ambre) et **ESC**, quand le moteur tourne, indique une anomalie du système EBD ou que le système n'est pas disponible.

Dans ce cas, si l'on freine brusquement, un blocage précoce des roues arrière peut se produire, avec risque de dérapage.

Sur certaines versions, l'écran affiche le message dédié.

Conduire très prudemment et se rendre immédiatement dans le Réseau Après-vente Fiat le plus proche pour faire contrôler le système.

**ANOMALIE DU SYSTÈME ABS (jaune ambre)**

Quand on tourne la clé sur MAR, le témoin s'allume, mais il doit s'éteindre après quelques secondes.

Le témoin s'allume (accompagné, sur certaines versions, de l'affichage d'un message + symbole sur l'écran) quand le système ne fonctionne pas efficacement. Dans ce cas, l'efficacité du système de freinage reste intacte, mais sans les fonctions offertes par le système ABS.

Rouler prudemment et s'adresser immédiatement au Réseau Après-vente Fiat.

**ANOMALIE AIRBAG (rouge)**

Quand on tourne la clé sur MAR, le témoin s'allume, mais il doit s'éteindre après quelques secondes.



L'allumage du témoin de manière fixe (accompagné, sur certaines versions, de l'affichage d'un message + symbole à l'écran) indique une anomalie du système airbag.

**ATTENTION**

*Si le témoin  ne s'allume pas lorsqu'on tourne la clé sur MAR ou s'il reste allumé pendant que le véhicule roule, il s'agit peut-être d'une anomalie des systèmes de retenue. Si tel est le cas, les airbags ou prétensionneurs risquent de ne pas s'activer en cas d'accident ou, plus rarement, de s'activer de manière intempestive. Avant de continuer, contacter le Réseau Après-vente Fiat pour faire immédiatement contrôler le système.*





## ATTENTION

L'anomalie du témoin  est signalée par le clignotement du témoin , qui signale que l'airbag frontal passager est désactivé. De plus, le système airbag désactive automatiquement les airbags côté passager (frontal et latéral - pour les versions/marchés qui le prévoient). Dans ce cas, le témoin  pourrait ne pas signaler les anomalies éventuelles des systèmes de retenue. Avant de continuer, s'adresser au Réseau Après-vente Fiat pour faire immédiatement contrôler le système.





## AIRBAG CÔTÉ PASSAGER/AIRBAGS LATÉRAUX DÉACTIVÉS (jaune ambre)

Le témoin  s'allume en désactivant l'airbag frontal côté passager et l'airbag latéral.

Avec les airbags frontaux côté passager activés, en tournant la clé sur MAR, le témoin  s'éclaire de manière fixe pendant quelques secondes, il clignote encore pendant quelques secondes, puis il doit s'éteindre.



## ATTENTION

L'anomalie du témoin  est signalée par l'allumage du témoin . De plus, le système airbag désactive automatiquement les airbags côté passager (frontal et latéral - pour les versions/marchés qui le prévoient). Avant de continuer, s'adresser au Réseau Après-vente Fiat pour faire immédiatement contrôler le système.



## CEINTURES DE SÉCURITÉ NON BOUCLÉES (rouge)

(pour les versions/marchés qui le prévoient)

Le témoin s'allume de manière fixe lorsque la voiture est arrêtée et que la ceinture de sécurité côté conducteur ou côté passager (quand le passager est présent) n'est pas bouclée.

Le témoin en question clignotera, en même temps qu'un avertisseur sonore (buzzer) sera émis, lorsque les ceintures des places avant ne sont pas correctement bouclées et que la voiture roule.

Pour la désactivation permanente de l'avertisseur sonore (buzzer) du système S.B.R. (Seat Belt Reminder), s'adresser au Réseau Après-vente Fiat. Il est possible de réactiver le système en utilisant le Menu de configuration (voir la description fournie au chapitre « Connaissance du véhicule »).

CONNAISSANCE DU VÉHICULE

SÉCURITÉ

DÉMARRAGE ET CONDUITE

TEMOINS ET SIGNALISATION

SITUATIONS D'URGENCE

ENTRETIEN DU VÉHICULE

CARACTÉRISTIQUES TECHNIQUES

INDEX ALPHABÉTIQUE

**CHARGE DE LA BATTERIE INSUFFISANTE (rouge)**

(pour les versions/marchés qui le prévoient)

En tournant la clé sur MAR, le témoin s'allume pour s'éteindre une fois que le moteur est lancé (quand le moteur tourne au ralenti, un bref retard de l'extinction est admis).

Si le témoin (ou, sur certaines versions, un message et un symbole affichés à l'écran) reste allumé de manière fixe ou clignotante, s'adresser au Réseau Après-vente Fiat.

**TÉMOIN FIXE : PRESSION DE L'HUILE MOTEUR INSUFFISANTE (rouge)****TÉMOIN CLIGNOTANT : HUILE MOTEUR DÉTÉRIORÉE**

(seulement versions Diesel avec DPF - rouge)

En tournant la clé sur MAR, le témoin s'allume mais il doit s'éteindre dès que le moteur est lancé.

**I. Pression insuffisante de l'huile moteur**

Le témoin s'allume de manière fixe et en même temps (pour les versions/marchés qui le prévoient) un message s'affiche à l'écran quand le système relève une pression de l'huile moteur insuffisante.

**ATTENTION**

*Si le témoin  s'allume pendant la marche (sur certaines versions en même temps que le message affiché sur l'écran), couper immédiatement le moteur et s'adresser au Réseau Après-vente Fiat.*

**2. Huile moteur détériorée**  
(seulement versions Diesel avec DPF)

Le témoin s'allume en clignotant et un message spécifique (pour les versions/marchés qui le prévoient) apparaît à l'écran.

Suivant les versions, le témoin peut clignoter de la façon suivante :

- pendant 1 minute, toutes les deux heures ;
- par cycles de 3 minutes, à des intervalles de 5 secondes, jusqu'à ce que l'huile soit vidangée.

À la suite de la première signalisation, à chaque démarrage du moteur, le témoin continuera à clignoter selon les modalités indiquées précédemment, et ce, jusqu'à ce que l'huile soit vidangée. Sur certaines versions, en plus du témoin, un message dédié est affiché à l'écran.

L'allumage en mode clignotant de ce témoin ne doit pas être considéré comme une anomalie de la voiture, mais comme un avertissement qui prévient le client que l'utilisation normale de la voiture a conduit à la nécessité de vidanger l'huile.

Il est bon de rappeler que la dégradation de l'huile est accélérée par :

- une utilisation de la voiture principalement en ville qui augmente la fréquence de la procédure de régénération du DPF ;
- une utilisation de la voiture sur de brefs trajets, ce qui empêche le moteur d'atteindre la température de régime ;
- des interruptions répétées de la procédure de régénération signalées par l'allumage du témoin DPF.



### ATTENTION

*Quand le témoin s'allume, l'huile moteur détériorée doit être vidangée dès que possible et jamais plus de 500 km après que le témoin s'est allumé pour la première fois. Le non-respect des informations ci-dessus pourrait causer de graves dommages au moteur et la déchéance de la garantie. L'allumage de ce témoin n'est pas lié à la quantité d'huile présente dans le moteur et il ne faut surtout pas ajouter d'huile dans le moteur si le témoin s'allume et se met à clignoter.*



### TEMPÉRATURE EXCESSIVE DU LIQUIDE DE REFROIDISSEMENT DU MOTEUR (rouge)

Quand on tourne la clé sur MAR, le témoin s'allume, mais il doit s'éteindre après quelques secondes.

Le témoin (accompagné, sur certaines versions, de l'affichage d'un message et d'un symbole à l'écran) s'allume quand le moteur est surchauffé.

Si le témoin s'allume, il faut procéder comme suit :

- en cas de marche normale** : arrêter le véhicule, couper le moteur et vérifier que le niveau d'eau à l'intérieur du bac n'est pas inférieur au repère MIN. Dans ce cas, attendre quelques minutes pour permettre au moteur de refroidir, puis ouvrir le bouchon, lentement et avec précaution, remplir avec du liquide de refroidissement, en s'assurant que celui-ci soit compris entre les repères MIN et MAX indiqués sur le bac. Vérifier aussi visuellement les éventuelles fuites de liquide. Si lors du démarrage suivant le témoin s'allume de nouveau, contacter le Réseau Après-vente Fiat ;
- au cas où le véhicule est très sollicité** (par exemple, traction de remorques en côte ou véhicule à pleine charge) : ralentir et, si le témoin reste allumé, arrêter le véhicule. S'arrêter pendant 2 ou 3 minutes, en laissant le moteur allumé et légèrement accéléré pour que le liquide de refroidissement circule plus facilement, puis couper le moteur. Vérifier le niveau du liquide suivant les indications ci-dessus. Si le niveau du liquide est insuffisant, faire l'appoint (voir ce qui est décrit au paragraphe « Ravitaillement » dans le chapitre « Données techniques » pour les quantités et le type de liquide à utiliser).

**ATTENTION** Sur des parcours très contraignants, il est conseillé de laisser le moteur allumé et légèrement accéléré pendant quelques minutes avant de l'éteindre.

CONNAISSANCE DU  
VÉHICULE

SÉCURITÉ

DÉMARRAGE ET  
CONDUITE

TÉMOINS ET  
SIGNALISATION

SITUATIONS  
D'URGENCE

ENTRETIEN DU  
VÉHICULE

CARACTÉRISTIQUES  
TECHNIQUES

INDEX  
ALPHABÉTIQUE

**RÉSERVE CARBURANT - AUTONOMIE LIMITÉE (jaune ambre)**

Le témoin s'allume lorsqu'il reste environ 6 à 8 litres de carburant dans le réservoir. Sur certaines versions, si l'autonomie est inférieure à 50 km (ou valeur équivalente en miles), l'écran affiche un message d'avertissement.

**ATTENTION** Le clignotement du témoin pendant la marche indique une anomalie du système. Dans ce cas, s'adresser au Réseau Après-vente Fiat pour faire contrôler le système.

**ANOMALIE DU SYSTÈME EOBD/INJECTION (jaune ambre)**

Dans des conditions normales, en tournant la clé de contact sur MAR, le témoin s'allume (accompagné, sur certaines versions, de l'affichage d'un message à l'écran) mais il doit s'éteindre dès que le moteur est lancé.

Si le témoin reste allumé ou s'allume quand le véhicule roule, cela indique un dysfonctionnement du système d'injection. Si le témoin s'allume de manière fixe, cela indique un dysfonctionnement du système d'alimentation/allumage qui risque de provoquer de fortes émissions à l'échappement, une dégradation des performances, une mauvaise maniabilité et une consommation élevée.

Dans ces conditions, on peut continuer à rouler en évitant toutefois de demander au moteur de trop lourds efforts ou des vitesses élevées. L'utilisation

prolongée du véhicule avec le témoin allumé et fixe peut provoquer des dommages : s'adresser au plus vite au Réseau Après-vente Fiat.

Le témoin s'éteint si l'anomalie disparaît, mais le système mémorise systématiquement le signal.

**NOTE (valable uniquement pour les moteurs à essence)**

Si le témoin clignote, cela signifie que le catalyseur pourrait être endommagé.

Dans ce cas, il faut relâcher la pédale de l'accélérateur, revenir à bas régime, jusqu'à ce que le témoin ne clignote plus.

Poursuivre la marche à une vitesse modérée, en essayant d'éviter des conditions de conduite qui peuvent provoquer des clignotements ultérieurs et s'adresser le plus tôt possible au Réseau Après-vente Fiat.



**Si, en tournant la clé sur MAR, le témoin ne s'allume pas ou si, pendant la marche, il s'allume en mode fixe ou clignotant (accompagné, sur certaines versions, de l'affichage d'un message + symbole à l'écran), s'adresser le plus tôt possible au Réseau Après-vente Fiat. Le niveau des émissions à l'échappement peut être vérifié au moyen d'appareils spéciaux par les agents de contrôle de la circulation. Se conformer aux normes en vigueur dans le pays concerné.**



## **SYSTÈME ESC (jaune ambre)** (pour les versions/marchés qui le prévoient)

Quand on tourne la clé sur MAR, le témoin s'allume, mais il doit s'éteindre après quelques secondes.

Si le témoin ne s'éteint pas ou s'il reste allumé (accompagné, sur certaines versions, de l'affichage d'un message + symbole à l'écran) pendant la marche, s'adresser au Réseau Après-vente Fiat.

Le clignotement du témoin quand la voiture roule indique l'intervention du système ESC.

### **Anomalie Hill Holder**

Le témoin s'allume, sur certaines versions avec l'affichage du symbole  et d'un message à l'écran, en cas d'anomalie du système Hill Holder. Dans ce cas, s'adresser au Réseau Après-vente Fiat.



## **ANOMALIE DU SYSTÈME FIAT CODE (jaune ambre)** (pour les versions/marchés qui le prévoient)

Le témoin s'allume (accompagné, sur certaines versions, de l'affichage d'un message + symbole à l'écran) pour signaler le dysfonctionnement du système Fiat CODE : dans ce cas, s'adresser le plus tôt possible au Réseau Après-vente Fiat .



## **PRÉCHAUFFAGE DES BOUGIES/ANOMALIE PRÉCHAUFFAGE DES BOUGIES (versions Diesel) (jaune ambre)**

### **PRÉCHAUFFAGE DES BOUGIES**

Quand on tourne la clé sur MAR, le témoin s'allume et s'éteint quand les bougies ont atteint la température prédéfinie.

Il est possible de démarrer le moteur immédiatement après l'extinction du témoin.

**ATTENTION** En cas de température ambiante douce ou élevée, la durée d'allumage du témoin est pratiquement imperceptible.

### **ANOMALIE PRÉCHAUFFAGE DES BOUGIES**

Le clignotement du témoin (accompagné, sur certaines versions, de l'affichage d'un message + symbole à l'écran), signale un dysfonctionnement du système de préchauffage des bougies.

S'adresser au plus vite au Réseau Après-vente Fiat pour réparer l'anomalie en question.

CONNAISSANCE DU VÉHICULE

SÉCURITÉ

DÉMARRAGE ET CONDUITE

**TÉMOINS ET SIGNALISATION**

SITUATIONS D'URGENCE

ENTRETIEN DU VÉHICULE

CARACTÉRISTIQUES TECHNIQUES

INDEX ALPHABÉTIQUE



## ANOMALIE DE LA DIRECTION ASSISTÉE ÉLECTRIQUE « DUALDRIVE » (rouge)

### Lors du démarrage du moteur

En tournant la clé sur la position MAR, le témoin s'allume, mais il doit s'éteindre après quelques secondes. Si le témoin reste allumé, tourner la clé en position STOP et redémarrer.

Si le témoin (sur certaines versions, un message et un symbole s'affichent à l'écran) reste allumé, l'effort à appliquer sur le volant pourrait augmenter, même si le braquage reste possible.

Dans ce cas, s'adresser dès que possible au Réseau Après-vente Fiat.

### Pendant la marche

Si le témoin s'allume pendant la marche (sur certaines versions, un message et un symbole s'affichent à l'écran), il se peut qu'il y ait une perte d'asservissement du système.

Tout en conservant la possibilité de braquer la voiture, l'effort à appliquer au volant pourrait augmenter : s'adresser au plus vite au Réseau Après-vente Fiat.

**ATTENTION** Dans certaines circonstances, des facteurs indépendants de la direction assistée électrique peuvent provoquer l'allumage du témoin sur le combiné de bord. Dans ce cas, arrêter immédiatement la voiture (si en mouvement), couper le moteur pendant environ 20 secondes et redémarrer. Si le témoin (ou, sur certaines versions, le message et un symbole à l'écran) reste toujours allumé, s'adresser au Réseau Après-vente Fiat.

**ATTENTION** Suite au débranchement de la batterie, il est nécessaire d'initialiser la direction comme l'indique l'allumage du témoin correspondant. Pour exécuter cette procédure, il est suffisant de tourner le volant d'une extrémité à l'autre ou de tout simplement continuer tout droit pendant une centaine de mètres.



## CRUISE CONTROL (vert)

(pour les versions/marchés qui le prévoient)

En tournant la clé sur MAR, le témoin s'allume mais il doit s'éteindre après quelques secondes, si le Cruise Control est désactivé.

Le témoin s'allume lorsqu'on tourne la molette du Cruise Control sur  (voir paragraphe « Cruise Control » au chapitre « Connaissance du véhicule »).

Sur certaines versions, l'écran affiche le message dédié.



## LIMITEUR DE VITESSE (vert)

(pour les versions/marchés qui le prévoient)

En tournant la clé sur MAR, le témoin s'allume mais il doit s'éteindre après quelques secondes, si le limiteur de vitesse est désactivé.

### Activation

Le témoin s'allume lorsqu'on tourne la molette du Cruise Control sur (voir paragraphe « Cruise Control » au chapitre « Connaissance du véhicule »).

Sur certaines versions, l'activation du dispositif est signalée par l'affichage d'un message et d'un symbole à l'écran et par la dernière valeur de vitesse réglée.

### Désactivation

La désactivation ultérieure du dispositif est signalée par l'extinction du témoin sur le combiné de bord et, sur certaines versions, par l'affichage d'un message + symbole à l'écran.



## NETTOYAGE DU DPF (PIÈGE À PARTICULES) EN COURS

### (seulement versions Diesel avec DPF) (jaune ambre)

Quand on tourne la clé sur MAR, le témoin s'allume, mais il doit s'éteindre après quelques secondes.

Le témoin s'allume de manière fixe (accompagné, sur certaines versions, de l'affichage d'un message et d'un symbole à l'écran) pour signaler que le système DPF a besoin d'éliminer les substances polluantes (particules) emprisonnées en effectuant la procédure de régénération.

Le témoin ne s'allume pas à chaque fois que le DPF est en cours de régénération, mais uniquement lorsque les conditions de conduite requièrent que le conducteur en soit informé.

Pour que le témoin s'éteigne, il convient de maintenir la voiture en marche jusqu'au terme de la régénération.

La procédure dure 15 minutes en moyenne. Les conditions optimales pour mener à bien la procédure sont réunies lorsque la voiture continue à rouler à 60 km/h, avec un régime moteur supérieur à 2 000 tours/min.

L'allumage de ce témoin n'est pas une anomalie de la voiture et ne nécessite pas qu'elle soit amenée à l'atelier. Sur certaines versions, en plus de l'allumage du témoin, l'écran affiche un message dédié.

CONNAISSANCE DU VÉHICULE

SÉCURITÉ

DÉMARRAGE ET CONDUITE

TÉMOINS ET SIGNALISATION

SITUATIONS D'URGENCE

ENTRETIEN DU VÉHICULE

CARACTÉRISTIQUES TECHNIQUES

INDEX ALPHABÉTIQUE



## ATTENTION

*La vitesse à laquelle on roule doit toujours être adaptée à la circulation, aux conditions atmosphériques et respecter le code de la route en vigueur. À noter par ailleurs qu'il est possible de couper le moteur même si le témoin DPF est allumé ; des interruptions répétées de la procédure de régénération risquent toutefois de dégrader précocement l'huile moteur. C'est la raison pour laquelle il est toujours recommandé d'attendre l'extinction du témoin avant de couper le moteur en suivant les indications reportées ci-dessus. Il n'est pas conseillé d'achever la régénération du DPF lorsque la voiture est à l'arrêt.*



## SIGNALISATION D'ANOMALIE GÉNÉRIQUE (jaune ambre)

(pour les versions/marchés qui le prévoient)

Le témoin s'allume si les événements suivants se vérifient, en présence desquels il est conseillé de s'adresser au plus vite au Réseau Après-vente Fiat pour éliminer l'anomalie en question.

### Vitesse limite dépassée

(pour les versions/marchés qui le prévoient)

Le témoin s'allume quand le seuil de vitesse limite réglé dans le Menu de Configuration est dépassé.

Quand la voiture dépasse ce seuil, sur certaines versions, un message et un symbole sont affichés à l'écran et un signal sonore est émis.

## Intervention/anomalie du système de coupure du carburant

(pour les versions/marchés qui le prévoient)

Le témoin s'allume (accompagné de l'affichage d'un message à l'écran) en cas d'intervention/anomalie du système de coupure du carburant.

## Anomalie feux extérieurs

Le témoin s'allume lorsqu'une anomalie est détectée sur les feux suivants :

- éclairage diurne (DRL) (pour les versions/marchés qui le prévoient) ;
- feux de position ;
- clignotants ;
- feu antibrouillard AR ;
- feu de recul ;
- feux de plaque ;
- feux de stop (seulement pour les versions avec écran multifonction).

L'anomalie qui se réfère à ces ampoules peut être : une ou plusieurs ampoules grillées, le fusible de protection grillé ou bien l'interruption du branchement électrique.

## Anomalie du système DST

Le témoin s'allume (et un message s'affiche à l'écran) quand une anomalie du système DST est détectée.

## Présence d'eau dans le filtre à gazole

Le témoin s'allume (et un message s'affiche à l'écran) pour signaler la présence d'eau dans le filtre à gazole.

## Anomalie Start&Stop

(pour les versions/marchés qui le prévoient)

Le témoin s'allume (accompagné de l'affichage d'un message à l'écran) lorsqu'une anomalie du système Start&Stop est détectée.

## Anomalie capteur de niveau de méthane ou GPL

(pour les versions/marchés qui le prévoient)

Le témoin s'allume (et un message s'affiche à l'écran) quand une anomalie du capteur de niveau de méthane ou GPL est détectée.

## Anomalie temporaire ou permanente du système City Brake Control - « Collision Mitigation »

(pour les versions/marchés qui le prévoient)

Le témoin s'allume (et un message s'affiche à l'écran) quand une anomalie temporaire ou permanente du système City Brake Control - « Collision Mitigation » est détectée.

## Anomalie du capteur de pluie

(pour les versions/marchés qui le prévoient)

Le témoin s'allume (accompagné de l'affichage d'un message à l'écran) lorsqu'une anomalie du capteur de pluie est détectée.

## Anomalie parking assisté

(pour les versions/marchés qui le prévoient)

Le témoin s'allume (et un message s'affiche à l'écran) quand une anomalie du système de parking assisté est détectée.

## Anomalie du capteur de luminosité

(pour les versions/marchés qui le prévoient)

Le témoin s'allume (accompagné de l'affichage d'un message à l'écran) lorsqu'une anomalie du capteur de luminosité est détectée.

## Anomalie du capteur de pression d'huile moteur

*Versions avec écran multifonction* : l'anomalie du capteur de pression d'huile moteur est signalée par l'allumage du témoin sur le combiné de bord.

*Versions avec écran multifonction reconfigurable* : l'anomalie du capteur de pression d'huile moteur est signalée par l'allumage de l'icône à l'écran.



## LUNETTE CHAUFFANTE (jaune ambre)

Le témoin s'allume en activant le dégivrage de la lunette.

CONNAISSANCE DU  
VEHICULE

SÉCURITÉ

DÉMARRAGE ET  
CONDUITE

TEMOINS ET  
SIGNALISATION

SITUATIONS  
D'URGENCE

ENTRETIEN DU  
VEHICULE

CARACTÉRISTIQUES  
TECHNIQUES

INDEX  
ALPHABÉTIQUE

**PARE-BRISE DÉGIVRANT (jaune ambre)**

(pour les versions/marchés qui le prévoient)

Le témoin s'allume en activant le dégivrage du pare-brise (voir les indications au paragraphe « Climatiseur automatique bi-zone » dans le chapitre « Connaissance du véhicule »).

**FEUX DE POSITION ET FEUX DE CROISEMENT (vert)/FOLLOW ME HOME (vert)****FEUX DE POSITION ET FEUX DE CROISEMENT**

Le témoin s'allume quand on allume les feux de position ou les feux de croisement.

**FOLLOW ME HOME**

Le témoin s'allume (accompagné, sur certaines versions, de l'affichage d'un message et d'un symbole à l'écran) quand on utilise ce dispositif (voir le paragraphe « Follow me home » au chapitre « Connaissance du véhicule »).

**FEUX DE ROUTE (bleu)**

Le témoin s'allume quand on actionne les feux de route.

**FEU CLIGNOTANT GAUCHE (vert) (intermittent)**

Le témoin s'allume quand le levier de commande des clignotants (flèches) est déplacé vers le bas ou, avec la flèche droite, quand on appuie sur le bouton des feux de détresse.

**FEU CLIGNOTANT DROIT (vert) (intermittent)**

Le témoin s'allume quand le levier de commande des clignotants (flèches) est déplacé vers le haut ou, avec la flèche gauche, quand on appuie sur le bouton des feux de détresse.

**ACTIVATION DE LA DIRECTION ASSISTÉE ÉLECTRIQUE « DUALDRIVE » (vert)**

L'indication CITY s'allume (accompagnée, sur certaines versions, de l'affichage d'une icône à l'écran) lorsque l'on enclenche la direction assistée électrique « Dualdrive » en appuyant sur le bouton correspondant (voir paragraphe « Direction assistée électrique Dualdrive » au chapitre « Connaissance du véhicule »).

En appuyant à nouveau sur le bouton, l'indication CITY (ou le symbole à l'écran) s'éteint.



## PORTES/CAPOT MOTEUR/COFFRE OUVERTS (rouge)

Le témoin s'allume (accompagné, sur certaines versions, de l'affichage d'un message et d'un symbole à l'écran) lorsqu'une ou plusieurs portes ou le capot moteur ou encore le hayon du coffre à bagages ne sont pas parfaitement fermés.

Portes ouvertes et voiture en marche, le système émet un signal sonore.



## ANOMALIE DU SYSTÈME City Brake Control - « Collision Mitigation » (jaune ambre)

(pour les versions/marchés qui le prévoient)

Le témoin s'allume lorsqu'une anomalie du système City Brake Control - « Collision Mitigation » est détectée.

Dans ce cas, s'adresser dès que possible au Réseau Après-vente Fiat.

## ACTIVATION/DÉSACTIVATION SYSTÈME START&STOP

### Activation du système Start&Stop

L'activation du système Start&Stop est signalée par l'affichage d'un message à l'écran.

Dans cette condition, la DEL sur le bouton  située sur la platine des commandes de la planche de bord (voir paragraphe « Start&Stop » au chapitre « Connaissance du véhicule ») est éteinte.

### Désactivation du système Start&Stop

- Versions avec écran multifonction : la désactivation du système Start&Stop est signalée par l'affichage d'un message à l'écran.
- Versions avec écran multifonction reconfigurable : la désactivation du système Start&Stop est signalée par l'affichage du symbole  et d'un message dédié à l'écran.

Lorsque le système est désactivé, la DEL située sur le bouton  est allumée.

## ANOMALIE DU SYSTÈME START&STOP

### Versions avec écran multifonction

L'anomalie du système Start&Stop est signalée par l'allumage du témoin  (pour les versions/marchés qui le prévoient) sur le combiné de bord et par l'affichage d'un message dédié à l'écran.

### Versions avec écran multifonction reconfigurable

L'anomalie du système Start&Stop est signalée par l'affichage du symbole  et d'un message dédié à l'écran.

En cas d'anomalie du système Start&Stop, s'adresser au Réseau Après-vente Fiat.

CONNAISSANCE DU VÉHICULE

SÉCURITÉ

DÉMARRAGE ET CONDUITE

TÉMOINS ET SIGNALISATION

SITUATIONS D'URGENCE

ENTRETIEN DU VÉHICULE

CARACTÉRISTIQUES TECHNIQUES

INDEX ALPHABÉTIQUE

# SITUATIONS D'URGENCE

Dans une situation d'urgence, il est conseillé d'appeler le numéro vert figurant sur le Carnet de Garantie. Il est par ailleurs possible de se connecter au site [www.fiat.com](http://www.fiat.com) pour rechercher le Réseau Après-vente Fiat le plus proche.

## DÉMARRAGE DU MOTEUR

Si le témoin  reste allumé sur le tableau de bord de manière fixe, s'adresser immédiatement au Réseau Après-vente Fiat.

## DÉMARRAGE AVEC BATTERIE D'APPOINT

Si la batterie est déchargée, il est possible de démarrer le moteur en utilisant une autre batterie, ayant une capacité égale ou légèrement supérieure à celle de la batterie déchargée.

Pour effectuer le démarrage, procéder comme suit :

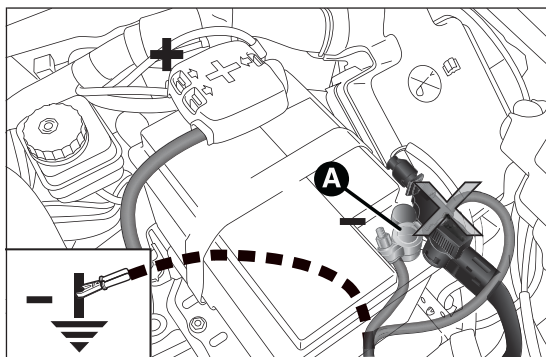

fig. 141

F0Y0137

- brancher les bornes positives (signe + à proximité de la borne) des deux batteries à l'aide d'un câble spécial fig. 141;
- brancher à l'aide d'un deuxième câble la borne négative (-) de la batterie d'appoint à un point de masse ↓ sur le moteur ou sur la boîte de vitesses de la voiture à démarrer ;
- démarrer le moteur ;
- le moteur démarré, enlever les câbles en suivant l'ordre inverse de la procédure de branchement.

Pour les versions équipées du système Start&Stop, voir les indications du paragraphe « Système Start&Stop » au chapitre « Connaissance du véhicule » pour effectuer la procédure de démarrage avec batterie d'appoint.

Si après plusieurs tentatives le moteur ne démarre pas, ne pas insister et s'adresser au Réseau Après-vente Fiat.

**ATTENTION** Ne pas relier directement les bornes négatives des deux batteries : d'éventuelles étincelles pourraient mettre le feu à d'éventuels gaz sortant de la batterie. Si la batterie d'appoint est installée sur une autre voiture, il faut éviter tout contact accidentel des parties métalliques de celle-ci avec la voiture dont la batterie est déchargée.



**Il faut absolument éviter d'utiliser un chargeur de batterie rapide pour un démarrage d'urgence : vous risqueriez d'endommager les systèmes électroniques et les centrales d'allumage et d'alimentation du moteur.**



### ATTENTION

**Cette procédure de démarrage doit être confiée à des opérateurs experts, parce que des manœuvres incorrectes pourraient provoquer des décharges électriques de forte intensité. Par ailleurs, le liquide contenu dans la batterie étant toxique et corrosif, éviter tout contact avec la peau et les yeux. Ne jamais s'approcher de la batterie avec des flammes nues ou des cigarettes allumées et veiller à ne jamais provoquer d'étincelles.**

## DÉMARRAGE PAR MANŒUVRES À INERTIE

Éviter absolument le démarrage par poussée, par remorquage ou en profitant des descentes.

ATTENTION Tant que le moteur n'est pas lancé, le servofrein et la direction assistée électrique ne sont pas actifs ; par conséquent, il est nécessaire d'exercer un effort plus important qu'en temps normal sur la pédale de frein et sur le volant.

# REPLACEMENT D'UNE ROUE

## INDICATIONS GÉNÉRALES

La voiture est dotée du « Kit Fix&Go Automatic » : pour le mode d'emploi de ce dispositif, voir la description fournie au paragraphe « Kit Fix&Go Automatic ».

En alternative au « Kit Fix&Go Automatic », la voiture peut être équipée d'une roue compacte de secours : pour les opérations de remplacement de la roue, voir les indications fournies aux pages suivantes.

CONNAISSANCE DU VÉHICULE

SÉCURITÉ

DÉMARRAGE ET CONDUITE

TEMOINS ET SIGNALISATION

SITUATIONS D'URGENCE

ENTRETIEN DU VÉHICULE

CARACTÉRISTIQUES TECHNIQUES

INDEX ALPHABÉTIQUE

**ATTENTION**

**La roue compacte de secours de série (pour les versions/marchés qui le prévoient) est conçue spécialement pour votre voiture. Il ne faut pas l'employer sur d'autres véhicules d'un modèle différent, ni utiliser de roues compacte de secours d'autres modèles sur votre propre voiture. La roue compacte de secours ne doit s'utiliser qu'en cas d'urgence. Son utilisation doit être réduite au minimum et la vitesse ne doit pas dépasser 80 km/h. Une étiquette orange est collée sur la roue compacte de secours avec les mises en garde sur les limites d'utilisation de la roue en question. L'étiquette adhésive ne doit absolument pas être enlevée ou cachée. Sur l'étiquette figurent les indications suivantes en quatre langues : « Attention ! Seulement pour une utilisation temporaire ! 80 km/h maximum ! Remplacer dès que possible par une roue de service standard. Ne pas couvrir cette instruction ». Aucun enjoliveur ne doit jamais être monté sur la roue compacte de secours.**

**ATTENTION**

**Signaler la voiture à l'arrêt suivant les normes en vigueur : feux de détresse, triangle de présignalisation, etc. Il est opportun que tous les passagers quittent la voiture, notamment si elle est très chargée, et attendent dans un endroit protégé, loin de la circulation. En cas de routes en pente ou déformées, positionner sous les roues la cale fournie (voir la description fournie aux pages suivantes).**

**ATTENTION**

**Les caractéristiques de conduite de la voiture, après le montage de la roue compacte de secours, changent. Éviter d'accélérer, de freiner, de braquer brusquement et de négocier les virages trop rapidement. La durée globale de la roue compacte de secours est d'environ 3 000 km, après quoi le pneu correspondant doit être remplacé par un autre du même type. Ne jamais monter un pneu traditionnel sur une jante prévue pour l'utilisation d'une roue compacte de secours. Faire réparer et remonter la roue remplacée le plus tôt possible. L'utilisation simultanée de deux roues compactes de secours ou plus n'est pas admise. Ne pas graisser les filets des vis avant le montage : ils pourraient se dévisser spontanément.**



### ATTENTION

**Le cric sert exclusivement pour soulever le modèle de voiture avec lequel il a été fourni. Ne jamais l'utiliser pour d'autres emplois, par exemple pour soulever des véhicules d'autres modèles. Ne jamais utiliser le cric pour effectuer des réparations sous la voiture. Si le cric n'est pas bien positionné, la voiture soulevée peut tomber. Ne pas utiliser le cric pour des poids supérieurs à ceux figurant sur son étiquette adhésive. Il n'est pas possible de monter des chaînes à neige sur la roue compacte de secours. Si la crevaison concerne un pneu avant (roue motrice) et que l'emploi de chaînes est nécessaire, il faut prélever une roue normale de l'essieu arrière et monter la roue compacte de secours à la place de cette dernière. De cette manière, ayant deux roues de dimension normale à l'avant (roues motrices), il sera possible de monter les chaînes à neige.**



### ATTENTION

**Un montage incorrect de l'enjoliveur, peut en causer le détachement lorsque la voiture est en marche. Ne jamais manipuler la valve de gonflage. Ne jamais introduire aucune sorte d'outils entre jante et pneu. Contrôler régulièrement la pression des pneus et de la roue compacte de secours en se référant aux valeurs indiquées dans le chapitre « Données techniques ».**

## CRIC

Il est important de savoir que :

- la masse du cric est 1,76 kg ;
- le cric ne nécessite aucun réglage ;
- le cric n'est pas réparable ; en cas de dommage, il doit être remplacé par un autre cric d'origine ;
- aucun outil, en dehors de la manivelle, ne peut être monté sur le cric.

Procéder au remplacement de la roue en agissant comme suit :

- arrêter la voiture dans un endroit ne constituant pas un danger pour la circulation et où l'on puisse remplacer la roue en toute sécurité. Si possible, placer le véhicule sur un sol plat et compact ;
- couper le moteur, serrer le frein à main et enclencher la 1<sup>ère</sup> ou la marche arrière. Enfiler le gilet réfléchissant (obligatoire) avant de descendre du véhicule ;
- ouvrir le coffre à bagages, tirer la languette A fig. 142 et soulever vers le haut le tapis de revêtement B ;

CONNAISSANCE DU VÉHICULE

SÉCURITÉ

DÉMARRAGE ET CONDUITE

TEMOINS ET SIGNALISATION

SITUATIONS D'URGENCE

ENTRETIEN DU VÉHICULE

CARACTÉRISTIQUES TECHNIQUES

INDEX ALPHABÉTIQUE

- à l'aide de la clé A fig. 143 située dans la boîte à outils, dévisser le dispositif de blocage, prendre la boîte à outils B et la déposer à côté de la roue à remplacer. Prendre ensuite la roue compacte de secours C ;

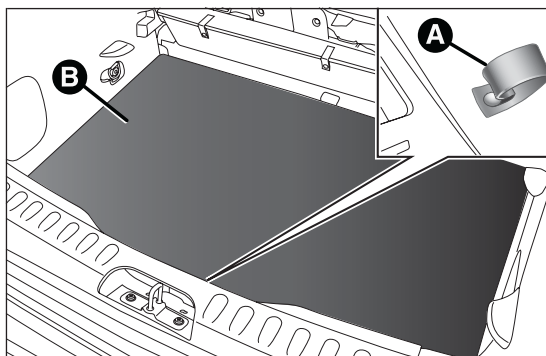

fig. 142

F0Y0083

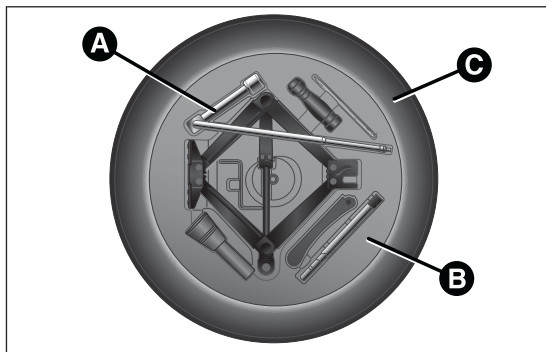

fig. 143

F0Y0096

- prendre la clé A fig. 144 et desserrer d'un tour environ les vis de fixation. Pour les versions dotées de jantes en alliage, secouer la voiture pour faciliter le détachement de la jante du moyeu de roue ;
- prendre la cale de blocage A de la boîte à outils et l'ouvrir en livre selon le schéma illustré sur la fig. fig. 145 ;
- positionner la cale à l'arrière sur la roue opposée en diagonale à celle à remplacer ( voir fig. 146) pour empêcher tout mouvement de la voiture quand elle est levée ;

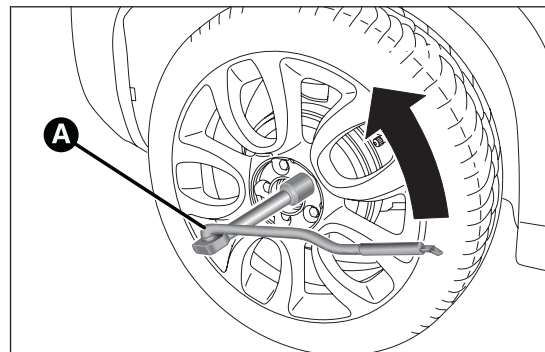

fig. 144

F0Y0093

- placer le cric sous le véhicule, à proximité de la roue à remplacer ;
- introduire la clé A fig. 144 de façon à détendre le cric jusqu'à ce que la partie supérieure B s'insère correctement sur le longeron C (au niveau du signe figurant sur le longeron) ;

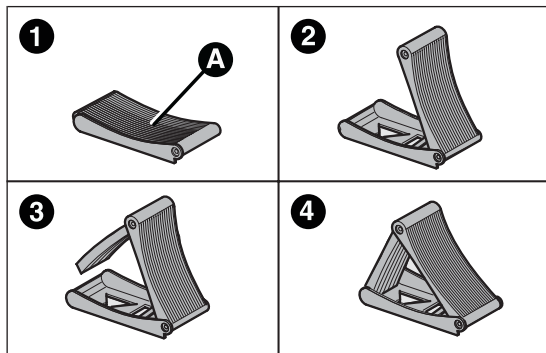

fig. 145

F0Y0211

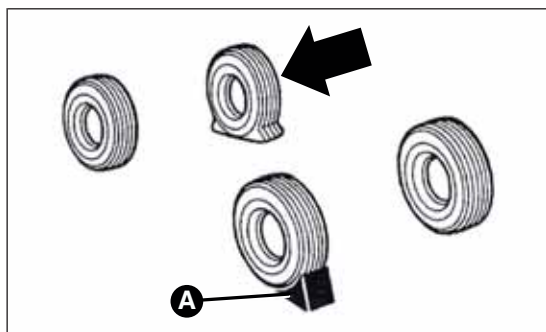

fig. 146

F0Y0212

- prévenir les personnes éventuellement présentes que la voiture doit être soulevée ; par conséquent, il est bon de s'éloigner de la voiture et de ne pas la toucher jusqu'à ce qu'elle soit de nouveau au sol ;
- introduire la manivelle D fig. 147 dans le logement sur le dispositif A, actionner le cric et soulever la voiture, jusqu'à ce que la roue se soulève du sol de quelques centimètres ;
- déposer l'enjoliveur après avoir dévissé les quatre vis qui le fixent, dévisser enfin la cinquième vis et enlever la roue (uniquement pour les versions dotées d'enjoliveurs fixés au moyen de vis) ;
- s'assurer que les surfaces de la roue compacte de secours en contact avec le moyeu soient propres et sans impuretés qui pourraient, par la suite, provoquer le desserrage des vis de fixation ;
- monter la roue compacte de secours en insérant de deux filets la première vis dans le trou le plus proche de la valve ;

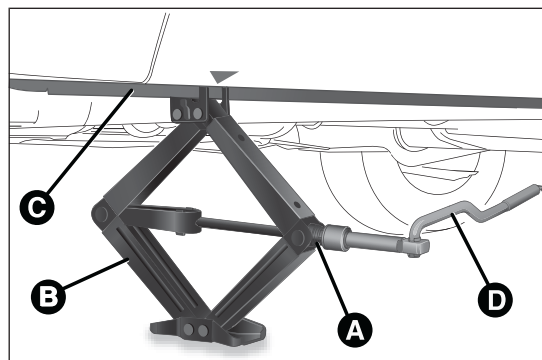

fig. 147

F0Y0014

CONNAISSANCE DU VÉHICULE

SÉCURITÉ

DÉMARRAGE ET CONDUITE

TEMOINS ET SIGNALISATION

SITUATIONS D'URGENCE

ENTRETIEN DU VÉHICULE

CARACTÉRISTIQUES TECHNIQUES

INDEX ALPHABÉTIQUE

- serrer la vis de quelques filets et procéder de la même manière avec les autres vis ;
- prendre la clé A fig. I 44 et visser à fond les vis de fixation ;
- actionner la manivelle D du cric pour faire descendre la voiture. Extraire ensuite le cric ;
- en utilisant la clé A, visser à fond les vis, en passant alternativement d'une vis à celle diamétralement opposée, en suivant l'ordre numérique illustré en fig. I 48 ;
- en cas de remplacement d'une roue avec une jante en alliage, il convient de la positionner renversée, partie esthétique vers le haut.

Faire réparer la roue normale dès que possible, également du fait que celle-ci, étant plus grande que la roue de secours, produit une légère inclinaison du plan de chargement du coffre à bagages lorsqu'elle est rangée dans son logement.

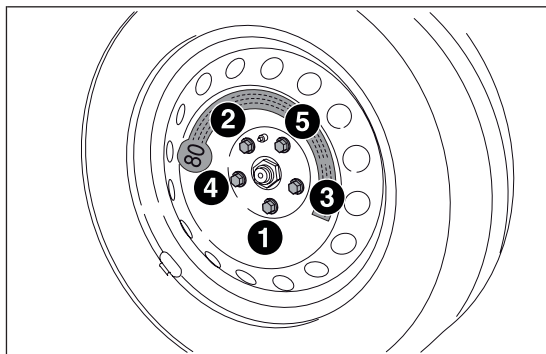

fig. I 48

F0Y0013

## REMONTAGE DE LA ROUE NORMALE

En suivant la procédure précédemment décrite, soulever la voiture et démonter la roue compacte de secours.

### Versions avec jantes en acier

Procéder comme suit :

- s'assurer que les surfaces de la roue normale en contact avec le moyeu soient propres et sans impuretés qui pourraient, par la suite, provoquer le desserrage des vis de fixation ;
- monter la roue normale en insérant les 5 vis dans les orifices ;
- clipser l'enjoliveur de roue, en faisant coïncider la rainure (façonnée à même l'enjoliveur) avec la valve de gonflage ;
- en utilisant la clé fournie, visser les vis de fixation ;
- baisser la voiture et enlever le cric ;
- en utilisant la clé fournie, serrer les vis à fond, selon l'ordre numérique illustré précédemment.

## Versions avec jantes en alliage

Procéder comme suit :

- insérer la roue sur le moyeu et, en utilisant la clé fournie, serrer les vis ;
- baisser la voiture et enlever le cric ;
- en utilisant la clé fournie, serrer à fond les 5 vis, selon l'ordre représenté ;
- remonter l'enjoliveur couvre-moyeu en s'assurant d'orienter correctement les trois pieds en plastique sur les logements appropriés situés sur la roue. Appuyer légèrement sur l'enjoliveur de manière à ne pas casser les pieds en plastique.

**ATTENTION** Un mauvais montage peut provoquer le détachement de l'enjoliveur couvre-moyeu quand la voiture roule.

## Au terme de l'opération

- ranger la roue compacte de secours dans le compartiment prévu dans le coffre à bagages ;
- replacer le cric et les autres outils dans leur boîte ;
- positionner la boîte avec les outils sur la roue compacte de secours ;
- remettre en place le tapis de sol du coffre à bagages.

## KIT « Fix&Go Automatic »

Il est situé dans le coffre à bagages dans un conteneur approprié fig. 149 (versions sans subwoofer) ou fig. 150 (versions avec subwoofer - pour les versions/marchés qui le prévoient). Le conteneur comprend aussi le tournevis et le crochet d'attelage.

Le kit comprend également :

- une bombe A fig. 151 contenant le liquide pour sceller, munie de :
- tuyau de remplissage B ;
- pastille adhésive C portant l'inscription « max. 80 km/h », à coller de manière à ce que le conducteur la voit bien (sur la planche de bord) après la réparation du pneu ;
- un compresseur D muni d'un manomètre et de raccords, qui se trouve dans le compartiment ;

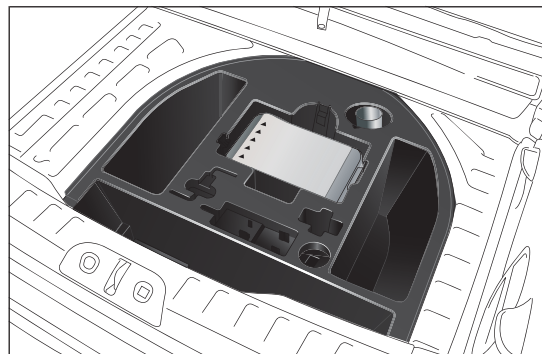

fig. 149

F0Y0135

CONNAISSANCE DU VÉHICULE

SÉCURITÉ

DÉMARRAGE ET CONDUITE

TEMOINS ET SIGNALISATION

SITUATIONS D'URGENCE

ENTRETIEN DU VÉHICULE

CARACTÉRISTIQUES TECHNIQUES

INDEX ALPHABÉTIQUE

- dépliant informatif (voir fig. 152), destiné à utiliser correctement le kit de réparation rapide et remis ensuite au personnel qui devra manier le pneu traité ;
- une paire de gants de protection se trouvant dans le compartiment latéral du compresseur ;
- adaptateurs, pour le gonflage d'éléments différents.

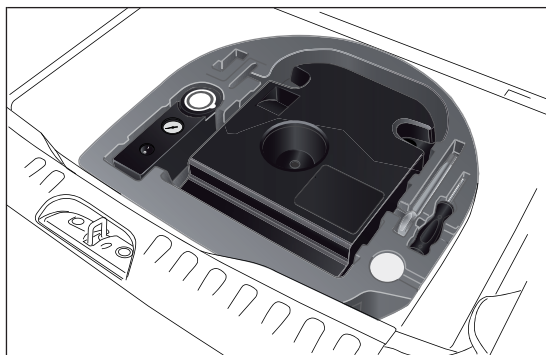

fig. 150

F0Y0176

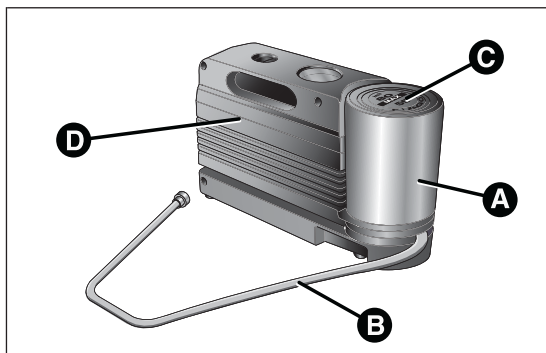

fig. 151

F0Y0012



**ATTENTION**

*Remettre le dépliant au personnel qui devra s'occuper du pneu traité avec le kit de réparation rapide des pneus.*



*En cas de crevaison causée par des corps étrangers, il est possible de réparer des déchirures du pneu allant jusqu'à 4 mm de diamètre maximum sur la chape et sur les épaules.*



**ATTENTION**

*En revanche, il sera impossible de réparer les déchirures des flancs du pneu. Ne pas utiliser le kit de réparation rapide des pneus si l'endommagement du pneu est dû au fait d'avoir roulé avec la roue dégonflée.*

- Ⓞ SOLO PER RIPARAZIONE PNEUMATICO
- Ⓞ NUR FÜR REIFENREPARATUR
- Ⓞ FOR TYPE REPAIR ONLY
- Ⓞ SOLO PARA REPARACIONES PNEUMATICAS
- Ⓞ SEULEMENT POUR REPARATION PNEU

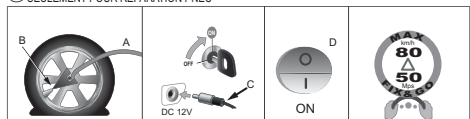

- Ⓞ SOLO PER RIPRISTINO PRESSIONE
- Ⓞ NUR FÜR DRUCKEIEDEREIN FÜHRUNG
- Ⓞ FOR PRESSURE RESTORE ONLY
- Ⓞ SOLO PARA REPOSICION PRESION
- Ⓞ SEULEMENT POUR REMETTRE LA PRESSION A L'ETAT INITIAL

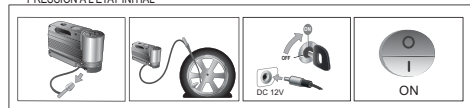

fig. 152

F0Y0011



### ATTENTION

*En cas de détérioration de la jante (déformation du canal provoquant une fuite d'air), la réparation est impossible. Éviter d'extraire les corps étrangers (vis ou clous) qui sont enfoncés dans le pneu.*



### ATTENTION

*Ne pas actionner le compresseur pendant plus de 20 minutes consécutives. Danger de surchauffe. Le kit de réparation rapide n'est pas conçu pour une réparation définitive, par conséquent les pneus réparés ne doivent être utilisés que provisoirement.*



### ATTENTION

*La bombe aérosol contient de l'éthylène glycol. Elle contient du latex, ce qui peut provoquer une réaction allergique. Nocif si ingéré. Irritant pour les yeux. Le produit peut entraîner une sensibilisation par inhalation et par contact. Éviter le contact avec les yeux, la peau et les vêtements. En cas de contact, rincer abondamment à l'eau. Si le produit a été avalé, ne pas provoquer le vomissement, mais rincer bien la bouche, boire beaucoup d'eau et s'adresser aussitôt à un médecin. Tenir hors de portée des enfants. Ce produit ne doit pas être utilisé par les personnes asthmatiques. Ne pas inhaler ses vapeurs au cours des opérations d'introduction et d'aspiration. En cas de manifestations allergiques, consulter immédiatement un médecin. Conserver la bombe dans le compartiment prévu à cet effet, loin des sources de chaleur. Le liquide de colmatage a un délai de péremption. Remplacer le spray dont le liquide de colmatage est périmé.*



*Ne pas jeter la bonbonne et le liquide de colmatage dans la nature. Recycler conformément aux normes nationales et locales.*

CONNAISSANCE DU VÉHICULE

SÉCURITÉ

DÉMARRAGE ET CONDUITE

TEMOINS ET SIGNALISATION

SITUATIONS D'URGENCE

ENTRETIEN DU VÉHICULE

CARACTÉRISTIQUES TECHNIQUES

INDEX ALPHABÉTIQUE

## PROCÉDURE DE GONFLAGE



## ATTENTION

**Mettre les gants de protection fournis avec le kit de réparation rapide des pneus.**

Procéder comme suit :

- Serrer le frein à main.** Dévisser le capuchon de la valve du pneu, enlever le tuyau flexible de remplissage A fig. 153 et visser la bague B sur la valve du pneu ;
- s'assurer que l'interrupteur A fig. 154 du compresseur est en position 0 (éteint), démarrer le moteur, introduire la fiche dans la prise de courant située sur le tunnel central ou dans le coffre à bagages fig. 155 et actionner le compresseur en plaçant l'interrupteur A en position I (allumé). Gonfler le pneu à la pression indiquée dans

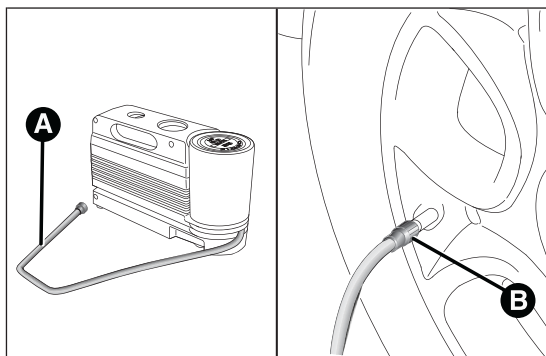

fig. 153

F0Y0010

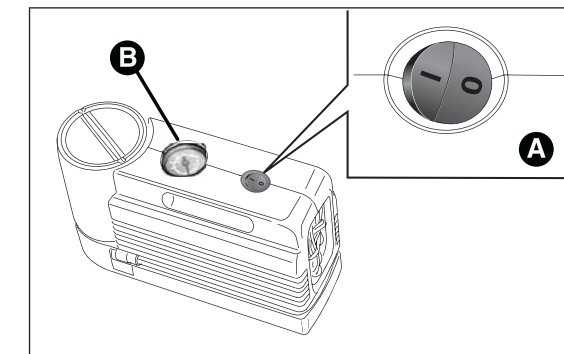

fig. 154

F0Y0009

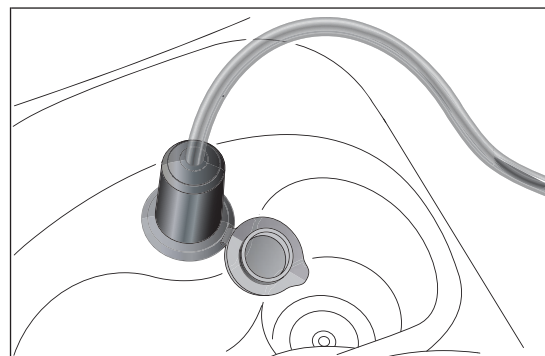

fig. 155

F0Y0092

le paragraphe « Pression de gonflage » du chapitre « Données Techniques ». Pour obtenir une lecture plus précise, il est conseillé de vérifier la valeur de la pression sur le manomètre B quand le compresseur est éteint ;

- si l'on ne réussit pas à obtenir la pression de 1,8 bar au moins dans un délai de 5 minutes, déconnecter le compresseur de la valve et de la prise de courant, puis faire avancer la voiture d'environ 10 mètres, pour distribuer le liquide de colmatage à l'intérieur du pneu et répéter l'opération de gonflage ;
- si, même dans ce cas, après un délai de 5 minutes à compter de l'activation du compresseur, une pression de 1,8 bar au moins n'est pas obtenue, ne pas repartir mais s'adresser au Réseau Après-vente Fiat ;



#### ATTENTION

*Coller la pastille adhésive de manière à ce que le conducteur la voit bien, pour signaler que le pneu a été traité avec le kit de réparation rapide des pneus. Conduire prudemment, notamment dans les virages. Ne pas dépasser 80 km/h. Ne pas accélérer ou freiner brusquement.*

- après avoir conduit pendant environ 10 minutes, s'arrêter et contrôler de nouveau la pression du pneu ; **ne pas oublier de serrer le frein à main.** Pour la mise en sécurité de la voiture en cas d'arrêt, respecter les indications fournies au paragraphe « À l'arrêt » du chapitre « Démarrage et conduite » .



#### ATTENTION

*Si la pression est descendue au-dessous de 1,8 bar, ne pas poursuivre la route : le kit de réparation rapide des pneus ne parvient pas à garantir la tenue requise car le pneu est trop endommagé. S'adresser au Réseau Après-vente Fiat.*

- par contre, si l'on relève une pression d'au moins 1,8 bar, rétablir la bonne pression (avec le moteur allumé et le frein à main serré), reprendre la route et se diriger, en conduisant toujours très prudemment, au Réseau Après-vente Fiat le plus proche.



#### ATTENTION

*Il faut absolument signaler que le pneu a été réparé avec le kit de réparation rapide des pneus. Remettre le dépliant au personnel qui devra s'occuper du pneu réparé avec le kit de réparation des pneus.*

CONNAISSANCE DU VÉHICULE

SÉCURITÉ

DÉMARRAGE ET CONDUITE

TEMOINS ET SIGNALISATION

SITUATIONS D'URGENCE

ENTRETIEN DU VÉHICULE

CARACTÉRISTIQUES TECHNIQUES

INDEX ALPHABÉTIQUE

## CONTRÔLE ET RÉTABLISSEMENT DE LA PRESSION

Le compresseur peut aussi être utilisé pour contrôler et, le cas échéant, rétablir la pression des pneus. Débrancher le raccord rapide A fig. 156 et le relier directement à la valve du pneu à gonfler.

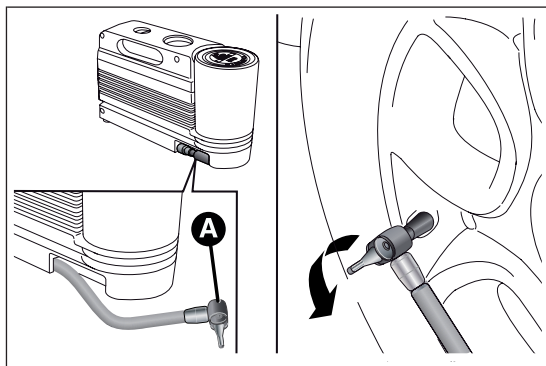

fig. 156

F0Y0008

## REMPACEMENT BOMBE

Procéder comme suit :

- débrancher le raccord A fig. 157 ;
- tourner la bombe à remplacer dans le sens inverse des aiguilles d'une montre et la soulever ;
- insérer la nouvelle bombe et la tourner dans le sens des aiguilles d'une montre ;
- brancher le raccord A à la bombe et introduire le tuyau transparent B dans le logement approprié.

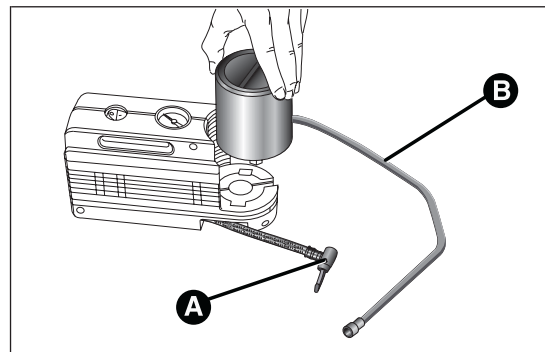

fig. 157

F0Y0007

# REPLACEMENT D'UNE AMPOULE

## INDICATIONS GÉNÉRALES

- Avant de remplacer une ampoule, vérifier que les contacts ne soient pas oxydés ;
- les ampoules grillées doivent être remplacées par d'autres du même type et ayant la même puissance ;
- après avoir remplacé une ampoule des phares, toujours vérifier l'orientation correcte du faisceau lumineux ;
- lorsqu'une ampoule ne fonctionne pas, avant de la remplacer, vérifier que le fusible correspondant est intact : pour l'emplacement des fusibles se référer au paragraphe « Remplacement des fusibles » de ce chapitre.



### ATTENTION

**Des modifications ou des réparations du circuit électrique effectuées de manière incorrecte et sans tenir compte des caractéristiques techniques du circuit peuvent provoquer des anomalies de fonctionnement avec risques d'incendie.**



### ATTENTION

**Les ampoules halogènes contiennent du gaz sous pression ; en cas de rupture, des fragments de verre peuvent être projetés.**



**Ne manipuler les ampoules halogènes qu'en les prenant par la partie métallique. Si on touche le bulbe transparent avec les doigts, l'intensité de la lumière baisse et la durée de vie de l'ampoule risque aussi d'être réduite. En cas de contact accidentel, frotter le bulbe avec un chiffon trempé dans l'alcool, puis laisser sécher.**



**Il est conseillé de faire remplacer les ampoules, si possible, auprès du Réseau Après-Vente Fiat. Le bon fonctionnement et l'orientation correcte des feux extérieurs sont essentiels pour une conduite en toute sécurité et pour éviter les sanctions prévues par la loi.**

ATTENTION Quand il fait froid et humide ou après une pluie battante ou après un lavage, la superficie des phares ou des feux arrière peut s'embuer et/ou former des gouttes de condensation sur la paroi interne. Il s'agit d'un phénomène naturel dû à la différence de température et d'humidité entre l'intérieur et l'extérieur du verre qui toutefois ne signale pas une anomalie et ne compromet pas le bon fonctionnement des dispositifs d'éclairage. Lors de l'allumage des feux, l'embuage disparaît rapidement depuis le centre du diffuseur pour s'élargir progressivement vers les bords externes.

CONNAISSANCE DU VEHICULE

SÉCURITÉ

DÉMARRAGE ET CONDUITE

TEMOINS ET SIGNALISATION

SITUATIONS D'URGENCE

ENTRETIEN DU VEHICULE

CARACTÉRISTIQUES TECHNIQUES

INDEX ALPHABÉTIQUE

## TYPES D'AMPOULES

Différents types d'ampoules sont installés sur la voiture :

**Ampoules entièrement en verre :** (type A) elles sont insérées par pression ; pour les enlever, il faut tirer.

**Ampoules à baïonnette :** (type B) pour les enlever, appuyer sur le bulbe et le tourner dans le sens antihoraire.

**Ampoules cylindriques :** (type C) pour les extraire, les déboîter de leurs contacts.

**Ampoules halogènes :** (type D) pour retirer l'ampoule, dégager le ressort de blocage de son emplacement.

**Ampoules halogènes :** (type E) pour retirer l'ampoule, dégager le ressort de blocage de son emplacement.

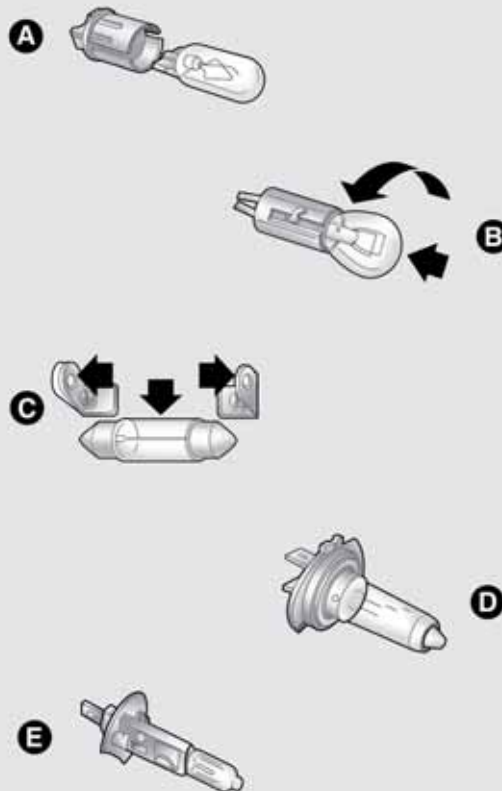

CONNAISSANCE DU  
VÉHICULE

SÉCURITÉ

DÉMARRAGE ET  
CONDUITE

TEMOINS ET  
SIGNALISATION

SITUATIONS  
D'URGENCE

ENTRETIEN DU  
VÉHICULE

CARACTÉRISTIQUES  
TECHNIQUES

INDEX  
ALPHABÉTIQUE

## Ampoules

Utilisation	Type	Puissance	Réf. Figure
Feux de croisement/Feux de route	H7	55 W	D
Feux de position avant/Feux de jour (D.R.L.)	W21/5 W	21 W/5 W	B
Feux de position arrière/feux de stop	P21/5 W	21 W/5 W	B
Clignotants avant	WY21W	21 W	B
Clignotants latéraux	WY5W	5 W	A
Clignotants arrière	P21W	21 W	B
3 <sup>ème</sup> feu de stop	DEL	–	–
Feux antibrouillard	H11	55 W	E
Marche arrière	W16W	16 W	B
Feux antibrouillard arrière	W16W	16 W	B
Feux de plaque	C5W	5 W	C
Plafonnier avant	C5W	5 W	C
Plafonniers avant (ailettes pare-soleil)	C5W	5 W	C
Plafonnier du coffre à bagages	W5W	5 W	A
Plafonnier de la boîte à gants	C5W	5 W	C
Plafonniers arrière	C5W	5 W	C

CONNAISSANCE DU  
VÉHICULE

SÉCURITÉ

DÉMARRAGE ET  
CONDUITE

TEMOINS ET  
SIGNALISATION

SITUATIONS  
D'URGENCE

ENTRETIEN DU  
VÉHICULE

CARACTÉRISTIQUES  
TECHNIQUES

INDEX  
ALPHABÉTIQUE

## REPLACEMENT D'UNE AMPOULE EXTÉRIÈRE

Concernant le type d'ampoules et leur puissance, se référer au paragraphe « Remplacement d'une ampoule ».

### GRUPE OPTIQUE SUPÉRIEUR AV

Il abrite les ampoules des feux de croisement et des clignotants.

La disposition des ampoules est la suivante fig. 158 :

**A** Indicateurs de direction

**B** Feux de croisement

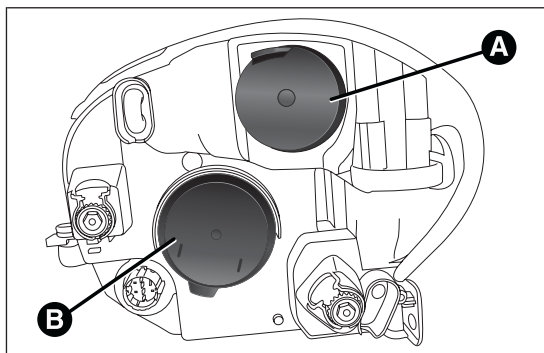

fig. 158

F0Y0021

## INDICATEURS DE DIRECTION

Pour remplacer l'ampoule, procéder comme suit :

- retirer le couvercle A fig. 158 ;
- tourner la douille B fig. 159 dans le sens antihoraire, enlever l'ampoule C et la remplacer ;
- remonter la nouvelle ampoule sur la douille en s'assurant qu'elle est correctement bloquée ;
- réinsérer la douille dans son logement et la tourner dans le sens horaire jusqu'à entendre le déclic indiquant le blocage ;
- pour finir, remonter le couvercle A fig. 158.

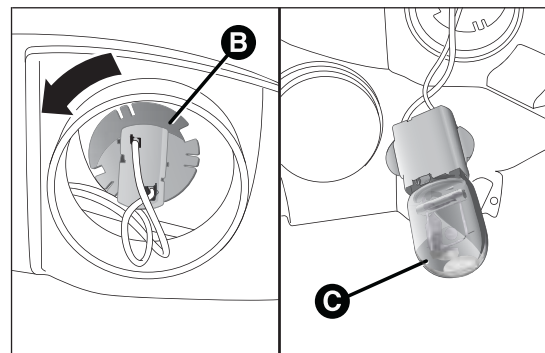

fig. 159

F0Y0022

## FEUX DE CROISEMENT

Pour remplacer l'ampoule, procéder comme suit :

- retirer le couvercle B fig. 158 ;
- retirer le groupe connecteur + douille C fig. 160 en le désolidarisant vers l'extérieur ;
- extraire l'ampoule D du connecteur E et la remplacer ;
- remonter la nouvelle ampoule sur le connecteur en s'assurant qu'elle est correctement bloquée ;
- réinsérer le groupe connecteur + douille C dans son logement ;
- pour finir, remonter le couvercle B fig. 158.

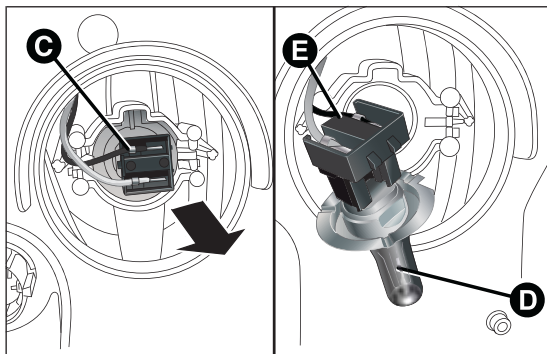

fig. 160

F0Y0023

## GROUPE OPTIQUE INFÉRIEUR AV

Il abrite les ampoules des feux de route et de position/feux de jour (D.R.L.).

La disposition des ampoules est la suivante fig. 161 :

**C** Feux de route

**D** Feux de position/feux de jour (D.R.L.)

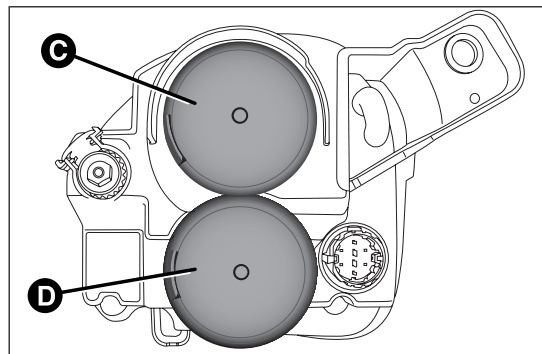

fig. 161

F0Y0024

CONNAISSANCE DU VÉHICULE

SÉCURITÉ

DÉMARRAGE ET CONDUITE

TEMOINS ET SIGNALISATION

SITUATIONS D'URGENCE

ENTRETIEN DU VÉHICULE

CARACTÉRISTIQUES TECHNIQUES

INDEX ALPHABÉTIQUE

**FEUX DE ROUTE**

Pour remplacer l'ampoule, procéder comme suit :

- braquer complètement la roue vers l'intérieur ;
- dévisser les vis A fig. 162 et enlever le volet B ;
- retirer le couvercle C fig. 161 ;
- retirer le groupe connecteur + douille D fig. 163 en le désolidarisant vers l'extérieur ;
- extraire l'ampoule E du connecteur F et la remplacer ;
- remonter la nouvelle ampoule sur le connecteur en s'assurant qu'elle est correctement bloquée ;
- réinsérer le groupe connecteur + douille D dans son logement ;
- pour finir, remonter le couvercle C fig. 161.

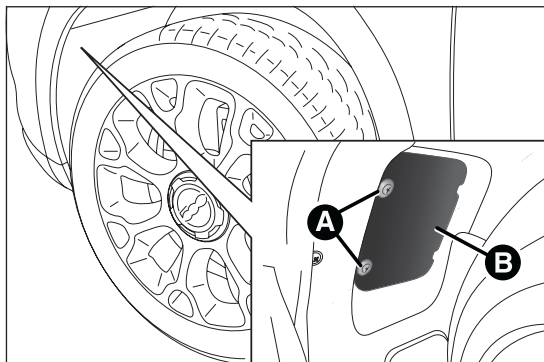

fig. 162

F0Y0145

**FEUX DE POSITION/FEUX DE JOUR (D.R.L.)**

Pour remplacer l'ampoule, procéder comme suit :

- braquer complètement la roue vers l'intérieur ;
- dévisser les vis A fig. 162 et enlever le volet B ;
- retirer le couvercle D fig. 161 ;
- tourner la douille E fig. 164 dans le sens antihoraire, enlever l'ampoule F du connecteur G et la remplacer ;
- remonter la nouvelle ampoule sur le connecteur en s'assurant qu'elle est correctement bloquée ;
- réinsérer le groupe douille E dans son logement et le tourner dans le sens horaire jusqu'à entendre le déclic indiquant le blocage ;
- pour finir, remonter le couvercle D fig. 161.

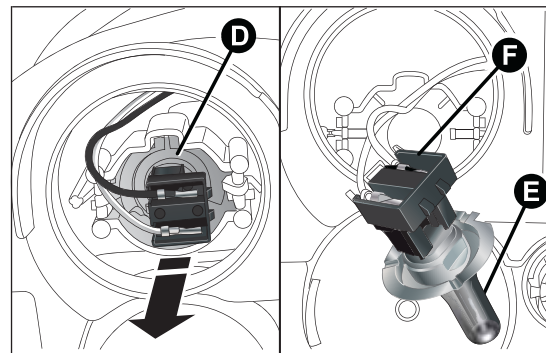

fig. 163

F0Y0025

## INDICATEURS DE DIRECTION LATÉRAUX

Pour remplacer l'ampoule, procéder comme suit :

- agir sur le transparent A fig. 165 afin de comprimer le ressort interne B fig. 166, puis désolidariser le groupe vers l'extérieur ;

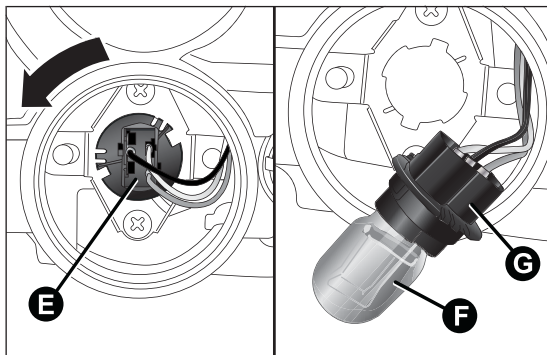

fig. 164

F0Y0026

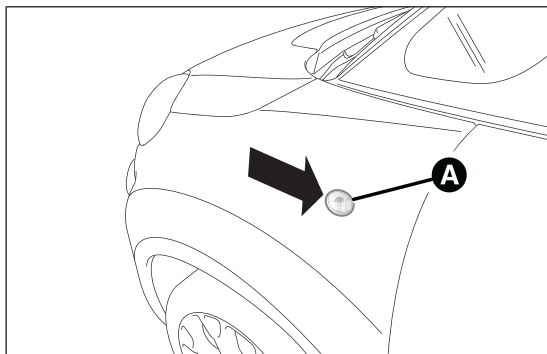

fig. 165

F0Y0147

- tourner la douille C dans le sens antihoraire, enlever l'ampoule D et la remplacer ;
- remonter la douille C dans le transparent A en le tournant dans le sens horaire ;
- remonter le groupe en s'assurant du déclic de blocage de l'agrafe intérieure B.

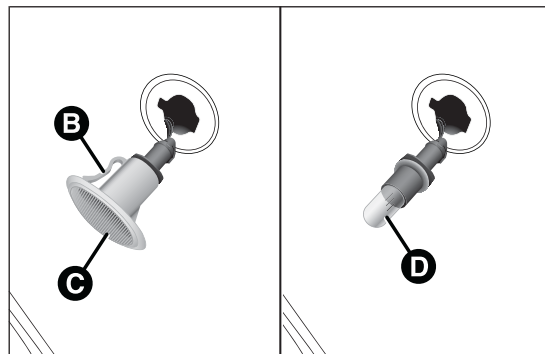

fig. 166

F0Y0171

CONNAISSANCE DU VÉHICULE

SÉCURITÉ

DÉMARRAGE ET CONDUITE

TEMOINS ET SIGNALISATION

SITUATIONS D'URGENCE

ENTRETIEN DU VÉHICULE

CARACTÉRISTIQUES TECHNIQUES

INDEX ALPHABÉTIQUE

**FEUX ANTIBROUILLARD**

(pour les versions/marchés qui le prévoient)

Pour remplacer l'ampoule, procéder comme suit :

- braquer complètement la roue vers l'intérieur ;
- dévisser les vis A fig. 167 et enlever le volet B ;
- agir sur l'agrafe C fig. 168 et débrancher le connecteur électrique D ;

- tourner et démonter la douille E ;
- extraire l'ampoule et la remplacer ;
- remonter la nouvelle ampoule et suivre la procédure inverse à celle décrite précédemment.

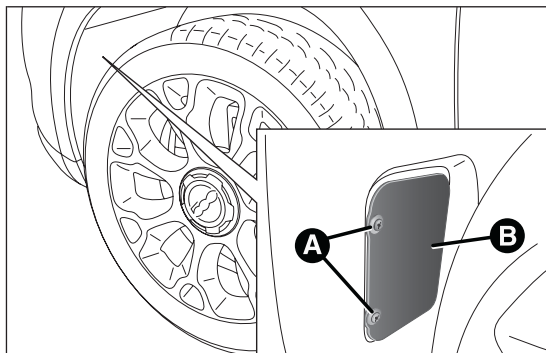

fig. 167

F0Y0148

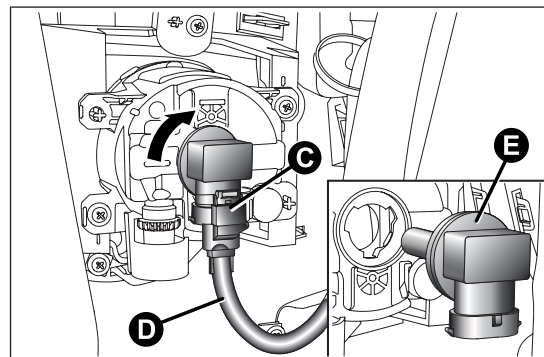

fig. 168

F0Y0033

## GROUPES OPTIQUES ARRIÈRE

Ils contiennent les ampoules des feux de position/de stop et des indicateurs de direction.

Pour remplacer les ampoules, procéder comme suit :

- prendre la clé Allen A fig. 169 fournie ;
- en agissant sur la languette B fig. 170, retirer le couvercle de protection C (situé sur la partie latérale du coffre) ;
- à l'aide de la clé Allen A, dévisser les dispositifs de fixation D fig. 171 du groupe optique arrière ;
- déposer le groupe optique en l'extrayant avec deux mains dans le sens indiqué par la flèche fig. 172;

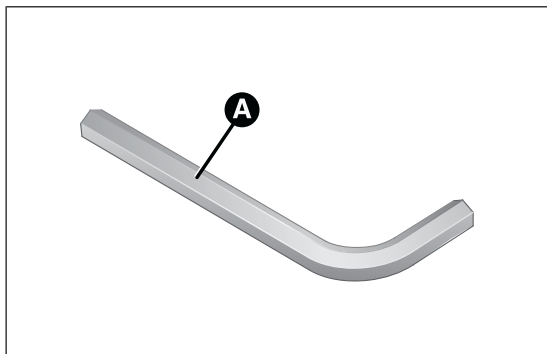

fig. 169

F0Y0149

- débrancher le connecteur électrique, dévisser les vis de fixation E fig. 173 et déposer le groupe douille ;
- remplacer ensuite l'ampoule concernée : F = indicateurs de direction ; G = feux de position/stop fig. 174.

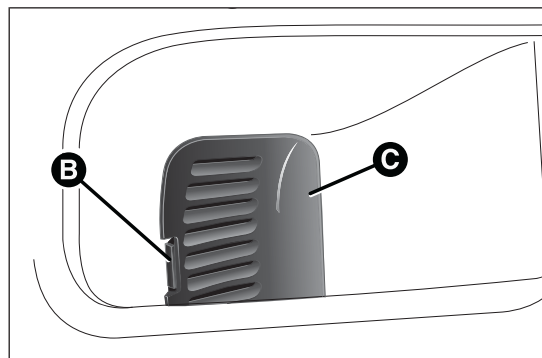

fig. 170

F0Y0150

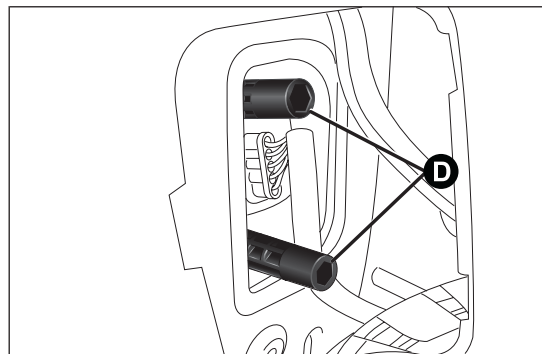

fig. 171

F0Y0258

CONNAISSANCE DU VÉHICULE

SÉCURITÉ

DÉMARRAGE ET CONDUITE

TEMOINS ET SIGNALISATION

SITUATIONS D'URGENCE

ENTRETIEN DU VÉHICULE

CARACTÉRISTIQUES TECHNIQUES

INDEX ALPHABÉTIQUE

**GROUPES OPTIQUES ARRIÈRE FIXES**

Ils contiennent les ampoules des feux de brouillard AR (côté gauche) et de recul (côté droit).

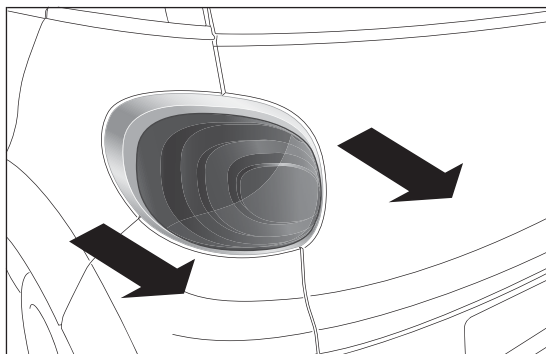

fig. 172

F0Y0151

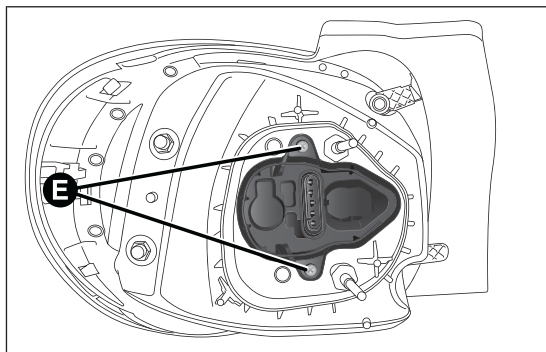

fig. 173

F0Y0027

Pour remplacer l'ampoule, procéder comme suit :

- ouvrir le coffre, déposer le cadre de finition, dévisser les quatre vis de fixation A fig. 175 et déposer le groupe optique B ;

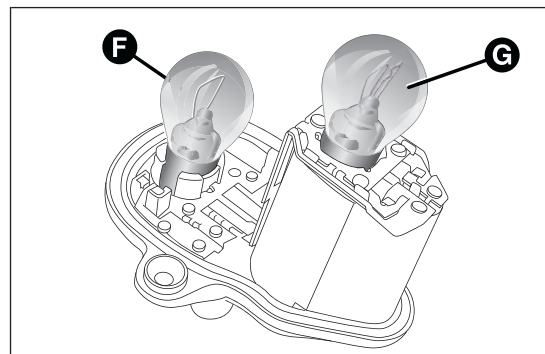

fig. 174

F0Y0028

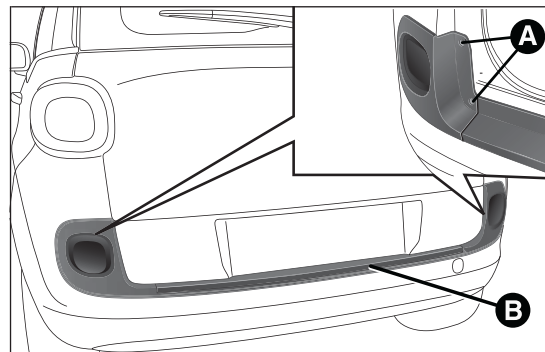

fig. 175

F0Y0032

- débrancher le connecteur électrique et tourner la douille C fig. 176 dans le sens antihoraire ;
- extraire l'ampoule D de la douille et la remplacer ;
- remonter la nouvelle ampoule sur la douille en s'assurant qu'elle est correctement bloquée ;
- remonter la douille C sur le transparent en tournant dans le sens horaire et rebrancher le connecteur électrique ;
- remonter correctement le groupe optique B fig. 175 en vissant les quatre vis de fixation A puis refermer le coffre.

### 3ème FEU DE STOP

Situé sur le hayon du coffre, il s'agit d'ampoules à DEL. Pour effectuer le remplacement, s'adresser au Réseau Après-vente Fiat.

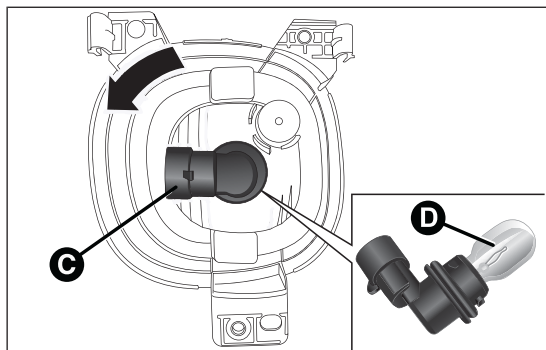

fig. 176

FOY0029

### FEUX DE PLAQUE

Pour remplacer les ampoules, procéder comme suit :

- enlever le transparent A fig. 177 ;
- remplacer l'ampoule B fig. 178, en la séparant des contacts latéraux ;

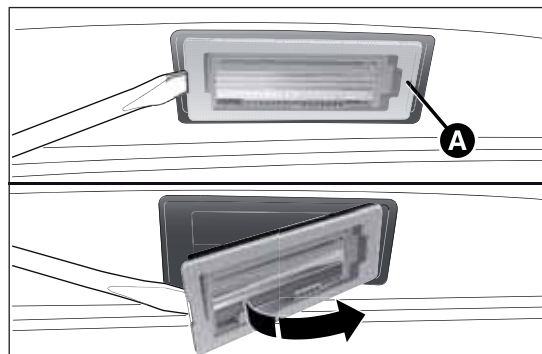

fig. 177

FOY0030

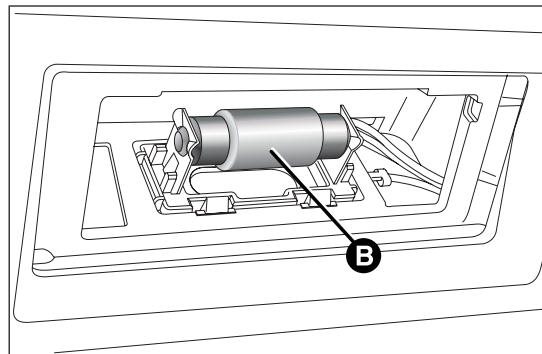

fig. 178

FOY0031

CONNAISSANCE DU VÉHICULE

SÉCURITÉ

DÉMARRAGE ET CONDUITE

TEMOINS ET SIGNALISATION

SITUATIONS D'URGENCE

ENTRETIEN DU VÉHICULE

CARACTÉRISTIQUES TECHNIQUES

INDEX ALPHABÉTIQUE

- monter la nouvelle ampoule B, en s'assurant qu'elle soit bien bloquée entre les contacts ;
- puis remettre le transparent A fig. 177.

## REMPACEMENT D'UNE AMPOULE INTÉRIEURE

### PLAFONNIER AVANT

#### Versions sans miroir de surveillance des places arrière

Pour remplacer l'ampoule, procéder comme suit :

- enlever le plafonnier A fig. 179 en agissant sur les points indiqués par les flèches ;
- dévisser les logements B fig. 180 des ampoules et les extraire en les désolidarisant vers l'extérieur puis remplacer les ampoules C ;
- insérer correctement les nouvelles ampoules dans les logements B respectifs ;
- fixer le plafonnier A fig. 179 dans son logement en s'assurant qu'il est correctement bloqué.

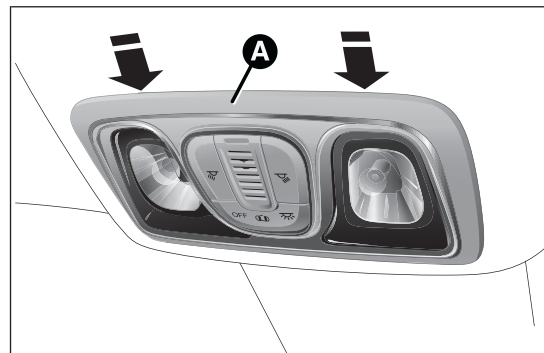

fig. 179

F0Y0193

## Versions avec miroir de surveillance des places arrière

(pour les versions/marchés qui le prévoient)

Pour remplacer l'ampoule, procéder comme suit :

- agir sur la zone A et mettre le miroir B en position d'utilisation ;
- dévisser la vis et retirer le bouchon C fig. 181 de revêtement de la fixation ;
- en agissant depuis l'arrière, tirer le plafonnier vers le bas et de décrocher.

Pour le remontage, effectuer les opérations dans l'ordre inverse de ce qui a été décrit.

Pour remplacer les ampoules, voir la description dans le paragraphe « Versions sans miroir de surveillance des places arrière ».

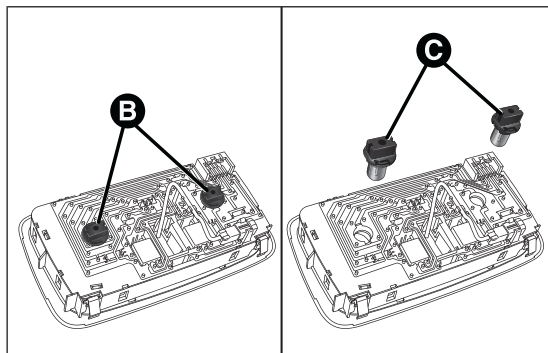

fig. 180

F0Y0192

## Versions avec toit vitré fixe ou toit ouvrant électrique

Pour retirer le plafonnier et remplacer les ampoules, s'adresser au Réseau Après-vente Fiat.

### PLAFONNIER ARRIÈRE

#### Versions sans toit ouvrant

Pour remplacer l'ampoule, procéder comme suit :

- intervenir sur le point indiqué par la flèche et enlever le plafonnier A fig. 182 ;
- ouvrir le volet C fig. 183 et remplacer l'ampoule B en la séparant des contacts latéraux ;
- monter la nouvelle ampoule en veillant à ce qu'elle soit bien bloquée entre les contacts.
- remonter le plafonnier A fig. 182 en l'engageant dans sa position correcte d'abord d'un côté et ensuite en poussant sur l'autre côté jusqu'à entendre le déclic de blocage.

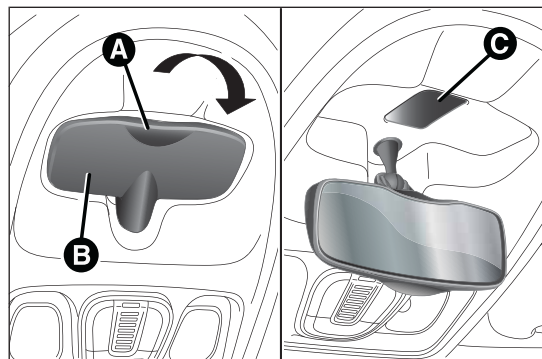

fig. 181

F0Y0224

CONNAISSANCE DU VÉHICULE

SÉCURITÉ

DÉMARRAGE ET CONDUITE

TEMOINS ET SIGNALISATION

SITUATIONS D'URGENCE

ENTRETIEN DU VÉHICULE

CARACTÉRISTIQUES TECHNIQUES

INDEX ALPHABÉTIQUE

## Versions avec toit ouvrant (pour les versions/marchés qui le prévoient)

Pour remplacer l'ampoule, procéder comme suit :

- intervenir sur le point indiqué par la flèche et enlever le plafonnier A fig. 184 ;

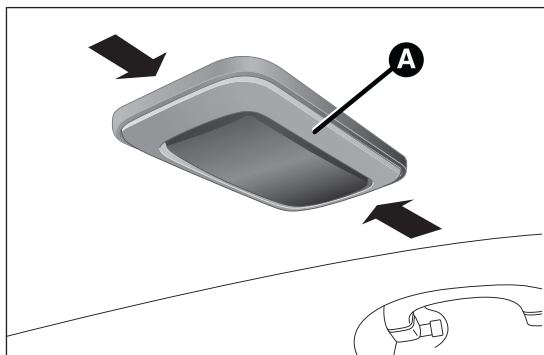

fig. 182

F0Y0103

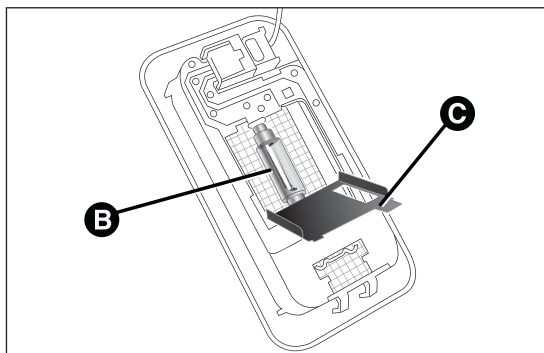

fig. 183

F0Y0104

- remplacer l'ampoule B fig. 185 en la séparant des contacts latéraux ;
- monter la nouvelle ampoule en veillant à ce qu'elle soit bien bloquée entre les contacts.

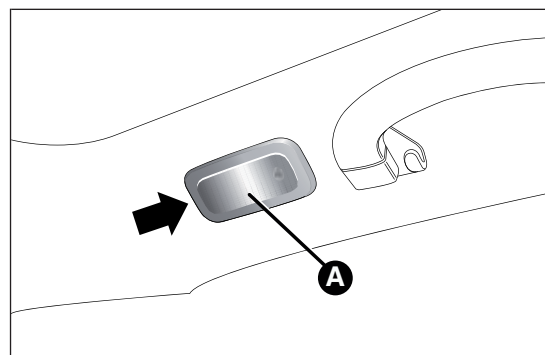

fig. 184

F0Y0261

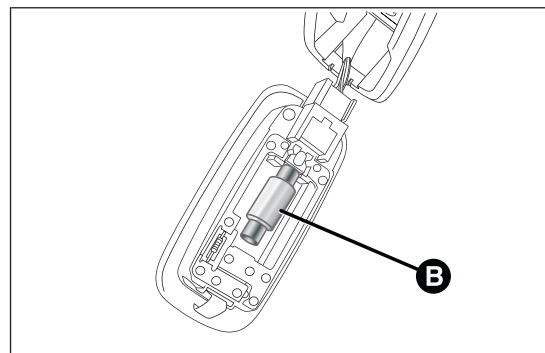

fig. 185

F0Y0194

- remonter le plafonnier A fig. 184 en l'engageant dans sa position correcte d'abord d'un côté et ensuite en poussant sur l'autre côté jusqu'à entendre le déclic de blocage.

## PLAFONNIER DU COFFRE À BAGAGES

Pour remplacer l'ampoule, suivre la procédure suivante :

- ouvrir le coffre à bagages et extraire le plafonnier A fig. 186 en agissant sur le point indiqué par la flèche ;
- ouvrir la protection B et remplacer l'ampoule ;
- refermer la protection B sur le transparent ;
- remonter le plafonnier A en l'engageant dans sa position correcte d'abord d'un côté et ensuite en poussant sur l'autre côté jusqu'à entendre le déclic de blocage.

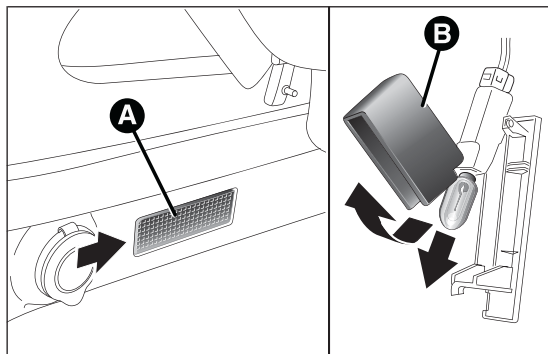

fig. 186

F0Y0105

## PLAFONNIER DE LA BOÎTE À GANTS

Pour remplacer l'ampoule, procéder comme suit :

- ouvrir la boîte à gants et extraire le plafonnier A fig. 187 ;
- ouvrir la protection B et remplacer l'ampoule ;
- refermer la protection B sur le transparent ;
- remonter le plafonnier A en l'engageant dans sa position correcte d'abord d'un côté et ensuite en poussant sur l'autre côté jusqu'à entendre le déclic de blocage.

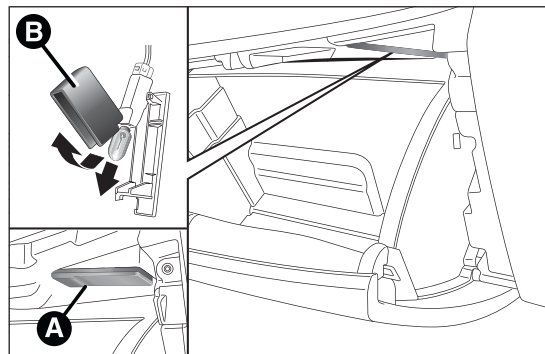

fig. 187

F0Y0106

CONNAISSANCE DU VÉHICULE

SÉCURITÉ

DÉMARRAGE ET CONDUITE

TEMOINS ET SIGNALISATION

SITUATIONS D'URGENCE

ENTRETIEN DU VÉHICULE

CARACTÉRISTIQUES TECHNIQUES

INDEX ALPHABÉTIQUE

## REPLACEMENT DES FUSIBLES

### GÉNÉRALITÉS

Les fusibles protègent le circuit électrique et interviennent en cas d'avarie ou d'intervention impropre sur le circuit proprement dit.

Quand un dispositif ne fonctionne pas, il faut vérifier le bon fonctionnement du fusible de protection correspondant : l'élément conducteur A fig. 188 ne doit pas être interrompu. Dans le cas contraire, il faut remplacer le fusible grillé par un autre du même ampérage (même couleur).

B = fusible intact ;

C = fusible avec élément conducteur interrompu.

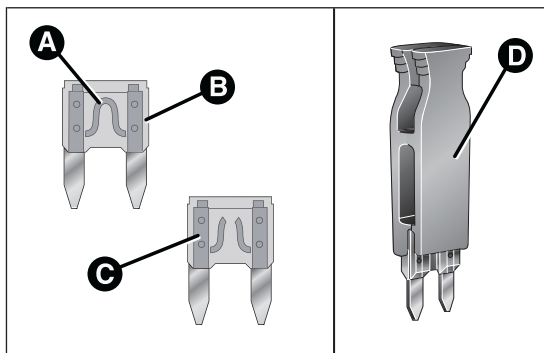

fig. 188

F0Y0091

Pour remplacer un fusible, utiliser la pince D accrochée à l'intérieur du couvercle de la boîte à fusibles du compartiment moteur.

Pour identifier le fusible de protection en question, consulter les tableaux indiqués aux pages suivantes.



#### ATTENTION

*Si le fusible devait encore griller, s'adresser au Réseau Après-vente Fiat.*



#### ATTENTION

*Ne jamais remplacer un fusible grillé par des fils métalliques ou tout autre matériel de récupération.*



#### ATTENTION

*Ne jamais remplacer un fusible par un autre ayant un ampérage supérieur ;  
**RISQUE D'INCENDIE.***



### ATTENTION

*Si un fusible général de protection se déclenche (MEGA-FUSE, MIDI-FUSE, MAXI-FUSE) s'adresser au Réseau Après-vente Fiat.*



### ATTENTION

*Avant de remplacer un fusible, s'assurer d'avoir extrait la clé de contact et d'avoir coupé/débranché tous les consommateurs.*



### ATTENTION

*Si un fusible général de protection des systèmes de sécurité (système airbag, système de freinage), des systèmes motopropulseur (système moteur, système boîte de vitesses) ou du système de conduite se déclenche, s'adresser au Réseau Après-vente Fiat.*

CONNAISSANCE DU VÉHICULE

SÉCURITÉ

DÉMARRAGE ET CONDUITE

TEMOINS ET SIGNALISATION

**SITUATIONS D'URGENCE**

ENTRETIEN DU VÉHICULE

CARACTÉRISTIQUES TECHNIQUES

INDEX ALPHABÉTIQUE

## ACCÈS AUX FUSIBLES

### Centrale du compartiment moteur

Située à côté de la batterie fig. 190.

Pour accéder aux fusibles, suivre la procédure suivante :

- dévisser les deux vis A fig. 189 ;
- déposer le couvercle B en agissant dans le sens indiqué par la flèche.

**ATTENTION** Avant de déposer le couvercle B, appuyer et tourner lentement dans le sens antihoraire les deux vis à baïonnette A (en utilisant le tournevis plat fourni) jusqu'à ce qu'elles se débloquent (soulèvement de la tête des vis).

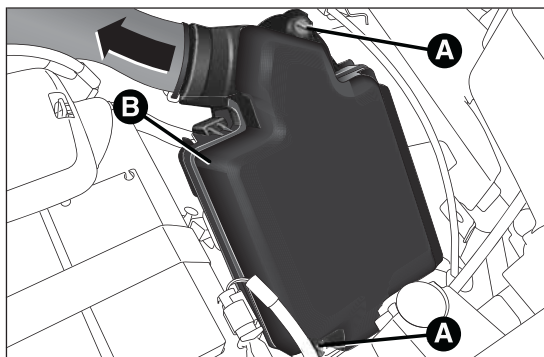

fig. 189

F0Y0071

Le numéro d'identification du composant électrique correspondant à chaque fusible figure sur le couvercle. Après avoir remplacé un fusible, s'assurer d'avoir bien refermé le couvercle B de la centrale des fusibles.



***S'il faut effectuer un lavage du compartiment moteur, veiller à ne pas diriger le jet d'eau directement sur la centrale des fusibles ou sur les moteurs d'essuie-glace.***

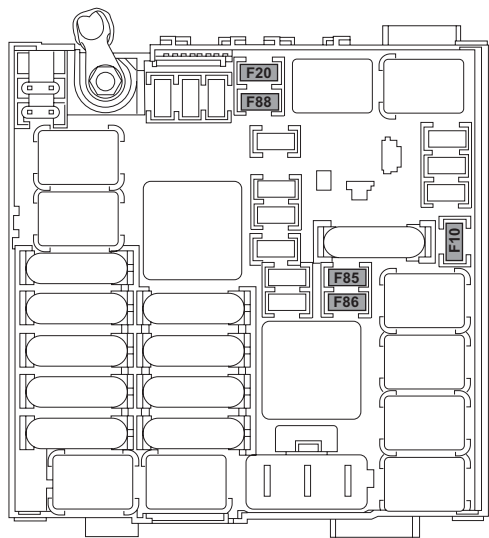

fig. 190

F0Y0072

CONNAISSANCE DU  
VEHICULE

SÉCURITÉ

DÉMARRAGE ET  
CONDUITE

TEMOINS ET  
SIGNALISATION

**SITUATIONS  
D'URGENCE**

ENTRETIEN DU  
VEHICULE

CARACTÉRISTIQUES  
TECHNIQUES

INDEX  
ALPHABÉTIQUE

## Centrale de la planche de bord

Pour accéder aux fusibles, retirer le volet A fig. 191.

Les fusibles se trouvent dans la centrale porte-fusibles représentée en fig. 192.

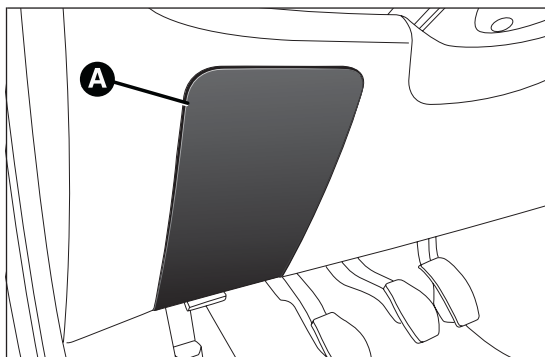

fig. 191

F0Y0070

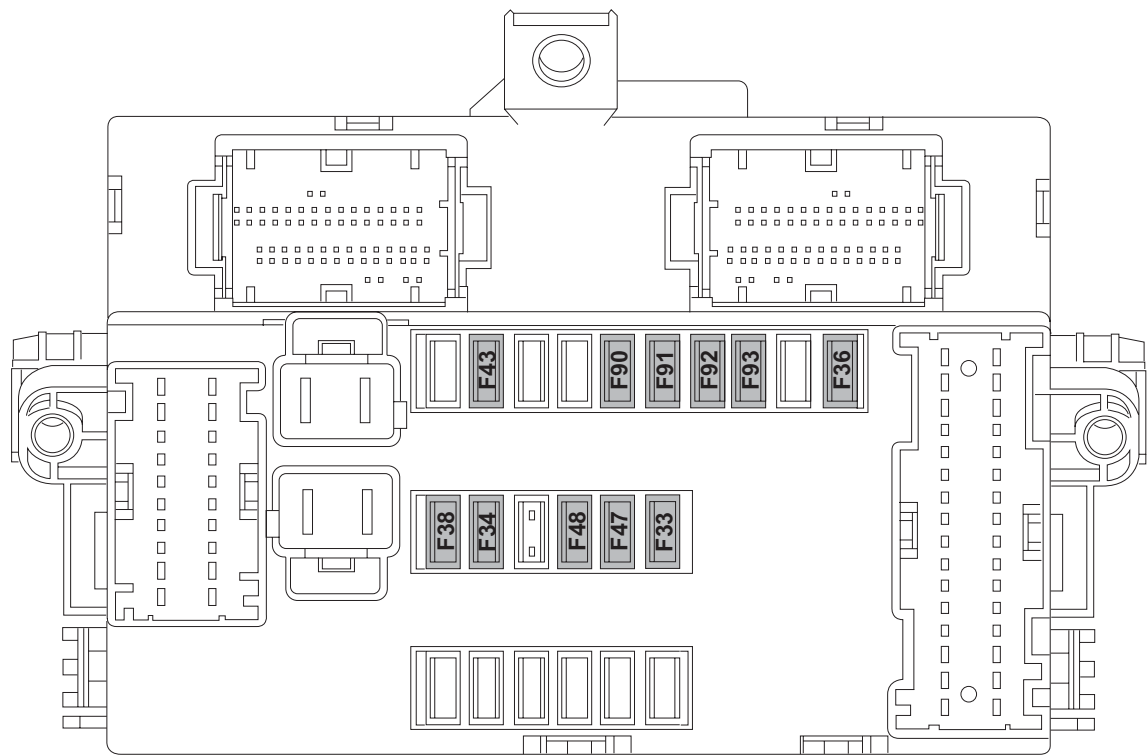

fig. 192

F0Y0069

CONNAISSANCE DU  
VEHICULE

SÉCURITÉ

DÉMARRAGE ET  
CONDUITE

TEMOINS ET  
SIGNALISATION

**SITUATIONS  
D'URGENCE**

ENTRETIEN DU  
VEHICULE

CARACTÉRISTIQUES  
TECHNIQUES

INDEX  
ALPHABÉTIQUE

## Centrale du coffre à bagages

La centrale est située du côté gauche du coffre à bagages.

Pour accéder aux fusibles, agir sur le point indiqué par la flèche fig. 193 et retirer le volet A.

Les fusibles se trouvent dans la centrale porte-fusibles représentée en fig. 194.

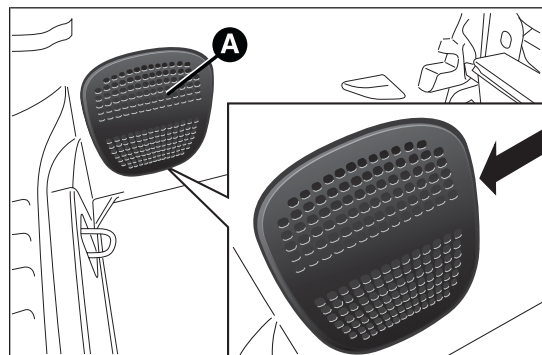

fig. 193

F0Y0167

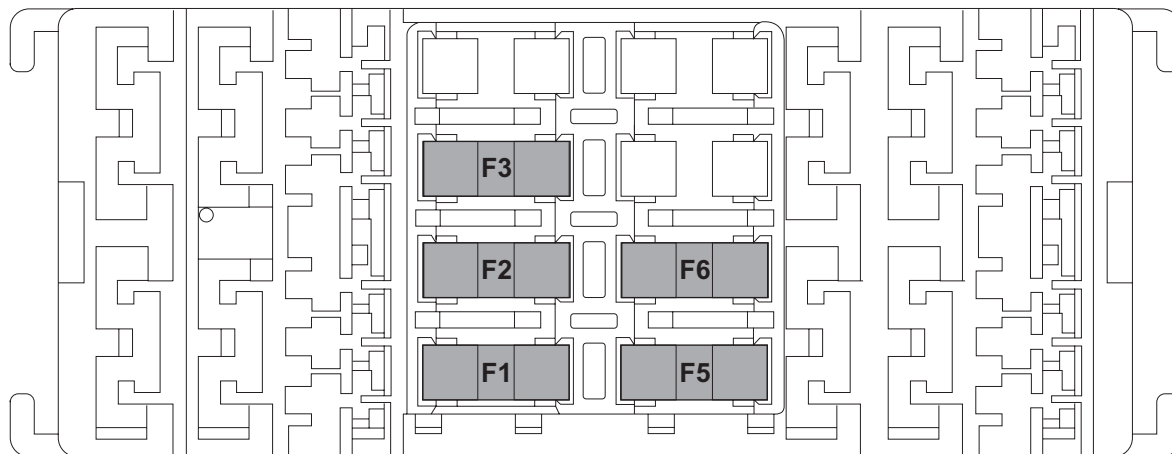

fig. 194

F0Y0168

## CENTRALE DU COMPARTIMENT MOTEUR

fig. 190

### CONSOMMATEURS

	FUSIBLE	AMPÉRAGE
Avertisseur sonore	F10	15
Lunette dégivrante	F20	30
Allume-cigare/Prise de courant AV	F85	15
Prise de courant dans le coffre	F86	15
Dégivreurs rétroviseurs d'aile	F88	7,5

CONNAISSANCE DU  
VÉHICULE

SÉCURITÉ

DÉMARRAGE ET  
CONDUITE

TEMOINS ET  
SIGNALISATION

**SITUATIONS  
D'URGENCE**

ENTRETIEN DU  
VÉHICULE

CARACTÉRISTIQUES  
TECHNIQUES

INDEX  
ALPHABÉTIQUE

**CENTRALE DE LA PLANCHE DE BORD****fig. 192****CONSOmmATEURS****FUSIBLE****AMPÉRAGE**

Lève-vitre électrique arrière (côté gauche)

F33

20

Lève-vitre électrique arrière (côté droit)

F34

20

+30 Autoradio, UConnect®, plafonniers arrière  
(droit et gauche)

F36

10

Système de fermeture centralisée

F38

20

Pompe lave-vitres bidirectionnelle

F43

20

Lève-vitre électrique avant (côté conducteur)

F47

20

Lève-vitre électrique avant (côté passager)

F48

20

Feu de route (côté gauche)

F90

7,5

Feu de route (côté droit)

F91

7,5

Feu antibrouillard (côté gauche)

F92

7,5

Feu antibrouillard (côté droit)

F93

7,5

CONNAISSANCE DU  
VEHICULE

SÉCURITÉ

DÉMARRAGE ET  
CONDUITETEMOINS ET  
SIGNALISATIONSITUATIONS  
D'URGENCEENTRETIEN DU  
VEHICULECARACTÉRISTIQUES  
TECHNIQUESINDEX  
ALPHABÉTIQUE

## CENTRALE DU COFFRE À BAGAGES

fig. 194

<b>CONSUMMATEURS</b>	<b>FUSIBLE</b>	<b>AMPÉRAGE</b>
Réglage lombaire électrique sièges avant	F1	15
Chauffage électrique des sièges avant	F2	15
Installation HI-FI	F3	20
Rideau toit ouvrant électrique	F5	20
Toit ouvrant électrique	F6	20

CONNAISSANCE DU VÉHICULE

SÉCURITÉ

DÉMARRAGE ET CONDUITE

TEMOINS ET SIGNALISATION

**SITUATIONS D'URGENCE**

ENTRETIEN DU VÉHICULE

CARACTÉRISTIQUES TECHNIQUES

INDEX ALPHABÉTIQUE

## RECHARGE DE LA BATTERIE

**ATTENTION** La description de la procédure de recharge de la batterie n'est donnée qu'à titre indicatif. Pour effectuer cette opération, il est recommandé de toujours s'adresser au réseau Après-vente Fiat.

Il est conseillé de procéder à une charge lente à bas ampérage pendant 24 heures environ. Une charge plus longue pourrait endommager la batterie.

### VERSIONS SANS SYSTÈME Start&Stop (pour les versions/marchés qui le prévoient)

Pour effectuer la recharge, procéder comme suit :

- débrancher la borne du pôle négatif de la batterie ;
- brancher les câbles de l'appareil de recharge aux pôles de la batterie, en respectant les polarités ;
- allumer l'appareil de recharge ;
- quand la recharge est terminée, éteindre l'appareil avant de le débrancher de la batterie ;
- rebrancher la borne au pôle négatif de la batterie.

### VERSIONS AVEC SYSTÈME Start&Stop (pour les versions/marchés qui le prévoient)

Pour effectuer la recharge, procéder comme suit :

- débrancher le connecteur A fig. 195 (en appuyant sur le bouton B) du capteur C de contrôle de l'état de la batterie (installé sur le pôle négatif D de cette dernière) ;
- brancher le câble positif (+) de l'appareil de recharge au pôle positif (+) de la batterie ;

- brancher le câble négatif (-) de l'appareil de recharge au pivot D du pôle négatif (-) de la batterie ;
- allumer l'appareil de recharge. Quand la recharge est terminée, éteindre l'appareil avant de le débrancher de la batterie ;
- rebrancher le connecteur A fig. 195 au capteur C de la batterie.



### ATTENTION

*Le liquide contenu dans la batterie étant toxique et corrosif, éviter tout contact avec la peau et les yeux. Exécuter l'opération de recharge de la batterie dans un endroit aéré et loin de flammes nues ou de sources possibles d'étincelles, pour éviter tout risque d'explosion et d'incendie.*

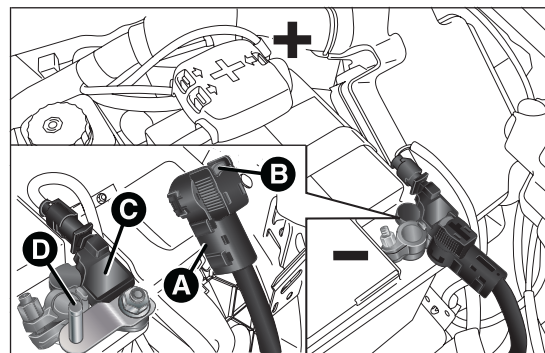

fig. 195

F0Y0153



### ATTENTION

*Ne pas essayer de recharger une batterie gelée : il faut d'abord la dégeler, autrement il y a un risque d'explosion. En cas de congélation, il faut faire contrôler la batterie par du personnel spécialisé avant la recharge pour vérifier que les éléments internes n'aient pas été endommagés, ni le boîtier fissuré, ce qui pourrait provoquer l'écoulement d'acide toxique et corrosif.*

## SOULÈVEMENT DU VÉHICULE

Au cas où il serait nécessaire de soulever le véhicule, se rendre auprès du Réseau Après-vente Fiat, qui est équipé de ponts à bras ou d'élévateurs d'atelier.



### ATTENTION

*Le véhicule ne doit être soulevé que latéralement en disposant l'extrémité des bras ou le pont d'atelier dans les zones représentées fig. 196.*

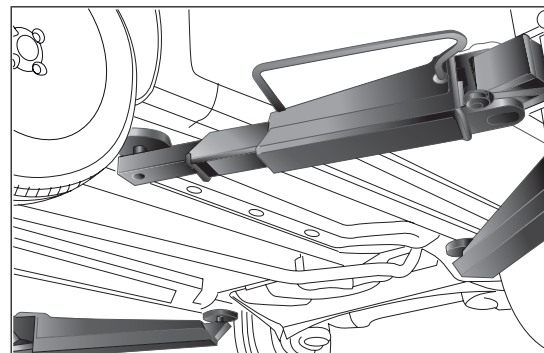

fig. 196

F0Y0266

CONNAISSANCE DU VÉHICULE

SÉCURITÉ

DÉMARRAGE ET CONDUITE

TEMOINS ET SIGNALISATION

SITUATIONS D'URGENCE

ENTRETIEN DU VÉHICULE

CARACTÉRISTIQUES TECHNIQUES

INDEX ALPHABÉTIQUE

## REMORQUAGE DE LA VOITURE

L'anneau d'attelage, fourni avec le véhicule, se trouve dans la boîte à outils, sous le tapis de revêtement du coffre à bagages.

### ACCROCHAGE DE L'ANNEAU D'ATTELAGE

Détacher manuellement le couvercle A fig. 197 (pare-chocs avant) ou A fig. 198 (pare-chocs arrière) en appuyant sur la partie inférieure, prendre l'anneau d'attelage B fig. 197 (pare-chocs avant) ou B fig. 198 (pare-chocs arrière) de son logement dans la boîte à outils et le visser à fond sur le pivot fileté avant ou arrière.

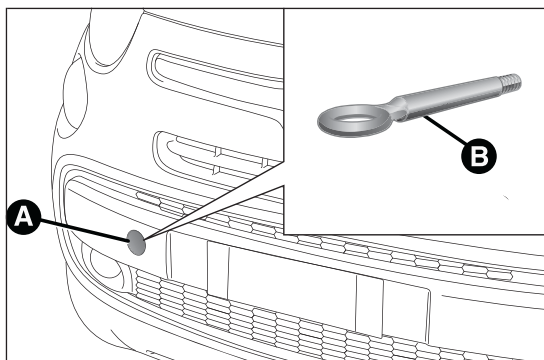

fig. 197

F0Y0143



### ATTENTION

*Avant de commencer le remorquage, tourner la clé de contact sur MAR et ensuite sur STOP, sans l'extraire. En extrayant la clé, le verrouillage de direction s'enclenche automatiquement, ce qui rend le braquage des roues impossible.*



### ATTENTION

*Avant de visser l'anneau, nettoyer soigneusement l'axe fileté. Avant de procéder au remorquage du véhicule, vérifier également d'avoir vissé à fond l'anneau dans son logement.*

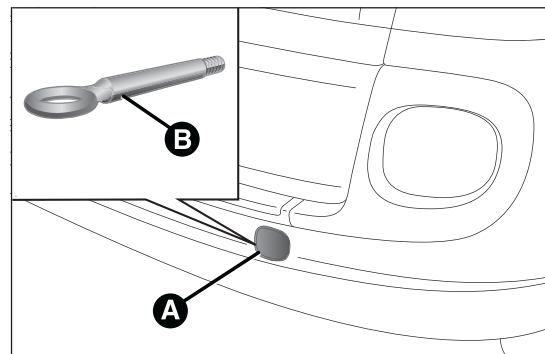

fig. 198

F0Y0144



## ATTENTION

*Ne pas oublier que durant le remorquage, l'assistance des dispositifs de frein ou de direction assistée électrique est suspendue. Les actions de freinage et de braquage demandent, par conséquent, un effort supplémentaire sur la pédale ou sur le volant. Ne pas utiliser de câbles flexibles pour effectuer le remorquage et éviter les à-coups. Pendant les opérations de remorquage, vérifier que la fixation de l'anneau à la voiture n'endommage pas les composants en contact. Lorsqu'on remorque le véhicule, il faut respecter les normes spécifiques de circulation routière concernant le dispositif de remorquage aussi bien que la conduite. Ne pas démarrer le moteur du véhicule, au cours du remorquage.*



## ATTENTION

*Les anneaux d'attelage avant et arrière ne doivent être utilisés que pour des opérations de secours routier. Le remorquage est permis seulement pour des courts trajets en utilisant le dispositif prévu à cet effet par le code de la route (barre rigide), pour déplacer le véhicule sur la route en vue du remorquage ou du transport par dépanneuse. Les anneaux NE DOIVENT PAS être utilisés pour des opérations de récupération du véhicule hors réseau routier, ou en présence d'obstacles et/ou pour des opérations de remorquage au moyen de câbles ou d'autres dispositifs non rigides. Dans le respect des conditions susmentionnées, il faudra que les deux véhicules (celui qui tracte et celui qui est tracté) soient le plus possible alignés sur la même ligne médiane.*

CONNAISSANCE DU VÉHICULE

SÉCURITÉ

DÉMARRAGE ET CONDUITE

TEMOINS ET SIGNALISATION

SITUATIONS D'URGENCE

ENTRETIEN DU VÉHICULE

CARACTÉRISTIQUES TECHNIQUES

INDEX ALPHABÉTIQUE

# ENTRETIEN DU VÉHICULE

CONNAISSANCE DU  
VÉHICULE

SÉCURITÉ

DÉMARRAGE ET  
CONDUITE

TEMOINS ET  
SIGNALISATION

SITUATIONS  
D'URGENCE

**ENTRETIEN DU  
VÉHICULE**

CARACTÉRISTIQUES  
TECHNIQUES

INDEX  
ALPHABÉTIQUE

## ENTRETIEN PROGRAMMÉ

Un entretien correct est déterminant pour garantir à la voiture sa longévité dans des conditions optimales.

C'est pourquoi Fiat a prévu une série de contrôles et d'interventions d'entretien tous les 30 000 km (versions essence) ou tous les 35 000 km (versions diesel).

Avant d'avoir parcouru 30 000/35 000 km, et ensuite, entre un coupon et l'autre, il est néanmoins nécessaire de respecter les indications du Plan d'Entretien Programmé (par exemple, contrôle périodique du niveau des liquides, de la pression des pneus, etc.).

Le service d'Entretien Programmé est effectué par le Réseau Après-vente Fiat à des intervalles prédéterminés. Si pendant l'exécution de chaque intervention, en plus des opérations prévues, il s'avérait nécessaire de procéder à des remplacements ou réparations ultérieurs, ces derniers ne pourront être effectués qu'avec l'accord explicite du client. Si la voiture est souvent employée pour atteler des remorques, il faut réduire l'intervalle entre un Entretien Programmé et l'autre.

### ATTENTION

À 2 000 km de l'échéance de l'entretien, l'écran affiche un message.

Les coupons d'Entretien Programmé ont été établis par le constructeur. La non-exécution des coupons peut entraîner l'annulation de la garantie.

Il est conseillé de signaler immédiatement au Réseau Après-vente Fiat toute légère anomalie de fonctionnement, sans attendre le coupon suivant.

# PLAN D'ENTRETIEN PROGRAMMÉ

## VERSIONS ESSENCE

Les coupons doivent être effectués tous les 30 000 km ou tous les 24 mois.

Milliers de kilomètres	30	60	90	120	150	180
Mois	24	48	72	96	120	144
Contrôle de l'état de charge de la batterie et recharge éventuelle	●	●	●	●	●	●
Contrôle de l'état/de l'usure des pneus et réglage éventuel de la pression	●	●	●	●	●	●
Contrôle du fonctionnement du circuit d'éclairage (phares, clignotants, feux de détresse, coffre à bagages, habitacle, compartiment vide-poches, témoins du combiné de bord, etc.)	●	●	●	●	●	●
Contrôle du fonctionnement du système de lave-glace et réglage éventuel des gicleurs	●	●	●	●	●	●
Contrôle du positionnement/de l'usure des balais d'essuie-glace avant/arrière	●	●	●	●	●	●
Contrôle de la propreté des serrures du capot moteur et du coffre à bagages, propreté et lubrification des leviers	●	●	●	●	●	●
Contrôle visuel de l'état : extérieur de la carrosserie, protection de bas de caisse, sections rigides et flexibles des tuyaux (échappement, alimentation en carburant, freins), éléments en caoutchouc (soufflets, manchons, bagues, etc.)	●	●	●	●	●	●
Contrôle de l'état et de l'usure des plaquettes de freins à disque avant et fonctionnement du témoin d'usure des plaquettes	●	●	●	●	●	●
Contrôle de l'état et de l'usure des plaquettes de freins à disque arrière et fonctionnement du témoin d'usure des plaquettes	●	●	●	●	●	●
Contrôle et appoint éventuel des niveaux des liquides (refroidissement moteur, freins/embrayage hydraulique, lave-glace, batterie, etc.)	●	●	●	●	●	●

CONNAISSANCE DU VEHICULE

SÉCURITÉ

DÉMARRAGE ET CONDUITE

TÉMOINS ET SIGNALISATION

SITUATIONS D'URGENCE

ENTRETIEN DU VEHICULE

CARACTÉRISTIQUES TECHNIQUES

INDEX ALPHABÉTIQUE

	<b>Milliers de kilomètres</b>	<b>30</b>	<b>60</b>	<b>90</b>	<b>120</b>	<b>150</b>	<b>180</b>
	<b>Mois</b>	<b>24</b>	<b>48</b>	<b>72</b>	<b>96</b>	<b>120</b>	<b>144</b>
CONNAISSANCE DU VEHICULE	Contrôle visuel de l'état de la courroie/des courroies de commande accessoires (versions sans tendeur automatique)		●				●
SÉCURITÉ	Contrôle de la tension de la courroie de commande accessoires (versions sans tendeur automatique) (ou bien tous les 24 mois)	●				●	
DÉMARRAGE ET CONDUITE	Contrôle de l'état de la courroie crantée de distribution (sauf moteur 0.9 TwinAir 105 CV)		●				●
	Contrôle et réglage éventuel de la course du levier de frein à main	●	●	●	●	●	●
	Contrôle des émissions/fumées des gaz d'échappement	●	●	●	●	●	●
TEMOINS ET SIGNALISATION	Contrôle du fonctionnement des systèmes de contrôle du moteur (via la prise de diagnostic)	●	●	●	●	●	●
	Contrôle du niveau d'huile de la boîte de vitesses mécanique			●			●
SITUATIONS D'URGENCE	Remplacement des bougies d'allumage (*)	●	●	●	●	●	●
	Remplacement de la courroie/des courroies de commande accessoires				●		

(\*) Pour les versions 0.9 TwinAir Turbo 105 CV, afin de garantir le bon fonctionnement et d'éviter d'endommager gravement le moteur, il est fondamental :

(\*) - d'utiliser exclusivement des bougies spécifiquement certifiées pour ces moteurs, du même type et de la même marque (voir la description au paragraphe « Moteur » du chapitre « Données techniques ») ;

(\*) - de respecter rigoureusement l'intervalle de remplacement des bougies prévu par le Plan d'Entretien Programmé ;

(\*) - pour remplacer les bougies, il est conseillé de s'adresser au réseau Après-vente Fiat.

**ENTRETIEN DU VEHICULE**

CARACTÉRISTIQUES TECHNIQUES

INDEX ALPHABÉTIQUE

Milliers de kilomètres	30	60	90	120	150	180
Mois	24	48	72	96	120	144
Remplacement de la courroie crantée de distribution (sauf moteur 0.9 TwinAir Turbo 105 CV) (**)				●		
Remplacement de la cartouche du filtre à air (tous les 30 000 km pour versions 0.9 TwinAir Turbo 105 CV)		●		●		●
Vidange de l'huile moteur et remplacement du filtre à huile (***)	●	●	●	●	●	●
Vidange du liquide de freins (ou tous les 24 mois)		●		●		●
Remplacement du filtre à pollen (ou tous les 24 mois)	●	●	●	●	●	●

(\*\*) Indépendamment du kilométrage, la courroie de distribution doit être remplacée tous les 4 ans en cas d'utilisation sévère (climats froids, circulation en ville, longues étapes au ralenti) ou bien tous les 5 ans.

(\*\*\*) Si le kilométrage annuel du véhicule utilisé est inférieur à 10 000 km, il faut vidanger l'huile moteur et remplacer le filtre tous les 12 mois.

CONNAISSANCE DU VÉHICULE

SÉCURITÉ

DÉMARRAGE ET CONDUITE

TEMPOINS ET SIGNALISATION

SITUATIONS D'URGENCE

**ENTRETIEN DU VÉHICULE**

CARACTÉRISTIQUES TECHNIQUES

INDEX ALPHABÉTIQUE

## VERSIONS DIESEL

Les coupons doivent être effectués tous les 35 000 km ou tous les 24 mois.

Milliers de kilomètres		35	70	105	140	175
Mois		24	48	72	96	120
CONNAISSANCE DU VEHICULE	Contrôle de l'état de charge de la batterie et recharge éventuelle	●	●	●	●	●
	Contrôle de l'état/de l'usure des pneus et réglage éventuel de la pression	●	●	●	●	●
SÉCURITÉ	Contrôle du fonctionnement du circuit d'éclairage (phares, clignotants, feux de détresse, coffre à bagages, habitacle, compartiment vide-poches, témoins du combiné de bord, etc.)	●	●	●	●	●
	Contrôle du fonctionnement du système d'essuie/lave-glace et réglage éventuel des gicleurs	●	●	●	●	●
DÉMARRAGE ET CONDUITE	Contrôle du positionnement/de l'usure des balais d'essuie-glace avant/arrière	●	●	●	●	●
	Contrôle de la propreté des serrures du capot moteur et du coffre à bagages, propreté et lubrification des leviers	●	●	●	●	●
TEMOINS ET SIGNALISATION	Contrôle visuel de l'état : extérieur de la carrosserie, protection de bas de caisse, sections rigides et flexibles des tuyaux (échappement, alimentation en carburant, freins), éléments en caoutchouc (soufflets, manchons, bagues, etc.)	●	●	●	●	●
	Contrôle de l'état et de l'usure des plaquettes de freins à disque avant et fonctionnement du témoin d'usure des plaquettes	●	●	●	●	●
SITUATIONS D'URGENCE	Contrôle de l'état et de l'usure des plaquettes de freins à disque arrière et fonctionnement du témoin d'usure des plaquettes	●	●	●	●	●
	Contrôle et appoint éventuel des niveaux des liquides (refroidissement moteur, freins/embrayage hydraulique, lave-glace, batterie, etc.)	●	●	●	●	●
ENTRETIEN DU VEHICULE	Contrôle visuel de l'état de la courroie/des courroies de commande accessoires (versions sans tendeur automatique)		●			

Milliers de kilomètres	35	70	105	140	175
<b>Mois</b>	<b>24</b>	<b>48</b>	<b>72</b>	<b>96</b>	<b>120</b>
Contrôle de la tension de la courroie de commande accessoires (versions sans tendeur automatique) (ou bien tous les 24 mois)	●				●
Contrôle et réglage éventuel de la course du levier de frein à main	●	●	●	●	●
Contrôle des émissions/fumées des gaz d'échappement	●	●	●	●	●
Contrôle du fonctionnement des systèmes de contrôle du moteur (via la prise de diagnostic)	●	●	●	●	●
Contrôle du niveau d'huile de la boîte de vitesses mécanique			●		
Remplacement de la cartouche du filtre à carburant		●		●	
Remplacement de la courroie/des courroies de commande accessoires				●	
Remplacement de la courroie crantée de distribution (*)					
Remplacement de la cartouche du filtre à air	●	●	●	●	●
Vidange de l'huile moteur et remplacement du filtre à huile (1) (2)					
Vidange du liquide de freins (ou tous les 24 mois)		●		●	
Remplacement du filtre à pollen (ou tous les 24 mois)	●	●	●	●	●

(\*) Indépendamment du kilométrage, la courroie de distribution doit être remplacée tous les 4 ans en cas d'utilisation dans des conditions sévères (climats froids, circulation en ville, longues étapes au ralenti) ou bien tous les 5 ans.

(1) Si la voiture est principalement utilisée sur des trajets urbains et, dans tous les cas si le kilométrage annuel est inférieur à 10 000 km, il faut vidanger l'huile moteur et remplacer le filtre à huile tous les 12 mois.

(2) L'intervalle effectif de vidange de l'huile et de remplacement du filtre à huile du moteur dépend des conditions d'utilisation du véhicule, et cet intervalle est signalé par un témoin ou message sur le combiné de bord ou tous les 24 mois.

CONNAISSANCE DU VÉHICULE

SÉCURITÉ

DÉMARRAGE ET CONDUITE

TÉMOINS ET SIGNALISATION

SITUATIONS D'URGENCE

**ENTRETIEN DU VÉHICULE**

CARACTÉRISTIQUES TECHNIQUES

INDEX ALPHABÉTIQUE

## CONTRÔLES PÉRIODIQUES

Tous les 1 000 km ou avant de longs voyages, contrôler et au besoin rétablir :

- le niveau du liquide de refroidissement moteur, des freins et du lave-glace ;
- la pression et l'état des pneus ;
- le fonctionnement du système d'éclairage (phares, clignotants, signaux de détresse, etc.) ;
- le fonctionnement du système d'essuie-glace/lave-glace et le positionnement/l'usure des balais d'essuie-glace avant/arrière.

Tous les 3 000 km, contrôler et éventuellement rectifier le niveau de l'huile moteur.

## UTILISATION DU VÉHICULE DANS DES CONDITIONS SÉVÈRES

Si le véhicule est utilisé principalement dans l'une des conditions suivantes :

- traction de remorque ou caravane ;
- routes poussiéreuses ;
- trajets courts (moins de 7-8 km) et fréquents et par une température extérieure inférieure à zéro ;
- moteur qui tourne fréquemment au ralenti ou conduite sur de longues distances à vitesse réduite, ou en cas d'inactivité prolongée ;

il est nécessaire d'effectuer les vérifications suivantes plus fréquemment que ce qui est indiqué sur le Plan d'Entretien Programmé :

- contrôle de l'état et de l'usure des plaquettes des freins à disque avant ;
- contrôle de la propreté des serrures du capot moteur et du coffre à bagages, nettoyage et lubrification tringleries ;
- contrôle visuel de l'état des éléments suivants : moteur, boîte de vitesses, transmission, sections rigides et flexibles des tuyaux (échappement, alimentation en carburant, freins), éléments en caoutchouc (soufflets, manchons, bagues, etc.) ;
- contrôle de l'état de charge et du niveau de liquide de la batterie (électrolyte) ;

- contrôle visuel des conditions des courroies de commande accessoires ;
- contrôle et vidange/remplacement éventuels de l'huile moteur et du filtre à huile ;
- contrôle et remplacement éventuel du filtre à pollen ;
- contrôle et remplacement éventuel du filtre à air.

## CONTRÔLE DES NIVEAUX



### ATTENTION

**Ne jamais fumer durant une intervention dans le compartiment moteur : il pourrait y avoir du gaz ou des vapeurs inflammables, avec risque d'incendie.**



### ATTENTION

**Lorsque le moteur est chaud, agir avec extrême prudence à l'intérieur du compartiment moteur : risque de brûlures. Ne pas oublier que, lorsque le moteur est chaud, le ventilateur électrique peut s'actionner : risque de blessures. Attention aux écharpes, cravates et vêtements non adhérents : ils peuvent être entraînés par les éléments en mouvement.**



**Attention, pendant l'appoint, ne pas confondre les différents types de liquide : ils sont tous incompatibles entre eux et pourraient endommager gravement le véhicule.**

CONNAISSANCE DU VÉHICULE

SÉCURITÉ

DÉMARRAGE ET CONDUITE

TEMOINS ET SIGNALISATION

SITUATIONS D'URGENCE

ENTRETIEN DU VÉHICULE

CARACTÉRISTIQUES TECHNIQUES

INDEX ALPHABÉTIQUE

## Versions 0.9 TwinAir Turbo 105 CV

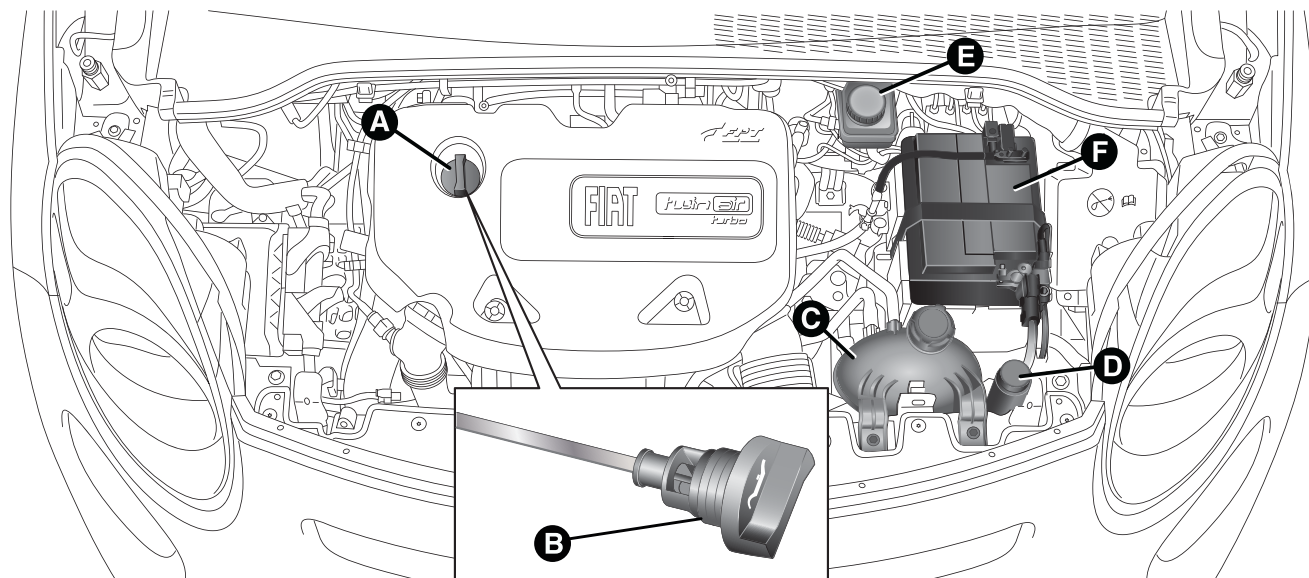

fig. 199

A. Bouchon/Remplissage d'huile moteur B. Jauge contrôle niveau d'huile moteur C. Liquide de refroidissement du moteur D. Liquide lave-glace/lave-lunette arrière E. Liquide de freins F. Batterie

F0Y0180

CONNAISSANCE DU  
VEHICULE

SÉCURITÉ

DÉMARRAGE ET  
CONDUITE

TEMOINS ET  
SIGNALISATION

SITUATIONS  
D'URGENCE

ENTRETIEN DU  
VEHICULE

CARACTÉRISTIQUES  
TECHNIQUES

INDEX  
ALPHABÉTIQUE

## Versions 1.4 16V

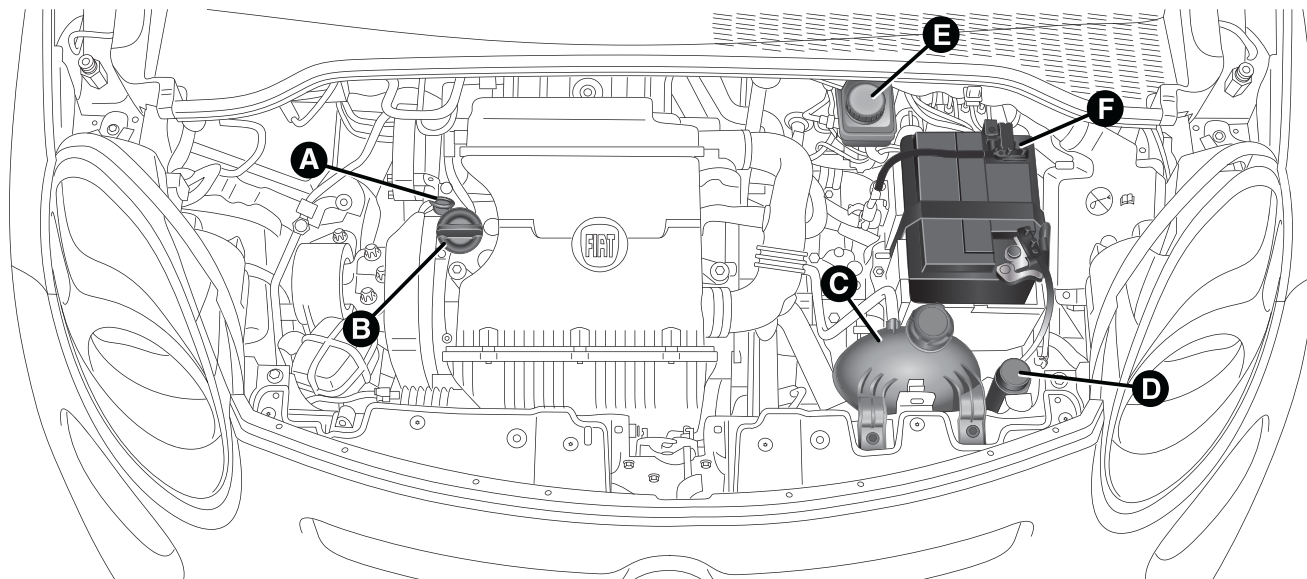

fig. 200

F0Y0181

A. Jauge contrôle niveau d'huile moteur B. Bouchon/Remplissage d'huile moteur C. Liquide de refroidissement du moteur D. Liquide lave-glace/lave-lunette arrière E. Liquide de freins F. Batterie

CONNAISSANCE DU  
VEHICULE

SÉCURITÉ

DÉMARRAGE ET  
CONDUITE

TEMOINS ET  
SIGNALISATION

SITUATIONS  
D'URGENCE

ENTRETIEN DU  
VEHICULE

CARACTÉRISTIQUES  
TECHNIQUES

INDEX  
ALPHABÉTIQUE

## Versions 1.3 16V Multijet

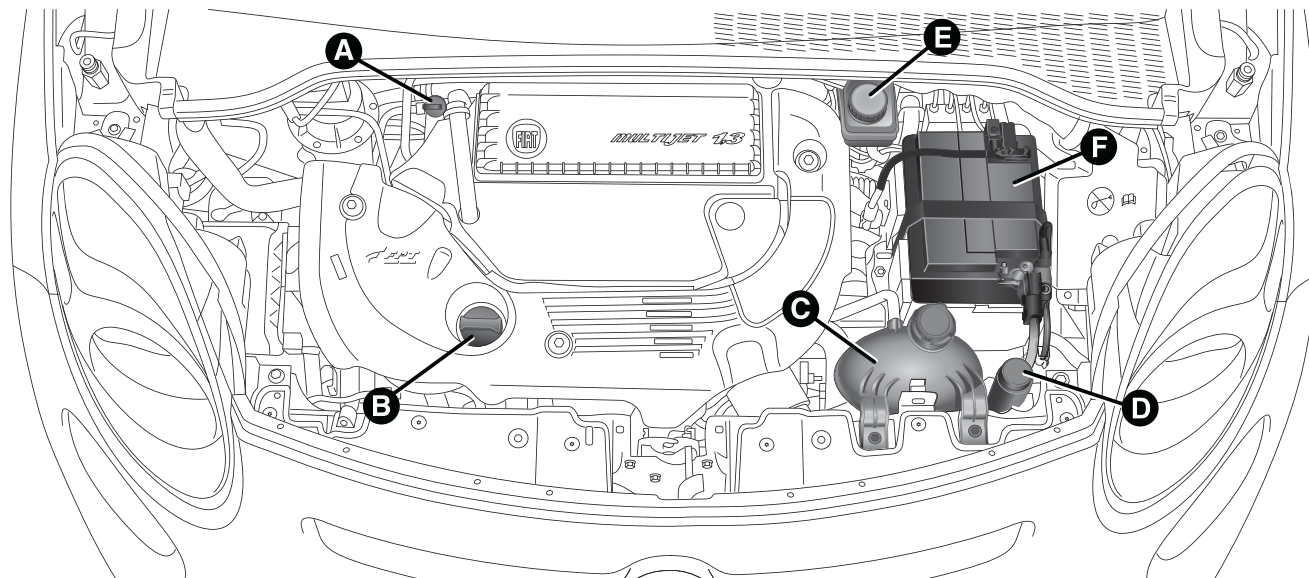

fig. 201

F0Y0182

A. Jauge contrôle niveau d'huile moteur B. Bouchon/Remplissage d'huile moteur C. Liquide de refroidissement du moteur D. Liquide lave-glace/lave-lunette arrière E. Liquide de freins F. Batterie

CONNAISSANCE DU  
VEHICULE

SÉCURITÉ

DÉMARRAGE ET  
CONDUITE

TEMOINS ET  
SIGNALISATION

SITUATIONS  
D'URGENCE

ENTRETIEN DU  
VEHICULE

CARACTÉRISTIQUES  
TECHNIQUES

INDEX  
ALPHABÉTIQUE

## HUILE DU MOTEUR

Le contrôle du niveau d'huile doit être effectué avec la voiture sur sol plat, quelques minutes (environ 5) après l'arrêt du moteur.

### Pour les versions 1.4 16V et 1.3 16V Multijet

Retirer la jauge B de contrôle de niveau d'huile moteur, la nettoyer avec un chiffon qui ne laisse pas de traces, et la remettre en place. La retirer de nouveau et vérifier que le niveau d'huile moteur est compris entre les repères MIN et MAX estampillés sur la jauge.

L'intervalle entre MIN et MAX correspond à environ 1 litre d'huile.

Si le niveau d'huile est près ou au-dessous du repère MIN, faire l'appoint d'huile à travers le goulot de remplissage A jusqu'au repère MAX.



**Le niveau d'huile ne doit jamais dépasser le repère MAX.**

### Pour les versions 0.9 TwinAir Turbo 105 CV

La jauge B de contrôle de niveau d'huile moteur est intégrée au bouchon A. Dévisser le bouchon, nettoyer la jauge avec un chiffon qui ne laisse pas de traces, remettre la jauge en place et revisser le bouchon.

Dévisser de nouveau le bouchon et vérifier que le niveau d'huile moteur est compris entre les repères MIN et MAX estampillés sur la jauge.

## Consommation huile moteur

À titre indicatif, la consommation maximum d'huile moteur est de 400 grammes tous les 1 000 km.

Pendant la première période d'utilisation de la voiture, le moteur se trouve en phase de rodage, par conséquent on peut considérer que les consommations d'huile moteur ne sont stabilisées qu'après avoir parcouru les premiers 5 000 ÷ 6 000 km.

**ATTENTION** Après avoir effectué l'appoint d'huile ou la vidange, avant de contrôler le niveau, faire tourner le moteur pendant quelques secondes et attendre quelques minutes après l'avoir arrêté.



**Ne pas faire l'appoint avec une huile ayant des caractéristiques différentes de celle qui est déjà dans le moteur.**



**L'huile moteur usagée et le filtre à huile remplacé contiennent des substances dangereuses pour l'environnement. Pour la vidange de l'huile et le remplacement des filtres, il est conseillé de s'adresser au Réseau Après-vente Fiat.**

## LIQUIDE DE REFROIDISSEMENT DU MOTEUR

Le niveau du liquide doit être contrôlé quand le moteur est froid et doit être compris entre les repères MIN et MAX visibles sur le bac.

CONNAISSANCE DU VEHICULE

SÉCURITÉ

DÉMARRAGE ET CONDUITE

TEMOINS ET SIGNALISATION

SITUATIONS D'URGENCE

ENTRETIEN DU VEHICULE

CARACTÉRISTIQUES TECHNIQUES

INDEX ALPHABÉTIQUE

Si le niveau est insuffisant, dévisser le bouchon C (voir les pages précédentes) du bac et verser le liquide décrit au chapitre « Données techniques ».



**Le circuit de refroidissement du moteur utilise le fluide de protection antigel PARAFLU<sup>UP</sup>. Pour l'appoint éventuel, utiliser un fluide du même type que celui qui se trouve dans le circuit de refroidissement. Le fluide PARAFLU<sup>UP</sup> ne peut être mélangé avec aucun autre fluide. Si cela devait se produire, ne démarrer en aucun cas le moteur et contacter le Réseau Après-vente Fiat.**



#### ATTENTION

**Le circuit de refroidissement est pressurisé. Changer éventuellement le bouchon uniquement avec un autre ayant des qualités et des caractéristiques identiques à l'original, ou l'efficacité du circuit pourrait être compromise. Lorsque le moteur est chaud, ne jamais ôter le bouchon du bac : risque de brûlures.**

## LIQUIDE LAVE-GLACE/ LAVE-LUNETTE ARRIÈRE

Si le niveau est insuffisant, soulever le bouchon D (voir les pages précédentes) du bac et verser le liquide décrit au chapitre « Données techniques ».



#### ATTENTION

**Ne voyager jamais avec le réservoir de lave-glace vide : l'action du lave-glace est fondamentale pour améliorer la visibilité. Certains additifs du commerce pour lave-glace sont inflammables. Le compartiment moteur contient des parties chaudes qui, en contact, pourraient provoquer un incendie.**

## LIQUIDE DE FREINS

Contrôler que le liquide est au niveau maximum (le niveau du liquide ne doit cependant jamais dépasser le repère MAX).

Si le niveau du liquide dans le réservoir est insuffisant, dévisser le bouchon E (voir les pages précédentes) du bac et verser le liquide décrit au chapitre « Données techniques ».

**Note** Nettoyer soigneusement le bouchon du réservoir E et la surface tout autour.

À l'ouverture du bouchon, faire très attention à ce que d'éventuelles impuretés ne pénètrent pas dans le réservoir.

Pour l'appoint, utiliser toujours un entonnoir avec filtre intégré d'une maille inférieure ou égale à 0,12 mm.

ATTENTION Le liquide de freins absorbe l'humidité, par conséquent, si vous utilisez principalement la voiture dans des zones où le degré d'humidité atmosphérique est élevé, le liquide doit être remplacé plus fréquemment que prévu par le « Plan d'Entretien Programmé ».



***Veiller à ce que le liquide des freins, qui est très corrosif, ne vienne au contact avec les parties peintes. Si ceci venait à se produire, laver immédiatement à l'eau.***



#### ATTENTION

***Le liquide de freins est toxique et très corrosif. En cas de contact accidentel, laver immédiatement les parties concernées à l'eau et au savon neutre, puis rincer abondamment. En cas d'ingestion, s'adresser immédiatement à un médecin.***



#### ATTENTION

***Le symbole  sur le récipient indique que le liquide des freins est de type synthétique et le distingue de ceux qui sont de type minéral. L'utilisation de liquides de type minéral endommage définitivement les joints spéciaux en caoutchouc du système de freinage.***

## FILTRE À AIR/FILTRE À POLLEN/FILTRE À GAZOLE

Pour faire remplacer les filtres, s'adresser au Réseau Après-vente Fiat.

CONNAISSANCE DU VÉHICULE

SÉCURITÉ

DÉMARRAGE ET CONDUITE

TÉMOINS ET SIGNALISATION

SITUATIONS D'URGENCE

ENTRETIEN DU VÉHICULE

CARACTÉRISTIQUES TECHNIQUES

INDEX ALPHABÉTIQUE

## BATTERIE

La batterie n'exige aucun appoint en eau distillée de l'électrolyte. Un contrôle périodique de son état, qui peut être confié au Réseau Après-vente Fiat, est néanmoins nécessaire pour contrôler son efficacité.

### REPLACEMENT DE LA BATTERIE

En cas de besoin, remplacer la batterie par une autre ayant des qualités et des caractéristiques identiques à la batterie d'origine. Pour l'entretien de la batterie, se conformer strictement aux indications fournies par le Fabricant.

### CONSEILS UTILES POUR PROLONGER LA DURÉE DE VIE DE LA BATTERIE

Pour éviter que la batterie ne se décharge rapidement et pour préserver sa longévité, suivre scrupuleusement les indications suivantes :

- quand on gare la voiture, s'assurer que les portes, le capot et les portillons soient bien fermés pour éviter que de plafonniers ne restent allumés à l'intérieur de l'habitacle ;
- éteindre les feux des plafonniers intérieurs. Par ailleurs, la voiture est dotée d'un système d'extinction automatique de l'éclairage intérieur ;
- moteur éteint, éviter de laisser certains dispositifs allumés trop longtemps (par ex. autoradio, feux de détresse, etc.) ;
- avant toute intervention sur l'équipement électrique, débrancher le câble du pôle négatif de la batterie ;
- serrer les bornes de la batterie à fond.

**ATTENTION** La batterie maintenue pendant longtemps à un état de charge inférieur à 50 % subit des dommages dus à la sulfatation, ce qui réduit sa capacité et son aptitude au démarrage.

Elle est aussi plus exposée au risque de gel (qui peut se produire même à -10 °C). En cas d'immobilisation prolongée, voir le paragraphe « Inactivité prolongée de la voiture », chapitre « Démarrage et conduite ».

Si après l'achat de la voiture l'utilisateur souhaite installer des accessoires électriques à absorption de courant permanent (alarme, etc.) ou des accessoires influençant le bilan électrique, s'adresser au Réseau Après-vente Fiat pour que son personnel qualifié puisse évaluer l'absorption électrique totale.



#### ATTENTION

**Le liquide contenu dans la batterie est toxique et corrosif. Éviter tout contact avec la peau et les yeux. Ne pas s'approcher de la batterie avec des flammes nues ou de possibles sources d'étincelles : risque d'explosion et d'incendie.**



#### ATTENTION

**Le fonctionnement avec un niveau de liquide trop bas endommage irréparablement la batterie et peut même la faire exploser.**



**Le mauvais montage d'accessoires électriques et électroniques peut provoquer des dommages graves à la voiture. Si après l'achat de la voiture l'utilisateur souhaite installer des accessoires (antivol, radiotéléphone, etc.), s'adresser au Réseau Après-vente Fiat qui sera en mesure de conseiller les dispositifs les plus adaptés et surtout de déterminer s'il est nécessaire d'utiliser une batterie de capacité plus importante.**



**Les batteries contiennent des substances très dangereuses pour l'environnement. Pour faire remplacer la batterie, s'adresser au Réseau Après-vente Fiat.**



#### ATTENTION

**Si la voiture doit rester immobilisée longtemps dans des conditions de froid intense, démonter la batterie et la transporter dans un lieu chauffé, sinon elle risque de geler.**



#### ATTENTION

**Lorsqu'il faut intervenir sur la batterie ou à proximité, toujours se protéger les yeux avec des lunettes prévues à cet effet.**

## FREINS

La voiture est équipée de 4 détecteurs d'usure mécaniques pour les plaquettes de freins : un pour chaque groupe de roues.

Lorsque les garnitures des freins sont en train de s'user, on perçoit un léger sifflement en appuyant sur la pédale de frein : ce signal dure pendant environ 100 km (le kilométrage varie en fonction du style de conduite et du parcours).

Dans ces cas, il reste possible de poursuivre son chemin, tout en étant prudent.

S'adresser au plus vite au Réseau Après-vente Fiat pour remplacer les plaquettes de freins usées.

CONNAISSANCE DU VÉHICULE

SÉCURITÉ

DÉMARRAGE ET CONDUITE

TEMOINS ET SIGNALISATION

SITUATIONS D'URGENCE

ENTRETIEN DU VÉHICULE

CARACTÉRISTIQUES TECHNIQUES

INDEX ALPHABÉTIQUE

## ROUES ET PNEUS

Avant de prendre la route pour un long trajet et en tout cas toutes les deux semaines environ, contrôler la pression des pneus et de la roue compacte de secours (pour les versions/marchés qui le prévoient). Effectuer le contrôle lorsque les pneus sont froids.

Quand on utilise la voiture, il est normal que la pression augmente ; pour la valeur correcte de la pression de gonflage du pneu, voir le paragraphe « Roues » au chapitre « Données Techniques ».

Une pression erronée provoque une consommation anormale des pneus fig. 202:

- A pression normale : chape usée de manière uniforme ;
- B pression insuffisante : chape particulièrement usée sur les bords ;
- C pression excessive : chape particulièrement usée au centre.

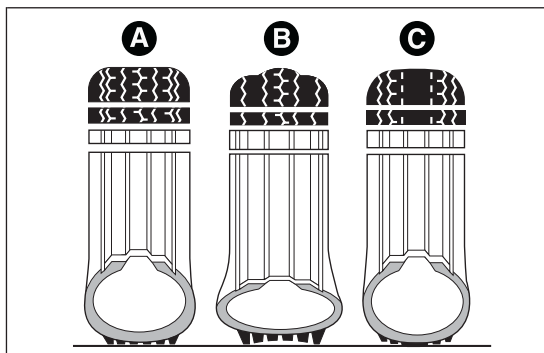

fig. 202

F0Y0006

Les pneus doivent être remplacés lorsque l'épaisseur de la chape est réduite à 1,6 mm. Dans tous les cas, se conformer aux normes en vigueur dans le pays de circulation.

### ATTENTION

Pour ne pas endommager les pneus, se conformer aux mesures suivantes :

- éviter les freinages trop brusques, les démarrages trop accélérés et tout choc violent contre les trottoirs, éviter également les ornières, les obstacles et de rouler trop longtemps sur une chaussée en mauvais état ;
- contrôler périodiquement que les pneus ne présentent pas de coupures sur les côtés, de gonflements ou une usure irrégulière de la chape ;
- éviter de rouler avec une voiture trop chargée. En cas de crevaison du pneu, s'arrêter immédiatement pour le changer ;
- Le pneu vieillit même s'il est peu utilisé. Le vieillissement est signalé par des fendillements sur la chape et sur les flancs. Si les pneus sont montés depuis plus de 6 ans, il faut les faire contrôler par des spécialistes. Ne pas oublier de faire contrôler aussi la roue compacte de secours (pour les versions/marchés qui le prévoient) ;
- tous les 10-15 000 kilomètres, effectuer l'échange des pneus, entre l'avant et l'arrière, sans les changer de côté pour ne pas inverser le sens de rotation ;

- en cas de remplacement, monter toujours des pneus neufs et éviter les pneus d'origine douteuse ;
- quand on remplace un pneu, il convient de remplacer également la valve de gonflage.



#### ATTENTION

*Ne pas oublier que la tenue de route d'une voiture dépend aussi de la bonne pression de gonflage des pneus.*



#### ATTENTION

*Une pression trop faible provoque la surchauffe du pneu et peut lui causer de graves dommages.*



#### ATTENTION

*Ne pas effectuer le changement des pneus en croix, en les déplaçant du côté droit de la voiture sur le côté gauche, et inversement.*



#### ATTENTION

*Ne pas repeindre les jantes des roues en alliage qui exigent l'utilisation de températures supérieures à 150 °C. Cela pourrait compromettre les caractéristiques mécaniques des roues.*

## ESSUIE-GLACE/ESSUIE-GLACE ARRIÈRE

### BALAIS

Remplacer les balais si le fil du caoutchouc est déformé ou usé. Dans tous les cas, il est conseillé de les remplacer environ une fois par an.

Quelques mesures simples peuvent réduire les risques de dommages pour les balais :

- en cas de températures inférieures à zéro, vérifier que le gel n'a pas bloqué la partie en caoutchouc contre la vitre. Si nécessaire, la débloquer à l'aide d'un produit antigel ;
- enlever la neige éventuellement accumulée sur la vitre : en plus de conserver les balais en bon état, cela évite au moteur électrique de forcer et de surchauffer ;
- ne pas actionner les essuie-glace avant et arrière sur la vitre sèche.



#### ATTENTION

*Voyager avec des balais de l'essuie-glace avant et arrière usés représente un grave risque, car cela réduit la visibilité en cas de mauvaises conditions atmosphériques.*

CONNAISSANCE DU VÉHICULE

SÉCURITÉ

DÉMARRAGE ET CONDUITE

TEMOINS ET SIGNALISATION

SITUATIONS D'URGENCE

ENTRETIEN DU VÉHICULE

CARACTÉRISTIQUES TECHNIQUES

INDEX ALPHABÉTIQUE

## Soulèvement des balais

En cas de nécessité de relever les balais d'essuie-glace (par exemple, en cas de neige ou s'il est nécessaire de les remplacer), procéder comme suit :

- tourner la bague A fig. 203 en position  (essuie-glace arrêté) ;
- tourner la clé de contact sur STOP ;
- après avoir tourné la clé de contact sur STOP, dans les 2 minutes qui suivent, déplacer vers le haut le levier droit en position instable (position « anti-panique ») pendant au moins une demi seconde pour activer l'essuie-glace pour un coup ;
- l'opération précédente peut être répétée au maximum 3 fois afin de déplacer les balais dans la position la plus pratique pour leur éventuel remplacement ;
- pour rabaisser les balais, tourner la clé de contact sur MAR.

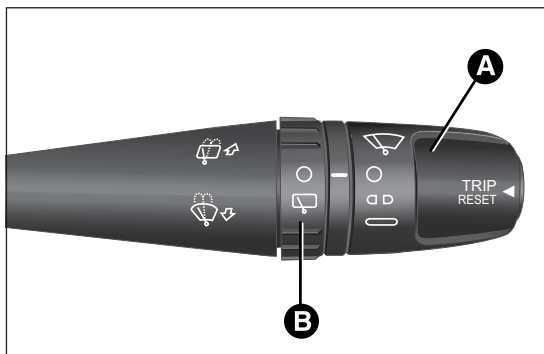

fig. 203

F0Y0049

**ATTENTION** Repositionner les balais en contact avec le pare-brise avant d'activer à nouveau l'essuie-glace et/ou de tourner la clé de contact sur MAR.

## Remplacement des balais d'essuie-glace

Procéder comme suit :

- soulever le bras de l'essuie-glace, appuyer sur la languette A fig. 204 du ressort de fixation et extraire le balai hors du bras ;
- monter le nouveau balai en insérant la languette dans son logement sur le bras et en s'assurant de son blocage ;
- abaisser le bras de l'essuie-glace sur le pare-brise.



**Ne pas actionner l'essuie-glace avec les balais soulevés du pare-brise.**

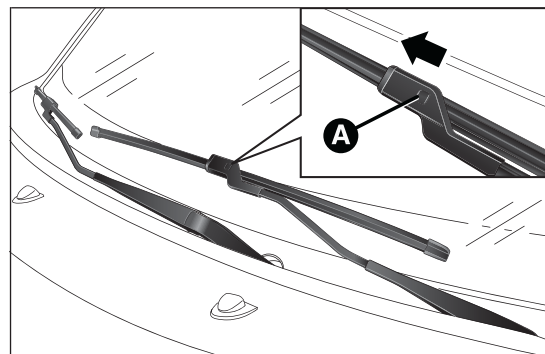

fig. 204

F0Y0114

## Remplacement du balai d'essuie-glace arrière

Procéder comme suit :

- soulever le couvercle A fig. 205, dévisser l'écrou B et retirer le bras C ;
- placer correctement le nouveau bras, serrer à fond l'écrou B, puis abaisser la protection A.

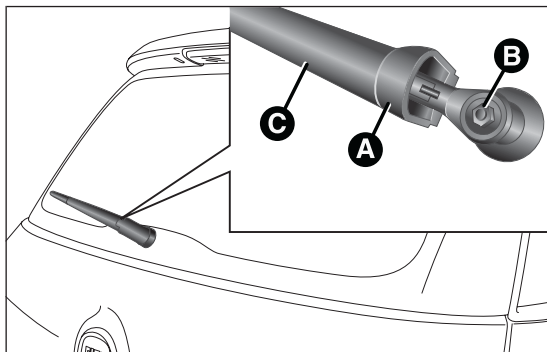

fig. 205

FOY0208

## GICLEURS

### Lave-glace

Les jets du lave-glace A fig. 206 sont fixes. Si le jet ne sort pas, vérifier avant tout qu'il y ait du liquide dans le réservoir du lave-glace (voir paragraphe « Vérification des niveaux » dans ce chapitre).

Contrôler ensuite que les trous de sortie du liquide ne sont pas obstrués ; le cas échéant, utiliser une aiguille pour les déboucher.

**ATTENTION** Sur les versions équipées d'un toit ouvrant, avant d'actionner les gicleurs du lave-glace, s'assurer que le toit est fermé.

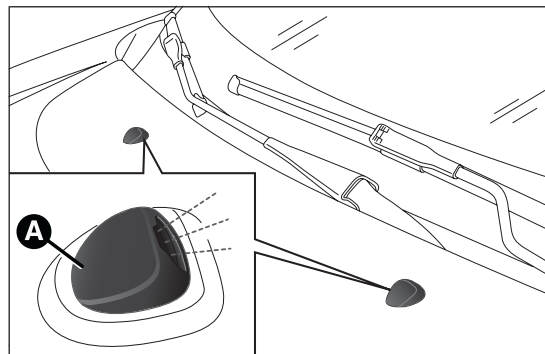

fig. 206

FOY0209

CONNAISSANCE DU VÉHICULE

SÉCURITÉ

DÉMARRAGE ET CONDUITE

TEMOINS ET SIGNALISATION

SITUATIONS D'URGENCE

ENTRETIEN DU VÉHICULE

CARACTÉRISTIQUES TECHNIQUES

INDEX ALPHABÉTIQUE

## Lave-glace arrière

Les jets du lave-glace arrière sont fixes. Le cylindre du gicleur est placé au-dessus de la vitre arrière fig. 207.

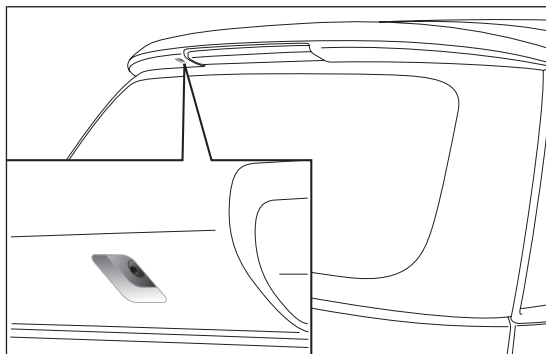

fig. 207

F0Y0210

## CARROSSERIE

### PROTECTION CONTRE LES AGENTS ATMOSPHÉRIQUES

La voiture est dotée des meilleures solutions technologiques pour protéger efficacement la carrosserie de la corrosion.

Voici les principales :

- produits et systèmes de peinture qui confèrent à la voiture une résistance toute particulière à la corrosion et à l'abrasion ;
- utilisation de tôles zinguées (ou prétraitées) ayant un très haut coefficient de résistance à la corrosion ;
- traitement du bas de caisse, du compartiment moteur, de l'intérieur des passages de roue et d'autres éléments par pulvérisation de produits cireux ayant un puissant pouvoir de protection ;
- vaporisation de matériaux plastiques aux fonctions protectrices sur les points les plus exposés : bas de porte, intérieur des ailes, bords, etc. ;
- adoption d'éléments caissonnés « ouverts », pour éviter la condensation et la stagnation d'eau, qui peuvent favoriser la formation de rouille à l'intérieur.

### GARANTIE DE L'EXTÉRIEUR DE LA VOITURE ET DU BAS DE CAISSE

La voiture est pourvue d'une garantie contre la perforation, due à la corrosion, de tout élément d'origine de la structure ou de la carrosserie.

Pour les conditions générales de cette garantie, se rapporter au Carnet de Garantie.

## ENTRETIEN DE LA CARROSSERIE

### Peinture

En cas d'abrasions ou de rayures profondes, il est conseillé de pourvoir immédiatement aux retouches nécessaires pour éviter des formations de rouille.

L'entretien normal de la peinture consiste dans le lavage, dont la périodicité dépend des conditions environnementales et d'utilisation. Par exemple, dans les zones à haute pollution atmosphérique, ou si l'on roule sur des chaussées qui ont été traitées au sel contre le verglas, il est préférable de laver plus fréquemment la voiture.

En vue d'un lavage correct de la voiture, procéder comme suit :

- si on lave la voiture dans une station automatique, enlever l'antenne du toit pour éviter de l'endommager ;
- si l'on utilise des nettoyeurs haute pression pour le lavage, les maintenir à une distance d'au moins 40 cm de la carrosserie pour éviter de l'endommager. Nous rappelons que toute stagnation d'eau peut à long terme endommager le véhicule ;
- mouiller la carrosserie avec un jet d'eau à basse pression ;
- passer une éponge et une solution détergente légère sur la carrosserie, en rinçant fréquemment l'éponge ;
- bien rincer avec de l'eau et sécher par jet d'air ou en utilisant une peau de chamois.

Essuyer soigneusement les endroits les plus cachés (ex. baies de portes, capot, pourtour des phares, etc.) là où l'eau peut stagner le plus facilement. Il est conseillé de ne pas garer immédiatement après la voiture dans un endroit fermé, mais de la laisser en plein air pour favoriser l'évaporation de l'eau.

Ne pas laver la voiture immédiatement après l'avoir laissée en plein soleil ou si le compartiment moteur est chaud : cela peut altérer le brillant de la peinture.

Les pièces extérieures en matière plastique doivent être nettoyées en suivant la même procédure que celle adoptée pour le lavage normal de la voiture.

Éviter si possible de stationner la voiture sous les arbres, car les substances résineuses rendent opaque la peinture et augmentent la possibilité de corrosion.

**ATTENTION** Les excréments d'oiseaux doivent être lavés immédiatement et avec soin car leur acidité est particulièrement agressive.



**Les détergents polluent l'eau. Par conséquent, le lavage de la voiture doit être effectué dans des stations équipées d'équipements de pompage et de traitement des liquides utilisés pour le lavage.**



**Afin de maintenir intactes les caractéristiques esthétiques de la peinture, il est conseillé de ne pas utiliser de produits abrasifs et/ou lustreurs pour le toilettage de la voiture.**

CONNAISSANCE DU VÉHICULE

SÉCURITÉ

DÉMARRAGE ET CONDUITE

TEMOINS ET SIGNALISATION

SITUATIONS D'URGENCE

ENTRETIEN DU VÉHICULE

CARACTÉRISTIQUES TECHNIQUES

INDEX ALPHABÉTIQUE

## Vitres

Utiliser des détergents appropriés et des chiffons propres et doux pour éviter de les rayer ou d'en altérer la transparence.

**ATTENTION** Pour ne pas endommager les résistances électriques présentes sur la surface interne de la lunette arrière, frotter délicatement en suivant le sens des résistances.

## Phares avant

Utiliser un chiffon doux, jamais sec mais trempé dans de l'eau et du savon pour automobiles.

**ATTENTION** Pendant l'opération de nettoyage des transparents en plastique des phares avant, ne pas utiliser de substances aromatiques (par ex. essence) ni de cétones (par ex. acétone).

**ATTENTION** En cas de nettoyage au moyen d'une lance, faire en sorte que le jet d'eau soit au moins à 20 cm des projecteurs.

## Compartiment moteur

À la fin de chaque saison hivernale, laver soigneusement le compartiment moteur en veillant à ne pas insister directement avec le jet d'eau sur les centrales électroniques et sur les moteurs d'essuie-glace. Pour cette opération, s'adresser à des ateliers spécialisés.

**ATTENTION** Exécuter le lavage lorsque le moteur est froid et avec clé de contact sur STOP. Après le lavage, s'assurer que les différentes protections (par ex. les capuchons en caoutchouc et autres carters) n'ont pas été enlevées ou endommagées.

# INTÉRIEUR

Contrôler périodiquement l'absence d'eau stagnante sous les tapis, pouvant entraîner l'oxydation de la tôle.



## ATTENTION

*Ne jamais utiliser de produits inflammables, tels que l'éther de pétrole ou l'essence rectifiée pour nettoyer l'intérieur de la voiture. Les charges électrostatiques engendrées par le frottement pendant l'opération de nettoyage pourraient causer un incendie.*



## ATTENTION

*Ne pas conserver de bombes aérosol dans la voiture : risque d'explosion. Les bombes aérosols ne doivent jamais être exposées à +50 °C. À l'intérieur d'une voiture garée au soleil, la température peut facilement atteindre cette limite.*

## SIÈGES ET PARTIES EN TISSU

Éliminer les poussières avec une brosse souple ou avec un aspirateur. Pour mieux nettoyer les revêtements en velours, il est conseillé d'utiliser une brosse humide.

Frotter les sièges avec une éponge imbibée d'une solution d'eau et de détergent neutre.

## ÉLÉMENTS EN PLASTIQUE ET COUVERTS

Nettoyer les éléments en plastique de l'habitacle avec un chiffon en microfibre humide trempé dans une solution d'eau et de détergent neutre non abrasif. Pour nettoyer des taches de graisse ou résistantes, utiliser des produits spécifiques sans solvants et conçus pour ne pas altérer l'aspect ou la couleur des composants.

Pour éliminer la poussière, utiliser un chiffon en microfibre, éventuellement humide trempé dans de l'eau. Il est déconseillé d'utiliser des mouchoirs en papier qui peuvent laisser des traces.

**ATTENTION** Ne jamais employer d'alcool ou d'essence pour laver la vitre du combiné de bord.

## PARTIES REVÊTUES EN CUIR VÉRITABLE

(pour les versions/marchés qui le prévoient)

Pour nettoyer ces éléments, n'utiliser que de l'eau et un détergent neutre. Ne jamais utiliser d'alcool et/ou de produits à base d'alcool. Avant d'utiliser des produits spécifiques pour nettoyer l'intérieur de la voiture, vérifier que le produit ne contient pas d'alcool et/ou de substances à base d'alcool.

CONNAISSANCE DU VÉHICULE

SÉCURITÉ

DÉMARRAGE ET CONDUITE

TEMOINS ET SIGNALISATION

SITUATIONS D'URGENCE

ENTRETIEN DU VÉHICULE

CARACTÉRISTIQUES TECHNIQUES

INDEX ALPHABÉTIQUE

# CARACTÉRISTIQUES TECHNIQUES

CONNAISSANCE DU VÉHICULE

SÉCURITÉ

DÉMARRAGE ET CONDUITE

TEMOINS ET SIGNALISATION

SITUATIONS D'URGENCE

ENTRETIEN DU VÉHICULE

CARACTÉRISTIQUES TECHNIQUES

INDEX ALPHABÉTIQUE

## DONNÉES D'IDENTIFICATION

Il est conseillé de noter les sigles d'identification. Les données d'identification estampillées et figurant sur les étiquettes sont les suivantes :

- Plaquette récapitulative des données d'identification.
- Marquage du châssis.
- Plaquette d'identification de la peinture de la carrosserie.
- Marquage du moteur.

## PLAQUETTE RÉCAPITULATIVE DES DONNÉES D'IDENTIFICATION

Elle est appliquée sur le côté gauche du coffre à bagages fig. 208 (pour y avoir accès, il faut soulever le tapis de revêtement) et elle fournit les données suivantes :

- B** Numéro d'homologation.
- C** Code d'identification du type de véhicule.
- D** Numéro progressif de fabrication du châssis.
- E** Poids maximum autorisé du véhicule à pleine charge.
- F** Poids maximum autorisé du véhicule à pleine charge plus remorque.
- G** Poids maximum autorisé sur le premier essieu (avant).
- H** Poids maximum autorisé sur le deuxième essieu (arrière).

- I** Type de moteur.
- L** Code de version de carrosserie.
- M** Numéro de pièces de rechange.
- N** Valeur correcte du coefficient de fumées (pour les moteurs diesel).

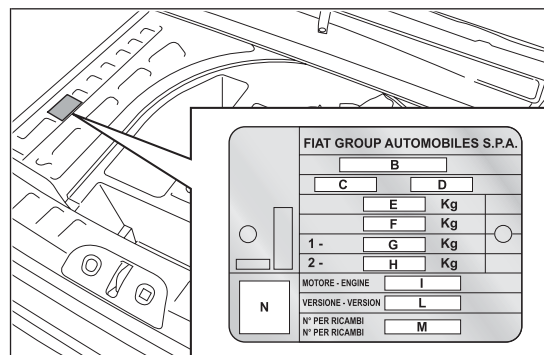

fig. 208

FOY0130

## PLAQUETTE D'IDENTIFICATION DE LA PEINTURE DE CARROSSERIE

Elle est appliquée dans la partie interne du hayon du coffre à bagages et contient les données suivantes fig. 209:

- A** Fabricant de la peinture.
- B** Désignation de la couleur.
- C** Code Fiat de la couleur.
- D** Code de la couleur pour retouches ou réfection de la peinture.

## MARQUAGE DU CHÂSSIS

Elle est griffée sur la traverse sous le siège passager et contient les données suivantes :

- type de véhicule ;
- numéro progressif de fabrication du châssis.

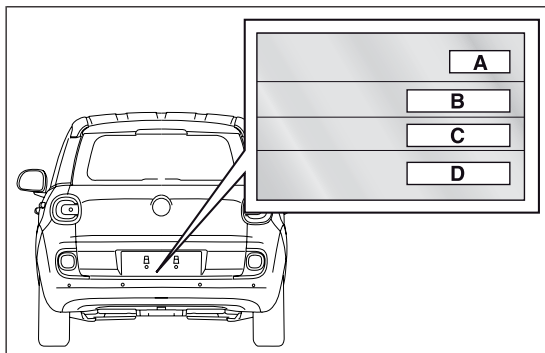

fig. 209

F0Y0003

## MARQUAGE DU MOTEUR

Il est estampillé sur le bloc cylindres et indique le type et le numéro progressif de fabrication.

CONNAISSANCE DU VEHICULE

SÉCURITÉ

DÉMARRAGE ET CONDUITE

TEMOINS ET SIGNALISATION

SITUATIONS D'URGENCE

ENTRETIEN DU VEHICULE

CARACTÉRISTIQUES TECHNIQUES

INDEX ALPHABÉTIQUE

## CODES MOTEUR - VERSIONS CARROSSERIE

Versions	Codes moteur	Versions carrosserie
<b>0.9 TwinAir Turbo 105 CV</b>	199B6000	199LYC1B L2 (5 places)
<b>1.4 16V</b>	843A1000	199LYB1B L1 (5 places)
<b>1.3 16V Multijet</b>	199B4000	199LXY1A L0 (5 places)

CONNAISSANCE DU  
VEHICULE

SÉCURITÉ

DÉMARRAGE ET  
CONDUITE

TEMOINS ET  
SIGNALISATION

SITUATIONS  
D'URGENCE

ENTRETIEN DU  
VEHICULE

**CARACTÉRISTIQUES  
TECHNIQUES**

INDEX  
ALPHABÉTIQUE

# MOTEUR

Versions	0.9 TwinAir Turbo 105 CV	1.4 16V	1.3 16V Multijet
Code type	199B6000	843A1000	199B4000
Cycle	Otto	Otto	Diesel
Nombre et position des cylindres	2 en ligne	4 en ligne	4 en ligne
Diamètre et course des pistons (mm)	80,5 x 86,0	72,0 x 84,0	69,6 x 82,0
Cylindrée totale (cm <sup>3</sup> )	875	1368	1248
Rapport de compression	10 ± 0,2	11 ± 0,2	16,8 ± 0,4
Puissance maximum (CEE) (kW)	77/72 (*)	70	62
Puissance maximum (CEE) (CV)	105/98 (*)	95	85
régime correspondant (tours/min)	5500/5750 (*)	6000	3500
Couple maximum (CEE) (Nm)	145/120 (*)	127	200
Couple maximum (CEE) (kgm)	14,8/12,2 (*)	12,9	20,4
régime correspondant (tours/min)	2000/1750 (*)	4500	1500
Bougies d'allumage	NGK LKR9CI-8	NGK DCPR7E-N-10	–
Carburant	Essence sans plomb 95 R.O.N. (Spécification EN228)	Essence sans plomb 95 R.O.N. (Spécification EN228)	Gazole pour transport routier (Spécification EN590)

(\*) Avec touche ECO enfoncée

CONNAISSANCE DU  
VEHICULE

SÉCURITÉ

DÉMARRAGE ET  
CONDUITE

TEMOINS ET  
SIGNALISATION

SITUATIONS  
D'URGENCE

ENTRETIEN DU  
VEHICULE

CARACTÉRISTIQUES  
TECHNIQUES

INDEX  
ALPHABÉTIQUE

## ALIMENTATION

Versions	Alimentation
<b>0.9 TwinAir Turbo 105 CV</b>	Injection électronique Multipoint séquentielle phasée, avec contrôle de détonation et actionnement variable des soupapes d'admission
<b>1.4 16V</b>	Injection électronique Multipoint séquentielle phasée, système sans retour
<b>1.3 16V Multijet</b>	Injection directe Multijet « Common Rail » à contrôle électronique avec turbo et échangeur de chaleur



### ATTENTION

*Des modifications ou réparations du système d'alimentation effectuées de manière incorrecte et sans tenir compte des caractéristiques techniques du système peuvent provoquer des anomalies de fonctionnement avec risques d'incendie.*

## TRANSMISSION

Versions	Boîte de vitesses	Embrayage	Traction
<b>0.9 TwinAir Turbo 105 CV</b>	À six rapports avant plus la marche arrière avec des synchroniseurs d'enclenchement des vitesses avant	À réglage automatique avec pédale sans course à vide	Avant
<b>1.4 16V</b>			
<b>1.3 16V Multijet</b>	À cinq rapports avant plus la marche arrière avec des synchroniseurs d'enclenchement des vitesses avant		

CONNAISSANCE DU VÉHICULE

SÉCURITÉ

DÉMARRAGE ET CONDUITE

TEMOINS ET SIGNALISATION

SITUATIONS D'URGENCE

ENTRETIEN DU VÉHICULE

CARACTÉRISTIQUES TECHNIQUES

INDEX ALPHABÉTIQUE

## FREINS

Versions	Freins de service avant	Freins de service arrière	Frein de stationnement
<b>0.9 TwinAir Turbo 105 CV</b>	À disque autoventilés	À disque	Commandé par levier à main, agissant sur les freins arrière
<b>1.4 16V</b>			
<b>1.3 16V Multijet</b>			

ATTENTION L'eau, le verglas et le sel de déneigement présents sur la chaussée peuvent se déposer sur les disques des freins et réduire leur efficacité lors du premier freinage.

## SUSPENSIONS

Versions	Avant	Arrière
<b>0.9 TwinAir Turbo 105 CV</b>	À roues indépendantes de type MacPherson, avec bras oscillants inférieurs transversaux et barre stabilisatrice ancrés à une traverse auxiliaire	À roues interconnectées via pont de torsion
<b>1.4 16V</b>		
<b>1.3 16V Multijet</b>		

CONNAISSANCE DU VÉHICULE

SÉCURITÉ

DÉMARRAGE ET CONDUITE

TEMOINS ET SIGNALISATION

SITUATIONS D'URGENCE

ENTRETIEN DU VÉHICULE

CARACTÉRISTIQUES TECHNIQUES

INDEX ALPHABÉTIQUE

## DIRECTION

Versions	Diamètre de braquage entre trottoirs (m)	Type
<b>0.9 TwinAir Turbo 105 CV</b>	10,7	À pignon et crémaillère avec direction assistée électrique
<b>1.4 16V</b>	10,7	
<b>1.3 16V Multijet</b>	10,7	

CONNAISSANCE DU VÉHICULE

SÉCURITÉ

DÉMARRAGE ET CONDUITE

TEMOINS ET SIGNALISATION

SITUATIONS D'URGENCE

ENTRETIEN DU VÉHICULE

CARACTÉRISTIQUES TECHNIQUES

INDEX ALPHABÉTIQUE

# ROUES

## JANTES ET PNEUS

Jantes en acier embouti ou en alliage. Pneus Tubeless à carcasse radiale. Sur la Carte grise figurent en outre tous les pneus homologués.

**ATTENTION** En cas d'éventuelles différences entre la « Notice d'entretien » et la « Carte grise », tenir compte des données indiquées sur la Carte grise. Pour la sécurité sur route, il est indispensable que la voiture soit dotée de pneus de la même marque et du même type sur toutes les roues.

**ATTENTION** Ne pas monter de chambre à air sur les pneus Tubeless.

## GÉOMÉTRIE DES ROUES

Pincement des roues avant mesuré entre les jantes : -  
 $0,5 \pm 1$  mm

Les valeurs se rapportent à une voiture en ordre de marche.

## LECTURE CORRECTE DU PNEU

**Exemple fig. 210: 195/65 R 15 82T**

**195** Largeur nominale (S, distance en mm entre les flancs)

**65** Rapport hauteur/largeur (H/S) en pourcentage

**R** Pneu radial

**15** Diamètre de la jante en pouces ( $\emptyset$ )

**82** Indice de charge (charge utile)

**T** Indice de vitesse maximum

## Indice de vitesse maximum

**Q** jusqu'à 160 km/h

**R** jusqu'à 170 km/h

**S** jusqu'à 180 km/h

**T** jusqu'à 190 km/h

**U** jusqu'à 200 km/h

**H** jusqu'à 210 km/h

**V** jusqu'à 240 km/h

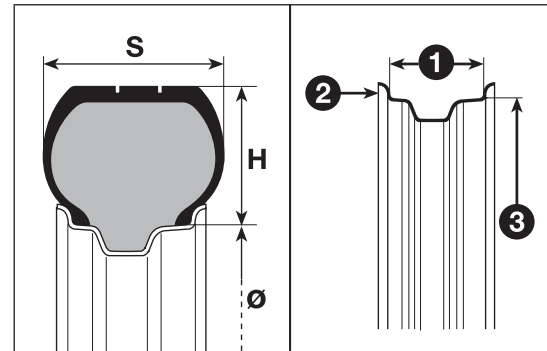

fig. 210

F0Y0004

CONNAISSANCE DU VÉHICULE

SÉCURITÉ

DÉMARRAGE ET CONDUITE

TEMOINS ET SIGNALISATION

SITUATIONS D'URGENCE

ENTRETIEN DU VÉHICULE

CARACTÉRISTIQUES TECHNIQUES

INDEX ALPHABÉTIQUE

**Indice de vitesse maximum pour les pneus à neige****QM + S** jusqu'à 160 km/h**TM + S** jusqu'à 190 km/h**HM + S** jusqu'à 210 km/h**Indice de charge (charge utile)**

<b>70</b> = 335 kg	<b>81</b> = 462 kg
<b>71</b> = 345 kg	<b>82</b> = 475 kg
<b>72</b> = 355 kg	<b>83</b> = 487 kg
<b>73</b> = 365 kg	<b>84</b> = 500 kg
<b>74</b> = 375 kg	<b>85</b> = 515 kg
<b>75</b> = 387 kg	<b>86</b> = 530 kg
<b>76</b> = 400 kg	<b>87</b> = 545 kg
<b>77</b> = 412 kg	<b>88</b> = 560 kg
<b>78</b> = 425 kg	<b>89</b> = 580 kg
<b>79</b> = 437 kg	<b>90</b> = 600 kg
<b>80</b> = 450 kg	<b>91</b> = 615 kg

**LECTURE CORRECTE DE LA JANTE****Exemple fig. 210: 6 J x 15 H2****6** largeur de la jante en pouces (1).**J** profil du rebord (saillie latérale où s'appuie le talon du pneu) (2).**15** diamètre de calage en pouces (correspond à celui du pneu qui doit être monté) (3 = Ø).**H2** forme et nombre de « humps » (relief sur la circonférence, qui maintient le talon du pneu Tubeless sur la jante).

## JANTES ET PNEUS DE SÉRIE

Versions	Jantes	Pneus	Pneus à neige	Roue compacte de secours (*) Jante Pneu
<b>0.9 TwinAir Turbo 105 CV</b>	6jx15 H2 ET 39	195/65 R15 91H	195/65 R15 91Q (M+S)	4Jx16 H ET15 T135/70 R16 100M
	6jx16 H2 36.5	205/55 R16 91H	205/55 R16 91Q (M+S)	
	6½jx16 H2 ET 39	205/55 R16 91H (*)	205/55 R16 91Q (M+S)	
	7jx17 H2 ET41	225/45 R17 91H(*)	225/45 R17 91Q (M+S)	
<b>1.4 16V</b>	6jx15 H2 ET 39	195/65 R15 91H	195/65 R15 91Q (M+S)	4Jx16 H ET15 T135/70 R16 100M
	6jx16 H2 36.5	205/55 R16 91H	205/55 R16 91Q (M+S)	
	6½jx16 H2 ET 39	205/55 R16 91H (*)	205/55 R16 91Q (M+S)	
	7jx17 H2 ET41	225/45 R17 91H(*)	225/45 R17 91Q (M+S)	

(\*) Pour les versions/marchés qui le prévoient

CONNAISSANCE DU  
VÉHICULE

SÉCURITÉ

DÉMARRAGE ET  
CONDUITE

TEMOINS ET  
SIGNALISATION

SITUATIONS  
D'URGENCE

ENTRETIEN DU  
VÉHICULE

**CARACTÉRISTIQUES  
TECHNIQUES**

INDEX  
ALPHABÉTIQUE

CONNAISSANCE DU VEHICULE

SÉCURITÉ

DÉMARRAGE ET CONDUITE

TÉMOINS ET SIGNALISATION

SITUATIONS D'URGENCE

ENTRETIEN DU VEHICULE

CARACTÉRISTIQUES TECHNIQUES

INDEX ALPHABÉTIQUE

Versions	Jantes	Pneus	Pneus à neige	Roue compacte de secours (*) Jante Pneu
<b>I.3 16V Multijet</b>	6jx15 H2 ET 39	195/65 R15 91H	195/65 R15 91Q (M+S)	4jx16 H ET15 T135/70 R16 100M
	6jx16 H2 36.5	205/55 R16 91H	205/55 R16 91Q (M+S)	
	6½jx16 H2 ET 39	205/55 R16 91H (*)	205/55 R16 91Q (M+S)	
	7jx17 H2 ET41	225/45 R17 91H(*)	225/45 R17 91Q (M+S)	

(\*) Pour les versions/marchés qui le prévoient

**Note** Les chaînes à neige à monter sur les pneus 195/65 R15 91H et 205/55 R16 91H peuvent être de type à encombrement réduit, 9 mm de saillie maxi par rapport au profil du pneu. En revanche, les chaînes ne peuvent pas être montées sur le pneu 225/45 R17 91H.

## PRESSION DE GONFLAGE À FROID (bars)

Lorsque le pneu est chaud, la valeur de la pression doit être + 0,3 bar par rapport à la valeur préconisée.

Contrôler de nouveau la valeur correcte quand le pneu est froid.

Pneus	À vide et charge moyenne		À pleine charge		Roue compacte de secours (*)
	Avant	Arrière	Avant	Arrière	
195/65 R15 91H	2,2	2,0	2,5	2,5	4,2
205/55 R16 91H	2,2	2,0	2,5	2,5	
225/45 R17 91H	2,2	2,0	2,5	2,5	

(\*) Pour les versions/marchés qui le prévoient

CONNAISSANCE DU VÉHICULE

SÉCURITÉ

DÉMARRAGE ET CONDUITE

TEMOINS ET SIGNALISATION

SITUATIONS D'URGENCE

ENTRETIEN DU VÉHICULE

CARACTÉRISTIQUES TECHNIQUES

INDEX ALPHABÉTIQUE

## PNEUS RIM PROTECTOR

CONNAISSANCE DU  
VEHICULE

SÉCURITÉ

DÉMARRAGE ET  
CONDUITE

TEMOINS ET  
SIGNALISATION

SITUATIONS  
D'URGENCE

ENTRETIEN DU  
VEHICULE

CARACTÉRISTIQUES  
TECHNIQUES

INDEX  
ALPHABÉTIQUE



### ATTENTION

*En cas d'utilisation d'enjoliveurs intégraux fixés (au moyen d'un ressort) à la jante en tôle et de pneus n'étant pas de série (après-vente) équipés de « Rim Protector » (fig. 211), NE PAS monter les enjoliveurs. L'utilisation de pneus et d'enjoliveurs de roues inappropriés peut provoquer une baisse imprévue de la pression du pneu.*



fig. 211

F0Y0005

## DIMENSIONS

Les dimensions sont exprimées en mm fig. 212 et correspondent à la voiture équipée de pneus de série. La hauteur est calculée quand la voiture est vide.

### VOLUME COFFRE À BAGAGES

Capacité (normes V.D.A.) = 300 litres (l 210 avec les sièges arrière complètement rabattus).

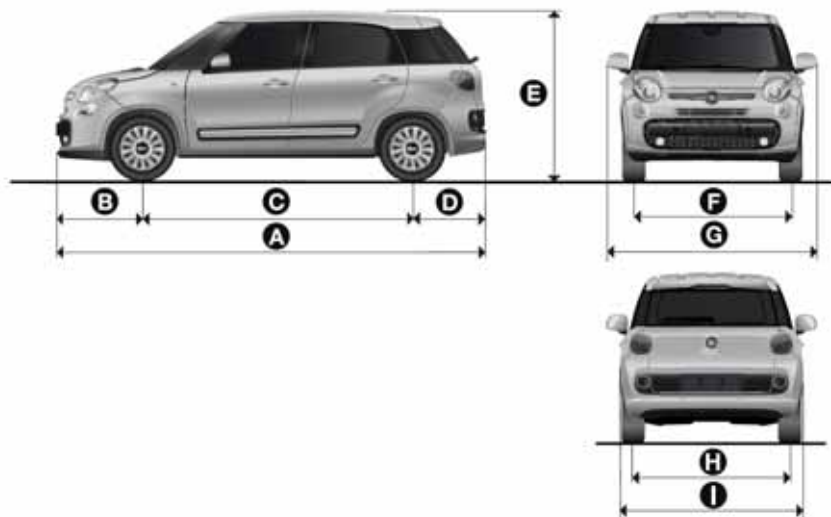

fig. 212

F0Y0214

A	B	C	D	E	F (*)	G	H (*)	I
4147	829	2612	706	1667	1522	2018	1519	1736

(\*) En fonction de la dimension des jantes, de petites variations de mesure sont possibles.

CONNAISSANCE DU VÉHICULE

SÉCURITÉ

DÉMARRAGE ET CONDUITE

TEMOINS ET SIGNALISATION

SITUATIONS D'URGENCE

ENTRETIEN DU VÉHICULE

CARACTÉRISTIQUES TECHNIQUES

INDEX ALPHABÉTIQUE

## PERFORMANCES

Vitesse maximum en km/h que l'on peut atteindre après la première période d'utilisation de la voiture.

Versions	km/h
<b>0.9 TwinAir Turbo 105 CV</b>	180
<b>1.4 16V</b>	178
<b>1.3 16V Multijet</b>	165

CONNAISSANCE DU  
VÉHICULE

SÉCURITÉ

DÉMARRAGE ET  
CONDUITE

TEMOINS ET  
SIGNALISATION

SITUATIONS  
D'URGENCE

ENTRETIEN DU  
VÉHICULE

CARACTÉRISTIQUES  
TECHNIQUES

INDEX  
ALPHABÉTIQUE

# POIDS ET CHARGES

Versions	0.9 TwinAir Turbo 105 CV	1.4 16V	1.3 16V Multijet
Poids à vide (avec tous les liquides, réservoir de carburant plein à 90 % et sans options) (kg) :	1260	1245	1315
Charge utile y compris le conducteur (kg) : (*)	560	560	560
Charges maximales autorisées (kg) (**)			
– essieu avant :	1050	1050	1050
– essieu arrière :	1000	1000	1000
– total :	1820	1805	1875
Charges tractables (kg)			
– remorque freinée :	1000	1000	1000
– remorque non freinée :	400	400	400
Charge maxi sur le toit :	60	60	60
Charge maxi sur la boule (remorque freinée) (kg) :	60	60	60

(\*) En présence d'équipements spéciaux (toit ouvrant, dispositif d'attelage de remorque, etc.), le poids à vide augmente et par conséquent la charge utile diminue, conformément aux charges maximales autorisées.

(\*\*) Charges à ne pas dépasser. La responsabilité du rangement des marchandises dans le coffre à bagages et/ou sur le plan de chargement incombe au conducteur qui est tenu de respecter les charges maximales autorisées.

CONNAISSANCE DU VÉHICULE

SÉCURITÉ

DÉMARRAGE ET CONDUITE

TEMOINS ET SIGNALISATION

SITUATIONS D'URGENCE

ENTRETIEN DU VÉHICULE

CARACTÉRISTIQUES TECHNIQUES

INDEX ALPHABÉTIQUE

## RAVITAILLEMENTS

	Versions Essence	0.9 TwinAir Turbo 105CV	1.4 16V	Carburants préconisés et lubrifiants d'origine
CONNAISSANCE DU VÉHICULE	Réservoir de carburant (litres) :	50	50	Essence sans plomb non inférieure à 95 R.O.N. (Spécification EN228)
SÉCURITÉ	y compris une réserve de (litres) :	6 ÷ 8	6 ÷ 8	
DÉMARRAGE ET CONDUITE	Circuit de refroidissement du moteur (litres) :	5,3	4,5	Mélange d'eau distillée et de liquide PARAFLU <sup>UP</sup> à 50 % (*).
TEMOINS ET SIGNALISATION	Carter du moteur (litres) :	2,8	2,8	SELENIA DIGITEK P.E. (version 0.9 TwinAir Turbo 105 CV) SELENIA K P.E. (version 1.4 16V)
	Carter du moteur et filtre (litres) :	3,3	2,95	
SITUATIONS D'URGENCE	Boîte de vitesses/différentiel (litres) :	1,76	1,76	TUTELA TRANSMISSION GEARFORCE
ENTRETIEN DU VÉHICULE	Circuit des freins hydrauliques (kg) :	0,5	0,5	TUTELA TOP 4
	Récipient de liquide pour lave-glace avant et lave-glace arrière (litres) :	2,9	2,9	Mélange d'eau et liquide TUTELA PROFESSIONAL SC35

(\*). Pour des conditions climatiques particulièrement sévères, il est conseillé d'utiliser un mélange de 60 % de PARAFLU<sup>UP</sup> et de 40 % d'eau déminéralisée.

CARACTÉRISTIQUES  
TECHNIQUES

INDEX  
ALPHABÉTIQUE

<b>Versions Diesel</b>	<b>1.3 16V Multijet</b>	<b>Carburants préconisés et lubrifiants d'origine</b>
Réservoir de carburant (litres) :	50	Gazole pour transport routier (Spécification EN590)
y compris une réserve de (litres) :	6 ÷ 8	
Circuit de refroidissement du moteur (litres) :	5,9	Mélange d'eau distillée et de liquide PARAFLU <sup>UP</sup> à 50 % (*)
Carter du moteur (litres) :	3,0	SELENIA WR P.E.
Carter du moteur et filtre (litres) :	3,2	
Boîte de vitesses/différentiel (litres) :	2,0	TUTELA TRANSMISSION GEARFORCE
Circuit des freins hydrauliques (kg) :	0,5	TUTELA TOP 4
Récipient de liquide pour lave-glace avant et lave-glace arrière (litres) :	2,9	Mélange d'eau et liquide TUTELA PROFESSIONAL SC35

(\*) Pour des conditions climatiques particulièrement sévères, il est conseillé d'utiliser un mélange de 60 % de PARAFLU<sup>UP</sup> et de 40 % d'eau déminéralisée.

CONNAISSANCE DU VÉHICULE

SÉCURITÉ

DÉMARRAGE ET CONDUITE

TEMOINS ET SIGNALISATION

SITUATIONS D'URGENCE

ENTRETIEN DU VÉHICULE

**CARACTÉRISTIQUES TECHNIQUES**

INDEX ALPHABÉTIQUE

# FLUIDES ET LUBRIFIANTS

## PRODUITS CONSEILLÉS ET LEURS CARACTÉRISTIQUES

Emploi	Caractéristiques qualitatives des fluides et lubrifiants pour le bon fonctionnement de la voiture	Fluides et lubrifiants d'origine	Intervalle de vidange
Lubrifiant pour moteurs à essence (version 0.9 TwinAir Turbo 105 CV)	Lubrifiant totalement synthétique de gradation SAE 0W-30 ACEA C2. Qualification FIAT 9.55535-GS1.	<b>SELENIA DIGITEK P.E.</b> Référence Technique Contractuelle N° F020.B12	Selon le Plan d'Entretien Programmé
Lubrifiant pour moteurs à essence (version 1.4 16V)	Lubrifiant totalement synthétique de gradation SAE 5W-40 ACEA C3. Qualification FIAT 9.55535-S2.	<b>SELENIA K P.E.</b> Référence Technique Contractuelle N° F603.C07	Selon le Plan d'Entretien Programmé
Lubrifiants pour moteurs à gazole	Lubrifiant totalement synthétique de gradation SAE 5W-30. Qualification FIAT 9.55535-S1.	<b>SELENIA WR P.E.</b> Référence Technique Contractuelle N° F510.D07	Selon le Plan d'Entretien Programmé

En cas d'urgence, lorsque les produits originaux ne sont pas disponibles, des lubrifiants avec prestations minimales ACEA C2 pour moteurs à essence 0.9 TwinAir Turbo 105 CV et pour moteurs à gazole sont acceptés ; des lubrifiants avec prestations minimales ACEA C3 pour moteurs à essence 1.4 16V sont acceptés.

L'utilisation de produits dotés de caractéristiques inférieures à ACEA C2 pour moteurs à gazole ou à ACEA C3 pour moteurs à essence 1.4 16V risque de provoquer des dommages au moteur, non couverts par la garantie.

Pour les versions 0.9 TwinAir Turbo 105 CV, l'utilisation de lubrifiants dont les caractéristiques sont inférieures à ACEA C2 et ayant une gradation SAE autre que 0W-30 risque de provoquer des dommages au moteur, non couverts par la garantie.

CONNAISSANCE DU VÉHICULE

SÉCURITÉ

DÉMARRAGE ET CONDUITE

TEMOINS ET SIGNALISATION

SITUATIONS D'URGENCE

ENTRETIEN DU VÉHICULE

CARACTÉRISTIQUES TECHNIQUES

INDEX ALPHABÉTIQUE

Emploi	Caractéristiques qualitatives des fluides et lubrifiants pour le bon fonctionnement de la voiture	Fluides et lubrifiants d'origine	Applications
Lubrifiants et graisses pour la transmission du mouvement	Lubrifiant synthétique de gradation SAE 75W. Qualification FIAT 9.55550-MZ6	<b>TUTELA TRANSMISSION GEARFORCE</b> Référence Technique Contractuelle N° F002.F10	B.V. mécanique et différentiel
	Graisse au bisulfure de molybdène pour des températures d'utilisation élevées. Consistance NL.G.I. 1-2. Qualification FIAT 9.55580	<b>TUTELA ALL STAR</b> Référence Technique Contractuelle N° F702.G07	Joints homocinétiques côté roue
	Graisse spécifique pour joints homocinétiques à faible coefficient de frottement. Consistance NL.G.I. 0-1. Qualification FIAT 9.55580	<b>TUTELA STAR 700</b> Référence Technique Contractuelle N° F701.C07	Joints homocinétiques côté différentiel
Liquide pour freins	Fluide synthétique pour circuits frein et embrayage. Conforme aux spécifications : FMVSS n° 116 DOT 4, ISO 4925 SAE J 1704. Qualification FIAT 9.55597	<b>TUTELA TOP 4</b> Référence Technique Contractuelle N° F001.A93	Freins hydrauliques et commandes hydrauliques embrayage

CONNAISSANCE DU VEHICULE

SÉCURITÉ

DÉMARRAGE ET CONDUITE

TEMOINS ET SIGNALISATION

SITUATIONS D'URGENCE

ENTRETIEN DU VEHICULE

**CARACTÉRISTIQUES TECHNIQUES**

INDEX ALPHABÉTIQUE

Emploi	Caractéristiques qualitatives des fluides et lubrifiants pour le bon fonctionnement de la voiture	Fluides et lubrifiants d'origine	Applications
Produit de protection pour radiateurs	Produit de protection à action antigel de couleur rouge à base de glycol mono-éthylénique inhibé avec formulation organique. Conforme aux spécifications CUNA NC 956-16, ASTM D 3306. Qualification FIAT 9.55523	<b>PARAFLU<sup>UP</sup> (*)</b> Référence Technique Contractuelle N° F101.M01	Circuits de refroidissement pourcentage d'emploi : 50 % eau 50 % PARAFLU <sup>UP</sup> (**)
Additif pour le gazole	Additif pour gazole à action antigel et protectrice pour moteurs Diesel	<b>TUTELA DIESEL ART</b> Référence Technique Contractuelle N° F601.L06	À mélanger au gazole (25 cm <sup>3</sup> pour 10 litres)
Liquide de lave-glace et lave-lunette	Mélange d'alcools et d'agents tensioactifs. Conforme à la spécification CUNA NC 956-11. Qualification FIAT 9.55522	<b>TUTELA PROFESSIONAL SC 35</b> Référence Technique Contractuelle N° F201.D02	À employer pur ou dilué dans les systèmes essuie/lave-glace

(\*) ATTENTION Ne pas faire l'appoint ni mélanger avec d'autres liquides ayant des caractéristiques différentes.

(\*\*) Dans des conditions climatiques particulièrement rudes, il est conseillé d'utiliser un mélange de 60 % de **PARAFLU<sup>UP</sup>** et de 40 % d'eau déminéralisée.

## CONSOMMATION DE CARBURANT

Les valeurs de consommation en carburant figurant dans le tableau suivant sont déterminées sur la base des essais d'homologation imposés par les Directives Européennes spécifiques.

La mesure de la consommation suit les procédures suivantes :

- cycle urbain : démarrage à froid suivi d'une conduite simulant l'utilisation de la voiture dans la circulation urbaine ;
- cycle extra-urbain : simulation d'utilisation du véhicule sur un parcours extra-urbain avec de fréquentes accélérations sur tous les rapports de vitesses ; la vitesse de parcours varie entre 0 et 120 km/h ;
- consommation mixte : déterminée en calculant environ 37 % de cycle urbain et environ 63 % de cycle extra-urbain.

**ATTENTION** Le type de parcours, les conditions de circulation, les conditions atmosphériques, le style de conduite, l'état de la voiture en général, le niveau de finition/équipements/accessoires, l'utilisation du climatiseur, le chargement de la voiture, la présence d'un porte-bagages sur le toit et autres situations pénalisant la pénétration aérodynamique ou offrant une résistance à l'avancement entraînent des consommations de carburant différentes de celles qui sont relevées.

**ATTENTION** Seulement après avoir parcouru les premiers 3 000 km, la consommation de carburant sera plus régulière.

### CONSOMMATIONS SELON LA DIRECTIVE EUROPÉENNE EN VIGUEUR (litres/100 km)

Versions	Urbain	Extra-urbain	Mixte
<b>0.9 TwinAir Turbo 105 CV (*)</b>	5,7	4,3	4,8
<b>1.4 16V</b>	8,3	5,0	6,2
<b>1.3 16V Multijet</b>	5,0	3,7	4,2

(\*) Essai d'homologation avec démarrage en 2<sup>ème</sup> vitesse.

CONNAISSANCE DU VÉHICULE

SÉCURITÉ

DÉMARRAGE ET CONDUITE

TEMOINS ET SIGNALISATION

SITUATIONS D'URGENCE

ENTRETIEN DU VÉHICULE

CARACTÉRISTIQUES TECHNIQUES

INDEX ALPHABÉTIQUE

## ÉMISSIONS DE CO<sub>2</sub>

Les valeurs d'émission de CO<sub>2</sub> figurant dans le tableau ci-dessous correspondent à la consommation mixte.

Versions	Émissions de CO <sub>2</sub> selon la Directive Européenne en vigueur (g/km)
<b>0.9 TwinAir Turbo 105 CV</b>	112
<b>1.4 16V</b>	145
<b>1.3 16V Multijet</b>	110

CONNAISSANCE DU  
VÉHICULE

SÉCURITÉ

DÉMARRAGE ET  
CONDUITE

TEMOINS ET  
SIGNALISATION

SITUATIONS  
D'URGENCE

ENTRETIEN DU  
VÉHICULE

**CARACTÉRISTIQUES  
TECHNIQUES**

INDEX  
ALPHABÉTIQUE

## DISPOSITION POUR LE TRAITEMENT DU VÉHICULE EN FIN DE CYCLE

Depuis des années, Fiat est engagée dans la protection et le respect de l'environnement par le biais de l'amélioration continue des processus de production et la réalisation de produits de plus en plus « éco-compatibles ». Pour assurer aux clients le meilleur service possible dans le respect des normes environnementales et en réponse aux obligations de la Directive européenne 2000/53/EC sur les véhicules en fin de cycle, Fiat offre aux clients la possibilité de se séparer de leur véhicule\* en fin de cycle sans coûts supplémentaires.

La Directive européenne prévoit en effet que la remise du véhicule se fasse sans que le dernier détenteur ou propriétaire du véhicule n'ait de frais à payer à cause de sa valeur de marché nulle ou négative. En particulier, dans la quasi-totalité des Pays de l'Union européenne, jusqu'au 1<sup>er</sup> janvier 2007, le retrait à coût zéro ne se fait que pour les véhicules immatriculés à partir du 1<sup>er</sup> juillet 2002, tandis qu'à partir de 2007, le retrait à coût zéro se fera, indépendamment de l'année d'immatriculation, à condition que le véhicule contienne ses composants essentiels (en particulier moteur et carrosserie) et soit dénué de déchets ajoutés.

Pour remettre votre véhicule en fin de cycle sans frais supplémentaires, vous pouvez vous adresser soit à nos concessionnaires, soit à l'un des centres de collecte et de démolition agréés par Fiat. Ces centres ont été minutieusement sélectionnés afin de garantir un service respectant des normes de qualité standard pour la collecte, le traitement et le recyclage des véhicules mis au rebut, dans le respect de l'Environnement.

Pour toute information sur les centres de démolition et de collecte, consultez le réseau des concessionnaires Fiat et Fiat Véhicules Commerciaux ou appelez le numéro vert 00800 3428 0000. Vous pouvez également consulter le site Internet Fiat.

\* Véhicule pour le transport de passagers doté au maximum de neuf places, pour un poids total autorisé de 3,5 t

CONNAISSANCE DU  
VÉHICULE

SÉCURITÉ

DÉMARRAGE ET  
CONDUITE

TEMOINS ET  
SIGNALISATION

SITUATIONS  
D'URGENCE

ENTRETIEN DU  
VÉHICULE

CARACTÉRISTIQUES  
TECHNIQUES

INDEX  
ALPHABÉTIQUE

CONNAISSANCE DU VÉHICULE

SÉCURITÉ

DÉMARRAGE ET CONDUITE

TEMOINS ET SIGNALISATION

SITUATIONS D'URGENCE

ENTRETIEN DU VÉHICULE

CARACTÉRISTIQUES TECHNIQUES

INDEX ALPHABÉTIQUE



## EC - DECLARATION OF CONFORMITY

We,

**Magneti Marelli Sistemi Elettronici S.p.A.**  
**Viale A. Borletti 61/63, 20011 Corbetta, Italy**

declare under our sole responsibility that the product:

Product Name: **BCML7**

Product Description: **Vehicle immobilizer for OEM application**  
**is in conformity with the essential requirements of the R&TTE Directive 1999/5/EC.**

The product has been tested against the following standards and specifications:

- EMC (art. 3.1b):** ECE R10 Rev.03 (06/2010)  
Relevant part of ECE R116 Rev.02 (10/2008)
- Safety (art. 3.1a):** Relevant part of ECE R116 Rev.02 810/2008)
- Health (art. 3.1a):** EN 50371 (2002)
- Radio Spectrum (art. 3.2):** EN 300 220-1/-2 (02/2010)  
EN 300 330-1/-2 (02/2010)

The product is marked with CE marking and Notified Body number according to the Directive 1999/5/EC.

**CE 0678**

Place, Date of Issue

**Venaria, April 2012**

**MAGNETI MARELLI S.p.A.**  
**Daniele Cingolani**  
**Body Electronics Quality Management**

fig. 213



## EC - DECLARATION OF CONFORMITY

We,

**Magneti Marelli S.p.A.- Lighting & Body Electronics**  
**Viale A. Borletti 61/63, 20011 Corbetta, Italy**

declare under our sole responsibility that the product:

Product Name: **TRF\_TRASV**  
Product Description: **Remote control for automotive application**

**is in conformity with the essential requirements of the R&TTE Directive 1999/5/EC.**

The product has been tested against the following standards and specifications:

**Health (art. 3.1a):** EN 50371 (2002)  
**Safety (art. 3.1a):** EN 60950-1 (2006)  
**EMC (art. 3.1b):** EN 301 489-1 (2006)  
EN 301 489-3 (2002)  
**Radio Spectrum (art. 3.2):** EN 300 220-2 (2007)

The product is marked with CE marking and Notified Body number according to the Directive 1999/5/EC.

**CE 1856**

Place, Date of Issue

**Venaria Reale, September 2011**

  
**MAGNETI MARELLI S.p.A.**  
**Daniele Cingolani**  
**Body Electronics Quality Management**

*page laissée intentionnellement blanche*

# SOMMAIRE

PRÉSENTATION .....	267	RADIO DAB .....	282
CONSEILS, COMMANDES ET INFORMATIONS GÉNÉRALES.....	268	RÉGLAGE DES PRÉSÉLECTIONS.....	283
CONSEILS.....	268	AUDIO .....	283
DISPOSITIFS MULTIMÉDIAS : FICHIERS ET FORMATS AUDIO SUPPORTÉS .....	271	MODE MÉDIA .....	286
REMARQUES SUR LES MARQUES.....	272	CHANGEMENT DE MORCEAU (suivant/précédent).....	286
SOURCES AUDIO EXTERNES.....	272	AVANCE RAPIDE/RETOUR RAPIDE DES MORCEAUX .....	286
CARACTÉRISTIQUES TECHNIQUES.....	273	SÉLECTION D'UN MORCEAU (Navigue).....	286
GUIDE RAPIDE .....	274	SÉLECTION DE LA SOURCE AUDIO .....	288
COMMANDES SUR LA FAÇADE.....	274	AFFICHAGE DES INFORMATIONS DU MORCEAU .....	288
TABLEAU RÉCAPITULATIF DES COMMANDES SUR LA FAÇADE.....	275	LECTURE ALÉATOIRE DES MORCEAUX .....	288
COMMANDES AU VOLANT .....	276	RÉPÉTITION D'UN MORCEAU .....	288
DESCRIPTION.....	276	SUPPORT CD .....	289
TABLEAU RÉCAPITULATIF DES COMMANDES AU VOLANT .....	277	INTRODUCTION/ÉJECTION CD .....	289
ALLUMAGE/EXTINCTION DU SYSTÈME .....	278	SUPPORT <b>Bluetooth</b> ® .....	290
MODE RADIO (TUNER).....	278	ENREGISTREMENT D'UN DISPOSITIF AUDIO <b>Bluetooth</b> ® .....	290
SÉLECTION DU MODE RADIO .....	278	SUPPORT USB/iPod.....	291
SÉLECTION DE LA BANDE DE FRÉQUENCE.....	279	SUPPORT AUX.....	291
INFORMATIONS À L'ÉCRAN.....	279	MODE TÉLÉPHONE.....	292
SÉLECTION DE LA STATION RADIO .....	280	ACTIVATION DU MODE TÉLÉPHONE.....	292
RECHERCHE DE LA STATION RADIO PRÉCÉDENTE/SUIVANTE .....	280	FONCTIONS PRINCIPALES .....	292
RECHERCHE RAPIDE DE LA STATION RADIO PRÉCÉDENTE/SUIVANTE .....	280	INFORMATIONS À L'ÉCRAN .....	293
SYNTONISATION DE LA STATION RADIO AM/FM.....	281	ENREGISTREMENT DU TÉLÉPHONE PORTABLE.....	293
		ENREGISTREMENT DES NOMS/NUMÉROS DANS LE RÉPERTOIRE DU TÉLÉPHONE PORTABLE .....	295

CONNEXION/DÉCONNEXION D'UN TÉLÉPHONE PORTABLE OU DISPOSITIF AUDIO <b>Bluetooth</b> ® .....	295	TRANSFERT D'APPEL.....	302
SUPPRESSION D'UN TÉLÉPHONE PORTABLE OU D'UN DISPOSITIF AUDIO <b>Bluetooth</b> ® .....	296	LECTEUR DES TEXTOS .....	302
RÉGLAGE D'UN TÉLÉPHONE PORTABLE OU DISPOSITIF AUDIO <b>Bluetooth</b> ® COMME FAVORI.....	297	MODE « MORE » .....	303
SUPPRESSION DES DONNÉES DU TÉLÉPHONE (RÉPERTOIRE TÉLÉPHONIQUE ET APPELS RÉCENTS).....	297	TRIP COMPUTER.....	303
TRANSFERT DES DONNÉES DU TÉLÉPHONE (RÉPERTOIRE TÉLÉPHONIQUE ET APPELS RÉCENTS).....	297	HORLOGE .....	304
EFFECTUER UN APPEL .....	298	eco:Drive .....	304
GESTION D'UN APPEL ENTRANT .....	299	RÉGLAGES .....	307
EFFECTUER UN SECOND APPEL.....	300	COMMANDES VOCALES .....	311
GESTION DE DEUX APPELS TÉLÉPHONIQUES .....	300	UTILISATION DES COMMANDES VOCALES .....	311
TERMINER UN APPEL .....	301	UTILISATION DES COMMANDES AU VOLANT POUR ACTIVER LES COMMANDES VOCALES.....	311
APPELER DE NOUVEAU.....	301	ÉTAT DE LA SESSION VOCALE.....	313
CONTINUER UN APPEL .....	301	CHOIX MULTIPLE .....	313
ACTIVATION/DÉSACTIVATION DU MICRO .....	301	COMMANDES VOCALES GLOBALES .....	315
		COMMANDES VOCALES TÉLÉPHONE.....	316
		COMMANDES VOCALES RADIO AM/FM/DAB.....	320
		COMMANDES VOCALES MÉDIA .....	322
		LISTE DES NUMÉROS DU SERVICE CLIENTS.....	325

## PRÉSENTATION

La voiture est équipée d'un système info-télématique, conçu selon les caractéristiques spécifiques de l'habitacle, dont le design personnalisé est assorti au style du tableau de bord.

Le système est installé dans une position ergonomique pour le conducteur et pour le passager et la graphique du panneau frontal permet d'identifier aussitôt les commandes et de l'utiliser facilement.

Pour plus de sécurité contre les vols, le système est doté d'un dispositif de protection qui interdit son utilisation sur toute autre voiture que celle où il a été monté d'origine.

Nous vous conseillons de lire attentivement le mode d'emploi qui figure ci-après, et de le garder en permanence à la portée de la main (par ex. dans la boîte à gants).

Nous vous souhaitons bonne lecture et bon voyage !

**Les données contenues dans le présent document sont fournies à titre indicatif. Fiat Group Automobiles S.p.A. se réserve le droit de modifier à des fins techniques ou commerciales, à tout moment, le modèle décrit dans cette publication. Pour de plus amples informations, s'adresser au Réseau Après-vente Fiat.**

## CONSEILS, COMMANDES ET INFORMATIONS GÉNÉRALES

### CONSEILS

#### Sécurité routière

Apprendre à utiliser les différentes fonctions du système avant de se mettre au volant.

Lire attentivement les instructions et les modalités d'utilisation du système avant de se mettre au volant.



#### ATTENTION

***Un volume sonore trop fort peut constituer un danger. Régler le volume de manière à ce que les bruits environnementaux soient toujours audibles (par exemple, avertisseurs sonores, ambulances, véhicules de police, etc.).***

#### Conditions de réception

Les conditions de réception varient constamment pendant la conduite. La réception peut être perturbée par la présence de montagnes, d'édifices ou de ponts, en particulier lorsque l'on est loin de l'émetteur de la station écoutée.

**ATTENTION** Pendant la réception d'informations sur la circulation, le volume peut augmenter par rapport au réglage courant.

## Soin et entretien

Observer les précautions suivantes pour assurer la pleine efficacité fonctionnelle du système :

- l'écran est sensible aux rayures, liquides et détergents. Éviter de heurter l'écran avec des objets pointus ou rigides qui pourraient endommager la surface. Lors du nettoyage, n'exercer aucune pression sur l'écran.
- éviter que d'éventuels liquides ne pénètrent à l'intérieur du système : cela pourrait l'endommager de manière irréparable.



**Nettoyer le panneau frontal et l'écran exclusivement avec un chiffon doux, propre, sec et anti-statique. Les produits détergents ou de polissage peuvent en abîmer la surface. Ne pas utiliser d'alcools ou de produits similaires pour nettoyer la garniture ou l'écran.**

## Avvertissements

En cas d'anomalie, le système doit être contrôlé et réparé exclusivement auprès du Réseau Après-vente Fiat.

Par des températures particulièrement basses, l'écran ne pourrait atteindre la luminosité optimale qu'au bout d'une certaine période de fonctionnement.

En cas d'arrêt prolongé de la voiture avec une température extérieure très élevée, le système pourrait entrer en « autoprotection thermique » et suspendre son fonctionnement jusqu'à ce que dans l'habitacle, la température ne descende à des niveaux plus acceptables.

## CD

La présence de saleté, de rayures ou l'éventuelle déformation des CD peut provoquer des interruptions de lecture et une mauvaise qualité du son. Pour des conditions optimales de lecture, voici nos conseils :

- utiliser exclusivement des CD portant la marque :



- nettoyer soigneusement chaque CD à l'aide d'un chiffon doux, pour éliminer les traces de doigts et la poussière. Toujours prendre les CD par le bord et les nettoyer à partir du centre vers l'extérieur ;
- ne jamais utiliser de produits chimiques pour les nettoyer (par exemple, bombes spray, antistatiques ou thinner) qui pourraient endommager la surface des CD ;

- après utilisation, ranger les CD dans leurs boîtiers pour éviter de les endommager ;
- ne pas exposer les CD directement au soleil, à des températures élevées ou à l'humidité pendant trop longtemps ;
- ne pas poser d'autocollant et ne pas écrire sur la surface des CD avec un crayon ou un stylo ;
- éviter d'utiliser des CD rayés, fissurés, déformés, etc., sous peine de dysfonctionnement ou d'endommagement du lecteur.

Pour la meilleure lecture audio possible, utiliser des supports CD originaux. Le fonctionnement correct n'est pas garanti en cas d'utilisation de supports CD-R/RW mal gravés et/ou de capacité maxi supérieure à 650 Mo.

ATTENTION Ne pas utiliser les feuilles de protection des CD en vente dans le commerce ou des disques dotés de stabilisateurs, etc. qui risquent de s'encastrer dans le mécanisme interne et d'endommager le disque.

ATTENTION En cas d'utilisation de CD protégés contre la copie, le système peut prendre quelques secondes avant de démarrer leur lecture. Il est par ailleurs impossible de garantir que le lecteur CD puisse lire n'importe quel disque protégé contre la copie. La protection contre les copies apparaît souvent en tout petits caractères, de lecture difficile sur la couverture du disque, ou elle est signalée par des inscriptions, telles que « COPY CONTROL », « COPY PROTECTED », « THIS CD CANNOT BE PLAYED ON A PC/MAC », ou encore signalée par des symboles, comme :



ATTENTION Si un disque multi-session est inséré, seule la première session sera lue.

## DISPOSITIFS MULTIMÉDIAS ; FICHIERS ET FORMATS AUDIO SUPPORTÉS

Le système est en mesure de lire les fichiers des sources CD, USB et iPod avec les extensions et formats suivants :

- .MP3 (32 – 320 Kbps) ;
- .WAV ;
- .WMA (5 – 320 Kbps) mono et stéréo ;
- .AAC (8 – 96 KHz) mono et stéréo ;
- .M4A (8 – 96 KHz) mono et stéréo ;
- .M4B (8 – 96 KHz) mono et stéréo ;
- .MP4 (8 – 96 KHz) mono et stéréo.

Par ailleurs, le système est en mesure de lire toutes les sources (CD, AUX, iPod et **Bluetooth**®), ayant les formats de Playlist suivants :

- .M3U
- .PLS
- .WPL

REMARQUE Cela ne fait aucune différence que les mots soient écrits en majuscule ou en minuscule.

## REMARQUES SUR LES MARQUES

iPod, iTunes et iPhone sont des marques déposées d'Apple Inc.

Toutes les autres marques de fabrique appartiennent à leurs propriétaires respectifs.



Apple n'est pas responsable du fonctionnement de ce dispositif et de sa conformité aux normes standard et de sécurité.



La fonction Radio Numérique DAB/DAB+/DMB a été certifiée conformément aux spécifications du cachet blanc « ARD », dans la Classe A - Services Audio. ARD est une marque de propriété de l'Association pour la radiophonie numérique en Italie.

## SOURCES AUDIO EXTERNES

Il est possible d'utiliser d'autres dispositifs électroniques (par exemple, iPod, PDA, etc.) sur votre véhicule.

Certains de ces dispositifs peuvent toutefois créer des interférences électromagnétiques. Si l'on remarque une baisse de performances du système, débrancher ces dispositifs.

**REMARQUE** Le système ne supporte que des dispositifs USB formatés FAT32. Le système ne supporte pas de dispositifs d'une capacité supérieure à 64 Go.

## CARACTÉRISTIQUES TECHNIQUES

### Haut-parleurs d'un équipement de base

#### *Haut-parleurs avant*

- 2 tweeters Ø 38 mm situés sur la poignée des portes ;
- 2 haut-parleurs mid-woofer Ø 165 mm situés sur le panneau des portes.

#### *Haut-parleurs arrière*

- 2 haut-parleurs full-range Ø 165 mm situés sur le panneau des portes.

### Haut-parleurs d'un équipement Hi-Fi (pour les versions/marchés qui le prévoient)

#### *Haut-parleurs avant*

- 2 tweeters Ø 38 mm situés sur la poignée des portes ;
- 2 haut-parleurs mid-woofer Ø 165 mm situés sur le panneau des portes.

#### *Haut-parleurs arrière*

- 2 haut-parleurs full-range Ø 165 mm situés sur le panneau des portes ;
- 1 ampli à 8 canaux situé dans le coffre à bagages ;
- 1 caisson subwoofer situé dans le coffre à bagages (la position peut varier selon les versions).

# GUIDE RAPIDE

## COMMANDES SUR LA FAÇADE

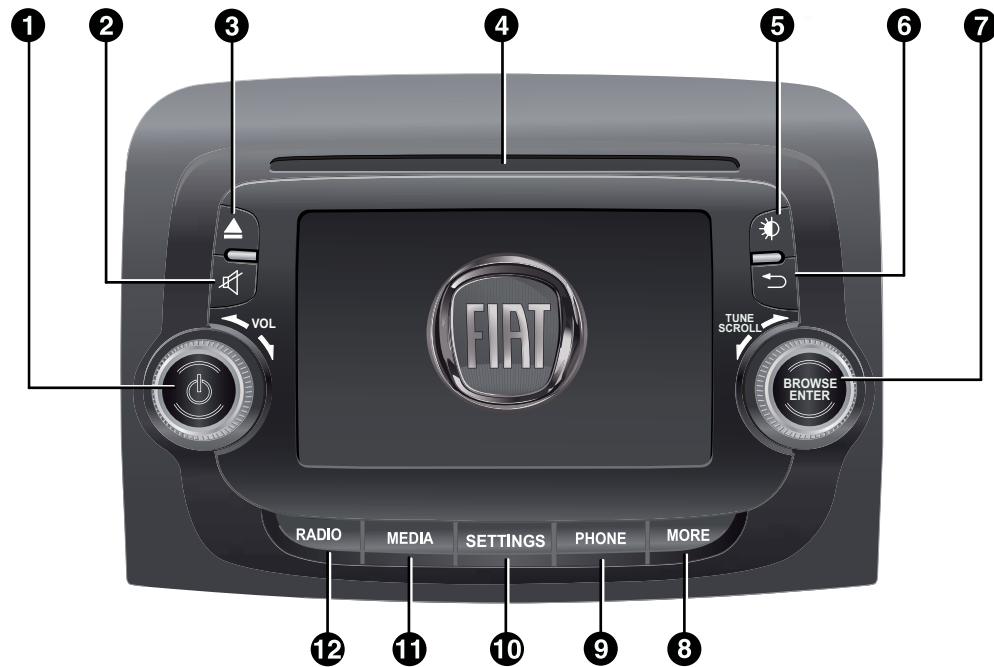







fig. 1

F0Y0001

## TABLEAU RÉCAPITULATIF DES COMMANDES SUR LA FAÇADE

Touche	Fonctions	Mode
1 - 	Allumage	Pression courte sur la touche
	Extinction	Pression courte sur la touche
	Réglage du volume	Rotation du sélecteur à gauche/à droite
2 - 	Activation/désactivation du volume (Mute/Pause)	Pression courte sur la touche
3 - 	Éjection du CD	Pression courte sur la touche
4	Compartiment du CD	–
5 - 	Allumage/extinction de l'écran	Pression courte sur la touche
6 - 	Sortie de la sélection/retour à la page-écran précédente	Pression courte sur la touche
7 - <b>BROWSE ENTER</b>	Défilement de la liste ou syntonisation d'une station Radio	Rotation du sélecteur à gauche/à droite
	Confirmation de l'option affichée à l'écran	Pression courte sur la touche
8 - <b>MORE</b>	Accès aux fonctions supplémentaires (affichage Heure, Trip Computer, données de la fonction eco:Drive)	Pression courte sur la touche
9 - <b>PHONE</b>	Affichage des données du Téléphone	Pression courte sur la touche
10 - <b>SETTINGS</b>	Accès au menu de Réglages du véhicule	Pression courte sur la touche
11 - <b>MEDIA</b>	Sélection de la source : CD, USB/iPod, AUX ou <b>Bluetooth</b> ®	Pression courte sur la touche
12 - <b>RADIO</b>	Accès au mode Radio	Pression courte sur la touche

## COMMANDES AU VOLANT (pour les versions/marchés qui le prévoient)

### DESCRIPTION

Le volant reprend les commandes des fonctions principales du système, qui permettent un contrôle plus simple.

L'activation de la fonction sélectionnée est commandée, dans certains cas, par la durée de la pression exercée (pression courte ou longue), comme indiqué sur le tableau de la page suivante.

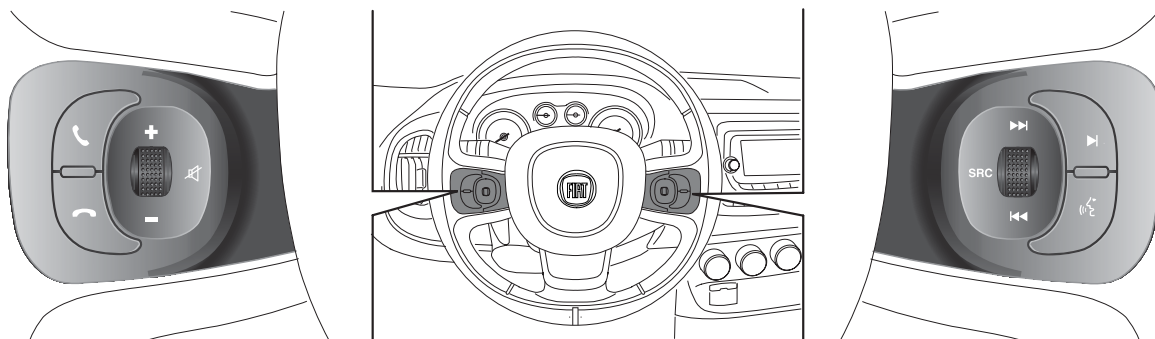







fig. 2

F0Y0002

## TABLEAU RÉCAPITULATIF DES COMMANDES AU VOLANT

Touche	Interaction (pression/rotation)
	<ul style="list-style-type: none"> <li>- Acceptation de l'appel téléphonique entrant</li> <li>- Acceptation du second appel entrant et mise en attente de l'appel actif</li> <li>- Activation de la reconnaissance vocale pour la fonction Téléphone</li> <li>- Interruption du message vocal pour donner une autre commande vocale</li> <li>- Interruption de la reconnaissance vocale</li> </ul>
	<ul style="list-style-type: none"> <li>- Refus de l'appel téléphonique entrant</li> <li>- Fin de l'appel téléphonique en cours</li> </ul>
	<p>Pression centrale sur la molette gauche :</p> <ul style="list-style-type: none"> <li>- désactivation/réactivation du microphone au cours d'une conversation téléphonique</li> <li>- activation/désactivation de la Pause des sources CD, USB/iPod, <b>Bluetooth</b>®</li> <li>- activation/désactivation de la fonction Mute de la Radio</li> </ul>
+/-	<p>Rotation de la molette gauche vers le haut ou vers le bas :</p> <ul style="list-style-type: none"> <li>- réglage du volume audio : mains libres, lecteur des messages SMS, annonces vocales et sources musicales</li> </ul>
	<ul style="list-style-type: none"> <li>- Défilement des stations radio enregistrées (preset)</li> </ul>
	<ul style="list-style-type: none"> <li>- Activation de la reconnaissance vocale</li> <li>- Interruption du message vocal pour donner une autre commande vocale</li> <li>- Interruption de la reconnaissance vocale</li> </ul>
	<p>Rotation de la molette droite vers le haut ou vers le bas :</p> <ul style="list-style-type: none"> <li>- Mode Radio : sélection de la station suivante/précédente</li> <li>- Mode CD, USB/iPod, <b>Bluetooth</b>® : sélection du morceau suivant/précédent</li> </ul>
<b>SRC</b>	<p>Pression centrale sur la molette droite :</p> <ul style="list-style-type: none"> <li>- sélection des sources audio disponibles : Radio, CD, USB/iPod, AUX et <b>Bluetooth</b>®</li> </ul>

## ALLUMAGE/EXTINCTION DU SYSTÈME

### MODE RADIO (TUNER)

Pour allumer/éteindre le système, appuyer sur la touche/le sélecteur  (ON/OFF) (1-fig. 1).

La commande de réglage électronique du volume tourne continuellement (360°) dans les deux sens, sans positions d'arrêt.

Tourner la touche/le sélecteur dans le sens des aiguilles d'une montre pour augmenter le volume ou dans le sens inverse des aiguilles d'une montre pour le baisser.

Le système est équipé des syntoniseurs suivants : AM, FM et DAB (pour les versions/marchés qui le prévoient).



fig. 3

FOY1030

## SÉLECTION DU MODE RADIO

Pour activer le mode Radio, appuyer sur la touche RADIO (12-fig. 1) sur la façade.

Les différents modes de syntonisation peuvent être sélectionnés en touchant la touche graphique correspondant à l'écran (voir fig. 4).

Chaque mode de syntonisation peut comporter un groupe spécifique de présélections.



fig. 4

FOY1001

## SÉLECTION DE LA BANDE DE FRÉQUENCE

Appuyer brièvement sur la touche graphique « AM/FM » pour passer de la bande AM à celle FM et vice versa.

Si le syntoniseur DAB est prévu, appuyer brièvement sur les touches graphiques « AM/FM », « AM/DAB », « FM/DAB » pour accéder à la sélection de la bande désirée.

## INFORMATIONS À L'ÉCRAN

Les informations suivantes s'affichent à l'écran dès que la station radio désirée est sélectionnée (voir fig. 5) :

**Dans la partie supérieure** : affichage de la liste des stations radio enregistrées (preset) et surbrillance de la station actuellement en écoute.

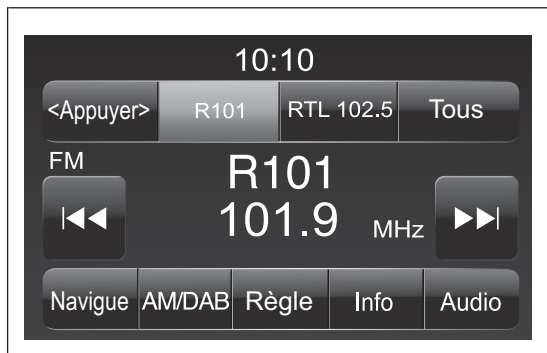

fig. 5

F0Y1000

**Dans la partie centrale** : affichage du nom de la station radio en écoute et des touches graphiques de sélection de station radio précédente ou suivante.

**Dans la partie inférieure** : affichage des touches graphiques suivantes :

- « Navigue » : liste des stations radio disponibles ;
- « AM/FM », « AM/DAB », « FM/DAB » : sélection de la bande de fréquence désirée (touche graphique reconfigurable selon la bande sélectionnée : AM, FM ou DAB) ;
- « Règle » : syntonisation manuelle de la station radio (non disponible pour radio DAB) ;
- « Info » : informations supplémentaires sur la source en écoute ;
- « Audio » : accès à l'écran « Réglages Audio ».

## SÉLECTION DE LA STATION RADIO

Pour effectuer une recherche de la station radio désirée, appuyer sur les touches graphiques ◀◀ ou ▶▶ à l'écran ou agir sur les commandes au volant.

## RECHERCHE DE LA STATION RADIO PRÉCÉDENTE/SUIVANTE

Appuyer brièvement sur les touches graphiques ◀◀ ou ▶▶ à l'écran : lorsque la touche est relâchée, la station radio précédente ou suivante s'affiche.

Lors de la recherche en avant, si le système atteint la station initiale après avoir parcouru toute la bande, il s'arrête automatiquement sur la station d'où la recherche a commencé.

## RECHERCHE RAPIDE DE LA STATION RADIO PRÉCÉDENTE/SUIVANTE

Maintenir la pression sur les touches graphiques ◀◀ ou ▶▶ à l'écran afin d'effectuer une recherche rapide : lorsque la touche est relâchée, la première station radio syntonisable est sélectionnée.

## SYNTONISATION DE LA STATION RADIO AM/FM

Il est possible de sélectionner une station radio directement au moyen de la touche graphique « Règle ».

Appuyer sur la touche graphique « Règle » à l'écran puis sélectionner le premier numéro de la station radio désirée (voir fig. 6).

Le clavier virtuel de l'écran permet de saisir un seul chiffre correspondant à la station.

Dans ce mode, les touches graphiques + et – permettent le réglage précis de la fréquence syntonisée.



fig. 6

F0Y1007

Pour effacer un numéro erroné (et ressaisir le numéro correct de la station), appuyer sur la touche graphique  (Effacer).

Après avoir saisi le dernier chiffre de la station, l'écran « Règle » est désactivé et le système se syntonise automatiquement sur la station sélectionnée (le numéro de la station radio est affiché dans la zone de texte « Règle »).

L'écran disparaît automatiquement après 5 secondes ou manuellement en appuyant sur les touches graphiques « OK » ou  (Effacer).

### Sélection de la station radio non terminée (« OK »)

Appuyer sur la touche graphique « OK » à l'écran pour syntoniser la station radio sélectionnée et fermer l'écran « Réglag. direct » (syntonisation manuelle).

## Sortie de l'écran « Réglag. direct »

Appuyer sur la touche graphique « Sortie » ou « Radio » à l'écran pour revenir à l'écran principal du système.

## RADIO DAB

(pour les versions/marchés qui le prévoient)

Dès que le mode radio DAB est sélectionné à l'écran, les informations sur la station en écoute (voir fig. 7) s'affichent et les fonctions suivantes sont disponibles :



fig. 7

F0Y1020

## Sélection de la station radio précédente/suivante par :

- rotation de la touche/sélecteur BROWSE ENTER (7-fig. 1) ;
- pression courte sur les touches graphiques ◀◀ ou ▶▶ à l'écran ;
- pression sur les commandes au volant ◀◀ ou ▶▶.

Une pression prolongée sur les touches graphiques ◀◀ ou ▶▶ fait défiler rapidement la liste des stations.

## La touche graphique « Navigue » permet d'afficher :

- la liste de toutes les stations DAB ;
- la liste des stations filtrées par « Genres » ;
- la liste des stations filtrées par « Ensembles » (Groupe de broadcast).

À l'intérieur de chaque liste, la touche graphique « ABC » permet de passer directement à la lettre désirée le long de la liste.

La touche graphique « M.à-jour » demande la mise à jour de la liste des stations radio DAB : cette mise à jour peut pendre quelques secondes jusqu'à deux minutes environ.

## RÉGLAGE DES PRÉSÉLECTIONS

Les présélections sont disponibles dans tous les modes du système et sont activées en touchant l'une des touches graphiques de présélection situées sur la partie supérieure de l'écran.

Si l'on est syntonisé sur une station radio que l'on souhaite enregistrer, appuyer et tenir la touche graphique enfoncée correspondant à la présélection (préset) désirée ou jusqu'à l'émission d'un signal sonore de confirmation.

Le système peut enregistrer jusqu'à 12 stations radio dans chaque mode : 4 stations radio sont affichées sur la partie supérieure de l'écran.

Appuyer sur la touche graphique « Tous » à l'écran pour afficher toutes les stations radio enregistrées sur la bande de fréquence sélectionnée.

## AUDIO

Pour accéder au menu « Audio », appuyer sur la touche SETTINGS (10-fig. 1) sur la façade, faire défiler le menu puis sélectionner et appuyer sur l'option « Audio » à l'écran.

Il est possible d'effectuer les réglages suivants au moyen du menu « Audio » :

- « Égaliseur » (pour les versions/marchés qui le prévoient) ;
- « Balance/Fade » (réglage de la balance droite/gauche et avant/arrière du son) ;
- « Volume/Vitesse » (sauf les versions avec système HI-FI) contrôle automatique du volume selon la vitesse ;
- « Loudness » (pour les versions/marchés qui le prévoient) ;
- « Radio automatique » ;
- « Retard d'arrêt radio ».

Pour sortir du menu « Audio », appuyer sur la touche graphique ◀ / Terminé.

**REMARQUE** Lors de la première modification d'un réglage, l'inscription « Terminé » apparaît au lieu de la touche graphique ◀.

## Égaliseur

(pour les versions/marchés qui le prévoient)

Sélectionner l'option « Égaliseur » à l'écran pour régler les tons graves, moyens et aigus.

Utiliser ensuite les touches graphiques « + » ou « - » pour effectuer les réglages désirés (voir fig. 8).

Une fois les réglages terminés, appuyer sur la touche graphique ◀/Terminé pour revenir au menu « Audio ».

## Balance/Fade

Appuyer sur la touche graphique « Balance/Fade » pour régler la balance du son provenant des haut-parleurs des places avant et arrière.

Appuyer sur les touches graphiques ▲ ou ▼ pour régler la balance des haut-parleurs avant ou arrière (voir fig. 9).

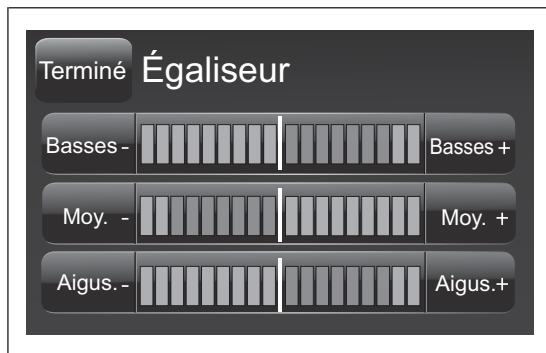

fig. 8

FOY1002

Appuyer sur les touches graphiques ◀ ou ▶ pour régler la balance des haut-parleurs du côté gauche ou droit.

Il est également possible d'effectuer le réglage en déplaçant le symbole 🔊 vers le haut/le bas/la gauche/la droite en agissant directement sur la partie droite de l'écran.

Pour équilibrer les réglages, appuyer sur la touche graphique centrale « C ».

Une fois les réglages terminés, appuyer sur la touche graphique ◀/Terminé pour revenir au menu « Audio ».

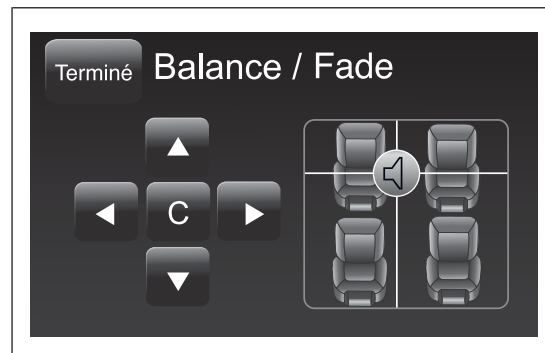

fig. 9

FOY1003

## Volume/Vitesse

Appuyer sur la touche graphique « Volume/Vitesse » pour choisir le réglage désiré entre « Off » (éteint) et « 1, 2 ou 3 ».

L'option sélectionnée est en surbrillance à l'écran (voir fig. 10).

En sélectionnant « 1, 2 ou 3 », le volume de la radio augmente proportionnellement au choix effectué.

Une fois les réglages terminés, appuyer sur la touche graphique ◀/Terminé pour revenir au menu « Audio ».



fig. 10

F0Y1004

## Loudness

(pour les versions/marchés qui le prévoient)

Cela permet d'activer/de désactiver la fonction « Loudness », qui améliore la qualité de l'audio à volumes bas.

## Radio automatique

Cela permet de sélectionner le comportement de la radio quand on tourne la clé de contact sur MAR.

Il est possible de choisir entre radio allumée, radio éteinte ou reprise de l'état actif quand la clé de contact a été tournée sur STOP pour la dernière fois.

## Retard d'arrêt radio

Cela permet de maintenir la radio allumée pendant un temps prédéfini après avoir tourné la clé de contact sur STOP.

## MODE MÉDIA

Ce chapitre contient les modes d'interaction concernant le fonctionnement CD, **Bluetooth**®, AUX, USB/iPod.

### CHANGEMENT DE MORCEAU (suivant/précédent)

Appuyer brièvement sur la touche graphique ►► ou tourner dans le sens des aiguilles d'une montre la touche/le sélecteur BROWSE ENTER (7-fig. 1) pour lire le morceau suivant, ou bien appuyer brièvement sur la touche graphique ◄◄ ou tourner dans le sens inverse des aiguilles d'une montre la touche/le sélecteur BROWSE ENTER pour retourner au début du morceau sélectionné ou pour retourner au début du morceau précédent si la lecture du morceau a commencé depuis moins de 8 secondes.

### AVANCE RAPIDE/RETOUR RAPIDE DES MORCEAUX

Appuyer et maintenir la touche graphique ►► enfoncée pour faire avancer rapidement le morceau sélectionné ou maintenir la touche graphique ◄◄ enfoncée pour un retour rapide du morceau.

L'avance rapide/retour rapide s'interrompt dès que la touche graphique est relâchée ou lorsque le morceau précédent/suivant est atteint.

## SÉLECTION D'UN MORCEAU (Navigue)

Cette fonction permet de naviguer et de sélectionner les morceaux contenus dans le dispositif actif.

Les possibilités de sélection dépendent du dispositif branché ou du type de CD inséré.

Par exemple, on pourra sélectionner la piste que l'on désire lire sur un CD audio, tandis que sur un CD-ROM, un dispositif USB/iPod ou **Bluetooth**®, il sera possible de parcourir même la liste des artistes, des genres musicaux et des albums contenus dans le dispositif même, selon les informations enregistrées sur les morceaux.

À l'intérieur de chaque liste, la touche graphique « ABC » permet de passer directement à la lettre désirée le long de la liste.

REMARQUE Ce bouton peut être désactivé sur certains dispositifs **Apple**®.

REMARQUE La touche graphique « Navigue » ne permet aucune opération sur un dispositif AUX.

REMARQUE Pour consulter la liste des dispositifs **Bluetooth**® audio et des fonctions supportées, consulter le site [www.fiat.com](http://www.fiat.com) ou contacter le Service Clients au numéro 00800.3428.0000 (le numéro peut varier en fonction du pays où l'on se trouve : consulter le tableau de référence figurant dans le paragraphe « Liste des Numéros du Service Clients » dans cette publication).

Appuyer sur la touche graphique « Navigue » pour activer cette fonction sur la source en cours de lecture.

Tourner la touche/le sélecteur BROWSE ENTER (7-fig. 1) pour sélectionner la catégorie désirée puis appuyer sur la même touche/le même sélecteur pour confirmer la sélection.

Appuyer sur la touche graphique « X » si l'on désire annuler la fonction.

REMARQUE Le temps d'indexation d'un dispositif USB peut varier selon le support inséré (dans certains cas, cela peut prendre quelques minutes).

## SÉLECTION DE LA SOURCE AUDIO

Appuyer sur la touche graphique « Source » pour sélectionner la source audio désirée parmi celles disponibles : CD, AUX, USB/iPod ou **Bluetooth®**.

Si aucune source n'est sélectionnée, la page-écran disparaît après quelques secondes et la page-écran principale s'affiche de nouveau.

## AFFICHAGE DES INFORMATIONS DU MORCEAU

Appuyer sur la touche graphique « Info » pour afficher à l'écran les informations du morceau en écoute pour les dispositifs qui supportent cette fonction.

Appuyer sur la touche graphique « X » pour quitter la page-écran.

## LECTURE ALÉATOIRE DES MORCEAUX

Appuyer sur la touche graphique « > » puis sur la touche graphique « Aléat. » (Lecture aléatoire) pour lire les morceaux contenus dans le CD, l'USB/iPod ou le **Bluetooth®** dans un ordre aléatoire.

Appuyer sur la touche graphique « Aléat. » une seconde fois pour désactiver cette fonction.

## RÉPÉTITION D'UN MORCEAU

Appuyer sur la touche graphique « > » puis sur la touche graphique « Répète » pour activer cette fonction.

Appuyer sur la touche graphique « Répète » une seconde fois pour désactiver cette fonction.

## SUPPORT CD

Pour activer le mode CD, introduire un CD audio ou MP3 à l'intérieur du logement prévu 4-fig. 1 ou bien appuyer sur la touche MEDIA (11-fig. 1) sur la façade.

Si le CD a déjà été inséré, appuyer sur la touche graphique « Source » et ensuite sélectionner « CD ».

Si le CD inséré n'est pas lisible (par ex., un CD-ROM a été inséré, un CD a été mis à l'envers ou à cause d'une erreur de lecture), l'écran affiche un message d'erreur.

## INTRODUCTION/ÉJECTION CD

Pour introduire le CD, le faire pénétrer partiellement dans la fente de manière à activer le système de chargement motorisé, chargé de le positionner correctement (le symbole « CD » s'allume à l'écran).

En insérant un CD avec le système allumé, le mode CD est sélectionné automatiquement et le système commence à lire les morceaux présents.

L'écran affiche le numéro du morceau et sa durée (minutes et secondes).

Appuyer sur la touche ▲ (EJECT) (3-fig. 1) sur la façade, avec le système allumé, pour actionner le dispositif d'éjection motorisé du CD.

Après l'éjection, la source audio Radio sera sélectionnée automatiquement.

Si le CD n'est pas éjecté de son logement, le système essaiera de le réinsérer automatiquement après environ 10 secondes sans le lire.

## SUPPORT Bluetooth®

Le mode est activé en enregistrant un dispositif **Bluetooth®** contenant les morceaux musicaux au système.

### ENREGISTREMENT D'UN DISPOSITIF AUDIO Bluetooth®

Pour enregistrer un dispositif audio **Bluetooth®**, procéder comme suit :

- activer la fonction **Bluetooth®** sur le dispositif ;
- appuyer sur la touche MEDIA (11-fig. 1) sur la façade ;
- en cas de source « Média » active, appuyer sur la touche graphique « Source » ;
- sélectionner le support Média **Bluetooth®** ;
- appuyer sur la touche graphique « Ajout. Disposit. » ;
- chercher **uconnect®** sur le dispositif audio **Bluetooth®** (lors de l'enregistrement, une page apparaît à l'écran qui indique l'état d'avancement de l'opération) ;
- quand le dispositif audio le demande, saisir le code PIN affiché à l'écran du système ou confirmer sur le dispositif le PIN affiché ;

- quand la procédure d'enregistrement est terminée avec succès, une page apparaît à l'écran. En répondant « Oui » à la question, le dispositif audio **Bluetooth®** sera enregistré comme favori (le dispositif aura la priorité sur les autres dispositifs qui seront enregistrés par la suite). Si l'on répond « Non », la priorité sera déterminée en fonction de l'ordre de connexion. Le dernier dispositif connecté aura la plus grande priorité ;
- l'enregistrement d'un dispositif audio peut se faire également en appuyant sur la touche SETTINGS (10-fig. 1) sur la façade et en sélectionnant l'option « Téléphone/**Bluetooth®** »

**ATTENTION** S'il n'y a plus de connexion **Bluetooth®** entre le téléphone portable et le système, consulter la Notice du téléphone portable.

## SUPPORT USB/iPod

Pour activer le mode USB/iPod, insérer un dispositif prévu à cet effet (USB ou iPod) à l'intérieur du port USB fig. 11 présent sur le véhicule.

Si le système est allumé quand un dispositif USB/iPod est inséré, celui-ci commence à lire les morceaux contenus sur le dispositif.

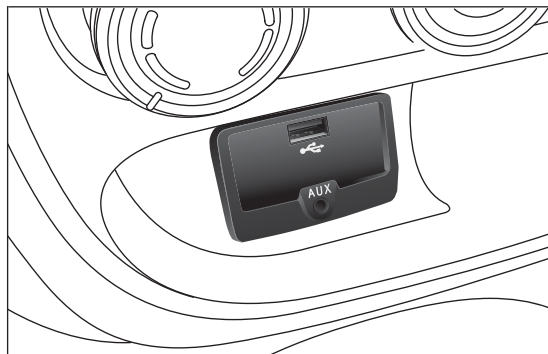



fig. 11

F0Y0097

## SUPPORT AUX

Pour activer le mode AUX, insérer un dispositif adapté dans la prise AUX fig. 12 sur la voiture.

En insérant un dispositif avec le système allumé, la lecture des morceaux présents dans le dispositif commence (à partir du premier morceau).

Régler le volume à l'aide de la touche/du sélecteur  (1-fig. 1) sur la façade ou à l'aide de la commande de réglage du volume du dispositif branché.

En ce qui concerne la fonction « Sélection de la source audio », consulter les indications du chapitre « Mode Média ».

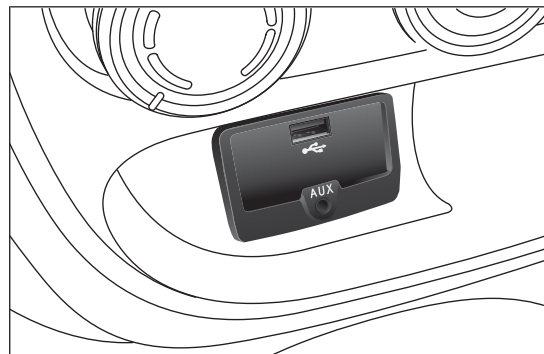

fig. 12

F0Y0097

## AVERTISSEMENTS

Les fonctions du dispositif branché à la prise AUX sont gérées directement par ce même dispositif : le changement de piste/dossier/playlist par les commandes sur la façade ou les commandes au volant n'est donc pas possible.

Ne pas laisser le câble de votre lecteur portable branché à la prise AUX après la déconnexion, afin d'éviter de possibles bruits en provenance des haut-parleurs.

## MODE TÉLÉPHONE

### ACTIVATION DU MODE TÉLÉPHONE

Pour activer le mode Téléphone, appuyer sur la touche PHONE (9-fig. 1) sur la façade.

La page suivante s'affiche à l'écran (voir fig. 13).

### FONCTIONS PRINCIPALES

Par l'intermédiaire des touches graphiques affichées à l'écran, il est possible de :

- composer le numéro de téléphone (à l'aide du clavier virtuel présent à l'écran) ;
- afficher et appeler les contacts présents dans le répertoire du téléphone portable ;
- afficher et appeler les contacts du journal des appels récents ;



fig. 13

FOY1012

- associer jusqu'à 10 téléphones/dispositifs audio pour en faciliter et accélérer l'accès et le branchement ;
- transférer les appels du système au téléphone portable et vice versa et désactiver l'audio du micro du système pour des conversations privées.

L'audio du téléphone portable est transmis à travers le système audio du véhicule : le système désactive automatiquement l'audio de l'autoradio quand on utilise la fonction Téléphone.

## INFORMATIONS À L'ÉCRAN

Quand un téléphone est connecté au système, une série d'informations (si disponibles) s'affichent à l'écran :

- état concernant l'itinérance (roaming) ;
- l'intensité du signal du réseau ;
- le niveau de la batterie du téléphone portable ;
- le nom du téléphone portable.

Pour consulter la liste des téléphones portables et des fonctions supportées, consulter le site [www.fiat.com](http://www.fiat.com) ou contacter le Service Clients au numéro 00800.3428.0000 (le numéro peut varier en fonction du pays où l'on se trouve : consulter le tableau de référence figurant dans le paragraphe « Liste des Numéros du Service Clients » dans cette publication).

## ENREGISTREMENT DU TÉLÉPHONE PORTABLE

ATTENTION Effectuer cette opération seulement si le véhicule est à l'arrêt et si toutes les conditions de sécurité sont réunies ; la fonction se désactive si le véhicule est en marche.

La procédure d'enregistrement du téléphone portable est décrite dans ce qui suit : il est cependant conseillé de toujours consulter la Notice du téléphone portable.

Pour enregistrer le téléphone portable, procéder comme suit :

- activer la fonction **Bluetooth**® sur le téléphone portable ;
- appuyer sur la touche PHONE (9-fig. 1) sur la façade ;
- si aucun téléphone portable n'est encore enregistré dans le système, une page spéciale est affichée à l'écran ;
- sélectionner « Oui » pour commencer la procédure d'enregistrement, et chercher ainsi le dispositif **uconnect**® sur le téléphone portable (en sélectionnant au contraire « Non », la page-écran principale du Téléphone s'affiche) ;

- quand le téléphone portable le demande, saisir à l'aide du clavier de votre téléphone le code PIN affiché à l'écran du système ou confirmer sur le téléphone portable le PIN affiché ;
- depuis la page-écran « Téléphone », il est toujours possible d'enregistrer un téléphone portable en appuyant sur la touche graphique « Réglag. » : appuyer sur la touche « Ajout. Disposit. » et procéder comme décrit au point ci-dessus ;
- lors de l'enregistrement, une page apparaît à l'écran qui indique l'état d'avancement de l'opération ;
- lorsque la procédure d'enregistrement est terminée avec succès, une page apparaît à l'écran : en sélectionnant « Oui » à la question, le téléphone portable est enregistré comme favori (le téléphone portable aura la priorité sur les autres téléphones portables qui seront enregistrés par la suite). Si aucun autre dispositif n'est associé, le système considère le premier dispositif associé comme favori.

### Note

Pour les téléphones portables qui ne sont pas réglés comme favoris, la priorité est déterminée selon l'ordre de connexion. Le dernier téléphone connecté aura la plus grande priorité.

## ENREGISTREMENT DES NOMS/NUMÉROS DANS LE RÉPERTOIRE DU TÉLÉPHONE PORTABLE

Avant d'enregistrer votre téléphone portable, veuillez vous assurer d'avoir mémorisé les noms à contacter dans le répertoire de votre téléphone portable, afin de pouvoir les rappeler avec le système mains libres du véhicule.

Si le répertoire téléphonique ne contient aucun nom, saisir les nouveaux noms des numéros de téléphone qui sont le plus souvent composés.

Pour plus d'informations sur cette opération, veuillez consulter la Notice du téléphone portable.

**ATTENTION** Les rubriques présentes dans le répertoire contenant des numéros de téléphone qui ne sont pas enregistrés ou qui ne possèdent pas les champs prénom et nom ne seront pas affichées.

## CONNEXION/DÉCONNEXION D'UN TÉLÉPHONE PORTABLE OU DISPOSITIF AUDIO Bluetooth®

### Connexion

Le système se connecte automatiquement au téléphone portable enregistré ayant la plus grande priorité.

Si l'on désire choisir un téléphone portable ou un dispositif audio **Bluetooth®** spécifique, procéder comme suit :

- appuyer sur la touche SETTINGS (10-fig. 1) sur la façade ;
- sélectionner l'option « Téléphone/Bluetooth » à l'écran ;
- choisir la liste « Tél. connectés » ou « Sources connectées » par l'intermédiaire de la touche graphique prévue à cet effet à l'écran ;
- sélectionner le dispositif (téléphone portable ou dispositif **Bluetooth®**) spécifique ;
- appuyer sur la touche graphique « Connecte » ;
- lors de la connexion, une page apparaît à l'écran qui indique l'état d'avancement ;
- le dispositif connecté est mis en surbrillance dans la liste.

## Déconnexion

Pour déconnecter un téléphone portable ou un dispositif audio **Bluetooth®** spécifique, procéder comme suit :

- appuyer sur la touche **SETTINGS** (10-fig. 1) sur la façade ;
- sélectionner l'option « Téléphone/Bluetooth » à l'écran ;
- choisir la liste « Tél. connectés » ou « Sources connectées » par l'intermédiaire de la touche graphique prévue à cet effet à l'écran ;
- sélectionner le dispositif spécifique (téléphone portable ou dispositif **Bluetooth®**) ;
- appuyer sur la touche graphique « Déconnecte ».

## SUPPRESSION D'UN TÉLÉPHONE PORTABLE OU D'UN DISPOSITIF AUDIO Bluetooth®

Pour supprimer un téléphone portable ou un dispositif audio **Bluetooth®** d'une liste, procéder comme suit :

- appuyer sur la touche **SETTINGS** (10-fig. 1) sur la façade ;
- sélectionner l'option « Téléphone/Bluetooth » à l'écran ;
- choisir la liste « Tél. connectés » ou « Sources connectées » par l'intermédiaire de la touche graphique prévue à cet effet à l'écran ;
- sélectionner le dispositif (téléphone portable ou dispositif **Bluetooth®**) pour le sélectionner ;
- appuyer sur la touche graphique « Supprime dispositif » ;
- une page de confirmation apparaît à l'écran : appuyer sur « Oui » pour supprimer le dispositif ou sur « Non » pour annuler l'opération.

## RÉGLAGE D'UN TÉLÉPHONE PORTABLE OU DISPOSITIF AUDIO Bluetooth® COMME FAVORI

Pour régler un téléphone portable ou un dispositif audio **Bluetooth®** comme favori, procéder comme suit :

- appuyer sur la touche SETTINGS (10-fig. 1) sur la façade ;
- sélectionner l'option « Téléphone/Bluetooth » à l'écran ;
- choisir la liste « Tél. connectés » ou « Sources connectées » par l'intermédiaire de la touche graphique prévue à cet effet à l'écran ;
- sélectionner le dispositif spécifique (téléphone portable ou dispositif **Bluetooth®**) ;
- appuyer sur la touche graphique « Mémoriser Favoris » ;
- le dispositif sélectionné est déplacé en haut de la liste.

## SUPPRESSION DES DONNÉES DU TÉLÉPHONE (RÉPERTOIRE TÉLÉPHONIQUE ET APPELS RÉCENTS)

La sélection de la rubrique « Suppr. données tél. » à l'écran permet de supprimer la liste des appels récents et la copie du répertoire.

## TRANSFERT DES DONNÉES DU TÉLÉPHONE (RÉPERTOIRE TÉLÉPHONIQUE ET APPELS RÉCENTS)

Cette opération est possible si le téléphone portable prévoit la fonction de transmission du répertoire téléphonique au moyen de la technologie **Bluetooth®**.

Lors de la procédure d'enregistrement, une page-écran apparaît avec la demande « Télécharger les données de votre téléphone et les appels récents ? ».

Si l'on répond « Oui », tout le répertoire et la liste des appels récents seront copiés sur le système.

Si l'on répond « Non », il sera possible d'effectuer l'opération par la suite.

Après le premier transfert des données du téléphone, la procédure de transfert et de mise à jour du répertoire (si supportée) débutera dès qu'une connexion **Bluetooth®** sera établie entre le téléphone portable et le système.

Chaque fois qu'un téléphone portable est connecté au système, le téléchargement et la mise à jour d'un maximum de 1 000 contacts sont permis pour chaque téléphone.

En fonction du nombre de rubriques téléchargées du répertoire, il est possible qu'un léger retard se produise avant que les derniers noms téléchargés ne puissent être utilisés. Jusqu'alors, le répertoire téléchargé précédemment sera disponible (si présent).

Il est possible d'accéder uniquement au répertoire du téléphone portable connecté au système à ce moment-là.



Le répertoire téléchargé depuis le téléphone portable ne peut être ni modifié ni effacé à travers le système **uconnect®** : les modifications seront transférées et mises à jour sur le système lors de la connexion du téléphone portable suivante.

## EFFECTUER UN APPEL

Les opérations décrites ci-après ne sont accessibles que si elles sont supportées par le téléphone portable utilisé.

Se référer à la Notice du téléphone portable pour prendre connaissance de toutes les fonctions disponibles.

Il est possible d'effectuer un appel de l'une des manières suivantes :

- en sélectionnant l'icône  (Répertoire du téléphone portable) ;
- en sélectionnant la rubrique « Appels Récents » ;
- en sélectionnant l'icône  ;
- en appuyant sur la touche graphique « Appelle de nouv. ».

## Composition d'un numéro de téléphone par l'intermédiaire de l'icône « clavier » à l'écran

Il est possible de saisir un numéro de téléphone par l'intermédiaire du clavier virtuel affiché à l'écran.

Procéder comme suit :

- appuyer sur la touche PHONE (9-fig. 1) sur la façade ;
- appuyer sur la touche graphique  à l'écran et utiliser les touches graphiques numériques pour saisir le numéro ;
- appuyer sur la touche graphique « Appelle » pour effectuer l'appel.

## Composition d'un numéro de téléphone par l'intermédiaire du téléphone portable

Il est possible de composer un numéro de téléphone en utilisant le téléphone portable et continuer à utiliser le système (il est recommandé de rester concentré sur la conduite).

Lorsque l'on compose un numéro de téléphone par l'intermédiaire du téléphone portable, l'audio de l'appel est restitué à travers le système audio du véhicule.

### Appels récents

Il est possible d'afficher la liste des derniers appels effectués à l'écran pour chacun des types d'appels suivants :

- Appels reçus ;
- Appels effectués ;
- Appels sans réponse ;
- Tous les appels.

Pour accéder à ce type d'appel, appuyer sur la touche graphique « Appels récents » sur la page-écran principale du menu Téléphone.

## GESTION D'UN APPEL ENTRANT

### Commandes d'appel

Par l'intermédiaire des touches graphiques affichées à l'écran, il est possible de gérer les fonctions suivantes correspondant à l'appel téléphonique :

- Répondre ;
- Terminer ;
- Ignorer ;
- Mettre en attente/repandre ;
- Désactiver/activer le micro ;
- Transférer l'appel ;
- Passer d'un appel en cours à un autre ;
- Conférence/unir deux appels en cours.

### Répondre à un appel téléphonique

Quand on reçoit un appel sur le téléphone portable, le système désactive le système audio (si actif) et affiche une page à l'écran.

Pour répondre à l'appel, appuyer sur la touche graphique « Répond. » ou sur la touche  sur les commandes au volant.

## Refuser un appel

Pour refuser un appel, appuyer sur la touche graphique « Ignore » ou sur la touche  sur les commandes au volant.

## Répondre à un appel entrant durant une conversation en cours

Pour répondre à un appel entrant pendant qu'une autre conversation téléphonique est en cours, appuyer sur la touche graphique « Répond. » pour mettre en attente l'appel en cours et répondre au nouvel appel entrant.

**ATTENTION** Tous les téléphones portables ne supportent pas la gestion d'un appel entrant quand une autre conversation téléphonique est déjà en cours.

## EFFECTUER UN SECOND APPEL

Pendant qu'une conversation téléphonique est en cours, il est néanmoins possible d'effectuer un second appel d'une des manières suivantes :

- en sélectionnant le numéro/contact de la liste des appels récents ;
- en sélectionnant le contact du répertoire ;
- en appuyant sur la touche graphique « Pause » et en composant le numéro à l'aide du clavier virtuel à l'écran.

## GESTION DE DEUX APPELS TÉLÉPHONIQUES

Si deux appels sont en cours (un en cours et un en attente), il est possible d'effectuer le passage de l'un à l'autre en appuyant sur la touche graphique « Appel en attente » ou d'unir les deux appels dans une conférence en appuyant sur la touche graphique « Confér. ».

### Note

Vérifier si le téléphone utilisé supporte la gestion d'un second appel et le mode « Confér. ».

## TERMINER UN APPEL

Pour terminer l'appel en cours, appuyer sur la touche graphique « Fin » ou sur la touche  sur les commandes au volant.

Seulement l'appel en cours est terminé et l'éventuel appel en attente devient le nouvel appel en cours.

En fonction du type de téléphone portable, si l'appel en cours est terminé par celui qui vous a appelé, l'éventuel appel en attente ne s'activera peut-être pas automatiquement.

## APPELER DE NOUVEAU

Pour appeler le numéro/contact du dernier appel effectué, appuyer sur la touche graphique « Appelle de nouv. ».

## CONTINUER UN APPEL

Après avoir éteint le moteur, il est quand même possible de continuer un appel téléphonique.

L'appel continue jusqu'à ce qu'il ne soit terminé manuellement ou pour une durée maximum de 20 minutes environ.

À l'arrêt du système, l'appel est transféré au téléphone portable.

## ACTIVATION/DÉSACTIVATION DU MICRO

Durant un appel, il est possible de désactiver le micro en appuyant sur la touche  sur la façade (ou sur les commandes au volant) ou sur la touche graphique « Muet » à l'écran.

Quand on désactive le micro du système, il est quand même possible d'écouter l'appel en cours.

Pour réactiver le micro, appuyer de nouveau sur la touche correspondante.

## TRANSFERT D'APPEL

Il est possible de transférer les appels en cours du téléphone portable vers le système et vice versa sans terminer l'appel.

Pour effectuer le transfert d'appel, appuyer sur la touche graphique « Transf. ».

## LECTEUR DES TEXTOS

Le système permet de lire les textos reçus par le téléphone portable.

Pour utiliser cette fonction, le téléphone portable doit supporter l'échange de textos par **Bluetooth**®.

Si la fonction n'est pas supportée par le téléphone, la touche graphique correspondante  est désactivée (grisée).

À la réception d'un texto, une page s'affiche à l'écran qui permet de sélectionner une des options suivantes « Écoute », « Appelle » ou « Ignore ».

Il est possible d'accéder à la liste des textos reçus par le téléphone portable en appuyant sur la touche graphique  (la liste affiche un maximum de 60 messages reçus).

## MODE « MORE »

Appuyer sur la touche MORE (8-fig. 1) sur la façade pour afficher à l'écran (voir fig. 14) les réglages de fonctionnement suivants :

- Trip Computer ;
- Horloge ;
- eco:Drive.

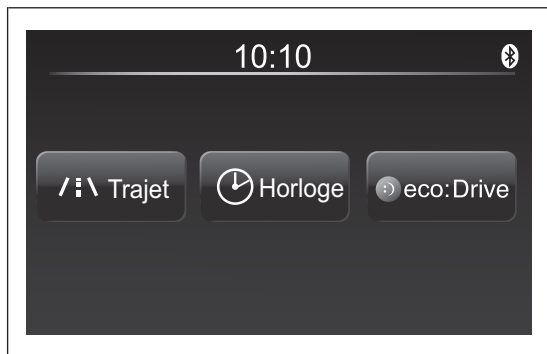

fig. 14

F0Y1013

## TRIP COMPUTER

En appuyant sur la touche graphique « Trajet » (voir fig. 14), il est possible d'afficher à l'écran les informations sur le trajet du véhicule.

Cette fonction se compose de l'écran d'information sur la consommation et de deux « Trajets » distincts, désignés « Trajet A » et « Trajet B », capables de surveiller la « mission terminée » du véhicule (trajet) indépendamment l'un de l'autre.

Ces deux fonctions peuvent être remises à zéro (reset - début d'une autre mission) : pour effectuer la réinitialisation du « Trajet » concerné, maintenir la touche graphique « Trajet A » ou « Trajet B » enfoncée.

## HORLOGE

En appuyant sur la touche graphique « Horloge » (voir fig. 14), il est possible d'afficher l'horloge à l'écran.

## eco:Drive

eco:Drive (voir fig. 15) est une fonction grâce à laquelle il est possible de surveiller, en temps réel sur le véhicule, le style de conduite en consultant les indications d'« Accélération », « Décélération », « Change.vitess » (sauf les versions avec une boîte de vitesses automatique utilisée en mode « Auto ») et « Vitesse », calculées et enregistrées de temps en temps directement sur le système ;

En utilisant une clé USB, correctement configurée, et en se connectant au site eco:Drive ([www.fiat.com/ecodrive](http://www.fiat.com/ecodrive)), il est possible d'obtenir une estimation des données du trajet et du style de conduite.

Ne pas retirer la clé USB avant que le système n'ait téléchargé les données, car cela pourrait causer leur perte complète ou partielle.

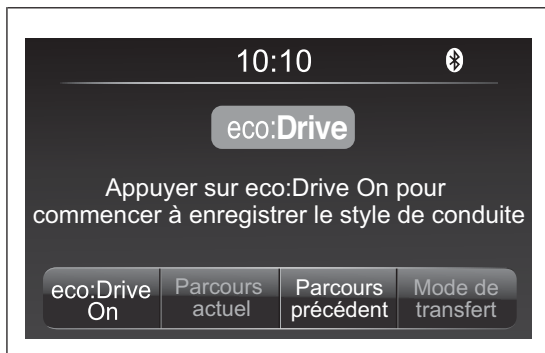

fig. 15

F0Y1014

## Activation

Pour interagir avec cette fonction, appuyer sur la touche graphique « eco:Drive » (voir fig. 14).

Il est possible d'activer cette fonction en appuyant sur la touche graphique « eco:Drive ON ».

Une page (voir fig. 16) s'affiche à l'écran qui contient 4 indications correspondant à :

- « Accélération » ;
- « Décélération » ;
- « Change.vitess » (les versions avec boîte de vitesses automatique n'ont que 3 indications et ne comportent pas l'indication « Change.vitess ») ;
- « Vitesse ».

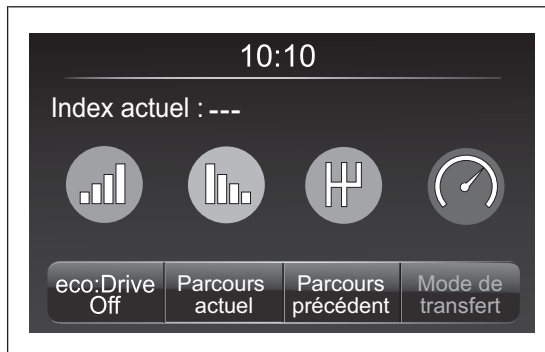

fig. 16

F0Y1015

Ces indications sont en gris tant que le système ne dispose pas de données suffisantes pour évaluer le style de conduite ou en cas d'arrêts prolongés.

Après avoir recueilli toutes les données suffisantes, les indications revêtiront 4 couleurs en fonction de l'évaluation : vert (excellent), jaune, orange et rouge (mauvais).

Au-dessus de ces indicateurs s'affichera également, en temps réel, la moyenne des mêmes indicateurs, indiquant l'éco-compatibilité du style de conduite de 0 (basse) à 100 (haute).

Si l'on souhaite vérifier la moyenne des données du trajet précédent (par trajet on entend un cycle de rotation de la clé de contact sur MAR puis sur STOP), sélectionner la touche graphique « Parcours Précédent ». (voir fig. 17).

Le transfert des données sur la clé USB se fait automatiquement à l'arrêt du moteur. Les données transférées sont ainsi effacées de la mémoire du système.

Lors de la phase de transfert des données sur la clé USB, des instructions pourraient s'afficher à l'écran pour le bon déroulement de l'opération : suivre les indications affichées.

Ces messages sont affichés seulement si la clé de contact est sur STOP et avec un délai d'arrêt de la radio supérieur à 0 minute.

## Note

Lorsque la clé USB est pleine, des messages d'avertissement s'affichent à l'écran.

### Désactivation

Pour désactiver cette fonction, appuyer sur la touche graphique « eco:Drive Off ».

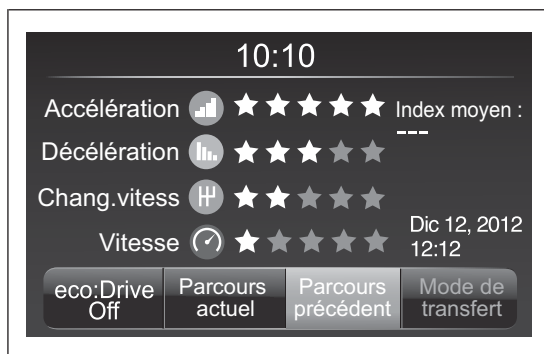

fig. 17

F0Y1016

## RÉGLAGES

Appuyer sur la touche SETTINGS (10-fig. 1) sur la façade pour visualiser le menu principal des « Réglages » (voir fig. 18) à l'écran.

REMARQUE L'affichage des rubriques du menu peut varier selon les versions.

Le menu se compose des rubriques suivantes :

- Affichage ;
- Horloge et Date ;
- Sécurité/Aide (pour les versions/marchés qui le prévoient) ;
- Feux (pour les versions/marchés qui le prévoient) ;
- Portes et verrouillage ;

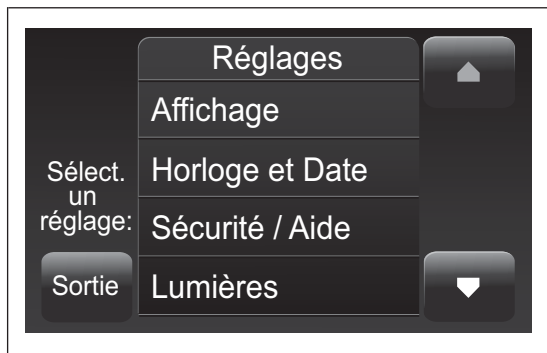

fig. 18

F0Y1005

- Audio ;
- Téléphone/Bluetooth ;
- Radio ;
- Restaurer Régl. par défaut.

## Affichage

Dans le menu « Affichage », les options suivantes sont affichées :

- « *Luminosité* » (ce réglage n'est pas disponible lorsque le mode de l'écran est réglé sur « Automatique ») : sélectionner l'option « Luminosité » puis appuyer sur les touches graphiques « + » ou « - » pour régler la luminosité de l'écran en conditions de feux allumés ou éteints (le réglage ne correspondant pas à l'état actif des feux apparaît en gris).
- « *Mode d'affichage* » : appuyer sur la touche graphique « Mode d'affichage » pour régler la luminosité de l'écran en fonction de l'état « Jour », « Nuit » ou « Auto ». En mode « Auto », la luminosité de l'écran s'aligne sur celle du combiné de bord.

- ❑ « Langue » : appuyer sur la touche graphique « Langue » pour sélectionner une des langues disponibles.
- ❑ « Unité de mesure » : appuyer sur la touche graphique « Unité de mesure » pour sélectionner les unités de mesure correspondant à la « Température » (« °C » ou « °F »), « Distances » (« km » ou « mi ») et « Consommation ». Si la distance est exprimée en « km », il est possible de sélectionner « km/l » ou « l/100 km », tandis que si la distance est exprimée en « mi » (miles), les miles par gallon (« mpg ») sont automatiquement réglés.
- ❑ « Temps réponse voc. » : appuyer sur la touche graphique correspondante pour régler le niveau de la longueur des messages vocaux fournis par le système et des suggestions affichées à l'écran.
- ❑ « Bip écran tactile » : appuyer sur la touche graphique correspondante pour activer/désactiver le signal sonore émis lorsque l'on appuie sur les touches graphiques à l'écran.
- ❑ « Affichage Trajet B » : appuyer sur la touche graphique correspondante pour activer/désactiver l'affichage du Trajet B à l'écran du combiné de bord.

## Horloge et Date

Il est possible de régler l'horloge par l'intermédiaire de cette fonction.

### Réglage de l'heure

Appuyer sur la touche SETTINGS (10-fig. 1) sur la façade puis sélectionner l'option « Horloge et Date » (voir fig. 18).

Sélectionner l'option « Réglage Heure » et appuyer sur les touches graphiques ▲ ou ▼ (voir fig. 19) pour régler les heures et les minutes.

Il est également possible de sélectionner le format de l'heure en appuyant sur la touche graphique « 12h » (12 heures) ou « 24h » (24 heures).

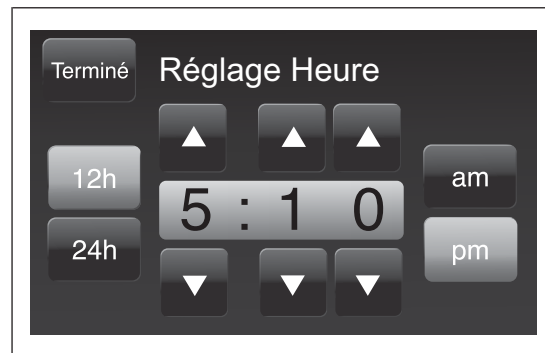

fig. 19

En mode « 12h », les touches graphiques « am » et « pm » sont disponibles.

Dans le menu Horloge, il est possible de sélectionner la rubrique « Afficher mod. heure » qui permet d'activer/désactiver l'affichage de l'horloge dans la partie supérieure de l'écran (pour les versions/marchés qui le prévoient).

#### *Réglage de la date*

Pour régler la date, procéder comme pour le réglage de l'heure : sélectionner l'option « Réglage Date » pour régler le jour, le mois et l'année.

#### **Sécurité/Aide**

(pour les versions/marchés qui le prévoient)

Il est possible de régler la sensibilité du capteur de pluie par l'intermédiaire de cette fonction (pour les versions/marchés qui le prévoient).

#### **Feux**

(pour les versions/marchés qui le prévoient)

Par l'intermédiaire de cette fonction, il est possible d'effectuer les réglages suivants :

- « Capteurs phares » (pour les versions/marchés qui le prévoient) : réglage de la sensibilité d'allumage des phares ;
- « Feux de jour » (D.R.L.) (pour les versions/marchés qui le prévoient) : activation/désactivation des feux de jour ;
- « Feux cornering » (pour les versions/marchés qui le prévoient) : activation/désactivation des feux cornering.

#### **Portes & verrouillage**

Par l'intermédiaire de cette fonction, il est possible d'activer/désactiver le verrouillage automatique des portes lorsque le véhicule est en marche (fonction « Autoclose »).

## Audio

Voir les indications du paragraphe « Audio » au chapitre « Allumage/extinction du système ».

## Téléphone/Bluetooth

Voir les indications du paragraphe « Connexion/déconnexion d'un téléphone portable ou d'un dispositif audio **Bluetooth**® » au chapitre « Mode Téléphone ».

## Radio

Par l'intermédiaire de cette fonction, il est possible de configurer les options suivantes :

- « Annonce Trafic » : activation/désactivation de la syntonisation automatique sur les annonces concernant la circulation (fonction « TA ») ;
- « Fréq. Alternative » : activation/désactivation de la syntonisation automatique sur le signal le plus fort de la station sélectionnée (fonction « AF ») ;
- « Régional » : activation/désactivation de la syntonisation automatique sur une station qui transmet des informations régionales (fonction « REG ») ;
- « Annonces DAB » : activation/désactivation de la syntonisation automatique sur les annonces DAB et sélection des catégories d'annonces d'intérêt parmi celles disponibles.

## Restaurer Régl. par défaut

Par l'intermédiaire de cette fonction, il est possible de rétablir les réglages de l'écran, de l'heure, de la date, de l'audio et de la radio aux valeurs par défaut réglées par le Constructeur.

## COMMANDES VOCALES

### UTILISATION DES COMMANDES VOCALES

Pour s'assurer que les commandes vocales soient toujours reconnues par le système, il est conseillé de suivre les suggestions suivantes :

- parler d'un ton de voix normal ;
- avant de parler, toujours attendre le « bip » (signal acoustique) ;
- le système est en mesure de reconnaître les commandes vocales fournies, indépendamment du sexe, du ton et de l'inflexion de la voix de celui qui les prononce ;
- si possible, réduire au maximum le bruit à l'intérieur de l'habitacle ;
- avant de prononcer les commandes vocales, demander aux autres passagers de ne pas parler. Comme le système reconnaît les commandes quel que soit celui qui s'exprime, quand plusieurs personnes parlent simultanément il est possible que le système reconnaisse des commandes différentes ou supplémentaires par rapport à ce qui a été demandé ;
- pour un fonctionnement optimal, il est conseillé de fermer les vitres et l'éventuel toit ouvrant (pour les versions/marchés qui le prévoient) pour éviter toute source extérieure de perturbation.

**ATTENTION** Les commandes vocales doivent toujours être prononcées en conditions de conduite sûre, en respectant les normes en vigueur dans le pays de circulation et en utilisant correctement le téléphone portable.

### UTILISATION DES COMMANDES AU VOLANT POUR ACTIVER LES COMMANDES VOCALES

#### Touche « Téléphone »

La touche  sur les commandes au volant permet d'activer le mode de reconnaissance vocale « Téléphone », qui permet d'effectuer les appels, visualiser les appels récents/reçus/passés, afficher le répertoire, etc.

Chaque fois que la touche  est enfoncée, un « bip » (signal acoustique) est émis et l'écran affiche une page de suggestions qui demande à l'utilisateur de prononcer une commande.



## Touche « Voix »



La touche  sur les commandes au volant permet d'activer le mode de reconnaissance vocal « Radio/Média » qui permet de :



- syntoniser une station radio spécifique ;
- syntoniser une fréquence radio AF/FM spécifique ;
- lire une piste contenue dans une clé USB/iPod/CD MP3 ;
- lire un album contenu dans une clé USB/iPod/CD MP3.

Chaque fois que la touche  est enfoncée, un « bip » (signal acoustique) est émis et l'écran affiche une page de suggestions qui demande à l'utilisateur de prononcer une commande.

## Utilisation rapide de l'interaction vocale





Les touches  ou , si enfoncées pendant un message vocal du système, permettent de prononcer directement une commande vocale.

Par exemple, si le système est en train de prononcer un message vocal d'aide et si l'on connaît la commande à donner au système, en appuyant sur les touches  ou , le message vocal est interrompu et il est possible de prononcer directement la commande vocale souhaitée (évitant ainsi de devoir écouter le message vocal d'aide complet).

Les touches  ou , si enfoncées lorsque le système est en attente d'une commande vocale de la part de l'utilisateur, ferment la session vocale.

## ÉTAT DE LA SESSION VOCALE

Le système affiche à l'écran l'état de la session vocale à travers des icônes spécifiques :

-  (icône de couleur verte) : elle est affichée lorsque le système est en phase d'écoute. Dans ce cas, il est possible de prononcer une commande vocale ;
-  (icône de couleur verte) : elle est affichée lorsque le système a interprété la commande vocale prononcée et la fonction correspondante est exécutée. Dans ce cas, il n'est pas possible de prononcer une commande vocale ;
-  (icône de couleur jaune) : elle est affichée lorsque le système est en train d'élaborer la commande vocale donnée. Dans ce cas, il n'est pas possible de prononcer une commande vocale ;
-  (icône de couleur jaune) : elle est affichée lorsque le système est en train de prononcer un message vocal d'aide, d'information ou de choix multiple. Dans ce cas, il n'est pas possible de prononcer une commande vocale ;
-  (icône de couleur rouge) : elle est affichée lorsque l'interaction vocale est terminée par l'utilisateur. Dans ce cas, il n'est pas possible de prononcer une commande vocale.

## CHOIX MULTIPLE

Dans certains cas spécifiques, le système n'est pas en mesure de localiser de manière univoque la commande vocale prononcée et demande de choisir parmi un maximum de quatre alternatives.

Par exemple, si on demande d'appeler un contact du répertoire et qu'il y a plusieurs noms similaires, le système proposera une liste numérique des alternatives disponibles (voir fig. 20), en demandant de prononcer le numéro associé.



fig. 20

F0Y1046

# COMMANDES VOCALES GLOBALES

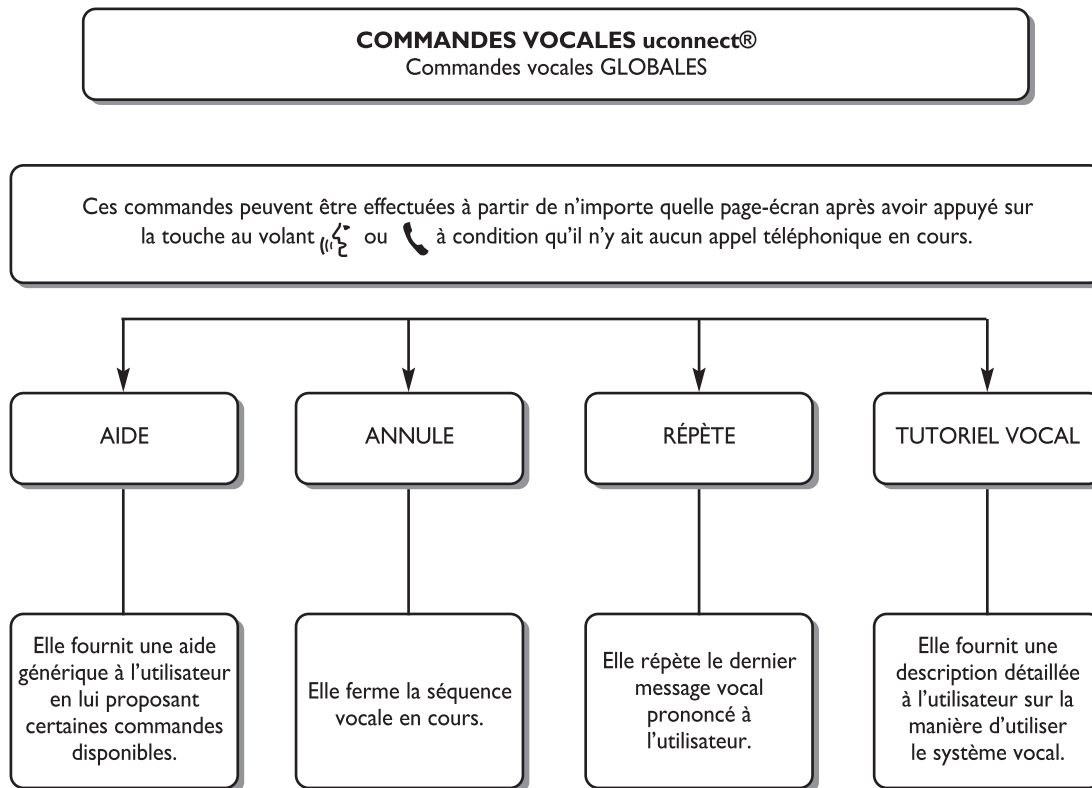



fig. 21

F0Y1040

# COMMANDES VOCALES TÉLÉPHONE

## COMMANDES VOCALES uconnect®

Commandes vocales TÉLÉPHONE

Si un téléphone est connecté au moyen de **Bluetooth®** au système **uconnect®**, ces commandes peuvent être effectuées à partir de n'importe quelle page-écran principale après avoir appuyé sur la touche  à condition qu'il n'y ait aucun appel téléphonique en cours.

Si aucun téléphone n'est connecté au moyen de **Bluetooth®**, le système **uconnect®** fournira le message vocal : « Aucun téléphone n'est connecté. Connecte un téléphone et réessaye » et la séquence vocale sera fermée.

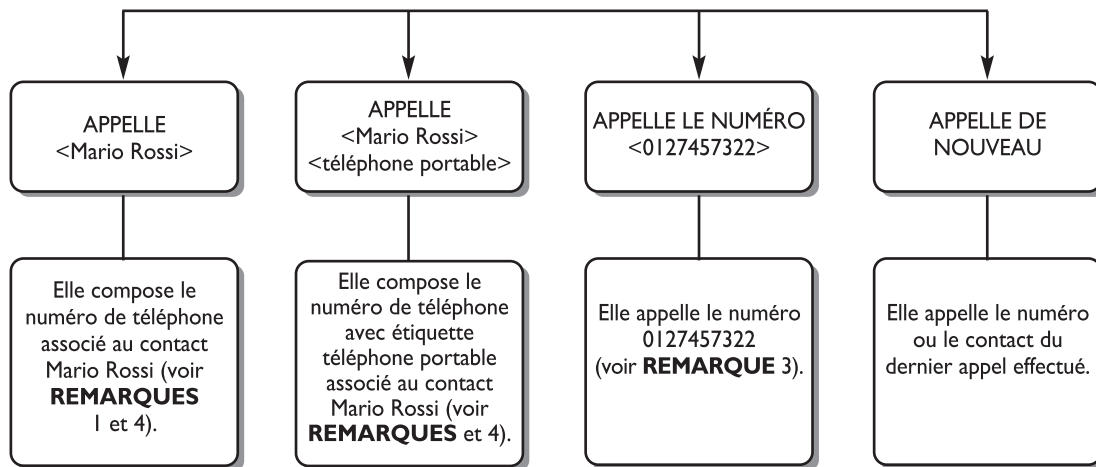

à suivre 

FOY1041

fig. 22

suite ➡

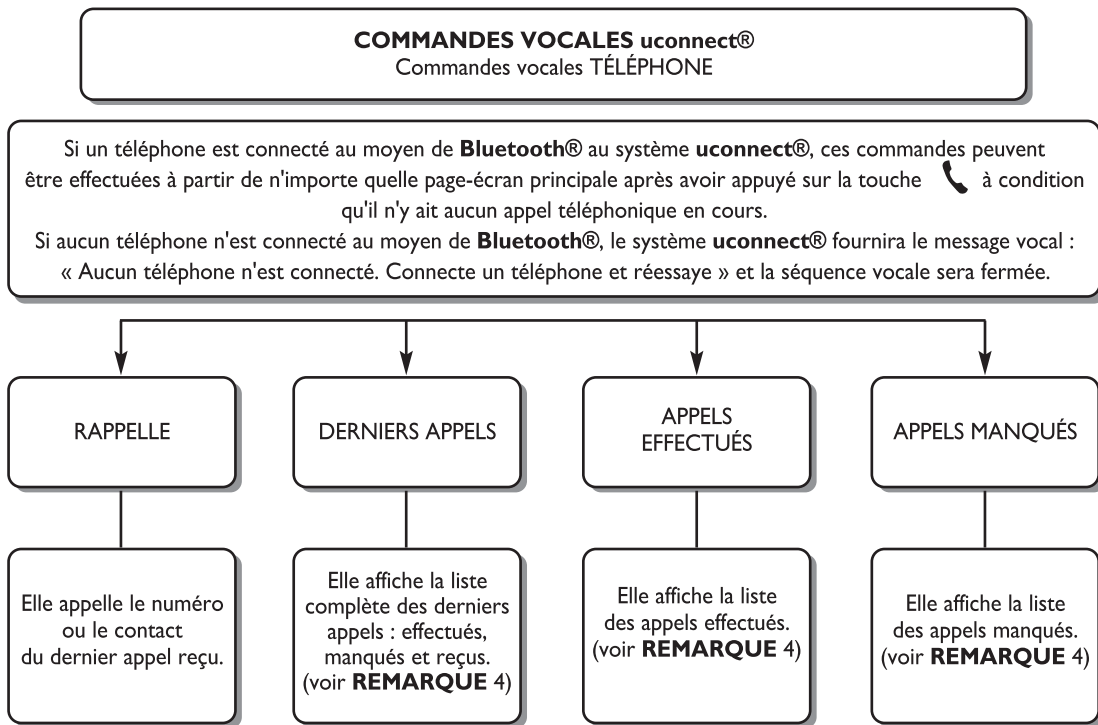

à suivre ➡

fig. 23

F0Y1042

à suivre ➞

**COMMANDES VOCALES uconnect®**  
 Commandes vocales TÉLÉPHONE

Si un téléphone est connecté au moyen de **Bluetooth®** au système **uconnect®**, ces commandes peuvent être effectuées à partir de n'importe quelle page-écran principale après avoir appuyé sur la touche  à condition qu'il n'y ait aucun appel téléphonique en cours.

Si aucun téléphone n'est connecté au moyen de **Bluetooth®**, le système **uconnect®** fournira le message vocal : « Aucun téléphone n'est connecté. Connecte un téléphone et réessaie » et la séquence vocale sera fermée.

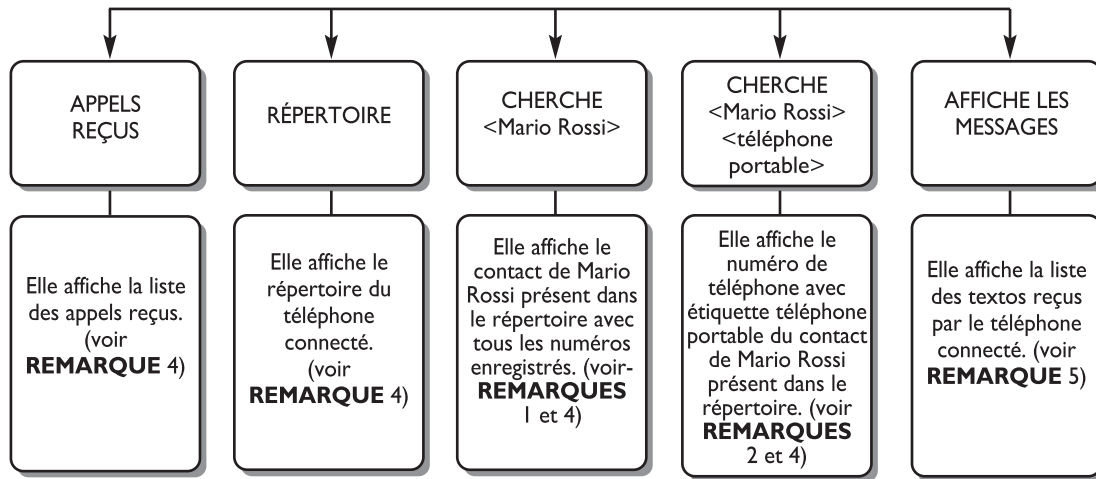

fig. 24

## REMARQUES

1. Il est possible de remplacer < Mario Rossi > par n'importe quel prénom présent dans le répertoire de son téléphone portable.

Il est également possible, si le téléphone permet l'enregistrement du <prénom> (Jean) et du <nom> (Dupont) en deux champs séparés, d'effectuer les commandes vocales suivantes :

APPELLE <Mario> < Rossi >

APPELLE < Rossi > < Mario >

CHERCHE < Mario > < Rossi >

CHERCHE < Rossi > < Mario >

2. Il est possible de remplacer <téléphone portable> par une des 3 autres étiquettes disponibles : <domicile>, <bureau>, <autre>.

Il est également possible, si le téléphone permet l'enregistrement du <prénom> (Mario) et du <nom> (Rossi) en deux champs séparés, d'effectuer les commandes vocales suivantes :

APPELLE < Mario > < Rossi > <téléphone portable>

APPELLE < Rossi > < Mario > <téléphone portable>

CHERCHE < Mario > < Rossi > <téléphone portable>

CHERCHE < Rossi > < Mario > <téléphone portable>

3. Il est possible de remplacer le numéro de téléphone <0127457322> par n'importe quel autre numéro de téléphone.

4. Cette fonction est disponible uniquement si le téléphone connecté via bluetooth supporte le téléchargement du répertoire et des derniers appels sur le système **uconnect®** et si le téléchargement a été effectué.

5. Cette fonction est disponible uniquement si le téléphone connecté via bluetooth au système **uconnect®** supporte la fonction de lecture vocale des textos.

## COMMANDES VOCALES RADIO AM/FM/DAB

### COMMANDES VOCALES uconnect® Commandes vocales RADIO AM/FM/DAB

Ces commandes peuvent être effectuées à partir de n'importe quelle page-écran principale après avoir appuyé sur la touche au volant  à condition qu'il n'y ait aucun appel téléphonique en cours.

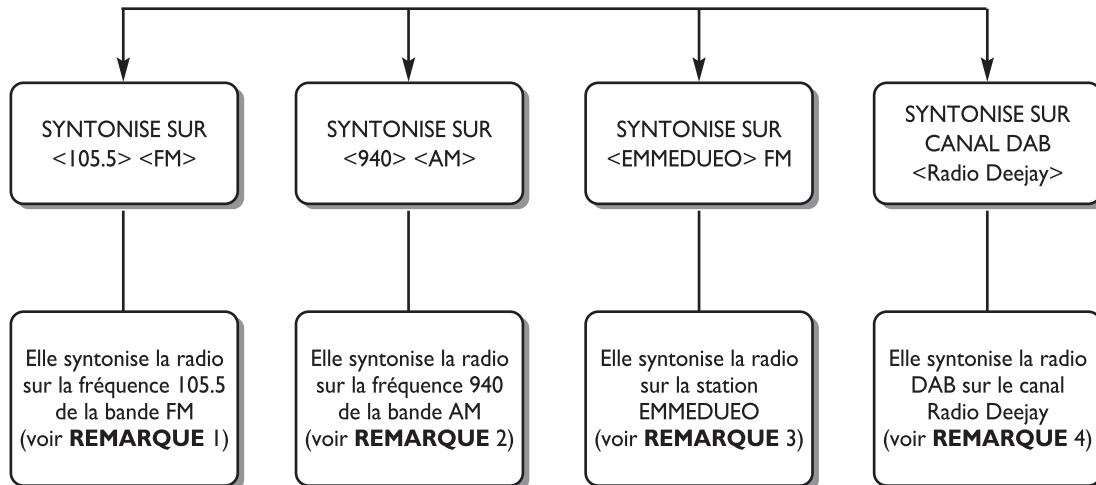

fig. 26

### REMARQUES

1. Il est possible de remplacer <105.5> par n'importe quelle autre fréquence de la bande FM disponible.
2. Il est possible de remplacer <940> par n'importe quelle autre fréquence de la bande AM disponible.
3. Il est possible de remplacer < EMMEDUEO > par n'importe quel autre nom de station FM reçue par la radio.  
Toutes les stations radio ne fournissent pas ce service.
4. Il est possible de remplacer < Radio DeeJay > par n'importe quel autre nom de canal DAB reçu par la radio DAB. Tous les canaux DAB ne fournissent pas ce service.

fig. 27

F0Y1050

# COMMANDES VOCALES MÉDIA

## COMMANDES VOCALES uconnect® Commandes vocales MÉDIA

Ces commandes peuvent être effectuées à partir de n'importe quelle page-écran principale après avoir appuyé sur la touche au volant  à condition qu'il n'y ait aucun appel téléphonique en cours.

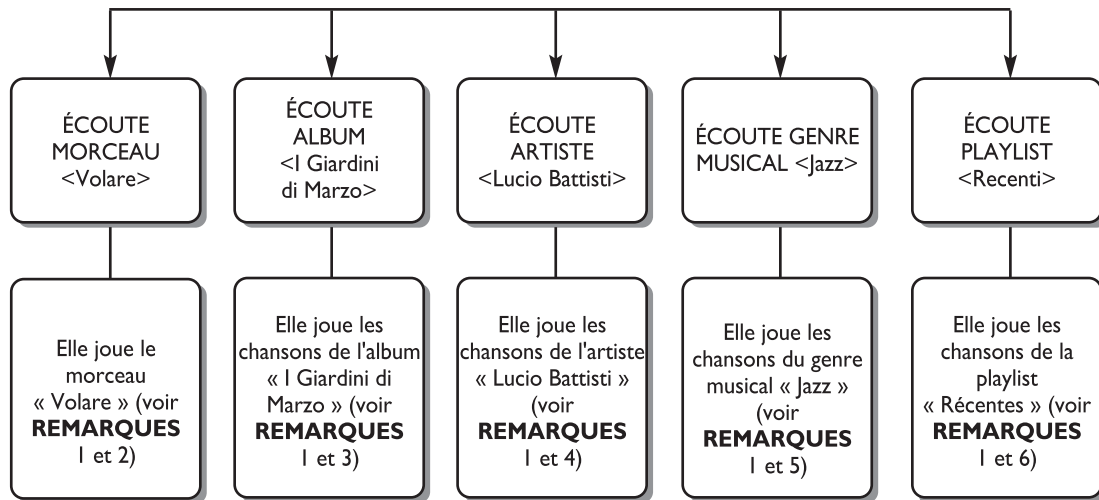

suite 

fig. 28

suite ➡

## COMMANDES VOCALES uconnect® Commandes vocales MÉDIA

Ces commandes peuvent être effectuées à partir de n'importe quelle page-écran principale après avoir appuyé sur la touche au volant  à condition qu'il n'y ait aucun appel téléphonique en cours.

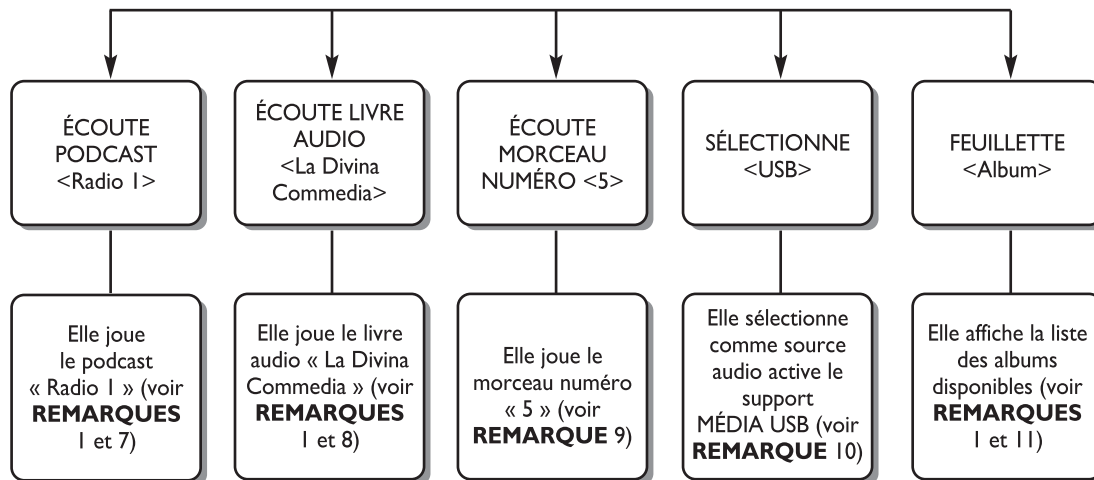

fig. 29

FOY1048

## REMARQUES

1. Les fichiers multimédia contenus sur les supports MÉDIA (clés USB, iPod via USB, CD mp3) doivent avoir les informations sur les chansons (titre du morceau, artiste, album, genre musical, podcast, livre audio) correctement configurées autrement elles ne seront pas disponibles par le biais des commandes vocales.
2. Il est possible de remplacer <Volare> par n'importe quel autre titre d'un morceau disponible sur le support MÉDIA (disponible sur clés USB, iPod via USB, CD mp3) inséré et actif.
3. Il est possible de remplacer <I Giardini di Marzo> par n'importe quel autre nom d'album disponible sur le support MÉDIA (disponible sur clés USB, iPod via USB, CD mp3) inséré et actif.
4. Il est possible de remplacer <Lucio Battisti> par n'importe quel autre nom d'artiste disponible sur le support MÉDIA (disponible sur clés USB, iPod via USB, CD mp3) inséré et actif.
5. Il est possible de remplacer <Jazz> par n'importe quel autre genre musical disponible sur le support MÉDIA (disponible sur clés USB, iPod via USB, CD mp3) inséré et actif.
6. Il est possible de remplacer <Récentes> par n'importe quel autre nom de playlist disponible sur le support MÉDIA (disponible sur clés USB, iPod via USB, CD mp3) inséré et actif.
7. Il est possible de remplacer <Radio 1> par n'importe quel autre nom de podcast disponible sur le support MÉDIA (disponible sur iPod via USB) inséré et actif.
8. Il est possible de remplacer <La Divina Commedia> par n'importe quel autre nom de livre audio disponible sur le support MÉDIA (disponible sur iPod via USB) inséré et actif.
9. Il est possible de remplacer <5> par n'importe quel autre numéro de morceau disponible sur le support MÉDIA (disponible sur CD audio) inséré et actif.
10. Il est possible de remplacer <USB> par n'importe quel autre support MÉDIA : « USB », « iPod », « CD », « AUX » et « Bluetooth ».
11. Il est possible de remplacer <Album> par n'importe quelle autre catégorie :
  - « Morceaux », « Artistes », « Albums », « Genres musicaux », « Playlists » (disponible sur clés USB, iPod via USB, CD mp3)
  - « Dossiers » (disponible sur clés USB, CD mp3)
  - « Podcasts », « Livres audio » (disponible sur iPod via USB).

## LISTE DES NUMÉROS DU SERVICE CLIENTS

Dans le tableau suivant, figurent les Numéros du Service Clients spécifiques à chaque pays.

Pays	Numéro vert international	Numéro vert national	Numéro international
Autriche	00800.3428.0000	–	+39.02.444 2.04
Belgique	00800.3428.0000	0800.55111	+39.02.444 2.04
Danemark	–	–	–
France	00800.3428.0000	0800.3428.00	+39.02.444 2.04
Allemagne	00800.3428.0000	–	+39.02.444 2.04
Grèce	–	800.11500.800	+39.02.444 2.04
Irlande	–	1800.3428.00	+39.02.444 2.04
Italie	00800.3428.0000	800.3428.00	+39.02.444 2.04
Luxembourg	00800.3428.0000	800.28111	+39.02.444 2.04
Pays-Bas	00800.3428.0000	–	+39.02.444 2.04
Pologne	00800.3428.0000	–	+39.02.444 2.04
Portugal	00800.3428.0000	–	+39.02.444 2.04
Royaume-Uni	00800.3428.0000	–	+39.02.444 2.04
République Tchèque	–	–	–

<b>Pays</b>	<b>Numéro vert international</b>	<b>Numéro vert national</b>	<b>Numéro international</b>
Slovaquie	–	–	–
Espagne	00800.3428.0000	900.3428.00	+39.02.44412.041
Suède	–	–	–
Suisse	00800.3428.0000	–	+39.02.44412.041
Hongrie	–	06.40.245.245 (Payant)	+36.1.465.3688

# SELENIA®

**Est dans le coeur de votre moteur.**



A votre mecanicien, demande **SELENIA®**

*Votre voiture a choisit Selenia*

*Le moteur de votre auto est ne avec **Selenia**, la gamme des huiles moteurs qui repond aux exigences des plus recentes specifications internationales. Des tests specifiques et des caracteristiques techniques de hauts niveaux font de **Selenia** le lubrifiant developpe pour rendre les prestations de votre moteur **suress** et **gagnantes**.*

---

*La qualite Selenia s'articule autour d'une gamme de produits technologiquement avances:*

#### **SELENIA K PURE ENERGY**

Lubrifiant synthétique conçu pour la dernière génération de moteurs à essence à faibles émissions.

Sa formulation spéciale assure également la plus grande protection aux moteurs turbocompressés hautes performances et soumis à stress thermique élevé.

Sa faible teneur en cendres contribue à la propreté totale des catalyseurs modernes.

#### **SELENIA WR PURE ENERGY**

Lubrifiant entièrement synthétique à même de répondre aux exigences des moteurs diesel les plus modernes.

Faible teneur en cendres pour protéger le filtre à particules des résidus de combustion. High Fuel Economy System permettant une économie considérable de carburant. Réduit le danger de l'encrassement de la turbine pour garantir la protection des moteurs diesel de plus en plus performants.

#### **SELENIA MULTIPOWER**

Lubrifiant idéal pour la protection des moteurs essence de la nouvelle generation, meme dans des conditions d'utilisation climatiques extremes. Guaranti une reduction de la consommation de carburant (Energy Conserving) et est ideal pour motorisations alternatives egalement.

#### **SELENIA SPORT**

Lubrifiant entièrement synthétique répondant aux exigences des moteurs hautes performances. Conçu pour protéger le moteur également dans des situations de stress thermique élevé. Il évite le barbouillage de la turbine et permet d'obtenir les plus grandes performances en toute sécurité.

**La gamme Selenia comprend notamment la Selenia StAR Pure Energy, Selenia Racing, Selenia K, Selenia WR, Selenia 20K, Selenia 20K AR.**

**Pour d'autres informations sur les produits Selenia, consultez le site [www.selenia.com](http://www.selenia.com).**

---

















# INDEX ALPHABETIQUE

3ème feu de stop  
(remplacement d'une  
ampoule)..... 195

**ABS** (système) ..... 102

Accessoires achetés par  
l'utilisateur..... 114

Accoudoir arrière..... 34

Aérateurs centraux..... 40

Aérateurs latéraux ..... 40

Aérateurs supérieurs ..... 40

Ailettes pare-soleil..... 80

Airbags latéraux (side bag -  
window bag) ..... 143

Airbags ..... 141

– Airbags frontaux..... 141

– Airbags latéraux..... 143

– Désactivation de l'airbag  
frontal côté passager et  
de l'airbag latéral ..... 143

– window bag ..... 144

Alimentation ..... 242

Allume-cigare..... 79

Ampoules

– ampoules  
(remplacement) ..... 185

– indications générales ..... 185

– types d'ampoules..... 186

Appui-tête ..... 35

ASR (système)..... 104

Autoradio (système de  
pré-équipement) ..... 112

**Batterie** ..... 228

– conseils pour prolonger  
sa durée de vie..... 228

– remplacement ..... 228

Batterie (recharge) ..... 210

Boîte de vitesses  
(utilisation) ..... 152

Boîtes à gants ..... 77

Bouton TRIP ..... 22

**Capot** moteur..... 98

Capteur de luminosité..... 60

Capteur de pluie ..... 63

Capteurs de stationnement ... 115

Caractéristiques des  
lubrifiants ..... 256

« Cargo Magic Space » ..... 94

**Carrosserie**

– codes carrosserie..... 240

– entretien..... 235

– garantie..... 234

– protection contre les  
agents atmosphériques ..... 234

Ceintures de sécurité

– entretien..... 131

– limiteurs de charge ..... 129

– prétensionneurs..... 128

– Système S.B.R..... 127

– utilisation des ceintures..... 126

Centrales fusibles  
(emplacement) ..... 202

Chaînes à neige ..... 157

Chauffage et ventilation ..... 42

Chauffage supplémentaire ..... 59

Clé avec télécommande  
(remplacement de la pile) ..... 27

Clés

– clé avec télécommande..... 25

– clé mécanique ..... 25

– demande de  
télécommandes  
supplémentaires..... 26

– remplacement de la pile  
de télécommande..... 27

CONNAISSANCE  
DU VEHICULE

SÉCURITÉ

DÉMARRAGE ET  
CONDUITE

TÉMOINS ET  
SIGNALISATION

SITUATIONS  
D'URGENCE

ENTRETIEN DU  
VEHICULE

CARACTÉRISTIQUES  
TECHNIQUES

INDEX  
ALPHABETIQUE

Clignotants (indicateurs de direction)	« Cornering lights » (feux de virage) .....	61	Éclairage du plafonnier avant
– commande .....	<b>C</b> ric .....	175	– remplacement d'une ampoule.....
Clignotants	Cruise Control.....	66	196
– commande .....	<b>D</b> émarrage du moteur ...	148-172	Éclairage du plafonnier de la boîte à gants
Climatisation.....	Dimensions de la voiture.....	251	– remplacement des ampoules.....
– Aérateurs d'habitacle .....	Direction assistée électrique Dualdrive .....	111	199
Climatiseur automatique bi-zone .....	Direction .....	244	Éclairage du plafonnier du coffre à bagages
Climatiseur manuel .....	Dispositif de démarrage.....	28	– remplacement des ampoules.....
Codes moteur .....	Données d'identification		199
Coffre à bagages.....	– marquage du châssis .....	239	Économie de carburant.....
Combiné de bord .....	– marquage du moteur.....	239	7
Combiné et instruments de bord .....	– plaquette des données d'identification .....	238	– Boutons de commande.....
Commandes .....	– plaquette peinture de carrosserie .....	239	10
74-88	Données techniques .....	238	7
Compartiment moteur	DPF (Filtre à particules).....	124	Écran multifonction.....
– contrôle des niveaux.....	D.R.L. (feux de jour) .....	59	8
– lavage.....	DST (système).....	105	Écran multifonction reconfigurable.....
236	Dualdrive (Direction assistée électrique).....	111	8
Compte-tours .....	Éclairage du plafonnier arrière		Embrayage .....
6	– remplacement d'une ampoule.....	197	242
Conditions d'utilisation .....			Émissions de CO2.....
155			260
Confort climatique.....			Enfants (transport en toute sécurité)
41			– Enfants (transport en toute sécurité).....
Connaissance de la voiture.....			132
3			– pré-équipement pour le montage d'un siège enfant « Isofix ».....
Consommation de carburant .....			137
259			
Contrôle des niveaux . 222-223-224			

– sièges pour le transport d'enfants .....	140	Essuie/lave-glace arrière .....	65	Freins (détecteur d'usure mécanique) .....	229
En stationnement .....	151	Essuie/lave-glace .....	62	Freins	
Entretien du véhicule		Extincteur .....	81	– caractéristiques.....	243
– Plan d'Entretien Programmé .....	215	<b>Feux de croisement</b>		– niveau du liquide de freins .....	226
Entretien .....	214	– commande .....	60	Fusibles	
– contrôles périodiques .....	220	Feux de détresse.....	74	– centrale de la planche de bord.....	204
– entretien programmé.....	214	Feux de jour (D.R.L.)		– centrale du coffre à bagages .....	206
– utilisation du véhicule dans des conditions sévères.....	220	– « Estime Un L ».....	59	– centrale du compartiment moteur .....	202
Environnement (protection) ..	124	Feux de plaque (remplacement d'une ampoule).....	195	– liste des fusibles.....	207
EOBD (système).....	110	Feux de route		– remplacement des fusibles .....	200
Équipements intérieurs .....	77	– commande .....	61	<b>G</b> ear Shift Indicator (système).....	9
ESC (système) .....	103	Feux extérieurs .....	59	Géométrie des roues.....	245
Essuie-glace arrière		Fiat CODE (système) .....	24	Gicleurs de lave-glace .....	233
– balais.....	231	Filtre à air .....	227	Gicleurs du lave-glace arrière.....	234
– contrôle du niveau.....	222-223-224	Filtre à gazole .....	227	Groupes optiques AR.....	193
– remplacement du balai .....	233	Filtre à particules DPF.....	124	Groupes optiques arrière fixes (remplacement des ampoules) .....	194
Essuie-glace		Filtre à pollen.....	227		
– balais.....	231	Fluides et lubrifiants (caractéristiques) .....	256		
– contrôle du niveau.....	222-223-224	Follow me home (dispositif) .....	61		
– remplacement des balais ...	232	Fonction « Lane change » (changement de voie) .....	61		
		Frein à main.....	151		

CONNAISSANCE  
DU VÉHICULE

SÉCURITÉ

DÉMARRAGE ET  
CONDUITE

TEMOINS ET  
SIGNALISATION

SITUATIONS  
D'URGENCE

ENTRETIEN DU  
VÉHICULE

CARACTÉRISTIQUES  
TECHNIQUES

INDEX  
ALPHABÉTIQUE

Groupes optiques	<b>HBA (système).....</b>	105	<b>Jantes des roues</b>
– feux antibrouillard (remplacement d'une ampoule) .....	Hill Holder (système) .....	103	– jantes et pneus.....
192	Huile du moteur		– lecture correcte de la jante.....
– feux de croisement (remplacement d'une ampoule) .....	– consommation .....	225	– Rim Protector .....
189	– contrôle du niveau .....	225	– roues et pneus .....
– Feux de position/feux de jour (D.R.L.) (remplacement d'une ampoule) .....	Huile moteur		Jantes et pneus de série .....
190	– caractéristiques.....	256	<b>Kit Fix&amp;Go Automatic.....</b>
– feux de route (remplacement d'une ampoule) .....	<b>Inactivité prolongée du véhicule.....</b>	158	<b>Lave-glace arrière</b>
190	Indicateur de liquide de refroidissement du moteur ...	6	– niveau de liquide du lave-glace arrière .....
– groupe optique inférieur avant (remplacement d'une ampoule) .....	Indicateur de niveau de carburant .....	6	226
189	Installation de dispositifs électriques/électroniques.....	114	Lave-glace
– groupe optique supérieur avant (remplacement d'une ampoule) .....	Instruments de bord		– niveau du liquide du lave-glace .....
188	– écran multifonction .....	4	226
– indicateurs de direction latéraux (remplacement d'une ampoule).....	– écran multifonction reconfigurable .....	5	Les clés.....
191	– indicateur de température du liquide de refroidissement du moteur .....	6	– Coffre à bagages (volume) .....
– indicateurs de direction (remplacement d'une ampoule) .....	– Instruments de bord.....	4	251
188	Intérieur (nettoyage).....	237	<b>Lève-vitres électriques.....</b>
	Isofix Universel (siège enfant).....	137	87-88
			Leviers au volant
			– levier gauche.....
			59
			Limiteur de vitesse .....
			68
			Limiteurs de charge.....
			129
			<b>Menu de Configuration .....</b>
			10
			Montage d'un siège enfant Universel .....
			140

Montage du siège enfant « Universel » .....	133	– orientation du faisceau lumineux.....	100	Porte-lunettes.....	80
Moteur		– réglage des phares à l'étranger .....	101	Portes .....	84
– codes d'identification .....	240	– remplacement des ampoules .....	188	– verrouillage/ déverrouillage des portes .....	84
– données techniques.....	241	Phares - orientation des feux antibrouillard .....	101	Pré-équipement installation du système de navigation portable .....	113
– niveau de liquide dans le circuit de refroidissement du moteur.....	225	Plafonniers .....	70	Pré-équipement pour le montage d'un siège enfant « Isofix » .....	137
MSR (système) .....	102	– plafonnier arrière .....	71	Prétensionneurs .....	128
<b>N</b> ettoyage des vitres .....	62	– plafonnier avant .....	70	Prises de courant.....	78
Nettoyage et entretien		– plafonnier de la boîte à gants .....	73	Protection de l'environnement .....	124
– carrosserie .....	234	– plafonnier du coffre à bagages .....	72	<b>R</b> avitaillement de la voiture... ..	121
– compartiment moteur .....	236	– Plafonniers éclairage de courtoisie.....	73	Ravitaillement .....	121
– éléments en plastique et couverts .....	237	Planche de bord .....	3	Ravitaillements	
– intérieur de la voiture .....	237	Plan d'Entretien Programmé ..	215	– tableau des ravitaillements.....	254
– parties revêtues en cuir véritable.....	237	Pneus - entretien .....	230	Remorquage de la voiture.....	212
– phares avant .....	236	Pneus		Remplacement des ampoules	
– sièges.....	237	– Fix&Go Automatic (kit).....	179	– éclairage intérieur .....	196
– vitres .....	236	– lecture correcte du pneu ..	245	– feux extérieurs .....	188
<b>P</b> erformances		– pneus Rim Protector.....	250	Remplacement des fusibles.....	200
(vitesses maximum) .....	252	– pressions de gonflage .....	249	Remplacement d'une roue.....	173
Phares .....	100	Poids et charges .....	253		
– correcteur d'assiette des phares .....	100	Porte-bagages/porte-skis .....	99		

CONNAISSANCE  
DU VÉHICULE

SÉCURITÉ

DÉMARRAGE ET  
CONDUITE

TÉMOINS ET  
SIGNALISATION

SITUATIONS  
D'URGENCE

ENTRETIEN DU  
VÉHICULE

CARACTÉRISTIQUES  
TECHNIQUES

INDEX  
ALPHABÉTIQUE

CONNAISSANCE DU VÉHICULE	Rétroviseur de surveillance des places arrière.....	81	Style de conduite.....	154	Témoins et messages.....	159
	Rétroviseurs.....	37	Suspensions.....	243	Toit avec verre fixe.....	81
SÉCURITÉ	Rim Protector.....	250	Système ABS.....	102	Toit ouvrant électrique.....	82
	Roues et pneus		Système ASR.....	104	Tractage de remorques.....	155
DÉMARRAGE ET CONDUITE	– Fix&Go Automatic (kit)....	179	Système City Brake Control - « Collision Mitigation ».....	117	Transmission.....	242
	– pression de gonflage des pneus.....	249	Système de pré-équipement autoradio.....	112	Transporter les enfants en toute sécurité.....	132
TÉMOINS ET SIGNALISATION	– remplacement d'une roue.....	173	Système DST.....	105	Trip computer	
	– Roues et pneus.....	230	Système EOBD.....	110	– bouton TRIP.....	22
SITUATIONS D'URGENCE	Roues.....	245	Système ESC.....	103	– paramètres Trip Computer.....	20
	Rubriques du menu.....	12	Système Fiat CODE.....	24	– Trip Computer.....	20
ENTRETIEN DU VÉHICULE	<b>S</b> écurité.....	126	Système GSI (Gear Shift Indicator).....	9	<b>U</b> tilisation de la boîte de vitesses.....	152
	– ceintures de sécurité.....	126	Système HBA.....	105	<b>V</b> errouillage de la direction....	29
CARACTÉRISTIQUES TECHNIQUES	– siège enfant « Isofix » (montage).....	137	Système Hill Holder.....	103	Versions carrosserie.....	240
	– transporter les enfants en toute sécurité.....	132	Système MSR.....	102	Vitesses maximum.....	252
INDEX ALPHABÉTIQUE	Side bag.....	143	Système S.B.R.....	127	Vitres (nettoyage).....	236
	Sièges enfants (conformité pour l'utilisation).....	136	Système Start&Stop.....	106	Volant.....	36
	Sièges.....	30	<b>T</b> ablette.....	33	<b>W</b> indow bag.....	144
	– Réglages.....	30	Tachymètre.....	6		
	Soulèvement du véhicule.....	211	Télécommande à radiofréquence : homologations ministérielles.....	262		



**S A F E T Y**

⚠ Le capot, le pare-chocs et les phares de cette voiture ont été conçus comme partie intégrante de ses éléments de sécurité passive pour garantir une protection optimale des piétons et de tous les occupants du véhicule. En cas de remplacement, veuillez choisir des pièces de carrosserie d'origine spécialement conçues pour votre voiture.

⚠ The bonnet, the bumper and the headlights of this vehicle, have been developed as part of the passive safety devices of your car, to ensure optimal protection of pedestrians and the vehicle's occupants. For this reason, in case of parts replacement, always choose genuine original body parts specifically designed for your car.



Les données de cette brochure sont fournies à titre indicatif.  
Fiat pourra, à n'importe quel moment, appliquer aux modèles décrits dans la présente notice toute modification estimée nécessaire pour des raisons techniques ou commerciales.  
Pour toute information, nous prions le Client de bien vouloir s'adresser au Concessionnaire ou Siège Fiat le plus proche.  
Impression sur papier écologique sans chlore.