

F I A T 5 0 0 L



N O T I C E D' E N T R E E T I E N

Cette Notice d'entretien a pour but d'illustrer les modalités d'utilisation opérationnelle de la voiture.

Pour les utilisateurs passionnés souhaitant approfondir leurs connaissances, assouvir leur curiosité et obtenir plus d'informations détaillées sur les caractéristiques et fonctionnalités de la voiture, Fiat offre la possibilité de consulter une section dédiée disponible en format électronique.

### **NOTICE D'ENTRETIEN DE LA VOITURE EN LIGNE**

Les sujets traités plus en profondeur tout au long de la Notice d'entretien sont marqués par le symbole suivant  .

Connectez-vous au site Internet [www.mopar.eu/owner](http://www.mopar.eu/owner) pour accéder à la zone qui vous est réservée.

La page « Entretien de la voiture » contient toutes les informations concernant votre voiture et le lien pour accéder à eLUM, où vous pourrez trouver les approfondissements de la Notice d'entretien.

En alternative, pour accéder à ces informations, accéder au portail internet <http://aftersales.fiat.com/elum/>.

Le site eLUM est gratuit et vous permettra, d'autre part, de consulter facilement la documentation de bord de toutes les autres voitures du Groupe.

Nous vous souhaitons une bonne lecture et de passer un agréable moment !

## **Cher Client,**

Nous vous félicitons d'avoir choisi une Fiat 500L et vous en remercions.

Nous avons mis au point cette Notice pour que vous puissiez apprécier votre voiture dans les moindres détails.

En poursuivant la lecture, vous trouverez tous les renseignements, prescriptions et autres conseils utiles qui vous aideront à profiter au maximum des qualités techniques de votre Fiat 500L.

Nous vous conseillons de la lire attentivement avant de prendre le volant pour la première fois, afin de vous familiariser avec toutes les commandes, surtout celles concernant les freins, la direction et la boîte de vitesses ; en même temps, vous pourrez commencer à comprendre le comportement de la voiture sur les différentes chaussées.

Dans ce document vous trouverez les caractéristiques, particularités et d'autres informations essentielles pour le soin, l'entretien au cours du temps, la sécurité de conduite et de fonctionnement de votre Fiat 500L.

Après l'avoir consultée, nous vous conseillons de conserver cette Notice à l'intérieur de la voiture, pour en faciliter la consultation et pour faire en sorte qu'elle reste à bord en cas de vente.

Vous trouverez également dans le Carnet de Garantie en annexe une description des Services Après-vente offerts par Fiat à ses Clients, le Certificat de Garantie et une description détaillée des termes et conditions pour le maintien de cette dernière.

Nous sommes certains qu'avec ces moyens, il vous sera facile d'entrer en harmonie et d'apprécier votre nouvelle voiture et le personnel Fiat qui vous assistera.

Nous vous souhaitons une bonne lecture et un bon voyage !

**Toutes les versions de Fiat 500L sont décrites dans cette Notice d'entretien. Les options, les équipements dédiés à des marchés spécifiques ou des versions particulières ne sont pas identifiés dans le texte : c'est pourquoi vous devez vous reporter directement aux informations correspondant à votre achat (modèle, motorisation et version). Les éventuels contenus introduits pendant la vie de production du modèle, mais indépendants de la demande explicite d'options lors de l'achat, seront identifiés par la mention *(pour les versions/marchés qui le prévoient)*.**

**Les données contenues dans cette brochure ne sont fournies qu'à titre indicatif. FCA Italy S.p.A. se réserve le droit de modifier à tout moment, à des fins techniques ou commerciales, le modèle décrit dans cette brochure.**

**Pour de plus amples informations, contacter le Réseau Après-vente Fiat.**

# À LIRE IMPÉRATIVEMENT

## RAVITAILLEMENT EN CARBURANT



**Moteurs essence** : faire le plein de carburant uniquement avec de l'essence sans plomb ayant un indice d'octane (RON) non inférieur à 95 et conforme à la spécification européenne EN228. Ne pas utiliser d'essences contenant du méthanol ou de l'éthanol E85. L'utilisation de ces mélanges peut non seulement endommager les composants essentiels du système d'alimentation, mais provoquer aussi des problèmes de démarrage et de maniabilité.

**Moteurs Diesel** : faire le plein de carburant uniquement avec du gazole pour traction automobile et conforme à la spécification européenne EN590. L'utilisation d'autres produits ou de mélanges peut endommager le moteur de façon irréparable avec pour conséquence la déchéance de la garantie pour dommages causés.

Pour de plus amples détails sur l'utilisation du carburant correct, se référer au paragraphe « Ravitaillement du véhicule » au chapitre « Démarrage et conduite ».

## DÉMARRAGE DU MOTEUR



**Versions avec B.V. manuelle (moteurs essence)** : s'assurer que le frein à main est bien serré ; placer le levier de vitesses au point mort ; appuyer à fond sur la pédale d'embrayage sans appuyer sur l'accélérateur, puis tourner la clé de contact jusqu'à la position AVV et la relâcher dès que le moteur commence à tourner.

**Versions dotées de boîte de vitesses manuelle (moteurs Diesel)** : s'assurer que le frein à main est bien serré, placer le levier de vitesses au point mort, appuyer à fond sur la pédale d'embrayage sans appuyer sur l'accélérateur, puis tourner la clé de contact sur MAR et attendre l'extinction du témoin . Tourner la clé de contact sur AVV et la relâcher dès que le moteur tourne.

**Versions équipées de boîte de vitesses Dualogic** : s'assurer que le frein à main est bien serré. Appuyer sur la pédale de frein, tourner la clé de contact sur AVV et la relâcher dès que le moteur tourne.

## STATIONNEMENT SUR SOL INFLAMMABLE



Le fonctionnement normal du pot catalytique produit des températures élevées. Par conséquent, ne jamais garer le véhicule sur des matières inflammables telles que de l'herbe, des feuilles mortes, des aiguilles de pin, etc. : danger d'incendie.

## RESPECT DE L'ENVIRONNEMENT



La voiture est équipée d'un système permettant un diagnostic permanent des composants liés aux émissions, pour garantir un meilleur respect de l'environnement.

## **APPAREILS ÉLECTRIQUES ACCESSOIRES**



Après l'achat de la voiture, si on souhaite installer des accessoires nécessitant une alimentation électrique (entraînant le risque de décharger progressivement la batterie), s'adresser au Réseau Après-vente Fiat qui calculera leur absorption électrique globale et vérifiera si le circuit de la voiture est en mesure de fournir la charge demandée.

## **ENTRETIEN PROGRAMMÉ**



Un entretien correct permet de maintenir en l'état les performances de la voiture, ainsi que ses caractéristiques de sécurité, de respect de l'environnement et d'économie de fonctionnement.

## **DISPOSITIFS « CYBERSÉCURITÉ »**

La voiture est équipée de dispositifs de protection contre les attaques informatiques visant les systèmes électroniques de bord, développés selon les standards technologiques actuellement appliqués dans l'industrie automobile. Ces dispositifs sont destinés à minimiser le risque d'attaques informatiques ou l'installation de virus informatiques ou autre produit technologiquement dangereux, susceptible de compromettre les performances de la voiture et/ou d'entraîner la perte et/ou la diffusion non autorisée des données personnelles de son acheteur et/ou de son utilisateur.

L'acheteur de la voiture ne doit pour aucune raison effacer, modifier ou altérer ces dispositifs de protection contre les attaques informatiques. Par conséquent, le fabricant décline toute responsabilité quant aux conséquences négatives et/ou aux dommages susceptibles d'affecter la voiture et/ou son acheteur et/ou des tiers si l'acheteur et/ou l'utilisateur de la voiture efface, modifie ou altère les dispositifs de protection contre les attaques informatiques.

# EMPLOI DE LA NOTICE

## INDICATIONS OPÉRATIONNELLES

Chaque fois que vous recevrez des indications de direction concernant la voiture (gauche/droite ou avant/arrière), elles devront être entendues comme référées à la perception d'un occupant assis au poste de conduite. Des cas particuliers, en dérogation à cette indication, seront opportunément signalés dans le texte.

Les figures présentes dans la Notice sont indicatives, c'est-à-dire que certains détails représentés sur l'image peuvent ne pas correspondre à ce que vous pouvez trouver sur votre voiture. De plus, cette notice a été réalisée en se basant sur des voitures avec volant à gauche ; sur les voitures avec volant à droite, il se peut que certaines commandes soient installées ou réalisées différemment par rapport à la parfaite spécularité de ce qui est illustré.

Pour repérer le chapitre contenant les informations désirées, vous pouvez consulter l'index alphabétique à la fin de cette Notice d'entretien.

Les chapitres peuvent être rapidement identifiés grâce à l'onglet graphique dédié qui est présent à côté de toutes les pages impaires. Quelques pages plus loin, vous trouverez une légende qui vous permettra de vous familiariser avec l'ordre des chapitres et les symboles correspondants en onglet. Vous trouverez de toute façon l'indication textuelle du chapitre consulté à côté de toutes les pages paires.

## AVERTISSEMENTS ET PRÉCAUTIONS

Pendant la lecture de cette Notice d'entretien, vous trouverez une série d'**AVERTISSEMENTS** visant à éviter des procédures qui pourraient endommager votre voiture.

Des **PRÉCAUTIONS** sont également présentes ; elles doivent être suivies attentivement afin d'éviter une utilisation non appropriée des composants de la voiture, pouvant provoquer des accidents ou des blessures.

Par conséquent, il est important de suivre à la lettre toutes les recommandations d'**AVERTISSEMENT** et de **PRÉCAUTION**.

Les **AVERTISSEMENTS** et les **PRÉCAUTIONS** sont rappelés le long du texte par les symboles suivants :



pour la sécurité des personnes ;



pour l'intégrité de la voiture ;



pour la protection de l'environnement.

REMARQUE Ces symboles, si nécessaires, figurent à côté du titre ou à la fin de l'alinéa et sont suivis d'un numéro. Ce numéro fait référence à l'avertissement correspondant présent au bas de la section correspondante.

## **SYMBOLES**

Certains composants de la voiture présentent des étiquettes colorées, dont les symboles indiquent les mesures à respecter concernant le composant en question.









Une étiquette récapitulant les symboles est fixée aussi sous le capot moteur.

## **MODIFICATIONS / ALTÉRATIONS DE LA VOITURE**

**AVERTISSEMENT** Toute modification ou altération de la voiture peut compromettre gravement la sécurité ainsi que la tenue de route et provoquer des accidents, entraînant des risques même mortels pour les occupants.

**AVERTISSEMENT** L'emploi de ces dispositifs à l'intérieur de l'habitacle (sans antenne à l'extérieur) peut provoquer, en plus d'éventuels problèmes de santé pour les passagers, des perturbations des systèmes électroniques dont le véhicule est équipé, compromettant ainsi la sécurité de la voiture proprement dite.

**AVERTISSEMENT** Faire attention lors du montage de becquets supplémentaires, de roues en alliage et d'enjoliveurs non de série : ils pourraient réduire la ventilation des freins et leur efficacité en cas de freinages violents et répétés, ou bien en cas de longues descentes. S'assurer que rien (par ex. surtapis, etc.) ne vienne entraver la course des pédales.

<b>PRÉSENTATION DE LA VOITURE</b>	
<b>PRÉSENTATION DU COMBINÉ DE BORD</b>	
<b>SÉCURITÉ</b>	
<b>DÉMARRAGE ET CONDUITE</b>	
<b>SITUATIONS D'URGENCE</b>	
<b>ENTRETIEN DU VÉHICULE</b>	
<b>DONNÉES TECHNIQUES</b>	
<b>MULTIMÉDIA</b>	
<b>TABLE DES MATIÈRES</b>	





# PRÉSENTATION DE LA VOITURE

*C'est ici que vous allez apprendre à mieux connaître votre nouvelle voiture.*

*La notice que vous lisez vous explique de manière simple et directe sa composition et son fonctionnement.*

*Nous vous conseillons par conséquent de la consulter en vous installant confortablement à bord de sorte à pouvoir vérifier tout de suite les explications.*

PLANCHE DE BORD .....	10
LE SYSTEME FIAT CODE .....	11
LES CLÉS .....	11
DISPOSITIF DE DÉMARRAGE .....	13
SIÈGES .....	14
APPUIE-TÊTE .....	16
VOLANT .....	17
RÉTROVISEURS .....	17
CLIMATISATION .....	19
FEUX EXTÉRIEURS .....	23
ÉCLAIRAGE D'HABITACLE .....	25
ESSUIE-GLACE AVANT/ARRIÈRE .....	26
TOIT AVEC VITRE FIXE .....	28
TOIT OUVRANT ÉLECTRIQUE .....	29
PORTES .....	31
LÈVE-VITRES ÉLECTRIQUES .....	32
CAPOT MOTEUR .....	34
COFFRE À BAGAGES .....	34
DIRECTION ASSISTÉE ÉLECTRIQUE DUALDRIVE .....	36



## PLANCHE DE BORD

La présence et la position des commandes, des instruments et des témoins peuvent varier en fonction des versions. Sur certaines versions, le combiné d'instruments et les commandes peuvent être rétroéclairés.

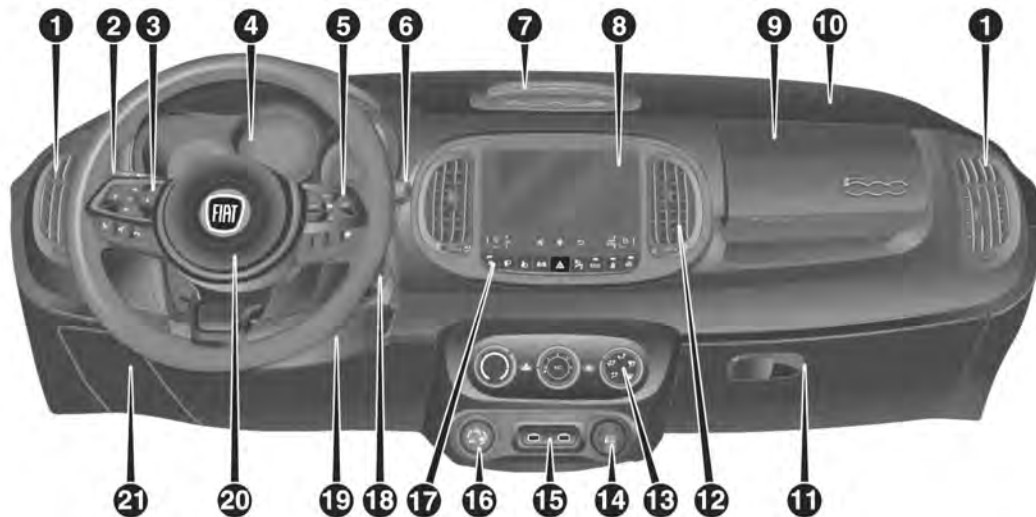

I

FOY0723

1. Diffuseurs réglables et orientables 2. Levier de commande des feux extérieurs 3. Commandes au volant : Menu de Configuration et interaction avec le système **Uconnect™** 4. Combiné de bord 5. Commandes au volant : Cruise Control, Speed Limiter 6. Levier de commande d'essuie-glace avant/d'essuie-glace de lunette arrière 7. Aérateur supérieur fixe 8. Système **Uconnect™** 9. Vide-poches supérieur 10. Airbag frontal passager 11. Boîte à gants inférieure 12. Diffuseurs centraux réglables et orientables 13. Climatisation manuelle (pour les versions/marchés qui le prévoient) ou Climatisation automatique bizona (pour les versions/marchés qui le prévoient) 14. Allume-cigare (pour les versions/marchés qui le prévoient) 15. Ports USB (le nombre de ports USB peut varier en fonction de la configuration) 16. Mode Selector 17. Boutons de commande 18. Dispositif de démarrage 19. Airbag genoux côté conducteur (pour les versions/marchés qui le prévoient) 20. Airbag frontal conducteur 21. Volet d'accès aux fusibles sur le combiné de bord

## LE SYSTEME FIAT CODE

Il s'agit d'un système électronique de blocage moteur qui s'ajoute à la protection antivol du véhicule. Il est activé automatiquement lorsqu'on retire la clé du contact.

Chaque clé contient un dispositif électronique en mesure d'identifier le signal émis, lors de l'allumage du moteur, par une antenne incluse dans le démarreur. Le signal constitue le « mot de passe » qui change à chaque démarrage, grâce auquel la centrale reconnaît la clé et autorise le démarrage.

### FONCTIONNEMENT

Lors de chaque démarrage, en tournant la clé de contact sur la position MAR, la centrale du système Fiat CODE envoie à la centrale de contrôle du moteur un code de reconnaissance pour désactiver le blocage des fonctions.

L'envoi de ce code de reconnaissance se produit uniquement si la centrale du système Fiat CODE reconnaît le code qui lui a été transmis par la clé.

En tournant la clé de contact sur la position STOP, le système Fiat CODE désactive les fonctions de la centrale de contrôle du moteur. Si, au démarrage, le code n'est pas

correctement reconnu, le symbole s'allume sur l'écran du combiné de bord . En pareil cas, tourner la clé sur STOP et ensuite sur MAR ; si le blocage persiste, essayer avec les autres clés fournies. Si l'on ne parvient pas à démarrer le moteur, s'adresser au Réseau Après-vente Fiat.

### Allumages du symbole quand la voiture roule

Si le symbole  s'allume, cela signifie que le système est en train d'effectuer un autodiagnostic (par exemple, à cause d'une chute de tension). Si le symbole reste toujours allumé, s'adresser au Réseau Après-vente Fiat.

## LES CLÉS



### CLÉ MÉCANIQUE

La pièce métallique (A) fig. 2 de la clé actionne le dispositif de démarrage et la serrure des portes.



2

F0Y0117C

Pour obtenir un double des clés, s'adresser au Réseau Après-vente Fiat en présentant un document d'identité ainsi que les documents d'identification de propriété du véhicule.

### CLÉ AVEC TÉLÉCOMMANDE

(pour les versions/marchés qui le prévoient)

La pièce métallique (A) fig. 3 de la clé actionne le dispositif de démarrage et la serrure des portes. Appuyer sur le bouton (B) pour ouvrir/fermer la pièce métallique.



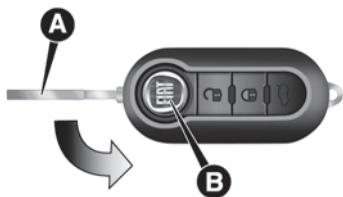

3

F0Y0019C

### Pression brève du bouton :

déverrouillage des portes, du coffre, allumage temporisé des plafonniers d'habitacle et double signal lumineux des clignotants (pour les versions/marchés qui le prévoient). Le déverrouillage des portes est automatique en cas d'intervention du système de coupure de carburant. Si, lors du verrouillage des portes, une ou plusieurs portes ou le coffre à bagages ne sont pas correctement fermés, la LED sur le bouton  situé sur la planche de bord clignotera rapidement en même temps que les clignotants.

### Pression brève du bouton :

verrouillage des portes et du coffre à bagages accompagné de l'extinction du plafonnier d'habitacle et d'un signal lumineux des clignotants (pour les versions/marchés qui le prévoient). Si une ou plusieurs portes sont ouvertes,

le verrouillage ne pourra pas avoir lieu. Ceci est signalé par un clignotement rapide des clignotants (pour les versions/marchés qui le prévoient). Le verrouillage des portes est effectué en cas de coffre ouvert.

### Pression du bouton :

ouverture à distance du coffre à bagages. L'ouverture du coffre à bagages est accompagnée d'un double signal lumineux des clignotants.

### Actionnement des rétroviseurs d'aile électriques

(pour les versions/marchés qui le prévoient)

Sur certaines versions, en appuyant sur le bouton  de la clé avec télécommande, on obtient également le déploiement des rétroviseurs électriques (si ceux-ci avaient été précédemment rabattus).

Si les rétroviseurs ont été rabattus à l'aide d'une commande intérieure, le déploiement automatique avec la télécommande sera désactivée.

En appuyant sur le bouton  de la clé avec télécommande, on obtient également le rabattement des rétroviseurs électriques (si ceux-ci avaient été précédemment déployés).

## DEMANDE DE TÉLÉCOMMANDES SUPPLÉMENTAIRES



Le système peut reconnaître jusqu'à 8 télécommandes. Si une nouvelle télécommande s'avérait nécessaire, s'adresser au Réseau Après-vente Fiat en présentant un document d'identité ainsi que les documents d'identification de propriété du véhicule.

### DISPOSITIF SAFE LOCK

(pour les versions/marchés qui le prévoient)



Il neutralise l'ouverture des portes depuis l'intérieur de l'habitacle, empêchant ainsi les tentatives d'effraction (par ex. bris d'une vitre). Il est conseillé d'enclencher ce dispositif à chaque stationnement de la voiture.

**Activation du dispositif :** effectuer une double pression rapide du bouton  de la clé. L'activation du dispositif est signalée par 3 clignotements des clignotants et par le clignotement de la LED sur le bouton  situé sur la planche de bord (voir figure).



4

F0Y0682C

Le dispositif ne s'active pas si une ou plusieurs portes sont mal fermées.

**Désactivation du dispositif :** appuyer sur le bouton  de la clé ou bien tourner la clé de contact sur MAR.



### ATTENTION

**1)** N'appuyer sur le bouton (B) fig. 3 que lorsque la clé est loin du corps, notamment des yeux et des objets susceptibles de s'abîmer (les vêtements, par exemple). Ne pas laisser la clé sans surveillance pour éviter toute manipulation intempestive, spécialement par des enfants qui en la manipulant pourraient appuyer sur le bouton.

**2)** Ne pas ingérer la pile, danger de brûlures chimiques. Les clés contiennent une petite pile. Si la pile est avalée, elle peut provoquer de graves brûlures internes en seulement 2 heures et entraîner la mort. Garder les piles neuves et usagées hors de la portée des enfants. Si le compartiment de la pile ne ferme

pas correctement, cessez l'utilisation de ce produit et gardez-le à l'écart des enfants. Si vous pensez que des piles ont pu être avalées ou placées à l'intérieur de n'importe quelle partie du corps, consultez immédiatement un médecin. La clé d'urgence (suivant version) doit être immédiatement insérée dans la clé électronique pour éviter l'accès facilité à la pile.

**3)** Lorsqu'on active le dispositif safe lock, l'ouverture des portes n'est plus possible depuis l'intérieur du véhicule. Par conséquent, avant de quitter la voiture, il convient de vérifier qu'il n'y ait plus personne à bord.



### AVERTISSEMENT

**1)** Les chocs violents peuvent endommager les éléments électroniques contenus dans la clé. Afin de garantir le parfait fonctionnement des dispositifs électroniques que contient la clé, ne pas exposer cette dernière aux rayons du soleil.



### AVERTISSEMENT

**1)** Les piles usées doivent être jetées dans des conteneurs conçus spécialement à cet effet, conformément à la législation en vigueur ou bien elles peuvent être remises au Réseau Après-vente Fiat, qui se chargera de leur recyclage.

## DISPOSITIF DE DÉMARRAGE

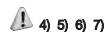

La clé peut tourner dans trois positions différentes fig. 5 :

- STOP : moteur coupé, clé extractible, verrouillage de la direction. Certains dispositifs électriques (par ex. verrouillage centralisé des portes, etc.) peuvent fonctionner ;
- MAR : position de marche. Tous les dispositifs électriques sont en service ;
- AVV : démarrage du moteur.

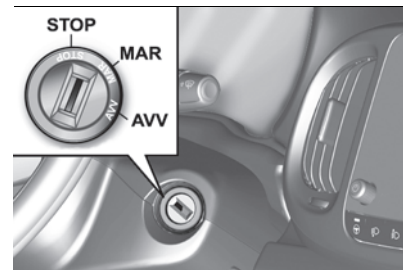

5

F0Y0684C

Le dispositif de démarrage est pourvu d'un mécanisme de sécurité qui oblige, en cas d'absence de démarrage du moteur, à ramener la clé sur la position STOP avant de répéter la manœuvre de démarrage.



## VERROUILLAGE DE LA DIRECTION

**Activation :** lorsque le dispositif est sur STOP, extraire la clé et tourner le volant jusqu'à ce qu'il se bloque.

**Désactivation :** tourner légèrement le volant tandis que l'on tourne la clé sur MAR.



### ATTENTION

**4)** En cas de manipulation du dispositif de démarrage (par ex. une tentative de vol), faire contrôler le fonctionnement auprès du Réseau Après-vente Fiat avant de reprendre la route.

**5)** Quand on sort de la voiture, extraire systématiquement la clé afin d'éviter que quelqu'un n'actionne les commandes par erreur. Ne pas oublier de serrer le frein à main. Si la voiture est garée en côte, engager la 1<sup>ère</sup> ; si elle est garée en descente, engager la marche arrière. Ne jamais laisser d'enfants dans la voiture sans surveillance.

**6)** Toute intervention en après-vente, pouvant provoquer des altérations de la direction ou de la colonne de direction (par ex., montage d'antivol), qui pourraient causer, en plus de la diminution des performances et de l'expiration de la garantie, de graves problèmes de sécurité, ainsi que la non-conformité d'homologation de la voiture, est absolument interdite.

**7)** Ne jamais extraire la clé lorsque le véhicule roule. Le volant se bloquerait

automatiquement au premier braquage.  
Ceci est toujours valable, même en cas de véhicule remorqué.

## SIÈGES



### SIÈGES AVANT

#### Réglage dans le sens longitudinal

Soulever le levier (A) fig. 6, en le saisissant par le milieu, et pousser le siège vers l'avant ou vers l'arrière : en position de conduite, les bras doivent reposer sur la couronne du volant.



6

FOY0384C



#### Réglage en hauteur

(pour les versions/marchés qui le prévoient)

Pousser le levier (B) fig. 7 vers le haut ou vers le bas jusqu'à obtenir la hauteur souhaitée.

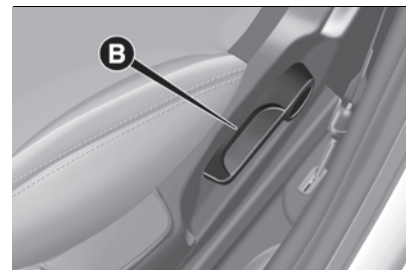

7

FOY0216C

#### Réglage de l'inclinaison du dossier

Agir sur le levier (C) fig. 8 en accompagnant le dossier d'un mouvement du buste (tenir le levier actionné jusqu'à atteindre la position souhaitée, puis le relâcher).

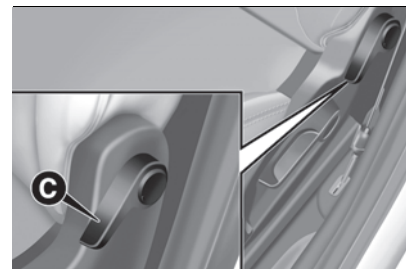

8

FOY0217C

#### Réglage lombaire électrique

(pour les versions/marchés qui le prévoient)

Clé en position MAR, appuyer sur le bouton (A) fig. 9 pour procéder au

réglage. Relâcher le bouton lorsque la position souhaitée est atteinte.

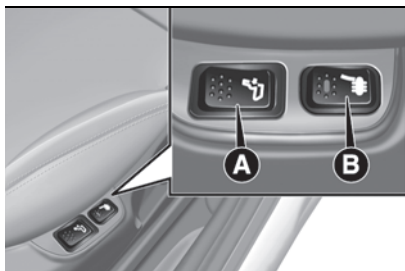

9

FOY0215C

### Chauffage électrique des sièges

(pour les versions/marchés qui le prévoient)

Clé de contact tournée sur MAR, appuyer sur le bouton (B) fig. 9 pour activer/désactiver la fonction. L'activation est signalée par l'éclairage de la LED située sur le bouton.

### Tablette

(pour les versions/marchés qui le prévoient)

 11)

Sur certaines versions, une tablette d'appui rabattable et dotée d'une empreinte porte-gobelets/canettes est présente derrière le dossier des sièges avant. Un filet de rangement est également présent à l'arrière des dossiers.

**AVERTISSEMENT** Ne pas placer sur la tablette d'appui des objets d'un poids supérieur à 3 kg : pour des raisons de sécurité, la tablette d'appui se décroche quand des charges supérieures sont posées dessus.

Au dos du dossier du siège passager avant est apposée une plaquette fig. 10 signalant aux occupants des places arrière de NE PAS voyager avec le dossier rabattu.

### SIÈGES ARRIÈRE

#### Réglage dans le sens longitudinal

Soulever le levier (A) fig. 11, en le saisissant par le milieu et pousser le siège vers l'avant ou l'arrière.

#### Réglage de l'inclinaison du dossier

Soulever le levier vers le haut (B) fig. 12, en accompagnant le dossier d'un mouvement du buste.



10

FOY0887C



11

FOY0074C



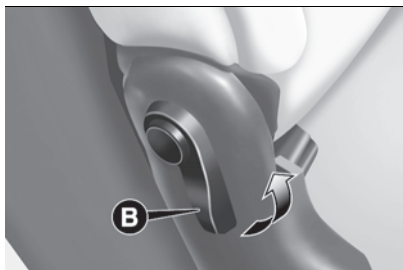

12

FOY0259C

**ATTENTION**

**8)** Tous les réglages doivent exclusivement être exécutés sur la voiture à l'arrêt.

**9)** Ne pas actionner la tablette du siège passager avant s'il y a un enfant sur le même siège ou assis sur le siège enfant.

**10)** Une fois le levier de réglage relâché, toujours vérifier que le siège est bien bloqué sur ses glissières en essayant de le déplacer vers l'avant ou vers l'arrière. Si le siège n'est pas correctement bloqué, il pourrait se déplacer intempestivement en provoquant une perte de contrôle de la voiture.

**11)** Ne pas voyager avec la tablette d'appui ouverte : s'assurer qu'elle est toujours correctement fermée.

**AVERTISSEMENT**

**2)** Les revêtements textiles des sièges sont conçus pour résister longtemps à une usure dérivant d'une utilisation normale. Il

est toutefois nécessaire d'éviter tout frottement excessif et/ou prolongé avec des accessoires vestimentaires, comme les boucles métalliques, les rivets, les fixations Velcro et autres, car ils exercent de manière localisée une pression importante risquant de rompre les fils et d'endommager par conséquent la housse.

**3)** Avant de rabattre complètement la tablette du siège passager avant, enlever tous les objets qui s'y trouvent.

**APPUIE-TÊTE****RÉGLAGES**

12)

**Réglage vers le haut :** soulever l'appuie-tête jusqu'au déclic de blocage.

**Réglage vers le bas :** appuyer sur la touche (A) fig. 13 (les appuie-tête avant) et (A) fig. 14 (les appuie-tête arrière) et abaisser l'appuie-tête.



13

FOY0080C

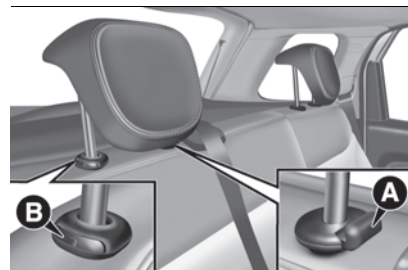

14

FOY0061C

**DÉPOSE**

Pour enlever les appuie-tête, les soulever jusqu'à la hauteur maximale, appuyer sur les touches (A) et (B) fig. 13 (les appuie-tête avant) ou (A) et (B) fig. 14 (les appuie-tête arrière) à coté des deux soutiens, puis ôter les appuie-tête vers le haut.

**AVERTISSEMENT** Pendant l'utilisation des sièges arrière, les appuie-tête doivent toujours être « complètement sortis ».

**ATTENTION**

**12)** Les appuie-têtes doivent être réglés de sorte que la tête s'y appuie, pas le cou. Seule cette position permet une protection efficace.

## VOLANT

 13) 14)

### RÉGLAGES

Le volant peut être réglé dans le sens axial et dans le sens vertical. Pour effectuer le réglage, déplacer le levier (A) fig. 15 vers le bas en position (1), puis régler le volant dans la position la plus adéquate et le bloquer ensuite dans cette position en plaçant à nouveau le levier (A) en position (2).



15

F0Y0805C



### ATTENTION

**13)** Les réglages s'effectuent uniquement quand le véhicule est à l'arrêt et le moteur coupé.

**14)** Il est strictement interdit d'effectuer toute intervention d'assistance, avec altération de la conduite ou de la colonne de direction (par ex. Installation de l'alarme antivol). Ces interventions pourraient entraîner, en plus de la baisse des

*performances et la perte de garantie, de graves problèmes de sécurité, ainsi que la non conformité aux fins de l'homologation de la voiture.*

## RÉTROVISEURS

### RÉTROVISEUR D'HABITACLE

Il est muni d'un dispositif de sécurité qui provoque son décrochage en cas de choc violent contre le passager. Actionner le levier (A) fig. 16 pour régler le rétroviseur sur deux positions différentes : normale ou anti-éblouissement.



16

F0Y0223C

### RÉTROVISEUR INTÉRIEUR ÉLECTROCHROMIQUE

(pour les versions/marchés qui le prévoient)

Le rétroviseur électrochromique fig. 17 est doté d'une touche ON/OFF pour

activer ou désactiver la fonction électrochromique. En enclenchant la marche arrière, le rétroviseur passe automatiquement à la coloration d'utilisation de jour.



17

F0Y0225C

### RÉTROVISEURS EXTÉRIEURS

#### Réglage manuel

Depuis l'intérieur de la voiture, manœuvrer le levier (A) fig. 18 pour régler le rétroviseur.

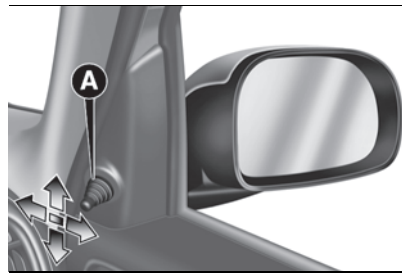

18

F0Y0275C



### Rabattement manuel

En cas de besoin, replier les rétroviseurs en les déplaçant de la position « complètement ouvert » à la position « complètement fermé ».

### Réglage électrique

(pour les versions/marchés qui le prévoient)

Le réglage des rétroviseurs n'est possible qu'avec la clé de contact sur MAR.

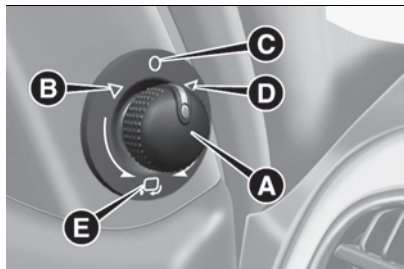

19

F0Y0606C

Pour effectuer le réglage, procéder comme suit :

- à l'aide du dispositif, (A) fig. 19 sélectionner le rétroviseur souhaité (droit ou gauche) ;
- déplacer le dispositif (A) en position (B) et agir sur celui-ci pour orienter le rétroviseur extérieur gauche ;
- déplacer le dispositif (A) en position (D) et agir sur celui-ci pour orienter le rétroviseur extérieur droit.

Une fois le réglage terminé remettre le dispositif (A) dans sa position intermédiaire de blocage (C).

### Rabattement électrique

(pour les versions/marchés qui le prévoient)

Les rétroviseurs électriques peuvent se rabattre uniquement si la clé de contact est sur MAR.

Pour rabattre les rétroviseurs en position de fermeture, actionner le dispositif (A) en position (E) fig. 19 . Pour replacer les rétroviseurs en position de marche, déplacer le dispositif (A) en position (C).

### Activation automatique

En commandant la fermeture centralisée de l'extérieur de la voiture, les rétroviseurs se rabattent automatiquement. Ils retourneront en position ouverte en déplaçant le dispositif de démarrage sur la position MAR.

Si les rétroviseurs ont été rabattus en agissant sur le dispositif (A), ceux-ci ne pourront être replacés en position de marche qu'en agissant à nouveau sur ce même dispositif.

### Lumière de courtoisie

Les rétroviseurs électriques renferment des lumières de courtoisie à led qui s'allument lorsqu'on les rabat. Les

lumières de courtoisie restent allumées autant que les lumières de l'habitacle.

### Activation/désactivation de la fonction

Agir sur le menu du système

**Uconnect™** pour activer/désactiver le rabatement électrique des rétroviseurs (par défaut, la fonction est réglée sur « Activée »). Pour plus d'informations, se référer à ce qui est décrit dans les suppléments disponibles online.

**AVERTISSEMENT** Quand on roule, les rétroviseurs doivent toujours être sur la position « complètement ouvert ».

# CLIMATISATION



## CLIMATISEUR MANUEL

### Commandes

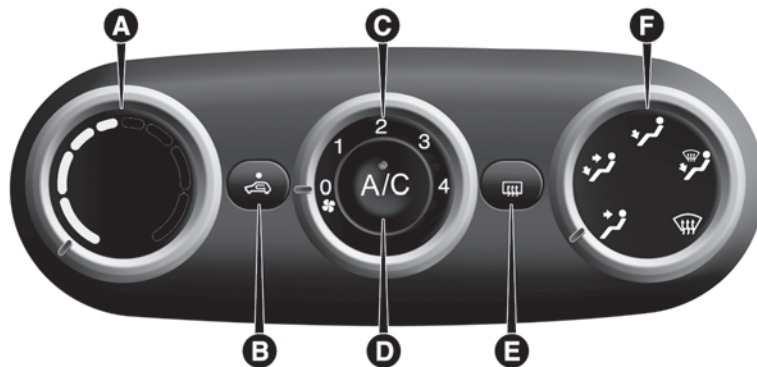

20

F0Y0041C

- A - sélecteur de réglage de la température de l'air : zone bleue = air froid/zone rouge = air chaud ;
- B - bouton d'activation/désactivation du recyclage de l'air ;
- C - molette d'activation/réglage du ventilateur : 0 = ventilateur éteint / 1-2-3-4 = vitesse de ventilation ;
- D - bouton d'activation/désactivation du compresseur du climatiseur ;
- E - bouton d'activation/désactivation de la lunette dégivrante ;
- F - sélecteur de répartition de l'air :

sortie d'air des aérateurs centraux, latéraux et du diffuseur central

sortie d'air des aérateurs centraux, latéraux, du diffuseur central et des diffuseurs de la zone des pieds avant et arrière

sortie d'air uniquement des diffuseurs de la zone des pieds avant et arrière

sortie d'air des diffuseurs de la zone des pieds avant et arrière, au pare-brise et aux vitres latérales

sortie d'air au pare-brise et aux vitres latérales



## CLIMATISEUR AUTOMATIQUE BI-ZONE

⚠ 15) 🚗 4)

## Commandes

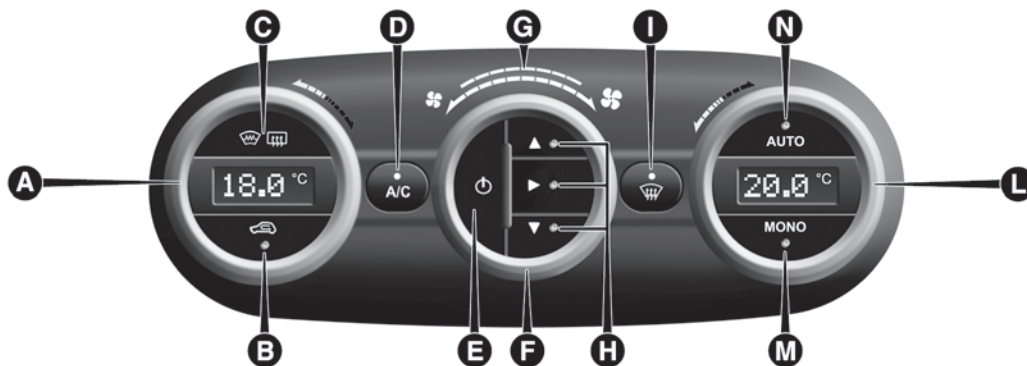

21

FOY0034C

- A. molette de réglage de la température côté conducteur ;
- B. bouton d'activation/désactivation du recyclage d'air d'habitable ;
- C. bouton d'activation/désactivation de la lunette arrière dégivrante et du pare-brise athermique (pour les versions/marchés qui le prévoient) ;
- D. bouton d'activation/désactivation du compresseur de climatiseur ;
- E. bouton d'activation/désactivation du climatiseur ;
- F. molette de réglage de vitesse du ventilateur ;
- G. DEL de signalisation de vitesse du ventilateur ;
- H. boutons de réglage de la distribution d'air ;
- I. bouton d'activation de la fonction MAX-DEF (dégivrage/désembuage rapide des vitres avant), de la lunette arrière dégivrante et des rétroviseurs d'ail chauffants (pour les versions/marchés qui le prévoient) ;
- L. molette de réglage de la température côté passager ;
- M. bouton d'activation de la fonction MONO (alignement des températures réglées) conducteur/passager ;
- N. Bouton d'activation de la fonction AUTO (fonctionnement automatique).

## GESTION DU SYSTÈME START&STOP

Le climatiseur automatique bi-zone gère le système Start&Stop (moteur éteint et voiture à l'arrêt) afin de garantir un confort approprié à l'intérieur de l'habitacle.

**AVERTISSEMENT** En cas de conditions climatiques sévères, il est conseillé de limiter l'utilisation du système Start&Stop afin d'éviter des allumages et extinctions continus du compresseur pouvant entraîner l'embuage rapide des vitres, l'accumulation d'humidité et l'entrée de mauvaises odeurs dans l'habitacle.

**AVERTISSEMENT** Lorsque le système Start&Stop est actif (moteur éteint et voiture à l'arrêt), la gestion automatique du recyclage se désactive, tout en maintenant la prise d'air de l'extérieur, afin de réduire le risque de formation de buée sur les vitres (le compresseur étant éteint).

## SYSTÈME DE CLIMATISATION

Le circuit utilise un fluide frigorigène compatible avec les normes des pays de commercialisation du véhicule R134a ou R1234yfr. En cas de recharge, utiliser exclusivement le fluide

frigorigène indiqué sur la plaque située dans le compartiment moteur fig. 22.



22

F0Y0899C

L'utilisation d'autres frigorigènes peut réduire l'efficacité et endommager le circuit. Noter que le lubrifiant utilisé pour le compresseur est lui aussi étroitement lié au type de gaz réfrigérant : demander conseil au Réseau Après-vente Fiat.





### ATTENTION

**15)** Il est déconseillé d'utiliser le recyclage de l'air intérieur lorsque la température extérieure est basse car les vitres pourraient rapidement s'embuer.



### AVERTISSEMENT

**4)** Le climatiseur relève la température dans l'habitacle au moyen d'une sonde de température moyenne radiante installée dans le rétroviseur interne et protégée par un couvercle spécifique. En obstruant le cône de vision de cette sonde avec n'importe quel objet, le climatiseur pourrait ne pas fonctionner correctement.

## FEUX EXTÉRIEURS



L'éclairage extérieur se produit uniquement avec la clé de contact tournée sur MAR.

### FEUX DE JOUR (DRL) (\*Daytime Running Lights)

(pour les versions/marchés qui le prévoient)



Quand la clé est sur MAR et la bague (A) fig. 23 tournée en position O, les feux de jour s'allument automatiquement ; les autres feux et l'éclairage d'habitacle restent éteints.



23

F0Y0048C

### FEUX DE POSITION/FEUX DE CROISEMENT

Quand la clé de contact est sur MAR, tourner la bague (A) sur  $\mathbb{D}$ . En cas d'activation des feux de croisement, les feux de jour s'éteignent et les feux de

position et de croisement s'allument. Le témoin s'allume sur le combiné de bord  $\mathbb{D}$   $\mathbb{O}$   $\mathbb{D}$ .

Quand la clé de contact est en position STOP ou retirée, en tournant la bague (A) de la position  $\mathbb{O}$  à la position  $\mathbb{D}$ , les feux de position et les feux de plaque s'allument. Le témoin s'allume sur le combiné de bord  $\mathbb{D}$   $\mathbb{O}$   $\mathbb{D}$ .

Si les feux de stationnement restent allumés, à l'ouverture de la porte du conducteur, un signal sonore (buzzer) retentit et l'afficheur visualise un message rappelant au conducteur qu'il est en train de quitter le véhicule en laissant les feux allumés. Le signal sonore cesse dès que le conducteur ferme sa porte.

### FEUX DE BROUILLARD/FEU DE BROUILLARD AR

Il est toujours possible d'allumer les antibrouillards.

Si la bague (A) se trouve sur la position  $\mathbb{O}$  lorsque l'on souhaite allumer les antibrouillards, les feux DRL (le cas échéant) s'éteignent et les feux de position (avant et arrière) s'allument.

Si la bague (A) se trouve sur la position  $\mathbb{D}$  et le capteur de luminosité reconnaît une condition de lumière diurne (jour) lorsque l'on souhaite allumer les antibrouillards, les feux DRL

(le cas échéant) s'éteignent et les feux de position (avant et arrière) s'allument. Pour les antibrouillards/feux de brouillard arrière, appuyer sur le bouton fig. 24 comme suit :

**□ première pression** : allumage des antibrouillards ;

**□ deuxième pression** : allumage des antibrouillards et du feu de brouillard arrière (déjà allumé à la première pression) ;

**□ troisième pression** : extinction des antibrouillards ;

**□ quatrième pression** : extinction du feu de brouillard arrière (déjà éteints à la troisième pression).

Quand les antibrouillards sont allumés, le témoin  $\mathbb{D}$  s'allume sur le combiné de bord. Quand le feu de brouillard arrière est allumé, le témoin s'allume au combiné de bord.  $\mathbb{D}$   $\mathbb{D}$

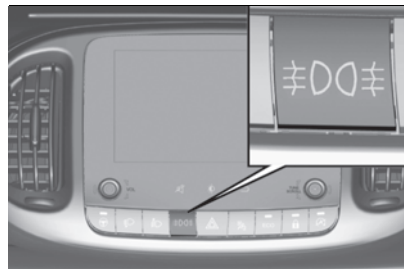

24

F0Y0648C

Si les antibrouillards et le feu de brouillard arrière sont allumés, ils



s'éteindront dès que l'on coupe le contact moteur. Au redémarrage suivant, ils resteront éteints et il faudra appuyer sur le bouton correspondant pour les allumer.

### **CONTRÔLE AUTOMATIQUE DES FEUX (AUTOLIGHT) (capteur de luminosité)**

(pour les versions/marchés qui le prévoient)

Il s'agit d'un capteur à LED infrarouges, monté sur le pare-brise, en mesure de détecter les variations de l'intensité lumineuse à l'extérieur de la voiture.

**Activation :** tourner la bague (A) fig. 23 sur

Quand le capteur de luminosité est activé, et les feux de jour (DRL) sont allumés, les feux de route ne peuvent pas rester allumés mais les appels de phares sont possibles. Dans ces conditions, pour allumer les feux de route, il est possible de tourner la bague sur la position et de pousser le levier vers la planche ou d'attendre que le capteur de luminosité détecte une faible lumière (feux de croisement allumés).

Au moment de l'extinction automatique commandée par le capteur, les feux de croisement s'éteignent en premier,

suivis des feux de position quelques secondes après.

**AVERTISSEMENT** Le capteur n'est pas en mesure de détecter la présence de brouillard. Dans ces circonstances, l'allumage des feux en question doit se faire manuellement.

### **FEUX DE ROUTE**

Bague (A) sur , pousser en avant le levier vers la planche de bord (position stable) pour allumer les feux. Le témoin s'allume sur le combiné de bord . Les feux s'éteignent en tirant le levier vers le volant.

### **APPELS DE PHARES**

Tirer vers soi fig. 25 le levier gauche, en position instable : au relâchement, le levier retourne automatiquement en position stable centrale. Quand les feux de route sont allumés, le témoin s'allume sur le combiné de bord.



### **CLIGNOTANTS**

Placer le levier en position (stable) :  
**vers le haut :** activation du clignotant droit / **vers le bas :** activation du clignotant gauche.

Le témoin ou s'allume par intermittence sur le combiné de bord. Les clignotants se désactivent automatiquement en ramenant la voiture en position de marche rectiligne.

### **Fonction « Lane Change » (changement de voie)**

Si l'on souhaite signaler un changement de voie, placer le levier gauche en position instable pendant moins d'une demi-seconde. Le clignotant clignotera 5 fois du côté sélectionné, puis s'éteindra automatiquement.

### **« Cornering lights » (feux de virage)**

Quand les feux de croisement sont allumés à une vitesse inférieure à 40 km/h, en cas de braquage important du volant ou du déclenchement du clignotant, un feu intégré à l'antibrouillard s'allumera du côté où le volant est braqué afin d'accroître l'angle de vision nocturne.

### **ÉCLAIRAGE DE COURTOISIE**



La fonction peut être validée et temporisée en intervenant sur le Menu

« Réglages » du système **Uconnect™**.  
Au déverrouillage des portes, les feux de position et d'éclairage de sol s'allument selon la durée définie dans le menu. À l'ouverture d'une porte, les feux restent encore allumés 180 secondes ou, si la porte est refermée, encore 10 secondes.

## DISPOSITIF « FOLLOW ME HOME »

Il permet, pendant un certain laps de temps, d'éclairer l'espace situé devant la voiture.

### Activation

Avec la clé de contact tournée sur STOP ou enlevée, tirer le levier vers le volant dans les 2 minutes suivant la coupure du moteur. Chaque fois que le levier est actionné, l'allumage des feux est prolongé de 30 secondes, pendant 210 secondes au maximum. Au bout de ce laps de temps, les feux s'éteignent automatiquement. À chaque actionnement du levier correspond l'allumage du témoin  sur le combiné de bord. L'écran affiche un message et la durée pendant laquelle la fonction restera activée. Le témoin  s'allume au premier actionnement du levier et demeure allumé jusqu'à la désactivation automatique de la fonction.

## Désactivation

Maintenir le levier tiré vers le volant pendant plus de 2 secondes.



### ATTENTION

**16)** Les feux de jour sont une alternative aux feux de croisement en conduite de jour, quand ces derniers sont obligatoires ; s'ils ne sont pas obligatoires, l'utilisation des feux de jour reste autorisée.

**17)** Les feux de jour ne remplacent pas les feux de croisement la nuit ou dans les tunnels. L'utilisation des feux de jour dépend du code de la route en vigueur dans le pays où l'on circule : se conformer aux normes.

## ÉCLAIRAGE D'HABITACLE



### PLAFONNIER AVANT

L'interrupteur (A) fig. 26 allume/éteint les lampes du plafonnier.

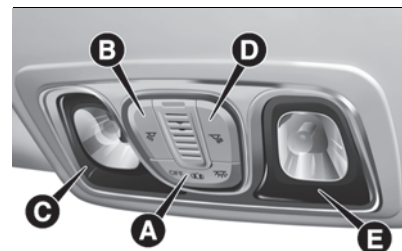

26

F0Y0088C

Positions de l'interrupteur (A) :

- position centrale : les lampes (C) et (E) s'allument/s'éteignent à l'ouverture/fermeture des portes ;
- partie gauche enfoncée (position OFF) : les lampes (C) et (E) restent toujours éteintes ;
- partie droite enfoncée (position  ) : les lampes (C) et (E) restent toujours allumées.

L'allumage/extinction de l'éclairage est progressif et il est temporisé lorsque l'on entre ou sort de la voiture.



## ESSUIE-GLACE AVANT/ARRIÈRE



### ESSUIE/LAVE-GLACE AVANT



Le fonctionnement se produit uniquement lorsque la clé de contact est tournée sur MAR.



27

F0Y0608C

La bague (A) fig. 27 peut être placée sur cinq positions différentes :

**O** essuie-glace à l'arrêt

**▲** balayage constant avec une période de 10 secondes

**■** balayage plus rapide que le précédent (il dépend de la vitesse)

**LO** fonctionnement continu lent

**HI** fonctionnement continu rapide

**☂** fonction MIST

En déplaçant le levier vers le haut (position instable), on active la fonction

MIST ☂ : le fonctionnement est limité au laps de temps pendant lequel on retient manuellement le levier dans cette position. Une fois relâché, le levier retourne dans sa position, ce qui arrête l'essuie-glace. Cette fonction est utile pour éliminer, par exemple, de petites accumulations de saleté du pare-brise ou la rosée du matin.

### Fonction « Lavage intelligent »

Tirer le levier vers le volant (position instable) pour actionner le lave-glace. Si le levier est tiré pendant une durée supérieure à une demi-seconde, l'essuie-glace est actionné avec la commande active.

Au relâchement du levier, il se produit trois balayages. Après quoi, si la commande est sur **O**, le cycle de lavage se termine par un dernier balayage après une pause de 6 secondes environ.

Si la bague est sur **LO** ou **HI**, la fonction de lavage intelligent n'a pas lieu.

### Souèvement des balais (fonction « Service position »)

Cette fonction permet de remplacer les balais ou de les protéger en cas de glace et/ou de neige.

### Activation de la fonction

- tourner la bague (A) sur **O** (essuie-glace à l'arrêt) ;
  - tourner la clé de contact sur STOP ;
  - après avoir tourné la clé de contact sur STOP, dans les 2 minutes qui suivent, déplacer vers le haut le levier droit en position MIST ☂ pendant au moins une demi-seconde pour activer l'essuie-glace pour un coup. Cette opération peut être répétée 3 fois maximum, afin de déplacer les balais dans la position la plus appropriée pour le remplacement éventuel ;
  - tourner la clé de contact sur MAR, puis rabaisser les balais.
- La fonction sera désactivée au prochain démarrage du moteur, en présence d'une demande de balayage ou avec le véhicule en mouvement (vitesse supérieure à 5 km/h).

**AVERTISSEMENT** Repositionner les balais en contact avec le pare-brise avant d'activer à nouveau l'essuie-glace et/ou de tourner la clé de contact sur MAR.

**AVERTISSEMENT** Avant d'activer la fonction, s'assurer, au moment du démarrage du moteur, qu'il n'y a pas de neige ni de givre sur le pare-brise.

## CAPTEUR DE PLUIE

(pour les versions/marchés qui le prévoient)



Il est situé derrière le rétroviseur intérieur, en contact avec le pare-brise. Le capteur est activé lorsque la clé de contact est sur MAR et désactivé lorsque la clé de contact est tournée sur STOP.

Le capteur est en mesure de mesurer la quantité de pluie et de gérer le mode de balayage automatique du pare-brise en fonction de l'eau présente sur la vitre (voir le paragraphe « Balayage automatique »).

## BALAYAGE AUTOMATIQUE

### Activation

Agir sur le menu « Réglages » du système **Uconnect™** (pour plus de détails, consulter le supplément disponible en ligne) et tourner la bague (A) sur ▲ ou ■.

### Neutralisation

Si l'on tourne la clé de contact sur STOP en laissant la bague (A) sur ▲ ou ■, lors du démarrage suivant (clé de contact tournée sur MAR), il ne se produira aucun cycle de balayage afin de protéger le système.

## Désactivation

Agir sur le menu « Réglages » du système **Uconnect™** (pour plus de détails, consulter le supplément disponible en ligne) et tourner la bague (A) en une position autre que celle du balayage intermittent (▲ ou ■).

## ESSUIE-GLACE/LAVE-GLACE ARRIÈRE



Le fonctionnement se produit uniquement lorsque la clé de contact est tournée sur MAR.

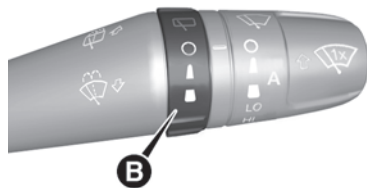

28

F0Y0655C

La bague (B) fig. 28 peut être placée sur les positions suivantes :

- essuie-glace arrière à l'arrêt
  - ▲ fonctionnement intermittent
  - fonctionnement continu, sans temps de pause entre deux balayages.
- L'essuie-glace arrière peut être actionné de différentes façons :

**balayage intermittent** (avec une pause d'environ deux secondes entre deux balayages), quand la bague (B) est en position ▲ et l'essuie-glace avant n'est pas en fonction ;

**balayage synchrone** (avec la moitié de la fréquence de l'essuie-glace avant), quand la bague (B) est en position ■ et l'essuie-glace avant est en fonction ou quand la bague B est en position ○, marche arrière enclenchée, essuie-glace avant en fonction ;

**balayage continu** quand la bague (B) est en position ■

Pousser le levier vers la planche de bord (position instable) pour actionner le jet du lave-glace arrière. En poussant le levier, le jet du lave-glace ainsi que l'essuie-glace s'activent automatiquement et d'un seul mouvement.

Lorsqu'on relâche le levier, trois balayages sont effectués, comme pour l'essuie-glace avant. Si la position est ○ (essuie-glace arrière à l'arrêt), après une pause de 6 secondes, le cycle de lavage se termine après un dernier balayage. Le cycle de lavage intelligent ne se produit pas si la bague (B) est en position ■.

Si la demande de lavage dure plus de 30 secondes, le cycle de lavage est neutralisé, comme décrit au paragraphe « Lavage intelligent ».



**ATTENTION**

**18)** *S'il fallait nettoyer le pare-brise, s'assurer que le dispositif est effectivement désactivé.*

**AVERTISSEMENT**

**5)** *Ne jamais utiliser l'essuie-glace pour éliminer des couches de neige ou de verglas qui se seraient déposées sur le pare-brise. Dans ces conditions, si l'essuie-glace est soumis à un effort excessif, le relais coupe-circuit coupe le fonctionnement pendant quelques secondes. Si ensuite le fonctionnement ne s'est pas rétabli (même après un redémarrage avec la clé), s'adresser au Réseau Après-vente Fiat.*

**6)** *Ne pas actionner l'essuie-glace avec les balais soulevés du pare-brise.*

**7)** *Ne pas activer le capteur de pluie lors du lavage de la voiture dans un système de lavage automatique.*

**8)** *En cas de verglas sur le pare-brise, s'assurer que le dispositif est effectivement désactivé.*

**9)** *Ne jamais utiliser l'essuie-vitre de lunette arrière pour éliminer des couches de neige ou de verglas qui se seraient déposées sur la lunette arrière. Dans ces conditions, si l'essuie-glace est soumis à un effort excessif, le relais coupe-circuit coupe le fonctionnement pendant quelques secondes. Si la fonction n'est pas rétablie par la suite, s'adresser au Réseau Après-vente Fiat.*

**TOIT AVEC VITRE FIXE**

(pour les versions/marchés qui le prévoient)

**STORE PARE-SOLEIL**

Le fonctionnement du store demande que la clé de contact soit tournée sur MAR. En position de fermeture complète, appuyer sur le bouton (A) fig. 29 pendant plus d'une demi-seconde : le store s'ouvrira complètement.



29

FOY0121C

En position d'ouverture complète, appuyer sur le bouton (A) pendant plus d'une demi-seconde : le store se fermera complètement. Appuyer brièvement sur le bouton (A) pour fermer ou ouvrir le store manuellement.

**MANŒUVRE DE SECOURS**

Si le bouton de commande ne fonctionne pas, pour actionner manuellement le store pare-soleil, enlever le bouchon de protectione (A) fig. 30 situé sur le revêtement interne, saisir la clé Allen B fournie (située dans la trousse à outils ou, selon les versions, dans la boîte du Fix&Go Automatic qui se trouve dans le coffre à bagages), l'introduire dans le logement A et la tourner dans le sens des aiguilles d'une montre pour ouvrir le store ou dans le sens inverse des aiguilles d'une montre pour le fermer.

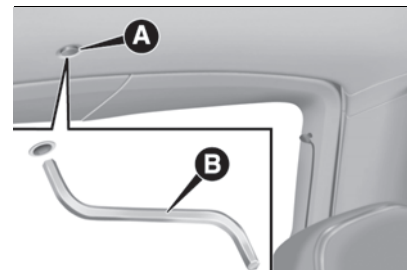

30

FOY0285C

**INITIALISATION DU STORE PARE-SOLEIL**

Suite à un dysfonctionnement des mouvements automatiques lors de l'ouverture/fermeture ou bien après une manœuvre d'urgence (voir la description du paragraphe

précédent), il faut alors réinitialiser le fonctionnement automatique du store pare-soleil.

Procéder de la manière suivante :

- ❑ tourner la clé de contact de la position STOP à la position MAR ;
- ❑ garder le doigt sur le bouton (A) fig. 29: après environ 10 secondes, le store se déplace par saccades pour se mettre en position de fermeture. Une fois le déplacement terminé (store fermé), relâcher le bouton (A) (si le store est déjà fermé, il se produira seulement l'arrêt mécanique) ;
- ❑ appuyer de nouveau sur le bouton (A) dans les 3 secondes qui suivent l'achèvement de la manœuvre de fermeture complète ;
- ❑ garder le doigt sur le bouton (A) : le store effectuera un cycle automatique d'ouverture et de fermeture. Dans le cas contraire, répéter la procédure depuis le début ;
- ❑ toujours en gardant le doigt sur le bouton (A), attendre la fermeture complète du store : la procédure d'initialisation est terminée.

## TOIT OUVRANT ÉLECTRIQUE

(pour les versions/marchés qui le prévoient)



Pour le fonctionnement du toit ouvrant et du rideau, tourner la clé de contact sur MAR.

### BOUTONS DE COMMANDE

#### Ouverture/fermeture du panneau vitré avant

##### Ouverture

En appuyant sur le bouton (A) fig. 31, il se produit l'ouverture du panneau en position « spoiler ». Après l'ouverture en position « spoiler », appuyer de nouveau sur le bouton (A) pendant plus d'une demi-seconde le toit se déplacera automatiquement en position d'ouverture complète. Pour interrompre le mouvement automatique, appuyer de nouveau sur le bouton. Appuyer brièvement sur le bouton (A) pour ouvrir le toit manuellement.

##### Fermeture

Depuis la position d'ouverture complète, appuyer sur le bouton (A) pendant plus d'une demi-seconde : le panneau vitré avant se mettra en position « spoiler ».

Appuyer brièvement sur le bouton (A) pour fermer le toit manuellement.

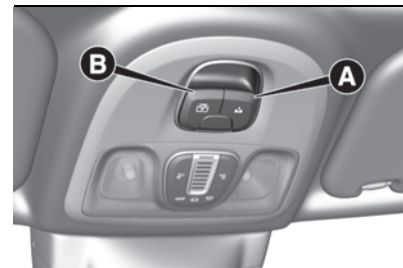

31

FOY0120C

#### Actionnement du store pare-soleil

En appuyant sur le bouton (B) fig. 31, le store se déplacera vers la partie arrière de la voiture, jusqu'à la position d'ouverture complète. Avec le store complètement ouvert, appuyer sur le bouton : le store se déplacera vers la partie avant de la voiture, jusqu'à la position de fermeture complète.

Pendant l'ouverture et la fermeture automatique du store, appuyer de nouveau sur le bouton pour interrompre son mouvement.

Appuyer brièvement sur le bouton (B) pour fermer ou ouvrir le store manuellement.

### MANŒUVRE DE SECOURS

En cas de dysfonctionnement des boutons de commande, le rideau



pare-soleil et le toit ouvrant peuvent être manœuvrés manuellement en procédant comme suit :

❑ **Actionnement du store** : retirer le bouchon de protection (A) fig. 32 situé sur le revêtement intérieur ;

❑ **Actionnement du toit ouvrant** : retirer le bouchon de protection (B) situé sur le revêtement intérieur ;

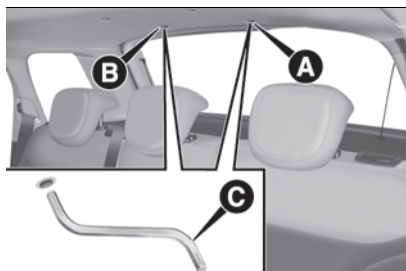

32

F0Y0234C

❑ prendre la clé Allen (C) fig. 32 dans la trousse à outils ou, selon les versions, dans la boîte du Fix&Go Automatic, puis l'introduire dans le logement (A) (pour actionner le store) ou (B) (pour actionner le toit ouvrant) et enfin la tourner dans le sens des aiguilles d'une montre pour ouvrir le toit (ou le store) ou dans le sens inverse des aiguilles d'une montre pour fermer le toit (ou le store).

## INITIALISATION DU TOIT OUVRANT

Suite à un dysfonctionnement du mouvement automatique lors de l'ouverture/fermeture ou après une manœuvre d'urgence (voir la description du paragraphe précédent), une réinitialisation du fonctionnement automatique du toit ouvrant est alors nécessaire.

Procéder comme suit :

- ❑ tourner la clé de contact de la position STOP à la position MAR ;
- ❑ garder le doigt sur le bouton (A) fig. 31 : après environ 10 secondes, le toit se déplace par saccades pour se mettre en position de fermeture. Une fois le déplacement terminé (toit fermé), relâcher le bouton (A) (si le store est déjà fermé, il se produira seulement l'arrêt mécanique) ;
- ❑ appuyer de nouveau sur le bouton (A) dans les 5 secondes qui suivent l'achèvement de la manœuvre de fermeture complète ;
- ❑ garder le doigt sur le bouton (A) : le toit effectuera un cycle automatique d'ouverture et de fermeture. Dans le cas contraire, répéter la procédure depuis le début ;
- ❑ toujours en gardant le doigt sur le bouton (A), attendre la fermeture complète du toit : la procédure d'initialisation est terminée.



### ATTENTION

**19)** *En quittant la voiture, toujours retirer la clé de contact pour éviter que le toit ouvrant ne représente une source de danger pour les passagers encore à bord du véhicule à cause d'un actionnement intempestif : l'utilisation impropre du toit peut s'avérer dangereuse. Avant et pendant son actionnement, s'assurer toujours que les passagers soient à l'abri des risques de blessures que pourrait occasionner l'ouverture du toit soit directement, soit indirectement, à cause d'objets personnels qu'il entraînerait ou heurterait.*



### AVERTISSEMENT

**10)** *En présence d'un porte-bagages transversal, ne pas ouvrir le toit ouvrant. Ne pas ouvrir le toit en présence de neige ou de glace : cela pourrait l'endommager.*

## PORTES



### VERROUILLAGE / DÉVERROUILLAGE CENTRALISÉ DES PORTES

#### Verrouillage des portes de l'extérieur

Avec les portes fermées, appuyer sur le bouton  de la télécommande ou insérer et tourner la pièce métallique (à l'intérieur de la clé) dans la serrure de la porte côté conducteur. Le verrouillage des portes est activé lorsque toutes les portes sont fermées, que le coffre à bagages soit fermé ou non.

#### Déverrouillage des portes de l'extérieur

Appuyer sur le bouton  de la télécommande ou insérer et tourner la pièce métallique (à l'intérieur de la clé) dans la serrure de la porte côté conducteur.

#### Verrouillage/déverrouillage des portes de l'intérieur

Appuyer sur le bouton  sur la planche de bord fig. 33.

**LED allumée sur le bouton :** portes verrouillées / **LED éteinte sur le bouton :** portes déverrouillées.



33

F0Y0652C

**AVERTISSEMENT** Avec la fermeture centralisée activée, l'actionnement du levier interne d'ouverture de la porte côté passager provoque le déverrouillage de cette porte (la DEL reste allumée).

L'actionnement du levier interne d'ouverture de la porte côté conducteur provoque le déverrouillage centralisé de toutes les portes.

### DISPOSITIF DE SÉCURITÉ ENFANTS



Il empêche l'ouverture des portes arrière de l'intérieur. Le dispositif (B) fig. 34 peut être activé uniquement lorsque les portes sont ouvertes.

**Position 1 :** dispositif activé (porte verrouillée) / **position 2 :** dispositif désactivé (la porte peut s'ouvrir de l'intérieur). Le dispositif reste activé

même en effectuant le déverrouillage électrique des portes.

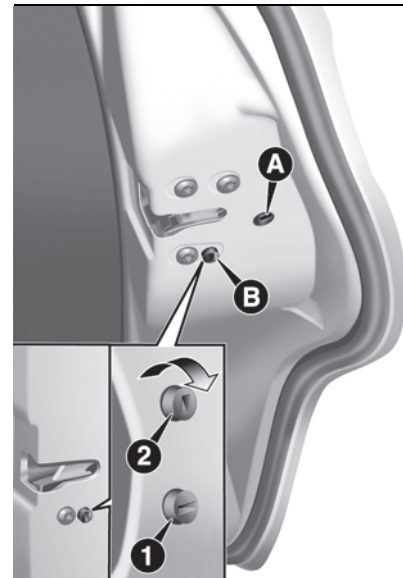

34

F0Y0111C

**AVERTISSEMENT** Les portes arrière ne peuvent pas être ouvertes de l'intérieur lorsque l'on actionne le dispositif de sécurité enfants.



## DISPOSITIF D'URGENCE DE VERROUILLAGE DE LA PORTE AVANT CÔTÉ PASSAGER ET DES PORTES ARRIÈRE

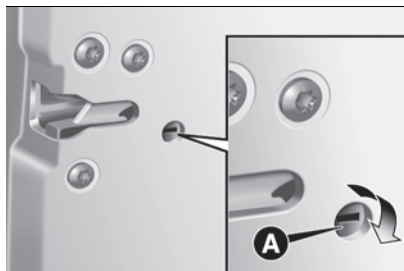

11)

Il permet de fermer les portes en l'absence d'alimentation électrique. Insérer l'embout chromé de la clé de démarrage dans le logement (A) fig. 35 (porte avant côté passager) ou (A) fig. 34 (portes arrière), puis tourner la clé dans le sens des aiguilles d'une montre et enfin la retirer du logement (A).



35



F0Y0110C

Pour rétablir la condition d'origine des serrures des portes (uniquement si la batterie a été rechargée), appuyer sur le bouton  de la télécommande ou sur le bouton  sur la planche de bord ou introduire la pièce métallique de la clé de contact dans le barillet de la

porte avant côté conducteur et tirer la poignée interne de la porte.

## INITIALISATION DU MÉCANISME D'OUVERTURE/FERMETURE DES PORTES

Suite à une déconnexion de la batterie ou au grillage du fusible de protection, il est nécessaire d'initialiser le mécanisme d'ouverture/fermeture des portes en procédant comme suit :

- fermer toutes les portes ;
- appuyer sur le bouton  de la télécommande ou de la planche de bord ;
- appuyer sur le bouton  de la télécommande ou de la planche de bord.



### ATTENTION

**20)** *Toujours utiliser ce dispositif lorsque l'on transporte des enfants. Après avoir actionné le dispositif sur les deux portes arrière, en vérifiant l'enclenchement en agissant sur la poignée intérieure d'ouverture des portes.*



### AVERTISSEMENT

**11)** *Si la sécurité enfant a été insérée et que la fermeture décrite précédemment a été effectuée, l'actionnement de la*

*poignée interne d'ouverture des portes ne permettra pas d'ouvrir la porte. Pour ouvrir la porte, il faudra tirer la poignée extérieure. L'activation du verrouillage d'urgence ne désactive pas le bouton de verrouillage/déverrouillage centralisé des portes .*

## LÈVE-VITRES ÉLECTRIQUES

  21)

### FONCTIONNEMENT

Ils fonctionnent lorsque la clé de contact est sur MAR et pendant environ 3 minutes après la rotation de la clé de contact sur STOP ou après l'avoir extraite, à moins que l'on n'ouvre une des portes avant.

### COMMANDES PORTE AVANT CÔTÉ CONDUCTEUR

#### Versions avec 4 lève-vitres électriques

Les boutons sont disposés sur la platine des panneaux de porte fig. 36.

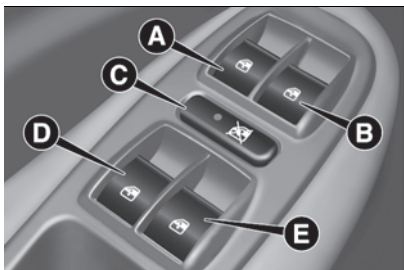

36

F0Y0240C

Toutes les vitres peuvent être commandées depuis le panneau de porte, côté conducteur.

❑ **A** : ouverture/fermeture de la vitre avant gauche. Fonctionnement « continu automatique » en phase d'ouverture et fermeture de la vitre et dispositif anti-pincement active.

❑ **B** : ouverture/fermeture de la vitre avant droite. Fonctionnement « continu automatique » en phase d'ouverture et fermeture de la vitre et dispositif anti-pincement actif.

❑ **C** : activation/exclusion des commandes de lève-vitres des portes arrière.

❑ **D** : ouverture et fermeture de la vitre arrière gauche (pour les versions/marchés qui le prévoient). Fonctionnement « continu automatique » en phase d'ouverture et fermeture de la vitre et dispositif anti-pincement active.

❑ **E** : ouverture et fermeture de la vitre arrière droite (pour les versions/marchés qui le prévoient). Fonctionnement « continu automatique » en phase d'ouverture et fermeture de la vitre et dispositif anti-pincement actif.

### Ouverture des vitres

Appuyer sur les boutons pour ouvrir la vitre désirée. Une pression courte sur l'un des deux boutons provoque le coulissement « par à-coups » de la vitre, alors qu'une pression prolongée actionne la vitre de manière « continue automatique ». La vitre s'arrête à la position souhaitée en exerçant une nouvelle pression sur le bouton de commande.

### Fermeture des vitres

Soulever les boutons pour fermer la vitre désirée. La fermeture de la vitre suit les mêmes logiques que celles décrites pour l'ouverture.

### Dispositif de sécurité anti-pincement

(pour les versions/marchés qui le prévoient)

La fonction anti-pincement est active tant en cas de fonctionnement manuel qu'automatique de la vitre.

Suite à l'intervention du dispositif anti-pincement, la course de la vitre est immédiatement interrompue et ensuite

inversée. Pendant ce temps, il n'est pas possible d'actionner la vitre.

## INITIALISATION DES LÈVE-VITRES

Suite à la déconnexion de l'alimentation électrique avec vitre en mouvement, il faut réinitialiser le fonctionnement automatique des lève-vitres. La procédure d'initialisation doit être exécutée avec les portes fermées (et sur chaque porte) en procédant comme suit :

- ❑ déplacer la vitre à initialiser en position de fin de course supérieure en fonctionnement manuel ;
- ❑ une fois atteinte la fin de course supérieure, maintenir enfoncée la commande de fermeture pendant au moins 1 seconde.



### ATTENTION

**21)** Une mauvaise utilisation des lève-vitres électriques peut s'avérer dangereuse. Avant et pendant l'actionnement, il faut toujours vérifier que les passagers ne courent aucun risque dû au mouvement des vitres, soit directement, soit indirectement, en cas d'objets personnels pris dans le mécanisme ou heurtés par celui-ci. En quittant la voiture, toujours retirer la clé de contact pour éviter que les lève-vitres électriques, par un actionnement intempestif, puissent



constituer un danger pour les passagers restant à bord.

## CAPOT MOTEUR

### OUVERTURE

Tirer le levier (A) fig. 37 dans le sens indiqué par la flèche, puis actionner le levier (B) fig. 38 en agissant dans le sens indiqué par la flèche. Ensuite soulever le capot moteur.



37

FOY0611C

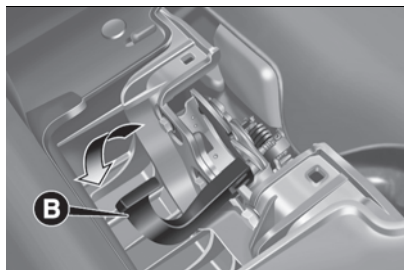

38

FOY0116C

À l'intérieur du compartiment moteur est placée la plaquette suivante fig. 39.



39

FOY1100C

AVERTISSEMENT Le soulèvement du capot moteur est facilité par l'action des deux amortisseurs latéraux à gaz. Ne pas manipuler ces amortisseurs et accompagner le capot au cours de son soulèvement.

AVERTISSEMENT Avant de soulever le capot, vérifier que les bras d'essuie-glace adhèrent au pare-brise et que l'essuie-glace n'est pas en service.

### FERMETURE



22)

Abaisser le capot à environ 20 centimètres du compartiment moteur, puis le lâcher et s'assurer qu'il est parfaitement fermé, et pas seulement accroché en position de sécurité, en essayant de le rouvrir.

Si tel est le cas, ne pas exercer de pression sur le capot, mais le soulever de nouveau et recommencer l'opération.



## ATTENTION

22) Pour des raisons de sécurité, le capot moteur doit toujours rester parfaitement fermé pendant que le véhicule roule. Par conséquent, toujours vérifier la fermeture correcte du capot en s'assurant que le blocage est enclenché. Si pendant la marche on se rend compte que le dispositif de blocage n'est pas bien enclenché, s'arrêter immédiatement et fermer correctement le capot.

## COFFRE À BAGAGES



⚠ 23) 24) 25) ⚠ 12)

Le déverrouillage du coffre est électrique et il est désactivé quand le véhicule roule.

### OUVERTURE



26)

Lorsqu'il est déverrouillé, il est possible d'ouvrir le coffre à bagages de l'extérieur du véhicule en actionnant la poignée électrique d'ouverture (A) fig. 40 située sous la grosse poignée jusqu'au déclic de déverrouillage ou en appuyant deux fois rapidement sur le bouton  de la télécommande.

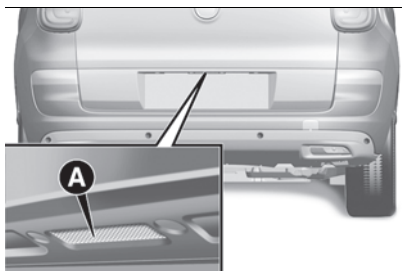

40

FOY01610C

### Ouverture d'urgence de l'intérieur

Procéder de la manière suivante :

- ❑ déposer les appuie-tête arrière et rabattre complètement les sièges ;
- ❑ prendre le tournevis fourni dans la boîte à outils ou, selon les versions, dans la boîte du Fix&Go Automatic ;
- ❑ à l'aide du tournevis, retirer la languette jaune (A) fig. 41 ;
- ❑ introduire ensuite le tournevis dans le logement (B) fig. 42 de manière à déclipser la languette de déverrouillage du coffre à bagages.

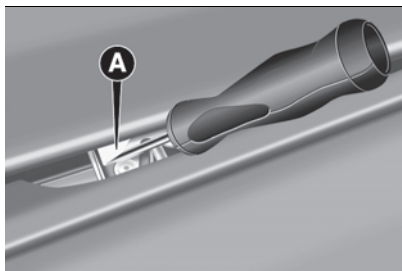

41

FOY0172C



42

FOY0173C

### FERMETURE



Saisir la poignée située dans la partie interne du hayon et abaisser ce dernier en appuyant au niveau de la serrure jusqu'à son déclic.

**AVERTISSEMENT** Avant de refermer le coffre à bagages, s'assurer d'avoir la clé, car le coffre à bagages sera verrouillé automatiquement.

### INITIALISATION DU COFFRE À BAGAGES

**AVERTISSEMENT** Suite à une déconnexion de la batterie ou si un fusible de protection a grillé, il est nécessaire d'initialiser le mécanisme d'ouverture/fermeture du coffre à bagages en procédant comme suit :

- ❑ fermer toutes les portes et le coffre à bagages ;

- ❑ appuyer sur le bouton  de la télécommande ;
- ❑ appuyer sur le bouton  de la télécommande ;

### « CARGO MAGIC SPACE »

(pour les versions/marchés qui le prévoient)



Le plan de chargement réglable « Cargo Magic Space » peut être réglé à trois hauteurs différentes :

- ❑ **Position 0 (plan complètement en bas)**
- ❑ **Position 1 (plan au niveau du seuil)**
- ❑ **Position 2 (plan tout en haut)**

### Inclinaison du plan de chargement

Le plan de chargement peut également être placé en position oblique (incliné vers les dossiers des sièges arrière, voir fig. 43), pour faciliter l'accès à la zone située en dessous du coffre à bagages (par exemple pour prendre la roue compacte de secours ou le kit « Fix&Go Automatic »).

Dans cette position, le plan garantit également le blocage correct d'éventuels objets qui se trouvent dans le coffre à bagages, et évite ainsi qu'ils glissent en cas de freinages brusques.

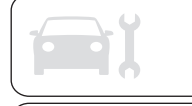

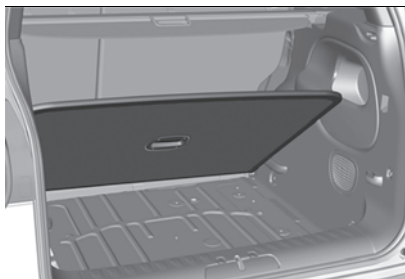

43

F0Y0609C

**ATTENTION**

**23)** Veiller à ce que le dossier soit correctement accroché sur les deux côtés pour qu'en cas de freinage brusque, le dossier ne puisse pas être projeté en avant et heurter les éventuels passagers.

**24)** Ne pas actionner le siège s'il y a un enfant sur le même siège ou assis sur le siège enfant.

**25)** En cas de freinages brusques ou de chocs, le déplacement inattendu du chargement risque de provoquer des situations dangereuses pour le conducteur et le passager : avant de partir, fixer solidement la charge à l'aide des crochets prévus à cet effet. Pour le blocage, utiliser des câbles, des élingues ou des courroies solides adaptées au poids du matériel à fixer.

**26)** En ouvrant le hayon du coffre à bagages, veiller à ne pas heurter les objets fixés sur le porte-bagages.

**AVERTISSEMENT**

**12)** Avant de rabattre complètement le dossier du siège, enlever tous les objets qui s'y trouvent.

**13)** Le plan est dimensionné pour une capacité maximale de poids réparti de 70 kg (en position 1) ou 40 kg (en position 2): ne pas charger d'objets ayant un poids supérieur.

## DIRECTION ASSISTÉE ÉLECTRIQUE DUALDRIVE

(pour les versions/marchés qui le prévoient)

Fonctionne exclusivement avec clé de contact sur MAR et moteur démarré. La direction assistée électrique permet de personnaliser l'effort sur le volant en fonction des conditions de conduite.

AVERTISSEMENT En cas de rotation rapide de la clé de contact, la direction assistée est en mesure de fonctionner parfaitement après quelques secondes.

AVERTISSEMENT Pendant les manœuvres de stationnement nécessitant un nombre élevé de braquages, la direction peut se durcir : il s'agit d'un phénomène normal, dû à

l'intervention du système de protection contre la surchauffe du moteur électrique de la direction. Dans ce cas, aucune intervention de réparation n'est nécessaire. Lorsqu'on utilisera de nouveau la voiture, la direction assistée fonctionnera normalement.

AVERTISSEMENT La direction assistée électrique Dualdrive se caractérise, quand la butée est presque atteinte, par la présence d'un effet d'amortissement réalisé électroniquement. Lors de certaines manœuvres, le volant pourrait effectuer une autre légère rotation, avant la butée mécanique. Ce comportement est normal et voulu pour éviter les impacts excessifs sur les composants mécaniques situés à l'intérieur du dispositif.

## ACTIVATION/ DÉSACTIVATION DE LA DIRECTION ASSISTÉE



27) 28)

Pour activer/ désactiver la direction assistée électrique, appuyer sur le bouton fig. 44.

L'activation est signalée par l'allumage de la led située sur le bouton.

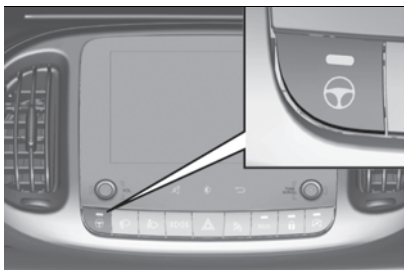

44

F0Y0648C

Lorsque la direction assistée est activée, l'effort exercé sur le volant est plus léger et facilite les manœuvres de stationnement : l'activation de la fonction s'avère donc particulièrement utile pour la conduite en ville.



### ATTENTION

**27)** Toute intervention en après-vente pouvant provoquer des altérations de la direction ou de la colonne (par ex., montage d'antivol), qui pourraient causer, en plus de la diminution des performances et de l'expiration de la garantie, de graves problèmes de sécurité, ainsi que la non-conformité d'homologation de la voiture, est absolument interdite.

**28)** Avant d'effectuer toute intervention d'entretien, il faut toujours couper le moteur et enlever la clé de contact en verrouillant la direction (notamment quand les roues du véhicule ne reposent pas sur le sol). Au cas où cela ne serait pas possible (s'il faut que la clé de contact soit

sur MAR ou que le moteur tourne), enlever le fusible principal de protection de la direction assistée électrique.



# PRÉSENTATION DU COMBINÉ DE BORD

*Cette section de la Notice vous donnera toutes les informations utiles pour apprendre à connaître, interpréter et utiliser correctement le combiné de bord.*

COMBINÉ ET INSTRUMENTS DE BORD.....	39
Écran .....	40
TÉMOINS ET MESSAGES .....	43

## COMBINÉ ET INSTRUMENTS DE BORD

La couleur du fond des instruments et leur type peuvent varier selon les versions.

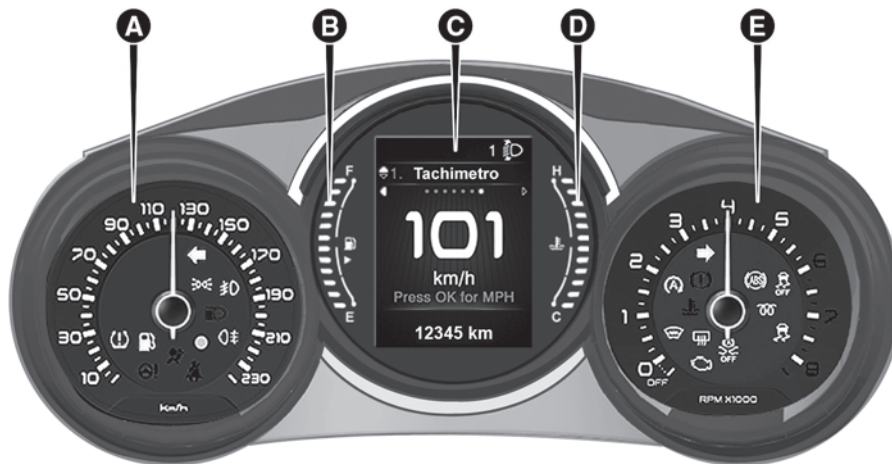

45

FOY0639C

A. Tachymètre (indicateur de vitesses) / B. Indicateur numérique de niveau de carburant / C. Écran / D. Indicateur numérique de température de liquide de refroidissement du moteur / E. Compte-tours.

Les témoins sur le combiné de bord peuvent varier selon les versions/équipements (par ex. boîte de vitesses Dualogic, etc.) de la voiture. Le témoin  est présent uniquement sur les versions Diesel. Sur les versions Diesel, le régime maximal (graduations rouges sur le compte-tours) correspond à 7000 tours par minute.



## Écran



### DESCRIPTION

L'écran affiche des informations utiles au conducteur lorsqu'il conduit la voiture.



46

FOY0658C

L'écran fig. 46 affiche les informations suivantes :

□ **A** : position correcteur assiette phares, Start&Stop, vitesse engagée et mode de conduite (versions avec B.V. Dualogic) ou « Gear Shift Indicator » (indication changement de vitesse)

(versions avec B.V. manuelle), affichage boussole (pour versions/marchés qui le prévoient)

□ **B** : rubriques du Menu de Configuration (voir les indications aux pages suivantes)

□ **C** : vitesse de la voiture, messages d'avertissement/signaux d'anomalie éventuels

□ **D** : total des kilomètres (ou miles) parcourus et icônes de signaux d'anomalie éventuels

### GEAR SHIFT INDICATOR

Le système GSI (Gear Shift Indicator) suggère au conducteur d'effectuer un changement de vitesse via une indication spéciale s'affichant sur le combiné de bord. Grâce au GSI, le conducteur est informé que le passage à une autre vitesse permet d'obtenir une réduction de la consommation.

**icône « SHIFT UP » ▲** SHIFT : le GSI suggère de passer à un rapport supérieur.

**icône « SHIFT DOWN » ▼** SHIFT : le GSI suggère de passer à un rapport inférieur.

L'icône reste affichée tant que l'on n'effectue pas de changement de vitesse ou tant que les conditions de conduite ne sont pas revenues au point de ne plus avoir besoin de changer

de vitesse pour l'optimisation de la consommation de carburant.

### BOUTONS DE COMMANDE

Ils se trouvent du côté gauche du volant fig. 47.

Ils permettent de sélectionner et d'interagir avec les rubriques du Menu de Configuration de l'écran (voir les indications au paragraphe « Menu de Configuration »).

□ **△ / ▽** : appuyer et relâcher les boutons pour accéder au menu principal de Configuration et faire défiler vers le haut ou vers le bas les différentes rubriques du menu et des sous-menus.

□ **◀ / ▶** : appuyer et relâcher les boutons pour accéder aux affichages d'information ou aux sous-menus d'une rubrique du menu principal de Configuration.

□ **OK** : appuyer sur le bouton pour accéder/sélectionner les affichages d'information ou les sous-menus d'une rubrique du Menu de Configuration. Garder le bouton appuyé pendant une seconde pour reparamétrer les fonctions affichées/sélectionnées.



47

F0Y0689C

## MENU DE CONFIGURATION

Le Menu de Configuration se compose des rubriques suivantes :

- Tachymètre
- Trip
- Infos véhicule
- Audio
- Téléphone (pour les versions/marchés qui le prévoient)
- Navigation (pour les versions/marchés qui le prévoient)
- Alertes
- Régl. Véhicule

Tourner la clé de contact sur MAR pour afficher la dernière rubrique active du Menu avant l'arrêt du moteur.

REMARQUE En présence du système **Uconnect™**, certaines rubriques du Menu sont affichées et gérées sur l'écran du système et non sur l'écran du combiné de bord (se reporter aux indications du chapitre « Multimédias »

ou dans le supplément disponible en ligne).

### Infos Véhicule

Cette rubrique du Menu permet d'afficher sur l'écran les informations concernant l'« état » du véhicule : Pressions des pneus, température du liquide de refroidissement, Service (entretien programmé), AdBlue (pour les versions/marchés qui le prévoient).

#### AdBlue

(pour les versions/marchés qui le prévoient)

Cette page-écran fig. 48 indique le niveau d'AdBlue® contenu dans le réservoir exprimé en pourcentage.

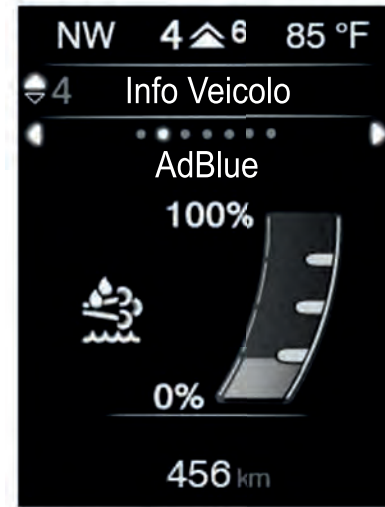

48

F0Y0719

### Régl. Véhicule

Cette rubrique du Menu permet de modifier les réglages concernant :

- « Affichage »
- « Sécur. / Assist. »
- « Sécurité »

#### Écran

La rubrique « Écran » permet d'accéder aux réglages/informations concernant : « Luminosité » (pour versions/marchés qui le prévoient), « Réglages écran », « Voir téléphone », « Voir navigation », « Réinit. automatique trajet B ».



**Sécur. / Assist.**

Sélectionner la rubrique « Sécur. / Assist. » pour accéder aux réglages/informations concernant : « City Brake Control » (pour versions/marchés qui le prévoient), « Volume capteurs parking », « Volume avert. ».

**Sécurité**

La rubrique « Sécurité » permet d'accéder aux réglages/informations concernant : « Hill Holder » (pour versions/marchés qui le prévoient), « AIRBAG passager » (pour versions/marchés qui le prévoient), « Bip ceintures », « Bip vitesse ».

AVERTISSEMENT Un niveau d'huile moteur insuffisant, à cause d'un appoint qui n'a pas été effectué, pourrait inhiber le fonctionnement de la voiture jusqu'à son arrêt.

**TRIP COMPUTER**

Le « Trip Computer » permet de visualiser, clé sur MAR, les données relatives au fonctionnement de la voiture.

Le Trip computer comprend :

❑ **Infos instantanées** : affichage des valeurs « Autonomie » et « Consommation instantanée »

❑ « **Trajet A** » affiche les valeurs suivantes : « Distance parcourue », « Durée voyage », « Consommation moyenne », « Vitesse moyenne »

❑ « **Trajet B** » affiche les valeurs suivantes : « Distance parcourue », « Durée voyage », « Consommation moyenne », « Vitesse moyenne »

Le « Trajet A » et le « Trajet B » contrôlent les « missions complètes » de la voiture (voyage) séparément les unes des autres. La fonction « Trip B » peut être désactivée.

L'« Autonomie » est calculée et s'affiche même si la voiture est à l'arrêt et le moteur démarré.

**Réinitialisation « Trajet A »/« Trajet B »)**

Les deux fonctions peuvent être remises à zéro (réinitialisation - début d'une nouvelle mission). Pour réinitialiser les valeurs, appuyer sur le **bouton OK** au volant et garder le doigt dessus (voir paragraphe « Boutons de commande »). Il est possible de réinitialiser uniquement les valeurs affichées (« Trajet A » ou « Trajet B »). REMARQUE Les valeurs « Autonomie » et « Consommation instantanée » ne peuvent pas être mises à zéro.

## TÉMOINS ET MESSAGES

---





AVERTISSEMENT L'allumage du témoin s'accompagne d'un message spécifique et/ou d'un signal sonore, selon le type de combiné de bord. Ces signaux synthétiques de mise en garde ne sauraient être exhaustifs et/ou se substituer aux indications de cette Notice d'entretien, qu'il faut toujours lire avec beaucoup d'attention. En cas de signal d'anomalie, toujours se référer au contenu de ce chapitre.



AVERTISSEMENT Les signaux d'anomalie qui s'affichent à l'écran sont divisés en deux catégories : anomalies graves et anomalies moins graves. Les anomalies graves visualisent un « cycle » de signaux répétés pendant un temps prolongé. Pour les anomalies plus anodines, le « cycle » de signaux affiché est répété pendant un temps plus limité. Le cycle d'affichage des deux catégories peut être interrompu. Le témoin du combiné de bord reste allumé jusqu'à l'élimination de la cause du problème.



## TÉMOINS DU COMBINÉ DE BORD

Témoins de couleur rouge

Témoin	Signification
 <p>rouge</p>	<p>LIQUIDE DE FREINS INSUFFISANT/FREIN À MAIN SERRÉ            Quand on tourne la clé sur MAR, le témoin s'allume, mais il doit s'éteindre après quelques secondes.</p> <p><b>Liquide de freins insuffisant</b>            Le témoin s'allume lorsque le niveau du liquide de freins dans le réservoir chute au-dessous du minimum, à cause d'une fuite possible de liquide du circuit. Sur certaines versions, un message et un symbole s'affichent sur l'écran. Rétablir le niveau de liquide de freins, puis vérifier que le témoin s'éteigne. Si le témoin reste allumé, s'adresser au Réseau Après-vente Fiat.</p> <hr/> <p><b>Frein de stationnement tiré</b>            Le témoin (ou le symbole à l'écran) s'allume lorsque le frein à main est serré. Si la voiture est en marche, un signal sonore accompagne l'allumage du témoin. Relâcher le frein à main, puis vérifier que le témoin s'éteigne. Si le témoin reste allumé, s'adresser au Réseau Après-vente Fiat.</p> <p>AVERTISSEMENT Si le témoin s'allume en roulant, s'assurer que le frein à main n'est pas serré.</p>
 <p>rouge</p>  <p>jaune ambre</p>	<p>ANOMALIE EBD            Quand on tourne la clé sur MAR, le témoin s'allume, mais il doit s'éteindre après quelques secondes. L'allumage simultané des témoins (⚠) (rouge) et (ABS) (jaune ambre) quand le moteur tourne indique une anomalie du système EBD ou que le système n'est pas disponible. Dans ce cas, si l'on freine brusquement, un blocage précoce des roues arrière peut se produire, avec risque de dérapage. Sur certaines versions, l'écran affiche un message dédié. Conduire très prudemment et se rendre immédiatement au Réseau Après-vente Fiat le plus proche pour faire contrôler le système.</p>
 <p>rouge</p>	<p>ANOMALIE DES AIRBAGS            Quand on tourne la clé sur MAR, le témoin s'allume, mais il doit s'éteindre après quelques secondes. L'allumage du témoin de façon continue (sur certaines versions, le symbole 🚗 s'affiche) indique une défaillance du système d'airbags.</p> <p>🚗 29) 30)</p>

Témoin	Signification
 <p data-bbox="172 277 226 296">rouge</p>	<p data-bbox="344 109 769 132"><b>CEINTURES DE SÉCURITÉ NON BOUCLÉES</b> (pour les versions/marchés qui le prévoient)</p> <p data-bbox="344 165 1396 364">En tournant la clé de contact sur MAR, le témoin s'allume quelques secondes (pour vérifier si le témoin fonctionne correctement). Après quoi, si le système ne présente aucun problème, le témoin s'éteint. Le témoin s'allume de manière fixe lorsque la voiture est arrêtée et que la ceinture de sécurité côté conducteur ou côté passager (quand le passager est présent) n'est pas bouclée. Le témoin clignote en même temps qu'un signal sonore lorsque les ceintures de sécurité des places avant ne sont pas correctement bouclées et que la voiture roule. Dans ce cas, boucler la ceinture de sécurité. Pour la désactivation permanente de l'avertisseur sonore du système SBR (Seat Belt Reminder), s'adresser au Réseau Après-vente Fiat. Il est possible de réactiver le système à tout moment à travers le Menu de Configuration.</p>
 <p data-bbox="172 607 226 626">rouge</p>	<p data-bbox="344 389 1093 412"><b>TEMPÉRATURE EXCESSIVE DU LIQUIDE DE REFROIDISSEMENT DU MOTEUR</b></p> <p data-bbox="344 416 1396 591">Le témoin s'allume quand le moteur a surchauffé. Sur certaines versions, l'écran affiche le message dédié. <b>En cas de marche normale :</b> arrêter le véhicule, couper le moteur et vérifier que le niveau d'eau dans le réservoir n'est pas au-dessous du repère MIN. Si tel est le cas, attendre que le moteur refroidisse, puis ouvrir lentement et prudemment le bouchon et ravitailler avec du liquide de refroidissement en s'assurant que le niveau soit compris entre les repères MIN et MAX gravés sur le réservoir. Vérifier visuellement aussi les éventuelles fuites de liquide. Si lors du démarrage suivant le témoin (ou le symbole sur l'écran) est de nouveau allumé, s'adresser au Réseau Après-vente Fiat.</p> <p data-bbox="344 595 1396 692"><b>Au cas où la voiture est très sollicitée</b> (par exemple, dans des conditions de conduite performantes) : ralentir et, si le témoin reste allumé, arrêter la voiture. Rester à l'arrêt pendant 2 ou 3 minutes, moteur allumé et légèrement accéléré pour que le liquide de refroidissement circule plus facilement, puis couper le moteur. Vérifier le niveau du liquide en suivant les indications ci-dessus.</p> <p data-bbox="344 696 1396 741"><b>ATTENTION</b> Sur des parcours très contraignants, il est conseillé de garder le moteur allumé et légèrement accéléré pendant quelques minutes avant de l'éteindre.</p>





Témoin	Signification
 <p data-bbox="277 340 331 359">rouge</p>	<p data-bbox="448 109 1123 132">ANOMALIE DE LA DIRECTION ASSISTÉE ÉLECTRIQUE « DUALDRIVE »</p> <p data-bbox="448 135 1497 232"><b>Lors du démarrage du moteur</b> : en tournant la clé sur la position MAR, le témoin s'allume, mais il doit s'éteindre après quelques secondes. Si le témoin reste allumé, tourner la clé en position STOP et redémarrer. Si le témoin reste allumé, l'effort à appliquer sur le volant pourrait augmenter, même si le braquage reste possible. Dans ce cas, s'adresser dès que possible au Réseau Après-vente Fiat.</p> <p data-bbox="448 236 1497 311"><b>Pendant la marche</b> : si le témoin s'allume pendant que la voiture roule, il se peut qu'il y ait une perte d'asservissement du système. Tout en conservant la possibilité de braquer la voiture, l'effort à appliquer sur le volant pourrait augmenter : s'adresser au plus vite au Réseau Après-vente Fiat.</p> <p data-bbox="448 314 1497 412">ATTENTION : Dans certaines circonstances, des facteurs indépendants de la direction assistée électrique peuvent provoquer l'allumage du témoin sur le combiné de bord. Dans ce cas, arrêter immédiatement la voiture (si en mouvement), couper le moteur pendant environ 20 secondes et redémarrer. Si le témoin (ou, sur certaines versions, le message et un symbole à l'écran) reste toujours allumé, s'adresser au Réseau Après-vente Fiat.</p>







### ATTENTION



**29)** Si le témoin  ne s'allume pas quand on tourne la clé de contact en la positionnant sur MAR ou s'il reste allumé en roulant, il s'agit peut-être d'une anomalie des systèmes de retenue. Le cas échéant, les airbags ou les prétensionneurs risquent de ne pas s'activer en cas d'accident ou, plus rarement, de s'activer intempestivement. Avant de continuer, s'adresser au Réseau Après-vente Fiat pour faire immédiatement contrôler le système.

**30)** La défaillance du témoin  est signalée par l'allumage fixe du symbole  sur l'écran du combiné de bord. Dans ce cas, des anomalies éventuelles du système airbags pourraient ne pas être signalées. Avant de continuer, s'adresser au Réseau Après-vente Fiat pour faire immédiatement contrôler le système.



Témoin	Signification
 <p>jaune ambre</p>	<p>SYSTÈME iTPMS (pour les versions/marchés qui le prévoient) Quand on tourne la clé sur MAR, le témoin s'allume, mais il doit s'éteindre après quelques secondes.</p> <p><b>Anomalie du système iTPMS/désactivation temporaire du système iTPMS</b> Le témoin clignotera pendant environ 75 secondes et restera ensuite allumé de manière fixe pour signaler la désactivation temporaire du système ou une anomalie du système en question. Le système recommence à fonctionner correctement lorsque les conditions de fonctionnement du moteur le permettent ; si ce n'est pas le cas, effectuer la procédure de "Réinitialisation" après avoir rétabli les conditions d'utilisation normale. Si le signal de dysfonctionnement persiste, s'adresser dès que possible au Réseau Après-vente Fiat.</p> <p><b>Pression des pneus insuffisante</b> Le témoin s'allume de manière fixe pour signaler que la pression du pneu est inférieure à la valeur recommandée et/ou qu'il y a une lente perte de pression. Dans ces cas, une longue durée de vie du pneu et une consommation de carburant optimale pourraient ne pas être assurées. Il est conseillé de rétablir la valeur de pression correcte (voir paragraphe "Roues" chapitre "Caractéristiques Techniques"). Une fois les conditions d'utilisation normales de la voiture restaurées, effectuer la procédure de « Réinitialisation ».</p> <p>AVERTISSEMENT Ne pas continuer à rouler avec un ou plusieurs pneus dégonflés, car la tenue de route de la voiture peut être compromise. Arrêter la voiture en évitant de freiner et de braquer brusquement.</p>
 <p>jaune ambre</p>	<p>FEU ARRIÈRE DE BROUILLARD Le témoin s'allume quand on active le feu arrière de brouillard.</p>
 <p>jaune ambre</p>	<p>PANNE DU SYSTÈME ABS Le témoin s'allume quand le système est défaillant. Dans ce cas, l'efficacité du système de freinage reste intacte, mais sans les fonctions offertes par le système ABS. Agir prudemment et s'adresser, dès que possible, au Réseau Après-vente Fiat.</p>



Témoin	Signification
 jaune ambre	<p>LUNETTE AR DÉGIVRANTE</p> <p>Le témoin s'allume en activant le dégivrage de la lunette.</p>
 jaune ambre	<p>PARE-BRISE DÉGIVRANT (pour les versions/marchés qui le prévoient)</p> <p>Le témoin s'allume en activant le dégivrage du pare-brise.</p>
 jaune ambre	<p>SYSTÈME ESC (pour les versions/marchés qui le prévoient)</p> <p>Quand on tourne la clé sur MAR, le témoin s'allume, mais il doit s'éteindre après quelques secondes.</p> <p><b>Activation du système ESC</b></p> <p>L'intervention du système est signalée par le clignotement du témoin : le signal indique que la voiture est dans un état critique de stabilité et d'adhérence.</p> <p><b>Anomalie du système ESC</b></p> <p>Si le témoin ne s'éteint pas, ou s'il reste allumé quand le moteur tourne, cela indique qu'une anomalie du système ESC a été détectée. Contacter au plus vite le Réseau Après-vente Fiat.</p> <p><b>Anomalie du système Hill Holder</b></p> <p>L'allumage du témoin indique une anomalie du système Hill Holder. Contacter au plus vite le Réseau Après-vente Fiat.</p>
 jaune ambre	<p>DÉSACTIVATION DU SYSTÈME ASR</p> <p>Le témoin s'allume en cas de désactivation du système ASR (voir paragraphe « Systèmes de sécurité active » du chapitre « Sécurité »).</p>
 jaune ambre	<p>RÉSERVE CARBURANT</p> <p>Le témoin s'allume quand la quantité de carburant présente dans le réservoir est inférieure ou égale à 7,5 litres.</p> <p><b>AVERTISSEMENT</b> Le clignotement du témoin pendant la marche indique une anomalie du système. Dans ce cas, s'adresser au Réseau Après-vente Fiat pour faire contrôler le système.</p>

Témoïn	Signification
 <p>jaune ambre</p>	<p><b>ANOMALIE DU SYSTÈME EOBD/INJECTION</b>            Quand on tourne la clé sur MAR, le témoin s'allume, mais il doit s'éteindre après quelques secondes. Si le témoin reste allumé ou s'allume quand la voiture roule, cela signale un dysfonctionnement du système d'injection.</p> <p><b>Témoin allumé de manière fixe</b> : cela signale un dysfonctionnement du système d'alimentation/allumage qui risque de provoquer des émissions élevées à l'échappement, des pertes de performances, une mauvaise maniabilité et une consommation élevée. Dans ces conditions, on peut continuer à rouler en évitant toutefois de demander au moteur des efforts trop lourds ou des vitesses élevées. L'utilisation prolongée de la voiture avec le témoin allumé de manière fixe peut provoquer des dommages : s'adresser au plus vite au Réseau Après-vente Fiat.</p> <p>Le témoin s'éteint si l'anomalie disparaît, mais le système mémorise systématiquement le signal.</p> <p><b>Témoin clignotant (uniquement pour les moteurs essence)</b> : cela signale un possible endommagement du catalyseur. Relâcher la pédale de l'accélérateur, revenir à bas régime jusqu'à ce que le témoin ne clignote plus. Continuer de rouler à une vitesse modérée, en essayant d'éviter des conditions de conduite qui peuvent provoquer des clignotements ultérieurs et s'adresser dès que possible au Réseau Après-vente Fiat.</p> <p> 14)</p> <hr/> <p><b>ANOMALIE DU SYSTÈME D'INJECTION D'AdBlue® (UREA) (versions Diesel)</b>            (pour les versions/marchés qui le prévoient)</p> <p>En conditions normales, quand on place le dispositif de démarrage sur MAR, le témoin s'allume, mais il doit s'éteindre dès que le moteur est lancé. Sur certaines versions, le voyant s'allume en même temps qu'un message dédié s'affiche sur l'écran au cas où l'appoint aurait été effectué avec un liquide non conforme aux caractéristiques nominales ou en cas de détection d'une consommation moyenne d'AdBlue® (UREA) supérieure à 50 %. Contacter au plus vite le Réseau Après-vente Fiat.</p> <p>Si l'anomalie n'est pas résolue, l'écran du combiné d'instruments affiche un message à chaque seuil atteint, jusqu'à ce qu'il ne soit plus possible de démarrer le moteur. Quand il reste environ 200 km avant d'empêcher le redémarrage du moteur, sur certaines versions, l'écran du combiné de bord affichera de manière fixe un message dédié, accompagné d'un signal sonore.</p>
 <p>jaune ambre</p>	<p><b>DÉSACTIVATION SYSTÈME CITY BRAKE CONTROL - « Collision Mitigation »</b>            (pour les versions/marchés qui le prévoient)</p> <p>Le témoin s'allume en cas de désactivation du système City Brake Control - « Collision Mitigation » par le conducteur ou en cas de désactivation automatique suite à une défaillance momentanée du système. Contacter au plus vite le Réseau Après-vente Fiat.</p>







Témoin	Signification
 <p data-bbox="245 250 363 269">jaune ambre</p>	<p data-bbox="448 109 916 132"><b>PRÉCHAUFFAGE DES BOUGIES</b> (versions Diesel)</p> <p data-bbox="448 137 1445 182">Quand on tourne la clé sur MAR, le témoin s'allume et s'éteint quand les bougies ont atteint la température prédéfinie. On peut démarrer le moteur immédiatement après l'extinction du témoin.</p> <p data-bbox="448 188 1481 232"><b>AVERTISSEMENT</b> Si la température ambiante est douce ou élevée, la durée d'allumage du témoin est presque imperceptible.</p> <p data-bbox="448 238 820 260"><b>Anomalie préchauffage des bougies</b></p> <p data-bbox="448 266 1471 311">Le clignotement du témoin indique une anomalie du système de préchauffage des bougies. Contacter au plus vite le Réseau Après-vente Fiat.</p>
	<p data-bbox="448 337 1203 359"><b>SIGNAL FAIBLE NIVEAU D'ADDITIF POUR ÉMISSIONS DIESEL AdBlue® (URÉE)</b></p> <p data-bbox="448 365 852 387">(pour les versions/marchés qui le prévoient)</p> <p data-bbox="448 393 1471 437">Le témoin de faible niveau de l'additif pour les émissions Diesel AdBlue® (URÉE)  s'allume lorsque le niveau d'AdBlue® (URÉE) est bas.</p> <p data-bbox="448 443 1503 510">Verser dès que possible au moins 5 litres d'AdBlue® (URÉE) dans le réservoir d'AdBlue® (URÉE). Si l'appoint s'est déroulé avec une autonomie du réservoir d'AdBlue® (URÉE) égale à 0 km, il est possible d'attendre jusqu'à 2 minutes avant de démarrer le moteur.</p>



### AVERTISSEMENT

**14)** Si le témoin ne s'allume pas ou si, lorsque la voiture roule, il s'allume en mode fixe ou clignotant en tournant la clé de contact sur MAR, s'adresser dès que possible au Réseau Après-vente Fiat. Le niveau des émissions à l'échappement peut être vérifié au moyen d'appareils spéciaux par les agents de contrôle de la circulation. Se conformer aux normes en vigueur dans le pays concerné.









Témoin	Signification
 <p>vert</p>	<p>FEUX DE POSITION ET DE CROISEMENT/FOLLOW ME HOME                      Le témoin s'allume quand on actionne les feux de position ou les feux de croisement.  <b>Follow me home</b> : le témoin s'allume quand on utilise ce dispositif. L'écran affiche également la durée (exprimée en secondes) réglée pour la fonction.</p>
 <p>vert</p>	<p>FEUX ANTIBROUILLARD                      Le témoin s'allume quand on allume les feux antibrouillard.</p>
 <p>vert</p>	<p>CLIGNOTANT GAUCHE                      Le témoin s'allume quand le levier de commande des clignotants est déplacé vers le bas ou, avec le clignotant droit, quand on appuie sur le bouton des feux de détresse.</p>
 <p>vert</p>	<p>CLIGNOTANT DROIT                      Le témoin s'allume quand le levier de commande des clignotants est déplacé vers le haut ou, avec le clignotant gauche, quand on appuie sur le bouton des feux de détresse.</p>
 <p>vert</p>	<p>ARRÊT AUTOMATIQUE DU MOTEUR (versions équipées du système Start&amp;Stop)                      Le témoin s'allume en cas d'arrêt automatique du moteur suite à l'intervention du système Start&amp;Stop.</p>











*Témoins de couleur bleue*







Témoin	Signification
 <p>bleu</p>	<p>FEUX DE ROUTE Le témoin s'allume quand on allume les feux de route.</p>

## SYMBOLES ET MESSAGES AFFICHÉS SUR L'ÉCRAN







Symbole	Signification
 <p>rouge</p>	<p>ANOMALIE DE LA BOÎTE DE VITESSES DUALOGIC (pour les versions/marchés qui le prévoient) Le symbole s'allume en cas d'anomalie au niveau de la boîte de vitesses. L'écran affiche également les messages concernant :</p> <ul style="list-style-type: none"> <li><input type="checkbox"/> demande de réduction des rapports de vitesse ;</li> <li><input type="checkbox"/> indisponibilité du mode de conduite manuel (ou automatique) ;</li> <li><input type="checkbox"/> pression de la pédale de frein/démarrage retardé ;</li> <li><input type="checkbox"/> pression de la pédale de frein et répétition de la manœuvre ;</li> <li><input type="checkbox"/> vitesse non disponible ;</li> <li><input type="checkbox"/> manœuvre interdite ;</li> <li><input type="checkbox"/> position du levier de vitesses au point mort.</li> </ul> <p> 15j</p>
 <p>rouge</p>	<p>ANOMALIE DES AIRBAGS Le symbole s'allume pour signaler la défaillance du système airbag ainsi que celle du témoin  sur le combiné de bord. Contacter au plus vite le Réseau Après-vente Fiat.</p>
 <p>rouge</p>	<p>PRESSION INSUFFISANTE DE L'HUILE MOTEUR  16j</p> <p>Le symbole s'allume en cas de pression insuffisante de l'huile moteur. <b>AVERTISSEMENT</b> Ne pas utiliser la voiture tant que l'anomalie n'a pas été éliminée. L'allumage du symbole n'indique pas la quantité d'huile dans le moteur : le contrôle du niveau doit toujours être effectué manuellement.</p>
 <p>rouge</p>	<p>FERMETURE INCOMPLÈTE DU CAPOT MOTEUR (pour les versions/marchés qui le prévoient) Le symbole s'allume lorsque le capot moteur est mal fermé. Fermer correctement le capot moteur.</p>
 <p>rouge</p>	<p>FERMETURE INCOMPLÈTE DU HAYON DU COFFRE À BAGAGES Le symbole s'allume lorsque le hayon du coffre à bagages est mal fermé. Fermer correctement le hayon du coffre à bagages.</p>







Symbole	Signification
 rouge	<b>FERMETURE INCOMPLÈTE DES PORTES</b> Le symbole s'allume lorsqu'une ou plusieurs portes ne sont pas parfaitement fermées. L'afficheur visualise également le profil de la voiture avec la porte ouverte. Portes ouvertes et véhicule en mouvement, le système émet un signal sonore. Fermer correctement les portes.
 rouge	<b>ANOMALIE DE L'ALTERNATEUR</b> Le symbole s'allume, moteur en marche, pour indiquer une anomalie de l'alternateur. Contacter au plus vite le Réseau Après-vente Fiat.
 blanc	<b>LIMITE DE VITESSE DÉPASSÉE</b> Le symbole (de couleur blanche) s'allume lors du dépassement de la limite de vitesse réglée (par ex. 110 km/h) à travers le Menu de Configuration de l'écran (la valeur interne se met à jour en fonction de la vitesse réglée).
 jaune ambre	<b>ANOMALIE DU SYSTÈME FIAT CODE</b> Le symbole s'allume pour signaler une anomalie du système Fiat CODE. Contacter au plus vite le Réseau Après-vente Fiat.
 jaune ambre	<b>PRÉSENCE POSSIBLE DE VERGLAS SUR LA ROUTE</b> Le symbole s'allume lorsque la température extérieure est inférieure ou égale à 3 °C. En cas d'anomalie du capteur de température extérieure, les chiffres indiquant la température sont remplacés par des tirets.
 jaune ambre	<b>ANOMALIE DU CAPTEUR DE NIVEAU DE CARBURANT</b> Le symbole s'allume en cas d'anomalie du capteur de niveau du carburant. Contacter au plus vite le Réseau Après-vente Fiat.
 jaune ambre	<b>DÉCLENCHEMENT DU SYSTÈME DE COUPURE DU CARBURANT</b> Le symbole s'allume en cas de déclenchement du système de coupure du carburant. Pour connaître la procédure de réactivation du système de coupure du carburant, se reporter à la section « Système de coupure de carburant » au chapitre « Situations d'urgence ». Si toutes les tentatives de reprise d'alimentation du carburant échouent, s'adresser au Réseau Après-vente Fiat.
 jaune ambre	<b>ANOMALIE DU SYSTÈME DE COUPURE DU CARBURANT</b> Le symbole s'allume en cas d'anomalie du système de coupure du carburant. Contacter au plus vite le Réseau Après-vente Fiat.









Symbole	Signification
 jaune ambre	<p>TEMPÉRATURE EXCESSIVE DE L'EMBRAYAGE DE B.V. DUALOGIC (pour les versions/marchés qui le prévoient)</p> <p>Le symbole s'allume en cas de surchauffe de l'embrayage de la boîte de vitesses Dualogic, suite à une utilisation intensive. Dans ces conditions, limiter les accélérations et les changements de vitesse ou si nécessaire, s'arrêter (en coupant le moteur) jusqu'au rétablissement des conditions optimales.</p>
 jaune ambre	<p>ACTIVATION SYSTÈME City Brake Control - « Collision Mitigation » (pour les versions/marchés qui le prévoient)</p> <p>Le symbole s'allume en cas d'activation du système City Brake Control - « Collision Mitigation ».</p>
 jaune ambre	<p>ANOMALIE SYSTÈME City Brake Control - « Collision Mitigation » (pour les versions/marchés qui le prévoient)</p> <p>Le symbole s'allume en cas d'anomalie momentanée ou permanente du système City Brake Control - « Collision Mitigation ». Contacter au plus vite le Réseau Après-vente Fiat.</p>
 jaune ambre	<p>HUILE MOTEUR DÉGRADÉE (pour les versions/marchés qui le prévoient)</p> <p><b>Versions Diesel</b> : le symbole s'allume et reste affiché pendant des cycles de 3 minutes entrecoupés d'intervalles de 5 secondes durant lesquels le symbole s'éteint, tant que l'huile ne sera pas vidangée. Le symbole reste affiché à l'écran pendant toute la durée de l'affichage.</p> <p><b>Versions essence</b> : le symbole s'allume et disparaît de l'écran à la fin du cycle d'affichage.</p> <p>AVERTISSEMENT À la suite du premier signal, à chaque démarrage du moteur, le symbole continuera à s'allumer selon la modalité indiquée auparavant, et ce, tant que l'huile ne sera pas vidangée. L'allumage du symbole ne doit pas être considéré comme un défaut de la voiture, mais il prévient le conducteur que l'utilisation normale de la voiture a conduit à la nécessité de vidanger l'huile. La détérioration de l'huile moteur est accélérée par une utilisation de la voiture sur des trajets courts, ce qui empêche le moteur d'atteindre la température de régime. Contacter au plus vite le Réseau Après-vente Fiat.</p> <p> 17) 18)</p>
 jaune ambre	<p>ANOMALIE DU CAPTEUR DE PRESSION DE L'HUILE MOTEUR</p> <p>Le symbole s'allume à lumière fixe, accompagné d'un message dédié, en cas d'anomalie du capteur de pression de l'huile moteur.</p>







Symbole	Signification
 jaune ambre	<p>PRÉSENCE D'EAU DANS LE FILTRE À GAZOLE (versions Diesel)</p> <p>Le symbole s'allume à lumière fixe pendant la marche pour signaler la présence d'eau dans le filtre à gazole.</p> <p> 19)</p>
 jaune ambre	<p>NETTOYAGE DPF (filtre à particules) en cours (uniquement sur versions Diesel avec DPF)</p> <p>Le symbole s'allume de manière fixe pour avertir le conducteur que le système DPF doit éliminer les substances polluantes piégées (particules) au moyen d'une procédure de régénération.</p> <p>Le symbole ne s'allume pas à chaque fois que le DPF est en cours de régénération, mais uniquement lorsque les conditions de conduite requièrent que le conducteur en soit informé. Pour que le symbole s'éteigne, maintenir la voiture en marche jusqu'au terme de la régénération. La procédure a une durée de 15 minutes en moyenne. Les conditions optimales pour mener à bien la procédure sont réunies lorsque la voiture continue à rouler à 60 km/h, avec un régime moteur supérieur à 2 000 tours/min.</p> <p>L'allumage de ce symbole n'est pas une anomalie de la voiture et ne nécessite pas qu'elle soit amenée à l'atelier.</p> <p> 20)</p>
 jaune ambre	<p>ANOMALIE DES FEUX EXTÉRIEURS</p> <p>Le symbole s'allume pour signaler une anomalie des feux suivants : feux de jour (D.R.L.) ; feux de stationnement ; feux de position ; clignotants ; feu antibrouillard arrière ; feu de recul ; feux de plaque ; feux stop.</p> <p>L'anomalie en question pourrait être due à une ampoule grillée, au fusible de protection grillé ou bien à l'interruption du branchement électrique.</p>
 jaune ambre	<p>ANOMALIE DU CAPTEUR DE LUMINOSITÉ (pour les versions/marchés qui le prévoient)</p> <p>Le symbole s'allume en cas d'anomalie du capteur de luminosité. Contacter au plus vite le Réseau Après-vente Fiat.</p>
 jaune ambre	<p>ANOMALIE DU CAPTEUR DE PLUIE (pour les versions/marchés qui le prévoient)</p> <p>Le symbole s'allume en cas d'anomalie du capteur de pluie. Contacter au plus vite le Réseau Après-vente Fiat.</p>

Symbole	Signification
 jaune ambre	<b>ANOMALIE DU SYSTÈME START&amp;STOP</b> Le symbole s'allume pour signaler une anomalie du système Start&Stop. Un message dédié s'affiche à l'écran. Contacter au plus vite le Réseau Après-vente Fiat.
 jaune ambre	<b>SYSTÈME START&amp;STOP/EMBRAYER</b> Le symbole s'allume pour indiquer au conducteur d'appuyer sur la pédale d'embrayage pour redémarrer le moteur. L'afficheur visualise un message dédié qui, dans certaines conditions, est accompagné d'un signal sonore.
 jaune ambre	<b>ANOMALIE DU SPEED LIMITER</b> (pour les versions/marchés qui le prévoient) Le symbole s'allume en cas d'anomalie du dispositif Speed Limiter. Si le problème persiste, s'adresser au Réseau Après-vente Fiat.
 jaune ambre	<b>ENTRETIEN PROGRAMMÉ (SERVICE)</b> Le « Plan d'Entretien Programmé » prévoit l'entretien de la voiture à des échéances préétablies (se reporter au chapitre « Entretien de la voiture »). Lorsque l'entretien programmé (« révision ») se rapproche de l'échéance prévue, en positionnant le dispositif de démarrage sur MAR, le symbole s'allume sur l'écran, suivi du nombre de kilomètres/miles ou de jours (le cas échéant) qu'il reste avant l'échéance d'entretien de la voiture. Cet affichage est automatique, dispositif de démarrage sur MAR, lorsqu'il ne reste que 2 000 km avant l'entretien ou bien, le cas échéant, 30 jours ; il est réaffiché chaque fois qu'on met le dispositif de démarrage sur MAR ou, pour certaines versions, tous les 200 km. Au-dessous de ce seuil, les signaux s'affichent à échéances plus rapprochées. L'affichage se fait en km ou en miles selon le réglage de l'unité de mesure. S'adresser au Réseau Après-vente Fiat qui est chargé, en plus des opérations d'entretien prévues dans le « Plan d'Entretien Programmé », de la mise à zéro de l'affichage en question (réinitialisation).
 jaune ambre	<b>PÉDALE D'EMBRAYAGE</b> Le symbole s'allume pour indiquer au conducteur d'appuyer sur la pédale d'embrayage pour obtenir le démarrage.



Symbole	Signification
 blanc	<p>ACTIVATION DU CRUISE CONTROL (pour les versions/marchés qui le prévoient)</p> <p>Le symbole - blanc - s'allume en cas d'activation du Cruise Control. Sur certaines versions, un message dédié est également affiché sur l'écran.</p>
 vert	<p>ACTIVATION CRUISE CONTROL (pour les versions/marchés qui le prévoient)</p> <p>Le symbole - vert - s'allume en cas d'activation du Cruise Control. Sur certaines versions, un message dédié est également affiché sur l'écran.</p>
 blanc	<p>ACTIVATION DU SPEED LIMITER (pour les versions/marchés qui le prévoient)</p> <p>Le symbole - blanc - s'allume en cas d'activation du Speed Limiter. Sur certaines versions, un message dédié est également affiché sur l'écran.</p>
 vert	<p>ACTIVATION SPEED LIMITER (pour les versions/marchés qui le prévoient)</p> <p>Le symbole - vert - s'allume en cas d'activation du Speed Limiter. Sur certaines versions, un message dédié est également affiché sur l'écran.</p>
 blanc	<p>GRAVITY CONTROL (pour les versions/marchés qui le prévoient)</p> <p><b>Validation du système</b> : allumage de la LED présente sur le dispositif Mode Selector. <b>Activation du système</b> : allumage du symbole (blanc).</p>
	<p>RÉGLAGE DE L'ASSIETTE DES PHARES</p> <p>Le symbole - blanc - s'allume en même temps que le numéro indiquant la position de l'assiette des phares, en phase de réglage de l'assiette des phares. Pour le réglage, agir sur les boutons  et  situés sur la planche de bord.</p>

Symbole	Signification
	<p>GEAR SHIFT INDICATOR</p> <p>Les symboles s'affichent sur l'écran pour signaler au conducteur qu'il doit engager un rapport supérieur (augmentation de rapport) ou inférieur (Rétrogradage).</p>
<p><b>A / M</b></p>	<p>MODE DE CONDUITE AUTOMATIQUE/MANUEL (versions avec boîte de vitesses Dualogic)</p> <p><b>Mode de conduite automatique (AUTO)</b></p> <p>La lettre « A » suivie du numéro indiquant la vitesse enclenchée (par ex. « A1 ») s'affiche à l'écran en cas d'activation de la logique AUTO (mode de conduite automatique).</p> <p><b>Mode de conduite manuel (MANUAL)</b></p> <p>La lettre « M » suivie du numéro indiquant la vitesse enclenchée (par ex. « M1 ») s'affiche à l'écran en cas d'activation de la logique MANUAL (mode de conduite manuel).</p>
	<p>SIGNAL FAIBLE NIVEAU D'ADDITIF POUR ÉMISSIONS DIESEL AdBlue® (URÉE)</p> <p>(pour les versions/marchés qui le prévoient)</p> <p>Le symbole  de faible niveau de l'additif pour les émissions Diesel AdBlue® (URÉE) s'allume lorsque le niveau d'AdBlue® (URÉE) de la voiture est bas. L'écran affiche également un avertissement et un message dédié indiquant la nécessité de faire l'appoint d'AdBlue® (URÉE).</p> <p>Le symbole  reste allumé tant que l'appoint d'AdBlue® (URÉE) n'a pas été effectué avec au moins 5 litres. Si l'appoint n'est pas effectué, l'écran du combiné d'instruments affiche un message d'avertissement à chaque seuil atteint, jusqu'à ce qu'il ne soit plus possible de démarrer le moteur. Lorsque l'autonomie disponible s'approche des 200 km, l'écran du combiné d'instruments affiche un message fixe, accompagné d'un signal sonore.</p> <p>Lorsque l'autonomie disponible a atteint 0 km, l'écran du combiné d'instruments de certaines versions affiche un message spécifique. Une fois éteint, il n'est plus possible de redémarrer le moteur. Pour pouvoir le redémarrer verser au moins 5 litres d'AdBlue® (URÉE) dans le réservoir.</p> <p>Verser dès que possible au moins 5 litres d'AdBlue® (URÉE) dans le réservoir d'AdBlue® (URÉE). Si l'appoint s'est déroulé avec une autonomie du réservoir d'AdBlue® (URÉE) égale à 0 km, il est possible d'attendre jusqu'à 2 minutes avant de démarrer le moteur.</p> <p> 21)</p>

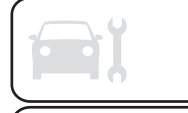





## AVERTISSEMENT

- 15)** Conduire avec le symbole allumé peut causer de graves dommages à la boîte de vitesses et en provoquer la rupture. La surchauffe de l'huile peut également se produire : son contact éventuel avec le moteur chaud ou avec les composants de l'échappement à haute température pourrait provoquer des incendies.
- 16)** Si le symbole s'allume pendant que la voiture roule, couper immédiatement le moteur et s'adresser au Réseau Après-vente Fiat.
- 17)** Quand le symbole s'allume, l'huile moteur détériorée doit être vidangée dès que possible et jamais plus de 500 km après que le témoin se soit allumé pour la première fois. Le non-respect des informations susmentionnées pourrait endommager gravement le moteur et entraîner la déchéance de la garantie. **Nous vous rappelons que l'allumage de ce témoin n'est pas lié à la quantité d'huile présente dans le moteur et qu'il ne faut absolument pas ajouter d'huile dans le moteur si le témoin s'allume en mode clignotant.**
- 18)** Si le symbole clignote pendant la marche, s'adresser au Réseau Après-vente Fiat.
- 19)** La présence d'eau dans le circuit d'alimentation peut endommager gravement le système d'injection et créer des irrégularités de fonctionnement du moteur. Si le symbole s'affiche sur l'écran, s'adresser dès que possible au Réseau Après-vente Fiat pour procéder à la purge. Si cette signalisation a lieu immédiatement après un ravitaillement, il est possible que de l'eau soit présente dans le réservoir : dans ce cas, couper immédiatement le moteur et s'adresser au Réseau Après-vente Fiat.
- 20)** La vitesse à laquelle on roule doit toujours tenir compte de la circulation, des conditions atmosphériques et de la réglementation en vigueur en matière de code de la route. À noter par ailleurs qu'il est possible de couper le moteur même si le symbole est allumé : des interruptions répétées de la procédure de régénération risquent toutefois de dégrader précocement l'huile moteur. C'est la raison pour laquelle il est toujours recommandé d'attendre l'extinction du symbole avant de couper le moteur en suivant les indications reportées ci-dessus. Il n'est pas conseillé d'achever la régénération du DPF lorsque la voiture est à l'arrêt.
- 21)** Si le réservoir d'AdBlue® (URÉE) est vide et le contact moteur est coupé, il ne sera plus possible de le redémarrer tant que le réservoir d'AdBlue® (URÉE) ne contiendra pas au moins 5 litres d'AdBlue® (UREA).

## LED SUR LA PLATINE DE LA PLANCHE DE BORD

Symbole	Signification
	<p>AIRBAG CÔTÉ PASSAGER/AIRBAGS LATÉRAUX DÉSACTIVÉS (pour les versions/marchés qui le prévoient)</p> <p>La LED, située sur la platine de la planche de bord, s'allume en désactivant l'airbag frontal côté passager et l'airbag latéral.</p> <p>Avec l'airbag frontal côté passager activé, en tournant la clé sur MAR, la LED  s'allume de manière fixe pendant quelques secondes, puis elle doit s'éteindre.</p>



*Ce chapitre est très important : il décrit les systèmes de sécurité de série du véhicule et fournit les indications nécessaires pour les utiliser correctement.*

## SÉCURITÉ

SYSTÈMES DE SÉCURITÉ ACTIVE .....	63
SYSTÈMES D'AIDE À LA CONDUITE.....	66
SYSTÈMES DE PROTECTION DES OCCUPANTS .....	70
CEINTURES DE SÉCURITÉ .....	71
SYSTÈME SBR (Seat Belt Reminder) .....	72
PRÉTENSIONNEURS .....	74
SYSTÈMES DE PROTECTION POUR ENFANTS.....	76
SYSTÈME DE PROTECTION SUPPLÉMENTAIRE (SRS) - AIRBAGS .....	87

## SYSTÈMES DE SÉCURITÉ ACTIVE



Le véhicule est équipée des systèmes de sécurité active suivants :

- ☐ Système ABS (Anti-lock Braking System) ;
- ☐ Système ESC (Electronic Stability Control) ;
- ☐ Système HH (Hill Holder) ;
- ☐ Système ASR (AntiSlip Regulation) ;
- ☐ Système DST (Dynamic Steering Torque o Correcteur de braquage) ;
- ☐ Système ERM (Electronic Rollover Mitigation).

### SYSTÈME ABS (Anti-lock Braking System)

 31) 32) 33) 34) 35) 36) 37)

Ce système, partie intégrante du système de freinage, empêche le blocage et par conséquent le patinage d'une ou de plusieurs roues, quelles que soient les conditions de la chaussée et l'intensité du freinage, en garantissant ainsi le contrôle de la voiture même en cas de freinage d'urgence, ce qui optimise les distances d'arrêt.

Le système ABS comprend également les systèmes : EBD (Electronic Braking Force Distribution), MSR (Motor Schlepptomment Regelung) et HBA (Hydraulic Brake Assist).

ATTENTION Pour avoir le maximum d'efficacité du système de freinage, une période de stabilisation d'environ 500 km est nécessaire : pendant cette période, il est conseillé de ne pas effectuer de freinages trop brusques, répétés et prolongés.

 38) 39) 40)

### Intervention du système

L'intervention de l'ABS se remarque à la légère pulsation de la pédale de frein accompagnée d'un bruit : c'est un comportement tout à fait normal du système lorsqu'il intervient.

### SYSTÈME ESC (Electronic Stability Control)

 41) 42) 43) 44) 45) 46)

Le système ESC corrige le sous-virage et le survirage de la voiture, en répartissant le freinage sur les roues d'une façon appropriée.

Par ailleurs, le couple fourni par le moteur peut aussi être réduit de sorte à conserver le contrôle de la voiture.

### Intervention du système

L'intervention du système est signalée par le clignotement du témoin  sur le combiné de bord, pour informer le conducteur que la voiture se trouve dans des conditions critiques de stabilité et d'adhérence.

### Activation du système

Le système ESC s'active automatiquement au démarrage du moteur et ne peut pas être désactivé.

### GRAVITY CONTROL

(pour les versions/marchés qui le prévoient)

 47)

Il fait partie intégrante du système ESC et a pour but de maintenir le véhicule à une vitesse constante pendant une descente, en agissant de manière autonome et différenciée sur les freins. De cette façon, la fonction « Gravity Control » assiste le conducteur en l'aidant à affronter de fortes pentes en conditions de faible adhérence et/ou de chaussée accidentée.

Pour de plus amples informations sur le fonctionnement du système, consulter le paragraphe « Systèmes d'aide à la conduite » de ce chapitre.

### SYSTÈME HH (Hill Holder)

 48) 49)

Il fait partie du système ESC et facilite le démarrage en côte.

Le dispositif s'active automatiquement dans les cas suivants :

- ☐ *en côte* : véhicule à l'arrêt sur une route avec pente supérieure à 5 %, moteur allumé, pédale de frein actionnée et boîte de vitesses au point



mort ou à une vitesse autre que la marche arrière ;  
 □ *en descente* : voiture arrêtée sur une route dont la pente est supérieure à 5 %, moteur allumé, pédale de frein actionnée et marche arrière engagée.

### SYSTÈME ASR (AntiSlip Regulation)

Le système intervient automatiquement en cas de patinage d'une ou de plusieurs roues motrices, de perte d'adhérence sur chaussée mouillée (aquaplaning), d'accélération sur chaussées glissantes, avec neige ou verglas, etc.

#### Activation/désactivation du système

Le système s'enclenche automatiquement à chaque démarrage du moteur.

Il est possible en roulant de désactiver, puis de réactiver l'ASR, en appuyant sur le bouton situé sur la planche de bord fig. 49.

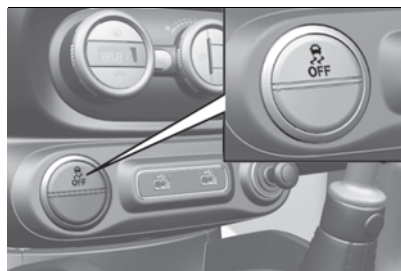

49

F0Y0724

Sur des chaussées enneigées, avec les chaînes à neige montées, il peut être utile de désactiver l'ASR : dans ces conditions, le glissement des roues motrices en phase de démarrage permet d'obtenir une plus forte traction.

### SYSTÈME DST (Dynamic Steering Torque ou correcteur de braquage)



Le système DST (correcteur de braquage) exploite l'intégration du système ESC avec la direction assistée électrique afin d'augmenter le niveau de sécurité de le véhicule.

Dans les situations critiques (par ex. sous-virage, survirage, freinage sur chaussées ayant des adhérences différentes), le système ESC, moyennant la fonction DST, commande à la direction l'activation

d'un couple supplémentaire visant à suggérer au conducteur la manœuvre la plus appropriée à réaliser.

### SYSTÈME ERM (Electronic Rollover Mitigation)



Le système contrôle la tendance au soulèvement du sol des roues lorsque le conducteur effectue des manœuvres extrêmes comme l'évitement brusque d'un obstacle, surtout quand les conditions de la route ne sont pas optimales.

Dans ces conditions, le système limite la possibilité que les roues ne se soulèvent du sol en intervenant sur les freins et la puissance du moteur. Il n'est toutefois pas possible d'éviter la tendance au retournement de la voiture si le phénomène est dû à des causes comme la conduite sur des routes en dévers, un choc contre un objet ou d'autres voitures.



#### ATTENTION

**31)** *Quand l'ABS intervient, et que l'on perçoit les pulsations de la pédale de frein, ne pas diminuer la pression exercée, mais appuyer à fond sur la pédale sans crainte ; il sera ainsi possible d'obtenir une distance*

de freinage optimale compte tenu des conditions de la chaussée.

**32)** Pour avoir le maximum d'efficacité du système de freinage, une période de stabilisation d'environ 500 km est nécessaire : pendant cette période, il est conseillé de ne pas effectuer de freinages trop brusques, répétés et prolongés.

**33)** Si l'ABS intervient, cela signifie que l'on est sur le point d'atteindre la limite d'adhérence entre les pneus et la chaussée : il faut ralentir pour adapter la marche en fonction de l'adhérence disponible.

**34)** Le système ABS ne peut pas modifier les lois naturelles de la physique et ne peut pas augmenter l'adhérence qui dépend des conditions de la route.

**35)** Le système ABS ne peut pas éviter les accidents, y compris ceux dus à une vitesse excessive dans un virage, à une conduite sur des surfaces à faible adhérence ou à l'aquaplaning.

**36)** Les capacités du système ABS ne doivent jamais être essayées de façon irresponsable et dangereuse susceptible de mettre en danger la sécurité du conducteur et celle des autres.

**37)** Pour que le système ABS fonctionne correctement il est indispensable que les pneus soient de la même marque et du même type sur toutes les roues, en parfait état et surtout du type et des dimensions préconisées.

**38)** Le système HBA n'est pas en mesure d'augmenter l'adhérence des pneus sur la route au-delà des limites imposées par les lois de la physique : il est indispensable de toujours conduire avec précaution

en fonction des conditions du manteau routier.

**39)** Le système HBA n'est pas en mesure d'éviter des accidents, y compris ceux dus à une vitesse excessive dans les virages, à une conduite sur des surfaces faiblement adhérentes ou bien à l'aquaplaning.

**40)** Le système HBA constitue une aide à la conduite : le conducteur ne doit jamais réduire son attention pendant la conduite. La responsabilité de la conduite est toujours confiée au conducteur. Les capacités du système HBA ne doivent jamais être testées de façon irresponsable et dangereuse, susceptibles de compromettre la sécurité du conducteur, des autres occupants présents à bord du véhicule et de tous les autres usagers de la route.

**41)** Le système ESC ne peut pas modifier les lois naturelles de la physique : il ne peut donc pas augmenter l'adhérence qui dépend des conditions de la route.

**42)** Le système ESC ne peut pas empêcher les accidents, y compris ceux dus à une vitesse excessive en virage, à une conduite sur des surfaces à faible adhérence ou à des aquaplanings.

**43)** Les capacités du système ESC ne doivent jamais être testées de manière irresponsable et dangereuse, pouvant mettre en danger la sécurité du conducteur et celle des autres.

**44)** Pour le bon fonctionnement des systèmes ESC et ASR, il est indispensable que les pneus soient de la même marque et du même type sur toutes les roues, en parfait état et surtout du type et des dimensions préconisées.

**45)** Les performances des systèmes ESC et ASR ne doivent pas inciter le conducteur à courir des risques inutiles et injustifiés. La conduite doit toujours s'adapter aux conditions de la chaussée, à la visibilité et à la circulation. La responsabilité de la sécurité routière incombe donc toujours, et dans tous les cas, au conducteur.

**46)** Pendant l'utilisation éventuelle de la roue de secours type galette, le système ESC continue de fonctionner. Ne pas oublier cependant que la roue de secours type galette, dont les dimensions sont inférieures à celles du pneu de série, a une adhérence moindre par rapport aux autres pneus.

**47)** Le système constitue une aide à la conduite : le conducteur ne doit jamais baisser son attention pendant la conduite. La responsabilité de la conduite incombe toujours au conducteur, qui doit prendre en considération les conditions de circulation pour conduire en toute sécurité. Le conducteur est toujours tenu de maintenir une distance de sécurité avec le véhicule qui le précède.

**48)** Le système Hill Holder n'est pas un frein de stationnement, il ne faut donc pas quitter le véhicule sans avoir tiré le frein à main, coupé le moteur et engagé la 1ère vitesse afin d'arrêter le véhicule en toute sécurité (pour de plus amples informations, voir les indications du paragraphe « À l'arrêt » dans le chapitre « Démarrage et conduite »).

**49)** Il est possible que le système Hill Holder ne s'active pas dans certaines situations comme sur de légères pentes (inférieures à 5%) avec véhicule chargé, ce qui pourrait faire reculer légèrement



le véhicule et augmenter le risque d'une collision avec une autre voiture ou un objet. La responsabilité de la sécurité routière incombe donc toujours, et dans tous les cas, au conducteur.

**50)** Le DST est un système d'aide à la conduite qui ne remplace pas le conducteur pour la responsabilité de la conduite de la voiture.

**51)** Les performances d'une voiture équipée de l'ERM ne doivent jamais être mises à l'épreuve de manière imprudente et dangereuse, avec la possibilité de compromettre la sécurité du conducteur et d'autres personnes.

## SYSTÈMES D'AIDE À LA CONDUITE



Le véhicule peut être équipée des systèmes d'aide à la conduite suivants :

- Système City Brake Control - « Collision Mitigation »
- Système iTPMS

Pour le fonctionnement des systèmes, voir les indications des pages suivantes.

### SYSTÈME CITY BRAKE CONTROL - « Collision Mitigation »

(pour les versions/marchés qui le prévoient)



47) 53) 54) 55) 56) 57)



22) 23) 24) 25) 26) 27) 28) 29)

Il s'agit d'un système d'aide à la conduite composé d'un capteur laser, situé dans la partie supérieure du pare-brise fig. 50, en mesure de détecter la présence de véhicules qui précèdent à une distance rapprochée.

En cas de collision imminente, le système intervient en freinant automatiquement pour éviter le choc ou pour atténuer ses effets.



50

F0Y0200C

**Le système n'est activé que si :**

- la clé de contact est tournée sur MAR ;
- la vitesse de la voiture est comprise entre 5 et 30 km/h ;
- une vitesse avant est engagée ;
- les ceintures de sécurité des sièges avant sont bouclées ;
- le dispositif « Mode Selector » se trouve en mode « Normal ».

## Activation / désactivation

Il est possible de désactiver le système (et de le réactiver par la suite) en agissant sur le Menu de Configuration de l'écran (voir paragraphe « Écran » du chapitre « Présentation du combiné de bord »).

## Fonctionnement

Le système intervient dans les situations où il y a un risque de collision imminente et que le conducteur n'appuie pas immédiatement sur la pédale de frein.

Si le système détecte la possibilité d'une collision contre le véhicule qui le précède, il pourrait préparer le véhicule à un possible freinage d'urgence.

Si le conducteur n'effectue aucune intervention pour éviter la collision, le système peut ralentir automatiquement le véhicule pour la préparer à une possible collision.

En cas de risque de collision, si l'action sur la pédale de frein de la part du conducteur s'avère insuffisante, le système peut se déclencher afin d'optimiser la réponse du système de freinage, en réduisant davantage la vitesse de le véhicule.

En cas de parcours sur des routes en côte avec de fortes variations d'inclinaison, le système pourrait se

déclencher en agissant sur le système de freinage.

### Versions équipées du système

**Start&Stop** : à la fin de l'intervention de freinage automatique, le système Start&Stop s'activera selon les modes décrits dans le paragraphe « Système Start&Stop » au chapitre « Démarrage et conduite ».

### Versions équipées d'une boîte

**de vitesses manuelle** : à la fin de l'intervention de freinage automatique, le moteur pourrait caler et s'éteindre, sauf si le conducteur appuie sur la pédale d'embrayage.

### Versions équipée d'une boîte de

**vitesses Dualogic** : après le freinage, la dernière vitesse mémorisée reste enclenchée.

**AVERTISSEMENT** Après l'arrêt de le véhicule, les étriers des freins peuvent rester bloqués pendant environ 2 secondes pour des raisons de sécurité. S'assurer d'appuyer sur la pédale de frein si la voiture avance légèrement.

### Conduite dans des conditions particulières

Dans certaines conditions de conduite, par exemple : conduite à proximité d'un virage (voir fig. 51) / véhicules de petites dimensions et/ou non alignés

à la voie de circulation (voir fig. 52) / changement de voie d'autres véhicules (voir fig. 53), l'intervention du système pourrait être inattendue ou retardée.

Toujours faire donc très attention et garder le contrôle de le véhicule pour conduire en toute sécurité.

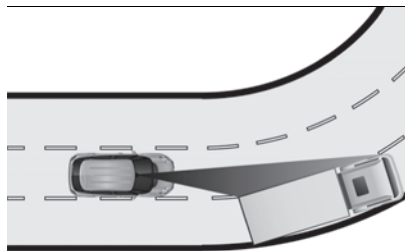

51

F0Y0320C

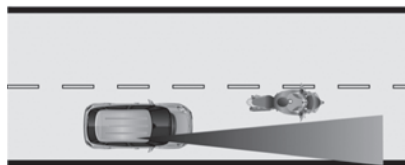

52

F0Y0321C

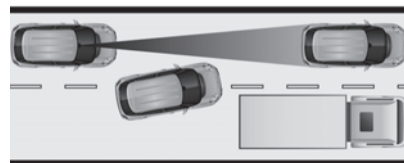

53

F0Y0322C

## SYSTÈME iTPMS (indirect Tyre Pressure Monitoring System)

(pour les versions/marchés qui le prévoient)

 30) 31) 32) 33) 34)

### Description

La voiture peut être équipée d'un système de contrôle de la pression des pneus, appelé iTPMS (Indirect Tyre Pressure Monitoring System), en mesure de contrôler l'état de gonflage des pneus au moyen des capteurs de vitesse de roue.

### Pression correcte des pneus

Dans le cas où aucun pneu sous-gonflé est détecté, le contour du véhicule est affiché sur l'écran.

### Pression des pneus insuffisante

En cas d'un ou plusieurs pneus dégonflés, le système avertit le conducteur par l'allumage du témoin



(!) sur le combiné de bord et l'affichage à l'écran d'un message d'avertissement, accompagné d'un signal sonore.

Le système avertit le conducteur en cas d'un ou plusieurs pneus dégonflés par l'allumage du témoin. Dans ce cas, sur l'écran du combiné de bord apparaît le gabarit du véhicule avec les deux symboles(!).

Ce signal s'affiche même après l'extinction et le redémarrage du moteur, jusqu'à l'exécution de la procédure de « Réinitialisation ». En cas de signalisation de « gonflage insuffisant », il est de toute façon recommandé de contrôler la pression de tous les quatre pneus et d'effectuer ensuite la procédure de « Réinitialisation ».

### Procédure de « Réinitialisation »

Le système iTPMS requiert une phase initiale d'« auto-apprentissage » (dont la durée dépend du style de conduite et des conditions de la route : la condition optimale est la conduite en ligne droite à 80 km/h pendant au moins 20 minutes), qui débute par l'exécution manuelle de la procédure de « Réinitialisation ».

La procédure de « Réinitialisation » doit être effectuée :

- ❑ à chaque modification de la pression des pneus ;
- ❑ lors du remplacement un seul pneu ;
- ❑ lorsque les pneus sont tournés/inversés ;
- ❑ en cas de montage de la roue compacte de secours.

Avant de procéder à la « Réinitialisation », gonfler les pneus aux valeurs nominales de pression figurant dans le tableau des pressions de gonflage (voir le paragraphe « Roues » du chapitre « Caractéristiques techniques »). Si la procédure de « Réinitialisation » n'est pas effectuée, dans tous les cas mentionnés ci-dessus, le témoin (!) peut donner des signaux erronés concernant un ou plusieurs pneus.

Pour effectuer la « Réinitialisation », véhicule à l'arrêt et clé de contact sur MAR, utiliser le Menu de Configuration de l'écran en procédant comme suit :

- ❑ se placer sur la rubrique « Info véhicule » et puis sur « Reset pneus » ;
- ❑ appuyer sur la touche « OK » au volant (voir figure) pendant plus de 2 secondes ;
- ❑ l'écran affiche l'avancement de la procédure jusqu'à ce que la « Réinitialisation » soit terminée.



54

FOY0659C

Une fois la procédure de « Réinitialisation » terminée, un message dédié est affiché à l'écran pour indiquer que l'auto-apprentissage a été lancé. Si l'auto-apprentissage du système iTPMS n'est pas effectué correctement, aucun message n'est affiché à l'écran.

### Conditions de fonctionnement

Le système est actif pour des vitesses supérieures à 15 km/h.

Dans certaines situations, telles que la conduite sportive ou des conditions particulières de la chaussée (par ex. verglas, neige, chemin de terre, etc.), le signal peut être retardé ou partiel en ce qui concerne la détection du dégonflage simultané de plusieurs pneus.

Dans des conditions particulières (par ex. voiture chargée de manière asymétrique sur un côté, attelage d'une remorque, pneu endommagé ou usé,

utilisation de la roue compacte de secours, utilisation du kit « Fix&Go Automatic », utilisation de chaînes à neige, utilisation de pneus différents sur les essieux), le système pourrait fournir des signaux erronés ou se désactiver temporairement.

En cas de désactivation temporaire du système, le témoin (!) clignotera pendant 75 secondes environ et restera ensuite allumé de façon continue ; l'écran affichera en même temps un message d'avertissement et le gabarit du véhicule avec les symboles « -- » à côté de chaque pneu.

Ce signal est également affiché suite à l'extinction et au redémarrage suivant du moteur, si les conditions correctes de fonctionnement ne sont pas rétablies.

En cas de signaux anormaux, il est conseillé d'effectuer la procédure de « Réinitialisation ». Si, une fois la « Réinitialisation » réussie, les signaux se représentent, vérifier que les types de pneus utilisés sont les mêmes sur les quatre roues, et que les pneus ne sont pas endommagés. Remonter dès que possible la roue avec un pneu de dimensions normales à la place de la galette ; enlever, si possible, les chaînes à neige, vérifier la bonne répartition des charges et répéter la

procédure de « Réinitialisation » en procédant dans des conditions de chauffage propre et goudronnée. Si les signalisations persistent, s'adresser au Réseau Après-vente Fiat.



### ATTENTION

**52)** Le système constitue une aide à la conduite : le conducteur ne doit jamais baisser son attention pendant la conduite. La responsabilité de la conduite incombe toujours au conducteur, qui doit prendre en considération les conditions de circulation pour conduire en toute sécurité. Le conducteur est toujours tenu de maintenir une distance de sécurité avec le véhicule qui le précède.

**53)** Les capacités du système City Brake Control ne doivent jamais être essayées de façon irresponsable et dangereuse, susceptible de mettre en danger la sécurité du conducteur et celle des autres.

**54)** Si le conducteur appuie à fond sur la pédale d'accélérateur ou effectue un braquage rapide pendant l'intervention du système, il est possible que la fonction de freinage automatique s'interrompe. (Par exemple, pour permettre une éventuelle manœuvre visant à éviter un obstacle).

**55)** Le faisceau laser n'est pas visible à l'œil nu. Ne pas regarder directement, ou en utilisant des instruments optiques (par exemple des lentilles), le faisceau laser à une distance inférieure à 10 cm : cela pourrait détériorer la vue. Le faisceau laser est présent également quand la clé est sur la position MAR mais que la

fonction est éteinte, non disponible ou a été désactivée manuellement à l'aide du Menu de Configuration de l'écran.

**56)** Le système intervient sur les véhicules qui roulent sur la même voie de circulation. Toutefois, les véhicules de petites dimensions (par exemple les bicyclettes ou les motos) ou les personnes, les animaux et les choses (par exemple les poussettes) et en général tous les obstacles qui présentent une faible réflexion à la lumière du laser (par exemple les véhicules sales de boue) ne sont pas pris en considération.

**57)** Si, pour un entretien, la voiture doit être placée sur un banc à rouleaux (à une vitesse comprise entre 5 et 30 km/h) ou si elle est lavée dans une station de lavage automatique à rouleaux, du fait qu'elle a un obstacle à l'avant (par ex. un autre véhicule, un mur ou tout autre obstacle), le système pourrait en détecter la présence et intervenir. Dans ce cas, il est donc nécessaire de désactiver le système via le Menu de Configuration de l'écran.



### AVERTISSEMENT

**22)** Le fonctionnement du capteur laser pourrait être limité ou nul en raison des conditions atmosphériques, par exemple pluie battante, grêle, brouillard épais, neige abondante, formation de couches de givre sur le pare-brise.

**23)** Le fonctionnement du capteur peut également être compromis par la présence de poussière, de condensation, de saletés ou de givre sur le pare-brise, par les conditions de circulation (par exemple des



*véhicules avançant sur une autre voie que la voiture, des véhicules arrivant sur le côté ou avançant dans le sens opposé sur la même voie de circulation, virage avec un faible rayon de courbure), par les conditions de la chaussée et les conditions de conduite (par exemple conduite tout terrain). S'assurer donc que le pare-brise soit toujours propre. Pour éviter de rayer le pare-brise, utiliser des détergents spécifiques et des chiffons propres. De plus, le fonctionnement du capteur peut être limité ou nul dans certaines conditions de conduite, de circulation et de l'état de la chaussée.*

**24)** *Des chargements qui dépassent positionnés sur le toit de le véhicule pourraient altérer le bon fonctionnement du capteur. Avant de partir, s'assurer donc de positionner correctement le chargement de manière à ne pas couvrir le champ d'action du capteur*

**25)** *Si le pare-brise est rayé, ébréché ou cassé et qu'il est nécessaire de le remplacer, s'adresser exclusivement au Réseau Après-vente Fiat. Ne pas remplacer le pare-brise soi-même en raison du risque de dysfonctionnement par la suite ! Il est recommandé de remplacer le pare-brise s'il a été endommagé dans la zone du capteur laser.*

**26)** *Ne pas manipuler ni effectuer aucune intervention sur le capteur laser. Ne pas obstruer les ouvertures présentes dans le revêtement esthétique situé sous le rétroviseur d'habitacle. En cas de panne du capteur, s'adresser au Réseau Après-vente Fiat.*

**27)** *En cas de conduite sur des routes bordées d'arbres à branches tombantes, il convient de désactiver le système pour*

*éviter que la présence de branches à hauteur du capot ou du pare-brise interfère avec le système.*

**28)** *Ne pas couvrir le champ d'action du capteur avec des adhésifs ou d'autres objets. Faire également attention à d'éventuels objets présents sur le capot de la voiture (par exemple une couche de neige) et s'assurer qu'ils n'interfèrent pas avec la lumière émise par le laser.*

**29)** *En cas d'attelage d'une remorque ou lorsque la voiture est remorquée, désactiver le système à l'aide du Menu de Configuration de l'écran.*

**30)** *Si le système signale la chute de pression sur un pneu en particulier, veiller à contrôler la pression de tous les quatre pneus.*

**31)** *Le système iTPMS n'exempte pas le conducteur de l'obligation de contrôler la pression des pneus tous les mois ; il ne doit pas être considéré comme un système de remplacement de l'entretien ou de sécurité.*

**32)** *Le système iTPMS n'est pas en mesure de signaler les chutes subites de pression des pneus (par exemple en cas d'explosion d'un pneu). Dans ce cas, arrêter la voiture en freinant doucement sans effectuer de braquage brusque.*

**33)** *Le système iTPMS ne fournit qu'un avertissement de basse pression des pneus : il n'est pas en mesure de les gonfler.*

**34)** *Un gonflage insuffisant des pneus augmente la consommation de carburant, réduit la durée de la bande de roulement et peut influencer sur la capacité de conduire le véhicule de façon sûre.*

## SYSTÈMES DE PROTECTION DES OCCUPANTS

L'un des plus importants équipements de sécurité de la voiture est représenté par les systèmes de protection suivants :

- ceintures de sécurité ;
- système SBR (Seat Belt Reminder) ;
- appuie-tête ;
- systèmes de retenue des enfants ;
- airbags frontaux et latéraux.

Faire très attention aux informations fournies dans les pages suivantes.

Il est en effet fondamental que les systèmes de protection soient utilisés de façon correcte afin de garantir le maximum de sécurité au conducteur et aux passagers.

Pour la description du réglage des appuie-tête, voir les indications fournies au paragraphe « Appuie-tête » au chapitre « Connaissance de la voiture ».

## CEINTURES DE SÉCURITÉ



58) 59)

Tous les sièges de la voiture sont dotés de ceintures de sécurité à trois points de fixation, avec enrouleur correspondant.

Le mécanisme de l'enrouleur s'enclenche en bloquant la sangle en cas de freinage brusque ou de forte décélération due à un choc. Dans des conditions normales, cette caractéristique permet à la sangle de la ceinture de sécurité de coulisser librement de manière à s'adapter parfaitement au corps de l'occupant. En cas d'accident, la ceinture de sécurité se bloque en réduisant ainsi le risque d'impact dans l'habitacle ou de projection en dehors de le véhicule.

Le conducteur doit toujours respecter (et faire respecter par tous les passagers) toutes les dispositions législatives locales concernant l'obligation et le mode d'emploi des ceintures de sécurité.

Toujours boucler les ceintures de sécurité avant de prendre la route.

## UTILISATION DES CEINTURES DE SÉCURITÉ

La ceinture de sécurité doit être mise en tenant le buste droit et appuyé contre le dossier.

Pour boucler les ceintures de sécurité, saisir la languette de clipsage (A) fig. 55 et l'enclencher dans la boucle (B) jusqu'au déclic de blocage.

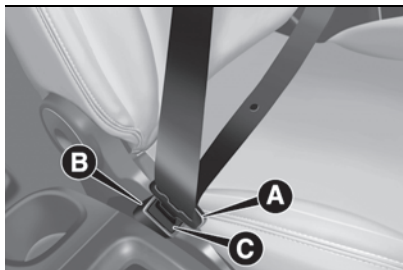

55

F0Y085C

Si au moment du déroulement de la ceinture, celle-ci se bloque, la laisser s'enrouler légèrement puis la dérouler de nouveau en évitant des mouvements brusques.

Pour enlever les ceintures, appuyer sur le bouton (C) et accompagner la ceinture pendant son enroulement, pour éviter qu'elle ne s'entortille.

Lorsque la voiture est garée sur une route très en pente, il est possible que l'enrouleur se bloque, ce qui est tout à fait normal. Le mécanisme de

l'enrouleur bloque la sangle chaque fois que celle-ci est extraite rapidement ou en cas de freinages brusques, chocs et virages négociés à grande vitesse.

Une fois assis, boucler les ceintures de sécurité des places arrière comme illustré en fig. 56 et fig. 57.

**AVERTISSEMENT** En repositionnant, après le rabattement, le siège arrière en conditions d'utilisation normale, veiller à repositionner correctement la ceinture de sécurité de façon à éviter qu'elle ne soit pincée (et par conséquent, de l'endommager).

### Versions à 4 places

(pour les versions/marchés qui le prévoient)

La voiture est dotée de siège arrière homologué pour seulement deux places assises (voir fig. 56), avec ceintures de sécurité à trois points avec enrouleur.

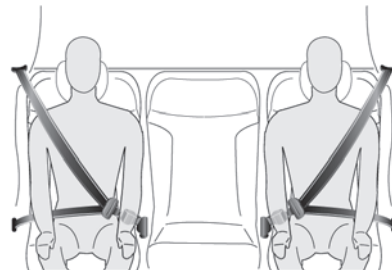

56

F0Y0685C



## Versions à 5 places

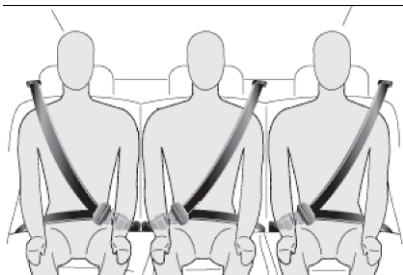

57

F1B0382C

**ATTENTION**

**58)** Ne pas appuyer sur le bouton (C) fig. 55 en roulant.

**59)** Il faut se rappeler qu'en cas de choc violent, les passagers des sièges arrière qui ne portent pas de ceintures de sécurité s'exposent personnellement à d'importants risques, et constituent également un danger pour les passagers des places avant.

## SYSTÈME SBR (Seat Belt Reminder)

Le système SBR avertit les passagers des places avant et arrière (si présents) que leur ceinture de sécurité n'est pas bouclée.

Le système signale que les ceintures de sécurité ne sont pas bouclées à l'aide de signaux visuels (allumage d'un témoin sur le combiné de bord et de symboles sur l'écran) et d'un signal sonore (voir les informations fournies dans les paragraphes suivants).

**REMARQUE** Pour la désactivation permanente du signal sonore, s'adresser au Réseau Après-vente Fiat. Il est possible de réactiver à tout moment le signal sonore via le Menu de l'écran (voir ce qui est décrit au paragraphe « Écran » du chapitre « Connaissance du combiné de bord »).

### COMPORTEMENT DU TÉMOIN CEINTURES DE SÉCURITÉ PLACES AVANT

Lorsque le dispositif de démarrage se trouve en position MAR, le témoin  (voir fig. 58) s'allume pendant quelques secondes, quel que soit l'état des ceintures de sécurité avant.

Si la voiture roule à une vitesse inférieure à 20 km/h et la ceinture de

sécurité côté conducteur ou côté passager (avec passager présent) n'est pas bouclée, le témoin reste allumé.

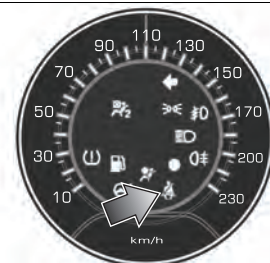

58

FOY0743

Dès que le seuil de 20 km/h est dépassé, avec les ceintures de sécurité côté conducteur ou passager (avec passager présent) déboutées, un signal sonore s'active, simultanément au clignotement du témoin , pendant 105 secondes environ.

Une fois activé, ce cycle de signalisations reste actif pour toute la durée prévue si la vitesse ne descend pas au-dessous de 8 km/h ou si le conducteur n'embraye pas la marche arrière ou tant que les ceintures restent bouclées.

Si la vitesse descend au-dessous de 8 km/h durant le cycle de signalisations ou si la marche arrière est enclenchée, le signal sonore est désactivé et le témoin  s'allume à lumière fixe.

Si le cycle est interrompu et la marche AR n'est pas embrayée, il sera réactivé dès que la vitesse dépassera à nouveau les 20 km/h.

## COMPORTEMENT DES ICÔNES DES CEINTURES DE SÉCURITÉ PLACES ARRIÈRE

Les icônes sont affichées sur l'écran fig. 59 quelques secondes après que le dispositif de démarrage a été placé sur MAR.

Les icônes s'éteignent environ 35 secondes après s'être allumées ou bien après avoir bouclé les ceintures de sécurité arrière. Si la ceinture n'est pas bouclée, l'icône correspondante reste allumée environ 65 secondes puis s'éteint sans qu'aucun signal sonore retentisse.

Les icônes affichées à l'écran indiquent (selon les différents types de cas) :

- A** : ceinture de sécurité déboutée, place arrière gauche ;
- B** : ceinture de sécurité déboutée, place arrière centrale ;
- C** : ceinture de sécurité bouclée, place arrière droite.

59



F0Y0741

Les icônes sont affichées en fonction des ceintures de sécurité correspondantes aux places arrière et restent allumées pendant 65 secondes environ à partir du dernier changement d'état de la ceinture :

- si la ceinture de sécurité est bouclée*, l'icône correspondante sera comme celle indiquée au point (C) (verte) ;
- si la ceinture de sécurité est déboutée*, l'icône correspondante sera comme celle indiquée aux points (A) et (B) (rouge).

Avec une vitesse inférieure à 20 km/h, si une ceinture de sécurité arrière est déboutée, l'icône correspondante ((A), (B) ou (C)) reste allumée à lumière fixe pour une durée totale d'environ 65 secondes.

Si la vitesse dépasse les 20 km/h et la marche arrière n'est pas embrayée, si une ceinture de sécurité arrière est déboutée, un signal sonore retentit immédiatement et l'icône clignote simultanément pendant 35 secondes environ puis le signal sonore cesse et l'icône reste allumée jusqu'à ce que le cycle soit terminé.

Par ailleurs, les icônes restent allumées plusieurs secondes chaque fois que l'on ouvre l'une des portes arrière.

## AVERTISSEMENTS

En ce qui concerne les sièges arrière, le système SBR indique uniquement si les ceintures de sécurité ne sont pas bouclées (icône rouge) ou si elles sont bouclées (icône verte) mais il n'indique pas la présence d'un passager éventuel.

Pour les places arrière, les icônes s'allument quelques secondes après que le dispositif de démarrage a été mis sur MAR, quel que soit l'état des ceintures de sécurité (même si toutes les ceintures de sécurité sont bouclées).



Tous les témoins/icônes s'allument lorsqu'une ceinture au moins passe de l'état bouclé à l'état débouclé ou vice-versa.

## PRÉTENSIONNEURS

60) 61) 62) 63) 35)

La voiture est dotée de prétensionneurs pour les ceintures de sécurité avant qui, en cas de choc frontal violent, rembobinent quelques centimètres de la sangle des ceintures de sécurité, en assurant ainsi l'adhérence parfaite des ceintures au corps des occupants avant toute action de maintien.

L'activation effective des prétensionneurs est reconnaissable au recul de la sangle vers l'enrouleur.

La voiture est aussi équipée d'un deuxième dispositif de prétension (installé au niveau du bas de caisse) : l'activation est indiquée par le raccourcissement du câble métallique.

Pendant l'intervention du prétensionneur, il peut y avoir une légère émission de fumée. Cette fumée n'est pas nocive et n'indique pas un début d'incendie.

Le prétensionneur ne nécessite d'aucun entretien ni graissage : toute modification de ses conditions d'origine altère son efficacité.

Par suite d'évènements naturels exceptionnels (par ex. inondations, tempêtes, etc.) si le dispositif est entré en contact avec de l'eau et/ou de la boue, il faut s'adresser au Réseau Après-vente Fiat pour le faire remplacer.

**AVERTISSEMENT** Pour obtenir le maximum de protection possible de l'action du prétensionneur, placer la ceinture de sécurité de manière à ce qu'elle adhère parfaitement au buste et au bassin.

## LIMITEURS DE CHARGE

Pour augmenter la protection en cas d'accident, les enrouleurs des ceintures de sécurité avant sont dotés, à l'intérieur, d'un dispositif qui permet de doser la force appliquée sur le thorax et les épaules pendant l'action de retenue des ceintures en cas de choc frontal.

## AVERTISSEMENTS POUR L'UTILISATION DES CEINTURES DE SÉCURITÉ

L'utilisation des ceintures de sécurité est également nécessaire pour les femmes enceintes : le risque de lésions pour elles et pour l'enfant qui va naître

en cas de choc étant plus grave si elles n'attachent pas leur ceinture.

Les femmes enceintes doivent placer la partie inférieure de la sangle tout en bas, de façon à ce qu'elle passe au-dessus du bassin et sous le ventre fig. 60.

Au fur et à mesure que la grossesse avance, la conductrice doit régler le siège et le volant de sorte à avoir le plein contrôle de la voiture (les pédales et le volant doivent être facilement accessibles). Il faut toutefois maintenir la plus grande distance possible entre le ventre et le volant.

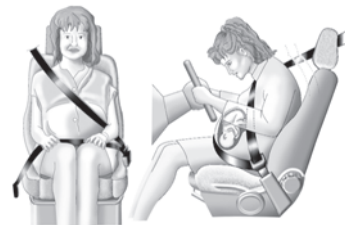

60

FOY0700C

La sangle de la ceinture de sécurité ne doit pas être entortillée. La partie supérieure doit passer sur l'épaule et traverser le thorax en diagonale fig. 61. La partie inférieure doit adhérer au bassin et non à l'abdomen du passager. N'utiliser aucun dispositif (agrafes, arrêts, etc.) pour tenir les

ceintures éloignées du corps des passagers.



61

F0Y0701C

Chaque ceinture de sécurité doit être utilisée par une seule personne : un passager ne doit pas transporter d'enfant sur ses genoux en utilisant la même ceinture de sécurité pour assurer leur protection fig. 62. En règle générale, on ne doit boucler aucun objet à la personne.



62

F0Y0702C

## ENTRETIEN DES CEINTURES DE SÉCURITÉ

Pour un entretien correct des ceintures de sécurité, suivre attentivement les règles suivantes :

- ❑ toujours utiliser les ceintures de sécurité avec la sangle bien détendue, non entortillée ; s'assurer que cette dernière puisse se déplacer librement et sans obstacles ;
- ❑ vérifier le fonctionnement de la ceinture de sécurité de la manière suivante : boucler la ceinture de sécurité et la tirer énergiquement ;
- ❑ suite à un accident d'une certaine gravité, remplacer la ceinture de sécurité utilisée, même si elle semble intacte en apparence. Remplacer systématiquement la ceinture de sécurité en cas de déclenchement des prétensionneurs ;
- ❑ éviter que les enrouleurs soient mouillés : leur bon fonctionnement est garanti seulement s'ils ne subissent pas d'infiltrations d'eau ;
- ❑ remplacer la ceinture de sécurité lorsqu'elle présente des traces d'usure ou des coupures.



## ATTENTION

**60)** Le prétensionneur ne peut être utilisé qu'une seule fois. Après son activation, s'adresser au Réseau Après-vente Fiat pour le faire remplacer.

**61)** Il est formellement interdit de démonter ou d'altérer les composants du prétensionneur et de la ceinture de sécurité. Toute intervention doit être exécutée par des opérateurs qualifiés et agréés. Toujours s'adresser au Réseau Après-vente Fiat.

**62)** Pour bénéficier du maximum de protection, garder le dossier bien droit, bien appuyer le dos au dossier et placer la ceinture de sécurité de manière à ce qu'elle adhère parfaitement au buste et au bassin. Toujours boucler les ceintures, aussi bien à l'avant qu'à l'arrière. Rouler sans ceinture bouclée augmente le risque de blessures graves ou de mort en cas d'accident.

**63)** Si la ceinture a été soumise à une forte sollicitation, par exemple suite à un accident, elle doit être remplacée entièrement en même temps que les ancrages, les vis de fixation de ces derniers et les prétensionneurs. En effet, même si elle ne présente pas de défauts visibles, la ceinture pourrait avoir perdu ses propriétés de résistance.



## AVERTISSEMENT

**35)** Toute opération comportant des chocs, des vibrations ou des échauffements localisés (supérieurs à



*100°C pendant une durée de 6 heures maximum) dans la zone du prétensionneur peut l'endommager ou provoquer son déclenchement. Si une intervention sur ces composants est nécessaire, s'adresser au Réseau Après-vente Fiat.*

## SYSTÈMES DE PROTECTION POUR ENFANTS

### TRANSPORTER LES ENFANTS EN TOUTE SÉCURITÉ

 64) 65) 66) 67) 68) 69) 70)

Pour une meilleure protection en cas de choc, tous les passagers doivent voyager assis et attachés avec les systèmes de retenue prévus, y compris les nouveau-nés et les enfants ! Cette prescription est obligatoire dans tous les pays membres de l'Union Européenne conformément à la directive 2003/20/CE.

Les enfants d'une stature inférieure à 1,50 mètre, jusqu'à l'âge de 12 ans, doivent être protégés par des dispositifs de retenue appropriés et devraient être assis sur les places arrière.

Les statistiques sur les accidents indiquent que les sièges arrière assurent une meilleure protection des enfants.

Chez les enfants, par rapport aux adultes, la tête est proportionnellement plus grosse et plus lourde que le reste du corps, alors que les muscles et la structure osseuse ne sont pas complètement développés. Par conséquent, pour leur retenue correcte en cas de choc, des dispositifs autres que les ceintures de sécurité pour adultes sont nécessaires, afin de réduire au minimum le risque de blessures en cas d'accident, de freinage ou de manœuvre soudaine. Les enfants doivent être assis de manière sécuritaire et confortable à la fois.

En fonction des sièges enfants utilisés, il est conseillé de maintenir les enfants le plus longtemps possible dans les sièges enfants tournés dos à la route (au moins jusqu'à l'âge de 3-4 ans), car c'est la position qui offre le plus de protection en cas de choc.

Le choix du meilleur dispositif de retenue pour enfant doit se baser sur le poids et la taille de l'enfant. Il existe différents types de systèmes de retenue des enfants, qui peuvent être fixés au véhicule à l'aide des ceintures de sécurité ou des fixations ISOFIX/i-Size. Nous conseillons de toujours choisir le système de retenue le plus approprié à l'enfant ; pour ce faire, toujours consulter la Notice d'entretien

fournie avec le siège enfant pour être certain qu'il s'agit du modèle adapté à l'enfant auquel il est destiné.

En Europe, les caractéristiques des systèmes de retenue des enfants sont réglementées par la norme ECE-R44, selon cinq groupes de poids :

Groupe	Plages de poids
Groupe 0	jusqu'à un poids de 10 kg
Groupe 0+	jusqu'à un poids de 13 kg
Groupe 1	poids entre 9 et 18 kg
Groupe 2	poids entre 15 et 25 kg
Groupe 3	poids entre 22 et 36 kg

La norme ECE-R44 est complétée par le règlement ECE R-129, qui définit les caractéristiques des sièges enfants i-Size (voir ce qui est décrit au paragraphe « Conformité des sièges passager pour l'utilisation des sièges enfants i-Size » pour de plus amples informations).

Tous les dispositifs de retenue pour les enfants doivent mentionner les données d'homologation ainsi que la marque de contrôle sur une étiquette

fixée solidement au siège-auto et qui ne doit jamais être enlevée.

La Lineaccessori MOPAR® offre des sièges enfants adaptés à chaque groupe de poids. Ce choix est vivement conseillé, car ces sièges ont été spécialement conçus et testés pour les véhicules Fiat.

**AVERTISSEMENT** Certains sièges enfants universels requièrent, pour pouvoir être installés correctement sur la voiture, l'utilisation d'un accessoire (base) vendu séparément par le fabricant de sièges enfants. Voilà pourquoi FCA recommande de vérifier auprès du revendeur, en effectuant un essai de montage, la possibilité d'installer le siège enfant souhaité sur votre voiture avant de l'acheter.

### Versions 500L PRO

**AVERTISSEMENT** Sur ces versions, le code de la route NE permet PAS de transporter des enfants, quel que soit le système de retenue : sièges enfants, sièges ISOFIX/i-Size et ceintures de sécurité. Cette interdiction est valide aussi pour les sièges avant.

## INSTALLATION D'UN SIÈGE ENFANT AVEC LES CEINTURES DE SÉCURITÉ

Les sièges enfants universels qui s'installent en utilisant uniquement les ceintures de sécurité sont homologués conformément à la norme ECE R44 et sont divisés en différents groupes de poids.

### Groupe 0 et 0+

Les bébés pesant jusqu'à 13 kg doivent être transportés tournés vers l'arrière sur un siège enfant du type indiqué sur fig. 63 qui, soutenant la tête, ne provoque pas de contraintes sur le cou en cas de brusques décélérations.

0-13 kg



63

F0Y0703C

Le siège enfant est attaché à l'aide des ceintures de sécurité de le véhicule, comme indiqué sur la figure, et il doit

retenir à son tour l'enfant avec les ceintures incorporées.

### Groupe 1

À partir de 9 jusqu'à 18 kg, les enfants peuvent être transportés avec le siège face à la route fig. 64.

9-18 kg



64

F0Y0704C

### Groupe 2

Les enfants d'un poids compris entre 15 et 25 kg peuvent être directement maintenus par les ceintures de sécurité de la voiture fig. 65.

15-25 kg



65

F0Y0705C



**Groupe 3**

Pour les enfants pesant entre 22 et 36 kg, il existe des dispositifs de retenue spéciaux qui permettent d'attacher correctement la ceinture de sécurité.

L'illustration fig. 66 est un exemple de position correcte de l'enfant sur le siège arrière.

**22-36 kg**

66

FOY0706C

Lorsqu'ils mesurent plus de 1,50 m, les enfants peuvent porter les ceintures comme les adultes.

## CONFORMITÉ DES SIÈGES PASSAGER POUR L'UTILISATION DES SIÈGES ENFANTS UNIVERSELS

La voiture est conforme à la Directive européenne 2000/3/CE qui réglemente le montage des sièges enfants aux différentes places de la voiture, selon le tableau suivant :

### Versions 4/ 5 places

Groupe	Plages de poids	Positionnement du siège enfant universel			
		Passager avant (*)		Passager arrière central	Passagers arrière latéraux
		Airbag activé	Airbag désactivé		
Groupe 0, 0+	jusqu'à un poids de 13 kg	X	U	X	U
Groupe 1	9-18 kg	X	U (a)	X	U
Groupe 2	15-25 kg	U (a)	U (a)	X	U
Groupe 3	22-36 kg	U (a)	U (a)	X	U

X = Place assise non adaptée pour des enfants de cette catégorie de poids.

U = Indiqué pour les systèmes de retenue de la catégorie « Universelle » selon le Règlement européen CEE-R44 pour les « Groupes » indiqués.

(\*) IMPORTANT NE JAMAIS installer sur le siège avant des sièges enfant orientés dans le sens contraire à celui de la marche alors que l'airbag est activé. Pour installer sur le siège avant un siège enfant orienté dans le sens contraire à celui de la marche, désactiver l'airbag correspondant (voir ce que décrit le paragraphe « Système de protection supplémentaire (SRS) – Airbag »).

(a) Avec la configuration de siège enfant face à la route, il faut placer le siège dans une position qui ne dépasse pas la moitié de sa course longitudinale.

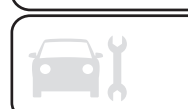

## INSTALLATION D'UN SIÈGE ENFANT ISOFIX

⚠ 71) 72) 73) 74)

La voiture est équipée d'ancrages ISOFIX, un nouveau standard européen permettant un montage rapide, simple et sûr du siège enfant.

Le système ISOFIX permet de monter des systèmes de retenue pour enfants ISOFIX, sans utiliser les ceintures de sécurité de la voiture mais en attachant directement le siège enfant à trois fixations présentes sur la voiture. Il est possible d'effectuer un montage mixte de sièges enfants traditionnels et ISOFIX sur des places différentes de la voiture.

Pour installer un siège enfant ISOFIX, l'accrocher aux deux fixations métalliques (A) fig. 67 situées au point de contact du coussin du dossier arrière avec le dossier, puis fixer la sangle supérieure (disponible avec le siège enfant) à la fixation prévue à cet effet (B) fig. 68 située derrière le dossier du siège, dans la partie inférieure. À titre indicatif, fig. 69 présente un exemple de siège enfant Isofix Universel qui couvre le groupe de poids 1.

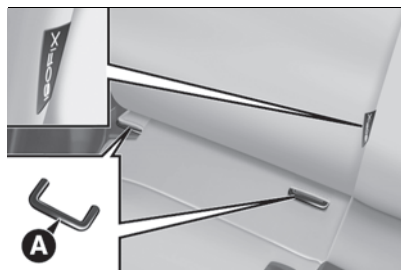

67

FOY0088C

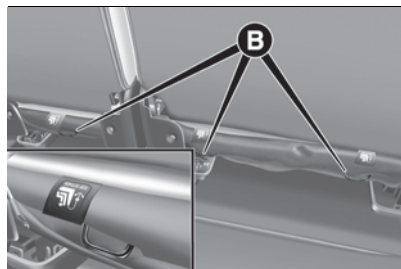

68

FOY0089C

**AVERTISSEMENT** La figure fig. 69 est fournie uniquement à titre indicatif pour le montage. Monter le siège enfant en suivant les instructions qui doivent obligatoirement être remises avec le siège.

**REMARQUE** Lorsque l'on utilise un siège enfant ISOFIX Universel, on ne peut utiliser que des sièges enfants homologués ECE R44 « ISOFIX

universels » (R44/03 ou mises à jour successives) fig. 70.



69

FOY0707C

ECE - R44/03  
 universal  
 -18 kg -  
 (E4)  
 03442711  
 001892

70

FOY0677C

## CONFORMITÉ DES SIÈGES PASSAGERS POUR L'UTILISATION DES SIÈGES ENFANTS ISOFIX

Les tableaux suivants indiquent, conformément à la loi européenne ECE 16, la possibilité d'installer des sièges enfants ISOFIX sur les sièges dotés d'attaches spécifiques.

Groupes de poids	Orientation du siège enfant	Classe de taille Isofix	Passagers arrière latéraux
Groupe 0 (jusqu'à 10 kg)	Dos à la route	E	IL
	Dos à la route	E	IL
Groupe 0+ (jusqu'à 13 kg)	Dos à la route	D	IL
	Dos à la route	C	IL (*)
	Dos à la route	D	IL
	Dos à la route	C	IL (*)
Groupe 1 (de 9 jusqu'à 18 kg)	Face à la route	B	IUF
	Face à la route	B1	IUF
	Face à la route	A	IUF

IL : indiqué pour les systèmes de retenue d'enfants ISOFIX des catégories « Spécifique du véhicule », « Limitée » ou « Semi-universelle », homologués pour ce véhicule spécifique.

(\*) : le siège enfant Isofix peut être monté en réglant le siège avant.

IUF : indiqué pour les systèmes de retenue enfants ISOFIX de la catégorie universelle, orientés face à la route et homologués pour l'emploi dans le groupe de poids.

REMARQUE Les autres groupes de poids sont couverts par des sièges enfants ISOFIX spécifiques qui peuvent être utilisés uniquement s'ils ont été spécifiquement testés pour cette voiture (voir liste de voitures jointe au siège enfant).



## Sièges enfants i-Size

Ces sièges enfants, conçus et homologués selon le règlement i-Size (ECE R129), garantissent les meilleures conditions de sécurité pour le transport des enfants en voiture :

- ❑ obligation de transporter l'enfant dos à la route jusqu'à l'âge de 15 mois ;
  - ❑ augmentation de la protection offerte par le siège enfant en cas de chocs latéraux ;
  - ❑ l'utilisation du système ISOFIX est préconisée pour éviter toute installation incorrecte du siège enfant ;
  - ❑ efficacité accrue lors du choix du siège enfant, non plus en fonction du poids, mais en fonction de la taille de l'enfant ;
  - ❑ meilleure compatibilité entre les sièges de la voiture et les sièges enfants : les sièges enfants i-Size peuvent être considérés comme des « Super ISOFIX », dans le sens qu'ils peuvent parfaitement être installés dans les places homologuées i-Size mais aussi dans les positions homologuées ISOFIX (ECE R44).
- REMARQUE Si les places du véhicule sont homologuées i-Size, elles présentent le symbole fig. 71 au niveau des crochets ISOFIX.



71

FOY0733C

REMARQUE Pour vérifier si le véhicule est homologué pour l'installation des sièges enfants i-Size, consulter le tableau de la page suivante.

Le tableau suivant, conformément à la législation européenne ECE 129, indique la possibilité d'installer des sièges enfants i-Size.

	POSITIONS I-Size SUR LA VOITURE			
	Dispositif	Passager avant	Passagers arrière latéraux	Passager arrière central
Sièges enfants i-Size	ISO/R2	X	I-U	X
	ISO/F2	X	I-U	X

i-U : adapté aux sièges enfants i-Size Universels, montés tant dos à la route que face à la route.

X : place assise non adaptée aux sièges enfants i-Size Universels.



## SIÈGES ENFANTS RECOMMANDÉS PAR FCA POUR VOTRE 500L

La Lineaccessori MOPAR® propose, sur les marchés où elle est disponible, une gamme complète de sièges enfants à fixer avec la ceinture de sécurité à trois points ou au moyen des fixations ISOFIX.

Groupe de poids	Siège enfant	Type de siège enfant	Installation du siège enfant
<p>Groupe 0+ : de la naissance jusqu'à 13 kg de 40 cm à 80 cm</p>	 <p style="text-align: center;">+</p>	<p><b>BeSafe iZi Go Modular</b> Code de commande Fiat : 71808564</p>	<p>Siège enfant Universel/i-Size. Il s'installe dos à la route en utilisant uniquement les ceintures de sécurité du véhicule ou la base spéciale i-Size (à acheter séparément) et les fixations ISOFIX du véhicule. Il s'installe sur les places arrière extérieures.</p>
<p>Groupe 0+/1 : de 9 jusqu'à 18 kg de 67 cm à 105 cm</p>	 <p style="text-align: center;">+</p>	<p><b>BeSafe iZi Modular i-Size Base</b> Code de commande Fiat : 71808566</p>	<p>Siège enfant homologué i-Size. <b>L'installer IMPÉRATIVEMENT sur le véhicule avec la base iZi Modular i-Size Base (à acheter séparément). Il est possible de l'installer dans le sens de marche ou dos à la route (consulter le manuel du siège enfant).</b></p>
	 <p style="text-align: center;">+</p>	<p><b>BeSafe iZi Modular i-Size</b> Code de commande Fiat : 71808565</p>	

Groupe de poids	Siège enfant	Type de siège enfant	Installation du siège enfant
-----------------	--------------	----------------------	------------------------------

Groupe 0+/1 :  
de 9 jusqu'à 18 kg  
de 67 cm à 105 cm



**BeSafe iZi Modular i-Size Base**  
Code de commande Fiat :  
71808566

Siège enfant homologué i-Size.  
**L'installer IMPÉRATIVEMENT sur le véhicule avec la base iZi Modular i-Size Base (à acheter séparément). Il est possible de l'installer dans le sens de marche ou dos à la route (consulter le manuel du siège enfant).**

Groupe 2 :  
de 15 à 25 kg  
de 95 cm à 135 cm



**Britax Römer KidFix XP**  
(pour les versions/marchés qui le prévoient)  
Code de commande Fiat :  
71807984

Il s'installe uniquement tourné vers l'avant à l'aide de la ceinture de sécurité à trois points et éventuellement des fixations ISOFIX de la voiture. **FCA conseille de l'installer en utilisant les fixations ISOFIX du véhicule. Il s'installe sur les places arrière extérieures.**

Groupe 3 :  
de 22 à 36 kg  
de 136 cm à 150 cm



**Britax Römer KidFix XP**  
(pour les versions/marchés qui le prévoient)  
Code de commande Fiat :  
71807984

Il s'installe uniquement tourné vers l'avant à l'aide de la ceinture de sécurité à trois points et éventuellement des fixations ISOFIX de la voiture. **FCA conseille de l'installer en utilisant les fixations ISOFIX du véhicule. Il s'installe sur les places arrière extérieures.**

AVERTISSEMENT FCA conseille d'installer le siège enfant en suivant les instructions qui doivent obligatoirement être remises avec le siège.



### Principales précautions à suivre pour transporter des enfants en toute sécurité

- ❑ Installer les sièges enfants sur le siège arrière, car c'est la place la plus protégée en cas de choc.
- ❑ Conserver le siège enfant tourné dos à la route le plus longtemps possible, si possible jusqu'à l'âge de 3-4 ans de l'enfant.
- ❑ Si l'on installe un siège enfant tourné dos à la route sur les sièges arrière, il est conseillé de le placer dans une position la plus avancée possible en fonction de la position du siège avant.
- ❑ En cas de désactivation de l'airbag frontal côté passager, toujours contrôler, au moyen de l'allumage de la LED  sur la platine de la planche de bord, l'effective désactivation.
- ❑ Suivre scrupuleusement les instructions fournies avec le siège enfant. Les conserver dans la voiture avec les papiers et cette Notice. Ne jamais utiliser de sièges enfants dépourvus de mode d'emploi.
- ❑ Chaque système de retenue est rigoureusement réservé pour une personne seule : ne jamais l'utiliser pour attacher deux enfants simultanément.
- ❑ Toujours vérifier que les ceintures de sécurité n'appuient pas sur le cou de l'enfant.

- ❑ Vérifier systématiquement en tirant sur la sangle que les ceintures de sécurité sont bien bouclées.
- ❑ Pendant le voyage, ne pas permettre à l'enfant de prendre des positions anormales ou de déboucler sa ceinture de sécurité.
- ❑ Ne pas permettre à l'enfant de positionner la partie diagonale de la ceinture de sécurité sous les bras ou derrière le dos.
- ❑ Ne jamais transporter d'enfants en les tenant dans les bras, même s'il s'agit de nouveaux-nés. Personne, en effet, n'est en mesure de les retenir en cas de choc.
- ❑ Si le véhicule a subi un accident ou accrochage, remplacer le siège-auto pour enfant par un neuf. De plus faire remplacer, selon le type de siège enfant installé, les fixation ISOFIX ou la ceinture de sécurité à laquelle le siège enfant était attaché.
- ❑ Si nécessaire, enlever l'appuie-tête arrière pour faciliter l'installation du siège-enfant. L'appuie-tête doit toujours être installé si le poste est destiné à un adulte ou à un enfant assis sur un rehausseur sans dossier.



### ATTENTION

**64) DANGER GRAVE !** Quand l'airbag frontal côté passager est actif, ne pas installer sur le siège avant côté passager les sièges enfants qui se montent dans le sens contraire de la marche. L'activation de l'airbag, en cas d'accident même léger, pourrait provoquer des lésions mortelles à l'enfant transporté. Il est conseillé de toujours transporter les enfants dans leur siège sur la banquette arrière, car cette position s'est avérée la plus protégée en cas d'accident.

**65) L'obligation de désactiver l'airbag** si l'on installe un siège enfant dos à la route figure sur l'étiquette collée sur le pare-soleil avec les symboles appropriés. Respecter les indications figurant sur le pare-soleil côté passager (voir la description du paragraphe « Système de protection supplémentaire (SRS) - Airbags »).

**66) S'il faut transporter un enfant sur le siège avant côté passager avec un siège enfant qui se monte dos à la route, les airbags côté passager frontal et latéral (Side bag) doivent être désactivés via le Menu principal de l'écran (se référer au paragraphe « Écran » du chapitre « Connaissance du combiné de bord ») et vérifier qu'ils sont bien désactivés grâce à l'allumage de la LED  sur la platine située sur la planche de bord. En outre, le siège passager doit être reculé jusqu'en butée, pour éviter tout contact du siège enfant avec la planche de bord.**

**67)** Ne pas actionner le siège avant ou arrière s'il y a un enfant sur le même siège ou assis sur le siège enfant.

**68)** Un montage incorrect du siège enfant peut annuler l'efficacité du système de protection. En cas d'accident, le siège enfant pourrait en effet se relâcher et l'enfant risquerait de subir des lésions pouvant être mortelles. Suivre attentivement les instructions fournies par le fabricant pour l'installation d'un système de protection du nouveau-né ou des enfants.

**69)** Quand le système de protection des enfants n'est pas utilisé, il est nécessaire de le fixer avec la ceinture de sécurité ou avec les points d'ancrage ISOFIX, ou de le retirer du véhicule. Ne pas le laisser détaché à l'intérieur de l'habitacle. De cette façon, vous évitez qu'il puisse blesser les occupants en cas de freinage brusque ou d'accident.

**70)** Après avoir installé un siège enfant, le siège ne soit plus être déplacé : enlever toujours le siège enfant avant d'exécuter un type quelconque de réglage.

**71)** S'assurer toujours que la partie en bandoulière de la ceinture de sécurité ne passe pas sous les bras ou derrière le dos de l'enfant. En cas d'accident, la ceinture de sécurité n'est pas en mesure de retenir l'enfant, qui pourrait subir des lésions pouvant même être mortelles. L'enfant doit donc toujours porter correctement sa ceinture de sécurité.

**72)** N'utilisez jamais le même ancrage inférieur pour attacher plusieurs sièges enfant.

**73)** Si un siège enfant ISOFIX universel n'est pas fixé avec les trois ancrages, le siège enfant ne sera pas en mesure de

protéger correctement l'enfant. En cas d'accident, l'enfant risque des lésions graves, voire mortelles.

**74)** Ne monter le siège enfant que lorsque la voiture est à l'arrêt. Le siège enfant est correctement fixé aux attaches de pré-équipement quand on entend les dé clics qui confirment qu'il est bien accroché. Toujours se conformer aux instructions pour le montage, le démontage et le positionnement, fournies obligatoirement par le Fabricant.

## SYSTÈME DE PROTECTION SUPPLÉMENTAIRE (SRS) - AIRBAGS

La voiture est équipée des airbags suivants :

- airbag frontal conducteur ;
- airbag frontal passager ;
- airbag genoux côté conducteur (pour les versions/marchés qui le prévoient)
- airbags latéraux avant pour la protection du bassin, du thorax et de l'épaule (Side bag) côtés conducteur et passager (pour versions/marchés qui le prévoient) ;
- airbags latéraux de protection de la tête des occupants des places avant et des occupants des places latérales arrière (Window bag).

## AIRBAGS FRONTAUX

Les airbags frontaux (conducteur et passager) et l'airbag genoux côté conducteur (pour les versions/marchés qui le prévoient) protègent les occupants des places avant en cas de chocs frontaux de sévérité moyenne-élevée, au moyen de l'interposition du coussin entre l'occupant et le volant ou la planche de bord.

La non-activation de ces airbags en cas d'autres types de choc (latéral, arrière, capotages, etc.) n'indique pas le dysfonctionnement du système.

Les airbags frontaux (conducteur et passager) ne remplacent pas mais complètent l'utilisation des ceintures de sécurité, qu'il est toujours recommandé d'utiliser, comme le prescrit la législation en Europe et dans la plupart des pays non européens.

En cas de choc, une personne qui n'a pas bouclé sa ceinture de sécurité est projetée vers l'avant et peut heurter le coussin en train de se déployer. Dans ce cas, la protection offerte par le coussin est amoindrie.

Les airbags frontaux peuvent ne pas s'activer dans les cas suivants :

- chocs frontaux avec des objets très déformables, qui n'intéressent pas la surface frontale de la voiture (par ex. pare-chocs contre le rail de sécurité) ;



❑ voiture encastrée sous d'autres véhicules ou sous des barrières de protection (par exemple sous un camion ou un rail de sécurité).

La non-activation dans les conditions décrites ci-dessus est due au fait que les airbags pourraient n'offrir aucune protection supplémentaire par rapport aux ceintures de sécurité et, par conséquent, leur activation serait inopportune.

Dans ces cas, la non-activation n'indique pas le dysfonctionnement du système.

Les airbags frontaux côté conducteur et côté passager ont été étudiés et étalonnés pour offrir la meilleure protection des occupants des places avant portant des ceintures de sécurité. Leur volume lors du gonflage maximum remplit la plupart de l'espace entre le volant et le conducteur et entre la planche et le passager.

En cas de chocs frontaux non sévères (pour lesquels l'action de retenue exercée par les ceintures de sécurité est suffisante), les airbags ne s'activent pas.

Par conséquent, il est dans tous les cas nécessaire d'utiliser les ceintures de sécurité qui, en cas de choc frontal, assurent toujours la bonne position de l'occupant.

### Airbag frontal côté conducteur



Il est formé d'un coussin à gonflage instantané contenu dans un logement approprié situé au centre du volant fig. 72.



72

FOY0613C

### Airbag frontal côté passager



Il est formé d'un coussin à gonflage instantané, placé dans un logement spécial de la planche de bord fig. 73 ; le volume de ce coussin est plus important que celui du côté conducteur.



73

FOY0113C

### Airbag frontal côté passager et sièges enfants



Les sièges enfants que l'on monte dos à la route ne doivent **JAMAIS** être installés sur le siège avant lorsque l'airbag passager est activé, parce que l'activation de l'airbag en cas de choc pourrait provoquer des lésions mortelles à l'enfant transporté. Respecter **À LA LETTRE** les recommandations de l'étiquette apposée sur le pare-soleil côté passager fig. 74.



74

FOY0708C

### Airbag genoux côté conducteur

(pour les versions/marchés qui le prévoient)

Il se trouve dans un logement approprié situé sous la planche de bord et couvert par une couverture spécifique fig. 75. Il fournit une protection supplémentaire en cas de choc frontal.



75

FOY0207C

### Désactivation des airbags côté passager : airbag frontal et latéral pour la protection du bassin, du thorax et de l'épaule (pour les versions/marchés qui le prévoient)

S'il faut transporter un enfant dans un siège enfant installé dos à la route sur le siège avant, il est nécessaire de désactiver l'airbag frontal côté passager et l'airbag latéral avant de protection du bassin, du thorax et de l'épaule (pour les versions/marchés qui le prévoient).

Pour désactiver les airbags, utiliser le Menu de configuration de l'écran (consulter le paragraphe « Écran » du chapitre « Présentation du combiné de bord »).

La platine située sur la planche de bord abrite la LED  : une rotation de la clé de contact sur MAR allume la LED pendant quelques secondes. Si cela ne se produit pas, s'adresser au Réseau Après-vente Fiat.

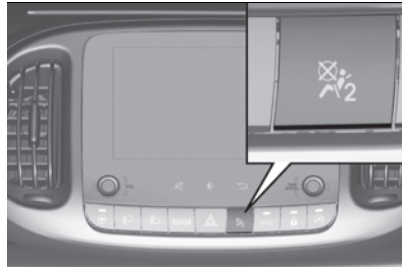

76

FOY0650C

Pendant les premières secondes, l'allumage de la LED n'indique pas l'état réel de la protection du passager, mais il a pour but d'en vérifier le fonctionnement correct. Après le test de quelques secondes, la LED indique l'état de la protection airbag passager (**protection passager désactivée** : LED allumée de façon continue / **protection passager activée** : témoin éteint).



### ATTENTION

**75) Ne pas coller d'adhésifs ou d'autres objets sur le volant, ni sur la planche à proximité de l'airbag côté passager ni sur le revêtement latéral côté toit ou sur les sièges. Ne pas placer d'objets sur la planche côté passager (des téléphones portables, par exemple), car ils pourraient interférer avec l'ouverture de l'airbag passager et blesser grièvement les occupants de la voiture.**

**76) En cas d'activation, l'airbag doit pouvoir se gonfler sans rencontrer d'obstacles. Par conséquent, il est recommandé de ne pas conduire avec le corps courbé en avant, mais de s'asseoir en appuyant bien le dos et les épaules contre le dossier du siège, et de régler la position du siège, en restant le plus loin possible du volant, afin qu'il soit possible de le manœuvrer aisément avec les bras légèrement pliés. Se trouver trop près du volant lors de l'activation de l'airbag pourrait provoquer des blessures graves.**



**77) DANGER GRAVE :** Quand l'airbag passager est actif, NE PAS installer sur le siège avant passager les sièges enfants qui se montent dans le sens contraire de la marche. En cas de choc, l'activation de l'airbag pourrait provoquer des lésions mortelles à l'enfant transporté, indépendamment de la gravité du choc. Par conséquent, toujours désactiver l'airbag côté passager quand un siège enfant est monté sur le siège avant passager dans le sens contraire de la marche. En outre, le siège avant passager doit être reculé jusqu'en butée, pour éviter tout contact du siège enfant avec la planche de bord. Réactiver immédiatement l'airbag passager dès que le siège enfant est désinstallé.

**78)** Pour la désactivation des airbags à l'aide du menu du combiné de bord, consulter le chapitre « Présentation du combiné de bord », au paragraphe « Menu de Configuration ».

**79)** Ne pas accrocher d'objets rigides aux crochets porte-manteaux ou aux poignées de soutien.

**80)** Ne pas appuyer la tête, les bras ou les coudes sur la porte, sur les vitres et dans la zone de l'airbag rideau afin d'éviter toute lésion pendant la phase de gonflage.

**81)** Ne jamais pencher la tête, les bras et les coudes hors des vitres de la voiture.

# AIRBAG FRONTAL CÔTÉ PASSAGER ET SIÈGES ENFANTS : ATTENTION

<b>I</b>	RISCHIO DI FERITE GRAVI O MORTALI. I seggiolini bambino che si montano nel verso opposto a quello di marcia non vanno installati sui sedili anteriori in presenza di air bag passeggero attivo.
<b>GB</b>	DEATH OR SERIOUS INJURY CAN OCCUR. NEVER use a rearward facing child restraint on a seat protected by an ACTIVE AIRBAG in front of it, DEATH or SERIOUS INJURY to the CHILD can occur
<b>F</b>	RISQUE DE MORT OU DE BLESSURES GRAVES. NE PAS positionner le siège pour enfant tourné vers l'arrière, en cas d'air bag passager actif.
<b>D</b>	Nichtbeachtung kann TOD oder SCHWERE VERLETZUNGEN zur Folge haben. Rückwärts gerichtete Kinderrückhaltesysteme (Babyschale) dürfen nicht in Verbindung mit aktiviertem Beifahrerairbag auf dem Beifahrersitz verwendet werden
<b>NL</b>	DIT KAN DODELIJK ZIJN OF ERNSTIGE ONGELUKKEN VEROORZAKEN. Plaats het kinderstoeltje niet ruggelings op de voorstoel wanneer er een airbag aanwezig is.
<b>E</b>	PUEDE OCACIONAR MUERTE O HERIDAS GRAVES. NO ubicar el asiento para niños en sentido inverso al de marcha en el asiento delantero si hubiese airbag activo lado pasajero.
<b>PL</b>	MOŻE GROZIĆ ŚMIERĆ I LUB CIĘŻKIMI OBRAŻENIAMI. NIE WOLNO umieszczać fotelika dziecięcego tyłem do kierunku jazdy na przednim siedzeniu w przypadku zainstalowanej aktywnej poduszki powietrznej pasażera.
<b>TR</b>	ÖLÜM VEYA AĞIR ŞEKİLDE YARALANMAYA SEBEP OLABİLİR. Yolcu airbağı aktif halde iken çocuk koltuğunu araç gidış yönüne ters biçimde yerleştirmeyin.
<b>DK</b>	FARE FOR DØDELIGE KVÆSTELSER OG LIVSTRUENDE SKADER. Placer aldrig en bagudvendt barnestol på passagerersædet, hvis passager-airbagen er indstillet til at være aktiv (on).
<b>EST</b>	TAGAJÄRJEKS VÕIVAD OLLA TÕSISED KEHAVIGASTUSED VÕI SURM. Turvapadja olemasolu korral ärge asetage lapse turvaistet sõidusuunaga vastassuunas.
<b>FIN</b>	KUOLEMANVAARA TAI VAKAVIEN VAMMOJEN UHKA. Älä aseta lasten turvaistuinta niin, että lapsi on selkä menosuuntaan, kun matkustajan airbag on käytössä.
<b>P</b>	RISCO DE MORTE OU FERIMENTOS GRAVES. Não posicionar o banco para crianças numa posição contrária ao sentido de marcha quando o airbag de passageiro estiver activo.
<b>LT</b>	GALI ĮŠTIKTI MIRTIS ARBA GALITE RIMTAI SUSIŽEISTI. Nedėkite vaiko sėdynės atgręžtos nugarą į priekinį automobilio stiklą ten, kur yra veikiant keleivio oro pagalvė.
<b>S</b>	KAN VARA LIVSHOTANDE ELLER LEDA TILL ALLVARLIGA SKADOR. Placera aldrig en bakåtvänd barnstol i framsätet då passagerarsidans krockkudde är aktiv.
<b>H</b>	HALÁSOS VAGY SÚLYOS BALESET KÖVETKEZHET BE. Ne helyezzük a gyermekülést a menetirányal szembe, ha az utas oldalán légszák működik.
<b>LV</b>	VAR IZRAISĪT NĀVI VAI NOPIETNAS TRAUMAS. Nenovietot mazuļa sēdekli pretēji braukšanas virzienam, ja pasažiera pusē ir uzstādīts gaisa spilvens.
<b>CZ</b>	HROZÍ NEBEZPEČÍ VÁŽNĚHO UBLÍŽENÍ NA ZDRAVÍ NEBO DOKONCE SMRTI. Neumísťujte dětskou sedačku do opačné polohy vůči směru jízdy v případě aktivního airbagu spolujedzce.
<b>SLO</b>	LAHKO PRIDE DO SMRTI ALI HUDIHI POŠKODB. Otroškega avtomobilskega sedeža ne nameščajte v obratni smeri vožnje, če ima vozilo vgrajene zračne blazine za potnike.
<b>RO</b>	SE POATE PRODUCE DECESUL SAU LEZIUNI GRAVE. Nu aşezaţi scaunul de maşină pentru bebeluşi în poziţie contrară direcţiei de mers atunci când airbag-ul pasagerului este activat.
<b>GR</b>	ΜΠΟΡΕΙ ΝΑ ΠΡΟΚΛΗΘΟΥΝ ΘΑΝΑΤΟΣ Ή ΣΟΒΑΡΑ ΤΡΑΥΜΑΤΑ. Μην τοποθετείτε το καρεκλάκι αυτοκινήτου για παιδιά σε αντίθετη προς την φορά πορείας θέση σε περίπτωση που υπάρχει αερόσακος εν ενεργεία στη θέση συνεπιβάτη.
<b>BG</b>	ИМА ОПАСНОСТ ОТ СМЪРТ И СЕРИОЗНИ НАРАНЯВАНИЯ. Не поставяйте столчето за пренасяне на бебета в положение обратно на посоката на движение, при положение активно на въздушната възглавница за пътуване.
<b>SK</b>	MŮŽE NASTAŤ SMŤ ALEBO VÁŽNE ZRANENIA. Nedávajte autosedačku pre deti do polohy proti chodu vozidla, keď je aktívny airbag spolujazdca.
<b>RUS</b>	ТРАВМЫ И ЛЕТАЛЬНЫЙ ИСХОД. Детское кресло, устанавливающееся против направления движения, нельзя монтировать на месте переднего пассажира, если последнее оборудовано активной подушкой безопасности.
<b>HR</b>	OPASNOST OD TEŠKIH ILI SMRTONOSNIH OZLJEDA. Sjedala za djecu koja se montiraju u smjeru suprotnom od vožnje ne smiju se instalirati na prednja sjedala ako postoji aktivni zračni jastuk suvozača.
<b>AS</b>	قد تحدث حالات وفاة أو إصابات بالغة. لا تستخدم مقاعد الأمان الخاصة بالأطفال على مقعد مزود "بوسادة هوائية"، حيث إن الطفل قد يتعرض للوفاة أو لإصابة بالغة.

77

F0Y0708C



## AIRBAGS LATÉRAUX

(pour les versions/marchés qui le prévoient)

Pour augmenter la protection des occupants en cas de choc latéral, la voiture est équipée d'airbags latéraux avant (Side bag) (pour versions/marchés qui le prévoient) et d'airbags rideaux (Window bag) (pour versions/marchés qui le prévoient).

### Airbags latéraux

(pour les versions/marchés qui le prévoient)

Ils sont constitués de deux coussins logés dans les dossiers des sièges avant fig. 78, qui protègent le bassin, le thorax et l'épaule des passagers en cas de choc latéral de sévérité moyenne-élevée.



78

FOY0090C

## Airbag rideau/Window bag

(pour les versions/marchés qui le prévoient)

Il se compose d'un airbag rideau logé derrière les revêtements latéraux du toit et couvert par des finitions spéciales fig. 79.



79

FOY0206C

Ils ont pour but de protéger la tête des occupants avant et arrière en cas de choc latéral, grâce à leur grande surface de déploiement.

En cas de chocs latéraux de faible intensité, l'activation des airbags latéraux n'est pas nécessaire.

La meilleure protection offerte par le système en cas de choc latéral s'obtient en gardant une position correcte sur le siège, permettant le déploiement complet de l'airbag rideau.

### Avertissements

 82) 83) 84) 85) 86) 87) 88) 89) 90)

Ne pas laver les sièges avec de l'eau ou de la vapeur sous pression (à la

main ou dans les stations de lavage automatiques pour sièges).

L'activation des airbags frontaux et/ou latéraux peut se produire si la voiture a été soumise à des chocs violents au niveau du base de caisse (par ex. collisions importantes contre des marches, trottoirs, ou impact de la voiture dans des ornières ou des affaissements de la chaussée, etc.). Lorsqu'ils se déclenchent, les airbags dégagent une petite quantité de poudres : celles-ci ne sont pas nocives et n'indiquent pas un début d'incendie. Mais elles peuvent néanmoins irriter la peau ou les yeux : dans ce cas, se laver à l'eau et au savon neutre.

Toutes les interventions de contrôle, de réparation et de remplacement concernant les airbags doivent être effectuées auprès du Réseau Après-vente Fiat.



En cas de mise à la ferraille de la voiture, s'adresser au Réseau Après-vente Fiat pour faire désactiver le système d'airbag.

L'activation de prétensionneurs et airbags se fait de manière différenciée, en fonction du type de choc. La non-activation de l'un ou de plusieurs de ces dispositifs n'indique donc pas le dysfonctionnement du système.



## ATTENTION

**82)** Si le témoin  ne s'allume pas lorsqu'on tourne la clé sur MAR ou qu'il reste allumé en roulant, il s'agit peut-être d'une anomalie des systèmes de retenue ; si tel est le cas, les airbags ou les prétensionneurs pourraient ne pas s'activer en cas d'accident ou, plus rarement, s'activer intempestivement. Avant de poursuivre, contacter le Réseau Après-vente Fiat pour faire immédiatement contrôler le système.

**83)** Sur certaines versions, en cas de défaillance du témoin,  le témoin  s'allume et les charges pyrotechniques de l'airbag passager sont désactivées.

**84)** En présence d'airbag latéral, ne pas recouvrir le dossier des sièges avant avec des revêtements ou des housses.

**85)** Ne voyagez pas avec des objets sur vos genoux, devant votre poitrine, sans parler de tenir votre pipe, vos crayons, etc. entre vos lèvres. En cas de choc avec l'intervention de l'airbag, de graves dommages pourraient en résulter.

**86)** Si la voiture a fait l'objet d'un vol ou d'une tentative de vol, si elle a subi des actes de vandalisme ou des inondations, faire vérifier le système airbag auprès du Réseau Après-vente Fiat.

**87)** Une fois le dispositif de démarrage en position MAR, même si le moteur est coupé, les airbags peuvent s'activer même lorsque la voiture est à l'arrêt si elle est heurtée par un autre véhicule en marche. Par conséquent, même lorsque la voiture est à l'arrêt, les sièges enfants que l'on monte dans le sens contraire de la

marche NE doivent PAS être installés sur le siège avant passager quand l'airbag frontal passager est actif. En cas de choc, l'activation de l'airbag peut provoquer des lésions mortelles à l'enfant transporté. Par conséquent, toujours désactiver l'airbag côté passager quand un siège enfant est monté sur le siège avant passager dans le sens contraire de la marche. En outre, le siège avant passager doit être reculé jusqu'en butée, pour éviter tout contact du siège enfant avec la planche de bord. Réactiver immédiatement l'airbag passager dès que le siège enfant est désinstallé. Nous rappelons enfin que si le dispositif de démarrage est sur STOP, aucun dispositif de sécurité (airbags ou prétensionneurs) ne s'active en cas de choc ; cela ne constitue pas forcément un dysfonctionnement du système.

**88)** La LED  indique l'état de la protection airbag côté passager. En cas de LED éteinte, la protection côté passager est active : pour la désactiver, utiliser le Menu de Configuration (dans ce cas, la LED s'allume). Suite à une manœuvre de démarrage du moteur (clé de contact tournée sur MAR), 5 secondes au moins après la dernière fois que le contact moteur a été coupé, la LED s'allume pendant environ 8 secondes. Si cela ne se produit pas, s'adresser au Réseau Après-vente Fiat. Il se peut que, en cas de manœuvres d'extinction/redémarrage du moteur inférieures à 5 secondes, la LED reste éteinte. Dans ce cas, pour vérifier le bon fonctionnement de la LED, couper le moteur, attendre au moins 5 secondes et démarrer le moteur. En fonction des conditions de la voiture, la LED pourrait

s'allumer avec différentes intensités. L'intensité pourrait aussi varier durant le même cycle de clé.

**89)** Le déclenchement de l'airbag frontal est prévu pour des chocs plus sévères que ceux qui activent les prétensionneurs. Pour des chocs compris dans l'intervalle entre deux seuils d'activation, il est donc normal que seuls les prétensionneurs se déclenchent.

**90)** L'airbag ne remplace pas les ceintures de sécurité, mais en augmente l'efficacité. De plus, puisque les airbags frontaux n'interviennent pas lors de collisions frontales, de télescopages ou de capotages, les occupants sont protégés, en plus que par les éventuels airbags latéraux, principalement par les ceintures de sécurité qui, par conséquent, doivent toujours être bouclées.



# DÉMARRAGE ET CONDUITE

*Entrons au « cœur » de la voiture : voyons comment exploiter au mieux tout son potentiel.*

*Voici comment conduire en toute sécurité quelle que soit la situation, pour faire de la voiture une agréable compagne de voyage attentive à notre confort et notre portefeuille.*

DÉMARRAGE DU MOTEUR.....	95
À L'ARRÊT .....	96
FREIN À MAIN .....	96
UTILISATION DE LA BOÎTE DE VITESSES MANUELLE.....	97
UTILISATION DE LA BOÎTE DE VITESSES DUALOGIC .....	98
SYSTÈME START&STOP .....	100
CRUISE CONTROL (régulateur de vitesse constante) .....	101
SPEED LIMITER.....	103
MODE SELECTOR .....	104
CAPTEURS DE STATIONNEMENT.....	107
CAMÉRA DE REcul (PARKVIEW® REAR BACK UP CAMERA).....	109
TRACTAGE DE REMORQUES .....	110
RAVITAILLEMENT DE LA VOITURE .....	111
ADDITIF POUR ÉMISSIONS DE DIESEL AdBlue® (URÉE).....	114

## DÉMARRAGE DU MOTEUR



91) 92) 36) 37) 38) 39) 40)

Avant de démarrer le moteur, régler le siège, les rétroviseurs d'aile et d'habitacle et boucler correctement la ceinture de sécurité.

Pour démarrer le moteur, ne jamais appuyer sur la pédale d'accélérateur.

### VERSIONS AVEC BOÎTE DE VITESSES MANUELLE

#### Versions essence

Procéder de la manière suivante :

- actionner le frein à main et placer le levier de vitesses au point mort ;
- enfoncer la pédale d'embrayage à fond, sans appuyer sur l'accélérateur ;
- tourner la clé de contact sur AVW et la relâcher dès que le moteur tourne.

#### Versions Diesel

Procéder de la manière suivante :

- serrer le frein à main, placer le levier de vitesses au point mort et tourner la clé de contact sur MAR : le témoin s'allume au combiné de bord ;
- attendre l'extinction du témoin , puis enfoncer à fond la pédale d'embrayage, sans appuyer sur l'accélérateur ;

□ tourner la clé de contact sur AVW juste après l'extinction du témoin . Relâcher la clé de contact dès que le moteur démarre.

**AVERTISSEMENT** Si le moteur ne démarre pas à la première tentative, ramener la clé sur STOP avant de répéter la manœuvre de démarrage. Si le symbole sur l'écran et le témoin (versions à essence uniquement) restent allumés au combiné de bord lorsque la clé de contact est sur MAR, ramener la clé de contact sur STOP, puis à nouveau sur MAR. Si le symbole reste allumé, essayer avec les autres clés fournies avec le véhicule. Si le moteur ne démarre toujours pas, s'adresser au Réseau Après-vente Fiat.

### VERSIONS AVEC BOÎTE DE VITESSES DUALOGIC

(pour les versions/marchés qui le prévoient)



Le système autorise le démarrage du moteur, soit avec une vitesse enclenchée, soit avec la boîte de vitesses au point mort (N).

Néanmoins, il est toujours nécessaire d'appuyer d'abord sur la pédale de frein si la vitesse enclenchée n'est pas le point mort. Avant de démarrer le

moteur, il est conseillé de placer le levier de vitesses au point mort (N).

### ARRÊT DU MOTEUR

Moteur au ralenti, tourner la clé de contact sur STOP.

**AVERTISSEMENT** Après un parcours difficile, il convient, avant de couper le moteur, de le faire tourner au ralenti, pour permettre que la température diminue à l'intérieur du compartiment moteur.



#### ATTENTION

**91)** Il est dangereux de laisser tourner le moteur dans des locaux fermés. Le moteur consomme de l'oxygène et dégage du gaz carbonique, de l'oxyde de carbone et d'autres gaz toxiques.

**92)** Tant que le moteur n'est pas lancé, le servofrein et la direction assistée électrique ne sont pas actifs ; par conséquent, il est nécessaire d'exercer un effort plus important qu'en temps normal sur la pédale de frein et sur le volant.

**93)** Si le moteur ne démarre pas avec une vitesse enclenchée, la situation de danger potentiel, due au fait que la boîte de vitesses s'est placée automatiquement au point mort, est signalée par un signal sonore.



**AVERTISSEMENT**

**36)** Le clignotement du témoin  pendant 60 secondes après le démarrage ou pendant un entraînement prolongé du moteur signale une anomalie du système de préchauffage des bougies. Si le moteur démarre, on peut utiliser la voiture normalement, mais il est recommandé de s'adresser au Réseau Après-vente Fiat le plus tôt possible.

**37)** Il est recommandé, durant la première période d'utilisation, de ne pas demander à la voiture ses performances maximales (par exemple, fortes accélérations, parcours trop longs aux régimes maximum, freinages trop forts, etc.).

**38)** Moteur coupé, ne pas laisser la clé de contact sur MAR pour éviter qu'une absorption inutile de courant ne décharge la batterie.

**39)** Éviter absolument le démarrage par poussée, par remorquage ou en profitant des pentes. Ces manœuvres pourraient provoquer l'arrivée de carburant dans le pot catalytique et l'endommager de manière irréversible.

**40)** Le « coup d'accélérateur » avant de couper le moteur est inutile ; il contribue uniquement à augmenter la consommation de carburant et peut même être nuisible, surtout pour les moteurs équipés de turbocompresseur.

**À L'ARRÊT**

En quittant la voiture, toujours extraire la clé du dispositif de démarrage.

En cas d'arrêt et sortie de la voiture, procéder comme suit :

- engager la vitesse (la 1<sup>ère</sup> en côte ou la marche arrière en pente) et braquer les roues ;
- éteindre le moteur et serrer le frein à main.

Si la voiture est garée sur une pente raide, il est préférable de bloquer les roues avec une cale ou une pierre. Sur les versions avec boîte de vitesses Dualogic, pour garer la voiture en toute sécurité, il est indispensable, en appuyant sur la pédale de frein, d'enclencher la 1<sup>ère</sup> vitesse ou la marche arrière (R) et, si l'on se trouve sur une chaussée en pente, et de serrer le frein à main avant de couper le moteur.

AVERTISSEMENT NE JAMAIS quitter la voiture en laissant la boîte de vitesses au point mort (sur les versions dotées de boîte de vitesses Dualogic, cette situation est signalée par la lettre N affichée à l'écran).

**FREIN À MAIN**

 94) 95)

Le levier du frein à main se trouve entre les sièges avant.

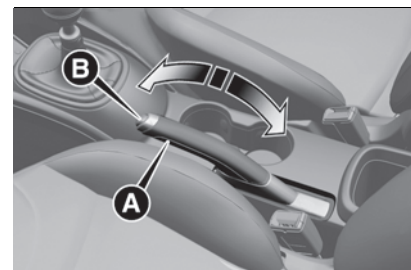

80

F0Y0601C

**Enclenchement du frein à main**

Tirer le levier (A) fig. 80 vers le haut jusqu'à assurer l'immobilisation totale de la voiture. Sur un sol plat, quatre ou cinq crans suffisent, alors qu'il en faut dix ou onze sur une pente raide et lorsque le véhicule est chargée. Si ce n'était pas le cas, s'adresser au réseau après-vente Fiat pour effectuer le réglage.

**Désenclenchement du frein à main**

Soulever légèrement le levier (A), appuyer sur le bouton et garder le doigt dessus (B) en vérifiant l'extinction du témoin  au combiné de bord.



## ATTENTION

**94)** Ne jamais laisser des enfants sans surveillance dans la voiture ; par ailleurs, en quittant la voiture, toujours enlever la clé de contact du démarreur et l'emporter avec soi.

**95)** Pour les véhicules dotés d'un accoudoir avant, soulever ce dernier de manière à ce qu'il ne constitue pas un obstacle à l'actionnement du levier de frein de stationnement.

## UTILISATION DE LA BOÎTE DE VITESSES MANUELLE

 96)  41)

Pour engager les vitesses, appuyer sur la pédale d'embrayage à fond et placer le levier de vitesses sur la position désirée (le schéma pour l'engagement des vitesses est indiqué sur le pommeau du levier).

### Enclenchement de la marche arrière

*Versions 1.4 16V :* pour engager la marche arrière R à partir de la position de point mort, soulever la collerette (A) fig. 81 située sous le pommeau tout en déplaçant simultanément le levier vers la droite et puis vers l'arrière.



81

FOY0725

*Version 1.3 16V Multijet :* pour enclencher la marche arrière R depuis la position de point mort, déplacer le levier vers la droite, puis vers l'arrière.

*Version 1.6 16V Multijet (pour les versions/marchés qui le prévoient) :* pour enclencher la marche arrière R à partir de la position de point mort, soulever la bague A située sous le pommeau et déplacer simultanément le levier vers la gauche et puis vers l'avant.

Pour engager la 6<sup>ème</sup> (pour les versions/marchés qui le prévoient), actionner le levier en exerçant une pression vers la droite pour éviter de passer par erreur à la 4<sup>ème</sup>. Procéder de la même façon pour rétrograder de la 6<sup>ème</sup> à la 5<sup>ème</sup> vitesse.

AVERTISSEMENT La marche arrière ne peut être enclenchée que si le véhicule

est complètement à l'arrêt. Moteur lancé, avant d'enclencher la marche arrière, attendre au moins 2 secondes avec la pédale d'embrayage actionnée à fond pour éviter d'endommager les pignons et de grincer.

AVERTISSEMENT L'utilisation de la pédale d'embrayage doit être exclusivement limitée aux seuls changements de vitesses. Ne pas conduire avec le pied posé sur la pédale d'embrayage même légèrement. Pour les versions/marchés qui le prévoient, l'électronique de contrôle de la pédale d'embrayage peut intervenir en interprétant ce style de conduite erroné comme une panne.



## ATTENTION

**96)** Pour enclencher correctement les vitesses, toujours actionner à fond la pédale d'embrayage. Par conséquent, le plancher sous les pédales ne doit présenter aucun obstacle : s'assurer que les surtapis éventuellement présents sont toujours bien étendus et qu'ils n'interfèrent pas avec les pédales.



**AVERTISSEMENT**

**41)** Ne pas conduire la main posée sur le levier de vitesses car cet effort, même léger, risque à la longue d'user les éléments à l'intérieur de la boîte.

## UTILISATION DE LA BOÎTE DE VITESSES DUALOGIC

(pour les versions/marchés qui le prévoient)



97) 42)

### LEVIER DE VITESSES

Le levier de vitesses (A) fig. 82 est de type flottant « multistable », à savoir qu'il peut occuper trois positions stables et trois instables.



82

FOY0726

Les trois positions stables correspondent au point mort (N), à

la marche arrière (R) et à la position centrale située entre les positions instables (+) et (-). La position centrale du levier de vitesses indique la marche avant.

Les positions instables, à savoir celles que le levier abandonne dès qu'on le relâche, correspondent à la position de demande de vitesse supérieure (+), à la position de demande de rétrogradage (-) et à la position de demande de passage du mode de fonctionnement automatique au mode manuel et vice-versa (A/M).

### MODES DE FONCTIONNEMENT

La boîte de vitesses peut fonctionner selon deux logiques de fonctionnement :

- MANUAL** lorsque le conducteur décide quand il souhaite changer de vitesses
- AUTO** lorsque le système décide quand effectuer le changement de vitesses

### LOGIQUE MANUELLE (MANUAL)

Procéder de la manière suivante :

- appuyer sur la pédale de frein et démarrer le moteur ;
- pousser le levier de vitesses vers (+) pour enclencher la première vitesse (si l'on était sur N ou sur R, il suffit de

placer le levier en position centrale) ou sur R pour enclencher la marche arrière ;

- en cas de marche avant, l'affichage à l'écran doit être « M1 », « M2 » (voir figure), etc. Dans le cas contraire, déplacer le levier sur A/M pour activer le mode manuel ;
- Relâcher la pédale de frein et enfoncer la pédale d'accélérateur.
- en condition de marche, pousser le levier de vitesses vers (+), pour enclencher la vitesse supérieure, ou vers (-) pour rétrograder.

**AVERTISSEMENT** Pour une utilisation correcte du système, utiliser exclusivement le pied droit pour appuyer sur le pédalier.

### LOGIQUE AUTOMATIQUE (AUTO)

Procéder de la manière suivante :

- appuyer sur la pédale de frein et démarrer le moteur ;
- pousser le levier de vitesses vers (+) pour enclencher la première vitesse (si l'on était sur N ou sur R, il suffit de placer le levier en position centrale) ou sur R pour enclencher la marche arrière ;
- en cas de marche avant, l'affichage à l'écran doit être « A1 », « A2 », etc. Dans le cas contraire, déplacer le

levier sur A/M pour activer le mode automatique ;

□ relâcher la pédale de frein et appuyer sur la pédale d'accélérateur : la vitesse adéquate s'enclenchera selon la vitesse de le véhicule.

## FUNCTIONNEMENT AUTO-ECO

Pour activer cette fonction, appuyer sur le bouton ECO fig. 83. La fonction ECO ne peut être activée qu'avec la logique automatique activée.



83

FOY0614C

Avec la fonction ECO, le système sélectionnera la vitesse la plus adaptée en fonction de la vitesse de la voiture, du régime du moteur et de l'intensité avec laquelle on actionne l'accélérateur en ayant en ligne de mire la réduction de la consommation de carburant.

## FUNCTION « Kick Down »

(pour les versions/marchés qui le prévoient)

Le cas échéant (par ex., lors d'un dépassement), en appuyant à fond sur la pédale d'accélérateur au-delà du point de durcissement, le système se charge de rétrograder (si le régime moteur le permet) d'une ou plusieurs vitesses de façon à fournir de la puissance et du couple pour donner à le véhicule l'accélération demandée.

**AVERTISSEMENT** Pour limiter la consommation de carburant, il est conseillé d'utiliser la fonction « Kick Down » exclusivement pour les manœuvres de dépassement ou pendant les accélérations rapides.

## COMMANDES AU VOLANT

(pour les versions/marchés qui le prévoient)



Sur certaines versions, il est possible de gérer la boîte de vitesses en mode séquentiel, au moyen des commandes au volant fig. 84.

Pour utiliser les commandes au volant, le levier de vitesses doit être dans la position centrale, entre (+) et (-).

**Pour enclencher une vitesse supérieure** : tirer le levier (+) vers le volant.

**Pour enclencher une vitesse inférieure** : tirer le levier (-) vers le volant.

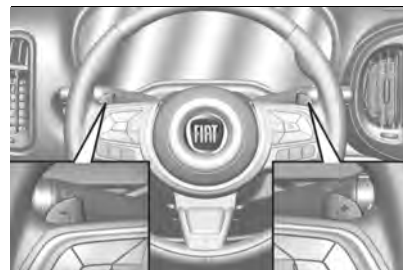

84

FOY0615C

L'enclenchement d'une vitesse inférieure (ou supérieure) n'est possible que si le régime moteur le permet.



### ATTENTION

**97)** En cas de démarrage manqué du moteur avec une vitesse enclenchée, la situation de danger potentiel, due au fait que la boîte de vitesses s'est placée automatiquement au point mort, est signalée par un signal sonore.



**AVERTISSEMENT**

**42)** Éviter de garder la main sur le levier en dehors des phases de demande de changement de vitesses ou du mode AUTO/MANUAL.

**43)** Une utilisation incorrecte des leviers (leviers poussés vers la planche de bord) pourrait provoquer la rupture des leviers.

**SYSTÈME START&STOP**

98) 99) 44)

Le système Start&Stop coupe automatiquement le moteur chaque fois que la voiture est à l'arrêt et que toutes les conditions sont remplies pour une coupure automatique. Le moteur est remis en marche lorsque le conducteur décide de se remettre en route.

Ce système permet d'accroître le rendement du véhicule tout en réduisant sa consommation, les émissions de gaz nocifs et la pollution sonore.

**MODE DE FONCTIONNEMENT****Modalités d'arrêt du moteur**

**Versions avec boîte de vitesses manuelle** : lorsque le véhicule est à l'arrêt, le moteur s'arrête avec la boîte

de vitesses au point mort et la pédale d'embrayage relâchée.

**Versions avec une boîte de vitesses Dualogic**

: le moteur est coupé si on arrête la voiture en actionnant la pédale de frein. Pour maintenir cette condition sans actionner la pédale de frein, placer le levier de vitesses sur N (point mort).

**REMARQUE** L'arrêt automatique du moteur est possible uniquement quand on a dépassé une vitesse d'environ 10 km/h, pour éviter des arrêts répétés du moteur lorsque l'on roule lentement. L'arrêt du moteur est signalé par l'allumage du témoin (A) sur le combiné de bord.

**Modalité de redémarrage du moteur****Versions avec B.V. manuelle**

: appuyer sur la pédale d'embrayage.

**Versions avec B.V. Dualogic** : si le levier de vitesses est sur N (point mort), le mettre sur n'importe quel rapport, sinon relâcher la pédale de frein ou déplacer le levier de vitesses vers +, – ou vers R.

**ACTIVATION/ DÉSACTIVATION MANUELLE DU SYSTÈME**

Pour activer/désactiver manuellement le système, appuyer sur le bouton fig. 85.

**LED éteinte** : système activé / **LED allumée** : système désactivé.

**AVERTISSEMENT** Pour les versions/marchés qui le prévoient, chaque fois que le moteur démarre, le système s'enclenche automatiquement, indépendamment de la condition (système activé ou désactivé) présente avant l'arrêt du moteur.



85

FOY0653C

**CONDITIONS DANS LESQUELLES LE MOTEUR NE S'ARRÊTE PAS**

45)

Quand le système est activé, et pour des raisons de confort, de réduction des émissions et de sécurité, le moteur ne s'arrête pas dans certaines

conditions au nombre desquelles figurent :

- moteur encore froid ;
- température extérieure particulièrement froide ;
- batterie insuffisamment chargée ;
- régénération du filtre à particules (DPF) en cours (uniquement pour les moteurs Diesel) ;
- porte conducteur non fermée ;
- ceinture de sécurité du conducteur non bouclée ;
- marche arrière enclenchée (par ex., lors des manœuvres de stationnement) ;
- uniquement pour les versions équipées de climatiseur automatique, si un certain niveau de confort thermique n'a pas encore été atteint, ou bien avec le mode MAX-DEF activé ;
- dans la première période d'utilisation pour l'initialisation du système.

## CONDITIONS DE REDÉMARRAGE DU MOTEUR

Pour des raisons de confort, de réduction des émissions et de sécurité, le moteur peut se remettre en marche automatiquement sans aucune intervention du conducteur en fonction des conditions de la voiture et de son installation de climatisation. Une fois la première vitesse enclenchée, le redémarrage

automatique du moteur n'est possible qu'en appuyant à fond sur la pédale d'embrayage.

## FONCTIONS DE SÉCURITÉ

Dans les conditions d'arrêt du moteur par le système Start&Stop, si le conducteur détache sa ceinture de sécurité ou ouvre sa porte, le redémarrage du moteur n'est possible qu'à l'aide du dispositif de démarrage. Cette condition est signalée au conducteur par un signal sonore (buzzer) et par l'affichage d'un message sur l'écran.



### ATTENTION

**98)** En cas de remplacement de la batterie, s'adresser toujours au réseau Après-vente Fiat. Remplacez la batterie par une du même type (EFB - Enhanced Flooded Battery) ayant les mêmes caractéristiques.

**99)** Avant d'ouvrir le capot moteur, s'assurer que le moteur de la voiture est coupé et que la clé de contact est sur STOP. Respecter ce qui est indiqué sur la plaquette appliquée à l'intérieur du capot moteur. Il est conseillé d'extraire la clé lorsque d'autres personnes sont présentes dans la voiture. Il ne faut jamais quitter la voiture sans emporter la clé de contact ou l'avoir tournée en position STOP. Pendant le ravitaillement en carburant, vérifier que le

moteur soit coupé avec la clé de contact sur STOP.



### AVERTISSEMENT

**44)** Si la voiture est équipée d'une climatisation manuelle et que l'on préfère privilégier le confort climatique, il est possible de désactiver le système Start&Stop afin de permettre le fonctionnement continu du système de climatisation.

**45)** Si l'on préfère privilégier le confort climatique, il est possible de désactiver le système Start&Stop afin de permettre le fonctionnement continu du système de climatisation.

## CRUISE CONTROL (régulateur de vitesse constante)

(pour les versions/marchés qui le prévoient)



**100 101 102)**

### DESCRIPTION



Il s'agit d'un dispositif d'aide à la conduite, à contrôle électronique, qui permet de maintenir la voiture à une vitesse définie, sans devoir appuyer sur la pédale d'accélérateur. Ce dispositif peut être utilisé à une vitesse supérieure à 30 km/h, sur de longs



trajets rectilignes, avec la chaussée sèche et peu de changements de vitesse (par exemple parcours sur autoroute).

L'utilisation du dispositif n'est toutefois pas utile sur les routes extra-urbaines à forte circulation. Ne pas utiliser le dispositif en ville.

### ACTIVATION DU DISPOSITIF

Appuyer sur le bouton (A) fig. 86 . L'activation du dispositif est signalée par l'allumage du symbole  (blanc) sur l'écran (sur certaines versions, simultanément à l'affichage d'un message dédié).



86

F0Y0619C

Si le Speed Limiter est activé, pour enclencher le Cruise Control, appuyer deux fois sur le bouton (A).

**AVERTISSEMENT** Le dispositif ne peut pas être activé en 1<sup>ère</sup> vitesse ou

en marche arrière : il est conseillé de l'activer en 4<sup>ème</sup> vitesse ou avec des rapports supérieurs.

**AVERTISSEMENT** Il est dangereux de laisser le dispositif enclenché quand il n'est pas utilisé. On risque en effet de l'activer par inadvertance et de perdre le contrôle de la voiture à cause d'une vitesse excessive imprévue.

### RÉGLAGE DE LA VITESSE SOUHAITÉE

Procéder de la manière suivante :

activer le dispositif en appuyant sur le bouton (A) fig. 86 ;

lorsque la voiture a atteint la vitesse désirée, appuyer sur le bouton SET + (ou SET -) et le relâcher pour activer le dispositif : lorsque l'on relâche l'accélérateur, la voiture roulera à la vitesse sélectionnée. En cas de besoin (par exemple pendant un dépassement), il est possible d'augmenter la vitesse en appuyant sur la pédale d'accélérateur : lorsque l'on relâche la pédale, la voiture revient à la vitesse précédemment mémorisée. Lorsque l'on aborde des descentes avec le dispositif activé, la vitesse de la voiture peut atteindre une valeur légèrement supérieure par rapport à celle réglée.

**AVERTISSEMENT** Avant d'appuyer sur les boutons SET + ou SET -, la voiture doit rouler à vitesse constante sur terrain plat.

### AUGMENTATION/ DIMINUTION DE LA VITESSE

**Augmentation de la vitesse** : une fois le Cruise Control électronique activé, il est possible d'augmenter la vitesse en appuyant sur le bouton SET +.

**Diminution de la vitesse** : lorsque le dispositif est activé, appuyer sur le bouton SET - pour réduire la vitesse.

### DÉSACTIVATION DU DISPOSITIF

Une légère pression sur la pédale du frein ou sur l'embrayage pour changer de vitesse, ou la pression du bouton CANC désactive le Cruise Control sans supprimer la vitesse mémorisée. Il est également possible de désactiver le dispositif en cas d'actionnement du frein à main ou en cas d'intervention du système de freinage (par ex. déclenchement du système ESC) ou en cas de freinage automatique commandé par le système City Brake Control - « Collision Mitigation ». En cas de désactivation du dispositif, l'écran du combiné d'instruments visualise le

symbole  (blanc) et le message CANC à côté du symbole.

## DÉSACTIVATION DU DISPOSITIF

Pour désactiver le dispositif, appuyer de nouveau sur le bouton (A) fig. 86 ou tourner la clé de contact sur STOP.

### ATTENTION

**100)** Pendant la marche avec le dispositif activé, ne jamais placer le levier de vitesses au point mort.

**101)** En cas de dysfonctionnement ou d'anomalie du dispositif, s'adresser au Réseau Après-vente Fiat.

**102)** Le Cruise Control peut être dangereux si le système n'est pas en mesure de maintenir une vitesse constante. Dans certaines conditions, la vitesse pourrait être excessive, ce qui pourrait entraîner la perte du contrôle de la voiture et provoquer des accidents. Ne pas utiliser le dispositif dans des conditions de circulation intense ou sur des routes tortueuses, verglacées, enneigées ou glissantes.

## SPEED LIMITER

(pour les versions/marchés qui le prévoient)



Il s'agit d'un dispositif d'aide à la conduite qui permet de limiter la vitesse de le véhicule à des valeurs programmables par le conducteur. La vitesse maximale peut être réglée, que la voiture soit en mouvement ou à l'arrêt. La vitesse peut être réglée entre 30 et 130 km/h.

Quand le dispositif est activé, la vitesse de la voiture dépend de la pression sur la pédale d'accélérateur, jusqu'à atteindre la vitesse limite programmée (voir la description au paragraphe « Réglage de la vitesse minimale »).

### ACTIVATION DU DISPOSITIF

Appuyer sur le bouton (A) fig. 87 situé sur le volant.



87

F0Y0620C

Si le Cruise Control a été précédemment activé, il faudra appuyer deux fois sur le bouton (A). La première pression éteint la fonction activée auparavant, tandis que la seconde active le Speed Limiter.



### ACTIVATION/ DÉSACTIVATION DU DISPOSITIF

#### Activation du dispositif

Il existe deux façons d'activer le dispositif :

- en appuyant sur le bouton RES ;
- en appuyant et en relâchant les boutons SET+/SET –

En cas d'activation du dispositif avec le bouton RES, si la vitesse réglée est inférieure à la vitesse du véhicule, un signal sonore et visuel est immédiatement émis et la limitation de vitesse s'active après 20 secondes environ. Il n'est possible d'activer le dispositif avec les boutons SET+/SET – que si la vitesse du véhicule est comprise entre 30 et 130 km/h. Dans ce cas, le dispositif est activé à la vitesse actuelle.

**Désactivation du dispositif :** appuyer sur le bouton CANC. L'activation du dispositif est signalée par le symbole  de couleur verte affiché sur l'écran. En cas de désactivation, par contre, le symbole  est affiché de couleur blanche.

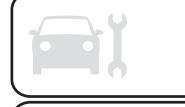

**Réactivation du dispositif** : appuyer sur le bouton RES.

## DÉSACTIVATION DU DISPOSITIF

Pour désactiver le dispositif, appuyer sur le bouton (A) fig. 87.

**Désactivation automatique du dispositif** : le dispositif se désactive automatiquement en cas de panne du système. S'adresser au réseau après-vente Fiat si le problème persiste.

AVERTISSEMENT L'activation du Cruise Control provoque la désactivation du Speed Limiter.

## MODE SELECTOR

(pour les versions/marchés qui le prévoient)

Ce dispositif permet, en actionnant la bague du bouton situé sur le tunnel central, devant le levier de vitesses (voir fig. 88), de sélectionner trois modes différents de réponse de le véhicule en fonction des exigences de conduite et de l'état de la chaussée :

- bague en position A** : mode « NORMAL »
- bague en position B** : mode « TRACTION + »
- bague en position C** : fonction « GRAVITY CONTROL »

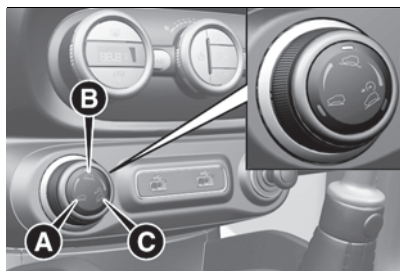

88

FOY0727

Le mode de conduite choisi est signalé par l'allumage du témoin situé au niveau de la sélection effectuée et par une indication à l'écran.

### MODE « NORMAL »

C'est un mode de conduite visant au confort et à la sécurité en cas de conduite et d'adhérence normales. Le mode « Normal » est le mode prédéterminé : l'écran suivant s'affiche lorsque ce mode est activé fig. 89.



89

FOY0669C

### MODE « TRACTION + »

Il facilite les départs sur des chaussées à faible adhérence (par exemple, neige, verglas, boue, etc.) en permettant de répartir la force motrice sur l'essieu avant de manière optimale.

Le système freine les roues tendant au patinage (ou qui patinent plus que les autres) en transférant la force motrice sur celles plus en prise sur le sol. L'activation du système « Traction + » crée, par le biais du système de freinage, un effet de blocage différentiel sur l'essieu avant pour optimiser

la traction sur des chaussées à revêtement non homogène.

### Activation

Tourner la bague vers la droite (position (B) fig. 88) et rester dans cette position pendant une demi-seconde et en tout cas jusqu'à ce que la LED correspondante s'allume et que l'indication d'activation du mode « Traction + » s'affiche à l'écran fig. 88. Après avoir été relâchée, la bague revient en position centrale.

Le système intervient en dessous de 30 km/h. Lorsque ce seuil est dépassé, il se désactive automatiquement et se réactive dès que la vitesse redescend en dessous de 30 km/h. Dans ce cas, le témoin sur la bague reste allumé.



90

F0Y0667C

### Désactivation

Pour désactiver le mode « Traction + » et retourner en mode « Normal », tourner la bague vers la gauche et rester dans cette position pendant une demi-seconde. Dans ce cas, le témoin correspondant au mode « Normal » s'allume et l'indication de la désactivation du mode « Traction + » s'affiche à l'écran.

AVERTISSEMENT Si avant de couper le moteur le mode enclenché est « Traction + » ou « Normal », au

prochain démarrage, le mode réglé est conservé.

AVERTISSEMENT En activant le mode « Traction + », le système Start&Stop est momentanément désactivé (LED sur le bouton du système Start&Stop allumée). Pour réactiver le système Start&Stop avec le mode « Traction + » sélectionné, appuyer sur le bouton du système Start&Stop situé sur la planche de bord. En désactivant le mode « Traction + », le système Start&Stop est à nouveau activé.

AVERTISSEMENT En activant le mode « Traction + », le système City Brake Control - « Collision Mitigation » est momentanément désactivé. La désactivation momentanée du système est signalée par l'allumage du témoin  sur le combiné de bord (accompagné de l'affichage d'un message à l'écran). En désactivant le mode « Traction + », le système City Brake Control - « Collision Mitigation » est à nouveau activé.

### FONCTION « GRAVITY CONTROL »

Cette fonction de conduite a pour but de maintenir une vitesse constante pendant la descente d'une pente prononcée. Lorsque cette fonction est



activée, il est normal de percevoir des bruits et des vibrations provenant des côtés des roues (freins).

**AVERTISSEMENT** La fonction ne peut être activée que si le mode « Traction + » est activé, moteur démarré, frein à main relâché et porte conducteur correctement fermée.

### Activation

Pour activer la fonction, circuler à une vitesse inférieure à 25 km/h. Après avoir atteint la vitesse souhaitée, relâcher complètement les pédales d'accélérateur et de frein. Si l'on souhaite augmenter/réduire la vitesse, actionner à nouveau les pédales d'accélérateur et de frein.

### Activation

Tourner la bague vers la droite (position (C) fig. 88) et rester dans cette position pendant une demi-seconde et en tout cas jusqu'à ce que la LED correspondante s'allume et que l'indication d'activation de la fonction « Gravity Control » s'affiche à l'écran fig. 91.

Après avoir été relâchée, la bague revient en position centrale. Lorsque la fonction « Gravity Control » est activée, la préparation à l'intervention du « Gravity Control » se déclenche automatiquement.

### Désactivation

Pour désactiver la fonction « Gravity Control », tourner la bague vers la gauche et rester dans cette position pendant une demi-seconde.

Dans ce cas, le témoin correspondant au mode « Traction + » s'allume et l'indication de la désactivation de la fonction « Gravity Control » s'affiche à l'écran.

Au démarrage du moteur, la fonction « Gravity Control » est toujours désactivée.



**AVERTISSEMENT** IL EST CONSEILLÉ DE NE PAS UTILISER LE DISPOSITIF AVEC LA BOÎTE DE VITESSES AU POINT DE MORT.

**AVERTISSEMENT** La fonction est disponible pour les vitesses comprises entre 7 km/h et 25 km/h.

**AVERTISSEMENT** Il est important d'engager un rapport adapté à la vitesse réglée pour éviter que le moteur ne cale. Pendant le fonctionnement du « Gravity Control » également, il est possible de reprendre le contrôle de le véhicule en agissant sur les pédales d'accélérateur et de frein. Si la fonction n'est pas disponible à l'activation, ceci pourrait être dû à la surchauffe des freins. Dans ce cas, attendre quelques minutes avant de réutiliser la fonction.

**AVERTISSEMENT** En cas de surchauffe des freins, la fonction se désactive en diminuant graduellement la pression de freinage et en laissant au conducteur le contrôle de le véhicule. La désactivation de la fonction est signalée par le clignotement du symbole  à l'écran (accompagné de l'affichage d'un message dédié) et par un signal sonore. Pour réactiver la fonction, attendre que le système de freinage se refroidisse et puis actionner

à nouveau la bague située sur le tunnel central.

**AVERTISSEMENT** Si la vitesse est supérieure à 25 km/h mais inférieure à 50 km/h, la fonction « Gravity Control » se désactive mais elle est prête à se réactiver dès que la vitesse passe à nouveau sous les 25 km/h. Dans ce cas, l'indication à l'écran s'éteint et la LED sur la bague reste allumée. Si la vitesse dépasse 50 km/h, la fonction « Gravity Control » se désactive complètement et toute action autonome exercée par le fonction sur les freins est exclue. Pour réactiver le système, il faudra tourner à nouveau la bague, une fois que la vitesse descend au-dessous de 25 km/h. Il est conseillé d'utiliser la fonction avec des rapports bas (première, deuxième et troisième).

**AVERTISSEMENT** Durant les trajets en ville, sur une surface plate, il est conseillé de désactiver la fonction « Gravity Control » parce que, en cas de vitesse inférieure à 25 km/h dans certaines conditions particulières (démarrage, changement de vitesse, passages de dos-d'âne sans utiliser la pédale d'accélérateur), la fonction pourrait s'activer.

## CAPTEURS DE STATIONNEMENT



### CAPTEURS

Les capteurs, logés dans le pare-chocs arrière fig. 92, ont pour fonction de détecter la présence d'obstacles se trouvant éventuellement à proximité de l'arrière du véhicule et de prévenir le conducteur par un signal sonore intermittent et par un signal visuel à l'écran du combiné de bord.

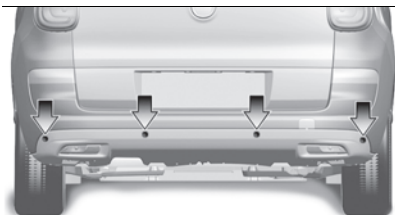

92

F0Y0616C

### SIGNAUX SUR L'ÉCRAN

Les signalisations concernant le système de stationnement sont affichées à l'écran du combiné de bord (voir figure).

Le système signale la présence d'un obstacle en affichant un arc simple dans une des zones possibles, en

fonction de la distance de l'objet et de la position par rapport à la voiture. Si l'obstacle est détecté dans la zone centrale arrière, à mesure que l'on s'approche de l'obstacle, l'écran affiche un arc simple d'abord fixe puis clignotant, en plus de l'émission d'un signal sonore.



93

F0Y0866C

### ACTIVATION / DÉSACTIVATION

Les capteurs s'activent automatiquement au moment où la marche arrière est engagée. Plus la distance par rapport à l'obstacle situé



derrière le véhicule diminue, plus la fréquence du signal sonore augmente.

## FONCTIONNEMENT AVEC REMORQUE

Le fonctionnement des capteurs est automatiquement désactivé dès l'introduction de la fiche du câble électrique de la remorque dans la prise du crochet d'attelage du véhicule. Les capteurs se réactivent automatiquement lorsque l'on débranche la fiche du câble de la remorque.

## AVERTISSEMENTS GÉNÉRAUX

Pendant les manœuvres de stationnement, faire toujours très attention aux obstacles qui pourraient se trouver au-dessus ou au-dessous du capteur.

Dans certaines circonstances, les objets placés à une distance rapprochée de le véhicule ne sont pas détectés par le système et peuvent donc endommager le véhicule ou être abîmés.

Voici quelques conditions qui pourraient influencer sur les performances des capteurs de stationnement :

❑ la présence de givre, neige, boue ou de plusieurs couches de peinture sur la surface du capteur risque de réduire sa

sensibilité et donc les performances du système ;

❑ la présence de perturbations de caractère mécanique (par exemple lavage du véhicule, pluie avec conditions de vent très fort, grêle) risque de faire en sorte que le capteur détecte un objet inexistant (« perturbation d'écho ») ;

❑ la présence de systèmes à ultrasons à proximité (par ex., freins pneumatiques de poids lourds ou marteaux pneumatiques) pourrait provoquer l'altération des signaux envoyés par le capteur ;

❑ la variation de la position des capteurs, provoquée par exemple par la modification des assiettes (en raison de l'usure des composants des suspensions), par le remplacement des pneus, par une surcharge du véhicule ou par des assiettes spécifiques prévoyant de baisser la voiture, peut influencer sur les performances du système des capteurs de stationnement.



### ATTENTION

**103)** La responsabilité de la manœuvre de stationnement et des autres manœuvres dangereuses est toujours confiée au conducteur. Lorsque l'on effectue de telles manœuvres, toujours s'assurer

*de l'absence de personnes (enfants notamment) et d'animaux dans l'espace en question. Bien que les capteurs de stationnement constituent une aide pour le conducteur, celui-ci doit toujours être vigilant pendant les manœuvres potentiellement dangereuses, même à faible vitesse.*



### AVERTISSEMENT

**46)** Pour le bon fonctionnement du système, il est fondamental de toujours éliminer la boue, la saleté, la neige ou le givre des capteurs. Pendant le nettoyage des capteurs, veiller surtout à ne pas les rayer ou les endommager ; éviter d'utiliser des chiffons secs, rêches ou durs. Les capteurs doivent être lavés à l'eau claire, en ajoutant éventuellement du shampoing pour voiture. Dans les stations de lavage qui utilisent des hydro-nettoyeurs à jet de vapeur ou à haute pression, nettoyer rapidement les capteurs en tenant le gicleur à plus de 10 cm de distance. Ne pas apposer d'adhésifs sur les capteurs.

## CAMÉRA DE RECUL (PARKVIEW® REAR BACK UP CAMERA)



104) 47)

La caméra se trouve sur le hayon du coffre à bagages fig. 94.

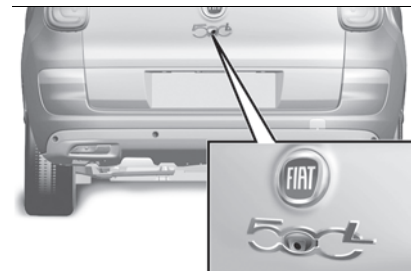

94

F0Y0618C

### ACTIVATION/ DÉSACTIVATION DE LA CAMÉRA

Utiliser le menu « Réglages » du système **Uconnect™**. Lorsque la caméra est activée, la zone située derrière la voiture apparaît à l'écran du système **Uconnect™** chaque fois que l'on enclenche la marche arrière.

### AFFICHAGES ET MESSAGES À L'ÉCRAN

Lorsqu'elle est affichée à l'écran, la grille à lignes statiques indique la largeur de la voiture.

La grille visualise des zones séparées qui permettent d'identifier la distance par rapport à l'arrière de la voiture.

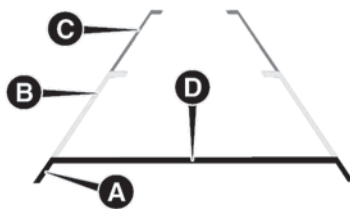

95

F0Y0617C

Les différentes zones colorées fig. 95 indiquent la distance par rapport à l'arrière de la voiture.

**Zone rouge (A) :** 0 ÷ 30 cm

**Zone jaune (B) :** 30 cm ÷ 1 m

**Zone verte (C) :** 1 m ou plus

La « zone rouge A » présente une ligne horizontale (D) qui indique l'approche d'un obstacle. Faire particulièrement attention durant la manœuvre.

**AVERTISSEMENT** Pendant les manœuvres de stationnement, faire toujours très attention aux obstacles qui pourraient se trouver au-dessus ou au-dessous du champ d'action de la caméra.



### ATTENTION

**104)** La responsabilité de la manœuvre de stationnement et des autres manœuvres, potentiellement dangereuses, est toujours confiée au conducteur. Lorsque l'on effectue de telles manœuvres, toujours s'assurer de l'absence de personnes (enfants notamment) et d'animaux dans l'espace en question. Bien que la caméra constitue une aide pour le conducteur, celui-ci doit toujours rester attentif pendant les manœuvres potentiellement dangereuses même à faible vitesse. Toujours conduire à une vitesse modérée de sorte à pouvoir freiner à temps en cas de détection d'un obstacle.



### AVERTISSEMENT

**47)** Pour qu'elle fonctionne correctement, il est indispensable que la caméra soit toujours propre et ne présente aucune trace de boue, de saleté, de neige ou de glace. Pendant le nettoyage de la caméra, veiller surtout à ne pas la rayer ou l'endommager ; éviter d'utiliser des chiffons secs, rêches ou durs. La caméra doit être lavée à l'eau claire, en ajoutant éventuellement du savon pour voiture. Dans les stations de lavage qui utilisent des hydro-nettoyeurs à jets de vapeur ou à haute pression, nettoyer rapidement la caméra en tenant le gicleur à plus de 10 cm de distance. Ne pas apposer d'adhésifs sur la caméra.



## TRACTAGE DE REMORQUES



105) 106) 107)

### INSTALLATION DU CROCHET D'ATTELAGE

Le dispositif d'attelage doit être fixé à la carrosserie par un personnel spécialisé, en respectant d'éventuelles informations supplémentaires et/ou complémentaires fournies par le constructeur du dispositif.

Le dispositif d'attelage doit respecter les réglementations actuelles en vigueur en se référant à la Directive 94/20/CEE et modifications suivantes. Pour chaque version, il faut utiliser un dispositif d'attelage approprié à la valeur de la masse remorquable de la voiture sur laquelle on entend l'installer. Pour le branchement électrique, il faut adopter un joint unifié, qui est en général placé sur un étrier spécifique fixé sur le dispositif d'attelage ; une centrale spécifique doit être installée sur la voiture pour le fonctionnement des feux extérieurs de la remorque. Les branchements électriques doivent être effectués à l'aide de joints à 7 ou 13 pôles alimentés à 12 Vcc (normes CUNA/UNI et ISO/DIN) en respectant les indications de référence fournies par

le Constructeur de la voiture et/ou par le Constructeur du dispositif d'attelage.

### AVERTISSEMENTS

Pour l'attelage de caravanes ou de remorques, la voiture doit être équipée d'un crochet d'attelage homologué et d'un circuit électrique approprié.

L'installation doit être exécutée par des opérateurs spécialisés.

Monter éventuellement des rétroviseurs spécifiques et/ou supplémentaires, en respectant les consignes du Code de la Route en vigueur. Ne pas oublier que le tractage d'une remorque réduit la possibilité de surmonter les côtes raides, augmente les espaces d'arrêt et les temps de dépassement toujours en fonction du poids total de la remorque. Dans les descentes, rétrograder au lieu d'utiliser constamment le frein.

Le poids exercé par la remorque sur le crochet d'attelage de la voiture réduit d'autant la capacité de charge de la voiture. Pour ne pas dépasser le poids remorquable maximum (figurant sur la carte grise), on doit prendre en compte le poids de la remorque à pleine charge, y compris les accessoires et les bagages personnels.

Respecter les limites de vitesse de chaque pays pour les véhicules avec remorque. La vitesse, dans tous les cas, ne doit pas dépasser 100 km/h.

Un frein électrique éventuel ou autre (par ex. treuil électrique, etc.) doit être alimenté directement par la batterie à l'aide d'un câble d'une section non inférieure à 2,5 mm<sup>2</sup>.

En plus des dérivations électriques, on peut brancher un câble d'alimentation du frein électrique et un câble d'alimentation d'une lampe d'éclairage de l'intérieur de la remorque d'une puissance maximale de 15 W sur l'équipement électrique de la voiture. Pour les connexions, utiliser la centrale prédisposée avec un câble partant de la batterie ayant une section non inférieure à 2,5 mm<sup>2</sup>.

**AVERTISSEMENT** Utiliser les charges auxiliaires autres que les feux extérieurs (par ex. frein électrique, treuil électrique, etc.) uniquement lorsque le moteur est en marche.

**AVERTISSEMENT** Pour l'installation du crochet d'attelage, s'adresser au Réseau Après-vente Fiat.



#### ATTENTION

**105)** Le système ABS qui équipe la voiture ne contrôle pas le système de freinage de la remorque. Il faut donc être très prudent sur les chaussées glissantes.

**106)** Ne jamais modifier le système de freinage du véhicule pour la commande de frein de la remorque. Le système de freinage de la remorque doit être complètement indépendant du circuit hydraulique de la voiture.

**107)** Après le montage, les trous de passage des vis de fixation doivent être scellés, afin d'empêcher des infiltrations éventuelles de gaz d'échappement.

## RAVITAILLEMENT DE LA VOITURE



108) 109) 110) 48)

Avant de ravitailler, vérifier que le type de carburant est correct. Lors du ravitaillement de le véhicule, couper le moteur, serrer le frein à main, tourner la clé de contact sur STOP et ne pas fumer.

### MOTEURS ESSENCE

Utiliser exclusivement de l'essence sans plomb avec indice d'octane (R.O.N.) non inférieur à 95 (Spécification EN228).

### MOTEURS DIESEL

Utiliser seulement du gazole pour transport routier (Spécification EN590). Dans le cas d'une utilisation/stationnement prolongé de la voiture en zones de montagne/froides, il est conseillé d'effectuer le

ravitaillement avec le gazole disponible sur les lieux. De plus, dans cette situation, il est conseillé de maintenir à l'intérieur du réservoir une quantité de carburant supérieure à 50 % de la capacité utile.

### PROCÉDURE DE RAVITAILLEMENT

#### Versions essence et Diesel

Procéder de la manière suivante :

- ❑ ouvrir la trappe (A) fig. 96 en la tirant vers l'extérieur, introduire le pistolet dans le goulot et procéder au ravitaillement ;
- ❑ une fois le ravitaillement terminé, avant de retirer le distributeur, attendre 10 secondes au moins pour permettre au carburant de couler à l'intérieur du réservoir ;
- ❑ retirer le distributeur du goulot et refermer la trappe (A).

La procédure de ravitaillement décrite précédemment est illustrée sur la plaque (B) fig. 96 située à l'intérieur de la trappe à carburant. La plaquette reprend aussi le type de carburant (UNLEADED FUEL : essence, DIESEL : gazole).

La trappe (A) est munie d'un soufflet de protection (cache poussière) (C) fig. 96 qui, trappe fermée, empêche tout dépôt d'impuretés et de poussière sur l'extrémité du goulot.

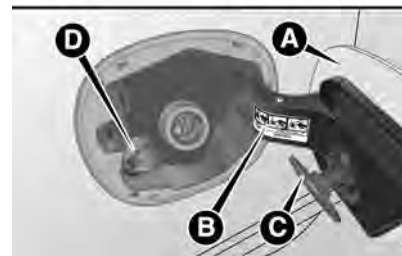
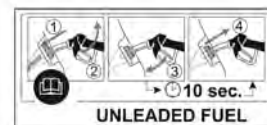

96

F0Y0780

### Ravitaillement d'urgence

Si la voiture se retrouve sans carburant ou si le circuit d'alimentation est complètement vide, pour introduire à nouveau le carburant dans le réservoir, procéder comme suit :

- ❑ ouvrir le coffre à bagages et prendre l'adaptateur spécial, situé dans la boîte à outils ou, selon les versions, dans la boîte du Fix&Go Automatic ;
- ❑ ouvrir la trappe à carburant en la tirant vers l'extérieur, introduire l'adaptateur dans le goulot comme



indiqué en fig. 97 et procéder au ravitaillement ;

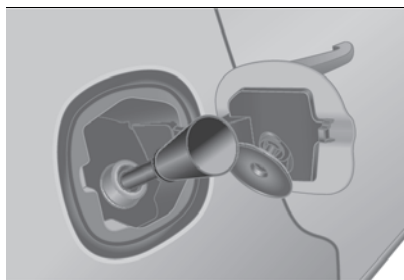

97

F0Y0231C

- ❑ une fois le ravitaillement terminé, retirer l'adaptateur et refermer la trappe à carburant ;
- ❑ pour finir, remettre l'adaptateur dans son étui et le ranger dans le coffre à bagages.

### Remplissage à ras bord Additif pour Émissions Diesel AdBlue® (URÉE)

(pour les versions/marchés qui le prévoient)

#### Conditions préliminaires

L'AdBlue® gèle au dessous de -11°C. Si le véhicule est resté à l'arrêt pendant une longue période à de telles températures, l'appoint pourrait s'avérer difficile. Pour cela, il est conseillé de garer le véhicule dans un garage ou dans un lieu chauffé et

d'attendre que l'UREA retourne à l'état liquide avant de procéder à l'appoint. Procéder de la manière suivante :

- ❑ garer la voiture sur un terrain plat ;
- ❑ couper le moteur en plaçant le contacteur de démarrage sur STOP ;
- ❑ ouvrir la trappe à carburant (A) fig. 96 , puis dévisser et enlever le bouchon (D) (bleu clair) fig. 96 du goulot de remplissage de l'AdBlue®.

#### Ravitaillement avec pistolets de distribution

Le système a été conçu conformément à la norme ISO 22241-5 (débit distributeur 10 l/min). Le ravitaillement dans des stations de service avec des débits supérieurs est toutefois permis, même s'il peut y avoir quelques déclics du distributeur et des variations de quantité versée dans le réservoir.

Procéder de la manière suivante :

- ❑ insérer le pistolet de distribution d'AdBlue® dans le goulot de remplissage, commencer à verser et, au premier déclic, interrompre l'opération (le déclic indique que le réservoir de l'AdBlue® est plein). Ne pas remplir à ras bord pour éviter des versements d'AdBlue® ;
- ❑ extraire le pistolet.

#### Ravitaillement avec récipients

Procéder de la manière suivante :

- ❑ vérifier la date d'échéance ;

❑ lire les conseils sur l'utilisation présents sur l'étiquette avant de procéder au versement du contenu du flacon dans le réservoir de l'AdBlue® ;

❑ en cas de remplissage avec des systèmes non vissables (par ex. des jerricans), après l'affichage de l'avertissement à l'écran du combiné de bord (voir paragraphe « Témoins et messages » du chapitre « Connaissance du combiné de bord ») , remplir le réservoir d'AdBlue® avec une quantité de liquide maximum de 6,5 litres ;

❑ en cas d'utilisation avec des récipients vissables au goulot, le réservoir est considéré plein quand le niveau d'AdBlue® dans le récipient interrompt sa descente. Ne pas continuer à remplir.

#### Opérations à la fin du ravitaillement

Procéder de la manière suivante :

- ❑ monter de nouveau le bouchon (D) fig. 96 sur le goulot de remplissage d'AdBlue®, en le tournant dans le sens des aiguilles d'une montre et en le vissant à fond ;
- ❑ placer le contacteur de démarrage sur la position MAR (il n'est pas nécessaire de démarrer le moteur) ;
- ❑ attendre que l'avertissement présent sur l'écran du combiné d'instruments s'éteigne avant de déplacer la voiture.

L'avertissement peut rester allumé de quelques secondes jusqu'à environ une demi-minute. En cas de démarrage du moteur et de déplacement de la voiture, le voyant restera allumé plus longtemps, sans compromettre le fonctionnement du moteur ;

□ si l'appoint est effectué avec le réservoir d'AdBlue® vide, voir le paragraphe « Ravitaillements » au chapitre « Données techniques » ; il faut attendre 2 minutes avant de démarrer le moteur.

**AVERTISSEMENT** Si de l'AdBlue® déborde du goulot de remplissage, bien nettoyer cette zone, puis procéder à nouveau au remplissage. Si le liquide s'est cristallisé, l'éliminer à l'aide d'une éponge et de l'eau chaude.

### ATTENTION

□ **NE PAS DÉPASSER LE NIVEAU MAXIMUM** : cela peut provoquer des dommages au réservoir. L'URÉE gèle en dessous de  $-11^{\circ}\text{C}$ . Même si le système est conçu pour fonctionner en dessous du point de solidification de l'URÉE, il est utile de ne pas remplir le réservoir au-delà du niveau maximum car si l'UREA gèle le système peut subir des dommages. Respecter les

indications fournies dans le présent paragraphe.

□ **En cas de versement de l'URÉE sur des surfaces peintes ou en aluminium, nettoyer immédiatement la surface avec de l'eau et utiliser un matériau absorbant pour recueillir le fluide qui a été déversé au sol.**

□ **Ne pas essayer de démarrer le moteur si l'URÉE a été ajoutée accidentellement dans le réservoir du carburant Diesel, car cela pourrait endommager le moteur ; s'adresser au Réseau Après-Vente Fiat.**

□ **N'ajouter aucun additif ou autre liquide à AdBlue® pour ne pas endommager le système.**

□ **L'utilisation d'AdBlue® non conforme ou dégradé peut entraîner au démarrage des avertissements à l'écran du combiné de bord (voir le paragraphe « Témoins et messages » dans le chapitre « Connaissance du combiné de bord »).**

□ **Ne jamais transvaser l'AdBlue® dans un autre récipient : il perdrait ses qualités de pureté.**

□ **En cas de dommages au niveau du système d'épuration des gaz d'échappement dérivant**

de l'utilisation d'additifs/eau de robinet, au moment d'introduire du gazoil, ou dans tous les cas si les recommandations ne sont pas respectées, la garantie déchoit.

□ **Lorsqu'il n'y a plus d'AdBlue®, voir le paragraphe « Témoins et messages » au chapitre « Connaissance du combiné de bord » pour continuer à utiliser normalement le véhicule.**

### Stockage de l'AdBlue® (URÉE)

L'AdBlue® est considéré comme un produit très stable avec une durée de conservation longue. S'il est stocké à des températures INFÉRIEURES à  $32^{\circ}\text{C}$ , il pourra être conservé au moins pendant un an. Respecter les indications figurant sur l'étiquette du récipient.



**Carburants - Identification de la compatibilité des véhicules. Symbole graphique pour l'information des consommateurs conformément à la norme EN16942**

Les symboles indiqués ci-après facilitent la reconnaissance du type correct de carburant à employer sur votre véhicule.

Avant de procéder au ravitaillement, vérifier les symboles présents à l'intérieur du volet du goulot de



remplissage (selon le modèle) et les comparer avec le symbole présent sur la pompe à essence (le cas échéant).

### Symboles pour véhicules alimentées à l'essence



**E5** : Essence sans plomb contenant jusqu'à 2,7% (m/m) d'oxygène et jusqu'à 5,0% (V/V) maximum d'éthanol, conforme à la norme **EN228**

**E10** : Essence sans plomb contenant jusqu'à 3,7% (m/m) d'oxygène et jusqu'à 10,0% (V/V) maximum d'éthanol, conforme à la norme **EN228**

### Symboles pour véhicules Diesel



**B7** : Gazole contenant jusqu'à 7% (V/V) de FAME (Fatty Acid Methyl Esters) conforme à la norme **EN590**.

**B10** : Gazole contenant jusqu'à 10% (V/V) de FAME (Fatty Acid Methyl Esters) conforme à la norme **EN16734**.



### ATTENTION

**108)** Ne pas monter sur l'extrémité du goulot d'autres objets/bouchons que ceux prévus sur la voiture. L'utilisation d'objets/bouchons non conformes pourrait provoquer des augmentations de pression à l'intérieur du réservoir et des conditions dangereuses.

**109)** Ne jamais s'approcher du goulot du réservoir avec des flammes nues ou des cigarettes allumées : risque d'incendie. Éviter également d'approcher le visage du goulot pour ne pas inhaler des vapeurs nocives.

**110)** Ne pas utiliser le téléphone portable à proximité de la pompe de ravitaillement en carburant : risque d'incendie.



### AVERTISSEMENT

**48)** Pour les voitures au gazole, utiliser exclusivement du gazole pour transport routier, conformément à la norme européenne EN590. L'utilisation d'autres produits ou mélanges peut endommager le moteur de manière irréversible et provoquer la déchéance de la garantie à cause des dommages causés. En cas de ravitaillement accidentel avec d'autres types de carburant, ne pas démarrer le moteur et vidanger le réservoir. En revanche, si le moteur a été lancé, même très brièvement, il est indispensable de purger, en plus du réservoir, le circuit d'alimentation tout entier.

**49)** Si l'AdBlue® se surchauffe pendant une période prolongée à l'intérieur du

réservoir à plus de 50 °C (par exemple à cause d'un rayonnement solaire direct), l'AdBlue® peut se décomposer en produisant des vapeurs d'ammoniac. Les vapeurs d'ammoniac ont une odeur intense : au moment de dévisser le bouchon du réservoir d'AdBlue®, veiller donc à ne pas inhaler d'éventuelles vapeurs d'ammoniac à la sortie du réservoir. À cette concentration, dans tous les cas les vapeurs d'ammoniac ne sont pas nocives ou dangereuses pour la santé.

### ADDITIF POUR ÉMISSIONS DE DIESEL AdBlue® (URÉE)

Le véhicule est équipé d'un système d'injection d'AdBlue® (UREA) et d'un catalyseur à réduction catalytique sélective (SCR) pour répondre aux normes sur les émissions.

Ces deux systèmes permettent de respecter les exigences en matière d'émissions de Diesel ; en même temps, ils réussissent à maintenir les niveaux d'économie de carburant, de conduite, de couple et de puissance. Pour les messages et les avertissements du système, voir le paragraphe « Témoins et messages » au chapitre « Connaissance du combiné de bord ».

L'AdBlue® (URÉE) est considéré comme un produit très stable avec une durée de conservation longue. S'il est stocké à des températures INFÉRIEURES à 32°C, il pourra être conservé au moins pendant un an. Pour de plus amples informations sur le type de liquide AdBlue® (URÉE), voir le paragraphe « Fluides et Lubrifiants » au chapitre « Données techniques ».

Le véhicule est équipé d'un système automatique de réchauffement de l'AdBlue® (URÉE) qui, lorsque le moteur a démarré, permet au système de fonctionner correctement à des températures inférieures à -11 °C.

ATTENTION Le liquide AdBlue® (URÉE) gèle à des températures inférieures à -11 °C.



# SITUATIONS D'URGENCE

*Un pneu crevé ou une ampoule grillée ?*

*Il arrive parfois que certains inconvénients viennent perturber notre voyage.*

*Les pages consacrées aux situations d'urgence peuvent vous aider à affronter de manière autonome et en toute tranquillité des situations critiques.*



*Dans une situation d'urgence, nous vous conseillons d'appeler le numéro vert figurant sur le Carnet de Garantie.*

*Il est également possible d'appeler le numéro vert universel, national ou international pour trouver le Réseau Après-vente le plus proche.*

FEUX DE DÉTRESSE .....	117
REPLACEMENT D'UNE ROUE .....	117
KIT FIX&GO .....	121
REPLACEMENT D'UNE AMPOULE .....	124
REPLACEMENT DES FUSIBLES .....	131
DÉMARRAGE D'URGENCE .....	138
SYSTÈME DE COUPURE DU CARBURANT .....	140
REMORQUAGE DU VÉHICULE ....	140

## FEUX DE DÉTRESSE

### COMMANDE



Appuyer sur le bouton fig. 98 pour allumer/éteindre les feux. Feux de détresse allumés, les témoins  et  clignotent.



98

F0Y0649C

### Freinage d'urgence

En cas de freinage d'urgence, les feux de détresse s'allument automatiquement ainsi que les témoins  et  sur le combiné de bord.

Les feux s'éteignent automatiquement dès qu'il ne s'agit plus d'un freinage d'urgence.

## REPLACEMENT D'UNE ROUE



 111) 112) 113) 114) 115) 116) 117) 118)  50

### CRIC

Il est important de savoir que :

- la masse du cric est de 1,76 kg ;
- le cric ne nécessite aucun réglage ;
- le cric n'est pas réparable ; en cas de dommage, il doit être remplacé par un autre cric d'origine ;
- aucun outil, en dehors de la manivelle, ne peut être monté sur le cric.

### Entretien

- éviter l'accumulation de saleté sur la « vis sans fin » ;
- maintenir la « vis sans fin » lubrifiée ;
- ne modifier en aucun cas le cric.

### Conditions de non utilisation

- températures inférieures à -40 °C ;
- sur terrain sableux ou boueux ;
- sur terrains accidentés ;
- route avec forte pente ;
- conditions climatiques extrêmes : orages, typhons, cyclones, tempêtes de neige, tempêtes, etc.
- en contact direct avec le moteur ou pour des réparations sous la voiture ;
- embarcations.

## PROCÉDURE DE REPLACEMENT DE LA ROUE

Procéder de la manière suivante :

- arrêter la voiture dans un endroit ne constituant pas un danger pour la circulation et où l'on puisse remplacer la roue en toute sécurité. Stopper la voiture sur une aire de parking ou de service présentant un sol parfaitement plan et suffisamment compact ;
- couper le moteur, serrer le frein à main et enclencher la 1<sup>ère</sup> vitesse ou bien la marche arrière. Assurez-vous que tous les passagers sortent de la voiture en se plaçant dans un endroit sûr, afin de ne pas gêner la circulation et de préserver leur sécurité ;
- enfiler le gilet réfléchissant (ci cela est prévu par les normes en vigueur) avant de descendre du véhicule. Dans tous les cas, se conformer aux réglementations en vigueur en matière de sécurité routière dans le pays où l'on circule ;
- ouvrir le coffre à bagages et soulever le tapis de revêtement ;
- à l'aide de la clé (A) fig. 99 située dans la boîte à outils, dévisser le dispositif de blocage, prendre la boîte à outils (B) et la déposer à côté de la roue à remplacer. Prendre ensuite la roue compacte de secours (C) ;





99

FOY0098C

□ Pour les versions avec enjoliveur de roue non fixé par des goujons sur jante en acier : saisir l'enjoliveur de roue par les fentes esthétiques internes (voir la fig. 100 d'exemple) et le déposer en tirant vers soi.



100

FOY0712

□ Pour les versions avec jantes en alliage : pour déposer l'enjoliveur couvre-moyeu clipsé par pression, insérer le tournevis fourni dans l'entaille indiquée sur la fig. 101 et, en agissant

sur le levier, détacher l'enjoliveur couvre-moyeu de la jante.



101

FOY0710

□ prendre le clé (A) fig. 102 et desserrer d'un tour environ les colonnettes de fixation. Pour les versions dotées de jantes en alliage, secouer la voiture pour faciliter le détachement de la jante du moyeu de roue ;



102

FOY0098C

□ prendre la cale de blocage de la boîte à outils et l'ouvrir en livre (voir fig. 103) ;  
 □ positionner la cale à l'arrière sur la roue opposée en diagonale à celle à remplacer pour empêcher tout mouvement de la voiture quand elle est levée du sol puis placer le cric sous la voiture, à proximité de la roue à remplacer ;

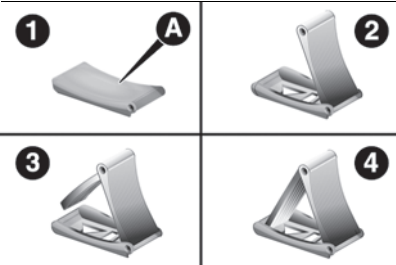

103

FOY0211C

□ insérer la clé (A) fig. 104 sur le cric de façon à détendre ce dernier jusqu'à ce que la partie supérieure (B) s'insère correctement sur le longeron (C) (au niveau de la marque ∇ effectuée sur le longeron) ;

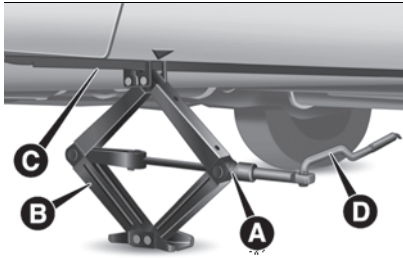

104

F0Y0014C

- ❑ prévenir les personnes éventuellement présentes que la voiture doit être soulevée ; par conséquent, il est bon de s'éloigner de la voiture et de ne pas la toucher jusqu'à ce qu'elle repose de nouveau sur le sol ;
- ❑ introduire la manivelle (D) fig. 104 dans le logement sur le dispositif (A), actionner le cric et soulever la voiture, jusqu'à ce que la roue se soulève du sol de quelques centimètres ;
- ❑ déposer l'enjoliveur après avoir dévissé les quatre goujons qui le fixent, dévisser enfin le cinquième goujon et enlever la roue (uniquement pour les versions dotées d'enjoliveurs fixés au moyen de goujons) ;
- ❑ s'assurer que les surfaces de la roue compacte de secours en contact avec le moyeu soient propres et sans impuretés qui pourraient, par la suite, provoquer le desserrage des goujons de fixation ;

- ❑ monter la roue compacte de secours en insérant de deux filets le premier goujon dans le trou le plus proche de la valve, puis visser le goujon de quelques filets et procéder de la même manière avec les autres goujons ;
- ❑ prendre la clé (A) fig. 99 et visser à fond les colonnettes de fixation ;
- ❑ actionner la manivelle (D) du cric pour faire descendre la voiture. Extraire ensuite le cric ;
- ❑ en utilisant la clé (A), visser à fond les colonnettes, en passant alternativement d'une colonnette à l'autre, en suivant l'ordre numérique illustré sur fig. 105 ;
- ❑ en cas de remplacement d'une roue en alliage, il convient de la positionner renversée (partie esthétique tournée vers le haut).



105

F0Y0013C

## REMONTAGE DE LA ROUE NORMALE

### Versions avec jantes en acier

- ❑ s'assurer que les surfaces de la roue normale en contact avec le moyeu soient propres et sans impuretés qui pourraient, par la suite, provoquer le desserrage des vis de fixation ;
- ❑ monter la roue normale en insérant les 5 goujons dans les orifices. Si le véhicule est équipé d'enjoliveurs de roue fixés par des goujons, poser l'enjoliveur de roue avant d'insérer les goujons ;
- ❑ en utilisant la clé fournie, visser les goujons de fixation ;
- ❑ baisser la voiture et enlever le cric ;
- ❑ en utilisant la clé fournie, serrer les goujons à fond, selon l'ordre numérique illustré précédemment.
- ❑ clipser l'enjoliveur de roue, en faisant coïncider la rainure (façonnée à même l'enjoliveur) avec la valve de gonflage et appuyant sur les ailettes de fixation indiquées sur fig. 106 pour le fixer ;





106

FOY0711

### Versions avec jantes en alliage

- ❑ insérer la roue sur le moyeu et, en utilisant la clé fournie, serrer les goujons ;
- ❑ baisser la voiture et enlever le cric ;
- ❑ en utilisant la clé fournie, serrer à fond les 5 goujons, selon l'ordre illustré ;
- ❑ remonter l'enjoliveur couvre-moyeu en s'assurant d'orienter correctement les trois pieds en plastique sur les logements appropriés situés sur la roue. Appuyer légèrement sur l'enjoliveur de manière à ne pas casser les pieds en plastique.

**AVERTISSEMENT** Un mauvais montage peut provoquer le détachement de l'enjoliveur couvre-moyeu quand la voiture roule.

### Au terme de l'opération

Procéder de la manière suivante :

- ❑ ranger la roue compacte de secours dans le compartiment prévu dans le coffre à bagages ;
- ❑ remplacer le cric et les outils dans leur boîte ;
- ❑ positionner la boîte avec les outils sur la roue compacte de secours ;
- ❑ remettre en place le tapis de revêtement du coffre à bagages.



### ATTENTION

**111)** Il est extrêmement dangereux d'essayer de remplacer une roue se trouvant du côté de la voiture près de la route : s'assurer que la voiture est suffisamment éloignée de la route, pour éviter d'être renversé.

**112)** La galette fourni (pour versions/marchés qui le prévoient) est conçue spécialement pour votre voiture. Il ne faut pas l'employer sur d'autres véhicules d'un modèle différent, ni utiliser des galettes d'autres modèles sur votre propre voiture. La galette ne doit s'utiliser qu'en cas d'urgence. L'emploi doit être réduit au minimum indispensable et la vitesse ne doit pas dépasser 80 km/h. « Attention ! Seulement pour une utilisation temporaire ! 80 km/h maximum ! Remplacer dès que possible par une roue standard. L'étiquette adhésive appliquée sur la roue galette de secours ne doit absolument pas être enlevée ou cachée. Aucun enjoliveur ne doit jamais être monté

sur la roue compacte de secours. Les caractéristiques de conduite de la voiture, après le montage de la roue compacte de secours, changent. Éviter d'accélérer, de freiner, de braquer brusquement et de négocier les virages trop rapidement.

**113)** Signaler la voiture à l'arrêt suivant les normes en vigueur : feux de détresse, triangle de présignalisation, etc. Il est opportun que tous les passagers quittent la voiture, notamment si elle est très chargée, et attendent dans un endroit protégé, loin de la circulation. En cas de routes en pente ou déformées, positionner sous les roues la cale fournie (voir la description fournie aux pages suivantes).

**114)** Les caractéristiques de conduite de la voiture, après le montage de la roue compacte de secours, changent. Éviter d'accélérer, de freiner, de braquer brusquement et de négocier les virages trop rapidement. La durée globale de la roue compacte de secours est d'environ 3 000 km, après quoi le pneu correspondant doit être remplacé par un autre du même type. Ne jamais monter un pneu traditionnel sur une jante prévue pour l'utilisation d'une roue compacte de secours. Faire réparer et remonter la roue remplacée dès que possible. L'utilisation simultanée de deux roues compactes de secours ou plus n'est pas admise. Ne pas graisser les filets des boulons avant le montage : ils pourraient se dévisser spontanément.

**115)** Le cric est un outil étudié et conçu exclusivement pour le remplacement d'une roue du véhicule avec lequel il est fourni de série ou des véhicules du même modèle, en cas de crevaison ou de dommage au pneu correspondant. Ne jamais l'utiliser

pour d'autres emplois, par exemple pour soulever un autre modèle de voiture ou des objets différents. En aucun cas, l'utiliser pour l'entretien ou des réparations sous le véhicule ou pour changer les pneus été / hiver et vice versa. Ne jamais se placer sous le véhicule soulevé. S'il faut opérer sous la voiture, s'adresser au Réseau Après-vente Fiat. Si le cric n'est pas bien positionné, le véhicule soulevé peut tomber : ne l'utiliser que dans les positions indiquées. Ne pas utiliser le cric pour des poids supérieurs à ceux figurant sur son étiquette adhésive. Ne pas mettre le moteur en marche, en aucun cas, si le véhicule est soulevé. Soulever le véhicule plus que le nécessaire peut rendre l'ensemble moins stable et risque de faire tomber le véhicule de façon violente. Soulever donc le véhicule seulement pour accéder à la roue de secours.

**116)** Il n'est pas possible de monter des chaînes de neige sur la roue compacte de secours. Si la crevaillon concerne un pneu avant (roue motrice) et que l'emploi de chaînes est nécessaire, il faut prélever une roue normale de l'essieu arrière et monter la roue compacte de secours à la place de cette dernière. De cette manière, ayant deux roues de dimension normale à l'avant (roues motrices), il sera possible de monter les chaînes à neige.

**117)** En actionnant la manivelle, s'assurer qu'elle tourne librement sans risque de s'écarter la main contre le sol. D'autres parties du cric en mouvement (« vis sans fin » et articulations) peuvent blesser : éviter de les toucher. Éliminer soigneusement toute trace de graisse de lubrification.

**118)** Un montage erroné de l'enjoliveur de roue peut en causer le détachement lorsque la voiture est en marche. Ne jamais manipuler la valve de gonflage. Ne jamais introduire aucune sorte d'outils entre la jante et le pneu. Contrôler régulièrement la pression des pneus et de la roue compacte de secours en se référant aux valeurs indiquées dans le chapitre « Caractéristiques techniques ».





## AVERTISSEMENT

**50)** S'adresser dès que possible au Réseau Après-vente Fiat pour le contrôle du serrage des goujons de fixation de la roue.

## KIT FIX&GO



 **119) 120)**

 **51)**  **2)**

## DESCRIPTION

Le kit « Fix&Go Automatic » est logé dans le coffre à bagages, dans un coffret spécifique. Dans le conteneur se trouvent également le tournevis, l'anneau de remorquage et l'entonnoir pour le ravitaillement en carburant en cas d'urgence. Pour accéder au kit, ouvrir le hayon du coffre à bagages, retirer le plan de chargement et soulever le tapis de revêtement.

## PROCÉDURE DE RÉPARATION

Procéder de la manière suivante :

- arrêter la voiture dans un endroit ne constituant pas un danger pour la circulation et où l'on puisse remplacer la roue en toute sécurité. stopper la voiture sur une aire de parking ou de service présentant un sol parfaitement plan et suffisamment compact ;
  - couper le moteur, serrer le frein à main et enclencher la 1<sup>ère</sup> vitesse ou bien la marche arrière. Assurez-vous que tous les passagers sortent de la voiture en se plaçant dans un endroit sûr, afin de ne pas gêner la circulation et de préserver leur sécurité ;
  - enfiler le gilet réfléchissant (ci cela est prévu par les normes en vigueur) avant de descendre du véhicule.
- Dans tous les cas, se conformer aux réglementations en vigueur en matière de sécurité routière dans le pays où l'on circule ;
- insérer la cartouche (A) fig. 107 contenant le mastic dans le compartiment du compresseur (B), en la comprimant énergiquement vers le bas. Détacher la pastille adhésive de vitesse (C) et l'appliquer dans une position bien visible ;



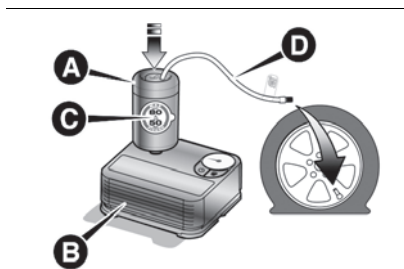

107

FOY0624C

- porter des gants ;

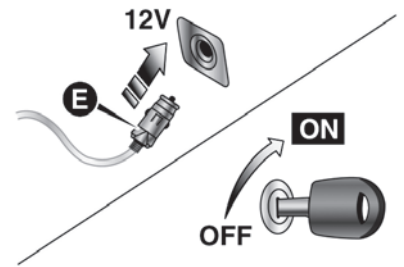

108

FOY0625C

- retirer le bouchon de la valve du pneu crevé et visser le tube transparent du produit de colmatage (D) fig. 107 sur la valve. En présence de la cartouche de 250 ml, le logement du tube transparent est doté d'une bague amovible pour faciliter l'extraction. S'assurer que le bouton ON-OFF (F) fig. 109 est en position éteint (bouton non enfoncé) ;

- introduire le connecteur électrique (E) fig. 108 dans la prise de courant de 12 V du véhicule et faire démarrer le moteur ;

- actionner le compresseur en appuyant sur le bouton ON-OFF (F) fig. 109. Lorsque le manomètre (G) indique la pression prescrite (voir paragraphe « Roues » du chapitre « Données techniques » ou l'étiquette spécifique), éteindre le compresseur en appuyant à nouveau sur le bouton ON-OFF ;

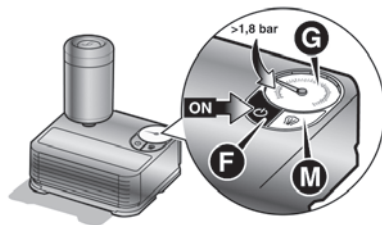

109

FOY0626C

- détacher la cartouche (A) fig. 110 du compresseur, en appuyant sur le bouton de décrochage (H) et en soulevant la cartouche vers le haut.

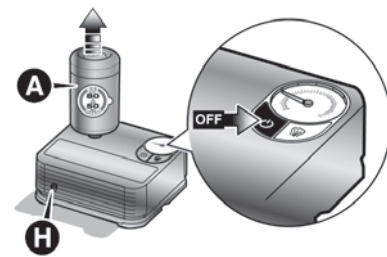

110

FOY0627C

Si le manomètre indique (G) fig. 109 une pression inférieure à 1,8 bar (26 psi) dans les 15 minutes qui suivent l'allumage du compresseur, éteindre le compresseur, débrancher le tube du produit de colmatage ou anti-crevaison (D) fig. 107 de la valve du pneu et retirer la cartouche (A) du compresseur. Faire rouler le véhicule sur 10 mètres environ pour répartir le liquide de colmatage. Stopper le véhicule dans des conditions de sécurité, actionner le frein à main et rétablir la pression en utilisant le tuyau noir de gonflage (L) fig. 111 jusqu'à l'obtention de la pression prescrite. Si, toujours dans les 15 minutes qui suivent l'allumage du compresseur, la pression reste inférieure à 1,8 bar (26 psi), ne pas repartir mais s'adresser au réseau après-vente Fiat.

Après avoir roulé environ 8 km / 5 miles fig. 112, déplacer la voiture dans un

endroit sécurisé et accessible, puis enclencher le frein à main. Prendre le compresseur et rétablir la pression en utilisant le tuyau noir de gonflage (L) fig. 111.

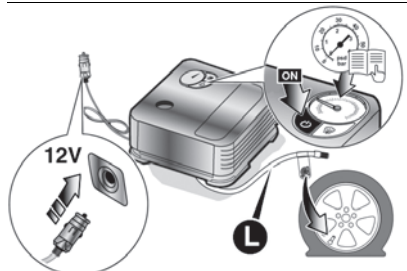

111

F0Y0629C



8 km / 5 mi



112

F0Y0629C

Si la pression indiquée est supérieure à 1,8 bar (26 psi), rétablir la bonne valeur et rouler prudemment pour atteindre le plus rapidement possible le réseau après-vente Fiat. Si la pression reste inférieure à 1,8 bar (26 psi), ne pas

reprendre la route et s'adresser au réseau après-vente Fiat.

## PROCÉDURE DE RÉTABLISSEMENT DE LA PRESSION

Procéder de la manière suivante :

- ❑ stopper le véhicule en conditions de sécurité, comme décrit précédemment, et enclencher le frein à main ;
- ❑ extraire le tuyau noir de gonflage, puis le visser fermement sur la valve du pneu. Suivre ensuite les indications fournies précédemment. Pour régler l'éventuelle pression excessive du pneu, appuyer sur le bouton d'évacuation de l'air (M) fig. 109.

## REMPACEMENT DE LA CARTOUCHE

Procéder de la manière suivante :

- ❑ utiliser exclusivement des cartouches d'origine, vendues par le réseau après-vente Fiat ;
- ❑ pour retirer la cartouche, appuyer sur le bouton de décrochage et la soulever (voir les indications fournies précédemment).



**ATTENTION**

**119) ATTENTION :** Ne pas dépasser 80 km/h. Ne pas accélérer et freiner brusquement. Le kit représente une solution temporaire, il est donc important

que le pneu soit examiné et réparé par un spécialiste dès que possible. Avant d'utiliser le kit, s'assurer que le pneu n'est pas trop endommagé et que la jante est en bon état ; dans le cas contraire, ne pas utiliser le kit et appeler le secours routier. Ne pas retirer les corps étrangers qui ont pénétrés dans le pneu. Ne pas laisser le compresseur allumé pour plus de 20 minutes consécutives : risque de surchauffe.

**120)** Les informations prévues par la norme en vigueur sont indiquées sur l'étiquette de la cartouche du kit Fix&Go. Lire attentivement l'étiquette de la cartouche avant l'utilisation, afin d'éviter une utilisation non conforme aux caractéristiques du produit. Le kit doit être utilisé par des adultes et ne peut pas être utilisé par des mineurs.



**AVERTISSEMENT**

**51)** Le liquide d'étanchéité est efficace à des températures comprises entre -40 °C et +50 °C. Le liquide d'étanchéité comporte également une date de péremption et il doit être remplacé périodiquement. Il est possible de réparer des pneus dont les lésions ne dépassent pas 6 mm de diamètre au niveau de la bande de roulement. Montrer la cartouche et l'étiquette au personnel qui devra s'occuper du pneu traité avec le TireKit.



**AVERTISSEMENT**

2) *Ne pas jeter la bombe et le liquide de colmatage dans la nature. Recycler conformément aux normes nationales et locales.*

**REPLACEMENT  
D'UNE AMPOULE**

eLUM

121) 122) 123) 124) 52) 53)

**INDICATIONS  
GÉNÉRALES**

- Avant de remplacer une ampoule, s'assurer que les contacts ne sont pas oxydés.
- Remplacer les ampoules grillées par d'autres du même type et ayant la même puissance.
- Après avoir remplacé une ampoule des phares, toujours vérifier l'orientation correcte du faisceau lumineux.
- Lorsqu'une ampoule ne fonctionne pas, avant de la remplacer, vérifier que le fusible correspondant est intact : pour l'emplacement des fusibles se référer au paragraphe « Remplacement des fusibles » de ce chapitre.

AVERTISSEMENT Quand il fait froid ou humide ou après une pluie battante

ou après un lavage, la surface des phares ou des feux arrière peut s'embuer et/ou former des gouttes de condensation sur la paroi interne. Il s'agit d'un phénomène naturel dû à la différence de température et d'humidité entre l'intérieur et l'extérieur du verre qui toutefois ne signale pas une anomalie et ne compromet pas le bon fonctionnement des dispositifs d'éclairage. Lors de l'allumage des feux, l'embuage disparaît rapidement depuis le centre du diffuseur pour s'élargir progressivement vers les bords externes.

## TYPES D'AMPOULES

Utilisation	Typo	Puissance
Feux de croisement/Feux de route	H7	55W
Feux de jour (DRL)	LED + ampoule W21W	21W
Feux de position avant	DEL	–
Feux de position arrière/feux de stop	P21/5W	21W/5W
Clignotants avant	PY21W	21W
Clignotants latéraux	WY5W	5W
Clignotants arrière	P21W	21W
3ème feu de stop	DEL	–
Antibrouillard	H11	55W
Marche arrière	W16W	16W
Antibrouillard arrière	W16W	16W
N° d'immatriculation	C5W	5W
Plafonnier avant	C5W	5W
Plafonnier avant (ailettes pare-soleil)	C5W	5W
Plafonnier du coffre à bagages	W5W	5W
Plafonnier de la boîte à gants	C5W	5W
Plafonniers arrière	C5W	5W



## GRUPE OPTIQUE SUPÉRIEUR AVANT

Il abrite les ampoules des feux de croisement et des clignotants.

La disposition des ampoules est la suivante fig. 113 :

- **A** : clignotants
- **B** : antibrouillards

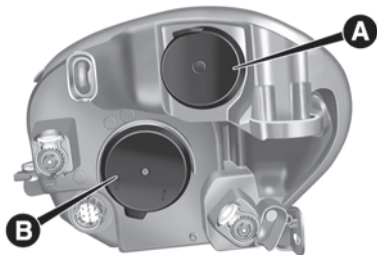

113

FOY0021C

## CLIGNOTANTS

Pour remplacer l'ampoule, procéder comme suit :

- déposer le couvercle (A) fig. 113 ;
- tourner le porte-ampoule dans le sens inverse des aiguilles d'une montre (B) fig. 114, sortir l'ampoule (C) et la remplacer ;
- remonter la nouvelle ampoule sur la douille en s'assurant qu'elle est correctement bloquée ;

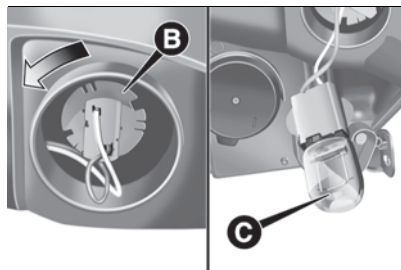

114

FOY0022C

- réinsérer le porte-ampoule dans son logement et la tourner dans le sens horaire jusqu'au déclic de blocage ;
- pour finir, remonter le couvercle (A) fig. 113.

## FEUX DE CROISEMENT

Pour remplacer l'ampoule, procéder comme suit :

- déposer le couvercle (B) fig. 113 ;
- déposer l'ensemble connecteur et porte-ampoule (C) fig. 115 en le dégageant vers l'extérieur ;
- extraire l'ampoule (D) du connecteur (E) et la remplacer ;
- remonter la nouvelle ampoule sur le connecteur en s'assurant qu'elle est correctement bloquée ;
- réinsérer l'ensemble connecteur et porte-ampoule (C) dans son logement ;

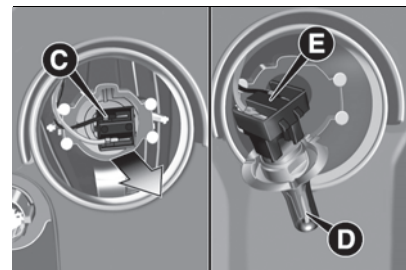

115

FOY0023C

pour finir, remonter le couvercle (B) fig. 113.

## GRUPE OPTIQUE AVANT INFÉRIEUR

Il abrite les ampoules des feux de route et de position/feux de jour (DRL).

La disposition des ampoules est la suivante fig. 116 :

- **C** : feux de route
- **D** : feux de position/feux de jour (DRL)

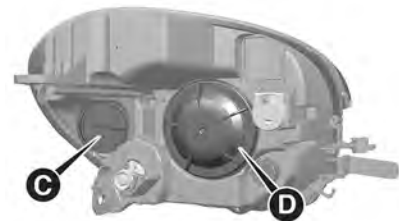

116

FOY0499C

## FEUX DE ROUTE

Pour remplacer l'ampoule, procéder comme suit :

❑ **Pour les versions 500L :** braquer complètement la roue vers l'intérieur, agir sur les vis (A) fig. 117 et déplacer la couverture du compartiment du passage de roue de manière à accéder à l'ampoule ;

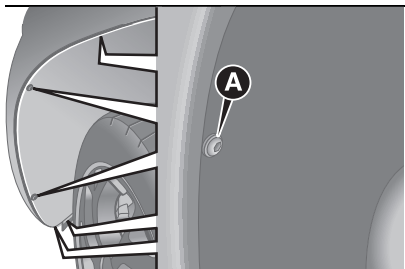

117

F0Y0165

❑ **Pour les versions 500L CROSS/PRO CROSS :** braquer complètement la roue vers l'intérieur, agir sur les fixations externes, inférieures et intérieures (A) du locary fig. 118 ;

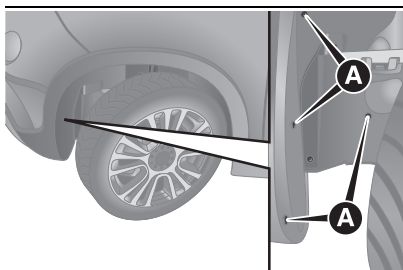

118

F0Y0161

❑ déposer le couvercle (C) fig. 116 ;  
❑ déposer l'ensemble connecteur et porte-ampoule (D) fig. 119 en le dégageant vers l'extérieur ;

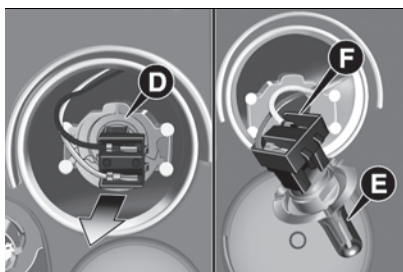

119

F0Y0025C

❑ extraire l'ampoule (E) du connecteur (F) et la remplacer ;  
❑ remonter la nouvelle ampoule sur le connecteur en s'assurant qu'elle est correctement bloquée ;  
❑ réinsérer l'ensemble connecteur et porte-ampoule (D) dans son logement ;

❑ remonter le couvercle (C) ;  
❑ remonter le passage de roue en serrant les vis (A) fig. 117 - fig. 118.

❑ **Pour les versions 500L CROSS/PRO CROSS :** lors du remontage, veiller à introduire correctement le locary dans la zone inférieure du pare-chocs avant.

## FEUX DE POSITION/FEUX DE JOUR (DRL)

**Feux de position / feux de jour (DRL) (versions avec feux à LED)**

Pour remplacer les feux, s'adresser au Réseau Après-vente Fiat.

**Feux de jour (DRL) (versions avec ampoule à incandescence)**

Pour remplacer l'ampoule, procéder comme suit :

❑ **Pour les versions 500L PRO :** braquer complètement la roue vers l'intérieur, agir sur les vis (A) fig. 117 et déplacer la couverture du compartiment du passage de roue de manière à accéder à l'ampoule ;

❑ **Pour les versions 500L CROSS/PRO CROSS :** braquer complètement la roue vers l'intérieur, agir sur les fixations externes, inférieures et intérieures (A) du locary fig. 118 ;  
❑ tourner le porte-ampoule dans le sens inverse des aiguilles d'une montre



(E) fig. 120, extraire l'ampoule (F) du connecteur (G) et la remplacer ;  
 ☐ remonter la nouvelle ampoule sur le connecteur en s'assurant qu'elle est correctement bloquée ;

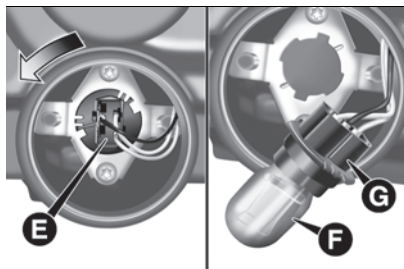

120

FOY0026C

☐ réinsérer l'ensemble porte-ampoule (E) dans son logement et le tourner dans le sens des aiguilles d'une montre jusqu'au déclic de blocage ;  
 ☐ remonter le couvercle (D) ;  
 ☐ remonter le passage de roue en serrant les vis (A) fig. 123 - fig. 124.

☐ **Pour les versions 500L CROSS/PRO CROSS :** lors du remontage, veiller à introduire correctement le locary dans la zone inférieure du pare-chocs avant.

## CLIGNOTANTS LATÉRAUX

Pour remplacer l'ampoule, procéder comme suit :

☐ agir sur le cabochon (A) fig. 121 afin de comprimer l'agrafe ou le ressort

interne (B) fig. 122, puis dégager l'ensemble vers l'extérieur ;  
 ☐ tourner le porte-ampoule dans le sens inverse des aiguilles d'une montre (C), sortir l'ampoule (D) et la remplacer ;  
 ☐ remonter le porte-ampoule (C) sur le cabochon (A) fig. 121 en le tournant dans les sens des aiguilles d'une montre ;



121

FOY0147C

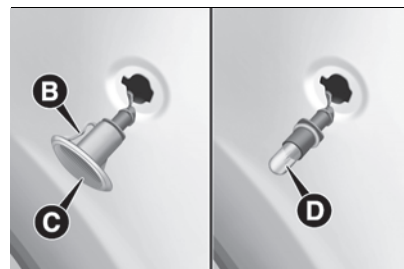

122

FOY0171C

☐ remonter l'ensemble en s'assurant du déclic de blocage de l'agrafe ou du ressort interne (B) fig. 122.

## FEUX ANTIBROUILLARD

(pour les versions/marchés qui le prévoient)

Pour remplacer l'ampoule, procéder comme suit :

☐ **Pour les versions 500L PRO :** braquer complètement la roue vers l'intérieur, agir sur les vis (A) fig. 123 et déplacer la couverture du compartiment du passage de roue de manière à accéder à l'ampoule.

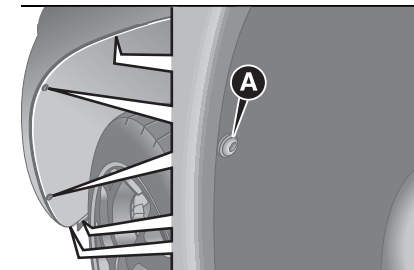

123

FOY0155

☐ **Pour les versions 500L CROSS/PRO CROSS :** braquer complètement la roue vers l'intérieur, agir sur les fixations externes, inférieures et intérieures (A) du locary fig. 124 ;

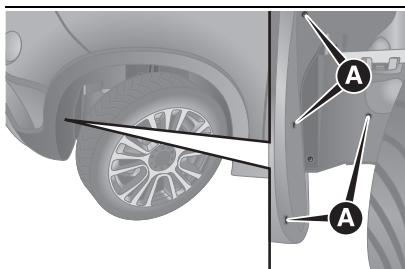

124

FOY0161

- agir sur l'agrafe (C) fig. 125 et débrancher le connecteur électrique (D) ;
- tourner et démonter le porte-ampoule (E) ;

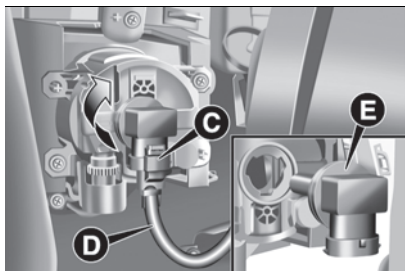

125

FOY0033C

- extraire l'ampoule et la remplacer ;
- remonter la nouvelle ampoule et suivre la procédure inverse à celle décrite précédemment ;
- remonter le passage de roue en serrant les vis (A) fig. 123 - fig. 124.

□ Pour les versions 500L CROSS/PRO CROSS : lors du remontage, veiller à introduire correctement le locary dans la zone inférieure du pare-chocs avant.

## GROUPES OPTIQUES ARRIÈRE

Ils contiennent les lampes des feux de position/stop et des clignotants. Pour remplacer les ampoules, procéder de la manière suivante :

- prendre la clé Allen (A) fig. 126 fournie ;
- agir sur la languette (B) fig. 127 pour déposer le couvercle de protection (C) (situé sur la partie latérale du coffre à bagages) ;

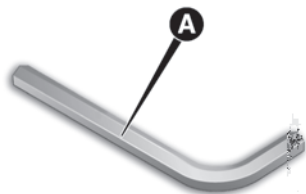

126

FOY0149C

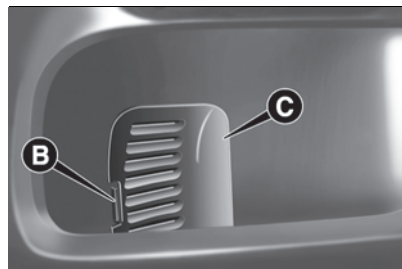

127

FOY0150C

- à l'aide de la clé Allen (A), dévisser les dispositifs de fixation (D) fig. 128 du bloc optique de phare arrière ;
- déposer le bloc optique de phare en l'extrayant avec deux mains dans le sens indiqué par la flèche fig. 129 ;

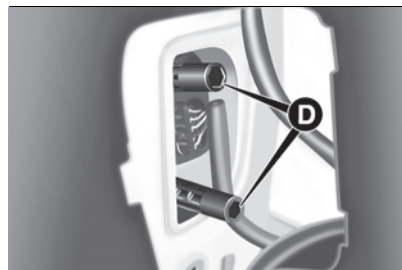

128

FOY0258C





129

FOY0151C

□ débrancher le connecteur électrique, dévisser les vis de fixation (E) fig. 130 et déposer l'ensemble porte-ampoule ;

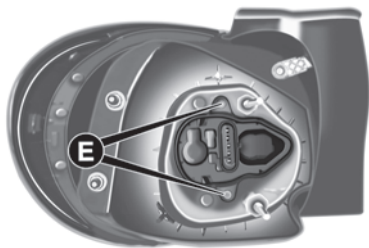

130

FOY0027C

□ procéder ensuite au remplacement de l'ampoule concernée : (F) clignotants, (G) feux de position/stop.

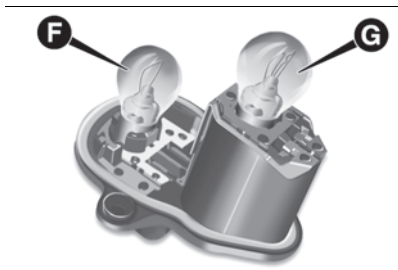

131

FOY0028C

## BLOCS OPTIQUES DE PHARES ARRIÈRE FIXES

Ils renferment les ampoules des feux de brouillard arrière (côté gauche) et les feux de recul (côté droit).

**AVERTISSEMENT** Faire particulièrement attention durant le remplacement de l'ampoule du feu de brouillard arrière : RISQUE DE BRÛLURES si le pot d'échappement est encore chaud.

### Versions 500L PRO

Pour remplacer l'ampoule, procéder comme suit :

- par la partie inférieure du pare-chocs arrière, agir sur les languettes (A) fig. 132, dévisser la vis de fixation (B) et déposer le volet (si monté) ;
- débrancher le connecteur électrique (C), dans le sens inverse des

aiguilles d'une montre l'ensemble ampoule/porte-ampoule (D) fig. 133 et sortir l'ensemble ;

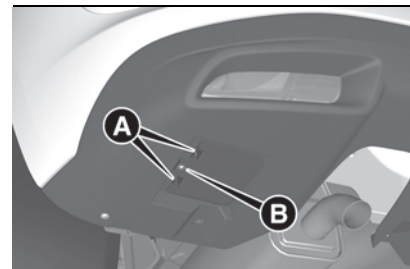

132

FOY0634C

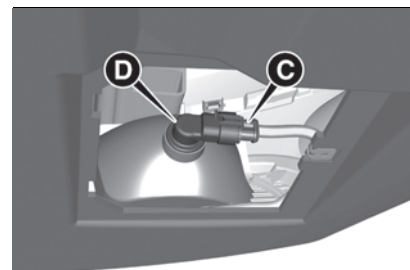

133

FOY0635C

- extraire l'ampoule et la remplacer ;
- remonter l'ensemble ampoule/ porte-ampoule (D) en le tournant dans le sens des aiguilles d'une montre ;
- rebrancher le connecteur électrique (C) ;
- remonter le volet en s'assurant qu'il est bloqué correctement ;

- visser la vis (B) de fixation.

### 3ème FEU DE STOP

De type à DEL. Elles se trouvent sur le hayon. Pour les remplacer, s'adresser au Réseau Après-vente Fiat.

### FEUX DE PLAQUE

Pour remplacer les ampoules, procéder de la manière suivante :

- déposer le cabochon (A) fig. 134 ;

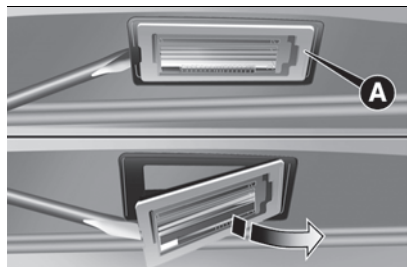

134

F0Y0030C

- remplacer l'ampoule (B) fig. 135 en la séparant des contacts latéraux ;

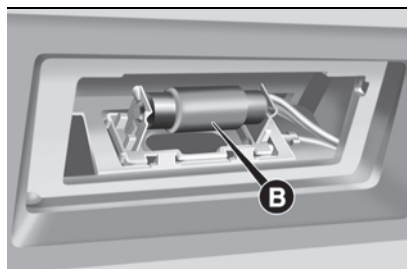

135

F0Y0031C

- monter l'ampoule neuve en veillant à ce qu'elle soit bien bloquée entre les contacts, puis remonter le cabochon (A) fig. 134



### ATTENTION

**121)** Avant de remplacer l'ampoule, attendre le refroidissement des conduits d'échappement : DANGER DE BRÛLURES !

**122)** Des modifications ou des réparations du circuit électrique effectuées de manière incorrecte et sans tenir compte des caractéristiques techniques du circuit peuvent provoquer des anomalies de fonctionnement avec risques d'incendie.

**123)** Les ampoules halogènes contiennent du gaz sous pression ; en cas de rupture, des fragments de verre peuvent être projetés.

**124)** Ne remplacer les ampoules que lorsque le moteur est coupé et que le véhicule se trouve dans une position qui ne constitue pas un danger pour la circulation et qui permet d'effectuer l'opération en conditions de sécurité (consulter le paragraphe « À l'arrêt »). S'assurer en outre que le moteur est froid pour éviter tout risque de brûlures.



### AVERTISSEMENT

**52)** Ne manipuler les ampoules halogènes qu'en les prenant par la partie métallique. Si on touche le bulbe transparent avec les doigts, l'intensité de la lumière baisse

et la durée de vie de l'ampoule risque aussi d'être réduite. En cas de contact accidentel, frotter le bulbe avec un chiffon trempé dans l'alcool, puis laisser sécher.

**53)** Il est conseillé de faire remplacer les lampes, si possible, auprès du Réseau Après-vente Fiat. Le bon fonctionnement et l'orientation correcte des feux extérieurs sont essentiels pour une conduite en toute sécurité et pour éviter les sanctions prévues par la loi.

## REPLACEMENT DES FUSIBLES

Pour remplacer les fusibles, s'adresser au Réseau Après-vente Fiat.



125) 126) 127) 128) 129) 130) 131)

## ACCÈS AUX FUSIBLES

Les fusibles sont groupés dans trois centrales logées dans le compartiment moteur, sous la planche de bord et dans le coffre à bagages.

## CENTRALE DU COMPARTIMENT MOTEUR

Pour accéder aux fusibles, dévisser les deux vis (A) fig. 136 et enlever le couvercle (B) en agissant dans le sens indiqué par la flèche.



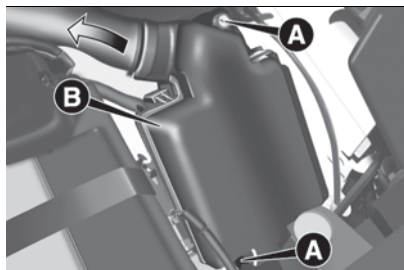

136

FOY0071C

**AVERTISSEMENT** Avant de déposer le couvercle (B) fig. 136 presser et tourner lentement dans le sens inverse des aiguilles d'une montre les deux vis (A) (à baïonnette) en utilisant le tournevis plat fourni jusqu'à ce qu'elles se débloquent, ce qui est indiqué par le soulèvement de la tête des vis.

Après avoir remplacé un fusible, s'assurer d'avoir bien refermé le couvercle (B) de la centrale des fusibles. La centrale fig. 137 se trouve à côté de la batterie.

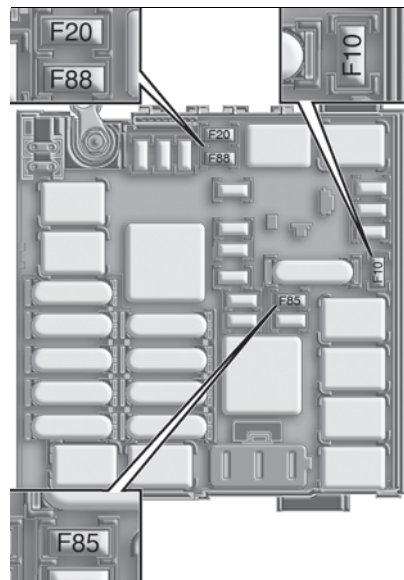

137

FOY0072C

**ATTENTION**

- 125)** Pour remplacer les fusibles, s'adresser au Réseau Après-vente Fiat.
- 126)** Si le fusible devait encore griller, s'adresser au Réseau Après-vente Fiat.
- 127)** Ne jamais remplacer un fusible grillé par des fils métalliques ou tout autre matériel de récupération.
- 128)** Ne jamais remplacer un fusible par un autre ayant un ampérage supérieur ; **RISQUE D'INCENDIE.**

**129)** Si un fusible général de protection se déclenche (MEGA-FUSE, MIDI-FUSE, MAXI-FUSE) s'adresser au Réseau Après-vente Fiat.

**130)** Avant de remplacer un fusible, s'assurer d'avoir extrait la clé de contact et d'avoir coupé/débranché tous les consommateurs.

**131)** Si un fusible général de protection des systèmes de sécurité (système airbag, système de freinage), des systèmes motopropulseur (système moteur, système boîte de vitesses) ou du système de conduite se déclenche, s'adresser au Réseau Après-vente Fiat.

## CENTRALE DE LA PLANCHE DE BORD

La centrale est située sur le côté gauche de la planche de bord. Pour accéder aux fusibles, retirer le volet (A) fig. 138.

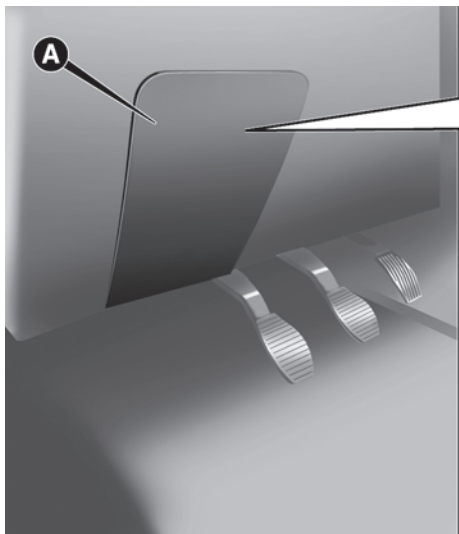

138

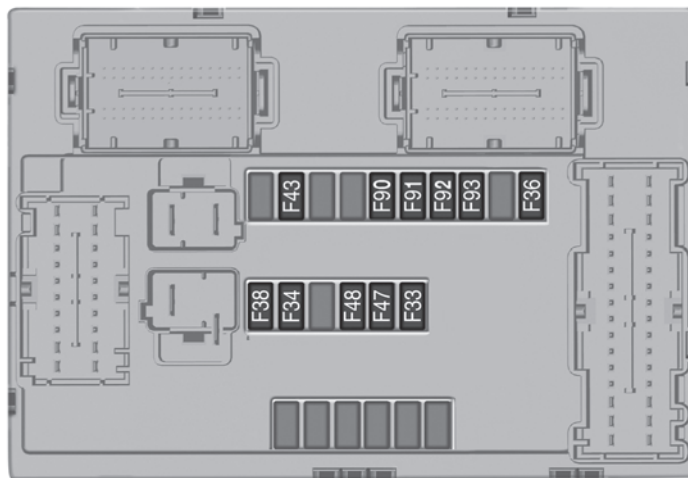

F0Y0280C



**CENTRALE DU COFFRE À BAGAGES**

La centrale est située sur le côté gauche du coffre à bagages. Pour accéder aux fusibles, agir sur le point indiqué par la flèche et déposer le volet (A) fig. 139.

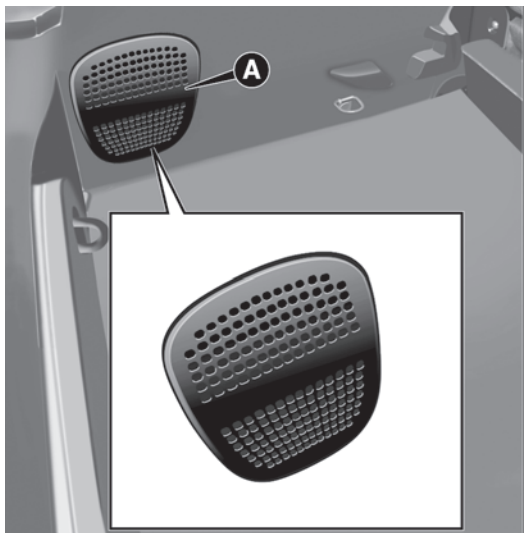

139

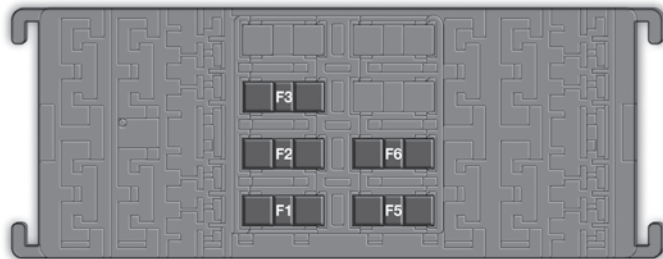

F0Y0177C

## FUSIBLES DE LA CENTRALE DE COMPARTIMENT MOTEUR

fig. 137

CONSOmmATEURS	FUSIBLE	AMPÈRES
Avertisseur sonore	F10	10
Lunette arrière dégivrante	F20	30
Allume-cigare/Prise de courant avant	F85	15
Prise USB (pour les versions/marchés qui la prévoient)	F86	7,5
Dégivrateurs rétroviseurs extérieurs	F88	7,5



**CENTRALE DE LA PLANCHE DE BORD**

fig. 138

CONSOMMATEURS	FUSIBLE	AMPÈRES
Lève-vitre électrique arrière (côté gauche)	F33	20
Lève-vitre électrique arrière (côté droit)	F34	20
<b>Uconnect™</b> , plafonniers arrière (droit et gauche)	F36	15
Fermeture centralisée	F38	20
Pompe lave-vitres bidirectionnelle	F43	20
Lève-vitre électrique avant (côté conducteur)	F47	20
Lève-vitre électrique avant (côté passager)	F48	20
Feu de route (côté gauche)	F90	7,5
Feu de route (côté droit)	F91	7,5
Feu antibrouillard (côté gauche)	F92	7,5
Feu antibrouillard (côté droit)	F93	7,5

## FUSIBLES DE LA CENTRALE DE COFFRE À BAGAGES

fig. 139

CONSOmmATEURS	FUSIBLE	AMPÈRES
Réglage lombaire électrique sièges avant	F1	15
Chauffage électrique des sièges avant	F2	15
Installation HI-FI	F3	20
Rideau toit ouvrant électrique	F5	20
Toit ouvrant électrique	F6	20



## DÉMARRAGE D'URGENCE

Si la batterie est déchargée, il est possible d'effectuer un démarrage d'urgence en utilisant des câbles et la batterie d'un autre véhicule ou bien une batterie d'appoint. Dans tous les cas, la batterie utilisée doit avoir une capacité égale ou légèrement supérieure à celle de la batterie déchargée.







### AVERTISSEMENTS

En cas d'utilisation d'une batterie portable, suivre les instructions et les précautions d'utilisation indiquées par son fabricant.

Ne pas utiliser une batterie portable ou toute autre source d'alimentation externe ayant une tension supérieure à 12 V : ceci risquerait de détériorer la batterie, le démarreur, l'alternateur ou le circuit électrique de le véhicule.

Ne pas essayer le démarrage d'urgence si la batterie est congelée. La batterie pourrait se briser ou exploser !

### DÉMARRAGE AVEC BATTERIE D'APPOINT

 132)  133)  134)  135)  54)  55)

**AVERTISSEMENT** La borne positive (+) de la batterie est protégée par un couvercle de protection. Soulever le

couvercle pour accéder à la borne positive.

Procéder de la manière suivante :

- serrer le frein à main, déplacer le levier de la boîte de vitesses Dualogic sur la position N (point mort) ou, pour les versions équipées de boîte de vitesses manuelle au point mort, puis tourner la clé de contact sur STOP ;
- éteindre tous les autres accessoires électriques installés sur le véhicule ;
- si l'on utilise une autre voiture pour le démarrage d'urgence, garer le véhicule à la portée des câbles à utiliser pour le démarrage, serrer le frein à main et s'assurer que le contact est coupé.

**AVERTISSEMENT** Éviter tout contact entre les deux véhicules parce qu'un branchement à la masse pourrait se créer et entraîner le risque de provoquer de graves lésions aux personnes éventuellement présentes dans les alentours.

**AVERTISSEMENT** Ne pas relier directement les bornes négatives des deux batteries : d'éventuelles étincelles pourraient mettre le feu à d'éventuels gaz sortant de la batterie. Si la batterie d'appoint est installée sur un autre véhicule, il faut éviter tout contact accidentel des parties métalliques de

celle-ci avec le véhicule dont la batterie est déchargée.

## DÉMARRAGE D'URGENCE

**AVERTISSEMENT** Si elle n'est pas exécutée correctement, la procédure décrite ci-après peut provoquer de graves lésions aux personnes ou endommager le système de recharge d'une ou des deux voitures. Respecter scrupuleusement les indications fournies ci-après.

### Branchement des câbles

Pour effectuer le démarrage d'urgence, procéder comme suit :

- brancher une extrémité du câble utilisé pour le positif (+) à la borne positive (+) de le véhicule ayant la batterie déchargée ;
- brancher l'extrémité opposée du câble utilisé pour le positif (+) à la borne positive (+) de la batterie d'appoint ;
- brancher l'extrémité du câble utilisé pour le négatif (-) à la borne négative (-) de la batterie d'appoint ;
- brancher l'extrémité opposée du câble utilisé pour le négatif (-) à une masse moteur (la partie en métal exposée du moteur de le véhicule dont la batterie est déchargée) loin de la batterie et du système d'injection du carburant ;

❑ démarrer le moteur de la voiture avec la batterie d'appoint et le faire tourner au ralenti pendant quelques minutes. Démarrer ensuite le moteur de le véhicule dont la batterie est déchargée.

### Débranchement des câbles

Une fois le moteur démarré, retirer les câbles en procédant de la façon suivante :

❑ débrancher l'extrémité du câble utilisé pour le négatif (-) de la masse moteur de le véhicule ayant la batterie déchargée ;

❑ débrancher l'extrémité opposée du câble utilisé pour le négatif (-) de la borne négative (-) de la batterie d'appoint ;

❑ débrancher l'extrémité du câble utilisé pour le positif (+) de la borne positive (+) de la batterie d'appoint ;

❑ débrancher l'extrémité du câble utilisé pour le positif (+) de la borne positive (+) de le véhicule ayant la batterie déchargée.

S'il fallait avoir souvent recours au démarrage d'urgence, faire vérifier la batterie et le système de recharge de le véhicule par le Réseau Après-vente Fiat.

## DÉMARRAGE PAR MANŒUVRES À INERTIE

Éviter absolument le démarrage par poussée, par remorquage ou en profitant des pentes.

AVERTISSEMENT Tant que le moteur n'est pas lancé, le servofrein et la direction assistée électrique ne sont pas actifs ; par conséquent, il est nécessaire d'exercer un effort plus important qu'en temps normal sur la pédale de frein et sur le volant.

AVERTISSEMENT Les accessoires (par ex. téléphones portables, etc.) éventuellement branchés aux prises de courant de la voiture absorbent du courant même s'ils ne sont pas utilisés. S'ils sont laissés trop longtemps branchés avec le moteur coupé, ils peuvent décharger la batterie et réduire ainsi sa durée et/ou empêcher le démarrage du moteur.



### ATTENTION

**132)** Ne pas s'approcher excessivement du ventilateur de refroidissement du radiateur : le ventilateur électrique peut se mettre en mouvement, risque de lésions. Attention aux écharpes, cravates et vêtements non adhérents : ils peuvent être entraînés par les éléments en mouvement.

**133)** Retirer tous les objets métalliques (par ex. bagues, montres, bracelets) qui pourraient provoquer un contact électrique accidentel et causer de graves lésions.

**134)** Les batteries contiennent de l'acide qui peut provoquer des brûlures à la peau ou aux yeux. Les batteries génèrent de l'hydrogène, facilement inflammable et explosif. Par conséquent ne pas approcher de flammes ou de dispositifs pouvant provoquer des étincelles.

**135)** Cette procédure de démarrage doit être confiée à un personnel expert, car des manœuvres incorrectes peuvent provoquer des décharges électriques de forte intensité. Par ailleurs, le liquide contenu dans la batterie étant toxique et corrosif, éviter tout contact avec la peau et les yeux. Il est recommandé de ne pas s'approcher de la batterie avec des flammes nues ou des cigarettes allumées et veiller à ne pas provoquer d'étincelles.



### AVERTISSEMENT

**54)** Ne pas brancher le câble à la borne négative (-) de la batterie déchargée. L'étincelle créée pourrait entraîner l'explosion de la batterie et provoquer des lésions graves. Utiliser exclusivement le point de masse spécifique ; n'utiliser aucune autre partie métallique exposée.

**55)** Il faut absolument éviter d'utiliser un chargeur de batterie rapide pour un démarrage d'urgence : vous risqueriez d'endommager les systèmes électroniques et les centrales d'allumage et d'alimentation du moteur.



## SYSTÈME DE COUPURE DU CARBURANT



Il intervient en cas de choc, ce qui comporte :

- ❑ l'interruption de l'alimentation en carburant et donc la coupure du moteur ;
- ❑ le déverrouillage automatique des portes ;
- ❑ l'allumage de l'éclairage d'habitacle ;
- ❑ l'allumage des feux de détresse.

L'intervention du système est signalée par l'affichage d'un message à l'écran.

**AVERTISSEMENT** Inspecter soigneusement la voiture pour s'assurer de l'absence de fuites de carburant, par exemple, dans le compartiment moteur, sous la voiture ou à proximité du réservoir. Après le choc, tourner la clé de contact sur STOP pour ne pas décharger la batterie.

### Procédure de réinitialisation

Pour rétablir le fonctionnement correct du système, effectuer la procédure suivante de « Réinitialisation » (cette procédure doit être effectuée en moins d'une minute) :

- ❑ tourner la clé de contact sur MAR ;
- ❑ activer le clignotant droit puis le désactiver ;
- ❑ activer le clignotant gauche puis le désactiver ;
- ❑ activer le clignotant droit puis le désactiver ;
- ❑ activer le clignotant gauche puis le désactiver ;
- ❑ tourner la clé de contact sur STOP et la remettre ensuite sur MAR.



### ATTENTION

**136)** *Après le choc, si l'on perçoit une odeur de carburant ou si l'on remarque des fuites du système d'alimentation, ne pas réactiver le système, pour éviter tout risque d'incendie.*

## REMORQUAGE DU VÉHICULE

### ACCROCHAGE DE L'ANNEAU D'ATTELAGE



Les anneaux d'attelage, fournis avec la voiture, se trouvent dans la boîte à outils, sous le tapis de revêtement du coffre à bagages.

**AVERTISSEMENT** L'anneau d'attelage le plus court doit être utilisé à l'avant de la voiture et le plus long à l'arrière.

### Avant

Décrocher manuellement le bouchon (A) fig. 140 en appuyant sur la partie inférieure. Prendre l'anneau d'attelage (B) de son logement dans la boîte à outils et le visser à fond sur l'axe fileté.

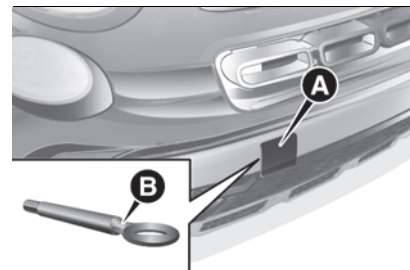

140

F0Y0630C

## Arrière

Décrocher manuellement le bouchon (A) fig. 141 en appuyant sur la partie inférieure. Prendre l'anneau d'attelage (B) de son logement dans la boîte à outils et le visser à fond sur l'axe fileté.

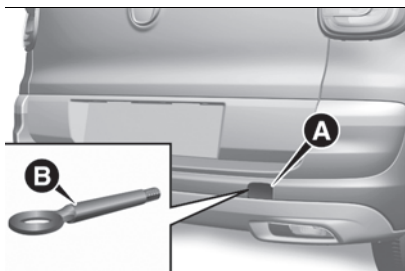

141

FOY0631C

## Versions avec boîte de vitesses Dualogic

Vérifier que la boîte de vitesses est au point mort (N) (en poussant la voiture pour vérifier qu'elle se déplace) et procéder comme pour le remorquage d'une voiture ordinaire avec boîte de vitesses mécanique. S'il n'est pas possible de placer la boîte de vitesses au point mort, ne pas effectuer le remorquage du véhicule, mais s'adresser au réseau après-vente Fiat.



## ATTENTION

**137)** Avant de procéder au remorquage, tourner la clé de contact sur MAR et ensuite sur STOP, sans l'extraire. Quand on extrait la clé, le verrouillage de direction s'enclenche automatiquement, ce qui rend le braquage des roues impossible.

**138)** Avant de visser l'anneau, nettoyer soigneusement l'axe fileté. Avant de procéder au remorquage, s'assurer également d'avoir vissé l'anneau à fond dans son logement.

**139)** Ne pas oublier que durant le remorquage, l'assistance des dispositifs de frein ou de direction assistée électrique est suspendue. Les actions de freinage et de braquage demandent, par conséquent, un effort supplémentaire sur la pédale ou sur le volant. Ne pas utiliser de câbles flexibles pour effectuer le remorquage et éviter les à-coups. Pendant les opérations de remorquage, vérifier que la fixation de la boule à la voiture n'endommage pas les composants qui sont en contact. Lorsqu'on remorque le véhicule, il faut respecter les normes spécifiques de circulation routière concernant le dispositif de remorquage aussi bien que la conduite. Ne pas démarrer le moteur du véhicule, au cours du remorquage.

**140)** Les anneaux d'attelage avant et arrière ne doivent être utilisés que pour des opérations de secours routier. Le remorquage est permis seulement pour de courts trajets en utilisant le dispositif prévu à cet effet par le code de la route (barre rigide), pour déplacer le véhicule sur la route en vue du remorquage ou du transport par dépanneuse (sur les versions

CROSS/PRO CROSS, NE PAS utiliser l'anneau arrière pour le transport sur dépanneuse : utiliser le crochet d'attelage avant). NE PAS utiliser les chapes pour les opérations de récupération du véhicule en-dehors de la route ou en présence d'obstacles (neige, boue, etc.) et/ou pour des opérations de remorquage à l'aide de câbles ou d'autres dispositifs non rigides ou si la voiture n'avance pas avec le levier de vitesses au point mort. Dans les conditions citées ci-dessus, aligner le plus possible les deux véhicules (remorqué et tractant) sur la ligne médiane pour éviter des sollicitations transversales trop fortes sur les dispositifs d'attelage.



# ENTRETIEN DU VÉHICULE

*Un entretien soigné de votre voiture permet de maintenir ses performances, de réduire les frais de gestion associés et de conserver l'efficacité des systèmes de sécurité dans le temps. Ce chapitre explique comment faire.*

ENTRETIEN PROGRAMMÉ .....	143
COMPARTIMENT MOTEUR.....	151
RECHARGE DE LA BATTERIE .....	157
ESSUIE-GLACE AVANT/ARRIÈRE .....	158
SOULÈVEMENT DE LA VOITURE .....	159
ROUES ET PNEUS.....	160
CARROSSERIE.....	160

## ENTRETIEN PROGRAMMÉ

Un entretien correct est déterminant pour garantir à la voiture sa longévité dans des conditions optimales. Pour cette raison, Fiat a prévu une série de contrôles et d'interventions d'entretien à des échéances kilométriques et/ou temporelles préétablies, selon les indications du Plan d'entretien programmé.

Pour garantir le maximum d'efficacité de la voiture, les pages qui précèdent le Plan d'entretien programmé indiquent une liste de certains contrôles périodiques supplémentaires, à effectuer plus fréquemment que l'échéance normale des révisions.

**AVERTISSEMENT** Les coupons d'Entretien Programmé sont établis par le Constructeur. La non-exécution des coupons peut entraîner l'annulation de la garantie. Il est conseillé de consulter le réseau après-vente Fiat en cas de doute sur le fonctionnement correct de la voiture, sans attendre l'exécution de la prochaine révision.

## CONTRÔLES PÉRIODIQUES

Tous les **1 000 km** ou avant de longs voyages, contrôler et si nécessaire rétablir :

- ❑ le niveau du liquide de refroidissement du moteur ;
- ❑ le niveau du liquide de freins ;
- ❑ niveau d'additif pour émissions Diesel AdBlue® (URÉE) (le cas échéant) ;
- ❑ le niveau du liquide de lave-glace ;
- ❑ la pression et l'état des pneus ;
- ❑ le fonctionnement du système d'éclairage (phares, clignotants, signaux de détresse, etc.) ;
- ❑ le fonctionnement du système d'essuie-lave-glace et le positionnement/l'usure des balais d'essuie-glace avant/d'essuie-glace de lunette arrière.

Tous les **3 000 km**, contrôler et éventuellement rétablir : le niveau de l'huile moteur.

## UTILISATION DE LA VOITURE DANS DES CONDITIONS SÉVÈRES

Si le véhicule est utilisée dans l'une des conditions suivantes :

- ❑ forces de l'ordre (ou de surveillance urbaine), service de voiture publique (taxi) ;

- ❑ tractage de remorque ou de caravane ;
  - ❑ routes poussiéreuses ;
  - ❑ trajets courts (moins de 7-8 km) et fréquents, par une température extérieure inférieure à zéro ;
  - ❑ moteur qui tourne fréquemment au ralenti ou conduite sur de longues distances à vitesse réduite, ou en cas d'inactivité prolongée ;
- il est nécessaire de réaliser les vérifications suivantes à des intervalles plus fréquents que ceux indiqués dans le Plan d'Entretien Programmé :
- ❑ contrôle de l'état et de l'usure des plaquettes des freins à disque avant ;
  - ❑ contrôle de la propreté des serrures du capot moteur et du coffre à bagages, nettoyage et lubrification des tringleries ;
  - ❑ contrôle visuel de l'état : moteur, boîte de vitesses, transmission, sections rigides et flexibles des tuyaux (échappement/alimentation en carburant/freins), éléments en caoutchouc (soufflets/manchons/bagues, etc.) ;
  - ❑ contrôle de l'état de charge et du niveau de liquide de la batterie (électrolyte) ;
  - ❑ contrôle visuel de l'état des courroies de commande des accessoires ;



- contrôle et vidange/remplacement éventuels de l'huile moteur et du filtre à huile ;
  - contrôle et remplacement éventuel du filtre à pollen ;
  - contrôle et remplacement éventuel du filtre à air.
- 
-

## PLAN D'ENTRETIEN PROGRAMMÉ (versions essence)

AVERTISSEMENT Après avoir effectué la dernière intervention mentionnée dans le tableau, continuer l'entretien programmé en respectant la fréquence d'intervention indiquée dans le plan, par la cadence des points ou une remarque spécifique, pour chaque opération.

Attention : reprendre simplement l'entretien depuis le début du plan peut comporter le dépassement de l'intervalle maximum autorisé pour certaines opérations !

Milliers de kilomètres	15	30	45	60	75	90	105	120	135	150
Années	1	2	3	4	5	6	7	8	9	10
Contrôle de l'état/usure des pneus et réglage éventuel de la pression ; contrôle de l'échéance de la recharge du kit "Fix&Go Automatic" (pour les versions/marchés qui le prévoient)	●	●	●	●	●	●	●	●	●	●
Contrôle du fonctionnement du circuit d'éclairage (phares, clignotants, feux de détresse, coffre à bagages, habitacle, compartiment vide-poches, témoins du combiné de bord, etc.)	●	●	●	●	●	●	●	●	●	●
Contrôle et appoint éventuel des niveaux des liquides (refroidissement moteur, freins/embrayage hydraulique, lave-glaces, batterie, etc.)	●	●	●	●	●	●	●	●	●	●
Contrôle des émissions/fumées des gaz d'échappement	●	●	●	●	●	●	●	●	●	●
Contrôle, au moyen de la prise de diagnostic, du fonctionnement des systèmes d'alimentation/contrôle du moteur, émissions, et, pour les versions/marchés qui le prévoient, contrôle de la dégradation de l'huile moteur	●	●	●	●	●	●	●	●	●	●
Contrôle visuel de l'état : extérieur de la carrosserie, protection de bas de caisse, sections rigides et flexibles des tuyaux (échappement, alimentation en carburant, freins), éléments en caoutchouc (soufflets, manchons, bagues, etc.)	●		●		●		●		●	
Contrôle de positionnement/usure des balais d'essuie-glace avant et arrière	●		●		●		●		●	



Milliers de kilomètres	15	30	45	60	75	90	105	120	135	150
Années	1	2	3	4	5	6	7	8	9	10
Contrôle du fonctionnement du système d'essuie/lave-glace et réglage éventuel des gicleurs	●		●		●		●		●	
Contrôle de la propreté des serrures du capot moteur et du coffre à bagages, nettoyage et lubrification des tringleries		●		●		●		●		●
Contrôle et réglage éventuel de la course du levier de frein à main		●		●		●		●		●
Contrôle visuel de l'état et de l'usure des plaquettes des freins à disque avant et fonctionnement de l'indicateur d'usure des plaquettes	●	●	●	●	●	●	●	●	●	●
Contrôle visuel de l'état et de l'usure des plaquettes des freins à disque arrière et fonctionnement de l'indicateur d'usure des plaquettes	●	●	●	●	●	●	●	●	●	●
Contrôle de l'état et de l'usure des garnitures des freins à tambour arrière (pour les versions/marchés qui le prévoient)	●	●	●	●	●	●	●	●	●	●
Contrôle visuel de l'état et de la tension (versions sans tendeur automatique ) de la courroie/des courroies de commande des accessoires (1)				●						
Contrôle du tensionnement courroie de commande des accessoires (versions sans tendeur automatique) (ou tous les 2 ans)		●								●
Contrôle visuel de l'état de la courroie crantée de distribution (1)				●						
Contrôle du niveau d'huile de la boîte de vitesses mécanique						●				
Vidange de l'huile moteur et remplacement du filtre à huile (3)		●		●		●		●		●
Remplacement des bougies d'allumage		●		●		●		●		●
Vidange du liquide de freins	(5)									

Milliers de kilomètres	15	30	45	60	75	90	105	120	135	150
Années	1	2	3	4	5	6	7	8	9	10
Remplacement de la courroie/des courroies de commande des accessoires	(1)									
Remplacement de la courroie crantée commande distribution	(1)									
Remplacement de la cartouche du filtre à air (6)		●		●		●		●		●
Remplacement du filtre d'habitacle (6) (O) (●)	○	●	○	●	○	●	○	●	○	●

(1) Le kilométrage maximum est 120 000 km. Quel que soit le kilométrage, la courroie doit être remplacée tous les 6 ans. En cas d'utilisation de la voiture dans des conditions sévères (zones poussiéreuses, conditions climatiques particulièrement rudes, températures très basses ou très élevées pour des périodes prolongées, utilisation en ville, ralenti prolongés), le kilométrage maximum est de 60 000 km et, indépendamment du kilométrage, la courroie doit être remplacée tous les 4 ans.

(3) Si la voiture est principalement utilisée sur des trajets urbains ou, en tout cas, pour un kilométrage annuel inférieur à 10 000 km, il faut vidanger l'huile moteur et remplacer le filtre tous les ans.

(5) La vidange du liquide des freins doit être effectuée tous les deux ans, quel que soit le kilométrage.

(6) En cas d'utilisation de la voiture dans des zones poussiéreuses, remplacer le filtre tous les 15 000 km.

(O) Interventions préconisées.

(●) Interventions obligatoires.



**PLAN D'ENTRETIEN PROGRAMMÉ (versions Diesel)**

AVERTISSEMENT Après avoir effectué la dernière intervention mentionnée dans le tableau, continuer l'entretien programmé en respectant la fréquence d'intervention indiquée dans le plan, par la cadence des points ou une remarque spécifique, pour chaque opération.

Attention : reprendre simplement l'entretien depuis le début du plan peut comporter le dépassement de l'intervalle maximum autorisé pour certaines opérations !

Milliers de kilomètres	20	40	60	80	100	120	140	160	180	200
Années	1	2	3	4	5	6	7	8	9	10
Contrôle de l'état/usure des pneus et réglage éventuel de la pression ; contrôle de l'échéance de la recharge du kit "Fix&Go Automatic" (pour les versions/marchés qui le prévoient)	●	●	●	●	●	●	●	●	●	●
Contrôle du fonctionnement du circuit d'éclairage (phares, clignotants, feux de détresse, coffre à bagages, habitacle, compartiment vide-poches, témoins du combiné de bord, etc.)	●	●	●	●	●	●	●	●	●	●
Contrôle et appoint éventuel du niveau des liquides (refroidissement moteur, freins/embrayage hydraulique, lave-glaces, batterie, etc.) (1)	●	●	●	●	●	●	●	●	●	●
Contrôle des émissions/fumées des gaz d'échappement	●	●	●	●	●	●	●	●	●	●
Contrôle et appoint éventuel du niveau d'additif pour la réduction des émissions AdBlue® (URÉE)	(1)									
Contrôle, au moyen de la prise de diagnostic, du fonctionnement des systèmes d'alimentation/contrôle du moteur, émissions, et, pour les versions/marchés qui le prévoient, contrôle de la dégradation de l'huile moteur (5)	●	●	●	●	●	●	●	●	●	●
Contrôle visuel de l'état : extérieur de la carrosserie, protection de bas de caisse, sections rigides et flexibles des tuyaux (échappement, alimentation en carburant, freins), éléments en caoutchouc (soufflets, manchons, bagues, etc.)	●		●		●		●		●	

Milliers de kilomètres	20	40	60	80	100	120	140	160	180	200
Années	1	2	3	4	5	6	7	8	9	10
Contrôle de positionnement/usure des balais d'essuie-glace avant et arrière	●		●		●		●		●	
Contrôle du fonctionnement du système d'essuie/lave-glace et réglage éventuel des gicleurs	●		●		●		●		●	
Contrôle de la propreté des serrures du capot moteur et du coffre à bagages, nettoyage et lubrification des tringleries		●		●		●		●		●
Contrôle et réglage éventuel de la course du levier de frein à main		●		●		●		●		●
Contrôle visuel de l'état et de l'usure des plaquettes des freins à disque avant et fonctionnement de l'indicateur d'usure des plaquettes	●	●	●	●	●	●	●	●	●	●
Contrôle visuel de l'état et de l'usure des plaquettes des freins à disque arrière et fonctionnement de l'indicateur d'usure des plaquettes	●	●	●	●	●	●	●	●	●	●
Contrôle de l'état et de l'usure des garnitures des freins à tambour arrière (pour les versions/marchés qui le prévoient)	●	●	●	●	●	●	●	●	●	●
Contrôle visuel de l'état de la courroie crantée de distribution (sauf versions 1.3 16V MultiJet)		●						●		
Contrôle visuel de l'état (2) et de la tension (versions sans tendeur automatique ) de la courroie/des courroies de commande des accessoires		●						●		
Contrôle du niveau d'huile de la boîte de vitesses mécanique						●				
Contrôle du niveau d'huile de la boîte de vitesses Dualogic (3)		●		●		●		●		●
Vidange du moteur et remplacement du filtre à huile	(4)									



Milliers de kilomètres	20	40	60	80	100	120	140	160	180	200
Années	1	2	3	4	5	6	7	8	9	10
Remplacement de la courroie/des courroies de commande des accessoires	(2)									
Remplacement de la courroie crantée de distribution (sauf versions 1.3 16V Multijet)	(2)									
Remplacement de la cartouche du filtre à carburant (6)			●			●			●	
Remplacement de la cartouche du filtre à air (7)		●		●		●		●		●
Vidange du liquide de freins	(8)									
Remplacement du filtre d'habitacle (7) (○) (●)	○	●	○	●	○	●	○	●	○	●

(1) La consommation d'additif pour émissions AdBlue® (URÉE) dépend de la condition d'utilisation du véhicule et elle est signalée grâce à un témoin et un message sur le combiné de bord (pour les versions/marchés qui le prévoient).

(2) Le kilométrage maximum est 120 000 km. Quel que soit le kilométrage, la courroie doit être remplacée tous les 6 ans. En cas d'utilisation de la voiture dans des conditions sévères (zones poussiéreuses, climats froids, utilisation en ville, ralenti prolongés), le kilométrage maximum est de 60 000 km et, indépendamment du kilométrage, la courroie doit être remplacée tous les 4 ans.

(3) Contrôler le niveau d'huile tous les ans pour les véhicules roulant dans des pays aux conditions climatiques particulièrement sévères (climats froids).

(4) L'intervalle effectif de vidange de l'huile et de remplacement du filtre à huile moteur dépend des conditions d'utilisation de la voiture et est signalé par un témoin/symbole ou un message (suivant version) sur le combiné de bord. De toute façon, ne pas dépasser 2 ans. Si l'on utilise le véhicule principalement en ville, il est nécessaire de vidanger l'huile moteur et de remplacer le filtre tous les ans.

(5) Si la qualité de l'huile calculée en phase de diagnostic résulte inférieure à 20 %, il est conseillé de vidanger l'huile moteur et de remplacer le filtre de l'huile afin d'éviter de devoir procéder à une opération d'entretien sous peu.

(6) En cas de ravitaillement de la voiture avec du carburant de qualité inférieure à la Spécification Européenne prévue, il est recommandé de remplacer ce filtre tous les 20 000 km.

(7) En cas d'utilisation de la voiture dans des zones poussiéreuses, remplacer le filtre tous les 20 000 km.

(8) La vidange du liquide des freins doit être effectuée tous les deux ans, quel que soit le kilométrage.

(○) Interventions préconisées.

(●) Interventions obligatoires.

# COMPARTIMENT MOTEUR

## CONTRÔLE DES NIVEAUX



141) 142) 143) 56)

Versions 1.4 16V 95 ch

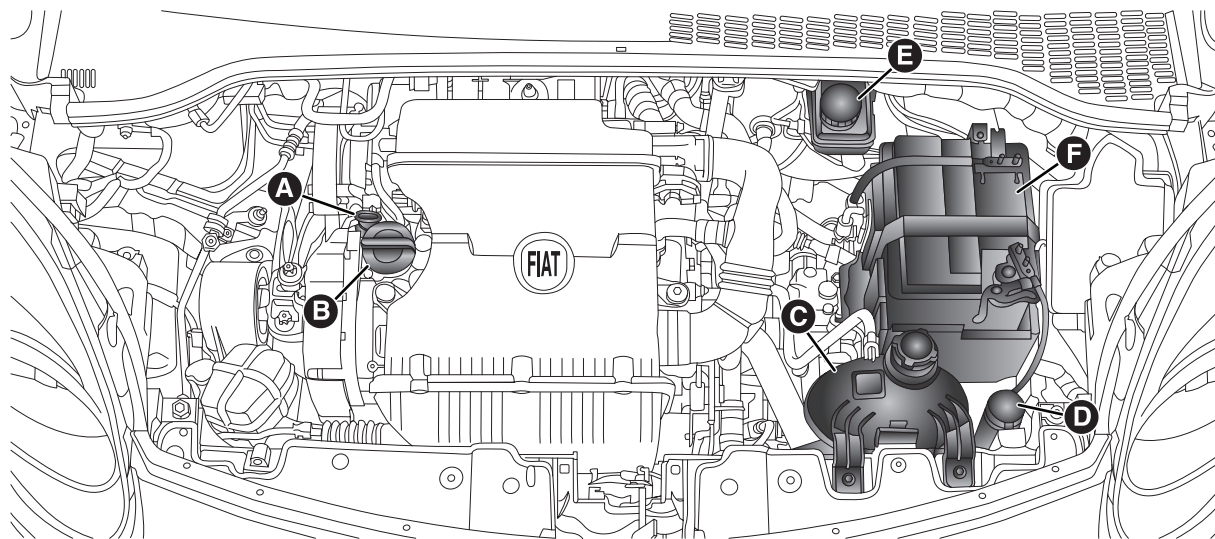

142

F0Y0736

A. Jauge de contrôle du niveau d'huile moteur B. Bouchon/Remplissage d'huile moteur C. Liquide de refroidissement du moteur D. Liquide lave-glace/lave-lunette arrière E. Liquide des freins F. Batterie



## Versions 1.3 16V Multijet avec URÉE

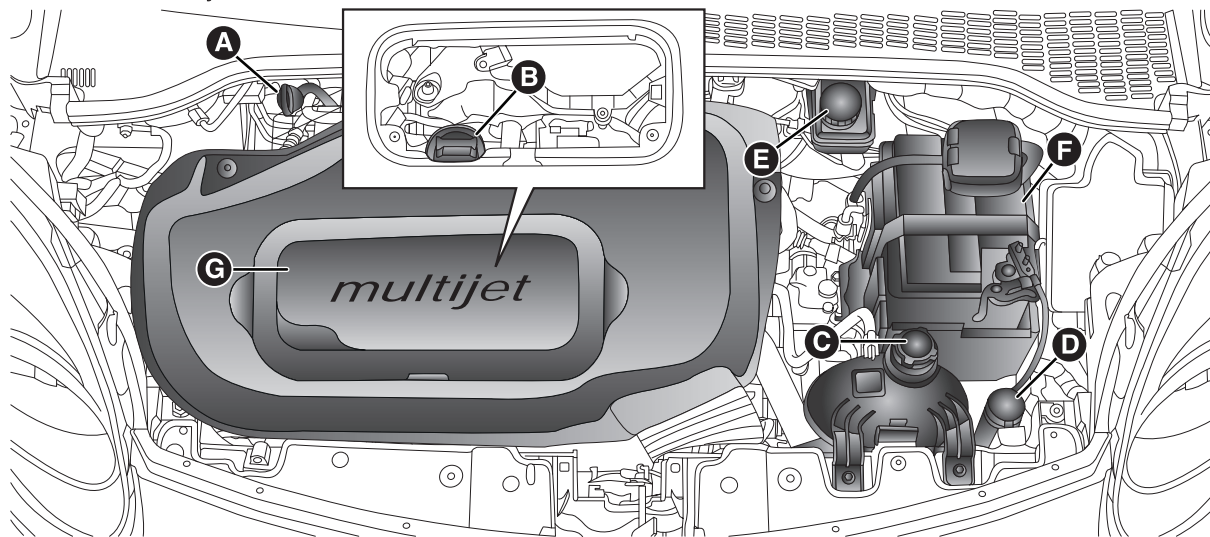

143

FOY0737

A. Jauge de contrôle du niveau d'huile moteur B. Bouchon/Remplissage d'huile moteur C. Liquide de refroidissement du moteur D. Liquide lave-glace/lave-lunette arrière E. Liquide des freins F. Batterie

## Versions 1.6 16V 120 ch Multijet avec URÉE (suivant version)

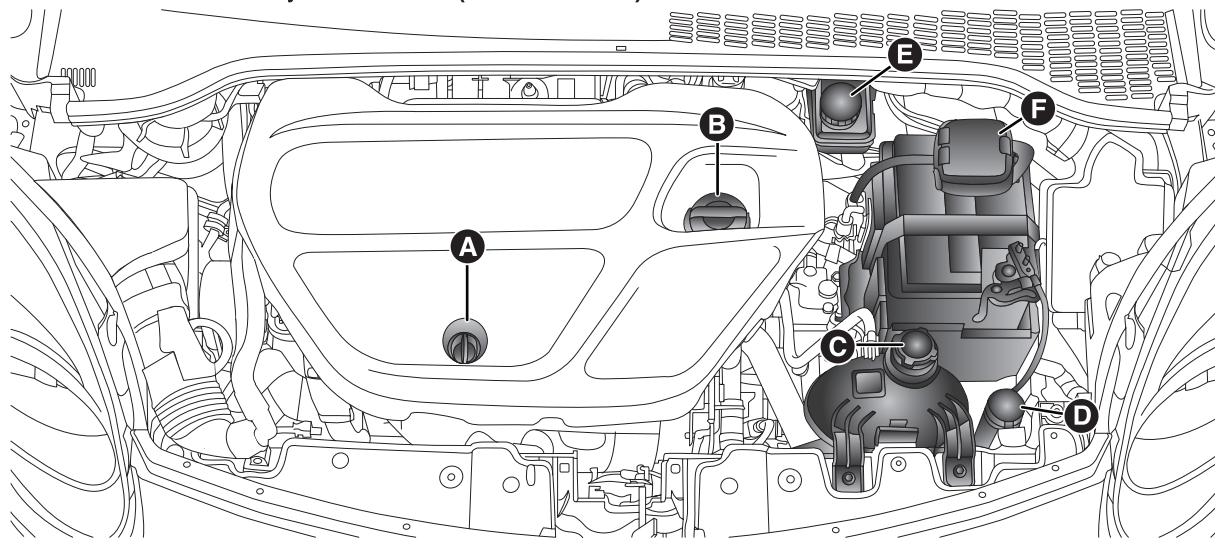

144

F0Y0738

A. Jauge de contrôle du niveau d'huile moteur B. Bouchon/Remplissage d'huile moteur C. Liquide de refroidissement du moteur D. Liquide lave-glace/lave-lunette arrière E. Liquide des freins F. Batterie



### ATTENTION

**141)** Ne jamais fumer durant une intervention dans le compartiment moteur : il pourrait y avoir du gaz ou des vapeurs inflammables, avec risque d'incendie.

**142)** Lorsque le moteur est chaud, agir avec extrême prudence à l'intérieur du compartiment moteur : risque de brûlures. Ne pas oublier que, lorsque le moteur est chaud, le ventilateur électrique peut s'actionner : risque de blessures. Attention aux écharpes, cravates et vêtements non adhérents : ils peuvent être entraînés par les éléments en mouvement.

**143)** Attention, pendant l'appoint, ne pas confondre les différents types de liquide : ils sont tous incompatibles entre eux et pourraient endommager gravement le véhicule.





## AVERTISSEMENT

**56)** Attention, pendant les opérations d'appoint, ne pas confondre les différents types de liquides : ils sont tous incompatibles entre eux ! Faire l'appoint avec un liquide inadapté pourrait endommager gravement la voiture.

## HUILE MOTEUR



Vérifier que le niveau d'huile est compris entre les niveaux MIN et MAX gravés sur la jauge de contrôle (A). Si le niveau d'huile avoisine ou est au-dessous du repère MIN, faire l'appoint d'huile à travers le goulot de remplissage (B) jusqu'au repère MAX. Extraire la jauge (A) de contrôle de niveau d'huile moteur, la nettoyer avec un chiffon qui ne laisse pas de traces et la remettre en place. L'extraire de nouveau et vérifier que le niveau d'huile moteur se situe entre les repères MIN et MAX gravés sur la jauge.

### Consommation d'huile moteur :

à titre indicatif, la consommation maximum d'huile moteur est de 400 grammes tous les 1 000 km. La consommation d'huile moteur ne peut être considérée comme stable qu'après les 5 000 ÷ 6 000 premiers kilomètres de la voiture.

## LIQUIDE DE REFROIDISSEMENT DU MOTEUR



Si le niveau est insuffisant, dévisser le bouchon du réservoir (C) et verser le liquide décrit au chapitre « Caractéristiques techniques ».

## LIQUIDE LAVE-GLACE AVANT/ARRIÈRE



Si le niveau est insuffisant, soulever le bouchon (D) du réservoir et verser le liquide décrit au chapitre « Caractéristiques techniques ».

**AVERTISSEMENT** S'il y a trop peu de liquide, le dispositif de lavage des phares ne fonctionne pas, même si le lave-glace/lave-glace de lunette arrière continue de fonctionner. Sur certaines versions, une encoche de référence est présente sur la jauge de contrôle : en dessous de cette référence, SEUL le lave-glace avant/arrière fonctionne.

## LIQUIDE DES FREINS



Contrôler que le liquide est au niveau maximum.

Si le niveau est insuffisant, dévisser le bouchon (E) du réservoir et verser le liquide décrit au chapitre « Caractéristiques techniques ».

## HUILE DE COMMANDE DE LA BOÎTE DE VITESSES DUALOGIC

(pour les versions/marchés qui le prévoient)



Pour le contrôle du niveau d'huile de commande de la boîte de vitesses, s'adresser exclusivement au Réseau Après-vente Fiat.

## BATTERIE



La batterie n'exige aucun appoint en eau distillée de l'électrolyte. Un contrôle périodique de son état, confié au Réseau Après-vente Fiat, est néanmoins nécessaire.

**AVERTISSEMENT** La batterie maintenue pendant longtemps à un état de charge inférieure à 50 % subit des dommages dus à la sulfatation, ce qui réduit sa capacité et son aptitude au démarrage.



## ENTRETIEN DU SYSTÈME DE CLIMATISATION

Pendant la saison froide, le système de climatisation doit être activé au moins une fois par mois pendant 10 minutes environ. Avant l'été, faire contrôler l'efficacité du système en question auprès du Réseau Après-vente Fiat.



### ATTENTION

**144)** En cas d'appoint du niveau d'huile moteur, attendre que le moteur refroidisse avant d'intervenir sur le bouchon de remplissage, notamment sur les voitures dotées de bouchon en aluminium (le cas échéant). ATTENTION : risque de brûlures !

**145)** Le système de refroidissement est pressurisé. Au besoin, remplacer le bouchon uniquement par une pièce d'origine, sous peine d'une possible détérioration du système. Lorsque le moteur est chaud, ne jamais ôter le bouchon du bac : risque de brûlures.

**146)** Ne jamais voyager avec le réservoir de lave-glace vide : l'action du lave-glace est fondamentale pour améliorer la visibilité. Le fonctionnement fréquent du dispositif sans liquide risque d'endommager ou de détériorer rapidement certaines de ses pièces.

**147)** Certains additifs commerciaux du liquide pour lave-glace sont inflammables : le compartiment moteur contient des parties chaudes qui, en contact, pourraient provoquer un incendie.

**148)** Le liquide de freins est toxique et très corrosif. En cas de contact accidentel, laver immédiatement les endroits concernés à l'eau et au savon neutre, puis rincer abondamment. En cas d'ingestion, s'adresser immédiatement à un médecin.

**149)** Le symbole © sur le bidon indique que le liquide de freins est de type synthétique et non minéral. L'utilisation de liquides de type minéral endommage définitivement les joints spéciaux en caoutchouc du système de freinage.

**150)** Le liquide contenu dans la batterie est toxique et corrosif. Éviter tout contact avec la peau et les yeux. Ne pas s'approcher de la batterie avec des flammes nues ou de possibles sources d'étincelles : risque d'explosion et d'incendie.

**151)** Le fonctionnement avec un niveau de liquide trop bas endommage irréparablement la batterie et peut même la faire exploser.

**152)** Si la voiture doit rester immobilisée longtemps dans des conditions de froid intense, démonter la batterie et la transporter dans un lieu chauffé, pour éviter qu'elle ne gèle.

**153)** Lorsqu'il faut intervenir sur la batterie ou à proximité, toujours se protéger les yeux avec des lunettes prévues à cet effet.



### AVERTISSEMENT

**57)** Le niveau d'huile ne doit jamais dépasser le repère MAX.

**58)** Ne pas faire l'appoint avec une huile ayant des caractéristiques différentes de celle qui est déjà dans le moteur.

**59)** Le circuit de refroidissement du moteur utilise le fluide de protection antigel PARAFLU UP. Pour l'appoint éventuel, utiliser un fluide du même type que celui qui se trouve dans le circuit de refroidissement. Le fluide PARAFLU UP ne peut être mélangé avec aucun autre fluide. Si cela devait se produire, ne démarrer en aucun cas le moteur et s'adresser au Réseau Après-vente Fiat.

**60)** Veiller à ce que le liquide de freins, qui est très corrosif, ne vienne au contact avec les parties peintes. Si ceci venait à se produire, laver immédiatement à l'eau.

**61)** Le mauvais montage d'accessoires électriques et électroniques peut provoquer des dommages graves à la voiture. Si on souhaite installer des accessoires (par ex. antiviol, radiotéléphone, etc.) après l'achat de la voiture, s'adresser au Réseau Après-vente Fiat, qui est en mesure de conseiller les dispositifs les plus adaptés et surtout d'évaluer s'il est nécessaire d'utiliser une batterie d'une capacité plus importante.



### AVERTISSEMENT

**3)** L'huile usagée du moteur et le filtre remplacé contiennent des substances nocives pour l'environnement. Pour la vidange de l'huile et le remplacement des filtres, il est conseillé de s'adresser au Réseau Après-vente Fiat.

**4)** L'huile de B.V. vidangée contient des substances nocives pour l'environnement. Pour la vidange de l'huile, il est conseillé de s'adresser au Réseau Après-vente Fiat.

5) Les batteries contiennent des substances très dangereuses pour l'environnement. Pour faire remplacer la batterie, s'adresser au Réseau Après-vente Fiat.

## RECHARGE DE LA BATTERIE



**AVERTISSEMENT** Avant de procéder au débranchement de l'alimentation électrique de la batterie, attendre au moins 1 minute après avoir mis la clé de contact sur STOP et après avoir fermé la porte côté conducteur. Au rebranchement suivant de l'alimentation électrique de la batterie, s'assurer que le dispositif de démarrage soit sur STOP et que la porte côté conducteur soit fermée.

**AVERTISSEMENT** Il est conseillé de procéder à une charge lente à bas ampérage pendant 24 heures environ. Une charge plus longue pourrait endommager la batterie.

**AVERTISSEMENT** Veiller à ce que les câbles du circuit électrique soient correctement reliés à la batterie, c'est-à-dire le câble positif (+) à la borne positive et le câble négatif (-) à la borne

négative. Les bornes de la batterie sont marquées par les symboles de borne positive (+) et de borne négative (-) et sont indiquées sur le couvercle de la batterie.

Les extrémités des câbles doivent aussi être dépourvues de traces de corrosion et être solidement fixées aux bornes. Si on utilise un chargeur de batterie du type « rapide » avec la batterie montée sur la voiture, avant de brancher le chargeur de batterie, débrancher les deux câbles de la batterie de la voiture. Ne pas utiliser de chargeur de batterie de type « rapide » pour fournir la tension de démarrage.

**AVERTISSEMENT** La description de la procédure de recharge de la batterie n'est donnée qu'à titre indicatif. Pour effectuer cette opération, il est recommandé de toujours s'adresser au Réseau Après-vente Fiat.

### VERSIONS SANS SYSTÈME Start&Stop

(pour les versions/marchés qui le prévoient)

Pour effectuer la charge, procéder comme suit :

❑ débrancher la borne du pôle négatif de la batterie ;

❑ brancher les câbles de l'appareil de recharge aux pôles de la batterie, en respectant les polarités ;  
❑ allumer l'appareil de recharge ;  
❑ quand la recharge est terminée, éteindre l'appareil avant de le débrancher de la batterie ;  
❑ rebrancher la borne au pôle négatif de la batterie.

### VERSIONS AVEC SYSTÈME Start&Stop

(pour les versions/marchés qui le prévoient)

Pour effectuer la charge, procéder comme suit :

❑ débrancher le connecteur (A) fig. 145 (en agissant sur le bouton (B)) du capteur (C) de surveillance de l'état de la batterie (installé sur la borne négative (D) de la batterie) ;  
❑ brancher le câble positif (+) de l'appareil de recharge au pôle positif (+) de la batterie ;  
❑ brancher le câble négatif (-) de l'appareil de recharge au pivot (D) du pôle négatif (-) de la batterie ;  
❑ allumer l'appareil de recharge. Quand la recharge est terminée, éteindre l'appareil avant de le débrancher de la batterie ;  
❑ rebrancher le connecteur (A) au capteur (C) de la batterie.



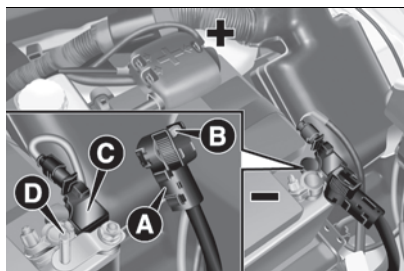

145

FOY0153C



### ATTENTION

**154)** Le liquide contenu dans la batterie étant toxique et corrosif, éviter tout contact avec la peau et les yeux. Exécuter l'opération de recharge de la batterie dans un endroit aéré et loin de flammes nues ou de sources possibles d'étincelles, pour éviter tout risque d'explosion et d'incendie.

**155)** Ne pas essayer de recharger une batterie gelée : il faut d'abord la dégeler, autrement il y a un risque d'explosion. En cas de congélation, il faut faire contrôler la batterie par du personnel spécialisé avant la recharge pour vérifier que les éléments internes n'aient pas été endommagés, ni le boîtier fissuré, ce qui pourrait provoquer l'écoulement d'acide toxique et corrosif.

## ESSUIE-GLACE AVANT/ARRIÈRE



156) 62)

### REMPLACEMENT DES BALAIS D'ESSUIE-GLACE

Procéder de la manière suivante :

- soulever le bras de l'essuie-glace, appuyer sur la languette, (A) fig. 146 du ressort de fixation et extraire le balai hors du bras ;
- monter le nouveau balai en insérant la languette dans son logement sur le bras et en s'assurant de son blocage ;
- abaisser le bras de l'essuie-glace sur le pare-brise.

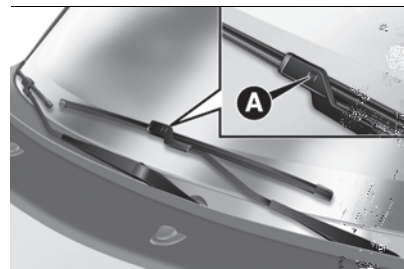

146

FOY0114C

## REMPLACEMENT DU BALAI D'ESSUIE-VITRE DE LUNETTE ARRIÈRE

Procéder de la manière suivante :

- Soulever la protection (A) fig. 147, dévisser l'écrou (B) et retirer le bras (C) ;
- placer correctement le bras neuf, serrer à fond l'écrou (B), puis abaisser la protection (A).

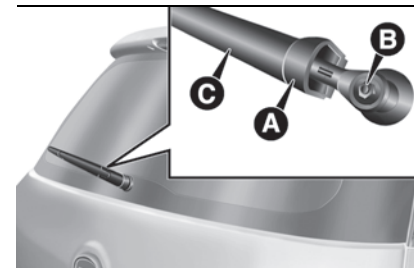

147

FOY0208C

## GICLEURS

### Lave-vitre

Les jets du lave-glace (A) fig. 148 sont fixes. Si le jet ne sort pas, vérifier avant tout qu'il y ait du liquide dans le réservoir du lave-glace (voir paragraphe « Vérification des niveaux » dans ce chapitre).

Contrôler ensuite que les trous de sortie ne soient pas obstrués ; le cas échéant, utiliser une aiguille pour les déboucher.

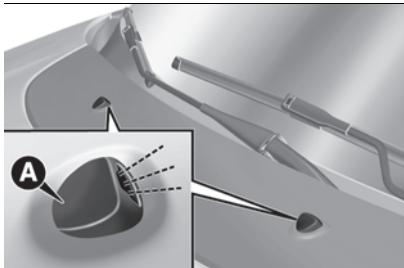

148

F0Y0209C

### Lave-glace de lunette arrière

Les jets du lave-vitre de lunette arrière sont fixes. Le cylindre du gicleur est placé au-dessus de la vitre arrière fig. 149.



149

F0Y0210C



### ATTENTION

**156)** Voyager avec des balais de l'essuie-glace avant et de l'essuie-vitre de lunette arrière usés représente un grave

*risque, car cela réduit la visibilité en cas de mauvaises conditions atmosphériques.*



### AVERTISSEMENT

**62)** Ne pas actionner l'essuie-glace avec les balais soulevés du pare-brise.

## SOULEVÈMENT DE LA VOITURE



157)



63)

Au cas où il serait nécessaire de soulever la voiture, s'adresser au Réseau Après-vente Fiat, qui est équipé de ponts à bras ou ponts d'atelier.



150

F0Y0266C

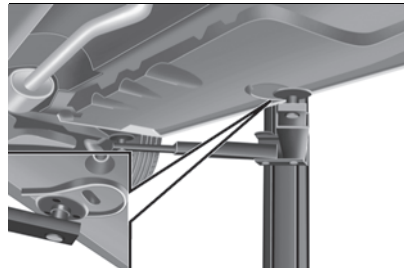

151

F0Y0333C



### ATTENTION

**157)** La voiture ne doit être soulevée que latéralement en plaçant l'extrémité des bras ou du pont d'atelier aux points indiqués en fig. 150 et en fig. 151 (pour le soulèvement de la partie arrière).



### AVERTISSEMENT

**63)** Faire particulièrement attention lors du positionnement des bras du pont ou du pont d'atelier pour éviter d'endommager les protections aérodynamiques et, si présentes, les minijupes.



## ROUES ET PNEUS



### CONSEILS POUR LA PERMUTATION DES PNEUS

 158)  64)  65)  66)  67)

Les pneus avant et arrière sont soumis à différentes charges et sollicitations dues aux braquages, manœuvres et freinages. C'est pourquoi ils sont sujets à une usure non uniforme.

Pour remédier à cet inconvénient, il est possible d'effectuer la permutation des pneus au moment opportun. Cette opération est conseillée dans le cas de pneus au relief accentué, adaptés tant à la conduite sur route que tout-terrain.

La permutation des pneus contribue à conserver intactes les capacités d'adhérence et de traction sur routes mouillées, boueuses ou enneigées en assurant une parfaite maniabilité de la voiture.

En cas d'usure anormale des pneus, en identifier la cause et la corriger avant de procéder à la permutation des pneus.



### ATTENTION

**158)** *Ne pas procéder au croisement en cas de montage de pneus « unidirectionnels ». Dans ce cas, faire toujours attention à ne pas installer les pneus en rotation opposée par rapport à celle indiquée : risque de perte d'adhérence et de contrôle de la voiture.*



### AVERTISSEMENT

**64)** *Ne pas oublier que la tenue de route d'une voiture dépend aussi de la bonne pression de gonflage des pneus.*

**65)** *Une pression trop faible provoque la surchauffe du pneu et peut l'endommager sérieusement.*

**66)** *Ne pas effectuer le changement des pneus en croix, en les déplaçant du côté droit de la voiture sur le côté gauche, et inversement.*

**67)** *Ne pas repeindre les jantes des jantes en alliage qui exigent l'utilisation des températures supérieures à 150 °C. Cela pourrait compromettre les caractéristiques mécaniques des roues.*

## CARROSSERIE



### ENTRETIEN DE LA CARROSSERIE

#### Peinture

 68)  6)

En cas d'abrasions ou de rayures profondes, il est conseillé de pourvoir immédiatement aux retouches nécessaires pour éviter des formations de rouille.

#### Versions avec peinture mate

(pour les versions/marchés qui le prévoient)

Sur certaines versions, la voiture peut être dotée d'une peinture mate unique ayant besoin de soins particuliers pour rester telle quelle.

 69)

#### Lavage de la voiture

Pour laver correctement la voiture, procéder comme suit :

- si le lavage a lieu auprès d'une station automatique, ôter l'antenne du toit ;
- si l'on utilise des nettoyeurs haute pression pour le lavage, les maintenir à une distance d'au moins 40 cm de la carrosserie pour éviter de l'endommager. Toute stagnation d'eau peut à long terme endommager la voiture ;

- mouiller la carrosserie avec un jet d'eau à basse pression ;
- passer une éponge et une solution détergente légère sur la carrosserie, en rinçant fréquemment l'éponge ;
- bien rincer avec de l'eau et sécher par jet d'air ou en utilisant une peau de chamois.

## LAVAGE DU COMPARTIMENT MOTEUR



En cas de lavage (basse pression) du compartiment moteur (par exemple, dans des zones très poussiéreuses), le lavage doit avoir lieu avec le moteur froid et avec le dispositif de démarrage sur STOP. Faire attention à ne pas diriger le jet d'eau directement sur les modules électroniques ou sur les moteurs des essuie-glaces. Faire effectuer cette opération par un atelier agréé. Après le lavage, s'assurer que les différentes protections (par ex. les capuchons et les protections en caoutchouc) n'ont pas été enlevées ou endommagées.



### AVERTISSEMENT

**68)** Afin de maintenir intactes les caractéristiques esthétiques de la peinture, il est conseillé de ne pas utiliser de

*produits abrasifs et/ou lustreurs pour le nettoyage de la voiture.*

**69)** Dans les stations de lavage automatique, éviter le lavage par rouleaux et/ou brosses. Laver la voiture uniquement à la main en utilisant des produits détergents à pH neutre ; puis l'essuyer à l'aide d'une peau de chamois humide. Ne pas utiliser de produits abrasifs et/ou de lustrage pour le nettoyage de la voiture. Prendre soin de laver immédiatement les excréments d'oiseaux, car leur acidité est particulièrement agressive. Éviter (dans la mesure du possible) de garer votre voiture sous des arbres ; éliminer immédiatement les substances végétales résineuses, car une fois sèches, pour être enlevées, elles peuvent avoir besoin de produits abrasifs et/ou de lustrage fortement déconseillés et susceptibles d'altérer le caractère mat de la peinture. Pour le nettoyage du pare-brise avant et de la lunette arrière, éviter d'utiliser du liquide lave-vitres pur, mais dilué avec au moins 50 % d'eau. Utiliser du liquide lave-vitres pur uniquement lorsque les conditions de température extérieure le requièrent.

**70)** Il est conseillé d'utiliser un nettoyeur à eau haute pression pour le nettoyage du compartiment moteur. Les précautions suivantes ont été prises pour protéger toutes les parties et les connexions ; cependant, les pressions générées par ces appareils sont telles qu'elles ne peuvent pas garantir une protection complète contre les infiltrations d'eau.



### AVERTISSEMENT

**6)** Les détergents polluent l'eau. Par conséquent, le lavage du véhicule doit être effectué dans des zones équipées de moyens de collecte et de traitement des liquides utilisés pour le lavage.



# DONNÉES TECHNIQUES



*Tout ce dont vous avez besoin pour comprendre la composition et le fonctionnement de votre voiture est contenu dans ce chapitre et illustré par des données, tableaux et graphiques. Destiné au passionné, au technicien ou tout simplement à tous ceux qui veulent connaître en détail leur voiture.*

DONNÉES D'IDENTIFICATION .....	163
MOTEUR .....	164
ROUES .....	167
DIMENSIONS .....	174
PERFORMANCES .....	176
POIDS .....	178
RAVITAILLEMENTS .....	185
FLUIDES ET LUBRIFIANTS .....	188
CONSOMMATION DE CARBURANT ET ÉMISSIONS DE CO <sub>2</sub> .....	191
DISPOSITIONS POUR LE TRAITEMENT DU VÉHICULE EN FIN DE CYCLE .....	192

## DONNÉES D'IDENTIFICATION

### PLAQUE RÉCAPITULATIVE DES DONNÉES D'IDENTIFICATION

Elle est appliquée sur le côté gauche du coffre à bagages fig. 152 (pour y accéder, il faut soulever le tapis de revêtement) et indique les données suivantes :

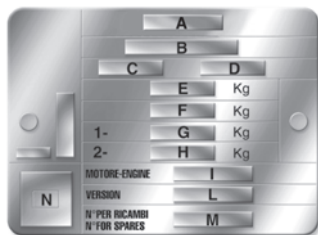

152

F0Y0501C

**A** Nom du fabricant.

**B** Numéro d'homologation.

**C** Code d'identification du type de véhicule.

**D** Numéro progressif de fabrication du châssis.

**E** Poids maximum autorisé du véhicule à pleine charge.

**F** Poids maximum autorisé du véhicule à pleine charge plus la remorque.

**G** Poids maximum autorisé sur le premier essieu (avant).

**H** Poids maximum autorisé sur le deuxième essieu (arrière).

**I** Type de moteur.

**L** Code version carrosserie.

**M** Numéro de pièces détachées.

**N** Valeur correcte du coefficient de fumées (pour les moteurs diesel).

### PLAQUE D'IDENTIFICATION DE LA PEINTURE DE CARROSSERIE

Elle est appliquée sur la partie interne du hayon et porte les indications suivantes fig. 153 :



153

F0Y0009C

**A** Fabricant de la peinture.

**B** Désignation de la couleur.

**C** Code Fiat de la couleur.

**D** Code de la couleur pour retouches ou réparation de la peinture.

## MARQUAGE DU CHASSIS

Il est estampillé sur la traverse sous le siège passager et contient les données suivantes :

type de véhicule ;

numéro progressif de fabrication du châssis.

## MARQUAGE DU MOTEUR

Il est estampillé sur le bloc-cylindres et indique le type et le numéro progressif de fabrication.



**MOTEUR**

Versions	1.4 16V 95 ch
Code type	843A1000
Cycle	Otto
Nombre et position des cylindres	4 en ligne
Diamètre et course des pistons (mm)	72,0 x 84,0
Cylindrée totale (cm <sup>3</sup> )	1368
Rapport de compression	11 ± 0,2
Puissance maximum (CEE) (kW)	70
Puissance maximale (CEE) (ch)	95
Régime correspondant (tours/min)	6000
Couple maximum (CEE) (Nm)	127
Couple maximum (CEE) (kgm)	12,9
Régime correspondant (tours/min)	4500
Bougies d'allumage	NGK DCPR7E-N-10
Carburant	Essence sans plomb 95 R.O.N. (Spécification EN228)
Niveau d'écologie	Euro 6D Final

Versions	1.3 16V 95 ch Multijet	1.3 16V 95 ch Multijet
Code type	55283775	46345266
Cycle	Diesel	Diesel
Nombre et position des cylindres	4 en ligne	4 en ligne
Diamètre et course des pistons (mm)	69,6 x 82.0	69,6 x 82.0
Cylindrée totale (cm <sup>3</sup> )	1248	1248
Rapport de compression	16,8 ± 0,4	16,2 ± 0,2
Puissance maximum (CEE) (kW)	70	70
Puissance maximale (CEE) (ch)	95	95
Régime correspondant (tours/min)	3750	3750
Couple maximum (CEE) (Nm)	200	200
Couple maximum (CEE) (kgm)	20,4	20,4
Régime correspondant (tours/min)	1500	1500
Carburant	Gazole pour transport routier (Spécification EN590)	Gazole pour transport routier (Spécification EN590)
Niveau d'écologie	Euro 6D	Euro 6D Final

(\*) Pour versions/marchés qui le prévoient



Versions	1.6 16V 120 ch MultiJet
Code type	55280444
Cycle	Diesel
Nombre et position des cylindres	4 en ligne
Diamètre et course des pistons (mm)	79,5 x 80.5
Cylindrée totale (cm <sup>3</sup> )	1598
Rapport de compression	16,5 ± 0,4
Puissance maximum (CEE) (kW)	88
Puissance maximale (CEE) (ch)	120
Régime correspondant (tours/min)	3750
Couple maximum (CEE) (Nm)	320
Couple maximum (CEE) (kgm)	32,6
Régime correspondant (tours/min)	1750
Carburant	Gazole pour transport routier (Spécification EN590)
Niveau d'écologie	Euro 6D

## ROUES



### JANTES ET PNEUS DE SÉRIE

Jantes en acier embouti ou en alliage.  
Pneus Tubeless à carcasse radiale. Sur la carte grise figurent également tous les types de pneus homologués.

**AVERTISSEMENT** En cas d'éventuelles différences entre la « Notice d'entretien » et la « Carte grise », tenir compte des données indiquées sur la Carte grise. Pour une conduite en sécurité, il est primordial que le véhicule soit doté de pneus de même marque et de même type sur toutes les roues.

**AVERTISSEMENT** Ne pas monter de chambre à air sur les pneus Tubeless.

### CHAÎNES À NEIGE

#### Avertissements



**REMARQUE** Les chaînes à neige à monter sur les pneus 195/65 R15 et 205/55 R16 peuvent être de type à encombrement réduit, 9 mm de saillie maxi par rapport au profil du pneu. En revanche, le pneu 225/45 R17 ne peut pas monter de chaînes.

L'utilisation des chaînes à neige dépend des normes en vigueur dans les différents pays. Dans certains pays, les pneus identifiés par le sigle M+S (Mud and Snow) sont considérés comme équipements d'hiver ; leur emploi est donc assimilé à l'utilisation des chaînes à neige.

Les chaînes à neige doivent être montées exclusivement sur les pneus des roues avant (roues motrices). Contrôler la tension des chaînes à neige après avoir parcouru quelques dizaines de mètres.

L'utilisation de chaînes à neige avec des pneus de dimensions non d'origine peut endommager le véhicule.

L'utilisation de pneus de mesure ou de type différents (M+S, à neige, etc.) sur les essieux avant et arrière peut compromettre la maniabilité de le véhicule et entraîner le risque de perte de contrôle et d'accidents.

On ne peut pas monter de chaînes à neige sur la roue compacte de secours (pour versions/marchés qui le prévoient). En cas de pneu avant crevé, mettre la roue compacte de secours à la place d'une roue arrière et déplacer cette dernière sur l'essieu avant. De cette manière, ayant deux roues avant de dimensions normales, il sera possible de monter les chaînes à neige.



## Versions 500L CROSS

Versions	Jantes	Pneus	Pneus à neige	Roue compacte de secours (*) Jante / Pneu
<b>1.4 16V 95 ch</b> <b>1.3 16V Multijet</b>	6Jx15 H2 ET 39 (*)	195/65 R15 91H	195/65 R15 91Q (M+S)	4JX16 H ET 15 T135/70 R16 100M
	6Jx16 H2 ET 36.5	205/55 R16 91V 205/55 R16 94V	205/55 R16 91Q (M+S)	
	6½Jx16 H2 ET 39	225/45 R17 91V 225/45 R17 91Y 225/45 R17 94V 225/45 R17 94Y	225/45 R17 94V (M+S)	
	7Jx17 H2 ET 41			

(\*) Pour versions/marchés qui le prévoient

## Versions 500L PRO CROSS

Versions	Jantes	Pneus	Pneus à neige	Roue compacte de secours (*) Jante / Pneu
<b>1.4 16V 95 ch</b> <b>1.3 16V Multijet</b> <b>1.6 16V Multijet</b>	6Jx16 H2 ET 36.5	205/55 R16 91V	205/55 R16 91Q (M+S)	4Jx16 H ET 15 T135/70 R16 100M
	6½Jx16 H2 ET 39	205/55 R16 94V		
	7Jx17 H2 ET 41	225/45 R17 91V 225/45 R17 91Y 225/45 R17 94V 225/45 R17 94Y	225/45 R17 94V (M+S)	

(\*) Pour versions/marchés qui le prévoient



## Versions 500L PRO

Versions	Jantes	Pneus	Pneus à neige	Roue compacte de secours (*) Jante / Pneu
<b>Toutes les versions</b>	6Jx16 H2 ET 36.5	205/55 R16 91V	205/55 R16 91Q (M+S)	4JX16 H ET 15 T135/70 R16 100M
	6½Jx16 H2 ET 39	205/55 R16 94V		
	7Jx17 H2 ET 41	225/45 R17 91V 225/45 R17 91Y 225/45 R17 94V 225/45 R17 94Y	225/45 R17 94V (M+S)	

(\*) Pour versions/marchés, où il est prévu.



## ATTENTION

**159)** La vitesse maximale du pneu neige portant l'indication « Q » ne doit pas dépasser 160 km/h ; portant l'indication « T », elle ne doit pas dépasser 190 km/h ; portant l'indication « H », elle ne doit pas dépasser 210 km/h ; et ce dans tous les cas dans le respect des normes en vigueur du Code de la route.

**160)** En cas d'utilisation d'enjoliveurs intégraux fixés (au moyen d'un ressort) à la jante en tôle et de pneus n'étant pas de série (après-vente) équipés de « Rim Protector », NE PAS monter les enjoliveurs. L'utilisation de pneus et d'enjoliveurs inappropriés pourrait provoquer une baisse imprévue de la pression du pneu.



## AVERTISSEMENT

**71)** En cas d'utilisation de chaînes, rouler à vitesse modérée, sans dépasser 50 km/h. Éviter les trous, ne pas monter sur des marches ou des trottoirs et éviter les longs parcours sur des routes sans neige, pour ne pas endommager la voiture et la chaussée.



**PRESSION DE GONFLAGE À FROID (bars)**

Lorsque le pneu est chaud, la valeur de la pression doit être majorée de +0,3 bar par rapport à la valeur préconisée. Contrôler à nouveau la valeur correcte quand le pneu est froid. Avec les pneus neige, la valeur de la pression doit être majorée de + 0,2 bar par rapport à la valeur préconisée pour les pneus fournis.

Pneus	À vide et charge moyenne		À pleine charge		Roue compacte de secours (*)
	Avant	Arrière	Avant	Arrière	
195/65 R15 91H (**)	2,2	2,0	2,5	2,5	4,2
205/55 R16 91V (**)	2,2	2,0	2,5	2,5	4,2
205/55 R16 94V (**)					
205/55 R16 91V (**) (****)	2,4	2,0	2,5	2,5	4,2
205/55 R16 94V (**) (****)					
205/55 R16 91V (**) (***)	2,4	2,2	2,6	2,8	4,2
205/55 R16 94V (**) (***)					
225/45 R17 91V (**)	2,2	2,0	2,5	2,5	4,2
225/45 R17 91Y (**)					
225/45 R17 94Y (**)					
225/45 R17 94V (**)					
225/45 R17 91V (**) (****)	2,4	2,0	2,5	2,5	4,2
225/45 R17 91Y (**) (****)					
225/45 R17 94Y (**) (****)					
225/45 R17 94V (**) (****)					

Pneus	À vide et charge moyenne		À pleine charge		Roue compacte de secours (*)
	Avant	Arrière	Avant	Arrière	
225/45 R17 91V (**) (***)					
225/45 R17 91Y (**) (***)					
225/45 R17 94Y (**) (***)	2,4	2,2	2,6	2,8	4,2
225/45 R17 94V (**) (***)					

(\*) Pour versions/marchés qui le prévoient

(\*\*) La pression indiquée est axée sur le confort ; pour privilégier la consommation, il est admis d'augmenter la pression des pneus jusqu'à un maximum de 3,0 bars sur les pneus avant et jusqu'à 2,8 bars sur les pneus arrière.

(\*\*\*) Versions Cross/Pro Cross

(\*\*\*\*) Version 500L PRO 1.6 16V 120 ch Multijet



## DIMENSIONS

### VERSIONS 500L CROSS/PRO CROSS

Les dimensions sont exprimées en mm et correspondent au véhicule équipé de pneus de série. La hauteur s'entend voiture déchargée.

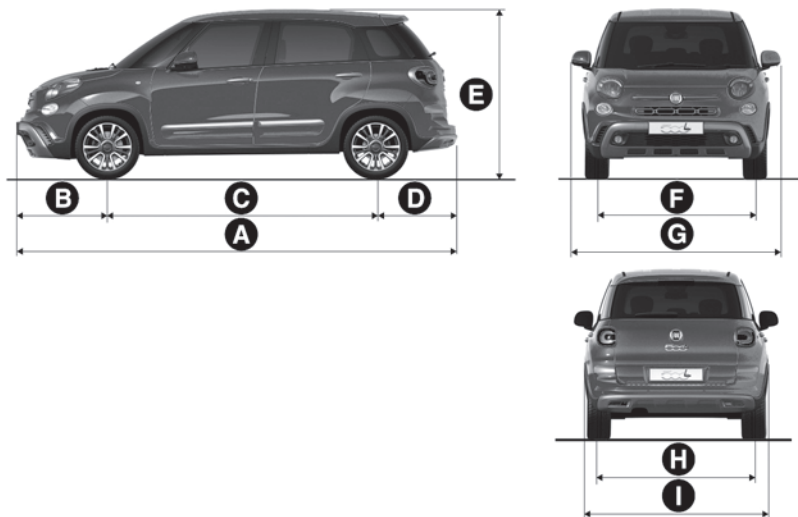

154

F0Y0837C

A	B	C	D	E	F (*)	G	H (*)	I
4276	871	2612	793	1679	1519/1522	2018	1511/1519	1800

(\*) De légères variations de dimension sont possibles selon la taille des jantes.

## VERSIONS 500L PRO

Les dimensions sont exprimées en mm et correspondent au véhicule équipé de pneus de série. La hauteur s'entend voiture déchargée.

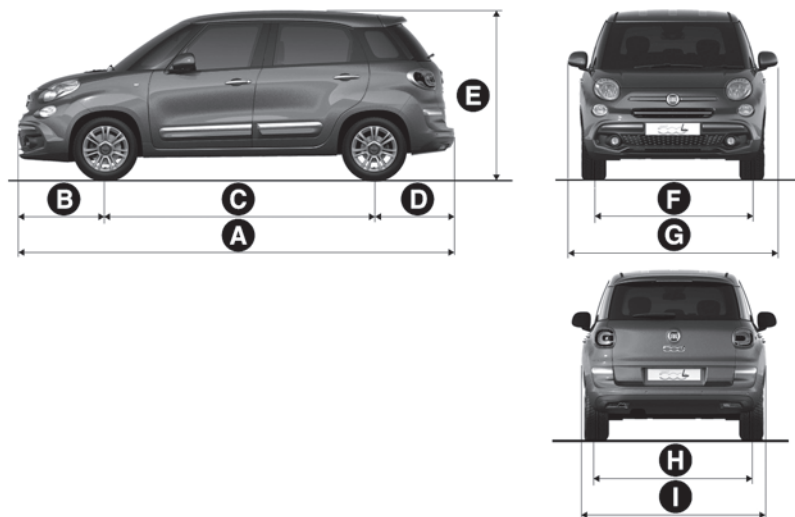

155

F0Y0636C

A	B	C	D	E	F (*)	G	H (*)	I
4242	850	2612	780	1658	1522	2018	1519	1784

(\*) De légères variations de dimension sont possibles selon la taille des jantes.



## PERFORMANCES

Vitesses maximales pouvant être atteintes après la première période d'utilisation de le véhicule.

### VERSIONS 500L CROSS/PRO CROSS

Versions	km/h
1.4 16V 95 ch	162
1.4 16V 95 ch PRO	162
1.3 16V 95 ch Multijet	166
1.3 16V 95 ch Multijet PRO	166
1.3 16V 95 ch Multijet Dualogic PRO	163
1.6 16V 120 ch Multijet PRO	183

## VERSIONS 500L PRO

Versions	km/h
1.4 16V 95 ch PRO	167
1.3 16V 95 ch Multijet PRO	171
1.3 16V 95 ch Multijet Dualogic PRO	168
1.6 16V 120 ch Multijet PRO	189



**POIDS**

REMARQUE Sur les versions pour le marché Chypre, l'attelage de remorques n'est pas autorisé.

**VERSIONS 500L CROSS/500L PRO/500L PRO Cross (pour les versions/marchés qui le prévoient)**

Poids (kg)	1.4 16V 95 ch		
	Versions Cross	Versions PRO	Versions PRO Cross (*)
Poids à vide (avec tous les liquides, réservoir de carburant plein à 90 % et sans options) :	1285	1300	1320
- poids sur l'essieu avant	738	756	766
- poids sur l'essieu arrière	547	544	554
Charge utile y compris le conducteur (A)	515 (**) / 470 (***)	505	485
Charges maximales admissibles (B)			
- essieu avant :	1050	1050	1050
- essieu arrière :	1000	1000	1000
- total :	1800 (**) / 1755 (***)	1805	1805
Charges remorquables			
- remorque freinée :	1000	1000	1000
- remorque non freinée :	400	400	400
Charge maximale sur le toit :	60	60	60

Poids (kg)	1.4 16V 95 ch		
	Versions Cross	Versions PRO	Versions PRO Cross (*)

Charge maxi sur la boule (remorque avec freins) :

60

60

60

(A) En présence d'équipements spéciaux (toit ouvrant, dispositif d'attelage pour remorque, etc.), le poids à vide augmente et par conséquent, la charge utile diminue, dans le respect des charges autorisées.

(B) Charges à ne pas dépasser. Il appartient à l'utilisateur de disposer les marchandises dans le coffre à bagages et/ou sur le plan de chargement dans le respect des charges maximales autorisées.

(\*) Pour versions/marchés, où il est prévu.

(\*\*) Version 5 places.

(\*\*\*) Version 4 places.



Poids (kg)	1.3 16V 95 ch Multijet		
	Versions Cross	Versions PRO	Versions PRO Cross (*)
Poids à vide (avec tous les liquides, réservoir de carburant plein à 90 % et sans options) :	1400	1400	1420
- poids sur l'essieu avant	842	844	843
- poids sur l'essieu arrière	558	556	577
Charge utile y compris le conducteur (A)	525 (**) / 480 (***)	510	505
Charges maximales admissibles (B)			
- essieu avant :	1050	1050	1050
- essieu arrière :	1000	1000	1000
- total :	1925 (**) / 1880 (***)	1910	1925
Charges remorquables			
- remorque freinée :	1000	1000	1000
- remorque non freinée :	400	400	400
Charge maximale sur le toit :	60	60	60

Poids (kg)	1.3 16V 95 ch Multijet		
	Versions Cross	Versions PRO	Versions PRO Cross (*)

Charge maxi sur la boule (remorque avec freins) :

60

60

60

(A) En présence d'équipements spéciaux (toit ouvrant, dispositif d'attelage pour remorque, etc.), le poids à vide augmente et par conséquent, la charge utile diminue, dans le respect des charges autorisées.

(B) Charges à ne pas dépasser. Il appartient à l'utilisateur de disposer les marchandises dans le coffre à bagages et/ou sur le plan de chargement dans le respect des charges maximales autorisées.

(\*) Pour versions/marchés, où il est prévu.

(\*\*) Version 5 places.

(\*\*\*) Version 4 places.



Poids (kg)	1.3 16V 95 ch Multijet Dualogic	
	Versions PRO	Versions PRO Cross (*)
Poids à vide (avec tous les liquides, réservoir de carburant plein à 90 % et sans options) :	1410	1430
- poids sur l'essieu avant	854	847
- poids sur l'essieu arrière	556	583
Charge utile y compris le conducteur (A)	505	500
Charges maximales admissibles (B)		
- essieu avant :	1050	1050
- essieu arrière :	1000	1000
- total :	1915	1930
Charges remorquables		
- remorque freinée :	1000	1000
- remorque non freinée :	400	400
Charge maximale sur le toit :	60	60

Poids (kg)	1.3 16V 95 ch Multijet Dualogic	
	Versions PRO	Versions PRO Cross (*)

Charge maxi sur la boule (remorque avec freins) :

60

60

(A) En présence d'équipements spéciaux (toit ouvrant, dispositif d'attelage pour remorque, etc.), le poids à vide augmente et par conséquent, la charge utile diminue, dans le respect des charges autorisées.

(B) Charges à ne pas dépasser. Il appartient à l'utilisateur de disposer les marchandises dans le coffre à bagages et/ou sur le plan de chargement dans le respect des charges maximales autorisées.

(\*) Pour versions/marchés, où il est prévu.

(\*\*) Pour version 5 places.

(\*\*\*) Pour version 4 places.



Poids (kg)	1.6 16V 120 ch MultiJet	
	Versions PRO	Versions PRO Cross (*)
Poids à vide (avec tous les liquides, réservoir de carburant plein à 90 % et sans options) :	1425	1444
- poids sur l'essieu avant	870	875
- poids sur l'essieu arrière	555	569
Charge utile y compris le conducteur (A)	565	541
Charges maximales admissibles (B)		
- essieu avant :	1050	1060
- essieu arrière :	1000	1000
- total :	1990	1985
Charges remorquables		
- remorque freinée :	1000	1000
- remorque non freinée :	400	400
Charge maximale sur le toit :	60	60
Charge maxi sur la boule (remorque avec freins) :	60	60

(A) En présence d'équipements spéciaux (toit ouvrant, dispositif d'attelage pour remorque, etc.), le poids à vide augmente et par conséquent, la charge utile diminue, dans le respect des charges autorisées.

(B) Charges à ne pas dépasser. Il appartient à l'utilisateur de disposer les marchandises dans le coffre à bagages et/ou sur le plan de chargement dans le respect des charges maximales autorisées.

(\*) Pour versions/marchés qui le prévoient

## RAVITAILLEMENTS

	1.4 16V 95 Ch	Carburants préconisés et lubrifiants d'origine
Réservoir de carburant (litres)	50	Essence sans plomb non inférieur à 95 R.O.N. (Spécification EN228)
y compris une réserve de (litres)	6 ÷ 8	
Circuit de refroidissement du moteur (litres)	4,5	Mélange d'eau distillée et de liquide PARAFLU <sup>UP</sup> à 50 % (***)
Carter d'huile (litres)	2,8	SELENIA K P.E.
Carter du moteur et filtre (litres)	2,95	
Boîte de vitesses/différentiel (litres)	1,76	TUTELA TRANSMISSION GEARFORCE
Circuit des freins hydrauliques (kg)	0,5	TUTELA TOP 4/S
Récipient de liquide pour lave-glace avant et lave-glace arrière (litres)	2,9	Mélange d'eau et de liquide PETRONAS DURANCE SC35

(\*\*\*) Dans des conditions climatiques extrêmes, le mélange préconisé est 60 % de PARAFLU <sup>UP</sup> et 40 % d'eau déminéralisée.



	1.3 16V Multijet	1.6 16V Multijet	Carburants préconisés et lubrifiants d'origine
Réservoir de carburant (litres)	50	50	Gazole pour traction automobile (Spécification EN590)
y compris une réserve de (litres)	de 6 à 8	de 6 à 8	
Circuit de refroidissement du moteur (litres)	5,9	6,35	Mélange d'eau distillée et de liquide PARAFLU UP à 50% (*)
Carter d'huile (litres)	3,0 (****) / 3,7 (**)	4,4	SELENIA ECO2 (**) / SELENIA WR FORWARD 0W-20 (***) / SELENIA WR FORWARD 0W-30 (****)
Carter du moteur et filtre (litres)	3,2 (****) / 3,9 (**)	4,8	
Boîte de vitesses/différentiel (litres)	2,0	2,0	TUTELA TRANSMISSION GEARFORCE (versions 1.3 16V Multijet 95 ch Euro 6D Final et 1.6 16V Multijet Euro 6D)
Système hydraulique de commande de la boîte de vitesses Dualogic (litres)	0,7	–	TUTELA CS SPEED
Circuit des freins hydrauliques (kg)	0,5	0,5	TUTELA TOP 4/S
Récipient de liquide pour lave-glace avant et lave-glace arrière (litres)	2,9	2,9	Mélange d'eau et de liquide PETRONAS DURANCE SC35

	1.3 16V Multijet	1.6 16V Multijet	Carburants préconisés et lubrifiants d'origine
--	------------------	------------------	--

Réservoir AdBlue® (URÉE)  
 (pour les versions/marchés qui le prévoient) capacité approx.  
 (litres) :

12

12

AdBlue® (solution eau-URÉE)  
 normes DIN 70 070 et ISO 22241-1

(\*) Dans des conditions climatiques extrêmes, le mélange préconisé est 60 % de PARAFLU<sup>UP</sup> et 40 % d'eau déminéralisée.

(\*\*) Versions 1.3 Multijet 16V avec AdBlue® (URÉE)

(\*\*\*) Versions 1.6 Multijet 16V avec AdBlue® (URÉE)

(\*\*\*\*) Versions Diesel sans AdBlue® (URÉE)



## FLUIDES ET LUBRIFIANTS



L'huile moteur dont votre voiture est équipée a été soigneusement conçue et testée afin de satisfaire les critères prévus par le Plan d'Entretien Programmé. L'utilisation constante des lubrifiants indiqués garantit les caractéristiques de consommation de carburant et des émissions. La qualité du lubrifiant est déterminante pour garantir le fonctionnement et la durée de vie du moteur.

### CARACTÉRISTIQUES DES PRODUITS

Utilisation	Caractéristiques	Spécification	Fluides et lubrifiants d'origine	Intervalle de vidange
Lubrifiant pour moteurs à essence (version 1.4 16V)	<b>SAE 5W-40</b> ACEA C3	<b>9.55535-S2</b>	<b>SELENIA K P.E.</b> Contractual Technical Reference N° F603.C07	Selon le Plan d'entretien programmé
Lubrifiant pour moteurs 1.3 16V Multijet avec AdBlue® (URÉE)	<b>SAE 0W-20</b> ACEA C5	<b>9.55535-DM1</b>	<b>SELENIA ECO2</b> Contractual Technical Reference N° F049.C18	Selon le Plan d'entretien programmé
Lubrifiant pour moteurs 1.6 16V Multijet avec AdBlue® (URÉE)	<b>SAE 0W-20</b> ACEA C2	<b>9.55535-DSX</b>	<b>SELENIA WR FORWARD 0W-20</b> Contractual Technical Reference N° F013.K15	Selon le Plan d'entretien programmé
Lubrifiant pour moteurs Diesel sans AdBlue® (UREA)	<b>SAE 0W-30</b> ACEA C2	<b>9.55535-DS1 ou MS.90047</b>	<b>SELENIA WR FORWARD 0W-30</b> Contractual Technical Reference N° F842.F13	Selon le Plan d'entretien programmé

En cas d'indisponibilité de lubrifiants conformes à la spécification voulue, il est possible d'utiliser, pour effectuer des appoints, des produits respectant les caractéristiques indiquées ; dans ce cas, les performances optimales du moteur ne seront pas garanties.

Utilisation	Caractéristiques	Spécification	Fluides et lubrifiants d'origine	Applications
Lubrifiants et graisses de la transmission de mouvement	Lubrifiant de synthèse de gradation SAE 75W.	<b>9.55550-MZ6 ou MS.90030-M1</b>	<b>TUTELA TRANSMISSION GEARFORCE</b> Contractual Technical Reference N° F002.F10	Boîte de vitesses mécanique et différentiel (versions 1.4 16V 95 ch E6D Final, 1.3 16V Multijet 95 ch Euro 6D Final et 1.6 16V Multijet Euro 6D)
	Lubrifiant entièrement de synthèse avec additif spécifique.	<b>9.55550-SA1 ou MS.90030-H1</b>	<b>TUTELA CS SPEED</b> Contractual Technical Reference N°F005.F98	Lubrifiant pour actionneur électro-hydraulique (versions avec boîte de vitesses automatique double embrayage)
	Graisse au bisulfure de molybdène pour des températures d'utilisation élevées. Consistance NL.G.I. 1-2.	<b>9.55580-GRAS II</b>	<b>TUTELA ALL STAR</b> Contractual Technical Reference N° F702.G07	Joints homocinétiques côté roue
	Graisse spécifique pour joints homocinétiques à faible coefficient de frottement. Consistance NL.G.I. 0-1.	<b>9.55580-GRAS II</b>	<b>TUTELA STAR 700</b> Contractual Technical Reference N° F701.C07	Joints homocinétiques côté différentiel
Liquide pour freins	Fluide synthétique pour circuits de freinage et d'embrayage. Dépasse les spécifications : FMVSS n° 116 DOT 4, ISO 4925 SAE J1704.	<b>9.55597 ou MS.90039</b>	<b>TUTELA TOP 4/S</b> Contractual Technical Reference N° F005.F15	Freins hydrauliques et commandes hydrauliques embrayage

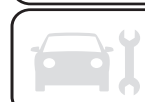

Utilisation	Caractéristiques	Spécification	Fluides et lubrifiants d'origine	Applications
Protecteur pour radiateurs	Protecteur à action antigel de couleur rouge à base de glycol mono éthylénique inhibé avec formulation organique. Conforme aux spécifications CUNA NC 956-16, ASTM D 3306.	<b>9.55523 ou MS.90032</b>	<b>PARAFLU<sup>UP</sup></b> Contractual Technical Reference N° F101.M01	Circuits de refroidissement pourcentage d'emploi : 50 % eau 50 % PARAFLU <sup>UP</sup> (*)
Additif pour émissions de Diesel AdBlue® (URÉE)  <b>73) 74)</b>	Solution eau-URÉE	<b>DIN 70 070 et ISO 22241-1</b>	<b>AdBlue®</b>	À utiliser pour le remplissage du réservoir AdBlue® sur les versions dotées d'un système de Réduction Catalytique Sélective (SCR).
Liquide de lave-glace et lave-lunette	Mélange d'alcools et d'agents tensioactifs. Conforme à la spécification NC 956- 11.	<b>9.55522 ou MS.90043</b>	<b>PETRONAS DURANCE SC 35</b> Contractual Technical Reference N° F001.D16	À employer pur ou dilué dans les systèmes essuie/lave-glace

(\*) Dans des conditions climatiques extrêmes, le mélange préconisé est 60 % de **PARAFLU<sup>UP</sup>** et 40 % d'eau déminéralisée. AdBlue® est une marque déposée de Verband der Automobilindustrie e.V. (VDA)



### AVERTISSEMENT

**72)** L'utilisation de produits ayant des caractéristiques différentes de celles susmentionnées pourrait causer des dommages au moteur, non couverts par la garantie.

**73)** Utiliser seulement AdBlue® (URÉE), conforme aux normes DIN 70 070 et ISO 22241-1. D'autres fluides peuvent créer des dommages au système : en outre les émissions au niveau du pot d'échappement ne seraient plus conformes aux normes en vigueur.

**74)** Le société distributrice sont responsables de la conformité de leur produit. Respecter les précautions de stockage et de maintenance, afin de conserver les qualités initiales. Le fabricant du véhicule ne reconnaît aucune garantie en cas de défauts de fonctionnement et de dommages causés au véhicule suite à l'utilisation d'AdBlue® (URÉE) non conforme aux réglementations.

## CONSOMMATION DE CARBURANT ET ÉMISSIONS DE CO<sub>2</sub>

Les valeurs de consommation de carburant et d'émissions de CO<sub>2</sub> déclarées par le constructeur sont calculées sur la base de cycles d'utilisation théorique normalisés prévus par les réglementations applicables dans le pays d'immatriculation du véhicule. Le type de parcours, les conditions de circulation, les conditions atmosphériques, le style de conduite, l'état de le véhicule en général, le niveau de finition/équipements/accessoires, l'utilisation du climatiseur, le chargement de le véhicule, la présence d'un porte-bagages sur le toit et autres situations pénalisant la pénétration aérodynamique ou offrant une résistance à l'avancement entraînent des consommations de carburant différentes de celles qui sont relevées. Seulement après avoir parcouru les premiers 3 000 km, la consommation de carburant sera plus régulière. Pour connaître les valeurs de consommation de carburant et les émissions de CO<sub>2</sub> spécifiques à ce véhicule, se référer aux données contenues dans le Certificat de Conformité et à la documentation correspondante qui accompagne le véhicule.

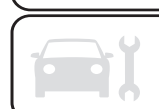

## **DISPOSITIONS POUR LE TRAITEMENT DU VÉHICULE EN FIN DE CYCLE**

---

(pour les versions/marchés qui le prévoient)

Depuis des années FCA est totalement engagée dans la sauvegarde et le respect de l'environnement, au moyen d'améliorations continues des processus de production et la réalisation de produits toujours plus « éco-compatibles ». Pour assurer aux clients le meilleur service possible dans le respect des normes environnementales et en réponse aux obligations de la Directive européenne 2000/53/EC sur les véhicules en fin de cycle, FCA offre la possibilité à ses clients de se séparer de leur véhicule en fin de cycle sans coûts supplémentaires. La directive européenne prévoit en effet que la remise du véhicule se fasse sans que le dernier détenteur ou propriétaire du véhicule n'ait de frais à payer à cause de sa valeur de marché nulle ou négative. Pour restituer son véhicule en fin de cycle sans frais supplémentaires, on peut s'adresser soit à l'un de nos concessionnaires soit à un centre de récolte et de démolition agréé par FCA. Ces centres ont été minutieusement sélectionnés afin de garantir un service respectant des normes de qualité standard pour la collecte, le traitement et le recyclage des véhicules mis au rebut, dans le respect de l'environnement.

On peut trouver des informations sur les centres de démolition et de récolte, soit auprès du réseau de concessionnaires FCA, soit en appelant le numéro indiqué sur le Carnet de Garantie, soit en consultant le site Internet des différentes marques FCA.

# MULTIMÉDIA



*Ce chapitre décrit les principales fonctions des systèmes infotélématiques **Uconnect™ 5"** ou **Uconnect™ 7" HD LIVE** ou **Uconnect™ 7" HD Nav LIVE** dont la voiture peut être équipée.*

CONSEILS, COMMANDES ET INFORMATIONS GÉNÉRALES .....	194
Uconnect™ 5" LIVE .....	196
Uconnect™ 7" HD LIVE / Uconnect™ 7" HD Nav LIVE .....	209
MOPAR® CONNECT .....	227
HOMOLOGATIONS MINISTÉRIELLES .....	228
AVERTISSEMENTS ET MISES EN GARDE .....	229



## CONSEILS, COMMANDES ET INFORMATIONS GÉNÉRALES

### SÉCURITÉ ROUTIÈRE



Apprendre à utiliser les différentes fonctions du système avant de se mettre au volant.

Lire attentivement les instructions et les modalités d'utilisation du système avant de se mettre au volant.

### CONDITIONS DE RÉCEPTION

Les conditions de réception varient constamment pendant la conduite. La réception peut être perturbée par la présence de montagnes, d'édifices ou de ponts, en particulier lorsque l'on est loin de l'émetteur de la station écoutée.

**AVERTISSEMENT** Pendant la réception d'informations sur la circulation, le volume peut augmenter par rapport au réglage courant.

### SOIN ET ENTRETIEN



Respecter les précautions suivantes pour assurer la pleine efficacité fonctionnelle du système :

❑ éviter de heurter la partie transparente de l'écran avec des objets pointus ou rigides qui pourraient

endommager sa surface ; durant le nettoyage, à l'aide d'un chiffon doux sec et antistatique, ne pas exercer de pression sur l'écran.

❑ ne pas utiliser d'alcool, d'essences ni leurs dérivés pour nettoyer le transparent de l'écran et veiller à ce que le système **Uconnect™** soit éteint pendant le nettoyage.

❑ éviter que d'éventuels liquides ne pénètrent à l'intérieur du système : cela pourrait l'endommager de manière irréparable.

### DISPOSITIFS MULTIMÉDIAS

**AVERTISSEMENT** Certains dispositifs multimédias de lecture musicale pourraient ne pas être compatibles avec le système **Uconnect™**.

Pour les fonctions de la voiture, utiliser exclusivement des dispositifs (clés USB par exemple) provenant de sources fiables.

**REMARQUE** Le système ne gère que des dispositifs USB formatés FAT32 et exFAT. Le système ne supporte pas de dispositifs d'une capacité supérieure à 64 Go.

Des dispositifs provenant de sources inconnues pourraient contenir des logiciels infectés de virus qui, une fois installés sur la voiture, pourraient exposer les systèmes électriques/électroniques de la voiture à des risques.

### PROTECTION ANTIVOL

Le système est équipé d'une protection antivol basée sur l'échange d'informations avec la centrale électronique (Ordinateur de bord) installée sur la voiture.

Ce système garantit une sécurité optimale et évite d'avoir à saisir le code secret après chaque débranchement de l'alimentation électrique.

Si l'issue du contrôle est positive, le système commence à fonctionner, tandis que si les codes de comparaison ne sont pas identiques ou que la centrale électronique (Ordinateur de bord) a été remplacée, le système exigera la saisie du code secret selon la procédure figurant au paragraphe suivant.

### Saisie du code secret

Lorsque l'on allume le système, en cas de demande de saisie du code, l'écran affiche l'inscription « Saisir code antivol » suivie de la page-écran représentant le clavier virtuel numérique pour la saisie du code secret. Le

code secret est composé de quatre chiffres, de 0 à 9 : pour saisir les chiffres du code, tourner le sélecteur droit BROWSE/ENTER et appuyer pour confirmer.

Après la saisie du quatrième chiffre le système commence à fonctionner. Si un code erroné est saisi, le système affiche « Code incorrect » pour indiquer à l'utilisateur qu'il doit saisir le bon code.

Après avoir effectué les 3 tentatives disponibles de saisie du code, le système affichera « Code incorrect. Radio verrouillée. Attendre 30 minutes ». Après la disparition de l'inscription, on pourra recommencer la procédure de saisie du code.

### Passeport radio

Document certifiant le titre de propriété du système. Sur le passeport radio figurent le modèle du système, le numéro de série et le code secret. En cas de perte du passeport radio, veuillez vous adresser au Réseau Après-vente Fiat en présentant un document d'identité et les documents d'identification de la propriété de la voiture.

AVERTISSEMENT Conservez avec soin le passeport radio pour fournir

les données correspondantes aux autorités compétentes en cas de vol.

### AVERTISSEMENTS

En cas d'anomalie, le système ne doit être contrôlé et remis en état que par le Réseau Après-vente Fiat.

Par des températures particulièrement basses, l'écran ne pourrait atteindre la luminosité optimale qu'au bout d'une certaine période de fonctionnement.

En cas d'arrêt prolongé de la voiture avec une température extérieure très élevée, le système pourrait entrer en « autoprotection thermique » et suspendre son fonctionnement jusqu'à ce que la température de la radio ne descende à des niveaux plus acceptables.

Ne regarder l'écran que lorsque cela est nécessaire et les conditions de sécurité pour le faire sont remplies. Si l'on doit regarder l'écran pendant une durée prolongée, stationner dans un lieu sûr de façon à ne pas être distrait pendant la conduite.

Cesser immédiatement d'utiliser le système en cas d'anomalie. Dans le cas contraire, cela pourrait endommager le système lui-même. S'adresser au plus vite au Réseau Après-vente Fiat pour effectuer la réparation.



### ATTENTION

**161)** *Veuillez suivre les consignes de sécurité reprises ci-après : dans le cas contraire, il existe un risque de provoquer des lésions aux personnes ou des dommages au système.*

**162)** *Un volume sonore trop fort peut constituer un danger. Régler le volume de manière à ce que les bruits environnementaux soient toujours audibles (par exemple, avertisseurs sonores, ambulances, véhicules de police, etc.).*



### AVERTISSEMENT

**75)** *Nettoyer la façade et l'écran exclusivement avec un chiffon doux, propre, sec et antistatique. Les produits détergents ou de polissage peuvent en abîmer la surface. Ne pas utiliser d'alcools, ni produits similaires pour nettoyer la garniture ou l'écran.*

**76)** *Ne pas utiliser l'écran comme base pour supports à ventouse ou adhésifs pour navigateurs externes ou encore smartphones et dispositifs apparentés.*



# Uconnect™ 5" LIVE





## COMMANDES SUR LA FAÇADE



156

F0Y0633C

## TABLEAU RÉCAPITULATIF DES COMMANDES SUR LA FAÇADE

Touche	Fonctions	Modalité
	Allumage/arrêt	Appui bref de la touche
	Réglage du volume	Rotation du sélecteur à gauche/à droite
	Activation/désactivation du volume (Muet/Pause)	Appui bref de la touche
	Allumage/extinction de l'écran	Appui bref de la touche
	Accès au menu de Réglages de la voiture	Appui bref de la touche
	Sortie de la sélection/retour à l'écran précédent	Appui bref de la touche
<b>BROWSE ENTER</b>	Défilement de la liste ou syntonisation d'une station Radio	Rotation du sélecteur à gauche/à droite
	Confirmation de l'option affichée à l'écran	Appui bref de la touche
<b>APPS</b>	Accès aux fonctions supplémentaires (par ex. affichage heure, Température extérieure, Média Radio et services <b>Uconnect™</b> LIVE, suivant version)	Appui bref de la touche
<b>PHONE</b>	Affichage des données du Téléphone	Appui bref de la touche
<b>TRIP</b>	Accès au menu TRIP	Appui bref de la touche
<b>MÉDIA</b>	Sélection de la source : USB ou <b>Bluetooth®</b>	Appui bref de la touche
<b>RADIO</b>	Accès au mode Radio	Appui bref de la touche



## COMMANDES AU VOLANT





Les commandes des fonctions principales du système sont présentes sur le volant pour un contrôle plus simple et pratique. L'activation de la fonction choisie est commandée, dans certains cas, par la durée de la pression exercée (pression courte ou prolongée), comme indiqué dans le tableau à la page suivante.



157

FOY0632C

## TABLEAU RÉCAPITULATIF DES COMMANDES AU VOLANT

Touche	Interaction
	<ul style="list-style-type: none"> <li><input type="checkbox"/> Acceptation de l'appel téléphonique entrant</li> <li><input type="checkbox"/> Acceptation du second appel entrant et mise en attente de l'appel actif</li> <li><input type="checkbox"/> Affichage sur l'écran du combiné d'instruments, de la liste des 10 derniers appels (uniquement avec recherche des appels active)</li> </ul>
	<ul style="list-style-type: none"> <li><input type="checkbox"/> Activation de la reconnaissance vocale</li> <li><input type="checkbox"/> Interruption du message vocal pour donner une autre commande vocale</li> <li><input type="checkbox"/> Interruption de la reconnaissance vocale</li> </ul>
	<ul style="list-style-type: none"> <li><input type="checkbox"/> Refus de l'appel téléphonique entrant</li> <li><input type="checkbox"/> Fin de l'appel téléphonique en cours</li> <li><input type="checkbox"/> Sortie de l'affichage, sur l'écran du combiné de bord, des derniers appels (seulement avec recherche des appels active) (disponible sur les versions/marchés qui le prévoient)</li> </ul>
	<ul style="list-style-type: none"> <li><input type="checkbox"/> Pression court (mode Téléphone) : sélection, sur l'écran du combiné d'instruments, des derniers appels/textos (seulement avec recherche des appels active)</li> </ul>



## COMMANDES SITUÉES DERRIÈRE LE VOLANT

### Touches

### Interaction

#### Touche A (côté gauche du volant)

Touche supérieure	<ul style="list-style-type: none"> <li>❑ <i>Appui bref sur la touche</i> : recherche de la station radio suivante ou sélection du morceau suivant USB.</li> <li>❑ <i>Pression prolongée sur la touche</i> : balayage des fréquences supérieures jusqu'au relâchement/avance rapide d'une piste USB.</li> </ul>
Touche centrale	Chaque pression de la touche permet de passer d'une source à l'autre parmi les sources AM, FM, DAB et USB. Uniquement les sources disponibles seront sélectionnées.
Touche inférieure	<ul style="list-style-type: none"> <li>❑ <i>Appui bref sur la touche</i> : recherche de la station radio précédente ou sélection du morceau suivant USB.</li> <li>❑ <i>Pression prolongée sur la touche</i> : balayage des fréquences inférieures jusqu'au relâchement/avance rapide d'une piste USB.</li> </ul>

#### Touche B (côté droit du volant)

	<b>Augmentation du volume</b>
Touche supérieure	<ul style="list-style-type: none"> <li>❑ <i>Pression courte de la touche</i> : augmentation individuelle du volume.</li> <li>❑ <i>Pression prolongée de la touche</i> : augmentation rapide du volume.</li> </ul>
Touche centrale	Activation/désactivation de la fonction Sourdine/pause
	<b>Diminution du volume</b>
Touche inférieure	<ul style="list-style-type: none"> <li>❑ <i>Pression courte de la touche</i> : diminution individuelle du volume.</li> <li>❑ <i>Pression prolongée de la touche</i> : diminution rapide du volume.</li> </ul>

## MISE EN FONCTION/EXTINCTION DU SYSTÈME

Pour allumer/éteindre le système, appuyer sur la touche/sélecteur  (ON/OFF).

Tourner la touche/sélecteur dans le sens des aiguilles d'une montre pour augmenter le volume ou dans le sens inverse pour le baisser.

## SUPPORT USB

En fonction de la configuration, le véhicule est équipé d'un ou de deux ports USB situés sur le tunnel central fig. 158.

Pour activer le mode USB, insérer un dispositif prévu à cet effet dans l'un des ports USB.

**AVERTISSEMENT** Après avoir utilisé la prise de recharge USB, il est conseillé de débrancher le dispositif (smartphone) en extrayant toujours le câble d'abord de la prise de la voiture et jamais du dispositif. Les câbles volants ou extraits d'une façon incorrecte risquent de compromettre la fonction de recharge et/ou l'état de la prise USB.

Certaines clés USB pourraient ne pas être supportées par le système **Uconnect™** : dans ce cas, la

commutation automatique du mode « Radio » au mode « Média » pourrait ne pas avoir lieu.

Si la lecture du dispositif utilisé n'a pas lieu, vérifier sa compatibilité en sélectionnant le mode Média : l'écran du système **Uconnect™** affichera un message dédié.

**REMARQUE** Les ports USB assurent la transmission des données depuis une clé/un smartphone etc. et la recharge lente - qui n'est pas toujours garantie, car elle dépend du type/marque du dispositif - d'un dispositif extérieur.



## MODALITÉ RADIO

Les informations suivantes s'affichent à l'écran dès que la station radio désirée est sélectionnée.

**Dans la partie supérieure :** affichage de la liste des stations radio enregistrées (preset) et surbrillance de la station actuellement en écoute.

**Dans la partie centrale :** affichage du nom de la station radio en écoute et des touches graphiques   de sélection de la station radio précédente ou suivante.

**Dans la partie inférieure :** affichage des touches graphiques suivantes :

- « Parcours » : liste des stations radio disponibles ;
- « AM/FM », « AM/DAB », « FM/DAB » : sélection de la bande de fréquence désirée (touche graphique reconfigurable selon la bande sélectionnée : AM, FM ou DAB) ;
- « Réglage » : réglage manuel de la station radio (non disponible pour radio DAB)
- « Infos » : informations supplémentaires sur la source en écoute ;
- « Audio » : accès à l'écran « Réglages Audio ».

## Menu Audio

Il est possible d'effectuer les réglages suivants au moyen du menu « Audio » :

- « Égaliseur » (pour les versions/marchés qui le prévoient) ;
- « Balance/Fade » (réglage de la balance droite/gauche et avant/arrière du son) ;
- « Volume / Vitesse » (sauf les versions avec système HI-FI) contrôlé



- automatique du volume en fonction de la vitesse ;
- « Loudness » (pour versions/marchés qui le prévoient) ;
  - « Radio automatique » (pour les versions/ marchés qui le prévoient) ;
  - « Retard d'arrêt radio ».

## MODE MÉDIA

Avec le mode Média actif, appuyer brièvement sur les touches graphiques **◀◀ / ▶▶** pour lire le morceau précédent/suivant ou bien appuyer sur les boutons **◀◀ / ▶▶** pour faire revenir en arrière/faire avancer rapidement le morceau.

### Sélection d'un morceau (Navigue)

REMARQUE Pour les langues non gérées par le système qui contiennent des caractères spéciaux (ex. grec), le clavier n'est pas disponible. Dans ce cas, cette fonction sera limitée.

## SUPPORT Bluetooth®

### Enregistrement d'un dispositif audio Bluetooth®

- Pour enregistrer un dispositif audio **Bluetooth®**, procéder comme suit :
- activer la fonction **Bluetooth®** sur le dispositif ;
  - appuyer sur la touche MÉDIA sur la façade ;

- en cas de source « Média » active, appuyer sur la touche graphique « Source » ;
- sélectionner le support Média **Bluetooth®** ;
- appuyer sur la touche graphique « Ajout. Disposit. » ;
- chercher **Uconnect™** sur le dispositif audio **Bluetooth®** (lors de l'enregistrement, une page-écran apparaît qui indique l'état d'avancement de l'opération) ;
- quand le dispositif audio le demande, saisir le code PIN affiché à l'écran du système ou confirmer sur le dispositif le PIN affiché ;
- quand la procédure d'enregistrement est terminée avec succès, une page apparaît à l'écran. En répondant « Oui » à la question, le dispositif audio **Bluetooth®** sera enregistré comme favori (le dispositif aura la priorité sur les autres dispositifs qui seront enregistrés par la suite). Si on répond « Non », la priorité sera déterminée en fonction de l'ordre de connexion. Le dernier dispositif connecté aura la plus grande priorité ;
- l'enregistrement d'un dispositif audio peut se faire également en appuyant sur la touche PHONE sur la façade et en sélectionnant l'option « Réglag. » ou, depuis le menu « Réglages », sélectionner « Téléphone/Bluetooth ».

REMARQUE Après avoir modifié un nom-dispositif dans les réglages **Bluetooth®** du téléphone (selon la version), en cas de connexion de ce dispositif via USB après la connexion **Bluetooth®**, il est possible que le morceau écouté change. Suite à la mise à jour du logiciel du téléphone il est conseillé, pour un fonctionnement adéquat, d'éliminer le téléphone de la liste des dispositifs associés à la radio, de supprimer l'association précédente du système également de la liste des dispositifs **Bluetooth®** sur le téléphone et d'effectuer un nouvel enregistrement.

AVERTISSEMENT En cas de perte de la connexion **Bluetooth®** entre le téléphone portable et le système, consulter le mode d'emploi du téléphone portable.

## MODE TÉLÉPHONE

### Activation du mode Téléphone :

Pour activer le mode Téléphone, appuyer sur la touche PHONE sur la façade. Par l'intermédiaire des touches graphiques affichées à l'écran, il est possible de :

- composer le numéro de téléphone (à l'aide du clavier virtuel présent à l'écran) ;

- ❑ afficher et appeler les contacts présents dans le répertoire du téléphone portable ;
- ❑ afficher et appeler les contacts du journal des appels récents ;
- ❑ associer jusqu'à 10 téléphones/dispositifs audio pour en faciliter et accélérer l'accès et le branchement ;
- ❑ transférer les appels du système au téléphone portable et vice versa et désactiver l'audio du micro du système pour des conversations privées. L'audio du téléphone portable est transmis par le circuit audio de la voiture : le système désactive automatiquement l'audio du système **Uconnect™** quand on utilise la fonction Téléphone.

REMARQUE Pour obtenir la liste des téléphones portables et des fonctions supportées, consulter le site [www.driveuconnect.eu](http://www.driveuconnect.eu)

### Enregistrement du téléphone portable

Procéder de la manière suivante :



- ❑ activer la fonction **Bluetooth®** sur le téléphone portable ;
- ❑ appuyer sur la touche PHONE sur la façade ;
- ❑ si aucun téléphone portable n'est encore enregistré dans le système, une page spéciale est affichée à l'écran ;

- ❑ sélectionner « Oui » pour commencer la procédure d'enregistrement et chercher ainsi le dispositif **Uconnect™** sur le téléphone portable (par contre, en sélectionnant « Non », la page-écran principale du téléphone s'affiche) ;
  - ❑ quand le téléphone portable le demande, saisir à l'aide du clavier de votre téléphone le code PIN affiché à l'écran du système ou confirmer sur le téléphone portable le PIN affiché ;
  - ❑ depuis la page-écran « Téléphone », il est toujours possible d'enregistrer un téléphone portable en appuyant sur la touche graphique « Réglag. » : appuyer sur la touche graphique « Ajout. Disposit. » et procéder comme décrit au point ci-dessus.
- Lors de l'enregistrement, une page indiquant l'état d'avancement de l'opération s'affiche à l'écran.
- Lorsque la procédure d'enregistrement est terminée avec succès, une page s'affiche à l'écran : en sélectionnant « Oui » à la question, le téléphone portable est enregistré comme favori (le téléphone portable aura la priorité sur les autres téléphones portables qui seront enregistrés par la suite). Si aucun autre dispositif n'est associé, le système considère le premier dispositif associé comme favori.
- REMARQUE À la suite d'une mise à jour du logiciel du téléphone, il est

conseillé, pour un fonctionnement adéquat, d'éliminer le téléphone de la liste des dispositifs associés à la radio, d'effacer l'association précédente du système également de la liste des dispositifs **Bluetooth®** sur le téléphone et d'effectuer un nouvel enregistrement.

### Effectuer un appel

Il est possible d'effectuer un appel de l'une des manières suivantes :

- ❑ en sélectionnant l'icône  (Répertoire du téléphone portable) ;
- ❑ en sélectionnant la rubrique « Appels Récents » ;
- ❑ en sélectionnant l'icône  ;
- ❑ en appuyant sur la touche graphique « Appelle de nouv. ».

REMARQUE Les opérations décrites ci-après ne sont accessibles que si elles sont supportées par le téléphone portable utilisé.

### Lecteur textos

Le système permet de lire les textos reçus par le téléphone portable. Pour utiliser cette fonction, le téléphone portable doit supporter l'échange de textos via **Bluetooth®**.

Si la fonction n'est pas supportée par le téléphone, la touche graphique  correspondante est désactivée (grisée). À la réception d'un texto, une page s'affiche à l'écran qui permet



de sélectionner l'une des options suivantes « Écoute », « Appelle » ou « Ignore ».

Il est possible d'accéder à la liste des textos reçus par le téléphone portable en appuyant sur la touche graphique  (la liste affiche un maximum de 60 textos reçus).

**REMARQUE** Pour que la fonction de lecture vocale de textos soit disponible sur certains téléphones portables, il faut activer l'option alerte de textos sur le téléphone ; on trouve généralement cette option dans le menu de connexions **Bluetooth®** pour le dispositif enregistré comme **Uconnect™**.

Après avoir activé cette fonction sur le téléphone, il faut déconnecter et reconnecter le téléphone via le système **Uconnect™** pour sauvegarder l'activation.

**AVERTISSEMENT** Certains téléphones portables, en s'interfaçant avec **Uconnect™**, pourraient ne pas tenir compte du réglage concernant la confirmation de réception de textos configurée sur le téléphone.

Dans le cas d'envoi d'un texto via **Uconnect™**, le conducteur pourrait se voir appliquer, sans aucun préavis, un

coût supplémentaire lié à la demande de confirmation de réception de textos envoyée par le téléphone. Pour tout problème lié aux informations susmentionnées, contacter son propre opérateur téléphonique.

### Options textos

La mémoire du système contient des textos prédéfinis, qui peuvent être envoyés pour répondre à un message reçu ou comme nouveau message :

- Oui
  - Non
  - D'accord
  - Je ne peux pas parler maintenant
  - Appelle-moi
  - Je t'appelle plus tard
  - J'arrive bientôt
  - Merci
  - Je suis en retard
  - Je suis bloqué dans le trafic
  - Commencez sans moi
  - Où es-tu ?
  - Tu es déjà là ?
  - J'ai besoin d'indications
  - Je me suis perdu
  - On se voit plus tard
  - J'aurai 5 (ou 10, 15, 20, 25, 30, 45, 60) (\*) minutes de retard
  - Nous nous voyons dans 5 (ou 10, 15, 20, 25, 30, 45, 60) (\*) minutes
- (\*) N'utiliser que la numérotation citée sinon le système ne comprendra pas le message.

À la réception d'un SMS, le système permet aussi de transmettre le message en question.

**REMARQUE** Pour les détails sur les modalités d'envoi d'un texto à l'aide des commandes vocales, consulter le paragraphe spécifique.

### Navigation textos

(pour les versions/marchés qui le prévoient)

Les commande au volant permettent de visualiser et de gérer la liste des 10 derniers textos reçus sur l'afficheur du combiné de bord. Pour utiliser cette fonction, le téléphone portable doit supporter l'échange de textos via **Bluetooth®**.

Sélectionner la rubrique « Téléphone » dans le menu de Configuration du combiné de bord, puis sélectionner la rubrique « Lecteur textos »  $\Delta / \nabla$  à l'aide des commandes au volant. Le sous-menu « Lecteur textos » permettra de visualiser et de lire les 10 derniers textos.

### SERVICES Uconnect™ LIVE

(si l'option est prévue)

Appuyer sur la touche APPS pour accéder au menu des fonctions d'application du système telles que : affichage de l'heure, données fonction **eco:Drive™**, ordinateur de voyage,

température externe, réglages, applications **Uconnect™ LIVE**.

Si l'icône **Uconnect™ LIVE** est présente, le système gère les services connectés et permet d'utiliser des applications directement depuis le menu de la radio pour une utilisation plus efficace et évoluée de la voiture. La présence des fonctions d'application dépend de la configuration de la voiture et du marché.

Pour utiliser les services **Uconnect™ LIVE**, il faut :

- télécharger l'**App Uconnect™ LIVE** depuis « App Store » ou depuis « Google Play » sur votre smartphone compatible, en s'assurant que la connexion des données est autorisée ;
- s'enregistrer via l'**App Uconnect™ LIVE**, sur le site [www.driveuconnect.eu](http://www.driveuconnect.eu) ou sur le site [www.fiat.it](http://www.fiat.it)
- lancer l'**App Uconnect™ LIVE** sur son smartphone et saisir ses données d'identification.

Pour avoir de plus amples informations sur les services disponibles de votre marché, consulter le site [www.driveuconnect.eu](http://www.driveuconnect.eu).

### Premier accès à bord de la voiture

Une fois l' **App Uconnect™ LIVE** lancée et les données d'identification saisies pour accéder aux services

**Uconnect™ LIVE** de la voiture, effectuer l'appariement **Bluetooth®** entre le smartphone et le système **Uconnect™**, selon les indications du paragraphe « Enregistrement du téléphone portable ». La liste des téléphones compatibles est disponible sur [www.driveuconnect.eu](http://www.driveuconnect.eu).

Une fois effectué l'appariement, en appuyant sur le touche graphique **Uconnect™ LIVE** sur l'écran, il sera possible d'accéder aux services qui y sont liés.

Lorsque le processus d'activation est terminé, l'écran affiche un message dédié. Si des services requièrent un profil personnel, il sera possible de connecter ses propres comptes via l'**App Uconnect™ LIVE** ou dans sa zone réservée sur le site [www.driveuconnect.eu](http://www.driveuconnect.eu)

### Utilisateur non connecté

Si l'utilisateur n'effectue pas l'appariement **Bluetooth®** du téléphone, en appuyant sur la touche graphique **Uconnect™ LIVE**, le menu du système se présentera avec les icônes désactivées, exception faite pour **eco-:Drive™**.

Pour plus de détails sur les caractéristiques de **eco:Drive™**, consulter le paragraphe spécifique.

### Réglages des services Uconnect™ LIVE disponibles via le système Uconnect

Le menu du système **Uconnect™** dédié aux services **Uconnect™ LIVE** permet d'accéder à la section « Réglages » en appuyant sur l'icône . Dans cette section, l'utilisateur pourra vérifier les options du système et les modifier selon ses préférences.

### Mises à jour du système

Si une mise à jour du système **Uconnect™** est disponible en cours d'utilisation des services **Uconnect™ LIVE**, l'écran du système affichera un message dédié.

La mise à jour comprend le téléchargement de la nouvelle version du logiciel pour la gestion des services **Uconnect™ LIVE**.

La mise à jour est effectuée en utilisant le trafic de données du smartphone couplé : le conducteur sera informé de la quantité de trafic généré. **AVERTISSEMENT** Pour ne pas compromettre le bon fonctionnement du système **Uconnect™** lors de l'installation, ne pas effectuer d'autres opérations et attendre la fin de l'opération en cours.

### App Uconnect™ LIVE

Pour accéder aux services connectés à bord de la voiture, installer l'**App**



**Uconnect™ LIVE** sur votre smartphone, ce qui vous permettra de gérer votre profil et de personnaliser votre expérience **Uconnect™ LIVE**. L'App peut être téléchargée depuis l'« App Store » ou depuis « Google Play ».

Pour des raisons de sécurité, quand le téléphone est apparié au système **Uconnect™**, l'App n'est pas accessible.

L'accès aux services **Uconnect™ LIVE** via le menu du système **Uconnect™** requiert la saisie des données d'identification (e-mail et mot de passe) : les contenus des comptes personnels sont ainsi protégés et accessibles seulement par l'utilisateur réel.

### Services connectés accessibles à bord de la voiture

Les services **Uconnect™ LIVE** disponibles dans le menu du système **Uconnect™** peuvent varier selon le pays de destination.

L'application **eco:Drive™** est développée pour améliorer l'expérience de conduite et elle peut donc être utilisée dans tous les marchés où les services **Uconnect™ LIVE** sont accessibles. Pour de plus amples informations, consulter le site [www.driveuconnect.eu](http://www.driveuconnect.eu).

### eco:Drive™

L'application **eco:Drive™** permet d'afficher en temps réel le comportement du conducteur afin de l'aider à atteindre une conduite plus efficace en termes de consommation et d'émissions.

En outre, il est également possible de consulter les données sur l'**App Uconnect™ LIVE**.

L'évaluation du style de conduite se fait par quatre indices qui surveillent les paramètres suivants :

- Accélération
- Décélération
- Boîte de vitesses
- Vitesse

### Affichage d'eco:Drive™

Pour interagir avec cette fonction, appuyer sur la touche graphique **eco:Drive™**. L'écran affichera une page contenant les 4 indices décrits ci-dessus. Ces indices seront affichés en gris tant que le système ne disposera pas de données suffisantes permettant d'évaluer le style de conduite. Après avoir recueilli les données suffisantes, les indices revêtiront 5 couleurs en fonction de l'évaluation : vert foncé (excellent), vert clair, jaune, orange et rouge (mauvais).

« *Indice parcours actuel* » fait référence à la valeur totale calculée en temps réel

sur la moyenne des indices décrits. Il représente l'éco-compatibilité du style de conduite : de 0 (basse) à 100 (haute). En cas d'immobilisations prolongées, l'écran affichera la moyenne des indices obtenue à ce moment (l'« *Indice Moyen* ») et il recolorera les indices en temps réel dès que la voiture reprendra la route. Si l'on souhaite vérifier la moyenne des données du trajet précédent (par « trajet » on entend un cycle de rotation de la clé de contact sur MAR puis sur STOP), sélectionner la touche graphique « *Parcours Précédent* ». Il est également possible de consulter les détails du trajet précédent en appuyant sur la touche graphique « *Détails* » où seront indiquées la durée (temps et distance) et la vitesse moyenne du trajet.

**AVERTISSEMENT** Ne pas découpler le smartphone de l'**App Uconnect™ LIVE** avant que le système ait téléchargé les données, car elles risquent de se perdre. Lors de la phase de transfert des données sur les dispositifs, des messages pourraient s'afficher sur l'écran de **Uconnect™** pour le bon déroulement de l'opération : suivre les indications affichées. Ces messages s'affichent seulement lorsque la clé de contact est sur STOP et quand un retard d'arrêt du

système **Uconnect™** est programmé. Le transfert des données sur les dispositifs se fait automatiquement à l'arrêt du moteur. Les données transférées sont effacées de la mémoire du système. On peut choisir d'enregistrer ou non les données de trajet en appuyant sur la touche graphique « *Réglages* » et en réglant à son gré l'activation de l'enregistrement.

### my:Car

my:Car permet de toujours contrôler l'état de sa voiture. my:Car est en mesure de détecter des dysfonctionnements en temps réel et d'indiquer à l'utilisateur l'échéance du coupon d'entretien.

Pour interagir avec l'application appuyez sur la touche graphique «my:Car » : l'afficheur visualise la section « care:Index » qui donne toutes les informations détaillées sur l'état de la voiture. Une pression de la touche graphique « Signaux activés » permet, le cas échéant, d'obtenir le détail des anomalies détectées à bord de la voiture qui ont entraîné l'allumage d'un voyant.

L'état de la voiture peut être consulté sur le site [www.driveuconnect.eu](http://www.driveuconnect.eu) ou via l'**App Uconnect™ LIVE**.

## MENU « RÉGLAGES »

### Affichage du menu « Réglages »

Pour accéder au menu « Réglages », appuyer sur la touche  de la façade.

Le menu se compose des rubriques suivantes :

- Langue
- Écran
- Unités de mesure (pour les versions/marchés qui le prévoient)
- Commandes vocales
- Horloge et Date
- Aide sécurité et conduite (pour les versions/marchés qui le prévoient)
- Lumières
- Portes & Verrouillage
- Options arrêt moteur
- Audio
- Téléphone/Bluetooth
- Réglage radio
- Réglage SiriusXM (pour les versions/marchés qui le prévoient)
- Rétablir paramètres par défaut
- Effacer données personnelles

## COMMANDES VOCALES

REMARQUE Pour les langues non gérées par le système, les commandes vocales ne sont pas disponibles.

Pour utiliser les commandes vocales, appuyer sur la touche  (« Voix ») sur les commandes au volant et prononcer à haute voix la fonction que l'on souhaite activer.

## Fonctions Téléphone

La touche  permet d'activer les fonctions suivantes :

- Appelle
- Compose
- Appelle à nouveau
- Rappel
- Affiche les appels récents
- Appels effectués
- Appels manqués
- Appels reçus
- Répertoire
- Recherche
- Affiche textos

## Fonctions Radio

La touche  permet d'activer les fonctions suivantes :

- Syntonise sur XXX FM
- Syntonise sur XXX AM
- Syntonise sur Radio XXX
- Syntonise sur canal DAB

## Fonctions Média

La touche  permet d'activer les fonctions suivantes :

- Écoute morceau...
- Écoute album...
- Écoute artiste...
- Écoute genre musical...
- Écoute liste de lecture...
- Écoute podcast...
- Écoute livre audio...



- Écoute morceau numéro...
- Sélectionne le support
- Affiche

# Uconnect™ 7" HD LIVE / Uconnect™ 7" HD Nav LIVE

## COMMANDES SUR LA FAÇADE











159

F0Y0739





## TABLEAU RÉCAPITULATIF DES COMMANDES SUR LA FAÇADE

Touche	Fonctions	Modalité
	Allumage/arrêt	Appui bref de la touche
	Réglage du volume	Rotation du sélecteur à gauche/à droite
	Activation/désactivation du volume (Muet/Pause)	Appui bref de la touche
	Allumage/extinction de l'écran	Appui bref de la touche
	Sortie de la sélection/retour à la page-écran précédente	Appui bref de la touche
	Défilement de la liste ou réglage d'une station Radio Affichage de la liste des stations (mode Radio) Défilement des contenus des sources (mode Média) Changement de morceau dans les sources Média Changement de station radio (mode Radio)	Rotation du sélecteur à gauche/à droite
	Confirme l'option affichée à l'écran Ouverture listes de navigation (mode Radio et mode Média)	Appui bref de la touche

Les commandes tactiles :  **activation/désactivation du volume (Muet/Pause)**,  **allumage/extinction de l'écran**,  **quitter la sélection / retour à la page-écran précédente**, présentes sur l'écran du dispositif **Uconnect™**, pour les versions/marchés qui le prévoient, peuvent ne pas être disponibles. Les fonctions correspondantes peuvent toutefois être activées à travers les interactions suivantes :

**Activation/désactivation volume (Mute/Pause)** : activer la fonction en appuyant sur la touche centrale arrière qui se trouve derrière le volant (côté droit du volant).

Allumage/extinction de l'écran : activer le « Mode Apps » du système **Uconnect™** en appuyant sur la touche graphique correspondante à l'écran. Après quoi, sélectionner l'icône  (« Screen Off ») pour valider la fonction. Lorsque l'écran est éteint, il suffira de le toucher sur un point quelconque pour le rallumer.

**Quitter la sélection/retour à la page-écran précédente** : appuyer sur la touche graphique  (Effacer) ou sur  / Terminé, en fonction de la page-écran affichée.



**TABLEAU RÉCAPITULATIF DES TOUCHES GRAPHIQUES SUR L'ÉCRAN**

Touche graphique	Fonctions	Modalité
<b>Radio</b>	Accès au mode Radio	Pression de la touche graphique
<b>Média</b>	Sélection de la source : USB ou <b>Bluetooth®</b>	Pression de la touche graphique
<b>Téléphone</b>	Accès au mode Téléphone	Pression de la touche graphique
<b>Uconnect™</b>	Accès aux fonctions du système (Audio, Média, Téléphone, Radio, services <b>Uconnect™ LIVE</b> , etc.)	Pression de la touche graphique
<b>Nav (*)</b>	Accès au menu de Navigation	Pression de la touche graphique
<b>Réglages</b>	Accès au menu Réglages	Pression de la touche graphique
<b>Trip</b>	Accès au menu Trip	Pression de la touche graphique

(\*) Versions **Uconnect™** 7" HD Nav LIVE uniquement

## COMMANDES AU VOLANT

Les commandes des fonctions principales du système sont présentes sur le volant pour un contrôle plus simple et pratique. L'activation de la fonction choisie est commandée, dans certains cas, par la durée de la pression exercée (pression courte ou prolongée), comme indiqué dans le tableau à la page suivante.







160

F0Y0632C



## TABLEAU RÉCAPITULATIF DES COMMANDES AU VOLANT

Touche	Interaction
	<ul style="list-style-type: none"> <li><input type="checkbox"/> Acceptation de l'appel téléphonique entrant</li> <li><input type="checkbox"/> Acceptation du second appel entrant et mise en attente de l'appel actif</li> <li><input type="checkbox"/> Affichage sur l'écran du combiné d'instruments, de la liste des 10 derniers appels et des numéros de téléphones favoris (uniquement avec recherche des appels active)</li> </ul>
	<ul style="list-style-type: none"> <li><input type="checkbox"/> Activation de la reconnaissance vocale</li> <li><input type="checkbox"/> Interruption du message vocal pour donner une autre commande vocale</li> <li><input type="checkbox"/> Interruption de la reconnaissance vocale</li> <li><input type="checkbox"/> Pression prolongée : activation fonctions Siri, Apple CarPlay et Android Auto</li> </ul>
	<ul style="list-style-type: none"> <li><input type="checkbox"/> Refus de l'appel téléphonique entrant</li> <li><input type="checkbox"/> Fin de l'appel téléphonique en cours</li> <li><input type="checkbox"/> Sortie de l'affichage, sur l'écran du combiné de bord, des derniers appels (seulement avec recherche des appels active) (disponible sur les versions/marchés qui le prévoient)</li> </ul>
	<ul style="list-style-type: none"> <li><input type="checkbox"/> Pression court (mode Téléphone) : sélection, sur l'écran du combiné d'instruments, des derniers appels/textos (seulement avec recherche des appels active)</li> </ul>

## COMMANDES SITUÉES DERRIÈRE LE VOLANT

Touches	Interaction
<b>Touche A (côté gauche du volant)</b>	
Touche supérieure	<ul style="list-style-type: none"><li>☐ <i>Appui bref sur la touche</i> : recherche de la station radio suivante ou sélection du morceau suivant USB.</li><li>☐ <i>Pression prolongée sur la touche</i> : balayage des fréquences supérieures jusqu'au relâchement/avance rapide d'une piste USB.</li></ul>
Touche centrale	Chaque pression de la touche permet de passer d'une source à l'autre parmi les sources AM, FM, DAB et USB. Uniquement les sources disponibles seront sélectionnées.
Touche inférieure	<ul style="list-style-type: none"><li>☐ <i>Pression courte sur la touche</i> : recherche de la station radio précédente ou sélection du titre précédent USB.</li><li>☐ <i>Pression prolongée sur la touche</i> : balayage des fréquences inférieures jusqu'au relâchement/avance rapide d'une piste USB.</li></ul>
<b>Touche B (côté droit du volant)</b>	
<b>Augmentation du volume</b>	
Touche supérieure	<ul style="list-style-type: none"><li>☐ <i>Pression courte de la touche</i> : augmentation individuelle du volume.</li><li>☐ <i>Pression prolongée de la touche</i> : augmentation rapide du volume.</li></ul>
Touche centrale	Activation/désactivation de la fonction Sourdine/pause
<b>Diminution du volume</b>	
Touche inférieure	<ul style="list-style-type: none"><li>☐ <i>Pression courte de la touche</i> : diminution individuelle du volume.</li><li>☐ <i>Pression prolongée de la touche</i> : diminution rapide du volume.</li></ul>



## MISE EN FONCTION / EXTINCTION DU SYSTÈME



Pour allumer/éteindre le système, appuyer sur la touche/sélecteur 

Tourner la touche/sélecteur dans le sens des aiguilles d'une montre pour augmenter le volume ou dans le sens inverse pour le baisser. La commande de réglage électronique du volume tourne continuellement (360°) dans les deux sens, sans positions d'arrêt.

## FONCTIONNEMENT DU « TOUCH SCREEN »

Le système utilise la fonction « touch screen » : pour interagir avec les différentes fonctions, appuyer sur les « touches graphiques » affichées sur l'écran.

**Confirmation d'un choix** : appuyer sur la touche graphique « OK ».

**Retour à l'écran précédent** : appuyer sur la touche graphique  (Effacer) ou, en fonction de l'écran actif, /Terminé.

## MODALITÉ RADIO

Les informations suivantes s'affichent à l'écran dès que la station radio désirée est sélectionnée.

**Dans la partie supérieure** : affichage de la liste des stations radio enregistrées (preset) et surbrillance de la station actuellement en écoute.



**Dans la partie centrale** : affichage de la station de radio écoutée.

**Sur le côté gauche** : affichage des boutons graphiques « AM », « FM », « DAB » (pour les versions / marchés qui le prévoient) pour sélectionner la bande de fréquence désirée (le bouton graphique de la bande sélectionnée apparaît en surbrillance).

**Dans la partie latérale droite** : affichage des touches graphiques suivantes :

- « Infos » : informations supplémentaires sur la source en écoute ;
- « Carte » : affichage de la carte de navigation (uniquement pour les versions avec **Uconnect™ 7" HD Nav LIVE**).

**Dans la partie inférieure** : affichage des touches graphiques suivantes :

- « Parcours » : liste des stations radio disponibles ;
-  /  sélection de la station radio précédente/suivante ;
- « Réglage » : syntonisation manuelle de la station radio ;
- « Audio » : accès à l'écran « Réglages Audio ».

## Menu Audio

Pour accéder au menu « Audio », appuyer sur la touche graphique « Audio » située en bas de l'écran.

Il est possible d'effectuer les réglages suivants au moyen du menu « Audio » :

- « Balance & Fader » (réglage de la balance droite/gauche et avant/arrière du son) ;
- « Égaliseur » (pour les versions/marchés qui le prévoient) ;
- « Réglage volume selon vitesse » (contrôle automatique du volume en fonction de la vitesse) ;
- « Loudness » (pour versions/marchés qui le prévoient) ;
- « Lecture automatique » ;
- « Radio automatique ».

## MODE MÉDIA

Appuyer sur la touche « Média » pour sélectionner la source audio désirée parmi celles disponibles : USB, **Bluetooth®**.

**AVERTISSEMENT** L'utilisation d'applications présentes sur les dispositifs portables pourrait ne pas être compatible avec le système **Uconnect™**.

Les informations suivantes s'affichent à l'écran dès que le mode Média est sélectionné :

**Dans la partie supérieure** : affichage des informations concernant le morceau en cours et des touches graphiques suivantes :

- ❑ « Répète » : répétition du morceau en cours ;
- ❑ « Aléatoire » : lecture aléatoire des morceaux.
- ❑ Avance morceaux et durée.

**Dans la partie centrale :** affichage des informations sur la piste en cours de lecture.

**Dans la partie latérale gauche :** affichage des touches graphiques suivantes :

- ❑ Support ou source audio sélectionnée ;
- ❑ « Sélect. source » : sélection de la source audio souhaitée.

**Dans la partie latérale droite :** affichage des touches graphiques suivantes :

- ❑ « Infos » : informations supplémentaires sur le morceau en écoute ;
- ❑ « Pistes » : liste des pistes disponibles ;
- ❑ « Carte » : affichage de la carte de navigation (uniquement pour les versions avec **Uconnect™ 7" HD Nav LIVE**).

**Dans la partie inférieure :** affichage des informations concernant la piste en cours de lecture et des touches graphiques suivantes :

- ❑ « Bluetooth » (pour la source audio **Bluetooth®**) : affiche la liste des dispositifs ;

- ❑ « Parcours » (pour la source USB) : ouvre la recherche ;
- ❑ ◀▶ : sélection du titre précédent/suivant ;
- ❑ || : pause morceau en cours ;
- ❑ « Audio » : accès à l'écran « Réglages Audio ».

### Sélection piste

Cette fonction « Pistes » ouvre une fenêtre contenant la liste des pistes en cours de lecture.

Les possibilités de sélection dépendent du dispositif branché. Par exemple, sur un dispositif USB il est possible, à l'aide de la touche/sélecteur TUNE SCROLL, ou bien à l'aide des touches graphiques ◀ et ▶, de parcourir aussi la liste des artistes, des genres musicaux et des albums présents dans le dispositif même, selon les informations enregistrées sur les morceaux.

À l'intérieur de chaque liste, la touche graphique « ABC » permet de passer directement à la lettre désirée le long de la liste.

REMARQUE REMARQUE Il se peut que ce bouton soit désactivé sur certains dispositifs **Apple®**.

### SUPPORT Bluetooth®

Le mode est activé en enregistrant un dispositif **Bluetooth®** contenant les morceaux musicaux au système.

## ENREGISTREMENT D'UN DISPOSITIF AUDIO Bluetooth®

Pour enregistrer un dispositif audio **Bluetooth®**, procéder comme suit :

- ❑ activer la fonction **Bluetooth®** sur le dispositif ;
- ❑ appuyer sur la touche graphique « Media » à l'écran ;
- ❑ appuyer sur la touche graphique « Sélect. Source » ;
- ❑ sélectionner le support Média **Bluetooth®** ;
- ❑ appuyer sur la touche graphique « Ajouter dispositif » ;
- ❑ chercher **Uconnect™** sur le dispositif audio **Bluetooth®** (lors de l'enregistrement, une page-écran apparaît qui indique l'état d'avancement de l'opération) ;
- ❑ quand le dispositif audio le demande, saisir le code PIN affiché à l'écran du système ou confirmer sur le dispositif le PIN affiché ;
- ❑ quand la procédure d'enregistrement est terminée avec succès, une page apparaît à l'écran. En répondant « Oui » à la question, le dispositif audio **Bluetooth®** sera enregistré comme favori (le dispositif aura la priorité sur les autres dispositifs qui seront enregistrés par la suite). Si on répond « Non », la priorité sera déterminée en fonction de l'ordre de connexion. Le dernier



dispositif connecté aura la plus grande priorité ;

□ l'enregistrement d'un dispositif audio peut se faire également en appuyant sur la touche graphique « Téléphone » à l'écran et en sélectionnant l'option « Réglages » ou, depuis le menu « Réglages », en sélectionnant l'option « Téléphone/Bluetooth ».

REMARQUE Après avoir modifié un nom-dispositif dans les réglages **Bluetooth®** du téléphone (selon le modèle) et en cas de connexion de ce dispositif par USB après celle **Bluetooth®**, il est possible que le morceau écouté change. Suite à la mise à jour du logiciel du téléphone il est conseillé, pour un fonctionnement adéquat, d'éliminer le téléphone de la liste des dispositifs associés à la radio, de supprimer l'association précédente du système également de la liste des dispositifs **Bluetooth®** sur le téléphone et d'effectuer un nouvel enregistrement.

AVERTISSEMENT En cas de perte de la connexion **Bluetooth®** entre le téléphone portable et le système, consulter le mode d'emploi du téléphone portable.

## SUPPORT USB

En fonction de la configuration, le véhicule est équipé d'un ou de deux ports USB situés sur le tunnel central fig. 161.



161

F0Y0728

En connectant un dispositif USB avec le système en marche, il commence à lire les morceaux disponibles si la fonction « Lecture automatique » est sur ON dans le menu « Audio ».

AVERTISSEMENT Après avoir utilisé la prise de recharge USB, il est conseillé de débrancher le dispositif (smartphone) en extrayant toujours le câble d'abord de la prise de la voiture et jamais du dispositif. Les câbles volants ou extraits d'une façon incorrecte risquent de compromettre la fonction de recharge et/ou l'état de la prise USB.

Certaines clés USB pourraient ne pas être supportées par le système **Uconnect™** : dans ce cas, la commutation automatique du mode « Radio » au mode « Média » pourrait ne pas avoir lieu.

Si la lecture du dispositif utilisé n'a pas lieu, vérifier sa compatibilité en sélectionnant le mode Média : l'écran du système **Uconnect™** affichera un message dédié.

REMARQUE Les ports USB assurent la transmission des données depuis une clé/un smartphone etc. et la recharge lente - qui n'est pas toujours garantie, car elle dépend du type/marque du dispositif - d'un dispositif extérieur.

## Prise USB pour recharge

(pour les versions/marchés qui le prévoient)

Certaines versions disposent d'une prise USB pour la recharge à l'arrière du tunnel central fig. 162.



162

F0Y0844C

## MODE TÉLÉPHONE

### Activation du mode téléphone

Pour activer le mode Téléphone, appuyer sur la touche graphique « Téléphone » sur l'écran.

REMARQUE Pour obtenir la liste des téléphones portables et des fonctions supportées, consulter le site [www.driveuconnect.eu](http://www.driveuconnect.eu)

Par l'intermédiaire des touches graphiques affichées à l'écran, il est possible de :

- ❑ composer le numéro de téléphone (à l'aide du clavier virtuel présent à l'écran) ;
- ❑ afficher et appeler les contacts présents dans le répertoire du téléphone portable ;
- ❑ afficher et appeler les contacts du journal des appels récents ;
- ❑ associer jusqu'à 10 téléphones/dispositifs audio pour en faciliter et accélérer l'accès et le branchement ;
- ❑ transférer les appels du système au téléphone portable et vice versa et désactiver l'audio du micro du système pour des conversations privées.

L'audio du téléphone portable est transmis à travers le système audio de la voiture : le système désactive automatiquement l'audio de l'autoradio quand on utilise la fonction Téléphone.

### Enregistrement du téléphone portable

AVERTISSEMENT Effectuez cette opération seulement si la voiture est à l'arrêt et si toutes les conditions de sécurité sont réunies ; la fonction se désactive si la voiture est en marche.

La procédure d'enregistrement du téléphone portable est décrite ci-après : il est cependant conseillé de toujours consulter le mode d'emploi du téléphone portable. Pour enregistrer le téléphone portable, procéder comme suit :

- ❑ activer la fonction **Bluetooth®** sur le téléphone portable ;
- ❑ appuyer sur la touche graphique « Téléphone » sur l'écran ;
- ❑ si aucun téléphone portable n'est encore enregistré dans le système, une page spéciale est affichée à l'écran ;
- ❑ accéder à « Réglages » et sélectionner « Ajouter dispositif » pour commencer la procédure d'enregistrement, puis chercher le dispositif **Uconnect™** sur le téléphone portable ;
- ❑ quand le téléphone portable le demande, saisir à l'aide du clavier de votre téléphone le code PIN affiché à l'écran du système ou confirmer sur le téléphone portable le PIN affiché ;

- ❑ lors de l'enregistrement, une page apparaît à l'écran qui indique l'état d'avancement de l'opération ;
- ❑ lorsque la procédure d'enregistrement est terminée avec succès, une page s'affiche à l'écran : en sélectionnant « Oui » à la question, le téléphone portable est enregistré comme favori (le téléphone portable aura la priorité sur les autres téléphones portables qui seront enregistrés par la suite). Si aucun autre dispositif n'est associé, le système considère le premier dispositif associé comme favori.

REMARQUE REMARQUE À la suite d'une mise à jour du logiciel du téléphone il est conseillé, pour un fonctionnement adéquat, d'enlever le téléphone de la liste des dispositifs associés à la radio, de supprimer l'association précédente du système également de la liste des dispositifs **Bluetooth®** sur le téléphone et d'effectuer un nouvel enregistrement.

### Effectuer un appel

Les opérations décrites ci-après ne sont accessibles que si elles sont supportées par le téléphone portable utilisé. Se référer à la notice du téléphone portable pour prendre connaissance de toutes les fonctions disponibles.



Il est possible d'effectuer un appel de l'une des manières suivantes :

- en sélectionnant la rubrique « Répertoire »
- en sélectionnant la rubrique « Récent »
- en sélectionnant la rubrique « Compose »
- en sélectionnant la rubrique « Appelle à nouveau »

### Favoris

Lors d'un appel, il est possible d'ajouter le numéro ou le contact (s'il est déjà présent dans le répertoire) à la liste des favoris en appuyant sur l'une des 5 touches graphiques « Vide » situées en haut de l'écran. Les favoris peuvent également être gérés à travers les options de contact dans le répertoire.

### Lecteur textos

Le système permet de lire les textos reçus par le téléphone portable. Pour utiliser cette fonction, le téléphone portable doit supporter l'échange de textos via **Bluetooth®**.

Si la fonction n'est pas supportée par le téléphone, la touche correspondante « TEXTO » est désactivée (grisée).

À la réception d'un texto, une page s'affiche à l'écran qui permet de sélectionner l'une des options

suyantes « Lis », « Vois », « Appelle » ou « Ignore » .

Il est possible d'accéder à la liste des textos reçus par le téléphone portable en appuyant sur la touche graphique « TEXTOS » (la liste affiche un maximum de 60 textos reçus).  
**REMARQUE** Pour que la fonction de lecture vocale de textos soit disponible sur certains téléphones portables, il faut activer l'option alerte de textos sur le téléphone ; on trouve généralement cette option dans le menu de connexions **Bluetooth®** pour le dispositif enregistré comme **Uconnect™**. Après avoir activé cette fonction sur le téléphone, il faut déconnecter et reconnecter le téléphone via le système **Uconnect™** pour sauvegarder l'activation.

**AVERTISSEMENT** Certains téléphones portables, en s'interfaçant avec **Uconnect™**, pourraient ne pas tenir compte du réglage concernant la confirmation de réception de textos configurée sur le téléphone. Dans le cas d'envoi d'un texto via **Uconnect™**, le conducteur pourrait se voir appliquer, sans aucun préavis, un coût supplémentaire lié à la demande de confirmation de réception de textos envoyée par le téléphone. Pour tout problème lié aux informations

susmentionnées, contacter son propre opérateur téléphonique.

### Fonction « Ne pas déranger »

Si le téléphone est connecté, en appuyant sur la touche graphique « Ne pas déranger », aucun appel ou texto entrant ne sera signalé.

Il est possible de répondre avec un message par défaut ou personnalisable par le biais des réglages.

### Options textos

La mémoire du système contient des textos prédéfinis, qui peuvent être envoyés pour répondre à un message reçu ou comme nouveau message :

- Oui
- Non
- D'accord
- Je ne peux pas parler maintenant
- Appelle-moi
- Je t'appelle plus tard
- J'arrive bientôt
- Merci
- Je suis en retard
- Je suis bloqué dans le trafic
- Commencez sans moi
- Où es-tu ?
- Tu es déjà là ?
- J'ai besoin d'indications
- Je me suis perdu
- On se voit plus tard

- ▣ J'aurai 5 (ou 10, 15, 20, 25, 30, 45, 60) (\*) minutes de retard
  - ▣ Nous nous voyons dans 5 (ou 10, 15, 20, 25, 30, 45, 60) (\*) minutes
- (\*) N'utiliser que la numérotation citée sinon le système ne comprendra pas le message. À la réception d'un SMS, le système permet aussi de transmettre le message en question.

REMARQUE Pour les détails sur les modalités d'envoi d'un texto à l'aide des commandes vocales, consulter le paragraphe spécifique.

### Navigation textos

(pour les versions/marchés qui le prévoient)

Les commandes au volant  $\Delta$  /  $\nabla$  permettent de visualiser et de gérer, la liste des 10 derniers textos reçus sur l'afficheur du combiné de bord. Pour utiliser cette fonction, le téléphone portable doit supporter l'échange de textos via **Bluetooth®**.

Sélectionner la rubrique « Téléphone » dans le menu de Configuration du combiné de bord, puis sélectionner la rubrique « Lecteur textos »  $\Delta$  /  $\nabla$  à l'aide des commandes au volant. Le sous-menu « Lecteur textos » permettra de visualiser et de lire les 10 derniers textos.

### Parcourir favoris

(pour les versions/marchés qui le prévoient)

Les commandes au volant  $\Delta$  /  $\nabla$  permettent de visualiser et de gérer les numéros de téléphone favoris sur l'écran du combiné de bord. Pour utiliser cette fonction, le téléphone doit supporter l'échange de textos via **Bluetooth®** et vos numéros favoris doivent être préalablement enregistrés en tant que tels sur le système **Uconnect™**. Sélectionner la rubrique « Téléphone » dans le Menu de Configuration du combiné de bord à travers les commandes au volant  $\Delta$  /  $\nabla$ .

Si le téléphone est connecté, sélectionner la rubrique « Numéros favoris » : le sous-menu « Numéros favoris » permettra d'afficher et de sélectionner le numéro favori.

Si la rubrique « Téléphone » est sélectionnée et le téléphone n'est pas connecté, il ne sera pas possible d'afficher la liste des numéros favoris.

### Siri Eyes Free

(disponible uniquement avec l'iPhone 4S et suivants, et iOS compatible)  
Siri permet d'utiliser votre voix pour envoyer des textos, gérer les sources médias installées, les appels téléphoniques, entre autres, sans

jamais lâcher les mains du volant et quitter les yeux de la route, permettant ainsi au conducteur d'effectuer d'autres opérations utiles.

**Activation Siri** : exercer une pression prolongée de la touche au volant, puis la relâcher  $\text{Ⓢ}$ . Il sera possible d'interagir avec l'assistant vocal Siri aussitôt que retentira un double signal sonore (bip).

REMARQUE L'assistant vocal Siri activé doit toujours être associé au système **Uconnect™** à travers la procédure d'enregistrement (voir paragraphe correspondant). Ne parlez pas trop fort, mais normalement et de façon claire.

### SERVICES Uconnect™ LIVE

En appuyant sur la touche graphique **Uconnect™**, on accède aux Applications **Uconnect™ LIVE**.

La présence des fonctions d'application dépend de la configuration de la voiture et du marché.

Pour utiliser les services **Uconnect™ LIVE**, il faut télécharger l'App **Uconnect™ LIVE** depuis Google Play ou Apple Store et s'enregistrer via l'App ou sur [www.driveuconnect.eu](http://www.driveuconnect.eu)



## Premier accès à bord de la voiture

Une fois l' **App Uconnect™ LIVE** lancée et les données d'identification saisies pour accéder aux services **Uconnect™ LIVE** de la voiture, effectuer l'appariement **Bluetooth®** entre le smartphone et le système **Uconnect™**, selon les indications du paragraphe « Enregistrement du téléphone portable ». La liste des téléphones compatibles est disponible sur le site [www.driveuconnect.eu](http://www.driveuconnect.eu).

Une fois effectué l'appariement, en appuyant sur la touche graphique **Uconnect™ LIVE** sur l'écran, il sera possible d'accéder aux services qui y sont liés.

Avant de pouvoir utiliser les services connectés, il faut compléter la procédure d'activation en suivant les indications affichées par l'App **Uconnect™ LIVE** après avoir effectué l'appariement **Bluetooth®**.

## Réglage des services Uconnect™ LIVE disponibles via le système Uconnect™

Le menu du système **Uconnect™** dédié aux services **Uconnect™ LIVE** permet d'accéder à la section « Réglages » en appuyant sur l'icône  apparaissant à l'écran. Il sera ainsi possible de vérifier les options du

système et de les modifier selon ses préférences.

## Mise à jour des systèmes

Si une mise à jour du système **Uconnect™** est disponible lors de l'utilisation des services **Uconnect™ LIVE**, le conducteur en sera informé par un message qui s'affichera sur l'écran du système.

## Services connectés accessibles à bord de la voiture

L'application **my:Car** est développée pour améliorer l'expérience de conduite et elle est donc disponible dans tous les marchés où les services **Uconnect™ LIVE** sont accessibles. Sur les versions **Uconnect™ 7"** HD Nav LIVE, l'accès aux services **Uconnect™ LIVE** permet l'utilisation des services « LIVE ».

## eco:Drive™

L'application **eco:Drive™** permet d'afficher en temps réel le comportement du conducteur afin de l'aider à atteindre une conduite plus efficace en termes de consommation et d'émissions.

En outre, il est également possible de sauvegarder les données sur un dispositif USB ou grâce à l'App **Uconnect™ LIVE**.

L'évaluation du style de conduite se fait par quatre indices qui surveillent les paramètres suivants :

- Accélération
- Décélération
- Boîte de vitesses
- Vitesse

## Affichage d'eco:Drive™

Pour interagir avec cette fonction, appuyer sur la touche graphique **eco:Drive™**. L'écran affichera une page contenant les 4 indices décrits ci-dessus. Ces indices seront affichés en gris tant que le système ne disposera pas de données suffisantes permettant d'évaluer le style de conduite.

Après avoir recueilli les données suffisantes, les indices revêtiront 5 couleurs en fonction de l'évaluation : vert foncé (excellent), vert clair, jaune, orange et rouge (mauvais).

En cas d'immobilisations prolongées, l'écran affichera la moyenne des indices obtenue à ce moment (l'« Indice Moyen ») et il recolorera les indices en temps réel dès que la voiture reprendra la route.

## Enregistrements et transfert des données de trajet

Les données de trajet peuvent être enregistrées dans la mémoire du système et transférées au moyen d'une

clé USB configurée convenablement ou via l'App **Uconnect™ LIVE**.

Cela permet de consulter ultérieurement l'historique des données recueillies, en affichant l'analyse totale des données de trajet et du style de conduite adapté. Pour de plus amples informations, consulter le site [www.driveuconnect.eu](http://www.driveuconnect.eu).

**AVERTISSEMENT** Ne pas retirer la clé USB ou désappairer le smartphone de l'App **Uconnect™ LIVE** avant que le système n'ait téléchargé les données, car elles pourraient être perdues. Lors de la phase de transfert des données sur les dispositifs, des messages pourraient s'afficher sur l'écran de **Uconnect™** pour le bon déroulement de l'opération : suivre les indications affichées. Ces messages s'affichent seulement lorsque la clé de contact est sur STOP et quand un retard d'arrêt du système **Uconnect™** est programmé. Le transfert des données sur les dispositifs se fait automatiquement à l'arrêt du moteur. Les données transférées sont effacées de la mémoire du système. On peut choisir d'enregistrer ou non les données de trajet en appuyant sur la touche graphique « Réglages » et en réglant à son gré l'activation de l'enregistrement et le mode de transfert USB ou Cloud.

Lorsque la mémoire de la clé USB est pleine, des messages dédiés s'affichent sur l'écran du système **Uconnect™**.

Lorsque les données **eco:Drive™** ne sont pas transférées à la clé USB pendant une longue période, la mémoire interne du système **Uconnect™** pourrait saturer : dans ce cas, suivre les recommandations fournies à l'écran.

### my:Car

my:Car permet de toujours contrôler l'état de sa voiture. my:Car est en mesure de détecter des dysfonctionnements en temps réel et d'indiquer à l'utilisateur l'échéance du coupon d'entretien.

Pour interagir avec l'application appuyez sur la touche graphique «my:Car » : l'afficheur visualise la section « care:Index » qui donne toutes les informations détaillées sur l'état de la voiture. Une pression de la touche graphique « Signaux activés » permet, le cas échéant, d'obtenir le détail des anomalies détectées à bord de la voiture qui ont entraîné l'allumage d'un voyant.

L'état de la voiture peut être consulté sur le site [www.driveuconnect.eu](http://www.driveuconnect.eu) ou via l'App **Uconnect™ LIVE**.

## Apple CarPlay et Android Auto

(pour les versions/marchés qui le prévoient)

Apple CarPlay et Android Auto sont des applications qui permettent d'utiliser votre smartphone en voiture en sécurité et de façon intuitive. Pour les activer, brancher un smartphone compatible via l'un des ports USB : les contenus du téléphone seront automatiquement affichés à l'écran du système **Uconnect™**.

Pour vérifier la compatibilité de votre smartphone, consulter les indications sur les sites : [https://www.android.com/intl/it\\_it/auto/](https://www.android.com/intl/it_it/auto/) et <http://www.apple.com/it/ios/carplay/>. Si le smartphone est branché correctement à la voiture via le port USB, le menu principal affichera l'icône de l'application Apple CarPlay ou Android Auto à la place de la touche graphique .

### Configuration de l'App Android Auto

Avant l'utilisation, effectuer le téléchargement de l'application Android Auto depuis Google Play Store sur votre smartphone.

L'application est compatible avec Android 5.0 (Lollipop) ou avec les versions ultérieures. Pour utiliser



Android Auto, le smartphone doit être branché à la voiture via un câble USB. À la première connexion, il faudra effectuer la procédure de réglage requise sur le smartphone. Cette procédure ne peut être effectuée que lorsque le véhicule est à l'arrêt.

L'application Android Auto, une fois connectée via l'un des ports USB, lance en parallèle une connexion **Bluetooth®**.

### Configuration de l'App Apple CarPlay

Apple CarPlay est compatible avec l'iPhone 5 ou les modèles plus récents, avec le système d'exploitation iOS 7.1 ou les versions ultérieures. Avant l'utilisation d'Apple CarPlay, activer Siri depuis « Réglages » > « Généraux » > « Siri » sur le smartphone. Pour utiliser Apple CarPlay, le smartphone doit être branché à la voiture via un câble USB.

### Interaction

Après la procédure de configuration, lorsque votre smartphone sera connecté au port USB de la voiture, l'application sera lancée automatiquement sur le système **Uconnect™**.

Pour interagir avec Apple CarPlay et Android Auto, utiliser les commandes au volant  (appui prolongé sur la touche) au moyen de la touche/du

bouton TUNE SCROLL sur la façade (pour la sélection et la confirmation) ou à l'aide de l'« écran tactile » du système Uconnect™.

### Navigation

Si le mode « Nav » du système est déjà activé, quand un dispositif est branché au véhicule durant une session de navigation lancée, l'écran du système **Uconnect™** affiche un avertissement de pop-up. Le « pop-up » signale que le mode de navigation du système est interrompu pour continuer la session de navigation du dispositif.

Il est possible de modifier la sélection à tout moment en accédant au système de navigation que l'on souhaite utiliser et en programmant une nouvelle destination.

### Quitter les App Android Auto et Apple CarPlay

Pour terminer la session Apple CarPlay ou Android Auto, débrancher physiquement le smartphone du port USB de la voiture.

### MENU « RÉGLAGES »

Appuyer sur la touche graphique « Réglages » sur l'écran pour afficher le menu principal des « Réglages ».

REMARQUE L'affichage des options du menu varie selon les versions.

Le menu se compose des rubriques suivantes :

- Langue
- Écran
- Unités de mesure (pour les versions/marchés qui le prévoient)
- Commandes vocales
- Horloge et Date
- Aide sécurité et conduite (pour les versions/marchés qui le prévoient)
- Lumières
- Portes & Verrouillage
- Options arrêt moteur
- Audio
- Téléphone/Bluetooth
- Réglage radio
- Réglage SiriusXM (pour les versions/marchés qui le prévoient)
- Rétablir paramètres par défaut
- Effacer données personnelles

### NAVIGATION

(uniquement versions avec Uconnect™ 7" HD Nav LIVE)

Appuyer sur la touche graphique « Nav » pour afficher la carte de navigation sur l'écran.

REMARQUE Le réglage du volume du système de navigation peut être effectué uniquement durant la navigation quand le système fournit les indications vocales.

## Menu principal de navigation

Dans l'écran de navigation, sélectionner la touche du menu principal pour ouvrir le menu correspondant :

- ❑ Sélectionner la touche « Rechercher » pour rechercher une adresse, un lieu ou un site d'intérêt, puis planifier un trajet vers la position.
- ❑ Sélectionner la touche graphique « Parcours actuel » pour annuler ou modifier le trajet planifié.
- ❑ Sélectionner la touche graphique « Mes positions » pour créer une liste d'adresses utiles ou de favoris. Dans « Mes positions », les éléments suivants sont toujours disponibles : « Domicile » et « Destinations récentes ».
- ❑ Sélectionner la touche graphique « Parking » pour rechercher un stationnement.
- ❑ Sélectionner la touche graphique « Météo » ou « Signaler un radar » pour recevoir des informations météo ou faire un signalement radar.

REMARQUE Les fonctions « Météo » et « Signaler un radar » ne sont actives qu'après activation des services TomTom. Dans le cas contraire, les touches sont présentes mais affichées en grisé (et les fonctions ne résultent pas disponibles).

- ❑ Sélectionner la touche graphique « Station service » afin de rechercher des stations-service.
- ❑ Sélectionner la touche graphique « Services TomTom » afin de vérifier l'état d'activation des services suivants (disponibles avec abonnement) : « Trafic », « Radars », « Météo », « Recherche en ligne ».



Sélectionner cette touche graphique pour ouvrir le menu « Réglage » ;



Sélectionner cette touche graphique pour ouvrir le menu « Aide ». Le menu « Aide » comprend des informations relatives à votre système **Uconnect™**, par exemple la version de carte, le numéro de série de l'appareil et les mentions légales.



Sélectionner cette touche graphique pour revenir à la visualisation de la carte ou à la vue de navigation.



Sélectionner cette touche graphique pour activer/désactiver les instructions

vocales. Après avoir sélectionné la désactivation, les instructions vocales ne seront plus émises pendant le trajet, mais d'autres informations seront quand-même reçues, comme par exemple les informations sur la circulation, et les signaux acoustiques d'avertissement. **Conseil** : il est possible de désactiver les bips d'alerte en sélectionnant « Réglages » suivi de « Sons et alertes ».



Sélectionner cette touche graphique pour augmenter/réduire la luminosité de l'écran et visualiser la carte avec des couleurs plus lumineuses/foncées. Pendant la conduite nocturne ou dans des tunnels non éclairés, si la carte utilise des couleurs plus foncées, la vision de l'écran sera plus confortable et créera moins de distractions pour le conducteur. **Conseil** : le dispositif bascule automatiquement de la vision diurne à la vision nocturne en fonction de l'heure de la journée. Pour désactiver cette fonction, sélectionnez « Aspect » dans le menu « Réglages » et désactivez l'option « Basculer automatiquement vers couleurs nocturnes ».



## Mise à jour des cartes

Pour rester toujours performant, le système de navigation doit être périodiquement mis à jour. Dans ce but, le service Mopar Map Care offre une nouvelle mise à jour de la cartographie tous les trois mois.

Les mises à jour peuvent être téléchargées depuis le site [maps.mopar.eu](http://maps.mopar.eu) et directement installées sur le système **Uconnect™**. Toutes les mises à jour sont gratuites pendant 3 ans à compter de la date d'entrée en vigueur de la garantie du véhicule.

La mise à jour du système de navigation peut également être effectuée auprès du Réseau après-vente Fiat.

REMARQUE Le vendeur pourrait facturer la mise à jour du système de navigation.

## COMMANDES VOCALES

REMARQUE Pour les langues non gérées par le système, les commandes vocales ne sont pas disponibles.

Pour utiliser les commandes vocales, appuyer sur la touche  (touche « Voix ») au volant et prononcer à voix haute la commande que l'on souhaite activer.

## Commandes vocales globales

Les commandes vocales suivantes peuvent être prononcées après avoir appuyé sur la touche au volant  :

- Aide
- Annule
- Répète
- Tutoriel vocal

## Commandes vocales téléphone

Les commandes vocales suivantes peuvent être prononcées après avoir appuyé sur la touche au volant  :

- Appelle
- Compose
- Appelle à nouveau
- Rappelle
- Affiche les appels récents
- Appels effectués
- Appels manqués
- Appels reçus
- Répertoire
- Recherche
- Affiche textos
- Envoyer un SMS
- Affiche les messages

## Commandes vocales radio

Les commandes vocales suivantes peuvent être prononcées après avoir appuyé sur la touche au volant  :

- Régler sur « fréquence » FM
- Régler sur « fréquence » AM

- Régler sur « nom de la station de radio » FM

## Commandes vocales média

Les commandes vocales suivantes peuvent être prononcées après avoir appuyé sur la touche au volant  :

- Écoute morceau...
- Écoute album...
- Écoute artiste...
- Écoute genre musical...
- Écoute liste de lecture...
- Écoute podcast...
- Écoute livre audio...
- Sélectionne le support...
- Afficher...

## Commandes vocales navigation

(uniquement versions avec Uconnect™ 7" HD Nav LIVE)

Les commandes vocales suivantes peuvent être prononcées après avoir appuyé sur la touche au volant  :

- Trouver « POI »
- Naviguer vers « adresse »
- Naviguer vers le centre de « nom ville »
- Naviguer vers un centre ville
- Aller au domicile
- Passer par le domicile
- Effacer parcours
- Ajouter position actuelle à « Mes positions »

- ❑ Afficher « Mes positions »
- ❑ Me faire passer par une destination mémorisée
- ❑ Destinations récentes
- ❑ Passer par une destination récente
- ❑ Augmenter zoom
- ❑ Réduire zoom
- ❑ Mode 2D
- ❑ Mode 3D
- ❑ Signaler un radar
- ❑ Signaler une zone à risques

## **MOPAR® CONNECT**

(suivant version)

Les services permettent de contrôler le véhicule à tout moment et de recevoir assistance en cas d'accident, de vol ou de panne.

La présence des services dépend du pays (liste disponible sur le site [www.driveuconnect.eu](http://www.driveuconnect.eu)) ; ils doivent aussi être activés selon les indications reçues à l'adresse e-mail fournie lors du retrait du véhicule.

### **SERVICES**

En fonction de l'équipement de la voiture et du pays, différents services peuvent être disponibles pour différentes durées. Pour plus d'informations sur son propre véhicule, consulter la page personnelle sur le site officiel Fiat.

Certains paquets mis à la disposition du Client sont les suivants :

- ❑ **my:Assistant** : pack d'assistance au client en cas d'accident, de panne ou de tentative de vol. Le pack est accessible via l'App **Uconnect™ LIVE** et il permet aussi de détecter un remorquage non autorisé ou une manipulation du véhicule.
  - ❑ **my:RemoteControl** : pack de gestion à distance des fonctions via l'App pour smartphone **Uconnect™ LIVE**, comme la localisation du véhicule sur la carte, le verrouillage/déverrouillage des portes, le déverrouillage du coffre à bagages et le clignotement des feux de détresse pendant 4 secondes.
  - ❑ **my:Car** : pack de suivi à distance via l'App **Uconnect™ LIVE** de l'état du véhicule comme, par exemple : le niveau de carburant et la pression des pneus.
  - ❑ **my:Journey** : pack qui permet d'afficher et de gérer les déplacements via l'App **Uconnect™ LIVE** comprenant des dates, des cartes, des notes personnelles et des rapports sur les déplacements.
  - ❑ **My Fleet Manager** : pack qui permet de gérer des flottes d'entreprise de voitures et de véhicules commerciaux légers d'une façon efficace et sûre.
- Pour utiliser les services connectés, il faut télécharger l'App pour smartphone

**Uconnect™ LIVE** ou accéder au portail [www.driveuconnect.eu](http://www.driveuconnect.eu). Tous les détails concernant les services dans la section **Mopar® Connect sur le portail [www.driveuconnect.eu](http://www.driveuconnect.eu)**.

Les principales fonctionnalités des packs **My:RemoteControl**, **My:Car** et **My:Journey** (suivant version) peuvent être utilisées non seulement via l'App **Uconnect™ LIVE** mais aussi depuis le portail Web [www.driveuconnect.eu](http://www.driveuconnect.eu), ou encore en utilisant les commandes vocales de Google Assistant (suivant version).

### **PRIVACY MODE**

Le mode Privacy permet de désactiver, pendant un certain laps de temps d'une durée fixe, les services « Trouver auto », « Indiquer zone » et « Indiquer vitesse », qui sont accessibles par le client enregistré et qui permettent de localiser le véhicule.

**AVERTISSEMENT** Le traçage de la position du véhicule reste activé, mais non visible par le client, pour permettre de fournir les services d'assistance, si prévus, en cas d'accident ou de vol du véhicule.



## Procédure d'activation PRIVACY MODE

Procéder de la manière suivante :

- noter le kilométrage total actuel ;
- s'assurer que le combiné de bord est éteint ;
- Envoyer un SMS avec le texte ci-après au numéro +393424112613 : « PRIVACY <NUM\_CHÂSSIS\_VÉHICULE> <KILOMÉTRAGE\_TOTAL> » (par exemple : PRIVACY ZFA3340000P123456 12532). Le numéro du châssis figure sur la carte grise ;
- avant de faire démarrer le moteur, attendre d'avoir reçu le SMS confirmant l'activation du mode Privacy, indiquant l'heure d'expiration. Après avoir reçu la confirmation, on peut commencer le voyage en sachant que le véhicule ne sera pas tracé jusqu'à l'heure d'expiration indiqué. Si l'heure d'expiration est atteint lorsque le voyage est encore en cours, le mode Privacy est prolongé jusqu'à la coupure du moteur (combiné de bord éteint). S'il reçoit un SMS indiquant que la demande a échoué, l'utilisateur prend acte que la position du véhicule pourra toujours être affichée par le client enregistré.

En cas de problèmes lors de l'activation, consulter la FAQ sur le portail [www.driveuconnect.eu](http://www.driveuconnect.eu), s'adresser au Réseau Après-vente Fiat ou contacter le Customer Care.

## HOMOLOGATIONS MINISTÉRIELLES

### Appareils Radio



Tous les appareils radio montés sur la voiture sont conformes à la directive 2014/53/UE.

Pour de plus amples informations, consulter le site [www.mopar.eu/owner](http://www.mopar.eu/owner) ou <http://aftersales.fiat.com/elum/>.

### Dispositifs à radiofréquence



Tous les dispositifs à radiofréquence sont conformes aux normes prévues dans chaque pays de commercialisation.

Pour de plus amples informations, consulter le site [www.mopar.eu/owner](http://www.mopar.eu/owner) ou <http://aftersales.fiat.com/elum>.

## AVERTISSEMENTS ET MISES EN GARDE



### ATTENTION

#### ÉQUIPEMENTS INTÉRIEURS

- Ne pas voyager avec les boîtes à gants ouvertes de manière à ne pas blesser les passagers des sièges avant en cas d'accident.
- L'allume-cigare atteint des températures élevées. Le manipuler avec précaution et éviter qu'il soit utilisé par les enfants : danger d'incendie et/ou de brûlures.

#### PORTE-BAGAGES/PORTE-SKIS

- Après avoir roulé sur quelques kilomètres, contrôler à nouveau la fermeture des vis des fixations.
- Ne jamais dépasser les charges maximales autorisées (voir le chapitre « Données techniques »).
- Répartir la charge uniformément et pendant la conduite, tenir compte du fait que la voiture est plus sensible au vent latéral.

#### ÉQUIPEMENTS INTÉRIEURS

- Ne jamais utiliser de produits inflammables, tels que l'éther de pétrole ou l'essence rectifiée pour nettoyer l'intérieur de la voiture. Les charges électrostatiques engendrées par le frottement pendant l'opération de nettoyage pourraient causer un incendie.
- Ne pas conserver de bombes aérosol dans la voiture : risque d'explosion. Les bombes aérosol ne doivent pas être exposées à plus de 50 °C. À l'intérieur d'une voiture garée au soleil, la température peut largement dépasser cette valeur.
- Le plancher sous les pédales ne doit présenter aucun obstacle : s'assurer que les surtapis éventuellement présents sont toujours bien étendus et qu'ils n'interfèrent pas avec les pédales.

#### ALIMENTATION

- Des modifications ou réparations du système d'alimentation effectuées de manière incorrecte et sans tenir compte des caractéristiques techniques du système peuvent provoquer des anomalies de fonctionnement avec risques d'incendie.



### ATTENTION

#### PORTE-BAGAGES / PORTE-SKIS

- Respecter scrupuleusement les dispositions législatives en vigueur concernant les mesures maximums d'encombrement.

#### ÉQUIPEMENTS INTÉRIEURS

- Ne jamais utiliser d'alcool, d'essence et leurs dérivés pour nettoyer le transparent du combiné de bord et de la planche de bord.

**Est dans le  
coeur de votre  
moteur.**



**PETRONAS**  
**SELENIA**



*A votre mecanicien, demande **PETRONAS Selenia.***



**PETRONAS**  
**SELENIA**

## **Votre voiture a choisit PETRONAS Selenia**

*Le moteur de votre auto est ne avec **PETRONAS Selenia**, la gamme des huiles moteurs qui répond aux exigences des plus recentes specifications internationales. Des tests spécifiques et des caractéristiques techniques de hauts niveaux font de **PETRONAS Selenia** le lubrifiant developpe pour rendre les prestations de votre moteur sures et gagnantes.*

---

### **La qualite PETRONAS Selenia s'articule autour d'une gamme de produits technologiquement avances:**

#### **PETRONAS Selenia K Power**

Lubrifiant entièrement synthétique développé pour les moteurs à essence de conception américaine.

#### **PETRONAS Selenia WR Forward**

Lubrifiant entièrement synthétique Low SAPS pour les moteurs diesel Euro 6. Économie de carburant élevée.

#### **PETRONAS Selenia Digitek Pure Energy**

Lubrifiant entièrement synthétique pour moteurs à essence. Caractéristiques fuel economy élevées.

#### **PETRONAS Selenia Multipower Gas**

Lubrifiant entièrement synthétique pour moteurs à essence alimentés à méthane ou GPL. Protection contre l'usure des soupapes.

#### **PETRONAS Selenia Multipower C3**

Lubrifiant synthétique pour moteurs essence et diesel. Caractéristiques fuel economy.

La gamme PETRONAS Selenia comprend notamment la Selenia K, Selenia 20K, Selenia Turbo Diesel, Selenia Sport, Selenia Sport Power, Selenia Racing, Selenia WR, Selenia WR Pure Energy.

**CHOISIR LES PIÈCES D'ORIGINE,  
C'EST TOUT NATUREL !**



PERFORMANCE



PIÈCES DÉTACHÉES D'ORIGINE

CONFORT



PIÈCES DÉTACHÉES D'ORIGINE

SÉCURITÉ



PIÈCES DÉTACHÉES D'ORIGINE

ENVIRONNEMENT



PIÈCES DÉTACHÉES D'ORIGINE

ACCESSOIRES



PIÈCES DÉTACHÉES D'ORIGINE

VALEUR



PIÈCES DÉTACHÉES D'ORIGINE

**COMMENT S'ASSURER  
QU'UNE PIERCE EST BIEN  
D'ORIGINE FIAT ?**

Pour reconnaître une **Pièce d'Origine**, il suffit de **vérifier sur cette dernière la présence des logos de nos marques, toujours clairement visibles sur nos pièces de rechange ;**

**du système de freinage à l'essuie-glace, des amortisseurs au filtre à pollen.**

Toutes les **Pièces d'Origine** sont soumises à **des contrôles rigoureux**, en phase de conception comme en fabrication, par des professionnels s'assurant de l'utilisation des **matériaux les plus performants** et de leur **fiabilité**.

Ceci permet de garantir au fil du temps **les performances** et **la sécurité** du conducteur et des passagers à bord.

**Demandez toujours des Pièces d'Origine, parce que rien ne remplace l'original.**

Pièces d'Origine



Filter à pollen

Pièces Détachées  
d'Origine



Amortisseur

Pièces d'Origine



Plaquette de frein

**MAINTENEZ VOTRE VÉHICULE  
EN PARFAIT ÉTAT DE  
FONCTIONNEMENT AVEC**



Maintenez votre véhicule en parfait état de fonctionnement avec Mopar® Vehicle Protection.

**Mopar Vehicle Protection** offre une série de contrats de service conçus pour offrir à chaque client le plaisir de conduire son véhicule en toute sérénité.

Notre portefeuille de produits comprend une gamme large et flexible, de **plans de maintenance et d'extensions de garantie** approuvés par FCA. Chacun d'entre eux se décline en **différentes combinaisons en termes de prestations, couverture, durée et kilométrage**, conçus pour s'adapter à vos besoins de conducteur.

**Les contrats de service sont établis par des experts qui connaissent chaque pièce de votre véhicule et s'engagent à le maintenir dans des conditions optimales.** Ces produits conçus sur mesure sur la base de nos connaissances et de notre passion garantissent à tous nos automobilistes « une conduite sans préoccupation ».

Seul **Mopar Vehicle Protection** peut vous assurer que toutes les opérations de service sont effectuées par **des techniciens spécialisés et hautement qualifiés dans des installations agréées par FCA**, en utilisant les **outils adéquats et l'équipement spécifique et ainsi que les pièces de rechange d'origine, dans toute l'Europe.** Consultez les plans de contrat de service disponibles sur votre marché aujourd'hui et choisissez le contrat de service qui s'adapte le mieux à vos modes et habitudes de conduite.

Pour plus d'information contactez votre distributeur.





# TABLE DES MATIÈRES

**À** l'arrêt . . . . . 96  
 ABS (système) . . . . . 63  
 Additif pour émissions de Diesel  
 AdBlue (URÉE) . . . . . 114  
 Airbag frontal côté conducteur . . . . . 87  
 Airbag frontal côté passager . . . . . 87  
 Airbag genoux côté  
 conducteur . . . . . 87  
 Airbag rideau/Window bag . . . . . 92  
 Airbags frontaux . . . . . 87  
 Airbags latéraux . . . . . 92  
 Appels de phares (activation) . . . . . 23  
 Appuie-tête . . . . . 16  
 ASR (système) . . . . . 63  
 Avertissements et mises en  
 garde . . . . . 229  
**B**alais de l'essuie-glace  
 (remplacement) . . . . . 158  
 Balais de l'essuie-glace arrière  
 (remplacement) . . . . . 158  
 Batterie (contrôle du niveau  
 d'électrolyte) . . . . . 155  
 Boîte de vitesses manuelle . . . . . 97  
 Boutons de commande (écran) . . . . . 40  
**C**améra postérieure . . . . . 109  
 Capot moteur . . . . . 34

Capteur de luminosité . . . . . 23  
 Capteur de pluie . . . . . 26  
 Capteurs de stationnement . . . . . 107  
 Cargo Magic Space . . . . . 34  
 Carrosserie (nettoyage et  
 entretien) . . . . . 160  
 Ceintures de sécurité . . . . . 71  
 Centrale des fusibles du  
 coffre . . . . . 131  
 Centrale des fusibles du  
 compartiment moteur . . . . . 131  
 Centrale fusibles de la planche de  
 bord . . . . . 131  
 Chaînes à neige . . . . . 167  
 Clé avec télécommande . . . . . 11  
 Clé mécanique . . . . . 11  
 Clignotants  
 (remplacement ampoules) . . . . . 124  
 Clignotants (activation) . . . . . 23  
 Clignotants latéraux  
 (remplacement ampoules) . . . . . 124  
 Climatisation . . . . . 19  
 Climatiseur automatique  
 bi-zone . . . . . 19  
 Climatiseur manuel . . . . . 19  
 Coffre à bagages . . . . . 34  
 Coffre à bagages  
 (agrandissement) . . . . . 14  
 Combiné et instruments de  
 bord . . . . . 39

Compartiment moteur . . . . . 151  
 Conseils, commandes et  
 informations générales . . . . . 194  
 Consommation de carburant . . . . . 191  
 Contrôle des niveaux . . . . . 155  
 Contrôles périodiques  
 (entretien) . . . . . 143  
 Cornering lights (allumage des  
 feux) . . . . . 23  
 Cric . . . . . 117  
 Cruise Control (régulateur de  
 vitesse constante) . . . . . 101  
**D**émarrage du moteur . . . . . 95  
 Démarrage d'urgence . . . . . 138  
 Dimensions . . . . . 174  
 Dispositif de démarrage . . . . . 11, 13  
 Dispositif de sécurité enfants . . . . . 31  
 Dispositif d'urgence des portes . . . . . 31  
 Dispositions pour le traitement du  
 véhicule en fin de cycle . . . . . 192  
 Données d'identification . . . . . 163  
 DST (système) . . . . . 63  
 Dualdrive (direction assistée  
 électrique) . . . . . 36  
 Dualogic (boîte de vitesses) . . . . . 98  
**É**clairage de courtoisie . . . . . 23  
 Éclairage d'habitacle . . . . . 25  
 Écran . . . . . 40  
 Entretien Programmé . . . . . 143



ERM (système) . . . . .	63	Fonction lavage intelligent . . . . .	26	Plan d'entretien programmé . . . . .	145, 148
ESC (système) . . . . .	63	Frein à main . . . . .	96	Poids . . . . .	178
Essuie-glace avant /lave-glace de lunette arrière . . . . .	26	Fusibles (remplacement) . . . . .	131	Portes . . . . .	31
Essuie-glace avant/essuie-glace arrière . . . . .	26, 158	<b>G</b> ear Shift Indicator (système) . . . . .	40	Pression de gonflage des pneus . . . . .	167
Essuie-glace/ lave-glace . . . . .	26	Gravity Control (fonction) . . . . .	63	Prétensionneurs . . . . .	74
<b>F</b> eux antibrouillard (remplacement ampoules) . . . . .	124	Groupe optique avant inférieur . . . . .	124	<b>R</b> avitaillement de la voiture . . . . .	111
Feux de brouillard/Feu de brouillard AR (activation) . . . . .	23	<b>H</b> ill Holder (système) . . . . .	63	Ravitaillements . . . . .	185
Feux de croisement (remplacement ampoules) . . . . .	124	Homologations ministérielles . . . . .	228	Recharge de la batterie . . . . .	157
Feux de détresse . . . . .	117	Huile moteur (consommation) . . . . .	155	Remorquage du véhicule . . . . .	140
Feux de jour (DRL) (activation) . . . . .	23	<b>J</b> antes et pneus de série . . . . .	167	Remplacement des ampoules . . . . .	124
Feux de plaque (remplacement ampoules) . . . . .	124	<b>L</b> ane Change (fonction changement de voie) . . . . .	23	Rétroviseurs . . . . .	17
Feux de position/feux de croisement (activation) . . . . .	23	Les clés . . . . .	11	Roue (procédure de remplacement) . . . . .	117
Feux de position/feux de jour (DRL) (remplacement ampoules) . . . . .	124	Lève-vitres électriques . . . . .	32	Roues . . . . .	167
Feux de route (remplacement ampoules) . . . . .	124	Liquide de freins (contrôle du niveau) . . . . .	155	Roues et pneus . . . . .	160
Feux de route (activation) . . . . .	23	Liquide de refroidissement du moteur (contrôle du niveau) . . . . .	155	<b>S</b> afe Lock (dispositif) . . . . .	11
Feux extérieurs . . . . .	23	Liquide lave-glace avant et arrière (contrôle du niveau) . . . . .	155	Siège enfant ISOFIX (installation) . . . . .	76
Fiat Code (système) . . . . .	11	<b>M</b> enu de Configuration . . . . .	40	Sièges . . . . .	14
Fix&Go (kit) . . . . .	121	Mode Selector (dispositif) . . . . .	104	Sièges arrière . . . . .	14
Fluides et lubrifiants . . . . .	188	Mopar Connect . . . . .	227	Sièges arrière de la troisième rangée . . . . .	14
Follow me home (dispositif) . . . . .	23	<b>P</b> erformances (vitesses maximales) . . . . .	176	Sièges avant . . . . .	14
		Plafonnier avant . . . . .	25	Sièges enfants i-Size . . . . .	76
				Soulèvement de la voiture . . . . .	159
				Speed Limiter . . . . .	103
				Start&Stop (système) . . . . .	100

Système City Brake Control - Collision Mitigation . . . . .	66
Système de coupure du carburant . . . . .	140
Système de protection supplémentaire (SRS) - Airbags . . . . .	87
Système iTPMS . . . . .	66
Système SBR (Sealt Belt Reminder) . . . . .	72
Système Traction + . . . . .	104
Systèmes d'aide à la conduite . . . . .	66
Systèmes de protection des occupants . . . . .	70
Systèmes de protection pour enfants . . . . .	76
Systèmes de sécurité active . . . . .	63
<b>T</b> émoins et messages . . . . .	43
Toit avec vitre fixe . . . . .	28
Toit ouvrant électrique . . . . .	29
Tractage de remorques . . . . .	110
Transporter les enfants en toute sécurité . . . . .	76
Trip Computer . . . . .	40
Troisième feu de stop (remplacement ampoules) . . . . .	124
Types d'ampoules . . . . .	124
<b>U</b> connect™ 5" LIVE . . . . .	196

Uconnect™ 7" HD LIVE / Uconnect™ 7" HD Nav LIVE . . . . .	209
Utilisation de la voiture dans des conditions sévères . . . . .	143
<b>V</b> errouillage de la direction . . . . .	13
Verrouillage/déverrouillage des portes . . . . .	31
Volant . . . . .	17





## POURQUOI CHOISIR DES PIÈCES D'ORIGINE

Nous avons conçu et fabriqué votre véhicule, c'est pourquoi nous le connaissons dans ses moindres détails. Dans nos **Ateliers Agréés Fiat** vous trouverez des techniciens, formés par nos soins et en mesure de vous assurer qualité et compétences professionnelles pendant toutes vos opérations d'entretien périodique et vos contrôles saisonniers.

**Grâce aux Pièces détachées d'origine MOPAR<sup>®</sup>, les caractéristiques de fiabilité, le confort et les performances pour lesquels vous avez choisi votre nouvelle voiture seront garantis à long terme.** Demandez toujours les Pièces d'Origine: elles sont issues de notre engagement constant dans la recherche et le développement de technologies de plus en plus novatrices.

Pour toutes ces raisons, **choisissez des Pièces d'Origine, les seules spécialement conçues par FCA pour votre véhicule.**

SÉCURITÉ :  
SYSTÈME DE FREINAGE

ÉCOLOGIE : FILTRES À PARTICULES,  
ENTRETIEN CLIMATISEUR

CONFORT :  
SUSPENSIONS ET ESSUIE-GLACE

PERFORMANCES : BOUGIES,  
INJECTEURS ET BATTERIES

LINEACCESSORI  
BARRES DE TOIT, JANTES

Les données de cette brochure sont fournies à titre indicatif.

FCA Italy S.p.A. pourra, à n'importe quel moment, appliquer aux modèles décrits dans la présente notice toute modification estimée nécessaire pour des raisons techniques ou commerciales.

Pour toute information, nous prions le Client de bien vouloir s'adresser au Concessionnaire ou Siège Fiat le plus proche.

Impression sur papier écologique sans chlore.