

F I A T 5 0 0 X



N O T I C E D' E N T R E E T I E N

Cette Notice d'entretien a pour but d'illustrer les modalités d'utilisation opérationnelle de la voiture.

Pour les utilisateurs passionnés souhaitant approfondir leurs connaissances, assouvir leur curiosité et obtenir plus d'informations détaillées sur les caractéristiques et fonctionnalités de la voiture, Fiat offre la possibilité de consulter une section dédiée disponible en format électronique.

NOTICE D'ENTRETIEN DE LA VOITURE EN LIGNE

Les sujets traités plus en profondeur tout au long de la Notice d'entretien sont marqués par le symbole suivant  .

Connectez-vous au site Internet www.mopar.eu/owner pour accéder à la zone qui vous est réservée.

La page « Entretien de la voiture » contient toutes les informations concernant votre voiture et le lien pour accéder à *eLUM*, où vous pourrez trouver les approfondissements de la Notice d'entretien.

Le site *eLUM* est gratuit et vous permettra, d'autre part, de consulter facilement la documentation de bord de toutes les autres voitures du Groupe.

Nous vous souhaitons une bonne lecture et de passer un agréable moment !

Cher Client,

Nous vous félicitons d'avoir choisi une Fiat et vous en remercions.

Nous avons mis au point cette Notice pour que vous puissiez apprécier votre voiture dans les moindres détails.

En poursuivant la lecture, vous trouverez tous les renseignements, prescriptions et autres conseils utiles qui vous aideront à profiter au maximum des qualités techniques de votre Fiat 500X.

Nous vous conseillons de la lire attentivement avant de prendre le volant pour la première fois, afin de vous familiariser avec toutes les commandes, surtout celles concernant les freins, la direction et la boîte de vitesses ; en même temps, vous pourrez commencer à comprendre le comportement de la voiture sur les différentes chaussées.

Dans ce document vous trouverez les caractéristiques, particularités et d'autres informations essentielles pour le soin, l'entretien au cours du temps, la sécurité de conduite et de fonctionnement de votre Fiat 500X.

Après l'avoir consultée, nous vous conseillons de conserver cette Notice à l'intérieur de la voiture, pour en faciliter la consultation et pour faire en sorte qu'elle reste à bord en cas de vente.

Vous trouverez également dans le Carnet de garantie en annexe une description des Services Après-vente offerts par Fiat à ses Clients, le Certificat de garantie et une description détaillée des termes et conditions pour le maintien de cette dernière.

Nous sommes certains qu'avec ces moyens, il vous sera facile d'entrer en harmonie et d'apprécier votre nouvelle voiture et le personnel Fiat qui vous assistera.

Nous vous souhaitons une bonne lecture et un bon voyage !

Toutes les versions de Fiat 500X sont décrites dans cette Notice d'entretien. Les options, les équipements dédiés à des marchés spécifiques ou des versions particulières ne sont pas identifiés dans le texte : c'est pourquoi vous devez vous reporter directement aux informations correspondant à votre achat (modèle, motorisation et version). Les éventuels contenus introduits pendant la vie de production du modèle, mais indépendants de la demande explicite d'options lors de l'achat, seront identifiés par la mention *(le cas échéant)*.

Les données figurant dans cette publication sont finalisées à vous guider pour une utilisation correcte de la voiture. Fiat Chrysler Automobiles est engagée dans un processus de perfectionnement continu des véhicules produits, et se réserve donc le droit d'apporter des modifications au modèle décrit pour des raisons d'ordre technique et/ou commercial.

Pour de plus amples informations, s'adresser au Réseau Après-vente Fiat.

À LIRE IMPÉRATIVEMENT

RAVITAILLEMENT DE CARBURANT



Moteurs essence : faire le plein de carburant uniquement avec de l'essence sans plomb ayant un indice d'octane (RON) non inférieur à 95 et conforme à la spécification européenne EN228. Ne pas utiliser d'essences contenant du méthanol ou de l'éthanol E85. L'utilisation de ces mélanges peut non seulement endommager les composants essentiels du système d'alimentation, mais provoquer aussi des problèmes de démarrage et de maniabilité.

Pour de plus amples détails sur l'utilisation du carburant correct, se référer au paragraphe « Ravitaillement de la voiture » au chapitre « Démarrage et conduite ».

Moteurs Diesel : faire le plein de carburant uniquement avec du gazole pour traction automobile et conforme à la spécification européenne EN590. L'utilisation d'autres produits ou de mélanges peut endommager le moteur de façon irréparable avec pour conséquence la déchéance de la garantie pour dommages causés.

Pour de plus amples détails sur l'utilisation du carburant correct, se référer au paragraphe « Ravitaillement de la voiture » au chapitre « Démarrage et conduite ».

DÉMARRAGE DU MOTEUR



Versions dotées de boîte de vitesses manuelle (moteurs essence) : s'assurer que le frein de stationnement est bien serré, placer le levier de vitesses au point mort, appuyer à fond sur la pédale d'embrayage sans appuyer sur l'accélérateur, puis tourner la clé de contact sur AVV ou appuyer sur le bouton du dispositif de démarrage et relâcher la clé ou le bouton dès que le moteur commence à tourner.

Versions dotées de boîte de vitesses manuelle (moteurs Diesel) : s'assurer que le frein de stationnement est bien serré, placer le levier de vitesses au point mort, appuyer à fond sur la pédale d'embrayage sans appuyer sur l'accélérateur, puis tourner la clé de contact sur MAR et attendre l'extinction du témoin . Placer la clé de contact sur AVV ou appuyer sur le bouton du dispositif de démarrage ; relâcher la clé ou le bouton dès que le moteur commence à tourner.

Versions dotées de boîte de vitesses automatique : s'assurer que le frein de stationnement est bien serré et que le levier de vitesses est placé sur P (Stationnement) ou N (point mort), appuyer sur la pédale de frein sans appuyer sur l'accélérateur puis tourner la clé de contact sur AVV ou appuyer sur le bouton du dispositif de démarrage ; relâcher la clé ou le bouton dès que le moteur commence à tourner.

STATIONNEMENT SUR SOL INFLAMMABLE



Le fonctionnement normal du pot catalytique produit des températures élevées. Par conséquent, ne jamais garer la voiture sur des matières inflammables telles que de l'herbe, des feuilles mortes, des aiguilles de pin, etc. : danger d'incendie.

RESPECT DE L'ENVIRONNEMENT



La voiture est équipée d'un système permettant un diagnostic permanent des composants liés aux émissions, pour garantir un meilleur respect de l'environnement.

APPAREILS ÉLECTRIQUES ACCESSOIRES



Après l'achat de la voiture, si on souhaite installer des accessoires nécessitant une alimentation électrique (entraînant le risque de décharger progressivement la batterie), s'adresser au Réseau Après-vente Fiat qui calculera leur absorption électrique globale et vérifiera si le circuit de la voiture est en mesure de fournir la charge demandée.

ENTRETIEN PROGRAMMÉ



Un entretien correct permet de maintenir en l'état les performances de la voiture, ainsi que ses caractéristiques de sécurité, de respect de l'environnement et d'économie de fonctionnement.

SYMBOLES

Certains composants de la voiture présentent des étiquettes colorées, dont les symboles indiquent les mesures à respecter concernant le composant en question.

Une étiquette récapitulant les symboles est fixée aussi sous le capot moteur.

MODIFICATIONS/ALTÉRATIONS DE LA VOITURE



AVERTISSEMENT Toute modification ou altération de la voiture peut en compromettre gravement la sécurité ainsi que la tenue de route et provoquer des accidents, entraînant des risques même mortels pour les occupants.

AVERTISSEMENT L'emploi de ces dispositifs à l'intérieur de l'habitacle (sans antenne à l'extérieur) peut provoquer, en plus d'éventuels problèmes de santé pour les passagers, des perturbations des systèmes électroniques dont la voiture est équipée, en compromettant la sécurité de la voiture proprement dite.

AVERTISSEMENT Si des dispositifs tels que téléphones portables/ordinateurs portables/smartphones/tablettes se trouvent à l'intérieur de la voiture et/ou à proximité de la clé électronique, cela peut entraîner une possible réduction des performances du système Keyless Entry/Keyless Go.

EMPLOI DE LA NOTICE

INDICATIONS OPÉRATIONNELLES

Chaque fois que vous recevrez des indications de direction concernant la voiture (gauche/droite ou avant/arrière), elles devront être entendues comme référées à la perception d'un occupant assis au poste de conduite. Des cas particuliers, en dérogation à cette indication, seront opportunément signalés dans le texte.

Les figures présentes dans la Notice sont indicatives, c'est-à-dire que certains détails représentés sur l'image peuvent ne pas correspondre à ce que vous pouvez trouver sur votre voiture. De plus, cette Notice a été réalisée en se basant sur des voitures avec volant à gauche ; sur les voitures avec volant à droite, il se peut que certaines commandes soient installées ou réalisées différemment par rapport à la parfaite specularité de ce qui est illustré.

Pour repérer le chapitre contenant les informations désirées, vous pouvez consulter l'index alphabétique à la fin de cette Notice d'entretien.

Les chapitres peuvent être rapidement identifiés grâce à l'onglet graphique dédié qui est présent à côté de toutes les pages impaires. Quelques pages plus loin, vous trouverez une légende qui vous permettra de vous familiariser avec l'ordre des chapitres et les symboles correspondants en onglet. Vous trouverez de toute façon l'indication textuelle du chapitre consulté à côté de toutes les pages paires.

AVERTISSEMENTS ET PRÉCAUTIONS

Pendant la lecture de cette Notice d'entretien, vous trouverez une série d'**AVERTISSEMENTS** visant à éviter des procédures qui pourraient endommager votre voiture.

Des **PRÉCAUTIONS** sont également présentes ; elles doivent être suivies attentivement afin d'éviter une utilisation non appropriée des composants de la voiture, pouvant provoquer des accidents ou des blessures.

Par conséquent, il est important de suivre à la lettre toutes les recommandations d'**AVERTISSEMENT** et de **PRÉCAUTION**. Les **AVERTISSEMENTS** et les **PRÉCAUTIONS** sont rappelés le long du texte par les symboles suivants :



pour la sécurité des personnes ;



pour l'intégrité de la voiture ;



pour la protection de l'environnement.

REMARQUE Ces symboles, si nécessaires, figurent à côté du titre ou à la fin de l'alinéa et sont suivis d'un numéro. Ce numéro fait référence à l'avertissement correspondant présent au bas de la section correspondante.

CONNAISSANCE DU VÉHICULE



CONNAISSANCE DU COMBINÉ DE BORD



SÉCURITÉ



DÉMARRAGE ET CONDUITE



SITUATIONS D'URGENCE



ENTRETIEN DU VÉHICULE



CARACTERISTIQUES TECHNIQUES



MULTIMEDIA



INDEX ALPHABETIQUE



CONNAISSANCE DU VÉHICULE

C'est ici que vous allez apprendre à mieux connaître votre nouvelle voiture.

La Notice que vous lisez vous explique de manière simple et directe sa composition et son fonctionnement.

Nous vous conseillons par conséquent de la consulter en vous installant confortablement à bord de sorte à pouvoir vérifier tout de suite les explications.

PLANCHE DE BORD	7
LES CLÉS	8
DISPOSITIF DE DÉMARRAGE.....	9
FIAT CODE.....	11
ALARME	12
PORTES	13
SIÈGES	16
APPUIE-TÊTE	19
VOLANT.....	20
RÉTROVISEURS	20
FEUX EXTÉRIEURS.....	22
ÉCLAIRAGE D'HABITACLE.....	25
ESSUIE-GLACE AVANT/ARRIÈRE...	26
CLIMATISATION.....	28
LÈVE-VITRES ÉLECTRIQUES	33
TOIT OUVRANT ÉLECTRIQUE	34
CAPOT MOTEUR.....	36
COFFRE À BAGAGES.....	38



F1B0321C

1. Diffuseurs latéraux orientables 2. Levier gauche : clignotants, feux de route, appel de phares, fonction Lane Change 3. Combiné de bord 4. Commandes au volant : Cruise Control, Speed Limiter 5. Levier droit : essuie/lave-glace avant, essuie/lave-glace arrière, réglage du niveau de sensibilité du capteur de pluie 6. Écran : autoradio / **Uconnect™** 7. Start&Stop, feux de détresse, LED état airbag passager 8. Tiroir de rangement supérieur réfrigéré 9. Airbag frontal passager 10. Diffuseurs centraux orientables 11. Boîte à gants inférieure 12. Commandes de climatisation 13. Boutons sur la console centrale : chauffage des sièges, chauffage du volant, platine port USB + prise AUX et lecteur SD Card (le cas échéant) 14. Airbag genoux 15. Dispositif de démarrage (clé ou bouton) 16. Airbag frontal conducteur 17. Commandes au volant : menus écran, trip computer, multimédias, téléphone, reconnaissance vocale 18. Platine : commutateur des feux, correcteur d'assiette des phares.



LES CLÉS



CLÉ AVEC TÉLÉCOMMANDE

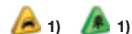

La pièce métallique A fig. 2 de la clé actionne :

- le dispositif de démarrage ;
- la serrure de la porte conducteur.

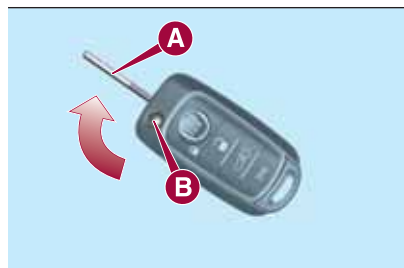

2

F1B0007C

Appuyer sur le bouton B pour ouvrir/fermer la pièce métallique.



CLÉ ÉLECTRONIQUE

(versions avec système « Keyless Go »)

Les versions équipées du système « Keyless Go » sont dotées d'une clé électronique A fig. 3, fournie en double exemplaire.



3

F1B0008C

Verrouillage des portes et du coffre à bagages

Pression courte sur le bouton ou « FIAT » : verrouillage des portes, du coffre à bagages avec extinction du plafonnier intérieur et un seul signal lumineux des clignotants (le cas échéant).

Appuyer rapidement deux fois sur le bouton pour l'ouverture à distance du coffre à bagages (le cas échéant). L'ouverture du coffre à bagages est accompagnée d'un double signal lumineux des clignotants.

Allumage des feux (uniquement clé avec télécommande)

Appuyer sur le bouton pour commander l'allumage, à distance, des feux de position et de croisement, pendant un délai maximum de 90 secondes.

En appuyant de nouveau sur le bouton , les feux activés auparavant s'éteignent (si la fonction des feux de stationnement était déjà activée, elle le sera encore). Si, après un délai de 90 secondes, on appuie sur le bouton , les feux de croisement et de position restent allumés pendant 30 secondes supplémentaires.

DEMANDE DE CLÉS SUPPLÉMENTAIRES

Si une nouvelle clé avec télécommande ou une nouvelle clé électronique s'avérait nécessaire, s'adresser au Réseau Après-vente Fiat en présentant un document personnel d'identité et les documents d'identification de propriété de la voiture.



ATTENTION

1) Appuyer sur le bouton B uniquement lorsque la clé n'est pas proche du corps, et notamment des yeux et d'objets susceptibles d'être détériorés (par ex. vêtements). Ne pas laisser la clé sans surveillance pour éviter toute manipulation intempestive (par des enfants, notamment).



ATTENTION

1) Les chocs violents peuvent endommager les éléments électroniques contenus dans la clé. Afin de garantir le parfait fonctionnement des dispositifs électroniques que contient la clé, ne pas exposer cette dernière aux rayons du soleil.



ATTENTION

1) Les piles usées peuvent être nocives pour l'environnement si elles ne sont pas éliminées correctement. Elles doivent être jetées dans des récipients prévus, comme le prescrivent les normes en vigueur ou bien elles peuvent être remises au Réseau Après-vente Fiat, qui se chargera de l'élimination.

DISPOSITIF DE DÉMARRAGE

Versions avec clé mécanique



La clé peut tourner dans trois positions différentes fig. 4 :

- STOP : moteur coupé, clé extractible, verrouillage de la direction (avec clé retirée). Certains dispositifs électriques (par ex. fermeture centralisée des portes, alarme, etc.) restent néanmoins disponibles ;
- MAR : position de marche. Tous les dispositifs électriques sont disponibles ;
- AVV : démarrage du moteur.



4

F1B0013C

Versions avec clé électronique (système Keyless Go)

Pour activer le dispositif de démarrage fig. 5, il faut que la clé électronique se trouve à l'intérieur de l'habitacle. Le dispositif de démarrage s'active même si la clé électronique se trouve dans le coffre à bagages ou sur la plage arrière.

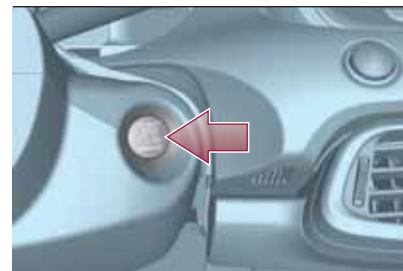

5

F1B0014C

Le dispositif de démarrage peut être dans les états suivants :

- STOP : moteur coupé, verrouillage de la direction. Certains dispositifs électriques (par ex. fermeture centralisée des portes, alarme, etc.) restent néanmoins disponibles ;



☐ MAR : position de marche. Tous les dispositifs électriques sont disponibles. Il est possible de passer dans cet état en appuyant une fois sur le bouton du dispositif de démarrage, sans appuyer sur la pédale de frein (versions avec boîte de vitesses automatique) ou de l'embrayage (versions avec boîte de vitesses manuelle) ;

☐ AVV : démarrage du moteur.

REMARQUE Le dispositif de démarrage NE s'active PAS si la clé électronique se trouve dans le coffre à bagages et si ce dernier est ouvert.

REMARQUE Après 30 minutes d'arrêt de la voiture avec le dispositif de démarrage sur MAR (versions avec boîte de vitesses manuelle) ou avec le levier en position P (Stationnement) (versions avec boîte de vitesses automatique) et moteur coupé, le dispositif de démarrage se mettra automatiquement sur STOP.

REMARQUE Moteur démarré, il est possible de quitter la voiture en ayant la clé électronique avec soi. Le moteur restera quand même démarré. La voiture signalera l'absence de la clé électronique dans l'habitacle une fois la porte refermée.

Pour plus d'informations sur le démarrage du moteur, voir les indications au paragraphe « Démarrage du moteur » du chapitre « Démarrage et conduite ».



4) 5)

VERROUILLAGE DE LA DIRECTION

Activation

Versions avec clé mécanique : avec le dispositif en position STOP, retirer la clé et tourner le volant jusqu'au blocage. **AVERTISSEMENT** Le verrouillage de la direction n'est possible qu'après le retrait de la clé du dispositif de démarrage si une rotation de la clé de la position MAR à STOP a été effectuée.

Versions avec clé électronique : le verrouillage de la direction s'active à l'ouverture de la porte du conducteur avec le bouton du dispositif de démarrage en état de STOP et une vitesse inférieure à 3 km/h.

Désactivation

Versions avec clé mécanique : tourner la clé en position MAR tout en bougeant légèrement le volant.

Versions avec clé électronique : le verrouillage de la direction se désactive quand on appuie sur le dispositif de démarrage et la clé électronique est reconnue.



6) 7)



ATTENTION

2) En cas de violation du dispositif de démarrage (par ex. une tentative de vol), faire contrôler le fonctionnement auprès du Réseau Après-vente Fiat avant de reprendre la route.

3) Quand on quitte la voiture, toujours emporter la clé avec soi afin d'éviter que quelqu'un n'actionne par inadvertance les commandes. Ne pas oublier d'activer le frein de stationnement électrique. Ne jamais laisser d'enfants dans la voiture sans surveillance.

4) Toute intervention en après-vente pouvant constituer une violation du système de conduite ou de la colonne de direction (par ex. montage d'un antivol) est strictement interdite. Cela pourrait entraîner non seulement la suspension de la garantie, mais également de graves problèmes de sécurité, ainsi que la non-conformité d'homologation de la voiture.

5) Ne jamais extraire la clé lorsque la voiture roule. Le volant se bloquerait automatiquement au premier braquage. Ceci est toujours valable, même en cas de voiture remorquée.

6) Avant de quitter la voiture, **TOUJOURS** actionner le frein de stationnement, braquer les roues, engager la première vitesse en montée ou la marche arrière en descente. Sur les versions équipées de boîte de vitesses automatique, placer le levier de vitesses sur P (Stationnement) et appuyer sur le dispositif de démarrage pour le placer sur STOP. En cas de forte pente, placer une cale ou une pierre devant les roues. Quand on quitte la voiture, toujours verrouiller les portes en appuyant sur le bouton prévu sur la poignée (voir la description à la rubrique « Keyless Entry » au paragraphe « Portes »).

7) Pour les versions équipées du système Full Keyless System, ne pas laisser la clé électronique à l'intérieur, à proximité de la voiture ou dans un endroit accessible par les enfants. Ne pas laisser la voiture avec le dispositif d'allumage en position MAR. Un enfant pourrait actionner les lève-vitres électriques, d'autres commandes ou même mettre la voiture en marche.

FIAT CODE



Le système Fiat Code empêche l'utilisation non autorisée de la voiture, en désactivant le démarrage du moteur. Le système ne requiert pas d'activation : le fonctionnement est automatique, que les portes de la voiture soient verrouillées ou non.

En plaçant le dispositif de démarrage en position MAR, le système Fiat Code identifie le code transmis par la clé. Si le code est reconnu comme valable, le système Fiat Code autorise alors le démarrage du moteur.

Lorsque le dispositif de démarrage est replacé en position STOP, le système Fiat Code désactive la centrale qui contrôle le moteur, en empêchant ainsi son démarrage.

Au sujet des procédures correctes de démarrage du moteur, voir les indications au paragraphe « Démarrage du moteur » du chapitre « Démarrage et conduite ».

IRRÉGULARITÉ DE FONCTIONNEMENT

Si, pendant le démarrage, le code de la clé n'est pas reconnu correctement, l'icône  apparaît sur le combiné de bord (voir les indications fournies au paragraphe « Témoins et messages » du chapitre « Connaissance du combiné de bord »). Cette condition comporte l'arrêt du moteur après 2 secondes. Dans ce cas, placer le dispositif de démarrage en position STOP et à nouveau en position MAR ; si le blocage persiste, essayer avec les autres clés fournies. Si toutes les tentatives de démarrage échouent malgré tout, s'adresser au Réseau Après-vente Fiat.

Si l'icône  apparaît pendant la marche, cela signifie que le système est en train d'effectuer un autodiagnostic (par exemple, à cause d'une chute de tension). Si l'affichage persiste, s'adresser au Réseau Après-vente Fiat.



ALARME



Le déclenchement de l'alarme actionne l'avertisseur sonore et les clignotants.

ATTENTION L'alarme est certifiée conforme aux normes des différents pays de commercialisation de la voiture par le Constructeur.

ACTIVATION DE L'ALARME

(le cas échéant)

Une fois les portes et les coffres fermés et le dispositif de démarrage tourné sur STOP, diriger la clé avec télécommande ou bien la clé électronique vers la voiture, appuyer, puis relâcher le bouton  « FIAT ».

Pour les versions avec clé électronique, l'activation de l'alarme peut également être effectuée via une pression du bouton « verrouillage des portes » situé sur la poignée extérieure de la porte.

Pour de plus amples informations, se reporter au paragraphe « Keyless Entry » qui se trouve quelques pages plus loin.

Le système émet un signal (le cas échéant) visuel et sonore puis il active le verrouillage des portes.

Lorsque l'alarme est activée, le témoin A fig. 6 clignote sur le combiné de bord.

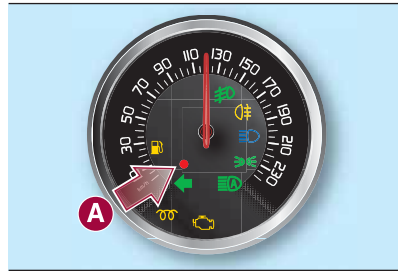

6

F1B0015C

L'activation de l'alarme est précédée par une phase d'autodiagnostic : en cas d'anomalie, le système émet un autre signal sonore.

DÉSACTIVATION DE L'ALARME

ATTENTION Quand on actionne l'ouverture centralisée avec la pièce métallique de la clé, l'alarme ne se désactive pas.

EXCLUSION DE L'ALARME

Pour exclure complètement l'alarme (par exemple lorsque la voiture n'est pas utilisée pendant de longues périodes), fermer simplement les portes de la voiture en tournant la pièce métallique de la clé avec télécommande dans la serrure de porte.

ATTENTION Si les piles de la clé avec télécommande sont déchargées ou bien en cas de panne du système, pour désactiver l'alarme, introduire la clé dans le dispositif de démarrage puis la tourner sur MAR.



PORTES



VERROUILLAGE/ DÉVERROUILLAGE DES PORTES DE L'INTÉRIEUR

Verrouillage/déverrouillage centralisé

Si toutes les portes sont correctement fermées, elles seront automatiquement verrouillées quand la voiture dépasse 20 km/h (fonction « Autoclose »). Cette fonction peut également être désactivée depuis le menu sur le combiné de bord.

Pour effectuer le verrouillage des portes, appuyer sur le bouton  situé sur la moulure des portes avant fig. 7. Pour effectuer le déverrouillage des portes, appuyer sur le bouton .



7

F1B0024C

Verrouillage/déverrouillage manuel

Le verrouillage/déverrouillage des portes peut également être effectué en tournant le dispositif A fig. 8 intégré dans les poignées internes des portes avant.

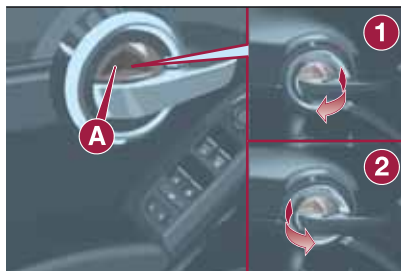

8

F1B0017C

L'actionnement du dispositif des portes arrière provoque le verrouillage uniquement de la porte concernée.

Position 1  : porte déverrouillée

Position 2  : porte verrouillée

L'actionnement de la poignée des portes avant provoque le déverrouillage de toutes les portes et du hayon du coffre à bagages.

VERROUILLAGE/ DÉVERROUILLAGE DES PORTES DE L'EXTÉRIEUR

Verrouillage des portes de l'extérieur

Avec les portes fermées, appuyer sur le bouton  « FIAT » de la clé ou introduire et tourner la pièce métallique de la clé dans la serrure de la porte côté conducteur.

 2)

Déverrouillage des portes de l'extérieur

Appuyer sur le bouton  de la clé ou introduire et tourner la pièce métallique de la clé dans la serrure de la porte côté conducteur.

KEYLESS ENTRY

(le cas échéant)

 3)

Le système Keyless Entry est capable d'identifier la présence d'une clé électronique à proximité des portes et du hayon.

Le système permet de déverrouiller/verrouiller les portes (ou le hayon du coffre à bagages) sans appuyer sur aucun bouton de la clé électronique.



Si la clé électronique est identifiée à l'extérieur de la voiture comme valide par le système, il suffira au possesseur de la clé de saisir une des poignées avant pour désactiver l'alarme et déverrouiller le mécanisme d'ouverture des portes et du hayon du coffre à bagages.

Si la fonction est prévue, en saisissant la poignée de la porte du conducteur, il est possible de déverrouiller uniquement la porte côté conducteur ou toutes les portes en fonction du mode réglé via le Menu de l'écran ou le système **Uconnect™**.

Verrouillage des portes

Pour verrouiller les portes, procéder comme suit :

s'assurer d'avoir la clé électronique avec soi et de se trouver près de la poignée de la porte côté conducteur ou passager ;

appuyer sur le bouton « verrouillage des portes » A fig. 9 situé sur la poignée : cela verrouillera toutes les portes et le hayon du coffre à bagages. Le verrouillage des portes activera aussi l'alarme (le cas échéant).

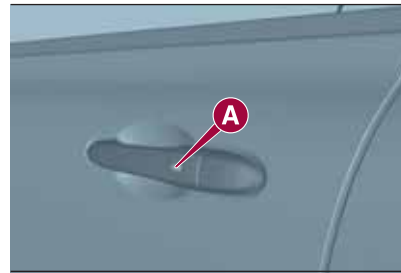

9

F1B0063C

AVERTISSEMENT Après avoir appuyé sur le bouton de « verrouillage des portes », il est nécessaire d'attendre 2 secondes avant de pouvoir déverrouiller de nouveau les portes au moyen de la poignée. En tirant sur la poignée de la porte dans un délai de 2 secondes, il est donc possible de vérifier si la voiture est bien fermée, sans que les portes se déverrouillent de nouveau.

Ouverture d'urgence de la porte côté conducteur

Si la clé électronique ne fonctionne pas (par exemple en cas de batterie de la clé ou de la voiture déchargée), il est toutefois possible d'utiliser la pièce métallique d'urgence située à l'intérieur de la clé pour actionner le déverrouillage de la serrure de la porte côté conducteur.

Pour extraire la pièce métallique, procéder comme suit :

agir sur le dispositif A fig. 10 extraire la pièce métallique B vers l'extérieur ;

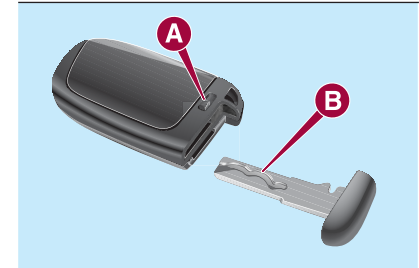

10

F1B0020C

introduire la pièce métallique dans la serrure de la porte côté conducteur et la tourner pour déverrouiller la serrure de la porte.

Verrouillage de la serrure du hayon du coffre à bagages

En s'approchant avec une clé électronique valide du hayon du coffre à bagages, appuyer sur le bouton d'ouverture fig. 11 situé sous la poignée du hayon pour verrouiller/déverrouiller le coffre à bagages. Le hayon de la voiture peut être toutefois verrouillé en appuyant sur le bouton  de la clé électronique ou sur le panneau de la porte intérieure.



11

F1B0166C

DISPOSITIF DEAD LOCK

(le cas échéant)



Il s'agit d'un dispositif de sécurité qui interdit le fonctionnement des poignées internes de la voiture et du bouton de verrouillage / déverrouillage des portes.

Activation du dispositif

Le dispositif s'active automatiquement sur toutes les portes lorsque l'on effectue une pression double rapide sur le bouton  « FIAT » de la clé avec télécommande.

Désactivation du dispositif

Le dispositif se désactive automatiquement :

en effectuant le déverrouillage des portes (en appuyant sur le bouton  de la clé avec télécommande) ;

en plaçant le dispositif de démarrage sur MAR.

DISPOSITIF DE SÉCURITÉ ENFANTS





Il empêche l'ouverture des portes arrière de l'intérieur.
Le dispositif fig. 12 peut être activé uniquement lorsque les portes sont ouvertes :



12

F1B0023C

position  : dispositif activé (porte verrouillée) ;

position  : dispositif désactivé (porte pouvant être ouverte depuis l'intérieur).

Le dispositif reste enclenché même en effectuant le déverrouillage électrique des portes.

ATTENTION Les portes arrière ne peuvent pas être ouvertes depuis l'intérieur lorsqu'on actionne le dispositif de sécurité enfants.



ATTENTION

8) Quand le dispositif Dead Lock est activé, il est impossible d'ouvrir les portes depuis l'intérieur de la voiture, par conséquent, s'assurer avant de descendre, qu'il n'y ait pas de personnes à bord.

9) Ne JAMAIS laisser d'enfants dans la voiture sans surveillance, ni quitter la voiture avec les portes déverrouillées dans un lieu où les enfants peuvent accéder facilement. Cela pourrait entraîner des blessures graves aux enfants, voire mortelles. S'assurer également que les enfants n'activent pas par inadvertance le frein de stationnement électrique, ni la pédale de frein ou le levier de la boîte de vitesses automatique.

10) Toujours utiliser ce dispositif pour transporter les enfants. Après avoir actionné le dispositif sur les deux portes arrière, en vérifier l'enclenchement en agissant sur la poignée intérieure d'ouverture des portes.





ATTENTION

2) S'assurer d'avoir avec soi la clé lors de la fermeture d'une porte ou du hayon, afin d'éviter de bloquer la clé à l'intérieur de la voiture. Une fois fermée à l'intérieur, la clé ne pourra être récupérée qu'au moyen de la seconde clé fournie.

3) Le fonctionnement du système de reconnaissance dépend de plusieurs facteurs, comme par exemple, l'interférence éventuelle avec des ondes électromagnétiques provenant de sources extérieures (par ex. téléphones portables), l'état de charge de la batterie de la clé électronique et la présence d'objets métalliques à proximité de la clé ou de la voiture. Dans ces cas, il est toutefois possible de déverrouiller les portes en utilisant la pièce métallique qui se trouve dans la clé électronique (voir les indications des pages suivantes).

SIÈGES



SIÈGES AVANT À RÉGLAGE MANUEL

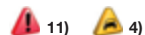

Réglage dans le sens longitudinal

Soulever le levier A fig. 13 et pousser le siège vers l'avant ou vers l'arrière.

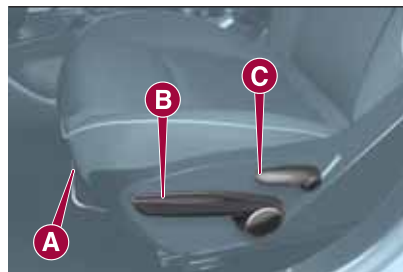

13

F1B0019C

ATTENTION Effectuer le réglage depuis le siège concerné (côté conducteur ou passager).

Réglage de la hauteur

Actionner le levier B vers le haut ou vers le bas jusqu'à obtenir la hauteur souhaitée.

ATTENTION Effectuer le réglage depuis le siège concerné (côté conducteur ou passager).

Réglage de l'inclinaison du dossier

Agir sur le levier C en l'accompagnant avec un mouvement du buste (tenir le levier actionné jusqu'à atteindre la position souhaitée, puis le relâcher).

Réglage lombaire électrique

Dispositif de démarrage sur MAR, appuyer sur le bouton A fig. 14 pour régler le soutien de la zone lombaire jusqu'à obtenir le confort maximum de conduite.

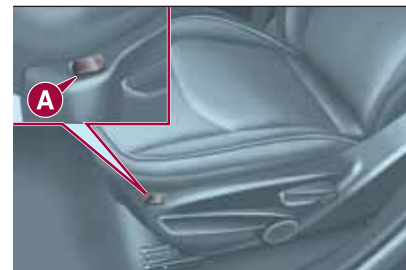

14

F1B0016C

SIÈGES AVANT À RÉGLAGE ÉLECTRIQUE



Les boutons servant au réglage électrique du siège se trouvent sur le côté extérieur de ce dernier, près du plancher.

Ces boutons permettent de régler la hauteur, la position dans le sens longitudinal et l'inclinaison du dossier.

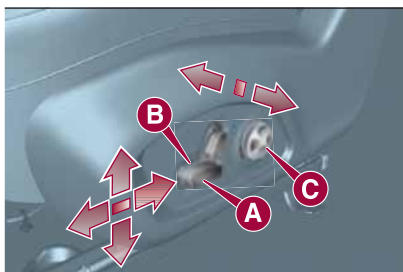

15

F1B0018C

Réglage de la hauteur

Agir sur la partie avant ou arrière de l'interrupteur A fig. 15 pour modifier la hauteur et/ou l'inclinaison du coussin du siège.

Réglage dans le sens longitudinal

Pousser l'interrupteur A vers l'avant ou l'arrière pour déplacer le siège dans la direction correspondante.

Réglage de l'inclinaison du dossier

Pousser l'interrupteur B vers l'avant ou l'arrière pour incliner le dossier dans la direction correspondante.

Réglage lombaire électrique

Agir sur le joystick C pour activer le dispositif de soutien de la zone lombaire jusqu'à obtenir le confort maximum de conduite.

ATTENTION Le réglage électrique est autorisé uniquement avec dispositif de démarrage sur MAR et pendant environ 3 minutes après son positionnement sur STOP. Voiture À L'ARRÊT, après le passage de la porte de la position fermée à ouverte, le système autorisera de nouveau le réglage pendant encore 3 minutes.

CHAUFFAGE ÉLECTRIQUE DES SIÈGES AVANT

Dispositif de démarrage sur MAR, appuyer sur les boutons  fig. 16 sur la planche de bord.

Il est possible de choisir entre deux niveaux de chauffage :

- « *chauffage minimum* » : une LED orange allumée sur les boutons ;
- « *chauffage maximum* » : deux LED orange allumées sur les boutons.



16

F1B0021C

Une fois le niveau de chauffage sélectionné, il sera nécessaire d'attendre quelques minutes pour en percevoir l'effet.

Lorsque l'on sélectionne le réglage de « chauffage maximum », le chauffage fournit un niveau de chaleur maximum pendant les premières minutes de fonctionnement.

ATTENTION Afin de sauvegarder la charge de la batterie, l'activation de cette fonction n'est pas permise avec le moteur coupé.

SIÈGES ARRIÈRE

Agrandissement partiel du coffre à bagages (1/3 ou 2/3)



- déposer la plage arrière (en suivant la description précédente) ;



- ❑ baisser complètement les appuie-tête du siège arrière ;
- ❑ déplacer latéralement la ceinture de sécurité en vérifiant que la sangle soit complètement détendue et sans entortillements ;
- ❑ agir sur le dispositif de décrochage A fig. 17 pour rabattre la portion de dossier choisie. Après le décrochage, un cran de couleur rouge est visible. Accompagner le dossier pendant le rabattement.

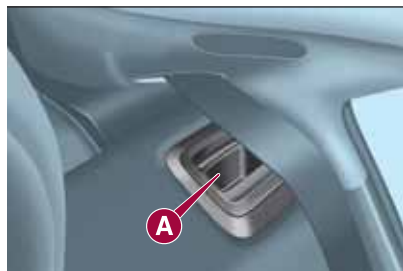

17

F1B0027C

Remise en place des dossiers

Déplacer latéralement les ceintures de sécurité en vérifiant que les sangles sont correctement déployées et non entortillées.

Soulever les dossiers en les poussant en arrière jusqu'au déclic de blocage sur les deux mécanismes d'accrochage. Vérifier visuellement que les crans de couleur rouge ne sont plus visibles sur les dispositifs d'accrochage A fig. 17. En effet, les crans de couleur rouge indiquent respectivement l'absence d'accrochage du dossier.



13)



ATTENTION

11) Tous les réglages doivent impérativement être exécutés avec la voiture à l'arrêt.

12) Une fois le levier de réglage relâché, toujours vérifier que le siège soit bien bloqué sur ses glissières en essayant de le déplacer vers l'avant ou vers l'arrière. Si le siège n'est pas correctement bloqué, il pourrait se déplacer intempestivement en provoquant une perte du contrôle de la voiture.

13) S'assurer que les dossiers sont correctement accrochés des deux côtés (« crans rouges » non visibles) pour éviter qu'en cas de freinage brusque, ils puissent se projeter vers l'avant en blessant les passagers.



ATTENTION

4) Les revêtements textiles des sièges sont conçus pour résister longtemps à une usure dérivant d'une utilisation normale de la voiture. Il est toutefois nécessaire d'éviter tout frottement excessif et/ou prolongé avec des accessoires vestimentaires, comme les boucles métalliques, les rivets, les fixations Velcro et autres, car ils exercent de manière localisée une pression importante risquant d'engendrer la rupture des fils et d'endommager par conséquent la housse.

5) Ne pas ranger d'objets sous le siège à réglage électrique et ne pas entraver son mouvement, car les commandes pourraient subir des dommages. Les revêtements textiles des sièges sont conçus pour résister longtemps à une usure dérivant d'une utilisation normale de la voiture. Il est toutefois nécessaire d'éviter tout frottement excessif et/ou prolongé avec des accessoires vestimentaires, comme les boucles métalliques, les rivets, les fixations Velcro et autres, car ils exercent de manière localisée une pression importante risquant d'engendrer la rupture des fils et d'endommager par conséquent la housse. Ils pourraient en outre limiter la course du siège.

6) Avant de rabattre le dossier, enlever tous les objets se trouvant sur le coussin du siège.

APPUIE-TÊTE

AVANT



14)

Réglage

Ils sont réglables en hauteur sur 4 positions prédéfinies (complètement relevée / 2 positions intermédiaires / complètement abaissée).

Réglage vers le haut : soulever l'appuie-tête jusqu'au déclic de blocage.

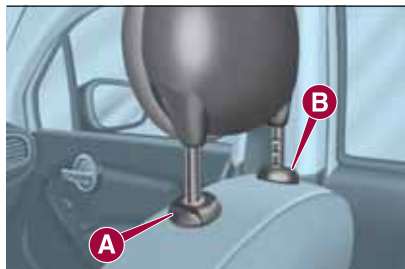

18

F1B0029C

Réglage vers le bas : appuyer sur le bouton A fig. 18 et baisser l'appuie-tête.

Dépose

Pour déposer l'appuie-tête, procéder comme suit :

incliner le dossier du siège (pour éviter toute interférence avec le toit) ;

appuyer sur les deux boutons A et B fig. 18 à côté des deux supports puis extraire l'appuie-tête.

ATTENTION Une fois enlevés, les appuie-tête doivent être toujours replacés correctement avant d'utiliser normalement la voiture.

ARRIÈRE



14)

Réglage

Pour les places arrière, trois appuie-tête réglables en hauteur sur 3 positions prédéfinies (complètement relevée / intermédiaire / complètement abaissée) sont prévus.

Réglage vers le haut : soulever l'appuie-tête jusqu'au déclic de blocage.

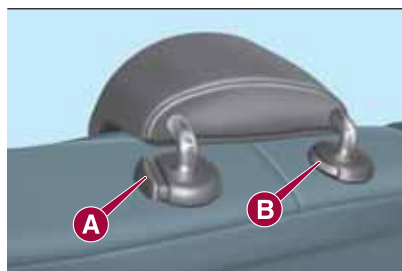

19

F1B0030C

Réglage vers le bas : appuyer sur le bouton A fig. 19 et baisser l'appuie-tête.

Dépose

Pour déposer l'appuie-tête, procéder comme suit :

soulever l'appuie-tête jusqu'en butée ;

appuyer sur les boutons A et B fig. 19 à côté des deux supports puis extraire l'appuie-tête.

ATTENTION Une fois enlevés, les appuie-tête doivent être toujours replacés correctement avant d'utiliser normalement la voiture.



ATTENTION

14) Les appuie-tête doivent être réglés de manière à ce que la tête s'y appuie, pas le cou. Seule cette position permet une protection efficace. Tous les appuie-tête, éventuellement déposés, doivent être repositionnés correctement de manière à protéger les occupants en cas de choc : respecter les consignes décrites plus haut.



VOLANT



15) 16)

RÉGLAGES

Le volant peut être réglé aussi bien en hauteur qu'axialement.

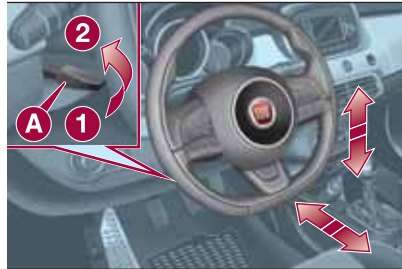

20

F1B0031C

Pour effectuer le réglage, déplacer le levier A fig. 20 vers le bas, en position 1, puis régler le volant dans la position la plus appropriée et le bloquer dans cette position en remettant le levier A en position 2.

VOLANT CHAUFFANT

(le cas échéant)

Dispositif de démarrage sur MAR, appuyer sur le bouton  fig. 21 sur la planche de bord.

L'activation est signalée par l'allumage de la LED située sur le bouton.



21

F1B0032C

ATTENTION L'activation de cette fonction pourrait décharger progressivement la batterie quand le moteur est coupé.



ATTENTION

15) Les réglages doivent être effectués uniquement quand la voiture est à l'arrêt et avec le moteur coupé.

16) Toute intervention en après-vente, pouvant constituer une altération du système de conduite ou de la colonne de direction (par exemple montage d'un dispositif antiviol) et provoquer une réduction des performances du système et l'annulation de la garantie, ainsi que de graves problèmes de sécurité et la non-conformité de l'homologation de la voiture, est absolument interdite.

RÉTROVISEURS



D'HABITACLE

À réglage manuel

Il est muni d'un dispositif de sécurité qui provoque son décrochage en cas de choc violent contre un passager.



22

F1B0033C

Actionner le levier A fig. 22 pour régler le rétroviseur sur deux positions : normale ou anti-éblouissement.

Électrochromique

Certaines versions sont équipées d'un rétroviseur électrochromique, en mesure de modifier automatiquement sa capacité réfléchissante pour éviter d'éblouir le conducteur fig. 23.

Le rétroviseur électrochromique est doté d'un bouton ON/OFF pour activer ou désactiver la fonction électrochromique anti-éblouissement.



23

F1B0034C

En enclenchant la marche arrière, le rétroviseur passe automatiquement à la coloration d'utilisation de jour.

EXTÉRIEURS

Réglage électrique

Le réglage des rétroviseurs n'est possible qu'avec le dispositif de démarrage sur MAR. Sélectionner le rétroviseur désiré, à l'aide du dispositif A fig. 24 :

 17)

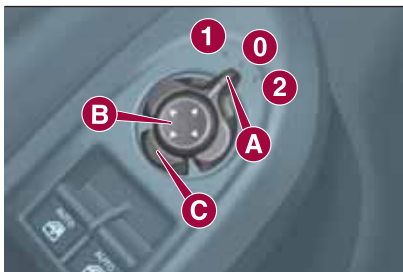

24

F1B0035C

position 1 : sélection du rétroviseur gauche ;

position 2 : sélection du rétroviseur droit.

Pour régler le rétroviseur sélectionné, appuyer sur le bouton B dans les quatre directions indiquées par les flèches.

ATTENTION Une fois le réglage complété, tourner le dispositif A en position 0 pour éviter tout déplacement accidentel.

Rabattement électrique

(le cas échéant)

Pour rabattre les rétroviseurs, appuyer sur le bouton C. Appuyer à nouveau sur le bouton pour les déplier. Une fois la commande souhaitée effectuée, avant que le rétroviseur extérieur atteigne la position d'ouverture ou fermeture complète, il est possible d'inverser sa course en appuyant sur le bouton C. AVERTISSEMENT À part l'utilisation de cette fonction dans les passages étroits, pendant la marche les rétroviseurs doivent être toujours ouverts (position 1 fig. 25), ils ne doivent jamais être repliés (position 2).

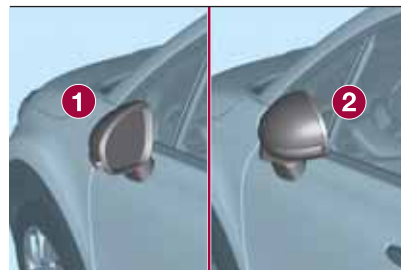

25

F1B0340C



ATTENTION

17) *Le rétroviseur extérieur côté conducteur est bombé et altère légèrement la perception de la distance.*



FEUX EXTÉRIEURS



COMMUNTEUR DES FEUX

La bague du commutateur des feux A fig. 26, situé du côté gauche de la planche de bord, commande le fonctionnement des feux de position, de jour, de croisement, antibrouillard, ainsi que le réglage de l'intensité lumineuse du combiné de bord et des graphismes des boutons de commande.



26

F1B0036C

Dispositif de démarrage sur MAR, l'allumage des feux extérieurs entraîne aussi l'allumage du combiné de bord et des différentes commandes situées sur la planche de bord.

FONCTION AUTO (Capteur de luminosité) (le cas échéant)

Il s'agit d'un capteur à LED infrarouges, couplé au capteur de pluie et installé sur le pare-brise, qui mesure les variations d'intensité lumineuse à l'extérieur de la voiture, en fonction de la sensibilité de lumière programmée par le biais du Menu de l'écran ou sur le système **Uconnect™**.

Plus la sensibilité est importante, plus la quantité de lumière extérieure nécessaire pour commander l'allumage automatique des feux externes sera faible.

Activation de la fonction

Turner la bague du commutateur des feux en position AUTO.

ATTENTION La fonction ne peut être activée que si le dispositif de démarrage est sur MAR.

Désactivation de la fonction

Pour désactiver la fonction, tourner la bague du commutateur des feux dans une position autre que AUTO.

FEUX DE CROISEMENT

Turner la bague du commutateur des feux en position : les feux de position, de croisement et le combiné de bord s'allument ; le témoin s'allume sur ce dernier.

FEUX DE JOUR (D.R.L.) « Daytime Running Lights »



Dispositif de démarrage en position MAR et bague du commutateur des feux en position , les feux de jour s'allument automatiquement (les autres feux et l'éclairage d'habitacle restent éteints).

FEUX ANTIBROUILLARD

(le cas échéant)



Feux de position et de croisement allumés, appuyer sur le bouton pour allumer les feux antibrouillard. Quand les feux antibrouillard sont allumés, les feux de position et l'éclairage de la plaque sont eux aussi allumés, tandis que les feux de jour sont éteints.

Pour les éteindre, appuyer de nouveau sur le bouton ou tourner la bague du commutateur en position .

FEU ANTIBROUILLARD ARRIÈRE

Le bouton qui commande l'allumage et l'extinction du feu antibrouillard arrière est intégré au commutateur des feux. Feux de position et de croisement ou antibrouillard allumés, appuyer sur le bouton  pour allumer les feux antibrouillard arrière.

FEUX DE STATIONNEMENT

Ils s'allument, dispositif de démarrage en position STOP ou clé retirée, en tournant la bague du commutateur des feux d'abord en position **O** et ensuite en position  ; le commutateur retournera en position **O**. Sur le combiné de bord, le témoin  s'allume.

TEMPORISATION D'EXTINCTION DES PHARES (Follow me home)

Activation

Phares allumés, placer le dispositif de démarrage sur STOP. Dans un délai de 45 secondes, tourner la bague du commutateur des feux sur **O** : la temporisation réglée débute.

Désactivation

La fonction est désactivée au rallumage des phares, des feux de position ou en plaçant le dispositif de démarrage sur MAR.

FEUX DE ROUTE

Bague du commutateur en position  ou **AUTO**, pousser le levier gauche A fig. 27 en avant vers la planche de bord.

Quand les feux de route sont activés, le témoin  s'allume sur le combiné de bord.

Appels de phares

Tirer vers soi le levier A (position instable) ; au relâchement, le levier retourne automatiquement en position stable centrale.

Quand les feux de route sont activés, le témoin  s'allume sur le combiné de bord.





27

F1B0037C

Feux de route automatiques (le cas échéant)

Afin de ne pas éblouir les autres usagers de la route, les feux de route se désactivent automatiquement si on croise un véhicule qui roule dans le sens opposé ou si on fait la queue derrière un véhicule qui roule dans le même sens.

La fonction peut être réglée via le Menu de l'écran (voir la description du paragraphe « Écran » au chapitre « Connaissance du combiné de bord ») ; pour son activation, il faut tourner la bague du commutateur des feux sur **AUTO**.

La fonction est activée en poussant le levier vers la planche de bord (position stable) ; le témoin  s'allume sur le combiné de bord. Lorsque les feux de route sont allumés, le témoin  s'allume également sur le combiné de bord. Si on arrête la voiture avec le réglage décrit ci-dessus, quand on la redémarre, la fonction des feux de route automatiques restera activée.

À une vitesse supérieure à 40 km/h avec la fonction activée, en ramenant le levier dans la position centrale stable, la fonction se désactive et les feux s'éteignent.

À une vitesse inférieure à 15 km/h avec la fonction activée, le système éteint automatiquement les feux de route.



Si le levier est remis en position centrale stable et poussé de nouveau vers la planche de bord en position stable, cela est interprété comme demande de feux de route fixes : le témoin s'allume sur le combiné de bord et les feux de route s'allument tant que la vitesse de la voiture ne dépasse pas de nouveau 40 km/h. Une fois ce seuil dépassé, la fonction redevient automatiquement activée et le témoin  s'allume de nouveau sur le combiné de bord.



Pour désactiver cette fonction, tourner la bague du commutateur des feux en position .

CLIGNOTANTS

Placer le levier gauche A fig. 27 en position (stable) :

vers le haut : activation du clignotant côté droit ;

vers le bas : activation du clignotant côté gauche.

Sur le combiné de bord, le témoin  ou  s'allume respectivement par intermittence.

Les clignotants se désactivent automatiquement lorsque la voiture roule de nouveau en ligne droite ou en cas d'actionnement des feux de jour (D.R.L.) / feux de stationnement.

Fonction « Lane Change » (changement de voie)

Si l'on veut signaler un changement de voie lorsque l'on roule, placer le levier gauche en position instable pendant moins d'une demi-seconde.

Le clignotant clignotera 5 fois du côté sélectionné, puis s'éteindra automatiquement.

RÉGLAGE DE L'ASSIETTE DES PHARES

Correcteur de l'assiette des phares

Le correcteur de l'assiette des phares fonctionne avec le dispositif de démarrage sur MAR et les feux de croisement allumés.

Pour le réglage, tourner la bague A fig. 28.

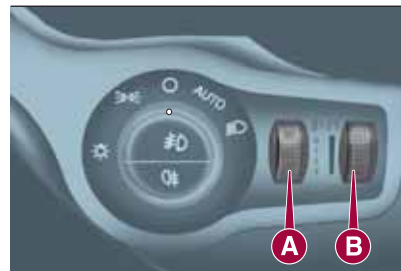

28

F1B0038C

Position 0 : une ou deux personnes sur les sièges avant ;

- Position 1 : 4 ou 5 personnes
- Position 2 : 4 ou 5 personnes + charge dans le coffre à bagages
- Position 3 : conducteur + charge maximale autorisée dans le coffre à bagages.

ATTENTION Contrôler l'assiette des phares en fonction des variations du poids transporté.

RÉGLAGE DE L'INTENSITÉ LUMINEUSE DU COMBINÉ DE BORD ET DES GRAPHISMES DES BOUTONS DE COMMANDE

Feux de position ou phares allumés, tourner la bague B fig. 28 vers le haut pour augmenter l'intensité d'éclairage du combiné de bord et des graphismes des boutons de commande, ou vers le bas pour la réduire.



ATTENTION

18) Les feux de jour sont une alternative aux feux de croisement en conduite de jour, quand ces derniers sont obligatoires ; s'ils ne sont pas obligatoires, l'utilisation des feux de jour reste autorisée.

19) Les feux de jour ne remplacent pas les feux de croisement en conduite de nuit ou dans les tunnels. L'utilisation des feux de jour est réglementée par le code de la route en vigueur dans le pays où l'on circule : se conformer aux normes.

ÉCLAIRAGE D'HABITACLE



PLAFONNIER AVANT

L'interrupteur A fig. 29 allume/éteint les lampes du plafonnier.

Positions interrupteur A :

- position centrale : les lampes B et E s'allument/s'éteignent à l'ouverture/fermeture des portes ;
- enfoncé à gauche (OFF) : les lampes B et E restent toujours éteintes ;
- enfoncé à droite () : les lampes B et E restent toujours allumées.

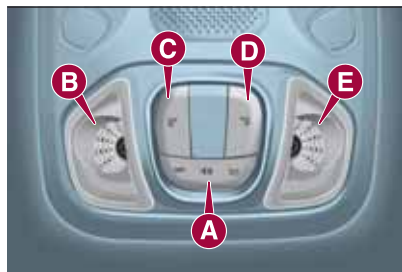

29

F1B0041C

L'allumage/extinction des lampes est progressif.

L'interrupteur C allume/éteint la lampe B.

L'interrupteur D allume/éteint la lampe E.

Temporisation des lampes du plafonnier

Sur certaines versions, pour rendre plus aisée l'entrée/sortie de la voiture, en particulier pendant la nuit ou dans des lieux peu éclairés, 2 logiques de temporisation sont disponibles :

- Temporisation entrée dans la voiture
- Temporisation sortie de la voiture.



ESSUIE-GLACE AVANT/ARRIÈRE



Le fonctionnement est permis uniquement lorsque le dispositif de démarrage est sur MAR.

ESSUIE/LAVE-GLACE AVANT

Fonctionnement



La bague A fig. 30 peut être placée sur les positions suivantes :

- essuie-glace à l'arrêt
- DD intermittence lente
- ⓁID intermittence rapide

LOW continu lent

HIGH continu rapide.

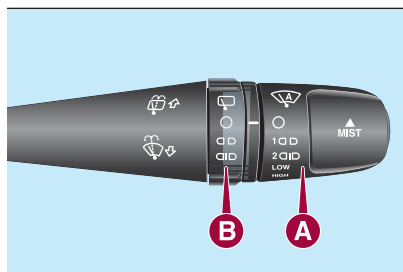

30

F1B0047C

En déplaçant le levier vers le haut (position instable), on active la fonction **MIST** : le fonctionnement est limité au temps durant lequel on retient manuellement le levier dans cette position. Une fois relâché, le levier revient dans sa position en arrêtant l'essuie-glace. Cette fonction est utile pour éliminer, par exemple, de petites accumulations de saletés du pare-brise ou la rosée du matin.

AVERTISSEMENT Cette fonction n'active pas le lave-glace, par conséquent le liquide de lave-glace ne sera pas giclé sur le pare-brise. Pour que le liquide de lave-glace gicle sur le pare-brise, il faut utiliser la fonction de lavage.

Si la bague A fig. 30 se trouve dans la position **DD** ou **ⓁID**, l'essuie-glace adapte automatiquement sa vitesse de fonctionnement à celle de la voiture.

Fonction « Lavage intelligent »

Tirer le levier vers le volant (position instable) pour actionner le lave-glace. Si on maintient le levier tiré, il est possible d'activer automatiquement et d'un seul mouvement le jet du lave-glace ainsi que l'essuie-glace.

Le fonctionnement de l'essuie-glace achève trois balayages après le relâchement du levier. Le cycle se termine par un dernier balayage de l'essuie-glace environ 6 secondes après.

CAPTEUR DE PLUIE (le cas échéant)

Situé derrière le rétroviseur intérieur, au contact du pare-brise fig. 31, il détecte la présence de pluie et gère par conséquent le nettoyage du pare-brise en fonction de l'eau présente sur la vitre.

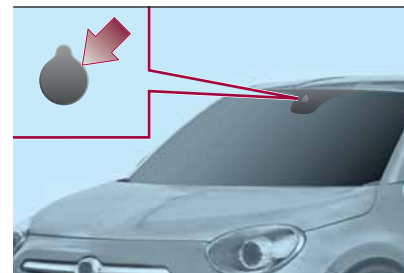

31

F1B0048C

Activation





Le capteur de pluie peut être activé/désactivé via le Menu de l'écran ou le système **Uconnect™**.



ESSUIE/LAVE-GLACE ARRIÈRE



20)

En tournant la bague B fig. 30 de la position  à la position  on actionne l'essuie-glace arrière selon les modes suivants :

- intermittent quand l'essuie-glace n'est pas en service ;
- synchrone (avec la moitié de la fréquence de l'essuie-glace), lorsque l'essuie-glace est en service ;
- continu, avec la commande active ou la marche arrière engagée.

Position   : fonctionnement à intermittence.

Position   : fonctionnement continu lent.

Avec l'essuie-glace en fonction et la marche arrière engagée, l'essuie-glace arrière s'active en mode continu. En poussant le levier vers la planche (position instable), on actionne le jet du liquide du lave-glace arrière.

En gardant le levier poussé pendant plus d'une demi-seconde, on active l'essuie-glace arrière. Le fonctionnement de l'essuie-glace arrière achève trois balayages après le relâchement du levier. Le cycle se termine par un dernier balayage de l'essuie-glace arrière environ 6 secondes après.



ATTENTION

20) *S'il fallait nettoyer la vitre, s'assurer que le dispositif est effectivement désactivé ou que la clé et le bouton de démarrage se trouvent sur STOP.*



ATTENTION

7) *Ne jamais utiliser l'essuie-glace pour éliminer des couches de neige ou de glace qui se seraient déposées sur le pare-brise. Dans ces conditions, si l'essuie-glace est soumis à un effort excessif, le relais coupe-circuit coupe le fonctionnement pendant quelques secondes. Si ensuite le fonctionnement ne s'est pas rétabli, même après un redémarrage de la voiture, s'adresser au Réseau Après-vente Fiat.*

8) *Ne pas actionner l'essuie-glace avec les balais soulevés du pare-brise.*

9) *Ne pas activer le capteur de pluie lors du lavage de la voiture dans un système de lavage automatique.*

10) *En cas de glace sur le pare-brise, s'assurer que le dispositif est effectivement désactivé.*



CLIMATISATION



CLIMATISEUR MANUEL

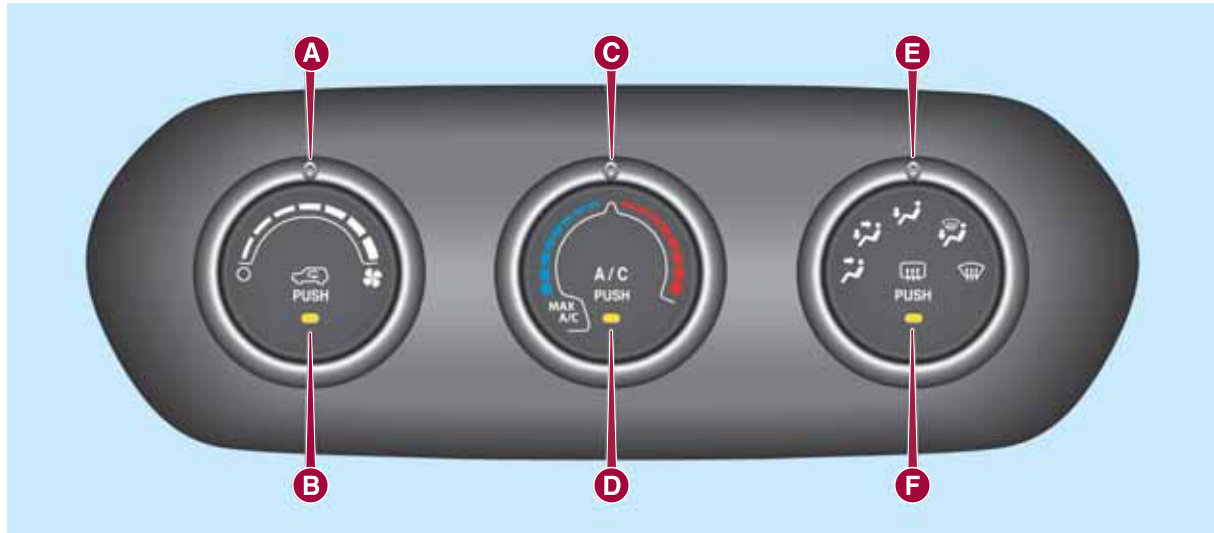

32

F1B0052C

A - sélecteur d'activation/réglage du ventilateur :

0 = ventilateur éteint

= vitesse de ventilation (il est possible de sélectionner 7 types différents de vitesse)

B - bouton d'activation/désactivation du recyclage de l'air ;

C - sélecteur de réglage de la température de l'air et activation de la fonction MAX A/C :

zone bleue = air froid

zone rouge = air chaud

D - bouton d'activation/désactivation du compresseur du climatiseur (non prévu sur les versions équipées seulement de réchauffeur) ;

E - sélecteur de répartition de l'air :

 sortie d'air des aérateurs centraux et latéraux

 sortie d'air des aérateurs centraux, latéraux et des diffuseurs de la zone des pieds avant et arrière

 sortie d'air des diffuseurs de la zone des pieds avant et arrière et un léger flux d'air également des aérateurs latéraux sur la planche de bord

 sortie d'air des diffuseurs de la zone des pieds avant, arrière, au pare-brise, aux vitres latérales et un léger flux d'air également aux aérateurs latéraux sur la planche de bord

 sortie d'air au pare-brise, aux vitres latérales et un léger flux d'air également aux aérateurs latéraux sur la planche de bord

En outre 4 positions supplémentaires intermédiaires entre les 5 répartitions principales décrites précédemment sont prévues.

F - bouton d'activation/désactivation de la lunette arrière dégivrante ;

En sélectionnant la répartition de l'air vers le pare-brise, on active le compresseur du climatiseur (LED sur le bouton A/C allumée) et le recyclage de l'air se positionne en introduction « air extérieur » (LED sur le bouton B éteinte). Cette logique garantit la meilleure visibilité des vitres. Le conducteur a toujours la possibilité de régler le recyclage de l'air et le compresseur du climatiseur.

Chauffage supplémentaire

(le cas échéant)

Le chauffage supplémentaire garantit un chauffage plus rapide de l'habitacle.

Il s'active en cas de conditions climatiques froides, si les conditions suivantes sont réunies :

température extérieure froide ;

température du liquide de refroidissement du moteur basse ;

moteur démarré ;

vitesse de ventilation réglée au moins sur la 1^{ère} vitesse ;

sélecteur C tourné à fond dans le sens des aiguilles d'une montre en zone rouge.

L'arrêt du chauffage se fait quand au moins l'une des conditions ci-dessus n'est plus constatée.

Note La puissance du chauffage électrique est modulée en fonction de la tension de la batterie.



CLIMATISEUR AUTOMATIQUE BI-ZONE

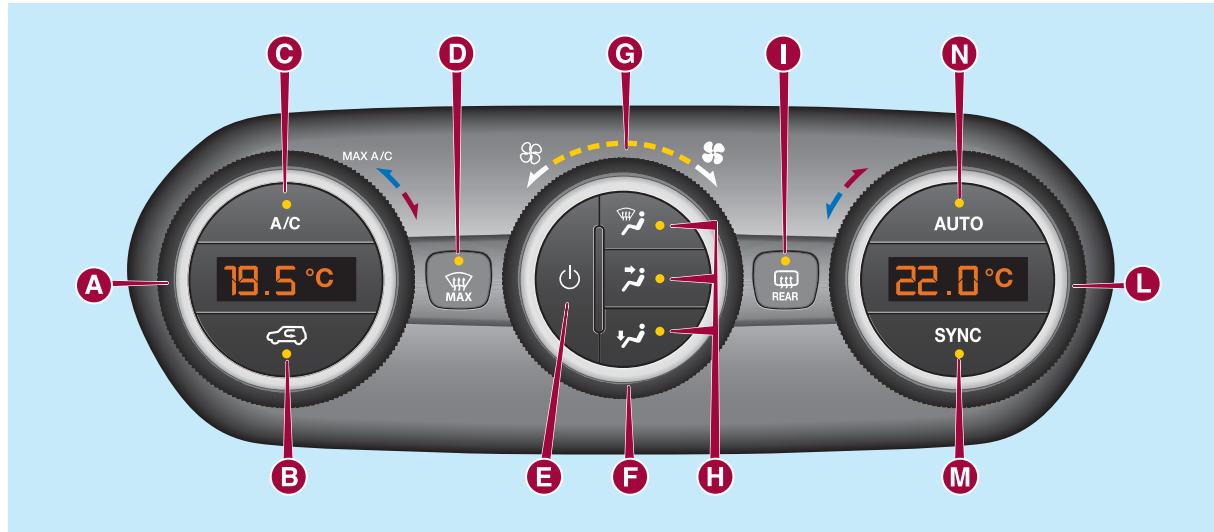













33

F1B0051C

- A - sélecteur de réglage de la température, côté conducteur ;
- B - bouton d'activation/désactivation du recyclage de l'air intérieur ;
- C - bouton d'activation/désactivation du compresseur du climatiseur ;
- D - bouton d'activation de la fonction MAX DEF (dégivrage/désembuage rapide des vitres avant) ;
- E - bouton d'activation/extinction du climatiseur ;
- F - sélecteur de réglage de la vitesse du ventilateur ;
- G - LED de signalisation de vitesse du ventilateur ;
- H - boutons de sélection de la répartition d'air ;
- I - bouton d'activation/désactivation de la lunette arrière dégivrante ;
- L - sélecteur de réglage de la température, côté passager ;
- M - bouton d'activation de la fonction SYNC (alignement des températures réglées) conducteur/passager ;
- N - bouton d'activation de la fonction AUTO (fonctionnement automatique).

Sélection de la répartition de l'air

-  Flux d'air vers les diffuseurs du pare-brise et des vitres latérales avant pour le désembuage/dégivrage des vitres.
-  Flux d'air vers les aérateurs centraux et latéraux du tableau de bord pour la ventilation du buste et du visage pendant les saisons chaudes.
-  Flux d'air vers les diffuseurs de la zone des pieds avant/arrière. Une telle répartition de l'air permet de chauffer l'habitacle très rapidement et de profiter aussitôt d'une agréable sensation de chaleur.
-  +  Répartition du flux d'air entre les diffuseurs dans la zone des pieds (air plus chaud) et les aérateurs centraux et latéraux de la planche de bord (air plus frais). Cette répartition est spécialement adaptée aux saisons du printemps et d'automne, avec rayonnement solaire.
-  +  Répartition du flux d'air entre les diffuseurs de la zone des pieds et les diffuseurs du pare-brise et des vitres latérales avant. Cette répartition de l'air permet de chauffer correctement l'habitacle et évite la buée sur les vitres.
-  +  Répartition du flux d'air entre les aérateurs centraux et latéraux de la planche de bord et les diffuseurs du pare-brise et des vitres latérales avant. En condition de rayonnement solaire, cette répartition permet la diffusion de l'air vers le pare-brise.
-  +  +  Répartition du flux d'air sur tous les diffuseurs de la voiture.

En mode AUTO, le climatiseur gère automatiquement la répartition de l'air (les LED sur les boutons H restent éteintes). La répartition de l'air programmée manuellement est signalée par l'éclairage des LED sur les boutons sélectionnés. Dans la fonction combinée, lorsqu'on appuie sur un bouton, on active la fonction correspondante en même temps que celles déjà programmées. En revanche, si l'on appuie sur un bouton dont la fonction est déjà active, celle-ci est annulée et la LED correspondante s'éteint. Pour revenir au contrôle automatique de la répartition de l'air après une sélection manuelle, appuyer sur le bouton AUTO.



Start&Stop

Le climatiseur automatique bi-zone gère le système Start&Stop (moteur éteint si la vitesse de la voiture est 0 km/h) de manière à garantir un confort approprié à l'intérieur de la voiture. Lorsque le système Stop/Start est actif (moteur éteint et voiture à l'arrêt), la gestion automatique du recyclage se désactive, tout en maintenant la prise d'air de l'extérieur, afin de réduire le risque de formation de buée sur les vitres (le compresseur étant éteint).

**ATTENTION**

2) Le système utilise le fluide réfrigérant R1234YF qui, en cas de fuites accidentelles, n'est pas nocif pour l'environnement. Éviter absolument d'utiliser du fluide R134a et R12 non compatibles avec les composants du système.

LÈVE-VITRES ÉLECTRIQUES



Les lève-vitres fonctionnent lorsque le dispositif de démarrage est sur MAR et pendant environ 3 minutes après le passage du dispositif de démarrage sur STOP (ou clé extraite). Dès que l'on ouvre l'une des portes avant, ce fonctionnement est désactivé.

Commandes de porte avant, côté conducteur

Toutes les vitres peuvent être actionnées depuis le panneau de porte fig. 34, côté conducteur.

□ A : ouverture/fermeture de la vitre avant gauche. Fonctionnement « continu automatique » en phase d'ouverture et fermeture de la vitre et dispositif anti-pincement actif ;

□ B : ouverture et fermeture de la vitre avant droite. Fonctionnement « continu automatique » en phase d'ouverture et fermeture de la vitre et dispositif anti-pincement actif (le cas échéant) ;

□ C : activation/désactivation des commandes de lève-vitres des portes arrière ;

□ D : ouverture/fermeture de la vitre arrière gauche (le cas échéant). Fonctionnement « continu automatique » seulement pendant l'ouverture ;

□ E : ouverture/fermeture de la vitre arrière droite (le cas échéant). Fonctionnement « continu automatique » seulement pendant l'ouverture.

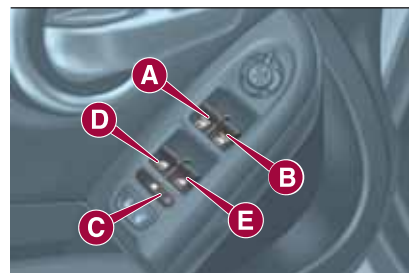

34

F1B0066C

Ouverture des vitres

Appuyer sur les boutons pour ouvrir la vitre désirée fig. 35.

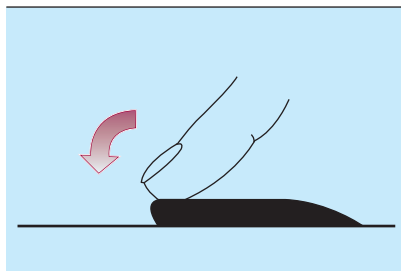

35

F1B0067C

Une pression brève sur un bouton quelconque, soit sur les portes avant que sur les portes arrière, provoque le coulisement « par à-coups » de la vitre, alors qu'une pression prolongée active l'actionnement « continu automatique ».

La vitre s'arrête à la position souhaitée en exerçant une nouvelle pression sur le bouton de commande.

Fermeture des vitres

Soulever les boutons pour fermer la vitre désirée fig. 36.

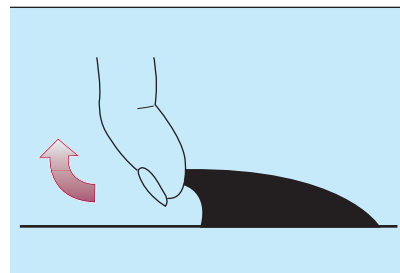

36

F1B0068C

Une pression brève sur un bouton quelconque, soit sur les portes avant que sur les portes arrière, provoque le coulisement « par à-coups » de la vitre ; l'actionnement « continu automatique » est prévu pour les vitres des portes avant uniquement. Pour les vitres des portes arrière, seule la fermeture « par à-coups » est prévue.



Dispositif de sécurité anti-pincement des vitres avant

(le cas échéant)

Ce système de sécurité est en mesure de détecter la présence éventuelle d'un obstacle pendant le mouvement de fermeture de la vitre. Si tel est le cas, le système interrompt la course de la vitre et, selon la position de cette dernière, le mouvement est inversé. La vitre s'ouvre donc sur 5 cm environ par rapport à la position du premier arrêt. Pendant ce temps, il n'est pas possible d'actionner la vitre.

Initialisation du système lève-vitres

Suite à la déconnexion de l'alimentation électrique, il faut réinitialiser le fonctionnement automatique des lève-vitres.

La procédure d'initialisation doit être exécutée avec les portes fermées et sur chaque porte, selon la description ci-après :

- fermer la vitre en gardant le bouton enfoncé ;
- une fois la vitre fermée, garder le bouton enfoncé pendant au moins 3 secondes.



ATTENTION

21) Une mauvaise utilisation des lève-vitres électriques peut s'avérer dangereuse. Avant et pendant l'actionnement, il faut toujours vérifier que les passagers ne courent aucun risque dû au mouvement des vitres, soit directement, soit indirectement, en cas d'objets personnels pris dans le mécanisme ou heurtés par celui-ci. En quittant la voiture (dotée de clé mécanique avec télécommande), il faut toujours veiller à retirer la clé du dispositif de démarrage pour éviter que les lève-vitres ne soient actionnés par inadvertance et ne constituent une source de danger pour les passagers restés à bord.

TOIT OUVRANT ÉLECTRIQUE



22)

Le toit ouvrant électrique est composé de deux panneaux en verre, dont un mobile à l'avant et un fixe à l'arrière, et est équipé de deux stores à commande manuelle.

Le fonctionnement du toit n'est permis qu'avec le dispositif de démarrage sur MAR.

OUVERTURE

Appuyer sur le bouton A fig. 37 : le toit s'ouvrira complètement.



11)

Le déplacement automatique peut être interrompu dans une position quelconque par une nouvelle pression sur le bouton A.

FERMETURE

Depuis la position d'ouverture complète, tirer le bouton A fig. 37 : le toit se fermera complètement.

Le déplacement automatique peut être interrompu dans une position quelconque par une nouvelle pression sur le bouton A.

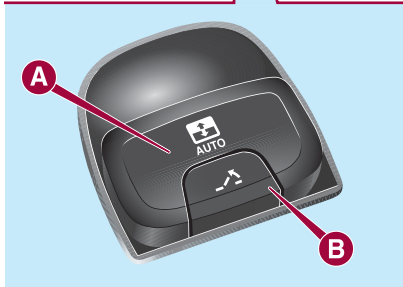
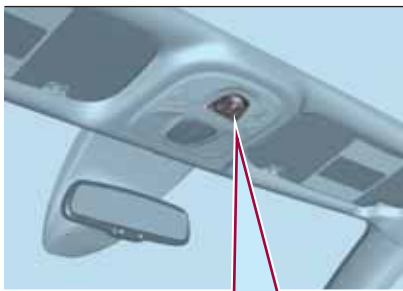

37

F1B0069C

OUVERTURE « EN COMPAS »

Pour déplacer le toit vers la position « en compas », appuyer puis relâcher le bouton C fig. 37.

Ce type d'ouverture peut être activé indépendamment de la position du toit ouvrant. Si le toit est fermé, la pression sur la touche provoque l'ouverture automatique en compas. Si le toit est déjà ouvert, il faut maintenir le bouton enfoncé jusqu'au déplacement du toit vers la position d'ouverture en compas.

Durant le déplacement automatique du toit, une autre pression sur le bouton C interrompt son déplacement.

DISPOSITIF ANTI-PINCEMENT

Le toit ouvrant est équipé d'un système de sécurité anti-pincement en mesure de détecter un obstacle éventuel lors de la fermeture ; dans cette situation, le système s'interrompt et inverse immédiatement la course, en ouvrant le toit.

MANŒUVRE D'URGENCE

En cas de dysfonctionnement des boutons de commande, le toit ouvrant peut être manœuvré manuellement en procédant comme suit :

- retirer le bouchon de protection A fig. 38 qui se situe sur le revêtement intérieur ;
- prendre la clé Allen B fournie ;
- introduire la clé Allen B dans le logement A ;

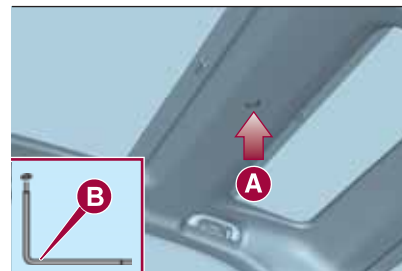

38

F1B0070C

tourner la clé Allen B dans le sens des aiguilles d'une montre pour ouvrir le toit, ou dans le sens inverse pour le fermer.

PROCÉDURE D'INITIALISATION

Suite à un éventuel comportement anormal du toit ou après une manœuvre d'urgence (voir la description du paragraphe précédent), une réinitialisation du fonctionnement automatique du toit ouvrant est nécessaire.

Procéder comme suit :

- appuyer sur le bouton A fig. 37 pour déplacer le toit vers la position de fermeture complète ;
- placer le dispositif de démarrage sur STOP et attendre au moins 10 secondes ;
- placer le dispositif de démarrage sur MAR ;

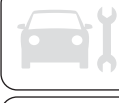

☐ appuyer sur le bouton A et le maintenir enfoncé pendant au moins 10 secondes, après quoi l'arrêt mécanique du moteur électrique du toit devrait être perçu ;

☐ dans un délai de 5 secondes, appuyer sur le bouton A et le maintenir enfoncé : le toit effectuera un cycle automatique complet d'ouverture et de fermeture (pour signaler que la procédure d'initialisation s'est bien terminée). Si cela devait ne pas se produire, il faut répéter la procédure du début.



ATTENTION

22) *En quittant la voiture, retirer toujours la clé (le cas échéant) du dispositif de démarrage pour éviter que le toit ouvrant, par un actionnement intempestif, soit une source de danger pour les passagers encore à bord du véhicule : l'utilisation impropre du toit peut être dangereuse. Avant et pendant son fonctionnement, toujours vérifier que les passagers soient à l'abri des risques de lésions que pourrait occasionner l'ouverture du toit soit directement, soit indirectement, à cause d'objets qui seraient entraînés ou heurtés par celui-ci.*



ATTENTION

11) *En présence de porte-bagages ou de barres transversales, ne pas ouvrir le toit ouvrant. Ne pas ouvrir le toit en présence de neige ou de glace : cela pourrait l'endommager.*

CAPOT MOTEUR

OUVERTURE

Procéder comme suit :

☐ tirer le levier A fig. 39 dans le sens indiqué par la flèche ;

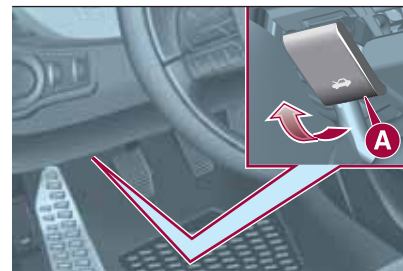

39

F1B0500C

☐ actionner le levier B fig. 40 en agissant dans le sens indiqué par la flèche et ouvrir le capot ;

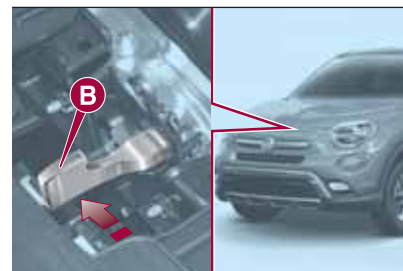

40

F1B0072C

□ libérer la béquille de support C fig. 41 de son dispositif de blocage D, puis introduire l'extrémité de la béquille dans le logement E du capot moteur.

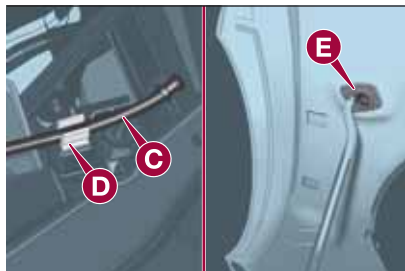

41

F1B0073C

ATTENTION Avant de soulever le capot, vérifier que les bras des essuie-glaces adhèrent au pare-brise et que l'essuie-glace n'est pas en service.

 23) 24) 25)

FERMETURE

 26)

Procéder comme suit :

□ d'une main, tenir le capot soulevé et de l'autre, enlever la béquille C fig. 41 du logement E et la remettre dans son dispositif de blocage D ;

□ abaisser le capot à environ 40 centimètres du compartiment moteur, puis le lâcher et s'assurer, en essayant de le soulever, qu'il est parfaitement fermé, et pas seulement accroché en position de sécurité. Si tel est le cas, ne pas exercer de pression sur le capot, mais le soulever de nouveau et recommencer l'opération.

ATTENTION Toujours vérifier la bonne fermeture du capot pour éviter qu'il ne s'ouvre en cours de route. Puisque le capot est équipé d'un double système de blocage, un par côté, il est nécessaire de vérifier la fermeture sur les deux extrémités latérales du capot.



ATTENTION

23) N'effectuer ces opérations que lorsque la voiture est arrêtée.

24) Un mauvais positionnement de la béquille de support pourrait provoquer la chute violente du capot.

25) Soulever le capot avec les deux mains. Avant de soulever le capot, s'assurer que les bras de l'essuie-glace ne sont pas soulevés du pare-brise, que la voiture est arrêtée et que le frein de stationnement électrique est tiré.

26) Pour des raisons de sécurité, le capot doit toujours être bien fermé pendant la marche. Par conséquent, toujours vérifier la fermeture correcte du capot en s'assurant que le blocage est enclenché. Si pendant la marche on se rend compte que le dispositif de blocage n'est pas bien enclenché, s'arrêter immédiatement et fermer correctement le capot.



COFFRE À BAGAGES



Le déverrouillage du coffre à bagages est électrique et il est désactivé quand la voiture roule.

OUVERTURE



Ouverture depuis l'extérieur

Lorsqu'il est déverrouillé, il est possible d'ouvrir le hayon du coffre à bagages de l'extérieur de la voiture en actionnant la poignée électrique d'ouverture A fig. 42 située sous la barre jusqu'au déclic confirmant le déverrouillage ou en appuyant rapidement deux fois sur le bouton  de la télécommande.

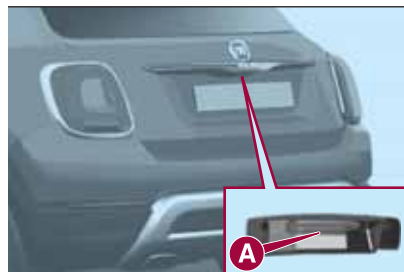

42

F1B0074C

Lorsque l'on ouvre le hayon, les clignotants clignotent 2 fois et le plafonnier du coffre à bagages s'allume en même temps ; le plafonnier s'éteint automatiquement à la fermeture du hayon (voir également « Éclairage intérieur »).

Afin de préserver la durée de la batterie, en cas d'oubli de fermeture du hayon, le plafonnier s'éteint automatiquement après quelques minutes.

Ouverture d'urgence de l'intérieur

Procéder comme suit :

abaisser les appuie-tête et rabattre les dossiers ;

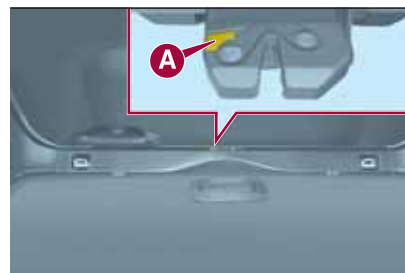

43

F1B0075C

localiser et, à l'aide du tournevis fourni, enlever la protection jaune A fig. 43 clipsée qui se trouve sur la serrure ;

introduire le tournevis de manière à déclipser la languette B fig. 44 de déverrouillage mécanique de la serrure.

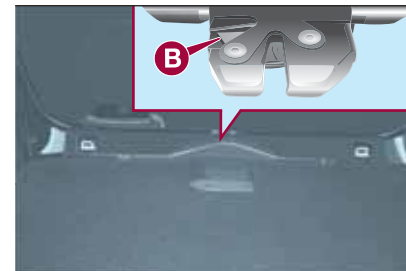

44

F1B0076C

FERMETURE

Saisir la poignée A fig. 45 et abaisser le hayon en appuyant au niveau de la serrure jusqu'à son déclic.





45

F1B0077C

ATTENTION Avant de refermer le coffre, s'assurer d'avoir la clé, car le coffre sera verrouillé automatiquement.

INITIALISATION DU COFFRE À BAGAGES

ATTENTION Suite à une déconnexion de la batterie ou au grillage du fusible de protection, il est nécessaire d'initialiser le mécanisme d'ouverture/fermeture du coffre en procédant comme suit :

- fermer toutes les portes et le coffre à bagages ;
- appuyer sur le bouton  « FIAT » de la télécommande ;
- appuyer sur le bouton  de la télécommande.

COMPARTIMENT DE CHARGEMENT

Plan de chargement reconfigurable



La voiture est dotée d'un plan de chargement reconfigurable A, qui rend modulable le volume du coffre à bagages.

Le plan de chargement peut être placé sur 2 positions différentes :

Au niveau du sol (bas) fig. 46 : permet d'exploiter toute la capacité du coffre à bagages .

Au niveau du seuil (haut) fig. 47 : associée au rabattement des dossiers des sièges arrière et du siège avant côté passager, cette position permet de charger des objets longs. Elle facilite également le chargement/déchargement des objets du coffre à bagages. Elle permet aussi d'exploiter l'espace en dessous (double fond) comme coffre à bagages supplémentaire pour déposer des objets plus fragiles ou de dimensions réduites.

Le plan de chargement est également rabattable et est équipé d'une surface en plastique lavable, utile par exemple pour le transport d'objets humides ou sales de boue.

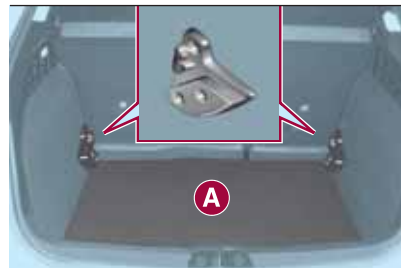

46

F1B0327C

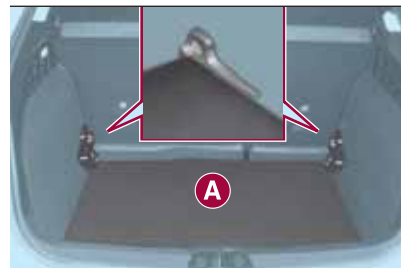

47

F1B0328C

ATTENTION Pour déplacer le plan de chargement, il faut se placer en position centrale par rapport au coffre à bagages.



Ancrage du chargement

Quatre crochets (deux avant A fig. 49 et deux arrière B) sont disponibles dans les angles du coffre à bagages pour l'accrochage de câbles servant à garantir une fixation solide du chargement transporté.

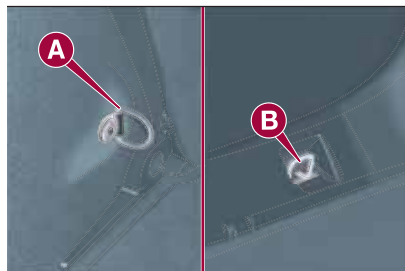

49

F1B0079C



ATTENTION

27) En ouvrant le hayon du coffre, veiller à ne pas heurter les objets fixés sur le porte-bagages.



ATTENTION

12) Le plan est dimensionné pour une capacité maximale de poids réparti de 70 kg (au niveau du sol) ou 40 kg (au niveau du seuil) : ne pas charger d'objets ayant un poids supérieur.

CONNAISSANCE DU COMBINÉ DE BORD

Cette section de la Notice vous donnera toutes les informations utiles pour apprendre à connaître, interpréter et utiliser correctement le combiné de bord.

COMBINÉ ET INSTRUMENTS DE BORD	42
ÉCRAN	44
TRIP COMPUTER	46
TÉMOINS ET MESSAGES.....	47

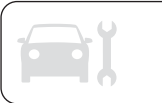

COMBINÉ ET INSTRUMENTS DE BORD



VERSIONS AVEC ÉCRAN MONOCHROME

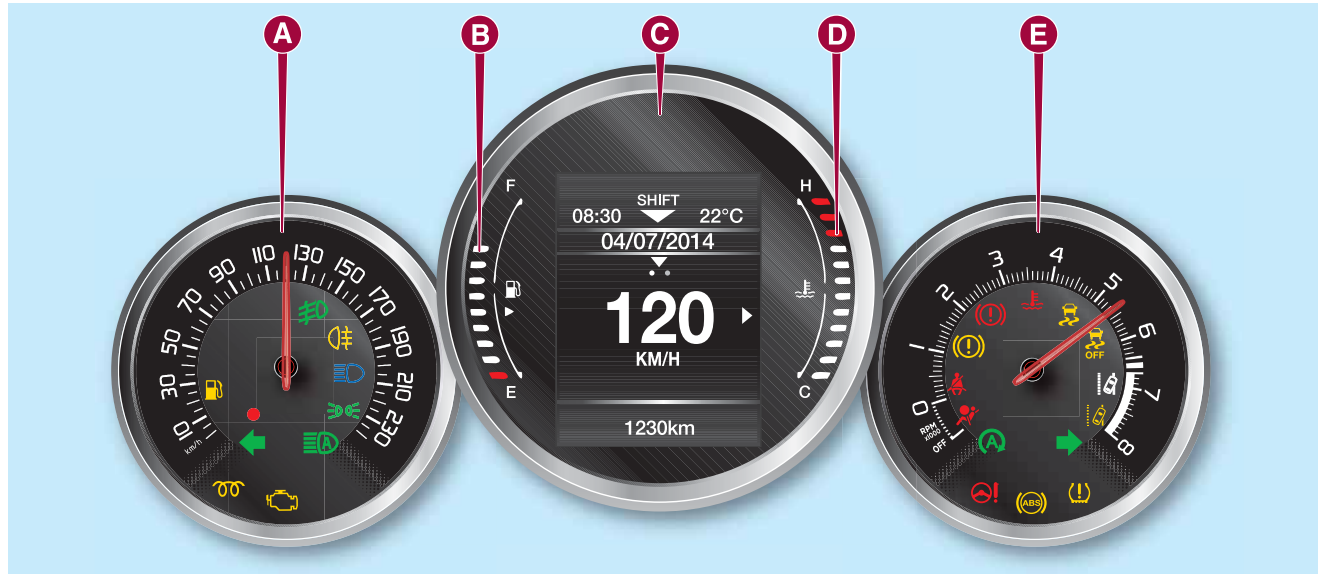

50

F1B0177C

A. Tachymètre (indicateur de vitesse) – B. Indicateur numérique du niveau de carburant avec témoin de réserve – C. Écran – D. Indicateur numérique de la température du liquide de refroidissement moteur avec témoin de température maximale – E. Compte-tours.

 Témoin présent uniquement sur les versions Diesel.

ATTENTION L'éclairage des graphiques du combiné de bord peut varier en fonction des versions.

VERSIONS AVEC ÉCRAN COULEURS

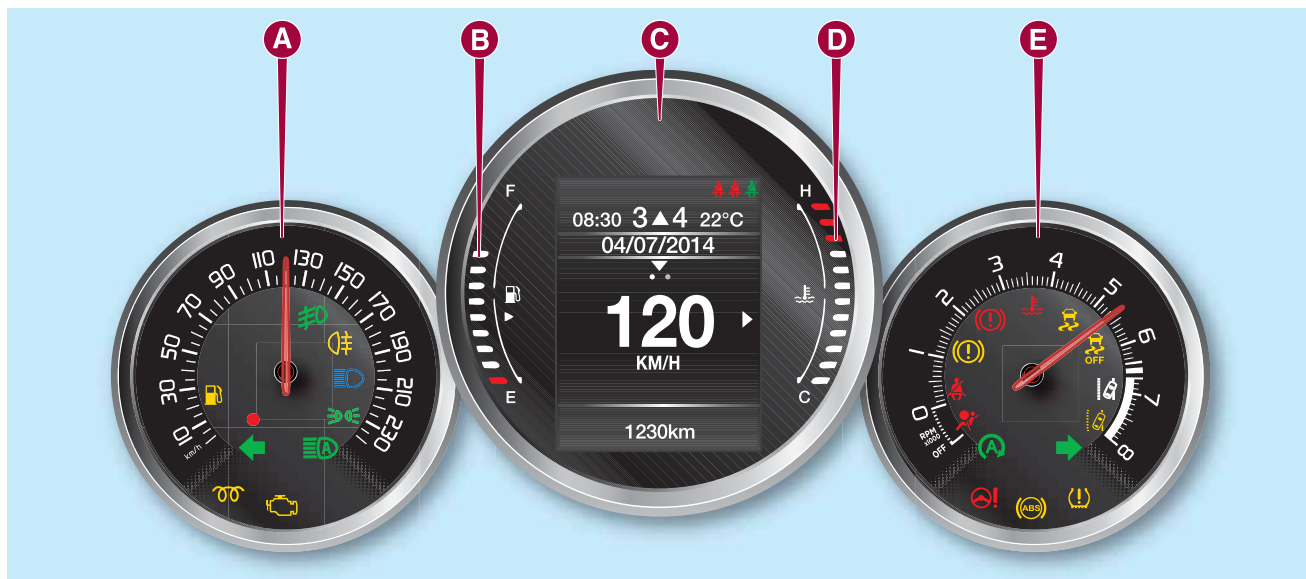

51

F1B0178C

A. Tachymètre (indicateur de vitesse) – B. Indicateur numérique du niveau de carburant avec témoin de réserve – C. Écran – D. Indicateur numérique de la température du liquide de refroidissement moteur avec témoin de température maximale – E. Compte-tours.

 Témoin présent uniquement sur les versions Diesel.

ATTENTION L'éclairage des graphiques du combiné de bord peut varier en fonction des versions.



ÉCRAN



DESCRIPTION

La voiture est équipée d'un écran en mesure d'offrir des informations utiles au conducteur durant la conduite de la voiture.

L'écran fig. 52 affiche les informations suivantes :

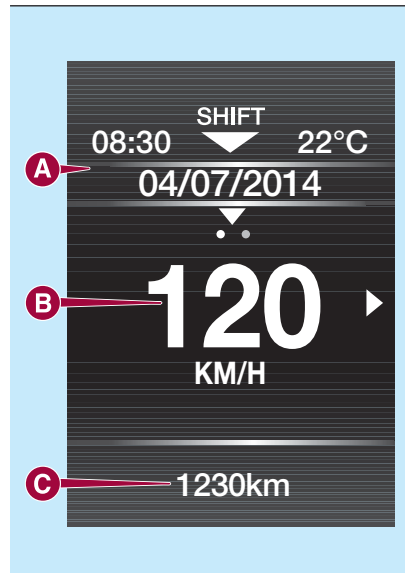

52

F1B0179C

❑ **A** : heure, Gear Shift Indicator (indications de changement de vitesse - le cas échéant), enclenchement des vitesses (uniquement versions avec boîte de vitesses automatique), température extérieure, indications de la boussole (le cas échéant), date.

❑ **B** : vitesse de la voiture, messages d'avertissement/signaux d'anomalie éventuels.

❑ **C** : total des kilomètres (ou miles) parcourus et icônes de signaux d'anomalie éventuels.

GEAR SHIFT INDICATOR (le cas échéant)

Le système Gear Shift Indicator (GSI) suggère au conducteur d'effectuer un changement de vitesse via une indication spéciale s'affichant à l'écran. Grâce au GSI le conducteur est informé que le passage à une autre vitesse permet d'obtenir une réduction de la consommation.

Icône SHIFT UP (▲ SHIFT) sur l'écran : suggestion du passage à une vitesse ayant un rapport supérieur.

Icône SHIFT DOWN (▼ SHIFT) sur l'écran : suggestion du passage à une vitesse ayant un rapport inférieur. L'indicateur de l'écran reste allumé tant que l'on n'effectue pas de changement de vitesse ou tant que les conditions de conduite ne sont pas revenues au point de ne plus avoir besoin de changer de vitesse pour l'optimisation de la consommation de carburant.

BOUTONS DE COMMANDE

Ils se trouvent du côté gauche du volant fig. 54.

Ils permettent de sélectionner et d'interagir avec les rubriques du « Menu principal » de l'écran (voir les indications au paragraphe « Menu principal »).



54

F1B0183C

▲ / ▼ : appuyer et relâcher les boutons pour accéder au Menu principal et pour faire défiler vers le haut ou vers le bas les différentes rubriques du Menu et des sous-menus.

◀ / ▶ : appuyer et relâcher les boutons pour accéder aux affichages d'information ou aux sous-menus d'une rubrique du Menu principal.

OK : appuyer sur le bouton pour accéder/sélectionner les affichages d'information ou les sous-menus d'une rubrique du Menu principal. Garder le bouton appuyé pendant une seconde pour reparamétrer les fonctions affichées/sélectionnées.

MENU PRINCIPAL

Le Menu se compose des rubriques suivantes :

- TRIP
- MOOD SELECTOR / GSI
- INFOS VÉHICULE
- DRIVER ASSIST
- AUDIO
- TÉLÉPHONE
- NAVIGATION
- ALERTES
- RÉGL. VÉHICULE

Régl. Véhicule (Modification des réglages de la voiture)

Cette rubrique du Menu permet de modifier les réglages concernant :

- « Écran » ;
- « Unité de mesure » ;
- « Heure et date » ;
- « Sécurité »
- « Sécurité / Aide » ;
- « Lumières » ;
- « Portes & Verrouil. ».

Écran

La rubrique « Écran » permet d'accéder aux réglages/informations concernant : « Langue », « Voir téléphone », « Voir navigation », « Reset automatique Trip B », « Répétition Mood Selector ».

« Unité de mesure »

La rubrique « Unité de mesure » permet de sélectionner l'unité de mesure parmi : « Impérial », « Métrique », « Personnalisé ».

« Heure et date »

La rubrique « Heure et date » permet d'effectuer les réglages suivants : « Réglage heure », « Format heure », « Réglage date ».

« Sécurité »

La rubrique « Sécurité » permet d'effectuer les réglages suivants : « AIRBAG passager », « Bip vitesse », « Bip ceintures de sécurité », « Hill Hold Control ».

Le réglage « AIRBAG passager » permet d'activer/désactiver l'airbag passager :

protection du passager activée : allumage à lumière fixe de la LED  **ON** située sur la planche de bord.



protection du passager

désactivée : allumage à lumière fixe de la LED  **OFF** située sur la planche de bord.

« Sécurité / Aide »

Pour les réglages possibles, voir les indications du paragraphe **Uconnect™** au chapitre dédié.

« Lumières »

La rubrique « Lumières » permet d'effectuer les réglages suivants :

« Éclairage intérieur », « Capteur phares »
« Follow me », « Feux à ouverture »,
« Feux automatiques », « Feux de jour »
« Feux cornering ».

« Portes & Verrouil. »

La rubrique « Portes & Verrouil. » permet d'effectuer les réglages suivants:
« Autoclose », « Déverrouil.portes sortie », « Clign.verr.portes », « Klax.verrouillage », « Klaxon télédémarrage »
« Télédéverrouillage »,
« Déverrouillage » (versions avec Keyless Entry), « Keyless Entry ».

TRIP COMPUTER



Le « Trip Computer » permet de visualiser, dispositif de démarrage sur MAR, les valeurs relatives au fonctionnement de la voiture. Cette fonction se caractérise par deux mémoires distinctes, appelées « Trip A » et « Trip B », qui enregistrent les données des « missions complètes » de la voiture (voyages) de manière indépendante.

Le « Trip A » et le « Trip B » permettent de visualiser les valeurs suivantes :

- Distance parcourue
- Consommation moyenne
- Durée du voyage (durée de conduite)



55

F1B0184C



Pour réinitialiser les valeurs, appuyer sur le **bouton OK** fig. 55 au volant et le maintenir enfoncé.

Note Les valeurs « Autonomie » et « Consommation instantanée » ne peuvent pas être mises à zéro.





TÉMOINS ET MESSAGES

AVERTISSEMENT L'allumage du témoin s'accompagne d'un message spécifique et/ou d'un signal sonore, selon le type de combiné de bord. Ces signaux synthétiques de mise en garde ne sauraient être exhaustifs et/ou se substituer aux indications de cette Notice d'entretien, qu'il faut toujours lire avec beaucoup d'attention. En cas de signal d'anomalie, toujours se référer au contenu de ce chapitre.

AVERTISSEMENT Les signaux d'anomalie qui apparaissent sur l'écran sont divisés en deux catégories : anomalies graves et anomalies moins graves. Les anomalies graves affichent un « cycle » de signaux répétés pendant un temps prolongé. Pour les anomalies moins graves, le « cycle » de signaux affichés est répété pendant un temps plus limité. Le cycle d'affichage des deux catégories peut être interrompu. Le témoin du combiné de bord reste allumé jusqu'à l'élimination de la cause du problème.

Témoin	Signification
	<p>LIQUIDE DE FREINS INSUFFISANT / FREIN DE STATIONNEMENT ÉLECTRIQUE ACTIVÉ</p> <p>Liquide de freins insuffisant</p> <p>Le témoin s'allume lorsque le niveau du liquide de freins dans le réservoir chute au-dessous du minimum, à cause d'une fuite possible de liquide sur le circuit. Rétablir le niveau de liquide de freins, puis vérifier que le témoin s'éteigne. Si le témoin reste allumé, s'adresser au Réseau Après-vente Fiat.</p> <hr/> <p>Frein de stationnement électrique activé</p> <p>Le témoin s'allume lorsque le frein de stationnement électrique est activé. Désactiver le frein de stationnement électrique, puis vérifier que le témoin s'éteigne. Si le témoin reste allumé, s'adresser au Réseau Après-vente Fiat.</p>
 	<p>ANOMALIE DE L'EBD</p> <p>L'allumage simultané des témoins (ⓘ) (rouge) et (ABS) (jaune ambre) quand le moteur démarre indique une anomalie du système EBD ou que le système n'est pas disponible. Dans ce cas, si l'on freine brusquement, un blocage précoce des roues arrière peut se produire, avec risque de dérapage. Conduire très prudemment et se rendre immédiatement au Réseau Après-vente Fiat le plus proche pour faire contrôler le système.</p>





Témoin	Signification
	<p>ANOMALIE DE LA DIRECTION ASSISTÉE</p> <p>Lorsque l'on place le dispositif de démarrage sur MAR, le témoin (ou le symbole à l'écran) s'allume, mais il doit s'éteindre après quelques secondes. Si le témoin (ou le symbole à l'écran) reste allumé, le conducteur pourrait ne pas compter sur l'effet de la direction assistée et l'effort sur le volant pourrait augmenter sensiblement même s'il reste possible de braquer. Sur certaines versions, le message dédié s'affiche à l'écran. S'adresser dès que possible au Réseau Après-vente Fiat.</p>
	<p>CEINTURES DE SÉCURITÉ NON BOUCLÉES</p> <p>Le témoin s'allume de manière fixe lorsque la voiture est à l'arrêt et la ceinture de sécurité côté conducteur et/ou passager (place occupée) non bouclée. Le témoin clignote accompagné de l'émission d'un signal sonore, lorsque la ceinture du conducteur et/ou du passager (place occupée) n'est pas correctement bouclée et que la voiture roule. Boucler la ceinture de sécurité.</p>
	<p>ANOMALIE DES AIRBAGS</p> <p>L'allumage du témoin en mode fixe indique une anomalie du système airbags.  28) 29)</p>





ATTENTION





28) Si le témoin  ne s'allume pas quand on place le dispositif de démarrage sur MAR ou qu'il reste allumé pendant que la voiture roule, il s'agit peut-être d'une anomalie des systèmes de retenue. Si tel est le cas, les airbags ou les prétensionneurs risquent de ne pas s'activer en cas d'accident ou, plus rarement, de s'activer intempestivement. Avant de continuer, s'adresser au Réseau Après-vente Fiat pour faire immédiatement contrôler le système.

29) L'anomalie du témoin  est signalée par l'allumage de l'icône  sur l'écran du combiné de bord. Dans ce cas, le témoin pourrait ne pas signaler les anomalies éventuelles des systèmes de retenue. Avant de continuer, s'adresser au Réseau Après-vente Fiat pour faire immédiatement contrôler le système.

Témoins	Signification
	<p>TEMPÉRATURE EXCESSIVE DU LIQUIDE DE REFROIDISSEMENT DU MOTEUR</p> <p>Le témoin ou, sur certaines versions, l'icône sur l'écran s'allume quand le moteur est surchauffé.</p> <p>En cas de marche normale : arrêter la voiture, couper le moteur et vérifier que le niveau d'eau à l'intérieur du bac n'est pas inférieur au repère MIN. Dans ce cas, attendre que le moteur refroidisse, puis ouvrir le bouchon, lentement et avec précaution, remplir avec du liquide de refroidissement, en s'assurant que celui-ci soit compris entre les repères MIN et MAX indiqués sur le bac. Vérifier visuellement aussi les éventuelles fuites de liquide. Si lors du démarrage suivant le témoin (ou l'icône sur l'écran) est de nouveau allumé, s'adresser au Réseau Après-vente Fiat.</p> <p>Au cas où la voiture est très sollicitée (par ex. dans des conditions de conduite performantes) : ralentir et, si le témoin reste allumé, arrêter la voiture. S'arrêter pendant 2 ou 3 minutes, en laissant tourner le moteur avec une légère accélération pour que le liquide de refroidissement circule plus facilement, puis le couper. Vérifier le niveau du liquide suivant les indications ci-dessus.</p> <p>AVERTISSEMENT Sur des parcours très contraignants, il est conseillé de laisser le moteur démarré et légèrement accéléré pendant quelques minutes avant de l'éteindre.</p>
	<p>ALARME ÉLECTRONIQUE</p> <p>Le témoin s'allume lorsque l'alarme électronique est activée (fonction de dissuasion).</p>



Témoin	Signification
	<p>SYSTÈME iTPMS</p> <p>Anomalie du système iTPMS</p> <p>Le témoin s'allume lorsqu'une anomalie du système iTPMS est détectée. Si l'on monte une ou plusieurs roues dépourvues de capteur, l'écran affichera un message d'avertissement jusqu'au rétablissement des conditions initiales.</p> <p>AVERTISSEMENT Ne pas continuer à rouler avec un ou plusieurs pneus dégonflés, car la tenue de route de la voiture pourrait être compromise. Arrêter la voiture en évitant de freiner et de braquer brusquement. Procéder immédiatement à la réparation au moyen du kit de réparation des pneus (voir le paragraphe « Kit Fix&Go automatic » dans le chapitre « Situations d'urgence ») et s'adresser dès que possible au Réseau Après-vente Fiat.</p> <hr/> <p>Pression des pneus insuffisante</p> <p>Le témoin s'allume, accompagné d'un message affiché sur l'écran, pour signaler que la pression du pneu est inférieure à la valeur recommandée et/ou qu'il y a une lente perte de pression. Dans ces cas, une longue durée de vie du pneu et une consommation de carburant optimale pourraient ne pas être assurées. Si deux ou plusieurs pneus se trouvent dans l'une des conditions mentionnées ci-dessus, l'écran affiche les indications concernant chaque pneu.</p> <p>Quelle que soit la condition, si l'écran affiche le message dédié, se reporter IMPÉRATIVEMENT aux indications du paragraphe « Roues » du chapitre « Caractéristiques techniques », en respectant scrupuleusement ce qui est écrit.</p> <p>Quelle que soit la condition, si l'écran affiche le message dédié, les indications concernant chaque pneu seront affichées en séquence.</p>
	<p>ANOMALIE DU SYSTÈME ABS</p> <p>Le témoin s'allume quand le système ABS est défaillant. Dans ce cas, le système de freinage garde toute son efficacité, mais sans les avantages du système ABS. Rouler prudemment et s'adresser dès que possible au Réseau Après-vente Fiat.</p>



Témoin	Signification
	<p>SYSTÈME ESC</p> <p>Intervention du système ESC</p> <p>L'intervention du système est signalée par le clignotement du témoin : le signal indique que la voiture est dans un état critique de stabilité et d'adhérence.</p> <hr/> <p>Anomalie du système ESC</p> <p>Si le témoin ne s'éteint pas, ou s'il reste allumé quand le moteur est lancé, cela indique qu'une anomalie du système ESC a été détectée. S'adresser dès que possible au Réseau Après-vente Fiat.</p> <hr/> <p>Anomalie du système Hill Hold Control</p> <p>L'allumage du témoin, accompagné de l'affichage à l'écran du message dédié, indique une anomalie du système Hill Hold Control. S'adresser dès que possible au Réseau Après-vente Fiat.</p>
	<p>DÉSACTIVATION PARTIELLE/TOTALE DES SYSTÈMES DE SÉCURITÉ ACTIFS</p> <p>L'allumage du témoin signale que certains systèmes de sécurité actifs ont été partiellement ou totalement désactivés. Le témoin s'éteint quand on réactive les systèmes.</p>
	<p>FEU ANTIBROUILLARD ARRIÈRE</p> <p>Le témoin s'allume en actionnant le feu antibrouillard arrière.</p>
	<p>ANOMALIE DU FREIN DE STATIONNEMENT ÉLECTRIQUE</p> <p>Le témoin s'allume quand une anomalie du frein de stationnement électrique est détectée. S'adresser dès que possible au Réseau Après-vente Fiat.  30)</p>



ATTENTION

30) En cas d'anomalie et si l'on freine brusquement, un blocage des roues arrière peut se produire, avec risque de dérapage.





Témoin	Signification
	<p>ANOMALIE DU SYSTÈME EOBD/INJECTION</p> <p>En conditions normales, quand on place le dispositif de démarrage sur MAR, le témoin s'allume, mais il doit s'éteindre dès que le moteur est lancé. Le fonctionnement du témoin peut être vérifié au moyen d'appareils spéciaux par les agents de contrôle de la circulation. Se conformer aux normes en vigueur dans le pays où l'on circule.  13)</p> <p>Anomalie du système d'injection</p> <p>Si le témoin reste allumé ou s'allume quand la voiture roule, cela signale un dysfonctionnement du système d'injection. Le témoin allumé de manière fixe signale un dysfonctionnement du système d'alimentation/allumage qui risque de provoquer des émissions élevées à l'échappement, des pertes de performances, une mauvaise maniabilité et une consommation élevée. Sur certaines versions, le message dédié s'affiche à l'écran. Le témoin s'éteint si l'anomalie disparaît, mais le système mémorise systématiquement le signal. Dans ces conditions, on peut continuer à rouler en évitant toutefois de demander au moteur des efforts trop lourds ou des vitesses élevées. L'utilisation prolongée de la voiture avec le témoin allumé de manière fixe peut provoquer des dommages. S'adresser dès que possible au Réseau Après-vente Fiat.</p> <p>Catalyseur endommagé</p> <p>Si le témoin clignote, cela signifie que le catalyseur pourrait être endommagé. Relâcher la pédale de l'accélérateur, revenir à bas régime jusqu'à ce que le témoin ne clignote plus. Continuer de rouler à une vitesse modérée, en essayant d'éviter des conditions de conduite qui peuvent provoquer des clignotements ultérieurs et s'adresser dès que possible au Réseau Après-vente Fiat.  14)</p>









ATTENTION

13) Si, en plaçant le dispositif de démarrage sur MAR, le témoin  ne s'allume pas ou si, pendant la marche, il s'allume en mode fixe ou clignotant (accompagné, sur certaines versions, d'un message à l'écran), s'adresser dès que possible au Réseau Après-vente Fiat.

14) Dispositif de démarrage sur MAR, si le témoin ne s'allume pas ou si, pendant la marche, il s'allume en mode fixe ou clignotant, s'adresser dès que possible au Réseau Après-vente Fiat.

Témoin	Signification
	<p>SYSTÈME LANE ASSIST</p> <p>Le témoin s'allume de la manière suivante :</p> <p><i>Témoin allumé à lumière fixe (couleur blanche)</i> : signale que le système est activé mais que les limites de la voie n'ont pas été détectées (les lignes de la voie sont de couleur grise).</p> <p><i>Témoin allumé à lumière clignotante (couleur jaune ambre)</i> : signale que la voiture s'est rapprochée de la ligne de la voie et est en train de la dépasser.</p> <p><i>Témoin allumé à lumière fixe (couleur verte)</i> : signale que le système a détecté les limites des deux voies. Le système agira sur le volant en cas de sortie involontaire de la voie.</p>
	<p>SYSTÈME LANE ASSIST</p> <p>Le témoin s'allume lorsque le système n'est pas disponible. S'adresser au Réseau Après-vente Fiat pour faire contrôler le fonctionnement du système.</p>
	<p>PRÉCHAUFFAGE DES BOUGIES (versions Diesel)</p> <p>Quand on place le dispositif de démarrage sur MAR, le témoin s'allume et s'éteint quand les bougies ont atteint la température prédéfinie. On peut démarrer le moteur immédiatement après l'extinction du témoin.</p> <p>AVERTISSEMENT Si la température ambiante est modérée ou élevée, l'allumage du témoin est presque imperceptible.</p> <p>ANOMALIE DE PRÉCHAUFFAGE DES BOUGIES (versions Diesel)</p> <p>Le clignotement du témoin indique une anomalie du système de préchauffage des bougies. Dans ce cas, s'adresser dès que possible au Réseau Après-vente Fiat.</p>





Témoin	Signification
	<p>RÉSERVE DE CARBURANT/AUTONOMIE LIMITÉE</p> <p>Le témoin ou l'icône à l'écran s'allume lorsque dans le réservoir il reste environ 5 à 7 litres de carburant.</p> <p> 15)</p>
	<p>FEUX DE POSITION ET FEUX DE CROISEMENT</p> <p>Le témoin s'allume quand on actionne les feux de position ou les feux de croisement.</p> <p>Cette fonction permet de maintenir allumés les feux pendant 30, 60 ou 90 secondes après avoir placé le dispositif de démarrage sur STOP (fonction « Follow me »).</p>
	<p>FEUX DE ROUTE AUTOMATIQUES</p> <p>Le témoin s'allume quand on allume les feux de route automatiques.</p>
	<p>FEUX ANTIBROUILLARD</p> <p>Le témoin s'allume quand on allume les feux antibrouillard.</p>
	<p>CLIGNOTANT GAUCHE</p> <p>Le témoin s'allume quand le levier de commande des clignotants est déplacé vers le bas ou, avec le clignotant droit, quand on appuie sur le bouton des feux de détresse.</p>



ATTENTION

15) Si le témoin ou l'icône à l'écran clignote pendant la marche, s'adresser au Réseau Après-vente Fiat.



Témoïn	Signification
	<p>CLIGNOTANT DROIT</p> <p>Le témoïn s'allume quand le levier de commande des clignotants est déplacé vers le haut ou, avec le clignotant gauche, quand on appuie sur le bouton des feux de détresse.</p>
	<p>ACTIVATION/DÉSACTIVATION DU SYSTÈME START&STOP</p> <p>Activation : le symbole s'allume en cas d'activation du système ; dans ce cas, la LED sur le bouton est éteinte.</p> <p>Désactivation : la désactivation du système Start&Stop est signalée par l'affichage d'un message dédié à l'écran ; dans ce cas, la LED sur le bouton est allumée.</p>
	<p>FEUX DE ROUTE</p> <p>Le témoïn s'allume quand on allume les feux de route.</p>

SYMBOLES AFFICHÉS À L'ÉCRAN

Symbole	Signification
	<p>PRESSION DE L'HUILE MOTEUR INSUFFISANTE</p> <p>Le symbole s'allume, accompagné d'un message affiché sur l'écran, en cas de pression insuffisante de l'huile moteur. ⚠️ 16)</p> <p>AVERTISSEMENT Ne pas utiliser la voiture tant que l'anomalie n'a pas été éliminée. L'allumage du symbole n'indique pas la quantité d'huile dans le moteur : le contrôle du niveau doit toujours être effectué manuellement.</p>







SYMBOLES AFFICHÉS À L'ÉCRAN

Symbole	Signification
	<p>PRESSIION DE L'HUILE MOTEUR INSUFFISANTE</p> <p>Le symbole s'allume, accompagné d'un message affiché sur l'écran, en cas de pression insuffisante de l'huile moteur.  16)</p> <p>AVERTISSEMENT Ne pas utiliser la voiture tant que l'anomalie n'a pas été éliminée. L'allumage du symbole n'indique pas la quantité d'huile dans le moteur : le contrôle du niveau doit toujours être effectué manuellement.</p>



ATTENTION

16) Si le symbole  s'allume pendant que la voiture roule, couper immédiatement le moteur et s'adresser au Réseau Après-vente Fiat.







Symbole	Signification
	<p>ANOMALIE DES AIRBAGS L'allumage du symbole indique une anomalie du système airbags. S'adresser dès que possible au Réseau Après-vente Fiat.</p>
	<p>FERMETURE INCOMPLÈTE DU CAPOT MOTEUR Le symbole s'allume lorsque le capot moteur est mal fermé. Fermer correctement le capot moteur.</p>
	<p>FERMETURE INCOMPLÈTE DU HAYON DU COFFRE À BAGAGES Le symbole s'allume lorsque le hayon du coffre à bagages est mal fermé. Fermer correctement le hayon du coffre à bagages.</p>
	<p>ANOMALIE DE LA BOÎTE DE VITESSES AUTOMATIQUE Le symbole s'allume quand une anomalie de la boîte de vitesses automatique est détectée. S'adresser dès que possible au Réseau Après-vente Fiat. ⚠️ 17)</p>



ATTENTION

17) Conduire avec le symbole allumé peut causer de graves dommages à la boîte de vitesses et en provoquer la rupture. La surchauffe de l'huile peut également se produire : son contact éventuel avec le moteur chaud ou avec les composants de l'échappement à haute température pourrait provoquer des incendies.



Symbole	Signification
	<p>ANOMALIE DE L'ALTERNATEUR</p> <p>L'allumage du symbole avec moteur démarré indique une anomalie de l'alternateur. S'adresser dès que possible au Réseau Après-vente Fiat.</p>
	<p>FERMETURE INCOMPLÈTE DES PORTES</p> <p>Le symbole s'allume lorsqu'une ou plusieurs portes ne sont pas parfaitement fermées. Portes ouvertes et véhicule en mouvement, le système émet un signal sonore. Fermer correctement les portes.</p>
	<p>TEMPÉRATURE EXCESSIVE DE L'HUILE MOTEUR</p> <p>Le symbole s'allume en cas de surchauffe de l'huile moteur.  18)</p>
	<p>ANOMALIE DU SYSTÈME FULL BRAKE CONTROL</p> <p>Le symbole jaune ambre s'allume en cas d'anomalie temporaire du système Full Brake Control.</p> <p>Le symbole rouge s'allume en cas d'anomalie permanente du système Full Brake Control. Dans ce cas, s'adresser, dès que possible, au Réseau Après-vente Fiat.</p>
	<p>ANOMALIE DST</p> <p>Le symbole s'allume en cas d'anomalie du système DST. S'adresser dès que possible au Réseau Après-vente Fiat.</p>







ATTENTION

18) Si le symbole s'allume pendant la marche, arrêter immédiatement la voiture et couper le moteur.





Symbole	Signification
	<p>ANOMALIE DU SYSTÈME FIAT CODE/TENTATIVE D'EFFRACTION</p> <p>Anomalie du système Fiat CODE</p> <p>Le symbole s'allume pour signaler une anomalie du système Fiat CODE. S'adresser dès que possible au Réseau Après-vente Fiat.</p> <hr/> <p>Tentative d'effraction</p> <p>Le symbole s'allume lorsque l'on place le dispositif de démarrage sur MAR, pour signaler qu'il y a eu une tentative d'effraction, en présence de l'alarme.</p>
	<p>DÉCLENCHEMENT DU SYSTÈME DE COUPURE DU CARBURANT</p> <p>Le symbole s'allume en cas de déclenchement du système de coupure du carburant.</p> <p>Pour connaître la procédure de réactivation du système de coupure du carburant, se reporter à la section « Système de coupure de carburant » au chapitre « Situations d'urgence ». Si toutes les tentatives de reprise d'alimentation du carburant échouent, s'adresser au Réseau Après-vente Fiat.</p>
	<p>ANOMALIE DU SYSTÈME DE COUPURE DU CARBURANT</p> <p>Le symbole s'allume en cas d'anomalie du système de coupure du carburant. S'adresser dès que possible au Réseau Après-vente Fiat.</p>
	<p>TEMPÉRATURE EXCESSIVE DE L'HUILE DE BOÎTE DE VITESSES AUTOMATIQUE</p> <p>Le symbole s'allume en cas de surchauffe de la boîte de vitesses, suite à une utilisation particulièrement intense. Dans ce cas, les performances du moteur seront limitées. Moteur coupé ou au ralenti, attendre l'extinction du symbole.</p>
	<p>ANOMALIE DU SYSTÈME AUDIO</p> <p>Le symbole s'allume pour signaler une anomalie du système audio. S'adresser dès que possible au Réseau Après-vente Fiat.</p>
	<p>ANOMALIE DU CAPTEUR DE LUMINOSITÉ</p> <p>Le symbole s'allume (accompagné de l'affichage d'un message dédié) en cas d'anomalie du capteur de luminosité. S'adresser dès que possible au Réseau Après-vente Fiat.</p>



Symbole	Signification
	<p>ANOMALIE DU CAPTEUR DE PLUIE Le symbole s'allume en cas d'anomalie du capteur de pluie. S'adresser dès que possible au Réseau Après-vente Fiat.</p>
	<p>ANOMALIE DU SYSTÈME START&STOP Le symbole s'allume pour signaler une anomalie du système Start&Stop. Un message dédié s'affiche à l'écran. S'adresser dès que possible au Réseau Après-vente Fiat.</p>
	<p>ANOMALIE DU SYSTÈME KEYLESS GO Le symbole s'allume en cas d'anomalie du système Keyless Go. S'adresser dès que possible au Réseau Après-vente Fiat.</p>
	<p>PRÉSENCE POSSIBLE DE VERGLAS SUR LA ROUTE Le symbole s'allume quand la température extérieure est inférieure ou égale à 3 °C. AVERTISSEMENT En cas d'anomalie du capteur de température extérieure, les chiffres indiquant la température sont remplacés par des tirets.</p>
	<p>ANOMALIE DU SPEED LIMITER Le symbole s'allume en cas d'anomalie du dispositif Speed Limiter. S'adresser dès que possible au Réseau Après-vente Fiat pour réparer l'anomalie en question.</p>
	<p>ANOMALIE DU SYSTÈME DE TRANSMISSION INTÉGRALE 4x4 Le symbole s'allume pour indiquer une anomalie du système de transmission intégrale. S'adresser dès que possible au Réseau Après-vente Fiat.</p>
	<p>ANOMALIE DES FEUX EXTÉRIEURS Le symbole s'allume pour signaler une anomalie des feux suivants : feux de jour (D.R.L.) ; feux de stationnement ; feux de position ; clignotants ; feu antibrouillard arrière ; feu de recul ; feux de plaque. L'anomalie en question pourrait être due à une ampoule grillée, au fusible de protection grillé ou bien à l'interruption du branchement électrique.</p>
	<p>ANOMALIE DES FEUX DE STOP Le symbole s'allume pour signaler une anomalie des feux de stop.</p>

Symbole	Signification
	<p>ANOMALIE TEMPORAIRE DES CAPTEURS DE STATIONNEMENT (PARK ASSIST)</p> <p>Le symbole s'allume en cas d'anomalie temporaire des capteurs de stationnement. Si le problème persiste après le nettoyage de la zone concernant les capteurs de stationnement, s'adresser au Réseau Après-vente Fiat.</p>
	<p>ANOMALIE PERMANENTE DES CAPTEURS DE STATIONNEMENT (PARK ASSIST)</p> <p>Le symbole s'allume en cas d'anomalie permanente des capteurs de stationnement. La cause du dysfonctionnement pourrait être due à une tension insuffisante de la batterie ou à d'éventuelles pannes sur le circuit électrique. S'adresser dès que possible au Réseau Après-vente Fiat.</p>
	<p>ANOMALIE DU SYSTÈME LANE ASSIST</p> <p>Obstruction de la caméra : le symbole s'allume en cas de présence de saleté sur le pare-brise qui pourrait altérer le bon fonctionnement de la caméra. Certaines versions prévoient l'affichage de l'icône de la voiture dans la zone supérieure droite de l'écran. Dans ce cas, nettoyer le pare-brise avec un chiffon doux et propre, en veillant à ne pas le rayer. Si l'anomalie persiste, s'adresser dès que possible au Réseau Après-vente Fiat.</p>
	<p>SYSTÈME BLIND SPOT ASSIST</p> <p>Blocage du capteur : le symbole s'allume (accompagné, sur certaines versions, d'un message affiché à l'écran) en cas de blocage du capteur du système Blind Spot Assist. Dans ce cas, les LED sur les rétroviseurs d'aile sont allumées à lumière fixe. Libérer le pare-chocs arrière d'éventuels obstacles ou le nettoyer pour éliminer les impuretés.</p> <p>Système non disponible : le symbole jaune s'allume (accompagné, sur certaines versions, d'un message affiché à l'écran) en cas d'indisponibilité du système Blind Spot Assist. Dans ce cas, les LED sur les rétroviseurs d'aile sont allumées à lumière fixe. La cause du dysfonctionnement pourrait être due à une tension insuffisante de la batterie ou à d'éventuelles pannes sur le circuit électrique. S'adresser dès que possible au Réseau Après-vente Fiat pour faire contrôler le circuit électrique.</p> <p>Anomalie du système Blind Spot Assist : le symbole rouge s'allume (accompagné, sur certaines versions, d'un message affiché à l'écran) en cas d'anomalie du système Blind Spot Assist. Dans ce cas, les LED sur les rétroviseurs d'aile sont éteintes. Un signal sonore est également émis.</p>





Symbole	Signification
	<p>ANOMALIE DES FEUX DE ROUTE AUTOMATIQUES</p> <p>Le symbole s'allume pour signaler une anomalie des feux de route automatiques. S'adresser dès que possible au Réseau Après-vente Fiat.</p>
	<p>PRÉSENCE D'EAU DANS LE FILTRE À GAZOLE (versions Diesel)</p> <p>Le symbole s'allume à lumière fixe pendant la marche (avec l'affichage d'un message sur l'écran) pour signaler la présence d'eau dans le filtre à gazole.  19)</p>
	<p>NETTOYAGE DPF (filtre à particules) en cours (uniquement sur versions Diesel avec DPF)</p> <p>Le symbole s'allume de manière fixe pour avertir le conducteur que le système DPF doit éliminer les substances polluantes piégées (particules) au moyen d'une procédure de régénération.</p> <p>Le symbole ne s'allume pas à chaque fois que le DPF est en cours de régénération, mais uniquement lorsque les conditions de conduite requièrent que le conducteur en soit informé. Pour que le symbole s'éteigne, maintenir la voiture en marche jusqu'au terme de la régénération. La procédure dure 15 minutes en moyenne. Les conditions optimales pour mener à bien la procédure sont réunies lorsque la voiture continue à rouler à 60 km/h, avec un régime moteur supérieur à 2 000 tours/min.</p> <p>L'allumage de ce symbole n'est pas une anomalie de la voiture et ne nécessite pas qu'elle soit amenée à l'atelier.  20)</p>

 **ATTENTION**

19) La présence d'eau dans le circuit d'alimentation peut endommager gravement le système d'injection et créer des irrégularités de fonctionnement du moteur. Si le symbole  s'affiche sur l'écran, s'adresser dès que possible au Réseau Après-vente Fiat pour procéder à la purge. Si cette signalisation a lieu immédiatement après un ravitaillement, il est possible que de l'eau soit présente dans le réservoir : dans ce cas, couper immédiatement le moteur et s'adresser au Réseau Après-vente Fiat.

20) La vitesse à laquelle on roule doit toujours tenir compte de la circulation, des conditions atmosphériques et de la réglementation en vigueur en matière de code de la route. À noter par ailleurs qu'il est possible de couper le moteur même si le témoin DPF est allumé : des interruptions répétées de la procédure de régénération risquent toutefois de dégrader précocement l'huile moteur. C'est la raison pour laquelle il est toujours recommandé d'attendre l'extinction du symbole avant de couper le moteur en suivant les indications reportées ci-dessus. Il n'est pas conseillé d'achever la régénération du DPF lorsque la voiture est à l'arrêt.

Symbole	Signification
	<p>ANOMALIE DU CAPTEUR DE NIVEAU DU CARBURANT Le symbole s'allume en cas d'anomalie du capteur de niveau du carburant. S'adresser au Réseau Après-vente Fiat.</p>
	<p>HUILE MOTEUR DÉTÉRIORÉE (le cas échéant)</p> <p>Versions Diesel : le symbole s'allume et reste affiché pendant des cycles de 3 minutes entrecoupés d'intervalles de 5 secondes durant lesquels le symbole s'éteint, tant que l'huile ne sera pas vidangée. Le symbole reste affiché à l'écran pendant toute la durée de l'affichage.</p> <p>Versions essence : le symbole s'allume et disparaît de l'écran à la fin du cycle d'affichage.</p> <p>AVERTISSEMENT À la suite du premier signal, à chaque démarrage du moteur, le symbole continuera à s'allumer selon la modalité indiquée auparavant, et ce, tant que l'huile ne sera pas vidangée. L'allumage du symbole ne doit pas être considéré comme un défaut de la voiture, mais il prévient le conducteur que l'utilisation normale de la voiture a conduit à la nécessité de vidanger l'huile. La détérioration de l'huile moteur est accélérée par une utilisation de la voiture sur des trajets courts, ce qui empêche le moteur d'atteindre la température de régime. S'adresser dès que possible au Réseau Après-vente Fiat. </p>









ATTENTION

21) Quand le symbole s'allume, l'huile moteur détériorée doit être vidangée dès que possible et jamais plus de 500 km après que le symbole s'est allumé pour la première fois. Le non-respect des informations ci-dessus pourrait causer de graves dommages au moteur et la déchéance de la garantie. L'allumage de ce symbole n'est pas lié à la quantité d'huile présente dans le moteur ; donc il ne faut absolument pas ajouter d'huile dans le moteur si le symbole s'allume en mode clignotant.

22) Si le symbole clignote pendant la marche, s'adresser au Réseau Après-vente Fiat.



Symbole	Signification
	<p>ANOMALIE GÉNÉRIQUE Ce symbole s'allume pour signaler une anomalie du capteur de pression de l'huile moteur. S'adresser dès que possible au Réseau Après-vente Fiat.</p>
	<p>ENTRETIEN PROGRAMMÉ (SERVICE) Lorsque l'entretien programmé (« coupon ») se rapproche de l'échéance prévue, en positionnant le dispositif de démarrage sur MAR, le symbole s'allume sur l'écran, suivi du nombre de kilomètres/miles ou de jours (le cas échéant) qu'il reste avant l'échéance d'entretien de la voiture. S'adresser au Réseau Après-vente Fiat qui est chargé, en plus des opérations d'entretien prévues dans le « Plan d'Entretien Programmé », de la mise à zéro de l'affichage en question (réinitialisation).</p>
	<p>Ce symbole s'allume pour indiquer qu'il faut appuyer sur la pédale d'embrayage pour permettre le démarrage.</p>
	<p>Cette indication s'allume pour suggérer d'engager un rapport supérieur de la boîte de vitesses (augmentation de rapport).</p>
	<p>Cette indication s'allume pour suggérer d'engager un rapport inférieur de la boîte de vitesses (rétrogradage).</p>
 	<p>LIMITE DE VITESSE DÉPASSÉE Le symbole (de couleur blanche) s'allume lors du dépassement de la limite de vitesse réglée (par ex. 110 km/h) par le Menu de l'écran (la valeur interne se met à jour en fonction de la vitesse réglée).</p> <hr/> <p>Pour les versions/marchés qui le prévoient, le symbole (de couleur rouge) s'allume au dépassement de la limite de vitesse réglée par le Menu de l'écran : pour ces versions, l'indication est fixe à 120.</p>

SÉCURITÉ

Ce chapitre est très important : il décrit les systèmes de sécurité de série de la voiture et fournit les indications nécessaires pour les utiliser correctement.

SYSTÈMES DE SÉCURITÉ ACTIVE.	66
SYSTÈMES D'AIDE À LA CONDUITE.....	70
SYSTÈMES DE PROTECTION DES OCCUPANTS.....	80
CEINTURES DE SÉCURITÉ.....	81
SYSTÈME SBR (SEAT BELT REMINDER)	82
PRÉTENSIONNEURS.....	84
SYSTÈMES DE PROTECTION POUR ENFANTS.....	87
SYSTÈME DE PROTECTION SUPPLÉMENTAIRE (SRS) - AIRBAG	100



SYSTÈMES DE SÉCURITÉ ACTIVE

La voiture est équipée des dispositifs de sécurité active suivants :

- ABS (Anti-lock Braking System) ;
- DTC (Drag Torque Control) ;
- ESC (Electronic Stability Control) ;
- TC (Traction Control) ;
- PBA (Panic Brake Assist) ;
- HHC (Hill Hold Control) ;
- DST (Dynamic Steering Torque) ;
- ERM (Electronic Rollover Mitigation) ;
- TSC (Trailer Sway Control).

Pour le fonctionnement des systèmes, voir les indications ci-dessous.

SYSTÈME ABS (Anti-lock Braking System)

Ce système, partie intégrante du système de freinage, empêche le blocage et par conséquent le patinage d'une ou de plusieurs roues, quelles que soient les conditions de la chaussée et l'intensité du freinage, en garantissant ainsi le contrôle de la voiture même en cas de freinage d'urgence, ce qui optimise les distances d'arrêt.

Le système intervient lors du freinage quand les roues sont sur le point de se bloquer, normalement lors de freinages d'urgence ou en cas de faible adhérence, où les blocages peuvent être plus fréquents.

Le système augmente également le contrôle et la stabilité de la voiture si le freinage se fait sur une surface ayant une adhérence différenciée entre les roues du côté droit et du côté gauche ou en virage.

Le dispositif est complété par le système EBD (Electronic Braking force Distribution), qui répartit l'action de freinage entre les roues avant et les roues arrière.

Intervention du système

L'intervention de l'ABS se remarque à la légère pulsation de la pédale de frein accompagnée d'un bruit : c'est un comportement tout à fait normal du système lorsqu'il intervient.



31) 32) 33) 34) 35) 36) 37)

SYSTÈME DTC (Drag Torque Control)

Le système intervient en cas de changement brusque de vitesse lors du rétrogradage ou lors d'un freinage ABS, en redonnant du couple au moteur, ce qui évite un entraînement excessif des roues motrices qui peuvent causer le blocage des roues et la perte de stabilité de la voiture surtout en cas de faible adhérence.

SYSTÈME ESC (Electronic Stability Control)

Le système ESC améliore le contrôle de la direction et la stabilité de la voiture dans les différentes conditions de conduite.

Il corrige le sous-virage et le survirage de la voiture, en répartissant le freinage sur les roues d'une façon appropriée. Par ailleurs, le couple fourni par le moteur peut aussi être réduit de sorte à conserver le contrôle de la voiture. Le système ESC utilise les capteurs installés sur la voiture pour interpréter la trajectoire que le conducteur compte suivre et la compare à la trajectoire réelle de la voiture. Lorsque la trajectoire désirée et celle réelle s'éloignent, le système ESC intervient en contrant le sous-virage ou le survirage de la voiture.

❑ *Survirage* : il se produit quand la voiture tourne plus que ce qu'elle devrait par rapport à l'angle du volant réglé.

❑ *Sous-virage* : il se produit quand la voiture tourne moins que ce qu'elle devrait par rapport à l'angle du volant réglé.

Intervention du système

L'intervention du système est signalée par le clignotement du témoin  sur le combiné de bord, pour informer le conducteur que la voiture est en conditions critiques de stabilité et d'adhérence.

 38) 39) 40) 41) 42)

SYSTÈME TC (Traction Control)

Le système intervient automatiquement en cas de patinage d'une ou de plusieurs roues motrices, de perte d'adhérence sur chaussée mouillée (aquaplaning), d'accélération sur chaussées glissantes, avec neige ou verglas, etc. En fonction des conditions de patinage, deux logiques différentes de contrôle sont activées :

❑ *si le patinage concerne les deux roues motrices*, le système intervient en réduisant la puissance transmise par le moteur ;

❑ *si le patinage concerne une seule des roues motrices*, la fonction BLD (Brake Limited Differential) s'active en freinant automatiquement la roue qui patine (simulation du comportement d'un différentiel autobloquant). Cela provoquera une augmentation du transfert du couple moteur à la roue qui ne patine pas. Cette fonction reste active même si les modes « Systèmes partiellement désactivés » et « Systèmes désactivés » sont sélectionnés (voir ce qui est décrit aux pages suivantes).

Intervention du système

L'intervention du système est signalée par le clignotement du témoin  sur le combiné de bord, pour informer le conducteur que la voiture est en conditions critiques de stabilité et d'adhérence.

 43) 44) 45) 46) 47)

SYSTÈME PBA (Panic Brake Assist)

Le système PBA est conçu pour optimiser la capacité de freinage de la voiture pendant un freinage d'urgence.

Le système reconnaît le freinage d'urgence en contrôlant la vitesse et la force avec laquelle est enfoncée la pédale de frein et par conséquent, il applique la pression optimale aux freins. Cela peut aider à réduire les distances de freinage : le système PBA vient donc compléter le système ABS. On obtient l'assistance maximale du système PBA en appuyant très rapidement sur la pédale de frein. En outre, pour obtenir le meilleur fonctionnement du système, il est nécessaire d'appuyer en continu sur la pédale de frein pendant le freinage, en évitant d'appuyer dessus par intermittence. Maintenir la pression sur la pédale de frein jusqu'à ce que le freinage ne soit plus nécessaire. Le système PBA se désactive quand la pédale de frein est relâchée.

 48) 49) 50)

SYSTÈME HHC (Hill Hold Control)

Il est intégré au système ESC et facilite le démarrage en côte. Il s'active automatiquement dans les cas suivants :

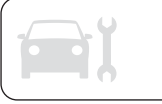

☐ *en côte* : voiture à l'arrêt sur une route dont la pente est supérieure à 5 %, moteur démarré, frein enfoncé et boîte de vitesses au point mort ou à une vitesse autre que la marche arrière ;

☐ *en descente* : voiture à l'arrêt sur une route dont la pente est supérieure à 5 %, moteur démarré, frein enfoncé et marche arrière engagée.

En phase de démarrage, la centrale du système ESC maintient la pression de freinage sur les roues jusqu'à ce que le couple moteur nécessaire au démarrage soit atteint, ou en tout cas pendant 2 secondes maximums, en permettant ainsi de déplacer aisément le pied droit de la pédale de frein sur l'accélérateur.

Si au bout de 2 secondes le départ n'a toujours pas eu lieu, le système se désactive automatiquement en relâchant progressivement la pression de freinage. Pendant cette phase de relâchement, il est possible d'entendre un bruit caractéristique de décrochage mécanique des freins indiquant que la voiture est sur le point de partir.



SYSTÈME DST (Dynamic Steering Torque)

La fonction DST exploite l'intégration du système ESC avec la direction assistée électrique pour augmenter le niveau de sécurité de toute la voiture.

Dans des situations critiques (freinage sur chaussées ayant des adhérences différentes), le système ESC, moyennant la fonction DST, commande à la direction l'activation d'un couple supplémentaire visant à suggérer au conducteur la manœuvre la plus appropriée.

L'action coordonnée des freins et de la direction augmente la sensation de sécurité et de contrôle de la voiture.



SYSTÈME ERM (Electronic Rollover Mitigation)

Le système contrôle la tendance au soulèvement du sol des roues lorsque le conducteur effectue des manœuvres extrêmes comme l'évitement brusque d'un obstacle, surtout quand les conditions de la route ne sont pas optimales.

Dans ces conditions, le système limite la possibilité que les roues ne se soulèvent du sol en intervenant sur les

freins et la puissance du moteur. Il n'est toutefois pas possible d'éviter la tendance au retournement de la voiture si le phénomène est dû à des causes comme la conduite sur des routes en dévers, un choc contre un objet ou un autre véhicule.



SYSTÈME TSC (Trailer Sway Control)

Le système utilise une série de capteurs installés sur la voiture pour identifier une embardée excessive de la remorque et prendre les précautions nécessaires pour l'arrêter.

Pour contrebalancer l'effet d'embardée de la remorque, le système peut réduire la puissance du moteur et intervenir sur les roues concernées. Le système TSC s'active automatiquement après avoir détecté une embardée excessive de la remorque.

Intervention du système

Lorsque le système est activé, le témoin  clignote sur le combiné de bord, la puissance du moteur se réduit et l'on peut percevoir un freinage sur chaque roue, dû à la tentative d'arrêter l'embardée de la remorque.





ATTENTION

31) Quand l'ABS intervient, et que l'on perçoit les pulsations sur la pédale de frein, ne pas relâcher la pression mais maintenir la pédale bien enfoncée sans crainte ; ceci permet d'obtenir une distance de freinage optimale en fonction des conditions de la chaussée.

32) Pour obtenir le maximum d'efficacité du système de freinage, une période de stabilisation de 500 km environ est nécessaire : pendant cette période, il convient de ne pas effectuer de freinages trop brusques, répétés et prolongés.

33) L'intervention de l'ABS est le signe que l'on est sur le point d'atteindre la limite d'adhérence entre les pneus et la chaussée : il faut ralentir pour adapter la conduite à l'adhérence disponible.

34) Le système ABS ne peut pas modifier les lois naturelles de la physique et ne peut pas augmenter l'adhérence qui dépend des conditions de la route.

35) Le système ABS ne peut pas empêcher les accidents, y compris ceux dus à une vitesse excessive en virage, à une conduite sur des surfaces à faible adhérence ou à des aquaplanings.

36) Les capacités du système ABS ne doivent jamais être essayées de façon irresponsable et dangereuse susceptible de mettre en danger la sécurité du conducteur et celle des autres.

37) Pour que le système ABS fonctionne correctement, il est indispensable que les pneus soient de la même marque et du même type sur toutes les roues, en parfaites conditions et surtout du type et aux dimensions préconisés.

38) Le système ESC ne peut pas modifier les lois naturelles de la physique et ne peut pas augmenter l'adhérence qui dépend des conditions de la route.

39) Le système ESC ne peut pas empêcher les accidents, y compris ceux dus à une vitesse excessive en virage, à une conduite sur des surfaces à faible adhérence ou à des aquaplanings.

40) Les capacités du système ESC ne doivent jamais être essayées de façon irresponsable et dangereuse susceptible de mettre en danger la sécurité du conducteur et celle des autres.

41) Pour que le système ESC fonctionne correctement, il est indispensable que les pneus soient de la même marque et du même type sur toutes les roues, en parfaites conditions et surtout du type et aux dimensions préconisés.

42) Les performances du système ESC ne doivent pas inciter le conducteur à courir des risques inutiles et injustifiés. La conduite doit toujours se conformer aux conditions de la chaussée, à la visibilité et à la circulation. La responsabilité de la sécurité routière incombe donc toujours, et dans tous les cas, au conducteur.

43) Pour que le système TC fonctionne correctement, il est indispensable que les pneus soient de la même marque et du même type sur toutes les roues, en parfaites conditions et surtout du type et aux dimensions préconisés.

44) Les performances du système TC ne doivent pas inciter le conducteur à courir des risques inutiles et injustifiés. La conduite doit toujours se conformer aux conditions de la chaussée, à la visibilité et à la circulation. La responsabilité de la sécurité routière incombe donc toujours, et dans tous les cas, au conducteur.

45) Le système TC ne peut pas modifier les lois naturelles de la physique et ne peut pas augmenter l'adhérence qui dépend des conditions de la route.

46) Le système TC ne peut pas empêcher les accidents, y compris ceux dus à une vitesse excessive en virage, à une conduite sur des surfaces à faible adhérence ou à des aquaplanings.

47) Les capacités du système TC ne doivent jamais être essayées de façon irresponsable et dangereuse susceptible de mettre en danger la sécurité du conducteur et celle des autres.

48) Le système PBA ne peut pas modifier les lois naturelles de la physique et ne peut pas augmenter l'adhérence qui dépend des conditions de la route.

49) Le système PBA ne peut pas éviter les accidents, y compris ceux dus à une vitesse excessive dans un virage, à une conduite sur des surfaces ayant une faible adhérence ou à un aquaplaning.



50) Les capacités du système PBA ne doivent jamais être essayées de façon irresponsable et dangereuse susceptible de mettre en danger la sécurité du conducteur et celle des autres.

51) Le système Hill Hold Control n'est pas un frein de stationnement, par conséquent ne pas quitter la voiture sans avoir actionné le frein de stationnement électrique, coupé le moteur et enclenché la première vitesse, en plaçant ainsi la voiture à l'arrêt en conditions de sécurité (pour de plus amples informations, consulter le paragraphe « À l'arrêt » du chapitre « Démarrage et conduite »).

52) Dans certaines situations, par exemple faibles pentes (inférieures à 8 %) ou voiture chargée, il se peut que le système Hill Hold Control ne s'active pas en provoquant ainsi un léger recul et en augmentant le risque d'une collision avec un autre véhicule ou objet. La responsabilité de la sécurité routière incombe donc toujours, et dans tous les cas, au conducteur.

53) Le DST constitue une aide à la conduite et ne dégage pas le conducteur de la responsabilité de la conduite de la voiture.

54) Les performances d'une voiture équipée de l'ERM ne doivent jamais être mises à l'épreuve de manière imprudente et dangereuse, avec la possibilité de compromettre la sécurité du conducteur et d'autres personnes.

55) En cas de tractage de remorques, nous conseillons toujours d'être prudent au volant. Ne jamais dépasser les charges maximales autorisées (voir le paragraphe « Poids » dans le chapitre « Caractéristiques techniques »).

56) Le système TSC n'est pas en mesure d'arrêter l'embarquée de toutes les remorques. Si le système s'active pendant la conduite, réduire la vitesse, arrêter la voiture dans un lieu sûr et ranger correctement le chargement pour empêcher toute embarquée de la remorque.

SYSTÈMES D'AIDE À LA CONDUITE

Sur la voiture peuvent être présents les systèmes d'aide à la conduite suivants :

- BSA (Blind Spot Assist) ;
- FBC (Full Brake Control) ;
- iTPMS (Indirect Tyre Pressure Monitoring System).

Pour le fonctionnement des systèmes, voir les indications des pages suivantes.

SYSTÈME BSA (Blind Spot Assist)

La voiture peut être équipée du système BSA (Blind Spot Assist) pour la surveillance des angles morts. Le système BSA utilise deux capteurs radar, situés dans le pare-chocs arrière (un par côté - voir fig. 56), pour détecter la présence de véhicules (voitures, camions, motos, etc.) dans les angles morts de la zone arrière latérale de la voiture.

Le système avertit le conducteur de la présence de véhicules dans les zones de détection en allumant, du côté correspondant, le témoin situé sur le rétroviseur extérieur fig. 57 et en émettant simultanément un signal sonore.



56

F1B0093C



57

F1B0094C

Au démarrage de la voiture, le témoin s'allume pour signaler au conducteur que le système est activé.

Capteurs

Les capteurs s'activent lorsqu'une vitesse avant est enclenchée à une vitesse supérieure à 10 km/h environ ou lorsque la marche arrière est enclenchée.

Les capteurs sont provisoirement désactivés lorsque la voiture est à l'arrêt et le levier de vitesses sur P (Stationnement - versions avec boîte de vitesses automatique) ou lorsque la voiture est à l'arrêt et le frein de stationnement électrique actionné (versions avec boîte de vitesses manuelle).

La zone de détection du système couvre environ une voie des deux côtés de la voiture (3 mètres environ).

Cette zone commence du rétroviseur extérieur et s'étend sur 6 mètres environ en direction de la partie arrière de la voiture.

Lorsque les capteurs sont activés, le système surveille les zones de détection des deux côtés de la voiture et avertit le conducteur de la présence éventuelle de véhicules dans ces zones.

Pendant la conduite, le système surveille la zone de détection depuis trois points différents d'entrée (latéral, arrière et avant) pour vérifier s'il est nécessaire d'envoyer un signal au conducteur. Le système peut détecter la présence d'un véhicule dans l'une de ces trois zones.

AVERTISSEMENT Le système ne signale pas la présence d'objets fixes (par ex. glissières de sécurité, poteaux, murs, etc.). Dans certaines occasions, le système pourrait néanmoins s'activer en présence de ces objets. Cela est normal et n'indique pas un dysfonctionnement du système.

AVERTISSEMENT Le système n'avertit pas le conducteur de la présence de véhicules qui circulent dans le sens opposé à celui de sa voiture, dans les voies adjacentes.



57)

Avertissements

En cas d'attelage d'une remorque à la voiture, pour éviter de fausses indications il faut désactiver le système manuellement à l'aide du menu spécifique.

Éliminer la neige, le givre ou la saleté accumulée par la chaussée de la zone du pare-chocs arrière où sont situés les capteurs radar afin que le système puisse fonctionner correctement.

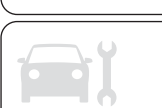

Ne pas couvrir la zone du pare-chocs arrière où sont situés les capteurs radar avec aucun type d'objet (par ex. autocollants, porte-vélo, etc.).

Visualisation arrière

Le système détecte les véhicules qui s'approchent de la partie arrière de la voiture des deux côtés et entrent dans la zone de détection arrière avec une différence de vitesse par rapport à sa voiture inférieure à 50 km/h.

Véhicules en dépassement

Si on dépasse lentement un autre véhicule (avec une différence de vitesse inférieure à 25 km/h environ) et que ce dernier reste dans l'angle mort pendant 1,5 seconde, le témoin situé sur le rétroviseur extérieur s'allume du côté correspondant.

Si la différence entre la vitesse des deux voitures est supérieure à 25 km/h environ, le témoin ne s'allume pas.

Système RCP (Rear Cross Path detection)

Ce système aide le conducteur lors des manœuvres en marche arrière en cas de visibilité réduite.

Le système RCP contrôle les zones de détection arrière des deux côtés de la voiture pour détecter les objets qui se déplacent vers les côtés de la voiture à une vitesse minimum comprise entre 1 km/h et 3 km/h environ et les objets qui se déplacent à une vitesse maximum de 35 km/h environ, comme c'est généralement le cas dans les parkings.

L'activation du système est signalée au conducteur par un signal sonore et visuel.

ATTENTION Si les capteurs sont couverts par des obstacles ou des véhicules, le système n'avertit pas le conducteur.

Mode de fonctionnement

Le système peut être activé/désactivé via le Menu de l'écran ou à l'aide du système **Uconnect™** (pour de plus amples informations, se référer au Supplément dédié).

« Blind Spot Assist » mode « Visuel »

Lorsque ce mode est activé, le système BSA envoie un signal visuel au rétroviseur latéral concerné, en fonction de l'objet détecté.

Cependant, lorsqu'il fonctionne en mode RCP, le système fournit des alarmes visuelles et sonores lorsque la présence d'un objet est détectée. Lorsqu'un signal sonore est émis, le volume de l'**Uconnect™** est abaissé.

« Blind Spot Assist » mode « Visuel & sonore »

Lorsque ce mode est activé, le système BSA envoie un signal visuel au rétroviseur latéral concerné, en fonction de l'objet détecté.

Si le clignotant du côté correspondant à celui où un obstacle a été détecté est enclenché, un signal sonore est également émis.

Lorsqu'un clignotant est enclenché et qu'un objet est simultanément détecté du même côté, un signal sonore et un signal visuel sont émis. Le volume de l'**Uconnect™** est aussi abaissé. Pendant le mode de fonctionnement « RCP », le système fournit des signaux sonores et visuels si la présence d'un objet est détectée. Lorsqu'un signal sonore est émis, le volume de l'**Uconnect™** est aussi abaissé.

Désactivation de la fonction « Blind Spot Assist »

Lorsque le système est désactivé (mode « Alarme angle mort » sur « OFF »), les systèmes BSA ou RCP n'émettent ni de signaux sonores ni de signaux visuels.

Le système BSA mémorise le mode de fonctionnement en cours au moment de la coupure du moteur. À chaque démarrage du moteur, le mode précédemment mémorisé est récupéré et utilisé.

ATTENTION Le système constitue une aide à la conduite de la voiture, il N'avertit PAS le conducteur lorsque des véhicules se trouvant en dehors des zones de détection s'approchent. Le conducteur doit toujours rester attentif aux conditions de la circulation, de la route et conserver le contrôle de la trajectoire de la voiture.

SYSTÈME FULL BRAKE CONTROL

 58) 59) 60) 61)

 23) 24) 25) 26) 27) 28) 29) 30) 31)

La voiture peut être équipée du système « Full Brake Control ». Il s'agit d'un système d'aide à la conduite, composé d'un radar situé derrière le pare-chocs avant fig. 58 et d'une caméra située dans la zone centrale du pare-brise fig. 59.



58

F1B0095C

En cas de collision imminente, le système intervient en freinant automatiquement la voiture pour éviter le choc ou pour atténuer ses effets.



59

F1B0096C

Le système fournit au conducteur des signaux sonores et visuels au moyen de l'affichage de messages spécifiques à l'écran du combiné de bord.

Le système pourrait appliquer un léger freinage pour avertir le conducteur s'il détecte un risque d'accident frontal (freinage limité). Les signaux et le freinage limité ont pour but de permettre une réaction rapide du conducteur afin de pouvoir éviter ou d'atténuer le potentiel accident.

En cas de risque de collision, si le système ne détecte aucune intervention de la part du conducteur, il fournit un freinage automatique pour aider à ralentir la voiture et atténuer le potentiel accident frontal (freinage automatique). Si l'action sur la pédale de frein de la part du conducteur est détectée mais qu'elle s'avère insuffisante, le système peut se déclencher afin d'optimiser la réponse du système de freinage, en réduisant davantage la vitesse de la voiture (assistance supplémentaire en phase de freinage).

Versions équipées du système

Start&Stop : à la fin de l'intervention de freinage automatique, le système Start&Stop s'activera selon les modes décrits dans le paragraphe « Système Start&Stop » au chapitre « Démarrage et conduite ».

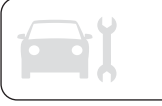
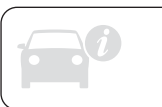

Versions équipées de boîte de vitesses manuelle : à la fin de l'intervention de freinage automatique, le moteur pourrait caler et s'éteindre, sauf si le conducteur appuie sur la pédale d'embrayage.

Versions équipées de boîte de vitesses automatique : après le freinage, la dernière vitesse mémorisée reste enclenchée : la voiture pourrait, par conséquent, repartir quelques secondes après l'arrêt automatique.

AVERTISSEMENT Pour des raisons de sécurité, que ce soit sur les versions équipées d'une boîte de vitesses manuelle ou automatique, après l'arrêt de la voiture, les étriers du frein peuvent rester bloqués pendant environ 2 secondes. S'assurer d'appuyer sur la pédale de frein si la voiture avance légèrement.

Activation/désactivation

Il est possible de désactiver (et ensuite de réactiver) le système Full Brake Control via le système **Uconnect™** (voir ce qui est décrit sur le supplément dédié).

Il est possible de désactiver le système même lorsque le dispositif de démarrage est sur MAR.

AVERTISSEMENT Il n'est possible de modifier l'état du système que lorsque la voiture est à l'arrêt.

Au moyen du système **Uconnect™**, il est possible de régler le système Full Brake Control sur trois niveaux d'activation différents :

Système activé : le système (si actif), en plus des signaux visuels et sonores, fournit le freinage limité, le freinage automatique et l'assistance supplémentaire en phase de freinage, au cas où le conducteur ne freinerait pas suffisamment en présence d'un risque d'accident frontal ;

Système partiellement activé : le système (si actif) ne fournit pas le freinage limité, mais garantit le freinage automatique ou l'assistance supplémentaire en phase de freinage, au cas où le conducteur ne freinerait pas du tout ou s'il ne freinait pas suffisamment en présence d'un risque d'accident frontal. Les signaux visuels et sonores, par contre, sont désactivés et ne seront donc pas fournis ;

Système désactivé : le système ne fournit ni les signaux visuels et sonores, ni le freinage limité et le freinage automatique, ni l'assistance supplémentaire en phase de freinage. Le système ne fournira donc aucun signal de risque d'accident.

Enclenchement/désenclenchement

S'il est correctement activé depuis le système **Uconnect™**, le Full Brake Control est actif à chaque démarrage du moteur.

Suite à une désactivation, le système n'avertit plus le conducteur du risque d'accident avec le véhicule qui le précède, indépendamment du réglage sélectionné à l'aide du système **Uconnect™**.

L'état de désactivation du système ne sera pas mémorisé à l'arrêt du moteur : si le système est désactivé lors de l'arrêt, il reviendra actif au démarrage suivant.

La fonction n'est de toute façon pas activée lorsque la vitesse est inférieure à 7 km/h ou supérieure à 200 km/h. Le système n'est donc activé que si :

- il est correctement activé en utilisant le système **Uconnect™** ;
- le dispositif de démarrage est sur MAR ;
- la vitesse de la voiture est comprise entre 7 et 200 km/h ;
- les ceintures de sécurité des sièges avant sont bouclées.

Modification de la sensibilité du système

À l'aide du menu du système

Uconnect™, il est possible de modifier la sensibilité du système et de choisir parmi les trois options suivantes :

« Proche », « Med. » et « Éloigné ». Pour la modification des réglages, voir ce qui est décrit dans le supplément

Uconnect™.

L'option prédéfinie est « Med. ». Ce réglage prévoit que le système avertisse le conducteur d'un possible accident avec le véhicule qui le précède, lorsque ce dernier se trouve à une distance standard, distance intermédiaire entre les deux autres réglages possibles.

En réglant la sensibilité du système sur « Éloigné », le système avertira le conducteur d'un possible accident avec le véhicule qui le précède, lorsque ce dernier se trouve à une distance plus grande, en offrant donc la possibilité d'agir sur les freins de façon plus limitée et graduelle. Ce réglage fournit au conducteur le temps maximum possible de réaction pour éviter un risque d'accident.

En réglant l'option sur « Proche », le système avertira le conducteur du risque d'accident avec le véhicule qui le précède, lorsque ce dernier se trouve à une distance réduite. Ce réglage offre au conducteur un temps de réaction inférieur par rapport à celui des réglages « Med. » et « Éloigné » en cas de risque d'accident, mais en même temps permet une conduite plus dynamique de la voiture.

À l'arrêt du moteur, le réglage de la sensibilité du système est gardé en mémoire.

Signal de fonctionnement limité du système

Si le message dédié apparaît, une condition limitant le fonctionnement du système pourrait s'être produite. Les possibles causes de cette limitation sont une panne ou l'obstruction de la caméra.

En cas d'indication d'obstruction, nettoyer la zone du pare-brise indiquée en fig. 59 et vérifier que le message a disparu.

Bien qu'il soit encore possible de conduire la voiture dans des conditions normales, le système risquerait de ne pas être complètement disponible.

À la disparition des conditions ayant limité le fonctionnement du système, celui-ci recommence à fonctionner d'une façon normale et complète. Si l'anomalie persiste, s'adresser au Réseau Après-vente Fiat.

Signal d'anomalie du système

Si le système s'éteint et qu'un message dédié s'affiche à l'écran, cela indique une anomalie du système.

Dans ce cas, il est toutefois possible de conduire la voiture, mais il est conseillé de s'adresser dès que possible au Réseau Après-vente Fiat.

Signal de radar non disponible

Si des conditions pour lesquelles le radar n'est plus en mesure de détecter correctement les obstacles se produisent, le système se désactive et un message dédié s'affiche sur l'écran. En général, cela se produit en cas de faible visibilité, comme en présence de chutes de neige ou de pluies battantes. À la disparition des conditions ayant limité le fonctionnement du système, celui-ci recommence à fonctionner d'une façon normale et complète.



Alarme collision frontale avec freinage actif

(le cas échéant)

Lorsqu'on sélectionne cette fonction, les freins s'activent pour ralentir la voiture en cas de choc frontal potentiel. Cette fonction applique une pression supplémentaire aux freins au cas où la pression exercée par le conducteur sur ces derniers ne serait pas suffisante pour éviter un choc frontal potentiel. La fonction est active à une vitesse supérieure à 7 km/h.

Conduite dans des conditions particulières

Dans des conditions de conduite particulières, par exemple :

- conduite à proximité d'un virage ;
- véhicules de petites dimensions et/ou non alignés à la voie de circulation ;
- changement de voie d'autres véhicules ;
- véhicules circulant en sens transversal.

L'intervention du système pourrait être inattendue ou retardée. Le conducteur doit donc toujours faire très attention et garder le contrôle de sa voiture pour conduire en toute sécurité.

AVERTISSEMENT Dans des conditions de circulation particulièrement difficiles, le conducteur peut désactiver le système au moyen du système **Uconnect™**.

Conduite à proximité d'un virage

En entrant ou en sortant d'un virage à grand rayon, le système pourrait détecter la présence d'un véhicule qui se trouve devant la voiture mais qui ne roule pas sur la même voie de circulation fig. 60. Dans ce cas, le système peut se déclencher.

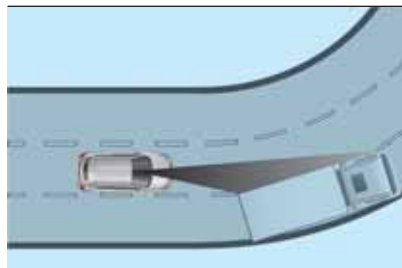

60

F1B0097C

Véhicules de petites dimensions et/ou non alignés à la voie de circulation

Le système n'est pas en mesure de détecter la présence de véhicules qui se trouvent devant la voiture mais situés en dehors du champ d'action du capteur radar et pourrait ne pas réagir à la présence de véhicules de petites dimensions, par exemple des vélos ou des motos fig. 61.

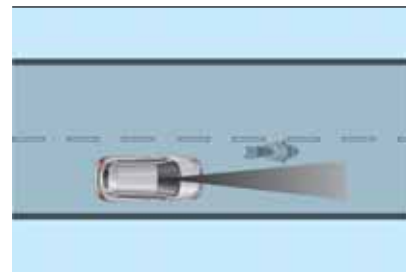

61

F1B0098C

Changement de voie d'autres véhicules

Les véhicules qui changent de voie à l'improviste, se mettant sur la voie de circulation de la voiture et à l'intérieur du rayon d'action du capteur radar, peuvent provoquer le déclenchement du système fig. 62.

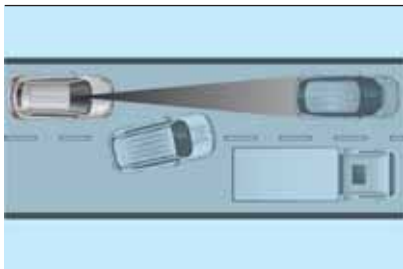

62

F1B0099C

Véhicules circulant en sens transversal

Le système pourrait réagir temporairement à un véhicule qui traverse le rayon d'action du capteur radar circulant en sens transversal fig. 63.



63

F1B0100C

Avertissements

❑ Le système n'a pas été conçu pour éviter des collisions et il n'est pas en mesure de détecter à l'avance des conditions éventuelles d'accident imminent. Ne pas tenir compte de cet avertissement pourrait mener à des lésions graves voire mortelles.

❑ Le système pourrait s'activer, en évaluant la trajectoire suivie par la voiture, suite à la présence d'objets métalliques réfléchissants qui ne sont pas d'autres véhicules, comme par exemple les glissières de sécurité, panneaux de signalisation, barrières à l'entrée de parkings, péages autoroutiers, passages à niveau, portails, rails, objets à proximité de chantiers routiers ou situés plus haut que la voiture (par exemple un pont supérieur). De même, le système pourrait intervenir à l'intérieur de parkings multi étages ou de tunnels ou à cause de reflets de la chaussée. Ces possibles activations sont dues à la logique normale de fonctionnement du système et ne doivent pas être interprétées comme des anomalies.

❑ Le système a été conçu pour être utilisé exclusivement sur route. En cas de conduite tout-terrain, le système doit être désactivé pour éviter des signalisations superflues. La désactivation automatique est signalée par l'allumage du témoin/icône prévu à cet effet sur le combiné de bord (voir les informations fournies au paragraphe « Témoins et messages » du chapitre « Connaissance du combiné de bord »).

SYSTÈME iTPMS (Indirect Tyre Pressure Monitoring System)

⚠ 62) 63) 64) 65) 66) 67)

⚠ 32)

Description

La voiture peut être équipée d'un système de contrôle de la pression des pneus, appelé iTPMS (Indirect Tyre Pressure Monitoring System), en mesure de contrôler l'état de gonflage des pneus au moyen des capteurs de vitesse de roue.

Pression correcte des pneus

Si la pression de tous les pneus correspond à la valeur correcte, la voiture avec l'indication « OK » à côté de chaque roue s'affiche à l'écran.



Pression des pneus insuffisante

En cas d'un ou de plusieurs pneus dégonflés, le système avertit le conducteur par l'allumage du témoin (⚠) sur le combiné de bord et l'affichage à l'écran d'un message

d'avertissement, accompagné d'un signal sonore.

Si le système ne reconnaît pas la valeur de pression d'un ou de plusieurs pneus, les tirets « -- » s'affichent à l'écran

Ce signal s'affiche même en cas d'extinction et de redémarrage du moteur, jusqu'à l'exécution de la procédure de RÉINITIALISATION.

Procédure de réinitialisation

Le système iTPMS requiert une phase initiale d'« auto-apprentissage » (dont la durée dépend du style de conduite et des conditions de la route : la condition optimale est la conduite en ligne droite à 80 km/h pendant au moins 20 min), qui débute par l'exécution de la procédure de RÉINITIALISATION.

La procédure de RÉINITIALISATION doit être effectuée :

- ☐ à chaque modification de la pression des pneus ;
- ☐ lors du remplacement même d'un seul pneu ;

☐ lorsque les pneus sont tournés/inversés ;

☐ en cas de montage de la roue compacte de secours.

Avant de procéder à la RÉINITIALISATION, gonfler les pneus aux valeurs nominales de pression figurant dans le tableau des pressions de gonflage (voir le paragraphe « Roues » du chapitre « Caractéristiques techniques »).

Si la procédure de RÉINITIALISATION n'est pas effectuée, dans tous les cas mentionnés ci-dessus, le témoin (⚠) peut donner des signaux erronés concernant un ou plusieurs pneus. Pour exécuter la RÉINITIALISATION, voiture à l'arrêt et dispositif de démarrage sur MAR, agir sur le Menu Principal en procédant comme suit :

- ☐ se placer sur la rubrique « Info véhicule » et puis sur « Reset tire pressure »
- ☐ appuyer sur le bouton « OK » de manière prolongée (pendant plus de 2 secondes)
- ☐ l'écran affichera (au moyen d'une barre graphique) l'avancement de la procédure jusqu'à ce que la RÉINITIALISATION soit terminée.

Une fois que la procédure de RÉINITIALISATION a été effectuée, le message « Réinitialisation enregistrée » s'affichera à l'écran, indiquant que l'« auto-apprentissage » a été lancé.

Conditions de fonctionnement

Le système est actif pour des vitesses supérieures à 15 km/h.

Dans certaines situations, telles que conduite sportive ou conditions particulières de la chaussée (par ex. verglas, neige, chemin de terre, etc.), le signal peut retarder ou être partiel en ce qui concerne la détection du dégonflage simultané de plusieurs pneus.

Dans des conditions particulières (par ex. voiture chargée de manière asymétrique sur un côté, pneu endommagé ou usé, utilisation de la roue compacte de secours, utilisation de chaînes à neige, utilisation de pneus différents sur les essieux), le système pourrait fournir des signaux erronés ou se désactiver temporairement.

En cas de désactivation temporaire du système, le témoin (⚠) clignotera pendant 75 secondes environ et restera ensuite allumé de manière fixe ; l'écran affichera en même temps un message d'avertissement.

Ce signal est également affiché suite à l'extinction et au redémarrage suivant du moteur, si les conditions correctes de fonctionnement ne sont pas rétablies.



ATTENTION

57) Le système constitue une aide à la conduite de la voiture, il N'avertit PAS le conducteur lorsque des véhicules se trouvant en dehors des zones de détection s'approchent. Le conducteur doit toujours rester attentif aux conditions de la circulation, de la route et conserver le contrôle de la trajectoire de la voiture.

58) Le système constitue une aide à la conduite : le conducteur ne doit jamais baisser son attention pendant la conduite. La responsabilité de la conduite incombe toujours au conducteur, qui doit prendre en considération les conditions de circulation pour conduire en toute sécurité. Le conducteur est toujours tenu de respecter une distance de sécurité par rapport au véhicule qui le précède.

59) Si, lors de l'intervention du système, le conducteur appuie à fond sur la pédale de l'accélérateur ou effectue un braquage rapide, il est possible que la fonction de freinage automatique s'interrompe (par ex. pour permettre éventuellement une manœuvre visant à éviter l'obstacle).

60) Le système intervient sur les véhicules qui roulent sur la même voie de circulation. Toutefois les personnes, les animaux et les choses (par ex. poussettes) ne sont pas pris en considération.

61) Si, pour un entretien, la voiture doit être placée sur un banc à rouleaux ou si elle est lavée dans une station de lavage automatique à rouleaux, du fait qu'elle a un obstacle à l'avant (par ex. un autre véhicule, un mur ou tout autre obstacle), le système pourrait en détecter la présence et intervenir. Dans ce cas, il est donc nécessaire de désactiver le système en agissant sur les réglages du système **Uconnect™**.

62) Si le système signale la chute de pression sur un pneu, veiller à contrôler la pression de tous les quatre pneus.

63) Le système iTPMS n'exempte pas le conducteur de l'obligation de contrôler la pression des pneus tous les mois et il ne doit pas être considéré comme un système de remplacement de l'entretien ou de sécurité.

64) La pression des pneus doit être contrôlée lorsque les pneus sont froids. Si, pour n'importe quelle raison, on contrôle la pression lorsque les pneus sont chauds, ne pas réduire la pression même si elle est supérieure à la valeur prévue, mais répéter le contrôle quand les pneus seront froids.

65) Le système iTPMS n'est pas en mesure de signaler les chutes subites de pression des pneus (par ex. en cas d'explosion d'un pneu). Dans ce cas, arrêter le véhicule en freinant doucement sans effectuer de braquage brusque.

66) Le système ne fournit qu'une indication de basse pression des pneus : il n'est pas en mesure de les gonfler.

67) Un gonflage insuffisant des pneus augmente la consommation en carburant, réduit la durée de la chape et peut influencer sur la capacité de conduire la voiture de façon sûre.



ATTENTION

23) Le fonctionnement du système pourrait être limité ou nul en raison des conditions atmosphériques, par exemple pluie battante, grêle, brouillard épais ou neige abondante.

24) La zone du pare-chocs face au capteur ne doit pas être couverte par des autocollants, des phares auxiliaires ou tout autre objet.

25) L'intervention du système pourrait être inattendue ou retardée lorsque des charges installées sur d'autres voitures dépassent latéralement, par dessus ou à l'arrière par rapport aux dimensions normales de la voiture.

26) Le fonctionnement peut être compromis par une modification structurelle apportée à la voiture, comme par exemple une modification de l'assiette frontale, un changement de pneus ou bien une charge plus élevée que la charge standard prévue pour la voiture.

27) Des réparations effectuées d'une façon incorrecte sur la partie frontale de la voiture (par ex. pare-chocs, châssis) peuvent altérer la position du capteur radar et compromettre son fonctionnement. S'adresser au Réseau Après-vente Fiat pour toute réparation de ce type.



28) Ne pas manipuler ni effectuer aucune intervention sur le capteur radar ou sur la caméra située sur le pare-brise. En cas de panne du capteur, il faut s'adresser au Réseau Après-vente Fiat.

29) En cas de tractage de remorques (avec des modules installés après l'achat de la voiture), de voiture remorquée ou durant les manœuvres de chargement sur camion porte-voitures (ou à l'intérieur de véhicules destinés au transport), il faut désactiver le système via le système **Uconnect™**.

30) Éviter les lavages avec jets à haute pression dans la zone inférieure du pare-chocs : éviter notamment d'agir sur le connecteur électrique du système.

31) Attention aux réparations et aux nouvelles peintures dans la zone située autour du capteur (garniture qui couvre le capteur du côté gauche du pare-chocs). En cas de chocs frontaux, le capteur peut se désactiver automatiquement et afficher, sur l'écran, un avertissement pour indiquer qu'il faut faire réparer le capteur. Même en l'absence de signalisations de dysfonctionnement, désactiver le système si l'on pense que la position du capteur radar a été altérée (par ex. à cause de chocs frontaux à vitesse réduite comme lors des manœuvres de stationnement). Dans ces cas, s'adresser au Réseau Après-vente Fiat pour procéder au réalignement ou au remplacement du capteur radar.

32) Le kit de réparation rapide des Fix&Go automatic, fourni de série avec la voiture, est compatible avec les capteurs du système iTPMS. L'utilisation de mastics non équivalents à celui présent dans le kit d'origine pourrait par contre compromettre leur fonctionnement. En cas d'utilisation de mastics non équivalents à celui d'origine, il est conseillé de faire contrôler le fonctionnement des capteurs iTPMS auprès d'un centre de réparation agréé.

SYSTÈMES DE PROTECTION DES OCCUPANTS

L'un des plus importants équipements de sécurité de la voiture est représenté par les systèmes suivants de protection :

- ceintures de sécurité ;
- système SBR (Seat Belt Reminder) ;
- appuie-tête ;
- systèmes de retenue des enfants ;
- airbags frontaux et latéraux.

Faire très attention aux informations fournies dans les pages suivantes. Il est en effet fondamental que les systèmes de protection soient utilisés de la façon correcte afin de garantir le maximum de sécurité au conducteur et aux passagers.

Pour la description du réglage des appuie-tête, voir les indications fournies au paragraphe « Appuie-tête » au chapitre « Connaissance de la voiture ».

CEINTURES DE SÉCURITÉ

Tous les sièges de la voiture sont dotés de ceintures de sécurité à trois points de fixation, avec enrouleur correspondant.

Le mécanisme de l'enrouleur s'enclenche en bloquant la sangle en cas de freinage brusque ou de forte décélération due à un choc. Dans des conditions normales, cette caractéristique permet à la sangle de la ceinture de coulisser librement de manière à s'adapter parfaitement au corps de l'occupant. En cas d'accident, la ceinture se bloquera en réduisant ainsi le risque d'impact dans l'habitacle ou de projection en dehors de la voiture.

Le conducteur doit toujours respecter (et faire respecter par tous les passagers) toutes les dispositions de loi locales concernant l'obligation et le mode d'emploi des ceintures de sécurité.

Toujours boucler les ceintures de sécurité avant de prendre la route.

UTILISATION DES CEINTURES DE SÉCURITÉ

La ceinture de sécurité doit être mise en tenant le buste droit et appuyé contre le dossier.

Pour boucler sa ceinture, saisir la languette de clipsage A fig. 64 et l'enclencher dans la boucle B, jusqu'au déclic de blocage.

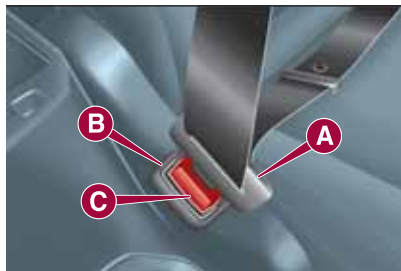

64

F1B0101C

Si pendant le déroulement de la ceinture celle-ci devait se bloquer, il faut la laisser s'enrouler légèrement puis la dégager de nouveau en évitant des manœuvres brusques.

Pour enlever les ceintures, appuyer sur le bouton C fig. 64 et accompagner la ceinture pendant son enroulement, pour éviter qu'elle ne s'entortille.



68) 69)

Lorsque la voiture est garée sur une route très en pente, il est possible que l'enrouleur se bloque, ce qui est tout à fait normal. Le mécanisme de l'enrouleur bloque la sangle chaque fois que celle-ci est soumise à un mouvement rapide ou en cas de freinage brusque, de chocs ou de virage pris à grande vitesse. Une fois assis, boucler les ceintures de sécurité des places arrière comme illustré en fig. 65.

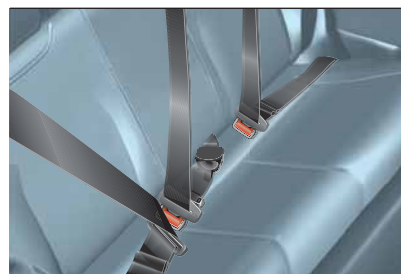

65

F1B0102C

ATTENTION En repositionnant le siège arrière de la position renversée à la position normale, veiller à repositionner correctement la ceinture de sécurité de façon à ce qu'elle soit de nouveau prête à être utilisée.

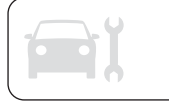

RÉGLAGE EN HAUTEUR DES CEINTURES DE SÉCURITÉ



70) 71)

Il est possible d'effectuer le réglage en hauteur sur cinq positions différentes. Pour effectuer le réglage en hauteur, du haut vers le bas, il faut appuyer en même temps (en opposition) sur les boutons A fig. 66 (situés sur la poignée B) et faire coulisser cette poignée vers le bas.

Pour effectuer le réglage en hauteur, du bas vers le haut, il suffit de faire coulisser la poignée B (sans devoir appuyer sur quoi que ce soit).

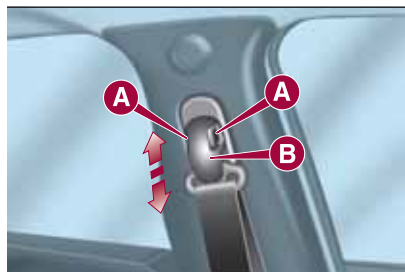

66

F1B0103C

Toujours régler la hauteur des ceintures de sécurité, en l'adaptant à la taille des passagers : cette précaution permet de réduire considérablement les risques de lésion en cas de choc.

Le réglage est correct lorsque la sangle passe à peu près au milieu entre l'extrémité de l'épaule et du cou.



ATTENTION

68) Ne pas appuyer sur le bouton C fig. 64 pendant la marche.

69) Ne pas oublier qu'en cas de choc violent, les passagers des sièges arrière qui ne portent pas de ceintures s'exposent personnellement à d'importants risques, et constituent également un danger pour les passagers des places avant.

70) Le réglage en hauteur des ceintures de sécurité doit être effectué avec la voiture à l'arrêt.

71) Après le réglage, vérifier systématiquement que la poignée est bloquée dans l'une des positions prédéfinies. Pour ce faire, relâcher les boutons A fig. 66 et pousser vers le bas pour permettre le déclat du dispositif d'ancrage au cas où le relâchement ne coïnciderait pas à une position prédéfinie.

SYSTÈME SBR (Seat Belt Reminder)

Le système SBR avertit les passagers des places avant et arrière (si présents) que leur ceinture de sécurité n'est pas bouclée.

Le système signale que les ceintures de sécurité ne sont pas bouclées à l'aide de signaux visuels (allumage d'un témoin sur le combiné de bord et de symboles sur l'écran) et d'un signal sonore (voir les informations fournies dans les paragraphes suivants).
REMARQUE Pour la désactivation permanente du signal sonore, s'adresser au Réseau Après-vente Fiat. Il est possible de réactiver à tout moment le signal sonore via le Menu de l'écran (voir ce qui est décrit au paragraphe « Écran » du chapitre « Connaissance du combiné de bord »).

COMPORTEMENT DU TÉMOIN CEINTURES DE SÉCURITÉ PLACES AVANT

Lorsque le dispositif de démarrage se trouve en position MAR, le témoin  (voir fig. 67) s'allume pendant quelques secondes, quel que soit l'état des ceintures de sécurité avant.

Voiture à l'arrêt, si la ceinture de sécurité côté conducteur ou côté passager (avec passager présent) n'est pas bouclée, le témoin reste allumé à lumière fixe.

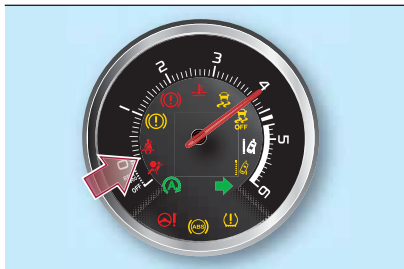

67

F1B0104C

Dès que le seuil de 8 km/h est dépassé pendant quelques secondes, avec les ceintures de sécurité côté conducteur ou passager (avec passager présent) déboutées, un signal sonore s'active, simultanément au clignotement du témoin , pendant 105 secondes environ.

Une fois activé, ce cycle d'avertissements reste actif pendant toute sa durée (quelle que soit la vitesse de la voiture) ou jusqu'à ce que les ceintures de sécurité soient bouclées.

Lorsque la marche arrière est enclenchée, pendant le cycle d'avertissements, le signal sonore est désactivé et le témoin  s'allume à lumière fixe. Le cycle d'avertissements est réactivé dès que la vitesse dépasse à nouveau 8 km/h.

COMPORTEMENT DES ICÔNES DES CEINTURES DE SÉCURITÉ PLACES ARRIÈRE

Les icônes sont affichées sur l'écran (fig. 68 versions avec écran couleurs ou fig. 69 versions avec écran monochrome) quelques secondes après que le dispositif de démarrage a été placé sur MAR.

Les icônes s'éteignent 30 secondes environ après leur allumage ou suite au bouclage des ceintures de sécurité.

Les icônes affichées sur l'écran indiquent (en fonction des différents cas) :

- A** : ceinture de sécurité place arrière gauche bouclée ;
- B** : ceinture de sécurité place arrière centrale bouclée ;
- C** : ceinture de sécurité place arrière droite déboutée.



68

F1B0105C

Les icônes sont affichées en fonction des ceintures de sécurité correspondantes aux places arrière et restent allumées pendant 30 secondes environ à partir du dernier changement d'état de la ceinture :

- si la ceinture de sécurité est bouclée, l'icône correspondante sera comme indiqué aux points A et B (verte pour l'écran couleurs) ;

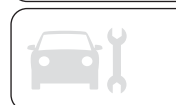



69

F1B0106C

□ si la ceinture de sécurité est débouclée, l'icône correspondante sera comme indiqué au point C (rouge pour l'écran couleurs).

Si une ceinture de sécurité arrière est débouclée, l'allumage de l'icône correspondante sur l'écran sera accompagné d'un signal sonore (3 « bips »).

Par ailleurs, les icônes se rallument pendant 30 secondes environ à chaque fois que l'une des portes est fermée.

L'icône devient de couleur verte dès que la ceinture de sécurité concernée est à nouveau bouclée.

30 secondes environ après le dernier signal, les icônes relatives aux places arrière s'éteignent, indépendamment de l'état de la ceinture (icône de couleur rouge ou verte).

AVERTISSEMENTS

En ce qui concerne les sièges arrière, le système SBR indique uniquement si les ceintures de sécurité ne sont pas bouclées (icône rouge) ou si elles sont bouclées (icône verte) mais il n'indique pas la présence d'un passager éventuel.

Pour les places arrière, les icônes s'allument quelques secondes après que le dispositif de démarrage a été mis sur MAR, quel que soit l'état des ceintures de sécurité (même si toutes les ceintures de sécurité sont bouclées).

Tous les témoins/icônes s'allument lorsqu'une ceinture au moins passe de l'état bouclé à l'état débouclé ou vice-versa.

PRÉTENSIONNEURS

La voiture est dotée de prétensionneurs pour les ceintures de sécurité avant qui, en cas de choc frontal violent, rembobinent quelques centimètres de la sangle des ceintures de sécurité, en assurant ainsi l'adhérence parfaite des ceintures au corps des occupants avant toute action de maintien.

L'activation effective des prétensionneurs est reconnaissable au recul de la sangle de la ceinture de sécurité vers l'enrouleur.

Cette voiture est équipée d'un deuxième dispositif de pré-tension (installé en zone bas de caisse) :

l'activation effective est signalée par le raccourcissement du câble métallique et par l'enroulement de la gaine de protection.

Pendant l'intervention du prétensionneur, il peut y avoir une légère émission de fumée. Cette fumée n'est pas nocive et n'indique pas un début d'incendie.

Le prétensionneur ne nécessite d'aucun entretien ni graissage : toute modification de ses conditions d'origine altère son efficacité.

Par suite d'évènements naturels exceptionnels (par ex. inondations, tempêtes, etc.) si le dispositif est entré en contact avec de l'eau et/ou de la boue, il faut s'adresser au Réseau Après-vente Fiat pour le faire remplacer.

ATTENTION Pour avoir le maximum de protection possible, placer la ceinture de sécurité de manière à ce qu'elle adhère parfaitement au buste et au bassin.

LIMITEURS DE CHARGE



72)



33)

Pour augmenter la protection en cas d'accident, les enrouleurs des ceintures de sécurité avant sont dotés, à l'intérieur, d'un dispositif qui permet de doser la force appliquée sur le thorax et les épaules pendant l'action de retenue des ceintures en cas de choc frontal.

AVERTISSEMENTS POUR L'UTILISATION DES CEINTURES DE SÉCURITÉ



73) 74) 75)

Toujours respecter (et faire respecter par les passagers de la voiture) toutes les dispositions de loi concernant

l'obligation et le mode d'emploi du port des ceintures. Toujours boucler les ceintures de sécurité avant de prendre la route.

L'utilisation des ceintures de sécurité est également nécessaire pour les femmes enceintes : le risque de lésions pour elles et pour l'enfant qui va naître en cas de choc étant plus grave si elles n'attachent pas leur ceinture.

Les femmes enceintes doivent placer la partie inférieure de la sangle tout en bas, de façon à ce qu'elle passe au-dessus du bassin et sous le ventre fig. 70. Au fur et à mesure que la grossesse avance, la conductrice doit régler le siège et le volant de sorte à avoir le plein contrôle de la voiture (les pédales et le volant doivent être facilement accessibles). Il faut toutefois maintenir la plus grande distance possible entre le ventre et le volant. La sangle de la ceinture de sécurité ne doit pas être entortillée. La partie supérieure doit passer sur l'épaule et traverser le thorax en diagonale. La partie inférieure doit adhérer au bassin fig. 71 et non à l'abdomen du passager. N'utiliser aucun dispositif (agrafes, arrêts, etc.) pour tenir les ceintures éloignées du corps des passagers.



70

F1B0107C



71

F1B0108C

Chaque ceinture de sécurité doit être utilisée par une seule personne : un passager ne doit pas transporter d'enfant sur ses genoux en utilisant la même ceinture de sécurité pour assurer leur protection fig. 72. En règle générale, on ne doit boucler aucun objet à la personne.





72

F1B0109C

ENTRETIEN DES CEINTURES DE SÉCURITÉ

Pour un entretien correct des ceintures de sécurité, suivre attentivement les règles suivantes :

- ❑ toujours utiliser les ceintures avec la sangle bien détendue, non entortillée ; s'assurer que cette dernière puisse se déplacer librement et sans obstacles ;
- ❑ vérifier le fonctionnement de la ceinture de sécurité de la manière suivante : boucler la ceinture de sécurité et la tirer énergiquement ;
- ❑ suite à un accident d'une certaine gravité, remplacer la ceinture de sécurité utilisée, même si elle semble intacte en apparence. Remplacer systématiquement la ceinture de sécurité en cas de déclenchement des prétensionneurs ;

- ❑ pour nettoyer les ceintures de sécurité, les laver à la main avec de l'eau et du savon neutre, les rincer et les laisser sécher à l'ombre. Ne pas utiliser de détergents puissants, de l'eau de javel ou de colorants et toute autre substance chimique pouvant fragiliser les fibres de la sangle ;
- ❑ éviter que les enrouleurs soient mouillés : leur bon fonctionnement est garanti seulement s'ils ne subissent pas d'infiltrations d'eau ;
- ❑ remplacer la ceinture de sécurité lorsqu'elle présente des traces d'usure ou des coupures.



ATTENTION

72) *Le prétensionneur ne peut être utilisé qu'une seule fois. Après son activation, s'adresser au Réseau Après-vente Fiat pour le faire remplacer.*

73) *Il est formellement interdit de démonter ou d'altérer les composants de la ceinture de sécurité et du prétensionneur. Toute intervention doit être exécutée par des opérateurs qualifiés et agréés. S'adresser au Réseau Après-vente Fiat.*



ATTENTION

74) *Pour bénéficier du maximum de protection, garder le dossier bien droit, bien appuyer le dos au dossier et placer la ceinture de sécurité de manière à ce qu'elle adhère parfaitement au buste et au bassin. Toujours boucler les ceintures, aussi bien à l'avant qu'à l'arrière. Rouler sans ceinture bouclée augmente le risque de blessures graves ou de mort en cas d'accident.*

75) *Si la ceinture a été soumise à une forte sollicitation, par exemple suite à un accident, elle doit être remplacée entièrement en même temps que les ancrages, les vis de fixation de ces derniers et les prétensionneurs. En effet, même si elle ne présente pas de défauts visibles, la ceinture pourrait avoir perdu ses propriétés de résistance.*

33) *Toute opération comportant des chocs, des vibrations ou des échauffements localisés (supérieurs à 100 °C pendant une durée de 6 heures maximum) dans la zone du prétensionneur peut l'endommager ou provoquer son déclenchement. Si une intervention sur ces composants est nécessaire, s'adresser au Réseau Après-vente Fiat.*

SYSTÈMES DE PROTECTION POUR ENFANTS

TRANSPORTER LES ENFANTS EN TOUTE SÉCURITÉ

 76) 77) 78) 79)

Pour une meilleure protection en cas de choc, tous les passagers doivent voyager assis et attachés avec les systèmes de retenue prévus, y compris les nouveau-nés et les enfants !

Cette prescription est obligatoire, conformément à la directive 2003/20/CE, dans tous les pays membres de l'Union européenne.

Les enfants d'une stature inférieure à 1,50 mètre, jusqu'à l'âge de 12 ans, doivent être protégés par des dispositifs de retenue appropriés et devraient être assis sur les places arrière.

Les statistiques sur les accidents indiquent que les sièges arrière assurent une meilleure protection des enfants.

Chez les enfants, par rapport aux adultes, la tête est proportionnellement plus grosse et plus lourde que le reste du corps, alors que les muscles et la structure osseuse ne sont pas complètement développés. Par conséquent, pour les protéger convenablement en cas de choc, d'autres dispositifs sont nécessaires que les ceintures de sécurité pour adultes afin de réduire au minimum le risque de blessures en cas d'accident, de freinage ou de manœuvre soudaine. Les enfants doivent être assis de façon sécurisée et confortable. En fonction des caractéristiques des sièges enfants utilisés, il est conseillé de conserver le plus longtemps possible (au moins jusqu'à l'âge de 3-4 ans) les enfants dans les sièges enfants tournés dos à la route, car c'est la position qui offre le plus de protection en cas de choc. Le choix du meilleur dispositif de retenue pour enfant doit se baser sur le poids et la taille de l'enfant. Il existe différents types de systèmes de retenue pour enfants, qui peuvent être fixés à la voiture à l'aide des ceintures de sécurité ou en utilisant les fixations ISOFIX/i-Size.

Nous conseillons de toujours choisir le système de retenue le plus approprié à l'enfant ; pour ce faire, toujours consulter la Notice d'entretien fournie avec le siège enfant pour être certain qu'il s'agit du modèle adapté à l'enfant auquel il est destiné.

En Europe, les caractéristiques des systèmes de retenue des enfants sont réglementées par la norme ECE-R44, qui les répartit en cinq groupes de poids :

Groupe	Plages de poids
Groupe 0	jusqu'à un poids de 10 kg
Groupe 0+	jusqu'à un poids de 13 kg
Groupe 1	poids entre 9 et 18 kg
Groupe 2	poids entre 15 et 25 kg
Groupe 3	poids entre 22 et 36 kg

La norme ECE-R44 a récemment été complétée par le règlement ECE R-129, qui définit les caractéristiques des nouveaux sièges enfants i-Size (voir ce qui est décrit au paragraphe « Conformité des sièges passager pour l'utilisation des sièges enfants i-Size » pour de plus amples informations).



Tous les dispositifs de retenue pour les enfants doivent mentionner les données d'homologation ainsi que la marque de contrôle sur une étiquette fixée solidement au siège enfant qui ne doit jamais être enlevée.

La **Lineaccessori MOPAR®** offre des sièges enfants adaptés à chaque catégorie de poids. Ce choix est vivement conseillé, car ces sièges ont été spécialement conçus et testés pour les voitures Fiat.

INSTALLATION D'UN SIÈGE ENFANT AVEC LES CEINTURES DE SÉCURITÉ

Les sièges enfants universels qui s'installent en utilisant uniquement les ceintures de sécurité sont homologués conformément à la norme ECE R44 et sont divisés en différents groupes de poids.

ATTENTION Les illustrations sont données seulement à titre indicatif pour le montage. Monter le siège enfant en suivant les instructions qui doivent obligatoirement être remises avec le siège.

Groupe 0 et 0+

Les enfants pesant jusqu'à 13 kg doivent être transportés tournés vers l'arrière sur un siège enfant du type indiqué sur fig. 73 qui, soutenant la tête, ne provoque pas de contraintes sur le cou en cas de brusques décélérations.



73

F1B0110C

Le siège enfant est attaché à l'aide des ceintures de sécurité de la voiture, comme indiqué en fig. 73 et doit retenir à son tour l'enfant avec les ceintures incorporées.

Groupe 1

À partir de 9 jusqu'à 18 kg, les enfants peuvent être transportés avec le siège tourné vers l'avant fig. 74.



74

F1B0111C

Groupe 2

Les enfants dont le poids est compris entre 15 et 25 kg peuvent directement être attachés avec les ceintures de sécurité de la voiture fig. 75.



75

F1B0112C

Les sièges enfants ont alors essentiellement pour fonction de positionner correctement l'enfant par rapport à la ceinture de sécurité, de façon à ce que la partie diagonale de la ceinture de sécurité adhère au thorax et non au cou et la partie horizontale au bassin et non à l'abdomen de l'enfant.

Groupe 3

Pour les enfants d'un poids de 22 à 36 kg, il existe des dispositifs de retenue spéciaux qui permettent d'attacher correctement la ceinture de sécurité. L'illustration fig. 76 est un exemple de position correcte de l'enfant sur le siège arrière.



76

F1B0113C

Au-delà d'une stature de 1,50 m, les enfants peuvent mettre les ceintures de sécurité comme les adultes.

 80) 81) 82) 83)



CONFORMITÉ DES SIÈGES PASSAGERS POUR L'UTILISATION DES SIÈGES ENFANTS UNIVERSELS

La voiture est conforme à la Directive européenne 2000/3/CE qui réglemente le montage des sièges enfants aux différentes places de la voiture, selon le tableau suivant :

Positionnement du siège enfant universel				
Groupe	Plages de poids	Passager avant	Passager arrière central	Passagers arrière latéraux
Groupe 0, 0+	jusqu'à un poids de 13 kg	U	X	U
Groupe 1	9-18 kg	U	X	U
Groupe 2	15-25 kg	U	X	U
Groupe 3	22-36 kg	U	X	U

X = Place assise non adaptée pour des enfants entrant dans cette catégorie de poids.

U = Indiqué pour les systèmes de retenue de la catégorie « Universelle » selon le Règlement européen CEE-R44 pour les « Groupes » indiqués.

INSTALLATION D'UN SIÈGE ENFANT ISOFIX

 84) 85) 86)

Les places arrière externes de la voiture sont équipées de fixations ISOFIX, pour le montage d'un siège enfant de manière rapide, simple et sûre.

Le système ISOFIX permet de monter des systèmes de retenue pour enfants ISOFIX, sans utiliser les ceintures de sécurité de la voiture mais en attachant directement le siège enfant à trois fixations présentes sur la voiture.

Il est possible d'effectuer un montage mixte de sièges enfants traditionnels et ISOFIX sur des places différentes de la voiture.

Pour installer un siège enfant ISOFIX, l'accrocher aux deux ancrages métalliques A fig. 77 situés sur l'arrière du coussin du siège arrière, au point de contact avec le dossier, puis fixer la sangle supérieure (disponible avec le siège enfant) à l'ancrage B prévu fig. 78 situé derrière le dossier du siège dans la partie inférieure.

À titre indicatif, fig. 79 présente un exemple de siège enfant ISOFIX Universel qui couvre le groupe de poids 1.

ATTENTION La fig. 79 est fournie uniquement à titre indicatif pour le montage. Monter le siège enfant en suivant les instructions qui doivent obligatoirement être remises avec le siège.

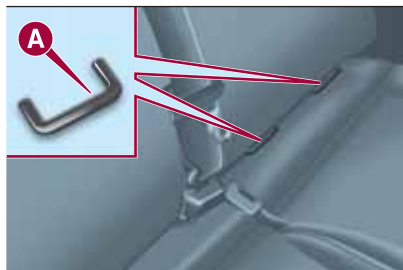

77

F1B0114C

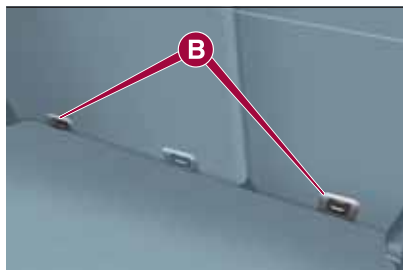

78

F1B0115C

REMARQUE Lorsque l'on utilise un siège enfant ISOFIX Universel, on ne peut utiliser que des sièges enfants homologués ECE R44 « ISOFIX Universal » (R44/03 ou mises à jour successives) (voir fig. 80). Les autres groupes de poids sont couverts par des sièges enfants ISOFIX spécifiques qui peuvent être utilisés uniquement s'ils ont été spécifiquement testés pour cette voiture (voir liste de voitures jointe au siège enfant).



79

F1B0116C

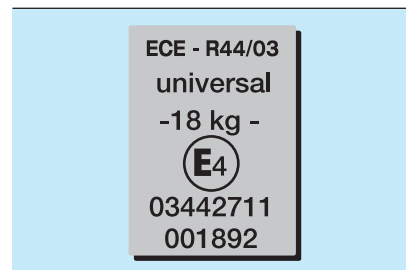

80

F1B0117C

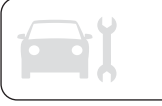
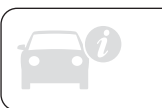

CONFORMITÉ DES SIÈGES PASSAGERS POUR L'UTILISATION DES SIÈGES ENFANTS ISOFIX

POSITIONS ISOFIX SUR LA VOITURE					
Groupes de poids	Groupe de tailles	Dispositif	Passager avant	Passagers arrière latéraux	Passager arrière central
Groupe 0 (jusqu'à 10 kg)	E	ISO/R1	X	IL	X

X Position ISOFIX non adaptée aux systèmes de protection pour enfants ISOFIX pour cette catégorie de poids et/ou de tailles.

IL Indiqué pour les systèmes de retenue enfants ISOFIX des catégories « Spécifique du véhicule », « Limitée » ou « Semi-universelle », homologués pour ce véhicule spécifique.

POSITIONS ISOFIX SUR LA VOITURE

Groupes de poids	Groupe de tailles	Dispositif	Passager avant	Passagers arrière latéraux	Passager arrière central
Groupe 0+ (jusqu'à 13 kg)	E	ISO/R1	X	IL	X
	D	ISO/R2	X	IL	X
	C	ISO/R3	X	IL (*)	X
Groupe 1 (de 9 jusqu'à 18 kg)	D	ISO/R2	X	IL	X
	C	ISO/R3	X	IL (*)	X
	B	ISO/F2	X	IUF - IL	X
	B1	ISO/F2X	X	IUF - IL	X
	A	ISO/F3	X	IUF - IL	X

X Position ISOFIX non adaptée aux systèmes de protection pour enfants ISOFIX pour cette catégorie de poids et/ou de tailles.

IL Indiqué pour les systèmes de retenue enfants ISOFIX des catégories « Spécifique du véhicule », « Limitée » ou « Semi-universelle », homologués pour ce véhicule spécifique.

IL (*) Le siège enfant ISOFIX peut être monté en réglant le siège avant.

IUF Indiqué pour les systèmes de retenue enfants ISOFIX de la catégorie universelle orientés face à la route et homologués pour l'emploi dans le groupe de poids.



CONFORMITÉ DES SIÈGES PASSAGERS POUR L'UTILISATION DES SIÈGES ENFANTS i-Size

Les places arrière externes de la voiture sont homologuées pour pouvoir accueillir les sièges enfants i-Size de dernière génération.

Ces sièges enfants, construits et homologués selon le règlement i-Size (ECE R129), garantissent de plus grandes conditions de sécurité pour le transport d'enfants en voiture :

- obligation de transporter l'enfant dos à la route jusqu'à l'âge de 15 mois ;
- augmentation de la protection offerte par le siège enfant en cas de chocs latéraux ;
- encouragement à l'utilisation du système ISOFIX pour éviter toute installation incorrecte du siège enfant ;
- efficacité accrue lors du choix du siège enfant, non plus en fonction du poids, mais en fonction de la taille de l'enfant ;

meilleure compatibilité entre les sièges de la voiture et les sièges enfants : les sièges enfants i-Size peuvent être considérés comme des « Super ISOFIX », dans le sens qu'ils peuvent parfaitement être installés dans les places homologuées i-Size mais aussi dans les positions homologuées ISOFIX (ECE R44).

REMARQUE Les places de la voiture, homologuées i-Size sont indiquées par le symbole repris en fig. 81.



81

F1B0124C

Le tableau suivant, conformément à la législation européenne ECE 129, indique la possibilité d'installer des sièges enfants i-Size.

	POSITIONS I-Size SUR LA VOITURE			
	Dispositif	Passager avant	Passagers arrière latéraux	Passager arrière central
Sièges enfants i-Size	ISO/R2	X	i-U	X
	ISO/F2	X	i-U	X

i-U : adapté aux sièges enfants i-Size Universels, montés tant dos à la route que face à la route.

X : place assise non adaptée aux sièges enfants i-Size Universels.



SIÈGES ENFANTS RECOMMANDÉS PAR FCA POUR VOTRE FIAT 500X

La **Lineaccessori MOPAR®** propose une gamme complète de sièges enfants à fixer avec la ceinture de sécurité à trois points ou au moyen des fixations ISOFIX.

ATTENTION FCA conseille d'installer le siège enfant en suivant les instructions qui doivent obligatoirement être remises avec le siège.

Groupe de poids	Siège enfant	Type de siège enfant	Installation du siège enfant
Groupe 0+ : de la naissance jusqu'à 13 kg		Peg Perego Primo Viaggio SL Numéro d'homologation : E24 040089	Siège enfant Universel/ISOFIX. Il s'installe dos à la route en utilisant uniquement les ceintures de sécurité de la voiture ou la base spéciale ISOFIX K (à acheter séparément) et les fixations ISOFIX de la voiture. Il s'installe sur les places arrière extérieures.
		Base ISOFIX K	

**Fair G0/1S**

Numéro d'homologation : E4
04443718

+

+

Groupe 1 : de 9
jusqu'à 18 kg

**A****B**

**A : Plate-forme Fair ISOFIX
RWF du type spécifique Fiat
500X pour G0/1S**
ou bien

**B : Plate-forme Fair ISOFIX
FWF du type spécifique Fiat
500X pour G0/1S**

+

+



Appuie-tête rigide FAIR

Siège enfant Universel/ISOFIX.
Il peut être utilisé en utilisant
uniquement les ceintures de sécurité
de la voiture (face ou dos à la route) ou
bien les fixations ISOFIX de la voiture.
FCA conseille de l'installer en utilisant
la plate-forme ISOFIX dos à la route
(RWF spécifique Fiat 500X - à acheter
séparément) ou bien la plate-forme
ISOFIX face à la route (FWF spécifique
Fiat 500X - à acheter séparément),
l'appuie-tête rigide (à acheter
séparément) et les fixations ISOFIX de
la voiture.
Il s'installe sur les places arrière
extérieures.



Groupe de poids

Siège enfant

Type de siège enfant

Installation du siège enfant

Groupe 2 : de 15
jusqu'à 36 kg



Fair Junior Fix
Numéro d'homologation : E4
04443721

Il s'installe uniquement tourné vers l'avant à l'aide de la ceinture de sécurité à trois points et éventuellement des fixations ISOFIX de la voiture.

Principales précautions à suivre pour transporter des enfants en toute sécurité

- ❑ Installer les sièges enfants sur la banquette arrière, car cette position s'avère être la plus protégée en cas de choc.
- ❑ Conserver le siège enfant tourné dos à la route le plus longtemps possible, si possible jusqu'à l'âge de 3-4 ans de l'enfant.
- ❑ En cas de désactivation de l'airbag frontal côté passager, toujours contrôler, au moyen de l'allumage permanent du témoin spécifique sur la platine de la planche de bord, l'effective désactivation.
- ❑ Suivre scrupuleusement les instructions fournies avec le siège enfant. Les conserver dans la voiture avec les papiers et cette Notice. Ne jamais utiliser de sièges enfants dépourvus de mode d'emploi.
- ❑ Chaque système de retenue est rigoureusement réservé pour une personne seule : ne jamais l'utiliser pour attacher deux enfants simultanément.
- ❑ Toujours vérifier que les ceintures de sécurité n'appuient pas sur le cou de l'enfant.
- ❑ Vérifier systématiquement en tirant sur la sangle que les ceintures de sécurité sont bien bouclées.

- ❑ Pendant le voyage, ne pas permettre à l'enfant de prendre des positions anormales ou de déboucler sa ceinture de sécurité.
- ❑ Ne pas permettre à l'enfant de positionner la partie diagonale de la ceinture de sécurité sous les bras ou derrière le dos.
- ❑ Ne jamais transporter des enfants en les tenant dans les bras, même s'il s'agit de nouveaux-nés. Personne n'est en mesure de les retenir en cas de choc.
- ❑ En cas d'accident, remplacer le siège enfant par un neuf.



ATTENTION

76) GRAVE DANGER Quand l'airbag frontal côté passager est actif, ne pas installer sur le siège avant passager les sièges enfants qui se montent dos à la route. L'activation de l'airbag, en cas de choc, pourrait provoquer des lésions mortelles à l'enfant transporté, indépendamment de la gravité du choc. Il est donc conseillé de toujours transporter les enfants assis dans leur siège pour enfant à l'arrière de la voiture, parce que cette position s'avère la plus sûre en cas de choc.

77) L'obligation de désactiver l'airbag si l'on installe un siège enfant tourné dos à la route figure sur l'étiquette collée sur le pare-soleil avec les symboles appropriés. Toujours respecter les indications fournies sur le pare-soleil côté passager (se référer au paragraphe « Système de protection supplémentaire (SRS) - Airbags »).

78) S'il faut transporter un enfant sur le siège avant côté passager avec un siège enfant qui se monte dos à la route, les airbags côté passager frontal et latéral (Side bag) doivent être désactivés via le Menu principal de l'écran (se référer au paragraphe « Écran » du chapitre « Connaissance du combiné de bord ») et vérifier qu'ils sont bien désactivés grâce à l'allumage de la LED  OFF sur la platine située sur la planche de bord. En outre le siège passager doit être reculé jusqu'en butée, pour éviter tout contact du siège enfant avec la planche de bord.

79) Ne pas actionner le siège avant ou arrière s'il y a un enfant sur le même siège ou assis sur le siège enfant.

80) Un montage incorrect du siège enfant peut annuler l'efficacité du système de protection. En cas d'accident, le siège enfant pourrait en effet se relâcher et l'enfant risquerait de subir des lésions pouvant être mortelles. Pour installer un système de protection pour nouveau-né ou pour enfant, suivre scrupuleusement les instructions fournies par le fabricant.



81) Lorsque le système de protection pour enfants n'est pas utilisé, le fixer avec la ceinture de sécurité ou en utilisant les fixations ISOFIX ou bien le retirer de la voiture. Ne pas le laisser détaché à l'intérieur de l'habitacle. Ceci permet d'éviter qu'en cas de freinage brusque ou d'accident, il ne puisse provoquer des lésions aux occupants.

82) Après avoir installé un siège enfant, ne pas actionner le siège : toujours retirer le siège enfant avant d'effectuer n'importe quel réglage.

83) Toujours s'assurer que le tronçon diagonal de la ceinture de sécurité ne passe pas sous les bras ou derrière le dos de l'enfant. En cas d'accident, la ceinture de sécurité n'est pas en mesure de retenir l'enfant, qui pourrait subir des lésions pouvant même être mortelles. L'enfant doit donc toujours porter correctement sa ceinture de sécurité.

84) Ne pas utiliser la même fixation inférieure pour installer plusieurs systèmes de protection pour enfants.

85) Si un siège enfant ISOFIX Universel n'est pas fixé avec tous les trois ancrages, le siège enfant n'est pas en mesure de protéger correctement l'enfant. En cas d'accident, l'enfant risque des lésions graves, voire mortelles.

86) Ne monter le siège enfant que lorsque la voiture est à l'arrêt. Le siège enfant est correctement fixé aux attaches de pré-équipement quand on entend les déclics qui confirment qu'il est bien accroché. Toujours se conformer aux instructions de montage, de démontage et de positionnement, fournies obligatoirement par le fabricant.

SYSTÈME DE PROTECTION SUPPLÉMENTAIRE (SRS) - AIRBAG

La voiture est équipée des airbags suivants :

- airbag frontal conducteur ;
- airbag frontal passager ;
- airbags latéraux avant de protection du bassin, thorax et épaule (Side bag) conducteur et passager ;
- airbags latéraux de protection de la tête des occupants des places avant et des occupants des places arrières latérales (Window bag)
- airbag genoux pour le conducteur (le cas échéant).

L'emplacement des airbags est marqué, sur la voiture, par l'inscription « AIRBAG » au milieu du volant, sur la planche de bord, sur le revêtement latéral ou sur une étiquette se trouvant à proximité du point d'ouverture de l'airbag.

AIRBAGS FRONTAUX

Les airbags frontaux (conducteur et passager) et l'airbag genoux côté conducteur (le cas échéant) protègent les occupants des places avant en cas de chocs frontaux de sévérité

moyenne-élevée, au moyen de l'interposition du coussin entre l'occupant et le volant ou la planche de bord.

La non-activation de ces airbags en cas d'autres types de choc (latéral, arrière, capotages, etc.) n'indique pas le dysfonctionnement du système.

Les airbags frontaux (conducteur et passager) ne remplacent pas mais complètent l'utilisation des ceintures de sécurité, qu'il est toujours recommandé d'utiliser, comme le prescrit la législation en Europe et dans la plupart des pays non européens.

En cas de choc, une personne qui n'a pas bouclé sa ceinture de sécurité est projetée vers l'avant et peut heurter le coussin en train de se déployer. Dans ce cas, la protection offerte par le coussin est amoindrie.

Les airbags frontaux peuvent ne pas s'activer dans les cas suivants :

- chocs frontaux avec des objets très déformables, qui n'intéressent pas la surface frontale de la voiture (par ex. pare-chocs contre le rail de sécurité) ;
- voiture encastrée sous d'autres véhicules ou sous des barrières de protection (par exemple sous un camion ou un rail de sécurité).

La non-activation dans les conditions décrites ci-dessus est due au fait que les airbags pourraient n'offrir aucune protection supplémentaire par rapport aux ceintures de sécurité et, par conséquent, leur activation serait inopportune.

Dans ces cas, la non-activation n'indique pas le dysfonctionnement du système.

Airbag frontal côté conducteur

Il est formé d'un coussin à gonflage instantané contenu dans un logement approprié situé au centre du volant fig. 82.



82

F1B0125C

Airbag frontal côté passager

Il est formé d'un coussin à gonflage instantané contenu dans un logement approprié situé dans la planche de bord fig. 83, avec un coussin ayant un volume plus important par rapport à celui du côté conducteur.



83

F1B0126C

Airbag frontal côté passager et sièges enfants

Les sièges enfants que l'on monte dos à la route ne doivent **JAMAIS** être installés sur le siège avant lorsque l'airbag passager est activé, parce que l'activation de l'airbag en cas de choc pourrait provoquer des lésions mortelles à l'enfant transporté. Respecter **À LA LETTRE** les recommandations de l'étiquette apposée sur le pare-soleil côté passager fig. 84.



84

F1B0127C

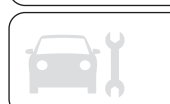

Airbag genoux côté conducteur

(le cas échéant)

Il se trouve dans un logement spécial au-dessous de la planche de bord et est recouvert d'une couverture spéciale fig. 85. Il fournit une protection supplémentaire en cas de choc frontal.

Il se trouve dans un logement spécial au-dessous de la planche de bord et est recouvert d'une couverture spéciale fig. 85. Il fournit une protection supplémentaire en cas de choc frontal.



85

F1B0132C

Désactivation des airbags côté passager : airbag frontal et airbag latéral pour la protection du bassin, du thorax et de l'épaule

S'il était absolument nécessaire de transporter un enfant dans un siège enfant sur le siège avant dans le sens contraire de la marche, veiller à désactiver l'airbag frontal côté passager et l'airbag latéral avant (Side bag). Pour désactiver les airbags, utiliser le Menu de l'écran (voir les indications décrites au paragraphe « Écran » du chapitre « Connaissance du combiné de bord »).

Au centre de la planche de bord fig. 86, les LED  **OFF** et  **ON** sont présentes.

Lorsque l'on place le dispositif de démarrage sur MAR, les deux LED s'allument pendant environ 8 secondes.



86

F1B0128C

Si cela ne se produit pas, s'adresser au Réseau Après-vente Fiat. Pendant les premières secondes, l'allumage des LED n'indique pas l'état réel de la protection du passager, mais il a pour but d'en vérifier le fonctionnement correct. Après le test de quelques secondes, les LED indiqueront l'état de la protection airbag passager.

Protection passager activée : la LED  **ON** s'allume à lumière fixe.

Protection passager désactivée : la LED  **OFF** s'allume à lumière fixe.

En fonction des conditions de la voiture, les LED pourraient s'allumer avec différentes intensités. L'intensité pourrait varier durant le même cycle de clé.

Airbag frontal côté passager et sièges enfants : ATTENTION

I	RISCHIO DI FERITE GRAVI O MORTALI. I seggiolini bambino che si montano nel verso opposto a quello di marcia non vanno installati sui sedili anteriori in presenza di air bag passeggero attivo.
GB	DEATH OR SERIOUS INJURY CAN OCCUR. NEVER use a rearward facing child restraint on a seat protected by an ACTIVE AIRBAG in front of it, DEATH or SERIOUS INJURY to the CHILD can occur
F	RISQUE DE MORT OU DE BLESSURES GRAVES. NE PAS positionner le siège pour enfant tourné vers l'arrière, en cas d'air bag passager actif.
D	Nichtbeachtung kann TOD oder SCHWERE VERLETZUNGEN zur Folge haben. Rückwärts gerichtete Kinderrückhaltesysteme (Babyschale) dürfen nicht in Verbindung mit aktiviertem Beifahrerairbag auf dem Beifahrersitz verwendet werden
NL	DIT KAN DODELIJK ZIJN OF ERNSTIGE ONGELUKKEN VEROORZAKEN. Plaats het kinderstoeltje niet ruggelings op de voorstoel wanneer er een airbag aanwezig is.
E	PUEDE OCACIONAR MUERTE O HERIDAS GRAVES. NO ubicar el asiento para niños en sentido inverso al de marcha en el asiento delantero si hubiese airbag activo lado pasajero.
PL	MOŻE GROZIC ŚMIERCIĄ LUB CIĘŻKIMI OBRAŻENIAMI. NIE WOLNO umieszczać fotelika dziecięcego tyłem do kierunku jazdy na przednim siedzeniu w przypadku zainstalowanej aktywnej poduszki powietrznej pasażera.
TR	ÖLÜM VEYA AĞIR ŞEKİLDE YARALANMAYA SEBEP OLABİLİR. Yolcu airbağı aktif halde iken çocuk koltuğunu araç gidis yönüne ters biçimde yerleştirmeyin.
DK	FARE FOR DØDELIGE KVÆSTELSER OG LIVSTRUENDE SKADER. Placer aldrig en bagudvendt barnestol på passagerersædet, hvis passager-airbagen er indstillet til at være aktiv (on).
EST	TAGAJÄRJEKS VÕIVAD OLLA TÕSISED KEHAVIGASTUSED VÕI SURM. Turvapatja olemasolu korral ärge asetage lapse turvaistet sõidusuuna vastassuunas.
FIN	KUOLEMANVAARA TAI VAKAVIEN VAMMOJEN UHKA. Älä aseta lasten turvaistuinta niin, että lapsi on selkää menossa, kun matkustajan airbag on käytössä.
P	RISCO DE MORTE OU FERIMENTOS GRAVES. Não posicionar o banco para crianças numa posição contrária ao sentido de marcha quando o airbag de passageiro estiver activo.
LT	GALI IŠTIKTI MIRTIS ARBA GALITE RIMTAI SUSIŽEISTI. Nedėkite vaiko sėdynės atgretžtos nugarą į priekinį automobilio stiklą ten, kur yra veikiant keleivio oro pagalvė.
S	KAN VARA LIVSHOTANDE ELLER LEDA TILL ALLVARLIGA SKADOR. Placera aldrig en bakåtvänd barnstol i framsätet då passagerarsidans krockkudde är aktiv.
H	HALÁSOS VAGY SÚLYOS BALESET KÖVETKEZHET BE. Ne helyezzük a gyermekülést a menetiránnyal szembe, ha az utas oldalán légszák működik.
LV	VAR IZRAISĪT NĀVI VAI NOPIETNAS TRAUMAS. Nenovietot mazuļa sēdekli pretēji braukšanas virzienam, ja pasažiera pusē ir uzstādīts gaisa spilvens.
CZ	HROZÍ NEBEZPEČÍ VÁŽNĚHO UBLIŽENÍ NA ZDRAVÍ NEBO DOKONCE SMRTI. Neumísťujte detskou sedačku do opačné polohy vúči smēru jízdy v případě aktivního airbagu spolujezdce.
SLO	LAHKO PRIDE DO SMRTI ALI HUDIH POŠKODB. Otroškega avtomobilskega sedeža ne nameščajte v obratni smeri vožnje, če ima vozilo vgrajene zračne blazine za potnike.
RO	SE POATE PRODUCÉ DECESUL SAU LEZIUNI GRAVE. Nu aşezaţi scaunul de maşină pentru bebeluşi în poziţie contrară direcţiei de mers atunci când airbag-ul pasagerului este activat.
GR	ΜΠΟΡΕΙ ΝΑ ΠΡΟΚΛΗΘΟΥΝ ΘΑΝΑΤΟΣ Ή ΣΟΒΑΡΑ ΤΡΑΥΜΑΤΑ. Μην τοποθετείτε το καρεκλάκι αυτοκινήτου για παιδιά σε αντίθετη προς την φορά πορείας θέση σε περίπτωση που υπάρχει αερόσακος εν ενεργεία στη θέση συνεπιβάτη.
BG	ИМА ОПАСНОСТ ОТ СМЪРТ И СЕРИОЗНИ НАРАНЯВАНИЯ. Не поставяйте столчето за пренасане на бебета в положение обратно на посоката на движение, при положение активно на въздушната възглавница за пътуване.
SK	MŮŽE NASTAŤ SMŤ ALEBO VÁŽNÉ ZRANENIA. Nedávajte autosedačku pre deti do polohy proti chodu vozidla, keď je aktívny airbag spolujazdca.
RUS	ТРАВМЫ И ЛЕТАЛЬНЫЙ ИСХОД. Детское кресло, устанавливающееся против направления движения, нельзя монтировать на месте переднего пассажира, если последнее оборудовано активной подушкой безопасности.
HR	OPASNOST OD TEŠKIH ILI SMRTONOSNIH OZLJEDA. Sjedala za djecu koja se montiraju u smjeru suprotnom od vožnje ne smiju se instalirati na prednja sjedala ako postoji aktivni zračni jastuk suvozača.
AS	قد تحدث حالات وفاة أو إصابات بالغة. لا تستخدم مقاعد الأمان الخاصة بالأطفال على مقعد مزود "بوسادة هوائية"، حيث إن الطفل قد يتعرض للوفاة أو لإصابة بالغة.



AIRBAGS LATÉRAUX

Pour augmenter la protection des occupants en cas de choc latéral, la voiture est équipée d'airbags latéraux avant (Side bag) et d'airbags rideaux (Window bag).

Side bag

Ils sont constitués de deux coussins logés dans les dossiers des sièges avant fig. 88, qui protègent le bassin, le thorax et les épaules des occupants en cas de choc latéral de sévérité moyenne-élevée.

Ils sont indiqués par l'étiquette « AIRBAG » cousue du côté extérieur des sièges avant.



88

F1B0130C

Window bag

Ils se composent de deux coussins en « rideau », logés derrière les revêtements latéraux du toit et cachés par des finitions fig. 89.

Ils ont pour but de protéger la tête des occupants avant et arrière en cas de choc latéral, grâce à leur grande surface de déploiement.



89

F1B0131C

En cas de chocs latéraux de faible intensité, l'activation des airbags latéraux n'est pas nécessaire. La meilleure protection offerte par le système en cas de choc latéral s'obtient en gardant une position correcte sur le siège, permettant ainsi le déploiement complet du Window bag.



87) 88) 89) 90) 91) 92) 93) 94) 95) 96) 97) 98) 99) 100) 101) 102)

Avertissements

Ne pas laver les sièges avec de l'eau ou de la vapeur sous pression (à la main ou dans les stations de lavage automatiques pour sièges). L'activation des airbags frontaux et/ou latéraux peut se produire si la voiture a été soumise à des chocs violents au niveau du soubassement de caisse (par ex. collisions importantes contre des marches, trottoirs, ou impact de la voiture dans des ornières ou dos d'âne, etc.).

Lorsqu'ils se déclenchent, les airbags dégagent une petite quantité de poudres : celles-ci ne sont pas nocives et n'indiquent pas un début d'incendie. Mais elles peuvent néanmoins irriter la peau ou les yeux : dans ce cas, se laver à l'eau et au savon neutre.

Toutes les interventions de contrôle, de réparation et de remplacement concernant les airbags doivent être effectuées auprès du Réseau Après-vente Fiat.

En cas de mise à la ferraille de la voiture, s'adresser au Réseau Après-vente Fiat pour faire désactiver le système d'airbag.

L'activation de prétensionneurs et airbags se fait de manière différenciée, en fonction du type de choc. La non-activation de l'un ou de plusieurs de ces dispositifs n'indique donc pas le dysfonctionnement du système.



ATTENTION

87) Ne pas coller d'adhésifs ou d'autres objets sur le volant, ni sur la planche à proximité de l'airbag côté passager, ni sur le revêtement latéral côté toit ou sur les sièges. Ne pas placer d'objets sur la planche côté passager (des téléphones portables, par ex.) qui pourraient interférer avec l'ouverture de l'airbag passager ou blesser grièvement les occupants de la voiture.

88) Toujours conduire en gardant les mains sur la couronne du volant, de manière à laisser l'airbag se gonfler librement en cas d'intervention. Ne pas conduire avec le corps courbé en avant, mais positionner le dossier bien droit en y appuyant le dos.

89) Quand l'airbag passager est actif, NE PAS installer sur le siège avant passager les sièges enfants qui se montent dos à la route. En cas de choc, l'activation de l'airbag pourrait provoquer des lésions mortelles à l'enfant transporté, indépendamment de la gravité du choc. Par conséquent, toujours désactiver l'airbag côté passager quand un siège enfant est monté sur le siège avant passager dans le sens contraire de la marche. En outre, le siège avant passager doit être reculé jusqu'en butée, pour éviter tout contact du siège enfant avec la planche de bord. Réactiver immédiatement l'airbag passager dès que le siège enfant est désinstallé.



90) Pour la désactivation des airbags depuis le Menu du combiné de bord, consulter le paragraphe « Rubriques du menu » au chapitre « Connaissance du combiné de bord ».

91) Ne pas accrocher d'objets rigides aux attaches porte-manteaux et aux poignées d'appui.

92) Ne pas appuyer la tête, les bras ou les coudes sur la porte, sur les vitres et dans la zone du Window bag afin d'éviter toute lésion pendant la phase de gonflage.

93) Ne jamais pencher la tête, les bras et les coudes hors des vitres de la voiture.

94) Si le témoin  ne s'allume pas quand on place le dispositif de démarrage sur MAR ou qu'il reste allumé pendant que le véhicule roule, il s'agit peut-être d'une anomalie des systèmes de retenue ; dans un tel cas, les airbags ou les prétensionneurs risquent de ne pas s'activer en cas d'accident ou, plus rarement, de s'activer intempestivement. Avant de continuer, contacter le Réseau Après-vente Fiat pour faire immédiatement contrôler le système.

95) Sur certaines versions, en cas d'anomalie de la LED , **OFF** ou de la LED  **ON** (située sur la moulure au centre de la planche de bord), le témoin  s'allume sur le combiné de bord.

96) En présence de Side bag, ne pas recouvrir le dossier des sièges avant avec des revêtements ou des housses.

97) Ne pas voyager en tenant des objets sur les genoux, devant le thorax et encore moins en tenant une pipe, un crayon, etc. entre les dents. En cas de choc avec déploiement de l'airbag, on pourrait se blesser grièvement.

98) Si la voiture a fait l'objet d'un vol ou d'une tentative de vol, si elle a subi des actes de vandalisme ou des inondations, faire vérifier le système airbag auprès du Réseau Après-vente Fiat.



99) Une fois le dispositif de démarrage en position MAR, même si le moteur est coupé, les airbags peuvent s'activer même lorsque la voiture est à l'arrêt si elle est heurtée par un autre véhicule en marche. Par conséquent, même lorsque la voiture est à l'arrêt, les sièges enfants que l'on monte dans le sens contraire de la marche NE doivent PAS être installés sur le siège avant passager quand l'airbag frontal passager est actif. En cas de choc, l'activation de l'airbag peut provoquer des lésions mortelles à l'enfant transporté. Par conséquent, toujours désactiver l'airbag côté passager quand un siège enfant est monté sur le siège avant passager dans le sens contraire de la marche. En outre, le siège avant passager doit être reculé jusqu'en butée, pour éviter tout contact du siège enfant avec la planche de bord. Réactiver immédiatement l'airbag passager dès que le siège enfant est désinstallé. Nous rappelons par ailleurs que lorsque le dispositif de démarrage est sur STOP, aucun dispositif de sécurité (airbags ou prétensionneurs) ne s'active suite à une collision ; la non-activation de ces dispositifs, dans ce cas, ne constitue pas un dysfonctionnement du système.

100) Le dysfonctionnement du témoin  est indiqué par l'allumage, à l'écran du combiné de bord, d'une icône d'anomalie airbag et par l'affichage d'un message dédié. Les charges pyrotechniques ne sont pas désactivées. Avant de continuer, contacter au plus vite le Réseau Après-vente Fiat pour faire immédiatement contrôler le système.

101) Le déclenchement de l'airbag frontal est prévu pour des chocs plus sévères que ceux qui activent les prétensionneurs. Pour des chocs compris dans l'intervalle entre les deux seuils d'activation, il est normal que seuls les prétensionneurs entrent en fonction.

102) L'airbag ne remplace pas les ceintures de sécurité, mais il en augmente l'efficacité. De plus, puisque les airbags frontaux n'interviennent pas lors de collisions frontales à faible vitesse, de collisions latérales, de télescopages ou de capotages, les occupants sont protégés, en plus que par les éventuels airbags latéraux, principalement par les ceintures de sécurité qui, par conséquent, doivent toujours être bouclées.

DÉMARRAGE ET CONDUITE

Entrons au « cœur » de la voiture : voyons comment exploiter au mieux tout son potentiel.

Voici comment la conduire en toute sécurité quelle que soit la situation pour faire de votre voiture la compagne de voyage qui respecte votre confort et votre portefeuille.

| | |
|--|-----|
| DÉMARRAGE DU MOTEUR..... | 108 |
| FREIN DE STATIONNEMENT ÉLECTRIQUE (EPB) | 109 |
| BOÎTE DE VITESSES MANUELLE ... | 112 |
| BOÎTE DE VITESSES AUTOMATIQUE..... | 113 |
| SYSTÈME START&STOP | 116 |
| SPEED LIMITER..... | 117 |
| CRUISE CONTROL ÉLECTRONIQUE..... | 118 |
| MOOD SELECTOR (SÉLECTEUR DU MODE DE CONDUITE) | 120 |
| SYSTÈME PARK ASSIST | 122 |
| SYSTÈME LANE ASSIST (DISPOSITIF DE SURVEILLANCE DE LA TRAJECTOIRE LATÉRALE)... | 124 |
| CAMÉRA DE REcul (REAR VIEW CAMERA)..... | 126 |
| TRACTAGE DE REMORQUES | 128 |
| RAVITAILLEMENT DE LA VOITURE . | 130 |



DÉMARRAGE DU MOTEUR



Avant de démarrer la voiture, régler les sièges, les rétroviseurs d'aile et d'habitacle et boucler correctement la ceinture de sécurité.

Pour démarrer le moteur, ne jamais appuyer sur la pédale d'accélérateur. Le cas échéant, l'écran affiche les messages indiquant la procédure pour effectuer le démarrage.

PROCÉDURE DE DÉMARRAGE DU MOTEUR

 103) 104) 105) 106)  34) 35) 36) 37)

Versions avec boîte de vitesses manuelle

Procéder comme suit :

- serrer le frein de stationnement électrique et placer le levier de vitesses au point mort ;
- placer le dispositif de démarrage en position MAR. Sur les versions Diesel, le témoin  s'allume sur le combiné de bord : attendre son extinction ;
- enfoncer la pédale d'embrayage à fond, sans appuyer sur l'accélérateur ;
- placer le dispositif de démarrage sur AVV et le relâcher dès que le moteur tourne ;

si le moteur ne démarre pas dans un délai de 10 secondes, ramener le dispositif de démarrage sur STOP et attendre 10 à 15 secondes avant de répéter la manœuvre de démarrage.

après avoir répété la manœuvre, si le problème persiste, s'adresser au Réseau Après-vente Fiat.

Versions avec boîte de vitesses automatique

Procéder comme suit :

- serrer le frein de stationnement électrique et placer le levier de vitesses sur P (Stationnement) ou N (Point mort) ;
- enfoncer la pédale de frein à fond, sans appuyer sur l'accélérateur ;
- placer le dispositif de démarrage sur AVV ;
- si le moteur ne démarre pas, ramener le dispositif de démarrage sur STOP et attendre 10 à 15 secondes avant de répéter la manœuvre de démarrage ;
- après avoir répété la manœuvre, si le problème persiste, s'adresser au Réseau Après-vente Fiat.



ATTENTION

103) Ne pas tenter de démarrer le moteur en versant du carburant ou tout autre liquide inflammable dans la prise d'air du boîtier papillon : cette opération pourrait endommager le moteur et blesser les éventuelles personnes se trouvant à proximité.

104) Il est dangereux de laisser tourner le moteur dans des locaux fermés. Le moteur consomme de l'oxygène et dégage du gaz carbonique, de l'oxyde de carbone et d'autres gaz toxiques.

105) Tant que le moteur n'est pas lancé, le servofrein n'est pas activé, par conséquent il est nécessaire d'exercer un effort nettement plus important sur la pédale de frein.

106) Éviter le démarrage par poussée, par traction ou en pente. Ces manœuvres pourraient endommager le pot catalytique.



ATTENTION

34) Nous conseillons, dans la première période d'utilisation, c'est-à-dire les premiers 1 600 km, de ne pas demander à la voiture de prestations maximales (par exemple, fortes accélérations, parcours longs à des régimes élevés, freinages brusques, etc.).

35) Lorsque le moteur est éteint, ne pas laisser le dispositif de démarrage sur MAR pour éviter qu'une utilisation inutile de courant décharge la batterie.

36) Le « coup d'accélérateur » avant de couper le moteur est inutile ; il contribue seulement à accroître la consommation en carburant et, surtout pour les moteurs équipés d'un turbocompresseur, il est même nuisible.

37) Le clignotement du témoin  après le démarrage ou pendant un entraînement prolongé signale une anomalie du système de préchauffage des bougies. Si le moteur démarre, on peut utiliser la voiture normalement, mais il faut s'adresser au Réseau Après-vente Fiat dès que possible.

FREIN DE STATIONNEMENT ÉLECTRIQUE (EPB)

La voiture est équipée d'un frein de stationnement électrique (EPB) qui assure une meilleure utilisation et d'excellentes performances en comparaison avec un frein à actionnement manuel.

Le frein de stationnement électrique comporte un interrupteur, situé sur le tunnel central fig. 90, un moteur à pince pour chaque roue arrière et un module de contrôle électronique.



90

F1B0133C

ATTENTION Avant de quitter la voiture, toujours activer le frein de stationnement électrique.

ATTENTION En plus du frein de stationnement toujours activé lors du stationnement de la voiture, des roues braquées, de cales ou pierres calées devant les roues (en cas de forte pente), il faut toujours engager la vitesse (la 1^{ère} si la voiture est garée en montée ou la marche arrière si la voiture est garée en descente). Sur les versions équipées de boîte de vitesses automatique, placer le levier de vitesses en position P (Stationnement).

ATTENTION En cas de panne de la batterie de la voiture, il faut la remplacer pour débloquer le frein de stationnement électrique.

Le frein de stationnement électrique peut être activé selon deux modes :

- manuellement* en tirant l'interrupteur fig. 90 situé sur le tunnel central, dans le sens indiqué par la flèche ;
- automatiquement* en conditions de « Safe Hold » ou « Auto Apply ».

Activation manuelle du frein de stationnement

 **107) 108) 109)**

Pour activer manuellement le frein de stationnement électrique lorsque la voiture est à l'arrêt, tirer brièvement l'interrupteur situé sur le tunnel central.

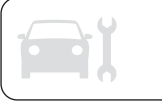

Lors de l'activation du frein de stationnement électrique, il est possible d'entendre un léger bruit provenant de la partie arrière de la voiture.

Si on active le frein de stationnement électrique en ayant la pédale de frein appuyée, il est possible de ressentir un léger mouvement de la pédale.

Lorsque le frein de stationnement électrique est activé, le témoin (ⓘ) s'allume sur le combiné de bord et la LED située sur l'interrupteur fig. 90 s'éclaire.

ATTENTION Si le témoin d'anomalie EPB est allumé, certaines fonctions du frein de stationnement électrique seront désactivées. Dans ce cas, le conducteur est responsable de l'actionnement du frein et il lui incombe de garer la voiture en toute sécurité.

Si, dans des circonstances exceptionnelles, l'intervention du frein de stationnement s'avérait nécessaire alors que la voiture est en mouvement, maintenir l'interrupteur sur le tunnel central tiré tout le temps où l'on souhaite utiliser le frein.

Le témoin (ⓘ) pourrait s'allumer si le système hydraulique est momentanément indisponible et le freinage est donc dépendant des moteurs électriques.

Les feux de stop s'éclairent également automatiquement.

Pour interrompre la demande de freinage lorsque la voiture est en mouvement, relâcher l'interrupteur sur le tunnel central.

Si, lors de cette procédure, la voiture est freinée et atteint une vitesse inférieure à 3 km/h environ et que l'interrupteur est maintenu tiré, le frein de stationnement s'activera définitivement.

ATTENTION Conduire la voiture avec le frein de stationnement électrique activé, ou l'utilisation répétée du frein de stationnement électrique pour ralentir la voiture pourrait endommager gravement le système de freinage.

Désactivation manuelle du frein de stationnement électrique

Pour désactiver manuellement le frein de stationnement, le dispositif de démarrage doit être en position MAR. Par ailleurs, il est nécessaire d'appuyer sur la pédale de frein, puis d'appuyer brièvement sur l'interrupteur fig. 90. Lors de la désactivation, il est possible d'entendre un léger bruit provenant de la partie arrière de la voiture et de ressentir un léger mouvement de la pédale de frein.

Après la désactivation du frein de stationnement électrique, le témoin (ⓘ) sur le combiné de bord et la LED sur l'interrupteur s'éteignent. Si le témoin (ⓘ) sur le combiné de bord reste allumé alors que le frein de stationnement électrique est désactivé, cela indique une anomalie : dans ce cas, s'adresser au Réseau Après-vente Fiat.

ATTENTION Sur les versions équipées de boîte de vitesses automatique, ne jamais utiliser la position P (Stationnement) en remplacement du frein de stationnement électrique. Quand on gare la voiture, toujours activer le frein de stationnement électrique pour éviter toutes blessures ou dommages dus au mouvement incontrôlé de la voiture.

ATTENTION Pour les voitures dotées de boîte de vitesses manuelle, si la pédale d'embrayage est relâchée en même temps que la pédale de l'accélérateur, le frein de stationnement électrique se désactive automatiquement.

MODES DE FONCTIONNEMENT DU FREIN DE STATIONNEMENT ÉLECTRIQUE

Le frein de stationnement électrique peut fonctionner selon les modes suivants :

☐ « *Mode d'actionnement Dynamique* » : ce mode s'active quand on tire avec continuité l'interrupteur fig. 90 lors de la conduite ;

☐ « *Mode d'actionnement Statique et relâchement* » : voiture à l'arrêt, le frein de stationnement électrique peut être activé en tirant une seule fois l'interrupteur. Pour désactiver le frein, appuyer sur l'interrupteur tout en appuyant sur la pédale de frein ;

☐ « *Drive Away Release* » : le frein de stationnement électrique sera automatiquement désactivé si la ceinture de sécurité côté conducteur est bouclée et que le conducteur est sur le point de mettre en mouvement la voiture (en marche avant ou en marche arrière) ;

☐ « *Safe Hold* » : quand la vitesse de la voiture est inférieure à 3 km/h et pour les versions avec boîte de vitesses automatique, le levier de vitesses n'est pas en position P (Stationnement), et que le conducteur est sur le point de sortir de la voiture, le frein de stationnement électrique sera automatiquement activé pour que la voiture se trouve en conditions de sécurité ;

☐ « *Auto Apply* » : si la vitesse de la voiture est inférieure à 3 km/h, le frein de stationnement électrique sera automatiquement activé quand le levier de vitesses est déplacé vers la position P (Stationnement) (versions avec boîte de vitesses automatique), ou quand le dispositif de démarrage se trouve en position STOP (versions avec boîte de vitesses manuelle). Quand le frein de stationnement est activé et appliqué sur les roues, la LED située sur l'interrupteur s'allume de même que le témoin (ⓘ) sur le combiné de bord. Chaque activation automatique du frein de stationnement peut être annulée en appuyant sur l'interrupteur du tunnel central tout en plaçant le levier de la boîte de vitesses automatique en position P (Stationnement) ou le dispositif de démarrage en position STOP (versions avec boîte vitesses manuelle).

SAFE HOLD

Il s'agit d'une fonction de sécurité qui active automatiquement le frein de stationnement électrique au cas où la voiture se trouve dans une situation qui n'est pas en sécurité.

Si :

☐ la vitesse de la voiture est inférieure à 3 km/h ;

☐ le levier de vitesses n'est pas en position P (Stationnement) (versions avec boîte de vitesses automatique) ;

☐ la ceinture de sécurité du conducteur n'est pas bouclée ;

☐ la porte côté conducteur est ouverte ;

☐ aucune tentative de pression de la pédale de frein n'a été détectée ou, sur les versions avec boîte de vitesses manuelle, de la pédale d'embrayage ou de la pédale d'accélérateur ; le frein de stationnement électrique s'active automatiquement pour empêcher que la voiture ne bouge.

La fonction Safe Hold peut être temporairement neutralisée en appuyant à la fois sur l'interrupteur situé sur le tunnel central et sur la pédale de frein avec la voiture à l'arrêt et la porte côté conducteur ouverte.



Une fois neutralisée, la fonction sera réactivée quand la vitesse de la voiture atteindra 20 km/h ou quand le dispositif de démarrage sera placé en position STOP puis sur MAR.



ATTENTION

107) Lors des manœuvres de stationnement sur des routes en pente, braquer les roues, activer le frein de stationnement, la première vitesse s'il s'agit d'une montée, la marche arrière s'il s'agit d'une descente ; pour les versions avec boîte de vitesses automatique, placer le levier sur « P ». Si la voiture est garée sur une route en forte pente, il faut bloquer les roues avec une cale ou une pierre.

108) Ne jamais laisser d'enfants dans la voiture sans surveillance ; par ailleurs, quand on quitte la voiture, toujours emporter la clé avec soi.

109) Le frein de stationnement électrique doit toujours être activé quand on quitte la voiture.

BOÎTE DE VITESSES MANUELLE

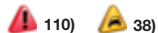

Pour engager les vitesses, appuyer sur la pédale d'embrayage à fond et placer le levier de vitesses sur la position désirée (le schéma pour l'engagement des vitesses est indiqué sur le pommeau du levier).

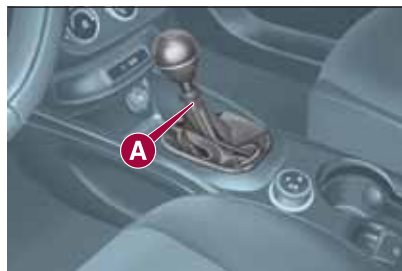

91

F1B0134C

Pour engager la marche arrière R à partir de la position de point mort, soulever la bague A fig. 91 placée sous le pommeau tout en déplaçant simultanément le levier vers la gauche, puis vers l'avant.

Pour engager la 6^{ème} vitesse, actionner le levier en exerçant une pression vers la droite pour éviter de passer par erreur en 4^{ème}. Procéder de la même façon pour rétrograder de la 6^{ème} à la 5^{ème}.

ATTENTION La marche arrière ne peut être enclenchée que si la voiture est complètement à l'arrêt. Moteur démarré, avant d'enclencher la marche arrière, attendre au moins 2 secondes avec la pédale d'embrayage actionnée à fond pour éviter d'endommager les pignons et de grincer.

ATTENTION L'utilisation de la pédale d'embrayage doit être exclusivement limitée aux seuls changements de vitesses. Ne pas conduire avec le pied posé sur la pédale d'embrayage même légèrement. Dans certaines circonstances, l'électronique de contrôle de la pédale d'embrayage peut intervenir en interprétant ce style de conduite erroné comme une panne.



ATTENTION

110) Pour enclencher correctement les vitesses, toujours actionner à fond la pédale d'embrayage. Par conséquent, le plancher sous les pédales ne doit présenter aucun obstacle : s'assurer que les surtapis éventuellement présents sont toujours bien étendus et qu'ils n'interfèrent pas avec les pédales.



ATTENTION

38) Ne pas conduire la main posée sur le levier de vitesses car cet effort, même léger, risque à la longue d'user les éléments à l'intérieur de la boîte de vitesses.

BOÎTE DE VITESSES AUTOMATIQUE



LEVIER DE VITESSES

Le levier fig. 92 peut avoir les positions suivantes :

- P** = Stationnement
- R** = Marche arrière
- N** = Point mort
- D** = Drive (marche avant automatique)
- AutoStick** : + passage à une vitesse supérieure en mode de conduite séquentielle ; - passage à une vitesse inférieure en mode de conduite séquentielle.

111) 112) 113) 39) 40)



92

F1B0137C

La vitesse enclenchée est affichée à l'écran.

Pour sélectionner une vitesse, déplacer le levier en avant ou en arrière. Pour sélectionner le mode « séquentiel », déplacer le levier de D (Drive) vers la gauche : les positions + (rapport de vitesse supérieure) ou - (rapport de vitesse inférieure) sont disponibles ; ces positions étant instables, le levier revient toujours en position centrale. Pour quitter la position P (Stationnement), il faut appuyer sur la pédale du frein et le bouton A fig. 92 sur le pommeau.

Pour passer de la position N (Point mort) à la position D (Drive) ou R (Marche arrière), il est conseillé d'appuyer sur la pédale du frein.

ATTENTION NE PAS accélérer lors du passage de la position P (ou N) à une autre position.

ATTENTION Après la sélection d'une vitesse, attendre quelques secondes avant d'accélérer. Cette précaution est particulièrement importante lorsque le moteur est froid.



AUTOSTICK - Mode séquentiel

En cas de passages de vitesse fréquents (par ex. quand on conduit la voiture avec une forte charge, sur des routes en pente, avec un fort vent contraire ou lors du tractage de remorques lourdes), il est conseillé d'utiliser le mode AutoStick (passage de vitesse séquentiel) pour sélectionner et maintenir un rapport fixe plus bas. Dans ces conditions, l'utilisation d'un rapport inférieur améliore les performances de la voiture et prolonge la durée de la boîte de vitesses, limitant les passages de vitesse et évitant des phénomènes de surchauffe. Il est possible de passer de la position D (Drive) au mode séquentiel quelle que soit la vitesse de la voiture.

Activation

Quand le levier de vitesses est en position D (Drive), pour activer le mode de conduite séquentiel, déplacer le levier vers la gauche (indication – et + sur la garniture). La vitesse enclenchée sera affichée à l'écran. Pour changer de vitesse, déplacer le levier de vitesses en avant vers le symbole – ou en arrière vers le symbole +.

Désactivation

Pour désactiver le mode de conduite séquentiel, replacer le levier de vitesses en position D (Drive), mode automatique.

FUNCTIONNEMENT « RECOVERY »

(le cas échéant)

Le fonctionnement de la boîte de vitesses est contrôlé en permanence pour détecter toute anomalie éventuelle. Si une condition pouvant endommager la boîte de vitesses est détectée, la fonction de « recovery » s'active.

Dans cette condition, la boîte de vitesses reste en 4^{ème}, indépendamment de la vitesse sélectionnée.

Les positions P (Stationnement), R (Marche arrière) et N (Point mort) continuent de fonctionner. L'icône  pourrait s'allumer à l'écran.

En cas de fonctionnement « recovery », s'adresser immédiatement au Réseau Après-vente Fiat le plus proche.

Anomalie temporaire

En cas d'anomalie temporaire, il est possible de rétablir le fonctionnement correct de la boîte de vitesses pour toutes les vitesses avant en procédant de la manière suivante :

- arrêter la voiture ;
- placer le levier de vitesses sur P (Stationnement) ;
- placer le dispositif de démarrage sur STOP ;
- attendre 10 secondes environ puis redémarrer le moteur ;
- sélectionner la vitesse souhaitée : la boîte de vitesses devrait de nouveau fonctionner correctement.

ATTENTION En cas d'anomalie temporaire, il est toutefois conseillé de s'adresser dès que possible au Réseau Après-vente Fiat.

BLOCAGE DE L'ALLUMAGE ET POSITION DE STATIONNEMENT

Versions équipées du système

Keyless Go : cette fonction requiert de placer le levier de vitesses sur P (Stationnement) ; placer ensuite le dispositif de démarrage sur STOP.

Versions équipées d'une clé mécanique : cette fonction requiert de placer le levier de vitesses sur P (Stationnement) avant de pouvoir retirer la clé du dispositif de démarrage. En cas de batterie de la voiture déchargée, si la clé de contact est insérée, elle reste bloquée dans son logement.

Pour retirer mécaniquement la clé, voir les indications au paragraphe « Déverrouillage du levier de boîte de vitesses automatique » du chapitre « Situations d'urgence ».

NEUTRALISATION D'ENCLÈCHEMENT DES VITESSES SANS PÉDALE DE FREIN APPUYÉE

Ce système empêche de déplacer le levier de vitesses de la position P (Stationnement), tant qu'on n'a pas d'abord appuyé sur la pédale de frein. Pour placer la boîte de vitesses sur une position autre que P (Stationnement), il faut mettre le dispositif de démarrage sur MAR (moteur démarré ou coupé) tout en appuyant sur la pédale de frein. Il faut également appuyer sur le bouton A fig. 92 sur le pommeau du levier de vitesses.

COMMANDES AU VOLANT

(le cas échéant)

Sur certaines versions, il est possible de gérer la boîte de vitesses en mode séquentiel, au moyen des commandes au volant fig. 93.

Pour utiliser les commandes au volant, le levier de commande de la boîte de vitesses doit être sur D (Drive) ou en position centrale, entre (+) et (-) :



93

F1B0508C

- en actionnant le levier (+) : enclenchement du rapport supérieur ;
 - en actionnant le levier (-) : enclenchement du rapport inférieur.
- L'enclenchement d'un rapport inférieur (ou supérieur) n'est possible que si le régime moteur le permet.



ATTENTION

111) Ne jamais utiliser la position P (Stationnement) en remplacement du frein de stationnement électrique. Lors du stationnement de la voiture, toujours engager le frein de stationnement électrique pour éviter tout mouvement accidentel de la voiture.

112) Si la position P (Stationnement) n'est pas enclenchée, la voiture pourrait bouger et blesser des personnes. Avant de quitter la voiture, s'assurer que le levier de vitesses soit sur P et que le frein de stationnement électrique soit activé.

113) Ne pas placer le levier de vitesses sur N (Point mort) ni couper le moteur pour rouler sur une route en descente. Ce type de conduite est dangereux et réduit la possibilité d'intervenir en cas de variations soudaines du flux de la circulation ou de la chaussée. On risque de perdre le contrôle de la voiture et de provoquer des accidents.



ATTENTION

39) Avant de déplacer le levier de vitesses de la position P (Stationnement), placer le dispositif de démarrage sur MAR et appuyer sur la pédale de frein. Autrement on pourrait endommager le levier de vitesses.

40) Engager la marche arrière uniquement lorsque la voiture est à l'arrêt, le moteur au ralenti et la pédale d'accélérateur complètement relâchée.

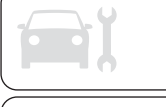

SYSTÈME START&STOP



Le système Start&Stop coupe automatiquement le moteur chaque fois que la voiture est à l'arrêt et le redémarre quand le conducteur décide de se remettre en route.

Ce système permet d'accroître le rendement de la voiture tout en réduisant sa consommation, les émissions de gaz nocifs et la pollution acoustique.

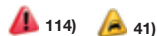

MODE DE FONCTIONNEMENT

Mode d'arrêt du moteur

Versions avec boîte de vitesses manuelle

Quand le véhicule est à l'arrêt, le moteur s'arrête si la boîte de vitesses est au point mort et la pédale d'embrayage relâchée.

Versions avec boîte de vitesses automatique

Lorsque la voiture est à l'arrêt et que la pédale de frein est enfoncée, le moteur s'arrête si le levier de vitesses se trouve dans une position autre que R.

En cas d'arrêt en côte, l'arrêt du moteur est désactivé pour que la fonction « Hill Hold Control » soit disponible (puisqu'elle ne fonctionne que lorsque le moteur est démarré). L'arrêt du moteur est signalé par l'allumage du témoin (A) sur le combiné de bord.

Mode de redémarrage du moteur

Versions avec boîte de vitesses manuelle

Pour redémarrer le moteur, appuyer sur la pédale d'embrayage.

Si en appuyant sur l'embrayage, la voiture ne démarre pas, placer le levier de vitesses au point mort et répéter la procédure. Si le problème persiste, s'adresser au Réseau Après-vente Fiat.

Versions avec boîte de vitesses automatique

Pour redémarrer le moteur, relâcher la pédale de frein.

Frein enfoncé, si le levier de vitesses est en mode automatique D (Drive), le moteur redémarre en déplaçant le levier sur R (Marche arrière) ou N (Point mort) ou bien « AutoStick ».

De plus, frein enfoncé, si le levier de vitesses est en mode « AutoStick », le moteur redémarre en déplaçant le levier sur + ou -, ou R (marche arrière) ou bien N (point mort).

Avec moteur arrêté automatiquement, en maintenant la pédale de frein enfoncée, il est possible de relâcher le frein et de maintenir le moteur coupé en déplaçant rapidement le levier de vitesses sur P (Stationnement). Pour redémarrer le moteur, il suffit donc de déplacer le levier de la position P.

ACTIVATION/ DÉSACTIVATION MANUELLE DU SYSTÈME

Pour activer/désactiver manuellement le système, appuyer sur le bouton fig. 94 situé sur la planche, en position centrale.

Pour les versions 4x4, chaque fois que l'on règle le mode « Traction » à travers le MOOD Selector, le système se désactive ; il est possible de réactiver le système Start&Stop en appuyant sur le bouton fig. 94. Lorsque l'on quitte le mode « Traction », le système Start&Stop revient à l'état sélectionné auparavant.



94

F1B0138C

Activation du système

L'activation du système est signalée par l'allumage du témoin (A) et, sur certaines versions, par l'affichage d'un message sur l'écran. Dans cette condition, la LED du bouton fig. 94 est éteinte.

Désactivation du système

La désactivation du système est signalée par l'affichage d'un message sur l'écran. Dans cette condition, la LED du bouton fig. 94 est allumée.

FONCTIONS DE SÉCURITÉ

Dans les conditions d'arrêt du moteur par le système Start&Stop, si le conducteur détache sa ceinture de sécurité ou ouvre sa porte, le redémarrage du moteur n'est possible qu'à l'aide du dispositif de démarrage.

Cette condition est signalée au conducteur par un signal sonore (buzzer) et par l'affichage d'un message sur l'écran.



ATTENTION

114) En cas de remplacement de la batterie, s'adresser toujours au Réseau Après-vente Fiat. Remplacer la batterie par une batterie du même type (HEAVY DUTY) et avec les mêmes caractéristiques.



ATTENTION

41) Si l'on préfère privilégier le confort climatique, il est possible de désactiver le système Start&Stop afin de permettre le fonctionnement continu du système de climatisation.

SPEED LIMITER



DESCRIPTION

Il s'agit d'un dispositif qui permet de limiter la vitesse de la voiture à des valeurs réglables par le conducteur. La vitesse maximale peut être réglée que la voiture soit en mouvement ou à l'arrêt. La vitesse minimale réglable est de 30 km/h.

Quand le dispositif est activé, la vitesse de la voiture dépend de la pression sur la pédale d'accélérateur, jusqu'à atteindre la vitesse limite programmée (voir la description au paragraphe « Réglage de la vitesse minimale »).

ACTIVATION DU DISPOSITIF

Pour activer le dispositif, appuyer sur le bouton A fig. 95 sur le volant.



95

F1B0141C

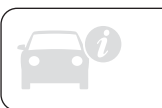

DÉSACTIVATION AUTOMATIQUE DU DISPOSITIF

Le dispositif se désactive automatiquement en cas de panne du système. Dans ce cas, s'adresser au Réseau Après-vente Fiat.

CRUISE CONTROL ÉLECTRONIQUE



Il s'agit d'un dispositif d'aide à la conduite, à contrôle électronique, qui permet de maintenir la voiture à une vitesse définie, sans devoir appuyer sur la pédale d'accélérateur. Ce dispositif peut être utilisé à une vitesse supérieure à 30 km/h, sur de longs trajets rectilignes, avec la chaussée sèche et peu de changements de vitesse (par exemple parcours sur autoroute). L'utilisation du dispositif n'est toutefois pas utile sur les routes extra-urbaines à forte circulation. Ne pas utiliser le dispositif en ville.

ACTIVATION DU DISPOSITIF

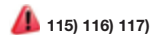

Pour activer le dispositif, appuyer sur le bouton A fig. 96.

L'activation du dispositif est signalée par l'allumage du témoin  sur le combiné de bord et, sur certaines versions, par l'affichage d'un message sur l'écran.

Si le Speed Limiter est déjà activé, il faut appuyer deux fois sur le bouton A fig. 96 pour activer le Cruise Control.



96

F1B0140C

Le dispositif ne peut pas être activé en 1^{ère} vitesse ou en marche arrière : il est conseillé de l'activer en 3^{ème} vitesse ou avec des rapports supérieurs.

ATTENTION Il est dangereux de laisser le dispositif enclenché quand il n'est pas utilisé. On risque en effet de l'activer par inadvertance et de perdre le contrôle de la voiture à cause d'une vitesse excessive imprévue.

RÉGLAGE DE LA VITESSE DÉSIRÉE

Procéder comme suit :

activer le dispositif en appuyant sur le bouton A fig. 96 ;

lorsque la voiture a atteint la vitesse désirée, appuyer sur le bouton SET + (ou SET -) et le relâcher pour activer le dispositif : lorsque l'on relâche l'accélérateur, la voiture roulera à la vitesse sélectionnée.

En cas de besoin (par exemple pendant un dépassement), il est possible d'augmenter la vitesse en appuyant sur la pédale d'accélérateur : lorsque l'on relâche la pédale, la voiture revient à la vitesse précédemment mémorisée. Lorsque l'on aborde des descentes avec le dispositif activé, la vitesse de la voiture peut atteindre une valeur légèrement supérieure par rapport à celle réglée.

ATTENTION Avant d'appuyer sur les boutons SET + ou SET -, la voiture doit rouler à vitesse constante sur terrain plat.

AUGMENTATION DE LA VITESSE

Une fois le Cruise Control électronique activé, il est possible d'augmenter la vitesse en appuyant sur le bouton SET +.

DIMINUTION DE LA VITESSE

Lorsque le dispositif est activé, appuyer sur le bouton SET - pour réduire la vitesse.

RAPPEL DE LA VITESSE

Pour les versions avec boîte de vitesses automatique fonctionnant en mode D (Drive - automatique), appuyer sur le bouton RES et le relâcher pour rappeler la vitesse précédemment réglée.

Pour les versions avec boîte de vitesses manuelle ou avec boîte de vitesses automatique en mode Autostick (séquentiel), avant de rappeler la vitesse précédemment réglée, il faut se placer près de celle-ci, avant d'appuyer sur le bouton RES et le relâcher.

DÉSACTIVATION DU DISPOSITIF

Une légère pression sur la pédale du frein ou la pression du bouton CANC désactivent le Cruise Control électronique sans supprimer la vitesse mémorisée.

COUPURE DU DISPOSITIF

Le dispositif Cruise Control électronique se coupe en appuyant sur le bouton A fig. 96 ou en plaçant le dispositif de démarrage sur STOP.



ATTENTION

115) Pendant la marche avec le dispositif activé, ne pas placer le levier de vitesse au point mort.

116) En cas de dysfonctionnement ou anomalie du dispositif, s'adresser au Réseau Après-vente Fiat.

117) Le Cruise Control électronique peut être dangereux si le système n'est pas en mesure de maintenir une vitesse constante. Dans certaines conditions, la vitesse pourrait être excessive, ce qui pourrait entraîner la perte du contrôle de la voiture et provoquer des accidents. Ne pas utiliser le dispositif dans des conditions de circulation intense ou sur des routes tortueuses, verglacées, enneigées ou glissantes.



MOOD SELECTOR (sélecteur du mode de conduite)

Le Mood Selector est un dispositif qui permet, en tournant manuellement la bague rotative A fig. 97 du sélecteur situé sur le tunnel central, de choisir parmi trois modes de conduite différents (« réponse de la voiture ») en fonction des exigences du conducteur et des conditions routières.



- mode « Auto »



- mode « Traction » (versions 4x4 ou 4x2 en fonction des équipements)



- mode « All Weather » (uniquement versions 4x2 en fonction des équipements)



- mode « Sport ».

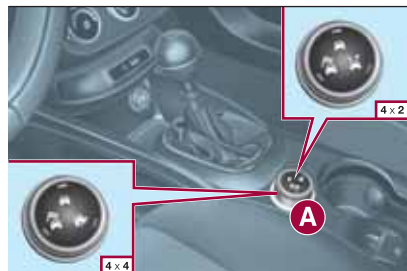

97

F1B0044C

Le dispositif intervient via l'électronique de bord sur les systèmes de contrôle de la dynamique de la voiture tels que moteur, direction, système ESC, système 4x4 (le cas échéant), boîte de vitesses, en faisant également interface avec le combiné de bord.

La bague rotative est de type « monostable », c'est-à-dire qu'elle revient toujours en position centrale après qu'on la relâche.

L'acceptation par le système du mode de conduite souhaité est signalé par l'allumage de la LED, située à côté de l'idéogramme, et par l'affichage du symbole correspondant à l'idéogramme sur l'écran du combiné de bord.

Au démarrage du moteur, le système maintient le mode de conduite activé avant l'arrêt : pour les versions/marchés qui le prévoient, le système passe automatiquement en mode « Auto » au démarrage.

MODE « Auto »

Ce mode vise au confort et à la sécurité en cas de conduite et d'adhérence normales. Sur les versions 4x4, ce mode réduit également la consommation en carburant : en effet, il prévoit automatiquement non seulement de modifier la distribution du couple moteur entre l'essieu avant et arrière, mais aussi de déconnecter, si les conditions de conduite et le terrain le permettent, la transmission aux roues arrière.

Activation

En mode « Traction / All Weather » activé, tourner la bague dans le sens inverse des aiguilles d'une montre et la maintenir dans cette position pendant au moins une demi-seconde et dans tous les cas jusqu'à ce que la LED correspondante s'allume et que le mode sélectionné s'affiche sur l'écran. La LED correspondante au mode sélectionné précédemment s'éteindra en même temps. Après avoir été relâchée, la bague revient en position centrale.

En mode « Sport » activé, tourner la bague dans le sens des aiguilles d'une montre et la maintenir dans cette position pendant au moins une demi-seconde et dans tous les cas jusqu'à ce que la LED correspondante s'allume et que le mode sélectionné s'affiche sur l'écran. La LED correspondant au mode sélectionné précédemment s'éteindra en même temps. Après avoir été relâchée, la bague revient en position centrale.

MODE « Traction » / « All Weather »

Ce mode vise à la sécurité de la conduite en conditions de faible adhérence de la voiture (route mouillée, glissante, pluie, neige). Sur les versions 4x4, il est également conseillé de l'utiliser pour la conduite sur des chemins de terre ou en tout-terrain.

Activation

En mode « Auto » activé, tourner la bague dans le sens des aiguilles d'une montre et la maintenir dans cette position pendant au moins une demi-seconde et dans tous les cas jusqu'à ce que la LED correspondante s'allume et que le mode sélectionné s'affiche sur l'écran. La LED correspondant au mode sélectionné précédemment s'éteindra en même temps. Après avoir été relâchée, la bague revient en position centrale.

En mode « Sport » activé, tourner la bague dans le sens inverse des aiguilles d'une montre et la maintenir dans cette position pendant au moins une demi-seconde et dans tous les cas jusqu'à ce que la LED correspondante s'allume et que le mode sélectionné s'affiche sur l'écran. La LED correspondant au mode sélectionné précédemment s'éteindra en même temps. Après avoir été relâchée, la bague revient en position centrale.

MODE « Sport »

Ce mode accroît le plaisir d'une conduite sportive ; il augmente toutefois la consommation de carburant. Sur les versions 4x4, la traction est optimisée afin d'offrir de meilleures performances au niveau de la tenue de route de la voiture, même dans les virages.

Activation

En mode « Auto » activé, tourner la bague dans le sens inverse des aiguilles d'une montre et la maintenir dans cette position pendant au moins une demi-seconde et dans tous les cas jusqu'à ce que la LED correspondante s'allume et que le mode sélectionné s'affiche sur l'écran. La LED correspondant au mode sélectionné précédemment s'éteindra en même temps. Après avoir été relâchée, la bague revient en position centrale.

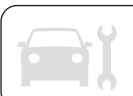

En mode « Traction / All Weather » activé, tourner la bague dans le sens des aiguilles d'une montre et la maintenir dans cette position pendant au moins une demi-seconde et dans tous les cas jusqu'à ce que la LED correspondante s'allume et que le mode sélectionné s'affiche sur l'écran. La LED correspondant au mode sélectionné précédemment s'éteindra en même temps. Après avoir été relâchée, la bague revient en position centrale.

SIGNAUX D'ANOMALIE

En cas d'anomalie du système ou du sélecteur, il sera automatiquement impossible de changer de mode. Le système passera automatiquement en mode « Auto ». Dans ces cas, l'écran affichera un signal d'avertissement dédié. Se rendre dès que possible au Réseau Après-vente Fiat pour faire contrôler le système.

SYSTÈME PARK ASSIST



CAPTEURS



Les capteurs de stationnement, situés dans le pare-chocs arrière fig. 98, ont pour fonction de relever la présence d'obstacles se trouvant éventuellement à proximité de la partie arrière de la voiture.

Les capteurs avertissent le conducteur de la présence d'obstacles éventuels à l'aide d'un signal sonore intermittent et, en fonction des versions, également avec des signaux visuels sur l'écran du combiné de bord.



98

F1B0142C

Activation

Les capteurs s'activent automatiquement quand on enclenche la marche arrière. Plus la distance de l'obstacle situé derrière la voiture diminue, plus la fréquence du signal sonore augmente.

Signal sonore

Quand on engage la marche arrière, si un obstacle est présent à l'arrière, un signal sonore se déclenche qui varie en fonction de la distance entre l'obstacle et le pare-chocs.

La fréquence du signal sonore :

- augmente lorsque la distance entre le véhicule et l'obstacle diminue ;
 - devient continue lorsque la distance qui sépare la voiture de l'obstacle est inférieure à environ 30 cm ;
 - reste constante si la distance entre la voiture et l'obstacle ne change pas.
- De plus, si cette situation concerne les capteurs latéraux, le signal est interrompu après 3 secondes environ pour éviter, par exemple, des signalisations en cas de manœuvre le long de murs.
- cesse dès que la distance par rapport à l'obstacle augmente.

Lorsque le système émet le signal sonore, le volume du système **Uconnect™** est automatiquement baissé.

Distances de détection

Si les capteurs détectent plusieurs obstacles, seul le plus proche est pris en considération.

Signal à l'écran

Les signaux relatifs au système Park Assist s'affichent à l'écran du combiné de bord uniquement si la rubrique « Signal sonore et écran » dans le menu « Réglages » du système **Uconnect™** a été sélectionnée (pour de plus amples informations, voir la description au chapitre correspondant).

Le système signale la présence d'un obstacle en affichant un arc simple dans une des zones possibles, en fonction de la distance de l'objet et de la position par rapport à la voiture. Si l'obstacle est détecté dans la zone centrale arrière, à mesure que l'on s'approche de l'obstacle, l'écran affiche un arc simple d'abord fixe puis clignotant, en plus de l'émission d'un signal sonore.

FONCTIONNEMENT AVEC REMORQUE

Le fonctionnement des capteurs est automatiquement désactivé dès l'introduction de la connexion électrique de la remorque dans la prise du crochet d'attelage de la voiture. Les capteurs se réactivent automatiquement lorsque l'on débranche la connexion électrique de la remorque. Avant d'utiliser le système Park Assist, nous conseillons de démonter de la voiture l'ensemble boule du crochet d'attelage et la fixation correspondante. Le non-respect de cette prescription peut causer des lésions personnelles ou des dommages aux voitures ou aux obstacles parce que lorsque le signal sonore continu est émis, la boule du crochet d'attelage se trouve déjà beaucoup plus près de l'obstacle que le pare-chocs arrière. Par ailleurs, les capteurs pourraient fournir ainsi une fausse indication, en interprétant la boule du crochet d'attelage et la fixation correspondante comme un obstacle présent dans la zone arrière la voiture.

AVERTISSEMENTS GÉNÉRAUX

Voici quelques conditions qui pourraient influencer sur les performances du système de stationnement :

- une sensibilité réduite du capteur et une réduction des performances du système d'aide au stationnement pourraient être dues à la présence sur la surface du capteur de : givre, neige, boue, peinture, etc. ;
- le capteur détecte un objet inexistant (« perturbation d'écho »), provoqué par des perturbations de caractère mécanique, par exemple : lavage de la voiture, pluie (conditions de vent très fort), grêle ;
- les signaux transmis par le capteur peuvent également être altérés par la présence de systèmes à ultrasons à proximité (par ex. freins pneumatiques de poids lourds ou marteaux piqueurs) ;
- les performances du système d'aide au stationnement peuvent également être influencées par la position des capteurs, par exemple les changements d'assiette (du fait de l'usure des amortisseurs) ou les changements de pneus, un chargement excessif de la voiture ou des assiettes spécifiques qui prévoient un abaissement de la voiture ;



- ❑ la présence du crochet d'attelage en l'absence de remorque, qui pourrait interférer avec le bon fonctionnement des capteurs de stationnement. L'installation du crochet d'attelage fixe empêche les capteurs de stationnement de fonctionner correctement. Si la voiture est équipée de crochet d'attelage amovible, standard ou installé après l'achat de la voiture, il est conseillé de le décrocher lorsqu'il n'est pas utilisé afin d'éviter un mauvais fonctionnement des capteurs ;
- ❑ la présence d'autocollants sur les capteurs. Veiller donc à ne pas appliquer d'autocollant sur les capteurs.



ATTENTION

118) La responsabilité de la manœuvre de stationnement et des autres manœuvres, potentiellement dangereuses, est toujours confiée au conducteur. Au moment d'effectuer ces manœuvres, toujours s'assurer qu'il n'y a pas de personnes (spécialement des enfants) ni d'animaux le long de la trajectoire que l'on a l'intention de suivre. Bien que les capteurs de stationnement constituent une aide pour le conducteur, celui-ci doit toujours être vigilant pendant les manœuvres potentiellement dangereuses, même à faible vitesse.



ATTENTION

42) Pour le bon fonctionnement du système, il est primordial de toujours éliminer la boue, la saleté, la neige ou le givre éventuellement présents sur les capteurs. Pendant le nettoyage des capteurs, veiller surtout à ne pas les rayer ou les endommager ; éviter d'utiliser des chiffons secs, rêches ou durs. Les capteurs doivent être lavés à l'eau claire, en ajoutant éventuellement du shampoing pour voiture. Dans les stations de lavage à jet de vapeur ou à haute pression, nettoyer rapidement les capteurs en maintenant la buse à plus de 10 cm de distance.

43) Pour toute intervention éventuelle sur le pare-chocs dans la zone des capteurs, s'adresser exclusivement au Réseau Après-vente Fiat. Toute intervention sur le pare-chocs effectuée de façon incorrecte pourrait en effet compromettre le fonctionnement des capteurs de stationnement.

SYSTÈME LANE ASSIST (dispositif de surveillance de la trajectoire latérale)



DESCRIPTION



44) 45) 46) 47) 48) 49)

Le système Lane Assist utilise une caméra située sur le pare-brise pour relever les limites de la voie et pour évaluer la position de la voiture par rapport à ces limites afin de maintenir la voiture à l'intérieur de la voie. Lorsque les deux limites de la voie sont relevées et que la voiture en dépasse une sans qu'il ne s'agisse d'une action volontaire du conducteur (clignotant non enclenché), le système Lane Assist fournit un avertissement tactile sous la forme du couple appliqué au volant (vibration) pour signaler ainsi au conducteur qu'il doit intervenir pour rester à l'intérieur de la voie.

AVERTISSEMENT Le couple appliqué par le système sur le volant a une intensité suffisante pour que le conducteur s'en aperçoive, mais cependant limitée, pour que le conducteur puisse vaincre le couple sans problème et garder à tout moment le contrôle de la voiture. Le conducteur peut donc tourner le volant selon les besoins à tout moment.

Si la voiture continue à dépasser la ligne de la voie sans que le conducteur n'intervienne, le témoin  (ou l'icône sur l'écran) apparaîtra aussi sur le combiné de bord pour avertir le conducteur qu'il doit ramener la voiture à l'intérieur des limites de la voie.

AVERTISSEMENT Le système surveille la présence des mains du conducteur sur le volant. S'il ne détecte pas leur présence, le système fournit un signal sonore et se désactive jusqu'à ce qu'il soit réactivé en appuyant sur le bouton dédié (voir les indications décrites ci-après).

Lorsqu'une seule limite de voie est relevée et que la voiture la dépasse sans qu'il ne s'agisse d'une action volontaire du conducteur (clignotant non enclenché), le témoin  (ou l'icône sur l'écran) apparaîtra sur le combiné de bord pour avertir le conducteur qu'il doit ramener la voiture à l'intérieur de la voie. Dans ce cas, l'avertissement tactile (vibration sur le volant) n'est pas fourni.

ACTIVATION/ DÉSACTIVATION DU SYSTÈME

Le système Lane Assist peut être activé/désactivé à l'aide du bouton A fig. 99, situé sur le levier gauche.



99

F1B0334C

À chaque démarrage du moteur, le système conserve l'état d'activation présent au moment de l'extinction précédente.

Sur certaines versions, l'écran affiche un message dédié à l'activation et à la désactivation.

Conditions d'activation

Une fois activé, le système ne se déclenche que lorsque les conditions suivantes sont réunies :

- le conducteur maintient au moins une main sur le volant ;
- la vitesse de la voiture est comprise entre 60 km/h et 180 km/h ;
- les lignes de délimitation de la voie sont parfaitement visibles des deux côtés ;
- les conditions de visibilité sont adéquates ;
- la route est rectiligne ou présente des virages à large rayon ;
- on maintient une distance de sécurité appropriée par rapport au véhicule qui précède ;
- le clignotant (d'abandon de voie) n'est pas enclenché ;
- les lignes de délimitation de la voie sont parfaitement visibles des deux côtés (exclusivement pour l'activation de l'avertissement tactile).

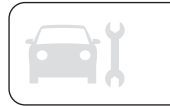

REMARQUE Le système n'applique pas la vibration sur le volant à chaque fois qu'un système de sécurité (freins, système ABS, système ASR, système ESC, système Full Brake Control, etc.) est activé.



ATTENTION

44) Des chargements qui dépassent positionnés sur le toit de la voiture pourraient altérer le bon fonctionnement de la caméra. Avant de partir, s'assurer donc de positionner correctement le chargement de manière à ne pas couvrir le champ d'action de la caméra.

45) Si le pare-brise est rayé, ébréché ou cassé et qu'il est nécessaire de le remplacer, s'adresser exclusivement au Réseau Après-vente Fiat. Ne pas remplacer le pare-brise soi-même en raison du risque de dysfonctionnement par la suite ! Il est recommandé de remplacer le pare-brise s'il a été endommagé dans la zone de la caméra.

46) Ne pas manipuler ni effectuer aucune intervention sur la caméra. Ne pas obstruer les ouvertures présentes dans le revêtement esthétique situé sous le rétroviseur d'habitacle. En cas d'anomalie de la caméra, il faut s'adresser au Réseau Après-vente Fiat.

47) Ne pas couvrir le champ d'action de la caméra avec des autocollants ou d'autres objets. Faire également attention à la présence éventuelle d'objets sur le capot de la voiture (par ex. une couche de neige) et s'assurer qu'ils n'interfèrent pas avec la caméra.

48) La caméra pourrait avoir un fonctionnement limité ou nul en raison des conditions atmosphériques, comme la pluie battante, grêle, brouillard épais, neige abondante, formation de couches de givre sur le pare-brise.

49) Le fonctionnement de la caméra peut aussi être compromis par la présence de poussière, de condensation, de saleté ou de givre sur le pare-brise, par les conditions de la circulation (par ex. des véhicules avançant sur une autre voie que la voiture, des véhicules arrivant sur le côté ou avançant dans le sens opposé sur la même voie de circulation, virage ayant un faible rayon de courbure), par l'état de la chaussée et les conditions de conduite (par ex. conduite tout-terrain). Il faut donc s'assurer que le pare-brise soit toujours propre. Pour éviter de rayer le pare-brise, utiliser des détergents spécifiques et des chiffons très propres. De plus, le fonctionnement de la caméra peut être limité ou nul dans certaines conditions de conduite, de circulation et de chaussée.

CAMÉRA DE RECU (REAR VIEW CAMERA)



DESCRIPTION

La caméra A fig. 100 se trouve sur le hayon du coffre à bagages.

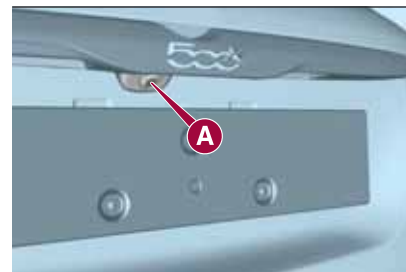
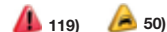

100

F1B0064C

Chaque fois que la marche arrière est enclenchée, la zone entourant la voiture, telle qu'elle est filmée par la caméra de recul, est affichée à l'écran fig. 101.

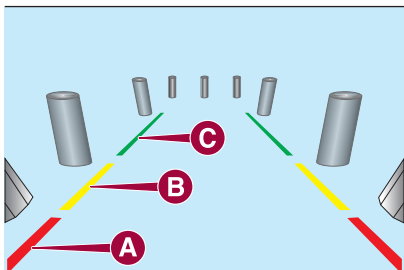

101

F1B0167C

AFFICHAGES ET MESSAGES À L'ÉCRAN

Une ligne centrale pointillée superposée indique le centre de la voiture pour faciliter les manœuvres de stationnement ou l'alignement par rapport au crochet d'attelage. Les différentes zones colorées indiquent la distance par rapport à l'arrière de la voiture.

Le tableau suivant montre les distances approximatives pour chaque zone fig.

101 :

| Zone | Distance par rapport à l'arrière de la voiture |
|-----------|--|
| Rouge (A) | 0 ÷ 30 cm |
| Jaune (B) | 30 cm ÷ 1 m |
| Vert (C) | 1 m ou plus |

ATTENTION Pendant les manœuvres de stationnement, faire toujours très attention aux obstacles qui pourraient se trouver au-dessus ou au-dessous du champ d'action de la caméra.



ATTENTION

119) La responsabilité de la manœuvre de stationnement et des autres manœuvres, potentiellement dangereuses, est toujours confiée au conducteur. Lorsqu'on effectue de telles manœuvres, s'assurer toujours de l'absence de personnes (enfants notamment) et d'animaux dans l'espace en question. Bien que la caméra constitue une aide pour le conducteur, celui-ci doit toujours rester attentif pendant les manœuvres potentiellement dangereuses même à faible vitesse. Toujours conduire à une vitesse modérée de façon à pouvoir freiner à temps en cas de détection d'un obstacle.



ATTENTION

50) Pour qu'elle fonctionne correctement, il est indispensable que la caméra soit toujours propre et ne présente aucune trace de boue, de saleté, de neige ou de glace. Pendant le nettoyage de la caméra, veiller surtout à ne pas la rayer ou l'endommager ; éviter d'utiliser des chiffons secs, rêches ou durs. La caméra doit être lavée à l'eau claire, en ajoutant éventuellement du savon pour voiture. Dans les stations de lavage qui utilisent des hydro-nettoyeurs à jets de vapeur ou à haute pression, nettoyer rapidement la caméra en tenant le gicleur à plus de 10 cm de distance. Ne pas apposer d'adhésifs sur la caméra.

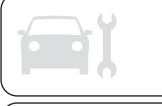
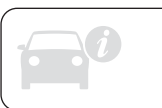

TRACTAGE DE REMORQUES

AVERTISSEMENTS

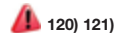

120) 121)

Pour le tractage de caravanes ou de remorques, la voiture doit être équipée d'un crochet d'attelage homologué et d'un circuit électrique approprié. Si l'installation doit être effectuée en après-vente, elle doit être exécutée par du personnel spécialisé.

Monter éventuellement des rétroviseurs spécifiques et/ou supplémentaires, en respectant les consignes du Code de la Route en vigueur.

Ne pas oublier que le tractage d'une remorque réduit la possibilité de surmonter les côtes raides, augmente les espaces d'arrêt et les temps de dépassement toujours en fonction du poids total de la remorque. Dans les descentes, rétrograder au lieu d'utiliser constamment le frein. Le poids exercé par la remorque sur le crochet d'attelage de la voiture réduit d'autant la capacité de charge de la voiture. Pour ne pas dépasser le poids de traction maxi (figurant sur la carte grise), il faut tenir compte du poids de la remorque à pleine charge, y compris les accessoires et les bagages personnels.

Respecter les limites de vitesse spécifiques à chaque pays pour les véhicules avec remorque. La vitesse, dans tous les cas, ne doit pas dépasser 100 km/h.

Un frein électrique éventuel doit être alimenté directement par la batterie à l'aide d'un câble d'une section non inférieure à 2,5 mm². En plus des dérivations électriques, on peut brancher un câble d'alimentation du frein électrique et un câble d'alimentation d'une lampe d'éclairage de l'intérieur de la remorque d'une puissance maximale de 15 W sur l'équipement électrique de la voiture. Pour les connexions, utiliser la centrale prédisposée avec un câble partant de la batterie ayant une section non inférieure à 2,5 mm². L'utilisation de charges auxiliaires autres que les feux extérieurs (par ex. frein électrique), doit se faire avec le moteur démarré.

INSTALLATION DU CROCHET D'ATTELAGE

Le dispositif d'attelage doit être fixé à la carrosserie par un personnel spécialisé, en respectant d'éventuelles informations supplémentaires et/ou complémentaires fournies par le constructeur du dispositif. Il doit respecter les réglementations actuelles en vigueur en se référant à la Directive 94/20/CEE et modifications suivantes. Pour chaque version, il faut utiliser un dispositif d'attelage approprié à la valeur de la masse remorquable de la voiture sur laquelle on entend l'installer.

Pour le branchement électrique, il faut adopter un joint unifié, qui est en général placé sur un étrier spécifique fixé sur le dispositif d'attelage ; une centrale spécifique doit être installée sur la voiture pour le fonctionnement des feux extérieurs de la remorque. Les branchements électriques doivent être effectués à l'aide de joints à 7 ou 13 pôles alimentés à 12VDC (normes CUNA/UNI et ISO/DIN) en respectant les indications de référence fournies par le constructeur de la voiture et/ou par le constructeur du dispositif d'attelage.

Schéma de montage

La structure du crochet d'attelage doit être fixée à la caisse au niveau des points indiqués sur la figure fig. 102.

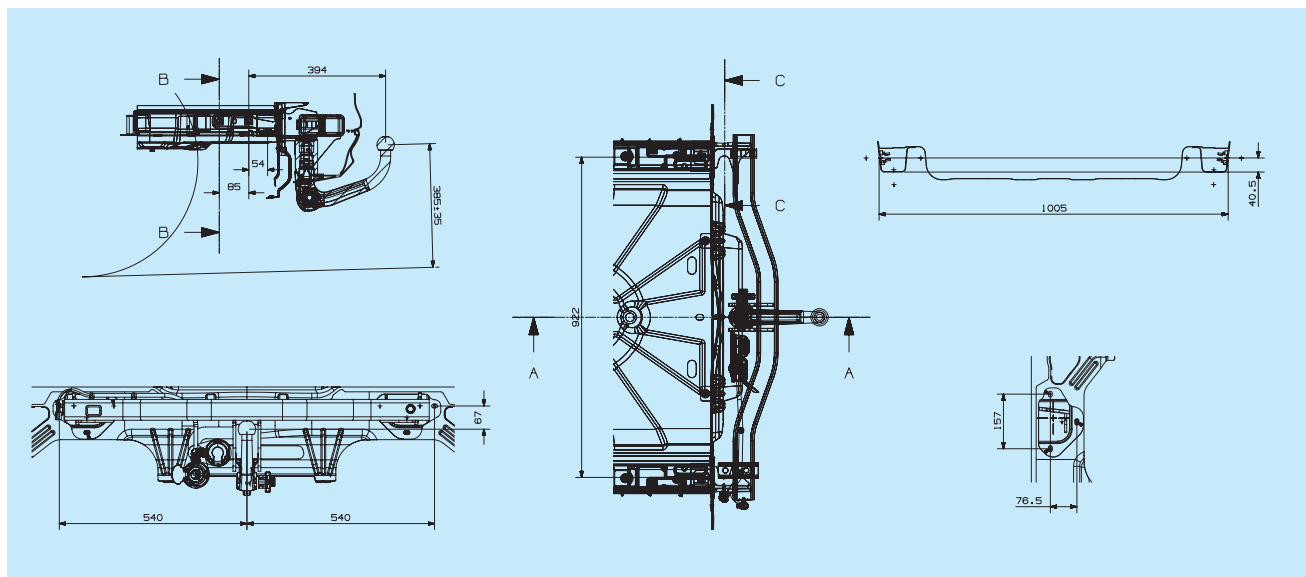

102

F1B0168C

ATTENTION Pour l'installation du crochet d'attelage, s'adresser au Réseau Après-vente Fiat.



ATTENTION

120) Le système ABS qui équipe la voiture ne contrôle pas le système de freinage de la remorque. Il faudra donc une extrême prudence sur des chaussées glissantes.

121) Ne jamais modifier le système de freinage de la voiture pour la commande du frein de la remorque. Le système de freinage de la remorque doit être complètement indépendant du circuit hydraulique de la voiture.



RAVITAILLEMENT DE LA VOITURE



122) 123) 124)

MOTEURS À ESSENCE

Utiliser exclusivement de l'essence sans plomb avec indice d'octane (R.O.N.) non inférieur à 95 (Spécification EN228).

MOTEURS DIESEL

51)

Utiliser seulement du gazole pour transport routier (Spécification EN590). Dans le cas d'une utilisation/ stationnement prolongé de la voiture en zones de montagne/froides, il est conseillé d'effectuer le ravitaillement avec le gazole disponible sur les lieux. De plus, dans cette situation, il est conseillé de maintenir à l'intérieur du réservoir une quantité de combustible supérieure à 50 % de la capacité utile.

PROCÉDURE DE RAVITAILLEMENT

Le « Capless Fuel » est un dispositif intégré sur l'extrémité du réservoir de carburant : il s'ouvre et se referme automatiquement à l'insertion/ extraction du pistolet distributeur.

Le « Capless Fuel » est muni d'un inhibiteur qui empêche le ravitaillement avec un carburant inadéquat.

Ouverture de la trappe

Pour effectuer le ravitaillement, procéder comme suit :

- ouvrir la trappe A fig. 103 après l'avoir débloquée en appuyant au niveau du point indiqué ;
- introduire le distributeur dans le goulot et procéder au ravitaillement ;

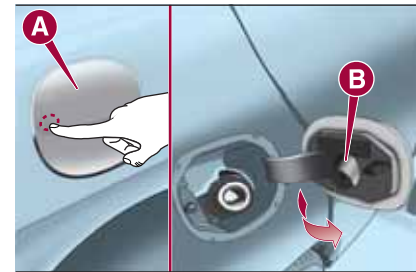

103

F1B0164C

- une fois le ravitaillement terminé, avant de retirer le distributeur, attendre 10 secondes au moins pour permettre au carburant de couler à l'intérieur du réservoir ;
- puis retirer le distributeur du goulot et refermer la trappe A.

La trappe est munie d'un soufflet cache-poussière B qui, trappe fermée, empêche tout dépôt d'impuretés et de poussière sur l'extrémité du goulot.

Ravitaillement d'urgence

Procéder comme suit :

- ouvrir le coffre à bagages et prendre l'adaptateur spécial C fig. 104, situé dans la boîte à outils ou, selon les versions, dans la boîte du Fix&Go ;
- ouvrir la trappe A fig. 103, comme indiqué précédemment ;
- introduire l'adaptateur dans le goulot comme illustré et procéder au ravitaillement ;



104

F1B0165C

- une fois le ravitaillement terminé, retirer l'adaptateur et refermer la trappe ;
- pour finir, ranger l'adaptateur dans le coffre à bagages.



ATTENTION

122) Ne pas monter sur l'extrémité du goulot d'autres objets/bouchons que ceux prévus sur la voiture. L'utilisation d'objets/bouchons non conformes pourrait provoquer des augmentations de pression à l'intérieur du réservoir et des conditions dangereuses.

123) Ne jamais s'approcher du goulot du réservoir avec des flammes nues ou des cigarettes allumées : risque d'incendie. Éviter de trop approcher le visage du goulot pour ne pas inhaler de vapeurs nocives.

124) Ne pas utiliser de téléphone portable à proximité de la pompe de ravitaillement de carburant : possible risque d'incendie.



ATTENTION

51) Pour les voitures avec moteur à gazole, utiliser exclusivement du gazole pour transport routier, conformément à la norme européenne EN590. L'utilisation d'autres produits ou mélanges peut endommager le moteur de manière irréversible et provoquer la déchéance de la garantie à cause des dommages causés. En cas de ravitaillement accidentel avec d'autres types de carburant, ne pas démarrer le moteur et vider le réservoir. Si le moteur a été lancé, même très brièvement, il est indispensable de purger, en plus du réservoir, le circuit d'alimentation tout entier.



Vous avez un pneu crevé ou une ampoule grillée ?

Il arrive parfois que certains inconvénients viennent perturber notre voyage.

Les pages consacrées aux situations d'urgence peuvent vous aider à affronter de manière autonome et en toute tranquillité des situations critiques.

Dans une situation d'urgence, nous vous conseillons d'appeler le numéro vert figurant sur le Carnet de Garantie.



Il est également possible d'appeler le numéro vert universel, national ou international pour trouver le Réseau Après-vente Fiat le plus proche.

| | |
|---|-----|
| FEUX DE DÉTRESSE | 133 |
| REPLACEMENT D'UNE
AMPOULE | 133 |
| REPLACEMENT DES FUSIBLES.. | 139 |
| REPLACEMENT D'UNE ROUE..... | 144 |
| KIT FIX&GO AUTOMATIC | 147 |
| DÉMARRAGE D'URGENCE | 150 |
| SYSTÈME DE COUPURE DU
CARBURANT | 152 |
| DÉVERROUILLAGE DU LEVIER DE
LA BOÎTE DE VITESSES
AUTOMATIQUE..... | 153 |
| REMORQUAGE DE LA VOITURE | 154 |

FEUX DE DÉTRESSE

COMMANDE

Appuyer sur le bouton fig. 105 pour allumer/éteindre les feux.

Avec les feux de détresse enclenchés, les témoins  et  clignotent.





105

F1B0185C

ATTENTION L'utilisation des feux de détresse est réglementée par le code de la route du pays où l'on circule : se conformer aux normes en vigueur.

Freinage d'urgence

En cas de freinage d'urgence, les feux de détresse s'éclairent automatiquement et les témoins  et  s'allument sur le combiné de bord. Les feux s'éteignent automatiquement dès qu'il ne s'agit plus d'un freinage d'urgence.

REEMPLACEMENT D'UNE AMPOULE

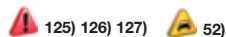

INDICATIONS GÉNÉRALES

- Avant de remplacer une ampoule, vérifier que les contacts ne sont pas oxydés ;
- remplacer les ampoules grillées par d'autres de même type et puissance ;
- après avoir remplacé une ampoule des phares, toujours vérifier que son orientation est correcte ;
- lorsqu'une ampoule ne fonctionne pas, avant de la remplacer, vérifier que le fusible correspondant est intact : pour l'emplacement des fusibles, se référer au paragraphe « Remplacement des fusibles » de ce chapitre.

ATTENTION Quand il fait froid ou humide ou après une pluie battante ou après un lavage, la surface des phares ou des feux arrière peut s'embuer et/ou former des gouttes de condensation sur la paroi interne. Il s'agit d'un phénomène naturel dû à la différence de température et d'humidité entre l'intérieur et l'extérieur du verre qui, toutefois, n'indique pas une anomalie et ne compromet pas le bon fonctionnement des dispositifs d'éclairage. Lors de l'allumage des feux, la buée disparaît rapidement depuis le centre du diffuseur pour s'élargir progressivement vers les bords extérieurs.

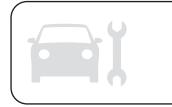
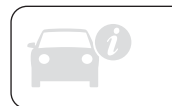

TYPES D'AMPOULES

Les ampoules montées sur la voiture sont les suivantes

Ampoules entièrement en verre (type A) : elles sont introduites par pression. Tirer pour les extraire.

Ampoules à baïonnette (type B) : pour les sortir de la douille, appuyer sur le bulbe, le tourner dans le sens inverse des aiguilles d'une montre et l'extraire.

Ampoules cylindriques (type C) : pour les extraire, les déboîter de leurs contacts.

Ampoules halogènes (type D) : pour enlever l'ampoule, tourner de côté le connecteur et l'extraire.

Ampoules halogènes (type E) : pour enlever l'ampoule, la tourner dans le sens inverse des aiguilles d'une montre.

Ampoules à décharge de gaz Xénon (type F) : pour enlever l'ampoule, s'adresser au Réseau Après-vente Fiat.

A

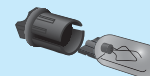

B



C

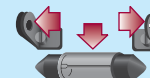

D

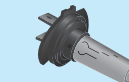

E



F

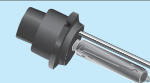

| Ampoules | Type | Puissance | Référence figure |
|--|-------|-----------|------------------|
| Feux de position avant/feux de jour (D.R.L.) | P21W | 21 W | B |
| Feu de position arrière/Stop | P21W | 21 W | B |
| Feux de route/feux de croisement (halogènes) | H4 | 60/55 W | D |
| Feux de route/feux de croisement (à décharge de gaz xénon) | D5S | 25 W | F |
| Clignotants avant | PY21W | 21 W | B |
| Clignotants arrière | P21W | 21 W | B |
| Clignotants latéraux (sur rétroviseur d'aile) | WY5W | 5 W | A |
| 3ème feu de stop | LED | - | - |
| Plaque | W5W | 5 W | A |
| Antibrouillard | H8 | 35 W | E |
| Antibrouillard arrière | P21W | 21 W | B |
| Marche arrière | P21W | 21 W | B |
| Plafonnier avant | C5W | 5 W | A |
| Plafonniers avant (pare-soleil) | C5W | 5 W | A |
| Plafonnier arrière (versions sans toit ouvrant) | W5W | 5 W | A |
| Plafonniers arrière (versions avec toit ouvrant) | C5W | 5 W | C |
| Plafonniers du coffre à bagages | W5W | 5 W | A |
| Plafonnier de boîte à gants | W5W | 5 W | A |



REPLACEMENT D'UNE AMPOULE EXTÉRIEURE

Feux de croisement/de route

Pour remplacer l'ampoule, procéder comme suit :

- en opérant de l'intérieur du compartiment moteur, retirer le capuchon en caoutchouc A fig. 106 en agissant sur la languette spéciale ;

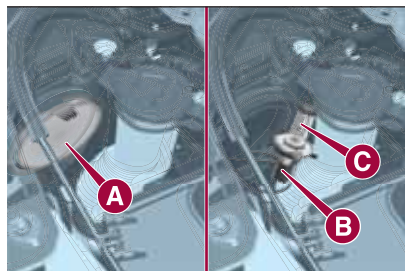

106

F1B0146C

- tourner dans le sens inverse des aiguilles d'une montre le groupe ampoule-douille puis l'ôter vers l'extérieur ;
- débrancher le connecteur électrique B et remplacer l'ampoule.
- insérer ensuite le groupe ampoule et douille à l'intérieur de son logement et le tourner dans le sens des aiguilles d'une montre en veillant à ce qu'il soit correctement bloqué ;
- remettre le capuchon en caoutchouc A

ATTENTION N'effectuer l'opération de remplacement de l'ampoule que lorsque le moteur est à l'arrêt. S'assurer en outre que le moteur est froid pour éviter tout risque de brûlures.

Feux de route/feux de croisement à décharge de gaz Xénon

Pour le remplacement de ces feux, s'adresser au Réseau Après-vente Fiat.

Feux de position/feux de jour (D.R.L.)

Pour remplacer les ampoules, procéder comme suit :

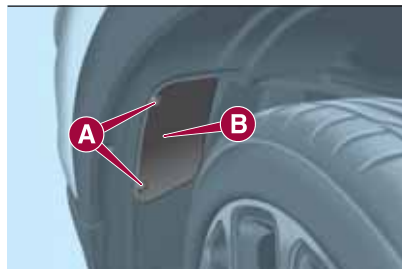

107

F1B0147

- braquer complètement les roues vers l'intérieur de la voiture ;
- à l'aide du tournevis fourni, dévisser les vis A fig. 107 et enlever le volet d'inspection B ;

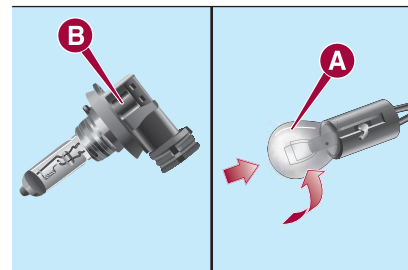

108

F1B0148C

- localiser l'ampoule du feu de position/de jour ;
- tourner dans le sens inverse des aiguilles d'une montre le groupe ampoule-douille puis l'ôter vers l'extérieur ;
- remplacer l'ampoule A fig. 108 montée « à baïonnette » ;
- pour finir, remonter le volet d'inspection B fig. 107, en vissant à fond les vis de fixation A.

Clignotants avant

Pour remplacer les ampoules, procéder comme suit :

- braquer complètement les roues vers l'intérieur de la voiture ;
- à l'aide du tournevis fourni, dévisser les vis A fig. 107 et enlever le volet d'inspection B ;

localiser l'ampoule du clignotant ;
 tourner dans le sens inverse des aiguilles d'une montre le groupe ampoule-douille puis l'ôter vers l'extérieur ;

remplacer l'ampoule A fig. 108 montée « à baïonnette » ;

pour finir, remonter le volet d'inspection B fig. 107, en vissant à fond les vis de fixation A.

Feux antibrouillard

Pour remplacer les ampoules, procéder comme suit :

braquer complètement les roues vers l'intérieur de la voiture ;

à l'aide du tournevis fourni, dévisser les vis A fig. 107 et enlever le volet d'inspection B ;

localiser l'ampoule du feu antibrouillard ;

tourner dans le sens inverse des aiguilles d'une montre le groupe ampoule-douille puis l'ôter vers l'extérieur ;

débrancher le connecteur électrique ;

remplacer le groupe ampoule-douille B fig. 108 ;

rebrancher le connecteur électrique au nouveau groupe ampoule-douille puis l'insérer en veillant à ce qu'il soit correctement bloqué ;

insérer le groupe en le tournant dans le sens des aiguilles d'une montre, en s'assurant qu'il soit bien bloqué ;

pour finir, remonter le volet d'inspection B fig. 107, en vissant à fond les vis de fixation A.

Clignotants latéraux

ATTENTION La procédure est décrite à titre purement indicatif. Pour le remplacement de l'ampoule, il est conseillé de s'adresser au Réseau Après-vente Fiat.

Pour remplacer l'ampoule, procéder comme suit :

déposer la calotte B fig. 109 du rétroviseur d'aile, en agissant très prudemment (à l'aide d'un équipement approprié qui ne laisse aucune trace sur les parties peintes) autour du cadre du rétroviseur (comme indiqué sur la figure) ;

enlever le transparent A puis déposer l'ampoule C en l'ôtant de sa douille.

insérer la nouvelle ampoule en s'assurant qu'elle soit correctement bloquée ;

remonter la douille sur le transparent A ;

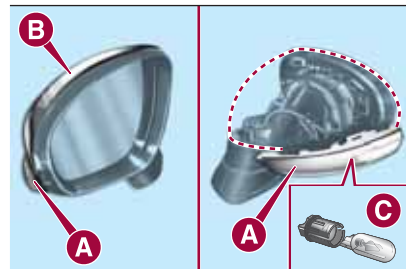

109

F1B0149C

remonter correctement la calotte B sur le rétroviseur d'aile en s'assurant qu'elle soit bien bloquée.

Groupe optique arrière

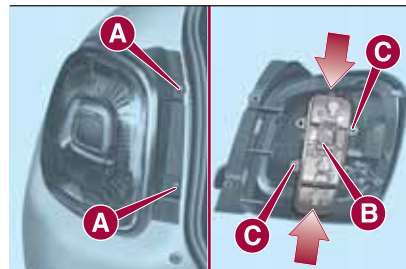

110

F1B0151C

Pour remplacer les ampoules, procéder comme suit :

ouvrir le hayon du coffre à bagages ;



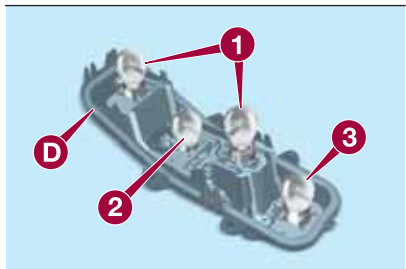

111

F1B0152C

- en utilisant la clé fournie de série (située à l'intérieur de l'étui contenant la documentation de la voiture), dévisser les deux vis A fig. 110, puis dégager le groupe optique de ses fixations à pivot en tirant avec soin ;
- débrancher le connecteur central B et dévisser les deux vis C ;
- libérer les languettes indiquées par les flèches et extraire le groupe douilles D fig. 111 ;
- localiser l'ampoule à remplacer (1 Feux de position/Stop - 2 Clignotant - 3 Feu antibrouillard arrière ou Feu de recul) ;

□ toutes les ampoules sont montées à « baïonnette » ; pour les remplacer il faut donc appuyer dessus légèrement et en même temps les faire tourner : dans le sens inverse des aiguilles d'une montre pour les extraire et dans le sens des aiguilles d'une montre pour les insérer ;

- remettre correctement en place le groupe douilles D dans le corps du phare, jusqu'à percevoir le dé clic d'accrochage des languettes ;
- visser les deux vis C fig. 110 et rebrancher le connecteur central B ;
- remonter le groupe transparent en vissant à fond les deux vis A ;
- refermer le hayon.

3^{ème} feu de stop

Le 3^{ème} feu de stop utilise un éclairage à LED. Pour leur remplacement, s'adresser au Réseau Après-vente Fiat.

Feux de plaque

Pour remplacer les ampoules, procéder comme suit :

- à l'aide du tournevis fourni, enlever les transparents A fig. 112 en agissant sur le point illustré ;

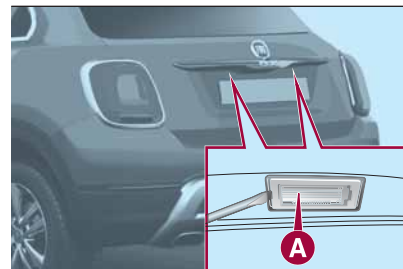

112

F1B0153C

- tourner le groupe douilles B fig. 113 dans le sens inverse des aiguilles d'une montre, extraire l'ampoule C et la remplacer.

- pour finir, remonter les transparents.

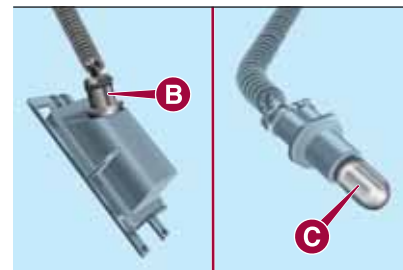

113

F1B0154C

REMARQUE Avant la dépose du groupe transparent, s'assurer de protéger (par ex. avec un chiffon) la pointe du tournevis, afin de ne pas endommager le transparent.



ATTENTION

125) Avant de procéder au remplacement de l'ampoule, attendre que les tuyaux d'échappement refroidissent : **RISQUE DE BRÛLURES !**

126) Les modifications ou réparations de l'installation électrique effectuées de façon incorrecte et sans tenir compte des caractéristiques techniques de l'installation, peuvent provoquer des anomalies de fonctionnement avec des risques d'incendie.

127) Les ampoules halogènes contiennent du gaz sous pression, et la projection de fragments de verre est possible en cas de rupture.



ATTENTION

52) Manipuler les ampoules halogènes en ne touchant que la partie métallique. Si on touche le bulbe transparent avec les doigts, l'intensité de la lumière baisse et la durée de vie de l'ampoule risque aussi d'être réduite. En cas de contact accidentel, frotter le bulbe avec un chiffon trempé dans l'alcool, puis laisser sécher.

REEMPLACEMENT DES FUSIBLES



GÉNÉRALITÉS

 128) 129) 130) 131)  53) 54)

Les fusibles protègent le circuit électrique et interviennent en cas d'anomalie ou d'intervention impropre sur le circuit.

Petite pince pour l'extraction des fusibles

Pour remplacer un fusible, utiliser la petite pince accrochée latéralement au couvercle de la centrale fusibles du compartiment moteur (voir fig. 114). La petite pince a deux extrémités différentes, qui ont été spécialement conçues pour la dépose des différents types de fusibles présents dans la voiture.

Pour extraire la petite pince, la saisir par les ailettes supérieures, les enfoncer et l'extraire vers le haut. Après son utilisation, pour ranger correctement la petite pince dans son logement, la saisir par les ailettes supérieures, les enfoncer et la pousser jusqu'à entendre le déclic d'accrochage.

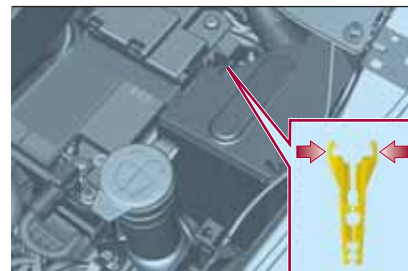

114

F1B0187C

ACCÈS AUX FUSIBLES

Les fusibles sont groupés dans les centrales logées dans le compartiment moteur, sous la planche de bord et dans le coffre à bagages.

CENTRALE DU COMPARTIMENT MOTEUR

La centrale est située à côté de la batterie fig. 115.

Pour accéder aux fusibles, procéder comme suit :

- à l'aide du tournevis fourni, appuyer à fond sur la vis A fig. 116 ;
- tourner lentement et en même temps la vis dans le sens inverse des aiguilles d'une montre jusqu'à rencontrer une certaine résistance (ne pas forcer) ;
- relâcher la vis lentement ;



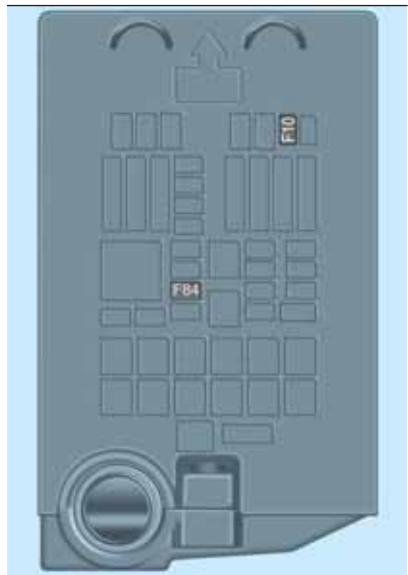

115

F1B0191C

- l'ouverture est signalée par la sortie de toute la tête de vis de son logement ;
- déposer le couvercle B, en le faisant coulisser vers le haut sur les guides latéraux, comme indiqué sur l'illustration.

Le numéro d'identification du composant électrique correspondant à chaque fusible figure sur le couvercle.

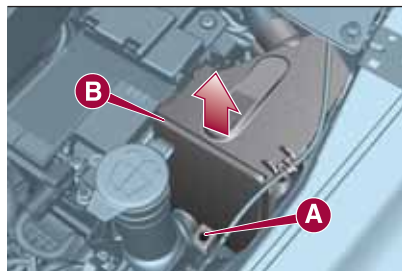

116

F1B0190C

Après avoir remplacé le fusible, procéder comme suit :

- réintroduire correctement le couvercle B dans les guides latéraux du boîtier ;
- le faire coulisser complètement du haut vers le bas ;
- à l'aide du tournevis fourni, appuyer à fond sur la vis A ;
- tourner lentement et en même temps la vis dans le sens des aiguilles d'une montre jusqu'à rencontrer une certaine résistance (ne pas forcer) ;
- relâcher la vis lentement ;
- la fermeture est signalée par la fixation de toute la tête de vis dans son logement.

CENTRALE DE LA PLANCHE DE BORD

La centrale fig. 117 est située du côté gauche de la colonne de direction et les fusibles sont librement accessibles depuis la partie inférieure de la planche de bord.

Pour remplacer les fusibles, s'adresser au Réseau Après-vente Fiat.



117

F1B0193C

CENTRALE DU COFFRE À BAGAGES

Ouvrir la trappe d'inspection A fig. 118 et accéder aux fusibles de la centrale B fig. 119.

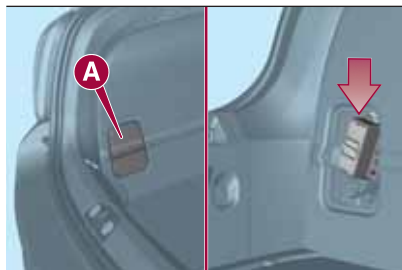

118

F1B0194C



119

F1B0195C

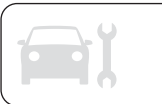

CENTRALE DU COMPARTIMENT MOTEUR

| CONSOMMATEURS | FUSIBLE | AMPÈRES |
|---|---------|---------|
| Avertisseur sonore (klaxon) | F10 | 10 |
| Alimentation allume-cigare/prise de courant | F84 | 20 |

CENTRALE DE LA PLANCHE DE BORD

| CONSOMMATEURS | FUSIBLE | AMPÈRES |
|---|---------|---------|
| Lève-glace électrique avant (côté passager) | F33 | 20 |
| Lève-glace électrique avant (côté conducteur) | F34 | 20 |
| Alimentation système Uconnect™ , Climatiseur, Rabattement électrique rétroviseurs extérieurs, Système EOBD, Port USB/AUX, Plafonniers arrière latéraux (versions avec toit ouvrant) | F36 | 15 |
| Dispositif Dead Lock (Déverrouillage de la porte côté conducteur pour les versions/marchés qui le prévoient)/Déverrouillage des portes/Fermeture centralisée/Déverrouillage électrique du hayon du coffre à bagages | F38 | 20 |
| Lève-glace électrique arrière gauche | F47 | 20 |
| Lève-glace électrique arrière droit | F48 | 20 |

CENTRALE DU COFFRE À BAGAGES

REMARQUE La configuration de la centrale du coffre à bagages peut varier en fonction des équipements présents sur la voiture.

Centrale porte-fusibles B

| CONSOMMATEURS | FUSIBLE | AMPÈRES |
|---|---------|---------|
| Installation HI-FI | F2 | 20 |
| Toit ouvrant électrique | F3 | 20 |
| Réglage lombaire électrique du siège avant (côté conducteur) | F4 | 7,5 |
| Déplacement électrique du siège avant (côté conducteur) | F5 | 30 |
| Déplacement électrique des sièges avant (côté conducteur et côté passager) | F6 | 7,5 |
| Réglage lombaire électrique des sièges avant (côté conducteur et côté passager) | F7 | 30 |



ATTENTION

- 128)** Si le fusible grille à nouveau, s'adresser au Réseau Après-vente Fiat.
- 129)** Ne jamais remplacer un fusible par un autre ayant un ampérage supérieur ; RISQUE D'INCENDIE.
- 130)** Si un fusible NON indiqué dans cette page et dans la page précédente se déclenche, s'adresser au Réseau Après-vente Fiat.
- 131)** Avant de remplacer un fusible, s'assurer d'avoir placé le dispositif de démarrage sur STOP, d'avoir extrait la clé (en cas de clé mécanique) et d'avoir coupé et/ou désactivé tous les consommateurs.



ATTENTION

- 53)** Ne jamais remplacer un fusible grillé par des fils métalliques ou tout autre matériel de récupération.
- 54)** S'il faut effectuer un lavage du compartiment moteur, veiller à ne pas diriger le jet d'eau directement sur la centrale des fusibles et sur les moteurs d'essuie-glace.



REPLACEMENT D'UNE ROUE



CRIC

Il est important de savoir que :

- ☐ la masse du cric correspond à 2,8 kg ;
- ☐ le cric ne nécessite aucun réglage ;
- ☐ le cric n'est pas réparable ; en cas de dommage, il doit être remplacé par un autre cric d'origine ;
- ☐ aucun outil, en dehors de la manivelle, ne peut être monté sur le cric.

PROCÉDURE DE REMPLACEMENT



Procéder comme suit :

- ☐ arrêter la voiture dans un endroit ne constituant pas un danger pour la circulation et où l'on puisse remplacer la roue en toute sécurité. Si possible, placer la voiture sur un sol plat et compact ;
- ☐ couper le moteur, allumer les feux de détresse et actionner le frein de stationnement électrique ;

☐ enclencher la 1^{ère} ou la marche arrière ou, pour les versions équipées de boîte de vitesses automatique, placer le levier de vitesses sur P (Stationnement) ;

☐ enfiler le gilet réfléchissant (imposé par la loi) avant de descendre de la voiture ;

☐ ouvrir le coffre à bagages et placer le plan de chargement reconfigurable en position oblique (voir « Coffre à bagages » au chapitre « Connaissance de la voiture ») ;

☐ prendre la boîte à outils fournie, qui est ancrée au revêtement du coffre à bagages par des fixations spéciales ; elle contient fig. 120 : cric A ; tournevis B ; adaptateur C pour le ravitaillement en carburant en cas d'urgence ; axe D pour le centrage de la roue (le cas échéant, à utiliser lors de l'opération de montage de la roue de secours) ; écrou spécial antivol E (le cas échéant, à utiliser lors de l'opération de montage/démontage des goujons de roue) ; cale F pour le blocage des roues et de la voiture ; anneau d'attelage G ; clé H pour l'actionnement des goujons de roue et pour le cric ; clé Allen I pour l'actionnement d'urgence du toit ouvrant (le cas échéant) ;

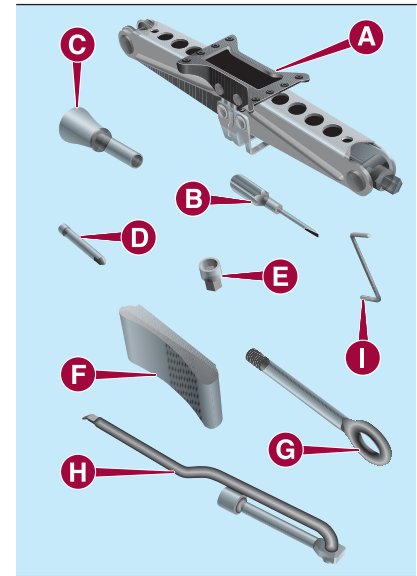

120

F1B0218C

☐ soulever le tapis de revêtement A fig. 121 et prendre la roue compacte de secours B ;

☐ placer la roue compacte de secours et la boîte à outils près de la roue à remplacer ;

☐ prendre la cale de blocage A fig. 122 et l'ouvrir en livre selon le schéma illustré ;



121

F1B0219C

☐ positionner la cale A sur la roue opposée en diagonale à celle à remplacer (voir fig. 123) pour empêcher tout mouvement anormal de la voiture quand elle est levée du sol ;

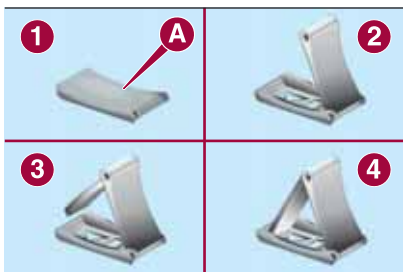

122

F1B0220C

☐ à l'aide de la clé A fig. 124, desserrer d'un tour environ les goujons de fixation. Pour les versions dotées de jantes en alliage, « secouer » la voiture pour faciliter le détachement de la jante du moyeu de roue ;

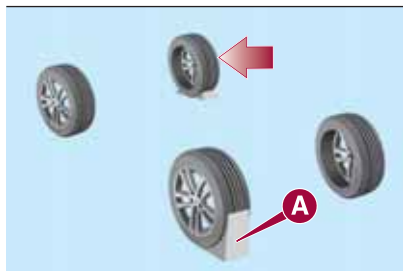

123

F1B0221C

☐ placer le cric sous la voiture, à proximité de la roue à remplacer ;

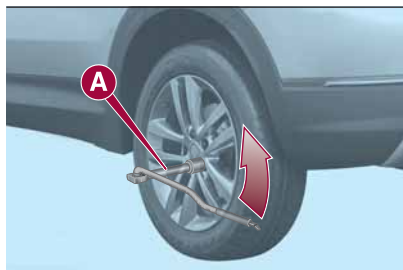

124

F1B0223C

☐ introduire la clé A fig. 125 sur l'hexagone du cric B de façon à détendre ce dernier jusqu'à ce que la partie supérieure cannelée s'insère correctement sur le longeron C de la voiture, au niveau du symbole ▽ figurant sur le longeron ;

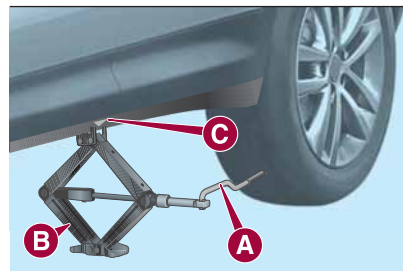

125

F1B0224C

☐ prévenir les personnes éventuellement présentes que la voiture doit être soulevée ; par conséquent, il est bon de s'éloigner de la voiture et de ne pas la toucher jusqu'à ce qu'elle soit de nouveau au sol ;

☐ à l'aide de la clé A, actionner (dans le sens des aiguilles d'une montre) le cric et soulever la voiture, jusqu'à ce que la roue se soulève du sol de quelques centimètres ;

☐ à l'aide de la clé A, dévisser complètement les goujons et déposer la roue crevée ;

☐ s'assurer que les surfaces de la roue compacte de secours en contact avec le moyeu soient propres et sans impuretés qui pourraient, par la suite, provoquer le desserrage des goujons de fixation ;



- ❑ pour faciliter le montage de la roue compacte de secours, visser l'axe de centrage dans le trou le plus haut du moyeu de roue, puis monter la roue compacte de secours en vissant manuellement le premier goujon d'au moins deux filets ;
- ❑ retirer l'axe de centrage et visser manuellement les autres goujons ;
- ❑ avec la clé A, visser tous les goujons de fixation ;
- ❑ actionner (dans le sens inverse des aiguilles d'une montre) la clé A sur l'hexagone du cric pour abaisser la voiture, puis l'extraire ;
- ❑ en utilisant la clé A, visser à fond les goujons, en passant alternativement d'un goujon à celui diamétralement opposé, en suivant l'ordre numérique illustré en fig. 126 ;



126

F1B0225C

- ❑ placer la roue crevée renversée dans le coffre à bagages (avec la partie esthétique tournée vers le haut), puis remettre correctement en place le cric et les outils utilisés ;
 - ❑ repositionner le tapis de revêtement du coffre à bagages, puis replacer le plan de chargement reconfigurable en position plate (voir « Coffre à bagages » au chapitre « Connaissance de la voiture »).
- Faire réparer la roue normale dès que possible, également du fait que celle-ci, étant plus grande que la roue compacte de secours, produit une légère inclinaison du plancher du coffre à bagages lorsqu'elle est rangée dans son logement.



ATTENTION

132) Si on laisse la roue crevée et le cric dans l'habitacle, ceux-ci constituent un sérieux danger pour les occupants en cas d'accidents ou de freinages brusques. Par conséquent, toujours ranger le cric et la roue crevée dans leur logement situé dans le coffre à bagages.

133) Il est extrêmement risqué d'essayer de remplacer une roue du côté de la voiture située près de la voie de circulation : s'assurer que la voiture est suffisamment loin de la route pour éviter d'être renversé.

134) Signaler la présence de la voiture arrêtée en suivant les dispositions en vigueur : feux de détresses, triangle réfléchissant, etc. Il est nécessaire que les personnes à bord descendent, spécialement si la voiture est très chargée, et qu'elles attendent la fin de l'opération de remplacement, loin des dangers de la circulation. Pour des raisons de sécurité, toujours placer la cale fournie de série sous les roues.

135) Les caractéristiques de conduite de la voiture, après le montage de la roue compacte de secours, changent. Éviter d'accélérer, de freiner, de braquer brusquement et de négocier les virages trop rapidement. La durée globale de la roue compacte de secours est d'environ 3 000 km, après quoi le pneu correspondant doit être remplacé par un autre du même type. Ne jamais monter un pneu traditionnel sur une jante prévue pour l'utilisation d'une roue compacte de secours. Faire réparer et remonter la roue remplacée le plus tôt possible. L'utilisation simultanée de deux roues compactes de secours ou plus n'est pas admise. Ne pas graisser les filets des goujons avant le montage : ils pourraient se dévisser spontanément lors de l'utilisation de la voiture !

136) La roue compacte de secours fournie de série est conçue spécialement pour cette voiture : ne pas l'employer sur des voitures d'un modèle différent, ni utiliser des roues compactes de secours d'autres modèles sur la voiture. La roue compacte de secours ne doit s'utiliser qu'en cas d'urgence. Son utilisation doit être réduite au minimum et la vitesse ne doit pas dépasser 80 km/h. Une étiquette orange est collée sur la roue compacte de secours avec les mises en garde sur l'utilisation et les limites de la roue en question. Il ne faut en aucun cas retirer ou couvrir l'étiquette.

137) Le cric est un outil étudié et conçu exclusivement pour le remplacement d'une roue, en cas de crevaison ou de dommage au pneu correspondant, sur la voiture avec laquelle il est fourni de série ou sur des voitures du même modèle. Ne jamais l'utiliser pour d'autres emplois, par exemple pour soulever un autre modèle de voiture ou des objets différents. Ne jamais l'utiliser pour réaliser des opérations d'entretien ou de réparation sous la voiture. Ne jamais se placer sous la voiture soulevée. S'il fallait opérer sous la voiture, s'adresser au Réseau Après-vente Fiat. Si le cric n'est pas bien positionné, la voiture soulevée peut tomber : ne l'utiliser que dans les positions indiquées. Ne pas utiliser le cric pour des poids supérieurs à ceux figurant sur son étiquette adhésive.

138) Il n'est pas possible de monter des chaînes à neige sur la roue compacte de secours. Si la crevaison concerne un pneu avant (roue motrice) et que l'emploi de chaînes est nécessaire, il faut prélever une roue normale de l'essieu arrière et monter la roue compacte de secours à la place de cette dernière. De cette manière, en ayant deux roues de dimension normale à l'avant (roues motrices), on pourra y monter les chaînes à neige (cette indication est également valable pour les versions à traction intégrale 4x4).

139) Éviter à tout prix de manipuler la valve de gonflage. Ne jamais introduire d'outils d'aucune sorte entre la jante et le pneu. Contrôler régulièrement la pression des pneus et de la roue compacte de secours en se référant aux valeurs indiquées dans le chapitre « Caractéristiques techniques ».

KIT FIX&GO AUTOMATIC

(le cas échéant)



DESCRIPTION

 140) 141) 142) 143) 144) 145) 146) 147)

 55)  3)

Le kit Fix&Go automatic fig. 127 est logé dans le coffre à bagages, à l'intérieur d'un conteneur spécial. Le conteneur renferme aussi le tournevis, l'anneau de remorquage et l'adaptateur pour le ravitaillement en carburant. Pour accéder au Fix&Go automatic, ouvrir le hayon du coffre à bagages, mettre le plan de chargement reconfigurable en position oblique et soulever le tapis de revêtement. Pour des instructions détaillées, se référer au paragraphe précédent « Remplacement d'une roue ».

Le Fix&Go automatic comprend également :

une bombe aérosol A contenant le liquide de colmatage, munie de : tuyau de remplissage B et pastille adhésive C portant l'inscription « Max. 80 km/h », à coller de manière à ce que le conducteur la voit bien (par exemple, sur la planche de bord) après la réparation du pneu ;

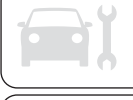

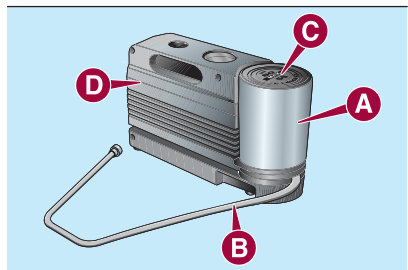

127

F1B0227C

- un compresseur D avec manomètre et raccords ;
- un dépliant informatif , auquel se référer pour utiliser rapidement et correctement le kit, à remettre ensuite au personnel qui devra manier le pneu traité avec le mastic ;
- une paire de gants de protection se trouvant dans le compartiment latéral du compresseur ;
- adaptateurs, pour le gonflage d'éléments différents.

ATTENTION Le liquide de colmatage est efficace pour des températures extérieures comprises entre -20 °C et +50 °C. Par ailleurs, le liquide de colmatage a un délai de péremption.

PROCÉDURE DE GONFLAGE

Procéder comme suit :

- actionner le frein de stationnement électrique, dévisser le capuchon de la valve du pneu, enlever le tuyau flexible de remplissage A fig. 128 et visser la bague B sur la valve du pneu ;

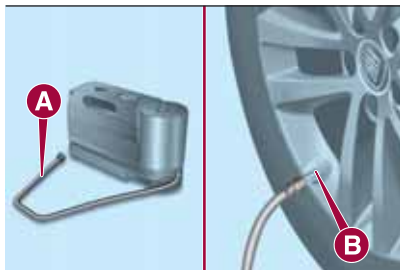

128

F1B0229C

- s'assurer que l'interrupteur du compresseur est sur la position **0** (éteint), démarrer le moteur, introduire la fiche dans la prise de courant qui se trouve sur le tunnel central, allumer le compresseur en plaçant l'interrupteur sur la position **I** (allumé) ;
- gonfler le pneu à la pression indiquée au paragraphe « Roues » (voir chapitre « Caractéristiques techniques »). Pour obtenir une lecture plus précise, vérifier la valeur de la pression sur le manomètre B après avoir éteint le compresseur ;

- si l'on ne réussit pas à obtenir la pression de 1,8 bar au moins dans un délai de 5 minutes, déconnecter le compresseur de la valve et de la prise de courant, puis faire avancer la voiture d'environ 10 mètres, pour distribuer le liquide de colmatage à l'intérieur du pneu et répéter l'opération de gonflage ;
- si, même dans ce cas, après un délai de 5 minutes à compter de l'activation du compresseur, une pression de 1,8 bar au moins n'est pas obtenue, ne pas repartir mais s'adresser au Réseau Après-vente Fiat ;
- après avoir conduit pendant environ 10 minutes, s'arrêter et contrôler de nouveau la pression du pneu ; ne pas oublier d'actionner le frein de stationnement électrique ;
- par contre, si l'on relève une pression d'au moins 1,8 bar, rétablir la pression correcte (moteur démarré et frein de stationnement électrique actionné), reprendre la route et s'adresser, en conduisant toujours très prudemment, au Réseau Après-vente Fiat.



ATTENTION

140) Il est impossible de réparer les déchirures des flancs du pneu. Ne pas utiliser le Fix&Go automatic si l'endommagement du pneu est dû au fait d'avoir roulé avec la roue dégonflée.

141) Mettre les gants de protection fournis avec le Fix&Go automatic.

142) Coller la pastille adhésive dans une position bien visible au conducteur, pour lui signaler que le pneu a été traité avec le Fix&Go automatic. Conduire prudemment, notamment dans les virages. Ne pas dépasser 80 km/h. Ne pas accélérer ou freiner brusquement.

143) Si la pression est descendue au-dessous de 1,8 bar, ne pas poursuivre sa route : le Fix&Go automatic ne parvient pas à garantir la tenue requise car le pneu est trop endommagé. S'adresser au Réseau Après-vente Fiat.

144) Il faut absolument communiquer que le pneu a été réparé avec le Fix&Go automatic. Remettre le dépliant au personnel qui devra s'occuper du pneu traité avec le Fix&Go automatic.

145) Si la jante est endommagée (déformation du canal provoquant une fuite d'air), la réparation est impossible. Éviter d'ôter des corps étrangers (vis ou clous) pénétrés dans le pneu.

146) Ne pas faire fonctionner le compresseur pendant plus de 20 minutes consécutives. Risque de surchauffe. Le Fix&Go automatic n'est pas conçu pour une réparation définitive et par conséquent les pneus réparés doivent être utilisés de manière provisoire.

147) La bombe aérosol contient de l'éthylène glycol et du latex pouvant être à l'origine de réactions allergiques. Nocif si ingéré. Irritant pour les yeux. Le produit peut entraîner une sensibilisation par inhalation et par contact. Éviter le contact avec les yeux, la peau et les vêtements. En cas de contact, rincer abondamment à l'eau. Si le produit a été avalé, ne pas provoquer le vomissement, mais rincer bien la bouche, boire beaucoup d'eau et s'adresser aussitôt à un médecin. Tenir hors de portée des enfants. Ce produit ne doit pas être utilisé par les personnes asthmatiques. Ne pas inhaler ses vapeurs au cours des opérations d'introduction et d'aspiration. En cas de réactions allergiques, s'adresser aussitôt à un médecin. Conserver la bombe aérosol dans le compartiment prévu à cet effet, loin des sources de chaleur. Le liquide de colmatage a un délai de péremption. Remplacer le spray contenant le liquide pour sceller expiré.



ATTENTION

55) En cas de crevaison causée par des corps étrangers, il est possible de réparer des déchirures du pneu allant jusqu'à 4 mm de diamètre maximum sur la chape et sur l'épaule.



ATTENTION

3) Ne pas jeter la bombe aérosol et le liquide de colmatage dans la nature. Recycler conformément aux normes nationales et locales.



DÉMARRAGE D'URGENCE



Si la batterie est déchargée, il est possible d'effectuer un démarrage d'urgence en utilisant des câbles et la batterie d'une autre voiture ou bien une batterie d'appoint. Dans tous les cas, la batterie utilisée doit avoir une capacité égale ou légèrement supérieure à celle de la batterie déchargée.

AVERTISSEMENTS

Ne pas utiliser une batterie d'appoint ou toute autre source d'alimentation externe avec une tension supérieure à 12 V : ceci risquerait de détériorer la batterie, le démarreur, l'alternateur ou le circuit électrique de la voiture. Ne pas essayer le démarrage d'urgence si la batterie est congelée. La batterie pourrait se briser ou exploser !

DÉMARRAGE AVEC BATTERIE D'APPOINT

La batterie de la voiture se trouve dans le compartiment moteur, derrière le groupe optique gauche.



148) 149) 150) 151)

ATTENTION La borne positive (+) de la batterie est protégée par un élément de protection. Le soulever pour accéder à la borne.

Procéder comme suit :

- actionner le frein de stationnement, déplacer le levier en position P (Stationnement) pour les versions équipées de boîte de vitesses automatique ou, pour les versions équipées de boîte de vitesses manuelle, au point mort, puis placer le dispositif de démarrage en position STOP ;
- éteindre tous les autres accessoires électriques installés sur la voiture ;
- si l'on utilise la batterie d'une autre voiture, la garer à la portée des câbles à utiliser pour le branchement, actionner le frein de stationnement et s'assurer que le contact est coupé.

ATTENTION Si elle n'est pas exécutée correctement, la procédure décrite ci-après peut provoquer de graves lésions aux personnes ou endommager le système de recharge d'une ou des deux voitures. Respecter scrupuleusement les indications fournies ci-après.

Branchement des câbles



Pour effectuer le démarrage d'urgence, procéder comme suit fig. 129:

- brancher une extrémité du câble utilisé pour le positif (+) à la borne positive (+) de la voiture ayant la batterie déchargée ;
- brancher l'extrémité opposée du câble utilisé pour le positif (+) à la borne positive (+) de la batterie d'appoint ;
- brancher l'extrémité du câble utilisé pour le négatif (-) à la borne négative (-) de la batterie d'appoint ;

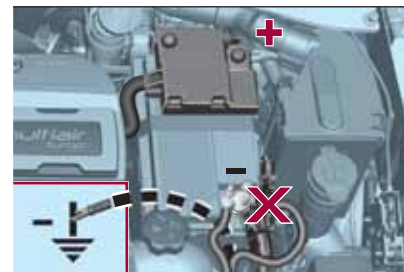

129

F1B0217C

- brancher l'extrémité opposée du câble utilisé pour le négatif (-) à une masse moteur ↓ (une partie en métal du moteur ou de la boîte de vitesses de la voiture dont la batterie est déchargée) loin de la batterie et du système d'injection du carburant ;

☐ démarrer le moteur de la voiture avec la batterie d'appoint et le faire tourner au ralenti pendant quelques minutes. Ensuite démarrer le moteur de la voiture dont la batterie est déchargée.

Débranchement des câbles

Le moteur démarré, enlever les câbles en suivant l'ordre inverse de la procédure de branchement. Si le moteur ne démarre pas après quelques tentatives, inutile d'insister, mais s'adresser au Réseau Après-vente Fiat. S'il fallait avoir souvent recours au démarrage d'urgence, faire vérifier la batterie et le système de recharge de la voiture par le Réseau Après-vente Fiat.

ATTENTION Les accessoires (par ex. téléphones portables, etc.) éventuellement branchés aux prises de courant de la voiture absorbent du courant même s'ils ne sont pas utilisés. S'ils sont laissés trop longtemps branchés avec le moteur coupé, ils peuvent décharger la batterie et réduire ainsi sa durée et/ou empêcher le démarrage du moteur.



ATTENTION

148) Avant d'ouvrir le capot moteur, s'assurer que le moteur de la voiture est coupé et que la clé de contact est sur STOP. Se conformer à l'indication donnée par la plaque appliquée sous le capot moteur. Il est conseillé d'extraire la clé lorsque d'autres personnes sont présentes dans la voiture. Il ne faut jamais quitter la voiture sans emporter la clé de contact ou l'avoir tournée sur STOP. Pendant les opérations de ravitaillement en carburant, s'assurer que le moteur est coupé (clé de contact sur STOP).

149) Ne pas s'approcher excessivement du ventilateur de refroidissement du radiateur : le ventilateur électrique peut se mettre en mouvement, risque de lésions. Attention aux écharpes, cravates et vêtements non adhérents : ils peuvent être entraînés par les éléments en mouvement.

150) Retirer tous les objets métalliques (par ex. bagues, montres, bracelets) qui pourraient provoquer un contact électrique accidentel et causer de graves lésions.

151) Les batteries contiennent de l'acide qui peut brûler la peau ou les yeux. Les batteries génèrent de l'hydrogène, facilement inflammable et explosif. Par conséquent ne pas approcher de flammes ou de dispositifs pouvant provoquer des étincelles.



ATTENTION

56) Il faut absolument éviter d'utiliser un chargeur de batterie rapide pour un démarrage d'urgence : cela risquerait d'endommager les systèmes électroniques et les centrales d'allumage et d'alimentation du moteur.

57) Ne pas brancher le câble à la borne négative (-) de la batterie déchargée. L'étincelle créée pourrait entraîner l'explosion de la batterie et provoquer des lésions graves. Utiliser exclusivement le point de masse spécifique ; n'utiliser aucune autre partie métallique exposée.



SYSTÈME DE COUPURE DU CARBURANT



DESCRIPTION

Il intervient en cas de choc, ce qui comporte :

- la coupure de l'alimentation en carburant et donc la coupure du moteur ;
 - le déverrouillage automatique des portes ;
 - l'allumage de l'éclairage d'habitacle ;
 - la désactivation de la ventilation du climatiseur ;
 - l'allumage des feux de détresse (pour désactiver les feux, appuyer sur le bouton situé sur la planche de bord).
- Sur certaines versions, l'intervention du système est signalée par l'affichage d'un message sur l'écran. De même, un message dédié sur l'écran informe le conducteur si le fonctionnement du système est compromis.

ATTENTION Inspecter soigneusement la voiture pour s'assurer de l'absence de fuites de carburant, par exemple, dans le compartiment moteur, sous la voiture ou à proximité du réservoir. Après le choc, placer le dispositif de démarrage en position STOP pour ne pas décharger la batterie.

RÉINITIALISATION DU SYSTÈME DE COUPURE DU CARBURANT

Pour rétablir le fonctionnement correct de la voiture, effectuer la procédure suivante (cette procédure doit être lancée et complétée en moins d'une minute) :



Actions à effectuer

Avec le levier des clignotants en position neutre, placer le dispositif de démarrage sur STOP

Placer le dispositif de démarrage sur MAR

Activer le clignotant droit

Activer le clignotant gauche

Activer le clignotant droit

Activer le clignotant gauche

Désactiver le clignotant gauche

Placer le dispositif de démarrage sur STOP

Placer le dispositif de démarrage sur MAR



ATTENTION

152) Après le choc, si l'on perçoit une odeur de carburant ou si l'on remarque des fuites du système d'alimentation, ne pas réactiver le système, pour éviter tout risque d'incendie.

DÉVERROUILLAGE DU LEVIER DE LA BOÎTE DE VITESSES AUTOMATIQUE

En cas de panne, pour déplacer le levier de la boîte de vitesses de la position P (Stationnement), procéder comme suit :

- couper le moteur ;
- actionner le frein de stationnement électrique ;
- en agissant prudemment sur le point indiqué par la flèche, retirer, en la soulevant vers le haut (voir aussi fig. 130), la garniture A fig. 131 (et son soufflet) ;



130

F1B0028C

- enfoncer la pédale de frein et la maintenir enfoncée ;



131

F1B0055C

- introduire perpendiculairement le tournevis, fourni de série, dans l'orifice B fig. 132 et agir sur le levier de déverrouillage ;



132

F1B0056C

- placer le levier de vitesses sur la position N (Point mort) ;
- remonter correctement la garniture et le soufflet du levier de vitesses ;
- démarrer le moteur.

EXTRACTION D'URGENCE DE LA CLÉ DE CONTACT



La clé de contact (pour les versions avec clé mécanique) ne peut être extraite que lorsque le levier de vitesses est sur la position P (Stationnement).

En cas de batterie de la voiture déchargée, si la clé de contact est insérée, elle reste bloquée dans son logement.

Pour extraire la clé mécaniquement, procéder comme suit :

- arrêter la voiture en conditions de sécurité, enclencher une vitesse et actionner le frein de stationnement électrique ;
- en utilisant la clé A fig. 133 fournie de série (située à l'intérieur de l'étui contenant la documentation de la voiture), dévisser les vis de fixation B fig. 134 du revêtement inférieur C ;

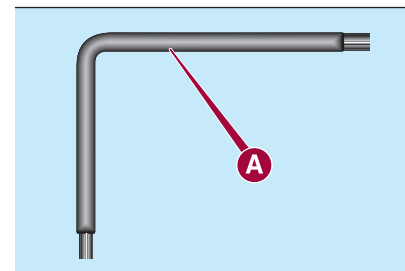

133

F1B0022C

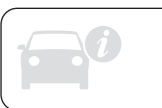

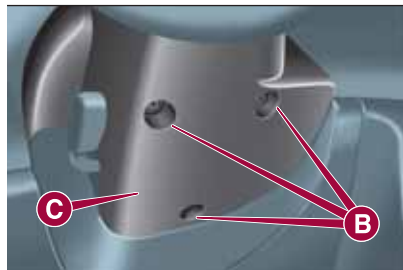

134

F1B0143C

- déposer le revêtement inférieur C de la colonne de direction, en le déboîtant de son logement ;
- tirer la languette D fig. 135 vers le bas avec une main et extraire la clé en la tirant vers l'extérieur en utilisant l'autre main ;
- après avoir retiré la clé, remonter le revêtement inférieur C fig. 134, en s'assurant qu'il est correctement bloqué et visser à fond les vis de fixation B.

**ATTENTION**

58) Il est conseillé de faire exécuter le remontage auprès du Réseau Après-vente Fiat. Si l'on souhaite procéder de manière autonome, veiller à ce que les agrafes de fixation soient bien accouplées. Autrement, une mauvaise fixation du revêtement inférieur à celui supérieur risquerait de créer du bruit.

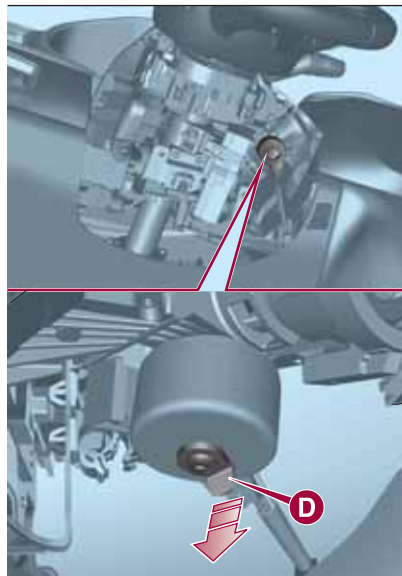

135

F1B0222C

REMORQUAGE DE LA VOITURE

ACCROCHAGE DE L'ANNEAU D'ATTELAGE

! 153) 154) 155)

L'anneau d'attelage, fourni avec la voiture, est situé dans la boîte à outils qui se trouve dans le coffre à bagages.

Avant

Procéder comme suit :

- en agissant au niveau du point indiqué par la flèche, décrocher le bouchon A fig. 136 ;
- récupérer l'anneau d'attelage B et le visser à fond sur l'axe fileté avant.

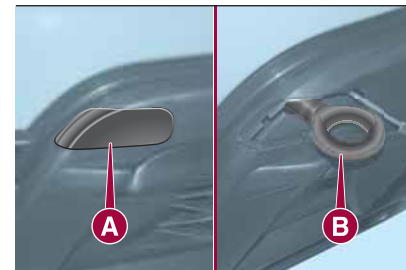

136

F1B0196C

Arrière

Procéder comme suit :

- en agissant au niveau du point indiqué par la flèche, décrocher le bouchon A fig. 137 ;
- récupérer l'anneau d'attelage B et le visser à fond sur l'axe fileté arrière.

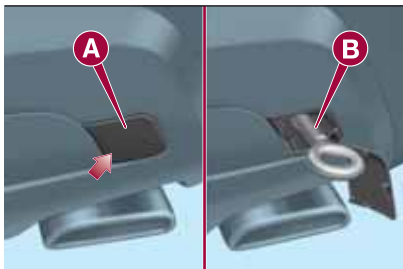

137

F1B0197C



ATTENTION

153) Pour les versions dotées de clé mécanique, avant de procéder au remorquage, tourner la clé de contact sur MAR et ensuite sur STOP, sans l'extraire. En extrayant la clé, le verrouillage de direction s'enclenche automatiquement, ce qui rend le braquage des roues impossible. Vérifier également que la boîte de vitesses est au point mort (pour les versions dotées de boîte de vitesses automatique, vérifier que le levier de vitesses est en position N). Pour les versions avec clé électronique, placer le dispositif de démarrage sur MAR, puis sur STOP, sans ouvrir la porte.

154) Ne pas oublier que, lors du remorquage, l'assistance du servofrein et de la direction assistée électromécanique est suspendue. L'action de freinage demande, par conséquent, un effort supplémentaire sur la pédale et l'action de braquage un effort supplémentaire sur le volant. Ne pas utiliser de câbles flexibles pour le remorquage et éviter les secousses. Pendant les opérations de remorquage, vérifier que la fixation de l'anneau à la voiture n'endommage pas les composants en contact. Lorsqu'on remorque la voiture, il faut respecter les normes spécifiques de circulation routière concernant le dispositif de remorquage aussi bien que la conduite. Ne pas démarrer le moteur de la voiture, au cours du remorquage. Avant de visser l'anneau, nettoyer soigneusement l'axe fileté. Avant de commencer le remorquage, s'assurer également de bien avoir vissé l'anneau sur sa tige.

155) Les crochets d'attelage avant et arrière ne doivent être utilisés que pour des opérations de secours routier. Le remorquage est permis seulement pour des courts trajets en utilisant le dispositif prévu à cet effet par le code de la route (barre rigide), pour déplacer la voiture sur la route en vue du remorquage ou du transport par dépanneuse. Les anneaux NE DOIVENT PAS être utilisés pour des opérations de récupération de la voiture hors réseau routier, ou en présence d'obstacles et/ou pour des opérations de remorquage au moyen de câbles ou d'autres dispositifs non rigides. Afin de respecter les conditions susmentionnées, il faudra que les deux véhicules (celui qui remorque et celui qui est remorqué) s'appliquent à rester bien alignés l'un derrière l'autre.



ENTRETIEN DU VÉHICULE

Un entretien soigné de votre voiture permet de maintenir ses performances, de réduire les frais de gestion associés et de conserver l'efficacité des systèmes de sécurité dans le temps. Ce chapitre explique comment faire.

| | |
|-------------------------------|-----|
| ENTRETIEN PROGRAMMÉ..... | 157 |
| COMPARTIMENT MOTEUR | 165 |
| RECHARGE DE LA BATTERIE | 171 |
| PROCÉDURES D'ENTRETIEN | 173 |
| LEVAGE DE LA VOITURE..... | 176 |
| ROUES ET PNEUS | 176 |
| CARROSSERIE | 177 |
| INTÉRIEURS | 179 |

ENTRETIEN PROGRAMMÉ

Un entretien correct est déterminant pour garantir à la voiture sa longévité dans des conditions optimales. Pour cette raison, Fiat a prévu une série de contrôles et d'interventions d'entretien à des échéances kilométriques et, pour les versions/marchés qui le prévoient, temporelles préétablies, selon les indications du Plan d'Entretien Programmé. Indépendamment de ce qui est indiqué ci-dessus, il est néanmoins nécessaire de respecter les indications du Plan d'Entretien Programmé (par exemple, contrôle périodique du niveau des liquides, de la pression des pneus, etc.).

Le service d'Entretien Programmé est effectué par le Réseau Après-vente Fiat à des intervalles ou kilomètres/miles prédéterminés. Si pendant l'exécution de chaque intervention, en plus des opérations prévues, il s'avérait nécessaire de procéder à des remplacements ou réparations ultérieurs, ces derniers ne pourront être effectués qu'avec l'accord explicite du Client. Si la voiture est souvent employée pour atteler des remorques, il faut réduire l'intervalle entre un Entretien Programmé et l'autre.

AVERTISSEMENTS

Les coupons d'Entretien Programmé sont établis par le Constructeur. La non-exécution des coupons peut entraîner l'annulation de la garantie. Il est conseillé de signaler immédiatement au Réseau Après-vente Fiat toute légère anomalie de fonctionnement, sans attendre le coupon suivant.



PLAN D'ENTRETIEN PROGRAMMÉ (versions essence)

Les contrôles figurant dans le Plan d'Entretien Programmé, après avoir atteint 120 000 km/8 ans, doivent être répétés périodiquement à partir de la première échéance, ce qui permet de respecter les intervalles précédemment effectués.

| Milliers de kilomètres | 15 | 30 | 45 | 60 | 75 | 90 | 105 | 120 | 135 | 150 |
|---|----|----|----|----|----|----|-----|-----|-----|-----|
| Années | 1 | 2 | 3 | 4 | 5 | 6 | 7 | 8 | 9 | 10 |
| Contrôle de l'état/usure des pneus et réglage éventuel de la pression ; contrôle de l'échéance de la recharge du kit de réparation rapide des pneus Fix&Go (le cas échéant) | ● | ● | ● | ● | ● | ● | ● | ● | ● | ● |
| Contrôle du fonctionnement du circuit d'éclairage (phares, clignotants, feux de détresse, coffre à bagages, habitacle, compartiment vide-poches, témoins du combiné de bord, etc.) | ● | ● | ● | ● | ● | ● | ● | ● | ● | ● |
| Contrôle et appoint éventuel des niveaux des liquides (refroidissement moteur, freins/embrayage hydraulique, lave-glaces, batterie, etc.) | ● | ● | ● | ● | ● | ● | ● | ● | ● | ● |
| Contrôle des émissions/fumées des gaz d'échappement | ● | ● | ● | ● | ● | ● | ● | ● | ● | ● |
| Contrôle, au moyen de la prise de diagnostic, du fonctionnement des systèmes de contrôle du moteur, émissions et, pour les versions/marchés qui le prévoient, contrôle de la dégradation de l'huile moteur | ● | ● | ● | ● | ● | ● | ● | ● | ● | ● |
| Contrôle visuel de l'état : extérieur de la carrosserie, protection de bas de caisse, sections rigides et flexibles des tuyaux (échappement, alimentation en carburant, freins), éléments en caoutchouc (soufflets, manchons, bagues, etc.) | | ● | | ● | | ● | | ● | | ● |
| Contrôle de positionnement/de l'usure des balais d'essuie-glace avant et arrière | ● | | ● | | ● | | ● | | ● | |

| Milliers de kilomètres | 15 | 30 | 45 | 60 | 75 | 90 | 105 | 120 | 135 | 150 |
|---|----|----|----|----|----|----|-----|-----|-----|-----|
| Années | 1 | 2 | 3 | 4 | 5 | 6 | 7 | 8 | 9 | 10 |
| Contrôle du fonctionnement du système d'essuie/lave-glace et réglage éventuel des gicleurs | ● | | ● | | ● | | ● | | ● | |
| Contrôle de la propreté des serrures du capot moteur et du coffre à bagages, propreté et lubrification des tringleries | | ● | | ● | | ● | | ● | | ● |
| Contrôle visuel de l'état et de l'usure des plaquettes des freins à disque avant et fonctionnement de l'indicateur d'usure des plaquettes | ● | ● | ● | ● | ● | ● | ● | ● | ● | ● |
| Contrôle visuel de l'état et de l'usure des plaquettes des freins à disque arrière et fonctionnement de l'indicateur d'usure des plaquettes | ● | ● | ● | ● | ● | ● | ● | ● | ● | ● |
| Contrôle visuel de l'état de la courroie/des courroies de commande des accessoires (versions sans tendeur automatique) | | | | ● | | | | | | |
| Contrôle du tensionnement courroie de commande des accessoires (versions sans tendeur automatique) (ou tous les 2 ans) | | ● | | | | | | | | ● |
| Contrôle visuel de l'état de la courroie crantée de distribution | | | | ● | | | | | | |



| Milliers de kilomètres | 15 | 30 | 45 | 60 | 75 | 90 | 105 | 120 | 135 | 150 |
|---|----|----|----|----|----|----|-----|-----|-----|-----|
| Années | 1 | 2 | 3 | 4 | 5 | 6 | 7 | 8 | 9 | 10 |
| Vidange de l'huile moteur et remplacement du filtre à huile (1) | | ● | | ● | | ● | | ● | | ● |
| Remplacement des bougies d'allumage (2) | | ● | | ● | | ● | | ● | | ● |
| Remplacement de la courroie/des courroies de commande des accessoires (3) | | | | | | | | | | |
| Remplacement de la courroie crantée de distribution (3) | | | | | | | | | | |
| Remplacement de la cartouche du filtre à air (4) | | ● | | ● | | ● | | ● | | ● |
| Vidange du liquide de freins | | ● | | ● | | ● | | ● | | ● |
| Remplacement du filtre d'habitacle (4) (O) (●) | O | ● | O | ● | O | ● | O | ● | O | ● |

(1) Si la voiture est utilisée pour un kilométrage annuel inférieur à 10 000 km, il faut vidanger l'huile moteur et remplacer le filtre tous les ans.

(2) Pour les versions 1.4 Turbo MultiAir, pour assurer le bon fonctionnement, ainsi que pour éviter d'endommager gravement le moteur, veiller à utiliser exclusivement des bougies certifiées pour ces moteurs, du même type et de la même marque (voir ce qui est décrit au paragraphe « Moteur » dans le chapitre « Caractéristiques techniques ») ; respecter rigoureusement l'intervalle de remplacement des bougies prévu dans le Plan d'Entretien Programmé. Pour le remplacement des bougies, il est conseillé de s'adresser au Réseau Après-vente Fiat.

(3) Zones non poussiéreuses : kilométrage maximum conseillé 120 000 km. Quel que soit le kilométrage, la courroie doit être remplacée tous les 6 ans. Zones poussiéreuses et/ou utilisation dans des conditions sévères (climats froids, utilisation en ville, ralentis prolongés) : kilométrage maximum conseillé 60 000 km. Quel que soit le kilométrage, la courroie doit être remplacée tous les 4 ans.

(4) En cas d'utilisation de la voiture dans des zones poussiéreuses, remplacer le filtre tous les 15 000 km.

(O) Interventions préconisées

(●) Interventions obligatoires

PLAN D'ENTRETIEN PROGRAMMÉ (versions Diesel)

Les contrôles figurant dans le Plan d'Entretien Programmé, après avoir atteint 120 000 km/6 ans, doivent être répétés périodiquement à partir de la première échéance, ce qui permet de respecter les intervalles précédemment effectués.

| Milliers de kilomètres | 20 | 40 | 60 | 80 | 100 | 120 | 140 | 160 | 180 | 200 |
|---|----|----|----|----|-----|-----|-----|-----|-----|-----|
| Années | 1 | 2 | 3 | 4 | 5 | 6 | 7 | 8 | 9 | 10 |
| Contrôle de l'état/usure des pneus et réglage éventuel de la pression ; contrôle de l'échéance de la recharge du kit de réparation rapide des pneus Fix&Go (le cas échéant) | ● | ● | ● | ● | ● | ● | ● | ● | ● | ● |
| Contrôle du fonctionnement du circuit d'éclairage (phares, clignotants, feux de détresse, coffre à bagages, habitacle, compartiment vide-poches, témoins du combiné de bord, etc.) | ● | ● | ● | ● | ● | ● | ● | ● | ● | ● |
| Contrôle et appoint éventuel des niveaux des liquides (refroidissement moteur, freins/embrayage hydraulique, lave-glaces, batterie, etc.) | ● | ● | ● | ● | ● | ● | ● | ● | ● | ● |
| Contrôle des émissions/fumées des gaz d'échappement | ● | ● | ● | ● | ● | ● | ● | ● | ● | ● |
| Contrôle, au moyen de la prise de diagnostic, du fonctionnement des systèmes d'alimentation/contrôle du moteur, émissions, et, pour les versions/marchés qui le prévoient, contrôle de la dégradation de l'huile moteur | ● | ● | ● | ● | ● | ● | ● | ● | ● | ● |
| Contrôle visuel de l'état : extérieur de la carrosserie, protection de bas de caisse, sections rigides et flexibles des tuyaux (échappement, alimentation en carburant, freins), éléments en caoutchouc (soufflets, manchons, bagues, etc.) | ● | | ● | | ● | | ● | | ● | |
| Contrôle de positionnement/de l'usure des balais d'essuie-glace avant et arrière | ● | | ● | | ● | | ● | | ● | |



| Milliers de kilomètres | 20 | 40 | 60 | 80 | 100 | 120 | 140 | 160 | 180 | 200 |
|---|----|----|----|----|-----|-----|-----|-----|-----|-----|
| Années | 1 | 2 | 3 | 4 | 5 | 6 | 7 | 8 | 9 | 10 |
| Contrôle du fonctionnement du système d'essuie/lave-glace et réglage éventuel des gicleurs | ● | | ● | | ● | | ● | | ● | |
| Contrôle de la propreté des serrures du capot moteur et du coffre à bagages, propreté et lubrification des tringleries | | ● | | ● | | ● | | ● | | ● |
| Contrôle visuel de l'état et de l'usure des plaquettes des freins à disque avant et fonctionnement de l'indicateur d'usure des plaquettes | ● | ● | ● | ● | ● | ● | ● | ● | ● | ● |
| Contrôle visuel de l'état et de l'usure des plaquettes des freins à disque arrière et fonctionnement de l'indicateur d'usure des plaquettes | ● | ● | ● | ● | ● | ● | ● | ● | ● | ● |
| Contrôle visuel de l'état de la courroie/des courroies de commande des accessoires (versions sans tendeur automatique) | | | | ● | | | | | | |
| Contrôle de la tension de la courroie de commande des accessoires (versions sans tendeur automatique) | | | ● | | | | | | ● | |
| Contrôle visuel de l'état de la courroie crantée de distribution | | | ● | | | | | | ● | |
| Contrôle du niveau d'huile du groupe de renvoi de la transmission de mouvement (PTU) | | | ● | | | | ● | | | |
| Contrôle du niveau d'huile du différentiel arrière | | | ● | | | | ● | | | |

| Milliers de kilomètres | 20 | 40 | 60 | 80 | 100 | 120 | 140 | 160 | 180 | 200 |
|---|----|----|----|----|-----|-----|-----|-----|-----|-----|
| Années | 1 | 2 | 3 | 4 | 5 | 6 | 7 | 8 | 9 | 10 |
| Vidange de l'huile moteur et remplacement du filtre à huile (versions avec DPF) (2) | | | | | | | | | | |
| Remplacement de la courroie/des courroies de commande des accessoires (3) | | | | | | | | | | |
| Remplacement de la courroie crantée de distribution (3) | | | | | | | | | | |
| Remplacement de la cartouche du filtre à carburant (4) | | | ● | | | ● | | | ● | |
| Remplacement de la cartouche du filtre à air (5) | | ● | | ● | | ● | | ● | | |
| Vidange du liquide de freins (ou bien tous les 2 ans) | | ● | | ● | | ● | | ● | | ● |
| Remplacement du filtre d'habitacle (5) (○) (●) | ○ | ● | ○ | ● | ○ | ● | ○ | ● | ○ | ● |

(2) L'intervalle effectif de vidange de l'huile et de remplacement du filtre à huile moteur dépend des conditions d'utilisation de la voiture et est signalé par l'éclairage d'un témoin ou d'un message sur le combiné de bord. De toute façon, il ne doit pas dépasser 2 ans. Si l'on utilise la voiture principalement en ville, il est nécessaire de vidanger l'huile moteur et de remplacer le filtre tous les ans.

(3) Zones non poussiéreuses : kilométrage maximum conseillé 120 000 km. Quel que soit le kilométrage, la courroie doit être remplacée tous les 6 ans. Zones poussiéreuses et/ou utilisation dans des conditions sévères (climats froids, utilisation en ville, ralenti prolongés) : kilométrage maximum conseillé 60 000 km. Quel que soit le kilométrage, la courroie doit être remplacée tous les 4 ans.

(4) En cas de ravitaillement de la voiture avec du carburant de qualité inférieure à la Spécification Européenne prévue, il est recommandé de remplacer ce filtre tous les 20 000 km

(5) En cas d'utilisation de la voiture dans des zones poussiéreuses, remplacer le filtre tous les 20 000 km.

(○) Interventions préconisées

(●) Interventions obligatoires



CONTRÔLES PÉRIODIQUES

Tous les **1 000** km ou avant de longs voyages, contrôler et si nécessaire rétablir :

- le niveau du liquide de refroidissement du moteur ;
- le niveau du liquide de freins ;
- le niveau du liquide de lave-glace ;
- la pression et l'état des pneus ;
- le fonctionnement du système d'éclairage (phares, clignotants, signaux de détresse, etc.) ;
- le fonctionnement du système d'essuie-glace/lave-glace et le positionnement/l'usure des balais d'essuie-glace avant/arrière.

Tous les **3 000** km contrôler et éventuellement rectifier : le niveau de l'huile moteur.

UTILISATION DE LA VOITURE DANS DES CONDITIONS SÉVÈRES

Si la voiture est principalement utilisée dans l'une des conditions suivantes :

- tractage de remorque ou caravane ;
- routes poussiéreuses ;
- trajets courts (moins de 7-8 km) et fréquents, par une température inférieure à zéro ;

moteur qui tourne fréquemment au ralenti ou conduite sur de longues distances à vitesse réduite, ou en cas d'inactivité prolongée ;
il est nécessaire de réaliser les vérifications suivantes à des intervalles plus fréquents que ceux indiqués dans le Plan d'Entretien Programmé :

- contrôle de l'état et de l'usure des plaquettes des freins à disque avant ;
- contrôle de la propreté des serrures du capot moteur et du coffre à bagages, nettoyage et lubrification des tringleries ;
- contrôle visuel de l'état : moteur, boîte de vitesses, transmission, sections rigides et flexibles des tuyaux (échappement/alimentation en carburant/freins), éléments en caoutchouc (soufflets/manchons/bagues, etc.) ;
- contrôle de l'état de charge et du niveau de liquide de la batterie (électrolyte) ;
- contrôle visuel de l'état des courroies de commande des accessoires ;
- contrôle et vidange/remplacement éventuels de l'huile moteur et du filtre à huile ;
- contrôle et remplacement éventuel du filtre à pollen ;
- contrôle et remplacement éventuel du filtre à air.

Sur les versions dotées de boîte de vitesses automatique AT9, vidanger l'huile et remplacer le filtre de la boîte de vitesses tous les 90 000 km (ou 2 ans) si la voiture est utilisée dans l'une des conditions suivantes : conduite en ville, trajets courts et fréquents (moins de 7-8 km) ou traction fréquente de remorques ou de caravanes.

COMPARTIMENT MOTEUR

CONTRÔLE DES NIVEAUX

! 156) 157) ⚠ 59)

Versions 1.4 Turbo MultiAir

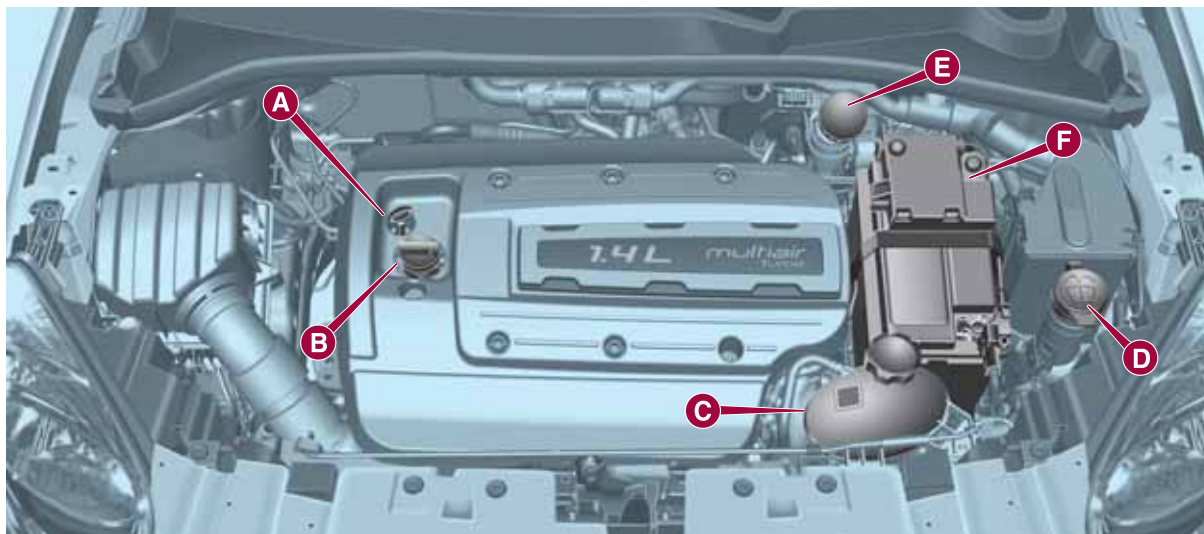

138

F1B0171C

A. Jauge de contrôle niveau d'huile moteur – B. Bouchon/Remplissage d'huile moteur – C. Liquide de refroidissement du moteur – D. Liquide lave-glace avant/lave-glace arrière – E. Liquide de freins – F. Batterie



Versions 1.6 16V MultiJet

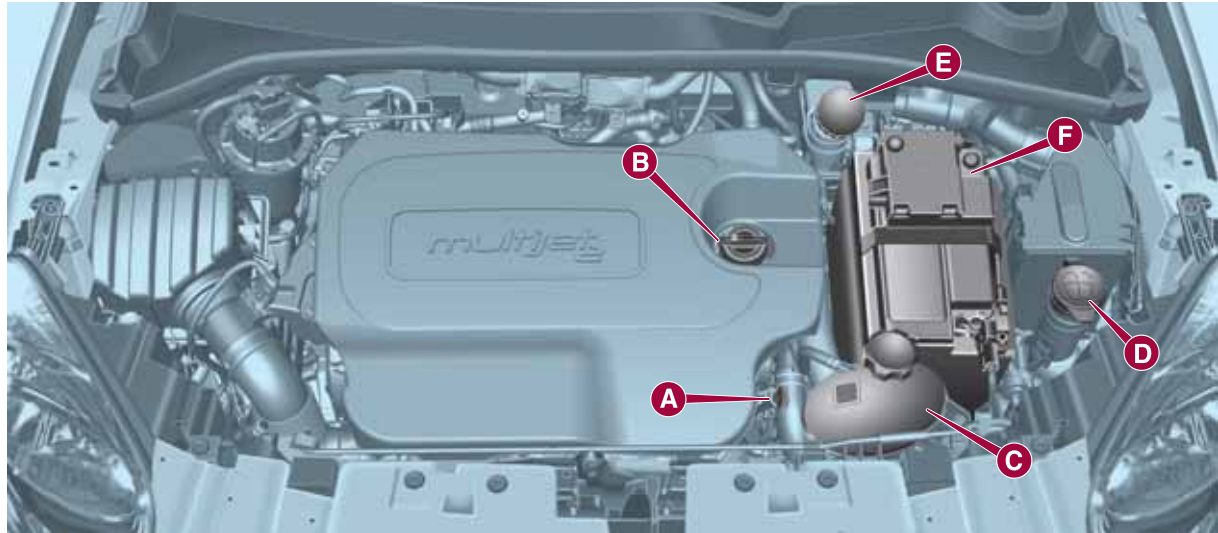

139

F1B0172C

A. Jauge de contrôle niveau d'huile moteur – B. Bouchon/Remplissage d'huile moteur – C. Liquide de refroidissement du moteur – D. Liquide lave-glace avant/lave-glace arrière – E. Liquide de freins – F. Batterie

Versions 2.0 16V MultiJet

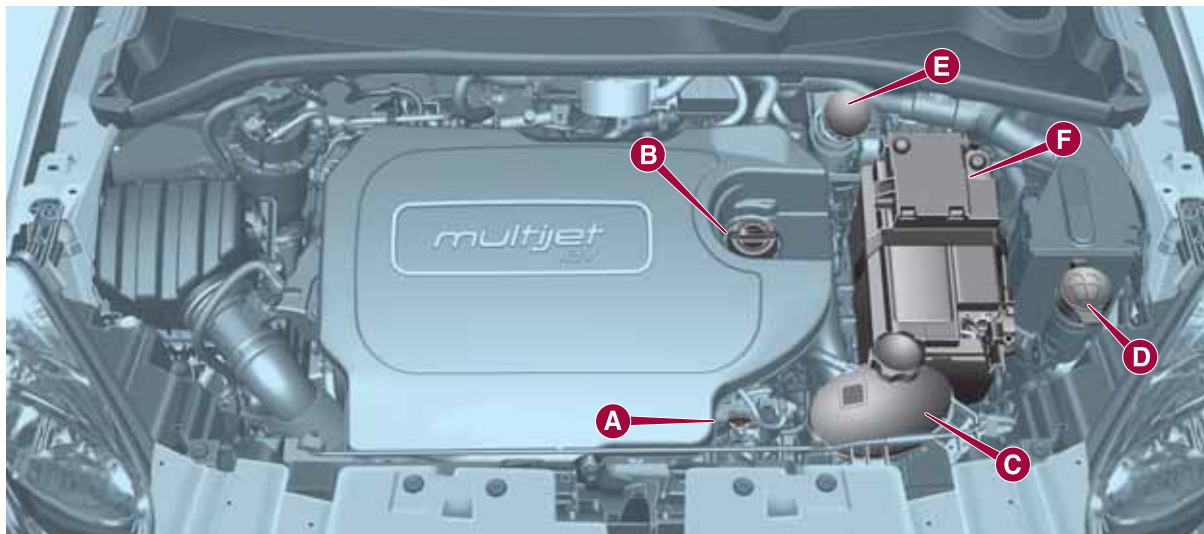

140

F1B0173C

A. Jauge de contrôle niveau d'huile moteur – B. Bouchon/Remplissage d'huile moteur – C. Liquide de refroidissement du moteur – D. Liquide lave-glace avant/lave-glace arrière – E. Liquide de freins – F. Batterie



HUILE MOTEUR



Le contrôle de l'huile doit être effectué avec la voiture sur sol plat, quelques minutes (environ 5) après l'arrêt du moteur.

Vérifier que le niveau de l'huile est compris entre les niveaux MIN et MAX gravés sur la jauge de contrôle A. Si le niveau d'huile avoisine ou est au-dessous du repère MIN, faire l'appoint d'huile à travers le goulot de remplissage B jusqu'au repère MAX. Extraire la jauge A de contrôle de niveau d'huile moteur, la nettoyer avec un chiffon qui ne laisse pas de traces et la remettre en place. L'extraire de nouveau et vérifier que le niveau d'huile moteur se situe entre les repères MIN et MAX gravés sur ladite jauge.

Consommation huile moteur



À titre indicatif, la consommation maximum d'huile moteur est de 400 grammes tous les 1 000 km. Pendant la première période d'utilisation de la voiture, le moteur se trouve en phase

de rodage, par conséquent la consommation d'huile moteur n'est pas encore stable. Il faut attendre d'avoir dépassé les premiers 5 000 ou 6 000 km.

ATTENTION Après avoir effectué l'appoint d'huile ou la vidange, avant de contrôler le niveau, faire tourner le moteur pendant quelques secondes et attendre quelques minutes après l'avoir arrêté.

LIQUIDE DE REFROIDISSEMENT DU MOTEUR

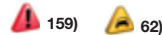

Si le niveau est insuffisant, dévisser le bouchon du bac C et verser le liquide décrit au chapitre « Caractéristiques techniques ».

LIQUIDE LAVE-GLACE AVANT/LAVE-GLACE ARRIÈRE



Si le niveau est insuffisant, soulever le bouchon D du bac et verser le liquide décrit au chapitre « Caractéristiques techniques ».

ATTENTION S'il y a trop peu de liquide, le dispositif de lavage des phares (le cas échéant) ne fonctionne pas, même si le lave-glace avant/arrière continue à fonctionner.

LIQUIDE DE FREINS

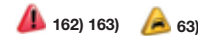

Contrôler que le liquide est au niveau maximum.

Si le niveau du liquide dans le réservoir est insuffisant, dévisser le bouchon E du bac et verser le liquide décrit au chapitre « Caractéristiques techniques ».

ATTENTION Nettoyer soigneusement le bouchon du réservoir et la surface tout autour. À l'ouverture du bouchon, veiller surtout à ce que d'éventuelles impuretés ne pénètrent dans le réservoir.

Pour le ravitaillement, toujours utiliser un entonnoir avec filtre intégré d'une maille inférieure ou égale à 0,12 mm.

ATTENTION Le liquide de freins absorbe l'humidité, par conséquent, si l'on utilise principalement la voiture dans des zones où le degré d'humidité atmosphérique est élevé, le liquide doit être remplacé plus fréquemment que prévu par le « Plan d'Entretien Programmé ».

HUILE DU SYSTÈME D'ACTIONNEMENT DE LA BOÎTE DE VITESSES AUTOMATIQUE



Pour le contrôle du niveau d'huile de commande de la boîte de vitesses, s'adresser exclusivement au Réseau Après-vente Fiat.

BATTERIE

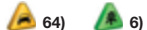

La batterie n'exige aucun appoint en eau distillée de l'électrolyte.

Un contrôle périodique de son état, confié au Réseau Après-vente Fiat, est néanmoins nécessaire.

Remplacement de la batterie

En cas de besoin, remplacer la batterie par une pièce d'origine ayant les mêmes caractéristiques. Pour l'entretien de la batterie, se conformer strictement aux indications fournies par le Fabriquant.

CONSEILS UTILES POUR PROLONGER LA DURÉE DE VIE DE LA BATTERIE

Conseils utiles pour prolonger la durée de vie de la batterie

Pour éviter que la batterie ne se décharge rapidement et pour en préserver la fonctionnalité, suivre scrupuleusement les indications suivantes :

- quand on gare la voiture, s'assurer que les portes, les capots et les trappes soient bien fermés pour éviter que des plafonniers ne restent allumés à l'intérieur de l'habitacle ;
- éteindre les plafonniers intérieurs : de toute façon la voiture est équipée d'un système de coupure automatique des plafonniers intérieurs ;
- le moteur coupé, éviter de laisser les utilisateurs branchés pendant longtemps (par ex. autoradio, feux de détresse, etc.) ;
- avant toute intervention sur l'équipement électrique, débrancher le câble du pôle négatif de la batterie.

Si après l'achat de la voiture l'utilisateur souhaite installer des accessoires électriques à absorption de courant permanent (par ex. alarme, etc.) ou des accessoires influençant le bilan électrique, s'adresser au Réseau Après-vente Fiat pour que son personnel qualifié puisse évaluer l'absorption électrique totale.



ATTENTION Suite à une dépose de la batterie, il est nécessaire d'initialiser la direction comme l'indique l'allumage du témoin  sur le combiné de bord (ou symbole sur l'écran). Pour exécuter cette procédure, il suffit de tourner le volant d'une extrémité à l'autre, ou tout simplement, de continuer tout droit sur une centaine de mètres.

ATTENTION La batterie maintenue pendant longtemps à un état de charge inférieure à 50 % subit des dommages dus à la sulfatation, ce qui réduit sa capacité et son aptitude au démarrage. Elle est aussi plus exposée au risque de gel (qui peut se vérifier même à -10 °C). En cas d'immobilisation prolongée, voir le paragraphe « Inactivité prolongée de la voiture » au chapitre « Démarrage et conduite ».



**ATTENTION**

156) Ne jamais fumer durant toute intervention dans le compartiment moteur : il pourrait y avoir du gaz ou des vapeurs inflammables, avec risque d'incendie.

157) Lorsque le moteur est chaud, agir avec extrême prudence à l'intérieur du compartiment moteur : risque de brûlures.

158) En cas d'appoint du niveau d'huile moteur, attendre que le moteur refroidisse avant d'intervenir sur le bouchon de remplissage, notamment sur les voitures dotées de bouchon en aluminium (le cas échéant). ATTENTION : risque de brûlures !

159) Le circuit de refroidissement est pressurisé. Au besoin, ne remplacer le bouchon que par une pièce d'origine, sous peine de détérioration du circuit. Lorsque le moteur est chaud, ne jamais ôter le bouchon du bac : risque de brûlures.

160) Ne jamais voyager avec le réservoir de lave-glace vide : l'action du lave-glace est fondamentale pour améliorer la visibilité. Le fonctionnement répété du circuit alors qu'il n'y a plus de liquide pourrait endommager ou détériorer rapidement certaines parties du circuit.

161) Certains additifs du commerce du liquide de lave-glace sont inflammables : le compartiment moteur contient des parties chaudes qui au contact pourraient provoquer un incendie.

162) Le liquide de freins est toxique et très fortement corrosif. En cas de contact accidentel, laver immédiatement les parties concernées à l'eau et au savon neutre, puis rincer abondamment. En cas d'ingestion, appeler immédiatement un médecin.

163) Le symbole  figurant sur le récipient, distingue les liquides de frein de type synthétique de ceux de type minéral. L'utilisation de liquide de type minéral endommage irréparablement les joints en caoutchouc du système de freinage.

164) Le liquide contenu dans la batterie est toxique et corrosif. Éviter tout contact avec la peau et les yeux. Ne pas s'approcher de la batterie avec des flammes nues ou de possibles sources d'étincelles : risque d'explosion et d'incendie.

165) Le fonctionnement avec un niveau de liquide trop bas endommage irréparablement la batterie et peut même la faire exploser.

166) Lorsqu'il faut intervenir sur la batterie ou à proximité, toujours se protéger les yeux avec des lunettes prévues à cet effet.

**ATTENTION**

59) Attention, pendant les opérations d'appoint, ne pas confondre les différents types de liquides : ils sont tous incompatibles entre eux ! Faire l'appoint avec un liquide inadapté pourrait endommager gravement la voiture.

60) Le niveau d'huile ne doit jamais dépasser le repère MAX.

61) Ne pas faire l'appoint d'huile dont les caractéristiques sont différentes de celle que contient déjà le moteur.

62) Le circuit de refroidissement du moteur utilise le fluide de protection antigel PARAFLU ^{UP}. Pour l'appoint éventuel, utiliser un fluide du même type que celui qui se trouve dans le circuit de refroidissement. Le fluide PARAFLU ^{UP} ne peut être mélangé avec aucun autre fluide. Si cette condition devait se produire, éviter absolument de démarrer le moteur et s'adresser au Réseau Après-vente Fiat.

63) Veiller à ce que le liquide de freins, qui est très corrosif, n'entre pas en contact avec les parties peintes. Si ceci venait à se produire, laver immédiatement à l'eau.

64) Si la voiture doit rester immobilisée longtemps dans des conditions de froid intense, démonter la batterie et la transporter dans un lieu chauffé, pour éviter qu'elle ne gèle.

65) Le mauvais montage d'accessoires électriques et électroniques peut endommager gravement la voiture. Si on souhaite installer des accessoires (par ex. antivol, radiotéléphone, etc.) après l'achat de la voiture, s'adresser au Réseau Après-vente Fiat, qui est en mesure de conseiller les dispositifs les plus adaptés et surtout d'évaluer s'il est nécessaire d'utiliser une batterie d'une capacité plus importante.



ATTENTION

4) L'huile usagée du moteur et le filtre remplacé contiennent des substances nocives pour l'environnement. Pour la vidange de l'huile et le remplacement des filtres, il est conseillé de s'adresser au Réseau Après-vente Fiat.

5) L'huile usagée de la boîte de vitesses contient des substances nocives pour l'environnement. Pour la vidange de l'huile, il est conseillé de s'adresser au Réseau Après-vente Fiat.

6) Les batteries contiennent des substances très dangereuses pour l'environnement. Pour le remplacement de la batterie, s'adresser au Réseau Après-vente Fiat.

RECHARGE DE LA BATTERIE



AVERTISSEMENTS

ATTENTION La description de la procédure de recharge de la batterie n'est donnée qu'à titre indicatif. Pour effectuer cette opération, s'adresser au Réseau Après-vente Fiat.

ATTENTION Avant de procéder au débranchement de l'alimentation électrique de la batterie, attendre au moins 1 minute après avoir mis le dispositif de démarrage sur STOP et après avoir fermé la porte côté conducteur. Au rebranchement suivant de l'alimentation électrique de la batterie, s'assurer que le dispositif de démarrage soit sur STOP et que la porte côté conducteur soit fermée.

ATTENTION Il est conseillé de procéder à une charge lente à bas ampérage pendant 24 heures environ. Une charge plus longue pourrait endommager la batterie.

ATTENTION Il est essentiel que les câbles du circuit électrique soient correctement reliés à la batterie, c'est-à-dire le câble positif (+) à la borne positive et le câble négatif (-) à la borne négative. Les bornes de la batterie sont marquées par les symboles de borne positive (+) et de borne négative (-) et sont indiquées sur le couvercle de la batterie. Les extrémités des câbles doivent aussi être dépourvues de traces de corrosion et être solidement fixées aux bornes. Si on utilise un chargeur de batterie du type « rapide » avec la batterie montée sur la voiture, avant de brancher le chargeur de batterie, débrancher les deux câbles de la batterie de la voiture. Ne pas utiliser de chargeur de batterie de type « rapide » pour fournir la tension de démarrage.

VERSIONS SANS SYSTÈME START&STOP

Pour effectuer la recharge, procéder comme suit :

- débrancher la borne du pôle négatif de la batterie ;
- brancher les câbles de l'appareil de recharge aux pôles de la batterie, en respectant les polarités ;
- allumer l'appareil de recharge ;



- quand la recharge est terminée, éteindre l'appareil avant de le débrancher de la batterie ;
- rebrancher la borne au pôle négatif de la batterie.

VERSIONS AVEC SYSTÈME START&STOP

Pour effectuer la recharge, procéder comme suit :

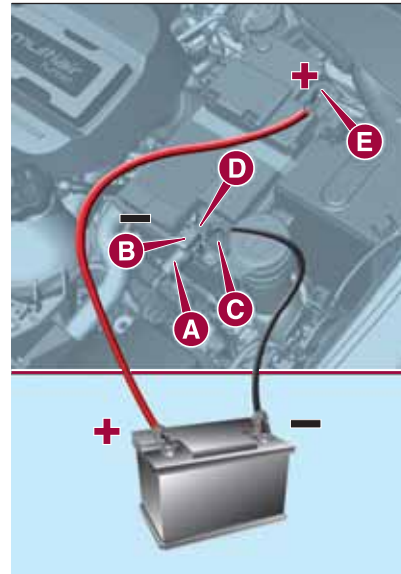

141

F1B0300C

- débrancher le connecteur A fig. 141 (en appuyant sur le bouton B) du capteur C de contrôle de l'état de la batterie, installé sur le pôle négatif (-) D de cette dernière ;

- brancher le câble positif (+) de l'appareil de recharge au pôle positif de la batterie E et le câble négatif (-) à la borne du capteur D, selon les indications de la figure ;
- allumer l'appareil de recharge. Quand la recharge est terminée, éteindre l'appareil ;
- après avoir débranché l'appareil de recharge, rebrancher le connecteur A au capteur C, selon les indications de la figure.

PROCÉDURES D'ENTRETIEN



66) 67) 68)

Les pages suivantes contiennent les normes sur l'entretien **nécessaire** prévu par le personnel technique qui a conçu la voiture.

En plus de ces indications d'entretien spécifiées dans l'entretien programmé ordinaire, on trouve d'autres composants qui pourraient demander des interventions ou remplacements lors du cycle de vie de la voiture.

HUILE MOTEUR



69)

Contrôle du niveau de l'huile moteur

Pour garantir une lubrification correcte du moteur, il est indispensable que l'huile soit toujours au niveau préconisé (voir le paragraphe « Compartiment moteur » dans ce chapitre).

FILTRE À AIR



167)

Remplacement du filtre à air

Voir les indications du « Plan d'entretien programmé » pour connaître les intervalles corrects d'entretien.

Pour le remplacement, il est conseillé d'utiliser une pièce détachée d'origine, conçue spécialement pour cette voiture.

ENTRETIEN DU CIRCUIT DE CLIMATISATION



70) 71)

Pour garantir les meilleures performances possibles, le circuit de climatisation doit être contrôlé et soumis à l'entretien auprès du Réseau Après-vente Fiat au début de la saison estivale.

VITRES

Si la fonction de dégivrage est activée pour le pare-brise et la lunette arrière dégivrante, il faut faire attention à la température de la vitre lors des opérations de nettoyage et si les enfants peuvent entrer en contact avec la surface chauffée. La vitre pourrait être chaude.

Ne jamais utiliser de détergent de type abrasif pour nettoyer la surface des vitres.

Ne pas utiliser de racloirs ou des outils pointus qui pourraient rayer les vitres. Pour le nettoyage du rétroviseur, pulvériser le produit détergent sur le chiffon que l'on compte utiliser. Ne pas pulvériser le détergent directement sur la vitre.

Les étiquettes éventuelles pourraient être enlevées après le nettoyage de la vitre à l'eau chaude.

ESSUIE-GLACE AVANT/ARRIÈRE



Remplacement des balais d'essuie-glace

Procéder comme suit :

soulever le bras de l'essuie-glace, appuyer sur le bouton A fig. 142 du ressort de fixation et extraire le balai hors du bras ;

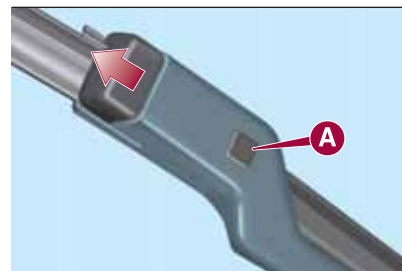

142

F1B0302C



- ❑ monter le nouveau balai en introduisant la languette dans son logement sur le bras et en s'assurant de son blocage ;
- ❑ abaisser le bras de l'essuie-glace sur le pare-brise.

ATTENTION Ne pas actionner l'essuie-glace avec les balais soulevés du pare-brise.

Remplacement du balai d'essuie-glace arrière

Procéder comme suit :

- ❑ élargir les deux ailettes comme indiqué par les flèches et tourner le couvercle A fig. 143 vers l'extérieur ;
- ❑ dévisser l'écrou B et déposer le bras C de l'axe central ;
- ❑ aligner correctement le nouveau bras ;
- ❑ serrer à fond l'écrou B, puis remonter la protection A.

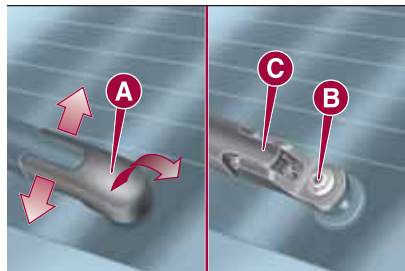

143

F1B0303C

ATTENTION Ne pas actionner l'essuie-glace arrière quand le balai ne repose pas sur la lunette.

Lave-glace

Les jets de lave-glace sont fixes. Si le jet ne sort pas, vérifier avant tout qu'il y ait du liquide dans le réservoir du lave-glace (voir paragraphe « Compartiment moteur » dans ce chapitre). Dans tous les cas, utiliser le liquide préconisé ; ne pas utiliser exclusivement de l'eau.

Contrôler ensuite que les trous de sortie ne soient pas obstrués ; le cas échéant, utiliser une aiguille pour les déboucher.

ATTENTION Sur les versions équipées d'un toit ouvrant, avant d'actionner les gicleurs de lave-glace, s'assurer que le toit est fermé.

Lave-glace arrière

Le jet de lave-glace arrière est fixe. Le gicleur est situé à côté du troisième feu de stop.

SYSTÈME D'ÉCHAPPEMENT



⚠ 168) 169) ⚠ 72)

Un entretien adapté du système d'échappement du moteur reste la meilleure protection contre des infiltrations de monoxyde de carbone dans l'habitacle.

BOÎTE DE VITESSES AUTOMATIQUE



⚠ 73)

Utiliser uniquement une huile ayant les mêmes caractéristiques que celles indiquées dans le tableau « Fluides et lubrifiants » (voir le chapitre « Caractéristiques techniques »).



ATTENTION

167) Le système d'admission de l'air (filtre à air, tuyaux en caoutchouc, etc.) peut servir de protection en cas de retour de flamme du moteur. NE PAS RETIRER ce système sauf pour procéder à des interventions de réparation ou d'entretien. Avant de démarrer le moteur, s'assurer que le système n'est pas démonté : le non-respect de cette précaution peut causer de graves lésions.

168) Les émissions de l'échappement sont très dangereuses et peuvent être fatales. Elles contiennent du monoxyde de carbone, un gaz incolore et inodore qui, lorsqu'il est inhalé, peut causer des évanouissements et des empoisonnements.

169) Le système d'échappement peut atteindre des températures élevées et provoquer un incendie si on gare la voiture sur des matières inflammables. L'herbe ou les feuilles sèches peuvent elles aussi s'enflammer au contact du système d'échappement. Éviter de garer la voiture ou de l'utiliser là où le système d'échappement pourrait entrer en contact avec des matières inflammables.



ATTENTION

66) Il est conseillé de confier l'entretien de la voiture au Réseau Après-vente Fiat. Pour effectuer par soi-même les opérations périodiques ordinaires d'entretien et les petites interventions d'entretien sur la voiture, nous conseillons de toute façon d'utiliser un équipement adéquat, des pièces détachées d'origine et les liquides nécessaires. N'effectuer aucun type d'intervention si on ne dispose pas de l'expérience nécessaire.

67) L'entretien incorrect de la voiture ou la non-exécution des interventions et des réparations (lorsque nécessaires) peuvent comporter des réparations plus coûteuses, endommager d'autres composants ou avoir un impact négatif sur les performances de la voiture. Faire immédiatement examiner tout dysfonctionnement éventuel par le Réseau Après-vente Fiat.

68) La voiture est équipée avec des liquides optimisés pour protéger ses performances, sa durée et prolonger ses intervalles d'entretien. Ne pas utiliser de substances chimiques pour laver ces composants parce qu'elles risquent d'endommager le moteur, la boîte de vitesses ou le système de climatisation. Ces dommages ne sont pas couverts par la garantie de la voiture. S'il faut effectuer un lavage suite au dysfonctionnement d'un composant, n'utiliser que le liquide spécifique pour cette procédure.

69) Une quantité excessive ou insuffisante d'huile dans le bloc-moteur est extrêmement dangereuse pour le moteur. Veiller à maintenir un niveau approprié.

70) Demander exclusivement l'utilisation de réfrigérants et lubrifiants pour compresseur approuvés et prévus pour le système de climatisation spécifique monté sur la voiture. Certains réfrigérants non approuvés sont inflammables ; ils pourraient exploser et risqueraient par conséquent de provoquer des lésions. L'utilisation de réfrigérants ou de lubrifiants non approuvés peut aussi compromettre l'efficacité du système et faire en sorte que de coûteuses réparations soient nécessaires.

71) Le système de climatisation contient du réfrigérant haute pression : pour éviter tout dommage aux personnes ou au système, l'ajout éventuel de réfrigérant ou toute réparation requérant le débranchement des tuyaux doivent être effectués par le Réseau Après-vente Fiat.

72) Les voitures équipées de pot catalytique doivent être exclusivement alimentées avec de l'essence sans plomb. Une essence contenant du plomb détériorerait irrémédiablement le catalyseur et annulerait sa fonction de réduction des émissions polluantes, ce qui compromettrait gravement les performances du moteur en l'endommageant de manière irréparable. Si le moteur ne fonctionne pas correctement, notamment en cas d'allumage irrégulier ou de chute des performances, s'adresser immédiatement au Réseau Après-vente Fiat. Le fonctionnement prolongé ou anormal du moteur peut provoquer la surchauffe du catalyseur et, par conséquent, éventuellement la détérioration du catalyseur et de la voiture.

73) L'utilisation d'huile de boîte de vitesses différente de celle prévue par le constructeur pourrait compromettre la qualité des changements de vitesse et/ou provoquer des vibrations anormales de la boîte de vitesses.



LEVAGE DE LA VOITURE

Au cas où il serait nécessaire de soulever la voiture, s'adresser au Réseau Après-vente Fiat, qui est équipé de ponts à bras ou ponts d'atelier. Les points de levage de la voiture sont marqués sur les minijupes latérales par les symboles ▽ (voir l'illustration en fig. 144).

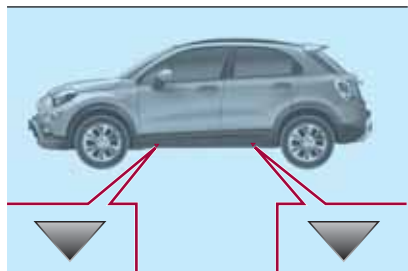

144

F1B0301C

ROUES ET PNEUS



⚠ 170) 171) 172) 173)

JANTES ET PNEUS

Pour le type de jantes de roue et de pneus montés sur la voiture, consulter le paragraphe « Roues » au chapitre « Caractéristiques techniques ».

CHAÎNES À NEIGE

⚠ 74)

Versions à traction avant et intégrale

Il est permis d'utiliser des chaînes à neige de 7 mm sur les pneus 215/60 R16 95H et 215/55 R17 94V.

Il n'est par contre pas possible de monter les chaînes sur les pneus 225/45 R18 91V et 225/45 R18 91Y.

Avertissements

L'utilisation des chaînes à neige dépend des normes en vigueur dans chaque pays. Dans certains pays, les pneus identifiés par le sigle M+S (Mud and Snow) sont considérés comme équipements d'hiver ; leur emploi est donc assimilé à l'utilisation des chaînes à neige.

Les chaînes à neige doivent être montées exclusivement sur les pneus des roues avant.

Contrôler la tension des chaînes à neige après avoir parcouru quelques dizaines de mètres.

ATTENTION L'utilisation de chaînes à neige avec des pneus de dimensions non d'origine peut endommager la voiture.

ATTENTION L'utilisation de pneus de mesure ou de type différents (M+S, à neige, etc.) sur les essieux avant et arrière peut compromettre la maniabilité de la voiture et entraîner le risque de perte de contrôle et d'accidents.

CONSEILS SUR LA ROTATION DES PNEUS

⚠ 174)

Les pneus avant et arrière sont soumis à différentes charges et sollicitations dues aux braquages, manœuvres et freinages. C'est pourquoi ils sont sujets à une usure non uniforme.

Pour remédier à cet inconvénient, il est possible d'effectuer la rotation des pneus au moment opportun. Par rotation des pneus on entend le déplacement des roues dans une position différente par rapport à la voiture. Chaque roue sera donc placée sur un autre essieu et, le cas échéant, sur le côté opposé de la voiture.

La rotation des pneus contribue à conserver intactes les capacités d'adhérence et de traction sur routes mouillées, boueuses ou enneigées en assurant une maniabilité optimale de la voiture.

En cas d'usure anormale des pneus, identifier la cause et la corriger dès que possible en s'adressant au Réseau Après-vente Fiat.



ATTENTION

170) La tenue de route de la voiture dépend également de la pression correcte de gonflage des pneus.

171) Une pression trop basse provoque la surchauffe du pneu avec un risque de graves dommages audit pneu.

172) En présence de pneus « unidirectionnels », ne pas échanger les pneus en croix, en les déplaçant du côté droit de la voiture au côté gauche et inversement. En présence de ce type de pneus, il est uniquement possible de déplacer les roues de l'essieu avant à l'essieu arrière et vice-versa, en les maintenant sur le même côté de la voiture.

173) Ne pas repeindre les jantes en alliage des roues car cette opération exige l'utilisation d'une température supérieure à 150 °C et cela pourrait compromettre les caractéristiques mécaniques des roues.

174) Les méthodes de rotation des roues indiquées dans ce texte NE doivent PAS être adoptées en cas de pneus « unidirectionnels » ! Avec ce type de pneus, il est uniquement possible de déplacer les roues de l'essieu avant à l'essieu arrière et vice-versa, en les maintenant sur le même côté de la voiture.



ATTENTION

74) En cas d'utilisation de chaînes, rouler à vitesse modérée, sans dépasser 50 km/h. Éviter les trous, ne pas monter sur des marches ou trottoirs et éviter les longs parcours sur des routes sans neige, pour ne pas endommager la voiture ni la chaussée.

CARROSSERIE



ENTRETIEN DE LA CARROSSERIE

Peinture

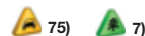

En cas d'abrasions ou de rayures profondes, il est conseillé de pourvoir immédiatement aux retouches nécessaires pour éviter des formations de rouille.

L'entretien normal de la peinture consiste dans le lavage, dont la régularité dépend des conditions environnementales et d'utilisation. Par exemple, dans les zones à haute pollution atmosphérique, ou si l'on roule sur des chaussées qui ont été traitées au sel antigel, il est préférable de laver plus fréquemment la voiture.

Certaines parties de la voiture peuvent être dotées d'une peinture mate ayant besoin de soins particuliers pour rester telle quelle : voir les indications de l'avertissement reporté à la fin de ce paragraphe  76).

Pour laver correctement la voiture, procéder comme suit :

si le lavage a lieu auprès d'une station automatique, ôter l'antenne du toit ;



❑ si l'on utilise des nettoyeurs haute pression pour le lavage, les maintenir à une distance d'au moins 40 cm de la carrosserie pour éviter de l'endommager. Toute stagnation d'eau peut à long terme endommager la voiture ;

❑ il est préférable de mouiller la carrosserie avec un jet d'eau à basse pression ;

❑ passer une éponge et une solution détergente légère sur la carrosserie, en rinçant fréquemment l'éponge ;

❑ bien rincer avec de l'eau et sécher par jet d'air ou en utilisant une peau de chamois.

Durant le séchage, essuyer surtout les endroits les plus cachés (par ex. baies de portes, capot, pourtour des phares, etc.) là où l'eau peut stagner le plus facilement. Ne pas laver la voiture après un arrêt en plein soleil ou avec le compartiment moteur chaud : cela peut altérer le brillant de la peinture.

Les pièces extérieures en matière plastique doivent être nettoyées suivant la même procédure adoptée pour le lavage normal de la voiture.

AVERTISSEMENTS

Éviter si possible de stationner la voiture sous les arbres, car les substances résineuses rendent opaque la peinture et augmentent la possibilité de corrosion.

Les excréments des oiseaux doivent être lavés immédiatement et avec soin, car leur acidité est particulièrement agressive.

Vitres

Utiliser des détergents appropriés et des chiffons propres pour éviter de les rayer ou d'en altérer la transparence.

ATTENTION Pour ne pas endommager les résistances électriques présentes sur la surface interne de la lunette arrière, frotter délicatement en suivant le sens des résistances.

Phares avant

Utiliser un chiffon doux, jamais sec, mais imbibé d'eau et de savon pour automobiles.

ATTENTION Pendant l'opération de nettoyage des transparents en plastique des phares avant, ne pas utiliser de substances aromatiques (par ex. essence) ni de cétones (par ex. acétone).

ATTENTION En cas de nettoyage au moyen d'une lance, faire en sorte que le jet d'eau soit au moins à 20 cm des phares.

Compartiment moteur

À la fin de chaque saison hivernale, laver soigneusement le compartiment moteur en veillant à ne pas insister directement avec le jet d'eau sur les centrales électroniques et sur les moteurs des essuie-glaces avant et arrière. Pour cette opération, s'adresser à des ateliers spécialisés.

ATTENTION Exécuter le lavage lorsque le moteur est froid et avec le dispositif de démarrage sur STOP. Après le lavage, s'assurer que les différentes protections (par ex. les capuchons en caoutchouc et autres carters) n'ont pas été enlevées ou endommagées.



ATTENTION

75) Afin de maintenir intactes les caractéristiques esthétiques de la peinture, il est conseillé de ne pas utiliser de produits abrasifs et/ou lustreurs pour le nettoyage de la voiture.

76) Dans les stations de lavage automatique, éviter le lavage par rouleaux et/ou brosses. Laver la voiture uniquement à la main en utilisant des produits détergents à pH neutre ; puis l'essuyer à l'aide d'une peau de chamois humide. Ne pas utiliser de produits abrasifs et/ou de lustrage pour le nettoyage de la voiture. Prendre soin de laver immédiatement les excréments d'oiseaux, car leur acidité est particulièrement agressive. Éviter (dans la mesure du possible) de garer votre voiture sous des arbres ; éliminer immédiatement les substances végétales résineuses, car une fois sèches, pour être enlevées, elles peuvent avoir besoin de produits abrasifs et/ou de lustrage fortement déconseillés et susceptibles d'altérer le caractère mat de la peinture. Pour le nettoyage du pare-brise avant et de la lunette arrière, éviter d'utiliser du liquide lave-vitres pur, mais dilué avec au moins 50 % d'eau. Utiliser du liquide lave-vitres pur uniquement lorsque les conditions de température extérieure le requièrent.



ATTENTION

7) Les détergents polluent l'eau. Par conséquent, le lavage de la voiture doit être effectué dans des zones équipées de moyens de ramassage et de traitement des liquides utilisés pour le lavage.

INTÉRIEURS



175) 176) 177)

Vérifier régulièrement l'état de propreté de l'habitacle, sous les tapis, pour éviter une possible oxydation de la tôle.

SIÈGES ET PARTIES EN TISSU

Éliminer les poussières avec une brosse souple ou avec un aspirateur. Pour mieux nettoyer les revêtements en velours, il est conseillé d'utiliser une brosse humide. Frotter les sièges avec une éponge imbibée d'une solution d'eau et de détergent neutre.

SIÈGES EN CUIR

(le cas échéant)

Éliminer la saleté sèche avec une peau de chamois ou un chiffon à peine humide, sans frotter trop fort. Nettoyer les taches de liquides ou de graisse avec un chiffon sec absorbant, sans frotter. Passer ensuite un chiffon doux ou une peau de chamois trempée dans de l'eau et du savon neutre. Si la tache persiste, utiliser des produits spécifiques, en suivant scrupuleusement le mode d'emploi.

ATTENTION Ne jamais utiliser d'alcool. Vérifier que les produits utilisés pour le nettoyage ne contiennent pas d'alcool ou dérivés même à concentration faible.

ÉLÉMENTS EN PLASTIQUE ET REVÊTUS



77)

Nettoyer les éléments en plastique de l'habitacle avec un chiffon en microfibre humide imbibé d'une solution d'eau et de détergent neutre non abrasif. Pour nettoyer des taches de graisse ou résistantes, utiliser des produits spécifiques sans solvants et conçus pour ne pas altérer l'aspect ou la couleur des composants. Pour éliminer la poussière, utiliser un chiffon en microfibre, éventuellement humide imbibé d'eau. Il est déconseillé d'utiliser des mouchoirs en papier qui peuvent laisser des traces.

PARTIES REVÊTUES EN CUIR

(le cas échéant)

Pour nettoyer ces éléments, utiliser exclusivement de l'eau et du savon neutre. Ne jamais utiliser d'alcool ou de produits à base d'alcool.



Avant d'utiliser des produits spécifiques pour nettoyer l'intérieur de la voiture, vérifier que le produit ne contient pas d'alcool et/ou de substances à base d'alcool.

**ATTENTION**

175) Ne jamais utiliser de produits inflammables, tels que l'éther de pétrole ou l'essence rectifiée pour nettoyer l'intérieur de la voiture. La charges électrostatiques engendrées par le frottement pendant l'opération de nettoyage pourraient causer un incendie.

176) Ne pas conserver de bombes aérosol dans la voiture : risque d'explosion. Les bombes aérosol ne doivent jamais être exposées à des températures supérieures à 50 °C. À l'intérieur d'une voiture garée au soleil, la température peut facilement atteindre cette limite.

177) Le plancher sous les pédales ne doit présenter aucun obstacle : s'assurer que les surtapis éventuellement présents sont toujours bien étendus et qu'ils n'interfèrent pas avec les pédales.

**ATTENTION**

77) Ne jamais utiliser d'alcool, d'essence et leurs dérivés pour nettoyer le transparent du combiné de bord et de la planche de bord.

CARACTÉRISTIQUES TECHNIQUES



Tout ce dont vous avez besoin pour comprendre la composition et le fonctionnement de votre voiture est contenu dans ce chapitre et illustré par des données, tableaux et graphiques. Destiné au passionné, au technicien ou tout simplement à tous ceux qui veulent connaître en détail leur voiture.

| | |
|---|-----|
| DONNÉES D'IDENTIFICATION | 182 |
| MOTEUR..... | 183 |
| ROUES | 184 |
| DIMENSIONS..... | 186 |
| POIDS..... | 188 |
| RAVITAILLEMENTS | 189 |
| FLUIDES ET LUBRIFIANTS | 190 |
| PERFORMANCES..... | 194 |
| CONSOMMATION DE
CARBURANT | 194 |
| ÉMISSIONS DE CO ₂ | 194 |
| DISPOSITIONS POUR LE
TRAITEMENT DU VÉHICULE EN
FIN DE CYCLE | 195 |



DONNÉES D'IDENTIFICATION

PLAQUETTE RÉCAPITULATIVE DES DONNÉES D'IDENTIFICATION

Elle se trouve sur le montant de la porte côté conducteur. Elle peut être consultée lorsque la porte est ouverte et indique les données suivantes fig. 145 :



| FIAT GROUP AUTOMOBILES SPA | A | MOTORE - ENGINE | H | CODICE COLOREPAINT |
|----------------------------|----|---|---|--------------------|
| B | | VERSIONE - VERSION <td>I</td> <td></td> | I | |
| C | | N° PER RICAMBI | N | |
| D | Kg | N° FOR SPARES | | |
| E | Kg | MADE IN ITALY | | |
| F | Kg | | | |
| G | Kg | | | |

145

F1B0330C

- A** Nom du Constructeur
- B** Numéro d'homologation du véhicule
- C** Numéro d'identification du véhicule
- D** Masse maximale techniquement autorisée à pleine charge
- E** Masse maximale techniquement autorisée véhicule mixte
- F** Masse maximale techniquement autorisée essieu 1

G Masse maximale techniquement autorisée essieu 2

H Identification du moteur

I Type variante version

L Code couleur peinture carrosserie

M Coefficient d'absorption des fumées (versions Diesel)

N Autres indications.

MARQUAGE DU CHÂSSIS

Le numéro du châssis (VIN) est estampillé sur une plaquette illustrée en fig. 146, située dans l'angle avant gauche du revêtement de la planche de bord, visible à travers le pare-brise depuis l'extérieur de la voiture.

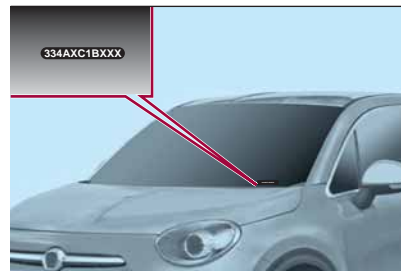

146

F1B0333C

Ce numéro est également estampillé sur le plancher de l'habitacle, devant le siège avant droit. Pour y accéder, faire coulisser le volet A fig. 147 dans le sens indiqué par la flèche.

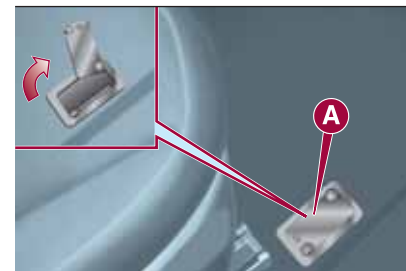

147

F1B0058C

Le marquage comprend :

- type de véhicule ;
- numéro progressif de fabrication du châssis.

MARQUAGE DU MOTEUR

Il est estampillé sur le bloc-cylindres et indique le type et le numéro progressif de fabrication.

MOTEUR



| Versions | 1.4 Turbo MultiAir | 1.6 MultiJet | 2.0 MultiJet |
|-------------------------------------|---|--|--|
| Code type | 55263624 | 55260384 | 55263088 |
| Cycle | Otto | Diesel | Diesel |
| Nombre et position des cylindres | 4 en ligne | 4 en ligne | 4 en ligne |
| Diamètre et course des pistons (mm) | 72 x 84 | 79,5 x 80,5 | 83 x 90,4 |
| Cylindrée totale (cm ³) | 1 368 | 1 598 | 1 956 |
| Rapport de compression | 10,0 ± 0,2 | 16,5 ± 0,4 | 16,5 ± 0,4 |
| Puissance maximum (CEE) (kW) | 103 / 100 (*) | 88 / 84,4 (*) | 103 / 100 (*) |
| Puissance maximum (CEE) (CV) | 140 / 136 (*) | 120 / 115 (*) | 140 / 136 (*) |
| régime correspondant (tours/min) | 5 000 | 3 750 | 4 000 |
| Couple maximum (CEE) (Nm) | 230 | 320 | 350 |
| régime correspondant (tours/min) | 1 750 | 1 750 | 1 750 |
| Bougies d'allumage | NGK IKR9J8 | - | - |
| Carburant | Essence sans plomb 95 R.O.N.
(Spécification EN228) | Gazole pour transport routier
(Spécification EN590) | Gazole pour transport routier
(Spécification EN590) |

(*) Version pour certains marchés spécifiques

ATTENTION

178) Des modifications ou réparations du système d'alimentation effectuées de manière incorrecte et sans tenir compte des caractéristiques techniques du système peuvent provoquer des anomalies de fonctionnement avec risques d'incendie.

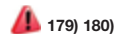

ROUES**JANTES ET PNEUS DE SÉRIE**

179) 180)

| Jantes | Pneus de série | Pneus à neige |
|---------------------|------------------|------------------------|
| 6 1/2J x 16 H2 ET40 | 215 / 60 R16 95H | 215 / 60 R16 95Q (M+S) |
| 7J x 17 H2 ET40 | 215 / 55 R17 94V | 215 / 55 R17 94Q (M+S) |
| 7J x 18 H2 ET40 | 225 / 45 R18 91V | 225 / 45 R18 91Q (M+S) |
| | 225 / 45 R18 91Y | |

Roue compacte de secours (le cas échéant)*Jante* : 16 x 4,0*Pneu* : T145/90 R16 106M

PRESSION DE GONFLAGE À FROID (bars)

Lorsque le pneu est chaud, la valeur de la pression doit être majorée de + 0,3 bar par rapport à la valeur préconisée. Contrôler à nouveau la valeur correcte, pneu froid.

Avec les pneus neige, la valeur de la pression doit être majorée de + 0,2 bar par rapport à la valeur préconisée pour les pneus fournis.

S'il faut soulever la voiture, se reporter au paragraphe « Soulèvement de la voiture » du chapitre « Situations d'urgence ».

| Pneus | À vide et charge moyenne | | À pleine charge | | Roue compacte de secours |
|------------------|--------------------------|---------|-----------------|---------|--------------------------|
| | Avant | Arrière | Avant | Arrière | |
| 215 / 60 R16 95H | 2,4 | 2,4 | 2,6 | 2,6 | 4,2 |
| 215 / 55 R17 94V | 2,4 | 2,4 | 2,6 | 2,6 | |
| 225 / 45 R18 91V | 2,4 | 2,4 | 2,6 | 2,6 | |
| 225 / 45 R18 91Y | 2,4 | 2,4 | 2,6 | 2,6 | |



ATTENTION

179) En cas d'utilisation de pneus hiver ayant un indice de vitesse inférieur à ce qui est indiqué sur la Carte grise, ne pas dépasser la vitesse maximale correspondant à l'indice de vitesse utilisé.

180) En cas d'utilisation d'enjoliveurs intégraux fixés (au moyen d'un ressort) à la jante en tôle et de pneus n'étant pas de série (après-vente) équipés de « Rim Protector », NE PAS monter les enjoliveurs. L'utilisation de pneus et d'enjoliveurs inappropriés pourrait provoquer une baisse imprévue de pression du pneu.



DIMENSIONS

Les dimensions sont exprimées en mm et correspondent à la voiture équipée de pneus de série. La hauteur est calculée quand la voiture est vide. De légères variations de dimension par rapport aux valeurs indiquées sont possibles selon la taille des jantes.

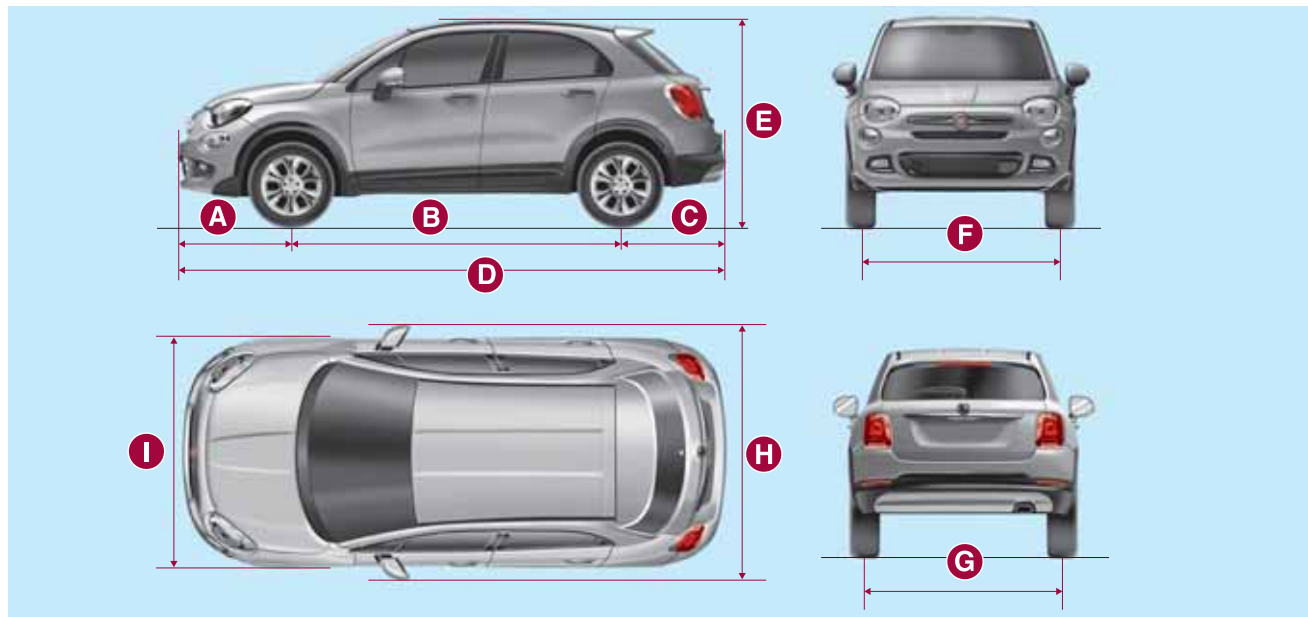

148

F1B0169C

| A | B | C | D | E | F | G | H | I |
|-----|------|-----|------|-----------------|------|------|------|------|
| 877 | 2570 | 801 | 4248 | 1600 / 1608 (*) | 1545 | 1545 | 2025 | 1796 |

(*) Avec barres de toit

Les dimensions sont exprimées en mm et correspondent à la voiture équipée de pneus de série. La hauteur est calculée quand la voiture est vide. De légères variations de dimension par rapport aux valeurs indiquées sont possibles selon la taille des jantes.



149

F1B0170C

| A | B | C | D | E | F | G | H | I |
|-----|------|-----|------|-----------------|------|------|------|------|
| 902 | 2570 | 801 | 4273 | 1608 / 1620 (*) | 1545 | 1545 | 2025 | 1796 |

(*) Versions 4x4

Volume du coffre à bagages : 350 litres. Avec sièges arrière rabattus : 1 000 litres.



POIDS

| Poids (kg) | 1.4 Turbo MultiAir | 1.6 MultiJet | 2.0 MultiJet |
|--|--------------------|--------------|--------------|
| Poids à vide (avec tous les liquides, réservoir de carburant plein à 90 % et sans options) | 1320 | 1320 | 1495 |
| Charge utile y compris le conducteur (*) | 555 / 540 (**) | 555 | 605 |
| Charges maximales autorisées (***) | | | |
| – essieu avant | 1050 | 1050 | 1150 |
| – essieu arrière | 900 | 900 | 1000 |
| – total : | 1875 | 1875 | 2100 |
| Charges remorquables | | | |
| – remorque freinée | 1200 | 1200 | 1200 |
| Charge maximale sur la boule (remorque freinée) | 60 | 60 | 60 |
| Charge maximale sur le toit (****) | 50 | 50 | 50 |

(*) En présence d'équipements spéciaux (toit ouvrant, dispositif d'attelage pour remorque, etc.), le poids à vide augmente et par conséquent la charge utile diminue, dans le respect des charges maximales autorisées.

(**) Version pour certains marchés spécifiques

(***) Charges à ne pas dépasser. La responsabilité du rangement des marchandises dans le coffre à bagages et/ou sur le plan de chargement incombe à l'utilisateur qui est tenu de respecter les charges maximales autorisées.

(****) Avec barres de toit

RAVITAILLEMENTS



| | 1.4 Turbo MultiAir | 1.6 MultiJet | 2.0 MultiJet | Carburants préconisés et lubrifiants d'origine |
|---|--------------------|--------------|--------------|--|
| Réservoir de carburant (litres) : | 48 | - | - | Essence sans plomb non inférieure à 95 R.O.N. (Spécification EN228) |
| y compris une réserve de (litres) : | 5 - 7 | - | - | |
| Réservoir de carburant (litres) : | - | 48 | 48 | Gazole pour transport routier (Spécification EN590) |
| y compris une réserve de (litres) : | - | 5 - 7 | 5 - 7 | |
| Circuit de refroidissement du moteur (litres) : | 5,2 | 6,1 | 6,5 | Mélange d'eau distillée et de liquide PARAFLU ^{UP} à 50 % (*) |
| Carter du moteur (litres) : | 4,1 | - | - | SELENIA DIGITEK P.E. |
| Carter du moteur et filtre (litres) : | 4,5 | - | - | |
| Carter du moteur (litres) : | - | 4,4 | 3,9 | SELENIA WR FORWARD |
| Carter du moteur et filtre (litres) : | - | 4,8 | 4,3 | |
| Boîte de vitesses/différentiel (litres) : | 1,8 | 1,8 | - | TUTELA TRANSMISSION GEARFORCE |
| Boîte de vitesses/différentiel (litres) : | - | - | 6,0 | TUTELA TRANSMISSION AS8 |
| Groupe de renvoi (PTU) (litres) : | - | - | 0,4 | TUTELA TRANSMISSION B-5X |
| Différentiel arrière (litres) : | - | - | 0,6 | TUTELA TRANSMISSION COMPAQ DRIVE |
| Circuit des freins hydrauliques (kg) : | 0,83 | 0,83 | 0,83 | TUTELA TOP 4 |
| Récipient de liquide pour lave-glace avant et lave-glace arrière (litres) : | 2,5 | 2,5 | 2,5 | Mélange d'eau et de liquide TUTELA PROFESSIONAL SC35 |

(*) Dans des conditions climatiques extrêmes, le mélange préconisé est 60 % de PARAFLU^{UP} et 40 % d'eau déminéralisée.



FLUIDES ET LUBRIFIANTS

L'huile moteur dont votre voiture est équipée a été soigneusement conçue et testée afin de satisfaire les critères prévus par le Plan d'Entretien Programmé. L'utilisation constante des lubrifiants indiqués garantit les caractéristiques de consommation de carburant et des émissions. La qualité du lubrifiant est déterminante pour garantir le fonctionnement et la durée du moteur.

| Utilisation | Caractéristiques qualitatives des fluides et lubrifiants pour le bon fonctionnement de la voiture | Fluides et lubrifiants d'origine | Intervalle de vidange |
|---|---|--|-------------------------------------|
| Lubrifiants pour moteurs à essence
 78) | Lubrifiant totalement de synthèse de gradation SAE 0W-30 ACEA C2. Qualification FIAT 9.55535-GS1. | SELENIA DIGITEK P.E.
Référence Technique Contractuelle N° F020.B12 | Selon le Plan d'Entretien Programmé |
| Lubrifiant pour moteurs Diesel
 78) | Lubrifiant totalement de synthèse de gradation SAE 0W-30 ACEA C2. Qualification FIAT 9.55535-DS1. | SELENIA WR FORWARD
Référence Technique Contractuelle N° F842.F13 | Selon le Plan d'Entretien Programmé |

En cas d'urgence et d'indisponibilité de lubrifiants ayant les caractéristiques spécifiées, il est possible d'utiliser, pour effectuer des appoints, des produits ayant une performance minimum ACEA indiquée ; dans ce cas, les performances optimales du moteur ne seront pas garanties.

| Utilisation | Caractéristiques qualitatives des fluides et lubrifiants pour le bon fonctionnement de la voiture | Fluides et lubrifiants d'origine | Applications |
|---|--|---|---|
| Lubrifiants et graisses de la transmission de mouvement | Lubrifiant de synthèse. Qualification FIAT 9.55550- AV5. | TUTELA TRANSMISSION AS8
Référence Technique Contractuelle N° F139.111 | Boîte de vitesses automatique AT9 |
| | Lubrifiant de synthèse de gradation SAE 75W. Qualification FIAT 9.55550-MZ6 | TUTELA TRANSMISSION GEARFORCE
Référence technique contractuelle N° F002.F10 | Boîte de vitesses mécanique et différentiel |
| | Graisse au bisulfure de molybdène pour des températures d'utilisation élevées. Consistance NL.G.I. 1-2. Qualification FIAT 9.55580 | TUTELA ALL STAR
Référence Technique Contractuelle N° F702.G07 | Joints homocinétiques côté roue |

| Utilisation | Caractéristiques qualitatives des fluides et lubrifiants pour le bon fonctionnement de la voiture | Fluides et lubrifiants d'origine | Applications |
|---|---|--|---|
| Lubrifiants et graisses de la transmission de mouvement | Graisse spécifique pour joints homocinétiques à faible coefficient de frottement. Consistance NL.G.I. 0-1. Qualification FIAT 9.55580 | TUTELA STAR 700
Référence Technique Contractuelle N° F701.C07 | Joints homocinétiques côté différentiel |
| | Lubrifiant de synthèse de gradation SAE 75W-90 API GL5. Qualification FIAT 9.55550-DA6 | TUTELA TRANSMISSION B-5X
Référence Technique Contractuelle N° F006.814 | Groupe de renvoi (PTU - versions 4x4) |
| | Lubrifiant de synthèse de gradation SAE 75W-90 API GL5. Qualification FIAT 9.55550-DA7 | TUTELA TRANSMISSION COMPAQ DRIVE
Référence Technique Contractuelle N° F007.814 | Différentiel arrière (versions 4x4) |
| Liquide pour freins | Fluide de synthèse pour circuits de freinage et d'embrayage. Conforme aux spécifications : FMVSS n° 116 DOT 4, ISO 4925 SAE J1704. Qualification FIAT 9.55597 | TUTELA TOP 4
Référence Technique Contractuelle N° F001.A93 | Freins hydrauliques et commandes hydrauliques embrayage |
| Protecteur pour radiateurs | Protecteur à action antigel de couleur rouge à base de glycol mono-éthylénique inhibé avec formulation organique. Conforme aux spécifications CUNA NC 956-16, ASTM D 3306. Qualification FIAT 9.55523 | PARAFLU^{UP} (*)
Référence Technique Contractuelle N° F101.M01 | Circuits de refroidissement pourcentage d'emploi : 50 % eau 50 % PARAFLU ^{UP} (**) |

(*) AVERTISSEMENT Ne pas faire l'appoint ni mélanger avec d'autres liquides ayant d'autres caractéristiques que celles décrites.

(**) Dans des conditions climatiques extrêmes, le mélange préconisé est 60 % de **PARAFLU^{UP}** et 40 % d'eau déminéralisée.



| Utilisation | Caractéristiques qualitatives des fluides et lubrifiants pour le bon fonctionnement de la voiture | Fluides et lubrifiants d'origine | Applications |
|--|--|---|--|
| Additif pour le gazole | Additif pour gazole à action antigel et protectrice pour moteurs Diesel | TUTELA DIESEL ART
Référence Technique Contractuelle N° F601.L06 | À mélanger au gazole (25 cm ³ pour 10 litres) |
| Liquide de lave-glace avant/lave-glace arrière | Mélange d'alcools et d'agents tensioactifs. Conforme à la spécification CUNA NC 956-11. Qualification FIAT 9.55522 | TUTELA PROFESSIONAL SC 35
Référence Technique Contractuelle N° F201.D02 | À employer pur ou dilué dans les systèmes essuie/lave-glaces |



ATTENTION

78) L'utilisation de produits ayant des caractéristiques différentes de celles susmentionnées pourrait causer des dommages au moteur, non couverts par la garantie.

PERFORMANCES

Vitesse maximale pouvant être atteinte après la première période d'utilisation de la voiture.

| Versions | km/h |
|--|------|
| 1.4 Turbo MultiAir 140 CV (boîte de vitesses manuelle - 4x2) | 190 |
| 1.4 Turbo MultiAir 136 CV (boîte de vitesses manuelle - 4x2) (*) | 187 |
| 1.6 MultiJet 120 CV (boîte de vitesses manuelle - 4x2) | 186 |
| 1.6 MultiJet 115 CV (boîte de vitesses manuelle - 4x2) (*) | 183 |
| 2.0 MultiJet 140 CV (boîte de vitesses automatique AT9 - 4x4) | 190 |
| 2.0 MultiJet 136 CV (boîte de vitesses automatique AT9 - 4x4) (*) | 187 |

(*) Version pour certains marchés spécifiques

CONSOMMATION DE CARBURANT

Les valeurs de consommation de carburant figurant dans le tableau suivant sont déterminées sur la base d'essais d'homologation imposés par des Directives européennes spécifiques. La mesure de la consommation suit les procédures suivantes :

- cycle urbain* : démarrage à froid suivi d'une conduite simulant l'utilisation de la voiture dans la circulation urbaine ;
- cycle extra-urbain* : comprenant une simulation de parcours extra-urbain de la voiture et de fréquentes accélérations sur tous les rapports de vitesses ; la vitesse varie de 0 à 120 km/h ;
- consommation mixte* : elle est déterminée par pondération d'environ 37 % du cycle urbain et d'environ 63 % du cycle extra-urbain.

ATTENTION Le type de parcours, les conditions de circulation, les conditions atmosphériques, le style de conduite, l'état de la voiture en général, le niveau de finition/équipements/accessoires, l'utilisation du climatiseur, la charge de la voiture, la présence d'un porte-bagages sur le toit et autres situations pénalisant la pénétration aérodynamique ou offrant une résistance à l'avancement entraînent des consommations de carburant différentes de celles qui sont relevées. Seulement après avoir parcouru les premiers 3 000 km, la consommation de carburant sera plus régulière.



CONSUMMATION SELON LA DIRECTIVE EUROPÉENNE EN VIGUEUR (litres/100 km)

| Versions | Urbain | Extra-urbain | Mixte |
|--|--------|--------------|-------|
| 1.4 Turbo MultiAir 140 CV (boîte de vitesses manuelle - 4x2) | 7,8 | 5,0 | 6,0 |
| 1.4 Turbo MultiAir 136 CV (boîte de vitesses manuelle - 4x2) (*) | 7,8 | 5,0 | 6,0 |
| 1.6 MultiJet 120 CV (boîte de vitesses manuelle - 4x2) | 4,7 | 3,8 | 4,1 |
| 1.6 MultiJet 115 CV (boîte de vitesses manuelle - 4x2) (*) | 4,7 | 3,8 | 4,1 |
| 2.0 MultiJet 140 CV (boîte de vitesses automatique AT9 - 4x4) | 6,5 | 4,9 | 5,5 |
| 2.0 MultiJet 136 CV (boîte de vitesses automatique AT9 - 4x4) (*) | 6,5 | 4,9 | 5,5 |

(*) Version pour certains marchés spécifiques

ÉMISSIONS DE CO₂

Les valeurs d'émission de CO₂ figurant dans le tableau ci-dessous correspondent à la consommation mixte.

| Versions | ÉMISSIONS DE CO ₂ SELON LA DIRECTIVE EUROPÉENNE EN VIGUEUR (g/km) |
|--|--|
| 1.4 Turbo MultiAir 140 CV (boîte de vitesses manuelle - 4x2) | 139 |
| 1.4 Turbo MultiAir 136 CV (boîte de vitesses manuelle - 4x2) (*) | 139 |
| 1.6 MultiJet 120 CV (boîte de vitesses manuelle - 4x2) | 109 |
| 1.6 MultiJet 115 CV (boîte de vitesses manuelle - 4x2) (*) | 109 |
| 2.0 MultiJet 140 CV (boîte de vitesses automatique AT9 - 4x4) | 144 |
| 2.0 MultiJet 136 CV (boîte de vitesses automatique AT9 - 4x4) (*) | 144 |

(*) Version pour certains marchés spécifiques

DISPOSITIONS POUR LE TRAITEMENT DU VÉHICULE EN FIN DE CYCLE

Depuis des années FCA est totalement engagée dans la sauvegarde et le respect de l'environnement, au moyen d'améliorations continues des processus de production et la réalisation de produits toujours plus « écocompatibles ». Pour assurer aux clients le meilleur service possible dans le respect des normes environnementales et en réponse aux obligations de la Directive européenne 2000/53/EC sur les véhicules en fin de cycle, Fiat offre la possibilité à ses clients de se séparer de leur véhicule (*) en fin de cycle sans coûts supplémentaires.

La Directive européenne prévoit en effet que la remise du véhicule se fasse sans que le dernier détenteur ou propriétaire du véhicule n'ait de frais à payer à cause de sa valeur de marché nulle ou négative. En particulier, dans la quasi-totalité des Pays de l'Union européenne, jusqu'au 1er janvier 2007, le retrait à coût zéro ne se fait que pour les véhicules immatriculés à partir du 1er juillet 2002, tandis qu'à partir de 2007, le retrait à coût zéro se fera indépendamment de l'année d'immatriculation, à condition que le véhicule contienne ses composants essentiels (en particulier moteur et carrosserie) et soit dénué de déchets ajoutés.

Pour restituer votre voiture en fin de cycle sans frais supplémentaires, on peut s'adresser soit à l'un de nos concessionnaires soit à un centre de récolte et de démolition agréé par Fiat. Ces centres ont été minutieusement sélectionnés afin de garantir un service respectant des normes de qualité standard pour la collecte, le traitement et le recyclage des véhicules mis au rebut, dans le respect de l'environnement.

On peut trouver des informations sur les centres de démolition et de récolte, soit auprès du réseau de concessionnaires Fiat, soit en appelant le Numéro Vert 00 800 3428 0000, soit en consultant le site Internet Fiat.



(*) Véhicule pour le transport de passagers doté au maximum de neuf places, pour un poids total autorisé de 3,5 t.



*Ce chapitre décrit les fonctions principales des systèmes infotélématiques **Uconnect™ 3" Radio, Uconnect™ 5" Radio, Uconnect™ 5" Radio Nav et Uconnect™ 6.5" Radio Nav, dont la voiture peut être équipée.***

MULTIMEDIA

| | |
|--|-----|
| CONSEILS, COMMANDES ET
INFORMATIONS GÉNÉRALES | 197 |
| UCONNECT 3" RADIO | 199 |
| UCONNECT 5" RADIO -
UCONNECT 5" RADIO NAV | 206 |
| UCONNECT 6.5" RADIO NAV | 221 |

CONSEILS, COMMANDES ET INFORMATIONS GÉNÉRALES

SÉCURITÉ ROUTIÈRE

Apprendre à utiliser les différentes fonctions du système avant de se mettre au volant.

Lire attentivement les instructions et les modalités d'utilisation du système avant de se mettre au volant.



CONDITIONS DE RÉCEPTION

Les conditions de réception varient constamment pendant la conduite. La réception peut être perturbée par la présence de montagnes, d'édifices ou de ponts, en particulier lorsque l'on est loin de l'émetteur de la station écoutée.

ATTENTION Pendant la réception d'informations sur la circulation, le volume peut augmenter par rapport au réglage courant.

SOIN ET ENTRETIEN

Respecter les précautions suivantes pour assurer la pleine efficacité fonctionnelle du système :

éviter de heurter la partie transparente de l'écran avec des objets pointus ou rigides qui pourraient endommager sa surface ; durant le nettoyage, à l'aide d'un chiffon doux sec et antistatique, ne pas exercer de pression sur l'écran.

ne pas employer d'alcool, d'essence et leurs dérivés pour nettoyer la partie transparente de l'écran.

éviter que d'éventuels liquides ne pénètrent à l'intérieur du système : cela pourrait l'endommager de manière irréparable.



PROTECTION ANTIVOL

Le système est équipé d'une protection antivol basée sur l'échange d'informations avec la centrale électronique (Ordinateur de bord) installée sur la voiture.

Ce système garantit une sécurité optimale et évite d'avoir à saisir le code secret après chaque débranchement de l'alimentation électrique.

Si l'issue du contrôle est positive, le système commence à fonctionner, tandis que si les codes de comparaison ne sont pas identiques ou que la centrale électronique (Ordinateur de bord) a été remplacée, le système exigera la saisie du code secret selon la procédure figurant au paragraphe suivant.

Saisie du code secret

(sauf **Uconnect™** 6.5" Radio Nav)
Lorsque l'on allume le système, en cas de demande de saisie du code, l'écran affiche l'inscription « Saisir code antivol » suivie de la page-écran représentant le clavier virtuel numérique pour la saisie du code secret.

Le code secret est composé de quatre chiffres, de 0 à 9 : pour saisir les chiffres du code, tourner le sélecteur droit « BROWSE/ENTER » et appuyer pour confirmer.

Après avoir saisi le quatrième chiffre, déplacer le curseur sur « OK » et appuyer sur le sélecteur droit « BROWSE/ENTER » ; le système commencera à fonctionner.

Si un code erroné est saisi, le système affiche l'inscription « Code incorrect » pour indiquer à l'utilisateur qu'il doit saisir le bon code.



Après avoir effectué les 3 tentatives disponibles de saisie du code, le système affichera l'inscription « Code incorrect. Radio verrouillée. Attendre 30 minutes ». Après la disparition de l'inscription, on pourra recommencer la procédure de saisie du code.

Passeport radio

(sauf **Uconnect™** 6.5" Radio Nav)
Document certifiant le titre de propriété du système. Sur le passeport radio figurent le modèle du système, le numéro de série et le code secret. En cas de perte du passeport radio, s'adresser au Réseau Après-vente Fiat en présentant un document d'identité et les documents d'identification de la propriété de la voiture.

ATTENTION Conserver avec soin le passeport radio pour fournir les données correspondantes aux autorités compétentes en cas de vol.

AVERTISSEMENTS

Ne regarder l'écran que lorsque cela est nécessaire et que les conditions de sécurité pour le faire sont remplies. Si on doit regarder l'écran pendant une durée prolongée, stationner dans un lieu sûr de façon à ne pas être distrait pendant la conduite.

Cesser immédiatement d'utiliser le système en cas d'anomalie. Dans le cas contraire, cela pourrait endommager le système lui-même. S'adresser au plus vite au Réseau Après-vente Fiat pour réparer l'anomalie en question.



ATTENTION

181) *Suivre les consignes de sécurité reprises ci-après : dans le cas contraire, il existe un risque de provoquer des lésions aux personnes ou des dommages au système.*

182) *Un volume sonore trop fort peut constituer un danger. Régler le volume de manière à ce que les bruits environnementaux soient toujours audibles (par ex. avertisseurs sonores, ambulances, véhicules de police, etc.).*



ATTENTION

79) *Nettoyer la façade et la partie transparente de l'écran exclusivement avec un chiffon doux, propre, sec et anti-statique. Les produits détergents ou de polissage peuvent en abîmer la surface. Ne pas employer d'alcool, d'essence et leurs dérivés.*

80) *Ne pas utiliser l'écran comme base pour supports à ventouse ou d'adhésifs pour navigateurs externes ou bien dispositifs Smartphones ou similaires.*

Uconnect 3" Radio

GUIDE RAPIDE



Commandes sur la façade







150

F1B0001C



| Touche | Fonctions | Mode |
|---|---|--|
|  | Allumage/arrêt | Pression courte de la touche |
| | Réglage du volume | Rotation du sélecteur dans le sens des aiguilles d'une montre/dans le sens contraire |
|  | Activation/désactivation du volume (Mute/Pause) | Pression courte de la touche |
|  | Sortie de la sélection/retour à la page-écran précédente | Pression courte de la touche |
| BROWSE ENTER | Défilement de la liste ou syntonisation d'une station Radio ou sélection du morceau précédent/suivant | Rotation du sélecteur dans le sens des aiguilles d'une montre/dans le sens contraire |
| | Confirmation de l'option affichée à l'écran | Pression courte de la touche |
| INFO | Sélection du mode d'affichage (Radio, Media Player) | Pression courte de la touche |
| AUDIO | Accès aux fonctions de configuration et réglage du son | Pression courte de la touche |
| MENU | Accès au menu de Réglages | Pression courte de la touche |
| MEDIA | Sélection de la source : USB/iPod ou AUX | Pression courte de la touche |
| RADIO | Accès au mode Radio | Pression courte de la touche |
| | Mémorisation de la station radio actuelle | Pression prolongée sur la touche |
| 1-2-3-4-5-6 | Rappel de la station radio mémorisée | Pression courte de la touche |
| | Sélection du groupe de présélections radio ou sélection de la lettre désirée de chaque liste | Pression courte de la touche |
| A-B-C | Recherche de la station radio précédente ou sélection du morceau précédent USB/iPod | Pression courte de la touche |
| | Balayage des fréquences inférieures jusqu'au relâchement/rembobinage rapide d'un morceau USB/iPod | Pression prolongée sur la touche |

| Touche | Fonctions | Mode |
|---|--|----------------------------------|
|  | Recherche de la station radio suivante ou sélection du morceau suivant USB/iPod | Pression courte de la touche |
|  | Balayage des fréquences supérieures jusqu'au relâchement/avance rapide d'un morceau USB/iPod | Pression prolongée sur la touche |
|  | Reproduction aléatoire des morceaux contenus dans l'USB/iPod | Pression courte de la touche |
|  | Répétition d'un morceau USB/iPod | Pression courte de la touche |

Commandes au volant

Les commandes des fonctions principales du système sont présentes sur le volant pour un contrôle plus simple. L'activation de la fonction sélectionnée est commandée, dans certains cas, par la durée de la pression exercée (pression courte ou prolongée), comme indiqué dans le tableau suivant.



151

F1B0208C



Touches

Interaction

Touche A (côté gauche, derrière le volant)

| | |
|-------------------|--|
| Touche supérieure | <input type="checkbox"/> <i>Pression courte de la touche</i> : recherche de la station radio suivante ou sélection du morceau suivant USB/iPod.
<input type="checkbox"/> <i>Pression prolongée de la touche</i> : balayage des fréquences supérieures jusqu'au relâchement/avance rapide d'un morceau USB/iPod. |
| Touche centrale | Chaque pression de la touche permet de passer d'une source à l'autre parmi les sources AM, FM, USB/iPod, AUX. Uniquement les sources disponibles seront sélectionnées. |
| Touche inférieure | <input type="checkbox"/> <i>Pression courte de la touche</i> : recherche de la station radio précédente ou sélection du morceau suivant USB/iPod.
<input type="checkbox"/> <i>Pression prolongée de la touche</i> : balayage des fréquences inférieures jusqu'au relâchement/avance rapide d'un morceau USB/iPod. |

Touche B (côté droit, derrière le volant)

| | |
|-------------------|---|
| | Augmentation du volume |
| Touche supérieure | <input type="checkbox"/> <i>Pression courte de la touche</i> : augmentation individuelle du volume
<input type="checkbox"/> <i>Pression prolongée de la touche</i> : augmentation rapide du volume |
| Touche centrale | Activation/désactivation de la fonction Mute |
| | Diminution du volume |
| Touche inférieure | <input type="checkbox"/> <i>Pression courte de la touche</i> : diminution individuelle du volume
<input type="checkbox"/> <i>Pression prolongée de la touche</i> : diminution rapide du volume |

ALLUMAGE/EXTINCTION DU SYSTÈME

Pour allumer/éteindre le système, appuyer sur la touche/sélecteur . Tourner la touche/sélecteur dans le sens des aiguilles d'une montre pour augmenter le volume ou dans le sens inverse pour le baisser.

MODE RADIO (TUNER)

Le système est équipé des syntoniseurs suivants : AM, FM.

Sélection du mode Radio

Pour activer le mode Radio, appuyer sur la touche RADIO sur la façade.

Sélection de la bande de fréquence

Les différents modes de syntonisation peuvent être sélectionnés en appuyant sur la touche RADIO sur la façade.

Visualisations à l'écran

Après avoir sélectionné sur l'écran la station radio désirée, les informations suivantes s'afficheront (mode INFO activé) :

Dans la partie supérieure : la station présélectionnée, l'heure et les autres réglages actifs de la radio sont en surbrillance.

Dans la partie centrale : le nom de la station à l'écoute, la fréquence et les informations de texte radio sont en surbrillance (le cas échéant).

Liste des stations FM





Appuyer sur la touche/sélecteur BROWSE/ENTER pour afficher la liste complète des stations FM pouvant être reçues.

Mise en mémoire des stations Radio AM/FM





Les présélections sont disponibles dans tous les modes du système et sont activées en touchant l'une des touches de présélection **1-2-3-4-5-6** situées sur la façade.

Si l'on est syntonisé sur une station radio que l'on souhaite mettre en mémoire, appuyer et maintenir le bouton enfoncé correspondant à la présélection (preset) désirée jusqu'à l'émission d'un signal sonore de confirmation.



Sélection des stations Radio AM/FM

Pour effectuer une recherche de la station radio désirée, appuyer sur les touches  ou  ou bien agir sur la molette des commandes au volant  , ou tourner le sélecteur « BROWSE/ENTER ».

Recherche de la station Radio précédente/suivante

Appuyer brièvement sur les boutons  ou  ou bien agir sur la molette des commandes au volant   : lorsque le bouton est relâché, la station radio précédente ou suivante s'affiche.

Recherche rapide de la station Radio précédente/suivante

Maintenir la pression sur les boutons  ou  pour effectuer la recherche rapide : lorsque le bouton est relâché, on entend la première station radio pouvant être syntonisée.

MODE MÉDIA

Modes d'interaction concernant le fonctionnement AUX, USB/iPod.

Changement de morceau (suivant/précédent)

Pour lire le morceau suivant, appuyer brièvement sur le bouton  ou tourner la touche/sélecteur BROWSE/ENTER dans le sens des aiguilles d'une montre.

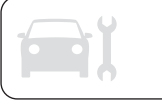

Pour revenir au début du morceau sélectionné ou pour revenir au début du morceau précédent (si la lecture du morceau a commencé depuis moins de 3 secondes), appuyer brièvement sur le bouton **◀◀** ou tourner la touche/sélecteur BROWSE ENTER dans le sens contraire des aiguilles d'une montre.

Avance rapide/retour rapide des morceaux

Pour faire avancer rapidement un morceau sélectionné, appuyer et maintenir enfoncée la touche **▶▶**. Pour faire un retour rapide du morceau, appuyer et maintenir enfoncé le bouton **◀◀**.

Sélection d'un morceau (navigation)

Cette fonction permet de naviguer et de sélectionner les morceaux contenus dans le dispositif actif.

Les possibilités de sélection dépendent du dispositif branché.

Par exemple, sur un dispositif USB/iPod il est possible, à l'aide de la touche/sélecteur BROWSE ENTER, de parcourir aussi la liste des artistes, des genres musicaux et des albums présents dans le dispositif même, selon les informations enregistrées sur les morceaux.

Pour chaque liste alphabétique, le bouton **A-B-C** situé sur la façade permet de passer à la lettre désirée le long de la liste.

REMARQUE Il se peut que ce bouton soit désactivé sur certains dispositifs **Apple®**.

REMARQUE Le bouton BROWSE ENTER ne permet aucune opération sur un dispositif AUX.

Appuyer sur le bouton BROWSE ENTER pour activer cette fonction sur la source en cours de lecture.

Tourner la touche/sélecteur BROWSE ENTER pour sélectionner la catégorie désirée, puis appuyer sur la touche/sélecteur pour confirmer la sélection. Appuyer sur le bouton **↵** si l'on désire annuler la fonction.

Sélection source Audio

Pour sélectionner la source audio désirée parmi celles disponibles : AUX ou USB/iPod, appuyer sur le bouton **MEDIA**.

Affichage des informations du morceau

Pour sélectionner les informations affichées durant la lecture (Artiste, Album, Genre, Nom, Dossier, Nom du Fichier), appuyer sur le bouton **INFO**. Appuyer sur le bouton **↵** pour sortir de la page-écran.

Lecture aléatoire des morceaux

Pour lire, dans un ordre aléatoire, les morceaux contenus dans le dispositif USB/iPod, appuyer sur le bouton **§**. Appuyer dessus une deuxième fois pour désactiver la fonction.

Répétition d'un morceau

Pour écouter de nouveau le morceau, appuyer sur le bouton **↺**. Appuyer dessus une deuxième fois pour désactiver la fonction.

SUPPORT AUX

Pour activer le mode AUX, insérer un dispositif adapté dans la prise AUX de la voiture.

Régler le volume à l'aide de la touche/sélecteur **⏪** sur la façade ou à l'aide de la commande de réglage du volume du dispositif branché.

En ce qui concerne la fonction « Sélection de la source audio », consulter les indications du chapitre « Mode Média ».

AVERTISSEMENTS

Les fonctions du dispositif branché à la prise AUX sont gérées directement par ce même dispositif : le changement de piste/dossier/playlist ou le contrôle du début/fin/pause de la lecture par les commandes sur la façade ou les commandes au volant n'est donc pas possible.

Ne pas laisser le câble de son lecteur portable branché sur la prise AUX après la déconnexion, afin d'éviter de possibles bruits en provenance des haut-parleurs.

SUPPORT USB/iPod

Pour activer le mode USB/iPod, insérer un dispositif prévu à cet effet (USB ou iPod) dans le port USB de la voiture.



152

F1B0006C

RÉGLAGES

Appuyer sur la touche MENU sur la façade pour afficher le menu « Réglages » sur l'écran.

REMARQUE L'affichage des rubriques du menu peut varier selon les versions. Le menu se compose des rubriques suivantes :

System Settings: Language, Reset Default Value, Ignition time, Volume limit, Audio-On Radio.

Radio Settings: FM Browse, Traffic Announcement, Regional, Alternative Frequency.

Retard d'arrêt radio : permet de maintenir le système allumé pendant un temps déterminé après avoir tourné la clé de contact sur STOP.

MODE AUDIO

Pour accéder au Menu de réglage « Audio », appuyer brièvement sur la touche AUDIO sur la façade.

Le menu se compose des rubriques suivantes :

TREBLE : réglage des tonalités aiguës ;

MID : réglage des tonalités moyennes ;

BASS : réglage des tonalités graves ;

FADER : balance des haut-parleurs avant/arrière ;

BALANCE : balance des haut-parleurs droit/gauche ;

SVC : réglage du volume en fonction de la vitesse de la voiture ;

LOUDNESS : amélioration audio à volumes bas ;

AUX OFFSET : autoradio allumé ou éteint à l'allumage de la voiture.







Uconnect 5" Radio - Uconnect 5" Radio Nav

GUIDE RAPIDE



Commandes sur la façade



| Touche | Fonctions | Mode |
|---|---|---|
|  | Allumage/arrêt | Pression courte de la touche |
| | Réglage du volume | Rotation du sélecteur à gauche/à droite |
|  | Activation/désactivation du volume (Mute/Pause) | Pression courte de la touche |
|  | Allumage/extinction de l'écran | Pression courte de la touche |
|  | Sortie de la sélection/retour à la page-écran précédente | Pression courte de la touche |
|  | Réglages | Pression courte de la touche |
| | Défilement de la liste ou réglage d'une station radio | Rotation du sélecteur à gauche/à droite |
| BROWSE ENTER | Confirmation de l'option affichée à l'écran | Pression courte de la touche |
| | Accès aux fonctions supplémentaires (par ex. : affichage heure, boussole, température extérieure, Média Radio, et services Uconnect™ le cas échéant) | Pression courte de la touche |
| APPS | | |
| PHONE | Affichage des données du téléphone | Pression courte de la touche |
| TRIP (*) | Accès au menu TRIP | Pression courte de la touche |
| NAV (**) | Accès au menu de navigation | Pression courte de la touche |
| MEDIA | Sélection de la source : USB/iPod, AUX, Bluetooth® , SD (le cas échéant) | Pression courte de la touche |
| RADIO | Accès au mode Radio | Pression courte de la touche |

(*) Uniquement **Uconnect™** 5" Radio

(**) Uniquement **Uconnect™** 5" Radio Nav

Le système utilise la fonction « touch screen » : pour interagir avec les différentes fonctions, appuyer sur les « touches graphiques » affichées sur l'écran. Pour confirmer un choix, appuyer sur la touche graphique « OK ». Pour revenir à la page-écran précédente, appuyer sur la touche graphique  (effacer) ou, en fonction de la page-écran active,  /Terminé.

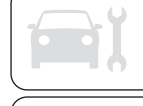



Commandes au volant

Les commandes des fonctions principales du système sont présentes sur le volant pour un contrôle plus simple. L'activation de la fonction choisie est commandée, dans certains cas, par la durée de la pression exercée (pression courte ou prolongée), comme indiqué dans le tableau à la page suivante.



154

F1B0213C

| Touche | Interaction |
|---|--|
|  | <input type="checkbox"/> Acceptation de l'appel téléphonique entrant
<input type="checkbox"/> Acceptation du second appel entrant et mise en attente de l'appel actif
<input type="checkbox"/> Activation de la reconnaissance vocale pour la fonction Téléphone
<input type="checkbox"/> Interruption du message vocal pour donner une autre commande vocale
<input type="checkbox"/> Interruption de la reconnaissance vocale
<input type="checkbox"/> Interaction avec les fonctions radio, média et navigation (uniquement Uconnect™ 5" Radio Nav) |
|  | <input type="checkbox"/> Activation de la reconnaissance vocale
<input type="checkbox"/> Interruption du message vocal pour donner une autre commande vocale
<input type="checkbox"/> Interruption de la reconnaissance vocale |
|  | <input type="checkbox"/> Refus de l'appel téléphonique entrant
<input type="checkbox"/> Fin de l'appel téléphonique en cours |

Touche A (côté gauche derrière le volant)

Touche supérieure

- Pression courte de la touche* : recherche de la station radio suivante ou sélection du morceau suivant USB/iPod et SD card (le cas échéant).
- Pression prolongée de la touche* : balayage des fréquences supérieures jusqu'au relâchement/avance rapide d'un morceau USB/iPod et SD card (le cas échéant).

Touche centrale

Chaque pression de la touche permet de passer d'une source à l'autre parmi les sources AM, FM, USB/iPod, AUX et SD card (le cas échéant). Uniquement les sources disponibles seront sélectionnées.

Touche inférieure

- Pression courte de la touche* : recherche de la station radio précédente ou sélection du morceau suivant USB/iPod et SD card (le cas échéant).
- Pression prolongée de la touche* : balayage des fréquences inférieures jusqu'au relâchement/avance rapide d'un morceau USB/iPod et SD card (le cas échéant).

Touche B (côté droit derrière le volant)

Touche supérieure

Augmentation du volume

- Pression courte de la touche* : augmentation individuelle du volume
- Pression prolongée de la touche* : augmentation rapide du volume

Touche centrale

Activation/désactivation de la fonction Mute

Touche inférieure

Diminution du volume

- Pression courte de la touche* : diminution individuelle du volume
- Pression prolongée de la touche* : diminution rapide du volume



ALLUMAGE/EXTINCTION DU SYSTÈME

Pour allumer/éteindre le système, appuyer sur la touche/sélecteur

 (ON/OFF).

Tourner la touche/sélecteur dans le sens des aiguilles d'une montre pour augmenter le volume ou dans le sens inverse pour le baisser.

SUPPORT USB/IPOD

La voiture est équipée d'un port USB et d'une prise AUX. Certaines versions disposent d'un lecteur de cartes SD-HC, capable de lire/gérer les cartes avec la technologie SPI.

Certaines versions disposent également d'un second port USB situé dans le compartiment de l'accoudoir avant.

MODE RADIO

Les informations suivantes s'affichent à l'écran dès que la station radio désirée est sélectionnée :

Dans la partie supérieure : affichage de la liste des stations radio enregistrées (preset) et surbrillance de la station actuellement en écoute.

Dans la partie centrale : affichage du nom de la station radio en écoute et des touches graphiques de sélection de la station radio précédente ou suivante.

Dans la partie inférieure : affichage des touches graphiques suivantes :





- « Navigue » : liste des stations radio disponibles ;
- « AM/FM », « AM/DAB », « FM/DAB » : sélection de bande de la fréquence désirée (touche graphique reconfigurable selon la bande sélectionnée : AM, FM ou DAB) ;
- « Règle » : réglage manuel de la station radio (non disponible pour radio DAB) ;
- « Info » : informations supplémentaires sur la source en écoute ;
- « Audio » : accès à la page-écran « Réglages Audio ».

Menu Audio

Il est possible d'effectuer les réglages suivants au moyen du menu « Audio » :

- « Égaliseur » (le cas échéant) ;
 - « Balance/Fader » (réglage de la balance droite/gauche et avant/arrière du son) ;
 - « Volume/Vitesse » (contrôle automatique du volume en fonction de la vitesse) ;
 - « Loudness » (le cas échéant) ;
 - « Radio automatique » ;
 - « Retard d'arrêt radio ».
- Pour sortir du menu « Audio », appuyer sur la touche graphique /Terminé.

MODE MÉDIA

Avec le mode Média actif, appuyer brièvement sur les touches graphiques /  pour lire le morceau précédent/suivant ou bien appuyer sur les boutons /  et les maintenir enfoncés pour une avance ou un recul rapide du morceau.

Sélection d'un morceau (Navigue)

Remarque : pour les langues non gérées par le système qui contiennent des caractères spéciaux (par ex. grec), le clavier n'est pas disponible. Dans ce cas, cette fonction sera limitée.

SUPPORT Bluetooth®

Enregistrement d'un dispositif Audio Bluetooth®

Pour enregistrer un dispositif audio **Bluetooth®**, procéder comme suit :

- activer la fonction **Bluetooth®** sur le dispositif ;
- appuyer sur la touche MEDIA sur la façade ;
- en cas de source « Média » active, appuyer sur la touche graphique « Source » ;
- sélectionner le support Média **Bluetooth®** ;

appuyer sur la touche graphique « Ajout. Disposit. » ;

chercher **Uconnect™** sur le dispositif audio **Bluetooth®** (lors de l'enregistrement, une page-écran apparaît qui indique l'état d'avancement de l'opération) ;

quand le dispositif audio le demande, saisir le code PIN affiché à l'écran du système ou confirmer sur le dispositif le PIN affiché ;

quand la procédure d'enregistrement est terminée avec succès, une page apparaît à l'écran. En répondant « Oui » à la question, le dispositif audio **Bluetooth®** sera enregistré comme favori (le dispositif aura la priorité sur les autres dispositifs qui seront enregistrés par la suite). Si on répond « Non », la priorité sera déterminée en fonction de l'ordre de connexion. Le dernier dispositif connecté aura la plus grande priorité ;

l'enregistrement d'un dispositif audio peut se faire également en appuyant sur la touche  PHONE sur la façade et en sélectionnant l'option « Réglag. » ou, depuis le menu « Réglages », sélectionner « Téléphone/Bluetooth ».

ATTENTION S'il n'y a plus de connexion **Bluetooth®** entre le téléphone portable et le système, consulter la Notice du téléphone portable.

MODE TÉLÉPHONE

Activation du mode Téléphone

Pour activer le mode Téléphone, appuyer sur la touche PHONE sur la façade.

Par l'intermédiaire des touches graphiques affichées à l'écran, il est possible de :

composer le numéro de téléphone (à l'aide du clavier virtuel présent à l'écran) ;

afficher et appeler les contacts présents dans le répertoire du téléphone portable ;

afficher et appeler les contacts du journal des appels récents ;

associer jusqu'à 10 téléphones/ dispositifs audio pour en faciliter et accélérer l'accès et le branchement ;

transférer les appels du système au téléphone portable et vice versa et désactiver l'audio du micro du système pour des conversations privées.

L'audio du téléphone portable est transmis à travers le système audio du véhicule : le système désactive automatiquement l'audio de l'autoradio quand on utilise la fonction Téléphone.

Enregistrement du téléphone portable

Procéder comme suit :

activer la fonction **Bluetooth®** sur le téléphone portable ;

appuyer sur la touche PHONE sur la façade ;

si aucun téléphone portable n'est encore enregistré dans le système, une page spéciale est affichée à l'écran ;

sélectionner « Oui » pour commencer la procédure d'enregistrement, et chercher ainsi le dispositif **Uconnect™** sur le téléphone portable (en sélectionnant au contraire « Non », la page-écran principale du Téléphone s'affiche) ;

quand le téléphone portable le demande, saisir à l'aide du clavier de son téléphone le code PIN affiché sur l'écran du système ou confirmer sur le téléphone portable le PIN affiché ;

depuis la page-écran « Téléphone », il est toujours possible d'enregistrer un téléphone portable en appuyant sur la touche graphique « Réglag. » : appuyer sur la touche graphique « Ajout. Disposit. » et procéder comme décrit au point ci-dessus ;

lors de l'enregistrement, une page-écran s'affiche qui indique l'état d'avancement de l'opération ;

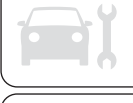



☐ lorsque la procédure d'enregistrement est terminée avec succès, une page-écran apparaît à l'écran : en sélectionnant « Oui » à la question, le téléphone portable est enregistré comme favori (le téléphone portable aura la priorité sur les autres téléphones portables qui seront enregistrés par la suite). Si aucun autre dispositif n'est associé, le système considère le premier dispositif associé comme favori.

Effectuer un appel

Les opérations décrites ci-après ne sont accessibles que si elles sont supportées par le téléphone portable utilisé.

Procéder comme suit :

- ☐ en sélectionnant l'icône  (Répertoire du téléphone portable) ;
- ☐ en sélectionnant la rubrique « Appels Récents » ;
- ☐ en sélectionnant l'icône  ;
- ☐ en appuyant sur la touche graphique « Appelle de nouv. ».

Lecteur des textos

Le système permet de lire les textos reçus par le téléphone portable. Pour utiliser cette fonction, le téléphone portable doit supporter l'échange de textos par **Bluetooth®**. Si la fonction n'est pas supportée par le téléphone, la touche graphique  correspondante est désactivée (grisée).

À la réception d'un texto, une page s'affiche à l'écran qui permet de sélectionner l'une des options suivantes « Écoute », « Appelle » ou « Ignore ». Il est possible d'accéder à la liste des textos reçus par le téléphone portable en appuyant sur la touche graphique  (la liste affiche un maximum de 60 textos reçus).

SERVICES Uconnect™

Lorsque l'on appuie sur la touche APPS on accède au menu de la Radio qui contient toutes les fonctions d'application du système, comme par exemple : Trip computer, Réglages, Boussole (si le système de navigation est disponible), Applications **Uconnect™**.

Si l'icône **Uconnect™** est présente, le système gère les services connectés et permet d'utiliser des applications directement depuis la radio pour une utilisation plus efficace et évoluée de la voiture. La présence des fonctions d'application dépend de la configuration de la voiture et du marché.

Pour utiliser les services **Uconnect™**, il faut :

- ☐ télécharger l'**App Uconnect™** depuis « App Store » ou depuis « Google Play » sur son smartphone compatible, en s'assurant que la connexion des données est autorisée
 - ☐ s'enregistrer via l'**App Uconnect™** sur www.DriveUconnect.eu ou sur le site www.fiat.it
 - ☐ lancer l'**App Uconnect™** sur son smartphone et saisir ses données d'identification.
- Pour avoir de plus amples informations sur les services disponibles de son marché, consulter le site www.DriveUconnect.eu.

Premier accès à bord de la voiture

Une fois l'**App Uconnect™** lancée et après avoir accédé aux services **Uconnect™** de la voiture, il faut effectuer l'appariement Bluetooth entre son smartphone et la radio selon les indications du chapitre « Enregistrement du téléphone portable ». La liste des téléphones compatibles est disponible sur www.DriveUconnect.eu.

Après l'appariement, si on appuie sur l'icône **Uconnect™** sur la radio, on pourra accéder aux services connectés.

Une fois le processus d'activation terminé, un message informera l'utilisateur. Si des services requièrent un profil personnel, il sera possible de connecter ses propres comptes via l'**App Uconnect™** ou dans sa zone réservée sur www.driveUconnect.eu.
AVERTISSEMENT La présence de l'application my:Car ne remplace pas les informations décrites dans la Notice d'entretien de la voiture.

Utilisateur non connecté

Si l'utilisateur n'effectue pas l'appariement **Bluetooth®** du téléphone, en appuyant sur la touche **Uconnect™** le menu de la radio se présente avec les icônes désactivées sauf **eco:Drive™**.

De plus amples informations sur les fonctions d'**eco:Drive™** sont disponibles dans le chapitre dédié.

Réglages des services Uconnect™ gérables via la radio

Dans le menu Radio dédié aux services **Uconnect™**, il est possible d'accéder à la section « Réglages » grâce à l'icône . Dans cette section, l'utilisateur pourra vérifier les options du système et les modifier selon ses préférences.

Mises à jour du système

Si une mise à jour du système **Uconnect™** est disponible lors de l'utilisation des services **Uconnect™** l'utilisateur en sera informé par un message qui s'affichera sur l'écran de la radio.

La mise à jour comprend le téléchargement de la nouvelle version du logiciel pour la gestion des services **Uconnect™**. L'update se fait en utilisant le trafic des données du smartphone apparié. L'utilisateur sera informé de la quantité de trafic généré. AVERTISSEMENT Pour ne pas compromettre le bon fonctionnement de la radio lors de l'installation, ne pas effectuer d'autres opérations et attendre la fin de l'installation.

App Uconnect™

Pour accéder aux services connectés à bord de la voiture, il faut installer l'**App Uconnect™** sur son smartphone qui permettra de gérer son profil et de personnaliser son expérience **Uconnect™**.

L'App peut être téléchargée depuis l'« App Store » ou depuis « Google Play ». Pour des raisons de sécurité, quand le téléphone est apparié à la radio, l'App n'est pas accessible. L'accès aux services **Uconnect™** via la radio requiert la saisie des données d'identification (e-mail et mot de passe) pour protéger les contenus de ses comptes personnels et les rendre accessibles seulement par l'utilisateur réel.

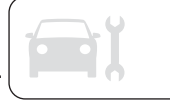

Services connectés accessibles à bord de la voiture

Les services **Uconnect™** disponibles dans le menu de la radio peuvent varier selon le marché.

Les applications **eco:Drive™** et **my:Car** ont été développées pour améliorer l'expérience de conduite du client et peuvent donc être utilisées dans tous les marchés où les services **Uconnect™** sont accessibles.

Pour de plus amples informations, consulter le site www.DriveUconnect.eu.

Si le système de navigation est installé sur la radio, l'accès aux services **Uconnect™** permet d'utiliser les services « Live » de TomTom. De plus amples informations sur les fonctions « Live » sont disponibles dans la section dédiée.

eco:Drive™

L'application **eco:Drive™** permet d'afficher en temps réel le comportement de conduite du conducteur afin de l'aider à atteindre une conduite plus efficace en termes de consommation et d'émissions.

Par ailleurs, il est également possible d'enregistrer les données sur un dispositif USB et d'effectuer l'élaboration des données sur son ordinateur grâce à l'application bureau **eco:Drive™** disponible sur www.fiat.it ou via www.DriveUconnect.eu. L'évaluation du style de conduite se fait à travers quatre indices qui surveillent les paramètres suivants :

- Accélération
- Décélération
- Changement de vitesses
- Vitesse

Affichage de l'eco:Drive™

Pour interagir avec la fonction, appuyer sur la touche graphique **eco:Drive™**. Une page-écran s'affichera sur la radio qui contient les 4 indices décrits ci-dessus. Ces indices seront affichés en gris tant que le système ne disposera pas de données suffisantes permettant d'évaluer le style de conduite.

Après avoir recueilli toutes les données suffisantes, les indices revêtiront 5 couleurs en fonction de l'évaluation : vert foncé (excellent), vert clair, jaune, orange et rouge (mauvais).

« *Indice parcours actuel* » fait référence à la valeur totale calculée en temps réel sur la moyenne des indices décrits. Il représente l'éco-compatibilité du style de conduite : de 0 (basse) à 100 (haute).

En cas d'immobilisations prolongées, l'écran affichera la moyenne des indices obtenue à ce moment (l'« *Indice Moyen* ») et il recolorera les indices en temps réel dès que la voiture reprendra la route.

Si l'on souhaite vérifier la moyenne des données du trajet précédent (par « trajet » on entend un cycle de rotation de la clé de contact sur MAR puis sur STOP), sélectionner la touche graphique « *Parcours Précédent* ». Il est également possible de consulter les détails du trajet précédent en appuyant sur la touche graphique « *Détails* » où seront indiquées la durée (temps et distance) et la vitesse moyenne du trajet.

Enregistrements et transfert des données de trajet

Les données de trajet peuvent être enregistrées dans la mémoire du système et transférées au moyen d'une clé USB configurée convenablement ou grâce à l'**App Uconnect™**. Cela permet de consulter ultérieurement l'historique des données recueillies, en affichant l'analyse totale des données de trajet et du style de conduite adapté. De plus amples informations sont disponibles sur www.DriveUconnect.eu.

ATTENTION Ne pas retirer la clé USB ou désappairer le smartphone avec l'**App Uconnect™** avant que le système n'ait téléchargé les données, car elles pourraient être perdues. Lors de la phase de transfert des données sur les dispositifs, des messages pourraient s'afficher sur l'écran de la radio pour le bon déroulement de l'opération : suivre les indications affichées. Ces messages s'affichent seulement lorsque la clé de contact est sur STOP et quand un retard d'arrêt du système est réglé. Le transfert des données sur les dispositifs se fait automatiquement à l'arrêt du moteur. Les données transférées sont ainsi effacées de la mémoire du système. On peut choisir d'enregistrer ou non les données de trajet en appuyant sur la touche graphique « Réglages » et en réglant à son gré l'activation de l'enregistrement et le mode de transfert USB ou Cloud.

Lorsque la mémoire de la clé USB est pleine, des messages dédiés s'affichent sur l'écran de la radio.

Si les données **eco:Drive™** ne sont pas transférées sur la clé USB depuis longtemps, la mémoire interne du système **Uconnect™** pourrait saturer. Suivre les recommandations des messages affichés sur l'écran de la radio.

my:Car

my:Car permet de toujours contrôler l'état de sa voiture.

my:Car est en mesure de détecter des dysfonctionnements en temps réel et d'indiquer à l'utilisateur l'échéance du coupon d'entretien. Pour interagir avec l'application, appuyer sur la touche graphique « my:Car ».

L'écran affiche une page-écran qui contient la section « care:Index » où sont fournies toutes les informations détaillées sur l'état de la voiture. Une pression de la touche graphique « Signaux activés », le cas échéant, permet d'obtenir le détail des anomalies détectées à bord de la voiture qui ont entraîné l'allumage du témoin.

L'état de la voiture peut être consulté soit sur le site www.DriveUconnect.eu soit via l'**App Uconnect™**.

RÉGLAGES

Appuyer sur la touche  sur la façade pour afficher le menu principal des « Réglages » sur l'écran.

Remarque : l'affichage des rubriques du menu peut varier selon les versions. Le menu se compose des rubriques suivantes :

- Écran ;
- Unité de mesure ;



- Commandes vocales ;
- Heure et Date ;
- Sécurité / Aide (le cas échéant) ;
- Lumières (le cas échéant) ;
- Portes & Verrouillage ;
- Options arrêt moteur ;
- Audio ;
- Téléphone/Bluetooth ;
- Réglage SiriusXM (le cas échéant) ;
- Réglage radio ;
- Restaurer Réglages

Sécurité / Aide

(le cas échéant)

Cette fonction permet d'effectuer les réglages suivants :

- « *Caméra Rear View* » (le cas échéant) : cette fonction permet d'effectuer les réglages suivants :
 - « Lignes guid. dynam. » (le cas échéant) : permet d'activer l'affichage à l'écran des grilles dynamiques qui indiquent le parcours de la voiture.
 - « Délai Cam. Rear View » (le cas échéant) : permet de retarder l'extinction des images de la caméra lorsque la marche arrière est enclenchée.
- « *Alarme coll. front.* » (le cas échéant) : cette fonction permet de sélectionner le mode d'intervention du système Full Brake Control.

Voici les options disponibles :

- « Off » (éteint) : le système est désactivé ;
- « Alarme seulement » : le système intervient et fournit au conducteur seulement un signal sonore (le cas échéant) ;
- « Seulement freinage actif » : le système intervient en activant le freinage automatique (le cas échéant) ;
- « Alarme+freinage actif » : le système intervient en fournissant au conducteur un signal sonore et en activant le freinage automatique.

« *Sensibilité coll. front.* » (le cas échéant) : cette fonction permet de sélectionner la rapidité d'intervention du système en fonction de la distance de l'obstacle.

Les options disponibles sont : « Proche », « Med. » et « Éloigné ».

« *Park Assist* » (le cas échéant) : cette fonction permet de sélectionner le type de signal fourni par le système Park Assist.

Voici les options disponibles :

- « Seul. sonore » : le système informe le conducteur sur la présence d'un obstacle uniquement par des signaux sonores, grâce aux haut-parleurs de la voiture.

- « Sonore & affichage » : le système informe le conducteur sur la présence d'un obstacle à l'aide de signaux sonores (grâce aux haut-parleurs de la voiture) et visuels, sur l'écran du combiné de bord.

« *Vol. Park Assist. av.* » (le cas échéant) : cette fonction permet de sélectionner le volume des signaux sonores fournis par le système Park Assist avant.

« *Vol. Park Assist. arr.* » (le cas échéant) : cette fonction permet de sélectionner le volume des signaux sonores fournis par le système Park Assist arrière.

« *Vol. Park Assist* » (le cas échéant) : cette fonction permet de sélectionner le volume des signaux sonores fournis par le système Park Assist.

« *Alarme Lane Assist* » (le cas échéant) : cette fonction permet de sélectionner la rapidité d'intervention du système Lane Assist.

« *Intensité Lane Assist* » (le cas échéant) : cette fonction permet de sélectionner la force à appliquer au volant pour ramener la voiture dans la voie à travers le système de la conduite électrique en cas d'intervention du système Lane Assist.

« *Alarme d'angle mort* » (le cas échéant) : cette fonction permet de sélectionner le type de signal (« Seul. sonore » ou « Sonore & affichage ») pour indiquer la présence d'objets dans l'angle mort du rétroviseur d'aile.

« *Capteur pluie* » (le cas échéant) : cette fonction permet d'activer/désactiver l'actionnement automatique des essuie-glaces en cas de pluie.

« *Freins* » (le cas échéant) : cette fonction permet de sélectionner les sous-menus suivants :

- « Révision frein » (le cas échéant) :

permet d'activer la procédure d'entretien du système de freinage ;

- « Frein parking autom. » (le cas échéant) : permet d'activer/désactiver l'enclenchement automatique du frein de stationnement.

NAVIGATION

(uniquement Uconnect 5" Radio Nav)

Planification d'un parcours

ATTENTION Pour des raisons de sécurité et pour limiter les distractions en conduisant, toujours planifier son parcours avant de partir.

Pour planifier un parcours, procéder comme suit :

Toucher l'écran pour ouvrir le Menu principal.

Toucher « Aller à ».

Toucher « Adresse ». Il est possible de modifier le pays ou l'état en touchant le drapeau avant de sélectionner une ville.

Saisir le nom du pays ou de la ville ou le code postal. Les localités portant des noms semblables s'affichent dans la liste pendant que l'on tape. Lorsque le pays ou la ville souhaitée s'affiche dans la liste, toucher le nom pour sélectionner la destination.

Saisir le nom de la rue. Les rues portant des noms semblables s'affichent dans la liste pendant que l'on tape. Lorsque la rue correcte s'affiche dans la liste, toucher le nom pour sélectionner la destination.

Saisir le numéro, puis toucher « Terminé ».

L'emplacement est indiqué sur la carte. Toucher « Sélectionner » pour continuer ou « Précédent » pour saisir une nouvelle adresse.

Lorsque le nouveau parcours s'affiche, toucher « Terminé ». Pour en savoir plus sur le parcours, toucher « Détails ». Pour modifier le parcours, par exemple pour passer par un emplacement spécifique ou pour sélectionner une nouvelle destination, toucher « Modifier parcours ».

Le système fournit des indications sur la destination à l'aide d'instructions vocales et d'indications visuelles à l'écran.

Mise à jour de carte

Pour télécharger une mise à jour d'une carte, 2 modes sont disponibles :

Garantie des cartes les plus récentes : si une nouvelle carte est disponible pour son système dans les 90 jours à partir de la première utilisation, on peut la télécharger gratuitement une fois.

Mise à jour des cartes : on peut acheter une nouvelle version de la carte installée sur son système.

Préparation du dispositif USB

Pour pouvoir exécuter une mise à jour de la carte, utiliser un dispositif USB qui réponde aux critères suivants.

Il est préférable que le dispositif USB soit vide.

Le dispositif USB doit avoir un espace libre d'au moins 8 Go de mémoire.

Le dispositif USB doit contenir un système de fichiers FAT-32.

Le dispositif USB ne doit pas être bloqué et doit pouvoir permettre la sauvegarde de fichiers.



Remarque : l'utilisation d'une clé mémoire est conseillée tandis que l'emploi de dispositifs de stockage de masse tels que téléphones portables ou lecteurs multimédias est déconseillé.

Pour préparer un dispositif USB, procéder comme suit :

Sélectionner **Mises à jour de navigation** dans le menu **Réglages**. Il est demandé si l'on souhaite préparer un dispositif USB afin de télécharger les mises à jour.

Sélectionner **Oui**.

Insérer le dispositif USB.

Remarque : si le système continue à demander d'insérer le dispositif USB, s'assurer qu'il répond aux critères indiqués ci-dessus, puis réessayer. Le système démarre la préparation du dispositif USB.

Lorsque le dispositif USB est prêt, un message dédié s'affiche.

Enlever le dispositif USB et le connecter à l'ordinateur. Il est maintenant possible de télécharger la nouvelle carte sur le dispositif USB.

Installation de TomTom HOME

Pour installer TomTom HOME et créer un compte MyTomTom, procéder comme suit :

Télécharger et installer l'application TomTom HOME sur l'ordinateur. Sur l'ordinateur, accéder à www.tomtom.com/getstarted.

Sélectionner « Télécharger TomTom HOME », puis suivre les instructions visualisées.

Connecter le dispositif USB préparé à l'ordinateur. TomTom HOME démarre automatiquement.

Sélectionner « Accéder » dans l'angle en haut à droite.

Sélectionner « Créer un compte » et saisir les détails pour créer un compte MyTomTom. Pour recevoir les mises à jour des cartes, un compte MyTomTom est nécessaire.

Après avoir créé le compte, il est demandé si l'on souhaite connecter le système **Uconnect™** à son compte. Le dispositif USB préparé représente le système **Uconnect™**.

Sélectionner « Connecter le dispositif », puis sélectionner « Fermer ». Il est maintenant possible de télécharger une carte sur le dispositif USB.

Télécharger une carte

Une mise à jour de la carte peut être obtenue de deux manières :

Garantie des cartes les plus récentes : si une nouvelle carte est disponible pour le système dans les 90 jours à partir de la première utilisation, elle peut être téléchargée gratuitement une fois.

Mise à jour des cartes : il est possible d'acheter une nouvelle version de la carte installée sur le système.

Pour vérifier la disponibilité ou acheter une carte, s'assurer d'avoir préparé un dispositif USB et d'avoir installé TomTom HOME sur l'ordinateur. Connecter le dispositif USB à l'ordinateur.

Téléchargement d'une carte

Si une mise à jour de la carte est disponible pour le système, cette mise à jour est incluse dans la liste des mises à jour disponibles.

Remarque : si l'on dispose déjà de la carte la plus récente installée sur le système, la mise à jour n'est pas proposée.

Sélectionner la carte que l'on souhaite télécharger, puis sélectionner « Mettre à jour et installer ».

La carte est téléchargée et copiée sur le dispositif USB.

À la fin de la procédure, sélectionner « Terminé ».

Remarque : pendant le téléchargement et la copie de la carte, ne pas déconnecter le dispositif USB de l'ordinateur.

Il est maintenant possible d'installer la carte sur le système.

Installation d'une carte

La mise à jour des cartes DOIT être effectuée lorsque le moteur de la voiture est en marche et pourrait prendre plus de 30 minutes. Ne pas déconnecter le dispositif USB lors de l'installation des cartes, autrement l'installation sera interrompue.

Après avoir téléchargé une carte sur le dispositif USB, il est possible d'installer la carte dans le système.

Insérer le dispositif USB avec la nouvelle carte dans le système

Uconnect™. Le système détecte la présence d'une nouvelle carte sur le dispositif USB.

Sélectionner « Démarrer ».

Maintenir le dispositif inséré. Avant de démarrer la mise à jour de la carte, le système informe que cette procédure dure quelques minutes. Sélectionner « OK ».

Remarque : ne pas retirer le dispositif USB et ne pas couper l'alimentation du système avant que la mise à jour soit terminée. Le système ne peut pas être utilisé tant que la mise à jour n'est pas achevée correctement. Si la mise à jour est interrompue, lancer à nouveau la mise à jour du système. Une fois la carte mise à jour, un message dédié s'affiche.

Cliquer sur « Fermer ».

La nouvelle carte est maintenant disponible sur le système.



Résolution des problèmes

Pendant la mise à jour, les problèmes suivants peuvent se vérifier :



La carte sur le dispositif USB n'est pas valable. Dans ce cas, télécharger à nouveau la carte sur le dispositif USB en utilisant TomTom HOME. Il pourrait s'avérer nécessaire de préparer une nouvelle fois le dispositif USB.

La version de la carte sur le dispositif USB est la même ou est précédente à la version déjà présente sur le système. Dans ce cas, télécharger à nouveau la carte sur le dispositif USB en utilisant TomTom HOME. Il pourrait s'avérer nécessaire de préparer une nouvelle fois le dispositif USB.

COMMANDES VOCALES

Remarque : pour les langues non gérées par le système, les commandes vocales ne sont pas disponibles. Pour utiliser les commandes vocales, appuyer sur la touche «» (touche « Voix ») ou  (touche « Téléphone ») au volant et prononcer à voix haute la commande que l'on souhaite activer.

Générales

Les commandes vocales suivantes peuvent être données après avoir appuyé sur la touche  ou  au volant :

- Aide
- Annuler
- Appelle de nouv.
- Répète
- Activation des consignes vocales

Téléphone

Les commandes vocales suivantes peuvent être données après avoir appuyé sur la touche  au volant :

- Appelle
- Numérot. directe
- Appelle de nouv.
- Rappelle
- Derniers appels
- Appels effectués
- Appels manqués



- Appels reçus
- Répertoire
- Recherche
- Affiche les messages

Radio

Les commandes vocales suivantes peuvent être données après avoir appuyé sur la touche  au volant :

- Écoute XXX FM
- Écoute XXX AM
- Écoute Radio XXX
- Écoute la radio DAB

Média

Les commandes vocales suivantes peuvent être données après avoir appuyé sur la touche  au volant :

- Écoute morceau...
- Écoute album...
- Écoute artiste...
- Écoute genre musical...
- Écoute playlist...
- Écoute podcast...
- Écoute livre audio...
- Écoute morceau numéro...
- Sélectionne le support
- Voir

Navigation

(uniquement Uconnect 5" Radio Nav)

Les commandes vocales suivantes peuvent être données après avoir appuyé sur la touche  au volant :





- Aller à la maison
- Mode 2D
- Mode 3D
- Effacer parcours
- Ajouter un favori
- Répéter l'instruction

Uconnect 6.5" Radio Nav

GUIDE RAPIDE

Commandes sur la façade



| Touche | Fonctions | Mode |
|---|---|---|
| 1 -  | Allumage | Pression courte de la touche |
| | Extinction | Pression courte de la touche |
| | Réglage du volume | Rotation du sélecteur à gauche/à droite |
| 2 -  | Activation/désactivation du volume (Mute/Pause) | Pression courte de la touche |
| 3 -  | Allumage/extinction de l'écran | Pression courte de la touche |
| 4 -  | Réglages | Pression courte de la touche |
| 5 -  | Sortie de la sélection/retour à la page-écran précédente | Pression courte de la touche |
| 6 - BROWSE ENTER | Défilement de la liste ou réglage d'une station radio | Rotation du sélecteur à gauche/à droite |
| | Confirmation de l'option affichée à l'écran | Pression courte de la touche |
| 7 - APPS | Accès aux fonctions supplémentaires (affichage Heure, Boussole, Température extérieure, Media Player et services UConnect™ le cas échéant) | Pression courte de la touche |
| 8 - PHONE | Affichage des données du téléphone | Pression courte de la touche |
| 9 - NAV | Accès au menu de navigation | Pression courte de la touche |
| 10 - MEDIA | Sélection de la source : USB/iPod, AUX, Bluetooth® et SD (le cas échéant) | Pression courte de la touche |
| 11 - RADIO | Accès au mode Radio | Pression courte de la touche |



Commandes au volant (le cas échéant)

Les commandes des fonctions principales du système sont présentes sur le volant pour un contrôle plus simple. L'activation de la fonction choisie est commandée, dans certains cas, par la durée de la pression exercée (pression courte ou prolongée), comme indiqué dans le tableau à la page suivante.



156

F1B0213C

| Touche | Interaction |
|---|---|
|  | <ul style="list-style-type: none"><input type="checkbox"/> Acceptation de l'appel téléphonique entrant<input type="checkbox"/> Acceptation du second appel entrant et mise en attente de l'appel actif |
|  | <ul style="list-style-type: none"><input type="checkbox"/> Activation de la reconnaissance vocale<input type="checkbox"/> Interruption du message vocal pour donner une autre commande vocale<input type="checkbox"/> Interruption de la reconnaissance vocale<input type="checkbox"/> Interaction avec les fonctions Radio, Média et Navigation |
|  | <ul style="list-style-type: none"><input type="checkbox"/> Refus de l'appel téléphonique entrant<input type="checkbox"/> Fin de l'appel téléphonique en cours |



Touches

Interaction

Touche A (côté gauche derrière le volant)

| | |
|-------------------|--|
| Touche supérieure | <ul style="list-style-type: none"> <input type="checkbox"/> <i>Pression courte de la touche</i> : recherche de la station radio suivante ou sélection du morceau suivant USB/iPod. <input type="checkbox"/> <i>Pression prolongée de la touche</i> : balayage des fréquences supérieures jusqu'au relâchement/avance rapide d'un morceau USB/iPod. |
| Touche centrale | Chaque pression de la touche permet de passer d'une source à l'autre parmi les sources AM, FM, USB/iPod, AUX et SD (le cas échéant). Uniquement les sources disponibles seront sélectionnées. |
| Touche inférieure | <ul style="list-style-type: none"> <input type="checkbox"/> <i>Pression courte de la touche</i> : recherche de la station radio précédente ou sélection du morceau suivant USB/iPod et SD (le cas échéant). <input type="checkbox"/> <i>Pression prolongée de la touche</i> : balayage des fréquences inférieures jusqu'au relâchement/avance rapide d'un morceau USB/iPod et SD (le cas échéant). |

Touche B (côté droit derrière le volant)

| | |
|-------------------|--|
| Touche supérieure | <p>Augmentation du volume</p> <ul style="list-style-type: none"> <input type="checkbox"/> <i>Pression courte de la touche</i> : augmentation individuelle du volume. <input type="checkbox"/> <i>Pression prolongée de la touche</i> : augmentation rapide du volume. |
| Touche centrale | Activation/désactivation de la fonction Mute |
| Touche inférieure | <p>Diminution du volume</p> <ul style="list-style-type: none"> <input type="checkbox"/> <i>Pression courte de la touche</i> : diminution individuelle du volume. <input type="checkbox"/> <i>Pression prolongée de la touche</i> : diminution rapide du volume. |

ALLUMAGE/EXTINCTION DU SYSTÈME

Pour allumer/éteindre le système, appuyer sur la touche/sélecteur  (ON/OFF).

Tourner la touche/sélecteur dans le sens des aiguilles d'une montre pour augmenter le volume ou dans le sens inverse pour le baisser.

MODE RADIO (TUNER)

Le système est équipé des syntoniseurs suivants : AM, FM et DAB (le cas échéant).

Sélection du mode Radio

Pour activer le mode Radio, appuyer sur la touche RADIO sur la façade. Les différents modes de syntonisation peuvent être sélectionnés en touchant la touche graphique correspondante sur l'écran.

Pour chaque mode, il est possible de mémoriser jusqu'à 12 stations préférées.

Sélection de la bande de fréquence

Appuyer sur l'une des touches graphiques sur la partie gauche de l'écran pour sélectionner la bande de fréquence : AM, FM et DAB (le cas échéant).



Visualisations à l'écran

Les informations suivantes s'affichent à l'écran dès que la station radio désirée est sélectionnée :



Dans la partie supérieure : affichage de la liste des stations radio mémorisées (preset). Si la station actuellement en phase d'écoute se trouve dans la liste des preset, elle est mise en évidence à l'écran.

Dans la partie centrale : affichage du nom de la station radio en écoute et des touches graphiques de sélection de la station radio précédente ou suivante.

Dans la partie inférieure : affichage des touches graphiques suivantes :



- « navigue » : recherche des stations radio disponibles ;
- « régl. » : réglage manuel de la station radio (non disponible pour radio DAB) ;
- « Audio » : accès à l'écran « Réglages Audio » ;
-  et  : permettent d'effectuer la recherche de la station radio souhaitée.

Sélection de la station radio précédente/suivante

La sélection de la station radio précédente/suivante peut être effectuée de l'une des manières suivantes : rotation de la touche/sélecteur BROWSE ENTER, pression courte des touches graphiques  ou  sur l'écran, pression sur les commandes derrière le volant.

Une pression prolongée sur les touches graphiques  ou  à l'écran fait défiler rapidement la bande de fréquence active.

Recherche rapide de la station Radio précédente/suivante

Pour effectuer une recherche rapide, appuyer sur les touches graphiques  ou  sur l'écran ou utiliser les commandes correspondantes au volant.

Réglage de la station Radio AM/FM

Appuyer sur la touche graphique « règle », puis sélectionner le premier numéro de la station radio désirée.

Pour effacer un numéro erroné (et ressaisir le numéro correct de la station), appuyer sur la touche graphique .



Après avoir saisi le dernier chiffre de la station, le système se règle sur la station sélectionnée.

La page-écran disparaît automatiquement après 5 secondes ou manuellement en appuyant sur la touche graphique OK.

Radio DAB (le cas échéant)

Dès que le mode radio DAB est sélectionné, les informations sur la station en écoute s'affichent à l'écran.

La touche graphique « navigue » permet d'afficher :

- la liste de toutes les stations DAB ;
 - la liste de tous les favoris ;
 - la liste des stations filtrées par « Ensembles » (Groupe de broadcast). À l'intérieur de chaque liste, la touche graphique « ABC » permet de passer directement à la lettre désirée le long de la liste.
- La touche graphique « M. à jour » demande la mise à jour de la liste des stations radio DAB : cette mise à jour peut prendre entre quelques secondes et environ deux minutes.

Réglages des présélections

Les présélections sont disponibles dans tous les modes du système et sont activées en touchant l'une des touches graphiques de présélection situées dans la partie supérieure de l'écran.

Le système peut enregistrer jusqu'à 12 stations radio dans chaque mode : 4 stations radio parmi les 12 stations sont affichées dans la partie supérieure de l'écran.

Appuyer sur la touche graphique « navigue » à l'écran pour afficher toutes les stations radio enregistrées sur la bande de fréquence sélectionnée.

Réglages Audio

Au moyen du menu Réglages audio, accessible en appuyant sur la touche graphique « audio » située dans la partie inférieure de l'écran, il est possible d'effectuer les réglages suivants :

- « Balance/Fader » (réglage de la balance droite/gauche et avant/arrière du son) ;
- « Égaliseur » (le cas échéant) ;
- « Volume/Vitesse » (contrôle automatique du volume en fonction de la vitesse) ;
- « Son Surround » (le cas échéant) ;
- « Réglage volume AUX » ;

- « Loudness » (le cas échéant) ;
 - « Radio automatique » (permet de décider si allumer la radio au démarrage du moteur).
- Pour sortir du menu « audio », appuyer sur la touche graphique ◀/Terminé.

MODE MÉDIA

Sélection source Audio

Pour sélectionner la source audio souhaitée parmi : AUX, USB/iPod, SD (le cas échéant) ou **Bluetooth®** : appuyer sur la touche graphique « choisir la source ».

Changement de morceau (suivant/précédent)

Pour lire le morceau suivant, appuyer brièvement sur la touche graphique ►► ou tourner la touche/sélecteur BROWSE ENTER dans le sens des aiguilles d'une montre.

Pour revenir au début du morceau sélectionné ou pour revenir au début du morceau précédent (si la lecture du morceau a commencé depuis moins de 8 secondes), appuyer brièvement sur la touche graphique ◀◀ ou tourner la touche/sélecteur BROWSE ENTER dans le sens contraire des aiguilles d'une montre.

Avance rapide/retour rapide des morceaux

Pour faire avancer rapidement le morceau sélectionné : appuyer et maintenir enfoncée la touche graphique



►►|. Pour faire un retour rapide du morceau : appuyer et maintenir la touche graphique ◀◀ enfoncée.

Sélection d'un morceau (navigate)

Cette fonction permet de naviguer et de sélectionner les morceaux contenus dans le dispositif actif.

À l'intérieur de chaque liste, la touche graphique « ABC » permet de passer directement à la lettre désirée le long de la liste.

Appuyer sur la touche graphique « Navigue » pour activer cette fonction sur la source en cours de lecture.

Tourner la touche/sélecteur BROWSE ENTER pour sélectionner la catégorie désirée, puis appuyer sur la touche/sélecteur pour confirmer la sélection.

Appuyer sur la touche graphique « X » si l'on désire annuler la fonction.

REMARQUE La touche graphique « Navigue » peut être désactivée sur certains dispositifs **Apple®**.

REMARQUE La touche graphique « Navigue » ne permet aucune opération sur un dispositif AUX.

REMARQUE Tous les dispositifs **Bluetooth®** ne permettent pas de parcourir les informations concernant les morceaux.

Affichage des informations du morceau

Pour afficher les informations du morceau écouté à l'écran, appuyer sur la touche graphique « Info ».

Appuyer sur la touche graphique « X » pour quitter la page-écran.

Lecture aléatoire des morceaux

Pour lire les morceaux contenus dans le dispositif USB/iPod, SD (le cas échéant) ou **Bluetooth®** dans un ordre aléatoire, appuyer sur la touche graphique « > » puis sur la touche graphique « Aléat. » (Lecture aléatoire) Appuyer une deuxième fois sur la touche graphique « Aléat. » pour désactiver cette fonction.

Répétition d'un morceau

Pour écouter de nouveau un morceau, appuyer sur la touche graphique « > » puis sur la touche graphique « Répète ».

Appuyer une deuxième fois sur la touche graphique « Répète » pour désactiver cette fonction.

SUPPORT Bluetooth®

Enregistrement d'un dispositif Audio Bluetooth®

Procéder comme suit :

activer la fonction **Bluetooth®** sur le dispositif ;

appuyer sur la touche MEDIA sur la façade ;

en cas de source « Média » active, appuyer sur la touche graphique « Source » ;

sélectionner le support Média **Bluetooth®** ;

appuyer sur la touche graphique « Ajout. Disposit. » ;

chercher **Uconnect™** sur le dispositif audio **Bluetooth®** (lors de l'enregistrement, une page-écran apparaît qui indique l'état d'avancement de l'opération) ;

quand le dispositif audio le demande, saisir le code PIN affiché à l'écran du système ou confirmer sur le dispositif le PIN affiché ;



☐ quand la procédure d'enregistrement est terminée avec succès, une page apparaît à l'écran. En répondant « Oui » à la question, le dispositif audio **Bluetooth®** sera enregistré comme favori (le dispositif aura la priorité sur les autres dispositifs qui seront enregistrés par la suite). Si on répond « Non », la priorité sera déterminée en fonction de l'ordre de connexion. Le dernier dispositif connecté aura la plus grande priorité ;

☐ l'enregistrement d'un dispositif audio peut se faire également en appuyant sur la touche  PHONE sur la façade et en sélectionnant l'option « Réglag. » ou, depuis le menu « Réglages », sélectionner « Téléphone/Bluetooth ».

ATTENTION S'il n'y a plus de connexion **Bluetooth®** entre le téléphone portable et le système, consulter la Notice du téléphone portable.

SUPPORT USB/iPod

Mode USB/iPod

Pour activer le mode USB/iPod, insérer un dispositif prévu à cet effet (USB ou iPod) dans le port USB situé sur le tunnel central (fig. 157).

Certaines versions prévoient un deuxième port USB à l'intérieur de l'accoudoir avant.



157

F1B0210C

SUPPORT SD Card (le cas échéant)

Pour activer le mode SD, introduire une SD Card dans le logement prévu à cet effet sur la voiture (voir fig. 158).



158

F1B0211C

ATTENTION Utiliser exclusivement des cartes SD spécifiques à la fonction (ex. SD exclusivement destinée à la navigation et SD destinée exclusivement à l'utilisation MP3). Éviter le déplacement de contenus d'une carte SD à l'autre.

SUPPORT AUX

Pour activer le mode AUX, brancher un dispositif adapté dans la prise AUX de la voiture.

Régler le volume à l'aide de la touche/sélecteur  sur la façade ou à l'aide de la commande de réglage du volume du dispositif branché.

AVERTISSEMENTS

Les fonctions du dispositif branché à la prise AUX sont gérées directement par ce même dispositif : le changement de piste/dossier/playlist ou le contrôle du début/fin/pause de la lecture par les commandes sur la façade ou les commandes au volant n'est donc pas possible.

Ne pas laisser le câble de son lecteur portable branché sur la prise AUX après la déconnexion, afin d'éviter de possibles bruits en provenance des haut-parleurs.

MODE TÉLÉPHONE

Activation du mode Téléphone

Pour activer le mode Téléphone, appuyer sur la touche PHONE sur la façade.

Par l'intermédiaire des touches graphiques affichées à l'écran, il est possible de :

- composer le numéro de téléphone (à l'aide du clavier virtuel présent à l'écran) ;
- afficher et appeler les contacts présents dans le répertoire du téléphone portable ;
- afficher et appeler les contacts du journal des appels récents ;
- associer jusqu'à 10 téléphones pour en faciliter et accélérer l'accès et le branchement ;
- transférer les appels du système au téléphone portable et vice versa et désactiver l'audio du micro du système pour des conversations privées. L'audio du téléphone portable est transmis à travers le système audio du véhicule : le système désactive automatiquement l'audio de l'autoradio quand on utilise la fonction Téléphone.

Enregistrement du téléphone portable



Procéder comme suit :

- activer la fonction **Bluetooth®** sur le téléphone portable ;
- appuyer sur la touche PHONE sur la façade ;
- si aucun téléphone portable n'est encore enregistré dans le système, une page spéciale est affichée à l'écran ;
- sélectionner « Oui » pour commencer la procédure d'enregistrement, et chercher ainsi le dispositif **Uconnect™** sur le téléphone portable (en sélectionnant au contraire « Non », la page-écran principale du Téléphone s'affiche) ;
- quand le téléphone portable le demande, saisir à l'aide du clavier de son téléphone le code PIN affiché sur l'écran du système ou confirmer sur le téléphone portable le PIN affiché ;
- depuis la page-écran « Téléphone », il est toujours possible d'enregistrer un téléphone portable en appuyant sur la touche graphique « Réglages » : appuyer sur la touche « Ajout. Disposit. » et procéder comme décrit au point ci-dessus ;
- lors de l'enregistrement, une page-écran s'affiche qui indique l'état d'avancement de l'opération ;

lorsque la procédure d'enregistrement est terminée avec succès, une page-écran apparaît à l'écran : en sélectionnant « Oui » à la question, le téléphone portable est enregistré comme favori (le téléphone portable aura la priorité sur les autres téléphones portables qui seront enregistrés par la suite). Si aucun autre dispositif n'est associé, le système considère le premier dispositif associé comme favori.

Effectuer un appel

Procéder comme suit :

- en sélectionnant l'icône  (Répertoire du téléphone portable) ;
 - en sélectionnant la rubrique « Appels Récents » ;
 - en sélectionnant l'icône  ;
 - en appuyant sur la touche graphique « Appelle de nouv. ».
- Les opérations décrites ci-dessus ne sont accessibles que si elles sont supportées par le téléphone portable utilisé.

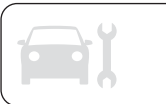

LECTEUR DES TEXTOS

Le système permet de lire les textos reçus par le téléphone portable.

Pour utiliser cette fonction, le téléphone portable doit supporter l'échange de textos par **Bluetooth®**.

Si la fonction n'est pas supportée par le téléphone, la touche graphique  correspondante est désactivée (grisée).

À la réception d'un texto, une page s'affiche à l'écran qui permet de sélectionner l'une des options suivantes « Écoute », « Appelle » ou « Ignore ». Il est possible d'accéder à la liste des textos reçus par le téléphone portable en appuyant sur la touche graphique  .

MODE APPS

Appuyer sur la touche APPS sur la façade pour afficher à l'écran les réglages suivants :

- Mode Média/Radio
- Horloge
- Informations générales
- Boussole
- Trip

Mode Média/Radio

En appuyant sur la touche graphique dans la partie gauche de l'écran, il est possible d'afficher à l'écran les informations sur le « Mode Média et Radio ».

Horloge

En appuyant sur l'heure dans la partie supérieure centrale de l'écran, il est possible de procéder au réglage de l'heure.

Informations générales

Les informations générales de la voiture sont affichées dans la partie centrale de l'écran :

- la valeur de la température extérieure, exprimée dans l'unité de mesure sélectionnée ;
- le niveau de la batterie du téléphone portable (si un téléphone portable est connecté) ;
- l'icône  (si un dispositif **Bluetooth®** est connecté) ;
- l'intensité du signal du réseau téléphonique (si un téléphone portable est connecté).

Boussole

En appuyant sur la touche graphique « Boussole », il est possible d'afficher à l'écran la direction que l'on prend et d'afficher les informations sur le « Mode Navigation ».

Trip

En appuyant sur la touche graphique « Trip », il est possible d'accéder aux pages-écrans contenant les informations de l'Ordinateur de bord élaborées par le combiné de bord.

RÉGLAGES

Appuyer sur la touche  sur la façade pour afficher le menu « Réglages » sur l'écran.

REMARQUE L'affichage des rubriques du menu peut varier selon les versions. Le menu se compose des rubriques suivantes :

- Écran ;
- Unité de mesure ;
- Commandes vocales ;
- Heure et Date ;
- Aide Sécurité et conduite ;
- Lumière ;
- Portes & verrouillage ;
- Options arrêt moteur ;
- Audio ;
- Téléphone/Bluetooth ;

- Configuration Sirius XM (le cas échéant) ;
- Réglage radio ;
- Informations sur le système ;
- Restaurer paramètres par défaut ;
- Supprimer vos données personnelles

Aide Sécurité et conduite

(le cas échéant)

Cette fonction permet d'effectuer les réglages suivants :

- « Caméra de recul Rear View Camera » (le cas échéant) : permet d'activer l'affichage des images de la caméra lorsque la marche arrière est enclenchée.
- « Extinction retardée caméra de recul » (le cas échéant) : permet de retarder l'extinction des images de la caméra lorsque la marche arrière est enclenchée.
- « Lignes directrices caméra cargo » (le cas échéant) : permet d'activer l'affichage des grilles dynamiques qui indiquent le parcours de la voiture.
- « Alarme coll. front. » (le cas échéant) : permet de sélectionner le mode d'intervention du système Full Brake Control. Voici les options disponibles :
 - « Éteint » : le système est désactivé ;

- « Alarme seulement » : le système fournit au conducteur seulement un signal (le cas échéant) ;
- « Seulement freinage actif » : le système intervient en activant le freinage automatique (le cas échéant) ;
- « Alarme+freinage actif » : le système intervient en fournissant au conducteur un signal et en activant le freinage automatique.

« Sensibilité collision frontale » (le cas échéant) : permet de sélectionner la rapidité d'intervention du système en fonction de la distance de l'obstacle. Les options disponibles sont : « Proche » « Med. » et « Éloigné ».

« Park Assist » (le cas échéant) : permet de sélectionner le type de signal du système Park Assist. Les options disponibles sont :

- « Seul. sonore » : le système informe le conducteur sur la présence d'un obstacle uniquement par des signaux sonores, grâce aux haut-parleurs de la voiture ;
- « Sonore & affichage » : le système informe le conducteur sur la présence d'un obstacle à l'aide de signaux sonores (grâce aux haut-parleurs de la voiture) et visuels, à l'écran du combiné de bord.

« Vol. Park Assist. av. » (le cas échéant) : permet de sélectionner le volume des signaux sonores du système Park Assist avant ;

« Vol. Park Assist. arr. » (le cas échéant) : permet de sélectionner le volume des signaux sonores du système Park Assist arrière ;

« Alarme Lane Assist » (le cas échéant) : permet de sélectionner la rapidité d'intervention du système Lane Assist ;

« Intensité Lane Assist » (le cas échéant) : permet de sélectionner la force à appliquer au volant pour ramener la voiture dans la voie à travers le système de la conduite électrique en cas d'intervention du système Lane Assist.

« Side Assist » (le cas échéant) : permet de sélectionner le type de signal du système Side Sensor. Voici les options disponibles :

- « Éteint » : le système est éteint ;
- « Seul. sonore » : le système informe le conducteur sur la présence d'un obstacle uniquement par des signaux sonores, grâce aux haut-parleurs de la voiture ;



- « Sonore & affichage » : le système informe le conducteur sur la présence d'un obstacle à l'aide de signaux sonores (grâce aux haut-parleurs de la voiture) et visuels, à l'écran du combiné de bord.

« Volume Side Assist » (le cas échéant) : permet de sélectionner le volume des signaux sonores du système Side Sensor.

« Capteur pluie » (le cas échéant) : permet d'activer/désactiver l'actionnement automatique des essuie-glaces en cas de pluie.

« Freins » (le cas échéant) : cette option permet de sélectionner les sous-menus suivants :

- « Révision frein » (le cas échéant) : permet d'activer la procédure d'entretien du système de freinage ;
 - « Frein de stationnement électrique » (le cas échéant) : permet d'activer/désactiver l'enclenchement automatique du frein de stationnement électrique.

Lumières (le cas échéant)

Cette fonction permet d'effectuer les réglages suivants :

« Éclairage intérieur » (le cas échéant) : permet de sélectionner l'intensité de l'éclairage intérieur ;

« Capteur phares » (le cas échéant) : réglage de la sensibilité d'allumage des phares ;

« Follow me » (le cas échéant) : permet de régler le retard d'extinction des phares après l'arrêt du moteur ;

« Éclairage de courtoisie » : activation/désactivation de l'éclairage de courtoisie (le cas échéant) ;

« Feux de jour » : activation/désactivation des feux de jour D.R.L. (le cas échéant) ;

« Allumage automatique phares » (le cas échéant) : permet de désactiver les feux de route quand on croise un véhicule venant de la direction opposée ;

« Clignot verrouill. portes » (le cas échéant) : permet d'activer le clignotement des feux lors de la fermeture des portes.

MENU PRINCIPAL DE NAVIGATION

AVERTISSEMENT Les cartes de navigation sont pré-chargées sur le système et par conséquent, aucun support externe n'est nécessaire. Pour activer le Menu principal de Navigation, appuyer sur la touche NAV sur la façade puis appuyer sur une des touches graphiques suivantes :

« Destination ? » : pour chercher ou se diriger vers la destination ;

« Voir carte » : pour afficher la carte sur l'écran ;

« Informations » : pour afficher sur l'écran les informations concernant la navigation ;

« Urgence » : pour chercher les hôpitaux ou les commissariats de police qui se trouvent à proximité de la destination. Il est également possible d'afficher la position actuelle où l'on se trouve sur l'écran et d'enregistrer dans les « Favoris » le lieu où se trouvent les hôpitaux ou les commissariats de police.

AFFICHER LA CARTE

Pour afficher sur l'écran la carte correspondant à la position où l'on se trouve, appuyer sur la touche graphique « Voir carte » dans le Menu principal de Navigation.

Quand la carte s'affiche sur l'écran, les options suivantes sont disponibles :

« Menu » : appuyer sur cette touche graphique pour revenir au Menu principal de Navigation ;

« +/- » : appuyer sur la touche graphique « + » ou « - » pour redimensionner la carte (impossible d'agrandir ou de réduire les routes secondaires) ;

« **Heure d'arrivée/Durée du trajet/Distance** » (uniquement durant la navigation) : appuyer sur cette touche graphique située en haut à droite de l'écran pour afficher une des options suivantes : « Heure d'arrivée », « Durée du trajet » ou « Distance ».

« **Liste virages** » (uniquement durant la navigation) : appuyer au centre de l'écran en haut pour voir la liste des virages présents sur le parcours. Sélectionner un virage via les options suivantes : « Afficher sur carte » ou « Éviter rue ».

« **Options** » : appuyer sur cette touche graphique pour afficher les options d'affichage de la carte.

INFORMATIONS

Appuyer sur la touche graphique « Informations » dans le Menu principal de Navigation pour sélectionner une des informations suivantes :

Où suis-je ?

Trafic

Ordi. de bord (ordinateur de bord)

Il est possible d'appuyer sur la touche graphique  pour revenir à la page-écran précédemment active ou appuyer sur la touche graphique « X » pour la quitter.

URGENCE

Appuyer sur la touche graphique « Urgence » dans le Menu principal de Navigation pour sélectionner une des options de recherche suivantes et de navigation vers une destination :

« **Hôpital** » : appuyer sur cette touche graphique pour régler un trajet vers un hôpital qui se trouve à proximité de la destination ;

« **Police** » : appuyer sur cette touche graphique pour régler un trajet vers un commissariat de police qui se trouve à proximité de la destination.

COMMANDES VOCALES

Pour les fonctions gérées par les commandes vocales, voir ce qui est décrit au paragraphe « Commandes vocales » de **Uconnect™ 5"** Radio Nav.

REMARQUE Pour les langues non gérées par le système, les commandes vocales ne sont pas disponibles.

AVERTISSEMENT Le volume des instructions vocales peut être réglé uniquement lors la lecture de ces dernières en agissant sur la touche/sélecteur  (ON/OFF).

Le système de navigation utilise les commandes vocales pour toutes ou certaines des fonctions suivantes :

indications de conduite ;

alertes réglées.

Deux types de voix sont disponibles lors de la navigation :

voix synthétisées : elles sont générées par le système de navigation. Elles lisent les réponses aux commandes vocales et au trafic ;

voix humaines : elles sont enregistrées par un acteur et ne fournissent que des instructions sur le parcours.



AVERTISSEMENTS ET MISES EN GARDE



ATTENTION

ÉQUIPEMENTS INTÉRIEURS

- Ne pas voyager avec la boîte à gants ouverte de manière à ne pas blesser les passagers des sièges avant en cas d'accident.
- L'allume-cigare atteint des températures élevées. Le manipuler avec précaution et éviter qu'il soit utilisé par les enfants : danger d'incendie et/ou de brûlures.
- Ne pas utiliser le cendrier comme corbeille à papier : il pourrait s'enflammer au contact des mégots de cigarettes.



ATTENTION

PORTE-BAGAGES/PORTE-SKIS

- Avant de procéder avec la marche, s'assurer d'avoir correctement monté les barres transversales.



ATTENTION

SYSTÈMES POUR LA PROTECTION DE L'ENVIRONNEMENT

- Au cours de leur service, le pot catalytique et le filtre à particules (DPF) dégagent des températures élevées. Il est par conséquent important de ne jamais garer la voiture sur des matières inflammables (par ex. herbe, feuilles mortes, aiguilles de pin, etc.) : risque d'incendie.



ATTENTION

PORTE-BAGAGES/PORTE-SKIS

- L'utilisation des barres transversales sur les barres longitudinales interdit l'utilisation du toit ouvrant car ce dernier, en phase d'ouverture, interfère avec les barres. Par conséquent ne pas actionner le toit ouvrant en présence de barres transversales.
- Respecter scrupuleusement les dispositions législatives en vigueur concernant les mesures maximums d'encombrement.

SELENIA

Est dans le coeur de votre moteur.



A votre mecanicien, demande **SELENIA**

*Le moteur de votre auto est né avec **Selenia**, la gamme des huiles moteurs qui répond aux exigences des plus récentes spécifications internationales. Des tests spécifiques et des caractéristiques techniques de hauts niveaux font de **Selenia** le lubrifiant développé pour rendre les prestations de votre moteur **sûres et gagnantes**.*

La qualité Selenia s'articule autour d'une gamme de produits technologiquement avancés:

SELENIA K PURE ENERGY

Lubrifiant synthétique conçu pour la dernière génération de moteurs à essence à faibles émissions. Sa formulation spéciale assure également la plus grande protection aux moteurs turbocompressés hautes performances et soumis à stress thermique élevé. Sa faible teneur en cendres contribue à la propreté totale des catalyseurs modernes.

SELENIA WR PURE ENERGY

Lubrifiant entièrement synthétique à même de répondre aux exigences des moteurs diesel les plus modernes. Faible teneur en cendres pour protéger le filtre à particules des résidus de combustion. High Fuel Economy System permettant une économie considérable de carburant. Réduit le danger de l'encrassement de la turbine pour garantir la protection des moteurs diesel de plus en plus performants.

SELENIA MULTIPower

Lubrifiant idéal pour la protection des moteurs essence de la nouvelle génération, même dans des conditions d'utilisation climatiques extrêmes. Garantit une réduction de la consommation de carburant (Energy Conserving) et est idéal pour motorisations alternatives également.

SELENIA SPORT

Lubrifiant entièrement synthétique répondant aux exigences des moteurs hautes performances. Conçu pour protéger le moteur également dans des situations de stress thermique élevé. Il évite le barbouillage de la turbine et permet d'obtenir les plus grandes performances en toute sécurité.

La gamme Selenia comprend notamment la Selenia StAR Pure Energy, Selenia Racing, Selenia K, Selenia WR, Selenia 20K, Selenia 20K AR.

Pour d'autres informations sur les produits Selenia, consultez le site www.selenia.com.

**CHOISIR LES PIÈCES D'ORIGINE,
C'EST TOUT NATUREL !**



PERFORMANCE



PIÈCES DÉTACHÉES D'ORIGINE

CONFORT



PIÈCES DÉTACHÉES D'ORIGINE

SÉCURITÉ



PIÈCES DÉTACHÉES D'ORIGINE

ENVIRONNEMENT



PIÈCES DÉTACHÉES D'ORIGINE

ACCESSOIRES



PIÈCES DÉTACHÉES D'ORIGINE

VALEUR



PIÈCES DÉTACHÉES D'ORIGINE

COMMENT S'ASSURER QU'UNE PIÈCE EST BIEN D'ORIGINE FIAT ?

Pour reconnaître une **Pièce d'Origine**, il suffit de **vérifier sur cette dernière la présence des logos de nos marques, toujours clairement visibles sur nos pièces de rechange ;**
du système de freinage à l'essuie-glace, des amortisseurs au filtre à pollen.

Toutes les **Pièces d'Origine** sont soumises à **des contrôles rigoureux**, en phase de conception comme en fabrication, par des professionnels s'assurant de l'utilisation des **matériaux les plus performants** et de leur **fiabilité**.

Ceci permet de garantir au fil du temps **les performances** et **la sécurité** du conducteur et des passagers à bord.
Demandez toujours des **Pièces d'Origine, parce que rien ne remplace l'original.**

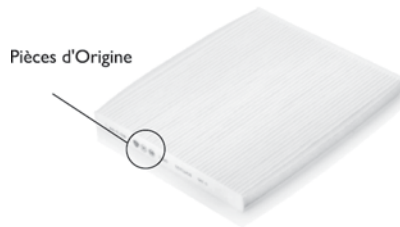

Filtre à pollen

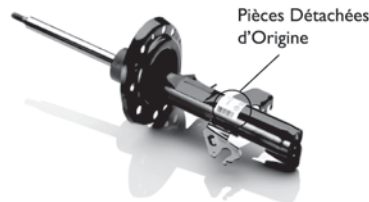

Amortisseur

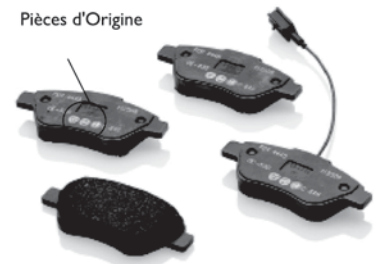

Plaquette de frein





INDEX ALPHABETIQUE

| | | | | | |
|--|-----|---|-----|---|-----|
| A BS (système) | 66 | Chaînes à neige | 176 | Démarrage avec batterie
d'appoint | 150 |
| Airbags | | Chauffage électrique des sièges
avant | 17 | Démarrage du moteur | 108 |
| – Airbags frontaux | 100 | Clés | | Démarrage d'urgence | 150 |
| – Airbags latéraux | 104 | – clé avec télécommande | 8 | Déverrouillage du levier de la
boîte de vitesses automatique | 153 |
| Airbag (système de protection
supplémentaire SRS) | 100 | – clé électronique | 8 | Dimensions | 186 |
| Alarme | 12 | Clignotants arrière
(remplacement des ampoules) | 137 | Dispositif de démarrage | 9 |
| Ampoules | | Clignotants latéraux
(remplacement des ampoules) | 137 | Dispositif de sécurité enfants | 15 |
| – types d'ampoules | 134 | Clignotants | 24 | Dispositions pour le traitement
du véhicule en fin de cycle | 195 |
| Appui-tête | 19 | Climatisation | 28 | Données d'identification | |
| Avertissements et mises en
garde | 234 | Climatiseur automatique bi-zone ... | 30 | – marquage du châssis | 182 |
| B atterie | 169 | Climatiseur manuel | 28 | – marquage du moteur | 182 |
| – conseils pour prolonger sa
durée de vie | 169 | Coffre à bagages
(agrandissement) | 17 | – plaquette des données
d'identification | 182 |
| – remplacement | 169 | Coffre à bagages | 38 | DST (système) | 68 |
| Boîte de vitesses automatique | 113 | Combiné et instruments de bord ... | 42 | DTC (système) | 66 |
| Boîte de vitesses manuelle | 112 | Commutateur des feux | 22 | E clairage d'habitacle | 25 |
| Boutons de commande | 45 | Compartiment moteur (lavage) | 178 | Écran couleurs | 43 |
| C améra de recul | 126 | Compartiment moteur | 165 | Écran | 44 |
| Capot moteur | 36 | Consommation de carburant | 193 | Écran monochrome | 42 |
| Capteur de pluie | 26 | Contrôle automatique des feux
(fonction AUTO) | 22 | Émissions de CO2 | 194 |
| Caractéristiques techniques | 182 | Contrôle des niveaux | 165 | Entretien Programmé | 157 |
| Carrosserie (nettoyage et
entretien) | 177 | Contrôles périodiques (entretien
programmé) | 164 | EPB (frein de stationnement
électrique) | 109 |
| Ceintures de sécurité | 81 | Correcteur de l'assiette des
phares | 24 | ERM (système) | 68 |
| Centrales fusibles | 139 | Cruise Control électronique | 118 | ESC (système) | 66 |
| | | D ead Lock (dispositif) | 15 | Essuie-glace arrière | |
| | | | | – remplacement du balai | 174 |

| | | | | | |
|------------------------------------|-----|---|-----|---|-----|
| Essuie-glace avant/arrière | 26 | Feux extérieurs..... | 22 | Levage de la voiture | 176 |
| Essuie-glace | | Fiat Code (système) | 11 | Lève-vitres électriques..... | 33 |
| – remplacement des balais..... | 173 | Fluides et lubrifiants..... | 190 | M enu principal..... | 45 |
| Essuie/lave-glace arrière..... | 27 | Frein de stationnement | | Modifications ou altérations de la | |
| Essuie/lave-glace avant..... | 26 | électrique (EPB)..... | 109 | voiture..... | 3 |
| – Fonction lavage intelligent..... | 26 | Freins | | Mood Selector | 120 |
| Extraction d'urgence de la clé de | | – niveau du liquide de freins | 168 | Moteur | 183 |
| contact (boîte de vitesses | | Full Brake Control (système)..... | 73 | – marquage..... | 182 |
| automatique)..... | 153 | Fusibles (remplacement)..... | 139 | – niveau de liquide dans le | |
| F eux antibrouillard..... | 22 | G SI (Gear Shift Indicator)..... | 44 | circuit de refroidissement du | |
| Feux antibrouillard | | H HC (système) | 67 | moteur | 168 |
| (remplacement des ampoules) | 137 | Huile moteur | | P ark Assist (système)..... | 122 |
| Feux de croisement..... | 22 | – consommation | 168 | PBA (système) | 67 |
| Feux de détresse | 133 | – contrôle du niveau..... | 168 | Peinture (nettoyage et entretien) | 177 |
| – Freinage d'urgence | 133 | I ntérieurs (nettoyage) | 179 | Performances (vitesses | |
| Feux de jour (D.R.L.) | 22 | J antes et pneus (dimensions)..... | 184 | maximales)..... | 193 |
| Feux de plaque (remplacement | | K eyless Entry (système) | 13 | Phares avant (nettoyage)..... | 178 |
| des ampoules) | 138 | Kit Fix&Go automatic | 147 | Plafonnier avant | 25 |
| Feux de position arrière | | L ane Change (changement de | | Plan de chargement | |
| (remplacement des ampoules) | 137 | voie)..... | 24 | reconfigurable | 39 |
| Feux de position/feux de jour | | Lave-glace arrière | | Plan d'Entretien Programmé | 158 |
| (D.R.L.) (remplacement des | | – niveau du liquide du | | Pneus (pression de gonflage) | 185 |
| ampoules) | 136 | lave-glace avant/lave-glace | | Poids | 188 |
| Feux de route et de croisement | | arrière..... | 168 | Portes | 13 |
| (remplacement d'une ampoule).... | 136 | Les clés | 8 | Prétensionneurs | 84 |
| Feux de route..... | 23 | | | – Limiteurs de charge..... | 85 |
| Feux de route | | | | Procédure de ravitaillement en | |
| – Feux de route automatiques..... | 23 | | | carburant | 130 |
| Feux de stationnement..... | 23 | | | – Ravitaillement d'urgence | 130 |
| Feux de stop (remplacement des | | | | Procédures d'entretien | 173 |
| ampoules) | 137 | | | | |



| | | | | | |
|---|-----|--|-----|---|-----|
| R avitaillement de la voiture..... | 130 | Speed Limiter..... | 117 | Toit ouvrant électrique | 34 |
| Ravitaillements | 189 | SRS (système de protection
supplémentaire)..... | 100 | Tractage de remorques | 128 |
| Rear View Camera (caméra de
recul)..... | 126 | Symboles..... | 3 | Transporter les enfants en toute
sécurité..... | 87 |
| Recharge de la batterie | 171 | Système Blind Spot Assist
(système) | 70 | Trip Computer | 46 |
| Réglage de l'assiette des phares.... | 24 | Système de coupure du
carburant | 152 | Troisième feu de stop
(remplacement des ampoules) | 138 |
| Remorquage de la voiture | 154 | Système iTPMS (Indirect Tyre
Pressure Monitoring System)..... | 77 | TSC (système)..... | 68 |
| Remplacement d'une ampoule
extérieure..... | 136 | Système Lane Assist..... | 124 | U connect 3 Radio..... | 199 |
| Remplacement d'une ampoule | 133 | Système RCP | 72 | Uconnect 5 Radio | 206 |
| Remplacement d'une roue..... | 144 | Système SBR (Seat Belt
Reminder) | 82 | Uconnect 5 Radio Nav | 206 |
| Rétroviseurs..... | 20 | Systèmes d'aide à la conduite..... | 70 | Uconnect 6.5 Radio Nav | 221 |
| Roues et pneus..... | 176 | Systèmes de protection des
occupants..... | 80 | Utilisation de la voiture dans des
conditions sévères (entretien
programmé) | 164 |
| S BR (Seat Belt Reminder) | 82 | Systèmes de protection pour
enfants..... | 87 | V errouillage de la direction | 10 |
| Sélecteur du mode de conduite | 120 | Systèmes de sécurité active..... | 66 | Vitres (nettoyage) | 178 |
| Side bag | 104 | Système Start&Stop..... | 116 | Volant chauffant | 20 |
| Siège enfant ISOFIX (installation) | 91 | T C (système)..... | 67 | Volant..... | 20 |
| Sièges arrière | 17 | Témoins et messages..... | 47 | W indow bag | 104 |
| Sièges avant à réglage électrique ... | 17 | | | | |
| Sièges avant (réglages manuels) | 16 | | | | |
| Sièges enfants i-Size..... | 94 | | | | |
| Sièges..... | 16 | | | | |

POURQUOI CHOISIR DES PIÈCES D'ORIGINE

Nous avons conçu et fabriqué votre véhicule, c'est pourquoi nous le connaissons dans ses moindres détails.

Dans nos **Ateliers Agréés Fiat** vous trouverez des techniciens, formés par nos soins et en mesure de vous assurer qualité et compétences professionnelles pendant toutes vos opérations d'entretien périodique et vos contrôles saisonniers.

Grâce aux Pièces détachées d'origine MOPAR[®], les caractéristiques de fiabilité, le confort et les performances pour lesquels vous avez choisi votre nouvelle voiture seront garantis à long terme.

Demandez toujours les Pièces d'Origine: elles sont issues de notre engagement constant dans la recherche et le développement de technologies de plus en plus novatrices.

Pour toutes ces raisons, **choisissez des Pièces d'Origine, les seules spécialement conçues par FCA pour votre véhicule.**

SÉCURITÉ :
SYSTÈME DE FREINAGE

ÉCOLOGIE : FILTRES À PARTICULES,
ENTRETIEN CLIMATISEUR

CONFORT :
SUSPENSIONS ET ESSUIE-GLACE

PERFORMANCES : BOUGIES,
INJECTEURS ET BATTERIES

LINEACCESSORI
BARRES DE TOIT, JANTES

Les données de cette brochure sont fournies à titre indicatif.

Fiat Chrysler Automobiles pourra, à n'importe quel moment, appliquer aux modèles décrits dans la présente notice toute modification estimée nécessaire pour des raisons techniques ou commerciales.

Pour toute information, nous prions le Client de bien vouloir s'adresser au Concessionnaire ou Siège Fiat le plus proche.

Impression sur papier écologique sans chlore.