

F I A T 5 0 0 X



N O T I C E D' E N T R E T I E N

Cette Notice d'entretien a pour but d'illustrer les modalités d'utilisation opérationnelle de la voiture.

Pour les utilisateurs passionnés souhaitant approfondir leurs connaissances, assouvir leur curiosité et obtenir plus d'informations détaillées sur les caractéristiques et fonctionnalités de la voiture, Fiat offre la possibilité de consulter une section dédiée disponible en format électronique.

### **NOTICE D'ENTRETIEN DE LA VOITURE EN LIGNE**

Les sujets traités plus en profondeur tout au long de la Notice d'entretien sont marqués par le symbole suivant  .

Connectez-vous au site Internet [www.mopar.eu/owner](http://www.mopar.eu/owner) pour accéder à la zone qui vous est réservée.

La page « Entretien de la voiture » contient toutes les informations concernant votre voiture et le lien pour accéder à *eLUM*, où vous pourrez trouver les approfondissements de la Notice d'entretien.

En alternative, pour accéder à ces informations, accéder au portail internet <http://aftersales.fiat.com/elum/>.

Le site *eLUM* est gratuit et vous permettra, d'autre part, de consulter facilement la documentation de bord de toutes les autres voitures du Groupe.

Nous vous souhaitons une bonne lecture et de passer un agréable moment !

## **Cher Client,**

Nous vous félicitons d'avoir choisi une Fiat et vous en remercions.

Nous avons mis au point cette Notice pour que vous puissiez apprécier votre voiture dans les moindres détails.

En poursuivant la lecture, vous trouverez tous les renseignements, prescriptions et autres conseils utiles qui vous aideront à profiter au maximum des qualités techniques de votre Fiat 500X.

Nous vous conseillons de la lire attentivement avant de prendre le volant pour la première fois, afin de vous familiariser avec toutes les commandes, surtout celles concernant les freins, la direction et la boîte de vitesses ; en même temps, vous pourrez commencer à comprendre le comportement de la voiture sur les différentes chaussées.

Dans ce document vous trouverez les caractéristiques, particularités et d'autres informations essentielles pour le soin, l'entretien au cours du temps, la sécurité de conduite et de fonctionnement de votre Fiat 500X.

Après l'avoir consultée, nous vous conseillons de conserver cette Notice à l'intérieur de la voiture, pour en faciliter la consultation et pour faire en sorte qu'elle reste à bord en cas de vente.

Vous trouverez également dans le Carnet de Garantie en annexe une description des Services Après-vente offerts par Fiat à ses Clients, le Certificat de Garantie et une description détaillée des termes et conditions pour le maintien de cette dernière.

Nous sommes certains qu'avec ces moyens, il vous sera facile d'entrer en harmonie et d'apprécier votre nouvelle voiture et le personnel Fiat qui vous assistera.

Nous vous souhaitons une bonne lecture et un bon voyage !

**Toutes les versions de Fiat 500X sont décrites dans cette Notice d'entretien. Les options, les équipements dédiés à des marchés spécifiques ou des versions particulières ne sont pas identifiés dans le texte : c'est pourquoi vous devez vous reporter directement aux informations correspondant à votre achat (modèle, motorisation et version). Les éventuels contenus introduits pendant la vie de production du modèle, mais indépendants de la demande explicite d'options lors de l'achat, seront identifiés par la mention (*le cas échéant*).**

**Les données figurant dans cette publication ont pour but de vous guider dans une utilisation correcte de la voiture. FCA Italy S.p.A. est engagée dans un processus de perfectionnement continu des véhicules produits, et se réserve donc le droit d'apporter des modifications au modèle décrit pour des raisons d'ordre technique et/ou commercial. Pour de plus amples informations, contacter le Réseau Après-vente Fiat.**

# À LIRE IMPÉRATIVEMENT !

## RAVITAILLEMENT EN CARBURANT



**Moteurs essence** : faire le plein de carburant uniquement avec de l'essence sans plomb ayant un indice d'octane (RON) non inférieur à 95 et conforme à la spécification européenne EN228. Ne pas utiliser d'essences contenant du méthanol ou de l'éthanol E85. L'utilisation de ces mélanges peut non seulement endommager les composants essentiels du système d'alimentation, mais provoquer aussi des problèmes de démarrage et de maniabilité. Pour de plus amples détails sur l'utilisation du carburant correct, se référer au paragraphe « Ravitaillement du véhicule » au chapitre « Démarrage et conduite ».

**Moteurs Diesel** : faire le plein de carburant uniquement avec du gazole pour traction automobile et conforme à la spécification européenne EN590. L'utilisation d'autres produits ou de mélanges peut endommager le moteur de façon irréparable avec pour conséquence la déchéance de la garantie pour dommages causés. Pour de plus amples détails sur l'utilisation du carburant correct, se référer au paragraphe « Ravitaillement du véhicule » au chapitre « Démarrage et conduite ».

## DÉMARRAGE DU MOTEUR



**Versions dotées de boîte de vitesses manuelle (moteurs essence)** : s'assurer que le frein de stationnement est bien serré, placer le levier de vitesses au point mort, appuyer à fond sur la pédale d'embrayage, sans appuyer sur l'accélérateur, puis tourner la clé de contact sur AVV ou appuyer sur le bouton du dispositif de démarrage ; relâcher la clé ou le bouton dès que le moteur commence à tourner.

**Versions dotées de boîte de vitesses manuelle (moteurs Diesel)** : s'assurer que le frein de stationnement est bien serré, placer le levier de vitesses au point mort, appuyer à fond sur la pédale d'embrayage sans appuyer sur l'accélérateur, puis tourner la clé de contact sur MAR et attendre l'extinction du témoin . Placer la clé de contact sur AVV ou appuyer sur le bouton du dispositif de démarrage ; relâcher la clé ou le bouton dès que le moteur commence à tourner.

**Versions dotées de boîte de vitesses automatique** : s'assurer que le frein de stationnement est bien serré et que le levier de vitesses est placé sur P (Stationnement) ou N (point mort), appuyer sur la pédale de frein sans appuyer sur l'accélérateur puis tourner la clé de contact sur AVV ou appuyer sur le bouton du dispositif de démarrage ; relâcher la clé ou le bouton dès que le moteur commence à tourner.

## STATIONNEMENT SUR SOL INFLAMMABLE



Le fonctionnement normal du pot catalytique produit des températures élevées. Par conséquent, ne jamais garer le véhicule sur des matières inflammables telles que de l'herbe, des feuilles mortes, des aiguilles de pin, etc. : danger d'incendie.

## RESPECT DE L'ENVIRONNEMENT



La voiture est équipée d'un système permettant un diagnostic permanent des composants liés aux émissions, pour garantir un meilleur respect de l'environnement.

## APPAREILS ÉLECTRIQUES ACCESSOIRES



Après l'achat de la voiture, si on souhaite installer des accessoires nécessitant une alimentation électrique (entraînant le risque de décharger progressivement la batterie), s'adresser au Réseau Après-vente Fiat qui calculera leur absorption électrique globale et vérifiera si le circuit de la voiture est en mesure de fournir la charge demandée.

## ENTRETIEN PROGRAMMÉ



Un entretien correct permet de maintenir en l'état les performances de la voiture, ainsi que ses caractéristiques de sécurité, de respect de l'environnement et d'économie de fonctionnement.

## DISPOSITIFS « CYBERSÉCURITÉ »

La voiture est équipée de dispositifs de protection contre les attaques informatiques visant les systèmes électroniques de bord, développés selon les standards technologiques actuellement appliqués dans l'industrie automobile. Ces dispositifs sont destinés à minimiser le risque d'attaques informatiques ou l'installation de virus informatiques ou autre produit technologiquement dangereux, susceptible de compromettre les performances de la voiture et/ou d'entraîner la perte et/ou la diffusion non autorisée des données personnelles de son acheteur et/ou de son utilisateur.

L'acheteur de la voiture ne doit pour aucune raison effacer, modifier ou altérer ces dispositifs de protection contre les attaques informatiques. Par conséquent, le fabricant décline toute responsabilité quant aux conséquences négatives et/ou aux dommages susceptibles d'affecter la voiture et/ou son acheteur et/ou des tiers si l'acheteur et/ou l'utilisateur de la voiture efface, modifie ou altère les dispositifs de protection contre les attaques informatiques.

# SYMBOLES

Certains composants de la voiture présentent des étiquettes colorées, dont les symboles indiquent les mesures à respecter concernant le composant en question.

Une étiquette récapitulant les symboles est fixée aussi sous le capot moteur.



CONSULTER LA NOTICE  
D'ENTRETIEN



NE PAS POSER  
LES MAINS



PEUT SE DÉCLENCHER  
AUTOMATIQUEMENT  
MÊME LORSQUE LE  
MOTEUR EST ARRÊTÉ



SE PROTÉGER LES YEUX



NE PAS OUVRIE  
LE BOUCHON  
QUAND LE MOTEUR  
EST CHAUD



NE PAS OUVRIE,  
GAZ HAUTE PRESSION



ÉLOIGNER LES ENFANTS



EXPLOSION



ORGANES EN MOUVEMENT  
NE PAS APPROCHER DES  
PARTIES DU CORPS OU  
DES VÊTEMENTS



NE PAS APPROCHER  
DE FLAMMES



LIQUIDE CORROSIF



HAUTE TENSION

# MODIFICATIONS / ALTÉRATIONS DE LA VOITURE



AVERTISSEMENT Toute modification ou altération de la voiture peut en compromettre gravement la sécurité ainsi que la tenue de route et provoquer des accidents, entraînant des risques même mortels pour les occupants.

AVERTISSEMENT L'emploi de ces dispositifs à l'intérieur de l'habitacle (sans antenne à l'extérieur) peut provoquer, en plus d'éventuels problèmes de santé pour les passagers, des perturbations des systèmes électroniques dont la voiture est équipée, en compromettant la sécurité de la voiture proprement dite.

AVERTISSEMENT Si des dispositifs tels que téléphones portables/ordinateurs portables/smartphones/tablettes se trouvent à l'intérieur de la voiture et/ou à proximité de la clé électronique, cela peut entraîner une possible réduction des performances du système Keyless Entry/Keyless Go.

# UTILISATION DE LA NOTICE

## INDICATIONS OPÉRATIONNELLES

Chaque fois que vous recevrez des indications de direction concernant la voiture (gauche/droite ou avant/arrière), elles devront être entendues comme référées à la perception d'un occupant assis au poste de conduite.

Des cas particuliers, en dérogation à cette indication, seront opportunément signalés dans le texte.

Les figures présentes dans la Notice sont indicatives, c'est-à-dire que certains détails représentés sur l'image peuvent ne pas correspondre à ce que vous pouvez trouver sur votre voiture.

De plus, cette notice a été réalisée en se basant sur des voitures avec volant à gauche ; sur les voitures avec volant à droite, il se peut que certaines commandes soient installées ou réalisées différemment par rapport à la parfaite specularité de ce qui est illustré.

Pour repérer le chapitre contenant les informations désirées, vous pouvez consulter l'index alphabétique à la fin de cette Notice d'entretien.

Les chapitres peuvent être rapidement identifiés grâce à l'onglet graphique dédié qui est présent à côté de toutes les pages impaires. Quelques pages plus loin, vous trouverez une légende qui vous permettra de vous familiariser avec l'ordre des chapitres et les symboles correspondants en onglet. Vous trouverez de toute façon l'indication textuelle du chapitre consulté à côté de toutes les pages paires.

## AVERTISSEMENTS ET PRÉCAUTIONS

Pendant la lecture de cette Notice d'entretien, vous trouverez une série d'**AVERTISSEMENTS** visant à éviter des procédures qui pourraient endommager votre voiture.

Des **PRÉCAUTIONS** sont également présentes ; elles doivent être suivies attentivement afin d'éviter une utilisation non appropriée des composants de la voiture, pouvant provoquer des accidents ou des blessures.

Par conséquent, il est important de suivre à la lettre toutes les recommandations d'**AVERTISSEMENT** et de **PRÉCAUTION**.

Les **AVERTISSEMENTS** et les **PRÉCAUTIONS** sont rappelés le long du texte par les symboles suivants :



pour la sécurité des personnes ;



pour l'intégrité de la voiture ;



pour la protection de l'environnement.

REMARQUE Ces symboles, si nécessaires, figurent à côté du titre ou à la fin de l'alinéa et sont suivis d'un numéro. Ce numéro fait référence à l'avertissement correspondant présent au bas de la section correspondante.

**PRÉSENTATION DE LA VOITURE**



**PRÉSENTATION DU COMBINÉ DE BORD**



**SÉCURITÉ**



**DÉMARRAGE ET CONDUITE**



**SITUATIONS D'URGENCE**



**ENTRETIEN DU VÉHICULE**



**DONNÉES TECHNIQUES**



**MULTIMÉDIA**



**TABLE DES MATIÈRES**





# PRÉSENTATION DE LA VOITURE

*C'est ici que vous allez apprendre à mieux connaître votre nouveau véhicule.*

*La Notice que vous lisez vous explique de manière simple et directe sa composition et son fonctionnement.*

*Nous vous conseillons par conséquent de la consulter en vous installant confortablement à bord de sorte à pouvoir vérifier tout de suite les explications.*

PLANCHE DE BORD .....	10
LES CLÉS .....	11
DISPOSITIF DE DÉMARRAGE.....	12
FIAT CODE.....	14
ALARME .....	14
PORTES .....	15
SIÈGES .....	19
APPUIE-TÊTE .....	22
VOLANT .....	23
RÉTROVISEURS .....	23
FEUX EXTÉRIEURS .....	25
ÉCLAIRAGE D'HABITACLE .....	30
ESSUIE-GLACE AVANT/ARRIÈRE .....	30
CLIMATISATION .....	34
LÈVE-VITRES ÉLECTRIQUES .....	39
TOIT OUVRANT ÉLECTRIQUE .....	40
CAPOT MOTEUR.....	42
COFFRE À BAGAGES.....	43



## PLANCHE DE BORD

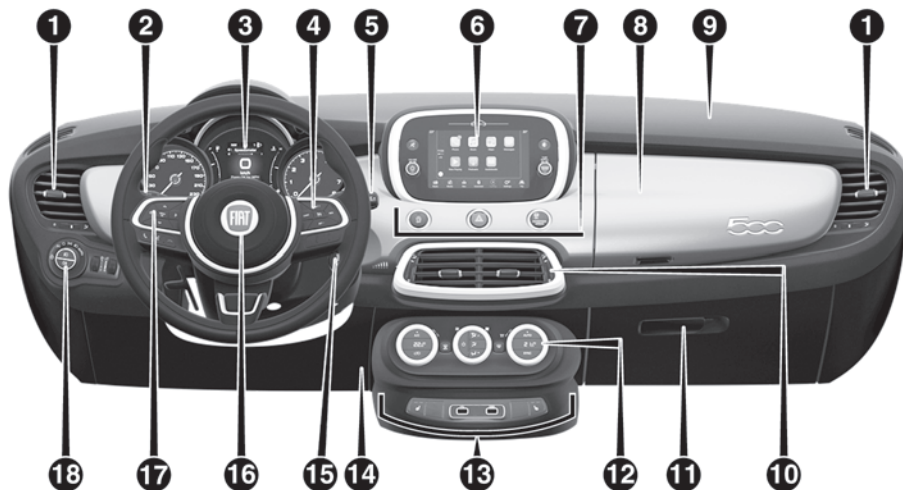

2

F1B0755

1. Diffuseurs latéraux orientables 2. Levier gauche : clignotants, feux de route, appels de phares, fonction changement de voie (Lane Change) 3. Combiné de bord 4. Commandes au volant : Cruise Control, Speed Limiter 5. Levier droit : essuie/lave-glacé avant, essuie/lave-glacé arrière, réglage du niveau de sensibilité du capteur de pluie 6. **Uconnect™** 7. Star&Stop, feux de détresse, voyant état airbag passager 8. Boîte à gants supérieure réfrigérée (pour versions/marchés qui le prévoient) 9. Airbag frontal passager 10. Diffuseurs centraux orientables 11. Boîte à gants inférieure 12. Commandes de climatisation 13. Boutons sur la console centrale : chauffage des sièges, système Park Assist, planche port USB (plus un second port USB pour les marchés/versions qui le prévoient) 14. Airbag genoux 15. Dispositif de démarrage (clé ou bouton) 16. Airbag frontal conducteur 17. Commandes au volant : menus écran, trip computer, multimédias, téléphone, reconnaissance vocale 18. Planche : commutateur feux, correcteur d'assiette des phares

## LES CLÉS



### CLÉ AVEC TÉLÉCOMMANDE



1)



1)



1)

La pièce métallique (A) fig. 3 de la clé actionne :

- le dispositif de démarrage ;
- la serrure de la porte conducteur.



3

F1B0007C

Appuyer sur le bouton (B) pour ouvrir/fermer la pièce métallique.



2)

### CLÉ ÉLECTRONIQUE

(versions avec système « Keyless Go »)

Les versions équipées du système « Keyless Go » sont dotées d'une clé électronique (A) fig. 4, fournie en double exemplaire.





A

4

F1B0008C

### Verrouillage des portes et du coffre à bagages



Pression courte sur le bouton  ou « FIAT » : verrouillage des portes, du coffre à bagages avec extinction du plafonnier intérieur et un seul signal lumineux des clignotants (le cas échéant).

Appuyer rapidement deux fois sur le bouton  pour l'ouverture à distance du coffre à bagages (le cas échéant).

L'ouverture du coffre à bagages est accompagnée d'un double signal lumineux des clignotants.

### Allumage des feux (uniquement clé avec télécommande)

Appuyer sur le bouton  pour commander l'allumage, à distance, des feux de position et de croisement, pendant un délai maximum de 90 secondes.

En appuyant de nouveau sur le bouton , les feux activés auparavant s'éteignent (si la fonction des feux de stationnement était déjà activée, elle le sera encore). Si, après un délai de 90 secondes, on appuie sur le bouton , les feux de croisement et de position restent allumés pendant 30 secondes supplémentaires.

### DEMANDE DE CLÉS SUPPLÉMENTAIRES

Si une nouvelle clé avec télécommande ou une nouvelle clé électronique s'avérait nécessaire, s'adresser au Réseau Après-vente Fiat en présentant un document personnel d'identité et les documents d'identification de propriété de la voiture.



#### ATTENTION

**1)** Ne pas ingérer la pile, danger de brûlures chimiques. Les clés contiennent une petite pile. Si la pile est avalée, elle peut provoquer de graves brûlures internes en seulement 2 heures et entraîner la mort. Garder les piles neuves et usagées hors de la portée des enfants. Si le compartiment de la pile ne ferme pas correctement, cessez l'utilisation de ce produit et gardez-le à l'écart des enfants. Si vous pensez que des piles ont pu être avalées ou placées à l'intérieur de n'importe quelle partie du corps, consultez immédiatement un médecin.



La clé d'urgence (suivant version) doit être immédiatement insérée dans la clé électronique pour éviter l'accès facilité à la pile.

2) N'appuyer sur le bouton (B) que lorsque la clé est loin du corps, notamment des yeux et des objets susceptibles de s'abîmer (vêtements, par exemple). Ne pas laisser la clé sans surveillance pour éviter toute manipulation intempestive, spécialement par des enfants qui en la manipulant pourraient appuyer sur le bouton.



### AVERTISSEMENT

1) Les chocs violents peuvent endommager les éléments électroniques contenus dans la clé. Afin de garantir le parfait fonctionnement des dispositifs électroniques que contient la clé, ne pas exposer cette dernière aux rayons du soleil.



### AVERTISSEMENT

1) Les piles usées peuvent être nocives pour l'environnement si elles ne sont pas éliminées correctement. Elles doivent être jetées dans des récipients prévus, comme le prescrivent les normes en vigueur ou bien elles peuvent être remises au Réseau Après-vente Fiat, qui se chargera de l'élimination.

## DISPOSITIF DE DÉMARRAGE

### Versions avec clé mécanique



La clé peut tourner dans trois positions différentes fig. 5

- STOP : moteur coupé, clé extractible, verrouillage de la direction (avec clé retirée). Certains dispositifs électriques (par ex. fermeture centralisée des portes, alarme, etc.) restent néanmoins disponibles ;
- MAR : position de marche. Tous les dispositifs électriques sont disponibles ;
- AVV : démarrage du moteur.



5

F1B0642

### Versions avec clé électronique (système Keyless Go)

Pour activer le dispositif de démarrage fig. 6, il faut que la clé électronique se trouve à l'intérieur de l'habitacle.

Le dispositif de démarrage s'active même si la clé électronique se trouve dans le coffre à bagages ou sur la plage arrière.

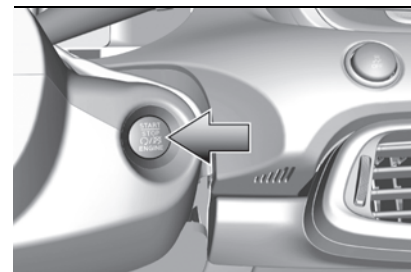

6

F1B0014C

Le dispositif de démarrage peut être dans les états suivants :

- STOP : moteur coupé, verrouillage de la direction. Certains dispositifs électriques (par ex. fermeture centralisée des portes, alarme, etc.) restent néanmoins disponibles ;
  - MAR : position de marche. Tous les dispositifs électriques sont disponibles. Il est possible de passer dans cet état en appuyant une fois sur le bouton du dispositif de démarrage, sans appuyer sur la pédale de frein (versions avec boîte de vitesses automatique) ou de l'embrayage (versions avec boîte de vitesses manuelle) ;
  - AVV : démarrage du moteur.
- REMARQUE Le dispositif de démarrage NE s'active PAS si la clé

électronique se trouve dans le coffre à bagages et si ce dernier est ouvert.

REMARQUE Après 30 minutes d'arrêt de la voiture avec le dispositif de démarrage sur MAR (versions avec boîte de vitesses manuelle) ou avec le levier en position P (Stationnement) (versions avec boîte de vitesses automatique) et moteur coupé, le dispositif de démarrage se mettra automatiquement sur STOP.

REMARQUE Moteur démarré, il est possible de quitter la voiture en ayant la clé électronique avec soi. Le moteur restera quand même démarré. La voiture signalera l'absence de la clé électronique dans l'habitacle une fois la porte refermée.

REMARQUE Si le dispositif ne fonctionne pas lorsque l'on effectue la coupure du moteur, se référer, si disponible, à la description du paragraphe « Écran » au chapitre « Connaissance du combiné de bord » et se rendre dès que possible auprès du Réseau après-vente Fiat. Pour plus d'informations sur le démarrage du moteur, voir les indications au paragraphe « Démarrage du moteur » du chapitre « Démarrage et conduite ».



## VERROUILLAGE DE LA DIRECTION

### Activation

*Versions avec clé mécanique :* avec le dispositif en position STOP, extraire la clé et tourner le volant jusqu'à ce qu'il se bloque.

**AVERTISSEMENT** Le verrouillage de la direction n'est possible qu'après le retrait de la clé du dispositif de démarrage si une rotation de la clé de la position MAR à STOP a été effectuée.

*Versions avec clé électronique :* le blocage de direction s'active à l'ouverture de la porte du conducteur avec le bouton de démarrage en mode STOP et la vitesse inférieure à 3 km / h.

### Désactivation

*Versions avec clé mécanique :* en déplaçant légèrement le volant, tournez la clé sur MAR.

*Versions avec clé électronique :* le blocage de direction est désactivé lorsque vous appuyez sur le démarreur et la clé électronique est reconnue.



## ATTENTION

**3)** En cas de manipulation du dispositif de démarrage (par ex. une tentative de vol), faire contrôler le fonctionnement auprès du Réseau Après-vente Fiat avant de reprendre la route.

**4)** Quand on quitte la voiture, toujours avoir avec soi la clé afin d'éviter que quelqu'un n'actionne les commandes par erreur. Ne pas oublier d'activer le frein de stationnement électrique. Ne jamais laisser d'enfants dans la voiture sans surveillance.

**5)** Toute intervention en après-vente, pouvant provoquer des altérations de la direction ou de la colonne de direction (par ex., montage d'antivol), qui pourraient causer, en plus de la diminution des performances et de l'expiration de la garantie, de graves problèmes de sécurité, ainsi que la non-conformité d'homologation de la voiture, est absolument interdite.

**6)** Ne jamais extraire la clé mécanique lorsque la voiture roule. Le volant se bloquerait automatiquement au premier braquage. Ceci est toujours valable, même en cas de véhicule remorqué.

**7)** Avant de quitter la voiture, **TOUJOURS** actionner le frein de stationnement, braquer les roues, engager la première vitesse en montée ou la marche arrière en descente. Sur les versions équipées de boîte de vitesses automatique, placer le levier de vitesses sur P (Stationnement) et appuyer sur le dispositif de démarrage pour le placer sur STOP. En cas de forte pente, placer une cale ou une pierre devant les roues. En quittant la voiture, toujours verrouiller toutes les portes en



appuyant sur le bouton prévu à cet effet sur la poignée (voir la description dans la section « Keyless Entry » du paragraphe « Portes »).

**8)** Pour les versions équipées du système Full Keyless System, ne pas laisser la clé électronique à l'intérieur ou à proximité du véhicule ou dans un endroit accessible aux enfants. Ne pas quitter la voiture en laissant le dispositif d'allumage sur MAR. Un enfant pourrait actionner les lève-vitres électriques, d'autres commandes, ou même mettre la voiture en marche.

## FIAT CODE



Le système Fiat Code empêche l'utilisation non autorisée de la voiture, en désactivant le démarrage du moteur.

Le système ne requiert pas d'activation : le fonctionnement est automatique, que les portes de la voiture soient verrouillées ou non.

En plaçant le dispositif de démarrage en position MAR, le système Fiat Code identifie le code transmis par la clé. Si le code est reconnu comme valable, le système Fiat Code autorise alors le démarrage du moteur.

Lorsque le dispositif de démarrage est replacé en position STOP, le système Fiat Code désactive la centrale qui contrôle le moteur, en empêchant ainsi son démarrage.

Au sujet des procédures correctes de démarrage du moteur, voir les indications au paragraphe « Démarrage du moteur » du chapitre « Démarrage et conduite ».

## ANOMALIES DE FONCTIONNEMENT

Si, pendant le démarrage, le code de la clé n'est pas reconnu correctement, l'icône apparaît sur le combiné de bord (voir les indications fournies au paragraphe « Témoins et messages » du chapitre « Connaissance du combiné de bord »). Cette condition comporte l'arrêt du moteur après 2 secondes. Dans ce cas, placer le dispositif de démarrage en position STOP et à nouveau en position MAR ; si le blocage persiste, essayer avec les autres clés fournies. Si toutes les tentatives de démarrage échouent malgré tout, s'adresser au Réseau Après-vente Fiat.

Si l'icône apparaît pendant la marche, cela signifie que le système est en train d'effectuer un autodiagnostic (par exemple, à cause d'une chute de tension). Si l'affichage persiste, s'adresser au Réseau Après-vente Fiat.

## ALARME



Le déclenchement de l'alarme actionne l'avertisseur sonore et les indicateurs de direction.

AVERTISSEMENT L'alarme est certifiée conforme aux normes des différents pays de commercialisation de la voiture par le Constructeur.

## ACTIVATION DE L'ALARME

(suivant modèle)

Une fois les portes et les coffres fermés et le dispositif de démarrage tourné sur STOP, diriger la clé avec télécommande ou bien la clé électronique vers le véhicule, appuyer, puis relâcher le bouton « FIAT ».

Pour les versions avec clé électronique, l'activation de l'alarme peut également être effectuée via une pression du bouton « verrouillage des portes » situé sur la poignée extérieure de la porte. Pour de plus amples informations, se reporter au paragraphe « Keyless Entry » qui se trouve quelques pages plus loin.

Le système émet un signal (le cas échéant) visuel et sonore puis il active le verrouillage des portes.

Lorsque l'alarme est activée, le témoin A fig. 7 clignote sur le combiné de bord.



7

F1B0643

L'activation de l'alarme est précédée par une phase d'autodiagnostic : en cas d'anomalie, le système émet un autre signal sonore.

Le verrouillage des portes sans activation de l'alarme est également toujours possible en verrouillant les portes en introduisant l'insert métallique de la clé dans la serrure de la porte côté conducteur.

AVERTISSEMENT Si les portes sont déverrouillées en introduisant l'insert métallique dans la serrure de la porte côté conducteur, l'alarme n'est pas désactivée si elle avait été précédemment activée. Il est possible de désactiver l'alarme en plaçant le dispositif de démarrage sur la position

MAR ou en appuyant sur le bouton **6** de la télécommande.

### DÉSACTIVATION DE L'ALARME

ATTENTION Si l'on actionne le déverrouillage centralisé avec la pièce métallique de la clé, l'alarme ne se désactive pas.

### DÉSACTIVATION DE L'ALARME

Pour exclure complètement l'alarme (par exemple lorsque la voiture n'est pas utilisée pendant de longues périodes), fermer simplement les portes de la voiture en tournant la pièce métallique de la clé avec télécommande dans la serrure de porte.

AVERTISSEMENT Si les piles de la clé avec télécommande sont déchargées ou bien en cas de panne du système, pour désactiver l'alarme, placer le dispositif de démarrage sur MAR.

## PORTES



### VERROUILLAGE/ DÉVERROUILLAGE DES PORTES DEPUIS L'INTÉRIEUR

#### Verrouillage/déverrouillage centralisé

Si toutes les portes sont correctement fermées, elles seront automatiquement verrouillées quand la voiture dépasse 20 km/h (fonction « Autoclose »). Cette fonction peut également être désactivée depuis le menu sur le combiné de bord.

Pour effectuer le verrouillage des portes, appuyer sur le bouton **6** situé sur la moulure des portes avant fig. 8. Pour effectuer le déverrouillage des portes, appuyer sur le bouton **6**.



8

F1B0024C



## Verrouillage/déverrouillage manuel

Le verrouillage/déverrouillage des portes peut également être effectué en tournant le dispositif (A) fig. 9 intégré dans les poignées internes des portes avant.

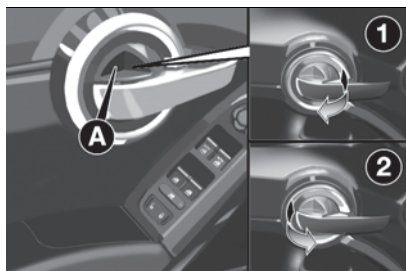

9

F1B0017C

L'actionnement du dispositif des portes arrière provoque le verrouillage uniquement de la porte concernée.

**Position 1** : porte déverrouillée

**Position 2**  : porte verrouillée

Si la fonction est présente, l'actionnement de la poignée intérieure de l'une des deux portes avant déverrouille toutes les portes et le hayon du coffre à bagages en fonction de la modalité définie à travers le menu de l'écran ou sur le système **Uconnect™** et ouvre uniquement la porte choisie.

## VERROUILLAGE/ DÉVERROUILLAGE DES PORTES DE L'EXTÉRIEUR

### Verrouillage des portes de l'extérieur

Avec les portes fermées, appuyer sur le bouton  « FIAT » de la clé ou introduire et tourner la pièce métallique de la clé dans la serrure de la porte côté conducteur.  2)

En présence de la fonction de rabattement automatique des rétroviseurs extérieurs, la demande de fermeture centralisée de l'extérieur rabat automatiquement les rétroviseurs extérieurs.

### Déverrouillage des portes de l'extérieur

Appuyer sur le bouton  de la clé ou introduire et tourner la pièce métallique de la clé dans la serrure de la porte côté conducteur.

En présence de la fonction d'ouverture automatique des rétroviseurs extérieurs, la demande de fermeture centralisée de l'extérieur remet automatiquement les rétroviseurs extérieurs en position de marche.

## KEYLESS ENTRY

(selon le modèle)



Le système Keyless Entry est capable

d'identifier la présence d'une clé électronique à proximité des portes et du hayon.

Le système permet de déverrouiller/verrouiller les portes (ou le hayon du coffre à bagages) sans appuyer sur aucun bouton de la clé électronique.

Si la clé électronique est identifiée à l'extérieur de la voiture comme valide par le système, il suffira au possesseur de la clé de saisir une des poignées avant pour désactiver l'alarme et déverrouiller le mécanisme d'ouverture des portes et du hayon du coffre à bagages.

Si la fonction est prévue, en saisissant la poignée de la porte du conducteur, il est possible de déverrouiller uniquement la porte côté conducteur ou toutes les portes en fonction du mode réglé via le menu de l'écran ou le système **Uconnect™**.

### Verrouillage des portes

Pour verrouiller les portes, procéder comme suit :

- s'assurer d'avoir la clé électronique avec soi et de se trouver près de la poignée de la porte côté conducteur ou passer ;
- appuyer sur le bouton « verrouillage des portes » (A) fig. 10 situé sur la

poignée : cela verrouillera toutes les portes et le hayon du coffre à bagages. Le verrouillage des portes activera aussi l'alarme (le cas échéant).

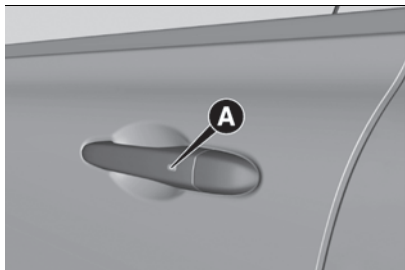

10

F1B0063C

**AVERTISSEMENT** Après avoir appuyé sur le bouton de « verrouillage des portes », il est nécessaire d'attendre 2 secondes avant de pouvoir déverrouiller de nouveau les portes au moyen de la poignée. En tirant sur la poignée de la porte dans un délai de 2 secondes, il est donc possible de vérifier si la voiture est bien fermée, sans que les portes se déverrouillent de nouveau.

**AVERTISSEMENT** Ne pas effectuer en même temps des actions de verrouillage et de déverrouillage en tirant sur la poignée (voir fig. 11).

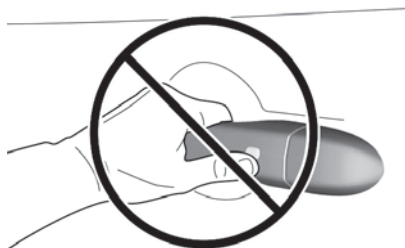

11

F1B0251C

### Ouverture d'urgence de la porte côté conducteur

Si la clé électronique ne fonctionne pas (par exemple en cas de batterie de la clé déchargée) ou en cas de batterie du véhicule déchargée, il est toutefois possible d'utiliser la pièce métallique d'urgence située à l'intérieur de la clé pour actionner le déverrouillage de la serrure de la porte côté conducteur.

Pour extraire la pièce métallique, procéder comme suit :

- agir sur le dispositif (A) fig. 12 et extraire vers l'extérieur la pièce métallique (B) ;

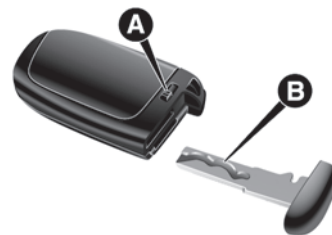

12

F1B0020C

- introduire la pièce métallique dans la serrure de la porte côté conducteur et la tourner pour déverrouiller la serrure de la porte.

### Verrouillage/déverrouillage de la serrure du hayon du coffre à bagages

En s'approchant avec une clé électronique valide du hayon du coffre à bagages, appuyer sur le bouton d'ouverture (A) fig. 13 situé sous la poignée du hayon pour déverrouiller le coffre à bagages.

**REMARQUE** Si le système d'alarme est installé, celui-ci sera provisoirement désactivé uniquement pour la zone du coffre à bagages. Après la fermeture du coffre à bagages, le système d'alarme sera à nouveau activé.

**AVERTISSEMENT** Voiture verrouillée, en effectuant uniquement un



déverrouillage du hayon, si une clé est détectée à l'intérieur du hayon lors du verrouillage suivant, le hayon sera de nouveau ouvert et les lumières clignoteront deux fois.

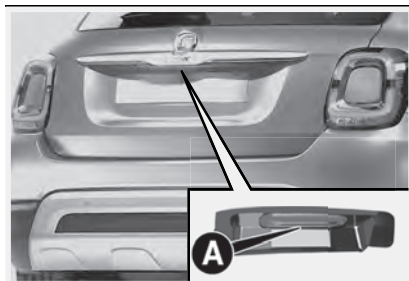

13

F1B0757

Le hayon du véhicule peut être verrouillé en appuyant sur le bouton  de la clé électronique ou sur le panneau intérieur de la porte.

REMARQUE L'ouverture du coffre à bagages est désactivée lorsque le véhicule roule.

Pendant la marche, si le hayon du coffre à bagages est fermé correctement, il sera automatiquement bloqué dès que la voiture dépasse 20 km/h, simultanément au blocage des portes (fonction « Autoclose »). Cette fonction peut également être désactivée depuis le menu sur le combiné de bord.

## DISPOSITIF DEAD LOCK

(selon le modèle)



Il s'agit d'un dispositif de sécurité qui interdit le fonctionnement des poignées internes de la voiture et du bouton de verrouillage/déverrouillage des portes.

### Activation du dispositif

Le dispositif s'enclenche sur toutes les portes en appuyant rapidement deux fois sur le bouton  « FIAT » de la clé à télécommande ou, pour les véhicules équipés du système Keyless Entry, en agissant sur la touche de verrouillage présente sur la poignée extérieure du véhicule.

### Désactivation du dispositif

Le dispositif se désactive automatiquement :

- en effectuant le déverrouillage des portes (en appuyant sur le bouton  de la clé avec télécommande) ;
- en plaçant le dispositif de démarrage sur MAR ;
- en saisissant une des poignées avant si le véhicule est équipé du système Keyless Entry.

## DISPOSITIF DE SÉCURITÉ ENFANTS





Il empêche l'ouverture des portes arrière de l'intérieur.

Le dispositif fig. 14 ne peut être activé que lorsque les portes sont ouvertes :



14

F1B0023C

- position  : dispositif activé (porte verrouillée) ;
- position  : dispositif désactivé (porte pouvant être ouverte de l'intérieur). Le dispositif reste activé même en effectuant le déverrouillage électrique des portes.

Le dispositif reste activé même en effectuant le déverrouillage électrique des portes.

AVERTISSEMENT Les portes arrière ne peuvent pas être ouvertes depuis l'intérieur lorsqu'on actionne le dispositif de sécurité enfants.



## ATTENTION

**9)** Lorsqu'on enclenche le dispositif Dead Lock, l'ouverture des portes n'est plus possible depuis l'intérieur du véhicule. Par conséquent, avant de quitter la voiture, il convient de vérifier qu'il n'y ait plus personne à bord.

**10)** Ne JAMAIS laisser d'enfants dans la voiture sans surveillance, ni quitter la voiture avec les portes déverrouillées dans un lieu où les enfants peuvent accéder facilement. Cela pourrait entraîner des blessures graves aux enfants, voire mortelles. S'assurer également que les enfants n'activent pas par inadvertance le frein de stationnement électrique, ni la pédale de frein ou le levier de la boîte de vitesses automatique.

**11)** Toujours utiliser ce dispositif lorsque l'on transporte des enfants. Après avoir actionné le dispositif sur les deux portes arrière, en vérifier l'enclenchement en agissant sur la poignée intérieure d'ouverture des portes.



## AVERTISSEMENT

**2)** S'assurer d'avoir avec soi la clé lors de la fermeture d'une porte ou du hayon, afin d'éviter de bloquer la clé à l'intérieur de la voiture. Si elle est verrouillée à l'intérieur, la clé ne pourra être récupérée qu'en utilisant la deuxième clé fournie.

**3)** Le fonctionnement du système de reconnaissance dépend de plusieurs facteurs, comme par exemple, l'interférence éventuelle avec des ondes

électromagnétiques provenant de sources extérieures (par ex. téléphones portables), l'état de charge de la batterie de la clé électronique et la présence d'objets métalliques à proximité de la clé ou de la voiture. Dans ces cas, il est toutefois possible de déverrouiller les portes en utilisant la pièce métallique qui se trouve dans la clé électronique (voir les indications des pages suivantes).

## SIÈGES



### SIÈGES AVANT À RÉGLAGE MANUEL



12)



4)

### Réglage dans le sens longitudinal

Soulever le levier (A) fig. 15 et pousser le siège en avant ou en arrière.



13)



15

F1B0019C

**AVERTISSEMENT** Effectuer le réglage en restant assis sur le siège concerné (côté conducteur ou passager).

### Réglage en hauteur

(suivant modèle)

Actionner le levier (B), vers le haut ou vers le bas, jusqu'à obtenir la hauteur souhaitée.

**AVERTISSEMENT** Effectuer le réglage en restant assis sur le siège concerné (côté conducteur ou passager).

### Réglage de l'inclinaison du dossier

Agir sur le levier (C) en accompagnant le buste avec un mouvement du buste (tenir le levier actionné jusqu'à atteindre la position souhaitée et le relâcher ensuite).

### Réglage lombaire électrique

Dispositif de démarrage sur MAR, appuyer sur le bouton (A) fig. 16 pour régler le soutien de la zone lombaire jusqu'à obtenir le confort maximum de conduite.

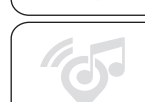
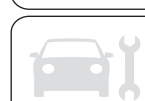

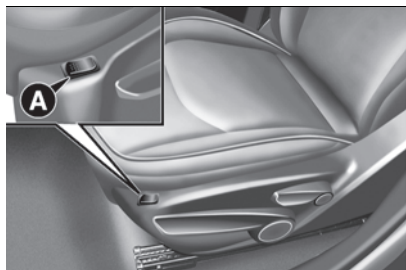

16

F1B0018C

## SIÈGES AVANT À RÉGLAGE ÉLECTRIQUE

(selon le modèle)



Les boutons servant au réglage électrique du siège se trouvent sur le côté extérieur de ce dernier, près du plancher.

Ces boutons permettent de régler la hauteur, la position dans le sens longitudinal et l'inclinaison du dossier.

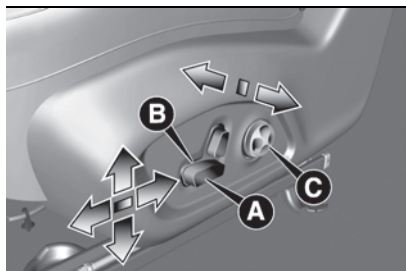

17

F1B0018C

### Réglage en hauteur

Agir sur la partie avant ou arrière de l'interrupteur (A) fig. 17 pour modifier la hauteur et/ou l'inclinaison du coussin du siège.

### Réglage dans le sens longitudinal

Pousser l'interrupteur (A) vers l'avant ou l'arrière pour déplacer le siège dans la direction correspondante.

### Réglage de l'inclinaison du dossier

Pousser l'interrupteur (B) vers l'avant ou l'arrière pour incliner le dossier dans la direction correspondante.

### Réglage lombaire électrique

Agir sur le joystick (C) pour activer le dispositif de soutien de la zone lombaire jusqu'à obtenir le confort maximum de conduite.

**AVERTISSEMENT** Le réglage électrique est autorisé uniquement avec dispositif de démarrage sur MAR et pendant environ 20 minutes après son positionnement sur STOP. Contacteur de démarrage sur STOP, le réglage électrique des sièges n'est pas disponible si la voiture est bloquée de l'extérieur.

## CHAUFFAGE ÉLECTRIQUE DES SIÈGES AVANT

(selon le modèle)

Dispositif de démarrage sur MAR,

appuyer sur les boutons  fig. 18 sur la planche de bord.

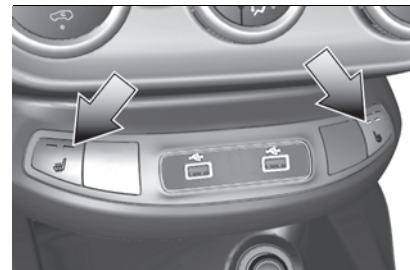

18

F1B0751

Il est possible de choisir entre deux niveaux de chauffage :

- « *chauffage minimum* » : une LED orange allumée sur les boutons ;
- « *chauffage maximum* » : deux LED orange allumées sur les boutons.

Une fois le niveau de chauffage sélectionné, il sera nécessaire d'attendre quelques minutes pour en percevoir l'effet.

Lorsque l'on sélectionne le réglage de « *chauffage maximum* », le chauffage fournit un niveau de chaleur maximum pendant les premières minutes de fonctionnement.

**AVERTISSEMENT** Afin de sauvegarder la charge de la batterie, l'activation de cette fonction n'est pas permise avec le moteur coupé.

## Auto On Comfort

(selon le modèle)

Si la température extérieure est inférieure à 4,4°C, à chaque démarrage du moteur la fonction chauffage électrique du siège conducteur s'active automatiquement sur « chauffage maximum ». Cette fonction peut être activée ou désactivée à travers le menu présent dans le système **Uconnect™**.

## SIÈGES ARRIÈRE

### Agrandissement partiel du coffre à bagages (1/3 ou 2/3)

 14)

 6)

- déposer la plage arrière ;
- baisser complètement les appuie-tête du siège arrière ;
- déplacer latéralement la ceinture de sécurité en vérifiant que la sangle soit complètement détendue et sans entortillements ;
- agir sur le dispositif de décrochage (A) fig. 19 pour rabattre la portion de dossier choisie. Après le décrochage, un cran de couleur rouge est visible. Accompagner le dossier pendant le rabattement.

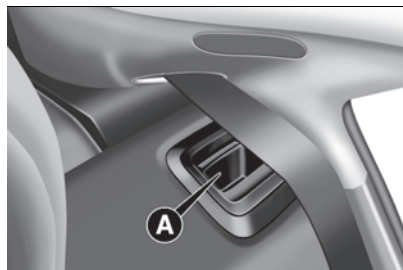

19

F1B0027C

### Remise en place des dossiers

Déplacer latéralement les ceintures de sécurité en vérifiant que les sangles sont correctement déployées et non entortillées.

Soulever les dossiers en les poussant en arrière jusqu'au déclic de blocage sur les deux mécanismes d'accrochage. Vérifier visuellement que les crans de couleur rouge ne sont plus visibles sur les dispositifs de décrochage (A) fig. 19. En effet, les crans de couleur rouge indiquent respectivement l'absence d'accrochage du dossier.



### ATTENTION

**12)** Tous les réglages doivent exclusivement être exécutés sur la voiture à l'arrêt.

**13)** Une fois le levier de réglage relâché, toujours vérifier que le siège est bien bloqué sur ses glissières en essayant de le déplacer vers l'avant ou vers l'arrière. Si le siège n'est pas correctement bloqué, il pourrait se déplacer intempestivement en provoquant une perte de contrôle de la voiture.

**14)** Veiller à ce que les dossiers soient correctement accrochés sur les deux côtés (« marques rouges » non visibles) pour qu'en cas de freinage brusque, ils ne puissent pas être projetés en avant et heurter les passagers.



### AVERTISSEMENT

**4)** Les revêtements textiles des sièges sont conçus pour résister longtemps à une usure dérivant d'une utilisation normale. Il est toutefois nécessaire d'éviter tout frottement excessif et/ou prolongé avec des accessoires vestimentaires, comme les boucles métalliques, les rivets, les fixations Velcro et autres, car ils exercent de manière localisée une pression importante risquant de rompre les fils et d'endommager par conséquent la housse.

**5)** Ne pas placer d'objets sous le siège à réglage électrique et ne pas entraver son mouvement, cela pourrait endommager les commandes. Les revêtements textiles des sièges sont conçus pour résister longtemps à une usure dérivant d'une utilisation normale. Il est toutefois nécessaire d'éviter tout frottement excessif et/ou prolongé avec des accessoires vestimentaires, comme les boucles métalliques, les rivets, les fixations Velcro



*et autres, car ils exercent de manière localisée une pression importante risquant de rompre les fils et d'endommager par conséquent la housse. Cela pourrait également limiter la course du siège.*

**6)** Avant de rabattre le dossier, enlever tous les objets qui se trouvent sur le coussin du siège.

## APPUIE-TÊTE

### AVANT



#### Réglage

Ils sont réglables en hauteur sur 4 positions prédéfinies (complètement relevée / 2 positions intermédiaires / complètement rabaissée).

Réglage vers le haut : soulever l'appuie-tête jusqu'au déclic de blocage.

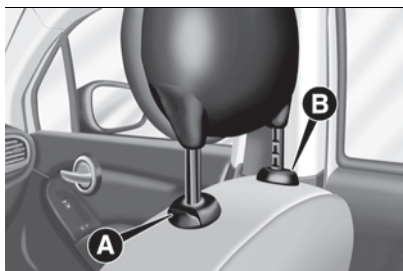

20

F1B0029C

Réglage vers le bas : appuyer sur la touche (A) fig. 20 et baisser l'appuie-tête.

### Dépose

Pour déposer l'appuie-tête, procéder comme suit :

- incliner le dossier du siège (pour éviter toute interférence avec le toit) ;
- appuyer sur les deux boutons (A) et (B) fig. 20 à côté des deux supports, puis extraire l'appuie-tête.

**AVERTISSEMENT** Une fois enlevés, les appuie-têtes doivent être toujours replacés correctement avant d'utiliser normalement le véhicule.

### ARRIÈRE



#### Réglage

Pour les places arrière, trois appuie-tête réglables en hauteur sur 3 positions prédéfinies (complètement relevée / intermédiaire / complètement rabaissée) sont prévus.

Réglage vers le haut : soulever l'appuie-tête jusqu'au déclic de blocage.

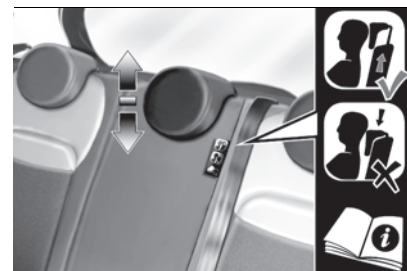

21

F1B0238C

Sur certaines versions, l'étiquette visible en fig. 21 rappelle à l'utilisateur du siège central arrière de régler correctement l'appuie-tête, en le soulevant vers le haut dans l'une des deux positions prédéposées.

**AVERTISSEMENT** Pour permettre au conducteur d'avoir une meilleure visibilité, remettre les appuie-têtes dans leur position complètement enfoncée s'ils ne sont pas utilisés.

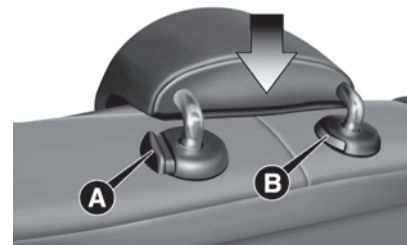

22

F1B0030C

Réglage vers le bas : appuyer sur la touche (A) fig. 22 et baisser l'appuie-tête.

### Dépose

Pour déposer l'appuie-tête, procéder comme suit :

- soulever l'appuie-tête jusqu'en butée ;
- appuyer sur les boutons (A) et (B) fig. 22 à côté des deux supports, puis extraire l'appuie-tête.

**AVERTISSEMENT** Une fois enlevés, les appuie-têtes doivent être toujours replacés correctement avant d'utiliser normalement le véhicule.

### ATTENTION

**15)** Les appuie-têtes doivent être réglés de sorte que la tête s'y appuie, pas le cou. Seule cette position permet une protection efficace. Tous les appuie-tête, éventuellement déposés, doivent être repositionnés correctement de manière à protéger les occupants en cas de choc : respecter les consignes décrites plus haut.

## VOLANT



16) 17)

### RÉGLAGES

Le volant peut être réglé aussi bien en hauteur qu'axialement.



23

F1B0645

Pour effectuer le réglage, déplacer le levier (A) fig. 23 vers le bas en position 1, puis régler le volant dans la position la plus adéquate et le bloquer ensuite dans cette position en plaçant à nouveau le levier (A) en position (2).

### ATTENTION

**16)** Les réglages s'effectuent uniquement quand le véhicule est à l'arrêt et le moteur arrêté.

**17)** Toute intervention en après-vente, pouvant provoquer des altérations de la direction ou de la colonne de direction (par ex., montage d'antivol), qui pourraient

causer, en plus de la diminution des performances et de l'expiration de la garantie, de graves problèmes de sécurité, ainsi que la non-conformité d'homologation de la voiture, est absolument interdite.

## RÉTROVISEURS



### RÉTROVISEUR D'HABITACLE

**Réglage manuel** : actionner le levier (A) fig. 24 pour régler le rétroviseur sur deux positions différentes : normale ou anti-éblouissement.

Le rétroviseur est muni d'un dispositif de sécurité qui provoque son décrochage en cas de choc violent contre un passager.



24

F1B0033C

### Rétroviseur électrochromique

Certaines versions sont équipées d'un rétroviseur électrochromique, en



mesure de modifier automatiquement sa capacité réfléchissante pour éviter d'éblouir le conducteur fig. 25.

Le rétroviseur électrochromique est doté d'un bouton ON/OFF pour activer ou désactiver la fonction électrochromique anti-éblouissement.



25

F1B0034C

En enclenchant la marche arrière, le rétroviseur passe automatiquement à la coloration d'utilisation de jour.

## RÉTROVISEURS EXTÉRIEURS

### Réglage électrique



Il est possible de régler les rétroviseurs lorsque le dispositif de démarrage est sur MAR et pendant environ 3 minutes après le passage du dispositif de démarrage sur STOP (ou également après l'extraction de la clé mécanique, pour les voitures dotées de clé mécanique avec télécommande).

Dès que l'on ouvre l'une des portes avant, ce fonctionnement est désactivé.

Sélectionner le rétroviseur désiré, à l'aide du dispositif (A) fig. 26 :

- position 1 : sélection du rétroviseur gauche ;
- position 2 : sélection du rétroviseur droit.

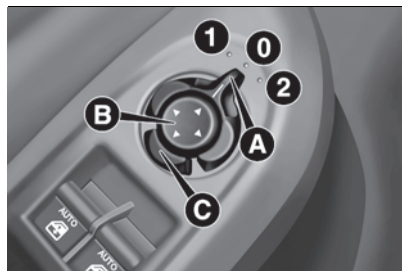

26

F1B0035C

Pour régler le rétroviseur sélectionné, appuyer sur le bouton (B) dans les quatre directions indiquées par les flèches.

**AVERTISSEMENT** Une fois le réglage terminé, tourner le dispositif (A) en position (0) pour éviter tout déplacement accidentel.

### Rabattement électrique

(suivant modèle)

Pour rabattre les rétroviseurs, appuyer sur le bouton (C). Appuyer à nouveau sur le bouton pour amener

les rétroviseurs en position de marche. Une fois la commande souhaitée effectuée, avant que le rétroviseur extérieur atteigne la position d'ouverture ou fermeture complète, il est possible d'inverser sa course en appuyant sur le bouton (C).

Il est possible de rabattre ou d'ouvrir les rétroviseurs lorsque le dispositif de démarrage est sur MAR et pendant environ 3 minutes après le passage du dispositif de démarrage sur STOP (ou également après l'extraction de la clé mécanique, pour les voitures dotées de clé mécanique avec télécommande). Dès que l'on ouvre l'une des portes avant, ce fonctionnement est désactivé.

En fermant les portes, les rétroviseurs se ferment automatiquement.

**AVERTISSEMENT** À l'exception de l'utilisation de cette fonction dans les passages étroits, pendant la marche, les rétroviseurs doivent toujours être laissés ouverts (position (1) fig. 27), ils ne doivent jamais être repliés (position (2)).

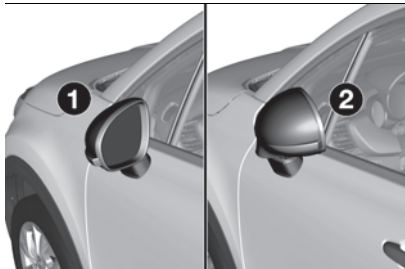

27

F1B0340C

### Activation automatique de la fonction

(suivant modèle)

En présence de la fonction de rabattement et d'ouverture automatique des rétroviseurs, la demande de fermeture centralisée de l'extérieur rabat automatiquement les rétroviseurs.

L'activation de l'ouverture centralisée de l'extérieur de la voiture ou le passage du contacteur de démarrage de la position STOP à la position MAR remet automatiquement les rétroviseurs en position de marche.

Si les rétroviseurs ont été fermés en utilisant le dispositif (C) fig. 26, il ne sera possible de les rouvrir qu'en intervenant à nouveau sur ce même dispositif.

### Activation/désactivation de la fonction à travers le système Uconnect™

(suivant modèle)

Agir sur le menu du système Uconnect™ pour activer/désactiver le rabattement électrique des rétroviseurs (par défaut, la fonction est réglée sur « Activée »). Pour plus d'informations, se référer à ce qui est décrit dans les suppléments disponibles online.

### Manœuvre de réalignement des rétroviseurs

Si l'un des rétroviseurs extérieurs a été actionné manuellement, il pourrait ne plus s'avérer stable durant la conduite. Dans ce cas, procéder à la manœuvre de réalignement :

- ❑ fermer manuellement le rétroviseur en position de stationnement, en le repliant de la position (1) à la position (2) (voir fig. 27) ;
- ❑ Actionner une ou deux fois la commande d'ouverture des rétroviseurs (C) fig. 26 afin de réaligner le système et de placer les deux rétroviseurs en position de conduite.



**ATTENTION**

**18)** Le rétroviseur d'aile côté conducteur est bombé et altère légèrement la perception de la distance.

## FEUX EXTÉRIEURS



### COMMUTATEUR DES FEUX

La bague du commutateur des feux(A) fig. 28, située du côté gauche de la planche de bord, commande le fonctionnement de : phares, feux de position, feux de jour, feux de croisement, feux antibrouillard, ainsi que le réglage de l'intensité lumineuse du combiné de bord et des graphismes des boutons de commande.



28

F1B0206C

Les feux extérieurs, exception faite pour les feux de position, ne

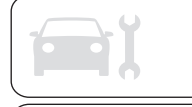

s'allument qu'avec le démarreur sur MAR. L'allumage des feux extérieurs entraîne aussi l'allumage du combiné d'instruments et des commandes situées sur la planche de bord.

## FONCTION AUTO

### (Capteur de luminosité)

(selon le modèle)

Il s'agit d'un capteur à LED infrarouges, couplé au capteur de pluie et installé sur le pare-brise, qui mesure les variations d'intensité lumineuse à l'extérieur du véhicule, en fonction de la sensibilité de lumière réglée via le menu de l'écran ou sur le système **Uconnect™**.

Plus la sensibilité est importante, plus la quantité de lumière extérieure nécessaire pour commander l'allumage automatique des feux externes sera faible.

### Activation de la fonction

Tourner la bague du commutateur des feux en position AUTO.



**AVERTISSEMENT** La fonction ne peut être activée que si le dispositif de démarrage est sur MAR.

Pour de plus amples informations, voir les indications du paragraphe « Retard extinction des phares (Follow me home) ».

## Désactivation de la fonction

Pour désactiver la fonction, tourner la bague du commutateur des feux dans une position autre que AUTO.

## FEUX DE CROISEMENT

Dispositif de démarrage sur MAR, tourner la bague du commutateur des feux en position  : les feux de position, de croisement et le combiné de bord s'allument ; le témoin  s'allume sur ce dernier.

## FEUX DE JOUR (D.R.L.)

### « Daytime Running Lights »





Dispositif de démarrage sur position MAR et bague du commutateur des feux tourné en position , les feux de jour s'allument automatiquement (les autres feux et l'éclairage d'habitacle restent éteints).

Les feux de jour sont momentanément désactivés à l'activation des clignotants. En désactivant les clignotants, les feux de jour s'activent à nouveau.

## FEUX ANTIBROUILLARD

(si l'option est prévue)

Le bouton des feux de brouillard est incorporé au commutateur des feux. Dispositif de démarrage sur MAR, appuyer sur le bouton .

Quand les feux antibrouillard sont activés, le témoin  s'allume sur le combiné de bord.

Lorsque le dispositif de démarrage est sur la position MAR et que les feux de brouillard sont allumés, les feux de position et les feux de plaque sont eux aussi allumés, tandis que les feux de jour sont éteints.

Pour les éteindre, appuyer de nouveau sur le bouton ou tourner la bague du commutateur en position .

Les feux de brouillard des versions/marchés qui le prévoient s'éteignent en allumant les feux de route ou en mettant le contacteur de démarrage sur STOP.

En mettant le contacteur de démarrage sur STOP lorsque les feux de brouillard sont allumés, ils le resteront si l'on tourne à nouveau la clé sur MAR.

## Fonction « Cornering Lights »

(selon le modèle)

La fonction s'active quand les feux de croisement sont allumés à une vitesse inférieure à 40 km/h : en cas de braquage important du volant ou de déclenchement du clignotant, l'antibrouillard s'activera automatiquement du côté où le volant est braqué afin d'accroître l'angle de vision nocturne.

## FEU ANTIBROUILLARD ARRIÈRE

(selon le modèle)

Le bouton qui commande l'allumage et l'extinction du feu antibrouillard arrière est intégré au commutateur des feux.

Feux de position et de croisement ou antibrouillard allumés, appuyer sur le bouton  pour allumer les feux antibrouillard arrière.

Quand le feu antibrouillard arrière est activé, le témoin  s'allume sur le combiné de bord.

Pour l'éteindre, appuyer de nouveau sur le bouton ; le feu de brouillard arrière s'éteint également à l'extinction des feux de croisement ou des feux de brouillard ou en mettant le contacteur de démarrage sur STOP.

## FEUX DE STATIONNEMENT

Tourner la bague du commutateur des feux en position  pour les allumer.

Le témoin s'allume sur le combiné de bord .

ATTENTION Cette position du commutateur des feux ne doit pas être sélectionnée lorsque le véhicule circule, mais uniquement lorsqu'il est à l'arrêt pour signaler son stationnement conformément aux normes en vigueur dans le pays où l'on circule (code de la route).

Pour éteindre les feux, tourner la bague du commutateur des feux en position 

## RETARD D'EXTINCTION DES PHARES (Follow me home)

### Activation

#### Avec écran multifonction et

**Uconnect™ Radio** : placer le dispositif de démarrage sur STOP.

Dans les 2 minutes qui suivent, tirer le levier gauche en mode clignotement feux de route : le délai d'extinction des phares est activé pendant 30 secondes. Il est possible d'activer cette fonction 7 fois de suite jusqu'à maximum 210 secondes.



#### Avec écran multifonction

#### reconfigurable et/ou Uconnect™

**7"** : il est possible de régler le retard d'extinction des phares (0, 30, 60 jusqu'à 90 secondes) en agissant sur le Menu.

Si sur le menu le délai d'extinction des phares est réglé à 0 seconde, il est possible, en agissant sur le levier des feux de route, dans les 2 minutes qui suivent l'extinction du moteur, d'allumer les feux pour un temps prédéfini de 30 secondes.

Il est possible d'allumer les feux pour 7 fois jusqu'à maximum 210 secondes.

Si la valeur réglée sur le Menu est autre que 0, il est possible d'allumer les feux pour le temps présélectionné en tournant la bague de la position  (avec moteur démarré), à la position  (avec moteur éteint).

Sur les versions dotées de capteur de luminosité, il est possible d'activer la fonction en mode automatique : avec moteur démarré, tourner la bague sur la position **AUTO**. Si le capteur détecte une faible quantité de lumière, il active les feux de croisement. En tournant le contacteur de démarrage sur STOP avec les feux de croisement allumés, on active automatiquement le retard d'extinction des feux selon le temps sélectionné dans le menu.

### Désactivation

Si l'activation est effectuée au moyen du levier au volant gauche, la fonction peut être désactivée en maintenant le levier gauche en mode « clignotement feux de route » pendant plus de 2 secondes ou bien en attendant le temps d'activation affiché à l'écran.

Si l'activation est effectuée au moyen de la bague des feux située sur le levier gauche, il ne sera pas possible de désactiver cette fonction. L'extinction des feux aura lieu à la fin de la durée programmée.



En plaçant le dispositif de démarrage sur la position MAR, la fonction est désactivée.

## FEUX DE ROUTE

Pour allumer fixement les feux de route, dispositif de démarrage sur MAR, pousser le levier gauche (A) fig. 29 vers la planche de bord. Le commutateur des feux doit être tourné sur **AUTO** avec les feux de croisement allumés ou il doit être tourné en position .

Quand les feux de route sont activés, le témoin  s'allume sur le combiné de bord.

## Appels de phares

Tirer vers soi le levier (A) fig. 29, position instable ; une fois relâché, le levier retourne automatiquement en position stable centrale.

Quand les feux de route sont activés, le témoin  s'allume sur le combiné de bord.





## Feux de route automatiques

(si l'option est prévue)

Afin de ne pas éblouir les autres usagers de la route, les feux de route se désactivent automatiquement si on croise un véhicule qui roule dans le sens opposé ou si on fait la queue derrière un véhicule qui roule dans le même sens.

La fonction peut être réglée via le Menu de l'écran (voir la description du paragraphe « Écran » au chapitre « Connaissance du combiné de bord ») ; pour son activation, il faut tourner la bague du commutateur des feux sur **AUTO**.

La fonction est activée en poussant le levier vers la planche de bord (position stable) ; le témoin  s'allume sur le combiné de bord. Lorsque les feux de route sont allumés, le témoin  s'allume également sur le combiné de bord. Si on arrête la voiture avec le réglage décrit ci-dessus, quand on la redémarre, la fonction des feux de route automatiques devra obligatoirement être réglée de nouveau : replacer le levier en position centrale et le pousser de nouveau vers la planche de bord.

À une vitesse supérieure à 40 km/h avec la fonction activée, en ramenant le levier dans la position centrale stable,

la fonction se désactive et les feux s'éteignent.

À une vitesse inférieure à 15 km/h avec la fonction activée, le système éteint automatiquement les feux de route.

Si le levier est retiré en position centrale stable et poussé à nouveau vers la planche de bord en position stable, cette action est interprétée comme un besoin de feux de route fixes : le témoin s'allume sur le combiné de bord et les feux de route s'allument et restent allumés tant que la vitesse de la voiture ne dépasse pas à nouveau 40 km/h. Une fois ce seuil dépassé, la fonction est automatiquement réactivée et le témoin  s'allume à nouveau sur le combiné de bord.



Pour désactiver cette fonction, tourner la bague du commutateur des feux en position .

## CLIGNOTANTS

Placer le levier gauche A fig. 29 en position (stable) :

*vers le haut* : activation du clignotant côté droit ;

*vers le bas* : activation du clignotant gauche.

Sur le combiné de bord, le témoin  ou  s'allume respectivement par intermittence.

Les clignotants se désactivent automatiquement lorsque la voiture

roule de nouveau en ligne droite ou en cas d'actionnement des feux de jour (D.R.L.)

### Fonction « Lane Change » (changement de voie)

Si l'on veut signaler un changement de voie lorsque l'on roule, placer le levier gauche en position instable pendant moins d'une demi-seconde.

Le clignotant clignotera 5 fois du côté sélectionné, puis s'éteindra automatiquement.

### ÉCLAIRAGE DE COURTOISIE

Contacteur de démarrage sur MAR, cette fonction permet d'activer 25 secondes les feux de position et les feux de plaque chaque fois que la voiture est déverrouillée à partir de la télécommande ou de la fonction Keyless Entry.

Les lumières de courtoisie s'allument et se règlent à partir du menu de l'écran ou du système **Uconnect™**.

La fonction se désactive automatiquement une fois le temps d'activation (25 secondes) écoulé, ou lorsque l'on verrouille à nouveau les portes du véhicule, ou en mettant le contacteur de démarrage sur une position autre que MAR.

### RÉGLAGE DE L'ASSIETTE DES PHARES

#### Correcteur d'assiette des phares

Le correcteur de l'assiette des phares fonctionne avec le dispositif de démarrage sur MAR et les feux de croisement allumés.

Pour le réglage, tourner la bague (A) fig. 30.

□ **Position 0** : 1 ou 2 personnes sur les sièges avant ;

□ **Position 1** : 4 ou 5 personnes

□ **Position 2** : 4 ou 5 personnes + coffre à bagages plein

□ **Position 3** : conducteur + charge maximale autorisée dans le coffre à bagages.



30

F1B0207C

ATTENTION Contrôler l'assiette des phares en fonction des variations du poids transporté.

### RÉGLAGE DE L'INTENSITÉ LUMINEUSE DU COMBINÉ DE BORD ET DES GRAPHISMES DES BOUTONS DE COMMANDE

Avec les feux de position ou les phares allumés, tourner la bague (B) fig. 30 vers le haut pour intensifier l'éclairage du combiné de bord et des graphismes des boutons de commande ou vers le bas pour le diminuer.



#### ATTENTION

**19)** Les feux de jour sont une alternative aux feux de croisement en conduite de jour, quand ces derniers sont obligatoires ; s'ils ne sont pas obligatoires, l'utilisation des feux de jour reste autorisée.

**20)** Les feux de jour ne remplacent pas les feux de croisement la nuit ou dans les tunnels. L'utilisation des feux de jour dépend du code de la route en vigueur dans le pays où l'on circule : se conformer aux normes.



## ÉCLAIRAGE D'HABITACLE



### PLAFONNIER AVANT

L'interrupteur (A) fig. 31 allume/éteint les lampes du plafonnier.

Positions de l'interrupteur (A) :

- position centrale : les lampes (B) et (E) s'allument/s'éteignent à l'ouverture/fermeture des portes ;
- partie gauche enfoncée (OFF) : les lampes (B) et (E) restent toujours éteintes ;
- partie droite enfoncée (☀️) : les lampes (B) et (E) restent toujours allumées.

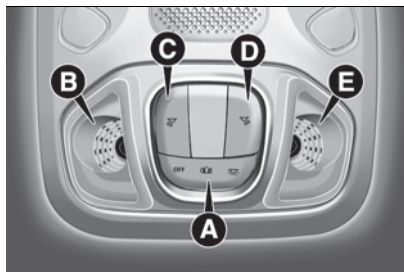

31

F1B0041C

L'allumage/extinction des lampes est progressif.

L'interrupteur (C) allume/éteint la lampe (B).

L'interrupteur (D) allume/éteint la lampe (E).

### Temporisation des lampes du plafonnier

Sur certaines versions, pour rendre plus aisée l'entrée/sortie de la voiture, en particulier pendant la nuit ou dans des lieux peu éclairés, 2 logiques de temporisation sont disponibles :

- Temporisation à l'entrée dans la voiture
- Temporisation sortie de la voiture.

## ESSUIE-GLACE AVANT/ARRIÈRE



Le fonctionnement est permis uniquement lorsque le dispositif de démarrage est sur MAR.

### ESSUIE/LAVE-GLACE AVANT

#### Fonctionnement



7) 8)



21)

La bague (A) fig. 32 peut être placée sur les positions suivantes :

- essuiе-glacе arrêté.
- ▲ balayage fixe (lent)
- intermittence liée à la vitesse
- LO fonctionnement continu lent
- HI fonctionnement continu rapide
- ☀️ fonction MIST

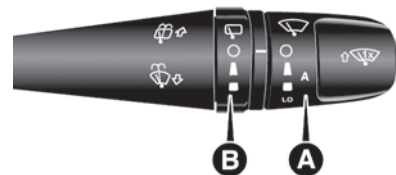

32

F1B0635C

En déplaçant le levier vers le haut (position instable), on active la fonction MIST ☀️ : le fonctionnement est limité au laps de temps pendant lequel on retient manuellement le levier dans cette position. Une fois relâché, le levier revient dans sa position en arrêtant automatiquement l'essuiе-glacе.

AVERTISSEMENT Cette fonction n'active pas le lave-glacе, par conséquent le liquide de lave-glacе ne sera pas giclé sur le pare-brise. Pour que le liquide de lave-glacе giclé sur le pare-brise, il faut utiliser la fonction de lavage. Lorsque la bague (A) fig. 32 est en position ○, l'essuiе-glacе n'est pas actionné. En position ▲, le temps de pause entre les balayages de l'essuiе-glacе est de 10 secondes, quelle que soit la vitesse de la voiture. En position ■, le temps de pause entre deux balayages est réglé en fonction de la vitesse de la voiture : si la voiture

accélère, le temps de pause entre deux balayages diminue. En position **LO** ou **HI**, l'essuie-glace est en mouvement continu, c'est-à-dire sans temps de pause entre deux balayages.

### Fonction « Lavage intelligent »

Tirer le levier vers le volant (position instable) pour actionner le lave-glace. Si le levier est tiré pendant une durée supérieure à une demi-seconde, l'essuie-glace est en mouvement avec la commande activée. Au relâchement du levier, trois balayages ont lieu. Lorsque la bague (A) fig. 32 est tournée sur **LO** ou **HI**, la fonction de lavage intelligent n'a pas lieu.

**AVERTISSEMENT** Dans le cas d'une activation d'une durée inférieure à une demi-seconde, seul le jet du lave-vitre sera activé. Ne pas prolonger l'activation du « Lavage intelligent » pendant plus de 30 secondes. Ne pas activer la commande lave-vitres si le réservoir est vide.

### CAPTEUR DE PLUIE

(suivant modèle)



Il est situé derrière le rétroviseur intérieur fig. 33, au contact du pare-brise ; il mesure la quantité de pluie et gère par conséquent le mode de nettoyage automatique du pare-brise

en fonction de l'eau présente sur la vitre.

Le capteur de pluie est activé lorsque le dispositif de démarrage est sur **MAR**. Si aucune pluie n'est détectée, aucun balayage ne sera effectué. En présence de pluie, l'essuie-glace est actionné en relation à la quantité mesurée par le capteur.



F1B0646

Le dispositif est en mesure de reconnaître et de s'adapter automatiquement à la présence des conditions suivantes :

- présence d'impureté sur la surface (par ex. dépôts de sel, saleté, etc.) ;
- présence de traînées d'eau dues à l'usure des balais de l'essuie-glace ;
- différence entre le jour et la nuit.

Le capteur de pluie ne sera désactivé que lorsque le dispositif de démarrage sera sur **STOP**.

**ATTENTION** La vitre doit toujours être propre dans la zone du capteur.

## BALAYAGE AUTOMATIQUE

### Activation

Le balayage automatique peut être choisi en sélectionnant le capteur de pluie dans le menu de l'écran ou sur le système **Uconnect™** et en tournant la bague (A) fig. 32 en position **▲** ou **■**. Celles-ci seront utilisées pour régler le niveau de sensibilité du capteur de pluie : dans le cas de la position **▲**, le capteur est moins sensible et les essuie-glaces se mettent en marche en présence d'une grande quantité d'eau sur le pare-brise, alors qu'en position **■**, les essuie-glaces se mettent en marche en présence d'une quantité minimale de pluie.

L'activation du balayage automatique sera signalée à l'utilisateur par un balayage.

Le même balayage sera répété chaque fois que la sensibilité du capteur est augmentée en tournant la bague de la position **▲** à la position **■**.

L'activation de la fonction de « Lavage intelligent » active le cycle de lavage normal, après quoi, la fonction de balayage automatique est restaurée. L'anomalie du capteur est signalée par l'allumage du symbole  à l'écran.

En cas de dysfonctionnement du capteur de pluie, le mode de balayage pourrait être modifié en fonction des



exigences. L'indication de défaillance reste active pendant tout le temps de fonctionnement du capteur ou jusqu'à une réinitialisation du dispositif.

### Neutralisation

Si l'on place le dispositif de démarrage sur STOP en laissant la bague (A) en position ▲ ou ■, au prochain démarrage (dispositif de démarrage sur MAR), aucun cycle de balayage n'a lieu pour protéger le système.

Cette neutralisation momentanée évite toute activation intempestive du balayage pendant le démarrage du moteur (par exemple, pendant le lavage manuel du pare-brise, le blocage des balais sur la vitre pour cause de givre).

Il est possible d'activer à nouveau le mode de balayage automatique de trois façons :

- ☐ en tournant la bague en position ○ et puis à nouveau en position ▲ ou ■
- ☐ en déplaçant le levier vers le haut en position MIST 
- ☐ au dépassement de la vitesse de 5 km/h lorsque le capteur détecte la présence de pluie

Lors du rétablissement du fonctionnement du balayage par l'une des manœuvres susmentionnées, un balayage de l'essuie-glace est effectué, indépendamment des conditions de la vitre, pour signaler la réactivation.

**AVERTISSEMENT** En cas de véhicules avec boîte de vitesses automatique et équipées d'un capteur de pluie, l'enclenchement du N (Point mort) neutralise le mode de balayage automatique.

### Désactivation

Il est possible de désélectionner le balayage automatique en agissant sur le menu de l'écran ou sur le système **Uconnect™**, ou en tournant la bague (A) sur une position autre que celles intermittentes (▲ ou ■).

### Service Position

La fonction permet au conducteur d'effectuer le remplacement des balais d'essuie-glace plus aisément, en les protégeant plus facilement en cas de glace et/ou de neige.

### Activation

Pour activer cette fonction, désactiver l'essuie-glace (bague (A) fig. 32, en position ○), avant de placer le dispositif de démarrage sur STOP. Cette fonction ne peut être activée que dans les 2 minutes après avoir placé le dispositif de démarrage sur STOP. Pour activer cette fonction, déplacer le levier vers le haut (position instable) pendant au moins une demi-seconde. Pour chaque activation valable de la fonction, les balais se déplacent pour signaler l'acquisition correcte de la

commande. La commande peut être répétée trois fois maximum.

La quatrième répétition de la commande désactive la fonction.

Si, après avoir utilisé cette fonction, on remplace le dispositif de démarrage sur MAR avec les balais dans une autre position qu'au repos (sur la base du pare-brise), ils retourneront en position de repos uniquement après avoir effectué une commande au moyen du levier (déplacement du levier vers le haut, en position instable) ou une fois dépassée la vitesse de 5 km/h.

**AVERTISSEMENT** Avant d'activer la fonction, s'assurer, au moment du démarrage du moteur, qu'il n'y a pas de neige ni de givre sur le pare-brise.

### Désactivation

La fonction se désactive si :

- ☐ 2 minutes se sont écoulées après avoir placé le dispositif de démarrage sur STOP ;
- ☐ le dispositif de démarrage est sur MAR et les balais sont en position de repos ;
- ☐ le dispositif de démarrage est placé sur MAR et une commande de balayage est effectuée.

## ESSUIE-GLACE/LAVE-GLACE ARRIÈRE

En tournant la bague (B) fig. 32, il est possible de faire fonctionner l'essuie-glace de lunette arrière comme suit :

☐ balayage continu : quand la bague est sur la position ■ ;

☐ balayage intermittent : quand la bague est sur la position ▲ et que l'essuie-glace est à l'arrêt ;

☐ balayage synchrone : quand la bague est sur la position ▲ et que l'essuie-glace est en marche ou sur AUTO. Dans ce mode, l'essuie-glace de lunette arrière effectue un balayage tous les deux balayages de l'essuie-glace ;

☐ un seul balayage : avec sélecteur sur O, essuie-glace activé et marche arrière enclenchée.

Pousser le levier vers la planche de bord (position instable) pour actionner le jet du lave-glace arrière.

En poussant le levier, le jet du lave-glace ainsi que l'essuie-glace s'activent automatiquement et d'un seul mouvement.

Lorsqu'on relâche le levier, trois balayages sont effectués, comme pour l'essuie-glace avant. Le cycle de lavage intelligent n'a pas lieu si la bague est tournée en position ■.

## Désactivation

La fonction termine lorsque l'on relâche le levier.



### ATTENTION

**21)** *S'il fallait nettoyer la vitre, s'assurer que le dispositif est effectivement désactivé ou que la clé et le bouton de démarrage se trouvent sur STOP.*



### AVERTISSEMENT

**7)** *Ne jamais utiliser l'essuie-glace pour éliminer des couches de neige ou de verglas qui se seraient déposées sur le pare-brise. Dans ces conditions, si l'essuie-glace est soumis à un effort excessif, le relais coupe-circuit coupe le fonctionnement pendant quelques secondes. Si ensuite le fonctionnement ne s'est pas rétabli (même après un redémarrage avec la clé), s'adresser au Réseau Après-vente Fiat.*

**8)** *Ne pas actionner l'essuie-glace avec les balais soulevés du pare-brise.*

**9)** *Ne pas activer le capteur de pluie lors du lavage de la voiture dans un système de lavage automatique.*

**10)** *En cas de verglas sur le pare-brise, s'assurer que le dispositif est effectivement désactivé.*

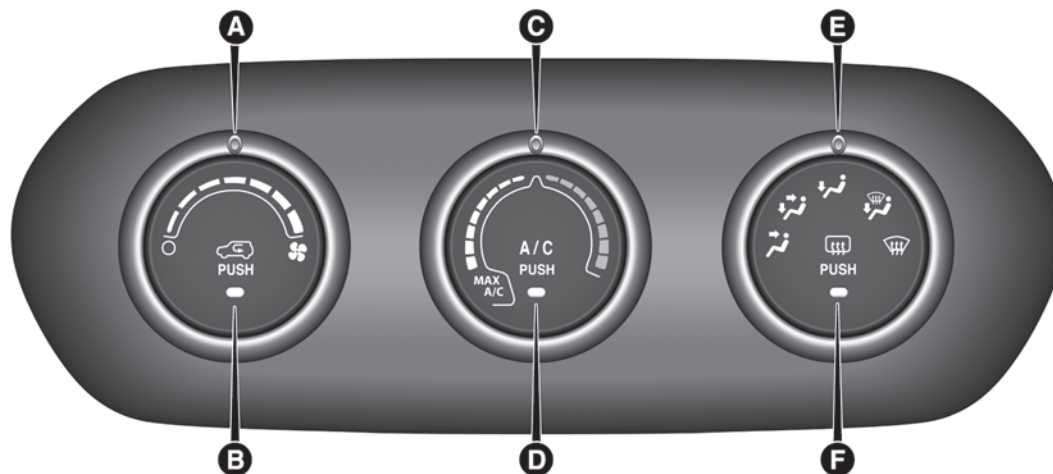

**CLIMATISATION****CLIMATISEUR MANUEL / RÉCHAUFFEUR**

34

F1B0052C

A - sélecteur d'activation/réglage du ventilateur :

0 = ventilateur éteint

 = vitesse de ventilation (il est possible de sélectionner 7 types différents de vitesse)

B - bouton d'activation/désactivation du recyclage de l'air ;

C - sélecteur de réglage de la température de l'air et activation de la fonction MAX A/C :

zone bleue = air froid

zone rouge = air chaud

D - bouton d'activation/désactivation du compresseur du climatiseur (non prévu sur les versions équipées seulement de réchauffeur) ;

E - sélecteur de répartition de l'air :

 sortie d'air des aérateurs centraux et latéraux

 sortie d'air des diffuseurs, avant et arrière, de la zone des pieds et un léger flux d'air également des aérateurs latéraux sur la planche de bord

 sortie d'air des diffuseurs, avant et arrière, de la zone des pieds, au pare-brise, aux vitres latérales et un léger flux d'air également aux aérateurs latéraux sur la planche de bord

 sortie d'air au pare-brise, aux vitres latérales et un léger flux d'air également aux aérateurs latéraux sur la planche de bord

En outre 4 positions supplémentaires intermédiaires entre les 5 répartitions principales décrites précédemment sont prévues.

F - bouton d'activation/désactivation de la lunette arrière dégivrante ;

En sélectionnant la répartition de l'air vers le pare-brise, on active le compresseur du climatiseur (voyant sur le bouton A/C allumé) et le recyclage de l'air se positionne en « air extérieur » (voyant sur le bouton (B) éteint). Cette logique garantit la meilleure visibilité des vitres. Le conducteur a toujours la possibilité de régler le recyclage de l'air et le compresseur du climatiseur.

### Auto On Comfort

(selon le modèle)

Si la température extérieure est inférieure à 4,4 °C, à chaque démarrage du moteur la fonction de dégivrage de la lunette thermique arrière s'active automatiquement. Cette fonction peut être activée ou désactivée à travers le menu présent dans le système **Uconnect™**.

### Chauffage supplémentaire

(suivant modèle)

Le chauffage supplémentaire garantit un chauffage plus rapide de l'habitacle.

Il s'active en cas de conditions climatiques froides, si les conditions suivantes sont réunies :

- température extérieure froide ;
- température du liquide de refroidissement du moteur basse ;
- moteur démarré ;
- vitesse de ventilation réglée au moins sur la 1<sup>ère</sup> vitesse ;
- sélecteur (C) tourné à fond dans le sens des aiguilles d'une montre sur la zone rouge.

L'arrêt du chauffage se fait quand au moins l'une des conditions ci-dessus n'est plus constatée.

REMARQUE La puissance du chauffage électrique est modulée en fonction de la tension de la batterie.



## CLIMATISEUR AUTOMATIQUE BI-ZONE

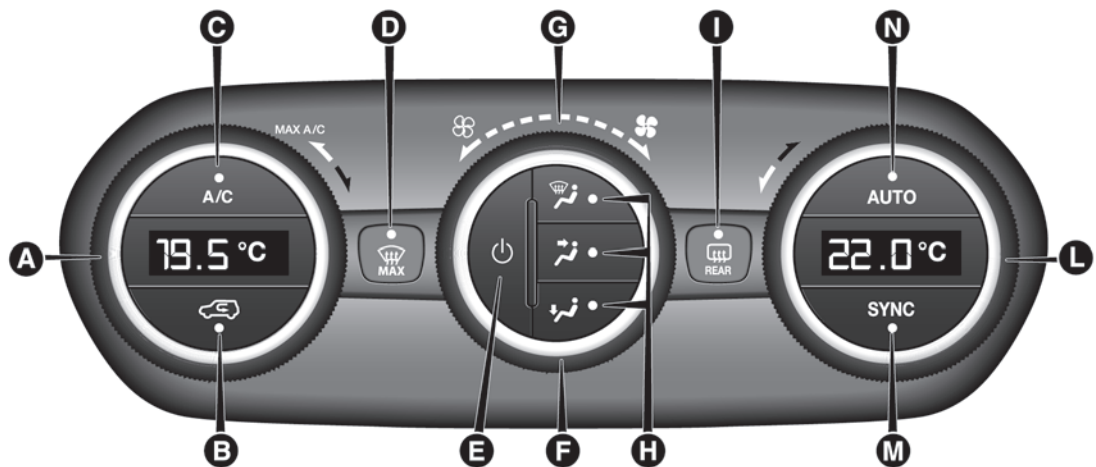

35

F1B0051C

- A. molette de réglage de la température côté conducteur ;
- B. bouton d'activation/désactivation du recyclage d'air d'habitacle ;
- C. bouton d'activation/désactivation du compresseur de climatiseur ;
- D. bouton d'activation de la fonction MAX-DEF (dégivrage/désembuage rapide des vitres avant) ;
- E. bouton d'activation/désactivation du climatiseur ;
- F. molette de réglage de vitesse du ventilateur ;
- G. DEL de signalisation de vitesse du ventilateur ;
- H. boutons de réglage de la distribution d'air ;
- I. bouton d'activation/désactivation de la lunette dégivrante ;
- L. molette de réglage de la température côté passager ;
- M. bouton d'activation de la fonction SYNC (alignement des températures réglées) conducteur/passager ;









N. Bouton d'activation de la fonction AUTO (fonctionnement automatique).

## Auto On Comfort

(suivant modèle)

Si la température extérieure est inférieure à 4,4 °C, à chaque démarrage du moteur la fonction de dégivrage de la lunette thermique arrière s'active automatiquement. Cette fonction peut être activée ou désactivée à travers le menu présent dans le système **Uconnect™**.

### Sélection de la répartition de l'air

-  Flux d'air vers les diffuseurs du pare-brise et des vitres latérales avant pour le désembuage/dégivrage des vitres.
-  Flux d'air vers les aérateurs centraux et latéraux du tableau de bord pour la ventilation du buste et du visage pendant les saisons chaudes.
-  Flux d'air vers les diffuseurs de la zone des pieds avant/arrière. Une telle répartition de l'air permet de chauffer l'habitacle très rapidement et de profiter aussitôt d'une agréable sensation de chaleur.
-  Répartition du flux d'air entre les diffuseurs dans la zone des pieds (air plus chaud) et les aérateurs centraux et latéraux de la planche de bord (air plus frais). Cette répartition est spécialement adaptée aux saisons du printemps et d'automne, avec rayonnement solaire.
-  Répartition du flux d'air entre les diffuseurs de la zone des pieds et les diffuseurs du pare-brise et des vitres latérales avant. Cette répartition de l'air permet de chauffer correctement l'habitacle et évite la formation de buée sur les vitres.
-  Répartition du flux d'air entre les aérateurs centraux et latéraux de la planche de bord et les diffuseurs du pare-brise et des vitres latérales avant. En condition de rayonnement solaire, cette répartition permet la diffusion de l'air vers le pare-brise.
-  Répartition du flux d'air sur tous les diffuseurs du véhicule.
-  Répartition du flux d'air sur tous les diffuseurs du véhicule.

En mode AUTO, le climatiseur gère automatiquement la répartition de l'air (les DEL sur les boutons H restent éteintes). La distribution de l'air programmée manuellement est signalée par l'éclairage des DEL sur les boutons sélectionnés. Dans la fonction combinée, lorsqu'on appuie sur un bouton, on active la fonction correspondante en même temps que celles déjà programmées. En revanche, si l'on appuie sur un bouton dont la fonction est déjà active, celle-ci est annulée et la DEL correspondante s'éteint. Pour revenir au contrôle automatique de la répartition de l'air après une sélection manuelle, appuyer sur le bouton AUTO.

### Start&Stop

Le climatiseur automatique bi-zone gère le système Start&Stop (moteur éteint si la vitesse de la voiture est 0 km/h) de manière à garantir un confort approprié à l'intérieur de la voiture. Lorsque le système Start&Stop est actif (moteur éteint et voiture à l'arrêt), la gestion automatique du recyclage se désactive, tout en maintenant la prise d'air de l'extérieur, afin de réduire le risque de formation de buée sur les vitres (le compresseur étant éteint).





## AVERTISSEMENT

**2)** Le système utilise le fluide réfrigérant R1234yf qui, en cas de fuites accidentelles, n'est pas nocif pour l'environnement. Éviter absolument d'utiliser les fluides R134a et R12 non compatibles avec les composants du système.

## LÈVE-VITRES ÉLECTRIQUES



22)

Il est possible d'actionner les lève-vitres lorsque le dispositif de démarrage est sur MAR et pendant environ 3 minutes après le passage du dispositif de démarrage sur STOP (ou également après l'extraction de la clé mécanique, pour les voitures dotées de clé mécanique avec télécommande). Dès que l'on ouvre l'une des portes avant, ce fonctionnement est désactivé.

### Commandes de porte avant, côté conducteur

Toutes les vitres peuvent être actionnées depuis le panneau de porte fig. 36, côté conducteur.

■ A : ouverture/fermeture de la vitre avant gauche. Fonctionnement « continu automatique » en phase d'ouverture et fermeture de la vitre et dispositif anti-pincement actif ;

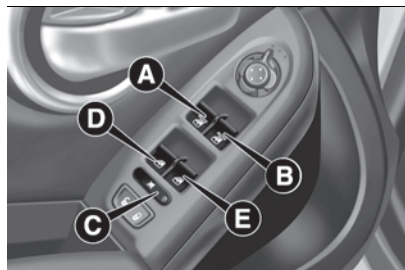

36

F1B0086C

■ B : ouverture et fermeture de la vitre avant droite. Fonctionnement « continu automatique » en phase d'ouverture et fermeture de la vitre et dispositif anti-pincement actif (le cas échéant) ;

■ C : activation/désactivation des commandes de lève-vitres des portes arrière ;

■ D : ouverture/fermeture de la vitre arrière gauche (le cas échéant). Fonctionnement « continu automatique » seulement pendant l'ouverture ;

■ E : ouverture/fermeture de la vitre arrière droite (le cas échéant). Fonctionnement « continu automatique » seulement pendant l'ouverture.

### Ouverture des vitres

Appuyer sur les boutons pour ouvrir la vitre désirée fig. 37.



37

F1B0087C

Une pression brève sur un bouton quelconque, soit sur les portes avant que sur les portes arrière, provoque le coulisement « par à-coups » de la vitre, alors qu'une pression prolongée active l'actionnement « continu automatique ».

La vitre s'arrête à la position souhaitée en appuyant ou en soulevant à nouveau le bouton de commande.

### Fermeture des vitres

Soulever les boutons pour fermer la vitre désirée fig. 38.



38

F1B0088C



En soulevant rapidement un bouton quelconque des portes avant ou des portes arrière, la vitre se déplace « par à-coups » ; pour obtenir l'actionnement « continu automatique », continuer à soulever la commande des lève-vitres avant uniquement. La vitre s'arrête à la position souhaitée en appuyant ou en soulevant à nouveau le bouton de commande.

Pour les vitres des portes arrière, seule la fermeture « par à-coups » est prévue.

### Dispositif de sécurité anti-pincement des vitres avant

(suivant modèle)

Ce système de sécurité est en mesure de détecter la présence éventuelle d'un obstacle pendant le mouvement de fermeture de la vitre. Si tel est le cas, le système interrompt la course de la vitre et, selon la position de cette dernière, le mouvement est inversé. La vitre s'ouvre donc sur 5 cm environ par rapport à la position du premier arrêt. Pendant ce temps, il n'est pas possible d'actionner la vitre.

### Initialisation du système lève-vitres avant

Suite à la déconnexion de l'alimentation électrique, il faut réinitialiser le fonctionnement automatique des lève-vitres.

La procédure d'initialisation doit être exécutée avec les portes fermées et sur chaque porte, selon la description ci-après :

- ❑ fermer la vitre en continuant à soulever le bouton ;
- ❑ une fois la vitre fermée, garder le doigt au moins 3 secondes sur le bouton ;
- ❑ ouvrir la vitre en gardant le doigt sur le bouton ;
- ❑ une fois la vitre ouverte, garder le doigt au moins 3 secondes sur le bouton.



#### ATTENTION

**22)** Une mauvaise utilisation des lève-glaces électriques peut s'avérer dangereuse. Avant et pendant l'actionnement, il faut toujours vérifier que les passagers ne courent aucun risque dû au mouvement des vitres, soit directement, soit indirectement, en cas d'objets personnels pris dans le mécanisme ou heurtés par celui-ci. En quittant le véhicule (doté de clé mécanique avec télécommande), il faut toujours veiller à retirer la clé du dispositif de démarrage pour éviter que les lève-vitres ne soient actionnés par inadvertance et ne constituent une source de danger pour les passagers restés à bord.

## TOIT OUVRANT ÉLECTRIQUE

(suivant modèle)

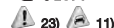

Le toit ouvrant électrique est composé de deux panneaux en verre, dont un mobile à l'avant et un fixe à l'arrière, et est équipé de deux stores à commande manuelle.

Le fonctionnement du toit n'est permis qu'avec le dispositif de démarrage sur MAR.

### OUVERTURE

Appuyer sur le bouton (A) fig. 39 : le toit s'ouvrira complètement.

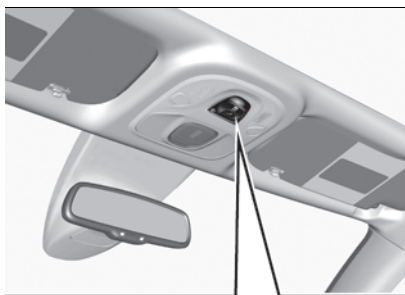

39

F1B0069C

Le déplacement automatique peut être interrompu dans une position quelconque par une nouvelle pression sur le bouton (A).

### FERMETURE

Tirer le bouton (A) fig. 39 : le toit s'ouvre complètement.

Le déplacement automatique peut être interrompu dans une position quelconque par une nouvelle pression sur le bouton (A).

### FONCTION « VENT » (OUVERTURE « EN COMPAS » DU TOIT)

Pour déplacer le toit vers la position « en compas », appuyer puis relâcher le bouton (B) fig. 39.

Ce type d'ouverture peut être activé indépendamment de la position du toit ouvrant. Si le toit est fermé, la pression sur la touche provoque l'ouverture automatique en compas. Si le toit est déjà ouvert, il faut maintenir le bouton enfoncé jusqu'au déplacement du toit vers la position d'ouverture en compas. Durant le déplacement automatique du toit, une autre pression sur le bouton (B) interrompt son déplacement.

### ACTIONNEMENT DU STORE PARE-SOLEIL

Le store est à actionnement manuel ; il peut être arrêté dans n'importe quelle position.

### DISPOSITIF ANTI-PINCEMENT

Le toit ouvrant est équipé d'un système de sécurité anti-pincement en mesure de détecter un obstacle éventuel lors de la fermeture ; dans cette situation, le système s'interrompt et inverse immédiatement la course, en ouvrant le toit.

### MANŒUVRE DE SECOURS

En cas de dysfonctionnement des boutons de commande, le toit ouvrant peut être manœuvré manuellement en procédant comme suit :

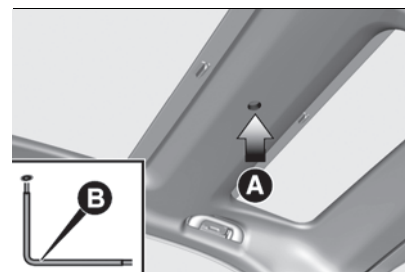

40

F1B0070C

- ❑ retirer le bouchon de protection (A) fig. 40 situé sur le revêtement intérieur ;
- ❑ prendre, la clé Allen (B) fournie ;
- ❑ introduire la clé Allen (B) dans le logement (A) ;
- ❑ tourner la clé Allen (B) : dans le sens des aiguilles d'une montre pour ouvrir le toit, ou dans le sens inverse pour le fermer.

### PROCÉDURE D'INITIALISATION

Suite à un éventuel comportement anormal du toit ou après une manœuvre d'urgence (voir la description du paragraphe précédent), une réinitialisation du fonctionnement



automatique du toit ouvrant est nécessaire.

Procéder de la manière suivante :

- ❑ appuyer sur le bouton (A) fig. 39 pour déplacer le toit vers la position de fermeture complète ;
- ❑ placer le dispositif de démarrage sur STOP et attendre au moins 10 secondes ;
- ❑ tourner le dispositif de démarrage sur la position MAR ;
- ❑ appuyer sur le bouton (A) et le maintenir enfoncé pendant au moins 10 secondes, après quoi l'arrêt mécanique du moteur électrique du toit devrait être perçu ;
- ❑ dans un délai de 5 secondes, appuyer sur le bouton (A) et le maintenir enfoncé : le toit effectuera un cycle automatique complet d'ouverture et de fermeture (pour signaler que la procédure d'initialisation s'est bien terminée). Si cela devait ne pas se produire, il faut répéter la procédure du début.



### ATTENTION

**23)** En quittant la voiture, toujours retirer la clé (le cas échéant) du dispositif de démarrage pour éviter que le toit ouvrant, par un actionnement intempestif, soit une source de danger pour les passagers encore à bord de la voiture : l'utilisation

*impropre du toit peut être dangereuse. Avant et pendant son actionnement, vérifier toujours que les passagers soient à l'abri des risques de lésions que pourrait occasionner l'ouverture du toit soit directement, soit indirectement, à cause d'objets qui seraient entraînés ou heurtés par lui.*



### AVERTISSEMENT

**11)** En présence de porte-bagages ou de barres transversales, ne pas ouvrir le toit ouvrant. Ne pas ouvrir le toit en présence de neige ou de verglas : cela pourrait l'endommager.

## CAPOT MOTEUR

### OUVERTURE

Procéder de la manière suivante :

- ❑ tirer le levier (A) fig. 41 dans le sens indiqué par la flèche ;



41

F1B0500C

- ❑ actionner le levier (B) fig. 42 en agissant dans le sens indiqué par la flèche et ouvrir le capot ;

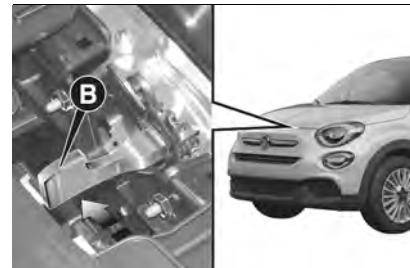

42

F1B0648

- ❑ libérer la béquille de support (C) fig. 43 de son dispositif de blocage (D), puis introduire son extrémité dans le logement (E) du capot moteur.

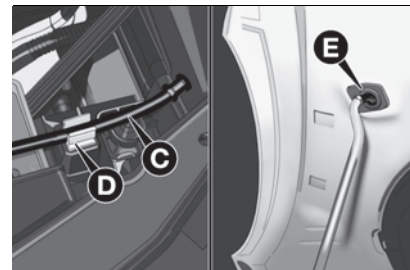

43

F1B0073C

**AVERTISSEMENT** Avant de soulever le capot, vérifier que les bras d'essuie-glace adhèrent au pare-brise et que l'essuie-glace n'est pas en service.

24) 25) 26)

## FERMETURE

 27)

Procéder de la manière suivante :

maintenir le capot soulevé d'une main et de l'autre retirer la béquille (C) fig. 43 du logement (E) et la réinsérer dans son dispositif de blocage (D) ;

abaisser le capot à environ 40 centimètres du compartiment moteur, puis le lâcher et s'assurer qu'il est parfaitement fermé, et non seulement accroché en position de sécurité, en essayant de le soulever. Si tel est le cas, ne pas exercer de pression sur le capot, mais le soulever de nouveau et recommencer l'opération.

ATTENTION Vérifier toujours la bonne fermeture du capot pour éviter qu'il ne s'ouvre en cours de route.

### ATTENTION

**24)** Effectuer ces opérations uniquement quand la voiture est à l'arrêt.

**25)** Le mauvais positionnement de la béquille d'appui pourrait provoquer la chute brutale du capot.

**26)** Soulever le capot avec les deux mains. Avant de soulever le capot, s'assurer que les bras d'essuie-glace ne sont pas soulevés du pare-brise, que la voiture est arrêtée et que le frein de stationnement électrique est enclenché.

**27)** Pour des raisons de sécurité, le capot moteur doit toujours rester parfaitement fermé pendant que le véhicule roule. Par conséquent, toujours vérifier la fermeture correcte du capot en s'assurant que le blocage est enclenché. Si pendant la marche on se rend compte que le dispositif de blocage n'est pas bien enclenché, s'arrêter immédiatement et fermer correctement le capot.

## COFFRE À BAGAGES



Le déverrouillage du coffre est électrique et il est désactivé quand le véhicule roule.

### OUVERTURE DE L'EXTÉRIEUR

 28)

#### Ouverture de l'extérieur

Lorsqu'il est déverrouillé, il est possible d'ouvrir le hayon du coffre à bagages de l'extérieur du véhicule en actionnant la poignée électrique d'ouverture (A) fig. 44 située sous la grosse poignée jusqu'au dé clic confirmant le déverrouillage ou en appuyant deux fois rapidement sur le bouton  de la télécommande.

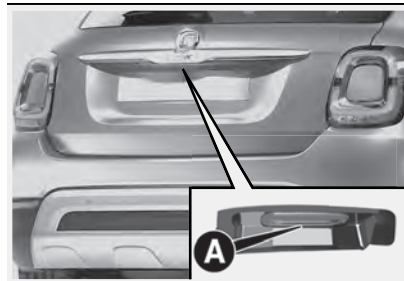

44

F1B0787

Lorsque l'on ouvre le hayon, les clignotants clignotent 2 fois et le plafonnier du coffre à bagages s'allume en même temps ; le plafonnier s'éteint automatiquement à la fermeture du hayon (voir également « Éclairage d'habitacle »).

Afin de préserver la durée de la batterie, en cas d'oubli de fermeture du hayon, le plafonnier s'éteint automatiquement après quelques minutes.

#### Ouverture d'urgence de l'intérieur

Procéder de la manière suivante :

abaisser les appuie-tête et rabattre les dossiers ;



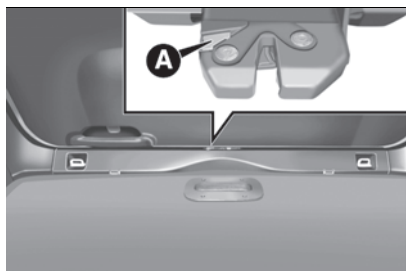

45

F1B0075C

- ❑ localiser et, à l'aide du tournevis fourni, enlever la protection jaune (A) fig. 45 clipsée sur la serrure ;
- ❑ introduire le tournevis de manière à déclipser la languette (B) fig. 46 de déverrouillage mécanique de la serrure.

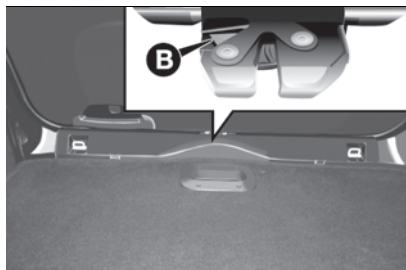

46

F1B0076C

## FERMETURE

Saisir la poignée (A) fig. 47 et abaisser le hayon en appuyant au niveau de la serrure jusqu'à son déclic.

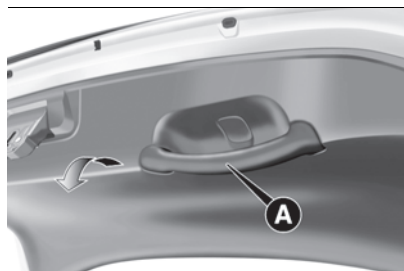



47

F1B0077C

**AVERTISSEMENT** Avec les portes fermées, avant de refermer le coffre à bagages, s'assurer d'avoir la clé, car le coffre à bagages sera verrouillé automatiquement.

## INITIALISATION DU COFFRE À BAGAGES

**AVERTISSEMENT** Suite à une déconnexion de la batterie ou au grillage du fusible de protection, il est nécessaire d'initialiser le mécanisme d'ouverture/fermeture du coffre en procédant comme suit :

- ❑ fermer toutes les portes et le coffre à bagages ;
- ❑ appuyer sur le bouton  « FIAT » de la télécommande ;
- ❑ appuyer sur le bouton  de la télécommande.

## CARACTÉRISTIQUES DU COMPARTIMENT DE CHARGEMENT

### Plan de chargement reconfigurable



La voiture est dotée d'un plan de chargement reconfigurable A, qui rend modulable le volume du coffre à bagages.

Le plan de chargement peut être placé sur 2 positions différentes :

- ❑ **Au niveau du plancher (bas)** fig. 48 : permet d'exploiter toute la capacité du coffre à bagages.
  - ❑ **Au niveau du seuil (haut)** fig. 49 : associée au rabattement des dossiers des sièges arrière et du siège avant côté passager, cette position permet de charger des objets longs. Elle facilite également le chargement/déchargement des objets du coffre à bagages. Elle permet aussi d'exploiter l'espace en dessous (double fond) comme coffre à bagages supplémentaire pour déposer des objets plus fragiles ou de dimensions réduites.
- Le plan de chargement est également rabattable et est équipé d'une surface en plastique lavable, utile par exemple pour le transport d'objets humides ou sales de boue.

**AVERTISSEMENT** Pour déplacer le plan de chargement, il faut se placer en

position centrale par rapport au coffre à bagages.

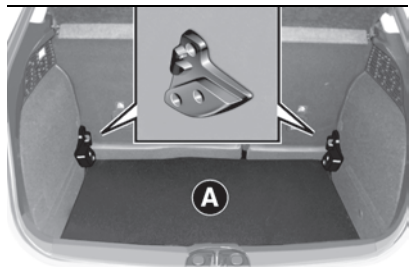

48

F1B0327C

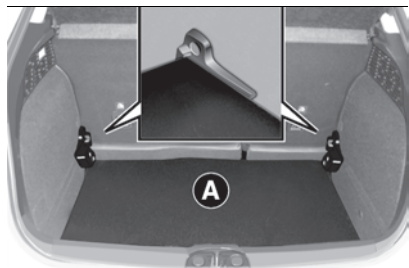

49

F1B0328C

### Ancrage du chargement

Quatre crochets (deux avant (A) fig. 50 et deux arrière (B)) sont disponibles dans les angles du coffre à bagages, suivant version, pour l'accrochage de câbles servant à garantir une fixation solide du chargement transporté.

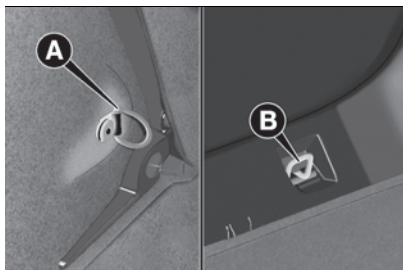

50

F1B0079C

### KIT D'URGENCE

(selon le modèle)

Le kit, logé dans le coffre à bagages, contient un extincteur et une mallette de premiers secours.



#### ATTENTION

**28)** En ouvrant le hayon du coffre à bagages, veiller à ne pas heurter les objets fixés sur le porte-bagages.



#### AVERTISSEMENT

**12)** Le plan est dimensionné pour une capacité maximale de poids réparti de 70 kg : ne pas charger d'objets ayant un poids supérieur.



# PRÉSENTATION DU COMBINÉ DE BORD

*Cette section de la Notice vous donnera toutes les informations utiles pour apprendre à connaître, interpréter et utiliser correctement le combiné de bord.*

COMBINÉ ET INSTRUMENTS DE BORD.....	47
Écran .....	48
TRIP COMPUTER .....	50
TÉMOINS ET MESSAGES .....	51

## COMBINÉ ET INSTRUMENTS DE BORD

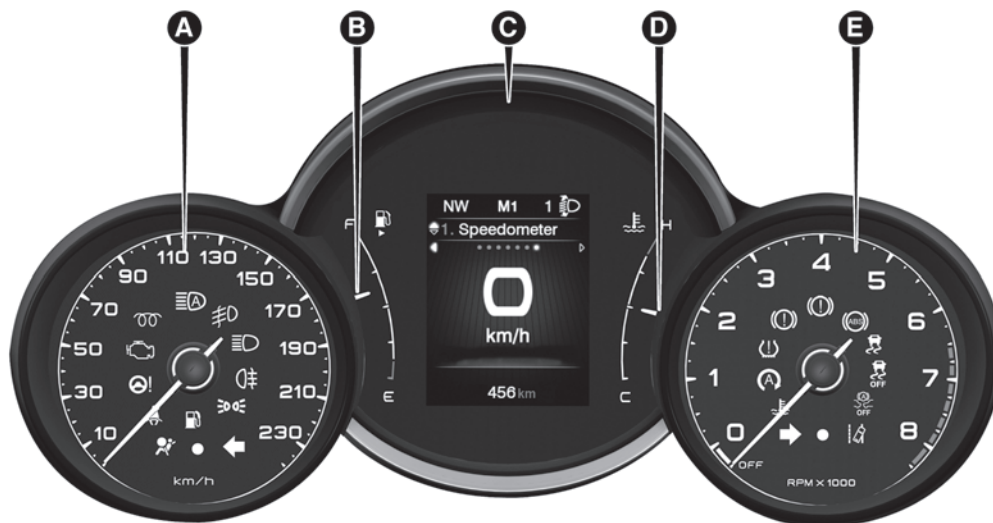

51

F1B0640

A. Tachymètre (indicateur de vitesse) B. Indicateur numérique du niveau de carburant avec témoin de réserve C. Écran D. Indicateur numérique de la température du liquide de refroidissement du moteur avec témoin de température maximale E. Compte-tours

Témoin présent uniquement sur les versions Diesel.

AVERTISSEMENT L'éclairage des graphiques du combiné de bord peut varier en fonction des versions.



## ÉCRAN



### DESCRIPTION

La voiture est équipée d'un écran en mesure d'offrir des informations utiles au conducteur durant la conduite de la voiture.

L'écran fig. 52 affiche les informations suivantes :

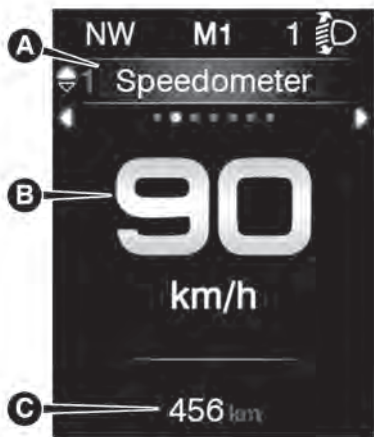

52

F1B0651

□ **A** : heure, Gear Shift Indicator (indications de changement de vitesse - le cas échéant), enclenchement des vitesses (uniquement versions

avec boîte de vitesses automatique), température extérieure, indications de la boussole (le cas échéant), date.

□ **B** : vitesse de la voiture, messages d'avertissement/signaux d'anomalie éventuels.

□ **C** : total des kilomètres (ou miles) parcourus et icônes de signaux d'anomalie éventuels.

### GEAR SHIFT INDICATOR

(selon le modèle)

Le système Gear Shift Indicator (GSI) suggère au conducteur quand effectuer un changement de vitesse via une indication spéciale s'affichant à l'écran. Grâce au GSI, le conducteur est informé que le passage à une autre vitesse permet d'obtenir une réduction de la consommation.

Lorsque l'écran affiche l'icône SHIFT UP (▲ SHIFT), le GSI suggère de passer à une vitesse ayant un rapport supérieur, tandis que lorsque l'écran affiche l'icône SHIFT DOWN (▼ SHIFT), le GSI suggère de passer à une vitesse ayant un rapport inférieur.

L'indication de l'écran reste allumée tant que l'on n'effectue pas de changement de vitesse ou tant que les conditions de conduite ne sont pas revenues au point de ne plus avoir besoin de changer de vitesse pour

l'optimisation de la consommation de carburant.

### BOUTONS DE COMMANDE

Ils se trouvent du côté gauche du volant fig. 53.

Ils permettent de sélectionner et d'interagir avec les rubriques et « Menu principal » de l'écran (voir les indications au paragraphe « Menu principal »).



53

F1B0726

□ ▲ / ▼ : appuyer et relâcher les boutons pour accéder au menu principal et faire défiler vers le haut ou vers le bas les différentes rubriques du menu et des sous-menus.

□ ◀ / ▶ : appuyer et relâcher les boutons pour accéder aux affichages d'information ou aux sous-menus d'une rubrique du menu principal.

□ **OK** : appuyer sur le bouton pour accéder/sélectionner les affichages

d'information ou les sous-menus d'une rubrique du Menu principal. Maintenir le bouton enfoncé pendant une seconde pour reparamétrer les fonctions affichées/sélectionnées.

## MENU PRINCIPAL

Le Menu se compose des rubriques suivantes :

- VITESSE
- TRIP
- DRIVE MODE SELECTOR (selon le modèle) / GSI
- INFOS VÉHICULE
- DRIVER ASSIST
- AUDIO
- TÉLÉPHONE
- NAVIGATION
- ALERTES
- RÉGL. VÉHICULE

### Infos Véhicule

Cette rubrique du Menu permet d'afficher sur l'écran les informations concernant l'« état » du véhicule : Pressions des pneus, températures de l'huile, Service (Entretien programmé), AdBlue.

#### AdBlue

Cette page-écran fig. 54 indique le niveau d'AdBlue® contenu dans le réservoir exprimé en pourcentage.



54

F1B0761

### Régl. Véhicule (Modification réglage voiture)

Cette rubrique du Menu permet de modifier les réglages concernant :

- Arrêt moteur (selon le modèle) ;
- Écran ;
- Unité de mesure ;
- Horloge et Date ;
- Sécurité ;
- Sécurité / Aide ;
- Feux ;
- Portes & Verrouillage.

#### Arrêt moteur (si présent)

Permet de couper le moteur en cas

d'anomalie du Keyless Go en suivant la procédure décrite à l'écran.

### Écran

La rubrique « Écran » permet d'accéder aux réglages/informations concernant : « Langue », « Voir téléphone », « Voir navigation », « Réinitialisation automatique Trip B », « Répétition Drive Mode Selector » (selon le modèle), « Réglages écran ».

### Unités de mesure

La rubrique « Unités de mesure » permet de sélectionner l'unité de mesure parmi : « Impérial », « Métrique », « Personnalisé ».

### Horloge et Date

La rubrique « Horloge et Date » permet d'effectuer les réglages suivants : « Réglage heure », « Format de l'heure », « Réglage date ».

### Sécurité

La rubrique « Sécurité » permet d'effectuer les réglages suivants : « AIRBAG passager », « Bip vitesse », « Bip ceintures de sécurité », « Hill Hold Control ».

Le réglage « AIRBAG passager » permet d'activer/désactiver l'airbag passager :

- protection du passager activée : allumage à lumière fixe de la LED  ON située sur la planche de bord.



### ❑ protection du passager

**désactivée** : allumage à lumière fixe de la LED  **OFF** située sur la planche de bord.

### Sécurité et Aide

Pour les réglages possibles, voir ce qui est décrit au paragraphe **Uconnect™** dans le chapitre dédié.

### Feux

La rubrique « Lumières » permet d'effectuer les réglages suivants : « Éclairage intérieur », « Capteur phares », « Follow me » « Allumage des phares à l'approche », « Feux autom. », « Feux de jour ».

### Portes & Verrouillage

La rubrique « Portes & Verrouillage » permet d'effectuer les réglages suivants : « Verrouillage Automatique », « Déverrouill. portes/sortie », « Verrouillage avec Phares Clignotants », « Clax. verrouillage », « Télédémarr. claxon », « Téléverrouillage », « Déverrouillage » (versions avec Keyless Entry), « Keyless Entry ».

REMARQUE En présence du système **Uconnect™**, certaines rubriques du Menu sont affichées et gérées sur l'écran du système et non sur l'écran du combiné de bord (se reporter aux indications du chapitre « Multimédias »

ou dans le supplément disponible en ligne).

## TRIP COMPUTER



Le « Trip Computer » permet de visualiser, dispositif de démarrage sur MAR, les valeurs relatives au fonctionnement de la voiture.

Cette fonction se caractérise par deux mémoires distinctes, appelées « Trajet A » et « Trajet B », qui enregistrent les données des « missions complètes » du véhicule (voyages) de manière indépendante.

Les page-écrans « Informations instantanées permettent d'afficher les valeurs suivantes :

- ❑ Consommation instantanée
- ❑ Autonomie
- Le « Trip A » et le « Trip B » permettent de visualiser les valeurs suivantes :
- ❑ Distance parcourue
- ❑ Consommation moyenne
- ❑ Vitesse moyenne
- ❑ Durée du voyage (durée de conduite)



55

F1B0726

Pour réinitialiser les valeurs, appuyer sur le bouton **OK** fig. 55 au volant et le maintenir enfoncé.





REMARQUE Les valeurs « Autonomie » et « Consommation » ne peuvent pas être mises à zéro.

REMARQUE Avec la fonction « Idle Coasting » activée, le combiné de bord n'indique pas la consommation instantanée et le message dédié d'activation du mode « Sailing » est affiché.





## TÉMOINS ET MESSAGES

AVERTISSEMENT L'allumage du témoin s'accompagne d'un message spécifique et/ou d'un signal sonore, selon le type de combiné de bord. Ces signaux synthétiques de mise en garde ne sauraient être exhaustifs et/ou se substituer aux indications de cette Notice d'entretien, qu'il faut toujours lire avec beaucoup d'attention. En cas de signal d'anomalie, toujours se référer au contenu de ce chapitre.

AVERTISSEMENT Les signaux d'anomalie qui apparaissent sur l'écran sont divisés en deux catégories : anomalies graves et anomalies moins graves. Les anomalies graves visualisent un « cycle » de signaux répétés pendant un temps prolongé. Pour les anomalies plus anodines, le « cycle » de signaux affiché est répété pendant un temps plus limité. Le cycle d'affichage des deux catégories peut être interrompu. Le témoin du combiné de bord reste allumé jusqu'à l'élimination de la cause du problème.

Témoin	Signification
 <p>rouge</p>	<p>LIQUIDE DE FREINS INSUFFISANT / FREIN DE STATIONNEMENT ÉLECTRIQUE ACTIVÉ</p> <p><b>Liquide de freins insuffisant</b></p> <p>Le témoin s'allume lorsque le niveau du liquide de freins dans le réservoir chute au-dessous du minimum, à cause d'une fuite possible de liquide du circuit. Rétablir le niveau de liquide de freins, puis vérifier que le témoin s'éteigne. Si le témoin reste allumé, s'adresser au Réseau Après-vente Fiat.</p> <hr/> <p><b>Frein de stationnement électrique activé</b></p> <p>Le témoin s'allume lorsque le frein de stationnement électrique est activé. Désactiver le frein de stationnement électrique, puis vérifier que le témoin s'éteigne. Si le témoin reste allumé, s'adresser au Réseau Après-vente Fiat.</p>
 <p>rouge</p>  <p>jaune</p>	<p>ANOMALIE EBD</p> <p>L'allumage simultané des témoins  (rouge) et  (jaune ambre) quand le moteur tourne indique une anomalie du système EBD ou que le système n'est pas disponible. Dans ce cas, si l'on freine brusquement, un blocage précoce des roues arrière peut se produire, avec risque de dérapage. Conduire très prudemment et se rendre immédiatement au Réseau Après-vente Fiat le plus proche pour faire contrôler le système.</p>







Témoin	Signification
 <p>rouge</p>	<p><b>ALARME ÉLECTRONIQUE</b> Le témoin s'allume lorsque l'alarme électronique est activée (fonction de dissuasion).</p>
 <p>rouge</p>	<p><b>CEINTURES DE SÉCURITÉ NON BOUCLÉES</b> Le témoin s'allume de manière fixe lorsque la voiture est à l'arrêt et la ceinture de sécurité côté conducteur et/ou passager (place occupée) non bouclée. Le témoin clignote accompagné de l'émission d'un signal sonore, lorsque la ceinture du conducteur et/ou du passager (place occupée) n'est pas correctement bouclée et que la voiture roule. Boucler la ceinture de sécurité.</p>
 <p>rouge</p>	<p><b>ANOMALIE DES AIRBAGS</b> L'allumage du témoin en mode fixe indique une anomalie du système airbags.  29) 30)</p>
 <p>rouge</p>	<p><b>TEMPÉRATURE EXCESSIVE DU LIQUIDE DE REFROIDISSEMENT DU MOTEUR</b> Le témoin ou, sur certaines versions, l'icône sur l'écran s'allume quand le moteur est surchauffé. <b>En cas de marche normale :</b> arrêter le véhicule, couper le moteur et vérifier que le niveau d'eau dans le réservoir n'est pas au-dessous du repère MIN. Si tel est le cas, attendre que le moteur refroidisse, puis ouvrir lentement et prudemment le bouchon et ravitailler avec du liquide de refroidissement en s'assurant que le niveau soit compris entre les repères MIN et MAX gravés sur le réservoir. Vérifier visuellement aussi les éventuelles fuites de liquide. Si lors du démarrage suivant le témoin (ou l'icône sur l'écran) est de nouveau allumé, s'adresser au Réseau Après-vente Fiat. <b>Au cas où la voiture serait très sollicitée (par ex. dans des conditions de conduite performantes) :</b> ralentir et, si le témoin reste allumé, arrêter la voiture. S'arrêter 2 ou 3 minutes en laissant tourner le moteur avec une légère accélération pour que le liquide de refroidissement circule plus facilement, puis le couper. Vérifier le niveau du liquide en suivant les indications ci-dessus. <b>AVERTISSEMENT</b> Sur des parcours très contraignants, il est conseillé de laisser le moteur démarré et légèrement accéléré pendant quelques minutes avant de l'éteindre.</p>

Témoïn	Signification
 <p>rouge</p>	<p><b>ANOMALIE DE LA DIRECTION ASSISTÉE</b></p> <p>Lorsque l'on place le dispositif de démarrage sur MAR, le témoïn (ou le symbole à l'écran) s'allume, mais il doit s'éteindre après quelques secondes. Si le témoïn (ou le symbole à l'écran) reste allumé, le conducteur pourrait ne pas compter sur l'effet de la direction assistée et l'effort sur le volant pourrait augmenter sensiblement même s'il reste possible de braquer. Sur certaines versions, l'écran affiche le message dédié. S'adresser dès que possible au Réseau Après-vente Fiat.</p>

Témoïn	Signification
 <p>jaune</p>	<p><b>SYSTÈME iTPMS</b></p> <p><b>Anomalie du système iTPMS</b></p> <p>Quand une anomalie du système iTPMS est détectée, le témoïn clignote pendant 75 secondes, puis il reste allumé de manière fixe et un message d'avertissement est affiché. Cela se produit également si l'on monte une ou plusieurs roues dépourvues de capteur, jusqu'au rétablissement des conditions initiales.</p> <p><b>AVERTISSEMENT</b> Ne pas continuer à rouler avec un ou plusieurs pneus dégonflés, car la tenue de route de la voiture pourrait être compromise. Arrêter la voiture en évitant de freiner et de braquer brusquement. Procéder immédiatement à la réparation au moyen du kit de réparation des pneus (voir le paragraphe « Kit Fix&amp;Go » au chapitre « Situations d'urgence ») et s'adresser dès que possible au Réseau Après-vente Fiat.</p> <hr/> <p><b>Pression des pneus insuffisante</b></p> <p>Le témoïn s'allume, accompagné d'un message affiché sur l'écran, pour signaler que la pression des pneus est inférieure à la valeur recommandée et/ou qu'il y a une lente perte de pression. Dans ces cas, une longue durée de vie du pneu et une consommation de carburant optimale pourraient ne pas être assurées.</p> <p>Quelle que soit la condition, si l'écran affiche le message dédié, se reporter <b>IMPÉRATIVEMENT</b> aux indications du paragraphe « Roues » du chapitre « Caractéristiques techniques », en respectant scrupuleusement ce qui est écrit.</p> <p>Une fois les conditions d'utilisation normales de la voiture restaurées, effectuer la procédure de « Réinitialisation ».</p> <p><b>AVERTISSEMENT</b> Ne pas continuer à rouler avec un ou plusieurs pneus dégonflés, car la tenue de route de la voiture peut être compromise. Arrêter la voiture en évitant de freiner et de braquer brusquement.</p>

 <p>jaune</p>	<p><b>PANNE DU SYSTÈME ABS</b></p> <p>Le témoïn s'allume quand le système ABS est défaillant. Dans ce cas, l'efficacité du système de freinage reste intacte, mais sans les fonctions offertes par le système ABS. Rouler prudemment et s'adresser dès que possible au Réseau Après-vente Fiat.</p>
--	---



Témoin	Signification
 <p>jaune</p>	<p>SYSTÈME ESC  <b>Activation du système ESC</b>            L'intervention du système est signalée par le clignotement du témoin : le signal indique que la voiture est dans un état critique de stabilité et d'adhérence.</p> <hr/> <p><b>Anomalie du système ESC</b>            Si le témoin ne s'éteint pas, ou s'il reste allumé quand le moteur est lancé, cela indique qu'une anomalie du système ESC a été détectée. S'adresser dès que possible au Réseau Après-vente Fiat.</p> <hr/> <p><b>Anomalie du système Hill Hold Control</b>            L'allumage du témoin, accompagné de l'affichage à l'écran du message dédié, indique une anomalie du système Hill Hold Control. S'adresser dès que possible au Réseau Après-vente Fiat.</p>
 <p>jaune</p>	<p>DÉSACTIVATION PARTIELLE/TOTALE DES SYSTÈMES DE SÉCURITÉ ACTIFS            Le témoin s'allume pour indiquer que certains systèmes de sécurité ont été partiellement désactivés à la demande du conducteur.</p>
 <p>jaune</p>	<p>FEU ARRIÈRE DE BROUILLARD            Le témoin s'allume quand on active le feu arrière de brouillard.</p>
 <p>jaune</p>	<p>ANOMALIE DU FREIN DE STATIONNEMENT ÉLECTRIQUE            Le témoin s'allume quand une anomalie du frein de stationnement électrique est détectée. S'adresser dès que possible au Réseau Après-vente Fiat. 🗨️ 31)</p>



jaune

**ANOMALIE DU SYSTÈME EOBD/INJECTION**

En conditions normales, quand on place le dispositif de démarrage sur MAR, le témoin s'allume, mais il doit s'éteindre dès que le moteur est lancé. Le fonctionnement du témoin peut être vérifié au moyen d'appareils spéciaux par les agents de contrôle de la circulation. Se conformer aux normes en vigueur dans le pays où l'on circule.

**Anomalie du système d'injection**

Si le témoin reste allumé ou s'allume quand la voiture roule, cela signale un dysfonctionnement du système d'injection. Le témoin allumé de manière fixe signale un dysfonctionnement du système d'alimentation/allumage qui risque de provoquer des émissions élevées à l'échappement, des pertes de performances, une mauvaise maniabilité et une consommation élevée. Sur certaines versions, l'écran affiche le message dédié. Le témoin s'éteint si l'anomalie disparaît, mais le système mémorise systématiquement le signal. Dans ces conditions, on peut continuer à rouler en évitant toutefois de demander au moteur des efforts trop lourds ou des vitesses élevées. L'utilisation prolongée de la voiture avec le témoin allumé de manière fixe peut provoquer des dommages. Contacter au plus vite le Réseau Après-vente Fiat.

**Catalyseur endommagé**

Si le témoin clignote, cela signifie que le catalyseur pourrait être endommagé.

Relâcher la pédale de l'accélérateur, revenir à bas régime jusqu'à ce que le témoin ne clignote plus. Continuer de rouler à une vitesse modérée, en essayant d'éviter des conditions de conduite qui peuvent provoquer des clignotements ultérieurs et s'adresser dès que possible au Réseau Après-vente Fiat.





**ANOMALIE DU SYSTÈME D'INJECTION D'AdBlue® (URÉE) (versions Diesel)**  
(suivant modèle)







Le voyant s'allume, en même temps qu'un message dédié s'affiche sur le cadre (pour les versions / marchés qui le prévoient) si vous insérez un liquide non conforme aux caractéristiques définies ou si une consommation moyenne d'AdBlue® (URÉE) supérieure à 50 % est détectée.

Contactez au plus vite le Réseau Après-vente Fiat.

Si l'anomalie n'est pas résolue, l'écran du combiné d'instruments affiche un message à chaque seuil atteint, jusqu'à ce qu'il ne soit plus possible de démarrer le moteur. Quand il restera environ 200 km avant d'empêcher le redémarrage du véhicule, un message dédié continu (pour les versions / marchés qui le prévoient), accompagné d'un signal sonore, sera affiché sur le tableau de bord.



Témoin	Signification
 jaune	<p><b>SYSTÈME LANE ASSIST</b> Le témoin s'allume de la manière suivante :</p> <p><i>Témoin allumé à lumière fixe (couleur blanche)</i> : signale que le système est activé mais que les limites de la voie n'ont pas été détectées (les lignes de la voie sont de couleur grise).</p> <p><i>Témoin allumé à lumière clignotante (couleur jaune ambre)</i> : signale que la voiture s'est rapprochée de la ligne de la voie et est en train de la dépasser.</p> <p><i>Témoin allumé à lumière fixe (couleur verte)</i> : signale que le système a détecté les limites des deux voies. Le système agira sur le volant en cas de sortie involontaire de la voie.</p>
 jaune	<p><b>PRÉCHAUFFAGE DES BOUGIES (versions Diesel)</b> Quand on place le dispositif de démarrage sur MAR, le témoin s'allume et s'éteint quand les bougies ont atteint la température prédéfinie. On peut démarrer le moteur immédiatement après l'extinction du témoin.</p> <p><b>AVERTISSEMENT</b> Si la température ambiante est modérée ou élevée, l'allumage du témoin est presque imperceptible.</p> <p><b>ANOMALIE DE PRÉCHAUFFAGE DES BOUGIES (versions Diesel)</b> Le clignotement du témoin indique une anomalie du système de préchauffage des bougies. Dans ce cas, s'adresser dès que possible au Réseau Après-vente Fiat.</p>
 jaune	<p><b>FULL BRAKE CONTROL OFF</b> Le témoin s'allume en cas désactivation du système Full Brake Control par le conducteur ou en cas de désactivation automatique consécutivement à une défaillance temporaire du système lui-même. S'adresser dès que possible au Réseau Après-vente Fiat.</p>
 jaune	<p><b>RÉSERVE DE CARBURANT/AUTONOMIE LIMITÉE</b> Le témoin ou l'icône à l'écran s'allume lorsque dans le réservoir il reste environ 5 à 7 litres de carburant.</p> <p> 14)</p>









Témoin	Signification
 vert	<p>FEUX DE POSITION ET FEUX DE CROISEMENT</p> <p>Le témoin s'allume quand on actionne les feux de position ou les feux de croisement. Cette fonction permet de laisser les feux allumés longtemps après avoir placé le contacteur de démarrage sur STOP (fonction « Follow me »).</p>
 vert	<p>FEUX DE ROUTE AUTOMATIQUES</p> <p>Le témoin s'allume quand on allume les feux de route automatiques.</p>
 vert	<p>FEUX ANTIBROUILLARD</p> <p>Le témoin s'allume quand on allume les feux antibrouillard.</p>
 vert	<p>CLIGNOTANT GAUCHE</p> <p>Le témoin s'allume quand le levier de commande des clignotants est déplacé vers le bas ou, avec le clignotant droit, quand on appuie sur le bouton des feux de détresse.</p>
 vert	<p>CLIGNOTANT DROIT</p> <p>Le témoin s'allume quand le levier de commande des clignotants est déplacé vers le haut ou, avec le clignotant gauche, quand on appuie sur le bouton des feux de détresse.</p>
 vert	<p>INTERVENTION DU SYSTÈME START&amp;STOP</p> <p>Le témoin s'allume en cas de déclenchement du système Start&amp;Stop (extinction du moteur). Le témoin s'éteint en redémarrant le moteur (pour les modalités de redémarrage du moteur, consulter le paragraphe « Système Start&amp;Stop » au chapitre « Démarrage et conduite »).</p>









Témoin	Signification
 vert	<b>ALIMENTATION À L'ESSENCE</b> Le témoin s'allume lors de la conduite avec alimentation à l'essence.







Témoin	Signification
 bleu	<b>FEUX DE ROUTE</b> Le témoin s'allume quand on allume les feux de route.

## SYMBOLES AFFICHÉS À L'ÉCRAN







Symbole	Signification
 rouge	<p>PRESSIION INSUFFISANTE DE L'HUILE MOTEUR</p> <p>Le symbole s'allume, accompagné d'un message affiché sur l'écran, en cas de pression insuffisante de l'huile moteur.  15</p> <p>AVERTISSEMENT Ne pas utiliser la voiture tant que l'anomalie n'a pas été éliminée. L'allumage du symbole n'indique pas la quantité d'huile dans le moteur : le contrôle du niveau doit toujours être effectué manuellement.</p>
 rouge	<p>ANOMALIE DES AIRBAGS</p> <p>L'allumage du symbole indique une anomalie du système airbags. S'adresser dès que possible au Réseau Après-vente Fiat.</p>
 rouge	<p>FERMETURE INCOMPLÈTE DU CAPOT MOTEUR</p> <p>Le symbole s'allume lorsque le capot moteur est mal fermé. Fermer correctement le capot moteur.</p>
 rouge	<p>FERMETURE INCOMPLÈTE DU HAYON DU COFFRE À BAGAGES</p> <p>Le symbole s'allume lorsque le hayon du coffre à bagages est mal fermé. Fermer correctement le hayon du coffre à bagages.</p>
 rouge	<p>AVARIE BOÎTE AUTOMATIQUE AT9 / AVARIE BOÎTE AUTOMATIQUE DOUBLE EMBRAYAGE</p> <p>Le symbole s'allume quand une anomalie est détectée sur la boîte de vitesses automatique ou sur la boîte de vitesses automatique à double embrayage. Contacter au plus vite le Réseau Après-vente Fiat.  16</p>
 rouge	<p>ANOMALIE DE L'ALTERNATEUR</p> <p>L'allumage du symbole avec moteur démarré indique une anomalie de l'alternateur. S'adresser dès que possible au Réseau Après-vente Fiat.</p>
 rouge	<p>FERMETURE INCOMPLÈTE DES PORTES</p> <p>Le symbole s'allume lorsqu'une ou plusieurs portes ne sont pas parfaitement fermées. Portes ouvertes et véhicule en mouvement, le système émet un signal sonore. Fermer correctement les portes.</p>







Symbole	Signification
 <p>OFF jaune</p>  <p>jaune</p>	<p>ANOMALIE DU SYSTÈME FULL BRAKE CONTROL</p> <p>Les symboles s'allument (accompagnés d'un message affiché à l'écran) en cas d'anomalie du système Full Brake Control. S'adresser dès que possible au Réseau Après-vente Fiat.</p>
 <p>jaune</p>	<p>ANOMALIE DU SYSTÈME LANE ASSIST</p> <p>Le symbole s'allume en cas d'anomalie permanente du système Lane Assist. S'adresser dès que possible au réseau après-vente Fiat.</p>
 <p>jaune</p>	<p>ANOMALIE DU SYSTÈME FIAT CODE/TENTATIVE D'EFFRACTION</p> <p><b>Anomalie du système Fiat CODE</b></p> <p>Le symbole s'allume pour signaler une anomalie du système Fiat CODE. S'adresser dès que possible au Réseau Après-vente Fiat.</p> <hr/> <p><b>Tentative d'effraction</b></p> <p>Le symbole s'allume lorsque l'on place le dispositif de démarrage sur MAR, pour signaler qu'il y a eu une tentative d'effraction, en présence de l'alarme.</p>
 <p>jaune</p>	<p>DÉCLENCHEMENT DU SYSTÈME DE COUPURE DU CARBURANT</p> <p>Le symbole s'allume en cas de déclenchement du système de coupure du carburant. Pour connaître la procédure de réactivation du système de coupure du carburant, se reporter à la section « Système de coupure de carburant » au chapitre « Situations d'urgence ». Si toutes les tentatives de reprise d'alimentation du carburant échouent, s'adresser au Réseau Après-vente Fiat.</p>
 <p>jaune</p>	<p>ANOMALIE DU SYSTÈME DE COUPURE DU CARBURANT</p> <p>Le symbole s'allume en cas d'anomalie du système de coupure du carburant. S'adresser dès que possible au Réseau Après-vente Fiat.</p>







Symbole	Signification
 jaune	<p>TEMPÉRATURE EXCESSIVE HUILE BOÎTE AUTOMATIQUE AT9 / TEMPÉRATURE EXCESSIVE HUILE DOUBLE EMBRAYAGE</p> <p>Le symbole s'allume en cas de surchauffe de la boîte de vitesses, suite à une utilisation particulièrement intense. Dans ce cas, les performances du moteur seront limitées. Moteur coupé ou au ralenti, attendre l'extinction du symbole.</p>
 jaune	<p>ANOMALIE DU SYSTÈME AUDIO</p> <p>Le symbole s'allume pour signaler une anomalie du système audio. S'adresser dès que possible au Réseau Après-vente Fiat.</p>
 AUTO jaune	<p>ANOMALIE DU CAPTEUR DE LUMINOSITÉ</p> <p>Le symbole s'allume (accompagné de l'affichage d'un message dédié) en cas d'anomalie du capteur de luminosité. S'adresser dès que possible au Réseau Après-vente Fiat.</p>
 jaune	<p>ANOMALIE DU CAPTEUR DE PLUIE</p> <p>Le symbole s'allume en cas d'anomalie du capteur de pluie. S'adresser dès que possible au Réseau Après-vente Fiat.</p>
 jaune	<p>ANOMALIE DU SYSTÈME START&amp;STOP</p> <p>Le symbole s'allume pour signaler une anomalie du système Start&amp;Stop. Un message dédié s'affiche à l'écran. S'adresser dès que possible au Réseau Après-vente Fiat.</p>
 jaune	<p>ANOMALIE DU SYSTÈME KEYLESS GO</p> <p>Le symbole s'allume en cas d'anomalie du système Keyless Go. S'adresser dès que possible au Réseau Après-vente Fiat.</p>
 jaune	<p>PRÉSENCE POSSIBLE DE VERGLAS SUR LA ROUTE</p> <p>Le symbole s'allume quand la température extérieure est inférieure ou égale à 3 °C.</p> <p>AVERTISSEMENT En cas d'anomalie du capteur de température extérieure, les chiffres indiquant la température sont remplacés par des tirets.</p>









Symbole	Signification
 <p>jaune</p>	<p><b>ANOMALIE DU SPEED LIMITER</b> Le symbole s'allume en cas d'anomalie du dispositif Speed Limiter. S'adresser dès que possible au Réseau Après-vente Fiat pour réparer l'anomalie en question.</p>
 <p>jaune</p>	<p><b>ANOMALIE DU SYSTÈME DE TRANSMISSION INTÉGRALE 4X4</b> Le symbole s'allume pour indiquer une anomalie du système de transmission intégrale. Contacter au plus vite le Réseau Après-vente Fiat.</p>
 <p>jaune</p>	<p><b>SURCHAUFFE DU SYSTÈME DRIVE MODE</b> Le symbole s'allume, accompagné de l'affichage d'un message à l'écran, en cas de surchauffe du système Drive Mode Selector. Dans ces conditions, en agissant sur le système Drive Mode Selector, il reste possible de sélectionner la modalité de conduite préférée, sachant que celle-ci s'enclenchera uniquement lorsque le système ne sera plus en condition de surchauffe. Le symbole reste allumé tant que le système est en condition de surchauffe.</p>
 <p>jaune</p>	<p><b>ANOMALIE DES FEUX EXTÉRIEURS</b> Le symbole s'allume pour signaler une anomalie des feux suivants : feux de jour (DRL) ; feux de stationnement ; feux de position ; clignotants ; feu de brouillard arrière ; feu de recul ; feux de plaque ; feux stop ; feux de croisement à leds (le cas échéant). L'anomalie en question pourrait être due à une ampoule grillée, au fusible de protection grillé ou bien à l'interruption du branchement électrique.</p>
 <p>jaune</p>	<p><b>ANOMALIE DES FEUX DE ROUTE AUTOMATIQUES</b> Le symbole s'allume pour signaler une anomalie des feux de route automatiques. S'adresser dès que possible au Réseau Après-vente Fiat.</p>
 <p>jaune</p>	<p><b>PRÉSENCE D'EAU DANS LE FILTRE À GAZOLE (versions Diesel)</b> Le symbole s'allume à lumière fixe pendant la marche (avec l'affichage d'un message sur l'écran) pour signaler la présence d'eau dans le filtre à gazole.  17</p>





Symbole	Signification
 <p data-bbox="193 400 248 423">jaune</p>	<p data-bbox="389 113 1342 210">NETTOYAGE DPF (filtre à particules) en cours (uniquement sur versions Diesel avec DPF) Le symbole s'allume à lumière fixe pendant la marche (avec l'affichage d'un message sur l'écran) pour signaler la présence d'eau dans le filtre à gazole. (suivant version) Le symbole s'allume de manière fixe pour avertir le conducteur que le système DPF doit éliminer les substances polluantes piégées (particules) au moyen d'une procédure de régénération. <b>Le symbole reste éteint pendant tout le cycle de régénération du DPF et ne s'allume que lorsque les conditions de conduite requièrent que le conducteur en soit informé.</b> Le symbole ne s'allume pas à chaque fois que le DPF est en cours de régénération, mais uniquement lorsque les conditions de conduite requièrent que le conducteur en soit informé. Pour que le symbole s'éteigne, maintenir la voiture en marche jusqu'au terme de la régénération. La procédure a une durée de 15 minutes en moyenne. Les conditions optimales pour mener à bien la procédure sont réunies lorsque la voiture continue à rouler à 60 km/h, avec un régime moteur supérieur à 2 000 tours/min. L'allumage de ce symbole ne doit pas être considéré comme une anomalie et il n'est donc pas nécessaire de se rendre à l'atelier. Sur certaines versions, en plus de l'allumage du symbole, l'écran affiche un message dédié. <b>AVERTISSEMENT Le non-respect de la procédure prévue lorsque le symbole reste allumé sur plusieurs kilomètres risque d'entraîner l'allumage du témoin  qui exige une intervention du réseau Après-vente Fiat pour rétablir le fonctionnement correct du DPF.  18</b></p>
 <p data-bbox="193 860 248 882">jaune</p>	<p data-bbox="389 648 1326 692">NETTOYAGE GPF (PIÈGE À PARTICULES) EN COURS (uniquement sur versions essence avec GPF) (suivant version) Le symbole s'allume, accompagné de l'affichage d'un message dédié à l'écran, pour signaler que le système GPF a besoin d'éliminer les substances polluantes (particules) capturées en effectuant la procédure de régénération. Le symbole ne s'allume pas à chaque fois que le GPF est en cours de régénération, mais uniquement lorsque les conditions de conduite requièrent que le conducteur en soit informé. Pour que le symbole s'éteigne, maintenir la voiture en marche jusqu'au terme de la régénération. Pour conclure l'opération dans des conditions optimales, varier la vitesse de la voiture (appuyer sur la pédale d'accélérateur puis la relâcher). La vitesse doit être supérieure à 60 km/h, sur parcours extra-urbain, avec régime moteur supérieur à 2000 tr/min, jusqu'à ce que le symbole s'éteigne et que le message disparaisse de l'écran. L'allumage de ce symbole ne doit pas être considéré comme une anomalie et il n'est donc pas nécessaire de se rendre à l'atelier.</p>



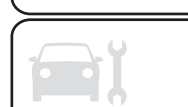



Symbole	Signification
 jaune	<p>ANOMALIE GPF (PIÈGE À PARTICULES) (uniquement sur versions essence avec GPF) (suivant version)</p> <p>Le symbole s'allume, à lumière fixe, accompagné de l'allumage du témoin  et de l'affichage de messages dédiés à l'écran, en cas d'anomalie du filtre à particules GPF.</p> <p>S'adresser dès que possible au Réseau Après-vente Fiat.</p>
 jaune	<p>SIGNAL FAIBLE NIVEAU D'ADDITIF POUR ÉMISSIONS DIESEL AdBlue® (URÉE) (suivant version)</p> <p>Le symbole du faible niveau de l'Additif pour les Émissions Diesel AdBlue® (UREA) s'allume lorsque le niveau d'AdBlue® (UREA) de la voiture est faible.</p> <p>Verser dès que possible au moins 5 litres d'AdBlue® (UREA) dans le réservoir d'AdBlue® (UREA). Si l'appoint s'est déroulé avec une autonomie du réservoir d'AdBlue® (UREA) égale à zéro, attendre jusqu'à 2 minutes avant de redémarrer le moteur.</p>
 jaune	<p>ANOMALIE DU CAPTEUR DE NIVEAU DE CARBURANT</p> <p>Le symbole s'allume en cas d'anomalie du capteur de niveau du carburant. S'adresser au Réseau Après-vente Fiat.</p>
 jaune	<p>HUILE MOTEUR DÉGRADÉE (suivant version)</p> <p><b>Versions Diesel :</b> le symbole s'allume et reste affiché pendant des cycles de 3 minutes entrecoupés d'intervalles de 5 secondes durant lesquels le symbole s'éteint, tant que l'huile ne sera pas vidangée. Le symbole reste affiché à l'écran pendant toute la durée de l'affichage.</p> <p><b>Versions essence :</b> le symbole s'allume et disparaît de l'écran à la fin du cycle d'affichage.</p> <p><b>AVERTISSEMENT</b> À la suite du premier signal, à chaque démarrage du moteur, le symbole continuera à s'allumer selon la modalité indiquée auparavant, et ce, tant que l'huile ne sera pas vidangée.</p> <p>L'allumage du symbole ne doit pas être considéré comme un défaut de la voiture, mais il prévient le conducteur que l'utilisation normale de la voiture a conduit à la nécessité de vidanger l'huile.</p> <p>La détérioration de l'huile moteur est accélérée par une utilisation de la voiture sur des trajets courts, ce qui empêche le moteur d'atteindre la température de régime.</p> <p>S'adresser dès que possible au Réseau Après-vente Fiat.  19) 20)</p>
 jaune	<p>ANOMALIE DU CAPTEUR DE PRESSION DE L'HUILE MOTEUR</p> <p>Le symbole s'allume à lumière fixe, accompagné d'un message dédié, en cas d'anomalie du capteur de pression de l'huile moteur.</p>

Symbole	Signification
 jaune	<p>PANNE DU SYSTÈME TRAFFIC SIGN RECOGNITION (selon le modèle)</p> <p>Le symbole s'allume, accompagné sur certaines versions de l'affichage d'un message, en cas d'anomalie du système Traffic Sign Recognition.</p> <p>S'adresser dès que possible au Réseau Après-vente Fiat.</p>
 jaune	<p>ANOMALIE ADAPTIVE CRUISE CONTROL (ACC) (suivant version)</p> <p>Le symbole s'allume (accompagné de l'affichage d'un message à l'écran) pour signaler une anomalie du système Adaptive Cruise Control (ACC). S'adresser au Réseau Après-vente Fiat.</p>
 jaune	<p>ENTRETIEN PROGRAMMÉ (SERVICE)</p> <p>Le « Plan d'Entretien Programmé » prévoit l'entretien de la voiture à des échéances préétablies (se reporter au chapitre « Entretien de la voiture »). Lorsque l'entretien programmé (« révision ») se rapproche de l'échéance prévue, en positionnant le dispositif de démarrage sur MAR, le symbole s'allume sur l'écran, suivi du nombre de kilomètres/miles ou de jours (le cas échéant) qu'il reste avant l'échéance d'entretien de la voiture.</p> <p>Cet affichage est automatique, dispositif de démarrage sur MAR, lorsqu'il ne reste que 2 000 km avant l'entretien ou bien, le cas échéant, 30 jours ; il est réaffiché chaque fois qu'on met le dispositif de démarrage sur MAR. L'affichage se fait en km ou en miles selon le réglage de l'unité de mesure.</p> <p>S'adresser au Réseau Après-vente Fiat qui est chargé, en plus des opérations d'entretien prévues dans le « Plan d'Entretien Programmé », de la mise à zéro de l'affichage en question (réinitialisation).</p>
 blanc	<p>Ce symbole s'allume pour indiquer qu'il faut appuyer sur la pédale d'embrayage pour permettre le démarrage.</p>
 blanc	<p>Ce symbole s'allume pour suggérer d'engager un rapport supérieur de la boîte de vitesses (augmentation de rapport).</p>
 blanc	<p>Ce symbole s'allume pour suggérer d'engager un rapport inférieur de la boîte de vitesses (rétrogradage).</p>



Symbole	Signification
 blanc	<b>LIMITE DE VITESSE DÉPASSÉE</b> Le symbole (de couleur blanche) s'allume lors du dépassement de la limite de vitesse réglée (par ex. 110 km/h) par le Menu de l'écran (la valeur interne se met à jour en fonction de la vitesse réglée).
 blanc	<b>CRUISE CONTROL ÉLECTRONIQUE</b> Le symbole s'allume en cas d'activation du Cruise Control électronique.
 blanc	<b>SPEED LIMITER</b> Le symbole s'allume en cas d'activation du Speed Limiter.
 blanc	<b>MODE SAILING</b> (le cas échéant) Le symbole apparaît à l'écran du combiné de bord lorsque le véhicule roule avec la fonction « Idle Coasting » en mode « Sailing ».

Symbole	Signification
 vert	ACTIVATION DU SYSTÈME INTELLIGENT SPEED ASSIST (selon le modèle) Le symbole s'allume en cas d'activation du système Intelligent Speed Assist.
 vert	CRUISE CONTROL ÉLECTRONIQUE Le symbole s'allume en cas d'activation du système Cruise Control.
 vert	SPEED LIMITER Le symbole s'allume en cas d'activation du système Speed Limiter.
 vert	MODE SPORT (suivant version) Le symbole s'allume en cas d'activation du mode SPORT.



## Messages affichés sur l'écran

Message sur l'écran	
BLIND SPOT ASSIST	<p>SYSTÈME BLIND SPOT ASSIST</p> <p><b>Blocage capteur :</b> en cas de blocage du capteur sur le système Blind Spot Assist, le message d'alarme s'affiche. Dans ce cas, les LED sur les rétroviseurs d'aile sont allumées à lumière fixe. Libérer le pare-chocs d'éventuels obstacles ou le nettoyer pour éliminer les impuretés.</p> <p><b>Système non disponible :</b> en cas de non disponibilité du système Blind Spot Assist, le message d'alarme s'affiche. Dans ce cas, les LED sur les rétroviseurs d'aile sont allumées à lumière fixe. La cause du dysfonctionnement pourrait être due à une tension insuffisante de la batterie ou à d'éventuelles pannes sur le circuit électrique. S'adresser dès que possible au Réseau Après-vente Fiat pour faire contrôler le circuit électrique.</p> <p><b>Avarie système Blind Spot Assist :</b> en cas d'avarie du système Blind Spot Assist, le message d'alarme s'affiche. Dans ce cas, les LED sur les rétroviseurs d'aile sont éteintes. Un signal sonore est également émis. S'adresser dès que possible au Réseau Après-vente Fiat.</p>
DYNAMIC STEERING TORQUE	<p>SYSTÈME DST (Dynamic Steering Torque)</p> <p>Un message dédié s'affiche sur l'écran en cas d'avarie au système DST. S'adresser dès que possible au Réseau Après-vente Fiat.</p>
PARK ASSIST	<p>SYSTÈME PARK ASSIST (le cas échéant)</p> <p><b>Avarie temporaire des capteurs de stationnement :</b> un message dédié s'affiche sur l'écran en cas d'avarie temporaire des capteurs de stationnement. Si le problème persiste après le nettoyage de la zone concernant les capteurs de stationnement, s'adresser au Réseau Après-vente Fiat.</p> <p><b>Avarie permanente des capteurs de stationnement :</b> un message dédié s'affiche sur l'écran en cas d'avarie permanente des capteurs de stationnement. La cause du dysfonctionnement pourrait être due à une tension insuffisante de la batterie ou à d'éventuelles pannes du circuit électrique. S'adresser dès que possible au Réseau Après-vente Fiat.</p>

Message sur l'écran	
LANE ASSIST	<p>SYSTÈME LANE ASSIST</p> <p><b>Obstruction de la caméra</b> : un message dédié s'affiche sur l'écran en cas de présence de saleté sur le pare-brise qui pourrait altérer le bon fonctionnement de la caméra. Nettoyer le pare-brise avec un chiffon doux et propre, en veillant à ne pas le rayer. Si l'anomalie persiste, s'adresser dès que possible au Réseau Après-vente Fiat.</p>
START&STOP	<p>ACTIVATION/DÉSACTIVATION SYSTÈME START&amp;STOP</p> <p><b>Activation</b> : l'activation du système est signalée par l'affichage d'un message sur l'écran. Dans ce cas, la LED placée sur le bouton est éteinte.</p> <p><b>Désactivation</b> : la désactivation du système est signalée par l'affichage d'un message sur l'écran. Dans ce cas, la LED placée sur le bouton est allumée.</p>
MESSAGE « SERVICE » (ENTRETIEN PROGRAMMÉ)	<p>ENTRETIEN PROGRAMMÉ (SERVICE)</p> <p>Lorsque l'entretien programmé (« coupon ») se rapproche de l'échéance prévue, en positionnant le dispositif de démarrage sur MAR, l'inscription « Service » s'affiche à l'écran, suivie du nombre de kilomètres/miles ou de jours (le cas échéant) qu'il reste avant l'échéance d'entretien.</p> <p>Cet affichage est automatique, dispositif de démarrage sur MAR, lorsqu'il ne reste que 2 000 km avant l'entretien ou bien, le cas échéant, 30 jours ; il est réaffiché chaque fois qu'on met le dispositif de démarrage sur MAR. L'affichage se fait en km ou en miles selon le réglage de l'unité de mesure.</p> <p>S'adresser au Réseau Après-vente Fiat qui est chargé, en plus des opérations d'entretien prévues dans le « Plan d'Entretien Programmé », de la mise à zéro de l'affichage en question (réinitialisation).</p>

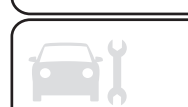

## Message sur l'écran

SIGNAL FAIBLE NIVEAU D'ADDITIF POUR ÉMISSIONS DIESEL AdBlue® (URÉE)  
(suivant modèle)

Si le niveau d'AdBlue® (URÉE) est bas, un avertissement apparaît à l'écran du combiné de bord avec un message de texte indiquant la nécessité de faire à l'appoint d'AdBlue® (URÉE) et le symbole .

Le symbole  reste allumé tant que l'appoint d'AdBlue® (URÉE) n'a pas été effectué avec au moins 5 litres.

Si le ravitaillement n'est pas effectué, l'écran du combiné affiche un message à chaque seuil atteint, jusqu'à ce qu'il ne soit plus possible de démarrer le moteur.

Lorsque l'autonomie résiduelle correspond environ à 200 km, un message reste affiché à l'écran, accompagné d'un signal sonore.

Lorsque l'autonomie résiduelle correspond à 0 km, l'écran visualise un message dédié (pour versions/marchés qui le prévoient). Une fois éteint, il n'est plus possible de redémarrer le moteur.



Pour pouvoir le redémarrer verser au moins 5 litres d'AdBlue® (URÉE) dans le réservoir.

Remplir le réservoir d'AdBlue® (URÉE) le plus rapidement possible. Si le ravitaillement a lieu avec une autonomie correspondant à 0 km, attendre 2 minutes avant de redémarrer le moteur.  21)



## ATTENTION



**29)** Si le témoin  ne s'allume pas quand on place le dispositif de démarrage sur MAR ou s'il reste allumé pendant la marche, il s'agit peut-être d'une anomalie des systèmes de retenue. Le cas échéant, les airbags ou les prétensionneurs risquent de ne pas s'activer en cas d'accident ou, plus rarement, de s'activer intempestivement. Avant de continuer, s'adresser au Réseau Après-vente Fiat pour faire immédiatement contrôler le système.

**30)** L'anomalie du témoin  est signalée par l'allumage, sur l'écran du combiné de bord, de l'icône . Dans ce cas, le témoin pourrait ne pas signaler les anomalies éventuelles des systèmes de retenue. Avant de continuer, s'adresser au Réseau Après-vente Fiat pour faire immédiatement contrôler le système.

**31)** En cas d'anomalie et si l'on freine brusquement, un blocage des roues arrière peut se produire, avec risque de dérapage.



## AVERTISSEMENT

- 13)** Si, en tournant le dispositif de démarrage sur MAR, le témoin  ne s'allume pas ou si, pendant la marche, il s'allume en mode fixe ou clignotant (accompagné, sur certaines versions, d'un message affiché à l'écran), s'adresser le plus tôt possible au réseau Après-vente Fiat.
- 14)** Si le témoin ou l'icône à l'écran clignote pendant la marche, s'adresser au Réseau Après-vente Fiat.
- 15)** Si le symbole s'allume pendant que la voiture roule, couper immédiatement le moteur et s'adresser au Réseau Après-vente Fiat.
- 16)** Conduire avec le symbole allumé peut causer de graves dommages à la boîte de vitesses et en provoquer la rupture. La surchauffe de l'huile peut également se produire : son contact éventuel avec le moteur chaud ou avec les composants de l'échappement à haute température pourrait provoquer des incendies.
- 17)** La présence d'eau dans le circuit d'alimentation peut endommager gravement le système d'injection et créer des irrégularités de fonctionnement du moteur. Si le symbole  s'affiche sur l'écran, s'adresser dès que possible au Réseau Après-vente Fiat pour procéder à la purge. Si cette signalisation a lieu immédiatement après un ravitaillement, il est possible que de l'eau soit présente dans le réservoir : dans ce cas, couper immédiatement le moteur et s'adresser au Réseau Après-vente Fiat.
- 18)** La vitesse à laquelle on roule doit toujours tenir compte de la circulation, des conditions atmosphériques et de la réglementation en vigueur en matière de code de la route. À noter par ailleurs qu'il est possible de couper le moteur même si le témoin DPF est allumé : des interruptions répétées de la procédure de régénération risquent toutefois de dégrader précocement l'huile moteur. C'est la raison pour laquelle il est toujours recommandé d'attendre l'extinction du symbole avant de couper le moteur en suivant les indications reportées ci-dessus. Il n'est pas conseillé d'achever la régénération du DPF lorsque la voiture est à l'arrêt.
- 19)** Quand le témoin  s'allume, l'huile moteur détériorée doit être vidangée dès que possible et jamais plus de 500 km après que le témoin se soit allumé pour la première fois. Le non-respect des informations susmentionnées pourrait endommager gravement le moteur et entraîner la déchéance de la garantie. **Nous vous rappelons que l'allumage de ce témoin n'est pas lié à la quantité d'huile présente dans le moteur et qu'il ne faut absolument pas ajouter d'huile dans le moteur si le témoin s'allume en mode clignotant.**
- 20)** Si le symbole clignote pendant la marche, s'adresser au Réseau Après-vente Fiat.
- 21)** Si le réservoir d'AdBlue® (UREA) est vide et le moteur est coupé, il n'est plus possible de le redémarrer tant que le réservoir d'AdBlue® (UREA) ne contiendra pas au moins 5 litres d'AdBlue® (UREA).



*Ce chapitre est très important : il décrit les systèmes de sécurité de série de la voiture et fournit les indications nécessaires pour les utiliser correctement.*

## SÉCURITÉ

SYSTÈMES DE SÉCURITÉ ACTIVE .....	73
SYSTÈMES D'AIDE À LA CONDUITE.....	77
SYSTÈMES DE PROTECTION DES OCCUPANTS .....	86
CEINTURES DE SÉCURITÉ .....	87
SYSTÈME SBR (Seat Belt Reminder) .....	88
PRÉTENSIONNEURS .....	90
SYSTÈMES DE PROTECTION POUR ENFANTS.....	92
SYSTÈME DE PROTECTION SUPPLÉMENTAIRE (SRS) - AIRBAGS .....	105

## SYSTÈMES DE SÉCURITÉ ACTIVE

La voiture est équipée des dispositifs de sécurité active suivants :

- ❑ ABS (Anti-lock Braking System) ;
- ❑ DTC (Drag Torque Control) ;
- ❑ ESC (Electronic Stability Control) ;
- ❑ TC (Traction Control) ;
- ❑ PBA (Panic Brake Assist) ;
- ❑ HSA (Hill Start Assist) ;
- ❑ DST (Dynamic Steering Torque) ;
- ❑ ERM (Electronic Rollover Mitigation) ;
- ❑ TSC (Trailer Sway Control).

Pour le fonctionnement des systèmes, voir les indications ci-dessous.

### SYSTÈME ABS (Anti-lock Braking System)

Ce système, partie intégrante du système de freinage, empêche le blocage et par conséquent le patinage d'une ou de plusieurs roues, quelles que soient les conditions de la chaussée et l'intensité du freinage, en garantissant ainsi le contrôle de la voiture même en cas de freinage d'urgence, ce qui optimise les distances d'arrêt.

Le système intervient lors du freinage quand les roues sont sur le point de se bloquer, normalement lors de freinages d'urgence ou en cas de faible adhérence, où les blocages peuvent être plus fréquents.

Le système augmente également le contrôle et la stabilité de la voiture en cas de freinage sur une chaussée avec une adhérence différenciée entre les roues du côté droit et du côté gauche ou dans un virage.

Le dispositif est complété par le système EBD (Electronic Braking force Distribution), qui répartit l'action de freinage entre les roues avant et les roues arrière.

### Intervention du système

L'intervention de l'ABS se remarque à la légère pulsation de la pédale de frein accompagnée d'un bruit : c'est un comportement tout à fait normal du système lorsqu'il intervient.

 32) 33) 34) 35) 36) 37) 38)

### SYSTÈME DTC (Drag Torque Control)

Le système DTC (Drag Torque Control) empêche le blocage possible des roues motrices qui pourraient survenir quand, par exemple, la pédale d'accélérateur est relâchée soudainement ou dans l'éventualité de changements de vitesse brusques dans des conditions de faible adhérence. Dans ces conditions, l'effet freinant du moteur pourrait causer le glissement des roues motrices et de conséquence la perte de stabilité du véhicule.

Dans ces cas, le système DTC intervient en redonnant du couple au moteur à fin de conserver la stabilité et améliorer la sécurité de la voiture.

### SYSTÈME ESC (Electronic Stability Control)

Le système ESC améliore le contrôle de la direction et la stabilité de la voiture dans les différentes conditions de conduite.

Il corrige le sous-virage et le survirage de la voiture, en répartissant le freinage sur les roues d'une façon appropriée. Par ailleurs, le couple fourni par le moteur peut aussi être réduit de sorte à conserver le contrôle de la voiture.

Le système ESC utilise les capteurs installés sur la voiture pour interpréter la trajectoire que le conducteur compte suivre et la compare à la trajectoire réelle de la voiture. Lorsque la trajectoire désirée et celle réelle s'éloignent, le système ESC intervient en contrant le sous-virage ou le survirage de la voiture.

❑ *Survirage* : il se produit quand la voiture tourne plus que ce qu'elle devrait par rapport à l'angle du volant réglé.

❑ *Sous-virage* : il se produit quand la voiture tourne moins que ce qu'elle



devrait par rapport à l'angle du volant réglé.

### Intervention du système

L'intervention du système est signalée par le clignotement du témoin  sur le combiné de bord, pour informer le conducteur que la voiture se trouve dans des conditions critiques de stabilité et d'adhérence.

 39) 40) 41) 42) 43)

### SYSTÈME TC (Traction Control)

Le système intervient automatiquement en cas de patinage d'une ou de plusieurs roues motrices, de perte d'adhérence sur chaussée mouillée (aquaplaning), d'accélération sur chaussées glissantes, avec neige ou verglas, etc. En fonction des conditions de patinage, deux logiques différentes de contrôle sont activées :

- *si le patinage concerne les deux roues motrices*, le système intervient en réduisant la puissance transmise par le moteur ;
- *si le patinage concerne une seule des roues motrices*, la fonction BLD (Brake Limited Differential) s'active en freinant automatiquement la roue qui patine (simulation du comportement d'un différentiel autobloquant). Cela provoquera une augmentation du

transfert du couple moteur à la roue qui ne patine pas.

Cette fonction reste active même si les modes « Systèmes partiellement désactivés » et « Systèmes désactivés » sont sélectionnés (voir ce qui est décrit aux pages suivantes).

### Intervention du système

L'intervention du système est signalée par le clignotement du témoin  sur le combiné de bord, pour informer le conducteur que la voiture se trouve dans des conditions critiques de stabilité et d'adhérence.

 44) 45) 46) 47) 48)

### SYSTÈME PBA (Panic Brake Assist)

Le système PBA est conçu pour optimiser la capacité de freinage de la voiture pendant un freinage d'urgence.

Le système reconnaît le freinage d'urgence en contrôlant la vitesse et la force avec laquelle est enfoncée la pédale de frein et par conséquent, il applique la pression optimale aux freins. Cela peut aider à réduire les distances de freinage : le système PBA vient donc compléter le système ABS.

On obtient l'assistance maximale du système PBA en appuyant très rapidement sur la pédale de frein. En outre, pour obtenir le meilleur fonctionnement du système, il est

nécessaire d'appuyer en continu sur la pédale de frein pendant le freinage, en évitant d'appuyer dessus par intermittence. Maintenir la pression sur la pédale de frein jusqu'à ce que le freinage ne soit plus nécessaire. Le système PBA se désactive quand la pédale de frein est relâchée.

 49) 50) 51)

### SYSTÈME HSA (Hill Start Assist)

Il est intégré au système ESC et facilite le démarrage en côte. Il s'active automatiquement dans les cas suivants :

- *en montée* : voiture à l'arrêt sur une route dont la pente est supérieure à 5 %, moteur démarré, frein enfoncé et boîte de vitesses au point mort ou à une vitesse autre que la marche arrière ;
- *en descente* : voiture à l'arrêt sur une route dont la pente est supérieure à 5 %, moteur démarré, frein enfoncé et marche arrière engagée.

En phase de démarrage, la centrale du système ESC maintient la pression de freinage sur les roues jusqu'à ce que le couple moteur nécessaire au démarrage soit atteint, ou en tout cas pendant 2 secondes maximums, en permettant ainsi de déplacer aisément

le pied droit de la pédale de frein sur l'accélérateur.

Si au bout de 2 secondes le départ n'a toujours pas eu lieu, le système se désactive automatiquement en relâchant progressivement la pression de freinage. Pendant cette phase de relâchement, il est possible d'entendre un bruit caractéristique de décrochage mécanique des freins indiquant que la voiture est sur le point de partir.

 52) 53)

## **SYSTÈME DST (Dynamic Steering Torque)**

La fonction DST exploite l'intégration du système ESC avec la direction assistée électrique pour augmenter le niveau de sécurité de toute la voiture. Dans des situations critiques (freinage sur chaussées ayant des adhérences différentes), le système ESC, moyennant la fonction DST, commande à la direction l'activation d'un couple supplémentaire visant à suggérer au conducteur la manœuvre la plus appropriée.

L'action coordonnée des freins et de la direction augmente la sensation de sécurité et de contrôle de la voiture.

 54)

## **SYSTÈME ERM (Electronic Rollover Mitigation)**

Le système contrôle la tendance au soulèvement du sol des roues lorsque le conducteur effectue des manœuvres extrêmes comme l'évitement brusque d'un obstacle, surtout quand les conditions de la route ne sont pas optimales.

Dans ces conditions, le système limite la possibilité que les roues ne se soulèvent du sol en intervenant sur les freins et la puissance du moteur. Il n'est toutefois pas possible d'éviter la tendance au retournement de la voiture si le phénomène est dû à des causes comme la conduite sur des routes en dévers, un choc contre un objet ou un autre véhicule.

 55)

## **SYSTÈME TSC (Trailer Sway Control)**

Le système utilise une série de capteurs installés sur la voiture pour identifier une embardée excessive de la remorque et prendre les précautions nécessaires pour l'arrêter.

Pour contrebalancer l'effet d'embarquée de la remorque, le système peut réduire la puissance du moteur et intervenir sur les roues concernées. Le système TSC s'active automatiquement après avoir détecté

une embardée excessive de la remorque.

## **Intervention du système**

Lorsque le système est activé, le témoin  clignote sur le combiné de bord, la puissance du moteur diminue et l'on peut percevoir un freinage sur chaque roue, dû à la tentative d'arrêter l'embarquée de la remorque.

 56) 57)

## **ATTENTION**

**32)** *Quand l'ABS intervient, et que l'on perçoit les pulsations de la pédale de frein, ne pas diminuer la pression exercée, mais appuyer à fond sur la pédale sans crainte ; il sera ainsi possible d'obtenir une distance de freinage optimale compte tenu des conditions de la chaussée.*

**33)** *Pour avoir le maximum d'efficacité du système de freinage, une période de stabilisation d'environ 500 km est nécessaire : pendant cette période, il est conseillé de ne pas effectuer de freinages trop brusques, répétés et prolongés.*

**34)** *Si l'ABS intervient, cela signifie que l'on est sur le point d'atteindre la limite d'adhérence entre les pneus et la chaussée : il faut ralentir pour adapter la marche en fonction de l'adhérence disponible.*

**35)** *Le système ABS ne peut pas modifier les lois naturelles de la physique et ne peut pas augmenter l'adhérence qui dépend des conditions de la route.*



**36)** Le système ABS ne peut pas éviter les accidents, y compris ceux dus à une vitesse excessive dans un virage, à une conduite sur des surfaces à faible adhérence ou à des aquaplanings.

**37)** Les capacités du système ABS ne doivent jamais être essayées de façon irresponsable et dangereuse susceptible de mettre en danger la sécurité du conducteur et celle des autres.

**38)** Pour que le système ABS fonctionne correctement il est indispensable que les pneus soient de la même marque et du même type sur toutes les roues, en parfait état et surtout du type et des dimensions préconisées.

**39)** Le système ESC ne peut pas modifier les lois naturelles de la physique et ne peut pas augmenter l'adhérence qui dépend des conditions de la route.

**40)** Le système ESC ne peut pas empêcher les accidents, y compris ceux causés par une vitesse excessive en virage, une conduite sur des surfaces à faible adhérence ou par de l'aquaplaning.

**41)** Les capacités du système ESC ne doivent jamais être testées de manière irresponsable et dangereuse, pouvant mettre en danger la sécurité du conducteur et celle des autres.

**42)** Pour que le système ESC fonctionne correctement, il est indispensable que les pneus soient de la même marque et du même type sur toutes les roues, en parfait état et surtout du type et des dimensions préconisées.

**43)** Les performances du système ESC ne doivent pas inciter le conducteur à courir des risques inutiles et injustifiés. La conduite doit toujours être adaptée à

l'état de la chaussée, à la visibilité et à la circulation. La responsabilité de la sécurité routière incombe donc toujours, et dans tous les cas, au conducteur.

**44)** Pour que le système TC fonctionne correctement, il est indispensable que les pneus soient de la même marque et du même type sur toutes les roues, en parfait état et surtout du type et des dimensions préconisées.

**45)** Les performances du système TC ne doivent pas inciter le conducteur à courir des risques inutiles et injustifiés. La conduite doit toujours se conformer aux conditions de la chaussée, à la visibilité et à la circulation. La responsabilité de la sécurité routière incombe donc toujours, et dans tous les cas, au conducteur.

**46)** Le système TC ne peut pas modifier les lois naturelles de la physique et ne peut pas augmenter l'adhérence qui dépend des conditions de la route.

**47)** Le système TC ne peut pas éviter les accidents, y compris ceux dus à une vitesse excessive dans un virage, à une conduite sur des surfaces à faible adhérence ou à des aquaplanings.

**48)** Les capacités du système TC ne doivent jamais être essayées de façon irresponsable et dangereuse susceptible de mettre en danger la sécurité du conducteur et celle des autres.

**49)** Le système PBA ne peut pas modifier les lois naturelles de la physique et ne peut pas augmenter l'adhérence qui dépend des conditions de la route.

**50)** Le système PBA ne peut pas éviter les accidents, y compris ceux dus à une vitesse excessive dans un virage, à une

conduite sur des surfaces ayant une faible adhérence ou à un aquaplaning.

**51)** Les capacités du système PBA ne doivent jamais être testées de façon irresponsable et dangereuse, susceptibles de compromettre la sécurité du conducteur, des autres occupants présents à bord du véhicule et de tous les autres usagers de la route.

**52)** Le système Hill Hold Control n'est pas un frein de stationnement, il ne faut donc pas quitter le véhicule sans avoir enclenché le frein de stationnement électrique, arrêté le moteur et engagé la 1ère vitesse afin d'arrêter le véhicule en toute sécurité (pour de plus amples informations, voir les indications du paragraphe « À l'arrêt » dans le chapitre « Démarrage et conduite »).

**53)** Le système Hill Hold Control pourrait ne pas s'activer dans certaines situations comme sur de légères pentes (inférieures à 8 %) avec voiture chargée, ce qui pourrait faire reculer légèrement la voiture et augmenter le risque d'une collision avec un autre véhicule ou avec un objet. La responsabilité de la sécurité routière incombe donc toujours, et dans tous les cas, au conducteur.

**54)** Le DST est un système d'aide à la conduite qui ne remplace pas le conducteur pour la responsabilité de la conduite de la voiture.

**55)** Les performances d'une voiture équipée de l'ERM ne doivent jamais être mises à l'épreuve de manière imprudente et dangereuse, avec la possibilité de compromettre la sécurité du conducteur et d'autres personnes.

**56)** En cas de traction de remorques, la plus grande prudence est recommandée lors de la conduite. Ne jamais dépasser les charges maximales admises (voir la description au paragraphe « Poids » au chapitres « Caractéristiques techniques »).

**57)** Le système TSC n'est pas capable d'arrêter les embardées de la remorque. Si le système s'active pendant la conduite, réduire la vitesse, arrêter la voiture dans un lieu sûr et ranger correctement le chargement pour empêcher toute embardée de la remorque.

## SYSTÈMES D'AIDE À LA CONDUITE

Sur la voiture peuvent être présents les systèmes d'aide à la conduite suivants :

- BSA (Blind Spot Assist) ;
- FBC (Full Brake Control) ;
- iTPMS (Indirect Tyre Pressure Monitoring System).

Pour le fonctionnement des systèmes, voir les indications des pages suivantes.

### SYSTÈME BSA (Blind-Spot Assist)

La voiture peut être équipée du système BSA (Blind Spot Assist) pour la surveillance des angles morts. Le système BSA utilise deux capteurs radar, situés dans le pare-chocs arrière (un par côté - voir fig. 56), pour

détecter la présence de véhicules (voitures, camions, motos, etc.) dans les angles morts de la zone arrière latérale de la voiture.



56

F1B0854

Le système avertit le conducteur de la présence de véhicules dans les zones de détection en allumant, du côté correspondant, le témoin situé sur le rétroviseur extérieur fig. 57 et en émettant simultanément un signal sonore.

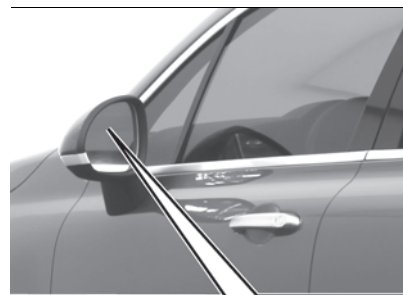

57

F1B0084C

Dès que la clé de contact est mise sur la position MAR ou au démarrage du moteur (versions Keyless), le témoin s'allume pour signaler au conducteur que le système est activé.

### Capteurs

Les capteurs s'activent lorsqu'une vitesse avant est enclenchée à une vitesse supérieure à 10 km/h environ ou lorsque la marche arrière est enclenchée.



Les capteurs sont provisoirement désactivés lorsque la voiture est à l'arrêt et le levier de vitesses sur P (Stationnement - versions avec boîte de vitesses automatique) ou lorsque la voiture est à l'arrêt et le frein de stationnement électrique actionné (versions avec boîte de vitesses manuelle).

La zone de détection du système couvre environ une voie des deux côtés de la voiture (3 mètres environ).

Cette zone commence du rétroviseur extérieur et s'étend sur 6 mètres environ en direction de la partie arrière de la voiture.

Lorsque les capteurs sont activés, le système surveille les zones de détection des deux côtés de la voiture et avertit le conducteur de la présence éventuelle de véhicules dans ces zones.

Pendant la conduite, le système surveille la zone de détection depuis trois points différents d'entrée (latéral, arrière et avant) pour vérifier s'il est nécessaire d'envoyer un signal au conducteur. Le système peut détecter la présence d'un véhicule dans l'une de ces trois zones.

**AVERTISSEMENT** Le système ne signale pas la présence d'objets fixes (par ex. glissières de sécurité, poteaux, murs, etc.). Dans certaines occasions,

le système pourrait néanmoins s'activer en présence de ces objets. Cela est normal et n'indique pas un dysfonctionnement du système.

**AVERTISSEMENT** Le système n'avertit pas le conducteur de la présence de véhicules qui circulent dans le sens opposé à celui de sa voiture, dans les voies adjacentes.



### Avertissements

En cas d'attelage d'une remorque à la voiture, pour éviter de fausses indications il faut désactiver le système manuellement à l'aide du menu spécifique.

Éliminer la neige, le givre ou la saleté accumulée par la chaussée de la zone du pare-chocs arrière où sont situés les capteurs radar afin que le système puisse fonctionner correctement.

Ne pas couvrir la zone du pare-chocs arrière où sont situés les capteurs radar avec aucun type d'objet (par ex. autocollants, porte-vélo, etc.).

### Visualisation arrière

Le système détecte les véhicules qui s'approchent de la partie arrière de la voiture des deux côtés et entrent dans la zone de détection arrière avec une différence de vitesse par rapport à sa voiture inférieure à 50 km/h.

### Véhicules en dépassement

Si on dépasse lentement un autre véhicule (avec une différence de vitesse inférieure à 25 km/h environ) et que ce dernier reste dans l'angle mort pendant 1,5 seconde, le témoin situé sur le rétroviseur extérieur s'allume du côté correspondant.

Si la différence entre la vitesse des deux voitures est supérieure à 25 km/h environ, le témoin ne s'allume pas.

### Système RCP (Rear Cross Path detection)

Ce système aide le conducteur lors des manœuvres en marche arrière en cas de visibilité réduite.

Le système RCP contrôle les zones de détection arrière des deux côtés de la voiture pour détecter les objets qui se déplacent vers les côtés de la voiture à une vitesse minimum comprise entre 1 km/h et 3 km/h environ et les objets qui se déplacent à une vitesse maximum de 35 km/h environ, comme c'est généralement le cas dans les parkings. L'activation du système est signalée au conducteur par un signal sonore et visuel.

**ATTENTION** Si les capteurs sont couverts par des obstacles ou des véhicules, le système n'avertit pas le conducteur.

## Mode de fonctionnement

Le système peut être activé/désactivé via le menu de l'écran ou à l'aide du système **Uconnect™** (pour de plus amples informations, se référer au Supplément dédié).

### « Blind Spot Assist » mode « Visuel »

Lorsque ce mode est activé, le système BSA envoie un signal visuel au rétroviseur extérieur concerné par la présence de l'objet détecté.

Cependant, lorsqu'il fonctionne en mode RCP, le système fournit des alarmes visuelles et sonores lorsque la présence d'un objet est détectée.

Lorsqu'un signal sonore est émis, le volume de l'**Uconnect™** est abaissé.

### « Blind Spot Assist » mode « Visuel & sonore »

Lorsque ce mode a été activé, le système BSA envoie un signal visuel au rétroviseur extérieur concerné par la présence de l'objet détecté.

Si le clignotant du côté correspondant à celui où un obstacle a été détecté est enclenché, un signal sonore est également émis.

Lorsqu'un clignotant est enclenché et qu'un objet est simultanément détecté du même côté, un signal sonore et un signal visuel sont émis. Le volume de l'**Uconnect™** est également abaissé.

Pendant le mode de fonctionnement « RCP », le système fournit des signaux sonores et visuels si la présence d'un objet est détectée. Lorsqu'un signal sonore est émis, le volume de l'**Uconnect™** est également abaissé.

### Désactivation de la fonction « Blind Spot Assist »

Lorsque le système est désactivé (mode « Alarme angle mort » sur « OFF »), les systèmes BSA ou RCP n'émettent ni de signaux sonores ni de signaux visuels.

Le système BSA mémorise le mode de fonctionnement en cours au moment de la coupure du moteur. À chaque démarrage du moteur, le mode précédemment mémorisé est récupéré et utilisé.

ATTENTION Le système constitue une aide à la conduite de la voiture, il N'avertit PAS le conducteur lorsque des véhicules se trouvant en dehors des zones de détection s'approchent. Le conducteur doit toujours rester attentif aux conditions de la circulation, de la route et conserver le contrôle de la trajectoire de la voiture.

## SYSTÈME FULL BRAKE CONTROL

 59) 60) 61) 62) 63)

 22) 23) 24) 25) 26) 27) 28) 29) 30)

La voiture peut être équipée du

système « Full Brake Control ». Il s'agit d'un système d'aide à la conduite, composé d'un radar situé derrière le pare-chocs avant fig. 58 et d'une caméra située dans la zone centrale du pare-brise fig. 59.



58

F1B0720

En cas de collision imminente, le système intervient en freinant automatiquement la voiture pour éviter le choc ou pour atténuer ses effets.



59

F1B0656



Le système fournit au conducteur des signaux sonores et visuels au moyen de l'affichage de messages spécifiques à l'écran du combiné de bord.

Le système pourrait appliquer un léger freinage pour avertir le conducteur s'il détecte un risque d'accident frontal (freinage limité). Les signaux et le freinage limité ont pour but de permettre une réaction rapide du conducteur afin de pouvoir éviter ou d'atténuer le potentiel accident.

En cas de risque de collision, si le système ne détecte aucune intervention de la part du conducteur, il fournit un freinage automatique pour aider à ralentir la voiture et atténuer le potentiel accident frontal (freinage automatique).

Si l'action sur la pédale de frein de la part du conducteur est détectée mais qu'elle s'avère insuffisante, le système peut se déclencher afin d'optimiser la réponse du système de freinage, en réduisant davantage la vitesse de la voiture (assistance supplémentaire en phase de freinage).

#### **Versions équipées du système**

**Start&Stop** : à la fin de l'intervention de freinage automatique, le système Start&Stop s'activera selon les modes décrits dans le paragraphe « Système Start&Stop » au chapitre « Démarrage et conduite ».

#### **Versions équipées de boîte de**

**vitesse manuelle** : à la fin de l'intervention de freinage automatique, le moteur pourrait caler et s'éteindre, sauf si le conducteur appuie sur la pédale d'embrayage.

#### **Versions avec boîte de vitesses automatique/boîte de vitesses à double embrayage**

: après le freinage, la dernière vitesse mémorisée reste enclenchée : la voiture pourrait, par conséquent, repartir quelques secondes après l'arrêt automatique.

**AVERTISSEMENT** Pour des raisons de sécurité, que ce soit sur les versions équipées d'une boîte de vitesses manuelle ou automatique, après l'arrêt de la voiture, les étriers du frein peuvent rester bloqués pendant environ 2 secondes. S'assurer d'appuyer sur la pédale de frein si la voiture avance légèrement.

#### **Enclenchement/désenclenchement**

Il est possible de désactiver (et ensuite de réactiver) le système Full Brake Control via le système **Uconnect™** (voir ce qui est décrit dans le supplément dédié).

Il est possible de désactiver le système même lorsque le dispositif de démarrage est sur MAR.

Le système **Uconnect™** permet de régler le système Full Brake Control sur trois niveaux d'activation différents :

- Système activé** : le système (si actif), en plus des signaux visuels et sonores, fournit le freinage limité, le freinage automatique et l'assistance supplémentaire en phase de freinage, au cas où le conducteur ne freinerait pas suffisamment en présence d'un risque d'accident frontal ;
- Système partiellement activé** : le système (si actif) ne fournit pas le freinage limité, mais garantit le freinage automatique ou l'assistance supplémentaire en phase de freinage, au cas où le conducteur ne freinerait pas du tout ou s'il ne freinait pas suffisamment en présence d'un risque d'accident frontal. Les signaux visuels et sonores, par contre, sont désactivés et ne seront donc pas fournis ;
- Système désactivé** : le système ne fournit ni les signaux visuels et sonores, ni le freinage limité et le freinage automatique, ni l'assistance supplémentaire en phase de freinage. Le système ne fournira donc aucun signal de risque d'accident.

#### **Activation/désactivation**

S'il est correctement activé depuis le système **Uconnect™**, le Full Brake Control est actif à chaque démarrage du moteur.

Suite à une désactivation, le système n'avertit plus le conducteur du risque d'accident avec le véhicule qui le précède, indépendamment du réglage sélectionné à l'aide du système **Uconnect™**.

L'état de désactivation du système ne sera pas mémorisé à l'arrêt du moteur : si le système est désactivé lors de l'arrêt, il reviendra actif au démarrage suivant.

La fonction ne peut pas être activée à une vitesse inférieure à 5 km/h.

Le système n'est donc activé que si :

- il est correctement activé en utilisant le système **Uconnect™** ;
- le dispositif de démarrage est sur MAR ;
- la vitesse de la voiture est supérieure à 5 km/h ;

### Modification de la sensibilité du système

Le menu du système **Uconnect™** permet de modifier la sensibilité du système en choisissant parmi les trois options suivantes : « Proche », « Moy. » ou « Éloigné ». Pour la modification des réglages, voir ce qui est décrit dans le supplément **Uconnect™**.

L'option prédéfinie est « Proche ». Ce réglage prévoit que le système signale au conducteur le risque d'accident avec le véhicule qui le précède, lorsque

ce dernier se trouve à une distance réduite. Ce réglage offre au conducteur un temps de réaction inférieur par rapport à celui des réglages « Moy. » et « Éloigné » en cas de risque d'accident, mais en même temps permet une conduite plus dynamique de la voiture.

En réglant la sensibilité du système sur « Éloigné », le système avertira le conducteur d'un possible accident avec le véhicule qui le précède, lorsque ce dernier se trouve à une distance plus grande, en offrant donc la possibilité d'agir sur les freins de façon plus limitée et graduelle. Ce réglage fournit au conducteur le temps maximum possible de réaction pour éviter un risque d'accident.

En changeant l'option en « Moy. », le système avertira le conducteur d'un possible accident avec le véhicule qui le précède, lorsque ce dernier se trouve à une distance standard, à savoir une distance intermédiaire entre les deux autres réglages possibles. Cette configuration offre au conducteur un temps de réaction intermédiaire par rapport à celle des réglages « Proche » et « Éloigné ».

À l'arrêt du moteur, le réglage de la sensibilité du système est gardé en mémoire.

### Signal de fonctionnement limité du système

Si le message dédié apparaît, une condition limitant le fonctionnement du système pourrait s'être produite. Les possibles causes de cette limitation sont une panne ou l'obstruction de la caméra.

En cas d'indication d'obstruction, nettoyer la zone du pare-brise indiquée en fig. 59 et vérifier que le message a disparu.

Bien qu'il soit encore possible de conduire la voiture dans des conditions normales, le système risquerait de ne pas être complètement disponible.

À la disparition des conditions ayant limité le fonctionnement du système, celui-ci recommence à fonctionner d'une façon normale et complète. Si l'anomalie persiste, s'adresser au Réseau Après-vente Fiat.

### Signal d'anomalie du système

Si le système s'éteint et qu'un message dédié s'affiche à l'écran, cela indique une anomalie du système.

Dans ce cas, il est toutefois possible de conduire la voiture, mais il est conseillé de s'adresser dès que possible au Réseau Après-vente Fiat.

### Signal de radar non disponible

Si des conditions pour lesquelles le radar n'est plus en mesure de



détecter correctement les obstacles se produisent, le système se désactive et un message dédié est affiché sur l'écran. En général, cela se produit en cas de faible visibilité, comme en présence de chutes de neige ou de pluies battantes.

Le système peut également être masqué temporairement en raison d'obstacles, tels que la présence de boue, saleté ou glace sur le pare-chocs.

Dans ces cas, un message dédié s'affiche sur l'écran et le système est désactivé. Ce message peut apparaître parfois dans des conditions de haute réflectivité (par ex. des tunnels avec des carreaux réfléchissants, de la glace ou de la neige). À la disparition des conditions ayant limité le fonctionnement du système, celui-ci recommence à fonctionner d'une façon normale et complète.

Dans certains cas, ce message dédié peut s'afficher lorsque le radar ne détecte aucun véhicule ou objet dans son champ de vision.

Si les conditions météorologiques ne sont pas la raison de l'affichage du message sur l'écran, vérifier que le capteur n'est pas sale. Il peut être nécessaire de le nettoyer ou de retirer un éventuel obstacle présent dans la zone montrée en fig. 58.

Dans le cas où le message serait affiché souvent même en l'absence de conditions atmosphériques telles que neige, pluie, boue, ou d'autres types d'obstacles, s'adresser au Réseau Après-vente Fiat pour faire vérifier l'alignement du capteur.

En l'absence d'obstacles visibles, il pourrait être nécessaire de nettoyer directement la surface du radar, en retirant manuellement le cache esthétique de revêtement. Pour effectuer cette opération, s'adresser au Réseau Après-Vente Fiat.

ATTENTION Il est recommandé de n'installer aucun appareil, accessoire ou élément aérodynamique devant le capteur et de ne le masquer d'aucune façon, car cela compromettrait le bon fonctionnement du système.

### Conduite dans des conditions particulières

Dans des conditions de conduite particulières, par exemple :

- ❑ conduite à proximité d'un virage ;
- ❑ véhicules de petites dimensions et/ou non alignés à la voie de circulation ;
- ❑ changement de voie d'autres véhicules ;
- ❑ véhicules circulant en sens transversal.

L'intervention du système pourrait être inattendue ou retardée. Le conducteur

doit donc toujours faire très attention et garder le contrôle de sa voiture pour conduire en toute sécurité.

**AVERTISSEMENT** Dans des conditions de circulation particulièrement difficiles, le conducteur peut désactiver le système au moyen du système **Uconnect™**.

### Conduite à proximité d'un virage

En entrant ou en sortant d'un virage à grand rayon, le système peut détecter la présence d'un véhicule qui se trouve devant la voiture mais qui ne roule pas sur la même voie de circulation fig. 60. Dans ce cas, le système peut se déclencher.

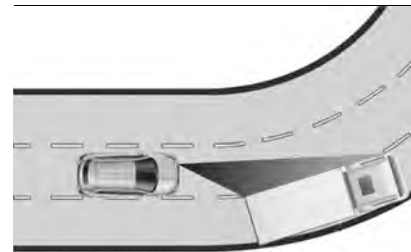

60

F1B0713

### Véhicules de petites dimensions et/ou non alignés à la voie de circulation

Le système n'est pas en mesure de détecter la présence de véhicules qui se trouvent devant la voiture mais

situés en dehors du champ d'action du capteur radar et pourrait ne pas réagir à la présence de véhicules de petites dimensions, par exemple des vélos ou des motos fig. 61.

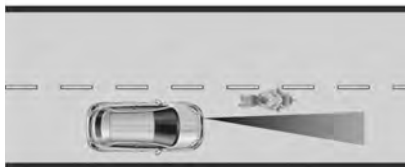

61

F1B0714

### Changement de voie d'autres véhicules

Les véhicules qui changent de voie à l'improviste, se mettant sur la voie de circulation de la voiture et à l'intérieur du rayon d'action du capteur radar, sont susceptibles de provoquer le déclenchement du système fig. 62.



62

F1B0715

### Véhicules circulant en sens transversal

Le système pourrait réagir temporairement à une voiture circulant en sens transversal et qui traverse le rayon d'action du capteur radar fig. 63.

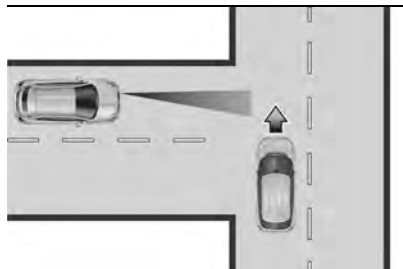

63

F1B0708

### Avertissements

❑ Le système n'a pas été conçu pour éviter des collisions et il n'est pas en mesure de détecter à l'avance des conditions éventuelles d'accident imminent. Ne pas tenir compte de cet avertissement pourrait mener à des lésions graves voire mortelles.

❑ Le système pourrait s'activer, en évaluant la trajectoire suivie par la voiture, suite à la présence d'objets métalliques réfléchissants qui ne sont pas d'autres véhicules, comme par exemple les glissières de sécurité, panneaux de signalisation, barrières à l'entrée de parkings, péages autoroutiers, passages à niveau,

portails, rails, objets à proximité de chantiers routiers ou situés plus haut que la voiture (par exemple un pont supérieur). De même, le système pourrait intervenir à l'intérieur de parkings multi étages ou de tunnels ou à cause de reflets de la chaussée. Ces possibles activations sont dues à la logique normale de fonctionnement du système et ne doivent pas être interprétées comme des anomalies.

❑ Le système a été conçu pour être utilisé exclusivement sur route. En cas de conduite tout-terrain, le système doit être désactivé pour éviter des signalisations superflues. La désactivation automatique est signalée par l'allumage du témoin/icône prévu à cet effet sur le combiné de bord (voir les informations fournies au paragraphe « Témoins et messages » du chapitre « Connaissance du combiné de bord »).

### SYSTÈME TPMS (Tyre Pressure Monitoring System)

⚠ 64) 65) 66) 67) 68) 69)

#### Description

La voiture peut être équipée d'un système de contrôle de la pression des pneus, appelé iTPMS (Indirect Tyre Pressure Monitoring System), en mesure de contrôler l'état de gonflage



des pneus au moyen des capteurs de vitesse de roue.

### Pression correcte des pneus

Dans le cas où aucun pneu sous-gonflé est détecté, le contour du véhicule est affiché sur l'écran.

### Pression des pneus insuffisante

En cas d'un ou de plusieurs pneus dégonflés, le système avertit le conducteur par l'allumage du témoin (!) sur le combiné de bord et l'affichage à l'écran d'un message d'avertissement, accompagné d'un signal sonore.

Ce signal s'affiche même en cas d'extinction et de redémarrage du moteur, jusqu'à l'exécution de la procédure de RÉINITIALISATION.

### Procédure de réinitialisation

Le système iTPMS requiert une phase initiale d'« auto-apprentissage » (dont la durée dépend du style de conduite et des conditions de la route : la condition optimale est la conduite en ligne droite à 80 km/h pendant au moins 20 minutes), qui débute par l'exécution manuelle de la procédure de RÉINITIALISATION.

La procédure de RÉINITIALISATION doit être effectuée :

□ à chaque modification de la pression des pneus ;

- lors du remplacement d'un seul pneu ;
- lorsque les pneus sont tournés/inversés ;
- en cas de montage de la roue compacte de secours.

Avant de procéder à la RÉINITIALISATION, gonfler les pneus aux valeurs nominales de pression figurant dans le tableau des pressions de gonflage (voir le paragraphe « Roues » du chapitre « Caractéristiques techniques »).

Si la procédure de RÉINITIALISATION n'est pas effectuée, dans tous les cas mentionnés ci-dessus, le témoin (!) peut donner des signaux erronés concernant un ou plusieurs pneus.

Pour exécuter la RÉINITIALISATION, voiture à l'arrêt et dispositif de démarrage sur MAR, agir sur le Menu Principal en procédant comme suit :

- se placer sur la rubrique « Info véhicule » et puis sur « Reset tire pressure » ;
  - appuyer sur le bouton « OK » de manière prolongée (pendant plus de 2 secondes) ;
  - l'écran affichera (au moyen d'une barre graphique) l'avancement de la procédure jusqu'à ce que la RÉINITIALISATION soit terminée.
- Une fois que la procédure de RÉINITIALISATION a été effectuée, le message « Réinitialisation enregistrée »

s'affichera à l'écran, indiquant que l'auto-apprentissage a été lancé ; un signal sonore est émis. Si l'auto-apprentissage du système iTPMS n'est pas effectué correctement, aucun signal sonore n'est émis.

### Conditions de fonctionnement

Le système est actif pour des vitesses supérieures à 15 km/h.

Dans certaines situations, telles que la conduite sportive ou des conditions particulières de la chaussée (par ex. verglas, neige, chemin de terre...), le signal peut retarder ou être partiel en ce qui concerne la détection du dégonflage simultané de plusieurs pneus.

Dans des conditions particulières (par ex. voiture chargée de manière asymétrique sur un côté, attelage d'une remorque, pneu endommagé ou usé, utilisation de la roue compacte de secours, utilisation du kit de réparation des pneus « Fix&Go », utilisation de chaînes à neige, utilisation de pneus différents sur les essieux), le système pourrait fournir des signaux erronés ou se désactiver temporairement.

En cas de désactivation temporaire du système, le témoin (!) clignotera pendant 75 secondes environ et restera ensuite allumé de manière fixe ; l'écran affichera en même temps un message d'avertissement et le contour

du véhicule avec les symboles « -- » près de chaque pneu.

Ce signal est également affiché suite à l'extinction et au redémarrage suivant du moteur, si les conditions correctes de fonctionnement ne sont pas rétablies.

En cas de signaux anormaux il est recommandé d'effectuer la procédure de RÉINITIALISATION. Si avec la RÉINITIALISATION réussie les signalisations se représentent, vérifier que les types de pneus utilisés sont les mêmes sur les quatre roues, et que les pneus ne sont pas endommagés. Remonter dès que possible la roue avec un pneu de dimensions normales à la place de la roue de secours type galette, enlever, si possible, les chaînes à neige, vérifier la bonne répartition des charges, et répéter la procédure de « RÉINITIALISATION » en procédant dans des conditions de chaussée propre et goudronnée. Si les signalisations persistent, s'adresser au Réseau Après-vente Fiat.



### ATTENTION

**58)** Le système constitue une aide à la conduite de la voiture, il N'avertit PAS le conducteur lorsque des véhicules se trouvant en dehors des zones de détection s'approchent. Le conducteur

*doit toujours rester attentif aux conditions de la circulation, de la route et conserver le contrôle de la trajectoire de la voiture.*

**59)** Le système constitue une aide à la conduite : le conducteur ne doit jamais baisser son attention pendant la conduite. La responsabilité de la conduite incombe toujours au conducteur, qui doit prendre en considération les conditions de circulation pour conduire en toute sécurité. Le conducteur est toujours tenu de maintenir une distance de sécurité avec le véhicule qui le précède.

**60)** Si le conducteur appuie à fond sur la pédale d'accélérateur ou effectue un braquage rapide pendant l'intervention du système, il est possible que la fonction de freinage automatique s'interrompe. (Par exemple, pour permettre une éventuelle manœuvre visant à éviter un obstacle).

**61)** Les capacités du système Full Brake Control ne doivent jamais être essayées de façon irresponsable et dangereuse, susceptible de mettre en danger la sécurité du conducteur et celle des autres.

**62)** Le système intervient sur les véhicules qui roulent sur la même voie de circulation. Les personnes, les animaux et les objets (par ex. des poussettes) ne sont pas pris en considération.

**63)** Si, pour une intervention d'entretien, la voiture doit être placée sur un banc à rouleaux ou si elle est lavée dans une station de lavage automatique à rouleaux, du fait qu'elle a un obstacle à l'avant (par ex. un autre véhicule, un mur ou tout autre obstacle), le système pourrait en détecter la présence et intervenir. Dans ce cas, il est donc nécessaire de désactiver le

système en agissant sur les réglages du système **Uconnect™**.

**64)** Si le système iTPMS signale la chute de pression des pneus, veiller à contrôler la pression des quatre pneus.

**65)** Le système iTPMS n'exempte pas le conducteur de l'obligation de contrôler la pression des pneus tous les mois ; il ne doit pas être considéré comme un système de remplacement de l'entretien ou de sécurité.

**66)** La pression des pneus doit être contrôlée lorsque les pneus sont froids. Si, pour n'importe quelle raison, on contrôle la pression lorsque les pneus sont chauds, ne pas réduire la pression même si elle est supérieure à la valeur prévue, mais répéter le contrôle quand les pneus seront froids.

**67)** Le système iTPMS n'est pas en mesure de signaler les chutes subites de pression des pneus (par exemple en cas d'explosion d'un pneu). Dans ce cas, arrêter la voiture en freinant doucement sans effectuer de braquage brusque.

**68)** Le système ne fournit qu'une indication de basse pression des pneus : il n'est pas en mesure de les gonfler.

**69)** Un gonflage insuffisant des pneus augmente la consommation de carburant, réduit la durée de la bande de roulement et peut influer sur la capacité de conduire le véhicule de façon sûre.



### AVERTISSEMENT

**22)** Les fonctions du système pourraient être limitées ou nulles en raison des conditions atmosphériques, par exemple



pluie battante, grêle, brouillard épais ou neige abondante.

**23)** La zone du pare-chocs située face au capteur ne doit pas être couverte par des adhésifs, des phares auxiliaires ou tout autre objet.

**24)** Le fonctionnement du système peut être imprévu ou retardé si des charges dépassant latéralement, en hauteur ou vers l'arrière par rapport à la taille normale du véhicule sont présentes sur d'autres véhicules.

**25)** La fonctionnalité peut être compromise par toute modification structurelle apportée au véhicule, comme par exemple une modification de l'avant de la voiture, le remplacement de pneus, ou une charge plus élevée que celle prévue pour la voiture.

**26)** Des réparations inadéquates effectuées sur l'avant de la voiture (par ex. aux pare-chocs, au châssis) peuvent modifier la position du capteur radar et en compromettre le fonctionnement. S'adresser au Réseau Après-vente Fiat pour toute réparation de ce genre.

**27)** Ne pas modifier ni intervenir sur le capteur radar ou sur la caméra située sur le pare-brise. En cas de panne du capteur, s'adresser au Réseau Après-vente Fiat.

**28)** En cas de traction de remorques (avec des modules installés après l'achat de la voiture), de remorquage de la voiture ou lors des manœuvres de chargement sur transporteur (ou dans des véhicules prévus pour le transport), le système doit être désactivé en utilisant le système **Uconnect™**.

**29)** Éviter de laver la zone inférieure du pare-chocs avec des jets à haute

pression : en particulier, éviter d'intervenir sur le connecteur électrique du système.

**30)** Faire attention aux réparations et à l'application de nouvelle peinture dans la zone autour du capteur (cache couvrant le capteur sur le côté gauche du pare-chocs). En cas de chocs frontaux, le capteur peut se désactiver automatiquement et afficher, sur l'écran, un avertissement pour indiquer qu'il faut faire réparer le capteur. Même en l'absence de signalisations de dysfonctionnement, désactiver le système si l'on pense que la position du capteur radar a été altérée (par ex. à cause de chocs frontaux à vitesse réduite comme lors des manœuvres de stationnement). Dans ces cas, s'adresser au Réseau Après-vente Fiat pour effectuer le réalignement ou le remplacement du capteur radar.

## SYSTÈMES DE PROTECTION DES OCCUPANTS

L'un des plus importants équipements de sécurité de la voiture est représenté par les systèmes de protection suivants :

- ceintures de sécurité ;
- système SBR (Seat Belt Reminder) ;
- appuie-tête ;
- systèmes de retenue des enfants ;
- airbags frontaux et latéraux.

Faire très attention aux informations fournies dans les pages suivantes.

Il est en effet fondamental que les systèmes de protection soient utilisés de façon correcte afin de garantir le maximum de sécurité au conducteur et aux passagers.

Pour la description du réglage des appuie-tête, voir les indications fournies au paragraphe « Appuie-tête » au chapitre « Connaissance de la voiture ».

## CEINTURES DE SÉCURITÉ

Tous les sièges de la voiture sont dotés de ceintures de sécurité à trois points de fixation, avec enrouleur correspondant.

Le mécanisme de l'enrouleur s'enclenche en bloquant la sangle en cas de freinage brusque ou de forte décélération due à un choc. Dans des conditions normales, cette caractéristique permet à la sangle de la ceinture de coulisser librement de manière à s'adapter parfaitement au corps de l'occupant. En cas d'accident, la ceinture se bloquera en réduisant ainsi le risque d'impact dans l'habitacle ou de projection en dehors de la voiture.

Le conducteur doit toujours respecter (et faire respecter par tous les passagers) toutes les dispositions législatives locales concernant l'obligation et le mode d'emploi des ceintures de sécurité.

Toujours boucler les ceintures de sécurité avant de prendre la route.

### UTILISATION DES CEINTURES DE SÉCURITÉ

La ceinture de sécurité doit être mise en tenant le buste droit et appuyé contre le dossier.

Pour boucler les ceintures, saisir la languette de clipsage (A) fig. 64 et l'enclencher dans la boucle (B) jusqu'au déclic de blocage.

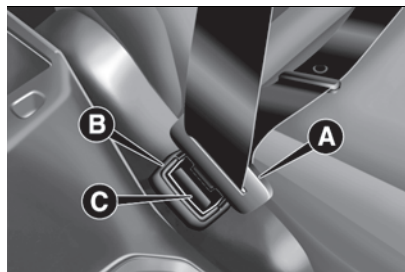

64

F1B0101C

Si pendant le déroulement de la ceinture celle-ci devait se bloquer, il faut la laisser s'enrouler légèrement puis la dégager de nouveau en évitant des manœuvres brusques.

Pour enlever les ceintures, appuyer sur le bouton (C) fig. 64 et accompagner la ceinture pendant son enroulement, pour éviter qu'elle ne s'entortille.

 70) 71)

Lorsque la voiture est garée sur une route très en pente, il est possible que l'enrouleur se bloque, ce qui est tout à fait normal. Le mécanisme de l'enrouleur bloque la sangle chaque fois que celle-ci est extraite rapidement ou en cas de freinages brusques, chocs et virages négociés à grande vitesse.

Une fois assis, boucler les ceintures de sécurité des places arrière comme illustré en fig. 65.

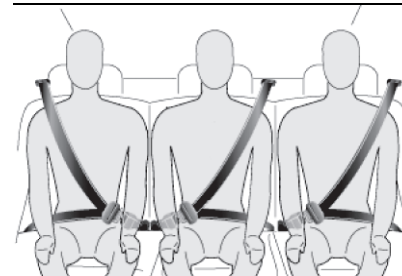

65

F1B0382C

**AVERTISSEMENT** En repositionnant le siège arrière de la position renversée à la position normale, veiller à repositionner correctement la ceinture de sécurité de façon à ce qu'elle soit de nouveau prête à être utilisée.

### RÉGLAGE EN HAUTEUR DES CEINTURES DE SÉCURITÉ

 72) 73)

Il est possible d'effectuer le réglage en hauteur sur cinq positions différentes.

Pour effectuer le réglage en hauteur, du haut vers le bas, il faut appuyer en même temps (de façon opposée) sur les boutons (A) fig. 66 situés sur la poignée (B) et faire coulisser cette poignée vers le bas.



Pour effectuer le réglage en hauteur, du bas vers le haut, il suffit de faire coulisser la poignée (B) (sans devoir appuyer sur quoi que ce soit).

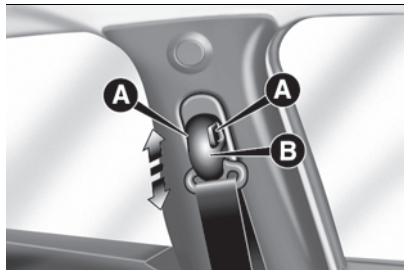

66

F1B0108C

Toujours régler la hauteur des ceintures de sécurité, en l'adaptant à la taille des passagers : cette précaution permet de réduire considérablement les risques de lésion en cas de choc.

Le réglage est correct lorsque la sangle passe à peu près au milieu entre l'extrémité de l'épaule et le cou.



### ATTENTION

**70)** Ne pas appuyer sur le bouton (C) pendant la marche.

**71)** Il faut se rappeler qu'en cas de choc violent, les passagers des sièges arrière qui ne portent pas de ceintures s'exposent personnellement à d'importants risques, mais constituent également un danger pour les passagers des places avant.

**72)** Le réglage en hauteur des ceintures de sécurité doit être effectué avec la voiture à l'arrêt.

**73)** Une fois le réglage en hauteur effectué, vérifier systématiquement que la poignée est bloquée dans l'une des positions prédéfinies. Pour ce faire, relâcher les boutons (A) et pousser vers le bas pour permettre le déclic du dispositif d'ancrage au cas où le relâchement ne coïnciderait pas avec une position prédéfinie.

## SYSTÈME SBR (Seat Belt Reminder)

Le système SBR avertit les passagers des places avant et arrière (si présents) que leur ceinture de sécurité n'est pas bouclée.

Le système signale que les ceintures de sécurité ne sont pas bouclées à l'aide de signaux visuels (allumage d'un témoin sur le combiné de bord et de symboles sur l'écran) et d'un signal sonore (voir les informations fournies dans les paragraphes suivants).

REMARQUE Pour la désactivation permanente du signal sonore, s'adresser au Réseau Après-vente Fiat. Il est possible de réactiver à tout moment le signal sonore via le Menu de l'écran (voir ce qui est décrit au paragraphe « Écran » du chapitre « Connaissance du combiné de bord »).

## COMPORTEMENT DU TÉMOIN CEINTURES DE SÉCURITÉ PLACES AVANT

Lorsque le dispositif de démarrage se trouve en position MAR, le témoin (voir fig. 67) s'allume pendant quelques secondes, quel que soit l'état des ceintures de sécurité avant.

Si la voiture roule à une vitesse inférieure à 20 km/h et la ceinture de sécurité côté conducteur ou côté passager (avec passager présent) n'est pas bouclée, le témoin reste allumé.



67

F1B0657

Dès que le seuil de 20 km/h est dépassé, avec les ceintures de sécurité côté conducteur ou passager (avec passager présent) débouclées, un signal sonore s'active, simultanément au clignotement du témoin , pendant 105 secondes environ.

Une fois activé, ce cycle de signalisations reste actif pour toute la durée prévue si la vitesse ne descend pas au-dessous de 8 km/h ou si le conducteur n'embraye pas la marche arrière ou tant que les ceintures restent bouclées.

Si la vitesse descend au-dessous de 8 km/h durant le cycle de signalisations ou si la marche arrière est enclenchée, le signal sonore est désactivé et le témoin  s'allume à lumière fixe.

Si le cycle est interrompu et la marche AR n'est pas embrayée, il sera réactivé dès que la vitesse dépassera à nouveau les 20 km/h.

### COMPORTEMENT DES ICÔNES DES CEINTURES DE SÉCURITÉ PLACES ARRIÈRE

Les icônes sont affichées sur l'écran (fig. 68 versions avec écran couleurs ou fig. 69 versions avec écran monochrome) quelques secondes après que le dispositif de démarrage a été placé sur MAR.

Les icônes s'éteignent environ 35 secondes après s'être allumées ou bien après avoir bouclé les ceintures de sécurité arrière. Si la ceinture n'est pas bouclée, l'icône correspondante reste allumée environ 65 secondes puis

s'éteint sans qu'aucun signal sonore retentisse.



68

F1B0658



69

F1B0659

Les icônes affichées à l'écran indiquent (selon les différents types de cas) :

- A** : ceinture de sécurité bouclée de la place arrière gauche ;
- B** : ceinture de sécurité bouclée de la place arrière centrale ;
- C** : ceinture de sécurité débouclée de la place arrière droite.

Les icônes sont affichées en fonction des ceintures de sécurité correspondantes aux places arrière et restent allumées pendant 65 secondes environ à partir du dernier changement d'état de la ceinture :



❑ *si la ceinture de sécurité est bouclée*, l'icône correspondante sera indiquée comme aux points (A) et (B) (verte pour les écrans couleur) ;

❑ *si la ceinture de sécurité est débouclée*, l'icône correspondante sera indiquée comme au point (C) (rouge pour les écrans couleur).

Avec une vitesse inférieure à 20 km/h, si une ceinture de sécurité arrière est débouclée, l'icône correspondante ((A), (B) ou (C)) reste allumée à lumière fixe pour une durée totale d'environ 65 secondes.

Si la vitesse dépasse les 20 km/h et la marche arrière n'est pas embrayée, si une ceinture de sécurité arrière est débouclée, un signal sonore retentit immédiatement et l'icône clignote simultanément pendant 35 secondes environ puis le signal sonore cesse et l'icône reste allumée jusqu'à ce que le cycle soit terminé.

Par ailleurs, les icônes restent allumées plusieurs secondes chaque fois que l'on ouvre l'une des portes arrière.

### AVERTISSEMENTS

En ce qui concerne les sièges arrière, le système SBR indique uniquement si les ceintures de sécurité ne sont pas bouclées (icône rouge) ou si elles sont bouclées (icône verte) mais il n'indique pas la présence d'un passager éventuel.

Pour les places arrière, les icônes s'allument quelques secondes après que le dispositif de démarrage a été mis sur MAR, quel que soit l'état des ceintures de sécurité (même si toutes les ceintures de sécurité sont bouclées).

Tous les témoins/icônes s'allument lorsqu'une ceinture au moins passe de l'état bouclé à l'état débouclé ou vice-versa.

## PRÉTENSIONNEURS

Le véhicule est équipé de prétensionneurs pour les ceintures de sécurité des sièges latéraux AV et AR ; en cas de choc frontal violent, ils tirent la ceinture vers l'arrière de quelques centimètres, en plaquant le corps des occupants contre le dossier avant toute action de maintien.

L'activation effective des prétensionneurs est reconnaissable au recul de la sangle vers l'enrouleur.

Les sièges AV du véhicule sont également équipés d'un second dispositif prétensionneur (installé au niveau du bas de caisse) : son activation détermine le raccourcissement du câble métallique. Pendant l'intervention du prétensionneur, il peut y avoir une légère émission de fumée. Cette fumée

n'est pas nocive et n'indique pas un début d'incendie.

Le prétensionneur ne nécessite d'aucun entretien ni graissage : toute modification de ses conditions d'origine altère son efficacité.

Par suite d'événements naturels exceptionnels (par ex. inondations, tempêtes, etc.) si le dispositif est entré en contact avec de l'eau et/ou de la boue, il faut s'adresser au Réseau Après-vente Fiat pour le faire remplacer.

ATTENTION : Pour obtenir la meilleure protection par l'action du prétensionneur, attraper la ceinture de sécurité en la tenant bien adhérente au buste et au bassin.

## LIMITEURS DE CHARGE

 74)

 31)

Pour augmenter la protection en cas d'accident, les enrouleurs des ceintures de sécurité avant et arrière latérales sont dotés, à l'intérieur, d'un dispositif qui permet de doser la force appliquée sur le thorax et les épaules pendant l'action de retenue des ceintures en cas de choc frontal.

## AVERTISSEMENTS POUR L'UTILISATION DES CEINTURES DE SÉCURITÉ

75) 76) 77)

L'utilisation des ceintures de sécurité est obligatoire également pour les femmes enceintes : le risque de blessure pour elles et pour leur enfant est inférieur si elles portent leur ceinture de sécurité.

Les femmes enceintes doivent placer la partie inférieure de la sangle tout en bas, de façon à ce qu'elle passe au-dessus du bassin et sous le ventre fig. 70. Au fur et à mesure que la grossesse avance, la conductrice doit régler le siège et le volant de sorte à avoir le plein contrôle de la voiture (les pédales et le volant doivent être facilement accessibles). Il faut toutefois maintenir la plus grande distance possible entre le ventre et le volant. La sangle de la ceinture de sécurité ne doit pas être entortillée. La partie supérieure doit passer sur l'épaule et traverser le thorax en diagonale. La partie inférieure doit adhérer au bassin fig. 71 et non à l'abdomen du passager. N'utiliser aucun dispositif (agrafes, arrêts, etc.) pour tenir les ceintures de sécurité éloignées du corps des passagers.

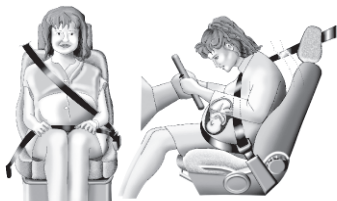

70

F1B0107C



71

F1B0108C

Chaque ceinture de sécurité doit être utilisée par une seule personne : un passager ne doit pas transporter d'enfant sur ses genoux en utilisant la même ceinture de sécurité pour assurer leur protection fig. 72. En règle générale, on ne doit boucler aucun objet à la personne.



72

F1B0109C

## ENTRETIEN DES CEINTURES DE SÉCURITÉ

Pour un entretien correct des ceintures de sécurité, suivre attentivement les règles suivantes :

- ❑ toujours utiliser les ceintures avec la sangle bien détendue, non entortillée ; s'assurer que cette dernière puisse se déplacer librement et sans obstacles ;
- ❑ vérifier le fonctionnement de la ceinture de sécurité de la manière suivante : boucler la ceinture de sécurité et la tirer énergiquement ;
- ❑ suite à un accident d'une certaine gravité, remplacer la ceinture de sécurité utilisée, même si elle semble intacte en apparence. Remplacer systématiquement la ceinture de sécurité en cas de déclenchement des prétensionneurs ;



- ❑ éviter que les enrouleurs soient mouillés : leur bon fonctionnement est garanti seulement s'ils ne subissent pas d'infiltrations d'eau ;
- ❑ remplacer la ceinture de sécurité lorsqu'elle présente des traces d'usure ou des coupures.



### ATTENTION

**74)** Le prétensionneur ne peut être utilisé qu'une seule fois. Après son activation, s'adresser au Réseau Après-vente Fiat pour le faire remplacer.

**75)** Il est formellement interdit de démonter ou d'altérer les composants du prétensionneur et de la ceinture de sécurité. Toute intervention doit être exécutée par des opérateurs qualifiés et agréés. Toujours s'adresser au Réseau Après-vente Fiat.

**76)** Pour bénéficier du maximum de protection, garder le dossier bien droit, bien appuyer le dos au dossier et placer la ceinture de sécurité de manière à ce qu'elle adhère parfaitement au buste et au bassin. Toujours boucler les ceintures, aussi bien à l'avant qu'à l'arrière. Rouler sans ceinture bouclée augmente le risque de blessures graves ou de mort en cas d'accident.

**77)** Si la ceinture a été soumise à une forte sollicitation, par exemple suite à un accident, elle doit être remplacée entièrement en même temps que les ancrages, les vis de fixation de ces derniers et les prétensionneurs. En effet, même si elle ne présente pas de défauts

visibles, la ceinture pourrait avoir perdu ses propriétés de résistance.



### AVERTISSEMENT

**31)** Toute opération comportant des chocs, des vibrations ou des échauffements localisés (supérieurs à 100°C pendant une durée de 6 heures maximum) dans la zone du prétensionneur peut l'endommager ou provoquer son déclenchement. Si une intervention sur ces composants est nécessaire, s'adresser au Réseau Après-vente Fiat.

## SYSTÈMES DE PROTECTION POUR ENFANTS

### TRANSPORTER LES ENFANTS EN TOUTE SÉCURITÉ

78) 79) 80) 81)

Pour une meilleure protection en cas de choc, tous les passagers doivent voyager assis et attachés avec les systèmes de retenue prévus, y compris les nouveau-nés et les enfants ! Cette prescription est obligatoire dans tous les pays membres de l'Union Européenne conformément à la directive 2003/20/CE.

Les enfants d'une stature inférieure à 1,50 mètre, jusqu'à l'âge de 12

ans, doivent être protégés par des dispositifs de retenue appropriés et devraient être assis sur les places arrière.

Les statistiques sur les accidents indiquent que les sièges arrière assurent une meilleure protection des enfants. Chez les enfants, par rapport aux adultes, la tête est proportionnellement plus grosse et plus lourde que le reste du corps, alors que les muscles et la structure osseuse ne sont pas complètement développés. Par conséquent, pour les protéger convenablement en cas de choc, d'autres dispositifs sont nécessaires que les ceintures de sécurité pour adultes afin de réduire au minimum le risque de blessures en cas d'accident, de freinage ou de manœuvre soudaine.

Les enfants doivent être assis de façon sécurisée et confortable. En fonction des sièges enfants utilisés, il est conseillé de maintenir les enfants le plus longtemps possible dans les sièges enfants tournés dos à la route (au moins jusqu'à l'âge de 3-4 ans), car c'est la position qui offre le plus de protection en cas de choc. Le meilleur choix du dispositif de retenue pour enfant doit se baser sur le poids et la taille de l'enfant. Il existe différents types de systèmes de retenue pour enfants, qui peuvent être

fixés à la voiture à l'aide des ceintures de sécurité ou en utilisant les fixations ISOFIX.

Nous conseillons de toujours choisir le système de retenue le plus approprié à l'enfant ; pour ce faire, toujours consulter la Notice d'entretien fournie avec le siège enfant pour être certain qu'il s'agit du modèle adapté à l'enfant auquel il est destiné.



## ATTENTION

**78) GRAVE DANGER** Quand l'airbag frontal côté passager est actif, ne pas installer sur le siège avant passager les sièges enfants qui se montent dans le sens contraire de la marche. L'activation de l'airbag, en cas de choc, pourrait provoquer des lésions mortelles à l'enfant transporté, indépendamment de la gravité du choc. Il est conseillé de toujours transporter les enfants dans leur siège sur la banquette arrière, car cette position s'est avérée la plus protégée en cas d'accident.

**79)** L'obligation de désactiver l'airbag si l'on installe un siège enfant dos à la route figure sur l'étiquette collée sur le pare-soleil avec les symboles appropriés. Respecter les indications figurant sur le pare-soleil côté passager (voir la description du paragraphe « Système de protection supplémentaire (SRS) - Airbags »).

**80)** S'il est nécessaire de transporter un enfant sur le siège avant côté passager,

avec un siège enfant monté dans le sens contraire de la marche (dos tourné à la route), les airbags côté passager frontal et latéral (Side bag), doivent être désactivés depuis le Menu principal de l'écran, en vérifiant la désactivation effective signalée par l'allumage du témoin  situé au centre de la planche de bord. En outre, le siège passager doit être reculé jusqu'en butée, pour éviter tout contact du siège enfant avec la planche de bord.

**81)** Ne pas actionner le siège avant ou arrière s'il y a un enfant sur le même siège ou assis sur le siège enfant.



En Europe, les caractéristiques des systèmes de retenue des enfants sont réglementées par la norme ECE-R44, selon cinq groupes de poids :

Groupe	Âge	Plages de poids	Classe de taille / Fixation
Groupe 0	À titre indicatif, jusqu'à 9 mois	jusqu'à un poids de 10 kg	ISO/L1
			ISO/L2
			ISO/R1
Groupe 0+	À titre indicatif, jusqu'à 2 ans	jusqu'à un poids de 13 kg	ISO/R1
			ISO/R2
			ISO/R3
Groupe 1	À titre indicatif, de 8 mois à 4 ans	poids entre 9 et 18 kg	ISO/R2
			ISO/R3
			ISO/F2
Groupe 2	À titre indicatif, de 3 ans à 7 ans	poids entre 15 et 25 kg	ISO/F2X
			ISO/F3
			–
Groupe 3	À titre indicatif, de 6 ans à 12 ans	poids entre 22 et 36 kg	–

La norme ECE-R44 est complétée par le règlement ECE R-129, qui définit les caractéristiques des sièges enfants i-Size (voir ce qui est décrit au paragraphe « Conformité des sièges passager pour l'utilisation des sièges enfants i-Size » pour de plus amples informations).

Tous les dispositifs de retenue pour les enfants doivent mentionner les données d'homologation ainsi que la marque de contrôle sur une étiquette fixée solidement au siège-auto et qui ne doit jamais être enlevée.

La Lineaccessori MOPAR® offre des sièges enfants adaptés à chaque groupe de poids. Ce choix est vivement conseillé, car ces sièges ont été spécialement conçus et testés pour les véhicules Fiat.

**AVERTISSEMENT** Certains sièges enfants universels requièrent, pour pouvoir être installés correctement sur la voiture, l'utilisation d'un accessoire (base) vendu séparément par le fabricant de sièges enfants. Voilà pourquoi FCA recommande de vérifier auprès du revendeur, en effectuant un essai de montage, la possibilité d'installer le siège enfant souhaité sur votre voiture avant de l'acheter.



## INSTALLATION D'UN SIÈGE ENFANT AVEC LES CEINTURES DE SÉCURITÉ

Les sièges enfants universels qui s'installent en utilisant uniquement les ceintures de sécurité sont homologués conformément à la norme ECE R44 et sont divisés en différents groupes de poids.

 82) 83) 84) 85)

**AVERTISSEMENT** Les illustrations sont données seulement à titre indicatif pour le montage. Monter le siège enfant en suivant les instructions qui doivent obligatoirement être remises avec le siège.

### Groupe 0 et 0+

Les bébés pesant jusqu'à 13 kg doivent être transportés tournés vers l'arrière sur un siège enfant du type indiqué sur fig. 73 qui, soutenant la tête, ne provoque pas de contraintes sur le cou en cas de brusques décélérations.

0-13 kg



73

F1B0110C

Le siège enfant est attaché à l'aide des ceintures de sécurité de la voiture, comme indiqué en fig. 73 et doit retenir à son tour l'enfant avec les ceintures incorporées.

### Groupe 1

À partir de 9 jusqu'à 18 kg, les enfants peuvent être transportés avec le siège tourné vers l'avant fig. 74.

9-18 kg



74

F1B0111C

### Groupe 2

Les enfants d'un poids compris entre 15 et 25 kg peuvent être directement

maintenus par les ceintures de sécurité de la voiture fig. 75.

15-25 kg



75

F1B0112C

Les sièges enfants ont alors essentiellement pour fonction de positionner correctement l'enfant par rapport à la ceinture de sécurité, de façon à ce que la partie diagonale de la ceinture de sécurité adhère au thorax et non au cou et la partie horizontale au bassin et non à l'abdomen de l'enfant.

### Groupe 3

Pour les enfants dont le poids est compris entre 22 et 36 kg, il existe des réhausseurs qui permettent d'attacher correctement la ceinture de sécurité. L'illustration fig. 76 est un exemple de position correcte de l'enfant sur le siège arrière.

22-36 kg

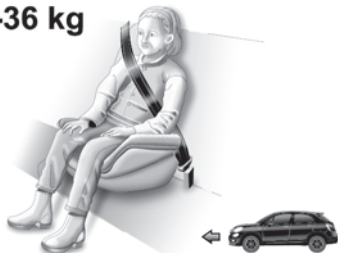

76

F1B0113C

Les enfants mesurant plus de 1,50 m peuvent mettre les ceintures comme les adultes.



### ATTENTION

**82)** Un montage incorrect du siège enfant peut annuler l'efficacité du système de protection. En cas d'accident, le siège enfant pourrait en effet se relâcher et l'enfant risquerait de subir des lésions pouvant être mortelles. Lors de l'installation d'un système de protection pour nouveau-né ou pour enfant, respecter scrupuleusement les instructions fournies par le constructeur.

**83)** Quand le système de protection des enfants n'est pas utilisé, il est nécessaire de le fixer avec la ceinture de sécurité ou avec les points d'ancrage ISOFIX, ou de le retirer du véhicule. Ne pas le laisser détaché à l'intérieur de l'habitacle. De cette façon, vous évitez qu'il puisse blesser les occupants en cas de freinage brusque ou d'accident.

**84)** Après avoir installé un siège enfant, le siège ne doit plus être déplacé : enlever toujours le siège enfant avant d'exécuter un type quelconque de réglage.

**85)** S'assurer toujours que la partie en diagonale de la ceinture de sécurité ne passe pas sous les bras ou derrière le dos de l'enfant. En cas d'accident, la ceinture de sécurité n'est pas en mesure de retenir l'enfant, qui pourrait subir des lésions pouvant même être mortelles. L'enfant doit donc toujours porter correctement sa ceinture de sécurité.

## INSTALLATION D'UN SIÈGE ENFANT ISOFIX

 **86) 87) 88)**

Les places arrière externes de la voiture sont équipées de fixations ISOFIX pour le montage d'un siège enfant de manière rapide, simple et sûre. Le système ISOFIX permet de monter des systèmes de retenue pour enfants ISOFIX, sans utiliser les ceintures de sécurité de la voiture mais en attachant directement le siège enfant à trois fixations présentes sur la voiture.

Il est possible d'effectuer le montage mixte de sièges enfant traditionnels et ISOFIX à des places différentes du même véhicule. Pour installer un siège enfant ISOFIX, l'accrocher aux deux fixations métalliques (A) fig. 77 situées sur l'arrière du coussin du siège arrière, au point de contact avec le

dossier, puis fixer la sangle supérieure (disponible avec le siège enfant) à la fixation (B) fig. 78 prévue, située derrière le dossier du siège, dans la partie inférieure.

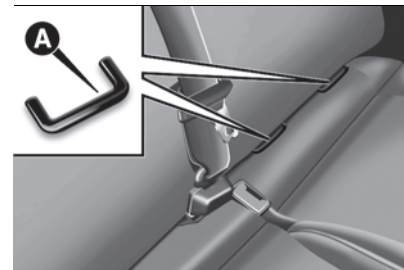

77

F1B0114C

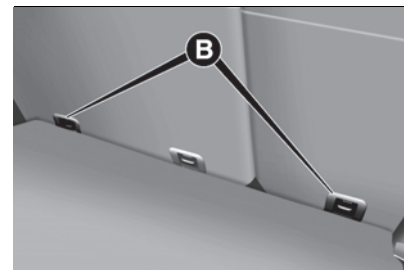

78

F1B0115C

À titre indicatif, fig. 79 présente un exemple de siège enfant Isofix Universel qui couvre le groupe de poids 1.

AVERTISSEMENT La figure fig. 79 est fournie uniquement à titre indicatif pour



le montage. Monter le siège enfant en suivant les instructions qui doivent obligatoirement être remises avec le siège.



79

F1B0116C

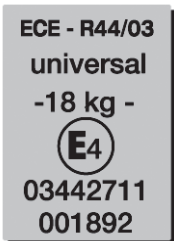

80

F1B0117C

**REMARQUE** Lorsque l'on utilise un siège enfant ISOFIX Universel, on ne peut utiliser que des sièges enfants homologués avec la mention ECE R44 « ISOFIX Universal » (R44/03 ou mises à jour suivantes) fig. 80.



### ATTENTION

**86)** *Ne jamais utiliser le même ancrage inférieur pour installer plusieurs systèmes de protection pour enfants.*

**87)** *Si un siège enfant ISOFIX universel n'est pas fixé avec les trois ancrages, le siège enfant ne sera pas en mesure de protéger correctement l'enfant. En cas d'accident, l'enfant risque des lésions graves, voire mortelles.*

**88)** *Ne monter le siège enfant que lorsque la voiture est à l'arrêt. Le siège enfant est correctement fixé aux attaches de pré-équipement quand on entend les déclics qui confirment qu'il est bien accroché. Toujours se conformer aux instructions*

*de montage, de démontage et de positionnement, fournies obligatoirement par le fabricant avec le siège enfant.*

### Sièges enfants i-Size

Ces sièges enfants, conçus et homologués selon le règlement i-Size (ECE R129), garantissent les meilleures conditions de sécurité pour le transport des enfants en voiture :

- obligation de transporter l'enfant dos à la route jusqu'à l'âge de 15 mois ;
  - augmentation de la protection offerte par le siège enfant en cas de chocs latéraux ;
  - l'utilisation du système ISOFIX est préconisée pour éviter toute installation incorrecte du siège enfant ;
  - efficacité accrue lors du choix du siège enfant, non plus en fonction du poids, mais en fonction de la taille de l'enfant ;
  - meilleure compatibilité entre les sièges de la voiture et les sièges enfants : les sièges enfants i-Size peuvent être considérés comme des « Super ISOFIX », dans le sens qu'ils peuvent parfaitement être installés dans les places homologuées i-Size mais aussi dans les positions homologuées ISOFIX (ECE R44).
- REMARQUE** Si les places du véhicule sont homologuées i-Size, elles

présentent le symbole fig. 81 au niveau des crochets ISOFIX.



81

F1B0124C

REMARQUE Pour vérifier si le véhicule est homologué pour l'installation des sièges enfants i-Size, consulter le tableau de la page suivante.



## Installation des sièges enfants

Le tableau suivant fournit les indications sur le positionnement des sièges enfants sur les sièges du véhicule. Chaque position d'emplacement des sièges enfants est conforme aux normes UNECE



Place assise numéro	Places assises						
	1	2	3		4	5	6
			Airbag ACTIVÉ	Airbag DÉACTIVÉ			
Place assise adaptée pour les systèmes de retenue universels dos à la route (U)	X	X	NON	OUI	OUI	X	OUI
Place assise adaptée pour les systèmes de retenue universels face à la route (UF)	X	X	OUI (a)	NON	OUI	X	OUI
Place assise i-Size (i-U)	X	X	NON	NON	OUI	X	OUI
Place assise adaptée pour les fixations ISOFIX latérales (L1 / L2)	X	X	NON	NON	NON	X	NON
Place assise adaptée pour les fixations ISOFIX dos à la route (R1/ R2 / R3) (IL)	X	X	NON	NON	OUI (1)	X	Oui (1)

Places assises

Place assise numéro	1	2	3		4	5	6
			Airbag ACTIVÉ	Airbag DÉSACTIVÉ			

Place assise adaptée pour les fixations ISOFIX face à la route (F2 / F2X / F3) (IUF)

X	X	NON	NON	OUI	X	OUI
---	---	-----	-----	-----	---	-----

Place assise adaptée pour les fixations d'un siège enfant auxiliaire face à la route (B2/B3) (IUF)

X	X	NON	NON	NON (2)	X	NON (2)
---	---	-----	-----	---------	---	---------

U = Position adaptée pour un siège enfant « universel », approuvé pour cette catégorie de poids.

UF = Position adaptée pour un siège enfant monté face à la route « universel », approuvé pour cette catégorie de poids.

IUF = Position adaptée pour un siège enfant monté face à la route « ISOFIX » universel, approuvé pour cette catégorie de poids.

i-U = Position adaptée pour des sièges enfants « universels » i-Size, montés face à la route ou dos à la route.

i-UF = Position adaptée pour des sièges enfants « universels » i-Size, montés face à la route.

IL = Position adaptée pour des sièges enfants spécifiques (CRS) ISOFIX dont la liste est fournie. Ces sièges enfants CRS ISOFIX sont ceux des catégories « véhicule spécifique », « utilisation limitée » et « semi-universelle ».

X = Non applicable. Le siège n'est pas homologué pour l'installation de sièges enfants.

(a) = Avec la configuration d'un siège enfant face à la route, il faut avancer le siège dans une position pas plus avancée de la mi-course longitudinale.

(1) = Le siège enfant ISOFIX peut être monté en réglant le siège avant (pour fixation R3).

(2) = Ce véhicule n'est pas homologué pour l'utilisation de sièges enfants de cette catégorie. Il pourrait toutefois être possible d'installer quand même des sièges enfants de ce type sur le véhicule. Par conséquent, vérifier la compatibilité de ce véhicule avec le siège enfant identifié sur le site internet du fabricant.

Si l'appuie-tête interfère avec l'installation du siège pour enfant, réglez l'appuie-tête (si réglable).



## SIÈGES ENFANTS RECOMMANDÉS PAR FCA POUR VOTRE 500X

La Lineaccessori MOPAR® propose une gamme complète de sièges enfants à fixer avec la ceinture de sécurité à trois points ou au moyen des fixations Isofix.

AVERTISSEMENT FCA conseille d'installer le siège enfant en suivant les instructions qui doivent obligatoirement être remises avec le siège.

Groupe de poids	Siège enfant	Type de siège enfant	Installation du siège enfant
<p>Groupe 0+ : de la naissance à 13 kg / de 40 cm à 80 cm</p>	 <p style="text-align: center;">+</p> 	<p><b>BeSafe iZi Go Modular</b> Code de commande Fiat : 71808564</p> <p style="text-align: center;">+</p> <p><b>BeSafe iZi Modular i-Size Base</b> Code de commande Fiat : 71808566</p>	<p>Siège enfant Universel/i-Size. Il s'installe dos à la route en utilisant uniquement les ceintures de sécurité du véhicule ou la base spéciale i-Size (à acheter séparément) et les fixations ISOFIX du véhicule. Il s'installe sur les places arrière extérieures.</p>

Groupe de poids

Siège enfant

Type de siège enfant

Installation du siège enfant

Groupe 0+/1 : de 9 à  
18 kg  
de 67 cm à 105 cm



+

+



### BeSafe iZi Modular i-Size

Code de commande Fiat :  
71808565

### BeSafe iZi Modular i-Size Base

Code de commande Fiat :  
71808566

Siège enfant homologué i-Size.  
**L'installer IMPÉRATIVEMENT sur le véhicule avec la base iZi Modular i-Size Base (à acheter séparément). Il est possible de l'installer dans le sens de marche ou dos à la route (consulter le manuel du siège enfant).**

Groupe 2 : de 9 à 18 kg,  
de 95 cm à 135 cm



### Britax Römer KidFix XP

(pour les versions/marchés qui le prévoient)  
Code de commande Fiat :  
71807984

Il s'installe uniquement tourné vers l'avant à l'aide de la ceinture de sécurité à trois points et éventuellement des fixations ISOFIX de la voiture. **Fiat conseille de l'installer en utilisant les fixations ISOFIX de la voiture.**  
Il s'installe sur les places arrière extérieures.



Groupe de poids

Siège enfant

Type de siège enfant

Installation du siège enfant

Groupe 3 : de 22 à 36 kg,  
de 136 cm à 150 cm



**Britax Römer KidFix XP**  
(pour les versions/marchés qui le  
prévoient)  
Code de commande Fiat :  
71807984

Il s'installe uniquement tourné vers l'avant à l'aide de la ceinture de sécurité à trois points et éventuellement des fixations ISOFIX de la voiture. **Fiat conseille de l'installer en utilisant les fixations ISOFIX de la voiture.**  
Il s'installe sur les places arrière extérieures.

## Principales précautions à suivre pour transporter des enfants en toute sécurité

- ❑ Installer les sièges enfants sur le siège arrière, car c'est la place la plus protégée en cas de choc.
- ❑ Conserver le siège enfant tourné dos à la route le plus longtemps possible, si possible jusqu'à l'âge de 3-4 ans de l'enfant.
- ❑ En cas de désactivation de l'airbag frontal côté passager, toujours contrôler, au moyen de l'allumage permanent du témoin spécifique sur la platine de la planche de bord, l'effective désactivation.
- ❑ Suivre scrupuleusement les instructions fournies avec le siège enfant. Les conserver dans la voiture avec les papiers et cette Notice. Ne jamais utiliser de sièges enfants dépourvus de mode d'emploi.
- ❑ Chaque système de retenue est rigoureusement réservé pour une personne seule : ne jamais l'utiliser pour attacher deux enfants simultanément.
- ❑ Toujours vérifier que les ceintures de sécurité n'appuient pas sur le cou de l'enfant.
- ❑ Vérifier systématiquement en tirant sur la sangle que les ceintures de sécurité sont bien bouclées.

- ❑ Pendant le voyage, ne pas permettre à l'enfant de prendre des positions anormales ou de déboucler sa ceinture de sécurité.
- ❑ Ne pas permettre à l'enfant de positionner la partie diagonale de la ceinture de sécurité sous les bras ou derrière le dos.
- ❑ Ne jamais transporter d'enfants en les tenant dans les bras, même s'il s'agit de nouveaux-nés. Personne, en effet, n'est en mesure de les retenir en cas de choc.
- ❑ Si le véhicule a subi un accident ou accrochage, remplacer le siège-auto pour enfant par un neuf. De plus faire remplacer, selon le type de siège enfant installé, les fixation ISOFIX ou la ceinture de sécurité à laquelle le siège enfant était attaché.
- ❑ Si nécessaire, enlever l'appuie-tête arrière pour faciliter l'installation du siège-enfant. L'appuie-tête doit toujours être installé si le poste est destiné à un adulte ou à un enfant assis sur un réhausseur sans dossier.

## SYSTÈME DE PROTECTION SUPPLÉMENTAIRE (SRS) - AIRBAGS

La voiture est équipée des airbags suivants :

- ❑ airbag frontal conducteur ;
- ❑ airbag frontal passager ;
- ❑ airbags latéraux avant de protection du bassin, thorax et épaule (Side bag) conducteur et passager ;
- ❑ airbags latéraux de protection de la tête des occupants des places avant et des occupants des places latérales arrière (airbag rideau)
- ❑ airbag genoux pour le conducteur (le cas échéant).

L'emplacement des airbags est marqué, sur la voiture, par l'inscription « AIRBAG » au milieu du volant, sur la planche de bord, sur le revêtement latéral ou sur une étiquette se trouvant à proximité du point d'ouverture de l'airbag.

### AIRBAGS FRONTAUX

Les airbags frontaux (conducteur et passager) et l'airbag genoux côté conducteur (le cas échéant) protègent les occupants des places avant en cas de chocs frontaux de sévérité moyenne-élevée, au moyen de l'interposition du coussin entre



l'occupant et le volant ou la planche de bord.

La non-activation de ces airbags en cas d'autres types de choc (latéral, arrière, capotages, etc.) n'indique pas le dysfonctionnement du système.

Les airbags frontaux (conducteur et passager) ne remplacent pas mais complètent l'utilisation des ceintures de sécurité, qu'il est toujours recommandé d'utiliser, comme le prescrit la législation en Europe et dans la plupart des pays non européens.

En cas de choc, une personne qui n'a pas bouclé sa ceinture de sécurité est projetée vers l'avant et peut heurter le coussin en train de se déployer.

Dans ce cas, la protection offerte par le coussin est amoindrie.

Les airbags frontaux peuvent ne pas s'activer dans les cas suivants :

- ❑ chocs frontaux avec des objets très déformables, qui n'intéressent pas la surface frontale de la voiture (par ex. pare-chocs contre le rail de sécurité) ;
- ❑ voiture encastrée sous d'autres véhicules ou sous des barrières de protection (par exemple sous un camion ou un rail de sécurité).

La non-activation dans les conditions décrites ci-dessus est due au fait que les airbags pourraient n'offrir aucune protection supplémentaire par rapport aux ceintures de sécurité et,

par conséquent, leur activation serait inopportune.

Dans ces cas, la non-activation n'indique pas le dysfonctionnement du système.

Les airbags frontaux côté conducteur et côté passager ont été étudiés et étalonnés pour offrir la meilleure protection des occupants des places avant portant des ceintures de sécurité. Leur volume lors du gonflage maximum remplit la plupart de l'espace entre le volant et le conducteur et entre la planche et le passager.

En cas de chocs frontaux non sévères (pour lesquels l'action de retenue exercée par les ceintures de sécurité est suffisante), les airbags ne s'activent pas. Par conséquent, il est dans tous les cas nécessaire d'utiliser les ceintures de sécurité qui, en cas de choc frontal, assurent toujours la bonne position de l'occupant.

#### **Airbag frontal côté conducteur**

Il est formé d'un coussin à gonflage instantané contenu dans un logement approprié situé au centre du volant fig. 82.



82

F1B0680

#### **Airbag frontal côté passager**

Il est formé d'un coussin à gonflage instantané, placé dans un logement spécial de la planche de bord fig. 83 ; le volume de ce coussin est plus important que celui du côté conducteur.

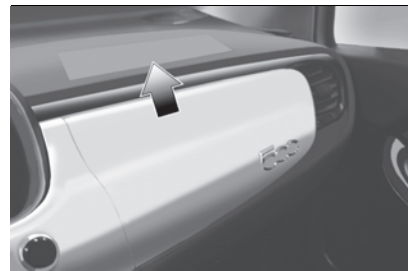

83

F1B0126C

#### **Airbag frontal côté passager et sièges enfants**

Les sièges enfants que l'on monte dos à la route ne doivent **JAMAIS** être installés sur le siège avant lorsque

l'airbag passager est activé, parce que l'activation de l'airbag en cas de choc pourrait provoquer des lésions mortelles à l'enfant transporté.

Respecter **À LA LETTRE** les recommandations de l'étiquette apposée sur le pare-soleil côté passager fig. 84.



84

F1B0127C

### Airbag genoux côté conducteur

(suivant modèle)

Il se trouve dans un logement approprié situé sous la planche de bord et couvert par une couverture spécifique fig. 85. Il fournit une protection supplémentaire en cas de choc frontal.

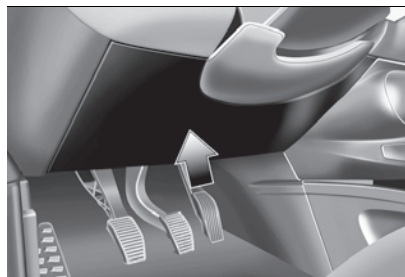

85

F1B0132C

### Désactivation des airbags côté passager : airbag frontal et airbag latéral pour la protection du bassin, du thorax et de l'épaule

S'il était absolument nécessaire de transporter un enfant dans un siège enfant sur le siège avant dans le sens contraire de la marche, veiller à désactiver l'airbag frontal côté passager et l'airbag latéral avant (Side bag).

Pour désactiver les airbags, utiliser le Menu de l'écran (voir les indications décrites au paragraphe « Écran » du chapitre « Connaissance du combiné de bord »).

Au centre de la planche de bord fig. 86 les LED  OFF et  ON sont présentes.



86

F1B0630C

Lorsque l'on place le dispositif de démarrage sur MAR, les deux LED s'allument pendant environ 8 secondes. Si cela ne se produit pas, s'adresser au Réseau Après-vente Fiat. Pendant les premières secondes, l'allumage des DEL n'indique pas l'état réel de la protection du passager, mais il a pour but d'en vérifier le fonctionnement correct. Après le contrôle de quelques secondes, les LED indiqueront l'état de la protection airbag passager.

**Protection passager activée** : la  ON s'allume avec lumière fixe.

**Protection passager désactivée** : le voyant  OFF s'allume à lumière fixe. En fonction des conditions de la voiture, les DEL pourraient s'allumer avec différentes intensités. L'intensité pourrait varier durant le même cycle de clé.



## Airbag frontal côté passager et sièges enfants : ATTENTION

I	RISCHIO DI FERITE GRAVI O MORTALI. I seggiolini bambino che si montano nel verso opposto a quello di marcia non vanno installati sui sedili anteriori in presenza di air bag passeggero attivo.
GB	DEATH OR SERIOUS INJURY CAN OCCUR. NEVER use a rearward facing child restraint on a seat protected by an ACTIVE AIRBAG in front of it, DEATH or SERIOUS INJURY to the CHILD can occur
F	RISQUE DE MORT OU DE BLESSURES GRAVES. NE PAS positionner le siège pour enfant tourné vers l'arrière, en cas d'air bag passager actif.
D	Nichtbeachtung kann TOD oder SCHWERE VERLETZUNGEN zur Folge haben. Rückwärts gerichtete Kinderrückhaltesysteme (Babyschale) dürfen nicht in Verbindung mit aktiviertem Beifahrerairbag auf dem Beifahrersitz verwendet werden
NL	DIT KAN DODELIJK ZIJN OF ERNSTIGE ONGELUKKEN VEROORZAKEN. Plaats het kinderstoeltje niet ruggelings op de voorstoel wanneer er een airbag aanwezig is.
E	PUED E OCACIONAL MUERTE O HERIDAS GRAVES. NO ubicar el asiento para niños en sentido inverso al de marcha en el asiento delantero si hubiese airbag activo lado pasajero.
PL	MOŻE GROZIĆ ŚMIERCIA LUB CIEŻKIMI OBRAŻENIAMI. NIE WOLNO umieszczać fotelika dziecięcego tyłem do kierunku jazdy na przednim siedzeniu w przypadku zainstalowanej aktywnej poduszki powietrznej pasażera.
TR	ÖLÜM VEYA AĞIR ŞEKİLDE YARALANMAYA SEBEP OLABİLİR. Yolcu airbağı aktif halde iken çocuk koltuğunu araç gidisi yönüne ters biçimde yerleştirmeyin.
DK	FARE FOR DØDELIGE KVÆSTELSER OG LIVSTRUENDE SKADER. Placer aldrig en bagudvendt barnstol på passagerersædet, hvis passager-airbagen er indstillet til at være aktiv (on).
EST	TAGAJÄRJEKS VÕIVAD OLLA TÕSISED KEHAVIGASTUSED VÕI SURM. Turvapadjaja olemasolu korral ärge asetage lapse turvaistet sõidusuunaga vastassuunas.
FIN	KUOLEMANVAARA TAI VAKAVIEN VAMMOJEN UHKA. Älä aseta lasten turvaistuinta niin, että lapsi on selkää menosuuntaan, kun matkustajan airbag on käytössä.
P	RISCO DE MORTE OU FERIMENTOS GRAVES. Não posicionar o banco para crianças numa posição contrária ao sentido de marcha quando o airbag de passageiro estiver activo.
LT	GALI ĮŠTIKTI MIRTIS ARBA GALITE RIMTAI SUSIŽEISTI. Nedėkite vaiko sėdynės atgręžtos nugarą į priekinį automobilio stiklą ten, kur yra veikiant keleivio oro pagalvė.
S	KAN VARA LIVSHOTANDE ELLER LEDA TILL ALLVARLIGA SKADOR. Placera aldrig en bakåtvänd barnstol i framsätet då passagerarsidans krockkudde är aktiv.
H	HALÁSOS VAGY SÚLYOS BALESET KÖVETKEZHET BE. Ne helyezzük a gyermekülést a menetirányal szembe, ha az utas oldalán léggzsák működik.
LV	VAR IZRAISĪT NĀVI VAI NOPIETNAS TRAUMAS. Nenovietot mazuļa sēdekli pretēji braukšanas virzienam, ja pasažiera pusē ir uzstādīts gaisa spilvens.
CZ	HROZÍ NEBEZPEČÍ VÁŽNĚHO UBLÍŽENÍ NA ZDRAVÍ NEBO DOKONCE SMRTI. Neumísťujte detskou sedačku do opačné polohy vŕči smeru jazdy v prípade aktívneho airbagu spolujazdce.
SLO	LAHKO PRIDE DO SMRTI ALI HUDIH POŠKODB. Otroškega avtomobilskega sedeža ne nameščajte v obratni smeri vožnje, če ima vozilo vgrajene značne blazine za potnike.
RO	SE POATE PRODUCE DECESUL SAU LEZIUNI GRAVE. Nu aşezaţi scaunul de maşină pentru bebeluşi în poziţie contrară direcţiei de mers atunci când airbag-ul pasagerului este activat.
GR	ΜΠΟΡΕΙ ΝΑ ΠΡΟΚΛΗΘΟΥΝ ΘΑΝΑΤΟΣ Ή ΣΟΒΑΡΑ ΤΡΑΥΜΑΤΑ. Μην τοποθετείτε το καρεκλάκι αυτοκινήτου για παιδιά σε αντίθετη προς την φορά πορείας θέση σε περίπτωση που υπάρχει αερόσακος εν ενεργεία στη θέση συνεπιβάτη.
BG	ИМА ОПАСНОСТ ОТ СМЪРТ И СЕРИОЗНИ НАРАНЯВАНИЯ. Не поставяйте столчето за пренасяне на бебета в положение обратно на посоката на движение, при положение активно на въздушната възглавница за пътуване.
SK	MŮŽE NASTAŤ SMŤ ALEBO VÁŽNE ZRANENIA. Nedávajte autosedačku pre deti do polohy proti chodu vozidla, keď je aktívny airbag spolujazdca.
RUS	ТРАВМЫ И ЛЕТАЛЬНЫЙ ИСХОД. Детское кресло, устанавливаемое против направления движения, нельзя монтировать на месте переднего пассажира, если последнее оборудовано активной подушкой безопасности.
HR	OPASNOST OD TEŠKIH ILI SMRTONOSNIH OZLJEDA. Sjedala za djecu koja se montiraju u smjeru suprotnom od vožnje ne smiju se instalirati na prednja sjedala ako postoji aktivni zračni jastuk suvozača.
AS	قد تحدث حالات وفاة أو إصابات بالغة. لا تستخدم مقاعد الأمان الخاصة بالأطفال على مقعد مزود "بوسادة هوائية"، حيث إن الطفل قد يتعرض للوفاة أو لإصابة بالغة.

## AIRBAGS LATÉRAUX

Pour augmenter la protection des occupants en cas de choc latéral, la voiture est équipée d'airbags latéraux avant (Side bag) et d'airbags rideaux (Window bag).

### Airbags latéraux

Ils sont constitués de deux coussins logés dans les dossiers des sièges avant fig. 88, qui protègent le bassin, le thorax et les épaules des passagers en cas de choc latéral de sévérité moyenne-élevée.

Ils sont indiqués par l'étiquette « AIRBAG » cousue du côté extérieur des sièges avant.



88

F1B0130C

### Airbag rideau/Window bag

Ils se composent de deux coussins en « rideau », logés derrière les revêtements latéraux du toit et cachés par des finitions fig. 89.

Ils ont pour but de protéger la tête des occupants avant et arrière en cas

de choc latéral, grâce à leur grande surface de déploiement.



89

F1B0682

En cas de chocs latéraux de faible intensité, l'activation des airbags latéraux n'est pas nécessaire.

La meilleure protection offerte par le système en cas de choc latéral s'obtient en gardant une position correcte sur le siège, permettant ainsi le déploiement complet du Window bag.

 89) 90) 91) 92) 93) 94) 95) 96) 97) 98) 99) 100) 101) 102) 103) 104)

### Avertissements

Ne pas laver les sièges avec de l'eau ou de la vapeur sous pression (à la main ou dans les stations de lavage automatiques pour sièges).

L'activation des airbags frontaux et/ou latéraux peut se produire si la voiture a été soumise à des chocs violents au niveau du soubassement de caisse (par ex. collisions importantes sur des

marches, trottoirs, ou chute de la voiture dans des ornières ou dos d'âne, etc.).

Lorsqu'ils se déclenchent, les airbags dégagent une petite quantité de poudres : celles-ci ne sont pas nocives et n'indiquent pas un début d'incendie. Mais elles peuvent néanmoins irriter la peau ou les yeux : dans ce cas, se laver à l'eau et au savon neutre. Toutes les interventions de contrôle, de réparation et de remplacement concernant les airbags doivent être effectuées auprès du Réseau Après-vente Fiat.

En cas de mise à la ferraille de la voiture, s'adresser au Réseau Après-vente Fiat pour faire désactiver le système d'airbag.

L'activation de prétensionneurs et airbags se fait de manière différenciée, en fonction du type de choc. La non-activation de l'un ou de plusieurs de ces dispositifs n'indique donc pas le dysfonctionnement du système.



### ATTENTION

**89)** Ne pas coller d'adhésifs ou d'autres objets sur le volant, ni sur la planche à proximité de l'airbag côté passager ni sur le revêtement latéral côté toit ou sur les sièges. Ne pas placer d'objets sur la planche côté passager (des téléphones



portables, par exemple), car ils pourraient interférer avec l'ouverture de l'airbag passager et blesser grièvement les occupants de la voiture.

**90)** En cas d'activation, l'airbag doit pouvoir se gonfler sans rencontrer d'obstacles. Par conséquent, il est recommandé de ne pas conduire avec le corps courbé en avant, mais de s'asseoir en appuyant bien le dos et les épaules contre le dossier du siège, et de régler la position du siège, en restant le plus loin possible du volant, afin qu'il soit possible de le manœuvrer aisément avec les bras légèrement pliés. Se trouver trop près du volant lors de l'activation de l'airbag pourrait provoquer des blessures graves.

**91)** Quand l'airbag passager est actif, NE PAS installer sur le siège avant passager les sièges enfants qui se montent dans le sens contraire de la marche. En cas de choc, l'activation de l'airbag pourrait provoquer des lésions mortelles à l'enfant transporté, indépendamment de la gravité du choc. Par conséquent, toujours désactiver l'airbag côté passager quand un siège enfant est monté sur le siège avant passager dans le sens contraire de la marche. En outre, le siège avant passager doit être reculé jusqu'en butée, pour éviter tout contact du siège enfant avec la planche de bord. Réactiver immédiatement l'airbag passager dès que le siège enfant est désinstallé.





**92)** Pour la désactivation des airbags à l'aide du menu du combiné de bord, voir les indications fournies au chapitre « Connaissance du combiné de bord », au paragraphe « Rubriques Menu ».

**93)** Ne pas accrocher d'objets rigides aux crochets porte-manteaux ou aux poignées de soutien.

**94)** Ne pas appuyer la tête, les bras ou les coudes sur la porte, sur les vitres et dans la zone de l'airbag rideau afin d'éviter toute lésion pendant la phase de gonflage.

**95)** Ne jamais pencher la tête, les bras et les coudes hors des vitres de la voiture.

**96)** Si le témoin  ne s'allume pas quand on place le dispositif de démarrage sur MAR ou s'il reste allumé pendant la marche, il s'agit peut-être d'une anomalie des systèmes de retenue. Le cas échéant, les airbags ou les prétensionneurs risquent de ne pas s'activer en cas d'accident ou, plus rarement, de s'activer intempestivement. Avant de poursuivre, contacter le Réseau Après-vente Fiat pour faire immédiatement contrôler le système.

**97)** Sur certaines versions, en cas d'anomalie de la LED  OFF (située sur le revêtement du tableau de bord), le témoin  s'allume sur le combiné de bord et les airbags côté passager sont désactivés. Sur certaines versions, en cas d'anomalie de la LED  ON (située sur le revêtement du tableau de bord), le témoin  s'allume sur le combiné de bord.

**98)** En présence d'airbag latéral, ne pas recouvrir le dossier des sièges avant avec des revêtements ou des housses.

**99)** Ne voyagez pas avec des objets sur vos genoux, devant votre poitrine, sans parler de tenir votre pipe, vos crayons, etc. entre vos lèvres. En cas de choc avec l'intervention de l'airbag, de graves dommages pourraient en résulter.

**100)** Si la voiture a fait l'objet d'un vol ou d'une tentative de vol, si elle a subi des actes de vandalisme ou des inondations, faire vérifier le système airbag auprès du Réseau Après-vente Fiat.

**101)** Une fois le dispositif de démarrage en position MAR, même si le moteur est arrêté, les airbags peuvent s'activer même lorsque la voiture est à l'arrêt si elle est heurtée par un autre véhicule en marche. Par conséquent, même lorsque la voiture est à l'arrêt, les sièges enfants que l'on monte dans le sens contraire de la marche NE doivent PAS être installés sur le siège avant passager quand l'airbag frontal passager est actif. En cas de choc, l'activation de l'airbag peut provoquer des lésions mortelles à l'enfant transporté. Par conséquent, toujours désactiver l'airbag côté passager quand un siège enfant est monté sur le siège avant passager dans le sens contraire de la marche. En outre, le siège avant passager doit être reculé jusqu'en butée, pour éviter tout contact du siège enfant avec la planche de bord. Réactiver immédiatement l'airbag passager dès que le siège enfant est désinstallé. Nous rappelons enfin que si le dispositif de démarrage est sur STOP, aucun dispositif de sécurité (airbags ou prétensionneurs) ne s'active en cas de choc ; cela ne constitue pas forcément un dysfonctionnement du système.

**102)** Le dysfonctionnement du témoin  est indiqué par l'allumage, à l'écran du combiné de bord, d'une icône d'anomalie airbag et par l'affichage d'un message dédié. Les charges pyrotechniques ne sont pas désactivées. Avant de poursuivre, contacter le Réseau Après-vente Fiat pour faire immédiatement contrôler le système.

**103)** Le déclenchement de l'airbag frontal est prévu pour des chocs plus sévères que pour ceux qui activent les prétensionneurs. Pour des chocs ayant lieu entre les deux niveaux d'activation, il est donc normal que seuls les prétensionneurs se déclenchent.

**104)** L'airbag ne remplace pas les ceintures de sécurité, mais en augmente l'efficacité. De plus, puisque les airbags frontaux n'interviennent pas lors de collisions frontales à faible vitesse, de collisions latérales, de télescopages ou de capotages, les occupants sont protégés, en plus que par les éventuels airbags latéraux, principalement par les ceintures de sécurité qui, par conséquent, doivent toujours être bouclées.



# DÉMARRAGE ET CONDUITE

*Entrons au « cœur » de la voiture : voyons comment exploiter au mieux tout son potentiel.*

*Voici comment conduire en toute sécurité quelle que soit la situation, pour faire de la voiture une agréable compagne de voyage attentive à notre confort et notre portefeuille.*

DÉMARRAGE DU MOTEUR.....	113	CAMÉRA DE REcul (REAR VIEW CAMERA) .....	144
À L'ARRÊT .....	114	TRACTAGE DE REMORQUES .....	145
FREIN DE STATIONNEMENT ÉLECTRIQUE (EPB) .....	114	RAVITAILLEMENT DE LA VOITURE .....	148
BOÎTE DE VITESSES MANUELLE .....	117	ADDITIF POUR ÉMISSIONS DE DIESEL AdBlue® (URÉE) .....	151
BOÎTE DE VITESSES AUTOMATIQUE .....	118		
BOÎTE DE VITESSES AUTOMATIQUE À DOUBLE EMBRAYAGE .....	121		
SYSTÈME START&STOP .....	125		
SPEED LIMITER.....	126		
CRUISE CONTROL ÉLECTRONIQUE.....	127		
ADAPTIVE CRUISE CONTROL (ACC) .....	129		
DRIVE MODE SELECTOR (sélecteur mode de conduite) .....	134		
MODE SPORT .....	135		
IDLE COASTING .....	136		
SYSTÈME PARK ASSIST .....	136		
SYSTÈME LANE ASSIST (dispositif de surveillance de la trajectoire latérale) .....	139		
TRAFFIC SIGN RECOGNITION.....	141		
INTELLIGENT SPEED ASSIST.....	142		

# DÉMARRAGE DU MOTEUR



Avant de démarrer la voiture, régler les sièges, les rétroviseurs d'aile et d'habitacle et boucler correctement la ceinture de sécurité.

Pour démarrer le moteur, ne jamais appuyer sur la pédale d'accélérateur. Le cas échéant, l'écran affiche les messages indiquant la procédure pour effectuer le démarrage.

 105) 106) 107) 108)

 32) 33) 34) 35)

## Versions avec boîte de vitesses manuelle

Procéder de la manière suivante :

- serrer le frein de stationnement électrique et placer le levier de vitesses au point mort ;
- tourner le dispositif de démarrage sur la position MAR. Sur les versions Diesel, le témoin  s'allume sur le combiné d'instruments : attendre qu'il s'éteigne ;
- enfoncer la pédale d'embrayage à fond, sans appuyer sur l'accélérateur ;
- placer le dispositif de démarrage sur AVV et le relâcher dès que le moteur tourne ;
- si le moteur ne démarre pas dans un délai de 10 secondes, ramener le dispositif de démarrage sur STOP et

attendre 10 à 15 secondes avant de répéter la manœuvre de démarrage.

après avoir répété la manœuvre, si le problème persiste, s'adresser au Réseau Après-vente Fiat.

## Versions avec boîte de vitesses automatique

Procéder de la manière suivante :

- serrer le frein de stationnement électrique et placer le levier de vitesses sur P (Stationnement) ou N (Point mort) ;
- enfoncer la pédale de frein à fond, sans appuyer sur l'accélérateur ;
- placer le dispositif de démarrage sur AVV ;
- si le moteur ne démarre pas, ramener le dispositif de démarrage sur STOP et attendre 10 à 15 secondes avant de répéter la manœuvre de démarrage ;
- après avoir répété la manœuvre, si le problème persiste, s'adresser au Réseau Après-vente Fiat.

## ABSENCE DE DÉMARRAGE DU MOTEUR

### Démarrage du moteur avec batterie de la clé électronique (Keyless Go) déchargée ou épuisée

L'absence de réponse du dispositif de démarrage après avoir appuyé sur le bouton correspondant pourrait indiquer que la batterie de la clé électronique

est déchargée ou épuisée. Le système ne détectera donc pas la présence de la clé électronique dans la voiture et affichera un message dédié à l'écran. Dans ce cas, appuyer l'extrémité arrondie de la clé électronique (côté opposé par rapport à celui où se trouve la pièce métallique à l'intérieur de la clé) sur le bouton du dispositif de démarrage et appuyer sur ce bouton à l'aide de la clé électronique. De cette manière, le dispositif de démarrage s'active et il est toutefois possible de démarrer le moteur.



### ATTENTION

**105)** Ne pas tenter de démarrer le moteur en versant du carburant ou tout autre liquide inflammable dans la prise d'air du boîtier papillon : cette opération pourrait endommager le moteur et blesser les éventuelles personnes se trouvant à proximité.

**106)** Il est dangereux de laisser tourner le moteur dans des locaux fermés. Le moteur consomme de l'oxygène et dégage du gaz carbonique, de l'oxyde de carbone et d'autres gaz toxiques.

**107)** Tant que le moteur n'est pas lancé, le servofrein n'est pas activé, et il est par conséquent nécessaire d'exercer un effort nettement plus important sur la pédale de frein.



**108)** Éviter le démarrage par poussée, par traction ou en pente. Ces manœuvres pourraient endommager le pot catalytique.



### AVERTISSEMENT

**32)** Nous vous conseillons, dans la première période d'utilisation, c'est-à-dire pendant les 1 600 premiers kilomètres, de ne pas demander à la voiture de prestations maximales (par exemple, fortes accélérations, parcours longs à des régimes élevés, freinages brusques, etc.).

**33)** Quand le moteur est coupé, ne pas laisser le dispositif de démarrage sur MAR pour éviter qu'une absorption inutile de courant ne décharge la batterie.

**34)** Le « coup d'accélérateur » avant de couper le moteur est inutile ; il contribue seulement à accroître la consommation en carburant et, surtout pour les moteurs équipés d'un turbocompresseur, il est même nuisible.

**35)** Le clignotement du témoin  après le démarrage ou pendant un entraînement prolongé signale une anomalie du système de préchauffage des bougies. Si le moteur démarre, on peut utiliser la voiture normalement, mais il faut s'adresser au Réseau Après-vente Fiat dès que possible.

## À L'ARRÊT

En quittant la voiture, toujours extraire la clé du dispositif de démarrage.

En cas d'arrêt et sortie de la voiture, procéder comme suit :

engager la vitesse (la 1<sup>ère</sup> en côte ou la marche arrière en pente) et braquer les roues ;

éteindre le moteur et actionner le frein de stationnement électrique.

Si la voiture est garée sur une pente raide, il est préférable de bloquer les roues avec une cale ou une pierre. Sur les versions avec boîte de vitesses automatique ou boîte de vitesse à double embrayage, avant de relâcher la pédale de frein, attendre que l'écran affiche la lettre P.

ATTENTION Ne JAMAIS quitter la voiture avec la boîte de vitesses au point mort (ou, sur les versions avec boîte de vitesses automatique ou boîte de vitesse à double embrayage, sans avoir mis le levier de vitesses sur P).

## FREIN DE STATIONNEMENT ÉLECTRIQUE (EPB)

La voiture est équipée d'un frein de stationnement électrique (EPB) qui assure une meilleure utilisation et d'excellentes performances en comparaison avec un frein à actionnement manuel.

Le frein de stationnement électrique est muni d'un interrupteur, situé sur le tunnel central fig. 90, d'un moteur à pince pour chaque roue arrière et d'un module de contrôle électronique.

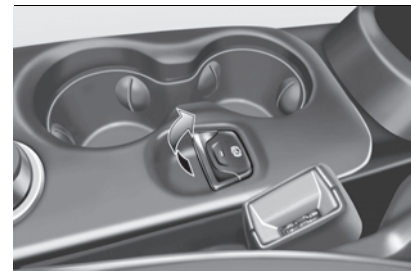

90

F1B0133C

AVERTISSEMENT Avant de quitter le véhicule, toujours activer le frein de stationnement électrique.

AVERTISSEMENT En plus du frein de stationnement toujours activé lors du stationnement du véhicule, des roues braquées, de cales ou pierres calées devant les roues (en cas de

forte pente), il faut toujours engager la vitesse (la 1<sup>ère</sup> si la voiture est garée en montée ou la marche arrière si la voiture est garée en descente). Sur les versions équipées de boîte de vitesses automatique, placer le levier de vitesses en position P (Stationnement).  
**AVERTISSEMENT** En cas de panne de la batterie de la voiture, il faut la remplacer pour débloquer le frein de stationnement électrique.

Le frein de stationnement électrique peut être activé selon deux modes :  
■ *manuellement* en tirant l'interrupteur fig. 90 situé sur le tunnel central, dans le sens indiqué par la flèche ;  
■ *automatiquement* en conditions de « Safe Hold » ou « Auto Apply ».

### Activation manuelle du frein de stationnement

 109 110 111

Pour activer manuellement le frein de stationnement électrique lorsque la voiture est à l'arrêt, tirer brièvement l'interrupteur situé sur le tunnel central. Lors de l'activation du frein de stationnement électrique, il est possible d'entendre un léger bruit provenant de la partie arrière de la voiture. Si on active le frein de stationnement électrique en ayant la pédale de frein appuyée, il est possible de ressentir un léger mouvement de la pédale.

Lorsque le frein de stationnement électrique est activé, le témoin (ⓘ) situé sur le combiné de bord et le voyant situé sur l'interrupteur fig. 90 s'allument.

**AVERTISSEMENT** Si le témoin d'anomalie EPB est allumé, certaines fonctions du frein de stationnement électrique seront désactivées. Dans ce cas, le conducteur est responsable de l'actionnement du frein et il lui incombe de garer la voiture en toute sécurité.

Si, dans des circonstances exceptionnelles, l'intervention du frein de stationnement s'avérerait nécessaire alors que la voiture est en mouvement, maintenir l'interrupteur sur le tunnel central tiré tout le temps où l'on souhaite utiliser le frein.

Le témoin (ⓘ) pourrait s'allumer si le système hydraulique est momentanément indisponible et le freinage est donc dépendant des moteurs électriques.

Les feux de stop s'éclairent également automatiquement.

Pour interrompre la demande de freinage lorsque la voiture est en mouvement, relâcher l'interrupteur sur le tunnel central.

Si, lors de cette procédure, la voiture est freinée et atteint une vitesse inférieure à 3 km/h environ et que l'interrupteur est maintenu tiré, le

frein de stationnement s'activera définitivement.

**AVERTISSEMENT** Conduire la voiture avec le frein de stationnement électrique activé, ou l'utilisation répétée du frein de stationnement électrique pour ralentir la voiture pourrait endommager gravement le système de freinage.

### Désactivation manuelle du frein de stationnement électrique

Pour désactiver manuellement le frein de stationnement, le dispositif de démarrage doit être sur MAR. En outre, il est nécessaire d'appuyer sur la pédale du frein, puis d'appuyer brièvement sur l'interrupteur fig. 90. Lors de la désactivation, il est possible d'entendre un léger bruit provenant de la partie arrière de la voiture et de ressentir un léger mouvement de la pédale de frein.

Après la désactivation du frein de stationnement électrique, le voyant (ⓘ) sur le combiné d'instruments et la led sur l'interrupteur s'éteignent.

Si le témoin (ⓘ) sur le combiné de bord reste allumé alors que le frein de stationnement électrique est désactivé, cela indique une anomalie : dans ce cas, s'adresser au Réseau Après-vente Fiat.

**AVERTISSEMENT** Sur les versions équipées de boîte de vitesses



automatique, ne jamais utiliser la position P (Stationnement) en remplacement du frein de stationnement électrique. Quand on gare la voiture, toujours activer le frein de stationnement électrique pour éviter toutes blessures ou dommages dus au mouvement incontrôlé de la voiture. AVERTISSEMENT Sur les voitures équipées de boîte de vitesses manuelle, si la pédale d'embrayage est complètement enfoncée et puis relâchée en même temps que la pédale d'accélérateur, le frein de stationnement électrique se désenclenche automatiquement.

### MODES DE FONCTIONNEMENT DU FREIN DE STATIONNEMENT ÉLECTRIQUE

Le frein de stationnement électrique peut fonctionner selon les modes suivants :

- ☐ « *Mode d'actionnement Dynamique* » : ce mode s'active quand on tire avec continuité l'interrupteur fig. 90 lors de la conduite ;
- ☐ « *Mode d'actionnement Statique et relâchement* » : voiture à l'arrêt, le frein de stationnement électrique peut être activé en tirant une seule fois l'interrupteur. Pour désactiver le

frein, appuyer sur l'interrupteur tout en appuyant sur la pédale de frein ;

- ☐ « *Drive Away Release* » : le frein de stationnement électrique sera automatiquement désactivé si le conducteur est sur le point de déplacer la voiture en marche avant ou en marche arrière. Sur les versions équipées de boîte de vitesses automatique, il faut aussi que la ceinture de sécurité soit bouclée.
- ☐ « *Safe Hold* » : quand la vitesse de la voiture est inférieure à 3 km/h et pour les versions avec boîte de vitesses automatique, le levier de vitesses n'est pas en position P (Stationnement), et que le conducteur est sur le point de sortir de la voiture, le frein de stationnement électrique sera automatiquement activé pour que la voiture se trouve en conditions de sécurité ;
- ☐ « *Auto Apply* » : si la vitesse de la voiture est inférieure à 3 km/h, le frein de stationnement électrique sera automatiquement activé quand le levier de vitesses est déplacé vers la position P (Stationnement) (versions avec boîte de vitesses automatique), ou quand le dispositif de démarrage se trouve en position STOP (versions avec boîte de vitesses manuelle). Quand le frein de stationnement est activé et appliqué sur les roues, la LED située sur

l'interrupteur s'allume de même que le témoin (🔴) sur le combiné de bord. Chaque activation automatique du frein de stationnement peut être annulée en appuyant sur l'interrupteur du tunnel central tout en plaçant le levier de la boîte de vitesses automatique en position P (Stationnement) ou le dispositif de démarrage en position STOP (versions avec boîte vitesses manuelle). Ce mode peut être géré en agissant sur le Menu du système **Uconnect™**

### SAFE HOLD

Il s'agit d'une fonction de sécurité qui active automatiquement le frein de stationnement électrique au cas où la voiture se trouve dans une situation qui n'est pas en sécurité.

Si :

- ☐ la vitesse de la voiture est inférieure à 3 km/h ;
- ☐ le levier de vitesses n'est pas en position P (Stationnement) (versions avec boîte de vitesses automatique) ;
- ☐ la ceinture de sécurité du conducteur n'est pas bouclée ;
- ☐ la porte côté conducteur est ouverte ;
- ☐ aucune tentative de pression de la pédale de frein n'a été détectée ou, sur les versions équipées de boîte de vitesses manuelle, de la pédale d'embrayage, le frein de stationnement

électrique s'active automatiquement pour empêcher que la voiture ne bouge ;

La fonction Safe Hold peut être temporairement neutralisée en appuyant à la fois sur l'interrupteur situé sur le tunnel central et sur la pédale de frein avec la voiture à l'arrêt et la porte côté conducteur ouverte. Une fois neutralisée, la fonction sera réactivée quand la vitesse de la voiture atteindra 20 km/h ou quand le dispositif de démarrage sera placé en position STOP puis sur MAR.



### ATTENTION

**109)** Lors des manœuvres de stationnement sur des routes en pente, braquer les roues, activer le frein de stationnement, la première vitesse s'il s'agit d'une montée, la marche arrière s'il s'agit d'une descente ; pour les versions avec boîte de vitesses automatique, placer le levier sur « P ». Si la voiture est garée sur une pente raide, il est nécessaire de bloquer les roues avec une cale ou une pierre.

**110)** Ne jamais laisser d'enfants seuls dans la voiture sans surveillance ; en outre, en quittant la voiture, toujours emmener la clé avec soi.

**111)** Toujours serrer le frein de stationnement électrique avant de quitter la voiture.

## BOÎTE DE VITESSES MANUELLE



112)



36)

Pour engager les vitesses, appuyer sur la pédale d'embrayage à fond et placer le levier de vitesses sur la position désirée (le schéma pour l'engagement des vitesses est indiqué sur le pommeau du levier).

Pour engager la 6<sup>ème</sup> vitesse (suivant version), actionner le levier en exerçant une pression vers la droite pour éviter de passer par erreur la 4<sup>ème</sup> vitesse. Procéder de la même façon pour rétrograder de la 6<sup>ème</sup> à la 5<sup>ème</sup> vitesse.

Pour engager la marche arrière R à partir de la position de point mort, soulever la bague (A) fig. 91 placée sous le pommeau tout en déplaçant simultanément le levier vers la gauche et puis vers l'avant.



91

F1B0722

ATTENTION La marche arrière ne peut être enclenchée que si la voiture est complètement à l'arrêt.

ATTENTION La pédale d'embrayage ne doit être utilisée que pour changer de vitesse.

Ne pas conduire avec le pied posé sur la pédale d'embrayage même légèrement. Dans certaines circonstances, l'électronique de contrôle de la pédale d'embrayage peut intervenir en interprétant ce style de conduite erroné comme une panne.



### ATTENTION

**112)** Pour enclencher correctement les vitesses, toujours actionner à fond la pédale d'embrayage. Par conséquent, le plancher sous les pédales ne doit présenter aucun obstacle : s'assurer que les surtapis éventuellement présents sont toujours bien étendus et qu'ils n'interfèrent pas avec les pédales.



### AVERTISSEMENT

**36)** Ne pas conduire la main posée sur le levier de vitesses car cet effort, même léger, risque à la longue d'user les éléments à l'intérieur de la boîte.



## BOÎTE DE VITESSES AUTOMATIQUE



(suivant modèle)

### LEVIER DE VITESSES

Le levier fig. 92 peut prendre les positions suivantes :

- **P** = Stationnement
- **R** = Marche arrière
- **N** = Point mort
- **D** = Drive (marche avant automatique)
- **AutoStick** : + passage à une vitesse supérieure en mode de conduite séquentielle ; - passage à une vitesse inférieure en mode de conduite séquentielle.

113) 114) 115) 110)

37) 39) 39) 40)

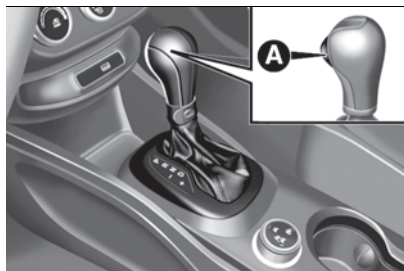

92

F1B0740

La vitesse enclenchée est affichée à l'écran.

Le levier est doté d'un bouton (A) fig. 92 sur lequel il faut appuyer pour déplacer le levier sur les positions P ou R.

Pour sélectionner le mode « séquentiel », déplacer le levier de D (Drive) vers la gauche : les positions + (rapport de vitesse supérieure) ou - (rapport de vitesse inférieure) sont disponibles ; ces positions étant instables, le levier revient toujours en position centrale.

Pour quitter la position P (Stationnement), il faut appuyer sur la pédale du frein et sur le bouton (A) sur le pommeau.

Pour passer de la position N (Point mort) à la position D (Drive) ou R (Marche arrière), il est nécessaire d'appuyer sur la pédale du frein. AVERTISSEMENT NE PAS accélérer lors du passage de la position P (ou N) à une autre position.

AVERTISSEMENT Après la sélection d'une vitesse, attendre quelques secondes avant d'accélérer. Cette précaution est particulièrement importante lorsque le moteur est froid.

### MODE DE CONDUITE AUTOMATIQUE

Pour sélectionner le mode de conduite automatique, le levier de vitesses doit être placé en mode D (Drive) :

le rapport optimal est choisi par la centrale de contrôle électronique de la boîte de vitesses, en fonction de la vitesse de la voiture, de la charge du moteur (position de la pédale d'accélérateur) et de l'inclinaison de la chaussée.

Il est possible de sélectionner la position D du fonctionnement séquentiel dans n'importe quelle condition de marche.

### Fonction « Kick-down »

Pour une reprise rapide du véhicule, en appuyant à fond sur la pédale d'accélérateur, le système de la boîte de vitesses peut se charger d'enclencher un rapport inférieur (fonction « Kick-down »).

AVERTISSEMENT En cas de conduite sur une chaussée ayant une basse adhérence (par ex. neige, verglas, etc.), éviter d'activer le mode de fonctionnement « Kick-down ».

### Vitesse conseillée

Avec la boîte de vitesses en mode automatique (position du levier de sélection sur D), s'il faut changer de vitesse au moyen des leviers au volant (selon le modèle), le système passe en « Mode séquentiel » (« Autostick »), et l'information de la vitesse enclenchée s'affiche à l'écran environ 5 secondes.

Passé ce délai, sans devoir actionner les leviers au volant, le système revient au fonctionnement en mode automatique (D) et un message s'affiche alors à l'écran.

## AUTOSTICK - Mode séquentiel

En cas de passages de vitesse fréquents (par ex. quand on conduit la voiture avec une forte charge, sur des routes en pente, avec un fort vent contraire ou lors du tractage de remorques lourdes), il est conseillé d'utiliser le mode AutoStick (passage de vitesse séquentiel) pour sélectionner et maintenir un rapport fixe plus bas. Dans ces conditions, l'utilisation d'un rapport inférieur améliore les performances de la voiture et prolonge la durée de la boîte de vitesses, limitant les passages de vitesse et évitant des phénomènes de surchauffe. Il est possible de passer de la position D (Drive) au mode séquentiel quelle que soit la vitesse de la voiture.

### Activation

Quand le levier de vitesses est en position D (Drive), pour activer le mode de conduite séquentiel, déplacer le levier vers la gauche (indication – et + sur la garniture). La vitesse enclenchée sera affichée à l'écran.

Pour changer de vitesse, déplacer le levier de vitesses en avant vers le symbole – ou en arrière vers le symbole +.

### Désactivation

Pour désactiver le mode de conduite séquentiel, replacer le levier de vitesses en position D (Drive), mode automatique.

## COMMANDES AU VOLANT

(si l'option est prévue)



Sur certaines versions, il est possible de gérer la boîte de vitesses en mode séquentiel, au moyen des commandes au volant fig. 93.



93

F1B0661

Pour utiliser les commandes au volant, le levier de commande de la boîte de vitesses doit être sur D (Drive) ou en position centrale, entre (+) et (–) :

■ en actionnant le levier au volant (+) (en tirant le levier vers le conducteur) : enclenchement d'un rapport supérieur ;  
■ en actionnant le levier au volant (–) (en tirant le levier vers soi) : enclenchement d'un rapport inférieur. L'enclenchement d'une vitesse inférieure (ou supérieure) n'est possible que si le régime moteur le permet.

## DÉMARRAGE DU MOTEUR

Le démarrage du moteur n'est possible que lorsque le levier de la boîte de vitesses est en position P ou N. De cette manière, au démarrage du moteur, le système sera en position N ou en position P (celle-ci correspond au point mort, mais avec les roues de la voitures bloquées de manière mécanique).

## DÉPLACEMENT DE LA VOITURE

Pour déplacer la voiture, de la position P appuyer sur la pédale de frein et, en actionnant le bouton du levier de vitesses, déplacer le levier sur la position désirée (D, R ou en « Mode séquentiel »). L'écran affichera la vitesse engagée.

En relâchant la pédale du frein, le véhicule commence à se déplacer en avant ou en arrière, dès que la manœuvre est effectuée (effet de



glissement - « creeping » en anglais). Dans ce cas, il n'est pas nécessaire d'appuyer sur l'accélérateur.

**AVERTISSEMENT** La condition de décalage entre la vitesse effectivement engagée (affichée à l'écran) et la position du levier de vitesses est signalée par le clignotement sur la garniture de la boîte de vitesses de la lettre correspondant à la position du levier (accompagné d'un signal sonore).

Cette condition ne doit pas être considérée comme une anomalie de fonctionnement mais simplement comme une demande de la part du système de répétition de la manœuvre.

**AVERTISSEMENT** Quand le frein de stationnement électrique est désactivé et la pédale du frein est relâchée, et lorsque le moteur tourne au ralenti et le levier de vitesses est sur la position D, R ou en mode séquentiel, faire très attention car même sans appuyer sur la pédale d'accélérateur le véhicule peut se déplacer. Cette condition peut être utilisée, véhicule sur terrain plat, pendant les manœuvres étroites de stationnement, en prenant soin d'actionner uniquement la pédale de frein.

## **BLOCAGE DE L'ENCLENCHEMENT VITESSES**

Ce système empêche de déplacer le levier de vitesses de la position P (Stationnement) ou de la position N (Point mort) tant qu'on n'a pas d'abord appuyé sur la pédale de frein.

Avec le dispositif de démarrage sur MAR (moteur allumé ou éteint) :

☐ pour faire passer la boîte de vitesses sur une position autre que P (Stationnement) ou de N à R, il est nécessaire d'appuyer sur la pédale de frein et sur le bouton (A) fig. 92 sur le pommeau du levier de vitesses ;

☐ pour faire passer le levier de la position N à la position D, il est nécessaire d'appuyer sur la pédale de frein.

En cas de panne ou si la batterie de la voiture est déchargée, le levier se bloque en position P. Pour débloquent manuellement le levier, voir ce qui est décrit dans le paragraphe « Boîte de vitesses automatique - déblocage du levier » du chapitre « Situations d'urgence ».

## **BLOCAGE DE L'ALLUMAGE ET POSITION DE STATIONNEMENT**

**Versions équipées du système Keyless Go** : cette fonction requiert

de placer le levier de vitesses sur P (Stationnement) ; placer ensuite le dispositif de démarrage sur STOP.

### **Versions équipées d'une clé**

**mécanique** : cette fonction requiert de placer le levier de vitesses sur P (Stationnement) avant de pouvoir retirer la clé du dispositif de démarrage.

En cas de batterie de la voiture déchargée, si la clé de contact est insérée, elle reste bloquée dans son logement. Pour retirer mécaniquement la clé, voir les indications au paragraphe « Boîte de vitesses automatique - extraction de la clé » du chapitre « Situations d'urgence ».

## **FONCTION D'URGENCE DE LA BOÎTE DE VITESSES**

(suivant modèle)

Le fonctionnement de la boîte de vitesses est contrôlé en permanence pour détecter toute anomalie éventuelle. Si une condition pouvant endommager la boîte de vitesses est détectée, la fonction de « recovery » s'active.

Dans cette situation, la boîte de vitesses reste en 4<sup>ème</sup>, indépendamment de la vitesse sélectionnée.

Les positions P (Stationnement), R (Marche arrière) et N (Point mort)

continuent de fonctionner. L'icône  pourrait s'allumer à l'écran.

En cas de fonctionnement « recovery », s'adresser immédiatement au Réseau Après-vente Fiat le plus proche.

### **Anomalie temporaire**

En cas d'anomalie temporaire, il est possible de rétablir le fonctionnement correct de la boîte de vitesses pour toutes les vitesses avant en procédant de la manière suivante :

- arrêter la voiture ;
- placer le levier de vitesses sur P (Stationnement) ;
- placer le dispositif de démarrage sur STOP ;
- attendre 10 secondes environ puis faire redémarrer le moteur ;
- sélectionner la vitesse souhaitée : la boîte de vitesses devrait de nouveau fonctionner correctement.

**AVERTISSEMENT** En cas d'anomalie temporaire, il est toutefois conseillé de s'adresser dès que possible au Réseau Après-vente Fiat.



### **ATTENTION**

**113)** Ne jamais utiliser la position P (Stationnement) en remplacement du frein de stationnement électrique. Quand on gare la voiture, toujours activer le frein de

stationnement électrique pour éviter des mouvements incontrôlés de la voiture.

**114)** Si la position P (Stationnement) n'est pas actionnée, la voiture pourrait bouger et provoquer des blessures à des personnes. Avant de quitter le véhicule, s'assurer que le levier de vitesses est en position P et que le frein de stationnement électrique est actionné.

**115)** Ne pas placer le levier de vitesses sur N (Point mort) ou arrêter le moteur pour parcourir une route en descente. Ce type de conduite est dangereux et réduit la possibilité d'intervenir en cas de variations soudaines du flux de la circulation ou de la chaussée. On risque de perdre le contrôle de la voiture et de provoquer des accidents.

**116)** Ne jamais laisser d'enfants seuls dans la voiture sans surveillance ; en outre, en quittant la voiture, toujours emmener la clé avec soi.



### **AVERTISSEMENT**

**37)** Avant de déplacer le levier de vitesses de la position P (Stationnement), placer le dispositif de démarrage sur MAR et appuyer sur la pédale de frein. Sinon, le levier de vitesses risque d'être endommagé.

**38)** Enclencher la marche arrière uniquement lorsque le véhicule est à l'arrêt, le régime moteur au ralenti et la pédale d'accélérateur entièrement relâchée.

**39)** Si le véhicule se trouve sur une chaussée en pente, actionner systématiquement le frein de

stationnement électrique, AVANT de placer le levier de vitesses sur P.

**40)** Enclencher la marche arrière uniquement lorsque le véhicule est à l'arrêt, le régime moteur au ralenti et la pédale d'accélérateur entièrement relâchée.

**41)** Une utilisation incorrecte des leviers (leviers poussés vers la planche de bord) pourrait provoquer la rupture des leviers.

## **BOÎTE DE VITESSES AUTOMATIQUE À DOUBLE EMBRAYAGE**



(suivant modèle)

### **LEVIER DE VITESSES**

Le levier fig. 94 peut prendre les positions suivantes :

- P** = Stationnement
- R** = Marche arrière
- N** = Point mort
- D** = Drive (marche avant automatique)
- « AutoStick »** : + passage à une vitesse supérieure en mode de conduite séquentielle ; – passage à une vitesse inférieure en mode de conduite séquentielle.



117) 118) 119) 120)



42) 43) 44)

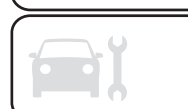

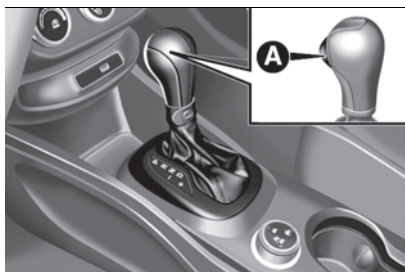

94

F1B0740

La vitesse enclenchée est affichée à l'écran.

Pour sélectionner le mode « séquentiel », déplacer le levier de la position D (Drive) vers la gauche. Il est possible de le déplacer sur la position + (vitesse supérieure) ou sur la position - (vitesse inférieure). Ces positions sont instables : le levier retourne toujours sur la position centrale.

Le levier est doté d'un bouton (A) fig. 94 sur lequel il faut appuyer pour déplacer le levier sur les positions P ou R.

Le passage de P à une position quelconque du levier de sélection avec la clé de contact en position MAR, doit se faire en appuyant sur la pédale de frein et en agissant sur le bouton (A) fig. 94.

Pour passer de R à P, appuyer sur le bouton (A) fig. 94 quand le moteur tourne au ralenti.

Pour passer de la position N à la position D ou R, appuyer sur la pédale du frein. Ne pas accélérer et s'assurer que le moteur tourne au ralenti.

Le passage de la position D à N est libre, tandis que pour passer de D à R ou P, il faudra appuyer sur le bouton (A) fig. 94.

## MODE DE CONDUITE AUTOMATIQUE

Pour sélectionner le mode de conduite automatique, le levier de vitesses doit être placé en mode D (Drive) : le rapport optimal est choisi par la centrale de contrôle électronique de la boîte de vitesses, en fonction de la vitesse de la voiture, de la charge du moteur (position de la pédale d'accélérateur) et de l'inclinaison de la chaussée.

Il est possible de sélectionner la position D du fonctionnement séquentiel dans n'importe quelle condition de marche.

### Fonction « Kick-down »

Pour une reprise rapide du véhicule, en appuyant à fond sur la pédale d'accélérateur, le système de la boîte de vitesses peut se charger d'enclencher un rapport inférieur (fonction « Kick-down »).

**AVERTISSEMENT** En cas de conduite sur une chaussée ayant une basse

adhérence (par ex. neige, verglas, etc.), éviter d'activer le mode de fonctionnement « Kick-down ».

### Vitesse conseillée

Avec la boîte de vitesses en mode automatique (position du levier de sélection sur D), s'il faut changer de vitesse au moyen des leviers au volant (selon le modèle), le système passe en « Mode séquentiel » (« Autostick »), et l'information de la vitesse enclenchée s'affiche à l'écran environ 5 secondes. Passé ce délai, sans devoir actionner les leviers au volant, le système revient au fonctionnement en mode automatique (D) et un message s'affiche alors à l'écran.

## AUTOSTICK - Mode séquentiel

En cas de passages de vitesse fréquents (par ex. quand on conduit la voiture avec une forte charge, sur des routes en pente, avec un fort vent contraire ou lors du tractage de remorques lourdes), il est conseillé d'utiliser le mode AutoStick (passage de vitesse séquentiel) pour sélectionner et maintenir un rapport fixe plus bas. Dans ces conditions, l'utilisation d'un rapport inférieur améliore les performances de la voiture et prolonge la durée de la boîte de vitesses, limitant

les passages de vitesse et évitant des phénomènes de surchauffe.

Il est possible de passer de la position D (Drive) au mode séquentiel quelle que soit la vitesse de la voiture.

### Activation

Quand le levier de vitesses est en position D (Drive), pour activer le mode de conduite séquentiel, déplacer le levier vers la gauche (indication – et + sur la garniture). La vitesse enclenchée sera affichée à l'écran.

Pour changer de vitesse, déplacer le levier de vitesses en avant vers le symbole – ou en arrière vers le symbole +.

### Désactivation

Pour désactiver le mode de conduite séquentiel, replacer le levier de vitesses en position D (Drive), mode automatique.

## COMMANDES AU VOLANT

(si l'option est prévue)



Sur certaines versions il est possible de changer les vitesses en actionnant les leviers au volant fig. 95.



95

F1B0661

Pour utiliser les leviers au volant, le levier de vitesses doit être en « Mode séquentiel » ou bien sur D :

☐ en actionnant le levier au volant ( + ) (en tirant le levier vers le conducteur) : enclenchement d'un rapport supérieur ;

☐ en actionnant le levier au volant ( - ) (en tirant le levier vers soi) : enclenchement d'un rapport inférieur.

L'enclenchement d'une vitesse inférieure (ou supérieure) n'est possible que si le régime moteur le permet.

## DÉMARRAGE DU MOTEUR

Le démarrage du moteur n'est possible que lorsque le levier de la boîte de vitesses est en position P ou N.

De cette manière, au démarrage du moteur, le système sera en position N ou en position P (celle-ci correspond au point mort, mais avec les roues

de la voitures bloquées de manière mécanique).

## DÉPLACEMENT DE LA VOITURE

Pour déplacer la voiture, de la position P appuyer sur la pédale de frein et, en actionnant le bouton du levier de vitesses, déplacer le levier sur la position désirée (D, R ou en « Mode séquentiel »). L'écran affichera la vitesse engagée.

En relâchant la pédale du frein, le véhicule commence à se déplacer en avant ou en arrière, dès que la manœuvre est effectuée (effet de glissement - « creeping » en anglais). Dans ce cas, il n'est pas nécessaire d'appuyer sur l'accélérateur.

AVERTISSEMENT La condition de décalage entre la vitesse effectivement engagée (affichée à l'écran) et la position du levier de vitesses est signalée par le clignotement sur la garniture de la boîte de vitesses de la lettre correspondant à la position du levier (accompagné d'un signal sonore).

Cette condition ne doit pas être considérée comme une anomalie de fonctionnement mais simplement comme une demande de la part du système de répétition de la manœuvre.



## BLOCAGE DE L'ENCLÈCHEMENT VITESSES

Ce système empêche de déplacer le levier de vitesses de la position P (Stationnement) ou de la position N (Point mort) tant qu'on n'a pas d'abord appuyé sur la pédale de frein.

Avec le dispositif de démarrage sur MAR (moteur allumé ou éteint) :

□ pour faire passer la boîte de vitesses sur une position autre que P (Stationnement) ou de N à R, il est nécessaire d'appuyer sur la pédale de frein et sur le bouton (A) fig. 94 sur le pommeau du levier de vitesses ;

□ pour faire passer le levier de la position N à la position D, il est nécessaire d'appuyer sur la pédale de frein.

En cas de panne ou si la batterie de la voiture est déchargée, le levier se bloque en position P. Pour débloquer manuellement le levier, voir ce qui est décrit dans le paragraphe « Boîte de vitesses automatique à double embrayage - déblocage du levier » du chapitre « Situations d'urgence ».

## BLOCAGE DE L'ALLUMAGE ET POSITION DE STATIONNEMENT

**Versions équipées du système Keyless Go** : cette fonction requiert

de placer le levier de vitesses sur P (Stationnement) ; placer ensuite le dispositif de démarrage sur STOP.

**Versions équipées d'une clé mécanique** : cette fonction requiert de placer le levier de vitesses sur P (Stationnement) avant de pouvoir retirer la clé du dispositif de démarrage.

En cas de batterie de la voiture déchargée, si la clé de contact est insérée, elle reste bloquée dans son logement. Pour retirer mécaniquement la clé, voir les indications au paragraphe « Boîte de vitesses automatique à double embrayage - extraction de la clé » du chapitre « Situations d'urgence ».

## FONCTIONS DE RÉTABLISSEMENT

Suite à une anomalie au niveau du levier de vitesses, l'écran pourrait afficher un message suggérant au conducteur de continuer à conduire sans déplacer le levier sur la position P.

Dans ce cas, la boîte de vitesses maintiendra la marche avant (performances réduites) même lorsque l'on place le levier sur R ou N.

Une fois le levier sur P, ou après extinction de la voiture, il ne sera plus possible de sélectionner R ou une autre marche avant. Dans ce cas, s'adresser au Réseau Après-vente Fiat.



### ATTENTION

**117)** *Ne jamais utiliser la position P (Stationnement) en remplacement du frein de stationnement électrique. Quand on gare la voiture, toujours activer le frein de stationnement électrique pour éviter des mouvements incontrôlés de la voiture.*

**118)** *Si la position P (Stationnement) n'est pas actionnée, la voiture pourrait bouger et provoquer des blessures à des personnes. Avant de quitter le véhicule, s'assurer que le levier de vitesses est en position P et que le frein de stationnement électrique est actionné.*

**119)** *Ne pas placer le levier de vitesses sur N (Point mort) ou arrêter le moteur pour parcourir une route en descente. Ce type de conduite est dangereux et réduit la possibilité d'intervenir en cas de variations soudaines du flux de la circulation ou de la chaussée. On risque de perdre le contrôle de la voiture et de provoquer des accidents.*

**120)** *Ne jamais laisser des enfants seuls dans le véhicule sans surveillance. Quand on quitte la voiture, toujours retirer la clé du contact et l'emporter avec soi.*



### AVERTISSEMENT

**42)** *Avant de déplacer le levier de vitesses de la position P (Stationnement), placer le dispositif de démarrage sur MAR et appuyer sur la pédale de frein. Sinon, le levier de vitesses pourrait être endommagé.*

**43)** Si le véhicule se trouve sur une chaussée en pente, actionner systématiquement le frein de stationnement électrique, AVANT de placer le levier de vitesses sur P.

**44)** Enclencher la marche arrière uniquement lorsque le véhicule est à l'arrêt, le régime moteur au ralenti et la pédale d'accélérateur entièrement relâchée.

**45)** Une utilisation incorrecte des leviers (leviers poussés vers la planche de bord) pourrait provoquer la rupture des leviers.

## SYSTÈME START&STOP



(selon le modèle)

Le système Start&Stop coupe automatiquement le moteur chaque fois que la voiture est à l'arrêt et le redémarre quand le conducteur décide de se remettre en route.

Ce système permet d'accroître le rendement du véhicule tout en réduisant sa consommation, les émissions de gaz nocifs et la pollution acoustique.

**AVERTISSEMENT** Chaque fois que le moteur démarre, le système s'enclenche automatiquement, indépendamment de la condition (système activé ou désactivé) présente avant l'extinction du moteur.



121)



46)

## MODE DE FONCTIONNEMENT

### Mode d'arrêt du moteur

#### Versions avec boîte de vitesses manuelle

Quand la voiture est à l'arrêt, le moteur s'arrête si la boîte de vitesses est au point mort et la pédale d'embrayage relâchée.

#### Versions avec boîte de vitesses automatique

Lorsque la voiture est à l'arrêt et la pédale de frein est enfoncée, le moteur s'arrête si le levier de vitesses se trouve dans une position autre que R.

**REMARQUE** Pour les versions avec boîte de vitesses automatique, en cas d'arrêt en côte, la coupure du moteur est désactivée pour que la fonction « Hill Hold Control » soit disponible (puisque'elle ne fonctionne que lorsque le moteur tourne).

L'arrêt du moteur est signalé par l'allumage du témoin (A) sur le combiné de bord.

### Modalité de redémarrage du moteur

#### Versions avec boîte de vitesses manuelle

Pour redémarrer le moteur, appuyer sur la pédale d'embrayage. Si en appuyant

sur l'embrayage, la voiture ne démarre pas, placer le levier de vitesses au point mort et répéter la procédure. Si le problème persiste, s'adresser au Réseau Après-vente Fiat.

#### Versions avec boîte de vitesses automatique

Pour redémarrer le moteur, relâcher la pédale de frein.

Frein enfoncé, si le levier de vitesses est en mode automatique D (Drive), le moteur redémarre en déplaçant le levier sur R (Marche arrière) ou sur N (point mort).

De plus, frein enfoncé, si le levier de vitesses est en mode « AutoStick », le moteur redémarre en déplaçant le levier sur + ou -, ou R (Marche arrière) ou bien N (Point mort).

Avec moteur arrêté automatiquement, en maintenant la pédale de frein enfoncée, il est possible de relâcher le frein et de maintenir le moteur coupé en déplaçant rapidement le levier de vitesses sur P (Stationnement).

Pour redémarrer le moteur, il suffit donc de déplacer le levier de la position P.

## ACTIVATION / DÉSACTIVATION MANUELLE DU SYSTÈME

Pour activer/désactiver manuellement le système, appuyer sur le bouton fig. 96 situé sur la planche.





96

F1B0631C

### Activation du système

L'activation du système est signalée par l'affichage d'un message à l'écran. Dans ce cas, la LED du bouton fig. 96 est éteinte.

### Désactivation du système

La désactivation du système est signalée par l'affichage d'un message sur l'écran. Dans cette condition, le voyant situé sur le bouton fig. 96 est éteint.

### FONCTIONS DE SÉCURITÉ

Dans les conditions d'arrêt du moteur par le système Start&Stop, si le conducteur détache sa ceinture de sécurité ou ouvre sa porte, le redémarrage du moteur n'est possible qu'à l'aide du dispositif de démarrage. Cette condition est signalée au conducteur par un signal sonore

(buzzer) et par l'affichage d'un message sur l'écran.



### ATTENTION

**121)** En cas de remplacement de la batterie, s'adresser toujours au réseau Après-vente Fiat. Remplacez la batterie par une du même type (EFB - Enhanced Flooded Battery) ayant les mêmes caractéristiques.



### AVERTISSEMENT

**46)** Si l'on préfère privilégier le confort climatique, il est possible de désactiver le système Start&Stop afin de permettre le fonctionnement continu du système de climatisation.

## SPEED LIMITER



### DESCRIPTION

Il s'agit d'un dispositif qui permet de limiter la vitesse de la voiture à des valeurs programmées par le conducteur.

La vitesse maximale peut être réglée, que la voiture soit en mouvement ou à l'arrêt. La vitesse minimale réglable est de 30 km/h.

Quand le dispositif est activé, la vitesse de la voiture dépend de la pression sur la pédale d'accélérateur, jusqu'à atteindre la vitesse limite programmée (voir la description au paragraphe « Réglage de la vitesse minimale »).

### ACTIVATION DU DISPOSITIF

Pour activer le dispositif, appuyer sur le bouton (A) fig. 97 au volant.



97

F1B0727

L'enclenchement du dispositif est signalé par l'allumage du symbole  sur l'écran (de couleur blanche sur les versions avec écran multifonction reconfigurable), accompagné d'un message dédié et de la dernière valeur de vitesse mémorisée.

## ACTIVATION/DÉSACTIVATION DU DISPOSITIF

*Activation du dispositif* : appuyer sur le bouton SET + ou SET –.

L'activation du dispositif est signalée par l'affichage du symbole  à l'écran (de couleur verte sur les versions avec écran multifonction reconfigurable).

*Désactivation du dispositif* : appuyer sur le bouton CANC. La désactivation du dispositif est signalée par l'affichage du symbole  à l'écran (de couleur blanche).

*Réactivation du dispositif* : appuyer sur le bouton RES.

## DÉSACTIVATION DU DISPOSITIF

Le dispositif se désactive automatiquement en cas de panne du système. Dans ce cas, s'adresser au Réseau Après-vente Fiat.

## CRUISE CONTROL ÉLECTRONIQUE



Il s'agit d'un dispositif d'aide à la conduite, à contrôle électronique, qui permet de maintenir la voiture à une vitesse définie, sans devoir appuyer sur la pédale d'accélérateur. Ce dispositif peut être utilisé à une vitesse supérieure à 30 km/h, sur de longs trajets rectilignes, avec la chaussée sèche et peu de changements de vitesse (par exemple parcours sur autoroute).

L'utilisation du dispositif n'est toutefois pas utile sur les routes extra-urbaines à forte circulation. Ne pas utiliser le dispositif en ville.

## ACTIVATION DU DISPOSITIF

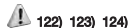

Pour activer le dispositif, appuyer sur le bouton (A) fig. 98.

L'activation du dispositif est signalée par l'allumage du symbole  sur l'écran et, sur certaines versions, par l'affichage d'un message dédié.

Si le Speed Limiter est activé, appuyer deux fois sur le bouton (A) fig. 98 pour activer le Cruise Control (la première pression désactive le Speed Limiter,

tandis que la seconde active le Cruise Control).



98

F1B0727

Le dispositif ne peut pas être activé en 1<sup>ère</sup> vitesse, en marche arrière et au point mort : il est conseillé de l'activer en 3<sup>ème</sup> vitesse ou avec des rapports supérieurs.

ATTENTION Il est dangereux de laisser le dispositif enclenché quand il n'est pas utilisé. On risque en effet de l'activer par inadvertance et de perdre le contrôle de la voiture à cause d'une vitesse excessive imprévue.

## RÉGLAGE DE LA VITESSE SOUHAITÉE

Procéder de la manière suivante :

- activer le dispositif en appuyant sur le bouton (A) fig. 98 ;
- lorsque la voiture a atteint la vitesse désirée, appuyer sur le bouton SET + (ou SET –) et le relâcher pour activer le dispositif : lorsque l'on relâche



l'accélérateur, la voiture roulera à la vitesse sélectionnée.

En cas de besoin (par exemple pendant un dépassement), il est possible d'augmenter la vitesse en appuyant sur la pédale d'accélérateur : lorsque l'on relâche la pédale, la voiture revient à la vitesse précédemment mémorisée.

Lorsque l'on aborde des descentes avec le dispositif activé, la vitesse de la voiture peut atteindre une valeur légèrement supérieure par rapport à celle réglée.

**AVERTISSEMENT** Avant d'appuyer sur les boutons SET + ou SET –, la voiture doit rouler à vitesse constante sur terrain plat.

### **AUGMENTATION DE LA VITESSE**

Une fois le Cruise Control électronique activé, il est possible d'augmenter la vitesse en appuyant sur le bouton SET +.

### **DIMINUTION DE LA VITESSE**

Lorsque le dispositif est activé, appuyer sur le bouton SET – pour réduire la vitesse.

### **RAPPEL DE LA VITESSE**

Pour les versions avec boîte de vitesses automatique fonctionnant en mode D (Drive - automatique), appuyer

sur le bouton RES et le relâcher pour rappeler la vitesse précédemment réglée.

Pour les versions avec boîte de vitesses manuelle ou avec boîte de vitesses automatique en mode AutoStick (séquentiel), il faut se rapprocher de la vitesse précédemment réglée avant de la rappeler en appuyant sur le bouton RES et le relâcher.

### **DÉSACTIVATION DU DISPOSITIF**

Une légère pression sur la pédale du frein ou la pression du bouton CANC désactive le Cruise Control électronique sans supprimer la vitesse mémorisée.

Il est également possible de désactiver le Cruise Control lorsque le frein de stationnement électrique (EPB) est actionné ou si le système de freinage (par exemple le système ESC) intervient.

### **DÉSACTIVATION DU DISPOSITIF**

Pour désactiver le dispositif Cruise Control électronique, appuyer sur le bouton (A) fig. 98 ou placer le dispositif de démarrage sur STOP.



### **ATTENTION**

**122)** *Pendant la marche avec le dispositif activé, ne jamais placer le levier de vitesses au point mort.*

**123)** *En cas de dysfonctionnement ou d'anomalie du dispositif, s'adresser au Réseau Après-vente Fiat.*

**124)** *Le Cruise Control électronique peut être dangereux si le système n'est pas en mesure de maintenir une vitesse constante. Dans certaines conditions, la vitesse pourrait être excessive, ce qui pourrait entraîner la perte du contrôle de la voiture et provoquer des accidents. Ne pas utiliser le dispositif dans des conditions de circulation intense ou sur des routes tortueuses, verglacées, enneigées ou glissantes.*

## ADAPTIVE CRUISE CONTROL (ACC)

(suivant modèle)



125) 126) 127) 128) 129) 130)

47) 48) 49) 50) 51) 52) 53)

### DESCRIPTION

L'Adaptive Cruise Control (ACC) est un système d'assistance à la conduite, à contrôle électronique, qui allie les fonctionnalités du Cruise Control avec une fonction de contrôle de la distance avec le véhicule qui précède.

L'Adaptive Cruise Control (ACC) utilise un capteur radar, placé au milieu du pare-chocs avant fig. 99 et une caméra, située dans la zone centrale du pare-brise fig. 100, pour détecter la présence d'un véhicule qui précède à une distance rapprochée.



99

F1B0720



100

F1B0656

L'Adaptive Cruise Control propose deux modes de fonctionnement :

❑ mode « Adaptive Cruise Control »

afin de garder une distance adéquate entre les véhicules (le message « Adaptive Cruise Control » s'affiche à l'écran du combiné de bord) ;

❑ mode « Cruise Control électronique »

afin de maintenir le véhicule à une vitesse constante pré-réglée. Pour changer le mode de fonctionnement, agir sur le bouton situé sur le volant (voir les indications fournies dans les pages suivantes).

### ACTIVATION / DÉSACTIVATION ADAPTIVE CRUISE CONTROL

#### Activation

Pour activer le dispositif, enfoncer et relâcher le bouton (voir fig. 101).



101

F1B0729

AVERTISSEMENT Il est dangereux de laisser le régulateur de vitesse adaptatif ACC activé si celui-ci n'est pas utilisé : il subsiste un risque de réglage involontaire et donc de perte de maîtrise du véhicule à cause d'une vitesse excessive imprévue.

#### Désactivation

Lorsque le dispositif est activé, pour le désactiver, enfoncer et relâcher le bouton . Un message dédié s'affichera sur l'écran.

### RÉGLAGE DE LA VITESSE SOUHAITÉE

Le dispositif peut être programmé uniquement si la vitesse est supérieure à 30 km/h (ou la valeur équivalente en miles) et inférieure à 180 km/h (ou la valeur équivalente en miles).

Lorsque le véhicule atteint la vitesse souhaitée, appuyer sur le bouton SET + ou SET -, puis le relâcher,



pour programmer la vitesse à la vitesse actuelle du véhicule : sur l'écran s'affichera alors la vitesse définie. Relever ensuite le pied de l'accélérateur.

Une fois que le système a été programmé, une icône dédiée (voir le paragraphe précédent) s'affiche à l'écran : elle est blanche sur les versions à écran monochrome ou verte sur les versions à écran couleurs.

**AVERTISSEMENT** Pour dépasser la vitesse définie, appuyer sur la pédale d'accélérateur.

Tout en maintenant le pied enfoncé sur l'accélérateur :

- ❑ sur l'écran s'affichera, pendant quelques secondes, un message dédié ;
- ❑ le dispositif ne sera plus en mesure de contrôler la distance entre la voiture et le véhicule qui précède. Dans ce cas, la vitesse sera déterminée uniquement par la position de la pédale d'accélérateur.

Le dispositif reprend son fonctionnement normal après avoir relevé le pied de l'accélérateur.

Le système **ne** peut pas être programmé

- ❑ en cas d'enfoncement de la pédale de frein ;

- ❑ en cas de surchauffe des freins ;
- ❑ en cas d'enclenchement du frein de stationnement électrique ;
- ❑ en cas de levier de vitesses en position P (stationnement), R (marche arrière) ou N (point mort) (versions avec boîte de vitesses automatique ou boîte de vitesses automatique à double embrayage) ;
- ❑ en cas de levier de vitesses en position R (marche arrière), au point mort ou en 1<sup>ère</sup> (première vitesse enclenchée) (versions avec boîte de vitesses manuelle) ;
- ❑ en cas d'enfoncement de la pédale d'embrayage (versions avec boîte de vitesses manuelle) ;
- ❑ en cas de régime moteur supérieur à un seuil maximum (tant les versions avec boîte de vitesses manuelle que les versions avec boîte de vitesses automatique/boîte de vitesses automatique à double embrayage) ou inférieur à un seuil minimum (versions avec boîte de vitesses manuelle uniquement) ;
- ❑ en cas de vitesse hors de la gamme de vitesse programmable ;
- ❑ en cas d'intervention en cours, ou juste après, du système ESC (ou bien ABS, ou encore d'autres systèmes de contrôle de la stabilité) ;

- ❑ en cas d'intervention de freinage automatique en cours par le système Full Brake Control (selon le modèle) ;
- ❑ en cas d'activation du Speed Limiter ;
- ❑ en cas d'activation du Cruise Control électronique ;
- ❑ en cas de défaillance du dispositif lui-même ;
- ❑ en cas de coupure du moteur ;
- ❑ en cas de capteur radar occulté (auquel cas il faut nettoyer la zone du pare-chocs sur lequel est monté le capteur).

Si le système est programmé, les situations ci-dessus peuvent neutraliser ou désactiver le système dans un délai qui peut varier selon les conditions.

**AVERTISSEMENT** Une fois le dispositif programmé, le conducteur peut atteindre des vitesses supérieures à celles pouvant être réglées par le système en appuyant sur la pédale d'accélérateur. Dans cette condition, le dispositif ne se désactive pas automatiquement, mais les performances du dispositif sont limitées : il est donc conseillé de le désactiver.

## **VARIATION DE LA VITESSE**

### **Augmentation de la vitesse**

Après avoir programmé le dispositif, il est possible d'augmenter la vitesse

mémorisée en gardant le doigt sur le bouton SET +.

**En appuyant une fois sur le bouton SET + :** la vitesse programmée augmente de 1 km/h (ou de la valeur équivalente en miles). Chaque fois qu'on appuie sur le bouton, la vitesse augmente de 1 km/h (ou de la valeur équivalente en miles).

**En gardant le doigt sur le bouton SET + :** la vitesse programmée augmente par paliers de 5 km/h (ou de la valeur équivalente en miles) jusqu'à ce qu'on relâche le bouton en question. L'augmentation de la vitesse définie s'affiche sur l'écran.

### Diminution de la vitesse

Après avoir programmé le dispositif, il est possible de diminuer la vitesse mémorisée en gardant le doigt sur le bouton SET -.

**En appuyant une fois sur le bouton SET - :** la vitesse programmée augmente de 1 km/h (ou de la valeur équivalente en miles). Chaque fois qu'on appuie sur le bouton, la vitesse diminue de 1 km/h (ou de la valeur équivalente en miles).

**En gardant le doigt sur le bouton SET - :** la vitesse programmée diminue par paliers de 5 km/h (ou de la valeur équivalente en miles) jusqu'à ce qu'on relâche le bouton en question.

La diminution de la vitesse s'affiche sur l'écran.

**REMARQUE** Si l'on sélectionne le mode « Sport » à l'aide du « Drive Mode Selector », l'ACC passera en mode conduite sportive : le système deviendra plus réactif en phase d'accélération.

### ACCÉLÉRATION EN CAS DE DÉPASSEMENT

Pendant la conduite, avec le dispositif programmé et un véhicule roulant devant soi, le dispositif procure une accélération ultérieure pour faciliter le dépassement, en roulant au-delà d'une certaine vitesse et en enclenchant le clignotant gauche sur les routes avec conduite à droite (ou droit sur les routes avec conduite à gauche).

### RAPPEL DE LA VITESSE

Une fois que le système a été neutralisé sans avoir pour autant été désactivé et qu'une vitesse a été préalablement définie, il suffira d'appuyer sur le bouton RES et de lever le pied de l'accélérateur pour la rappeler.

Le système sera programmé sur la dernière vitesse mémorisée.

Avant de rappeler la vitesse programmée précédemment, se rapprocher d'elle avant d'appuyer sur le bouton RES et le relâcher.

## RÉGLAGE DE LA DISTANCE ENTRE LES VÉHICULES

La distance entre le véhicule et celui qui précède peut être réglée en choisissant parmi les configurations à 1 barre (courte), 2 barres (moyenne), 3 barres (grande), 4 barres (maximale) fig. 102.

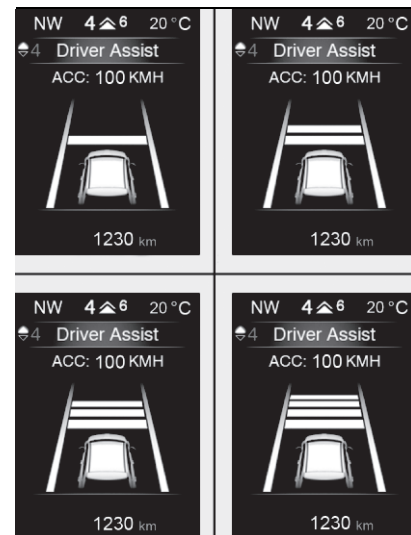

102

F1B0299C

La distance par rapport au véhicule qui précède est proportionnelle à la vitesse. L'intervalle de temps par rapport au véhicule qui précède reste constante et varie entre 1 seconde (réglage sur 1 barre pour la distance



minimale) et 2 secondes (réglage sur 4 barres pour la distance maximale).

Lors de la première utilisation du dispositif, le niveau de régulation de la distance est 4 (maximale). Lorsque le conducteur modifie la distance, le nouveau niveau de régulation sera mémorisé, et ce même après la désactivation et la réactivation du système.

### Diminution de la distance

Pour réduire le réglage de la distance, appuyer sur le bouton  et le relâcher. À chaque appui sur le bouton, le niveau de régulation diminue d'une barre (plus courte).

Noter que la vitesse définie est maintenue s'il n'y a aucun véhicule roulant devant. Une fois la distance plus réduite atteinte, un nouvel appui sur le bouton déterminera la distance plus grande.

Le véhicule maintient la distance définie, sauf dans les cas suivants :

- ❑ le véhicule qui précède accélère jusqu'à atteindre une vitesse supérieure à celle définie ;
- ❑ le véhicule qui précède déboîte (change de voie) ou sort du champ de détection du capteur radar du dispositif Adaptive Cruise Control ;
- ❑ le niveau de régulation de la distance est modifié ;

❑ L'Adaptive Cruise Control est désactivé ou neutralisé.

**AVERTISSEMENT** Le freinage maximum exercé par le dispositif est limité. Si besoin est, le conducteur peut en tout cas toujours freiner lui-même.



**AVERTISSEMENT** Si le dispositif prévoit que l'action du freinage n'est pas suffisante à conserver la distance programmée, le conducteur en sera informé par le biais de l'affichage d'un message à l'écran indiquant qu'il se rapproche du véhicule qui précède. Un signal sonore est également émis. Dans cette situation, il y a lieu de freiner immédiatement pour maintenir la distance de sécurité avec le véhicule qui précède.

**AVERTISSEMENT** Il incombe au conducteur de toujours s'assurer de l'absence de piétons, d'autres voitures ou objets sur la chaussée. Le non-respect de ces avertissements pourrait provoquer des accidents ou des blessures.

**AVERTISSEMENT** Il est de la responsabilité du conducteur de conserver une distance de sécurité entre son véhicule et celui qui le précède, conformément au code de la route des différents pays.

## DÉSACTIVATION

Le dispositif est désactivé et la vitesse définie est annulée dans les cas suivants :

- ❑ pression sur le bouton  du dispositif Adaptive Cruise Control ;
- ❑ pression sur le bouton  du Cruise Control électronique ;
- ❑ appui sur le bouton du Speed Limiter ;
- ❑ positionnement du dispositif de démarrage sur STOP.

Le dispositif est neutralisé (tout en conservant la vitesse et la distance définies) dans les situations suivantes :

- ❑ lorsque l'on appuie sur le bouton CANC ;
- ❑ lorsque les conditions indiquées dans le paragraphe "Réglage de la vitesse souhaitée" se vérifient ;
- ❑ lorsque la vitesse du véhicule descend en dessous de la vitesse minimale réglable (par exemple, présence de véhicules roulant lentement).

Si ces conditions se vérifient lors d'une décélération du système par rapport à un véhicule roulant devant, le système pourrait continuer la décélération, si nécessaire, même après sa neutralisation ou sa désactivation jusqu'à la vitesse minimale définissable.

## MODE CRUISE CONTROL ÉLECTRONIQUE

L'Adaptive Cruise Control (ACC) prévoit également le mode Cruise Control électronique pour la régulation de la marche de croisière (constante).

Si le véhicule est équipé de l'Adaptive Cruise Control (ACC), le Cruise Control électronique fonctionne de la même manière que l'ACC (en appuyant sur le bouton  du Cruise Control), sauf :

- qu'il ne conserve pas la distance par rapport au véhicule qui précède ;
- qu'en cas de capteur radar occulté, le dispositif fonctionne toujours.

Avant de rappeler la vitesse programmée précédemment, se rapprocher d'elle avant d'appuyer sur le bouton RES et le relâcher.



### ATTENTION

**125)** Il faut être vigilant au volant de manière à être toujours prêt à freiner si besoin est.

**126)** Le système constitue une aide à la conduite : le conducteur ne doit jamais baisser son attention pendant la conduite. La responsabilité de la conduite incombe toujours au conducteur, qui doit prendre en considération les conditions de circulation pour conduire en toute sécurité. Le conducteur est toujours tenu de maintenir une distance de sécurité avec le véhicule qui le précède.

**127)** Le dispositif ne s'active pas en présence de piétons, de véhicules arrivant en sens opposé ou roulant en sens transversal et d'objets immobiles (par exemple, un véhicule en panne ou bloqué dans un embouteillage).

**128)** Le dispositif n'est pas en mesure de tenir compte des conditions routières, de circulation, atmosphériques et de faible visibilité (par exemple, en cas de brouillard).

**129)** Le dispositif ne reconnaît pas toujours complètement des conditions de conduite complexes pouvant donner lieu à des évaluations incorrectes ou inexistantes sur la distance de sécurité à maintenir.

**130)** Le dispositif n'est pas en mesure d'appliquer toute la force de freinage du véhicule et donc celui-ci ne pourra pas être complètement arrêté.



### AVERTISSEMENT

**47)** Les fonctions du système pourraient être limitées ou nulles en raison des conditions atmosphériques, par exemple pluie battante, grêle, brouillard épais ou neige abondante.

**48)** La zone du pare-chocs située face au capteur ne doit pas être couverte par des adhésifs, des phares auxiliaires ou tout autre objet.

**49)** La fonctionnalité peut être compromise par toute modification structurelle apportée au véhicule, comme par exemple une modification de l'avant de la voiture, le remplacement de pneus, ou une charge plus élevée que celle prévue pour la voiture.

**50)** Des réparations inadéquates effectuées sur l'avant de la voiture (par ex. aux pare-chocs, au châssis) peuvent modifier la position du capteur radar et en compromettre le fonctionnement. S'adresser au Réseau Après-vente Fiat pour toute réparation de ce genre.

**51)** Ne pas modifier ni intervenir sur le capteur radar ou sur la caméra située sur le pare-brise. En cas de panne du capteur, s'adresser au Réseau Après-vente Fiat.

**52)** Éviter de laver la zone inférieure du pare-chocs avec des jets à haute pression : en particulier, éviter d'intervenir sur le connecteur électrique du système.

**53)** Faire attention aux réparations et à l'application de nouvelle peinture dans la zone autour du capteur (cache couvrant le capteur sur le côté gauche du pare-chocs). En cas de chocs frontaux, le capteur peut se désactiver automatiquement et afficher, sur l'écran, un avertissement pour indiquer qu'il faut faire réparer le capteur. Même en l'absence de signalisations de dysfonctionnement, désactiver le système si l'on pense que la position du capteur radar a été altérée (par ex. à cause de chocs frontaux à vitesse réduite comme lors des manœuvres de stationnement). Dans ces cas, s'adresser au Réseau Après-vente Fiat pour effectuer le réaligement ou le remplacement du capteur radar.



## DRIVE MODE SELECTOR (sélecteur mode de conduite)

(suivant modèle)

Le dispositif permet, en tournant manuellement la bague rotative (A) fig. 103 du sélecteur situé sur le tunnel central, de choisir parmi trois modes de conduite différents (« réponse de la voiture ») en fonction des exigences du conducteur et des conditions de la route.



- mode « Auto »



- mode « All Weather »



- mode « Sport ».



103

F1B0721

Le dispositif, à travers l'électronique de bord, agit sur les systèmes de contrôle dynamique de la voiture : moteur, direction, système ESC, système 4x4,

boîte de vitesses, en s'interfaçant avec le tableau de bord.

La bague rotative est de type « monostable », c'est-à-dire qu'elle revient toujours en position centrale après qu'on la relâche.

L'acceptation par le système du mode de conduite souhaité est signalé par l'allumage de la LED, située à côté de l'idéogramme, et par l'affichage du symbole correspondant à l'idéogramme sur l'écran du combiné de bord.

Au démarrage du moteur, le système maintient normalement le mode de conduite actif avant l'arrêt du moteur. Pour les versions/marchés qui le prévoient, au démarrage le système se met toujours en mode « Auto ».

### MODE « Auto »

Mode de conduite recommandé pour une conduite normale, visant au confort et à la sécurité en conditions de conduite et d'adhérence normales. Ce mode réduit également la consommation en carburant : en effet, il prévoit automatiquement non seulement de modifier la distribution du couple moteur entre l'essieu avant et arrière, mais aussi de déconnecter, si les conditions de conduite et le terrain le permettent, la transmission aux roues arrière.

### Activation

En mode « All Weather » activé, tourner la bague dans le sens inverse des aiguilles d'une montre et la maintenir dans cette position pendant au moins une demi-seconde et dans tous les cas jusqu'à ce que la LED correspondante s'allume et que le mode sélectionné s'affiche sur l'écran. La LED correspondant au mode sélectionné précédemment s'éteindra en même temps. Après avoir été relâchée, la bague revient en position centrale.

En mode « Sport » activé, tourner la bague dans le sens des aiguilles d'une montre et la maintenir dans cette position pendant au moins une demi-seconde et dans tous les cas jusqu'à ce que la LED correspondante s'allume et que le mode sélectionné s'affiche sur l'écran. La LED correspondant au mode sélectionné précédemment s'éteindra en même temps. Après avoir été relâchée, la bague revient en position centrale.

### MODE « All Weather »

Ce mode vise à la sécurité de la conduite en conditions de faible adhérence de la voiture (route mouillée, glissante, pluie, neige). Il est également conseillé de l'utiliser pour la conduite sur des chemins de terre ou en tout-terrain.

## Activation

En mode « Auto » activé, tourner la bague dans le sens des aiguilles d'une montre et la maintenir dans cette position pendant au moins une demi-seconde et dans tous les cas jusqu'à ce que la LED correspondante s'allume et que le mode sélectionné s'affiche sur l'écran. La LED correspondant au mode sélectionné précédemment s'éteindra en même temps. Après avoir été relâchée, la bague revient en position centrale.

En mode « Sport » activé, tourner la bague dans le sens inverse des aiguilles d'une montre et la maintenir dans cette position pendant au moins une demi-seconde et dans tous les cas jusqu'à ce que la LED correspondante s'allume et que le mode sélectionné s'affiche sur l'écran. La LED correspondant au mode sélectionné précédemment s'éteindra en même temps. Après avoir été relâchée, la bague revient en position centrale.

## MODE « Sport »

Ce mode accroît le plaisir d'une conduite sportive ; il augmente toutefois la consommation de carburant. La traction est optimisée afin d'offrir de meilleures performances au niveau de la tenue de route de la voiture, y compris dans les virages.

## Activation

En mode « Auto » activé, tourner la bague dans le sens inverse des aiguilles d'une montre et la maintenir dans cette position pendant au moins une demi-seconde et dans tous les cas jusqu'à ce que la LED correspondante s'allume et que le mode sélectionné s'affiche sur l'écran. La LED correspondant au mode sélectionné précédemment s'éteindra en même temps. Après avoir été relâchée, la bague revient en position centrale.

En mode « All Weather » activé, tourner la bague dans le sens des aiguilles d'une montre et la maintenir dans cette position pendant au moins une demi-seconde et dans tous les cas jusqu'à ce que la LED correspondante s'allume et que le mode sélectionné s'affiche sur l'écran. La LED correspondant au mode sélectionné précédemment s'éteindra en même temps. Après avoir été relâchée, la bague revient en position centrale.

## SIGNAUX D'ANOMALIE

En cas d'anomalie du système ou du sélecteur, il sera automatiquement impossible de changer de mode. Le système passera automatiquement en mode « Auto ». Dans ces cas, l'écran affichera un signal d'avertissement dédié. Se rendre dès que possible au

Réseau Après-vente Fiat pour faire contrôler le système.

## MODE SPORT

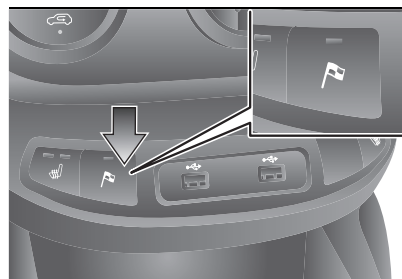

(suivant version)

Lorsqu'il est activé, le mode SPORT améliore les performances de la voiture en faisant en sorte que le moteur soit plus prêt durant les accélérations. Pour activer le mode SPORT, appuyez sur le bouton fig. 104 situé sur le tunnel central.



104

F1B0768

L'activation et la désactivation du mode SPORT est indiquée sur l'écran du combiné de bord par l'affichage d'une page-écran où apparaît le symbole  et d'un message dédié (« SPORT activé » / « SPORT désactivé »). Le symbole  est affiché à l'écran tant que le mode SPORT est activé.



## IDLE COASTING

(suivant version)

L'« Idle coasting » est une fonction qui permet de rouler avec le moteur désaccouplé des roues en agissant automatiquement sur la pédale d'embrayage. Ceci permet de parcourir un tronçon de route sans la contribution du frein moteur au ralentissement de la voiture, afin de réduire la consommation de carburant. Le moteur continue à tourner au ralenti, ce qui permet de maintenir les fonctions du véhicule activées (par exemple, recharge de la batterie, climatisation, etc.).

L'icône  apparaît sur le combiné de bord et disparaît lorsque la fonction est désactivée.

Lorsque l'Idle coasting est activé, l'écran du combiné de bord n'affiche pas la consommation instantanée de carburant mais un message dédié d'activation du mode « Sailing ».

La fonction intervient de façon indépendante lorsque le frein et l'accélérateur sont relâchés à une vitesse comprise entre 25 km/h et 160 km/h.

La désactivation de la fonction « Idle coasting » est automatique et a lieu dans les cas suivants :

- ❑ désactivation du système Stop/Start (consulter le chapitre « Système Stop/Start » dans cette section) ;
- ❑ activation du mode SPORT (consulter le chapitre « Mode SPORT » dans cette section) ;
- ❑ des situations particulières de conduite (par exemple, conduite en descente, intervention du système ESP, accélération latérale élevée, etc.) ;
- ❑ débranchement de la batterie. Dans ce cas, il faut effectuer la procédure suivante :
  - démarrer le moteur ;
  - levier de la boîte de vitesses automatique / boîte de vitesses automatique à double embrayage sur la position P (stationnement), moteur chaud (indicateur de température aux alentours de la position centrale), accélérer jusqu'à atteindre le limiteur de régime ;
  - ne jamais enfoncer la pédale de frein pendant la manœuvre ;
  - relâcher complètement l'accélérateur et attendre que le moteur tourne au ralenti ;
  - attendre au moins 2 secondes ;
  - couper le moteur.

## SYSTÈME PARK ASSIST

(selon le modèle)



 131)

 54) 55) 56) 57)

**Version avec 4 capteurs :** Les capteurs de stationnement, situés dans le pare-chocs arrière fig. 105, ont pour fonction de détecter la présence de tous les obstacles à proximité de l'arrière de la voiture.

**Version avec 8 capteurs :** Les capteurs de stationnement, situés dans le pare-chocs avant fig. 105 et arrière fig. 106, servent à détecter la présence d'éventuels obstacles qui se trouvent à proximité de l'avant et de l'arrière de la voiture.

Les capteurs avertissent le conducteur par signal sonore et, si nécessaire, signaux visuels sur l'écran du combiné de bord.

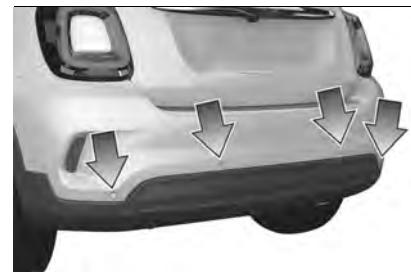

105

F1B0668



106

F1B0704

### Enclenchement/désenclenchement

Pour désactiver le système, appuyer sur le bouton  fig. 107.

Le passage d'état du système, d'activé à désactivé et vice versa, est toujours accompagné de l'affichage d'un message dédié sur l'écran du combiné de bord.

La led présente sur le bouton reste éteinte lorsque le système a été enclenché par le conducteur. La led s'allume lorsque le système est désactivé par le conducteur ou en conditions d'avarie ou de désactivation momentanée.



107

F1B0752

En appuyant sur le bouton lorsque le système présente une anomalie, la LED clignote pendant 5 secondes environ, puis elle reste allumée à lumière fixe. Lorsque l'on place le dispositif de démarrage sur MAR, le système Park Assist garde en mémoire le dernier état (activé ou désactivé) présent à l'arrêt du moteur.

Après sa désactivation, le système Park Assist reste dans cette condition jusqu'à sa prochaine activation, même en cas de passage du contacteur de démarrage de la position MAR à STOP et à nouveau sur MAR.

L'utilisation de roues de dimensions autres que celles qui sont montées au moment de l'achat de la voiture pourrait affecter le système, ne permettant pas un fonctionnement correct.

### Activation/désactivation du système (versions avec 4 capteurs)

#### Activation

Le système, lorsqu'il est validé, s'active automatiquement en embrayant la marche arrière.

#### Désactivation

Le système se désactive automatiquement en embrayant une vitesse différente de la marche arrière.

### Activation/désactivation du système (versions avec 8 capteurs)

#### Activation

Le système, lorsqu'il est validé, s'active automatiquement dans les cas suivants :

- lorsque le conducteur embraye une vitesse avant (versions avec boîte manuelle) ou la position D (Drive) (versions avec boîte automatique/boîte automatique à double embrayage) ; ou bien
- lorsque le conducteur embraye la marche arrière (versions avec boîte manuelle) ou choisit la position R (versions avec boîte automatique/boîte automatique à double embrayage) ; ou bien
- lorsque le levier de la boîte manuelle est au point mort ou le levier de la boîte automatique/boîte automatique à double embrayage est sur la position N (point mort) alors que la voiture roule.



En cas de déplacement (en avant ou en arrière), le système reste activé.

### **Désactivation**

Le dispositif se désactive automatiquement dans les cas suivants :

- ❑ en embrayant une vitesse différente de la marche arrière, les capteurs arrière sont désactivés tandis que les capteurs avant restent activés jusqu'à ce que l'on dépasse 15 km/h ; ou bien
- ❑ en dépassant les 11 km/h, marche arrière embrayée (dans ce cas, la led présente sur le bouton du combiné d'instruments s'allume) ; ou bien
- ❑ lorsque le levier de la boîte manuelle est au point mort ou le levier de la boîte automatique/boîte automatique à double embrayage est sur la position P (Park) alors que la voiture est à l'arrêt.

### **Fonctionnement avec remorque**

#### **Versions avec 4 capteurs**

Le fonctionnement des capteurs est automatiquement désactivé dès l'introduction de la fiche du câble électrique de la remorque dans la prise du crochet d'attelage du véhicule. Dans ce cas, le voyant sur le bouton situé sur la planche de bord fig. 107 est allumé. Les capteurs se réactivent automatiquement lorsque

l'on débranche la fiche du câble de la remorque.

#### **Versions avec 8 capteurs**

Le fonctionnement des capteurs arrière est automatiquement désactivé dès l'introduction de la fiche du câble électrique de la remorque dans la prise du crochet d'attelage de la voiture, tandis que les capteurs avant restent actifs et en mesure de fournir les signaux sonores et visuels. Dans ce cas, la led sur le bouton situé sur la planche de bord fig. 107 reste allumée. Les capteurs arrière se réactivent automatiquement lorsque l'on débranche la fiche du câble de la remorque.

## **AVERTISSEMENTS GÉNÉRAUX**

Voici quelques conditions qui pourraient influencer sur les performances du système de stationnement :

- ❑ une sensibilité réduite du capteur et une réduction des performances du système d'aide au stationnement pourraient être dues à la présence sur la surface du capteur de : givre, neige, boue, plusieurs couches de peinture ;
- ❑ le capteur détecte un objet inexistant (« perturbation d'écho »), provoqué par des perturbations de caractère mécanique, par exemple : lavage de la voiture, pluie (conditions de vent très fort), grêle ;

❑ les signaux transmis par le capteur peuvent également être altérés par la présence de systèmes à ultrasons à proximité (par ex. freins pneumatiques de poids lourds ou marteaux piqueurs) ;

❑ les performances du système d'aide au stationnement peuvent également être influencées par la position des capteurs, par exemple les changements d'assiette (du fait de l'usure des amortisseurs, des suspensions) ou les changements de pneu, un chargement excessif de la voiture ou des assiettes spécifiques qui prévoient un abaissement de la voiture ;

❑ la présence du crochet d'attelage en l'absence de remorque, qui pourrait interférer avec le bon fonctionnement des capteurs de stationnement arrière. Avant d'utiliser le système Park Assist, nous conseillons de démonter de la voiture l'ensemble boule/crochet d'attelage et la fixation correspondante lorsque la voiture n'est pas utilisée pour des opérations de remorquage. Le non-respect de cette prescription peut causer des lésions personnelles ou des dommages aux voitures ou aux obstacles parce que lorsque le signal sonore continu est émis, la boule du crochet d'attelage se trouve déjà beaucoup plus près de l'obstacle que

le pare-chocs arrière. Si l'on souhaite laisser en permanence le crochet d'attelage sans pour autant atteler une remorque, s'adresser au Réseau Après-vente Fiat pour mettre à jour le système Park Assist, car le crochet d'attelage risquerait d'être perçu comme un obstacle par les capteurs centraux.

☐ la présence d'autocollants sur les capteurs. Veiller donc à ne pas appliquer d'autocollant sur les capteurs.



## ATTENTION

**131)** La responsabilité de la manœuvre de stationnement et des autres manœuvres, potentiellement dangereuses, est toujours confiée au conducteur. Au moment d'effectuer ces manœuvres, toujours s'assurer qu'il n'y a pas de personnes (spécialement des enfants) ni d'animaux le long de la trajectoire que l'on a l'intention de suivre. Bien que les capteurs de stationnement constituent une aide pour le conducteur, celui-ci doit toujours être vigilant pendant les manœuvres potentiellement dangereuses, même à faible vitesse.



## AVERTISSEMENT

**54)** Pour le bon fonctionnement du système, il est primordial de toujours éliminer la boue, la saleté, la neige ou le givre éventuellement présents sur les capteurs. Pendant le nettoyage des capteurs, veiller surtout à ne pas les rayer ou les endommager ; éviter d'utiliser des chiffons secs, rêches ou durs. Les capteurs doivent être lavés à l'eau claire, en ajoutant éventuellement du shampoing pour véhicule. Dans les stations de lavage qui utilisent des hydro-nettoyeurs à jet de vapeur ou à haute pression, nettoyer rapidement les capteurs en tenant le gicleur à plus de 10 cm de distance.

**55)** Pour les éventuelles interventions sur le pare-chocs dans la zone des capteurs, s'adresser exclusivement au Réseau Après-vente Fiat. Toute intervention sur le pare-chocs effectuée de façon incorrecte pourrait en effet compromettre le fonctionnement des capteurs de stationnement.

**56)** En cas de peinture du pare-chocs ou de retouches dans la zone des capteurs, s'adresser exclusivement au Réseau Après-vente Fiat. L'application incorrecte de peinture risquerait de compromettre le fonctionnement des capteurs de stationnement.

**57)** Les capteurs arrière pourraient fournir ainsi une fausse indication, en interprétant la boule du crochet d'attelage et la fixation correspondante comme un obstacle présent à l'arrière de la voiture.

## SYSTÈME LANE ASSIST (dispositif de surveillance de la trajectoire latérale)



### DESCRIPTION

 58) 59) 60) 61) 62) 63)

Le système Lane Assist utilise une caméra située sur le pare-brise pour relever les limites de la voie et pour évaluer la position de la voiture par rapport à ces limites afin de maintenir la voiture à l'intérieur de la voie.

Lorsqu'une des limites de la voie est relevée et que la voiture la dépasse sans qu'il ne s'agisse d'une action volontaire du conducteur (clignotant non enclenché), le système Lane Assist fournit un avertissement tactile sous la forme du couple appliqué au volant (vibration) pour signaler ainsi au conducteur qu'il doit intervenir pour rester à l'intérieur de la voie. Si l'intervention dure plus de 10 secondes, un signal sonore sera émis et l'écran du combiné de bord affichera un message dédié, signalant au conducteur qu'il doit ramener le véhicule à l'intérieur de la voie de circulation.



**AVERTISSEMENT** Le couple appliqué par le système sur le volant a une intensité suffisante pour que le conducteur s'en aperçoive, mais cependant limitée, pour que le conducteur puisse vaincre le couple sans problème et garder à tout moment le contrôle de la voiture. Le conducteur peut donc tourner le volant selon les besoins à tout moment.

Si la voiture continue à dépasser la ligne de la voie sans que le conducteur n'intervienne, le témoin  (ou l'icône sur l'écran) apparaîtra aussi sur le combiné de bord pour avertir le conducteur qu'il doit ramener la voiture à l'intérieur des limites de la voie.

**AVERTISSEMENT** Le système surveille la présence des mains du conducteur sur le volant. Si la présence des mains du conducteur sur le volant n'est pas détectée, le système fournira des signaux sonores et visuels, en affichant des messages dédiés sur l'écran du combiné de bord. En outre, le système sera désactivé.

### ACTIVATION/DÉSACTIVATION DU SYSTÈME

Le système Lane Assist peut être activé/désactivé à l'aide du bouton (A) fig. 108, situé sur le levier gauche. À chaque démarrage du moteur, le système est activé.

Pour désactiver le système, il faut appuyer deux fois sur le bouton (A) fig. 108.

Sur certaines versions, l'écran du combiné de bord affiche un message dédié lorsque le système est activé et désactivé.



108

F1B0334C

### Conditions d'activation

Une fois activé, le système ne se déclenche que lorsque les conditions suivantes sont réunies :

- le conducteur maintient au moins une main sur le volant ;
- la vitesse de la voiture est comprise entre 60 km/h et 180 km/h ;
- une des lignes délimitant la voie est parfaitement visible ;
- les conditions de visibilité sont adéquates ;
- la route est rectiligne ou présente des virages à large rayon ;

on maintient une distance de sécurité appropriée par rapport au véhicule qui précède ;

le clignotant (d'abandon de voie) n'est pas enclenché ;

**REMARQUE** Le système n'applique pas la vibration sur le volant à chaque fois qu'un système de sécurité (freins, système ABS, système ASR, système ESC, système Full Brake Control, etc.) est activé.



### AVERTISSEMENT

**58)** Des chargements qui dépassent positionnés sur le toit de la voiture pourraient altérer le bon fonctionnement de la caméra. Avant de partir, s'assurer donc de positionner correctement le chargement de manière à ne pas couvrir le champ d'action de la caméra.

**59)** Si le pare-brise est rayé, ébréché ou cassé et qu'il est nécessaire de le remplacer, s'adresser exclusivement au Réseau Après-vente Fiat. Ne pas remplacer le pare-brise soi-même en raison du risque de dysfonctionnement par la suite ! Il est recommandé de remplacer le pare-brise s'il a été endommagé dans la zone de la caméra.

**60)** Ne pas manipuler ni effectuer aucune intervention sur la caméra. Ne pas obstruer les ouvertures présentes dans le revêtement esthétique situé sous le rétroviseur d'habitacle. En cas de panne de la caméra, s'adresser au Réseau Après-vente Fiat.

**61)** Ne pas couvrir le champ d'action de la caméra avec des adhésifs ou d'autres objets. Faire également attention à la présence éventuelle d'objets sur le capot de la voiture (par exemple une couche de neige) et s'assurer qu'ils n'interfèrent pas avec la caméra.

**62)** Le fonctionnement de la caméra pourrait être limité ou nul en raison des conditions atmosphériques, par exemple pluie battante, grêle, brouillard épais, neige abondante, formation de couches de givre sur le pare-brise.

**63)** Le fonctionnement de la caméra peut également être compromis par la présence de poussière, de condensation, de saletés ou de givre sur le pare-brise, par les conditions de circulation (par ex. des véhicules avançant sur une autre voie que la voiture, des véhicules arrivant sur le côté ou avançant dans le sens opposé sur la même voie de circulation, virage ayant un faible rayon de courbure), par l'état de la chaussée et les conditions de conduite (par ex. conduite tout terrain). S'assurer donc que le pare-brise soit toujours propre. Pour éviter de rayer le pare-brise, utiliser des détergents spécifiques et des chiffons propres. De plus, le fonctionnement de la caméra peut être limité ou nul dans certaines conditions de conduite, de circulation et de chaussée.

## TRAFFIC SIGN RECOGNITION

(suivant modèle)



132) 133) 134)

64) 65) 66) 67) 68)

Le système détecte automatiquement, à travers le capteur logé sur le pare-brise fig. 109, les panneaux routiers reconnaissables :

- indications de limitation de vitesse ;
- interdictions de dépasser ;
- panneaux indiquant la fin des interdictions ci-dessus.



109

F1B0656

Le système contrôle les signaux routiers en permanence pour indiquer la limitation de vitesse actuelle et les éventuelles interdictions de dépasser. **AVERTISSEMENT** Le système est conçu pour lire les panneaux routiers conformes aux prescriptions de la

convention de Vienne et aux conditions Euro NCAP 2018.

## UTILISATION DE LA RECONNAISSANCE DES SIGNAUX ROUTIERS

### Allumage et extinction du système

Il est possible d'activer/de désactiver le système à travers le menu des systèmes **Uconnect™ 7" HD LIVE** et **Uconnect™ 7" HD Nav LIVE** (le cas échéant).

**REMARQUE** Sur les versions dotées du système **Uconnect™Radio**, il est possible d'activer/de désactiver le système à partir du combiné d'instruments (voir le paragraphe « Afficheur » au chapitre « Connaissance du combiné d'instruments »).

**REMARQUE** Le système s'enclenche chaque fois que l'on démarre le moteur. L'état du système s'affiche à l'écran du combiné de bord à la section « Driver Assist » fig. 110 (voir la description au paragraphe « Écran » du chapitre « Connaissance du combiné de bord ») :





110

F1B0638

- A. Affichage de la limitation de vitesse ;  
 B. Affichage de la limitation de vitesse en combinaison avec d'autres signaux d'indication ;  
 C. Affichage de l'interdiction de dépasser.

Le système est en mesure d'identifier un panneau de signalisation routière supplémentaire, par exemple une limite de vitesse réduite si la chaussée est mouillée. Cette indication s'affichera dans la zone dédiée de l'écran du combiné d'instruments uniquement en présence de conditions suivantes :

- ❑ le signal supplémentaire de brouillard s'affiche si les phares de brouillard AV ou AR sont allumés ;
- ❑ le signal supplémentaire de neige s'affiche si la température extérieure est inférieure ou égale à 3 °C et les essuie-glaces sont actionnés ;
- ❑ le signal supplémentaire de pluie s'affiche si les essuie-glaces sont actionnés.



### ATTENTION

**132)** Le système détecte uniquement les signaux routiers prédéfinis et si les conditions minimales de visibilité et de distance avec le panneau routier sont respectées.

**133)** Le système est un système d'aide à la conduite qui n'élimine pas la responsabilité du conducteur quant à la conduite de la voiture. Toujours respecter le code de la route du pays dans lequel la voiture circule.

**134)** Quand le système est activé, il appartient au conducteur de contrôler la voiture, de surveiller le système et d'intervenir convenablement si nécessaire.



### AVERTISSEMENT

**64)** Lorsque le capteur est occulté, les fonctions du système pourraient être limitées ou nulles.

**65)** Les fonctions du système pourraient être limitées ou nulles en raison des conditions atmosphériques, par exemple pluie battante, grêle, neige et basses températures. Les contrastes lumineux importants peuvent compromettre les capacités de reconnaissance du capteur.

**66)** La zone autour du capteur ne doit pas être couverte par des adhésifs ou tout autre objet.

**67)** Ne pas altérer et n'effectuer aucune réparation dans la zone du pare-brise immédiatement proche du capteur.

**68)** Éliminer tout corps étranger tel que les excréments d'oiseaux, les insectes, la neige ou le givre du pare-brise. Pour éviter de rayer le pare-brise, utiliser des détergents spécifiques et des chiffons propres.

## INTELLIGENT SPEED ASSIST

(suivant modèle)

Le système permet de définir une limite de vitesse correspondant au panneau détecté par le système « Traffic Sign Recognition » (voir le contenu du paragraphe correspondant dans ce même chapitre), signalé au conducteur sur l'écran du combiné d'instruments. La vitesse maximale peut être programmée que la voiture soit en mouvement ou à l'arrêt.

La vitesse minimale réglable est de 30 km/h.

## RÉGLAGE DE LA VITESSE LIMITE

Le système peut être activé si le conducteur a préalablement activé les systèmes :

- Speed Limiter
- Traffic Sign Recognition

Lorsque ces systèmes sont activés, l'écran du combiné d'instruments affiche un signal indiquant la possibilité de programmer la vitesse limite sur une valeur correspondant à celle détectée par le système Traffic Sign Recognition. Si cette vitesse dépasse le niveau actuel de vitesse mémorisé par le Speed Limiter, l'écran du combiné d'instruments affichera le signal (A) fig. 111.

Si la vitesse que le système Traffic Sign Recognition affiche est inférieure au niveau actuel de vitesse mémorisé par le Speed Limiter, l'écran du combiné d'instruments affichera le signal (B) fig. 111.

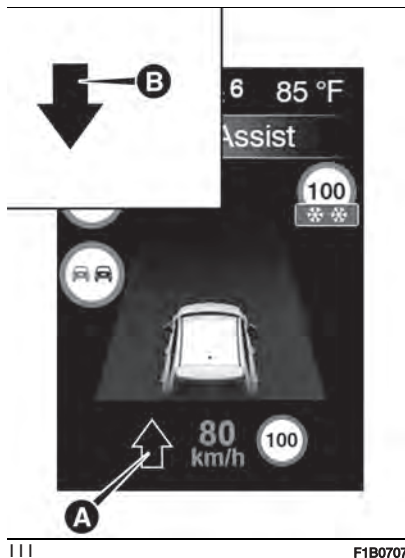

### ACTIVATION DU SYSTÈME

Pour enclencher le système, appuyer sur le bouton RES (A) fig. 112, afin de mémoriser la limite de vitesse correspondant à la valeur qu'affiche le système Traffic Sign Recognition. L'activation du système est signalée par l'affichage du symbole (B) fig. 113 à l'écran du combiné de bord.

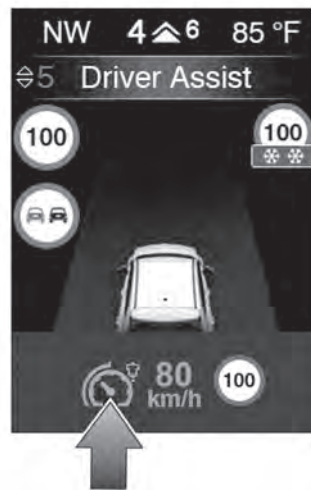

## DÉSACTIVATION DU SYSTÈME

Le système se désactive dans les conditions suivantes :

- ❑ lorsque le système Traffic Sign Recognition est désactivé ;
- ❑ lorsque le système Speed Limiter est désactivé ;
- ❑ lorsque le système Traffic Sign Recognition affiche une nouvelle limite de vitesse ;
- ❑ lorsque le système Traffic Sign Recognition affiche la fin de la limitation de vitesse ;
- ❑ lorsque le système Traffic Sign Recognition n'est pas en mesure d'afficher une limite de vitesse.

## DÉPASSEMENT DE LA VITESSE RÉGLÉE

En appuyant à fond sur la pédale d'accélérateur, il est possible de dépasser la vitesse réglée même lorsque le système est actif (par ex. en cas de dépassement).

Le système est désactivé tant que la vitesse n'est pas réduite au-dessous de la limite réglée, après quoi il se réactive automatiquement.

## CLIGNOTEMENT DE LA VITESSE RÉGLÉE

La vitesse réglée clignote dans les cas suivants :

- ❑ quand la pédale d'accélérateur a

été appuyée à fond et la vitesse de la voiture a dépassé la valeur réglée ;

- ❑ quand on active le système après avoir réglé une limite inférieure à la vitesse effective de la voiture ;
- ❑ quand le dispositif n'est pas en mesure de réduire la vitesse du véhicule en raison de la pente de la route ;
- ❑ en cas de forte accélération.

## CAMÉRA DE REcul (REAR VIEW CAMERA)



### DESCRIPTION

La caméra (A) fig. 114 se trouve sur le hayon du coffre à bagages.

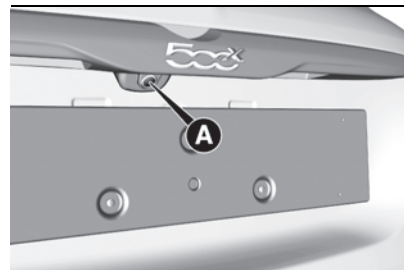

114

F1B0064C

Chaque fois que la marche arrière est enclenchée, la zone entourant la voiture, telle qu'elle est filmée par la caméra de recul, est affichée à l'écran fig. 115.

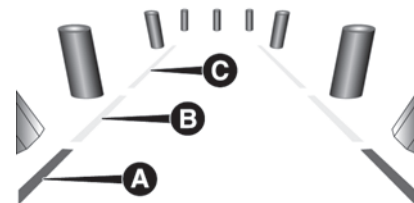

115

F1B0167C

## AFFICHAGES ET MESSAGES À L'ÉCRAN

Une ligne centrale pointillée superposée indique le centre de la voiture pour faciliter les manœuvres de stationnement ou l'alignement par rapport au crochet d'attelage. Les différentes zones colorées indiquent la distance par rapport à l'arrière de la voiture.

Le tableau suivant montre les distances approximatives pour chaque zone fig. 115 :

Zone	Distance par rapport à l'arrière de la voiture
Rouge (A)	0 ÷ 30 cm
Jaune (B)	30 cm ÷ 1 m
Vert (C)	1 m ou plus

**AVERTISSEMENT** Pendant les manœuvres de stationnement, toujours faire très attention aux obstacles qui pourraient se trouver au-dessus ou au-dessous du champ d'action de la caméra.

### ATTENTION

**135)** La responsabilité de la manœuvre de stationnement et des autres manœuvres, potentiellement dangereuses, est toujours confiée au conducteur. Lorsque l'on effectue de telles manœuvres, toujours s'assurer de l'absence de personnes (enfants notamment) et d'animaux dans l'espace en question. Bien que la caméra constitue une aide pour le conducteur, celui-ci doit toujours rester attentif pendant les manœuvres potentiellement dangereuses même à faible vitesse. Toujours conduire à une vitesse modérée de sorte à pouvoir freiner à temps en cas de détection d'un obstacle.

### AVERTISSEMENT

**69)** Pour qu'elle fonctionne correctement, il est indispensable que la caméra soit toujours propre et ne présente aucune trace de boue, de saleté, de neige ou de glace. Pendant le nettoyage de la caméra, veiller surtout à ne pas la rayer ou l'endommager ; éviter d'utiliser des chiffons secs, rêches ou durs. La caméra doit être lavée à l'eau claire, en ajoutant éventuellement du savon pour voiture. Dans les stations de lavage qui utilisent des hydro-nettoyeurs à jets de vapeur ou à haute pression, nettoyer rapidement la caméra en tenant le gicleur à plus de 10 cm de distance. Ne pas apposer d'adhésifs sur la caméra.

## TRACTAGE DE REMORQUES



### AVERTISSEMENTS



Pour l'attelage de caravanes ou de remorques, la voiture doit être équipée d'un crochet d'attelage homologué et d'un circuit électrique approprié. Si l'installation doit être effectuée en après-vente, elle doit être exécutée par du personnel qualifié.

Monter éventuellement des rétroviseurs spécifiques et/ou supplémentaires, en

respectant les consignes du Code de la Route en vigueur.

Ne pas oublier que le tractage d'une remorque réduit la possibilité de surmonter les côtes raides, augmente les espaces d'arrêt et les temps de dépassement toujours en fonction du poids total de la remorque. Dans les descentes, rétrograder au lieu d'utiliser constamment le frein. Le poids exercé par la remorque sur le crochet d'attelage de la voiture réduit d'autant la capacité de charge de la voiture. Pour ne pas dépasser le poids remorquable maximum (figurant sur la carte grise), on doit prendre en compte le poids de la remorque à pleine charge, y compris les accessoires et les bagages personnels.

Respecter les limites de vitesse de chaque pays pour les véhicules avec remorque. La vitesse, dans tous les cas, ne doit pas dépasser 100 km/h. Un éventuel frein électrique doit être alimenté directement par la batterie avec un câble d'une section non inférieure à 2,5 mm<sup>2</sup>. En plus des dérivations électriques, on peut brancher un câble d'alimentation du frein électrique et un câble d'alimentation d'une lampe d'éclairage de l'intérieur de la remorque d'une puissance maximale de 15 W sur l'équipement électrique de la voiture.



Pour les connexions, utiliser la centrale équipée d'un câble partant de la batterie et ayant une section minimum de 2,5 mm<sup>2</sup>. L'utilisation de charges auxiliaires autres que les feux extérieurs (par ex. frein électrique), doit se faire avec le moteur démarré.

### **PRÉ-ÉQUIPEMENT CROCHET D'ATTELAGE**

Le dispositif d'attelage doit être fixé à la carrosserie par un personnel spécialisé, en respectant d'éventuelles informations supplémentaires et/ou complémentaires fournies par le constructeur du dispositif. Il doit respecter les réglementations actuelles en vigueur en se référant à la Directive 94/20/CEE et modifications suivantes.

Pour chaque version, il faut utiliser un dispositif d'attelage approprié à la valeur de la masse remorquable de la voiture sur laquelle on entend l'installer.

Pour le branchement électrique, il faut adopter un joint unifié, qui est en général placé sur un étrier spécifique fixé sur le dispositif d'attelage ; une centrale spécifique doit être installée sur la voiture pour le fonctionnement des feux extérieurs de la remorque. Les branchements électriques doivent être effectués à l'aide de joints à 7 ou 13 pôles alimentés à 12 Vcc (normes CUNA/UNI et ISO/DIN) en respectant les indications de référence fournies par

le constructeur de la voiture et/ou par le constructeur du dispositif d'attelage.



#### **ATTENTION**

**136)** *Le système ABS qui équipe la voiture ne contrôle pas le système de freinage de la remorque. Il faut donc être très prudent sur les chaussées glissantes.*

**137)** *Ne jamais modifier le système de freinage du véhicule pour la commande de frein de la remorque. Le système de freinage de la remorque doit être complètement indépendant du circuit hydraulique de la voiture.*

## BARRE DE REMORQUAGE À TÊTE SPHÉRIQUE AMOVIBLE

La structure du crochet d'attelage doit être fixée à la caisse au niveau des points indiqués sur la figure fig. 116.

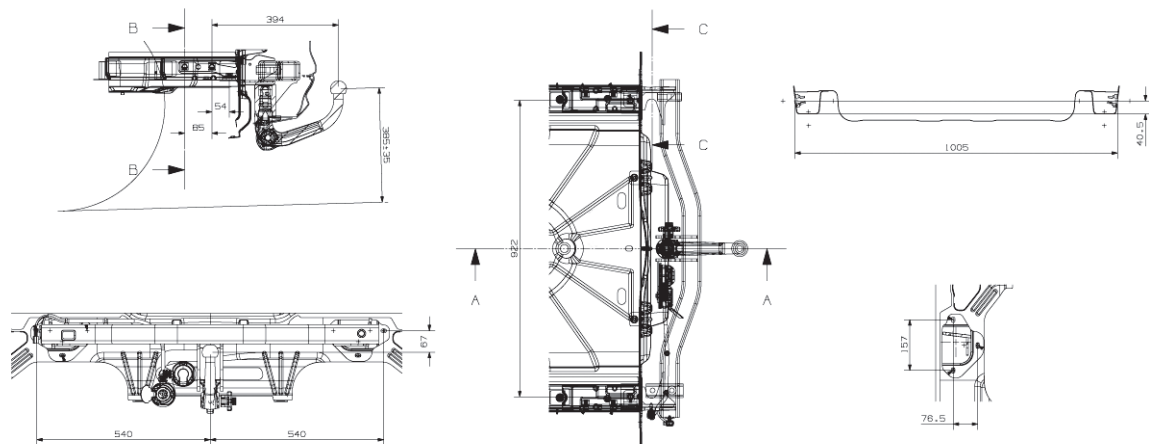

116

F1B0168C

AVERTISSEMENT Pour l'installation du crochet d'attelage, s'adresser au Réseau Après-vente Fiat.



## RAVITAILLEMENT DE LA VOITURE



138) 139) 140)

### MOTEURS ESSENCE

Utiliser exclusivement de l'essence sans plomb avec indice d'octane (R.O.N.) non inférieur à 95 (Spécification EN228).

**AVERTISSEMENT** Ne jamais verser dans le réservoir, même en cas d'urgence, une quantité même minimale d'essence avec du plomb. Le pot catalytique serait endommagé de manière irréversible.

### MOTEURS DIESEL

70)

Utiliser seulement du gazole pour transport routier (Spécification EN590).

Dans le cas d'une utilisation/stationnement prolongé de la voiture en zones de montagne/froides, il est conseillé d'effectuer le ravitaillement avec le gazole disponible sur les lieux. De plus, dans cette situation, il est conseillé de maintenir à l'intérieur du réservoir une quantité de carburant supérieure à 50 % de la capacité utile.

### PROCÉDURE DE RAVITAILLEMENT

Le « Capless Fuel » est un dispositif installé sur le goulot du réservoir de carburant ; il s'ouvre et se referme automatiquement à l'insertion/extraction du pistolet distributeur.

Le « Capless Fuel » est muni d'un inhibiteur qui empêche le ravitaillement avec un carburant inadéquat.

#### Ouverture de la trappe

Pour effectuer le ravitaillement, procéder comme suit :

- ouvrir la trappe (A) fig. 117 en la tirant vers l'extérieur à l'aide de l'ergot ;
- introduire le distributeur dans le goulot et procéder au ravitaillement ;

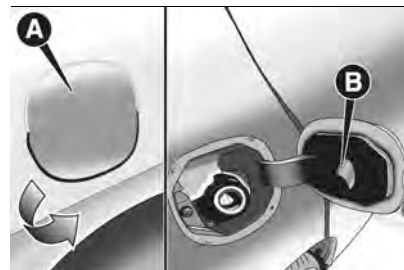

117

F1B0719

- une fois le ravitaillement terminé, avant de retirer le distributeur, attendre 10 secondes au moins pour permettre

au carburant de couler à l'intérieur du réservoir ;

- retirer le distributeur du goulot et refermer la trappe (A).

La trappe est munie d'un soufflet cache-poussière (B) qui, trappe fermée, empêche tout dépôt d'impuretés et de poussière sur l'extrémité du goulot.

#### Ravitaillement d'urgence

Procéder de la manière suivante :

- ouvrir le coffre à bagages et prendre l'adaptateur (C) fig. 118, situé dans la boîte à outils ou, selon la version, dans le boîtier du Fix&Go ;
- ouvrir la trappe (A) fig. 117, comme indiqué précédemment ;
- introduire l'adaptateur dans le goulot comme illustré et procéder au ravitaillement ;

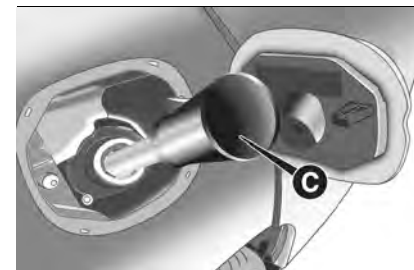

118

F1B0725

- une fois le ravitaillement terminé, retirer l'adaptateur et refermer la trappe ;

□ pour finir, ranger l'adaptateur dans le coffre à bagages.

## APPOINT DE L'ADDITIF POUR ÉMISSIONS DIESEL AdBlue®

(versions Diesel uniquement)  
(suivant modèle)

 71)

### Conditions préliminaires

L'AdBlue® gèle à des températures inférieures à -11 °C. Si la voiture est restée à l'arrêt pendant une longue période de temps à ces températures, l'appoint pourrait s'avérer difficile.

Procéder de la manière suivante :

- garer la voiture sur un terrain plat ; couper le moteur en mettant le dispositif de démarrage sur STOP ;
- ouvrir la trappe à carburant (A) fig. 119 puis dévisser et enlever le bouchon (B) (couleur bleu) du goulot de remplissage d'AdBlue®.

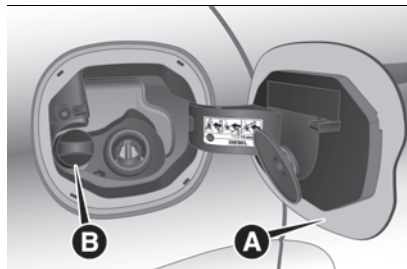

119

F1B0694

### Ravitaillement avec distributeurs

Le système a été conçu conformément à la norme ISO 22241-5 (débit distributeur 10 l/min).

Le ravitaillement dans des stations de service avec des débits supérieurs est toutefois permis, même s'il peut y avoir quelques déclics du distributeur et des variations de quantité versée dans le réservoir.

Procéder de la manière suivante :

- insérer le pistolet de distribution d'AdBlue® dans le goulot de remplissage, commencer à verser et, au premier déclic, interrompre l'opération (le déclic indique que le réservoir de l'AdBlue® est plein). Ne pas remplir à ras bord pour éviter des versements d'AdBlue® ;
- extraire le pistolet.

### Ravitaillement avec récipients

Procéder de la manière suivante :

- vérifier la date d'échéance ;
- lire les conseils sur l'utilisation présents sur l'étiquette avant de procéder au versement du contenu du flacon dans le réservoir de l'AdBlue® ;
- en cas de remplissage avec des systèmes non vissables (par ex. des jerricans), après l'affichage de l'avertissement à l'écran du combiné de bord (voir le paragraphe « Témoins et messages » dans le chapitre

« Connaissance du combiné de bord »), remplir le réservoir d'AdBlue® avec une quantité de liquide maximum de 7,5 litres ;

□ en cas d'utilisation avec des récipients vissables au goulot, le réservoir est considéré plein quand le niveau d'AdBlue® dans le récipient interrompt sa descente. Ne pas continuer à remplir.

### Opérations à la fin du ravitaillement

Procéder de la manière suivante :

- monter de nouveau le bouchon (B) fig. 119 sur le goulot de remplissage d'AdBlue®, en le tournant dans le sens des aiguilles d'une montre et en le vissant à fond ;
- placer le contacteur de démarrage sur la position MAR (il n'est pas nécessaire de démarrer le moteur) ;
- attendre que l'avertissement présent sur l'écran du combiné d'instruments s'éteigne avant de déplacer la voiture. L'avertissement peut rester allumé de quelques secondes jusqu'à environ une demi-minute. En cas de démarrage du moteur et de déplacement de la voiture, le voyant restera allumé plus longtemps, sans compromettre le fonctionnement du moteur ;
- si l'appoint est effectué avec le réservoir d'AdBlue® vide, voir le paragraphe « Ravitaillements » au chapitre « Données techniques » ; il faut



attendre 2 minutes avant de démarrer le moteur.

ATTENTION Si de l'AdBlue® est versé en-dehors du goulot de remplissage, nettoyer à fond la zone puis remplir de nouveau. Si le liquide s'est cristallisé, l'éliminer à l'aide d'une éponge et de l'eau chaude.

#### ATTENTION

❑ **NE PAS DÉPASSER LE NIVEAU MAXIMUM** : cela peut provoquer des dommages au réservoir.

L'AdBlue® gèle en dessous de -11 °C. Même si le système est conçu pour fonctionner en dessous du point de solidification de l'AdBlue®, il convient de ne pas remplir le réservoir au-delà du niveau maximum car si l'AdBlue® gèle le système peut subir des dommages. Respecter les indications fournies dans le présent paragraphe.

❑ En cas de versement de l'AdBlue® sur des surfaces peintes ou en aluminium, nettoyer immédiatement la surface avec de l'eau et utiliser un matériau absorbant pour recueillir le fluide qui a été déversé au sol.

❑ Ne pas essayer de démarrer le moteur si l'AdBlue® a été ajouté accidentellement dans le réservoir du carburant Diesel car cela pourrait endommager grièvement

le moteur ; s'adresser au Réseau Après-Vente Fiat.

❑ **N'ajouter aucun additif ou autre liquide à AdBlue® pour ne pas endommager le système.**

❑ **L'utilisation d'AdBlue® non conforme ou dégradé peut entraîner au démarrage des avertissements à l'écran du combiné de bord (voir le paragraphe « Témoins et messages » dans le chapitre « Connaissance du combiné de bord »).**

❑ Ne jamais transvaser l'AdBlue® dans un autre récipient : il perdrait ses qualités de pureté.

❑ En cas de dommages au niveau du système d'épuration des gaz d'échappement dérivant de l'utilisation d'additifs/eau de robinet, au moment d'introduire du gazoil, ou dans tous les cas si les recommandations ne sont pas respectées, la garantie déchoit.

❑ Lorsqu'il n'y a plus d'AdBlue®, voir le paragraphe « Témoins et messages » au chapitre « Connaissance du combiné de bord » pour continuer à utiliser normalement la voiture.

#### Stockage de l'AdBlue®

L'AdBlue® est considéré comme un produit très stable avec une durée de

conservation longue. S'il est stocké à des températures INFÉRIEURES à 32 °C, il pourra être conservé au moins pendant un an.

Respecter les indications figurant sur l'étiquette du récipient.

### **Carburants - Identification de la compatibilité des véhicules Symbole graphique pour l'information des consommateurs conformément à la norme EN16942**

Les symboles indiqués ci-après facilitent la reconnaissance du type correct de carburant à employer sur votre véhicule.

Avant de procéder au ravitaillement, vérifier les symboles présents à l'intérieur du volet du goulot de remplissage (selon le modèle) et les comparer avec le symbole présent sur la pompe à essence (le cas échéant).

#### **Symboles pour véhicules alimentées à l'essence**



**E5** : Essence sans plomb contenant jusqu'à 2,7% (m/m) d'oxygène et

jusqu'à 5,0% (V/V) maximum d'éthanol, conforme à la norme **EN228**

**E10** : Essence sans plomb contenant jusqu'à 3,7% (m/m) d'oxygène et jusqu'à 10,0% (V/V) maximum d'éthanol, conforme à la norme **EN228**

### Symboles pour véhicules Diesel



**B7** : Gasoil contenant jusqu'à 7% (V/V) de FAME (Fatty Acid Methyl Esters) conforme à la norme **EN590**

**B10** : Gasoil contenant jusqu'à 10% (V/V) de FAME (Fatty Acid Methyl Esters) conforme à la norme **EN16734**



### ATTENTION

**138)** Ne pas monter sur l'extrémité du goulot d'autres objets/bouchons que ceux prévus sur la voiture. L'utilisation d'objets/bouchons non conformes pourrait provoquer des augmentations de pression à l'intérieur du réservoir et des conditions dangereuses.

**139)** Ne jamais s'approcher du goulot du réservoir avec des flammes nues ou des cigarettes allumées : risque d'incendie. Éviter également d'approcher le visage du goulot pour ne pas inhaler des vapeurs nocives.

**140)** Ne pas utiliser le téléphone portable à proximité de la pompe de ravitaillement en carburant : risque d'incendie.



### AVERTISSEMENT

**70)** Pour les voitures avec moteur à gazole, utiliser exclusivement du gazole pour transport routier, conformément à la norme européenne EN590. L'utilisation d'autres produits ou mélanges peut endommager le moteur de manière irréversible et provoquer la déchéance de la garantie à cause des dommages causés. En cas de ravitaillement accidentel avec d'autres types de carburant, ne pas démarrer le moteur et vidanger le réservoir. En revanche, si le moteur a été lancé, même très brièvement, il est indispensable de purger, en plus du réservoir, le circuit d'alimentation tout entier.

**71)** Si l'**AdBlue®** se surchauffe pendant une période prolongée à l'intérieur du réservoir à plus de 50 °C (par exemple à cause d'un rayonnement solaire direct), l'**AdBlue®** peut se décomposer en produisant des vapeurs d'ammoniac. Les vapeurs d'ammoniac ont une odeur intense : au moment de dévisser le bouchon du réservoir d'**AdBlue®**, veiller donc à ne pas inhaler d'éventuelles vapeurs d'ammoniac à la sortie du réservoir. À cette concentration, dans tous les cas les vapeurs d'ammoniac ne sont pas nocives ou dangereuses pour la santé.

## ADDITIF POUR ÉMISSIONS DE DIESEL AdBlue® (URÉE)

Pour certaines configurations, la voiture est équipée d'un système d'injection d'AdBlue® (URÉE) et d'un catalyseur à réduction catalytique sélective pour répondre aux normes sur les émissions.

Ces deux systèmes permettent de respecter les exigences en matière d'émissions de Diesel ; en même temps, ils réussissent à maintenir les niveaux d'économie de carburant, de conduite, de couple et de puissance. Pour les messages et les avertissements du système, voir le paragraphe « Témoins et messages » au chapitre « Connaissance du combiné de bord ».

L'AdBlue® (URÉE) est considéré comme un produit très stable avec une durée de conservation longue. S'il est stocké à des températures INFÉRIEURES à 32°C, il pourra être conservé au moins pendant un an. Pour de plus amples informations sur le type de liquide AdBlue®, voir le paragraphe « Fluides et Lubrifiants » au chapitre « Données techniques ». Le véhicule est équipé d'un système automatique de réchauffement de



l'AdBlue® qui, quand le moteur a démarré, permet au système de fonctionner correctement à des températures inférieures à -11 °C.

ATTENTION Le liquide AdBlue® gèle à des températures inférieures à -11 °C.

# SITUATIONS D'URGENCE

*Un pneu crevé ou une ampoule grillée ?*

*Il arrive parfois que certains inconvénients viennent perturber notre voyage.*

*Les pages consacrées aux situations d'urgence peuvent vous aider à affronter de manière autonome et en toute tranquillité des situations critiques.*

*Dans une situation d'urgence, nous vous conseillons d'appeler le numéro vert figurant sur le Carnet de Garantie.*

*Il est également possible d'appeler le numéro vert universel, national ou international pour trouver le Réseau Après-vente Fiat le plus proche.*

FEUX DE DÉTRESSE .....	154
REPLACEMENT D'UNE AMPOULE .....	154
REPLACEMENT DES FUSIBLES .....	162
REPLACEMENT D'UNE ROUE .....	167
KIT FIX&GO .....	171
PNEUS RUN FLAT .....	174
DÉMARRAGE D'URGENCE .....	174
SYSTÈME DE COUPURE DU CARBURANT .....	176
BOÎTE DE VITESSES AUTOMATIQUE - DÉVERROUILLAGE DU LEVIER .....	177
BOÎTE DE VITESSES AUTOMATIQUE - EXTRACTION DE LA CLÉ .....	177
BOÎTE DE VITESSES AUTOMATIQUE À DOUBLE EMBRAYAGE - DÉVERROUILLAGE DU LEVIER .....	178
BOÎTE DE VITESSES AUTOMATIQUE À DOUBLE EMBRAYAGE - EXTRACTION DE LA CLÉ .....	179
REMORQUAGE DU VÉHICULE ....	180



## FEUX DE DÉTRESSE

### COMMANDE

Appuyer sur le bouton fig. 120 pour allumer/éteindre les feux.

Feux de détresse allumés, les témoins ⚡ et ➡ clignotent.



120

F1B0632C

**AVERTISSEMENT** L'utilisation des feux de détresse est réglementée par le code de la route du pays où l'on circule : se conformer aux normes en vigueur.

### Freinage d'urgence

En cas de freinage d'urgence, les feux de détresse s'allument automatiquement ainsi que les témoins ⚡ et ➡ sur le combiné de bord.

Les feux s'éteignent automatiquement dès qu'il ne s'agit plus d'un freinage d'urgence.

## REPLACEMENT D'UNE AMPOULE



141) 142) 143) 144)

72)

### INDICATIONS GÉNÉRALES

- ❑ Avant de remplacer une ampoule, vérifier que les contacts ne sont pas oxydés ;
- ❑ remplacer les lampes grillées par d'autres de même type et puissance ;
- ❑ après avoir remplacé une ampoule des phares, toujours vérifier que son orientation est correcte ;
- ❑ lorsqu'une ampoule ne fonctionne pas, avant de la remplacer, vérifier que le fusible correspondant est intact : pour l'emplacement des fusibles, se référer au paragraphe « Remplacement des fusibles » de ce chapitre.

**ATTENTION** Quand il fait froid et humide ou après une pluie battante ou après un lavage, la superficie des phares ou des feux arrière peut s'embuer et/ou former des gouttes de condensation sur la paroi interne. Il s'agit d'un phénomène naturel dû à la différence de température et d'humidité entre l'intérieur et l'extérieur du verre qui, toutefois, n'indique pas une anomalie et ne compromet pas le bon fonctionnement des dispositifs

d'éclairage. Lors de l'allumage des feux, la buée disparaît rapidement depuis le centre du diffuseur pour s'élargir progressivement vers les bords extérieurs.

## TYPES D'AMPOULES

Les ampoules montées sur la voiture sont les suivantes

**Ampoules entièrement en verre (type A)** : elles sont introduites par pression. Tirer pour les extraire.

**Ampoules à baïonnette (type B)** : pour les sortir de la douille, appuyer sur le bulbe, le tourner dans le sens inverse des aiguilles d'une montre et l'extraire.

**Ampoules cylindriques (type C)** : pour les extraire, les déboîter de leurs contacts.

**Ampoules halogènes (type D)** : pour enlever l'ampoule, tourner de côté le connecteur et l'extraire.

**Ampoules halogènes (type E)** : pour enlever l'ampoule, la tourner dans le sens inverse des aiguilles d'une montre.

A



B



C

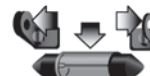

D



E



Ampoules	Typo	Puissance	Référence figure
Feu de position avant/Feux de jour (D.R.L.) (halogènes)	W21W	21W	B
Feu de position avant/Feux de jour (D.R.L.) (DEL) (si présente)	DEL	–	–
Feu de position arrière/Stop	DEL	–	–
Feux de route/Feux de croisement (halogène)	H4	60/55 W	D
Feux de route/Feux de croisement (à leds)	DEL	–	–
Clignotants avant	WY21W	21W	B
Clignotants arrière	WY21W	21W	B
Clignotants latéraux (sur rétroviseur extérieur)	WY5W	5W	A
3°stop	DEL	–	–
Feu de plaque (Halogène)	W5W	5W	A
Feu de plaque (DEL)	DEL	–	–
Antibrouillard (halogène)	H11	55W	E
Antibrouillard (à leds)	DEL	–	–
Antibrouillard arrière	P21W	21W	B
Marche arrière	P21W	21W	B
Plafonnier avant	C5W	5W	A
Plafonnier avant (ailettes pare-soleil)	C5W	5W	A
Plafonnier arrière (versions sans toit ouvrant)	C5W	5W	A

Ampoules	Typo	Puissance	Référence figure
Plafonnier arrière (versions avec toit ouvrant)	C5W	5W	C
Plafonnier coffre à bagages	W5W	5W	A



## REPLACEMENT D'UNE AMPOULE EXTÉRIEURE

### Feux de croisement / feux de route (halogènes)

Pour remplacer l'ampoule, procéder comme suit :

□ en opérant de l'intérieur du compartiment moteur, retirer le capuchon en caoutchouc (A) fig. 121, en agissant sur la languette prévue à cet effet ;

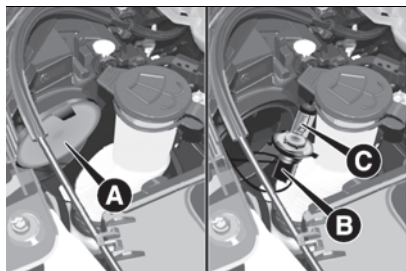

121

F1B0148C

□ appuyer sur le connecteur électrique (B) fig. 122 vers le bas pour dégager l'ensemble ampoule/douille de son logement ;

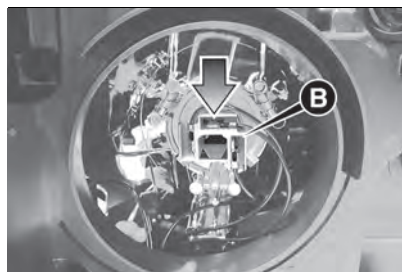

122

F1B0710

- dégager la douille vers l'extérieur ;
- débrancher le connecteur électrique (B) et remplacer l'ampoule.
- installer l'ensemble ampoule et douille dans son logement et appuyer dessus jusqu'au déclic qui confirme qu'il est emboîté. S'assurer qu'il est bloqué correctement ;
- remettre le capuchon en caoutchouc (A).

**AVERTISSEMENT** N'effectuer l'opération de remplacement de l'ampoule que lorsque le moteur est à l'arrêt. S'assurer en outre que le moteur est froid pour éviter tout risque de brûlures.

### Feux de route / feux de croisement / antibrouillard à leds

Pour faire remplacer les feux, s'adresser au Réseau Après-vente Fiat.

### Feux de position/feux de jour (en anglais DRL) (DEL)

(selon le modèle)

Pour leur remplacement, s'adresser au Réseau Après-vente Fiat.

### Feux de position/feux de jour (en anglais DRL) (halogènes)

Pour remplacer les ampoules, procéder comme suit :

□ braquer complètement les roues vers l'intérieur de la voiture ;

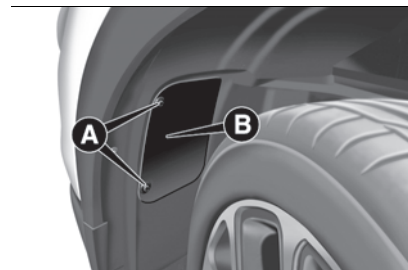

123

F1B0147C

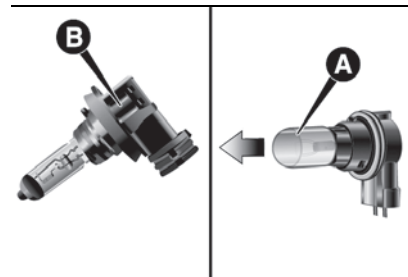

124

F1B0253C

- ❑ à l'aide du tournevis fourni, dévisser les vis (A) fig. 123 et enlever le volet d'inspection (B) ;
- ❑ identifier l'ampoule du feu de position/feu de jour ;
- ❑ tourner dans le sens inverse des aiguilles d'une montre l'ensemble ampoule-douille, puis le dégager vers l'extérieur ;
- ❑ remplacer l'ampoule (A) fig. 124 montée à embrayage ;
- ❑ pour finir, remonter le volet d'inspection (B) fig. 123, en vissant à fond les vis de fixation (A).

### Clignotants avant

Pour remplacer les ampoules, procéder comme suit :

- ❑ braquer complètement les roues vers l'intérieur de la voiture ;
- ❑ à l'aide du tournevis fourni, dévisser les vis (A) fig. 123 et enlever le volet d'inspection (B) ;
- ❑ localiser l'ampoule du clignotant ;
- ❑ tourner dans le sens inverse des aiguilles d'une montre l'ensemble ampoule-douille, puis le dégager vers l'extérieur ;
- ❑ remplacer l'ampoule (A) fig. 124 montée à embrayage ;
- ❑ pour finir, remonter le volet d'inspection (B) fig. 123, en vissant à fond les vis de fixation A.

### Feux antibrouillard (halogène)

Pour remplacer les ampoules, procéder comme suit :

- ❑ braquer complètement les roues vers l'intérieur de la voiture ;
- ❑ à l'aide du tournevis fourni, dévisser les vis (A) fig. 123 et enlever le volet d'inspection (B) ;
- ❑ localiser l'ampoule du feu antibrouillard ;
- ❑ tourner dans le sens inverse des aiguilles d'une montre l'ensemble ampoule-douille, puis le dégager vers l'extérieur ;
- ❑ débrancher le connecteur électrique ;
- ❑ remplacer le groupe ampoule-douille (B) fig. 124.
- ❑ rebrancher le connecteur électrique au nouvel ensemble ampoule-douille ; puis l'insérer en s'assurant de son blocage correct ;
- ❑ remonter l'ensemble en le tournant dans le sens des aiguilles d'une montre, en s'assurant de son blocage correct ;
- ❑ pour finir, remonter le volet d'inspection (B) fig. 123, en vissant à fond les vis de fixation (A).

### Clignotants latéraux

**AVERTISSEMENT** La procédure est décrite purement à titre indicatif. Pour le remplacement de l'ampoule, il est conseillé de s'adresser au Réseau Après-vente Fiat.

Pour remplacer l'ampoule, procéder comme suit :

- ❑ déposer la calotte (B) fig. 125 du rétroviseur d'aile, en agissant très prudemment (à l'aide d'un équipement approprié qui ne laisse aucune trace sur les parties peintes) autour du cadre du rétroviseur (comme indiqué sur la figure) ;

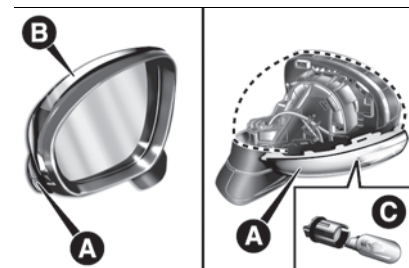

125

F1B0149C

- ❑ déposer le transparent (A), puis déposer l'ampoule (C), en l'extrayant de sa douille.
- ❑ insérer la nouvelle ampoule en s'assurant qu'elle soit correctement bloquée ;
- ❑ remonter la douille sur le transparent (A) ;
- ❑ remonter correctement la calotte (B) sur le rétroviseur d'aile, en s'assurant qu'elle soit bien bloquée.

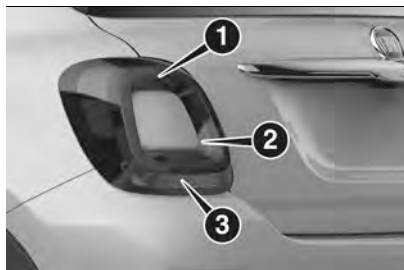

**Emplacement des ampoules arrière**

126

F1B0696

1. Feux de position/Feux de stop 2. Indicateur de direction (clignotant) 3. Feux antibrouillard arrière (feu gauche) - Feux de recul (feu droit)

**Feux de position arrière**

Les feux de position arrière sont à leds. Pour faire remplacer les feux, s'adresser au Réseau Après-vente Fiat.

**Feux de stop**

Les feux de stop sont à leds. Pour faire remplacer les feux, s'adresser au Réseau Après-vente Fiat.

**Feux de brouillard AR, feux de recul, clignotants arrière**

Pour remplacer les ampoules, procéder comme suit :

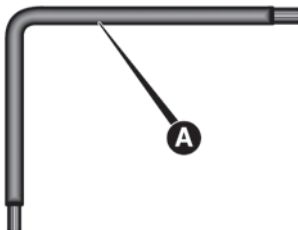

127

F1B0022C

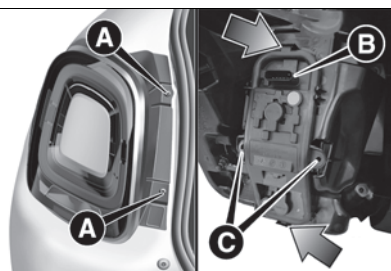

128

F1B0723

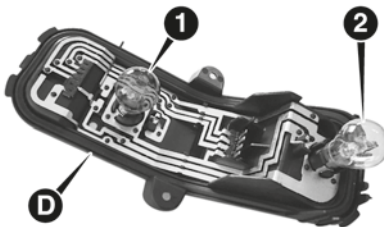

129

F1B0724

- Ouvrir le hayon ;
- à l'aide de la clé A (A) fig. 127 fournie en dotation (située à l'intérieur de l'étui contenant la documentation de bord), dévisser les deux vis (A) fig. 128, puis dégager le groupe optique de ses fixations à tige, en tirant avec précaution ;
- débrancher le connecteur (B), puis dévisser les deux vis (C) ;
- libérer les languettes indiquées par les flèches et extraire le groupe douilles (D) fig. 129 ;
- localiser l'ampoule à remplacer (1 Clignotant - 2 Feu de brouillard arrière ou Feu de recul) ;
- toutes les ampoules sont montées à « baïonnette » ; pour les remplacer il est donc nécessaire d'appuyer légèrement et en même temps de les faire tourner : dans le sens inverse des aiguilles d'une montre pour les extraire, dans le sens des aiguilles d'une montre pour les insérer ;
- remettre en place correctement l'ensemble douille (D) dans le corps du phare ; agir jusqu'à entendre le déclic des languettes qui sont bien enclenchées ;
- visser les deux vis (C) fig. 128 et rebrancher le connecteur (B) ;
- remonter le groupe transparent en vissant à fond les deux vis (A) ;

□ refermer le hayon.

### 3e feu de stop

Les feux du 3e stop sont des LED.

Pour leur remplacement, s'adresser au Réseau Après-vente Fiat.

### Feux de plaque - Versions avec ampoules halogènes

(selon le modèle)

Pour remplacer les ampoules, procéder comme suit :

□ à l'aide du tournevis fourni, enlever les transparents (A) fig. 130 en agissant sur le point illustré ;

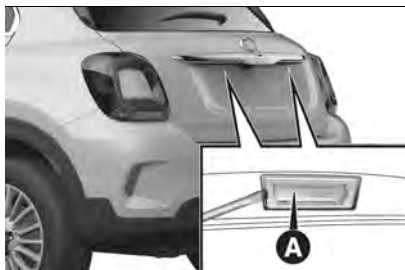

130

F1B0669

□ tourner le groupe douilles (B) fig. 131, dans le sens inverse des aiguilles d'une montre, extraire l'ampoule C et la remplacer.

□ remonter les transparents.

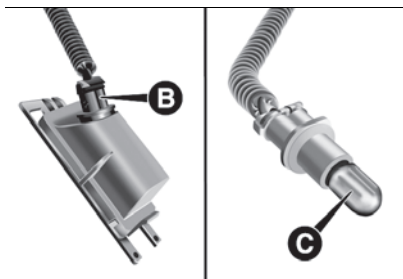

131

F1B0154C

REMARQUE Avant la dépose du cabochon, s'assurer de protéger (par ex. avec un chiffon) la pointe du tournevis, afin de ne pas endommager le cabochon.

### Feux de plaque - Versions avec feux à leds

(selon le modèle)

Pour faire remplacer les feux, s'adresser au Réseau Après-vente Fiat.



#### ATTENTION

**141)** Avant de remplacer l'ampoule, attendre le refroidissement des conduits d'échappement : DANGER DE BRÛLURES !

**142)** Des modifications ou des réparations du circuit électrique effectuées de manière incorrecte et sans tenir compte des caractéristiques techniques du circuit

peuvent provoquer des anomalies de fonctionnement avec risques d'incendie.

**143)** Les ampoules halogènes contiennent du gaz sous pression ; en cas de rupture, des fragments de verre peuvent être projetés.

**144)** Ne remplacer les ampoules que lorsque le moteur est coupé et que le véhicule se trouve dans une position qui ne constitue pas un danger pour la circulation et qui permet d'effectuer l'opération en conditions de sécurité (consulter le paragraphe « À l'arrêt »). S'assurer en outre que le moteur est froid pour éviter tout risque de brûlures.



#### AVERTISSEMENT

**72)** Ne manipuler les ampoules halogènes qu'en les prenant par la partie métallique. Si on touche le bulbe transparent avec les doigts, l'intensité de la lumière baisse et la durée de vie de l'ampoule risque aussi d'être réduite. En cas de contact accidentel, frotter le bulbe avec un chiffon trempé dans l'alcool, puis laisser sécher.



## REPLACEMENT DES FUSIBLES



### GÉNÉRALITÉS

⚠ 145) 146) 147) 148)

⚠ 73) 74)

Les fusibles protègent le circuit électrique et interviennent en cas d'anomalie ou d'intervention impropre sur le circuit.

### Petite pince pour l'extraction des fusibles

Pour remplacer un fusible, utiliser la petite pince accrochée latéralement au couvercle de la centrale fusibles du compartiment moteur (voir fig. 132).

La petite pince a deux extrémités différentes, qui ont été spécialement conçues pour la dépose des différents types de fusibles présents dans la voiture.

Pour extraire la petite pince, la saisir par les ailettes supérieures, les enfoncer et l'extraire vers le haut. Après son utilisation, pour ranger correctement la petite pince dans son logement, la saisir par les ailettes supérieures, les enfoncer et la pousser jusqu'à entendre le déclic d'accrochage.

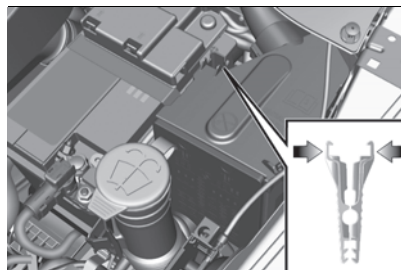

132

F1B0187C

### ACCÈS AUX FUSIBLES

Les fusibles sont groupés dans les centrales logées dans le compartiment moteur, sous la planche de bord et dans le coffre à bagages.

### CENTRALE COMPARTIMENT MOTEUR

La centrale se trouve à côté de la batterie fig. 133.

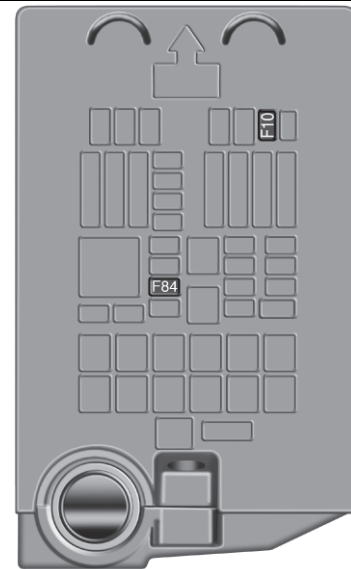

133

F1B0191C

Pour accéder aux fusibles, procéder de la manière suivante :

- à l'aide du tournevis fourni, appuyer à fond sur la vis (A) fig. 134 ;
- tourner lentement et en même temps la vis dans le sens inverse des aiguilles d'une montre jusqu'à rencontrer une certaine résistance (ne pas forcer) ;
- relâcher la vis lentement ;
- l'ouverture est signalée par la sortie de toute la tête de vis de son logement ;

□ déposer le couvercle (B), en le faisant coulisser vers le haut sur les guides latéraux, comme indiqué en figure.

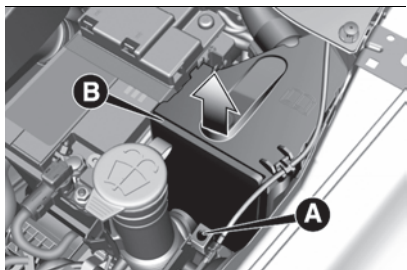

134

F1B0190C

Le numéro d'identification du composant électrique correspondant à chaque fusible figure sur le couvercle.

Après avoir remplacé le fusible, procéder comme suit :

- réintroduire correctement le couvercle (B) dans les guides latéraux du boîtier ;
- le faire coulisser complètement du haut vers le bas ;
- à l'aide du tournevis fourni, appuyer à fond sur la vis (A) ;
- tourner lentement et en même temps la vis dans le sens des aiguilles d'une montre jusqu'à rencontrer une certaine résistance (ne pas forcer) ;
- relâcher la vis lentement ;
- la fermeture est signalée par la fixation de toute la tête de vis dans son logement.

## CENTRALE DE LA PLANCHE DE BORD

La centrale fig. 135 est située du côté gauche de la colonne de direction et les fusibles sont librement accessibles depuis la partie inférieure de la planche de bord.

Pour remplacer les fusibles, s'adresser au Réseau Après-vente Fiat.



135

F1B0190C

## CENTRALES DU COFFRE À BAGAGES

Ouvrir la trappe d'inspection (A) fig. 136 et accéder aux fusibles de la centrale (B) fig. 137.

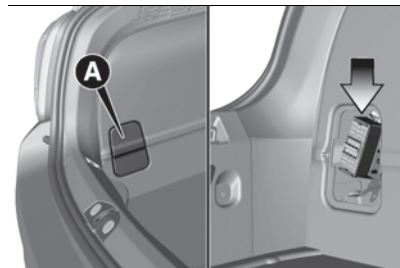

136

F1B0194C



137

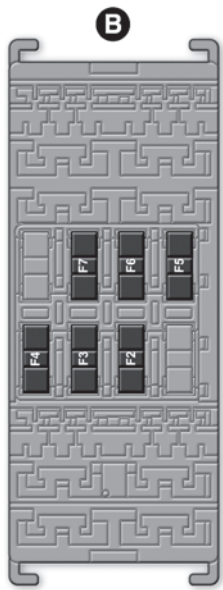

F1B0195C

## CENTRALE DU COMPARTIMENT MOTEUR

CONSOMMATEURS	FUSIBLE	AMPÈRES
Avertisseur sonore (klaxon)	F10	10
Alimentation allume-cigare/prise de courant	F84	20

## CENTRALE DE LA PLANCHE DE BORD

CONSOMMATEURS	FUSIBLE	AMPÈRES
Lève-vitre électrique avant (côté passager)	F33	20
Lève-vitre électrique avant (côté conducteur)	F34	20
Alimentation système <b>Uconnect™</b> , climatiseur, rabattement électrique rétroviseurs d'aile, système EOBD, Port USB, plafonniers latéraux arrière (versions avec toit ouvrant)	F36	15
Dispositif Dead Lock (Déverrouillage de la porte côté conducteur pour les versions/marchés qui le prévoient)/Déverrouillage des portes/Fermeture centralisée/Déverrouillage électrique du hayon du coffre à bagages	F38	20
Lève-vitre électrique arrière gauche	F47	20
Lève-vitre électrique arrière droit	F48	20



**UNITÉES CENTRALES DU COFFRE À BAGAGES**

REMARQUE La configuration de la centrale du coffre à bagages peut varier en fonction des équipements présents sur la voiture.

**Centrale porte-fusibles B**

CONSOMMATEURS	FUSIBLE	AMPÈRES
Installation HI-FI	F2	20
Toit ouvrant électrique	F3	20
Réglage lombaire électrique siège avant (côté conducteur)	F4	7,5
Mouvement électrique siège avant (côté conducteur)	F5	30
Réglage lombaire électrique sièges avant (côté conducteur et côté passager)	F6	7,5
Mouvement électrique siège avant (côté passager)	F7	30
Sièges chauffants	F8	20



## ATTENTION

**145)** Si le fusible devait encore griller, s'adresser au Réseau Après-vente Fiat.

**146)** Ne jamais remplacer un fusible par un autre ayant un ampérage supérieur ; **RISQUE D'INCENDIE.**

**147)** Si un fusible **NON** indiqué dans cette page et dans la page précédente intervient, s'adresser au Réseau Après-vente Fiat.

**148)** Avant de remplacer un fusible, s'assurer que le dispositif de démarrage est sur **STOP**, la clé extraite, s'il s'agit d'une clé mécanique, et tous les utilisateurs éteintes et/ou désactivés.



## AVERTISSEMENT

**73)** Ne jamais remplacer un fusible grillé par des fils métalliques ou tout autre matériel de récupération.

**74)** S'il faut effectuer un lavage du compartiment moteur, veiller à ne pas diriger le jet d'eau directement sur la centrale des fusibles ou sur le moteur d'essuie-glace.

## REPLACEMENT D'UNE ROUE



### CRIC

 **149) 150)**

Il est important de savoir que :

- la masse du cric correspond à 2,8 kg ;
- le cric ne nécessite aucun réglage ;
- le cric n'est pas réparable ; en cas de dommage, il doit être remplacé par un autre cric d'origine ;
- aucun outil, en dehors de la manivelle, ne peut être monté sur le cric.

### Entretien

- éviter l'accumulation de saleté sur la « vis sans fin »
- maintenir la « vis sans fin » lubrifiée ;
- ne modifier en aucun cas le cric.

### Conditions de non utilisation

- températures inférieures à -40 °C ;
- sur terrain sableux ou boueux ;
- sur terrains accidentés ;
- route avec forte pente ;
- conditions climatiques extrêmes : orages, typhons, cyclones, tempêtes de neige, tempêtes, etc.
- en contact direct avec le moteur ou pour des réparations sous la voiture ;

embarcations.

## PROCÉDURE DE REMPLACEMENT

 **151) 152) 153) 154) 155) 156) 157)**

Procéder de la manière suivante :

- arrêter la voiture dans un endroit ne constituant pas un danger pour la circulation et où l'on puisse remplacer la roue en toute sécurité. Si possible, placer le véhicule sur un sol plat et compact ;
- couper le moteur, allumer les feux de détresse et actionner le frein de stationnement électrique ;
- enclencher la 1ère ou la marche arrière ou, pour les versions équipées de boîte de vitesses automatique, placer le levier de vitesses sur P (Stationnement) ;
- enfiler le gilet réfléchissant (ci cela est prévu par les normes en vigueur) avant de descendre du véhicule. Dans tous les cas, se conformer aux réglementations en vigueur en matière de sécurité routière dans le pays où l'on circule.
- ouvrir le coffre à bagages et placer le plan de chargement reconfigurable en position oblique (voir « Coffre à bagages » au chapitre « Connaissance de la voiture ») ;
- prélever la trousse à outils fournie, fixée au revêtement du coffre à bagages. Le sac contient fig. 138 : cric



(A) ; tournevis (B) ; adaptateur (C) pour le ravitaillement en carburant en cas d'urgence ; axe (D) pour le centrage de la roue (le cas échéant, à utiliser lors de l'opération de montage de la roue de secours) ; écrou spécial antivol (E) (le cas échéant, à utiliser lors de l'opération de montage/démontage des goujons de roue) ; cale (F) (le cas échéant) pour le blocage des roues et de la voiture ; anneau d'attelage (G) ; clé (H) pour l'actionnement des goujons de roue et pour le cric ; clé Allen (I) pour l'actionnement d'urgence du toit ouvrant (le cas échéant) ;

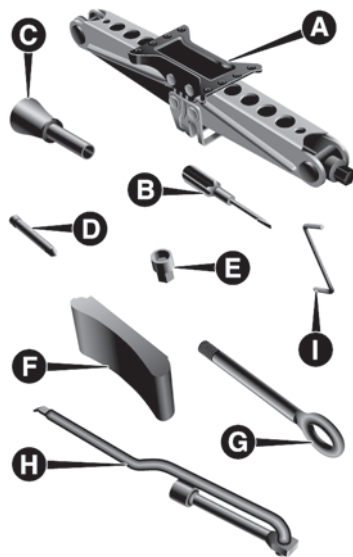

138

F1B0218C

- soulever le tapis de revêtement (A) fig. 139 et prendre la roue compacte de secours (B) ;
- placer la roue compacte de secours et la boîte à outils près de la roue à remplacer ;



139

F1B0219C

- prendre la cale de blocage (A) (si prévue) fig. 140 et l'ouvrir comme illustré sur le schéma ;
- positionner la cale (A) sur la roue opposée en diagonale à celle à remplacer (voir fig. 141) pour empêcher tout mouvement anormal de la voiture quand elle est levée du sol ;

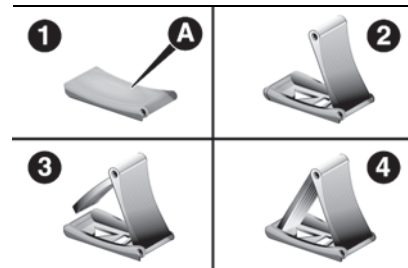

140

F1B0220C

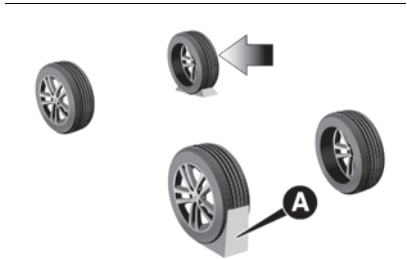

141

F1B0221C

□ à l'aide de la clé (A) fig. 142, desserrer d'un tour environ les goujons de fixation. Pour les versions dotées de jantes en alliage, « secouer » la voiture pour faciliter le détachement de la jante du moyeu de roue ;

□ placer le cric sous la voiture, à proximité de la roue à remplacer ;



142

F1B0223C

□ insérer la clé (A) fig. 143 sur l'hexagone du cric (B) de façon à détendre ce dernier jusqu'à ce que la partie supérieure cannelée s'insère

correctement sur le longeron (C) du véhicule, au niveau du symbole ▽ figurant sur le longeron ;



143

F1B0224C

□ prévenir les personnes éventuellement présentes que la voiture doit être soulevée ; par conséquent, il est bon de s'éloigner de la voiture et de ne pas la toucher jusqu'à ce qu'elle repose de nouveau sur le sol ;

□ à l'aide de la clé (A), actionner (dans le sens des aiguilles d'une montre) le cric et soulever la voiture, jusqu'à ce que la roue se soulève du sol de quelques centimètres ;

□ à l'aide de la clé (A), dévisser complètement les goujons et déposer la roue crevée ;

□ s'assurer que les surfaces de la roue compacte de secours en contact avec le moyeu soient propres et sans impuretés qui pourraient, par la suite, provoquer le desserrage des goujons de fixation ;

□ pour faciliter le montage de la roue compacte de secours, visser l'axe de centrage dans le trou le plus haut du moyeu de roue, puis monter la roue compacte de secours en vissant manuellement le premier goujon d'au moins deux filets ;

□ retirer l'axe de centrage et visser manuellement les autres goujons ;

□ avec la clé (A), visser tous les goujons de fixation ;

□ actionner (dans le sens inverse des aiguilles d'une montre) la clé (A) sur l'hexagone du cric pour abaisser la voiture, puis l'extraire ;

□ en utilisant la clé (A), visser à fond les goujons, en passant alternativement d'un goujon à celui diamétralement opposé, en suivant l'ordre numérique illustré en fig. 144 ;



144

F1B0225C

□ placer la roue crevée dans le coffre à bagages de manière sûre en la fixant correctement ; puis, remettre en

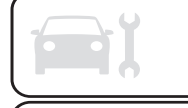

place correctement le cric et les outils utilisés ;

□ repositionner le tapis de revêtement du coffre à bagages, puis replacer le plan de chargement reconfigurable en position plate (voir « Coffre à bagages » au chapitre « Connaissance de la voiture »).

Faire réparer la roue normale dès que possible, également du fait que celle-ci, étant plus grande que la roue compacte de secours, produit une légère inclinaison du plancher du coffre à bagages lorsqu'elle est rangée dans son logement.

## REPLACEMENT D'UNE ROUE (versions avec caisson de basse)

### Versions avec roue compacte de secours

Sur ces versions, les outils pour changer une roue se trouvent dans un sac spécial, à l'intérieur du coffre.

En cas de crevaison, procéder de la façon suivante :

- ouvrir le coffre à bagages et soulever le tapis de revêtement ;
- dévisser le dispositif de blocage (A) fig. 145, extraire la roue compacte de secours (B) et la monter à la place du pneu crevé, en effectuant les procédures précédemment décrites.

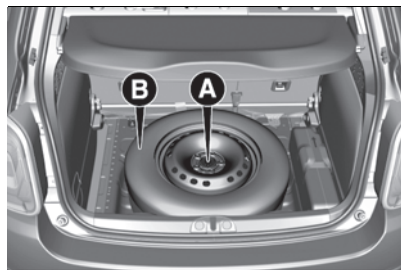

145

F1B0453C

### Versions avec kit « Fix&Go »

Pour trouver le kit « Fix&Go », ouvrir le coffre à bagages, puis soulever le tapis de revêtement : le kit (A) fig. 146 se trouve sur le côté droit.

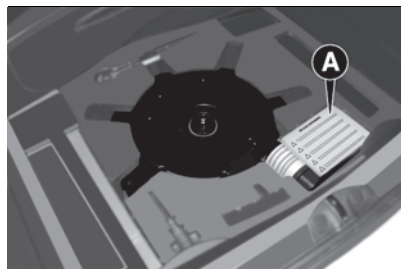

146

F1B0452C



### ATTENTION

**149)** Le cric est un outil étudié et conçu exclusivement pour le remplacement d'une roue du véhicule avec lequel il est fourni de série ou des véhicules du même modèle,

*en cas de crevaison ou de dommage au pneu correspondant. Ne jamais l'utiliser pour d'autres emplois, par exemple pour soulever un autre modèle de voiture ou des objets différents. En aucun cas, l'utiliser pour l'entretien ou des réparations sous le véhicule ou pour changer les pneus été / hiver et vice versa : il est conseillé de s'adresser au Réseau Après-vente Fiat. Ne jamais se placer sous le véhicule soulevé : ne l'utiliser que dans les positions indiquées. Ne pas utiliser le cric pour des poids supérieurs à ceux figurant sur son étiquette adhésive. Ne pas mettre le moteur en marche, en aucun cas, si le véhicule est soulevé. Soulever le véhicule plus que le nécessaire peut rendre l'ensemble moins stable et risque de faire tomber le véhicule de façon violente. Soulever donc le véhicule seulement pour accéder à la roue compacte de secours.*

**150)** En actionnant la manivelle, s'assurer qu'elle tourne librement sans risque de s'écorcher la main contre le sol. D'autres parties du cric en mouvement (« vis sans fin » et articulations) peuvent blesser : éviter de les toucher. Éliminer soigneusement toute trace de graisse de lubrification.

**151)** Si on laisse la roue crevée et le cric dans l'habitacle, ceux-ci constituent un sérieux danger pour les occupants en cas d'accidents ou de freinages brusques. Ensuite, toujours replacer le cric et la roue crevée dans le logement prévu à cet effet dans le coffre.

**152)** Il est extrêmement dangereux d'essayer de remplacer une roue se trouvant du côté de la voiture près de la route : s'assurer que la voiture est

suffisamment éloignée de la route, pour éviter d'être renversé.

**153)** Signaler la voiture à l'arrêt suivant les normes en vigueur : feux de détresse, triangle de présignalisation, etc. Il est opportun que tous les passagers quittent la voiture, notamment si elle est très chargée, et attendent dans un endroit protégé, loin de la circulation. Par mesure de sécurité, toujours placer la cale fournie sous les roues.

**154)** Les caractéristiques de conduite de la voiture, après le montage de la roue compacte de secours, changent. Éviter d'accélérer, de freiner, de braquer brusquement et de négocier les virages trop rapidement. La durée globale de la roue compacte de secours est d'environ 3 000 km, après quoi le pneu correspondant doit être remplacé par un autre du même type. Ne jamais monter un pneu traditionnel sur une jante prévue pour l'utilisation d'une roue compacte de secours. Faire réparer et remonter la roue remplacée dès que possible. L'utilisation simultanée de deux roues compactes de secours ou plus n'est pas admise. Ne pas graisser les filets des vis avant le montage : ils pourraient se dévisser spontanément pendant l'utilisation de la voiture !

**155)** La roue compacte de secours de série (quand elle est prévue) est conçue spécialement pour votre voiture. Il ne faut pas l'employer sur d'autres véhicules d'un modèle différent, ni utiliser de roues compactes de secours d'autres modèles sur votre propre voiture. La roue compacte de secours ne doit s'utiliser qu'en cas d'urgence. L'emploi doit être réduit au minimum indispensable et la vitesse ne

doit pas dépasser 80 km/h. « Attention ! Seulement pour une utilisation temporaire ! 80 km/h maximum ! ». Remplacer dès que possible par une roue standard. L'étiquette adhésive appliquée sur la roue compacte de secours ne doit absolument pas être enlevée ou cachée. Aucun enjoliveur ne doit jamais être monté sur la roue compacte de secours. Les caractéristiques de conduite de la voiture, après le montage de la roue compacte de secours, changent. Éviter d'accélérer, de freiner, de braquer brusquement et de négocier les virages trop rapidement.

**156)** Il n'est pas possible de monter des chaînes à neige sur la roue compacte de secours. Si la crevaison concerne un pneu avant (roue motrice) et que l'emploi de chaînes est nécessaire, il faut prélever une roue normale de l'essieu arrière et monter la roue compacte de secours à la place de cette dernière. De cette manière, en ayant deux roues de dimension normale à l'avant (roues motrices), on pourra y monter les chaînes à neige (cette indication est également valable pour les versions à traction intégrale 4x4).

**157)** Ne jamais manipuler la valve de gonflage. Ne jamais introduire d'outils d'aucune sorte entre la jante et le pneu. Contrôler régulièrement la pression des pneus et de la roue compacte de secours en se référant aux valeurs indiquées dans le chapitre « Caractéristiques techniques ».

## KIT FIX&GO

(selon le modèle)



158) 159)

75)

## DESCRIPTION

Le kit de réparation rapide des pneus Fix&Go fig. 147 est logé dans le coffre à bagages, à l'intérieur d'une boîte et comprend :

- une cartouche (1) contenant le liquide d'étanchéité, équipée d'un tube transparent pour l'injection du liquide d'étanchéité (4) et d'un autocollant (3) portant l'inscription « Max 80Km / h », à placer dans une position clairement visible (par exemple tableau de bord) après la réparation du pneumatique ;
- un compresseur (2) ;
- une paire de gants se trouvant dans le compartiment du tube de la cartouche (4).

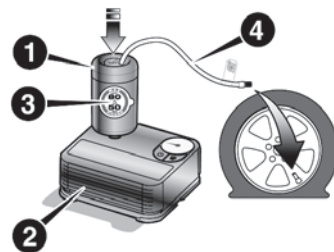

147

P2000158



## PROCÉDURE DE RÉPARATION

Procéder de la manière suivante :

❑ arrêter la voiture dans un endroit qui ne constitue pas un danger pour la circulation et qui permet de procéder à l'opération en toute sécurité. Si possible, placer le véhicule sur un sol plat et compact ;

❑ couper le moteur, allumer les feux de détresse et actionner le frein de stationnement ;

❑ enfiler le gilet réfléchissant (ci cela est prévu par les normes en vigueur) avant de descendre du véhicule.

Dans tous les cas, se conformer aux réglementations en vigueur en matière de sécurité routière dans le pays où l'on circule ;

❑ Insérer la cartouche (1) contenant le liquide de colmatage dans la partie prévue sur le compresseur (2) en appuyant fermement vers le bas fig. 147. Détacher la pastille adhésive de vitesse (3) et l'appliquer dans une position bien visible fig. 148.

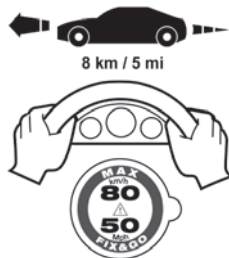

148

P2000162

❑ porter des gants ;

❑ retirer le bouchon de la valve du pneu crevé et visser le tube transparent du produit de colmatage (4) fig. 147 sur la valve. En présence de la cartouche de 250 ml, le logement du tube transparent est doté d'une bague amovible pour faciliter l'extraction. S'assurer que le bouton ON-OFF ((5) fig. 149) est en position éteint (bouton non enfoncé) ;

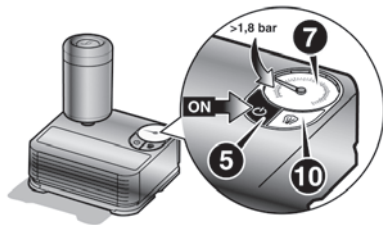

149

P2000160

❑ brancher le connecteur électrique (3) fig. 150 dans la prise 12V du véhicule et démarrer le moteur ;

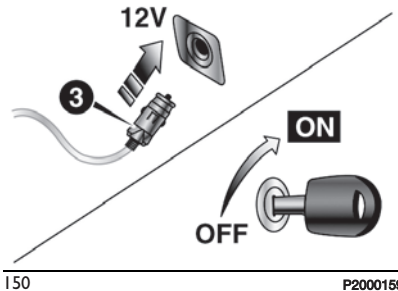

150

P2000159

❑ actionner le compresseur en appuyant sur le bouton ON-OFF (5) fig. 149. Lorsque le manomètre (7) indique la pression prescrite indiquée sur la notice d'entretien ou sur une étiquette spéciale, éteindre le compresseur en appuyant de nouveau sur le bouton ON-OFF (5) ;

❑ déconnecter la cartouche (1) du compresseur, appuyer sur le bouton de déverrouillage (8) et soulever la cartouche (1) vers le haut fig. 151.

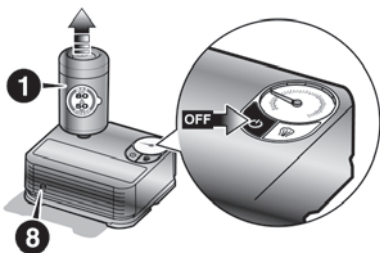

151

P2000161

Si dans les 15 min. lorsque le compresseur est allumé, le manomètre (7) fig. 149 indique une pression inférieure à 1,8 bar / 26 psi, éteindre le compresseur, détacher le tube de produit de colmatage (4) de la valve du pneu, retirer la cartouche (1) du compresseur fig. 151.

Déplacer le véhicule d'environ 10 m pour permettre la répartition du mastic liquide dans le pneu ; arrêter le véhicule en condition de sécurité, enclencher le frein à main et rétablir la pression en utilisant le tube de gonflage noir (9) fig. 150 jusqu'à atteindre la pression prescrite. Si, toujours dans les 15 minutes qui suivent l'allumage du compresseur, la pression reste inférieure à 1,8 bar / 26 psi, ne pas repartir mais s'adresser au réseau d'assistance Fiat.

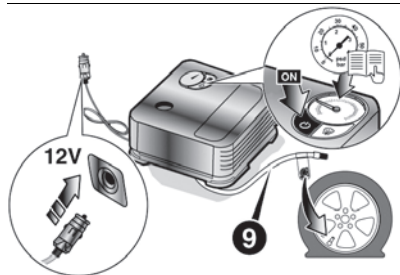

152

P2000163

Après avoir roulé environ 8 km / 5 miles, garer le véhicule dans une zone sûre et accessible, puis enclencher le frein à main. Prendre le compresseur et rétablir la pression en utilisant le tuyau noir de gonflage. (9) fig. 152

Si la pression indiquée est supérieure à 1,8 bar / 26 psi, rétablir la bonne valeur et rouler prudemment pour atteindre le plus rapidement possible le réseau d'assistance Fiat. Si la pression reste inférieure à 1,8 bar / 26 psi, ne pas repartir mais s'adresser au réseau d'assistance Fiat.

### PROCÉDURE DE RÉTABLISSEMENT DE LA PRESSION

Procéder de la manière suivante :

- stopper le véhicule en position de sécurité et actionner le frein à main comme indiqué ci-avant ;

- extraire le tube noir de gonflage (9) fig. 152 et le visser fermement sur la valve du pneu. Suivre les instructions indiquées dans fig. 150 et fig. 152. Pour régler l'éventuelle surpression du pneu, appuyer sur le bouton d'évacuation de l'air (10) fig. 149.

### REMPACEMENT DE LA CARTOUCHE

Procéder de la manière suivante :

- utiliser exclusivement les cartouches originales Fix&Go, disponibles pour l'achat chez le réseau d'assistance Fiat.
- Pour retirer la cartouche (1) fig. 147 appuyez sur le bouton de décrochage (8) fig. 151 et soulevez-la.



#### ATTENTION

**158)** Les informations prévues par la norme en vigueur sont indiquées sur l'étiquette de la cartouche du kit Fix&Go. Lire attentivement l'étiquette de la cartouche avant l'utilisation, afin d'éviter une utilisation non conforme aux caractéristiques du produit. Fix&Go a une durée de vie limitée et doit être remplacé périodiquement. Le kit doit être utilisé par des adultes et ne peut pas être utilisé par des mineurs.

**159)** ATTENTION : Ne pas dépasser 80 km/h. Ne pas accélérer et freiner brusquement. Le kit représente une solution temporaire, il est donc important



que le pneu soit examiné et réparé par un spécialiste dès que possible. Avant d'utiliser le kit, s'assurer que le pneu n'est pas trop endommagé et que la jante est en bon état ; dans le cas contraire, ne pas utiliser le kit et appeler le secours routier. Ne pas retirer les corps étrangers qui ont pénétrés dans le pneu. Ne pas laisser le compresseur allumé pour plus de 20 minutes consécutives : risque de surchauffe.



### AVERTISSEMENT

**75)** Le liquide d'étanchéité est efficace à des températures comprises entre -40 °C et +50 °C. Le liquide d'étanchéité comporte également une date de péremption et il doit être remplacé périodiquement. Il est possible de réparer des pneus dont les lésions ne dépassent pas 6 mm de diamètre au niveau de la bande de roulement. Montrer la cartouche et l'étiquette au personnel qui devra s'occuper du pneu traité avec le TireKit.

## PNEUS RUN FLAT

(si l'option est prévue)

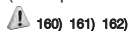

160) 161) 162)

Les pneus « Run Flat » permettent de maintenir la maîtrise du véhicule après une crevaison et de continuer à conduire en toute sécurité pendant 80 km environ à une vitesse maximum de 80 km/h.

Le flanc renforcé du pneu maintient sa forme et soutient le poids du véhicule en cas de perte de pression.

Pour les faire réparer, s'adresser dès que possible au réseau après-vente Fiat.



### ATTENTION

**160)** Ne pas dépasser le nombre de kilomètres indiqué ni la vitesse maximum (80 km - 80 km/h) en cas de perte de pression/crevaison.

**161)** La perte de pression altère le comportement de la voiture, ce qui comporte, par exemple, une réduction de la stabilité de la direction lors des freinages, un allongement de la distance de freinage et une altération de la géométrie de braquage. Par conséquent, adapter le style de conduite et éviter les braquages brusques ou les obstacles comme les trottoirs ou les ornières.

**162)** Dans le cas de remorques particulièrement lourdes, ne pas dépasser 60 km/h.

## DÉMARRAGE D'URGENCE



76)

Si la batterie est déchargée, il est possible d'effectuer un démarrage d'urgence en utilisant des câbles et la batterie d'un autre véhicule ou bien une batterie d'appoint. Dans tous les cas, la batterie utilisée doit avoir une capacité égale ou légèrement supérieure à celle de la batterie déchargée.

### AVERTISSEMENTS

Ne pas utiliser une batterie d'appoint ou toute autre source d'alimentation externe avec une tension supérieure à 12 V : ceci risquerait de détériorer la batterie, le démarreur, l'alternateur ou le circuit électrique de la voiture.

Ne pas essayer le démarrage d'urgence si la batterie est congelée. La batterie pourrait se briser ou exploser !

### DÉMARRAGE AVEC BATTERIE D'APPOINT

La batterie de la voiture se trouve dans le compartiment moteur, derrière le groupe optique gauche.



163) 164) 165) 166)

AVERTISSEMENT La borne positive (+) de la batterie est protégée par un

élément de protection. Le soulever pour accéder à la borne.

Procéder de la manière suivante :

actionner le frein de stationnement, déplacer le levier en position P (Stationnement) pour les versions équipées de boîte de vitesses automatique ou, pour les versions équipées de boîte de vitesses manuelle, au point mort, puis placer le dispositif de démarrage en position STOP ;

éteindre tous les autres accessoires électriques installés sur le véhicule ;

si l'on utilise la batterie d'une autre voiture, la garer à la portée des câbles à utiliser pour le branchement, actionner le frein de stationnement et s'assurer que le contact est coupé.

AVERTISSEMENT Si elle n'est pas exécutée correctement, la procédure décrite ci-après peut provoquer de graves lésions aux personnes ou endommager le système de recharge d'une ou des deux voitures. Respecter scrupuleusement les indications fournies ci-après.

### Branchement des câbles



Pour effectuer le démarrage d'urgence, procéder comme suit fig. 153 :

brancher une extrémité du câble utilisé pour le positif (+) à la borne

positive (+) de la batterie ayant la batterie déchargée ;

brancher l'extrémité opposée du câble utilisé pour le positif (+) à la borne positive (+) de la batterie d'appoint ;

brancher l'extrémité du câble utilisé pour le négatif (-) à la borne négative (-) de la batterie d'appoint ;

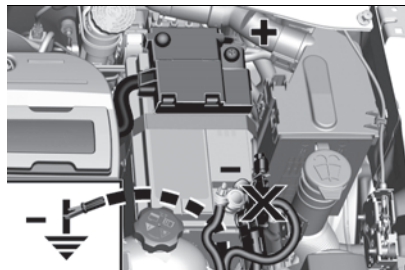

153

F1B0737

brancher l'extrémité opposée du câble utilisé pour le négatif (-) à une masse moteur ↓ (une partie en métal du moteur ou de la boîte de vitesses de la voiture dont la batterie est déchargée) loin de la batterie et du système d'injection du carburant ;

démarrer le moteur de la voiture avec la batterie d'appoint et le faire tourner au ralenti pendant quelques minutes. Démarrer ensuite le moteur de le véhicule dont la batterie est déchargée.

### Débranchement des câbles

Le moteur démarré, enlever les câbles en suivant l'ordre inverse de la procédure de branchement.

Si le moteur ne démarre pas après quelques tentatives, inutile d'insister, mais s'adresser au Réseau Après-vente Fiat.

S'il fallait avoir souvent recours au démarrage d'urgence, faire vérifier la batterie et le système de recharge de le véhicule par le Réseau Après-vente Fiat.

AVERTISSEMENT Les accessoires (par ex. téléphones portables, etc.) éventuellement branchés aux prises de courant de la voiture absorbent du courant même s'ils ne sont pas utilisés. S'ils sont laissés trop longtemps branchés avec le moteur coupé, ils peuvent décharger la batterie et réduire ainsi sa durée et/ou empêcher le démarrage du moteur.



### ATTENTION

**163)** Avant d'ouvrir le capot moteur, s'assurer que le moteur de la voiture est coupé et que la clé de contact est sur STOP. Se conformer à l'indication donnée par la plaque appliquée sous le capot moteur. Il est conseillé d'extraire la clé lorsque d'autres personnes sont présentes dans la voiture. Il ne faut jamais quitter la



voiture sans emporter la clé de contact ou l'avoir tournée sur STOP. Pendant le ravitaillement en carburant, s'assurer que le moteur soit arrêté (clé de contact sur STOP).

**164)** Ne pas s'approcher excessivement du ventilateur de refroidissement du radiateur : le ventilateur électrique peut se mettre en mouvement, risque de lésions. Attention aux écharpes, cravates et vêtements non adhérents : ils peuvent être entraînés par les éléments en mouvement.

**165)** Retirer tous les objets métalliques (par ex. bagues, montres, bracelets) qui pourraient provoquer un contact électrique accidentel et causer de graves lésions.

**166)** Les batteries contiennent de l'acide qui peut provoquer des brûlures à la peau ou aux yeux. Les batteries génèrent de l'hydrogène, facilement inflammable et explosif. Par conséquent ne pas approcher de flammes ou de dispositifs pouvant provoquer des étincelles.



### AVERTISSEMENT

**76)** Il faut absolument éviter d'utiliser un chargeur de batterie rapide pour un démarrage d'urgence : vous risqueriez d'endommager les systèmes électroniques et les centrales d'allumage et d'alimentation du moteur.

**77)** Ne pas brancher le câble à la borne négative (-) de la batterie déchargée. L'étincelle créée pourrait entraîner l'explosion de la batterie et provoquer des lésions graves. Utiliser exclusivement le point de masse spécifique ; n'utiliser aucune autre partie métallique exposée.

## SYSTÈME DE COUPURE DU CARBURANT



### DESCRIPTION

Il intervient en cas de choc, ce qui comporte :

- la coupure de l'alimentation en carburant et donc la coupure du moteur ;
  - le déverrouillage automatique des portes ;
  - l'allumage de l'éclairage d'habitacle ;
  - la désactivation de la ventilation du climatiseur ;
  - l'allumage des feux de détresse (pour désactiver les feux, appuyer sur le bouton situé sur la planche de bord).
- Sur certaines versions, l'activation du système est signalée par l'affichage d'un message sur l'écran. De même, un message dédié sur l'écran informe le conducteur si le fonctionnement du système est compromis.

AVERTISSEMENT Inspecter soigneusement la voiture pour s'assurer de l'absence de fuites de carburant, par exemple, dans le compartiment moteur, sous la voiture ou à proximité du réservoir. Après le choc, placer le dispositif de

démarrage en position STOP pour ne pas décharger la batterie.

## RÉINITIALISATION DU SYSTÈME DE COUPURE DU CARBURANT



Pour rétablir le fonctionnement correct de la voiture, effectuer la procédure suivante (cette procédure doit être lancée et complétée en moins d'une minute) :

- avec le levier des clignotants en position neutre, placer le dispositif de démarrage sur STOP ;
- tourner le dispositif de démarrage sur MAR ;
- activer le clignotant droit et ensuite celui de gauche ;
- activer de nouveau le clignotant droit et ensuite celui de gauche ;
- désactiver le clignotant gauche ;
- tourner le dispositif de démarrage sur STOP et ensuite sur MAR.



### ATTENTION

**167)** Après le choc, si l'on perçoit une odeur de carburant ou si l'on remarque des fuites du système d'alimentation, ne pas réactiver le système, pour éviter tout risque d'incendie.

## BOÎTE DE VITESSES AUTOMATIQUE - DÉVERROUILLAGE DU LEVIER

En cas de panne, pour déplacer le levier de la boîte de vitesses de la position P (Stationnement), procéder comme suit :

- ❑ couper le moteur ;
- ❑ actionner le frein de stationnement électrique ;
- ❑ en agissant prudemment sur le point indiqué par la flèche, retirer, en la soulevant vers le haut (voir aussi fig. 155), la garniture (A) fig. 154 (et son soufflet) ;



154

F1B0758



155

F1B0759

- ❑ enfoncer la pédale de frein et la maintenir enfoncée ;
- ❑ introduire perpendiculairement le tournevis, fourni de série, dans l'orifice (B) fig. 156 et agir sur le levier de déverrouillage ;

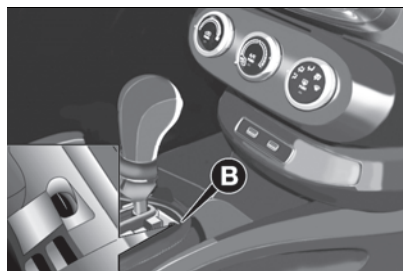

156

F1B0760

- ❑ placer le levier de vitesses sur la position N (Point mort) ;
- ❑ remonter correctement la garniture et le soufflet du levier de vitesses ;

- ❑ démarrer le moteur.

## BOÎTE DE VITESSES AUTOMATIQUE - EXTRACTION DE LA CLÉ



La clé de contact (pour les versions avec clé mécanique) ne peut être extraite que lorsque le levier de vitesses est sur la position P (Stationnement).

En cas de batterie de la voiture déchargée, si la clé de contact est insérée, elle reste bloquée dans son logement.

Pour extraire la clé mécaniquement, procéder comme suit :

- ❑ arrêter la voiture en conditions de sécurité, enclencher une vitesse et actionner le frein de stationnement électrique ;
- ❑ en utilisant la clé (A) fig. 157 fournie de série (logée dans l'étui contenant la documentation de bord), dévisser les vis de fixation (B) fig. 158 du revêtement inférieur (C) ;



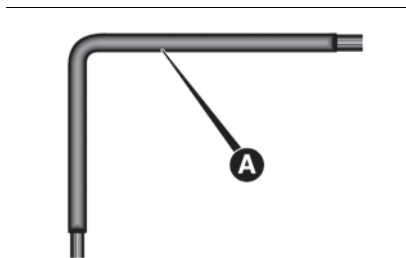

157

F1B0022C

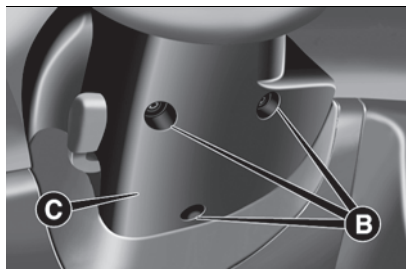

158

F1B0149C

- déposer le revêtement inférieur (C) fig. 158 de la colonne de direction, en le déboîtant de son logement ;
- tirer la languette (D) fig. 159 vers le bas d'une main et de l'autre, extraire la clé en la tirant vers l'extérieur ;

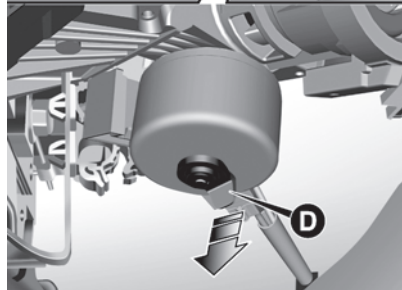
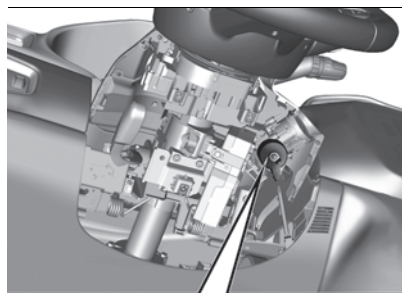

159

F1B0222C

- après avoir retiré la clé, remonter le revêtement inférieur (C) fig. 158, en s'assurant qu'il est correctement bloqué, et visser à fond les vis de fixation (B).



#### AVERTISSEMENT

**78)** Il est conseillé de faire exécuter le remontage auprès du Réseau Après-vente Fiat. Si l'on souhaite procéder de manière autonome, veiller à ce que les agrafes de

fixation soient bien accouplées. Dans le cas contraire, le revêtement inférieur mal fixé au revêtement supérieur risque de s'avérer bruyant.

## BOÎTE DE VITESSES AUTOMATIQUE À DOUBLE EMBRAYAGE - DÉVERROUILLAGE DU LEVIER

En cas de panne ou de batterie à plat, pour déverrouiller le levier de vitesses, procéder de la manière suivante :

- couper le moteur ;
- actionner le frein de stationnement électrique ;
- en agissant prudemment sur le point indiqué par la flèche, retirer, en la soulevant vers le haut (voir aussi fig. 161), la garniture (A) fig. 154 (et son soufflet) ;



160

F1B0758



161

F1B0759

- enfoncer la pédale de frein et la maintenir enfoncée ;
- introduire perpendiculairement le tournevis, fourni de série, dans l'orifice (B) fig. 162 et agir sur le levier de déverrouillage ;

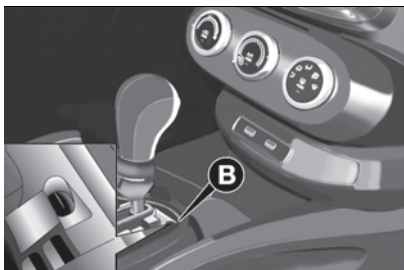

162

F1B0760

- placer le levier de vitesses sur la position N (Point mort) ;
- remonter correctement la garniture et le soufflet du levier de vitesses ;

- démarrer le moteur.

## BOÎTE DE VITESSES AUTOMATIQUE À DOUBLE EMBRAYAGE - EXTRACTION DE LA CLÉ



La clé de contact (pour les versions avec clé mécanique) ne peut être extraite que lorsque le levier de vitesses est sur la position P (Stationnement). En cas de batterie de la voiture déchargée, si la clé de contact est insérée, elle reste bloquée dans son logement.

Pour extraire la clé mécaniquement, procéder comme suit :

- arrêter la voiture en conditions de sécurité, enclencher une vitesse et actionner le frein de stationnement électrique ;
- en utilisant la clé (A) fig. 163 fournie de série (logée dans l'étui contenant la documentation de bord), dévisser les vis de fixation (B) fig. 164 du revêtement inférieur (C) ;

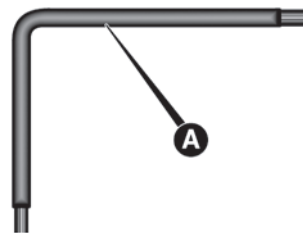

163

F1B0022C

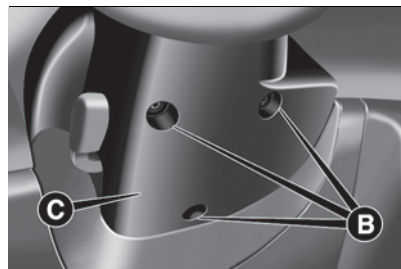

164

F1B0143C

- déposer le revêtement inférieur (C) fig. 164 de la colonne de direction, en le déboîtant de son logement ;
- tirer la languette (D) fig. 165 vers le bas d'une main et de l'autre, extraire la clé en la tirant vers l'extérieur ;



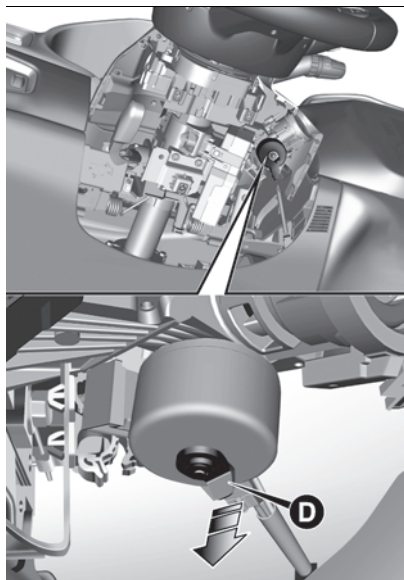

165

F1B0222C

- après avoir retiré la clé, remonter le revêtement inférieur (C) fig. 164, en s'assurant qu'il est correctement bloqué, et visser à fond les vis de fixation (B).

**AVERTISSEMENT**

**79)** Il est conseillé de faire exécuter le remontage auprès du Réseau Après-vente Fiat. Si l'on souhaite procéder de manière autonome, veiller à ce que les agrafes de

*fixation soient bien accouplées. Dans le cas contraire, le revêtement inférieur mal fixé au revêtement supérieur risque de s'avérer bruyant.*

## REMORQUAGE DU VÉHICULE

### ACCROCHAGE DE L'ANNEAU D'ATTELAGE

168) 169) 170)

L'anneau d'attelage, fourni avec la voiture, est situé dans la boîte à outils qui se trouve dans le coffre à bagages.

#### Avant

Procéder de la manière suivante :

- en agissant au niveau du point indiqué par la flèche, décrocher le bouchon (A) (fig. 166 ou fig. 167, selon les versions) ;
- récupérer l'anneau d'attelage (B) et le visser à fond sur l'axe fileté avant.

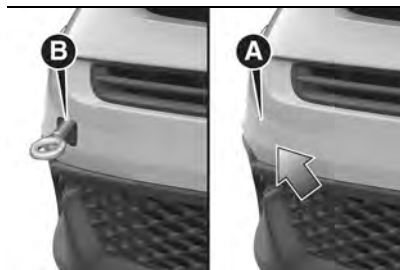

166

F1B0716

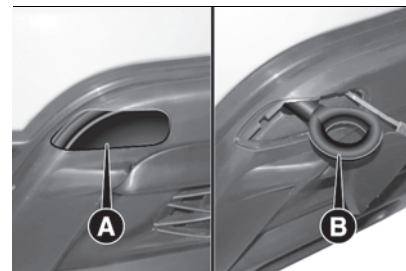

167

F1B0196C

#### Arrière

Procéder de la manière suivante :

- en agissant au niveau du point indiqué par la flèche, décrocher le bouchon (A) (fig. 168 ou fig. 169, selon les versions) ;
- récupérer l'anneau d'attelage (B) et le visser à fond sur l'axe fileté arrière.

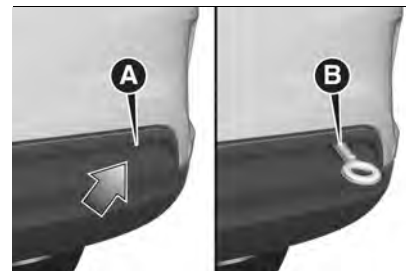

168

F1B0717

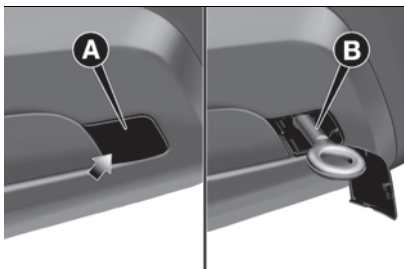

169

F1B0738



## ATTENTION

**168)** Pour les versions dotées de clé mécanique, avant de procéder au remorquage, tourner la clé de contact sur MAR et ensuite sur STOP, sans l'extraire. Quand on extrait la clé, le verrouillage de direction s'enclenche automatiquement, ce qui rend le braquage des roues impossible. Vérifier également que la boîte de vitesses est au point mort (pour les versions dotées de boîte de vitesses automatique, vérifier que le levier de vitesses est en position N). Pour les versions avec clé électronique, mettre le dispositif de démarrage sur MAR puis sur STOP, sans ouvrir la porte.

**169)** Ne pas oublier que pendant le remorquage, l'assistance des dispositifs de servofrein ou de direction assistée électromécanique est suspendue. Les actions de freinage et de braquage, par conséquent, demandent un effort supérieur sur la pédale ou sur le volant. Ne pas utiliser de câbles flexibles pour la traction et éviter les secousses. Pendant

les opérations de remorquage, vérifier que la fixation de l'anneau à la voiture n'endommage pas les composants en contact. Lorsque l'on remorque la voiture, il faut respecter les normes spécifiques de circulation routière concernant le dispositif de remorquage aussi bien que la conduite. Ne pas démarrer le moteur du véhicule, au cours du remorquage. Avant de visser l'anneau, nettoyer soigneusement la tige filetée. Avant de procéder au remorquage, s'assurer également d'avoir vissé l'anneau à fond dans son logement.

**170)** Les anneaux d'attelage avant et arrière ne doivent être utilisés que pour des opérations de secours routier. Le remorquage est permis seulement pour des trajets courts en utilisant le dispositif prévu à cet effet par le code de la route (barre rigide), pour déplacer la voiture sur la route en vue du remorquage ou du transport par dépanneuse. Les anneaux NE DOIVENT PAS être utilisés pour des opérations de récupération du véhicule hors réseau routier, ou en présence d'obstacles et/ou pour des opérations de remorquage au moyen de câbles ou d'autres dispositifs non rigides. Dans le respect des conditions susmentionnées, il faudra que les deux véhicules (celui qui tracte et celui qui est tracté) soient le plus alignés possible sur la même ligne médiane.



# ENTRETIEN DU VÉHICULE

*Un entretien soigné de votre voiture permet de maintenir ses performances, de réduire les frais de gestion associés et de conserver l'efficacité des systèmes de sécurité dans le temps. Ce chapitre explique comment faire.*

ENTRETIEN PROGRAMMÉ .....	183
COMPARTIMENT MOTEUR.....	191
RECHARGE DE LA BATTERIE .....	203
PROCÉDURES D'ENTRETIEN .....	204
SOULÈVEMENT DE LA VOITURE .....	207
ROUES ET PNEUS.....	207
CARROSSERIE.....	208
ÉQUIPEMENTS INTÉRIEURS.....	210

## ENTRETIEN PROGRAMMÉ

Un entretien correct est déterminant pour garantir à la voiture sa longévité dans des conditions optimales.

Pour cette raison, Fiat a prévu une série de contrôles et d'interventions d'entretien à des échéances kilométriques et/ou temporelles préétablies, selon les indications du Plan d'entretien programmé.

Pour garantir le maximum d'efficacité de la voiture, les pages qui suivent le Plan d'entretien programmé indiquent une liste de certains contrôles périodiques supplémentaires, à effectuer plus fréquemment que l'échéance normale des coupons.

Le service d'Entretien Programmé est effectué par le Réseau Après-vente Fiat à des intervalles ou kilomètres/miles prédéterminés. Si pendant l'exécution de chaque intervention, en plus des opérations prévues, il s'avérait nécessaire de procéder à des remplacements ou réparations ultérieurs, ces derniers ne pourront être effectués qu'avec l'accord explicite du Client. Si le véhicule est souvent employée pour atteler des remorques, il faut réduire l'intervalle entre un Entretien Programmé et l'autre.

ATTENTION Les coupons de l'entretien programmé sont prescrits par le constructeur. La non-exécution des coupons peut entraîner l'annulation de la garantie. Il est conseillé de consulter le réseau après-vente Fiat en cas de doute sur le fonctionnement correct de la voiture, sans attendre l'exécution du prochain coupon.



**PLAN D'ENTRETIEN PROGRAMMÉ (versions 1.0/1.3/1.4 Turbo Multi Air)**

ATTENTION Après avoir effectué la dernière intervention mentionnée dans le tableau, continuer l'entretien programmé en respectant la fréquence d'intervention indiquée dans le plan, par la cadence des points ou une remarque spécifique, pour chaque opération. Attention : reprendre simplement l'entretien depuis le début du plan peut comporter le dépassement de l'intervalle maximum autorisé pour certaines opérations !

Milliers de kilomètres	15	30	45	60	75	90	105	120	135	150
Années	1	2	3	4	5	6	7	8	9	10
Contrôle de l'état/usure des pneus et réglage éventuel de la pression ; contrôle de l'échéance de recharge du kit de réparation rapide des pneus « Fix&Go » (pour les versions/marchés qui le prévoient)	●	●	●	●	●	●	●	●	●	●
Contrôle du fonctionnement du système d'éclairage (phares, clignotants, signaux de détresse, coffre à bagages, habitacle, témoins du combiné de bord, etc.)	●	●	●	●	●	●	●	●	●	●
Contrôle et éventuel rétablissement du niveau des liquides dans le compartiment moteur (1)	●	●	●	●	●	●	●	●	●	●
Contrôle, à l'aide de la prise de diagnostic, du fonctionnement des systèmes d'alimentation/contrôle du moteur, émissions, dégradation de l'huile moteur (suivant version) (2)	●	●	●	●	●	●	●	●	●	●
Contrôle visuel de l'état : extérieur de la carrosserie, protection de bas de caisse, sections rigides et flexibles des tuyaux (échappement, alimentation en carburant, freins), éléments en caoutchouc (soufflets, manchons, bagues, etc.)	●		●		●		●		●	
Contrôle de positionnement/de l'usure des balais d'essuie-glace avant et arrière	●		●		●		●		●	
Contrôle du fonctionnement du système d'essuie/lave-glace et réglage éventuel des gicleurs	●		●		●		●		●	

Milliers de kilomètres	15	30	45	60	75	90	105	120	135	150
Années	1	2	3	4	5	6	7	8	9	10
Contrôle de la propreté des serrures du capot moteur et du coffre à bagages, nettoyage et lubrification des tringleries		●		●		●		●		●
Contrôle visuel de l'état et de l'usure des plaquettes des freins à disque avant et arrière et intégrité de l'indicateur d'usure des plaquettes	●	●	●	●	●	●	●	●	●	●
Contrôle visuel de l'état de la courroie/des courroies de commande accessoires (3)				●						
Contrôle de la tension de la courroie de commande des accessoires (versions sans tendeur automatique)		●								●
Contrôle visuel de l'état de la courroie crantée de distribution (versions 1.4 Turbo Multi Air) (3)				●						
Contrôle du niveau d'huile du groupe de renvoi de la transmission de mouvement (PTU) (versions 4x4)				●				●		
Contrôle du niveau d'huile du différentiel arrière (versions 4x4)				●				●		
Contrôle et appoint éventuel du niveau d'huile de l'actionneur électro-hydraulique (versions avec boîte de vitesses automatique à double embrayage) (4)								●		
Vidange de l'huile moteur et remplacement du filtre à huile (versions 1.0 et 1.3)	(5)									
Vidange de l'huile moteur et remplacement du filtre à huile (versions 1.4 Turbo MultiAir) (6) (○) (●)	○	●	○	●	○	●	○	●	○	●
Remplacement des bougies d'allumage (versions 1.0 et 1.3) (7)				●				●		
Remplacement des bougies d'allumage (versions 1.4 Turbo Multi Air) (7)		●		●		●		●		●



Milliers de kilomètres	15	30	45	60	75	90	105	120	135	150
Années	1	2	3	4	5	6	7	8	9	10
Remplacement de la courroie/des courroies de commande des accessoires	(3)									
Contrôle visuel de l'état de la courroie crantée de distribution (uniquement versions 1.4 Turbo Multi Air)	(3)									
Vidange du liquide de freins	(8)									
Remplacement de la cartouche du filtre à air (9)		●		●		●		●		●
Remplacement du filtre d'habitacle (9) (○) (●)	○	●	○	●	○	●	○	●	○	●

- (1) Les éventuels appoints doivent être effectués avec les liquides indiqués sur la documentation de bord et uniquement après avoir contrôlé l'intégrité de l'installation.
- (2) Si la qualité de l'huile calculée en phase de diagnostic résulte inférieure à 20 %, il est conseillé de vidanger l'huile moteur et de remplacer le filtre de l'huile afin d'éviter de devoir procéder à une opération d'entretien sous peu.
- (3) Le kilométrage maximum est 120 000 km. Quel que soit le kilométrage, la courroie doit être remplacée tous les 6 ans. En cas d'utilisation de la voiture dans des conditions sévères (zones poussiéreuses, climats froids, utilisation en ville, ralentis prolongés), le kilométrage maximum est de 60 000 km et, indépendamment du kilométrage, la courroie doit être remplacée tous les 4 ans.
- (4) Contrôle à effectuer tous les ans pour les voitures roulant dans des pays aux conditions climatiques particulièrement sévères (climats froids).
- (5) L'intervalle effectif de vidange de l'huile et de remplacement du filtre à huile moteur dépend des conditions d'utilisation de la voiture et est signalé par l'éclairage d'un témoin ou par un message sur le combiné de bord. De toute façon, il ne doit pas dépasser 1 an.
- (6) Si la voiture est utilisée pour un kilométrage annuel inférieur à 10 000 km, il faut vidanger l'huile moteur et remplacer le filtre tous les ans.
- (7) Pour assurer le bon fonctionnement et éviter d'endommager grièvement le moteur, veiller à utiliser exclusivement des bougies certifiées pour ce type de moteur, du même type et de la même marque (consulter le paragraphe « Moteur » au chapitre « Caractéristiques techniques ») ; respecter rigoureusement l'intervalle de remplacement des bougies prévu dans le Plan d'entretien programmé. Pour le remplacement des bougies, il est conseillé de s'adresser au Réseau Après-vente Fiat.
- (8) La vidange du liquide de freins doit être effectuée tous les 2 ans, quel que soit le kilométrage.
- (9) En cas d'utilisation de la voiture dans des zones poussiéreuses, il est recommandé de remplacer le filtre tous les 15 000 km.
- (○) Interventions préconisées.  
 (●) Interventions obligatoires.
- REMARQUE Vidanger l'huile et remplacer le filtre de la boîte de vitesses automatique tous les 240 000 km.

## PLAN D'ENTRETIEN PROGRAMMÉ (versions Diesel)

ATTENTION Après avoir effectué la dernière intervention mentionnée dans le tableau, continuer l'entretien programmé en respectant la fréquence d'intervention indiquée dans le plan, par la cadence des points ou une remarque spécifique, pour chaque opération. Attention : reprendre simplement l'entretien depuis le début du plan peut comporter le dépassement de l'intervalle maximum autorisé pour certaines opérations !

Milliers de kilomètres	20	40	60	80	100	120	140	160	180	200
Années	1	2	3	4	5	6	7	8	9	10
Contrôle de l'état/usure des pneus et réglage éventuel de la pression ; contrôle de l'échéance de recharge du kit de réparation rapide des pneus « Fix&Go » (pour les versions/marchés qui le prévoient)	●	●	●	●	●	●	●	●	●	●
Contrôle du fonctionnement du système d'éclairage (phares, clignotants, signaux de détresse, coffre à bagages, habitacle, témoins du combiné de bord, etc.)	●	●	●	●	●	●	●	●	●	●
Contrôle et éventuel rétablissement du niveau des liquides dans le compartiment moteur (1) (2)	●	●	●	●	●	●	●	●	●	●
Contrôle des émissions/fumées des gaz d'échappement	●	●	●	●	●	●	●	●	●	●
Contrôle, au moyen de la prise de diagnostic, du fonctionnement des systèmes d'alimentation/contrôle du moteur, émissions, dégradation de l'huile moteur (3)	●	●	●	●	●	●	●	●	●	●
Contrôle visuel de l'état : extérieur de la carrosserie, protection de bas de caisse, sections rigides et flexibles des tuyaux (échappement, alimentation en carburant, freins), éléments en caoutchouc (soufflets, manchons, bagues, etc.)	●		●		●		●		●	
Contrôle de positionnement/de l'usure des balais d'essuie-glace avant et arrière	●		●		●		●		●	
Contrôle du fonctionnement du système d'essuie/lave-glace et réglage éventuel des gicleurs	●		●		●		●		●	



Milliers de kilomètres	20	40	60	80	100	120	140	160	180	200
Années	1	2	3	4	5	6	7	8	9	10
Contrôle de la propreté des serrures du capot moteur et du coffre à bagages, nettoyage et lubrification des tringleries		●		●		●		●		●
Contrôle visuel de l'état et de l'usure des plaquettes des freins à disque avant et arrière et intégrité de l'indicateur d'usure des plaquettes	●	●	●	●	●	●	●	●	●	●
Contrôle visuel de l'état de la courroie/des courroies de commande accessoires (4)				●						●
Contrôle de la tension de la courroie de commande des accessoires (versions sans tendeur automatique)			●						●	
Contrôle visuel de l'état de la courroie crantée de distribution (sauf versions 1.3 Multijet 16V) (4)			●						●	
Contrôle et appoint éventuel du niveau d'huile de l'actionneur électro-hydraulique (versions 1.6 Multijet avec boîte de vitesses automatique à double embrayage) (5)						●				
Vidange du moteur et remplacement du filtre à huile	(6)									
Remplacement de la courroie/des courroies de commande des accessoires	(4)									
Remplacement de la courroie crantée de distribution (sauf versions 1.3 Multijet 16V)	(4)									
Remplacement de la cartouche du filtre à carburant (7)			●			●			●	
Remplacement de la cartouche du filtre à air (8)		●		●		●		●		●
Vidange du liquide de freins	(9)									

Milliers de kilomètres	20	40	60	80	100	120	140	160	180	200
Années	1	2	3	4	5	6	7	8	9	10
Remplacement du filtre d'habitacle (8) (O) (●)	○	●	○	●	○	●	○	●	○	●

- (1) Les éventuels appoints doivent être effectués avec les liquides indiqués sur la documentation de bord et uniquement après avoir contrôlé l'intégrité de l'installation.
- (2) La consommation d'additif pour émissions d'AdBlue® (URÉE) dépend de la condition d'utilisation du véhicule et elle est signalée grâce à un témoin et un message sur le combiné de bord (pour les versions/marchés qui le prévoient).
- (3) Si la qualité de l'huile calculée en phase de diagnostic résulte inférieure à 20 %, il est conseillé de vidanger l'huile moteur et de remplacer le filtre de l'huile afin d'éviter de devoir procéder à une opération d'entretien sous peu.
- (4) Le kilométrage maximum est 120 000 km. Quel que soit le kilométrage, la courroie doit être remplacée tous les 6 ans. En cas d'utilisation de la voiture dans des conditions sévères (zones poussiéreuses, climats froids, utilisation en ville, ralenti prolongés), le kilométrage maximum est de 60 000 km et, indépendamment du kilométrage, la courroie doit être remplacée tous les 4 ans.
- (5) Contrôle à effectuer tous les ans pour les voitures roulant dans des pays aux conditions climatiques particulièrement sévères (climats froids).
- (6) L'intervalle effectif de vidange de l'huile et de remplacement du filtre à huile moteur dépend des conditions d'utilisation de la voiture et est signalé par un témoin/symbole ou un message (suivant version) sur le combiné de bord. De toute façon, ne pas dépasser 2 ans. Si l'on utilise le véhicule principalement en ville, il est nécessaire de vidanger l'huile moteur et de remplacer le filtre tous les ans.
- (7) En cas de ravitaillement de la voiture avec du carburant de qualité inférieure à la Spécification Européenne prévue, il est recommandé de remplacer ce filtre tous les 20 000 km.
- (8) En cas d'utilisation de la voiture dans des zones poussiéreuses, remplacer le filtre tous les 20 000 km.
- (9) La vidange du liquide des freins doit être effectuée tous les deux ans, quel que soit le kilométrage.
- (O) Interventions préconisées.
- (●) Interventions obligatoires.
- REMARQUE Vidanger l'huile et remplacer le filtre de la boîte de vitesses automatique tous les 240 000 km.



## CONTRÔLES PÉRIODIQUES

Tous les **1 000** km ou avant de longs voyages, contrôler et si nécessaire rétablir :

- le niveau du liquide de refroidissement du moteur ;
- le niveau du liquide de freins ;
- le niveau du liquide de lave-glace ;
- la pression et l'état des pneus ;
- le fonctionnement du système d'éclairage (phares, clignotants, signaux de détresse, etc.) ;
- le fonctionnement du système d'essuie/lave-glace et le positionnement/l'usure des balais d'essuie-glace/lunette arrière ;
- contrôle du niveau et appoint d'additif pour émissions Diesel AdBlue® (UREA) (selon le modèle).

Tous les **3 000** km, contrôler et éventuellement rétablir : le niveau de l'huile moteur.

## UTILISATION DE LA VOITURE DANS DES CONDITIONS SÉVÈRES

Si la voiture est principalement utilisée dans l'une des conditions suivantes :

- forces de l'ordre (ou de surveillance urbaine), service de voiture publique (taxi) ;
- tractage de remorque ou caravane ;

- routes poussiéreuses ;
  - trajets courts (moins de 7-8 km) et fréquents, par une température extérieure inférieure à zéro ;
  - moteur qui tourne fréquemment au ralenti ou conduite sur de longues distances à vitesse réduite, ou en cas d'inactivité prolongée ;
- il est nécessaire de réaliser les vérifications suivantes à des intervalles plus fréquents que ceux indiqués dans le Plan d'Entretien Programmé :
- contrôle de l'état et de l'usure des plaquettes des freins à disque avant ;
  - contrôle de la propreté des serrures du capot moteur et du coffre à bagages, nettoyage et lubrification des tringleries ;
  - contrôle visuel de l'état de : moteur, boîte de vitesses, transmission, sections rigides et flexibles des tuyaux (échappement - alimentation en carburant - freins), éléments en caoutchouc (soufflets - manchons-bagues - etc.) ;
  - contrôle de l'état de charge et du niveau de liquide de la batterie (électrolyte) ;
  - contrôle visuel de l'état des courroies de commande des accessoires ;
  - contrôle et vidange/remplacement éventuels de l'huile moteur et du filtre à huile ;

- contrôle et remplacement éventuel du filtre à pollen ;
- contrôle et remplacement éventuel du filtre à air ;
- appoint du niveau d'additif pour émissions Diesel AdBlue® (UREA), (selon le modèle), à l'allumage du témoin ou du message sur le combiné d'instruments.

# COMPARTIMENT MOTEUR

## CONTRÔLE DES NIVEAUX

171) 172)

80)

Versions 1.0

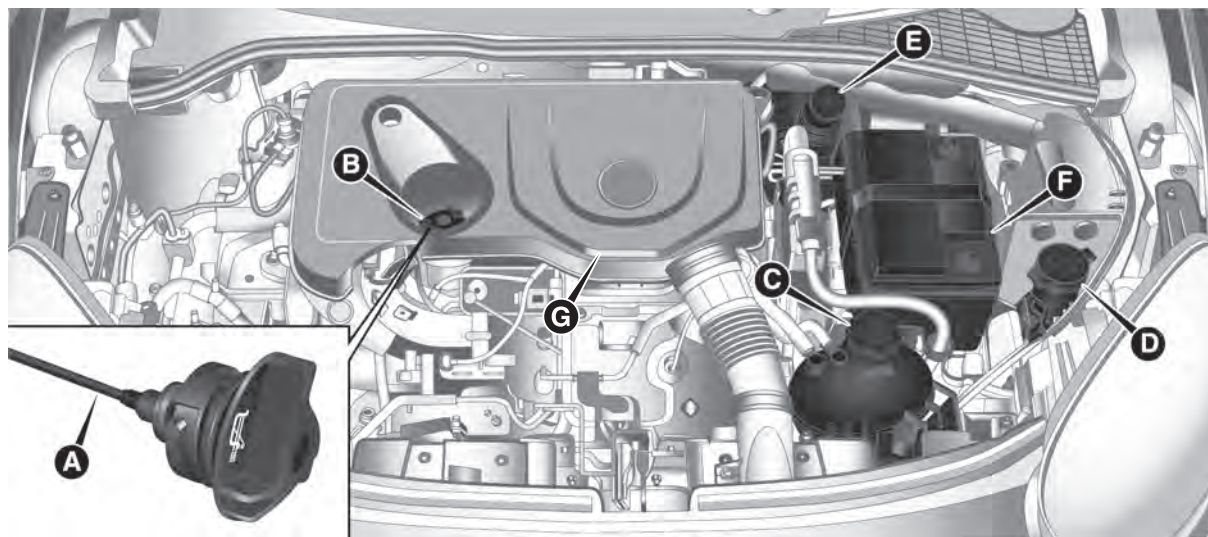

170

F1B0765

A. Jauge de contrôle du niveau d'huile moteur B. Bouchon/Remplissage d'huile moteur C. Liquide de refroidissement du moteur D. Liquide lave-glace/lave-lunette arrière E. Liquide de freins F. Batterie G. Carter compartiment moteur (pour les versions/marchés qui le prévoient)



## Version 1.3

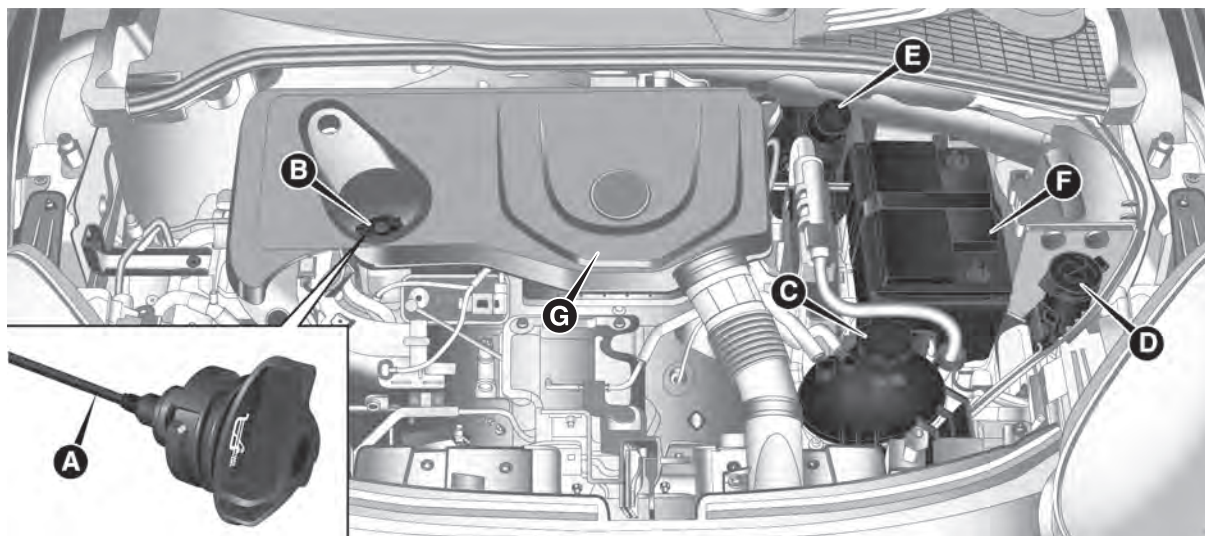

171

F1B0766

A. Jauge de contrôle du niveau d'huile moteur B. Bouchon/Remplissage d'huile moteur C. Liquide de refroidissement du moteur D. Liquide lave-glace/lave-lunette arrière E. Liquide de freins F. Batterie G. Carter compartiment moteur (pour les versions/marchés qui le prévoient)

## Versions 1.4 Turbo Multi Air (pour les versions/marchés qui le prévoient)

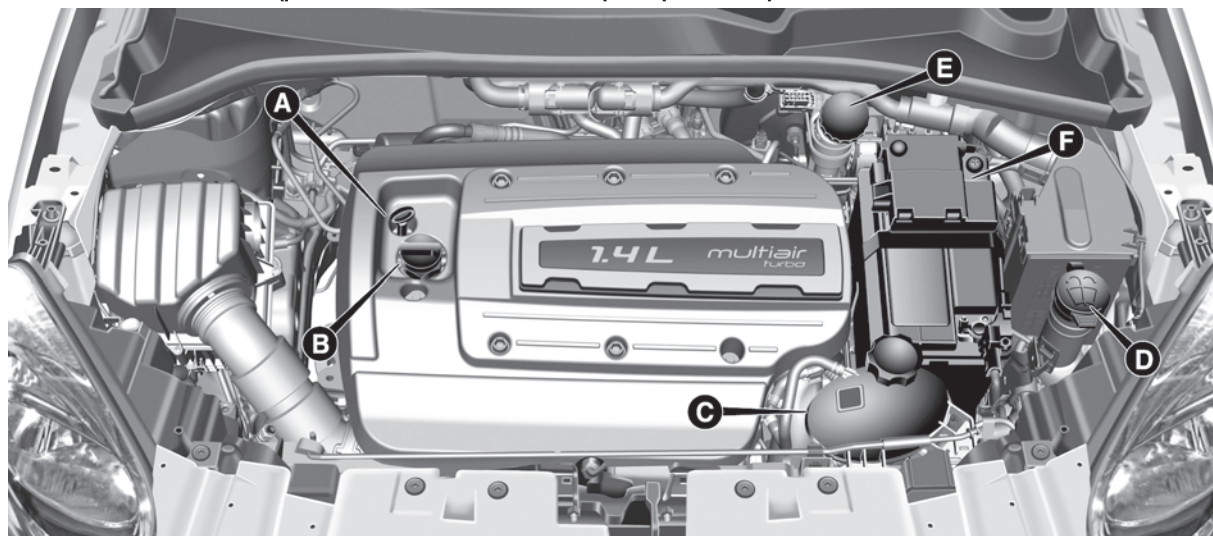

172

F1B0171C

A. Jauge de contrôle du niveau d'huile moteur B. Bouchon/Remplissage d'huile moteur C. Liquide de refroidissement du moteur D. Liquide lave-glace/lave-lunette arrière E. Liquide de freins F. Batterie



## Version 1.3 16V Multijet

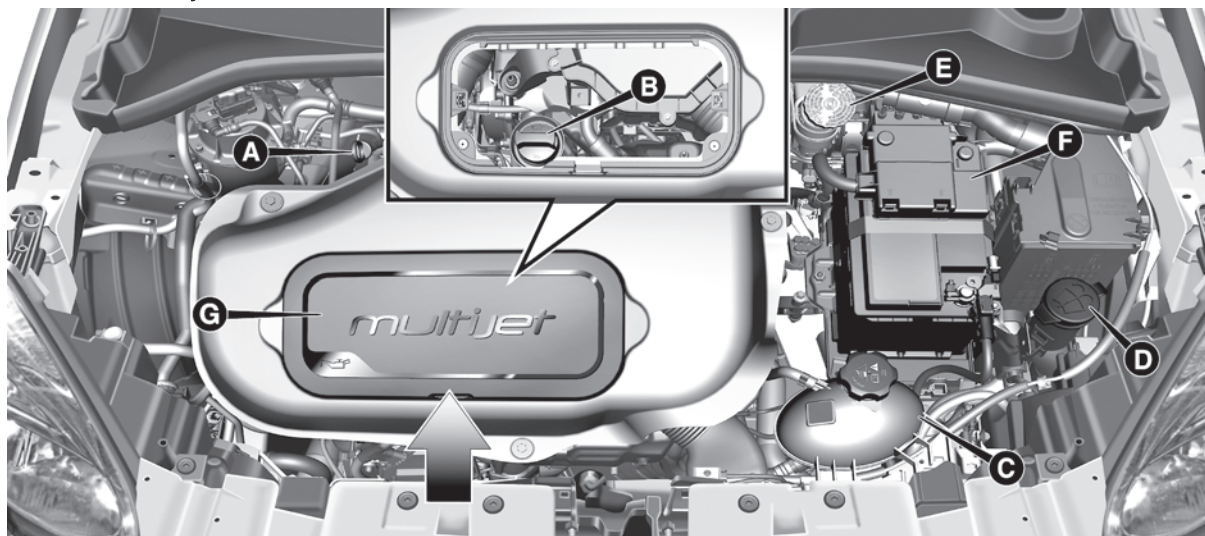

173

F1B0239C

A. Jauge de contrôle du niveau d'huile moteur B. Bouchon/Remplissage d'huile moteur C. Liquide de refroidissement du moteur D. Liquide lave-glace/lave-lunette arrière E. Liquide de freins F. Batterie

REMARQUE Pour accéder au bouchon / remplissage d'huile moteur B, retirer le couvercle G, en agissant sur le point indiqué par la flèche.

## Version 1.6 16V Multijet sans AdBlue® (URÉE)

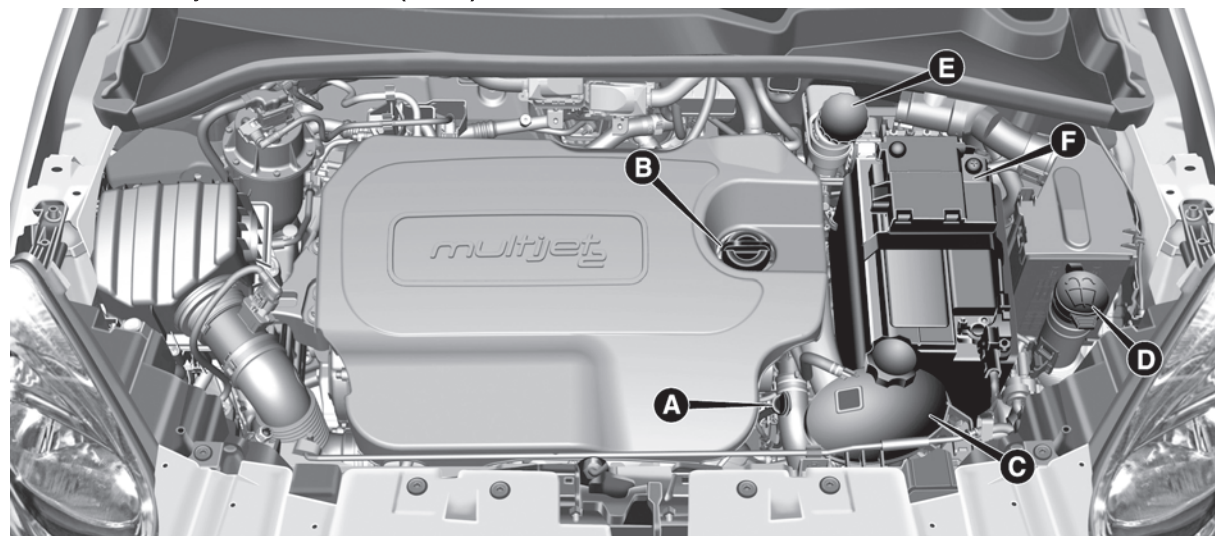

174

F1B0172C

A. Jauge de contrôle du niveau d'huile moteur B. Bouchon/Remplissage d'huile moteur C. Liquide de refroidissement du moteur D. Liquide lave-glace/lave-lunette arrière E. Liquide de freins F. Batterie



## Version 1.6 16V Multijet avec AdBlue® (URÉE)

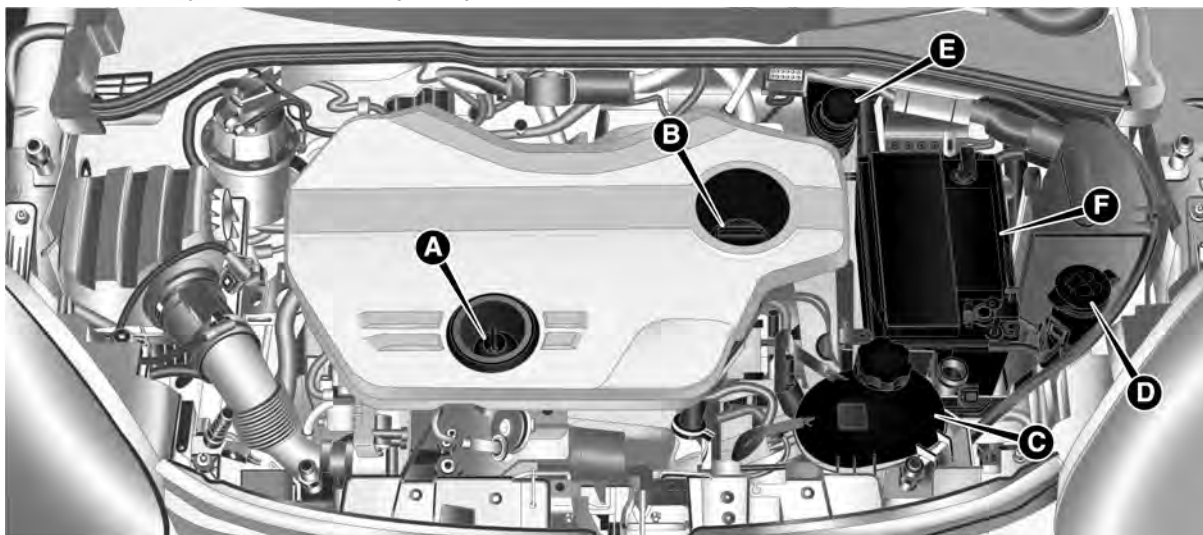

175

F1B0637

A. Jauge de contrôle du niveau d'huile moteur B. Bouchon/Remplissage d'huile moteur C. Liquide de refroidissement du moteur D. Liquide lave-glace/lave-lunette arrière E. Liquide de freins F. Batterie

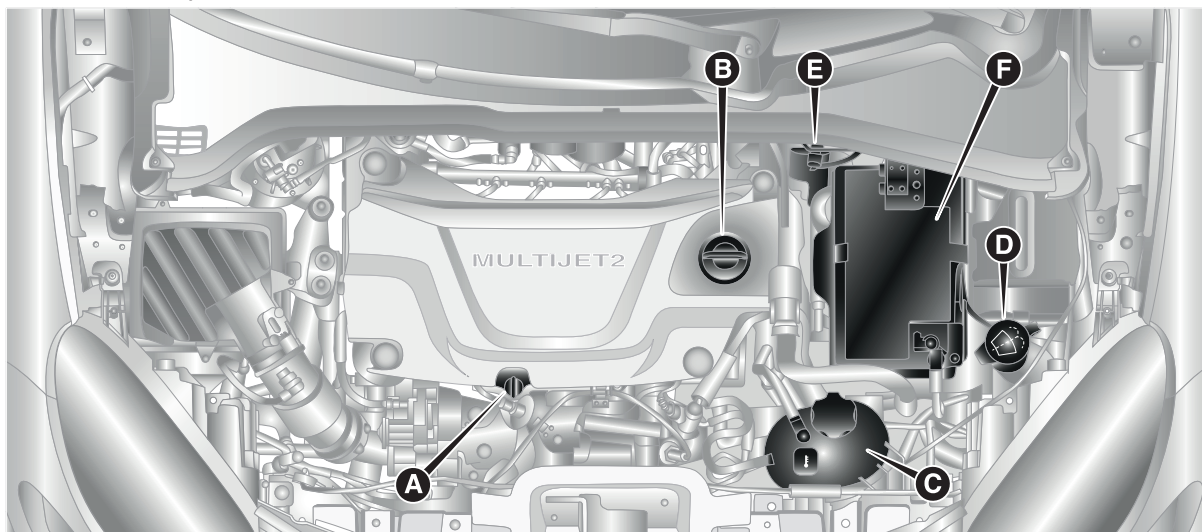

176

F1B0855

A. Jauge de contrôle du niveau d'huile moteur B. Bouchon/Remplissage d'huile moteur C. Liquide de refroidissement du moteur D. Liquide lave-glace/lave-lunette arrière E. Liquide des freins F. Batterie



**HUILE MOTEUR**

173)

81)

Le contrôle de l'huile doit être effectué avec la voiture sur sol plat, quelques minutes (environ 5) après l'arrêt du moteur.

Vérifier que le niveau d'huile est compris entre les niveaux MIN et MAX gravés sur la jauge de contrôle (A). REMARQUE Pour les versions 1.0 et 1.3, la jauge de contrôle (A) est solidaire du bouchon (B).

Si le niveau d'huile avoisine ou est au-dessous du repère MIN, faire l'appoint d'huile à travers le goulot de remplissage (B) jusqu'au repère MAX.

Extraire la jauge (A) de contrôle de niveau d'huile moteur, la nettoyer avec un chiffon qui ne laisse pas de traces et la remettre en place. L'extraire de nouveau et vérifier que le niveau d'huile moteur se situe entre les repères MIN et MAX gravés sur ladite jauge.

Une fois l'opération terminée, visser correctement le bouchon/jauge.

**Introduction du bouchon/jauge de l'huile moteur (versions 1.3)**

(pour les versions/marchés qui le prévoient)

Pour remettre correctement en place

le bouchon/jauge de l'huile moteur, procéder de la façon suivante :

- introduire le bouchon/la jauge dans son logement, en alignant la référence (H) fig. 177 présente sur le bouchon/la jauge avec la référence (I) fig. 178 présente sur le capot du moteur (pour les versions/marchés qui le prévoient) ;
- visser correctement le bouchon/jauge.

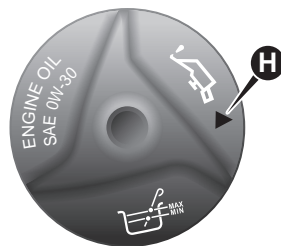

177

F1B0749

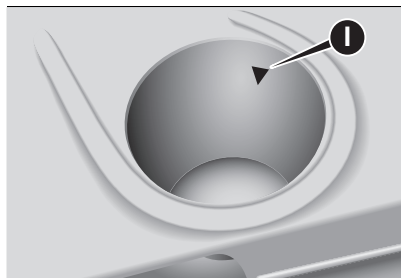

178

F1B0750

**Consommation huile moteur**

82)

3)

À titre indicatif, la consommation maximum d'huile moteur est de 400 grammes tous les 1 000 km. Pendant la première période d'utilisation de la voiture, le moteur se trouve en phase de rodage, par conséquent la consommation d'huile moteur n'est pas encore stable. Il faut attendre d'avoir dépassé les premiers 5 000 à 6 000 km.

ATTENTION Après avoir effectué l'appoint d'huile ou la vidange, avant de vérifier son niveau, faire tourner le moteur pendant quelques secondes et attendre quelques minutes après l'arrêt.

**LIQUIDE DE REFROIDISSEMENT DU MOTEUR**

174)

83)

Si le niveau est insuffisant, dévisser le bouchon du réservoir (C) et verser le liquide décrit au chapitre « Caractéristiques techniques ».

**LIQUIDE LAVE-GLACE AVANT/ARRIÈRE**

175) 176)

Si le niveau est insuffisant, soulever le bouchon (D) du réservoir et

verser le liquide décrit au chapitre « Caractéristiques techniques ». ATTENTION S'il y a trop peu de liquide, le dispositif de lavage des phares (si installé) ne fonctionne pas, même si le lave-glace/lave-glace arrière continue à fonctionner.

## LIQUIDE DES FREINS

 177) 178)

 84)

Contrôler que le liquide est au niveau maximum.

Si le niveau est insuffisant, dévisser le bouchon (E) du réservoir et verser le liquide décrit au chapitre « Caractéristiques techniques ».

ATTENTION Nettoyer soigneusement le bouchon du réservoir et la surface tout autour. À l'ouverture du bouchon, veiller surtout à ce que d'éventuelles impuretés ne pénètrent dans le réservoir.

Pour le ravitaillement, toujours utiliser un entonnoir avec filtre intégré d'une maille inférieure ou égale à 0,12 mm. AVERTISSEMENT Le liquide de freins absorbe l'humidité, par conséquent, si l'on utilise principalement la voiture dans des zones où le degré d'humidité atmosphérique est élevé, le liquide doit être remplacé plus fréquemment que prévu par le « Plan d'Entretien Programmé ».

## HUILE DU SYSTÈME D'ACTIONNEMENT DE LA BOÎTE DE VITESSES AUTOMATIQUE

 4)

Pour le contrôle du niveau d'huile de commande de la boîte de vitesses, s'adresser exclusivement au Réseau Après-vente Fiat.

## BATTERIE

 **ELUM**

 179) 180) 181)

 85)

 5)

La batterie n'exige aucun appoint en eau distillée de l'électrolyte.

Un contrôle périodique de son état, confié au Réseau Après-vente Fiat, est néanmoins nécessaire.

## Remplacement de la batterie

En cas de besoin, remplacer la batterie par une pièce d'origine ayant les mêmes caractéristiques. Pour l'entretien de la batterie, se conformer strictement aux indications fournies par le Fabriquant.

## CONSEILS UTILES POUR PROLONGER LA DURÉE DE VIE DE LA BATTERIE

### Conseils utiles pour prolonger la durée de vie de la batterie

Pour éviter que la batterie ne se décharge rapidement et pour en préserver la fonctionnalité, suivre scrupuleusement les indications suivantes :

quand on gare la voiture, s'assurer que les portes, les capots et les trappes soient bien fermés pour éviter que des plafonniers ne restent allumés à l'intérieur de l'habitacle ;

éteindre les feux des plafonniers intérieurs : de toute façon la voiture est équipée d'un système de coupure automatique des feux intérieurs ;

le moteur coupé, éviter de laisser des dispositifs allumés pendant longtemps (par ex. autoradio, feux de détresse, etc.) ;

avant toute intervention sur l'équipement électrique, débrancher le câble du pôle négatif de la batterie.

Si après l'achat de la voiture l'utilisateur souhaite installer des accessoires électriques à absorption de courant permanent (par ex. alarme, etc.) ou des accessoires influençant le bilan électrique, s'adresser au Réseau Après-vente Fiat pour que



son personnel qualifié puisse évaluer l'absorption électrique totale.



**AVERTISSEMENT** Suite à une dépose de la batterie, il est nécessaire d'initialiser la direction comme l'indique l'allumage du témoin  sur le combiné de bord (ou symbole sur l'écran). Pour exécuter cette procédure, il suffit de tourner le volant d'une extrémité à l'autre, ou tout simplement, de continuer tout droit sur une centaine de mètres.

**AVERTISSEMENT** La batterie maintenue pendant longtemps à un état de charge inférieur à 50 % subit des dommages à cause de sulfatation, ce qui réduit sa capacité et son aptitude au démarrage. Elle est aussi plus exposée au risque de gel (qui peut se produire même à -10 °C). En cas d'immobilisation prolongée, voir le paragraphe « Inactivité prolongée de la voiture » au chapitre « Démarrage et conduite ».



## ATTENTION

- 171)** Ne jamais fumer durant une intervention dans le compartiment moteur : il pourrait y avoir du gaz ou des vapeurs inflammables, avec risque d'incendie.
- 172)** Lorsque le moteur est chaud, agir avec extrême prudence à l'intérieur du compartiment moteur : risque de brûlures.
- 173)** En cas d'appoint du niveau d'huile moteur, attendre que le moteur refroidisse avant d'intervenir sur le bouchon de remplissage, notamment sur les voitures dotées de bouchon en aluminium (le cas échéant). ATTENTION : risque de brûlures !
- 174)** Le système de refroidissement est pressurisé. Au besoin, remplacer le bouchon uniquement par une pièce d'origine, sous peine d'une possible détérioration du système. Lorsque le moteur est chaud, ne jamais ôter le bouchon du bac : risque de brûlures.
- 175)** Ne jamais voyager avec le réservoir de lave-glace vide : l'action du lave-glace est fondamentale pour améliorer la visibilité. Le fonctionnement fréquent du dispositif sans liquide risque d'endommager ou de détériorer rapidement certaines de ses pièces.
- 176)** Certains additifs commerciaux du liquide pour lave-glace sont inflammables : le compartiment moteur contient des parties chaudes qui, en contact, pourraient provoquer un incendie.
- 177)** Le liquide de freins est toxique et très corrosif. En cas de contact accidentel, laver immédiatement les endroits concernés à l'eau et au savon neutre, puis rincer abondamment. En cas d'ingestion, s'adresser immédiatement à un médecin.
- 178)** Le symbole © sur le bidon indique que le liquide de freins est de type synthétique et non minéral. L'utilisation de liquides de type minéral endommage définitivement les joints spéciaux en caoutchouc du système de freinage.
- 179)** Le liquide contenu dans la batterie est toxique et corrosif. Éviter tout contact avec la peau et les yeux. Ne pas s'approcher de la batterie avec des flammes nues ou de possibles sources d'étincelles : risque d'explosion et d'incendie.
- 180)** Le fonctionnement avec un niveau de liquide trop bas endommage irréparablement la batterie et peut même la faire exploser.
- 181)** Lorsqu'il faut intervenir sur la batterie ou à proximité, toujours se protéger les yeux avec des lunettes prévues à cet effet.



## AVERTISSEMENT

- 80)** Attention, pendant les opérations d'appoint, ne pas confondre les différents types de liquides : ils sont tous incompatibles entre eux ! Faire l'appoint avec un liquide inadapté pourrait endommager gravement la voiture.
- 81)** Le niveau d'huile ne doit jamais dépasser le repère MAX.
- 82)** Ne pas faire l'appoint avec une huile ayant des caractéristiques différentes de celle qui est déjà dans le moteur.
- 83)** Le circuit de refroidissement du moteur utilise le fluide de protection antigèle PARAFLU<sup>UP</sup>. Pour l'appoint éventuel, utiliser un fluide du même type que celui qui se trouve dans le circuit de refroidissement. Le fluide PARAFLU<sup>UP</sup> ne peut être mélangé avec aucun autre fluide. Si cela devait se produire, ne démarrer en aucun cas le moteur et s'adresser au Réseau Après-vente Fiat.
- 84)** Veiller à ce que le liquide de freins, qui est très corrosif, ne vienne au contact avec les parties peintes. Si ceci venait à se produire, laver immédiatement à l'eau.
- 85)** Si la voiture doit rester immobilisée longtemps dans des conditions de froid intense, démonter la batterie et la transporter dans un lieu chauffé, pour éviter qu'elle ne gèle.



**86)** Le mauvais montage d'accessoires électriques et électroniques peut provoquer des dommages graves à la voiture. Si on souhaite installer des accessoires (par ex. antivol, radiotéléphone, etc.) après l'achat de la voiture, s'adresser au Réseau Après-vente Fiat, qui est en mesure de conseiller les dispositifs les plus adaptés et surtout d'évaluer s'il est nécessaire d'utiliser une batterie d'une capacité plus importante.



#### AVERTISSEMENT

- 3)** L'huile usagée du moteur et le filtre remplacé contiennent des substances nocives pour l'environnement. Pour la vidange de l'huile et le remplacement des filtres, il est conseillé de s'adresser au Réseau Après-vente Fiat.
- 4)** L'huile de B.V. vidangée contient des substances nocives pour l'environnement. Pour la vidange de l'huile, il est conseillé de s'adresser au Réseau Après-vente Fiat.
- 5)** Les batteries contiennent des substances très dangereuses pour l'environnement. Pour faire remplacer la batterie, s'adresser au Réseau Après-vente Fiat.

## RECHARGE DE LA BATTERIE



### AVERTISSEMENTS

ATTENTION La description de la procédure de charge de la batterie n'est donnée qu'à titre indicatif. Pour effectuer cette opération, s'adresser au Réseau Après-vente Fiat.

AVERTISSEMENT Avant de procéder au débranchement de l'alimentation électrique de la batterie, attendre au moins 1 minute après avoir mis le dispositif de démarrage sur STOP et après avoir fermé la porte côté conducteur. Au rebranchement suivant de l'alimentation électrique de la batterie, s'assurer que le dispositif de démarrage soit sur STOP et que la porte côté conducteur soit fermée.

AVERTISSEMENT Il est conseillé de procéder à une charge lente à bas ampérage pendant 24 heures environ. Une charge plus longue pourrait endommager la batterie.

AVERTISSEMENT Il est essentiel que les câbles du circuit électrique soient correctement reliés à la batterie, c'est-à-dire le câble positif (+) à la borne positive et le câble négatif (-) à la borne négative. Les bornes de la batterie sont marquées par les symboles de borne positive (+) et de

borne négative (-) et sont indiquées sur le couvercle de la batterie. Les extrémités des câbles doivent aussi être dépourvues de traces de corrosion et être solidement fixées aux bornes. Si on utilise un chargeur de batterie du type « rapide » avec la batterie montée sur la voiture, avant de brancher le chargeur de batterie, débrancher les deux câbles de la batterie de la voiture. Ne pas utiliser de chargeur de batterie de type « rapide » pour fournir la tension de démarrage.

### VERSIONS SANS SYSTÈME START&STOP

Pour effectuer la charge, procéder comme suit :

- débrancher la borne du pôle négatif de la batterie ;
- brancher les câbles de l'appareil de recharge aux pôles de la batterie, en respectant les polarités ;
- allumer l'appareil de recharge ;
- quand la recharge est terminée, éteindre l'appareil avant de le débrancher de la batterie ;
- rebrancher la borne au pôle négatif de la batterie.

### VERSIONS AVEC SYSTÈME START&STOP

Pour effectuer la charge, procéder comme suit :

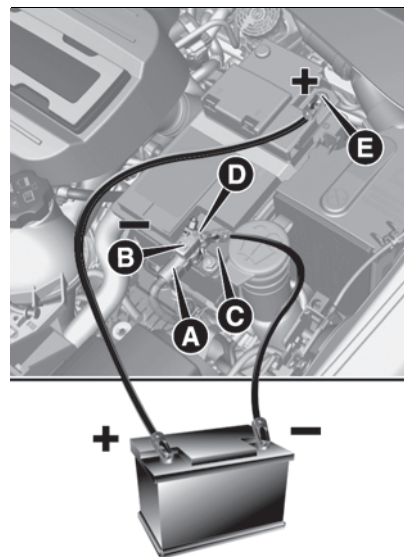

179

F1B0744

- débrancher le connecteur (A) fig. 179 (via l'action sur le bouton (B)) du capteur (C) pour surveiller l'état de la batterie installé sur le pôle négatif (-) (D) de la batterie ;
- brancher le câble positif (+) de l'appareil de recharge au pôle positif de la batterie (E) et le câble négatif (-) à la borne du capteur (D) comme le montre la figure ;



- ❑ allumer l'appareil de recharge. Quand la recharge est terminée, éteindre l'appareil ;
- ❑ après avoir débranché l'appareil de recharge, rebrancher le connecteur (A) au capteur (C) selon les indications de la figure.

## PROCÉDURES D'ENTRETIEN



Les pages suivantes contiennent les normes sur l'entretien **nécessaire** prévu par le personnel technique qui a conçu la voiture.

En plus de ces indications d'entretien spécifiées dans l'entretien programmé ordinaire, on trouve d'autres composants qui pourraient demander des interventions ou remplacements lors du cycle de vie de la voiture.

## HUILE MOTEUR



**Contrôle du niveau d'huile moteur**  
Pour garantir une lubrification correcte du moteur, il est indispensable que l'huile soit toujours au niveau préconisé (voir le paragraphe « Compartiment moteur » dans ce chapitre).

## FILTRE À AIR



### Remplacement du filtre à air

Voir les indications du « Plan d'entretien programmé » pour connaître les intervalles corrects d'entretien.

Pour le remplacement, il est conseillé d'utiliser une pièce détachée d'origine, conçue spécialement pour cette voiture.

## ENTRETIEN DU CIRCUIT DE CLIMATISATION



Pour garantir les meilleures performances possibles, le circuit de climatisation doit être contrôlé et soumis à l'entretien auprès du Réseau Après-vente Fiat au début de la saison estivale.

## VITRES

Si la fonction de dégivrage est activée pour le pare-brise et la lunette arrière dégivrante, il faut faire attention à la température de la vitre lors des opérations de nettoyage et si les enfants peuvent entrer en contact avec la surface chauffée. La vitre pourrait être chaude.

Ne jamais utiliser de détergent de type abrasif pour nettoyer la surface des vitres.

Ne pas utiliser de raclours ou des outils pointus qui pourraient rayer les vitres. Pour le nettoyage du rétroviseur, pulvériser le produit détergent sur le chiffon que l'on compte utiliser. Ne pas pulvériser le détergent directement sur la vitre.

Les étiquettes éventuelles pourraient être enlevées après le nettoyage de la vitre à l'eau chaude.

## ESSUIE-GLACE/ESSUIE-VITRE DE LUNETTE ARRIÈRE



### Soulèvement des balais d'essuie-glace

S'il est nécessaire de soulever les balais du pare-brise (par ex. en cas de neige ou s'il est nécessaire de remplacer les balais), il faut activer la fonction « Service Position » (voir la description au paragraphe « Essuie-glace avant/arrière » du chapitre « Connaissance de la voiture »).

Pour rabaisser les balais, il suffit de mettre le démarreur en position MAR. AVERTISSEMENT Repositionner les balais en contact avec le pare-brise avant d'activer à nouveau l'essuie-glace et/ou de mettre le démarreur en position MAR.

## Remplacement des balais d'essuie-glace

Procéder de la manière suivante :

- soulever le bras de l'essuie-glace, appuyer sur le bouton, (A) fig. 180 du ressort de fixation et extraire le balai hors du bras ;

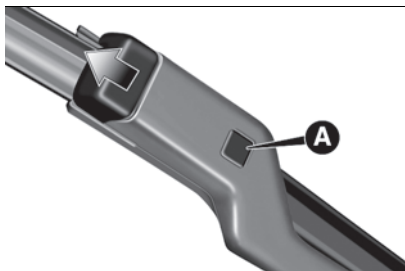

180

F1B0302C

- monter le nouveau balai en introduisant la languette dans son logement sur le bras et en s'assurant de son blocage ;
- abaisser le bras de l'essuie-glace sur le pare-brise.

AVERTISSEMENT Ne pas actionner l'essuie-glace avec les balais soulevés du pare-brise.

## Remplacement du balai d'essuie-lunette arrière

Procéder de la manière suivante :

- élargir les deux ailettes comme indiqué par les flèches et tourner la protection (A) fig. 181 vers l'extérieur ;

- dévisser l'écrou B et déposer le bras (C) de l'axe central ;
- aligner correctement le nouveau bras ;
- serrer à fond l'écrou (B), puis remonter la protection (A).

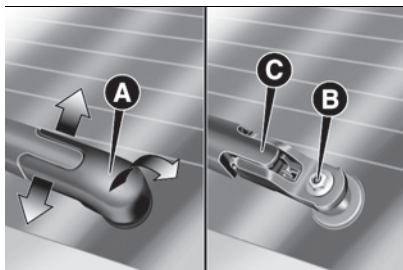

181

F1B0303C

AVERTISSEMENT Ne pas actionner l'essuie-glace arrière quand le balai ne repose pas sur la lunette.

## GICLEURS

### Lave-vitre

Les jets de lave-glace sont fixes. Si le jet ne sort pas, vérifier avant tout qu'il y ait du liquide dans le réservoir de lave-glace (voir paragraphe « Compartiment moteur » dans ce chapitre). Contrôler ensuite que les trous de sortie ne soient pas obstrués ; le cas échéant, utiliser une aiguille pour les déboucher.

AVERTISSEMENT Sur les versions équipées d'un toit ouvrant, avant

d'actionner les gicleurs du lave-glace, s'assurer que le toit est fermé.

## Lave-glace arrière

Le jet de lave-glace arrière est fixe. Le gicleur est situé à côté du troisième feu de stop.

## SYSTÈME D'ÉCHAPPEMENT

👉 **LUF**

⚠️ 183) 184)

🚗 93)

Un entretien adapté du système d'échappement du moteur reste la meilleure protection contre des infiltrations de monoxyde de carbone dans l'habitacle.

## BOÎTE DE VITESSES AUTOMATIQUE

👉 **LUF**

🚗 94)

Utiliser uniquement une huile ayant les mêmes caractéristiques que celles indiquées dans le tableau « Fluides et lubrifiants » (voir le chapitre « Caractéristiques techniques »).



**ATTENTION**

**182)** Le système d'admission de l'air (filtre à air, tuyaux en caoutchouc, etc.) peut servir de protection en cas de retour de flamme du moteur. **NE PAS RETIRER**



*ce système sauf pour procéder à des interventions de réparation ou d'entretien. Avant de démarrer le moteur, s'assurer que le système ne soit pas démonté : le non-respect de cette consigne peut provoquer des blessures graves.*

**183)** *Les émissions d'échappement sont très dangereuses et peuvent être mortelles. Elles contiennent en effet du monoxyde de carbone, un gaz incolore et inodore qui, s'il est inhalé, peut provoquer des évanouissements et des empoisonnements.*

**184)** *Le système d'échappement peut atteindre des températures très élevées et peut provoquer un incendie si la voiture est garée sur des matériaux inflammables. L'herbe ou les feuilles sèches peuvent elles aussi s'enflammer au contact du système d'échappement. Éviter de garer la voiture ou de l'utiliser là où le système d'échappement pourrait entrer en contact avec des matières inflammables.*



#### AVERTISSEMENT

**87)** *Il est conseillé de confier l'entretien de la voiture au Réseau Après-vente Fiat. Pour effectuer par soi-même les opérations périodiques ordinaires d'entretien et les petites interventions d'entretien sur la voiture, nous conseillons de toute façon d'utiliser un équipement adéquat, des pièces détachées d'origine et les liquides nécessaires. N'effectuer aucun type d'intervention si on ne dispose pas de l'expérience nécessaire.*

**88)** *L'entretien incorrect de la voiture ou la non-exécution des interventions et*

*des réparations (lorsque nécessaires) peuvent comporter des réparations plus coûteuses, endommager d'autres composants ou avoir un impact négatif sur les performances de la voiture. Faire immédiatement examiner d'éventuelles anomalies de fonctionnement par le Réseau Après-vente Fiat.*

**89)** *La voiture dispose de liquides optimisés pour protéger ses performances et sa durée de vie et espacer davantage les intervalles d'entretien. Ne pas utiliser de substances chimiques pour laver ces composants parce qu'elles risquent d'endommager le moteur, la boîte de vitesses ou le système de climatisation. Ces dommages ne sont pas couverts par la garantie de la voiture. S'il est nécessaire d'effectuer un lavage en raison du dysfonctionnement d'un composant, utiliser uniquement le liquide spécifique prévu pour cette procédure.*

**90)** *Une quantité excessive ou insuffisante d'huile dans le carter est extrêmement nocive pour le moteur. Veiller à maintenir un niveau d'huile adéquat.*

**91)** *Demander exclusivement l'utilisation de réfrigérants et lubrifiants pour compresseur approuvés et prévus pour le système de climatisation spécifique monté sur la voiture. Certains réfrigérants non approuvés sont inflammables ; ils pourraient exploser et risqueraient par conséquent de provoquer des lésions. L'utilisation de réfrigérants ou de lubrifiants non approuvés peut aussi compromettre l'efficacité du système et faire en sorte que de coûteuses réparations soient nécessaires.*

**92)** *Le système de climatisation contient du liquide de refroidissement à haute pression : pour éviter des dommages aux personnes ou au système l'ajout de liquide de refroidissement ou toute réparation qui nécessite la déconnexion des tuyaux doit être effectuée par le Réseau Après-vente Fiat.*

**93)** *Les voitures équipées d'un convertisseur catalytique doivent être alimentées uniquement avec de l'essence sans plomb. Une essence contenant du plomb détériorerait irrémédiablement le catalyseur et annulerait sa fonction de réduction des émissions polluantes, ce qui compromettrait gravement les performances du moteur en l'endommageant de manière irréparable. Si le moteur ne fonctionne pas correctement, notamment en cas d'allumage irrégulier ou de chute des performances, s'adresser immédiatement au Réseau Après-vente Fiat. Un fonctionnement prolongé et anormal du moteur peut entraîner une surchauffe du catalyseur et, par conséquent, causer des dommages au catalyseur lui-même et à la voiture.*

**94)** *L'utilisation d'une huile de changement de vitesses différente de celle recommandée pourrait compromettre la qualité du changement de vitesses et/ou provoquer des vibrations anormales du changement de vitesses.*

## SOULÈVEMENT DE LA VOITURE

Au cas où il serait nécessaire de lever la voiture, s'adresser au Réseau Après-vente Fiat, qui est équipé de ponts à bras ou ponts d'atelier.

Les points de levage de la voiture sont marqués sur les minijupes latérales par les symboles ▽ (voir l'illustration en fig. 182).

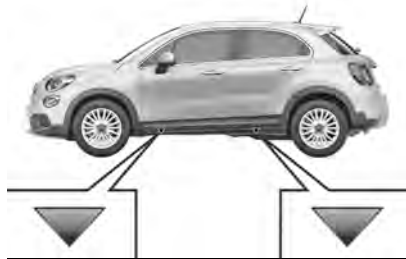

182

F1B0699

## ROUES ET PNEUS



185) 186) 187) 188) 189) 190)

### JANTES ET PNEUS

Pour le type de jantes de roue et de pneus montés sur la voiture, consulter le paragraphe « Roues » au chapitre « Caractéristiques techniques ».

### CHAÎNES À NEIGE

95)

#### Versions à traction avant et intégrale

Il est permis d'utiliser des chaînes à neige de 7 mm sur les pneus 215/60 R16 et 215/55 R17.

Il n'est par contre pas possible de monter les chaînes sur les pneus 225/45 R18, 225/45 R18, 205/50 R19 et 225/40 R19 XL Runflat.

#### Avertissements

L'utilisation des chaînes à neige dépend des normes en vigueur dans les différents pays. Dans certains pays, les pneus identifiés par le sigle M+S (Mud and Snow) sont considérés comme équipements d'hiver ; leur emploi est donc assimilé à l'utilisation des chaînes à neige.

Les chaînes à neige ne doivent être appliquées que sur les pneus des roues avant.

Contrôler la tension des chaînes à neige après avoir parcouru quelques dizaines de mètres.

AVERTISSEMENT L'utilisation de chaînes à neige avec des pneus de dimensions non d'origine peut endommager le véhicule.

AVERTISSEMENT L'utilisation de pneus de mesure ou de type différents (M+S, à neige, etc.) sur les essieux avant et arrière peut compromettre la maniabilité du véhicule et entraîner le risque de perte de contrôle et d'accidents.

### CONSEILS POUR LA PERMUTATION DES PNEUS

Les pneus avant et arrière sont soumis à différentes charges et sollicitations dues aux braquages, manœuvres et freinages. C'est pourquoi ils sont sujets à une usure non uniforme.

Pour remédier à cet inconvénient, il est possible d'effectuer la permutation des pneus au moment opportun. Par permutation des pneus on entend le déplacement des roues dans une position différente par rapport à la voiture. Chaque roue sera donc placée sur un autre essieu et, le cas échéant, sur le côté opposé de la voiture.

La permutation des pneus contribue à conserver intactes les capacités d'adhérence et de traction sur routes



mouillées, boueuses ou enneigées en assurant une maniabilité optimale de la voiture.

En cas d'usure anormale des pneus, identifier la cause et la corriger dès que possible en s'adressant au Réseau Après-vente Fiat.



### ATTENTION

**185)** Ne pas oublier que la tenue de route d'une voiture dépend aussi de la bonne pression de gonflage des pneus.

**186)** Une pression trop faible provoque la surchauffe du pneu et peut lui causer de graves dommages.

**187)** En cas de pneus "unidirectionnels", ne pas effectuer le changement des pneus en croix, en les déplaçant du côté droit de la voiture sur le côté gauche, et inversement. Avec ce type de pneus, il est uniquement possible de déplacer les roues de l'essieu avant à l'essieu arrière et vice-versa, en les maintenant sur le même côté de la voiture.

**188)** Ne pas repeindre les jantes des roues en alliage si ces traitements exigent l'utilisation de températures de plus de 150 °C. Les caractéristiques mécaniques des roues pourraient être compromises.

**189)** Les méthodes de rotation des roues indiquées dans ce texte NE doivent PAS être adoptées en cas de pneus « unidirectionnels » ! Avec ce type de pneus, il est uniquement possible de déplacer les roues de l'essieu avant

à l'essieu arrière et vice-versa, en les maintenant sur le même côté de la voiture.

**190)** Voyager avec des pneus partiellement ou complètement dégonflés peut engendrer des problèmes de sécurité et endommager irrémédiablement le pneu concerné.



### AVERTISSEMENT

**95)** En cas d'utilisation de chaînes, rouler à vitesse modérée, sans dépasser 50 km/h.

Éviter les trous, ne pas monter sur des marches ou des trottoirs et éviter les longs parcours sur des routes sans neige, pour ne pas endommager la voiture et la chaussée.

## CARROSSERIE



### ENTRETIEN DE LA CARROSSERIE

#### Peinture



96)



9)

En cas d'abrasions ou de rayures profondes, il est conseillé de pourvoir immédiatement aux retouches nécessaires pour éviter des formations de rouille.

L'entretien normal de la peinture consiste dans le lavage, dont la régularité dépend des conditions environnementales et d'utilisation.

Par exemple, dans les zones à haute pollution atmosphérique, ou si l'on roule sur des chaussées qui ont été traitées au sel antigel, il est préférable de laver plus fréquemment la voiture. Certaines parties de la voiture peuvent être dotées d'une peinture mate ayant besoin de soins particuliers pour rester telle quelle : voir les indications de l'avertissement reporté à la fin de ce paragraphe. 97)

Pour laver correctement la voiture, procéder comme suit :

- si le lavage a lieu auprès d'une station automatique, ôter l'antenne du toit ;
  - si l'on utilise des nettoyeurs haute pression pour le lavage, les maintenir à une distance d'au moins 40 cm de la carrosserie pour éviter de l'endommager. Toute stagnation d'eau peut à long terme endommager la voiture ;
  - il est préférable de mouiller la carrosserie avec un jet d'eau à basse pression ;
  - passer une éponge et une solution détergente légère sur la carrosserie, en rinçant fréquemment l'éponge ;
  - bien rincer avec de l'eau et sécher par jet d'air ou en utilisant une peau de chamois.
- Durant le séchage, essayer surtout les endroits les plus cachés (par ex.

baies de portes, capot, pourtour des phares, etc.) là où l'eau peut stagner le plus facilement. Ne pas laver la voiture après un arrêt en plein soleil ou avec le compartiment moteur chaud : cela peut altérer le brillant de la peinture.

Les parties extérieures en matière plastique doivent être nettoyées en suivant la même procédure que celle adoptée pour le lavage normal de la voiture.

### AVERTISSEMENTS

Éviter si possible de stationner la voiture sous les arbres, car les substances résineuses rendent opaque la peinture et augmentent la possibilité de corrosion.

Les excréments des oiseaux doivent être lavés immédiatement et avec soin, car leur acidité est particulièrement agressive.

### Vitres

Utiliser des détergents appropriés et des chiffons propres pour éviter de les rayer ou d'en altérer la transparence. ATTENTION Pour ne pas endommager les résistances électriques présentes sur la surface interne de la lunette arrière, frotter délicatement en suivant le sens des résistances.

### Phares avant

Utiliser un chiffon doux, jamais sec, mais imbibé d'eau et de savon pour automobiles.

ATTENTION Pendant l'opération de nettoyage des transparents en plastique des phares avant, ne pas utiliser des substances aromatiques (par ex. essence) ou des cétones (par ex. acétone).

ATTENTION ! En cas de nettoyage au moyen d'une lance, faire en sorte que le jet d'eau soit au moins à 20 cm des phares.

### Compartiment moteur

À la fin de chaque saison hivernale, laver soigneusement le compartiment moteur en veillant à ne pas insister directement avec le jet d'eau sur les centrales électroniques et sur les moteurs des essuie-glaces avant et arrière. Pour cette opération, s'adresser à des ateliers spécialisés.

AVERTISSEMENT Exécuter le lavage lorsque le moteur est froid et avec le dispositif de démarrage sur STOP. Après le lavage, s'assurer que les différentes protections (par ex. les capuchons en caoutchouc et autres carters) n'ont pas été enlevées ou endommagées.

## LAVAGE DU COMPARTIMENT MOTEUR



En cas de lavage (basse pression) du compartiment moteur (par exemple, dans des zones très poussiéreuses), le lavage doit avoir lieu avec le moteur froid et avec le dispositif de démarrage sur STOP. Faire attention à ne pas diriger le jet d'eau directement sur les modules électroniques ou sur les moteurs des essuie-glaces. Faire effectuer cette opération par un atelier agréé. Après le lavage, s'assurer que les différentes protections (par ex. les capuchons et les protections en caoutchouc) n'ont pas été enlevées ou endommagées.



### AVERTISSEMENT

**96)** Afin de maintenir intactes les caractéristiques esthétiques de la peinture, il est conseillé de ne pas utiliser de produits abrasifs et/ou lustreurs pour le nettoyage de la voiture.

**97)** Dans les stations de lavage automatique, éviter le lavage par rouleaux et/ou brosses. Laver la voiture uniquement à la main en utilisant des produits détergents à pH neutre ; puis l'essuyer à l'aide d'une peau de chamois humide. Ne pas utiliser de produits abrasifs et/ou de lustrage pour le nettoyage de la voiture.



*Prendre soin de laver immédiatement les excréments d'oiseaux, car leur acidité est particulièrement agressive. Éviter (dans la mesure du possible) de garer votre voiture sous des arbres ; éliminer immédiatement les substances végétales résineuses, car une fois sèches, pour être enlevées, elles peuvent avoir besoin de produits abrasifs et/ou de lustrage fortement déconseillés et susceptibles d'altérer le caractère mat de la peinture. Pour le nettoyage du pare-brise avant et de la lunette arrière, éviter d'utiliser du liquide lave-vitres pur, mais dilué avec au moins 50 % d'eau. Utiliser du liquide lave-vitres pur uniquement lorsque les conditions de température extérieure le requièrent.*

**98)** *Il est conseillé d'utiliser un nettoyeur à eau haute pression pour le nettoyage du compartiment moteur. Les précautions suivantes ont été prises pour protéger toutes les parties et les connexions ; cependant, les pressions générées par ces appareils sont telles qu'elles ne peuvent pas garantir une protection complète contre les infiltrations d'eau.*



#### AVERTISSEMENT

**6)** *Les détergents polluent l'eau. Par conséquent, le lavage du véhicule doit être effectué dans des zones équipées de moyens de collecte et de traitement des liquides utilisés pour le lavage.*

## ÉQUIPEMENTS INTÉRIEURS

191) 192) 193)

Vérifier régulièrement l'état de propreté de l'habitacle, sous les tapis, pour éviter une possible oxydation de la tôle.

### SIÈGES ET PARTIES EN TISSU

Éliminer les poussières avec une brosse souple ou avec un aspirateur. Pour mieux nettoyer les revêtements en velours, il est conseillé d'utiliser une brosse humide. Frotter les sièges avec une éponge imbibée d'une solution d'eau et de détergent neutre.

### SIÈGES EN CUIR

(si l'option est prévue)

Éliminer la saleté sèche avec une peau de chamois ou un chiffon à peine humide, sans frotter trop fort. Nettoyer les taches de liquides ou de graisse avec un chiffon sec absorbant, sans frotter. Passer ensuite un chiffon doux ou une peau de chamois trempée dans de l'eau et du savon neutre. Si la tache persiste, utiliser des produits spécifiques, en suivant scrupuleusement le mode d'emploi. ATTENTION Ne jamais utiliser d'alcool. Vérifier que les produits utilisés pour le nettoyage ne contiennent pas d'alcool

ou dérivés même à concentration faible.

### ÉLÉMENTS EN PLASTIQUE ET REVÊTUS

99)

Nettoyer les éléments en plastique de l'habitacle avec un chiffon en micro-fibre humide imbibé d'une solution d'eau et de détergent neutre non abrasif.

Pour nettoyer des taches de graisse ou résistantes, utiliser des produits spécifiques sans solvants et conçus pour ne pas altérer l'aspect ou la couleur des composants.

Pour éliminer la poussière, utiliser un chiffon en micro-fibre, éventuellement humide imbibé d'eau. Il est déconseillé d'utiliser des mouchoirs en papier qui peuvent laisser des traces.

### PARTIES REVÊTUES EN CUIR

(si l'option est prévue)

Pour nettoyer ces éléments, utiliser exclusivement de l'eau et du savon neutre. Ne jamais utiliser d'alcool ou de produits à base d'alcool. Avant d'utiliser des produits spécifiques pour nettoyer l'intérieur de la voiture, vérifier que le produit ne contient pas d'alcool et/ou de substances à base d'alcool.

## NETTOYAGE DU VOLANT

☐ Traiter la surface avec un chiffon en microfibre humidifié d'eau additionnée de savon neutre de Marseille, en procédant par passes légères (ne pas frotter énergiquement) et uniformes sur toute la surface.

☐ Rincer et essorer le chiffon en microfibre, puis repasser sur toute la surface traitée au point précédent.

☐ Pour les versions avec un revêtement en Alcantara, traiter le volant selon la séquence précédente en ayant soin de laisser sécher, puis brosser délicatement le composant à l'aide d'une brosse à poils doux.

 100



### ATTENTION

**191)** Ne jamais utiliser de produits inflammables, tels que l'éther de pétrole ou l'essence rectifiée pour nettoyer l'intérieur de la voiture. Les charges électrostatiques engendrées par le frottement pendant l'opération de nettoyage pourraient causer un incendie.

**192)** Ne pas conserver de bombes aérosol dans la voiture : risque d'explosion. Les bombes aérosol ne doivent pas être exposées à plus de 50 °C. À l'intérieur d'une voiture garée au soleil, la température peut largement dépasser cette valeur.

**193)** Le plancher sous les pédales ne doit présenter aucun obstacle : s'assurer que les surtapis éventuellement présents sont toujours bien étendus et qu'ils n'interfèrent pas avec les pédales.



### AVERTISSEMENT

**99)** Ne jamais utiliser d'alcool, d'essence et leurs dérivés pour nettoyer le transparent du combiné de bord et de la planche de bord.

**100)** Ne pas utiliser de brosses synthétiques « dures » qui pourraient abraser la surface du tissu de manière irréversible. Nettoyer entièrement le volant de manière à ne pas avoir de différences esthétiques entre les zones traitées et celles qui ne le sont pas. Ne pas utiliser de solvants à base d'alcool ou de cétones.



# DONNÉES TECHNIQUES



*Tout ce dont vous avez besoin pour comprendre la composition et le fonctionnement de votre voiture est contenu dans ce chapitre et illustré par des données, tableaux et graphiques. Destiné au passionné, au technicien ou tout simplement à tous ceux qui veulent connaître en détail leur voiture.*

DONNÉES D'IDENTIFICATION .....	213
MOTEUR .....	214
ROUES .....	217
DIMENSIONS .....	219
POIDS .....	221
RAVITAILLEMENTS .....	227
FLUIDES ET LUBRIFIANTS .....	233
PERFORMANCES .....	237
CONSOMMATION DE CARBURANT – ÉMISSIONS DE CO <sub>2</sub> .....	238
DISPOSITIONS POUR LE TRAITEMENT DU VÉHICULE EN FIN DE CYCLE .....	239

## DONNÉES D'IDENTIFICATION

### PLAQUETTE RÉCAPITULATIVE DES DONNÉES D'IDENTIFICATION

Elle se trouve sur le montant de la porte côté conducteur. Elle peut être consultée lorsque la porte est ouverte et indique les données suivantes fig. 183 :

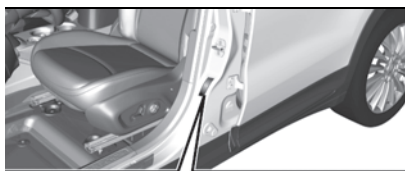

FIAT GROUP AUTOMOBILES SPA	A	MOTORE - ENGINE	H	CODICE COLORE/PAINT	L
B					
C					
D	Kg				
E	Kg				
F	Kg				
G	Kg				
M		N° PER RICAMBI	N		
		N° FOR SPARES			
		MADE IN ITALY			N

183

F1B0330C

- A** Nom du Constructeur
- B** Numéro d'homologation du véhicule
- C** Numéro d'identification du véhicule
- D** Masse maximale techniquement autorisée à pleine charge
- E** Masse maximale techniquement autorisée véhicule combiné
- F** Masse maximale techniquement autorisée essieu 1

- G** Masse maximale techniquement autorisée essieu 2
- H** Identification du moteur
- I** Type variante version
- L** Code couleur peinture carrosserie
- M** Coefficient d'absorption des fumées (versions Diesel)
- N** Autres indications.

### MARQUAGE DU CHÂSSIS

Le numéro du châssis (VIN) est estampillé sur une plaquette illustrée en fig. 184, située dans l'angle avant gauche du revêtement de la planche de bord, visible à travers le pare-brise depuis l'extérieur de la voiture.



184

F1B0670

Ce numéro est également estampillé sur le plancher de l'habitacle, devant le siège avant droit.

Pour y accéder, faire coulisser le volet (A) fig. 185 dans le sens indiqué par la flèche.

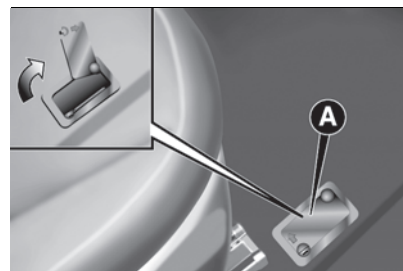

185

F1B0058C

Le marquage comprend :

- type de véhicule ;
- numéro progressif de fabrication du châssis.

### MARQUAGE DU MOTEUR

Il est estampillé sur le bloc-cylindres et indique le type et le numéro progressif de fabrication.



**MOTEUR**

Versions	1.0	1.3
Code type	55282151	55282328 / 46351268 (*)
Cycle	Otto	Otto
Nombre et position des cylindres	3 en ligne	4 en ligne
Diamètre et course des pistons (mm)	70 x 86.5	70 x 86.5
Cylindrée totale (cm³)	999	1332
Rapport de compression	10,5 ± 0,2	10,5 ± 0,2
Puissance maximum (CEE) (kW)	88	110
Puissance maximale (CEE) (CV)	120	150
Régime correspondant (tours/min)	5750	5500
Couple maximum (CEE) (Nm)	190	270
Régime correspondant (tours/min)	1750	1850 / 1560 (*)
Bougies d'allumage	NGK ILKFR7A8	NGK ILKFR7A8
Carburant	Essence sans plomb 95 R.O.N. (Spécification EN228)	Essence sans plomb 95 R.O.N. (Spécification EN228)

(\*) Versions E6D-final

Versions	1.4 Turbo Multi Air 140 Ch	1.4 Turbo MultiAir 170 ch
Code type	55263624	55263623
Cycle	Otto	Otto
Nombre et position des cylindres	4 en ligne	4 en ligne
Diamètre et course des pistons (mm)	72 x 84	72 x 84
Cylindrée totale (cm <sup>3</sup> )	1368	1368
Rapport de compression	10,0 ± 0,2	10,0 ± 0,2
Puissance maximum (CEE) (kW)	103	125
Puissance maximale (CEE) (CV)	140	170
Régime correspondant (tours/min)	5000	5500
Couple maximum (CEE) (Nm)	230	250
Régime correspondant (tours/min)	1750	2500
Bougies d'allumage	NGK IKR9J8	NGK IKR9J8
Carburant	Essence sans plomb 95 R.O.N. (Spécification EN228)	Essence sans plomb 95 R.O.N. (Spécification EN228)



Versions	1.3 95 ch E6DFinal	1.6 16V Multijet 130 ch
Code type	46345266	46346020
Cycle	Diesel	Diesel
Nombre et position des cylindres	4 en ligne	4 en ligne
Diamètre et course des pistons (mm)	69,6 x 82	79,5 x 80,5
Cylindrée totale (cm <sup>3</sup> )	1248	1598
Rapport de compression	16,2	15,7
Puissance maximum (CEE) (kW)	70	96
Puissance maximale (CEE) (CV)	95	130
Régime correspondant (tours/min)	3750	3750
Couple maximum (CEE) (Nm)	200	320
Régime correspondant (tours/min)	1500	1500
Carburant	Gazole pour traction automobile (Spécification EN590)	Gazole pour traction automobile (Spécification EN590)



### ATTENTION

**194)** Des modifications ou des réparations du circuit d'alimentation effectuées de manière non correcte et sans tenir compte des caractéristiques techniques du circuit peuvent provoquer des anomalies de fonctionnement avec risque d'incendie.

# ROUES



## JANTES ET PNEUS DE SÉRIE



Jantes en alliage ou en acier embouti. Pneus Tubeless à carcasse radiale. Sur la carte grise figurent également tous les types de pneus homologués.

AVERTISSEMENT - En cas d'éventuelles différences entre la « Notice d'entretien » et la « Carte grise », ne tenir compte que des données indiquées sur la Carte grise. Pour une conduite en sécurité, il est primordial que le véhicule soit doté de pneus de même marque et de même type sur toutes les roues.

AVERTISSEMENT - Sur les pneus Tubeless, ne pas utiliser de chambres à air.

Jantes	Pneus de série	Pneus hiver après-vente
6.5J x 16 H2 ET40	215/60 R16 95H	215/60 R16 95Q (M+S)
6.5J X 19" ET35 5x110 (°)	205/50 R19 94H (**)	205/50 R19 94Q (M+S)
7J x 17 H2 ET40	215 / 55 R17 94V (*)	215/55 R17 94Q (M+S)
7J x 18 H2 ET40	225/45 R18 91V (**)	225/45 R18 91Q (M+S)
	225/45 R18 91Y (**)	
7.5J X 19" ET40 (°°)	225 / 40 R19 93Y XL Runflat (**)	225/40 R19 93Q (M+S)

(\*) Pneu impératif pour certaines versions / marchés spécifiques.

(\*\*) Pneus ne pouvant pas monter de chaînes à neige

(°) Pour les versions 1.0 / 1.3 / 1.3 Multijet / 1.6 Multijet

(°°) 1.0 / 1.3 / 1.4 Turbo Multi Air / 1.3 Multijet / 1.6 Multijet

Sur les versions équipées de pneus 215/60 R16 et 215/55 R17, on peut monter des chaînes à neige à encombrement réduit avec un débord maximum de 7 mm au-delà du profil du pneu.

### Roue galette (selon la version)

Jante : 4,0 x 16 / Pneu : T145/90 R16 106M

### PRESSION DE GONFLAGE À FROID

Lorsque le pneu est chaud, la valeur de la pression doit être majorée de +0,3 bar par rapport à la valeur préconisée. Contrôler à nouveau la valeur correcte quand le pneu est froid.



Avec les pneus neige, la valeur de la pression doit être majorée de + 0,2 bar par rapport à la valeur préconisée pour les pneus fournis.

S'il faut soulever la voiture, se reporter au paragraphe « Soulèvement de la voiture » du chapitre « Situations d'urgence ».

Pneus	À vide et charge moyenne		À pleine charge		Roue compacte de secours
	Avant	Arrière	Avant	Arrière	
215 / 60 R16 (*)	2,4	2,4	2,6	2,6	
215 / 55 R17 (*)	2,4	2,4	2,6	2,6	
225 / 45 R18 (*)	2,4	2,4	2,6	2,6	4,2
205 / 50 R19	2,8	2,8	2,8	2,8	
225 / 40 R19 XL Runflat	2,4	2,4	2,6	2,6	

(\*) La pression indiquée est axée sur le confort ; pour privilégier la consommation, il est admis d'augmenter la pression des pneus jusqu'à un maximum de 3,0 bars sur les pneus avant et jusqu'à 3,0 bars sur les pneus arrière.



### ATTENTION

**195)** En cas d'utilisation de pneus hiver ayant un indice de vitesse inférieur à ce qui est indiqué sur la Carte grise, ne pas dépasser la vitesse maximale correspondant à l'indice de vitesse utilisé.

**196)** En cas d'utilisation d'enjoliveurs intégraux fixés (au moyen d'un ressort) à la jante en tôle et de pneus n'étant pas de série (après-vente) équipés de « Rim Protector », NE PAS monter les enjoliveurs. L'utilisation de pneus et d'enjoliveurs inappropriés pourrait provoquer une baisse imprévue de la pression du pneu.

## DIMENSIONS

Les dimensions sont exprimées en mm et correspondent au véhicule équipé de pneus de série. La hauteur s'entend voiture déchargée. De légères variations de dimension par rapport aux valeurs indiquées sont possibles selon la taille des jantes.

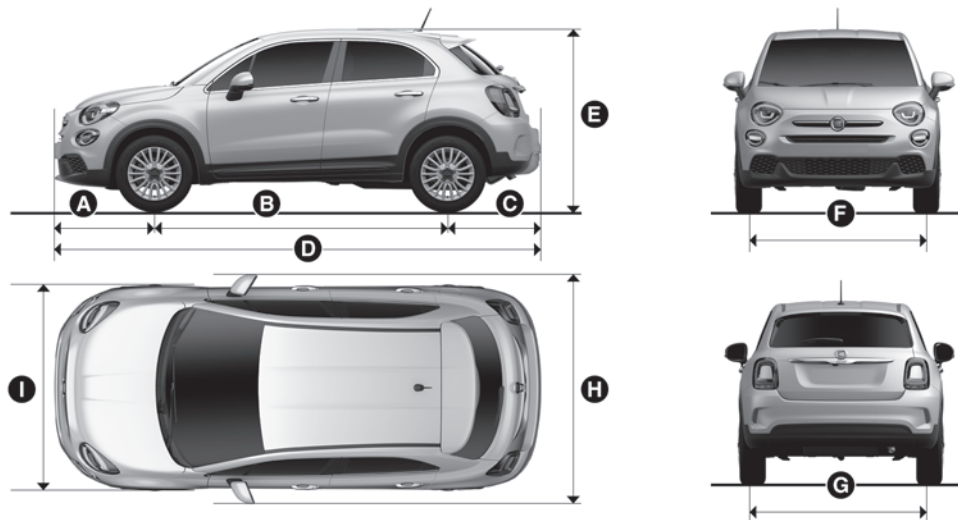

186

F1B0671

A	B	C	D	E	F	G	H	I
877	2570	817	4264	1 595 <sup>(°)</sup> /1 603 <sup>(°)</sup> <sup>(°°)</sup> /1 607 <sup>(°°)</sup> /1 615 <sup>(°°)</sup> <sup>(°°)</sup>	1545	1545	2025	1796

(°) Version 4x2

(°°) Version 4x4

(°°°) Avec barres de toit

**Volume du coffre à bagages** : 350 litres. Avec sièges arrière rabattus : 1000 litres.



Les dimensions sont exprimées en mm et correspondent au véhicule équipé de pneus de série. La hauteur s'entend voiture déchargée. De légères variations de dimension par rapport aux valeurs indiquées sont possibles selon la taille des jantes.

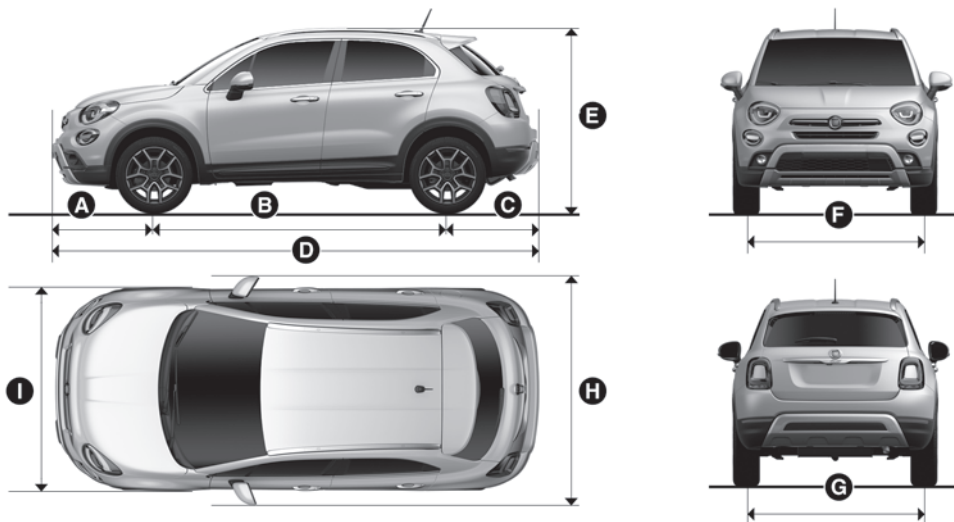

187

F1B0672

A	B	C	D	E	F	G	H	I
898	2570	801	4269	1595 (*) / 1603 (*) (*) / 1607 (°°) / 1615 (°°) (*)	1545	1545	2025	1796

(\*) Avec barres de toit

(°) Version 4x2

(°°) Version 4x4

**Volume du coffre à bagages** : 350 litres. Avec sièges arrière rabattus : 1000 litres.

## POIDS

Poids (kg)	1.0	1.3
Poids à vide (avec tous les liquides, réservoir de carburant plein à 90 % et sans options)	1320	1320
Charge utile y compris le conducteur (***)	520	560
Charges maximales admissibles (****)		
- essieu avant :	1050	1050
- essieu arrière :	900	900
- total :	1840	1880
Charge maximum véhicule combiné (véhicule + attelage) (°°°°)	2840	3080
Charges remorquables		
- remorque freinée :	1250	1450
- remorque non freinée :	600	600
Charge maximale sur la boule (remorque freinée)	60	60
Charge maximale sur le toit (*****)	50	50

(\*\*\*) En présence d'équipements spéciaux (toit ouvrant, dispositif d'attelage pour remorque, etc.), le poids à vide augmente et par conséquent la charge utile diminue, dans le respect des charges maximales autorisées.

(\*\*\*\*) charges à ne pas dépasser. La responsabilité du rangement des marchandises dans le coffre à bagages et/ou sur le plan de chargement incombe à l'utilisateur qui est tenu de respecter les charges maximales autorisées.

(\*\*\*\*\*) Avec barres de toit

(°°°°) Ne jamais dépasser la valeur de charge maximum du véhicule combiné : la charge maximum tractable n'est autorisée que si elle ne dépasse pas la valeur de charge maximum du véhicule combiné.



Poids (kg)	1.4 Turbo Multi Air (**) (°)	1.4 Turbo Multi Air (**) (°°)	1.4 Turbo Multi Air (**) (°°°)
Poids à vide (avec tous les liquides, réservoir de carburant plein à 90 % et sans options)	1320	1320	1430
Charge utile y compris le conducteur (*)	555 / 540 (**)	555 / 540 (**)	670
Charges maximales admissibles (****)			
- essieu avant :	1050	1050	1150
- essieu arrière :	900	900	1000
- total :	1875	1875	2100
Charge maximum véhicule combiné (véhicule + attelage) (°°°°)	-	-	-
Charges remorquables			
- remorque freinée	1500	1500	1200
- remorque non freinée	600	600	600
Charge maximale sur la boule (remorque freinée)	60	60	60

Poids (kg)	1.4 Turbo Multi Air (**) (°)	1.4 Turbo Multi Air (**) (°°)	1.4 Turbo Multi Air (**) (°°°)
Charge maximale sur le toit (****)	50	50	50

(°) Versions avec boîte de vitesses manuelle

(°°) Versions avec boîte de vitesses manuelle et automatique à double embrayage

(°°°) Versions avec boîte de vitesses automatique AT9

(\*) En présence d'équipements spéciaux (toit ouvrant, dispositif d'attelage pour remorque, etc.), le poids à vide augmente et par conséquent la charge utile diminue, dans le respect des charges maximales autorisées.

(\*\*) Version proposée sur certains marchés

(\*\*\*) charges à ne pas dépasser. Il appartient à l'utilisateur de disposer les marchandises dans le coffre à bagages et/ou sur le plan de chargement dans le respect des charges maximales autorisées.

(\*\*\*\*) Avec barres de toit

(°°°°) Ne jamais dépasser la valeur de charge maximum du véhicule combiné : la charge maximum tractable n'est autorisée que si elle ne dépasse pas la valeur de charge maximum du véhicule combiné.



Poids (kg)	1.3 Multijet	
	Versions sans AdBlue® (URÉE)	Versions avec AdBlue® (URÉE)
Poids à vide (avec tous les liquides, réservoir de carburant plein à 90 % et sans options)	1320	1320
Charge utile y compris le conducteur (**)	555	560
Charges maximales admissibles (***)		
- essieu avant :	1050	1050
- essieu arrière :	900	900
- total :	1875	1880
Charge maximum véhicule combiné (véhicule + attelage) (****)	-	2880
Charges remorquables		
- remorque freinée	1000	1000
- remorque non freinée	600	600
Charge maximale sur la boule (remorque freinée)	60	60
Charge maximale sur le toit (****)	50	50

(\*) Pour les versions/marchés qui le prévoient

(\*\*) En présence d'équipements spéciaux (toit ouvrant, dispositif d'attelage pour remorque, etc.), le poids à vide augmente et par conséquent, la charge utile diminue, dans le respect des charges autorisées.

(\*\*\*) Charges à ne pas dépasser. La responsabilité du rangement des marchandises dans le coffre à bagages et/ou sur le plan de chargement incombe à l'utilisateur qui est tenu de respecter les charges maximales autorisées.

(\*\*\*\*) Avec barres de toit

(\*\*\*\*\*) Ne jamais dépasser la valeur de charge maximum du véhicule combiné : la charge maximum tractable n'est autorisée que si elle ne dépasse pas la valeur de charge maximum du véhicule combiné.

	1.6 Multijet	
Poids (kg)	Versions sans AdBlue® (URÉE)	Versions avec AdBlue® (URÉE)
Poids à vide (avec tous les liquides, réservoir de carburant plein à 90 % et sans options)	1320	1430
Charge utile y compris le conducteur (*)	555 / 580 (°°)	510
Charges maximales admissibles (***)		
- essieu avant :	1050	1050
- essieu arrière :	900	900/950 (*****)
- total :	1875 / 1900 (°°)	1920 / 1940 (°°)
Charge maximum véhicule combiné (véhicule + attelage) (°°°°)	-	3140 / 2840 (°°)
Charges remorquables		
- remorque freinée	1200 (°) / 900 (°°)	1500 (°) / 1200 (°°)
- remorque non freinée	600	600
Charge maximale sur la boule (remorque freinée)	60	60

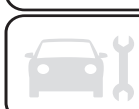

	1.6 Multijet	
Poids (kg)	Versions sans AdBlue® (URÉE)	Versions avec AdBlue® (URÉE)
Charge maximale sur le toit (****)	50	50

(\*) En présence d'équipements spéciaux (toit ouvrant, dispositif d'attelage pour remorque, etc.), le poids à vide augmente et par conséquent la charge utile diminue, dans le respect des charges maximales autorisées.

(\*\*\*) Charges à ne pas dépasser. Il appartient à l'utilisateur de disposer les marchandises dans le coffre à bagages et/ou sur le plan de chargement dans le respect des charges maximales autorisées.

(\*\*\*\*) Avec barres de toit

(\*\*\*\*) Pour les versions/marchés qui le prévoient

(°) Versions avec boîte de vitesses manuelle

(°°) Versions avec boîte de vitesses automatique à double embrayage

(°°°°) Ne jamais dépasser la valeur de charge maximum du véhicule combiné : la charge maximum tractable n'est autorisée que si elle ne dépasse pas la valeur de charge maximum du véhicule combiné.

## RAVITAILLEMENTS

	1.0	1.3	Carburants préconisés et lubrifiants d'origine
Réservoir de carburant (litres) :	48	48	Essence sans plomb non inférieur à 95 R.O.N. (Spécification EN228)
Y compris une réserve de (litres) :	5 – 7	5 – 7	
Circuit de refroidissement du moteur (litres) :	6,94	8,3	Mélange d'eau distillée et de liquide PARAFLU <sup>UP</sup> à 50% (*)
Carter du moteur (litres) :	3,2	4,5	SELENIA ECO2 (versions à essence E6D-final 1.0 et 1.3)/SELENIA DIGITEK P.E. (versions essence E6D 1.0 et 1.3)
Carter du moteur et filtre (litres) :	3,3	4,7	
Boîte de vitesses/différentiel (litres)	1,5	1,8	TUTELA TRANSMISSION GEARFORCE
Circuit des freins hydrauliques (kg)	0,83	0,83	TUTELA TOP 4/S
Réservoir liquide lave-glace/vitre arrière (litres) :	2,5	2,5	Mélange d'eau et de liquide PETRONAS DURANCE SC35

(\*) Dans des conditions climatiques extrêmes, le mélange préconisé est 60 % de PARAFLU <sup>UP</sup> et 40 % d'eau déminéralisée.



	1.4 Turbo Multi Air (**) (°)	1.4 Turbo Multi Air (**) (°°)	1.4 Turbo Multi Air (**) (°°°)	Carburants préconisés et lubrifiants d'origine
Réservoir de carburant (litres) :	48	48	48	Essence sans plomb non inférieur à 95 R.O.N. (Spécification EN228)
Y compris une réserve de (litres) :	5 – 7	5 – 7	5 – 7	
Circuit de refroidissement du moteur (litres) :	5,2	5,2	5,2	Mélange d'eau distillée et de liquide PARAFLO UP à 50% (*)
Carter du moteur (litres) :	3,2	3,2	3,2	SELENIA DIGITEK P.E.
Carter du moteur et filtre (litres) :	3,6	3,6	3,6	
Boîte de vitesses/différentiel (litres)	1,8	2,1	6,0	TUTELA TRANSMISSION GEARFORCE (versions avec boîte de vitesses manuelle/boîte de vitesses automatique à double embrayage)/TUTELA TRANSMISSION AS8 (versions avec boîte de vitesses automatique AT9)
Groupe de renvoi (PTU) (litres)	–	–	0,4	TUTELA TRANSMISSION B-5X
Différentiel arrière (litres)	–	–	0,6	TUTELA TRANSMISSION COMPAQ DRIVE
Circuit des freins hydrauliques (kg)	0,83	0,83	0,83	TUTELA TOP 4/S

	1.4 Turbo Multi Air (**) (°)	1.4 Turbo Multi Air (**) (°°)	1.4 Turbo Multi Air (**) (°°°)	Carburants préconisés et lubrifiants d'origine
--	------------------------------	-------------------------------	--------------------------------	--

Récipient de liquide pour lave-glace avant et lave-glace arrière (litres)

2,5

2,5

2,5

Mélange d'eau et de liquide PETRONAS DURANCE SC35

(\*) Dans des conditions climatiques extrêmes, le mélange préconisé est 60 % de PARAFLU<sup>UP</sup> et 40 % d'eau déminéralisée.

(\*\*) Version proposée sur certains marchés

(°) Versions avec boîte de vitesses manuelle

(°°) Versions avec boîte de vitesses automatique à double embrayage

(°°°) Versions avec boîte de vitesses automatique AT9



	1.3 Multijet	Carburants préconisés et lubrifiants d'origine
Réservoir de carburant (litres)	55	Gazole pour transport routier (Spécification EN590)(versions 1.3 Multijet)
Y compris une réserve de (litres) :	5 – 7	
Circuit de refroidissement du moteur (litres) :	6,1	Mélange d'eau distillée et de liquide PARAFLU <sup>UP</sup> à 50% (*)
Carter d'huile (litres)	3,7	SELENIA WR FORWARD 0W-30 (versions sans AdBlue <sup>®</sup> )/SELENIA ECO2 (versions avec AdBlue <sup>®</sup> )
Carter du moteur et filtre (litres)	3,9	
Boîte de vitesses/différentiel (litres)	2,0	TUTELA TRANSMISSION GEARFORCE
Circuit des freins hydrauliques (kg)	0,83	TUTELA TOP 4/S
Récipient de liquide pour lave-glace avant et lave-glace arrière (litres)	2,5	Mélange d'eau et de liquide PETRONAS DURANCE SC35
Réservoir AdBlue <sup>®</sup> (selon le modèle) capacité approximative (litres)	13	AdBlue <sup>®</sup> norme DIN 70 070 et ISO 22241-1  101) 102)

(\*) Dans des conditions climatiques extrêmes, le mélange préconisé est 60 % de PARAFLU<sup>UP</sup> et 40 % d'eau déminéralisée.

(\*\*) Pour les versions/marchés qui le prévoient

	1.6 Multijet	Carburants préconisés et lubrifiants d'origine
Réservoir de carburant (litres)	55	Gazole pour transport routier (Spécification EN590)
Y compris une réserve de (litres)	5 – 7	
Circuit de refroidissement du moteur (litres)	6,1	Mélange d'eau distillée et de liquide PARAFLU UP à 50% (*)
Carter du moteur et filtre (litres)	4,8	SELENIA WR FORWARD 0W-30 (versions sans AdBlue®)/SELENIA WR FORWARD 0W-20 (versions avec AdBlue®)
Boîte de vitesses/différentiel (litres)	1,8 (°) / 2,1 (°°)	TUTELA TRANSMISSION GEARFORCE (versions avec boîte de vitesses manuelle/boîte de vitesses automatique à double embrayage)/TUTELA TRANSMISSION AS8 (versions avec boîte de vitesses automatique AT9)
Groupe de renvoi (PTU) (litres)	–	TUTELA TRANSMISSION B-5X
Différentiel arrière (litres)	–	TUTELA TRANSMISSION COMPAQ DRIVE
Circuit des freins hydrauliques (kg)	0,83	TUTELA TOP 4/S
Récipient de liquide pour lave-glace avant et lave-glace arrière (litres)	2,5	Mélange d'eau et de liquide PETRONAS DURANCE SC35
Réservoir AdBlue® (selon le modèle) capacité approximative (litres)	13	AdBlue® norme DIN 70 070 et ISO 22241-1  101) 102)

(\*) Dans des conditions climatiques extrêmes, le mélange préconisé est 60 % de PARAFLU UP et 40 % d'eau déminéralisée.

(\*\*) Pour les versions/marchés qui le prévoient

(°) Versions avec boîte de vitesses manuelle

(°°) Versions avec boîte de vitesses automatique à double embrayage





## AVERTISSEMENT

**101)** *Le société distributrice sont responsables de la conformité de leur produit. Respecter les précautions de stockage et de maintenance, afin de conserver les qualités initiales. Le fabricant du véhicule ne reconnaît aucune garantie en cas de défauts de fonctionnement et de dommages causés au véhicule suite à l'utilisation AdBlue ® non conforme aux réglementations.*

**102)** *Utiliser seulement AdBlue ® s'il est conforme à la norme DIN 70 070 et ISO 22241-1. D'autres fluides peuvent créer des dommages au système : en outre les émissions au niveau du pot d'échappement ne seraient plus conformes aux normes en vigueur.*

# FLUIDES ET LUBRIFIANTS

L'huile moteur dont votre voiture est équipée a été soigneusement conçue et testée afin de satisfaire les critères prévus par le Plan d'Entretien Programmé. L'utilisation constante des lubrifiants indiqués garantit les caractéristiques de consommation de carburant et des émissions. La qualité du lubrifiant est déterminante pour garantir le fonctionnement et la durée de vie du moteur.



## CARACTÉRISTIQUES DES PRODUITS

Utilisation	Caractéristiques	Spécification	Fluides et lubrifiants d'origine	Intervalle de vidange
Lubrifiant pour moteurs à essence E6D Final (1.0 et 1.3)	<b>SAE 0W-20</b> ACEA C5	<b>9.55535-DM1</b>	<b>SELENIA ECO2</b> Contractual Technical Reference N° F049.C18	Selon le Plan d'entretien programmé
Lubrifiant pour moteurs à essence E6D (1.0/1.3/1.4 Turbo Multi Air, suivant version)	<b>SAE 0W-30</b> ACEA C2 / API SN	<b>9.55535-GS1</b>	<b>SELENIA DIGITEK P.E.</b> Contractual Technical Reference N° F020.B12	Selon le Plan d'entretien programmé
Lubrifiant pour moteurs Diesel sans AdBlue®	<b>SAE 0W-30</b> ACEA C2	<b>9.55535-DS1</b>	<b>SELENIA WR FORWARD 0W-30</b> Contractual Technical Reference N° F842.F13	Selon le Plan d'entretien programmé
Lubrifiant pour moteurs Diesel 1.6 Multijet avec AdBlue®	<b>SAE 0W-20</b> ACEA C2	<b>9.55535-DSX</b>	<b>SELENIA WR FORWARD 0W-20</b> Contractual Technical Reference N° F013.K15	Selon le Plan d'entretien programmé
Lubrifiant pour moteur Diesel 1.3 Multijet 95 ch avec AdBlue®	<b>SAE 0W-20</b> ACEA C5	<b>9.55535-DM1</b>	<b>SELENIA ECO2</b> Contractual Technical Reference N° F049.C18	Selon le Plan d'entretien programmé

En cas d'indisponibilité de lubrifiants conformes à la spécification voulue, il est possible d'utiliser, pour effectuer des appoints, des produits respectant les caractéristiques indiquées ; dans ce cas, les performances optimales du moteur ne seront pas garanties.



Utilisation	Caractéristiques	Spécification	Fluides et lubrifiants d'origine	Applications
Lubrifiants et graisses de la transmission de mouvement	Lubrifiant de synthèse.	<b>9.55550-AV5</b>	<b>TUTELA TRANSMISSION AS8</b> Contractual Technical Reference N° F139.I11	Lubrifiant pour les versions avec boîte de vitesses automatique AT9
	Huile entièrement de synthèse avec additif spécifique.	<b>9.55550-SA1</b>	<b>TUTELA CS SPEED</b> Contractual Technical Reference N° F005.F98	Lubrifiant pour actionneur électro-hydraulique (versions avec boîte de vitesses automatique double embrayage)
	Lubrifiant de synthèse de gradation SAE 75W API GL4.	<b>9.55550-MZ6</b>	<b>TUTELA TRANSMISSION GEARFORCE</b> Contractual Technical Reference N° F002.F10	Boîte de vitesses mécanique et différentiel
	Graisse au bisulfure de molybdène pour des températures d'utilisation élevées. Consistance NL.G.I. 1-2.	<b>9.55580-GRAS II</b>	<b>TUTELA ALL STAR</b> Contractual Technical Reference N° F702.G07	Joints homocinétiques côté roue
	Graisse spécifique pour joints homocinétiques à faible coefficient de frottement. Consistance NL.G.I. 0-1.	<b>9.55580-GRAS II</b>	<b>TUTELA STAR 700</b> Contractual Technical Reference N° F701.C07	Joints homocinétiques côté différentiel
Additif pour le gazole	Additif antigel pour gazole avec action protectrice pour les moteurs Diesel		<b>PETRONAS DURANCE DIESEL ART</b> Contractual Technical Reference N° F601.L06	À mélanger au gazole (25 cm <sup>3</sup> pour 10 litres)

Utilisation	Caractéristiques	Spécification	Fluides et lubrifiants d'origine	Applications
Lubrifiants et graisses de la transmission de mouvement	Lubrifiant de synthèse de gradation SAE 75W-90 API GL5.	<b>9.55550-DA6</b>	<b>TUTELA TRANSMISSION B-5X</b> Contractual Technical Reference N° F006.A14	Groupe de renvoi (PTU - versions 4x4)
	Lubrifiant de synthèse de gradation SAE 75W-90 API GL5.	<b>9.55550-DA7</b>	<b>TUTELA TRANSMISSION COMPAQ DRIVE</b> Contractual Technical Reference N° F007.A14	Différentiel arrière (versions 4x4)
Liquide pour freins	Fluide synthétique pour circuits de freinage et d'embrayage. Dépasse les spécifications : FMVSS n° 116 DOT 4, ISO 4925 SAE J1704.	<b>9.55597 ou MS.90039</b>	<b>TUTELA TOP 4/S</b> Contractual Technical Reference N° F005.F15	Freins hydrauliques et commandes embrayage
Protecteur pour radiateurs	Protecteur à action antigel de couleur rouge à base de glycol mono éthylénique inhibé avec formulation organique. Conforme aux spécifications CUNA NC 956-16, ASTM D 3306.	<b>9.55523 ou MS.90032</b>	<b>PARAFLU UP</b> Contractual Technical Reference N° F101.M01	Circuits de refroidissement pourcentage d'emploi : 50% eau 50% PARAFLU UP(**)
Liquide de lave-glace avant/lave-glace arrière	Mélange d'alcools et d'agents tensioactifs. Conforme à la spécification CUNA NC 956-11.	<b>9.55522 ou MS.90043</b>	<b>PETRONAS DURANCE SC 35 (*)</b> Contractual Technical Reference N° F001.D16	À employer pur ou dilué dans les systèmes essuie/lave-glace



Utilisation	Caractéristiques	Spécification	Fluides et lubrifiants d'origine	Applications
Additif pour émissions Diesel (AdBlue®)	Solution eau-UREA	<b>DIN 70 070 et ISO 22241-1</b>	<b>AdBlue®</b>	À utiliser pour le remplissage du réservoir d'AdBlue® sur les véhicules dotés d'un système de Réduction Catalytique Sélective (SCR).

(\*\*) Dans des conditions climatiques extrêmes, le mélange préconisé est 60% de **PARAFLU<sup>UP</sup>** et 40% d'eau déminéralisée.  
AdBlue® est une marque déposée de Verband der Automobilindustrie e.V. (VDA)



#### AVERTISSEMENT

**103)** *L'utilisation de produits ayant des caractéristiques différentes de celles susmentionnées pourrait causer des dommages au moteur, non couverts par la garantie.*

## PERFORMANCES

Vitesse maximale pouvant être atteinte après la première période d'utilisation de la voiture.

Versions	km/h
1.0	188
1.3	196
1.4 Turbo Multi Air 140 ch (***)	190
1.4 Turbo Multi Air 140 ch (*) (***)	190
1.4 Turbo Multi Air 170 ch 4x4 (**) (***)	200
1.3 Multijet 95 ch	172
1.6 Multijet 120 ch (***)	186
1.6 Multijet 120 ch (*) (***)	186
1.6 Multijet 130CV	200

(\*) Versions avec boîte de vitesses automatique à double embrayage

(\*\*) Versions avec boîte de vitesses automatique AT9

(\*\*\*) Pour les versions/marchés qui le prévoient



## **CONSOMMATION DE CARBURANT - ÉMISSIONS DE CO<sub>2</sub>**

---

Les valeurs de consommation de carburant et d'émissions de CO<sub>2</sub> déclarées par le constructeur sont calculées sur la base de cycles d'utilisation théorique normalisés prévus par les réglementations applicables dans le pays d'immatriculation du véhicule. Le type de parcours, les conditions de circulation, les conditions atmosphériques, le style de conduite, l'état de le véhicule en général, le niveau de finition/équipements/accessoires, l'utilisation du climatiseur, le chargement de le véhicule, la présence d'un porte-bagages sur le toit et autres situations pénalisant la pénétration aérodynamique ou offrant une résistance à l'avancement entraînent des consommations de carburant différentes de celles qui sont relevées. Seulement après avoir parcouru les premiers 3 000 km, la consommation de carburant sera plus régulière.

Pour connaître les valeurs de consommation de carburant et les émissions de CO<sub>2</sub> spécifiques à ce véhicule, se référer aux données contenues dans le Certificat de Conformité et à la documentation correspondante qui accompagne le véhicule.

## DISPOSITIONS POUR LE TRAITEMENT DU VÉHICULE EN FIN DE CYCLE

---

(suivant modèle)

Depuis des années FCA est totalement engagée dans la sauvegarde et le respect de l'environnement, au moyen d'améliorations continues des processus de production et la réalisation de produits toujours plus « éco-compatibles ». Pour assurer aux clients le meilleur service possible dans le respect des normes environnementales et en réponse aux obligations de la Directive européenne 2000/53/EC sur les véhicules en fin de cycle, FCA offre la possibilité à ses clients de se séparer de leur véhicule en fin de cycle sans coûts supplémentaires. La directive européenne prévoit en effet que la remise du véhicule se fasse sans que le dernier détenteur ou propriétaire du véhicule n'ait de frais à payer à cause de sa valeur de marché nulle ou négative. Pour restituer son véhicule en fin de cycle sans frais supplémentaires, on peut s'adresser soit à l'un de nos concessionnaires soit à un centre de récolte et de démolition agréé par FCA. Ces centres ont été minutieusement sélectionnés afin de garantir un service respectant des normes de qualité standard pour la collecte, le traitement et le recyclage des véhicules mis au rebut, dans le respect de l'environnement.

On peut trouver des informations sur les centres de démolition et de récolte, soit auprès du réseau de concessionnaires FCA, soit en appelant le numéro indiqué sur le Carnet de Garantie, soit en consultant le site Internet des différentes marques FCA.





*Ce chapitre décrit les principales fonctions des systèmes infotélématiques **Uconnect™** Radio ou bien **Uconnect™** 7" HD LIVE ou bien **Uconnect™** 7" HD Nav LIVE susceptibles d'équiper le véhicule.*

## MULTIMÉDIA

CONSEILS, COMMANDES ET INFORMATIONS GÉNÉRALES .....	241
Uconnect™ Radio .....	243
Uconnect™ 7" HD LIVE / Uconnect™ 7" HD Nav LIVE .....	253
MOPAR® CONNECT.....	269
HOMOLOGATIONS MINISTÉRIELLES .....	271



Si un code erroné est saisi, le système affiche « Code incorrect » pour indiquer à l'utilisateur qu'il doit saisir le bon code.

Après avoir effectué les 3 tentatives disponibles de saisie du code, le système affichera « Code incorrect. Radio verrouillée. Attendre 30 minutes ». Après la disparition de l'inscription, on pourra recommencer la procédure de saisie du code.

### Passport radio

Document certifiant le titre de propriété du système. Sur le passport radio figurent le modèle du système, le numéro de série et le code secret.

En cas de perte du passport radio, veuillez vous adresser au Réseau Après-vente Fiat en présentant un document d'identité et les documents d'identification de la propriété de la voiture.

**AVERTISSEMENT** Conservez avec soin le passport radio pour fournir les données correspondantes aux autorités compétentes en cas de vol.

### AVERTISSEMENTS

Ne regarder l'écran que lorsque cela est nécessaire et les conditions de sécurité pour le faire sont remplies. Si l'on doit regarder l'écran pendant une durée prolongée, stationner dans un

lieu sûr de façon à ne pas être distrait pendant la conduite.

Cesser immédiatement d'utiliser le système en cas d'anomalie.

Dans le cas contraire, cela pourrait endommager le système lui-même. S'adresser au plus vite au Réseau Après-vente Fiat pour effectuer la réparation.



### ATTENTION

**197)** *Veillez suivre les consignes de sécurité reprises ci-après : dans le cas contraire, il existe un risque de provoquer des lésions aux personnes ou des dommages au système.*

**198)** *Un volume sonore trop fort peut constituer un danger. Régler le volume de manière à ce que les bruits environnementaux soient toujours audibles (par exemple, avertisseurs sonores, ambulances, véhicules de police, etc.).*



### AVERTISSEMENT

**104)** *Nettoyer la façade et la partie transparente de l'écran exclusivement avec un chiffon doux, propre, sec et anti-statique. Les produits détergents ou de polissage peuvent en abîmer la surface. Ne pas employer d'alcool, d'essence et leurs dérivés.*

**105)** *Ne pas utiliser l'écran comme base pour supports à ventouse ou adhésifs*

*pour navigateurs externes ou encore smartphones et dispositifs apparentés.*

# Uconnect™ Radio

## COMMANDES SUR LA FAÇADE



188

F1B0623C



## TABLEAU RÉCAPITULATIF DES COMMANDES SUR LA FAÇADE

Touche	Fonctions	Modalité
⏻	Allumage/arrêt	Appui bref de la touche
	Réglage du volume	Rotation du sélecteur à gauche/à droite
🔇	Activation/désactivation du volume (Muet/Pause)	Appui bref de la touche
↩	Sortie de la sélection/retour à la page-écran précédente	Appui bref de la touche
BROWSE ENTER	Défilement de la liste ou syntonisation d'une station Radio ou sélection du morceau précédent/suivant	Rotation du sélecteur à gauche/à droite
	Confirmation de l'option affichée à l'écran	Appui bref de la touche
INFO	Sélection du mode d'affichage (Radio, Média Player)	Appui bref de la touche
PHONE	Accès au mode Téléphone	Appui bref de la touche
MENU	Accès au menu de Réglages	Appui bref de la touche
MEDIA	Sélection source USB	Appui bref de la touche
RADIO	Accès au mode Radio	Appui bref de la touche
1-2-3-4-5-6	Mémorisation de la station radio actuelle	Pression prolongée sur la touche
	Rappel de la station radio mémorisée	Appui bref de la touche
A-B-C	Sélection du groupe de présélections radio ou sélection de la lettre désirée de chaque liste	Appui bref de la touche
⏪	Recherche de la station radio précédente ou sélection du morceau précédent USB	Appui bref de la touche
	Balayage des fréquences inférieures jusqu'à l'atteinte du début de la piste précédente	Pression prolongée sur la touche

Touche	Fonctions	Modalité
▶▶	Recherche de la station radio suivante ou sélection du morceau suivant USB	Appui bref de la touche
Ⓢ	Balayage des fréquences supérieures jusqu'à l'atteinte du début de la piste suivante	Pression prolongée sur la touche
Ⓢ	Reproduction aléatoire des morceaux contenus dans l'USB	Appui bref de la touche
⓪	Répétition d'un morceau USB	Appui bref de la touche



## COMMANDES AU VOLANT



Les commandes des fonctions principales du système sont présentes sur le volant pour un contrôle plus simple et pratique. L'activation de la fonction sélectionnée est commandée, dans certains cas, par la durée de la pression exercée (pression courte ou prolongée), comme indiqué dans le tableau suivant.



189

F1B0731

## TABLEAU RÉCAPITULATIF DES COMMANDES AU VOLANT

Touche	Interaction
	<ul style="list-style-type: none"> <li><input type="checkbox"/> Acceptation de l'appel téléphonique entrant</li> <li><input type="checkbox"/> Acceptation du second appel entrant et mise en attente de l'appel actif</li> </ul>
	<ul style="list-style-type: none"> <li><input type="checkbox"/> Refus de l'appel téléphonique entrant</li> <li><input type="checkbox"/> Fin de l'appel téléphonique en cours</li> </ul>

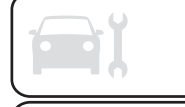

## COMMANDES SITUÉES DERRIÈRE LE VOLANT

### Touches

### Interaction

#### Touche A (côté gauche, derrière le volant)

Touche supérieure	<ul style="list-style-type: none"> <li>☐ <i>Appui bref sur la touche</i> : recherche de la station radio suivante ou sélection du morceau suivant USB.</li> <li>☐ <i>Pression prolongée sur la touche</i> : balayage des fréquences supérieures jusqu'au relâchement/avance rapide d'une piste USB.</li> </ul>
Touche centrale	Chaque pression de la touche permet de passer d'une source à l'autre parmi les sources AM, FM, DAB et USB. Uniquement les sources disponibles seront sélectionnées.
Touche inférieure	<ul style="list-style-type: none"> <li>☐ <i>Appui bref sur la touche</i> : recherche de la station radio précédente ou sélection du morceau suivant USB.</li> <li>☐ <i>Pression prolongée sur la touche</i> : balayage des fréquences inférieures jusqu'au relâchement/avance rapide d'une piste USB.</li> </ul>

#### Touche B (côté droit, derrière le volant)

	<b>Augmentation du volume</b>
Touche supérieure	<ul style="list-style-type: none"> <li>☐ <i>Pression courte de la touche</i> : augmentation individuelle du volume</li> <li>☐ <i>Pression prolongée de la touche</i> : augmentation rapide du volume</li> </ul>
Touche centrale	Activation/désactivation de la fonction Mute
	<b>Diminution du volume</b>
Touche inférieure	<ul style="list-style-type: none"> <li>☐ <i>Pression courte de la touche</i> : diminution individuelle du volume</li> <li>☐ <i>Pression prolongée de la touche</i> : diminution rapide du volume</li> </ul>

## MISE EN FONCTION / EXTINCTION DU SYSTÈME

Pour allumer/éteindre le système, appuyer sur la touche/sélecteur . Tourner la touche/sélecteur dans le sens des aiguilles d'une montre pour augmenter le volume ou dans le sens inverse pour le baisser.

## MODE RADIO (TUNER)

Le système est équipé des syntoniseurs suivants : AM, FM et DAB (pour les versions/marchés, qui le prévoient).

## SÉLECTION DU MODE RADIO

Pour activer le mode Radio, appuyer sur la touche RADIO sur la façade.

## SÉLECTION DE LA BANDE DE FRÉQUENCE

Les différents modes de syntonisation peuvent être sélectionnés en appuyant sur la touche RADIO sur la façade.

## MESSAGES À L'ÉCRAN

Après avoir sélectionné sur l'écran la station radio désirée, les informations suivantes s'afficheront (mode INFO activé) :

*Dans la partie supérieure* : la station présélectionnée, l'heure et les autres réglages actifs de la radio sont en surbrillance.

*Dans la partie centrale* : le nom de la station à l'écoute, la fréquence et les informations de texte radio sont en surbrillance (le cas échéant).

## Liste des stations FM





Appuyer sur la touche/sélecteur BROWSE/ENTER pour afficher la liste complète des stations FM pouvant être reçues.

## RÉGLAGE DES PRÉSÉLECTIONS

Les présélections sont disponibles dans tous les modes du système et sont activées en touchant l'une des touches de présélection 1-2-3-4-5-6 situées sur la façade.

Si l'on est syntonisé sur une station radio que l'on souhaite mettre en mémoire, appuyer et maintenir le bouton enfoncé correspondant à la présélection (preset) désirée jusqu'à l'émission d'un signal sonore de confirmation.

## SÉLECTION DE LA STATION RADIO





Pour effectuer une recherche de la station radio désirée, appuyer sur les touches  ou  ou bien agir sur la molette des commandes au volant  , ou tourner le sélecteur « BROWSE/ENTER ».

## Liste des stations DAB



Appuyer sur la touche/sélecteur BROWSE ENTER pour afficher :

- la liste de toutes les stations DAB ;
  - la liste des stations filtrées par « Genres » ;
  - la liste des stations filtrées par « Ensembles » (groupe de broadcast).
- À l'intérieur de chaque liste, la touche graphique « ABC » permet de passer directement à la lettre désirée le long de la liste.

## RECHERCHE DE LA STATION RADIO PRÉCÉDENTE/SUIVANTE

Appuyer brièvement sur les boutons  ou  ou agir sur la molette des commandes au volant   : lorsque le bouton est relâché, la station radio précédente ou suivante s'affiche.

## RECHERCHE RAPIDE DE LA STATION RADIO PRÉCÉDENTE/SUIVANTE

Maintenir la pression sur les boutons  ou  pour effectuer la recherche rapide : lorsque le bouton est relâché, on entend la première station radio pouvant être syntonisée.

## MODE MÉDIA

Pour sélectionner la source USB, appuyer sur le bouton MEDIA.



Pour sélectionner et écouter de la musique contenue sur une carte SD d'un téléphone (si celui-ci le prévoit), presser le bouton/sélecteur BROWSE ENTER, sélectionner « Dossiers » suivi de « Card ».

**AVERTISSEMENT** Certains dispositifs multimédias pourraient n'être pas compatibles avec le système **Uconnect™**.

### **CHANGEMENT DE MORCEAU (suivant/précédent)**

Pour lire le morceau suivant, appuyer brièvement sur le bouton ►► ou tourner la touche/sélecteur BROWSE ENTER dans le sens des aiguilles d'une montre.

Pour revenir au début du morceau sélectionné ou pour revenir au début du morceau précédent (si la lecture du morceau a commencé depuis moins de 3 secondes), appuyer brièvement sur le bouton ◀◀ ou tourner la touche/sélecteur BROWSE ENTER dans le sens contraire des aiguilles d'une montre.

### **AVANCE RAPIDE/RETOUR RAPIDE DES PISTES**

Pour faire avancer rapidement le morceau sélectionné, appuyer et maintenir enfoncée la touche ►►.

Pour faire un retour rapide du morceau, appuyer et maintenir enfoncé le bouton ◀◀.

### **SÉLECTION D'UN MORCEAU (Navigate)**

Cette fonction permet de naviguer et de sélectionner les morceaux contenus dans le dispositif actif.

Les possibilités de sélection dépendent du dispositif branché.

Par exemple, sur un dispositif USB il est possible, à l'aide de la touche/sélecteur BROWSE ENTER, de parcourir aussi la liste des artistes, des genres musicaux et des albums présents dans le dispositif même, selon les informations enregistrées sur les morceaux.

Pour chaque liste alphabétique, le bouton **A-B-C** situé sur la façade permet de passer à la lettre désirée le long de la liste.

**REMARQUE** Cette touche peut être désactivée sur certains dispositifs **Apple®**.

Appuyer sur le bouton BROWSE ENTER pour activer cette fonction sur la source en cours de lecture.

Tourner la touche/sélecteur BROWSE ENTER pour sélectionner la catégorie désirée, puis appuyer sur la touche/sélecteur pour confirmer la sélection.

Appuyer sur le bouton ↵ si l'on désire annuler la fonction.

### **AFFICHAGE DES INFORMATIONS SUR LE MORCEAU**

Pour sélectionner les informations affichées durant la lecture (Artiste, Album, Genre, Nom, Dossier, Nom du Fichier), appuyer sur le bouton **INFO**.

Appuyer sur le bouton ↵ pour sortir de la page-écran.

### **LECTURE ALÉATOIRE DES MORCEAUX**

Pour lire, dans un ordre aléatoire, les morceaux contenus dans le dispositif USB, appuyer sur le bouton **S**.

Appuyer une deuxième fois sur la touche pour désactiver cette fonction.

### **RÉPÉTITION D'UN MORCEAU**

Pour écouter de nouveau le morceau, appuyer sur le bouton **R**.

Appuyer dessus une deuxième fois pour désactiver la fonction.

### **SUPPORT USB**

Pour activer le mode USB, insérer un dispositif prévu à cet effet dans l'un des deux ports USB situés sur le tunnel central fig. 190.

**AVERTISSEMENT** Après avoir utilisé la prise de recharge USB, il est conseillé de débrancher le dispositif

(smartphone) en extrayant toujours le câble d'abord de la prise du véhicule et jamais du dispositif (exemple en fig. 190). Les câbles volants ou extraits d'une façon incorrecte risquent de compromettre la fonction de recharge et/ou l'état de la prise USB.

REMARQUE Les ports USB, situés sur le tunnel central, assurent la transmission des données depuis une clé/un smartphone etc. et la recharge lente - qui n'est pas toujours garantie, car elle dépend du type/marque du dispositif - d'un dispositif extérieur.

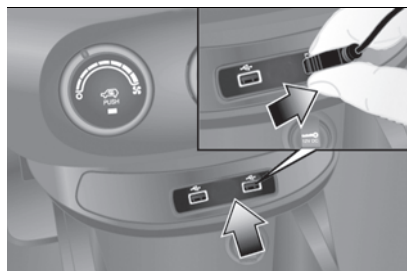

190

F1B0754

Certaines clés USB pourraient ne pas être supportées par le système **Uconnect™** : dans ce cas, la commutation automatique du mode « Radio » au mode « Média » pourrait ne pas avoir lieu.

Si la lecture du dispositif utilisé n'a pas lieu, vérifier sa compatibilité en sélectionnant le mode Média : l'écran

du système **Uconnect™** affichera un message dédié.

### Prise USB pour recharge

(selon le modèle)

Une prise USB pour la recharge se trouve à l'arrière de la console centrale fig. 191.

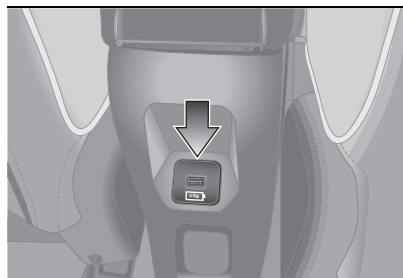

191

F1B0753

## MODE TÉLÉPHONE

### Activation du mode téléphone

Pour activer le mode Téléphone, appuyer sur la touche **PHONE** sur la façade.

Si aucun téléphone n'est connecté, la page-écran correspondante d'avertissement s'affiche à l'écran.

### Connexion d'un téléphone portable Bluetooth®

Le système se connecte automatiquement au téléphone portable enregistré ayant la plus grande priorité.

Si l'on souhaite choisir un téléphone portable **Bluetooth®** spécifique, procéder comme suit :

- ❑ appuyer sur la touche **MENU** sur la façade ;
- ❑ sélectionner l'option « Menu téléphone/Bluetooth » sur l'écran ;
- ❑ choisir la liste « Bluetooth/Téléphones » à l'aide du bouton prévu à cet effet ;
- ❑ sélectionner le dispositif (téléphone portable **Bluetooth®**) spécifique ;
- ❑ sélectionner la rubrique « Connecter » ;
- ❑ le dispositif connecté est mis en surbrillance dans la liste.

### Déconnexion d'un téléphone portable Bluetooth®

Pour déconnecter un téléphone portable **Bluetooth®** spécifique, procéder comme suit :

- ❑ appuyer sur la touche **MENU** sur la façade ;
- ❑ sélectionner l'option « Menu téléphone/Bluetooth » sur l'écran ;
- ❑ choisir la liste « Bluetooth/Téléphones » à l'aide du bouton prévu à cet effet ;
- ❑ sélectionner le dispositif spécifique (téléphone portable ou dispositif **Bluetooth®**) ;
- ❑ sélectionner la rubrique « Déconnecter ».



### Effectuer un appel

Il est possible d'effectuer un appel de l'une des manières suivantes :

- ❑ en sélectionnant la rubrique « Contacts » (Répertoire.....) ;
- ❑ en sélectionnant la rubrique « Liste appels récents » : les appels entrants, sortants et sans réponse sont affichés ;
- ❑ en appuyant sur la touche **PHONE** sur la façade, en sélectionnant ensuite la rubrique « Clavier » pour saisir les numéros en utilisant le sélecteur droit « BROWSE/ENTER » et pour finir, en appuyant sur l'icône  pour effectuer l'appel. Comme alternative, il est possible d'utiliser le clavier de son téléphone (attention : ne jamais se distraire au volant).

### Terminer un appel

Pour terminer l'appel en cours, sélectionner la rubrique « Terminer » ou appuyer sur la touche  des commandes au volant (selon versions).

### RÉGLAGES

Appuyer sur la touche MENU sur la façade pour afficher le menu « Réglages » sur l'écran.

REMARQUE L'affichage des rubriques du menu peut varier selon les versions. Le menu se compose des rubriques suivantes :

- ❑ **System Settings** : Langue,

Réinitialiser valeur par défaut, Éteindre le système, Limite de volume au démarrage, Radio automatique.

❑ **Radio Settings** : Naviguer liste de stations FM, Informations routières (TA), Régional, Fréquence alternative (AF)

❑ **Retard d'arrêt radio** : permet de maintenir le système allumé pendant un temps prédéfini après avoir placé le dispositif de démarrage sur STOP.

❑ **Réglages audio** : accès au menu de réglage de l'audio.

❑ **Téléphone** : accès au menu de réglage du téléphone.

### RÉGLAGES AUDIO

Cette rubrique permet d'accéder au Menu de réglage de l'audio.

Le menu se compose des rubriques suivantes :

- ❑ **TREBLE** : réglage des tonalités aiguës ;
- ❑ **MID** : réglage des tonalités moyennes ;
- ❑ **BASS** : réglage des tonalités graves ;
- ❑ **FADER** : balance des haut-parleurs avant/arrière ;
- ❑ **BALANCE** : balance des haut-parleurs droit/gauche ;
- ❑ **SVC** : réglage du volume en fonction de la vitesse de la voiture ;

❑ **LOUDNESS** : amélioration audio à volumes bas ;

# Uconnect™ 7" HD LIVE / Uconnect™ 7" HD Nav LIVE

## COMMANDES SUR LA FAÇADE







192

F1B0769



## TABLEAU RÉCAPITULATIF DES COMMANDES SUR LA FAÇADE

Touche	Fonctions	Modalité
	Activation/désactivation du volume (Muet/Pause)	Appui bref de la touche
	Allumage/arrêt	Appui bref de la touche
	Réglage du volume	Rotation du sélecteur à gauche/à droite
	Allumage/extinction de l'écran	Appui bref de la touche
	Défilement de la liste ou réglage d'une station Radio. Recherche de station radio (mode Radio) Défilement des contenus des sources (mode Média)	Rotation du sélecteur à gauche/à droite
	Changement de morceau dans les sources Média  Confirmation de l'option affichée à l'écran. Ouverture listes de navigation (mode Radio et mode Média) Affichage de la liste des stations (mode Radio)	Appui bref de la touche

## TABLEAU RÉCAPITULATIF DES TOUCHES GRAPHIQUES SUR L'ÉCRAN

Touche	Fonctions	Modalité
<b>Radio</b>	Accès au mode Radio	Pression de la touche graphique
<b>Média</b>	Sélection de la source : USB, <b>Bluetooth®</b>	Pression de la touche graphique
<b>Téléphone</b>	Accès au mode Téléphone	Pression de la touche graphique
<b>Uconnect™</b>	Accès aux fonctions du système (Audio, Média, Téléphone, Radio, services <b>Uconnect™ LIVE</b> , etc.)	Pression de la touche graphique
<b>Nav (*)</b>	Accès au menu de Navigation	Pression de la touche graphique
<b>Réglages</b>	Accès au menu Réglages	Pression de la touche graphique
<b>Trip</b>	Accès à la fonction de Voyages	Pression de la touche graphique

(\*) Seulement versions **Uconnect™** HD Nav LIVE



## COMMANDES AU VOLANT





Les commandes des fonctions principales du système sont présentes sur le volant pour un contrôle plus simple et pratique. L'activation de la fonction choisie est commandée, dans certains cas, par la durée de la pression exercée (pression courte ou prolongée), comme indiqué dans le tableau à la page suivante.



193

F1B0731

## TABLEAU RÉCAPITULATIF DES COMMANDES AU VOLANT

Touche	Interaction
	<ul style="list-style-type: none"> <li><input type="checkbox"/> Acceptation de l'appel téléphonique entrant</li> <li><input type="checkbox"/> Acceptation du second appel entrant et mise en attente de l'appel actif</li> <li><input type="checkbox"/> Affichage sur l'écran du combiné d'instruments, de la liste des 10 derniers appels et des numéros de téléphones favoris (uniquement avec recherche des appels active)</li> </ul>
	<ul style="list-style-type: none"> <li><input type="checkbox"/> Activation de la reconnaissance vocale</li> <li><input type="checkbox"/> Interruption du message vocal pour donner une autre commande vocale</li> <li><input type="checkbox"/> Interruption de la reconnaissance vocale</li> <li><input type="checkbox"/> Pression prolongée : activation fonctions Siri, Apple CarPlay et Android Auto</li> </ul>
	<ul style="list-style-type: none"> <li><input type="checkbox"/> Refus de l'appel téléphonique entrant</li> <li><input type="checkbox"/> Fin de l'appel téléphonique en cours</li> <li><input type="checkbox"/> Sortie de l'affichage, sur l'écran du combiné de bord, des derniers appels (seulement avec recherche des appels active) (disponible sur les versions/marchés qui le prévoient)</li> </ul>
	<ul style="list-style-type: none"> <li><input type="checkbox"/> Pression court (mode Téléphone) : sélection, sur l'écran du combiné d'instruments, des derniers appels/textos (seulement avec recherche des appels active)</li> </ul>



## COMMANDES SITUÉES DERRIÈRE LE VOLANT

### Touches

### Interaction

#### Touche A (côté gauche derrière le volant)

Touche supérieure	<ul style="list-style-type: none"> <li>☐ <i>Appui bref sur la touche</i> : recherche de la station radio suivante ou sélection du morceau suivant USB.</li> <li>☐ <i>Pression prolongée sur la touche</i> : balayage des fréquences supérieures jusqu'au relâchement/avance rapide d'une piste USB.</li> </ul>
Touche centrale	Chaque pression de la touche permet de passer d'une source à l'autre parmi les sources AM, FM, DAB et USB. Uniquement les sources disponibles seront sélectionnées.
Touche inférieure	<ul style="list-style-type: none"> <li>☐ <i>Appui bref sur la touche</i> : recherche de la station radio précédente ou sélection du morceau suivant USB.</li> <li>☐ <i>Pression prolongée de la touche</i> : balayage des fréquences inférieures jusqu'au relâchement/avance rapide d'un morceau USB et SD (le cas échéant).</li> </ul>

#### Touche B (côté droit derrière le volant)

	<b>Augmentation du volume</b>
Touche supérieure	<ul style="list-style-type: none"> <li>☐ <i>Pression courte de la touche</i> : augmentation individuelle du volume.</li> <li>☐ <i>Pression prolongée de la touche</i> : augmentation rapide du volume.</li> </ul>
Touche centrale	Activation/désactivation de la fonction Mute
	<b>Diminution du volume</b>
Touche inférieure	<ul style="list-style-type: none"> <li>☐ <i>Pression courte de la touche</i> : diminution individuelle du volume.</li> <li>☐ <i>Pression prolongée de la touche</i> : diminution rapide du volume.</li> </ul>



## MISE EN FONCTION / EXTINCTION DU SYSTÈME

Pour allumer/éteindre le système, appuyer sur la touche/sélecteur . Tourner la touche/sélecteur dans le sens des aiguilles d'une montre pour augmenter le volume ou dans le sens inverse pour le baisser. La commande de réglage électronique du volume tourne continuellement (360°) dans les deux sens, sans positions d'arrêt.

## FONCTIONNEMENT DU « TOUCH SCREEN »

Le système utilise la fonction « touch screen » : pour interagir avec les différentes fonctions, appuyer sur les « touches graphiques » affichées sur l'écran.

**Confirmation d'un choix** : appuyer sur la touche graphique « OK ».

**Retour à la page-écran précédente** : appuyer sur la touche graphique  (Effacer) ou, en fonction de la page-écran active, /Terminé.

## MODALITÉ RADIO

Les informations suivantes s'affichent à l'écran dès que la station radio désirée est sélectionnée.

**Dans la partie supérieure** : affichage de la liste des stations radio enregistrées (preset) et surbrillance de la station actuellement en écoute.



**Dans la partie centrale** : affichage de la station de radio écoutée.

**Sur le côté gauche** : affichage des boutons graphiques « AM », « FM », « DAB » (pour les versions / marchés qui le prévoient) pour sélectionner la bande de fréquence désirée (le bouton graphique de la bande sélectionnée apparaît en surbrillance).

**Dans la partie latérale droite** : affichage des touches graphiques suivantes :

- « Infos » : informations supplémentaires sur la source en écoute ;
- « Carte » : affichage de la carte de navigation (uniquement pour les versions avec **Uconnect™ 7" HD Nav LIVE**).

**Dans la partie inférieure** : affichage des touches graphiques suivantes :

- « Parcours » : liste des stations radio disponibles ;
-  /  sélection de la station radio précédente/suivante ;
- « Réglage » : syntonisation manuelle de la station radio ;
- « Audio » : accès à l'écran « Réglages Audio ».

## Menu Audio

Pour accéder au menu « Audio », appuyer sur la touche graphique « Audio » située en bas de l'écran.

Il est possible d'effectuer les réglages suivants au moyen du menu « Audio » :

- « Balance & Fader » (réglage de la balance droite/gauche et avant/arrière du son)

- « Égaliseur » (pour versions/marchés qui le prévoient)
- « Réglage volume selon vitesse » (contrôle automatique du volume en fonction de la vitesse)
- « Loudness » (pour versions/marchés qui le prévoient)
- « Lecture automatique »
- « Radio automatique »

## MODE MÉDIA

Appuyer sur la touche « Média » pour sélectionner la source audio désirée parmi celles disponibles : USB et **Bluetooth®**.

AVERTISSEMENT L'utilisation d'applications présentes sur les dispositifs portables pourrait ne pas être compatible avec le système **Uconnect™**.

Les informations suivantes s'affichent à l'écran dès que le mode Média est sélectionné.

**Dans la partie supérieure** : affichage des informations concernant le morceau en cours et des touches graphiques suivantes :

- « Répéter » : répétition du morceau en lecture



□ « Aléatoire » : lecture aléatoire des morceaux

□ Avance morceaux et durée

**Dans la partie centrale** : affichage des informations sur la piste en cours de lecture.

**Dans la partie latérale gauche** : affichage des touches graphiques suivantes :

□ Support ou source audio sélectionnée

□ « Sélect. source » : sélection de la source audio souhaitée

**Dans la partie latérale droite** : affichage des touches graphiques suivantes :

□ « Infos » : informations supplémentaires sur le morceau en écoute

□ « Pistes » : liste des pistes disponibles

□ « Carte » : affichage de la carte de navigation (uniquement pour les versions avec **Uconnect™ 7" HD Nav LIVE**)

**Dans la partie inférieure** : affichage des informations concernant la piste en cours de lecture et des touches graphiques suivantes :

□ « Bluetooth » (pour la source audio **Bluetooth®**) : affiche la liste des dispositifs

□ « Parcourir » (pour la source USB) : ouvre la recherche

□ ◀▶ : sélection du titre précédent/suivant ;

□ II : pause morceau en lecture

□ « Audio » : accès à l'écran « Réglages Audio »

### Sélection piste

Cette fonction « Pistes » ouvre une fenêtre contenant la liste des pistes en cours de lecture.

Les possibilités de sélection dépendent du dispositif branché. Par exemple, sur un dispositif USB il est possible, à l'aide de la touche/sélecteur TUNE SCROLL, ou bien à l'aide des touches graphiques ◀ et ▶, de parcourir aussi la liste des artistes, des genres musicaux et des albums présents dans le dispositif même, selon les informations enregistrées sur les morceaux.

À l'intérieur de chaque liste, la touche graphique « ABC » permet de passer directement à la lettre désirée le long de la liste.

REMARQUE Cette touche peut être désactivée sur certains dispositifs

**Apple®.**

### SUPPORT Bluetooth®

Le mode est activé en enregistrant un dispositif **Bluetooth®** contenant les morceaux musicaux au système.

## ENREGISTREMENT D'UN DISPOSITIF AUDIO Bluetooth®

Pour enregistrer un dispositif audio **Bluetooth®**, procéder comme suit :

□ activer la fonction **Bluetooth®** sur le dispositif ;

□ appuyer sur la touche graphique « Media » à l'écran ;

□ appuyer sur la touche graphique « Sélect. Source » ;

□ sélectionner le support Média **Bluetooth®** ;

□ appuyer sur la touche graphique « Ajouter dispositif » ;

□ chercher **Uconnect™** sur le dispositif audio **Bluetooth®** (lors de l'enregistrement, une page-écran apparaît qui indique l'état d'avancement de l'opération) ;

□ quand le dispositif audio le demande, saisir le code PIN affiché à l'écran du système ou confirmer sur le dispositif le PIN affiché ;

□ quand la procédure d'enregistrement est terminée avec succès, une page apparaît à l'écran.

En répondant « Oui » à la question, le dispositif audio **Bluetooth®** sera enregistré comme favori (le dispositif aura la priorité sur les autres dispositifs qui seront enregistrés par la suite). Si on répond « Non », la priorité sera déterminée en fonction de l'ordre

de connexion. Le dernier dispositif connecté aura la plus grande priorité ;  
❑ l'enregistrement d'un dispositif audio peut se faire également en appuyant sur la touche graphique « Téléphone » à l'écran et en sélectionnant l'option « Réglages » ou, depuis le menu « Réglages », en sélectionnant l'option « Téléphone/Bluetooth ».

REMARQUE Après avoir modifié un nom-dispositif dans les réglages **Bluetooth®** du téléphone (selon la version), en cas de connexion de ce dispositif via USB après la connexion **Bluetooth®**, il est possible que le morceau écouté change. Suite à la mise à jour du logiciel du téléphone il est conseillé, pour un fonctionnement adéquat, d'éliminer le téléphone de la liste des dispositifs associés à la radio, de supprimer l'association précédente du système également de la liste des dispositifs **Bluetooth®** sur le téléphone et d'effectuer un nouvel enregistrement.

AVERTISSEMENT S'il n'y a plus de connexion **Bluetooth®** entre le téléphone portable et le système, consulter la notice du téléphone portable.

## SUPPORT USB

Pour activer le mode USB, insérer un dispositif prévu à cet effet dans l'un

des deux ports USB situés sur le tunnel central fig. 194.

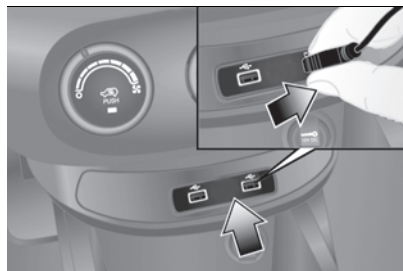

AVERTISSEMENT Après avoir utilisé la prise de recharge USB, il est conseillé de débrancher le dispositif (smartphone) en extrayant toujours le câble d'abord de la prise du véhicule et jamais du dispositif (exemple en fig. 194). Les câbles volants ou extraits d'une façon incorrecte risquent de compromettre la fonction de recharge et/ou l'état de la prise USB.

Certaines clés USB pourraient ne pas être supportées par le système **Uconnect™** : dans ce cas, la commutation automatique du mode « Radio » au mode « Média » pourrait ne pas avoir lieu.

Si la lecture du dispositif utilisé n'a pas lieu, vérifier sa compatibilité en sélectionnant le mode Média : l'écran du système **Uconnect™** affichera un message dédié.

REMARQUE Les ports USB assurent la transmission des données depuis une clé/un smartphone etc. et la recharge lente - qui n'est pas toujours garantie, car elle dépend du type/marque du dispositif - d'un dispositif extérieur.

## Prise USB pour recharge

(suivant version)

Une prise USB pour la recharge se trouve à l'arrière de la console centrale fig. 195.

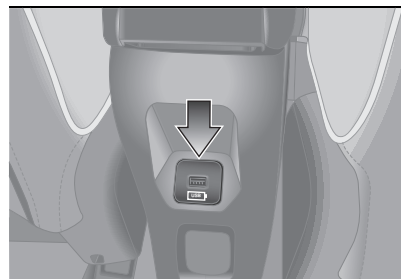

## MODE TÉLÉPHONE

### Activation du mode téléphone

Pour activer le mode Téléphone, appuyer sur la touche graphique « Téléphone » sur l'écran.

REMARQUE Pour obtenir la liste des téléphones portables et des fonctions supportées, consulter le site [www.driveuconnect.eu](http://www.driveuconnect.eu)



Par l'intermédiaire des touches graphiques affichées à l'écran, il est possible de :

- ❑ composer le numéro de téléphone (à l'aide du clavier virtuel présent à l'écran) ;
- ❑ afficher et appeler les contacts présents dans le répertoire du téléphone portable ;
- ❑ afficher et appeler les contacts du journal des appels récents ;
- ❑ associer jusqu'à 10 téléphones/dispositifs audio pour en faciliter et accélérer l'accès et le branchement ;
- ❑ transférer les appels du système au téléphone portable et vice versa et désactiver l'audio du micro du système pour des conversations privées.

L'audio du téléphone portable est transmis à travers le système audio de la voiture : le système désactive automatiquement l'audio de l'autoradio quand on utilise la fonction Téléphone.

### Enregistrement du téléphone portable

**AVERTISSEMENT** Effectuer cette opération seulement si la voiture est à l'arrêt et si toutes les conditions de sécurité sont réunies ; la fonction se désactive si la voiture est en marche.

La procédure d'enregistrement du téléphone portable est décrite ci-après : il est cependant conseillé de

toujours consulter le mode d'emploi du téléphone portable.

Pour enregistrer le téléphone portable, procéder comme suit :

- ❑ activer la fonction **Bluetooth®** sur le téléphone portable ;
- ❑ appuyer sur la touche graphique « Téléphone » sur l'écran ;
- ❑ si aucun téléphone portable n'est encore enregistré dans le système, une page spéciale est affichée à l'écran ;
- ❑ accéder à « Réglages » et sélectionner « Ajouter dispositif » pour commencer la procédure d'enregistrement, puis chercher le dispositif **Uconnect™** sur le téléphone portable ;
- ❑ quand le téléphone portable le demande, saisir à l'aide du clavier de votre téléphone le code PIN affiché à l'écran du système ou confirmer sur le téléphone portable le PIN affiché ;
- ❑ lors de l'enregistrement, une page apparaît à l'écran qui indique l'état d'avancement de l'opération ;
- ❑ lorsque la procédure d'enregistrement est terminée avec succès, une page apparaît à l'écran : en sélectionnant « Oui » à la question, le téléphone portable est enregistré comme favori (le téléphone portable aura la priorité sur les autres téléphones portables qui seront enregistrés par la suite). Si aucun autre

dispositif n'est associé, le système considère le premier dispositif associé comme favori.

**REMARQUE** À la suite d'une mise à jour du logiciel du téléphone, il est conseillé, pour un fonctionnement adéquat, d'éliminer le téléphone de la liste des dispositifs associés à la radio, d'effacer l'association précédente du système également de la liste des dispositifs **Bluetooth®** sur le téléphone et d'effectuer un nouvel enregistrement.

### Effectuer un appel

Les opérations décrites ci-après ne sont accessibles que si elles sont supportées par le téléphone portable utilisé. Se référer à la notice du téléphone portable pour prendre connaissance de toutes les fonctions disponibles.

Il est possible d'effectuer un appel de l'une des manières suivantes :

- ❑ en sélectionnant la rubrique « Répertoire »
- ❑ en sélectionnant la rubrique « Récent »
- ❑ en sélectionnant la rubrique « Compose »
- ❑ en sélectionnant la rubrique « Appelle à nouveau »

## Favoris

Lors d'un appel, il est possible d'ajouter le numéro ou le contact (s'il est déjà présent dans le répertoire) à la liste des favoris en appuyant sur l'une des 5 touches graphiques « Vide » situées en haut de l'écran. Les favoris peuvent également être gérés à travers les options de contact dans le répertoire.

## Lecteur textos

Le système permet de lire les textos reçus par le téléphone portable. Pour utiliser cette fonction, le téléphone portable doit supporter l'échange de textos via **Bluetooth®**.

Si la fonction n'est pas supportée par le téléphone, la touche correspondante « TEXTOS » est désactivée (grisée).

À la réception d'un texto, une page s'affiche à l'écran qui permet de sélectionner l'une des options suivantes « Lis », « Vois », « Appelle » ou « Ignore ».

Il est possible d'accéder à la liste des textos reçus par le téléphone portable en appuyant sur la touche graphique « TEXTOS » (la liste affiche un maximum de 60 textos reçus).

REMARQUE Pour que la fonction de lecture vocale de textos soit disponible sur certains téléphones portables, il faut activer l'option alerte

de textos sur le téléphone ; on trouve généralement cette option dans le menu de connexions **Bluetooth®** pour le dispositif enregistré comme **Uconnect™**. Après avoir activé cette fonction sur le téléphone, il faut déconnecter et reconnecter le téléphone via le système **Uconnect™** pour sauvegarder l'activation.

AVERTISSEMENT Certains téléphones portables, en s'interfaçant avec **Uconnect™**, pourraient ne pas tenir compte du paramétrage inhérent à la confirmation de réception de textos configurée sur le téléphone. Dans le cas d'envoi d'un texto via **Uconnect™**, le conducteur pourrait se voir appliquer, sans aucun préavis, un coût supplémentaire lié à la demande de confirmation de réception de textos envoyée par le téléphone. Pour tout problème lié aux informations susmentionnées, contacter son propre opérateur téléphonique.

## Fonction « Ne pas déranger »

Si le téléphone est connecté, en appuyant sur la touche graphique « Ne pas déranger », aucun appel ou texto entrant ne sera signalé. Il est possible de répondre avec un message par défaut ou personnalisable par le biais des réglages.

## Options textos

La mémoire du système contient des textos prédéfinis, qui peuvent être envoyés pour répondre à un message reçu ou comme nouveau message :

- Oui
  - Non
  - D'accord
  - Je ne peux pas parler maintenant
  - Appelle-moi
  - Je t'appelle plus tard
  - J'arrive bientôt
  - Merci
  - Je suis en retard
  - Je suis bloqué dans le trafic
  - Commencez sans moi
  - Où es-tu ?
  - Tu es déjà là ?
  - J'ai besoin d'indications
  - Je me suis perdu
  - On se voit plus tard
  - J'aurai 5 (ou 10, 15, 20, 25, 30, 45, 60) (\*) minutes de retard
  - Nous nous voyons dans 5 (ou 10, 15, 20, 25, 30, 45, 60) (\*) minutes
- (\*) N'utiliser que la numérotation citée sinon le système ne comprendra pas le message. À la réception d'un SMS, le système permet aussi de transmettre le message en question.
- REMARQUE Pour les détails sur les modalités d'envoi d'un texto à l'aide des commandes vocales, consulter le paragraphe spécifique.



## Navigation textos

(suivant version)

Les commande au volant permettent de visualiser et de gérer la liste des 10 derniers textos reçus sur l'afficheur du combiné de bord. Pour utiliser cette fonction, le téléphone portable doit supporter l'échange de textos via **Bluetooth®**.

Sélectionner la rubrique « Téléphone » dans le menu de configuration du combiné de bord, puis sélectionner la rubrique « Lecteur textos » à l'aide des commandes au volant. Le sous-menu « Lecteur textos » permettra de visualiser et de lire les 10 derniers textos.

## Parcourir favoris

(suivant version)

Les commande au volant permettent de visualiser et de gérer les numéros de téléphone favoris sur l'écran du combiné de bord. Pour utiliser cette fonction, le téléphone doit supporter l'échange de textos via **Bluetooth®** et vos numéros favoris doivent être préalablement enregistrés en tant que tels sur le système **Uconnect™**.

Sélectionner la rubrique « Téléphone » dans le menu de configuration du combiné de bord en utilisant les commandes au volant. Si le téléphone est connecté, sélectionner la rubrique

« Numéros favoris » : le sous-menu « Numéros favoris » permettra d'afficher et de sélectionner le numéro favori.

Si la rubrique « Téléphone » est sélectionnée et le téléphone n'est pas connecté, il ne sera pas possible d'afficher la liste des numéros favoris.

## SERVICES Uconnect™ LIVE

(si l'option est prévue)

En appuyant sur la touche graphique **Uconnect™**, on accède aux Applications **Uconnect™LIVE**.

La présence des fonctions d'application dépend de la configuration de la voiture et du marché.

Pour utiliser les services **Uconnect™ LIVE**, il faut télécharger l'App **Uconnect™LIVE** depuis Google Play ou de l'Apple Store et s'enregistrer via l'App ou sur [www.driveuconnect.eu](http://www.driveuconnect.eu)

## Premier accès à bord de la voiture

Une fois l'App **Uconnect™ LIVE** lancée et les données d'identification saisies pour accéder aux services **Uconnect™ LIVE** de la voiture, effectuer l'appariement **Bluetooth®** entre le smartphone et le système **Uconnect™**, selon les indications du chapitre « Enregistrement du téléphone portable ». La liste des

téléphones compatibles est disponible sur [www.driveuconnect.eu](http://www.driveuconnect.eu).

Une fois effectué l'appariement, en appuyant sur le bouton graphique **Uconnect™LIVE** sur l'écran, il sera possible d'accéder aux services qui y sont liés.

Avant de pouvoir utiliser les services connectés, il faut compléter la procédure d'activation en suivant les indications affichées par l'App **Uconnect™LIVE**, après avoir effectué l'appariement **Bluetooth®**.

## Réglage des services Uconnect™ LIVE disponibles via le système Uconnect™

Le menu **Uconnect™ LIVE** permet d'accéder à la section « Réglages » en appuyant sur l'icône . Il sera ainsi possible de vérifier les options du système et de les modifier selon ses préférences.

## Mise à jour des systèmes

Si une mise à jour du système **Uconnect™LIVE** est disponible, lors de l'utilisation des services **Uconnect™LIVE** le conducteur en sera informé par un message qui s'affichera sur l'écran du système.

## Services connectés accessibles à bord de la voiture

L'application **my:Car** est développée pour améliorer l'expérience de conduite

et elle peut être utilisée dans tous les marchés où les services **Uconnect™ LIVE** sont accessibles.

Sur les versions **Uconnect™ 7™** HD Nav LIVE, l'accès aux services **Uconnect™LIVE** permet l'utilisation des services « LIVE ».

### **eco:Drive™**

L'application **eco:Drive™** permet d'afficher en temps réel le comportement de conduite du conducteur afin de l'aider à une conduite plus efficace en termes de consommation et d'émissions.

En outre, il est également possible de consulter les données sur l'**App Uconnect™ LIVE**.

L'évaluation du style de conduite se fait par quatre indices qui surveillent les paramètres suivants :

- Accélération
- Décélération
- Boîte de vitesses
- Vitesse

### **Affichage d'eco:Drive™**

Pour interagir avec cette fonction, appuyer sur la touche graphique **eco:Drive™**. L'écran affichera une page contenant les 4 indices décrits ci-dessus.

Ces indices seront affichés en gris tant que le système ne disposera pas de données suffisantes permettant

d'évaluer le style de conduite. Après avoir recueilli les données suffisantes, les indices revêtiront 5 couleurs en fonction de l'évaluation : vert foncé (excellent), vert clair, jaune, orange et rouge (mauvais).

En cas d'immobilisations prolongées, l'écran affichera la moyenne des indices obtenus à ce moment (l'« Indice Moyen ») et il recolorera les indices en temps réel dès que la voiture reprendra la route.

**AVERTISSEMENT** Ne pas découpler le smartphone de l'App **Uconnect™LIVE** avant que le système n'ait téléchargé les données, car elles risquent de se perdre. Lors de la phase de transfert des données sur les dispositifs, des messages pourraient s'afficher sur l'écran de **Uconnect™** pour le bon déroulement de l'opération : suivre les indications affichées. Ces messages s'affichent seulement lorsque le dispositif de démarrage est sur STOP et quand est réglé un retard d'arrêt du système **Uconnect™**. Le transfert des données sur les dispositifs se fait automatiquement à l'arrêt du moteur. Les données transférées sont effacées de la mémoire du système. On peut choisir d'enregistrer ou non les données de trajet en appuyant sur la touche graphique « Réglages » et

en réglant à son gré l'activation de l'enregistrement.

### **my:Car**

**my:Car** permet de toujours contrôler l'état de sa voiture. L'application **my:Car** est en mesure de détecter des dysfonctionnements en temps réel et d'indiquer à l'utilisateur l'échéance du coupon d'entretien. Pour interagir avec l'application, appuyer sur la touche graphique « **my:Car** » : l'afficheur visualise la section « care:Index » qui donne toutes les informations détaillées sur l'état de la voiture. Une pression de la touche graphique « Signaux activés » permet, le cas échéant, d'obtenir le détail des anomalies détectées à bord de la voiture qui ont entraîné l'allumage d'un voyant.

L'état de la voiture peut être consulté sur le site [www.driveuconnect.eu](http://www.driveuconnect.eu) ou via l'App **Uconnect™LIVE**.

### **Apple CarPlay ET Android Auto**

(suivant version)

Apple CarPlay et Android Auto sont des applications qui permettent d'utiliser votre smartphone en voiture en sécurité et de façon intuitive. Pour les activer, il suffit de brancher un smartphone compatible via l'un des deux ports USB, situés sur le tunnel central, et les contenus du téléphone



seront automatiquement affichés à l'écran de l'**Uconnect™**.

Pour vérifier la compatibilité de votre smartphone, consulter les indications sur les sites : [https://www.android.com/intl/it\\_it/auto/](https://www.android.com/intl/it_it/auto/) et <http://www.apple.com/it/ios/carplay/>. Si le smartphone est branché correctement au véhicule via l'un des deux ports USB, , situés sur le tunnel central, le menu principal, à la place du bouton graphique , affichera l'icône de l'application Apple CarPlay ou Android Auto.

### Configuration de l'App Android Auto

Avant l'utilisation, effectuer le téléchargement de l'application Android Auto depuis Google Play Store sur votre smartphone.

L'application est compatible avec Android 5.0 (Lollipop) ou avec les versions ultérieures. Pour utiliser Android Auto, le smartphone doit être branché à la voiture via un câble USB.

À la première connexion, il faudra effectuer la procédure de réglage présentée sur le smartphone. Cette procédure ne peut être effectuée que lorsque le véhicule est à l'arrêt.

L'application Android Auto, une fois connectée via le port USB, lance en parallèle une connexion **Bluetooth®**.

### Configuration de l'App Apple CarPlay

Apple CarPlay est compatible avec l'iPhone 5 ou les modèles plus récents, avec le système d'exploitation iOS 7.1 ou les versions ultérieures. Avant l'utilisation d'Apple CarPlay, activer Siri depuis « Réglages » → « Généraux » → « Siri » sur le smartphone.

Pour utiliser Apple CarPlay, le smartphone doit être branché à la voiture via un câble USB.

REMARQUE L'activation de CarPlay/Android Auto ou de certaines fonctions pourraient exiger des interactions sur le smartphone. Si nécessaire, compléter l'activation sur le smartphone.

### Interaction

Après la procédure de configuration, lorsque votre smartphone sera connecté au port USB de la voiture, l'application sera lancée automatiquement sur le système **Uconnect™**.

Pour interagir avec Apple CarPlay et Android Auto, utiliser les commandes au volant  (appui prolongé de la touche), au moyen de la touche/bouton BROWSE ENTER pour la sélection et la confirmation ou à l'aide de l'« écran tactile » du système **Uconnect™**.

### Navigation

Avec les applications Apple CarPlay et Android Auto, le conducteur peut choisir d'utiliser le système de navigation présent sur son smartphone. Si le mode « Nav » du système est déjà activé, en connectant un dispositif à la voiture lorsqu'une session de navigation est lancée, la page-écran du système **Uconnect™** visualise un avis de « pop-up » qui permet au conducteur de choisir entre la navigation de système et la navigation gérée par le smartphone.

Il est possible de modifier la sélection, à tout moment, en accédant au système de navigation que l'on souhaite utiliser et en programmant une nouvelle destination.

### Réglage « Affichage automatique écran smartphone à la connexion »

À l'aide des réglages du système **Uconnect™**, il est possible de décider d'afficher la page du smartphone à l'écran du système **Uconnect™** dès que le smartphone est branché via le port USB.

En configurant cette fonction, chaque fois que l'on se connectera via le port USB, les apps Apple CarPlay ou Android Auto seront lancées automatiquement à l'écran du système **Uconnect™**.

La rubrique « Affichage automatique écran smartphone à la connexion » se trouve dans le sous-menu « Affichage ». La fonction est activée par défaut.

#### NOTES

- Durant l'utilisation d'Apple CarPlay, le **Bluetooth®** est désactivé
- Durant l'utilisation d'Android Auto, le **Bluetooth®** reste activé
- La connexion dépendra du plan tarifaire du smartphone
- Les informations peuvent faire l'objet de variations relevant du système d'exploitation du smartphone.

#### Quitter les App Android Auto et Apple CarPlay

Lorsque l'application CarPlay est activée, il est toujours possible d'accéder aux contenus du système **Uconnect™** en interagissant avec les commandes disponibles et affichables à l'écran. Avec l'app Android Auto activée, pour retourner aux contenus du système **Uconnect™**, il est nécessaire de sélectionner la dernière option présente sur la barre d'état du système d'Android Auto et de sélectionner « Retourner à Uconnect ». Pour terminer la session Apple CarPlay ou Android Auto, il faut débrancher physiquement le smartphone du port

USB situé sur le tunnel central du véhicule où il avait été connecté.

#### RÉGLAGES

Appuyer sur la touche graphique « Réglages » sur l'écran pour afficher le menu principal des « Réglages ».

REMARQUE L'affichage des rubriques du menu varie selon les versions.

Le menu se compose des rubriques suivantes :

- Écran
- Unités de mesure (suivant version)
- Commandes vocales
- Horloge et Date ;
- Aide sécurité et conduite (suivant version)
- Lumières
- Portes & verrouillage
- Options arrêt moteur
- Audio
- Téléphone/**Bluetooth®**
- Réglage radio
- Réglage SiriusXM (selon le modèle)
- Rétablir paramètres par défaut
- Effacer données personnelles
- Apps restore (suivant version)

#### NAVIGATION

(uniquement versions avec **Uconnect™ 7" HD Nav LIVE**)

Appuyer sur la touche graphique « Nav » pour afficher la carte de navigation sur l'écran.

REMARQUE Le réglage du volume du système de navigation peut être effectué uniquement en phase de navigation quand le système fournit les indications vocales.

#### Menu principal de navigation

Dans l'écran de navigation, sélectionner la touche du menu principal pour ouvrir le menu correspondant :

- Sélectionner la touche « Rechercher » pour rechercher une adresse, un lieu ou un site d'intérêt, puis planifier un trajet vers la position.
  - Sélectionner la touche graphique « Parcours actuel » pour annuler ou modifier le trajet planifié.
  - Sélectionner la touche graphique « Mes positions » pour créer une liste d'adresses utiles ou de favoris. Dans « Mes positions », les éléments suivants sont toujours disponible : « Domicile » et « Destinations récentes ».
  - Sélectionner la touche graphique « Parking » pour rechercher un stationnement.
  - Sélectionner la touche graphique « Météo » ou « Signaler un radar » pour recevoir des informations météo ou faire un signalement radar.
- REMARQUE : Les fonctions « Météo » et « Signaler un radar » ne sont actives qu'après activation des services TomTom. Dans le cas contraire, les



touches sont présentes mais affichées en grisé (et les fonctions ne résultent pas disponibles).

- ❑ Sélectionner la touche graphique « Station service » afin de rechercher des stations-service.
- ❑ Sélectionner la touche graphique « Services TomTom » afin de vérifier l'état d'activation des services suivants (disponibles avec abonnement) : « Trafic », « Radars », « Météo », « Recherche en ligne ».



Sélectionner cette touche graphique pour ouvrir le menu « Réglage » ;



Sélectionner cette touche graphique pour ouvrir le menu « Aide ». Le menu « Aide » contient des informations sur le système **Uconnect™**, comme par exemple la version de la carte, le numéro de série du dispositif et les mentions légales.



Sélectionner cette touche graphique pour revenir à la visualisation de la carte ou à la vue de navigation.



Sélectionner cette touche graphique pour activer/désactiver les instructions vocales. Après avoir sélectionné la désactivation, les instructions vocales ne seront plus émises pendant le trajet, mais d'autres informations seront quand-même reçues, comme par exemple les informations sur la circulation, et les signaux acoustiques d'avertissement. **Conseil** : il est possible de désactiver les bips d'alerte en sélectionnant « Réglages » suivi de « Sons et alertes ».



Sélectionner cette touche graphique pour augmenter/réduire la luminosité de l'écran et visualiser la carte avec des couleurs plus lumineuses/foncées. Pendant la conduite nocturne ou dans des tunnels non éclairés, si la carte utilise des couleurs plus foncées, la vision de l'écran sera plus confortable et créera moins de distractions pour le conducteur. **Conseil** : le dispositif bascule automatiquement de la vision diurne à la vision nocturne en fonction de l'heure de la journée. Pour désactiver cette fonction, sélectionner « Aspect » dans le menu « Réglages » et désactiver l'option « Basculer

automatiquement vers couleurs nocturnes », quand il fait nuit.

### Mise à jour des cartes

Pour rester toujours performant, le système de navigation doit être périodiquement mis à jour. Dans ce but, le service Mopar Map Care offre une nouvelle mise à jour de la cartographie tous les trois mois.

Les mises à jour peuvent être téléchargées depuis le site [maps.mopar.eu](http://maps.mopar.eu) et directement installées sur la navigateur de son véhicule.

Toutes les mises à jour sont gratuites pendant 3 ans à compter de la date d'entrée en vigueur de la garantie du véhicule.

La mise à jour du système de navigation peut également être effectuée auprès du Réseau après-vente Fiat.

**REMARQUE** Le revendeur pourrait facturer la mise à jour du système de navigation.

### COMMANDES VOCALES

**Remarque** pour les langues non gérées par le système, les commandes vocales ne sont pas disponibles.

Pour utiliser les commandes vocales, appuyer sur la touche «» (touche « Voix ») au volant et prononcer à voix

haute la commande que l'on souhaite activer.

### Commandes vocales globales

Les commandes vocales suivantes peuvent être prononcées après avoir appuyé sur la touche au volant  :

- Aide
- Annule
- Répète
- Tutoriel vocal

### Commandes vocales téléphone

Les commandes vocales suivantes peuvent être prononcées après avoir appuyé sur la touche au volant  :

- Appelle
- Compose
- Appelle à nouveau
- Rappelle
- Affiche les appels récents
- Appels effectués
- Appels manqués
- Appels reçus
- Répertoire
- Cherche
- Affiche textos
- Envoyer un SMS
- Affiche les messages

### Commandes vocales radio

Les commandes vocales suivantes peuvent être prononcées après avoir appuyé sur la touche au volant  :

- Régler sur « fréquence » FM

- Régler sur « fréquence » AM
- Régler sur « fréquence » DAB
- Régler sur « nom de la station de radio » FM

### Commandes vocales média

Les commandes vocales suivantes peuvent être prononcées après avoir appuyé sur la touche au volant  :

- Écoute morceau...
- Écoute album...
- Écoute artiste...
- Écoute genre musical...
- Écoute liste de lecture...
- Écoute podcast...
- Écoute livre audio...
- Sélectionne le support...
- Afficher...

### Commandes vocales navigation

(uniquement versions avec **Uconnect™ 7" HD Nav LIVE**)

Les commandes vocales suivantes peuvent être prononcées après avoir appuyé sur la touche au volant  :

- Trouver « POI »
- Naviguer vers « Adresse »
- Naviguer vers le centre de « nom ville »
- Naviguer vers un centre ville
- Aller au domicile
- Passer par le domicile

- Effacer parcours
- Ajouter cette position à « Mes destinations »
- Afficher « Mes positions »
- Me faire passer par une destination mémorisée
- Destinations récentes
- Passer par une destination récente
- Augmenter zoom
- Réduire zoom
- Mode 2D
- Mode 3D
- Signaler un radar
- Signaler une zone à risques

## MOPAR® CONNECT

(suivant version)

Les services permettent de contrôler le véhicule à tout moment et de recevoir assistance en cas d'accident, de vol ou de panne.

La présence des services dépend du pays (liste disponible sur le site [www.driveuconnect.eu](http://www.driveuconnect.eu)) ; ils doivent aussi être activés selon les indications reçues à l'adresse e-mail fournie lors du retrait du véhicule.

## SERVICES

En fonction de l'équipement de la voiture et du pays, différents services peuvent être disponibles pour différentes durées. Pour plus d'informations sur son propre véhicule,



consulter la page personnelle sur le site officiel Fiat.

Certains paquets mis à la disposition du Client sont les suivants :

**my:Assistent** : pack d'assistance au client en cas d'accident, de panne ou de tentative de vol. Le pack est accessible via l'App **Uconnect™ LIVE** et il permet aussi de détecter un remorquage non autorisé ou une manipulation du véhicule.

**my:RemoteControl** : pack de gestion à distance des fonctions via l'App pour smartphone **Uconnect™ LIVE**, comme la localisation du véhicule sur la carte, le verrouillage/déverrouillage des portes, le déverrouillage du coffre à bagages et le clignotement des feux de détresse pendant 4 secondes.

**my:Car** : pack de suivi à distance via l'App **Uconnect™ LIVE** de l'état du véhicule comme, par exemple : le niveau de carburant et la pression des pneus.

**my:Journey** : pack qui permet d'afficher et de gérer les déplacements via l'App **Uconnect™ LIVE** comprenant des dates, des cartes, des notes personnelles et des rapports sur les déplacements.

**My Fleet Manager** : pack qui permet de gérer des flottes d'entreprise de voitures et de véhicules

commerciaux légers d'une façon efficace et sûre.

Pour utiliser les services connectés, il faut télécharger l'App pour smartphone **Uconnect™ LIVE** ou accéder au portail [www.driveuconnect.eu](http://www.driveuconnect.eu). Tous les détails concernant les services dans la section **Mopar® Connect sur le portail [www.driveuconnect.eu](http://www.driveuconnect.eu)**.

Les principales fonctionnalités des packs **My:RemoteControl**, **My:Car** et **My:Journey** (suivant version) peuvent être utilisées non seulement via l'App **Uconnect™ LIVE** mais aussi depuis le portail Web [www.driveuconnect.eu](http://www.driveuconnect.eu), ou encore en utilisant les commandes vocales de Google Assistant (suivant version).

### PRIVACY MODE

Le mode Privacy permet de désactiver, pendant un certain laps de temps d'une durée fixe, les services « Trouver auto », « Indiquer zone » et « Indiquer vitesse », qui sont accessibles par le client enregistré et qui permettent de localiser le véhicule.

**AVERTISSEMENT** Le traçage de la position du véhicule reste activé, mais non visible par le client, pour permettre de fournir les services d'assistance, si prévus, en cas d'accident ou de vol du véhicule.

### Procédure d'activation PRIVACY MODE

Procéder de la manière suivante :

noter le kilométrage total actuel ;  
 s'assurer que le combiné de bord est éteint ;

Envoyer un SMS avec le texte ci-après au numéro +393424112613 : « PRIVACY <NUM\_CHÂSSIS\_VÉHICULE> <KILOMÉTRAGE\_TOTAL> » (par exemple : PRIVACY ZFA334000P123456 12532). Le numéro du châssis figure sur la carte grise ;

avant de faire démarrer le moteur, attendre d'avoir reçu le SMS confirmant l'activation du mode Privacy, indiquant l'heure d'expiration. Après avoir reçu la confirmation, on peut commencer le voyage en sachant que le véhicule ne sera pas tracé jusqu'à l'heure d'expiration indiqué. Si l'heure d'expiration est atteint lorsque le voyage est encore en cours, le mode Privacy est prolongé jusqu'à la coupure du moteur (combiné de bord éteint).

S'il reçoit un SMS indiquant que la demande a échoué, l'utilisateur prend acte que la position du véhicule pourra toujours être affichée par le client enregistré.

En cas de problèmes lors de l'activation, consulter la FAQ sur

le portail [www.driveuconnect.eu](http://www.driveuconnect.eu), s'adresser au Réseau Après-vente Fiat ou contacter le Customer Care.

## **HOMOLOGATIONS MINISTÉRIELLES**



Tous les appareils radio montés sur le véhicule sont conformes à la directive 2014/53/UE. Pour de plus amples informations, consulter le site [www.mopar.eu/owner](http://www.mopar.eu/owner) ou <http://aftersales.fiat.com/elum/>.

## **Dispositifs à radiofréquence**



Tous les dispositifs à radiofréquence sont conformes aux normes prévues dans chaque pays de commercialisation.

Pour de plus amples informations, consulter le site [www.mopar.eu/owner](http://www.mopar.eu/owner) ou <http://aftersales.fiat.com/elum>



## AVERTISSEMENTS ET MISES EN GARDE



### ATTENTION

#### ÉQUIPEMENTS INTÉRIEURS

- Ne pas voyager avec le compartiment de rangement ouvert de manière à ne pas blesser les passagers des sièges avant en cas d'accident.
- L'allume-cigare atteint des températures élevées. Le manipuler avec précaution et éviter qu'il soit utilisé par les enfants : danger d'incendie et/ou de brûlures.
- Ne pas utiliser le cendrier comme corbeille à papier : il pourrait s'enflammer au contact des mégots de cigarettes.

#### PORTE-BAGAGES/PORTE-SKIS

- Avant de procéder avec la marche, s'assurer d'avoir correctement monté les barres transversales.

#### SYSTÈMES POUR LA PROTECTION DE L'ENVIRONNEMENT

- Au cours de leur service, le pot catalytique et le filtre à particules (DPF) dégagent des températures élevées. Il est par conséquent important de ne jamais garer la voiture sur des matières inflammables (par ex. herbe, feuilles mortes, aiguilles de pin, etc.) : risque d'incendie.



### ATTENTION

#### PORTE-BAGAGES / PORTE-SKIS

- L'utilisation des barres transversales sur les barres longitudinales interdit l'utilisation du toit ouvrant car ce dernier, en phase d'ouverture, interfère avec les barres. Par conséquent ne pas actionner le toit ouvrant en présence de barres transversales.
- Respecter scrupuleusement les dispositions législatives en vigueur concernant les mesures maximums d'encombrement.

Est dans le  
coeur de votre  
moteur.



**PETRONAS**  
®  
**SELENIA**



A votre mecanicien, demande **PETRONAS Selenia**.

**PETRONAS**  
***SELENIA***



## **Votre voiture a choisit PETRONAS Selenia**

Le moteur de votre auto est né avec **PETRONAS Selenia**, la gamme des huiles moteurs qui répond aux exigences des plus récentes spécifications internationales. Des tests spécifiques et des caractéristiques techniques de hauts niveaux font de **PETRONAS Selenia** le lubrifiant développé pour rendre les prestations de votre moteur sûres et gagnantes.

---

### **La qualité PETRONAS Selenia s'articule autour d'une gamme de produits technologiquement avancés:**

#### **PETRONAS Selenia K Power**

Lubrifiant entièrement synthétique développé pour les moteurs à essence de conception américaine.

#### **PETRONAS Selenia WR Forward**

Lubrifiant entièrement synthétique Low SAPS pour les moteurs diesel Euro 6. Économie de carburant élevée.

#### **PETRONAS Selenia Digitek Pure Energy**

Lubrifiant entièrement synthétique pour moteurs à essence. Caractéristiques fuel economy élevées.

#### **PETRONAS Selenia Multipower Gas**

Lubrifiant entièrement synthétique pour moteurs à essence alimentés à méthane ou GPL. Protection contre l'usure des soupapes.

#### **PETRONAS Selenia Multipower C3**

Lubrifiant synthétique pour moteurs essence et diesel. Caractéristiques fuel economy.

La gamme PETRONAS Selenia comprend notamment la Selenia K, Selenia 20K, Selenia Turbo Diesel, Selenia Sport, Selenia Sport Power, Selenia Racing, Selenia WR, Selenia WR Pure Energy.

**CHOISIR LES PIÈCES D'ORIGINE,  
C'EST TOUT NATUREL !**



**PERFORMANCE**



PIÈCES DÉTACHÉES D'ORIGINE

**CONFORT**



PIÈCES DÉTACHÉES D'ORIGINE

**SÉCURITÉ**



PIÈCES DÉTACHÉES D'ORIGINE

**ENVIRONNEMENT**



PIÈCES DÉTACHÉES D'ORIGINE

**ACCESSOIRES**



PIÈCES DÉTACHÉES D'ORIGINE

**VALEUR**



PIÈCES DÉTACHÉES D'ORIGINE

## COMMENT S'ASSURER QU'UNE PIÈCE EST BIEN D'ORIGINE FIAT ?

Pour reconnaître une **Pièce d'Origine**, il suffit de **vérifier sur cette dernière la présence des logos de nos marques, toujours clairement visibles sur nos pièces de rechange ;**  
**du système de freinage à l'essuie-glace, des amortisseurs au filtre à pollen.**

Toutes les **Pièces d'Origine** sont soumises à **des contrôles rigoureux**, en phase de conception comme en fabrication, par des professionnels s'assurant de l'utilisation des **matériaux les plus performants** et de leur **fiabilité**.

Ceci permet de garantir au fil du temps **les performances** et **la sécurité** du conducteur et des passagers à bord.  
Demandez toujours des **Pièces d'Origine, parce que rien ne remplace l'original.**

Pièces d'Origine



Filtre à pollen

Pièces Détachées  
d'Origine



Amortisseur

Pièces d'Origine

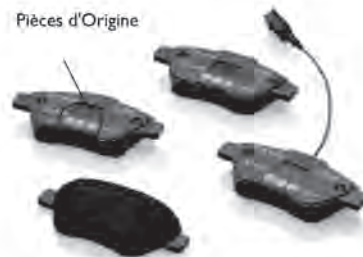

Plaquette de frein

**MAINTENEZ VOTRE VÉHICULE  
EN PARFAIT ÉTAT DE  
FONCTIONNEMENT AVEC**



**VEHICLE  
PROTECTION**

Maintenez votre véhicule en parfait état de fonctionnement avec Mopar® Vehicle Protection.

**Mopar Vehicle Protection** offre une série de contrats de service conçus pour offrir à chaque client le plaisir de conduire son véhicule en toute sérénité.

Notre portefeuille de produits comprend une gamme large et flexible, de **plans de maintenance et d'extensions de garantie** approuvés par FCA. Chacun d'entre eux se décline en **différentes combinaisons en termes de prestations, couverture, durée et kilométrage**, conçus pour s'adapter à vos besoins de conducteur. **Les contrats de service sont établis par des experts qui connaissent chaque pièce de votre véhicule et s'engagent à le maintenir dans des conditions optimales.** Ces produits conçus sur mesure sur la base de nos connaissances et de notre passion garantissent à tous nos automobilistes « une conduite sans préoccupation ».

Seul **Mopar Vehicle Protection** peut vous assurer que toutes les opérations de service sont effectuées par **des techniciens spécialisés et hautement qualifiés dans des installations agréées par FCA**, en utilisant les **outils adéquats et l'équipement spécifique et ainsi que les pièces de rechange d'origine, dans toute l'Europe.** Consultez les plans de contrat de service disponibles sur votre marché aujourd'hui et choisissez le contrat de service qui s'adapte le mieux à vos modes et habitudes de conduite.

Pour plus d'information contactez votre distributeur.







# TABLE DES MATIÈRES

<b>À</b> l'arrêt . . . . .	114
ABS (système) . . . . .	73
Adaptive Cruise Control . . . . .	129
AdBlue® (procédure d'appoint de l'additif) . . . . .	148
Additif pour émissions de Diesel AdBlue® (URÉE) . . . . .	151
Airbag rideau/Window bag . . . . .	105
Airbag SRS (système de protection supplémentaire) . . . . .	105
Airbags	
airbags frontaux . . . . .	105
airbags latéraux . . . . .	105
Airbags latéraux . . . . .	105
Alarme . . . . .	14
Ampoules	
types d'ampoules . . . . .	154
Appuie-tête . . . . .	22
Auto On Comfort . . . . .	19, 36
Auto on confort . . . . .	34
Avertissements et mises en garde . . . . .	272
<b>B</b> atterie . . . . .	191
conseils pour prolonger sa durée de vie . . . . .	191
remplacement . . . . .	191

Boîte de vitesses automatique . . . . .	118
Boîte de vitesses automatique - déverrouillage du levier . . . . .	177
Boîte de vitesses automatique - extraction de la clé . . . . .	177
Boîte de vitesses automatique à double embrayage . . . . .	121
Boîte de vitesses automatique à double embrayage - déverrouillage du levier . . . . .	178
Boîte de vitesses automatique à double embrayage - extraction de la clé . . . . .	179
Boîte de vitesses manuelle . . . . .	117
Boutons de commande . . . . .	48
<b>C</b> améra postérieure . . . . .	144
Capot moteur . . . . .	42
Capteur de pluie . . . . .	30
Carrosserie (nettoyage et entretien) . . . . .	208
Ceintures de sécurité . . . . .	87
Centrales fusibles . . . . .	162
Chaînes à neige . . . . .	207
Clés	
clé avec télécommande . . . . .	11
clé électronique . . . . .	11
Clignotants . . . . .	25
Clignotants arrière (remplacement des ampoules) . . . . .	154

Clignotants avant (remplacement des ampoules) . . . . .	154
Clignotants latéraux (remplacement des ampoules) . . . . .	154
Climatisation . . . . .	34
Climatiseur automatique bi-zone . . . . .	36
Climatiseur manuel . . . . .	34
Coffre à bagages . . . . .	43
Coffre à bagages (agrandissement) . . . . .	19
Combiné et instruments de bord . . . . .	47
Commutateur des feux . . . . .	25
Compartiment moteur . . . . .	191
Compartiment moteur (lavage) . . . . .	208
Conseils, commandes et informations générales . . . . .	241
Consommation de carburant . . . . .	238
Contrôle automatique des feux (fonction AUTO) . . . . .	25
Contrôle des niveaux . . . . .	191
Contrôles périodiques (entretien programmé) . . . . .	190
Correcteur d'assiette des phares . . . . .	25
Cruise Control électronique . . . . .	127
<b>D</b> ead Lock (dispositif) . . . . .	15



Démarrage avec batterie d'appoint . . . . .	174	Essuie-glace/lave-glace arrière . . . . .	30	Fiat Code (système) . . . . .	14
Démarrage du moteur . . . . .	113	Essuie-lave glace avant . . . . .	30	Fluides et lubrifiants . . . . .	233
Démarrage d'urgence . . . . .	174	<b>F</b> eu antibrouillard arrière . . . . .	25	Follow me home . . . . .	25
Dimensions . . . . .	219	Feux antibrouillard . . . . .	25	Fonction lavage intelligent . . . . .	30
Dispositif de démarrage . . . . .	12	Feux antibrouillard (remplacement des ampoules) . . . . .	154	Frein de stationnement électrique (EPB) . . . . .	114
Dispositif de sécurité enfants . . . . .	15	Feux de brouillard arrière (remplacement de l'ampoule) . . . . .	154	Freinage d'urgence . . . . .	154
Dispositions pour le traitement du véhicule en fin de cycle . . . . .	239	Feux de croisement . . . . .	25	Freins niveau de liquide de freins . . . . .	191
Données d'identification marquage du châssis . . . . .	213	Feux de détresse . . . . .	154	Full Brake Control (système) . . . . .	77
marquage du moteur . . . . .	213	freinage d'urgence . . . . .	154	Fusibles (remplacement) . . . . .	162
plaquette des données d'identification . . . . .	213	Feux de jour (D.R.L.) . . . . .	25	<b>G</b> SI (Gear Shift Indicator) . . . . .	48
Données techniques . . . . .	213	Feux de plaque (remplacement des ampoules) . . . . .	154	<b>H</b> abitacle (nettoyage) . . . . .	210
Drive Mode Selector (sélecteur mode de conduite) . . . . .	134	Feux de position arrière (remplacement des ampoules) . . . . .	154	Homologations ministérielles . . . . .	271
DST (système) . . . . .	73	Feux de position/feux de jour (en anglais DRL) (remplacement ampoules) . . . . .	154	HSA (système) . . . . .	73
DTC (système) . . . . .	73	Feux de route . . . . .	25	Huile moteur consommation . . . . .	191
<b>É</b> clairage de courtoisie . . . . .	25	Feux de route automatiques . . . . .	25	contrôle du niveau . . . . .	191
Éclairage d'habitacle . . . . .	30	Feux de route et de croisement (remplacement des ampoules) . . . . .	154	<b>I</b> dle coasting . . . . .	136
Écran . . . . .	48	Feux de stationnement . . . . .	25	Intelligent Speed Assist (système) . . . . .	142
Émissions de CO2 . . . . .	238	Feux de stop (remplacement des ampoules) . . . . .	154	<b>J</b> antes et pneus (dimensions) . . . . .	217
Entretien Programmé . . . . .	183	Feux extérieurs . . . . .	25	<b>K</b> eyless Entry (système) . . . . .	15
EPB (frein de stationnement électrique) . . . . .	114			Kit Fix&Go . . . . .	171
ERM (système) . . . . .	73			<b>L</b> ane Change (changement de voie) . . . . .	25
ESC (système) . . . . .	73				
Essuie-glace avant/arrière . . . . .	30				

Lave-glace arrière		Procédure de ravitaillement en carburant		Système Blind Spot Assist (système)	77
niveau du liquide du lave-glace avant/arrière	191	ravitaillement d'urgence	148	Système de coupure du carburant	176
Les clés	11	Procédures d'entretien	204	Système iTPMS (Indirect Tyre Pressure Monitoring System)	77
Lève-vitres électriques	39	<b>R</b> avitaillement de la voiture	148	Système Lane Assist	139
<b>M</b> enu principal	48	Ravitaillements	227	Système RCP	77
Mode SPORT	135	Rear View Camera (caméra de recul)	144	Système SBR (Seat Belt Reminder)	88
Mopar Connect	269	Recharge de la batterie	203	Système Start&Stop	125
Moteur		Réchauffeur	34	Systèmes d'aide à la conduite	77
marquage	214	Réglage de l'assiette des phares	25	Systèmes de protection des occupants	86
<b>P</b> ark Assist (système)	136	Remorquage du véhicule	180	Systèmes de protection pour enfants	92
PBA (système)	73	Remplacement d'une ampoule	154	Systèmes de sécurité active	73
Peinture (nettoyage et entretien)	208	Remplacement d'une ampoule extérieure	154	<b>T</b> C (système)	73
Performances (vitesses maximales)	237	Remplacement d'une roue	167	Témoins et messages	51
Phares avant (nettoyage)	208	Rétroviseurs	23	Toit ouvrant électrique	40
Plafonnier avant	30	Roues et pneus	207	Tractage de remorques	145
Plan de chargement reconfigurable	43	<b>S</b> ervice Position (essuie-glace)	30	Traffic Sign Recognition (système)	141
Plan d'entretien programmé	184, 187	Sièges	19	Trip Computer	50
Pneus (pression de gonflage)	217	Sièges arrière	19	Troisième feu de stop (remplacement des ampoules)	154
Pneus Run Flat	174	Sièges avant (réglages manuels)	19	TSC (système)	73
Poids	221	Sièges avant à réglage électrique	19		
Portes	15	Soulèvement de la voiture	207		
Prétensionneurs		Speed Limiter	126		
limiteurs de charge	90				



**U**connect™ 7" HD - Uconnect™ 7"  
 HD Nav

- Android Auto . . . . . 253
- Apple CarPlay . . . . . 253
- Mode téléphone . . . . . 253
- Réglages . . . . . 253
- Services Uconnect™ LIVE . . . . 253

Uconnect™ 7" HD LIVE /  
 Uconnect™ 7" HD Nav  
 LIVE. . . . . 253

Uconnect™ Radio . . . . . 243

Utilisation de la voiture dans des  
 conditions sévères (entretien  
 programmé) . . . . . 190

**V**errouillage de la direction . . . . . 12

Vitres (nettoyage) . . . . . 208

Volant . . . . . 23

## POURQUOI CHOISIR DES PIÈCES D'ORIGINE

Nous avons conçu et fabriqué votre véhicule, c'est pourquoi nous le connaissons dans ses moindres détails. Dans nos **Ateliers Agréés Fiat** vous trouverez des techniciens, formés par nos soins et en mesure de vous assurer qualité et compétences professionnelles pendant toutes vos opérations d'entretien périodique et vos contrôles saisonniers.

**Grâce aux Pièces détachées d'origine MOPAR<sup>®</sup>, les caractéristiques de fiabilité, le confort et les performances pour lesquels vous avez choisi votre nouvelle voiture seront garantis à long terme.** Demandez toujours les Pièces d'Origine: elles sont issues de notre engagement constant dans la recherche et le développement de technologies de plus en plus novatrices.

Pour toutes ces raisons, **choisissez des Pièces d'Origine, les seules spécialement conçues par FCA pour votre véhicule.**

SÉCURITÉ :  
SYSTÈME DE FREINAGE

ÉCOLOGIE : FILTRES À PARTICULES,  
ENTRETIEN CLIMATISEUR

CONFORT :  
SUSPENSIONS ET ESSUIE-GLACE

PERFORMANCES : BOUGIES,  
INJECTEURS ET BATTERIES

LINEACCESSORI  
BARRES DE TOIT, JANTES

Les données de cette brochure sont fournies à titre indicatif.

FCA Italy S.p.A. pourra, à n'importe quel moment, appliquer aux modèles décrits dans la présente notice toute modification estimée nécessaire pour des raisons techniques ou commerciales.

Pour toute information, nous prions le Client de bien vouloir s'adresser au Concessionnaire ou Siège Fiat le plus proche.

Impression sur papier écologique sans chlore.