

F I A T D O B L Ó



N O T I C E D' E N T R E E T I E N

## POURQUOI CHOISIR DES PIÈCES D'ORIGINE ?

Nous avons conçu et fabriqué votre véhicule, c'est pourquoi nous la connaissons dans ses moindres détails. Dans nos **Ateliers Agréés Fiat Professional** vous trouverez des techniciens experts, formés par nos soins et en mesure de vous assurer qualité et compétences professionnelles pendant toutes vos opérations d'entretien périodique et vos contrôles saisonniers.

**Grâce aux Pièces détachées d'origine MOPAR®, les caractéristiques de fiabilité, le confort et les performances pour lesquels vous avez choisi votre nouvelle voiture seront garantis à long terme.**

Demandez toujours les Pièces d'Origine :  
elles sont issues de notre engagement constant dans la recherche et le développement de technologies de plus en plus novatrices.

Pour toutes ces raisons, **choisissez des Pièces d'Origine, les seules spécialement conçues par FCA pour votre véhicule.**

**CHOISIR LES PIÈCES D'ORIGINE,  
C'EST TOUT NATUREL !**

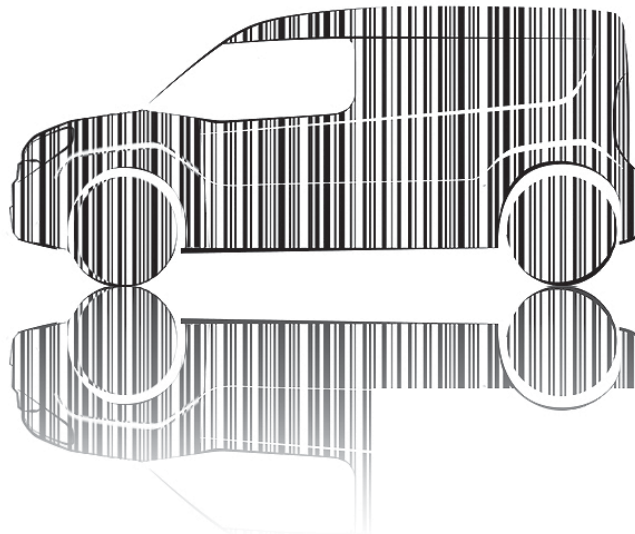

**PERFORMANCE**



PIÈCES DÉTACHÉES D'ORIGINE

**CONFORT**



PIÈCES DÉTACHÉES D'ORIGINE

**SÉCURITÉ**



PIÈCES DÉTACHÉES D'ORIGINE

**ENVIRONNEMENT**



PIÈCES DÉTACHÉES D'ORIGINE

**ACCESSOIRES**



PIÈCES DÉTACHÉES D'ORIGINE

**VALEUR**



PIÈCES DÉTACHÉES D'ORIGINE



**COMMENT S'ASSURER  
QU'UNE PIÈCE EST BIEN  
D'ORIGINE**

Toutes les **Pièces d'Origine** sont soumises à **des contrôles rigoureux**,  
en phase de conception comme en fabrication,  
par des professionnels s'assurant de l'utilisation des **matériaux les plus performants** et de leur **fiabilité**.  
Ceci permet de garantir au fil du temps **les performances** et **la sécurité** du conducteur  
et des passagers à bord.

Demandez toujours des **Pièces d'Origine**, **parce que rien ne remplace l'original.**

**Cher Client,**

Nous vous félicitons et vous remercions d'avoir choisi Fiat Doblò.

Nous avons mis au point cette Notice pour que vous puissiez connaître votre véhicule dans les moindres détails.

En poursuivant la lecture, vous trouverez tous les renseignements, prescriptions et autres conseils utiles qui vous aideront à profiter au maximum des qualités techniques de votre Fiat Doblò.

Nous vous conseillons de la lire attentivement avant de prendre le volant pour la première fois, afin de vous familiariser avec toutes les commandes, surtout celles concernant les freins, la direction et la boîte de vitesses ; en même temps, vous pourrez commencer à comprendre le comportement du véhicule sur les différentes chaussées.

Dans ce document vous trouverez les caractéristiques, particularités et d'autres informations essentielles pour le soin, l'entretien au cours du temps, la sécurité de conduite et de fonctionnement de votre Fiat Doblò.

Après l'avoir consultée, nous vous conseillons de conserver cette Notice à l'intérieur du véhicule, pour en faciliter la consultation et pour faire en sorte qu'elle reste à bord en cas de vente.

Vous trouverez également dans le Carnet de Garantie en annexe une description des Services Après-vente offerts par Fiat à ses Clients, le Certificat de Garantie et une description détaillée des termes et conditions pour le maintien de cette dernière.

Nous sommes certains qu'avec ces moyens, il vous sera facile d'entrer en harmonie et d'apprécier votre nouveau véhicule et le personnel de Fiat qui vous assistera.

Nous vous souhaitons une bonne lecture et un bon voyage !

# À LIRE IMPÉRATIVEMENT !

## RAVITAILLEMENT EN CARBURANT



**Moteurs essence** : faire le plein de carburant uniquement avec de l'essence sans plomb ayant un indice d'octane (RON) non inférieur à 95 et conforme à la spécification européenne EN228. **Moteurs diesel** : faire le plein de carburant uniquement avec du gazole pour traction automobile conforme à la spécification européenne EN590. L'utilisation d'autres produits ou de mélanges peut endommager le moteur de façon irréparable avec pour conséquence la déchéance de la garantie pour dommages causés.

## DÉMARRAGE DU MOTEUR



**Moteurs essence** : s'assurer que le frein à main soit bien serré ; placer le levier de vitesses au point mort ; appuyer à fond sur la pédale d'embrayage sans appuyer sur l'accélérateur, puis tourner la clé de contact sur AVV et la relâcher dès que le moteur commence à tourner.

**Moteurs diesel** : tourner la clé de contact sur MAR et attendre que les témoins  et  s'éteignent. Tourner la clé de contact sur AVV et la relâcher dès que le moteur tourne.

## STATIONNEMENT SUR SOL INFLAMMABLE



Le fonctionnement normal du pot catalytique produit des températures élevées. Par conséquent, ne jamais garer le véhicule sur des matières inflammables (herbe, feuilles mortes, aiguilles de pin, etc.) : risque d'incendie.

## RESPECT DE L'ENVIRONNEMENT



Le véhicule est équipé d'un système permettant un diagnostic continu des composants liés aux émissions pour garantir un meilleur respect de l'environnement.

## APPAREILS ÉLECTRIQUES ACCESSOIRES



Si après l'achat du véhicule on souhaite installer des accessoires nécessitant une alimentation électrique (entraînant le risque de décharger progressivement la batterie), s'adresser au Réseau Après-vente Fiat qui en calculera la consommation électrique globale et vérifiera si le circuit du véhicule est en mesure de fournir la charge demandée.

## ENTRETIEN PROGRAMMÉ



Un entretien correct permet de garder inchangées dans le temps les performances du véhicule et les caractéristiques de sécurité, de respect de l'environnement et de frais de fonctionnement réduits.

# EMPLOI DE LA NOTICE

## INDICATIONS OPÉRATIONNELLES

Chaque fois que des indications de direction sont fournies concernant le véhicule (gauche/droite ou avant/arrière), elles devront être entendues comme référées à la perception d'un occupant assis au poste de conduite. Des cas particuliers, en dérogation à cette indication, seront opportunément signalés dans le texte.

Les figures présentes dans la Notice sont indicatives, c'est-à-dire que certains détails représentés sur l'image peuvent ne pas correspondre à ce que l'on peut trouver sur son véhicule. De plus, cette Notice a été réalisée en se basant sur des véhicules avec volant à gauche ; sur les véhicules avec volant à droite, il se peut que certaines commandes soient installées ou réalisées différemment par rapport à la parfaite spécularité de ce qui est illustré.

Pour repérer le chapitre contenant les informations désirées, il est possible de consulter l'index alphabétique à la fin de cette Notice d'entretien.

Les chapitres peuvent être rapidement identifiés grâce à l'onglet graphique dédié qui est présent à côté de toutes les pages impaires. Quelques pages plus loin, vous trouverez une légende qui vous permettra de vous familiariser avec l'ordre des chapitres et les symboles correspondants en onglet. Vous trouverez de toute façon l'indication textuelle du chapitre consulté à côté de toutes les pages paires.

## AVERTISSEMENTS ET PRÉCAUTIONS

Pendant la lecture de cette Notice d'entretien, vous trouverez une série d'**AVERTISSEMENTS** visant à éviter des procédures qui pourraient endommager votre véhicule.

Des **PRÉCAUTIONS** sont également présentes ; elles doivent être suivies attentivement afin d'éviter une utilisation non appropriée des composants du véhicule, pouvant provoquer des accidents ou des blessures.

Par conséquent, il est important de suivre à la lettre toutes les recommandations d'**AVERTISSEMENT** et de **PRÉCAUTION**.

Les **AVERTISSEMENTS** et les **PRÉCAUTIONS** sont rappelés le long du texte par les symboles suivants :



pour la sécurité des personnes ;



pour l'intégrité du véhicule ;



pour la protection de l'environnement.

**REMARQUE** Ces symboles, si nécessaires, figurent à côté du titre ou à la fin de l'alinéa et sont suivis d'un numéro. Ce numéro fait référence à l'avertissement correspondant présent au bas de la section correspondante.

## **ATTENTION**

Toutes les versions de Fiat Doblò sont décrites dans cette Notice d'entretien. Les options, les équipements dédiés à des marchés spécifiques ou des versions particulières ne sont pas identifiés dans le texte : c'est pourquoi vous devez vous reporter directement aux informations correspondant à votre achat (modèle, motorisation et version). Les éventuels contenus introduits pendant la vie de production du modèle, mais indépendants de la demande explicite d'options lors de l'achat, seront identifiés par la mention (*pour les versions/marchés qui le prévoient*).

Les données figurant dans cette publication sont finalisées à vous guider lors de l'utilisation du véhicule. Fiat est engagée dans un processus de perfectionnement continu des véhicules produits, et se réserve donc le droit d'apporter des modifications au modèle décrit pour des raisons d'ordre technique et/ou commercial.

**Pour de plus amples informations, contacter le Réseau Après-vente Fiat.**

## **SYMBOLES**

Certains composants du véhicule présentent des étiquettes colorées, dont les symboles indiquent les mesures à respecter concernant le composant en question.

Une étiquette récapitulant les symboles est fixée aussi sous le capot moteur.

# **MODIFICATIONS/ALTÉRATIONS DU VÉHICULE**

## **AVERTISSEMENT**

Toute modification ou altération du véhicule peut en compromettre gravement la sécurité ainsi que la tenue de route et provoquer des accidents, entraînant des risques même mortels pour les occupants.

## **ACCESSOIRES ACHETÉS PAR L'UTILISATEUR**

Après l'achat du véhicule, si l'on souhaite installer des accessoires électriques à bord nécessitant une alimentation électrique permanente (par ex. autoradio, antivol satellitaire, etc.) ou des accessoires qui pèsent en tout cas sur le bilan électrique, s'adresser au Réseau Après-vente Fiat, qui vérifiera si le circuit électrique du véhicule est en mesure de soutenir la charge requise ou s'il faut lui intégrer une batterie plus puissante.

ATTENTION Faire attention lors du montage de spoilers supplémentaires, de roues en alliage et d'enjoliveurs non de série : ils pourraient réduire la ventilation des freins et leur efficacité en cas de freinages violents et répétés, ou bien en cas de longues descentes. S'assurer que rien (par ex. surtapis, etc.) ne vienne entraver la course des pédales.

## **INSTALLATION DE DISPOSITIFS ÉLECTRIQUES/ÉLECTRONIQUES**

Les dispositifs électriques/électroniques installés après l'achat du véhicule et dans le cadre du service après-vente doivent être marqués du repère .

Fiat autorise le montage d'appareils émetteurs-récepteurs à condition que l'installation soit effectuée dans les règles de l'art, en respectant les indications du constructeur et dans un centre spécialisé.

ATTENTION Le montage de dispositifs qui comportent des modifications du véhicule peuvent donner lieu au retrait de la carte grise par les autorités compétentes et à l'éventuelle déchéance de la garantie, dans la limite des défauts causés par la modification ou attribuables directement ou indirectement à celle-ci.

Fiat décline toute responsabilité pour les dommages dérivant de l'installation d'accessoires non fournis ou recommandés par Fiat et installés sans respecter les consignes fournies.

## **ÉMETTEURS RADIO ET TÉLÉPHONES PORTABLES**

Les appareils émetteurs radio (portables de voiture, CB, radioamateurs et similaires) ne peuvent pas être utilisés à l'intérieur du véhicule, à moins d'utiliser une antenne séparée montée à l'extérieur du véhicule.

L'efficacité d'émission et de réception de ces appareils peut être dégradée par l'effet de blindage de la caisse du véhicule. En ce qui concerne l'emploi des téléphones portables (GSM, GPRS, UMTS, LTE) dotés d'homologation officielle CE, il est recommandé de suivre scrupuleusement les instructions fournies par le constructeur du téléphone portable.

AVERTISSEMENT L'emploi de ces dispositifs à l'intérieur de l'habitacle (sans antenne à l'extérieur) peut provoquer, en plus d'éventuels problèmes de santé pour les passagers, des perturbations des systèmes électroniques dont le véhicule est équipé, qui peuvent en compromettre la sécurité.

**INDEX GRAPHIQUE**



**CONNAISSANCE DE LA VOITURE**



**CONNAISSANCE DU COMBI NE DE BORD**



**SECURITE**



**DEMARRAGE ET CONDUITE**



**S'IL VOUS ARRIVE**



**ENTRETIEN DE LA VOITURE**



**CARACTERISTIQUES TECHNIQUES**



**INDEX**



*Cette page est laissée blanche volontairement*

# INDEX GRAPHIQUE



## 1 PHARES AVANT

- Types d'ampoules .....159
- Feux de jour ..... 35
- Feux de position/de croisement ..... 35
- Feux de route ..... 35
- Remplacement des ampoules .....161

## 2 ROUES

- Jantes et pneus .....231
- Pression des pneus .....235
- Remplacement d'une roue .....173
- Kit de réparation des pneus Fix&Go ....178

## 3 RÉTROVISEURS D'AILE

- Réglage ..... 34
- Rabattement ..... 33

## 4 PORTES

- Ouverture/fermeture centralisée ..... 19

## 5 ESSUIE-GLACE

- Fonctionnement ..... 40
- Remplacement du balai .....211

## 6 MOTEUR

- Compartiment moteur .....197

- Caractéristiques techniques .....224



F0V0539

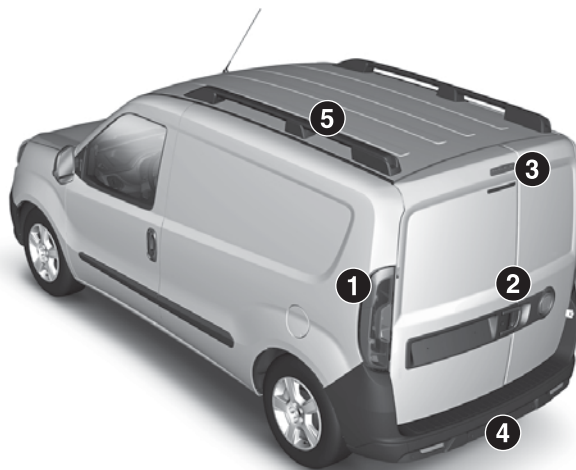

2

**1 PHARES ARRIÈRE**

- Types d'ampoules .....159
- Remplacement des ampoules .....161

**2 COMPARTIMENT DE CHARGEMENT**

- Ouverture/fermeture ..... 21

**3 TROISIÈME FEU DE STOP**

- Types d'ampoules .....159
- Remplacement des ampoules .....161

**4 CAPTEURS DE STATIONNEMENT**

- Fonctionnement .....148

**5 PORTE-BAGAGES**

- Pré-équipement ..... 68
- Barres longitudinales ..... 68

F0V0540

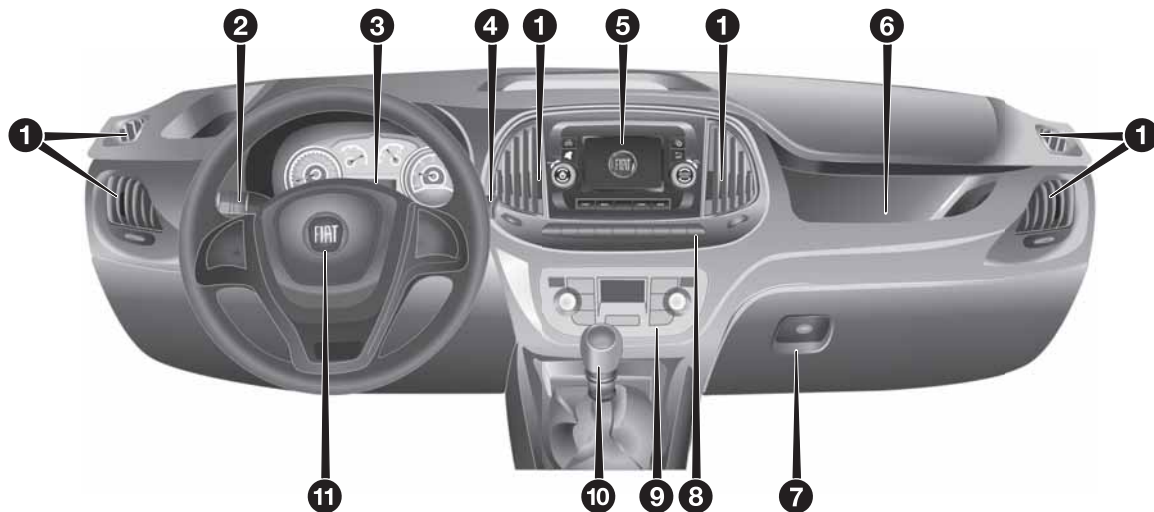

**1** AÉRATEURS

Diffuseurs ..... 43

**2** LEVIER GAUCHE

Feux extérieurs ..... 35

**3** COMBINÉ DE BORD

Combiné et instruments de bord ..... 74

Témoins ..... 91

**4** LEVIER DROIT

Nettoyage des vitres ..... 40

**5** AUTORADIO

Système ..... 70

**6** AIRBAG FRONTAL CÔTÉ PASSAGER

Airbag frontal .....128

**7** BOÎTE À GANTS

Équipements intérieurs ..... 64

**8** COMMANDES SUR LA PLANCHE DE BORD

Fonctionnement ..... 58

**9** RÉCHAUFFEUR/CLIMATISEUR

Chauffage et ventilation ..... 44

Climatiseur manuel ..... 46

Climatiseur automatique ..... 50

**10** LEVIER DE VITESSES

Fonctionnement .....137

**11** VOLANT

Réglage ..... 32

Airbag frontal côté conducteur .....127



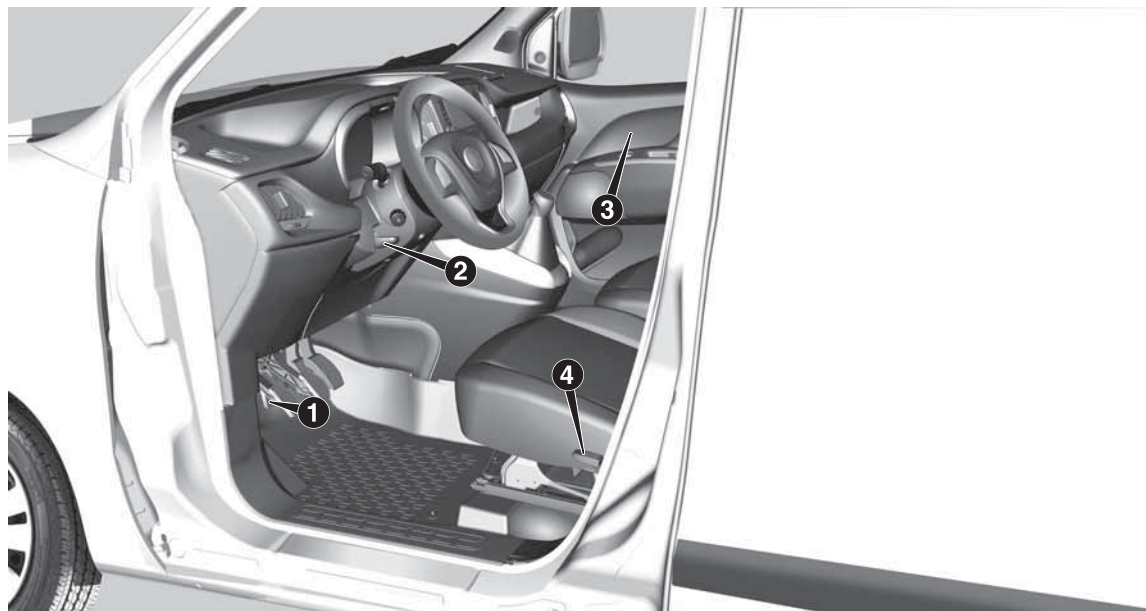

4

F0V0541

**1** LEVIER D'OUVERTURE DU CAPOT MOTEUR

Ouverture/fermeture ..... 59

**2** LEVIER DE DÉVERROUILLAGE DU RÉGLAGE DU VOLANT

Fonctionnement ..... 32

**3** PORTES

Verrouillage/déverrouillage ..... 19

**4** SIÈGES

Réglages ..... 23

Réglages du siège conducteur ..... 23

Réglages du siège passager ..... 24

Accès aux sièges arrière ..... 26

Siège rabattable à tablette ..... 26

Sièges troisième rangée ..... 26

# CONNAISSANCE DU VÉHICULE

*C'est ici que vous allez apprendre à mieux connaître votre nouvelle voiture.*

*La Notice que vous lisez vous explique de manière simple et directe sa composition et son fonctionnement.*

*Nous vous conseillons par conséquent de la consulter en vous installant confortablement à bord de sorte à pouvoir vérifier en direct les explications.*

LES CLÉS .....	14
DISPOSITIF DE DÉMARRAGE.....	16
SYMBOLES .....	17
LE SYSTÈME FIAT CODE.....	18
PORTES .....	19
SIÈGES .....	23
CLOISONS.....	29
APPUIE-TÊTE .....	31
VOLANT.....	32
RÉTROVISEURS .....	33
FEUX EXTÉRIEURS.....	35
FEUX D'HABITACLE .....	36
ESSUIE-GLACE AVANT/ARRIÈRE...	40
SYSTÈME DE CHAUFFAGE ET DE VENTILATION.....	42
AÉRATEURS .....	43
CHAUFFAGE ET VENTILATION.....	44
CLIMATISEUR MANUEL .....	46
CLIMATISEUR AUTOMATIQUE .....	50
LÈVE-VITRES.....	56
COMMANDES .....	58
CAPOT MOTEUR.....	59
COFFRE À BAGAGES.....	60
ÉQUIPEMENTS INTÉRIEURS.....	64
PORTE-BAGAGES/PORTE-SKIS....	68
PHARES .....	69
AUTORADIO .....	70

PROTECTION DE L'ENVIRONNEMENT.....	71
------------------------------------	----



## LES CLÉS

### CLÉ MÉCANIQUE

La partie métallique A fig. 5 de la clé est fixe.

La clé actionne :

- le dispositif de démarrage ;
- la serrure des portes ;
- l'ouverture/fermeture du bouchon du réservoir de carburant.

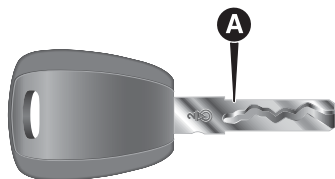

5

F0V0003

### CLÉ AVEC TÉLÉCOMMANDE

La pièce métallique A fig. 6 - fig. 7 s'escamote dans la poignée et actionne :

- le dispositif de démarrage ;
- la serrure des portes ;
- l'ouverture/la fermeture du bouchon du réservoir de carburant.

Pour extraire la pièce métallique, appuyer sur le bouton B fig. 6 - fig. 7.

Pour la réintroduire dans la poignée, procéder comme suit :

- maintenir la pression sur le bouton B et tourner la pièce métallique A ;
- relâcher le bouton B et tourner complètement la pièce métallique A jusqu'au déclic de blocage qui garantit sa fermeture correcte.

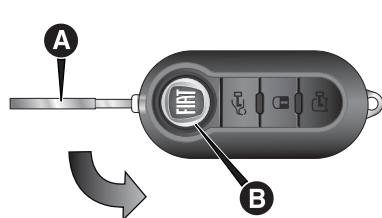

6 - Versions Cargo

F0V0004

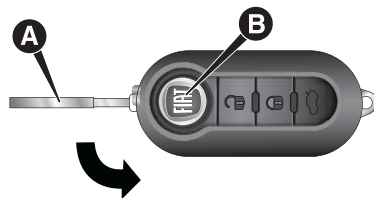

7 - Versions Combi/Panorama

F0V0536

### Versions Cargo fig. 6

Le bouton  actionne le déverrouillage des portes avant (y compris le hayon, les portes battantes arrière et les portes latérales coulissantes pour les versions/marchés qui le prévoient).

Le bouton  actionne le verrouillage total des portes.

Le bouton  actionne le déverrouillage du hayon, des portes battantes arrière et des portes latérales coulissantes (selon les versions).

### Versions Combi/Panorama fig. 7



Le bouton  actionne le déverrouillage des portes avant (y compris le hayon, les portes battantes arrière et les portes latérales coulissantes pour les versions/marchés qui le prévoient).

Le bouton  actionne le verrouillage total des portes.

Le bouton  actionne le déverrouillage du hayon, des portes battantes arrière et des portes latérales coulissantes (selon les versions).

## Remplacement de la pile de la clé avec télécommande

Pour remplacer la pile de la télécommande, procéder comme suit fig. 8 :

- appuyer sur le bouton A et mettre la pièce métallique B en position d'ouverture ;
- tourner la vis C sur  à l'aide d'un tournevis à pointe fine ;
- extraire le boîtier porte-batterie D et remplacer la pile E en respectant les polarités ;
- réintroduire le boîtier porte-batterie D à l'intérieur de la clé et le bloquer en tournant la vis C sur .

 1)

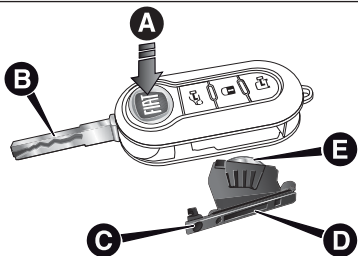

8

F0V0005

## Demande de télécommandes supplémentaires

Le système peut reconnaître jusqu'à 8 télécommandes.

Si une nouvelle télécommande s'avérait nécessaire, s'adresser au Réseau Après-vente Fiat, présenter la CODE card, un document personnel d'identité et les documents d'identification de propriété du véhicule.

## Déverrouillage du compartiment de chargement de l'intérieur du véhicule (versions Cargo)

En appuyant sur le bouton A fig. 9, on déverrouille le compartiment de chargement (portes battante arrière/hayon et portes latérales coulissantes) de l'intérieur du véhicule. La LED allumée indique la condition de compartiment de charge verrouillé.

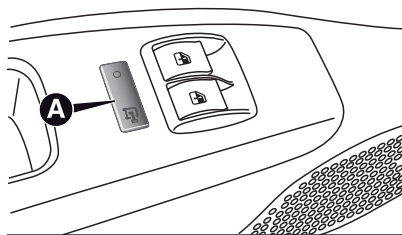

9

F0V0022

## DISPOSITIF DEAD LOCK (pour les versions/marchés qui le prévoient)

C'est un dispositif de sécurité qui coupe le fonctionnement des poignées intérieures en empêchant ainsi l'ouverture des portes de l'intérieur de l'habitacle si on a effectué une tentative d'effraction (par exemple rupture d'une vitre).

On peut donc affirmer que le dispositif dead lock représente la meilleure protection possible contre les tentatives d'effraction. Par conséquent, nous recommandons son utilisation à chaque fois qu'on doit laisser le véhicule garé.

## Activation du dispositif

Le dispositif s'enclenche automatiquement sur toutes les portes lorsque l'on appuie deux fois sur le bouton  de la clé avec télécommande.

L'enclenchement du dispositif est signalé par 2 clignotements des clignotants.

Le dispositif ne s'enclenche pas si une ou plusieurs portes ne sont pas correctement fermées : ceci empêche que quelqu'un puisse rentrer dans le véhicule par la porte ouverte et, en la refermant, risque de rester enfermé à l'intérieur de l'habitacle.



## Désactivation du dispositif

Le dispositif se désactive automatiquement sur toutes les portes dans les cas suivants :

- en effectuant l'opération de déverrouillage des portes ;
- en tournant la clé de contact sur MAR.

 2) 3)



### ATTENTION

- 1) **Appuyer sur le bouton B uniquement en tenant la clé éloignée du corps et des yeux ou de tout objet qui pourrait être abîmé (vêtements, par exemple). Ne pas laisser la clé sans surveillance pour éviter toute manipulation intempestive, spécialement par des enfants qui en la manipulant pourraient appuyer sur le bouton.**
- 2) **En enclenchant le dispositif dead lock il est impossible d'ouvrir les portes de l'intérieur du véhicule ; il faut donc s'assurer, avant de descendre, qu'il n'y ait personne à bord.**

3) **Au cas où la pile de la clé avec télécommande est déchargée, le dispositif peut être activé uniquement en agissant par l'intermédiaire de la pièce métallique de la clé sur le barillet des portes : dans ce cas, le dispositif reste activé uniquement sur les portes arrière.**



### ATTENTION

1) **Les piles usées sont nocives pour l'environnement. Elles doivent être jetées dans des conteneurs conçus spécialement à cet effet, conformément à la législation en vigueur ou bien elles peuvent être remises au Réseau Après-vente Fiat, qui se chargera de leur recyclage.**

## DISPOSITIF DE DÉMARRAGE

La clé peut tourner dans 3 positions différentes fig. 10 :

- STOP : moteur éteint, clé extractible, direction verrouillée. Certains dispositifs électriques (par ex. autoradio, verrouillage centralisé...) sont activables ;
- MAR : position de marche. Tous les dispositifs électriques sont activables ;
- AVV : démarrage du moteur (position instable).

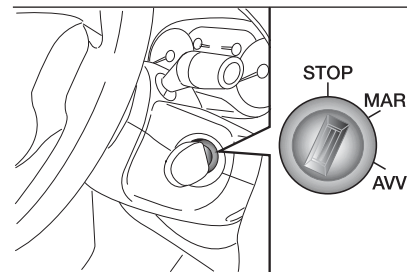

10

F0V0006

Le dispositif de démarrage est pourvu d'un système électronique de sécurité qui oblige, en cas de ratés au démarrage, à ramener la clé dans la position STOP avant de répéter la manœuvre de démarrage.

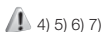

4) 5) 6) 7)

## VERROUILLAGE DE LA DIRECTION

### Activation

Le dispositif en position STOP, extraire la clé et tourner le volant jusqu'à ce qu'il se bloque.

### Désactivation

Tourner légèrement le volant tandis que l'on tourne la clé sur MAR.



### ATTENTION

**4) En cas de violation du dispositif de démarrage (par ex., lors d'une tentative de vol), faire contrôler son fonctionnement auprès du Réseau Après-vente Fiat avant de reprendre la route.**

**5) Quand on quitte le véhicule, extraire systématiquement la clé afin d'éviter que quelqu'un n'actionne par inadvertance les commandes. Ne pas oublier de serrer le frein à main. Si le véhicule est garé en côte, engager la première vitesse. S'il est garé en descente, engager la marche arrière. Ne jamais laisser d'enfants dans un véhicule sans surveillance.**

**6) Ne jamais extraire la clé lorsque le véhicule roule. Le volant se bloquerait automatiquement au premier braquage. Ceci est toujours valable, même en cas de véhicule remorqué.**

**7) Toute intervention en après-vente est absolument interdite, qui pourrait produire une violation du système de conduite ou de la colonne de la direction (ex. montage d'un dispositif antivol) et provoquer, en plus de la chute des performances du système et de l'annulation de la garantie, de graves problèmes de sécurité et la non-conformité de l'homologation du véhicule.**

## SYMBOLES

Certains composants du véhicule présentent des étiquettes colorées, dont les symboles indiquent les mesures à respecter concernant le composant en question. Par ailleurs, une étiquette récapitulative des symboles est collée sous le capot moteur.



## LE SYSTÈME FIAT CODE

### EN BREF

*Il s'agit d'un système électronique de blocage du moteur qui renforce la protection antivol du véhicule. Il est activé automatiquement lorsqu'on retire la clé du contact.*

*Chaque clé abrite un dispositif électronique de modulation du signal émis en phase de démarrage par une antenne intégrée au contact. Le signal constitue le « mot de passe » qui change à chaque démarrage, avec lequel la centrale reconnaît la clé et autorise le démarrage.*



### Fonctionnement

Lors de chaque démarrage, en tournant la clé sur la position **MAR**, la centrale du système Fiat CODE envoie à la centrale de contrôle du moteur un code de reconnaissance pour en désactiver le blocage des fonctions.

L'envoi de ce code de reconnaissance se produit uniquement si la centrale du système Fiat CODE reconnaît le code qui lui a été transmis par la clé.

En tournant la clé sur STOP, le système Fiat CODE désactive les fonctions de la centrale de contrôle du moteur.

### Irrégularités de fonctionnement

Si, lors du démarrage, le code n'a pas été reconnu correctement, sur le tableau de bord s'allume le témoin  accompagné du message affiché à l'écran (voir le chapitre « Témoins et messages »).

En pareil cas, tourner la clé sur **STOP** et ensuite sur **MAR** ; si le blocage persiste, essayer avec les autres clés fournies. Si l'on ne parvient toujours pas à démarrer le moteur, s'adresser au Réseau Après-vente Fiat.

ATTENTION Chaque clé est dotée de son propre code qui doit être mémorisé par la centrale du système. Pour mémoriser des nouvelles clés (8 clés maximum), s'adresser au Réseau Après-vente Fiat.

### Allumages du témoin quand le véhicule roule

- Si le témoin  s'allume, cela signifie que le système est en train d'effectuer un autodiagnostic (par exemple, à cause d'une perte de tension).
- Si le témoin  reste toujours allumé, s'adresser au Réseau Après-vente Fiat.



### ATTENTION

**1) Les chocs violents peuvent endommager les éléments électroniques contenus dans la clé. Afin de garantir le fonctionnement parfait des dispositifs électroniques à l'intérieur de la clé, il faut éviter de l'exposer directement aux rayons du soleil.**

## PORTES

### VERROUILLAGE/ DÉVERROUILLAGE CENTRALISÉ DES PORTES

#### Verrouillage des portes de l'extérieur

Le verrouillage des portes est activé uniquement si toutes les portes sont fermées. Si une ou plusieurs portes sont ouvertes après la pression du bouton  de la télécommande, les clignotants clignotent rapidement pendant environ 3 secondes.

En tournant la pièce métallique dans la serrure de la porte côté conducteur dans le sens des aiguilles d'une montre, il est possible de bloquer toutes les portes. En effectuant une double pression rapide sur le bouton  de la télécommande, le dispositif dead lock s'active (voir paragraphe « Dispositif dead lock »).

#### Déverrouillage des portes de l'extérieur

Appuyer brièvement sur le bouton  pour déverrouiller seulement les portes avant à distance (version Cargo) ; l'allumage temporisé du plafonnier avant intérieur et le double signal lumineux des clignotants sont enclenchés.

Appuyer brièvement sur le bouton  pour déverrouiller le compartiment de chargement (version Cargo) ; l'allumage temporisé des plafonniers arrière intérieurs et le double signal lumineux des clignotants sont enclenchés. En tournant la pièce métallique dans la serrure de la porte côté conducteur dans le sens contraire des aiguilles d'une montre, il est possible de déverrouiller seulement les portes avant.

Appuyer brièvement sur le bouton  pour déverrouiller toutes les portes (version Doblò/Doblò Combi) ; l'allumage temporisé des plafonniers intérieurs et le double signal lumineux des clignotants sont enclenchés. En tournant la partie métallique dans la serrure de la porte côté conducteur dans le sens contraire des aiguilles d'une montre, il est possible de déverrouiller toutes les portes.

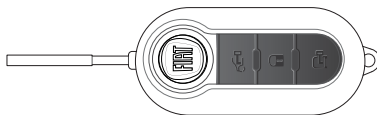

11

F0V0046

### Déverrouillage du compartiment de charge de l'intérieur du véhicule (version Cargo)

Appuyer sur le bouton A fig. 12 (version Cargo), pour déverrouiller le compartiment de charge (portes battante arrière/hayon et portes latérales coulissantes) de l'intérieur du véhicule. La LED allumée indique la condition de compartiment de charge verrouillé.

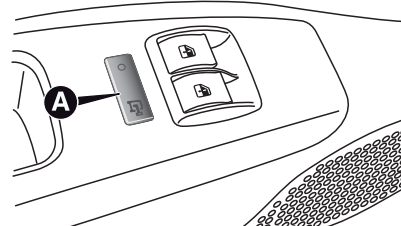

12

F0V0022

### PORTES LATÉRALES COULISSANTES

(pour les versions/marchés qui le prévoient)

La porte latérale coulissante, dans les versions Cargo, est dotée d'une butée à ressort qui l'arrête en fin de course en ouverture : pour la bloquer, pousser simplement la porte sur la fin de course ; pour la débloquer, tirer fermement en avant.



S'assurer dans tous les cas que la porte est correctement accrochée au dispositif de maintien d'ouverture totale.

 8) 9) 10) 11)

 2)

### Ouverture/fermeture de l'extérieur

Ouverture : tourner la pièce métallique de la clé dans la serrure et tirer la poignée A fig. 13 dans le sens indiqué par la flèche, faire glisser ensuite la porte vers la partie arrière du véhicule jusqu'à la butée qui l'arrête en fin de course.

Fermeture : agir sur la poignée A fig. 13 et la pousser vers la partie avant du véhicule. Tourner la partie métallique de la clé dans le sens de fermeture.

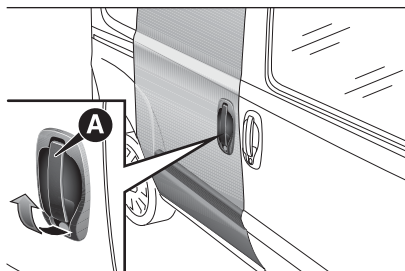

13

FOV0085

### Ouverture/fermeture de l'intérieur (versions Doblò/Doblò Combi)

Ouverture : appuyer sur le dispositif A fig. 14 pour débloquer la porte, tirer ensuite la poignée et faire glisser la porte vers la partie arrière du véhicule jusqu'à la butée qui l'arrête.

Fermeture : appuyer sur le dispositif A fig. 14 pour débloquer la porte et la faire ensuite glisser vers la partie avant du véhicule.

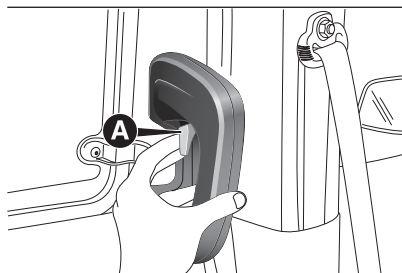

14

FOV0382

### DISPOSITIF DE SÉCURITÉ ENFANTS

Il empêche l'ouverture des portes latérales coulissantes de l'intérieur.

Le dispositif fig. 16 peut être activé uniquement lorsque la porte latérale coulissante est ouverte :

position 1 - dispositif activé (porte verrouillée) ;

position 2 - dispositif désactivé (porte pouvant s'ouvrir de l'intérieur).

Le dispositif reste enclenché même en effectuant le déverrouillage électrique des portes.

 12)

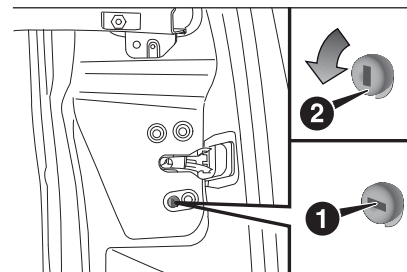

15

FOV0186

### DISPOSITIF KEY EMERGENCY LOCK (KEL)

Les portes latérales coulissantes sont dotées d'un dispositif qui permet de les verrouiller en l'absence de courant. Le dispositif peut être activé uniquement lorsque les portes latérales coulissantes sont ouvertes de la façon suivante fig. 16 :

- position 2 : dispositif désactivé (portes déverrouillées)
- position 1 : dispositif activé (introduire la pièce métallique de la clé de contact dans le logement et tourner dans le sens des aiguilles d'une montre), porte verrouillée

Le dispositif est désactivé, ce qui permet l'ouverture des portes de la façon suivante : en cas de rétablissement du courant :

par télécommande

ou bien

ouverture par clé sur le barillet de la porte avant. En cas de non-rétablissement du courant :

ouverture de la porte côté conducteur, par le barillet de la clé, et des autres portes (côté passager et porte coulissante latérale), en tirant la poignée interne de la porte.

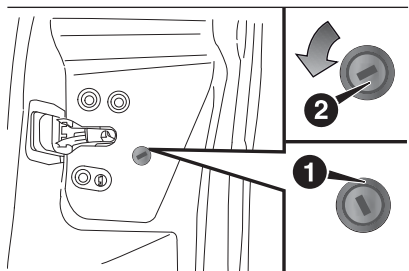

16

F0V0383

## PORTES ARRIÈRE À DEUX BATTANTS

Les portes arrière à deux battants sont dotées d'un système à tirants qui les arrête lors de leur ouverture à un angle d'environ 90 degrés.

Pour ouvrir davantage les portes selon un angle de 180 degrés, agir sur le dispositif de blocage A fig. 17 (un par côté) en appuyant dessus comme illustré sur la figure et en ouvrant simultanément les portes.

 13)

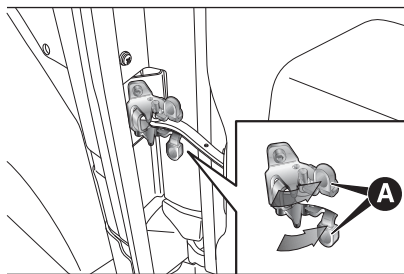

17



F0V0067

En agissant sur le barillet de la clé, situé sur la porte, il est possible d'effectuer :

pour les versions Cargo avec porte battante : déverrouillage centralisé du compartiment de charge (portes latérales coulissantes + portes battantes arrière), verrouillage centralisé de toutes les portes ;

pour les versions Doblò/Doblò Combi avec porte battante : déverrouillage/verrouillage local.

## Ouverture/fermeture de l'extérieur du premier battant

Pour ouvrir, tourner la pièce métallique de la clé dans la serrure, ou bien appuyer sur le bouton  de la télécommande et tirer ensuite la poignée A fig. 18 dans le sens indiqué par la flèche. Pour fermer, tourner la pièce métallique de la clé dans le sens de fermeture ou bien appuyer sur le bouton  de la télécommande.

 14)

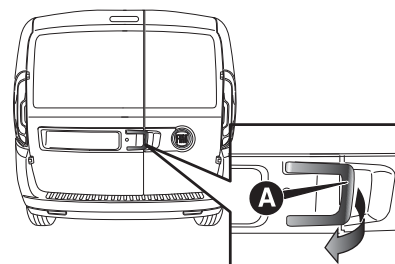

18

F0V0518



### Ouverture d'urgence du premier battant de l'intérieur du véhicule

De l'intérieur du véhicule, agir sur le dispositif A fig. 19.

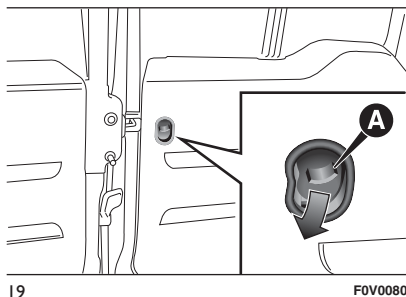

### Ouverture du second battant

Après avoir ouvert le premier battant, tirer la poignée A fig. 20 en agissant dans le sens indiqué par la flèche.

AVERTISSEMENT Utiliser la poignée A fig. 20 uniquement dans le sens indiqué par la figure.

### VOLET

(pour les versions/marchés qui le prévoient)

Utilisation du volet :

- Ouvrir les portes battantes ;

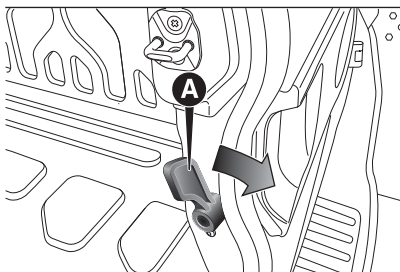

20

F0V0078

- Pousser le levier A fig. 21 vers le bas, en s'assurant de le maintenir abaissé tant que la serrure ne dépasse pas la traverse ;

- La manœuvre d'ouverture doit être effectuée avec les deux mains, en s'assurant d'accompagner la course d'ouverture du volet en utilisant la poignée B fig. 21 ;

- Pour la fermeture, tirer le volet vers le bas à l'aide de la poignée B.

AVERTISSEMENT Le volet reste ouvert pendant la marche jusqu'à une vitesse de 110 km/h.

Lorsque le volet est ouvert, il est possible d'abaisser la traverse C en l'accompagnant de la position 1 à la position 2fig. 22 en cas de besoin.

Pour débloquer et abaisser la traverse, agir sur le levier D fig. 23 tout en ayant les portes arrière ouvertes.

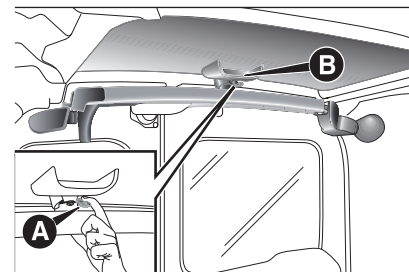

21

F0V0526

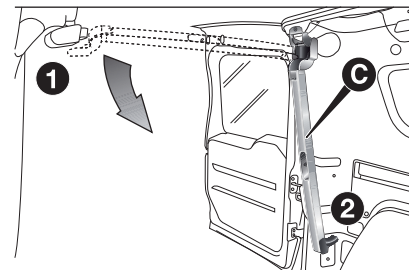

22

F0V0527

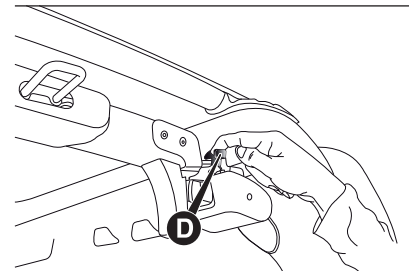

23

F0V0528



### ATTENTION

- 8) Avant d'ouvrir une porte, s'assurer que l'action se déroule en conditions de sécurité.
- 9) Pendant le ravitaillement avec la trappe à carburant ouverte, ne pas ouvrir la porte latérale coulissante gauche. S'assurer que la trappe à carburant soit bien fermée pendant l'ouverture/fermeture de la porte latérale coulissante pour éviter tout endommagement.
- 10) Lorsque le véhicule est garé dans une rue en pente, ne jamais laisser la porte coulissante bloquée en ouverture : un choc involontaire pourrait décrocher la porte et la laisser coulisser.
- 11) Avant de laisser le véhicule garé avec les portes coulissantes ouvertes, toujours vérifier que le blocage soit enclenché.
- 12) Toujours utiliser ce dispositif lorsque l'on transporte des enfants.

13) Le système à ressort a des forces d'actionnement qui sont étudiées pour le meilleur confort d'utilisation ; un choc accidentel ou un vent fort pourraient débloquer les ressorts et fermer spontanément les battants de la porte.

14) Lors de la fermeture, fermer totalement la porte battante droite puis la porte battante gauche. Ne jamais fermer simultanément les deux portes.



### ATTENTION

2) Avant d'effectuer le ravitaillement en carburant, s'assurer que la porte latérale coulissante gauche soit complètement fermée ; dans le cas contraire, cela pourrait provoquer des dommages à la porte et au système de blocage de coulissement avec trappe à carburant ouverte, actif pendant le ravitaillement.

## SIÈGES

### SIÈGE CONDUCTEUR

(pour les versions Cargo qui le prévoient)



### Réglage dans le sens longitudinal

Soulever le levier A fig. 24 et pousser le siège vers l'avant ou vers l'arrière ; en position de conduite, les bras doivent être légèrement fléchis et les mains doivent s'appuyer sur la couronne du volant.

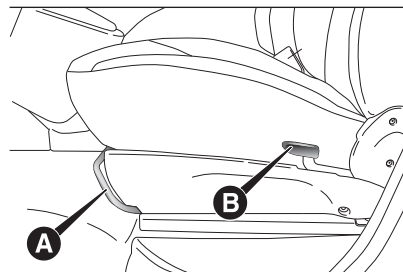

24

F0V0210



### Réglage du dossier inclinable

Soulever le levier B fig. 24 et, en décollant légèrement le dos du dossier, accompagner le mouvement du dossier jusqu'à la position souhaitée.

### SIÈGE CONDUCTEUR

(pour les versions Doblò/Doblò Combi/Cargo qui le prévoient)



### Réglage longitudinal

Soulever le levier A fig. 25 et pousser le siège vers l'avant ou vers l'arrière : en position de conduite, les bras doivent reposer sur la couronne du volant.



### Réglage de l'inclinaison du dossier

Tourner la molette B fig. 25

### Réglage en hauteur siège conducteur

(pour les versions/marchés qui le prévoient)

En actionnant le levier C fig. 25 on peut soulever ou baisser la partie arrière du coussin pour améliorer le confort de la conduite.

ATTENTION Le réglage ne doit être effectué qu'en position assise sur le siège.

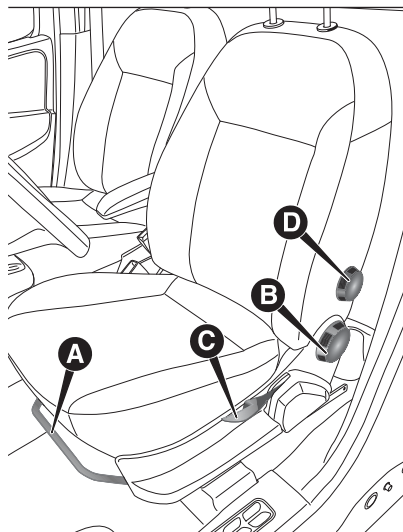

25

F0V0013

### Réglage lombaire siège conducteur

(pour les versions/marchés qui le prévoient)

Tourner la molette D fig. 25 pour régler l'appui personnalisé entre le dos et le dossier.

### Chauffage des sièges

(pour les versions/marchés qui le prévoient)

Clé en position MAR, appuyer sur le bouton A fig. 26 pour activer/désactiver la fonction.

L'activation est signalée par l'éclairage de la LED située sur le bouton.

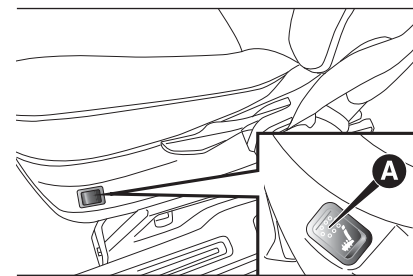

26

F0V0208

### SIÈGE PASSAGER REPLIABLE ET ESCAMOTABLE

(pour les versions/marchés qui le prévoient)

Sur certaines versions Cargo, le siège passager est pliable et escamotable.



Reculer le siège à fond afin de pouvoir le rabattre complètement en évitant de toucher la planche de bord.

## Repli du siège

Pour replier le siège, procéder comme suit :

- ouvrir la porte côté passager ;
- actionner le levier A et rabattre vers l'avant le dossier en agissant dans le sens indiqué par la flèche ;

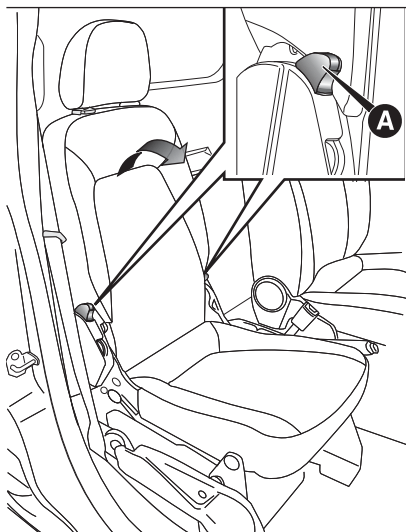

27

F0V0142

- agir ensuite sur le dossier B fig. 28 en exerçant une pression vers le bas : le siège est ainsi totalement replié sur lui-même dans la position « en tablette » ;

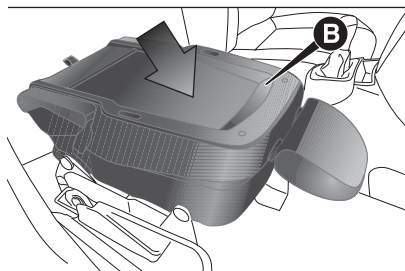

28

F0V0143

- tirer la languette C fig. 29 et pousser encore le dossier vers le bas ; le siège est ainsi totalement replié.

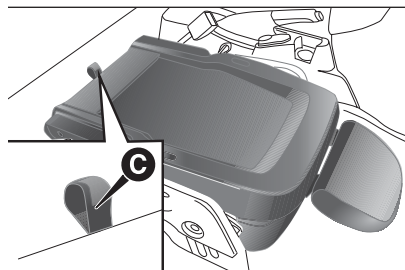

29

F0V0144

## Remise en place du siège

Pour remettre le siège dans sa position d'utilisation normale, procéder comme suit :

- prendre la languette A fig. 30 et soulever le dossier vers le haut ;

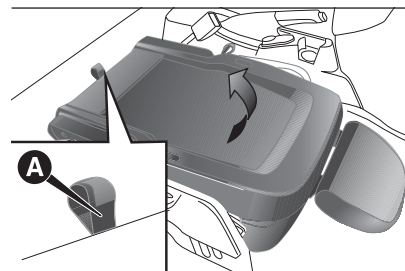

30

F0V0145

- agir sur les leviers B fig. 31 et soulever davantage le siège vers le haut.

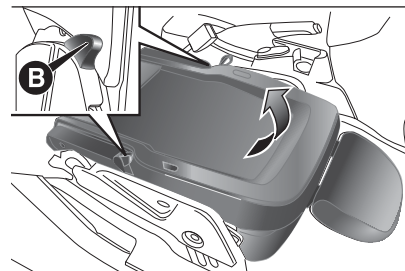

31

F0V0146





18) 19)

## ACCÈS AUX SIÈGES ARRIÈRE

(Versions Doblò et Doblò Combi)

Pour accéder aux sièges arrière, ouvrir une des deux portes latérales coulissantes (voir les indications au paragraphe « Portes » dans ce chapitre).

## SIÈGE RABATTABLE AVEC TABLETTE

(Versions Doblò et Doblò Combi qui le prévoient)

Certaines versions prévoient un siège rabattable avec tablette.



20)

Reculer le siège à tablette à fond afin de pouvoir le rabattre complètement en évitant de toucher la planche de bord.

ATTENTION Ne manipuler le siège qu'en l'absence de passagers sur les places arrière.

Rabattement du siège :

- Ouvrir la porte côté passager ;
- Actionner le levier A fig. 32 et rabattre vers l'avant le dossier en agissant dans le sens indiqué par la flèche ;

- Agir ensuite sur le dossier B fig. 32 en exerçant une pression vers le bas : le siège est ainsi totalement rabattu sur lui-même dans la position « en tablette ».

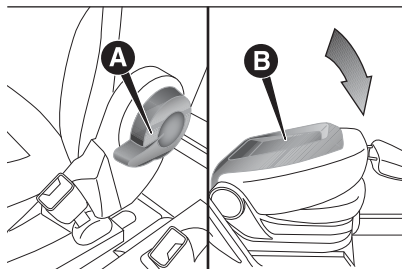

32

F0V0201

Remise en place du siège :

- agir sur le levier A fig. 32 et soulever le dossier vers le haut.

## DÉPLACEMENTS SIÈGES 3ème RANGÉE

Procéder comme suit :

- baisser complètement les appuie-tête du siège arrière ;
- déplacer latéralement la ceinture de sécurité en vérifiant que la sangle soit complètement détendue et sans entortillements ;

- soulever le levier A fig. 33 de retenue du dossier et rabattre celui-ci vers l'avant. Le soulèvement du levier est signalé par une « bande rouge » ;
- tirer la bande B fig. 33 située derrière les dossiers des sièges et rabattre les sièges et dossiers vers l'avant.

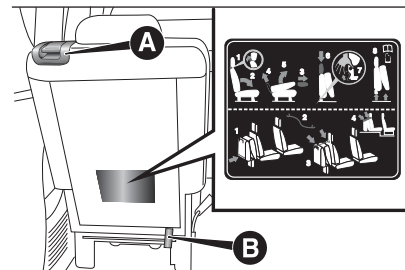

33

F0V0407



34

F0V0408

**Note** Sur des sièges dédoublés, des élastiques sont accrochés sur le bord inférieur du coussin pour accrocher le siège rabattu aux tiges de l'appui-tête du siège arrière de la 2ème rangée (voir la plaquette située sur le dossier du siège fig. 33).



21)

## ENLÈVEMENT SIÈGES 3ème RANGÉE

Procéder comme suit :

- enlever complètement les appui-tête du siège arrière ;
- déposer le rideau enroulable de son logement ;
- déplacer latéralement la ceinture de sécurité en vérifiant que la sangle soit complètement détendue et sans entortillements ;
- soulever le levier A fig. 33 de retenue du dossier et rabattre celui-ci vers l'avant. Le soulèvement du levier est signalé par une « bande rouge » ;
- tirer la bande B fig. 33 située derrière les dossiers des sièges et rabattre les sièges et dossiers vers l'avant ;
- replacer l'appui-tête en introduisant les tiges dans les orifices sous le coussin ;

- pousser le levier comme indiqué en fig. 35 ;

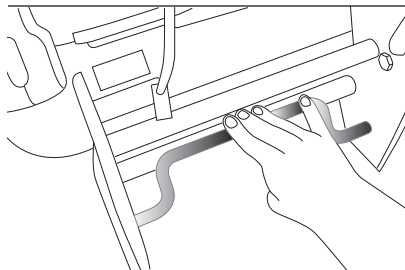

35

FOV0206

- enlever le siège hors des dispositifs de fixation au plancher.

## REMISE EN PLACE DES SIÈGES 3ème RANGÉE

Procéder comme suit :

- introduire les dispositifs de fixation au plancher fig. 36 ;

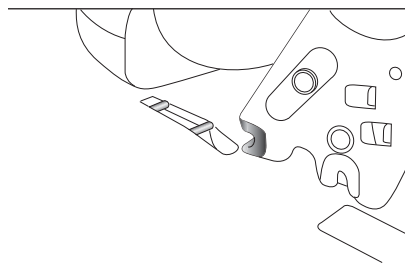

36

FOV0207

- pousser le levier selon les indications en fig. 35 et tirer sur celui-ci pour vérifier que le siège est fixé correctement ;
- prélever l'appui-tête sous le coussin ;
- rabattre le coussin et le dossier ;
- replacer l'appui-tête ;
- remettre le rideau enroulable en place.

**ATTENTION** Vérifier que le siège est fixé correctement aux dispositifs d'ancrage et que le levier A fig. 33 est fermé (« bande rouge » non visible).

## BANQUETTE AVANT

(pour les versions/marchés qui le prévoient)



15)

Certaines versions sont équipées de banquette avant dotée de dossiers côté passager central et latéral rabattables à tablette.

Pour rabattre les dossiers, il faut tirer les languettes A ou B fig. 37 pour rabattre respectivement la partie centrale ou latérale du dossier fig. 38.

Le dossier central dispose d'une pince de retenue qui peut servir à bloquer des documents.





37

F0V0550

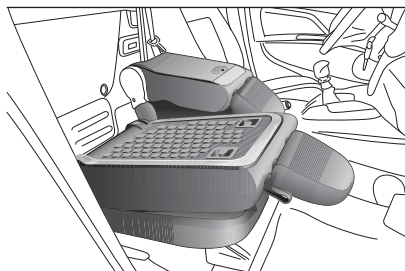

38

F0V0551

**AVERTISSEMENT** Avant de rabattre le dossier central, il faut rabattre complètement l'appuie-tête pour éviter qu'il n'interfère avec le levier de vitesses dans certaines conditions de conduite.

Quand on tire la languette C fig. 37 il est également possible de soulever l'assise unique des places centrale et latérale afin d'accéder à un compartiment de rangement fig. 39.

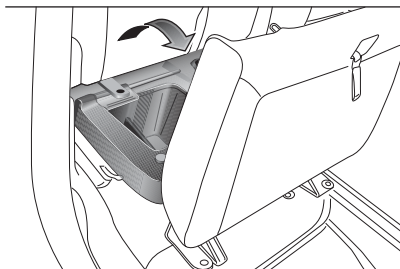

39

F0V0552



**ATTENTION**

- 15) Tous les réglages doivent impérativement être exécutés sur un véhicule à l'arrêt.**
- 16) Une fois le levier de réglage relâché, toujours vérifier que le siège soit bien bloqué sur ses glissières en essayant de le déplacer vers l'avant ou vers l'arrière. Si le siège n'est pas correctement bloqué, il pourrait se déplacer intempestivement en provoquant une perte du contrôle du véhicule.**
- 17) Fermer le boîtier sur la planche de bord avant de rabattre le siège passager avant escamotable, pour éviter de les endommager.**
- 18) Lorsque le siège passager est en position escamotable, l'espace qui est créé n'est pas utilisable comme compartiment de charge. Lorsque le véhicule est en marche, il est recommandé d'enlever ou de bloquer tous objets éventuellement rangés de façon à empêcher que ceux-ci puissent constituer un obstacle ou un danger pour la conduite.**

19) En l'absence de cloison de séparation entre la cabine et le coffre, les objets ou les colis de grandes dimensions pourraient occuper une partie de la zone passagers de l'habitacle.

S'assurer que des tels objets ou colis soient bien bloqués par des tendeurs appropriés et qu'ils ne puissent pas constituer un obstacle ou un danger pour la conduite.

20) Fermer le boîtier sur la planche de bord avant de rabattre le siège passager avant escamotable, pour éviter de les endommager.

21) Pendant la marche, avant d'utiliser les sièges de la 3ème rangée, s'assurer que les sièges de la 2ème rangée sont en position de marche et bien ancrés (voir la plaquette spécifique fig. 34).

## CLOISONS

### CLOISON FIXE À PLAQUES

(pour les versions/marchés qui le prévoient)

Elle sépare la partie avant de l'habitacle du compartiment de charge fig. 40.

Pour les versions équipées de banquette AV 3 places, la cloison est équipée d'un enrouleur fig. 41 pour la ceinture de sécurité de la place du milieu.

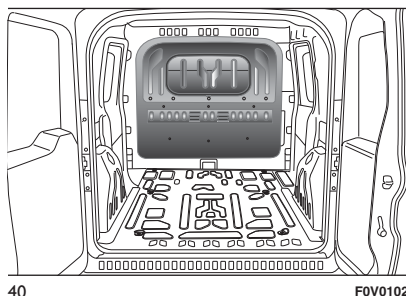

40

F0V0102

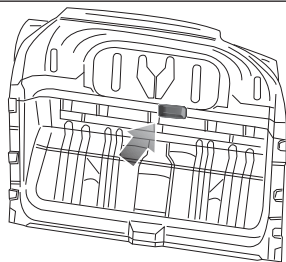

41

F0V0620

### CLOISON FIXE VITRÉE

(pour les versions/marchés qui le prévoient)

Elle est constituée d'un verre central qui permet d'observer la stabilité du chargement transporté fig. 42.

Pour les versions équipées de banquette AV 3 places, la cloison est équipée d'un enrouleur fig. 41 pour la ceinture de sécurité de la place du milieu.

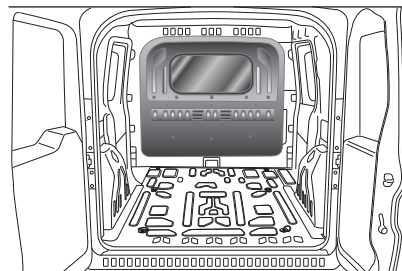

42

F0V0103

### CLOISON DÉDOUBLÉE PIVOTANTE

(pour les versions/marchés qui le prévoient)

S'il s'avère nécessaire de transporter des chargements longs et encombrants, il est possible de démonter le panneau côté passager et de le fixer sur le côté conducteur, en procédant comme suit fig. 43 :



- rabattre le siège passager repliable et escamotable (voir les indications dans les pages précédentes) ;
- de l'intérieur du compartiment de charge, tourner le crochet de blocage, démonter le panneau en le dégageant des 4 axes côté passager et l'insérer sur les axes B côté conducteur, puis tourner le crochet de blocage A.

Pour remettre en place la cloison, exécuter les opérations mentionnées précédemment dans le sens inverse.

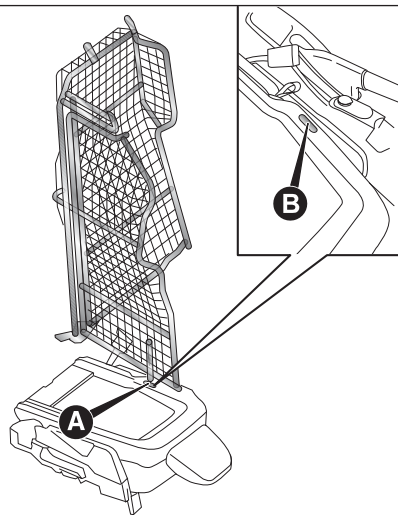

43

F0V0219

### CLOISON DE SÉPARATION TUBULAIRE CÔTÉ CONDUCTEUR

(pour les versions équipées de banquette à 3 places)

Les versions équipées de banquette à 3 places peuvent être dotées, sur demande, d'une petite échelle fixe fig. 44 qui permet de protéger seulement le conducteur en cas d'instabilité du chargement transporté.



44

F0V0577

### CLOISON DE SÉPARATION GRILLE COMPLÈTE

(pour les versions/marchés qui le prévoient)

Les versions équipées de banquette à 3 places dispose d'une cloison de séparation complète fig. 45 pour protéger les occupants du véhicule.

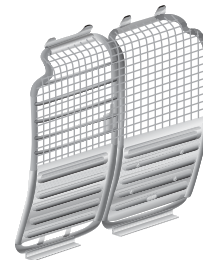

45

F0V0578

S'il s'avère nécessaire de transporter des chargements longs et encombrants, il est possible de démonter le panneau côté passager en le superposant au panneau côté conducteur de la manière suivante :

- rabattre le siège passager repliable et escamotable ;
- de l'intérieur du compartiment de charge, tourner de 90° dans le sens inverse des aiguilles d'une montre, le crochet de blocage A fig. 46 ;
- soulever le panneau en le défaisant des axes B fig. 46 ;
- ranger le panneau en le superposant au panneau côté conducteur et en faisant coïncider les trous C fig. 47 du panneau enlevé aux axes de blocage D fig. 47 du panneau côté conducteur.

AVERTISSEMENT Pour éviter tout dommage, ne poser aucune charge sur le panneau tourné fig. 48 et ne pas laisser le panneau en position tournée.

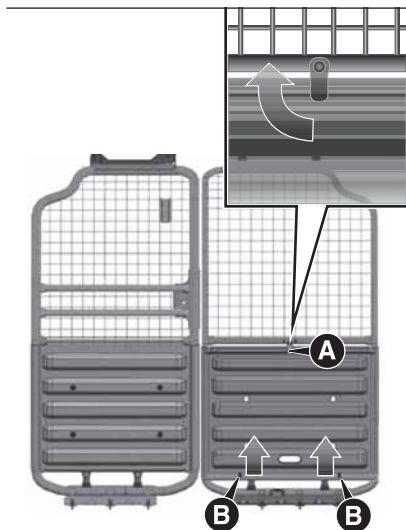

46

F0V0602

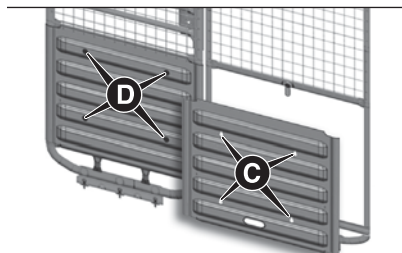

47

F0V0603

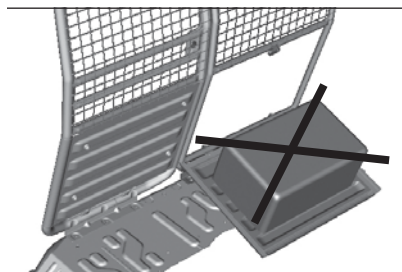

48

F0V0604

## APPUIE-TÊTE

### AVANT

Les appuie-tête sont réglables en hauteur et se bloquent automatiquement dans la position voulue.

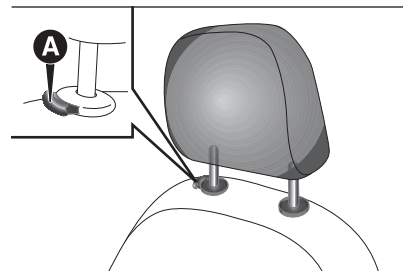

49

F0V0105

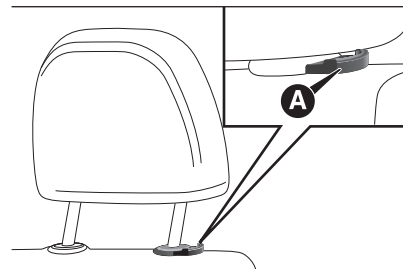

50 - Version banquette avant

F0V0553



## Réglage

- réglage vers le haut : soulever l'appuie-tête jusqu'au déclat de blocage.
- réglage vers le bas : appuyer sur la touche A fig. 49 - fig. 50 et baisser l'appuie-tête.

 22) 23)

## ARRIÈRE

(pour les versions/marchés qui le prévoient)

Pour les utiliser, les soulever vers le haut.

Pour ramener les appuie-tête en position de non utilisation, appuyer sur les touches A fig. 51 et les baisser jusqu'à les faire rentrer dans le siège sur le dossier.

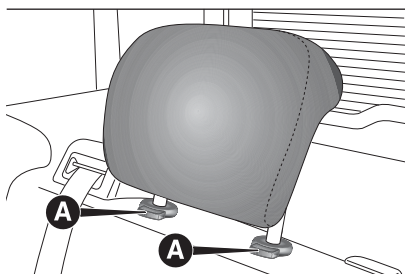

51

F0V0119

Pour enlever l'appuie-tête, il faut le soulever jusqu'à atteindre la position « complètement sorti » (position d'utilisation) signalée par un déclat.

ATTENTION Pendant l'utilisation des sièges arrière, les appuie-tête doivent toujours être « complètement sortis ».



## ATTENTION

**22) Les réglages doivent être effectués uniquement le véhicule à l'arrêt et le moteur coupé. Les appuie-tête doivent être réglés de manière à ce que la tête s'y appuie, pas le cou. Seule cette position permet une protection efficace.**

**23) Pour augmenter l'efficacité de la protection donnée par les appuie-tête, régler le dossier pour que le buste soit en position droite et la tête le plus prêt possible de l'appuie-tête.**

## VOLANT

Sur toutes les versions, le volant peut être réglé dans le sens vertical et axial.

Pour effectuer le réglage, procéder comme suit :

- débloquer le levier A fig. 52 en le poussant vers l'avant (position 1) ;
- régler le volant ;
- bloquer le levier A fig. 52 en le tirant vers le volant (position 2).

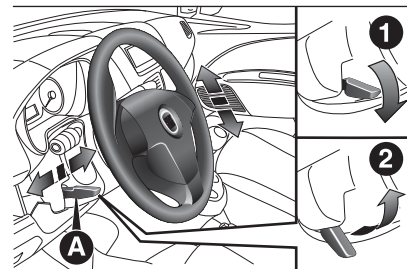

52

F0V0014

 24) 25)



## ATTENTION

**24) Les réglages doivent être effectués uniquement la voiture à l'arrêt et le moteur coupé.**

**25) Toute intervention en après-vente sur la direction ou la colonne de direction (ex. montage d'antivol) est absolument interdite. Elle risque non seulement de se solder par la dégradation des performances du système et l'annulation de la garantie, mais peut provoquer de graves problèmes de sécurité, ainsi que la non conformité d'homologation de la voiture.**

## RÉTROVISEURS

### RÉTROVISEUR D'HABITACLE

(pour les versions/marchés qui le prévoient)

Il est muni d'un dispositif de sécurité qui provoque son décrochage en cas de choc violent contre le passager.

En actionnant le levier A fig. 53 on peut régler le rétroviseur sur deux positions différentes : normale ou anti-éblouissement.

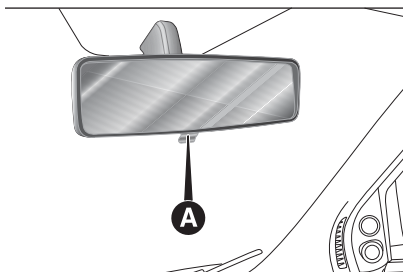

53

F0V0125

Certaines versions peuvent être dotées de rétroviseur d'habitacle B fig. 54 de surveillance des enfants.

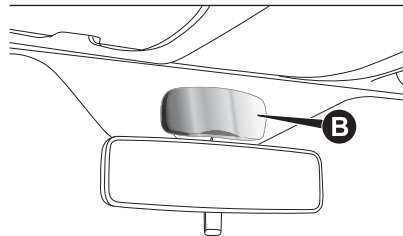

54

F0V0542

### RÉTROVISEURS D'AILE

#### Rabattement manuel du rétroviseur

Si nécessaire (par exemple lorsque l'encombrement du rétroviseur crée des difficultés dans un passage étroit), il est possible de rabattre les rétroviseurs en les déplaçant de la position A fig. 55 à la position B.

 26)

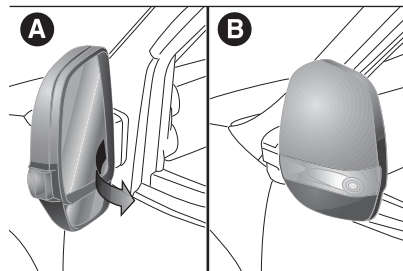

55

F0V0084



## Réglage manuel

De l'intérieur du véhicule, agir sur le dispositif A fig. 56.

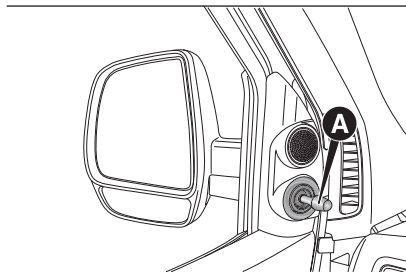

56

FOV0120

## Réglage électrique

(pour les versions/marchés qui le prévoient)

Le réglage des rétroviseurs d'aile est possible uniquement avec clé sur MAR.

Procéder comme suit :

- sélectionner à l'aide du déviateur A fig. 57 le rétroviseur souhaité (droit ou gauche) ;
- en tournant le déviateur A sur la position B, et en actionnant celui-ci, on oriente le rétroviseur d'aile gauche ;
- en tournant le déviateur A sur la position D, et en actionnant celui-ci, on oriente le rétroviseur d'aile droit.

Une fois le réglage terminé, remettre en place le déviateur A dans la position intermédiaire de blocage C.

## Rabattement électrique

Le rabattement des rétroviseurs d'aile est possible uniquement avec clé de contact sur MAR.

Pour rabattre les rétroviseurs en position de fermeture, actionner le déviateur A fig. 57 en position E.

Pour remettre les rétroviseurs en position de marche, actionner le déviateur A en position C.

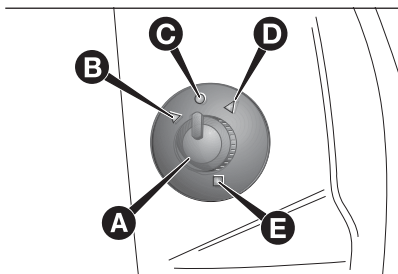

57

FOV0560



### ATTENTION

**26) Quand on roule, les rétroviseurs doivent toujours être sur la position A fig. 55. La courbure propre aux rétroviseurs d'aile altère légèrement la perception de la distance.**

# FEUX EXTÉRIEURS

## EN BREF

Les commandes des feux extérieurs sont groupées sur le levier gauche.

L'éclairage extérieur se produit uniquement avec la clé de contact tournée sur MAR.

Quand on allume les feux extérieurs, on a aussi l'allumage du tableau de bord et des commandes situées sur la planche de bord.

## FEUX DE JOUR (D.R.L.)

(pour les versions/marchés qui le prévoient)

Clé en position MAR et bague tournée en position **O**, on allume automatiquement les feux de jour. Les autres feux et l'éclairage d'habitacle restent éteints. Dans certains marchés, le fonctionnement d'éclairage automatique diurne peut être activé/désactivé au moyen du menu à l'écran (voir le paragraphe « Écran numérique/Multifonction » dans ce chapitre). Si les feux de jour sont désactivés et la bague tournée en position **O**, aucun éclairage ne s'allume.







27)





58

F0V0515

## FEUX DE CROISEMENT/ FEUX DE POSITION

Quand la clé de contact est en position MAR, tourner la bague en position . En cas d'activation des feux de croisement, les feux de jours sont éteints et les feux de position et de croisement s'allument. Sur le combiné de bord, le témoin  s'allume. Quand la clé de contact est en position STOP ou extraite, en tournant la bague de la position **O** à la position , tous les feux de position et de plaque s'allument. Sur le combiné de bord, le témoin  s'allume.

## FEUX DE ROUTE



Bague en position , pousser en avant le levier vers la planche (position stable). Sur le combiné de bord, le témoin  s'allume. Ils s'éteignent en tirant le levier vers le volant (et les feux de croisement sont réactivés).

## APPELS DE PHARES

Ils sont obtenus en tirant le levier vers le volant (position instable). Sur le combiné de bord, le témoin  s'allume.

## CLIGNOTANTS

Placer le levier en position (stable) fig. 59 :

-  en haut (position 1) : activation du clignotant droit ;
-  en bas (position 2) : activation du clignotant gauche.

Sur le combiné de bord, le témoin  ou  s'allume par intermittence.

Les clignotants se désactivent automatiquement en ramenant le véhicule en position de marche rectiligne.

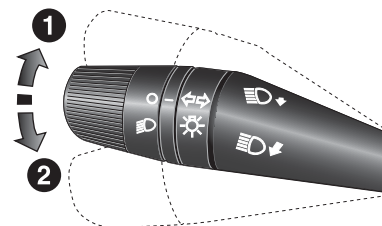

59

F0V0516



## Fonction changement de voie

Si l'on souhaite signaler un changement de voie, placer le levier gauche en position instable pendant moins d'une demi-seconde. Le clignotant clignotera 5 fois du côté sélectionné, puis s'éteindra automatiquement.

## DISPOSITIF « FOLLOW ME HOME »

Il permet, pendant un laps de temps prédéfini, d'éclairer l'espace à l'avant du véhicule.

### Activation

Avec la clé de contact sur STOP ou extraite, tirer le levier vers le volant dans les 2 minutes qui suivent l'extinction du moteur.

À chaque actionnement du levier, l'allumage des feux est prolongé de 30 secondes, jusqu'à un maximum de 210 secondes ; une fois cette période de temps écoulée, les feux s'éteignent automatiquement.

Chaque actionnement du levier provoque l'allumage du témoin  au combiné de bord accompagné du message affiché à l'écran (voir chapitre « Témoins et messages ») pour la durée d'activité de la fonction.

Le témoin s'allume au premier actionnement du levier et demeure allumé jusqu'à la désactivation automatique de la fonction.

Chaque actionnement du levier augmente seulement la durée d'activation des feux.

### Désactivation

Maintenir le levier tiré vers le volant pendant plus de 2 secondes.



### ATTENTION

**27) Les feux de jour sont une alternative aux feux de croisement en conduite de jour, quand ces derniers sont obligatoires ou quand ils ne sont pas obligatoires mais simplement autorisés. Les feux de jour ne remplacent pas les feux de croisement la nuit ou dans les tunnels. L'utilisation des feux de jour dépend du code de la route en vigueur dans le pays où l'on circule. Se conformer aux normes.**

## FEUX D'HABITACLE

### PLAFONNIER AVANT AVEC TRANSPARENT BASCULANT

La lampe s'allume progressivement et peut s'allumer directement si on appuie dessus latéralement.

Dans les versions Doblò Cargo, il est asservi aux seules portes avant.

Dans les versions Doblò/Doblò Combi Transport des personnes, il est asservi aux portes avant et aux portes latérales coulissantes.

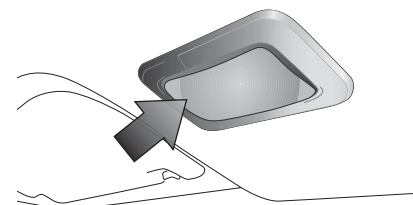

60

FOV0055

## PLAFONNIER AVANT AVEC ÉCLAIRAGE SPOT

(pour les versions/marchés qui le prévoient)

Dans les versions Doblò Cargo, il est asservi aux seules portes avant.

Dans les versions Doblò/Doblò Combi Transport des personnes, il est asservi aux portes avant et aux portes latérales coulissantes.

L'interrupteur A fig. 60 allume/éteint les lampes du plafonnier.

Quand l'interrupteur A est en position centrale, les lampes C et D s'allument/s'éteignent à l'ouverture/fermeture des portes.

Quand l'interrupteur A est positionné à gauche, les lampes C et D restent toujours éteintes.

Quand l'interrupteur A est positionné à droite, les lampes C et D restent toujours allumées.

L'allumage/extinction des feux est progressif.

L'interrupteur B fait fonction de spot ; lorsque le plafonnier est éteint, il allume individuellement :

la lampe C, s'il est enfoncé à gauche ;

la lampe D, s'il est enfoncé à droite.

AVERTISSEMENT Avant de descendre du véhicule, vérifiez que les deux interrupteurs soient en position centrale pour qu'à la fermeture des portes l'éclairage s'éteigne, évitant le déchargement de la batterie. Cependant, si l'interrupteur a été oublié en position « toujours allumé », le plafonnier s'éteint automatiquement 15 minutes après l'arrêt du moteur du véhicule.

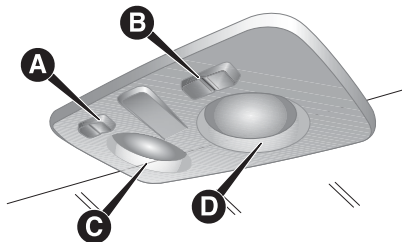

61

F0V0056

## PLAFONNIER ARRIÈRE AVEC TRANSPARENT BASCULANT

(versions Doblò/Doblò Combi)

La lampe s'allume automatiquement lors de l'ouverture d'une porte avant, d'une porte latérale coulissante et s'éteint lors de sa fermeture.

Avec les portes fermées, la lampe s'allume/s'éteint en appuyant sur le transparent A fig. 62 à gauche, comme illustré sur l'illustration.

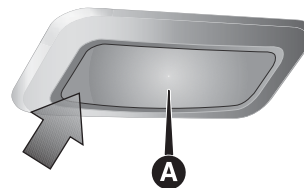

62

F0V0057

## PLAFONNIER ARRIÈRE AVEC TRANSPARENT BASCULANT

(versions Cargo sans volet)

Il est situé sur la traverse arrière du compartiment de charge. La lampe s'allume automatiquement lors de l'ouverture des portes latérales coulissantes (pour les versions/marchés qui le prévoient) et de celles à battant arrière/hayon (lorsqu'elles sont prévues) puis elle s'éteint à leur fermeture. Avec les portes fermées, la lampe s'allume/s'éteint en appuyant sur le transparent basculant A à gauche/droite, comme illustré en fig. 63.



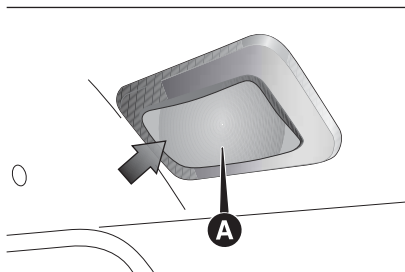

63

F0V0171

### PLAFONNIER ARRIÈRE AVEC TRANSPARENT BASCULANT

(supplément aux versions Cargo empattement long)

Il est situé sur le côté droit du coffre. La lampe s'allume automatiquement lors de l'ouverture des portes latérales coulissantes et de celles arrière à battant/du hayon, puis elle s'éteint à leur fermeture.

Avec les portes fermées, la lampe s'allume/s'éteint en appuyant sur le transparent A fig. 63 à gauche, comme illustré sur l'illustration.

### PLAFONNIER DU COFFRE À BAGAGES

(version Doblò/Doblò Combi)

La lampe fig. 64 s'allume automatiquement à l'ouverture des portes battantes ou du hayon (pour les versions/marchés qui le prévoient) et s'éteint à la fermeture.

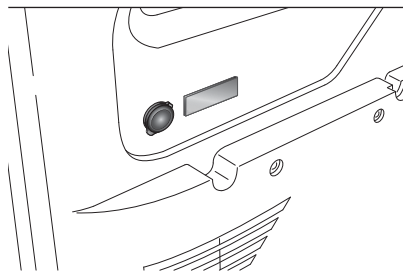

64

F0V0172

### PLAFONNIER ARRIÈRE AVEC TORCHE AMOVIBLE

(pour les versions Cargo qui le prévoient)

La lampe du plafonnier amovible n'est pas asservie aux portes ; elle ne s'allume/s'éteint que manuellement en appuyant sur l'interrupteur A fig. 65, clé de contact sur MAR.

L'interrupteur A peut être placé sur 3 positions différentes :

- avec l'interrupteur en position centrale, le feu est toujours éteint ;
- lorsque l'interrupteur est enfoncé vers le haut (position 1), le feu reste toujours allumé ;
- lorsque l'interrupteur est enfoncé vers le bas (position 2 - AUTO OFF), la lampe reste toujours éteinte.

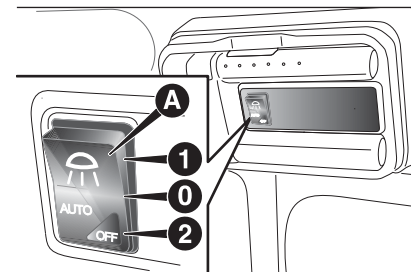

65

F0V0173

### Pour versions Cargo avec volet

La lampe s'allume automatiquement lors de l'ouverture des portes latérales coulissantes et des portes battantes arrière/hayon, puis elle s'éteint à leur fermeture.

Lorsque les portes sont fermées, la lampe s'allume/s'éteint en appuyant sur l'interrupteur A fig. 65.

L'interrupteur A peut être placé sur 3 positions différentes :

- lorsque l'interrupteur est en position centrale, la lampe s'allume à l'ouverture d'une porte arrière ;
- lorsque l'interrupteur est enfoncé vers le haut (position 1), la lampe reste toujours allumée ;
- lorsque l'interrupteur est enfoncé vers le bas (position 2 - AUTO OFF), la lampe reste toujours éteinte.

## FONCTION TORCHE

(pour les versions Cargo qui le prévoient)

Il est situé sur le côté droit du coffre. Il a une fonction de torche électrique amovible.

Pour utiliser la torche amovible A fig. 66, il faut appuyer sur le bouton B et l'extraire en agissant selon le sens indiqué par la flèche. Appuyer ensuite sur l'interrupteur C pour allumer/éteindre le feu.

Lorsque le plafonnier amovible est connecté au support fixe, la pile de la torche électrique se recharge automatiquement.

## Pour versions Cargo avec volet

La recharge du plafonnier, avec le véhicule à l'arrêt et la clé de contact sur STOP ou extraite, est limitée à 15 minutes.

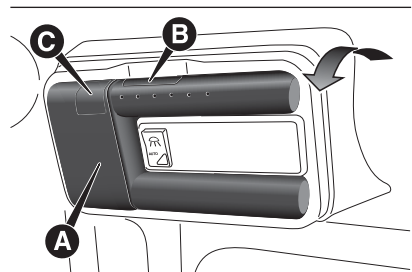

66

F0V0174

## ALLUMAGE/EXTINCTION DES LAMPES DES PLAFONNIERS

### Versions Cargo

#### Éclairage des plafonniers

Le plafonnier avant s'allume à l'ouverture d'une des deux portes avant et reste allumé pendant 3 minutes si au moins une des deux portes continue de rester ouverte.

Les plafonniers arrière s'allument à l'ouverture d'une des portes latérales ou de la porte arrière (battante ou hayon) et restent allumés pendant 3 minutes si une de ces portes reste ouverte.

#### Extinction plafonniers

Le plafonnier avant s'éteint (progressivement) immédiatement si, lors de la fermeture de toutes les portes avant, la clé est en position MAR.

Le plafonnier avant s'éteint (progressivement) après 10 sec, si, lors de la fermeture de toutes les portes avant, la clé est en position OFF.

Les plafonniers arrière s'éteignent (progressivement) immédiatement si lors de la fermeture de toutes les portes latérales et de la porte arrière (battante ou hayon), la clé est en position MAR

Les plafonniers arrière s'éteignent (progressivement) après 10 sec si lors de la fermeture de toutes les portes latérales et de la porte arrière (battante ou hayon), la clé est en position OFF.

### Versions Doblò/Doblò Combi

#### Éclairage des plafonniers

Les plafonniers avant et arrière s'allument à l'ouverture d'une porte avant ou d'une porte latérale coulissante et restent allumés pendant 3 minutes si au moins une de ces portes reste toujours ouverte.

#### Extinction plafonniers

Les plafonniers avant et arrière s'éteignent (progressivement) immédiatement si, lors de la fermeture de toutes les portes avant et des portes latérales coulissantes, la clé est en position MAR.

Les plafonniers avant et arrière s'éteignent (progressivement) après 10 sec si, lors de la fermeture de toutes les portes avant et des portes latérales coulissantes, la clé est en position OFF.



## ESSUIE-GLACE AVANT/ARRIÈRE





### EN BREF

*Le levier droit fig. 67 commande l'actionnement de l'essuie-glace/lave-glace avant et arrière (pour les versions/marchés qui le prévoient).*

### ESSUIE/LAVE-GLACE AVANT

Le fonctionnement se produit uniquement lorsque la clé de contact est tournée sur MAR.

La bague A fig. 67 peut être placée sur quatre positions différentes :

-  essuie-glace arrêté.
-  fonctionnement par intermittence.
-  fonctionnement continu lent.
-  fonctionnement continu rapide.

En déplaçant le levier vers le haut (position instable), le fonctionnement est limité au temps durant lequel on retient manuellement le levier dans cette position. Une fois relâché, le levier revient dans sa position en arrêtant automatiquement l'essuie-glace.

Si la bague A fig. 67 se trouve dans la position **DD**, l'essuie-vitre adapte automatiquement sa vitesse de fonctionnement à celle de la voiture.

Une fois l'essuie-glace en marche, l'essuie-glace arrière est activé automatiquement lorsque l'on passe la marche arrière.

 3) 4)

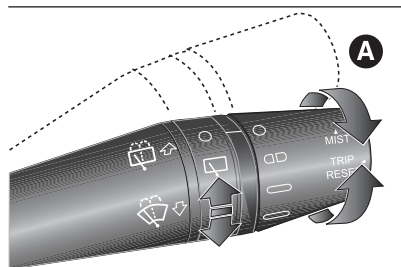

67

F0V0517

### Fonction « Lavage intelligent »

En tirant le levier vers le volant (position instable), on actionne le lave-glace.

En gardant le levier tiré pendant plus d'une demie seconde, il est possible d'activer automatiquement par un seul mouvement le jet du lave-glace et l'essuie-glace proprement dit.

Le fonctionnement de l'essuie-vitre achève trois balayages après le relâchement du levier.

Le cycle se termine par un balayage de l'essuie-vitre environ 6 secondes après.

### ESSUIE/LAVE-GLACE ARRIÈRE

Le fonctionnement se produit uniquement lorsque la clé de contact est tournée sur MAR.

#### Activation

En tournant la bague sur la position , on actionne l'essuie-glace de lunette arrière selon les modalités suivantes :

- en mode intermittent lorsque l'essuie-glace n'est pas en fonction ;
- en mode synchrone (avec la moitié de la fréquence de l'essuie-glace), lorsque l'essuie-glace est en fonction ;
- en mode continu, avec la marche arrière engagée et la commande active.

Lorsque l'essuie-glace est en fonction et que la marche arrière est engagée, on obtient l'activation de l'essuie-lunette en modalité continue.

En poussant le levier vers la planche (position instable), on actionne le jet du liquide du lave-glace arrière. En gardant le levier poussé pendant plus d'une demi-seconde, on active l'essuie-glace arrière. Lorsqu'on relâche le levier, on active le lavage intelligent, comme pour l'essuie-glace.

La fonction termine lorsque l'on relâche le levier.



5)

## LAVE-PHARES

(pour les versions/marchés qui le prévoient)

Ils entrent en fonction quand, avec des feux de route enclenchés, on actionne le lave-glace.

AVERTISSEMENT Contrôler régulièrement l'intégrité et la propreté des gicleurs.



6)



### ATTENTION

- 3) *Ne jamais utiliser l'essuie-glace pour éliminer des couches de neige ou de glace qui se seraient déposées sur le pare-brise. Dans ces conditions, si l'essuie-glace est soumis à un effort excessif, le relais coupe-circuit coupe le fonctionnement pendant quelques secondes. Si ensuite le fonctionnement ne s'est pas rétabli (même après un redémarrage avec la clé), s'adresser au Réseau Après-vente Fiat.*
- 4) *Ne pas actionner l'essuie-glace quand les balais ne reposent pas sur le pare-brise.*

5) *Ne jamais utiliser l'essuie-glace arrière pour éliminer des couches de neige ou de verglas qui se seraient déposées sur la lunette arrière. Dans ces conditions, si l'essuie-glace est soumis à un effort excessif, le relais coupe-circuit coupe le fonctionnement pendant quelques secondes. Si la fonction n'est pas rétablie par la suite, s'adresser au Réseau Après-vente Fiat.*

6) *Le jet des lave-phares n'entre pas en fonction quand le niveau du liquide détergent dans la cuve ad hoc est inférieur à 1,6 litre.*



## SYSTÈME DE CHAUFFAGE ET DE VENTILATION

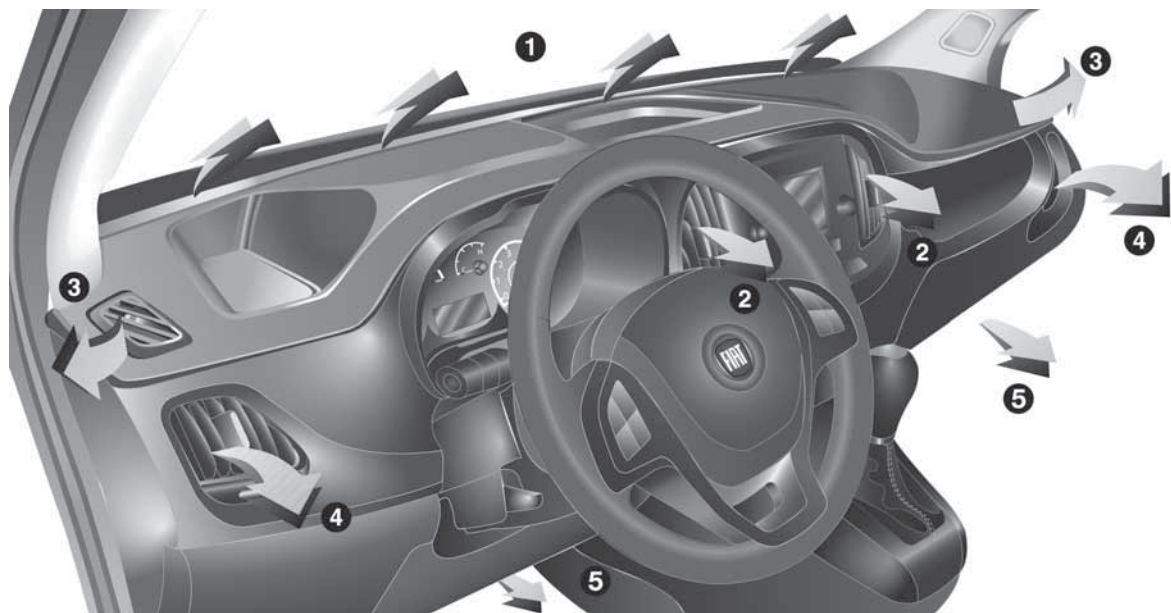

68

F0V0500

1. Aérateur supérieur fixe - 2. Aérateurs centraux orientables - 3. Aérateurs latéraux fixes - 4. Aérateurs latéraux orientables - 5. Aérateurs zone pieds.

# AÉRATEURS

## DIFFUSEURS LATÉRAUX ET CENTRAUX ORIENTABLES ET RÉGLABLES

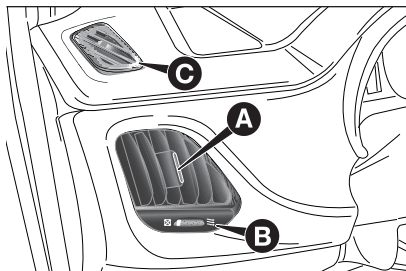

69

F0V0501

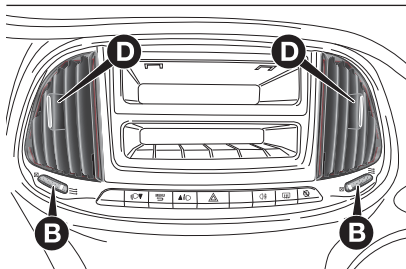

70

F0V0502

- A Diffuseurs latéraux orientables.
- B Commande de réglage du débit d'air.
- C Diffuseurs fixes pour les vitres latérales.
- D Diffuseurs centraux orientables.

Les diffuseurs C ne sont pas orientables.



## CHAUFFAGE ET VENTILATION

### COMMANDES

A : sélecteur de réglage de la température de l'air (brassage air chaud/air froid)

B : sélecteur d'activation du ventilateur

C : sélecteur de répartition de l'air

D : bouton d'activation/désactivation du recyclage de l'air d'habitacle

E : bouton d'activation/désactivation de lunette dégivrante (pour les versions/marchés qui le prévoient).

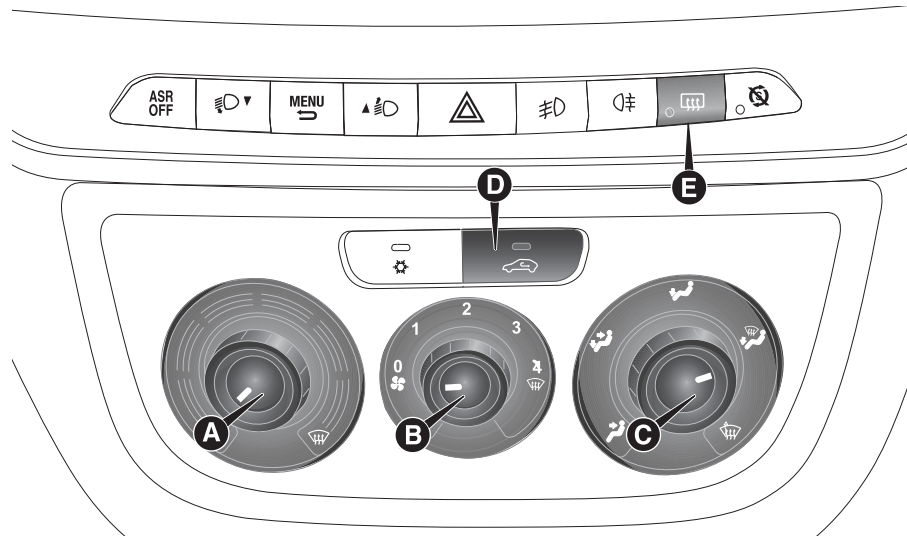





71

FOV0503



## CONFORT CLIMATIQUE

Le sélecteur C permet à l'air pénétrant dans le véhicule d'atteindre toutes les zones de l'habitacle, selon 5 niveaux de distribution :

-  débit d'air des diffuseurs centraux et aérateurs latéraux ;
-  pour chauffer la zone des pieds et maintenir le visage frais (fonction « biveau »)
-  pour chauffer l'habitacle plus rapidement ;
-  pour chauffer l'habitacle et simultanément désembuer le pare-brise ;
-  pour désembuer et dégivrer le pare-brise et les vitres latérales avant.

## CHAUFFAGE

Procéder comme suit :



- tourner complètement vers la droite (indice sur  ) le sélecteur A ;
- tourner le sélecteur B sur la vitesse souhaitée ;
- placer le sélecteur C sur :
  -  pour chauffer la zone des pieds et simultanément désembuer le pare-brise ;

 pour envoyer de l'air dans la zone des pieds et fournir de l'air plus frais par les diffuseurs centraux et les aérateurs de la planche de bord ;

 pour chauffer plus rapidement.



## CHAUFFAGE RAPIDE

Procéder comme suit :

- fermer tous les diffuseurs sur la planche de bord ;
- tourner le sélecteur A sur  ;
- tourner le sélecteur B sur 4  ;
- tourner le sélecteur C sur  .

## DÉSEMBUAGE/DÉGIVRAGE RAPIDE DU PARE-BRISE ET DES VITRES LATÉRALES AVANT (fonction MAX-DEF)



Procéder comme suit :

- tourner le sélecteur A sur  ;
- tourner le sélecteur B sur 4  ;
- tourner le sélecteur C sur  ;
- désactiver le recyclage d'air d'habitacle (LED sur le bouton D éteinte).

Lorsque le désembuage/dégivrage s'est produit, se servir des commandes pour rétablir les conditions de confort souhaitées.

## Désembuage des vitres

En cas de forte humidité extérieure et/ou de pluie et/ou de grandes différences de température entre l'intérieur et l'extérieur de l'habitacle, il est conseillé d'effectuer la manœuvre suivante afin de prévenir la formation de buée sur les vitres :

- désactiver le recyclage d'air d'habitacle (LED sur le bouton D éteinte) ;
- tourner le sélecteur A sur  ;
- tourner le sélecteur B sur 2 ;
- tourner le sélecteur C sur  avec possibilité de passer en position  si les vitres ne sont pas embuées.

## RÉGLAGE DE LA VITESSE DU VENTILATEUR

Pour obtenir une bonne ventilation de l'habitacle, procéder comme suit :

- ouvrir complètement les diffuseurs d'air centraux et les aérateurs latéraux ;
- tourner le sélecteur A sur le secteur bleu ;
- tourner le sélecteur B sur la vitesse souhaitée ;
- tourner le sélecteur C sur  ;



- ❑ désactiver le recyclage d'air d'habitacle (LED sur le bouton D éteinte).

### **ACTIVATION DU RECYCLAGE DE L'AIR D'HABITACLE**

Appuyer sur le bouton D : l'activation de cette fonction est mise en évidence par l'allumage de la LED sur le bouton.

Il est préférable d'enclencher le recyclage de l'air pendant les arrêts dans la circulation ou dans les tunnels, pour éviter que de l'air pollué pénètre de l'extérieur.

**AVERTISSEMENT** Le recyclage de l'air d'habitacle permet, selon le mode de fonctionnement sélectionné (« chauffage » ou « refroidissement »), d'arriver plus rapidement aux conditions désirées. Il est déconseillé d'enclencher le recyclage de l'air intérieur pendant les journées pluvieuses/froides afin d'éviter la formation de condensation sur les vitres.

### **DÉSEMBUAGE/DÉGIVRAGE DE LA LUNETTE DÉGIVRANTE ET DES RÉTROVISEURS EXTÉRIEURS**

(pour les versions/marchés qui le prévoient)

Appuyer sur le bouton E  pour activer cette fonction. L'activation est signalée par l'allumage de la LED sur le bouton.

Pour désactiver cette fonction, appuyer à nouveau sur le bouton E .

**AVERTISSEMENT** Ne pas appliquer d'autocollants sur la partie intérieure de la vitre arrière près des filaments de la lunette dégivrante afin d'éviter de l'endommager.

## **CLIMATISEUR MANUEL**

(pour les versions/marchés qui le prévoient)

### **COMMANDES**

A : sélecteur de réglage de la température de l'air (brassage air chaud/air froid)

B : sélecteur d'activation du ventilateur

C : sélecteur de répartition de l'air

D : bouton d'activation/désactivation du compresseur du climatiseur

E : bouton d'activation/désactivation du recyclage de l'air d'habitacle

F : bouton d'activation/désactivation de la lunette dégivrante (pour les versions/marchés que le prévoient)

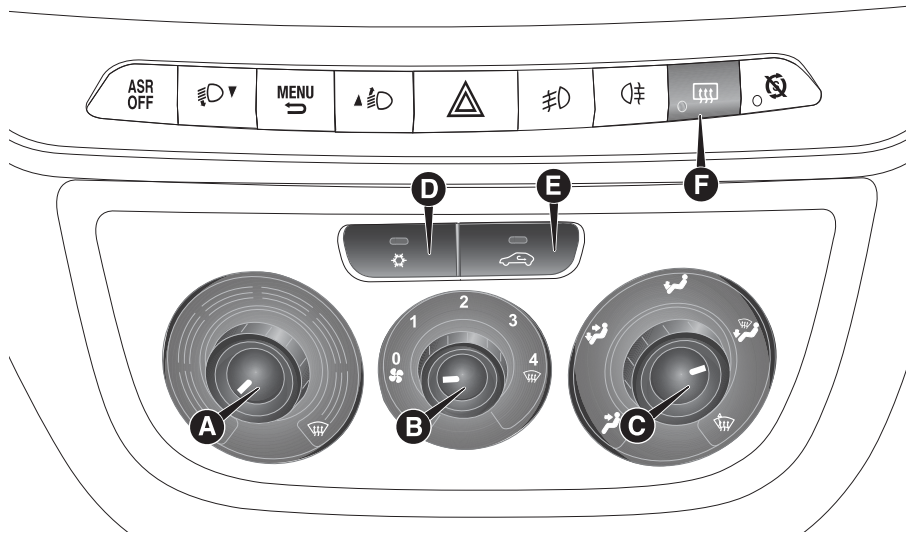

72

FOV0504

## CHAUFFAGE DE L'HABITACLE

Procéder comme suit :

- placer l'indice du sélecteur A sur le secteur rouge ;
- placer l'indice du sélecteur B sur la vitesse souhaitée ;
- tourner le sélecteur C sur :



pour chauffer les pieds et simultanément désembuer le pare-brise



pour chauffer la zone des pieds et maintenir le visage frais (fonction « biveau »)





pour chauffer de manière diffuse la zone des pieds des places avant et arrière.

- désactiver le recyclage de l'air d'habitacle (LED sur le bouton E éteinte).

## DÉSEMBUAGE/DÉGIVRAGE RAPIDE DES VITRES AVANT

Procéder comme suit :



- appuyer sur le bouton 
- tourner complètement vers la droite le sélecteur A ;
- tourner le sélecteur B sur 
- tourner le sélecteur C sur 
- désactiver le recyclage de l'air d'habitacle (LED sur le bouton E éteinte).



Lorsque le désembuage/dégivrage est terminé, agir sur les commandes d'utilisation normale pour maintenir les conditions de visibilité optimales.

### Désembuage des vitres



En cas de forte humidité extérieure et/ou de pluie et/ou de grandes différences de température entre l'intérieur et l'extérieur de l'habitacle, il est conseillé d'effectuer la manœuvre suivante afin de prévenir la formation de buée sur les vitres :

- appuyer sur le bouton 
- désactiver le recyclage de l'air habitacle (LED sur le bouton E éteinte) ;
- tourner le sélecteur A sur le secteur rouge ;
- tourner le sélecteur B sur la 2ème vitesse ;
- tourner le sélecteur C sur  ou sur  ; si on ne constate aucune buée sur les vitres, désactiver le recyclage de l'air d'habitacle (LED sur le bouton E éteinte).

Le climatiseur est très utile pour accélérer le désembuage des vitres : il suffit donc d'effectuer la manœuvre de désembuage comme indiqué plus haut et d'activer le système en appuyant sur le bouton  .

### DÉSEMBUAGE/DÉGIVRAGE DE LA LUNETTE DÉGIVRANTE ET DES RÉTROVISEURS EXTÉRIEURS

(pour les versions/marchés qui le prévoient)

Appuyer sur le bouton F  pour activer cette fonction : l'activation de cette fonction est mise en évidence par l'allumage de la LED sur le bouton F  .

La fonction est temporisée et se désactive automatiquement après 20 minutes.

Pour exclure par avance cette fonction, appuyer à nouveau sur le bouton F  .

AVERTISSEMENT Ne pas appliquer d'autocollants sur la partie intérieure de la vitre arrière près des filaments de la lunette dégivrante afin d'éviter de l'endommager.

### RÉGLAGE DE LA VITESSE DU VENTILATEUR

Pour obtenir une bonne ventilation de l'habitacle, procéder comme suit :

- ouvrir complètement les diffuseurs d'air centraux et latéraux ;
- placer l'indice du sélecteur A sur le secteur bleu ;
- placer l'indice du sélecteur B sur la vitesse souhaitée ;
- placer l'indice du sélecteur C sur  ;
- désactiver le recyclage de l'air d'habitacle (LED sur le bouton E éteinte).

### ACTIVATION DU RECYCLAGE DE L'AIR D'HABITACLE

Appuyer sur le bouton E : l'activation de cette fonction est mise en évidence par l'allumage de la LED sur le bouton.

Il est préférable d'enclencher le recyclage de l'air pendant les arrêts dans la circulation ou dans les tunnels, pour éviter que de l'air pollué pénètre de l'extérieur. Éviter toutefois d'utiliser cette fonction de manière prolongée, notamment si plusieurs personnes sont à bord, afin d'éviter la formation de buée sur les vitres.

AVERTISSEMENT Le recyclage de l'air d'habitacle permet, selon le mode de fonctionnement sélectionné (« chauffage » ou « refroidissement »), d'arriver plus rapidement aux conditions désirées.

L'activation du recyclage de l'air d'habitacle est déconseillée si le temps est pluvieux/froid, car cela risque de provoquer de la buée sur les vitres, surtout si le climatiseur n'est pas en service.

### CLIMATISATION (refroidissement)

Procéder comme suit :

- placer l'indice du sélecteur A sur le secteur bleu ;
- placer l'indice du sélecteur B sur la vitesse souhaitée ;
- placer l'indice du sélecteur C sur  ;

- appuyer sur les boutons  et E (LED sur les boutons allumées).

## Réglage du refroidissement

Procéder comme suit :

- désactiver le recyclage de l'air d'habitacle en appuyant sur le bouton E (LED sur le bouton E éteinte) ;
- tourner le sélecteur A vers la droite pour augmenter la température ;
- tourner le sélecteur B vers la gauche pour diminuer la vitesse du ventilateur.

## CHAUFFAGE SUPPLÉMENTAIRE

(pour les versions/marchés qui le prévoient)

Ce dispositif permet un chauffage plus rapide de l'habitacle dans des conditions climatiques froides et une température basse du liquide de refroidissement du moteur.

Le chauffage supplémentaire est activé de façon automatique au démarrage du moteur, en tournant le sélecteur A sur le dernier secteur rouge et en actionnant le ventilateur (sélecteur B) au moins en première vitesse.

L'extinction du chauffage se produit automatiquement quand on atteint les conditions de confort.

AVERTISSEMENT L'allumage du chauffage est impossible si la tension de la batterie n'est pas suffisante.

## ENTRETIEN DU CIRCUIT

En hiver, le circuit de climatisation doit être activé au moins une fois par mois pendant environ 10 minutes. Avant l'été, faire contrôler l'efficacité du circuit en question auprès du Réseau Après-vente Fiat.



## CLIMATISEUR AUTOMATIQUE

(pour les versions/marchés qui le prévoient)

### COMMANDES

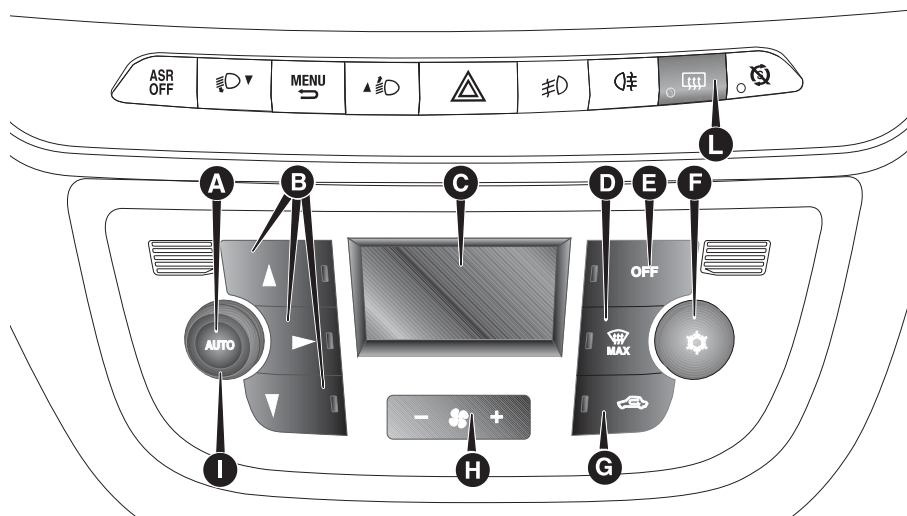

73

FOV0505

A Bouton AUTO contrôle automatique de toutes les fonctions. - B Bouton de réglage de répartition d'air. - C Écran. - D Bouton de commande de la fonction MAX DEF. - E Bouton de désactivation du système. - F Bouton d'activation/désactivation du compresseur. - G Bouton de commande de recyclage de l'air. - H Boutons de diminution/augmentation de la vitesse du ventilateur. - I Sélecteur de diminution/augmentation de la température. - L Bouton d'enclenchement/déclenchement de la lunette dégivrant et des rétroviseurs extérieurs à commande électrique (pour les versions/marchés qui le prévoient).

## GÉNÉRALITÉS

Le climatiseur automatique règle la température, la quantité et la répartition de l'air dans l'habitacle. Le contrôle de la température est basé sur la « température équivalente » : à savoir que le système maintient en permanence le confort de l'habitacle en compensant les variations climatiques extérieures éventuelles y compris le rayonnement solaire mesuré par un capteur ad hoc. Les paramètres et les fonctions contrôlées automatiquement sont :

- la température d'air aux aérateurs ;
- la répartition d'air aux aérateurs ;
- la vitesse du ventilateur (variation continue du débit d'air) ;
- l'enclenchement du compresseur (pour le refroidissement/la déshumidification de l'air) ;
- le recyclage de l'air.

Toutes ces fonctions peuvent être modifiées manuellement, à savoir que l'on peut intervenir sur le système en sélectionnant une ou plusieurs fonctions au choix et en variant les paramètres. De cette manière, toutefois, on désactive le contrôle automatique des fonctions sur lesquelles le système n'interviendra que pour des raisons de sécurité (ex. risque de buée sur les vitres).



Les choix manuels sont toujours prioritaires sur l'automatisme et sont mémorisés jusqu'à ce que l'utilisateur rétablisse le contrôle automatique, en appuyant de nouveau sur le bouton AUTO, sauf dans les cas où le système intervient pour des raisons particulières de sécurité. Le réglage manuel d'une fonction ne remet pas en question le contrôle automatique des autres.

La température de l'air émis est toujours contrôlée automatiquement, en fonction de la température sélectionnée sur l'écran (sauf quand le système est éteint ou dans certaines conditions lorsque le compresseur est désactivé).

Le système permet de régler ou de modifier manuellement les paramètres/ fonctions suivantes : température de l'air, vitesse du ventilateur (variation continue), réglage de la répartition de l'air sur sept positions, activation du compresseur, fonction de dégivrage/désembuage rapide, recyclage de l'air et coupure du système.

## UTILISATION DU SYSTÈME DE CLIMATISATION

Le système peut être activé de différentes manières, mais il est conseillé de commencer en appuyant sur le bouton AUTO, puis de tourner le sélecteur pour sélectionner la température souhaitée sur l'écran. Ainsi, le système fonctionnera de manière complètement automatique pour atteindre le plus rapidement possible la température de confort en fonction des sélections effectuées. Le système règle la température, la quantité et la répartition de l'air introduit dans l'habitacle et, par la fonction de recyclage, l'enclenchement du compresseur du climatiseur. Dans le fonctionnement entièrement automatique, l'unique intervention manuelle demandée est l'éventuelle activation des fonctions suivantes :

-  recyclage de l'air, pour garder le recyclage toujours activé ou toujours exclu ;
-  pour accélérer le désembuage/dégivrage des vitres avant, de la lunette et des rétroviseurs d'aile.



Pendant le fonctionnement entièrement automatique du système, il est possible de changer la température sélectionnée, la répartition de l'air et la vitesse du ventilateur en agissant, à n'importe quel moment, sur les boutons et sélecteurs respectifs : le système modifiera automatiquement ses réglages pour s'adapter aux nouvelles demandes.

Au cours du fonctionnement complètement automatique (FULL AUTO), en variant la répartition et/ou le débit de l'air et/ou l'enclenchement du compresseur et/ou le recyclage, l'inscription FULL disparaît. De cette manière, les fonctions passent du contrôle automatique au manuel jusqu'à ce qu'on actionne à nouveau le bouton AUTO. Même si une ou plusieurs fonctions ont été activées manuellement, le réglage de la température de l'air introduit est toujours géré automatiquement, sauf lorsque le compresseur est désactivé : dans cette condition, en effet, l'air introduit dans l'habitacle ne peut avoir une température inférieure à celle de l'air extérieur.

### **Sélecteur de réglage de la température d'air (I)**

Quand on tourne le sélecteur dans le sens des aiguilles d'une montre/sens inverse, on augmente ou on baisse la température demandée dans l'habitacle.

La température réglée est affichée sur l'écran.

En tournant le sélecteur à fond vers la droite ou vers la gauche jusqu'à l'amener sur la sélection extrême HI ou LO, les fonctions de chauffage ou de refroidissement maximal s'enclenchent :

#### Fonction HI (chauffage maxi) :

elle s'enclenche en tournant le sélecteur de la température dans le sens des aiguilles d'une montre en dépassant la valeur maximale (32 °C).

On peut activer cette fonction si on souhaite réchauffer l'habitacle en exploitant au maximum la puissance du système. Ainsi, le système quitte le réglage automatique de la température et règle le brassage de l'air sur la position de chauffage maximum en déterminant la vitesse et la répartition de l'air.

En particulier, si le liquide de chauffage n'est pas suffisamment chaud, la vitesse maximale du ventilateur ne s'enclenche pas de suite, afin de limiter l'entrée d'air qui ne serait pas suffisamment chaud dans l'habitacle.

Lorsque la fonction est enclenchée, tous les réglages manuels restent néanmoins possibles.

Pour désactiver la fonction, il suffit de tourner dans le sens inverse des aiguilles d'une montre le sélecteur de température en sélectionnant ainsi la température désirée.

#### Fonction LO (refroidissement maxi) :

elle s'enclenche quand on tourne le sélecteur de la température dans le sens inverse des aiguilles d'une montre au-delà de la valeur minimum (16 °C).

On peut activer cette fonction lorsque l'on souhaite refroidir l'habitacle en exploitant au maximum la puissance du système. Ainsi, le système quitte le réglage automatique de la température et règle le brassage de l'air sur la position de refroidissement maximum en déterminant la vitesse et la répartition de l'air. Lorsque la fonction est enclenchée, tous les réglages manuels restent néanmoins possibles.

Pour désactiver la fonction, il suffit de tourner dans le sens des aiguilles d'une montre le sélecteur de la température, sélectionnant ainsi la température désirée.

## Boutons de répartition d'air (B)

En appuyant sur ces boutons, il est possible de sélectionner manuellement une des 5 répartitions possibles de l'air :

- ▲ Flux d'air vers les diffuseurs du pare-brise et des vitres latérales avant pour le désembuage ou le dégivrage des vitres.
- ▶ Flux d'air vers les diffuseurs centraux et latéraux de la planche de bord pour la ventilation du buste et du visage pendant les saisons chaudes.
- ▼ Flux d'air vers les diffuseurs dans la zone des pieds avant et arrière. La tendance naturelle de la chaleur à monter, permet le réchauffement très rapide de l'habitacle et offre immédiatement une sensation de chaleur.
- ▶ ▼ Répartition du flux d'air entre les diffuseurs dans la zone des pieds (air plus chaud) et les aérateurs centraux et latéraux de la planche de bord (air plus frais). Cette répartition est spécialement adaptée aux saisons du printemps et d'automne, avec rayonnement solaire.

- ▲ ▼ Répartition du flux d'air entre les diffuseurs dans la zone des pieds et les diffuseurs de désembuage/dégivrage du pare-brise et des vitres latérales avant. Cette répartition permet de chauffer correctement l'habitacle et prévient la formation de buée sur les vitres.

La répartition réglée est visible par l'éclairage des LED sur les boutons sélectionnés.

Pour revenir au contrôle automatique de la répartition de l'air après une sélection manuelle, appuyer sur le bouton AUTO.

## Boutons de réglage de la vitesse du ventilateur (H)

En appuyant aux extrémités sur le bouton H, on augmente ou on diminue la vitesse du ventilateur et, par conséquent, la quantité d'air introduit dans l'habitacle ; le système garde quand même l'objectif de la température demandée.

La vitesse du ventilateur est visualisée sous forme de barres éclairées sur l'écran :

- Vitesse maxi du ventilateur = toutes les barres s'allument
- Vitesse mini du ventilateur = une seule barre s'allume.

Le ventilateur peut être exclu uniquement si le compresseur du climatiseur a été désactivé en appuyant sur le bouton F fig. 73.

AVERTISSEMENT Pour rétablir le contrôle automatique de la vitesse du ventilateur après un réglage manuel, appuyer sur le bouton AUTO.

AVERTISSEMENT En cas de vitesse élevée du véhicule, l'effet dynamique provoque une augmentation du débit d'air pénétrant dans l'habitacle qui ne correspond pas directement au nombre de barres de vitesses du ventilateur affichées.

## Bouton AUTO (A) (fonctionnement automatique)

En appuyant sur le bouton AUTO, le système règle automatiquement la quantité et la répartition de l'air introduit dans l'habitacle en annulant tous les réglages manuels précédents.

Cette condition est signalée par l'apparition de l'inscription FULL AUTO sur l'écran avant.



En intervenant manuellement sur au moins une des fonctions gérées automatiquement par le système (recyclage de l'air, répartition de l'air, vitesse du ventilateur ou désactivation du compresseur du climatiseur), l'inscription FULL sur l'écran s'éteint pour signaler que le système ne contrôle plus de manière autonome toutes les fonctions (la température reste toujours en automatique).

**AVERTISSEMENT** Si, à cause des interventions manuelles sur les fonctions, le système n'est plus en mesure de garantir l'obtention et le maintien de la température demandée dans l'habitacle, la température sélectionnée clignote pour signaler la difficulté rencontrée par le système et ensuite l'inscription AUTO s'éteint.

Pour rétablir n'importe quand le contrôle automatique du système après une ou plusieurs sélections manuelles, appuyer sur le bouton AUTO.

### **Bouton d'activation/désactivation du recyclage de l'air (G)**

Le recyclage de l'air est géré selon les logiques de fonctionnement suivantes :

- activation forcée (recyclage de l'air toujours enclenché), signalée par l'allumage de la LED sur le bouton G et par le symbole  à l'écran ;

- désactivation forcée (recyclage de l'air toujours désactivé avec prise d'air de l'extérieur), signalée par l'extinction de la LED sur le bouton et par le symbole  à l'écran.

Ces conditions de fonctionnement sont obtenues en appuyant en série sur le bouton de recyclage de l'air G.

**AVERTISSEMENT** L'activation du recyclage permet (pour réchauffer ou refroidir l'habitacle) d'atteindre plus rapidement les conditions souhaitées.

Il est toutefois vivement déconseillé d'utiliser le recyclage par temps froid ou pluvieux, car la possibilité d'embuer l'intérieur des vitres augmenterait considérablement, surtout si le compresseur du climatiseur n'est pas activé.

Si les températures extérieures sont basses, le recyclage est forcé en position désactivée (entrée d'air de l'extérieur) pour éviter de possibles phénomènes de buée.

Il est conseillé de ne pas utiliser la fonction de recyclage de l'air d'habitacle lorsque la température extérieure est basse, car les vitres pourraient s'embuer rapidement.

### **Bouton d'activation/désactivation du compresseur du climatiseur (F)**

En appuyant sur le bouton  le compresseur du climatiseur se désactive, s'il était initialement allumé, et le logo sur l'écran s'éteint.

En appuyant sur le bouton lorsque la LED est éteinte, l'activation du compresseur redevient automatique. Cette condition est visible par l'allumage du logo sur l'écran.

Lorsque l'on désactive le compresseur du climatiseur, le système désactive le recyclage pour empêcher la formation de buée sur les vitres. Même si le système reste en mesure de maintenir la température demandée, l'inscription FULL ne s'affiche plus à l'écran. Par contre, s'il n'est plus en mesure de maintenir la température, les chiffres clignent et l'inscription AUTO s'éteint.

**AVERTISSEMENT** Quand le compresseur est désactivé, il n'est pas possible de diffuser dans l'habitacle de l'air ayant une température inférieure à celle de l'extérieur ; par ailleurs, dans des conditions climatiques particulières, les vitres risquent de s'embuer rapidement, car l'air n'est pas déshumidifié.

La désactivation du compresseur reste en mémoire même après l'arrêt du moteur.

Pour rétablir le contrôle automatique de l'activation du compresseur, appuyer à nouveau sur le bouton  (dans ce cas, le système ne fonctionne que comme chauffage) ou appuyer sur le bouton AUTO.

Compresseur arrêté, si la température extérieure est supérieure à celle qui a été programmée, le système n'est pas en mesure de satisfaire la demande, ce qu'il signale par le clignotement des chiffres correspondant à la température réglée, après quoi l'inscription AUTO s'éteint.

Lorsque le compresseur est désactivé, il est possible de remettre à zéro manuellement la vitesse du ventilateur (aucune barre n'est visible).

Lorsque le compresseur est activé et le moteur allumé, la vitesse du ventilateur peut descendre uniquement jusqu'au minimum (une barre visible).

### **Bouton de désembuage/dégivrage rapide des vitres (D)**

En appuyant sur ce bouton, le climatiseur active automatiquement toutes les fonctions nécessaires pour accélérer le désembuage/dégivrage du pare-brise et des vitres latérales :

- il enclenche le compresseur du climatiseur lorsque les conditions climatiques le permettent ;

- il désactive le recyclage de l'air ;
- il sélectionne la température maximum de l'air HI dans les deux zones ;
- il enclenche une vitesse du ventilateur en fonction de la température du liquide de refroidissement du moteur afin de limiter l'afflux d'air pas assez chaud pour désembuer les vitres ;
- il dirige le flux d'air vers les diffuseurs du pare-brise et des vitres latérales avant ;
- il active la lunette dégivrante.

**AVERTISSEMENT** La fonction de désembuage/dégivrage rapide des vitres reste enclenchée pendant environ 3 minutes, à partir du moment où le liquide de refroidissement du moteur atteint la température adéquate pour un désembuage rapide des vitres.

Lorsque la fonction est active, la LED du bouton de la lunette dégivrante s'allume et l'inscription FULL AUTO s'éteint sur l'écran.

Les seules interventions manuelles possibles, avec la fonction active, sont le réglage manuel de la vitesse du ventilateur et la désactivation de la lunette dégivrante.

Pour rétablir les conditions de fonctionnement antérieures à l'activation, il suffit d'appuyer indifféremment sur le bouton B, le bouton de recyclage de l'air G, le bouton du compresseur F ou bien le bouton AUTO A.

### **Bouton de désembuage/dégivrage de la lunette dégivrante et des rétroviseurs d'aille à commande électrique (L)** (pour les versions/marchés qui le prévoient)

En appuyant sur ce bouton, on active le désembuage/dégivrage de la lunette dégivrante et des rétroviseurs d'aille à commande électrique.

L'activation de cette fonction est signalée par l'allumage de la LED sur le bouton.

La fonction se désactive automatiquement après environ 20 minutes, ou en appuyant de nouveau sur le bouton ou à l'arrêt du moteur et ne se réactive pas au démarrage suivant.

**AVERTISSEMENT** Ne pas appliquer de décalcomanies sur les filaments électriques de la partie intérieure de la lunette dégivrante afin d'éviter de l'endommager en compromettant son fonctionnement.



## Extinction du système OFF (E)

Le système de climatisation se désactive en appuyant sur le bouton E, par conséquent l'écran s'éteint.

Avec le système éteint, les conditions du système de climatisation sont les suivantes : écran éteint, température sélectionnée non visible, recyclage de l'air activé, isolant ainsi l'habitacle de l'extérieur (LED de recyclage allumée), compresseur du climatiseur désactivé, ventilateur éteint. Si l'on désire rallumer le système de climatisation en condition de complet automatisme, appuyer sur le bouton AUTO.

## LÈVE-VITRES

### LÈVE-VITRES ÉLECTRIQUES AVANT

Sur la moulure du panneau de la porte côté conducteur sont situés les boutons qui commandent, avec la clé de contact en position MAR :

A : Ouverture/fermeture de la vitre gauche

B : Ouverture/fermeture de la vitre droite

Appuyer sur les boutons A ou B pour ouvrir/fermer la vitre désirée.

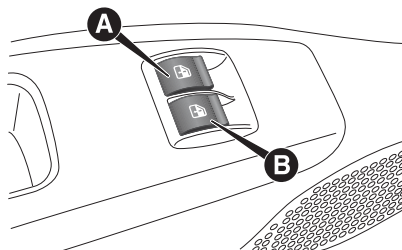

74

FOV0020

Une pression brève sur l'un des deux boutons provoque le coulissement « par à-coups » de la vitre, alors qu'une pression prolongée actionne l'ouverture ou la fermeture « continue automatique ». La vitre s'arrête dans la position souhaitée en appuyant de nouveau sur le bouton A ou B.

Les lève-vitres sont dotés d'un système de sécurité (lorsqu'il est prévu) en mesure de reconnaître la présence éventuelle d'un obstacle pendant le mouvement de fermeture de la vitre ; lors de cet événement, le système interrompt et inverse immédiatement la course de la vitre.

**AVERTISSEMENT** Si la fonction anti-pincement est activée 5 fois en l'espace d'une minute, le système entre automatiquement en mode « recovery » (secours). Cette condition est signalée par la remontée par à-coups de la vitre lors de la fermeture.

Dans ce cas, effectuer la procédure de rétablissement du système en procédant ainsi :

ouvrir les vitres.

Si aucune anomalie n'est présente, la vitre reprend automatiquement son fonctionnement habituel.

**AVERTISSEMENT** Quand la clé de contact est sur STOP ou extraite, les lève-vitres restent actifs pendant environ 2 minutes et se désactivent immédiatement lors de l'ouverture d'une des portes.



## LÈVE-VITRES ÉLECTRIQUES AVANT ET ARRIÈRE

(pour les versions/marchés qui le prévoient)

### Porte côté conducteur

Sur l'accoudoir interne se trouvent cinq interrupteurs fig. 75 qui commandent, lorsque la clé de contact est en position MAR :

A ouverture/fermeture de la vitre avant gauche ;

B ouverture/fermeture de la vitre avant droite ;

C ouverture/fermeture de la vitre arrière gauche ;

D ouverture/fermeture de la vitre arrière droite ;

E inhibition commande interrupteurs placés sur les portes arrière.

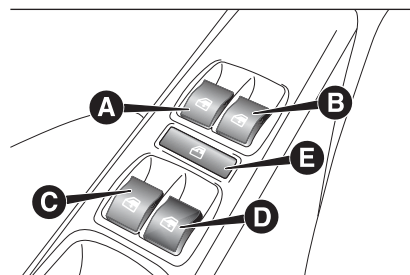

75

FOV0175



### Porte côté passager et arrière

(pour les versions/marchés qui le prévoient)

Sur l'accoudoir interne de chaque porte, se trouve l'interrupteur qui commande la vitre correspondante.

### OUVERTURE/FERMETURE DES VITRES AU MOYEN DE LA CLÉ AVEC TÉLÉCOMMANDE

(pour les versions/marchés qui le prévoient)

Il est possible d'effectuer l'ouverture ou la fermeture des vitres en exerçant, respectivement, une pression prolongée sur le bouton de déverrouillage  / verrouillage  de la clé avec télécommande.

Les vitres s'activent simultanément tant que l'on exerce une pression sur le bouton correspondant ; elles interrompent leur course une fois qu'elles auront atteint la butée supérieure ou inférieure ou si l'on relâche le bouton.

### INITIALISATION DU SYSTÈME LÈVE-VITRES

Il est nécessaire d'initialiser à nouveau le fonctionnement de montée automatique des vitres suite à :

sur les portes avant :

– débranchement de la batterie ou du fusible de protection ;

sur les portes arrière :

– débranchement de la batterie ou du fusible de protection avec la vitre en mouvement ;

– ouverture de la porte avec la vitre en mouvement suite à anti-pincement ;

– 50 manœuvres de la vitre sans jamais fermer la vitre ;

– 3 ouvertures de la porte avec la vitre en mouvement sans avoir jamais fermé la vitre.

Suivre la procédure d'initialisation suivante :

1. lever complètement la vitre de la porte conducteur en gardant le bouton d'actionnement enfoncé pendant au moins 5 secondes après la fin de la course (butée supérieure)

2. procéder de la même façon avec le bouton de la porte côté passager et les boutons correspondants des portes arrière.





### ATTENTION



**28) Une mauvaise utilisation des lève-vitres électriques peut s'avérer dangereuse. Avant et pendant l'actionnement, s'assurer systématiquement que les passagers ne risquent pas de se blesser directement à cause des vitres en mouvement ou indirectement, à cause d'objets personnels entraînés ou heurtés par celles-ci.**

**29) En quittant le véhicule, toujours retirer la clé de contact pour éviter que les lève-vitres électriques, par un actionnement intempestif, puissent constituer un danger pour les passagers encore à bord.**

## COMMANDES

### FEUX ANTIBROUILLARD

(pour les versions/marchés qui le prévoient)

Pour les allumer, appuyer sur le bouton . Le témoin  s'allume sur le combiné de bord.

Quand les feux antibrouillard sont allumés, les feux de position s'allument simultanément et les feux de jour s'éteignent, indépendamment de la position des bagues.

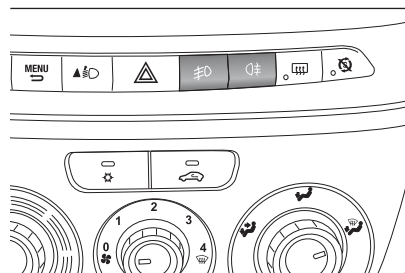

Pour les éteindre, appuyer de nouveau sur le bouton.



76

FOV0507

### FEUX ANTIBROUILLARD ARRIÈRE

Pour les allumer lorsque les feux de croisement ou les feux antibrouillard sont allumés, appuyer sur le bouton . Le témoin  s'allume sur le combiné de bord.

Pour les éteindre, appuyer de nouveau sur le bouton ou éteindre les feux de croisement et/ou antibrouillard (le cas échéant).

# CAPOT MOTEUR

## Ouverture

Procéder comme suit :

- tirer le levier A fig. 77 dans le sens indiqué par la flèche ;
- agir sur le levier B fig. 78, soulever le capot et libérer en même temps la béquille d'appui C fig. 79 de son dispositif de blocage D, puis introduire l'extrémité de la béquille dans le logement E du capot moteur (grand trou) et pousser en position de sécurité (petit trou), comme indiqué sur la figure.

 30) 31) 32) 33)

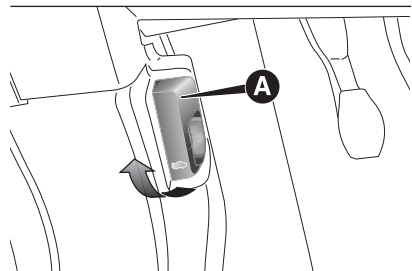

77

F0V0047

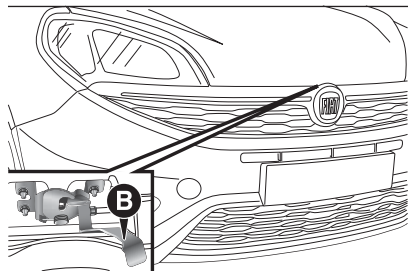

78

F0V0048

## Fermeture

Procéder comme suit :

- D'une main, tenir le capot soulevé et de l'autre, enlever la béquille C du logement E et la remettre dans son dispositif de blocage D ;
- Baisser le capot en le tenant jusqu'à 20 cm environ du compartiment moteur, puis le lâcher et s'assurer qu'il est parfaitement fermé, et pas seulement accroché en position de sécurité. Si tel est le cas, ne pas exercer de pression sur le capot, mais le soulever de nouveau et recommencer l'opération.

 34)

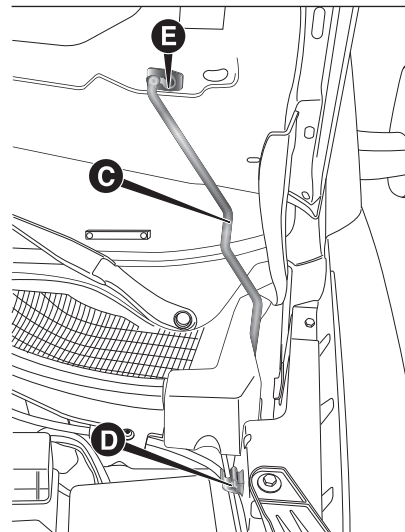

79

F0V0049



### ATTENTION

**30) Un mauvais positionnement de la béquille de support pourrait provoquer la chute violente du capot. N'effectuer cette opération que lorsque le véhicule est à l'arrêt.**



- 31) Avant de soulever le capot, s'assurer que les bras de l'essuie-glace n'est pas soulevé du pare-brise.**
- 32) Lorsque le moteur est chaud, procéder précautionneusement dans le compartiment moteur pour ne pas se brûler. Ne pas approcher les mains du ventilateur électrique : il peut se mettre en route même si la clé est enlevée du contact. Laisser refroidir le moteur.**
- 33) Éviter soigneusement tout contact d'écharpes, cravates ou autres vêtements flottants avec des organes en mouvement, car ils pourraient être entraînés et mettre en grave danger l'opérateur.**
- 34) Pour des raisons de sécurité, le capot doit toujours être bien fermé pendant la marche. Par conséquent, vérifier toujours la fermeture correcte du capot en s'assurant que le blocage est inséré. Si en cours de route, on s'aperçoit que le dispositif de blocage n'est pas bien enclenché, s'arrêter immédiatement et le fermer correctement.**

## COFFRE À BAGAGES

 35) 36) 37) 38) 39) 40)

### OUVERTURE/FERMETURE DU HAYON DE L'EXTÉRIEUR

Le hayon du coffre à bagages (s'il est déverrouillé) ne peut s'ouvrir que de l'extérieur du véhicule en actionnant la poignée électrique d'ouverture A fig. 80 positionnée sous la barre. Le hayon peut également être ouvert à tout moment lorsque les portes sont déverrouillées.

Pour l'ouvrir, il faut avoir activé la poignée avec l'ouverture de la porte avant côté conducteur ou bien avoir agi sur la touche de déverrouillage de la télécommande (dans les versions Doblò/Doblò Combi). Dans les versions Cargo, l'ouverture du hayon est subordonnée à l'activation de la poignée.

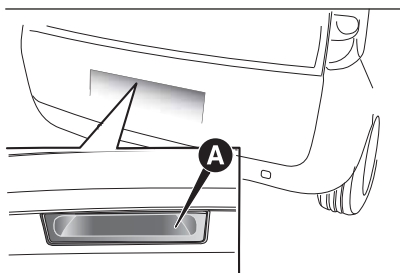

80

FOV0370

La poignée est activée suite à une pression de la troisième touche de la télécommande ou bien en actionnant le bouton de déverrouillage de l'intérieur de l'habitacle. L'ouverture peut se faire également en utilisant la clé mécanique ou la pièce métallique de la clé de télécommande dans le barillet de la porte côté conducteur.

 7)

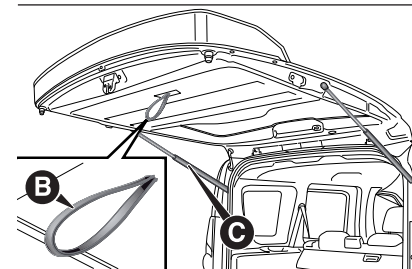

81

FOV0340

### OUVERTURE D'URGENCE DE L'INTÉRIEUR

En cas d'urgence, il est possible d'ouvrir le coffre à bagages de l'intérieur du véhicule, en procédant comme suit :

- ouvrir la porte latérale coulissante et rabattre complètement les sièges arrière ;
- en intervenant à l'intérieur du coffre à bagages, appuyer sur le levier A fig. 82 et ouvrir le hayon.

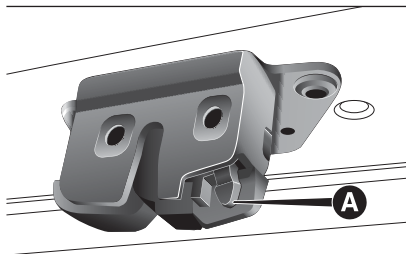

82

F0V0135

### OUVERTURE D'URGENCE DE L'INTÉRIEUR PORTES BATTANTES

En cas d'urgence, il est possible d'ouvrir le coffre à bagages de l'intérieur du véhicule, en procédant comme suit :

- ouvrir la porte latérale coulissante et rabattre le dossier du siège arrière de façon à accéder au compartiment de charge (versions Doblò/Doblò Combi) ;

ou bien

- ouvrir la porte latérale coulissante (versions Cargo) ;
- agir sur le dispositif A fig. 83 situé sur la partie intérieure de la porte battante droite ;

- ouvrir la porte battante gauche en agissant sur la poignée correspondante (voir les indications au paragraphe « Portes » dans ce chapitre).

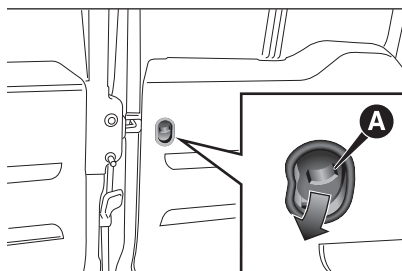

83

F0V0080

### ENLÈVEMENT DE LA PLAGE ARRIÈRE

La plage arrière est constituée de deux parties. Pour l'enlever complètement, procéder comme suit :

- ouvrir les portes battantes arrière ; soulever la partie avant A fig. 84 en détachant le tourillon A fig. 85 de son logement ;
- soulever la partie arrière B fig. 84 en détachant les tourillons B et C fig. 85 de leurs logements.

Lorsque le siège est complètement replié, enlever la plage arrière comme décrit précédemment et la placer transversalement entre les dossiers des sièges avant et le siège arrière rabattu.

Pour remettre en place la plage arrière, exécuter les opérations dans le sens inverse par rapport à celles décrites précédemment.

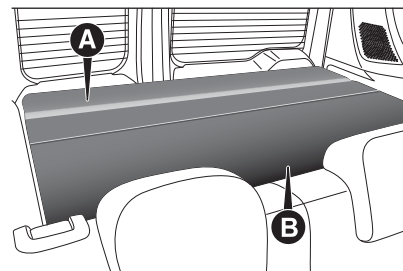

84

F0V0136

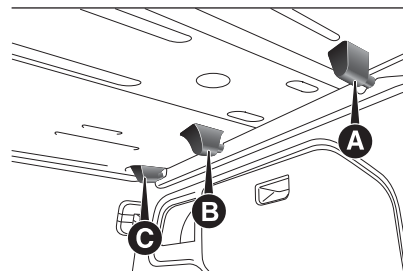

85

F0V0137



## AGRANDISSEMENT DU COFFRE À BAGAGES

Procéder comme suit :

- ouvrir les portes arrière et enlever la plage arrière (voir les indications au paragraphe précédent) ;
- baisser complètement les appuie-tête du siège arrière ;
- déplacer latéralement la ceinture de sécurité en vérifiant que la sangle soit complètement détendue et sans entortillements ;
- soulever le levier A fig. 86 de retenue du dossier et le rabattre en avant afin d'obtenir un compartiment de charge uniforme. Le soulèvement du levier est signalé par une « bande rouge » ;
- pour agrandir davantage le compartiment de charge, soulever le levier B fig. 87 situé à côté du coussin qui se lève alors automatiquement, intervenir manuellement pour rabattre le siège et le dossier fig. 88 complètement vers l'avant.

Sur les versions avec dossier rabattu et plage arrière en position pliée (pour les versions/marchés qui le prévoient), il est possible d'obtenir un plan de chargement fig. 89.

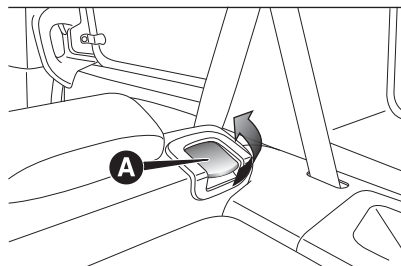

86 F0V0127

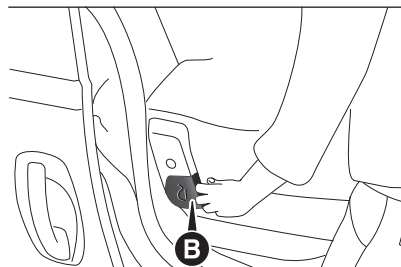

87 F0V0202

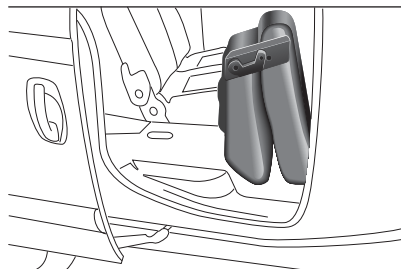

88 F0V0203

La plage arrière en position basse peut supporter une charge maximale de 70 kg sur une surface minimale d'appui de 400 mm x 400 mm fig. 90.

REMARQUE Les sièges arrière sont dotés d'élastiques fixés sous le coussin pour accrocher le siège rabattu aux tiges appuie-tête des sièges avant.

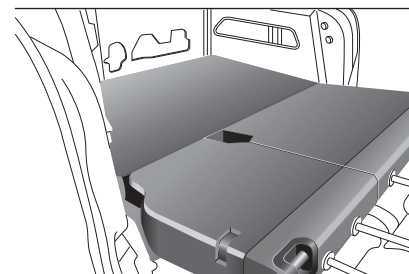

89 F0V0204

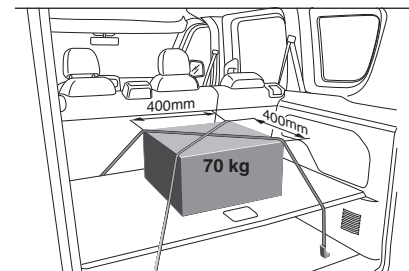

90 F0V0212

## ANCRAGE DU CHARGEMENT

Pour faciliter la fixation du chargement, des crochets (en nombre variable selon les différents équipements) sont fixés au plancher fig. 91 - fig. 92.

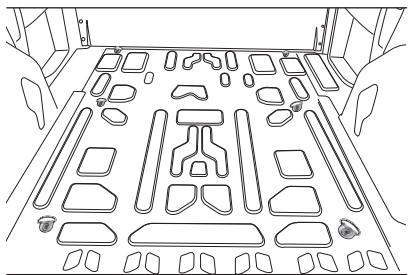

91

F0V0114

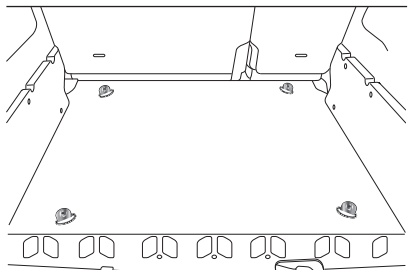

92

F0V0122



### ATTENTION

**35) Lors d'un voyage dans des zones où il est difficile d'effectuer le ravitaillement, si l'on transporte du carburant dans un bidon de réserve, il faut le faire dans le respect des dispositions de loi, en employant uniquement un bidon homologué et fixé correctement. Toutefois, ces précautions ne suffisent pas à éviter un risque d'incendie en cas d'accident.**

**36) Lorsque l'on utilise le coffre à bagages, ne jamais dépasser les charges maximales admises, voir chapitre « Caractéristiques techniques ». S'assurer également que les objets contenus dans le coffre soient bien arrimés, pour éviter qu'un freinage brusque ne les projette vers l'avant et ne blesse les passagers.**

**37) Lors d'un voyage dans des zones où il est difficile d'effectuer le ravitaillement, si l'on transporte du carburant dans un bidon de réserve, il faut le faire dans le respect des dispositions de loi, en employant uniquement un bidon homologué et fixé correctement. Toutefois, ces précautions ne suffisent pas à éviter un risque d'incendie en cas d'accident.**

**38) Lorsque l'on utilise le coffre à bagages, ne jamais dépasser les charges maximales admises, voir chapitre « Caractéristiques techniques ». S'assurer également que les objets contenus dans le coffre soient bien arrimés, pour éviter qu'un freinage brusque puisse les projeter vers l'avant et blesser les passagers.**

**39) Il est absolument interdit d'utiliser le siège arrière avec le dossier rabattu pour le transport de charges ou de bagages. Le chargement pourrait être projeté contre le dossier des sièges avant, provoquant ainsi de graves lésions aux passagers.**

**40) Vérifier que les objets posés sont placés correctement et fixés aux crochets du plancher pour éviter qu'un brusque freinage puisse les projeter vers l'avant et causer des blessures aux passagers.**





**ATTENTION**

**7) Pour fermer le hayon utiliser la poignée B fig. 81. Ne pas essayer de fermer le hayon en exerçant une pression sur les amortisseurs latéraux C fig. 81. Par ailleurs, veiller à ne pas heurter les amortisseurs latéraux lorsque l'on charge le coffre à bagages, pour éviter de les endommager.**

**ÉQUIPEMENTS INTÉRIEURS**

**ACCOUDOIR DU SIÈGE CÔTÉ CONDUCTEUR**

(pour les versions/marchés qui le prévoient)

Sur certaines versions, le siège avant côté conducteur est équipé d'un accoudoir fig. 93.

Il est possible de soulever/abaisser l'accoudoir en agissant dans le sens indiqué par les flèches.

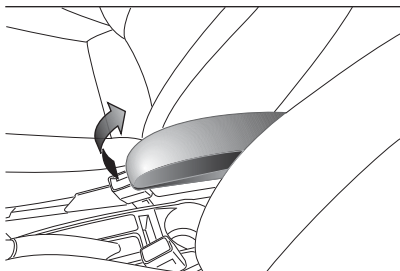

93

F0V0058

**COMPARTIMENT VIDE-POCHES**

(pour les versions/marchés qui le prévoient)

Il se trouve devant le siège avant côté passager fig. 94.

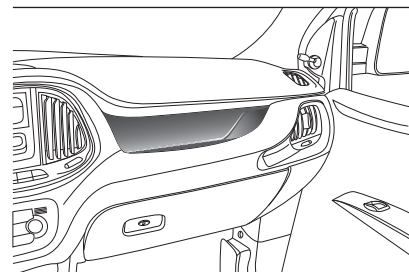

94

F0V0059

**BOÎTE À GANTS**

Pour l'ouvrir, utiliser la poignée A fig. 95.

Pour verrouiller/déverrouiller la serrure (pour les versions/marchés que le prévoient), insérer la clé dans le barillet et tourner dans le sens des aiguilles d'une montre/dans le sens contraire des aiguilles d'une montre.

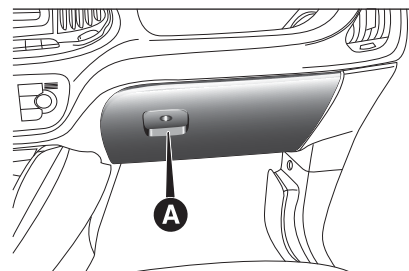

95

F0V0060

## PRISE DE COURANT (12 V)

Elle se trouve sur la colonne centrale (fig. 96 - fig. 97 selon les versions) et fonctionne uniquement avec la clé de contact en position MAR.

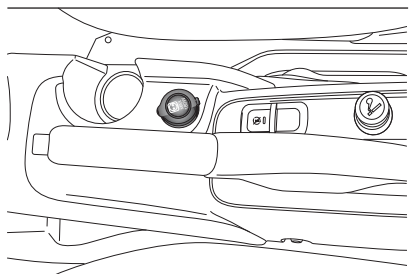

96

F0V0062

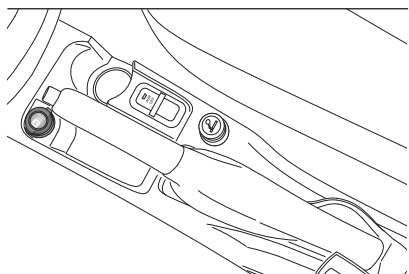

97

F0V0181

Les versions Cargo sont équipées, selon les équipements, d'une prise de courant à l'intérieur du compartiment de charge fig. 98 (Cargo empattement court) - fig. 99 (Cargo empattement long).

Les versions Doblò/Doblò Combi (pour les versions/marchés qui le prévoient) sont équipées d'une prise de courant dans le coffre à bagages fig. 100.

Les versions avec banquette à 3 places sont équipées de prises de courant situées aux points illustrés en fig. 101.

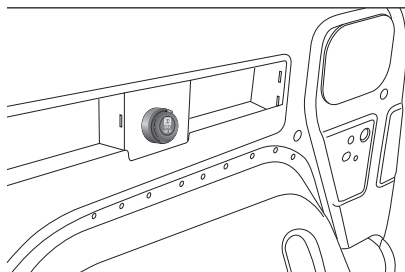

98

F0V0101

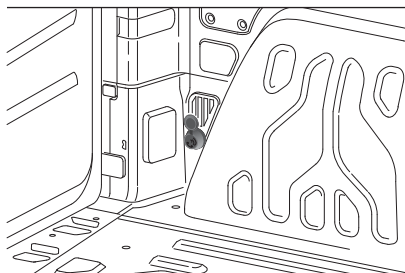

99

F0V0180

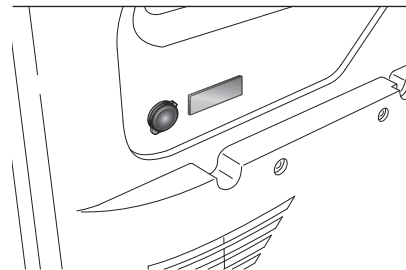

100

F0V0172

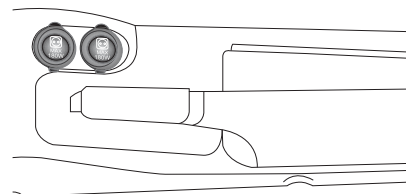

101

F0V0558

## SIÈGE AVEC COMPARTIMENT VIDE-POCHES

(pour les versions Cargo qui le prévoient)

Soulever la bande A fig. 102 pour accéder au compartiment vide-poches.



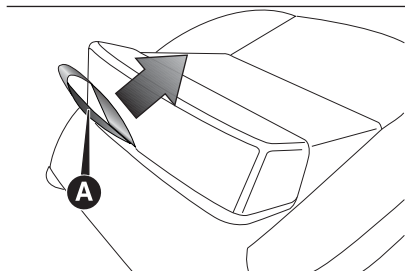

102

F0V0200

### ÉTAGÈRE DE RANGEMENT AVANT

(pour les versions/marchés qui le prévoient)

Le compartiment de rangement avant fig. 103 est monté au-dessus des pare-soleil et il est conçu pour permettre de déposer rapidement des objets légers (ex. documents, atlas routier, etc.).

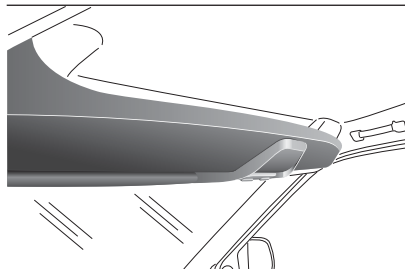

103

F0V0061

### ÉTAGÈRE DE RANGEMENT CENTRALE

(pour les versions/marchés qui le prévoient)

L'étagère de rangement centrale fig. 104, accessible depuis les places arrière, est prévue pour déposer des objets légers.

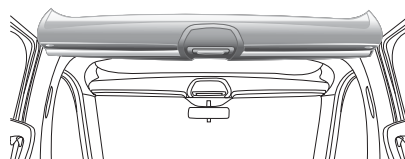

104

F0V0545

### COMPARTIMENT DE RANGEMENT SUPÉRIEUR ARRIÈRE

(pour les versions/marchés qui le prévoient)

On y accède par l'arrière en ayant le hayon du compartiment de charge ouvert.

Pour accéder au compartiment, ouvrir le volet fig. 105 en tirant la poignée appropriée vers le bas.

On peut également accéder à l'étagère de l'intérieur de l'habitacle à travers les deux volets B fig. 106 coulissants vers l'extérieur.

AVERTISSEMENT L'étagère peut supporter une charge maximum de 7 kg.

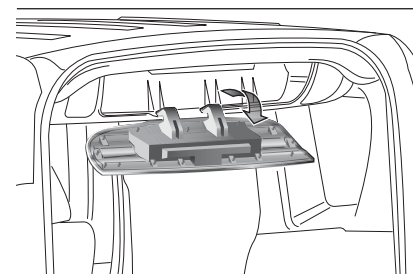

105

F0V0559

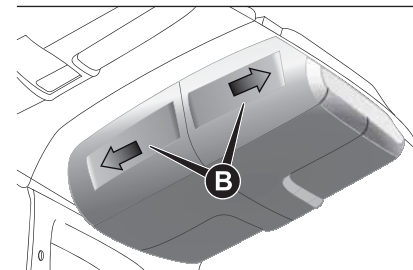

106

F0V0543

## ALLUME-CIGARE

(pour les versions/marchés qui le prévoient)

Pour allumer l'allume-cigare, appuyer sur le bouton A fig. 107 - fig. 108 (selon les versions) avec la clé de contact sur la position MAR. Après quelques secondes, le bouton revient automatiquement dans sa position initiale et l'allume-cigare est prêt à l'emploi.

AVERTISSEMENT Toujours vérifier la désactivation de l'allume-cigare.

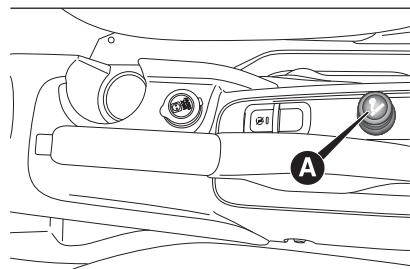

107

F0V0063

## CENDRIER

(pour les versions/marchés qui le prévoient)

Il est constitué d'un boîtier en plastique fig. 109, extractible avec encliquetage d'ouverture, qui peut être placé dans les niches porte-gobelets/porte-canettes présentes sur la colonne centrale.

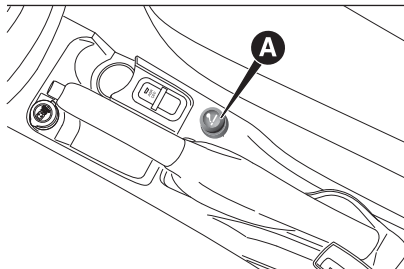

108

F0V0178

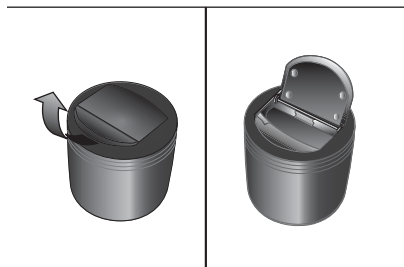

109

F0V0064

## PARE-SOLEIL

Les pare-soleil A fig. 110 côté conducteur et passager peuvent être orientés frontalement et latéralement.

Derrière le pare-soleil côté conducteur, se trouve un compartiment pour le rangement de billets.

Sur toutes les versions, le pare-soleil côté passager est doté d'un miroir de courtoisie.

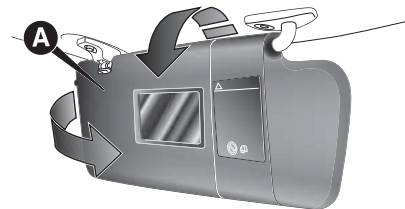

110

F0V0065

## VITRES LATÉRALES AVEC OUVERTURE « EN COMPAS » (versions Doblò/Doblò Combi)

Pour les ouvrir, procéder comme suit :

- déplacer le levier A fig. 111 vers l'extérieur jusqu'à ce que la vitre soit complètement ouverte.
- pousser le levier en arrière jusqu'au dé clic de blocage.

Pour les fermer, suivre le procédé en sens inverse jusqu'au dé clic dû au repositionnement correct du levier.

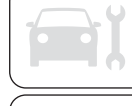

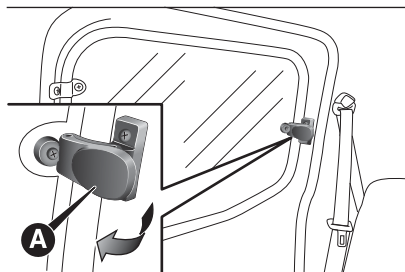

111

F0V0132



**ATTENTION**

- 41) *Ne pas voyager avec la boîte à gants ouverte : cela pourrait blesser le passager en cas d'accident.*
- 42) *L'allume-cigare atteint des températures élevées. Le manipuler avec précaution et éviter qu'il soit utilisé par les enfants : risque d'incendie et/ou de brûlures.*
- 43) *Ne pas utiliser le cendrier comme corbeille à papier : il pourrait s'enflammer au contact des mégots de cigarettes.*

**PORTE-BAGAGES  
PORTE-SKIS**

⚠ 44) 45)

⚠ 8) 9)

**PRÉ-ÉQUIPEMENT  
FIXATIONS**

Les fixations de pré-équipement sont placés au niveau des points A, B, C fig. 112.

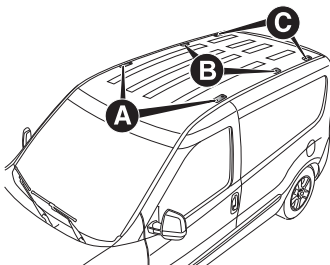

112

F0V0123

**BARRES LONGITUDINALES**

(pour les versions/marchés qui le prévoient)

Sur certaines versions, le véhicule est équipé de deux barres longitudinales qui peuvent être utilisées, avec l'ajout d'accessoires spécifiques, pour le transport d'objets divers (par exemple ski, windsurf, etc.).



**ATTENTION**

- 44) *Respecter scrupuleusement les lois en vigueur concernant les mesures maxi d'encombrement.*
- 45) *Après avoir parcouru quelques kilomètres, contrôler de nouveau que les vis de fixation des attaches soient bien serrées.*



**ATTENTION**

- 8) *Répartir uniformément la charge et tenir compte, pendant la conduite du fait que la prise au vent latérale a augmenté.*
- 9) *Ne jamais dépasser les charges maxi admises ; voir le chapitre « Caractéristiques techniques ».*

## PHARES

### ORIENTATION DU FAISCEAU LUMINEUX



L'orientation correcte des phares est très importante pour le confort et la sécurité du conducteur et des autres usagers de la route. Pour garantir les meilleures conditions de visibilité lorsqu'on roule feux allumés, l'assiette des phares du véhicule doit être correcte. Pour le contrôle et le réglage éventuel s'adresser au réseau Après-vente Fiat.

### CORRECTEUR D'ASSIETTE DES PHARES

Il fonctionne avec clé de contact sur MAR et feux de croisement allumés.

Un véhicule chargé penche vers l'arrière, ce qui entraîne le rehaussement du faisceau lumineux. Dans ce cas, il est nécessaire de corriger l'orientation.

### Réglage de l'assiette des phares

Pour le réglage, agir sur les boutons  et  fig. 113 placés sur la platine des commandes.

L'écran du combiné de bord affiche la position correspondante au réglage sélectionné.

Position 0 - une ou deux personnes sur les sièges avant.

Position 1 - cinq personnes.

Position 2 - cinq personnes + charge dans le coffre à bagages.

Position 3 - conducteur + charge maximale autorisée dans le coffre à bagages.

**AVERTISSEMENT** Contrôler l'orientation des faisceaux lumineux chaque fois que le poids de la charge transportée change.

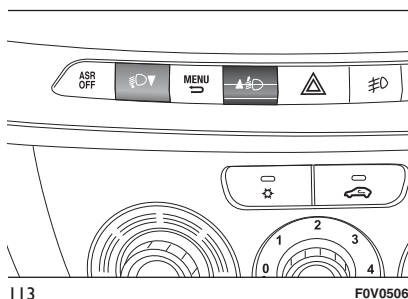

### ORIENTATION DES FEUX ANTIBROUILLARD

(pour les versions/marchés qui le prévoient)

Pour le contrôle et le réglage éventuel s'adresser au réseau Après-vente Fiat.

## RÉGLAGE DES PHARES À L'ÉTRANGER

Les feux de croisement sont orientés pour la circulation dans le pays où le véhicule a été commercialisé. Dans les pays où les véhicules roulent à gauche, pour ne pas éblouir les véhicules qui viennent en sens inverse, il faut modifier l'orientation du faisceau lumineux au moyen de l'application d'un film autocollant spécialement conçu.

Ce film fait partie des accessoires Lineaccessori Fiat et peut être commandé auprès du Réseau Après-vente Fiat.



## AUTORADIO

(pour les versions/marchés qui le prévoient)

En ce qui concerne le fonctionnement des autoradios avec lecteur de Compact Disc ou Compact Disc MP3 (pour les versions/marchés qui le prévoient) consulter le supplément joint à cette Notice d'Entretien.

## PRÉ-ÉQUIPEMENT LÉGER

Le système se compose des éléments suivants :

- câbles d'alimentation autoradio ;
- câbles haut-parleurs avant (situés sur les bordures des rétroviseurs d'aile) ;
- câbles haut-parleurs panneaux de portes avant ;
- câbles haut-parleurs arrière (situés sur le flanc de la plage arrière) (pour les versions/marchés qui le prévoient) ;
- logement pour autoradio ;
- câble d'antenne ;
- antenne.

## PRÉ-ÉQUIPEMENT LOURD

Le système se compose des éléments suivants :

- câbles d'alimentation autoradio ;
- câbles haut-parleurs arrière (situés sur le flanc de la plage arrière) (pour les versions/marchés qui le prévoient) ;
- 2 tweeters sur les bordures des rétroviseurs d'aile ;
- 2 midwoofers sur la partie inférieure des portes avant ;
- 2 haut-parleurs arrière (situés sur le flanc de la plage arrière) (pour les versions/marchés qui le prévoient) ;
- logement pour autoradio ;
- câble d'antenne ;
- antenne.

## INSTALLATION AUTORADIO

L'autoradio doit être installé à la place de la boîte à gants centrale ; cette opération rend les câbles du pré-équipement accessibles. Pour extraire la boîte à gants, il faut appuyer sur les languettes A fig. 114.



46)

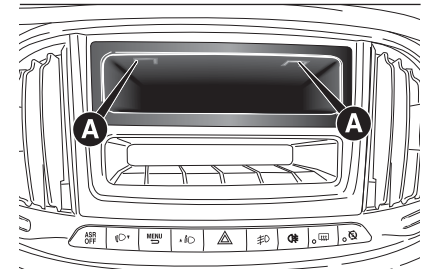

114

F0V0508



### ATTENTION

**46) Pour la connexion au pré-équipement présent sur le véhicule, s'adresser au Réseau Après-vente Fiat pour éviter tout possible inconvénient qui puisse compromettre la sécurité du véhicule.**

## PROTECTION DE L'ENVIRONNEMENT

Les dispositifs utilisés pour réduire les émissions des moteurs à essence sont les suivants :

- convertisseur catalytique trivalent (pot catalytique) ;
- sondes lambda ;
- circuit anti-évaporation.

En outre, ne pas faire tourner le moteur, même à simple titre d'essai, avec une ou plusieurs bougies débranchées.

Les dispositifs utilisés pour réduire les émissions des moteurs à gazole sont les suivants :

- convertisseur catalytique oxydant ;
- circuit de recyclage des gaz d'échappement (E.G.R.) ;
- filtre à particules (DPF) (pour versions/marchés qui le prévoient).

### FILTRE À PARTICULES DPF (Diesel Particulate Filter)

(pour les versions/marchés qui le prévoient)

Le filtre à particules DPF (Diesel Particulate Filter) est un filtre mécanique, installé dans le circuit d'échappement, qui piège physiquement les particules de carbone présentes dans les gaz d'échappement du moteur diesel.

L'utilisation du filtre à particules est nécessaire pour éliminer presque la totalité des émissions de particules de carbone conformément à la législation actuelle/future.

Pendant l'utilisation normale du véhicule, la centrale de contrôle du moteur enregistre une série de données concernant l'utilisation (période d'utilisation, type de trajet, températures atteintes, etc.) et détermine la quantité de particules accumulées dans le filtre.

Puisque le filtre est un système d'accumulation, il doit être périodiquement régénéré (nettoyé) en brûlant les particules de carbone. La procédure de régénération est gérée automatiquement par la centrale de contrôle du moteur selon l'état d'accumulation du filtre et des conditions d'utilisation du véhicule.

Pendant la régénération, les phénomènes suivants peuvent se produire : légère hausse du ralenti, enclenchement du ventilateur électrique, léger accroissement des fumées, températures élevées à l'échappement.

Ces situations ne constituent pas des anomalies et n'influencent pas le comportement du véhicule, ainsi qu'elles ne sont pas nuisibles pour l'environnement.

En cas de visualisation du message dédié, se référer au paragraphe « Témoins et messages ».



*Cette page est laissée blanche volontairement*

# CONNAISSANCE DU COMBINÉ DE BORD

*Cette section de la Notice vous donnera toutes les informations utiles pour apprendre à connaître, interpréter et utiliser correctement le combiné de bord.*

COMBINÉ ET INSTRUMENTS DE BORD .....	74	-SIGNAL D'ANOMALIE GÉNÉRALE ....	101
ÉCRAN NUMÉRIQUE.....	77	-NETTOYAGE DU DPF (PIÈGE À PARTICULES) EN COURS .....	102
ÉCRAN MULTIFONCTION.....	81	-USURE DES PLAQUETTES DE FREINS .....	103
TRIP COMPUTER .....	88	-SYSTÈME ASR DÉSACTIVÉ .....	103
SYSTÈME EOBD.....	90	- ACTIVATION DU SYSTÈME TRACTION PLUS .....	104
TÉMOINS ET MESSAGES.....	91	- SYSTÈME TPMS .....	104
- LIQUIDE DE FREINS INSUFFISANT / FREIN À MAIN SERRÉ .....	91	-ANOMALIE DES CAPTEURS DE STATIONNEMENT .....	105
- ANOMALIE DE L'EBD .....	92	-ANOMALIE DU SYSTÈME START&STOP .....	105
- ANOMALIE DES AIRBAGS .....	92	- FEUX DE CROISEMENT .....	106
- CEINTURES DE SÉCURITÉ NON BOUCLÉES .....	93	- FOLLOW ME HOME .....	106
- TEMPÉRATURE EXCESSIVE DU LIQUIDE DE REFROIDISSEMENT DU MOTEUR .....	94	- CLIGNOTANT GAUCHE .....	107
- RECHARGE INSUFFISANTE DE LA BATTERIE .....	94	- CLIGNOTANT DROIT .....	107
- PRESSION DE L'HUILE MOTEUR INSUFFISANTE .....	95	-FEUX ANTIBROUILLARD .....	107
-HUILE MOTEUR DÉTÉRIORÉE .....	95	- CRUISE CONTROL .....	107
-NIVEAU D'HUILE MOTEUR MINIMUM .....	96	- FEUX DE ROUTE .....	108
-FERMETURE INCOMPLÈTE DES PORTES .....	96		
- ANOMALIE DU SYSTÈME EOBD/INJECTION .....	98		
- ANOMALIE DE L'ABS .....	99		
-RÉSERVE DE CARBURANT .....	99		
- PRÉCHAUFFAGE DES BOUGIES/ANOMALIE PRÉCHAUFFAGE DES BOUGIES .....	100		
- PRÉSENCE D'EAU DANS LE FILTRE À GAZOLE .....	100		
-ANOMALIE DU SYSTÈME DE PROTECTION DU VÉHICULE - FIAT CODE .....	101		
- FEUX ANTIBROUILLARD ARRIÈRE ..	101		



## COMBINÉ ET INSTRUMENTS DE BORD

### Versions avec écran numérique



115

FOV0530

A. Tachymètre (indicateur de vitesse) – B. Indicateur de niveau de carburant avec témoin de réserve – C. Indicateur de température du liquide de refroidissement du moteur avec témoin de température maximum – D. Compte-tours – E. Écran numérique

## Versions avec écran multifonction



116

F0V0531

A. Tachymètre (indicateur de vitesse) – B. Indicateur de niveau de carburant avec témoin de réserve – C. Indicateur de température du liquide de refroidissement du moteur avec témoin de température maximum – D. Compte-tours – E. Écran multifonction



**TACHYMÈTRE**

Il signale la vitesse du véhicule.

**COMPTE-TOURS**

Le compte-tours fournit des indications concernant les tours du moteur par minute.

**AVERTISSEMENT** Le système de contrôle de l'injection électronique bloque progressivement l'afflux de carburant lorsque le moteur tourne « hors régime », ce qui a pour conséquence une perte progressive de puissance du moteur.

Le compte-tours, lorsque le moteur tourne au ralenti, peut indiquer une augmentation du régime progressive ou soudaine selon les cas.

Il s'agit d'un phénomène normal, qui ne doit pas inquiéter, car il peut se produire lors de l'enclenchement du climatiseur ou du ventilateur électrique. Dans ces cas, une légère augmentation du ralenti du moteur permet de préserver l'état de charge de la batterie.

**INDICATEUR DE NIVEAU DE CARBURANT**

L'aiguille indique la quantité de carburant qui se trouve dans le réservoir.

E réservoir vide.

F réservoir plein (voir les indications au paragraphe « Ravitaillement du véhicule »).

L'allumage du témoin sur l'indicateur indique qu'il reste environ 8-10 litres de carburant dans le réservoir.

Ne pas voyager avec le réservoir presque vide : les éventuels manques d'alimentation pourraient endommager le catalyseur.

**AVERTISSEMENT** Si l'aiguille se place sur l'indication E et que le témoin A clignote, une anomalie est survenue dans le système. Dans ce cas, s'adresser au Réseau Après-vente Fiat pour faire contrôler le système.

**INDICATEUR DE TEMPÉRATURE DU LIQUIDE DE REFROIDISSEMENT DU MOTEUR**

L'aiguille indique la température du liquide de refroidissement du moteur et fournit les indications lorsque la température du liquide dépasse 50 °C environ.

En conditions d'utilisation habituelles du véhicule, l'aiguille peut se placer sur les différentes positions à l'intérieur de la page d'indications selon les conditions d'emploi.

C Température du liquide de refroidissement du moteur basse.

H Température du liquide de refroidissement du moteur élevée.

L'allumage du témoin sur l'indicateur (sur certaines versions en même temps que le message affiché sur l'écran multifonction) indique l'augmentation excessive de la température du liquide de refroidissement. Dans ce cas, couper le moteur et s'adresser au Réseau Après-vente Fiat.

 10)

**ATTENTION**

**10) Si l'aiguille de la température du liquide de refroidissement du moteur se place sur la zone rouge, couper immédiatement le moteur et s'adresser au Réseau Après-vente Fiat.**

# ÉCRAN NUMÉRIQUE

## PAGE-ÉCRAN STANDARD

La page-écran standard fig. 117 est en mesure d'afficher les indications suivantes :

- A** Position d'assiette des phares (uniquement avec feux de croisement enclenchés).
- B** Odomètre (visualisation des kilomètres, ou bien des miles, parcourus).
- C** Heure (affichée en permanence même clé retirée et portes avant fermées).
- D** Indication de la fonction START&STOP (pour les versions/marchés qui le prévoient).
- E** Gear Shift Indication (indication changement de vitesse) (pour les versions/marchés qui le prévoient).

**Note** Lorsque l'on retire la clé (à l'ouverture d'au moins une des portes avant), l'écran s'allume en affichant pendant quelques secondes l'heure et l'indication des kilomètres, ou bien des miles, parcourus.

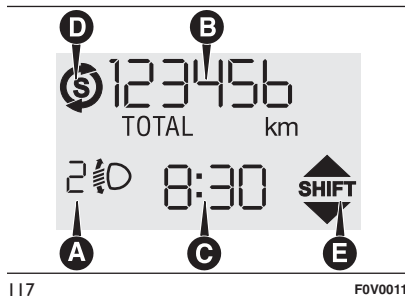

## BOUTONS DE COMMANDE

- ▲ Pour faire défiler la page-écran et les différentes options vers le haut ou pour augmenter la valeur affichée.

### MENU ↵

Pression courte pour accéder au menu et/ou passer à la page-écran suivante ou bien valider le choix désiré. Pression prolongée pour revenir à la page-écran standard.

- ▼ Pour faire défiler la page-écran et les différentes options vers le bas ou pour diminuer la valeur affichée.

**REMARQUE** Les boutons ▲ et ▼ activent des fonctions différentes selon les situations suivantes :

– à l'intérieur du menu ils permettent le défilement vers le haut ou vers le bas ;

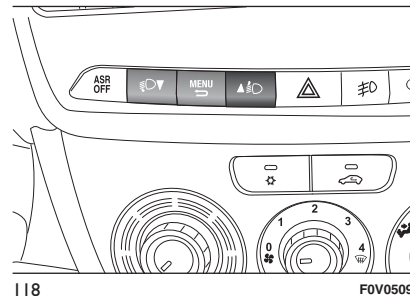

– pendant les opérations de réglage ils permettent l'augmentation ou la diminution.

## MENU DE CONFIGURATION

Le menu se compose d'une série de fonctions disposées en mode « circulaire », dont la sélection, à l'aide des boutons ▲ et ▼, permet d'accéder aux différentes opérations de sélection et de réglage (configuration) indiquées ci-après.

Le menu peut être activé par une courte pression sur le bouton **MENU** ↵ .

En appuyant de manière répétée sur les boutons ▲ et ▼, on peut se déplacer dans la liste du menu de configuration.



Les modalités de gestion diffèrent entre elles sur ce point, selon les caractéristiques de l'option sélectionnée.

Le menu est constitué des fonctions suivantes :





- ILLU
- SPEED
- HOUR
- UNIT
- BUZZ
- BAG P
- DRL

*Sélection d'une rubrique du menu*

- par une courte pression sur le bouton **MENU** , on peut choisir le réglage du menu qu'on souhaite modifier ;
- en agissant sur les boutons ▲ et ▼ (par de simples pressions), on peut choisir le nouveau réglage ;
- par une courte pression sur le bouton **MENU** , on peut mémoriser le réglage et en même temps revenir à la même rubrique du menu sélectionnée précédemment.

*Sélection de « Réglage de l'heure »*

- par une courte pression sur le bouton **MENU** , on peut sélectionner la première donnée à modifier (heures) ;
- en agissant sur les boutons ▲ et ▼ (par de simples pressions), on peut choisir le nouveau réglage ;

– par une courte pression sur le bouton **MENU** , on peut mémoriser le réglage et en même temps passer à la rubrique suivante du menu de réglage (minutes) ;

– après avoir effectué ce réglage selon la même procédure, on revient à la rubrique du menu précédemment sélectionnée.

Par une pression prolongée sur le bouton **MENU** 

– si l'on se trouve au niveau du menu, on sort de l'environnement menu de configuration ;

– si l'on se trouve au niveau du réglage d'une rubrique du menu, on sort au niveau du menu ;



– on sauvegarde uniquement les modifications déjà mémorisées par l'utilisateur (déjà confirmées par une pression sur le bouton **MENU** ).

L'environnement menu de configuration est temporisé ; si l'on sort du menu parce que le délai imparti est écoulé, seules les modifications déjà mémorisées par l'utilisateur seront sauvegardées (déjà confirmées par une courte pression sur le bouton **MENU** ).

**Réglage de l'éclairage intérieur du véhicule (ILLU)**

Feux de croisement mis, cette fonction est disponible la nuit pour le réglage de l'intensité lumineuse du combiné de bord, des différentes touches, de l'écran autoradio et de l'écran du climatiseur automatique.







Lorsque les feux de croisement sont activés de jour, l'intensité lumineuse du combiné de bord, des touches et des écrans autoradio et climatiseur automatique est au maximum.

- appuyer brièvement sur le bouton **MENU** , l'inscription ILLU apparaît à l'écran ;
- appuyer sur le bouton ▲ et ▼ pour régler le niveau d'intensité lumineuse ;
- appuyer brièvement sur le bouton **MENU**  pour revenir à la page-écran du menu ou bien appuyer sur le bouton de manière prolongée pour revenir à la page-écran standard sans mémoriser.





## Sélection de la limite de vitesse (SPEED)

Cette fonction permet de sélectionner la limite de vitesse (km/h ou mph) de façon à ce que l'utilisateur soit prévenu si elle est dépassée (voir chapitre « Témoins et messages »).

Pour sélectionner la limite de vitesse souhaitée, procéder comme suit :



- appuyer brièvement sur le bouton **MENU**  , l'inscription (SPEED) apparaît à l'écran ainsi que l'unité de mesure sélectionnée précédemment (km/h) ou (mph) ;
- appuyer sur le bouton  ou  pour sélectionner l'activation (On) ou la désactivation (Off) de la limite de vitesse ;
- si la fonction a été activée (On) en appuyant sur les boutons  ou  sélectionner la limite de vitesse souhaitée et appuyer sur **MENU**  pour confirmer le choix.

REMARQUE La limite de vitesse peut être réglée entre 30 et 200 km/h, ou 20 et 125 mph, en fonction de l'unité déjà sélectionnée (voir paragraphe « Réglage unité de mesure Unit ») détaillé ci-après.

Chaque pression sur le bouton  /  entraîne une augmentation/réduction de 5 unités. En maintenant le bouton  /  enfoncé, on obtient une augmentation/diminution rapide automatique. Lorsque la valeur souhaitée est proche, compléter le réglage par des pressions individuelles.

- appuyer brièvement sur le bouton **MENU**  pour revenir à la page-écran du menu ou bien appuyer sur le bouton de manière prolongée pour revenir à la page-écran standard sans mémoriser.

Pour annuler le réglage, procéder comme suit :

- appuyer brièvement sur le bouton **MENU**  , l'écran affiche (On) en mode clignotant ;
- appuyer sur le bouton  , l'écran affiche (Off) en mode clignotant ;
- appuyer brièvement sur le bouton **MENU**  pour revenir à la page-écran du menu ou bien appuyer sur le bouton de manière prolongée pour revenir à la page-écran standard sans mémoriser.

## Réglage de l'horloge (Hour)

Cette fonction permet de régler l'horloge.

Pour effectuer le réglage, procéder comme suit :

- en appuyant brièvement sur le bouton **MENU**  , l'écran affiche les « heures » en mode clignotant ;
- appuyer sur le bouton  ou  pour effectuer le réglage ;
- en appuyant brièvement sur le bouton **MENU**  , l'écran affiche les « minutes » en mode clignotant ;
- appuyer sur le bouton  ou  pour effectuer le réglage ;
- appuyer brièvement sur le bouton **MENU**  pour revenir à la page-écran du menu ou bien appuyer sur le bouton de manière prolongée pour revenir à la page-écran standard sans mémoriser.

## Réglage de l'unité de mesure (Unit)

Cette fonction permet le réglage de l'unité de mesure.

Pour effectuer le réglage, procéder comme suit :

- appuyer brièvement sur le bouton **MENU**  , les inscriptions (Unit) et l'unité de mesure sélectionnée précédemment (km) ou bien (mi) s'affichent à l'écran ;



- appuyer sur le bouton ▲ ou ▼ pour sélectionner l'unité de mesure souhaitée.

- appuyer brièvement sur le bouton **MENU** ↵ pour revenir à la page-écran du menu ou bien appuyer sur le bouton de manière prolongée pour revenir à la page-écran standard sans mémoriser.

### Réglage du volume buzzer (bUZZ)

Cette fonction permet de régler le volume de la signalisation sonore (buzzer) qui accompagne les visualisations d'anomalies/avertissements et la pression des boutons MENU ESC, ▲ et ▼.

Pour sélectionner le volume désiré, procéder comme suit :

- appuyer brièvement sur le bouton **MENU** ↵, l'inscription (bUZZ) s'affiche à l'écran ;

- appuyer sur le bouton ▲ ou ▼ pour sélectionner le niveau de volume souhaité (réglage possible sur 8 niveaux).

- appuyer brièvement sur le bouton **MENU** ↵ pour revenir à la page-écran du menu ou bien appuyer sur le bouton de manière prolongée pour revenir à la page-écran standard sans mémoriser.

### Activation/désactivation des airbags côté passager frontal et latéral de protection du thorax et de la tête (Side bag) (BAG P) (pour les versions/marchés qui le prévoient)

Cette fonction permet d'activer/désactiver l'airbag passager.

Procéder comme suit :

- appuyer sur le bouton **MENU** ↵ et, après avoir visualisé sur l'écran le message (BAG P OFF) (pour désactiver) ou bien le message (BAG P On) (pour activer) par une pression des boutons ▲ ou ▼, appuyer à nouveau sur le bouton **MENU** ↵ ;

- l'écran affiche le message de demande de confirmation ;

- en appuyant sur les boutons ▲ ou ▼, sélectionner (YES) (pour confirmer l'activation/désactivation) ou (NO) (pour abandonner) ;

- en appuyant brièvement sur le bouton **MENU** ↵, un message de confirmation du choix s'affiche et l'on revient à la page-écran du menu ou bien appuyer sur le bouton de manière prolongée pour revenir à la page-écran standard sans mémoriser.

### Feux de jour (D.R.L.)

Cette fonction permet d'activer/désactiver les feux de jour.

Pour activer ou désactiver cette fonction, procéder comme suit :

- appuyer brièvement sur le bouton **MENU** ↵, l'inscription DRL s'affiche à l'écran ;

- appuyer sur le bouton ▲ ou ▼ pour sélectionner l'activation (On) ou la désactivation (Off) des feux de jour ;

- appuyer brièvement sur le bouton **MENU** ↵ pour revenir à la page-écran du sous-menu ou bien appuyer de manière prolongée pour revenir à la page-écran du menu principal sans mémoriser ;

## ÉCRAN MULTIFONCTION

(pour les versions/marchés qui le prévoient)

Le véhicule peut être doté d'un écran multifonction en mesure d'offrir des informations utiles à l'utilisateur, en fonction de ce qui a été sélectionné précédemment, pendant la conduite du véhicule.

### PAGE-ÉCRAN STANDARD

La page-écran standard fig. 119 est en mesure d'afficher les indications suivantes :

- A** Date.
- B** Odomètre (visualisation des kilomètres, ou bien des miles, parcourus).
- C** Heure (affichée en permanence même clé retirée et portes avant fermées).
- D** Température extérieure.
- E** Position d'assiette des phares (uniquement avec feux de croisement enclenchés).
- F** Indication de la fonction START&STOP (pour les versions/marchés qui le prévoient).
- G** Gear Shift Indication (indication changement de vitesse) (pour les versions/marchés qui le prévoient).

**Note** À l'ouverture d'une porte avant, l'écran s'active en affichant l'heure et le kilométrage (ou le parcours en miles) pendant quelques secondes.

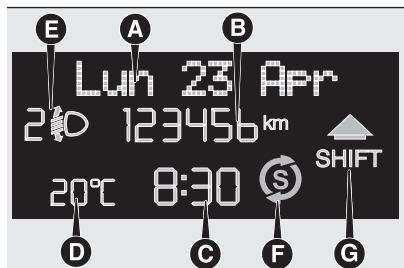

119

FOV0532

### BOUTONS DE COMMANDE

▲ Pour faire défiler la page-écran et les différentes options vers le haut ou pour augmenter la valeur affichée.

### MENU ↵

Pression courte pour accéder au menu et/ou passer à la page-écran suivante ou bien valider le choix désiré. Pression prolongée pour revenir à la page-écran standard.

▼ Pour faire défiler la page-écran et les différentes options vers le bas ou pour diminuer la valeur affichée.

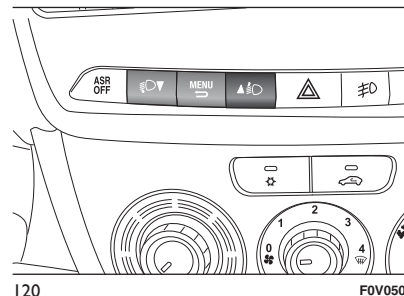

120

FOV0509

**REMARQUE** Les boutons ▲ et ▼ activent des fonctions différentes selon les situations suivantes :

### Réglage de l'éclairage d'habitacle du véhicule

– lorsque la page-écran standard est active, ils permettent le réglage de l'intensité lumineuse du tableau de bord et de l'autoradio.

### Menu de configuration

- à l'intérieur du menu ils permettent le défilement vers le haut ou vers le bas ;
- pendant les opérations de réglage ils permettent l'augmentation ou la diminution.
- à l'intérieur du menu ils permettent le défilement vers le haut ou vers le bas ;
- pendant les opérations de réglage ils permettent l'augmentation ou la diminution.



## MENU DE CONFIGURATION

Le menu se compose d'une série de fonctions disposées en mode « circulaire », dont la sélection, à l'aide des boutons ▲ et ▼, permet d'accéder aux différentes opérations de sélection et de réglage (configuration) indiquées ci-après. Certaines options (Réglage de l'heure et Unités de mesure) prévoient un sous-menu.

Le menu de configuration peut être activé par une courte pression du bouton **MENU** . Des pressions individuelles des boutons ▲ et ▼ permettent de se déplacer dans la liste du menu de configuration. Les modalités de gestion à ce point diffèrent entre elles selon la caractéristique de la rubrique sélectionnée.

Le menu est composé des fonctions suivantes :

- ÉCLAIRAGE
- BIP VITESSE
- DONNÉES TRIP B
- RÉGLAGE HEURE
- RÉGLAGE DE LA DATE
- VOIR RADIO (le cas échéant)
- AUTOCLOSE
- UNITÉ DE MESURE
- LANGUE

- VOLUME DES ALARMES
- VOLUME DES TOUCHES
- BUZZER CEINTURES (seulement s'il a été précédemment désactivé)
- SERVICE
- AIRBAG PASSAGER
- FEUX DE JOUR
- SORTIE MENU

*Sélection d'une rubrique du menu principal sans sous-menu :*

– une courte pression sur le bouton **MENU**  permet de sélectionner le réglage du menu principal que l'on souhaite modifier ;

– en agissant sur les boutons ▲ ou ▼ (par de simples pressions), on peut choisir le nouveau réglage ;

– une courte pression sur le bouton **MENU**  permet de mémoriser le réglage et en même temps de retourner à la rubrique du menu principal sélectionnée précédemment.

*Sélection d'une rubrique du menu principal avec un sous-menu :*

– une courte pression sur le bouton **MENU**  permet d'afficher la première rubrique du sous-menu ;

– en agissant sur les boutons ▲ ou ▼ (par de simples pressions), on peut faire défiler toutes les rubriques du sous-menu ;

– une courte pression sur le bouton **MENU**  permet de sélectionner la rubrique du sous-menu visualisée et d'accéder au menu de réglage correspondant ;

– en appuyant sur les boutons ▲ ou ▼ (par de simples pressions), on peut choisir le nouveau réglage de cette rubrique du sous-menu ;

– une courte pression sur le bouton **MENU**  permet de mémoriser le réglage et de revenir simultanément sur la même rubrique du sous-menu sélectionnée précédemment.

## Réglage de l'éclairage d'habitacle du véhicule

Feux de croisement mis, cette fonction est disponible la nuit pour le réglage de l'intensité lumineuse du combiné de bord, des différentes touches, de l'écran autoradio et de l'écran du climatiseur automatique.

Lorsque les feux de croisement sont activés de jour, l'intensité lumineuse du combiné de bord, des touches et des écrans autoradio et climatiseur automatique est au maximum.

Pour régler l'intensité lumineuse, procéder comme suit :

– appuyer brièvement sur le bouton **MENU**  , l'écran affiche le niveau réglé précédemment en mode clignotant ;

– appuyer sur le bouton  ou  pour régler le niveau d'intensité lumineuse ;



– appuyer brièvement sur le bouton **MENU**  pour revenir à la page-écran du menu ou bien appuyer sur le bouton de manière prolongée pour revenir à la page-écran standard sans mémoriser.



### Bip Vitesse (Limite de vitesse)





Cette fonction permet de sélectionner la limite de vitesse du véhicule (km/h ou bien mph) au-delà de laquelle l'utilisateur est prévenu (voir le chapitre « Témoins et messages »).

Pour sélectionner la limite de vitesse souhaitée, procéder comme suit :

– appuyer brièvement sur le bouton **MENU**  , l'écran affiche l'inscription (Bip vitesse) ;

– appuyer sur le bouton  ou  pour sélectionner l'activation (On) ou la désactivation (Off) de la limite de vitesse ;

– si la fonction a été activée (On) en appuyant sur les boutons  ou  sélectionner la limite de vitesse souhaitée et appuyer sur **MENU**  pour confirmer le choix.

**REMARQUE** Il est possible de programmer entre 30 et 200 km/h, ou 20 et 125 mph, en fonction de l'unité déjà sélectionnée ; voir paragraphe « Réglage unité de mesure (Unité mesure) » détaillé ci-après. Chaque pression sur le bouton  /  entraîne une augmentation/diminution de 5 unités. En maintenant le bouton  /  enfoncé, on obtient une augmentation/diminution rapide automatique. Lorsque la valeur souhaitée est proche, compléter le réglage par des pressions individuelles.

– appuyer brièvement sur le bouton **MENU**  pour revenir à la page-écran du menu ou bien appuyer sur le bouton de manière prolongée pour revenir à la page-écran standard sans mémoriser.

Si l'on souhaite annuler le réglage, procéder comme suit :

– appuyer brièvement sur le bouton **MENU**  , l'écran affiche (On) en mode clignotant ;

– appuyer sur le bouton  , l'écran affiche (Off) en mode clignotant ;

– appuyer brièvement sur le bouton **MENU**  pour revenir à la page-écran du menu ou bien appuyer sur le bouton de manière prolongée pour revenir à la page-écran standard sans mémoriser.

### Données trip B (habilitation Trip B)

Cette fonction permet d'activer (On) ou de désactiver (Off) l'affichage du Trip B (voyage partiel).

Pour d'autres informations, voir le paragraphe « Trip Computer ».

Pour l'activation/désactivation, procéder comme suit :

– appuyer brièvement sur le bouton **MENU**  , l'écran affiche On ou Off en mode clignotant selon le réglage effectué précédemment ;

– appuyer sur le bouton  ou  pour effectuer le choix ;

– appuyer brièvement sur le bouton **MENU**  pour revenir à la page-écran du menu ou bien appuyer sur le bouton de manière prolongée pour revenir à la page-écran standard sans mémoriser.

### Réglage heure (Réglage horloge)

Cette fonction permet le réglage de l'horloge en passant par deux sous-menus : « Heure » et « Format ».

Pour effectuer le réglage, procéder comme suit :

– appuyer brièvement sur le bouton **MENU**  , l'écran affiche les deux sous-menus « Heure » et « Format » ;



- appuyer sur le bouton ▲ ou ▼ pour passer d'un sous-menu à l'autre ;
- après avoir sélectionné le sous-menu que l'on désire modifier, appuyer brièvement sur le bouton **MENU** ⇨ ;
- si l'on accède au sous-menu « Heure » : en appuyant brièvement sur le bouton **MENU** ⇨, l'écran affiche les « heures » en mode clignotant ;
- appuyer sur le bouton ▲ ou sur ▼ pour effectuer le réglage ;
- en appuyant brièvement sur le bouton **MENU** ⇨, l'écran affiche les « minutes » en mode clignotant ;
- appuyer sur le bouton ▲ ou ▼ pour effectuer le réglage.

**REMARQUE** Chaque pression sur les boutons ▲ ou ▼ entraîne l'augmentation ou la diminution d'une unité. Si l'on maintient le bouton enfoncé, on obtient l'augmentation ou la diminution automatique rapide. Lorsque la valeur souhaitée est proche, compléter le réglage par des pressions individuelles.

- si l'on accède au sous-menu « Format » : en appuyant par une pression brève sur le bouton **MENU** ⇨, le mode de visualisation clignote à l'écran ;
- appuyer sur le bouton ▲ ou ▼ pour effectuer la sélection en mode « 24h » ou « 12h ».

Une fois le réglage effectué, appuyer brièvement sur le bouton **MENU** ⇨ pour revenir à la page-écran du sous-menu ou bien appuyer de manière prolongée pour revenir à la page-écran du menu principal sans mémoriser.

- appuyer à nouveau sur le bouton **MENU** ⇨ de manière prolongée pour revenir à la page-écran standard ou au menu principal selon le point où l'on se trouve dans le menu.

### Réglage date (Réglage date)

Cette fonction permet de mettre à jour la date (jour – mois – année).

Pour mettre à jour, procéder comme suit :

- appuyer brièvement sur le bouton **MENU** ⇨, l'écran affiche « l'année » en mode clignotant ;
- appuyer sur le bouton ▲ ou sur ▼ pour effectuer le réglage ;
- appuyer brièvement sur le bouton **MENU** ⇨, l'écran affiche « le mois » en mode clignotant ;
- appuyer sur le bouton ▲ ou sur ▼ pour effectuer le réglage ;
- appuyer brièvement sur le bouton **MENU** ⇨, l'écran affiche « le jour » en mode clignotant ;
- appuyer sur le bouton ▲ ou ▼ pour effectuer le réglage.

**REMARQUE** Chaque pression sur les boutons ▲ ou ▼ entraîne l'augmentation ou la diminution d'une unité. Si l'on maintient le bouton enfoncé, on obtient l'augmentation ou la diminution automatique rapide. Lorsque la valeur souhaitée est proche, compléter le réglage par des pressions individuelles.

- appuyer brièvement sur le bouton **MENU** ⇨ pour revenir à la page-écran du menu ou bien appuyer sur le bouton de manière prolongée pour revenir à la page-écran standard sans mémoriser.

### Voir radio (Répétition des informations sonores)

(pour les versions/marchés qui le prévoient)

Cette fonction permet de visualiser sur l'écran des informations concernant l'autoradio.

- Radio : fréquence ou message RDS de la station radio sélectionnée, activation recherche automatique ou AutoStore ;
- CD audio, CD MP3 : numéro de la piste ;

Pour visualiser (On) ou éliminer (Off) les informations autoradio à l'écran, procéder comme suit :

- appuyer brièvement sur le bouton **MENU** ⇨, l'écran affiche On ou Off en mode clignotant, selon ce qui a été sélectionné précédemment ;

– appuyer sur le bouton ▲ ou ▼ pour effectuer le choix ;

– appuyer brièvement sur le bouton **MENU** ⇨ pour revenir à la page-écran du menu ou bien appuyer sur le bouton de manière prolongée pour revenir à la page-écran standard sans mémoriser.

### **Autoclose (Verrouillage centralisé automatique du véhicule en marche)** (pour les versions/marchés qui le prévoient)

Cette fonction, après son activation (On), permet d'activer le verrouillage automatique des portes lorsque l'on dépasse la vitesse de 20 km/h.

Pour activer ou désactiver cette fonction, procéder comme suit :

– appuyer brièvement sur le bouton **MENU** ⇨ , l'écran affiche un sous-menu ;

– appuyer brièvement sur le bouton **MENU** ⇨ , l'écran affiche On ou Off en mode clignotant selon le réglage effectué précédemment ;

– appuyer sur le bouton ▲ ou ▼ pour effectuer le choix ;

– appuyer brièvement sur le bouton **MENU** ⇨ pour revenir à la page-écran du sous-menu ou bien appuyer de manière prolongée pour revenir à la page-écran du menu principal sans mémoriser ;

– appuyer à nouveau sur le bouton **MENU** ⇨ de manière prolongée pour revenir à la page-écran standard ou au menu principal selon le point où l'on se trouve dans le menu.

### **Unités de mesure (Réglage des unités de mesure)**

Cette fonction permet de régler les unités de mesure au moyen de trois sous-menus : « Distances », « Consommation » et « Température ».

Pour sélectionner l'unité de mesure désirée, procéder comme suit :

– appuyer brièvement sur le bouton **MENU** ⇨ , l'écran affiche les trois sous-menus ;

– appuyer sur le bouton ▲ ou ▼ pour passer d'un sous-menu à l'autre ;

– après avoir sélectionné le sous-menu que l'on désire modifier, appuyer brièvement sur le bouton **MENU** ⇨ ;

– si l'on accède au sous-menu « Distances » : en appuyant brièvement sur le bouton **MENU** ⇨ , l'écran affiche « km » ou bien « mi » en fonction de ce qui a été précédemment sélectionné ;

– appuyer sur le bouton ▲ ou ▼ pour effectuer le choix ;

– si l'on accède au sous-menu « Consommation » : en appuyant brièvement sur le bouton **MENU** ⇨ , l'écran affiche « km/l », « l/100 km » ou « mpg » en fonction de ce qui a été sélectionné précédemment ;

Si l'unité de mesure de la distance réglée est « km » l'écran permet le réglage de l'unité de mesure (km/l ou l/100 km) rapportée à la quantité de carburant consommé.

Si l'unité de mesure de la distance réglée est « mi », l'écran affichera la quantité de carburant consommé en « mpg ».

– appuyer sur le bouton ▲ ou ▼ pour effectuer le choix ;

– si l'on accède au sous-menu « Température » : en appuyant brièvement sur le bouton **MENU** ⇨ , l'écran affiche « °C » ou bien « °F » en fonction de ce qui a été précédemment sélectionné ;

– appuyer sur le bouton ▲ ou ▼ pour effectuer le choix ;

Une fois le réglage effectué, appuyer brièvement sur le bouton **MENU** ⇨ pour revenir à la page-écran du sous-menu ou bien appuyer de manière prolongée pour revenir à la page-écran du menu principal sans mémoriser.





– appuyer à nouveau sur le bouton **MENU**  de manière prolongée pour revenir à la page-écran standard ou au menu principal selon le point où l'on se trouve dans le menu.

### **Langue (Sélection langue)**

Les visualisations de l'écran, après le réglage, peuvent être effectuées dans plusieurs langues : Italien, Anglais, Allemand, Portugais, Espagnol, Français, Hollandais, Polonais, Turc.

Pour sélectionner la langue souhaitée, procéder comme suit :

– appuyer brièvement sur le bouton **MENU** , l'écran affiche la « langue » sélectionnée précédemment en mode clignotant ;

– appuyer sur le bouton  ou  pour effectuer le choix ;



– appuyer brièvement sur le bouton **MENU**  pour revenir à la page-écran du menu ou bien appuyer sur le bouton de manière prolongée pour revenir à la page-écran standard sans mémoriser.

### **Volume des alarmes (Réglage du volume signal sonore anomalies/avertissements)**

Cette fonction permet de régler (sur 8 niveaux) le volume du signal sonore (buzzer) qui accompagne les affichages d'anomalies/avertissements.



Pour sélectionner le volume désiré, procéder comme suit :

– appuyer brièvement sur le bouton **MENU** , l'écran affiche le « niveau » du volume sélectionné précédemment en mode clignotant ;

– appuyer sur le bouton  ou sur  pour effectuer le réglage ;



– appuyer brièvement sur le bouton **MENU**  pour revenir à la page-écran du menu ou bien appuyer sur le bouton de manière prolongée pour revenir à la page-écran standard sans mémoriser.

### **Volume des touches (Réglage volume touches)**

Cette fonction permet de régler (sur 8 niveaux) le volume du signal sonore accompagnant la pression des boutons **MENU** ,  ou .

Pour sélectionner le volume désiré, procéder comme suit :

– appuyer brièvement sur le bouton **MENU** , l'écran affiche le « niveau » du volume sélectionné précédemment en mode clignotant ;

– appuyer sur le bouton  ou sur  pour effectuer le réglage ;

– appuyer brièvement sur le bouton **MENU**  pour revenir à la page-écran du menu ou bien appuyer sur le bouton de manière prolongée pour revenir à la page-écran standard sans mémoriser.

### **Buzzer Ceintures (Réactivation du buzzer pour signalisation S.B.R.)**

La fonction peut être visualisée seulement après la désactivation du système S.B.R. par le Réseau Après-vente Fiat (voir chapitre « Sécurité » au paragraphe « Système S.B.R. »).

### **Service (Entretien programmé)**

Cette fonction permet de visualiser les indications concernant les échéances kilométriques des coupons d'entretien.

Pour consulter ces indications, procéder comme suit :

– appuyer brièvement sur le bouton **MENU** , l'écran affiche l'échéance en km ou mi selon ce qui a été sélectionné précédemment (voir paragraphe « Unité de mesure de la distance ») ;

– appuyer brièvement sur le bouton **MENU**  pour revenir à la page-écran du menu ou bien appuyer sur le bouton de manière prolongée pour revenir à la page-écran standard.



REMARQUE Le « Plan d'Entretien Programmé » prévoit l'entretien du véhicule à des échéances préétablies se reporter au chapitre « Entretien du véhicule ». Cet affichage est automatique, clé sur MAR, à 2 000 km (ou valeur équivalente en miles) de cette échéance et est réaffiché tous les 200 km (ou valeur équivalente en miles). Lorsque le kilométrage est inférieur à 200 km, les messages s'affichent à intervalles plus rapprochés. L'affichage, en km ou en miles, répond au réglage de l'unité de mesure effectuée. Lorsque l'entretien programmé (« coupon ») se rapproche de l'échéance prévue, en positionnant la clé sur MAR, l'inscription « Service » s'affiche à l'écran, suivie du kilométrage/miles restant avant l'échéance d'entretien. S'adresser au Réseau Après-vente Fiat qui est chargé, en plus des opérations d'entretien prévues dans le « Plan d'Entretien Programmé » de la mise à zéro de l'affichage en question (réinitialisation).

### **Airbag passager Activation/désactivation des airbags côté passager, frontal et latéral, de protection du thorax/tête (Side bag)**

(pour les versions/marchés qui le prévoient)

Cette fonction permet d'activer/désactiver l'airbag côté passager et l'airbag latéral (pour les versions/marchés qui le prévoient).

Procéder comme suit :

– appuyer sur le bouton **MENU**  et, après avoir visualisé sur l'écran le message (Bag Pass: Off) (pour désactiver) ou bien le message (Bag Pass: On) (pour activer) par une pression des boutons **▲** et **▼**, appuyer à nouveau sur le bouton **MENU**  ;

– l'écran affiche le message de demande de confirmation ;

– en appuyant sur les boutons **▲** ou **▼**, sélectionner (Oui) (pour confirmer l'activation/désactivation) ou (Non) (pour abandonner) ;

– appuyer brièvement sur le bouton **MENU** , un message de confirmation du choix s'affiche et l'on revient à la page-écran du menu ou bien appuyer sur le bouton de manière prolongée pour revenir à la page-écran standard sans mémoriser.

### **Feux de jour (D.R.L.)**

Cette fonction permet d'activer/désactiver les feux de jour.

Pour activer ou désactiver cette fonction, procéder comme suit :

– appuyer brièvement sur le bouton **MENU** , l'écran affiche un sous-menu ;

– appuyer brièvement sur le bouton **MENU** , l'écran affiche On ou Off en mode clignotant selon le réglage effectué précédemment ;

– appuyer sur le bouton **▲** ou **▼** pour effectuer le choix ;

– appuyer brièvement sur le bouton **MENU** , pour revenir à la page-écran du sous-menu ou bien appuyer de manière prolongée pour revenir à la page-écran du menu principal sans mémoriser ;

– appuyer à nouveau sur le bouton **MENU**  de manière prolongée pour revenir à la page-écran standard ou au menu principal selon le point où l'on se trouve dans le menu.

### **Sortie Menu**

Dernière fonction qui achève le cycle de réglages énumérés sur la page-écran du menu.

En appuyant brièvement sur le bouton **MENU** , l'écran revient à la page-écran standard sans mémoriser.

En appuyant sur le bouton **▼**, l'écran revient à la première rubrique du menu (Bip Vitesse).



## TRIP COMPUTER

### EN BREF

Le « Trip computer » permet de visualiser, avec la clé sur MAR, les valeurs relatives au fonctionnement du véhicule. Cette fonction se compose de deux « trips » distincts, appelés « Trip A » et « Trip B », qui surveillent la « mission complète » du véhicule (parcours programmé) de manière indépendante. Les deux fonctions peuvent être remises à zéro (réinitialisation - début d'une nouvelle mission).

Le « Trip A » permet de visualiser les paramètres suivants :

- Température extérieure
- Autonomie
- Distance parcourue A
- Consommation moyenne A
- Consommation instantanée
- Vitesse moyenne A
- Durée du voyage A (durée de conduite)
- Réinitialisation Trip A

Le « Trip B », présent uniquement sur l'écran multifonction, permet de visualiser les grandeurs suivantes :

- Distance parcourue B
- Consommation moyenne B
- Vitesse moyenne B
- Durée du voyage B (durée de conduite)
- Réinitialisation Trip B



### Valeurs visualisées

#### Température extérieure

Indique la température extérieure à l'habitacle du véhicule.

*Autonomie (pour les versions/marchés qui le prévoient)*

Indique la distance pouvant être parcourue avec le carburant restant dans le réservoir, si l'on maintient la même conduite qu'auparavant. L'écran affichera l'indication « - - - - » lors des événements suivants :

- la valeur d'autonomie est inférieure à 50 km (ou valeur correspondante en miles)
- en cas d'arrêt du véhicule le moteur tournant pendant un temps prolongé

ATTENTION La modification de la valeur d'autonomie peut être influencée par différents facteurs : style de conduite (voir paragraphe « Style de conduite » au chapitre « Démarrage et conduite »), type de parcours (autoroutes, ville, routes en côte, etc.), conditions d'utilisation du véhicule (charge transportée, pression des pneus, etc.). La programmation d'un voyage doit prendre en compte les données énumérées ci-dessus.

#### Distance parcourue

Cette valeur indique la distance parcourue depuis le début de la nouvelle mission.

*Consommation moyenne (pour les versions/marchés qui le prévoient)*

Cette valeur représente la moyenne des consommations depuis le début de la nouvelle mission.

*Consommation instantanée (pour les versions/marchés qui le prévoient)*

Ce paramètre indique la variation, mise à jour en permanence, de la consommation de carburant. En cas d'arrêt du véhicule, moteur lancé, l'écran affiche l'indication « - - - - ».

### Vitesse moyenne

Ce paramètre représente la vitesse moyenne du véhicule depuis le début de la nouvelle mission.

### Durée de voyage

Temps passé depuis le début de la nouvelle mission.

ATTENTION À défaut d'informations, tous les paramètres du Trip computer affichent l'indication « ---- » à la place de la valeur. Lorsque l'on revient à un fonctionnement normal, le décompte des différentes grandeurs reprend de façon régulière sans remise à zéro des valeurs affichées avant l'anomalie ni début d'une nouvelle mission.

### Bouton de commande TRIP

Le bouton TRIP, placé sur le levier droit fig. 121, permet, avec la clé de contact en position MAR, d'accéder à la fois à l'affichage des valeurs décrites précédemment et de les remettre à zéro pour commencer une nouvelle mission :

- pression courte pour accéder à l'affichage des différentes valeurs ;
- pression prolongée pour remettre à zéro (réinitialisation) et commencer une nouvelle mission.

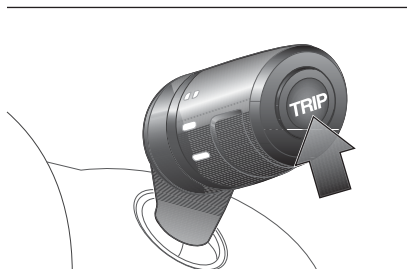

121

FOV0010

### Nouvelle mission

Elle commence à partir d'une mise à zéro :

- « manuelle » par l'utilisateur, en appuyant sur le bouton correspondant ;
- « automatique » quand la « distance parcourue » atteint la valeur, en fonction de l'écran installé de 3 999,9 km ou 9 999,9 km ou bien quand la « durée de voyage » atteint la valeur de 99,59 (99 heures et 59 minutes) ;
- après chaque débranchement et le branchement suivant de la batterie.

ATTENTION L'opération de mise à zéro effectuée en présence des visualisations du « Trip A » effectue seulement la réinitialisation des grandeurs concernant sa propre fonction.

ATTENTION L'opération de mise à zéro effectuée en présence des visualisations du « Trip B » effectue seulement la réinitialisation des grandeurs concernant sa propre fonction.

### Procédure de début de voyage

Clé de contact en position MAR, effectuer la remise à zéro (réinitialisation) en appuyant et en maintenant la pression sur le bouton TRIP pendant plus de 2 secondes.

### Sortie Trip

La sortie de la fonction TRIP est automatique lorsque toutes les grandeurs sont affichées ou si l'on maintient le bouton **MENU**  (\*) enfoncé pendant plus d'une seconde.

(\*) Pour les versions/marchés qui le prévoient.



### ATTENTION

**11) Le « Trip B » est une fonction pouvant être désactivée (voir le paragraphe « Activation Trip B »). Les valeurs « Autonomie » et « Consommation instantanée » ne peuvent pas être mises à zéro.**



## SYSTÈME EOBD



Le système EOBD (European On Board Diagnosis) effectue un diagnostic permanent des composants du véhicule reliés aux émissions. Il signale aussi, par l'allumage du témoin  sur le combiné de bord (accompagné, sur certaines versions, d'un message à l'écran), la condition de détérioration des composants (voir chapitre « Témoins et messages »).

Ce système a pour objectif de :

- contrôler l'efficacité du système ;
- signaler une augmentation des émissions due à un mauvais fonctionnement du véhicule ;
- signaler la nécessité de remplacer certains composants détériorés.



Le système dispose aussi d'un connecteur pouvant être interfacé à des instruments appropriés, permettant la lecture des codes d'erreur mémorisés dans la centrale, avec une série de paramètres spécifiques du diagnostic et du fonctionnement du moteur.

Ce contrôle peut être également effectué par les agents de la circulation.

AVERTISSEMENT Après avoir éliminé l'inconvénient, pour le contrôle complet du système, le Réseau Après-vente Fiat doit effectuer le test au banc d'essai et, le cas échéant, des essais sur route pouvant nécessiter de parcourir un grand nombre de kilomètres.



### ATTENTION

**47) Si, en tournant la clé sur MAR, le témoin  ne s'allume pas ou si, pendant la marche, il s'allume en mode fixe ou clignotant (accompagné, sur certaines versions, d'un message affiché sur l'écran), s'adresser le plus tôt possible au Réseau Après-vente Fiat. Le fonctionnement du témoin  peut être vérifié au moyen d'appareils spéciaux par les agents de contrôle de la circulation. Se conformer aux normes en vigueur dans le Pays concerné.**





## TÉMOINS ET MESSAGES

L'allumage du témoin est associé (si le combiné de bord le permet) à un message spécifique et/ou un signal sonore. Ces signaux synthétiques de mise en garde ne sauraient être exhaustifs et/ou se substituer aux indications de cette Notice d'entretien, qu'il faut toujours lire avec beaucoup d'attention. En cas de signal d'anomalie, toujours se référer au contenu de ce chapitre.

**AVERTISSEMENT** Les signaux d'anomalie qui apparaissent sur l'écran sont divisés en deux catégories : anomalies graves et anomalies moins graves. Les anomalies graves affichent un « cycle » de signaux répétés pendant un temps prolongé. Pour les anomalies moins graves, le « cycle » de signaux affichés est répété pendant un temps plus limité. Le cycle d'affichage des deux catégories peut être interrompu. Le témoin du combiné de bord reste allumé jusqu'à l'élimination de la cause du dysfonctionnement.



Témoins du combiné de bord	Signification	Que faire
 rouge	<p><b>LIQUIDE DE FREINS INSUFFISANT / FREIN À MAIN SERRÉ</b></p> <p>Quand on tourne la clé sur MAR, le témoin s'allume, mais il doit s'éteindre après quelques secondes.</p>	
	<p><b>Liquide de freins insuffisant</b></p> <p>Le témoin s'allume lorsque le niveau du liquide de freins dans le réservoir chute au-dessous du minimum, à cause d'une fuite possible de liquide sur le circuit.</p>	<p>Rétablir le niveau de liquide de freins, puis vérifier que le témoin s'éteigne.</p> <p>Si le témoin s'allume pendant la marche (accompagné, sur certaines versions, d'un message affiché à l'écran), s'arrêter immédiatement et s'adresser au Réseau Après-vente Fiat.</p>
<p><b>Frein à main serré</b></p> <p>Le témoin s'allume quand le frein à main est serré.</p>	<p>Relâcher le frein à main, puis vérifier que le témoin s'éteigne.</p> <p>Si le témoin reste allumé, s'adresser au Réseau Après-vente Fiat.</p>	



Témoins du combiné de bord	Signification	Que faire
 <p>rouge</p>  <p>jaune ambre</p>  <p>jaune ambre</p>	<p><b>ANOMALIE DE L'EBD</b></p> <p>L'allumage simultané des témoins (⚠️) (rouge), (ABS) (jaune ambre) et 🚗 (jaune ambre) (pour les versions/marchés qui le prévoient), quand le moteur tourne, indique une anomalie du système EBD ou que le système n'est pas disponible. Dans ce cas, si l'on freine brusquement, un blocage précoce des roues arrière peut se produire, avec risque de dérapage. Le message dédié s'affiche à l'écran.</p>	<p>Conduire très prudemment et se rendre immédiatement au Réseau Après-vente Fiat le plus proche pour faire contrôler le système.</p>
 <p>rouge</p>	<p><b>ANOMALIE DES AIRBAGS</b></p> <p>Quand on tourne la clé sur MAR, le témoin s'allume, mais il doit s'éteindre après quelques secondes.</p> <p>L'allumage du témoin de manière permanente indique une anomalie du système airbag. Sur certaines versions, le message dédié s'affiche à l'écran.</p>	 48) 49)

Témoins du combiné de bord	Signification	Que faire
 <p data-bbox="161 329 225 351">rouge</p>	<p data-bbox="331 138 842 161"><b>CEINTURES DE SÉCURITÉ NON BOUCLÉES</b></p> <p data-bbox="331 172 850 423">(pour les versions/marchés qui le prévoient) Le témoin s'allume à lumière fixe lorsque le véhicule est arrêté et que la ceinture de sécurité côté conducteur ou côté passager (pour les versions qui le prévoient) n'est pas bouclée. Le témoin clignote accompagné de l'émission d'un signal sonore (buzzer), lorsque la ceinture du conducteur n'est pas correctement bouclée et que la voiture roule.</p>	<p data-bbox="874 213 1390 351">Pour la désactivation permanente de l'avertisseur sonore (buzzer) du système S.B.R. (Seat Belt Reminder), s'adresser au Réseau Après-vente Fiat. Le système peut être réactivé au moyen du Menu de configuration.</p>



Témoins du combiné de bord	Signification	Que faire
 	<p><b>TEMPÉRATURE EXCESSIVE DU LIQUIDE DE REFROIDISSEMENT DU MOTEUR</b></p> <p>Quand on tourne la clé sur MAR, le témoin s'allume, mais il doit s'éteindre après quelques secondes. Le témoin s'allume quand le moteur est en surchauffe. Le message dédié s'affiche à l'écran.</p>	<p>En cas de marche normale : arrêter le véhicule, couper le moteur et vérifier que le niveau d'eau à l'intérieur du bac n'est pas inférieur au repère MIN. Dans ce cas, attendre le refroidissement du moteur, puis ouvrir le bouchon, lentement et avec précaution, remplir avec du liquide de refroidissement, en s'assurant que celui-ci soit compris entre les repères MIN et MAX indiqués sur le bac. Vérifier visuellement aussi les éventuelles fuites de liquide. Si lors du démarrage suivant le témoin est de nouveau allumé, s'adresser au réseau Après-vente Fiat.</p> <p>Au cas où le véhicule est très sollicité (par exemple, dans des conditions de conduite performantes) : ralentir et, si le témoin reste allumé, arrêter le véhicule. S'arrêter pendant 2 ou 3 minutes, en laissant le moteur allumé et légèrement accéléré pour que le liquide de refroidissement circule plus facilement, puis couper le moteur. Vérifier le niveau du liquide suivant les indications ci-dessus.</p> <p><b>AVERTISSEMENT</b> Sur des parcours très contraignants il est conseillé de garder le moteur allumé et légèrement accéléré pendant quelques minutes avant de l'éteindre.</p>
 <p>rouge</p>	<p><b>RECHARGE INSUFFISANTE DE LA BATTERIE</b></p> <p>Quand on tourne la clé sur MAR le témoin s'allume, mais il doit s'éteindre une fois que le moteur est lancé (quand le moteur est au ralenti, un bref retard de l'extinction est admis).</p>	<p>Si le témoin reste allumé, s'adresser immédiatement au Réseau Après-vente Fiat.</p>



rouge

### PRESSION DE L'HUILE MOTEUR INSUFFISANTE

Quand on tourne la clé sur MAR le témoin numérique s'allume, mais il doit s'éteindre dès que le moteur a démarré.

Le témoin s'allume en mode fixe en même temps que le message affiché sur l'écran lorsque le système détecte une pression insuffisante de l'huile moteur.



12)

### HUILE MOTEUR DÉTÉRIORÉE

(seulement les versions MultiJet avec DPF)

Le témoin s'allume en mode clignotant en même temps que le message affiché par l'écran (pour les versions/marchés qui le prévoient) lorsque le système détecte une dégradation de l'huile du moteur.

L'allumage en mode clignotant de ce témoin ne doit pas être considéré comme une anomalie du véhicule mais comme un avertissement qui prévient le conducteur que l'utilisation normale du véhicule a conduit à la nécessité de vidanger l'huile moteur. Si l'huile n'est pas vidangée, lorsqu'un deuxième seuil de dégradation est atteint, le témoin  s'allume sur le combiné de bord et le fonctionnement du moteur est limité à 3 000 tours/min.

Si l'huile n'est pas encore vidangée, lorsqu'un troisième seuil de dégradation est atteint, le moteur est limité à 1 500 tours/min, de manière à éviter tout endommagement.

S'adresser dès que possible au Réseau Après-vente Fiat.





50) 51)

Il est bon de rappeler que la dégradation de l'huile est accélérée par :







- une utilisation principalement urbaine du véhicule, qui augmente la fréquence du processus de régénération du DPF
- une utilisation du véhicule sur des parcours brefs, empêchant le moteur d'atteindre la température de régime
- des interruptions répétées de la procédure de régénération signalées par le biais de l'allumage du témoin DPF.



Témoins du combiné de bord	Signification	Que faire
 <p>rouge</p>	<p><b>NIVEAU D'HUILE MOTEUR MINIMUM</b></p> <p>Quand on tourne la clé sur MAR, le témoin s'allume mais il doit s'éteindre après quelques secondes.</p> <p>Le témoin s'allume sur le tableau de bord lorsque le niveau d'huile de moteur descend sous la valeur minimale prévue.</p> <p>Sur certaines versions, le message dédié s'affiche à l'écran.</p>	<p>Rétablir le niveau correct d'huile de moteur (voir « Contrôle des niveaux » dans le chapitre « Entretien du véhicule »).</p>
 <p>rouge</p>	<p><b>FERMETURE INCOMPLÈTE DES PORTES</b></p> <p>Le témoin s'allume, sur certaines versions, quand une ou plusieurs portes, ou le coffre à bagages, ne sont pas parfaitement fermés.</p> <p>Quand le véhicule roule portes ouvertes, un signal sonore est émis.</p>	



**ATTENTION**



- 48) Si le témoin  ne s'allume pas quand on tourne la clé sur MAR ou qu'il reste allumé pendant que la voiture roule (accompagné du message affiché à l'écran), il s'agit peut-être d'une anomalie des systèmes de retenue. Si tel est le cas, les airbags ou les prétensionneurs risquent de ne pas s'activer en cas d'accident ou, plus rarement, de s'activer intempestivement. Avant de continuer, s'adresser au Réseau Après-vente Fiat pour faire immédiatement contrôler le système.
- 49) L'anomalie du témoin  est signalée par l'allumage en mode clignotant du témoin . Dans ce cas, le témoin  pourrait ne pas signaler les anomalies éventuelles des systèmes de retenue. Avant de continuer, s'adresser au Réseau Après-vente Fiat pour faire immédiatement contrôler le système.
- 50) Quand le témoin  s'allume, l'huile moteur détériorée doit être vidangée dès que possible et jamais plus de 500 km après que le témoin s'est allumé pour la première fois. Le non-respect des informations ci-dessus pourrait causer de graves dommages au moteur et la déchéance de la garantie. Nous vous rappelons que l'allumage de ce témoin n'est pas lié à la quantité d'huile présente dans le moteur et qu'il ne faut absolument pas ajouter d'huile dans le moteur si le témoin s'allume en mode clignotant.
- 51) Si le témoin  clignote pendant la marche, s'adresser au Réseau Après-vente Fiat.







### ATTENTION





12) Si le témoin  s'allume pendant la marche, couper immédiatement le moteur et s'adresser au Réseau Après-vente Fiat.







Témoins du combiné de bord	Signification	Que faire
 <p>jaune ambre</p>	<p><b>ANOMALIE DU SYSTÈME EOBD/INJECTION</b></p> <p>En conditions normales, quand on tourne la clé de contact sur MAR, le témoin s'allume, mais il doit s'éteindre dès que le moteur est lancé.</p> <p>Le fonctionnement du témoin  peut être vérifié au moyen d'appareils spéciaux par les agents de contrôle de la circulation. Se conformer aux normes en vigueur dans le pays où l'on circule.</p>	 13)
	<p>Si le témoin reste allumé ou s'allume quand la voiture roule, cela signale un dysfonctionnement du système d'injection. Si le témoin s'allume de manière fixe, cela indique un dysfonctionnement du système d'alimentation/allumage qui risque de provoquer de fortes émissions à l'échappement, une dégradation des performances, une mauvaise maniabilité et une consommation élevée.</p> <p>Sur certaines versions, le message dédié s'affiche à l'écran.</p> <p>Le témoin s'éteint si l'anomalie disparaît, mais le système mémorise systématiquement le signal.</p>	<p>Dans ces conditions, on peut continuer à rouler en évitant toutefois de demander au moteur des efforts trop importants ou des vitesses élevées. L'utilisation prolongée de la voiture avec le témoin allumé de manière fixe peut provoquer des dommages.</p> <p>S'adresser dès que possible au Réseau Après-vente Fiat.</p>
<p>REMARQUE (uniquement pour les moteurs essence)</p> <p>Si le témoin clignote, cela signifie que le catalyseur pourrait être endommagé.</p>	<p>Dans ce cas, il faut relâcher la pédale de l'accélérateur, revenir à bas régime, jusqu'à ce que le témoin ne clignote plus. Continuer de rouler à une vitesse modérée, en essayant d'éviter des conditions de conduite qui peuvent provoquer des clignotements ultérieurs et s'adresser dès que possible au Réseau Après-vente Fiat.</p>	

Témoins du combiné de bord	Signification	Que faire
 <p>jaune ambre</p>	<p><b>ANOMALIE DE L'ABS</b></p> <p>Quand on tourne la clé sur MAR, le témoin s'allume, mais il doit s'éteindre après quelques secondes. Le témoin s'allume quand le système est défaillant. Dans ce cas, le système de freinage garde toute son efficacité, mais sans les avantages du système ABS. Le message dédié s'affiche à l'écran.</p>	<p>Rouler prudemment et s'adresser dès que possible au Réseau Après-vente Fiat.</p>
  <p>jaune ambre</p>	<p><b>RÉSERVE DE CARBURANT</b></p> <p>Quand on tourne la clé sur MAR, le témoin s'allume, mais il doit s'éteindre après quelques secondes. Le témoin s'allume lorsqu'il reste environ 9 litres de carburant dans le réservoir.</p> <p>ATTENTION Le clignotement du témoin indique une anomalie du système. Dans ce cas, s'adresser au Réseau Après-vente Fiat pour faire contrôler le système.</p> <p>Le triangle situé sur le côté gauche du symbole  indique de quel côté du véhicule se trouve le goulot de ravitaillement en carburant.</p>	







Témoins du combiné de bord	Signification	Que faire
 <p>jaune ambre</p>	<p><b>PRÉCHAUFFAGE DES BOUGIES/ANOMALIE PRÉCHAUFFAGE DES BOUGIES</b>  <b>Préchauffage des bougies</b>            Quand on tourne la clé sur MAR, le témoin s'allume : il s'éteint lorsque les bougies ont atteint la température prédéfinie.</p> <p>ATTENTION En cas de température ambiante élevée, la durée d'allumage du témoin peut être pratiquement imperceptible.</p> <hr/> <p><b>Anomalie préchauffage des bougies</b>            Le témoin clignote en cas d'anomalie du système de préchauffage des bougies.            Sur certaines versions, le message dédié s'affiche à l'écran.</p>	<p>Démarrer le moteur aussitôt après l'extinction du témoin.</p> <hr/> <p>S'adresser dès que possible au Réseau Après-vente Fiat.</p>
 <p>jaune ambre</p>	<p><b>PRÉSENCE D'EAU DANS LE FILTRE À GAZOLE</b>            Quand on tourne la clé sur MAR, le témoin s'allume, mais il doit s'éteindre après quelques secondes.            Le témoin  s'allume en présence d'eau dans le filtre à gazole.            Sur certaines versions, le message dédié s'affiche à l'écran.</p>	<p> 14)</p>



Témoins du combiné de bord	Signification	Que faire
 <p>jaune ambre</p>	<p><b>ANOMALIE DU SYSTÈME DE PROTECTION DU VÉHICULE - FIAT CODE</b></p> <p>Quand on tourne la clé sur MAR, le témoin doit clignoter une fois seulement, puis il doit s'éteindre. Le témoin allumé à lumière fixe quand la clé est sur MAR, indique une anomalie possible (voir « Le système Fiat Code » au chapitre « Connaissance du véhicule »).</p> <p>Lorsque le moteur tourne, si le témoin  clignote, cela signifie que le véhicule n'est pas protégé par le dispositif de coupure du moteur.</p>	<p>S'adresser au Réseau Après-vente Fiat pour effectuer la mémorisation de toutes les clés.</p>
 <p>jaune ambre</p>	<p><b>FEUX ANTIBROUILLARD ARRIÈRE</b></p> <p>Le témoin s'allume lorsque l'on allume les feux antibrouillard arrière.</p>	

Témoins du combiné de bord	Signification	Que faire
 <p>jaune ambre</p>	<p><b>SIGNAL D'ANOMALIE GÉNÉRALE</b></p> <p>Le témoin s'allume si les évènements suivants se produisent :</p> <ul style="list-style-type: none"> <li><input type="checkbox"/> Anomalie du capteur de pression d'huile moteur</li> </ul>	
	<ul style="list-style-type: none"> <li><input type="checkbox"/> Anomalie des feux (antibrouillard arrière, clignotants, de stop, de recul, éclairage de plaque, de position, de jour)</li> </ul>	<p>L'anomalie liée à ces feux pourrait être : une ou plusieurs ampoules grillées, le fusible de protection grillé ou l'interruption du branchement électrique</p>





Témoins du combiné de bord	Signification	Que faire
	<ul style="list-style-type: none"> <li><input type="checkbox"/> Anomalie du système de coupure du carburant</li> <li><input type="checkbox"/> Anomalie des capteurs de stationnement</li> <li><input type="checkbox"/> Anomalie du système Start&amp;Stop</li> </ul>	<p>S'adresser dès que possible au réseau Après-vente Fiat pour réparer l'anomalie en question.</p>
	<p>Le témoin s'allume en mode clignotant pour signaler l'anomalie du témoin . Dans ce cas, le témoin  pourrait ne pas signaler les anomalies éventuelles des systèmes de retenue.</p>	<p>Avant de continuer, s'adresser au Réseau Après-vente Fiat pour faire immédiatement contrôler le système.</p>











Témoins du combiné de bord	Signification	Que faire
<div style="text-align: center;">  <p>jaune ambre</p> </div>	<p><b>NETTOYAGE DU DPF (PIÈGE À PARTICULES) EN COURS</b>            (pour les versions/marchés qui le prévoient)            Quand on tourne la clé sur MAR, le témoin s'allume, mais il doit s'éteindre après quelques secondes.            Le témoin s'allume en mode fixe pour avertir le conducteur que le système DPF doit éliminer les substances polluantes piégées (particules) au moyen d'une procédure de régénération.            En même temps que le témoin s'allume, le message dédié apparaît à l'écran (pour les versions/marchés qui le prévoient).</p>	<p>Le témoin ne s'allume pas à chaque fois que le DPF est en cours de régénération, mais uniquement lorsque les conditions de conduite requièrent que le conducteur en soit informé. Pour que le témoin s'éteigne, il convient de maintenir le véhicule en marche jusqu'au terme de la régénération. La procédure dure 15 minutes en moyenne.            Les conditions optimales pour mener à bien la procédure sont réunies lorsque le véhicule continue à rouler à 60 km/h, avec un régime moteur supérieur à 2 000 tours/min. L'allumage de ce témoin n'est pas une anomalie du véhicule et ne demande pas qu'il soit amené à l'atelier.</p> <p> 15)   52)</p>

Témoins du combiné de bord	Signification	Que faire
 <p>jaune ambre</p>	<p><b>Anomalie du système ESC</b>            Sur certaines versions, le message dédié s'affiche à l'écran.            Le clignotement du témoin quand le véhicule roule indique l'intervention du système ESC.</p> <p><b>Anomalie du système Hill Holder</b>            Le témoin allumé indique une anomalie du système Hill Holder.            Sur certaines versions, le message dédié s'affiche à l'écran.</p>	<p>Si le témoin ne s'éteint pas ou s'il reste allumé pendant la marche, s'adresser au Réseau Après-vente Fiat.</p> <p>Dans ce cas, s'adresser dès que possible au Réseau Après-vente Fiat.</p>
 <p>jaune ambre</p>	<p><b>USURE DES PLAQUETTES DE FREINS</b>            Le témoin s'allume si les plaquettes de frein avant ou arrière sont usées.            Sur certaines versions, le message dédié s'affiche à l'écran.</p>	<p>Remplacer les plaquettes de freins dès que possible.</p>

Témoins du combiné de bord	Signification	Que faire
 <p>jaune ambre</p>	<p><b>SYSTÈME ASR DÉSACTIVÉ</b>            Le système ASR peut être désactivé en appuyant sur le bouton ASR OFF.            Le témoin s'allume pour informer le conducteur de la désactivation du système.            En appuyant de nouveau sur le bouton ASR OFF, le témoin s'éteint pour informer le conducteur de la réactivation du système.</p>	



Témoins du combiné de bord	Signification	Que faire
 <p>jaune ambre</p>	<p><b>ACTIVATION DU SYSTÈME TRACTION PLUS</b>                      Le témoin s'allume lors de l'activation du système Traction Plus, en poussant sur le bouton T+ situé sur la planche de bord.                      La LED sur le bouton s'allume.</p> <hr/> <p><b>Anomalie du système Traction Plus</b>                      Le témoin s'allume en même temps que la LED sur la touche et le témoin  pour signaler une anomalie du système Traction Plus.                      Un message dédié s'affiche à l'écran.</p>	<p>S'adresser au Réseau Après-vente Fiat.</p>
Témoins du combiné de bord	Signification	Que faire
 <p>jaune ambre</p>	<p><b>SYSTÈME TPMS</b>  <b>Anomalie du système TPMS</b>                      Le témoin s'allume en clignotant pendant environ 75 secondes, puis devient fixe lorsqu'une anomalie du système TPMS est détectée.</p> <hr/> <p><b>Pression des pneus insuffisante</b>                      Le témoin s'allume pour signaler que la pression du pneu est inférieure à la valeur recommandée et/ou qu'il y a une lente perte de pression. Dans ces circonstances, une longue durée de vie du pneu et une consommation de carburant optimale pourraient ne pas être assurées.</p>	<p>Dans ce cas, s'adresser dès que possible au Réseau Après-vente Fiat.</p>

Témoins du combiné de bord	Signification	Que faire
 <p>jaune ambre</p>	<p><b>ANOMALIE DES CAPTEURS DE STATIONNEMENT</b>            (pour les versions/marchés qui le prévoient)            Le témoin s'allume lorsqu'une anomalie des capteurs de stationnement est détectée.            Sur certaines versions, le témoin  s'allume en alternative. Dans ce cas, s'adresser au Réseau Après-vente Fiat.            Sur certaines versions, le message dédié s'affiche à l'écran.</p>	  
 <p>jaune ambre</p>	<p><b>ANOMALIE DU SYSTÈME START&amp;STOP</b>            (pour les versions/marchés qui le prévoient)            Le témoin s'allume lorsqu'une anomalie du système Start&amp;Stop est détectée.            Sur certaines versions, le témoin  s'allume en alternative. Dans ce cas, s'adresser au Réseau Après-vente Fiat.            Sur certaines versions, le message dédié s'affiche à l'écran.</p>	  



**ATTENTION**

13) Si, en tournant la clé sur MAR, le témoin  ne s'allume pas ou si, pendant la marche, il s'allume en mode fixe ou clignotant (accompagné, sur certaines versions, d'un message à l'écran), s'adresser dès que possible au Réseau Après-vente Fiat.



14) *La présence d'eau dans le circuit d'alimentation peut endommager gravement le système d'injection et créer des problèmes de fonctionnement du moteur. Si le témoin  s'allume (accompagné, sur certaines versions, d'un message à l'écran), s'adresser dès que possible au Réseau Après-vente Fiat pour procéder à la purge. Si ce signal se produit immédiatement après un ravitaillement, il est possible qu'il y ait de l'eau dans le réservoir : dans ce cas, couper immédiatement le moteur et contacter le réseau Après-vente Fiat.*





15) *Durant la phase de régénération, le ventilateur électrique pourrait se mettre en marche.*



**ATTENTION**

52) *La vitesse à laquelle on roule doit toujours tenir compte de la circulation, des conditions atmosphériques et de la réglementation en vigueur en matière de code de la route. À noter par ailleurs qu'il est possible de couper le moteur même si le témoin DPF est allumé ; des interruptions répétées de la procédure de régénération risquent cependant d'entraîner la dégradation précoce de l'huile moteur. C'est la raison pour laquelle il est toujours recommandé d'attendre l'extinction du témoin avant de couper le moteur en suivant les indications reportées ci-dessus. Il n'est pas conseillé de terminer la régénération du DPF avec le véhicule à l'arrêt.*

Témoins du combiné de bord	Signification	Que faire
 <p>vert</p>	<p><b>FEUX DE CROISEMENT</b> Le témoin s'allume en allumant les feux de croisement.</p> <hr/> <p><b>FOLLOW ME HOME</b> Le témoin s'allume (accompagné de l'affichage d'un message à l'écran) en cas d'utilisation de ce dispositif (voir le paragraphe « Dispositif Follow me home » dans « Feux extérieurs » du chapitre « Connaissance du véhicule »).</p>	

Témoins du combiné de bord	Signification	Que faire
 <p data-bbox="172 255 212 277">vert</p>	<p data-bbox="331 141 603 163"><b>CLIGNOTANT GAUCHE</b></p> <p data-bbox="331 169 850 277">Le témoin s'allume quand le levier de commande des clignotants est déplacé vers le bas ou, avec le clignotant droit, quand on appuie sur le bouton des feux de détresse.</p>	
 <p data-bbox="172 414 212 436">vert</p>	<p data-bbox="331 300 574 322"><b>CLIGNOTANT DROIT</b></p> <p data-bbox="331 328 850 436">Le témoin s'allume quand le levier de commande des clignotants est déplacé vers le haut ou, avec le clignotant gauche, quand on appuie sur le bouton des feux de détresse.</p>	
 <p data-bbox="172 573 212 595">vert</p>	<p data-bbox="331 488 619 510"><b>FEUX ANTIBROUILLARD</b></p> <p data-bbox="331 516 850 568">Le témoin s'allume lors de l'activation des feux antibrouillard avant.</p>	
 <p data-bbox="172 804 212 826">vert</p>	<p data-bbox="331 618 555 640"><b>CRUISE CONTROL</b></p> <p data-bbox="331 646 850 786">(pour les versions/marchés qui le prévoient) Quand on tourne la clé sur MAR, le témoin numérique s'allume à l'écran, mais il doit s'éteindre après quelques secondes, si le Cruise Control est désactivé.</p> <p data-bbox="331 791 850 900">Le témoin sur le tableau de bord s'allume lorsque l'on tourne la bague du Cruise Control sur ON ou sur , selon les versions. Sur certaines versions, le message dédié s'affiche à l'écran.</p>	



Témoins du combiné de bord	Signification	Que faire
 <p data-bbox="268 255 316 277">bleu</p>	<p data-bbox="432 165 630 188"><b>FEUX DE ROUTE</b></p> <p data-bbox="432 199 927 247">Le témoin s'allume quand on allume les feux de route.</p>	

# SÉCURITÉ

*Ce chapitre est très important : il décrit les systèmes de sécurité de série du véhicule et fournit les indications nécessaires pour les utiliser correctement.*

SYSTÈMES DE SÉCURITÉ ACTIVE	110
SYSTÈME ABS .....	110
SYSTÈME ESC (ELECTRONIC STABILITY CONTROL) .....	112
SYSTÈMES DE PROTECTION DES OCCUPANTS .....	114
CEINTURES DE SÉCURITÉ.....	115
SYSTÈME S.B.R. ....	117
PRÉTENSIONNEURS.....	117
TRANSPORTER LES ENFANTS EN TOUTE SÉCURITÉ .....	119
PRÉ-ÉQUIPEMENT POUR LE MONTAGE D'UN SIÈGE ENFANT ISOFIX.....	124
AIRBAGS FRONTAUX .....	127
AIRBAGS LATÉRAUX (SIDE BAG) ...	131



## SYSTÈMES DE SÉCURITÉ ACTIVE

La voiture est équipée des dispositifs de sécurité « active » suivants :

- système ABS ;
- système EBD ;
- système Brake Assist ;
- système ESP ;
- système ASR ;
- système Hill Holder ;
- système MSR ;

Pour le fonctionnement des systèmes, voir les indications des pages suivantes.

## SYSTÈME ABS

Ce système, partie intégrante du système de freinage, empêche, quelle que soit la condition de la chaussée et l'intensité du freinage, le blocage des roues et par conséquent le patinage d'une ou de plusieurs roues, en garantissant ainsi le contrôle du véhicule même en cas de freinage d'urgence.

Le dispositif est complété par le système EBD (Electronic Braking Force Distribution), qui répartit l'action de freinage entre les roues avant et les roues arrière.

**AVERTISSEMENT** Pour avoir le maximum d'efficacité du système de freinage, une période de stabilisation d'environ 500 km est nécessaire : pendant cette période, il est conseillé de ne pas effectuer de freinages trop brusques, répétés et prolongés.

### INTERVENTION DU SYSTÈME

L'intervention de l'ABS est signalée par une légère pulsation de la pédale de frein, accompagnée par un bruit : cela signifie qu'il faut adapter la vitesse au type de route sur laquelle on roule.

 53) 54) 55)

## SIGNALISATIONS D'ANOMALIES



### Anomalie de l'ABS

Elle est signalée par l'allumage du témoin  sur le combiné de bord (accompagné, sur certaines versions, d'un message affiché à l'écran) (voir chapitre « Témoins et messages »).

Dans ce cas, le système de freinage maintient son efficacité, mais sans la puissance offerte par le système ABS.

Rouler prudemment jusqu'au Réseau Après-vente Fiat le plus proche pour faire contrôler le système.

### Anomalie de l'EBD

Elle est signalée par l'allumage des témoins  et  sur le combiné de bord (accompagné, sur certaines versions, d'un message affiché à l'écran) (voir chapitre « Témoins et messages »).

Dans ce cas, si l'on freine brusquement, un blocage précoce des roues arrière peut se produire, avec risque de dérapage. Rouler très prudemment jusqu'au Réseau Après-vente Fiat le plus proche pour faire contrôler le système.

 56)

## **BRAKE ASSIST (assistance aux freinages d'urgence intégrée dans l'ESP)**

(pour les versions/marchés qui le prévoient)

Le système, qui ne peut pas être déconnecté, reconnaît le freinage d'urgence (selon la vitesse d'actionnement de la pédale de frein) et garantit une augmentation de la pression hydraulique de freinage pour soutenir celle du conducteur, permettant la réaction plus rapide et plus puissante du circuit de freinage.

Le Brake Assist est désactivé sur les voitures équipées du système ESP, en cas d'anomalie du système (signalée par l'allumage du témoin  accompagné du message affiché à l'écran multifonction, le cas échéant).

 57)



### **ATTENTION**

**53) Quand l'ABS intervient, et que l'on perçoit les pulsations de la pédale de frein, ne pas diminuer la pression exercée, mais appuyer à fond sur la pédale sans crainte ; on pourra ainsi s'arrêter sur la plus courte distance possible, compte tenu des conditions de la chaussée.**

**54) Si l'ABS intervient, cela signifie que l'on est sur le point d'atteindre la limite d'adhérence entre les pneus et la chaussée : il faut ralentir pour adapter la marche en fonction de l'adhérence disponible.**

**55) L'ABS exploite au mieux l'adhérence disponible, mais il ne peut pas l'augmenter ; il faut donc être très prudent sur les chaussées glissantes, sans courir de risques inutiles.**

**56) En cas d'allumage du témoin  uniquement sur le combiné de bord (sur certaines versions accompagné du message affiché à l'écran), arrêter immédiatement le véhicule et s'adresser au Réseau d'Après-vente Fiat le plus proche. Une fuite éventuelle du liquide du circuit hydraulique compromet le fonctionnement du système de freinage traditionnel ou avec antiblocage des roues.**

**57) Quand l'ABS intervient, et que l'on perçoit les pulsations de la pédale de frein, ne pas diminuer la pression exercée, mais appuyer à fond sur la pédale sans crainte ; on pourra ainsi s'arrêter sur la plus courte distance possible, compte tenu des conditions de la chaussée.**



## SYSTÈME ESC (Electronic Stability Control)

(pour les versions/marchés qui le prévoient)

### EN BREF

*C'est un système de contrôle de la stabilité du véhicule qui aide à maintenir le contrôle de la direction en cas de perte d'adhérence des pneus.*

*L'action du système ESC est particulièrement utile lorsque les conditions d'adhérence de la chaussée changent.*

*Les systèmes ESC, ASR et Hill Holder sont également couplés (pour les versions/marchés qui le prévoient) aux systèmes MSR (réglage du couple de freinage du moteur lors du rétrogradage) et HBA (augmentation automatique de la pression de freinage en cas de freinage d'urgence).*

### INTERVENTION DU SYSTÈME

Elle est signalée par le clignotement du témoin  sur le combiné de bord, pour informer le conducteur que le véhicule est en conditions critiques de stabilité et d'adhérence.

### ACTIVATION DU SYSTÈME

Le système ESC s'active automatiquement lors du démarrage du véhicule.

### SIGNALISATIONS D'ANOMALIES

En cas d'anomalie éventuelle, le système ESC se désactive automatiquement et le témoin  s'allume de façon fixe sur le combiné de bord, accompagné du message affiché à l'écran multifonction (pour les versions/marchés qui le prévoient) (voir chapitre « Témoins et messages ») et de l'allumage de la LED sur le bouton ASR OFF. Dans ce cas, s'adresser dès que possible au Réseau Après-vente Fiat.



### SYSTÈME HILL HOLDER

Il fait partie du système ESC et facilite le démarrage en côte. Il s'active automatiquement lorsque les conditions suivantes sont réunies :

- en côte : véhicule arrêté sur une route dont la pente est supérieure à 5 %, moteur allumé, pédale de frein actionnée et boîte de vitesses au point mort ou à une vitesse autre que la marche arrière ;



- en descente : véhicule arrêté sur une route dont la pente est supérieure à 5 %, moteur allumé, pédale de frein actionnée et marche arrière engagée.

En phase de démarrage, la centrale du système ESC maintient la pression de freinage sur les roues jusqu'à atteindre le couple moteur nécessaire au départ, ou pendant 1,75 seconde maximum, en permettant ainsi de déplacer aisément le pied droit de la pédale de frein à l'accélérateur.

Après 1,75 seconde sans que le départ ait eu lieu, le système se désactive automatiquement en diminuant graduellement la pression de freinage.

Pendant cette phase de relâchement, on peut entendre un bruit typique de décrochage mécanique des freins, indiquant le mouvement imminent du véhicule.

### Signalisations d'anomalies

Une anomalie éventuelle du système est signalée par l'allumage du témoin  sur le combiné de bord avec écran numérique et du témoin  sur le combiné de bord avec écran multifonction (pour les versions/marchés qui le prévoient) (voir chapitre « Témoins et messages »).

**AVERTISSEMENT** Le système Hill Holder n'est pas un frein de stationnement, par conséquent, il ne faut pas abandonner le véhicule sans avoir serré le frein à main, coupé le moteur et engagé la première vitesse.



## SYSTÈME ASR (Antislip Regulator)

C'est un système de contrôle de la traction du véhicule qui intervient automatiquement en cas de patinage d'une ou des deux roues motrices.

En fonction des conditions de patinage, deux systèmes différents de contrôle sont activés :

- si le patinage concerne les deux roues motrices, l'ASR intervient en réduisant la puissance transmise par le moteur ;
- si le patinage porte sur une seule des roues motrices, il intervient et freine automatiquement la roue qui patine.

L'action du système ASR s'avère particulièrement utile dans les conditions suivantes :

- patinage de la roue interne dans un virage, provoqué par les variations dynamiques de la charge ou par une accélération excessive ;

- puissance excessive transmise aux roues, en fonction aussi des conditions de la chaussée ;
- accélération sur chaussées glissantes, enneigées ou verglacées ;
- perte d'adhérence sur la chaussée mouillée (aquaplaning).

## Système MSR (régulateur de couple d'inertie moteur)

Ce système intervient en cas de brusque changement de vitesse au cours d'un rétrogradage en fournissant du couple au moteur afin d'éviter l'entraînement excessif des roues motrices, ce qui, surtout en cas de faible adhérence, risquerait de compromettre la stabilité du véhicule.

## Activation/désactivation du système

L'ASR s'enclenche automatiquement à chaque démarrage du moteur.

Lorsque le véhicule roule, il est possible de désactiver puis réactiver l'ASR en appuyant sur le bouton fig. 122 situé sur la planche de bord.

La désactivation du système est mise en évidence par l'allumage du témoin  sur le combiné de bord accompagné d'un message dédié affiché sur l'écran multifonction, le cas échéant.

En désactivant l'ASR lorsque le véhicule roule, au prochain redémarrage, ce dernier sera réactivé automatiquement.

Sur des chaussées enneigées, avec les chaînes à neige montées, il peut être utile de désactiver l'ASR : dans ces conditions, le patinage des roues motrices en phase de démarrage permet d'obtenir une plus forte traction.



Pour le fonctionnement correct du système ASR, les pneus doivent tous être de la même marque et du même type sur toutes les roues, en parfait état et surtout du type, de la marque et des dimensions prescrites.

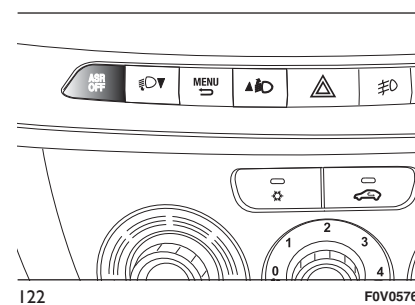

**SIGNALISATIONS  
D'ANOMALIES**

En cas d'anomalie, le système ASR se désactive automatiquement et le témoin  s'allume de façon fixe sur le combiné de bord, accompagné du message affiché à l'écran multifonction, le cas échéant (voir chapitre « Témoins et messages »). Dans ce cas, s'adresser dès que possible au Réseau Après-vente Fiat.

**ATTENTION**

**58) Les performances du système ESC ne doivent pas inciter le conducteur à courir des risques inutiles et injustifiés. La conduite doit toujours se conformer aux conditions de la chaussée, à la visibilité et à la circulation. La responsabilité de la sécurité routière incombe donc toujours, et dans tous les cas, au conducteur.**

**59) Pour que les systèmes ESC et ASR fonctionnent correctement, il est indispensable que les pneus soient de la même marque et du même type sur toutes les roues, en parfaites conditions et surtout du type et aux dimensions préconisées.**

**60) Les performances du système ne doivent pas inciter le conducteur à courir des risques inutiles et injustifiés. La conduite doit toujours se conformer aux conditions de la chaussée, à la visibilité et à la circulation. La responsabilité de la sécurité routière incombe donc toujours, et dans tous les cas, au conducteur.**

**SYSTÈMES DE  
PROTECTION DES  
OCCUPANTS**

L'un des plus importants équipements de sécurité du véhicule est représenté par les systèmes suivants de protection :

- ceintures de sécurité ;
- système S.B.R. (Seat Belt Reminder) ;
- appuie-tête ;
- systèmes de retenue des sièges enfants ;
- airbags frontaux et latéraux.

Faire très attention aux informations fournies dans les pages suivantes. Il est en effet fondamental que les systèmes de protection soient utilisés de façon correcte afin de garantir le maximum de sécurité au conducteur et aux passagers.

# CEINTURES DE SÉCURITÉ

## UTILISATION DES CEINTURES DE SÉCURITÉ

La ceinture de sécurité doit être mise en tenant le buste droit et appuyé contre le dossier.

Pour boucler sa ceinture de sécurité, saisir la languette de clipsage A fig. 123 et l'enclencher dans la boucle B, jusqu'au déclic de blocage.

Si pendant le déroulement de la ceinture de sécurité celle-ci devait se bloquer, la laisser s'enrouler légèrement puis la dégager de nouveau en évitant des manœuvres brusques.

Pour déboucler les ceintures de sécurité, appuyer sur le bouton C. Accompagner la ceinture de sécurité pendant son enroulement, pour éviter qu'elle ne s'entortille.

 61) 62)

Grâce à l'enrouleur, la ceinture de sécurité s'adapte automatiquement au corps du passager qui l'utilise en lui permettant toute liberté de mouvement.

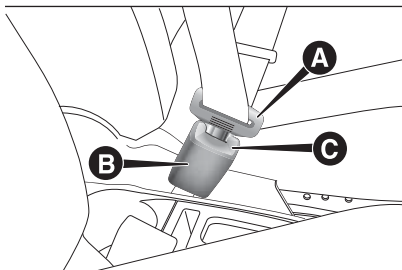

123

F0V0023

Sur un véhicule garé sur une pente raide, l'enrouleur peut se bloquer ; c'est un fait normal. Le mécanisme de l'enrouleur bloque la sangle chaque fois que celle-ci est extraite rapidement ou en cas de freinages brusques, chocs et virages négociés à grande vitesse.

Le siège arrière (pour les versions Doblò/Doblò Combi) est muni de ceintures de sécurité inertielles à trois points d'ancrage avec enrouleur pour toutes les places.

Les ceintures de sécurité des sièges arrière (pour les versions Doblò/Doblò Combi) doivent être attachées selon les schémas illustrés en fig. 124 - fig. 125.

**AVERTISSEMENT** L'accrochage correct du dossier est garanti par la disparition de la « bande rouge » présente sur les leviers A fig. 126 de rabattement du dossier. La « bande rouge » visible indique que le dossier est mal accroché.

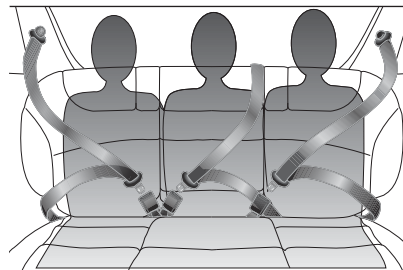

124

F0V0126

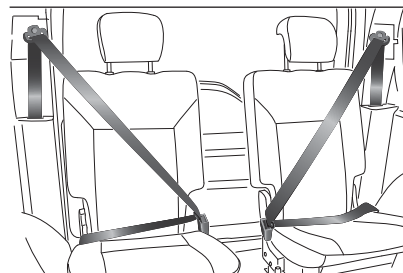

125

F0V0197

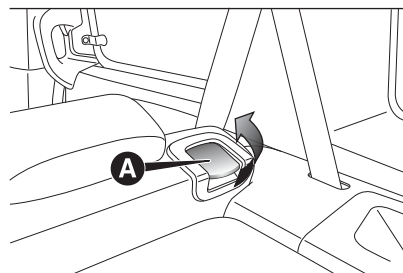

126

F0V0127



AVERTISSEMENT En repositionnant, après le renversement, le siège arrière (pour les versions Doblò/Doblò Combi) en conditions d'utilisation normale, faire attention de replacer correctement la ceinture de sécurité afin de pouvoir en disposer immédiatement.

 63)

### RÉGLAGE EN HAUTEUR DES CEINTURES DE SÉCURITÉ

 64) 65)

Il est possible de régler les ceintures de sécurité en hauteur sur différentes positions en se servant du régulateur situé sur le montant central.

Toujours régler la hauteur des ceintures de sécurité, en l'adaptant à la taille des passagers : cette précaution permet de réduire considérablement les risques de lésion en cas de choc.

Le réglage est correct lorsque la sangle passe à peu près au milieu entre l'extrémité de l'épaule et le cou.





#### ATTENTION

- 61) Ne pas appuyer sur le bouton C fig. 123 pendant la marche.**
- 62) Il faut se rappeler qu'en cas de choc violent, les passagers des sièges arrière qui ne portent pas de ceinture, non seulement s'exposent à de graves risques, mais sont également un danger pour les passagers des places avant.**
- 63) S'assurer que le dossier est correctement accroché sur les deux côtés (« bandes rouges » B non visibles) pour éviter que, en cas de freinage brusque, le dossier puisse se projeter vers l'avant en blessant les passagers.**
- 64) Le réglage en hauteur des ceintures de sécurité doit être effectué avec le véhicule à l'arrêt.**

**65) Une fois le réglage en hauteur effectué, vérifier systématiquement que le régulateur est bloqué dans l'une des positions prédéfinies. Pour ce faire, pousser vers le bas pour permettre le déclic du dispositif d'ancrage au cas où le relâchement ne coïnciderait pas avec une des positions prédéfinies.**

## SYSTÈME S.B.R.

Il est composé d'un dispositif qui, par l'allumage du témoin  sur le combiné de bord et, selon les conditions du véhicule, indique au conducteur et au passager à l'avant (pour les versions/marchés qui le prévoient) par le biais d'un signal sonore que la ceinture de sécurité n'est pas bouclée.

Si la ceinture de sécurité du conducteur et/ou du passager (avec passager assis) n'est pas bouclée, au dépassement de 20 km/h ou en roulant à une vitesse comprise entre 10 km/h et 20 km/h pendant plus de 5 secondes environ, un cycle de signaux sonores se déclenche (signal sonore continu pendant les 6 premières secondes suivi d'un signal sonore intermittent d'environ 90 secondes, accompagné du clignotement du témoin ).

Quand le cycle est terminé, le témoin  reste allumé à lumière fixe jusqu'à la coupure du moteur ou jusqu'à ce que les ceintures soient bouclées.

Pour la désactivation permanente, s'adresser au Réseau Après-vente Fiat.

Le système S.B.R. peut être aussi réactivé avec le menu de configuration de l'écran.

## PRÉTENSIONNEURS

Pour renforcer l'efficacité des ceintures de sécurité avant, le véhicule est équipé de prétensionneurs qui, en cas de choc frontal et latéral violent, font reculer de quelques centimètres la sangle des ceintures en garantissant une adhérence parfaite des ceintures au corps des passagers et ce, avant l'action de retenue.

Le blocage de l'enrouleur indique que le dispositif a été activé ; la sangle de la ceinture n'est plus récupérée même si elle est accompagnée.

**AVERTISSEMENT** Pour avoir le maximum de protection possible grâce à l'action du prétensionneur, placer la ceinture de manière à ce qu'elle adhère parfaitement au buste et au bassin.

Pendant l'intervention du prétensionneur, il peut y avoir une légère émission de fumée. Cette fumée n'est pas nocive et n'indique pas un début d'incendie.

Le prétensionneur ne nécessite aucun entretien ni graissage. Toute modification des conditions d'origine en altère l'efficacité. Par suite d'événements naturels exceptionnels (par ex. inondations, tempêtes, etc.), si le dispositif est entré en contact avec de l'eau et de la boue, il faut absolument le remplacer.



66)



16)

## LIMITEURS DE CHARGE

(pour les versions/marchés qui le prévoient)

Pour augmenter la protection offerte aux passagers en cas d'accident, les enrouleurs des ceintures de sécurité avant et arrière (pour les versions/marchés qui le prévoient) sont dotés, à l'intérieur, d'un dispositif qui permet de doser la force appliquée sur le buste et les épaules pendant l'action de retenue des ceintures en cas de choc frontal.

## AVERTISSEMENTS GÉNÉRAUX RELATIFS À L'UTILISATION DES CEINTURES DE SÉCURITÉ

Le conducteur doit toujours respecter (et faire respecter par ses passagers) toutes les dispositions de loi locales concernant le port et le mode d'emploi des ceintures. Toujours boucler les ceintures de sécurité avant de prendre la route.

L'utilisation des ceintures de sécurité est également nécessaire pour les femmes enceintes : le risque de lésions pour elles et pour l'enfant qui va naître, en cas de choc, étant nettement plus grave si elles n'attachent pas leur ceinture. Les femmes enceintes doivent placer la partie inférieure de la sangle beaucoup plus bas, de façon à ce qu'elle passe sur le bassin et sous le ventre (comme l'indique fig. 127).



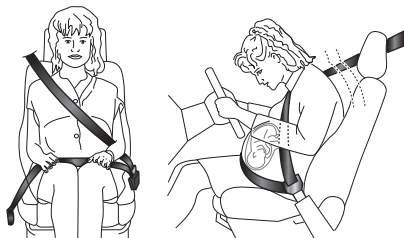

127

FOV0106

AVERTISSEMENT La sangle de la ceinture ne doit pas être entortillée. La partie supérieure doit passer sur l'épaule et traverser le thorax en diagonale. La partie inférieure doit adhérer au bassin (comme indiqué en fig. 128) du passager, et non à son abdomen. N'utiliser aucun dispositif (agrafes, arrêts, etc.) pour tenir les ceintures éloignées du corps des passagers.

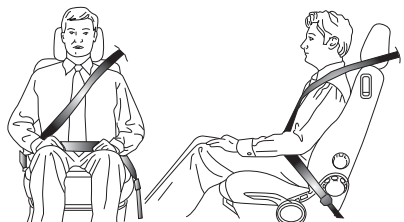

128

FOV0107



67)

Il est formellement interdit de démonter ou de forcer les composants de la ceinture de sécurité et du prétensionneur. Toute intervention doit être exécutée par des opérateurs qualifiés et agréés. Toujours s'adresser au Réseau Après-vente Fiat.

AVERTISSEMENT Chaque ceinture de sécurité doit être utilisée par une seule personne : ne pas transporter d'enfant sur les genoux d'un passager en utilisant les ceintures de sécurité pour la protection des deux fig. 129. En général n'attacher aucun objet à la personne.

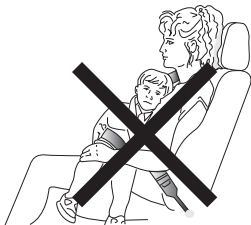

129

FOV0108



68)

## ENTRETIEN DES CEINTURES DE SÉCURITÉ

Pour un entretien correct des ceintures de sécurité, suivre attentivement les règles suivantes :

- ❑ toujours utiliser les ceintures avec la sangle bien détendue, non entortillée ; s'assurer que cette dernière puisse se déplacer librement et sans obstacles ;
- ❑ suite à un accident d'une certaine gravité, remplacer la ceinture utilisée, même si elle semble intacte en apparence. Remplacer systématiquement la ceinture en cas d'activation des prétensionneurs ;
- ❑ pour nettoyer les ceintures, les laver à la main avec de l'eau et du savon neutre, les rincer et les laisser sécher à l'ombre. Ne pas utiliser de détergents puissants, de l'eau de javel ou de colorants et toute autre substance chimique pouvant fragiliser les fibres de la sangle ;
- ❑ éviter que les enrouleurs soient mouillés : leur bon fonctionnement est garanti seulement s'ils ne subissent pas d'infiltrations d'eau ;
- ❑ remplacer la ceinture lorsqu'elle présente de légères traces d'usure ou des coupures.



### ATTENTION

- 66) *Le prétensionneur ne peut être utilisé qu'une seule fois. Après son activation, s'adresser au Réseau Après-vente Fiat pour le faire remplacer.*
- 67) *Pour bénéficier du maximum de protection, garder le dossier bien droit, bien appuyer le dos au dossier et placer la ceinture de sécurité de manière à ce qu'elle adhère parfaitement au buste et au bassin. Boucler systématiquement les ceintures, à l'avant comme à l'arrière ! Rouler sans ceinture bouclée augmente le risque de blessures graves ou de mort en cas d'accident.*
- 68) *Si la ceinture a été soumise à une forte sollicitation, par exemple suite à un accident, elle doit être remplacée entièrement en même temps que les ancrages, les vis de fixation de ces derniers et le prétensionneur. En effet, même si elle ne présente pas de défauts visibles, la ceinture pourrait avoir perdu ses propriétés de résistance.*



### ATTENTION

- 16) *Toute opération comportant des chocs, des vibrations ou des échauffements localisés (supérieurs à 100 °C pendant une durée de 6 heures maximums) dans la zone du prétensionneur peut l'endommager ou provoquer son déclenchement. Ces conditions n'incluent pas les vibrations produites par les aspérités de la chaussée ou le franchissement accidentel de petits obstacles tels que trottoirs, etc. En cas de besoin, s'adresser au réseau Après-vente Fiat.*

## TRANSPORTER LES ENFANTS EN TOUTE SÉCURITÉ

Pour une meilleure protection en cas de choc, tous les passagers doivent voyager assis et attachés aux moyens des systèmes de retenue prévus.

Ceci vaut encore plus pour les enfants.

Cette prescription est obligatoire, selon la directive 2003/20/CE, dans tous les pays membres de l'Union européenne.

Chez les enfants, par rapport aux adultes, la tête est proportionnellement plus grosse et plus lourde que le reste du corps, alors que les muscles et la structure osseuse ne sont pas complètement développés.

Par conséquent, pour les maintenir correctement en cas de choc, des dispositifs autres que les ceintures de sécurité pour adultes sont nécessaires afin de réduire au minimum le risque de blessures en cas d'accident, freinage ou manœuvre soudaine.

Les enfants doivent être assis de façon sécurisée et confortable.



En fonction des caractéristiques des sièges enfants utilisés, il est conseillé de laisser le plus longtemps possible les enfants dans les sièges enfants tournés dos à la route, parce que cette position offre la meilleure protection en cas de choc.

Il existe différents types de systèmes de retenue des enfants. Il est conseillé de choisir celui qui est le plus adapté à l'enfant.

Au-dessus d'une stature de 1,50 m, du point de vue des systèmes de retenue, les enfants sont assimilés aux adultes et utilisent normalement les ceintures de sécurité.

En Europe, les systèmes de retenue pour enfants sont, entre autres, répartis en cinq catégories de poids :

Groupe	Plages de poids
Groupe 0	jusqu'à un poids de 10 kg
Groupe 0+	jusqu'à un poids de 13 kg
Groupe 1	poids entre 9 et 18 kg
Groupe 2	poids entre 15 et 25 kg

## Groupe

## Plages de poids

Groupe 3

poids entre 22 et 36 kg

Tous les dispositifs de retenue pour les enfants doivent mentionner les données d'homologation ainsi que la marque de contrôle sur une étiquette fixée solidement au siège enfant qui ne doit jamais être enlevée.

La ligne d'accessoires Lineaccessori Fiat offre des sièges enfants adaptés à chaque catégorie de poids. Ce choix est vivement conseillé, car ces sièges ont été spécialement conçus et testés pour les voitures Fiat.

⚠ 69)

## GROUPE 0 et 0+

Les enfants jusqu'à 13 kg doivent être transportés tournés vers l'arrière dans un siège pour enfant en forme de berceau, qui en soutenant la tête, ne provoque pas de sollicitation sur le cou en cas de brusques décélérations.

Le berceau est attaché à l'aide des ceintures de sécurité du véhicule, comme indiqué en fig. 130 et doit retenir à son tour l'enfant avec les ceintures incorporées.

## 0-13 kg

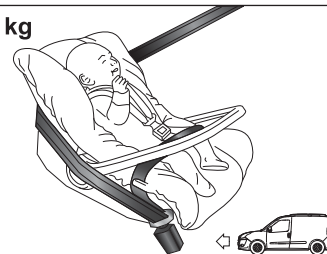

130

F0V0109

## GROUPE 1

À partir de 9 jusqu'à 18 kg, les enfants peuvent être transportés, siège tourné vers l'avant fig. 131.

⚠ 70) 71)

## 9-18 kg

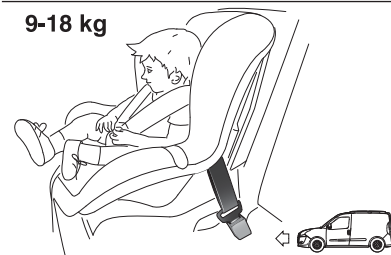

131

F0V0196

## GROUPE 2

Les enfants dont le poids est compris entre 15 et 25 kg peuvent être directement maintenus par les ceintures de sécurité du véhicule fig. 132. Les sièges enfants ont alors essentiellement pour fonction de positionner correctement l'enfant par rapport à la ceinture, de façon à ce que la partie diagonale de la ceinture adhère au thorax et non au cou et la partie horizontale au bassin et non à l'abdomen de l'enfant.



### 15-25 kg

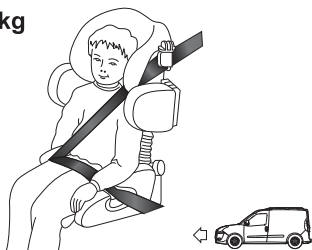

132

F0V0111

## GROUPE 3

Pour les enfants dont le poids est compris entre 22 et 36 kg, il existe des rehausseurs qui permettent d'attacher correctement la ceinture de sécurité.

L'illustration fig. 133 est un exemple de position correcte de l'enfant sur le siège arrière. Au-delà d'une stature de 1,50 m, les enfants peuvent mettre les ceintures de sécurité comme les adultes.

### 22-36 kg

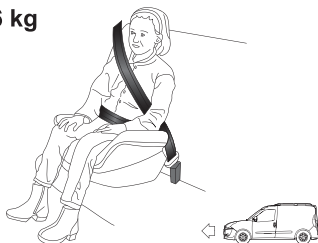

133

F0V0112



## CONFORMITÉ DES SIÈGES PASSAGER POUR L'UTILISATION DES SIÈGES ENFANTS UNIVERSELS

Fiat Doblò, uniquement pour les véhicules destinés au transport de personnes (homologation M1), est conforme à la nouvelle Directive européenne 2000/3/CE qui réglemente le montage des sièges enfants aux différentes places sur le véhicule, selon le tableau suivant :

Groupe	Plages de poids	Passager avant	Passager arrière (1ère rangée)	Passager arrière (2ème rangée)
Groupe 0, 0+	jusqu'à un poids de 13 kg	U	U	X
Groupe 1	9-18 kg	U	U	X
Groupe 2	15-25 kg	U	U	X
Groupe 3	22-36 kg	U	U	X

U= Indiqué pour les systèmes de retenue de la catégorie « Universelle » selon le Règlement européen CEE-R44 pour les « Groupes » indiqués.

X= Place assise non adaptée pour des enfants entrant dans cette catégorie de poids



### ATTENTION

**69) DANGER GRAVE :** les sièges enfants que l'on monte dans le sens contraire de la marche NE doivent PAS être installés sur le siège avant quand l'airbag passager est actif. L'activation de l'airbag, en cas d'accident même léger, pourrait provoquer des lésions mortelles à l'enfant transporté. Il est conseillé de toujours transporter les enfants dans leur siège sur la banquette arrière, car cette position s'est avérée la plus protégée en cas d'accident. S'il s'avère nécessaire de transporter un enfant sur le siège avant côté passager, avec un siège enfant monté dans le sens contraire de la marche, les airbags côté passager frontal et latéral (Side bag - pour les versions/marchés qui le prévoient), doivent être désactivés au moyen du Menu de configuration en vérifiant la désactivation effective signalée par l'allumage du témoin situé au-dessus du plafonnier avant. En outre, le siège passager doit être reculé jusqu'en butée, pour éviter tout contact du siège enfant avec la planche de bord.

**70) Les illustrations sont fournies seulement à titre indicatif pour le montage. Monter le siège enfant en suivant les instructions qui doivent obligatoirement être remises avec le siège.**

**71) Il existe des sièges dotés d'attaches de type Isofix qui permettent une fixation stable au siège sans recourir aux ceintures de sécurité du véhicule. Respecter scrupuleusement les instructions de montage jointes.**



## PRÉ-ÉQUIPEMENT POUR LE MONTAGE D'UN SIÈGE ENFANT ISOFIX

(pour les versions/marchés qui le prévoient)

Uniquement pour les véhicules destinés au transport de personnes (homologation M1), le véhicule est prédisposé pour le montage des sièges Isofix Universel, un nouveau système européen unifié pour le transport des enfants.

Il est possible d'effectuer un montage mixte des sièges traditionnels et Isofix. À titre indicatif, un exemple de siège enfant Isofix Universel couvre le groupe de poids : 1. Les autres groupes de poids sont couverts par le siège enfant Isofix spécifique qui ne peut être utilisé que s'il a été spécialement conçu, testé et homologué pour ce véhicule (voir la liste des véhicules jointe au siège enfant).

Du fait de son système d'ancrage différent, le siège enfant doit être bloqué par des anneaux métalliques inférieurs prévus à cet effet A fig. 135, placés entre le dossier et le coussin arrière. Ensuite, après avoir retiré la plage arrière (le cas échéant), il faudra fixer la sangle supérieure (disponible avec le siège enfant) à l'anneau B fig. 136 (un de chaque côté) situé derrière le coussin du siège arrière.

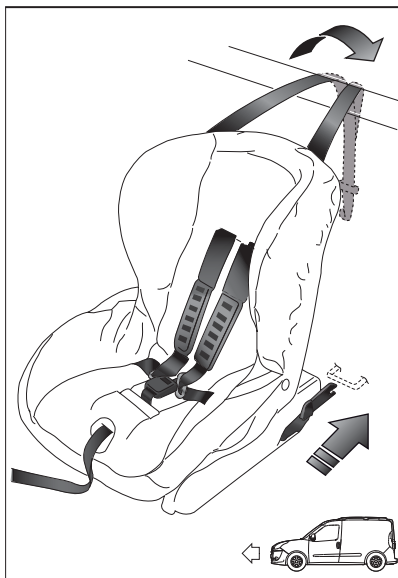

134

FOV0113

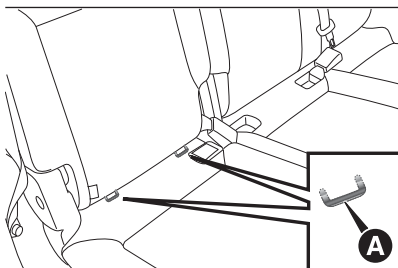

135

FOV0128

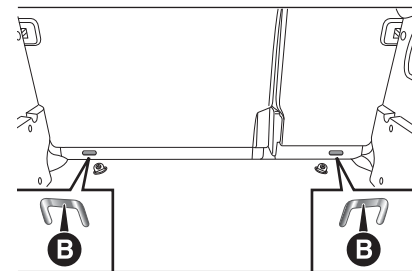

136

FOV0330

**Remarque** Pour éviter de rayer le dossier du siège avec tablette, lorsque le siège arrière est rabattu (pour les versions/marchés qui le prévoient), l'anneau d'accrochage Isofix B fig. 136 (un de chaque côté) est recouvert d'un capuchon en tissu, qu'il faut retirer pour bien accrocher le siège enfant.

Se rappeler que pour les sièges enfants Isofix Universels on peut utiliser tous ceux qui sont homologués avec la mention ECE R44 (R44/03 ou mises à jour suivantes) « Isofix Universel ».

La ligne d'accessoires Lineaccessori Fiat propose le siège enfant Isofix Universel « Duo Plus » et le siège spécifique G 0/1.

Pour d'autres détails concernant l'installation et/ou l'utilisation du siège enfant, se référer à la Notice fournie avec le siège enfant.



## CONFORMITÉ DES SIÈGES PASSAGERS POUR L'UTILISATION DES SIÈGES ENFANTS ISOFIX

Le tableau ci-après, conformément à la loi européenne ECE 16, indique la possibilité d'installer des sièges enfants Isofix sur les sièges dotés d'attaches Isofix.

Groupe de poids	Orientation du siège enfant	Classe de taille ISOFIX	Positions Isofix latérale arrière
Groupe 0+ jusqu'à 13 kg	Dos à la route	E	IL
	Dos à la route	D	IL
	Dos à la route	C	IL
Groupe 1 à partir de 9 jusqu'à 18 kg	Dos à la route	D	IL
	Dos à la route	C	IL
	Face à la route	B	IUF
	Face à la route	BI	IUF
	Face à la route	A	IUF

IL: indiqué pour les systèmes de retenue pour enfants Isofix orientés face à la route, de classe universelle (équipés d'une troisième fixation supérieure), homologués pour l'utilisation dans le groupe de poids.

IUF: indiqué pour les systèmes de retenue pour enfants type Isofix spécifique et homologué pour ce type de véhicule.



### **Nous indiquons ci-après les principales normes de sécurité à suivre pour le transport d'enfants :**

- installer les sièges enfants sur le siège arrière, car c'est la place la plus protégée en cas de choc ;
- en cas de désactivation de l'airbag frontal côté passager, toujours contrôler, au moyen du témoin  allumé de manière fixe au-dessus du plafonnier avant, l'effective désactivation ;
- respecter scrupuleusement les instructions obligatoirement remises par le fabricant du siège enfant. Les garder dans le véhicule avec les papiers et cette Notice. Ne jamais utiliser de sièges enfants dépourvus de mode d'emploi ;
- vérifier systématiquement, en tirant sur la sangle, que les ceintures sont bien bouclées ;
- chaque système de retenue est rigoureusement réservé pour une personne seule : ne jamais l'utiliser pour attacher deux enfants simultanément ;
- toujours vérifier que les ceintures ne reposent pas contre le cou de l'enfant ;

- pendant le voyage, ne pas permettre à l'enfant de prendre des positions anormales ou de déboucler sa ceinture ;
- ne jamais transporter des enfants en les tenant dans les bras, même s'il s'agit de nouveaux-nés. Personne, en effet, n'est en mesure de les retenir en cas de choc ;
- en cas d'accident, remplacer le siège enfant par un neuf.

 73)



#### **ATTENTION**

**72) Monter le siège enfant sur un véhicule à l'arrêt. Le siège enfant est correctement fixé aux étriers de pré-équipement, lorsque l'on perçoit les déclics qui confirment qu'il est bien accroché. Toujours se conformer aux instructions pour le montage, le démontage et le positionnement, fournies obligatoirement par le fabricant.**

**73) Quand l'airbag passager est actif, NE PAS installer sur le siège avant passager les sièges enfants qui se montent dans le sens contraire de la marche. Toujours désactiver l'airbag côté passager quand un siège enfant est monté sur le siège avant passager dans le sens contraire de la marche.**

## **AIRBAGS FRONTAUX**

Le véhicule est équipé d'un airbag frontal pour le conducteur et pour les versions/marchés qui le prévoient, d'un airbag frontal pour le passager.

### **AIRBAGS FRONTAUX**

Les airbags frontaux conducteur/passager (pour les versions/marchés qui le prévoient) protègent les occupants des places avant en cas de chocs frontaux de sévérité moyenne-élevée, au moyen de l'interposition du coussin entre l'occupant et le volant ou la planche de bord.

La non-activation des airbags dans les autres types de choc (latéral, arrière, capotage, etc.) n'indique donc pas un mauvais fonctionnement du système.

En cas de choc frontal, une centrale électronique déclenche au besoin le gonflage du coussin.

Le coussin se déploie instantanément, en s'interposant entre le corps des occupants à l'avant et les structures pouvant provoquer des lésions ; le coussin se dégonfle aussitôt après.

Les airbags frontaux conducteur/passager (pour les versions/marchés qui le prévoient) ne remplacent pas mais complètent l'utilisation des ceintures de sécurité, qu'il est toujours recommandé d'utiliser, comme d'ailleurs le prescrit la législation en Europe et dans la plupart des pays extra-européens.

En cas de choc, une personne qui n'a pas bouclé sa ceinture de sécurité est projetée vers l'avant et peut heurter le coussin en train de se déployer. Dans ce cas, la protection du coussin est compromise.

Les airbags frontaux peuvent ne pas s'activer dans les cas suivants :

- chocs frontaux avec des objets très déformables, qui ne concernent pas la surface frontale du véhicule (par exemple aile contre le rail de sécurité) ;
- véhicule encastré sous d'autres véhicules ou sous des barrières de protection (par exemple sous un camion ou un rail de protection) ;

parce qu'ils ne pourraient offrir aucune protection supplémentaire par rapport aux ceintures de sécurité, leur activation serait donc inopportune. Dans ces cas, la non-activation n'indique pas le dysfonctionnement du système.



74)

Les airbags frontaux côté conducteur et côté passager ont été étudiés et étalonnés pour offrir la meilleure protection des occupants des places avant portant des ceintures de sécurité.

Leur volume lors du gonflage maximum remplit la plupart de l'espace entre le volant et le conducteur et entre la planche et le passager.

En cas de chocs frontaux non sévères (pour lesquels l'action de retenue exercée par les ceintures de sécurité est suffisante), les airbags ne s'activent pas. Par conséquent, toujours boucler les ceintures de sécurité.

### **AIRBAG FRONTAL CÔTÉ CONDUCTEUR**

Il est formé d'un coussin à gonflage instantané contenu dans un logement approprié situé au centre du volant fig. 137.

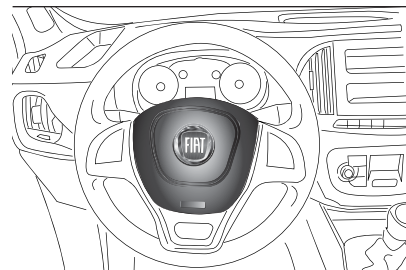

137

F0V0511



## AIRBAG FRONTAL CÔTÉ PASSAGER

(pour les versions/marchés qui le prévoient)

Il est formé d'un coussin à gonflage instantané contenu dans un logement spécial situé dans la planche de bord et d'un coussin ayant un volume plus important que celui du côté conducteur fig. 138.

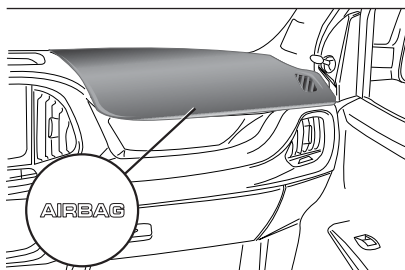

138

FOV0512

## AIRBAG FRONTAL CÔTÉ PASSAGER ET SIÈGES ENFANTS



En cas d'installation éventuelle d'un siège enfant sur le siège passager, respecter **À LA LETTRE** les recommandations de l'étiquette apposée des deux côtés du pare-soleil.

## Désactivation manuelle des airbags frontal côté passager et latéral de protection thorax/tête (Side Bag)

(pour les versions/marchés qui le prévoient)

Pour les versions Doblò destinées au transport de personnes (homologation M1), s'il s'avère absolument nécessaire de transporter un enfant sur le siège avant, s'il est assis sur le siège enfant dos à la route, désactiver impérativement les airbags frontal côté passager et latéral de protection thorax/tête (Side Bag) (pour les versions/marchés qui le prévoient), car l'activation de l'airbag en cas de choc pourrait provoquer des blessures mortelles à l'enfant.

**AVERTISSEMENT** Pour la désactivation manuelle des airbags côté passager frontal et latéral de protection thorax/tête (Side Bag) (pour les versions/marchés qui le prévoient), consulter le chapitre « Connaissance du véhicule » aux paragraphes « Écran numérique » et « Écran multifonction ».

Le témoin  situé au-dessus du plafonnier avant fig. 139 indique l'état de la protection du passager. Si le témoin est éteint, la protection côté passager est activée.

À la réactivation des airbags côté passager frontal et latéral de protection du thorax (Side Bag) (pour les versions/marchés qui le prévoient), le témoin s'éteint.

Après une manœuvre de démarrage du véhicule (clé sur MAR), le témoin s'allume pendant 8 secondes. Si cela ne se produit pas, s'adresser au Réseau Après-vente Fiat.

Pendant les 8 premières secondes, l'allumage du témoin n'indique pas l'état réel de la protection du passager, mais il a pour but d'en vérifier le fonctionnement correct.

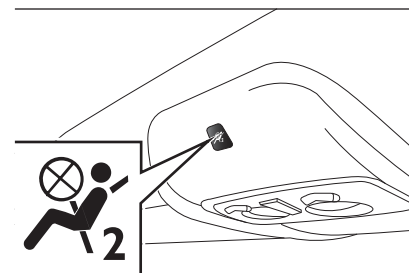

139

FOV0406

# AIRBAG FRONTAL CÔTÉ PASSAGER ET SIÈGES ENFANTS : ATTENTION

<b>I</b>	RISCHIO DI FERITE GRAVI O MORTALI. I seggiolini bambino che si montano nel verso opposto a quello di marcia non vanno installati sui sedili anteriori in presenza di air bag passeggero attivo.
<b>GB</b>	DEATH OR SERIOUS INJURY CAN OCCUR. NEVER use a rearward facing child restraint on a seat protected by an ACTIVE AIRBAG in front of it, DEATH or SERIOUS INJURY to the CHILD can occur
<b>F</b>	RISQUE DE MORT OU DE BLESSURES GRAVES. NE PAS positionner le siège pour enfant tourné vers l'arrière, en cas d'air bag passager actif.
<b>D</b>	Nichtbeachtung kann TOD oder SCHWERE VERLETZUNGEN zur Folge haben. Rückwärts gerichtete Kinderrückhaltesysteme (Babyschale) dürfen nicht in Verbindung mit aktiviertem Beifahrerairbag auf dem Beifahrersitz verwendet werden
<b>NL</b>	DIT KAN DODELIJK ZIJN OF ERNSTIGE ONGELUKKEN VEROORZAKEN. Plaats het kinderstoeltje niet ruggelings op de voorstoel wanneer er een airbag aanwezig is.
<b>E</b>	PUED E OCACIONAR MUERTE O HERIDAS GRAVES. NO ubicar el asiento para niños en sentido inverso al de marcha en el asiento delantero si hubiese airbag activo lado pasajero.
<b>PL</b>	MOŻE GROZIĆ ŚMIERCIA LUB CIEŻKIMI OBRAŻENIAMI. NIE WOLNO umieszczać fotelika dziecięcego tyłem do kierunku jazdy na przednim siedzeniu w przypadku zainstalowanej aktywnej poduszki powietrznej pasażera.
<b>TR</b>	ÖLÜM VEYA AĞIR ŞEKİLDE YARALANMAYA SEBEP OLABİLİR. Yolcu airbağı aktif halde iken çocuk koltuğunu araç gidis yönüne ters biçimde yerleştirmeyin.
<b>DK</b>	FARE FOR DØDELIGE KVÆTSELER OG LIVSTRUENDE SKADER. Placer aldrig en bagvendt barnestol på passagerersædet, hvis passager-airbagen er indstillet til at være aktiv (on).
<b>EST</b>	TAGAJÄRJEKS VÕIVAD OLLA TÕSISED KEHAVIGASTUSED VÕI SURM. Turvapadjat olemasolu korral ärge asetage lapse turvaistet sõidusuunaga vastasuunas.
<b>FIN</b>	KUOLEMANVAARA TAI VAKAVIEN VAMMOJEN UHKA. Älä aseta lasten turvaistuinta niin, että lapsi on selkä menosuuntaan, kun matkustajan airbag on käytössä.
<b>P</b>	RISCO DE MORTE OU FERIMENTOS GRAVES. Não posicionar o banco para crianças numa posição contrária ao sentido de marcha quando o airbag de passageiro estiver activo.
<b>LT</b>	GAU ĮSTIKTI MIRTIS ARBA GALITE RIMTAI SUSIŽEISTI. Nedėkite vaiko sėdynės atgręžtos nugarą į priekinį automobilio sėdiklį ten, kur yra veikiant keleivio oro pagalvė.
<b>S</b>	KAN VARA LIVSHOTANDE ELLER LEDA TILL ALLVARLIGA SKADOR. Placera aldrig en bakåtvänd barnstol i framsätet då passagerarsidans krockkudde är aktiv.
<b>H</b>	HALÁSOS VAGY SÚLYOS BALESET KÖVETKEZHET BE. Ne helyezzük a gyermekülést a menetirányal szembe, ha az utas oldalon légszák működik.
<b>LV</b>	VAR IZRAIŠT NĀVI VAI NOPIETNAS TRAUMAS. Nenovietot mazuļa sēdekli pretēji braukšanas virzienam, ja pasažiera pusē ir uzstādīts gaisa spilvens.
<b>CZ</b>	HROZÍ NEBEZPEČÍ VÁŽNĚHO UBLIŽENÍ NA ZDRAVÍ NEBO DOKONCE SMRTI. Neumistujte dětskou sedačku do opačné polohy vůči směru jízdy v případě aktivního airbagu spolujedce.
<b>SLO</b>	LAHKO PRIDE DO SMRTI ALI HUDIH POŠKODB. Otroškega avtomobilskega sedeža ne nameščajte v obratni smeri vožnje, če ima vozilo vgrajene zračne blazine za potnike.
<b>RO</b>	SE POATE PRODUCE DECESUL SAU LEZIUNI GRAVE. Nu aşezaţi scaunul de maşină pentru bebuişii în poziţie contrară direcţiei de mers atunci când airbag-ul pasagerului este activat.
<b>GR</b>	ΜΠΟΡΕΙ ΝΑ ΠΡΟΚΛΗΘΟΥΝ ΘΑΝΑΤΟΣ Ή ΣΟΒΑΡΑ ΤΡΑΥΜΑΤΑ. Μην τοποθετείτε το καρεκλάκι αυτοκινήτου για παιδιά σε αντίθετη προς την φορά πορείας θέση σε περίπτωση που υπάρχει αερόσακος εν ενεργεία στη θέση συνεπιβάτη.
<b>BG</b>	ИМА ОПАСНОСТ ОТ СМЪРТ И СЕРИОЗНИ НАРАНЯВАНИЯ. Не поставяйте столчето за пренасяне на бебета в положение обратно на посоката на движение, при положение активно на въздушната възглавница за пътуване.
<b>SK</b>	MŮŽE NASTAŤ SMŤRŤ ALEBO VÁŽNE ZRANENIA. Nedávajte autosedáčku pre deti do polohy proti chodu vozidla, keď je aktívny airbag spolujazdca.
<b>RUS</b>	ТРАВМЫ И ЛЕТАЛЬНЫЙ ИСХОД. Детское кресло, устанавливающееся против направления движения, нельзя монтировать на месте переднего пассажира, если последнее оборудовано активной подушкой безопасности.
<b>HR</b>	OPASNOST OD TEŠKIH ILI SMRTONOSNIH OZLJEDA. Sjedala za djecu koja se montiraju u smjeru suprotnom od vožnje ne smiju se instalirati na prednja sjedala ako postoji aktivni zračni jastuk suvozača.
<b>AS</b>	قد تحدث حالات وفاة أو إصابات بالغة. لا تستخدم مقاعد الأمان الخاصة بالأطفال على مفرد مزود "بوسادة هوائية"، حيث إن المقعد قد يتعرض لثوة أو لإصابة بالغة.

140

F1A0387



**ATTENTION**

- 74) Ne pas coller d'autocollants ou d'autres objets sur le volant, ni sur la planche de bord à proximité de l'airbag passager ou sur les sièges. Ne pas placer d'objets sur la planche de bord côté passager (par ex. des téléphones portables) car ils pourraient gêner l'ouverture de l'airbag passager ou être projetés contre les occupants et les blesser gravement.**
- 75) Quand l'airbag passager est actif, NE PAS installer sur le siège avant passager les sièges enfants qui se montent dans le sens contraire de la marche. En cas de choc, l'activation de l'airbag pourrait provoquer des lésions mortelles à l'enfant transporté, indépendamment de la gravité du choc. Par conséquent, toujours désactiver l'airbag côté passager quand un siège enfant est monté sur le siège avant passager dans le sens contraire de la marche. En outre, le siège avant passager doit être reculé jusqu'en butée, pour éviter tout contact du siège enfant avec la planche de bord. Réactiver immédiatement l'airbag passager dès que le siège enfant est désinstallé.**

## AIRBAGS LATÉRAUX (Side bag)

(pour les versions/marchés qui le prévoient)

Sur certaines versions, le véhicule peut être équipé d'airbags latéraux avant de protection du thorax/tête (Side bag avant) conducteur et passager.

Les airbags latéraux protègent les occupants dans les chocs latéraux de sévérité moyenne-élevée, par l'interposition du coussin entre l'occupant et les parties intérieures de la structure latérale du véhicule.

La non-activation des airbags latéraux dans les autres types de collisions (frontale, arrière, capotage, etc.) n'indique pas un mauvais fonctionnement du système.

En cas de choc latéral, une centrale électronique active, au besoin, le gonflage des coussins. Les coussins se déploient instantanément, en s'interposant entre le corps des occupants et les structures pouvant provoquer des lésions ; les coussins se dégonflent aussitôt après.

Les airbags latéraux ne remplacent pas, mais complètent l'utilisation des ceintures de sécurité, qu'il est toujours recommandé d'utiliser, comme le prescrit la législation en Europe et dans la plupart des pays extra-européens.

Par conséquent, il est toujours nécessaire d'utiliser les ceintures de sécurité qui, en cas de choc latéral et de choc très violent, assurent le bon positionnement de l'occupant par rapport à l'airbag et lui évitent d'être éjecté.

### SIDE BAG

(pour les versions/marchés qui le prévoient)

Il est constitué d'un coussin à gonflage instantané logé dans le dossier du siège avant, prévu pour protéger le bassin, le thorax et les épaules des occupants en cas de choc latéral de sévérité moyenne-élevée fig. 141.

**AVERTISSEMENT** La meilleure protection du système en cas de choc latéral s'obtient en gardant une position correcte sur le siège, ce qui permet un déploiement correct du Side bag.

**AVERTISSEMENT** Ne pas laver les sièges avec de l'eau ou de la vapeur sous pression (à la main ou dans les stations de lavage automatiques pour sièges).

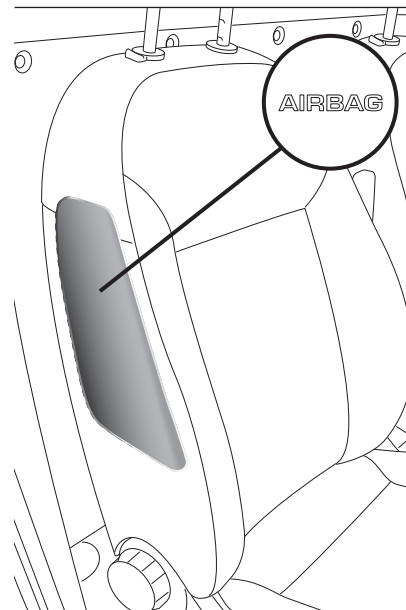

141

F0V0026

## AVERTISSEMENTS GÉNÉRAUX

L'activation des airbags frontaux et/ou latéraux (le cas échéant) est possible lorsque le véhicule est soumis à des chocs violents qui concernent la zone sous la coque, comme par exemple, des chocs violents contre des marches, des trottoirs ou des reliefs fixes du sol, des chutes du véhicule dans de grands trous ou ornières de la route.



Lorsqu'ils s'activent, les airbags dégagent une petite quantité de poudres. Ces poudres ne sont pas nocives et n'indiquent pas un début d'incendie. Par ailleurs, la surface du coussin déployé et l'intérieur du véhicule peuvent se recouvrir d'un résidu poudreux : cette poudre peut irriter la peau et les yeux. En cas d'exposition, se laver avec de l'eau et du savon neutre.

En cas d'accident où l'un des dispositifs de sécurité s'est activé, s'adresser au Réseau Après-vente Fiat pour le faire remplacer et faire vérifier l'intégrité du système.

Toutes les interventions de contrôle, de réparation et de remplacement concernant l'airbag doivent être effectuées auprès du Réseau Après-vente Fiat.

En cas de mise à la ferraille du véhicule, il faut s'adresser au Réseau Après-vente Fiat pour faire désactiver le système. En cas de changement de propriétaire du véhicule, il est indispensable de communiquer au nouveau propriétaire les modalités d'emploi et les avertissements ci-dessus et lui fournir la « Notice d'entretien ».

L'activation des prétensionneurs, airbags frontaux et airbags latéraux avant est déterminée de manière différenciée, en fonction du type de choc. La non-activation de l'un ou de plusieurs de ces dispositifs n'indique donc pas le dysfonctionnement du système.

 76) 77)



#### ATTENTION

**76) Si le témoin  ne s'allume pas lorsque l'on tourne la clé sur MAR ou qu'il reste allumé pendant la marche (sur certaines versions, un message est affiché simultanément sur l'écran), il s'agit peut-être d'une anomalie des systèmes de retenue ; dans ce cas, les airbags ou les prétensionneurs pourraient ne pas s'activer en cas d'accident ou, plus rarement, s'activer intempestivement. Avant de continuer, contacter le Réseau Après-vente Fiat pour faire immédiatement contrôler le système.**

**77) Ne pas voyager avec des objets sur les genoux, devant le thorax et encore moins en tenant une pipe, un crayon, etc. entre les dents. En cas de choc, le déploiement de l'airbag pourrait entraîner de graves blessures.**

# DÉMARRAGE ET CONDUITE

Entrons au « cœur » de la voiture : voyons comment exploiter au mieux tout son potentiel.

Voici comment la conduire en toute sécurité quelle que soit la situation pour faire de votre voiture la compagne de voyage qui respecte votre confort et votre portefeuille.

DÉMARRAGE DU MOTEUR.....	134
FREIN À MAIN.....	136
UTILISATION DE LA BOÎTE DE VITESSES .....	137
SYSTÈME START&STOP .....	138
SYSTÈME TPMS (TYRE PRESSURE MONITORING SYSTEM) .....	142
SPEED BLOCK .....	145
CRUISE CONTROL (RÉGULATEUR DE VITESSE CONSTANTE) .....	145
SYSTÈME TRACTION PLUS .....	147
CAPTEURS DE STATIONNEMENT ..	148
RAVITAILLEMENT DU VÉHICULE....	150
ÉCONOMIE DE CARBURANT .....	152
TRACTAGE DE REMORQUES .....	154
PNEUS NEIGE .....	155
CHAÎNES À NEIGE.....	155



## DÉMARRAGE DU MOTEUR

Le véhicule est équipé d'un dispositif électronique de blocage du moteur : en cas d'absence de démarrage, voir ce qui est décrit dans le paragraphe "Le système Fiat CODE" au chapitre "Planche de bord et commandes".

Pendant quelques secondes, le bruit du moteur est plus fort, surtout après une longue période d'inactivité du véhicule. Ce phénomène, qui ne compromet pas le fonctionnement et la fiabilité du moteur, est caractéristique des pousoirs hydrauliques, c'est-à-dire du système de distribution choisi pour les moteurs à essence du véhicule, pour maîtriser les interventions d'entretien.





### PROCÉDURE POUR LES VERSIONS À ESSENCE

Procéder comme suit :





- serrer le frein à main ;
- placer le levier de vitesses au point mort ;
- enfoncer la pédale d'embrayage à fond, sans appuyer sur l'accélérateur ;
- tourner la clé de contact sur AVV et la relâcher dès que le moteur tourne.

Si le démarrage ne se produit pas lors de la première tentative, ramener la clé sur STOP avant de répéter la manœuvre de démarrage.

Quand la clé est sur MAR, si le témoin  reste allumé sur le combiné de bord en même temps que le témoin , il est conseillé de ramener la clé sur STOP, puis de nouveau sur MAR. Si le témoin continue à rester allumé, essayer avec les autres clés fournies avec le véhicule. Si le démarrage s'avère impossible, procéder au démarrage d'urgence (voir « Démarrage d'urgence » au chapitre « Situations d'urgence ») et s'adresser au Réseau Après-vente Fiat.

### PROCÉDURE POUR LES VERSIONS DIESEL

Procéder comme suit :

- serrer le frein à main ;
- placer le levier de vitesses au point mort ;
- tourner la clé de contact sur MAR : les témoins  et  s'allument sur le combiné de bord ;
- attendre l'extinction des témoins  et , qui se produit d'autant plus rapidement quand le moteur est chaud ;
- enfoncer la pédale d'embrayage à fond, sans appuyer sur l'accélérateur ;

- tourner la clé de contact sur AVV aussitôt après que le témoin  se soit éteint. Une attente trop longue rend inutile l'activité de chauffage des bougies.

Relâcher la clé dès le démarrage du moteur.

**AVERTISSEMENT** Lorsque le moteur est froid, il est nécessaire de laisser la pédale d'accélérateur au repos en tournant la clé de contact sur AVV.

Si le démarrage ne se produit pas lors de la première tentative, ramener la clé sur STOP avant de répéter la manœuvre de démarrage.

Quand la clé est sur MAR, si le témoin  reste allumé sur le combiné de bord, il est conseillé de ramener la clé sur STOP, puis de nouveau sur MAR. Si le témoin reste allumé, essayer avec les autres clés fournies avec le véhicule. Si le moteur ne démarre toujours pas, s'adresser au Réseau Après-vente Fiat.



### CHAUFFAGE DU MOTEUR DÈS LE DÉMARRAGE

Procéder comme suit :

- faire partir le moteur lentement, en le faisant tourner à moyen régime, sans accélérations brusques ;

- ❑ éviter de trop solliciter les performances du véhicule dès les premiers kilomètres. Il est conseillé d'attendre jusqu'à voir l'aiguille de l'indicateur du thermomètre du liquide de refroidissement du moteur se déplacer sur le cadran.

## DÉMARRAGE D'URGENCE

Si le témoin  reste allumé à lumière fixe sur le combiné de bord, on peut procéder au démarrage d'urgence en utilisant le code figurant sur la CODE card (voir les indications du chapitre « Situations d'urgence »).



## COUPURE DU MOTEUR

Moteur au ralenti, tourner la clé de contact sur STOP.

AVERTISSEMENT Après un parcours difficile, il convient de laisser le moteur « reprendre son souffle » avant de le couper, en le laissant tourner au ralenti, pour permettre à la température du compartiment moteur de s'abaisser.



### ATTENTION

- 17) *Il est recommandé, au cours de la première période d'utilisation, de ne pas pousser le véhicule à fond (par exemple, accélérations excessives, parcours démesurément longs à des régimes élevés, freinages trop intensifs, etc.).*
- 18) *Le moteur coupé, ne pas laisser la clé de contact en position MAR pour éviter qu'une absorption inutile de courant ne décharge la batterie.*
- 19) *Le clignotement du témoin  pendant 60 secondes après le démarrage ou un entraînement prolongé signale une anomalie du système de préchauffage des bougies. Si le moteur démarre, il est possible d'utiliser normalement le véhicule mais il faut s'adresser dès que possible au Réseau Après-vente Fiat.*

20) *Éviter impérativement le démarrage par poussée, par remorquage ou en se servant d'une pente. Ces manœuvres pourraient provoquer l'arrivée de carburant dans le pot catalytique et l'endommager de manière irréversible.*



### ATTENTION

78) *Il est dangereux de laisser tourner le moteur dans des locaux fermés. Le moteur consomme de l'oxygène et dégage du gaz carbonique, de l'oxyde de carbone et d'autres gaz toxiques.*



## FREIN À MAIN

Le levier du frein à main se trouve entre les sièges avant. Pour actionner le frein à main, tirer le levier vers le haut, jusqu'à garantir le blocage du véhicule. Il suffit de tirer le levier de quelques crans pour bloquer le véhicule ; si tel n'est pas le cas, s'adresser au réseau Après-vente Fiat pour faire procéder au réglage.



Quand le frein à main est serré et que la clé de contact est sur MAR, le témoin (⚠) s'allume sur le combiné de bord.

Pour desserrer le frein à main, procéder comme suit :

- soulever légèrement le levier et appuyer sur le bouton de déblocage A fig. 142 ;
- maintenir le bouton A enfoncé et baisser le levier. Le témoin (⚠) s'éteint sur le combiné de bord.

Afin d'éviter des mouvements accidentels du véhicule, effectuer cette manœuvre avec la pédale de frein enfoncée.

### À L'ARRÊT

Procéder comme suit :

- éteindre le moteur et serrer le frein à main ;

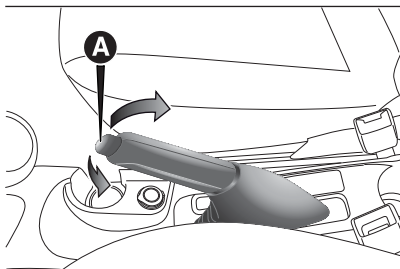

142

FOV0087

- engager la vitesse (la 1<sup>ère</sup> en montée ou la marche arrière en descente) et laisser les roues braquées.

Si le véhicule est garé sur une côte raide, il est préférable de bloquer les roues avec une cale ou une pierre.

Ne pas laisser la clé de contact sur MAR pour éviter de décharger la batterie. Toujours extraire la clé en quittant le véhicule.

Ne jamais laisser d'enfants dans le véhicule sans surveillance ; lorsque l'on quitte le véhicule, toujours extraire les clés du contact et les emporter.



### ATTENTION

**79) Il suffit de tirer le levier de quelques crans pour bloquer le véhicule ; si tel n'est pas le cas, s'adresser au réseau Après-vente Fiat pour faire procéder au réglage.**

## UTILISATION DE LA BOÎTE DE VITESSES

Pour engager les vitesses, enfoncer à fond la pédale d'embrayage et placer le levier de vitesse A-fig. 127 sur la position désirée (le schéma pour l'engagement des vitesses est indiqué sur le pommeau du levier fig. 143).

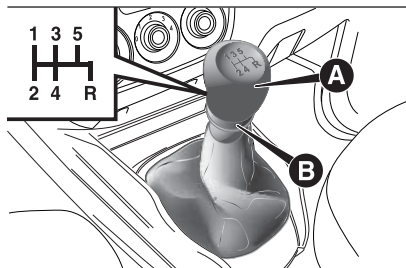

143

F0V0069

**AVERTISSEMENT** La marche arrière ne peut être enclenchée que si le véhicule est complètement arrêté. Moteur lancé, avant d'engager la marche arrière, attendre au moins 2 secondes avec la pédale d'embrayage enfoncée à fond pour éviter d'endommager les pignons et de grincer.

Pour engager la marche arrière R à partir de la position de point mort, procéder comme suit : soulever la bague coulissante B placée sous le pommeau tout en déplaçant simultanément le levier vers la droite, puis vers l'arrière (comme sur le schéma des vitesses).

80)

21)



### ATTENTION

**80) Pour passer correctement les vitesses, toujours appuyer à fond sur la pédale d'embrayage. Par conséquent, le plancher sous les pédales ne doit présenter aucun obstacle : s'assurer que les surtapis éventuellement présents soient toujours bien étendus et qu'ils n'interfèrent pas avec les pédales.**



### ATTENTION

**21) Ne pas voyager la main appuyée sur le levier de vitesses car l'effort exercé, même léger, peut à la longue user les éléments à l'intérieur de la boîte de vitesses. L'utilisation de la pédale d'embrayage doit être exclusivement limitée aux seuls changements de vitesses. Ne pas conduire avec le pied posé sur la pédale d'embrayage même légèrement. Pour les versions/marchés qui le prévoient, l'électronique de contrôle de la pédale d'embrayage peut intervenir en interprétant un style de conduite erroné en tant qu'une panne.**



## SYSTÈME START&STOP

### EN BREF

*Le dispositif Start&Stop coupe automatiquement le moteur lorsque le véhicule est à l'arrêt et le redémarre quand le conducteur décide de se remettre en route.*

*Ceci augmente l'efficacité du véhicule en réduisant la consommation, l'émission de gaz dangereux et la pollution sonore.*

## MODE DE FONCTIONNEMENT

### Mode d'arrêt du moteur

#### AVEC BOÎTE DE VITESSES MANUELLE

Véhicule à l'arrêt, le moteur s'arrête avec la boîte de vitesses au point mort et la pédale d'embrayage relâchée.

#### AVEC BOÎTE DE VITESSES ROBOTISÉE

Le moteur est coupé si on arrête le véhicule en actionnant la pédale de frein.

Pour maintenir cette condition sans actionner la pédale de frein, il faut placer le levier de vitesses sur N.

Remarque : l'arrêt automatique du moteur est possible uniquement quand on a dépassé une vitesse d'environ 10 km/h, pour éviter des arrêts répétés du moteur lorsque l'on roule lentement.

L'arrêt du moteur est signalé par l'icône fig. 144 sur l'écran, suivant les versions.



144

FOV0040

### Mode de redémarrage du moteur

#### AVEC BOÎTE DE VITESSES MANUELLE

Pour permettre le ré-allumage du moteur, appuyer sur la pédale d'embrayage.

#### AVEC BOÎTE DE VITESSES ROBOTISÉE

Si le levier de la boîte de vitesses robotisée est en position N, le positionner sur une vitesse quelconque, sinon relâcher la pédale de frein ou actionner le levier de la boîte de vitesses vers (+), (-) ou R.

## ACTIVATION ET DÉSACTIVATION EN MODE MANUEL

Le dispositif peut être activé/désactivé à l'aide du bouton A fig. 145 situé latéralement par rapport au frein à main.

La désactivation est signalée par l'allumage de la LED sur le bouton. De plus, sur certaines versions où cela est prévu, on trouve des indications supplémentaires d'activation/désactivation du Start&Stop sous forme de messages à l'écran.

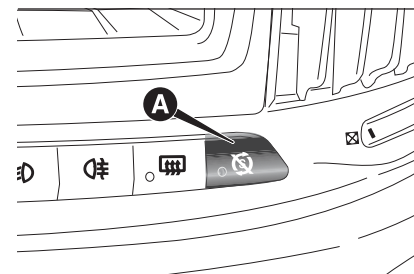

145

FOV0514

## CONDITIONS DANS LESQUELLES LE MOTEUR NE S'ARRÊTE PAS

Avec le dispositif actif, pour des raisons de confort, de réduction des émissions polluantes et de sécurité, le motopropulseur ne s'arrête pas dans certaines conditions, parmi lesquelles :

moteur encore froid ;

- température extérieure très basse, si l'indication spéciale correspondante est prévue ;
- batterie insuffisamment chargée ;
- régénération du filtre à particules en cours (uniquement pour les moteurs Diesel) ;
- porte côté conducteur ouverte ;
- ceinture de sécurité conducteur non bouclée ;
- marche arrière enclenchée (par exemple, lors des manœuvres de stationnement) ;
- climatiseur automatique, si l'on n'a pas encore atteint un certain niveau de confort thermique, ou MAX-DEF activé ;
- au cours de la période de rodage, pour l'initialisation du système.

Dans les cas mentionnés ci-dessus, le témoin fig. 103 clignote et, si prévu, un message d'information est affiché à l'écran.

## CONDITIONS DE REDÉMARRAGE

Pour des raisons de confort, de réduction des émissions polluantes et de sécurité, le motopropulseur peut redémarrer automatiquement sans aucune action du conducteur, si l'on constate certaines conditions, à savoir :

- batterie insuffisamment chargée ;
- dépression réduite du système de freinage, par exemple, à la suite de pressions répétées sur la pédale de frein ;
- véhicule en mouvement (par exemple, sur des routes en pente) ;
- arrêt du moteur commandé par le système Start&Stop supérieur à environ trois minutes ;
- climatiseur automatique, permettant d'atteindre un certain niveau de confort thermique, ou MAX-DEF activé.

Avec le rapport enclenché, le redémarrage automatique du moteur est permis uniquement en appuyant à fond sur la pédale d'embrayage. L'opération est demandée au conducteur, à l'aide d'un clignotement du témoin fig. 103 sur le combiné de bord et, si prévu, par un message sur l'écran.

Remarque : en cas d'arrêt imprévu du moteur, dû par exemple à de brusques relâchements de la pédale d'embrayage avec vitesse enclenchée, si le système Start&Stop est actif, il est possible de redémarrer le moteur en appuyant à fond sur la pédale d'embrayage ou en mettant la boîte de vitesses au point mort.

Remarque : si l'embrayage n'est pas appuyé, après un délai de trois minutes environ après l'extinction du moteur, le redémarrage du moteur sera possible uniquement à l'aide de la clé de contact.

## FONCTIONS DE SÉCURITÉ

En condition d'arrêt du moteur à l'aide du système Start&Stop, si le conducteur déboucle sa ceinture de sécurité et ouvre la porte côté conducteur ou côté passager, le redémarrage du moteur n'est permis qu'avec la clé de contact.

Cette condition est signalée au conducteur par un buzzer et par le clignotement du témoin fig. 144 sur le combiné de bord et si prévu, par un message d'information à l'écran.

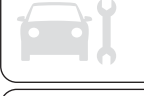

**FONCTION D'ÉCONOMIE D'ÉNERGIE**

(pour les versions/marchés qui le prévoient)

Si, à la suite d'un redémarrage automatique du moteur, le conducteur n'effectue aucune action sur le véhicule pour une durée de 3 minutes environ, le système Start&Stop arrête définitivement le moteur pour éviter de consommer inutilement du carburant.

Dans ces cas, le démarrage du moteur est permis uniquement au moyen de la clé de contact. Remarque : il est dans tous les cas possible de laisser le moteur tourner en désactivant le système Start&Stop.

**IRRÉGULARITÉ DE FONCTIONNEMENT**

En cas de dysfonctionnements, le système Start&Stop se désactive.

Le conducteur est informé de l'anomalie par l'allumage du témoin d'anomalie générique A fig. 146, accompagné, si prévu, d'un message d'information et de l'icône B fig. 146 d'anomalie du système, sur le combiné de bord. Dans ce cas, s'adresser au Réseau Après-vente Fiat.



146



FOV0041

**INACTIVITÉ DU VÉHICULE****Versions avec faux pôle fig. 147**

En cas d'inactivité du véhicule, il est néanmoins nécessaire de prêter une attention particulière lors du débranchement de l'alimentation électrique de la batterie. La procédure doit être effectuée en débranchant la borne négative à décrochage rapide A du faux pôle négatif B, car sur le pôle négatif C de la batterie se trouve un capteur D de contrôle de l'état de la batterie, qui ne doit jamais être débranché, sauf en cas de remplacement de la batterie.

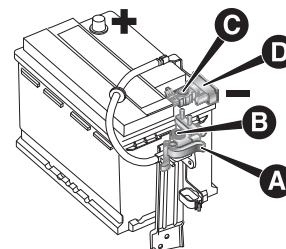

147

FOV0042

**Versions sans faux pôle fig. 148**

En cas d'inactivité du véhicule, il est nécessaire de prêter une attention particulière lors du débranchement de l'alimentation électrique de la batterie.

La procédure doit être effectuée en débranchant le connecteur A (en appuyant sur le bouton B) du capteur C de contrôle de l'état de la batterie, et installé sur le pôle négatif D de cette dernière. Ce capteur ne doit jamais être débranché du pôle, sauf en cas de remplacement de la batterie.



81)

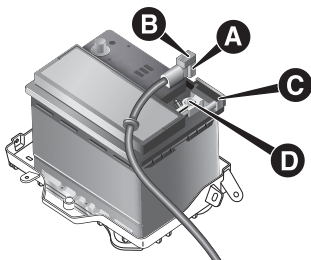

148

F0V0218

## DÉMARRAGE D'URGENCE

En cas de démarrage d'urgence avec une batterie auxiliaire, ne jamais brancher le câble négatif (-) de la batterie auxiliaire sur le pôle négatif C de la batterie du véhicule mais plutôt sur le faux pôle B ou sur un point de masse moteur/boîte de vitesses fig. 149.

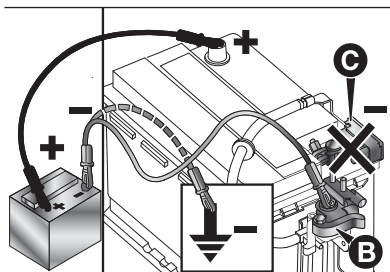

149

F0V0043

⚠ 82) 83) 84) 85)



### ATTENTION

81) En cas de remplacement de la batterie, toujours s'adresser au Réseau Après-vente Fiat. Remplacer la batterie par une batterie du même type et avec les mêmes caractéristiques.

82) Avant d'ouvrir le capot moteur, il faut s'assurer que le moteur est coupé et que la clé est en position OFF. Respecter les indications figurant sur la plaquette appliquée au niveau de la traverse avant. Il est conseillé d'extraire la clé lorsque d'autres personnes se trouvent dans le véhicule.

83) Ne quitter le véhicule qu'après avoir extrait la clé ou l'avoir tournée sur OFF. Lors des opérations de ravitaillement en carburant, s'assurer que le moteur est coupé et que la clé est en position OFF.

84) Sur les véhicules ayant une boîte de vitesses robotisée, en cas d'arrêt automatique du moteur en descente, il est conseillé de redémarrer le moteur en déplaçant le levier de vitesse vers (+) ou vers (-) sans relâcher la pédale de frein. Sur les véhicules avec boîte de vitesses robotisée, équipés de la fonction Hill Holder, en cas d'arrêt automatique du moteur en descente, il faut redémarrer le moteur en déplaçant le levier de vitesse vers (+) ou vers (-), sans relâcher la pédale de frein, pour que la fonction Hill Holder soit disponible, celle-ci n'étant active que lorsque le moteur est en marche.

85) Si on préfère privilégier le confort climatique, il est possible de désactiver le système Start&Stop afin de permettre le fonctionnement continu du système de climatisation.



## **SYSTÈME TPMS (Tyre Pressure Monitoring System)**

(pour les versions/marchés qui le prévoient)

 86) 87) 88) 89) 90) 91) 92) 93) 94)

### **DESCRIPTION**

Le système de contrôle de la pression des pneus (TPMS) signale au conducteur l'éventuelle basse pression des pneus en fonction de la pression à froid préconisée pour le véhicule.

La pression des pneus change en fonction de la température, ce qui signifie qu'à la diminution de la température extérieure correspond une diminution de la pression des pneus.

La pression des pneus doit toujours être réglée en fonction de la pression de gonflage des pneus à froid. Par pression de gonflage des pneus à froid on entend la pression des pneus après au moins trois heures d'inactivité du véhicule ou un kilométrage inférieur à 1,6 km après un intervalle de trois heures.

La pression de gonflage des pneus à froid ne doit pas dépasser la valeur maximale de pression de gonflage estampillée sur le flanc du pneu.

La pression des pneus augmente également pendant la conduite du véhicule : c'est une condition normale qui ne requiert aucun réglage de la pression.

### **REMARQUE**

- Le système TPMS ne remplace pas le service d'entretien normal nécessaire pour les pneus et ne sert pas à signaler une anomalie éventuelle d'un pneu.
- Le système TPMS ne doit donc pas être utilisé en tant que pressostat pendant le réglage de la pression de gonflage des pneus.
- La conduite avec une pression insuffisante des pneus en provoque la surchauffe pouvant causer une anomalie des pneus. Par ailleurs, une pression de gonflage insuffisante réduit l'efficacité des consommations et la durée de la chape, et peut gêner aussi la maniabilité et les performances de freinage du véhicule.

Le système TPMS ne remplace pas l'entretien correct des pneus. La responsabilité du bon niveau de pression des pneus incombe au conducteur, qui doit effectuer la mesure avec un pressostat adapté, même si la pression de gonflage n'est pas descendue à une valeur provoquant l'allumage du témoin de contrôle de la pression des pneus.

Le système TPMS signale au conducteur la présence éventuelle d'une condition de pression insuffisante des pneus. Si elle descend au-dessous de la limite de pression insuffisante, pour un motif quelconque, y compris les effets de la basse température et la perte normale de pression du pneu.

Les variations saisonnières de température influent sur la pression des pneus.

Le système TPMS utilise des dispositifs sans fil avec capteurs électroniques montés sur les jantes de roue pour contrôler constamment la valeur de pression des pneus. Les capteurs, montés sur chaque roue en tant que pièces de la tige de valve, transmettent différentes informations concernant les pneus au module récepteur, afin d'effectuer le calcul de la pression.

AVERTISSEMENT Le contrôle régulier et le maintien de la pression correcte sur les quatre pneus revêtent une importance particulière.

### **Avertissement de basse pression du système de contrôle de la pression des pneus**

En cas d'un ou de plusieurs pneus dégonflés, le système avertit le conducteur par l'allumage du témoin (⚠) sur le combiné de bord (accompagné d'un message d'avertissement et d'un signal sonore).

Le système TPMS continue à signaler au conducteur la condition de basse pression des pneus jusqu'à son élimination ; cette signalisation continue tant que la pression ne correspond ou ne dépasse pas celle préconisée pour les pneus à froid. Lorsque le témoin (⚠) de contrôle de basse pression des pneus s'allume de manière fixe, la pression de gonflage des pneus doit être réglée jusqu'à atteindre celle préconisée à froid. Après la mise à jour automatique du système, le témoin de contrôle de la pression des pneus s'éteint. Il pourrait s'avérer nécessaire de conduire le véhicule pendant environ 20 minutes à une vitesse supérieure à 20 km/h pour permettre au système TPMS de recevoir cette information.

AVERTISSEMENT En cas de dégonflage séquentiel de plusieurs pneus sans arrêt et redémarrage du moteur, à partir du deuxième pneu concerné seul l'affichage du message dédié à l'écran est prévu, non le signal sonore.

Pour éviter la mémorisation du signal en cas de perte de pression d'un pneu successif entraînant la désactivation du signal sonore, il faut effectuer un cycle de rotation de la clé de contact sur MAR puis sur STOP à chaque rétablissement de la pression.

### **Anomalies de fonctionnement du système TPMS**

L'anomalie de système est signalée par l'allumage du témoin dédié (⚠), qui clignote pendant 75 secondes puis reste allumé de manière fixe ; elle peut se produire dans une des situations suivantes :

- Perturbation provoquée par des dispositifs électroniques ou par la proximité d'émissions de fréquences radio analogues à celles des capteurs TPM.
- Application de films obscurcissants qui interfère avec les signaux des ondes radio.

- Présence de neige ou de glace sur les roues ou sur les passages de roue.
- Utilisation de chaînes à neige.
- Utilisation de roues/pneus non dotés de capteurs TPM.
- La roue compacte de secours n'est pas dotée de capteur de contrôle de la pression du pneu. Par conséquent, la pression du pneu n'est pas contrôlée par le système.

REMARQUE Le véhicule peut être équipé d'un kit de réparation des pneus Fix&Go automatic, d'une roue compacte de secours ou d'une roue de secours de dimensions normales (dotée ou dépourvue de capteur TPMS d'origine pour mesurer la pression des pneus).

Après la réparation du pneu crevé à l'aide du mastic d'origine pour pneus contenu dans le kit de réparation des pneus Fix&Go automatic, il faut rétablir la situation précédente pour que le système éteigne le témoin (⚠) lorsque le véhicule roule normalement.



Roue compacte de secours (pour les versions/marchés qui le prévoient) : la roue compacte de secours n'est pas dotée de capteur TPMS. Une fois montée, lorsque le véhicule roule normalement, le témoin s'allume (en clignotant pendant environ 75 secondes, puis de manière fixe). Cette condition continue tant qu'une roue dotée du capteur TPMS d'origine n'est pas montée sur le véhicule.

Roue de secours de dimensions normales (sans capteur TPMS) : une fois montée, lorsque le véhicule roule normalement, le témoin (⚠) s'allume (en clignotant pendant environ 75 secondes, puis de manière fixe). Cette condition continue tant qu'une roue dotée du capteur TPMS d'origine n'est pas montée sur le véhicule. Le système est ensuite rétabli et le témoin (⚠) s'éteint.

Roue de secours de dimensions normales (avec capteur TPMS) : une fois montée, lorsque le véhicule roule normalement, le témoin (⚠) s'éteint.

**AVERTISSEMENT** Dans tous les cas indiqués ci-dessus, il est conseillé de contrôler la pression de gonflage du pneu de la roue de secours avant de reprendre la route.

**REMARQUE** En cas de remplacement des pneus, si on conduit le véhicule pendant de courtes durées, cela prendra peut-être un peu de temps avant que le système soit rétabli.

## AVERTISSEMENTS



### ATTENTION

**86) Le système TPMS a été optimisé pour les pneus et les roues d'origine de série. Les pressions et les avertissements TPMS ont été définis pour la mesure des pneus montés sur le véhicule. En cas d'utilisation de pièces de rechange qui ne sont pas de la même mesure, du même type et/ou genre, un fonctionnement non souhaité du système ou un endommagement des capteurs pourraient se produire. Les roues de secours qui ne sont pas d'origine peuvent endommager le capteur. Ne pas utiliser de mastic pour pneus ou de poids d'équilibrage si le véhicule est équipé du système TPMS parce qu'ils pourraient endommager les capteurs.**

**87) Si le système signale la chute de pression sur un pneu, veiller à contrôler la pression des quatre pneus.**

**88) Le système TPMS n'exempte pas le conducteur de l'obligation de contrôler la pression des pneus tous les mois et il ne doit pas être considéré comme un système de remplacement de l'entretien ou de sécurité.**

**89) La pression des pneus doit être contrôlée lorsque les pneus sont froids. Si, pour n'importe quelle raison, on contrôle la pression lorsque les pneus sont chauds, ne pas réduire la pression même si elle est supérieure à la valeur prévue, mais répéter le contrôle quand les pneus seront froids.**

**90) Le système TPMS n'est pas en mesure de signaler les chutes subites de pression des pneus (par ex. en cas d'explosion d'un pneu). Dans ce cas, arrêter le véhicule en freinant doucement sans effectuer de braquage brusque.**

**91) Le système ne fournit qu'une indication de basse pression des pneus : il n'est pas en mesure de les gonfler.**

92) *Un gonflage insuffisant des pneus augmente la consommation en carburant, réduit la durée de la chape et peut influencer sur la capacité de conduire le véhicule de façon sûre.*

93) *Après avoir contrôlé et réglé la pression des pneus, toujours replacer le capuchon de la tige de valve. Il empêche la pénétration d'humidité ou de saleté dans la tige de valve qui pourraient endommager le capteur de contrôle de la pression des pneus*

94) *Le kit de réparation des pneus (Fix&Go) fourni de série avec le véhicule (pour les versions/marchés qui le prévoient) est compatible avec les capteurs TPMS ; l'utilisation de mastics non équivalents à celui qui est dans le kit d'origine pourrait en revanche compromettre leur fonctionnement. En cas d'utilisation de mastics non équivalents à celui d'origine, il est conseillé de faire contrôler le fonctionnement des capteurs TPMS auprès d'un centre de réparation agréé.*

## **SPEED BLOCK**

(pour les versions/marchés qui le prévoient)

Le véhicule est équipé d'un limiteur de vitesse réglable, sur demande de l'utilisateur, sur un des 4 seuils prévus : 90, 100, 110, 130 km/h.

Pour activer/désactiver cette fonction, s'adresser au Réseau Après-vente Fiat.

Après l'intervention, un autocollant sera apposé sur le pare-brise indiquant la valeur de vitesse maximum réglée.

ATTENTION Le tachymètre pourrait indiquer une vitesse maximum supérieure à celle effective, paramétrée par le Concessionnaire, conformément aux réglementations en vigueur.

## **CRUISE CONTROL (régulateur de vitesse constante)**

(pour les versions/marchés qui le prévoient)

### **EN BREF**

*Il s'agit d'un dispositif d'aide à la conduite, à contrôle électronique, qui permet de conduire le véhicule à une vitesse supérieure à 30 km/h sur les longs trajets droits et sur chaussée sèche, lorsque les variations de vitesse sont réduites (ex. parcours sur autoroute), à une vitesse définie, sans enfoncer la pédale de l'accélérateur. L'utilisation du dispositif n'est toutefois pas utile sur les routes extra-urbaines à forte circulation. Ne pas utiliser le dispositif en ville.*

### **Activation du dispositif**

Son activation est mise en évidence par l'allumage du témoin  et par le message correspondant sur le tableau de bord (pour les versions/marchés qui le prévoient).

La fonction de réglage de la vitesse ne peut pas être enclenchée en 1<sup>ère</sup> vitesse ou en marche arrière ; il est conseillé de l'enclencher en 4<sup>ème</sup> ou avec des rapports supérieurs.



Quand on aborde une descente avec le dispositif enclenché, la vitesse du véhicule peut augmenter légèrement par rapport à celle mémorisée.



### Mémorisation de la vitesse du véhicule

Procéder comme suit :

- tourner la bague A fig. 150 sur ON et en appuyant sur la pédale d'accélérateur, amener le véhicule à la vitesse souhaitée ;
- déplacer le levier vers le haut (+) pendant au moins une seconde, puis le relâcher : la vitesse du véhicule est mémorisée et l'on peut alors lâcher la pédale de l'accélérateur.

En cas de nécessité (par exemple pendant un doublement) il est possible d'accélérer en appuyant sur la pédale de l'accélérateur : en relâchant la pédale du véhicule revient à la vitesse précédemment mémorisée.

### Rétablissement de la vitesse mémorisée

Si le dispositif a été désactivé par exemple en appuyant sur la pédale de frein ou d'embrayage, pour rétablir la vitesse mémorisée, procéder comme suit :

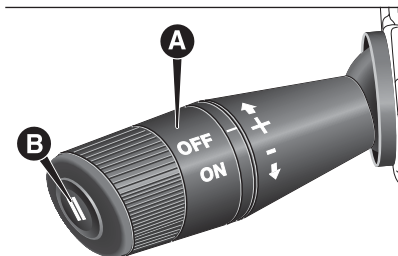

150

FOV0092

- accélérer progressivement jusqu'à une valeur proche de la vitesse mémorisée ;
- enclencher le rapport sélectionné au moment de la mémorisation de la vitesse ;
- appuyer sur le bouton B fig. 150.

### Augmentation de la vitesse mémorisée

Elle peut s'obtenir de deux façons :

- en appuyant sur l'accélérateur et en mémorisant la nouvelle vitesse atteinte ;
- ou bien
- en déplaçant le levier vers le haut (+).

A chaque actionnement du levier correspond une augmentation de la vitesse d'environ 1 km/h alors que lorsque l'on maintient le levier vers le haut, la vitesse augmente de manière continue.

### Réduction de la vitesse mémorisée

Elle peut s'obtenir de deux façons :

- en désactivant le dispositif et en mémorisant ensuite la nouvelle vitesse ;
- ou bien
- en déplaçant le levier vers le bas (-) jusqu'à atteindre la nouvelle vitesse qui restera automatiquement mémorisée.

À chaque actionnement du levier correspond une diminution de la vitesse d'environ 1 km/h, alors qu'en tenant le levier vers le bas, la vitesse change de manière continue.

### Désactivation du dispositif

Le dispositif peut être désactivé par le conducteur d'une des façons suivantes :

- en tournant la bague A sur la position OFF ;
- en coupant le moteur (en laissant la bague du levier en position ON, à la rotation suivante de la clé de contact sur ON, le Cruise Control s'activera à nouveau) ;

## Désactivation de la fonction

Le dispositif peut être désactivé par le conducteur de l'une des façons suivantes :

- en appuyant sur la pédale de frein lorsque le dispositif est en train de réguler la vitesse ;
- en appuyant sur la pédale d'embrayage lorsque le dispositif est en train de réguler la vitesse ;
- en appuyant sur le bouton B fig. 150 lorsque le dispositif est en train de réguler la vitesse (pour les versions/marchés qui le prévoient) ;
- en appuyant sur la pédale d'accélérateur ; dans ce cas, le système n'est pas désactivé effectivement, mais la demande d'accélération est prioritaire ; le Cruise Control reste donc activé et il n'est pas nécessaire d'appuyer sur le bouton B fig. 150 pour retourner à l'état précédent une fois l'accélération terminée.

Le dispositif se désactive automatiquement dans les cas suivants :

- en cas d'intervention des systèmes ABS ou ESC ;
- quand la vitesse du véhicule est inférieure au seuil fixé ;

en cas de panne du système.



### ATTENTION

**95) Pendant la marche avec le dispositif activé, ne jamais placer le levier de la boîte de vitesses au point mort.**

**96) En cas de dysfonctionnement ou d'anomalie du dispositif, tourner la bague A sur OFF et s'adresser au Réseau Après-vente Fiat.**

## SYSTÈME TRACTION PLUS

(pour les versions/marchés qui le prévoient)

Le Traction Plus est un système d'assistance à la conduite et au départ sur des chaussées à faible adhérence (neige, verglas, boue, etc.) qui permet de répartir correctement la force motrice sur l'essieu avant dans des conditions de patinage d'une roue.

Le Traction Plus agit en freinant les roues tendant au patinage, ou qui patinent plus que les autres, en transférant la force motrice sur celles plus en prise sur le sol.

Cette fonction, qui intervient en dessous du seuil de 50 km/h, peut être activée manuellement en appuyant sur le bouton A fig. 151 situé sur la platine des commandes. Lorsque l'on dépasse cette vitesse, elle est automatiquement désactivée et se réactive dès que la vitesse descend en dessous du seuil des 50 km/h.

### Fonctionnement Traction Plus

Au démarrage, le système est désactivé. Pour activer le système Traction Plus, appuyer sur le bouton A fig. 151.

L'activation du système Traction Plus comporte l'enclenchement des fonctions suivantes :



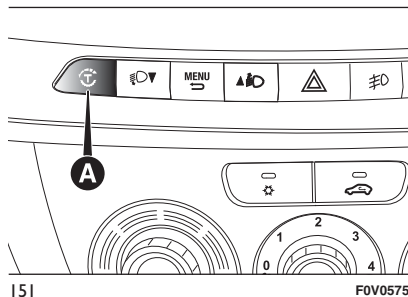

151

FOV0575

- exclusion de la fonction ASR, pour exploiter à fond le couple moteur ;
- effet de blocage différentiel sur l'essieu avant, via le système de freinage, pour optimiser la traction sur des chaussées à revêtement non homogène.

Dans le cas d'une anomalie du système Traction Plus, le témoin  s'allume fixement sur le combiné de bord.

## CAPTEURS DE STATIONNEMENT

Ils sont placés dans le pare-chocs arrière fig. 152 et ont pour fonction de mesurer et de prévenir le conducteur, par un signal sonore intermittent, de la présence d'obstacles à l'arrière du véhicule.

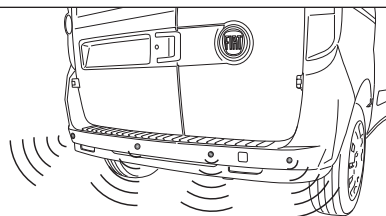

152

FOV0077

### ACTIVATION

Les capteurs s'activent automatiquement au moment où la marche arrière est engagée. L'augmentation de la fréquence du signal sonore est proportionnelle à la diminution de la distance de l'obstacle placé derrière le véhicule.

### SIGNAL SONORE

En engageant la marche arrière, un signal sonore intermittent s'active automatiquement.

La fréquence du signal sonore :

- augmente lorsque la distance entre le véhicule et l'obstacle diminue ;
- devient continu lorsque la distance qui sépare le véhicule de l'obstacle est inférieure à environ 30 cm alors qu'il s'interrompt immédiatement si la distance de l'obstacle augmente ;
- reste constante si la distance entre la voiture et l'obstacle ne change pas ;
- par contre, si cette situation se vérifie pour les capteurs latéraux, le signal est interrompu après environ 3 secondes pour éviter, par exemple, des signalisations en cas de manœuvres le long des murs.

### Distances de détection

Si les capteurs détectent plusieurs obstacles, seul le plus proche est pris en considération.

## SIGNALISATIONS D'ANOMALIES

Des anomalies éventuelles des capteurs de stationnement sont signalées, quand on engage la marche arrière, par l'allumage du témoin sur le combiné de bord et par le message visible sur l'écran multifonction, pour les versions/marchés qui le prévoient (voir le chapitre « Témoins et messages »).



97)

## FONCTIONNEMENT AVEC REMORQUE

Le fonctionnement des capteurs est automatiquement désactivé dès l'introduction de la fiche du câble électrique de la remorque dans la prise du crochet d'attelage du véhicule. Les capteurs se réactivent automatiquement lorsque l'on débranche la fiche du câble de la remorque.

### AVERTISSEMENT

Si l'on souhaite laisser en permanence le crochet d'attelage sans pour autant atteler une remorque, s'adresser au Réseau Après-vente Fiat pour mettre à jour le système, car le crochet d'attelage risquerait d'être perçu comme un obstacle par les capteurs centraux.

## AVERTISSEMENTS GÉNÉRAUX



98)

- Pendant les manœuvres de stationnement, faire toujours très attention aux obstacles qui pourraient se trouver au-dessus ou au-dessous du capteur.
- Les objets placés à une distance rapprochée à l'arrière du véhicule, dans certaines circonstances, ne sont pas détectés par le système et ils peuvent donc endommager le véhicule ou être endommagés.

Voici quelques conditions qui pourraient influencer sur les performances du système d'aide au stationnement :

- Une sensibilité réduite du capteur et une réduction des performances du système d'aide au stationnement peuvent être dues à la présence sur la surface du capteur de : givre, neige, boue, couches de peinture.
- Le capteur détecte un objet inexistant (« perturbation d'écho »), provoqué par des perturbations à caractère mécanique, par exemple : lavage du véhicule, pluie (condition de vent extrême), grêle.

- Les signalisations envoyées par les capteurs peuvent être altérées par l'endommagement des capteurs mêmes, par la saleté, la neige ou le verglas accumulés sur les capteurs, ou par des systèmes à ultrasons (par ex. freins pneumatiques de camions ou marteaux-piqueurs) se trouvant aux alentours.
- Les performances du système d'aide au stationnement peuvent être influencées par la position des capteurs. Par exemple en cas de variation d'assiette (usure des amortisseurs ou des suspensions), lors d'un remplacement de pneus, par une trop lourde charge du véhicule, ou à cause de réglages spécifiques (tuning) provoquant le rabaissement de la caisse.
- La détection d'obstacles dans la partie haute du véhicule (surtout en cas de fourgons ou de cabines) risque de ne plus être garantie, car le véhicule détecte les obstacles susceptibles de heurter le véhicule dans la partie basse.
- Les capteurs de stationnement fonctionnent correctement avec les portes à battant fermées.



- ❑ Les portes ouvertes peuvent provoquer des signalements erronés du système : il faut toujours fermer les portes arrière.
- ❑ Ne pas apposer d'adhésifs sur les capteurs.



### ATTENTION

**97) Pour le bon fonctionnement du système, il est primordial de toujours éliminer la boue, la saleté, la neige ou le verglas éventuels sur les capteurs. Pendant le nettoyage des capteurs, veiller surtout à ne pas les rayer ou les endommager ; éviter d'utiliser des chiffons secs, rêches ou durs. Les capteurs doivent être lavés à l'eau claire, en ajoutant éventuellement du shampoing pour voiture. Dans les stations de lavage qui utilisent des appareils de nettoyage à jet de vapeur ou de l'eau sous pression, nettoyer rapidement les capteurs en maintenant la buse à 10 cm de distance minimum.**

**98) La responsabilité du stationnement ainsi que d'autres manœuvres dangereuses incombe en tout cas au conducteur. Lorsqu'on effectue de telles manœuvres, s'assurer toujours de l'absence de personnes (enfants notamment) et d'animaux dans l'espace en question. Bien que le capteur de stationnement constitue une aide pour le conducteur, celui-ci doit toujours prendre garde pendant les manœuvres potentiellement dangereuses même à faible vitesse.**

## RAVITAILLEMENT DU VÉHICULE

### MOTEURS À ESSENCE

Utiliser exclusivement de l'essence sans plomb avec indice d'octane (R.O.N.) non inférieur à 95.

AVERTISSEMENT Un pot catalytique inefficace dégage des émissions nocives et contribue à la pollution de l'environnement.

AVERTISSEMENT Ne jamais verser dans le réservoir, même en cas d'urgence, une quantité même minimale d'essence avec du plomb. Le pot catalytique serait endommagé de manière irréversible.

### MOTEURS DIESEL

#### Fonctionnement à basse température

À basse température, le degré de fluidité du gazole peut devenir insuffisant à cause de la formation de paraffines entraînant un fonctionnement anormal du circuit d'alimentation en carburant.

Pour éviter des anomalies de fonctionnement, des gazoles de type été, hiver ou arctique (zones de montagne/ froides), sont normalement distribués selon la saison. En cas de ravitaillement avec un gazole inadapté à la température d'utilisation, il est conseillé de mélanger au gazole un additif TUTELA DIESEL ART dans les proportions indiquées sur l'emballage du produit, en introduisant dans le réservoir d'abord l'antigel et ensuite le gazole.

Dans le cas d'une utilisation/ stationnement prolongé du véhicule en zone de montagne/froide, il est conseillé d'effectuer le ravitaillement avec le gazole disponible sur les lieux.

Dans cette situation, il est aussi conseillé de maintenir à l'intérieur du réservoir une quantité de carburant supérieure à 50 % de la capacité utile.



## RAVITAILLEMENT

Pour garantir le ravitaillement complet du réservoir, effectuer deux opérations d'appoint après le premier dé clic du pistolet distributeur. Éviter toute autre opération d'appoint qui pourrait provoquer le dysfonctionnement du système d'alimentation.

## BOUCHON DU RÉSERVOIR DE CARBURANT

### Ouverture

- 1) Ouvrir la trappe A fig. 153 en la tirant vers l'extérieur ; sans bouger le bouchon B, introduire la clé de contact dans la serrure et la tourner dans le sens inverse des aiguilles d'une montre.
- 2) Tourner le bouchon dans le sens inverse des aiguilles d'une montre et l'extraire. Le bouchon est doté d'un dispositif de sécurité C qui l'arrime à la trappe pour éviter de l'égarer. Pendant le ravitaillement, accrocher le bouchon à la trappe, comme sur l'illustration.

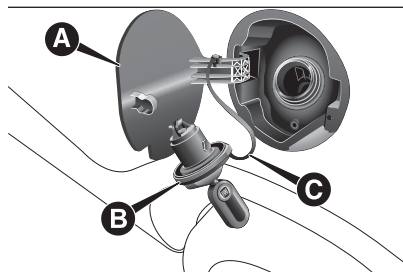

153

FOV0086

### Fermeture

- 1) Introduire le bouchon (avec sa clé) et le tourner dans le sens des aiguilles d'une montre jusqu'à obtenir un ou plusieurs déclics.
- 2) Tourner la clé dans le sens des aiguilles d'une montre et l'extraire, puis refermer la trappe.

La fermeture étanche peut provoquer une légère hausse de pression dans le réservoir. Par conséquent, le bruit d'aspiration qu'on entend lorsqu'on dévisse le bouchon est tout à fait normal.





### ATTENTION

**22) Pour des véhicules à gazole, utiliser exclusivement du gazole pour traction automobile, conformément à la norme européenne EN590. L'utilisation d'autres produits ou de mélanges peut endommager le moteur de façon irréparable avec pour conséquence la déchéance de la garantie pour dommages causés. En cas de ravitaillement accidentel avec d'autres types de carburant, ne pas démarrer le moteur et vidanger le réservoir. Si le moteur a été lancé, même très brièvement, il est indispensable de purger le réservoir et le circuit d'alimentation tout entier.**

**23) Ne jamais s'approcher du goulot du réservoir avec des flammes nues ou des cigarettes allumées : risque d'incendie. Éviter également d'approcher le visage du goulot pour ne pas inhaler des vapeurs nocives.**

## ÉCONOMIE DE CARBURANT

Quelques conseils utiles permettant d'économiser du carburant et de limiter les émissions nocives de CO<sub>2</sub> ainsi que d'autres agents polluants (oxydes d'azote, hydrocarbures non brûlés, PM poussières fines, etc.) sont indiqués ci-après.

### CONSEILS PRATIQUES POUR RÉDUIRE LA CONSOMMATION ET LA POLLUTION DE L'ENVIRONNEMENT

#### État du véhicule

- Entretenir le véhicule** en effectuant les contrôles et les réglages prévus dans le « Plan d'Entretien Programmé ».
- Contrôler périodiquement la pression des  **pneus**  à des intervalles ne dépassant pas 4 semaines. Si la pression n'est pas suffisante, la consommation augmente proportionnellement à la résistance au roulement. Dans ces conditions, le pneu est en outre soumis à une usure plus rapide et à une détérioration des performances.

- Utiliser les  **pneus hiver**  uniquement pendant les saisons où les conditions climatiques les rendent nécessaires. Ils provoquent une augmentation de la consommation au delà du bruit de roulement.
- Ne pas voyager dans des  **conditions de charge difficiles**  (véhicule surchargé) : le poids du véhicule (surtout dans le trafic urbain) et son assiette influencent fortement la consommation et la stabilité du véhicule.
- Enlever les  **porte-bagages ou porte-skis**  du toit lorsque l'on a fini de les utiliser. Ces accessoires réduisent en effet l'aérodynamisme du véhicule et font augmenter la consommation.
- Pour transporter des objets très volumineux, il est préférable d'utiliser  **une remorque** .
- Utiliser de préférence les aérateurs du véhicule : voyager avec les vitres ouvertes a un effet négatif sur l'aérodynamisme du véhicule.

- ❑ Limiter au temps strictement nécessaire le fonctionnement des dispositifs électriques. La lunette dégivrante, les phares supplémentaires, les essuie-glaces, le ventilateur du chauffage consomment beaucoup d'énergie, et par conséquent sont la cause d'une augmentation de consommation de carburant (jusqu'à +25 % en cycle urbain).
- ❑ L'utilisation du climatiseur entraîne une consommation plus élevée (jusqu'à + 30 % en moyenne) : lorsque la température extérieure le permet, utiliser de préférence les aérateurs.

### Style de conduite

- ❑ **Après le démarrage du moteur**, il est conseillé de partir immédiatement et lentement, en évitant d'amener le moteur à des régimes élevés. Ne pas faire chauffer le moteur avec le véhicule à l'arrêt que ce soit au ralenti ou à plein régime : dans ces conditions le moteur chauffe beaucoup plus lentement, en augmentant la consommation, les émissions et l'usure des organes mécaniques.

- ❑ Éviter **des manœuvres inutiles** comme les coups d'accélérateur à l'arrêt au feu rouge ou avant l'arrêt du moteur. Cette dernière action, ainsi que le « double débrayage » entraînent une augmentation de la consommation et des émissions polluantes.
- ❑ **Sélection des vitesses** : passer le plus vite possible la vitesse supérieure (de façon compatible avec la régularité de fonctionnement du moteur et les conditions du trafic) sans pousser le moteur à des régimes élevés sur des rapports intermédiaires. L'utilisation de bas rapports à hauts régimes pour obtenir une forte accélération implique une augmentation de la consommation, des émissions polluantes et de l'usure du moteur.

- ❑ **Vitesse du véhicule** : la consommation de carburant augmente de façon exponentielle quand la vitesse augmente. Maintenir une vitesse modérée et la plus uniforme possible, en évitant les freinages et reprises inutiles qui provoquent une consommation excessive de carburant et qui augmentent des émissions nocives. Le maintien d'une distance adéquate de sécurité par rapport au véhicule précédent favorise une allure régulière.
- ❑ **Accélération** : accélérer violemment pénalise considérablement la consommation et les émissions ; accélérer donc progressivement sans dépasser le régime de couple maximum du moteur.

## CONDITIONS D'UTILISATION

### Démarrage à froid

Les parcours très brefs et de trop fréquents démarrages à froid, ne permettent pas au moteur d'atteindre la température de fonctionnement optimale.

Cela entraîne une augmentation sensible de la consommation (+15 à +30 % en cycle urbain) ainsi que des émissions.



## Situations de circulation et conditions de la chaussée

La consommation élevée est due à des conditions de circulation intense, par exemple lorsqu'on avance en file en utilisant les rapports inférieurs, ou dans les grandes villes aux très nombreux feux. La consommation augmente également quand on roule sur des routes de montagne sinueuses et sur des chaussées accidentées.

## Arrêts dans la circulation

Pendant des arrêts prolongés (par ex. passages à niveau), il est recommandé de couper le moteur.

## TRACTAGE DE REMORQUES

### AVERTISSEMENTS

Pour le tractage de remorques, le véhicule doit être équipé d'un crochet d'attelage homologué et d'un circuit électrique approprié. L'installation doit être réalisée par des opérateurs spécialisés qui délivrent des certificats de circulation routière.

Monter éventuellement des rétroviseurs spécifiques et/ou supplémentaires, en respectant les consignes du Code de la Route en vigueur.

Ne pas oublier qu'une remorque réduit la possibilité de surmonter les côtes raides, augmente les espaces d'arrêt et les temps de dépassement toujours en fonction du poids global de la remorque.

Dans les descentes, rétrograder au lieu d'utiliser constamment le frein.

Le poids exercé par la remorque sur le crochet d'attelage du véhicule réduit d'autant la capacité de chargement du véhicule proprement dit.

Pour ne pas dépasser le poids de traction maxi (figurant sur la carte grise), il faut tenir compte du poids de la remorque à pleine charge, y compris les accessoires et les bagages personnels.

Respecter les limites de vitesse spécifiques à chaque pays pour les véhicules avec remorque. La vitesse, dans tous les cas, ne doit pas dépasser 80 km/h.

 99) 100)



### ATTENTION

**99) Le système ABS qui équipe le véhicule ne contrôle pas le système de freinage de la remorque. Il faut donc être très prudent sur les chaussées glissantes.**

**100) Ne jamais modifier le système des freins du véhicule pour la commande de frein de la remorque. Le système de freinage de la remorque doit être complètement indépendant du circuit hydraulique du véhicule.**

## PNEUS NEIGE

Le Réseau Après-vente Fiat est heureux de fournir tous les conseils nécessaires pour aider au choix du pneu le plus approprié à l'utilisation à laquelle le client le destine.

Pour le type de pneu neige qu'il faut choisir, les pressions de gonflage et les caractéristiques de ce type de pneus, il faut respecter scrupuleusement les indications du paragraphe « Roues » du chapitre « Caractéristiques Techniques ».

Les caractéristiques de ces pneus sont sensiblement réduites lorsque l'épaisseur de la chape est inférieure à 4 mm. Dans ce cas, il est préférable de les remplacer.

Les caractéristiques spécifiques des pneus neige sont telles que, dans des conditions environnementales normales ou en cas de longs trajets sur autoroute, leurs performances s'avèrent inférieures à celles des pneus de série. Par conséquent, il faut les utiliser exclusivement pour les missions pour lesquelles ils sont homologués.

**AVERTISSEMENT** Lorsque l'on utilise des pneus neige ayant un indice de vitesse maximale inférieure à celle que peut atteindre le véhicule (augmentée de 5 %), placer dans l'habitacle, bien en vue pour le conducteur, un signal de prudence signalant la vitesse maximale autorisée pour les pneus hiver (comme le prévoit la Directive CE).

Monter des pneus identiques sur les quatre roues du véhicule (marque et profil) pour garantir plus de sécurité sur route et lors des freinages, ainsi qu'une bonne maniabilité.

Il faut se rappeler qu'il est important de ne pas inverser le sens de rotation des pneus.

 101)



### ATTENTION

**101) La vitesse maximale du pneu neige avec l'indication « Q » ne doit pas dépasser 160 km/h, en se conformant toujours aux normes du Code de la route en vigueur.**

## CHAÎNES À NEIGE

L'utilisation des chaînes à neige dépend des normes en vigueur dans les différents pays.

Les chaînes à neige doivent être montées exclusivement sur les pneus avant (roues motrices).

Contrôler la tension des chaînes à neige après avoir parcouru quelques dizaines de mètres.

 102)



### ATTENTION

**102) En cas d'utilisation de chaînes, rouler à vitesse modérée, en évitant de dépasser 50 km/h. Éviter les trous, ne pas monter sur les marches ou les trottoirs et éviter les longs parcours sur routes déneigées, pour ne pas endommager le véhicule et la chaussée.**



*Cette page est laissée blanche volontairement*

# SITUATIONS D'URGENCE

*Vous avez un pneu crevé ou une ampoule grillée ?*

*Il arrive parfois que certains inconvénients viennent perturber notre voyage.*

*Les pages consacrées aux situations d'urgence peuvent vous aider à affronter de manière autonome et en toute tranquillité des situations critiques.*



*Dans une situation d'urgence, nous vous conseillons d'appeler le numéro vert figurant sur le Carnet de Garantie.*

*Il est également possible d'appeler le numéro vert 00 800 3428 0000 pour trouver le Réseau Après-vente Fiat le plus proche.*

FEUX DE DÉTRESSE .....	158
REPLACEMENT D'UNE AMPOULE .....	158
REPLACEMENT D'UNE AMPOULE EXTÉRIEURE.....	161
REPLACEMENT D'UNE AMPOULE INTÉRIEURE.....	165
REPLACEMENT DES FUSIBLES..	167
REPLACEMENT D'UNE ROUE.....	173
KIT DE RÉPARATION RAPIDE DES PNEUS FIX&GO AUTOMATIC .....	178
DÉMARRAGE D'URGENCE .....	182
SYSTÈME DE COUPURE DU CARBURANT .....	183
SOULÈVEMENT DU VÉHICULE .....	184
REMORQUAGE DU VÉHICULE.....	184



## FEUX DE DÉTRESSE

On les allume en appuyant sur l'interrupteur A fig. 154, quelle que soit la position de la clé de contact. Quand le dispositif est activé, les témoins  et  s'allument sur le combiné de bord.

Pour les éteindre, appuyer de nouveau sur l'interrupteur A.

**AVERTISSEMENT** L'utilisation des feux de détresse est réglementée par le code de la route du pays où l'on circule. Se conformer aux normes.

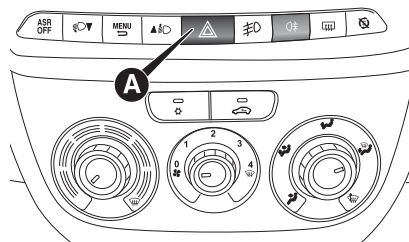



154

FOV0513

### Freinage d'urgence

(pour les versions/marchés qui le prévoient)

En cas de freinage d'urgence, les feux de détresse s'allument automatiquement et les témoins  et  s'allument simultanément sur le combiné de bord.

La fonction s'éteint automatiquement dès lors qu'il ne s'agit plus d'un freinage d'urgence. Cette fonction obéit à la réglementation en vigueur.

## REPLACEMENT D'UNE AMPOULE

### INDICATIONS GÉNÉRALES

- Avant de remplacer une ampoule, vérifier que les contacts ne sont pas oxydés ;
- les ampoules grillées doivent être remplacées par d'autres du même type et ayant la même puissance ;
- après avoir remplacé une ampoule des phares, vérifier toujours leur orientation pour des raisons de sécurité ;
- lorsqu'une ampoule ne fonctionne pas, avant de la remplacer, vérifier que le fusible correspondant est intact : pour l'emplacement des fusibles, se référer au paragraphe « Remplacement des fusibles » de ce chapitre.

 103) 104)

 24) 25)

AVERTISSEMENT Sur la surface extérieure du phare, une légère couche de condensation peut se former : il ne s'agit pas d'une anomalie, mais d'un phénomène naturel dû à la basse température et au degré d'humidité de l'air ; elle disparaît rapidement lorsque l'on allume les feux. En revanche, la présence de gouttes à l'intérieur du phare indique une infiltration d'eau : dans ce cas, s'adresser au Réseau Après-vente Fiat.

## TYPES D'AMPOULES

Le véhicule présente différents types d'ampoules fig. 155 :

- A** Ampoules entièrement en verre : elles sont introduites par pression. Tirer pour les extraire.
- B** Ampoules avec culot à baïonnette : pour les retirer de la douille, presser l'ampoule, la tourner dans le sens contraire des aiguilles et l'extraire.
- C** Ampoules cylindriques : pour les extraire, les dégager de leurs contacts.
- D** Ampoules halogènes : pour retirer l'ampoule, dégager la molette de blocage de son logement.
- E** Ampoules halogènes : pour retirer l'ampoule, dégager la molette de blocage de son logement.



155

F0V0027



### ATTENTION

**103) Des modifications ou des réparations du circuit électrique effectuées de manière incorrecte et sans tenir compte des caractéristiques techniques du circuit peuvent provoquer des anomalies de fonctionnement avec risques d'incendie.**

**104) Les ampoules halogènes contiennent du gaz sous pression. En cas de rupture, des fragments de verre peuvent être projetés.**



### ATTENTION

**24) Manipuler les ampoules halogènes en ne touchant que la partie métallique. Si vous touchez des doigts le bulbe transparent, l'intensité de la lumière baisse et la durée de vie de la lampe risque aussi d'être réduite. En cas de contact accidentel, frotter le bulbe avec un chiffon trempé dans l'alcool, puis laisser sécher.**

**25) Il est conseillé de faire remplacer les lampes, si possible, auprès du Réseau Après-vente Fiat. Le bon fonctionnement et l'orientation correcte des feux extérieurs sont essentiels pour une conduite en toute sécurité et pour éviter les sanctions prévues par la loi.**



**Ampoules**

Utilisation	Type	Puissance	Réf. Figure
Feux de route	H7	55 W	E
Feux de croisement	H7	55 W	E
Feux de jour/feux de position avant	W21W	13 W	B
Clignotants avant	WY21W	21 W	B
Clignotants latéraux	WY5W	5 W	A
Clignotants arrière	PY21W	21 W	B
Antibrouillard arrière	W16W	16 W	A
Marche arrière	W16W	16 W	A
Position arrière	P21/5W	5 W	B
Stop	P21W	21 W	B
3ème feu de stop porte battante	W5W	5 W	A
3ème feu de stop porte basculante	W5W	5 W	A
3ème feu de stop porte basculante (pour vitre teintée)	Xénon 6 W	6 W	A
Feux antibrouillard (pour les versions/marchés qui le prévoient)	H11	55 W	E

## REPLACEMENT D'UNE AMPOULE EXTÉRIEURE

Pour le type d'ampoule et sa puissance, voir les indications au paragraphe « Remplacement d'une ampoule ».

### GROUPES OPTIQUES AVANT

Les groupes optiques avant contiennent les ampoules des feux de position, de jour, de croisement, de route et des clignotants fig. 156.

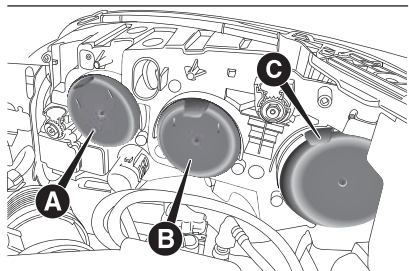

156

F0V0520

La disposition des ampoules du groupe optique est la suivante :

**A** Feux de route ;

**B** Feux de croisement ;

**C** Clignotants et feux de position/de jour.

Pour accéder aux ampoules, il faut enlever les couvercles de protection montés par pression.

### FEUX DE POSITION/DE JOUR

Pour remplacer l'ampoule, suivre la procédure suivante :

- retirer le couvercle de protection C fig. 156 ;
- tourner la douille A fig. 157 dans le sens inverse des aiguilles d'une montre et l'extraire ;
- extraire l'ampoule et la remplacer ;
- remonter le nouvelle ampoule, remettre en place la douille A fig. 157, puis remonter correctement le couvercle de protection C fig. 156.

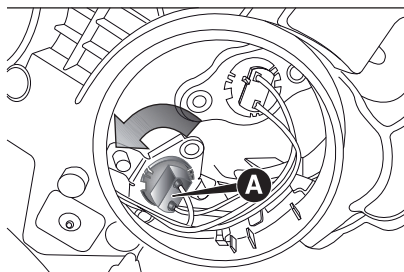

157

F0V0521

### FEUX DE CROISEMENT

Pour remplacer l'ampoule, procéder comme suit :

- retirer le couvercle de protection B fig. 156 ;
- débrancher le connecteur électrique ;
- déboîter la douille des agrafes latérales A fig. 158 ;
- extraire l'ampoule et la remplacer ;
- monter une ampoule neuve, en faisant coïncider le gabarit de la partie métallique avec les rainures aménagées sur la parabole du phare, en exerçant une pression pour la fixer aux agrafes latérales A fig. 158 ; rebrancher ensuite le connecteur électrique ;
- remonter correctement le couvercle de protection B fig. 156.

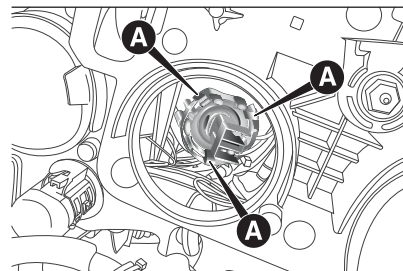

158

F0V0522



**CLIGNOTANTS****Avant**

Pour remplacer l'ampoule, procéder comme suit :

- retirer le couvercle de protection C fig. 156 ;
- tourner la douille A fig. 159 dans le sens inverse des aiguilles d'une montre et l'extraire ;
- extraire l'ampoule en la poussant légèrement et en la tournant dans le sens contraire aux aiguilles d'une montre ;
- remplacer l'ampoule, remonter la douille A fig. 159 en la tournant dans le sens des aiguilles d'une montre en s'assurant du blocage correct ;
- remonter le couvercle de protection C fig. 156.

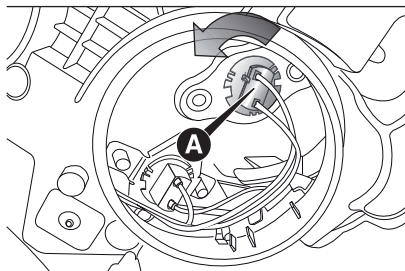

159

FOV0523

**Latéraux**

**AVERTISSEMENT** Pour le remplacement des ampoules des indicateurs de direction latéraux, situés à l'intérieur du rétroviseur extérieur, il faut se rendre auprès du Réseau Après-vente Fiat.

**FEUX DE ROUTE**

Pour remplacer l'ampoule, procéder comme suit :

- retirer le couvercle de protection A fig. 156 ;
- débrancher le connecteur électrique ;
- déboîter la douille des agrafes latérales A fig. 160 ;
- extraire l'ampoule et la remplacer ;
- monter une ampoule neuve, en faisant coïncider le gabarit de la partie métallique avec les rainures aménagées sur la parabole du phare, en exerçant une pression pour la fixer aux agrafes latérales A fig. 160 ; rebrancher ensuite le connecteur électrique ;
- remonter correctement le couvercle de protection A fig. 156.

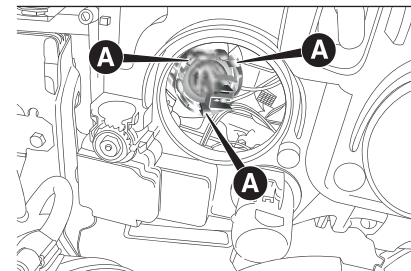

160

FOV0524

**FEUX ANTIBROUILLARD**

(pour les versions/marchés qui le prévoient)

**AVERTISSEMENT** Pour le remplacement des ampoules des feux antibrouillard, il faut s'adresser au Réseau Après-vente Fiat.

**GROUPES OPTIQUES ARRIÈRE**

Les groupes optiques arrière contiennent les ampoules des feux de position, de direction, de recul/antibrouillard arrière et d'arrêt (stop). Pour accéder aux groupes optiques, suivre la procédure suivante :

- ouvrir les portes arrière ;
- dévisser les vis de fixation A fig. 161 ;
- extraire le groupe optique après avoir débranché le connecteur électrique.

La disposition des ampoules du groupe optique fig. 162 est la suivante :

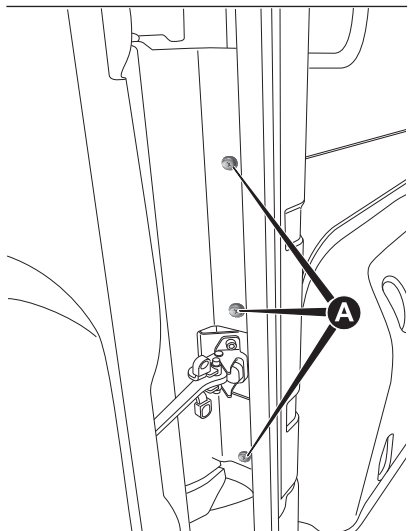

161

F0V0034

**A** Feux stop ;

**B** Clignotants ;

**C** Feux de recul ;

**D** Feux de position/antibrouillard arrière ;

Pour accéder aux ampoules, dévisser les 6 vis de fixation E fig. 162 et extraire la douille.

Pour remplacer l'ampoule, la pousser légèrement et la tourner dans le sens inverse des aiguilles d'une montre (blocage à « baïonnette ») puis l'extraire et la remplacer.

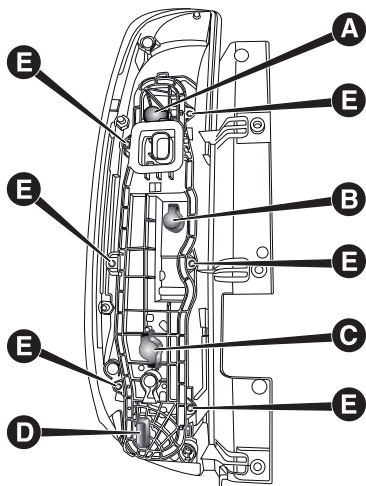

162

F0V0525

### 3ème FEU DE STOP

Pour remplacer une ampoule, procéder comme suit :

pour les versions avec hayon, dévisser les deux vis de fixation A fig. 163 et extraire le groupe ;

pour les versions avec portes battantes, enlever les bouchons en caoutchouc B fig. 164, agir sur les ailettes C de retenue et extraire le groupe ;

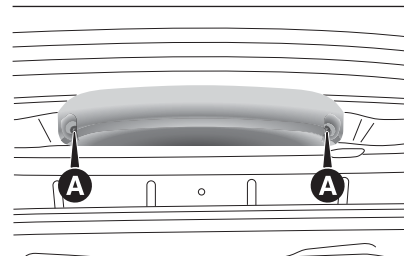

163

F0V0163

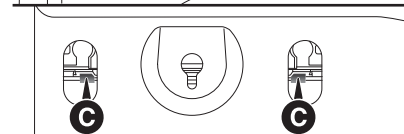
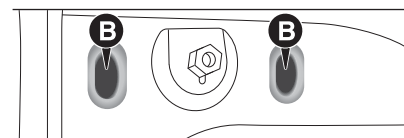

164

F0V0164

pour les versions avec toit surélevé et portes battantes, retirer la protection en plastique A fig. 165 et le bouchon en caoutchouc B fig. 165 montés par pression ; à l'aide d'un tournevis, agir sur les ailettes de retenue, comme illustré sur la figure, et extraire le groupe ;

agir sur les ailettes ad hoc et extraire la douille ;



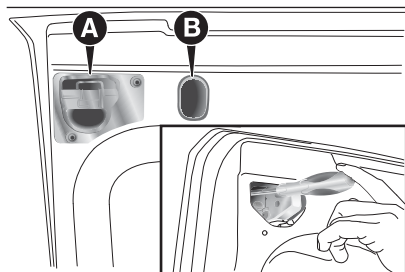

165

FOV0231

- extraire l'ampoule montée par pression et la remplacer.

### FEUX DE PLAQUE (pour versions avec hayon)

Pour le remplacement des ampoules A fig. 166, procéder comme suit :

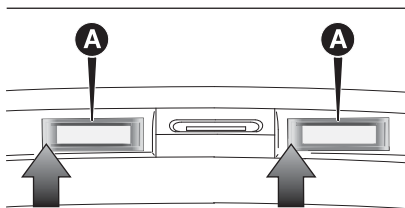

166

FOV0179

- agir sur les languettes de retenue sur les points indiqués par les flèches et extraire les douilles ;

- tourner la douille B fig. 167 dans le sens contraire aux aiguilles d'une montre, puis enlever l'ampoule C.

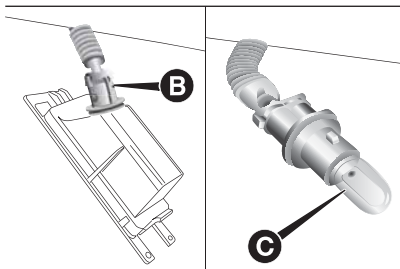

167

FOV0037

### FEUX DE PLAQUE (pour versions avec portes battantes)

Pour le remplacement des ampoules A fig. 168, procéder comme suit :

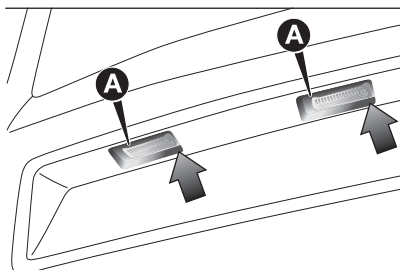

168

FOV0036

- agir sur les languettes de retenue aux endroits illustrés sur la figure et en faisant lever vers la gauche, extraire le transparent ;
- remplacer les ampoules en les dégageant des contacts latéraux et en s'assurant que les nouvelles ampoules soient correctement bloquées entre les contacts mêmes.

## REPLACEMENT D'UNE AMPOULE INTÉRIÈURE

Pour le type d'ampoule et sa puissance, voir les indications au paragraphe « Remplacement d'une ampoule ».

### PLAFONNIER AVANT

#### Plafonnier avec transparent basculant

Pour remplacer les ampoules, procéder comme suit :

- enlever le plafonnier A fig. 169 en agissant sur les points indiqués par les flèches ;

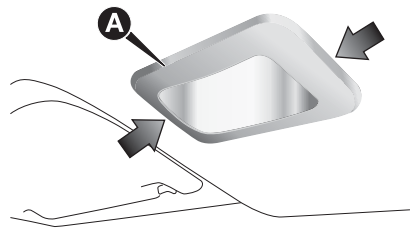

169

F0V0070

- ouvrir le couvercle B fig. 170 selon l'indication ;

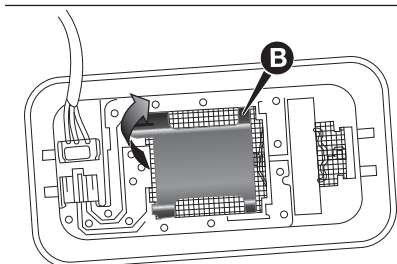

170

F0V0071

- remplacer l'ampoule C fig. 171 en la dégageant des contacts latéraux, puis installer la nouvelle ampoule en s'assurant qu'elle soit correctement bloquée entre ces contacts ;

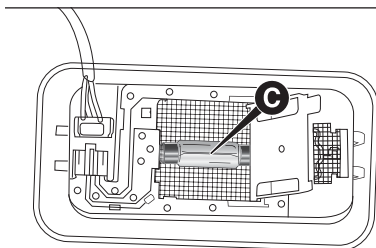

171

F0V0072

- refermer le couvercle et fixer le plafonnier dans son logement en s'assurant de son blocage.

#### Plafonnier avec feux spot (lorsqu'il est prévu)

Pour remplacer les ampoules, procéder comme suit :

- agir sur les points indiqués par les flèches et enlever le plafonnier A fig. 172 ;

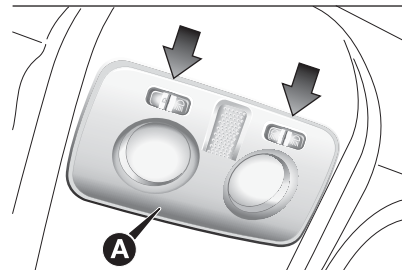

172

F0V0073

- ouvrir le couvercle de protection B B fig. 173 ;

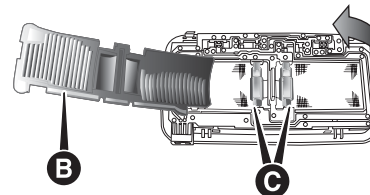

173

F0V0074



- ❑ remplacer les ampoules C après les avoir extraites de leurs contacts latéraux et vérifier que les nouvelles ampoules soient correctement bloquées au niveau de ces mêmes contacts ;
- ❑ refermer le couvercle B fig. 173 et fixer le plafonnier A fig. 172 dans son logement en s'assurant de son blocage.

### PLAFONNIER ARRIÈRE

Pour remplacer l'ampoule, suivre la procédure suivante :

- ❑ enlever le plafonnier A fig. 174 en agissant sur les points indiqués par les flèches ;

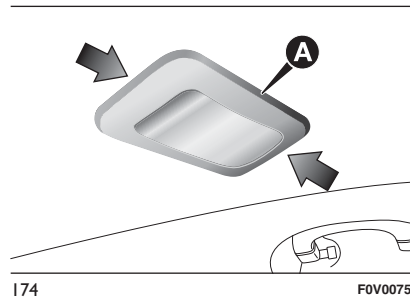

- ❑ ouvrir le couvercle B fig. 175 selon l'indication ;

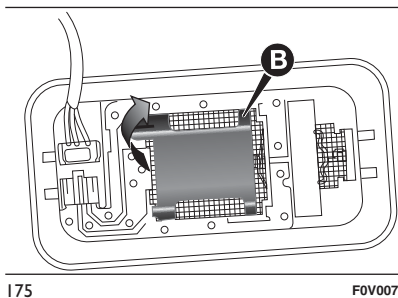

- ❑ remplacer l'ampoule C fig. 176 en la dégageant des contacts latéraux, puis installer la nouvelle ampoule en s'assurant qu'elle soit correctement bloquée entre ces contacts ;

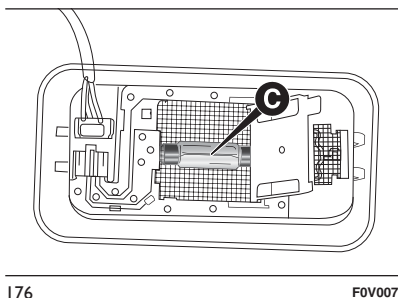

- ❑ refermer le couvercle B fig. 175 et fixer le plafonnier dans son logement en s'assurant de son blocage.

### Plafonnier amovible

Pour remplacer l'ampoule, suivre la procédure suivante :

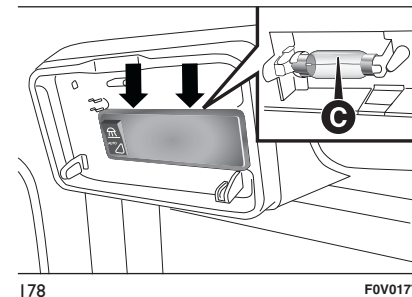
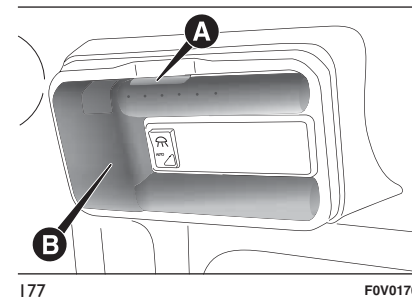

- ❑ appuyer sur le bouton A fig. 177 et retirer le plafonnier amovible B ;
- ❑ enlever le plafonnier en agissant sur les points indiqués par les flèches ;

- remplacer l'ampoule C fig. 178 en la dégageant des contacts latéraux et en s'assurant que la nouvelle ampoule soit correctement bloquée entre ces contacts ;

## REPLACEMENT DES FUSIBLES

### GÉNÉRALITÉS

Les fusibles protègent le système électrique et interviennent en cas d'avarie ou d'intervention impropre sur l'équipement.

Quand un dispositif ne fonctionne pas, il faut vérifier le bon fonctionnement du fusible de protection correspondant : l'élément conducteur A fig. 179 ne doit pas être interrompu.

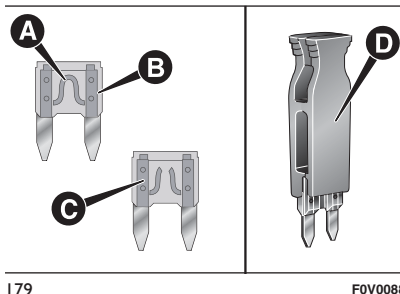

Dans le cas contraire, il faut remplacer le fusible grillé par un autre du même ampérage (même couleur).

B fusible intact.

C fusible avec élément conducteur interrompu.

Pour remplacer un fusible, utiliser la petite pince D située à l'intérieur de la boîte à outils ou dans le conteneur Fix&Go (pour les versions/marchés qui le prévoient).



105) 106) 107)

Pour identifier le fusible de protection, consulter les tableaux aux pages suivantes.

### CENTRALE DU COMPARTIMENT MOTEUR

La boîte à fusibles fig. 181 se trouve sur le côté droit du moteur, près de la batterie. Pour enlever le couvercle de protection A fig. 180 et accéder à la centrale de fusibles, dévisser les deux vis de fixation B.

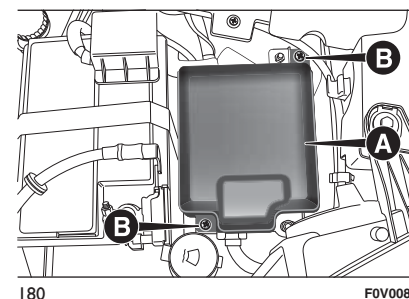



## Centrale du compartiment moteur

fig. 180 - fig. 181

DISPOSITIF PROTÉGÉ	FUSIBLE	AMPÈRES
Relais d'ouverture de porte basculante (version Cargo)	F09	10
Avertisseur sonore 1 tonalité	F10	10
Feux de route	F14	15
Lunette dégivrante	F20	30
Antibrouillard	F30	15
Prise de courant arrière	F85	15
Prise de courant habitacle	F86	15



**Centrales d'habitacle**

fig. 182 - fig. 183

DISPOSITIF PROTÉGÉ	FUSIBLE	AMPÈRES
Moteurs électriques verrouillage/déverrouillage des portes, moteurs électriques activation dead lock, moteur électrique de déverrouillage du hayon	F38	20
Alimentation + batterie pour prise de diagnostic EOBD, autoradio, centrale de détection de la pression des pneus	F36	10
Pompe électrique lave-glacé avant/arrière	F43	15
Moteur électrique lève-glacé sur porte avant côté passager	F48	20
Feu de croisement gauche, correcteur d'assiette de phare	F13	7,5
Moteur lève-glacé sur porte avant côté conducteur	F47	20

DISPOSITIF PROTÉGÉ	FUSIBLE	AMPÈRES
Siège chauffant côté conducteur	F1	10
Siège chauffant côté passager	F2	10
Allume-cigare	F3	15
Troisième prise de courant sur la planche de bord	F4	20
Lève-glace arrière côté conducteur	F5	20
Lève-glace arrière côté passager	F6	20



### ATTENTION

- 26) Ne jamais remplacer un fusible grillé par des fils métalliques ou tout autre matériel de récupération.**
- 27) S'il faut effectuer un lavage du compartiment moteur, veiller à ne pas diriger le jet d'eau directement sur la centrale des fusibles ou sur les moteurs électriques d'essuie-glace.**



**ATTENTION**

- 105) Si le fusible grille à nouveau, s'adresser au Réseau Après-vente Fiat.**
- 106) Ne jamais remplacer un fusible par un autre ayant un ampérage supérieur ; RISQUE D'INCENDIE. Si un fusible général de protection se déclenche (MEGA-FUSE, MIDI-FUSE) s'adresser au Réseau Après-vente Fiat. Avant de remplacer un fusible, s'assurer d'avoir extrait la clé du contact et d'avoir coupé/débranché tous les consommateurs.**
- 107) Si un fusible général de protection des systèmes de sécurité (système airbags, système de freinage), des systèmes motopropulseur (système moteur, système boîte de vitesses) ou du système de conduite se déclenche, s'adresser au Réseau Après-vente Fiat.**

## REPLACEMENT D'UNE ROUE

Le véhicule est équipé, à l'origine, du « Kit de réparation rapide pour pneus Fix&Go automatique » (voir les instructions relatives figurant au chapitre suivant). En alternative au kit Fix&Go automatique, le véhicule peut être équipé d'une roue de secours de dimensions normales.

L'opération de remplacement de la roue et l'utilisation correcte du cric et de la roue de secours impliquent l'observation de quelques précautions décrites ci-après.

⚠ 108) 109) 110) 111)

### Remarque pour les pneus unidirectionnels

Sur le flanc des pneus unidirectionnels figurent des flèches indiquant le sens de rotation. En cas de remplacement d'une roue (par exemple, suite à crevaison), le sens des flèches estampillées sur le pneu de la roue de secours et le sens de rotation de la roue à remplacer pourraient ne pas coïncider.

Dans ces conditions, le pneu garde ses caractéristiques en termes de sécurité.

Il est toutefois conseillé de faire réparer et remonter la roue dès que possible, car il est possible d'obtenir les meilleures performances quand le sens de rotation de tous les pneus correspond à celui indiqué par les flèches.

Il est important de savoir que :

- la masse du cric correspond à 4 kg ;
- le cric ne nécessite aucun réglage ;
- le cric n'est pas réparable ; en cas de dommage, il doit être remplacé par un autre cric d'origine ;
- aucun outil, en dehors de la manivelle, ne peut être monté sur le cric.

Procéder au remplacement d'une roue en agissant comme suit :

- arrêter le véhicule dans un endroit ne constituant pas un danger pour la circulation et où l'on peut remplacer la roue en toute sécurité. Si possible, placer le véhicule sur un sol plat et compact ;
- éteindre le moteur et serrer le frein à main ;
- engager la première vitesse ou la marche arrière ;
- enfiler le gilet réfléchissant (obligatoire) avant de descendre du véhicule ;
- signaler l'immobilisation du véhicule avec les dispositifs prévus par la législation en vigueur dans le pays où l'on circule (ex. : triangle, feux de détresse, etc.) ;

- pour les versions Cargo fig. 184 : avancer le siège avant gauche en agissant sur le levier A pour pouvoir prendre la boîte à outils et l'amener près de la roue à remplacer ;

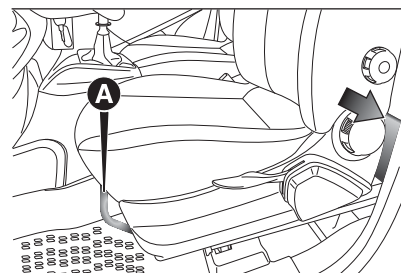

184

F0V0149

- pour les versions Doblò/Doblò Combi fig. 185 : ouvrir les portes arrière, à l'intérieur du logement sur le flanc arrière droit, prendre la boîte à outils en décrochant l'élastique de la boucle et l'amener près de la roue à remplacer ;
- saisir la clé de démontage des roues B fig. 186 et la rallonge avec enclenchement pentagonal C et, en agissant de l'intérieur du compartiment de charge, insérer la rallonge C sur le boulon A ; en agissant avec la clé B, baisser la roue en déroulant le câble ;



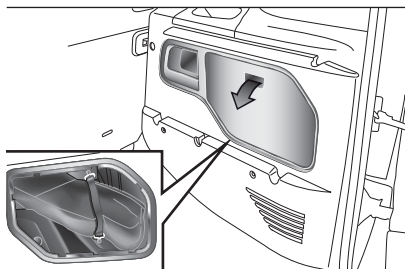

185

FOV0148

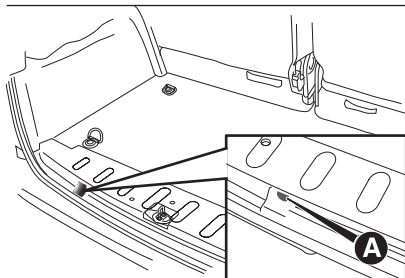

186

FOV0150

- utiliser la clé de démontage des roues B pour traîner la roue hors du véhicule fig. 187 ;

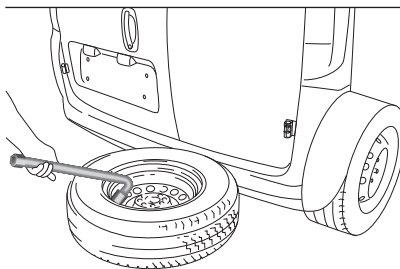
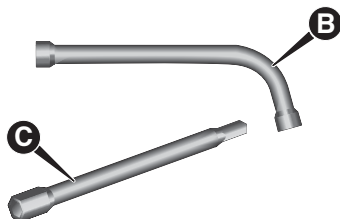

187

FOV0151

- dévisser le pommeau D fig. 188 et libérer la jante de l'étrier E en la désolidarisant du trou de la jante ;

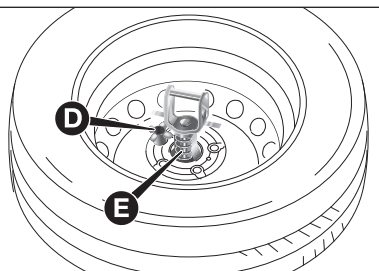

188

FOV0193

- pour les versions équipées de jantes en alliage, retirer l'enjoliveur clipsé ;
- desserrer d'environ un tour les boulons de fixation de la roue à remplacer à l'aide de la clé de démontage des roues ;

- prendre la cale D de la boîte à outils et l'ouvrir en livre selon le schéma illustré en fig. 189 ;

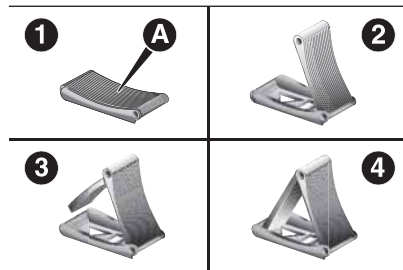

189

FOV0192

- positionner la cale de blocage D à l'arrière sur la roue opposée en diagonale à celle à remplacer fig. 190 pour empêcher tout mouvement du véhicule quand il est soulevé.

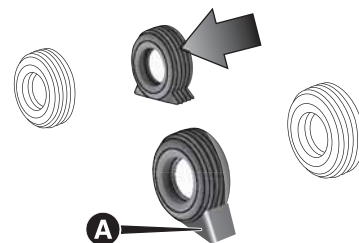

190

FOV0153

- actionner le cric en utilisant le sélecteur (désolidariser la manivelle du clip et du trou sur l'écrou) afin de l'ouvrir partiellement fig. 191, puis le placer sous le véhicule au niveau des repères A fig. 192 près de la roue à remplacer.

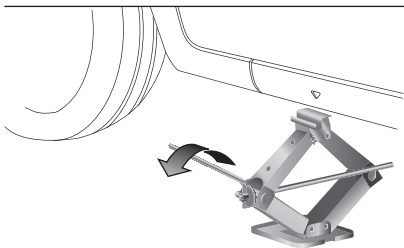

191

FOV0154

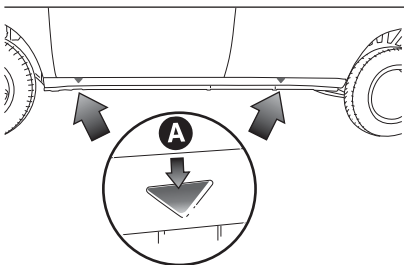

192

FOV0155

- actionner le cric à l'aide du sélecteur de façon à le détendre jusqu'à ce que la rainure A fig. 193 du cric s'introduise correctement sur le profil inférieur B façonné sur le longeron ;

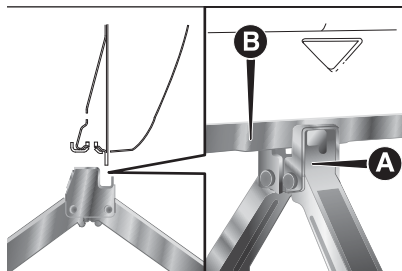

193

FOV0156

- prévenir les personnes éventuellement présentes que le véhicule va être soulevé ; il est par conséquent nécessaire de s'éloigner du véhicule et de ne pas le toucher jusqu'à ce qu'il soit remis au sol ;

- introduire la manivelle en la poussant dans le trou sur l'écrou et dans le clip en plastique, actionner le cric et soulever le véhicule, jusqu'à ce que la roue se soulève du sol de quelques centimètres. En actionnant la manivelle, s'assurer qu'elle tourne librement sans risque de s'écorcher la main par frottement contre le sol. D'autres parties du cric en mouvement (vis et articulations) peuvent provoquer des lésions : éviter de les toucher. Éliminer soigneusement toute trace de graisse de lubrification qui se serait déposée sur la peau ;

- dévisser complètement les boulons de fixation, puis enlever la roue ;
- s'assurer que la roue de secours soit, sur les surfaces en contact avec le moyeu, propre et sans impuretés qui pourraient, par la suite, provoquer le desserrage des boulons de fixation ;
- monter la roue normale en vissant le premier goujon B fig. 194 pour 2 filets dans le trou le plus proche à la valve de gonflage A ;



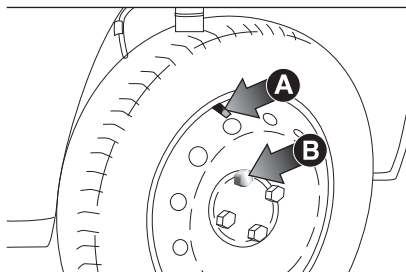

194

FOV0157

- monter l'enjoliveur de roue en faisant coïncider le symbole  (estampillé sur l'enjoliveur) avec la valve de gonflage, puis insérer les 3 autres goujons ;
- visser les goujons en utilisant la clé fournie ;
- actionner le cric de façon à abaisser le véhicule et extraire le cric ;
- en se servant de la clé fournie, visser à fond les boulons, en passant alternativement d'un boulon à celui diamétralement opposé, en suivant l'ordre numérique illustré en fig. 195.

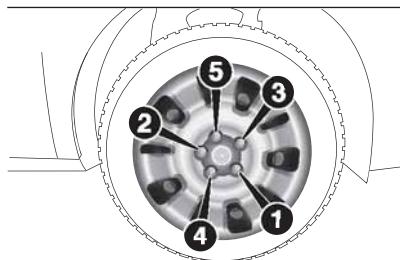

195

FOV0158

### Au terme de l'opération

- fixer l'étrier A fig. 196 à la jante après l'avoir introduit à travers le trou, insérer l'axe fileté à l'intérieur d'un des trous de goujons et bloquer en vissant le pommeau B ;

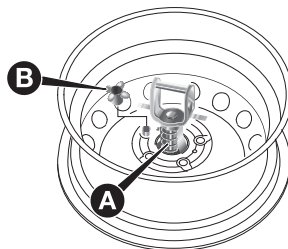

196

FOV0194

- pour les véhicules équipés de jantes en alliage, prendre l'adaptateur D fig. 197 et introduire l'entretoise en plastique C entre le ressort et la bride de l'étrier. L'ailette en plastique doit être tournée vers le bas et coïncider avec la partie coupée de la bride ;

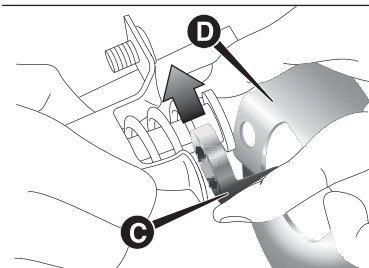

197

FOV0214

- introduire l'étrier E fig. 198 dans l'adaptateur D, faire passer l'axe dans le trou et fixer avec le pommeau F ;

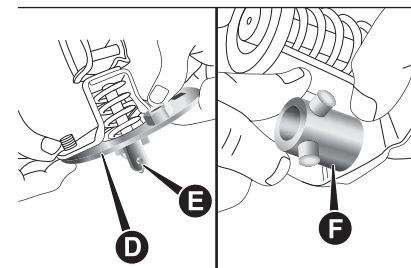

198

FOV0215

- ❑ placer la roue à la verticale et poser l'adaptateur monté sur la partie intérieure de la jante ; en utilisant les vis fournies, fixer la roue à l'adaptateur en se servant de la clé pour l'embout des goujons Gfig. 199. Serrer les vis avec la clé de montage des roues.

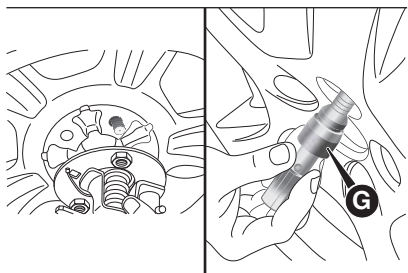

199

F0V0216

REMARQUE Pour protéger la roue en alliage remplacée, utiliser la housse de la roue de secours.

- ❑ contrôler l'insertion correcte de la roue dans son logement sous le plancher (le système de levage est équipé d'un embrayage de limitation de fin de course, un mauvais positionnement peut poser des problèmes de sécurité) ;
- ❑ remettre en place le cric et les outils dans la boîte à outils ;

- ❑ repositionner la boîte à outils derrière le siège côté gauche (versions Cargo) ou, en appuyant la base du sac sur le flanc, dans le logement à l'intérieur du flanc arrière droit (versions Doblò/Doblò Combi).



### ATTENTION

**108) La roue de secours (le cas échéant) est spécifique pour le véhicule ; ne pas l'employer sur des véhicules de modèle différent, ne pas utiliser non plus des roues de secours d'autres modèles sur son véhicule. La roue de secours ne doit s'utiliser qu'en cas d'urgence. L'utilisation doit être réduite au minimum indispensable.**

**109) Signaler le véhicule à l'arrêt suivant les normes en vigueur : feux de détresse, triangle de présignalisation, etc. Il est opportun que tous les passagers quittent le véhicule, notamment s'il est très chargé, et attendent dans un endroit protégé, loin de la circulation. En cas de routes en pente ou déformées, positionner sous les roues des cales ou d'autres matériaux pour le blocage du véhicule. Faire réparer et remonter la roue remplacée dès que possible. Ne pas graisser les filets des boulons avant de les monter : ils pourraient se dévisser spontanément.**

**110) Le cric ne sert que pour le remplacement des roues sur le véhicule auquel il est fourni ou sur des véhicules du même modèle. Il faut absolument exclure des utilisations différentes comme, par exemple, soulever les véhicules d'autres modèles. Ne l'utiliser en aucun cas pour des réparations sous le véhicule. Le positionnement non correct du cric peut provoquer la chute du véhicule soulevé. Ne pas utiliser le cric pour des poids supérieurs à celui figurant sur son étiquette adhésive.**



**111) Un montage erroné de l'enjoliveur de roue peut causer son détachement lorsque le véhicule roule. Ne jamais manipuler la valve de gonflage. Ne jamais introduire aucune sorte d'outils entre la jante et le pneu. Contrôler périodiquement la pression des pneus et de la roue compacte de secours en se référant aux valeurs figurant au chapitre « Caractéristiques techniques ».**

## KIT DE RÉPARATION RAPIDE DES PNEUS **FIX&GO automatic**

Le kit de réparation rapide des pneus Fix&Go automatic est contenu dans un sac ad hoc situé à l'intérieur du compartiment sur le flanc arrière droit ou bien, pour les versions Cargo, sous le siège passager (pour les versions avec siège fixe ou mobile) ou dans le vide-poche (pour les versions avec siège escamotable).

Le kit de réparation rapide comprend fig. 200 :

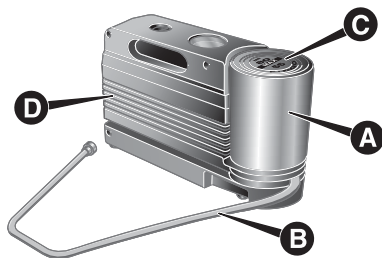

200

FOV0093

- une bombe aérosol A contenant le liquide de colmatage, munie de : - tuyau de remplissage B

– pastille adhésive C portant l'inscription « max. 80 km/h », à coller de manière à ce que le conducteur la voit bien (sur la planche de bord) après la réparation du pneu

- un compresseur D avec manomètre et raccords
- un dépliant informatif (voir fig. 201), permettant d'utiliser correctement le kit de réparation rapide et à remettre ensuite au personnel qui devra manier le pneu traité

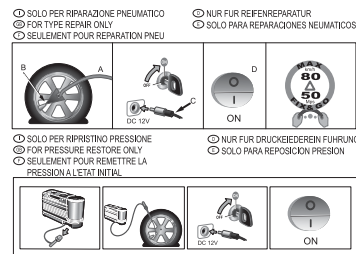

201

FOV0094

- une paire de gants de protection qui se trouve dans le compartiment latéral du compresseur
- des adaptateurs pour le gonflage d'éléments différents.

112)

28)

## IL FAUT SAVOIR QUE :

Le liquide anti-crevaison du kit de réparation rapide est efficace par températures extérieures entre -20 °C et +50 °C.



2)

! 113) 114) 115) 116)

## PROCÉDURE DE GONFLAGE



117)

- Serrer le frein à main. Dévisser le capuchon de la valve du pneu, enlever le tuyau flexible de remplissage A fig. 202 et visser la bague B sur la valve du pneu ;

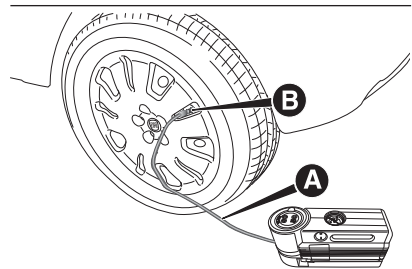

202

FOV0095

- s'assurer que l'interrupteur E fig. 204 du compresseur est en position 0 (éteint), démarrer le moteur, insérer la goupille D fig. 203 dans la prise de courant et actionner le compresseur en plaçant l'interrupteur E fig. 204 en position I (allumé). Gonfler le pneu à la pression indiquée au paragraphe « Pressions de gonflage à froid » du chapitre « Caractéristiques techniques ». Pour obtenir une lecture plus précise, il est conseillé de vérifier la valeur de la pression sur le manomètre F fig. 204 quand le compresseur est éteint ;

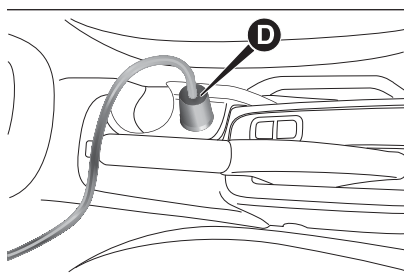

203

FOV0096

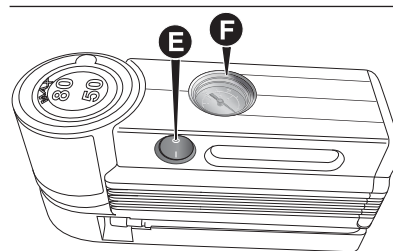

204

FOV0097

- si l'on ne réussit pas à obtenir la pression de 1,5 bar au moins dans un délai de 5 minutes, déconnecter le compresseur de la valve et de la prise de courant, puis faire avancer le véhicule d'environ 10 mètres, pour distribuer le liquide de colmatage à l'intérieur du pneu et répéter l'opération de gonflage ;
- si, dans ce cas aussi, dans un délai de 5 minutes à partir de l'activation du compresseur, on n'atteint pas la pression de 1,8 bar au moins, ne pas reprendre la marche car le pneu est trop endommagé et le kit de réparation rapide n'est pas en mesure de garantir la tenue appropriée ; s'adresser au Réseau Après-vente Fiat ;



- ❑ si le pneu a été gonflé à la pression préconisée au paragraphe « Pressions de gonflage à froid » du chapitre « Caractéristiques techniques », il est possible de reprendre la route immédiatement ;

⚠ 118) 119) 120)

- ❑ après avoir conduit pendant environ 10 minutes, s'arrêter et contrôler de nouveau la pression du pneu fig. 205 ; ne pas oublier de serrer le frein à main ;

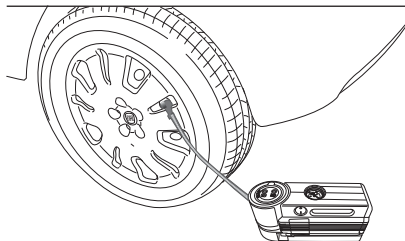

205

FOV0098

- ❑ par contre, si l'on relève une pression d'au moins 1,8 bar, rétablir la pression correcte (le moteur tournant et le frein à main serré) et reprendre la route ;
- ❑ se rendre, en conduisant très prudemment, auprès du réseau Après-vente Fiat le plus proche.

## UNIQUEMENT POUR LE CONTRÔLE ET LE RÉTABLISSEMENT DE LA PRESSION

Le compresseur peut aussi être utilisé dans le seul but de rétablir la pression. Débrancher le raccord rapide et le brancher directement à la valve du pneu fig. 206 ; de cette manière la bombe aérosol ne sera pas reliée au compresseur et le liquide de colmatage ne sera pas injecté.

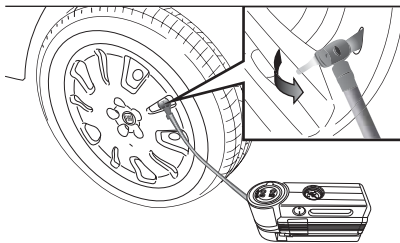

206

FOV0099

## PROCÉDURE POUR REMPLACER LA BOMBE AÉROSOL

Pour remplacer la bombe aérosol, procéder comme suit :

- ❑ débrancher le raccord B fig. 207 ;
- ❑ tourner la bombe aérosol à remplacer dans le sens inverse des aiguilles d'une montre et la soulever ;

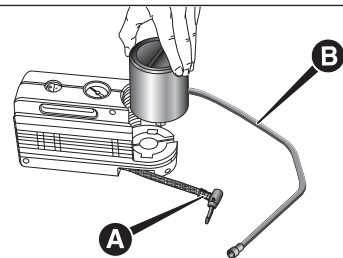

207

FOV0100

- ❑ insérer la nouvelle bombe aérosol et la tourner dans le sens des aiguilles d'une montre ;
- ❑ brancher le raccord B à la bombe aérosol et introduire le tuyau transparent A dans le compartiment approprié.



## ATTENTION

- 112) Remettre le dépliant au personnel qui devra s'occuper du pneu traité avec le kit de réparation pneus.
- 113) Ne pas actionner le compresseur pendant plus de 20 minutes consécutives. Risque de surchauffe. Le kit de réparation rapide n'est pas conçu pour une réparation définitive, par conséquent les pneus réparés ne doivent être utilisés que provisoirement.
- 114) Il sera impossible de réparer les déchirures des flancs du pneu. Ne pas utiliser le kit de réparation rapide si l'endommagement du pneu dépend du fait que le véhicule a roulé avec la roue dégonflée.
- 115) Si la jante est endommagée (déformation du canal provoquant une fuite d'air), la réparation est impossible. Éviter d'enlever les corps étrangers (vis ou clous) qui ont pénétré dans le pneu.

116) La bombe aérosol contient de l'éthylène glycol. Elle contient du latex, ce qui peut provoquer une réaction allergique. Nocif si ingéré. Irritant pour les yeux. Le produit peut entraîner une sensibilisation par inhalation et par contact. Éviter le contact avec les yeux, la peau et les vêtements. En cas de contact, rincer abondamment à l'eau claire. Si le produit a été avalé, ne pas provoquer le vomissement, mais rincer bien la bouche, boire beaucoup d'eau et s'adresser aussitôt à un médecin. Tenir hors de portée des enfants. Ce produit ne doit pas être utilisé par les personnes asthmatiques. Ne pas inhaler ses vapeurs au cours des opérations d'introduction et d'aspiration. En cas de réactions allergiques, s'adresser aussitôt à un médecin. Garder la bombe aérosol dans son compartiment, loin des sources de chaleur. Le liquide de colmatage a un délai de péremption. Remplacer la bombe contenant le liquide de colmatage expiré.

117) Mettre les gants de protection fournis avec le kit de réparation rapide des pneus.

118) Coller la pastille adhésive de manière à ce que le conducteur la voit bien, pour signaler que le pneu a été traité avec le kit de réparation rapide. Conduire prudemment, notamment dans les virages. Ne pas dépasser 80 km/h. Ne pas accélérer ou freiner brusquement.

119) Si la pression est descendue au-dessous de 1,8 bar, ne pas poursuivre sa route : le kit de réparation rapide Fix&Go automatic ne parvient pas à garantir la tenue requise car le pneu est trop endommagé. S'adresser au Réseau Après-vente Fiat.

120) Il faut absolument communiquer que le pneu a été réparé avec le kit de réparation rapide. Remettre le dépliant au personnel qui devra s'occuper du pneu traité avec le kit de réparation des pneus.



**ATTENTION**

**28) En cas de crevaison causée par des corps étrangers, il est possible de réparer des déchirures du pneu allant jusqu'à 4 mm de diamètre maximum sur la chape et sur les épaules.**

**ATTENTION**

**2) Ne pas jeter la bombe aérosol et le liquide de colmatage dans la nature. Recycler conformément aux normes nationales et locales.**

## DÉMARRAGE D'URGENCE

Si le témoin  reste allumé en mode fixe sur le combiné de bord, s'adresser immédiatement au Réseau Après-vente Fiat.

## DÉMARRAGE AVEC BATTERIE D'APPOINT

Si la batterie est déchargée, il est possible de démarrer le moteur en utilisant une autre batterie, ayant une capacité égale ou à peine supérieure à la batterie déchargée.

Pour effectuer le démarrage, procéder comme suit fig. 208 :

- brancher les bornes positives (signe + à proximité de la borne) des deux batteries à l'aide d'un câble spécial ;
- brancher à l'aide d'un deuxième câble la borne négative (-) de la batterie d'appoint à un point de masse  sur le moteur ou sur la boîte de vitesses du véhicule à faire démarrer ;
- démarrer le moteur ;
- moteur démarré, enlever les câbles en suivant l'ordre inverse de la procédure mentionnée ci-dessus.

Si après quelques tentatives le moteur ne démarre pas, ne pas insister inutilement, mais s'adresser au Réseau Après-vente Fiat.

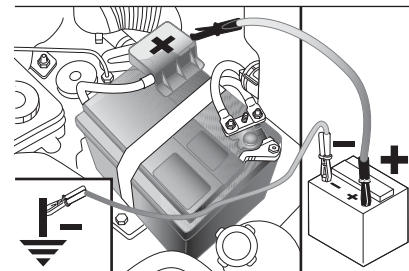

208

F0V0147

**AVERTISSEMENT** Ne pas relier directement les bornes négatives des deux batteries : d'éventuelles étincelles pourraient mettre le feu au gaz sortant de la batterie. Si la batterie d'appoint est installée sur un autre véhicule, il faut éviter tout contact accidentel de parties métalliques entre le véhicule en question et la batterie déchargée.



29)



121)

## DÉMARRAGE PAR MANŒUVRES À INERTIE

Éviter absolument le démarrage par poussée, par remorquage ou en profitant des pentes. Ces manœuvres pourraient causer une arrivée de carburant dans le pot catalytique et l'endommager définitivement.

AVERTISSEMENT Il faut se rappeler qu'aussi longtemps que le moteur n'est pas lancé, le servofrein et la direction assistée électrique ne sont pas actifs, par conséquent il est nécessaire d'exercer un effort plus grand sur la pédale du frein et sur le volant.



### ATTENTION

**29) Éviter rigoureusement d'utiliser un chargeur de batterie rapide pour un démarrage d'urgence : cela risquerait d'endommager les systèmes électroniques et les centrales d'injection et d'alimentation du moteur.**



### ATTENTION

**121) Cette procédure de démarrage doit être confiée à des opérateurs experts, parce que des interventions incorrectes peuvent provoquer des décharges électriques de forte intensité. Par ailleurs, le liquide contenu dans la batterie étant toxique et corrosif, éviter tout contact avec la peau et les yeux. Ne jamais s'approcher de la batterie avec des flammes nues ou des cigarettes allumées et veiller à ne jamais provoquer d'étincelles.**

## SYSTÈME DE COUPURE DU CARBURANT

Il s'enclenche en cas de choc, ce qui comporte :

- la coupure de l'alimentation en carburant et donc la coupure du moteur ;
- le déverrouillage automatique des portes ;
- l'allumage de l'éclairage d'habitacle ;
- l'allumage des feux de détresse (pour désactiver les feux, appuyer sur le bouton dédié sur la planche de bord).



122) Sur certaines versions, l'intervention du système est accompagnée par le message affiché à l'écran « Intervention de coupure du carburant, voir la notice ».

Inspecter soigneusement le véhicule pour s'assurer qu'il n'y a pas de fuites de carburant, dans le compartiment moteur, par exemple, sous le véhicule, ou bien à proximité du réservoir.

Après un choc, tourner la clé de contact sur STOP pour ne pas décharger la batterie.

Pour rétablir le bon fonctionnement du véhicule, effectuer la procédure suivante :

- tourner la clé de contact sur MAR ;



- activer le clignotant droit ;
- désactiver le clignotant droit ;
- activer le clignotant gauche ;
- désactiver le clignotant gauche ;
- activer le clignotant droit ;
- désactiver le clignotant droit ;
- activer le clignotant gauche ;
- désactiver le clignotant gauche ;
- tourner la clé de contact sur STOP.



### ATTENTION

**122) Après le choc, si l'on perçoit une odeur de carburant ou si l'on remarque des fuites du système d'alimentation, ne pas réactiver le système, pour éviter tout risque d'incendie.**

## SOULÈVEMENT DU VÉHICULE

S'il s'avère nécessaire de soulever le véhicule, s'adresser au Réseau Après-vente Fiat, qui est équipé de ponts à bras ou vérins d'atelier.

## REMORQUAGE DU VÉHICULE

Le crochet d'attelage, fourni avec le véhicule, est situé dans la boîte à outils, placée derrière le dossier du siège côté gauche (versions Cargo) ou dans le coffre (versions Doblò/Doblò Combi).

### ACCROCHAGE DE L'ANNEAU DE REMORQUAGE

Procéder comme suit :

- décrocher le bouchon A fig. 209-fig. 210 ;
- prendre l'anneau de remorquage B dans la boîte à outils ;
- visser à fond l'anneau sur l'axe fileté, avant ou arrière.

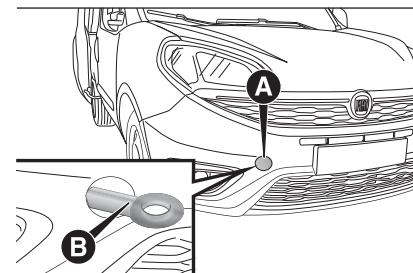

209

F0V0050

123) 124) 125)

30)

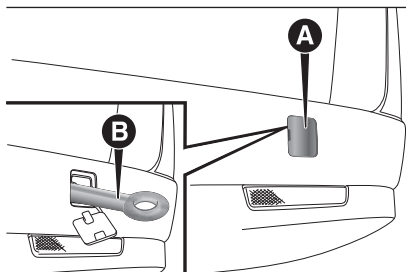

210

FOV0051



### ATTENTION

123) Avant de procéder au remorquage, tourner la clé de contact sur MAR et ensuite sur STOP, sans l'extraire. En extrayant la clé, on enclenche automatiquement le verrouillage de la direction, avec une impossibilité consécutive de braquer les roues.

124) Avant de visser l'anneau, nettoyer minutieusement le logement fileté correspondant. Avant de procéder au remorquage du véhicule, vérifier également d'avoir vissé à fond l'anneau dans son emplacement. Pendant le remorquage du véhicule, ne pas démarrer le moteur.

125) Pendant le remorquage, se rappeler qu'en absence du servofrein pour freiner, il est nécessaire d'exercer une force plus grande sur la pédale. Ne pas utiliser de câbles flexibles pour effectuer le remorquage et éviter les à-coups. Pendant le remorquage, vérifier que la fixation est solidement en place et n'endommage pas les composants alentour. Lorsque l'on remorque le véhicule, il faut respecter les normes spécifiques de circulation routière concernant le dispositif de remorquage et la conduite. Ne pas démarrer le moteur durant le remorquage du véhicule.



### ATTENTION

30) Les crochets d'attelage avant et arrière ne doivent être utilisés que pour des opérations de secours routier. Le remorquage est permis seulement pour des trajets courts en utilisant le dispositif prévu à cet effet par le code de la route (barre rigide), pour déplacer la voiture sur la route en vue du remorquage ou du transport par dépanneuse. Les anneaux **NE DOIVENT PAS** être utilisés pour des opérations de récupération du véhicule hors réseau routier, ou en présence d'obstacles et/ou pour des opérations de remorquage au moyen de câbles ou d'autres dispositifs non rigides. Afin de respecter les conditions mentionnées ci-dessus, il faudra que les deux véhicules (celui qui remorque et celui qui est remorqué) s'appliquent à rester bien alignés l'un derrière l'autre.



*Cette page est laissée blanche volontairement*

# ENTRETIEN DU VÉHICULE

*Un entretien soigné du véhicule permet de maintenir ses performances, de réduire les frais de gestion associés et de conserver l'efficacité des systèmes de sécurité dans le temps.*

*Ce chapitre explique comment faire.*

ENTRETIEN PROGRAMMÉ.....	188
PLAN D'ENTRETIEN PROGRAMMÉ .....	189
CONTRÔLES PÉRIODIQUES .....	196
UTILISATION DU VÉHICULE DANS DES CONDITIONS SÉVÈRES.....	196
COMPARTIMENT MOTEUR .....	197
FILTRE À AIR/FILTRE À POLLEN.....	207
FILTRE À GAZOLE .....	207
BATTERIE .....	207
RECHARGE DE LA BATTERIE .....	209
ESSUIE-GLACE AVANT/ARRIÈRE...	211
ROUES ET PNEUS .....	212
TUYAUX EN CAOUTCHOUC.....	214
INACTIVITÉ PROLONGÉE DU VÉHICULE.....	214
CARROSSERIE .....	215
INTÉRIEURS .....	217



## ENTRETIEN PROGRAMMÉ

---

Un entretien correct est déterminant pour garantir la longévité du véhicule dans des conditions optimales.

Pour cette raison, Fiat a prévu une série de contrôles et d'interventions d'entretien tous les 30 000/35 000 kilomètres (selon les versions).

L'entretien programmé ne permet pas toutefois d'effectuer tous les contrôles aussi régulièrement que nécessaire. Aussi, même pendant la période initiale avant le premier coupon des 30 000/35 000 kilomètres et par la suite, entre deux coupons, il convient de contrôler et de rétablir systématiquement les niveaux des liquides, de contrôler la pression des pneus, etc.

**AVERTISSEMENT** Les coupons d'Entretien Programmé sont prescrits par le Constructeur. La non-exécution des coupons peut entraîner l'annulation de la garantie.

Le service d'Entretien Programmé est assuré par tout le Réseau Après-vente Fiat, à des temps fixés d'avance.

Si au cours d'une intervention, en plus des opérations prévues, d'autres remplacements ou réparations s'avéraient nécessaires, l'autorisation du Client sera toujours nécessaire.

**AVERTISSEMENT** Il est conseillé de signaler immédiatement au Réseau Après-vente Fiat toute légère anomalie de fonctionnement, sans attendre le prochain coupon.

Si le véhicule est fréquemment utilisé pour tracter des remorques, les interventions d'entretien doivent être plus fréquentes qu'indiqué dans le programme ordinaire.

# PLAN D'ENTRETIEN PROGRAMMÉ

## VERSIONS ESSENCE

Milliers de kilomètres	30	60	90	120	150	180
Mois	24	48	72	96	120	144
Contrôle de l'état de charge de la batterie et recharge éventuelle	●	●	●	●	●	●
Contrôle de l'état/de l'usure des pneus et réglage éventuel de la pression	●	●	●	●	●	●
Contrôle du fonctionnement du circuit d'éclairage (phares, clignotants, feux de détresse, coffre à bagages, habitacle, compartiment vide-poches, témoins du combiné de bord, etc.)	●	●	●	●	●	●
Contrôle du fonctionnement du système d'essuie/lave-glace et réglage éventuel des gicleurs	●	●	●	●	●	●
Contrôle du positionnement/de l'usure des balais d'essuie-glace avant/arrière	●	●	●	●	●	●
Contrôle de l'usure des plaquettes de freins et du fonctionnement du témoin d'usure des plaquettes de freins à disque avant	●	●	●	●	●	●
Contrôle de l'état et de l'usure des garnitures de freins à tambour arrière		●		●		●
Contrôle visuel de l'état : extérieur de la carrosserie, protection de bas de caisse, sections rigides et flexibles des tuyaux (échappement, alimentation en carburant, freins), éléments en caoutchouc (soufflets, manchons, bagues, etc.)	●	●	●	●	●	●
Contrôle de la propreté des serrures du capot moteur et du coffre à bagages, propreté et lubrification des tringleries	●	●	●	●	●	●



Milliers de kilomètres	30	60	90	120	150	180
Mois	24	48	72	96	120	144
Contrôle visuel de l'état de la courroie/des courroies de commande des accessoires		●				●
Contrôle de la tension de la courroie de commande des accessoires (versions sans tendeur automatique)	●				●	
Contrôle et réglage éventuel de la course du levier de frein à main	●	●	●	●	●	●
Contrôle des émissions/fumées des gaz d'échappement	●	●	●	●	●	●
Contrôle de l'état de la courroie crantée de distribution		●				●
Remplacement des bougies d'allumage (*)	●	●	●	●	●	●
Remplacement de la courroie/des courroies de commande des accessoires				●		
Remplacement de la courroie crantée de distribution (**)				●		
Remplacement de la cartouche du filtre à air	●	●	●	●	●	●
Contrôle et rétablissement éventuel du niveau des liquides (freins/embrayage hydraulique, lave-glaces, batterie, refroidissement du moteur, etc.)	●	●	●	●	●	●

(\*) Pour les versions 1.4 Turbo Essence, afin de garantir le bon fonctionnement et d'éviter d'endommager gravement le moteur, il est fondamental de : utiliser exclusivement des bougies spécifiquement certifiées pour ces moteurs, du même type et de la même marque (voir les indications au paragraphe « Moteur » du chapitre « Caractéristiques techniques ») ; respecter rigoureusement l'intervalle de remplacement des bougies prévu par le Plan d'Entretien Programmé ; pour remplacer les bougies, il est conseillé de s'adresser au Réseau Après-vente Fiat.

(\*\*) Quel que soit le kilométrage, la courroie de distribution doit être remplacée tous les 4 ans lorsque le véhicule est utilisé dans des conditions rudes (climats froids, utilisation en ville, ralenti fréquent) ou, en tout cas, tous les 5 ans.

Milliers de kilomètres	30	60	90	120	150	180
Mois	24	48	72	96	120	144
Contrôle du fonctionnement des systèmes de contrôle du moteur (via la prise de diagnostic)	●	●	●	●	●	●
Contrôle de la propreté des glissières inférieures des portes latérales coulissantes (ou tous les 6 mois)	●	●	●	●	●	●
Vidange de l'huile moteur et remplacement du filtre à huile (***)	●	●	●	●	●	●
Vidange du liquide de frein (ou tous les 24 mois)		●		●		●
Remplacement du filtre à pollen (ou tous les 24 mois)	●	●	●	●	●	●

(\*\*\*) Si le véhicule est utilisé avec un kilométrage annuel inférieur à 10 000 km, il faut vidanger l'huile moteur et remplacer le filtre tous les 12 mois.



## VERSIONS DIESEL SANS DPF (1.3 MultiJet - 1.6 MultiJet)

Milliers de kilomètres	30	60	90	120	150	180
Mois	24	48	72	96	120	144
Contrôle de l'état/de l'usure des pneus et réglage éventuel de la pression	●	●	●	●	●	●
Contrôle du fonctionnement du circuit d'éclairage (phares, clignotants, feux de détresse, coffre à bagages, habitacle, compartiment vide-poches, témoins du combiné de bord, etc.)	●	●	●	●	●	●
Contrôle du fonctionnement du système d'essuie/lave-glace et réglage éventuel des gicleurs	●	●	●	●	●	●
Contrôle du positionnement/de l'usure des balais d'essuie-glace	●	●	●	●	●	●
Contrôle de l'usure des plaquettes de freins et du fonctionnement du témoin d'usure des plaquettes de freins à disque avant	●	●	●	●	●	●
Contrôle de l'état et de l'usure des garnitures de freins à tambour arrière		●		●		●
Contrôle visuel de l'état : extérieur de la carrosserie, protection de bas de caisse, sections rigides et flexibles des tuyaux (échappement, alimentation en carburant, freins), éléments en caoutchouc (soufflets, manchons, bagues, etc.)	●	●	●	●	●	●
Contrôle de la propreté des serrures du capot moteur et du coffre à bagages, propreté et lubrification des tringleries	●	●	●	●	●	●
Contrôle et rétablissement éventuel du niveau des liquides (freins/embrayage hydraulique, lave-glaces, batterie, refroidissement du moteur, etc.)	●	●	●	●	●	●
Contrôle de la tension de la courroie de commande des accessoires (versions sans tendeur automatique)	●				●	

Milliers de kilomètres	30	60	90	120	150	180
Mois	24	48	72	96	120	144
Contrôle et réglage éventuel de la course du levier de frein à main	●	●	●	●	●	●
Contrôle visuel de l'état de la courroie/des courroies de commande des accessoires		●				●
Contrôle des émissions/fumées des gaz d'échappement	●	●	●	●	●	●
Contrôle du fonctionnement des systèmes de contrôle du moteur (via la prise de diagnostic)	●	●	●	●	●	●
Contrôle de la propreté des glissières inférieures des portes latérales coulissantes (ou tous les 6 mois)	●	●	●	●	●	●
Remplacement de la courroie/des courroies de commande des accessoires				●		
Remplacement de la courroie crantée de distribution (version 1.6 MultiJet) (*)					●	
Remplacement du filtre à carburant		●		●		●
Remplacement de la cartouche du filtre à air	●	●	●	●	●	●
Vidange de l'huile moteur et remplacement du filtre à huile (ou tous les 24 mois)	●	●	●	●	●	●
Vidange du liquide de frein (ou tous les 24 mois)		●		●		●
Remplacement du filtre à pollen (ou tous les 24 mois)	●	●	●	●	●	●

(\*) Quel que soit le kilométrage, la courroie de distribution doit être remplacée tous les 4 ans lorsque le véhicule est utilisé dans des conditions rudes (climats froids, utilisation en ville, ralenti fréquent) ou, en tout cas, tous les 5 ans.



## VERSIONS DIESEL AVEC DPF (1.3 MultiJet - 1.6 MultiJet - 2.0 MultiJet)

Milliers de kilomètres	35	70	105	140	175
Mois	24	48	72	96	120
Contrôle de l'état/de l'usure des pneus et réglage éventuel de la pression	●	●	●	●	●
Contrôle du fonctionnement du circuit d'éclairage (phares, clignotants, feux de détresse, coffre à bagages, habitacle, compartiment vide-poches, témoins du combiné de bord, etc.)	●	●	●	●	●
Contrôle du fonctionnement du système d'essuie/lave-glace et réglage éventuel des gicleurs	●	●	●	●	●
Contrôle du positionnement/de l'usure des balais d'essuie-glace	●	●	●	●	●
Contrôle de l'usure des plaquettes de freins et du fonctionnement du témoin d'usure des plaquettes de freins à disque avant	●	●	●	●	●
Contrôle de l'état et de l'usure des garnitures de freins à tambour arrière		●		●	
Contrôle visuel de l'état : extérieur de la carrosserie, protection de bas de caisse, sections rigides et flexibles des tuyaux (échappement, alimentation en carburant, freins), éléments en caoutchouc (soufflets, manchons, bagues, etc.)	●	●	●	●	●
Contrôle de la propreté des serrures du capot moteur et du coffre à bagages, propreté et lubrification des tringleries	●	●	●	●	●
Contrôle et rétablissement éventuel du niveau des liquides (freins/embrayage hydraulique, lave-glaces, batterie, refroidissement du moteur, etc.)	●	●	●	●	●
Contrôle de la tension de la courroie de commande des accessoires (versions sans tendeur automatique)	●			●	

Milliers de kilomètres	35	70	105	140	175
Mois	24	48	72	96	120
Contrôle et réglage éventuel de la course du levier de frein à main	●	●	●	●	●
Contrôle visuel de l'état de la courroie/des courroies de commande des accessoires		●			●
Contrôle des émissions/fumées des gaz d'échappement	●	●	●	●	●
Contrôle du fonctionnement des systèmes de contrôle du moteur (via la prise de diagnostic)	●	●	●	●	●
Contrôle de la propreté des glissières inférieures des portes latérales coulissantes (ou tous les 6 mois)	●	●	●	●	●
Remplacement de la courroie/des courroies de commande des accessoires			●		
Remplacement de la courroie crantée de distribution (version 1.6 MultiJet - 2.0 MultiJet) (*)				●	
Remplacement du filtre à carburant		●		●	
Remplacement de la cartouche du filtre à air	●	●	●	●	●
Vidange de l'huile moteur et remplacement du filtre à huile (versions avec DPF) (**) (***)					
Vidange du liquide de frein (ou tous les 24 mois)		●		●	
Remplacement du filtre à pollen (ou tous les 24 mois)	●	●	●	●	●

(\*) Quel que soit le kilométrage, la courroie de distribution doit être remplacée tous les 4 ans lorsque le véhicule est utilisé dans des conditions rudes (climats froids, utilisation en ville, ralenti fréquent) ou, en tout cas, tous les 5 ans.

(\*\*) L'huile moteur doit être vidangée et le filtre à huile remplacé en fonction de leur usure, affichée par le témoin/le message sur le combiné ou en tout cas tous les 24 mois.

(\*\*\*) Si on utilise le véhicule principalement en ville, il est nécessaire de vidanger l'huile moteur et remplacer le filtre tous les 12 mois.



## CONTRÔLES PÉRIODIQUES

Tous les 1 000 km ou avant de longs voyages, contrôler et si nécessaire rétablir:

- le niveau du liquide de refroidissement du moteur ;
- le niveau du liquide de freins ;
- le niveau du liquide de lave-glace ;
- la pression et l'état des pneus ;
- le fonctionnement du système d'éclairage (phares, clignotants, signaux de détresse, etc.) ;
- le fonctionnement du système d'essuie/lave-glace et le positionnement/l'usure des balais d'essuie-glace avant/arrière (pour les versions/marchés qui le prévoient) ;

Tous les 3 000 km contrôler et éventuellement rectifier : le niveau de l'huile moteur.

## UTILISATION DU VÉHICULE DANS DES CONDITIONS SÉVÈRES

Si le véhicule est principalement utilisé dans l'une des conditions suivantes :

- tractage de remorque ou caravane ;
- routes poussiéreuses ;
- trajets courts (moins de 7-8 km) et fréquents, par une température inférieure à zéro ;
- moteur qui tourne fréquemment au ralenti ou conduite sur de longues distances à vitesse réduite, ou en cas d'inactivité prolongée ;

il est nécessaire de réaliser les vérifications suivantes à des intervalles plus fréquents que ceux indiqués dans le Plan d'Entretien Programmé :

- contrôle de l'état et de l'usure des plaquettes des freins à disque avant ;
- contrôle de la propreté des serrures du capot moteur et du coffre à bagages, nettoyage et lubrification des tringleries ;

- contrôle visuel de l'état de : moteur, boîte de vitesses, transmission, sections rigides et flexibles des tuyaux (échappement - alimentation en carburant - freins), éléments en caoutchouc (soufflets - manchons- bagues - etc.) ;
- contrôle de l'état de charge et du niveau de liquide de la batterie (électrolyte) ;
- contrôle visuel de l'état des courroies de commande des accessoires ;
- contrôle et vidange/remplacement éventuels de l'huile moteur et du filtre à huile ;
- contrôle et remplacement éventuel du filtre à pollen ;
- remplacement de la cartouche du filtre à air tous les 15 000 km.

# COMPARTIMENT MOTEUR

Versions 1.4 95 CV

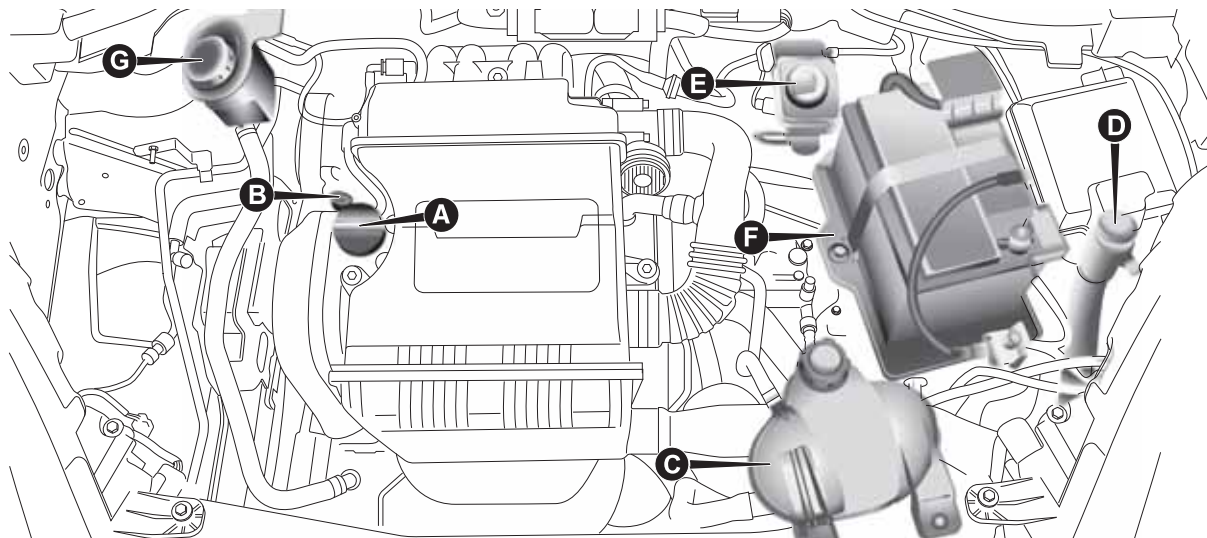

211

F0V0076

A. Embout de remplissage huile moteur – B. Jauge de contrôle niveau d'huile moteur – C. Liquide de refroidissement du moteur – D. Liquide de lave-glace – E. Liquide de freins – F. Batterie – G. Liquide de direction assistée



126)



31)



## Versions 1.4 T-JET

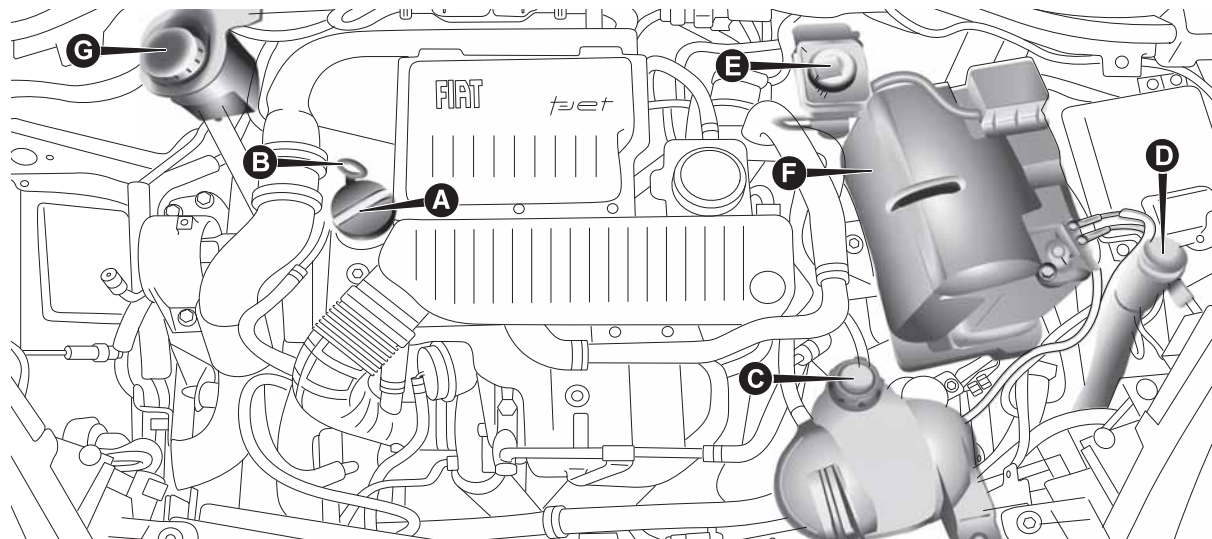

212

FOV0390

A. Embout de remplissage huile moteur – B. Jauge de contrôle niveau d'huile moteur – C. Liquide de refroidissement du moteur – D. Liquide de lave-glace – E. Liquide de freins – F. Batterie – G. Liquide de direction assistée



126)



31)

## Versions 1.3 MultiJet sans DPF

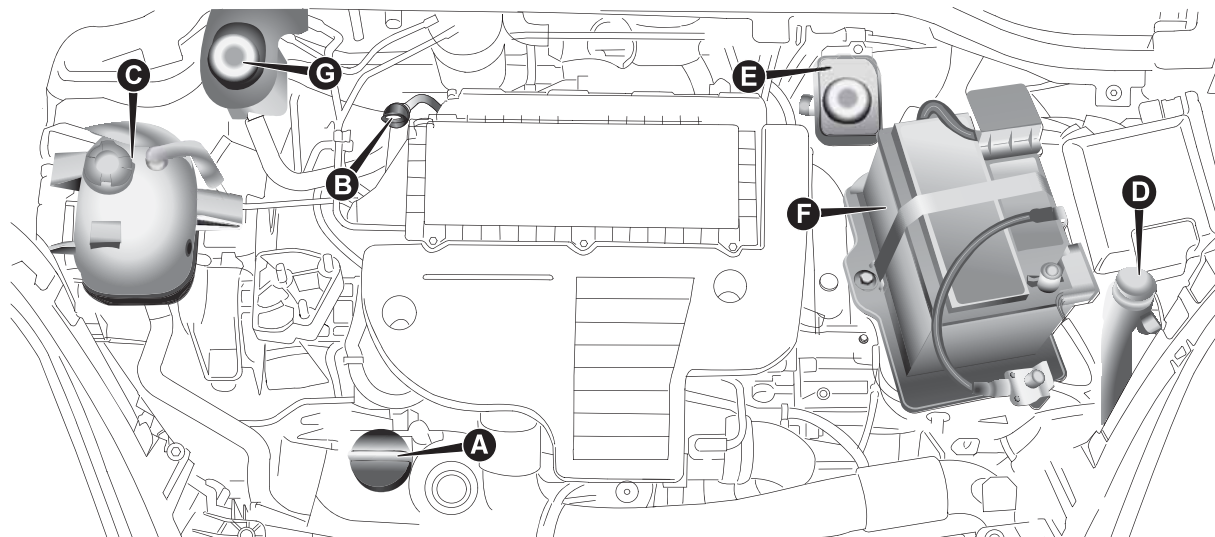

213

F0V0187

A. Embout de remplissage huile moteur – B. Jauge de contrôle niveau d'huile moteur – C. Liquide de refroidissement du moteur – D. Liquide de lave-glace – E. Liquide de freins – F. Batterie – G. Liquide de direction assistée

 126)

 31)



**Versions 1.3 MultiJet avec DPF**

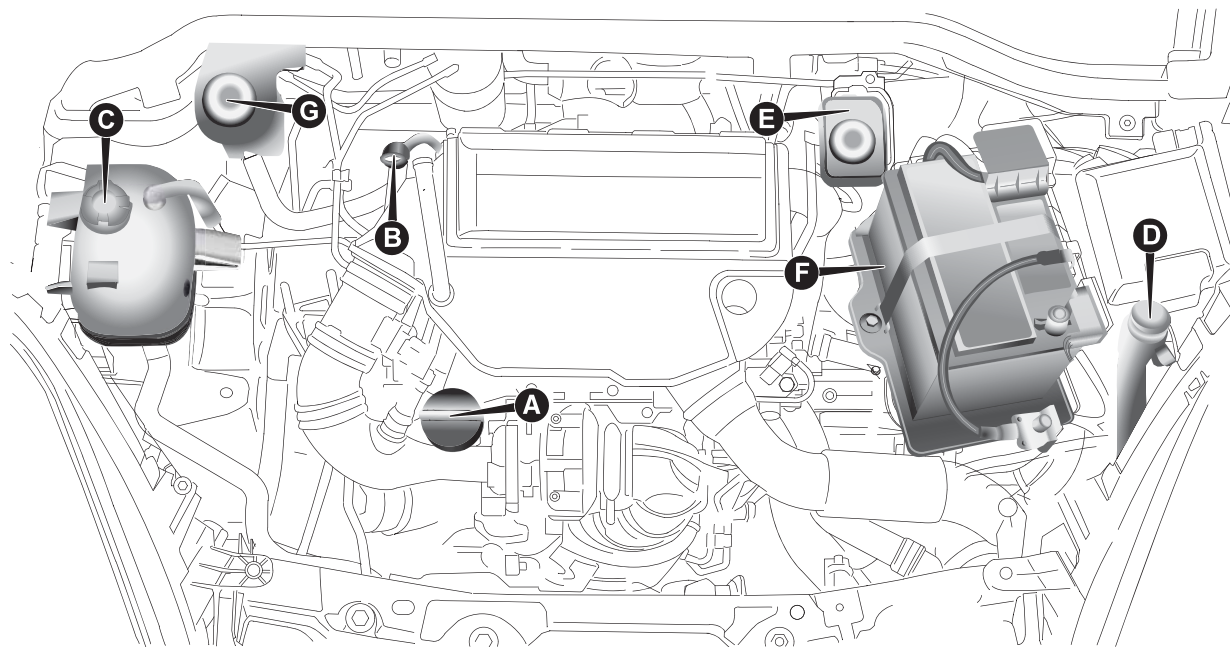

214

F0V0189

A. Embout de remplissage huile moteur – B. Jauge de contrôle niveau d'huile moteur – C. Liquide de refroidissement du moteur – D. Liquide de lave-glace – E. Liquide de freins – F. Batterie – G. Liquide de direction assistée



## Versions 1.6 MultiJet

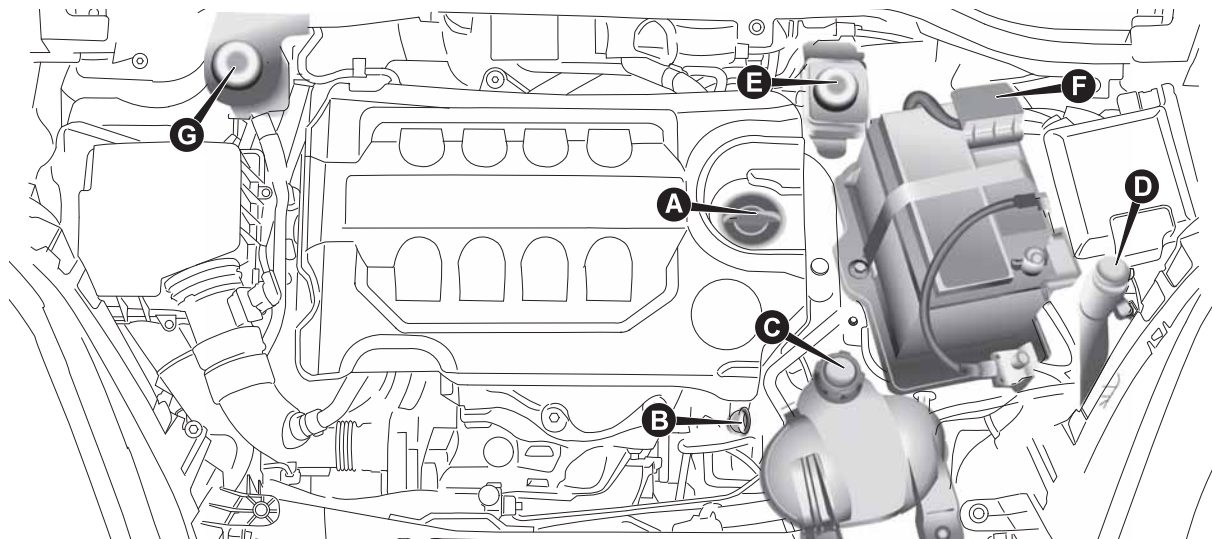

215

F0V0190

A. Embout de remplissage huile moteur – B. Jauge de contrôle niveau d'huile moteur – C. Liquide de refroidissement du moteur – D. Liquide de lave-glace – E. Liquide de freins – F. Batterie – G. Liquide de direction assistée

 126)

 31)



**Versions 1.6 Multijet Euro 6**

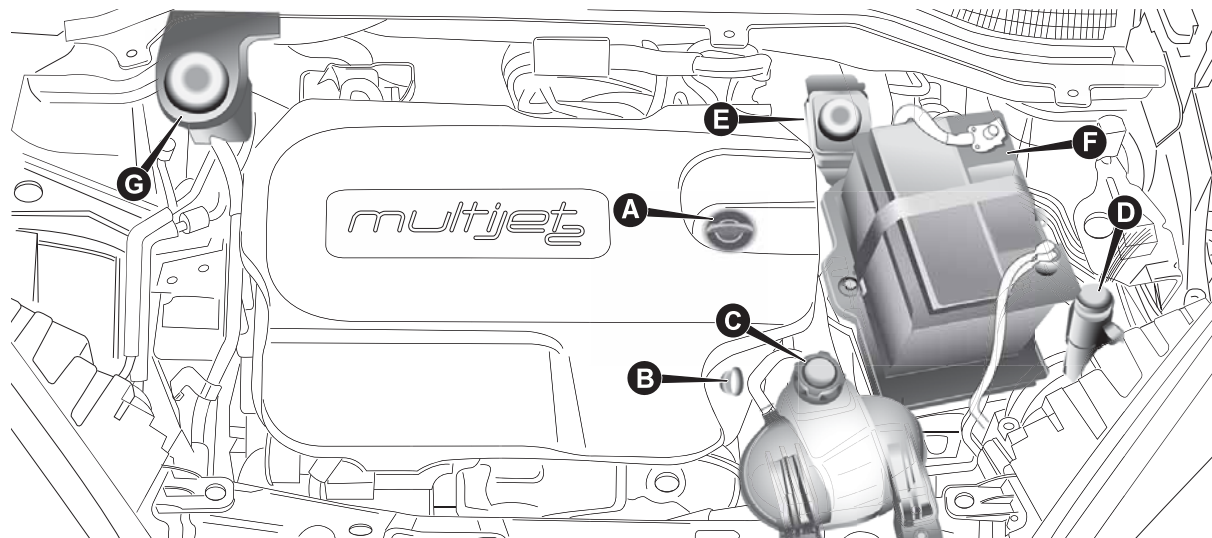

216

F0V0615

A. Embout de remplissage huile moteur – B. Jauge de contrôle niveau d'huile moteur – C. Liquide de refroidissement du moteur – D. Liquide de lave-glace – E. Liquide de freins – F. Batterie – G. Liquide de direction assistée



126)



31)

## Versions 2.0 MultiJet

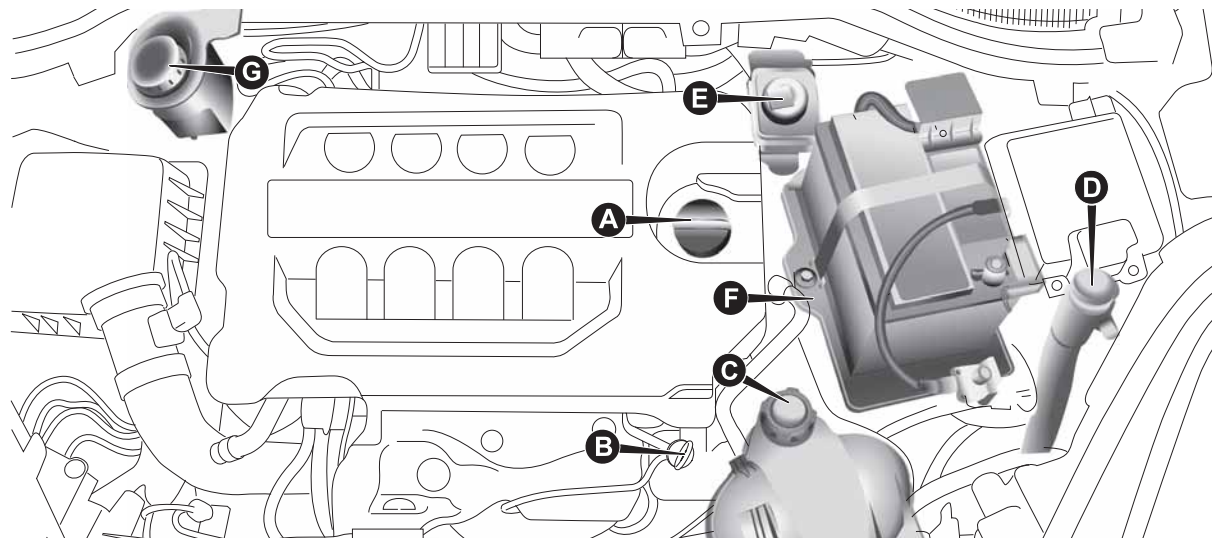

217

F0V0160

A. Embout de remplissage huile moteur – B. Jauge de contrôle niveau d'huile moteur – C. Liquide de refroidissement du moteur – D. Liquide de lave-glace – E. Liquide de freins – F. Batterie – G. Liquide de direction assistée

⚠ 126)

⚠ 31)



## HUILE MOTEUR

Le contrôle du niveau d'huile doit être effectué, le véhicule sur sol plat, environ 5 minutes après avoir coupé le moteur.

Le niveau d'huile doit être compris entre les repères MIN et MAX de la jauge B fig. 211 - fig. 212 - fig. 213 - fig. 214 - fig. 215 - fig. 216 - fig. 217.

L'intervalle entre MIN et MAX correspond à environ 1 litre d'huile.

Si le niveau d'huile est près ou au-dessous du repère MIN, faire l'appoint d'huile à travers le goulot de remplissage A fig. 211 - fig. 212 - fig. 213 - fig. 214 - fig. 215 - fig. 216 - fig. 217, jusqu'au repère MAX.

Le niveau d'huile ne doit jamais dépasser le repère MAX.

### Consommation huile moteur

À titre indicatif, la consommation maximum d'huile moteur est de 400 grammes tous les 1 000 km.

Pendant la première période d'utilisation du véhicule, le moteur se trouve en phase de rodage, par conséquent les consommations d'huile moteur peuvent être considérées comme stabilisées après avoir parcouru les premiers 5 000 ÷ 6 000 km.

**AVERTISSEMENT** La consommation de l'huile moteur dépend du style de conduite et des conditions d'utilisation du véhicule.

**AVERTISSEMENT** Après l'appoint ou la vidange d'huile et avant de vérifier son niveau, faire tourner le moteur pendant quelques secondes et patienter quelques minutes après l'arrêt.



127)



32)



3)

## LIQUIDE DU CIRCUIT DE REFROIDISSEMENT DU MOTEUR

Le niveau du liquide doit être contrôlé moteur froid et doit être compris entre les repères MIN et MAX gravés sur le bac. Si le niveau est insuffisant, verser lentement, par le goulot C fig. 211 - fig. 212 - fig. 213 - fig. 214 - fig. 215 - fig. 216 - fig. 217 du bac, un mélange à 50 % d'eau déminéralisée et de liquide PARAFLU<sup>UP</sup> de **PETRONAS LUBRICANTS**, jusqu'à ce que le niveau approche du repère MAX.

Le mélange de PARAFLU<sup>UP</sup> et d'eau déminéralisée concentré à 50 % assure la protection contre le gel jusqu'à une température de -35 °C. Dans des conditions climatiques particulièrement sévères, le mélange préconisé est 60 % PARAFLU<sup>UP</sup> et 40 % eau déminéralisée.



33)



128)

## LIQUIDE LAVE-GLACE AVANT/LAVE-GLACE ARRIÈRE

Pour ajouter du liquide, enlever le bouchon D fig. 211 - fig. 212 - fig. 213 - fig. 214 - fig. 215 - fig. 216 - fig. 217 en ouvrant la languette prévue à cet effet.

Utiliser un mélange d'eau et liquide TUTELA PROFESSIONAL SC35, dans les pourcentages suivants :

30 % de TUTELA PROFESSIONAL SC 35 et 70 % d'eau en été.

50 % de TUTELA PROFESSIONAL SC 35 et 50 % d'eau en hiver.

En cas de températures inférieures à -20 °C, utiliser du TUTELA PROFESSIONAL SC 35 pur.

Contrôler le niveau du liquide par le réservoir.

Fermer le bouchon D en appuyant sur sa partie centrale.



129)

## LIQUIDE DE FREINS

Dévisser le bouchon E fig. 211 - fig. 212 - fig. 213 - fig. 214 - fig. 215 - fig. 216 - fig. 217: contrôler que le liquide dans le réservoir est au niveau maximum.

Le niveau du liquide dans le réservoir ne doit pas dépasser le repère MAX.

Si l'on doit faire l'appoint, le liquide de frein préconisé figure dans le tableau « Fluides et Lubrifiants » (voir chapitre « Caractéristiques techniques »).

REMARQUE Nettoyer soigneusement le bouchon du réservoir E et la surface tout autour.

À l'ouverture du bouchon, veiller surtout à ce que d'éventuelles impuretés ne pénètrent dans le réservoir.

Pour le ravitaillement, utiliser toujours un entonnoir avec filtre intégré d'une maille inférieure ou égale à 0,12 mm.

AVERTISSEMENT Le liquide de freins absorbe l'humidité, par conséquent, si on utilise généralement la voiture dans des régions où le degré d'humidité atmosphérique est élevé, le liquide doit être remplacé plus fréquemment que ce qui est indiqué dans le « Plan d'Entretien Programmé ».



34)



130) 131)

## LIQUIDE DE LA DIRECTION ASSISTÉE

Avec la voiture à plat et le moteur froid, contrôler que le niveau de l'huile est compris entre les repères MIN et MAX inscrits sur le corps du réservoir G fig. 211 - fig. 212 - fig. 213 - fig. 214 - fig. 215 - fig. 216 - fig. 217.

Avec de l'huile chaude, le niveau peut même dépasser le repère MAX.

Si cela est nécessaire, ajouter de l'huile, en s'assurant qu'elle présente les mêmes caractéristiques que celle présente dans le circuit.



132)



4)



35)



### ATTENTION

**126) Ne jamais fumer durant une intervention dans le compartiment moteur : il pourrait y avoir du gaz ou des vapeurs inflammables, avec risque d'incendie.**

**127) Lorsque le moteur est chaud, agir avec extrême prudence à l'intérieur du compartiment moteur : risques de brûlures. Ne pas oublier que lorsque le moteur est chaud, le ventilateur peut se mettre en route : danger de blessures. Attention aux écharpes, cravates et vêtements non adhérents : ils peuvent être entraînés par les éléments en mouvement.**

**128) Le circuit de refroidissement est pressurisé. Au besoin, remplacer le bouchon uniquement par une pièce d'origine, sous peine de détérioration du système. Lorsque le moteur est chaud, ne jamais ôter le bouchon du vase : danger de brûleurs.**

**129) Ne jamais voyager avec le réservoir de lave-glace vide : l'action du lave-glace est fondamentale pour améliorer la visibilité. Certains additifs du commerce pour lave-glace sont inflammables. Le compartiment moteur contient des parties chaudes dont le contact pourraient déclencher un incendie.**

**130) Le liquide de freins est toxique et très fortement corrosif. En cas de contact accidentel, laver immédiatement les parties concernées à l'eau et au savon neutre, puis rincer abondamment. En cas d'ingestion, appeler immédiatement un médecin.**

**131) Le symbole  figurant sur le récipient, distingue les liquides de frein de type synthétique de ceux de type minéral. L'utilisation de liquide de type minéral endommage définitivement les joints en caoutchouc du circuit des freins.**



132) Éviter que le liquide de direction assistée soit en contact avec les parties chaudes du moteur : il est inflammable.



### ATTENTION

31) Attention, pendant le remplissage, ne pas confondre les différents types de liquide : ils sont tous incompatibles entre eux et pourraient endommager gravement le véhicule.

32) Ne pas faire l'appoint avec une huile ayant des caractéristiques différentes par rapport à celle qui est déjà dans le moteur.

33) Le circuit de refroidissement du moteur utilise le fluide de protection antigel PARAFLU<sup>UP</sup>. Pour l'appoint éventuel, utiliser un fluide du même type que celui qui se trouve dans le circuit de refroidissement. Le fluide PARAFLU<sup>UP</sup> ne peut être mélangé avec aucun autre fluide. Si cela devait se produire, ne démarrer en aucun cas le moteur et contacter le Réseau Après-vente Fiat.

34) Veiller à ce que le liquide de freins, qui est très corrosif, ne vienne au contact avec les parties peintes. Si ceci venait à se produire, laver immédiatement à l'eau.

35) Ne pas pousser sur la butée de la direction assistée avec le moteur en marche pendant plus de 8 secondes consécutives car cela générerait du bruit et risquerait de causer des dommages à l'installation.



### ATTENTION

3) L'huile moteur usagée et le filtre à huile remplacé contiennent des substances dangereuses pour l'environnement. Pour la vidange et le remplacement de l'huile et des filtres, il est conseillé de s'adresser au Réseau Après-vente Fiat, équipé pour écouler l'huile et les filtres usagés dans le respect de l'environnement et des normes en vigueur.

4) La consommation de liquide de direction assistée est très faible. S'il est nécessaire de faire l'appoint peu de temps après l'appoint précédent, faire contrôler le circuit auprès du Réseau Après-vente Fiat afin de vérifier les éventuelles fuites.

## FILTRE À AIR/FILTRE À POLLEN

Pour remplacer le filtre à air ou le filtre à pollen, il faut s'adresser au Réseau Après-vente Fiat.

## FILTRE À GAZOLE

### ÉVACUATION DE L'EAU DE CONDENSATION (Versions MultiJet)



#### ATTENTION

**36) La présence d'eau dans le circuit d'alimentation peut endommager gravement le système d'injection et provoquer des irrégularités de fonctionnement du moteur. Si le témoin  s'allume, s'adresser dès que possible au Réseau d'Après-vente Fiat pour l'opération de purge. Si cette signalisation a lieu immédiatement après un ravitaillement, il est possible que de l'eau soit présente dans le réservoir : dans ce cas, couper immédiatement le moteur et contacter le Réseau Après-vente Fiat.**

## BATTERIE

La batterie du véhicule est de type « Entretien réduit » : en condition normale d'utilisation elle ne demande pas de remplissage de l'électrolyte avec de l'eau distillée.

Un contrôle périodique, exécuté exclusivement par le Réseau Après-vente Fiat ou par du personnel qualifié, est toutefois nécessaire pour en vérifier l'efficacité.



### REPLACEMENT DE LA BATTERIE

En cas de besoin, la batterie doit être remplacée par une autre batterie d'origine ayant les mêmes caractéristiques.

En cas de remplacement par une batterie ayant des caractéristiques différentes, les échéances d'entretien prévues par le « Plan d'Entretien Programmé » ne sont plus valables.

Pour l'entretien de la batterie, se conformer strictement aux indications fournies par le Fabricant.



## CONSEILS UTILES POUR PROLONGER LA DURÉE DE VIE DE LA BATTERIE

Pour éviter que la batterie ne se décharge rapidement et pour en préserver la fonctionnalité, suivre scrupuleusement les indications suivantes :

- quand on gare le véhicule, s'assurer que les portes, les capots et les volets soient bien fermés pour éviter que les plafonniers ne restent allumés à l'intérieur de l'habitacle ;
- éteindre les lumières des plafonniers intérieurs : de toute façon le véhicule est équipé d'un système de coupure automatique des lumières intérieures ;
- moteur éteint, éviter de laisser certains dispositifs allumés trop longtemps (par ex. autoradio, feux de détresse, etc.) ;
- avant toute intervention sur l'équipement électrique, débrancher le câble du pôle négatif de la batterie ;
- serrer les bornes de la batterie à fond.

**AVERTISSEMENT** La batterie maintenue pendant longtemps à un état de charge inférieur à 50 % subit des dommages à cause de sulfatation, ce qui réduit sa capacité et son aptitude au démarrage.

Elle est aussi plus exposée au risque de gel (qui peut se vérifier même à -10 °C). En cas d'immobilisation prolongée, se reporter au paragraphe « Inactivité prolongée du véhicule », chapitre « Démarrage et conduite ».

Si, après l'achat, on envisage de monter des accessoires électriques nécessitant d'une alimentation électrique permanente (alarme, etc.) ou bien des accessoires qui pèsent sur le bilan électrique, s'adresser au Réseau Après-vente Fiat, dont le personnel qualifié pourra conseiller les dispositifs les plus appropriés appartenant à la Lineaccessori Fiat, en évaluera l'absorption électrique totale et vérifiera si le circuit électrique du véhicule est en mesure de soutenir la charge demandée ou si, au contraire, il faut l'intégrer avec une batterie plus puissante.

En effet, étant donné que certains dispositifs continuent à absorber de l'énergie électrique même si le moteur est coupé, ils déchargent peu à peu la batterie.



### ATTENTION

**133) Le liquide contenu dans la batterie est toxique et corrosif. Éviter tout contact avec la peau et les yeux. Ne pas s'approcher de la batterie avec des flammes nues ou de possibles sources d'étincelles : risque d'explosion et d'incendie.**

**134) Le fonctionnement avec un niveau de liquide trop bas endommage irréparablement la batterie et peut même la faire exploser.**

**135) Lorsqu'il faut intervenir sur la batterie ou à proximité, toujours se protéger les yeux avec des lunettes prévues à cet effet.**



### ATTENTION

**37) Le mauvais montage d'accessoires électriques et électroniques peut endommager gravement le véhicule. Si, après l'achat, on envisage de monter des accessoires (antivol, radiotéléphone, etc.), s'adresser au Réseau Après-vente Fiat qui sera en mesure de conseiller les dispositifs les plus adaptés et surtout de déterminer s'il est nécessaire d'utiliser une batterie de capacité plus importante.**

**38) Si le véhicule doit rester immobilisé de manière prolongée dans des conditions de froid intense, démonter la batterie et la transporter dans un lieu chauffé, sinon, elle risque de geler.**



### ATTENTION

**5) Les batteries contiennent des substances très dangereuses pour l'environnement. Pour le remplacement de la batterie, il est conseillé de s'adresser au Réseau Après-vente Fiat, équipé pour écouler l'huile usagée dans le respect de la nature et de la réglementation.**

## RECHARGE DE LA BATTERIE

AVERTISSEMENT La description de la procédure de charge de la batterie n'est donnée qu'à titre indicatif. Pour effectuer une telle opération, il faut s'adresser au réseau Après-vente Fiat.

Il est conseillé de procéder à une charge lente à bas ampérage pendant 24 heures environ. Une charge plus longue pourrait endommager la batterie.

Pour effectuer la recharge, procéder comme suit :

### EN L'ABSENCE DU SYSTÈME START&STOP

- débrancher la borne du pôle négatif de la batterie ;
- brancher les câbles de l'appareil de recharge aux pôles de la batterie, en respectant les polarités ;
- allumer l'appareil de recharge ;
- quand la recharge est terminée, éteindre l'appareil avant de le débrancher de la batterie ;
- rebrancher la borne au pôle négatif de la batterie.

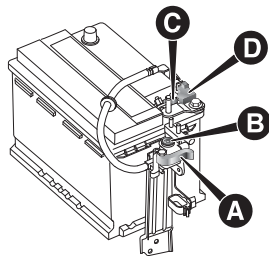

**EN PRÉSENCE DU SYSTÈME START&STOP****Versions avec faux pôle fig. 218**

218

FOV0381

- débrancher la borne négative à décrochage rapide A du faux pôle négatif B, car sur le pôle négatif C de la batterie se trouve un capteur D de contrôle de l'état de la batterie, qui ne doit jamais être débranché, sauf en cas de remplacement de la batterie ;
- brancher le câble positif de l'appareil de recharge au pôle positif de la batterie et le câble négatif au faux pôle B ;
- allumer l'appareil de recharge ;
- une fois la recharge terminée, éteindre l'appareil avant de le débrancher ;

- après avoir débranché l'appareil de recharge, rebrancher la borne négative à décrochage rapide A du faux pôle B.

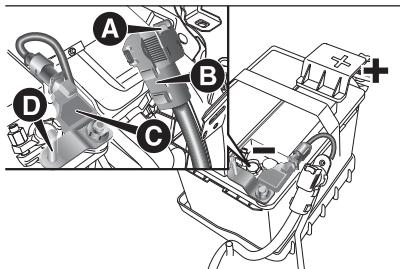
**Versions sans faux pôle fig. 219**

219

FOV0380

Pour effectuer la recharge, faire très attention et procéder comme suit :

- appuyer sur le bouton A pour débrancher le connecteur B du capteur C de contrôle de l'état de la batterie (ce dernier est situé sur le pôle négatif de la batterie) ;
- brancher le câble positif (+) de l'appareil de recharge au pôle positif (+) de la batterie ;
- brancher le câble négatif (-) de l'appareil de recharge au pivot D du pôle négatif (-) de la batterie ;
- allumer l'appareil de recharge ;

- quand la recharge est terminée, éteindre l'appareil avant de le débrancher de la batterie ;
- rebrancher le connecteur B au capteur C de la batterie.

 136) 137)

**ATTENTION**

**136) Le liquide contenu dans la batterie étant toxique et corrosif, éviter tout contact avec la peau et les yeux. Exécuter l'opération de charge de la batterie dans un lieu aéré et loin de flammes nues ou de sources possibles d'étincelles, pour éviter les risques d'explosion et d'incendie.**

**137) Ne pas essayer de recharger une batterie gelée : il faut d'abord la dégeler, autrement il y a un risque d'explosion. S'il y a eu gel, il faut faire contrôler la batterie avant la recharge par des opérateurs spécialisés, et vérifier que les éléments internes ne sont pas endommagés ni le boîtier fissuré, ce qui peut provoquer l'écoulement d'acide toxique et corrosif.**

## ESSUIE-GLACE AVANT/ARRIÈRE

(pour les versions/marchés qui le prévoient)

### BALAIS

Nettoyer périodiquement la partie en caoutchouc à l'aide de produits spéciaux. L'utilisation de TUTELA PROFESSIONAL SC 35 est recommandée.

Remplacer les balais si le fil du caoutchouc est déformé ou usé. Dans tous les cas, il est conseillé de les remplacer à peu près une fois par an.

Quelques mesures simples peuvent réduire les risques de dommages pour les balais :

- en cas de températures inférieures à zéro, vérifier que le gel n'a pas bloqué la partie en caoutchouc contre la vitre. Si nécessaire, la débloquer à l'aide d'un produit antigel ;
- enlever la neige éventuellement accumulée sur la vitre : en plus de conserver les balais en bon état, cela évite au moteur électrique de forcer et de surchauffer ;
- ne pas actionner l'essuie-glace avant et arrière sur la vitre sèche.



138)

### Remplacement des balais d'essuie-glace fig. 220

Procéder comme suit :

- soulever le bras de l'essuie-glace ;
- appuyer sur le dispositif de retenue A et simultanément, dégager le balai du bras en le poussant dans le sens indiqué sur la figure.

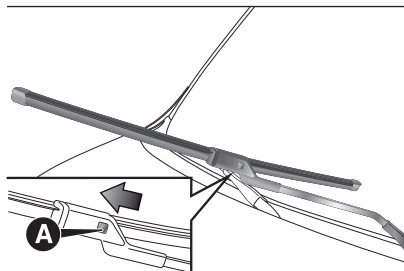

220

F0V0090

### Remplacement du balai d'essuie-glace arrière fig. 221-fig. 222

(pour les versions/marchés qui le prévoient)

*Versions porte battante fig. 221*

Procéder comme suit :

- appuyer sur l'ailette de retenue A et dégager le balai en le faisant coulisser dans le sens indiqué par la flèche.

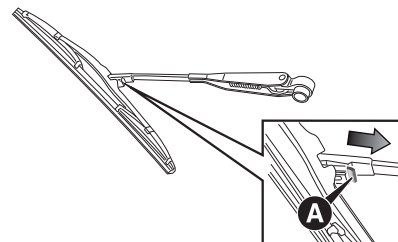

221

F0V0250

*Versions porte basculante fig. 222*

Procéder comme suit :

- appuyer sur le dispositif de retenue en exerçant une pression selon l'illustration, puis enlever le balai.

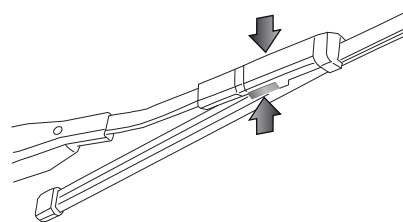

222

F0V0211



## GICLEURS

Si le jet ne sort pas, vérifier avant tout qu'il y ait du liquide dans le réservoir du lave-glace avant et arrière (pour les versions/marchés qui le prévoient) (voir paragraphe « Vérification des niveaux » dans ce chapitre).

Contrôler que les trous de sortie du liquide ne soient pas obstrués : le cas échéant, utiliser une aiguille pour les déboucher.

### Vitre avant (lave-glace)

Les jets du lave-glace sont fixes. Les cylindres du gicleur sont situés sous le capot du moteur (voir fig. 223).

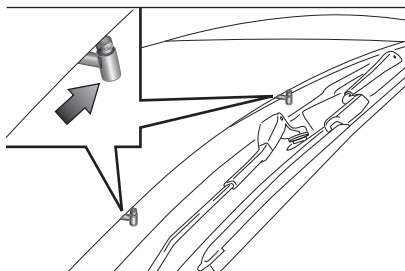

223

F0V0091

### Vitre arrière (lave-glace arrière)

Les jets du lave-glace arrière sont fixes. Le cylindre du gicleur est placé au-dessus de la vitre arrière.



#### ATTENTION

**138) Voyager avec les balais d'essuie-glace usés représente un grave risque, car cela réduit la visibilité en cas de mauvaises conditions atmosphériques.**

## ROUES ET PNEUS

Toutes les deux semaines environ et avant de longs voyages, contrôler la pression de chacun des pneus, y compris la roue compacte de secours : ces contrôles doivent être exécutés avec les pneus au repos et froids.

Lorsque l'on utilise le véhicule, il est normal que la pression augmente ; pour connaître la valeur correcte de la pression de gonflage du pneu, consulter le paragraphe « Roues » au chapitre « Caractéristiques Techniques ».

Une pression erronée provoque une consommation anormale des pneus fig. 224 :

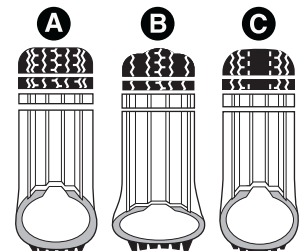

224

F0V0161

**A** pression normale : chape usée de manière uniforme ;

**B** pression insuffisante : chape particulièrement usée sur les bords ;

**C** pression excessive : chape particulièrement usée au centre.

Les pneus doivent être remplacés lorsque l'épaisseur de la chape est réduite à 1,6 mm. Dans tous les cas, se conformer aux normes en vigueur dans le pays où l'on circule.

## AVERTISSEMENTS

- Éviter, autant que possible, les freinages trop brusques, les dérapages au démarrage, ainsi que les chocs violents contre les trottoirs, les ornières ou d'autres types d'obstacles. Rouler longtemps sur une chaussée défoncée peut endommager les pneus ;
- contrôler périodiquement que les pneus ne présentent pas de coupures sur les côtés, de gonflements ou une usure irrégulière de la chape. Dans ce cas, s'adresser au Réseau Après-vente Fiat ;
- éviter de voyager en surcharge : cela peut gravement endommager les roues et les pneus ;
- en cas de crevaison d'un pneu, s'arrêter immédiatement et le remplacer, pour ne pas endommager le pneu, la jante, les suspensions et la direction ;

le pneu vieillit même s'il est peu utilisé. Le vieillissement est signalé par des fendillements sur la chape et sur les flancs. Dans tous les cas, si les pneus sont montés depuis plus de 6 ans, il faut les faire contrôler par des spécialistes. Ne pas oublier de faire contrôler aussi la roue de secours ;

en cas de remplacement, toujours monter des pneus neufs et éviter les pneus d'origine douteuse ;

quand on remplace un pneu, il convient de remplacer également la valve de gonflage ;

pour permettre une usure uniforme entre les pneus avant et arrière, il est conseillé de les permuter tous les 10-15 000 kilomètres, en les maintenant toujours du même côté de la voiture pour ne pas inverser le sens de roulement.

 139) 140) 141) 142)



### ATTENTION

**139) Se rappeler que la tenue de route du véhicule dépend également de la pression correcte des pneus.**

**140) Une pression trop basse provoque la surchauffe du pneu pouvant gravement l'endommager.**

**141) Ne pas effectuer le changement en croix des pneus, en les permutant du côté droit du véhicule vers le côté gauche et vice-versa.**

**142) Ne pas repeindre les jantes en alliage qui exigent l'utilisation de températures supérieures à 150 °C. Les caractéristiques mécaniques des roues pourraient en être compromises.**



## TUYAUX EN CAOUTCHOUC

---

En ce qui concerne l'entretien des tuyaux flexibles en caoutchouc du système des freins et de l'alimentation, suivre scrupuleusement le « Plan d'Entretien Programmé » dans ce chapitre.

L'ozone, les températures élevées et l'absence prolongée de liquide dans le système peuvent provoquer le durcissement et la rupture des tuyaux ce qui peut entraîner des fuites de liquide. Un contrôle vigilant est donc nécessaire.

## INACTIVITÉ PROLONGÉE DU VÉHICULE

---

Si le véhicule doit rester à l'arrêt pendant plus d'un mois, respecter les consignes suivantes :

- garer le véhicule dans un local couvert, sec, et si possible aéré ;
- enclencher une vitesse et vérifier que le frein à main ne soit pas serré ;
- débrancher la borne négative du pôle de la batterie (voir paragraphe « Inactivité du véhicule » au chapitre « Connaissance du véhicule ») et contrôler l'état de charge (voir paragraphe « Batterie » au chapitre « Entretien du véhicule ») ;
- nettoyer et protéger les parties peintes en y appliquant de la cire de protection ;
- nettoyer et protéger les parties en métal brillantes avec des produits spécifiques en vente dans le commerce ;
- saupoudrer de talc les balais en caoutchouc de l'essuie-glace avant et arrière et les maintenir écartés des vitres ;
- ouvrir légèrement les vitres ;

- recouvrir le véhicule avec une bâche en tissu ou en plastique ajouré. Ne pas utiliser de bâches en plastique compact, qui ne permettent pas l'évaporation de l'humidité sur la surface du véhicule ;
- gonfler les pneus à une pression de +0,5 bar par rapport à celle normalement préconisée et la contrôler périodiquement ;
- ne pas vider le circuit de refroidissement du moteur.

## CARROSSERIE

### PROTECTION CONTRE LES AGENTS ATMOSPHÉRIQUES

Les principales causes des phénomènes de corrosion sont les suivantes :

- pollution atmosphérique ;
- salinité et humidité de l'atmosphère (zones marines, ou caractérisées par un climat chaud humide) ;
- conditions environnementales saisonnières.

Ne pas sous-estimer l'action abrasive de la poussière atmosphérique, du sable porté par le vent, de la boue et des gravillons soulevés par d'autres véhicules.

Les meilleures solutions techniques ont été adoptées par Fiat pour protéger efficacement la carrosserie contre la corrosion.

Voici les principales :

- produits et systèmes de peinture qui confèrent au véhicule une résistance toute particulière à la corrosion et à l'abrasion ;
- utilisation de tôles zinguées (ou prétraitées) ayant un très haut coefficient de résistance à la corrosion ;

- traitement du bas de caisse, du compartiment moteur, de l'intérieur des passages de roue et d'autres éléments par pulvérisation de produits cireux ayant un puissant pouvoir de protection ;
- vaporisation de matériaux plastiques aux fonctions protectrices sur les points les plus exposés : bas de porte, intérieur des ailes, bords, etc. ;
- adoption d'éléments caissonnés « ouverts », pour éviter la condensation et la stagnation d'eau, qui peuvent favoriser la formation de rouille à l'intérieur.

### GARANTIE DE L'EXTÉRIEUR DU VÉHICULE ET DU BAS DE CAISSE

Le véhicule est pourvu d'une garantie contre la perforation, due à la corrosion, de tout élément d'origine de la structure ou de la carrosserie.

Pour les conditions générales de cette garantie, se rapporter au Carnet de Garantie.

## CONSEILS POUR LA BONNE PRÉSERVATION DE LA CARROSSERIE

### Peinture

La peinture ne joue pas seulement un rôle esthétique, mais elle sert également à protéger la tôle.

En cas d'abrasions ou de rayures profondes, il est conseillé de pourvoir immédiatement aux retouches nécessaires pour éviter des formations de rouille. Pour les retouches de peinture, utiliser exclusivement les produits d'origine (voir « Plaquette d'identification de la peinture de carrosserie » au chapitre « Caractéristiques techniques »).

L'entretien normal de la peinture consiste dans le lavage, dont la périodicité dépend des conditions environnementales et d'utilisation.

Par exemple, dans les zones à haute pollution atmosphérique, ou si l'on roule sur des chaussées qui ont été traitées au sel contre le verglas, il est préférable de laver plus fréquemment le véhicule.

En vue d'un lavage correct du véhicule, procéder comme suit :

- mouiller la carrosserie avec un jet d'eau à basse pression ;
- passer une éponge et une solution détergente légère sur la carrosserie, en rinçant fréquemment l'éponge ;



- ❑ bien rincer avec de l'eau et sécher par jet d'air ou en utilisant une peau de chamois.

Si le véhicule est lavé dans une installation automatique, respecter les recommandations suivantes :

- enlever l'antenne du toit afin d'éviter de l'endommager ;
- le lavage doit se faire avec de l'eau additionnée d'une solution détergente ;
- rincer abondamment, afin d'éviter que des résidus de détergent ne puissent rester sur la carrosserie ou sur les parties les moins en vue.



Pendant le séchage, veiller à bien sécher les endroits cachés, comme les baies de portes, le capot et le pourtour des phares où l'eau stagne plus facilement. Il est conseillé de ne pas mettre aussitôt le véhicule dans un endroit fermé, mais de le laisser en plein air pour favoriser l'évaporation de l'eau.

Ne pas laver le véhicule après un arrêt en plein soleil ou avec le compartiment moteur chaud : cela peut altérer le brillant de la peinture.

Les pièces extérieures en matière plastique doivent être nettoyées en suivant la même procédure que celle adoptée pour le lavage normal du véhicule. Éviter de garer le véhicule sous des arbres ; beaucoup d'espèces laissent tomber des substances résineuses qui donnent un aspect opaque à la peinture et augmentent les possibilités de déclenchement du processus de corrosion.

**AVERTISSEMENT** Les excréments des oiseaux doivent être lavés immédiatement et avec soin, car leur acidité est particulièrement agressive.



### Vitres

Pour le nettoyage des vitres, utiliser des détergents spécifiques. Employer des chiffons très propres afin de ne pas rayer les vitres ou d'altérer leur transparence.

**AVERTISSEMENT** Pour ne pas endommager les résistances électriques présentes sur la surface interne de la lunette arrière, frotter délicatement en suivant le sens des résistances.

### Compartiment moteur

À la fin de l'hiver, effectuer un lavage soigné du compartiment moteur, en veillant à ne pas orienter le jet d'eau sur les centrales électroniques et sur la centrale des relais et fusibles logées à gauche du compartiment moteur (dans le sens de la marche). Pour cette opération, s'adresser à des ateliers spécialisés.

**AVERTISSEMENT** Exécuter le lavage lorsque le moteur est froid et avec clé de contact sur STOP. Après le lavage, s'assurer que les différentes protections (par ex. les capuchons en caoutchouc et autres carters) n'ont pas été enlevées ou endommagées.

### Phares avant

**AVERTISSEMENT** Pendant l'opération de nettoyage des transparents en plastique des phares avant, ne pas utiliser des substances aromatiques (par ex. essence) ou des cétones (par ex. acétone).



### ATTENTION

**39) Certaines installations automatiques équipées de balais d'ancienne génération et/ou mal entretenus peuvent endommager la peinture, en facilitant la formation de micro-fissures qui confèrent un aspect opaque/voilé à la peinture, en particulier, sur les couleurs sombres. Si cela devait arriver, il suffit d'un léger polissage avec des produits spécifiques.**



### ATTENTION

**6) Les détergents polluent l'eau. Par conséquent, le lavage du véhicule doit être effectué dans des zones équipées de moyens de collecte et de traitement des liquides utilisés pour le lavage.**

## INTÉRIEURS

Vérifier périodiquement qu'il n'y ait pas de l'eau stagnante sous les tapis (due à l'égouttement de chaussures, parapluies, etc.) qui pourrait provoquer l'oxydation de la tôle.



143) 144)

### SIÈGES ET PARTIES EN TISSU

Éliminer les poussières avec une brosse souple ou avec un aspirateur. Pour mieux nettoyer les revêtements en velours, il est conseillé d'utiliser une brosse humide.

Frotter les sièges avec une éponge imbibée d'une solution d'eau et de détergent neutre.

### ÉLÉMENTS EN PLASTIQUE

Il est conseillé de procéder au nettoyage normal des plastiques intérieurs avec un chiffon imbibé dans une solution d'eau et de détergent neutre non abrasif. Pour enlever les taches de graisse ou résistantes, utiliser des produits spécifiques pour le nettoyage des plastiques, sans solvant et expressément conçus pour ne pas altérer l'aspect et la couleur des matériaux.

**AVERTISSEMENT** Ne jamais employer d'alcool, d'essence et leurs dérivés pour nettoyer la vitre du combiné de bord.

### VOLANT/POMMEAU DU LEVIER DE VITESSES/ FREIN À MAIN REVÊTUS DE CUIR

(pour les versions/marchés qui le prévoient)

Le nettoyage de ces composants doit être effectué exclusivement avec de l'eau et du savon neutre. Ne jamais utiliser d'alcool ou de produits à base d'alcool.

Avant d'utiliser des produits spécifiques pour le nettoyage, lire attentivement l'étiquette et vérifier que parmi les composants du produit il n'y ait pas d'alcool ni de substances à base d'alcool.

Si durant les opérations de nettoyage du pare-brise avec des produits spéciaux pour verre des gouttes tombent et se déposent sur le volant/pommeau du levier de vitesses/frein à main, les retirer immédiatement et procéder immédiatement au lavage de la zone intéressée avec de l'eau et du savon neutre.

**AVERTISSEMENT** En cas d'utilisation de dispositif de verrouillage du volant, veiller à bien le positionner, afin d'éviter d'érafler le cuir du revêtement.





**ATTENTION**

**143) Ne jamais utiliser de produits inflammables, tels que l'éther de pétrole ou l'essence rectifiée pour nettoyer l'intérieur du véhicule.**

**La charges électrostatiques engendrées par le frottement pendant l'opération de nettoyage pourraient causer un incendie.**

**144) Ne pas conserver des bombes aérosol dans la voiture : risque d'explosion. Les bombes aérosol ne doivent jamais être exposées à des températures supérieures à 50 °C. À l'intérieur d'un véhicule garé au soleil, la température peut facilement dépasser ce seuil.**

# CARACTÉRISTIQUES TECHNIQUES

*Tout ce dont vous avez besoin pour comprendre la composition et le fonctionnement de votre voiture est contenu dans ce chapitre et illustré par des données, tableaux et graphiques. Destiné au passionné, au technicien ou tout simplement à tous ceux qui veulent connaître en détail leur voiture.*

DONNÉES D'IDENTIFICATION .....	220
CODES MOTEUR - VERSIONS	
CARROSSERIE .....	222
MOTEUR.....	224
ALIMENTATION.....	227
TRANSMISSION .....	227
FREINS .....	228
SUSPENSIONS.....	228
DIRECTION.....	228
ROUES .....	229
DIMENSIONS.....	236
POIDS.....	242
RAVITAILLEMENTS .....	272
FLUIDES ET LUBRIFIANTS .....	274
PERFORMANCES.....	277
CONSOMMATION DE CARBURANT .....	278
ÉMISSIONS DE CO2.....	294
HOMOLOGATIONS MINISTÉRIELLES .....	306
DISPOSITIONS POUR LE TRAITEMENT DU VÉHICULE EN FIN DE CYCLE.....	309



## DONNÉES D'IDENTIFICATION

Il est conseillé de noter les sigles d'identification. Les données d'identification estampillées et figurant sur les plaquettes sont les suivantes :

- Plaquette récapitulative des données d'identification.
- Marquage du châssis.
- Plaquette d'identification de la peinture de la carrosserie.
- Marquage du moteur.

### PLAQUETTE RÉCAPITULATIVE DES DONNÉES D'IDENTIFICATION

Elle est apposée sur la cuve de prise d'air du compartiment moteur et contient les données d'identification suivantes fig. 225 :

B Numéro d'homologation.

C Code d'identification du type de véhicule.

D Numéro progressif de fabrication du châssis.

E Poids maximum autorisé du véhicule à pleine charge.

F Poids maximum autorisé du véhicule à pleine charge plus la remorque.

G Poids maximum autorisé sur le premier essieu (avant).

H Poids maximum autorisé sur le deuxième essieu (arrière).

I Type de moteur.

L Code version carrosserie.

M Numéro pour pièces détachées.

N Valeur correcte du coefficient de fumées.

FIAT GROUP AUTOMOBILES S.p.A.	
B	
C	D
E Kg	
F Kg	
1-	G Kg
2-	H Kg
MOTORE-ENGINE I	
VERSIONE-VERSION L	
N° PER RICAMBI N° FOR SPARES M	
N	

225

F0V0115

### PLAQUETTE D'IDENTIFICATION DE LA PEINTURE DE LA CARROSSERIE

Elle est apposée sur l'ossature du capot moteur et fournit les informations suivantes fig. 226 :

A Fabricant de la peinture.

B Dénomination de la couleur.

C Code couleur Fiat.

D Code couleur pour les retouches ou pour la remise en peinture.

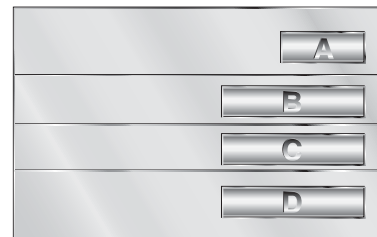

226

F0V0118

### MARQUAGE DU CHÂSSIS

Ils sont situés respectivement :

- sur le plancher de l'habitacle près du siège avant droit ; pour y accéder, il faut ouvrir le volet A fig. 227
- sur la partie basse du pare-brise B fig. 228

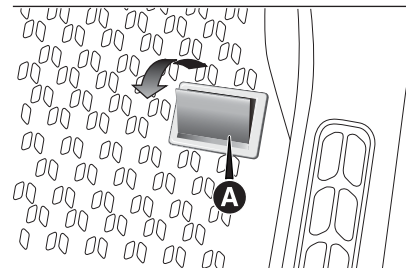

227

F0V0116

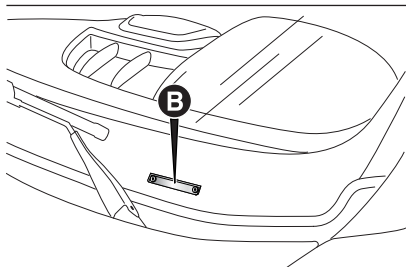

228

F0V0117

Le marquage comprend :

- type de véhicule ;
- numéro progressif de fabrication du châssis.

### **MARQUAGE DU MOTEUR**

Il est estampillé sur le bloc-cylindres et indique le type et le numéro progressif de fabrication.



**CODES MOTEUR - VERSIONS CARROSSERIE**

Version	Code moteur
<b>1.4</b>	843A1000
<b>1.4 T-JET</b>	198A4000
<b>1.3 MultiJet</b>	263A2000 (66 kW)
	263A6000 (55 kW)
	198A3000 (77 kW)
<b>1.6 Multijet Euro 4 / Euro 5 / Euro 5+</b>	263A3000 (74 kW)
	263A4000 (66 kW - Couple 290 Nm)
	263A5000 (66 kW - Couple 200 Nm)
<b>1.6 Multijet Euro 6</b>	940C1000 (88 kW)
	263A8000 (77 kW)
	263A7000 (70 kW)
<b>2.0 MultiJet</b>	263A1000

Nous donnons ci-dessous un exemple de code de version de carrosserie avec la légende valide pour tous les codes de versions de carrosserie.

Exemple :

**263 A XA 1 A 00**

**263** MODÈLE

**A** PTAC

**XA** MOTEUR

**1** ESSIEUX MOTEURS/ESSIEUX  
DIRECTEURS

**A** TRANSMISSION

**00** VERSION

## **CARROSSERIE/PLACES**

**A** Doblò - 5/7 places

**Z** Cargo 7 q

**W** Cargo 10 q / Combi 5 places

**Y** N1 Plate-forme

**H** N1 Camion benne

## **MOTEURS**

**XA** 1.4 16v Euro 4 / Euro 5 / Euro 6

**XC** 1.3 MultiJet 90 CV Euro 4 / Euro 5 /  
Euro 5+

**XD** 1.6 MultiJet 105 CV Euro 4 / Euro 5 /  
Euro 5+

**XE** 1.6 MultiJet 100 CV Euro 4 / Euro 5 /  
Euro 5+

**XF** 2.0 MultiJet 135 CV Euro 5 / Euro 5+

**XG** 1.4 T-JET 120 CV Euro 5 / Euro 6

**XH** 1.6 MultiJet 90 CV Euro 5 / Euro 5+

**XL** 1.6 MultiJet 90 CV (couple 200 Nm)  
Euro 5 / Euro 5+

**XM** 1.3 MultiJet 75 CV Euro 5 / Euro 5+

**XN** 1.6 Multijet 120ch Euro 6

**XP** 1.6 Multijet 95ch Euro 6

## **ESSIEUX MOTEURS/ ESSIEUX DIRECTEURS**

**1**

## **TRANSMISSION**

**A** Boîte de vitesses mécanique (5 vitesses)

**B** Boîte de vitesses mécanique (6  
vitesses)

**1** Boîte de vitesses MTA



**MOTEUR**

Versions	1.4	1.4 T-JET	1.3 MultiJet sans DPF
Code type	843A1000	198A4000	199A3000
Cycle	Otto	Otto	Diesel
Nombre et position des cylindres	4 en ligne	4 en ligne	4 en ligne
Diamètre et course des pistons (mm)	72 x 84	72 x 84	69,6 x 82
Cylindrée totale (cm <sup>3</sup> )	1 368	1 368	1 248
Rapport de compression	11:1	9,8±0,2	17,6:1
Puissance maximum (CEE) (kW)	70	88	66
Puissance maximum (CEE) (CV)	95	120	90
régime correspondant (tours/min)	6 000	5 000	4 000
Couple maximum (CEE) (Nm)	127	206	200
Couple maximum (CEE) (kgm)	12,95	21	20,4
régime correspondant (tours/min)	4 500	3 000	1 750
Bougies d'allumage	NGK DCPR7E	NGK IKR9F8	-
Carburant	Essence sans plomb 95 R.O.N. (Spécification EN228)	Essence sans plomb 95 R.O.N. (Spécification EN228)	Gazole pour transport routier (Spécification EN590)

Versions	1.3 MultiJet avec DPF	1.6 Multijet Euro 4 / Euro 5 / Euro 5+	1.6 MultiJet Euro 6
Code type	263A2000 / 263A6000	198A3000 / 263A3000 / 263A4000 / 263A5000	940C1000 / 263A8000 / 263A7000
Cycle	Diesel	Diesel	Diesel
Nombre et position des cylindres	4 en ligne	4 en ligne	4 en ligne
Diamètre et course des pistons (mm)	69,6 x 82	79,5 x 80,5	79,5 x 80,5
Cylindrée totale (cm³)	1248	1598	1598
Rapport de compression	16,8 h 1	16,5 h 1	16,5+-0,4
Puissance maximum (CEE) (kW)	66/55	77/74/66	88/77/70
Puissance maximum (CEE) (CV)	90/75	105/100/90	120/105/95
régime correspondant (tr/min)	4000	4000	3750/3750/2500
Couple maximum (CEE) (Nm)	200	290/200(*)	320/300/300
Couple maximum (CEE) (kgm)	20,4	29,6/20,4(*)	32,6/30,6/30,6
régime correspondant (tr/min)	1500	1500	1750
Bougies d'allumage	-	-	-
Carburant	Gazole pour transport routier (Spécification EN590)	Gazole pour transport routier (Spécification EN590)	Gazole pour transport routier (Spécification EN590)

(\*) Code moteur 263A5000



Versions	2.0 Multijet
Code type	263A1000
Cycle	Diesel
Nombre et position des cylindres	4 en ligne
Diamètre et course des pistons (mm)	83x90,5
Cylindrée totale (cm <sup>3</sup> )	1956
Rapport de compression	16,5 h 1
Puissance maximum (CEE) (kW)	99
Puissance maximum (CEE) (CV)	135
régime correspondant (tr/min)	3500
Couple maximum (CEE) (Nm)	320
Couple maximum (CEE) (kgm)	32,6
régime correspondant (tr/min)	1500
Bougies d'allumage	-
Carburant	Gazole pour transport routier (Spécification EN590)

## ALIMENTATION



40)

Versions	Alimentation
1.4	Injection électronique Multipoint séquentielle phasée, système sans retour
1.4 T-JET	Injection électronique Multipoint séquentielle phasée à contrôle électronique avec turbo et échangeur de chaleur
1.3 MultiJet	
1.6 MultiJet	Injection directe MultiJet « Common Rail » à contrôle électronique avec turbo et échangeur de chaleur
2.0 MultiJet	



### ATTENTION

**40) Des modifications ou réparations du système d'alimentation effectuées de manière incorrecte et sans tenir compte des caractéristiques techniques du système peuvent provoquer des anomalies de fonctionnement avec risques d'incendie.**

## TRANSMISSION

Boîte de vitesses	Embrayage	Traction
À cinq ou six vitesses (selon les versions) + marche arrière	À réglage automatique avec pédale sans course à vide	Avant



## FREINS

Freins de service avant	Freins de service arrière	Frein de stationnement
à disque autoventilés	à disque	commandé par un levier manuel agissant sur les freins arrière

ATTENTION L'eau, le verglas et le sel de déneigement présents sur la chaussée peuvent se déposer sur les disques des freins et réduire leur efficacité lors du premier freinage.

## SUSPENSIONS

Versions	Avant	Arrière
<b>Avant</b>	À roues indépendantes type MacPherson ;	À roues indépendantes Multi-link, ressorts hélicoïdaux, amortisseurs télescopiques et barre stabilisatrice (selon les versions)
<b>Arrière</b>		

## DIRECTION

Diamètre de braquage (entre trottoirs)	Type
11,2 (Empattement court)	À pignon et crémaillère avec direction assistée hydraulique
12,5 (Empattement long)	

# ROUES

## JANTES ET PNEUS

Jantes en acier embouti ou en alliage.  
Pneus Tubeless à carcasse radiale. Sur la carte grise figurent également tous les types de pneus homologués.

ATTENTION En cas d'éventuelles différences entre la « Notice d'entretien » et la « Carte grise », tenir compte des données indiquées sur la carte grise.

Pour la sécurité sur route, il est indispensable que le véhicule soit équipé de pneus de la même marque et du même type sur toutes les roues.

ATTENTION Ne pas monter de chambre à air sur les pneus Tubeless.

## ROUE DE SECOURS

Jante en acier embouti. Pneu Tubeless.

## GÉOMÉTRIE DES ROUES

Pincement des roues avant mesuré entre jantes :  $-1 \pm 1$  mm.

Les valeurs se rapportent au véhicule en marche.

## LECTURE CORRECTE DU PNEU

**Exemple : 185/65 R 15 88H** (voir fig. 229)

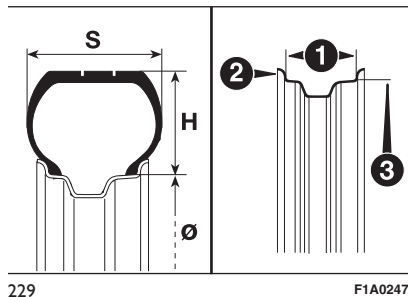

**185** Largeur nominale (S, distance en mm entre les flancs)

**65** Rapport hauteur/largeur (H/S) en pourcentage

**R** Pneu radial

**15** Diamètre de la jante en pouces (Ø)

**88** Indice de charge (charge utile)

**H** Indice de vitesse maximale

### Indice de vitesse maximale

**Q** jusqu'à 160 km/h

**R** jusqu'à 170 km/h

**S** jusqu'à 180 km/h

**T** jusqu'à 190 km/h

**U** jusqu'à 200 km/h

**H** jusqu'à 210 km/h

**V** jusqu'à 240 km/h

### Indice de vitesse maximale pour les pneus neige

**QM + S** jusqu'à 160 km/h

**TM + S** jusqu'à 190 km/h

**HM + S** jusqu'à 210 km/h

### Indice de charge (charge utile)

**70** 335 kg

**71** 345 kg

**72** 355 kg

**73** 365 kg

**74** 375 kg

**75** 387 kg

**76** 400 kg

**77** 412 kg

**78** 425 kg

**79** 437 kg

**80** 450 kg

**81** 462 kg

**82** 475 kg

**83** 487 kg

**84** 500 kg

**85** 515 kg

**86** 530 kg

**87** 545 kg

**88** 560 kg



- 89 580 kg
- 90 600 kg
- 91 615 kg
- 92 630 kg
- 95 690 kg
- 99 775 kg

### PNEUS RIM PROTECTOR

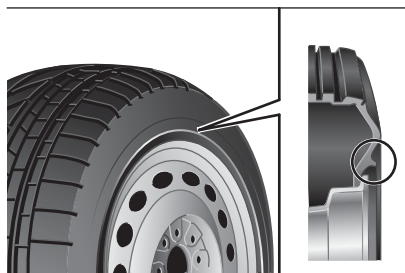

230

F1A0248



#### ATTENTION

**145) En cas d'utilisation d'enjoliveurs intégraux fixés (au moyen d'un ressort) à la jante en tôle et de pneus n'étant pas de série (après-vente) équipés de « Rim Protector » fig. 230, NE PAS monter les enjoliveurs. L'utilisation de pneus et d'enjoliveurs inappropriés pourrait provoquer une baisse imprévue de pression du pneu.**

#### LECTURE CORRECTE DE LA JANTE

##### Exemple : 6J x 15 ET 43

(voir fig. 229)

- 6** largeur de la jante en pouces (1).
- J** profil du rebord (saillie latérale où s'appuie le talon du pneu) (2).
- 15** diamètre de calage en pouces (correspond à celui du pneu qui doit être monté) (3 = Ø).
- ET 43** carrossage de la roue (écart entre plan d'appui du disque/jante et ligne médiane de la jante de roue).

## JANTES ET PNEUS DE SÉRIE

Versions		Jantes	Pneus		Roue de secours (pour les versions/marchés qui le prévoient)	
			De série	d'hiver	Jante	Pneu
1.4	T.T.	6Jx16 ET36,5	195/60 R16 C 99T	195/60 R16 C 99Q (M+S)	6Jx16 ET36,5	195/60 R16 C 99T
1.4 T-JET	T.T.	6Jx16 ET36,5	195/60 R16 C 99/97T	195/60 R16 C 99Q (M+S)	6Jx16 ET36,5	195/60 R16 C 99/97T



Versions	Jantes	Pneus		Roue de secours (pour les versions/marchés qui le prévoient)		
		De série	d'hiver	Jante	Pneu	
1.3 MultiJet	Cargo	6Jx15 ET39 Light	185/65 R15 92T	185/65 R15 92Q (M+S)	6JX15 ET39 Light	185/65 R15 92T
		6JX15 ET39 Heavy	195/65 R15 95T (*)	195/65 R15 95Q (M+S)	6JX15 ET39 Heavy	195/65 R15 95T
		6JX16 ET36,5	195/60 R16 C 99T(*)	195/60 R16 C 99Q (M+S)	6JX16 ET36,5	195/60 R16 C 99T
	Cargo Maxi	6JX16 ET36,5	195/60 R16 C 99T	195/60 R16 C 99Q (M+S)	6JX16 ET36,5	195/60 R16 C 99T
	5 Places (M1)	6JX15 ET39 Light	185/65 R15 88T	185/65 R15 88Q (M+S)	6JX15 ET39 Light	185/65 R15 88T
		6JX15 ET39 Heavy	195/65 R15 95T (*)	195/65 R15 95Q (M+S)	6JX15 ET39 Heavy	195/65 R15 95T
		6JX16 ET36,5	195/60 R16 C 99T(*)	195/60 R16 C 99Q (M+S)	6JX16 ET36,5	195/60 R16 C 99T
	7 Places (M1)	6JX16 ET36,5	195/60 R16 C 99T	195/60 R16 C 99Q (M+S)	6JX16 ET36,5	195/60 R16 C 99T
	Combi (N1)	6JX15 ET39 Heavy	195/65 R15 95T	195/65 R15 95Q (M+S)	6JX15 ET39 Heavy	195/65 R15 95T
		6JX16 ET36,5	195/60 R16 C 99T(*)	195/60 R16 C 99Q (M+S)	6JX16 ET36,5	195/60 R16 C 99T

(\*) Autre possibilité

Versions	Jantes	Pneus		Roue de secours (pour les versions/marchés qui le prévoient)		
		De série	d'hiver	Jante	Pneu	
1.6 MultiJet	Cargo	6JX15 ET39 Light	185/65 R15 92T	185/65 R15 92Q (M+S)	6JX15 ET39 Light	185/65 R15 92T
		6JX15 ET39 Heavy	195/65 R15 95T (*)	195/65 R15 95Q (M+S)	6JX15 ET39 Heavy	195/65 R15 95T
		6JX16 ET36,5	195/60 R16 C 99T(*)	195/60 R16 C 99Q (M+S)	6JX16 ET36,5	195/60 R16 C 99T
	Cargo Maxi	6JX16 ET36,5	195/60 R16 C 99T	195/60 R16 C 99Q (M+S)	6JX16 ET36,5	195/60 R16 C 99T
	5 Places (M1)	6JX15 ET39 Light	185/65 R15 88T	185/65 R15 88Q (M+S)	6Jx15 ET39 Light	185/65 R15 88T
		6JX15 ET39 Heavy	195/65 R15 95T (*)	195/65 R15 95Q (M+S)	6JX15 ET39 Heavy	195/65 R15 95T
		6JX16 ET36,5	195/60 R16 C 99T(*)	195/60 R16 C 99Q (M+S)	6JX16 ET36,5	195/60 R16 C 99T
	7 Places (M1)	6Jx16 ET36,5	195/60 R16 C 99T	195/60 R16 C 99Q (M+S)	6Jx16 ET36,5	195/60 R16 C 99T
	Combi (N1)	6JX15 ET39 Heavy	195/65 R15 95T	195/65 R15 95Q (M+S)	6JX15 ET39 Heavy	195/65 R15 95T
		6JX16 ET36,5	195/60 R16 C 99T(*)	195/60 R16 C 99Q (M+S)	6JX16 ET36,5	195/60 R16 C 99T

(\*) Autre possibilité



Versions		Jantes	Pneus		Roue de secours (pour les versions/marchés qui le prévoient)	
			De série	d'hiver	Jante	Pneu
2.0 MultiJet	T.T.	6Jx16 ET36,5	195/60 R16 C 99T	195/60 R16 C 99Q (M+S)	6Jx16 ET36,5	195/60 R16 C 99T

## PRESSIION DE GONFLAGE À FROID (bars)

Mesure	À charge moyenne		À pleine charge	
	Avant	Arrière	Avant	Arrière
185/65 R15 88T	2,5	2,5	2,9	2,9
185/65 R15 92T	2,5	2,6	2,9	3
195/65 R15 95T	2,4	2,4 Doblò (M1)	2,6	2,6 Doblò (M1)
		2,4 Doblò Cargo		2,7 Doblò Cargo
		3,0 Doblò Combi (N1)		3,2 Doblò Combi (N1)
195/60 R16C 99/97T	2,7	2,7	2,7	2,8 Doblò 5 P (M1)
				3,3 Doblò Cargo
				3,6 Doblò 7 P (M1) / 3,6 Doblò Combi (N1) / 3,6 Doblò Cargo Maxi
195/60 R16C 99/97T M+S	2,7	2,7	2,7	3,6 (sur toutes les versions et toujours avec Traction Plus)

Lorsque le pneu est chaud, la valeur de pression doit être majorée de +1,0 bar par rapport à la valeur préconisée. Contrôler à nouveau la valeur correcte, pneu froid.

Avec les pneus neige, la valeur de la pression doit être + 0,2 bar par rapport à la valeur indiquée pour les pneus de série. Pour rouler à plus de 160 km/h, gonfler les pneus aux valeurs correspondant à la pleine charge du véhicule.



## DIMENSIONS

### Versions Empattement court

Les dimensions sont exprimées en mm et se rapportent au véhicule équipé avec les pneus de série.

La hauteur s'entend le véhicule vide.

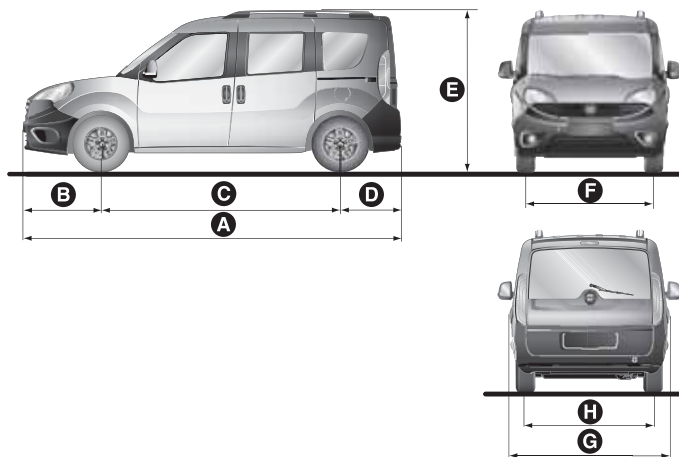

231

FOV0555

A	B	C	D	E	F	G	H
4406	911	2755	740	1845/1895(*)	1510	1832	1530

(\*) Avec barres de toit (pour les versions/marchés qui le prévoient)

Selon la dimension des jantes, de petites variations de mesure sont possibles.

## Versions Empattement long

Les dimensions sont exprimées en mm et se rapportent au véhicule équipé avec les pneus de série.

La hauteur s'entend le véhicule vide.

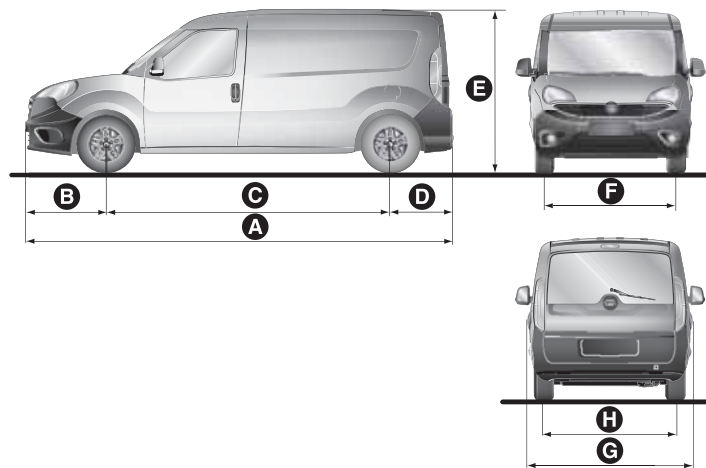

232

F0V0556



	A	B	C	D	E	F	G	H
Versions Empattement long	4756	911	3105	740	1880/1927(*)	1510	1832	1530
Versions Empattement long M1	4756	911	3105	740	1845/1895(*)	1510	1832	1530

(\*) Avec barres de toit (pour les versions/marchés qui le prévoient)

Selon la dimension des jantes, de petites variations de mesure sont possibles.

## Versions Toit surélevé

Les dimensions sont exprimées en mm et se rapportent au véhicule équipé avec les pneus de série.

La hauteur s'entend le véhicule vide.

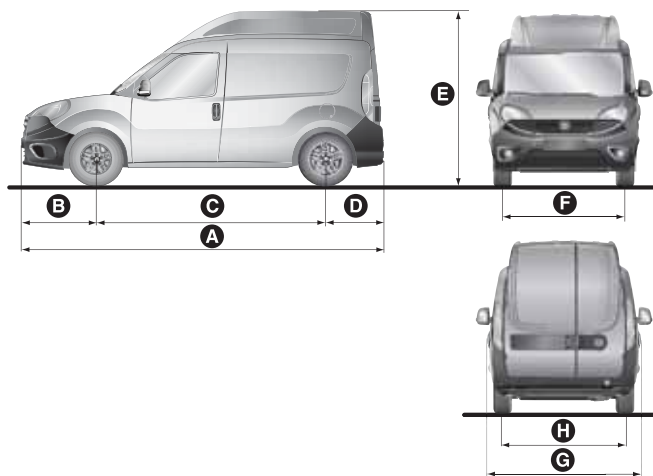

233

F0V0557

	A	B	C	D	E	F	G	H
Versions Toit surélevé	4406	911	2755	740	2115(*) / 2125(**)	1510	1832	1530

(\*) Versions Doblò

(\*\*) Versions Doblò Cargo

Selon la dimension des jantes, de petites variations de mesure sont possibles.



**Versions Plate-forme Empattement court**

Les dimensions sont exprimées en mm et se rapportent au véhicule équipé avec les pneus de série.

La hauteur s'entend le véhicule vide.

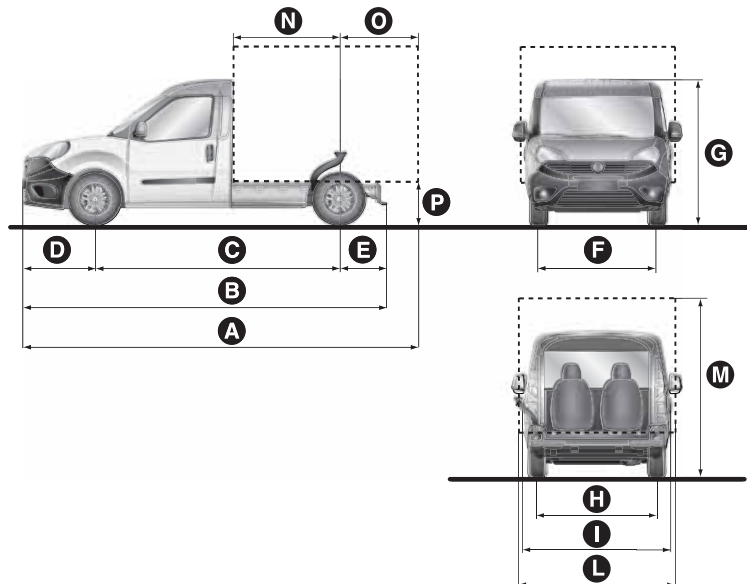

234

F0V0572

A	B	C	D	E	F	G	H	I	L	M	N	O	P
4906	4227	2755	911	561	1510	1845	1530	1789	1870	2405	1045	1240	600

Selon la dimension des jantes, de petites variations de mesure sont possibles.

## Versions Plate-forme Empattement long

Les dimensions sont exprimées en mm et se rapportent au véhicule équipé avec les pneus de série.

La hauteur s'entend le véhicule vide.

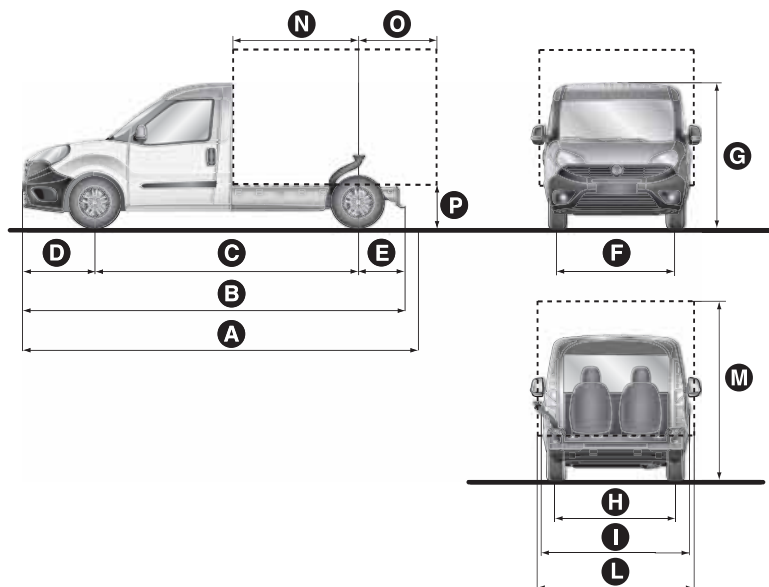

235

F0V0573

A	B	C	D	E	F	G	H	I	L	M	N	O	P
5416	4577	3105	911	561	1510	1845	1530	1789	1870	2405	1395	1400	600

Selon la dimension des jantes, de petites variations de mesure sont possibles.



**POIDS****Doblò 1.4****Légende**

A. Poids à vide (avec tous les liquides, réservoir de carburant plein à 90 % et sans options) - B. Poids maximum autorisé - C. Charge utile incluant le conducteur - D. Charge utile sans le conducteur - E. Charges remorquables (remorque freinée / remorque non freinée) - F. Charge maximale sur le toit - G. Charge maximale sur la boule (remorque freinée).

Versions	A	B(*)			C(**)	D(**)	E	F(***)	G
		Tot.	AV	AR					
Empattement court - Toit rabaissé - 2 places AV - 3 places AR	1445	1945	1090	1140	605	530	1000/500	100	60
Empattement court - Toit surélevé - 2 places AV - 3 places AR	1505	2045	1120	1450	615	540	1000/500	-	60
Empattement court - Toit rabaissé - 2 places AV - 3 places AR 2ème rangée - 2 places AR 3ème rangée	1445	2145	1120	1220	775	700	1000/500	100	60

(\*) Charges à ne pas dépasser. La responsabilité du rangement des marchandises dans le coffre à bagages et/ou sur le plan de chargement incombe au conducteur qui est tenu à respecter les charges maximales autorisées.

(\*\*) Valeurs relatives au niveau minimum d'équipement. En présence d'équipements spéciaux (volet, dispositif d'attelage de remorque, etc.), le poids à vide augmente et par conséquent la charge utile diminue, dans le respect des charges autorisées.

(\*\*\*) Incluant le poids des systèmes éventuels de portage (barres/coffre de toit Lineaccessori Fiat).

## Doblò 1.4 T-JET

### Légende

A. Poids à vide (avec tous les liquides, réservoir de carburant plein à 90 % et sans options) - B. Poids maximum autorisé - C. Charge utile incluant le conducteur - D. Charge utile sans le conducteur - E. Charges remorquables (remorque freinée / remorque non freinée) - F. Charge maximale sur le toit - G. Charge maximale sur la boule (remorque freinée).

Versions	A	B(*)			C(**)	D(**)	E	F(***)	G
		Tot.	AV	AR					
Empattement court - Toit rabaissé - 2 places AV - 3 places AR	1490	2030	1090	1140	615	540	1000/500	100	60
Empattement court - Toit rabaissé - 2 places AV - 3 places AR 2ème rangée - 2 places AR 3ème rangée	1490	2190	1120	1160	775	700	1000/500	100	60

(\*) Charges à ne pas dépasser. La responsabilité du rangement des marchandises dans le coffre à bagages et/ou sur le plan de chargement incombe au conducteur qui est tenu à respecter les charges maximales autorisées.

(\*\*) Valeurs relatives au niveau minimum d'équipement. En présence d'équipements spéciaux (volet, dispositif d'attelage de remorque, etc.), le poids à vide augmente et par conséquent la charge utile diminue, dans le respect des charges autorisées.

(\*\*\*) Incluant le poids des systèmes éventuels de portage (barres/coffre de toit Lineaccessori Fiat).



**Doblò 1.6 MultiJet****Légende**

A. Poids à vide (avec tous les liquides, réservoir de carburant plein à 90 % et sans options) - B. Poids maximum autorisé - C. Charge utile incluant le conducteur - D. Charge utile sans le conducteur - E. Charges remorquables (remorque freinée / remorque non freinée) - F. Charge maximale sur le toit - G. Charge maximale sur la boule (remorque freinée).

Versions	A	B(*)			C(**)	D(**)	E	F(***)	G
		Tot.	AV	AR					
Empattement court - Toit rabaissé - 2 places AV - 3 places AR	1505	2035	1090	1075	605	530	1300/500	100	60
Empattement court - Toit surélevé - 2 places AV - 3 places AR	1575	2115	1120	1450	615	540	1300/500	-	60

(\*) Charges à ne pas dépasser. La responsabilité du rangement des marchandises dans le coffre à bagages et/ou sur le plan de chargement incombe au conducteur qui est tenu à respecter les charges maximales autorisées.

(\*\*) Valeurs relatives au niveau minimum d'équipement. En présence d'équipements spéciaux (volet, dispositif d'attelage de remorque, etc.), le poids à vide augmente et par conséquent la charge utile diminue, dans le respect des charges autorisées.

(\*\*\*) Incluant le poids des systèmes éventuels de portage (barres/coffre de toit Lineaccessori Fiat).

Versions	A	B(*)			C(**)	D(**)	E	F(***)	G
		Tot.	AV	AR					
Empattement court - Toit rabaissé - 2 places AV - 3 places AR 2ème rangée - 2 places AR 3ème rangée	1505	2205	1120	1220	775	700	1300/500	100	60
Empattement long - Toit rabaissé - 2 places AV - 3 places AR	1600	2105	1200	1310	580	505	1300/500	100	60
Empattement long - Toit surélevé - 2 places AV - 3 places ARR. - Suspension renforcée (Euro 6)	1615	2105	1200	1310	565	490	1300/500	-	60

(\*) Charges à ne pas dépasser. La responsabilité du rangement des marchandises dans le coffre à bagages et/ou sur le plan de chargement incombe au conducteur qui est tenu à respecter les charges maximales autorisées.

(\*\*) Valeurs relatives au niveau minimum d'équipement. En présence d'équipements spéciaux (volet, dispositif d'attelage de remorque, etc.), le poids à vide augmente et par conséquent la charge utile diminue, dans le respect des charges autorisées.

(\*\*\*) Incluant le poids des systèmes éventuels de portage (barres/coffre de toit Lineaccessori Fiat).



**Doblò 2.0 MultiJet**

**Légende**

A. Poids à vide (avec tous les liquides, réservoir de carburant plein à 90 % et sans options) - B. Poids maximum autorisé - C. Charge utile incluant le conducteur - D. Charge utile sans le conducteur - E. Charges remorquables (remorque freinée / remorque non freinée) - F. Charge maximale sur le toit - G. Charge maximale sur la boule (remorque freinée).

Versions	A	B(*)			C(**)	D(**)	E	F(***)	G
		Tot.	AV	AR					
Empattement court - Toit rabaissé - 2 places AV - 3 places AR	1555	2085	1130	1140	605	530	1500/500	100	60
Empattement court - Toit surélevé - 2 places AV - 3 places AR	1615	2155	1120	1450	615	540	1500/500	-	60

(\*) Charges à ne pas dépasser. La responsabilité du rangement des marchandises dans le coffre à bagages et/ou sur le plan de chargement incombe au conducteur qui est tenu à respecter les charges maximales autorisées.

(\*\*) Valeurs relatives au niveau minimum d'équipement. En présence d'équipements spéciaux (volet, dispositif d'attelage de remorque, etc.), le poids à vide augmente et par conséquent la charge utile diminue, dans le respect des charges autorisées.

(\*\*\*) Incluant le poids des systèmes éventuels de portage (barres/coffre de toit Lineaccessori Fiat).

Versions	A	B(*)			C(**)	D(**)	E	F(***)	G
		Tot.	AV	AR					
Empattement court - Toit rabaissé - 2 places AV - 3 places AR 2ème rangée - 2 places AR 3ème rangée	1555	2255	1120	1220	775	700	1500/500	100	60
Empattement long - Toit rabaissé - 2 places AV - 3 places AR	1615	2105	1200	1450	565	490	1500/500	100	60
Empattement long - Toit surélevé - 2 places AV - 3 places AR	1675	2215	1200	1450	615	540	1500/500	-	60

(\*) Charges à ne pas dépasser. La responsabilité du rangement des marchandises dans le coffre à bagages et/ou sur le plan de chargement incombe au conducteur qui est tenu à respecter les charges maximales autorisées.

(\*\*) Valeurs relatives au niveau minimum d'équipement. En présence d'équipements spéciaux (volet, dispositif d'attelage de remorque, etc.), le poids à vide augmente et par conséquent la charge utile diminue, dans le respect des charges autorisées.

(\*\*\*) Incluant le poids des systèmes éventuels de portage (barres/coffre de toit Lineaccessori Fiat).



**Cargo 1.4**

**Légende**

A. Poids à vide (avec tous les liquides, réservoir de carburant plein à 90 % et sans options) - B. Poids maximum autorisé - C. Charge utile incluant le conducteur - D. Charge utile sans le conducteur - E. Charges remorquables (remorque freinée / remorque non freinée) - F. Charge maximale sur le toit - G. Charge maximale sur la boule (remorque freinée).

Versions	A	B(*)			C(**)	D(**)	E	F(***)	G
		Tot.	AV	AR					
	1355	1850	1090	1140	570	495(°)	1000/500	100	60
Empattement court - Toit rabaissé - 2 places AV	1355	2030	1090	1140	750	675	1000/500	100	60
	1355	2210	1090	1450	930	855(°°)	1000/500	100	60

(\*) Charges à ne pas dépasser. La responsabilité du rangement des marchandises dans le coffre à bagages et/ou sur le plan de chargement incombe au conducteur qui est tenu à respecter les charges maximales autorisées.

(\*\*) Valeurs relatives au niveau minimum d'équipement. En présence d'équipements spéciaux (volet, dispositif d'attelage de remorque, etc.), le poids à vide augmente et par conséquent la charge utile diminue, dans le respect des charges autorisées.

(\*\*\*) Incluant le poids des systèmes éventuels de portage (barres/coffre de toit Lineaccessori Fiat).

(°) Charge réduite

(°°) Charge majorée

Versions	A	B(*)			C(**)	D(**)	E	F(***)	G
		Tot.	AV	AR					
Empattement court - Toit surélevé - 2 places AV	1365	1860	1090	1140	570	495(°)	1000/500	-	60
	1365	2040	1090	1160	750	675	1000/500	-	60
	1360	2215	1090	1450	930	855(°°)	1000/500	-	60
Empattement long - Toit rabaissé - 2 places AV	1360	1855	1090	1450	570	495(°)	1000/500	100	60
	1360	2215	1090	1450	930	855	1000/500	100	60
Empattement court - Toit rabaissé - 3 places AV	1355	1850	1090	1140	570	495(°)	1000/500	100	60
	1355	2030	1090	1140	750	675	1000/500	100	60
	1355	2210	1090	1450	930	855(°°)	1000/500	100	60
Empattement court - Toit surélevé - 3 places AV	1365	1860	1090	1140	570	495(°)	1000/500	-	60
	1365	2040	1090	1160	750	675	1000/500	-	60
	1360	2215	1090	1450	930	855(°°)	1000/500	-	60
Empattement long - Toit rabaissé - 3 places AV	1360	1855	1090	1450	570	495(°)	1000/500	100	60
	1360	2215	1090	1450	930	855	1000/500	100	60

(\*) Charges à ne pas dépasser. La responsabilité du rangement des marchandises dans le coffre à bagages et/ou sur le plan de chargement incombe au conducteur qui est tenu à respecter les charges maximales autorisées.

(\*\*) Valeurs relatives au niveau minimum d'équipement. En présence d'équipements spéciaux (volet, dispositif d'attelage de remorque, etc.), le poids à vide augmente et par conséquent la charge utile diminue, dans le respect des charges autorisées.

(\*\*\*) Incluant le poids des systèmes éventuels de portage (barres/coffre de toit Lineaccessori Fiat).

(°) Charge réduite

(°°) Charge majorée



**Combi 1.4**

**Légende**

A. Poids à vide (avec tous les liquides, réservoir de carburant plein à 90 % et sans options) - B. Poids maximum autorisé - C. Charge utile incluant le conducteur - D. Charge utile sans le conducteur - E. Charges remorquables (remorque freinée / remorque non freinée) - F. Charge maximale sur le toit - G. Charge maximale sur la boule (remorque freinée).

Versions	A	B(*)			C(**)	D(**)	E	F(***)	G
		Tot.	AV	AR					
Empattement court - Toit rabaissé - 2 places AV - 3 places AR	1425	2084	1090	1450	734	659	1000/500	100	60
Empattement long - Toit rabaissé - 2 places AV - 3 places AR	1435	2184	1090	1450	824	749 <sup>(°°)</sup>	1000/500	100	60

(\*) Charges à ne pas dépasser. La responsabilité du rangement des marchandises dans le coffre à bagages et/ou sur le plan de chargement incombe au conducteur qui est tenu à respecter les charges maximales autorisées.

(\*\*) Valeurs relatives au niveau minimum d'équipement. En présence d'équipements spéciaux (volet, dispositif d'attelage de remorque, etc.), le poids à vide augmente et par conséquent la charge utile diminue, dans le respect des charges autorisées.

(\*\*\*) Incluant le poids des systèmes éventuels de portage (barres/coffre de toit Lineaccessori Fiat).

(°°) Charge majorée

## Cargo 1.4 T-JET

### Légende

A. Poids à vide (avec tous les liquides, réservoir de carburant plein à 90 % et sans options) - B. Poids maximum autorisé - C. Charge utile incluant le conducteur - D. Charge utile sans le conducteur - E. Charges remorquables (remorque freinée / remorque non freinée) - F. Charge maximale sur le toit - G. Charge maximale sur la boule (remorque freinée).

Versions	A	B(*)			C(**)	D(**)	E	F(***)	G
		Tot.	AV	AR					
Empattement court - Toit rabaissé - 2 places AV - Charge majorée	1440	2370	1090	1450	1005	930(°°)	1000/500	100	60
Empattement court - Toit surélevé - 2 places AV - Charge majorée	1480	2410	1090	1450	1005	930(°°)	1000/500	-	60
Empattement long - Toit rabaissé - 2 places AV	1480	2410	1120	1450	1005	930	1000/500	100	60

(\*) Charges à ne pas dépasser. La responsabilité du rangement des marchandises dans le coffre à bagages et/ou sur le plan de chargement incombe au conducteur qui est tenu à respecter les charges maximales autorisées.

(\*\*) Valeurs relatives au niveau minimum d'équipement. En présence d'équipements spéciaux (volet, dispositif d'attelage de remorque, etc.), le poids à vide augmente et par conséquent la charge utile diminue, dans le respect des charges autorisées.

(\*\*\*) Incluant le poids des systèmes éventuels de portage (barres/coffre de toit Lineaccessori Fiat).

(°°) Charge majorée



Versions	A	B(*)			C(**)	D(**)	E	F(***)	G
		Tot.	AV	AR					
Empattement long - Toit surélevé - 2 places AV	1550	2480	1200	1450	1005	930	1000/500	100	60
Empattement court - Toit rabaissé - 3 places AV - Charge majorée	1440	2370	1090	1450	1005	930 <sup>(°°)</sup>	1000/500	100	60
Empattement court - Toit surélevé - 3 places AV - Charge majorée	1480	2410	1120	1450	1005	930 <sup>(°°)</sup>	1000/500	-	60
Empattement long - Toit rabaissé - 3 places AV	1480	2410	1150	1450	1005	930	1000/500	100	60
Empattement long - Toit surélevé - 3 places AV	1550	2480	1200	1450	1005	930	1000/500	-	60

(\*) Charges à ne pas dépasser. La responsabilité du rangement des marchandises dans le coffre à bagages et/ou sur le plan de chargement incombe au conducteur qui est tenu à respecter les charges maximales autorisées.

(\*\*) Valeurs relatives au niveau minimum d'équipement. En présence d'équipements spéciaux (volet, dispositif d'attelage de remorque, etc.), le poids à vide augmente et par conséquent la charge utile diminue, dans le respect des charges autorisées.

(\*\*\*) Incluant le poids des systèmes éventuels de portage (barres/coffre de toit Lineaccessori Fiat).

(°°) Charge majorée

## Combi 1.4 T-JET

### Légende

A. Poids à vide (avec tous les liquides, réservoir de carburant plein à 90 % et sans options) - B. Poids maximum autorisé - C. Charge utile incluant le conducteur - D. Charge utile sans le conducteur - E. Charges remorquables (remorque freinée / remorque non freinée) - F. Charge maximale sur le toit - G. Charge maximale sur la boule (remorque freinée).

Versions	A	B(*)			C(**)	D(**)	E	F(***)	G
		Tot.	AV	AR					
Empattement court - Toit rabaissé - 2 places AV - 3 places AR	1421	2170	1090	1450	824	749	1000/500	100	60
Empattement long - Toit rabaissé - 2 places AV - 3 places AR	1516	2265	1120	1450	824	749	1000/500	100	60

(\*) Charges à ne pas dépasser. La responsabilité du rangement des marchandises dans le coffre à bagages et/ou sur le plan de chargement incombe au conducteur qui est tenu à respecter les charges maximales autorisées.

(\*\*) Valeurs relatives au niveau minimum d'équipement. En présence d'équipements spéciaux (volet, dispositif d'attelage de remorque, etc.), le poids à vide augmente et par conséquent la charge utile diminue, dans le respect des charges autorisées.

(\*\*\*) Incluant le poids des systèmes éventuels de portage (barres/coffre de toit Lineaccessori Fiat).



### Cargo 1.3 MultiJet

#### Légende

A. Poids à vide (avec tous les liquides, réservoir de carburant plein à 90 % et sans options) - B. Poids maximum autorisé - C. Charge utile incluant le conducteur - D. Charge utile sans le conducteur - E. Charges remorquables (remorque freinée / remorque non freinée) - F. Charge maximale sur le toit - G. Charge maximale sur la boule (remorque freinée).

Versions	A	B(*)			C(**)	D(**)	E	F(***)	G
		Tot.	AV	AR					
	1365	1860	1090	1140	570	495 (°)	1000/500	100	60
	1365	2070	1090	1140	780	705	1000/500	100	60
Empattement court - Toit rabaissé - 2 places AV	1395	2355	1090	1450	1035	960(°°)	1000/500	100	60
	1363	1500	1090	1140	212	137(^)	1000/500	100	60

(\*) Charges à ne pas dépasser. La responsabilité du rangement des marchandises dans le coffre à bagages et/ou sur le plan de chargement incombe au conducteur qui est tenu à respecter les charges maximales autorisées.

(\*\*) Valeurs relatives au niveau minimum d'équipement. En présence d'équipements spéciaux (volet, dispositif d'attelage de remorque, etc.), le poids à vide augmente et par conséquent la charge utile diminue, dans le respect des charges autorisées.

(\*\*\*) Incluant le poids des systèmes éventuels de portage (barres/coffre de toit Lineaccessori Fiat).

(°) Charge réduite

(°°) Charge majorée

(^)^ PTAC 1 500

Versions	A	B(*)			C(**)	D(**)	E	F(***)	G
		Tot.	AV	AR					
Empattement long - Toit rabaissé - 2 places AV	1460	1955	1090	1450	570	495(°)	1000/500	100	60
	1460	2420	1120	1450	1035	960	1000/500	100	60
	1451	2156	1090	1140	780	705(****)	1000/500	100	60
	1505	2505	1150	1450	1075	1000(^)	1000/500	100	60
Empattement court - Toit rabaissé - 3 places AV	1365	1860	1090	1140	570	495 (°)	1000/500	100	60
	1365	2070	1090	1140	780	705	1000/500	100	60
	1395	2355	1090	1450	1035	960(°°)	1000/500	100	60
Empattement long - Toit rabaissé - 3 places AV	1460	1955	1090	1450	570	495 (°)	1000/500	100	60
	1460	2420	1150	1450	1035	960	1000/500	100	60
	1451	2156	1120	1140	780	705(****)	1000/500	100	60
	1505	2505	1150	1450	1075	1000(^)	1000/500	100	60

(\*) Charges à ne pas dépasser. La responsabilité du rangement des marchandises dans le coffre à bagages et/ou sur le plan de chargement incombe au conducteur qui est tenu à respecter les charges maximales autorisées.

(\*\*) Valeurs relatives au niveau minimum d'équipement. En présence d'équipements spéciaux (volet, dispositif d'attelage de remorque, etc.), le poids à vide augmente et par conséquent la charge utile diminue, dans le respect des charges autorisées.

(\*\*\*) Incluant le poids des systèmes éventuels de portage (barres/coffre de toit Lineaccessori Fiat).

(°) Charge réduite

(\*\*\*\*) 7 q

(^ ) PTAC 2 505

(°°) Charge majorée



**Combi 1.3 MultiJet****Légende**

A. Poids à vide (avec tous les liquides, réservoir de carburant plein à 90 % et sans options) - B. Poids maximum autorisé - C. Charge utile incluant le conducteur - D. Charge utile sans le conducteur - E. Charges remorquables (remorque freinée / remorque non freinée) - F. Charge maximale sur le toit - G. Charge maximale sur la boule (remorque freinée).

Versions	A	B(*)			C(**)	D(**)	E	F(***)	G
		Tot.	AV	AR					
Empattement court - Toit rabaissé - 2 places AV - 3 places AR	1485	2144	1090	1310	734	659	1000/500	100	60
Empattement long - Toit rabaissé - 2 places AV - 3 places AR	1485	2234	1090	1310	824	749 <sup>(°°)</sup>	1000/500	100	60

(\*) Charges à ne pas dépasser. La responsabilité du rangement des marchandises dans le coffre à bagages et/ou sur le plan de chargement incombe au conducteur qui est tenu à respecter les charges maximales autorisées.

(\*\*) Valeurs relatives au niveau minimum d'équipement. En présence d'équipements spéciaux (volet, dispositif d'attelage de remorque, etc.), le poids à vide augmente et par conséquent la charge utile diminue, dans le respect des charges autorisées.

(\*\*\*) Incluant le poids des systèmes éventuels de portage (barres/coffre de toit Lineaccessori Fiat).

(°°) Charge majorée

## Cargo 1.6 MultiJet

### Légende

A. Poids à vide (avec tous les liquides, réservoir de carburant plein à 90 % et sans options) - B. Poids maximum autorisé - C. Charge utile incluant le conducteur - D. Charge utile sans le conducteur - E. Charges remorquables (remorque freinée / remorque non freinée) - F. Charge maximale sur le toit - G. Charge maximale sur la boule (remorque freinée).

Versions	A	B(*)			C(**)	D(**)	E	F(***)	G
		Tot.	AV	AR					
	1395	1890	1090	1140	570	495(°)	1300/500	100	60
	1395	2100	1090	1140	780	705	1300/500	100	60
Empattement court - Toit rabaissé - 2 places AV	1465	2425	1200	1450	1035	960(°°)	1300/500	100	60
	1485	2505	1150	1450	1095	1020(^)	1300/500	100	60

(\*) Charges à ne pas dépasser. La responsabilité du rangement des marchandises dans le coffre à bagages et/ou sur le plan de chargement incombe au conducteur qui est tenu à respecter les charges maximales autorisées.

(\*\*) Valeurs relatives au niveau minimum d'équipement. En présence d'équipements spéciaux (volet, dispositif d'attelage de remorque, etc.), le poids à vide augmente et par conséquent la charge utile diminue, dans le respect des charges autorisées.

(\*\*\*) Incluant le poids des systèmes éventuels de portage (barres/coffre de toit Lineaccessori Fiat).

(°) Charge réduite

(°°) Charge majorée

(^ ) PTAC 2 505



Versions	A	B <sup>(*)</sup>			C <sup>(**)</sup>	D <sup>(**)</sup>	E	F <sup>(***)</sup>	G
		Tot.	AV	AR					
	1438	1933	1090	1140	570	495 <sup>(°)</sup>	1300/500	-	60
	1438	2143	1090	1140	780	705	1300/500	-	60
Empattement court - Toit surélevé - 2 places AV	1475	2435	1200	1450	1035	960 <sup>(°°)</sup>	1300/500	-	60
	1505	2505	1150	1450	1075	1000 <sup>(^)</sup>	1300/500	-	60

(\*) Charges à ne pas dépasser. La responsabilité du rangement des marchandises dans le coffre à bagages et/ou sur le plan de chargement incombe au conducteur qui est tenu à respecter les charges maximales autorisées.

(\*\*) Valeurs relatives au niveau minimum d'équipement. En présence d'équipements spéciaux (volet, dispositif d'attelage de remorque, etc.), le poids à vide augmente et par conséquent la charge utile diminue, dans le respect des charges autorisées.

(\*\*\*) Incluant le poids des systèmes éventuels de portage (barres/coffre de toit Lineaccessori Fiat).

(°) Charge réduite

(°°) Charge majorée

(^) PTAC 2 505

Versions	A	B(*)			C(**)	D(**)	E	F(***)	G
		Tot.	AV	AR					
Empattement long - Toit rabaissé - 2 places AV	1505	2000	1120	1450	570	495(°)	1300/500	100	60
	1465	2170	1120	1140	780	705(****)	1300/500	100	60
	1505	2465	1200	1450	1035	960	1300/500	100	60
	1505	2505	1200	1450	1075	1000(^)	1300/500	100	60
Empattement long - Toit surélevé - 2 places AV	1535	2030	1200	1450	570	495(°)	1300/500	-	60
	1535	2495	1200	1450	1035	960	1300/500	-	60
	1535	2505	1200	1450	1045	970(^)	1300/500	-	60

(\*) Charges à ne pas dépasser. La responsabilité du rangement des marchandises dans le coffre à bagages et/ou sur le plan de chargement incombe au conducteur qui est tenu à respecter les charges maximales autorisées.

(\*\*) Valeurs relatives au niveau minimum d'équipement. En présence d'équipements spéciaux (volet, dispositif d'attelage de remorque, etc.), le poids à vide augmente et par conséquent la charge utile diminue, dans le respect des charges autorisées.

(\*\*\*) Incluant le poids des systèmes éventuels de portage (barres/coffre de toit Lineaccessori Fiat).

(°) Charge réduite

(\*\*\*\*) 7 q

(^ ) PTAC 2 505



Versions	A	B <sup>(*)</sup>			C <sup>(**)</sup>	D <sup>(**)</sup>	E	F <sup>(***)</sup>	G
		Tot.	AV	AR					
	1395	1890	1090	1140	570	495 <sup>(°)</sup>	1300/500	100	60
	1395	2100	1090	1140	780	705	1300/500	100	60
Empattement court - Toit rabaissé - 3 places AV	1465	2425	1200	1450	1035	960 <sup>(°°)</sup>	1300/500	100	60
	1485	2505	1200	1450	1095	1020 <sup>(^)</sup>	1300/500	100	60

(\*) Charges à ne pas dépasser. La responsabilité du rangement des marchandises dans le coffre à bagages et/ou sur le plan de chargement incombe au conducteur qui est tenu à respecter les charges maximales autorisées.

(\*\*) Valeurs relatives au niveau minimum d'équipement. En présence d'équipements spéciaux (volet, dispositif d'attelage de remorque, etc.), le poids à vide augmente et par conséquent la charge utile diminue, dans le respect des charges autorisées.

(\*\*\*) Incluant le poids des systèmes éventuels de portage (barres/coffre de toit Lineaccessori Fiat).

(°) Charge réduite

(°°) Charge majorée

(^ ) PTAC 2 505

Versions	A	B(*)			C(**)	D(**)	E	F(***)	G
		Tot.	AV	AR					
Empattement court - Toit surélevé - 3 places AV	1438	1933	1120	1140	570	495(°)	1300/500	-	60
	1438	2143	1150	1140	780	705	1300/500	-	60
	1475	2435	1200	1450	1035	960(°°)	1300/500	-	60
	1505	2505	1200	1450	1075	1000(^)	1300/500	-	60
Empattement long - Toit rabaissé - 3 places AV	1505	2000	1135	1450	570	495(°)	1300/500	100	60
	1465	2170	1150	1140	780	705(****)	1300/500	100	60
	1505	2465	1200	1450	1035	960	1300/500	100	60
	1505	2505	1233	1450	1075	1000(^)	1300/500	100	60
Empattement long - Toit surélevé - 3 places AV	1535	2030	1200	1450	570	495(°)	1300/500	-	60
	1535	2495	1233	1450	1035	960	1300/500	-	60
	1535	2505	1233	1450	1045	970(^)	1300/500	-	60

(\*) Charges à ne pas dépasser. La responsabilité du rangement des marchandises dans le coffre à bagages et/ou sur le plan de chargement incombe au conducteur qui est tenu à respecter les charges maximales autorisées.

(\*\*) Valeurs relatives au niveau minimum d'équipement. En présence d'équipements spéciaux (volet, dispositif d'attelage de remorque, etc.), le poids à vide augmente et par conséquent la charge utile diminue, dans le respect des charges autorisées.

(\*\*\*) Incluant le poids des systèmes éventuels de portage (barres/coffre de toit Lineaccessori Fiat).

(°) Charge réduite

(°°) Charge majorée

(^ ) PTAC 2 505

(\*\*\*\*) 7 q



**Combi 1.6 MultiJet**

**Légende**

A. Poids à vide (avec tous les liquides, réservoir de carburant plein à 90 % et sans options) - B. Poids maximum autorisé - C. Charge utile incluant le conducteur - D. Charge utile sans le conducteur - E. Charges remorquables (remorque freinée / remorque non freinée) - F. Charge maximale sur le toit - G. Charge maximale sur la boule (remorque freinée).

Versions	A	B(*)			C(**)	D(**)	E	F(***)	G
		Tot.	AV	AR					
Empattement court - Toit rabaissé - 2 places AV - 3 places AR	1505	2164	1090	1310	734	659	1300/500	100	60
Empattement long - Toit rabaissé - 2 places AV - 3 places AR	1505	2254	1090	1310	824	749 <sup>(°°)</sup>	1300/500	100	60
Empattement long - Toit rabaissé - 2 places AV - 3 places AR	1600	2349	1200	1310	824	749	1300/500	100	60

(\*) Charges à ne pas dépasser. La responsabilité du rangement des marchandises dans le coffre à bagages et/ou sur le plan de chargement incombe au conducteur qui est tenu à respecter les charges maximales autorisées.

(\*\*) Valeurs relatives au niveau minimum d'équipement. En présence d'équipements spéciaux (volet, dispositif d'attelage de remorque, etc.), le poids à vide augmente et par conséquent la charge utile diminue, dans le respect des charges autorisées.

(\*\*\*) Incluant le poids des systèmes éventuels de portage (barres/coffre de toit Lineaccessori Fiat).

(°°) Charge majorée

## Cargo 2.0 MultiJet

### Légende

A. Poids à vide (avec tous les liquides, réservoir de carburant plein à 90 % et sans options) - B. Poids maximum autorisé - C. Charge utile incluant le conducteur - D. Charge utile sans le conducteur - E. Charges remorquables (remorque freinée / remorque non freinée) - F. Charge maximale sur le toit - G. Charge maximale sur la boule (remorque freinée).

Versions	A	B(*)			C(**)	D(**)	E	F(***)	G
		Tot.	AV	AR					
Empattement court - Toit rabaissé - 2 places AV	1448	1943	1120	1140	570	495 (°)	1500/500	100	60
	1448	2153	1120	1140	780	705	1500/500	100	60
	1475	2435	1200	1450	1035	960(°°)	1500/500	100	60
	1535	2505	1200	1450	1045	970(^)	1500/500	100	60

(\*) Charges à ne pas dépasser. La responsabilité du rangement des marchandises dans le coffre à bagages et/ou sur le plan de chargement incombe au conducteur qui est tenu à respecter les charges maximales autorisées.

(\*\*) Valeurs relatives au niveau minimum d'équipement. En présence d'équipements spéciaux (volet, dispositif d'attelage de remorque, etc.), le poids à vide augmente et par conséquent la charge utile diminue, dans le respect des charges autorisées.

(\*\*\*) Incluant le poids des systèmes éventuels de portage (barres/coffre de toit Lineaccessori Fiat).

(°) Charge réduite

(°°) Charge majorée

(^) PTAC 2 505



Versions	A	B(*)			C(**)	D(**)	E	F(***)	G
		Tot.	AV	AR					
Empattement court - Toit surélevé - 2 places AV	1465	1960	1120	1140	570	495 (°)	1500/500	-	60
	1465	2170	1120	1450	780	705	1500/500	-	60
	1505	2465	1200	1450	1035	960(°°)	1500/500	-	60
	1555	2505	1200	1450	1025	950(^)	1500/500	-	60
Empattement long - Toit rabaissé - 2 places AV	1505	2000	1120	1450	570	495(°)	1500/500	100	60
	1505	2465	1200	1450	1035	960	1500/500	100	60
Empattement long - Toit surélevé - 2 places AV	1545	2040	1200	1450	570	495(°)	1500/500	-	60
	1545	2505	1200	1450	1035	960	1500/500	-	60

(\*) Charges à ne pas dépasser. La responsabilité du rangement des marchandises dans le coffre à bagages et/ou sur le plan de chargement incombe au conducteur qui est tenu à respecter les charges maximales autorisées.

(\*\*) Valeurs relatives au niveau minimum d'équipement. En présence d'équipements spéciaux (volet, dispositif d'attelage de remorque, etc.), le poids à vide augmente et par conséquent la charge utile diminue, dans le respect des charges autorisées.

(\*\*\*) Incluant le poids des systèmes éventuels de portage (barres/coffre de toit Lineaccessori Fiat).

(°) Charge réduite

(°°) Charge majorée

(^ ) PTAC 2 505

Versions	A	B(*)			C(**)	D(**)	E	F(***)	G
		Tot.	AV	AR					
Empattement court - Toit rabaissé - 3 places AV	1448	1943	1120	1140	570	495(°)	1500/500	100	60
	1448	2153	1120	1140	780	705	1500/500	100	60
	1475	2435	1200	1450	1035	960(°°)	1500/500	100	60
	1535	2505	1233	1450	1045	970(^)	1500/500	100	60

(\*) Charges à ne pas dépasser. La responsabilité du rangement des marchandises dans le coffre à bagages et/ou sur le plan de chargement incombe au conducteur qui est tenu à respecter les charges maximales autorisées.

(\*\*) Valeurs relatives au niveau minimum d'équipement. En présence d'équipements spéciaux (volet, dispositif d'attelage de remorque, etc.), le poids à vide augmente et par conséquent la charge utile diminue, dans le respect des charges autorisées.

(\*\*\*) Incluant le poids des systèmes éventuels de portage (barres/coffre de toit Lineaccessori Fiat).

(°) Charge réduite

(°°) Charge majorée

(^ ) PTAC 2 505



Versions	A	B(*)			C(**)	D(**)	E	F(***)	G
		Tot.	AV	AR					
Empattement court - Toit surélevé - 3 places AV	1465	1960	1120	1140	570	495(°)	1500/500	-	60
	1465	2170	1135	1450	780	705	1500/500	-	60
	1505	2465	1200	1450	1035	960(°°)	1500/500	-	60
	1555	2505	1233	1450	1025	950(^)	1500/500	-	60
Empattement long - Toit rabaissé - 3 places AV	1505	2000	1150	1450	570	495(°)	1500/500	100	60
	1505	2465	1200	1450	1035	960	1500/500	100	60
Empattement long - Toit surélevé - 3 places AV	1545	2040	1200	1450	570	495(°)	1500/500	-	60
	1545	2505	1233	1450	1035	960(^)	1500/500	-	60

(\*) Charges à ne pas dépasser. La responsabilité du rangement des marchandises dans le coffre à bagages et/ou sur le plan de chargement incombe au conducteur qui est tenu à respecter les charges maximales autorisées.

(\*\*) Valeurs relatives au niveau minimum d'équipement. En présence d'équipements spéciaux (volet, dispositif d'attelage de remorque, etc.), le poids à vide augmente et par conséquent la charge utile diminue, dans le respect des charges autorisées.

(\*\*\*) Incluant le poids des systèmes éventuels de portage (barres/coffre de toit Lineaccessori Fiat).

(°) Charge réduite

(°°) Charge majorée

(^ ) PTAC 2 505

## Combi 2.0 MultiJet

### Légende

A. Poids à vide (avec tous les liquides, réservoir de carburant plein à 90 % et sans options) - B. Poids maximum autorisé - C. Charge utile incluant le conducteur - D. Charge utile sans le conducteur - E. Charges remorquables (remorque freinée / remorque non freinée) - F. Charge maximale sur le toit - G. Charge maximale sur la boule (remorque freinée).

Versions	A	B(*)			C(**)	D(**)	E	F(***)	G
		Tot.	AV	AR					
Empattement court - Toit rabaissé - 2 places AV - 3 places AR	1511	2170	1135	1450	734	659	1500/500	100	60
Empattement long - Toit rabaissé - 2 places AV - 3 places AR	1605	2354	1150	1450	824	749 <sup>(°°)</sup>	1500/500	100	60
Empattement long - Toit surélevé - 2 places AV - 3 places AR	1615	2364	1200	1450	824	749	1500/500	100	60
Empattement long - Toit surélevé - 2 places AV - 3 places AR	1675	2424	1200	1450	824	749	1500/500	-	60

(\*) Charges à ne pas dépasser. La responsabilité du rangement des marchandises dans le coffre à bagages et/ou sur le plan de chargement incombe au conducteur qui est tenu à respecter les charges maximales autorisées.

(\*\*) Valeurs relatives au niveau minimum d'équipement. En présence d'équipements spéciaux (volet, dispositif d'attelage de remorque, etc.), le poids à vide augmente et par conséquent la charge utile diminue, dans le respect des charges autorisées.

(\*\*\*) Incluant le poids des systèmes éventuels de portage (barres/coffre de toit Lineaccessori Fiat).

(°°) Charge majorée



**Plate-forme 1.4****Légende**

A. Poids à vide (avec tous les liquides, réservoir de carburant plein à 90 % et sans options) - B. Poids maximum autorisé - C. Charge utile incluant le conducteur - D. Charge utile sans le conducteur - E. Charges remorquables (remorque freinée / remorque non freinée) - F. Charge maximale sur le toit - G. Charge maximale sur la boule (remorque freinée).

Versions	A	B(*)			C(**)	D(**)	E	F(***)	G
		Tot.	AV	AR					
Empattement court - Toit rabaissé - 2 places AV	1305	2210	1120	1450	980	905	1000/500	0	60
Empattement long - Toit rabaissé - 2 places AV	1320	2210	1120	1450	965	890	1000/500	0	60
Empattement court - Toit rabaissé - 3 places AV	1305	2210	1120	1450	980	905	1000/500	0	60
Empattement long - Toit rabaissé - 3 places AV	1320	2210	1120	1450	965	890	1000/500	0	60

(\*) Charges à ne pas dépasser. La responsabilité du rangement des marchandises dans le coffre à bagages et/ou sur le plan de chargement incombe au conducteur qui est tenu à respecter les charges maximales autorisées.

(\*\*) Valeurs relatives au niveau minimum d'équipement. En présence d'équipements spéciaux (volet, dispositif d'attelage de remorque, etc.), le poids à vide augmente et par conséquent la charge utile diminue, dans le respect des charges autorisées.

(\*\*\*) Incluant le poids des systèmes éventuels de portage (barres/coffre de toit Lineaccessori Fiat).

## Plate-forme 1.3 MultiJet

### Légende

A. Poids à vide (avec tous les liquides, réservoir de carburant plein à 90 % et sans options) - B. Poids maximum autorisé - C. Charge utile incluant le conducteur - D. Charge utile sans le conducteur - E. Charges remorquables (remorque freinée / remorque non freinée) - F. Charge maximale sur le toit - G. Charge maximale sur la boule (remorque freinée).

Versions	A	B(*)			C(**)	D(**)	E	F(***)	G
		Tot.	AV	AR					
Empattement court - Toit rabaissé - 2 places AV	1345	2414	1120	1450	1144	1069	1000/500	0	60
Empattement long - Toit rabaissé - 2 places AV	1360	2440	1120	1450	1155	1080	1000/500	0	60
Empattement court - Toit rabaissé - 3 places AV	1345	2414	1120	1450	1144	1069	1000/500	0	60
Empattement long - Toit rabaissé - 3 places AV	1360	2440	1120	1450	1155	1080	1000/500	0	60

(\*) Charges à ne pas dépasser. La responsabilité du rangement des marchandises dans le coffre à bagages et/ou sur le plan de chargement incombe au conducteur qui est tenu à respecter les charges maximales autorisées.

(\*\*) Valeurs relatives au niveau minimum d'équipement. En présence d'équipements spéciaux (volet, dispositif d'attelage de remorque, etc.), le poids à vide augmente et par conséquent la charge utile diminue, dans le respect des charges autorisées.

(\*\*\*) Incluant le poids des systèmes éventuels de portage (barres/coffre de toit Lineaccessori Fiat).



**Plate-forme 1.6 MultiJet**

**Légende**

A. Poids à vide (avec tous les liquides, réservoir de carburant plein à 90 % et sans options) - B. Poids maximum autorisé - C. Charge utile incluant le conducteur - D. Charge utile sans le conducteur - E. Charges remorquables (remorque freinée / remorque non freinée) - F. Charge maximale sur le toit - G. Charge maximale sur la boule (remorque freinée).

Versions	A	B(*)			C(**)	D(**)	E	F(***)	G
		Tot.	AV	AR					
Empattement court - Toit rabaissé - 2 places AV	1385	2454	1200	1450	1144	1069	1300/500	0	60
Empattement long - Toit rabaissé - 2 places AV	1400	2480	1200	1450	1155	1080	1300/500	0	60
Empattement court - Toit rabaissé - 3 places AV	1385	2454	1200	1450	1144	1069	1300/500	0	60
Empattement long - Toit rabaissé - 3 places AV	1400	2480	1200	1450	1155	1080	1300/500	0	60

(\*) Charges à ne pas dépasser. La responsabilité du rangement des marchandises dans le coffre à bagages et/ou sur le plan de chargement incombe au conducteur qui est tenu à respecter les charges maximales autorisées.

(\*\*) Valeurs relatives au niveau minimum d'équipement. En présence d'équipements spéciaux (volet, dispositif d'attelage de remorque, etc.), le poids à vide augmente et par conséquent la charge utile diminue, dans le respect des charges autorisées.

(\*\*\*) Incluant le poids des systèmes éventuels de portage (barres/coffre de toit Lineaccessori Fiat).

## Plate-forme 2.0 MultiJet

### Légende

A. Poids à vide (avec tous les liquides, réservoir de carburant plein à 90 % et sans options) - B. Poids maximum autorisé - C. Charge utile incluant le conducteur - D. Charge utile sans le conducteur - E. Charges remorquables (remorque freinée / remorque non freinée) - F. Charge maximale sur le toit - G. Charge maximale sur la boule (remorque freinée).

Versions	A	B(*)			C(**)	D(**)	E	F(***)	G
		Tot.	AV	AR					
Empattement court - Toit rabaissé - 2 places AV	1425	2494	1200	1450	1144	1069	1500/500	0	60
Empattement long - Toit rabaissé - 2 places AV	1440	2505	1200	1450	1140	1065	1500/500	0	60
Empattement court - Toit rabaissé - 3 places AV	1425	2494	1200	1450	1144	1069	1500/500	0	60
Empattement long - Toit rabaissé - 3 places AV	1440	2505	1200	1450	1140	1065	1500/500	0	60

(\*) Charges à ne pas dépasser. La responsabilité du rangement des marchandises dans le coffre à bagages et/ou sur le plan de chargement incombe au conducteur qui est tenu à respecter les charges maximales autorisées.

(\*\*) Valeurs relatives au niveau minimum d'équipement. En présence d'équipements spéciaux (volet, dispositif d'attelage de remorque, etc.), le poids à vide augmente et par conséquent la charge utile diminue, dans le respect des charges autorisées.

(\*\*\*) Incluant le poids des systèmes éventuels de portage (barres/coffre de toit Lineaccessori Fiat).



**RAVITAILLEMENTS**

	1.4	1.4 T-JET	Carburants préconisés et lubrifiants d'origine
Réservoir de carburant :	60 litres	60	Essence sans plomb 95 R.O.N. minimum (Spécification EN228)
y compris une réserve de :	8-10 litres	8-10	
Circuit de refroidissement du moteur :	5 litres	5,8 litres	Mélange d'eau distillée et de liquide PARAFU <sup>UP</sup> à 50 % (***)
Carter du moteur :	2,35 litres / 2 kg	2,1 kg	SELENIA K P.E.
Carter du moteur et filtre :	2,7 litres / 2,3 kg	2,45 kg	
Boîte de vitesses/différentiel :	1,76 litre / 1,5 kg	1,5 kg	TUTELA TRANSMISSION GEARFORCE
Circuit de freins hydrauliques avec dispositif anti-blocage ABS :	0,450 kg	0,450 kg	TUTELA TOP 4
Direction assistée hydraulique :	0,900 kg	0,900 kg	TUTELA TRANSMISSION GI/E
Récipient de liquide pour lave-glace avant / arrière (litres) :	2,2 (*) / 6 (**) litres	2,2 (*) / 6 (**) litres	Mélange d'eau et de liquide TUTELA PROFESSIONAL SC35

(\*\*\*) Dans des conditions climatiques extrêmes, le mélange préconisé est 60 % de PARAFU<sup>UP</sup> et 40 % d'eau déminéralisée.

(\*) Pour versions Doblò sans lave-phares.

(\*\*) Pour versions Doblò/Doblò Combi/Doblò Cargo avec lave-phares.

	1.3 MultiJet	1.6 MultiJet	2.0 MultiJet	Carburants préconisés et lubrifiants d'origine
Réservoir de carburant :	60 litres	60 litres	60 litres	Gazole pour transport routier (Spécification EN590)
y compris une réserve de :	8-10 litres	8-10 litres	8-10 litres	
Circuit de refroidissement du moteur :	5,2 litres	6,7 litres	6,7 litres	Mélange d'eau distillée et de liquide PARAFU <sup>UP</sup> à 50 % (***)
Carter du moteur :	3 litres / 2,5 kg	4,5 litres / 3,6 kg	4,5 litres / 3,6 kg	SELENIA WR P.E.
Carter du moteur et filtre :	3,2 litres / 2,7 kg	4,9 litres / 3,9 kg	4,9 litres / 3,9 kg	
Boîte de vitesses/différentiel :	2 litres / 1,7 kg	2 litres / 1,7 kg	2 litres / 1,7 kg	TUTELA TRANSMISSION GEARFORCE
Circuit de freins hydrauliques avec ABS :	0,450 kg	0,450 kg	0,450 kg	TUTELA TOP 4
Direction assistée hydraulique :	0,900 kg	0,900 kg	0,900 kg	TUTELA TRANSMISSION GI/E
Récipient du liquide de lave-glace avec lave-phares :	2,2 (*) / 6 (**) litres	2,2 (*) / 6 (**) litres	2,2 (*) / 6 (**) litres	Mélange d'eau et de liquide TUTELA PROFESSIONAL SC35

(\*\*\*) Dans des conditions climatiques extrêmes, le mélange préconisé est 60 % de PARAFU<sup>UP</sup> et 40 % d'eau déminéralisée.

(\*) Pour versions Doblò sans lave-phares.

(\*\*) Pour versions Doblò/Doblò Combi/Doblò Cargo avec lave-phares.



## FLUIDES ET LUBRIFIANTS

L'huile moteur dont votre véhicule est équipé a été soigneusement conçue et testée afin de satisfaire les critères prévus par le Plan d'Entretien Programmé. L'utilisation constante des lubrifiants indiqués garantit les caractéristiques de consommation de carburant et des émissions. La qualité du lubrifiant est déterminante pour garantir le fonctionnement et la durée du moteur.

### PRODUITS CONSEILLÉS ET LEURS CARACTÉRISTIQUES

Utilisation	Caractéristiques qualitatives des fluides et lubrifiants pour le bon fonctionnement de la voiture	Fluides et lubrifiants d'origine	Intervalle de vidange
Lubrifiants pour les moteurs à essence	Lubrifiants totalement de synthèse de gradation SAE 5W-40 ACEA C3. Qualification <b>FIAT 9.55535-S2</b> .	<b>SELENIA K P.E.</b> Référence Technique Contractuelle N° F603.C07	Selon le Plan d'Entretien Programmé
Lubrifiants pour les moteurs à gazole  41)	Lubrifiants totalement de synthèse de gradation SAE 5W-30 ACEA C2. Qualification <b>FIAT 9.55535-S1</b> .	<b>SELENIA WR P.E.</b> Référence Technique Contractuelle N° F510.D07	Selon le Plan d'Entretien Programmé

En cas d'urgence et d'indisponibilité de lubrifiants spécifiés ci-dessus, il est possible d'utiliser, pour effectuer des appoints, des produits ayant une performance minimum ACEA indiquée ; dans ce cas, les performances optimales du moteur ne seront pas garanties.



#### ATTENTION

**41) L'utilisation de produits ayant des caractéristiques différentes de celles mentionnées ci-dessus pourrait causer des dommages au moteur, non couverts par la garantie.**

Utilisation	Caractéristiques qualitatives des fluides et lubrifiants pour le bon fonctionnement de la voiture	Fluides et lubrifiants d'origine	Applications
Lubrifiants et graisses de la transmission de mouvement	Lubrifiant de synthèse de gradation SAE 75W-85 API GL4. <b>Qualification FIAT 9.55550-MZ6</b>	<b>TUTELA TRANSMISSION GEARFORCE</b> Référence Technique Contractuelle N° F002.F10	Boîte de vitesses et différentiel mécanique
	Graisse au bisulfure de molybdène pour des températures d'utilisation élevées. <b>Qualification FIAT 9.55580.</b> Consistance NLGI 1-2	<b>TUTELA ALL STAR</b> Référence Technique Contractuelle N° F702.G07	Joints homocinétiques côté roue
	Graisse spécifique pour joints homocinétiques à faible coefficient de frottement. <b>Qualification FIAT 9.55580.</b> Consistance NLGI 0-1	<b>TUTELA STAR 700</b> Référence Technique Contractuelle N° F701.C07	Joints homocinétiques côté différentiel
	Lubrifiant pour direction assistée Conforme aux spécifications « ATF DEXRON III » <b>Qualification FIAT 9.55550-AG2.</b>	<b>TUTELA TRANSMISSION GI/E</b> Référence Technique Contractuelle N° F001.C94	Direction assistée hydraulique
Liquide pour freins	Fluide synthétique pour circuits frein et embrayage Conforme aux spécifications : FMVSS n° 116 DOT 4, ISO 4925, SAE J 1704, <b>Qualification FIAT 9.55597.</b>	<b>TUTELA TOP 4</b> Référence Technique Contractuelle N° F001.A93	Freins hydrauliques et commandes embrayage



Utilisation	Caractéristiques qualitatives des fluides et lubrifiants pour le bon fonctionnement de la voiture	Fluides et lubrifiants d'origine	Applications
Protecteur pour radiateurs	Protecteur à action antigel de couleur rouge à base de glycol mono-éthylénique inhibé avec formulation organique. Conforme aux spécifications CUNA NC 956-16, ASTM D 3306. <b>Qualification FIAT 9.55523.</b>	<b>PARAFLU<sup>UP</sup> (*)</b> Référence Technique Contractuelle N° F101.M01	Circuits de refroidissement. Pourcentage d'utilisation 50 % jusqu'à -35 °C. Non mélangeable à des produits d'autres formulations.
Additif pour le gazole	Additif antigel pour gazole avec action protectrice pour les moteurs Diesel.	<b>TUTELA DIESEL ART</b> Référence Technique Contractuelle N° F601.L06	À mélanger au gazole (25 cm <sup>3</sup> pour 10 litres)
Liquide pour lave-glace	Mélange d'alcools et tensioactifs CUNA NC 956-II. <b>Qualification FIAT 9.55522.</b>	<b>TUTELA PROFESSIONAL SC 35</b> Référence Technique Contractuelle N° F201.D02	À employer pur ou dilué dans les systèmes essuie/lave-glaces

(\*) Dans des conditions climatiques extrêmes, le mélange préconisé est 60 % de **PARAFLU<sup>UP</sup>** et 40 % d'eau déminéralisée.

## PERFORMANCES

Vitesses maximales autorisées après la première période d'utilisation du véhicule en km/h.

1.4	1.4 T-JET	1.3 Multijet	1.6 Multijet
161	172 (toit surbaissé)	158 (Euro 5)	164
	167 (toit surélevé)	156 (Euro 4)	158 (90 ch toit surbaissé)
		148 (à puissance réduite 75 ch)	153 (90 ch toit surélevé)

1.6 Multijet 120 ch Euro 6	1.6 Multijet 95 ch Euro 6	2.0 Multijet
176 (Eco Pack)	164 (Eco Pack)	179
172	160	
171 (toit surélevé Eco Pack)	159 (toit surélevé Eco Pack)	
167 (toit surélevé)	155 (toit surélevé)	



## CONSUMMATION DE CARBURANT

Les valeurs de consommation de carburant figurant dans les tableaux suivants sont déterminées et basées sur des tests d'homologation requis par des Directives européennes spécifiques.

Ces valeurs de consommation se réfèrent aux véhicules de base sans options.

La mesure de la consommation suit les procédures suivantes :

- cycle urbain : il débute par un démarrage à froid suivi d'une conduite simulant l'utilisation du véhicule sur routes urbaines ;
- cycle extra-urbain : simulation d'utilisation du véhicule sur un parcours extra-urbain avec de fréquentes accélérations sur tous les rapports de vitesses ; la vitesse de parcours varie entre 0 et 120 km/h ;
- consommation mixte : déterminée en calculant environ 37 % de cycle urbain et environ 63 % de cycle extra-urbain.

ATTENTION Le type de parcours, les différentes situations de circulation, les conditions atmosphériques, le style de conduite, l'état du véhicule en général, le niveau de finition/équipements/ accessoires, l'utilisation du climatiseur, la charge du véhicule, la présence d'un porte-bagages sur le toit et d'autres situations pénalisant la pénétration aérodynamique ou la résistance à l'avancement produisent des valeurs de consommation en carburant différentes de celles mesurées.

### AVERTISSEMENT

Dans la pratique, la consommation en carburant peut être supérieure aux valeurs déterminées à travers les essais d'homologation.

Nous indiquons ci-après certains des principaux facteurs pouvant causer un écart entre les consommations relevées en cours d'utilisation normale du véhicule et celles homologuées.

1) État du véhicule : entretien inadapté, utilisation de porte-bagages, remorques, conditions difficiles de charge, usage intensif des consommateurs électriques et de la climatisation.

2) Style de conduite : démarrages à froid fréquents pour effectuer de courts trajets, modalité erronée de chauffage du moteur, modalité de sélection des vitesses, maintien de vitesses élevées, brusques accélérations et freinages.

3) Trafic et conditions routières : conduite dans le trafic, parcours en montée ou tortueux, conditions de la chaussée.

4) Conditions atmosphériques : climat non tempéré, vent, pluie, neige, parcours en altitude.

5) Pourcentages d'utilisation sur parcours urbain, extra-urbain et autoroutier.

### CONSEILS PRATIQUES POUR RÉDUIRE LA CONSOMMATION ET LA POLLUTION DE L'ENVIRONNEMENT

#### État du véhicule

1. Entretien le véhicule en effectuant les contrôles et les réglages prévus dans le « Plan d'Entretien Programmé ».
2. Contrôler périodiquement la pression des pneus à des intervalles ne dépassant pas 4 semaines. Si la pression n'est pas suffisante, la consommation augmente proportionnellement à la résistance au roulement. Dans ces conditions, le pneu est en outre soumis à une usure plus rapide et à une détérioration des performances.

3. Utiliser les pneus hiver uniquement pendant les saisons où les conditions climatiques les rendent nécessaires. Ils provoquent une augmentation de la consommation au delà du bruit de roulement.

4. Ne pas voyager dans des conditions de charge difficiles (véhicule surchargé) : le poids du véhicule (surtout dans le trafic urbain) et son assiette influencent fortement la consommation et la stabilité du véhicule.

5. Enlever les porte-bagages ou porte-skis du toit lorsque l'on a fini de les utiliser. Ces accessoires réduisent en effet l'aérodynamisme du véhicule et font augmenter la consommation.

6. Pour transporter des objets très volumineux, il est préférable d'utiliser une remorque.

7. Utiliser de préférence les aérateurs du véhicule : voyager avec les vitres ouvertes a un effet négatif sur l'aérodynamisme du véhicule.

8. Limiter au temps strictement nécessaire le fonctionnement des dispositifs électriques. La lunette dégivrante, les phares supplémentaires, les essuie-glaces, le ventilateur du chauffage consomment beaucoup d'énergie, et par conséquent sont la cause d'une augmentation de consommation de carburant (jusqu'à +25 % en cycle urbain).

9. L'utilisation du climatiseur entraîne une consommation plus élevée (jusqu'à + 30 % en moyenne) : lorsque la température extérieure le permet, utiliser de préférence les aérateurs.

### **Style de conduite**

1. Après le démarrage du moteur, il est conseillé de partir immédiatement et lentement, en évitant d'amener le moteur à des régimes élevés. Ne pas faire chauffer le moteur avec le véhicule à l'arrêt que ce soit au ralenti ou à plein régime : dans ces conditions le moteur chauffe beaucoup plus lentement, en augmentant la consommation, les émissions et l'usure des organes mécaniques.

2. Éviter des manœuvres inutiles comme les coups d'accélérateur à l'arrêt au feu rouge ou avant l'arrêt du moteur. Cette dernière action, ainsi que le « double débrayage » entraînent une augmentation de la consommation et des émissions polluantes.

3. Sélection des vitesses : passer le plus vite possible la vitesse supérieure (de façon compatible avec la régularité de fonctionnement du moteur et les conditions du trafic) sans pousser le moteur à des régimes élevés sur des rapports intermédiaires. L'utilisation de bas rapports à hauts régimes pour obtenir une forte accélération implique une augmentation de la consommation, des émissions polluantes et de l'usure du moteur.

4. Vitesse du véhicule : la consommation de carburant augmente de façon exponentielle quand la vitesse augmente. Maintenir une vitesse modérée et la plus uniforme possible, en évitant les freinages et reprises inutiles qui provoquent une consommation excessive de carburant et qui augmentent des émissions nocives. Le maintien d'une distance adéquate de sécurité par rapport au véhicule précédent favorise une allure régulière.

5. Accélération : accélérer violemment pénalise considérablement la consommation et les émissions ; accélérer donc progressivement sans dépasser le régime de couple maximum du moteur.



**Consommation de carburant (selon Directive européenne en vigueur litres/100 km)**

VERSIONS	CONSOMMATION			
	1.4 16V Euro 5 / Euro 6 Start&Stop	Urbain	Extra-urbain	Mixte
Cargo Empattement court		9,2	5,7	7,0
Cargo Empattement court Charge majorée - Cargo Empattement long		9,7	5,9	7,3
Combi 5 places - Doblò 5/7 places		9,3	5,9	7,2
Cargo Empattement court Toit surélevé - Cargo Empattement court Charge majorée Toit surélevé		9,4	5,9	7,2
Doblò 5 places Toit surélevé		9,5	6,1	7,4
Plate-forme Empattement court / Empattement long (C.V.* 1250)		9,1	5,8	7,0
Plate-forme Empattement court / Empattement long (C.V.* 1360)		9,3	6,0	7,2
Plate-forme Empattement court / Empattement long (C.V.* 1470)		9,4	6,0	7,3
Plate-forme Empattement court / Empattement long (C.V.* 1590)		9,5	6,2	7,4
Plate-forme Empattement court / Empattement long (C.V.* 1700)		9,8	6,5	7,7

\*Classe volant moteur

VERSIONS	CONSOMMATION		
	Urbain	Extra-urbain	Mixte
<b>1.4 16V Euro 5 / Euro 6 SANS Start&amp;Stop</b>			
Cargo Empattement court - Cargo Empattement court Charge majorée - Cargo Empattement long	9,9	5,8	7,3
Combi 5 places Empattement court - Combi 5 places Empattement long - Doblò 5/7 places	10,0	5,9	7,4
Cargo Empattement court Toit surélevé - Cargo Empattement court Toit surélevé Charge majorée	10,2	5,9	7,5
Doblò 5/7 places Toit surélevé	10,3	6,1	7,6
Plate-forme Empattement court / Empattement long (C.V.* 1250)	9,8	5,8	7,3
Plate-forme Empattement court / Empattement long (C.V.* 1360)	10,0	6,0	7,5
Plate-forme Empattement court / Empattement long (C.V.* 1470)	10,1	6,0	7,5
Plate-forme Empattement court / Empattement long (C.V.* 1590)	10,3	6,2	7,7
Plate-forme Empattement court / Empattement long (C.V.* 1700)	10,5	6,5	8,0

\*Classe volant moteur

VERSIONS	CONSOMMATION		
	Urbain	Extra-urbain	Mixte
<b>1.4 Euro 4</b>			
Cargo Empattement court	9,8	5,7	7,2



VERSIONS	CONSOMMATION		
1.4 Euro 4	Urbain	Extra-urbain	Mixte
Cargo Empattement court Charge majorée - Cargo Empattement long	10,3	5,7	7,4
Combi 5 places - Doblò 5/7 places	9,7	5,9	7,3
Cargo Empattement court Toit surélevé	10,3	5,6	7,3
Doblò 5 places Toit surélevé	9,9	6,1	7,5

VERSIONS	CONSOMMATION		
1.4 T-JET Euro 5 / Euro 6	Urbain	Extra-urbain	Mixte
Cargo Empattement court - Cargo Empattement long	9,5	5,9	7,2
Cargo Empattement court Toit surélevé	9,5	6,4	7,5
Cargo Empattement long Toit surélevé	9,7	6,5	7,7
Combi 5 places	9,5	5,9	7,2
Combi 5 places Empattement long	9,7	6,1	7,4
Doblò 5/7 places	9,5	5,9	7,2

VERSIONS	CONSOMMATION		
1.3 MultiJet 90 CV Euro 5 / Euro 5+ Start&Stop	Urbain	Extra-urbain	Mixte
Cargo Empattement court	5,9	4,2	4,8
Cargo Empattement court Charge majorée	5,9	4,2	4,8

VERSIONS	CONSOMMATION		
1.3 MultiJet 90 CV Euro 5 / Euro 5+ Start&Stop	Urbain	Extra-urbain	Mixte
Cargo Empattement long	6	4,3	4,9
Combi 5 places	6	4,3	4,9
Plate-forme Empattement court / Empattement long (C.V.* 1360)	5,9	4,3	4,9
Plate-forme Empattement court / Empattement long (C.V.* 1590)	6,3	4,6	5,2
Plate-forme Empattement court / Empattement long (C.V.* 1700)	6,3	4,7	5,4

\*Classe volant moteur

VERSIONS	CONSOMMATION		
1.3 MultiJet 90 CV Euro 5 / Euro 5+ Start&Stop Eco Pack	Urbain	Extra-urbain	Mixte
Cargo Empattement court	5,2	3,9	4,4
Cargo Charge majorée Empattement court	5,2	3,9	4,4
Cargo Charge majorée Empattement long	5,3	4,0	4,5
Combi Empattement court / Empattement long	5,3	4,0	4,5
Plate-forme Empattement court / Empattement long (C.V.* 1360)	5,2	4,0	4,4
Plate-forme Empattement court / Empattement long (C.V.* 1590)	5,5	4,3	4,8

\*Classe volant moteur



VERSIONS	CONSOMMATION		
<b>1.3 MultiJet 90 CV Euro 5 / Euro 5+ Start&amp;Stop Eco Pack</b>	<b>Urbain</b>	<b>Extra-urbain</b>	<b>Mixte</b>
Plate-forme Empattement court / Empattement long (C.V.* 1700)	5,8	4,5	5,0

\*Classe volant moteur

VERSIONS	CONSOMMATION		
<b>1.3 MultiJet 90 CV Euro 5 / Euro 5+ SANS Start&amp;Stop avec DPF</b>	<b>Urbain</b>	<b>Extra-urbain</b>	<b>Mixte</b>
Cargo Empattement court - Cargo Empattement court Charge majorée - Cargo Empattement long	6,5	4,2	5,0
Combi 5 places Empattement court / Empattement long	6,6	4,3	5,1
Plate-forme Empattement court / Empattement long (C.V.* 1360)	6,6	4,3	5,1
Plate-forme Empattement court / Empattement long (C.V.* 1590)	6,9	4,6	5,4
Plate-forme Empattement court / Empattement long (C.V.* 1700)	7,1	4,8	5,6

\*Classe volant moteur

VERSIONS	CONSOMMATION		
1.3 MultiJet Euro 4	Urbain	Extra-urbain	Mixte
Cargo Empattement court	6,4	4,5	5,2
Cargo Empattement court Charge majorée	6,4	4,5	5,2
Cargo Empattement long	6,6	4,5	5,3
Combi 5 places	6,6	4,5	5,3
Plate-forme	6,6	4,6	5,3

VERSIONS	CONSOMMATION		
1.3 MultiJet Euro 4 Start&Stop avec DPF	Urbain	Extra-urbain	Mixte
Doblò 5/7 places	6	4,3	4,9

VERSIONS	CONSOMMATION		
1.3 MultiJet 75 CV Euro 5+ DPF Start&Stop	Urbain	Extra-urbain	Mixte
Plate-forme 10 q Empattement court / Empattement long	6,3	4,6	5,2
Cargo Empattement court / Cargo Empattement court Charge majorée	5,9	4,2	4,8
Cargo Empattement long Charge majorée / Combi 5 places	6	4,3	4,9



VERSIONS	CONSOMMATION		
1.3 MultiJet 75 CV Euro 5+ DPF SANS Start&Stop	Urbain	Extra-urbain	Mixte
Plate-forme 10 q Empattement court / Empattement long	6,9	4,6	5,4
Cargo Empattement court / Cargo Empattement court Charge majorée / Cargo Empattement long	6,5	4,2	5,0
Cargo 5 places / Cargo Empattement long / Charge majorée	6,6	4,3	5,1
VERSIONS	CONSOMMATION		
1.6 MultiJet 105 CV Euro 5 / Euro 5+ Start&Stop	Urbain	Extra-urbain	Mixte
Cargo Empattement court	6,1	4,6	5,2
Cargo Empattement court Charge majorée / Cargo Empattement long	6,2	4,6	5,2
Combi 5 places Empattement court	6,1	4,7	5,2
Combi 5 places Empattement long	6,3	4,8	5,4
Doblò 5/7 places	6,1	4,7	5,2
Cargo Empattement court Toit surélevé - Cargo Empattement court Charge majorée Toit surélevé	6,3	5,1	5,5
Cargo Empattement long Toit surélevé	6,4	5,3	5,7
Doblò 5 places Toit surélevé	6,4	5,3	5,7
Doblò 5 places Empattement long	6,1	4,7	5,2

VERSIONS	CONSOMMATION		
	Urbain	Extra-urbain	Mixte
<b>1.6 MultiJet 105 CV Euro 5 / Euro 5+ Start&amp;Stop</b>			
Plate-forme Empattement court / Empattement long (C.V.* 1360)	6,1	4,8	5,3
Plate-forme Empattement court / Empattement long (C.V.* 1470)	6,3	5,2	5,6
Plate-forme Empattement court / Empattement long (C.V.* 1590)	6,4	5,3	5,7
Plate-forme Empattement court / Empattement long (C.V.* 1700)	6,7	5,3	5,8
Plate-forme Empattement court / Empattement long (C.V.* 1810)	6,8	6,2	6,4

\*Classe volant moteur

VERSIONS	CONSOMMATION		
	Urbain	Extra-urbain	Mixte
<b>1.6 MultiJet 105 CV Euro 5 / Euro 5+ Start&amp;Stop Eco Pack</b>			
Cargo Empattement court	5,4	4,3	4,7
Cargo Charge majorée Empattement court / Empattement long	5,5	4,3	4,7
Combi Empattement court	5,4	4,4	4,8
Combi Empattement long	5,5	4,6	4,9
Panorama Empattement court / Empattement long - Doblò Empattement court / Empattement long	5,4	4,4	4,8



VERSIONS	CONSOMMATION		
1.6 MultiJet 105 CV Euro 5 / Euro 5+ Start&Stop Eco Pack	Urbain	Extra-urbain	Mixte
Cargo / Cargo Charge majorée Empattement court Toit surélevé	5,8	4,7	5,1
Cargo Empattement long - Toit Surélevé	5,7	4,9	5,2
Panorama Empattement court Toit Surélevé	5,8	4,8	5,2
Plate-forme Empattement court / Empattement long (C.V.* 1360)	5,4	4,6	4,9
Plate-forme Empattement court / Empattement long (C.V.* 1470)	5,6	4,8	5,1
Plate-forme Empattement court / Empattement long (C.V.* 1590)	5,7	4,9	5,2
Plate-forme Empattement court / Empattement long (C.V.* 1700)	6,1	4,9	5,3
Plate-forme Empattement court / Empattement long (C.V.* 1810)	6,1	5,8	5,9

\*Classe volant moteur

VERSIONS	CONSOMMATION		
1.6 MultiJet 105 CV Euro 5 / Euro 5+ SANS Start&Stop	Urbain	Extra-urbain	Mixte
Cargo Empattement court	6,7	4,7	5,4
Cargo Empattement court Charge majorée / Cargo Empattement long	6,8	4,7	5,5

VERSIONS	CONSOMMATION		
	Urbain	Extra-urbain	Mixte
1.6 MultiJet 105 CV Euro 5 / Euro 5+ SANS Start&Stop			
Combi 5 places Empattement court	6,8	4,7	5,5
Combi 5 places Empattement long	6,9	4,9	5,6
Doblò 5/7 places	6,8	4,7	5,5
Cargo Empattement long Toit Surélevé	7,1	5,4	6,0
Cargo Empattement court Toit surélevé / Cargo Empattement court Toit surélevé Charge majorée	7,1	5,1	5,8
Doblò 5 places Toit surélevé	7,1	5,4	6,0
Doblò 5 places Empattement long	6,8	4,7	5,5
Plate-forme Empattement court / Empattement long (C.V.* 1360)	6,9	4,9	5,6
Plate-forme Empattement court / Empattement long (C.V.* 1470)	7,1	5,2	5,9
Plate-forme Empattement court / Empattement long (C.V.* 1590)	7,1	5,3	6,0
Plate-forme Empattement court / Empattement long (C.V.* 1700)	7,4	5,4	6,1
Plate-forme Empattement court / Empattement long (C.V.* 1810)	7,5	6,3	6,7

\*Classe volant moteur



VERSIONS	CONSOMMATION		
1.6 MultiJet 90 CV Euro 5 / Euro 5+ SANS Start&Stop	Urbain	Extra-urbain	Mixte
Doblò 5/7 places	6,8	4,7	5,5
Doblò 5 places Toit surélevé	7,1	5,3	6,0

VERSIONS	CONSOMMATION		
1.6 MultiJet 90 CV Euro 5 / Euro 5+ Start&Stop	Urbain	Extra-urbain	Mixte
Doblò 5/7 places	6,1	4,7	5,2
Doblò 5 places Toit surélevé	6,3	5,2	5,6

VERSIONS	CONSOMMATION		
1.6 Multijet 95ch/120ch Euro 6 NO Start&Stop	Cycle urbain	Extra-urbain	Combi
Doblò 5/7 places Empattement court / Toit surbaissé	6,5	4,4	5,2
Doblò 5 places Empattement long / Toit surbaissé / Suspension renforcée	6,8	4,7	5,5
Doblò 5 places Empattement court / Toit surélevé / Suspension renforcée	6,9	5,1	5,8
Doblò 5 places (120 ch) Empattement long / Toit surélevé / Suspension renforcée	6,9	5,1	5,8

VERSIONS	CONSOMMATION		
1.6 Multijet 95ch/120ch Euro 6 Start&Stop Eco Pack	Cycle urbain	Extra-urbain	Combi
Doblò 5/7 places Empattement court / Toit surbaissé	5,4	4,3	4,7
Doblò 5 places Empattement long / Toit surbaissé / Suspension renforcée	5,6	4,5	4,9
Doblò 5 places Empattement court / Toit surélevé / Suspension renforcée	6,0	4,9	5,3
Doblò 5 places (120 ch) Empattement long / Toit surélevé / Suspension renforcée	6,0	4,9	5,3

VERSIONS	CONSOMMATION		
1.6 MultiJet Euro 4	Urbain	Extra-urbain	Mixte
Cargo Empattement court	6,6	4,7	5,4
Cargo Charge majorée / Empattement court / Empattement long	6,7	4,7	5,4
Cargo Empattement court Toit surélevé / Cargo Empattement court Charge majorée Toit surélevé	6,8	5,1	5,7

VERSIONS	CONSOMMATION		
1.6 MultiJet Euro 4 Start&Stop avec DPF	Urbain	Extra-urbain	Mixte
Doblò 5/7 places	6,1	4,7	5,2



VERSIONS	CONSOMMATION		
1.6 MultiJet Euro 4 Start&Stop avec DPF	Urbain	Extra-urbain	Mixte
Doblò 5 places Toit surélevé	6,4	5,3	5,7

VERSIONS	CONSOMMATION		
2.0 MultiJet Euro 5 / Euro 5+	Urbain	Extra-urbain	Mixte
Cargo empattement court / Empattement long	6,5	5,1	5,6
Combi 5 places / Doblò 5/7 places	6,7	5,1	5,7
Cargo Empattement court Toit surélevé / Cargo Empattement court Charge majorée Toit surélevé	6,7	5,2	5,8
Doblò 5 places Toit surélevé	6,8	5,5	6,0
Combi Empattement long Toit surélevé	7,2	5,5	6,1
Cargo Empattement long Toit Surélevé	6,8	5,5	6,0
Doblò 5 places Empattement long	6,1	4,7	5,2

VERSIONS	CONSOMMATION		
2.0 MultiJet 135 CV Euro 5 / Euro 5+ SANS Start&Stop	Urbain	Extra-urbain	Mixte
Cargo Empattement court / Cargo Empattement court Charge majorée / Cargo Empattement long	7,2	5,1	5,9
Combi 5 places Empattement court / Combi 5 places Empattement long / Doblò 5/7 places	7,3	5,1	5,9

VERSIONS	CONSOMMATION		
	Urbain	Extra-urbain	Mixte
2.0 MultiJet 135 CV Euro 5 / Euro 5+ SANS Start&Stop			
Cargo Empattement court Toit surélevé / Charge majorée / Cargo Empattement court Toit surélevé	7,8	5,5	6,3
Cargo Empattement court Toit surélevé / Charge majorée / Doblò 5 places Toit surélevé	7,4	5,5	6,2
Combi 5 places Empattement long Toit surélevé	7,8	5,5	6,3
Cargo Empattement long Toit Surélevé	7,4	5,5	6,2
Doblò 5 places Empattement long	7,3	5,1	5,9
Plate-forme Empattement court / Empattement long (C.V.* 1360)	7,2	5,1	5,9
Plate-forme Empattement court / Empattement long (C.V.* 1470)	7,4	5,2	6,0
Plate-forme Empattement court / Empattement long (C.V.* 1700)	7,8	5,5	6,3
Plate-forme Empattement court / Empattement long (C.V.* 1930)	7,8	6,6	7,0

\*Classe volant moteur



## ÉMISSIONS DE CO<sub>2</sub>

Elles dérivent de l'analyse des gaz d'échappement émis pendant l'essai et sont liées aux valeurs de consommation à travers le bilan carbonique des émissions produites. Les valeurs d'émission de CO<sub>2</sub> figurant dans le tableau ci-dessous correspondent à la consommation mixte.

### Émissions de CO<sub>2</sub> (selon la Directive européenne en vigueur litres/100 km)

1.4 16V Euro 5 / Euro 6 Start&Stop	Mixte
Cargo Empattement court	163
Cargo Empattement court Charge majorée - Cargo Empattement long	168
Combi 5 places - Doblò 5/7 places	166
Cargo Empattement court Toit surélevé - Cargo Empattement court Charge majorée Toit surélevé	167
Doblò 5 places Toit surélevé	171
Plate-forme Empattement court / Empattement long (C.V.* 1250)	163
Plate-forme Empattement court / Empattement long (C.V.* 1360)	167
Plate-forme Empattement court / Empattement long (C.V.* 1470)	169
Plate-forme Empattement court / Empattement long (C.V.* 1590)	172
Plate-forme Empattement court / Empattement long (C.V.* 1700)	179

\*Classe volant moteur

1.4 16V Euro 5 / Euro 6 SANS Start&Stop	Mixte
Cargo Empattement court	169
Cargo Empattement court Charge majorée / Cargo Empattement long / Combi 5 places Empattement court / Combi 5 places Empattement long	172
Doblò 5/7 places / Cargo Empattement court Toit surélevé	173
Cargo Empattement court Toit surélevé Charge majorée / Doblò 5/7 places Toit surélevé	177
Plate-forme Empattement court / Empattement long (C.V.* 1250)	169
Plate-forme Empattement court / Empattement long (C.V.* 1360)	173
Plate-forme Empattement court / Empattement long (C.V.* 1470)	175
Plate-forme Empattement court / Empattement long (C.V.* 1590)	178
Plate-forme Empattement court / Empattement long (C.V.* 1700)	185

\*Classe volant moteur

1.4 Euro 4	Mixte
Cargo Empattement court	169
Cargo Empattement court Charge majorée / Cargo Empattement long	174
Combi 5 places - Doblò 5/7 places	172



1.4 Euro 4	Mixte
Cargo Empattement court Toit surélevé	173
Doblò 5 places Toit surélevé	177

1.4 T-JET Euro 5 / Euro 6	Mixte
Cargo Empattement court / Cargo Empattement long	169
Cargo Empattement court Toit surélevé	175
Cargo Empattement long Toit surélevé	179
Combi 5 places	169
Combi 5 places Empattement long	173
Doblò 5/7 places	169

1.3 MultiJet 90 CV Euro 5 / Euro 5+ Start&Stop	Mixte
Cargo Empattement court	126
Cargo Empattement court Charge majorée	126
Cargo Empattement long	129
Combi 5 places	129
Plate-forme Empattement court / Empattement long (C.V.* 1360)	128
Plate-forme Empattement court / Empattement long (C.V.* 1590)	137

\*Classe volant moteur

1.3 MultiJet 90 CV Euro 5 / Euro 5+ Start&Stop	Mixte
--	-------

Plate-forme Empattement court / Empattement long (C.V.* 1700)	142
---	-----

\*Classe volant moteur

1.3 MultiJet 90 CV Euro 5 / Euro 5+ Start&Stop Eco Pack	Mixte
---	-------

Cargo Empattement court	115
-------------------------	-----

Cargo Charge majorée Empattement court	115
--	-----

Cargo Charge majorée Empattement long	118
---------------------------------------	-----

Combi Empattement court / Empattement long	118
--	-----

Plate-forme Empattement court / Empattement long (C.V.* 1360)	117
---	-----

Plate-forme Empattement court / Empattement long (C.V.* 1590)	126
---	-----

Plate-forme Empattement court / Empattement long (C.V.* 1700)	131
---	-----

\*Classe volant moteur

1.3 MultiJet 90 CV Euro 5 / Euro 5+ SANS Start&Stop avec DPF	Mixte
--	-------

Cargo Empattement court / Cargo Empattement court Charge majorée / Cargo Empattement long	133
---	-----

Combi 5 places Empattement court / Combi 5 places Empattement long	136
--	-----



1.3 MultiJet 90 CV Euro 5 / Euro 5+ SANS Start&Stop avec DPF	Mixte
Plate-forme Empattement court / Empattement long (C.V.* 1360)	135
Plate-forme Empattement court / Empattement long (C.V.* 1590)	144
Plate-forme Empattement court / Empattement long (C.V.* 1700)	149
*Classe volant moteur	
1.3 MultiJet Euro 4	Mixte
Cargo Empattement court	136
Cargo Empattement court Charge majorée	136
Cargo Empattement long	139
Combi 5 places	139
Plate-forme	141
1.3 MultiJet Euro 4 Start&Stop avec DPF	Mixte
Doblò 5/7 places	129
1.3 MultiJet 75 CV Euro 5+ DPF Start&Stop	Mixte
Plate-forme 10 q Empattement court / Empattement long	137
Cargo Empattement court / Cargo Empattement court Charge majorée	126

1.3 MultiJet 75 CV Euro 5+ DPF Start&Stop	Mixte
Cargo Empattement long Charge majorée / Combi 5 places	129
1.3 MultiJet 75 CV Euro 5+ DPF SANS Start&Stop	Mixte
Plate-forme 10 q Empattement court / Empattement long	144
Cargo Empattement court / Cargo Empattement court Charge majorée / Cargo Empattement long	133
Cargo 5 places / Cargo Empattement long / Charge majorée	136
1.6 MultiJet 105 CV Euro 5 / Euro 5+ Start&Stop	Mixte
Cargo Empattement court	136
Cargo Empattement court Charge majorée Cargo Empattement long	137
Combi 5 places Empattement court	138
Combi 5 places Empattement long	141
Doblò 5/7 places	138
Cargo Empattement court Toit surélevé / Cargo Empattement court Charge majorée Toit surélevé	146
Doblò 5 places Toit surélevé	150
Doblò 5 places Empattement long	138
Plate-forme Empattement court / Empattement long (C.V.* 1360)	140

\*Classe volant moteur



1.6 MultiJet 105 CV Euro 5 / Euro 5+ Start&Stop	Mixte
Plate-forme Empattement court / Empattement long (C.V.* 1470)	148
Plate-forme Empattement court / Empattement long (C.V.* 1590)	150
Plate-forme Empattement court / Empattement long (C.V.* 1700)	154
Plate-forme Empattement court / Empattement long (C.V.* 1810)	170
*Classe volant moteur	
1.6 MultiJet 105 CV Euro 5 / Euro 5+ Start&Stop Eco Pack	Mixte
Cargo Empattement court	124
Cargo Charge majorée Empattement court / Empattement long	125
Combi Empattement court	126
Combi Empattement long	129
Panorama Empattement court / Empattement long - Doblò Empattement court / Empattement long	126
Cargo / Cargo Charge majorée Empattement court Toit surélevé	134
Panorama Empattement court Toit Surélevé	136

1.6 MultiJet 105 CV Euro 5 / Euro 5+ Start&Stop Eco Pack	Mixte
Plate-forme Empattement court / Empattement long (C.V.* 1360)	128
Plate-forme Empattement court / Empattement long (C.V.* 1470)	135
Plate-forme Empattement court / Empattement long (C.V.* 1590)	137
Plate-forme Empattement court / Empattement long (C.V.* 1700)	141
Plate-forme Empattement court / Empattement long (C.V.* 1810)	155

\*Classe volant moteur

1.6 MultiJet 105 CV Euro 5 / Euro 5+ SANS Start&Stop	Mixte
Cargo Empattement court	143
Cargo Empattement court Charge majorée	144
Cargo Empattement long / Combi 5 places Empattement court	145
Combi 5 places Empattement long	148
Doblò 5/7 places	145
Cargo Empattement long Toit Surélevé	158
Cargo Empattement court Toit Surélevé	154
Cargo Empattement court Toit surélevé Charge majorée / Doblò 5 places Toit surélevé	158

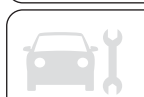

1.6 MultiJet 105 CV Euro 5 / Euro 5+ SANS Start&Stop	Mixte
Doblò 5 places Empattement long	145
Plate-forme Empattement court / Empattement long (C.V.* 1360)	148
Plate-forme Empattement court / Empattement long (C.V.* 1470)	156
Plate-forme Empattement court / Empattement long (C.V.* 1590)	158
Plate-forme Empattement court / Empattement long (C.V.* 1700)	162
Plate-forme Empattement court / Empattement long (C.V.* 1810)	178

\*Classe volant moteur

1.6 MultiJet 90 CV Euro 5 / Euro 5+ SANS Start&Stop	Mixte
Doblò 5/7 places	145
Doblò 5 places Toit surélevé	158

1.6 Multijet 95ch/120ch Euro 6 NO Start&Stop	Combi
Doblò 5/7 places Empattement court / Toit surbaissé	137
Doblò 5 places Empattement long / Toit surbaissé / Suspension renforcée	144
Doblò 5 places Empattement court / Toit surélevé / Suspension renforcée	152



<b>1.6 Multijet 95ch/120ch Euro 6 NO Start&amp;Stop</b>	<b>Combi</b>
Doblò 5 places (120 ch) Empattement long / Toit surélevé / Suspension renforcée	152
<b>1.6 Multijet 95ch/120ch Euro 6 Start&amp;Stop Eco Pack</b>	<b>Combi</b>
Doblò 5/7 places Empattement court / Toit surbaissé	124
Doblò 5 places Empattement long / Toit surbaissé / Suspension renforcée	130
Doblò 5 places Empattement court / Toit surélevé / Suspension renforcée	140
Doblò 5 places (120 ch) Empattement long / Toit surélevé / Suspension renforcée	140
<b>1.6 MultiJet Euro 4</b>	<b>Mixte</b>
Cargo Empattement court	143
Cargo Charge majorée / Empattement court / Empattement long	144
Cargo Empattement court Toit surélevé / Cargo Empattement court Charge majorée Toit surélevé	152
<b>1.6 MultiJet Euro 4 Start&amp;Stop avec DPF</b>	<b>Mixte</b>
Doblò 5/7 places	138
Doblò 5 places Toit surélevé	150



2.0 MultiJet Euro 5 / Euro 5+	Mixte
Cargo empattement court / Empattement long	148
Combi 5 places / Doblò 5/7 places	150
Cargo Empattement court Toit surélevé / Cargo Empattement court Charge majorée Toit surélevé	152
Doblò 5 places Toit surélevé	157
Doblò 5 places Empattement long	150

2.0 MultiJet 135 CV Euro 5 / Euro 5+	Mixte
Cargo Empattement court	154
Cargo Empattement court Charge majorée / Cargo Empattement long / Combi 5 places Empattement court	156
Combi 5 places Empattement long - Doblò 5/7 places - Cargo Empattement long Toit surélevé	163
Cargo Empattement court Toit Surélevé	158
Cargo Empattement court Toit surélevé Charge majorée / Cargo Empattement court Toit surélevé	167
Cargo Empattement court Toit surélevé Charge majorée - Doblò 5 places Toit surélevé	163
Combi 5 places Empattement long Toit surélevé	167
Doblò 5 places Empattement long	156
Plate-forme Empattement court / Empattement long (C.V.* 1360)	153

\*Classe volant moteur

2.0 MultiJet 135 CV Euro 5 / Euro 5+	Mixte	
Plate-forme Empattement court / Empattement long (C.V.* 1470)	157	
Plate-forme Empattement court / Empattement long (C.V.* 1700)	167	
Plate-forme Empattement court / Empattement long (C.V.* 1930)	185	

\*Classe volant moteur

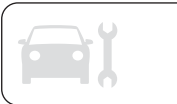

# HOMOLOGATIONS MINISTÉRIELLES

## DECLARATION OF CONFORMITY

### Directive 99/5/EC (R&TTED)

Manufacturer or  
Authorized representative: Delphi Deutschland GmbH  
Wiehlpuhl 4  
D-51766 Engelskirchen  
Germany

We declare on our sole responsibility, that the following product:

**Kind of equipment:** Vehicle Immobilizier

**Type-designation:** FI2-125 kHz

is in compliance with the essential requirements of §3 of the R&TTED.

- Health and safety requirements pursuant to §3(1)a:  
Applied Standard(s) or other means of providing conformity:  
**EN 60950-1: 2001**

- Protection requirements concerning EMC §3(1)b:  
Applied Standard(s) or other means of providing conformity:  
**EN 301 489-3 V1.4.1 (2002-08)**

- Measures for the efficient use of the radio frequency spectrum §3(2)  
Applied Standard(s) or other means of providing conformity: **EN 300 330-2 V1.3.1 (2006-04)**

**DELPHI**

Delphi Deutschland GmbH  
Eddy & Security Electronics  
Wiehlpuhl 4 - 51766 Engelskirchen  
Telefon 022651 / 971-0  
Telefax 02262 / 6033



\_\_\_\_\_, Wiehl, 2008-12-16  
place and date of issue **Mike Beckatt**  
(Managing Director C+S Europe/South America)

Delphi Deutschland GmbH  
Controls & Security

Customer & Engineering Center  
Albert-Einstein-Straße 5  
D-61184 Wiesbaden  
Telefon: 022031 / 28 01  
Internet: [www.delphi.com](http://www.delphi.com)

Material & Production Center  
Wiehlpuhl 4  
Wuppertal  
Rheinlandprovinz AG, Wiehlpuhl,  
41875 2254

Geschäftsbüro: Michael Gassen (Nordamerika)  
Frank Gajewski, Daboch von Bam,  
David Wopewonauwe  
D: Rainer Hartmann (Frankreich)

Aufsichtsrat:

# DECLARATION OF CONFORMITY

## Directive 99/5/EC (R&T/ED)

Manufacturer or  
Authorized representative: Delphi Deutschland GmbH

Address: Wiehlpuhl 4  
D-51766 Engelskirchen  
Germany

We declare on our sole responsibility, that the following product:

**Kind of equipment:** Receiver of Keyless Entry System

**Type-designation:** F12-AM433RX

is in compliance with the essential requirements of §3 of the R&T/ED.

- Health and safety requirements pursuant to §3(1)a:  
Applied Standard(s) or other means of providing conformity:  
**EN60950-1 /2001**

- Protection requirements concerning EMC §3(1)b:  
Applied Standard(s) or other means of providing conformity:  
**2006/28/EC**

- Measures for the efficient use of the radio frequency spectrum §3(2)  
Applied Standard(s) or other means of providing conformity: **DELPHI**  
**EN 300 220-2 V2.1.1 / (2006-04)**

Deutschland GmbH  
Body & Security Electronics  
Wiehlpuhl 4 • 51766 Engelskirchen  
Telefon 02261 / 971-0  
Telefax 02262 / 6033



Wiehl, 2007-05-04  
place and date of issue

Cyrille Emelianoff  
(European Businessline Director C+S)

DELPHI DEUTSCHLAND GMBH  
BODY & SECURITY ELECTRONICS

Customer & Engineering Center  
Albert-Einstein-Straße 5  
D-50834 Wühl  
Telefon: (0 21 01) 91 11 0  
Telefax: (0 22 01) 729 01

Material & Production Center  
Wiehlpuhl 4  
D-51766 Engelskirchen  
Telefon: (0 21 01) 91 11 0  
Telefax: (0 22 01) 00 33

Zur der Geschäftsstelle  
Tippental  
Klostergraben 45/Waldganz  
40812 Züschen

Einzelabteilung: Mobilfunk (R&T/ED)  
Postfach: Station Vordorfeld  
Innsbruck von Brix, Bern, Wiesbaden  
Aufsicht: Inhaber (Vorstellung)

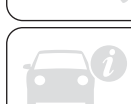
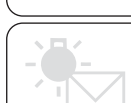

**DECLARATION OF CONFORMITY**

Directive 99/5/EC (R&amp;TTED)

Manufacturer or  
Authorized representative: Delphi Deutschland GmbH  
Address: Wiehlpuhl 4  
D-51766 Engelskirchen  
Germany

We declare on our sole responsibility, that the following product:  
**Kind of equipment:** Transmitter of **Keyless Entry System**  
**Type-designation:** **F12-AM433TX V1.0**  
is in compliance with the essential requirements of §3 of the R&TTED.

- Health and safety requirements pursuant to §3(1)a:  
Applied Standard(s) or other means of providing conformity:  
**EN60950-1 /2001**

- Protection requirements concerning EMC §3(1)b:  
Applied Standard(s) or other means of providing conformity:  
**EN 301 489-1 V1.6.1: 2005**

- Measures for the efficient use of the radio frequency spectrum §3(2)  
Applied Standard(s) or other means of providing conformity:  
**EN 300 220-2 V2.1.1 / (2006-04)**

Deutschland GmbH  
Body & Security Electronics  
Wiehlpuhl 4 - 51766 Engelskirchen  
Telefon 02261 / 871-0  
Telefax 02262 / 6033

**DELPHI**

Wiehl, 2007-06-15.

place and date of issue

Cyrille Emelianoff  
(European Businessline Director C+S)

DELPHI DEUTSCHLAND GMBH  
BODY & SECURITY ELECTRONICS

Customer & Engineering Center  
Albert-Einstein-Strasse 5  
05394 Wiehl  
Telefon: 02261 871-0  
Telefax: 02261 6033

Sozialversicherung:  
Wahlort:  
Registrierungsamt:  
HRH 2254

Geschäftsbüro:  
Münster-Dachstein-Weitzschel  
Post-Code: 34109 Weitzschel  
Ort: Dachstein-Üb.: Bismarckstraße  
Aufsichtsrat: Walter Birkh (Vorsitzmann)

## DISPOSITIONS POUR LE TRAITEMENT DU VÉHICULE EN FIN DE CYCLE

---

Depuis des années, Fiat est engagée dans la protection et le respect de l'environnement par le biais de l'amélioration continue des processus de production et de la réalisation de produits de plus en plus éco-compatibles. Pour assurer aux clients le meilleur service possible dans le respect des normes environnementales et en réponse aux obligations de la Directive européenne 2000/53/EC sur les véhicules en fin de cycle, Fiat offre aux clients la possibilité de remettre leur véhicule (\*) en fin de cycle sans coûts supplémentaires.

La Directive Européenne prévoit en effet que la remise du véhicule se fasse sans que le dernier détenteur ou propriétaire du véhicule n'ait de frais à payer à cause de sa valeur de marché nulle ou négative. En particulier, dans la quasi-totalité des pays de l'Union européenne, jusqu'au 1er janvier 2007, le retrait à coût zéro ne se fait que pour les véhicules immatriculés à partir du 1er juillet 2002, tandis qu'à partir de 2007, le retrait à coût zéro se fera indépendamment de l'année d'immatriculation, à condition que le véhicule contienne ses composants essentiels (en particulier moteur et carrosserie) et soit dénué de déchets ajoutés.

Pour remettre son véhicule en fin de cycle sans frais supplémentaires, il est possible de s'adresser soit à nos concessionnaires, soit à l'un des centres de collecte et de démolition agréés par Fiat. Ces centres ont été minutieusement sélectionnés afin de garantir un service respectant des normes de qualité standard pour la collecte, le traitement et le recyclage des véhicules mis au rebut, dans le respect de l'environnement.

Pour toute information sur les centres de démolition et de collecte, consulter le réseau des concessionnaires Fiat et Fiat Véhicules Commerciaux ou appeler le numéro vert 00800 3428 0000. Il est également possible de consulter le site internet Fiat.

(\*) Véhicule pour le transport de passagers doté au maximum de neuf places, pour un poids total autorisé de 3,5 t.



PETRONAS  
**SELENIA**  
MOTOR OIL

***Est dans le coeur de votre moteur.***



A votre mecanicien, demande **PETRONAS**  
**SELENIA**  
MOTOR OIL

## *Votre voiture a choisit Petronas Selenia*

*Le moteur de votre auto est né avec **Petronas Selenia**, la gamme des huiles moteurs qui répond aux exigences des plus récentes spécifications internationales. Des tests spécifiques et des caractéristiques techniques de hauts niveaux font de **Petronas Selenia** le lubrifiant développé pour rendre les prestations de votre moteur **sur** et **gagnantes**.*

---

*La qualité Petronas Selenia s'articule autour d'une gamme de produits technologiquement avancés:*

### **SELENIA K PURE ENERGY**

Lubrifiant entièrement synthétique conçu pour la dernière génération de moteurs à essence à faibles émissions. Sa formulation spéciale assure également la plus grande protection aux moteurs turbocompressés hautes performances et soumis à stress thermique élevé. Sa faible teneur en cendres contribue à la propreté totale des catalyseurs modernes.

### **SELENIA WR PURE ENERGY**

Lubrifiant entièrement synthétique à même de répondre aux exigences des moteurs diesel les plus modernes. Faible teneur en cendres pour protéger le filtre à particules des résidus de combustion. High Fuel Economy System permettant une économie considérable de carburant. Réduit le danger de l'encrassement de la turbine pour garantir la protection des moteurs diesel de plus en plus performants.

### **SELENIA MULTIPower GAS PURE ENERGY**

Lubrifiant entièrement synthétique conçu pour moteurs à essence et turbocompressés alimentés à méthane ou GPL. Sa formulation exclusive améliore la protection contre l'usure des soupapes, neutralise les composés acides provenant de la combustion et maintient les performances du moteur inchangées.

### **SELENIA K POWER**

Lubrifiant entièrement synthétique développé pour les moteurs à essence de conception américaine. Sa formulation spécifique offre une plus grande résistance à l'oxydation et une économie de carburant élevée ainsi qu'une excellente protection aux hautes températures.

### **SELENIA DIGITEK PURE ENERGY**

Lubrifiant entièrement synthétique pour moteurs à essence. Caractéristiques fuel economy élevées. La formule spécifique pour moteurs bicylindre TwinAir de Selenia Digitek Pure Energy donne une protection maximale du moteur, même en cas de contraintes mécaniques élevées causées par les conditions sévères d'arrêts/démarrages fréquents du trafic urbain.

La gamme Petronas Selenia comprend notamment la Selenia K, Selenia 20K, Selenia Turbo Diesel, Selenia Sport, Selenia Sport Power, Selenia Racing.

Pour d'autres informations sur les produits Petronas Selenia, consultez le site [www.pli-petronas.eu](http://www.pli-petronas.eu)

---







# INDEX ALPHABETIQUE

3ème feu de stop ..... 163

**A**ccessoires achetés par  
l'utilisateur..... 5

Accoudoir du siège côté  
conducteur ..... 64

Accrochage de l'anneau de  
remorquage ..... 184

Airbag frontal côté conducteur ..... 127

Airbag frontal côté passager ..... 128

Airbags frontaux..... 127

Airbags latéraux (Side bag)..... 131

À l'arrêt ..... 136

Alimentation ..... 227

Allume-cigare ..... 67

Appuie-tête ..... 31

Autoradio (pré-équipement)..... 70

Avertissements généraux ..... 131

**B**alais..... 211

Banquette avant..... 27

Batterie ..... 207

Boîte à gants..... 64

Bougies (type) ..... 224

**C**apot moteur ..... 59

Capteurs de stationnement ..... 148

Carrosserie ..... 215

Ceintures de sécurité ..... 115

Cendrier..... 67

Chaînes à neige ..... 155

Chauffage du moteur dès le  
démarrage ..... 134

Chauffage et ventilation ..... 42-44

Clignotants ..... 35-162

Climatiseur automatique..... 50

Climatiseur manuel..... 46

Cloisons..... 29

Codes moteur ..... 222

Coffre à bagages..... 60

Combiné et instruments de bord.... 74

Commandes ..... 58

Compartiment moteur ..... 197

Compartiment vide-poches..... 64

Conditions d'utilisation ..... 153

Conseils pour la bonne  
préservation de la carrosserie..... 215

Conseils pratiques pour réduire  
la consommation et la pollution  
de l'environnement..... 152

Conseils utiles pour prolonger la  
durée de vie de la batterie ..... 208

Consommation de carburant..... 278

Contrôles périodiques ..... 196

Coupure du moteur..... 135

Cruise Control ..... 145

**D**émarrage avec batterie  
d'appoint ..... 182

Démarrage du moteur ..... 134

Démarrage d'urgence..... 135-182

Démarrage par manœuvres à  
inertie..... 182

Désactivation manuelle des  
airbags frontal côté passager et  
latéral de protection thorax/tête  
(Side Bag) ..... 128

Diffuseurs ..... 43

Dimensions ..... 236

Direction ..... 228

Dispositif dead lock..... 15

Dispositif de démarrage ..... 16

Dispositif de sécurité enfants..... 20

Dispositif Follow me home ..... 36

Dispositions en fin de cycle du  
véhicule..... 309

Données d'identification ..... 220

Économie de carburant..... 152

Écran multifonction ..... 81

– Boutons de commande..... 81

– Menu de configuration..... 82

Écran numérique..... 77

– Boutons de commande..... 77

– Menu de configuration..... 77

Éléments en plastique ..... 217

Émetteurs radio et téléphones  
portables..... 5

Émissions de CO2 ..... 294

Emploi de la Notice ..... 3

Enfants (transport en toute  
sécurité)

– sièges pour le transport  
d'enfants..... 125

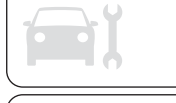

Entretien des ceintures de sécurité.....	118	– caractéristiques.....	228	Liquide de la direction assistée.....	205
Entretien Programmé.....	188	Fusibles de la centrale du compartiment moteur.....	167	Liquide du circuit de refroidissement du moteur.....	204
Équipements intérieurs.....	64	Fusibles sur boîte câblée habitacle.....	168	Liquide lave-glace avant/lave-glace arrière.....	204
Essuie-glace arrière.....	40	<b>G</b> arantie de l'extérieur du véhicule et du bas de caisse.....	215	<b>M</b> arquage du châssis.....	220
Essuie-glace avant/arrière (remplacement).....	211	Géométrie des roues.....	229	Marquage du moteur.....	221
Essuie-glace avant.....	40	Gicleurs.....	212	Modifications/altérations du véhicule.....	5
Étagère supérieure arrière.....	66	Groupes optiques arrière.....	162	Montage d'un siège enfant « Universel ».....	125
Évacuation de l'eau de condensation (Versions MultiJet).....	207	Groupes optiques avant.....	161	Moteur	
<b>F</b> eux antibrouillard arrière.....	58	<b>H</b> uile moteur.....	204	– données techniques.....	224
Feux antibrouillard.....	58-162	<b>I</b> nactivité prolongée du véhicule.....	214	<b>P</b> are-soleil.....	67
Feux de croisement.....	35-161	Installation de dispositifs électriques/électroniques.....	5	Performances.....	277
Feux de détresse.....	158	Intérieurs.....	217	Phares.....	69
Feux de jour.....	35	<b>J</b> antes et pneus.....	229	Plafonnier arrière.....	166
Feux de plaque (pour versions avec hayon).....	164	<b>K</b> it de réparation rapide des pneus Fix&Go automatic.....	178	Plafonnier avant.....	165
Feux de plaque (pour versions avec portes battantes).....	164	<b>L</b> ave-glace arrière.....	40	Plafonnier du coffre à bagages.....	38
Feux de position.....	35-161	Lave-glace avant.....	40	Plan d'Entretien Programmé.....	189
Feux de route.....	35-162	Lave-phares.....	41	Plaquette d'identification de la peinture de carrosserie.....	220
Feux d'habitacle.....	36	Les clés.....	14	Plaquette récapitulative des données d'identification.....	220
Feux extérieurs.....	35	– Clé avec télécommande.....	14	Pneus.....	229
Filtre à air/filtre à pollen.....	207	– Clé mécanique.....	14	Pneus neige.....	155
Filtre à gazole.....	207	Lève-vitres électriques.....	56	Poids.....	242
Fluides et lubrifiants.....	274	– Initialisation.....	57	Porte-bagages.....	68
Follow me home.....	36	Limiteurs de charge.....	117	Portes arrière.....	21
Frein à main.....	136	Liquide de freins.....	204	Porte-skis.....	68
Freins				Portes latérales.....	19

Portes.....	19	Roues et pneus.....	212	Système TPMS.....	142
Pré-équipement pour le montage d'un siège enfant Isofix.....	124	Roues.....	229	Système Traction Plus.....	147
Pression de gonflage.....	235	<b>S</b> ide bag.....	131	<b>T</b> émoins et messages.....	91
Prétensionneurs.....	117	Siège avec compartiment vide-poches.....	65	Tractage de remorques.....	154
Prise de courant.....	65	Sièges enfants (conformité pour l'utilisation).....	122	Transmission.....	227
Procédure pour les versions à essence.....	134	Sièges et parties en tissu.....	217	Transporter les enfants en toute sécurité.....	119
Procédure pour les versions diesel.....	134	Sièges.....	23	Trip computer.....	88
Protection contre les agents atmosphériques.....	215	– Siège conducteur.....	23	Tuyaux en caoutchouc.....	214
Protection de l'environnement.....	71	– Siège passager.....	24	Types d'ampoules.....	159
<b>R</b> avitaillement du véhicule.....	150	– Sièges arrière.....	26	<b>U</b> tilisation de la boîte de vitesses.....	137
Ravitaillements.....	272	Soulèvement du véhicule.....	184	Utilisation du véhicule dans des conditions sévères.....	196
Recharge de la batterie.....	209	Speed block.....	145	<b>V</b> ersion carrosserie.....	222
Remorquage du véhicule.....	184	Suspensions.....	228	Volant.....	32
Remplacement de la batterie.....	207	Symboles.....	4-17		
Remplacement des fusibles.....	167	Système ABS.....	110		
Remplacement d'une ampoule extérieure.....	161	Système ASR.....	113		
Remplacement d'une ampoule intérieure.....	165	Système de coupure du carburant.....	183		
Remplacement d'une ampoule.....	158	Système EOBD.....	90		
Remplacement d'une roue.....	173	Système ESC.....	112		
Rétroviseur d'habitacle.....	33	Système Fiat CODE.....	18		
Rétroviseurs d'aile.....	33	Système Hill Holder.....	112		
Rétroviseurs.....	33	Système MSR.....	113		
Rim Protector.....	230	Système S.B.R.....	117		
Roue de secours.....	229	Systèmes de protection des occupants.....	114		
		Systèmes de sécurité active.....	110		
		Système Start&Stop.....	138		



FCA Italy S.p.A. - MOPAR - Technical Services - Service Engineering  
Largo Senatore G. Agnelli, 3 - 10040 Volvera - Torino (Italia)  
Imprimé n° 603.99.764 - 05/2015 - I Édition



Les données de cette brochure sont fournies à titre indicatif.  
Fiat pourra, à n'importe quel moment, appliquer aux modèles décrits dans la présente notice toute modification estimée nécessaire pour des raisons techniques ou commerciales.  
Pour toute information, nous prions le Client de bien vouloir s'adresser au Concessionnaire ou Siège Fiat le plus proche.  
Impression sur papier écologique sans chlore.