

F I A T D O B L Ó



N O T I C E D' E N T R E T I E N

Cette Notice d'entretien a pour but d'illustrer les modalités d'utilisation opérationnelle de la voiture.

Pour les utilisateurs passionnés souhaitant approfondir leurs connaissances, assouvir leur curiosité et obtenir plus d'informations détaillées sur les caractéristiques et fonctionnalités de la voiture, Fiat offre la possibilité de consulter une section dédiée disponible en format électronique.

NOTICE D'ENTRETIEN DE LA VOITURE EN LIGNE

Les sujets traités plus en profondeur tout au long de la Notice d'entretien sont marqués par le symbole suivant  .

Connectez-vous au site Internet www.mopar.eu/owner pour accéder à la zone qui vous est réservée.

La page « Entretien de la voiture » contient toutes les informations concernant votre voiture et le lien pour accéder à eLUM, où vous pourrez trouver les approfondissements de la Notice d'entretien.

En alternative, pour accéder à ces informations, accéder au portail internet <http://aftersales.fiat.com/elum/>.

Le site eLUM est gratuit et vous permettra, d'autre part, de consulter facilement la documentation de bord de toutes les autres voitures du Groupe.

Nous vous souhaitons une bonne lecture et de passer un agréable moment !

Cher Client,

Nous vous félicitons et vous remercions d'avoir choisi Fiat Doblò.

Nous avons mis au point cette Notice pour que vous puissiez connaître votre véhicule dans les moindres détails.

En poursuivant la lecture, vous trouverez tous les renseignements, prescriptions et autres conseils utiles qui vous aideront à profiter au maximum des qualités techniques de votre Fiat Doblò.

Nous vous conseillons de la lire attentivement avant de prendre le volant pour la première fois, afin de vous familiariser avec toutes les commandes, surtout celles concernant les freins, la direction et la boîte de vitesses ; en même temps, vous pourrez commencer à comprendre le comportement du véhicule sur les différentes chaussées.

Dans ce document vous trouverez les caractéristiques, particularités et d'autres informations essentielles pour le soin, l'entretien au cours du temps, la sécurité de conduite et de fonctionnement de votre Fiat Doblò.

Après l'avoir consultée, nous vous conseillons de conserver cette Notice à l'intérieur du véhicule, pour en faciliter la consultation et pour faire en sorte qu'elle reste à bord en cas de vente.

La garantie renferme également une description des Services d'assistance que Fiat met à disposition de sa clientèle, le Certificat de Garantie contenant les termes et les conditions relatifs, la gamme des services supplémentaires réservés aux clients Fiat.

Nous sommes certains qu'avec ces moyens, il vous sera facile d'entrer en harmonie et d'apprécier votre nouveau véhicule et le personnel de Fiat qui vous assistera.

Nous vous souhaitons une bonne lecture et un bon voyage !

Cette Notice d'utilisation et entretien contient la description de toutes les versions de Fiat Doblò, c'est pourquoi vous pouvez vous reporter directement aux informations correspondant au modèle, à la motorisation et à la version de votre véhicule. Les données contenues dans cette brochure ne sont fournies qu'à titre indicatif. FCA Italy S.p.A. se réserve le droit de modifier à tout moment, à des fins techniques ou commerciales, le modèle décrit dans cette brochure. Pour de plus amples informations, contacter le Réseau Après-vente Fiat.

À LIRE IMPÉRATIVEMENT !

RAVITAILLEMENT EN CARBURANT



Moteurs essence : faire le plein de carburant uniquement avec de l'essence sans plomb ayant un indice d'octane (RON) non inférieur à 95 et conforme à la spécification européenne EN228.

Moteurs Diesel : faire le plein de carburant uniquement avec du gazole pour traction automobile et conforme à la spécification européenne EN590. L'utilisation d'autres produits ou de mélanges peut endommager le moteur de façon irréparable avec pour conséquence la déchéance de la garantie pour dommages causés.

Ravitaillement en méthane : utiliser exclusivement du méthane pour véhicules à moteur. L'utilisation d'autres produits ou de mélanges peut endommager le moteur de façon irréparable avec pour conséquence la déchéance de la garantie pour dommages causés. Pour de plus amples détails sur l'utilisation du carburant correct, se référer au paragraphe « Ravitaillement du véhicule » au chapitre « Démarrage et conduite ».

DÉMARRAGE DU MOTEUR



Versions avec boîte de vitesses manuelle (moteurs essence) : s'assurer que le frein à main est bien serré ; placer le levier de vitesses au point mort ; appuyer à fond sur la pédale d'embrayage, sans appuyer sur l'accélérateur, puis tourner la clé de contact jusqu'à la position AVV et la relâcher dès que le moteur commence à tourner.

Versions avec boîte de vitesses manuelle (moteurs Diesel) : tourner la clé de contact sur MAR et attendre que les témoins  et  s'éteignent. Tourner la clé de contact sur AVV et la relâcher dès que le moteur tourne.

Versions avec B.V. Comfort-matic : s'assurer que le frein à main est bien serré et que le levier de vitesses est placé sur P (Stationnement) ou N (Point mort). Appuyer sur la pédale de frein, tourner la clé de contact sur AVV et la relâcher dès que le moteur tourne.

Versions avec boîte de vitesses Dualogic™ : s'assurer que le frein à main est bien serré et que le levier de vitesses est placé sur P (Stationnement) ou N (Point mort). Appuyer sur la pédale de frein, tourner la clé de contact sur AVV et la relâcher dès que le moteur tourne.

STATIONNEMENT SUR SOL INFLAMMABLE



Le fonctionnement normal du pot catalytique produit des températures élevées. Par conséquent, ne jamais garer le véhicule sur des matières inflammables (herbe, feuilles mortes, aiguilles de pin, etc.) : danger d'incendie.

RESPECT DE L'ENVIRONNEMENT



Le véhicule est équipé d'un système permettant un diagnostic continu des composants liés aux émissions pour garantir un meilleur respect de l'environnement.

APPAREILS ÉLECTRIQUES ACCESSOIRES



Après l'achat du véhicule, si on souhaite installer des accessoires nécessitant une alimentation électrique (entraînant le risque de décharger progressivement la batterie), s'adresser au Réseau Après-vente Fiat qui calculera leur absorption électrique globale et vérifiera si le circuit du véhicule est en mesure de fournir la charge demandée.

ENTRETIEN PROGRAMMÉ



Un entretien correct permet de garder inchangées dans le temps les performances du véhicule et les caractéristiques de sécurité, de respect de l'environnement et de frais de fonctionnement réduits.

DISPOSITIFS « CYBERSÉCURITÉ »

Le véhicule est équipé de dispositifs de protection contre les attaques informatiques visant les systèmes électroniques de bord, développés selon les standards technologiques actuellement appliqués dans l'industrie automobile. Ces dispositifs sont destinés à minimiser le risque d'attaques informatiques ou l'installation de virus informatiques ou autre produit technologiquement dangereux, susceptible de compromettre les performances du véhicule et/ou d'entraîner la perte et/ou la diffusion non autorisée des données personnelles de son acheteur et/ou de son utilisateur. Ces dispositifs de protection contre les attaques informatiques ne devront pas être effacés, modifiés ou altérés par l'acheteur du véhicule ; par conséquent, le fabricant décline toute responsabilité quant aux conséquences négatives et/ou aux dommages susceptibles d'affecter le véhicule et/ou son acheteur et/ou des tiers si l'acheteur et/ou l'utilisateur du véhicule efface, modifie ou altère les dispositifs de protection contre les attaques informatiques.

UTILISATION DE LA NOTICE

INDICATIONS OPÉRATIONNELLES

Chaque fois que seront fournies des indications de direction concernant le véhicule (gauche/droite ou avant/arrière), elles devront être entendues comme référées à la perception d'un occupant assis au poste de conduite. Des cas particuliers, en dérogation à cette indication, seront opportunément signalés dans le texte.

Les figures présentes dans la Notice sont indicatives, c'est-à-dire que certains détails représentés sur l'image peuvent ne pas correspondre à ce que l'on peut trouver sur son véhicule. De plus, cette notice a été réalisée en se basant sur des voitures avec volant à gauche ; sur les voitures avec volant à droite, il se peut que certaines commandes soient installées ou réalisées différemment par rapport à la parfaite symétrie de ce qui est illustré.

Pour repérer le chapitre contenant les informations désirées, vous pouvez consulter l'index alphabétique à la fin de cette Notice d'entretien.

Les chapitres peuvent être rapidement identifiés grâce à l'onglet graphique dédié qui est présent à côté de toutes les pages impaires. Quelques pages plus loin, vous trouverez une légende qui vous permettra de vous familiariser avec l'ordre des chapitres et les symboles correspondants en onglet. Vous trouverez de toute façon l'indication textuelle du chapitre consulté à côté de toutes les pages paires.

AVERTISSEMENTS ET PRÉCAUTIONS

Pendant la lecture de cette Notice d'entretien, vous trouverez une série d'**AVERTISSEMENTS** visant à éviter des procédures qui pourraient endommager votre véhicule.

Des **PRÉCAUTIONS** sont également présentes ; elles doivent être suivies attentivement afin d'éviter une utilisation non appropriée des composants du véhicule, pouvant provoquer des accidents ou des blessures.

Par conséquent, il est important de suivre à la lettre toutes les recommandations d'**AVERTISSEMENT** et de **PRÉCAUTION**.

Les **AVERTISSEMENTS** et les **PRÉCAUTIONS** sont rappelés le long du texte par les symboles suivants :



pour la sécurité des personnes ;



pour l'intégrité du véhicule ;



pour la protection de l'environnement.

REMARQUE Ces symboles, si nécessaires, figurent à côté du titre ou à la fin de l'alinéa et sont suivis d'un numéro. Ce numéro fait référence à l'avertissement correspondant présent au bas de la section correspondante.

SYMBOLES

Certains composants du véhicule présentent des étiquettes colorées, dont les symboles indiquent les mesures à respecter concernant le composant en question.

Une étiquette récapitulant les symboles est fixée aussi sous le capot moteur.

MODIFICATIONS/ALTÉRATIONS DU VÉHICULE

AVERTISSEMENT Toute modification ou altération du véhicule pourrait compromettre gravement la sécurité, ainsi que la tenue de route, et provoquer des accidents, entraînant des risques même mortels pour les occupants.

ACCESSOIRES ACHETÉS PAR L'UTILISATEUR









Après l'achat du véhicule, si l'on souhaite installer des accessoires électriques à bord nécessitant une alimentation électrique permanente (par ex. autoradio, antivol satellitaire, etc.) ou des accessoires qui pèsent en tout cas sur le bilan électrique, s'adresser au Réseau Après-vente Fiat, qui vérifiera si le circuit électrique du véhicule est en mesure de soutenir la charge requise ou s'il faut lui intégrer une batterie plus puissante.

AVERTISSEMENT Faire attention lors du montage de becquets supplémentaires, de roues en alliage et d'enjoliveurs non de série : ils pourraient réduire la ventilation des freins et leur efficacité en cas de freinages violents et répétés, ou bien en cas de longues descentes. S'assurer que rien (par ex. surtapis, etc.) ne vienne entraver la course des pédales.

INSTALLATION DE DISPOSITIFS ÉLECTRIQUES/ÉLECTRONIQUES

Les dispositifs électriques/électroniques installés après l'achat du véhicule et dans le cadre du service après-vente doivent porter les marquages suivants : FCA autorise le montage d'appareils émetteurs-récepteurs à condition que l'installation soit effectuée dans les règles de l'art, en respectant les indications du constructeur et dans un centre spécialisé.

AVERTISSEMENT Le montage de dispositifs qui comportent des modifications du véhicule peuvent donner lieu au retrait de la carte grise par les autorités compétentes et à l'éventuelle déchéance de la garantie, dans la limite des défauts causés par la modification ou attribuables directement ou indirectement à celle-ci. FCA décline toute responsabilité pour les dommages dérivant de l'installation d'accessoires non fournis ou recommandés par FCA et installés sans respecter les consignes fournies.

CONNAISSANCE DU VÉHICULE	
PRÉSENTATION DU COMBINÉ DE BORD	
SÉCURITÉ	
DÉMARRAGE ET CONDUITE	
SITUATIONS D'URGENCE	
ENTRETIEN DU VÉHICULE	
DONNÉES TECHNIQUES	
MULTIMÉDIA	
TABLE DES MATIÈRES	



CONNAISSANCE DU VÉHICULE

C'est ici que vous allez apprendre à mieux connaître votre nouvelle voiture.

La notice que vous lisez vous explique de manière simple et directe sa composition et son fonctionnement.

Nous vous conseillons par conséquent de la consulter en vous installant confortablement à bord de sorte à pouvoir vérifier en direct les explications.

LES CLÉS	10
DISPOSITIF DE DÉMARRAGE.....	11
LE SYSTÈME FIAT CODE.....	12
PORTES	13
SIÈGES	18
CLOISONS.....	24
APPUIE-TÊTE	26
VOLANT	27
RÉTROVISEURS	28
FEUX EXTÉRIEURS	29
ÉCLAIRAGE D'HABITACLE	31
ESSUIE-GLACE AVANT/ARRIÈRE	33
CHAUFFAGE ET VENTILATION	37
CLIMATISEUR MANUEL	39
CLIMATISEUR AUTOMATIQUE	41
LÈVE-VITRES	43
CAPOT MOTEUR.....	44
COFFRE À BAGAGES.....	45
PHARES	50
VERSION AVEC CIRCUIT AU MÉTHANE (Natural Power)	50



LES CLÉS



CLÉ MÉCANIQUE

La partie métallique (A) fig. 1 de la clé est fixe.

La clé actionne :

- le dispositif de démarrage ;
- la serrure des portes ;
- l'ouverture/fermeture du bouchon du réservoir de carburant.

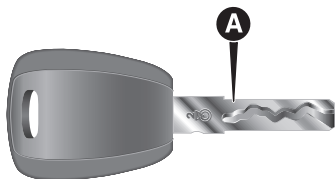

1

FOV0003

CLÉ AVEC TÉLÉCOMMANDE

La tige métallique (A) fig. 2 - fig. 3 s'escamote dans la poignée et actionne :

- le dispositif de démarrage ;
- la serrure des portes ;
- l'ouverture/la fermeture du bouchon du réservoir de carburant.

Pour extraire la tige métallique, appuyer sur le bouton (B) fig. 2 - fig. 3.

Pour la réintroduire dans la poignée, procéder comme suit :

- maintenir la pression sur le bouton B et tourner la tige métallique (A) ;
- relâcher le bouton (B) et tourner complètement la tige métallique (A) jusqu'au déclic de blocage qui garantit sa fermeture correcte.



Versions Cargo :

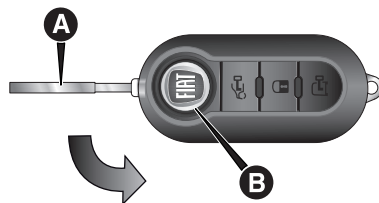

2

FOV0004

Versions Combi/Panorama :

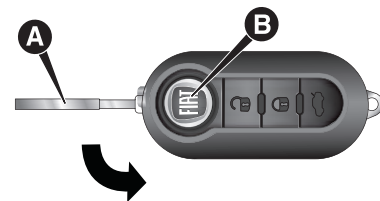



3

FOV0536

Versions Cargo fig. 2

Le bouton  actionne le déverrouillage des portes avant (y compris le hayon, les portes battantes arrière et les portes latérales coulissantes pour les versions/marchés qui le prévoient).

Le bouton  actionne le verrouillage total des portes.

Le bouton  actionne le déverrouillage du hayon, des portes battantes arrière et des portes latérales coulissantes (selon les versions).

Versions Combi/Panorama fig. 3

Le bouton  actionne le déverrouillage des portes avant (y compris le hayon, les portes battantes arrière et les portes latérales coulissantes pour les versions/marchés qui le prévoient).

Le bouton  actionne le verrouillage total des portes.

Le bouton  actionne le déverrouillage du hayon, des portes battantes arrière et des portes latérales coulissantes (selon les versions).

DISPOSITIF DEAD LOCK

(pour les versions/marchés qui le prévoient)

C'est un dispositif de sécurité qui coupe le fonctionnement des poignées intérieures en empêchant ainsi l'ouverture des portes de l'intérieur de l'habitacle si on a effectué une tentative d'effraction (par exemple rupture d'une vitre).

On peut donc affirmer que le dispositif dead-lock représente la meilleure protection possible contre les tentatives d'effraction. Par conséquent, nous recommandons son utilisation à chaque fois qu'on doit laisser le véhicule garé.

Activation du dispositif

Le dispositif s'enclenche automatiquement sur toutes les portes lorsque l'on appuie deux fois sur le bouton  de la clé avec télécommande.

L'enclenchement du dispositif est signalé par 2 clignotements des clignotants.

Le dispositif ne s'enclenche pas si une ou plusieurs portes ne sont pas correctement fermées : ceci empêche

que quelqu'un puisse rentrer dans le véhicule par la porte ouverte et, en la refermant, risque de rester enfermé à l'intérieur de l'habitacle.

Désactivation du dispositif

Le dispositif se désactive automatiquement sur toutes les portes dans les cas suivants :

- en effectuant l'opération de déverrouillage des portes ;
- en tournant la clé de contact sur MAR.



ATTENTION

1) *N'appuyer sur le bouton (B) que lorsque la clé est loin du corps, notamment des yeux et des objets susceptibles de s'abîmer (vêtements, par exemple). Ne pas laisser la clé sans surveillance pour éviter toute manipulation intempestive, spécialement par des enfants qui en la manipulant pourraient appuyer sur le bouton.*

2) *Lorsqu'on enclenche le dispositif dead lock, l'ouverture des portes n'est plus possible depuis l'intérieur du véhicule. Par conséquent, avant de quitter la voiture, il convient de vérifier qu'il n'y ait plus personne à bord.*

3) *Si la pile de la clé avec télécommande est épuisée, le dispositif ne peut être activé qu'en introduisant la pièce métallique de la clé dans le barillet des portes : dans*

ce cas, le dispositif reste enclenché uniquement sur les portes arrière.



AVERTISSEMENT

1) *Les piles usées sont nocives pour l'environnement. Elles doivent être jetées dans des récipients expressément prévus, comme le prescrivent les normes en vigueur ou bien elles peuvent être remises au Réseau Après-vente Fiat, qui se chargera de l'élimination.*

DISPOSITIF DE DÉMARRAGE

La clé peut tourner dans 3 positions différentes fig. 4 :

- STOP : moteur éteint, clé extractible, direction verrouillée. Certains dispositifs électriques (par ex. autoradio, verrouillage centralisé...) sont activables ;
- MAR : position de marche. Tous les dispositifs électriques sont en service ;
- AVV : démarrage du moteur (position instable).



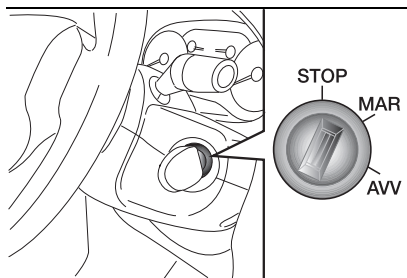

4

FOV0006

Le dispositif de démarrage est pourvu d'un mécanisme de sécurité qui oblige, en cas d'absence de démarrage du moteur, à ramener la clé sur la position STOP avant de répéter la manœuvre de démarrage.

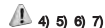

VERROUILLAGE DE LA DIRECTION

Activation

Le dispositif en position STOP, extraire la clé et tourner le volant jusqu'à ce qu'il se bloque.

Désactivation

Tourner légèrement le volant tandis que l'on tourne la clé sur MAR.



ATTENTION

4) En cas de manipulation du dispositif de démarrage (par ex., une tentative de vol), faire contrôler le fonctionnement par le Réseau Après-vente Fiat avant de reprendre la route.

5) Quand on quitte le véhicule, extraire systématiquement la clé afin d'éviter que quelqu'un n'actionne par inadvertance les commandes. Ne pas oublier de serrer le frein à main. Si le véhicule est garé en côte, engager la première vitesse. S'il est garé en descente, engager la marche arrière. Ne jamais laisser d'enfants dans un véhicule sans surveillance.

6) Ne jamais extraire la clé lorsque le véhicule roule. Le volant se bloquerait automatiquement au premier braquage. Ceci est toujours valable, même en cas de véhicule remorqué.

7) Toute intervention en après-vente est absolument interdite, qui pourrait produire une violation du système de conduite ou de la colonne de la direction (ex. montage d'un dispositif antivol) et provoquer, en plus de la chute des performances du système et de l'annulation de la garantie, de graves problèmes de sécurité et la non-conformité de l'homologation du véhicule.

LE SYSTÈME FIAT CODE



EN BREF

Il s'agit d'un système électronique de blocage du moteur qui renforce la protection antivol du véhicule. Il est activé automatiquement lorsqu'on retire la clé du contact.

Chaque clé abrite un dispositif électronique de modulation du signal émis en phase de démarrage par une antenne intégrée au contact. Le signal constitue le « mot de passe » qui change à chaque démarrage, avec lequel la centrale reconnaît la clé et autorise le démarrage.



Anomalies de fonctionnement



Si, lors du démarrage, le code n'a pas été reconnu correctement, sur le combiné de bord s'allume le témoin  accompagné du message affiché à l'écran (voir le chapitre « Témoins et messages »).

En pareil cas, tourner la clé sur **STOP** et ensuite sur **MAR** ; si le blocage persiste, essayer avec les autres clés

fournies. Si l'on ne parvient toujours pas à démarrer le moteur, s'adresser au Réseau Après-vente Fiat.

AVERTISSEMENT Chaque clé est dotée de son propre code qui doit être mémorisé par la centrale du système. Pour mémoriser des nouvelles clés (8 clés maximum), s'adresser au Réseau Après-vente Fiat.

Allumage du témoin quand le véhicule roule

- Si le témoin  s'allume, cela signifie que le système est en train d'effectuer un autodiagnostic (par exemple, à cause d'une perte de tension).
- Si le témoin  reste toujours allumé, s'adresser au Réseau Après-vente Fiat.



AVERTISSEMENT

1) Les chocs violents peuvent endommager les éléments électroniques contenus dans la clé. Afin de garantir le parfait fonctionnement des dispositifs électroniques que contient la clé, ne pas exposer cette dernière aux rayons du soleil.

PORTES



VERROUILLAGE/ DÉVERROUILLAGE CENTRALISÉ DES PORTES

Verrouillage des portes de l'extérieur

Le verrouillage des portes est activé uniquement si toutes les portes sont fermées. Si une ou plusieurs portes sont ouvertes après la pression du bouton  de la télécommande, les clignotants clignotent rapidement pendant environ 3 secondes.

En tournant la pièce métallique dans la serrure de la porte côté conducteur dans le sens des aiguilles d'une montre, il est possible de bloquer toutes les portes. En effectuant une double pression rapide sur le bouton  de la télécommande, le dispositif dead lock s'active (voir paragraphe « Dispositif dead lock »).

Déverrouillage des portes de l'extérieur

Appuyer brièvement sur le bouton  pour déverrouiller à distance seulement les portes avant (version Cargo) et déclencher l'allumage temporisé du plafonnier avant intérieur et le double signal lumineux des clignotants. Appuyer sur le bouton  et le maintenir enfoncé jusqu'à obtenir le

déverrouillage du compartiment de chargement (version Cargo), l'allumage temporisé des plafonniers arrière intérieurs et le double signal lumineux des clignotants. En tournant la pièce métallique dans la serrure de la porte côté conducteur dans le sens contraire des aiguilles d'une montre, il est possible de déverrouiller seulement les portes avant. Appuyer brièvement sur le bouton  pour déverrouiller toutes les portes (version Doblò/Doblò Combi) et déclencher l'allumage temporisé des plafonniers intérieurs et le double signal lumineux des clignotants. En tournant la partie métallique dans la serrure de la porte côté conducteur dans le sens contraire des aiguilles d'une montre, il est possible de déverrouiller toutes les portes.

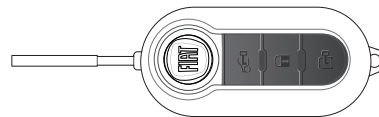

5

F0V0046



Déverrouillage de compartiment de charge de l'intérieur du véhicule (version Cargo)

Appuyer sur le bouton (A) fig. 6 (version Cargo), pour déverrouiller le compartiment de chargement (portes battante arrière/hayon et portes latérales coulissantes) de l'intérieur du véhicule. La LED allumée indique la condition de compartiment de charge verrouillé.

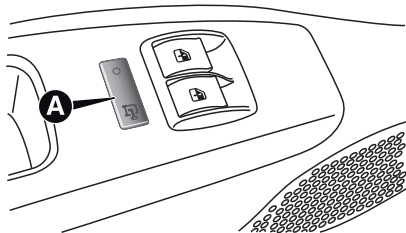

6

FOV0022

PORTES LATÉRALES COULISSANTES

(pour les versions/marchés qui le prévoient)

La porte latérale coulissante, dans les versions Cargo, est dotée d'une butée à ressort qui l'arrête en fin de course en ouverture : pour la bloquer, pousser simplement la porte sur la fin de course ; pour la débloquer, tirer fermement en avant.

S'assurer dans tous les cas que la porte est correctement accrochée au dispositif de maintien d'ouverture totale.



Ouverture/fermeture de l'extérieur

Ouverture : tourner la tige métallique de la clé dans la serrure et tirer la poignée (A) fig. 7 dans le sens indiqué par la flèche, faire glisser ensuite la portière vers la partie arrière du véhicule jusqu'à la butée qui l'arrête en fin de course.
Fermeture : agir sur la poignée (A) fig. 7 et la pousser vers la partie avant du véhicule. Tourner la partie métallique de la clé dans le sens de fermeture.

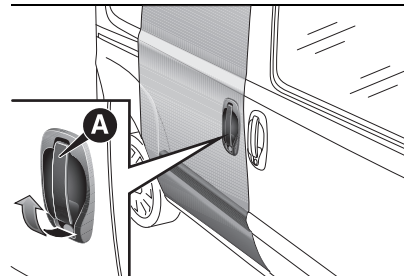

7

FOV0085

Ouverture/fermeture de l'intérieur (versions Doblò/Doblò Combi)

Ouverture : appuyer sur le dispositif (A) fig. 8 pour débloquer la porte, tirer ensuite la poignée et faire glisser la porte vers la partie arrière du véhicule jusqu'à la butée qui l'arrête.

Fermeture : appuyer sur le dispositif (A) fig. 8 pour débloquer la portière et la faire ensuite glisser vers la partie avant du véhicule.

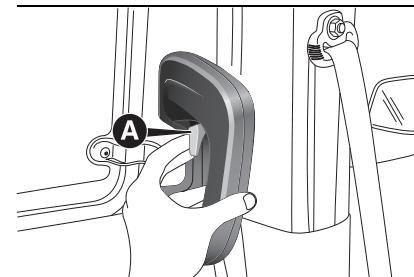

8

FOV0382

DISPOSITIF DE SÉCURITÉ ENFANTS

Il empêche l'ouverture des portes latérales coulissantes de l'intérieur.

Le dispositif fig. 10 peut être activé uniquement lorsque la porte latérale coulissante est ouverte :

position 1 - dispositif activé (porte verrouillée) ;

□ position 2 - dispositif désactivé (porte pouvant s'ouvrir de l'intérieur).
Le dispositif reste activé même en effectuant le déverrouillage électrique des portes.

12

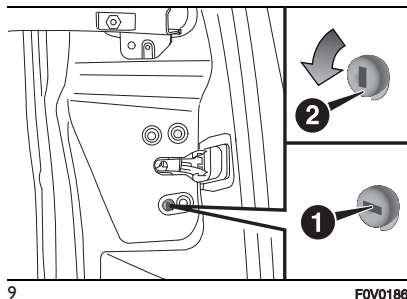

DISPOSITIF KEY EMERGENCY LOCK (KEL)

Les portes latérales coulissantes sont dotées d'un dispositif qui permet de les verrouiller en l'absence de courant. Le dispositif peut être activé uniquement lorsque les portes latérales coulissantes sont ouvertes de la façon suivante fig. 10 :

- position 2 : dispositif désactivé (portes déverrouillées)
- position 1 : dispositif activé (sens des aiguilles d'une montre), porte verrouillée. Le dispositif est désactivé, ce qui permet l'ouverture des portes

de la façon suivante : en cas de rétablissement du courant :

- par télécommande ou bien
- ouverture par clé sur le barillet de la porte avant. En cas de non-rétablissement du courant :
- ouverture de la porte côté conducteur, par le barillet de la clé, et des autres portes (côté passager et porte coulissante latérale), en tirant la poignée interne de la porte.

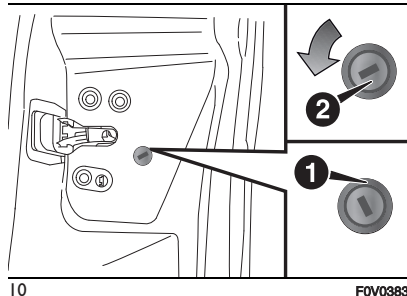

PORTES ARRIÈRE À DEUX BATTANTS

(pour les versions/marchés qui le prévoient)

Les portes arrière à deux battants fig. 11 sont dotées d'un dispositif de sécurité qui évite leur ouverture involontaire de plus de 90°.

Pour obtenir l'ouverture complète à 180°, il est nécessaire d'agir sur le

dispositif de verrouillage/déverrouillage (A) fig. 12 (un de chaque côté).

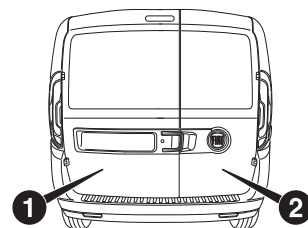

11

FOV0519

Ouverture de 90° à 180°

Procéder de la manière suivante :

- ouvrir la porte d'environ 90° jusqu'à la butée mécanique sans intervenir sur le dispositif de déverrouillage (A) fig. 12 ;
- seulement après avoir atteint la position d'ouverture maximale de la porte, intervenir sur le système de déverrouillage en appuyant sur le dispositif (A) comme illustré dans fig. 12 ;
- tout en maintenant le dispositif enfoncé, continuer d'ouvrir la porte au-delà de 90° jusqu'à ce que le tirant (B) soit complètement sorti du mécanisme de déverrouillage (C) fig. 13.



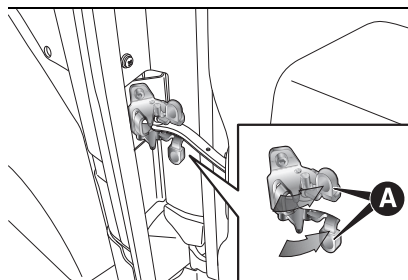

12 F0V0067

Fermeture de 180° à 90°

Procéder de la manière suivante :

□ effectuer le mouvement de fermeture de la porte sans intervenir sur le dispositif de déverrouillage et laisser le tirant (B) s'engager dans le mécanisme de verrouillage (C) comme illustré dans fig. 14.

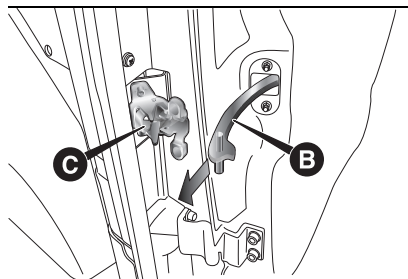

13 F0V0397

De cette façon, le dispositif de verrouillage/déverrouillage empêchera

que l'ouverture involontaire de la porte au-delà de 90°.

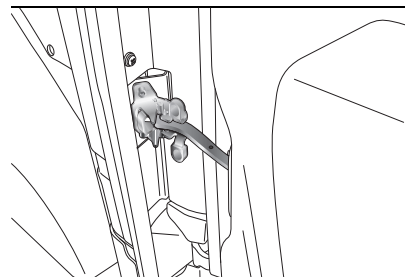

14 F0V0629

En agissant sur le barillet de la clé, situé sur la porte, il est possible d'effectuer :

- pour les versions Cargo avec porte battante : déverrouillage centralisé du compartiment de charge (portes latérales coulissantes + portes battantes arrière), verrouillage centralisé de toutes les portes ;
- pour les versions Doblò/Doblò Combi avec porte battante : déverrouillage/verrouillage local.

⚠ 13)

Ouverture/fermeture de l'extérieur du premier battant

Pour ouvrir, tourner la tige métallique de la clé dans la serrure, ou bien appuyer sur le bouton  de la télécommande et tirer ensuite la

poignée (A) fig. 15 dans le sens indiqué par la flèche.

Pour fermer, tourner la pièce métallique de la clé dans le sens de fermeture ou bien appuyer sur le bouton  de la télécommande.

⚠ 14)

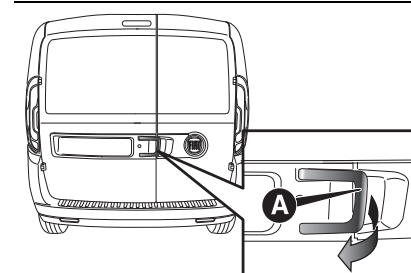

15 F0V0518

Ouverture d'urgence du premier battant de l'intérieur du véhicule

De l'intérieur du véhicule, agir sur le dispositif (A) fig. 16.

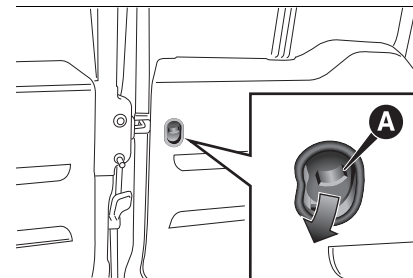

16 F0V0080

Ouverture du second battant

Après avoir ouvert le premier battant, tirer la poignée (A) fig. 17 en agissant dans le sens indiqué par la flèche.

AVERTISSEMENT Utiliser la poignée (A) fig. 17 uniquement dans le sens indiqué sur l'illustration.

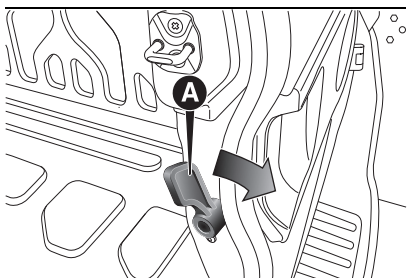

17

F0V0078

VOLET

(pour les versions/marchés qui le prévoient)

Utilisation du volet :

- Ouvrir les portes battantes ;
- Pousser le levier (A) fig. 18 vers le bas, en s'assurant de le maintenir abaissé tant que la serrure ne dépasse pas la traverse ;
- La manœuvre d'ouverture doit être effectuée avec les deux mains, en s'assurant d'accompagner la course

d'ouverture du volet en utilisant la poignée (B) fig. 18 ;

□ Pour la fermeture, tirer le volet vers le bas à l'aide de la poignée (B).

AVERTISSEMENT Le volet reste ouvert pendant la marche jusqu'à une vitesse de 110 km/h.

Lorsque le volet est ouvert, il est possible, en cas de besoin, d'abaisser la traverse (C) en l'accompagnant de la position (1) à la position (2) fig. 19.

Pour débloquer et abaisser la traverse, agir sur le levier (D) fig. 20 tout en ayant les portes arrière ouvertes.

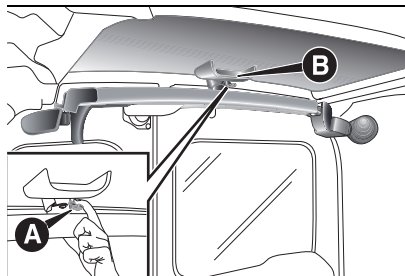

18

F0V0526

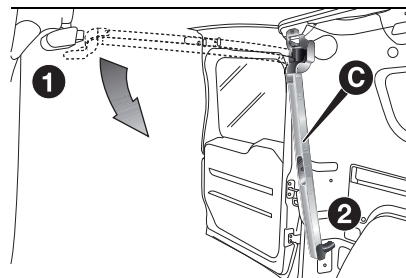

19

F0V0527

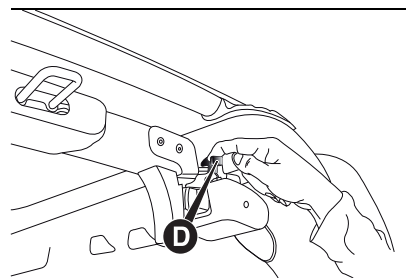

20

F0V0528



ATTENTION

- 8) Avant d'ouvrir une porte, s'assurer que l'action se déroule en conditions de sécurité.
- 9) Pendant le ravitaillement avec la trappe à carburant ouverte, ne pas ouvrir la porte latérale coulissante gauche. S'assurer que la trappe à carburant est bien fermée pendant l'ouverture/fermeture de la porte latérale coulissante pour éviter tout dommage.



10) Lorsque le véhicule est garé dans une rue en pente, ne jamais laisser la porte coulissante bloquée en ouverture : un choc involontaire pourrait décrocher la porte et la laisser coulisser.

11) Avant de laisser le véhicule garé avec les portes coulissantes ouvertes, vérifier toujours que le blocage soit enclenché.

12) Toujours utiliser ce dispositif lorsque l'on transporte des enfants.

13) Le système à ressort a des forces d'actionnement qui sont étudiées pour le meilleur confort d'utilisation ; un choc accidentel ou un vent fort pourraient débloquer les ressorts et fermer spontanément les battants de la porte.

14) En fermeture, fermer totalement la porte battante droite et ensuite la porte battante gauche. Ne jamais fermer simultanément les deux portes.



AVERTISSEMENT

2) Avant d'effectuer le ravitaillement en carburant, s'assurer que la porte latérale coulissante gauche est complètement fermée ; dans le cas contraire, cela pourrait provoquer des dommages à la porte et au système de blocage coulissant avec trappe carburant ouverte, active pendant le ravitaillement.

SIÈGES

SIÈGE CONDUCTEUR

(pour les versions Cargo qui le prévoient)



Réglage dans le sens longitudinal

Soulever le levier (A) fig. 21 et pousser le siège vers l'avant ou vers l'arrière : en position de conduite, les bras doivent être légèrement fléchis et les mains doivent s'appuyer sur la couronne du volant.

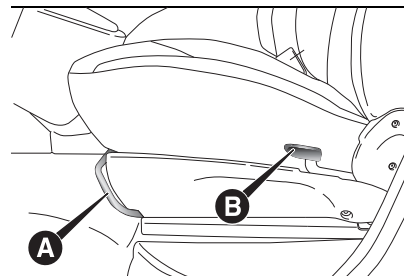

21

F0V0210



Réglage du dossier inclinable

Soulever le levier (B) fig. 21 et, en décollant légèrement le dos du dossier, accompagner le mouvement du dossier jusqu'à la position souhaitée.

SIÈGE CONDUCTEUR

(pour les versions Doblò/Doblò Combi/Cargo qui le prévoient)



Réglage refroidissement

Soulever le levier (A) fig. 22 et pousser le siège vers l'avant ou vers l'arrière : en position de conduite, les bras doivent reposer sur la couronne du volant.

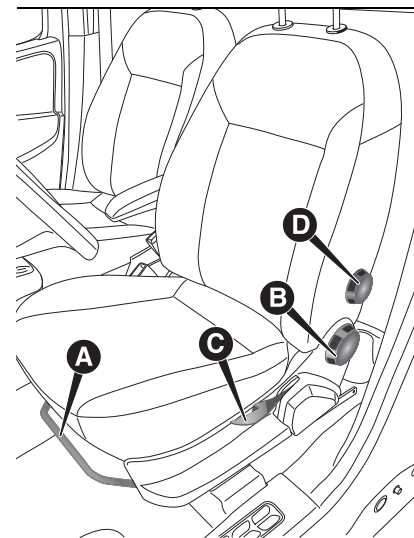

22

F0V0013

Réglage de l'inclinaison du dossier

Tourner la molette (B) fig. 22.

Réglage en hauteur siège conducteur

(pour les versions/marchés qui le prévoient)

Le levier (C) fig. 22 permet de soulever ou de baisser la partie arrière du coussin pour améliorer le confort de conduite.

AVERTISSEMENT Le réglage ne doit être effectué qu'en position assise sur le siège.

Réglage lombaire siège conducteur

(pour les versions/marchés qui le prévoient)

Tourner le pommeau (D) fig. 22 pour régler l'appui personnalisé entre le dos et le dossier.

Chauffage des sièges

(pour les versions/marchés qui le prévoient)

Clé en position MAR, appuyer sur le bouton (A) fig. 23 pour activer/désactiver la fonction.

L'activation est signalée par l'allumage du voyant situé sur le bouton.

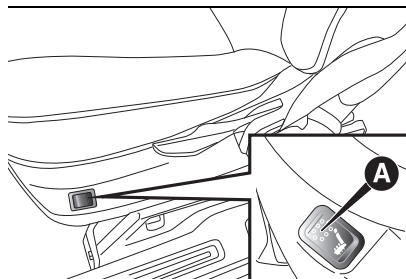

23

FOV0208

SIÈGE PASSAGER REPLIABLE ET ESCAMOTABLE

(pour les versions/marchés qui le prévoient)

Sur certaines versions Cargo, le siège passager est pliable et escamotable.



Reculer le siège à fond afin de pouvoir le rabattre complètement en évitant de toucher la planche de bord.

Repli du siège

Pour replier le siège, procéder comme suit :

- ouvrir la porte côté passager ;
- actionner les leviers (A) et rabattre vers l'avant le dossier en agissant dans le sens indiqué par la flèche ;

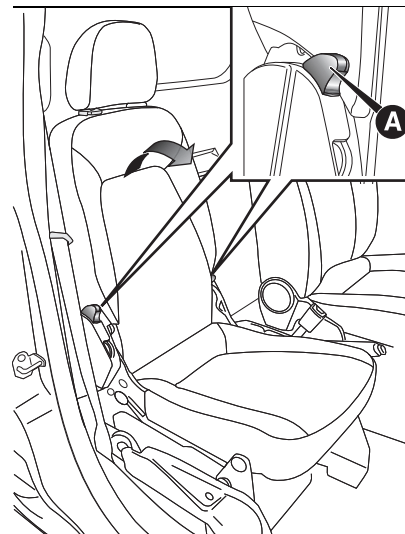

24

FOV0142

- agir ensuite sur le dossier (B) fig. 25 en exerçant une pression vers le bas : le siège est ainsi totalement replié sur lui-même dans la position « en tablette » ;
- tirer la languette (C) fig. 26 et pousser encore le dossier vers le bas : le siège est ainsi totalement replié.



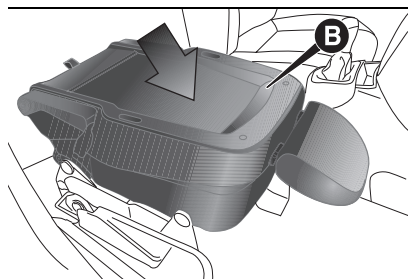

25

F0V0143

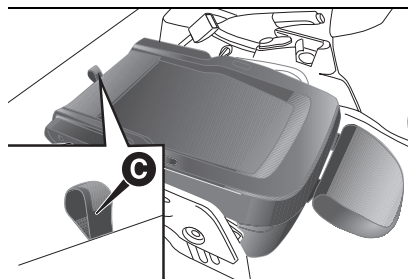

26

F0V0144

Remise en place du siège

Pour remettre le siège dans sa position d'utilisation normale, procéder comme suit :

- prendre la languette (A) fig. 27 et soulever le dossier vers le haut ;
- agir sur les leviers (B) fig. 28 et soulever davantage le siège vers le haut.



19) 19)

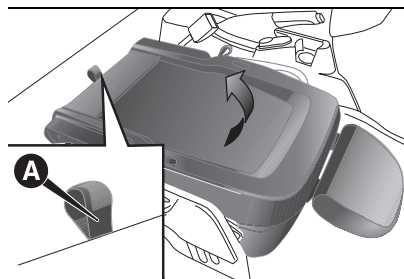

27

F0V0145

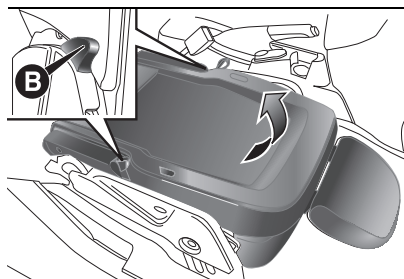

28

F0V0146

ACCÈS AUX SIÈGES ARRIÈRE

(Versions Doblò et Doblò Combi)

Pour accéder aux sièges arrière, ouvrir une des deux portes latérales coulissantes (voir les indications au paragraphe « Portes » dans ce chapitre).

SIÈGE RABATTABLE AVEC TABLETTE

(Versions Doblò et Doblò Combi qui le prévoient)

Certaines versions prévoient un siège rabattable avec tablette.



20)

Reculer le siège à tablette à fond afin de pouvoir le rabattre complètement en évitant de toucher la planche de bord.

AVERTISSEMENT Ne manipuler le siège qu'en l'absence de passagers sur les places arrière.

Rabattement du siège :

- Ouvrir la porte côté passager ;
 - Actionner le levier (A) fig. 29 et rabattre vers l'avant le dossier en agissant dans le sens indiqué par la flèche ;
 - Agir sur le dossier (B) fig. 29 en exerçant une pression vers le bas : le siège est ainsi totalement replié sur lui-même dans la position « en tablette ».
- Remise en place du siège :
- Agir sur le levier (A) fig. 29 et soulever le dossier vers le haut.

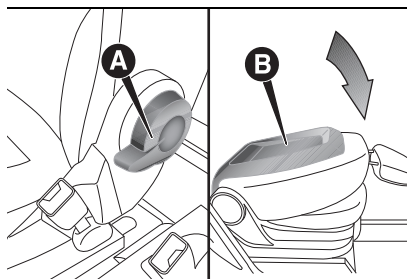

29

FOV0201

DÉPLACEMENT DES SIÈGES 3^e RANGÉE

Procéder de la manière suivante :

- ❑ baisser complètement les appuie-tête du siège arrière ;
- ❑ déplacer latéralement la ceinture de sécurité en vérifiant que la sangle soit complètement détendue et sans entortillements ;
- ❑ soulever le levier (A) fig. 30 de retenue du dossier et rabattre celui-ci vers l'avant. Le soulèvement du levier est signalé par une « bande rouge » ;
- ❑ tirer la sangle (B) fig. 30 située derrière les dossiers des sièges et rabattre sièges et dossiers en avant comme illustré par fig. 31.

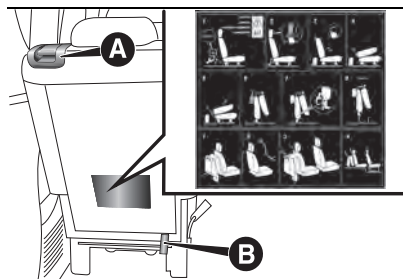

30

FOV0633



31

FOV0408

REMARQUE Sur les sièges dédoublés, des élastiques sont accrochés sur le bord inférieur du coussin pour accrocher le siège rabattu aux tiges de l'appui-tête du siège arrière de la 2^e rangée (voir la plaquette située sur le dossier du siège fig. 30).

REMARQUE Comme illustré sur fig. 32, il n'est pas nécessaire de détacher le connecteur électrique (A) lorsque l'on rabat le siège vers l'avant parce que

le câble spiralé n'interfère pas avec le mouvement du siège.

⚠ 21)

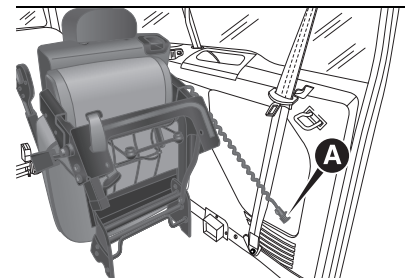

32

FOV0720

DÉPOSE DES SIÈGES 3^e RANGÉE

Procéder de la manière suivante :

- ❑ enlever complètement les appuie-tête du siège arrière ;
- ❑ déposer le rideau enroulable de son logement ;
- ❑ déplacer latéralement la ceinture de sécurité en vérifiant que la sangle soit complètement détendue et sans entortillements ;
- ❑ soulever le levier (A) fig. 30 de retenue du dossier et rabattre celui-ci vers l'avant. Le soulèvement du levier est signalé par une « bande rouge » ;
- ❑ trouver la connexion électrique du siège fig. 33 reliée au véhicule dans la zone latérale gauche (pour le siège gauche) ou droite (pour le siège droit) ;



❑ tourner la bague (A) située sur la connexion du siège dans le sens inverse des aiguilles d'une montre (jusqu'à ce qu'elle se bloque), tirer vers soi et débrancher le câble ;

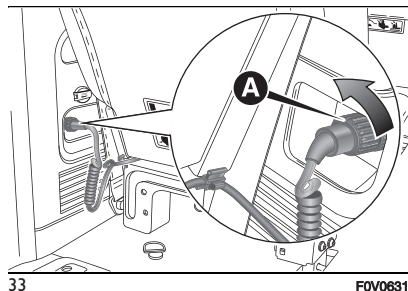

❑ fixer la connexion avec la sangle élastique fig. 34 qui se trouve sur le dossier du siège, dans la partie inférieure gauche (pour le siège gauche) ou droite (pour le siège droit) ;

AVERTISSEMENT Toujours débrancher la connexion et la fixer au siège avec la bande élastique pour éviter qu'elle ne subisse des dommages lors du mouvement du siège.

REMARQUE Toujours rebrancher la connexion électrique des deux sièges de la 3^e rangée lorsqu'ils sont replacés sur le véhicule.

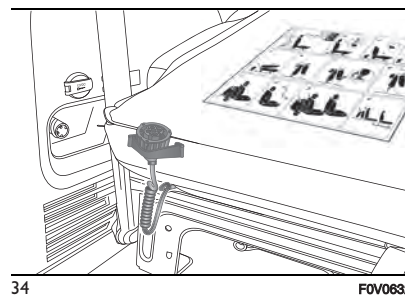

❑ tirer la sangle (B) fig. 30 située derrière les dossiers des sièges et rabattre les sièges et les dossiers vers l'avant ;

❑ replacer l'appuie-tête en introduisant les tiges dans les orifices sous le coussin ;

❑ pousser le levier comme indiqué en fig. 35 ;

❑ enlever le siège hors des dispositifs de fixation au plancher.

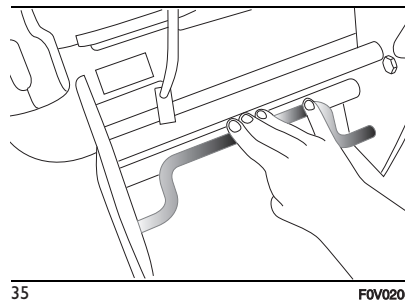

REPOSE DES SIÈGES 3^e RANGÉE

Procéder de la manière suivante :

❑ introduire les dispositifs de fixation au plancher fig. 36 ;

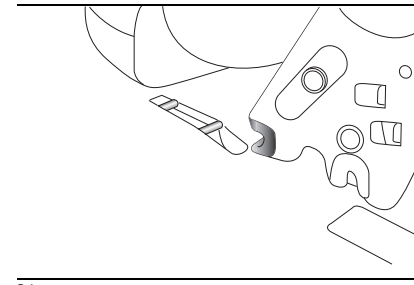

❑ pousser le levier selon les indications en fig. 35 et tirer sur celui-ci pour vérifier que le siège est fixé correctement ;

❑ trouver la connexion électrique du siège fixée à la sangle élastique fig. 34 présente dans la partie inférieure gauche (pour le siège gauche) ou droite (pour le siège droit) du dossier ;

❑ tirer la sangle élastique fig. 34 et débrancher la connexion électrique du siège ;

❑ étendre le câblage sortant du siège jusqu'à la connexion du véhicule située dans la zone latérale gauche (pour le siège gauche) ou droite (pour le siège droit) fig. 37 ;

- ❑ brancher la connexion du siège (A) sur la connexion du véhicule et tourner la bague présente sur la connexion du siège dans le sens des aiguilles d'une montre (jusqu'à ce qu'elle se bloque) ;

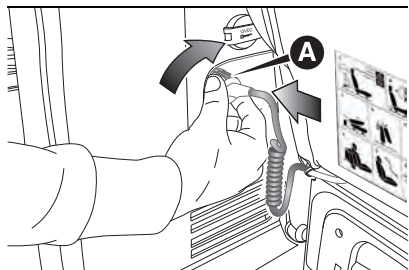

37

F0V0634

- ❑ prélever l'appuie-tête sous le coussin ;
- ❑ rabattre le coussin et le dossier ;
- ❑ replacer l'appuie-tête ;
- ❑ remettre le rideau enroulable en place.

AVERTISSEMENT S'assurer que le siège est bien ancré sur les points de fixation au sol et que le levier (A) fig. 30 est fermé (« bande rouge » non visible).

BANQUETTE AVANT

(pour les versions/marchés qui le prévoient)



Certaines versions sont équipées de banquette avant dotée de dossiers côté passager central et latéral rabattables à tablette.

Pour rabattre les dossiers, il faut tirer les languette (A) ou (B) fig. 39 pour rabattre respectivement la partie centrale ou latérale du dossier fig. 38.

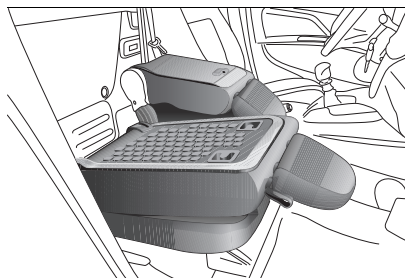

38

F0V0551

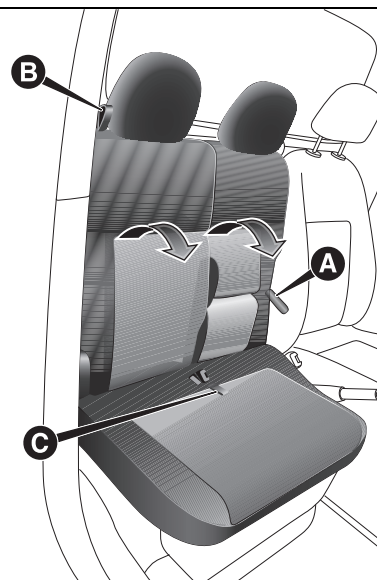

39

F0V0550

Le dossier central dispose d'une pince de retenue qui peut servir à bloquer des documents.

AVERTISSEMENT Avant de rabattre le dossier central, il faut rabattre complètement l'appuie-tête pour éviter qu'il n'interfère avec le levier de vitesses dans certaines conditions de conduite.



En tirant la languette (C) fig. 39, il est également possible de soulever l'assise unique des places centrale et latérale afin d'accéder à un compartiment de rangement fig. 40.

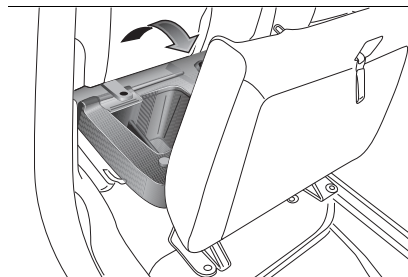

40

FOV0552



ATTENTION

15) Tous les réglages doivent impérativement être exécutés sur un véhicule à l'arrêt.

16) Une fois le levier de réglage relâché, toujours vérifier que le siège soit bien bloqué sur ses glissières en essayant de le déplacer vers l'avant ou vers l'arrière. Si le siège n'est pas correctement bloqué, il pourrait se déplacer intempestivement en provoquant une perte du contrôle du véhicule.

17) Fermer le tiroir du tableau de bord avant de rabattre le siège avant passager escamotable pour éviter toute sorte de dommage.

18) Lorsque le siège passager est en position escamotable, l'espace qui

est créé n'est pas utilisable comme compartiment de charge. Lorsque le véhicule est en marche, il est recommandé d'enlever ou de bloquer tous objets éventuellement rangés de façon à empêcher que ceux-ci puissent constituer un obstacle ou un danger pour la conduite.

19) En absence de cloison de séparation entre la cabine et le coffre, les objets ou les colis de grandes dimensions pourraient occuper une partie de la zone passagers de l'habitacle. S'assurer que les objets ou les colis sont bien bloqués à l'aide des crochets prévus à cet effet et qu'ils ne représentent aucun danger durant la conduite.

20) Fermer le tiroir du tableau de bord avant de rabattre en tablette le siège avant passager pour éviter toute sorte de dommage.

21) En condition de marche, avant d'utiliser les sièges de la troisième rangée, s'assurer que les sièges de la deuxième rangée sont en position de marche et bien ancrés (voir la plaquette spécifique fig. 31).

CLOISONS

CLOISON FIXE À PLAQUES

(pour les versions/marchés qui le prévoient)

Elle sépare la partie avant de l'habitacle du compartiment de charge fig. 41.

Sur les versions équipées de banquette avant trois places, la cloison est dotée d'un enrouleur fig. 42 pour la ceinture de sécurité de la place centrale.

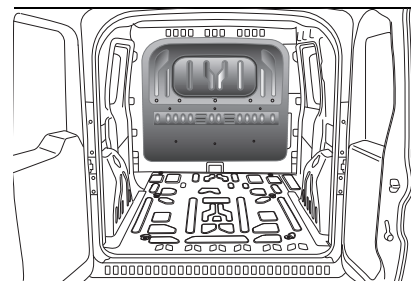

41

FOV0102

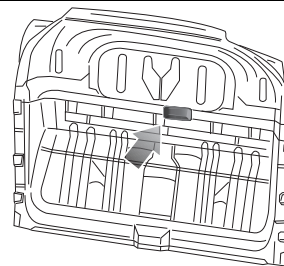

42

FOV0620

CLOISON FIXE VITRÉE

(pour les versions/marchés qui le prévoient)

Elle est constituée d'un verre central qui permet d'observer la stabilité du chargement transporté fig. 43.

Sur les versions équipées de banquette avant trois places, la cloison est dotée d'un enrouleur fig. 42 pour la ceinture de sécurité de la place centrale.

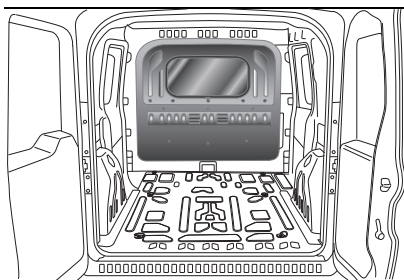

43

F0V0103

CLOISON DÉDOUBLÉE PIVOTANTE

(pour les versions/marchés qui le prévoient)

S'il s'avère nécessaire de transporter des chargements longs et encombrants, il est possible de démonter le panneau côté passager et de le fixer sur le côté conducteur, en procédant comme suit fig. 44 :

□ rabattre le siège passager repliable et escamotable (voir les indications dans

les pages précédentes) ;

□ de l'intérieur du compartiment de chargement, tourner le crochet de blocage, démonter le panneau en le dégageant des 4 axes côté passager et l'insérer sur les axes (B) côté conducteur, puis tourner le crochet de blocage (A).

Pour remettre en place la cloison, exécuter les opérations mentionnées précédemment dans le sens inverse.

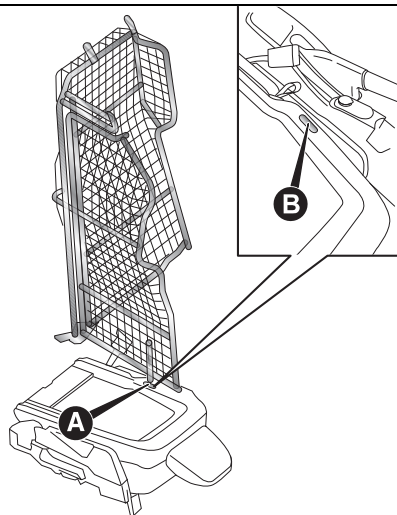

44

F0V0219

CLOISON DE SÉPARATION TUBULAIRE CÔTÉ CONDUCTEUR

(pour les versions équipées de banquette à 3 places)

Les versions équipées de banquette à 3 places peuvent être dotées, sur demande, d'une petite échelle fixe fig. 45 qui permet de protéger seulement le conducteur en cas d'instabilité du chargement transporté.



45

F0V0577

CLOISON DE SÉPARATION AVEC GRILLE COMPLÈTE

(pour les versions/marchés qui le prévoient)

Les versions équipées de banquette à 3 places dispose d'une cloison de séparation complète fig. 46 pour protéger les occupants du véhicule.



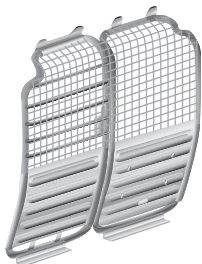

46

F0V0578

S'il s'avère nécessaire de transporter des chargements longs et encombrants, il est possible de démonter le panneau côté passager en le superposant au panneau côté conducteur de la manière suivante :

- ❑ rabattre le siège passager repliable et escamotable ;
- ❑ de l'intérieur du compartiment de chargement, tourner de 90° dans le sens inverse des aiguilles d'une montre le crochet de blocage (A) fig. 47 ;
- ❑ soulever le panneau en le dégageant des axes (B) fig. 47 ;
- ❑ ranger le panneau en le superposant au panneau côté conducteur et en faisant coïncider les trous (C) fig. 48 du panneau enlevé aux axes de blocage (D) fig. 48 du panneau côté conducteur.

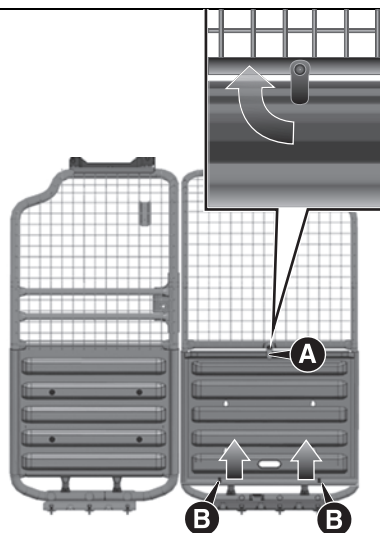

47

F0V0602

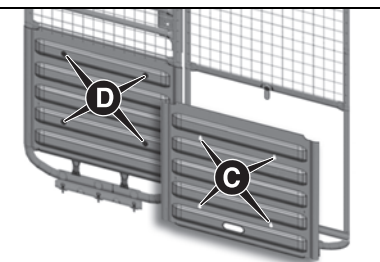

48

F0V0603

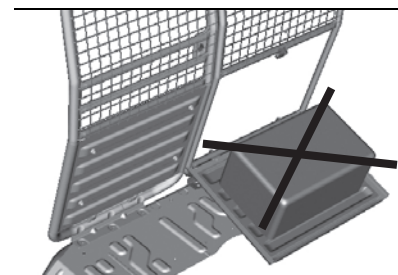

49

F0V0604

AVERTISSEMENT Pour éviter tout dommage, ne poser aucune charge sur le panneau tourné fig. 49 et ne pas laisser le panneau en position tournée.

APPUIE-TÊTE

AVANT

Les appuie-tête sont réglables en hauteur et se bloquent automatiquement dans la position voulue.

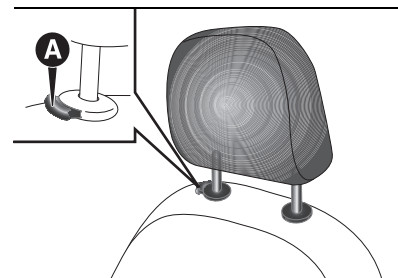

50

F0V0105

Version banquette avant fig. 51:

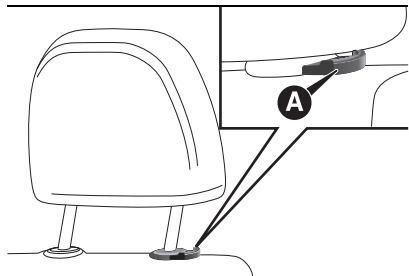

51

FOV0553

Réglage

□ réglage vers le haut : soulever l'appuie-tête jusqu'au déclat de blocage.

□ réglage vers le bas : appuyer sur la touche (A) fig. 50 - fig. 51 et baisser l'appuie-tête.

 22) 23)

ARRIÈRE

(pour les versions/marchés qui le prévoient)

Pour les utiliser, les soulever vers le haut.

Pour ramener les appuie-tête en position de non utilisation, appuyer sur les touches (A) fig. 52 et les baisser jusqu'à ce qu'ils rentrent dans leur logement sur le dossier.

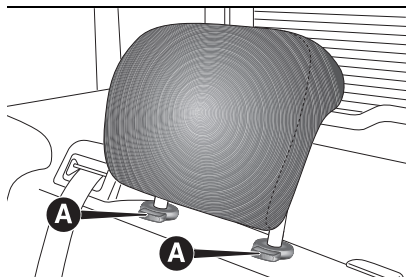

52

FOV0119

Pour enlever l'appuie-tête, il faut le soulever jusqu'à atteindre la position « complètement sorti » (position d'utilisation) signalée par un déclat.

AVERTISSEMENT Pendant l'utilisation des sièges arrière, les appuie-tête doivent toujours être « complètement sortis ».



22) Tous les réglages doivent être effectués sur un véhicule à l'arrêt et le moteur coupé. Les appuie-têtes doivent être réglés de sorte que la tête s'y appuie, pas le cou. Seule cette position permet une protection efficace.

23) Pour exploiter au mieux l'efficacité de la protection donnée par les appuie-tête, régler le dossier pour que le buste soit en position droite et la tête le plus près possible de l'appuie-tête.

VOLANT

Sur toutes les versions, le volant peut être réglé dans le sens vertical et axial. Pour effectuer le réglage, procéder comme suit :

□ débloquer le levier (A) fig. 53 en le poussant vers l'avant (position 1) ;

□ régler le volant ;

□ bloquer le levier (A) fig. 53 en le tirant vers le volant (position 2).

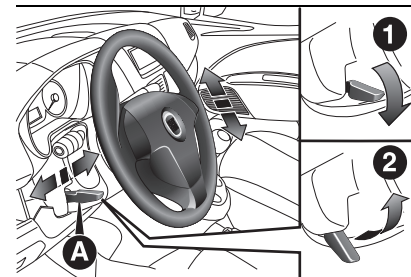

53

FOV0014

 24) 25)



24) Tous les réglages doivent être effectués sur un véhicule à l'arrêt et le moteur coupé.

25) Toute intervention en après-vente est absolument interdite, qui pourrait produire une violation du système de conduite ou de la colonne de la direction (ex. montage d'un dispositif antivol) et provoquer, en



plus de la chute des performances du système et de l'annulation de la garantie, de graves problèmes de sécurité et la non-conformité de l'homologation du véhicule.

RÉTROVISEURS

RÉTROVISEUR D'HABITACLE

(pour les versions/marchés qui le prévoient)

Il est muni d'un dispositif de sécurité qui provoque son décrochage en cas de choc violent contre le passager. En actionnant le levier (A) fig. 54, il est possible de régler le rétroviseur sur deux positions différentes : normale ou anti-éblouissement.

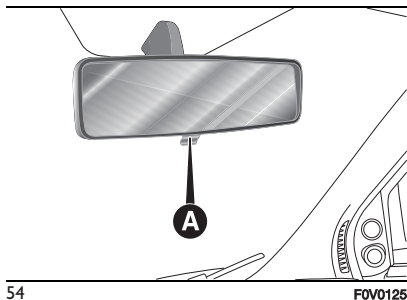

54

FOV0125

Certaines versions peuvent être dotées d'un rétroviseur d'habitacle (B) fig. 55 de surveillance des enfants.

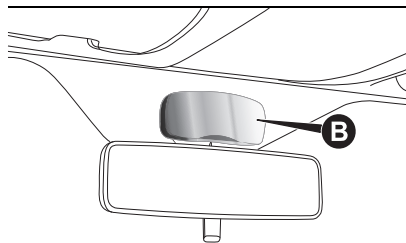

55

FOV0542

RÉTROVISEURS D'AILE

Repli manuel du rétroviseur

En cas de besoin (par exemple lorsque l'encombrement du rétroviseur crée des difficultés dans un passage étroit), il est possible de replier les rétroviseurs en les déplaçant de la position (A) fig. 56 à la position (B).

 26)

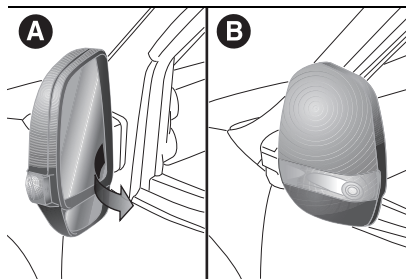

56

FOV0084

Réglage manuel

De l'intérieur du véhicule, agir sur le dispositif (A) fig. 57.

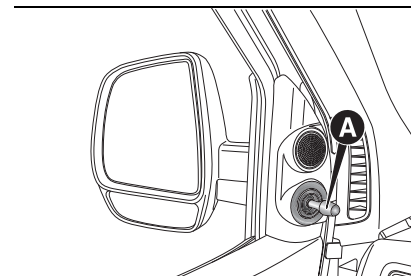

57

FOV0120

Réglage électrique

(pour les versions/marchés qui le prévoient)

Le réglage des rétroviseurs d'aile est possible uniquement avec clé sur MAR.

Procéder de la manière suivante :

- sélectionner à l'aide du déviateur (A) fig. 58 le rétroviseur souhaité (droit ou gauche) ;
- tourner le déviateur (A) en position (B) et agir sur celui-ci pour orienter le rétroviseur extérieur gauche ;
- tourner le déviateur (A) en position (D), et agir sur celui-ci pour orienter le rétroviseur extérieur droit.

Une fois le réglage terminé, remettre le déviateur (A) dans sa position intermédiaire de blocage (C).

Rabattement électrique

Le rabattement des rétroviseurs d'aile est possible uniquement avec clé de contact sur MAR.

Pour rabattre les rétroviseurs en position de fermeture, actionner le déviateur (A) fig. 58 en position (E).

Pour remettre les rétroviseurs en position de marche, actionner le déviateur A en position C.

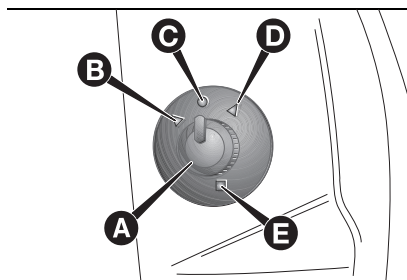

58

F0V0560



ATTENTION

26) Pendant la marche, les rétroviseurs doivent toujours être dans la position (A) fig. 56. La courbure propre aux rétroviseurs extérieurs altère légèrement la perception de la distance.

FEUX EXTÉRIEURS

EN BREF

Les commandes des feux extérieurs sont groupées sur le levier gauche. L'éclairage extérieur se produit uniquement avec la clé de contact tournée sur MAR.

Quand on allume les feux extérieurs, on a aussi l'allumage du tableau de bord et des commandes situées sur la planche de bord.

FEUX DE JOUR (D.R.L.)

(pour les versions/marchés qui le prévoient)

Clé en position MAR et bague tournée en position **O**, on allume automatiquement les feux de jour ; les autres feux et l'éclairage d'habitacle restent éteints. Dans certains marchés, le fonctionnement d'éclairage automatique diurne peut être activé/désactivé au moyen du menu à l'écran (voir le paragraphe « Écran numérique/Multifonction » dans ce chapitre). Si les feux de jour sont désactivés et la bague tournée en position **O**, aucun éclairage ne s'allume.

En cas de feux de jour allumés, en activant les clignotants, on éteint

les feux de jour (D.R.L.) du phare correspondant.

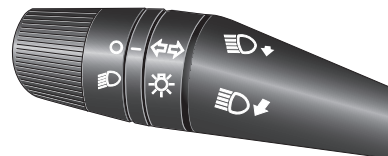

 27





59

F0V0515

FEUX DE CROISEMENT / FEUX DE POSITION

Quand la clé de contact est en position MAR, tourner la bague en position . En cas d'activation des feux de croisement, les feux de jour sont éteints et les feux de position et de croisement s'allument. Le témoin  s'allume sur le combiné de bord.

Quand la clé de contact est en position STOP ou extraite, en tournant la bague de la position **O** à la position , tous les feux de position et de plaque s'allument. Le témoin s'allume sur le combiné de bord .

FEUX DE ROUTE

Bague en position , tirer le levier vers le volant (2^{ème} position instable). Le



témoin  s'allume sur le combiné de bord.

Pour éteindre les feux de route, tirer le levier vers le volant (les feux de croisement s'allument de nouveau).

APPELS DE PHARES



Tirer le levier vers le volant (1^{ère} position instable) indépendamment de la position de la bague.

Le témoin  s'allume sur le combiné de bord.

CLIGNOTANTS

Placer le levier en position (stable) fig. 60 :

- en haut (position 1) : activation du clignotant droit ;
- en bas (position 2) : activation du clignotant gauche.

Le témoin  ou  s'allume par intermittence sur le combiné de bord. Les clignotants se désactivent automatiquement en ramenant le véhicule en position de marche rectiligne. En cas de feux de jour allumés (pour les versions/marchés qui le prévoient), en activant les clignotants, on éteint les feux de jour (D.R.L.) du phare correspondant.

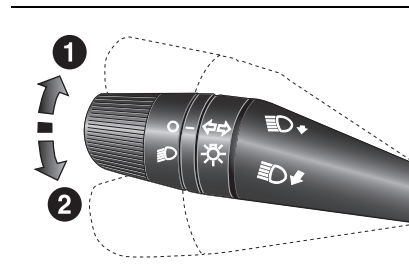

60



FOV0516

Fonction changement de voie

Si l'on souhaite signaler un changement de voie, placer le levier gauche en position instable pendant moins d'une demi-seconde. Le clignotant clignotera 5 fois du côté sélectionné, puis s'éteindra automatiquement.

FEUX ANTIBROUILLARD

(pour les versions/marchés qui le prévoient)

Pour les allumer, appuyer sur le bouton . Le témoin  s'allume sur le combiné de bord.

Quand les feux antibrouillard sont allumés, les feux de position s'allument simultanément et les feux de jour s'éteignent, indépendamment de la position des bagues.

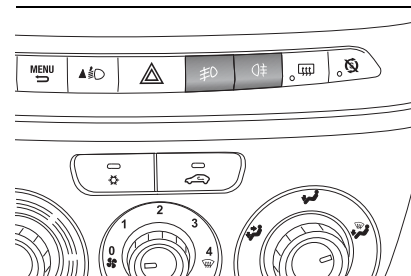

Ils s'éteignent en appuyant de nouveau sur le bouton.



61

FOV0507

FEUX DE BROUILLARD ARRIÈRE

Pour les allumer lorsque les feux de croisement ou les feux antibrouillard sont allumés, appuyer sur le bouton . Le témoin  s'allume sur le combiné de bord.

Pour les éteindre, appuyer de nouveau sur le bouton ou éteindre les feux de croisement et/ou antibrouillard (le cas échéant).

DISPOSITIF « FOLLOW ME HOME »

Il permet, pendant un laps de temps prédéfini, d'éclairer l'espace à l'avant du véhicule.

Activation

Avec la clé de contact sur STOP ou extraite, tirer le levier vers le volant dans les 2 minutes qui suivent l'extinction du moteur.

À chaque actionnement du levier, l'allumage des feux est prolongé de 30 secondes, jusqu'à un maximum de 210 secondes ; une fois ce laps de temps écoulé, les feux s'éteignent automatiquement.

Chaque actionnement du levier provoque l'allumage du témoin  sur le combiné de bord accompagné du message affiché à l'écran (voir chapitre « Témoins et messages ») pour la durée d'activité de la fonction.

Le témoin s'allume au premier actionnement du levier et demeure allumé jusqu'à la désactivation automatique de la fonction.

Chaque actionnement du levier augmente seulement la durée d'activation des feux.

Désactivation

Maintenir le levier tiré vers le volant pendant plus de 2 secondes.

FUNCTION AUTO (Capteur crépusculaire)

(suivant modèle)
Il s'agit d'un capteur à DEL infrarouges, couplé au capteur de pluie et installé sur le pare-brise, qui mesure les variations d'intensité lumineuse à l'extérieur de la voiture et donc commande l'allumage automatique des feux extérieurs.

Activation de la fonction



62

FOV0722



Tourner la molette du levier gauche fig. 62 en position .

AVERTISSEMENT La fonction ne peut être activée que si le dispositif de démarrage est sur MAR.

Désactivation de la fonction

Pour désactiver la fonction, tourner la molette du levier de gauche dans une position autre que .

Anomalie de la fonction

L'allumage du témoin  sur le combiné de bord en roulant de jour avec la fonction AUTO active pourrait indiquer que le capteur de luminosité est défaillant. Dans ce cas, vérifier que le capteur situé sur le pare-brise ne soit pas sale. Si le témoin  reste toujours allumé même après avoir nettoyé le capteur, s'adresser au Réseau Après-vente Fiat.



ATTENTION

27 Les feux de jour sont une alternative aux feux de croisement en conduite de jour, quand ces derniers sont obligatoires mais simplement autorisés. Les feux de jour ne remplacent pas les feux de croisement la nuit ou dans les tunnels. L'utilisation des feux de jour dépend du code de la route en vigueur dans le pays où l'on circule. Se conformer aux normes.

ÉCLAIRAGE D'HABITACLE



PLAFONNIER AVANT/ARRIÈRE AVEC TRANSPARENT BASCULANT

(pour les versions/marchés qui le prévoient)

La lampe s'allume progressivement et peut s'allumer directement si on appuie dessus latéralement.

Sur les versions Doblò Cargo, le plafonnier avant est asservi uniquement aux portes avant.

Sur les versions Doblò/Doblò Combi, le plafonnier avant et arrière (si prévu) est asservi aux portes avant et aux portes latérales coulissantes.



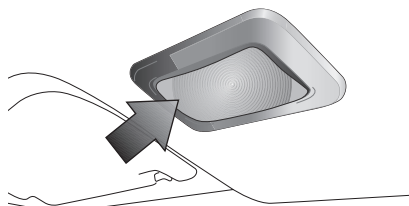

63

FOV0055

PLAFONNIER AVANT AVEC ÉCLAIRAGE SPOT

(pour les versions/marchés qui le prévoient)

Sur les versions Doblò Cargo, le plafonnier avant est asservi uniquement aux portes avant.

Sur les versions Doblò/Doblò Combi, il est asservi aux portes avant et aux portes latérales coulissantes.

L'interrupteur (A) fig. 64 allume/éteint les lampes du plafonnier.

Avec l'interrupteur (A) en position centrale, les lampes (C) et (D) s'allument/s'éteignent à l'ouverture/fermeture des portes.

Avec l'interrupteur (A) appuyé à gauche, les lampes (C) et (D) restent toujours éteintes.

Avec l'interrupteur (A) appuyé à droite, les lampes (C) et (D) restent toujours allumées.

L'allumage/extinction des feux est progressif.

L'interrupteur (B) fait fonction de spot ; lorsque le plafonnier est éteint, il allume individuellement :

- la lampe (C), s'il est enfoncé à gauche ;
- la lampe (D), s'il est enfoncé à droite.

AVERTISSEMENT Avant de quitter le véhicule, s'assurer que les deux interrupteurs sont en position centrale pour qu'à la fermeture des portes l'éclairage s'éteigne, évitant ainsi le déchargement de la batterie. Cependant, si l'interrupteur a été oublié en position « toujours allumé », le plafonnier s'éteint automatiquement 15 minutes après l'arrêt du moteur du véhicule.

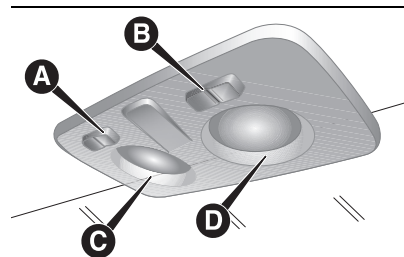

64

FOV0056

PLAFONNIER ARRIÈRE AVEC TORCHE AMOVIBLE

(pour les versions Cargo qui le prévoient)

La lampe du plafonnier amovible n'est pas asservie aux portes ; elle ne s'allume/s'éteint que manuellement en appuyant sur l'interrupteur (A) fig. 65, clé de contact sur MAR.

L'interrupteur (A) peut être placé sur 3 positions différentes :

- avec l'interrupteur en position centrale, le feu est toujours éteint ;
- lorsque l'interrupteur est enfoncé vers le haut (position 1), le feu reste toujours allumé ;
- lorsque l'interrupteur est enfoncé vers le bas (position 2 – AUTO OFF), la lampe reste toujours éteinte.

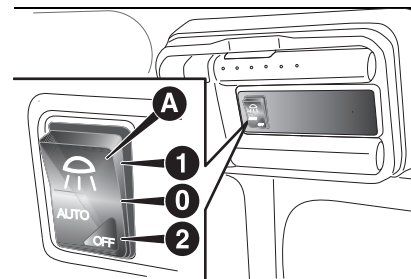

65

FOV0173

Pour versions Cargo avec volet

La lampe s'allume automatiquement lors de l'ouverture des portes latérales coulissantes et des portes battantes arrière/hayon, puis elle s'éteint à leur fermeture.

Lorsque les portes sont fermées, la lampe s'allume/s'éteint en appuyant sur l'interrupteur (A) fig. 65.

L'interrupteur (A) peut être placé sur 3 positions différentes :

- lorsque l'interrupteur est en position centrale, la lampe s'allume à l'ouverture d'une porte arrière ;
- lorsque l'interrupteur est enfoncé vers le haut (position 1), la lampe reste toujours allumée ;
- lorsque l'interrupteur est enfoncé vers le bas (position 2 - AUTO OFF), la lampe reste toujours éteinte.

FUNCTION TORCHE

(pour les versions Cargo qui le prévoient)

Il est situé sur le côté droit du coffre. Il a une fonction de torche électrique amovible.

Pour utiliser la torche amovible (A) fig. 66, il faut appuyer sur le bouton (B) et l'extraire en agissant selon le sens indiqué par la flèche. Appuyer ensuite sur l'interrupteur (C) pour allumer/éteindre la lampe.

Lorsque le plafonnier amovible est connecté au support fixe, la pile de la torche électrique se recharge automatiquement.

Pour versions Cargo avec volet

La recharge du plafonnier, avec le véhicule à l'arrêt et la clé de contact sur STOP ou extraite, est limitée à 15 minutes.

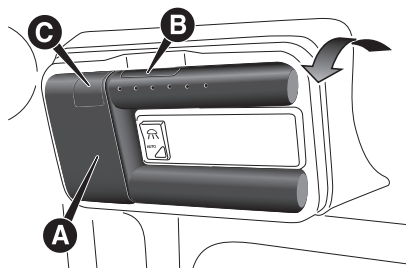

ESSUIE-GLACE AVANT/ARRIÈRE

EN BREF

Le levier droit fig. 67 commande l'actionnement de l'essuie-glace/lave-glace et de l'essuie-lunette/lave-lunette arrière (pour les versions/marchés qui le prévoient).

ESSUIE-GLACE/LAVE-GLACE

Le fonctionnement n'a lieu que lorsque la clé de contact est tournée sur MAR.

La bague (A) fig. 67 peut être placée sur quatre positions différentes :

○ essuie-glace arrêté.

⦿ fonctionnement intermittent.

◌ fonctionnement continu lent.

◌ fonctionnement continu rapide.

En déplaçant le levier vers le haut (position instable), le fonctionnement est limité au temps durant lequel on retient manuellement le levier dans cette position. Une fois relâché, le levier revient dans sa position en arrêtant automatiquement l'essuie-glace.

Si la bague (A) fig. 67 se trouve dans la position **⦿**, l'essuie-glace adapte automatiquement sa vitesse de fonctionnement à celle de la voiture.



Une fois l'essuie-glace en marche, l'essuie-glace arrière est activé automatiquement lorsque l'on passe la marche arrière.

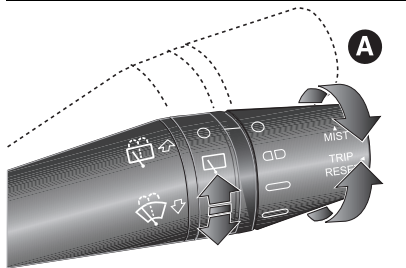

67

F0V0517

Fonction « Lavage intelligent »

(pour les versions/marchés qui le prévoient)

En tirant le levier vers le volant (position instable), on actionne le lave-glace. Maintenir le levier tiré pendant plus d'une demi-seconde pour activer automatiquement par un seul mouvement le jet du lave-glace et l'essuie-glace.

Le fonctionnement de l'essuie-glace achève trois balayages après le relâchement du levier.

Le cycle se termine par un battement de l'essuie-glace environ 6 secondes après.

CAPTEUR DE PLUIE

(suivant modèle)



C'est un dispositif situé derrière le rétroviseur intérieur fig. 68, au contact du pare-brise ; il mesure la quantité de pluie et gère par conséquent le mode de nettoyage automatique du pare-brise en fonction de l'eau présente sur la vitre.

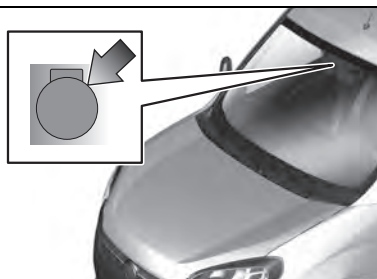

68

F0V0721

Le dispositif est en mesure de reconnaître et de s'adapter automatiquement à la présence des conditions suivantes :

- ❑ présence d'impureté sur la surface (par exemple dépôts de sel, saleté, etc.) ;
- ❑ présence de traînées d'eau dues à l'usure des balais de l'essuie-glace ;
- ❑ différence entre le jour et la nuit.

ATTENTION La vitre doit toujours être propre dans la zone du capteur.

BALAYAGE AUTOMATIQUE



Activation

Le balayage automatique peut être choisi par l'utilisateur, en tournant la molette en position AUTO fig. 69.



69

F0V0723

L'activation du balayage automatique sera signalée à l'utilisateur par un balayage.

L'activation de la fonction de «Lavage intelligent » active le cycle de lavage normal, après quoi, la fonction de balayage automatique est restaurée.

En cas de dysfonctionnement du capteur de pluie, le mode de balayage redevient constant et non pas en fonction de la quantité de pluie ; les essuie-glaces continueront de fonctionner même lorsque la pluie cessera de tomber.

Désactivation

L'utilisateur peut désactiver le balayage automatique en tournant la molette sur une position autre que AUTO.

Service Position

Cette fonction permet de remplacer les balais ou de les protéger en cas de glace et/ou neige.

Pour activer cette fonction, désactiver l'essuie-glace (tourner la molette en position 0) avant de placer le dispositif de démarrage sur STOP.

La fonction ne peut être activée que dans les 2 minutes suivant le passage du dispositif de démarrage sur la position STOP, avec les balais orientés correctement dans la position de parking.

Pour activer cette fonction, déplacer le levier vers le haut (position MIST) pendant au moins une demi-seconde. La commande peut être répétée trois fois maximum.

La quatrième répétition de la commande désactive la fonction.

Les activations servent à obtenir la position désirée du balais. La fonction sera désactivée à la mise en marche successive de la voiture, soit en actionnant les essuie-glaces soit en conduisant la voiture (à une vitesse supérieure à 5 km/h).

AVERTISSEMENT S'assurer, quand le véhicule est mis en marche, qu'il n'y a pas de glace ou neige sur le pare-brise, avant d'actionner les essuie-glaces.

Désactivation

La fonction se désactive si :

- ❑ 2 minutes se sont écoulées après avoir placé le dispositif de démarrage sur STOP ;
- ❑ le dispositif de démarrage est sur MAR et les balais sont en position de repos ;
- ❑ la commande de la fonction est répétée quatre fois.

ESSUIE-GLACE/LAVE-GLACE ARRIÈRE

(pour les versions/marchés qui le prévoient)

Le fonctionnement n'a lieu que lorsque la clé de contact est tournée sur MAR.

Activation

En tournant la bague sur la position , on actionne l'essuie-glace de lunette arrière selon les modalités suivantes :

- ❑ en mode intermittent lorsque l'essuie-glace n'est pas en fonction ;
- ❑ en mode synchrone (avec la moitié de la fréquence de l'essuie-glace), lorsque l'essuie-glace est en fonction ;
- ❑ en mode continu, avec la marche arrière engagée et la commande active.

Quand l'essuie-glace est en fonction et que la marche arrière est enclenchée, on obtient l'activation de l'essuie-glace arrière en mode continu.

En poussant le levier vers la planche de bord (position instable), on actionne le jet du lave-glace arrière. En gardant le levier poussé pendant plus d'une demi-seconde, on active l'essuie-glace arrière. Lorsqu'on relâche le levier, on active le lavage intelligent, comme pour l'essuie-glace.

Désactivation

La fonction termine lorsque l'on relâche le levier.



LAVE-PHARES

(pour les versions/marchés qui le prévoient)

Ils entrent en fonction quand, avec des feux de route enclenchés, on actionne le lave-glace.

AVERTISSEMENT Contrôler régulièrement l'intégrité et la propreté des gicleurs.



**AVERTISSEMENT**

- 3)** Ne jamais utiliser l'essuie-glace pour éliminer des couches de neige ou de verglas qui se seraient déposées sur le pare-brise. Dans ces conditions, si l'essuie-glace est soumis à un effort excessif, le relais coupe-circuit coupe le fonctionnement pendant quelques secondes. Si ensuite le fonctionnement ne s'est pas rétabli (même après un redémarrage avec la clé), s'adresser au Réseau Après-vente Fiat.
- 4)** Ne pas actionner l'essuie-glace avec les balais soulevés du pare-brise.
- 5)** Ne pas activer le capteur de pluie lors du lavage de la voiture dans un système de lavage automatique.
- 6)** En cas de verglas sur le pare-brise, s'assurer que le dispositif est effectivement désactivé.
- 7)** Ne jamais utiliser l'essuie-vitre de lunette arrière pour éliminer des couches de neige ou de verglas qui se seraient déposées sur la lunette arrière. Dans ces conditions, si l'essuie-glace est soumis à un effort excessif, le relais coupe-circuit coupe le fonctionnement pendant quelques secondes. Si la fonction n'est pas rétablie par la suite, s'adresser au Réseau Après-vente Fiat.
- 8)** Le jet des lave-phares n'entre pas en fonction quand le niveau du liquide détergent dans la cuve ad hoc est inférieur à 1,6 litre.

CHAUFFAGE ET VENTILATION

COMMANDES

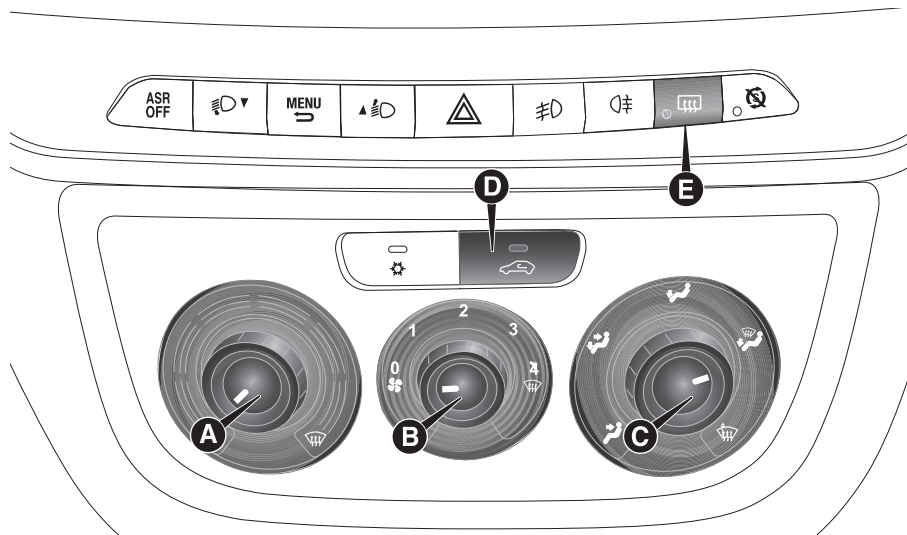

70

F0V0503

- A. manette de réglage de la température de l'air (mélange air chaud/froid)
 - B. manette d'activation du ventilateur
 - C. molette de répartition de l'air.
 - D. bouton d'activation/désactivation du recyclage d'air d'habitacle
 - E. bouton d'activation/désactivation de la lunette arrière dégivrante et du dégivrage des rétroviseurs extérieurs électriques (pour les versions/marchés qui le prévoient)
- ↺ débit d'air des diffuseurs centraux et aérateurs latéraux ;
- ↗ pour chauffer la zone des pieds et maintenir le visage frais (fonction « bilevel »)
- ↖ pour chauffer l'habitacle plus rapidement ;





pour chauffer l'habitacle et simultanément désembuer le pare-brise ;



pour désembuer et dégivrer le pare-brise et les vitres latérales avant.

CLIMATISEUR MANUEL



(pour les versions/marchés qui le prévoient)

COMMANDES

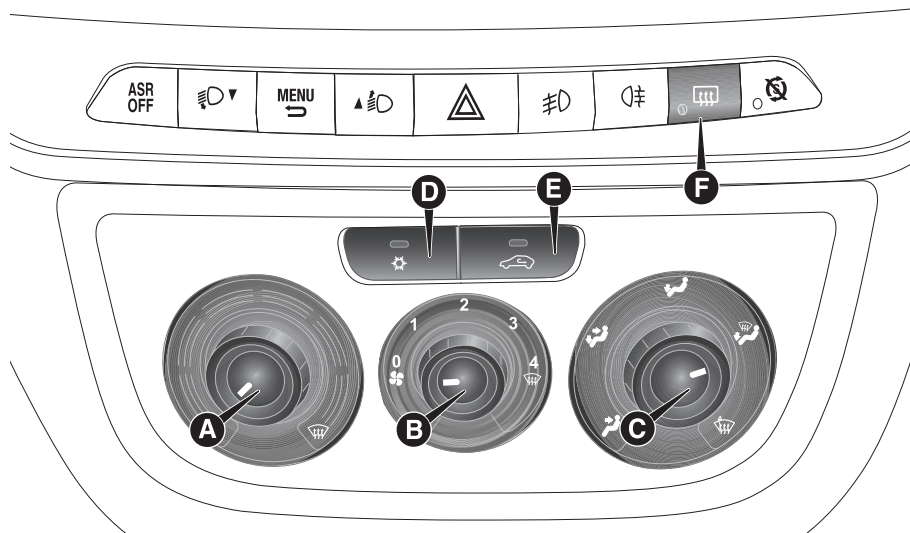



71

FOV0504

- A. manette de réglage de la température de l'air (mélange air chaud/froid)
- B. manette d'activation du ventilateur
- C. molette de répartition de l'air.
- D. bouton d'activation/désactivation du compresseur de climatiseur
- E. bouton d'activation/désactivation du recyclage d'air d'habitacle
- F. bouton d'activation/désactivation de la lunette arrière dégivrante et du dégivrage des rétroviseurs extérieurs électriques (pour les versions/marchés qui le prévoient)



-  pour chauffer les pieds et simultanément désembuer le pare-brise
-  pour chauffer la zone des pieds et maintenir le visage frais (fonction « bilevel »)
-  pour chauffer de manière diffuse la zone des pieds des places avant et arrière.

**AVERTISSEMENT**

2) *Le circuit de climatisation utilise un réfrigérant compatible avec les normes en vigueur dans les pays de commercialisation des véhicules utilisant du R134a ou du R1234yf. En cas de recharge, utiliser exclusivement le fluide frigorigène indiqué sur la plaque située dans le compartiment moteur. L'utilisation d'autres frigorigènes peut réduire l'efficacité et endommager le circuit. Noter également que le lubrifiant utilisé pour le compresseur est étroitement lié au type de gaz réfrigérant, se référer au Réseau Après-vente Fiat.*

CLIMATISEUR AUTOMATIQUE



(pour les versions/marchés qui le prévoient)



COMMANDES

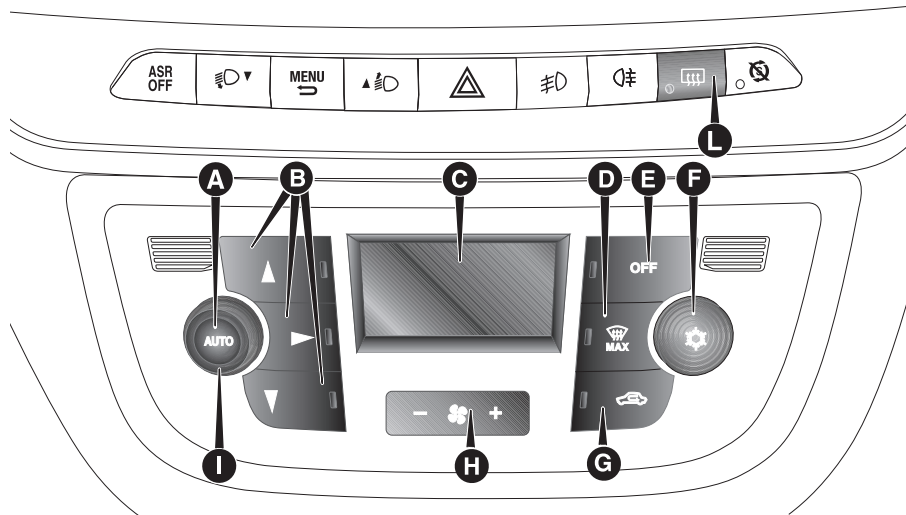

72

FOV0505

- A. Bouton AUTO contrôle automatique de toutes les fonctions.
- B. Bouton de réglage de distribution d'air.
- C. Écran
- D. Bouton de la fonction MAX DEF.
- E. Bouton de désactivation du système.
- F. Bouton d'activation/désactivation du compresseur.
- G. Bouton de commande du recyclage de l'air.



H. Boutons de commande diminution/augmentation de la vitesse du ventilateur.

I. Manette de commande diminution/augmentation de la température.

L. Bouton d'activation/désactivation de la lunette arrière dégivrante et des rétroviseurs extérieurs électriques (pour les versions/marchés qui le prévoient).

▲ Flux d'air vers les diffuseurs du pare-brise et des vitres latérales avant pour le désembuage ou le dégivrage des vitres.

▶ Flux d'air vers les diffuseurs centraux et latéraux de la planche de bord pour la ventilation du buste et du visage pendant les saisons chaudes.

▼ Flux d'air vers les diffuseurs dans la zone des pieds avant et arrière. La tendance naturelle de la chaleur à monter, permet le réchauffement très rapide de l'habitacle et offre immédiatement une sensation de chaleur.

▶▼ Répartition du flux d'air entre les diffuseurs dans la zone des pieds (air plus chaud) et les aérateurs centraux et latéraux de la planche de bord (air plus frais). Cette répartition est spécialement adaptée aux saisons du printemps et d'automne, avec rayonnement solaire.

▲▼ Répartition du flux d'air entre les diffuseurs dans la zone des pieds et les diffuseurs de désembuage/dégivrage du pare-brise et des vitres latérales avant. Cette répartition permet de chauffer correctement l'habitacle et prévient la formation de buée sur les vitres.



AVERTISSEMENT

3) Le circuit de climatisation utilise un réfrigérant compatible avec les normes en vigueur dans les pays de commercialisation des véhicules utilisant du R134a ou du R1234yf. En cas de recharge, utiliser exclusivement le fluide frigorigène indiqué sur la plaque située dans le compartiment moteur. L'utilisation d'autres frigorigènes peut réduire l'efficacité et endommager le circuit. Noter également que le lubrifiant utilisé pour le compresseur est étroitement lié au type de gaz réfrigérant, se référer au Réseau Après-vente Fiat.

LÈVE-VITRES



LÈVE-VITRES ÉLECTRIQUES AVANT

(pour les versions/marchés qui le prévoient)

Sur la moulure du panneau de la porte côté conducteur sont situés les boutons qui commandent, avec la clé de contact en position MAR :

A : Ouverture/fermeture de la vitre gauche

B : Ouverture/fermeture de la vitre droite

Appuyer sur les boutons (A) ou (B) pour ouvrir/fermer la vitre désirée.

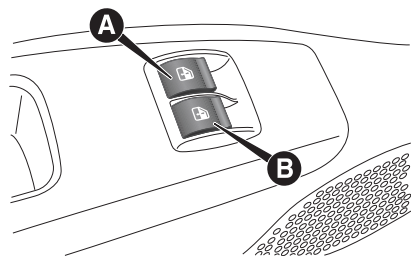

73

F0V0020

En appuyant brièvement sur un des deux boutons, la vitre monte par crans ; en gardant le doigt sur les boutons, elle monte et descend complètement sans s'arrêter.

La vitre s'arrête dans la position souhaitée en appuyant à nouveau sur le bouton (A) ou (B).

Les lève-vitres sont dotés d'un système de sécurité (lorsqu'il est prévu) en mesure de reconnaître la présence éventuelle d'un obstacle pendant le mouvement de fermeture de la vitre ; lors de cet événement, le système interrompt et inverse immédiatement la course de la vitre.

AVERTISSEMENT Quand la clé de contact est sur STOP ou extraite, les lève-vitres restent actifs pendant environ 2 minutes et se désactivent immédiatement à l'ouverture de l'une des portes.



LÈVE-VITRES ÉLECTRIQUES AVANT ET ARRIÈRE

(pour les versions/marchés qui le prévoient)

Porte côté conducteur

Sur l'accoudoir interne se trouvent cinq interrupteurs fig. 74 qui commandent, lorsque la clé de contact est en position MAR :

A ouverture/fermeture de la vitre avant gauche ;

B ouverture/fermeture de la vitre avant droite ;
C ouverture/fermeture de la vitre arrière gauche ;
D ouverture/fermeture de la vitre arrière droite ;
E inhibition commande interrupteurs placés sur les portes arrière.

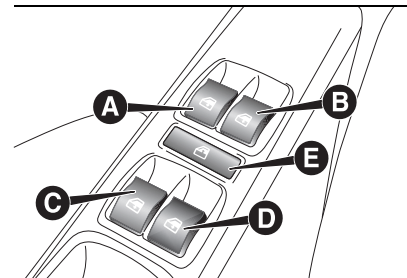

74

F0V0175

Porte côté passager et arrière

(pour les versions/marchés qui le prévoient)



Sur l'accoudoir interne de chaque porte, se trouve l'interrupteur qui commande la vitre correspondante.

OUVERTURE/FERMETURE DES VITRES AU MOYEN DE LA CLÉ AVEC TÉLÉCOMMANDE

(pour les versions/marchés qui le prévoient)

Il est possible d'ouvrir/fermer les vitres en exerçant, respectivement, une



pression prolongée sur le bouton de déverrouillage  /verrouillage  de la clé avec télécommande.

Les vitres s'activent simultanément tant que l'on exerce une pression sur le bouton correspondant ; elles interrompent leur course une fois qu'elles auront atteint la butée supérieure ou inférieure ou si l'on relâche le bouton.



ATTENTION

28) Une mauvaise utilisation des lève-vitres électriques peut s'avérer dangereuse.



Avant et pendant l'actionnement, toujours vérifier que les passagers ne risquent pas de se blesser, directement, à cause des vitres en mouvement ou indirectement, à cause d'objets personnels transportés ou heurtés.

29) En quittant le véhicule, toujours retirer la clé de contact pour éviter que les lève-vitres électriques, par un actionnement intempestif, puissent constituer un danger pour les passagers encore à bord.

CAPOT MOTEUR

Ouverture

Procéder de la manière suivante :

-  tirer le levier (A) fig. 75 dans le sens indiqué par la flèche ;
-  actionner le levier (B) fig. 76, soulever le capot et dégager simultanément la béquille (C) fig. 77 de son dispositif de blocage (D), puis insérer l'extrémité de la tige dans le siège E du capot moteur (grand trou) et pousser dans la position de sécurité (petit trou), comme illustré sur la figure.

 30) 31) 32) 33)

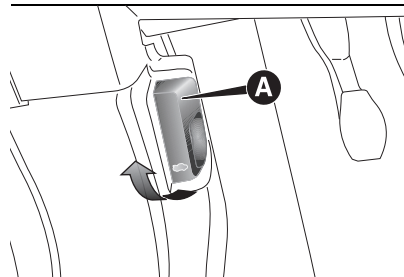

75

F0V0047

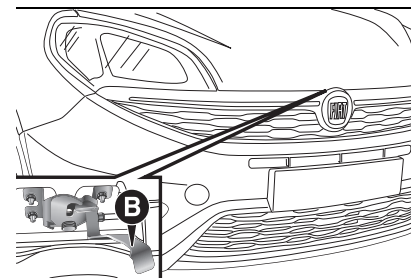



76

F0V0048

Fermeture

Procéder de la manière suivante :

-  Maintenir le capot soulevé d'une main et de l'autre retirer la béquille (C) du logement (E) et la réinsérer dans son dispositif de blocage (D) ;
-  Baisser le capot en le tenant jusqu'à 20 cm environ du compartiment moteur, puis le lâcher et s'assurer qu'il est parfaitement fermé, et pas seulement accroché en position de sécurité. Si tel est le cas, ne pas exercer de pression sur le capot, mais le soulever de nouveau et recommencer l'opération.

 34)

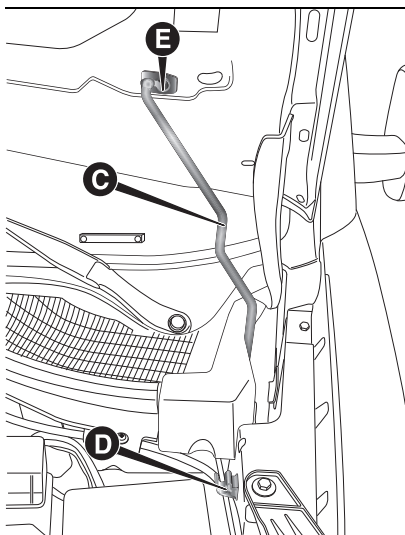

77

FOV0049



ATTENTION

30) Le positionnement imparfait de la béquille de maintien pourrait provoquer la chute violente du capot. Exécuter l'opération uniquement lorsque le véhicule est à l'arrêt.

31) Avant de soulever le capot, s'assurer que le bras de l'essuie-glace repose bien sur le pare-brise.

32) Lorsque le moteur est chaud, procéder précautionneusement dans le compartiment moteur pour ne pas se brûler. Ne pas approcher les mains du ventilateur électrique : il peut se mettre

en route même si la clé est enlevée du contact. Laisser refroidir le moteur.

33) Éviter soigneusement tout contact d'écharpes, cravates ou autres vêtements flottants avec des organes en mouvement, car ils pourraient être entraînés et mettre en grave danger l'opérateur.

34) Pour des raisons de sécurité, le capot moteur doit toujours rester parfaitement fermé pendant que le véhicule roule. Par conséquent, vérifier toujours la fermeture correcte du capot en s'assurant que le blocage est inséré. Si en cours de route, on s'aperçoit que le dispositif de blocage n'est pas bien enclenché, s'arrêter immédiatement et le fermer correctement.

COFFRE À BAGAGES

35) 36) 37) 38)

OUVERTURE/FERMETURE DU HAYON DE L'EXTÉRIEUR

Le hayon du coffre à bagages (s'il est déverrouillé) ne peut s'ouvrir que de l'extérieur en actionnant la poignée électrique d'ouverture (A) fig. 78 située sous la poignée. Le hayon peut également être ouvert à tout moment lorsque les portes sont déverrouillées.

Pour l'ouvrir, il faut avoir activé la poignée avec l'ouverture de la porte avant côté conducteur ou bien avoir agi sur la touche de déverrouillage de la télécommande (dans les versions Doblò/Doblò Combi).

Dans les versions Cargo, l'ouverture du hayon est subordonnée à l'activation de la poignée.

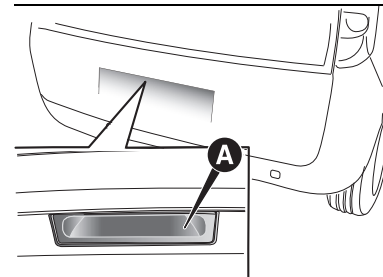

78

FOV0370



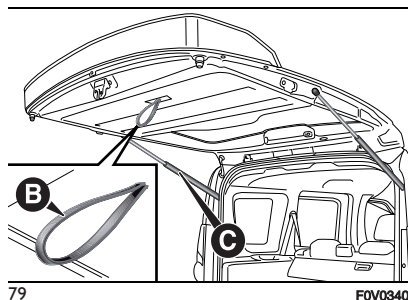

79

F0V0340

OUVERTURE D'URGENCE DE L'INTÉRIEUR

En cas d'urgence, il est possible d'ouvrir le coffre de l'intérieur du véhicule, en procédant comme suit :

- ouvrir la porte latérale coulissante et rabattre complètement les sièges arrière ;
- en intervenant à l'intérieur du coffre à bagages, appuyer sur le levier (A) fig. 80 et ouvrir le hayon.

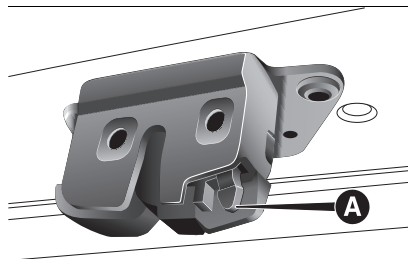

80

F0V0135

OUVERTURE D'URGENCE DE L'INTÉRIEUR PORTES BATTANTES

En cas d'urgence, il est possible d'ouvrir le coffre de l'intérieur du véhicule, en procédant comme suit :

- ouvrir la porte latérale coulissante et rabattre le dossier du siège arrière de façon à accéder au compartiment de charge (versions Doblò/Doblò Combi) ; ou bien
- ouvrir la porte latérale coulissante (versions Cargo) ;
- agir sur le dispositif (A) fig. 81 situé sur la partie intérieure de la porte droite à battant ;
- ouvrir la porte à battant gauche en agissant sur la poignée appropriée (voir les indications au paragraphe « Portes » dans ce chapitre).

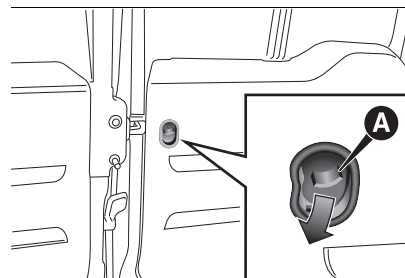

81

F0V0080

DÉPOSE DE LA PLAGE ARRIÈRE

La plage arrière est constituée de deux parties.

Pour l'enlever complètement, procéder comme suit :

- ouvrir les portes arrière à battant ; soulever la partie avant (A) fig. 82 en décrochant l'axe (A) fig. 83 de son logement
- soulever la partie arrière (B) fig. 82 en décrochant les axes (B) et (C) fig. 83 de leur logement.

Lorsque le siège est complètement replié, enlever la plage arrière comme décrit précédemment et la placer transversalement entre les dossiers des sièges avant et le siège arrière rabattu. Pour remettre en place la plage arrière, exécuter les opérations dans le sens inverse par rapport à celles décrites précédemment.

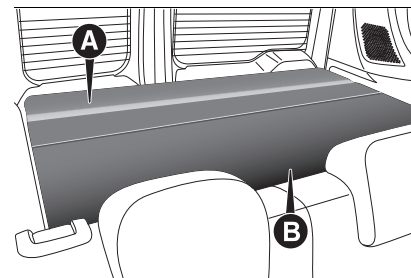

82

F0V0136

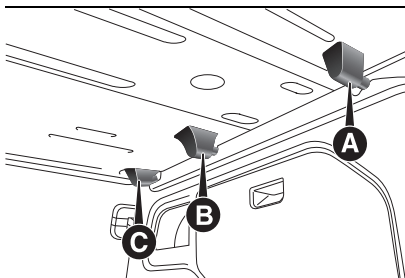

83

FOV0137

RIDEAU CACHE-BAGAGES

Le rideau cache-bagages (A) fig. 84 peut être enroulé et enlevé.

Enroulement du rideau : saisir la poignée (C) fig. 84 et puis dégager les axes (B) fig. 85 (un de chaque côté) de leur logement respectif.

Accompagner ensuite le rideau vers la partie avant du coffre à bagages.

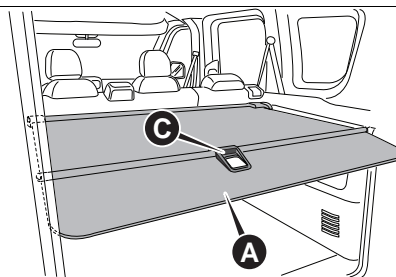

84

FOV0260

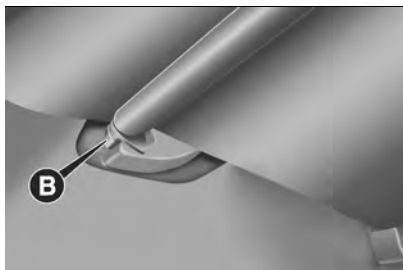

85

FOV0262

Dépose du rideau : enrouler le rideau, puis tirer les deux crochets (D) fig. 86 (un de chaque côté) vers l'intérieur du coffre à bagages. Soulever donc le rideau cache-bagages vers le haut et le déposer.

AVERTISSEMENT Ne déposer aucun poids/objet sur le rideau.

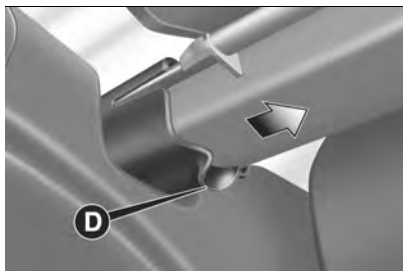

86

FOV0263

AGRANDISSEMENT DU COFFRE À BAGAGES

Versions avec levier

Procéder de la manière suivante :

- ouvrir les portes arrière et enlever la plage arrière (voir les indications au paragraphe précédent) ;
- baisser complètement les appuie-tête du siège arrière ;
- déplacer latéralement la ceinture de sécurité en vérifiant que la sangle soit complètement détendue et sans entortillements ;
- soulever le levier (A) fig. 87 de retenue du dossier et le rabattre en avant afin d'obtenir un compartiment de chargement uniforme. Le soulèvement du levier est signalé par une « bande rouge » ;
- pour agrandir davantage le compartiment de chargement, soulever le levier (B) fig. 88 situé à côté du coussin qui se lève alors automatiquement, intervenir manuellement pour rabattre le siège et le dossier fig. 89 complètement vers l'avant.



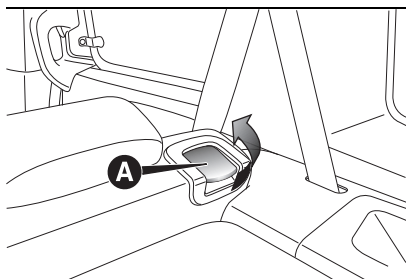

87

FOV0127

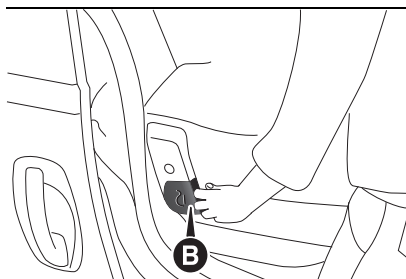

88

FOV0202

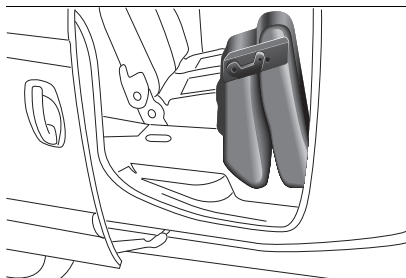

89

FOV0203

Versions avec sangle

□ Soulever la sangle (B) fig. 90 située sur le côté du coussin pour le décrocher ;

□ ensuite soulever le coussin manuellement et rabattre le siège et le dossier fig. 89 complètement vers l'avant.

Les véhicules munis de siège dédoublé seront équipés des deux systèmes. La partie la plus petite du siège sera munie du ruban et la partie la plus grande du levier.

Pour rabattre ces sièges, opérer de la façon décrite ci-dessus. Sur les versions avec dossier rabattu et plage arrière en position pliée (pour les versions/marchés qui le prévoient), il est possible d'obtenir un plan de chargement fig. 91.

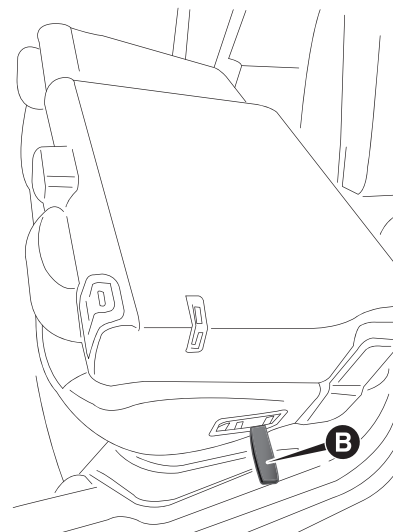

90

FOV0213

La plage arrière en position basse peut supporter une charge maximale de 70 kg sur une surface minimale d'appui de 400 mm x 400 mm fig. 92.

REMARQUE Les sièges arrière sont dotés d'élastiques fixés sous le coussin pour accrocher le siège rabattu aux tiges appuie-tête des sièges avant.

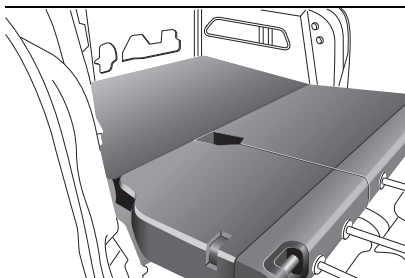

91

FOV0204

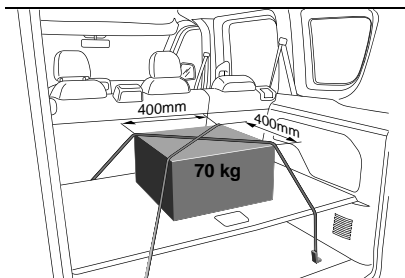

92

FOV0212

ANCRAGE DU CHARGEMENT

Pour faciliter la fixation du chargement, des crochets (en nombre variable selon les différents équipements) sont fixés au plancher fig. 93 - fig. 94.

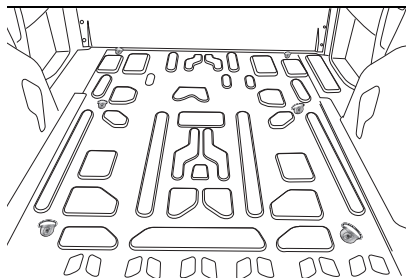

93

FOV0114

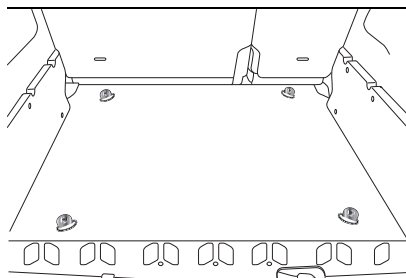

94

FOV0122



ATTENTION

35) Si lors d'un voyage dans des zones où il est difficile d'effectuer le ravitaillement, vous transportez du carburant dans un bidon de réserve, il faut le faire dans le respect des dispositions de loi, en employant uniquement un bidon homologué et fixé correctement. Toutefois, ces précautions ne suffisent pas à éviter un risque d'incendie en cas d'accident.

36) Ne jamais entreposer dans le coffre des charges supérieures à celles autorisées, voir chapitre « Données techniques ». S'assurer également que les objets contenus dans le coffre soient bien arrimés, pour éviter qu'un freinage brusque puisse les projeter vers l'avant et blesser les passagers.

37) Il est absolument interdit d'utiliser le siège arrière avec le dossier rabattu pour le transport de charges ou de bagages. Le chargement pourrait être projeté contre le dossier des sièges avant, provoquant ainsi de graves lésions aux passagers.

38) Vérifier que les objets posés sont placés correctement et fixés aux crochets du plancher pour éviter qu'un brusque freinage puisse les projeter vers l'avant et causer des blessures aux passagers.

39) En cas d'accident ou de freinages brusques, les objets posés sur le cache-bagages pourraient être projetés à l'intérieur de l'habitacle et blesser les occupants.



AVERTISSEMENT

9) Pour fermer le hayon, utiliser la poignée (B) fig. 79. Ne pas essayer de fermer le hayon en exerçant une pression sur les amortisseurs latéraux (C) fig. 79. Par ailleurs, veiller à ne pas heurter les amortisseurs latéraux lorsqu'on charge le coffre à bagages, pour éviter de les endommager.





PHARES



CORRECTEUR D'ASSIETTE DES PHARES

Il fonctionne avec clé de contact sur MAR et feux de croisement allumés. Un véhicule chargé penche vers l'arrière, ce qui entraîne le rehaussement du faisceau lumineux. Dans ce cas, il est nécessaire de corriger l'orientation.

Réglage de l'assiette des phares

Pour le réglage, agir sur les boutons  et  fig. 95 placés sur la platine des commandes.

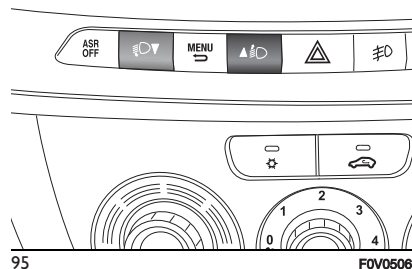

L'écran du combiné de bord affiche la position correspondant au réglage sélectionné.

Position 0 - une ou deux personnes sur les sièges avant.

Position 1 - cinq personnes.

Position 2 - cinq personnes + charge dans le coffre à bagages.

Position 3 - conducteur et charge maximale autorisée dans le coffre à bagages.

AVERTISSEMENT Régler l'orientation des faisceaux lumineux en fonction des variations du poids transporté.

VERSION AVEC CIRCUIT AU MÉTHANE (Natural Power)



 40) 41) 42)

 10) 11) 12)

INTRODUCTION

La version « Natural Power » de Fiat Doblò est caractérisée par deux systèmes d'alimentation, un pour l'essence et l'autre pour le gaz naturel (méthane).

Sélection du type d'alimentation

Fiat Doblò Natural Power est configurée pour fonctionner normalement au méthane.

Lorsque le méthane s'épuise et que la pression de la bouteille atteint la limite de fonctionnement, le système commute automatiquement sur l'essence.

Le démarrage du moteur s'effectue toujours à l'essence avec passage automatique au méthane, après avoir atteint les conditions optimales (température d'eau du moteur, seuil minimum de tours) pour la commutation au méthane.

Il est donc nécessaire d'avoir toujours de l'essence dans le réservoir (au moins 1/4 de la capacité) pour ne pas compromettre le fonctionnement de la pompe à carburant.

Pour toutes ces raisons, il est nécessaire d'avoir toujours de l'essence dans le réservoir.

Le commutateur essence/méthane fig. 96, situé parmi les commandes sur la planche de bord, permet de sélectionner le fonctionnement à l'essence. La commutation automatique sur le méthane en cas d'épuisement de l'essence n'est pas prévue.

AVERTISSEMENT En cas d'odeur de gaz, passer du fonctionnement méthane à celui à essence et se rendre immédiatement auprès du Réseau

Après-Vente Fiat pour faire exécuter des contrôles visant à exclure des défauts éventuels du système.

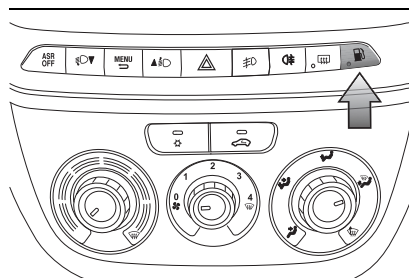

96

F0V0587

BOUTEILLES DE MÉTHANE

Le véhicule est équipé de 4 bouteilles pour une capacité de 95 litres ; la version Cargo Maxi (empattement long) peut être équipée, sur demande, d'une 5^e bouteille, qui augmente la capacité à 130 litres.

Les bouteilles se trouvent toutes sous le plancher et sont protégées par des boucliers spéciaux.

Les bouteilles fig. 97, fig. 98 et fig. 99 sont le réservoir qui contient le méthane à l'état gazeux comprimé (pression de 200 bars nominaux à 15 °C).

Capacité des bouteilles :

- ❑ Versions empattement court : environ 16,15 kg ;
- ❑ Versions empattement long : environ 22,1 kg.

La quantité de méthane dépend de la température extérieure, de la pression de ravitaillement, de la qualité du gaz et du type de dispositif de ravitaillement. Volume total des bouteilles de 95 litres environ (versions avec empattement court) et de 130 litres (versions avec empattement long).

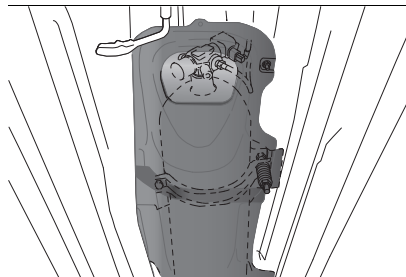

97

F0V0233

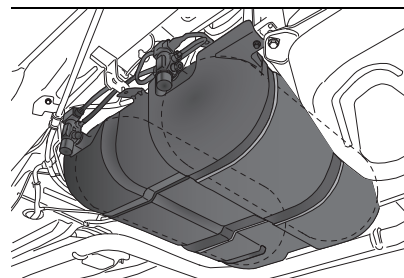

98

F0V0234

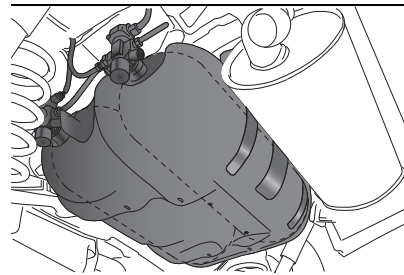

99

F0V0235

Certification des bouteilles

Les bouteilles pour le méthane sont homologuées selon le règlement ECE n° 110.

Les bouteilles doivent être inspectées selon la Procédure du Règlement ECE n° 110 tous les 4 ans à partir de la date d'immatriculation du véhicule ou selon les règlements spécifiques en vigueur dans chaque pays.



COMMUTATEUR ESSENCE/MÉTHANE

Le moteur fonctionne normalement au méthane, sauf au démarrage, qui s'effectue à l'essence. La commutation au méthane s'effectue automatiquement et est signalée sur l'écran du combiné de bord par l'extinction du signal  à l'écran.

Réserve de carburant méthane

Sur l'écran du combiné de bord fig. 100, les quatre barres verticales à proximité de l'inscription CNG indiquent le niveau de méthane présent dans les bouteilles.

Lorsque la quantité résiduelle de méthane est inférieure à 1/5 de la capacité des bouteilles, le 1er niveau ainsi que les bords des barrettes des 3 autres niveaux clignotent jusqu'au ravitaillement de méthane. L'écran affiche un message dédié, accompagné par un signal sonore.



100

F0V0244

En cas d'épuisement du méthane, la commutation sur l'essence se fait automatiquement :

❑ pour les versions Euro 5 : sur l'écran du combiné de bord, le 1er niveau ainsi que les bords des barrettes des 3 autres niveaux continuent à clignoter et l'indicateur , à proximité de l'icône CNG, s'allume.

❑ pour les versions Euro 6 : sur l'écran du combiné de bord, toutes les barrettes vides cessent de clignoter, puis l'indicateur , à proximité de l'icône CNG, s'allume.

Pour utiliser expressément l'alimentation à essence, il faut appuyer sur le bouton fig. 96 situé sur le tunnel central.

L'éclairage de la DEL sur le bouton indique que la demande de commutation s'est déroulée correctement.

La commutation effective sur l'alimentation choisie s'effectuera en fonction des conditions d'utilisation du véhicule afin de garantir une commutation en toute sécurité et elle sera confirmée par l'allumage/l'extinction du témoin  sur le combiné de bord.

De plus, en cas de démarrage avec une température extérieure inférieure à -10 °C environ, les temps de commutation de l'essence

au méthane augmentent afin de permettre un réchauffement suffisant du détendeur/régulateur de pression.

AVERTISSEMENT Si la commutation intervient en phase d'accélération ou de reprise, on peut constater un bref passage à vide (chute de puissance).



ATTENTION

40) *Fiat Doblò Natural Power est équipé d'un circuit au méthane à haute pression, conçu pour fonctionner à 200 bars nominaux. Il est dangereux de forcer le système à des pressions plus élevées. En remorquant ou soulevant le véhicule, pour éviter d'endommager les composants du circuit au méthane, respecter les instructions figurant dans le manuel de base, au chapitre : « Remorquage du véhicule ». En cas de défaillance du circuit de méthane, s'adresser exclusivement au Réseau Après-vente Fiat. Ne pas modifier la configuration ou les composants du circuit au méthane. Ils ont été conçus exclusivement pour le modèle Fiat Qubo Natural Power. Si l'on utilise d'autres composants ou matériaux, cela provoquera des dysfonctionnements et la sécurité sera compromise.*

41) *En cas de peinture au four, les bouteilles doivent être déposées du véhicule, puis remontées par le Réseau Après-vente Fiat. Bien que le circuit de méthane soit équipé de nombreux dispositifs de sécurité, il est conseillé de*

fermer le robinet manuel des bouteilles chaque fois que le véhicule est immobilisé pendant de longues périodes, transporté sur d'autres véhicules ou déplacé lors d'une situation d'urgence suite à des pannes ou des accidents.

42) En cas d'odeur de gaz, passer du fonctionnement méthane à celui à essence et se rendre immédiatement auprès du Réseau Après-Vente Fiat pour faire exécuter des contrôles visant à exclure des défauts éventuels du système.



AVERTISSEMENT

10) Quel que soit le type d'alimentation utilisé lors de la dernière utilisation du véhicule, au prochain démarrage, après la phase initiale à l'essence, la commutation automatique au GNV aura lieu.

11) Lors de la demande de commutation, on perçoit un bruit métallique provenant des soupapes dû à la mise sous pression du circuit (davantage perceptible avec la clé sur MAR). Pour les logiques de commutation susmentionnées, le décalage entre le cliquetis de la soupape et l'extinction de l'indication sur le combiné de bord est tout à fait normal.

12) Ne pas effectuer la commutation entre les deux modes de fonctionnement pendant la phase de démarrage du moteur.



PRÉSENTATION DU COMBINÉ DE BORD

Cette section de la Notice vous donnera toutes les informations utiles pour apprendre à connaître, interpréter et utiliser correctement le combiné de bord.

COMBINÉ ET INSTRUMENTS DE BORD.....	55
ÉCRAN NUMÉRIQUE	57
ÉCRAN MULTIFONCTION	58
TRIP COMPUTER	59
TÉMOINS ET MESSAGES	61

COMBINÉ ET INSTRUMENTS DE BORD



Versions avec écran numérique



101

F0V0530

A. Tachymètre (indicateur de vitesse) B. Indicateur de niveau de carburant avec témoin de réserve C. indicateur de température du liquide de refroidissement du moteur avec témoin de température maximum D. Compte-tours E. Écran numérique



Versions avec écran multifonctions



102

F0V0531

A. Tachymètre (indicateur de vitesse) B. Indicateur de niveau de carburant avec témoin de réserve C. Indicateur de température du liquide de refroidissement du moteur avec témoin de température maximum D. Compte-tours E. Écran multifonction

 13)



AVERTISSEMENT

13) Si l'aiguille de la température du liquide de refroidissement du moteur se place sur la zone rouge, couper immédiatement le moteur et s'adresser au Réseau Après-vente Fiat.

ÉCRAN NUMÉRIQUE



PAGE-ÉCRAN STANDARD

La page-écran standard fig. 103 est en mesure d'afficher les indications suivantes :

□ **A** Position d'assiette des phares (uniquement avec feux de croisement activés).

□ **B** Odomètre (affichage des kilomètres ou des miles, kilométrages parcourus).

□ **C** Heure (affichée en permanence même clé retirée et portes AV refermées).

□ **D** Indication de la fonction START&STOP (pour les versions/marchés qui le prévoient).

□ **E** Gear Shift Indication (indication changement de vitesse) (pour les versions/marchés qui le prévoient).

REMARQUE Lorsque l'on retire la clé (à l'ouverture d'au moins une des portes avant), l'écran s'allume en affichant pendant quelques secondes l'heure et l'indication des kilomètres, ou bien des miles, parcourus.

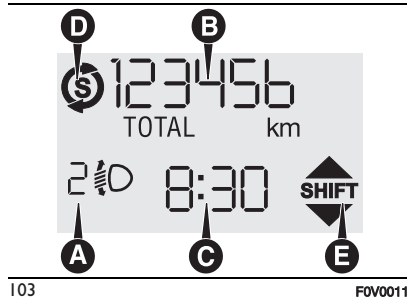

103

FOV0011

BOUTONS DE COMMANDE

□ ▲ Pour faire défiler la page-écran et les différentes options vers le haut ou pour augmenter la valeur affichée.

□ **MENU** ➡ Pression courte pour accéder au menu et/ou passer à la page-écran suivante ou bien valider le choix désiré. Pression prolongée pour revenir à la page-écran standard.

□ ▼ Pour faire défiler la page-écran et les différentes options vers le bas ou pour diminuer la valeur affichée.

REMARQUE Les boutons ▲ et ▼ activent des fonctions différentes selon les situations suivantes :

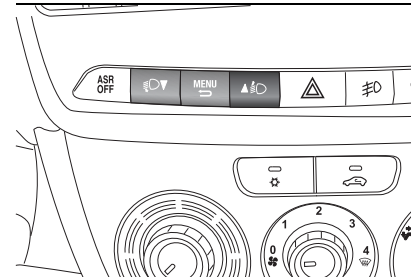

104

FOV0509

- à l'intérieur du menu, ils permettent le défilement vers le haut ou vers le bas ;
- pendant les opérations de réglage, ils permettent d'augmenter ou de diminuer un paramètre.

MENU DE CONFIGURATION

Le menu se compose d'une série de fonctions disposées en mode « circulaire », dont la sélection, à l'aide des boutons ▲ et ▼, permet d'accéder aux différentes opérations de sélection et de réglage (configuration) indiquées ci-après.

Le menu peut être activé par une courte pression sur le bouton **MENU** ➡.

En appuyant de manière répétée sur les boutons ▲ et ▼, on peut se déplacer dans la liste du menu de configuration.



Les modalités de gestion diffèrent entre elles sur ce point, selon les caractéristiques de l'option sélectionnée.

Le menu est constitué des fonctions suivantes :

- ❑ ILLU
- ❑ SPEED
- ❑ HOUR
- ❑ UNIT
- ❑ BUZZ
- ❑ BAG P (pour les versions/ marchés qui le prévoient)
- ❑ DRL (pour les versions/marchés qui le prévoient)

ÉCRAN MULTIFONCTION



(pour les versions/marchés qui le prévoient)

Le véhicule peut être doté d'un écran multifonction en mesure d'offrir des informations utiles à l'utilisateur, en fonction de ce qui a été sélectionné précédemment, pendant la conduite du véhicule.

PAGE-ÉCRAN STANDARD

La page-écran standard fig. 105 est en mesure d'afficher les indications suivantes :

- ❑ **A** Date.

- ❑ **B** Odomètre (affichage des kilomètres ou des miles, kilométrages parcourus).
 - ❑ **C** Heure (affichée en permanence même clé retirée et portes AV refermées).
 - ❑ **D** Température extérieure.
 - ❑ **E** Position d'assiette des phares (uniquement avec les feux de croisement enclenchés).
 - ❑ **F** Indication de la fonction START&STOP (pour les versions/marchés qui le prévoient).
 - ❑ **G** Gear Shift Indication (indication changement de vitesse) (pour les versions/marchés qui le prévoient).
- REMARQUE À l'ouverture d'une porte avant, l'écran s'allume en affichant l'heure et les kilomètres, ou les miles, parcourus pendant quelques secondes.

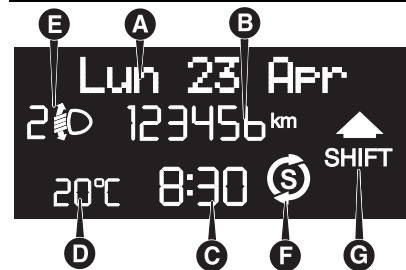

105

FOV0532

BOUTONS DE COMMANDE

- ❑ ▲ Pour faire défiler la page-écran et les différentes options vers le haut ou pour augmenter la valeur affichée.
- ❑ **MENU** ⇌ Pression courte pour accéder au menu et/ou passer à la page-écran suivante ou bien valider le choix désiré. Pression prolongée pour revenir à la page-écran standard.
- ❑ ▼ Pour faire défiler la page-écran et les différentes options vers le bas ou pour diminuer la valeur affichée.

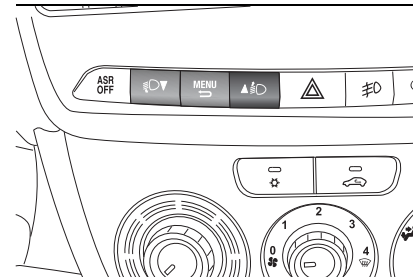

106

FOV0509

REMARQUE Les boutons ▲ et ▼ activent des fonctions différentes selon les situations suivantes :

Réglage de l'éclairage d'habitacle du véhicule

– lorsque la page-écran standard est active, ils permettent le réglage de l'intensité lumineuse du tableau de bord et de l'autoradio.

Menu de configuration

- à l'intérieur du menu, ils permettent le défilement vers le haut ou vers le bas ;
- pendant les opérations de réglage, ils permettent d'augmenter ou de diminuer un paramètre.

- à l'intérieur du menu, ils permettent le défilement vers le haut ou vers le bas ;
- pendant les opérations de réglage, ils permettent d'augmenter ou de diminuer un paramètre.

MENU DE CONFIGURATION

Le menu se compose d'une série de fonctions disposées en mode « circulaire », dont la sélection, à l'aide des boutons ▲ et ▼, permet d'accéder aux différentes opérations de sélection et de réglage (configuration) indiquées ci-après. Certaines options (Réglage de l'heure et Unités de mesure) prévoient un sous-menu.

Le menu de configuration peut être activé par une courte pression du bouton **MENU** ➡. Des pressions individuelles des boutons ▲ et ▼ permettent de se déplacer dans la liste du menu de configuration. Les modalités de gestion à ce point diffèrent entre elles selon la caractéristique de la rubrique

sélectionnée. Le menu se compose des rubriques suivantes :

- LUMINOSITÉ
- BIP VITESSE
- DONNÉES TRIP B
- RÉGLAGE DE L'HEURE
- RÉGLAGE DATE
- VOIR RADIO (le cas échéant)
- AUTOCLÔSÉ
- UNITÉS DE MESURE
- LANGUE
- VOLUME ANNONCES
- VOLUME DES TOUCHES
- BUZZER CEINTURES
- SERVICE
- AIRBAG PASSAGER
- FEUX DE JOUR
- SORTIE MENU

TRIP COMPUTER



EN BREF

Le « Trip computer » permet de visualiser, avec la clé sur MAR, les valeurs relatives au fonctionnement du véhicule. Cette fonction se compose de deux « trips » distincts, appelés « Trip A » et « Trip B », qui surveillent la « mission complète » du véhicule (parcours programmé) de manière indépendante.

Les deux fonctions peuvent être remises à zéro (réinitialisation - début d'une nouvelle mission).

Le « Trip A » permet de visualiser les paramètres suivants :

- Temp. externe
- Autonomie
- Distance parcourue A
- Consommation moyenne A
- Consommation instantanée
- Vitesse moyenne A
- Durée du voyage A (durée de conduite)
- Réinitialisation Trip A



Le « Trip B », présent uniquement sur l'écran multifonctions, permet de visualiser les grandeurs suivantes :

- ❑ Distance parcourue B
- ❑ Consommation moyenne B
- ❑ Vitesse moyenne B
- ❑ Durée du voyage B (durée de conduite)
- ❑ Réinitialisation Trip B

Versions Natural Power

REMARQUE Les données du Trip Computer sur l'autonomie, la consommation moyenne et la consommation instantanée ne sont pas disponibles pour cette version.



Bouton de commande TRIP

Le bouton TRIP, placé sur le levier droit fig. 107, permet, avec la clé de contact en position MAR, d'accéder à l'affichage des valeurs décrites précédemment ainsi que de les remettre à zéro pour commencer une nouvelle mission :

- ❑ pression courte pour accéder à l'affichage des différentes valeurs ;
- ❑ pression prolongée pour remettre à zéro (réinitialisation) et commencer une nouvelle mission.

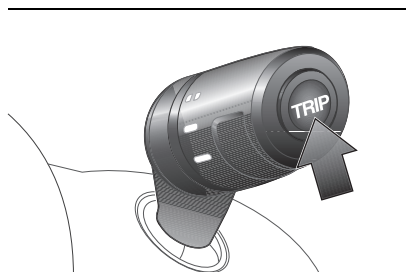

107

FOV0010

Nouvelle mission

Elle commence à partir d'une mise à zéro :

- ❑ « manuelle » par l'utilisateur, en appuyant sur le bouton correspondant ;
- ❑ « automatique » quand la « distance parcourue » atteint la valeur de 9999,9 km ou bien quand la « durée de voyage » atteint la valeur de 999,59 (999 heures et 59 minutes) ;
- ❑ après chaque débranchement et branchement suivant de la batterie.

AVERTISSEMENT L'opération de mise à zéro effectuée en présence des affichages du « Trip A » ou du « Trip B » ne remet à zéro que les grandeurs concernant sa propre fonction.

Les valeurs « Autonomie » et « Consommation instantanée » ne peuvent pas être mises à zéro.

Procédure de début de voyage

Clé de contact en position MAR, effectuer la remise à zéro (reset) en appuyant et en maintenant la pression sur le bouton TRIP pendant plus de 2 secondes.

Sortie Trip

La sortie de la fonction TRIP est automatique lorsque toutes les grandeurs ont été affichées ou si l'on maintient le bouton **MENU**  (*) enfoncé pendant plus d'une seconde. (*) Pour versions/marchés, où il est prévu.





AVERTISSEMENT

14) Le « Trip B » est une fonction désactivable (voir le paragraphe « Activation Trip B »). Les valeurs « Autonomie » et « Consommation instantanée » ne peuvent pas être mises à zéro.









TÉMOINS ET MESSAGES





L'allumage du témoin est associé (si le combiné de bord le permet) à un message spécifique et/ou un signal sonore. Ces signaux synthétiques de mise en garde ne sauraient être exhaustifs et/ou se substituer aux indications de cette Notice d'entretien, qu'il faut toujours lire avec beaucoup d'attention. En cas de signal d'anomalie, toujours se référer au contenu de ce chapitre.

AVERTISSEMENT Les signaux d'anomalie qui apparaissent à l'écran sont divisés en deux catégories : anomalies graves et anomalies moins graves. Les anomalies graves visualisent un « cycle » de signaux répétés pendant un temps prolongé. Pour les anomalies plus anodines, le « cycle » de signaux affiché est répété pendant un temps plus limité. Le cycle d'affichage des deux catégories peut être interrompu. Le témoin du combiné de bord reste allumé jusqu'à l'élimination de la cause du dysfonctionnement.





Témoins du combiné de bord	Signification	Que faire
 <p>rouge</p>	<p>LIQUIDE DE FREINS INSUFFISANT/FREIN À MAIN SERRÉ/DÉPRESSION DU SERVOFREIN INSUFFISANTE</p> <p>Quand on tourne la clé sur MAR, le témoin s'allume, mais il doit s'éteindre après quelques secondes.</p> <p> 43)</p> <p>Liquide de freins insuffisant</p> <p>Le témoin s'allume lorsque le niveau du liquide de freins dans le réservoir chute au-dessous du minimum, à cause d'une fuite possible de liquide du circuit. Sur certaines versions, l'écran affiche le message dédié.</p>	<p>Rétablir le niveau de liquide de freins, puis vérifier que le témoin s'éteigne.</p> <p>Si le témoin s'allume pendant la marche (accompagné, sur certaines versions, d'un message affiché à l'écran), s'arrêter immédiatement et s'adresser au Réseau Après-vente Fiat.</p>







Témoins du combiné de bord	Signification	Que faire
 rouge	<p>Frein de stationnement tiré</p> <p>Le témoin s'allume quand le frein à main est serré. Si le véhicule est en marche, certaines versions y associent une alarme sonore.</p> <p>Si le témoin s'allume pendant la marche, vérifier que le frein à main n'est pas serré.</p>	<p>Relâcher le frein à main, puis vérifier que le témoin s'éteigne.</p> <p>Si le témoin reste allumé, s'adresser au Réseau Après-vente Fiat.</p>
 rouge	<p>Dépression du servofrein insuffisante</p> <p>La témoin s'allume en cas d'anomalie du servofrein ; dans ce cas, on peut percevoir un durcissement de la pédale lors du freinage.</p>	<p>En cas d'anomalie du servofrein, le circuit de freinage conserve son efficacité mais avec un asservissement réduit. S'adresser au Réseau Après-vente Fiat pour faire vérifier le véhicule.</p> <p>ATTENTION Le système de freinage est doté d'une pompe électrique pour augmenter la dépression du servofrein. Dans certaines situations de conduite, le fonctionnement du dispositif peut être perceptible. Toutefois, cette condition fait partie du FONCTIONNEMENT NORMAL DU SYSTÈME.</p>
 rouge  jaune ambre  jaune ambre	<p>ANOMALIE EBD</p> <p>L'allumage simultané des témoins  (rouge),  (jaune ambre) et  (jaune ambre) (pour les versions/marchés qui le prévoient), quand le moteur tourne, indique une anomalie du système EBD ou que le système n'est pas disponible. Dans ce cas, si l'on freine brusquement, un blocage précoce des roues arrière peut se produire, avec risque de dérapage. Le message dédié apparaît à l'écran.</p>	<p>Conduire très prudemment et se rendre immédiatement au Réseau Après-vente Fiat le plus proche pour faire contrôler le système.</p>

Témoins du combiné de bord	Signification	Que faire
 <p>rouge</p>	<p>ANOMALIE DES AIRBAGS</p> <p>Quand on tourne la clé sur MAR, le témoin s'allume, mais il doit s'éteindre après quelques secondes. L'allumage du témoin de manière permanente indique une anomalie du système airbag. Sur certaines versions, l'écran affiche le message dédié.</p>	
 <p>rouge</p>	<p>CEINTURES DE SÉCURITÉ NON BOUCLÉES (pour les versions/marchés qui le prévoient)</p> <p>Le témoin s'allume à lumière fixe lorsque le véhicule est arrêté et que la ceinture de sécurité côté conducteur ou côté passager (pour les versions qui le prévoient) n'est pas bouclée. Le témoin clignote accompagné de l'émission d'un signal sonore (buzzer), lorsque la ceinture du conducteur n'est pas correctement bouclée et que la voiture roule.</p>	<p>Pour désactiver totalement l'avertisseur sonore (buzzer) du système S.B.R. (Seat Belt Reminder) s'adresser au Réseau Après-vente Fiat.</p>
 <p>rouge</p>	<p>DYSFONCTIONNEMENT DE LA BOÎTE DE VITESSES COMFORT-MATIC - DUALOGIC™ (pour les versions/marchés qui le prévoient)</p> <p>Quand on tourne la clé sur MAR, le témoin s'allume, mais il doit s'éteindre après quelques secondes. Le témoin s'allume en clignotant (accompagné du message affiché à l'écran et d'un signal sonore) quand une anomalie de la boîte de vitesses est détectée. Il est possible que le témoin s'allume aussi en cas de surchauffe de la boîte de vitesses, suite à une utilisation particulièrement intense. Dans ce cas, les performances du moteur seront limitées.</p>	<p>En cas d'anomalie de la B.V., s'adresser au plus vite au Réseau Après-vente Fiat pour faire contrôler le système.</p>



Témoins du combiné de bord	Signification	Que faire
	<p>TEMPÉRATURE EXCESSIVE DU LIQUIDE DE REFROIDISSEMENT DU MOTEUR</p> <p>Quand on tourne la clé sur MAR, le témoin s'allume, mais il doit s'éteindre après quelques secondes. Le témoin s'allume quand le moteur a surchauffé. Le message dédié apparaît à l'écran.</p>	<p>En cas de marche normale : arrêter le véhicule, couper le moteur et vérifier que le niveau d'eau dans le réservoir n'est pas au-dessous du repère MIN. Si tel est le cas, attendre que le moteur refroidisse, puis ouvrir lentement et prudemment le bouchon et ravitailler avec du liquide de refroidissement en s'assurant que le niveau soit compris entre les repères MIN et MAX gravés sur le réservoir. Vérifier visuellement aussi les éventuelles fuites de liquide.</p> <p>Si le témoin se rallume lors du démarrage suivant, s'adresser au réseau Après-vente Fiat. Au cas où le véhicule est très sollicité (par exemple, dans des conditions de conduite performantes) : ralentir et, si le témoin reste allumé, arrêter le véhicule. Rester à l'arrêt pendant 2 ou 3 minutes, moteur allumé et légèrement accéléré pour que le liquide de refroidissement circule plus facilement, puis couper le moteur. Vérifier le niveau du liquide en suivant les indications ci-dessus.</p> <p>ATTENTION Sur des parcours très contraignants, il est conseillé de garder le moteur allumé et légèrement accéléré pendant quelques minutes avant de l'éteindre.</p>
 <p>rouge</p>	<p>RECHARGE INSUFFISANTE DE LA BATTERIE</p> <p>En tournant la clé sur MAR le témoin s'allume, mais doit s'éteindre une fois que le moteur est lancé (quand le moteur est au ralenti, un bref retard de l'extinction est admis).</p>	<p>Si le témoin reste allumé, s'adresser immédiatement au Réseau Après-vente Fiat.</p>
 <p>rouge</p>	<p>PRESSION INSUFFISANTE DE L'HUILE MOTEUR</p> <p>Quand on tourne la clé sur MAR le témoin numérique s'allume, mais il doit s'éteindre dès que le moteur a démarré.</p> <p>Le témoin s'allume en mode fixe en même temps que le message affiché sur l'écran lorsque le système détecte une pression insuffisante de l'huile moteur.</p>	<p>Dans ce cas, couper impérativement le moteur et s'adresser au réseau après-vente Fiat.</p> <p> 15</p>

Témoins du combiné de bord	Signification	Que faire
 <p>rouge</p>	<p>HUILE MOTEUR DÉGRADÉE (seulement les versions MultiJet avec DPF) Le témoin s'allume en mode clignotant en même temps que le message affiché par l'écran (pour les versions/marchés qui le prévoient) lorsque le système détecte une dégradation de l'huile du moteur. L'allumage en mode clignotant de ce témoin ne doit pas être considéré comme une anomalie du véhicule mais comme un avertissement qui prévient le conducteur que l'utilisation normale du véhicule a conduit à la nécessité de vidanger l'huile moteur. Si l'huile n'est pas vidangée, lorsqu'un deuxième seuil de dégradation est atteint, le témoin  s'allume sur le combiné de bord et le fonctionnement du moteur est limité à 3000 tours/min. Si l'huile n'est pas encore vidangée, lorsqu'un troisième seuil de dégradation est atteint, le moteur est limité à 1 500 tours/min, de manière à éviter tout endommagement.</p>	<p>S'adresser dès que possible au Réseau Après-vente Fiat.  46) 47) Il est bon de rappeler que la dégradation de l'huile est accélérée par :</p> <ul style="list-style-type: none"> – une utilisation du véhicule principalement en ville qui augmente la fréquence de la procédure de régénération du DPF ; – une utilisation du véhicule sur des parcours brefs, empêchant le moteur d'atteindre la température de régime – des interruptions répétées de la procédure de régénération signalées par l'allumage du témoin DPF.
 <p>rouge</p>	<p>NIVEAU D'HUILE MOTEUR MINIMUM En tournant la clé en position MAR le témoin s'allume mais il doit s'éteindre après quelques secondes. Le témoin s'allume sur le tableau de bord lorsque le niveau d'huile de moteur descend sous la valeur minimale prévue. Sur certaines versions, l'écran affiche un message dédié.</p>	<p>Rétablir le niveau correct d'huile de moteur (voir « Vérification des niveaux » dans le chapitre « Entretien »).</p>



Témoins du combiné de bord	Signification	Que faire
 <p>rouge</p>	<p>FERMETURE INCOMPLÈTE DES PORTES Sur certaines versions, le témoin s'allume quand une ou plusieurs portes ou les portes battantes arrière/hayon (pour les versions/marchés qui le prévoient) sont parfaitement fermés. Quand le véhicule roule portes ouvertes, un signal sonore est émis.</p>	<p>S'assurer que toutes les portes ou les portes battantes/hayon (pour les versions/marchés qui le prévoient) sont parfaitement fermés.</p>



ATTENTION

43) Si le témoin  s'allume pendant la marche (sur certaines versions, en même temps que le message sur l'écran), s'arrêter immédiatement et s'adresser au réseau après-vente Fiat.

44) Si le témoin  ne s'allume pas quand on tourne la clé sur MAR ou qu'il reste allumé pendant que la voiture roule (accompagné du message affiché à l'écran), il s'agit peut-être d'une anomalie des systèmes de retenue. Si tel est le cas, les airbags ou les prétensionneurs risquent de ne pas s'activer en cas d'accident ou, plus rarement, de s'activer intempestivement. Avant de continuer, s'adresser au Réseau Après-vente Fiat pour faire immédiatement contrôler le système.

45) L'anomalie du voyant  est signalée par le clignotement du voyant . Dans ce cas, le témoin  pourrait ne pas signaler les anomalies éventuelles des systèmes de retenue. Avant de continuer, s'adresser au Réseau Après-vente Fiat pour faire immédiatement contrôler le système.



46) Quand le témoin  s'allume, l'huile moteur détériorée doit être vidangée dès que possible et jamais plus de 500 km après que le témoin se soit allumé pour la première fois. Le non-respect des informations susmentionnées pourrait endommager gravement le moteur et entraîner la déchéance de la garantie. Nous vous rappelons que l'allumage de ce témoin n'est pas lié à la quantité d'huile présente dans le moteur et qu'il ne faut absolument pas ajouter d'huile dans le moteur si le témoin s'allume en mode clignotant.

47) Si le témoin  clignote pendant la marche, s'adresser au Réseau Après-vente Fiat.











AVERTISSEMENT









15) Si le témoin  s'allume pendant la marche, couper immédiatement le moteur et s'adresser au Réseau Après-vente Fiat.

Témoins du combiné de bord	Signification	Que faire
 <p>jaune ambre</p>	<p>ANOMALIE DU SYSTÈME EOBD/INJECTION</p> <p>En conditions normales, quand on tourne la clé de contact sur MAR, le témoin s'allume, mais il doit s'éteindre dès que le moteur est lancé.</p> <p>Le fonctionnement du témoin  peut être vérifié au moyen d'appareils spéciaux par les agents de contrôle de la circulation. Se conformer aux normes en vigueur dans le pays où l'on circule.</p> <hr/> <p>Si le témoin reste allumé ou s'allume quand la voiture roule, cela signale un dysfonctionnement du système d'injection. Si le témoin s'allume de manière fixe, cela indique un dysfonctionnement du système d'alimentation/allumage qui risque de provoquer de fortes émissions à l'échappement, une dégradation des performances, une mauvaise maniabilité et une consommation élevée.</p> <p>Sur certaines versions, l'écran affiche le message dédié. Le témoin s'éteint si l'anomalie disparaît, mais le système mémorise systématiquement le signal.</p>	<p> 16)</p> <p>Dans ces conditions, on peut continuer à rouler en évitant toutefois de demander au moteur des efforts trop importants ou des vitesses élevées. L'utilisation prolongée de la voiture avec le témoin allumé de manière fixe peut provoquer des dommages. Contacter au plus vite le Réseau Après-vente Fiat.</p>
	<p>REMARQUE (uniquement pour les moteurs à essence)</p> <p>Si le témoin s'allume et clignote, cela signifie que le catalyseur pourrait être endommagé.</p>	<p>Dans ce cas, il faut relâcher la pédale de l'accélérateur, revenir à bas régime, jusqu'à ce que le témoin ne clignote plus. Continuer de rouler à une vitesse modérée, en essayant d'éviter des conditions de conduite qui peuvent provoquer des clignotements ultérieurs et s'adresser dès que possible au Réseau Après-vente Fiat.</p>













Témoins du combiné de bord	Signification	Que faire
 <p>jaune ambre</p>	<p>ANOMALIE DU SYSTÈME D'INJECTION D'UREA (versions Diesel)</p> <p>Le voyant s'allume, en même temps qu'un message dédié s'affiche sur le combiné de bord (pour les versions / marchés qui le prévoient) si vous insérez un liquide non conforme aux caractéristiques nominales ou si une consommation moyenne de l'UREA supérieure à 50 % est détectée.</p>	<p>Contactez au plus vite le Réseau Après-vente Fiat. Si l'anomalie n'est pas résolue, l'écran du combiné d'instruments affiche un message à chaque seuil atteint, jusqu'à ce qu'il ne soit plus possible de démarrer le moteur.</p> <p>Quand il restera environ 200 km avant d'empêcher le redémarrage du véhicule, un message dédié continu (pour les versions / marchés qui le prévoient), accompagné d'un signal sonore, sera affiché sur le tableau de bord.</p>
 <p>jaune ambre</p>	<p>ANOMALIE ABS</p> <p>Quand on tourne la clé sur MAR, le témoin s'allume, mais il doit s'éteindre après quelques secondes. Le témoin s'allume quand le système est défaillant. Dans ce cas, l'efficacité du système de freinage reste intacte, mais sans les fonctions offertes par le système ABS. Le message dédié apparaît à l'écran.</p>	<p>Rouler prudemment et s'adresser dès que possible au Réseau Après-vente Fiat.</p>
 <p>jaune ambre</p>	<p>RÉSERVE CARBURANT</p> <p>Quand on tourne la clé sur MAR, le témoin s'allume, mais il doit s'éteindre après quelques secondes. Le témoin s'allume lorsqu'il reste environ 9 litres de carburant dans le réservoir. Le triangle situé sur le côté gauche du symbole  indique de quel côté du véhicule se trouve le goulot de ravitaillement en carburant.</p>	<p>Le clignotement du témoin indique une anomalie du système. Dans ce cas, s'adresser au Réseau Après-vente Fiat pour faire contrôler le système.</p>

Témoins du combiné de bord	Signification	Que faire
 <p>jaune ambre</p>	<p>ANOMALIE DU SYSTÈME DE PROTECTION DU VÉHICULE - FIAT CODE</p> <p>Quand on tourne la clé en position MAR, le témoin doit clignoter une fois seulement, puis il doit s'éteindre. Le témoin allumé, clé sur MAR, indique la possibilité d'une anomalie (voir « Le système Fiat Code » au chapitre « Connaissance du véhicule ») ;</p> <p>Lorsque le moteur tourne, si le témoin  clignote, cela signifie que le véhicule n'est pas protégé par le dispositif de coupure du moteur.</p>	<p>S'adresser au Réseau Après-vente Fiat pour effectuer la mémorisation de toutes les clés.</p>
 <p>jaune ambre</p>	<p>FEUX DE BROUILLARD ARRIÈRE</p> <p>Le témoin s'allume lorsque l'on allume les feux de brouillard arrière.</p>	
 <p>jaune ambre</p>	<p>SIGNAL ANOMALIE GÉNÉRALE</p> <p>Le témoin s'allume si les événements suivants se produisent :</p> <ul style="list-style-type: none"> <input type="checkbox"/> Anomalie du capteur de pression d'huile moteur <input type="checkbox"/> Limite de vitesse dépassée, uniquement pour les versions/marchés prévoyant ce type de signalisation à la vitesse fixe de 120 km/h, fonction qu'il est impossible d'exclure et de régler. <hr/> <ul style="list-style-type: none"> <input type="checkbox"/> Anomalie des feux (antibrouillard arrière, clignotants, de stop, de recul, éclairage de plaque, de position, de jour) <hr/> <ul style="list-style-type: none"> <input type="checkbox"/> Anomalie du système de coupure du carburant <input type="checkbox"/> Anomalie des capteurs de stationnement. <input type="checkbox"/> Anomalie du système Start&Stop 	<p>L'anomalie se rapportant à l'anomalie de ces feux peut être : une ou plusieurs ampoules grillées, un fusible de protection grillé, ou bien l'interruption de la connexion électrique.</p> <hr/> <p>S'adresser dès que possible au réseau Après-vente Fiat pour réparer l'anomalie en question.</p>





Témoins du combiné de bord	Signification	Que faire
 jaune ambre	<p><input type="checkbox"/> Voyant d'anomalie airbag </p> <p>Le témoin s'allume en mode clignotant pour signaler l'anomalie du témoin . Dans ce cas, le témoin  pourrait ne pas signaler les anomalies éventuelles des systèmes de retenue.</p>	<p>Avant de continuer, s'adresser au Réseau Après-vente Fiat pour faire immédiatement contrôler le système.</p>
 jaune ambre	<p>NETTOYAGE DU DPF (PIÈGE À PARTICULES) EN COURS (pour les versions/marchés qui le prévoient) Quand on tourne la clé sur MAR, le témoin s'allume, mais il doit s'éteindre après quelques secondes. Le témoin s'allume en mode fixe pour avvertir le conducteur que le système DPF doit éliminer les substances polluantes piégées (particules) au moyen d'une procédure de régénération. En même temps que le témoin s'allume, l'écran affiche le message dédié (pour les versions/marchés qui le prévoient).</p>	<p>Le témoin ne s'allume pas à chaque fois que le DPF est en cours de régénération, mais uniquement lorsque les conditions de conduite requièrent que le conducteur en soit informé. Pour que le témoin s'éteigne, il convient de maintenir la voiture en marche jusqu'au terme de la régénération. La procédure a une durée de 15 minutes en moyenne. Les conditions optimales pour mener à bien la procédure sont réunies lorsque la voiture continue à rouler à 60 km/h, avec un régime moteur supérieur à 2 000 tours/min. L'allumage de ce témoin n'est pas une anomalie de la voiture et ne nécessite donc pas qu'on la porte à l'atelier.</p> <p> 18)  48)</p>
 jaune ambre	<p>Anomalie du système ESC Quand on tourne la clé sur MAR, le témoin s'allume, mais il doit s'éteindre après quelques secondes. Un message dédié apparaît sur l'écran. Activation du système ESC Le clignotement du témoin quand le véhicule roule indique l'intervention du système ESC.</p>	<p>Si le témoin ne s'éteint pas ou s'il reste allumé pendant la marche, s'adresser au Réseau après-vente Fiat.</p>





Témoins du combiné de bord	Signification	Que faire
 <p>jaune ambre</p>	<p>Anomalie du système Hill Holder (pour les versions/marchés qui le prévoient) Quand on tourne la clé sur MAR, le témoin s'allume, mais il doit s'éteindre après quelques secondes ; Le témoin s'allume indique une anomalie au système Hill Holder. Sur certaines versions, l'écran affiche un message dédié.</p>	<p>Dans ce cas, s'adresser, dès que possible, au Réseau Après-vente Fiat.</p>
 <p>jaune ambre</p>	<p>USURE DES PLAQUETTES DE FREINS Le témoin s'allume si les plaquettes de frein avant ou arrière sont usées. Sur certaines versions, l'écran affiche un message dédié.</p>	<p>Remplacer les plaquettes de freins dès que possible.</p>
 <p>jaune ambre</p>	<p>SYSTÈME ASR DÉSACTIVÉ Le système ASR peut être désactivé en appuyant sur le bouton ASR OFF. Le témoin s'allume pour informer le conducteur de la désactivation du système. En appuyant de nouveau sur le bouton ASR OFF, le témoin s'éteint pour informer le conducteur de la réactivation du système.</p>	
 <p>jaune ambre</p>	<p>ACTIVATION DU SYSTÈME TRACTION PLUS Le témoin s'allume lors de l'activation du système Traction Plus, en poussant sur le bouton T+ situé sur la planche de bord. La LED sur le bouton s'allume.</p> <p>Anomalie du système Traction Plus Le témoin s'allume en même temps que la LED sur la touche et le témoin  pour signaler une anomalie du système Traction Plus. Un message dédié s'affiche à l'écran.</p>	<p>S'adresser au Réseau Après-vente Fiat.</p>



Témoins du combiné de bord	Signification	Que faire
 <p>jaune ambre</p>	<p>SYSTÈME TPMS Anomalie du système TPMS Le témoin s'allume en clignotant pendant environ 75 secondes, puis il devient fixe lorsqu'une anomalie du système TPMS est détectée.</p> <hr/> <p>Pression des pneus insuffisante Le témoin s'allume pour signaler que la pression du pneu est inférieure à la valeur recommandée et/ou qu'il y a une lente perte de pression. Dans ces circonstances, une longue durée de vie du pneu et une consommation de carburant optimale pourraient ne pas être assurées.</p>	<p>Dans ce cas, s'adresser dès que possible au Réseau Après-vente Fiat.</p> <hr/> <p>Dans ce cas, il est conseillé de procéder au rétablissement de la valeur de pression correcte. AVERTISSEMENT Ne pas continuer à rouler avec un ou plusieurs pneus dégonflés, car la tenue de route du véhicule est compromise. Arrêter le véhicule en évitant de freiner et de braquer brusquement.</p>
 <p>jaune ambre</p>	<p>ANOMALIE DES CAPTEURS DE STATIONNEMENT (pour les versions/marchés qui le prévoient) Le témoin s'allume lorsqu'une anomalie des capteurs de stationnement est détectée. Sur certaines versions, le témoin  s'allume en alternative. Sur certaines versions, l'écran affiche un message dédié.</p>	<p>Dans ce cas, s'adresser au Réseau Après-vente Fiat.</p>
 <p>jaune ambre</p>	<p>ANOMALIE DU SYSTÈME START&STOP (pour les versions/marchés qui le prévoient) Le témoin s'allume lorsqu'une anomalie du système Start&Stop est détectée. Sur certaines versions, le témoin  s'allume en alternative. Sur certaines versions, l'écran affiche un message dédié.</p>	<p>Dans ce cas, s'adresser au Réseau Après-vente Fiat.</p>





Témoins du combiné de bord	Signification	Que faire
 <p>vert</p>	<p>FEUX DE CROISEMENT Le témoin s'allume en allumant les feux de croisement.</p> <hr/> <p>FOLLOW ME HOME Le témoin s'allume (accompagné de l'affichage d'un message à l'écran) en cas d'utilisation de ce dispositif (voir le paragraphe « Dispositif Follow me home » dans « Feux extérieurs » du chapitre « Connaissance du véhicule »).</p>	
 <p>vert</p>	<p>CLIGNOTANT GAUCHE Le témoin s'allume quand le levier de commande des clignotants est déplacé vers le bas ou, avec le clignotant droit, quand on appuie sur le bouton des feux de détresse.</p>	
 <p>vert</p>	<p>CLIGNOTANT DROIT Le témoin s'allume quand le levier de commande des clignotants est déplacé vers le haut ou, avec le clignotant gauche, quand on appuie sur le bouton des feux de détresse.</p>	
 <p>vert</p>	<p>FEUX ANTIBROUILLARD Le témoin s'allume lors de l'activation des feux antibrouillard avant.</p>	

Témoins du combiné de bord	Signification	Que faire
 <p data-bbox="177 288 221 306">vert</p>	<p data-bbox="344 137 528 157">CRUISE CONTROL</p> <p data-bbox="344 163 847 365">(pour les versions/marchés qui le prévoient) Quand on tourne la clé sur MAR, le témoin numérique s'allume à l'écran, mais il doit s'éteindre après quelques secondes, si le Cruise Control est désactivé. Le témoin s'allume au tableau de bord lorsque l'on tourne la bague du Cruise Control sur ON ou , en fonction des versions. Sur certaines versions, l'écran affiche un message dédié.</p>	
 <p data-bbox="177 490 221 508">bleu</p>	<p data-bbox="344 428 507 449">FEUX DE ROUTE</p> <p data-bbox="344 454 847 474">Le témoin s'allume quand on allume les feux de route.</p>	



Messages à l'écran	Signification	Que faire
	<p>ANOMALIE DU SYSTÈME GNC</p> <p>Tous les niveaux de carburant (méthane) s'éteignent à l'écran et le symbole s'affiche, simultanément à un message dédié.</p>	<p>Dans ce cas, s'adresser au plus vite au Réseau Après-vente Fiat.</p>
	<p>ALIMENTATION ESSENCE (versions Natural Power)</p> <p>Si le réservoir à méthane est vide (versions Natural Power), le symbole et tous les bords des barres s'allument à l'écran. Dans ces cas, la commutation automatique à l'alimentation à l'essence a lieu.</p>	
	<p>MESSAGES À L'ÉCRAN (BOÎTE DE VITESSES « COMFORTMATIC »)</p> <p>Dans les cas suivants, un message s'affiche à l'écran :</p> <ul style="list-style-type: none"> <input type="checkbox"/> utilisation incorrecte de la boîte de vitesses de la part du conducteur ; <input type="checkbox"/> modalité manuelle non disponible ; <input type="checkbox"/> modalité automatique non disponible ; <input type="checkbox"/> température excessive de l'embrayage ; <input type="checkbox"/> démarrage sans avoir appuyé sur la pédale de frein ; <input type="checkbox"/> vitesse non disponible ; <input type="checkbox"/> manœuvre non permise ; <input type="checkbox"/> changement de vitesse sans avoir appuyé sur la pédale de frein ; <input type="checkbox"/> demande d'enclenchement du point mort (N) ; 	
	<p>ACTIVATION DU SYSTÈME START&STOP</p> <p>Le symbole s'allume à l'écran à l'arrêt automatique du moteur (pour versions/marchés qui le prévoient).</p>	

Messages à l'écran	Signification	Que faire
	<p>SIGNAL FAIBLE NIVEAU D'ADDITIF POUR LES EMISSIONS DIESEL (URÉE)</p> <p>Si le niveau d'URÉE est bas, un avertissement apparaît à l'écran du combiné de bord avec un message de texte indiquant la nécessité de faire à l'appoint d'URÉE et le symbole .</p> <p>Le symbole  reste allumé tant que l'appoint d'URÉE n'a pas été effectué avec au moins 5 litres.</p> <p>Si le ravitaillement n'est pas effectué, l'écran du combiné affiche un message à chaque seuil atteint, jusqu'à ce qu'il ne soit plus possible de démarrer le moteur.</p> <p>Lorsque l'autonomie résiduelle correspond environ à 200 km, un message reste affiché à l'écran, accompagné d'un signal sonore.</p> <p>Lorsque l'autonomie résiduelle correspond à 0 km, l'écran visualise un message dédié (pour versions/marchés qui le prévoient). Une fois éteint, il n'est plus possible de redémarrer le moteur.</p> <p>Pour pouvoir le redémarrer verser au moins 5 litres d'UREA dans le réservoir.</p> <p> 49)</p>	<p>Remplir dès que possible le réservoir d'URÉE avec au moins 5 litres d'URÉE. Si l'appoint s'est déroulé avec une autonomie du réservoir d'UREA égale à zéro avant de démarrer le véhicule, il est possible d'attendre jusqu'à deux minutes.</p>



Messages à l'écran	Signification	Que faire
	<p>GEAR SHIFT INDICATION (pour les versions/marchés qui le prévoient)</p> <p>L'indication de changement de vitesse permet, sur les véhicules avec boîte de vitesses mécanique, de suggérer au conducteur d'embrayer une vitesse (rapport supérieur : shift up ou rapport inférieur : shift down) à travers une indication sur le combiné de bord. La vitesse conseillée répond au propos d'optimiser la consommation et le style de conduite.</p> <p>REMARQUE L'indication reste affichée sur le combiné de bord tant que le conducteur n'effectue pas de changement de vitesse ou tant que les conditions de conduite ne sont pas revenues au point de ne plus avoir besoin de changer de vitesse pour l'optimisation de la consommation de carburant.</p>	



ATTENTION

48) La vitesse à laquelle on roule doit toujours tenir compte de la circulation, des conditions atmosphériques et de la réglementation en vigueur en matière de code de la route. À noter par ailleurs qu'il est possible de couper le moteur même si le témoin DPF est allumé ; des interruptions répétées de la procédure de régénération risquent cependant d'entraîner la dégradation précoce de l'huile moteur. C'est la raison pour laquelle il est toujours recommandé d'attendre l'extinction du témoin avant de couper le moteur en suivant les indications reportées ci-dessus. Il n'est pas conseillé de terminer la régénération du DPF avec le véhicule à l'arrêt.

49) Si le réservoir de l'UREA est vide et que le moteur s'éteint, il est nécessaire de verser au moins 5 litres d'UREA dans le réservoir pour pouvoir redémarrer le moteur.



AVERTISSEMENT

16) Si, en tournant la clé sur MAR, le témoin  ne s'allume pas ou si, pendant la marche, il s'allume en mode fixe ou clignotant (accompagné, sur certaines versions, d'un message affiché à l'écran), s'adresser le plus tôt possible au réseau Après-vente Fiat.

17) La présence d'eau dans le circuit d'alimentation peut endommager gravement le circuit d'injection et créer des irrégularités de fonctionnement du moteur. Si le témoin  s'allume (accompagné, sur certaines versions, d'un message à l'écran), s'adresser dès que

possible au Réseau Après-vente Fiat pour procéder à la purge. Si ce signal se produit immédiatement après un ravitaillement, il est possible qu'il y ait de l'eau dans le réservoir : dans ce cas, couper immédiatement le moteur et contacter le Réseau Après-vente Fiat.

18) Durant la phase de régénération, le ventilateur électrique pourrait se mettre en marche.



Ce chapitre est très important : il décrit les systèmes de sécurité de série du véhicule et fournit les indications nécessaires pour les utiliser correctement.

SÉCURITÉ

SYSTÈMES DE SÉCURITÉ	
ACTIVE	81
SYSTÈME ABS	81
SYSTÈME ESC (Electronic Stability Control)	82
SYSTÈMES DE PROTECTION DES OCCUPANTS	84
CEINTURES DE SÉCURITÉ	84
SYSTÈME S.B.R.	86
PRÉTENSIONNEURS	87
TRANSPORTER LES ENFANTS EN TOUTE SÉCURITÉ	89
PRÉ-ÉQUIPEMENT POUR LE MONTAGE D'UN SIÈGE ENFANT ISOFIX	93
AIRBAGS FRONTAUX.....	102
AIRBAGS LATÉRAUX	106

SYSTÈMES DE SÉCURITÉ ACTIVE

La voiture est équipée des dispositifs de sécurité « active » suivants :

- système ABS ;
- système EBD ;
- système Brake Assist ;
- système ESC ;
- système ASR ;
- système Hill Holder ;
- système MSR ;

Pour le fonctionnement des systèmes, voir les indications des pages suivantes.

SYSTÈME ABS

Ce système, partie intégrante du système de freinage, empêche, quelle que soit la condition de la chaussée et l'intensité du freinage, le blocage des roues et par conséquent le patinage d'une ou de plusieurs roues, en garantissant ainsi le contrôle du véhicule même en cas de freinage d'urgence.

Le dispositif est complété par le système EBD (Electronic Braking Force Distribution), qui répartit l'action de freinage entre les roues avant et les roues arrière.

AVERTISSEMENT Pour avoir le maximum d'efficacité du système de

freinage, une période de stabilisation d'environ 500 km est nécessaire : pendant cette période, il est conseillé de ne pas effectuer de freinages trop brusques, répétés et prolongés.

INTERVENTION DU SYSTÈME

L'activation de l'ABS est signalée par une légère pulsation de la pédale de frein, accompagnée par un bruit : cela signifie qu'il faut adapter la vitesse au type de route sur laquelle on roule.



 50) 51) 52)

SIGNALISATIONS D'ANOMALIES

Anomalie ABS

Elle est signalée par l'allumage du témoin  sur le combiné de bord (accompagné, sur certaines versions, d'un message affiché à l'écran) (voir chapitre « Témoins et messages »). Dans ce cas, le système de freinage maintient son efficacité, mais sans la puissance offerte par le système ABS. Rouler prudemment jusqu'au Réseau Après-vente Fiat le plus proche pour faire contrôler le système.

Anomalie EBD

Elle est signalée par l'allumage des témoins  et  sur le combiné de bord (accompagné, sur certaines versions, d'un message affiché à

l'écran) (voir chapitre « Témoins et messages »).

Dans ce cas, si l'on freine brusquement, un blocage précoce des roues arrière peut se produire, avec risque de dérapage. Rouler très prudemment jusqu'au réseau Après-vente Fiat le plus proche pour faire contrôler le système.

 53)

BRAKE ASSIST (assistance aux freinages d'urgence intégrée dans le système ESC)

(pour les versions/marchés qui le prévoient)

Le système, qui ne peut pas être déconnecté, reconnaît le freinage d'urgence (selon la vitesse d'actionnement de la pédale de frein) et garantit une augmentation de la pression hydraulique de freinage pour soutenir celle du conducteur, permettant la réaction plus rapide et plus puissante du circuit de freinage.

Le Brake Assist est désactivé sur les véhicules équipés du système ESC, en cas d'anomalie du système (signalée par l'allumage du témoin  accompagné du message affiché à l'écran multifonction, le cas échéant).



**ATTENTION**

50) Quand l'ABS intervient, et que l'on perçoit les pulsations de la pédale de frein, ne pas diminuer la pression exercée, mais appuyer à fond sur la pédale sans crainte ; on pourra ainsi s'arrêter sur la distance la plus réduite possible, compte tenu des conditions de la chaussée.

51) Si l'ABS s'active, cela signifie que l'adhérence des pneus sur la route est proche de sa limite : vous devez revenir à une vitesse adaptée à l'adhérence disponible.

52) L'ABS exploite au mieux l'adhérence disponible, mais il ne peut pas l'augmenter ; il faut donc être très prudent sur les chaussées glissantes, sans courir de risques inutiles.

53) Si seul le voyant  s'allume sur le combiné de bord (accompagné, sur certaines versions, d'un message affiché à l'écran), arrêter immédiatement le véhicule et s'adresser au réseau après-vente Fiat le plus proche. Une fuite éventuelle du liquide du circuit hydraulique compromet le fonctionnement du système de freinage traditionnel ou avec antiblocage des roues.

SYSTÈME ESC (Electronic Stability Control)

pour les versions/marchés qui le prévoient)

EN BREF

Il s'agit d'un système de contrôle de la stabilité du véhicule qui assure le contrôle de la direction en cas de perte d'adhérence des pneus.

L'action du système ESC est particulièrement utile lorsque les conditions d'adhérence de la chaussée changent.

Les systèmes ESC, ASR et Hill Holder sont également couplés (pour les versions/marchés qui le prévoient) aux systèmes MSR (réglage du couple de freinage du moteur lors du rétrogradage) et HBA (augmentation automatique de la pression de freinage en cas de freinage d'urgence).

INTERVENTION DU SYSTÈME

Elle est signalée par le clignotement du témoin  sur le combiné de bord, pour informer le conducteur que le

véhicule est en conditions critiques de stabilité et d'adhérence.

ACTIVATION DU SYSTÈME

Le système ESC s'active automatiquement lors du démarrage du véhicule.

SIGNALISATIONS D'ANOMALIES

En cas d'anomalie éventuelle, le système ESC se désactive automatiquement et le témoin  s'allume de façon fixe sur le combiné de bord, accompagné d'un message affiché à l'écran multifonction (pour les versions/marchés qui le prévoient) (voir chapitre « Témoins et messages ») et de l'allumage du voyant situé sur le bouton ASR OFF. Dans ce cas, s'adresser dès que possible au Réseau Après-vente Fiat.



SYSTÈME HILL HOLDER

Il fait partie du système ESC et facilite le démarrage en côte. Il s'active automatiquement lorsque les conditions suivantes sont réunies :

en côte : véhicule arrêté sur une route dont la pente est supérieure à 5 %, moteur allumé, pédale de frein actionnée et boîte de vitesses au point mort ou à une vitesse autre que la marche arrière ;

□ en descente : véhicule arrêté sur une route dont la pente est supérieure à 5 %, moteur allumé, pédale de frein actionnée et marche arrière engagée. En phase de démarrage, la centrale du système ESC maintient la pression de freinage sur les roues jusqu'à atteindre le couple moteur nécessaire au départ, ou pendant 1,75 seconde maximum, en permettant ainsi de déplacer aisément le pied droit de la pédale de frein à l'accélérateur. Après 1,75 seconde sans que le départ ait eu lieu, le système se désactive automatiquement en diminuant graduellement la pression de freinage. Pendant cette phase de relâchement, on peut entendre un bruit typique de décrochage mécanique des freins, indiquant le mouvement imminent du véhicule.

Signalisations d'anomalies

Une anomalie éventuelle du système est signalée par l'allumage du témoin  sur le combiné de bord avec écran numérique et du témoin  sur le combiné de bord avec écran multifonction (pour les versions/marchés qui le prévoient) (voir chapitre « Témoins et messages »).

AVERTISSEMENT Le système Hill Holder n'est pas un frein de

stationnement, par conséquent, il ne faut pas abandonner le véhicule sans avoir tiré le frein à main, coupé le moteur et engagé la première vitesse.



SYSTÈME ASR (Antislip Regulator)

C'est un système de contrôle de la traction du véhicule qui intervient automatiquement en cas de patinage d'une ou des deux roues motrices.

En fonction des conditions de patinage, deux systèmes différents de contrôle sont activés :

- si le patinage concerne les deux roues motrices, l'ASR intervient en réduisant la puissance transmise par le moteur ;
- si le patinage porte sur une seule des roues motrices, il intervient et freine automatiquement la roue qui patine.

L'action du système ASR s'avère particulièrement utile dans les conditions suivantes :

- patinage de la roue interne en virage, provoqué par les variations dynamiques de la charge ou par une accélération excessive ;
- puissance excessive transmise aux roues, en fonction aussi des conditions de la chaussée ;

- accélération sur chaussées glissantes, enneigées ou verglacées ;
- perte d'adhérence sur la chaussée mouillée (aquaplaning).

Système MSR (régulateur de couple d'inertie moteur)

Le système empêche le blocage possible des roues motrices qui pourraient survenir quand, par exemple, la pédale d'accélération est relâchée soudainement ou dans l'éventualité de changements de vitesse brusques dans des conditions de faible adhérence.

Dans ces conditions, l'effet freinant du moteur pourrait causer le patinage des roues motrices et par conséquent la perte de stabilité du véhicule. Dans ces cas, le système MSR intervient en redonnant du couple au moteur afin de conserver la stabilité et améliorer la sécurité du véhicule.

Activation / désactivation du système

L'ASR s'enclenche automatiquement à chaque démarrage du moteur.

Lorsque le véhicule roule, il est possible de désactiver et puis de réactiver l'ASR en appuyant sur le bouton fig. 108 situé sur la planche de bord.

La désactivation du système est mise en évidence par l'allumage du témoin  sur le combiné de bord



accompagné d'un message dédié affiché sur l'écran multifonction, le cas échéant.

En désactivant l'ASR lorsque le véhicule roule, au prochain redémarrage, ce dernier sera réactivé automatiquement.

Sur des chaussées enneigées, avec les chaînes à neige montées, il peut être utile de désactiver l'ASR : dans ces conditions, le glissement des roues motrices en phase de démarrage permet d'obtenir une plus forte traction.

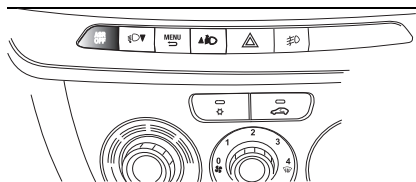

108

F0V0576

SIGNALISATIONS D'ANOMALIES

En cas d'anomalie éventuelle, le système ASR se désactive automatiquement et le témoin  s'allume de façon fixe sur le combiné de bord, accompagné d'un message affiché à l'écran multifonction, si prévu (voir chapitre « Témoins et messages »). Dans ce cas, s'adresser dès que possible au Réseau Après-vente Fiat.



ATTENTION

54) *Les performances du système ESC ne doivent pas inciter le conducteur à courir des risques inutiles et injustifiés. La conduite doit toujours être adaptée à l'état de la chaussée, à la visibilité et à la circulation. La responsabilité de la sécurité routière incombe donc toujours, et dans tous les cas, au conducteur.*

55) *Pour le bon fonctionnement des systèmes ESC et ASR, il est indispensable que les pneus soient de la même marque et du même type sur toutes les roues, en parfait état et surtout du type et des dimensions préconisées.*

SYSTÈMES DE PROTECTION DES OCCUPANTS

L'un des plus importants équipements de sécurité de la voiture est représenté par les systèmes suivants de protection :

- ceintures de sécurité ;
- système SBR (Seat Belt Reminder) ;
- appuie-tête ;
- systèmes de retenue des sièges enfants ;
- airbags frontaux et latéraux.

Faire très attention aux informations fournies dans les pages suivantes. Il est en effet fondamental que les systèmes de protection soient utilisés

de façon correcte afin de garantir le maximum de sécurité au conducteur et aux passagers.

CEINTURES DE SÉCURITÉ

UTILISATION DES CEINTURES DE SÉCURITÉ

Tous les sièges de la voiture sont dotés de ceintures de sécurité à trois points de fixation, avec enrouleur correspondant.

Le mécanisme de l'enrouleur s'enclenche en bloquant la sangle en cas de freinage brusque ou de forte décélération due à un choc.

Dans des conditions normales, cette caractéristique permet à la sangle de la ceinture de coulisser librement de manière à s'adapter parfaitement au corps de l'occupant. En cas d'accident, la ceinture se bloquera en réduisant ainsi le risque d'impact dans l'habitacle ou de projection en dehors de la voiture. Le conducteur doit toujours respecter (et faire respecter par tous les passagers) toutes les dispositions législatives locales concernant l'obligation et le mode d'emploi des ceintures de sécurité. Toujours boucler les ceintures de sécurité avant de prendre la route. La ceinture de sécurité doit être mise en

tenant le buste droit et appuyé contre le dossier.

Pour boucler les ceintures de sécurité, saisir la languette de clipsage (A) fig. 109 et l'enclencher dans la boucle (B) jusqu'au dé clic de blocage.

Si pendant le déroulement de la ceinture de sécurité celle-ci devait se bloquer, la laisser s'enrouler légèrement puis la dégager de nouveau en évitant des manœuvres brusques.

Pour déboucler les ceintures de sécurité, appuyer sur le bouton (C). Accompagner la ceinture de sécurité pendant qu'elle s'enroule pour éviter tout entortillement.

56) 57)

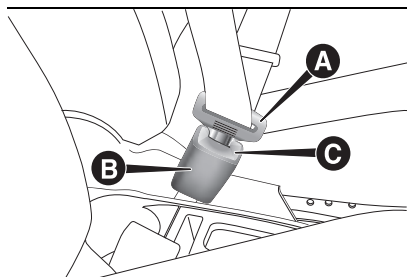

109

F0V0023

Sur un véhicule garé sur une pente raide, l'enrouleur peut se bloquer ; c'est un fait normal. Le mécanisme de l'enrouleur bloque la sangle chaque fois que celle-ci est extraite rapidement ou

en cas de freinages brusques, chocs et virages négociés à grande vitesse.

Le siège arrière (pour les versions Doblò/Doblò Combi) est muni de ceintures de sécurité inertielles à trois points d'ancrage avec enrouleur pour toutes les places.

Les ceintures de sécurité des sièges arrière (pour les versions Doblò/Doblò Combi) doivent être attachées selon les schémas illustrés en fig. 110 - fig. 111.

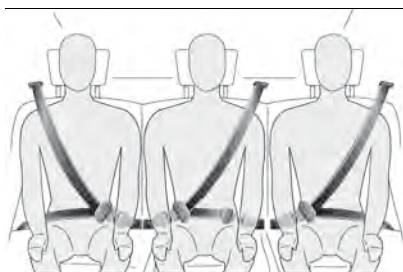

110

F0V0126

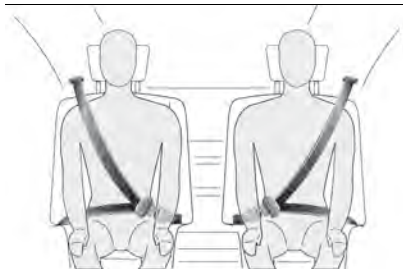

111

F0V0197

AVERTISSEMENT L'accrochage correct du dossier est garanti par la disparition de la « bande rouge » située sur les leviers (A) fig. 112 de rabattement du dossier. La « bande rouge » visible indique que le dossier est mal accroché.

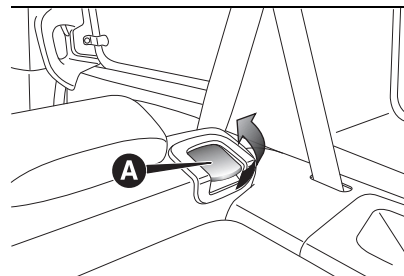

112

F0V0127

AVERTISSEMENT En repositionnant, après le renversement, le siège arrière (pour les versions Doblò/Doblò Combi) en conditions d'utilisation normale, veiller à replacer correctement la ceinture de sécurité afin de pouvoir en disposer immédiatement.

58)

RÉGLAGE EN HAUTEUR DES CEINTURES DE SÉCURITÉ

59) 60)



Il est possible de régler les ceintures de sécurité en hauteur sur différentes positions en se servant du régulateur situé sur le montant central.

Toujours régler la hauteur des ceintures de sécurité, en l'adaptant à la taille des passagers : cette précaution permet de réduire considérablement les risques de lésion en cas de choc.

Le réglage est correct lorsque la sangle passe à peu près au milieu entre l'extrémité de l'épaule et le cou.



ATTENTION

56) Ne pas appuyer sur le bouton (C) fig. 109 pendant la marche.

57) Il faut se rappeler qu'en cas de choc violent, les passagers des sièges arrière qui ne portent pas de ceintures non seulement s'exposent personnellement à d'importants risques, mais constituent également un danger pour les passagers des places avant.

58) S'assurer que le dossier est correctement accroché sur les deux côtés (« bandes rouges » B non visibles) pour éviter que, en cas de freinage brusque, le dossier puisse se projeter vers l'avant en blessant les passagers.

59) Le réglage en hauteur des ceintures de sécurité doit être effectué avec la voiture à l'arrêt.

60) Une fois le réglage en hauteur effectué, vérifier systématiquement que le régulateur est bloqué dans l'une des positions

prédéfinies. Pour ce faire, pousser vers le bas pour permettre le déclat du dispositif d'ancrage au cas où le relâchement ne coïnciderait pas avec une des positions prédéfinies.

SYSTÈME S.B.R.

Le système S.B.R. comprend un avertisseur sonore qui, simultanément au clignotement des témoins  sur le combiné de bord, avertit les passagers des places avant (conducteur et, pour les versions/marchés qui le prévoient, passager) qu'ils n'ont pas bouclé leur ceinture de sécurité.

Certaines versions sont également équipées d'une platine fig. 113 (prévue à la place du témoin sur le combiné de bord) située au-dessus du rétroviseur d'habitacle, qui signale, visuellement et acoustiquement, que les passagers des places avant et arrière n'ont pas bouclé leur ceinture de sécurité.

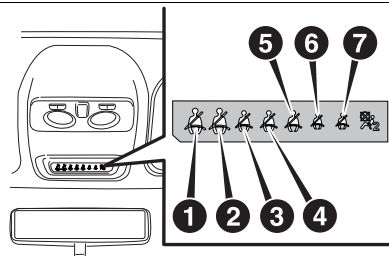

113

FOV0635

Pour la désactivation permanente du signal sonore, s'adresser au Réseau Après-vente Fiat.

Il est possible de le réactiver à tout moment via le Menu de réglage (voir paragraphe « Rubriques du menu » au chapitre « Présentation du combiné de bord »).

Les témoins fig. 113 peuvent être de couleur rouge et verte et ils fonctionnent comme suit.

- 1 = siège avant gauche (indique l'état de la ceinture du conducteur pour les versions avec conduite à gauche) ;
- 2 = siège avant droit (indique l'état de la ceinture du passager pour les versions avec conduite à gauche) ;
- 3 = siège arrière gauche 2e rangée (passager) ;
- 4 = siège arrière central 2e rangée (passager) ;
- 5 = siège arrière droit 2e rangée (passager) ;
- 6 = siège arrière gauche 3e rangée (passager) ;
- 7 = siège arrière droit 3e rangée (passager) ;

SIÈGES AVANT (témoin n°1 = conducteur et n°2 = passager)

Conducteur

Lorsque seul le conducteur est à bord de la voiture et que sa ceinture est débouclée, en dépassant la vitesse de

20 km/h ou en roulant à une vitesse comprise entre 10 km/h et 20 km/h pendant plus de 5 secondes, un cycle de signaux sonores relatif aux places avant se déclenche (signal sonore continu pendant les 6 premières secondes suivi d'un « bip » ultérieur de 90 secondes et du clignotement du témoin). Une fois le cycle terminé, les témoins restent allumés de manière fixe jusqu'à la coupure du moteur. Le signal sonore se coupe immédiatement lorsque le conducteur boucle sa ceinture ; par suite, le témoin devient de couleur verte. Si la ceinture est à nouveau déboutée pendant la marche, le signal sonore et le clignotement du témoin de couleur rouge sont réactivés comme indiqué ci-dessus.

Passager

La situation est identique pour le passager avant, avec la différence que le témoin devient vert et que l'indication s'interrompt aussi quand le passager descend de la voiture.

Si les deux ceintures de sécurité des places avant ne sont pas bouclées quand le véhicule roule et à quelques secondes d'intervalle l'une de l'autre, le signal sonore correspond à l'événement le plus récent, alors que les deux témoins fonctionneront de manière indépendante du signal visuel.

SIÈGES ARRIÈRE (témoin n° 3 - 4 - 5 - 6 - 7)

En ce qui concerne les places arrière, le signal s'enclenche dès que l'une des ceintures est déboutée (couleur rouge clignotante). Dans ces conditions, le témoin relatif à la ceinture déboutée commence à clignoter (couleur rouge clignotante) pendant 30 secondes environ. Un signal sonore est également émis. Si plusieurs ceintures ne sont pas bouclées, le signal visuel (couleur rouge clignotante) commence et s'arrête de façon indépendante pour chaque témoin.

Le signal devient de couleur verte dès que la ceinture de sécurité concernée est bouclée de nouveau. 30 secondes environ après le dernier signal, si les ceintures avant sont bouclées, les témoins relatifs aux places arrière s'éteignent, indépendamment de l'état de la ceinture (rouge ou vert). Tous les témoins s'allument à partir du moment où au moins une ceinture passe de l'état attaché à détaché et vice versa.

PRÉTENSIONNEURS

Pour renforcer l'efficacité des ceintures de sécurité avant, le véhicule est équipé de prétensionneurs qui, en cas de choc frontal et latéral violent, font reculer de quelques centimètres la sangle des ceintures en garantissant une adhérence parfaite des ceintures au corps des passagers et ce, avant l'action de retenue.

L'activation effective des prétensionneurs est reconnaissable au recul de la sangle vers l'enrouleur. Pendant l'intervention du prétensionneur, il peut y avoir une légère émission de fumée. Cette fumée n'est pas nocive et n'indique pas un début d'incendie. Le prétensionneur ne nécessite aucun entretien ni graissage. Toute modification des conditions d'origine en altère l'efficacité. Par suite d'événements naturels exceptionnels (par ex. inondations, tempêtes, etc.) si le dispositif est entré en contact avec de l'eau et/ou de la boue, il faut s'adresser au Réseau Après-vente Fiat pour le faire remplacer.

AVERTISSEMENT Pour avoir le maximum de protection possible, placer la ceinture de manière à ce qu'elle adhère parfaitement au buste et au bassin.



LIMITEURS DE CHARGE

(pour les versions/marchés qui le prévoient)

Pour augmenter la protection offerte aux passagers en cas d'accident, les enrouleurs des ceintures de sécurité avant et arrière (pour les versions/marchés qui le prévoient) sont dotés, à l'intérieur, d'un dispositif qui permet de doser la force appliquée sur le buste et les épaules pendant l'action de retenue des ceintures en cas de choc frontal.

AVERTISSEMENTS GÉNÉRAUX RELATIFS À L'UTILISATION DES CEINTURES DE SÉCURITÉ

L'utilisation des ceintures de sécurité est également nécessaire pour les femmes enceintes : le risque de lésions pour elles et pour l'enfant qui va naître, en cas de choc, étant nettement plus grave si elles n'attachent pas leur ceinture. Les femmes enceintes doivent placer la partie inférieure de la sangle beaucoup plus bas, de façon à ce qu'elle passe sur le bassin et sous le ventre (comme l'indique fig. 114).

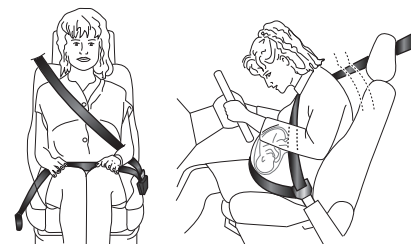

114

FOV0106

AVERTISSEMENT La sangle de la ceinture ne doit pas être entortillée. La partie supérieure doit passer sur l'épaule et traverser le thorax en diagonale. La partie inférieure doit adhérer au bassin (comme indiqué en fig. 115) du passager, et non à son abdomen. N'utiliser aucun dispositif (agrafes, arrêts, etc.) pour tenir les ceintures éloignées du corps des passagers.



62)

Au fur et à mesure que la grossesse avance, la conductrice doit régler le siège et le volant de sorte à avoir le plein contrôle de la voiture (les pédales et le volant doivent être facilement accessibles). Il faut toutefois maintenir la plus grande distance possible entre le ventre et le volant.

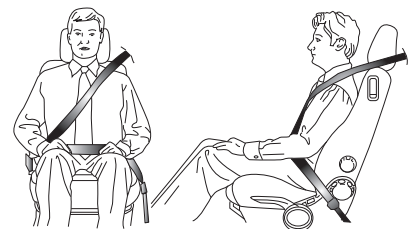

115

FOV0107

Il est formellement interdit de démonter ou d'altérer les composants de la ceinture de sécurité et du prétensionneur.

Toute intervention doit être exécutée par des opérateurs qualifiés et agréés. Toujours s'adresser au Réseau Après-vente Fiat.

AVERTISSEMENT Chaque ceinture de sécurité doit être utilisée par une seule personne : un passager ne doit pas transporter d'enfant sur ses genoux en utilisant la même ceinture de sécurité pour assurer leur protection fig. 116. En règle générale, on ne doit boucler aucun objet à la personne.



63)

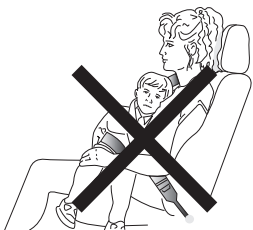

116

FOV0108

ENTRETIEN DES CEINTURES DE SÉCURITÉ

Pour un entretien correct des ceintures de sécurité, suivre attentivement les règles suivantes :

- toujours utiliser les ceintures avec la sangle bien détendue, non entortillée ; s'assurer que cette dernière puisse se déplacer librement et sans obstacles ;
- vérifier le fonctionnement de la ceinture de sécurité de la manière suivante : boucler la ceinture de sécurité et la tirer énergiquement ;
- suite à un accident d'une certaine gravité, remplacer la ceinture utilisée, même si elle semble intacte en apparence. Remplacer systématiquement la ceinture en cas d'activation des prétensionneurs ;
- éviter que les enrouleurs soient mouillés : leur bon fonctionnement est

garanti seulement s'ils ne subissent pas d'infiltrations d'eau ;

- remplacer la ceinture lorsqu'elle présente de légères traces d'usure ou des coupures.



ATTENTION

61) Le prétensionneur ne peut être utilisé qu'une seule fois. Après son déclenchement, s'adresser au Réseau Après-vente Fiat pour le faire remplacer.

62) Pour bénéficier du maximum de protection possible, garder le dossier bien droit, bien appuyer le dos au dossier et placer la ceinture de manière à ce qu'elle adhère parfaitement au buste et au bassin. Bouclez systématiquement vos ceintures, à l'avant comme à l'arrière ! Rouler sans ceinture bouclée augmente le risque de blessures graves ou de mort en cas d'accident.

63) Si la ceinture a été soumise à une forte sollicitation, par exemple suite à un accident, elle doit être remplacée entièrement en même temps que les ancrages, les vis de fixation de ces derniers et le prétensionneur. En effet, même si elle ne présente pas de défauts visibles, la ceinture pourrait avoir perdu ses propriétés de résistance.



AVERTISSEMENT

19) Toute opération comportant des chocs, des vibrations ou des échauffements localisés (supérieures à 100 °C pendant une durée de 6 heures maximums) dans la zone du prétensionneur peut l'endommager ou provoquer son déclenchement. Ces conditions n'incluent pas les vibrations produites par les aspérités de la chaussée ou le franchissement accidentel de petits obstacles tels que trottoirs, etc. En cas de besoin, s'adresser au réseau Après-vente Fiat.

TRANSPORTER LES ENFANTS EN TOUTE SÉCURITÉ

Pour une meilleure protection en cas de choc, tous les passagers doivent voyager assis et attachés aux moyens des systèmes de retenue prévus. Ceci vaut encore plus pour les enfants. Cette prescription est obligatoire, selon la directive 2003/20/CE, dans tous les pays membres de l'Union européenne. Chez les enfants, par rapport aux adultes, la tête est proportionnellement plus grosse et plus lourde que le reste du corps, alors que les muscles et la structure osseuse ne sont pas complètement développés.



Par conséquent, pour les maintenir correctement en cas de choc, des dispositifs autres que les ceintures de sécurité pour adultes sont nécessaires afin de réduire au minimum le risque de blessures en cas d'accident, freinage ou manœuvre soudaine.

Les enfants doivent être assis de façon sécurisée et confortable.

En fonction des caractéristiques des sièges enfants utilisés, il est conseillé de conserver le plus longtemps possible (au moins jusqu'à l'âge de 3-4 ans) les enfants dans les sièges enfants tournés dos à la route, car c'est la position qui offre le plus de protection en cas de choc.

Nous conseillons de toujours choisir le système de retenue le plus approprié à l'enfant ; pour ce faire, toujours consulter la Notice d'entretien fournie avec le siège enfant pour être certain qu'il s'agit du modèle adapté à l'enfant auquel il est destiné.

Au-dessus d'une stature de 1,50 m, du point de vue des systèmes de retenue, les enfants sont assimilés aux adultes et utilisent normalement les ceintures de sécurité. En Europe, les systèmes de retenue pour enfants sont, entre autres, répartis en cinq catégories de poids :

Groupe	Plages de poids
Groupe 0	jusqu'à un poids de 10 kg
Groupe 0+	jusqu'à un poids de 13 kg
Groupe 1	poids entre 9 et 18 kg
Groupe 2	poids entre 15 et 25 kg
Groupe 3	poids entre 22 et 36 kg

Tous les dispositifs de retenue pour les enfants doivent mentionner les données d'homologation ainsi que la marque de contrôle sur une étiquette fixée solidement au siège-auto et qui ne doit jamais être enlevée.

La ligne d'accessoires Lineaccessori Fiat offre des sièges enfants adaptés à chaque catégorie de poids. Ce choix est vivement conseillé, car ces sièges ont été spécialement conçus et testés pour les véhicules Fiat.



GROUPE 0 et 0+

Les enfants jusqu'à 13 kg doivent être transportés tournés vers l'arrière dans un siège pour enfant en forme de berceau, qui en soutenant la tête, ne

provoque pas de sollicitation sur le cou en cas de brusques décélérations.

Le berceau est attaché à l'aide des ceintures de sécurité du véhicule, comme indiqué en fig. 117 et doit retenir à son tour l'enfant avec les ceintures incorporées.

0-13 kg

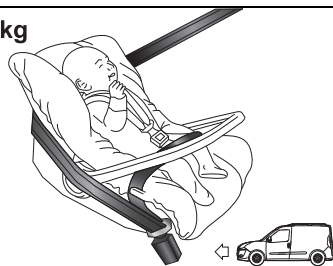

117

FOV0109

GROUPE 1

À partir de 9 jusqu'à 18 kg, les enfants peuvent être transportés, siège tourné vers l'avant fig. 118.



9-18 kg

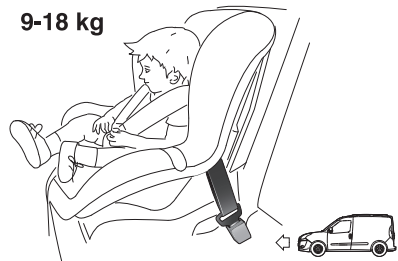

118

FOV0196

GRUPE 2

Les enfants d'un poids de 15 à 25 kg peuvent être directement maintenus par les ceintures de sécurité du véhicule fig. 119. Les sièges enfants ont alors essentiellement pour fonction de positionner correctement l'enfant par rapport à la ceinture, de façon à ce que la partie diagonale de la ceinture adhère au thorax et non au cou et la partie horizontale au bassin et non à l'abdomen de l'enfant.



65)

15-25 kg

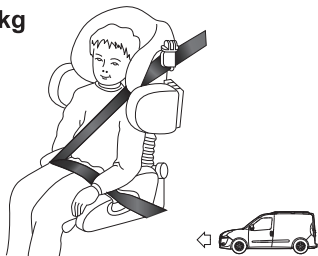

119

F0V0111

GRUPE 3

Pour les enfants dont le poids est compris entre 22 et 36 kg, il existe des réhausseurs qui permettent d'attacher correctement la ceinture de sécurité. L'illustration fig. 120 est un exemple de position correcte de l'enfant sur le siège arrière. Au-delà de 1,50 m de taille, les enfants peuvent mettre les ceintures comme les adultes.

22-36 kg



120

F0V0112



CONFORMITÉ DES SIÈGES PASSAGER POUR L'UTILISATION DES SIÈGES ENFANTS UNIVERSELS

Fiat Doblò, uniquement pour les véhicules destinés au transport de personnes (homologation M1), est conforme à la nouvelle Directive européenne 2000/3/CE qui régit le montage des sièges enfants aux différentes places sur le véhicule, selon le tableau suivant :

Groupe	Plages de poids	Passager avant (*)		Passager arrière (1ère rangée)	Passager arrière (2ème rangée)
		Airbag activé	Airbag désactivé		
Groupe 0, 0+	Jusqu'à 13 kg	X	U	U	X
Groupe 1	9-18 kg	X	U	U	X
Groupe 2	15/-25 kg	U	U	U	X
Groupe 3	22-36 kg	U	U	U	X

X = place assise non adaptée pour des enfants entrant dans cette catégorie de poids

U = Indiqué pour les systèmes de retenue de la catégorie « Universel » selon le Règlement européen CEE-R44 pour les « Groupes » indiqués.

(*) IMPORTANT : NE JAMAIS installer sur le siège avant des sièges-auto pour enfant dos à la route quand l'airbag est activé. Si l'on souhaite installer un siège enfant dos à la route sur le siège avant, désactiver l'airbag correspondant (voir les indications du paragraphe « Système de protection supplémentaire (SRS) - Airbag »).



ATTENTION

64) DANGER GRAVE : Les sièges enfants que l'on monte dans le sens contraire de la marche NE doivent PAS être installés sur le siège avant quand l'airbag passager est actif. L'activation de l'airbag, en cas d'accident même léger, pourrait provoquer des lésions mortelles à l'enfant transporté. Il est conseillé de toujours transporter les enfants dans leur siège sur la banquette arrière, car cette position s'est avérée la plus protégée en cas d'accident. S'il s'avère nécessaire de transporter un enfant sur le siège passager avant avec un siège-enfant qui s'installe dos à la route, il faut désactiver les airbags frontal et latéral du passager (pour les versions/marchés qui le prévoient) à travers le menu de réglage et s'assurer que le témoin  confirmant cette opération s'allume, seul ou à l'intérieur du SBR (en fonction des versions et des modèles). Pousser également le siège passager tout en arrière afin d'éviter que le siège-enfant n'entre en contact avec la planche de bord.

65) Les illustrations sont données seulement à titre indicatif pour le montage. Monter le siège enfant en suivant les instructions qui doivent obligatoirement être remises avec le siège.

66) Il existe des sièges dotés d'attaches Isofix qui permettent une fixation stable au siège sans recourir aux ceintures de sécurité de la voiture. Respecter scrupuleusement les instructions de montage jointes.

PRÉ-ÉQUIPEMENT POUR LE MONTAGE D'UN SIÈGE ENFANT ISOFIX

(pour les versions/marchés qui le prévoient)

Uniquement pour les véhicules destinés au transport de personnes (homologation M1), le véhicule est prédisposé pour le montage des sièges Isofix Universel, un nouveau système européen unifié pour le transport des enfants.

Le système ISOFIX permet de monter des systèmes de retenue pour enfants ISOFIX, sans utiliser les ceintures de sécurité du véhicule mais en attachant directement le siège enfant à trois fixations présentes sur le véhicule.

Il est possible d'effectuer un montage mixte de sièges traditionnels et Isofix.

À titre indicatif, un exemple de siège enfant est représenté en fig. 121. Le siège enfant Isofix Universel couvre le groupe de poids : 1.

Du fait de son système d'ancrage différent, le siège enfant doit être bloqué par des anneaux métalliques inférieurs prévus à cet effet (A) fig. 122, placés entre le dossier et le coussin arrière. Ensuite, après avoir retiré la plaque arrière (le cas échéant), il faudra fixer la sangle supérieure (disponible

avec le siège enfant) à l'anneau (B) fig. 123 (un de chaque côté) situé derrière le coussin du siège arrière.

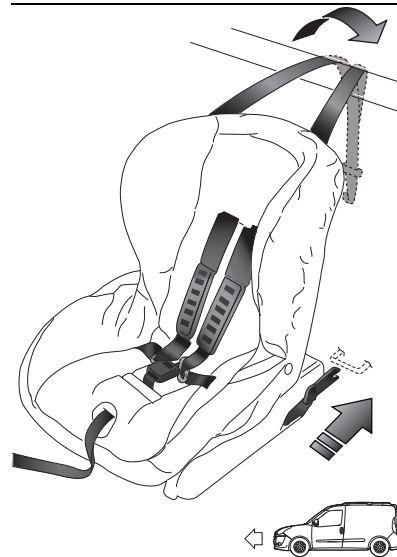

121

F0V0113

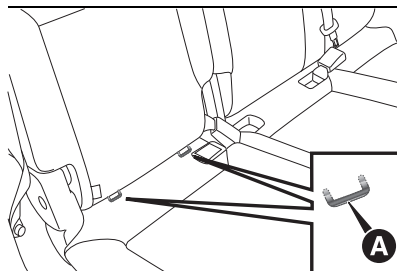

122

F0V0128



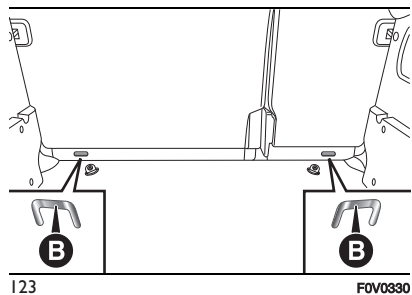

Nota Pour éviter de rayer le dossier du siège avec tablette, lorsque le siège arrière est rabattu (pour les versions/marchés qui le prévoient), l'anneau d'accrochage Isofix (B) fig. 123 (un de chaque côté) est recouvert d'un capuchon en tissu, qu'il faut retirer pour bien accrocher le siège enfant. Se rappeler que pour les sièges enfants Isofix Universels on peut utiliser tous ceux qui sont homologués avec la mention ECE R44 (R44/03 ou mises à jour suivantes) « Isofix Universel ».

La ligne d'accessoires Lineaccessori Fiat propose le siège enfant Isofix Universel « Duo Plus » et le siège spécifique G 0/1.

Pour d'autres détails concernant l'installation et/ou l'utilisation du siège enfant, se référer à la Notice fournie avec le siège enfant.



CONFORMITÉ DES SIÈGES PASSAGERS POUR L'UTILISATION DES SIÈGES ENFANTS ISOFIX

Le tableau ci-après, conformément à la loi européenne ECE 16, indique la possibilité d'installer des sièges enfants Isofix sur les sièges dotés d'attaches Isofix.

Groupe de poids	Orientation du siège enfant	Classe de taille ISOFIX	Passager avant	Passager arrière central	Positions Isofix latérale arrière
Groupe 0+ jusqu'à 13 kg	Dos à la route	E	X	X	IL
	Dos à la route	D	X	X	IL
	Dos à la route	C	X	X	IL
Groupe 1 à partir de 9 jusqu'à 18 kg	Dos à la route	D	X	X	IL
	Dos à la route	C	X	X	IL
	Face à la route	B	X	X	IUF — IL
	Face à la route	B1	X	X	IUF — IL
	Face à la route	A	X	X	IUF — IL
	Face à la route	A	X	X	IUF — IL

X Position ISOFIX non adaptée aux systèmes de protection pour enfants ISOFIX pour cette catégorie de poids et/ou de tailles.

IL : indiqué pour les systèmes de retenue pour enfants Isofix face à la route, de classe universelle (équipés d'une troisième fixation supérieure), homologués pour l'utilisation dans le groupe de poids.

IUF : indiqué pour certains systèmes de retenue pour enfants du type Isofix spécifique et homologué pour ce type de véhicule.

REMARQUE Les autres groupes de poids sont assurés par le siège enfant Isofix qui peut être utilisé uniquement si spécifiquement conçu, testé et homologué pour ce véhicule (voir liste des véhicules qui accompagne le siège).



Sièges enfants i-Size

Ces sièges enfants, conçus et homologués selon le règlement i-Size (ECE R129), garantissent les meilleures conditions de sécurité pour le transport des enfants en voiture :

- ❑ obligation de transporter l'enfant dos à la route jusqu'à l'âge de 15 mois ;
 - ❑ augmentation de la protection offerte par le siège enfant en cas de chocs latéraux ;
 - ❑ l'utilisation du système ISOFIX est préconisée pour éviter toute installation incorrecte du siège enfant ;
 - ❑ efficacité accrue lors du choix du siège enfant, non plus en fonction du poids, mais en fonction de la taille de l'enfant ;
 - ❑ meilleure compatibilité entre les sièges du véhicule et les sièges enfants : les sièges enfants i-Size peuvent être considérés comme des « Super ISOFIX », dans le sens qu'ils peuvent parfaitement être installés dans les places homologuées i-Size mais aussi dans les positions homologuées ISOFIX (ECE R44).
- REMARQUE Si les places du véhicule sont homologuées i-Size, elles présentent le symbole fig. 124 au niveau des crochets ISOFIX.



124

F1B0124C

REMARQUE Pour vérifier si le véhicule est homologué pour l'installation des sièges enfants i-Size, consulter le tableau de la page suivante.

Le tableau suivant, conformément à la législation européenne ECE 129, indique la possibilité d'installer des sièges enfants i-Size.

	POSITIONS I-Size SUR LE VÉHICULE			
	Dispositif	Passager avant	Passagers arrière latéraux	Passager arrière central
Sièges enfants i-Size	ISO/R2	X	X	X
	ISO/F2	X	X	X

X : place assise non adaptée aux sièges enfants i-Size Universels.



REMARQUE Ce véhicule n'est pas homologué pour utiliser des sièges enfants du type i-Size. Il pourrait être cependant possible d'installer quand même un siège enfant du type i-Size sur le véhicule. Par conséquent, vérifier la compatibilité de ce véhicule avec le siège enfant identifié sur le site internet du fabricant.



SIÈGES ENFANTS RECOMMANDÉS PAR FCA POUR DOBLO'

La Lineaccessori MOPAR® propose une gamme complète de sièges enfants à fixer avec la ceinture de sécurité à trois points ou au moyen des fixations ISOFIX.

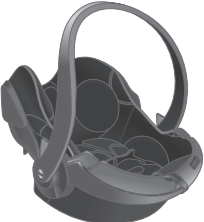
AVERTISSEMENT FCA conseille d'installer le siège enfant en suivant les instructions qui doivent obligatoirement être remises avec le siège.

Groupe de poids	Siège enfant	Type de siège enfant	Installation du siège enfant
Groupe 0+ : de la naissance jusqu'à 13 kg de 40 cm à 80 cm		BeSafe iZi Go Modular Code de commande Fiat : 71808564	Siège enfant Universel/i-Size. Il s'installe dos à la route en utilisant uniquement les ceintures de sécurité du véhicule ou la base spéciale i-Size (à acheter séparément) et les fixations ISOFIX du véhicule. Il s'installe sur les places arrière extérieures.
	+	+	
		BeSafe iZi Modular i-Size Base Code de commande Fiat : 71808566	

Groupe de poids

Siège enfant

Type de siège enfant

Installation du siège enfant



BeSafe iZi Modular i-Size

Code de commande Fiat :
71808565

Groupe 0+/1 : de 9 à 18
kg
de 67 cm à 105 cm

+

+



BeSafe iZi Modular i-Size Base

Code de commande Fiat :
71808566

Groupe 2 : de 15 jusqu'à
25 kg
de 95 cm à 135 cm



Britax Römer KidFix XP

(pour les versions/marchés qui le
prévoient)

Siège enfant homologué i-Size à **monter** sur le véhicule avec la base iZi Modular i-Size Base, vendue séparément. Il est possible de le monter dans le sens de marche ou dos à la route (consulter le manuel du siège enfant).

Il s'installe uniquement tourné vers l'avant à l'aide de la ceinture de sécurité à trois points et éventuellement des crochets ISOFIX du véhicule. **Fiat conseille de l'installer en utilisant les fixations ISOFIX du véhicule.** Il s'installe sur les places arrière extérieures.



Groupe de poids

Groupe 3 : de 22 jusqu'à
36 kg
de 136 cm à 150 cm

Siège enfant**Type de siège enfant**

Britax Römer KidFix XP
(pour les versions/marchés qui le
prévoient)

Installation du siège enfant

Il s'installe uniquement tourné vers l'avant à l'aide de la ceinture de sécurité à trois points et éventuellement des crochets ISOFIX du véhicule. **Fiat conseille de l'installer en utilisant les fixations ISOFIX du véhicule.**
Il s'installe sur les places arrière extérieures.

Nous indiquons ci-après les principales normes de sécurité à suivre pour le transport d'enfants :

- ❑ installer les sièges enfants sur le siège arrière, car c'est la place la plus protégée en cas de choc ;
- ❑ en cas de désactivation de l'airbag frontal côté passager, toujours contrôler si le témoin  confirmant cette opération s'allume, seul ou à l'intérieur du SBR (en fonction des versions ou des modèles) ;
- ❑ respecter scrupuleusement les instructions obligatoirement remises par le fabricant du siège enfant. Les garder dans le véhicule avec les papiers et cette Notice. Ne jamais utiliser de sièges enfants dépourvus de mode d'emploi ;
- ❑ vérifier systématiquement, en tirant sur la sangle, que les ceintures sont bien bouclées ;
- ❑ chaque système de retenue est rigoureusement réservé pour une personne seule : ne jamais l'utiliser pour attacher deux enfants simultanément ;
- ❑ toujours vérifier que les ceintures ne reposent pas contre le cou de l'enfant ;
- ❑ pendant le voyage, ne pas permettre à l'enfant de prendre des positions anormales ou de déboucler sa ceinture ;

- ❑ ne jamais transporter des enfants en les tenant dans les bras, même s'il s'agit de nouveaux-nés. Personne, en effet, n'est en mesure de les retenir en cas de choc.
- ❑ si le véhicule a subi un accident ou un accrochage, remplacer le siège-auto pour enfants par un neuf. De plus remplacer, selon le type de siège enfant installé, les systèmes d'ancrage Isofix ou la ceinture de sécurité à laquelle le siège enfant était attaché.
- ❑ Si nécessaire, enlever l'appuie-tête arrière pour faciliter l'installation du siège-enfant. L'appuie-tête doit toujours être installé si le poste est destiné à un adulte ou à un enfant assis sur un réhausseur sans dossier.

 68) 69) 70) 71) 72) 73) 74) 75) 76)



ATTENTION

67) Ne monter le siège enfant que lorsque le véhicule est à l'arrêt. Le siège enfant est correctement fixé aux attaches de pré-équipement quand on entend les déclics qui confirment qu'il est bien accroché. Toujours se conformer aux instructions pour le montage, le démontage et le positionnement, fournies obligatoirement par le Fabricant.

68) Quand l'airbag passager est actif, NE PAS installer sur le siège avant passager les sièges enfants qui se montent dans le sens contraire de la marche. Toujours

désactiver l'airbag côté passager quand un siège enfant est monté sur le siège avant passager dans le sens contraire de la marche.

69) L'obligation de désactiver l'airbag si l'on installe un siège enfant dos à la route figure sur l'étiquette collée sur le pare-soleil avec les symboles appropriés. Respecter les indications figurant sur le pare-soleil côté passager (voir paragraphe « Airbags frontaux »).

70) Ne pas actionner le siège avant ou arrière s'il y a un enfant sur le même siège ou assis sur le siège enfant.

71) Un montage incorrect du siège enfant peut annuler l'efficacité du système de protection. En cas d'accident, le siège enfant pourrait en effet se relâcher et l'enfant risquerait de subir des lésions pouvant être mortelles. Lors de l'installation d'un système de protection pour nouveau-né ou pour enfant, respecter scrupuleusement les instructions fournies par le constructeur.

72) Quand le système de protection des enfants n'est pas utilisé, il est nécessaire de le fixer avec la ceinture de sécurité ou avec les points d'ancrage ISOFIX, ou de le retirer du véhicule. Ne pas le laisser détaché à l'intérieur de l'habitacle. De cette façon, vous évitez qu'il puisse blesser les occupants en cas de freinage brusque ou d'accident.

73) Après avoir installé un siège enfant, le siège ne doit plus être déplacé : enlever toujours le siège enfant avant d'exécuter un type quelconque de réglage.

74) S'assurer toujours que la partie en bandoulière de la ceinture de sécurité ne passe pas sous les bras ou derrière le dos de l'enfant. En cas d'accident, la ceinture

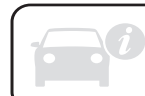

de sécurité n'est pas en mesure de retenir l'enfant, qui pourrait subir des lésions pouvant même être mortelles. L'enfant doit donc toujours porter correctement sa ceinture de sécurité.

75) *Ne jamais utiliser le même ancrage inférieur pour installer plusieurs systèmes de protection pour enfants.*

76) *Si un siège enfant ISOFIX universel n'est pas fixé avec les trois ancrages, le siège enfant ne sera pas en mesure de protéger correctement l'enfant. En cas d'accident, l'enfant risque des lésions graves, voire mortelles.*

AIRBAGS FRONTAUX

Le véhicule est équipé d'un airbag frontal pour le conducteur et pour les versions/marchés qui le prévoient, d'un airbag frontal pour le passager.

AIRBAGS FRONTAUX

Les airbags frontaux conducteur/passager (pour les versions/marchés qui le prévoient) protègent les occupants des places avant en cas de chocs frontaux de sévérité moyenne-élevée, au moyen de l'interposition du coussin entre l'occupant et le volant ou la planche de bord.

La non-activation des airbags dans les autres types de choc (latéral, arrière, capotage, etc.) n'indique donc pas un mauvais fonctionnement du système.

En cas de choc frontal, une centrale électronique déclenche au besoin le gonflage du coussin. Le coussin se déploie instantanément, en s'interposant entre le corps des passagers à l'avant et les structures pouvant provoquer des lésions ; le coussin se dégonfle aussitôt après. Les airbags frontaux conducteur/passager (pour les versions/marchés qui le prévoient) ne remplacent pas mais complètent l'utilisation des ceintures de sécurité, qu'il est toujours recommandé d'utiliser, comme d'ailleurs le prescrit la législation en Europe et dans la plupart des pays extra-européens.

En cas de choc, une personne qui n'a pas bouclé sa ceinture de sécurité est projetée vers l'avant et peut heurter le coussin en train de se déployer. Dans ce cas, la protection du coussin est compromise.

Les airbags frontaux peuvent ne pas s'activer dans les cas suivants :

- ❑ chocs frontaux avec des objets très déformables, qui ne concernent pas la surface frontale du véhicule (par exemple aile contre le rail de sécurité) ;
- ❑ encastrement du véhicule sous d'autres véhicules ou barrières de protection (par exemple, sous un camion ou sous un rail de sécurité) car ils n'offriraient aucune protection

supplémentaire par rapport aux ceintures de sécurité et par conséquent leur activation serait inutile. Dans ces cas, la non-activation n'indique pas le dysfonctionnement du système.

 77) 78) 79) 80) 81)

Les airbags frontaux côté conducteur et côté passager ont été étudiés et étalonnés pour offrir la meilleure protection des occupants des places avant portant des ceintures de sécurité. Leur volume lors du gonflage maximum remplit la plupart de l'espace entre le volant et le conducteur et entre la planche et le passager.

En cas de chocs frontaux non sévères (pour lesquels l'action de retenue exercée par les ceintures de sécurité est suffisante), les airbags ne s'activent pas.

Par conséquent, toujours boucler les ceintures de sécurité.

AIRBAG FRONTAL CÔTÉ CONDUCTEUR

Il est formé d'un coussin à gonflage instantané contenu dans un logement approprié situé au centre du volant fig. 125.

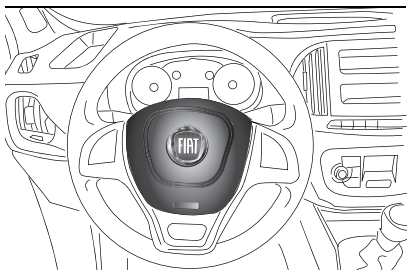

125

FOV0511

AIRBAG FRONTAL CÔTÉ PASSAGER

(pour les versions/marchés qui le prévoient)

Il est formé d'un coussin à gonflage instantané contenu dans un logement spécial situé dans la planche de bord et d'un coussin ayant un volume plus important que celui du côté conducteur fig. 126.

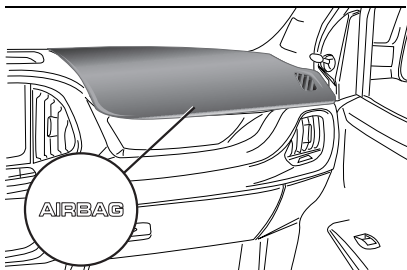

126

FOV0512

AIRBAG FRONTAL CÔTÉ PASSAGER ET SIÈGES ENFANTS



Les sièges enfants que l'on monte dos à la route ne doivent JAMAIS être installés sur le siège avant lorsque l'airbag passager est activé, parce que l'activation de l'airbag en cas de choc pourrait provoquer des lésions mortelles à l'enfant transporté.

Respecter À LA LETTRE les recommandations de l'étiquette apposée fig. 127 apposée sur le pare-soleil côté passager.



127

FOT0950

Désactivation manuelle des airbags frontal côté passager et latéraux de protection bassin, thorax, épaule et tête.

(pour les versions/marchés qui le prévoient)

Pour les versions Doblò destinées au

transport de personnes (homologation M1), s'il s'avère absolument nécessaire de transporter un enfant sur le siège avant, s'il est assis sur le siège enfant dos à la route, désactiver impérativement les airbags frontal côté passager et latéraux (pour les versions/marchés qui le prévoient), car l'activation de l'airbag en cas de choc pourrait provoquer des blessures mortelles à l'enfant.

AVERTISSEMENT Pour la désactivation manuelle des airbags côté passager frontal et latéraux (pour les versions/marchés qui le prévoient), consulter le chapitre « Connaissance du véhicule » aux paragraphes « Écran numérique » et « Écran multifonction ».

La témoin  situé au-dessus du plafonnier avant fig. 128 seul ou à l'intérieur du SBR fig. 129 (en fonction des versions ou des modèles), indique l'état de la protection passager. Si le témoin est éteint, la protection côté passager est activée.

À la réactivation des airbags côté passager frontal et latéraux (pour les versions/marchés qui le prévoient), le témoin s'éteint.



Après une manœuvre de démarrage du véhicule (clé sur MAR), le témoin s'allume pendant 8 secondes. Si cela ne se produit pas, s'adresser au Réseau Après-vente Fiat.

Pendant les 8 premières secondes, l'allumage du témoin n'indique pas l'état réel de la protection du passager, mais il a pour but d'en vérifier le fonctionnement correct.

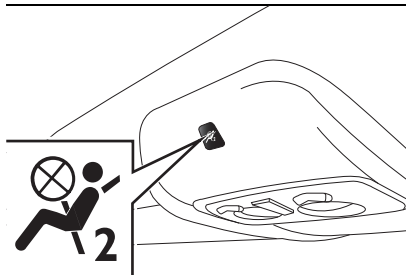

128

FOV0406

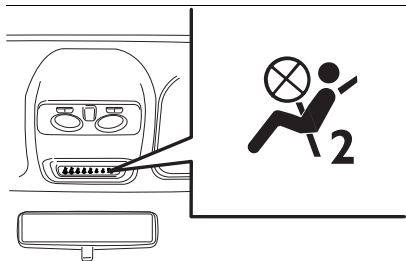

129

FOV0710





ATTENTION

77) Ne pas coller d'adhésifs ou d'autres objets sur le volant, ni sur la planche à proximité de l'airbag passager ou sur les sièges. Ne pas placer d'objets sur la planche côté passager (des téléphones portables, par exemple) qui pourraient gêner l'ouverture de l'airbag passager ou être projetés contre les occupants et les blesser gravement.

78) Toujours conduire en gardant les mains sur la couronne du volant, de manière à laisser l'airbag se gonfler librement en cas d'activation. Ne pas conduire avec le corps courbé en avant, mais positionner le dossier bien droit en y appuyant bien le dos.

79) Le déclenchement de l'airbag frontal est prévu pour des chocs plus sévères que ceux qui activent les prétensionneurs. Pour des chocs compris dans l'intervalle entre deux seuils d'activation, il est donc normal que seuls les prétensionneurs se déclenchent.

80) L'airbag ne remplace pas les ceintures de sécurité, mais en augmente l'efficacité. De plus, puisque les airbags frontaux n'interviennent pas lors de collisions frontales à faible vitesse, de collisions latérales, de télescopages ou de capotages, les occupants sont protégés, en plus que par les éventuels airbags latéraux, principalement par les ceintures de sécurité qui, par conséquent, doivent toujours être bouclées.

81) Sur certaines versions, en cas d'anomalie du voyant  (situé sur le plafonnier avant), le témoin  s'allume

sur le combiné de bord et les airbags côté passager sont désactivés.

82) Quand l'airbag passager est actif, NE PAS installer sur le siège avant passager les sièges enfants qui se montent dans le sens contraire de la marche. En cas de choc, l'activation de l'airbag pourrait provoquer des lésions mortelles à l'enfant transporté, indépendamment de la gravité du choc. Par conséquent, toujours désactiver l'airbag côté passager quand un siège enfant est monté sur le siège avant passager dans le sens contraire de la marche. En outre, le siège avant passager doit être reculé jusqu'en butée, pour éviter tout contact du siège enfant avec la planche de bord. Réactiver immédiatement l'airbag passager dès que le siège enfant est désinstallé.

AIRBAG FRONTAL CÔTÉ PASSAGER ET SIÈGES ENFANTS : ATTENTION

I	RISCHIO DI FERITE GRAVI O MORTALI. I seggiolini bambino che si montano nel verso opposto a quello di marcia non vanno installati sui sedili anteriori in presenza di air bag passeggero attivo.
GB	DEATH OR SERIOUS INJURY CAN OCCUR. NEVER use a rearward facing child restraint on a seat protected by an ACTIVE AIRBAG in front of it; DEATH or SERIOUS INJURY to the CHILD can occur
F	RISQUE DE MORT OU DE BLESSURES GRAVES. NE PAS positionner le siège pour enfant tourné vers l'arrière, en cas d'air bag passager actif.
D	Nichtbeachtung kann TOD oder SCHWERE VERLETZUNGEN zur Folge haben. Rückwärts gerichtete Kinderrückhaltesysteme (Babyschale) dürfen nicht in Verbindung mit aktiviertem Beifahrerairbag auf dem Beifahrersitz verwendet werden.
NL	DIT KAN DODELIJK ZIJN OF ERNSTIGE ONGELUKKEN VEROORZAKEN. Plaats het kinderstoeltje niet ruggelings op de voorstoel wanneer er een airbag aanwezig is.
E	PUEDE OCACIONAR MUERTE O HERIDAS GRAVES. NO ubicar el asiento para niños en sentido inverso al de marcha en el asiento delantero si hubiese airbag activo lado pasajero.
PL	MOŻE GROZIĆ ŚMIERCIĄ LUB CIEŻKIMI OBRAŻENIAMI. NIE WOLNO umieszczać fotelika dziecięcego tyłem do kierunku jazdy na przednim siedzeniu w przypadku zainstalowanej aktywnej poduszki powietrznej pasażera.
TR	ÖLÜM VEYA AĞIR ŞEKİLDE YARALANMAYA SEBEP OLABİLİR. Yoocu airbağı aktif halde iken çocuk koltuğunu araç gidip yönüne ters biçimde yerleştirmeyin.
DK	FARE FOR DØDELIGE KVÆSTELSER OG LIVSTRUENDE SKADER. Placer aldrig en bagudvendt barnestol på passagerersædet, hvis passager-airbagen er indstillet til at være aktiv (on).
EST	TAGAJÄRJEEKS VÕIVAD OLLA TÕSISED KEHAVIGASTUSED VÕI SURM. Turvapadja olemasolu korral ärge asetage lapse turvaistet sõidusuuna vastassuunas.
FIN	KUOLEMANVAARA TAI VAKAVIEN VAMMOJEN UHKA. Älä aseta lasten turvaistuinta niin, että lapsi on selkää menossa, kun matkustajan airbag on käytössä.
P	RISCO DE MORTE OU FERIMENTOS GRAVES. Não posicionar o banco para crianças numa posição contrária ao sentido de marcha quando o airbag de passageiro estiver activo.
LT	GALI ĮŠTIKTI MIRTIS ARBA GALITE RIMTAI SUSIŽEISTI. Nedėkite vaiko sėdynės atgręžtos nugarą į priekinę automobilio stiklą ten, kur yra veikiant keleivio oro pagalvė.
S	KAN VARA LIVSHOTANDE ELLER LEDA TILL ALLVARLIGA SKADOR. Placera aldrig en bakåtvänd barnstol i framsätet då passagerarsidans krockkudde är aktiv.
H	HALÁSOS VAGY SÚLYOS BALESET KÖVETKEZHET BE. Ne helyezzük a gyermekülést a menetirányal szembe, ha az utas oldalán légszék működik.
LV	VAR IZRAISĪT NĀVI VAI NOPIETNAS TRAUMĀS. Nenovietot mazuļa sēdekli pretējī braukšanas virzienam, ja pasažiera pusē ir uzstādīts gaisa spilvens.
CZ	HROZÍ NEBEZPEČÍ VÁŽNĚHO UBLÍŽENÍ NA ZDRAVÍ NEBO DOKONCE SMRTI. Neumísťujte detskú sedačku do opačnej polohy voči smeru jazdy v prípade aktívneho airbagu spolujazdce.
SLO	LAHKO PRIDE DO SMRTI ALI HUDIH POŠKODB. Otroškega avtomobilskega sedeža ne nameščajte v obratni smeri vožnje, če ima vozilo vgrajene zračne blazine za potnike.
RO	SE POATE PRODUCE DECESUL SAU LEZIUNI GRAVE. Nu aşezaţi scaunul de maşină pentru bebuiţi în poziţie contrară direcţiei de mers atunci când airbag-ul pasagerului este activat.
GR	ΜΠΟΡΕΙ ΝΑ ΠΡΟΚΛΗΘΟΥΝ ΘΑΝΑΤΟΣ Ή ΣΟΒΑΡΑ ΤΡΑΥΜΑΤΑ. Μην τοποθετείτε το καρεκλάκι αυτοκινήτου για παιδιά σε αντίθετη προς την φορά πορείας θέση σε περίπτωση που υπάρχει αερόσακος εν ενεργεία στη θέση συνεπιβάτη.
BG	ИМА ОПАСНОСТ ОТ СМЪРТ И СЕРИОЗНИ НАРАНЯВАНИЯ. Не поставяйте столчето за пренасяне на бебета в положение обратно на посоката на движение, при положение активно на въздушната възглавница за пътуване.
SK	MOŽE NASTAŤ SMŤ ALEBO VÁŽNE ZRANENIA. Neďávajte autosedačku pre deti do polohy proti chodu vozidla, keď je aktívny airbag spolujazdca.
RUS	ТРАВМЫ И ЛЕТАЛЬНЫЙ ИСХОД. Детское кресло, устанавливающееся против направления движения, нельзя монтировать на месте переднего пассажира, если последнее оборудовано активной подушкой безопасности.
HR	OPASNOST OD TEŠKIH ILI SMRTONOSNIH OZLJEDA. Sjedala za djecu koja se montiraju u smjeru suprotnom od vožnje ne smiju se instalirati na prednja sjedala ako postoji aktivni zračni jastuk suvozača.
AS	قد تحدث حالات وفاة أو إصابات بالغة. لا تستخدم مقاعد الأمان الخاصة بالأطفال على مقعد مزود "بوسادة هوائية"، حيث إن الطفل قد يتعرض للوفاة أو لإصابة بالغة.

130

F1A0387



AIRBAGS LATÉRAUX

(pour les versions/marchés qui le prévoient)

Certaines versions sont équipées d'airbags latéraux avant (Side bag) et d'airbags rideau (Window bag).

Les airbags latéraux protègent les occupants dans les chocs latéraux de sévérité moyenne-élevée, par l'interposition du coussin entre l'occupant et les parties intérieures de la structure latérale du véhicule.

La non-activation des airbags latéraux dans les autres types de collisions (frontale, arrière, capotage, etc.) n'indique pas un mauvais fonctionnement du système.

En cas de choc latéral, une centrale électronique active, au besoin, le gonflage des coussins. Les coussins se déploient instantanément, en s'interposant entre le corps des occupants et les structures pouvant provoquer des lésions ; les coussins se dégonflent aussitôt après.

Les airbags latéraux ne remplacent pas, mais complètent l'utilisation des ceintures de sécurité, qu'il est toujours recommandé d'utiliser, comme le prescrit la législation en Europe et dans la plupart des pays extra-européens.

Par conséquent, il est toujours nécessaire d'utiliser les ceintures de sécurité qui, en cas de choc latéral et

de choc très violent, assurent le bon positionnement de l'occupant par rapport à l'airbag et lui évitent d'être éjecté.

AIRBAGS LATÉRAUX

(pour les versions/marchés qui le prévoient)

Il est constitué d'un coussin à gonflage instantané logé dans le dossier du siège avant, prévu pour protéger le bassin, le thorax et les épaules des occupants en cas de choc latéral de sévérité moyenne-élevée fig. 131.

AVERTISSEMENT La meilleure protection offerte par le système en cas de choc latéral s'obtient en gardant une position correcte sur le siège, permettant le déploiement complet de l'airbag latéral.

AVERTISSEMENT Ne pas laver les sièges avec de l'eau ou de la vapeur sous pression (à la main ou dans les stations de lavage automatiques pour sièges).

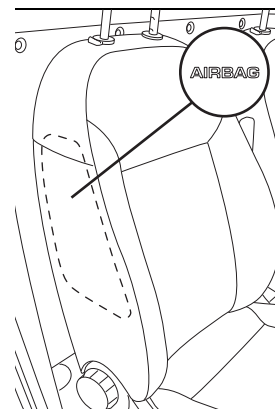

131

FOV0026

WINDOW BAG

(pour les versions/marchés qui le prévoient)

Ils se composent de deux coussins en « rideau », logés derrière les revêtements latéraux du toit et cachés par des finitions .

Ils ont pour but de protéger la tête des occupants avant et arrière en cas de choc latéral, grâce à leur grande surface de déploiement.

En cas de chocs latéraux de faible intensité, l'activation des airbags latéraux n'est pas nécessaire.

La meilleure protection offerte par le système en cas de choc latéral s'obtient en gardant une position correcte sur le siège, permettant ainsi

le déploiement complet du Window bag.

AVERTISSEMENTS GÉNÉRAUX

L'activation des airbags frontaux et/ou latéraux (le cas échéant) est possible lorsque le véhicule est soumis à des chocs violents qui concernent la zone sous la coque, comme par exemple, des chocs violents contre des marches, des trottoirs ou des reliefs fixes du sol, des chutes du véhicule dans de grands trous ou ornières de la route.

Lorsqu'ils s'activent, les airbags dégagent une petite quantité de poudres. Ces poudres ne sont pas nocives et n'indiquent pas un début d'incendie. Par ailleurs, la surface du coussin déployé et l'intérieur du véhicule peuvent se recouvrir d'un résidu poudreux : cette poudre peut irriter la peau et les yeux. En cas d'exposition, se laver avec de l'eau et du savon neutre.

En cas d'accident où l'un des dispositifs de sécurité s'est activé, s'adresser au Réseau Après-vente Fiat pour le faire remplacer et faire vérifier l'intégrité du système.

Toutes les interventions de contrôle, de réparation et de remplacement concernant l'airbag doivent être

effectuées auprès du Réseau Après-vente Fiat.

En cas de mise à la ferraille du véhicule, il faut s'adresser au Réseau Après-vente Fiat pour faire désactiver le système. En cas de changement de propriétaire du véhicule, il est indispensable de communiquer au nouveau propriétaire les modalités d'emploi et les avertissements ci-dessus et lui fournir la « Notice d'entretien ».

L'activation des prétensionneurs, airbags frontaux et airbags latéraux avant est déterminée de manière différenciée, en fonction du type de choc. La non-activation de l'un ou de plusieurs de ces dispositifs n'indique donc pas le dysfonctionnement du système.

 83) 84) 85) 86) 87) 88) 89) 90)



ATTENTION

83) Si le témoin  ne s'allume pas lorsqu'on tourne la clé sur MAR ou s'il reste allumé pendant la marche (sur certaines versions, un message est affiché simultanément sur l'écran), il s'agit peut-être d'une anomalie des systèmes de retenue ; si tel est le cas, les airbags ou les prétensionneurs risquent de ne pas s'activer en cas d'accident ou, plus rarement, de s'activer intempestivement.

Avant de continuer, contacter le Réseau Après-vente Fiat pour faire immédiatement contrôler le système.

84) Ne pas voyager avec des objets sur les genoux, devant le thorax et encore moins en tenant une pipe, un crayon, etc. entre les dents. En cas de choc avec déploiement de l'airbag, vous pourriez vous blesser grièvement.

85) En présence d'airbag latéral, ne pas recouvrir le dossier des sièges avant avec des revêtements ou des housses.

86) Si la voiture a fait l'objet d'un vol ou d'une tentative de vol, si elle a subi des actes de vandalisme ou des inondations, faire vérifier le système airbag auprès du Réseau Après-vente Fiat.

87) Une fois le dispositif de démarrage en position MAR, même si le moteur est arrêté, les airbags peuvent s'activer même lorsque la voiture est à l'arrêt si elle est heurtée par un autre véhicule en marche. Par conséquent, même lorsque la voiture est à l'arrêt, les sièges enfants que l'on monte dans le sens contraire de la marche NE doivent PAS être installés sur le siège avant passager quand l'airbag frontal passager est actif. En cas de choc, l'activation de l'airbag peut provoquer des lésions mortelles à l'enfant transporté. Par conséquent, toujours désactiver l'airbag côté passager quand un siège enfant est monté sur le siège avant passager dans le sens contraire de la marche. En outre, le siège avant passager doit être reculé jusqu'en butée, pour éviter tout contact du siège enfant avec la planche de bord. Réactiver immédiatement l'airbag passager dès que le siège enfant est désinstallé. Nous rappelons enfin que si le dispositif de démarrage est sur STOP,



aucun dispositif de sécurité (airbags ou prétensionneurs) ne s'active en cas de choc ; cela ne constitue pas forcément un dysfonctionnement du système.

88) *Ne pas accrocher d'objets rigides aux crochets porte-manteaux ou aux poignées de soutien.*

89) *Ne pas appuyer la tête, les bras ou les coudes sur la porte, sur les vitres et dans la zone de l'airbag rideau afin d'éviter toute lésion pendant la phase de gonflage.*

90) *Ne jamais pencher la tête, les bras et les coudes hors des vitres de la voiture.*

DÉMARRAGE ET CONDUITE

Entrons au « cœur » de la voiture : voyons comment exploiter au mieux tout son potentiel.

Voici comment la conduire en toute sécurité quelle que soit la situation pour faire de votre voiture la compagne de voyage qui respecte votre confort et votre portefeuille.

DÉMARRAGE DU MOTEUR.....	110
À L'ARRÊT	111
UTILISATION DE LA BOÎTE DE VITESSES	113
BOÎTE DE VITESSES COMFORT-MATIC/DUALOGIC	113
SYSTÈME START&STOP	115
SYSTÈME TPMS (Tyre Pressure Monitoring System).....	117
SPEED BLOCK.....	119
CRUISE CONTROL (régulateur de vitesse constante)	119
SYSTÈME TRACTION PLUS	121
CAPTEURS DE STATIONNEMENT.....	122
CAMÉRA DE REcul (PARKVIEW® REAR BACK UP CAMERA).....	123
RAVITAILLEMENT DU VÉHICULE.....	125
ADDITIF POUR ÉMISSIONS DE DIESEL AdBlue® (URÉE).....	130
TRACTAGE DE REMORQUES	130



DÉMARRAGE DU MOTEUR



Le véhicule est équipé d'un dispositif électronique de blocage du moteur : en cas d'absence de démarrage, voir ce qui est décrit dans le paragraphe « Le système Fiat CODE » au chapitre « Connaissance du véhicule ».



20) 21)



91)



PROCÉDURE POUR LES VERSIONS À ESSENCE



Procéder de la manière suivante :

- serrer le frein à main ;
- placer le levier de vitesses au point mort ;
- enfoncer la pédale d'embrayage à fond, sans appuyer sur l'accélérateur ;
- tourner la clé de contact sur AVV et la relâcher dès que le moteur tourne.

PROCÉDURE POUR LES VERSIONS DIESEL

Procéder de la manière suivante :

- serrer le frein à main ;
- placer le levier de vitesses au point mort ;
- tourner la clé de contact sur MAR : les témoins  et  s'allument sur le combiné de bord ;

attendre l'extinction des témoins  et , qui se produit d'autant plus rapidement quand le moteur est chaud ;

enfoncer la pédale d'embrayage à fond, sans appuyer sur l'accélérateur ;

tourner la clé de contact sur AVV juste après l'extinction du témoin . Une attente trop longue rend inutile l'activité de chauffage des bougies. Relâcher la clé dès le démarrage du moteur.



22)

PROCÉDURE POUR LES VERSIONS NATURAL POWER

Le démarrage du moteur se fait toujours à l'essence, quel que soit le mode de fonctionnement précédemment sélectionné.

PROCÉDURE POUR LES VERSIONS AVEC BOÎTE DE VITESSES COMFORT-MATIC ET AVEC BOÎTE DE VITESSES DUALOGIC™

Le système autorise le démarrage du moteur, soit avec une vitesse enclenchée, soit avec la boîte de vitesses au point mort (N). Vitesse embrayée, toujours appuyer sur la pédale de frein.

Avant de démarrer le moteur, il est conseillé de placer le levier de vitesse au point mort (N).

AVERTISSEMENT Lorsque le moteur est froid, il faut laisser la pédale d'accélérateur au repos en tournant la clé de contact sur AVV. Si le démarrage ne se produit pas lors de la première tentative, ramener la clé sur STOP avant de répéter la manœuvre de démarrage. Quand la clé est sur MAR, si le témoin  reste allumé sur le combiné de bord, il est conseillé de ramener la clé sur STOP, puis de nouveau sur MAR. Si le témoin reste allumé, essayer avec les autres clés fournies avec le véhicule. Si le moteur ne démarre toujours pas, s'adresser au Réseau Après-vente Fiat.



23)

CHAUFFAGE DU MOTEUR DÈS LE DÉMARRAGE

Procéder de la manière suivante :

- faire partir le moteur lentement, en le faisant tourner à moyen régime, sans accélérations brusques ;
- éviter de trop solliciter les performances du véhicule dès les premiers kilomètres.

Il est conseillé d'attendre jusqu'à voir l'aiguille de l'indicateur du thermomètre

du liquide de refroidissement du moteur se déplacer sur le cadran.

DÉMARRAGE D'URGENCE

Si le témoin  reste allumé à lumière fixe sur le combiné de bord, il est possible d'effectuer le démarrage d'urgence en utilisant le code figurant sur la CODE card (voir les indications du chapitre « Situations d'urgence »).

 24)

ARRÊT DU MOTEUR

Moteur au ralenti, tourner la clé de contact sur STOP.

AVERTISSEMENT Après un parcours difficile, il convient de laisser le moteur « reprendre son souffle » avant de le couper, en le laissant tourner au ralenti, pour permettre à la température du compartiment moteur de baisser.

ATTENTION

91) Il est dangereux de laisser tourner le moteur dans des locaux fermés. Le moteur consomme de l'oxygène et dégage du gaz carbonique, de l'oxyde de carbone et d'autres gaz toxiques.



AVERTISSEMENT

20) Il est recommandé, au cours de la première période d'utilisation, de ne pas pousser le véhicule à fond (par exemple, accélérations excessives, parcours démesurément longs aux régimes maxi, freinages trop intenses, etc.).

21) Moteur coupé, ne pas laisser le dispositif de démarrage sur MAR pour éviter qu'une absorption inutile de courant ne décharge la batterie.

22) Le clignotement du témoin  pendant 60 secondes après le démarrage ou durant un entraînement prolongé signale une anomalie du système de préchauffage des bougies. Si le moteur démarre, on peut utiliser le véhicule normalement, mais il faut s'adresser au réseau Après-vente Fiat le plus tôt possible.

23) En cas de non démarrage du moteur avec une vitesse engagée, la situation de danger potentiel due au fait que la boîte de vitesses s'est placée automatiquement au point mort, est signalée par un avertisseur sonore.

24) Éviter absolument le démarrage par poussée, par remorquage ou en utilisant les pentes. Ces manœuvres pourraient provoquer l'arrivée de carburant dans le pot catalytique et l'endommager de manière irréversible.

À L'ARRÊT



FREIN À MAIN

Le levier du frein à main fig. 132 se trouve entre les sièges avant.

Bloquer le frein à main :

tirer le levier vers le haut, jusqu'à assurer le blocage du véhicule. Clé de contact sur MAR, le témoin  s'allume.

Débloquer le frein à main :

soulever légèrement le levier, appuyer sur le bouton (A) fig. 132 et garder le doigt dessus en vérifiant que le témoin  s'éteint sur le combiné de bord.

 92)

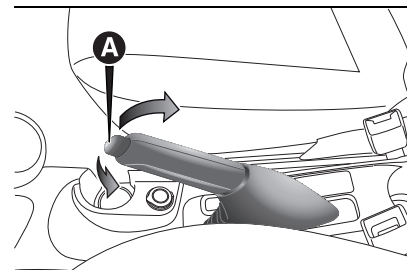

132

F0V0087



À L'ARRÊT

En cas d'arrêt et sortie du véhicule, procéder comme suit :

- engager la vitesse (la 1^{ère} en côte ou la marche arrière en pente) et braquer les roues ;
- éteindre le moteur et serrer le frein à main ;
- toujours extraire la clé du contacteur démarreur.

Si le véhicule est garé sur une côte raide, il est conseillé de bloquer les roues avec une cale ou une pierre.

Ne pas laisser la clé de contact sur MAR pour ne pas décharger la batterie.

Sur les versions avec boîte de vitesses automatique (Comfort-matic ou **Dualogic™**), avant de relâcher la pédale de frein, attendre que l'écran affiche la lettre **P**.

Versions avec boîte de vitesses COMFORT-MATIC et avec boîte de vitesses DUALOGIC™

Pour garer le véhicule en toute sécurité, il est indispensable, en appuyant sur la pédale de frein, d'enclencher la 1^{re} vitesse ou la marche arrière (**R**) et, si l'on se trouve sur une route en pente, de tirer le frein à main ; il est également indispensable d'attendre que la vitesse engagée ne soit plus affichée à l'écran avant de relâcher la pédale de frein.

AVERTISSEMENT NE JAMAIS quitter le véhicule en laissant le levier de vitesses au point mort (**N**) ou, sur les versions avec boîte de vitesses automatique (Comfort-matic et **Dualogic™**), sans avoir positionné le levier de vitesses sur **P**.

AVERTISSEMENTS GÉNÉRAUX

- Quand le véhicule est à l'arrêt avec une vitesse engagée, il faut toujours maintenir la pédale de frein enfoncée jusqu'au démarrage, puis la relâcher et accélérer progressivement ;
- pendant des arrêts prolongés avec le moteur en marche, il est conseillé de maintenir la boîte de vitesses au point mort (**N**) ;
- pour préserver l'efficacité de l'embrayage, ne pas utiliser l'accélérateur pour maintenir la voiture à l'arrêt (par exemple, lors d'un arrêt en côte) ;
- la surchauffe de l'embrayage risque en effet de l'endommager : utiliser la pédale de frein et n'agir sur la pédale d'accélérateur que lorsque l'on décide de partir ;
- utiliser la deuxième vitesse uniquement lorsqu'il est nécessaire d'avoir plus de contrôle au démarrage sur sols à faible adhérence ;

- si, la marche arrière (**R**) est engagée, il faut passer la première vitesse ou inversement, attendre l'arrêt complet du véhicule avec la pédale de frein enfoncée ;
- bien que cela soit fortement déconseillé, si pour quelque raison, on devait rouler au point mort (**N**) en descente, à la demande d'engagement d'une vitesse, le système enclenche automatiquement la vitesse optimale pour permettre de transmettre correctement le couple moteur aux roues.

**ATTENTION**

- 92)** Il suffit de tirer le levier de quelques crans pour bloquer le véhicule ; si tel n'est pas le cas, s'adresser au réseau Après-vente Fiat pour faire procéder au réglage.
- 93)** Ne jamais laisser d'enfants dans un véhicule sans surveillance. Quand on quitte la voiture, toujours retirer la clé du contact et l'emporter avec soi.
- 94)** Durant les manœuvres de stationnement sur route en pente, braquer les roues avant vers le trottoir (si le véhicule est tourné vers le bas), ou dans le sens opposé si le véhicule est tourné vers le haut. Si le véhicule est garé sur une côte raide, il est préférable de bloquer les roues avec une cale ou une pierre.

UTILISATION DE LA BOÎTE DE VITESSES

Pour engager les vitesses, appuyer la pédale d'embrayage à fond et placer le levier de vitesses (A)-fig. 133 sur la position désirée (le schéma pour l'engagement des vitesses est indiqué sur le pommeau du levier fig. 133).

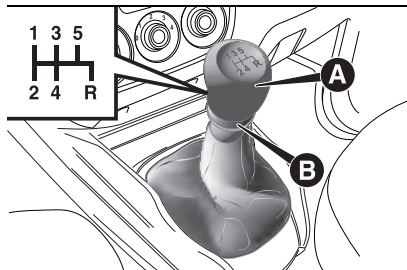

133

F0V0069

AVERTISSEMENT La marche arrière ne peut être enclenchée que si le véhicule est complètement arrêté. Moteur lancé, avant d'engager la marche arrière, attendre au moins 2 secondes avec la pédale d'embrayage enfoncée à fond pour éviter d'endommager les pignons et de grincer.

Pour engager la marche arrière R à partir de la position de point mort, procéder comme suit : soulever la bague coulissante (B) placée sous le pommeau tout en déplaçant

simultanément le levier vers la droite, puis vers l'arrière (comme sur le schéma des vitesses).

 95)  25)



ATTENTION

95) Pour enclencher correctement les vitesses, toujours actionner à fond la pédale d'embrayage. Par conséquent, le plancher sous les pédales ne doit présenter aucun obstacle : s'assurer que les surtapis éventuellement présents sont toujours bien étendus et qu'ils n'interfèrent pas avec les pédales.



AVERTISSEMENT

25) Ne pas conduire la main posée sur le levier de vitesses car cet effort, même léger, risque à la longue d'user les éléments à l'intérieur de la boîte. L'utilisation de la pédale d'embrayage doit être exclusivement limitée aux seuls changements de vitesses. Ne pas conduire avec le pied posé sur la pédale d'embrayage même légèrement. Pour les versions/marchés qui le prévoient, l'électronique de contrôle peut intervenir en interprétant un style de conduite erroné comme une panne.

BOÎTE DE VITESSES COMFORT-MATIC/DUALOGIC



Le véhicule est équipé d'une boîte de vitesses mécanique à contrôle électronique (Comfort-Matic ou Dualogic) disposant de deux modes de fonctionnement : **MANUEL** et **AUTO**. La boîte de vitesses se compose d'un transmission mécanique traditionnelle équipée du levier fig. 134, à laquelle s'ajoute un dispositif électro-hydraulique à contrôle électronique qui gère automatiquement l'embrayage et l'enclenchement des vitesses.

 26)

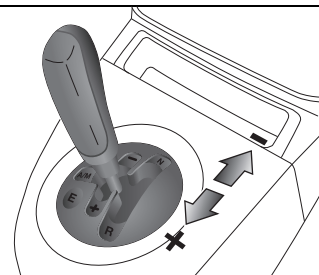

134

F0V0324

LOGIQUE MANUELLE

AVERTISSEMENT Pour une utilisation correcte du système, utiliser



exclusivement le pied droit pour appuyer sur le pédalier.

- Appuyer sur la pédale du frein.
- Démarrer le moteur.
- Pousser le levier de vitesses vers + fig. 134 pour enclencher la première vitesse (si l'on était sur **N** ou **R**, il suffit de placer le levier en position centrale) ou sur **R** fig. 135 pour enclencher la marche arrière.
- Relâcher la pédale de frein et enfoncer la pédale d'accélérateur.
- En condition de marche, pousser le levier de vitesses vers +, pour enclencher la vitesse supérieure ou vers - pour rétrograder.

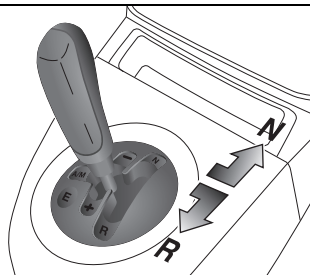

135

FOV0329

LOGIQUE AUTOMATIQUE

AVERTISSEMENT Pour une utilisation correcte du système, utiliser exclusivement le pied droit pour appuyer sur le pédalier.

- Appuyer sur la pédale du frein.
- Démarrer le moteur.
- Pousser le levier de vitesses vers **A/M** fig. 136 pour enclencher la logique automatique ou vers **R** fig. 135 pour enclencher la marche arrière ; pousser le levier de vitesses vers + (rapport supérieur) fig. 134 pour enclencher la première vitesse (si l'on était sur **N** ou **R**, il suffit de placer le levier en position centrale).
- Relâcher la pédale de frein et enfoncer la pédale d'accélérateur.

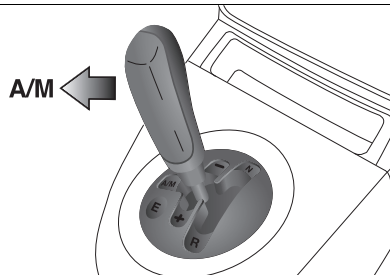

136

FOV0326

Avec cette logique, il est possible d'utiliser la fonction **ECO** (Economy) qui permet de réduire la consommation. Pour activer cette fonction, appuyer sur le bouton **E** fig. 137.

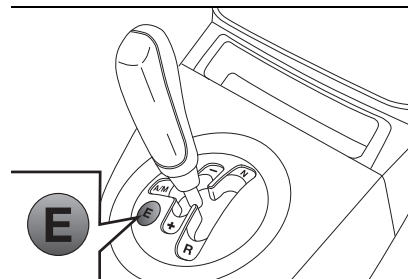

137

FOV0323

MESSAGES À L'ÉCRAN

Dans les cas suivants, un message dédié s'affiche à l'écran :

Réduire les changements de vitesse

Le témoin  s'allume sur le combiné de bord et un message dédié s'affiche à l'écran pour signaler une mauvaise utilisation de la boîte de vitesses de la part du conducteur.

Modalité manuelle non disponible
Modalité automatique non disponible

Surchauffe embrayage

Pression de la pédale de frein
Pression de la pédale de frein – Démarrage retardé

Vitesse non disponible

Manoeuvre non permise
Pression de la pédale de frein et répétition de la manœuvre

Positionnement du levier de vitesses sur N (point mort)

 27) 28) 29)



AVERTISSEMENT

- 26)** Éviter de garder la main sur le levier en dehors des phases de demande de changement de vitesses ou du mode Auto/Manual.
- 27)** Si le témoin (avec le message affiché à l'écran) reste allumé sur le cadran, s'adresser au Réseau après-vente Fiat.
- 28)** Si le message reste affiché à l'écran, s'adresser au Réseau Après-vente Fiat.
- 29)** Pour préserver l'efficacité de l'embrayage, ne pas utiliser l'accélérateur pour maintenir le véhicule à l'arrêt (par ex. : arrêt en côte) ; en effet, une surchauffe de l'embrayage pourrait l'endommager, utiliser plutôt la pédale de frein et actionner la pédale d'accélérateur uniquement au moment du démarrage.

SYSTÈME START&STOP



EN BREF

Le dispositif Start&Stop coupe automatiquement le moteur lorsque le véhicule est à l'arrêt et le redémarre quand le conducteur décide de se remettre en route.

Ceci augmente l'efficacité de l'échelle en réduisant la consommation, les émissions de gaz dangereux et la pollution sonore.

MODALITÉS DE FONCTIONNEMENT

Mode d'arrêt du moteur AVEC BOÎTE DE VITESSES MANUELLE

Véhicule à l'arrêt, le moteur s'arrête avec la boîte de vitesses au point mort et la pédale d'embrayage relâchée.

AVEC BOÎTE DE VITESSES ROBOTISÉE

Le moteur est coupé si on arrête le véhicule en actionnant la pédale de frein.

Pour maintenir cette condition sans actionner la pédale de frein, il faut placer le levier de vitesses sur N. Remarque : L'arrêt automatique du moteur est possible uniquement quand on a dépassé une vitesse d'environ 10 Km/h, pour éviter des arrêts répétés du moteur lorsque l'on roule lentement. L'arrêt du moteur est signalé par l'icône fig. 138 sur l'écran, suivant les versions.



138

F0V0040

Avec le dispositif actif, pour des raisons de confort, de réduction des émissions et de sécurité, le motopropulseur ne s'arrête pas dans certaines conditions.

Modalité de redémarrage du moteur AVEC BOÎTE DE VITESSES MANUELLE

Pour permettre le ré-allumage du moteur, appuyer sur la pédale d'embrayage.



AVEC BOÎTE DE VITESSES ROBOTISÉE

Si le levier de B.V. robotisée est sur N, le mettre sur n'importe quel rapport, sinon relâcher la pédale de frein ou actionner le levier de vitesses vers (+), (-) ou R.

Pour optimiser le confort, contenir les émissions polluantes et pour des raisons de sécurité, le moteur peut redémarrer automatiquement sans aucune action du conducteur.

ACTIVATION ET DÉSACTIVATION EN MODE MANUEL

Le dispositif peut être activé/désactivé à l'aide du bouton (A) fig. 139 situé sur la platine de commandes.

La désactivation est signalée par l'allumage du voyant sur le bouton.

De plus, sur certaines versions où cela est prévu, on trouve des indications supplémentaires d'activation/désactivation du Start&Stop sous forme de messages à l'écran.

FONCTIONS DE SÉCURITÉ

En condition d'arrêt du moteur à l'aide du système Start&Stop, si le conducteur déboucle sa ceinture de sécurité et ouvre la porte côté conducteur ou côté passager, le

redémarrage du moteur n'est permis qu'avec la clé de contact.

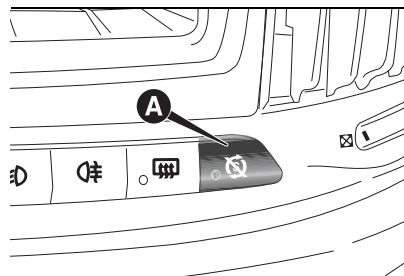

139

FOV0514

Cette condition est signalée au conducteur par un avertisseur sonore ou par le témoin fig. 138 qui clignote sur le combiné de bord et, selon la version, par un message qui s'affiche à l'écran.

INACTIVITÉ DU VÉHICULE

Versions avec faux pôle fig. 140

En cas d'inactivité du véhicule, il est néanmoins nécessaire de prêter une attention particulière lors du débranchement de l'alimentation électrique de la batterie.

La procédure doit être effectuée en débranchant la borne négative à décrochage rapide (A) du faux pôle négatif (B), parce qu'un capteur (D) de contrôle de l'état de la batterie est installé sur le pôle négatif (C) de

la batterie et que ce capteur ne doit jamais être débranché, sauf en cas de remplacement de la batterie.

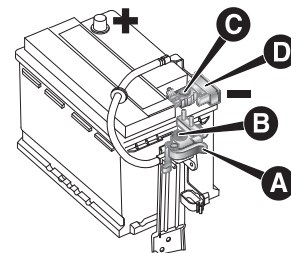

140

FOV0042

Versions sans faux pôle fig. 141

En cas d'inactivité du véhicule, il est nécessaire de prêter une attention particulière lors du débranchement de l'alimentation électrique de la batterie.

La procédure doit être effectuée en débranchant le connecteur (A) (en agissant sur le bouton (B) du capteur (C) de contrôle de l'état de la batterie installé sur le pôle négatif (D) de la batterie en question. Ce capteur ne doit jamais être débranché, sauf en cas de remplacement de la batterie.



99

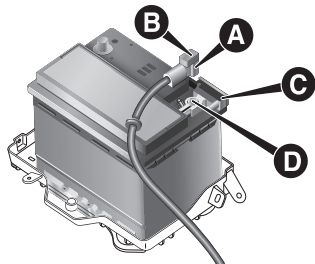

141

FOV0218

DÉMARRAGE D'URGENCE

En cas de démarrage d'urgence avec une batterie auxiliaire, ne jamais brancher le câble négatif (-) de la batterie auxiliaire au pôle négatif (C) de la batterie du véhicule, mais, au contraire, au faux pôle (B) ou à un point de masse du moteur/boîte de vitesses fig. 142.

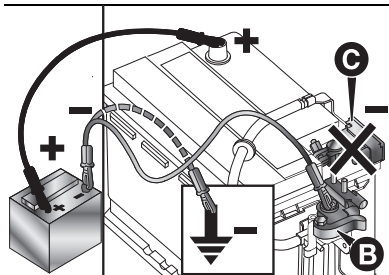

142

FOV0048

 97) 98) 99) 100)



ATTENTION

96) En cas de remplacement de la batterie, s'adresser toujours au réseau Après-vente Fiat. Remplacer la batterie par une batterie du même type et avec les mêmes caractéristiques.

97) Avant d'ouvrir le capot moteur, il faut s'assurer que le moteur est coupé et que la clé est en position OFF. Respecter les indications figurant sur la plaquette appliquée au niveau de la traverse avant. Il est conseillé d'extraire la clé lorsque d'autres personnes se trouvent dans le véhicule.

98) Le véhicule doit être quitté seulement après avoir extrait la clé ou l'avoir tournée sur OFF. Lors des opérations de ravitaillement en carburant, s'assurer que le moteur est coupé et que la clé est en position OFF.

99) Sur les voitures ayant une boîte de vitesses robotisée, en cas d'arrêt automatique du moteur en descente, il est conseillé de redémarrer le moteur en actionnant le levier de vitesses vers (+) ou vers (-) sans relâcher la pédale de frein. Sur les véhicules avec boîte de vitesses robotisée, équipés de la fonction Hill Holder, en cas d'arrêt automatique du moteur en descente, il faut redémarrer le moteur en déplaçant le levier de vitesse vers (+) ou vers (-), sans relâcher la pédale de frein, pour que la fonction Hill Holder soit disponible, celle-ci n'étant active que lorsque le moteur est en marche.

100) Si l'on préfère privilégier le confort climatique, il est possible de désactiver le système Start&Stop afin de permettre le

fonctionnement continu du système de climatisation.

SYSTÈME TPMS (Tyre Pressure Monitoring System)

(pour les versions/marchés qui le prévoient)



 101) 102) 103) 104) 105) 106) 107) 108) 109)

DESCRIPTION

Dans le cas d'un ou de plusieurs pneus dégonflés, le système avertit le conducteur par l'allumage du témoin (!) sur le combiné de bord (accompagné d'un message d'avertissement et d'un signal sonore). L'avertissement continue tant que la pression ne correspond pas ou ne dépasse pas celle prescrite pour les pneus à froid. Après la mise à jour automatique du système, le témoin de contrôle de la pression des pneus s'éteint. Il pourrait s'avérer nécessaire de conduire le véhicule pendant environ 20 minutes à une vitesse supérieure à 20 km/h pour permettre au système TPMS de recevoir cette information.

La pression des pneus doit toujours être réglée en fonction de la pression de gonflage des pneus à froid. Par pression de gonflage des pneus à froid



on entend la pression des pneus après au moins trois heures d'inactivité du véhicule ou un kilométrage inférieur à 1,6 km après un intervalle de trois heures.

La pression de gonflage des pneus à froid ne doit pas dépasser la valeur maximale de pression de gonflage estampillée sur le flanc du pneu.

REMARQUE

❑ Le système TPMS ne remplace pas le normal service d'entretien nécessaire pour les pneus et ne sert pas à signaler une anomalie éventuelle d'un pneu.

❑ Le système TPMS ne doit donc pas être utilisé en tant que pressostat pendant le réglage de la pression de gonflage des pneus.

❑ La conduite avec une pression insuffisante des pneus en provoque la surchauffe pouvant causer une anomalie des pneus. Par ailleurs, une pression de gonflage insuffisante réduit l'efficacité des consommations et la durée de la chape, et peut gêner aussi la maniabilité et les performances de freinage du véhicule.

❑ Le système TPMS ne remplace pas l'entretien correct des pneus. La responsabilité du bon niveau de pression des pneus incombe au conducteur, qui doit effectuer la mesure avec un pressostat adapté, même si la pression de gonflage

n'est pas descendue à une valeur provoquant l'allumage du témoin de contrôle de la pression des pneus.

❑ Le système TPMS signale au conducteur la présence éventuelle d'une condition de pression insuffisante des pneus. Si elle descend au-dessous de la limite de pression insuffisante, pour un motif quelconque, y compris les effets de la basse température et la perte normale de pression du pneu.

❑ Les variations saisonnières de température influent sur la pression des pneus.

AVERTISSEMENT Le contrôle régulier et le maintien de la pression correcte sur les quatre pneus revêtent une importance particulière.

Avertissement de basse pression du système de contrôle de la pression des pneus

AVERTISSEMENT En cas de dégonflage séquentiel de plusieurs pneus sans arrêt et redémarrage du moteur, à partir du deuxième pneu concerné seul l'affichage du message dédié à l'écran est prévu, non le signal sonore. Pour éviter la mémorisation du signal en cas de perte de pression d'un pneu successif entraînant la désactivation du signal sonore, il faut

effectuer un cycle de rotation de la clé de contact sur MAR puis sur STOP à chaque rétablissement de la pression.

Anomalies de fonctionnement du système TPMS

L'anomalie du système est signalée par l'allumage du témoin (!) dédié, qui clignote d'abord pendant 75 secondes puis reste allumé de manière fixe.



ATTENTION

101) *Le système TPMS a été optimisé pour les pneus et les roues d'origine de série. Les pressions et les avertissements TPMS ont été définis pour la mesure des pneus montés sur le véhicule. En cas d'utilisation de pièces de rechange qui ne sont pas de la même mesure, du même type et/ou genre, un fonctionnement non souhaité du système ou un endommagement des capteurs pourraient se produire. Les roues de secours qui ne sont pas d'origine peuvent endommager le capteur. Ne pas utiliser de mastic pour pneus ou de poids d'équilibrage si le véhicule est équipé du système TPMS parce qu'ils pourraient endommager les capteurs.*

102) *Si le système signale la chute de pression sur un pneu en particulier, veiller à contrôler la pression de tous les quatre pneus.*

103) *Le système TPMS n'exempte pas le conducteur de l'obligation de contrôler la pression des pneus tous les mois et*

il ne doit pas être considéré comme un système de remplacement de l'entretien ou de sécurité.

104) La pression des pneus doit être contrôlée lorsque les pneus sont froids. Si, pour n'importe quelle raison, on contrôle la pression lorsque les pneus sont chauds, ne pas réduire la pression même si elle est supérieure à la valeur prévue, mais répéter le contrôle quand les pneus seront froids.

105) Le système TPMS n'est pas en mesure de signaler les chutes subites de pression des pneus (par exemple en cas d'explosion d'un pneu). Dans ce cas, arrêter le véhicule en freinant doucement sans effectuer de braquage brusque.

106) Le système ne fournit qu'une indication de basse pression des pneus : il n'est pas en mesure de les gonfler.

107) Un gonflage insuffisant des pneus augmente la consommation de carburant, réduit la durée de la bande de roulement et peut influer sur la capacité de conduire le véhicule de façon sûre.

108) Après avoir contrôlé et réglé la pression des pneus, toujours replacer le capuchon de la tige de soupape. Il empêche la pénétration d'humidité ou de saleté dans la tige de soupape qui pourraient endommager le capteur de contrôle de la pression des pneus.

109) Le kit de réparation des pneus (Fix&Go) fourni de série avec le véhicule (pour les versions/marchés qui le prévoient) est compatible avec les capteurs TPMS ; l'utilisation de mastics non équivalents à celui du kit d'origine risque, par contre, de compromettre leur fonctionnement. En cas d'utilisation de mastics non équivalents à celui d'origine, il est conseillé de faire contrôler

le fonctionnement des capteurs TPMS auprès d'un centre de réparation agréé.

SPEED BLOCK

(pour les versions/marchés qui le prévoient)

Le véhicule dispose d'une fonction de limitation de vitesse réglable, sur demande de l'utilisateur, sur un des 4 seuils prévus : 90, 100, 110, 130 km/h. Pour activer/désactiver cette fonction, s'adresser au Réseau Après-vente Fiat. Après l'intervention, un autocollant sera apposé sur le pare-brise indiquant la valeur de vitesse maximum réglée. ATTENTION Le tachymètre pourrait indiquer une vitesse maximum supérieure à celle effective, paramétrée par le Concessionnaire, conformément aux réglementations en vigueur.

CRUISE CONTROL (régulateur de vitesse constante)

(pour les versions/marchés qui le prévoient)

EN BREF

Il s'agit d'un dispositif d'aide à la conduite, à contrôle électronique, qui permet de conduire le véhicule à une vitesse supérieure à 30 km/h sur les longs trajets droits et sur chaussée sèche, lorsque les variations de vitesse sont réduites (ex. parcours sur autoroute), à une vitesse définie, sans enfoncer la pédale de l'accélérateur. L'utilisation du dispositif n'est toutefois pas utile sur les routes extra-urbaines à forte circulation. Ne pas utiliser le dispositif en ville.

Activation du dispositif

Son activation est mise en évidence par l'allumage du témoin  et par le message de bord correspondant sur le combiné de bord (pour les versions/marchés qui le prévoient). La fonction de réglage de la vitesse ne peut pas être enclenchée en 1^{ère} ou en marche arrière ; il est conseillé



de l'enclencher en 4^{ème} ou avec des rapports supérieurs.

Quand on aborde une descente avec le dispositif enclenché, la vitesse du véhicule peut augmenter légèrement par rapport à celle mémorisée.



Mémorisation de la vitesse du véhicule

Procéder de la manière suivante :

- tourner la bague (A) fig. 143 sur ON et en appuyant sur la pédale d'accélérateur, amener le véhicule à la vitesse souhaitée ;
- déplacer le levier vers le haut (+) pendant au moins une seconde, puis le relâcher : la vitesse du véhicule est mémorisée et l'on peut alors lâcher la pédale de l'accélérateur.

En cas de nécessité (par exemple pendant un doublement) il est possible d'accélérer en appuyant sur la pédale de l'accélérateur : en relâchant la pédale du véhicule revient à la vitesse précédemment mémorisée.

Rétablissement de la vitesse mémorisée

Si le dispositif a été désactivé par exemple en appuyant sur la pédale de frein ou d'embrayage, pour rétablir la vitesse mémorisée, procéder comme suit :

- accélérer progressivement jusqu'à

une valeur proche de la vitesse mémorisée ;

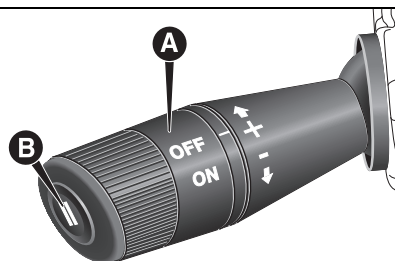

143

FOV0092

- engager le rapport sélectionné lors de la mémorisation de la vitesse ;
- appuyer sur le bouton (B) fig. 143.

Augmentation de la vitesse mémorisée

Elle peut se produire selon deux modalités :

- en appuyant sur l'accélérateur et en mémorisant la nouvelle vitesse atteinte ; ou bien
- en déplaçant le levier vers le haut (+). A chaque actionnement du levier correspond une augmentation de la vitesse d'environ 1 km/h alors que lorsque l'on maintient le levier vers le haut, la vitesse augmente de manière continue.

Réduction de la vitesse mémorisée

Elle peut se produire selon deux modalités :

- en désactivant le dispositif et en mémorisant ensuite la nouvelle vitesse ; ou bien
- en déplaçant le levier vers le bas (-) jusqu'à atteindre la nouvelle vitesse qui restera automatiquement mémorisée.

À chaque actionnement du levier correspond une diminution de la vitesse d'environ 1 km/h, alors qu'en tenant le levier vers le bas, la vitesse diminue de manière continue.

Désactivation du dispositif

Le dispositif peut être désactivé par le conducteur d'une des façons suivantes :

- en tournant la bague A sur la position OFF ;
- en coupant le moteur (en laissant la bague du levier en position ON, à la rotation suivante de la clé de contact sur ON, le Cruise Control s'activera à nouveau) ;

Désactivation de la fonction

Le dispositif peut être désactivé par le conducteur de l'une des façons suivantes :

- ❑ en appuyant sur la pédale de frein lorsque le dispositif est en train de réguler la vitesse ;
 - ❑ en appuyant sur la pédale d'embrayage lorsque le dispositif est en train de réguler la vitesse ;
 - ❑ en appuyant sur le bouton (B) fig. 143 lorsque le dispositif est en train de réguler la vitesse (pour les versions/marchés qui le prévoient) ;
 - ❑ en appuyant sur la pédale d'accélérateur ; dans ce cas, le système n'est pas réellement désactivé, mais la demande d'accélération est prioritaire ; le Cruise Control reste donc activé et il n'est pas nécessaire d'appuyer sur le bouton (B) fig. 143 pour retourner à l'état précédent une fois l'accélération terminée.
- Le dispositif se désactive automatiquement dans les cas suivants :
- ❑ en cas d'intervention des systèmes ABS ou ESC ;
 - ❑ quand la vitesse du véhicule est inférieure au seuil fixé ;
 - ❑ en cas de panne du système.



ATTENTION

110) Pendant la marche avec le dispositif activé, ne jamais placer le levier de vitesses au point mort.

111) En cas de dysfonctionnement ou d'anomalie du dispositif, tourner la bague (A) sur OFF et s'adresser au réseau après-vente Fiat.

SYSTÈME TRACTION PLUS

(pour les versions/marchés qui le prévoient)

Le Traction Plus est un système d'assistance à la conduite et au départ sur des chaussées à faible adhérence (neige, verglas, boue, etc.) qui permet de répartir correctement la force motrice sur l'essieu avant dans des conditions de patinage d'une roue.

Le Traction Plus agit en freinant les roues tendant au patinage, ou qui patinent plus que les autres, en transférant la force motrice sur celles plus en prise sur le sol.

Cette fonction se commande manuellement en appuyant sur le bouton (A) fig. 144 qui se trouve sur la platine de commandes et elle intervient sous le seuil de 50 km/h.

Si le véhicule dépasse cette vitesse, elle se désactive automatiquement et

se réenclenche dès que le véhicule roule à nouveau à une vitesse inférieure à 50 km/h.

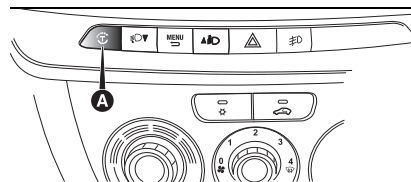

144

FOV0575

Fonctionnement Traction Plus

Au démarrage, le système est désactivé. Pour activer le système Traction Plus, appuyer sur le bouton (A) fig. 144.

L'activation du système Traction Plus comporte l'enclenchement des fonctions suivantes :

- ❑ exclusion de la fonction ASR, pour exploiter à fond le couple moteur ;
- ❑ effet de blocage différentiel sur l'essieu avant, via le système de freinage, pour optimiser la traction sur des chaussées à revêtement non homogène.

Dans le cas d'une anomalie du système Traction Plus, le témoin  s'allume fixement sur le combiné de bord.



CAPTEURS DE STATIONNEMENT



Ils sont placés dans le pare-chocs arrière fig. 145 et ont pour fonction de mesurer et de prévenir le conducteur, par un signal sonore intermittent, de la présence d'obstacles à l'arrière du véhicule.

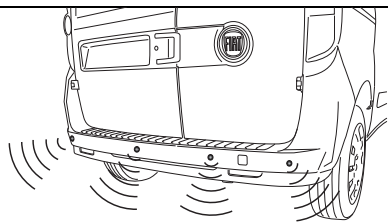

145

FOV0077

ACTIVATION/ DÉSACTIVATION

Les capteurs s'activent automatiquement au moment où la marche arrière est engagée. L'augmentation de la fréquence du signal sonore est proportionnelle à la diminution de la distance par rapport à l'obstacle situé derrière le véhicule.

Distances de détection

Si les capteurs localisent plusieurs obstacles, seul celui qui est le plus proche est pris en ligne de compte.



112)

FONCTIONNEMENT AVEC REMORQUE

Le fonctionnement des capteurs est automatiquement désactivé dès l'introduction de la fiche du câble électrique de la remorque dans la prise du crochet d'attelage du véhicule. Les capteurs se réactivent automatiquement lorsque l'on débranche la fiche du câble de la remorque.

AVERTISSEMENT

Si l'on souhaite laisser en permanence le crochet d'attelage sans pour autant atteler une remorque, s'adresser au Réseau Après-vente Fiat pour mettre à jour le système, car le crochet d'attelage risquerait d'être perçu comme un obstacle par les capteurs centraux.

AVERTISSEMENTS GÉNÉRAUX



113)

- ❑ Pendant les manœuvres de stationnement, faire toujours très attention aux obstacles qui pourraient se trouver au-dessus ou au-dessous du capteur.
- ❑ Les objets placés à une distance rapprochée à l'arrière du véhicule, dans certaines circonstances, ne sont pas détectés par le système et ils peuvent

donc endommager le véhicule ou être endommagés.

Voici quelques conditions qui pourraient influencer sur les performances du système d'aide au stationnement :

- ❑ Une sensibilité réduite du capteur et une réduction des performances du système d'aide au stationnement peuvent être dues à la présence sur la surface du capteur de : givre, neige, boue, couches de peinture.
- ❑ Le capteur détecte un objet inexistant (« perturbation d'écho »), provoqué par des perturbations à caractère mécanique, par exemple : lavage du véhicule, pluie (condition de vent extrême), grêle.
- ❑ Les signalisations envoyées par les capteurs peuvent être altérées par l'endommagement des capteurs mêmes, par la saleté, la neige ou le verglas accumulés sur les capteurs, ou par des systèmes à ultrasons (par ex. freins pneumatiques de camions ou marteaux-piqueurs) se trouvant aux alentours.
- ❑ Les performances du système d'aide au stationnement peuvent être influencées par la position des capteurs. Par exemple en cas de variation d'assiette (usure des amortisseurs ou des suspensions), lors d'un remplacement de pneus, par une trop lourde charge du véhicule,

ou à cause de réglages spécifiques (tuning) provoquant le rabaissement de la caisse.

- ❑ La détection d'obstacles dans la partie haute du véhicule (surtout en cas de fourgons ou de cabines) risque de ne plus être garantie, car le véhicule détecte les obstacles susceptibles de heurter le véhicule dans la partie basse.
- ❑ Les capteurs de stationnement fonctionnent correctement avec les portes à battant fermées.
- ❑ Les portes ouvertes peuvent provoquer des signalements erronés du système : il faut toujours fermer les portes arrière.
- ❑ Ne pas apposer d'adhésifs sur les capteurs.



ATTENTION

112) Pour le bon fonctionnement du système, il est primordial de toujours éliminer la boue, la saleté ou le verglas éventuels sur les capteurs. Pendant le nettoyage des capteurs, veiller surtout à ne pas les rayer ou les endommager ; éviter d'utiliser des chiffons secs, rêches ou durs. Les capteurs doivent être lavés à l'eau claire, en ajoutant éventuellement du shampoing pour auto. Dans les stations de lavage qui utilisent des hydro-nettoyeurs à jet de vapeur ou à haute pression, nettoyer rapidement les

capteurs en tenant le gicleur à plus de 10 cm de distance.

113) La responsabilité de la manœuvre de stationnement et des autres manœuvres dangereuses est toujours confiée au conducteur. Lorsque l'on effectue de telles manœuvres, toujours s'assurer de l'absence de personnes (enfants notamment) et d'animaux dans l'espace en question. Bien que les capteurs de stationnement constituent une aide pour le conducteur, celui-ci ne doit jamais relâcher son attention pendant les manœuvres potentiellement dangereuses, même s'il les effectue à faible vitesse.

CAMÉRA DE REUL (PARKVIEW® REAR BACK UP CAMERA)

⚠ 114)

📍 30) 31) 32)

DESCRIPTION

La caméra arrière se trouve au-dessus du logement de la plaque fig. 146 ou en dessous de la poignée d'ouverture fig. 147, respectivement selon qu'il s'agisse de la version à hayon basculant ou à portes à battant.

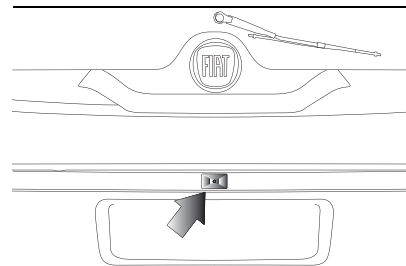

146

F0V0129

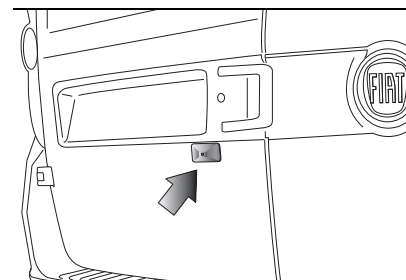

147

F0V0130

Activation/désactivation de la caméra

Chaque fois que la marche arrière est enclenchée, la zone entourant le véhicule, telle qu'elle est filmée par la caméra de recul, est affichée sur l'écran fig. 148.

Les images sont affichées sur l'écran, accompagnées d'un message d'avertissement. Lorsque la marche arrière n'est pas enclenchée, il est



toutefois possible d'activer la caméra arrière à l'aide de la rubrique du menu de réglage (Caméra ON/OFF). Si l'option « Camera Delay » n'est pas activée, l'affichage de l'image de la caméra est immédiatement désactivé lorsque la marche arrière est désenclenchée, et l'écran retourne en mode Navigation ou Audio.

En activant l'option « Camera Delay » dans le menu, l'image de la caméra reste affichée pendant 10 secondes maximum après que la marche arrière a été désenclenchée, sauf dans les conditions suivantes :

- ❑ vitesse du véhicule supérieure à 13 km/h ;
- ❑ levier de vitesses en position P (Stationnement - versions avec boîte de vitesses automatique, si prévu) ;
- ❑ dispositif de démarrage sur STOP.

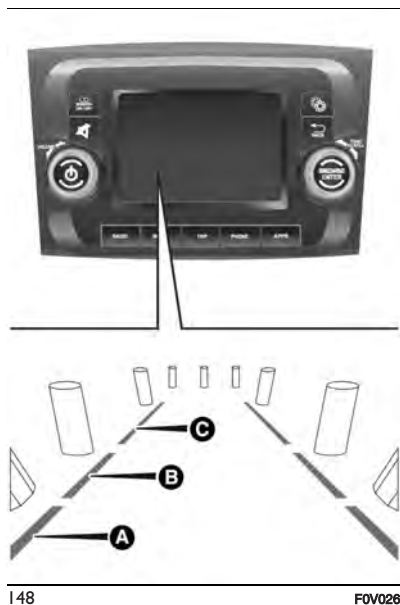

148

FOV0261

Lorsque le levier de vitesses n'est plus en marche arrière et si le réglage « Camera Delay » est activé, une touche graphique s'active sur l'écran du système **Uconnect™**, en plus des images à l'arrière, pour désactiver l'affichage de l'image de la caméra. REMARQUE Si le hayon n'est pas correctement fermé, la caméra arrière ne peut pas fournir une image précise de la zone située à l'arrière du

véhicule. L'image est affichée à l'écran, accompagnée d'un message dédié. REMARQUE L'image affichée sur l'écran pourrait être légèrement déformée.

AFFICHAGE ET MESSAGES

Lorsque la caméra de recul est allumée, une grille présentant des lignes statiques multicolores surmontant l'image s'affiche pour indiquer la largeur du véhicule. Les différentes zones colorées indiquent la distance par rapport à l'arrière du véhicule. Le tableau suivant montre les distances approximatives pour chaque zone :

Zone (Référence voir la figure)	Distance par rapport à l'arrière du véhicule
Rouge (A)	(0 ÷ 30 cm)
Jaune (B)	30 cm à 1 m)
Vert (C)	(1 m ou plus)

AVERTISSEMENT Dans certaines circonstances, comme par exemple en présence de glace, de neige ou de boue sur la surface de la caméra, sa sensibilité pourrait être réduite.

AVERTISSEMENT Pendant les manœuvres de stationnement, toujours faire très attention aux obstacles qui pourraient se trouver au-dessus ou au-dessous du champ d'action de la caméra.



ATTENTION

114) La responsabilité de la manœuvre de stationnement et des autres manœuvres, potentiellement dangereuses, est toujours confiée au conducteur. Lorsque l'on effectue de telles manœuvres, toujours s'assurer de l'absence de personnes (enfants notamment) et d'animaux dans l'espace en question. Bien que la caméra constitue une aide pour le conducteur, celui-ci doit toujours rester attentif pendant les manœuvres potentiellement dangereuses même à faible vitesse. Toujours conduire à une vitesse modérée de sorte à pouvoir freiner à temps en cas de détection d'un obstacle.



AVERTISSEMENT

30) Pour qu'elle fonctionne correctement, il est indispensable que la caméra soit toujours propre et ne présente aucune trace de boue, de saleté, de neige ou de glace. Pendant le nettoyage de la caméra, veiller surtout à ne pas la rayer ou l'endommager ; éviter d'utiliser des chiffons secs, rêches ou durs. La caméra doit être lavée à l'eau claire, en ajoutant éventuellement du savon pour voiture.

Dans les stations de lavage qui utilisent des hydro-nettoyeurs à jets de vapeur ou à haute pression, nettoyer rapidement la caméra en tenant le gicleur à plus de 10 cm de distance. Ne pas apposer d'adhésifs sur la caméra.

31) Pour éviter d'endommager le véhicule, la caméra de recul peut être utilisée uniquement pour faciliter le stationnement ; elle n'est pas en mesure d'afficher tous les obstacles ou les objets le long du trajet du véhicule durant les manœuvres de stationnement.

32) Pour éviter d'endommager le véhicule, le conducteur doit effectuer les manœuvres de stationnement le plus lentement possible afin de pouvoir s'arrêter dès que cela s'avère nécessaire. Nous recommandons au conducteur de contrôler souvent la zone à l'arrière du véhicule durant les manœuvres de stationnement.

RAVITAILLEMENT DU VÉHICULE



MOTEURS ESSENCE

Utiliser exclusivement de l'essence sans plomb avec indice d'octane (R.O.N.) non inférieur à 95.

AVERTISSEMENT Ne jamais verser, même en cas d'urgence, une quantité même minimale d'essence au plomb dans le réservoir ; le pot catalytique serait endommagé de manière irréversible.

MOTEURS DIESEL

Fonctionnement à basse température

Utiliser seulement du gazole pour transport routier (Spécification EN590). Pour éviter des anomalies de fonctionnement, des gazoles de type été, hiver ou arctique (zones de montagne/froides), sont normalement distribués selon la saison. En cas de ravitaillement avec un type de gazole inadapté à la température d'utilisation, il est conseillé de mélanger au gazole un additif PETRONAS DURANCE DIESEL ART dans les proportions indiquées sur l'emballage du produit, en introduisant



dans le réservoir d'abord l'antigel puis le gazole.

Dans le cas d'utilisation/de stationnement prolongé du véhicule dans des zones de montagne/froides, il est recommandé d'effectuer le ravitaillement avec le gazole disponible sur les lieux.

De plus, dans cette situation il est conseillé de maintenir à l'intérieur du réservoir une quantité de carburant supérieure à 50 % de la capacité utile.



RAVITAILLEMENT

Pour le ravitaillement complet du réservoir, faire deux appoints après le premier déclic du pistolet à carburant. Éviter toute autre opération d'appoint qui pourrait provoquer le dysfonctionnement du système d'alimentation.

BOUCHON DU RÉSERVOIR DE CARBURANT

Ouverture

1) Ouvrir la trappe (A) fig. 149 en la tirant vers l'extérieur ; sans bouger le bouchon (B), introduire la clé de contact dans la serrure et la tourner dans le sens inverse des aiguilles d'une montre.

2) Tourner le bouchon dans le sens inverse des aiguilles d'une montre et

l'extraire. Le bouchon est doté d'un dispositif de sécurité (C) qui l'arrime à la trappe pour éviter de l'égarer. Pendant le ravitaillement, accrocher le bouchon à la trappe, comme sur l'illustration.

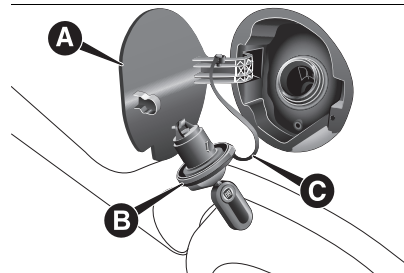

149

FOV0086

Fermeture

1) Introduire le bouchon (avec sa clé) et le tourner dans le sens des aiguilles d'une montre jusqu'à obtenir un ou plusieurs déclics.

2) Tourner la clé dans le sens des aiguilles d'une montre et l'extraire, puis refermer la trappe. La fermeture étanche peut provoquer une légère hausse de pression dans le réservoir. Par conséquent, le bruit d'aspiration qu'on entend lorsqu'on dévisse le bouchon est tout à fait normal.



APPOINT ADDITIF POUR ÉMISSIONS DIESEL ADBLUE® (UREA)

Conditions préliminaires

L'AdBlue® gèle en dessous de -11 °C. Si le véhicule est resté à l'arrêt pendant une longue période à de telles températures, l'appoint pourrait s'avérer difficile. Pour cela, il est conseillé de garer le véhicule dans un garage ou dans un lieu chauffé et d'attendre que l'UREA retourne à l'état liquide avant de procéder à l'appoint. Procéder de la manière suivante :

- garer le véhicule sur un sol horizontal ;
- couper le moteur en plaçant le contacteur de démarrage sur STOP ;
- ouvrir le volet de carburant (A) fig. 150 puis dévisser et enlever le bouchon (B) (couleur bleu) fig. 150 du goulot de remplissage de l'AdBlue®.

Ravitaillement avec distributeurs

Il est possible de procéder au ravitaillement auprès de tous les distributeurs d'AdBlue®.

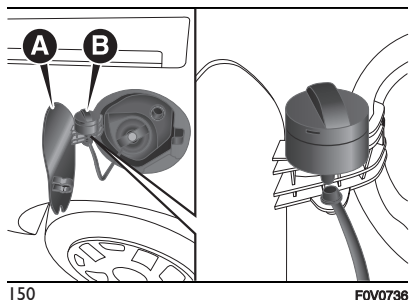

150

FOV0736

Procéder de la manière suivante :

- ❑ introduire le pistolet de distribution d'AdBlue® dans le goulot de remplissage, commencer à verser et, au premier déclic, interrompre l'opération (le déclic indique que le réservoir de l'AdBlue® est plein). Ne pas continuer à verser pour éviter tout débordement
- ❑ extraire le pistolet.

Ravitaillement avec récipients

Procéder de la manière suivante :

- ❑ vérifier la date d'échéance ;
- ❑ lire les conseils sur l'utilisation présents sur l'étiquette avant de verser le contenu du flacon dans le réservoir de l'AdBlue® ;
- ❑ en cas de remplissage avec des systèmes non vissables (par ex. des jerricans), après l'affichage de l'avertissement à l'écran du combiné de bord (voir le paragraphe « Témoins

et messages » dans le chapitre « Connaissance du combiné de bord », remplir le réservoir d'AdBlue® avec une quantité de liquide maximum de **9 litres** ;

❑ en cas d'utilisation avec des récipients vissables sur le goulot, le réservoir est considéré plein quand le niveau d'AdBlue® dans le récipient interrompt sa descente. Ne pas continuer à remplir.

Opérations à la fin du ravitaillement

Procéder de la manière suivante :

- ❑ monter de nouveau le bouchon (B) fig. 150 sur le goulot de remplissage d'AdBlue®, en le tournant dans le sens des aiguilles d'une montre et en le vissant à fond ;
- ❑ placer le contacteur de démarrage sur la position MAR (il n'est pas nécessaire de démarrer le moteur) ;
- ❑ attendre l'extinction de l'avertissement à l'écran du combiné de bord avant de déplacer le véhicule. L'avertissement peut rester allumé de quelques secondes jusqu'à environ une demi-minute.

En cas de démarrage du moteur et de déplacement du véhicule, l'avertissement restera affiché pendant une durée plus longue, sans cependant compromettre le fonctionnement du moteur ;

❑ si l'appoint est effectué lorsque le réservoir d'AdBlue® est vide, voir le paragraphe « Ravitaillements » au chapitre « Données techniques » ; attendre 2 minutes avant de démarrer le moteur.

AVERTISSEMENT Si de l'AdBlue® est versé en-dehors du goulot de remplissage, bien nettoyer la zone puis remplir de nouveau. Si le liquide s'est cristallisé, l'éliminer à l'aide d'une éponge et de l'eau chaude.

ATTENTION

❑ **NE PAS DÉPASSER LE NIVEAU MAXIMUM : cela peut provoquer des dommages au réservoir. L'UREA gèle en dessous de -11°C. Même si le système est conçu pour fonctionner en dessous du point de solidification de l'UREA, il est utile de ne pas remplir le réservoir au-delà du niveau maximum car si l'UREA gèle le système peut subir des dommages. Respecter les indications fournies au paragraphe « Appoint additif pour émissions Diesel AdBlue® (URÉE) » dans ce chapitre.**

❑ **En cas de versement de l'URÉE sur des surfaces peintes ou en aluminium, nettoyer immédiatement la surface avec**



de l'eau et utiliser un matériau absorbant pour recueillir le fluide qui a été déversé par terre.

❑ Ne pas essayer de démarrer le moteur si l'UREA a été ajoutée accidentellement dans le réservoir du carburant Diesel ; cela peut causer de graves dommages au moteur, s'adresser au Réseau Après-Vente Fiat.

❑ N'ajouter aucun additif ou autre liquide à AdBlue® pour ne pas endommager le système.

❑ L'utilisation d'AdBlue® non conforme ou dégradé peut entraîner au démarrage des avertissements à l'écran du combiné de bord (voir le paragraphe « Témoins et messages » dans le chapitre « Connaissance du combiné de bord »).

❑ Ne jamais transvaser l'AdBlue® dans un autre récipient : il perdrait ses qualités de pureté.

❑ En cas de dommages au niveau du système d'épuration des gaz d'échappement dérivant de l'utilisation d'additifs/eau de robinet, au moment d'introduire du gasoil, ou dans tous les cas si les recommandations ne sont pas respectées, la garantie déchoit.

❑ Lorsqu'il n'y a plus d'AdBlue®, voir le paragraphe « Témoins et messages » au chapitre « Connaissance du combiné de bord » pour continuer à utiliser normalement le véhicule.

Stockage de l'AdBlue® (URÉE)

L'AdBlue® (URÉE) est considéré comme un produit très stable avec une longue durée de conservation. S'il est stocké à des températures INFÉRIEURES à 32 °C, il pourra être conservé au moins pendant un an. Respecter les indications figurant sur l'étiquette du récipient.



VERSIONS NATURAL POWER

Le goulot de méthane est situé à proximité de celui d'essence. Pour accéder au goulot, dévisser le bouchon fig. 151 en le tournant dans le sens inverse des aiguilles d'une montre.

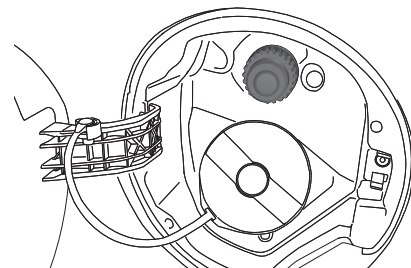

151

FOV0239

Le profil du goulot fig. 152 de ravitaillement est de type Universel compatible avec les standards « Italia » et « NGV1 ».

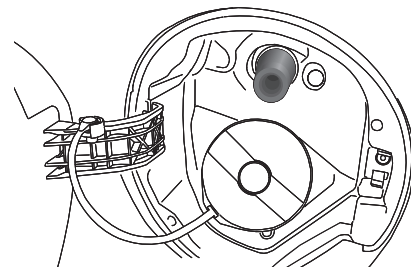

152

FOV0240

Dans certains pays européens, les adaptateurs sont considérés comme ILLÉGAUX (par exemple en Allemagne). Les stations services avec distributeurs à m³ (à différence de pression) pour mesurer la pression résiduelle dans la bouteille doivent débloquer les clapets

anti-retour en débitant une petite quantité de méthane.

Les autres étiquettes (remises avec la documentation de bord) indiquent la date prévue pour le premier essai/la première inspection des bouteilles.



Carburants - Identification de la compatibilité des véhicules - Symbole graphique pour l'information des consommateurs conformément à la norme EN16942

Les symboles ci-après facilitent la reconnaissance du type correct de carburant à employer sur son véhicule. Avant de procéder au ravitaillement, vérifier les symboles présents à l'intérieur du volet du goulot de remplissage (selon le modèle) et les comparer avec le symbole présent sur la pompe à essence (le cas échéant).

Symboles pour voitures alimentées à l'essence



E5 : Essence sans plomb contenant jusqu'à 2,7% (m/m) d'oxygène et

jusqu'à 5,0% (V/V) maximum d'éthanol, conforme à la norme **EN228**

E10 : Essence sans plomb contenant jusqu'à 3,7% (m/m) d'oxygène et jusqu'à 10,0% (V/V) maximum d'éthanol, conforme à la norme **EN228**

Symboles pour voitures Diesel



B7 : Gasoil contenant jusqu'à 7% (V/V) de FAME (Fatty Acid Methyl Esters) conforme à la norme **EN590**

B10 : Gasoil contenant jusqu'à 10% (V/V) de FAME (Fatty Acid Methyl Esters) conforme à la norme **EN16734**

Symboles pour voitures à double alimentation essence/méthane



E5 : Essence sans plomb contenant jusqu'à 2,7% (m/m) d'oxygène et jusqu'à 5,0% (V/V) maximum d'éthanol, conforme à la norme **EN228**

E10 : Essence sans plomb contenant jusqu'à 3,7% (m/m) d'oxygène et jusqu'à 10,0% (V/V) maximum d'éthanol, conforme à la norme **EN228**

CNG : Méthane et Biométhane pour transport routier conformes à la norme **EN16723**



AVERTISSEMENT

33) Pour des véhicules à gazole, utiliser exclusivement du gazole pour transport routier, conformément à la norme européenne EN590. L'utilisation d'autres produits ou de mélanges peut endommager le moteur de façon irréparable avec pour conséquence la déchéance de la garantie pour dommages causés. En cas de ravitaillement accidentel avec d'autres types de carburant, ne pas démarrer le moteur et vidanger le réservoir. En revanche, si le moteur a été lancé, même très brièvement, il est indispensable de purger, en plus du réservoir, le circuit d'alimentation tout entier.

34) Ne jamais s'approcher du goulot du réservoir avec des flammes nues ou des cigarettes allumées : risque d'incendie. Éviter également d'approcher le visage du goulot pour ne pas inhaler de vapeurs nocives.

35) Si l'**AdBlue**® se surchauffe pendant une période prolongée à l'intérieur du réservoir à plus de 50 °C (par exemple à cause d'un rayonnement solaire direct), l'**AdBlue**® peut se décomposer en produisant des vapeurs d'ammoniac. Les vapeurs d'ammoniac ont une odeur intense : au moment de dévisser le bouchon du réservoir d'**AdBlue**®, veiller donc à ne pas inhaler d'éventuelles vapeurs d'ammoniac à la sortie du



réservoir. À cette concentration, dans tous les cas les vapeurs d'ammoniac ne sont pas nocives ou dangereuses pour la santé.

36) *Les préposés au ravitaillement en méthane ne sont pas autorisés à remplir les bouteilles dont la date d'essai a expiré. Le clapet anti-retour empêche au méthane de refluer vers le goulot de ravitaillement.*

ADDITIF POUR ÉMISSIONS DE DIESEL AdBlue® (URÉE)

Le véhicule est équipé d'un système d'injection d'URÉE et d'un catalyseur à réduction catalytique sélective pour répondre aux normes sur les émissions.

Ces deux systèmes permettent de respecter les exigences en matière d'émissions de Diesel ; en même temps, ils réussissent à maintenir les niveaux d'économie de carburant, de conduite, de couple et de puissance. Pour les messages et les avertissements du système, voir le paragraphe « Témoins et messages » au chapitre « Connaissance du combiné de bord ».

L'**AdBlue®** (URÉE) est considéré comme un produit très stable avec une durée de conservation longue. S'il est stocké à des températures

INFÉRIEURES à 32°C, il pourra être conservé au moins pendant un an. Pour de plus amples informations sur le type de liquide **AdBlue®** consulter le paragraphe « Fluides et Lubrifiants » au chapitre « Données techniques ». Le véhicule est équipé d'un système automatique de réchauffement de l'**AdBlue®** qui, quand le moteur a démarré, permet au système de fonctionner correctement à des températures inférieures à -11 °C. ATTENTION Le liquide **AdBlue®** gèle à des températures inférieures à -11 °C.

TRACTAGE DE REMORQUES

AVERTISSEMENTS

Pour le tractage de remorques, le véhicule doit être équipé d'un crochet d'attelage homologué et d'un circuit électrique approprié. L'installation doit être réalisée par des opérateurs spécialisés qui délivrent des certificats de circulation routière.

Monter éventuellement des rétroviseurs spécifiques et/ou supplémentaires, en respectant les consignes du Code de la Route en vigueur.

Ne pas oublier qu'une remorque réduit la possibilité de surmonter les côtes raides, augmente les espaces d'arrêt et les temps de dépassement toujours

en fonction du poids global de la remorque.

Dans les descentes, rétrograder au lieu d'utiliser constamment le frein.

Le poids exercé par la remorque sur le crochet d'attelage du véhicule réduit d'autant la capacité de chargement du véhicule proprement dit.

Pour ne pas dépasser le poids remorquable maximum (figurant sur la carte grise), on doit prendre en compte le poids de la remorque à pleine charge, y compris les accessoires et les bagages personnels.

Respecter les limites de vitesse de chaque pays pour les véhicules avec remorque. La vitesse, en tous les cas, ne doit pas dépasser 80 km/h.

 115) 116)



ATTENTION

115) *Le système ABS qui équipe éventuellement le véhicule ne contrôle pas le système de freinage de la remorque. Il faut donc être très prudent sur les chaussées glissantes.*

116) *Ne jamais modifier l'installation des freins du véhicule pour la commande de frein de la remorque. Le système de freinage de la remorque doit être complètement indépendant du circuit hydraulique du véhicule.*

SITUATIONS D'URGENCE

Un pneu crevé ou une ampoule grillée ?

Il arrive parfois que certains inconvénients viennent perturber notre voyage.

Les pages consacrées aux situations d'urgence peuvent vous aider à affronter de manière autonome et en toute tranquillité des situations critiques.



Dans une situation d'urgence, nous vous conseillons d'appeler le numéro vert figurant sur le Carnet de Garantie.

Il est également possible d'appeler le numéro gratuit 00 800 3428 0000 pour trouver le Réseau Après-vente Fiat le plus proche.

FEUX DE DÉTRESSE	132
REPLACEMENT D'UNE AMPOULE	132
REPLACEMENT D'UNE AMPOULE EXTÉRIEURE	135
REPLACEMENT D'UNE AMPOULE INTÉRIEURE	138
REPLACEMENT DES FUSIBLES	139
REPLACEMENT D'UNE ROUE	143
KIT FIX&GO AUTOMATIC	148
DÉMARRAGE D'URGENCE	151
SYSTÈME DE COUPURE DU CARBURANT	152
SOULÈVEMENT DU VÉHICULE.....	153
REMORQUAGE DU VÉHICULE	153



FEUX DE DÉTRESSE

Pour les allumer, appuyer sur l'interrupteur (A) fig. 153, quelle que soit la position de la clé de contact. Quand le dispositif est activé, les témoins  et  s'allument sur le combiné de bord.

Pour éteindre, appuyer de nouveau sur l'interrupteur (A).

AVERTISSEMENT L'utilisation des signaux de détresse est réglementée par le code de la route du pays où l'on circule. Se conformer aux normes.

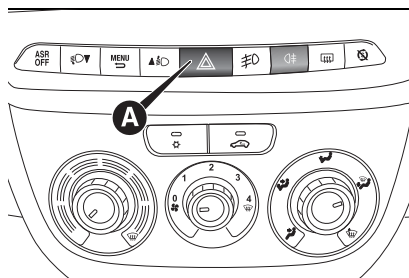



153

FOV0513

Freinage d'urgence

(pour les versions/marchés qui le prévoient)

En cas de freinage d'urgence, les feux de détresse s'allument automatiquement et les témoins 

et  s'allument simultanément sur le combiné de bord.

La fonction s'éteint automatiquement dès lors qu'il ne s'agit plus d'un freinage d'urgence.

REPLACEMENT D'UNE AMPOULE

INDICATIONS GÉNÉRALES

- Avant de remplacer une ampoule, vérifier que les contacts ne sont pas oxydés ;
- les ampoules grillées doivent être remplacées par d'autres du même type et ayant la même puissance ;
- après avoir remplacé une ampoule des phares, vérifier toujours leur orientation pour des raisons de sécurité ;
- lorsqu'une ampoule ne fonctionne pas, avant de la remplacer, vérifier que le fusible correspondant est intact : pour l'emplacement des fusibles, se référer au paragraphe « Remplacement des fusibles » de ce chapitre.

 117) 118)

 37) 38)

AVERTISSEMENT Sur la surface intérieure du phare, un léger ternissement peut apparaître : il ne s'agit pas d'une anomalie, mais d'un

phénomène naturel dû à la basse température et au degré d'humidité de l'air ; il disparaît rapidement en allumant les feux. En revanche, la présence de gouttes à l'intérieur du phare indique une infiltration d'eau : dans ce cas, s'adresser au Réseau Après-vente Fiat.

TYPES D'AMPOULES

Le véhicule présente différents types d'ampoules fig. 154 :



154

FOV0027

- ❑ **A** Ampoules en verre : elles sont introduites par pression. Tirer pour les extraire.
- ❑ **B** Ampoules à baïonnette : pour les sortir de la douille, appuyer sur le bulbe, le tourner dans le sens inverse des aiguilles d'une montre et l'extraire.
- ❑ **C** Ampoules cylindriques : pour les enlever, les dégager de leurs contacts.
- ❑ **D** Ampoules halogènes : pour retirer l'ampoule, dégager la molette de blocage de son logement.
- ❑ **E** Ampoules halogènes : pour retirer l'ampoule, dégager la molette de blocage de son logement.



ATTENTION

117) Des modifications ou des réparations du circuit électrique effectuées de manière incorrecte et sans tenir compte des caractéristiques techniques du circuit peuvent provoquer des anomalies de fonctionnement avec risques d'incendie.

118) Les ampoules halogènes contiennent du gaz sous pression ; en cas de rupture, des fragments de verre peuvent être projetés.



AVERTISSEMENT

37) Ne manipuler les ampoules halogènes qu'en les prenant par la partie métallique. Si on touche le bulbe transparent avec les doigts, l'intensité de la lumière baisse

et la durée de vie de l'ampoule risque aussi d'être réduite. En cas de contact accidentel, frotter le bulbe avec un chiffon trempé dans l'alcool, puis laisser sécher.

38) Il est conseillé de faire remplacer les lampes, si possible, auprès du Réseau Après-vente Fiat. Le bon fonctionnement et l'orientation correcte des feux extérieurs sont essentiels pour une conduite en toute sécurité et pour éviter les sanctions prévues par la loi.



Ampoules

Utilisation	Typo	Puissance	Réf. Figure
Feux de route	H7	55W	E
Feux de croisement	H7	55W	E
Feux de jour/feux de position avant	W21W	13W	B
Clignotants avant	WY21W	21W	B
Clignotants latéraux	WY5W	5W	A
Clignotants arrière	PY21W	21W	B
Antibrouillard arrière	W16W	16W	A
Marche arrière	W16W	16W	A
Position arrière	P21/5W	5W	B
Feux de stop	P21W	21W	B
3ème feu de stop porte battante	W5W	5W	A
3ème feu de stop porte basculante	W5W	5W	A
3ème feu de stop porte basculante (pour vitre teintée)	Xénon 6 W	6W	A
Feux antibrouillard (pour les versions/marchés qui le prévoient)	H11	55W	E

REPLACEMENT D'UNE AMPOULE EXTÉRIURE

Pour le type d'ampoule et sa puissance, consulter le paragraphe « Remplacement d'une ampoule ».

GROUPES OPTIQUES AVANT

Les groupes optiques avant contiennent les ampoules des feux de position, de jour, de croisement, de route et des clignotants fig. 155.

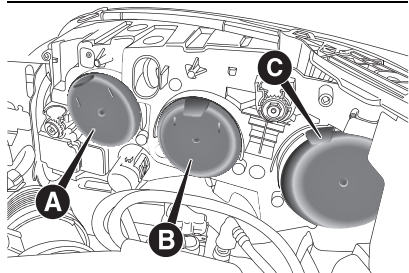

155

F0V0520

La disposition des ampoules du groupe optique est la suivante :

- **A** Feux de route ;
- **B** Feux de croisement ;
- **C** Clignotants et feux de position/de jour.

Pour accéder aux ampoules, il faut enlever les couvercles de protection montés par pression.

FEUX DE POSITION/DE JOUR

Pour remplacer l'ampoule, suivre la procédure suivante :

- retirer le couvercle de protection (C) fig. 155;
- tourner la douille dans le sens inverse des aiguilles d'une montre (A) fig. 156 et l'extraire ;
- extraire l'ampoule et la remplacer ;
- remonter la nouvelle ampoule, remettre en place la douille (A) fig. 156, puis remonter correctement le couvercle de protection (C) fig. 155.

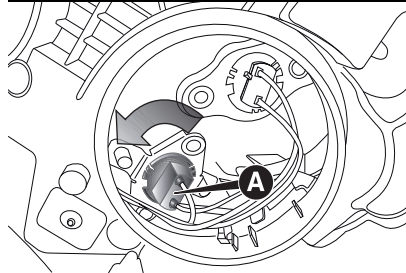

156

F0V0521

FEUX DE CROISEMENT

Pour remplacer l'ampoule, procéder comme suit :

- retirer le couvercle de protection (B) fig. 155;
- débrancher le connecteur électrique ;
- déboîter la douille des agrafes latérales (A) fig. 157;

- extraire l'ampoule et la remplacer ;
- monter une ampoule neuve, en faisant coïncider le gabarit de la partie métallique avec les rainures aménagées sur la parabole du phare, en exerçant une pression pour la fixer aux agrafes latérales (A) fig. 157; rebrancher ensuite le connecteur électrique ;
- remonter correctement le couvercle de protection (B) fig. 155.

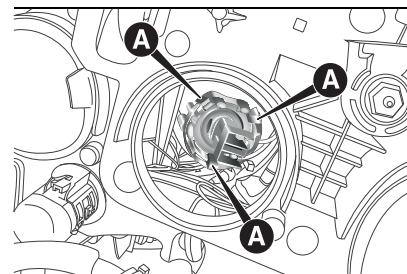

157

F0V0522

CLIGNOTANTS

Avant

Pour remplacer l'ampoule, procéder comme suit :

- retirer le couvercle de protection (C) fig. 155;
- tourner la douille dans le sens inverse des aiguilles d'une montre (A) fig. 158 et l'extraire ;
- extraire l'ampoule en la poussant légèrement et en la tournant dans

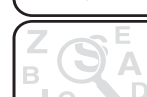

- le sens contraire aux aiguilles d'une montre ;
- remplacer l'ampoule, remonter la douille (A) fig. 158 en la tournant dans le sens des aiguilles d'une montre en s'assurant du blocage correct ;
- remonter correctement le couvercle de protection (C) fig. 155.

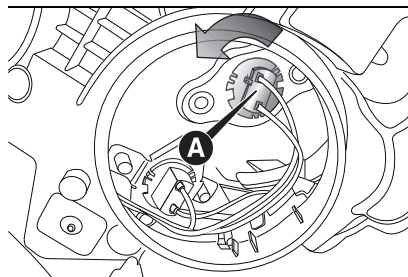

158

FOV0523

Latéraux

AVERTISSEMENT Pour le remplacement des ampoules des indicateurs de direction latéraux, situés à l'intérieur du rétroviseur extérieur, il faut se rendre auprès du Réseau Après-vente Fiat.

FEUX DE ROUTE

Pour remplacer l'ampoule, procéder comme suit :

- retirer le couvercle de protection (A) fig. 155;

- débrancher le connecteur électrique ;
- déboîter la douille des agrafes latérales (A) fig. 159;
- extraire l'ampoule et la remplacer ;
- monter une ampoule neuve, en faisant coïncider le gabarit de la partie métallique avec les rainures aménagées sur la parabole du phare, en exerçant une pression pour la fixer aux agrafes latérales (A) fig. 159;
- rebrancher ensuite le connecteur électrique ;
- remonter correctement le couvercle de protection (A) fig. 155.

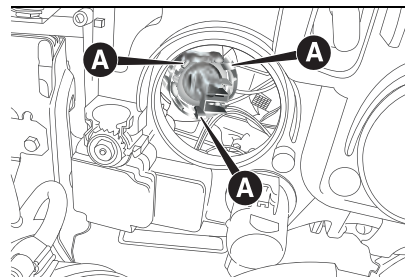

159

FOV0524

FEUX ANTIBROUILLARD

(pour les versions/marchés qui le prévoient)

AVERTISSEMENT Pour le remplacement des ampoules des feux antibrouillard, il faut se rendre auprès du Réseau Après-vente Fiat.

GROUPES OPTIQUES ARRIÈRE

Les groupes optiques arrière contiennent les ampoules des feux de position, de direction, de recul/antibrouillard arrière et d'arrêt (stop). Pour accéder aux groupes optiques, suivre la procédure suivante :

- ouvrir les portes arrière ;
- dévisser les vis de fixation (A) fig. 160;
- extraire le groupe optique après avoir débranché le connecteur électrique.

La disposition des ampoules du groupe optique fig. 161 est la suivante :

- **A** Feux de stop ;
- **B** Clignotants ;
- **C** Feux de recul ;
- **D** Feux de position/de brouillard arrière ;

Pour accéder aux ampoules, dévisser les 6 vis de fixation (E) fig. 161 et extraire la douille.

Pour remplacer l'ampoule, la pousser légèrement et la tourner dans le sens inverse des aiguilles d'une montre (blocage à « baïonnette ») puis l'extraire et la remplacer.

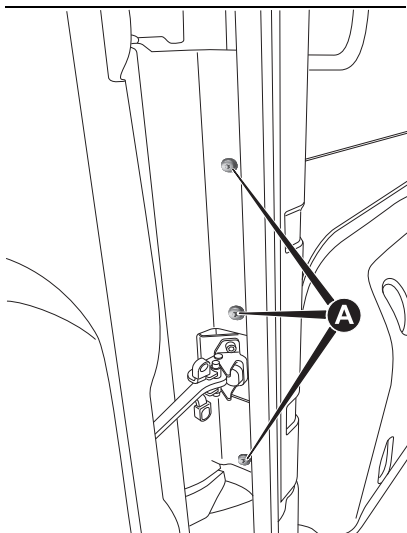

160

FOV0034

3ème FEU DE STOP

Pour remplacer une ampoule, procéder comme suit :

- pour les versions avec hayon, dévisser les deux vis de fixation (A) fig. 162 et extraire le groupe ;
- pour les versions avec portes battantes, enlever les bouchons en caoutchouc (B) fig. 163 , agir sur les ailettes (C) de retenue et extraire le groupe ;

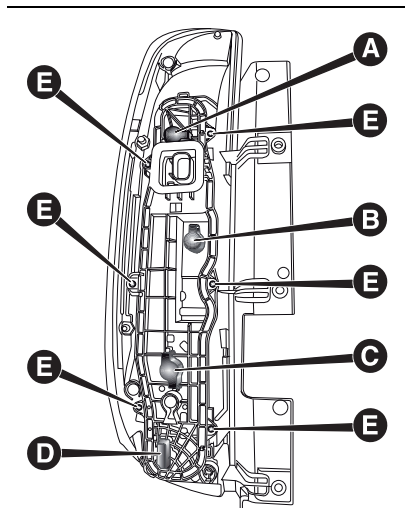

161

FOV0525

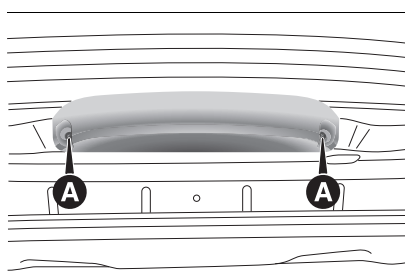

162

FOV0163

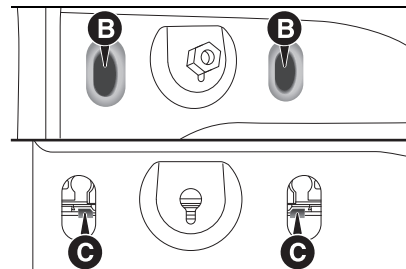

163

FOV0164

- pour les versions avec toit surélevé et portes battantes, retirer la protection en plastique (A) fig. 164 et le bouchon en caoutchouc (B) fig. 164 montés par pression ; à l'aide d'un tournevis, agir sur les ailettes de retenue, comme illustré sur la figure, et extraire le groupe ;

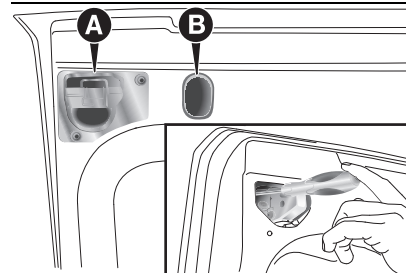

164

FOV0231

- agir sur les ailettes ad hoc et extraire la douille ;



☐ extraire l'ampoule montée par pression et la remplacer.

FEUX DE PLAQUE (pour versions avec hayon)

Pour le remplacement des ampoules (A) fig. 165, procéder comme suit :

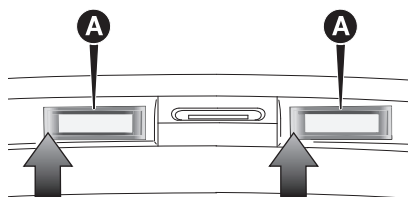

165

FOV0179

☐ agir sur les languettes de retenue sur les points indiqués par les flèches et extraire les douilles ;

☐ tourner la douille (B) fig. 166 dans le sens inverse des aiguilles d'une montre, puis enlever l'ampoule (C).

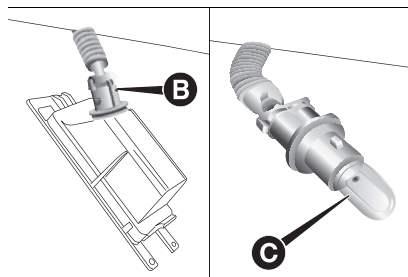

166

FOV0037

FEUX DE PLAQUE (pour versions avec portes battantes)

Pour le remplacement des ampoules (A) fig. 167, procéder comme suit :

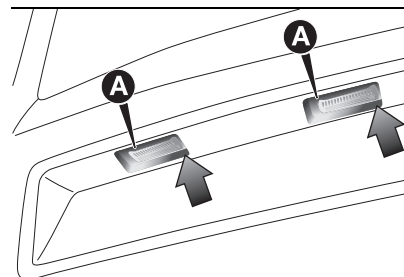

167

FOV0036

☐ agir sur les languettes de retenue aux endroits illustrés sur la figure et en faisant levier vers la gauche, extraire le transparent ;

☐ remplacer les ampoules en les dégageant des contacts latéraux et en s'assurant que les nouvelles ampoules soient correctement bloquées entre les contacts mêmes.

REPLACEMENT D'UNE AMPOULE INTÉRIÈRE

Pour le type d'ampoule et sa puissance, voir les indications au paragraphe « Remplacement d'une ampoule ».

PLAFONNIER AVANT/ARRIÈRE

Plafonnier avec transparent basculant

Pour le remplacement des ampoules, procéder comme suit :

☐ extraire le plafonnier (A) fig. 168 en agissant sur les points indiqués par les flèches ;

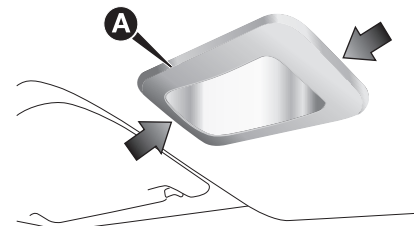

168

FOV0070

☐ ouvrir le couvercle (B) fig. 169 de la façon indiquée ;

☐ remplacer l'ampoule (C) fig. 170 en la dégageant des contacts latéraux, puis installer la nouvelle ampoule en

s'assurant qu'elle est correctement bloquée entre ces contacts ;

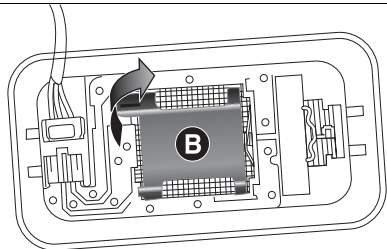

169

FOV0071

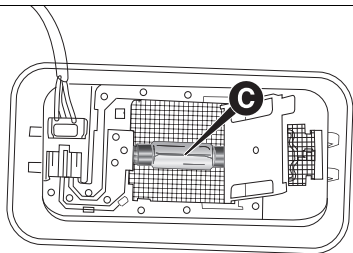

170

FOV0072

☐ refermer le couvercle et fixer le plafonnier dans son logement en s'assurant de son blocage.

Plafonnier avec feux spot (lorsqu'il est prévu)

Pour le remplacement des ampoules, procéder comme suit :

☐ intervenir sur le point indiqué par la flèche et enlever le plafonnier (A)

fig. 171 ;

☐ ouvrir le couvercle de protection (B) fig. 172

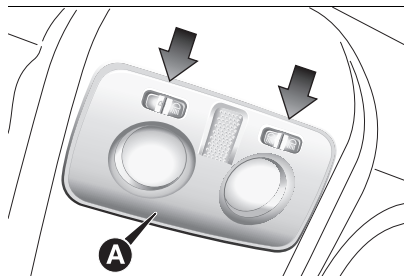

171

FOV0073

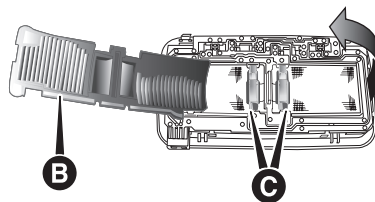

172

FOV0074

☐ remplacer les ampoules (C) après les avoir extraites de leurs contacts latéraux et vérifier que les nouvelles ampoules sont correctement bloquées entre ces mêmes contacts ;

☐ refermer le couvercle (B) fig. 172 et fixer le plafonnier (A) fig. 171 dans son logement en vérifiant qu'il est bien bloqué.

REPLACEMENT DES FUSIBLES



▲ 119) 120) 121)

▲ 39) 40) 41)

GÉNÉRALITÉS

Pour remplacer un fusible, utiliser la pincette située dans la boîte à outils ou dans le conteneur Fix&Go (pour les versions/marchés qui le prévoient).

Fusibles de protection du circuit au méthane

Les composants du circuit GNC sont protégés par des fusibles dédiés. Pour l'éventuel remplacement, s'adresser au Réseau Après-vente Fiat.

CENTRALE DU COMPARTIMENT MOTEUR

La boîte à fusibles fig. 175 se trouve sur le côté droit du moteur, près de la batterie. Pour enlever le couvercle de protection (A) fig. 173 et accéder à la centrale de fusibles, dévisser les deux vis de fixation (B).



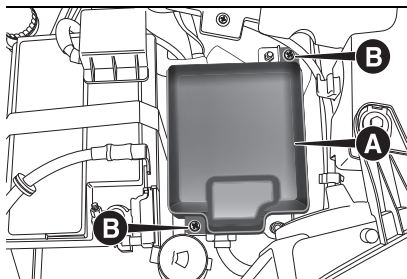

173

FOV0081

CENTRALES D'HABITACLE

Pour accéder aux fusibles, il faut enlever le volet de protection (A) fig. 174 monté par pression.

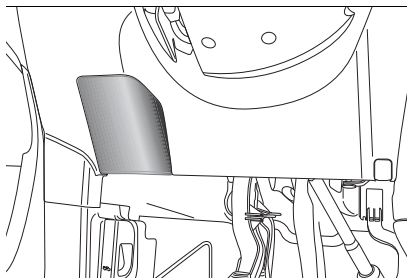

174

FOV0562

Les fusibles se trouvent dans les deux boîtes à fusibles représentées en fig. 176.

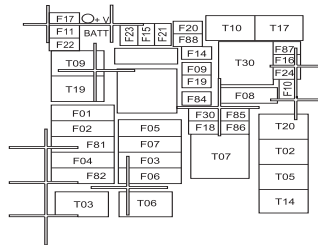
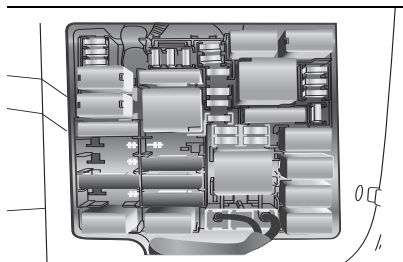

175

FOV0089

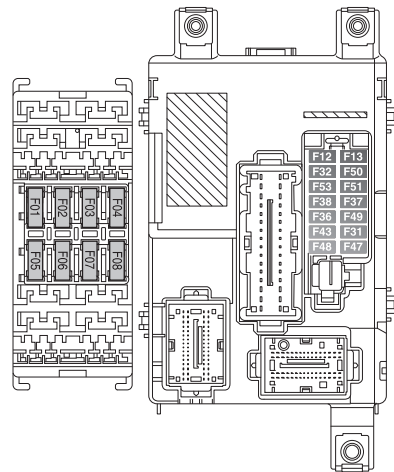

176

FOV0563

Module du compartiment moteur fig. 173 - fig. 175

DISPOSITIF PROTÉGÉ	FUSIBLE	AMPÈRES
Relais d'ouverture de porte basculante (version Cargo)	F09	10
Avertisseur sonore 1 tonalité	F10	10
Feux de route	F14	15
Lunette arrière chauffante	F20	30
Antibrouillard	F30	15
Prise de courant arrière	F85	15
Prise de courant habitacle	F86	15



Modules de l'habitacle fig. 174 - fig. 176

DISPOSITIF PROTÉGÉ	FUSIBLE	AMPÈRES
Moteurs électriques verrouillage/déverrouillage des portes, moteurs électriques activation dead lock, moteur électrique de déverrouillage du hayon	F38	20
Alimentation + batterie pour prise de diagnostic EOBD, autoradio, centrale de détection de la pression des pneus	F36	10
Pompe électrique lave-glace avant/arrière	F43	15
Moteur électrique lève-glace sur porte avant côté passager	F48	20
Feu de croisement gauche, correcteur d'assiette de phare	F13	7,5
Moteur lève-glace sur porte avant côté conducteur	F47	20
Siège chauffant côté conducteur	F1	10
Siège chauffant côté passager	F2	10
Allume-cigare	F3	15
Troisième prise de courant sur la planche de bord	F4	20
Lève-glace arrière côté conducteur	F5	20
Lève-glace arrière côté passager	F6	20



ATTENTION

119) Si le fusible devait encore griller, s'adresser au Réseau Après-vente Fiat.

120) Ne jamais remplacer un fusible par un autre ayant un ampérage supérieur ; **RISQUE D'INCENDIE.** Si un fusible général de protection se déclenche (MEGA-FUSE, MIDI-FUSE) s'adresser au Réseau Après-vente Fiat. Avant de remplacer un fusible, s'assurer d'avoir extrait la clé de contact et d'avoir coupé/débranché tous les consommateurs.

121) Si un fusible général de protection des systèmes de sécurité (système airbag, système de freinage), des systèmes motopropulseur (système moteur, système boîte de vitesses) ou du système de conduite se déclenche, s'adresser au Réseau Après-vente Fiat.



AVERTISSEMENT

39) Ne jamais remplacer un fusible grillé par des fils métalliques ou tout autre matériel de récupération.

40) Les composants du système Comfort-Matic/Dualogic sont protégés par des fusibles spéciaux. Pour l'éventuel remplacement, s'adresser au Réseau Après-vente Fiat.

41) Les composants du système Natural Power sont protégés par des fusibles spéciaux. Pour l'éventuel remplacement, s'adresser au Réseau Après-vente Fiat.

REPLACEMENT D'UNE ROUE

Le véhicule est équipé, à l'origine, du « Kit de réparation rapide pour pneus Fix&Go automatic » (voir les instructions relatives rapportées dans le chapitre suivant). En alternative au kit Fix&Go automatic, le véhicule peut être équipé d'une roue de secours de dimensions normales.

L'opération de remplacement de la roue et l'utilisation correcte du cric et de la roue de secours impliquent l'observation de quelques précautions décrites ci-après.



122) 123) 124) 125)

Remarque pour les pneus unidirectionnels

Sur le flanc des pneus unidirectionnels figurent des flèches indiquant le sens de rotation. En cas de remplacement d'une roue (par exemple, suite à une crevaillon), il est possible que le sens des flèches estampillées sur le pneu de la roue de secours et le sens de rotation de la roue à remplacer ne coïncident pas.

Même dans ces conditions, le pneu garde ses caractéristiques en termes de sécurité.

Il est toutefois conseillé de faire réparer et remonter la roue dès que possible, car il n'est possible d'obtenir les

meilleures performances que lorsque le sens de rotation de tous les pneus correspond à celui indiqué par les flèches.

CRIC

Il est important de savoir que :

- la masse du cric correspond à 4 kg ;
- le cric ne nécessite aucun réglage ;
- le cric n'est pas réparable ; en cas de dommage, il doit être remplacé par un autre cric d'origine ;
- aucun outil, en dehors de la manivelle, ne peut être monté sur le cric.

PROCÉDURE DE REMPLACEMENT D'UNE ROUE

Procéder au remplacement d'une roue en agissant comme suit :

- arrêter le véhicule dans un endroit ne constituant pas un danger pour la circulation et où l'on peut remplacer la roue en toute sécurité. Si possible, placer le véhicule sur un sol plat et compact ;
 - éteindre le moteur et serrer le frein à main ;
 - engager la première vitesse ou la marche arrière ;
 - enfiler le gilet réfléchissant (ci cela est prévu par les normes en vigueur) avant de descendre du véhicule.
- Dans tous les cas, se conformer aux réglementations en vigueur en matière



de sécurité routière dans le pays où l'on circule.

❑ signaler l'immobilisation du véhicule avec les dispositifs prévus par la législation en vigueur dans le pays où l'on circule (ex. : triangle, feux de détresse, etc.) ;

❑ pour les versions Cargo fig. 177 : avancer le siège avant gauche en agissant sur le levier A pour pouvoir prendre la boîte à outils et l'amener près de la roue à remplacer ;

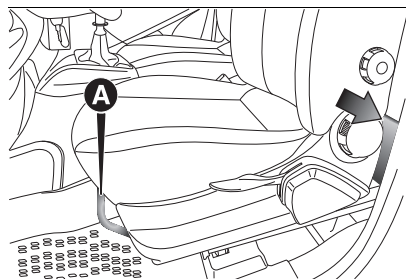

177

F0V0149

❑ pour les versions Doblò/Doblò Combi fig. 178 : ouvrir les portes arrière, à l'intérieur du logement sur le flanc arrière droit, prendre la boîte à outils en décrochant l'élastique de la boucle et l'amener près de la roue à remplacer ;

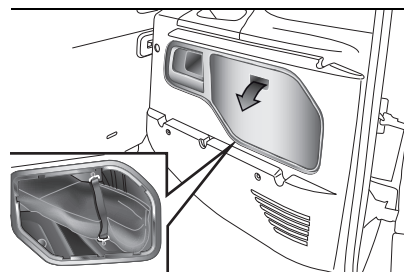

178

F0V0148

❑ prélever la clé de démontage des roues (B) fig. 179 et la rallonge avec raccord pentagonal (C) et, en agissant de l'intérieur du compartiment de chargement introduire la rallonge (C) sur le boulon (A) ; en agissant avec la clé (B), abaisser la roue en déroulant le câble ;

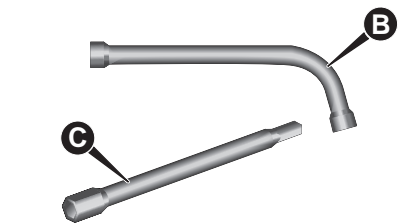
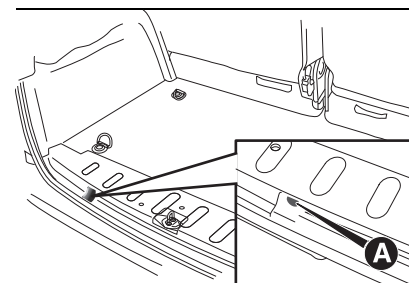

179

F0V0150

❑ utiliser la clé de démontage des roues B pour traîner la roue hors du véhicule fig. 180 ;

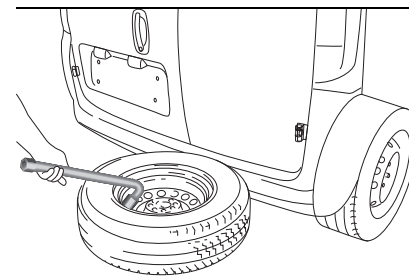

180

F0V0151

- ❑ dévisser le pommeau (D) fig. 181 et libérer la jante de l'étrier (E) en l'extrayant du trou de la jante ;

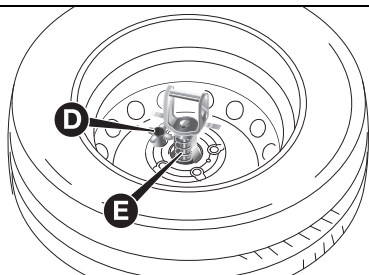

181

FOV0198

- ❑ Sur les versions Cargo Natural Power, la roue de secours, disponible sur demande, est logée dans la zone arrière, du côté droit du compartiment de chargement ;

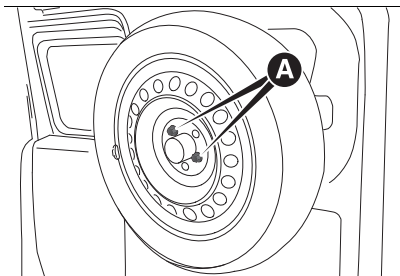

182

FOV0248

- ❑ Pour retirer la roue, il faut dévisser les deux boulons (A) - fig. 182 que la fixent au support. Celui-ci est doté d'un axe

- (A) - fig. 183 pour permettre de placer correctement la roue de secours et faciliter ainsi sa fixation.

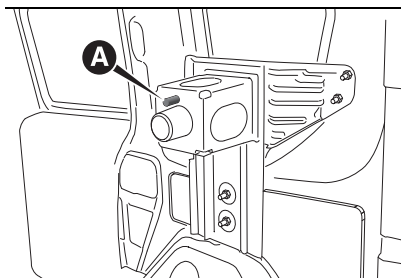

183

FOV0249

- ❑ pour les versions équipées de jantes en alliage, retirer l'enjoliveur clipsé ;
- ❑ desserrer d'environ un tour les boulons de fixation de la roue à remplacer à l'aide de la clé de démontage des roues ;
- ❑ prendre la cale (D) de la boîte à outils et l'ouvrir en livre selon le schéma illustré en fig. 184 ;

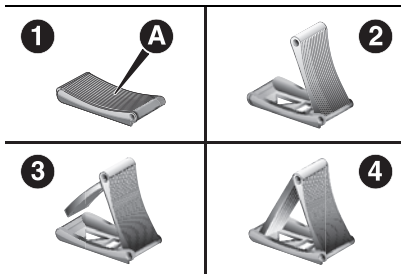

184

FOV0192

- ❑ positionner la cale de blocage (D) à l'arrière sur la roue diagonalement opposée à celle à remplacer fig. 185 pour empêcher tout mouvement du véhicule quand il est soulevé.

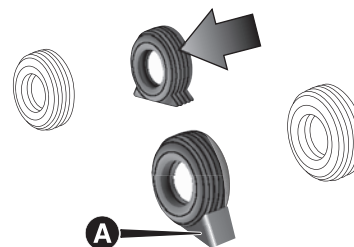

185

FOV0183

- ❑ actionner le cric en utilisant la poignée (libérer la manivelle du clip et du trou sur l'écrou) afin de l'ouvrir partiellement fig. 186, puis le placer sous le véhicule au niveau des repères (A) fig. 187 près de la roue à remplacer.

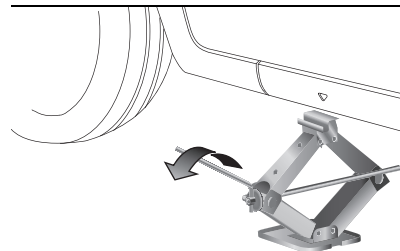

186

FOV0154



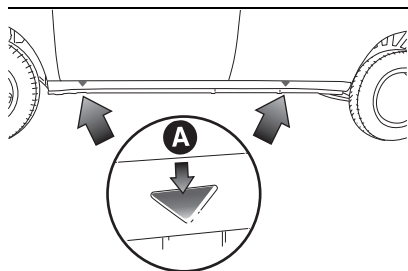

187

F0V0155

□ actionner le cric à l'aide de la poignée de façon à le détendre jusqu'à ce que la rainure (A) fig. 188 du cric s'introduise correctement sur le profil inférieur (B) façonné sur le longeron ;

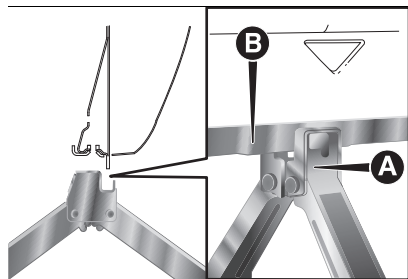

188

F0V0156

□ prévenir les personnes éventuellement présentes que le véhicule va être soulevé ; il est par conséquent nécessaire de s'éloigner du véhicule et de ne pas le toucher jusqu'à ce qu'il soit remis au sol ;

□ introduire la manivelle en la poussant dans le trou sur l'écrou et dans le clip en plastique, actionner le cric et soulever le véhicule, jusqu'à ce que la roue se soulève du sol de quelques centimètres. En actionnant la manivelle, s'assurer qu'elle tourne librement sans risque de s'écrocher la main par frottement contre le sol. D'autres parties du cric en mouvement (vis et articulations) peuvent provoquer des lésions : éviter de les toucher. Éliminer soigneusement toute trace de graisse de lubrification ;

□ dévisser complètement les boulons de fixation, puis enlever la roue ;

□ s'assurer que la roue de secours soit, sur les surfaces en contact avec le moyeu, propre et sans impuretés qui pourraient, par la suite, provoquer le desserrage des boulons de fixation ;

□ monter la roue normale en vissant 2 filets du premier boulon (B) fig. 189 dans le trou le plus proche à la valve de gonflage (A) ;

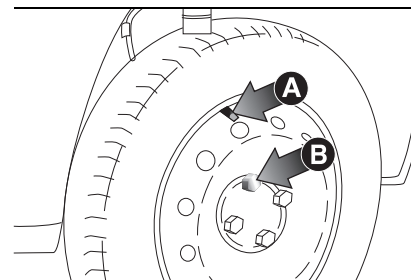

189

F0V0157

□ monter l'enjoliveur de roue en faisant coïncider le symbole  (estampillé sur l'enjoliveur) avec la valve de gonflage, puis insérer les 3 autres boulons ;

□ visser les goujons en utilisant la clé fournie ;

□ actionner le cric de façon à abaisser le véhicule et extraire le cric ;

□ en se servant de la clé fournie, visser à fond les boulons, en passant alternativement d'un boulon à celui diamétralement opposé, en suivant l'ordre numérique illustré en fig. 190.

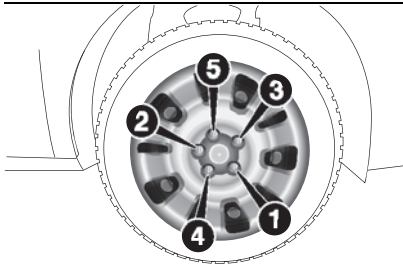

190

FOV0158

Au terme de l'opération

□ fixer l'étrier (A) fig. 191 à la jante après l'avoir introduit à travers le trou, insérer l'axe fileté à l'intérieur d'un des trous de boulons et bloquer le pommeau (B) en vissant ;

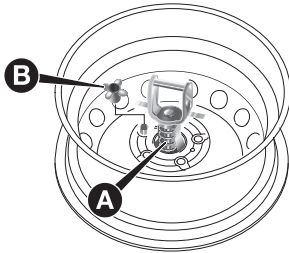

191

FOV0159

□ pour les véhicules équipés de jantes en alliage, prendre l'adaptateur (D) fig. 192 et introduire l'entretoise en plastique (C) entre le ressort et la bride de l'étrier. L'ailette en plastique doit

être tournée vers le bas et coïncider avec la partie coupée de la bride ;

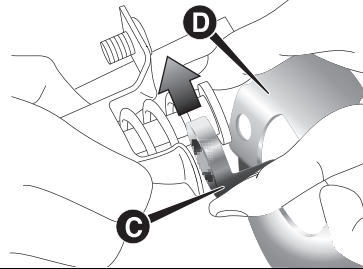

192

FOV0214

□ introduire l'étrier (E) fig. 193 dans l'adaptateur (D), introduire l'axe dans le trou et fixer avec le pommeau (F) ;

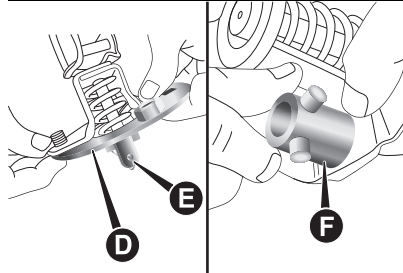

193

FOV0215

□ placer la roue à la verticale et poser l'adaptateur monté sur la partie intérieure de la jante ; en utilisant les vis fournies, fixer la roue à l'adaptateur en utilisant la clé pour l'embout des boulons (G) fig. 194.

Serrer les vis avec la clé de montage des roues.

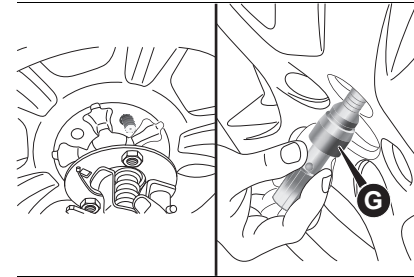

194

FOV0216

REMARQUE Pour protéger la roue en alliage remplacée, utiliser la housse de la roue de secours.

□ contrôler l'insertion correcte de la roue dans son logement sous le plancher (le système de levage est équipé d'un embrayage de limitation de fin de course, un mauvais positionnement peut poser des problèmes de sécurité) ;
 □ remettre en place le cric et les outils dans la boîte à outils ;
 □ repositionner la boîte à outils derrière le siège côté gauche (versions Cargo) ou, en appuyant la base du sac sur le flanc, dans le logement à l'intérieur du flanc arrière droit (versions Doblò/Doblò Combi).



**ATTENTION**

122) La roue compacte de secours de série (pour versions/marchés qui le prévoient) est conçue spécialement pour votre voiture. Il ne faut pas l'employer sur d'autres véhicules d'un modèle différent, ni utiliser de roues galettes de secours d'autres modèles sur votre propre voiture. La roue galette de secours ne doit s'utiliser qu'en cas d'urgence. L'emploi doit être réduit au minimum indispensable et la vitesse ne doit pas dépasser 80 km/h. Attention ! Seulement pour une utilisation temporaire ! 80 km/h maximum ! Remplacer dès que possible par une roue standard. L'étiquette adhésive appliquée sur la roue galette de secours ne doit absolument pas être enlevée ou cachée. Aucun enjoliveur ne doit jamais être monté sur la roue galette de secours. Les caractéristiques de conduite du véhicule, après le montage de la roue galette de secours, changent. Éviter d'accélérer, de freiner, de braquer brusquement et de négocier les virages trop rapidement.

123) Signaler le véhicule à l'arrêt suivant les normes en vigueur : feux de détresse, triangle de présignalisation, etc. Il est opportun que tous les passagers quittent le véhicule, notamment s'il est très chargé, et attendent dans un endroit protégé, loin de la circulation. En cas de routes en pente ou déformées, positionner sous les roues des cales ou d'autres matériaux pour le blocage du véhicule. Faire réparer et remonter la roue remplacée dès que possible. Ne pas graisser les filets des boulons avant le montage : ils pourraient se dévisser spontanément.

124) Le cric fait partie des accessoires de série et sert exclusivement pour le remplacement des roues du/des véhicules du même modèle. Il faut absolument exclure des utilisations différentes comme, par exemple, soulever les véhicules d'autres modèles. Ne l'utiliser en aucun cas pour des réparations sous le véhicule. Le positionnement non correct du cric peut provoquer la chute du véhicule soulevé. Ne pas utiliser le cric pour des poids supérieurs à celui figurant sur son étiquette adhésive.

125) Un montage erroné de l'enjoliveur de roue peut causer son détachement lorsque le véhicule est en marche. Ne jamais manipuler la valve de gonflage. Ne jamais introduire aucune sorte d'outils entre la jante et le pneu. Contrôler régulièrement la pression des pneus et de la roue galette de secours en se référant aux valeurs indiquées dans le chapitre « Données techniques ».

**KIT FIX&GO
AUTOMATIC**

 126) 127)

 42)

DESCRIPTION

Le kit de réparation rapide des pneus Fix&Go fig. 195 est logé dans le coffre à bagages, à l'intérieur d'une boîte et comprend :

- une cartouche (1) contenant le liquide de scellement, équipée d'un tube transparent pour l'injection du liquide de scellement (4) et d'un autocollant (3) portant l'inscription « Max. 80 km/h », à placer dans une position clairement visible (par exemple planche de bord) après la réparation du pneu
- un compresseur (2) ;

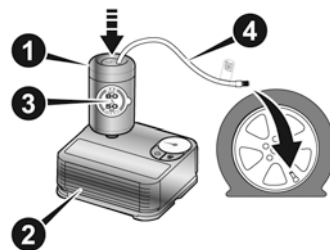

195

F0V0700

PROCÉDURE DE RÉPARATION DU PNEU ET RÉTABLISSEMENT DE LA PRESSION

Procéder de la manière suivante :

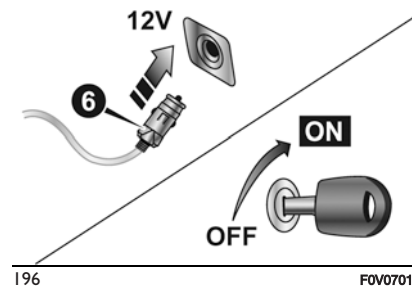

196

FOV0701

- arrêter la voiture dans un endroit qui ne constitue pas un danger pour la circulation et qui permet de procéder à l'opération en toute sécurité. Si possible, placer le véhicule sur un sol plat et compact ;
- couper le moteur, allumer les feux de détresse et actionner le frein de stationnement ;
- enfiler le gilet réfléchissant (ci cela est prévu par les normes en vigueur) avant de descendre du véhicule. Dans tous les cas, se conformer aux réglementations en vigueur en matière de sécurité routière dans le pays où l'on circule.

□ Insérer la cartouche (1) contenant le liquide de colmatage dans la partie prévue sur le compresseur (2) en appuyant fermement vers le bas fig. 195. Détacher la pastille adhésive de vitesse (3) et l'appliquer dans une position bien visible fig. 199.

- porter des gants ;
- retirer le bouchon de la valve du pneu crevé et visser le tube transparent du produit de colmatage (4) fig. 195 sur la valve. En présence de la cartouche de 250 ml, le logement du tube transparent est doté d'une bague amovible pour faciliter l'extraction. S'assurer que le bouton ON-OFF (5) fig. 197 est en position éteint (bouton non enfoncé) ;

- insérer le connecteur électrique (6) fig. 196 dans la prise 12V du véhicule et démarrer le moteur ;
- actionner le compresseur en appuyant sur le bouton ON-OFF (5) fig. 197. Lorsque le manomètre (7) indique la pression prescrite indiquée sur la notice d'entretien ou sur une étiquette spéciale, éteindre le compresseur en appuyant de nouveau sur le bouton ON-OFF (5) ;
- déconnecter la cartouche (1) du compresseur, appuyer sur le bouton de déverrouillage (8) et soulever la cartouche (1) vers le haut fig. 198.

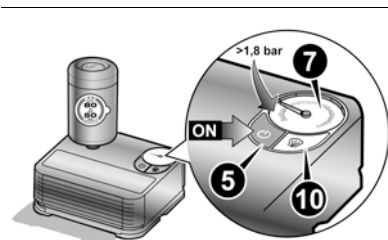

197

FOV0702

Si dans les 15 min. lorsque le compresseur est allumé, le manomètre (7) fig. 197 indique une pression inférieure à 1,8 bar / 26 psi, éteindre le compresseur, détacher le tube de produit de colmatage (4) de la valve du pneu, retirer la cartouche (1) du compresseur fig. 198.

Faire rouler le véhicule sur 10 m pour distribuer le produit de colmatage ; stopper le véhicule en position de sécurité, serrer le frein à main et rétablir la pression en utilisant le tuyau noir de gonflage (9) fig. 200 jusqu'à l'obtention de la pression prescrite. Si, toujours dans les 15 minutes qui suivent l'allumage du compresseur, la pression reste inférieure à 1,8 bar / 26 psi, ne pas repartir mais s'adresser au Réseau Après-vente.

Après avoir roulé environ 8 km / 5 miles, garer le véhicule dans une zone sûre et accessible, puis enclencher le



frein à main. Prendre le compresseur et rétablir la pression en utilisant le tuyau noir de gonflage (9) fig. 200.

Si la pression indiquée est supérieure à 1,8 bar / 26 psi, rétablir la bonne valeur et rouler prudemment pour atteindre le plus rapidement possible un centre d'assistance. Si, par contre, la pression indiquée est inférieure à 1,8 bar (26 psi), ne pas reprendre la route mais s'adresser au Réseau Après-vente.

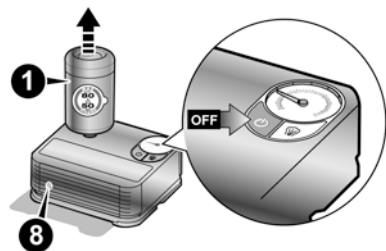

198

FOV0703

PROCÉDURE DE RÉTABLISSEMENT DE LA PRESSION

Procéder de la manière suivante :

- ❑ stopper le véhicule en position de sécurité et actionner le frein à main tel que le prescrivent les indications précédentes ;
- ❑ extraire le tube noir de gonflage (9) fig. 200 et le visser fermement sur la

valve du pneu. Suivre les instructions indiquées dans fig. 196 et fig. 200.

Pour régler l'éventuelle surpression du pneu, appuyer sur le bouton d'évacuation de l'air (10) fig. 197.



199

FOV0704

REMPACEMENT DE LA CARTOUCHE

Procéder de la manière suivante :

- ❑ utiliser exclusivement les cartouches originales Fix&Go, disponibles dans les centres du Réseau Après-vente.
- ❑ Pour retirer la cartouche (1) fig. 195 appuyez sur le bouton de décrochage (8) fig. 198 et soulevez-la.

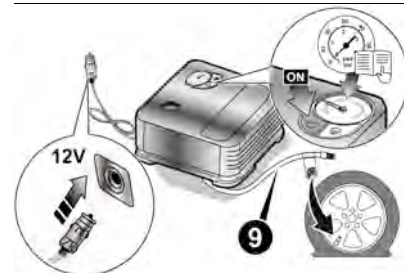

200

FOV0705



ATTENTION

126) Les informations prévues par la norme en vigueur sont indiquées sur l'étiquette de la cartouche du kit Fix&Go. Lire attentivement l'étiquette de la cartouche avant l'utilisation, afin d'éviter une utilisation non conforme aux caractéristiques du produit. Fix&Go a une durée de vie limitée et doit être remplacé périodiquement. Le kit doit être utilisé par des adultes et ne peut pas être utilisé par des mineurs.

127) ATTENTION : Ne pas dépasser 80 km/h. Ne pas accélérer et freiner brusquement. Le kit représente une solution temporaire, il est donc important que le pneu soit examiné et réparé par un spécialiste dès que possible. Avant d'utiliser le kit, s'assurer que le pneu n'est pas trop endommagé et que la jante est en bon état ; dans le cas contraire, ne pas utiliser le kit et appeler le secours routier. Ne pas retirer les corps étrangers qui ont pénétrés dans le pneu. Ne pas laisser le compresseur allumé pour plus

de 20 minutes consécutives : risque de surchauffe.



AVERTISSEMENT

42) Le liquide de colmatage est efficace à des températures comprises entre -40 °C et +55 °C.

Le kit Fix&Go a une date de péremption et il doit donc être remplacé périodiquement.

La date de péremption se réfère non seulement au mastic, mais à l'ensemble du kit Fix&Go. Il est possible de réparer des pneus dont les lésions ne dépassent pas 6 mm de diamètre au niveau de la bande de roulement. Montrer la cartouche et l'étiquette au personnel qui devra s'occuper du pneu traité avec le kit de réparation des pneus.

DÉMARRAGE D'URGENCE

Si le témoin  reste allumé sur le combiné de bord de manière fixe, s'adresser immédiatement au Réseau Après-vente Fiat.

DÉMARRAGE AVEC BATTERIE D'APPOINT

Si la batterie est déchargée, il est possible de démarrer le moteur en utilisant une autre batterie, ayant une capacité égale ou à peine supérieure à la batterie déchargée.

Pour effectuer le démarrage, procéder comme suit fig. 201 :

- brancher les bornes positives (signe + à proximité de la borne) des deux batteries à l'aide d'un câble spécial ;
- brancher à l'aide d'un deuxième câble la borne négative (-) de la batterie auxiliaire à un point de masse  sur le moteur ou sur la boîte de vitesses du véhicule à faire démarrer ;
- démarrer le moteur ;
- moteur démarré, enlever les câbles en suivant l'ordre inverse de la procédure mentionnée ci-dessus.

Si après quelques tentatives le moteur ne démarre pas, ne pas insister inutilement, mais s'adresser au Réseau Après-vente Fiat.

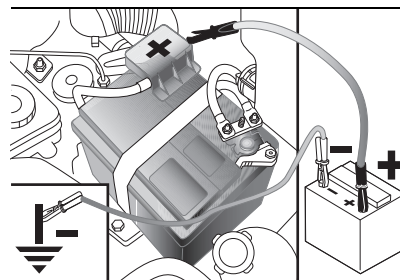

201

F0V0147

AVERTISSEMENT Ne pas relier directement les bornes négatives des deux batteries : d'éventuelles étincelles pourraient mettre le feu à d'éventuels gaz sortant de la batterie. Si la batterie d'appoint est installée sur un autre véhicule, il faut éviter tout contact accidentel de parties métalliques entre le véhicule en question et la batterie déchargée.



43)



128)

DÉMARRAGE PAR MANŒUVRES À INERTIE

Il faut absolument éviter le démarrage par poussée, par remorquage ou en profitant de pentes. Ces manœuvres pourraient causer une arrivée de carburant dans le pot catalytique et l'endommager définitivement.



AVERTISSEMENT Tant que le moteur n'est pas lancé, le servofrein et la direction assistée électrique ne sont pas actifs ; par conséquent, il est nécessaire d'exercer un effort plus important qu'en temps normal sur la pédale de frein et sur le volant.



ATTENTION

128) Cette procédure de démarrage doit être confiée à un personnel expert, car des manœuvres incorrectes peuvent provoquer des décharges électriques de forte intensité. Par ailleurs, le liquide contenu dans la batterie étant toxique et corrosif, éviter tout contact avec la peau et les yeux. Il est recommandé de ne pas s'approcher de la batterie avec des flammes nues ou des cigarettes allumées et veiller à ne pas provoquer d'étincelles.



AVERTISSEMENT

43) Il faut absolument éviter d'utiliser un chargeur de batterie rapide pour un démarrage d'urgence : vous risqueriez d'endommager les systèmes électroniques et les centrales d'allumage et d'alimentation du moteur.

SYSTÈME DE COUPURE DU CARBURANT

Il s'enclenche en cas de choc, ce qui comporte :

- la coupure de l'alimentation en carburant et donc la coupure du moteur ;
- le déverrouillage automatique des portes ;
- l'allumage de l'éclairage d'habitacle ;
- l'allumage des feux de détresse (pour désactiver les feux, appuyer sur le bouton dédié sur la planche de bord).



129)

Sur certaines versions, l'intervention du système est accompagnée par le message affiché à l'écran « Intervention de coupure du carburant, voir la notice ».

Inspecter soigneusement le véhicule pour s'assurer qu'il n'y a pas de fuites de carburant, dans le compartiment moteur, par exemple, sous le véhicule, ou bien à proximité du réservoir.

Après le choc, tourner la clé de contact sur STOP pour ne pas décharger la batterie.

Pour rétablir le bon fonctionnement du véhicule, effectuer la procédure suivante :

- tourner la clé de contact sur MAR ;
- activer le clignotant droit ;
- désactiver le clignotant droit ;
- activer le clignotant gauche ;
- désactiver le clignotant gauche ;
- activer le clignotant droit ;
- désactiver le clignotant droit ;
- activer le clignotant gauche ;
- désactiver le clignotant gauche ;
- tourner la clé de contact sur STOP.

Versions Natural Power

En cas de collision du véhicule, l'alimentation à essence est immédiatement coupée ainsi que son injection, ce qui provoque l'extinction du moteur et donc la fermeture des électrovannes de sécurité.



ATTENTION

129) Après le choc, si l'on perçoit une odeur de carburant ou si l'on remarque des fuites sur le circuit d'alimentation, ne pas réenclencher l'interrupteur, afin d'éviter des risques d'incendie.

SOULÈVEMENT DU VÉHICULE

S'il s'avère nécessaire de soulever le véhicule, s'adresser au Réseau Après-vente Fiat, qui est équipé de ponts à bras ou vérins d'atelier.

REMORQUAGE DU VÉHICULE

Le crochet d'attelage, fourni avec le véhicule, est situé dans la boîte à outils, placée derrière le dossier du siège côté gauche (versions Cargo) ou dans le coffre (versions Doblò/Doblò Combi).

ACCROCHAGE DE L'ANNEAU DE REMORQUAGE

Procéder de la manière suivante :

- décrocher le bouchon (A) fig. 202 - fig. 203 ;
- prendre l'anneau d'attelage (B) dans la boîte à outils ;
- visser à fond l'anneau sur l'axe fileté, avant ou arrière.

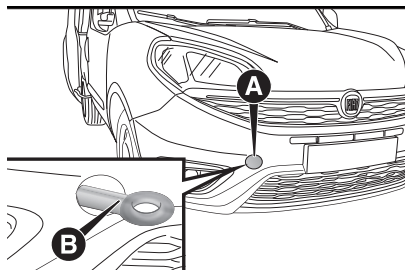

202

F0V0050

 130) 131) 132)

 44)

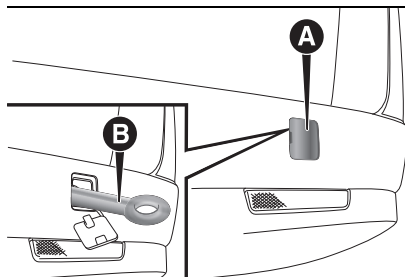

203

F0V0051

Versions avec boîte de vitesses COMFORTMATIC et avec boîte de vitesses DUALOGIC™

Vérifier que la boîte de vitesses est au point mort (N) (en poussant le véhicule pour vérifier qu'il se déplace) et procéder comme pour le remorquage d'un véhicule ordinaire avec boîte de vitesses mécanique.

Si le levier de vitesses ne peut pas être placé au point mort, ne pas effectuer le remorquage de la voiture, et s'adresser au Réseau Après-vente Fiat.



ATTENTION

130) Avant de procéder au remorquage, tourner la clé de contact sur MAR et ensuite sur STOP, sans l'extraire. Quand on extrait la clé, le verrouillage de direction s'enclenche automatiquement, ce qui rend le braquage des roues impossible.

131) Avant de visser l'anneau, nettoyer soigneusement la tige fileté. Avant de procéder au remorquage de la voiture, vérifier également d'avoir vissé à fond l'anneau dans son logement. Ne pas démarrer le moteur du véhicule au cours du remorquage.

132) Pendant le remorquage, se rappeler qu'en absence du servofrein pour freiner, il est nécessaire d'exercer une force plus grande sur la pédale. Ne pas utiliser de câbles flexibles pour effectuer le remorquage et éviter les à-coups. Pendant le remorquage, vérifier que la fixation est solidement en place et n'endommage pas les composants alentour. Lorsque l'on remorque le véhicule, on devra obligatoirement suivre les règles du code de la route relatives au dispositif de remorquage et au comportement à adopter sur route. Ne pas démarrer le moteur du véhicule au cours du remorquage.



**AVERTISSEMENT**

44) *Les anneaux d'attelage avant et arrière ne doivent être utilisés que pour des opérations de secours routier. Le remorquage est permis seulement pour des trajets courts en utilisant le dispositif prévu à cet effet par le code de la route (barre rigide), pour déplacer la voiture sur la route en vue du remorquage ou du transport par dépanneuse. Les anneaux NE DOIVENT PAS être utilisés pour des opérations de récupération du véhicule hors réseau routier, ou en présence d'obstacles et/ou pour des opérations de remorquage au moyen de câbles ou d'autres dispositifs non rigides. Dans le respect des conditions susmentionnées, il faudra que les deux véhicules (celui qui tracte et celui qui est tracté) soient le plus alignés possible sur la même ligne médiane.*

ENTRETIEN DU VÉHICULE

Un entretien soigné du véhicule permet de maintenir ses performances, de réduire les frais de gestion associés et de conserver l'efficacité des systèmes de sécurité dans le temps.

Ce chapitre explique comment faire.

ENTRETIEN PROGRAMMÉ	156
PLAN D'ENTRETIEN PROGRAMMÉ	157
CONTRÔLES PÉRIODIQUES	166
UTILISATION DU VÉHICULE DANS DES CONDITIONS SÉVÈRES	166
COMPARTIMENT MOTEUR	167
RECHARGE DE LA BATTERIE	179
ESSUIE-GLACE AVANT/ARRIÈRE	181
ROUES ET PNEUS	181
CARROSSERIE	182



ENTRETIEN PROGRAMMÉ

Un entretien correct est déterminant pour garantir à la voiture sa longévité dans des conditions optimales.

Pour cette raison, Fiat a prévu une série de contrôles et d'interventions d'entretien tous les 30 000/35 000 kilomètres (selon les versions).

Le programme d'entretien ne couvre toutefois pas tous les besoins du véhicule : même pendant la période initiale avant la révision des 30 000/35 000 kilomètres puis, entre les révisions suivantes, il est nécessaire de procéder à un entretien ordinaire, tel que les contrôles de routine avec l'ajout éventuel de liquides, le gonflage des pneus, etc.

AVERTISSEMENT Les coupons d'Entretien Programmé sont établis par le Fabricant. La non-exécution des coupons peut entraîner l'annulation de la garantie.

Le service d'Entretien Programmé est assuré par tout le Réseau Après-vente Fiat, à des temps fixés d'avance.

Si au cours d'une intervention, en plus des opérations prévues, d'autres remplacements ou réparations

s'avéraient nécessaires, demander chaque fois l'autorisation du client.

AVERTISSEMENT Il est conseillé de signaler immédiatement au Réseau Après-vente Fiat toute légère anomalie de fonctionnement, sans attendre le prochain coupon.

Si le véhicule est fréquemment utilisé pour tracter des remorques, les interventions d'entretien doivent être plus fréquentes qu'indiqué dans le programme ordinaire.

PLAN D'ENTRETIEN PROGRAMMÉ

VERSIONS ESSENCE/NATURAL POWER

AVERTISSEMENT Après avoir effectué la dernière intervention mentionnée dans le tableau, continuer l'entretien programmé en respectant la fréquence d'intervention indiquée dans le plan, par la cadence des points ou une remarque spécifique, pour chaque opération.

Attention : reprendre simplement l'entretien depuis le début du plan peut comporter le dépassement de l'intervalle maximum autorisé pour certaines opérations !

Milliers de kilomètres	30	60	90	120	150	180
Années	2	4	6	8	10	12
Contrôle de l'état de charge de la batterie et recharge éventuelle	●	●	●	●	●	●
Contrôle de l'état/usure des pneus et réglage éventuel de la pression ; contrôle de l'état/échéance de la recharge du kit « Fix&Go Automatic » (pour les versions/marchés qui le prévoient)	●	●	●	●	●	●
Contrôle du fonctionnement du circuit d'éclairage (phares, clignotants, signaux de détresse, coffre à bagages, habitacle, boîte à gants, témoins du combiné de bord, etc.)	●	●	●	●	●	●
Contrôle et éventuel rétablissement du niveau des liquides dans le compartiment moteur (1)	●	●	●	●	●	●
Contrôle des émissions/fumées des gaz d'échappement	●	●	●	●	●	●
Contrôle, au moyen de la prise de diagnostic, du fonctionnement des systèmes d'alimentation/contrôle du moteur, émissions et (pour les versions/marchés qui le prévoient) contrôle de la dégradation de l'huile moteur	●	●	●	●	●	●
Contrôle visuel de l'état : extérieur de la carrosserie, protection de bas de caisse, sections rigides et flexibles des tuyaux (échappement, alimentation en carburant, freins), éléments en caoutchouc (soufflets, manchons, bagues, etc.)	●	●	●	●	●	●
Contrôle du positionnement/usure des balais d'essuie-glace avant et arrière (si présent)	●	●	●	●	●	●



Milliers de kilomètres	30	60	90	120	150	180
Années	2	4	6	8	10	12
Contrôle du fonctionnement du système essuie/lave-glace, réglage des gicleurs	●	●	●	●	●	●
Contrôle de l'état de propreté des serrures du capot, nettoyage et lubrification des tringleries	●	●	●	●	●	●
Contrôle de la propreté des glissières inférieures des portes latérales coulissantes (ou tous les 6 mois)	●	●	●	●	●	●
Contrôle et réglage éventuel de la course du levier de frein à main	●	●	●	●	●	●
Contrôle et réglage éventuel de la pédale d'embrayage	●	●	●	●	●	●
Contrôle de l'état et de l'usure des plaquettes de freins à disque avant et fonctionnement du témoin d'usure des plaquettes	●	●	●	●	●	●
Contrôle de l'état et de l'usure des garnitures de freins à tambour arrière		●		●		●
Contrôle visuel de l'état de la courroie/des courroies de commande accessoires		●				●
Contrôle du tensionnement courroie de commande des accessoires (versions sans tendeur automatique) (ou tous les 2 ans)	●				●	
Contrôle visuel de la courroie crantée de distribution		●				●
Vidange de l'huile moteur et remplacement du filtre à huile (2)	●	●	●	●	●	●
Remplacement des bougies d'allumage (3)	●	●	●	●	●	●
Remplacement de la courroie crantée de distribution (4)				●		
Remplacement de la courroie/des courroies de commande des accessoires (4)				●		
Remplacement de la cartouche du filtre à air (5)	●	●	●	●	●	●
Vidange du liquide de frein (ou tous les 24 mois)		●		●		●

Milliers de kilomètres	30	60	90	120	150	180
Années	2	4	6	8	10	12
Remplacement du filtre de l'habitacle (ou tous les 24 mois) (5)	●	●	●	●	●	●
Contrôle visuel de l'état des tuyaux et des raccords de méthane, fixation du réservoir de méthane, remise en état éventuelle (6) (*)	●	●	●	●	●	●
Contrôle du régulateur de pression et remplacement éventuel du filtre interne (6) (*)	●	●	●	●	●	●
Contrôle du couple de serrage des sangles de fixation des bouteilles (*)	●		●		●	

(1) Les éventuels appoints doivent être effectués avec les liquides indiqués sur la documentation de bord et uniquement après avoir contrôlé l'intégrité de l'installation.

(2) Si le véhicule est utilisé avec un kilométrage annuel inférieur à 10 000 km, il faut vidanger l'huile moteur et remplacer le filtre tous les 12 mois. Lorsque le véhicule est utilisé dans des zones poussiéreuses, il est recommandé de vidanger l'huile moteur et de remplacer le filtre tous les 12 mois. Pour les versions Natural Power : remplacer de toute façon tous les 2 ans.

(3) Pour les versions 1.4 Turbo Essence, afin de garantir le bon fonctionnement et d'éviter d'endommager gravement le moteur, il est fondamental d'utiliser exclusivement des bougies spécifiquement certifiées pour ces moteurs, du même type et de la même marque (voir les indications au paragraphe « Moteur » du chapitre « Données techniques ») ; respecter rigoureusement l'intervalle de remplacement des bougies prévu dans le Plan d'entretien programmé ; pour remplacer les bougies, il est conseillé de s'adresser au réseau après-vente Fiat.

(4) Le kilométrage maximum est 120 000 km. Quel que soit le kilométrage, la courroie doit être remplacée tous les 6 ans. En cas d'utilisation du véhicule dans des conditions sévères (zones poussiéreuses, conditions climatiques particulièrement rudes, températures très basses ou très élevées pour des périodes prolongées, utilisation en ville, ralentis prolongés), le kilométrage maximum est de 60 000 km et, indépendamment du kilométrage, la courroie doit être remplacée tous les 4 ans.

(5) En cas d'utilisation du véhicule dans des zones poussiéreuses, remplacer le filtre tous les 15 000 km.

(6) Ou tous les 12 mois.

(*) Versions Natural Power



VERSIONS DIESEL SANS DPF (1.3 MultiJet - 1.6 MultiJet)

AVERTISSEMENT Après avoir effectué la dernière intervention mentionnée dans le tableau, continuer l'entretien programmé en respectant la fréquence d'intervention indiquée dans le plan, par la cadence des points ou une remarque spécifique, pour chaque opération.

Attention : reprendre simplement l'entretien depuis le début du plan peut comporter le dépassement de l'intervalle maximum autorisé pour certaines opérations !

Milliers de kilomètres	30	60	90	120	150	180
Années	2	4	6	8	10	12
Contrôle de l'état de charge de la batterie et recharge éventuelle	●	●	●	●	●	●
Contrôle de l'état/usure des pneus et réglage éventuel de la pression ; contrôle de l'état/échéance de la recharge du kit « Fix&Go Automatic » (pour les versions/marchés qui le prévoient)	●	●	●	●	●	●
Contrôle du fonctionnement du circuit d'éclairage (phares, clignotants, signaux de détresse, coffre à bagages, habitacle, boîte à gants, témoins du combiné de bord, etc.)	●	●	●	●	●	●
Contrôle et éventuel rétablissement du niveau des liquides dans le compartiment moteur (1)	●	●	●	●	●	●
Contrôle des émissions/fumées des gaz d'échappement	●	●	●	●	●	●
Contrôle, au moyen de la prise de diagnostic, du fonctionnement des systèmes d'alimentation/contrôle du moteur, émissions et (pour les versions/marchés qui le prévoient) contrôle de la dégradation de l'huile moteur	●	●	●	●	●	●
Contrôle visuel de l'état : extérieur de la carrosserie, protection de bas de caisse, sections rigides et flexibles des tuyaux (échappement, alimentation en carburant, freins), éléments en caoutchouc (soufflets, manchons, bagues, etc.)	●	●	●	●	●	●
Contrôle positionnement/usure des balais d'essuie-glace avant/arrière (si présent)	●	●	●	●	●	●
Contrôle du fonctionnement du système essuie/lave-glace, réglage des gicleurs	●	●	●	●	●	●

Milliers de kilomètres	30	60	90	120	150	180
Années	2	4	6	8	10	12
Contrôle de l'état de propreté des serrures du capot, nettoyage et lubrification des tringleries	●	●	●	●	●	●
Contrôle de la propreté des glissières inférieures des portes latérales coulissantes (ou tous les 6 mois)	●	●	●	●	●	●
Contrôle et réglage éventuel de la course du levier de frein à main	●	●	●	●	●	●
Contrôle de l'état et de l'usure des plaquettes de freins à disque avant et fonctionnement du témoin d'usure des plaquettes	●	●	●	●	●	●
Contrôle de l'état et de l'usure des garnitures de freins à tambour arrière		●		●		●
Contrôle visuel de l'état de la courroie/des courroies de commande accessoires		●				●
Contrôle de la tension de la courroie de commande des accessoires (versions sans tendeur automatique)	●				●	
Vidange de l'huile moteur et remplacement du filtre à huile (ou tous les 24 mois)	●	●	●	●	●	●
Remplacement de la courroie crantée de distribution (version 1.6 Multijet) (2)					●	
Remplacement de la courroie/des courroies de commande des accessoires (3)				●		
Remplacement de la cartouche du filtre à carburant (4)		●		●		●
Remplacement de la cartouche du filtre à air	●	●	●	●	●	●
Vidange du liquide de frein (ou tous les 24 mois)		●		●		●



Milliers de kilomètres	30	60	90	120	150	180
Années	2	4	6	8	10	12
Remplacement du filtre de l'habitacle (ou tous les 24 mois)	●	●	●	●	●	●

- (1) Les éventuels appoints doivent être effectués avec les liquides indiqués sur la documentation de bord et uniquement après avoir contrôlé l'intégrité de l'installation.
- (2) Quel que soit le kilométrage, la courroie de distribution doit être remplacée tous les 4 ans lorsque le véhicule est utilisé dans des conditions rudes (climats froids, utilisation en ville, ralenti fréquent) ou, de toute façon, tous les 5 ans.
- (3) Le kilométrage maximum est 120 000 km. Quel que soit le kilométrage, la courroie doit être remplacée tous les 6 ans. En cas d'utilisation du véhicule dans des conditions sévères (zones poussiéreuses, conditions climatiques particulièrement rudes, températures très basses ou très élevées pour des périodes prolongées, utilisation en ville, ralentis prolongés), le kilométrage maximum est de 60 000 km et, indépendamment du kilométrage, la courroie doit être remplacée tous les 4 ans.
- (4) En cas de ravitaillement du véhicule avec du carburant de qualité inférieure à la spécification européenne prévue, il est recommandé de remplacer ce filtre tous les 35 000 km.

VERSIONS DIESEL AVEC DPF (1.3 MultiJet - 1.6 MultiJet)

AVERTISSEMENT Après avoir effectué la dernière intervention mentionnée dans le tableau, continuer l'entretien programmé en respectant la fréquence d'intervention indiquée dans le plan, par la cadence des points ou une remarque spécifique, pour chaque opération.

Attention : reprendre simplement l'entretien depuis le début du plan peut comporter le dépassement de l'intervalle maximum autorisé pour certaines opérations !

Milliers de kilomètres	35	70	105	140	175
Années	2	4	6	8	10
Contrôle de l'état de charge de la batterie et recharge éventuelle	●	●	●	●	●
Contrôle de l'état/usure des pneus et réglage éventuel de la pression ; contrôle de l'état/échéance de la recharge du kit « Fix&Go Automatic » (pour les versions/marchés qui le prévoient)	●	●	●	●	●
Contrôle du fonctionnement du circuit d'éclairage (phares, clignotants, signaux de détresse, coffre à bagages, habitacle, boîte à gants, témoins du combiné de bord, etc.)	●	●	●	●	●
Contrôle et appoint éventuel du niveau des liquides (refroidissement moteur, freins/embrayage hydraulique, lave-glaces, batterie et, si présent, additif pour émissions — (URÉE) (1) (2)	●	●	●	●	●
Contrôle et appoint éventuel du niveau d'huile de boîte de vitesses (versions 1.6 Multijet 90 ch avec boîte de vitesses Comfort-matic et boîte de vitesses Dualogic™)	●	●	●	●	●
Contrôle des émissions/fumées des gaz d'échappement	●	●	●	●	●
Contrôle, au moyen de la prise de diagnostic, du fonctionnement des systèmes d'alimentation/contrôle du moteur, émissions et (pour les versions/marchés qui le prévoient) contrôle de la dégradation de l'huile moteur	●	●	●	●	●
Contrôle visuel de l'état : extérieur de la carrosserie, protection de bas de caisse, sections rigides et flexibles des tuyaux (échappement, alimentation en carburant, freins), éléments en caoutchouc (soufflets, manchons, bagues, etc.)	●	●	●	●	●



Milliers de kilomètres	35	70	105	140	175
Années	2	4	6	8	10
Contrôle positionnement/usure des balais d'essuie-glace avant/arrière (si présent)	●	●	●	●	●
Contrôle du fonctionnement du système essuie/lave-glace, réglage des gicleurs	●	●	●	●	●
Contrôle de l'état de propreté des serrures du capot, nettoyage et lubrification des tringleries	●	●	●	●	●
Contrôle de la propreté des glissières inférieures des portes latérales coulissantes (ou tous les 6 mois)	●	●	●	●	●
Contrôle et réglage éventuel de la course du levier de frein à main	●	●	●	●	●
Contrôle de l'état et de l'usure des plaquettes de freins à disque avant et fonctionnement du témoin d'usure des plaquettes	●	●	●	●	●
Contrôle de l'état et de l'usure des garnitures de freins à tambour arrière		●		●	
Contrôle visuel de l'état de la courroie/des courroies de commande accessoires		●			●
Contrôle de la tension de la courroie de commande des accessoires (versions sans tendeur automatique)	●			●	
Contrôle huile de boîte de vitesses mécanique (versions 1.3 Multijet)			●		
Contrôle et appoint éventuel du niveau d'huile du système hydraulique d'actionnement de l'embrayage (versions 1.6 Multijet 90 ch avec boîte de vitesses Comfort-matic et boîte de vitesses Dualogic™)	●	●	●	●	●
Vidange de l'huile moteur et remplacement du filtre à huile (versions avec DPF)			(3)		
Vidange de l'huile du système hydraulique d'actionnement de l'embrayage (ou tous les 24 mois) (versions 1.6 Multijet 90 ch avec boîte de vitesses Comfort-matic et boîte de vitesses Dualogic™)		●		●	
Remplacement de la courroie crantée de distribution (versions 1.6 Multijet) (4)				●	

Milliers de kilomètres	35	70	105	140	175
Années	2	4	6	8	10
Remplacement de la courroie/des courroies de commande des accessoires			●		
Remplacement de la cartouche du filtre à carburant (5)		●		●	
Remplacement de la cartouche du filtre à air	●	●	●	●	●
Vidange du liquide de frein (ou tous les 24 mois)		●		●	
Remplacement du filtre de l'habitacle (ou tous les 24 mois)	●	●	●	●	●

(1) Les éventuels appoints doivent être effectués avec les liquides indiqués sur la documentation de bord et uniquement après avoir contrôlé l'intégrité de l'installation.

(2) La consommation d'additif pour émissions (URÉE) dépend des conditions d'utilisation du véhicule et elle est signalée par un témoin et un message sur le combiné de bord

(3) L'intervalle effectif de vidange de l'huile et de remplacement du filtre à huile moteur dépend des conditions d'utilisation du véhicule et il est signalé par un témoin ou un message (selon le modèle) sur le combiné de bord (voir chapitre « Témoins et messages »). De toute façon, il ne doit pas dépasser 24 mois. Si on utilise le véhicule principalement en ville, il est nécessaire de vidanger l'huile moteur et remplacer le filtre tous les 12 mois.

(4) Quel que soit le kilométrage, la courroie de distribution doit être remplacée tous les 4 ans lorsque le véhicule est utilisé dans des conditions rudes (climats froids, utilisation en ville, ralenti fréquent) ou, de toute façon, tous les 5 ans.

(5) En cas de ravitaillement de la voiture avec du carburant de qualité inférieure à la spécification européenne prévue, il est recommandé de remplacer ce filtre tous les 35 000 km



CONTRÔLES PÉRIODIQUES

Tous les 1 000 km ou avant de longs voyages, contrôler et au besoin rétablir :

- le niveau du liquide de refroidissement du moteur ;
- le niveau du liquide de freins ;
- contrôle du niveau et appoint d'additif pour émissions Diesel AdBlue® (URÉE) ; (pour versions/marchés, qui le prévoient) ;
- le niveau du liquide de lave-glace ;
- la pression et l'état des pneus ;
- le fonctionnement du système d'éclairage (phares, clignotants, signaux de détresse, etc.) ;
- le fonctionnement du système d'essuie/lave-glace et le positionnement/l'usure des balais d'essuie-glace avant/lunette arrière (pour les versions/marchés qui le prévoient) ;

Tous les 3 000 km contrôler et éventuellement rétablir : le niveau de l'huile moteur.

UTILISATION DU VÉHICULE DANS DES CONDITIONS SÉVÈRES

Si le véhicule est principalement utilisé dans l'une des conditions suivantes :

- tractage de remorque ou caravane ;
- routes poussiéreuses ;
- trajets courts (moins de 7-8 km) et fréquents, par une température extérieure inférieure à zéro ;
- moteur qui tourne fréquemment au ralenti ou conduite sur de longues distances à vitesse réduite, ou en cas d'inactivité prolongée ;

il est nécessaire de réaliser les vérifications suivantes à des intervalles plus fréquents que ceux indiqués dans le Plan d'Entretien Programmé :

- contrôle de l'état et de l'usure des plaquettes des freins à disque avant ;
- contrôle de la propreté des serrures du capot moteur et du coffre à bagages, nettoyage et lubrification des tringleries ;
- contrôle visuel de l'état de : moteur, boîte de vitesses, transmission, sections rigides et flexibles des tuyaux (échappement - alimentation en carburant - freins), éléments en caoutchouc (soufflets - manchons-bagues - etc.) ;

- contrôle de l'état de charge et du niveau de liquide de la batterie (électrolyte) ;
- contrôle visuel de l'état des courroies de commande des accessoires ;
- contrôle et vidange/remplacement éventuels de l'huile moteur et du filtre à huile ;
- appoint du niveau d'additif pour émissions Diesel AdBlue® (URÉE), (pour les versions/marchés qui le prévoient), à l'allumage du voyant ou du message sur le combiné de bord ;
- contrôle et remplacement éventuel du filtre à pollen ;
- remplacement de la cartouche du filtre à air tous les 15 000 km.

COMPARTIMENT MOTEUR

Versions 1.4 95 Ch

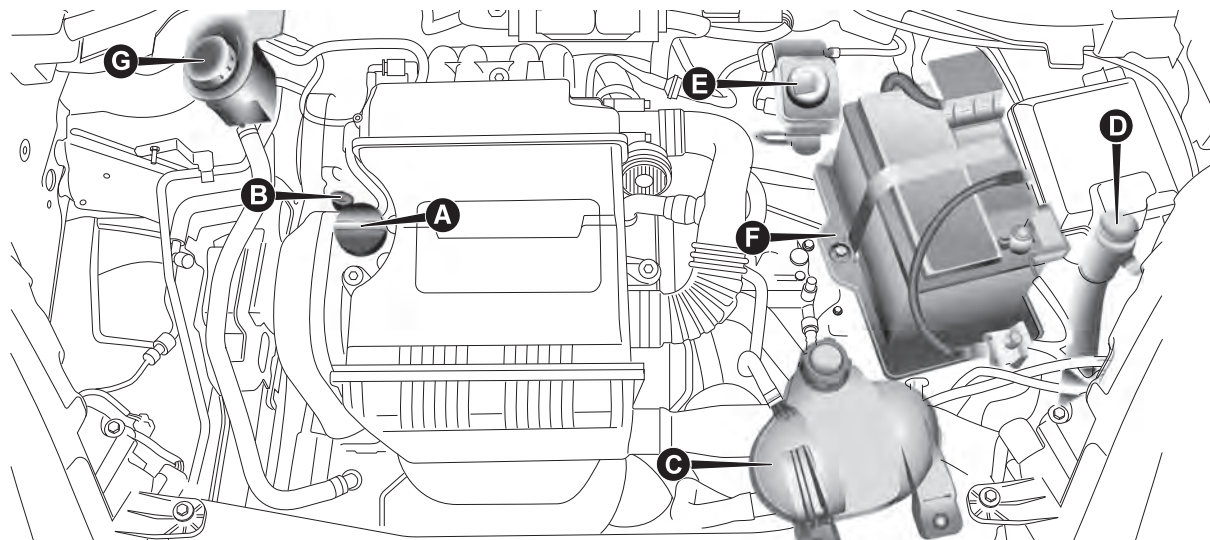

204

F0V0076

A. Goulot de remplissage d'huile moteur - B. Jauge de contrôle du niveau d'huile moteur - C. Liquide de refroidissement du moteur - D. Liquide de lave-glace - E. Liquide de freins - F. Batterie - G. Liquide de direction assistée

 133)

 46)



Versions 1.4 T-JET

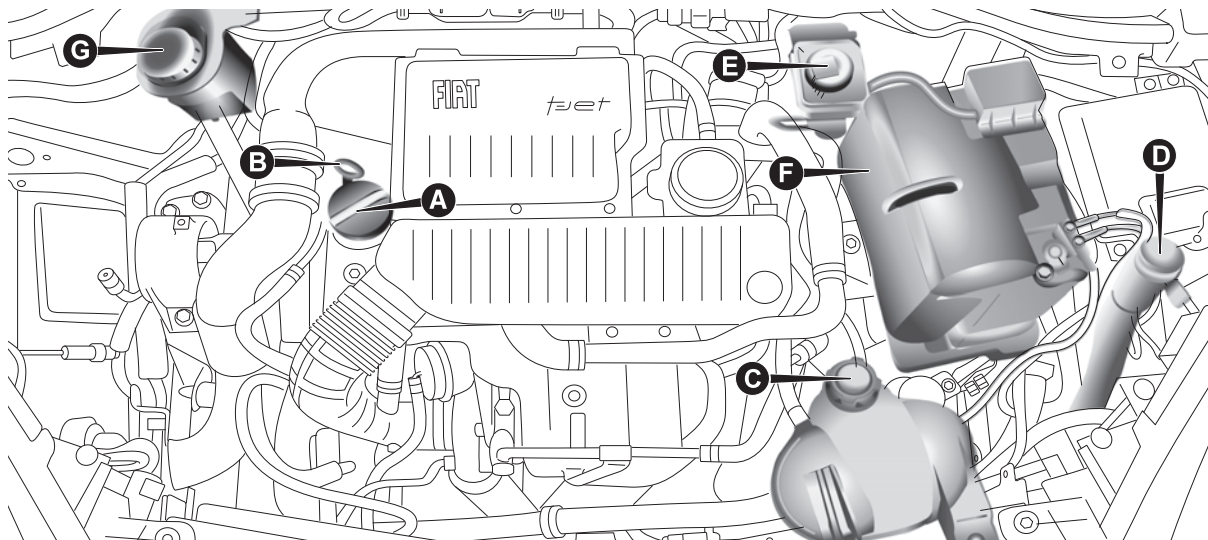

205

F0V0390

A. Goulot de remplissage d'huile moteur - B. Jauge de contrôle du niveau d'huile moteur - C. Liquide de refroidissement du moteur - D. Liquide de lave-glace - E. Liquide de freins - F. Batterie - G. Liquide de direction assistée

 133)

 48)

Versions 1.3 MultiJet sans DPF

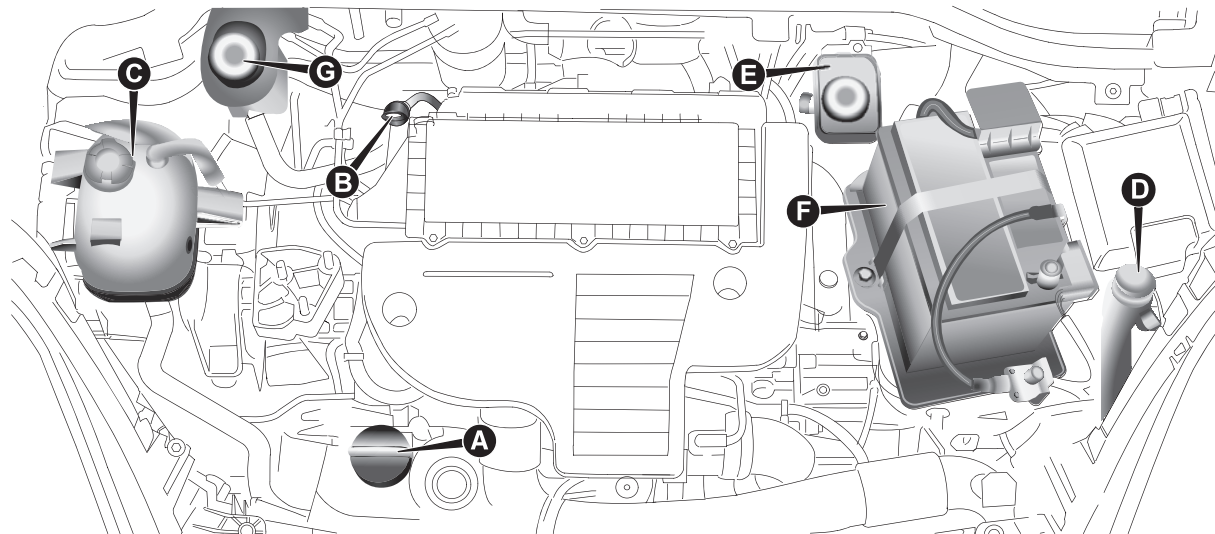

206

F0V0187

A. Goulot de remplissage d'huile moteur - B. Jauge de contrôle du niveau d'huile moteur - C. Liquide de refroidissement du moteur - D. Liquide de lave-glace - E. Liquide de freins - F. Batterie - G. Liquide de direction assistée

 133)

 46)

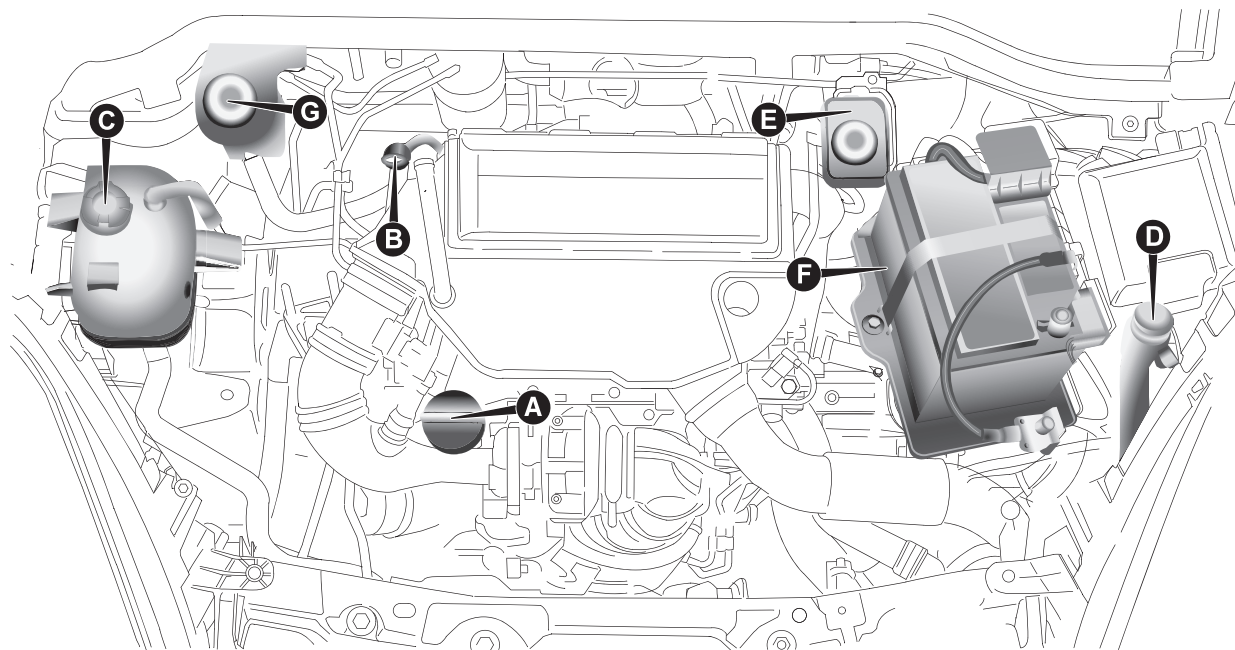

Versions 1.3 MultiJet avec DPF

207

FOV0189

A. Goulot de remplissage d'huile moteur - B. Jauge de contrôle du niveau d'huile moteur - C. Liquide de refroidissement du moteur - D. Liquide de lave-glace - E. Liquide de freins - F. Batterie - G. Liquide de direction assistée

 133) 46)

Versions 1.3 Multijet Euro 6 et Euro 6 avec Adblue®

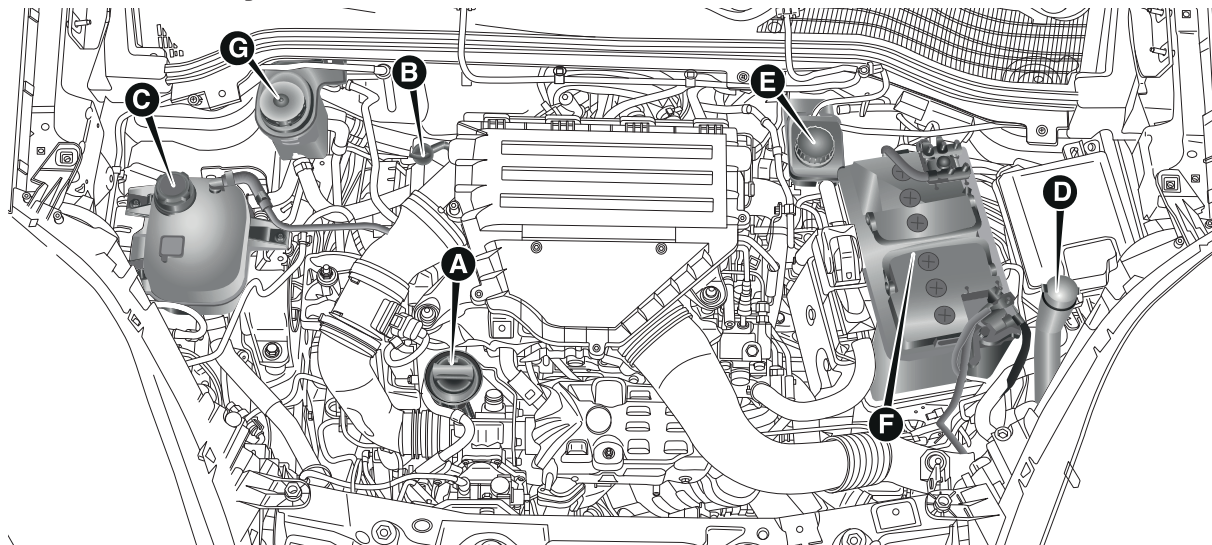

208

F0V0630

A. Goulot de remplissage d'huile moteur - B. Jauge de contrôle du niveau d'huile moteur - C. Liquide de refroidissement du moteur - D. Liquide de lave-glace - E. Liquide de freins - F. Batterie - G. Liquide de direction assistée



133)



46)



Versions 1.6 MultiJet

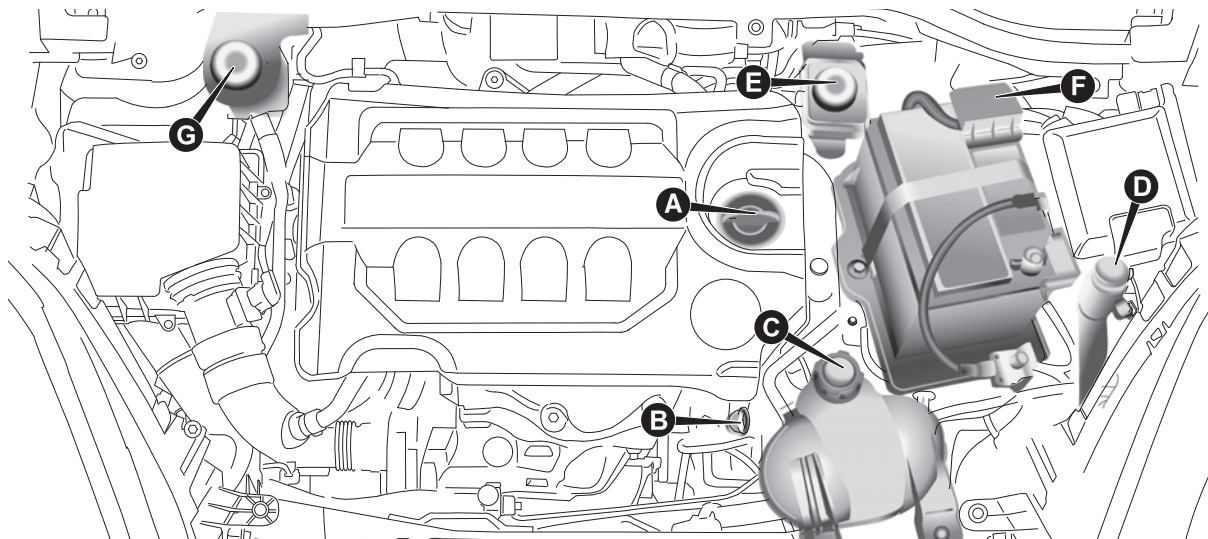

209

F0V0190

A. Goulot de remplissage d'huile moteur - B. Jauge de contrôle du niveau d'huile moteur - C. Liquide de refroidissement du moteur - D. Liquide de lave-glace - E. Liquide de freins - F. Batterie - G. Liquide de direction assistée

⚠ 133)

⚠ 48)

Versions 1.6 Multijet Euro 6 et Euro 6 avec Adblue®

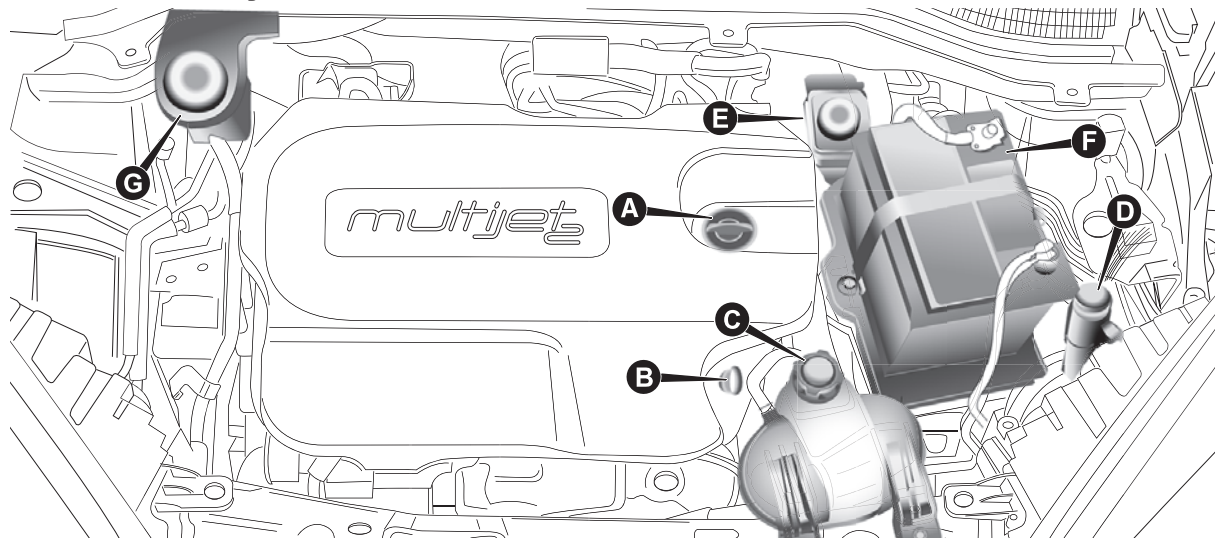

210

F0V0615

A. Goulot de remplissage d'huile moteur - B. Jauge de contrôle du niveau d'huile moteur - C. Liquide de refroidissement du moteur - D. Liquide de lave-glace - E. Liquide de freins - F. Batterie - G. Liquide de direction assistée

 133)

 48)

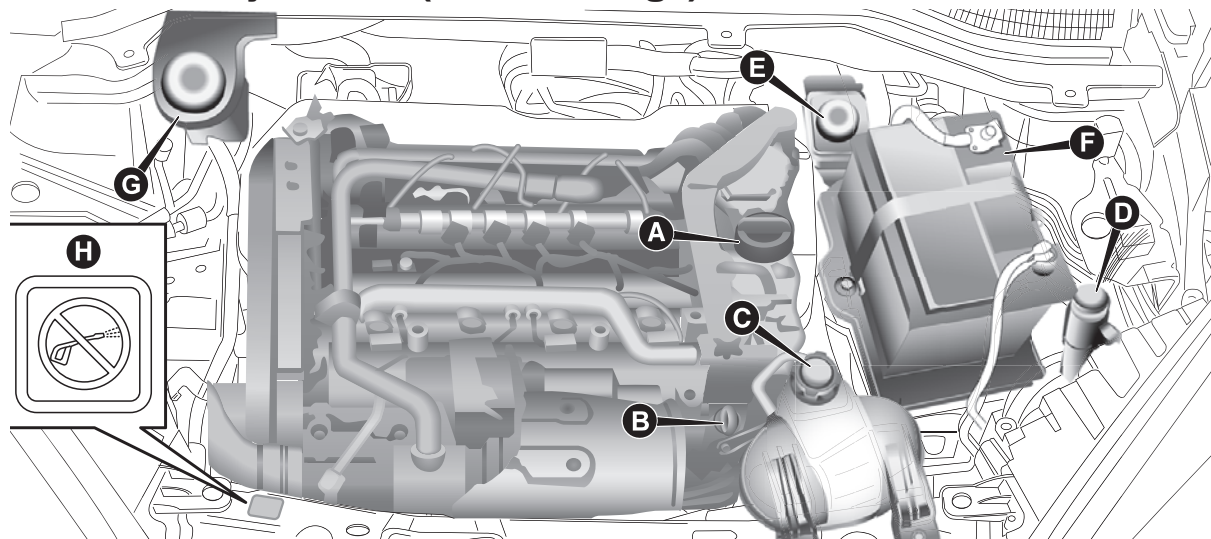

Versions 1.6 Multijet Euro 6 (versions Cargo)

211

FOV0724

A. Goulot de remplissage d'huile moteur - B. Jauge de contrôle du niveau d'huile moteur - C. Liquide de refroidissement du moteur - D. Liquide de lave-glace - E. Liquide de freins - F. Batterie - G. Liquide de direction assistée - H. Avertissement lavage moteur



Version 1.4 T-JET Natural Power

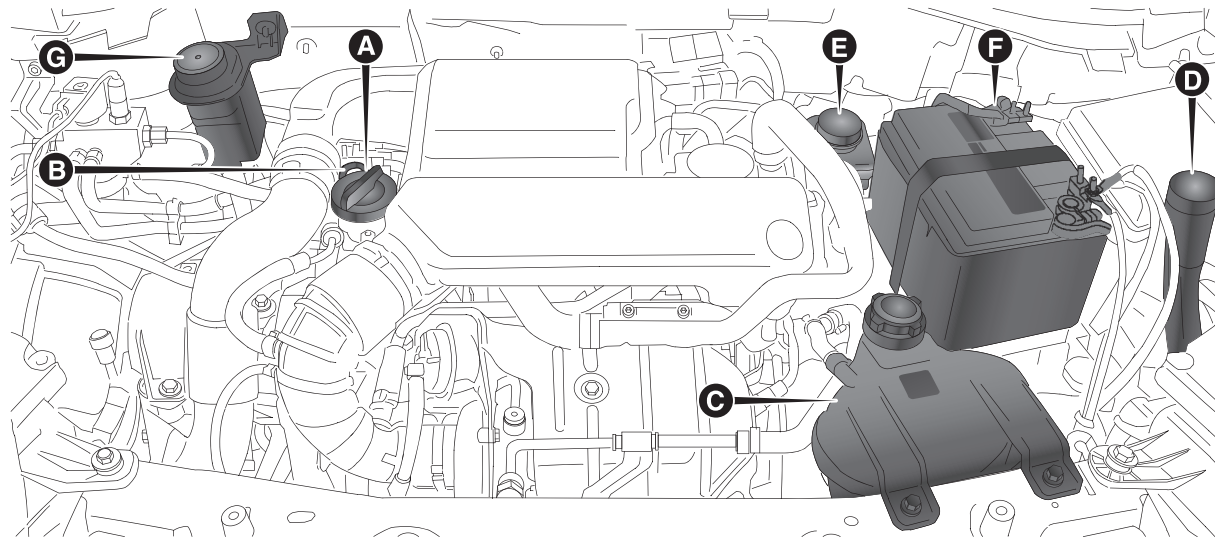

212

F0V0247

A. Goulot de remplissage d'huile moteur - B. Jauge de contrôle du niveau d'huile moteur - C. Liquide de refroidissement du moteur - D. Liquide de lave-glace - E. Liquide de freins - F. Batterie - G. Liquide de direction assistée

 133)

 46)



ATTENTION

133) Ne jamais fumer durant une intervention dans le compartiment moteur : il pourrait y avoir du gaz ou des vapeurs inflammables, avec risque d'incendie.



**AVERTISSEMENT**

- 45)** Prescription pour les compartiments moteur sans protection supérieure : en présence de l'autocollant H (fig. 211), ne pas laver le moteur avec des jets directs d'eau haute pression.
- 46)** Attention, pendant l'appoint, ne pas confondre les différents types de liquide : ils sont tous incompatibles entre eux et pourraient endommager gravement le véhicule.

HUILE MOTEUR

Le contrôle du niveau d'huile doit être effectué, le véhicule sur sol plat, environ 5 minutes après avoir coupé le moteur.

Le niveau de l'huile doit se situer entre les repères MIN et MAX gravé sur la jauge (B) fig. 204 - fig. 205 - fig. 206 - fig. 207 - fig. 208 - fig. 209 - fig. 210 - - fig. 212.

L'intervalle entre MIN et MAX correspond à environ 1 litre d'huile.

Si le niveau de l'huile est proche du repère MIN, voire en dessous de celui-ci, le réajuster en versant l'huile à travers la goulotte de remplissage (A) fig. 204 - fig. 205 - fig. 206 - fig. 207 - fig. 208 - fig. 209 - fig. 210 - - fig. 212, jusqu'à atteindre le repère MAX.

Le niveau d'huile ne doit jamais dépasser le repère MAX.

Consommation huile moteur

À titre indicatif, la consommation maximum d'huile moteur est de 400 grammes tous les 1 000 km.

Pendant la première période d'utilisation du véhicule, le moteur se trouve en phase de rodage, par conséquent les consommations d'huile moteur peuvent être considérées comme stabilisées après avoir parcouru les premiers 5 000 ÷ 6 000 km.

AVERTISSEMENT La consommation de l'huile moteur dépend du style de conduite et des conditions d'utilisation du véhicule.

AVERTISSEMENT Après avoir effectué l'appoint d'huile ou la vidange, avant de contrôler le niveau, faire tourner le moteur pendant quelques secondes et attendre quelques minutes après l'avoir arrêté.



LIQUIDE DU CIRCUIT DE REFROIDISSEMENT DU MOTEUR

Le niveau du liquide doit être contrôlé moteur froid et doit être compris entre les repères MIN et MAX gravés sur le bac. Si le niveau est insuffisant, verser lentement à travers la goulotte de remplissage (C) fig. 204 - fig. 205 - fig. 206 - fig. 207 - fig. 208 - fig. 209 - fig. 210 - - fig. 212 du bac ou vase d'expansion un mélange de 50 % d'eau déminéralisée et de 50 % de liquide PARAFLU^{UP} de la **PETRONAS LUBRICANTS**, jusqu'à affleurer le repère MAX.

Le mélange de PARAFLU^{UP} et d'eau déminéralisée concentré à 50 % assure

la protection contre le gel jusqu'à une température de -35 °C.

Dans des conditions climatiques extrêmes, le mélange préconisé est 60 % de PARAFLU^{UP} et 40 % d'eau déminéralisée.



LIQUIDE LAVE-GLACE/LAVE-LUNETTE ARRIÈRE

Pour ajouter le liquide, enlever le bouchon (D) fig. 204 - fig. 205 - fig. 206 - fig. 207 - fig. 208 - fig. 209 - fig. 210 - - fig. 212, en agissant sur la languette appropriée.

Utiliser un mélange d'eau et de liquide PETRONAS DURANCE SC35, dans les pourcentages suivants :

30 % de PETRONAS DURANCE SC 35 et 70 % d'eau en été.

50 % de PETRONAS DURANCE SC 35 et 50 % d'eau en hiver.

En cas de températures inférieures à -20 °C, utiliser du PETRONAS DURANCE SC 35 pur.

Contrôler le niveau du liquide par le réservoir.

Fermer le bouchon (D) en appuyant sur sa partie centrale.



LIQUIDE DE FREINS

Dévisser le bouchon (E) fig. 204 - fig. 205 - fig. 206 - fig. 207 - fig. 208 - fig. 209 - fig. 210 - - fig. 212: contrôler que le niveau du liquide contenu dans le réservoir atteigne le repère MAX.

Le niveau du liquide dans le réservoir ne doit pas dépasser le repère MAX.

Si l'on doit faire l'appoint, le liquide de frein préconisé figure dans le tableau « Fluides et Lubrifiants » (voir chapitre « Caractéristiques techniques »).

REMARQUE Nettoyer soigneusement le bouchon du réservoir (E) et la surface tout autour.

À l'ouverture du bouchon, veiller surtout à ce que d'éventuelles impuretés ne pénètrent dans le réservoir.

Pour le ravitaillement, toujours utiliser un entonnoir avec filtre intégré d'une maille inférieure ou égale à 0,12 mm.

AVERTISSEMENT Le liquide des freins absorbe l'humidité, par conséquent, si l'on utilise la plupart du temps le véhicule dans des zones où le degré d'humidité atmosphérique est élevé, le liquide doit être remplacé plus fréquemment que ce qui est prévu par le « Plan d'entretien programmé ».



LIQUIDE DE LA DIRECTION ASSISTÉE

Contrôler que le niveau de l'huile, véhicule garé sur un terrain plat et moteur froid, se situe entre les repères MIN et MAX inscrits sur le réservoir (G) fig. 204 - fig. 205 - fig. 206 - fig. 207 - fig. 208 - fig. 209 - fig. 210 - - fig. 212.

Avec de l'huile chaude, le niveau peut même dépasser le repère MAX.

Si cela est nécessaire, ajouter de l'huile, en s'assurant qu'elle présente les mêmes caractéristiques que celle présente dans le circuit.



HUILE DU CIRCUIT HYDRAULIQUE D'ACTIONNEMENT DE LA BOÎTE DE VITESSES COMFORT-MATIC ET DUALOGIC™

Pour le contrôle du niveau d'huile de boîte de vitesses et pour le contrôle/la vidange d'huile du circuit hydraulique d'actionnement de l'embrayage, s'adresser exclusivement au réseau après-vente Fiat.



ATTENTION

134) Lorsque le moteur est chaud, agir avec extrême prudence à l'intérieur du compartiment moteur : risque de brûlures. Ne pas oublier que, lorsque le moteur est chaud, le ventilateur électrique peut s'actionner : risque de blessures. Attention aux écharpes, cravates et vêtements non adhérents : ils peuvent être entraînés par les éléments en mouvement.

135) Le système de refroidissement est pressurisé. Au besoin, remplacer le bouchon uniquement par une pièce d'origine, sous peine d'une possible détérioration du système. Lorsque le moteur est chaud, ne jamais ôter le bouchon du bac : risque de brûlures.

136) Ne jamais voyager avec le réservoir de lave-glace vide : l'action du lave-glace est fondamentale pour améliorer la visibilité. Certains additifs du commerce pour lave-glace sont inflammables. Le compartiment moteur contient des parties chaudes qui, en contact, pourraient provoquer un incendie.

137) Le liquide de freins est toxique et très corrosif. En cas de contact accidentel, laver immédiatement les endroits concernés à l'eau et au savon neutre, puis rincer abondamment. En cas d'ingestion, s'adresser immédiatement à un médecin.

138) Le symbole  sur le bidon indique que le liquide de freins est de type synthétique et non minéral. L'utilisation de liquides de type minéral endommage définitivement les joints spéciaux en caoutchouc du système de freinage.

139) Éviter que le liquide de direction assistée soit en contact avec les parties chaudes du moteur : il est inflammable.



AVERTISSEMENT

47) Ne pas faire l'appoint avec une huile ayant des caractéristiques différentes de celle qui est déjà dans le moteur.

48) Le circuit de refroidissement du moteur utilise le fluide de protection antigel PARAFLU^{UP}. Pour l'appoint éventuel, utiliser un fluide du même type que celui qui se trouve dans le circuit de refroidissement. Le fluide PARAFLU^{UP} ne peut être mélangé avec aucun autre fluide. Si cela devait se produire, ne démarrer en aucun cas le moteur et contacter le Réseau Après-vente Fiat.

49) Veiller à ce que le liquide de freins, qui est très corrosif, ne vienne au contact avec les parties peintes. Si ceci venait à se produire, laver immédiatement à l'eau.

50) Ne pas pousser sur la butée de la direction assistée avec le moteur en marche pendant plus de 8 secondes consécutives car cela générerait du bruit et risquerait de causer des dommages à l'installation.



AVERTISSEMENT

4) L'huile usagée du moteur et le filtre remplacé contiennent des substances nocives pour l'environnement. Pour la vidange et le remplacement de l'huile et des filtres, il est conseillé de s'adresser au Réseau Après-vente Fiat, équipé pour

écouler l'huile et les filtres usagés dans le respect de l'environnement et des normes en vigueur.

5) La consommation du liquide de direction assistée est très basse ; si après l'appoint il était nécessaire d'en faire un autre, et cela dans un court laps de temps, faire contrôler le système auprès du réseau Après-vente Fiat afin de vérifier des fuites éventuelles.

6) L'huile de B.V. vidangée contient des substances nocives pour l'environnement. Pour la vidange d'huile, il est conseillé de s'adresser au Réseau Après-vente Fiat, qui est équipé pour éliminer l'huile usagée dans le respect de la nature et de la réglementation.

RECHARGE DE LA BATTERIE

AVERTISSEMENT La description de la procédure de recharge de la batterie n'est donnée qu'à titre indicatif. Pour effectuer une telle opération, il faut s'adresser au réseau Après-vente Fiat.

AVERTISSEMENT Il est conseillé de procéder à une charge lente à bas ampérage pendant 24 heures environ. Une charge plus longue pourrait endommager la batterie.

AVERTISSEMENT Si on utilise un chargeur de batterie du type « rapide » avec la batterie montée sur la voiture,

avant de brancher le chargeur de batterie, débrancher les deux câbles de la batterie de la voiture. Ne pas utiliser de chargeur de batterie de type « rapide » pour fournir la tension de démarrage.

Pour effectuer la charge, procéder comme suit :

EN L'ABSENCE DU SYSTÈME START&STOP

- débrancher la borne du pôle négatif de la batterie ;
- brancher les câbles de l'appareil de recharge aux pôles de la batterie, en respectant les polarités ;
- allumer l'appareil de recharge ;
- quand la recharge est terminée, éteindre l'appareil avant de le débrancher de la batterie ;
- rebrancher la borne au pôle négatif de la batterie.



EN PRÉSENCE DU SYSTÈME START&STOP

Versions avec faux pôle fig. 213

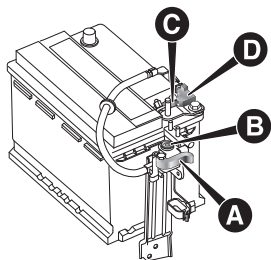

213

FOV0381

- ❑ débrancher la borne négative à décrochage rapide (A) du faux pôle négatif (B), parce qu'un capteur (D) de contrôle de l'état de la batterie est installé sur le pôle négatif (C) de la batterie et que ce capteur ne doit jamais être débranché, sauf en cas de remplacement de la batterie ;
- ❑ brancher le câble positif de l'appareil de recharge au pôle positif de la batterie et le câble négatif au faux pôle (B) ;
- ❑ allumer l'appareil de recharge ;
- ❑ une fois la recharge terminée, éteindre l'appareil avant de le débrancher ;
- ❑ après avoir débranché l'appareil de recharge, rebrancher la borne négative

à décrochage rapide (A) au faux pôle (B).

Versions sans faux pôle fig. 214

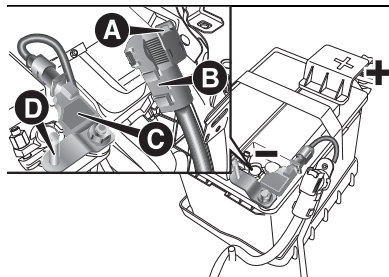

214

FOV0380

- Procéder à la recharge avec prudence et de la façon suivante :
- ❑ appuyer sur le bouton (A) pour débrancher le connecteur (B) du capteur (C) de contrôle de l'état de la batterie (ce dernier se trouve sur le pôle négatif de la batterie en question) ;
 - ❑ brancher le câble positif (+) de l'appareil de recharge au pôle positif (+) de la batterie ;
 - ❑ brancher le câble négatif (-) de l'appareil de recharge au pivot (D) du pôle négatif (-) de la batterie ;
 - ❑ allumer l'appareil de recharge ;
 - ❑ quand la recharge est terminée, éteindre l'appareil avant de le débrancher de la batterie ;

- ❑ rebrancher le connecteur (B) au capteur (C) de la batterie.

! 140) 141)



ATTENTION

140) Le liquide contenu dans la batterie étant toxique et corrosif, éviter tout contact avec la peau et les yeux. Exécuter l'opération de recharge de la batterie dans un endroit aéré et loin de flammes nues ou de sources possibles d'étincelles, pour éviter tout risque d'explosion et d'incendie.

141) Ne pas essayer de recharger une batterie gelée : il faut d'abord la dégeler, pour éviter de courir un risque d'explosion. Si il a gelé, il faut faire contrôler la batterie avant la recharge, par des opérateurs spécialisés, et vérifier que les éléments internes ne sont pas endommagés ni le boîtier fissuré, ce qui peut provoquer l'écoulement d'acide toxique et corrosif.

ESSUIE-GLACE AVANT/ARRIÈRE



(pour les versions/marchés qui le prévoient)



142)

Remplacement des balais d'essuie-glace fig. 215

Procéder de la manière suivante :

- soulever le bras de l'essuie-glace ;
- appuyer sur le dispositif de retenue (A) et simultanément, dégager le balai du bras en le poussant dans le sens indiqué sur la figure.

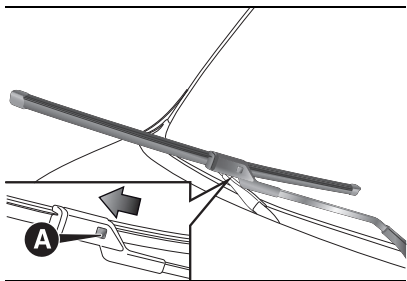

215

FOV0090

Remplacement du balai d'essuie-glace de lunette arrière fig. 216 - fig. 217

(pour les versions/marchés qui le prévoient)

Versions porte battante fig. 216

Procéder de la manière suivante :

- appuyer sur l'ailette de retenue (A) et

dégager le balai en le faisant coulisser dans le sens indiqué par la flèche.

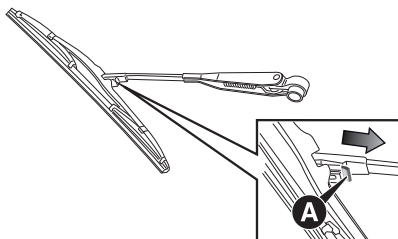

216

FOV0250

Versions porte basculante fig. 217

Procéder de la manière suivante :

- appuyer sur le dispositif de retenue en exerçant une pression selon l'illustration, puis enlever le balai.

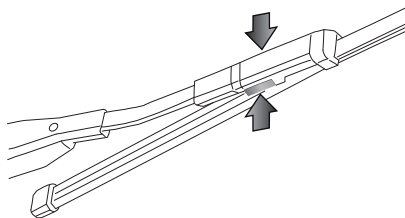

217

FOV0211



ATTENTION

142) Voyager avec les balais d'essuie-glace usés représente un grave risque, car cela réduit la visibilité en cas de mauvaises conditions atmosphériques.

ROUES ET PNEUS



Pour les types de jantes, de roues et de pneus montés sur le véhicule, consulter le paragraphe « Roues » au chapitre « Données techniques ».

CHAÎNES À NEIGE

L'utilisation des chaînes à neige dépend des normes en vigueur dans les différents pays. Les chaînes à neige doivent être montées exclusivement sur les pneus des roues avant (roues motrices).

Contrôler la tension des chaînes à neige après avoir parcouru quelques dizaines de mètres.

AVERTISSEMENTS

- Éviter, autant que possible, les freinages trop brusques, les dérapages au démarrage, ainsi que les chocs violents contre les trottoirs, les ornières ou d'autres types d'obstacles. Rouler longtemps sur une chaussée accidentée peut endommager les pneus ;



❑ contrôler périodiquement que les pneus ne présentent pas de coupures sur les côtés, de gonflements ou une usure irrégulière de la chape. Dans ce cas, s'adresser au Réseau Après-vente Fiat ;

❑ éviter de voyager en surcharge : cela peut causer de sérieux dommages aux roues et aux pneus ;

❑ en cas de crevaison d'un pneu, s'arrêter immédiatement et le remplacer, pour ne pas endommager le pneu lui-même, la jante, les suspensions et la direction ;

❑ le pneu vieillit même s'il est peu utilisé. Le vieillissement est signalé par des fendillements sur la chape et sur les flancs. Dans tous les cas, si les pneus sont montés depuis plus de 6 ans, il faut les faire contrôler par des spécialistes.

Ne pas oublier de faire contrôler aussi la roue de secours ;

❑ en cas de remplacement, monter toujours des pneus neufs et éviter les pneus d'origine douteuse ;

❑ quand on remplace un pneu, il convient de remplacer également la valve de gonflage ;

❑ pour permettre une usure uniforme entre les pneus avant et arrière, il est conseillé de les permuter tous les 10-15 000 kilomètres, en les maintenant toujours du même côté du

véhicule pour ne pas inverser le sens de roulement.

 143) 144) 145) 146) 147)



ATTENTION

143) *Ne pas oublier que la tenue de route du véhicule dépend aussi de la bonne pression de gonflage des pneus.*

144) *Une pression trop basse provoque la surchauffe du pneu avec une forte probabilité de l'endommager.*

145) *Ne pas effectuer le changement des pneus en croix, en les déplaçant du côté droit de la voiture sur le côté gauche, et inversement.*

146) *Ne pas repeindre les jantes des roues en alliage qui exigent l'utilisation des températures supérieures à 150 °C. Les caractéristiques mécaniques des roues pourraient être compromises.*

147) *Si les chaînes à neige sont montées sur le véhicule, rouler à vitesse modérée, sans dépasser les 50 km/h. Éviter les trous, ne pas monter sur des marches ou sur les trottoirs et ne pas rouler trop longtemps sur la neige pour ne pas endommager le véhicule et la chaussée.*

CARROSSERIE



CONSEILS POUR LA BONNE PRÉSERVATION DE LA CARROSSERIE

Peinture

La peinture ne joue pas seulement un rôle esthétique, mais elle sert également à protéger la tôle.

En cas d'abrasions ou de rayures profondes, il est conseillé de pouvoir immédiatement aux retouches nécessaires pour éviter des formations de rouille. Pour les retouches de peinture, utiliser exclusivement les produits d'origine (voir « Plaquette d'identification de la peinture de carrosserie », au chapitre « Caractéristiques techniques »).

L'entretien normal de la peinture consiste dans le lavage, dont la périodicité dépend des conditions environnementales et d'utilisation.

Par exemple, dans les zones à haute pollution atmosphérique, ou si l'on roule sur des chaussées qui ont été traitées au sel contre le verglas, il est préférable de laver plus fréquemment le véhicule.

En vue d'un lavage correct du véhicule, procéder comme suit :

- ❑ mouiller la carrosserie avec un jet d'eau à basse pression ;
- ❑ passer une éponge et une solution détergente légère sur la carrosserie, en rinçant fréquemment l'éponge ;
- ❑ bien rincer avec de l'eau et sécher par jet d'air ou en utilisant une peau de chamois.

Si le véhicule est lavé dans une installation automatique, respecter les recommandations suivantes :

- ❑ enlever l'antenne du toit afin d'éviter de l'endommager ;
- ❑ le lavage doit se faire avec de l'eau additionnée d'une solution détergente ;
- ❑ rincer abondamment afin d'éviter que des résidus de détergent ne puissent rester sur la carrosserie ou sur les parties les moins en vue.

Pendant le séchage, veiller à bien sécher les endroits cachés, comme les baies de portes, le capot et le pourtour des phares où l'eau stagne plus facilement. Il est conseillé de ne pas mettre aussitôt le véhicule dans un endroit fermé, mais de le laisser en plein air pour favoriser l'évaporation de l'eau.

Ne pas laver le véhicule après un arrêt en plein soleil ou avec le compartiment moteur chaud : cela peut altérer le brillant de la peinture.

Les pièces extérieures en matière plastique doivent être nettoyées en suivant la même procédure que celle adoptée pour le lavage normal du véhicule. Éviter de garer le véhicule sous des arbres ; beaucoup d'espèces laissent tomber des substances résineuses qui donnent un aspect opaque à la peinture et augmentent les possibilités de déclenchement du processus de corrosion.

AVERTISSEMENT Les excréments d'oiseaux doivent être lavés immédiatement et avec soin car leur acidité est particulièrement agressive.

Vitres

Pour le nettoyage des vitres, utiliser des détergents spécifiques. Employer des chiffons très propres afin de ne pas rayer les vitres ou d'altérer leur transparence.

AVERTISSEMENT Pour ne pas endommager les résistances électriques présentes sur la surface interne de la lunette arrière, frotter délicatement en suivant le sens des résistances.

Lavage du compartiment moteur

Il est conseillé d'utiliser un nettoyeur à eau haute pression pour le nettoyage du compartiment moteur. Les précautions suivantes ont été prises pour protéger toutes les parties et les connexions ; cependant, les pressions générées par ces appareils sont telles qu'elles ne peuvent pas garantir une protection complète contre les infiltrations d'eau.

AVERTISSEMENT En cas de lavage (à basse pression) du compartiment moteur (par exemple, dans des zones très poussiéreuses), le lavage doit être effectué quand le moteur est froid et avec le dispositif de démarrage sur la position STOP. Faire attention à ne pas diriger le jet d'eau directement sur les modules électroniques ou sur les moteurs des essuie-glaces. Faire effectuer cette opération par un atelier spécialisé. Après l'opération de lavage, s'assurer que les différentes protections (par exemple, les capuchons et les protections en caoutchouc) n'ont pas été enlevées ou endommagées.



DONNÉES TECHNIQUES

Tout ce dont vous avez besoin pour comprendre la composition et le fonctionnement de votre voiture est contenu dans ce chapitre et illustré par des données, tableaux et graphiques. Destiné aux passionnés, aux techniciens ou tout simplement à tous ceux qui veulent connaître en détail leur voiture.

DONNÉES D'IDENTIFICATION	185
MOTEUR	188
ROUES	191
DIMENSIONS	199
POIDS ET MASSES	206
RAVITAILLEMENTS	209
FLUIDES ET LUBRIFIANTS	213
CONSOMMATION DE CARBURANT ET ÉMISSIONS DE CO ₂	217
DISPOSITIONS POUR LE TRAITEMENT DU VÉHICULE EN FIN DE CYCLE	218

DONNÉES D'IDENTIFICATION

Il est conseillé de noter les sigles d'identification. Les données d'identification estampillées et figurant sur les plaquettes sont les suivantes :

- Plaquette récapitulative des données d'identification et peinture carrosserie ;
- Marquage du châssis ;
- Marquage du moteur.

PLAQUETTE RÉCAPITULATIVE DES DONNÉES D'IDENTIFICATION ET PEINTURE CARROSSERIE

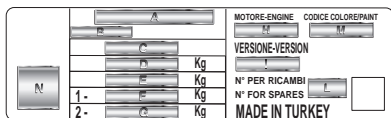

218

FOV0725

Elle est appliquée sur le montant avant côté conducteur et rassemble les données d'identification suivantes fig. 218:

- A** Nom du constructeur

- B** Numéro d'homologation
- C** Code d'identification du type de véhicule
- D** Poids maximum autorisé du véhicule à pleine charge
- E** Poids maximum autorisé du véhicule à pleine charge plus la remorque
- F** Poids maximum autorisé sur le premier essieu (avant)
- G** Poids maximum autorisé sur le deuxième essieu (arrière)
- H** Type de moteur
- I** Code de version de carrosserie
- L** Numéro pour pièces de rechange
- M** Code couleur carrosserie
- N** Valeur corrigée du coefficient de fumées

DONNÉES D'IDENTIFICATION

(pour les versions/marchés qui le prévoient)

Il est conseillé de noter les sigles d'identification. Les données d'identification estampillées et figurant sur les plaquettes sont les suivantes :

- Plaquette récapitulative des données d'identification.
- Marquage du châssis.
- Plaquette d'identification de la peinture de la carrosserie.
- Marquage du moteur.

PLAQUETTE RÉCAPITULATIVE DES DONNÉES D'IDENTIFICATION

(pour les versions/marchés qui le prévoient)

Elle est apposée sur la cuve de prise d'air du compartiment moteur et contient les données d'identification suivantes fig. 219 :

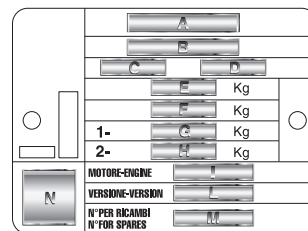

219

FOV0115

- A** Nom du constructeur
- B** Numéro d'homologation
- C** Code d'identification du type de véhicule
- D** Numéro progressif de fabrication du châssis
- E** Poids maximum autorisé du véhicule à pleine charge



- F** Poids maximum autorisé du véhicule à pleine charge plus la remorque
- G** Poids maximum autorisé sur le premier essieu (avant)
- H** Poids maximum autorisé sur le deuxième essieu (arrière)
- I** Type de moteur
- L** Code version carrosserie
- M** Numéro de pièces détachées
- N** Valeur corrigée du coefficient de fumées

MARQUAGE DU CHÂSSIS

Ils sont situés respectivement :

- sur le plancher de l'habitacle près du siège avant droit ; pour y accéder, il faut ouvrir le volet A (A) fig. 220
- sur la partie basse du pare-brise (B) fig. 221

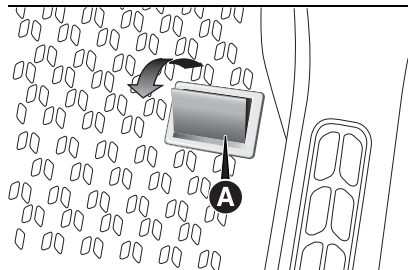

220

F0V0116

Le marquage comprend :

- type de véhicule ;

- numéro progressif de fabrication du châssis.

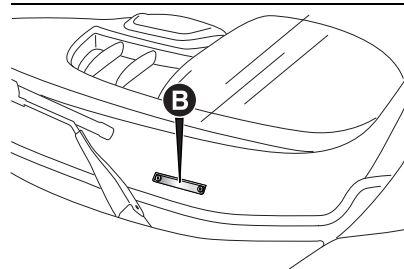

221

F0V0117

PLAQUETTE D'IDENTIFICATION DE LA PEINTURE DE CARROSSERIE

- A** Fabricant de la peinture
- B** Désignation de la couleur
- C** Code Fiat de la couleur
- D** Code de la couleur pour retouches ou réfection de la peinture

Elle est apposée sur l'ossature du capot moteur et fournit les informations suivantes fig. 222 :

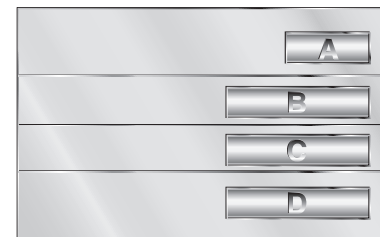

222

F0V0118

MARQUAGE DU MOTEUR

Il est estampillé sur le bloc-cylindres et indique le type et le numéro progressif de fabrication.

MARQUAGE DES BOUTEILLES

 51)

Chaque bouteille de méthane est identifiée à l'usine par un poinçonnage apposé sur son ogive.

Les autres étiquettes (remises avec la documentation de bord) indiquent la date prévue pour le premier essai/la première inspection des bouteilles.



223

F0V0361

INSPECTION DU CIRCUIT

Les bouteilles doivent être inspectées selon la Procédure du Règlement ECE n° 110 tous les 4 ans à partir de la date d'immatriculation du véhicule ou selon les règlements spécifiques en vigueur dans chaque pays.



AVERTISSEMENT

51) *Si le véhicule est immatriculé dans un pays autre que l'Italie, les données de certification et d'identification ainsi que les procédures de contrôle / inspection des bouteilles de méthane sont conformes à la législation nationale du pays. Dans tous les cas, nous rappelons que la durée de vie des bouteilles est de 20 ans à compter de la date de production, conformément au Règlement ECE n° 110.*



MOTEUR

Versions	1.4	MOTEURS 1.4 T-JET	1.4 T-JET Natural Power
Code type	843A1000	198A4000	198A4000
Cycle	Otto	Otto	Otto
Nombre et position des cylindres	4 en ligne	4 en ligne	4 en ligne
Diamètre et course des pistons (mm)	72x84	72x84	72x84
Cylindrée totale (cm ³)	1368	1368	1368
Rapport de compression	11:1	9,8:1	9,8:1
Puissance maximum (CEE) (kW)	70	88	88
Puissance maximum (CEE) (Ch)	95	120	120
régime correspondant (tours/min)	6000	5000	5000
Couple maximum (CEE) (Nm)	127	206	206
Couple maximum (CEE) (kgm)	12,95	21	21
régime correspondant (tours/min)	4500	3000	3000
Bougies d'allumage	NGK DCPR7E	NGK IKR9F8	FIAT 55210685 - NGK IKR9F8
Carburant	Essence sans plomb 95 R.O.N. (Spécification EN228)	Essence sans plomb 95 R.O.N. (Spécification EN228)	Méthane Essence sans plomb 95 R.O.N (Spécification EN228)

Versions	1.3 MultiJet sans DPF	1.3 MultiJet avec DPF	1.3 MultiJet Euro 6	1.3 Multijet Euro 6 avec AdBlue®
Code type	199A3000	263A2000 / 263A6000	330A1000/225A2000	330A1000/225A2000
Cycle	Diesel	Diesel	Diesel	Diesel
Nombre et position des cylindres	4 en ligne	4 en ligne	4 en ligne	4 en ligne
Diamètre et course des pistons (mm)	69,6 x 82	69,6 x 82	69,6 x 82	69,6 x 82
Cylindrée totale (cm ³)	1248	1248	1248	1248
Rapport de compression	17,6:1	16,8:1	16,8:1	16,8:1
Puissance maximum (CEE) (kW)	66	66/55	70/59	70/59
Puissance maximale (CEE) (CV)	90	90/75	95/80	95/80
régime correspondant (tours/min)	4000	4000	3750	3750
Couple maximum (CEE) (Nm)	200	200	200	200
Couple maximum (CEE) (kgm)	20.4	20.4	20.4	20.4
régime correspondant (tours/min)	1750	1500	1500	1500
Bougies d'allumage	-	-	-	-
Carburant	Gazole pour transport routier (Spécification EN590)	Gazole pour transport routier (Spécification EN590)	Gazole pour transport routier (Spécification EN590)	Gazole pour transport routier (Spécification EN590)



Versions	1.6 Multijet Euro 4 / Euro 5 / Euro 5+	1.6 MultiJet Euro 6	1.6 Multijet Euro 6 avec AdBlue®
Code type	198A3000 / 263A3000 / 263A4000 / 263A5000	940C1000 / 263A8000 / 263A7000 / 263A9000	940C1000 / 263A8000 / 263A7000 / 263A9000
Cycle	Diesel	Diesel	Diesel
Nombre et position des cylindres	4 en ligne	4 en ligne	4 en ligne
Diamètre et course des pistons (mm)	79,5x80,5	79,5x80,5	79,5x80,5
Cylindrée totale (cm ³)	1598	1598	1598
Rapport de compression	16,5:1	16,5+-0,4	16,5:1
Puissance maximum (CEE) (kW)	77/74/66	88/77/70/74	88/77/70
Puissance maximale (CEE) (CV)	105/100/90	120/105/95/100	120/105/95
régime correspondant (tours/min)	4000	3750/3750/2500/3750	3750/3750/2500
Couple maximum (CEE) (Nm)	290/200(*)	320/300/320/300	320/300/320
Couple maximum (CEE) (kgm)	29,6/20,4(*)	32,6/30,6/30,6/30,6	32,6/30,6/30,6
régime correspondant (tours/min)	1500	1750	1750
Bougies d'allumage	-	-	-
Carburant	Gazole pour traction automobile (Spécification EN590)	Gazole pour traction automobile (Spécification EN590)	Gazole pour traction automobile (Spécification EN590)

(*) Code moteur 263A5000

ROUES



JANTES ET PNEUS

Jantes en acier embouti ou en alliage.
Pneus Tubeless à carcasse radiale. Sur la carte grise figurent également tous les types de pneus homologués.

AVERTISSEMENT En cas d'éventuelles différences entre la « Notice d'entretien » et la « Carte grise », tenir compte des données indiquées sur la carte grise. Pour la sécurité sur route, il est indispensable que le véhicule soit équipé de pneus de la même marque et du même type sur toutes les roues.

AVERTISSEMENT Ne pas monter de chambre à air sur les pneus Tubeless.



JANTES ET PNEUS DE SÉRIE

Versions		Jantes	Pneus		Roue de secours (pour les versions/marchés qui le prévoient)	
			Fournie en dotation	d'hiver	Jante	Pneu
1.4	T.T.	6Jx16 ET36,5	195/60 R16 C 99T	195/60 R16 C 99Q (M+S)	6Jx16 ET36,5	195/60 R16 C 99T
1.4 T-JET	T.T.	6Jx16 ET36,5	195/60 R16 C 99/97T	195/60 R16 C 99Q (M+S)	6Jx16 ET36,5	195/60 R16 C 99/97T
1.4 T-JET Natural Power	Doblò	6Jx16 ET36,5	195/60 R16 C 99T PIRELLI Chrono (#)	195/60 R16 C 99Q (M+S)	-	-
	Doblò Cargo					

(#) Mesure certifiée et admise uniquement pour les pneus Pirelli.

Versions	Jantes	Pneus		Roue de secours (pour les versions/marchés qui le prévoient)		
		Fournie en dotation	d'hiver	Jante	Pneu	
1.3 Multijet	Cargo	6Jx15 ET39 Light	185/65 R15 92T	185/65 R15 92Q (M+S)	6JX15 ET39 Light	185/65 R15 92T
		6JX15 ET39 Heavy	195/65 R15 95T (*)	195/65 R15 95Q (M+S)	6JX15 ET39 Heavy	195/65 R15 95T
		6JX16 ET36,5	195/60 R16 C 99T (*)	195/60 R16 C 99Q (M+S)	6JX16 ET36,5	195/60 R16 C 99T
	Cargo Maxi	6JX16 ET36,5	195/60 R16 C 99T	195/60 R16 C 99Q (M+S)	6JX16 ET36,5	195/60 R16 C 99T
		6JX15 ET39 Light	185/65 R15 88T	185/65 R15 88Q (M+S)	6JX15 ET39 Light	185/65 R15 88T
	5 Places (M1)	6JX15 ET39 Heavy	195/65 R15 95T (*)	195/65 R15 95Q (M+S)	6JX15 ET39 Heavy	195/65 R15 95T
	6JX16 ET36,5	195/60 R16 C 99T (*)	195/60 R16 C 99Q (M+S)	6JX16 ET36,5	195/60 R16 C 99T	



Versions	Jantes	Pneus		Roue de secours (pour les versions/marchés qui le prévoient)		
		Fournie en dotation	d'hiver	Jante	Pneu	
1.3 Multijet	7 Places (M1)	6JX16 ET36,5	195/60 R16 C 99T	195/60 R16 C 99Q (M+S)	6JX16 ET36,5	195/60 R16 C 99T
	Combi (N1)	6JX15 ET39 Heavy	195/65 R15 95T	195/65 R15 95Q (M+S)	6JX15 ET39 Heavy	195/65 R15 95T
		6JX16 ET36,5	195/60 R16 C 99T (*)	195/60 R16 C 99Q (M+S)	6JX16 ET36,5	195/60 R16 C 99T

(*) Comme alternative

Versions	Jantes	Pneus		Roue de secours (pour les versions/marchés qui le prévoient)		
		Fournie en dotation	d'hiver	Jante	Pneu	
1.6 Multijet	Cargo	6JX15 ET39 Light	185/65 R15 92T	185/65 R15 92Q (M+S)	6JX15 ET39 Light	185/65 R15 92T
		6Jx15 ET39 Heavy	195/65 R15 95T (*)	195/65 R15 95Q (M+S)	6JX15 ET39 Heavy	195/65 R15 95T
		6JX16 ET36,5	195/60 R16 C 99T (*)	195/60 R16 C 99Q (M+S)	6JX16 ET36,5	195/60 R16 C 99T
	Cargo Maxi	6JX16 ET36,5	195/60 R16 C 99T	195/60 R16 C 99Q (M+S)	6JX16 ET36,5	195/60 R16 C 99T
		6JX15 ET39 Light	185/65 R15 88T	185/65 R15 88Q (M+S)	6Jx15 ET39 Light	185/65 R15 88T
	5 Places (M1)	6Jx15 ET39 Heavy	195/65 R15 95T (*)	195/65 R15 95Q (M+S)	6JX15 ET39 Heavy	195/65 R15 95T
	6JX16 ET36,5	195/60 R16 C 99T (*)	195/60 R16 C 99Q (M+S)	6JX16 ET36,5	195/60 R16 C 99T	



Versions	Jantes	Pneus		Roue de secours (pour les versions/marchés qui le prévoient)		
		Fournie en dotation	d'hiver	Jante	Pneu	
1.6 Multijet	7 Places (M1)	6Jx16 ET36,5	195/60 R16 C 99T	195/60 R16 C 99Q (M+S)	6Jx16 ET36,5	195/60 R16 C 99T
	Combi (N1)	6Jx15 ET39 Heavy	195/65 R15 95T	195/65 R15 95Q (M+S)	6Jx15 ET39 Heavy	195/65 R15 95T
		6Jx16 ET36,5	195/60 R16 C 99T (*)	195/60 R16 C 99Q (M+S)	6Jx16 ET36,5	195/60 R16 C 99T

(*) Comme alternative

PRESSION DE GONFLAGE À FROID (bars)

Taille	À charge moyenne		À pleine charge	
	Avant	Arrière	Avant	Arrière
185/65 R15 88T	2,5	2,5	2,9	2,9
185/65 R15 92T	2,5	2,6	2,9	3
195/65 R15 95T	2,4	2,4 Doblò (M1)	2,6	2,6 Doblò (M1)
		2,4 Doblò Cargo		2,7 Doblò Cargo
		3,0 Doblò Combi (N1)		3,2 Doblò Combi (N1)
195/60 R16C 99/97T	2,7	2,7	2,7	2,8 Doblò 5P (M1)
				3,3 Doblò Cargo
				3,6 Doblò (pour les versions 1.4 T-JET Natural Power)
				3,6 Doblò Cargo (pour les versions 1.4 T-JET Natural Power)
195/60 R16C 99/97T M+S	2,7	2,7	2,7	3,6 Doblò 7 P (M1) /
				3,6 Doblò Combi (N1) /
				3,6 Doblò Cargo Maxi
195/60 R16C 99/97T M+S	2,7	2,7	2,7	3,6 (sur toutes les versions et toujours avec Traction Plus)



Lorsque le pneu est chaud, la valeur de pression doit être majorée de +1,0 bar par rapport à la valeur préconisée. Contrôler à nouveau la valeur correcte lorsque le pneu est froid.

Avec les pneus neige, la valeur de la pression doit être majorée de + 0,2 bar par rapport à la valeur préconisée pour les pneus fournis. Pour rouler à plus de 160 km/h, gonfler les pneus aux valeurs correspondant à la pleine charge du véhicule.

DIMENSIONS

Versions Empattement court

Les dimensions sont exprimées en mm et se rapportent au véhicule équipé avec les pneus de série. La hauteur s'entend le véhicule vide.

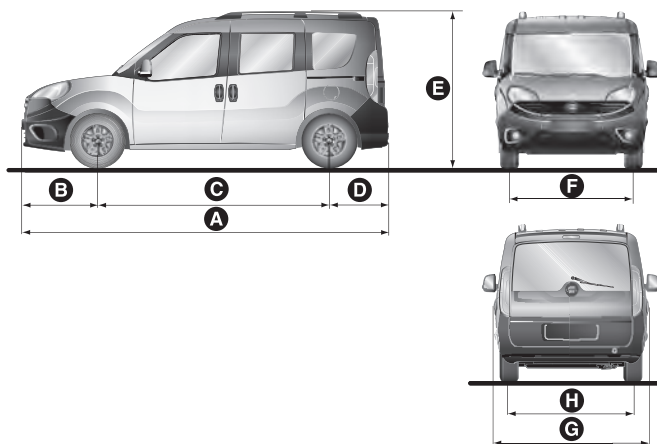

224

F0V0555

A	B	C	D	E	F	G	H
4406	911	2755	740	1832 / 1905 (*)	1510	1832	1530

(*) Avec barres de toit (pour les versions/marchés qui les prévoient)

Selon la dimension des jantes, de petites variations de mesure sont possibles.



Versions Empattement long

Les dimensions sont exprimées en mm et se rapportent au véhicule équipé avec les pneus de série.
La hauteur s'entend le véhicule vide.

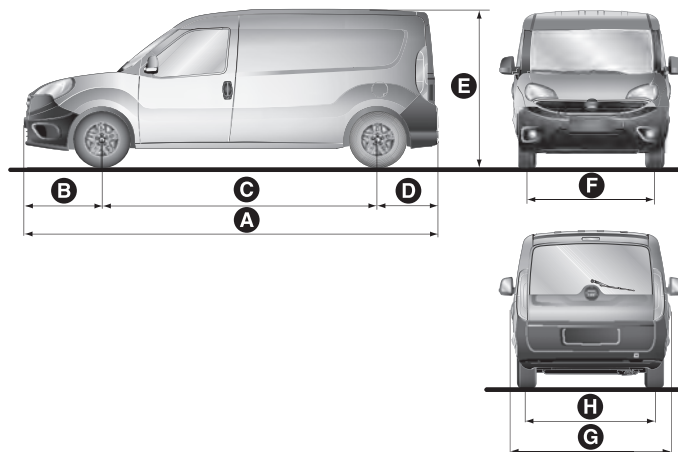

225

F0V0556

	A	B	C	D	E	F	G	H
Versions Empattement long	4756	911	3105	740	1880 / 1927 (*)	1510	1832	1530

(*) Avec barres de toit (pour les versions/marchés qui les prévoient)

	A	B	C	D	E	F	G	H
Versions								
Empattement	4756	911	3105	740	1857 / 1905	1510	1832	1530
long M1					(*)			

(*) Avec barres de toit (pour les versions/marchés qui les prévoient)

Selon la dimension des jantes, de petites variations de mesure sont possibles.



Versions Toit surélevé

Les dimensions sont exprimées en mm et se rapportent au véhicule équipé avec les pneus de série.
La hauteur s'entend le véhicule vide.

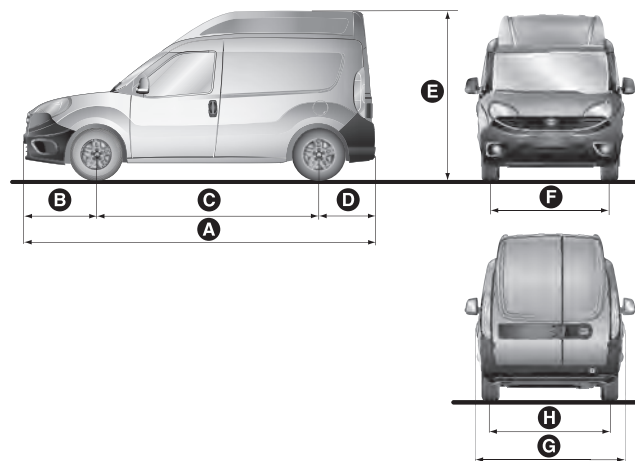

226

F0V0557

	A	B	C	D	E	F	G	H
Versions Toit surélevé	4406	911	2755	740	2115 (*) / 2125 (**)	1510	1832	1530

(*) Versions Doblò

(**) Versions Doblò Cargo

Selon la dimension des jantes, de petites variations de mesure sont possibles.

Versions Trekking

Les dimensions sont exprimées en mm et se rapportent au véhicule équipé avec les pneus de série.
La hauteur s'entend le véhicule vide.

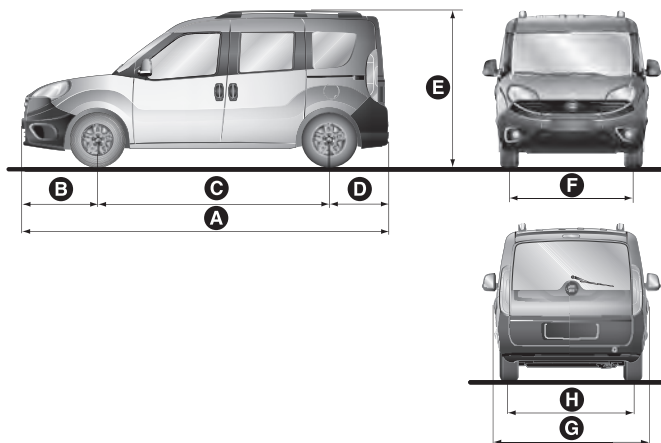

227

F0V0555

	A	B	C	D	E	F	G	H
Versions Trekking	4410	911	2755	740	1855 / 1905 (*)	1510	1832	1530

(*) Avec barres de toit (pour les versions/marchés qui les prévoient)

Selon la dimension des jantes, de petites variations de mesure sont possibles.



Versions Plate-forme Empattement court

Les dimensions sont exprimées en mm et se rapportent au véhicule équipé avec les pneus de série.
La hauteur s'entend le véhicule vide.

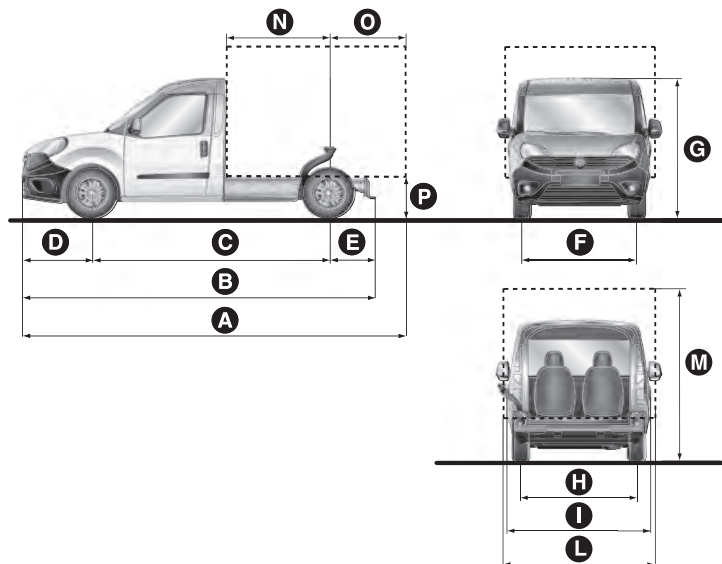

228

FOV0572

A	B	C	D	E	F	G	H	I	L	M	N°	O	P
4906	4427	2755	911	561	1510	1845	1530	1789	1870	2405	1045	1240	600

Selon la dimension des jantes, de petites variations de mesure sont possibles.

Versions Plate-forme Empattement long

Les dimensions sont exprimées en mm et se rapportent au véhicule équipé avec les pneus de série.
La hauteur s'entend le véhicule vide.

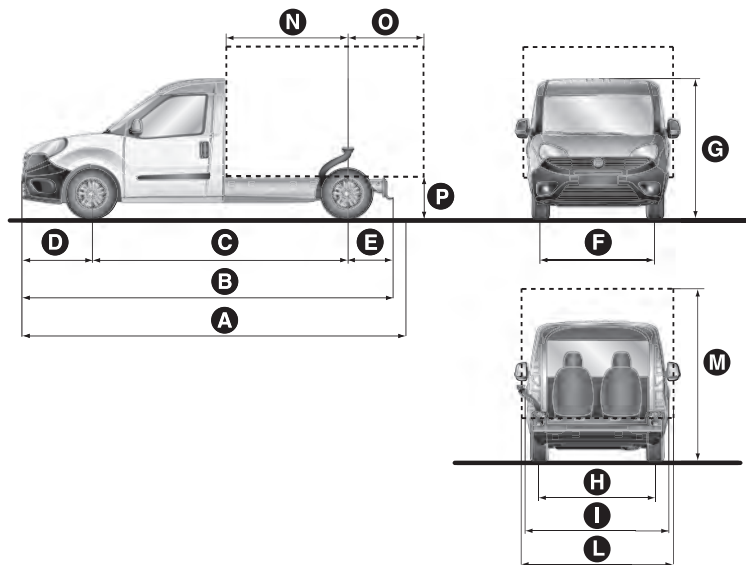

229

F0V0573

A	B	C	D	E	F	G	H	I	L	M	N°	O	P
5416	4577	3105	911	561	1510	1845	1530	1789	1870	2405	1395	1400	600

Selon la dimension des jantes, de petites variations de mesure sont possibles.



POIDS ET MASSES

Pour identifier les poids et les masses de votre véhicule, faire référence à la plaquette illustrée à la fig. 230 et décrite également au chapitre « Plaquette d'identification et peinture carrosserie » ou à la carte grise du véhicule qui contient les poids homologués (pour les marchés qui le prévoient).

XXXXXX XXXX XXXX		MOTORE-ENGINE	CODICE COLOREPAINT
XXX	XXX	XXX	XXXX
XXX		VERSIONE-VERSION	XXX
	P	Kg	
	E	Kg	
1-	E	Kg	
2-	G	Kg	
N° PER RICAMBI N° FOR SPARES		MADE IN TURKEY	

230

FOV0726

- D** Poids maximum autorisé du véhicule à pleine charge (PTT).
- E** Poids maximum autorisé du véhicule à pleine charge (PTT) plus la remorque. Si cette case est vide ou contient un tiret, le véhicule ne peut pas tracter de remorque.
- F** Poids maximum autorisé sur le premier essieu (avant).
- G** Poids maximum autorisé sur le deuxième essieu (arrière).

Pour calculer la masse tractable avec remorque freinée, soustraire les valeurs (E) et (D) indiquées sur la plaquette.

Ex : E=6 000 kg - D=3 500 kg
Remorque non freinée=2500 kg

ATTENTION Ne pas dépasser la masse de la remorque et les masses tractables indiquées.

ATTENTION Respecter les capacités de traction du véhicule.

Les tableaux rassemblent les masses tractables en fonction de la puissance moteur.

Pour les versions/marchés qui le prévoient

E		Kg
F		Kg
1-	G	Kg
2-	H	Kg
MOTORE-ENGINE		
VERSIONE-VERSION		
N° PER RICAMBI N° FOR SPARES		

231

F1A0245

- E** Poids maximum autorisé du véhicule à pleine charge (PTT).
- F** Poids maximum autorisé du véhicule à pleine charge (PTT) plus la remorque. Si cette case est vide ou contient un tiret, le véhicule ne peut pas tracter de remorque.

G Poids maximum autorisé sur le premier essieu avant.

H Poids maximum autorisé sur le deuxième essieu arrière.

Pour calculer la masse tractable avec remorque freinée, soustraire les valeurs F et E indiquées sur la plaquette.

Ex : F=6000 kg - E=3500 kg
Remorque non freinée=2500 kg

ATTENTION Ne pas dépasser la masse de la remorque et les masses tractables indiquées.

ATTENTION Respecter les capacités de traction du véhicule.

Les tableaux rassemblent les masses tractables en fonction de la puissance moteur.

MASSES TRACTABLES (kg)

Légende :

A = MASSE TRACTABLE

B = REMORQUE NON FREINÉE

C = CHARGE SUR LE CROCHET DE REMORQUAGE

D = CHARGE SUR LE TOIT

CONFIGURATION PTT	MOTEUR	A	B	C	D
DOBLÒ/COMBI (M1)	1.4	1000	500	60	100
	1.4 T-JET	1000	500	60	100
	1.4 T-JET Natural Power	1000	500	60	100
	1.6 Multijet	1300	500	60	100
CARGO	1.4	1000	500	60	100
	1.4 T-JET	1000	500	60	100
	1.4 T-JET Natural Power	1000	500	60	100
	1.3 Multijet	1000	500	60	100
COMBI	1.6 Multijet	1300	500	60	100
	1.4	1000	500	60	100
	1.4 T-JET	1000	500	60	100
	1.4 T-JET Natural Power	1000	500	60	100



CONFIGURATION PTT	MOTEUR	A	B	C	D
COMBI	1.3 Multijet	1000	500	60	100
	1.6 Multijet	1300	500	60	100
PLANCHER	1.4	1000	500	0	100
	1.3 Multijet	1000	500	0	100
	1.3 MultiJet Euro 6	1000	500	0	100
	1.6 Multijet	1300	500	0	100
	1.6 MultiJet Euro 6	1300	500	0	100

M1 = transport de personnes

REMARQUE Pour les véhicule avec crochet de remorquage : la charge statique verticale sur le crochet de remorquage doit être comprise dans le poids maximum autorisé déclaré pour le véhicule.

RAVITAILLEMENTS

	1.4	1.4 T-JET	1.4 T-JET Natural Power	Carburants préconisés et lubrifiants d'origine
Réservoir de carburant :	60 litres	60 litres	22 litres	Essence sans plomb 95 R.O.N. minimum (Spécification EN228)
y compris une réserve de :	8-10 litres	8-10 litres	5,5 litres	
Capacité des bouteilles de méthane (1.4 T-JET Natural Power) :	Versions empattement long	-	16,15 kg (environ)	Méthane (*)
	Versions empattement court	-	22,1 kg (environ)	
Circuit de refroidissement du moteur :	5 litres	5,8 litres	5,8 litres	Mélange d'eau déminéralisée et de liquide PARAFLO UP à 50 % (**)
Carter du moteur :	2,35 litres / 2 kg	2,4 kg / 2,8 litres	-	SELENIA K P.E.
Carter du moteur et filtre :	2,7 litres / 2,3 kg	2,7 kg / 3,16 litres		
Carter du moteur (1.4 T-JET Natural Power) :	-	-	2,4 kg / 2,8 litres	SELENIA MULTIPower GAS 5W-40
Carter du moteur et filtre (1.4 T-JET Natural Power) :	-	-	2,7 kg / 3,16 litres	
Boîte de vitesses/différentiel :	1,76 litres / 1,5 kg	1.5 kg	-	TUTELA TRANSMISSION GEARFORCE
Carter de la boîte de vitesses/différentiel (1.4 T-JET Natural Power) :	-	-	1.5 kg	TUTELA TRANSMISSION TECHNYX



	1.4	1.4 T-JET	1.4 T-JET Natural Power	Carburants préconisés et lubrifiants d'origine
Circuit de freins hydrauliques avec dispositif anti-blocage ABS :	0.450 kg	0.450 kg	0.450 kg	TUTELA TOP 4/S
Direction assistée hydraulique :	0.900 kg	0.900 kg	0.900 kg	TUTELA TRANSMISSION GI/E
Récipient du liquide de lave-glace avant/lave-glace arrière :	2,2 (***) / 3 (#) / 6 (****) litres	2,2 (***) / 3 (#) / 6 (****) litres	6,0 litres (°)	Mélange d'eau et de liquide PETRONAS DURANCE SC35

(*) La quantité de méthane dépend de la température extérieure, de la pression de ravitaillement, de la qualité du gaz et du type de dispositif de ravitaillement. Volume total des bouteilles de 95 litres environ (versions avec empattement court) et de 130 litres (versions avec empattement long).

(**) Dans des conditions climatiques extrêmes, le mélange préconisé est 60 % de PARAFLU^{UP} et 40 % d'eau déminéralisée.

(***) Pour versions Doblò panorama sans lave-phares.

(****) Pour versions Doblò/Doblò Combi/Doblò Cargo avec lave-phares.

(°) Versions DOBLO ACTIVE : 2,2 litres

(#) Pour versions Doblò/Doblò Combi/Doblò Cargo sans lave-phares.

AVERTISSEMENT Nous rappelons que lorsqu'on utilise un carburant comme le méthane, l'autonomie varie beaucoup, car elle dépend non seulement des conditions de conduite et d'entretien du véhicule, mais également de la température du gaz dans la bonbonne. Le méthane chauffe pendant le ravitaillement et refroidit lorsque le véhicule roule, en subissant des fluctuations de pression qui réduisent la quantité utilisable. De plus, nous signalons que pendant le rodage du véhicule (jusqu'à 3 000 km environ), la consommation de carburant peut s'avérer supérieure aux valeurs déclarées.

	1.3 multijet 1.3 multijet E6 1.3 multijet E6 avec AdBlue®	1.6 multijet 1.6 multijet E6 1.6 Multijet E6 avec AdBlue®	Carburants préconisés et lubrifiants d'origine
Réservoir de carburant :	60 litres	60 litres	Gazole pour transport routier (Spécification EN590)
y compris une réserve de :	8-10 litres	8-10 litres	
Circuit de refroidissement du moteur :	5,2 litres	6,7/6,3 litres (****)	Mélange d'eau distillée et de liquide PARAFLU UP à 50 % (***)
Carter du moteur sans URÉE :	3,9 litres / 3,3 kg	4,5 litres / 3,6 kg	SELENIA WR FORWARD 0W-30
Carter du moteur et filtre sans URÉE :	4,1 litres / 3,46 kg	4,9 litres / 3,9 kg	
Carter du moteur avec AdBlue® (URÉE)	3,7 litres	4,4 litres	SELENIA WR FORWARD 0W-20 (pour versions 1.6 multijet E6 avec AdBlue®)
Carter du moteur et filtre avec AdBlue® (URÉE)	3,9 litres	4,8 litres	SELENIA ECO2 (pour versions 1.3 multijet E6 avec AdBlue®)
Boîte de vitesses/différentiel :	2 litres / 1,7 kg	2 litres / 1,7 kg	TUTELA TRANSMISSION GEARFORCE
Système hydraulique d'actionnement de la boîte de vitesses COMFORT-MATIC et DUALOGIC™ (versions 1.6 Multijet 90 ch)	–	0,7 litres / 0,59 kg	TUTELA CS SPEED Huile spéciale avec additif de type « ATF DEXRON III »
Circuit de freins hydrauliques avec ABS :	0.450 kg	0.450 kg	TUTELA TOP 4/S
Direction assistée hydraulique :	0.900 kg	0.900 kg	TUTELA TRANSMISSION GI/E
Récipient du liquide de lave-glace avec lave- phares :	2,2 (*) / 3 (#) / 6 (**) litres	2,2 (*) / 3 (#) / 6 (**) litres	Mélange d'eau et de liquide PETRONAS DURANCE SC35



	1.3 multijet 1.3 multijet E6 1.3 multijet E6 avec AdBlue®	1.6 multijet 1.6 multijet E6 1.6 Multijet E6 avec AdBlue®	Carburants préconisés et lubrifiants d'origine
Réservoir URÉE (pour les versions/marchés qui le prévoient) capacité approx. (litres) :	14	14/13 [^]	AdBlue (solution eau — UREA) norme DIN 70 070 et ISO 22241-1  148) 149)

(*) Pour versions Doblò panorama sans lave-phares.

(**) Pour versions Doblò/Doblò Combi/Doblò Cargo avec lave-phares.

(***) Dans des conditions climatiques extrêmes, le mélange préconisé est 60 % de PARAFLU^{UP} et 40 % d'eau déminéralisée.

(****) Versions avec URÉE.

([^]) pour versions N1 (Transport de marchandises)

(#) Pour versions Doblò/Doblò Combi/Doblò Cargo sans lave-phares.



ATTENTION



148) Utiliser seulement AdBlue® (URÉE), conforme aux normes DIN 70 070 et ISO 22241-1. D'autres fluides peuvent créer des dommages au système : en outre les émissions au niveau du pot d'échappement ne seraient plus conformes aux normes en vigueur.

149) Le société distributrice sont responsables de la conformité de leur produit. Respecter les précautions de stockage et de maintenance, afin de conserver les qualités initiales. Le fabricant du véhicule ne reconnaît aucune garantie en cas de défauts de fonctionnement et de dommages causés au véhicule suite à l'utilisation d'AdBlue® (URÉE) non conforme aux réglementations.

FLUIDES ET LUBRIFIANTS

L'huile moteur de votre véhicule a été minutieusement développée et testée afin de satisfaire les critères prévus par le Plan d'Entretien Programmé. L'utilisation constante des lubrifiants indiqués garantit les caractéristiques de consommation de carburant et des émissions. La qualité du lubrifiant est déterminante pour garantir le fonctionnement et la durée de vie du moteur.

PRODUITS CONSEILLÉS ET CARACTÉRISTIQUES

Utilisation	Caractéristiques	Spécification	Fluides et lubrifiants d'origine	Intervalle de vidange
Lubrifiants pour les moteurs à essence	SAE 5W-40 ACEA C3 / API SN	9.55535-S2	SELENIA K P.E. Contractual Technical Reference N° F603.C07	Selon le Plan d'entretien programmé
Lubrifiants pour moteurs à gazole sans UREA : 	SAE 0W-30 ACEA C2	9.55535-DS1	SELENIA WR FORWARD 0W-30 Contractual Technical Reference N° F842.F13	Selon le Plan d'entretien programmé
Lubrifiant pour moteurs Diesel 1.6 Multijet avec AdBlue® 	SAE 0W-20 ACEA C2	9.55535-DSX	SELENIA WR FORWARD 0W-20 Contractual Technical Reference N° F013.K15	Selon le Plan d'entretien programmé
Diesel 1.3 Multijet avec AdBlue®	SAE 0W-20 ACEA C5	9.55535-DM1	SELENIA ECO2 Contractual Technical Reference N° F049.C18	Selon le Plan d'entretien programmé
Lubrifiants pour moteurs essence/méthane 	SAE 5W-40 ACEA C3	9.55535-T2	SELENIA MULTIPOWER GAS 5W-40 Contractual Technical Reference N° F922.E09	Deuxième plan d'entretien et contrôle annuel





AVERTISSEMENT

52) L'utilisation de produits ayant des caractéristiques différentes de celles susmentionnées pourrait causer des dommages au moteur, non couverts par la garantie.

En cas d'indisponibilité de lubrifiants conformes à la spécification voulue, il est possible d'utiliser, pour effectuer des appoints, des produits respectant les caractéristiques indiquées ; dans ce cas, les performances optimales du moteur ne seront pas garanties.

Utilisation	Caractéristiques	Spécification	Fluides et lubrifiants d'origine	Applications
Lubrifiants et graisses de la transmission de mouvement	Lubrifiant de synthèse de gradation SAE 75W API GL4.	9.55550-MZ6 ou MS.90030-M1	TUTELA TRANSMISSION GEARFORCE Contractual Technical Reference N° F002.F10	Boîte de vitesses et différentiel mécanique
	Lubrifiant de synthèse de gradation SAE 75W-85.	9.55550-MX3	TUTELA TRANSMISSION TECHNYX Contractual Technical Reference N° F010.B05	Boîtes de vitesses et différentiels mécaniques (versions 1.4 T-JET Natural Power)
	Fluide spécifique pour les actionneurs électro-hydrauliques du sélecteur de rapports.	9.55550-SA1	TUTELA CS SPEED Contractual Technical Reference N° F005.F98	Actionneur électrohydraulique à commande électrique COMFORT-MATIC et DUALOGIC™
	Graisse au bisulfure de molybdène pour des températures d'utilisation élevées.	9.55580 — GRASS II	TUTELA ALL STAR Contractual Technical Reference N° F702.G07	Joints homocinétiques côté roue

Utilisation	Caractéristiques	Spécification	Fluides et lubrifiants d'origine	Applications
Lubrifiants et graisses de la transmission de mouvement	Graisse spécifique pour joints homocinétiques à faible coefficient de frottement.	9.55580 — GRASS II	TUTELA STAR 700 Contractual Technical Reference N° F701.C07	Joints homocinétiques côté différentiel
	Lubrifiant pour direction assistée Conforme à la spécification « ATF DEXRON III »	9.55550-AG2	TUTELA TRANSMISSION GI/E Contractual Technical Reference N° F001.C94	Direction assistée hydraulique
Liquide pour freins	Fluide de synthèse pour systèmes de freins et d'embrayage Conforme aux spécifications : FMVSS n° 116 DOT 4, ISO 4925, SAE J 1704	9.55597 ou MS.90039.	TUTELA TOP 4/S Contractual Technical Reference N° F005.F15	Freins hydrauliques et commandes embrayage
Protecteur pour radiateurs	Protecteur à action antigel de couleur rouge à base de glycol mono éthylénique inhibé avec formulation organique. Conforme aux spécifications CUNA NC 956-16, ASTM D 3306.	9.55523 ou MS.90032	PARAFLU^{UP} (*) Contractual Technical Reference N° F101.M01	Circuits de refroidissement. Pourcentage d'utilisation 50 % jusqu'à -35 °C. Non mélangable à des produits d'autres formulations.
Additif pour le gazole	Additif antigel pour gazole avec action protectrice pour les moteurs Diesel.	—	PETRONAS DURANCE DIESEL ART Contractual Technical Reference N° F601.C06	À mélanger au gazole (25 cm ³ pour 10 litres)
Liquide pour lave-glace	Mélange d'alcools et tensioactifs CUNA NC 956-II.	9.55522 ou MS.90043	PETRONAS DURANCE SC 35 Contractual Technical Reference N° F001.D16	À employer pur ou dilué dans les systèmes essuie/lave-glace



Utilisation	Caractéristiques	Spécification	Fluides et lubrifiants d'origine	Applications
Additif pour émissions Diesel (UREA)	Solution eau - UREA	DIN 70 070 ou bien ISO 22241-1	AdBlue	À utiliser pour le remplissage du réservoir UREA sur les véhicules dotés d'un système de Réduction Catalytique Sélective (SCR).

(*) Dans des conditions climatiques extrêmes, le mélange préconisé est 60% de **PARAFLU^{UP}** et 40% d'eau déminéralisée.
AdBlue[®] est une marque déposée de Verband der Automobilindustrie e.V. (VDA)

CONSOMMATION DE CARBURANT ET ÉMISSIONS DE CO₂

Les valeurs de consommation de carburant et d'émissions de CO₂ déclarées par le fabricant sont calculées sur la base de cycles d'utilisation théorique normalisés prévus par les réglementations applicables dans le pays d'immatriculation du véhicule. Le type de parcours, les différentes situations de circulation, les conditions atmosphériques, le style de conduite, l'état du véhicule en général, le niveau de finition/équipements/accessoires, l'utilisation du climatiseur, la charge du véhicule, la présence d'une galerie de toit et d'autres situations pénalisant la pénétration aérodynamique ou la résistance à l'avancement produisent des valeurs de consommation en carburant différentes de celles mesurées. Seulement après avoir parcouru les premiers 3 000 km, la consommation de carburant sera plus régulière.

Pour connaître les valeurs de consommation de carburant et les émissions de CO₂ spécifiques à ce véhicule, se référer aux données contenues dans le Certificat de Conformité et à la documentation correspondante qui accompagne le véhicule.



DISPOSITIONS POUR LE TRAITEMENT DU VÉHICULE EN FIN DE CYCLE

(pour les versions/marchés qui le prévoient)

Depuis des années, Fiat s'est engagée à protéger et à respecter l'environnement en améliorant constamment les processus de production et en réalisant des produits de plus en plus « écocompatibles ». Pour assurer aux clients le meilleur service possible dans le respect des normes environnementales et en réponse aux obligations de la Directive Européenne 2000/53/EC sur les véhicules en fin de cycle, Fiat offre aux clients la possibilité de remettre leur véhicule (*) en fin de cycle sans coûts supplémentaires.

La directive européenne prévoit en effet que la remise du véhicule se fasse sans que le dernier détenteur ou propriétaire du véhicule n'ait de frais à payer à cause de sa valeur de marché nulle ou négative. En particulier, dans la quasi-totalité des Pays de l'Union européenne, jusqu'au 1er janvier 2007, le retrait à coût zéro ne se fait que pour les véhicules immatriculés à partir du 1er juillet 2002, tandis qu'à partir de 2007, le retrait à coût zéro se fera indépendamment de l'année d'immatriculation, à condition que le véhicule contienne ses composants essentiels (en particulier moteur et carrosserie) et soit dénué de déchets ajoutés.

Pour restituer son véhicule en fin de vie sans coût supplémentaire, on peut s'adresser soit chez un de nos concessionnaires, soit auprès d'un centre de collecte et de démolition agréé par Fiat. Ces centres ont été minutieusement sélectionnés afin de garantir un service respectant des normes de qualité standard pour la collecte, le traitement et le recyclage des véhicules mis au rebut, dans le respect de l'environnement.

Pour toute information sur les centres de démolition et de collecte, consultez le réseau des concessionnaires Fiat et Fiat Véhicules Commerciaux ou appelez le numéro vert 00800 3428 0000. Vous pouvez également consulter le site internet Fiat.

(*) Véhicule pour le transport de passagers doté au maximum de neuf places, pour un poids total autorisé de 3,5 t.

MULTIMÉDIA



Ce chapitre décrit les fonctions principales des systèmes infotélématiques Uconnect™ Radio, Uconnect™ 5" LIVE, Uconnect™ 5" Nav LIVE, dont le véhicule peut être équipé.

CONSEILS, COMMANDES ET INFORMATIONS GÉNÉRALES	220
Uconnect™ RADIO	222
FONCTIONNALITÉS	227
Uconnect™ 5" LIVE – Uconnect™ 5" NAV LIVE.....	232
FONCTIONNALITÉS	237
HOMOLOGATIONS MINISTÉRIELLES	245



CONSEILS, COMMANDES ET INFORMATIONS GÉNÉRALES

SÉCURITÉ ROUTIÈRE

Apprendre à utiliser les différentes fonctions du système avant de se mettre au volant. Lire attentivement les instructions et les modalités d'utilisation du système avant de se mettre au volant.



150) 151)

CONDITIONS DE RÉCEPTION

Les conditions de réception varient constamment pendant la conduite. La réception peut être perturbée par la présence de montagnes, d'édifices ou de ponts, en particulier lorsque l'on est loin de l'émetteur de la station écoutée.

AVERTISSEMENT Pendant la réception d'informations sur la circulation, le volume peut augmenter par rapport au réglage courant.

SOIN ET ENTRETIEN

Respecter les précautions suivantes pour assurer la pleine efficacité fonctionnelle du système :

éviter de heurter la partie transparente de l'écran avec des

objets pointus ou rigides qui pourraient endommager sa surface ; durant le nettoyage, à l'aide d'un chiffon doux sec et antistatique, ne pas exercer de pression sur l'écran.

ne pas employer d'alcool, d'essence et leurs dérivés pour nettoyer la partie transparente de l'écran.

éviter que d'éventuels liquides ne pénètrent à l'intérieur du système : cela pourrait l'endommager de manière irréparable.



53) 54)

PROTECTION ANTIVOL

Le système est équipé d'une protection antivol basée sur l'échange d'informations avec la centrale électronique (Ordinateur de bord) installée sur le véhicule.

Ce système garantit une sécurité optimale et évite d'avoir à saisir le code secret après chaque débranchement de l'alimentation électrique.

Si l'issue du contrôle est positive, le système commence à fonctionner, tandis que si les codes de comparaison ne sont pas identiques ou que la centrale électronique (Ordinateur de bord) a été remplacée, le système exigera la saisie du code secret selon la procédure figurant au paragraphe suivant.

Saisie du code secret

Lorsque l'on allume le système, en cas de demande de saisie du code, l'écran affiche l'inscription « Saisir code antivol » suivie de la page-écran représentant le clavier virtuel numérique pour la saisie du code secret.

Le code secret se compose de 4 chiffres de 0 à 9.

Uconnect™ Radio :

Pour saisir les chiffres du code, tourner le sélecteur droit « BROWSE/ENTER » et appuyer pour confirmer.

Après la saisie des quatre chiffres, placer le curseur sur «OK» et appuyer sur la molette droite «BROWSE/ENTER», le système commence alors à fonctionner.

Uconnect™ 5" et 7" HD :

Pour saisir les chiffres du code, agir sur les boutons graphiques présents à l'écran.

Si un code erroné est saisi, le système affiche « Code incorrect » pour indiquer à l'utilisateur qu'il doit saisir le bon code.

Après avoir effectué les 3 tentatives disponibles de saisie du code, le système affichera « Code incorrect. Radio verrouillée. Attendre 30 minutes ». Après la disparition de l'inscription, on pourra recommencer la procédure de saisie du code.

Passeport radio

Document certifiant le titre de propriété du système. Sur le passeport radio figurent le modèle du système, le numéro de série et le code secret.

En cas de perte du passeport radio, s'adresser au Réseau Après-vente Fiat en présentant un document d'identité et les documents d'identification de la propriété du véhicule.

AVERTISSEMENT Conservez avec soin le passeport radio pour fournir les données correspondantes aux autorités compétentes en cas de vol.

AVERTISSEMENTS

Ne regarder l'écran que lorsque cela est nécessaire et les conditions de sécurité pour le faire sont remplies. Si l'on doit regarder l'écran pendant une durée prolongée, stationner dans un lieu sûr de façon à ne pas être distrait pendant la conduite.

Cesser immédiatement d'utiliser le système en cas d'anomalie.

Dans le cas contraire, cela pourrait endommager le système lui-même.

S'adresser au plus vite au Réseau Après-vente Fiat pour effectuer la réparation.



ATTENTION

150) *Veillez suivre les consignes de sécurité reprises ci-après : dans le cas contraire, il existe un risque de provoquer des lésions aux personnes ou des dommages au système.*

151) *Un volume sonore trop fort peut constituer un danger. Régler le volume de manière à ce que les bruits environnementaux soient toujours audibles (par exemple, avertisseurs sonores, ambulances, véhicules de police, etc.).*



AVERTISSEMENT

53) *Nettoyer la façade et la partie transparente de l'écran exclusivement avec un chiffon doux, propre, sec et anti-statique. Les produits détergents ou de polissage peuvent en abîmer la surface. Ne pas employer d'alcool, d'essence et leurs dérivés.*

54) *Ne pas utiliser l'écran comme base pour supports à ventouse ou adhésifs pour navigateurs externes ou encore smartphones et dispositifs apparentés.*



Uconnect™ RADIO

COMMANDES SUR LA FAÇADE







232

F0N0890

TABLEAU RÉCAPITULATIF DES COMMANDES SUR LA FAÇADE

Touche	Fonctions	Modalité
⏻	Allumage	Appui bref de la touche
	Extinction	Appui bref de la touche
	Réglage du volume	Rotation du sélecteur vers la droite / la gauche
🔇	Activation/désactivation du volume (Muet/Pause)	Appui bref de la touche
↩	Sortie de la sélection/retour à la page-écran précédente	Appui bref de la touche
BROWSE ENTER	Défilement liste ou syntonisation d'une station radio ou sélection trace précédente/suivante	Rotation du sélecteur vers la droite / la gauche
	Confirmation de l'option affichée à l'écran	Appui bref de la touche
INFO	Confirmation de l'option affichée à l'écran	Sélection du mode d'affichage (Radio, Media Player)
PHONE	Accès au mode Téléphone	Appui bref de la touche
MENU	Accès au menu de Réglages/Système Infotélématique	Appui bref de la touche
MEDIA	Sélection de la source : USB/AUX (pour les versions/marchés qui le prévoient)	Appui bref de la touche
RADIO	Accès au mode Radio	Appui bref de la touche
1-2-3-4-5-6	Mémorisation de la station radio actuelle	Pression prolongée sur la touche
	Rappel de la station radio mémorisée	Appui bref de la touche
A-B-C	Sélection du groupe de présélections radio ou sélection de la lettre désirée de chaque liste	Appui bref de la touche



Touche	Fonctions	Modalité
	Recherche de la station radio précédente ou sélection du morceau précédent USB	Appui bref de la touche
	Balayage des fréquences inférieures jusqu'au relâchement/rembobinage rapide d'un morceau USB	Pression prolongée sur la touche
	Recherche de la station radio suivante ou sélection du morceau suivant USB	Appui bref de la touche
	Balayage des fréquences supérieures jusqu'au relâchement/avance rapide d'un morceau USB	Pression prolongée sur la touche
	Reproduction aléatoire des morceaux contenus dans l'USB	Appui bref de la touche
	Répétition d'un morceau USB	Appui bref de la touche

COMMANDES AU VOLANT

(pour les versions/marchés qui le prévoient)



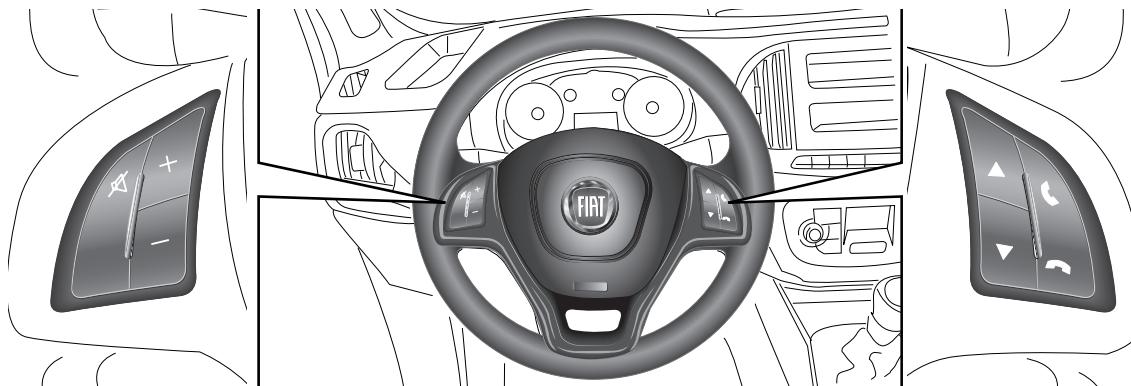

Les commandes des fonctions principales du système sont présentes sur le volant pour un contrôle plus simple et pratique. L'activation de la fonction choisie est commandée, dans certains cas, par la durée de la pression exercée (pression courte ou prolongée), comme indiqué dans le tableau à la page suivante.



233



F0V0534



Touche	Interaction (pression/rotation)
	<input type="checkbox"/> Acceptation de l'appel téléphonique entrant <input type="checkbox"/> Acceptation du second appel entrant et mise en attente de l'appel actif
	<input type="checkbox"/> Refus de l'appel téléphonique entrant <input type="checkbox"/> Fin de l'appel téléphonique en cours
	<input type="checkbox"/> Désactivation/réactivation du micro pendant une conversation téléphonique <input type="checkbox"/> Activation/désactivation de la Pause des sources USB <input type="checkbox"/> Activation/désactivation de la fonction Mute des sources Radio/AUX (pour les versions/marchés qui le prévoient)
+/-	Rotation de la molette gauche vers le haut ou vers le bas : réglage du volume audio Pression brève : augmentation/diminution du volume par cran Pression prolongée : augmentation/diminution continue du volume jusqu'au relâchement de la touche
 	Rotation de la molette droite vers le haut ou vers le bas : <input type="checkbox"/> Pression brève (mode Radio) : sélection de la station suivante/précédente <input type="checkbox"/> Pression prolongée (mode Radio) : balayage des fréquences supérieures/inférieures jusqu'au relâchement de la touche <input type="checkbox"/> Pression brève (mode USB) : sélection du morceau suivant/précédent <input type="checkbox"/> Pression prolongée (mode USB) : avance rapide/recul rapide jusqu'au relâchement

FONCTIONNALITÉS

MISE EN FONCTION/EXTINCTION DU SYSTÈME

Pour allumer/éteindre le système, appuyer sur la touche/sélecteur . Tourner la touche/sélecteur  dans le sens des aiguilles d'une montre pour augmenter le volume ou dans le sens inverse pour le baisser.

La commande de réglage électronique du volume tourne continuellement (360°) dans les deux sens, sans positions d'arrêt.

MODE RADIO (TUNER)

Le système est équipé des syntoniseurs suivants : AM, FM et DAB (pour les versions/marchés, qui le prévoient).

Sélection du mode Radio

Pour activer le mode Radio, appuyer sur la touche RADIO sur la façade.

Sélection de la bande de fréquence

Les différents modes de syntonisation peuvent être sélectionnés en appuyant sur la touche RADIO sur la façade.

Messages à l'écran

Après avoir sélectionné sur l'écran la station radio désirée, les informations suivantes s'afficheront (mode INFO activé) :

Dans la partie supérieure : la station présélectionnée, l'heure et les autres réglages actifs de la radio sont en surbrillance (ex. : TA).

Dans la partie centrale : le nom de la station à l'écoute, la fréquence et les informations de texte radio sont en surbrillance (le cas échéant).

Liste des stations FM

Appuyer sur la touche/sélecteur BROWSE/ ENTER pour afficher la liste complète des stations FM pouvant être reçues.

La touche **A-B-C** permet, selon la lettre choisie, de se placer alphabétiquement sur la première des stations FM/DAB disponibles pour cette lettre.

Mise en mémoire des stations Radio AM/FM

Les présélections sont disponibles dans tous les modes du système et sont activées en touchant l'une des touches de présélection **1-2-3-4-5-6** situées sur la façade.

Si l'on est syntonisé sur une station radio que l'on souhaite mettre en mémoire, appuyer et maintenir le bouton enfoncé correspondant à la présélection (preset) désirée ou jusqu'à l'émission d'un signal sonore de confirmation.

Le système peut mémoriser jusqu'à 18 stations radio dans chaque mode.

Sélection des stations Radio AM/FM

Pour effectuer une recherche de la station radio désirée, appuyer sur les touches **◀◀** ou **▶▶** ou bien agir sur la molette des commandes au volant **▲▼**, ou tourner le sélecteur « BROWSE/ENTER ».

Recherche de la station radio précédente / suivante

Appuyer brièvement sur les boutons **◀◀** ou **▶▶** ou agir sur la molette des commandes au volant **▲▼** : lorsque le bouton est relâché, la station radio précédente ou suivante s'affiche. Lors de la recherche en avant, si le système atteint la station initiale après avoir parcouru toute la bande, il s'arrête automatiquement sur la station d'où la recherche a commencé.

Recherche rapide de la station radio précédente / suivante

Maintenir la pression sur les boutons **◀◀** ou **▶▶** pour effectuer la recherche rapide : lorsque le bouton est relâché, on entend la première station radio pouvant être syntonisée.

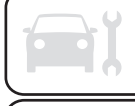

Liste des stations DAB

Appuyer sur la touche/sélecteur BROWSE ENTER pour afficher :

☐ la liste de toutes les stations DAB ;

☐ la liste des stations filtrées par « Genres » ;

☐ la liste des stations filtrées par « Ensembles » (groupe de broadcast).

À l'intérieur de chaque liste, la touche graphique « ABC » permet de passer directement à la lettre désirée le long de la liste.

Sélection des stations radio par ordre alphabétique

La touche A-B-C située sur la façade permet, selon la lettre choisie, de se placer alphabétiquement sur la première des stations DAB disponibles pour cette lettre.

MODE MÉDIA

Mode d'interaction concernant le fonctionnement USB/AUX (pour les versions/marchés qui le prévoient).

Sélection source audio

Appuyer sur le bouton MEDIA pour sélectionner la source audio désirée parmi celles disponibles : USB/AUX (pour les versions/marchés qui le prévoient).

Pour sélectionner et écouter de la musique contenue sur une carte SD d'un téléphone (si celui-ci le prévoit),

presser le bouton BROWSE ENTER, sélectionner Dossiers suivi de Card.

AVERTISSEMENT Certains dispositifs multimédias pourraient n'être pas compatibles avec le système Uconnect™.

Changement de morceau (suivant/précédent)

Appuyer brièvement sur le bouton ►► ou tourner dans le sens des aiguilles d'une montre la touche/sélecteur BROWSE ENTER pour lire le morceau suivant, ou bien appuyer brièvement sur le bouton ◄◄ ou tourner dans le sens inverse des aiguilles d'une montre la touche/sélecteur BROWSE ENTER pour retourner au début du morceau sélectionné ou pour retourner au début du morceau précédent si la lecture du morceau a commencé depuis moins de 3 secondes.

Avance rapide/retour rapide des pistes

Appuyer et maintenir le bouton ►► enfoncé pour faire avancer rapidement le morceau sélectionné ou maintenir le bouton ◄◄ enfoncé pour un recul rapide du morceau.

L'avance rapide/le recul rapide s'interrompt dès que le bouton est relâché ►► / ◄◄ ou lorsque le morceau précédent/suivant est atteint.

Sélection d'un morceau (Navigue)

Cette fonction permet de naviguer et de sélectionner les morceaux contenus dans le dispositif actif.

Les possibilités de sélection dépendent du dispositif branché.

Par exemple, sur un dispositif USB il est possible, à l'aide de la touche/sélecteur BROWSE ENTER, de parcourir aussi la liste des artistes, des genres musicaux et des albums présents dans le dispositif même, selon les informations enregistrées sur les morceaux.

Pour chaque liste alphabétique, le bouton **A-B-C** situé sur la façade permet de passer à la lettre désirée le long de la liste.

REMARQUE Il se peut que ce bouton soit désactivé sur certains dispositifs **Apple®**.

REMARQUE La touche BROWSE ENTER ne permet aucune opération sur un dispositif AUX (pour les versions/marchés qui le prévoient).

Appuyer sur le bouton BROWSE ENTER pour activer cette fonction sur la source en cours de lecture.

Tourner la touche/sélecteur BROWSE ENTER pour sélectionner la catégorie désirée, puis appuyer sur la touche/sélecteur pour confirmer la sélection.

Appuyer sur le bouton  si l'on désire annuler la fonction.

REMARQUE Le temps d'indexation d'un dispositif USB peut varier en fonction du support introduit (dans certains cas, cela peut prendre quelques minutes).

Affichage des informations du morceau

Pour sélectionner les informations affichées durant la lecture (Artiste, Album, Genre, Nom, Dossier, Nom du Fichier). Appuyer sur le bouton INFO.

Appuyer sur le bouton  pour sortir de la page-écran.

Lecture aléatoire des morceaux

Appuyer sur le bouton  pour lire, dans un ordre aléatoire, les morceaux contenus dans le dispositif USB.

L'icône correspondante s'affichera sur l'écran.

Appuyer dessus une deuxième fois pour désactiver la fonction.

Répétition d'un morceau

Appuyer sur le bouton  pour activer la fonction.

L'icône correspondante s'affichera sur l'écran.

Appuyer dessus une deuxième fois pour désactiver la fonction.

SUPPORT USB

Pour activer le mode USB, brancher un dispositif adapté dans le port USB du véhicule.



Quand on branche un dispositif USB et que le système est allumé, celui-ci commence à lire les morceaux que le dispositif contient.

Certaines clés USB pourraient ne pas être supportées par le système **Uconnect™** : dans ce cas, la commutation automatique du mode « Radio » au mode « Média » n'aura pas lieu. Si la lecture du dispositif utilisé n'a pas lieu, vérifier sa compatibilité en sélectionnant le mode Média : l'écran du système **Uconnect™** affichera un message dédié.

SUPPORT AUX

(Uniquement en présence de la prise AUX)

Pour activer le mode AUX, brancher un dispositif dans la prise AUX du véhicule par le biais d'un câble ad hoc.



En branchant un dispositif avec prise sortie AUX, le système commencera à lire la source AUX branchée si elle est déjà en cours de lecture.

Régler le volume à l'aide de la touche/sélecteur  sur la façade ou à

l'aide de la commande de réglage du volume du dispositif branché.

En ce qui concerne la fonction « Sélection de la source audio », consulter les indications du chapitre « Modes Média ».

AVERTISSEMENTS

Les fonctions du dispositif branché à la prise AUX sont gérées directement par ce même dispositif : le changement de piste/dossier/playlist ou le contrôle du début/fin/pause de la lecture par les commandes sur la façade ou les commandes au volant n'est donc pas possible.

Ne pas laisser le câble de son lecteur portable branché sur la prise AUX après la déconnexion, afin d'éviter de possibles bruits en provenance des haut-parleurs.

MODE TÉLÉPHONE

Activation du mode téléphone

Pour activer le mode Téléphone, appuyer sur la touche PHONE sur la façade.

Les commandes disponibles permettent d'effectuer les opérations suivantes :

- composer le numéro de téléphone désiré ;
- afficher et appeler les contacts présents dans le répertoire du téléphone portable ;

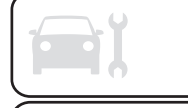

- ❑ afficher et appeler les contacts du journal des appels récents ;
- ❑ associer jusqu'à 8 téléphones pour en faciliter et accélérer l'accès et le branchement ;
- ❑ transférer les appels du système au téléphone portable et vice versa et désactiver l'audio du micro du système pour des conversations privées.

L'audio du téléphone portable est transmis à travers le système audio du véhicule : le système désactive automatiquement l'audio de l'autoradio quand on utilise la fonction Téléphone.

Affichage à l'écran

Quand un téléphone est connecté au système, une série d'informations (si disponibles) s'affiche à l'écran :

- ❑ état concernant l'itinérance (roaming) ;
- ❑ l'intensité du signal du réseau ;
- ❑ le niveau de la batterie du téléphone portable ;
- ❑ le nom du téléphone portable.

Enregistrement du téléphone portable

Pour enregistrer le téléphone portable, procéder comme suit :

- ❑ activer la fonction **Bluetooth®** sur le téléphone portable ;
- ❑ appuyer sur la touche **PHONE** sur la façade ;

- ❑ si aucun téléphone portable n'est encore enregistré dans le système, une page spéciale est affichée à l'écran ;
- ❑ sélectionner « Connecte le téléphone » pour commencer la procédure d'enregistrement, puis chercher le dispositif **Uconnect™** sur le téléphone portable (par contre, en sélectionnant « Non », la page-écran principale du téléphone s'affiche) ;
- ❑ quand le téléphone portable le demande, saisir à l'aide du clavier de votre téléphone le code PIN affiché à l'écran du système ou confirmer sur le téléphone portable le PIN affiché ;
- ❑ depuis le menu « Réglages » il est toujours possible d'enregistrer un téléphone portable en sélectionnant la rubrique « Menu téléphone / Ajoute téléphone », puis procéder comme décrit au point susmentionné ;
- ❑ lors de l'enregistrement, une page apparaît à l'écran qui indique l'état d'avancement de l'opération ;

REMARQUE La priorité pour la reconnexion automatique est déterminée en fonction de l'ordre de connexion. Le dernier téléphone connecté aura la plus grande priorité.

REMARQUE À la suite d'une mise à jour du logiciel du téléphone, il est conseillé, pour un fonctionnement adéquat, d'enlever le téléphone de la liste des dispositifs associés à la radio,

de supprimer l'association précédente du système également de la liste des dispositifs **Bluetooth®** sur le téléphone et d'effectuer un nouvel enregistrement.

Effectuer un appel

Les opérations décrites ci-après ne sont accessibles que si elles sont supportées par le téléphone portable utilisé.

Se référer à la notice du téléphone portable pour prendre connaissance de toutes les fonctions disponibles.

Il est possible d'effectuer un appel de l'une des manières suivantes :

- ❑ en sélectionnant la rubrique « Contacts » (Répertoire.....) ;
- ❑ en sélectionnant la rubrique « Liste appels récents » ;
- ❑ en sélectionnant la rubrique « Clavier ».

Composition d'un numéro de téléphone à l'aide du « clavier » à l'écran

Il est possible de composer un numéro de téléphone en utilisant le clavier virtuel affiché à l'écran. Procéder de la manière suivante :

- ❑ appuyer sur le bouton PHONE sur la façade ;
- ❑ sélectionner la rubrique « Clavier » sur l'écran et utiliser le sélecteur droit

« BROWSE/ENTER » pour saisir le numéro

sélectionner l'icône  pour effectuer l'appel.

Composition d'un numéro de téléphone en utilisant le téléphone portable

Il est possible de composer un numéro de téléphone en utilisant le téléphone portable et de continuer à utiliser le système (il est recommandé de rester concentré sur la conduite).

Lorsque l'on compose un numéro de téléphone en utilisant le clavier du téléphone portable, l'audio de l'appel est restitué à travers le système audio du véhicule.

RÉGLAGES

Appuyer sur la touche MENU sur la façade pour afficher le menu « Réglages » sur l'écran.

Le menu se compose des rubriques suivantes :

- System Settings
- Radio Settings
- Retard d'arrêt radio
- Réglages Audio
- Téléphone

REMARQUE L'affichage des rubriques du menu varie selon les versions.



ATTENTION

152) Quand on branche un dispositif au port USB, veiller à ce qu'il n'entrave pas le fonctionnement du levier du frein à main.

153) Quand on branche un dispositif à la prise AUX (pour les versions/marchés qui le prévoient), veiller à ce qu'il n'entrave pas le fonctionnement du levier du frein à main.







Uconnect™ 5" LIVE - Uconnect™ 5" NAV LIVE

COMMANDES SUR LA FAÇADE



TABLEAU RÉCAPITULATIF DES COMMANDES SUR LA FAÇADE

Touche	Fonctions	Modalité
1- 	Allumage	Appui bref de la touche
	Extinction	Appui bref de la touche
	Réglage du volume	Rotation du sélecteur à gauche/à droite
2- 	Activation/désactivation du volume (Muet/Pause)	Appui bref de la touche
3- 	Allumage/extinction de l'écran	Appui bref de la touche
4- 	Réglages	Appui bref de la touche
5- 	Sortie de la sélection/retour à la page-écran précédente	Appui bref de la touche
6- BROWSE ENTER	Défilement de la liste ou syntonisation d'une station Radio	Rotation du sélecteur à gauche/à droite
	Confirmation de l'option affichée à l'écran	Appui bref de la touche
7- APPS	Accès aux fonctions supplémentaires : (par exemple affichage de Heure, Boussole, Température extérieure, Media Radio et services Uconnect™ LIVE, si prévu)	Appui bref de la touche
8- PHONE	Affichage des données du Téléphone	Appui bref de la touche
9- TRIP (Uconnect™ 5" LIVE)	Accès au menu Trip	Appui bref de la touche
9- NAV (Uconnect™ 5" LIVE)	Accès au menu de Navigation	Appui bref de la touche



Touche	Fonctions	Modalité
10- Media	Sélection support: USB, AUX (pour les versions/marchés qui le prévoient), Bluetooth®	Appui bref de la touche
11- RADIO	Accès au mode Radio	Appui bref de la touche

COMMANDES AU VOLANT

Les commandes des fonctions principales du système sont présentes sur le volant pour un contrôle plus simple et pratique. L'activation de la fonction choisie est commandée, dans certains cas, par la durée de la pression exercée (pression courte ou prolongée), comme indiqué dans le tableau à la page suivante.

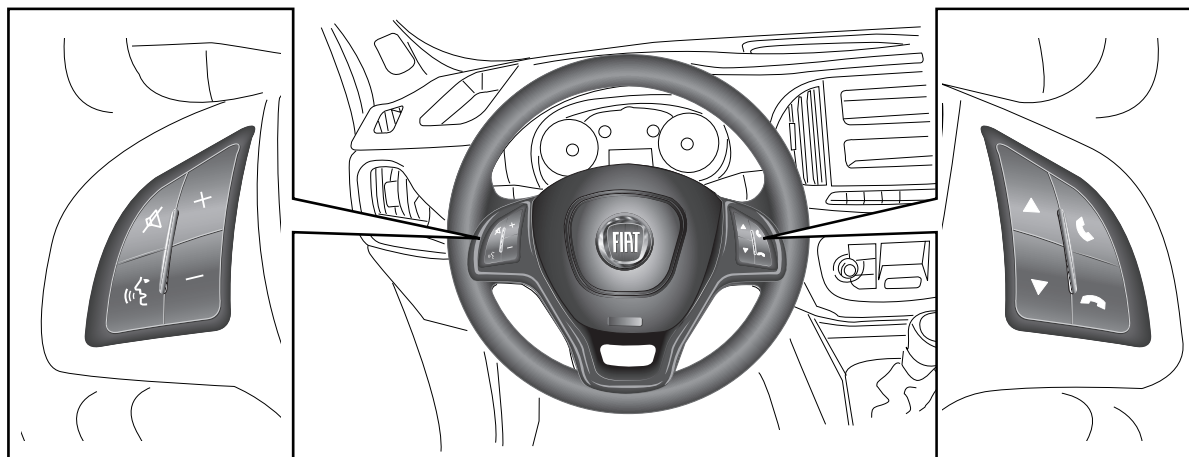





235

FOV0546



TABLEAU RÉCAPITULATIF DES COMMANDES AU VOLANT

Touche	Interaction (pression/rotation)
	<ul style="list-style-type: none"> <input type="checkbox"/> Acceptation de l'appel téléphonique entrant <input type="checkbox"/> Acceptation du second appel entrant et mise en attente de l'appel actif <input type="checkbox"/> Affichage de la liste contenant les 10 derniers appels sur le combiné de bord (disponible sur les versions et marchés qui le prévoient)
	<ul style="list-style-type: none"> <input type="checkbox"/> Refus de l'appel téléphonique entrant <input type="checkbox"/> Fin de l'appel téléphonique en cours <input type="checkbox"/> Uniquement avec recherche des appels active, sortie de l'affichage sur combiné de bord des derniers appels (disponible dans les versions et les marchés qui le prévoient)
	<ul style="list-style-type: none"> <input type="checkbox"/> Désactivation/réactivation du micro pendant une conversation téléphonique <input type="checkbox"/> activation/désactivation de la pause des sources USB, Bluetooth® <input type="checkbox"/> Activation/désactivation de la fonction Mute de la Radio
+/-	<p>Pression brève : augmentation/diminution du volume par cran</p> <p>Pression prolongée : augmentation/diminution continue du volume jusqu'au relâchement de la touche</p>
	<ul style="list-style-type: none"> <input type="checkbox"/> Activation de la reconnaissance vocale <input type="checkbox"/> Interruption du message vocal pour donner une autre commande vocale <input type="checkbox"/> Interruption de la reconnaissance vocale
	<p>Rotation de la molette droite vers le haut ou vers le bas :</p> <ul style="list-style-type: none"> <input type="checkbox"/> Pression brève (mode Radio) : sélection de la station suivante/précédente <input type="checkbox"/> Pression prolongée (mode Radio) : balayage des fréquences supérieures/inférieures jusqu'au relâchement de la touche <input type="checkbox"/> Pression brève (mode USB, Bluetooth®) : sélection de la piste suivante/précédente <input type="checkbox"/> Pression brève (mode téléphone) : sélectionner appel ou SMS suivant/précédent (seulement avec recherche des appels active) sur le combiné de bord (disponible sur les versions et marchés qui le prévoient) <input type="checkbox"/> Pression prolongée (mode USB, Bluetooth®) : avance rapide/recul rapide jusqu'au relâchement

FONCTIONNALITÉS

MISE EN FONCTION / EXTINCTION DU SYSTÈME

Pour allumer/éteindre le système, appuyer sur la touche/sélecteur .

Tourner la touche/sélecteur  dans le sens des aiguilles d'une montre pour augmenter le volume ou dans le sens inverse pour le baisser.

La commande de réglage électronique du volume tourne continuellement (360°) dans les deux sens, sans positions d'arrêt.

MODE RADIO (TUNER)

Pour activer le mode Radio, appuyer sur la touche RADIO sur la façade et les informations suivantes s'affichent à l'écran :

Dans la partie supérieure :

affichage de la liste des stations radio enregistrées (preset) et surbrillance de la station actuellement en écoute.

Dans la partie centrale : affichage du nom de la station radio en écoute et des touches graphiques de sélection de la station radio précédente ou suivante.

Dans la partie inférieure : affichage des touches graphiques suivantes :

 « Navigue » : liste des stations radio disponibles ;

 « AM/FM », « AM/DAB », « FM/DAB » : sélection de la bande de fréquence désirée (touche graphique reconfigurable selon la bande sélectionnée : AM, FM ou DAB) ;

 « Règle » : syntonisation manuelle de la station radio (non disponible pour radio DAB) ;

 « Info » : informations supplémentaires sur la source en écoute ;

 « Audio » : accès à l'écran « Réglages Audio ».

Menu Audio

Pour accéder au menu « Audio », appuyer sur la touche  sur la façade ou sur la touche graphique « Audio » située en bas de l'écran.

Il est possible d'effectuer les réglages suivants au moyen du menu « Audio » :

 « Égaliseur » (pour les versions/marchés qui le prévoient) ;

 « Balance/Fade » (réglage de la balance droite/gauche et avant/arrière du son) ;

 « Vol. adapté à la vit. » (sauf les versions avec système HI-FI) contrôle automatique du volume en fonction de la vitesse ;

 « Loudness » (pour les versions/marchés qui le prévoient) ;

 « Radio automatique ».

Pour sortir du menu « Audio », appuyer sur la touche graphique /Terminé.

MODE MÉDIA

Appuyer sur la touche graphique « source » pour sélectionner la source audio désirée parmi celles disponibles : AUX (pour les versions/marchés qui le prévoient), USB ou **Bluetooth®**.

L'utilisation d'applications présentes sur les dispositifs portables pourrait ne pas être compatible avec le système **Uconnect™**.

Sélection d'un morceau (Navigue)

Cette fonction permet de naviguer et de sélectionner les morceaux contenus dans le dispositif actif.

Les possibilités de sélection dépendent du dispositif branché.

Par exemple, sur un dispositif USB il est possible, à l'aide de la touche/sélecteur BROWSE ENTER, de parcourir aussi la liste des artistes, des genres musicaux et des albums présents dans le dispositif même, selon les informations enregistrées sur les morceaux.

À l'intérieur de chaque liste, la touche graphique « ABC » permet de passer directement à la lettre désirée le long de la liste.

REMARQUE Il se peut que ce bouton soit désactivé sur certains dispositifs **Apple®**.



REMARQUE La touche BROWSE ENTER ne permet aucune opération sur un dispositif AUX (pour les versions/marchés qui le prévoient).

Appuyer sur le bouton BROWSE ENTER pour activer cette fonction sur la source en cours de lecture.

Tourner la touche/sélecteur BROWSE ENTER pour sélectionner la catégorie désirée, puis appuyer sur la touche/sélecteur pour confirmer la sélection.

Appuyer sur la touche  sur la façade, si l'on désire annuler la fonction.

SUPPORT Bluetooth®

Le mode est activé en enregistrant un dispositif Bluetooth® contenant les morceaux musicaux au système.

ENREGISTREMENT D'UN DISPOSITIF AUDIO Bluetooth®

Pour enregistrer un dispositif audio Bluetooth®, procéder comme suit :

- ❑ activer la fonction Bluetooth® sur le dispositif ;
- ❑ appuyer sur la touche MÉDIA sur la façade ;
- ❑ en cas de source « Média » active, appuyer sur la touche graphique « Source » ;
- ❑ sélectionner le support Média Bluetooth ;

❑ appuyer sur la touche graphique « Ajout. Dispos. » ;

❑ chercher **Uconnect™** sur le dispositif audio Bluetooth® (lors de l'enregistrement, une page-écran apparaît qui indique l'état d'avancement de l'opération) ;

❑ quand le dispositif audio le demande, saisir le code PIN affiché à l'écran du système ou confirmer sur le dispositif le PIN affiché ;

❑ quand la procédure d'enregistrement est terminée avec succès, une page apparaît à l'écran. En répondant « Oui » à la question, le dispositif audio Bluetooth® sera enregistré comme favori (le dispositif aura la priorité sur les autres dispositifs qui seront enregistrés par la suite). Si on répond « Non », la priorité sera déterminée en fonction de l'ordre de connexion. Le dernier dispositif connecté aura la plus grande priorité ;

❑ l'enregistrement d'un dispositif audio peut se faire également en appuyant sur la touche  sur la façade et en sélectionnant l'option « Téléphone/Bluetooth® ».

AVERTISSEMENT En cas de perte de la connexion Bluetooth® entre le téléphone portable et le système, consulter la Notice du téléphone portable.

SUPPORT USB

Pour activer le mode USB, insérer un dispositif adapté dans le port USB du véhicule.

En connectant un dispositif USB avec le système en marche, il commence à lire les morceaux disponibles si la fonction « Lecture automatique » est sur ON dans le menu « Audio ».

Certaines clés USB pourraient ne pas être supportées par le système **Uconnect™** : dans ce cas, la commutation automatique du mode « Radio » au mode « Média » n'aura pas lieu. Si la lecture du dispositif utilisé n'a pas lieu, vérifier sa compatibilité en sélectionnant le mode Média : l'écran du système **Uconnect™** affichera un message dédié.

SUPPORT AUX (Uniquement en présence de la prise AUX)

Pour activer le mode AUX, insérer un dispositif adapté dans la prise AUX du véhicule.

Quand on insère un dispositif avec prise sortie AUX, le système commence à lire la source AUX branchée si elle est déjà en cours de lecture.

Régler le volume à l'aide de la touche/sélecteur  sur la façade ou à

l'aide de la commande de réglage du volume du dispositif branché.

AVERTISSEMENT Les fonctions du dispositif branché à la prise AUX sont gérées directement par ce même dispositif : le changement de piste/dossier/playlist ou le contrôle du début/fin/pause de la lecture par les commandes sur la façade ou les commandes au volant n'est donc pas possible.

Ne pas laisser le câble du lecteur portable branché sur la prise AUX après la déconnexion, afin d'éviter de possibles bruits en provenance des haut-parleurs.

MODE TÉLÉPHONE ACTIVATION DU MODE TÉLÉPHONE

Pour activer le mode Téléphone, appuyer sur la touche PHONE sur la façade.

REMARQUE Pour obtenir la liste des téléphones portables et des fonctions supportées, consulter le site www.DriveUconnect.eu

Par l'intermédiaire des touches graphiques affichées à l'écran, il est possible de :

- composer le numéro de téléphone (à l'aide du clavier virtuel présent à l'écran) ;
 - afficher et appeler les contacts présents dans le répertoire du téléphone portable ;
 - afficher et appeler les contacts du journal des appels récents ;
 - associer jusqu'à 10 téléphones/dispositifs audio pour en faciliter et accélérer l'accès et le branchement ;
 - transférer les appels du système au téléphone portable et vice versa et désactiver l'audio du micro du système pour des conversations privées.
- L'audio du téléphone portable est transmis à travers le système audio du véhicule : le système désactive automatiquement l'audio de l'autoradio quand on utilise la fonction Téléphone.

ENREGISTREMENT DU TÉLÉPHONE PORTABLE

AVERTISSEMENT Effectuer cette opération seulement si le véhicule est à l'arrêt et si toutes les conditions de sécurité sont réunies ; la fonction se désactive si le véhicule est en marche.

La procédure d'enregistrement du téléphone portable est décrite ci-après : il est cependant conseillé

de toujours consulter la notice du téléphone portable.

Pour enregistrer le téléphone portable, procéder comme suit :

- activer la fonction **Bluetooth®** sur le téléphone portable ;
- appuyer sur la touche PHONE sur la façade ;
- si aucun téléphone portable n'est encore enregistré dans le système, une page spéciale est affichée à l'écran ;
- sélectionner « Oui » pour commencer la procédure d'enregistrement et chercher ainsi le dispositif **Uconnect™** sur le téléphone portable (par contre, en sélectionnant « Non », la page-écran principale du téléphone s'affiche) ;
- quand le téléphone portable le demande, saisir à l'aide du clavier de votre téléphone le code PIN affiché à l'écran du système ou confirmer sur le téléphone portable le PIN affiché ;
- depuis la page-écran « Téléphone », il est toujours possible d'enregistrer un téléphone portable en appuyant sur la touche graphique « Réglag. » : appuyer sur la touche graphique « Ajout. Dispos. » et procéder comme décrit au point ci-dessus ;
- lors de l'enregistrement, une page apparaît à l'écran qui indique l'état d'avancement de l'opération ;



❑ lorsque la procédure d'enregistrement est terminée avec succès, une page s'affiche à l'écran : en sélectionnant « Oui » à la question, le téléphone portable est enregistré comme favori (le téléphone portable aura la priorité sur les autres téléphones portables qui seront enregistrés par la suite). Si aucun autre dispositif n'est associé, le système considère le premier dispositif associé comme favori.

REMARQUE Pour les téléphones portables qui ne sont pas réglés comme favoris, la priorité est déterminée selon l'ordre de connexion. Le dernier téléphone connecté aura la plus grande priorité.



À la suite d'une mise à jour du logiciel du téléphone il est conseillé, pour un fonctionnement adéquat, d'enlever le téléphone de la liste des dispositifs associés à la radio, de supprimer l'association précédente du système également de la liste des dispositifs **Bluetooth®** sur le téléphone et d'effectuer un nouvel enregistrement.

Effectuer un appel

Les opérations décrites ci-après ne sont accessibles que si elles sont supportées par le téléphone portable utilisé.

Se référer à la notice du téléphone portable pour prendre connaissance de toutes les fonctions disponibles.

Il est possible d'effectuer un appel de l'une des manières suivantes :

- ❑ en sélectionnant l'icône  (Répertoire du téléphone portable) ;
- ❑ en sélectionnant la rubrique « Appels Récents » ;
- ❑ en sélectionnant l'icône  ;
- ❑ en appuyant sur la touche graphique « Appelle de nouv. ».

Lecteur des textos

Le système permet de lire les textos reçus par le téléphone portable.

Pour utiliser cette fonction, le téléphone portable doit supporter l'échange de textos via **Bluetooth®**.

Si la fonction n'est pas supportée par le téléphone, la touche graphique  correspondante est désactivée (grisée).

À la réception d'un texto, une page s'affiche à l'écran qui permet de sélectionner l'une des options suivantes « Écoute », « Appelle » ou « Ignore ».

Il est possible d'accéder à la liste des textos reçus par le téléphone portable en appuyant sur la touche graphique  (la liste affiche un maximum de 60 textos reçus).

REMARQUES Pour que la fonction de lecture vocale de textos soit

disponible sur certains téléphones portables, il faut activer l'option alerte de textos sur le téléphone ; on trouve généralement cette option dans le menu de connexions **Bluetooth®** pour le dispositif enregistré comme **Uconnect™**.

Après avoir activé cette fonction sur le téléphone, il faut déconnecter et reconnecter le téléphone via le système **Uconnect™** pour sauvegarder l'activation.

Options SMS

La mémoire du système contient des textos prédéfinis, qui peuvent être envoyés pour répondre à un message reçu ou comme nouveau message :

- ❑ Oui
- ❑ Non
- ❑ D'accord
- ❑ Maintenant je ne peux pas parler
- ❑ Téléphone-moi
- ❑ Je te rappelle plus tard
- ❑ Je suis sur la route
- ❑ Merci
- ❑ Je suis en retard
- ❑ Je suis bloqué dans le trafic
- ❑ Commencez sans moi
- ❑ Où es-tu ?
- ❑ Êtes-vous déjà là ?
- ❑ J'ai besoin d'indications
- ❑ Je me suis perdu

- ❑ À plus tard
- ❑ J'aurai 5 (ou 10, 15, 20, 25, 30, 45, 60) (*) minutes de retard
- ❑ Nous nous voyons dans 5 (ou 10, 15, 20, 25, 30, 45, 60) (*) minutes (*) N'utiliser que la numérotation citée sinon le système ne comprendra pas le message.

À la réception d'un SMS, le système permet aussi de transmettre le message en question.

REMARQUE Pour les détails sur les modalités d'envoi d'un texto à l'aide des commandes vocales, consulter le paragraphe spécifique.

PARCOURIR SMS

(pour les versions/marchés qui le prévoient)

Avec les commande au volant il est possible de visualiser et de gérer sur le combiné de bord les 10 derniers textos. Pour utiliser cette fonction, le téléphone portable doit supporter l'échange de textos via **Bluetooth®**. Sélection la rubrique "Téléphone" dans le menu du combiné de bord, puis sélectionner la rubrique "Lecteur textos" à l'aide des touches fléchées des commandes au volant.

Le sous-menu "Lecteur textos" permettra de visualiser et de lire les 10 derniers textos.

AVERTISSEMENT Certains téléphones portables, en s'interfaçant avec **Uconnect™ LIVE**, pourraient ne pas tenir compte du réglage concernant la confirmation de réception de textos configurée sur le téléphone.

Dans le cas d'envoi d'un texto via **Uconnect™ LIVE**, l'utilisateur pourrait se voir appliquer, sans aucun préavis, un coût supplémentaire lié à la demande de confirmation de réception de textos envoyée par le téléphone. Pour tout problème inhérent aux informations susmentionnées, contacter son propre opérateur téléphonique.

MODE « APPS »

Appuyer sur la touche APPS sur la façade pour afficher à l'écran les réglages de fonctionnement :

- ❑ Temp. externe
- ❑ Horloge
- ❑ Boussole (uniquement pour **Uconnect™ 5** Nav LIVE)
- ❑ Trip Computer (uniquement pour **Uconnect™ 5** Nav LIVE)
- ❑ **Uconnect™ LIVE** (si prévu)

SERVICES Uconnect™ LIVE

(si l'option est prévue)

Appuyer sur la touche APPS pour accéder au menu qui présente toutes

les applications du système.

Si l'icône **Uconnect™ LIVE** est présente, le système gère les services connectés et permet d'utiliser des applications directement depuis le menu du système **Uconnect™** pour une utilisation plus efficace et évoluée de la voiture. La présence des fonctions d'application dépend de la configuration de la voiture et du marché.

Pour utiliser les services **Uconnect™ LIVE**, il faut : télécharger sur son smartphone compatible l'App **Uconnect™ LIVE** depuis l'« App Store » ou de « Google play » en veillant à ce que la connexion de données soit activée ; s'enregistrer, via l'App **Uconnect™ LIVE**, sur le site www.driveuconnect.eu ou sur le site www.fiat.it ; lancer l'App **Uconnect™ LIVE** sur son smartphone et saisir ses données d'identification.

Pour de plus amples informations sur les services disponibles de votre pays, consulter le site www.driveuconnect.eu.

Premier accès à bord de la voiture

Une fois l'App **Uconnect™ LIVE** lancée et après avoir saisi ses données d'identification, pour accéder aux services **Uconnect™ LIVE** en voiture, il faut effectuer l'appariement



Bluetooth® entre son smartphone et la radio selon les indications du chapitre « Enregistrement du téléphone portable ».

Après l'appariement, si on appuie sur l'icône **Uconnect™ LIVE** sur la radio, on pourra accéder aux services connectés.

Avant de pouvoir utiliser les services connectés, l'utilisateur doit compléter la procédure d'activation en suivant les indications affichées par l'App **Uconnect™ LIVE** après avoir effectué l'appariement **Bluetooth®**.

Utilisateur non connecté

Si l'utilisateur n'effectue pas l'appariement **Bluetooth®** du téléphone, en appuyant sur la touche graphique **Uconnect™ LIVE**, le menu du système se présente avec les icônes désactivées, exception faite pour **eco:Drive™**. Pour plus de détails sur les caractéristiques de **eco:Drive™**, consulter le paragraphe spécifique.

Réglage des services Uconnect™ LIVE gérables via la radio

Dans le menu Radio dédié aux services **Uconnect™ LIVE**, il est possible d'accéder à la section « Réglages » grâce à l'icône . Dans cette section, l'utilisateur pourra vérifier les options

du système et les modifier selon ses préférences.

Mise à jour des systèmes

Si une mise à jour du système **Uconnect™ LIVE** est disponible lors de l'utilisation des services **Uconnect™ LIVE**, l'utilisateur en sera informé par un message qui s'affichera sur l'écran de la radio.

La mise à jour comprend le téléchargement de la nouvelle version du logiciel pour la gestion des services **Uconnect™ LIVE**.

La mise à jour s'applique au trafic des données du smartphone apparié (la quantité du trafic créé sera communiquée).

AVERTISSEMENT Pour ne pas compromettre le bon fonctionnement du système **Uconnect™** lors de l'installation, ne pas effectuer d'autres opérations et attendre la fin de l'installation.

App Uconnect™ LIVE

Pour accéder aux services connectés à bord de la voiture, installer l'App **Uconnect™ LIVE** sur votre smartphone, ce qui vous permettra de gérer votre profil et de personnaliser votre expérience **Uconnect™ LIVE**.

L'App peut être téléchargée depuis l'« App Store » ou depuis « Google Play ». Pour des raisons de sécurité, quand le téléphone est apparié au système **Uconnect™**, l'App n'est pas accessible.

L'accès aux services **Uconnect™ LIVE** via le menu du système **Uconnect™** requiert la saisie des données d'identification (e-mail et mot de passe) : les contenus des comptes personnels sont ainsi protégés et accessibles seulement par l'utilisateur réel.

Services connectés accessibles à bord de la voiture

Les services **Uconnect™ LIVE** disponibles dans le menu du système **Uconnect™** peuvent varier selon le pays de destination.

L'application **eco:Drive™** est développée pour améliorer l'expérience de conduite et elle peut donc être utilisée dans tous les marchés où les services **Uconnect™ LIVE** sont accessibles.

Pour de plus amples informations, consulter le site www.driveuconnect.eu.

eco:Drive™

L'application **eco:Drive™** permet d'afficher en temps réel le comportement du conducteur afin de

l'aider à atteindre une conduite plus efficace en termes de consommation et d'émissions.

Par ailleurs, il est également possible d'enregistrer les données sur une clé USB et d'effectuer le traitement des données sur son ordinateur grâce à l'application bureau **eco:Drive™** disponible sur www.DriveUconnect.eu. L'évaluation du style de conduite se fait à travers quatre indices qui surveillent les paramètres suivants : accélération, décélération, transmission, vitesse.

Affichage d'eco:Drive™

Pour interagir avec cette fonction, appuyer sur la touche **eco:Drive™**. Une page-écran s'affichera sur la radio qui contient les 4 indices suivants : Accélération, Décélération, Vitesse et Changement de vitesse. Ces indices seront affichés en gris tant que le système ne disposera pas de données suffisantes permettant d'évaluer le style de conduite.

Après avoir recueilli les données suffisantes, les indices revêtiront 5 couleurs en fonction de l'évaluation : vert foncé (excellent), vert clair, jaune, orange et rouge (mauvais). En cas d'immobilisations prolongées, l'écran affichera la moyenne des indices obtenus à ce moment (l'« Indice Moyen ») et il recolorera les

indices en temps réel dès que la voiture reprendra la route.

Enregistrement et transfert des données de trajet

Les données de trajet peuvent être enregistrées dans la mémoire du système et transférées au moyen d'une clé USB configurée convenablement ou grâce à l'App **Uconnect™ LIVE**. Cela permet de consulter ultérieurement l'historique des données recueillies, en affichant l'analyse totale des données de trajet et du style de conduite adapté.

De plus amples informations sont disponibles sur www.DriveUconnect.eu.

my:Car

my:Car permet de toujours contrôler l'état de son véhicule.

my:Car est en mesure de détecter des dysfonctionnements en temps réel et d'indiquer à l'utilisateur l'échéance du coupon d'entretien. Pour interagir avec l'application, appuyer sur la touche graphique « **my:Car** ».

L'écran affiche une page-écran qui contient la section « care:Index » où sont fournies toutes les informations détaillées sur l'état du véhicule. Une pression de la touche graphique « Signaux activés », le cas échéant, permet d'obtenir le détail des

anomalies détectées à bord de la voiture qui ont entraîné l'allumage du témoin.

RÉGLAGES

Appuyer sur la touche  sur la façade pour afficher le menu principal des « Réglages » sur l'écran.

REMARQUE L'affichage des rubriques du menu varie selon les versions. Le menu se compose des rubriques suivantes :

- Langue ;
- Affichage ;
- Unité de mesure ;
- Commandes vocales ;
- Horloge et Date ;
- Sécurité/Aide (pour versions/marchés qui le prévoient) ;
- Lumières (pour les versions/marchés qui le prévoient) ;
- Portes et verrouillage des portes ;
- Options extinction moteur ;
- Audio ;
- Téléphone/Bluetooth ;
- Radio ;
- Rétablir réglages ;
- Supprimer vos données personnelles.

NAVIGATION

 154)

(Uniquement pour Uconnect™ 5" Radio Nav LIVE)



Planifier un parcours

AVERTISSEMENT Pour des raisons de sécurité et pour limiter les distractions en conduisant, toujours planifier son parcours avant de partir. Par le biais de la fonction recherche d'une destination, il est possible de trouver et rejoindre des lieux en utilisant différentes modalités : rechercher une adresse spécifique, une adresse partielle, une typologie de lieu spécifique (par exemple un station de service ou un restaurant), un code postale, un PDI (Point d'intérêt) près de ta position actuelle (par exemple un restaurant avec le paramètre « dans les environs »), une latitude et un longitude ou en sélectionnant un point sur la carte. Sélectionner « Recherche » dans le Menu principal pour configurer la recherche d'une destination. Lorsque l'on saisit dans la liste, les adresses et les PDI s'affiche sur l'écran sur deux listes différentes.

L'adresse et la ville correspondants sont affichés dans la liste Adresse et PDI, les types de PDI et les lieux sont affichés dans la liste des Point d'intérêt. Pour planifier un itinéraire vers une destination, sélectionner le bouton « Conduire ».

Un itinéraire est planifié et les indications sont fournis pour arriver à

la destination à l'aide d'instructions vocales et d'indications visuelles à l'écran.

Mise à jour des cartes

Pour rester toujours performant, le système de navigation doit être périodiquement mis à jour. Dans ce but, le service Mopar Map Care offre une nouvelle mise à jour de la cartographie tous les trois mois.

Les mises à jour peuvent être téléchargées depuis le site maps.mopar.eu et directement installées sur le navigateur de son véhicule. Toutes les mises à jour sont gratuites pendant 3 ans à partir de la date de début de la garantie du véhicule.

La mise à jour du système de navigation peut également être effectuée auprès du réseau d'assistance Fiat.

REMARQUE Le revendeur pourrait facturer la mise à jour du système de navigation.

COMMANDES VOCALES

REMARQUE Pour les langues non gérées par le système, les commandes vocales ne sont pas disponibles.

Pour utiliser les commandes vocales, appuyer sur la touche  (touche « Voix ») ou  au volant et prononcer

à voix haute la commande que l'on souhaite activer.

Générales

Les commandes vocales suivantes peuvent être données après avoir appuyé sur la touche au volant  :

- Aide
- Annuler
- Répéter
- Tutoriel vocal

Téléphone

Les commandes vocales suivantes peuvent être données après avoir appuyé sur la touche au volant  :

- Appelle
- Appelle le numéro
- Appelle à nouv.
- Rappelle
- Afficher les appels récents
- Appels effectués
- Appels manqués
- Appels reçus
- Répertoire
- Recherche
- Afficher le texto
- Envoyer un texto
- Afficher les textos

Radio

Les commandes vocales suivantes peuvent être données après avoir appuyé sur la touche au volant  :

- Régler sur « fréquence » FM
- Régler sur « fréquence » AM

Média

Les commandes vocales suivantes peuvent être données après avoir appuyé sur la touche au volant  :

- Écoute morceau...
- Écoute album...
- Écoute artiste...
- Écoute genre musical...
- Écoute liste de lecture...
- Écoute podcast...
- Écoute livre audio...
- Sélectionne le support...
- Voir...

Navigation (uniquement pour Uconnect™ 5" Radio Nav LIVE)

Les commandes vocales suivantes peuvent être données après avoir appuyé sur la touche au volant  :

- Augmenter zoom
- Diminuer zoom
- Modalité 2D
- Modalité 3D
- Ajouter cette position
- Aller au domicile
- Naviguer en passant par la maison
- Effacer parcours



ATTENTION

154 Pour des raisons de sécurité et pour limiter les distractions en conduisant, toujours planifier son parcours avant de partir.

HOMOLOGATIONS MINISTÉRIELLES



Tous les appareils radio montés sur le véhicule sont conformes à la directive 2014/53/UE.

Pour de plus amples informations, consulter le site www.mopar.eu/owner ou <http://aftersales.fiat.com/elum/>.





ATTENTION

ÉQUIPEMENTS INTÉRIEURS

- Ne pas voyager avec la boîte à gants ouverte : elle pourrait blesser le passager en cas d'accident.
- L'allume-cigare atteint des températures élevées. Manipuler avec précaution et éviter qu'il soit utilisé par les enfants : risque d'incendie et/ou de brûlures.
- Ne pas utiliser le cendrier comme corbeille à papier : il pourrait s'enflammer au contact des mégots de cigarettes.

PORTE-BAGAGES/PORTE-SKIS

- Respecter scrupuleusement les dispositions législatives en vigueur concernant les mesures maximums d'encombrement.
- Après avoir roulé sur quelques kilomètres, contrôler à nouveau la fermeture des vis de fixations.
- Répartir uniformément le chargement et tenir compte, dans la conduite, de l'augmentation de la sensibilité du véhicule au vent latéral.
- Ne jamais dépasser les charges maximum autorisées voir chapitre « Données techniques »

PNEUS À NEIGE

- La vitesse maximale du pneu à neige avec l'indication « Q » ne doit pas dépasser 160 km/h, en se conformant toujours aux dispositions du Code de la route en vigueur.

BATTERIE

- Le liquide contenu dans la batterie est toxique et corrosif. Éviter tout contact avec la peau et les yeux. Ne pas s'approcher de la batterie avec des flammes nues ou des sources possibles d'étincelles : risque d'explosion et d'incendie.
- Le fonctionnement avec un niveau de liquide trop bas endommage irréparablement la batterie et peut même la faire exploser.
- Lorsqu'il faut intervenir sur la batterie ou à proximité, toujours se protéger les yeux avec des lunettes prévues à cet effet.

ÉQUIPEMENTS INTÉRIEURS

- Ne jamais utiliser de produits inflammables, tels que l'éther de pétrole ou l'essence rectifiée pour nettoyer l'intérieur de la voiture. Les charges électrostatiques engendrées par le frottement pendant l'opération de nettoyage pourraient causer un incendie.
- Ne pas conserver de bombes aérosol dans le véhicule : danger d'explosion. Les bombes aérosol ne doivent jamais être exposées à des températures supérieures à 50 °C. À l'intérieur d'un véhicule garé au soleil, la température peut facilement dépasser ce seuil.



ATTENTION



CARROSSERIE

▣ Certaines installations automatiques équipées de balais d'ancienne génération et/ou mal entretenus peuvent endommager la peinture, en facilitant la formation de micro-fissures qui confèrent un aspect opaque/voilé à la peinture, en particulier, sur les couleurs sombres. Si cela devait arriver, il suffit d'un léger polissage avec des produits spécifiques.

AUTORADIO

▣ Pour la connexion au pré-équipement du véhicule, s'adresser au Réseau Après-vente Fiat pour éviter tout problème risquant de compromettre la sécurité du véhicule.

SYSTÈME EOBD

▣ Si, en tournant la clé sur MAR, le témoin  ne s'allume pas ou si, pendant la marche, il s'allume en mode fixe ou clignotant (accompagné, sur certaines versions, d'un message affiché à l'écran), s'adresser le plus tôt possible au réseau Après-vente Fiat. Le fonctionnement du témoin  peut être vérifié au moyen d'appareils spéciaux par les agents de contrôle de la circulation. Se conformer aux normes en vigueur dans le pays concerné.

CHAÎNES À NEIGE

▣ Si les chaînes à neige sont montées sur le véhicule, rouler à vitesse modérée, sans dépasser les 50 km/h. Éviter les trous, ne pas monter sur des marches ou sur les trottoirs et ne pas rouler trop longtemps sur la neige pour ne pas endommager le véhicule et la chaussée.

FILTRE À GAZOLE

▣ La présence d'eau dans le circuit d'alimentation peut endommager gravement le circuit d'injection et créer des irrégularités de fonctionnement du moteur. Si le témoin  s'allume (accompagné, sur certaines versions, d'un message à l'écran), s'adresser dès que possible au Réseau Après-vente Fiat pour procéder à la purge. Si ce signal se produit immédiatement après un ravitaillement, il est possible qu'il y ait de l'eau dans le réservoir : dans ce cas, couper immédiatement le moteur et contacter le réseau Après-vente Fiat.

BATTERIE

▣ Le mauvais montage d'accessoires électriques et électroniques peut endommager grièvement le véhicule. Si après l'achat du véhicule, on souhaite installer des accessoires (antivol, radiotéléphone, etc.), s'adresser au Réseau Après-vente Fiat en mesure de conseiller les dispositifs les plus adaptés et surtout de déterminer s'il est nécessaire d'utiliser une batterie de capacité plus importante.

▣ Si le véhicule doit rester immobilisé de manière prolongée dans des conditions de froid intense, démonter la batterie et la transporter dans un lieu chauffé, sinon, elle risque de geler.



ATTENTION

CARROSSERIE

❑ Les détergents polluent l'eau. Par conséquent, le lavage du véhicule doit être effectué dans des zones équipées de moyens de collecte et de traitement des liquides utilisés pour le lavage.

BATTERIE

❑ Les batteries contiennent des substances très dangereuses pour l'environnement. Pour le remplacement de la batterie, il est conseillé de s'adresser au Réseau Après-vente Fiat, équipé pour écouler l'huile usagée dans le respect de la nature et de la réglementation.

Est dans le
coeur de votre
moteur.



PETRONAS
®
SELENIA



A votre mecanicien, demande **PETRONAS Selenia**.



PETRONAS
SELENIA

Votre voiture a choisit PETRONAS Selenia

*Le moteur de votre auto est ne avec **PETRONAS Selenia**, la gamme des huiles moteurs qui répond aux exigences des plus recentes specifications internationales. Des tests spécifiques et des caracteristiques techniques de hauts niveaux font de **PETRONAS Selenia** le lubrifiant developpe pour rendre les prestations de votre moteur sures et gagnantes.*

La qualite PETRONAS Selenia s'articule autour d'une gamme de produits technologiquement avances:

PETRONAS Selenia K Power

Lubrifiant entièrement synthétique développé pour les moteurs à essence de conception américaine.

PETRONAS Selenia WR Forward

Lubrifiant entièrement synthétique Low SAPS pour les moteurs diesel Euro 6. Economie de carburant élevée.

PETRONAS Selenia Digitek Pure Energy

Lubrifiant entièrement synthétique pour moteurs à essence. Caractéristiques fuel economy élevées.

PETRONAS Selenia Multipower Gas

Lubrifiant entièrement synthétique pour moteurs à essence alimentés à méthane ou GPL. Protection contre l'usure des soupapes.

PETRONAS Selenia Multipower C3

Lubrifiant synthétique pour moteurs essence et diesel. Caractéristiques fuel economy.

La gamme PETRONAS Selenia comprend notamment la Selenia K, Selenia 20K, Selenia Turbo Diesel, Selenia Sport, Selenia Sport Power, Selenia Racing, Selenia WR, Selenia WR Pure Energy.

**CHOISIR LES PIÈCES D'ORIGINE,
C'EST TOUT NATUREL !**

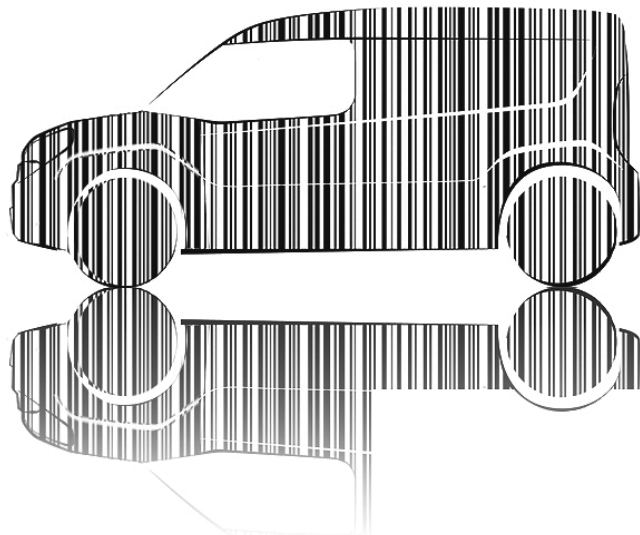

PERFORMANCE



PIÈCES DÉTACHÉES D'ORIGINE

CONFORT



PIÈCES DÉTACHÉES D'ORIGINE

SÉCURITÉ



PIÈCES DÉTACHÉES D'ORIGINE

ENVIRONNEMENT



PIÈCES DÉTACHÉES D'ORIGINE

ACCESSOIRES



PIÈCES DÉTACHÉES D'ORIGINE

VALEUR



PIÈCES DÉTACHÉES D'ORIGINE



**COMMENT S'ASSURER
QU'UNE PIÈCE EST BIEN
D'ORIGINE**

Toutes les **Pièces d'Origine** sont soumises à **des contrôles rigoureux**,
en phase de conception comme en fabrication,
par des professionnels s'assurant de l'utilisation des **matériaux les plus performants** et de leur **fiabilité**.
Ceci permet de garantir au fil du temps **les performances** et **la sécurité** du conducteur
et des passagers à bord.

Demandez toujours des **Pièces d'Origine**, **parce que rien ne remplace l'original.**

**MAINTENEZ VOTRE VÉHICULE
EN PARFAIT ÉTAT DE
FONCTIONNEMENT AVEC**



**VEHICLE
PROTECTION**

Maintenez votre véhicule en parfait état de fonctionnement avec Mopar® Vehicle Protection.

Mopar Vehicle Protection offre une série de contrats de service conçus pour offrir à chaque client le plaisir de conduire son véhicule en toute sérénité.

Notre portefeuille de produits comprend une gamme large et flexible, de **plans de maintenance et d'extensions de garantie** approuvés par FCA. Chacun d'entre eux se décline en **différentes combinaisons en termes de prestations, couverture, durée et kilométrage**, conçus pour s'adapter à vos besoins de conducteur.

Les contrats de service sont établis par des experts qui connaissent chaque pièce de votre véhicule et s'engagent à le maintenir dans des conditions optimales. Ces produits conçus sur mesure sur la base de nos connaissances et de notre passion garantissent à tous nos automobilistes « une conduite sans préoccupation ».

Seul **Mopar Vehicle Protection** peut vous assurer que toutes les opérations de service sont effectuées par **des techniciens spécialisés et hautement qualifiés dans des installations agréées par FCA**, en utilisant les **outils adéquats et l'équipement spécifique et ainsi que les pièces de rechange d'origine, dans toute l'Europe.** Consultez les plans de contrat de service disponibles sur votre marché aujourd'hui et choisissez le contrat de service qui s'adapte le mieux à vos modes et habitudes de conduite.

Pour plus d'information contactez votre distributeur.

TABLE DES MATIÈRES

3^{ème} feu de stop 135

À l'arrêt 111

Accrochage de l'anneau de remorquage 153

Additif pour émissions de diesel AdBlue® (UREA) 130

Airbag frontal côté conducteur 102

Airbag frontal côté passager 102

Airbags frontaux 102

Airbags latéraux 106

Appuie-tête 26

arrêt du moteur 110

Avertissements généraux 106

Banquette avant 18

Boîte de vitesses Comfort-Matic/Dualogic 113

Bougies (type) 188

Caméra de recul - Parkview rear back up camera 123

Capot moteur 44

Capteurs de stationnement 122

Carrosserie 182

Ceintures de sécurité 84

Chaînes à neige 181

Chauffage du moteur dès le démarrage 110

Chauffage et ventilation 37

Clignotants 29, 135

Climatiseur automatique 41

Climatiseur manuel 39

Cloisons 24

Coffre à bagages 45

Combiné et instruments de bord 55

Compartiment moteur 167

Conseils, commandes et informations générales 220

Consommation de carburant 217

Contrôles périodiques 166

Cruise control (Régulateur de vitesse) 119

Démarrage avec batterie d'appoint 151

Démarrage du moteur 110

Démarrage d'urgence 110, 151

Démarrage par manœuvres à inertie 151

Désactivation manuelle des airbags frontal côté passager et latéral de protection thorax/tête (Side Bag) 102

Dimensions 199

Dispositif de démarrage 11

Dispositif de sécurité enfants 13

Dispositif Dead Lock 10

Dispositif Follow me home 29

Dispositions en fin de cycle du véhicule 218

Données d'identification 185

Éclairage d'habitacle 31

Écran multifonction 58

Boutons de commande 58

Menu de configuration 58

Écran numérique 57

Boutons de commande 57

Menu de configuration 57

Émissions de CO2 217

Enfants (transport en toute sécurité) sièges pour le transport d'enfants 93

Entretien des ceintures de sécurité 87

Entretien Programmé 156

Essuie-glace 33

Essuie-glace avant/arrière (remplacement) 181

Essuie-glace de lunette AR 33

Feux antibrouillard 29, 135

Feux de brouillard arrière 29

Feux de croisement 29, 135

Feux de détresse 132

Feux de jour 29



Feux de plaque (pour versions avec hayon)	135	Limiteurs de charge	87	Portes latérales	13
Feux de plaque (pour versions avec portes battantes)	135	Liquide de freins	167	Pré-équipement pour le montage d'un siège enfant Isofix	93
Feux de position	29, 135	Liquide de la direction assistée	167	Pression de gonflage	191
Feux de route	29, 135	Liquide du circuit de refroidissement du moteur	167	Prétensionneurs	87
Feux extérieurs	29	Liquide lave-glace/lave-lunette arrière	167	Procédure pour les versions à essence	110
Fluides et lubrifiants	213	M arquage des bouteilles	185	Procédure pour les versions Diesel	110
Follow me home	29	Marquage du châssis	185	R avitaillement du véhicule	125
Frein à main	111	Marquage moteur	185	Ravitaillements	209
Fusibles de la centrale du compartiment moteur	139	Montage d'un siège enfant « Universel »	93	Recharge de la batterie	179
Fusibles sur boîte câblée habitacle	139	Moteur données techniques	188	Remorquage du véhicule	153
G roupes optiques arrière	135	P hares	50	Remplacement des fusibles	139
Groupes optiques avant	135	Plafonnier avant	138	Remplacement d'une ampoule	132
H omologations ministérielles	245	Plan d'entretien programmé	157, 160, 163	Remplacement d'une ampoule extérieure	135
Huile moteur	167	Plaquette d'identification de la peinture de la carrosserie	185	Remplacement d'une ampoule intérieure	138
J antes et pneus	191	Plaquette récapitulative des données d'identification	185	Remplacement d'une roue	143
K it de réparation rapide des pneus Fix&Go automatic	148	Plaquette récapitulative des données d'identification et de la peinture de carrosserie	185	Remplissage à ras bord Additif pour Émissions Diesel Adblue (URÉE)	125
L ave-glace arrière	33	Pneus	191	Rétroviseur d'habitacle	28
Lave-phares	33	Poids et masses	206	Rétroviseurs	28
Lave-vitre	33	Portes	13	Rétroviseurs d'aile	28
Les clés	10	Portes arrière à deux battants	13	Roues	191
Clé avec télécommande	10			Roues et pneus	181
Clé mécanique	10				
Lève-vitres électriques	43				

S ieges	18	U connect 5" LIVE – Uconnect 5"	
Siege conducteur	18	Nav LIVE	232
Siege passager	18	Uconnect Radio	222
Sieges arriere	18	Utilisation de la boîte de	
Sieges enfants (conformité pour		vitesses	113
l'utilisation)	89	Utilisation du véhicule dans des	
Soulèvement du véhicule	153	conditions sévères	166
Speed block	119	V ersion avec circuit au méthane	
Système ABS	81	(Natural Power)	50
Système ASR	82	Volant	27
Système de coupure du			
carburant	152		
Système ESC	82		
Système Fiat CODE	12		
Système Hill Holder	82		
Système MSR	82		
Système S.B.R	86		
Système Start&Stop	115		
Système TPMS	117		
Système Traction Plus	121		
Systèmes de protection des			
occupants	84		
Systèmes de sécurité active	81		
T émoins et messages	61		
Tractage de remorques	130		
Transporter les enfants en toute			
sécurité	89		
Trip Computer	59		
Types d'ampoules	132		



FCA Italy S.p.A. - MOPAR - Technical Services Operations - Service Engineering
Largo Senatore G. Agnelli, 3 - 10040 Volvera - Torino (Italy)
Imprimé n° 603.91.958 - 05/2019 - 1ère Edition

POURQUOI CHOISIR DES PIÈCES D'ORIGINE

Nous avons conçu et fabriqué votre véhicule, c'est pourquoi nous le connaissons dans ses moindres détails. Dans nos **Ateliers Agréés Fiat** vous trouverez des techniciens, formés par nos soins et en mesure de vous assurer qualité et compétences professionnelles pendant toutes vos opérations d'entretien périodique et vos contrôles saisonniers.

Grâce aux Pièces détachées d'origine MOPAR[®], les caractéristiques de fiabilité, le confort et les performances pour lesquels vous avez choisi votre nouvelle voiture seront garantis à long terme.

Demandez toujours les Pièces d'Origine: elles sont issues de notre engagement constant dans la recherche et le développement de technologies de plus en plus novatrices.

Pour toutes ces raisons, **choisissez des Pièces d'Origine, les seules spécialement conçues par FCA pour votre véhicule.**

SÉCURITÉ :
SYSTÈME DE FREINAGE

ÉCOLOGIE : FILTRES À PARTICULES,
ENTRETIEN CLIMATISEUR

CONFORT :
SUSPENSIONS ET ESSUIE-GLACE

PERFORMANCES : BOUGIES,
INJECTEURS ET BATTERIES

LINEACCESSORI
BARRÉS DE TOIT, JANTES

Les données de cette brochure sont fournies à titre indicatif.

FCA Italy S.p.A. pourra, à n'importe quel moment, appliquer aux modèles décrits dans la présente notice toute modification estimée nécessaire pour des raisons techniques ou commerciales.

Pour toute information, nous prions le Client de bien vouloir s'adresser au Concessionnaire ou Siège Fiat le plus proche.

Impression sur papier écologique sans chlore.