

F I A T F I O R I N O



N O T I C E D' E N T R E T I E N

## **Cher Client,**

Nous vous remercions d'avoir préféré Fiat et nous vous félicitons d'avoir choisi un Fiat Fiorino.

Cette notice a été expressément conçue pour vous faire connaître chaque élément du Fiat Fiorino, ce qui vous permettra de l'utiliser de la manière la plus correcte. Nous vous invitons à la lire attentivement avant de commencer à le conduire. Dans la notice figurent tous les renseignements, prescriptions et autres conseils utiles qui vous aideront à profiter à fond des qualités techniques de votre Fiat Fiorino.

Il est recommandé de porter une attention particulière aux instructions précédées par les symboles:



pour la sécurité des personnes;



pour l'intégrité du véhicule;



pour la protection de l'environnement.

Dans le Carnet de Garantie ci-joint vous trouverez également les Services offerts par Fiat à ses Clients:

- le Certificat de garantie comportant les délais et les conditions d'application de la garantie
- la gamme des services complémentaires réservés aux Clients Fiat.

Nous vous souhaitons bonne lecture et bonne route!

**Cette notice contient la description de toutes les versions du Fiat Fiorino,  
et par conséquent il faut prendre en compte uniquement les informations correspondant à  
l'équipement, motorisation et version que vous avez acheté.**

# À LIRE IMPÉRATIVEMENT

## RAVITAILLEMENT EN CARBURANT





**Moteurs à essence:** ravitailler le véhicule uniquement avec de l'essence sans plomb ayant un indice d'octane (RON) non inférieur à 95 conforme à la spécification européenne EN 228.

**Moteurs diesel:** ravitailler le véhicule uniquement avec du gazole pour traction automobile conforme à la spécification européenne EN590. L'utilisation d'autres produits ou mélanges peut endommager le moteur de façon irréparable avec pour conséquence la déchéance de la garantie pour dommages causés.

## DÉMARRAGE DU MOTEUR



**Moteurs à essence:** s'assurer que le frein à main est bien serré; placer le levier de vitesses au point mort; appuyer à fond sur la pédale d'embrayage sans appuyer sur l'accélérateur, puis tourner la clé de contact sur AVV et la relâcher dès que le moteur commence à tourner.

**Moteurs diesel:** tourner la clé de contact sur MAR et attendre l'extinction des témoins  (ou du symbole sur l'afficheur) et ; tourner la clé de contact sur AVV et la relâcher dès le démarrage du moteur.

## STATIONNEMENT SUR DU MATÉRIEL INFLAMMABLE



Le fonctionnement normal du pot catalytique produit des températures élevées. Par conséquent, ne jamais garer le véhicule sur des matières inflammables (herbe, feuilles mortes, aiguilles de pin, etc.): danger d'incendie.

## RESPECT DE L'ENVIRONNEMENT



Le véhicule est équipé d'un système permettant un diagnostic continu des composants liés aux émissions pour garantir un meilleur respect de l'environnement.

## APPAREILS ÉLECTRIQUES ACCESSOIRES

Si après l'achat du véhicule vous souhaitez installer des accessoires nécessitant une alimentation électrique, (entraînant le risque de décharger progressivement la batterie), adressez-vous au Réseau Après-vente Fiat qui en calculera l'absorption électrique globale et vérifiera si le circuit du véhicule est en mesure de fournir la charge demandée.

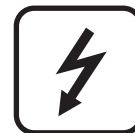



## ENTRETIEN PROGRAMMÉ

Un entretien correct permet de garder inchangées dans le temps les performances du véhicule et les caractéristiques de sécurité, de respect de l'environnement et de bas coûts d'exploitation.



## DANS LA NOTICE D'ENTRETIEN...

...vous trouverez les informations, les conseils et les précautions nécessaires au bon emploi, à la sécurité de la conduite et à la durée de vie de votre véhicule. Prêter une attention particulière aux symboles  (sécurité des personnes)  (protection de l'environnement)  (l'intégrité du véhicule).



# PLANCHE DE BORD ET COMMANDES

PLANCHE  
DE BORD ET  
COMMANDES

SECURITE

DEMARRAGE  
ET CONDUITE

TEMOINS ET  
SIGNALISATION

EN URGENCE

ENTRETIEN DE  
LA VOITURE

CARACTERISTIQUES  
TECHNIQUES

INDEX  
ALPHABETIQUE

PLANCHE DE BORD .....	5	FEUX EXTÉRIEURS .....	47
TABLEAU DE BORD .....	6	NETTOYAGE DES VITRES .....	49
SYMBOLES .....	7	PLAFONNIERS .....	51
LE SYSTÈME FIAT CODE .....	7	COMMANDES .....	54
LES CLÉS .....	8	ÉQUIPEMENTS INTÉRIEURS .....	56
ALARME .....	11	PORTIÈRES .....	59
DISPOSITIF DE DÉMARRAGE .....	13	LÈVE-GLACES .....	63
INSTRUMENTS DE BORD .....	14	COFFRE À BAGAGES .....	64
AFFICHEUR NUMÉRIQUE .....	16	CAPOT MOTEUR .....	68
AFFICHEUR MULTIFONCTION .....	21	PORTE-BAGAGES/PORTE-SKIS .....	69
TRIP COMPUTER .....	30	PHARES .....	70
SIÈGES .....	33	SYSTÈME ABS .....	71
APPUI-TÊTE .....	36	SYSTÈME EOBD .....	72
VOLANT .....	37	CAPTEURS DE STATIONNEMENT .....	73
RÉTROVISEURS .....	37	AUTORADIO .....	75
INSTALLATION DE CHAUFFAGE ET DE VENTILATION .....	39	INSTALLATION DISPOSITIFS ÉLECTRIQUES/ÉLECTRONIQUES .....	76
CHAUFFAGE ET VENTILATION .....	41	RAVITAILLEMENT DU VÉHICULE .....	77
CLIMATISEUR MANUEL .....	44	PROTECTION DE L'ENVIRONNEMENT .....	78

# PLANCHE DE BORD

Certaines commandes, ainsi que les instruments, les témoins et leur position varient en fonction des versions.

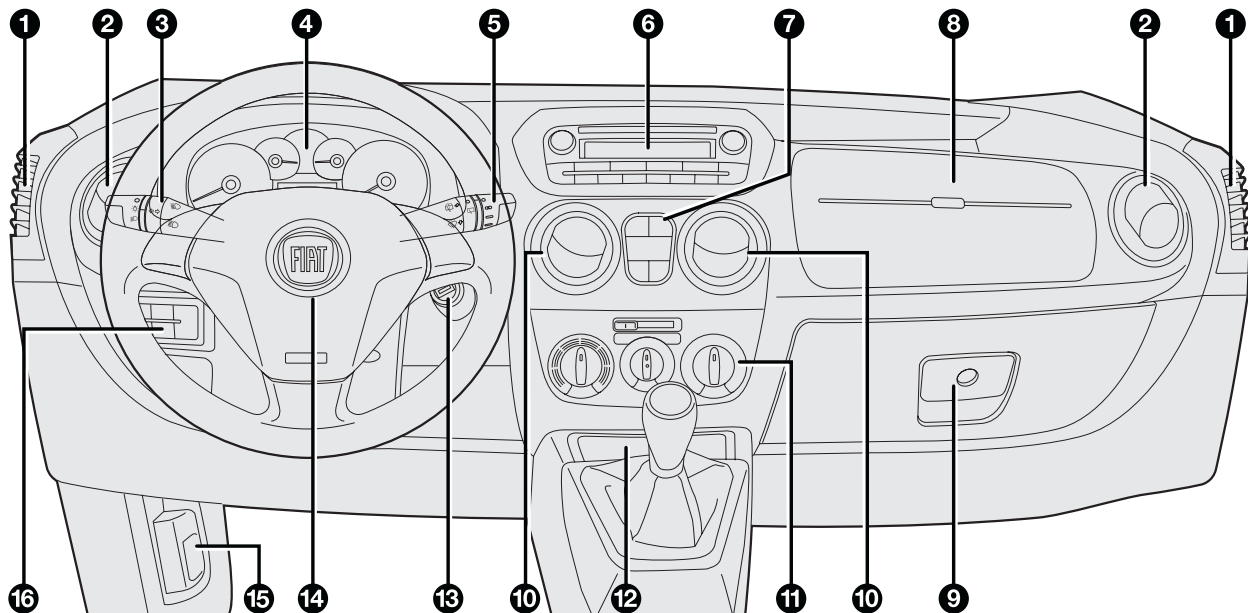

F0T0070m

fig. 1

**1.** Diffuseur pour envoi d'air aux vitres latérales - **2.** Diffuseur d'air réglable et orientable - **3.** Levier gauche: commande feux extérieurs - **4.** Tableau de bord et témoins - **5.** Levier droit: commandes essuie-glace avant/arrière, ordinateur de bord - **6.** Autoradio (lorsqu'il est prévu) - **7.** Interrupteur des feux de détresse, de vitre arrière thermique, des commandes système Bluetooth (si prévu), bouton déblocage portières à battant arrière (si prévu) - **8.** Airbag côté passager (si prévu) - **9.** Compartiment porte-objets / vide-poches (si prévu) - **10.** Diffuseurs d'air réglables et orientables - **11.** Commandes chauffage/aération/climatisation - **12.** Compartiments porte-objets **13.** Dispositif de démarrage - **14.** Airbag côté conducteur - **15.** Levier d'ouverture capot moteur - **16.** Tableau de bord: feux de brouillard avant et arrière/réglage assiette des phares/afficheur

# TABLEAU DE BORD

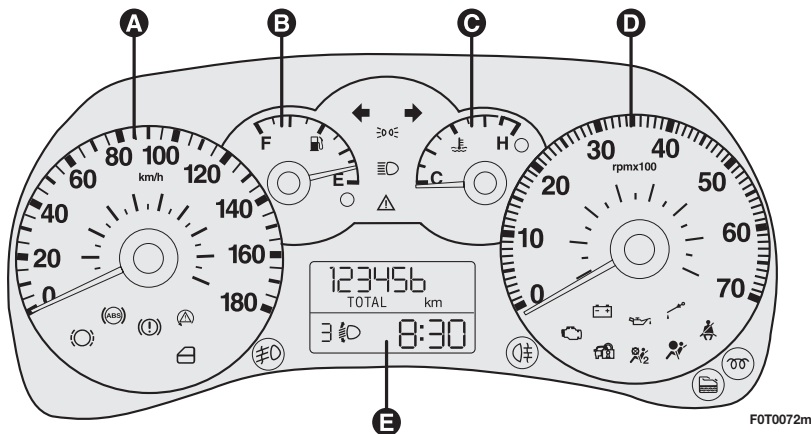

fig. 2

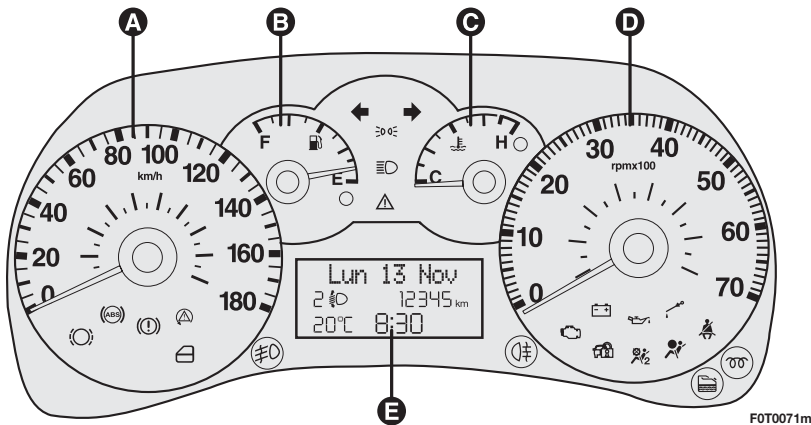

fig. 3

## Versions avec afficheur numérique

- A** Tachymètre (indicateur de vitesse)
- B** Jauge de carburant avec témoin de réserve
- C** Thermomètre du liquide de refroidissement moteur avec témoin de température excessive
- D** Compte-tours
- E** Afficheur numérique

  Témoins présents uniquement sur les versions diesel

## Versions avec afficheur multifonction

- A** Tachymètre (indicateur de vitesse)
- B** Jauge de carburant avec témoin de réserve
- C** Thermomètre du liquide de refroidissement moteur avec témoin de température excessive
- D** Compte-tours
- E** Affichage multifonction

  Témoins présents uniquement sur les versions diesel

## SYMBOLES

Sur certains éléments de votre véhicule, ou à proximité de ceux-ci, sont appliquées des étiquettes spécifiques colorées, dont les symboles sont destinés à attirer votre attention sur les précautions à prendre vis-à-vis de l'élément composant en question.

Sur le revêtement interne du capot moteur, on trouvera une étiquette avec la liste de tous les symboles.

## LE SYSTEME FIAT CODE

Il s'agit d'un système électronique de blocage moteur qui s'ajoute à la protection antivol du véhicule. Il est activé automatiquement lorsqu'on retire la clé du dispositif de démarrage.





Lors de chaque démarrage, en tournant la clé sur la position **MAR**, la centrale du système Fiat CODE envoie à la centrale de contrôle du moteur un code de reconnaissance pour en désactiver le blocage des fonctions.

Si au démarrage le code n'est pas correctement reconnu, le témoin  s'éclaire au combiné de bord.

En pareil cas, tourner la clé sur **STOP** et ensuite sur **MAR**; si le blocage persiste, essayer avec les autres clés fournies. Si le moteur n'est toujours pas démarré, effectuer le démarrage d'urgence (voir section "situations d'urgence") et s'adresser ensuite au Réseau Après-Vente Fiat.

**ATTENTION** Chaque clé est dotée de son propre code qui doit être mémorisé par la centrale du système. Pour mémoriser des nouvelles clés (8 clés maximum), s'adresser au Réseau Après-Vente Fiat.

## ALLUMAGE DU TÉMOIN (ou du symbole sur l'afficheur) PENDANT LA MARCHÉ

- Si le témoin  (ou le symbole sur l'afficheur) s'allume, cela signifie que le système est en train d'effectuer un auto-diagnostic (par exemple à cause d'une perte de tension). Au premier arrêt du véhicule, tourner la clé sur **STOP** et ensuite sur **MAR**: en l'absence de toute anomalie, le témoin  ne s'allume pas.
- Si le témoin  (ou le symbole sur l'afficheur) demeure allumé, recommencer la procédure ci-dessus en maintenant la clé sur **STOP** pendant plus de 30 secondes. Si l'anomalie persiste, s'adresser au Réseau Après-Vente Fiat.
- Si le témoin  (ou le symbole sur l'afficheur) demeure allumé, le code n'est pas reconnu. En pareil cas, tourner la clé sur **STOP** et ensuite sur **MAR**; si le blocage persiste, essayer avec les autres clés fournies. Si le moteur n'est toujours pas démarré, effectuer le démarrage d'urgence (voir section "situations d'urgence") et s'adresser ensuite au Réseau Après-Vente Fiat.



**Les chocs violents risquent d'endommager les composants électroniques contenus dans la clé.**

## LES CLÉS

### CLÉ MÉCANIQUE fig. 4

La pièce métallique **A** actionne:

- le dispositif de démarrage;
- la serrure des portes;
- Ouverture/fermeture du bouchon d'essence;

### CLÉ AVEC TÉLÉCOMMANDE (lorsqu'elle est prévue) fig. 5

La pièce métallique **A** actionne:

- le dispositif de démarrage;
- la serrure des porte;
- ouverture/fermeture du bouchon du réservoir carburant.

Pour extraire la tige métallique, appuyer sur le bouton **B**.

Pour la réintroduire dans la poignée, procéder comme suit:

- garder la pression sur le bouton **B** et bouger la tige métallique **A**;
- lâcher le bouton **B** et tourner la tige métallique **A** jusqu'à perception du déclic de blocage qui en garantit la fermeture correcte.

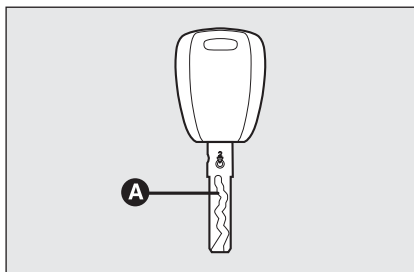



fig. 4

Le bouton  actionne le déverrouillage de toutes les portes (y compris le hayon/les portes à battant AR).

Le bouton  actionne le verrouillage de toutes les portes;

Le bouton  actionne le déverrouillage de la porte basculante ou des portes à battant AR (le cas échéant).

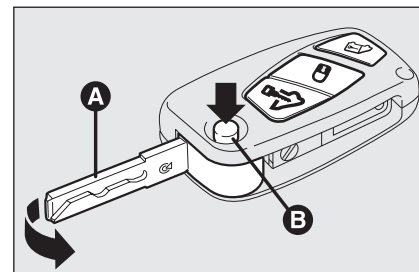

fig. 5



### ATTENTION

*Appuyer sur le bouton **B** uniquement lorsque la clé n'est pas proche du corps, et notamment des yeux et d'objets pouvant être endommagés (vêtements, par exemple). Ne pas laisser la clé sans surveillance pour éviter toute manipulation intempestive (par des enfants, notamment).*

## Remplacement de la pile de la clé de la télécommande fig. 6

Pour remplacer la pile procéder ainsi:

- appuyer sur le bouton **A** et déplacer la tige métallique **B** en position d'ouverture;
- tourner la vis **C** sur: à l'aide d'un tournevis à pointe fine;
- extraire la boîte porte-batterie **D** et remplacer la pile **E** en respectant les polarités;
- réintroduire le bac porte-batterie **D** à l'intérieur de la clé et le bloquer en tournant la vis **C** sur **⬇**.

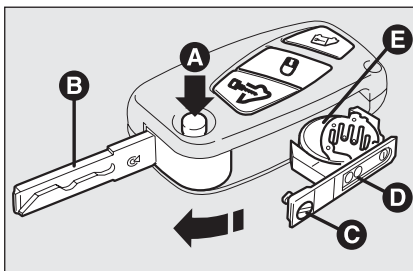

fig. 6



**Les piles usées sont nocives pour l'environnement. Elles doivent être jetées dans des récipients expressément prévus, comme le prescrivent les normes en vigueur ou bien elles peuvent être remises au Réseau Après-vente Fiat, qui se chargera de l'élimination.**

## DEMANDE DE TÉLÉCOMMANDES SUPPLÉMENTAIRES

Le système peut reconnaître jusqu'à 8 télécommandes. Si une nouvelle télécommande s'avérait nécessaire, s'adresser au Réseau Après-vente Fiat, présenter la CODE card, un document personnel d'identité et les documents d'identification de propriété du véhicule.

## DISPOSITIF DEAD LOCK (lorsqu'il est prévu)

C'est un dispositif de sécurité qui coupe le fonctionnement des poignées intérieur en empêchant ainsi l'ouverture des portes de l'intérieur de l'habitacle si on a effectué une tentative d'effraction (par exemple rupture d'une vitre).

Le dispositif dead lock représente donc la meilleure protection possible contre les tentatives d'effraction. Par conséquent, on recommande son utilisation à chaque fois qu'on doit laisser le véhicule garé.



### ATTENTION

*En enclenchant le dispositif dead lock il est impossible d'ouvrir les portes de l'intérieur du véhicule; il faut donc s'assurer, avant de descendre, qu'il n'y ait personne à bord.*



### ATTENTION

*Au cas où la batterie de la clé avec télécommande est déchargée, le dispositif peut être désactivé uniquement en agissant par l'intermédiaire de la tige métallique de la clé sur les loqueteaux des portes, comme décrit précédemment: dans ce cas, le dispositif reste enclenché uniquement sur les portières arrière.*

## Enclenchement du dispositif

Le dispositif s'enclenche automatiquement sur toutes les portières lorsque l'on appuie deux fois sur le bouton  de la clé télécommande.

L'enclenchement du dispositif est signalé par 2 clignotements des clignotants.

Le dispositif ne se déclenche pas si une ou plusieurs portières ne sont pas correctement fermées: cela empêche qu'une personne puisse entrer à l'intérieur du véhicule par la portière ouverte et, en la fermant, rester enfermé à l'intérieur de l'habitacle.

## Désactivation du dispositif

Le dispositif se désactive automatiquement sur toutes les portes dans les cas suivants:

- en effectuant le déverrouillage de la porte côté conducteur;
- en tournant la clé de contact sur **MAR**.

## ALARME (lorsqu'elle est prévue)

L'alarme, prévue en plus de toutes les fonctions de la télécommande déjà décrites précédemment, est commandée par le récepteur situé sous le tableau de bord à proximité du boîtier de fusibles.

### DÉCLENCHEMENT DE L'ALARME

L'alarme se déclenche dans les cas suivants:

- ouverture non autorisée d'une portière ou du capot du moteur (protection périmétrale);
- actionnement du dispositif de démarrage (rotation de la clé sur **MAR**);
- coupure des câbles de la batterie;
- présence de corps en mouvement à l'intérieur de l'habitacle (protection volumétrique);
- soulèvement/inclinaison anormal du véhicule.

Selon les marchés, le déclenchement de l'alarme provoque l'actionnement de la sirène et des clignotants (pendant environ 26 secondes). Les modalités de déclenchement et le nombre des cycles peuvent varier en fonction des marchés.

Dans tous les cas, un nombre maximum de cycles acoustiques/visuels est prévu. Une fois ceux-ci terminés, le système reprend sa fonction normale de contrôle.

Les protections volumétriques et anti-soulèvement sont désactivées en agissant sur la commande prévue du plafonnier avant (voir paragraphe "Protection anti-soulèvement").



**AVERTISSEMENT** La fonction de blocage du moteur est garantie par le CODE Fiat, qui s'active automatiquement lors de l'extraction de la clé de contact du dispositif de démarrage.

### DÉCLENCHEMENT DE L'ALARME

Une fois les portières et les coffres fermés, la clé de contact tournée en position **STOP** ou bien extraite, diriger la clé télécommande en direction du véhicule, presser et relâcher le bouton .

À l'exception de quelques marchés, le déclenchement de l'alarme émet un signal sonore ("BIP") et active le verrouillage des portes.

Le déclenchement de l'alarme est précédé par une phase d'autodiagnostic: dans le cas où une anomalie est détectée, le système émet un nouveau signal sonore et affiche simultanément un message sur l'afficheur (voir le chapitre "Témoins et signalisation").

Dans ce cas, désenclencher l'alarme en appuyant sur le bouton , vérifier la fermeture des portières, du capot et du coffre, puis enclencher de nouveau l'alarme en appuyant le bouton .

Dans le cas contraire, la portière et le coffre non fermés correctement résulteront exclus du contrôle de l'alarme.

Si l'alarme émet un signal sonore alors que les portières, le capot et le coffre sont correctement fermés, cela signifie qu'une anomalie a été détectée dans fonctionnement du système. S'adresser dans ce cas au Réseau Après-vente Fiat.

**AVERTISSEMENTS** Si l'on actionne la fermeture centralisée à l'aide de la partie métallique de la clé, l'alarme ne se déclenche pas.

**AVERTISSEMENTS** L'alarme est conforme aux normes des différents pays.

## DÉSENCLENCHEMENT DE L'ALARME

Appuyer sur le bouton  de la clé télécommande.

Les actions suivantes sont alors effectuées (à l'exception de quelques modèles):

- deux brefs clignotements des clignotants;
- deux brefs signaux sonores ("BIP");
- déverrouillement des portes.

**AVERTISSEMENTS** Si l'on actionne l'ouverture centralisée avec la partie métallique de la clé, l'alarme ne se désenclenche pas.

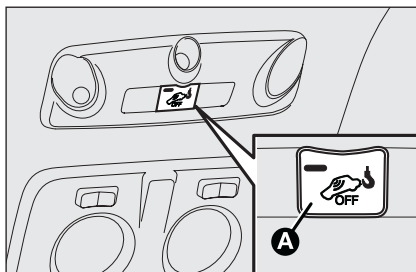

fig. 7

## PROTECTION VOLUMÉTRIQUE/ ANTI-LEVAGE

Pour garantir le bon fonctionnement de la protection, nous recommandons la fermeture complète des vitres latérales.

En cas de besoin, la fonction peut être désactivée (si, par exemple, vous laissez des animaux à bord) en appuyant sur le poussoir **A-fig. 7**, situé sur le plafonnier avant, avant l'activation de l'alarme elle-même.

La désactivation de la fonction est mise en évidence par le clignotement, pendant quelques secondes, de la led située sur ledit poussoir. L'éventuelle désactivation de la protection volumétrique/anti-levage doit être répétée à chaque extinction du tableau de bord.

## SIGNES DE TENTATIVES D'EFFRACTION

Chaque tentative d'effraction est signalée par l'allumage du témoin  (ou du symbole sur l'afficheur) sur le tableau de bord (sur quelques versions, un message est affiché simultanément sur l'afficheur (voir le chapitre "Témoins et signalisation").

## DESACTIVATION DE L'ALARME

Pour désactiver complètement l'alarme (par exemple en cas de longue inactivité du véhicule), fermer le véhicule en tournant la partie métallique de la clé dans la serrure de la portière.

**AVERTISSEMENTS** Si la pile de la clé télécommande est déchargée, ou bien en cas de mauvais fonctionnement du système, pour désactiver l'alarme, introduire la clé dans le dispositif de démarrage et la tourner en position **MAR**.

## DISPOSITIF DE DÉMARRAGE

La clé peut tourner dans 3 positions différentes **fig. 8**:

- ❑ **STOP**: moteur coupé, clé extractible, verrouillage de direction. Certains dispositifs électriques (par ex. autoradio, fermeture centralisée des portes, alarme, etc.) restent en service.
- ❑ **MAR**: position de marche. Tous les dispositifs électriques sont en service.
- ❑ **AVV**: démarrage du moteur.

Le dispositif de démarrage est pourvu d'un système électronique de sécurité qui oblige, si le moteur ne démarre pas, à remettre la clé sur **STOP** avant de répéter la manœuvre de démarrage.

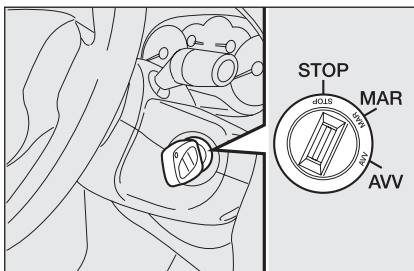

fig. 8

## VERROUILLAGE DE LA DIRECTION

### Enclenchement

Le dispositif en position **STOP**, enlever la clé et tourner le volant jusqu'à ce qu'il se bloque.

### Désactivation

Bouger légèrement le volant tandis qu'on tourne la clé en position **MAR**.



## ATTENTION

*Ne jamais extraire la clé lorsque le véhicule roule. Le volant se bloquerait automatiquement au premier braquage. Ceci est toujours valable, même en cas de véhicule remorqué. Il est absolument interdite toute intervention en après-vente, produisant des violations de la conduite ou de la colonne de la direction (ex. montage de dispositifs antivols), qui pourraient provoquer, en plus de la décadence des performances du système et de la garantie, de graves problèmes de sécurité, ainsi que la non conformité d'homologation de la voiture.*

## INSTRUMENTS DE BORD

La couleur du fond des instruments et leur typologie peut varier selon les versions.

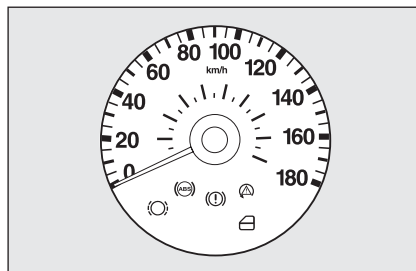

fig. 9

### TACHYMETRE (indicateur de vitesse) fig. 9

Il signale la vitesse de la voiture.

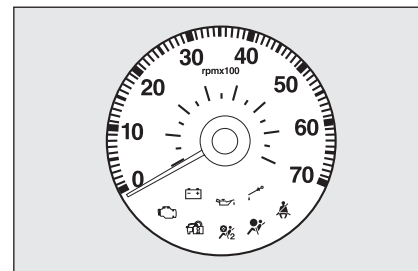

fig. 10

### COMPTE-TOURS fig. 10

Le compte-tours fournit des indications concernant les tours du moteur par minute.

**ATTENTION** Le système de contrôle de l'injection électronique réduit progressivement le flux du carburant lorsque le moteur tourne "hors régime" ce qui a pour conséquence une perte de puissance du moteur.

Le compte-tours, lorsque le moteur tourne au ralenti, peut indiquer une augmentation du régime progressif ou soudain selon les cas. Il s'agit d'un phénomène normal, qui ne doit pas inquiéter, car il peut se produire lors de l'enclenchement du climatiseur ou du ventilateur électrique. Dans ces cas, une lente variation de régime est utile pour sauvegarder l'état de charge de la batterie.

## INDICATEUR DE NIVEAU DE CARBURANT

L'aiguille indique la quantité de carburant présente dans le réservoir.

L'allumage du témoin **A**-fig. 11 indique que dans le réservoir il y a entre 6 et 7 litres de carburant.

**E** - réservoir vide.

**F** réservoir plein (voir les indications au paragraphe "Ravitaillement du véhicule" dans le présent chapitre).

Ne jamais rouler avec le réservoir presque vide, cela peut endommager le catalyseur.

**ATTENTION** Si l'aiguille se place sur l'indication **E** et que le témoin **A** est allumé, une anomalie est survenue dans le système. Dans ce cas, s'adresser au Réseau Après-vente Fiat pour faire contrôler le système.

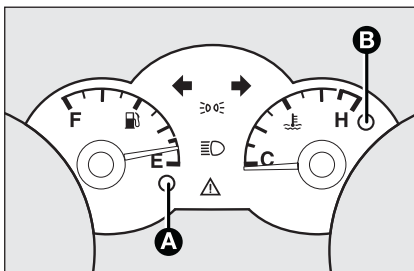

fig. 11

## INDICATEUR DE TEMPÉRATURE DU LIQUIDE DE REFROIDISSEMENT DU MOTEUR

L'aiguille indique la température du liquide de refroidissement du moteur et fournit les indications lorsque la température du liquide dépasse 50°C environ.

En conditions d'utilisation habituelles du véhicule, l'aiguille peut se placer sur les différentes positions à l'intérieur de l'arc d'indication selon les conditions d'utilisation du véhicule.

**C** - Température du liquide de refroidissement moteur basse.

**H** - Température du liquide de refroidissement moteur élevée.

L'allumage du témoin **B**-fig. 11 (en même temps que le message visualisé sur l'afficheur) indique l'augmentation excessive de la température du liquide de refroidissement; dans ce cas couper le moteur et s'adresser au Réseau Après-vente Fiat.



*Si l'aiguille de la température du liquide de refroidissement moteur se place sur la zone rouge, couper immédiatement le moteur et s'adresser au Réseau Après-vente Fiat.*

## AFFICHEUR NUMÉRIQUE

### PAGE-ÉCRAN STANDARD fig. 12

La page-écran est en mesure de visualiser les indications suivantes:

- A** Position assiette des phares (uniquement si les feux de croisement sont allumés).
- B** Odomètre (visualisation kilomètres, ou bien milles, parcourus).
- C** Montre (toujours visualisée, même si la clé est enlevée et les portières avant sont fermées).

**Note** La clé enlevée (à l'ouverture d'au moins une des portes avant) l'affichage s'allume en visualisant pendant quelques secondes l'heure et l'indication des kilomètres, ou bien des milles, parcourus.

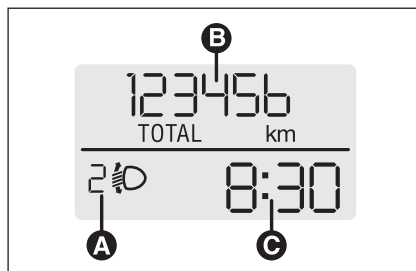

fig. 12

### BOUTONS DE COMMANDE fig. 13

**+** Pour défiler la page-écran et les options correspondantes, vers le haut ou pour augmenter la valeur visualisée.

**MENU ESC** Brève pression pour accéder au menu et/ou passer à la page-écran suivante ou bien valider le choix désiré.

Pression prolongée pour revenir à la page-écran standard.

**-** Pour défiler la page-écran et les options correspondantes, vers le bas ou pour diminuer la valeur visualisée.

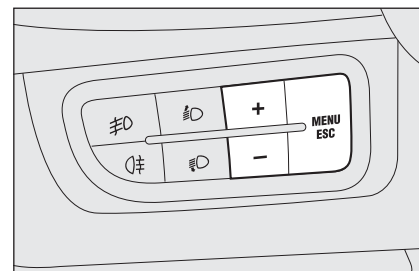

fig. 13

**Note** Les boutons **+** et **-** activent des fonctions différentes selon les situations suivantes:

#### Réglage éclairage intérieur voiture

– lorsque la page-écran standard est active, ils permettent le réglage de l'intensité lumineuse du tableau de bord et de l'autoradio.

#### Menu de configuration

– à l'intérieur du menu ils permettent le défilement vers le haut ou vers le bas;  
– pendant les opérations de réglage ils permettent l'augmentation ou la diminution.

## MENU DE CONFIGURATION fig. 14

Le menu est composé d'une série de fonctions disposée en "cercle" dont la sélection, qui peut se réaliser à l'aide des boutons **+** et **-** permet l'accès aux opérations différentes de choix et réglage (configuration) indiquées ci-après.

Le menu peut être activé par une brève pression sur le bouton **MENU ESC**.

Par des pressions individuelles des touches **+** et **-** on peut se déplacer dans la liste du menu de configuration.

Les modalités de gestion à ce point diffèrent entre eux selon la caractéristique du réglage sélectionné.

### Sélection d'un réglage du menu

– par une brève pression sur le bouton **MENU ESC** on peut choisir la sélection du menu qu'on souhaite modifier;

– en agissant sur les boutons **+** et **-** (par des pressions individuelles) on peut choisir la sélection nouvelle;

– par une brève pression sur le bouton **MENU ESC** on peut mémoriser la sélection et en même temps revenir au même article du menu sélectionné précédemment.

### Sélection de "Réglage montre"

– par une brève pression sur le bouton **MENU ESC** on peut sélectionner la première donnée à modifier (heures);

– en agissant sur les boutons **+** et **-** (par des pressions individuelles) on peut choisir la sélection nouvelle;

– par une brève pression sur le bouton **MENU ESC** on peut mémoriser le réglage et en même temps passer à l'article suivant du menu de sélection (minutes);

– après avoir effectué le réglage des minutes par la même procédure, on revient à la même sélection du menu choisie précédemment.

### Par une pression prolongée sur le bouton MENU ESC

– si l'on se trouve au niveau du menu, on sort de l'environnement menu de configuration;

– si l'on se trouve au niveau de réglage d'un article du menu on sort au niveau de menu;

– on sauvegarde uniquement les modifications déjà mémorisées par l'utilisateur (déjà validées par une pression brève sur le bouton **MENU ESC**).

L'environnement menu de configuration est temporisé; après la sortie du menu due à l'expiration de cette temporisation on sauvegarde seulement les modifications déjà mémorisées par l'utilisateur (déjà validées par une brève pression sur le bouton **MENU ESC**).

A partir de la page-écran standard, pour accéder à la navigation, appuyer sur le bouton **MENU ESC** par une brève pression. Pour naviguer dans le menu, appuyer sur les touches **+** ou **-**.

**Note** Lorsque le véhicule roule, pour des raisons de sécurité, on ne peut accéder qu'au menu réduit (programmation "SPEED"). On pourra accéder au menu complet en mettant le véhicule à l'arrêt.

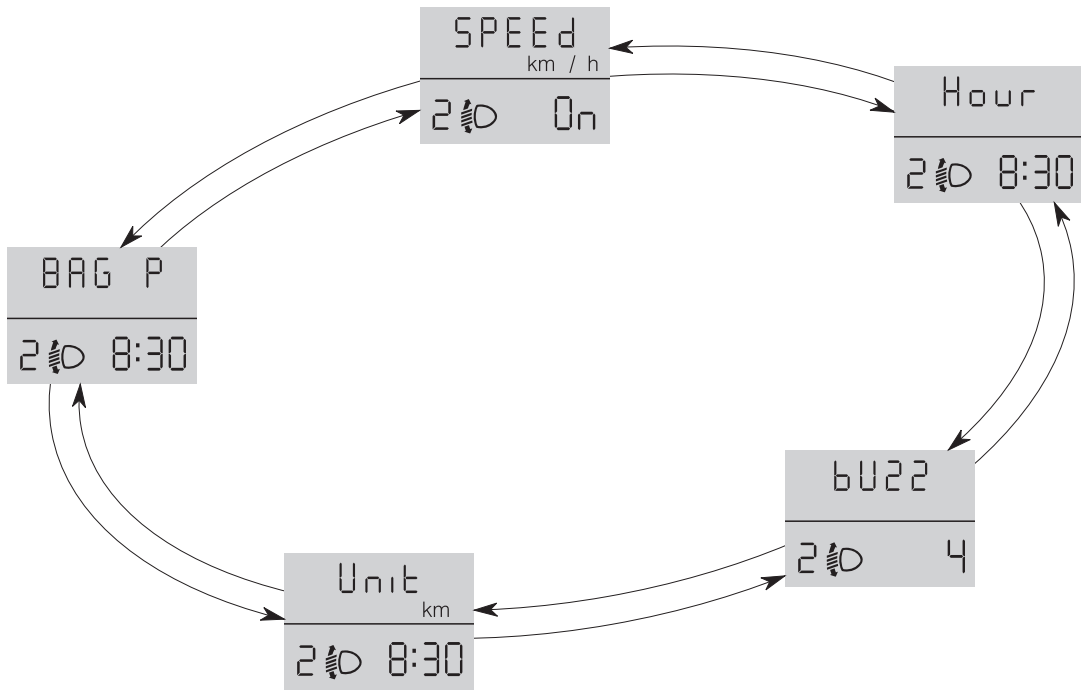

fig. 14

## Sélection de la limite de vitesse (SPEEd)

Cette fonction permet de sélectionner la limite de vitesse (km/h ou mph), dépassée à laquelle l'utilisateur est prévenu (voir chapitre "Témoins et signalisations").

Pour sélectionner la limite de vitesse souhaitée, procéder comme suit:

– appuyer sur le bouton **MENU ESC** par une brève pression, l'inscription (SPEEd) apparaît sur l'afficheur et l'unité de mesure sélectionnée précédemment (km/h) ou (mph);

– appuyer sur le bouton **+** ou **–** pour sélectionner l'activation (On) ou la désactivation (OFF) de la limite de vitesse;

– si la fonction a été activée (On), par la pression sur les boutons **+** ou **–** sélectionner la limite de vitesse souhaitée et appuyer sur **MENU ESC** pour valider le choix;

**Note** On peut programmer entre 30 et 200 km/h, ou 20 et 125 m/h, en fonction de l'unité déjà sélectionnée (voir paragraphe "Réglage unité de mesure Unit" détaillé ci-après. Chaque pression sur le bouton **+/-** détermine l'augmentation / la réduction de 5 unités. Si l'on maintient le bouton **+/-** enfoncé, on obtient l'augmentation / la réduction rapide automatique. Lorsque la valeur souhaitée est proche, compléter le réglage en appuyant brièvement.

– appuyer sur le bouton **MENU ESC** par une brève pression pour revenir à la page-écran menu ou bien appuyer sur le bouton par une pression prolongée pour revenir à la page-écran standard sans mémoriser.

Si l'on désire annuler la sélection, procéder comme suit:

– appuyer sur le bouton **MENU ESC** par une brève pression, (On) clignote sur l'afficheur;

– appuyer sur le bouton **–**, (Off) clignote sur l'afficheur;

– appuyer sur le bouton **MENU ESC** par une brève pression pour revenir à la page-écran menu ou bien appuyer sur le bouton par une pression prolongée pour revenir à la page-écran standard sans mémoriser.

## Réglage montre (Hour)

Cette fonction permet le réglage de la montre.

Pour effectuer le réglage, procéder comme suit:

– en appuyant sur le bouton **MENU ESC** par une pression brève, les "heures" clignotent sur l'afficheur;

– appuyer sur le bouton **+** ou bien **–** pour effectuer le réglage;

– en appuyant sur le bouton **MENU ESC** par une brève pression, les "minutes" clignotent sur l'afficheur;

– appuyer sur le bouton **+** ou **–** pour effectuer le réglage;

– appuyer sur le bouton **MENU ESC** par une brève pression pour revenir à la page-écran menu ou bien appuyer sur le bouton par une pression prolongée pour revenir à la page-écran standard sans mémoriser.

## Réglage volume buzzer (bUZZ)

Cette fonction permet le réglage du volume de la signalisation sonore (buzzer) qui accompagne les visualisations des avaries/avertissements et la pression des boutons **MENU ESC**, **+** et **–**.

Pour sélectionner le volume désiré, procéder comme suit:

– appuyer sur le bouton **MENU ESC** par une brève pression, l'inscription (bUZZ) apparaît sur l'afficheur;

– appuyer sur le bouton **+** ou **–** pour sélectionner le niveau de volume souhaité (réglage possible sur 8 niveaux).

– appuyer sur le bouton **MENU ESC** par une brève pression pour revenir à la page-écran menu ou bien appuyer sur le bouton par une pression prolongée pour revenir à la page-écran standard sans mémoriser.

## Sélection de l'unité de mesure (Unit)

Cette fonction permet le réglage de l'unité de mesure.

Pour effectuer le réglage, procéder comme suit:

– appuyer sur le bouton **MENU ESC** par une pression brève, les inscriptions (Unit) et l'unité de mesure sélectionnée précédemment (km) ou bien (mi) apparaissent sur l'afficheur;

– appuyer sur le bouton **+** ou **-** pour sélectionner l'unité de mesure souhaitée.

– appuyer sur le bouton **MENU ESC** par une brève pression pour revenir à la page-écran menu ou bien appuyer sur le bouton par une pression prolongée pour revenir à la page-écran standard sans mémoriser.

## Activation/Désactivation des airbags côté passager frontal et latéral protection thoracique/pelvienne (side bag) (lorsqu'il est prévu) (BAG P)

Cette fonction permet d'activer/désactiver l'airbag côté passager.

Procéder de cette manière:

- appuyer sur le bouton **MENU ESC** et, après avoir visualisé sur l'affichage le message (BAG P OFF) (pour désactiver) ou le message (BAG P On) (pour activer) par la pression sur les boutons **+** ou **-**, appuyer de nouveau sur le bouton **MENU ESC**;
- sur l'affichage on visualise le message de demande de la validation;
- par la pression sur les boutons **+** ou **-** sélectionner (YES) (pour valider l'activation/désactivation) ou bien (no) (pour renoncer);
- appuyer sur le bouton **MENU ESC** par une pression brève, on visualise un message de validation du choix et l'on revient à la page-écran menu ou bien appuyer sur le bouton par une pression prolongée pour revenir à la page-écran standard sans mémoriser.

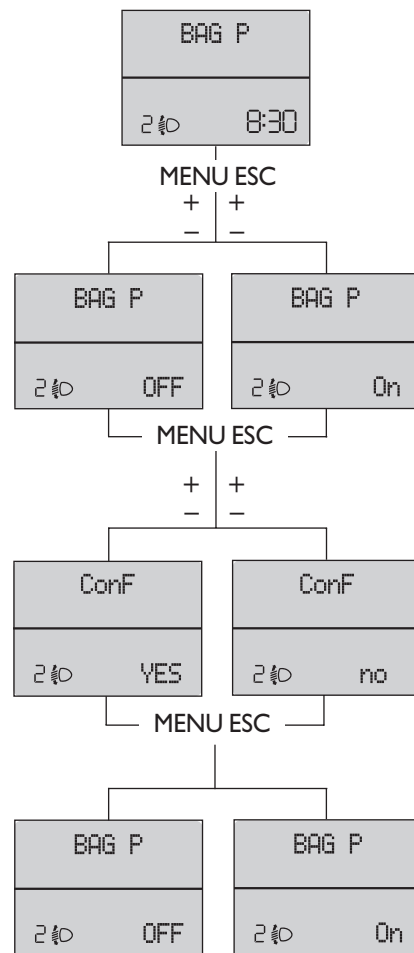

## AFFICHEUR MULTIFONCTION (si prévu)

Le véhicule peut être doté d'un afficheur multifonctionnel en mesure d'offrir des informations utiles à l'utilisateur, en fonction de ce qui a été sélectionné précédemment, pendant la conduite du véhicule.

### PAGE-ÉCRAN "STANDARD" fig. 15

La page-écran est en mesure de visualiser les indications suivantes:

- A** Date.
- B** Odomètre (visualisation kilomètres, ou bien milles, parcourus).
- C** Montre (toujours visualisée, même si la clé est enlevée et les portières avant sont fermées).
- D** Température extérieure.
- E** Position assiette des phares (uniquement si les feux de croisement sont allumés).

**Note** A l'ouverture d'une portière avant, l'afficheur s'active en visualisant pendant quelques secondes l'heure et les kilomètres, ou bien les milles, parcourus.

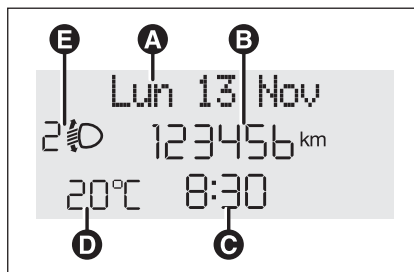

fig. 15

### BOUTONS DE COMMANDE fig. 16

**+** Pour défiler la page-écran et les options correspondantes, vers le haut ou pour augmenter la valeur visualisée.

**MENU ESC** Brève pression pour accéder au menu et/ou passer à la page-écran suivante ou bien valider le choix désiré.

Pression prolongée pour revenir à la page-écran standard.

**-** Pour défiler la page-écran et les options correspondantes, vers le bas ou pour diminuer la valeur visualisée.

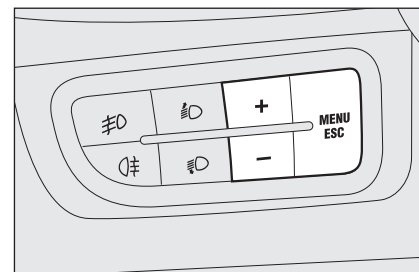

fig. 16

**Note** Les boutons **+** et **-** activent des fonctions différentes selon les situations suivantes:

#### Réglage éclairage intérieur véhicule

– lorsque la page-écran standard est active, ils permettent le réglage de l'intensité lumineuse du tableau de bord et de l'autoradio.

#### Menu de configuration

– à l'intérieur du menu ils permettent le défilement vers le haut ou vers le bas;  
– pendant les opérations de réglage ils permettent l'augmentation ou la diminution.

## MENU DE CONFIGURATION

fig. 17

Le menu est composé d'une série de fonctions disposée en "cercle" dont la sélection, qui peut se réaliser à l'aide des boutons + et - permet l'accès aux opérations différentes de choix et réglage (configuration) indiquées ci-après. Certaines rubriques (Réglage de la montre et de l'unité de mesure) prévoient un sous-menu.

Le menu de configuration peut être activé par une brève pression sur le bouton **MENU ESC**.

Par des pressions individuelles des touches + ou - on peut se déplacer dans la liste du menu de configuration.

Les modalités de gestion à ce point diffèrent entre eux selon la caractéristique de l'article sélectionné.

*Sélection d'un article du menu principal sans sous-menu:*

- par une pression brève sur le bouton **MENU ESC** on peut sélectionner le réglage du menu principal que l'on désire modifier;

- en agissant sur les touches + ou - (par des pressions individuelles) on peut choisir la sélection nouvelle;

- par une pression brève sur le bouton **MENU ESC** on peut mémoriser la sélection et en même temps revenir au même article du menu principal sélectionné précédemment.

*Sélection d'un article du menu principal avec sous-menu:*

- par une pression brève sur le bouton **MENU ESC** on peut visualiser le premier article du sous-menu;

- en agissant sur les touches + ou - (par des pressions individuelles) on peut défiler tous les articles du sous-menu;

- par une pression brève sur le bouton **MENU ESC** on peut sélectionner l'article du sous-menu visualisé et on entre dans le menu de réglage correspondant;

- en agissant sur les touches + ou - (par des pressions individuelles) on peut choisir la nouvelle sélection de cet article du sous-menu;

- par une pression brève sur le bouton **MENU ESC** on peut mémoriser la sélection et en même temps revenir au même article du menu sélectionné précédemment.

*Sélection de "Réglage Date" et de "Régl. Heure":*

- par une brève pression sur le bouton **MENU ESC** on peut sélectionner la première donnée à modifier (ex. heures / minutes ou an / mois / jour);

- en agissant sur les touches + ou - (par des pressions individuelles) on peut choisir la sélection nouvelle;

- par une brève pression sur le bouton **MENU ESC** on peut mémoriser le réglage et en même temps passer à l'article suivant du menu de sélection; s'il s'agit du dernier article, on revient au même article du menu sélectionné précédemment.

*Par une pression prolongée sur le bouton MENU ESC:*

- si l'on se trouve au niveau du menu principal, on sort de l'environnement menu de configuration;

- si l'on se trouve dans un autre point du menu (au niveau de sélection d'un article de sous-menu, au niveau de sous-menu ou au niveau de sélection d'un article du menu principal) on sort au niveau de menu principal;

- on sauvegarde uniquement les modifications déjà mémorisées par l'utilisateur (déjà validées par une pression brève sur le bouton **MENU ESC**).

L'environnement menu de configuration est temporisé; après la sortie du menu due à l'expiration de cette temporisation on sauvegarde seulement les modifications déjà mémorisées par l'utilisateur (déjà validées par une brève pression sur le bouton **MENU ESC**).

Ex.:

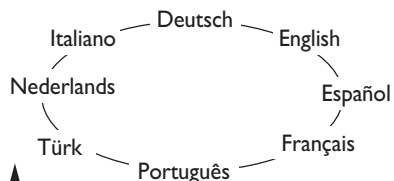

À partir de la page-écran standard, pour accéder à la navigation, appuyer sur le bouton **MENU ESC** par une brève pression. Pour naviguer dans le menu, appuyer sur les touches + ou -.

**Note** Lorsque le véhicule roule, pour des raisons de sécurité, on ne peut accéder qu'au menu réduit (programmation "Bip vitesse"). On pourra accéder au menu complet en mettant le véhicule à l'arrêt.

Exemple:

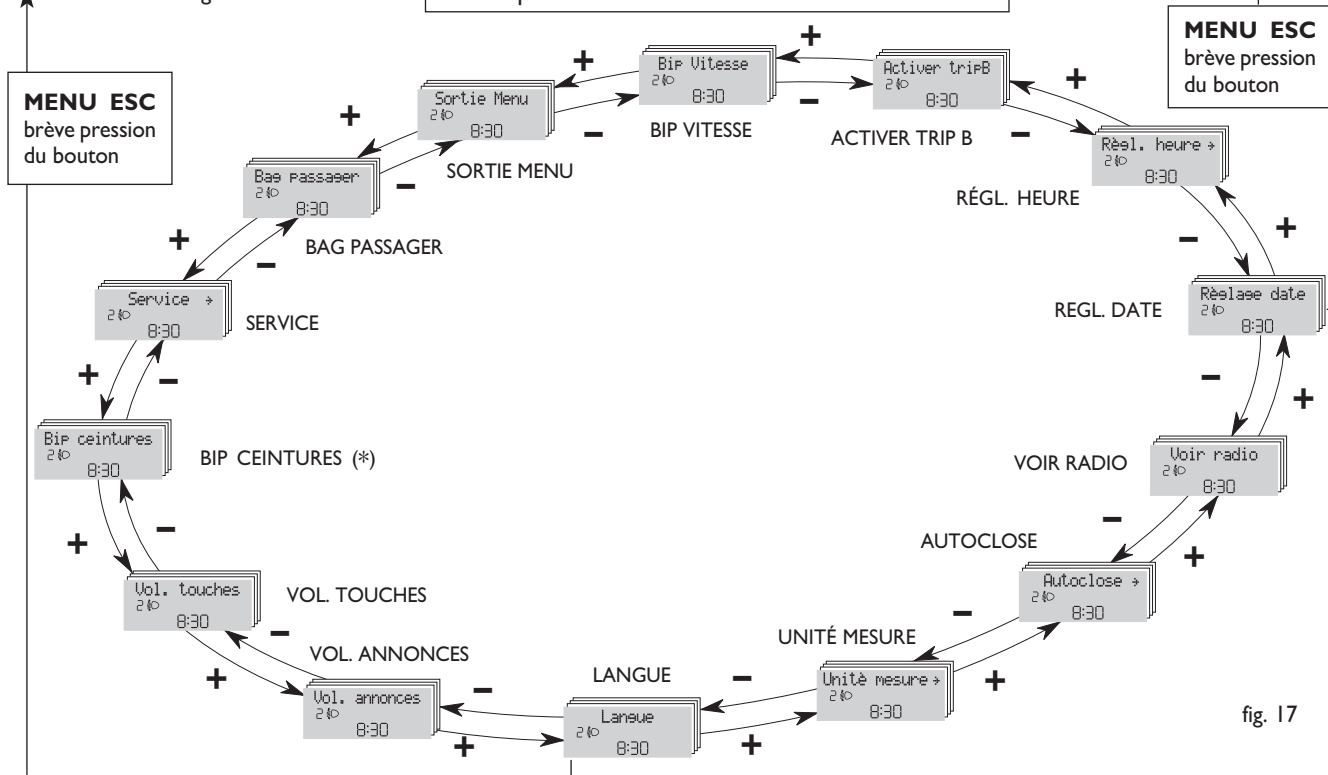
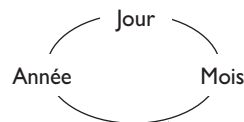

fig. 17

(\*) Fonction affichée uniquement après la désactivation du système S.B.R. effectuée par le Réseau Après-vente Fiat.

PLANCHE DE BORD ET COMMANDES

SECURITE

DEMARRAGE ET CONDUITE

TEMOINS ET SIGNALISATION

EN URGENCE

ENTRETIEN DE LA VOITURE

CARACTERISTIQUES TECHNIQUES

INDEX ALPHABETIQUE

## Limite de vitesse (Bip Vitesse)

Cette fonction permet de sélectionner la limite de vitesse du véhicule (km/h ou bien mph), dépassée laquelle l'utilisateur est prévenu (voir chapitre "Témoins et signalisations").

Pour sélectionner la limite de vitesse souhaitée, procéder comme suit:

- appuyer sur le bouton **MENU ESC** par une brève pression, l'inscription (Bip Vitesse) apparaît sur l'afficheur;

- appuyer sur le bouton **+** ou **–** pour sélectionner l'activation (On) ou la désactivation (Off) de la limite de vitesse;

- si la fonction a été activée (On), par la pression sur les boutons **+** ou **–** sélectionner la limite de vitesse souhaitée et appuyer sur **MENU ESC** pour valider le choix.

**Note** On peut programmer entre 30 et 200 km/h, ou 20 et 125 m/h, en fonction de l'unité déjà sélectionnée; voir paragraphe "Réglage mesure de mesure (Unité mesure)" détaillé ci-après. Chaque pression sur le bouton **+/-** détermine l'augmentation / la réduction de 5 unités. Si l'on maintient le bouton **+/-** enfoncé, on obtient l'augmentation / la réduction rapide automatique. Lorsque la valeur souhaitée est proche, compléter le réglage en appuyant brièvement.

- appuyer sur le bouton **MENU ESC** par une brève pression pour revenir à la page-écran menu ou bien appuyer sur le bouton par une pression prolongée pour revenir à la page-écran standard sans mémoriser.

Si l'on désire annuler la sélection, procéder comme suit:

- appuyer sur le bouton **MENU ESC** par une brève pression, (On) clignote sur l'afficheur;

- appuyer sur le bouton **–**, (Off) clignote sur l'afficheur;

- appuyer sur le bouton **MENU ESC** par une brève pression pour revenir à la page-écran menu ou bien appuyer sur le bouton par une pression prolongée pour revenir à la page-écran standard sans mémoriser.

## Activation Trip B (Activer Trip B)

Cette fonction permet d'activer (On) ou de désactiver (Off) la visualisation du Voyage B (trip partiel).

Pour d'autres informations, voir le paragraphe "Trip computer".

Pour l'activation / désactivation, procéder comme suit:

- appuyer sur le bouton **MENU ESC** par une brève pression, (On) ou bien (Off) (selon ce qui a été sélectionné précédemment) clignote sur l'afficheur;

- appuyer sur le bouton **+** ou bien **–** pour effectuer le choix;

- appuyer sur le bouton **MENU ESC** par une brève pression pour revenir à la page-écran menu ou bien appuyer sur le bouton par une pression prolongée pour revenir à la page-écran standard sans mémoriser.

## Réglage montre (Régl. Heure)

Cette fonction permet le réglage de la montre en passant par deux sous-menus: "Heure" et "Format".

Pour effectuer le réglage, procéder comme suit:

– appuyer sur le bouton **MENU ESC** par une brève pression, les deux sous-menus "Heure" et "Format" apparaissent sur l'afficheur;

– appuyer sur le bouton **+** ou **–** pour passer d'un sous-menu à l'autre;

– après avoir sélectionné le sous-menu que l'on désire modifier, appuyer sur le bouton par une brève pression **MENU ESC**;

– si l'on entre dans le sous-menu "Heure": en appuyant sur le bouton **MENU ESC** par une pression brève, les "heures" clignotent sur l'afficheur;

– appuyer sur le bouton **+** ou bien **–** pour effectuer le réglage;

– en appuyant sur le bouton **MENU ESC** par une brève pression, les "minutes" clignotent sur l'afficheur;

– appuyer sur le bouton **+** ou bien **–** pour effectuer le réglage;

– si l'on entre dans le sous-menu "Format": pression courte sur le bouton **MENU ESC**, les modes de visualisation clignotent sur l'afficheur;

– appuyer sur le bouton **+** ou **–** pour effectuer la sélection en modalité "24h" ou "12h".

Une fois effectué le réglage, appuyer par une brève pression sur le bouton **MENU ESC** pour revenir à la page-écran du sous-menu ou bien appuyer par une pression prolongée sur le bouton pour revenir à la page-écran du menu principal sans mémoriser.

– appuyer de nouveau par pression prolongée sur le bouton **MENU ESC** pour revenir à la page-écran standard ou au menu principal selon l'endroit du menu où l'on se trouve.

## Réglage date (Réglage Date)

Cette fonction permet de mettre à jour la date (jour – mois – année).

Pour mettre à jour, procéder comme suit:

– appuyer par une brève pression sur le bouton **MENU ESC**, le "jour" (gg) clignote sur l'afficheur;

– appuyer sur le bouton **+** ou bien **–** pour effectuer le réglage;

– appuyer par une brève pression sur le bouton **MENU ESC**, le "mois" (mm) clignote sur l'afficheur;

– appuyer sur le bouton **+** ou bien **–** pour effectuer le réglage;

– appuyer par une brève pression sur le bouton **MENU ESC**, "l'année" (aaaa) clignote sur l'afficheur;

– appuyer sur le bouton **+** ou bien **–** pour effectuer le réglage.

**Note** Chaque pression sur les boutons **+** ou **–** détermine l'augmentation ou la réduction d'une unité. Si l'on maintient le bouton **+/-** enfoncé, on obtient l'augmentation / la réduction rapide automatique. Lorsque la valeur souhaitée est proche, compléter le réglage en appuyant brièvement.

– appuyer sur le bouton **MENU ESC** par une brève pression pour revenir à la page-écran menu ou bien appuyer sur le bouton par une pression prolongée pour revenir à la page-écran standard sans mémoriser.

## Répétition des informations sonores (Voir radio)

Cette fonction permet de visualiser sur l'afficheur des informations concernant l'autoradio.

– Radio: fréquence ou message RDS de la station radio sélectionnée, activation recherche automatique ou AutoStore;

– CD audio, CD MP3: numéro de la plage;

– Chargeur CD: numéro du CD et numéro de la plage;

Pour visualiser (On) ou éliminer (Off) les informations autoradio sur l'affichage, procéder comme suit:

– appuyer sur le bouton **MENU ESC** par une brève pression, (On) ou (Off) (selon ce qui a été sélectionné précédemment) clignote sur l'afficheur;

– appuyer sur le bouton **+** ou **–** pour effectuer le choix;

– appuyer sur le bouton **MENU ESC** par une brève pression pour revenir à la page-écran menu ou bien appuyer sur le bouton par une pression prolongée pour revenir à la page-écran standard sans mémoriser.

## Fermeture centralisée automatique le véhicule en marche (Autoclose)

Cette fonction, après son activation (On), permet l'activation du verrouillage automatique des portières lorsqu'on dépasse la vitesse de 5 km/h.

Pour activer (On) ou désactiver (Off) cette fonction, procéder comme suit:

– appuyer par une brève pression sur le bouton **MENU ESC**, un sous-menu s'affiche;

– appuyer sur le bouton **MENU ESC** par une brève pression, (On) ou (Off) (selon ce qui a été sélectionné précédemment) clignote sur l'afficheur;

– appuyer sur le bouton **+** ou bien **–** pour effectuer le choix;

– pression courte sur le bouton **MENU ESC** pour revenir à la page-écran du sous-menu ou bien pression prolongée sur le bouton pour revenir à la page-écran du menu principal sans mémoriser;

– appuyer de nouveau par pression prolongée sur le bouton **MENU ESC** pour revenir à la page-écran standard ou au menu principal selon l'endroit du menu où l'on se trouve.

## Réglage des unités de mesure (Unité mesure)

Cette fonction permet de régler les unités de mesure au moyen de trois sous-menus: "Distances", "Consommation" et "Température".

Pour sélectionner l'unité de mesure désirée, procéder comme suit:

– appuyer sur le bouton **MENU ESC** par une brève pression, les trois sous-menus apparaissent sur l'afficheur;

– appuyer sur le bouton **+** ou **–** pour se déplacer entre les trois sous-menus;

– après avoir sélectionné le sous-menu qu'on désire modifier, appuyer sur le bouton **MENU ESC** par une brève pression;

– si l'on entre dans le sous-menu "Distances": pression courte sur le bouton **MENU ESC**, les inscriptions "km" ou "mi", selon ce qui a été sélectionné précédemment, s'affichent;

– appuyer sur le bouton **+** ou bien **–** pour effectuer le choix;

– si l'on entre dans le sous-menu "Consommation": pression courte sur le bouton **MENU ESC**, les inscriptions "km/l" ou "l/100km", ou encore "mpg" s'affichent, selon ce qui a été sélectionné précédemment;

Si l'unité de mesure de la distance sélectionnée est "km" l'afficheur permet la sélection de l'unité de mesure (km/l ou l/100km) rapportée à la quantité de carburant consommé.

Si l'unité de mesure de la distance sélectionnée est "mi" l'afficheur visualisera la quantité de carburant consommé en "mpg".

– appuyer sur le bouton **+** ou bien **–** pour effectuer le choix;

– si l'on entre dans le sous-menu "Température": pression courte sur le bouton **MENU ESC**, les lettres "°C" ou "°F" (selon ce qui a été sélectionné précédemment) s'affichent;

– appuyer sur le bouton **+** ou bien **–** pour effectuer le choix;

Une fois effectué le réglage, appuyer par une brève pression sur le bouton **MENU ESC** pour revenir à la page-écran du sous-menu ou bien appuyer par une pression prolongée sur le bouton pour revenir à la page-écran du menu principal sans mémoriser.

– appuyer de nouveau par une pression prolongée sur le bouton **MENU ESC** pour revenir à la page-écran standard ou au menu principal selon l'endroit où l'on se trouve dans le menu.

## Sélection langue (Langue)

L'affichage à l'écran peut être programmé dans les langues suivantes: Italien, Allemand, Anglais, Espagnol, Français, Portugais, Turc et Néerlandais.

Pour sélectionner la langue souhaitée, il faut procéder ainsi:

– appuyer sur le bouton **MENU ESC** par une brève pression, la "langue" sélectionnée précédemment clignote sur l'afficheur;

– appuyer sur le bouton **+** ou bien **–** pour effectuer le choix;

– appuyer sur le bouton **MENU ESC** par une brève pression pour revenir à la page-écran menu ou bien appuyer sur le bouton par une pression prolongée pour revenir à la page-écran standard sans mémoriser.

## Réglage du volume signalisation sonore avaries / avertissements (Vol. Annonces)

Cette fonction permet de régler (sur 8 niveaux) le volume de la signalisation sonore (buzzer) qui accompagne les visualisations d'avarie / avertissement.

Pour sélectionner le volume désiré, procéder comme suit:

– appuyer sur le bouton **MENU ESC** par une brève pression, le "niveau" du volume sélectionné précédemment clignote sur l'afficheur;

– appuyer sur le bouton **+** ou bien **–** pour effectuer le réglage;

– appuyer sur le bouton **MENU ESC** par une brève pression pour revenir à la page-écran menu ou bien appuyer sur le bouton par une pression prolongée pour revenir à la page-écran standard sans mémoriser.

## Réglage volume touches (Vol. Touches)

Cette fonction permet de régler (sur 8 niveaux) le volume du signal sonore accompagnant la pression des boutons **MENU ESC**, + et –.

Pour sélectionner le volume désiré, procéder comme suit:

– appuyer sur le bouton **MENU ESC** par une brève pression, le “niveau” du volume sélectionné précédemment clignote sur l’afficheur;

– appuyer sur le bouton + ou bien – pour effectuer le réglage;

– appuyer sur le bouton **MENU ESC** par une brève pression pour revenir à la page-écran menu ou bien appuyer sur le bouton par une pression prolongée pour revenir à la page-écran standard sans mémoriser.

## Réactivation buzzer pour signalisation S.B.R. (Bip ceintures)

La fonction peut être visualisée seulement après la désactivation du système S.B.R. par le Réseau Après-vente Fiat (voir chapitre “Sécurité” au paragraphe “Système S.B.R.”).

### Entretien programmé (Service)

Cette fonction permet de visualiser les indications concernant les échéances kilométriques des coupons d’entretien.

Pour consulter ces indications, procéder comme suit:

– appuyer sur le bouton **MENU ESC** par une brève pression, l’échéance en km ou mi selon ce qui a été sélectionné précédemment (voir paragraphe “Unité de mesure”) clignote sur l’afficheur;

– appuyer sur le bouton **MENU ESC** par une brève pression pour revenir à la page-écran menu ou bien appuyer sur le bouton par une pression prolongée pour revenir à la page-écran standard.

**Note** Le “plan d’entretien programmé” prévoit l’entretien du véhicule tous les 30 000 km (ou 18 000 milles); l’affichage est automatique, clé sur **MAR**, à partir de 2 000 km (ou 1 240 milles) et répété ensuite tous les 200 km (ou 124 milles). Lorsque le kilométrage est inférieur à 200 km, les messages s’affichent plus souvent. L’affichage, en km ou en milles, répond à la sélection de l’unité de mesure effectuée. Lorsque l’entretien programmé (“coupon”) se rapproche de l’échéance prévue, en tournant la clé sur **MAR** on verra l’inscription “Service” s’afficher à l’écran, suivie du kilométrage (ou des milles) restant avant l’échéance d’entretien. S’adresser au réseau d’Après Vente Fiat qui est chargé, en plus des opérations d’entretien prévues dans le “plan d’entretien programmé” de la mise à zéro de l’affichage en question (reconfiguration).

## Activation/Désactivation des airbags côté passager frontal et latéral protection thoracique/pelvienne (side bag) (lorsqu'il est prévu) (Bag passager)

Cette fonction permet d'activer/désactiver l'airbag côté passager.

Procéder comme suit:

- appuyer sur le bouton **MENU ESC** puis, après l'affichage du message (Bag pass: Off) (pour désactiver) ou du message (Bag pass: On) (pour activer) en appuyant sur les boutons + et -, appuyer à nouveau sur le bouton **MENU ESC**;
- l'affichage visualise le message de demande de validation;
- par la pression sur les boutons + ou - sélectionner (Oui) (pour valider l'activation/désactivation) ou bien (Non) (pour renoncer);
- appuyer sur le bouton **MENU ESC** par une pression brève, on visualise un message de validation du choix et l'on revient à la page-écran menu ou bien appuyer sur le bouton par une pression prolongée pour revenir à la page-écran standard sans mémoriser.

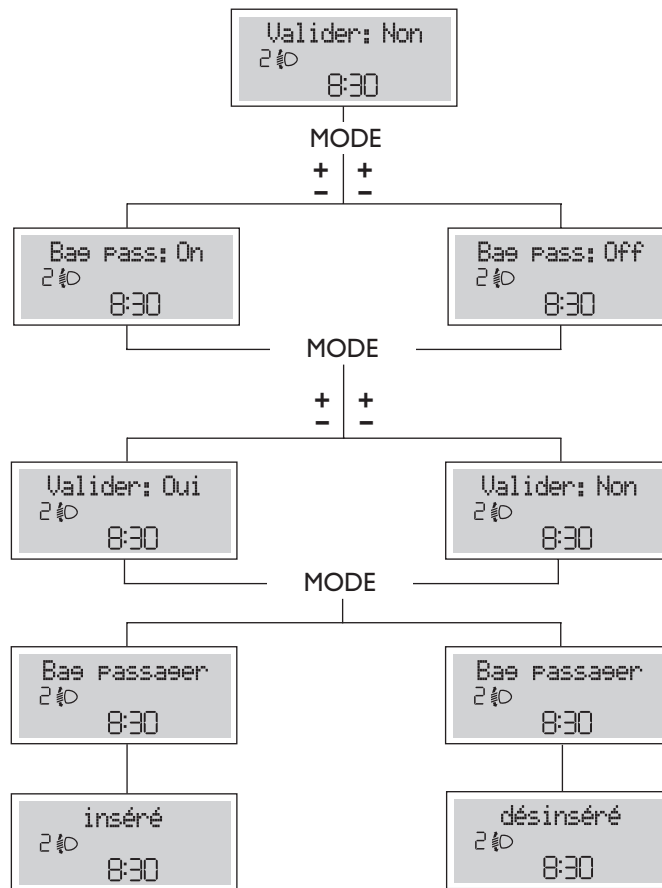

## Sortie Menu

Dernière fonction qui achève le cycle de réglages énumérés sur la page menu initiale.

En appuyant sur le bouton **MENU ESC** par une brève pression, l'afficheur revient à la page-écran standard sans mémoriser.

En appuyant sur le bouton – l'affichage revient au premier article du menu (Bip Vitesse).

## TRIP COMPUTER

### Généralités

Le “Trip computer” permet de visualiser, clé sur **MAR**, les valeurs relatives au fonctionnement du véhicule. Cette fonction se compose de deux “trip” distincts, appelés “Trip A” et “Trip B”, qui surveillent la “mission complète” du véhicule (parcours programmé) de manière indépendante. Les deux fonctions peuvent être mises à zéro (reset - début d’une nouvelle mission).

Le “Trip A” permet de visualiser les grandeurs suivantes:

- Autonomie
- Distance parcourue
- Consommation moyenne
- Consommation instantanée
- Vitesse moyenne
- Durée voyage (durée de conduite).

Le “Trip B”, présent uniquement sur l’afficheur multifonction, permet de visualiser les grandeurs suivantes:

- Distance parcourue B
- Consommation moyenne B
- Vitesse moyenne B
- Temps de voyage B (durée de conduite)

**Note** Le “Trip B” est une fonction désactivable (voir paragraphe “Autorisation Trip B”). Les valeurs “Autonomie” et “Consommation instantanée” ne peuvent pas être mises à zéro.

## Grandeurs visualisées

### Autonomie

Il indique la distance qui peut être encore parcourue avec le carburant présent à l'intérieur du réservoir. L'écran affichera l'indication "----" lorsque:

– la valeur d'autonomie est inférieure à 50 km (ou 30 mi)

– en cas d'arrêt du véhicule le moteur tournant pendant un temps prolongé.

**AVERTISSEMENTS** La variation de la valeur d'autonomie peut être influencée par différents facteurs: style de conduite (voir paragraphe "Style de conduite", dans la section "Démarrage et conduite"), type de parcours (autoroutes, ville, routes en côte, etc.), conditions d'utilisation du véhicule (charge transportée, pression des pneus, etc.). La programmation d'un voyage doit prendre en compte les données énumérées ci-dessus.

### Distance parcourue

Elle indique la distance parcourue depuis le début de la nouvelle mission.

### Consommation moyenne

Elle représente la moyenne des consommations depuis le début de la nouvelle mission.

### Consommation instantanée

Indique la variation, mise à jour en permanence, de la consommation du carburant. En cas d'arrêt du véhicule, moteur lancé, l'afficheur indiquera "----".

### Vitesse moyenne

Elle représente la valeur moyenne de la vitesse du véhicule selon tout le temps écoulé depuis le début de la nouvelle mission.

### Durée voyage

Temps passé à partir du début de la nouvelle mission.

**ATTENTION** Si on ne l'a pas renseigné, ou en cas d'anomalie, toutes les valeurs du Trip computer affichent l'indication "----". Lorsque la condition normale de fonctionnement est rétablie, le comptage des différentes valeurs reprend, sans mise à zéro des valeurs affichées avant l'anomalie, ni début d'une nouvelle mission.

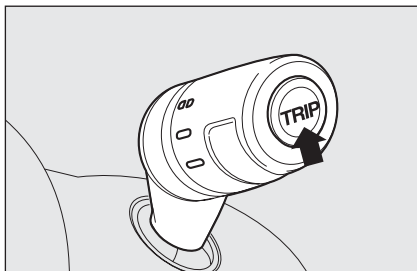

fig. 18

### Bouton TRIP de commande fig. 18

Le bouton **TRIP**, placé sur le levier droit, permet, la clé de contact en position **MAR**, d'accéder à la visualisation des grandeurs décrites précédemment ainsi que de les mettre à zéro pour commencer une nouvelle mission:

- pression brève pour accéder aux visualisations des différentes grandeurs
- pression prolongée pour mettre à zéro (reset) et commencer donc une nouvelle mission.

### Nouvelle mission

Elle commence à partir d'une mise à zéro:

- “manuelle” par l'utilisateur, par la pression sur le bouton correspondant;
- “automatique” quand la “distance parcourue” atteint la valeur, en fonction de l'affichage installé de 3999,9 km ou 9999,9 km ou bien quand la “durée voyage” atteint la valeur de 99.59 (99 heures et 59 minutes);
- après chaque débranchement et branchement suivant de la batterie.

**ATTENTION** L'opération de mise à zéro effectuée en présence des visualisations du “Trip A” effectue seulement le reset des grandeurs concernant sa propre fonction.

**ATTENTION** L'opération de mise à zéro effectuée en présence des visualisations du “Trip B” effectue seulement le reset des grandeurs concernant sa propre fonction.

### Procédure de début de voyage

La clé de contact en position **MAR**, effectuer la mise à zéro (reset) en appuyant et en gardant la pression sur le bouton **TRIP** pendant plus de 2 secondes.

### Sortie Trip

Pour sortir de la fonction Trip: maintenir appuyé le bouton **MENU ESC** pendant plus de 2 secondes.

# SIÈGES

## SIÈGES AVANT fig. 19



### ATTENTION

Tous les réglages doivent impérativement être exécutés sur un véhicule à l'arrêt.

### Réglage refroidissement

Soulever le levier **A** et pousser le siège vers l'avant ou vers l'arrière: pendant la conduite, les bras doivent s'appuyer sur la couronne du volant.



### ATTENTION

Une fois le levier de réglage relâché, toujours vérifier que le siège est bien bloqué sur ses glissières en essayant de le déplacer vers l'avant ou vers l'arrière. Si le siège n'est pas correctement bloqué, il pourrait se déplacer intempestivement en provoquant une perte du contrôle du véhicule.

### Réglage de l'inclinaison du siège

Tourner le pommeau **B**.

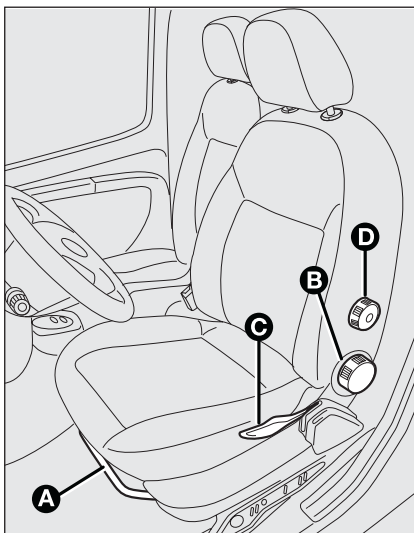

fig. 19

### Réglage de la hauteur du siège conducteur (lorsqu'il est prévu)

Le levier **C** permet de soulever ou de baisser la partie arrière du coussin pour améliorer le confort de la conduite.

**ATTENTION** Le réglage doit être effectué exclusivement en restant assis sur le siège.

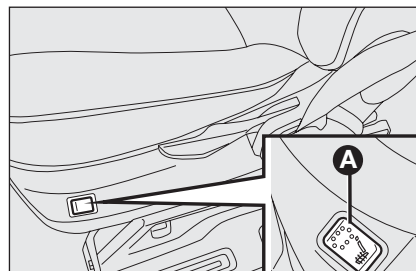

fig. 20

### Réglage lombaire du siège conducteur (lorsqu'il est prévu)

Tourner le pommeau **D** Pour régler l'appui personnalisé entre le dos et le dossier.

### Chauffage des sièges (lorsqu'il est prévu)

Une fois la clé en position **MAR**, appuyer sur le bouton **A**-fig. 20 pour activer ou désactiver la fonction.

L'enclenchement est signalé par l'éclairage de la DEL située sur le bouton même.

## SIÈGE PASSAGER PLIABLE ET ESCAMOTABLE (lorsqu'il est prévu)

Sur certaines versions, le siège passager est pliable et escamotable.

**AVERTISSEMENT** Ne déplacer le siège qu'en l'absence de passagers aux places AR.

### Repli du siège

Pour replier le siège, il faut procéder ainsi:

- ouvrir la portière côté conducteur;
- agir sur les leviers **A-fig. 21** et rabattre vers l'avant le dossier selon le sens indiqué par la flèche;
- agir ensuite sur le dossier **B-fig. 22** en le poussant vers le bas: le siège est alors complètement replié sur lui même dans la position "table";
- tirer la languette **C-fig. 23** et pousser ensuite le dossier vers le bas: le siège est alors complètement replié.

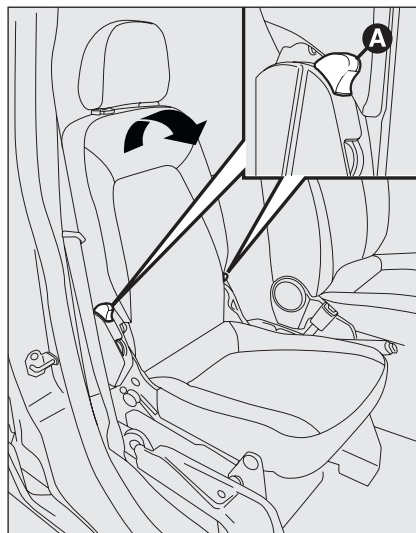

fig. 21

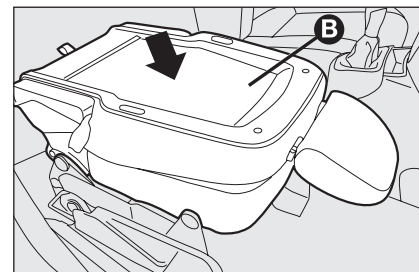

fig. 22

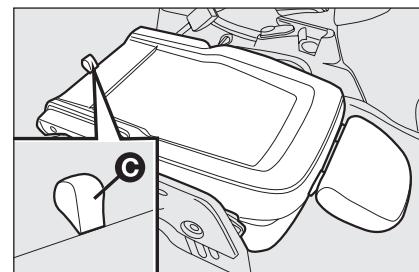

fig. 23

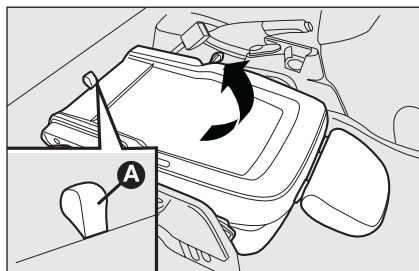

fig. 24

### Remise en place du siège

Pour remettre le siège dans sa position d'utilisation normale, il faut procéder ainsi:

- empoigner la languette **A-fig. 24** et soulever le dossier vers le haut;
- agir sur les leviers **B-fig. 25** et soulever ensuite le siège vers le haut.

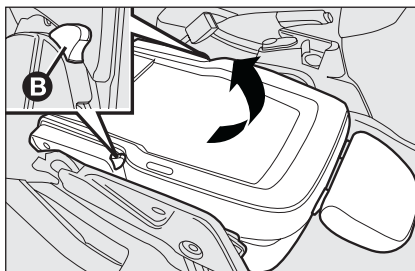

fig. 25



### ATTENTION

*Lorsque le siège passager est en position escamotable, l'espace qui est créé n'est pas utilisable comme compartiment de chargement. Lorsque le véhicule est en marche, il est recommandé d'enlever ou de bloquer tous objets rangés éventuels de façon à empêcher que ceux-ci puissent constituer un obstacle ou un danger pour la conduite.*

*En absence de cloison de séparation entre la cabine et le coffre, les objets ou les colis de grandes dimensions pourraient occuper une partie de la zone passagers de l'habitacle. S'assurer que des tels objets ou colis soient bien bloqués par des tendeurs appropriés et qu'ils ne puissent pas constituer un obstacle ou un danger pour la conduite.*

## ACCÈS AUX SIÈGES ARRIÈRE

Pour accéder aux sièges arrière, ouvrir une des deux portières latérales coulissantes (voir les indications au paragraphe "Portières" dans ce chapitre).

## APPUIE-TETE

### AVANT fig. 26

Ils sont réglables en hauteur et se bloquent automatiquement dans la position voulue.

- Réglage en haut: soulever l'appui-tête jusqu'au déclic de blocage.
- Réglage en bas: appuyer sur le bouton **A** et baisser l'appui-tête.

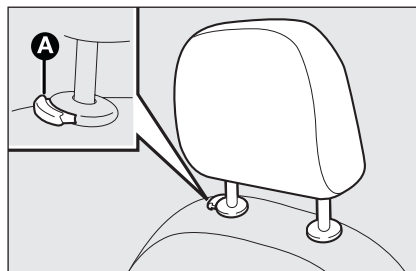

fig. 26

FOT0063m



### ATTENTION

*Tous les réglages doivent être effectués sur un véhicule à l'arrêt avec le moteur coupé. Régler les appui-tête de manière à ce que l'appui soit pour la tête, non pour le cou. Ce n'est que comme ça que leur protection s'avère effective. Pour mieux exploiter l'action protectrice de l'appui-tête, régler le dossier de façon à avoir le buste droit et la tête la plus proche possible de l'appui-tête.*

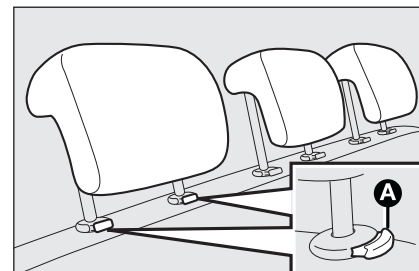

fig. 27

FOT0064m

### ARRIÈRE (lorsqu'ils sont prévus) fig. 27

Pour l'utiliser, soulever les sièges vers le haut.

Pour ramener les appui-tête en position de non utilisation, appuyer sur les boutons **A** et les baisser jusqu'à les faire rentrer dans le siège sur le dossier.

Pour enlever l'appui-tête, il faut le soulever jusqu'à atteindre la position "tout extrait" (position d'utilisation) signalée par un déclic.

**ATTENTION** Pendant l'utilisation des sièges arrière, les appuis-tête doivent toujours être en position "tout extrait".

## VOLANT

Sur certaines versions, le volant peut être réglé dans le sens vertical et axial.

Pour effectuer le réglage, procéder comme suit:

- débloquer le levier **A**-fig. 28 en le poussant vers l'avant (position 1);
- régler le volant;
- bloquer le levier **A** en le tirant vers le volant (position 2).

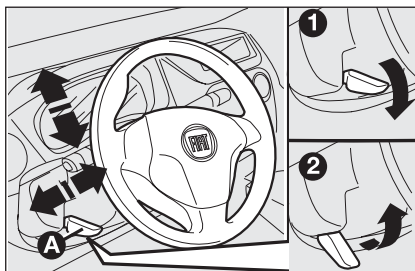

fig. 28

FOT0040m

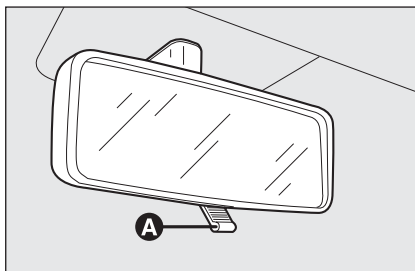

fig. 29

FOT0027m

## RÉTROVISEURS

### RÉTROVISEUR INTÉRIEUR (lorsqu'il est prévu) fig. 29

Il est muni d'un dispositif de sécurité qui en provoque le décrochage en cas de choc violent contre le passager.

En actionnant le levier **A** il est possible de régler le rétroviseur sur deux positions différentes: normale ou anti-éblouissement.



#### ATTENTION

*Tous les réglages doivent être effectués sur un véhicule à l'arrêt avec le moteur coupé.*



#### ATTENTION

*Il est absolument interdite toute intervention en après-vente, produisant des violations de la conduite ou de la colonne de la direction (ex. montage de dispositifs antivols), qui pourraient provoquer, en plus de la décadence des performances du système et de la garantie, de graves problèmes de sécurité, ainsi que la non conformité d'homologation de la voiture.*

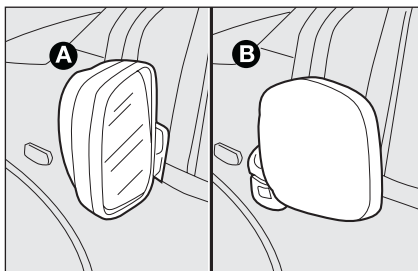

fig. 30

FOT0042m

## RÉTROVISEURS D'AILE

### Repli manuel du rétroviseur

Si nécessaire (par exemple lorsque l'encombrement du rétroviseur crée des difficultés dans un passage étroit) il est possible de déplier les rétroviseurs en les déplaçant de la position **A**-fig. 30 à la position **B**.



#### ATTENTION

*Lorsque le véhicule est en marche, les rétroviseurs doivent toujours être en position A-fig. 30.*



#### ATTENTION

*Les miroirs des rétroviseurs extérieurs étant courbés, ils altèrent légèrement la perception de la distance.*

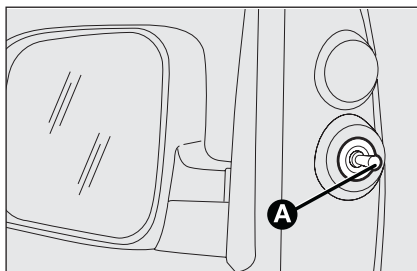

fig. 31

FOT0194m

### Réglage manuel

À partir de l'intérieur du véhicule, agir sur le dispositif **A**-fig. 31.

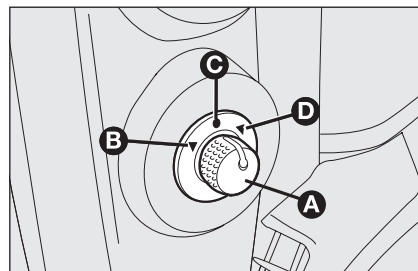

fig. 32

FOT0041m

### Réglage électrique (lorsqu'il est prévu)

Le réglage des rétroviseurs extérieur est possible uniquement avec clé sur **MAR**.

Procéder de cette manière:

- sélectionner à l'aide du déviateur **A**-fig. 32 le rétroviseur désiré (droit ou gauche);
- en déplaçant le déviateur **A** vers la position **B**, et en agissant sur celui-ci, on oriente le rétroviseur extérieur gauche;
- en déplaçant le déviateur **A** vers la position **D**, et en agissant sur celui-ci, on oriente le rétroviseur extérieur droit.

Une fois le réglage terminé, remettre en place le déviateur **A** dans sa position intermédiaire de bloc **C**.

# INSTALLATION DE CHAUFFAGE ET DE VENTILATION

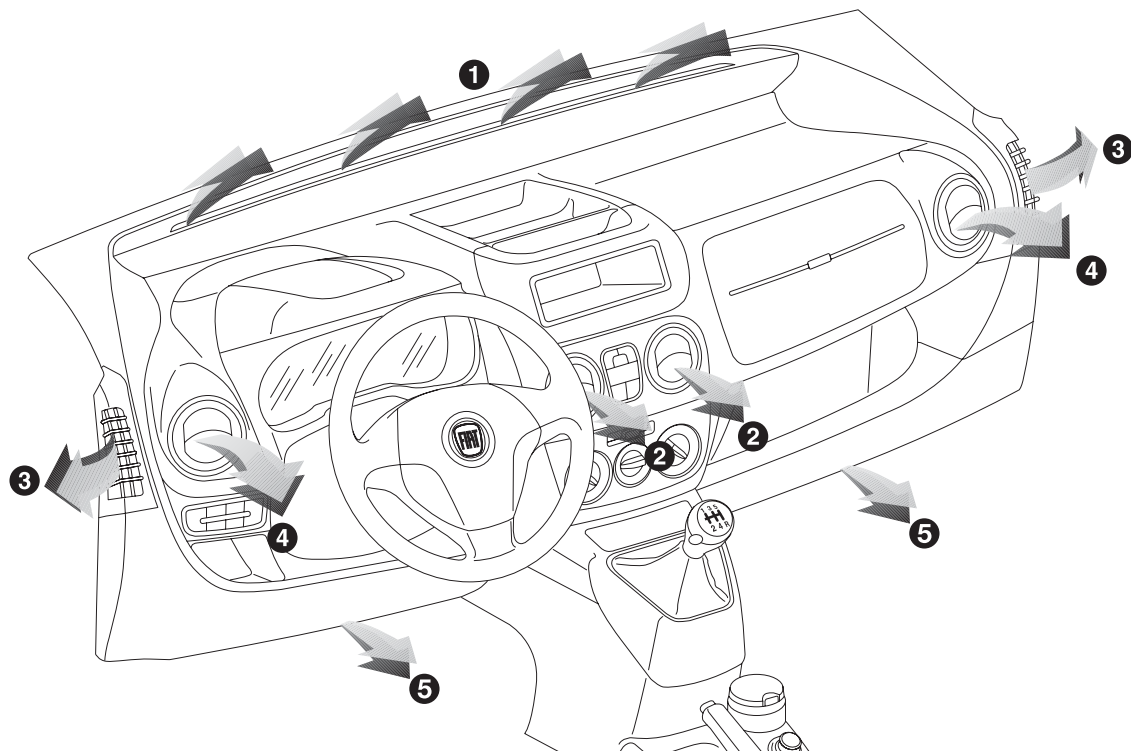

fig. 33

1. Diffuseur fixe supérieur - 2. Diffuseurs orientables centraux - 3. Diffuseur fixe latéraux - 4. Diffuseurs orientables latéraux - 5. Diffuseurs vers les pieds

F0T0148m

PLANCHE  
DE BORD ET  
COMMANDES

SECURITE

DEMARRAGE  
ET CONDUITE

TEMOINS ET  
SIGNALISATION

EN URGENCE

ENTRETIEN DE  
LA VOITURE

CARACTERISTIQUES  
TECHNIQUES

INDEX  
ALPHABETIQUE

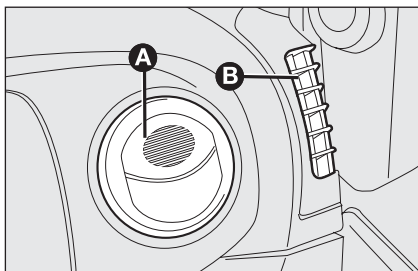

fig. 34

F0T0081m

### DIFFUSEURS CENTRAUX ET LATÉRAUX fig. 34-35

- A** - Diffuseurs orientables latéraux.
- B** - Diffuseur fixe pour vitres latérales.
- C** - Diffuseurs orientables centraux.

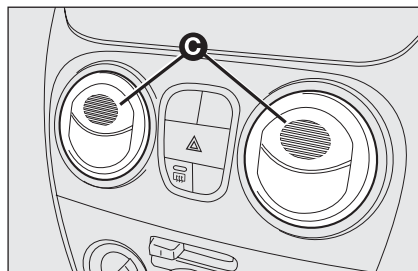

fig. 35

F0T0090m

Pour utiliser les diffuseurs **A** et **C**, agir sur le dispositif correspondant pour les pouvoir orienter dans la position souhaitée.





# CHAUFFAGE ET VENTILATION

## COMMANDES fig. 36

- A:** bouton de réglage de la température de l'air (mélange air chaud/froid)
- B:** curseur activation/désactivation recyclage air intérieur
- C:** bouton d'activation du ventilateur
- D:** bouton de répartition de l'air.

## CONFORT CLIMATIQUE

Le bouton **D** permet que l'air qui pénètre dans le véhicule puisse atteindre toutes les zones de l'habitacle, selon 5 niveaux de distribution:

-  débit d'air des diffuseurs centraux et aérateurs latéraux;
-  il permet de réchauffer les pieds et de maintenir le visage frais (fonction "biveau")
-  il permet un chauffage de l'habitacle plus rapide;
-  pour chauffer l'habitacle et simultanément désembuer le pare-brise;
-  permet le désembuage et le dégivrage du pare-brise et des vitres latérales AV.

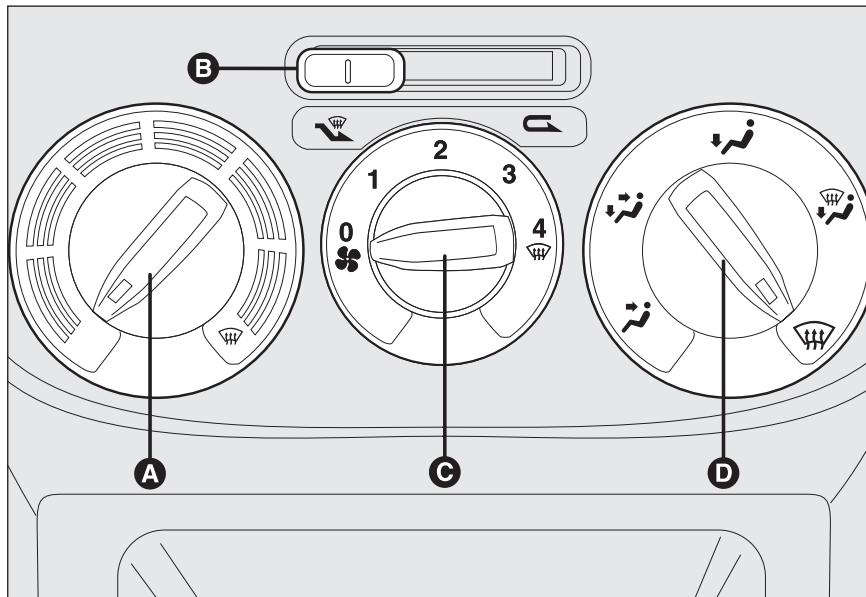





fig. 36

FOT0074m



## CHAUFFAGE

Procéder de cette manière:

- tourner complètement vers la droite (index sur ) le bouton **A**;
- tourner la manette **C** sur la vitesse souhaitée;
- placer le bouton **D** sur:
  -  pour chauffer les pieds et simultanément désembuer le pare-brise;
  -  envoyer de l'air vers les pieds et fournir de l'air plus frais dans les diffuseurs centraux et les aérateurs du tableau de bord;
  -  chauffage rapide.





## CHAUFFAGE RAPIDE

Procéder de cette manière:

- fermer tous les diffuseurs sur le tableau de bord;
- tourner la manette **A** sur ,
- tourner la manette **C** sur 4 ,
- tourner la manette **D** sur .

## DECONDENSATION/ DÉGIVRAGE RAPIDE DU PARE-BRISE ET DES VITRES LATÉRALES AVANT (fonction MAX-DEF)





Procéder de cette manière:

- tourner la manette **A** sur ,
- tourner la manette **C** sur 4 ,
- tourner la manette **D** sur ,
- placer le curseur **B** sur .

Lorsque le désembuage/dégivrage s'est produit, agir sur les commandes pour rétablir les conditions de confort souhaitées.



## Anti-condensation des vitres

En cas de grande humidité extérieure et/ou de pluie et/ou de grandes différences de température entre l'intérieur et l'extérieur de l'habitacle, il est conseillé d'effectuer la manœuvre suivante afin de prévenir la buée sur les vitres:

- placer le curseur **B** sur ,
- tourner la manette **A** sur ,
- tourner la manette **C** sur 2;
- tourner la manette **D** sur  avec possibilité de passage sur  si les vitres ne sont pas embuées.

## RÉGLAGE VITESSE DU VENTILATEUR

Pour obtenir une bonne ventilation de l'habitacle, procéder comme suit:

- ouvrir complètement les diffuseurs d'air centraux et les aérateurs latéraux;
- tourner la manette **A** sur le secteur bleu;
- placer le curseur **B** sur ;
- tourner la manette **C** sur la vitesse souhaitée;
- tourner la manette **D** sur .

## ACTIVATION RECYCLAGE AIR INTÉRIEUR

Placer le curseur **B** en position .

Il est préférable d'enclencher le recyclage de l'air pendant les arrêts dans la circulation ou dans les tunnels, pour éviter que de l'air pollué pénètre de l'extérieur.

Eviter d'utiliser cette fonction pour de trop longues périodes, notamment si plusieurs personnes sont à bord, afin d'éviter le ternissement des vitres.

**ATTENTION** Le recyclage d'air intérieur permet, selon la modalité de fonctionnement sélectionnée ("chauffage" ou "refroidissement"), d'arriver plus rapidement aux conditions désirées. Il est déconseillé d'enclencher le recyclage d'air intérieur pendant les journées pluvieuses/froides afin d'éviter la condensation sur les vitres.

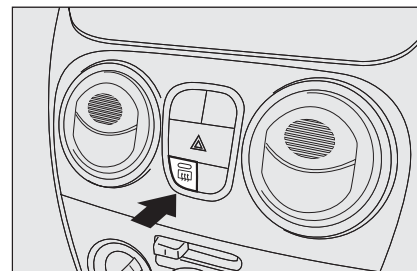



fig. 37

FOT0048m

## DÉGIVRAGE/ DÉGIVRAGE DE LA LUNETTE CHAUFFANTE ET DES RÉTROVISEURS EXTÉRIEURS (lorsqu'il est prévu) fig. 37

Appuyer sur le bouton  pour activer cette fonction. L'enclenchement est signalé par l'allumage de la DEL sur le bouton.

Pour exclure cette fonction, appuyer sur le bouton .

**ATTENTION** Ne pas appliquer d'adhésifs sur la partie intérieure de la vitre arrière près des filaments de la lunette chauffante afin d'éviter de l'endommager.

## CLIMATISEUR MANUEL (lorsqu'il est prévu)

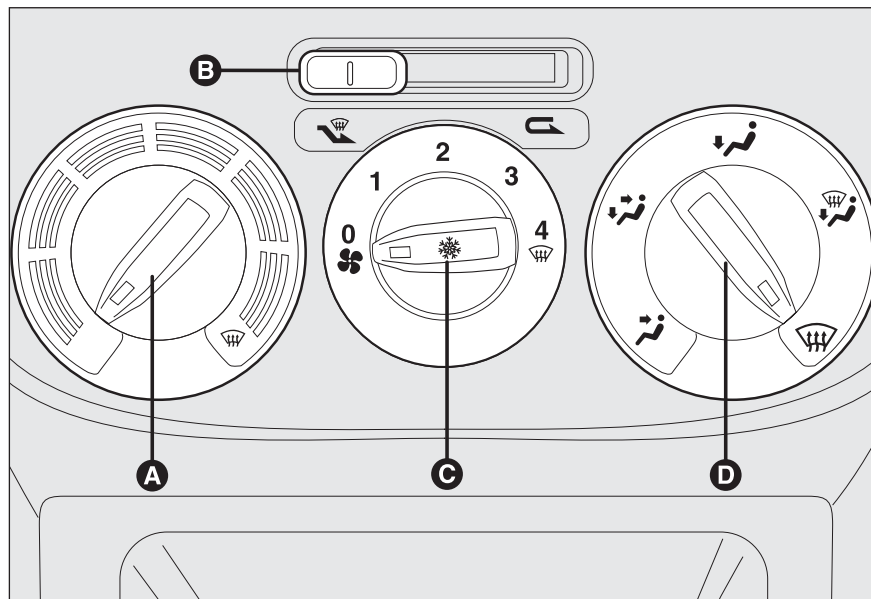

fig. 38

FOT0029m

### COMMANDES fig. 38

- A:** bouton de réglage de la température de l'air (mélange air chaud/froid);
- B:** curseur activation/désactivation recyclage air intérieur;

- C:** bouton d'activation du ventilateur et activation / désactivation du climatiseur;
- D:** bouton de répartition de l'air.

### CONFORT CLIMATIQUE

La bouton **D** permet que l'air qui pénètre dans le véhicule puisse atteindre toutes les zones de l'habitacle, selon 5 niveaux de distribution:

- ↙ débit d'air des diffuseurs centraux et aérateurs latéraux;
- ↙ il permet de réchauffer les pieds et de maintenir le visage frais (fonction " bi-level ")
- ↙ il permet un chauffage de l'habitacle plus rapide;
- ↙ pour chauffer l'habitacle et simultanément désembuer le pare-brise;
- ↙ permet le désembuage et le dégivrage du pare-brise et des vitres latérales AV.



### CHAUFFAGE

Procéder de cette manière:

- tourner complètement vers la droite (index sur ) le bouton **A**;
- tourner la manette **C** sur la vitesse souhaitée;
- placer le bouton **D** sur:
  - ↙ pour chauffer les pieds et simultanément désembuer le pare-brise;
  - ↙ envoyer de l'air vers les pieds et fournir de l'air plus frais dans les diffuseurs centraux et les aérateurs du tableau de bord;
  - ↙ chauffage rapide.





## CHAUFFAGE RAPIDE

Procéder de cette manière:

- fermer tous les diffuseurs sur le tableau de bord;
- tourner la manette **A** sur ;
- tourner la manette **C** sur 4 ;
- tourner la manette **D** sur .

## DECONDENSATION/ DÉGIVRAGE RAPIDE DU PARE-BRISE ET DES VITRES LATÉRALES AVANT (fonction MAX-DEF)

Procéder de cette manière:





- tourner la manette **A** sur ;
- tourner la manette **C** sur 4 ;
- tourner la manette **D** sur ;
- placer le curseur **B** sur .

Lorsque le désembuage/dégivrage s'est produit, agir sur les commandes pour rétablir les conditions de confort souhaitées.

**ATTENTION** L'action anti-buée du climatiseur est très rapide, puisqu'elle déshumidifie l'air: Régler les commandes comme décrit précédemment et activer le climatiseur en appuyant sur le bouton **C**.



## Anti-buée des vitres

En cas de grande humidité extérieure et/ou de pluie et/ou de grandes différences de température entre l'intérieur et l'extérieur de l'habitacle, il est conseillé d'effectuer la manœuvre suivante afin de prévenir la buée sur les vitres:

- placer le curseur **B** sur ;
- tourner la manette **A** sur ;
- tourner la manette **C** sur 2;
- tourner la manette **D** sur  avec possibilité de passage sur  si les vitres ne sont pas embuées.

## RÉGLAGE VITESSE DU VENTILATEUR

Pour obtenir une bonne ventilation de l'habitacle, procéder comme suit:

- ouvrir complètement les diffuseurs d'air centraux et les aérateurs latéraux;
- tourner la manette **A** sur le secteur bleu;
- placer le curseur **B** sur ;
- tourner la manette **C** sur la vitesse souhaitée;
- tourner la manette **D** sur .

## ACTIVATION RECYCLAGE AIR INTÉRIEUR

Placer le curseur **B** en position .



Il est préférable d'enclencher le recyclage de l'air pendant les arrêts dans la circulation ou dans les tunnels, pour éviter que de l'air pollué pénètre de l'extérieur.

Eviter d'utiliser cette fonction pour de trop longues périodes, notamment si plusieurs personnes sont à bord, afin d'éviter le ternissement des vitres.

**ATTENTION** Le recyclage d'air intérieur permet, selon la modalité de fonctionnement sélectionnée ("chauffage" ou "refroidissement"), d'arriver plus rapidement aux conditions désirées. Il est déconseillé d'enclencher le recyclage d'air intérieur pendant les journées pluvieuses/froides afin d'éviter la condensation sur les vitres.

## CLIMATISATION (refroidissement)

Procéder de cette manière:

- tourner la manette **A** sur le secteur bleu;
- tourner la manette **C** sur 4 ;
- placer le curseur **B** sur ;
- tourner la manette **D** sur ;
- appuyer sur le bouton **C**.

### Réglage refroidissement

Procéder de cette manière:

- placer le curseur **B** sur ;
- tourner la manette **A** à droite pour augmenter la température;
- tourner la manette **C** pour diminuer la vitesse du ventilateur.

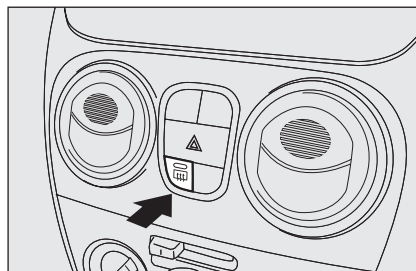



fig. 39

F0T0048m

### DECONDENSATION/ DÉGIVRAGE DE LA LUNETTE CHAUFFANTE ET DES RÉTROVISEURS EXTÉRIEURS (lorsqu'il est prévu) fig. 39

Appuyer sur le bouton  pour activer cette fonction. L'enclenchement est signalé par l'allumage de la DEL sur le bouton.

Pour exclure cette fonction, appuyer sur le bouton .

**ATTENTION** Ne pas appliquer d'adhésifs sur la partie intérieure de la vitre arrière près des filaments de la lunette chauffante afin d'éviter de l'endommager.

## ENTRETIEN DU CIRCUIT

Pendant la saison froide, le circuit de climatisation doit être activé au moins une fois par mois pour une durée d'environ 10 minutes. Avant l'été, faire contrôler l'efficacité du circuit en question auprès du Réseau Après Vente Fiat.

## FEUX EXTÉRIEURS

Les commandes des feux extérieurs sont groupées sur le levier gauche **fig. 40**.

L'éclairage extérieur se produit uniquement avec la clé de contact tournée sur **MAR**.

Quand on allume les feux extérieurs on a aussi l'allumage du tableau de bord et des commandes situées sur la planche de bord.

### FEUX ÉTEINTS

Bague tournée en position **O**.

### FEUX DE POSITION

Tourner la bague en position . Sur le tableau de bord s'éclaire le témoin .

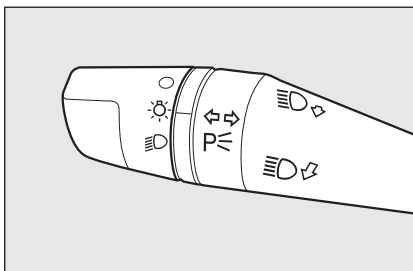





fig. 40

FOT0220m

### FEUX DE PARCAGE



Ils s'allument uniquement avec la clé de contact en position **STOP** ou enlevée, en déplaçant la bague du levier gauche d'abord en position **O** et ensuite sur les positions  ou .

Le témoin  s'allume sur le tableau de bord. En actionnant le levier pour l'indicateur de direction, on peut sélectionner le côté (droit ou gauche) des feux.

## FEUX DE CROISEMENT

Tourner la bague en position . Sur le tableau de bord s'éclaire le témoin .

## FEUX DE ROUTE

La bague en position  tirer le levier vers le volant (2<sup>ème</sup> position instable). Sur le tableau de bord s'éclaire le témoin .

Pour éteindre les feux de route tirer le levier vers le volant (les feux de croisement s'allument de nouveau).



## APPEL DE PHARES

Tirer le levier vers le volant (1<sup>ère</sup> position instable) indépendamment de la position de la bague. Sur le tableau de bord s'éclaire le témoin .

## FEUX DE DIRECTION fig. 41

Placer le levier en position (stable):

- en haut (position 1): activation du clignotant droit;
- en bas (position 2): activation du clignotant gauche.

Sur le tableau de bord s'éclaire par intermittence le témoin  ou .

Les indicateurs de direction se désactivent automatiquement en ramenant le véhicule en position de marche rectiligne.

En voulant signaler un changement de voie momentané, qui n'exige qu'une faible rotation du volant, on peut déplacer le levier vers le haut ou vers le bas sans atteindre le dé clic (position instable). En le relâchant, le levier revient automatiquement au point de départ.

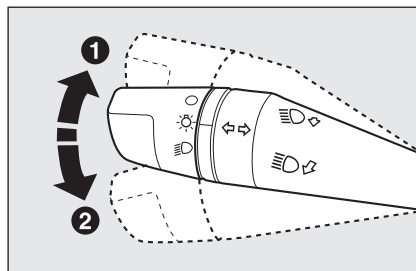

fig. 41

### Fonction "lane change" (changement de voie)

Si l'on veut signaler un changement de voie de marche, placer le levier gauche en position instable pendant moins d'une demi-seconde.

Le clignotant du côté sélectionné s'activera pour 3 clignotements et s'éteindra ensuite automatiquement.

## DISPOSITIF " FOLLOW ME HOME "

Il a pour tâche de permettre, pendant la période de temps sélectionnée, d'éclairer l'espace devant le véhicule.

### Activation

La clé de contact en position **STOP** ou enlevée, tirer le levier vers le volant dans les 2 minutes depuis l'extinction du moteur.

A chaque actionnement du levier, l'allumage des feux est prolongé de 30 secondes, jusqu'à un maximum de 210 secondes; une fois cette période de temps écoulée, les feux s'éteignent automatiquement.

Chaque actionnement du levier provoque l'allumage du témoin  au combiné de bord (en même temps que le message visualisé sur l'afficheur) (voir chapitre "Témoins et messages") pour la durée d'activité de la fonction. Le témoin s'allume au premier actionnement du levier et demeure allumé jusqu'à la désactivation automatique de la fonction. Chaque actionnement du levier augmente seulement la durée d'activation des feux.

### Désactivation

Maintenir le levier tiré vers le volant pendant plus de 2 secondes.

## NETTOYAGE DES VITRES

Le levier droit **fig. 42** commande l'actionnement de l'essuie-glace/lave-vitre et de l'essuie-lunette/lave-lunette (lorsqu'il est prévu).

### ESSUIE-GLACE/ESSUIE-GLACE

Le fonctionnement se produit uniquement lorsque la clé de contact est tournée sur **MAR.**

Le levier droit peut être placé en 4 positions différentes:

- essuie-glace arrêté.
- ⏏ fonctionnement à intermittence.
- ⏪ fonctionnement continu lent.
- ⏩ fonctionnement continu rapide.

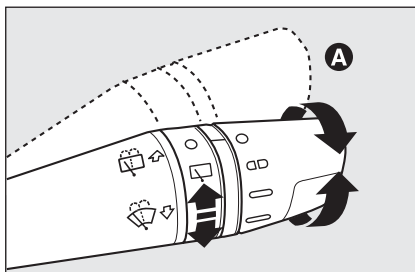

fig. 42

FOTO168m

En déplaçant le levier en position **A-fig. 42** (instable), le fonctionnement est limité le temps durant lequel on retient manuellement le levier dans cette position. Une fois relâché, le levier revient dans sa position en arrêtant automatiquement l'essuie-glace.

Une fois la bague en position **⏏**, l'essuie-glace adapte automatiquement sa vitesse de fonctionnement à celle du véhicule.

Une fois l'essuie-glace en marche, l'essuie-glace arrière est activé automatiquement lorsque l'on passe la marche arrière.



**Ne jamais utiliser l'essuie-glace pour éliminer des couches de neige ou de verglas qui se seraient déposées sur le pare-brise. Dans ces conditions, si l'essuie-glace est soumis à un effort excessif, le relais coupe-circuit coupe le fonctionnement pendant quelques secondes. Ensuite, si la fonction n'est pas rétablie, s'adresser au Réseau Après Vente Fiat.**

## Fonction “ Lavage intelligent “

En tirant le levier vers le volant (position instable) on actionne le lave-glace.

En gardant le levier tiré pendant plus d'une demie seconde, il est possible d'activer automatiquement par un seul mouvement le jet du lave-vitre et l'essuie-glace même.

Le fonctionnement de l'essuie-glace achève trois battements après le relâchement du levier.

Le cycle est terminé par un battement de l'essuie-glace environ 6 secondes après.

## ESSUIE-GLACE ARRIERE/ ESSUIE-GLACE ARRIERE (s'il est prévu)

Le fonctionnement se produit uniquement lorsque la clé de contact est tournée sur **MAR**.

### Activation

L'essuie-glace de lunette AR s'actionne en tournant la bague en position  de la manière suivante:

- en modalité intermittente lorsque l'essuie-glace n'est pas en fonction;
- en modalité synchrone (ayant la moitié de la fréquence de l'essuie-glace) lorsque l'essuie-glace est en fonction;
- en modalité continue, la marche arrière engagée et la commande active.

Lorsque l'essuie-glace est en fonction et que la marche arrière est engagée, on obtient l'activation de l'essuie-lunette en modalité continue.

En poussant le levier vers la planche (position instable) on actionne le jet du liquide du lave-lunette. En gardant le levier poussé pendant plus d'une demie seconde, on active l'essuie-lunette. Lorsqu'on relâche le levier, on active le lavage intelligent, comme pour l'essuie-glace.

## Désactivation

La fonction se termine lorsqu'on lâche le levier.



**Ne jamais utiliser l'essuie-glace pour éliminer des couches de neige ou de verglas qui se seraient déposées sur la lunette AR. Dans ces conditions, si l'essuie-glace est soumis à un effort excessif, le relais coupe-circuit coupe le fonctionnement pendant quelques secondes. Ensuite, si la fonction n'est pas rétablie, s'adresser au réseau d'Après Vente Fiat.**

# PLAFONNIERS

## PLAFONNIER AVANT AVEC TRANSPARENT BASCULANT

La lampe s'allume automatiquement lors de l'ouverture d'une portière avant et elle s'éteint lors de sa fermeture.

Lorsque les portières sont fermées, la lampe s'allume/s'éteint en appuyant sur le transparent **A**-fig. 43 à gauche, comme illustré sur la figure.

## PLAFONNIER AVANT AVEC FEUX SPOT fig. 44 (lorsqu'il est prévu)

L'interrupteur **A** allume/éteint les lampes du plafonnier.

Si l'interrupteur est **A** en position centrale, les lampes **C** et **D** s'allument/éteignent quand on ouvre/ferme les portières.

Lorsque l'interrupteur **A** est actionné à gauche, les lampes **C** et **D** restent toujours éteintes.

Lorsque l'interrupteur **A** est actionné à droite, les lampes **C** et **D** restent toujours allumées.

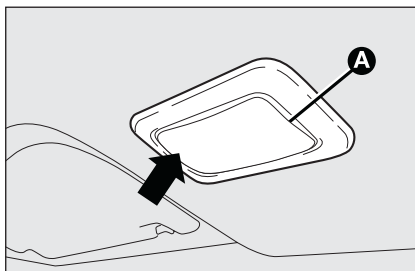

fig. 43

FOT0113m

L'allumage/extinction des lampes est progressif.

L'interrupteur **B** assure la fonction spot; si le plafonnier est éteint, il allume individuellement:

- la lampe **C** si actionné à gauche;
- la lampe **D** si appuyé à droite.

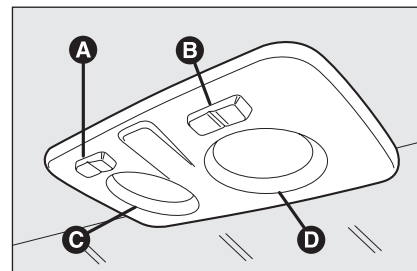

fig. 44

FOT0121m

**ATTENTION** Avant de descendre du véhicule, s'assurer que les deux interrupteurs sont en position centrale; en fermant les portières les lumières s'éteignent en évitant ainsi de décharger la batterie. En tout cas, si l'on oublie l'interrupteur en position toujours allumée, le plafonnier s'éteint automatiquement après 15 minutes à partir de l'extinction du moteur.

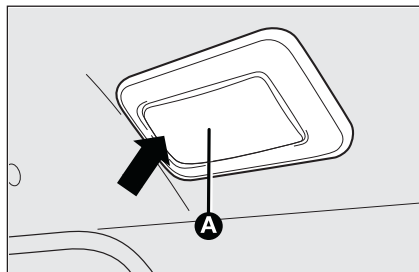

fig. 45

F0T0114m

### PLAFONNIER AR AVEC TRANSPARENT BASCULANT (lorsqu'il est prévu)

La lampe s'allume automatiquement lors de l'ouverture d'une portière avant et elle s'éteint lors de sa fermeture.

Lorsque les portières sont fermées, la lampe s'allume/s'éteint en appuyant sur le transparent **A-fig. 45** à gauche, comme illustré sur la figure.

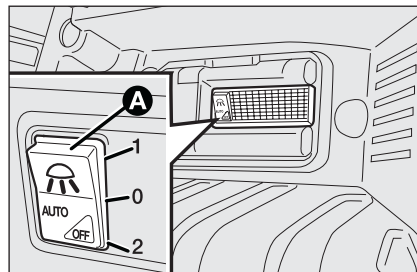

fig. 46

F0T0273m

### PLAFONNIER AR AVEC INTERRUPTEUR (lorsqu'il est prévu)

La lampe s'allume automatiquement lors de l'ouverture des portières latérales coulissantes et de celles à battant arrière, puis elle s'éteint à leur fermeture.

Lorsque les portières sont fermées, la lampe s'allume/s'éteint en appuyant sur l'interrupteur **A-fig. 46**.

L'interrupteur **A** peut être placé selon 3 positions différentes:

- avec l'interrupteur en position centrale (position **0**), la lumière s'allume à l'ouverture d'une portière;
- avec l'interrupteur enfoncé vers la haut (position **1**), la lumière reste toujours allumée;
- avec l'interrupteur enfoncé vers le bas (position **2 - AUTO OFF**), la lumière reste toujours éteinte.

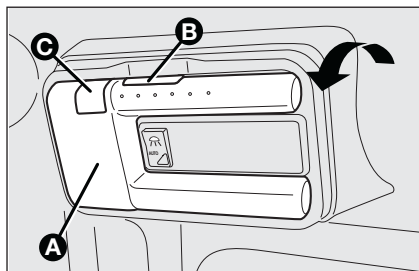

fig. 47

FOT0118m

### PLAFONNIER AMOVIBLE (lorsqu'il est prévu)

Il est situé sur le côté droit du coffre. Il fonctionne aussi bien comme lumière fixe que comme lampe électrique amovible.

Pour utiliser la torche mobile **A-fig. 47** il faut presser le bouton **B** et l'extraire en agissant selon le sens indiqué par la flèche. Appuyer ensuite sur l'interrupteur **C** pour allumer/éteindre la lumière.

Lorsque le plafonnier mobile est relié au support fixe, la batterie de la lampe électrique est rechargée automatiquement.

La recharge du plafonnier d'un véhicule à l'arrêt, avec la clé de contact en position **STOP** ou retirée, est limitée à 15 minutes.



fig. 48

FOT0282m

### PLAFONNIER DANS LE COFFRE A BAGAGES (lorsqu'il est prévu) fig. 48

La lampe s'allume automatiquement quand on ouvre le coffre à bagages et s'éteint quand on le ferme.

## ALLUMAGE/EXTINCTION DES LAMPES DU PLAFONNIER

Les lumières du plafonnier s'allument/s'éteignent selon les modalités suivantes:

*Allumage du plafonnier sans verrouillage des portières*

Plafonnier avant: il s'allume à l'ouverture des portières avant.

Plafonnier arrière: allumage manuel.

Plafonnier amovible (en alternative au plafonnier arrière): allumage manuel pour la partie fixe.

*Extinction du plafonnier avec le verrouillage des portières*

Plafonnier avant et arrière (avec également option plafonnier mobile): ils s'éteignent (avec amortissement) en fermant les portières latérales coulissantes, les portières à battant arrière ou les portières avant.

*Fonctionnement avec un coffre indépendant*



Plafonnier avant: il s'éteint (avec atténuation) en fermant les portières avant.

Plafonnier arrière (avec option plafonnier amovible): il s'éteint (avec atténuation) en fermant les portières arrière.

## COMMANDES

### FEUX DE DÉTRESSE



On les allume en appuyant sur l'interrupteur **A**-fig. 49, quelle que soit la position de la clé de contact.

Lorsque le dispositif est enclenché, sur le tableau de bord s'allument les témoins  et .

Pour éteindre, appuyer de nouveau sur l'interrupteur **A**.

**ATTENTION** L'utilisation des signaux de détresse est réglementée par le code de la route du pays où l'on circule. Se conformer aux normes.

### Freinage d'urgence (si il est prévu)

En cas de freinage d'urgence, les feux de détresse s'allument automatiquement et simultanément, les témoins  et  s'allument sur le tableau de bord. Ils s'éteignent automatiquement dès lors que le freinage redevient normal. Cette fonction est conforme à la législation aujourd'hui en vigueur.

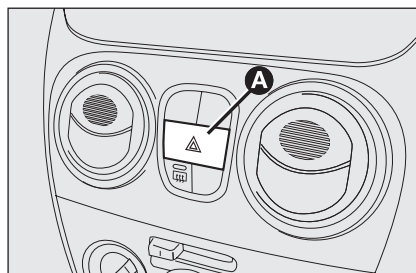



fig. 49

FOT0049m

### FEUX ANTIBROUILLARD (lorsqu'ils sont prévus) fig. 50

Ils s'allument, lorsque les feux de position sont allumés, en appuyant sur le bouton .

Sur le tableau de bord s'allume le témoin .

Ils s'éteignent en appuyant de nouveau sur le bouton.

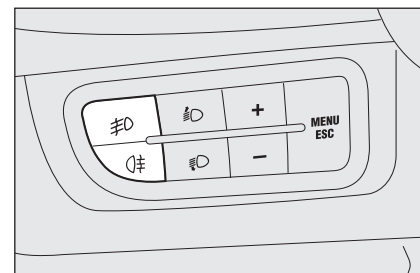



fig. 50

FOT0038m

### FEUX ANTIBROUILLARD ARRIERE fig. 50

Ils s'allument lorsque les feux de croisement ou les feux de brouillard sont allumés, en appuyant sur le bouton .

Sur le tableau de bord s'allume le témoin .

Ils s'éteignent en appuyant de nouveau sur le bouton ou en éteignant les feux de croisement et/ou antibrouillard (si prévus).

## BLOC-SYSTÈME DE CARBURANT

Il intervient en cas de choc, ce qui comporte:

- la coupure de l'alimentation en carburant et donc l'extinction du moteur;
- le déverrouillage automatique des portes;
- l'activation de l'éclairage d'habitacle.

L'intervention du système est accompagné par le message affiché à l'écran " Intervention du bloc-système de carburant. Voir manuel ".

Inspecter soigneusement le véhicule pour vérifier l'absence de fuites de carburant, dans le compartiment moteur, par exemple, ou sous le véhicule, ou encore à proximité du réservoir.

Après le choc, tourner la clé de contact sur **STOP** pour ne pas décharger la batterie.

Pour remettre en état le véhicule, procéder comme suit:

- tourner la clé de contact sur **MAR**;
- activation du clignotant droit;
- désactivation du clignotant droit;
- activation du clignotant gauche;
- désactivation du clignotant gauche;
- activation du clignotant droit;
- désactivation du clignotant droit;
- activation du clignotant gauche;
- désactivation du clignotant gauche;
- tourner la clé de contact sur **STOP**.



### ATTENTION

*Après le choc, si l'on perçoit une odeur de carburant ou si l'on remarque des fuites du système d'alimentation, ne pas réenclencher le système, afin d'éviter des risques d'incendie.*

## ÉQUIPEMENTS INTÉRIEURS

### ACCOUDOIR SIÈGE ARRIÈRE (lorsqu'il est prévu) fig. 51

Sur certaines versions, le siège avant côté conducteur est équipé d'un accoudoir.

Il est possible de soulever/abaisser l'accoudoir en agissant dans le sens indiqué par les flèches.

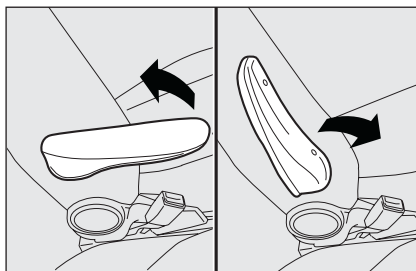

fig. 51

FOT0068m

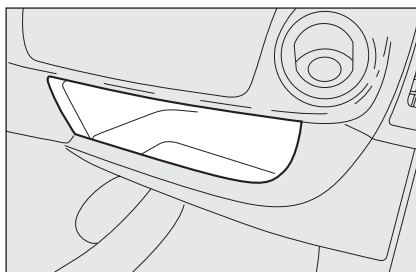

fig. 52

FOT0167m

### COMPARTIMENT PORTE-OBJETS fig. 52

Il est situé devant le siège avant côté passager.

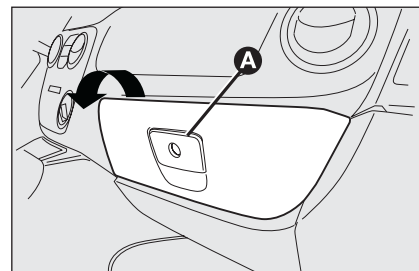

fig. 53

FOT0069m

### BOÎTE À GANTS (si elle est prévue)

Pour l'ouvrir, il faut agir sur la poignée **A**-fig. 53.



#### ATTENTION

**Ne jamais rouler avec la boîte à gants ouverte: sous peine de blessures au passager en cas d'accident.**

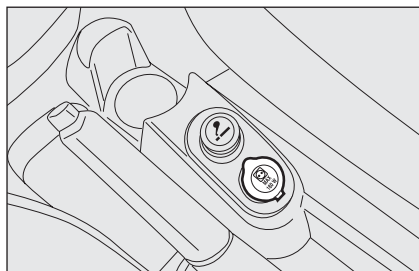

fig. 54

FOT0075m

### PRISE DE COURANT (12V)

Elle est située sur le bac central **fig. 54** et fonctionne uniquement avec la clé de contact en position **MAR**.

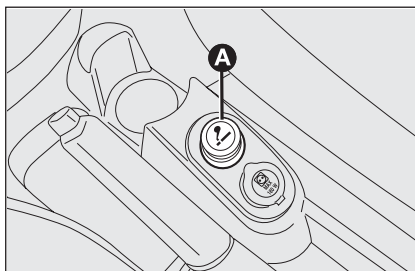

fig. 55

FOT0118m

### ALLUME-CIGARES (si il est prévu)

Il est situé sur le bac central. Pour enclencher l'allume-cigares, appuyer sur le bouton **A-fig. 55** la clé de contact sur **MAR**.

Après environ 15 secondes, le bouton revient automatiquement sur la position initiale et l'allume-cigares est prêt à l'emploi.

**ATTENTION** Vérifier toujours le débranchement de l'allume-cigares.



#### ATTENTION

*L'allume-cigares atteint des températures élevées. Le manipuler avec prudence et ne pas le laisser à la portée des enfants: sous peine d'incendie ou de brûlures.*

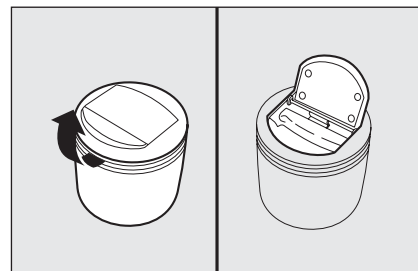

fig. 56

FOT0117m

### CENDRIER **fig. 56** (si il est prévu)

Il est constitué d'un boîtier en plastique, extractible avec encliquetage d'ouverture, qui peut être placé dans les niches porte gobelets/porte canettes présentes sur le bac central.



#### ATTENTION

*Ne pas utiliser le cendrier comme corbeille à papier: le papier pourrait prendre feu en contact des mégots de cigarette.*

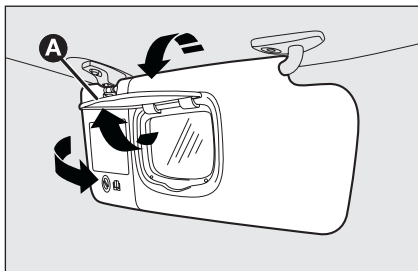

fig. 57

FOT0188m

### AILETTES PARE-SOLEIL fig. 57

Les ailettes pare-soleil côté conducteur et passager peuvent être orientées frontalement et latéralement.

Derrière l'ailette pare-soleil côté conducteur, se trouve un compartiment pour le rangement de billets.

Sur certaines versions, l'ailette côté passager peut être dotée d'un miroir de courtoisie.

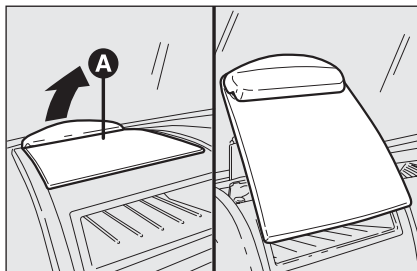

fig. 58

FOT0204m

### ÉCRITTOIRE/PUPITRE (lorsqu'il est prévu)

Au centre du tableau de bord, au dessus du compartiment de l'autoradio, se trouve un écritoire **A-fig. 58**; sur certaines versions, cet écritoire peut être utilisée comme pupitre, en soulevant sa partie arrière et en l'appuyant sur le tableau de bord comme illustré dans la figure.

Sur les versions dotées d'airbag côté passager, l'écritoire est fixe.

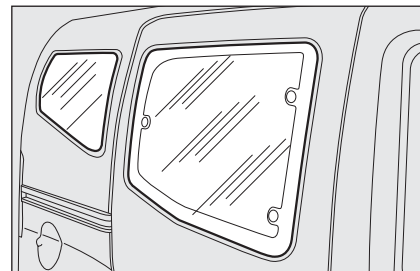

fig. 59

FOT0207m

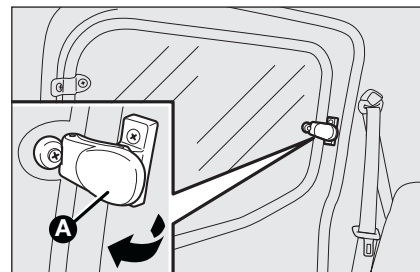

fig. 60

FOT0185m

### VITRES LATÉRALES ARRIÈRE AVEC OUVERTURE "ENTROUVRABLES" fig. 59

Pour mettre à jour, procéder comme suit:

- déplacer le levier **A-fig. 60** vers l'extérieur jusqu'à obtenir l'ouverture complète de la vitre.
- pousser le levier en arrière jusqu'au dé clic de blocage.

Pour les fermer, faire le procédé en sens contraire jusqu'au dé clic dû au correct repositionnement du levier.

# PORTIÈRES

## VERROUILLAGE/ DÉVERROUILLAGE CENTRALISÉ DES PORTIÈRES

### Verrouillage des portières de l'extérieur

Le blocage des portières est activé uniquement si toutes les portières sont fermées. Si une ou plusieurs portières sont ouvertes suite à la pression du bouton  de la télécommande, les clignotants clignotent rapidement pendant environ 3 secondes. En tournant l'insert métallique dans la serrure de la porte côté conducteur dans le sens des aiguilles d'une montre, il est possible de déverrouiller toutes les portes.

En effectuant une double pression rapide sur le bouton  de la télécommande le dispositif dead lock s'active (voir paragraphe "Dispositif dead lock").

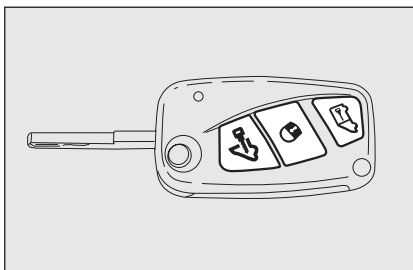



fig. 61

FOT0242m

### Déverrouillage des portières de l'extérieur

Appuyer brièvement sur le bouton  pour déverrouiller toutes les portes l'allumage temporisé des plafonniers et les doubles signaux lumineux des clignotants. En tournant la partie métallique dans la serrure de la portière côté conducteur dans le sens contraire des aiguilles d'une montre, il est possible de débloquer toutes les portières.

## PORTIÈRES LATÉRALES COULISSANTES



### ATTENTION

*Avant d'ouvrir une porte, s'assurer que l'action se déroule en conditions de sécurité.*



*Avant d'effectuer le ravitaillement de carburant, s'assurer que la portière latérale coulissante droite soit complètement fermée; dans le cas contraire, cela pourrait provoquer des dommages à la portière et au système de blocage coulissant avec volet carburant ouvert, actif pendant le ravitaillement.*



### ATTENTION

*Pendant le ravitaillement avec volet ouvert, il n'est pas possible d'ouvrir la portière latérale coulissante droite.*

La portière latérale coulissante est équipée d'un système d'arrêt à ressort qui l'arrête sur la fin de sa course pendant son ouverture: pour la bloquer, pousser simplement la portière contre la butée; pour la débloquer, tirer fermement en avant.

S'assurer dans tous les cas que la portière soit correctement accrochée au dispositif de maintien d'ouverture totale de la portière.



### ATTENTION

*Lorsque le véhicule est garé dans une rue en pente, ne pas laisser la portière coulissante bloquée sur la position ouverte: un choc involontaire pourrait décrocher la portière la laissant ainsi libre d'avancer.*



### ATTENTION

*Avant de laisser le véhicule garé avec les portes coulissantes ouvertes, vérifier toujours que le blocage soit enclenché.*

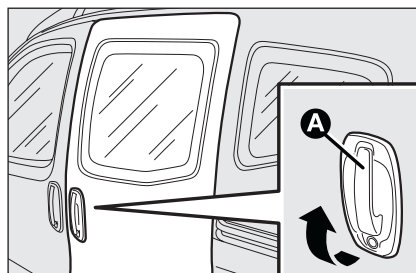

fig. 62

FOTO209m

### Ouverture/fermeture de l'extérieur

**Ouverture:** tourner la partie métallique de la clé dans la serrure et tirer la poignée **A-fig. 62** dans le sens indiqué par la flèche, faire glisser ensuite la portière vers la partie arrière du véhicule jusqu'à la butée qui l'arrête en fin de course.

**Fermeture:** agir sur la poignée **A-fig. 62** et la pousser vers la partie avant du véhicule. Tourner la partie métallique de la clé dans le sens de fermeture.

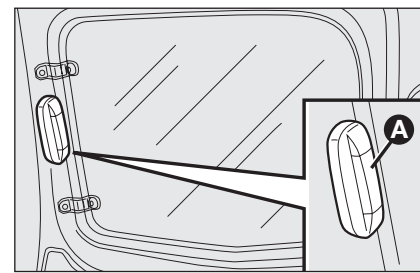

fig. 63

FOTO197m

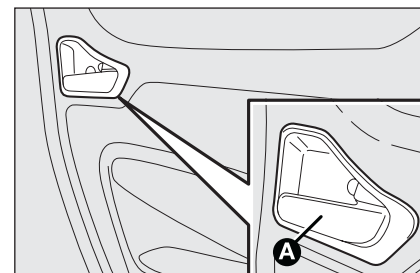

fig. 64

FOTO187m

### Ouverture/fermeture de l'intérieur

**Ouverture:** Appuyer sur le dispositif **A-fig. 63** pour débloquer la portière, tirer ensuite le levier **A-fig. 64** et faire glisser la portière vers la partie arrière du véhicule jusqu'à la butée qui l'arrête.

**Fermeture:** appuyer sur le dispositif **A-fig. 63** pour débloquer la portière et la faire ensuite glisser vers la partie avant du véhicule.

## DISPOSITIF DE SÉCURITÉ POUR ENFANTS fig. 65

Il empêche l'ouverture des portières latérales arrière de l'intérieur.

Le dispositif peut être installé uniquement lorsque la portière latérale coulissante est ouverte:

- position 1 - dispositif activé (porte bloquée);
- position 2 - dispositif désactivé (porte pouvant être ouverte de l'intérieur).

Le dispositif reste enclenché même en effectuant le déverrouillage électrique des portières.

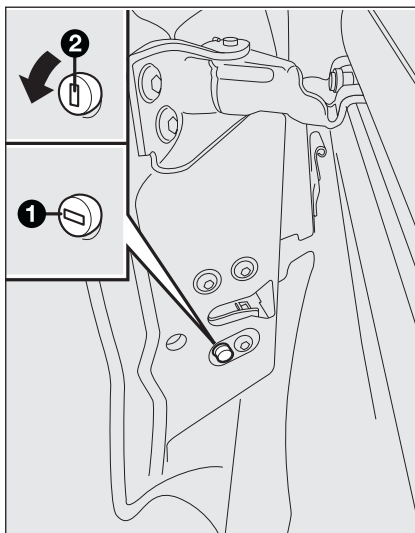

fig. 65

FOT0138m



### ATTENTION

*Utiliser toujours ce dispositif lorsqu'on transporte des enfants.*

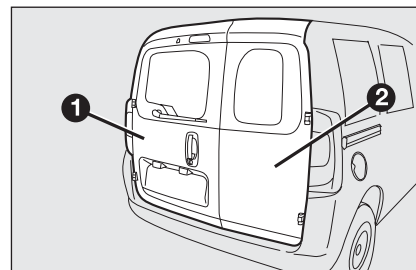

fig. 66

FOT0139m

## PORTIÈRES ARRIÈRE À DEUX BATTANTS fig. 66

Les portières arrière à deux battants sont dotées d'un système à ressort qui les arrête lors de leur ouverture à un angle d'environ 90 degrés.



### ATTENTION

*Le système à ressort a des forces d'actionnement qui sont étudiées pour le meilleur confort d'utilisation, un choc accidentel ou un vent fort pourraient débloquer les ressorts et faire fermer spontanément les battants de la portière.*

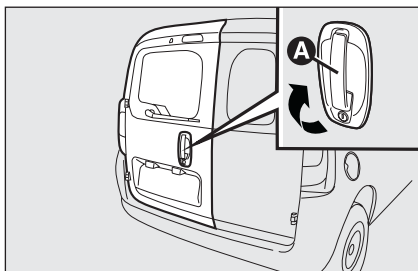



fig. 67

FOT0140m

### Ouverture/fermeture de l'extérieur du premier battant

Pour ouvrir, tourner la partie métallique de la clé dans la serrure, ou bien appuyer sur le bouton  de la télécommande et tirer ensuite la poignée **A-fig. 67** dans le sens indiqué par la flèche.

Pour fermer, tourner la partie métallique de la clé dans le sens de fermeture ou bien appuyer sur le bouton  de la télécommande.



#### ATTENTION

*Lors de la fermeture, fermer complètement la portière à battant droite 2-fig. 66 et ensuite la portière battant gauche 1-fig. 66. Ne jamais fermer en même temps les deux portières.*

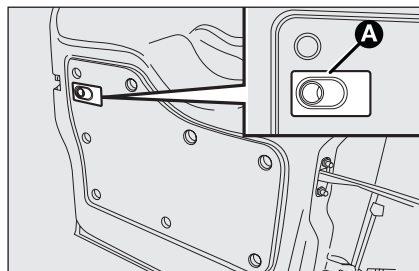

fig. 68

FOT0080m

### Ouverture d'urgence premier battant de l'intérieur du véhicule

À parti de l'intérieur du véhicule, agir sur le dispositif **A-fig 68**

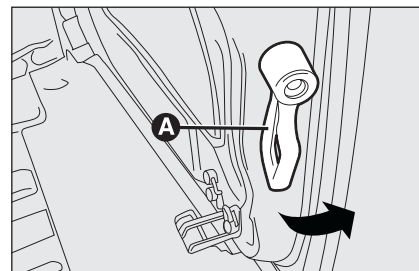

fig. 69

FOT0142m

### Ouverture du second battant

Après avoir ouvert le premier battant, tirer la poignée **A-fig. 69** en agissant dans le sens indiqué par la flèche.

**AVERTISSEMENTS** Utiliser la poignée **A-fig. 69** uniquement dans le sens indiqué par la figure.

# LÈVE-GLACES

## LÈVE-GLACES ELECTRIQUES AVANT (lorsqu'ils sont prévus)

Sur le tableau de bord coté conducteur, sont situés les boutons **fig. 70** qui commandent, avec la clé de contact en position **MAR**:

**A:** Ouverture/fermeture de la vitre gauche

**B:** Ouverture/fermeture de la vitre droite

Appuyer sur les boutons **A** ou **B** pour ouvrir/fermer la vitre désirée.

En appuyant brièvement sur l'un des deux boutons, on provoque le glissement "par à coups" de la vitre, alors qu'en appuyant de façon prolongée, on active le déclenchement "continu automatique", soit à l'ouverture, soit la fermeture. La vitre s'arrête dans la position souhaitée en appuyant de nouveau sur le bouton **A** ou **B**.

Les lève-glaces sont dotés d'un système de sécurité (lorsqu'il est prévu) en mesure de reconnaître la présence éventuelle d'un obstacle pendant le mouvement de fermeture de la vitre; lors de cet événement, le système interrompt et inverse immédiatement la course de la vitre.

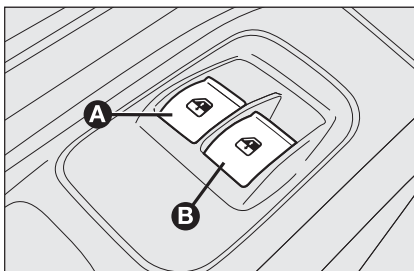

fig. 70

F0T0044m

**AVERTISSEMENTS** Dans le cas où la fonction anti-pincement est activée 5 fois en l'espace d'une seconde, le système entre automatiquement en mode "recovery" (autoprotection). Cette condition est signalée par la remontée par à-coups de la vitre lors de la fermeture.

Dans ce cas, effectuer la procédure de rétablissement du système en procédant ainsi:

- effectuer l'ouverture des vitres;
- ou
- tourner la clé de contact sur **STOP** et ensuite sur **MAR**.

Si aucune anomalie n'est présente, la vitre reprend automatiquement son fonctionnement habituel.

**ATTENTION** La clé de contact sur **STOP** ou enlevée, les lève-glaces restent actifs pendant environ 2 minutes et se désactivent immédiatement quand on ouvre une des portières.



### ATTENTION

*Une mauvaise utilisation des lève-glaces électriques peut s'avérer dangereuse. Avant et pendant l'actionnement, toujours vérifier que les passagers soient à l'abri de lésions que le mouvement des vitres pourrait leur infliger directement ou en entraînant des objets personnels.*



### ATTENTION

*En quittant le véhicule, toujours retirer la clé du contact pour éviter que les lève-glaces électriques, par un actionnement intempestif, puissent constituer un danger pour les passagers encore à bord.*

## LÈVE-VITRE AVANT MANUELS

Certaines versions sont équipées de lève-glaces avant à commande manuelle.

Pour l'ouverture / la fermeture des vitres, actionner la poignée correspondante.

## COFFRE À BAGAGES

### OUVERTURE HAYON DE L'EXTERIEUR

Le hayon du coffre à bagages (lorsqu'il est déverrouillé) peut être ouvert uniquement de l'extérieur en agissant sur la poignée électrique d'ouverture **A-fig. 71** placée sous la grosse poignée.

Le hayon peut aussi être ouvert à n'importe quel moment si les portes de la voiture sont déverrouillées.

Pour l'ouvrir, il faut habiliter la poignée en ouvrant une des portes avant ou déverrouiller les portes à l'aide de la télécommande ou en utilisant la clé mécanique.

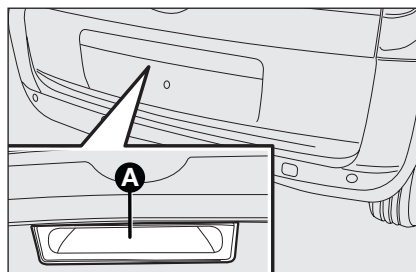

fig. 71

FOT0250m

### OUVERTURE D'URGENCE DE L'INTERIEUR

En cas d'urgence, il est possible d'ouvrir le coffre de l'intérieur du véhicule, en procédant comme il suit:

- Ouvrir la porte latérale coulissante et rabattre complètement les sièges AR;
- en opérant à l'intérieur du coffre à bagages, appuyer sur le levier **A-fig. 72**, et ouvrir le hayon.

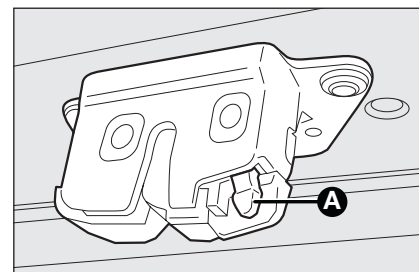

fig. 72

FOT0285m



#### ATTENTION

*Si lors d'un voyage dans des zones où il est difficile d'effectuer le ravitaillement, il est possible de transporter du carburant dans un bidon de réserve, il faut le faire dans le respect des dispositions de loi, en employant uniquement un bidon homologué et fixé correctement. Toutefois, ces précautions ne suffisent pas à éviter un risque d'incendie en cas de choc.*



#### ATTENTION

*Ne jamais entreposer dans le coffre des charges supérieures à celles autorisées, voir chapitre "Caractéristiques techniques". S'assurer également que les objets contenus dans le coffre soient bien arimés, pour éviter qu'un freinage brusque puisse le projeter vers l'avant et blesser les passagers.*

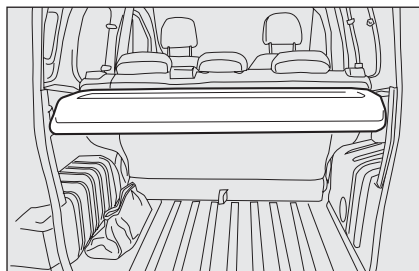

fig. 73

FOT0061m

## ENLÈVEMENT DE LA PLAGE ARRIÈRE

La plage AR **fig. 73** est constituée de deux parties. Pour l'enlever complètement, procéder comme suit:

- ouvrir le hayon de coffre à bagages et soulever la partie AV **A-fig. 74**, en décrochant l'axe **A-fig. 75** de son siège **B-fig. 76**;
- soulever la partie AR **B-fig. 74**, en décrochant les axes **B** et **C-fig. 75** de leurs sièges **D** et **E-fig. 76**;

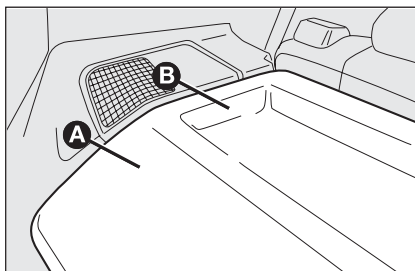

fig. 74

FOT0062m

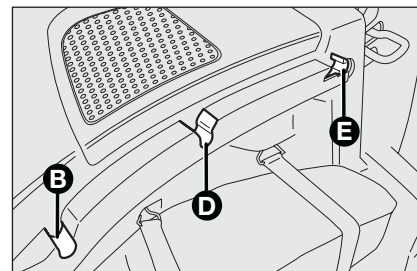

fig. 76

FOT0287m

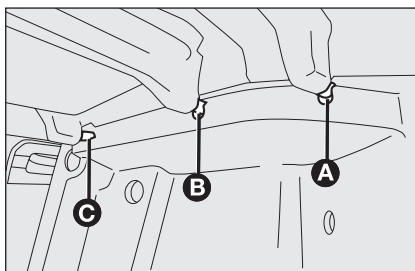

fig. 75

FOT0063m



### ATTENTION

*Il est absolument interdit d'utiliser le siège arrière avec le dossier rabattu pour le transport de chargements ou de bagages. Le chargement pourrait être projeté contre le dossier des sièges avant, provoquant ainsi de graves lésions aux passagers.*

Lorsque le siège est complètement replié, enlever la plage AR comme décrit précédemment et la placer transversalement entre les dossiers des sièges avant et le siège arrière rabattu.

Pour remettre en place la plage AR, exécuter les opérations dans le sens inverse par rapport à celles décrites précédemment.

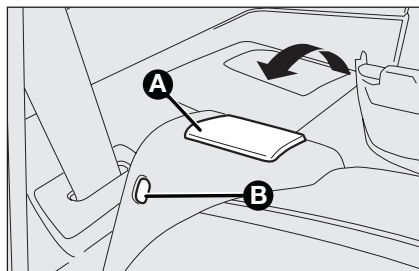

fig. 77

FOT0289m

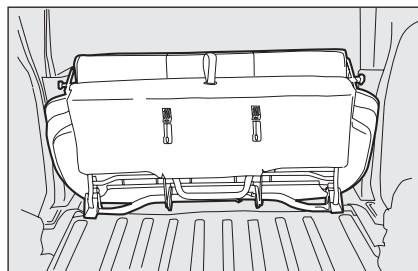

fig. 79

FOT0086m

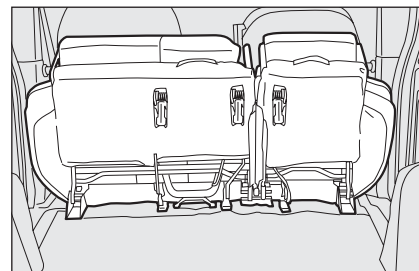

fig. 81

FOT0290m

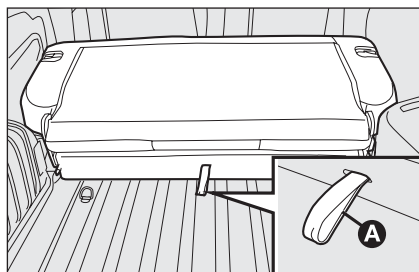

fig. 78

FOT0085m

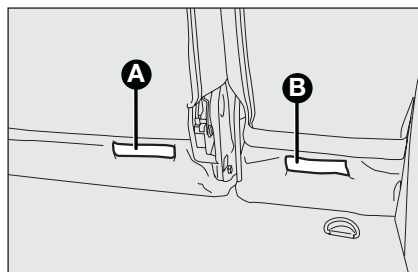

fig. 80

FOT0289m

## AGRANDISSEMENT DU COFFRE

Procéder de cette manière:

- ouvrir le hayon coffre à bagages et déposer la tablette AR (voir ce qui est décrit au paragraphe précédent);
- baisser complètement les appuis-tête du siège arrière;

- déplacer latéralement la ceinture de sécurité en vérifiant que la sangle soit complètement détendue et sans entortillements;
- soulever le levier **A-fig. 77** de retenue du dossier et rabattre ce dernier en avant, afin d'obtenir un coffre de chargement uniforme. Le soulèvement du levier est signalé par une "bande rouge" **B**;

## Versions avec siège AR entier

- Pour agrandir davantage le compartiment de chargement, tirer la languette **A-fig. 78** située derrière le dossier du siège AR et rabattre en avant le siège et le dossier **fig. 79**.

## Versions avec siège AR dédoublé

Pour agrandir davantage le compartiment de chargement, tirer les languettes **A** et **B-fig. 80**, situées derrière les dossiers des sièges AR et rabattre en avant les sièges et les dossiers **fig. 81**.

**NOTE** Des élastiques sont prévus sur les sièges entiers ou dédoublés, fixés sur le bord arrière du coussin pour accrocher le siège rabattu aux tiges des appuis-tête des sièges avant.

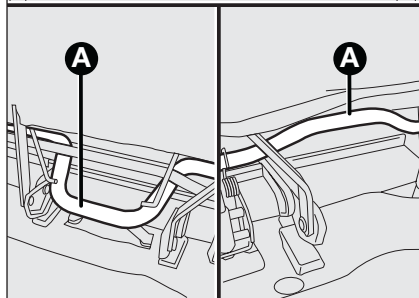
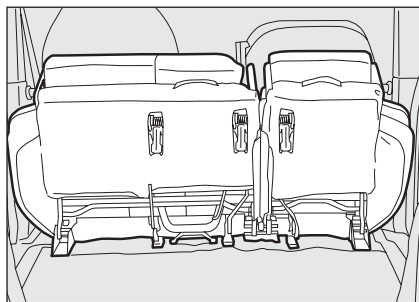

fig. 82

FOT0291m

## DEPOSE DU SIEGE AR

En cas de transport de chargements encombrants, il est possible d'agrandir davantage le compartiment de chargement en enlevant le siège arrière.

Après avoir rabattu le siège AR comme décrit précédemment, agir sur les deux étriers **A-fig. 82** situés latéralement sous le siège (un par côté).

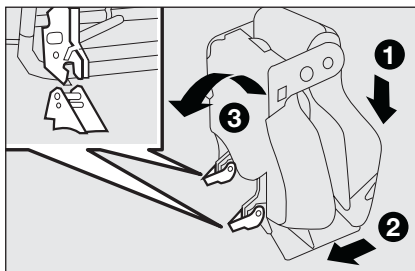

fig. 83

FOT0302m

## REMISE EN PLACE DU SIÈGE AR

Procéder de cette manière:

- vérifier que la sangle des ceintures de sécurité soit correctement insérée dans l'étrier;
- replacer le coussin en position horizontale et vérifier qu'il soit accroché correctement;
- rabattre en arrière le dossier et vérifier qu'il soit accroché correctement.

Sous le coussin du siège dédoublé on trouvera un idéogramme (**fig. 83**) décrivant l'opération de rattachage aux étriers visés au plancher.

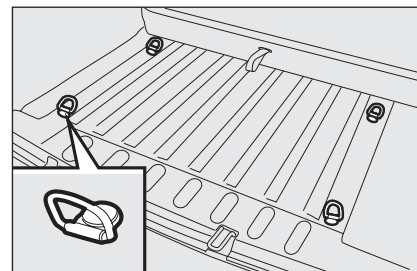

fig. 84

FOT0058m

## ANCRAGE DU CHARGEMENT

fig. 84

Pour faciliter la fixation du chargement, des crochets fixés au plancher (en nombre variable selon les différents équipements) sont présents:

## CAPOT MOTEUR

### OUVERTURE

Procéder de cette manière:

- tirer le levier **A-fig. 85** dans le sens indiqué par la flèche;
- agir sur le levier **B-fig. 86** et soulever le coffre;
- soulever le capot moteur;
- soulever vers le haut le levier de support du capot moteur **A-fig. 87** et l'accompagner jusqu'à entendre le dé clic de blocage.



#### ATTENTION

*Avant de soulever le capot, s'assurer que le bras de l'es-ui-se-gla-ces ne soit pas soulevé du pa-re-brise.*

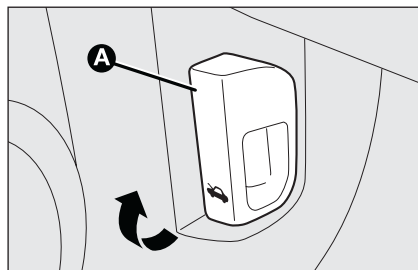

fig. 85

FOT0046m

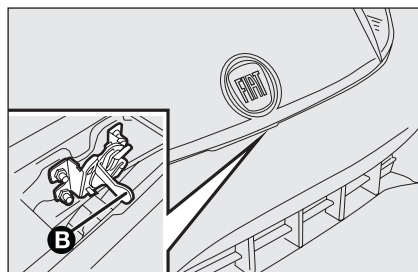

fig. 86

FOT0067m

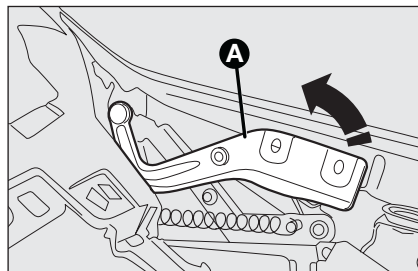

fig. 87

FOT0216m

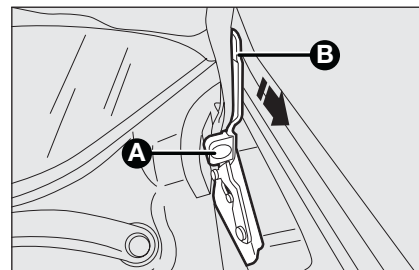

fig. 88

FOT0283m

### FERMETURE

Procéder de cette manière:

- soulever le capot avec une main et avec l'autre tirer vers soi le dispositif **A-fig. 88** et baisser ensuite le levier **B**;
- baisser le capot à environ 20 cm du compartiment moteur, puis le lâcher et s'assurer qu'il est parfaitement fermé, et non seulement accroché en position de sécurité, en essayant de le rouvrir. Si tel est le cas, ne pas exercer de pression sur le capot, mais le soulever à nouveau et recommencer l'opération.

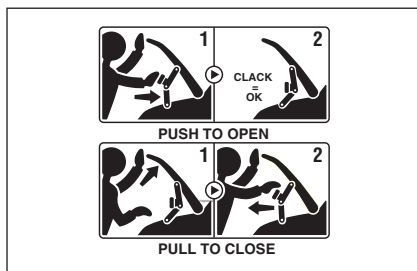

fig. 89

FOT0215m

**AVERTISSEMENT** Dans tous les cas, une plaquette récapitulative des opérations d'ouverture/fermeture du capot moteur précédemment décrites (voir **fig. 89**) figure sous le capot du moteur.

## PORTE-BAGAGES/ PORTE-SKIS

### PREEQUIPEMENT ATTELAGES

Les accrochages de prédisposition sont placés dans les points **A** et **B**-fig. 90.

### BARRES LONGITUDINALES fig. 91 (lorsqu'elles sont prévues)

Sur certaines versions, le véhicule est équipé de deux barres longitudinales qui peuvent être utilisées, avec l'ajout d'accessoires spécifiques, pour le transport d'objets divers (par exemple ski, windsurf, etc.).

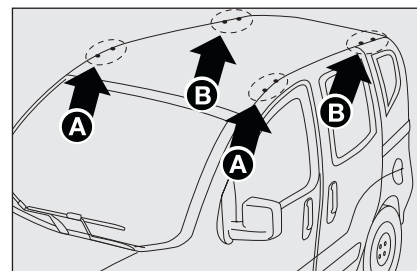

fig. 90

FOT0278m

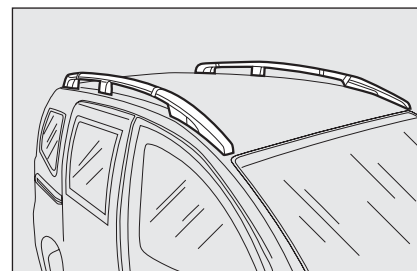

fig. 91

FOT0208m



### ATTENTION

*Pour des raisons de sécurité, le capot moteur doit toujours rester parfaitement fermé pendant que le véhicule roule. Par conséquent, toujours vérifier la fermeture du capot en s'assurant que le dispositif de blocage est enclenché. Si pendant la marche on devait se rendre compte que le dispositif de blocage n'est pas bien enclenché, s'arrêter immédiatement et le fermer correctement.*



### ATTENTION

*Respecter scrupuleusement les dispositions législatives en vigueur concernant mesures maximum d'encombrement.*



*Répartir uniformément le chargement et tenir compte, dans la conduite, de l'augmentation de la sensibilité du véhicule au vent latéral.*



### ATTENTION

*Après avoir roulé sur quelques kilomètres, contrôler à nouveau la fermeture des vis des attelages.*



*Ne jamais dépasser les chargements maximaux autorisés voir chapitre "Caractéristiques techniques".*

## PHARES

### ORIENTATION DU FAISCEAU LUMINEUX

L'orientation correcte des phares est très importante pour le confort et la sécurité du conducteur et des autres utilisateurs de la route. Pour garantir les meilleures conditions de visibilité lorsqu'on roule feux allumés, l'assiette des phares du véhicule doit être correcte. Pour le contrôle et le réglage éventuel s'adresser au Réseau Après-vente Fiat.

### CORRECTEUR ASSIETTE DES PHARES

Il fonctionne avec clé de contact sur **MAR** et feux de croisement mis.

Un véhicule chargé penche vers l'arrière, ce qui entraîne la montée du faisceau lumineux. Dans ce cas, il est nécessaire de corriger l'orientation.

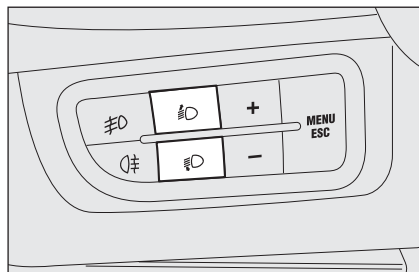

fig. 92

FOT0087m

### Réglage de l'assiette des phares

Pour le réglage, agir sur les boutons et fig. 92 situés sur le tableau de bord.

L'afficheur du tableau de bord donne l'indication visuelle de la position pendant le réglage.

Position 0 - une ou deux personnes sur les sièges avant.

Position 1 - cinq personnes.

Position 2 - cinq personnes + charge dans le coffre à bagages.

Position 3 - conducteur + charge maximale autorisée dans le coffre à bagages.

**ATTENTION** Contrôler l'orientation des faisceaux lumineux chaque fois que le poids de la charge transportée change.

### ORIENTATION DES FEUX ANTIBROUILLARD (lorsqu'ils sont prévus)

Pour le contrôle et le réglage éventuel s'adresser au Réseau Après-vente Fiat.

### RÉGLAGE DES PHARES À L'ÉTRANGER

Les projecteurs de croisement sont orientés pour la circulation dans le pays de la première mise en commerce. Dans les pays avec un système de circulation opposée, pour ne pas éblouir les véhicules qui viennent en direction contraire, il faut modifier l'orientation du faisceau lumineux au moyen de l'application d'un film autocollant, expressément étudiée. Ce film est prévu dans la Lineaccessori Fiat et on peut le repérer auprès du Réseau Après-vente Fiat.

## SYSTÈME ABS

Ce système, partie intégrante du système de freinage, empêche, quelle que soit la condition de la chaussée et l'intensité du freinage, le blocage des roues et par conséquent le patinage d'une ou de plusieurs roues, en garantissant ainsi le contrôle du véhicule même en cas de freinage d'urgence.

Le système EBD (Electronic Braking force Distribution) complète le système et permet de répartir le freinage entre les roues avant et arrière.

**ATTENTION** Pour l'efficacité maximale du système de freinage il faut une période d'ajustement d'environ 500 km: durant cette période, il est conseillé d'éviter des freinages trop brusques, répétés et prolongés.

## INTERVENTION DU SYSTÈME

L'intervention du système ABS peut être perçue grâce à une légère pulsation de la pédale de frein, qui s'accompagne d'un bruit: ceci indique qu'il faut adapter la vitesse au type de chaussée sur laquelle on roule.



### ATTENTION

*Quand l'ABS intervient, et que vous percevez les pulsations de la pédale de frein, ne diminuez pas la pression exercée, mais appuyez à fond sur la pédale sans crainte; vous pourrez ainsi vous arrêter dans l'espace le plus réduit possible, compte tenu des conditions de la chaussée.*



### ATTENTION

*L'intervention de l'ABS indique qu'on va atteindre la limite d'adhérence entre pneus et chaussée: il faudra donc ralentir pour adapter la marche à l'adhérence disponible.*



### ATTENTION

*L'ABS exploite au mieux l'adhérence disponible, mais il ne peut pas l'augmenter; il faut donc être très prudent sur les chaussées glissantes, sans courir de risques inutiles.*



## SIGNALISATIONS D'ANOMALIES

### Anomalie ABS

Elle est signalée par l'allumage du témoin  sur le tableau de bord (sur certaines versions en même temps que le message sur l'afficheur) (voir chapitre "Témoins et signalisations").

Dans ce cas, le système de freinage maintient son efficacité, mais sans la puissance assurée par le système ABS. Rouler prudemment jusqu'au réseau d'Après Vente le plus proche pour faire contrôler le système.

## Avarie EBD

Elle est signalée par l'allumage des témoins  et  sur le tableau de bord (sur certaines versions en même temps que le message sur l'afficheur) (voir chapitre "Témoins et signalisations").

Dans ce cas, si l'on freine brusquement, un blocage précoce du train AR peut se produire, avec risque de dérapage. Rouler très prudemment jusqu'au réseau d'Après Vente le plus proche pour faire contrôler le système.



### ATTENTION

*En cas d'allumage du seul témoin  au combiné de bord (sur certaines versions conjointement au message affiché sur l'afficheur), arrêter immédiatement le véhicule et s'adresser au réseau d'Après Vente Fiat le plus proche. Une fuite éventuelle de fluide du circuit hydraulique, en effet, compromet aussi bien le fonctionnement du système de freinage traditionnel que celui avec système d'antiblocage des roues.*

## SYSTÈME EOBD

Le système EOBD (European On Board Diagnosis) effectue un diagnostic permanent des composants du véhicule reliés aux émissions. Il signale aussi, par l'intermédiaire de l'allumage du témoin  sur le combiné de bord (sur certaines versions en même temps que le message visualisé par l'afficheur), la condition de détérioration des composants mêmes (voir chapitre "Témoins et signalisations").

L'objectif du système est de :

- tenir sous contrôle l'efficacité du système;
- signaler l'augmentation des émissions due à un mauvais fonctionnement du véhicule;
- signaler la nécessité de remplacer certains composants détériorés.



Le système dispose aussi d'un connecteur, en interface grâce à des instruments appropriés, permettant la lecture des codes d'erreur mémorisés par la centrale, avec une série de paramètres spécifiques du diagnostic et du fonctionnement du moteur.

Ce contrôle peut être également effectué par les agents responsables du contrôle de la circulation.

ATTENTION Après avoir éliminé l'inconvénient, pour le contrôle complet du système le Réseau Après-vente Fiat doit effectuer le test au banc d'essai et, le cas échéant, des essais sur la route qui peuvent demander également un grand nombre de kilomètres.



### ATTENTION

*Si, en tournant la clé sur MAR, le témoin  ne s'allume pas ou si, pendant la marche, il s'allume en mode fixe ou clignotant (accompagné, sur certaines versions, d'un message affiché à l'écran), s'adresser le plus tôt possible au Réseau Après-vente Fiat. Le fonctionnement du témoin  peut être vérifié au moyen d'appareils spéciaux des agents de contrôle de la circulation. Se conformer aux normes en vigueur dans le Pays concerné.*

## CAPTEURS DE STATIONNEMENT (lorsqu'ils sont prévus)

Ils sont placés dans le pare-chocs arrière **fig. 93** et ont la fonction de relever et prévenir le conducteur, par une signalisation sonore intermittente, de la présence d'obstacles à l'arrière de la voiture.

### ACTIVATION

Les capteurs s'activent automatiquement lors de l'engagement de la marche arrière.

À la diminution de la distance de l'obstacle placé derrière le véhicule, correspond une augmentation de la fréquence du signal sonore.

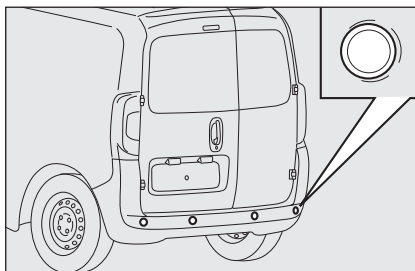

fig. 93

FOT0165m

### SIGNALISATION SONORE

Lorsqu'on engage la M.AR, une signalisation sonore intermittente est automatiquement activée (un bip court pour indiquer l'activation du système)

La fréquence de la signalisation sonore:

- augmente lorsque la distance entre le véhicule et l'obstacle diminue;
- devient continu lorsque la distance qui sépare le véhicule de l'obstacle est inférieure à environ 30 cm alors qu'il s'interrompt immédiatement si la distance de l'obstacle augmente;
- il reste constant si la distance entre le véhicule et l'obstacle reste inchangée.

### Distances de localisation

Rayon d'action central 120 cm

Rayon d'action latéral 60 cm

Si les capteurs localisent plusieurs obstacles, on prend en considération seulement celui à une distance mineure.

### SIGNALISATIONS D'ANOMALIES

Les anomalies éventuelles des capteurs de parking sont signalées, pendant l'engagement de la M.AR, par un signal sonore d'une durée de 3 secondes.



**Pour le bon fonctionnement du système, il est primordial de toujours éliminer la boue, la saleté ou le verglas éventuels sur les capteurs. Pendant le nettoyage des capteurs, veiller surtout à ne pas les rayer ou les endommager; éviter d'utiliser des chiffons secs ou rêches. Laver les capteurs à l'eau propre, en y ajoutant éventuellement du shampoing pour automobiles. Dans les stations de lavage automatique qui utilisent des hydronettoyeurs à jets de vapeur ou à haute pression, nettoyer rapidement les capteurs en tenant le gicleur à plus de 10 cm de distance.**

## FUNCTIONNEMENT AVEC REMORQUE

Le fonctionnement des capteurs est automatiquement désactivé dès l'introduction de la prise du câble électrique de la remorque dans la prise du crochet d'attelage du véhicule.

Les capteurs se réactivent automatiquement en dégageant la prise du câble de la remorque.

## INFORMATIONS GÉNÉRALES

- Pendant les manœuvres de stationnement, faire toujours très attention aux obstacles qui pourraient se trouver au dessus ou au-dessous des capteurs.
- Les objets placés à une distance rapprochée à l'arrière du véhicule, dans certaines circonstances, ne sont pas détectés par le système et donc ils peuvent endommager le véhicule ou être endommagés.
- Les signalisations envoyées par le capteur peuvent être altérées par l'endommagement des capteurs mêmes, par la saleté, la neige ou le verglas accumulés sur les capteurs, ou par des systèmes à ultrasons (par ex. freins pneumatiques de camions ou marteaux-piqueurs) se trouvant aux alentours.
- Les capteurs de parking fonctionnent correctement avec des portes à battant fermées. Les portes ouvertes peuvent causer des signaux erronés aux yeux du système: par conséquent, toujours fermer les portes arrière.



### ATTENTION

*La responsabilité du stationnement et des autres manœuvres dangereuses incombe en tout cas au conducteur. Lorsqu'on effectue de telles manoeuvres, s'assurer toujours de l'absence de personnes (enfants notamment) et d'animaux dans l'espace en question. Bien que le capteur de parking constitue une aide pour le conducteur, celui-ci doit toujours prendre garde pendant les manoeuvres potentiellement dangereuses même à faible vitesse.*

## AUTORADIO (si prévu)

En ce qui concerne le fonctionnement des autoradios avec lecteur de Compact Disque/Compact Disque MP3 (si prévues) consulter le Supplément joint à cette Notice d'entretien.

### PREEQUIPEMENT LÉGER

Le système se compose de:

- câbles d'alimentation autoradio;
- câbles d'haut-parleurs avant (situés sur les bordures des rétroviseurs extérieurs);
- câbles des haut-parleurs portes avant;
- câbles d'haut-parleurs arrière (situés sur le flanc de la plage arrière) (lorsqu'ils sont prévus);
- logement pour autoradio;
- câble d'antenne.

### PREEQUIPEMENT LOURD

Le système se compose de:

- câbles d'alimentation autoradio;
- câbles d'haut-parleurs avant (situés sur les bordures des rétroviseurs extérieurs);
- câbles des haut-parleurs portes avant;
- câbles d'haut-parleurs arrière (situés sur le flanc de la plage arrière) (lorsqu'ils sont prévus);
- 2 tweeter sur les bordures des rétroviseurs extérieurs;
- n° 2 midwoofer sur la partie inférieure des portes avant;
- n° 2 haut-parleurs arrière (situés sur le flanc de la plage arrière) (lorsqu'ils sont prévus);
- logement pour autoradio;
- câble d'antenne;
- antenne.

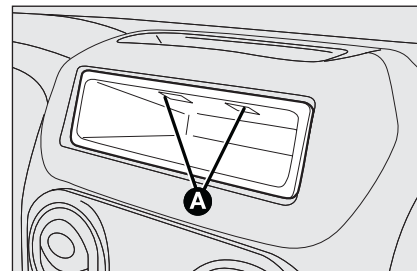

fig. 94

F0T0032m

### INSTALLATION AUTORADIO

L'autoradio doit être installé à la place du bac central: cette opération rend accessibles les câbles des prééquipements.

Pour extraire le bac, il faut appuyer sur les languettes **A**-fig. 94.



#### ATTENTION

*Pour la connexion à la prédisposition présente sur le véhicule, s'adresser au Réseau Après-vente Fiat pour éviter tout possible inconvénient qui puisse compromettre la sécurité du véhicule.*

## INSTALLATION DISPOSITIFS ÉLECTRIQUES/ ÉLECTRONIQUES

Les dispositifs électriques/électroniques installés après l'achat du véhicule et dans le cadre du service après-vente doivent être dotés de la marque:



Fiat Auto S.p.A. autorise le montage d'appareils émetteurs-récepteurs à condition que l'installation soit effectuée dans les règles de l'art, en respectant les indications du constructeur, auprès d'un centre spécialisé.

**ATTENTION** Le montage de dispositifs qui comportent des modifications de la voiture, peuvent donner lieu au retrait de la carte grise par les autorités compétentes et à l'éventuelle déchéance de la garantie dans la limite des défauts causés par la modification ou attribuables directement ou indirectement à celle-ci.

Fiat Auto S.p.A. décline toutes responsabilités pour les dommages dérivants de l'installation d'accessoires non fournis ou recommandés par Fiat Auto S.p.A. et installés dans la non-conformité des prescriptions fournies.

## ÉMETTEURS RADIO ET TÉLÉPHONES PORTABLES

Les appareils radiotransmetteurs (portables e-tacs, radio CB et similaires) ne peuvent pas être utilisés à l'intérieur de la voiture, à moins d'utiliser une antenne séparée montée à l'extérieur de la voiture.

**ATTENTION** L'emploi de ces dispositifs à l'intérieur de l'habitacle (sans antenne à l'extérieur) peut provoquer, en plus d'éventuels problèmes de santé pour les passagers, des dérangements des systèmes électroniques dont la voiture est équipée et qui peuvent en compromettre la sécurité.

De plus, l'efficacité d'émission et de réception de ces appareils peut être dégradée par l'effet de blindage de la caisse de la voiture.

En ce qui concerne l'emploi des téléphones portables (GSM, GPRS, UMTS) dotés d'homologation officielle CE, il est recommandé de suivre scrupuleusement les instructions fournies par le constructeur du téléphone portable.

# RAVITAILLEMENT DU VÉHICULE

## MOTEURS À ESSENCE

Utiliser exclusivement de l'essence sans plomb avec indice d'octane (R.O.N.) non inférieur à 95.

**ATTENTION** Le pot catalytique inefficace comporte des émissions nocives à l'échappement et donc la pollution de l'environnement.

**ATTENTION** Ne jamais utiliser dans le réservoir, même pour les cas d'urgence, une quantité, même minimale d'essence avec du plomb; le pot d'échappement catalytique pourrait s'endommager de manière irréversible.

## MOTEURS DIESEL

### Fonctionnement à basse température

À basse température, le degré de fluidité du gazole peut devenir insuffisant à cause de la formation de paraffines avec pour conséquence un fonctionnement anormal du circuit d'alimentation en carburant.

Pour éviter des anomalies de fonctionnement, des gazoles de type été, de type hiver ou arctique (zones de montagne/froides), sont normalement distribués selon la saison. En cas de ravitaillement avec un gazole inadapté à la température d'utilisation, il est conseillé de mélanger le gazole avec un additif TUTELA DIESEL ART dans les proportions indiquées sur l'emballage du produit, en introduisant dans le réservoir d'abord l'antigel et ensuite le gazole.

Dans le cas d'une utilisation/stationnement prolongé du véhicule en zone de montagne/froide il est conseillé d'effectuer le ravitaillement avec le gazole disponible sur les lieux.

De plus, dans cette situation il est conseillé de maintenir à l'intérieur du réservoir une quantité de combustible supérieure à 50% de la capacité utile.



**Pour des véhicules à gazole, utiliser exclusivement du gazole pour autotraction, conformément à la norme européenne EN590. L'utilisation d'autres produits ou mélanges peut endommager le moteur de façon irréparable avec pour conséquence la déchéance de la garantie pour dommages causés. En cas de ravitaillement accidentel avec d'autres types de carburant, ne pas démarrer le moteur et procéder à la vidange du réservoir. En revanche, si le moteur a fonctionné, même très brièvement, il est indispensable de purger, en plus du réservoir, le circuit d'alimentation tout entier.**

## RAVITAILLEMENT

Pour garantir le ravitaillement complet du réservoir, effectuer deux opérations d'appoint après le premier dé clic du pistolet à carburant. Eviter toute autre opération d'appoint qui pourrait provoquer le dysfonctionnement du système d'alimentation.

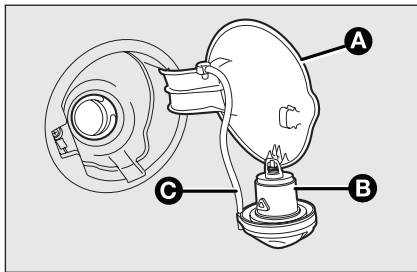

fig. 95

F070068m

## BOUCHON RÉSERVOIR COMBUSTIBLE fig. 95

Pour effectuer le ravitaillement, ouvrir le volet **A** et dévisser le bouchon **B**: Le bouchon est doté d'un dispositif de sécurité **C** qui le fixe au volet pour éviter de le perdre. Le bouchon **B** est doté d'une serrure avec clé; pour y accéder ouvrir le volet **A**, puis utiliser la clé de contact, la tourner dans le sens contraire des aiguilles d'une montre et dévisser le bouchon. Pendant le ravitaillement, accrocher le bouchon au dispositif façonné à l'intérieur du volet, comme montré sur la figure.



***Ne jamais approcher de l'embout du réservoir des flammes nues ou des cigarettes allumées: danger d'incendie. Éviter également d'approcher le visage de l'embout, pour ne pas inhaler des vapeurs nuisibles.***

## PROTECTION DE L'ENVIRONNEMENT

Les dispositifs employés pour réduire les émissions des moteurs à essence sont:

- convertisseur catalytique à trois voies (pot catalytique);
- sondes Lambda;
- circuit antiévaporation.

En outre, ne pas faire tourner le moteur, même à simple titre d'essai, une ou plusieurs bougies débranchées.

Les dispositifs utilisés pour réduire les émissions des moteurs à gazole sont:

- convertisseur catalytique oxydant;
- circuit de recyclage des gaz d'échappement (E.G.R.);
- piège à particules (DPF) (si prévu).

### PIÈGE À PARTICULE DPF (Diesel Particulate Filter) (lorsqu'il est prévu)

Le Diesel Particulate Filter est un filtre mécanique, inséré dans le système d'échappement, qui englobe physiquement les particules carbonées présentes dans le gaz d'échappement du moteur Diesel.

L'adoption du piège des particules est nécessaire pour éliminer presque totalement les émissions de particules carbonées en accord avec les normes de loi actuelles / futures. Pendant l'utilisation habituelle du véhicule, la centrale de contrôle moteur enregistre une série de données concernant l'usage (période d'utilisation, type de parcours, températures atteintes, etc.) et détermine la quantité de particules accumulées dans le filtre.

Puisque le piège est un système d'accumulation, il doit être périodiquement régénéré (nettoyé) en brûlant les particules carbonées. La procédure de régénération est gérée automatiquement par la centrale de contrôle moteur selon l'état d'accumulation du filtre et des conditions d'utilisation du véhicule.

Pendant la régénération, les phénomènes suivants peuvent se produire: hausse limitée du ralenti, activation du ventilateur électrique, augmentation limitée des fumées, température élevée à l'échappement. Ces situations ne constituent pas des anomalies et n'influencent pas le comportement du véhicule, ainsi qu'elles ne sont pas nuisibles pour l'environnement. En cas de visualisation du message dédié, se référer au paragraphe "Témoins et signalisations".

# SÉCURITÉ

CEINTURES DE SECURITE .....	80
SYSTÈME S.B.R. ....	81
PRETENSIONNEURS .....	82
TRANSPORTER LES ENFANTS EN TOUTE SÉCURITÉ .....	85
PREEQUIPEMENT POUR LE MONTAGE DU SIÈGE ENFANT ISOFIX .....	89
AIRBAGS FRONTAUX .....	92
AIRBAGS LATÉRAUX (Side bag) .....	94

PLANCHE  
DE BORD ET  
COMMANDES

SECURITE

DEMARRAGE  
ET CONDUITE

TEMOINS ET  
SIGNALISATION

EN URGENCE

ENTRETIEN DE  
LA VOITURE

CARACTERISTIQUES  
TECHNIQUES

INDEX  
ALPHABETIQUE

## CEINTURES DE SÉCURITÉ

### ENTRETIEN DES CEINTURES DE SÉCURITÉ

La ceinture doit être endossée en tenant le buste droit et appuyé contre le dossier.

Pour boucler les ceintures, saisir l'agrafe d'accrochage **A**-fig. 1 et l'engager dans le siège de la boucle **B**, jusqu'à percevoir le dé clic de blocage.

Si pendant le déroulement de la ceinture celle-ci devait se bloquer, la laisser s'enrouler légèrement pour dégager le mécanisme puis la dégager de nouveau en évitant des manœuvres brusques.

Pour dégrafer les ceintures, appuyer sur le bouton **C**. Accompagner la ceinture pendant le réenroulement, pour éviter tout entortillement.

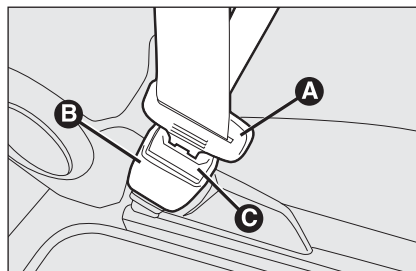

fig. 1



#### ATTENTION

*Ne pas appuyer sur le bouton C-fig. 1 pendant la marche.*

Grâce à l'enrouleur, la ceinture s'adapte automatiquement au corps du passager qui l'utilise en lui permettant toute liberté de mouvement.

Sur un véhicule garé sur une route très en pente, l'enrouleur peut se bloquer; c'est un fait normal. De plus, le mécanisme de l'enrouleur bloque la sangle à chaque extraction rapide ou en cas de freinages brusques, chocs et virages à vitesse élevée.

Le siège arrière est muni de ceintures de sécurité inertielles à trois points d'ancrage avec enrouleur.



#### ATTENTION

*Il faut se rappeler qu'en cas de choc violent, les passagers des sièges arrière qui ne portent pas de ceintures non seulement s'exposent personnellement à un grave risque, mais constituent également un danger pour les passagers des places avants.*

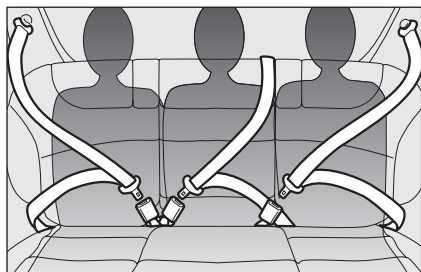

fig. 2

Les ceintures des sièges arrières doivent être attachées selon le schéma **fig. 2**.

**AVERTISSEMENTS** Le correct accrochement du dossier est garantie par la disparition de la “bande rouge” **B-fig. 3** présente sur les leviers **A** d’abattement du dossier. Cette “bande rouge” indique en effet l’accrochement non réussi du dossier.

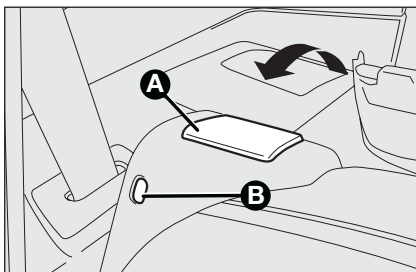

fig. 3

**ATTENTION** En repositionnant, après le renversement, le siège arrière en conditions d’utilisation normale, faire attention à repositionner correctement la ceinture de sécurité de façon à permettre une disponibilité immédiate à l’utilisation.





### ATTENTION

*S’assurer que le dossier est correctement accroché sur les deux côtés (bandes rouges B non visibles) pour éviter que, en cas de freinage brusque, le dossier puisse se projeter vers l’avant en blessant les passagers.*

## SYSTÈME S.B.R.

Le véhicule est doté du système appelé S.B.R. (Seat Belt Reminder) qui signale au conducteur et au passager avant qu’ils n’ont pas bouclé leur ceinture de sécurité de la manière suivante:

- allumage fixe du témoin  et tonalité continue de l’avertisseur sonore pendant les 6 premières secondes;
- allumage clignotant du témoin  tonalité intermittente de l’avertisseur sonore les 90 secondes suivantes.

Pour la désactivation permanente, s’adresser au Réseau Après-vente Fiat.

Le système S.B.R. peut être aussi réactif avec le menu de configuration.

## PRETENSIONNEURS

Pour renforcer l'efficacité des ceintures de sécurité, le véhicule est équipé de prétensionneurs qui, en cas de choc frontal et latéral violent, font reculer de quelques centimètres la sangle des ceintures en garantissant une adhérence parfaite des ceintures au corps des passagers et ce, avant l'action de retenue.

Le blocage de l'enrouleur indique que le dispositif a été activé; la sangle de la ceinture n'est plus récupérée même si elle est accompagnée.

**ATTENTION** Pour avoir le maximum de protection possible, placer la ceinture de manière qu'elle adhère parfaitement au buste et au bassin.

Pendant l'intervention du prétensionneur il peut y avoir une légère émission de fumée. Cette fumée n'est pas nocive et n'indique pas un début d'incendie.

Le prétensionneur ne nécessite d'aucun entretien ni graissage. Toute modification apportée à son état primitif invalide son efficacité. Au cas où à la suite d'évènements naturels exceptionnels (inondations, bourrasques, etc.) le dispositif est entré en contact avec de l'eau et de la boue, il faut absolument le remplacer.



### ATTENTION

*Le prétensionneur ne peut être utilisé qu'une fois. Après son activation, s'adresser au Réseau d'Après-Vente Fiat pour le faire remplacer. Pour vérifier la validité du dispositif, voir l'étiquette collée dans le vide-poches supérieur côté passager: Lorsque la date de péremption approche, s'adresser au Réseau d'Après-Vente Fiat pour le faire remplacer.*



*Toute opération comportant des chocs, des vibrations ou des réchauffements localisés (supérieures à 100°C pour une durée de 6 heures maximum) dans la zone du prétensionneur peut provoquer son endommagement ou son déclenchement; dans ces conditions ne rentrent pas les vibrations produites par les aspérités de la chaussée ou le franchissement accidentel de petits obstacles tels que trottoirs, etc. En cas de besoin, s'adresser au Réseau Après-vente Fiat.*

## LIMITEURS DE CHARGEMENT (lorsqu'ils sont prévus)

Pour augmenter la protection offerte aux passagers en cas d'accident, les enrôleurs des ceintures de sécurité avant et arrière (lorsqu'ils sont prévus) sont dotés, à leur intérieur, d'un dispositif qui permet de doser opportunément la force qui agit sur le buste et les épaules pendant l'action de retenue des ceintures en cas de choc frontal.



fig. 4

## AVERTISSEMENTS GÉNÉRAUX POUR L'UTILISATION DES CEINTURES DE SÉCURITÉ

Le conducteur doit toujours respecter (et faire respecter par ses passagers) toutes les dispositions de loi concernant l'obligation et le mode d'emploi des ceintures. Toujours boucler les ceintures de sécurité avant de prendre la route.

L'utilisation des ceintures de sécurité est obligatoire également pour les femmes enceintes: pour elles et pour l'enfant à naître le risque de lésions en cas d'accident est sensiblement inférieur lorsque les ceintures sont bouclées. Les femmes enceintes doivent placer la partie de la sangle beaucoup plus bas, de façon à ce qu'elle passe sur le bassin et sous le ventre (comme indiqué sur la **fig. 4**).



fig. 5

**ATTENTION** La sangle de la ceinture ne doit pas être entortillée. La partie supérieure doit passer sur l'épaule et traverser le thorax en diagonale. La partie inférieure doit rester adhérente au bassin (comme indiqué sur la **fig. 5**) du passager, et non à son abdomen. N'utiliser aucun dispositif (agrafes arrêtoirs, etc.) pour écarter les sangles du corps des occupants.



## ATTENTION

Pour avoir le maximum de protection possible, garder le dossier bien droit, y bien appuyer le dos et placer la ceinture de manière qu'elle adhère parfaitement au buste et au bassin. Bouclez toujours vos ceintures, tant à l'avant qu'à l'arrière! Le fait de rouler avec des ceintures non bouclées augmente le risque de lésions graves ou de mort en cas de collision.

Il est strictement interdit de démonter ou d'altérer les composants de la ceinture de sécurité et du prétensionneur. Toute intervention doit être exécutée par des opérateurs qualifiés et agréés. Toujours s'adresser au Réseau Après-vente Fiat.



fig. 6

ATTENTION Chaque ceinture de sécurité ne doit être utilisée que par une personne: ne jamais transporter des enfants assis sur les genoux d'autres passagers avec une seule ceinture de sécurité pour deux fig. 6. En règle générale, on ne doit boucler aucun objet à la personne.



## ATTENTION

Si la ceinture a été soumise à une forte sollicitation, par exemple suite à un accident, elle doit être remplacée entièrement en même temps que les ancrages, les vis de fixation de ces derniers et les prétensionneurs; en effet, même si elle ne présente pas de défauts visibles, la ceinture pourrait avoir perdu ses propriétés de résistance.

## ENTRETIEN DES CEINTURES DE SÉCURITÉ

Pour un entretien correct des ceintures de sécurité, suivre attentivement les règles suivantes:

- utiliser toujours les ceintures avec la sangle bien détendue, non entortillée; vérifier que cette dernière puisse se déployer librement sans empêchements;
- suite à un accident d'une certaine sévérité, remplacer la ceinture utilisée, même si elle semble intacte. Remplacer systématiquement la ceinture en cas d'activation des prétensionneurs;
- pour nettoyer les ceintures, les laver à la main avec de l'eau et du savon neutre, les rincer et les laisser sécher à l'ombre. Ne pas utiliser des détergents forts, de l'eau de javel ou des colorants et toute substance chimique pouvant fragiliser la fibre de la sangle;
- éviter de mouiller les enrouleurs: leur bon fonctionnement n'est garanti que s'ils restent à l'abri des infiltrations d'eau;
- Remplacer la ceinture lorsqu'elle présente des traces d'usure ou des coupures.

## TRANSPORTER LES ENFANTS EN TOUTE SÉCURITÉ

Pour une meilleure protection en cas de choc, tous les passagers doivent voyager assis et attachés aux moyens des systèmes de retenue prévus.

Ceci vaut encore plus pour les enfants.

Cette prescription est obligatoire, selon la directive 2003/20/CE, dans tous les pays membres de l'Union Européenne.

Chez les enfants, par rapport aux adultes, la tête est proportionnellement plus grosse et plus lourde en regard du reste du corps, alors que les muscles et la structure osseuse ne sont pas complètement développés. Par conséquent, pour leur maintien en cas d'accident, il faut des dispositifs différents des ceintures de sécurité pour les adultes

Les résultats de la recherche sur la meilleure protection des enfants sont synthétisés dans le Règlement européen CEE R44 qui, en plus de les déclarer obligatoires, répartit les systèmes de retenue en 5 groupes:

- Groupe 0 jusqu'à un poids de 10 kg
- Groupe 0+ jusqu'à un poids de 13 kg
- Groupe 1 poids entre 9 et 18 kg
- Groupe 2 poids entre 15 et 25 kg
- Groupe 3 poids entre 22 et 36

Comme on le voit, il y a une superposition partielle entre les groupes et de fait il existe dans le commerce des dispositifs qui couvrent plus d'un groupe de poids.

Tous les dispositifs de retenue pour les enfants doivent indiquer les données d'homologation ainsi que la marque de contrôle sur une étiquette fixée solidement au siège-auto qui ne doit jamais être enlevée.

Au-dessus d'une stature de 1,50 m, du point de vue des systèmes de retenue, les enfants sont assimilés aux adultes et utilisent normalement les ceintures.

Lineaccessori Fiat offre des sièges enfants adaptés à chaque catégorie de poids. Ce choix est conseillé, car ces sièges ont été spécialement conçus et testés pour les voitures Fiat.

**ATTENTION**

**DANGER GRAVE:** Lorsqu'un airbag frontal côté passager est activé, ne jamais placer des sièges enfants sur la place AV avec le berceau tourné contre la marche du véhicule. L'activation de l'airbag, en cas d'accident, pourrait provoquer des lésions mortelles à l'enfant transporté. Il est conseillé de toujours transporter les enfants sur la banquette AR, car cette position s'est avérée la plus protégée en cas d'accident. Par ailleurs, les sièges enfants de doivent jamais être montés sur le siège avant des véhicules dotés d'airbag passager; ce dernier, en effet, en se dépliant, pourrait provoquer des lésions graves, voire mortelles, indépendamment de la sévérité du choc qui l'a activé. Si nécessaire, les enfants peuvent être assis sur le siège AV de véhicules dotés de désactivation de l'airbag frontal passager. Dans ce cas, il est primordial de s'assurer de la désactivation effective, en surveillant le témoin  au combiné de bord, (voir «Airbag frontal côté passager» au paragraphe «Airbags frontaux»). En outre, le siège passager doit être reculé jusqu'en butée, pour éviter tout contact du siège enfant avec la planche.



0-13 kg



fig. 7

**GROUPE 0 et 0+**

Les bébés jusqu'à 13 kg doivent être transportés tournés vers l'arrière sur un siège pour enfant en forme de berceau, qui en soutenant la tête, ne provoque pas de sollicitation sur le cou en cas de brusques décélérations.

Le berceau est attaché à l'aide des ceintures de sécurité du véhicule, comme indiqué sur la **fig. 7** et doit retenir à son tour l'enfant avec les ceintures incorporées.

9-18 kg



fig. 8

**GROUPE I**

A partir de d'un poids de 9 et jusqu'à 18 kg, les enfants peuvent être transportés tournés vers l'avant, avec des sièges dotés de coussin avant, au moyen duquel la ceinture de sécurité du véhicule retient à la fois l'enfant et le siège **fig. 8**.

**ATTENTION**

Les figures sont utilisées seulement à titre indicatif pour le montage. Monter le siège enfant suivant les instructions qui doivent obligatoirement être remises avec le siège.



## ATTENTION

*On trouvera des sièges-auto pour les groupes de poids 0 et I, munis de fixations arrière et de ceintures pour la retenue de l'enfant. S'ils sont mal montés, les sièges-auto peuvent s'avérer dangereux à cause de leur masse (par exemple, si on les attache aux ceintures du véhicule en interposant un coussin). Respecter scrupuleusement les instructions de montage jointes.*



fig. 9

## GROUPE 2

Les enfants d'un poids de 15 à 25 kg, peuvent être directement maintenus par les ceintures de sécurité du véhicule **fig. 9**.

Les sièges-auto, dans ce cas, ne servent plus qu'à positionner correctement l'enfant par rapport aux ceintures, pour que le tronçon diagonale soit bien adhérent au thorax et jamais au cou et que le tronçon horizontal adhère au bassin et non à l'abdomen.

22-36 kg



fig. 10

## GROUPE 3

Pour les enfants de 22 à 36 kg de poids l'épaisseur de la poitrine est telle que le dossier d'espacement n'est plus nécessaire.

La **fig. 10** est un exemple de position correcte de l'enfant sur le siège arrière. Au-delà de 1,50 m de taille, les enfants peuvent mettre les ceintures comme les adultes.



## ATTENTION

*Les figures sont utilisées seulement à titre indicatif pour le montage. Monter le siège enfant suivant les instructions qui doivent obligatoirement être remises avec le siège.*

## APTITUDE DES SIÈGES DES PASSAGERS POUR L'UTILISATION DES SIÈGES-ENFANTS

Le véhicule est conforme à la nouvelle Directive Européenne 2000/3/CE qui règle le montage des sièges enfants au différentes place sur le véhicule, selon le tableau suivant:

Groupe	Plages de poids	Passager avant	Passager arrière
Groupe 0, 0+	jusqu'à 13 kg	U	U
Groupe 1	9-18 kg	U	U
Groupe 2	15-25 kg	U	U
Groupe 3	22-36 kg	U	U

### Légende:

U = indiqué pour les systèmes de retenue de la catégorie «Universelle» selon le Règlement Européen CEE-R44 pour les «Groupes» indiqués.

## Récapitulons ci-après les normes de sécurité à suivre pour le transport d'enfants:

- installer les sièges enfants sur la banquette AR, car cette position s'est avérée la plus protégée en cas d'accident;
- en cas de désactivation de l'airbag côté passager, toujours contrôler, au moyen du témoin  sur le combiné de bord, l'effective désactivation.
- respecter scrupuleusement les instructions obligatoirement remises par le fabricant du siège enfant. Les garder dans le véhicule avec les papiers et cette Notice. Ne jamais utiliser de sièges enfants dépourvus de mode d'emploi;
- vérifier toujours par une traction sur la sangle l'effectif accrochage des ceintures;
- chaque système de retenue est rigoureusement à une place: ne jamais y transporter deux enfants en même temps;
- vérifier toujours que les ceintures n'appuient pas sur le cou de l'enfant;
- pendant le voyage, ne permettez pas à l'enfant d'assumer des positions non conformes ou de déboucler sa ceinture;
- ne jamais transporter des enfants en les tenant dans les bras, même pas des nouveau-nés. Personne, en effet, est en mesure de les retenir en cas de choc;
- en cas d'accident, remplacer le siège enfant par un neuf.



### ATTENTION

*Si la voiture est équipée d'airbag passager, ne jamais placer des sièges enfant sur le siège avant.*

## PREEQUIPEMENT POUR LE MONTAGE DU SIÈGE ENFANT ISOFIX (lorsqu'il est prévu)

Sur certaines versions, le véhicule est pré-disposé pour le montage des sièges Isofix Universel, un nouveau système unifié européen pour le transport des enfants.

Il est possible d'effectuer un montage mixte des sièges traditionnels et Isofix.

A titre indicatif sur la **fig. 11** est représenté un exemple de siège-auto. Le siège enfant Isofix Universel couvre le groupe de poids: I.

Les autres groupes de poids sont assurés par le siège enfant Isofix qui peut être utilisé uniquement si spécifiquement conçu, testé et homologué pour ce véhicule (voir liste de véhicules jointe au siège).

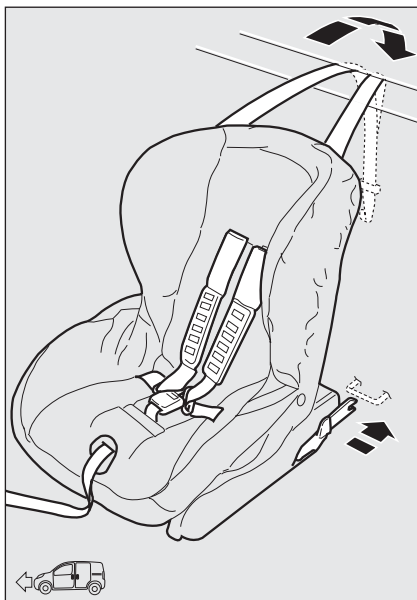

fig. 11

A cause du système d'accrochage différent, le siège pour enfant doit être attaché à l'aide des anneaux inférieurs métalliques spécifiques **A-fig. 12**, placés entre le dossier et le coussin AR, et puis ensuite, après avoir déposé la tablette AR, fixer la courroie supérieure (disponible avec le siège pour enfants) à l'anneau spécifique **B-fig. 13** (un par côté) situé derrière le dossier du siège AR.

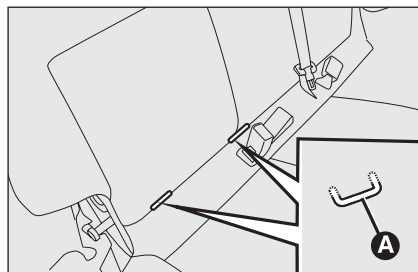

fig. 12

On rappelle qu'en cas de sièges enfants Isofix Universale, peuvent être utilisés tous ceux homologués comme ECE R44/03 "Isofix Universale".

Dans la Lineaccessori Fiat est disponible le siège enfant Isofix Universale "Duo Plus".

Pour d'autres détails concernant l'installation et/ou utilisation du siège enfant, se référer à la "Notice d'entretien" fournie avec le siège enfant.

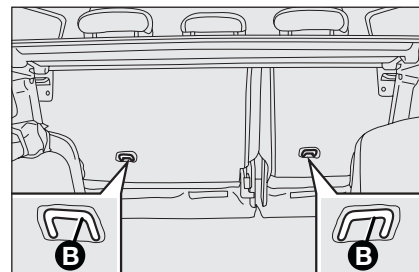

fig. 13

**ATTENTION**

**Ne monter le siège enfant que lorsque le véhicule est à l'arrêt. Le siège est correctement fixé aux étriers du prééquipement, lorsqu'on perçoit les déclics qui confirment qu'il est bien accroché. Toujours de conformer aux instructions pour le montage, le démontage et le positionnement, fournies obligatoirement par le fabricant à la vente.**

## APTITUDE DES SIÈGES DES PASSAGERS POUR L'UTILISATION DES SIÈGES-ENFANTS

Le tableau ci-après, conformément à la loi européenne ECE 16, indique la possibilité d'installer des sièges enfants Isofix Universels sur les sièges dotés de crochets Isofix.

Groupe de poids	Orientation siège-auto	Classes de taille Isofix	Position Isofix latéral arrière
Groupe 0 jusqu'à 10 kg	Contremarche	E	IL
	Contremarche	E	IL
Groupe 0+ jusqu'à 13 kg	Contremarche	D	IL
	Contremarche	C	IL (*)
	Contremarche	D	IL
Groupe I de 9 jusqu'à 18 kg	Contremarche	C	IL (*)
	Vers la marche	B	IUF
	Vers la marche	BI	IUF
	Vers la marche	A	IUF

IUF: indiqué pour les systèmes de retenue pour enfants Isofix orientés face à la route, de classe universelle (dotés d'un troisième attelage supérieur), homologués pour l'utilisation dans le groupe de poids.

IL: indiqué pour les systèmes de retenue pour enfants type Isofix spécifiques et homologués pour ce type de véhicule. Le siège enfant peut être monté en poussant vers l'avant le siège avant.

(\*) Le siège enfant Isofix peut être monté en positionnant le siège avant en position hauteur maxi.

## AIRBAGS FRONTAUX

Le véhicule est équipé d'airbag frontaux pour le conducteur et le passager (si prévu).

### AIRBAG FRONTAUX

Les airbags frontaux conducteur/passager (si prévu) protègent les occupants des places avant en cas de chocs frontaux de sévérité moyenne-élevée, au moyen de l'interposition du coussin entre l'occupant et le volant ou la planche de bord.

La non activation des airbags dans les autres types de choc (latéral, arrière, capotage, etc.) n'est pas un indice de mauvais fonctionnement du système.

En cas de choc frontal, une centrale électronique active, au besoin, le gonflage du coussin.

Le coussin se déploie instantanément, en s'interposant entre les corps des occupants à l'avant et les structures pouvant provoquer des lésions; le coussin se gonfle aussitôt après.

Les airbags frontaux conducteur/passager (si prévu) ne remplacent pas mais complètent l'utilisation des ceintures de sécurité, qu'il est toujours recommandé d'utiliser, comme d'ailleurs le prescrit la législation en Europe et dans la plupart des pays extra-européens.

En cas de choc, une personne qui n'a pas bouclé sa ceinture est projetée vers l'avant et peut heurter le coussin en train de se déployer. Dans cette situation, la protection du coussin est réduite.

Les airbags frontaux peuvent ne pas s'activer dans les cas suivants:

- chocs frontaux avec des objets très déformables, qui n'intéressent pas la surface frontale du véhicule (par ex. pare-chocs contre le rail de protection);
- véhicule encastré sous d'autres véhicules ou des rails de protection (par exemple sous un camion, ou sous un rail de protection);

parce qu'ils ne pourraient offrir aucune protection supplémentaire par rapport aux ceintures de sécurité; leur activation serait donc inopportune. Dans ces cas, bien entendu, la non activation n'indique pas le dysfonctionnement du système.



### ATTENTION

**Ne pas coller d'adhésifs ou d'autres objets sur le volant, ni sur la planche à proximité de l'airbag passager ou sur les sièges. Ne pas placer des objets sur la planche côté passager (des téléphones portables, par exemple) qui pourraient gêner l'ouverture de l'airbag passager ou être projetés contre les occupants et les blesser gravement.**

Les airbags frontaux côté conducteur et côté passager ont été étudiés et étalonnés pour offrir la meilleure protection des occupants des places avant portant des ceintures de sécurité.

Leur volume lors du gonflage maximum remplit la plupart de l'espace entre le volant et le conducteur et entre la planche et le passager.

En cas de chocs frontaux non sévères (pour lesquels l'action de retenue exercée par les ceintures de sécurité est suffisante), les airbags ne s'activent pas. Par conséquent, il est toujours nécessaire d'utiliser les ceintures de sécurité qui, en cas de choc frontal, assurent en tous les cas le positionnement correct de l'occupant.

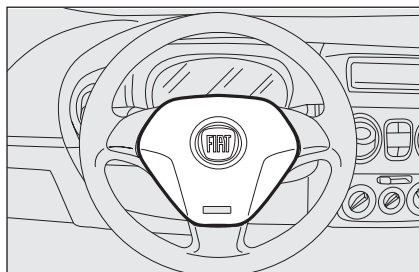

fig. 14

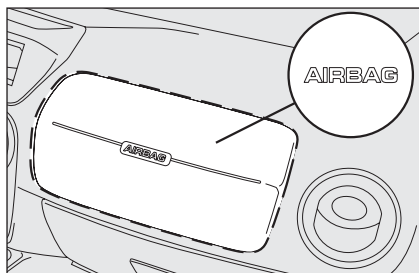

fig. 15

### AIRBAG FRONTAL CÔTÉ CONDUCTEUR fig. 14

Il est formé d'un coussin à gonflage instantané placé dans un logement approprié placé au centre du volant.

### AIRBAG FRONTAL CÔTÉ PASSAGER (lorsqu'il est prévu) fig. 15

Il est formé d'un coussin à gonflage instantané placé dans un logement approprié dans la planche de bord, avec un coussin ayant un volume plus important par rapport à celui du côté conducteur.



#### ATTENTION



**Lorsqu'un airbag frontal côté passager est activé, ne jamais placer des sièges enfants sur la place AV avec le berceau tourné contre la marche du véhicule. L'activation de l'airbag, en cas d'accident, pourrait provoquer des lésions mortelles à l'enfant transporté. En cas de nécessité de positionnement d'un siège enfant sur la place avant, désactiver toujours l'airbag passager. En outre, le siège passager doit être reculé jusqu'en butée, pour éviter tout contact du siège enfant avec la planche. Même si la loi ne l'impose pas, il est recommandé de réactiver immédiatement l'airbag dès que sa désactivation n'est plus nécessaire pour la sécurité de l'enfant, pour une meilleure protection de l'adulte.**

### DÉSACTIVATION MANUELLE DES AIRBAGS CÔTÉ PASSAGER FRONTAL ET LATERAL PROTECTION TORACIQUE/PELVIENNE (Side Bag) (lorsqu'il est prévu)

S'il était nécessaire de transporter un enfant sur le siège avant, on peut désactiver les airbags frontal côté passager et la protection toracique latérale (Side Bag) (si prévu).

Le témoin  reste allumé au combiné de bord à lumière fixe jusqu'à la réactivation des airbags côté passager frontal et latéral protection buste (Side Bag) (lorsqu'il est prévu).

**ATTENTION** Pour la désactivation manuelle des airbags côté passager frontal et latéral protection buste (Side Bag) (si prévu) consulter le chapitre "Planche de bord et commandes" aux paragraphes "Afficheur numérique" et "Afficheur multifonctionnel".

## AIRBAGS LATÉRAUX (Side Bag) (lorsqu'ils sont prévus)

Sur certaines versions, le véhicule peut être équipé d'airbags latéraux avant de protection thoracique-pelvienne (Side Bag avant) conducteur et passager.

Les airbags latéraux protègent les occupants dans les chocs latéraux de sévérité moyenne-élevée, par l'interposition du coussin entre l'occupant et les parties intérieures de la structure latérale du véhicule.

La non activation des airbags latéraux dans les autres types de choc (frontal, arrière, renversement, etc...) n'est donc pas un indice de mauvais fonctionnement du système.

En cas de choc latéral, une centrale électronique active, au besoin, le gonflage des coussins. Les coussins se déploient instantanément, en s'interposant entre les corps des occupants et les structures pouvant provoquer des lésions; les coussins se dégonflent aussitôt après.

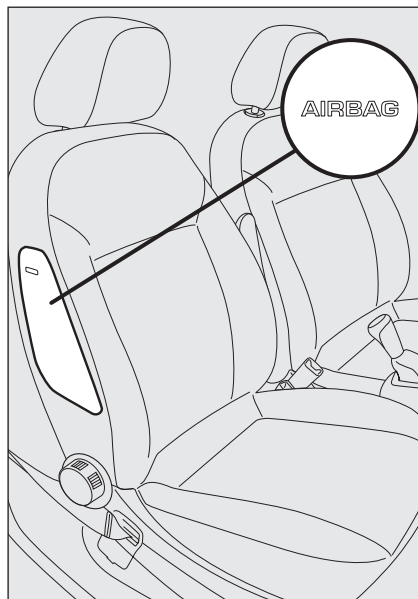

fig. 16

Les airbags latéraux ne remplacent pas, mais complètent l'utilisation des ceintures de sécurité, qu'il est toujours recommandé d'utiliser, comme le prescrit la législation en Europe et dans la plupart des pays extra-européens.

Par conséquent, il est toujours nécessaire d'utiliser les ceintures de sécurité qui, en cas de choc latéral, assurent en tous les cas le positionnement correct de l'occupant et évitent qu'il ne soit éjecté en cas de chocs très violents.

### SIDE BAG fig. 16 (lorsqu'ils sont prévus)

Il est constitué d'un coussin à gonflage instantané, logé dans le dossier du siège avant, prévu pour protéger le thorax et le bassin des occupants en cas de choc latéral de sévérité moyenne-haute.

**ATTENTION** La meilleure protection de la part du système en cas de choc latéral s'obtient en tenant une position correcte sur le siège, en permettant ainsi un déploiement correct des Side bag.

**AVERTISSEMENTS** Ne pas laver les sièges avec de l'eau ou de la vapeur sous pression (à la main ou dans les stations de lavage automatiques pour sièges).

## INFORMATIONS GÉNÉRALES

L'activation des airbags frontaux et/ou latéraux (lorsqu'ils sont prévus) est possible lorsque le véhicule est soumis à des chocs violents qui intéressent la zone sous la coque, comme par exemple, des chocs violents contre des marches, des trottoirs ou des reliefs fixes du sol, des chutes du véhicule dans de grands trous ou ornières de la route.

Lorsqu'ils s'activent, les airbags dégagent une petite quantité de poudres. Ces poudres ne sont pas nocives et n'indiquent pas un début d'incendie; par ailleurs, la surface du coussin déployé et l'intérieur du véhicule peuvent se recouvrir de résidus poussiéreux: cette poussière peut être irritante pour la peau et pour les yeux. En cas d'exposition, se laver avec de l'eau et du savon neutre.

En cas d'accident où l'un quelconque des dispositifs de sécurité s'est activé, s'adresser au Réseau Après-vente Fiat pour faire remplacer ceux qui se sont activés et faire vérifier l'intégrité du système.

Toutes les interventions de contrôle, de réparation et de remplacement concernant l'airbag doivent être effectuées auprès du Réseau Après-vente Fiat.

En cas de mise à la ferraille du véhicule, il faut s'adresser au Réseau Après-vente Fiat pour faire désactiver le système. En cas de changement de propriétaire du véhicule, il est indispensable de communiquer au nouveau propriétaire les modalités d'emploi et les avertissements ci-dessus et lui fournir la "Notice d'Entretien".

L'activation des prétensionneurs, airbags frontaux et airbags latéraux AV est déterminée de manière différenciée, en fonction du type de choc. La non activation d'un dispositif ou de plusieurs, n'indique donc pas le dysfonctionnement du système.



### ATTENTION

*Si le témoin  ne s'allume pas lorsqu'on tourne la clé sur MAR ou qu'il reste allumé pendant la marche (sur certaines versions, un message est affiché simultanément sur l'afficheur), il s'agit peut-être d'une anomalie des systèmes de maintien; si tel est le cas, les airbags ou les prétensionneurs pourraient ne pas s'activer en cas d'accident ou, plus rarement, s'activer intempestivement. Avant de poursuivre, contacter le réseau d'Après-vente Fiat pour faire contrôler immédiatement le système.*



### ATTENTION

*Les échéances relatives à la charge pyrotechnique et au contact en spirale sont indiquées sur l'étiquette appropriée située à l'intérieur de la boîte à gants. Si les échéances sont proches, s'adresser au réseau d'Après-vente Fiat pour leur substitution.*



### ATTENTION

*Ne pas voyager avec des objets sur les genoux, devant le thorax et encore moins en tenant entre les lèvres une pipe, un crayon etc. En cas de choc avec intervention de l'airbag, ils pourraient vous causer de graves dommages.*



### ATTENTION

Une fois la clé de contact insérée et en position MAR, et même si le moteur est éteint, les airbag peuvent s'activer également lorsque le véhicule est à l'arrêt, si celle-ci est heurté par un autre véhicule en marche. Par conséquent, les enfants ne doivent jamais être laissés sur le siège avant, même lorsque le véhicule est à l'arrêt. On rappelle par ailleurs que lorsque la clé est sur STOP, aucun dispositif du système de sécurité (airbags ou prétensionneurs) ne s'active suite à une collision; la non activation de ces dispositifs, dans ce cas, ne constitue pas un dysfonctionnement du système.



### ATTENTION

Si le véhicule a fait l'objet d'un vol ou d'une tentative de vol, s'il a subi des actes de vandalisme ou des inondations, faire vérifier le système des airbags auprès du réseau d'Après-vente Fiat.



### ATTENTION

En tournant la clé dur MAR le témoin  (avec airbag frontal côté passage activé) s'allume et clignote pendant quelques secondes, pour rappeler que l'airbag passager s'activera en cas de choc, puis est censé s'éteindre.



### ATTENTION

L'intervention de l'airbag frontal est prévue pour des collisions plus sévères que celles qui activent les prétensionneurs. Pour des heurts compris dans l'intervalle entre les deux seuils d'activation, il est normal que n'entrent en fonction que les prétensionneurs.



### ATTENTION

L'airbag ne substitue pas les ceintures de sécurité, mais il en développe l'efficacité. De plus, puisque les airbags frontaux n'interviennent pas lors de chocs frontaux à faible vitesse, de chocs latéraux, de télescopage ou de capotage, dans de tels cas les occupants ne sont protégés que par les ceintures de sécurité qui, par conséquent, doivent toujours être bouclées.

# DÉMARRAGE ET CONDUITE

DÉMARRAGE DU MOTEUR .....	98
FREIN À MAIN .....	100
UTILISATION DE LA BOÎTE DE VITESSES .....	101
ÉCONOMIE DE CARBURANT .....	102
TRACTAGE DES REMORQUES .....	104
PNEUS À NEIGE .....	105
CHAÎNES A NEIGE .....	106
NON-UTILISATION PROLONGÉE DU VÉHICULE .....	106

PLANCHE  
DE BORD ET  
COMMANDES

SECURITE

**DEMARRAGE  
ET CONDUITE**

TEMOINS ET  
SIGNALISATION

EN URGENCE

ENTRETIEN DE  
LA VOITURE

CARACTERISTIQUES  
TECHNIQUES

INDEX  
ALPHABETIQUE

## DEMARRAGE DU MOTEUR

La voiture est équipée d'un système électronique de blocage moteur: Si le démarrage est impossible, voir les indications au paragraphe "Le système Fiat CODE", au chapitre "Planche de bord et commandes".

Un bruit du moteur de niveau plus élevé se manifeste pendant les premières secondes, surtout après l'inactivité prolongée de la voiture. Ce phénomène, qui ne compromet pas le fonctionnement et la fiabilité, est caractéristique des poussoirs hydraulique: à savoir, le système de distribution qui a été choisi pour les moteurs à essence de votre voiture pour contribuer à la limitation des interventions d'entretien.



*Il est recommandé, au cours de la première période d'utilisation, de ne pas pousser la voiture à fond (par exemple,*

*accélération exaspérées, parcours excessivement longs aux régimes maxi, freinages trop intensifs, etc.).*



*Le moteur éteint, ne pas laisser la clé de contact en position **MAR** pour éviter qu'une absorption inutile de courant ne décharge la batterie.*



### ATTENTION

*Le fonctionnement du moteur dans des lieux fermés est dangereux. Le moteur consomme de l'oxygène et dégage de l'anhydride carbonique, de l'oxyde de carbone et autres gaz toxiques.*



### ATTENTION



*Aussi longtemps que le moteur n'est pas lancé, le servofrein et la direction assistée électrique ne sont pas actifs; par conséquent, il est nécessaire d'exercer un effort plus grand que celui habituel sur la pédale de frein et sur le volant.*

## PROCÉDURE POUR VERSIONS À ESSENCE

Procéder de cette manière:

- serrer le frein à main;
- placer le levier de la boîte à vitesses au point mort;
- enfoncer à fond la pédale de l'embrayage, sans enfoncer l'accélérateur;
- tourner la clé de contact sur **AVV** et la relâcher dès que le moteur tourne.





Si le démarrage ne se produit pas lors de la première tentative, ramener la clé sur **STOP** avant de répéter la manœuvre de démarrage.

Si, clé en position **MAR** le témoin  au combiné de bord reste allumé en même temps que le témoin  il est conseillé de ramener la clé en position **STOP** puis de nouveau sur **MAR**; si le témoin reste allumé, essayer avec les autres clés fournies avec la voiture.

Si le démarrage s'avère impossible, procéder au démarrage d'urgence (voir "Démarrage d'urgence" au chapitre "En urgence") et s'adresser au Réseau Après-Vente Fiat.

## PROCÉDURE POUR VERSIONS DIESEL

Procéder de cette manière:

- serrer le frein à main;
- placer le levier de la boîte à vitesses au point mort;
- tourner la clé de contact sur **MAR**: les témoins  et  s'allument au combiné de bord;
- attendre l'extinction des témoins  et , qui se produit plus rapidement au fur et à mesure que le moteur réchauffe;
- enfoncer à fond la pédale de l'embrayage, sans enfoncer l'accélérateur;
- tourner la clé de contact sur **AVV** aussitôt après l'extinction du témoin . Une attente trop longue rend inutile l'activité de préchauffage des bougies.

Relâcher la clé dès le démarrage du moteur.

**ATTENTION** Moteur froid, tourner la clé de contact sur **AVV** en laissant obligatoirement au repos la pédale d'accélérateur.

Si le démarrage ne se produit pas lors de la première tentative, ramener la clé sur **STOP** avant de répéter la manœuvre de démarrage.

Si, clé en position **MAR** le témoin  au combiné de bord reste allumé, il est conseillé de ramener la clé en position **STOP** puis de nouveau sur **MAR**; si le témoin reste allumé, essayer avec les autres clés fournies avec la voiture.

Si le moteur ne démarre toujours pas, s'adresser au Réseau d'Après-Vente Fiat.



**Le clignotement du témoin  pendant 60 secondes après le démarrage ou un entraînement prolongé signale une anomalie du système de préchauffage des bougies. Si le moteur démarre, on peut utiliser le véhicule normalement, mais il faut s'adresser au Réseau d'Après-Vente Fiat le plus tôt possible.**

## CHAUFFAGE DU MOTEUR À PEINE DÉMARRÉ

Procéder de cette manière:

- se mettre en marche lentement, en faisant tourner le moteur à des régimes moyens, sans accélérations brusques;
- éviter de demander à la voiture des performances optimales dès les premiers kilomètres. Il est conseillé d'attendre jusqu'à voir l'aiguille de l'indicateur du thermomètre du liquide de refroidissement se déplacer sur le cadran.

## DÉMARRAGE D'URGENCE

Si le témoin  au combiné de bord reste allumé à lumière fixe, on peut procéder au démarrage d'urgence en utilisant le code figurant sur la CODE card (voir au chapitre "En urgence").



**Eviter absolument le démarrage par poussée, par traction ou en pente. Ces manoeuvres pourraient provoquer l'afflux de carburant dans le pot catalytique et l'endommager irréparablement.**

## POUR COUPER LE MOTEUR

Le moteur au ralenti, tourner la clé de contact sur **STOP**.

**ATTENTION** Après un parcours difficile, il convient de laisser “respirer” le moteur avant de l’éteindre, en le faisant tourner au ralenti, pour permettre que la température à l’intérieur du compartiment moteur diminue.



Le “coup d’accélérateur” avant de couper le moteur est inutile; il contribue seulement à accroître la consommation en carburant et, surtout pour les moteurs équipés d’un turbocompresseur, il est nuisible.

## FREIN À MAIN

Le levier du frein à main se trouve entre les sièges avant.

Pour actionner le frein à main, tirer le levier vers le haut, jusqu’à garantir le blocage du véhicule.



### ATTENTION

Le véhicule doit être bloqué en quelques crans du levier; si tel n’est pas le cas, s’adresser au Réseau d’Après-Vente Fiat pour faire procéder au réglage.

Le frein à main serré et la clé de contact sur **MAR**, sur le tableau de bord s’allume le témoin (ⓘ).

Pour desserrer le frein à main, procéder ainsi:

- soulever légèrement le levier et appuyer sur le bouton de déblocage **A** fig. I;
- maintenir le bouton enfoncé **A** et baisser le levier. Le témoin ⓘ au combiné de bord s’éteint.

Afin d’éviter des mouvements accidentels du véhicule, effectuer cette manœuvre avec la pédale du frein enfoncée.

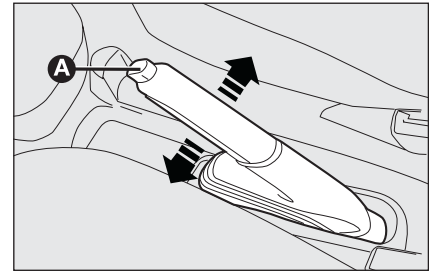

fig. I

## À L’ARRÊT

Procéder de cette manière:

- éteindre le moteur et serrer le frein à main;
- engager la vitesse (la 1<sup>ère</sup> en côte ou la marche arrière en pente) et braquer les roues.

Si le véhicule est garé sur une pente raide, il est préférable de bloquer les roues avec une cale ou une pierre.

Ne pas laisser la clé de contact sur **MAR** pour éviter de décharger la batterie; toujours extraire la clé en quittant le véhicule.

Ne jamais laisser d’enfants dans le véhicule sans surveillance; lorsqu’on quitte le véhicule, toujours extraire les clés du contacteur d’allumage et les emporter.

## UTILISATION DE LA BOÎTE DE VITESSES

Pour engager les vitesses, enfoncer à fond l'embrayage et placer le levier de la boîte de vitesses **A-fig. 2** sur la position désirée (le schéma pour l'engagement des vitesses est indiqué sur la tête du levier **fig. 2**).

**ATTENTION** La marche arrière ne peut être enclenché que si le véhicule est complètement arrêté. Moteur lancé, avant d'enclencher la M.AR, attendre au moins 2 secondes avec la pédale d'embrayage actionnée à fond, pour éviter d'endommager les engrenages et de grincer.

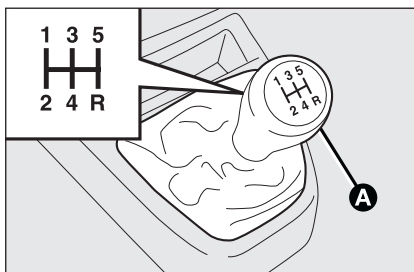

fig. 2



### ATTENTION

*Pour enclencher correctement les vitesses, toujours actionner à fond la pédale d'embrayage. Par conséquent, il faut qu'aucun obstacle ne soit sur le plancher sous le pédalier: Vérifier que les éventuels tapis soient toujours bien détendus et qu'ils n'interfèrent pas avec les pédales.*



*Ne pas voyager la main appuyée sur le levier de la boîte car l'effort exercé, même léger, peut à la longue, user les éléments intérieurs de la boîte. L'emploi de la pédale d'embrayage doit se limiter exclusivement aux changements de vitesse. Ne pas conduire avec le pied appuyé sur la pédale d'embrayage, voire légèrement. Pour versions / marché lorsqu'il est prévu l'électronique de contrôle de la pédale d'embrayage peut s'enclencher en assimilant le style de conduite erroné à une panne.*

# ÉCONOMIE DE CARBURANT

Ci-après vous trouverez des conseils permettant l'économie de carburant et la limitation des émissions polluantes de CO<sub>2</sub>, aussi bien que d'autres agents nocifs (oxydes d'azote, hydrocarbures imbrûlés, PM poussières fines, etc.).

## CONSIDÉRATIONS GÉNÉRALES

### Entretien du véhicule

Entretien le véhicule en effectuant les contrôles et les réglages prévus dans le "Plan d'entretien programmé".

### Pneumatiques

Contrôler périodiquement la pression des pneus à intervalles non supérieurs à 4 semaines: si la pression n'est pas suffisante, en effet, la consommation augmente proportionnellement à la résistance au roulement.

### Charges inutiles

Ne pas rouler avec une charge excessive dans le coffre. Le poids du véhicule (surtout dans la circulation en ville), et son assiette influencent fortement ses consommations et la stabilité.

### Porte-bagages/porte-skis

Enlever le porte-bagages ou le porte-skis du toit après utilisation. Ces accessoires réduisent la pénétration aérodynamique du véhicule et font augmenter la consommation. Si l'on doit transporter des objets très volumineux, il est préférable d'utiliser une remorque.

## Consommateurs électriques

Limiter au temps strictement nécessaire le fonctionnement des dispositifs électriques. La lunette chauffante, les phares supplémentaires, les essuie-glaces, le ventilateur de l'unité de chauffage consomment beaucoup d'énergie; par conséquent, en augmentant la demande de courant, la consommation de carburant augmente (jusqu'à +25% sur cycle urbain).

### Climatiseur

L'utilisation du climatiseur fait augmenter la consommation (en moyenne jusqu'à +20%): lorsque la température extérieure le permet, utiliser de préférence la seule aération.

### Éléments aérodynamiques

L'utilisation d'accessoires aérodynamiques, non certifiés au but, peut pénaliser l'aérodynamisme et les consommations.

## STYLE DE CONDUITE

### Démarrage

Ne pas faire chauffer le moteur au ralenti ni à haut régime lorsque le véhicule est à l'arrêt: dans ces conditions, le moteur chauffe beaucoup plus lentement, ce qui fait augmenter la consommation et les émissions. Il est conseillé de rouler de suite et lentement, en évitant les hauts régimes: de cette manière, le réchauffement du moteur sera plus rapide.

### Manœuvres inutiles

Éviter d'actionner l'accélérateur lorsqu'on est à l'arrêt à un feu rouge ou avant de couper le moteur. Cette dernière action, ainsi que le "double débrayage" sont absolument inutiles et entraînent une augmentation de la consommation et des émissions polluantes.

## Sélection des vitesses

Dès que les conditions de la circulation le permettent, utiliser un rapport supérieur. L'enclenchement des premières vitesses pour obtenir une brillante accélération, ne fait qu'augmenter la consommation.

L'utilisation impropre d'une vitesse supérieure augmente les consommations, les émissions et l'usure du moteur.

### Vitesse maximum

La consommation de carburant augmente proportionnellement à l'augmentation de la vitesse. Maintenir une vitesse le plus possible uniforme, en évitant freinages et reprises inutiles qui comportent une consommation excessive de carburant et l'augmentation des émissions.

### Accélérations

Le fait d'accélérer brusquement augmente sensiblement la consommation et les émissions: l'accélération doit toujours être graduelle.

## CONDITIONS D'UTILISATION

### Départ à froid

Les parcours très brefs et de trop fréquents démarrages à froid, ne permettent pas au moteur d'atteindre la température de fonctionnement optimale.

Cela comporte une sensible augmentation de la consommation (+15 à +30% sur cycle urbain) aussi bien que des émissions.

### Situations de circulation et conditions de la chaussée

La consommation élevée est due à des conditions de circulation intense, par exemple lorsqu'on avance en rangs en utilisant les rapports inférieurs, ou dans les grandes villes aux très nombreux feux. La consommation augmente également quand on roule sur des routes de montagne tournantes et sur des chaussées accidentées.

### Arrêts dans la circulation

Pendant des arrêts prolongés (ex. passages à niveau) il est recommandé de couper le moteur.

## TRACTAGE DES REMORQUES

### AVERTISSEMENTS

Pour la traction de caravanes et remorques, le véhicule doit être équipé d'une boule d'attelage homologuée et d'un circuit électrique approprié. L'installation doit être réalisée par des opérateurs spécialisés qui délivrent des certificats pour la circulation routière.

Monter éventuellement des rétroviseurs spécifiques et/ou supplémentaires, en respectant les normes du Code de la Route.

Ne pas oublier qu'une remorque réduit la possibilité de surmonter les côtes raides, augmente les espaces d'arrêt et les temps de dépassement toujours en fonction du poids global de la remorque.

Dans les descentes, passer à une vitesse inférieure au lieu d'utiliser constamment le frein.

Le poids que la remorque exerce sur le crochet de remorquage du véhicule, réduit la capacité de chargement d'une valeur égale à celle du véhicule même.

Pour ne pas dépasser le poids de traction maxi (figurant sur la carte grise) on doit prendre en compte le poids de la remorque à pleine charge, y compris les accessoires et les bagages personnels.

Respecter les limites de vitesse de chaque Pays pour les véhicules avec remorque. La vitesse, en tous les cas, ne doit pas dépasser 80 km/h.



### ATTENTION

*Le système ABS qui équipe-rait éventuellement le véhicule, ne contrôle pas le système de freinage de la remorque. Il faut donc être très prudent sur les chaussées glissantes.*



### ATTENTION

*Ne jamais modifier l'installation des freins du véhicule pour la commande de frein de la remorque. Le système de freinage de la remorque doit être complètement indépendant du circuit hydraulique du véhicule.*

## PNEUS À NEIGE

N'utiliser que des pneumatiques de neige 185/65 R15 (voir paragraphe "Roues" dans chapitre "Caractéristiques Techniques").

Le Réseau Après-vente Fiat est heureux de fournir tous conseils sur le choix du pneu le mieux approprié à l'utilisation à laquelle le Client entend le destiner.

Pour le type de pneu à adopter, pour les pressions de gonflage et les caractéristiques des pneus d'hiver, respecter scrupuleusement les indications au paragraphe "Roues" au chapitre "Caractéristiques Techniques".

Les caractéristiques de ces pneus d'hiver sont sensiblement réduites lorsque l'épaisseur de la chape est inférieure à 4 mm. Dans ce cas, il est bien de les remplacer.

Les caractéristiques spécifiques des pneus d'hiver sont telles que, dans des conditions environnementales normales ou en cas de longs parcours sur autoroute, leur prestation s'avère inférieure par rapport à celle des pneus de série. Par conséquent, il faut les utiliser exclusivement pour les prestations pour lesquelles ils sont homologués.

**ATTENTION** Lorsqu'on utilise des pneus d'hiver ayant un indice de vitesse maxi inférieure à celle que peut atteindre le véhicule (augmentée de 5%), placer dans l'habitacle, bien en vue pour le conducteur, un signal de prudence signalant la vitesse maxi admise pour les pneus d'hiver (comme le prévoit la Directive CE).

Monter sur toutes les quatre roues des pneus similaires (marque et profil) pour garantir une meilleure sécurité de marche, au freinage et une bonne manœuvrabilité.

Il faut se rappeler qu'il est opportun de ne pas inverser les sens de rotation des pneus.



### ATTENTION

*La vitesse maxi du pneu d'hiver avec indication "Q" ne doit pas dépasser 160 km/h, évidemment en fonction des normes du code de la route en vigueur.*

PLANCHE  
DE BORD ET  
COMMANDES

SÉCURITÉ

DEMARRAGE  
ET CONDUITE

TEMOINS ET  
SIGNALISATION

EN URGENCE

ENTRETIEN DE  
LA VOITURE

CARACTÉRISTIQUES  
TECHNIQUES

INDEX  
ALPHABÉTIQUE

## CHAÎNES À NEIGE

L'utilisation des chaînes à neige dépend des normes en vigueur dans les différents pays.

Les chaînes à neige doivent être montées exclusivement sur les pneus avant (roues motrices).

Contrôler la tension des chaînes à neige après avoir parcouru quelques dizaines de mètres.



**En cas d'utilisation de chaînes, rouler à vitesse modérée, en évitant de dépasser 50 km/h. Éviter les trous, ne pas monter sur les marches ou les trottoirs et éviter les longs parcours sur routes déneigées, pour ne pas endommager le véhicule et la chaussée.**

## NON-UTILISATION PROLONGÉE DU VÉHICULE

Si le véhicule doit rester à l'arrêt pendant plus d'un mois, observer ces précautions:

- garer la voiture dans un local couvert, sec, et si possible aéré;
- enclencher une vitesse et vérifier que le frein à main ne soit pas mis;
- débrancher la borne négative de la batterie et contrôler l'état de charge (voir paragraphe "Batterie" au chapitre "Entretien de la voiture");
- nettoyer et protéger les parties peintes en y appliquant de la cire de protection;
- nettoyer et protéger les parties en métal en utilisant des produits spécifiques se trouvant dans le commerce;
- saupoudrer de talc les balais en caoutchouc de l'essuie-glace avant et arrière et les maintenir écartés des vitres;
- ouvrir légèrement les vitres;
- recouvrir le véhicule avec une bâche en tissu ou en plastique découpé. Ne pas utiliser de bâches en plastic compact, qui ne permettent pas l'évaporation de l'humidité sur la surface de la voiture;
- gonfler les pneus à une pression de +0,5 bar par rapport à celle normalement prescrite et la contrôler périodiquement;
- ne pas vider le circuit de refroidissement du moteur.

# TÉMOINS ET SIGNALISATIONS

INFORMATIONS GÉNÉRALES .....	108	PIÈGE À PARTICULES OBSTRUÉ .....	114
LIQUIDE DE FREINS INSUFFISANT .....	108	RESERVE DE CARBURANT .....	114
FREIN À MAIN SERRÉ .....	108	PRÉCHAUFFAGE DES BOUGIES .....	114
ANOMALIE AIRBAG .....	109	ANOMALIE DES BOUGIES DU PRÉCHAUFFAGE.....	114
AIRBAG CÔTÉ PASSAGER/ AIRBAGS LATÉRAUX DÉSACTIVÉS .....	109	PRÉSENCE D'EAU DANS LE FILTRE À GAZOLE .....	115
EXCESSIVE TEMPÉRATURE DU LIQUIDE DE REFOIDISSEMENT MOTEUR .....	110	ANOMALIE DU SYSTÈME DE PROTECTION VÉHICULES - FIAT CODE .....	115
RECHARGE INSUFFISANTE DE LA BATTERIE .....	110	ANOMALIE DES FEUX EXTÉRIEURS .....	115
ANOMALIE DU SYSTÈME ABS .....	111	SIGNALISATION GÉNÉRALE .....	116
ANOMALIE EBD .....	111	USURE PLAQUETTES DE FREIN .....	116
PRESSION DE L'HUILE MOTEUR INSUFFISANTE .....	111	ANOMALIE DES CAPTEURS DE STATIONNEMENT .....	117
HUILE DÉGRADÉE .....	111	FEUX DE POSITION .....	117
CEINTURES DE SÉCURITÉ NON BOUCLÉES .....	112	FOLLOW ME HOME .....	117
FERMETURE INCOMPLÈTE DES PORTIÈRES .....	112	FEUX ANTIBROUILLARD .....	117
NIVEAU MINIMUM HUILE MOTEUR .....	112	FEUX ANTIBROUILLARD ARRIÈRE .....	117
ANOMALIE DU SYSTÈME D'INJECTION .....	113	CLIGNOTANT GAUCHE .....	118
ANOMALIE DU SYSTÈME DE CONTRÔLE MOTEUR EOBD .....	113	CLIGNOTANT DROIT .....	118
		FEUX DE ROUTE .....	118

PLANCHE  
DE BORD ET  
COMMANDES

SÉCURITÉ

DEMARRAGE  
ET CONDUITE

TÉMOINS ET  
SIGNALISATION

EN URGENCE

ENTRETIEN DE  
LA VOITURE

CARACTÉRISTIQUES  
TECHNIQUES

INDEX  
ALPHABÉTIQUE

# TÉMOINS ET SIGNALISATIONS

## INFORMATIONS GÉNÉRALES

L'allumage du témoin s'accompagne d'un message spécifique et / ou d'un message sonore suivant le combiné de bord. Ces signaux, **synthétiques et prudents**, ne sauraient être exhaustifs et/ ou contradictoires par rapport aux indications de cette Notice d'Entretien, qu'il faut toujours lire avec beaucoup d'attention. En cas de message d'anomalie, **toujours se référer au contenu de ce chapitre.**

**ATTENTION** Les messages d'anomalie qui s'affichent à l'écran sont répartis en deux catégories: anomalies **graves** et anomalies **légères**.

Les anomalies **graves** visualisent un "cycle" de signalisations répété pendant un temps prolongé.

Pour les anomalies **moins graves** le "cycle" de signalisations affiché est répété pendant un temps plus limité.

Le cycle peut être interrompu en appuyant sur le bouton **MENU ESC** pour les deux catégories. Le témoin (ou le symbole sur l'afficheur) au combiné de bord reste allumé jusqu'à l'élimination de la cause du problème.



**LIQUIDE DE FREINS  
INSUFFISANT (rouge)**

**FREIN À MAIN SERRÉ  
(rouge)**

En tournant la clé en position **MAR** le témoin s'allume, mais il doit s'éteindre après quelques secondes.

### Liquide de freins insuffisant

Le témoin s'allume lorsque le niveau du liquide des freins dans le réservoir descend en dessous du minimum, à cause d'une fuite possible de liquide hors du circuit.

Sur certaines versions, le message concerné apparaît sur l'afficheur.



### ATTENTION

*Si le témoin (ⓘ) s'allume pendant la marche (sur certaines versions en même temps que le message sur l'afficheur), s'arrêter immédiatement et s'adresser au Réseau Après-vente Fiat.*

### Frein à main serré

Le témoin s'allume quand le frein de stationnement est serré.

Si le véhicule est en marche, sur certaines versions, une alarme sonore y est associée.

**ATTENTION** Si le témoin s'allume pendant la marche, vérifier que le frein à main n'est pas serré.



## ANOMALIE AIRBAG (rouge)

En tournant la clé en position **MAR** le témoin s'allume, mais il doit s'éteindre après quelques secondes.

L'allumage du témoin de manière permanente indique une anomalie au système airbag.

Sur certaines versions, le message concerné apparaît sur l'afficheur.





### ATTENTION

*Si le témoin  ne s'allume pas lorsqu'on tourne la clé sur **MAR** ou qu'il reste allumé pendant la marche, il s'agit peut-être d'une anomalie des systèmes de maintien; si tel est le cas, les airbags ou les prétensionneurs pourraient ne pas s'activer en cas d'accident ou, plus rarement, s'activer intempestivement. Avant de continuer, contacter le réseau d'Après-Vente Fiat pour faire immédiatement contrôler le système.*





### ATTENTION

*L'anomalie du témoin  est signalée par un clignotement dépassant les 4 secondes habituelles du témoin , qui signale un airbag frontal passager désactivé. De plus, le système airbag désactive automatiquement les airbags côté passager (frontal et latéral, lorsqu'il est prévu). Dans ce cas, le témoin  pourrait ne pas signaler les anomalies éventuelles des systèmes de maintien. Avant de continuer, contacter le réseau d'Après-Vente Fiat pour faire immédiatement contrôler le système.*





## AIRBAG CÔTÉ PASSAGER/AIRBAGS LATERAUX DESACTIVES (jaune ambre)

Le témoin  s'allume en désactivant l'airbag frontal côté passager et l'airbag latéral (lorsqu'il est prévu). Les airbags frontaux côté passager enclenchés, en tournant la clé sur **MAR**, le témoin  s'allume à lumière fixe pendant environ 4 secondes, il clignote encore pendant 4 autres secondes, puis il doit s'éteindre.



### ATTENTION

*L'anomalie du témoin  est signalée par l'allumage du témoin . De plus, le système airbag désactive automatiquement les airbags côté passager (frontal et latéral, lorsqu'il est prévu). Avant de continuer, contacter le réseau d'Après-Vente Fiat pour faire immédiatement contrôler le système.*



## EXCESSIVE TEMPÉRATURE DU LIQUIDE DE REFROIDISSEMENT MOTEUR (rouge)

En tournant la clé en position **MAR** le témoin s'allume, mais il doit s'éteindre après quelques secondes.

Le témoin s'allume quand le moteur a surchauffé.

Si le témoin s'allume il faut suivre les indications suivantes:

- ❑ **si vous roulez normalement:** arrêter le véhicule, couper le moteur et vérifier que le niveau du liquide dans le vase n'est pas au-dessous du repère MIN. Si tel est le cas, attendre quelques minutes pour que le moteur refroidisse, puis ouvrir lentement et prudemment le bouchon et ravitailler avec du liquide de refroidissement en s'assurant que le niveau soit compris entre les repères MIN et MAX gravés sur le vase. Vérifier aussi les éventuelles fuites de liquide. Si lors du démarrage suivant le témoin est de nouveau allumé, contacter le réseau d'Après-vente Fiat.

- ❑ **Dans le cas d'utilisation intense du véhicule** (par exemple la traction de remorques en montée ou avec un véhicule chargé au maximum): ralentir et, si le témoin demeure allumé, arrêter le véhicule. Rester à l'arrêt pendant 2 ou 3 minutes, moteur allumé et légèrement accéléré pour que le liquide de refroidissement circule plus facilement, puis couper le moteur. Vérifier le niveau du liquide suivant les indications ci-dessus.

**ATTENTION** Sur des parcours très contraignants il est conseillé de garder le moteur allumé et légèrement accéléré pendant quelques minutes avant de l'éteindre. Sur certaines versions, le message concerné apparaît sur l'afficheur.



## RECHARGE INSUFFISANTE DE LA BATTERIE (rouge)

En tournant la clé en position **MAR** le témoin s'allume, mais il doit s'éteindre une fois que le moteur est lancé (le moteur au ralenti, un bref retard de l'extinction est admis).

Si le témoin reste allumé, s'adresser immédiatement au Réseau Après-vente Fiat.

Sur certaines versions, le message concerné apparaît sur l'afficheur.



## ANOMALIE DU SYSTÈME ABS (jaune ambre)



En tournant la clé en position **MAR** le témoin s'allume, mais il doit s'éteindre après quelques secondes.

Le témoin s'allume lorsque le système est défaillant ou non disponible. Dans ce cas, le système de freinage garde toute son efficacité, mais sans les avantages assurés par le système ABS. Procéder prudemment et s'adresser immédiatement au Réseau Après-vente Fiat.

Sur certaines versions, le message concerné apparaît sur l'afficheur.



## ANOMALIE EBD (rouge) (jaune ambre)

L'allumage simultané des témoins  et  lorsque le moteur est en service, indique un'anomalie du système EBD ou l'indisponibilité du système; si tel est le cas, des freinages brusques peuvent provoquer un blocage précoce du train AR, avec possibilité de dérapage.

Conduire très prudemment et contacter immédiatement le Réseau Après-vente Fiat pour faire contrôler le système.

Sur certaines versions, le message concerné apparaît sur l'afficheur.



## PRESSION DE L'HUILE MOTEUR INSUFFISANTE (rouge) HUILE DÉGRADÉE (versions Multijet avec DPF, si prévu) (rouge)

### Pression insuffisante de l'huile moteur

En tournant la clé en position **MAR** le témoin s'allume, mais il doit s'éteindre une fois le moteur lancé.

Sur certaines versions, le message concerné apparaît sur l'afficheur.



*Si le témoin  s'allume pendant la marche (sur certaines versions en même temps que le message visualisé par l'affichage), couper immédiatement le moteur et s'adresser au Réseau Après-vente Fiat.*

## Huile dégradée (versions Multijet avec DPF, si prévu)

Le témoin s'allume en modalité clignotante en même temps que le message visualisé par l'affichage lorsque le système relève une détérioration de l'huile moteur.

Après la première signalisation, lors de chaque démarrage du moteur, le témoin continue à clignoter pendant 60 secondes et ensuite toutes les 2 heures jusqu'à la vidange de l'huile.



*Si le témoin  clignote, s'adresser immédiatement au Réseau Après-vente Fiat qui se chargera de vidanger l'huile*

*le moteur et d'éteindre le témoin correspondant sur le tableau de bord.*



## CEINTURES DE SÉCURITÉ NON BOUCLÉES (rouge)

Le témoin sur le cadran s'allume de manière fixe lorsque le véhicule est arrêté et lorsque la ceinture de sécurité côté conducteur n'est pas correctement attachée. Le témoin en question clignotera, en même temps qu'un message sonore (buzzer) sera émis, lorsque les ceintures des sièges avant ne sont pas correctement bouclées et que la voiture roule.

L'avertisseur sonore (buzzer) du système S.B.R. (Seat Belt Reminder) ne peut être neutralisé que par le Réseau d'Après-Vente Fiat.

Sur certaines versions, le système peut être réactivé au moyen du menu de configuration.



## FERMETURE INCOMPLÈTE DES PORTIÈRES (rouge)

Le témoin s'allume, sur certaines versions, quand une ou plusieurs portières, ou le coffre à bagages, ne sont pas parfaitement fermés.

Sur certaines versions, le message concerné apparaît sur l'afficheur.



## NIVEAU MINIMUM HUILE MOTEUR (rouge)

En tournant la clé en position **MAR** le témoin s'allume mais il doit s'éteindre après quelques secondes.

Le témoin s'allume sur le cadran lorsque le niveau d'huile de moteur descend sous la valeur minimale prévue. Rétablir le niveau correct d'huile de moteur (voir "Vérification des niveaux" dans chapitre "Entretien de la voiture").

Sur certaines versions, le message concerné apparaît sur l'afficheur.



## **ANOMALIE DU SYSTÈME D'INJECTION (versions Multijet) (jaune ambre)**

## **ANOMALIE DU SYSTÈME DE CONTRÔLE MOTEUR EOBD (versions essence) (jaune ambre)**

### **Anomalie du système d'injection**

En conditions normales, en tournant la clé de contact en position **MAR**, le témoin s'allume, mais il doit s'éteindre dès que le moteur est lancé.

Si le témoin reste allumé ou s'il s'allume pendant la marche, cela indique un fonctionnement imparfait du système d'injection avec une perte possible de performances, une mauvaise maniabilité et des consommations élevées.

Sur certaines versions, le message concerné apparaît sur l'afficheur.

Dans ces conditions on peut continuer à rouler en évitant toutefois de demander au moteur de trop lourds efforts ou des vitesses élevées. Contacter, en tout cas, le Réseau Après-vente Fiat.

## **Anomalie du système de contrôle du moteur EOBD**

En conditions normales, en tournant la clé de contact en position **MAR**, le témoin s'allume, mais il doit s'éteindre dès que le moteur est lancé.

L'allumage initial indique le bon fonctionnement du témoin. Si le témoin demeure allumé ou s'allume pendant la marche:

- à lumière fixe: le signale un fonctionnement défectueux du système d'alimentation/allumage qui pourrait provoquer des émissions élevées à l'échappement, des pertes de performances, une mauvaise maniabilité et des consommations élevées.

Sur certaines versions, le message concerné apparaît sur l'afficheur.



Dans ces conditions on peut continuer à rouler en évitant toutefois de demander au moteur de trop lourds efforts ou des vitesses élevées. L'utilisation prolongée du véhicule avec témoin allumé peut provoquer des dommages. Contacter au plus vite le Réseau Après-vente Fiat.

Le témoin s'éteint si l'anomalie disparaît, mais le système mémorise systématiquement le signal.

- à lumière clignotante: signale la possibilité d'un endommagement du catalyseur (voir "Système EOBD" au chapitre "Planche de bord et commandes").

En cas de témoin allumé à lumière clignotante, il faut relâcher la pédale de l'accélérateur, revenir au bas régime, jusqu'à ce que le témoin ne clignote plus; poursuivre la marche à une vitesse modérée, en essayant d'éviter des conditions de conduite qui peuvent provoquer des clignotements ultérieurs et s'adresser le plus tôt possible au Réseau Après-vente Fiat.



***Si, en tournant la clé sur MAR, le témoin  ne s'allume pas ou si, pendant la marche, il s'allume en mode fixe ou clignotant (accompagné, sur certaines versions, d'un message affiché à l'écran), s'adresser le plus tôt possible au Réseau Après-vente Fiat. Le fonctionnement du témoin  peut être vérifié au moyen d'appareils spéciaux des agents de contrôle de la circulation. Se conformer aux normes en vigueur dans le Pays concerné.***



### PIÈGE À PARTICULES OBSTRUÉ

(lorsqu'il est prévu)  
(versions Multijet)  
(jaune ambre)

En tournant la clé en position **MAR** le témoin s'allume, mais il doit s'éteindre après quelques secondes.

Le témoin s'allume quand le piège pour les particules est engorgé et le type de conduite ne permet pas l'activation automatique de la procédure de régénération.

Pour permettre la régénération et donc nettoyer le filtre, il est conseillé de maintenir le véhicule en marche jusqu'à la disparition de la visualisation du témoin.

Le message dédié apparaît sur l'afficheur.

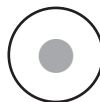

### RÉSERVE DE CARBURANT

(jaune ambre)

En tournant la clé en position **MAR** le témoin s'allume, mais il doit s'éteindre après quelques secondes.

Le témoin s'allume lorsque dans le réservoir il reste environ 6/7 litres de carburant.

**ATTENTION** Le clignotement du témoin indique une anomalie du système. Dans ce cas, s'adresser au Réseau Après-vente Fiat pour faire contrôler le système.



### PRÉCHAUFFAGE DES BOUGIES

(versions Multijet)  
(jaune ambre)

### ANOMALIE DES BOUGIES DE PRÉCHAUFFAGE

(versions Multijet)  
(jaune ambre)

#### Préchauffage des bougies

En tournant la clé sur **MAR**, le témoin s'allume; il s'éteint lorsque les bougies ont atteint la température préétablie. Démarrer le moteur aussitôt après l'extinction du témoin.

**ATTENTION** En cas de température ambiante élevée, l'allumage du témoin peut avoir une durée presque imperceptible.

#### Anomalie des bougies de préchauffage

Le témoin clignote en cas d'anomalie du système de préchauffage des bougies. Contacter au plus vite le Réseau Après-vente Fiat.

Sur certaines versions, le message concerné apparaît sur l'afficheur.



## PRÉSENCE D'EAU DANS LE FILTRE À GAZOLE (versions Multijet) (jaune ambre)

En tournant la clé en position **MAR** le témoin s'allume, mais il doit s'éteindre après quelques secondes.

Le témoin  s'allume en présence d'eau dans le filtre à gazole.

Sur certaines versions, le message concerné apparaît sur l'afficheur.



**La présence d'eau dans le circuit d'alimentation peut endommager gravement le système d'injection et créer des problèmes de fonctionnement du moteur. Si le témoin  s'allume (sur certaines versions, avec le message affiché à l'écran), contacter au plus vite le Réseau Après-vente Fiat pour procéder à la purge. Lorsque cet avertissement apparaît aussitôt après un ravitaillement, il est possible que de l'eau soit pénétrée dans le réservoir: si tel est le cas, arrêter immédiatement le moteur et contacter le Réseau d'Après-Vente Fiat.**





## ANOMALIE DU SYSTÈME DE PROTECTION DU VÉHICULE - FIAT CODE (jaune ambre)

En tournant la clé en position **MAR** le témoin doit clignoter une fois seulement et puis il doit s'éteindre.

Le témoin allumé à lumière fixe, la clé en position **MAR**, indique une possible avarie (voir "Le système Fiat Code" au chapitre "Planche de bord et commandes").

Sur certaines versions, le message concerné apparaît sur l'afficheur.

**ATTENTION** L'allumage simultané des témoins  et  indique l'anomalie du système Fiat CODE.

Si, le moteur tournant, le témoin  clignote, cela signifie que le véhicule n'est pas protégé par le dispositif de coupure du moteur (voir "Le système Fiat Code" au chapitre "Planche de bord et commandes").

S'adresser au Réseau Après-vente Fiat pour effectuer la mémorisation de toutes les clés.

## Avarie de l'alarme (lorsqu'il est prévu)

L'allumage du témoin (ou du symbole sur l'écran) signale une anomalie au système d'alarme. S'adresser dès que possible auprès du Réseau Après-vente Fiat.

L'affichage visualise le message réservé.

## Tentative d'effraction

Le témoin (ou le symbole sur l'écran) s'allume lorsqu'une tentative d'effraction a été décelée. S'adresser dès que possible auprès du Réseau Après-vente Fiat.

L'affichage visualise le message réservé.



## ANOMALIE FEUX EXTÉRIEURS (jaune ambre)

Le témoin s'allume, sur certaines versions, lorsqu'une anomalie à l'un des feux suivants est décelée:

- feux de position
- feux stop (d'arrêt)
- feux de brouillard arrière
- feux de direction
- éclairateurs de plaque.

L'anomalie en question pourrait concerner: une ou plusieurs lampes grillées, fusible de protection grillé ou bien l'interruption de la connexion électrique.

Sur certaines versions s'allume alternativement le témoin .

Sur certaines versions, le message concerné apparaît sur l'afficheur.



## SIGNALISATION D'ANOMALIE GÉNÉRIQUE (jaune ambre)

Le témoin s'allume si les événements suivants se vérifient.

### Anomalie du capteur de pression huile moteur

Le témoin s'allume lorsqu'une anomalie est détectée du capteur de pression d'huile moteur.

Dans ce cas, s'adresser au plus vite au Réseau Après-vente Fiat pour l'élimination de l'anomalie en question.

### Anomalie des feux extérieurs (si prévus)

Voir ce qui est décrit pour le témoin .

### Interrupteur inertiel de blocage carburant intervenu

Le témoin s'allume quand l'interrupteur inertiel de blocage du carburant intervient.

Le message dédié apparaît sur l'afficheur.

### Anomalie des capteurs de stationnement (lorsqu'ils sont prévus)

Voir ce qui est décrit pour le témoin .



## USURE DES PLAQUETTES DE FREIN (jaune ambre)

Le témoin s'allume sur le tableau de bord si les plaquettes avant sont usées; dans ce cas, les remplacer dès que possible.

Sur certaines versions, le message concerné apparaît sur l'afficheur.



**ANOMALIE DES  
CAPTEURS DE  
STATIONNEMENT**  
(lorsqu'ils sont prévus)  
(jaune ambre)

Le témoin s'allume lorsqu'on relève une anomalie aux capteurs de stationnement.

Sur certaines versions s'allume alternativement le témoin . Dans ce cas, s'adresser au Réseau Après-vente Fiat.

Sur certaines versions, le message concerné apparaît sur l'afficheur.



**FEUX DE POSITION**  
(vert)  
**FOLLOW ME HOME**  
(vert)

**Feux de position**

Le témoin s'allume en activant les feux de position.

**Follow me home**

Le témoin s'allume quand on utilise ce dispositif (voir "Follow me home" au chapitre "Tableau de bord et commandes").

Le message concerné apparaît sur l'afficheur.



**FEUX  
ANTIBROUILLARD**  
(vert)

Le témoin s'allume en allumant les feux de brouillard.



**FEUX  
ANTIBROUILLARD  
ARRIÈRE**  
(jaune ambre)

Le témoin s'allume en allumant les feux AR de brouillard.



### CLIGNOTANT GAUCHE (vert - intermittent)

Le témoin s'allume quand le levier de commande des feux de direction est déplacé vers le bas ou, avec le clignotant droit, quand on appuie sur le bouton des feux de détresse.



### CLIGNOTANT DROIT (vert - intermittent)

Le témoin s'allume quand le levier de commande des feux de direction est déplacé vers le haut ou, avec le clignotant gauche, quand on appuie sur le bouton des feux de détresse.



### FEUX DE ROUTE (bleu)

Le témoin s'allume en allumant les feux de route.

# EN URGENCE

Dans une situation d'urgence, il est conseillé d'appeler le numéro vert figurant sur la Notice de Garantie II est par ailleurs possible de se connecter au site [www.fiat.com](http://www.fiat.com) pour rechercher le Réseau d'Après-Vente Fiat le plus proche

DEMARRAGE DU MOTEUR .....	120
REPLACEMENT D'UNE ROUE .....	121
KIT DE REPARATION RAPIDE DES PNEUS FIX & GO automatic .....	126
REPLACEMENT D'UNE AMPOULE .....	130
REPLACEMENT AMPOULE EXTÉRIEURE .....	133
REPLACEMENT AMPOULE INTÉRIEURE .....	138
REPLACEMENT FUSIBLES .....	141
RECHARGE DE LA BATTERIE .....	149
SOULÈVEMENT DU VÉHICULE .....	149
REMORQUAGE DU VÉHICULE .....	150

PLANCHE  
DE BORD ET  
COMMANDES

SECURITE

DEMARRAGE  
ET CONDUITE

TEMOINS ET  
SIGNALISATION

EN URGENCE

ENTRETIEN DE  
LA VOITURE

CARACTERISTIQUES  
TECHNIQUES

INDEX  
ALPHABETIQUE

## DEMARRAGE DU MOTEUR

### DEMARRAGE D'URGENCE

Si le témoin  reste allumé sur le tableau de bord à lumière fixe, s'adresser immédiatement au Réseau Après-vente Fiat.

### DEMARRAGE AVEC BATTERIE AUXILIAIRE

Si la batterie est déchargée, il est possible de démarrer le moteur en utilisant une autre batterie, ayant une capacité égale ou à peine supérieure par rapport à la batterie déchargée.

Pour effectuer le démarrage, voici comment procéder **fig. 1** :

- brancher les bornes positives (signe + à proximité de la borne) des deux batteries à l'aide d'un câble spécial;
- brancher à l'aide d'un deuxième câble la borne négative (-) de la batterie d'appoint à un point de masse  sur le moteur ou sur la boîte de vitesses du véhicule à démarrer;
- démarrer le moteur;
- le moteur démarré, enlever les câbles en suivant l'ordre inverse par rapport à la procédure de branchement.

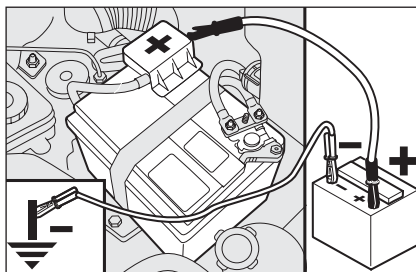

fig. 1

Si après quelques tentatives le moteur ne démarre pas, ne pas insister inutilement, mais s'adresser au Réseau Après-vente Fiat.

**ATTENTION** Ne jamais brancher directement les bornes négatives des deux batteries: d'éventuelles étincelles peuvent incendier le gaz détonant qui pourrait se dégager de la batterie. Si la batterie d'appoint est installée sur un autre véhicule, il faut éviter tout contact accidentel de parties métalliques entre le véhicule en question et la batterie déchargée.



**Éviter absolument d'utiliser un chargeur de batterie rapide pour le démarrage d'urgence: les systèmes électroniques et les centrales d'allumage et d'alimentation moteur pourraient être endommagés.**



### ATTENTION

*Cette procédure de démarrage doit être confiée à des opérateurs experts, parce que des manoeuvres incorrectes pourraient provoquer des décharges électriques de forte intensité. Par ailleurs, le liquide contenu dans la batterie étant toxique et corrosif, éviter tout contact avec la peau et les yeux. Ne jamais s'approcher de la batterie avec des flammes nues ou des cigarettes allumées et veiller à ne jamais provoquer d'étincelles.*

### DEMARRAGE PAR MANOEUVRES À INERTIE

Éviter absolument le démarrage par poussée, par remorquage ou en utilisant les pentes. Ces manoeuvres pourraient causer une arrivée de carburant dans le pot catalytique et l'endommager définitivement.

**ATTENTION** Il faut se rappeler qu'aussi longtemps que le moteur n'est pas lancé, le servofrein et la direction assistée électrique ne sont pas actifs, par conséquent il est nécessaire d'exercer un effort plus grand sur la pédale du frein et sur le volant.

## REPLACEMENT D'UNE ROUE

Le véhicule est équipé, à l'origine, du "Kit de réparation rapide des pneus Fix&Go automatic" (voir les instructions relatives rapportées dans le chapitre suivant). À la place du kit Fix&Go, le véhicule peut être équipé d'une roue de secours de dimensions normales.

L'opération de remplacement de la roue et l'utilisation correcte du cric et de la roue compacte impliquent l'observation de quelques précautions décrites ci-après.



### ATTENTION

*La roue de secours (lorsqu'elle est prévue) est spécifique pour le véhicule; ne pas l'employer sur des véhicules de modèle différent, ne pas utiliser non plus des roues de secours d'autres modèles sur son véhicule. La roue de secours ne doit s'utiliser qu'en cas d'urgence. Son emploi doit être réduit au stricte minimum.*



### ATTENTION

*Signaler le véhicule à l'arrêt suivant les normes en vigueur: feux de détresse, triangle de présignalisation, etc. Il est opportun que tous les passagers quittent le véhicule, notamment s'il est très chargé, et attendent dans un endroit protégé, loin de la circulation. En cas de routes en pente ou déformées, positionner sous les roues des cales ou d'autres matériaux pour le blocage du véhicule. Faire réparer et remonter la roue remplacée le plus tôt possible. Ne pas graisser les filets des boulons avant le montage: ils pourraient se dévisser spontanément.*



### ATTENTION

*Le cric fait partie des accessoires de série et sert exclusivement pour le remplacement des roues du véhicule ou des véhicules du même modèle. Ne jamais l'utiliser pour d'autres emplois, par exemple pour soulever un véhicule d'un autre modèle. Ne jamais l'utiliser pour des réparations en dessous du véhicule. Si le cric n'est pas bien positionné, le véhicule soulevé peut tomber. Ne pas utiliser le cric pour poids supérieurs à celui figurant sur son étiquette adhésive.*



### ATTENTION

*Un montage erroné du carter de la roue, peut en causer le détachement lorsque le véhicule est en marche. Ne jamais manipuler la soupape de gonflage. Ne jamais introduire aucune sorte d'outils entre jante et pneu. Contrôler périodiquement la pression des pneus et de la roue galette en se référant aux valeurs figurant au chapitre "Caractéristiques techniques".*

Il est spécifié que:

- la masse du cric est de 1,76 kg;
- le cric ne nécessite d'aucun réglage;
- le cric n'est pas réparable. En cas de mauvais fonctionnement, il doit être remplacé par un autre d'origine;
- aucun outil, en dehors de la manivelle, ne peut être monté sur le cric.

Procéder au remplacement de la roue en agissant comme suit:

- arrêter le véhicule de manière à ce qu'il ne constitue pas un danger pour la circulation et où l'on puisse remplacer la roue en toute sécurité. Si possible, placer la voiture à l'horizontale et sur un sol assez compact;
- éteindre le moteur et serrer le frein à main;
- engager la première vitesse ou la marche arrière;
- ouvrir le hayon du coffre à bagages, prélever la trousse à outils **fig. 2** située sur le côté G du coffre à bagages, en décrochant les élastiques de maintien, et l'amener à côté de la roue à remplacer;

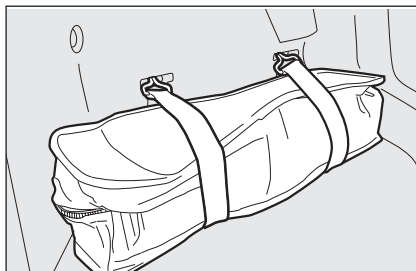

fig. 2

- à l'intérieur de la boîte sont contenus les outils suivants **fig. 3**:

- A** manivelle pour l'actionnement du cric;
- B** cric;
- C** clé pour montage/démontage de roues;
- D** anneau crochet de remorque;
- E** élastique de retenue boîte à outils;
- F** petite pince pour l'extraction des fusibles;
- G** tournevis.

De plus, dans la boîte à outils sont présents quelques fusibles de rechange.

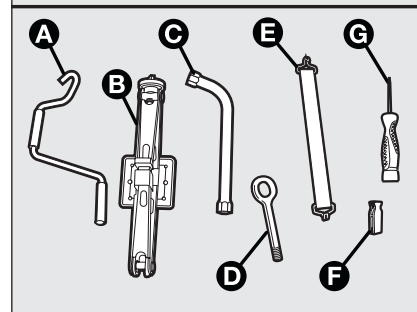
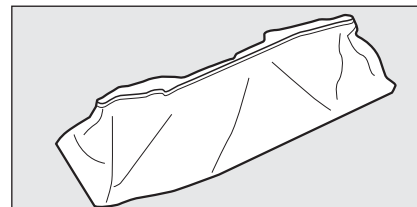

fig. 3

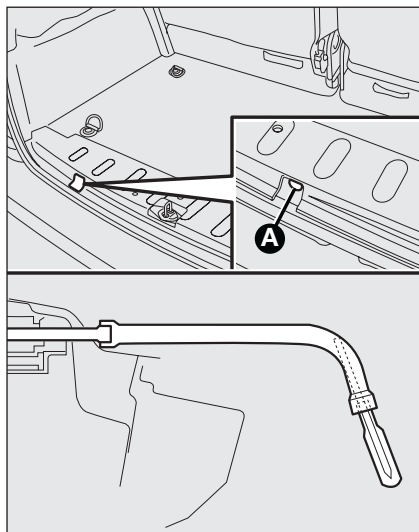

fig. 4

- prendre la clé **C-fig. 3** et, en agissant depuis l'intérieur du compartiment de chargement, dévisser le boulon de blocage du support de la roue de secours **A-fig. 4** de façon à permettre la descente de cette dernière. Pour réduire l'effort, introduire le tournevis **G-fig. 3** dans la cavité formée à l'intérieur de la clé **C**;

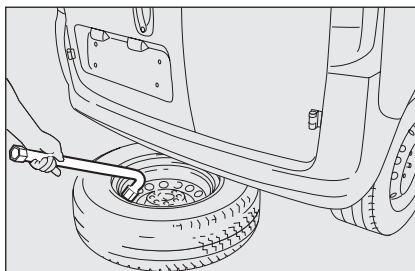

fig. 5

- utiliser la clé **C-fig. 3** pour extraire la roue du véhicule **fig. 5**;
- enlever le capuchon **B-fig. 6** et décrocher le câble de retenue puis libérer la roue du support denté **C** en dévissant les 2 vis;
- desserrer d'environ un tour les boulons de fixation de la roue à remplacer à l'aide de la clé **C-fig. 3**;
- ôter l'enjoliveur de roue;

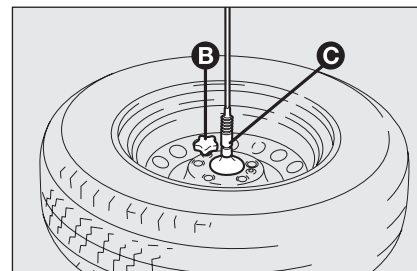

fig. 6

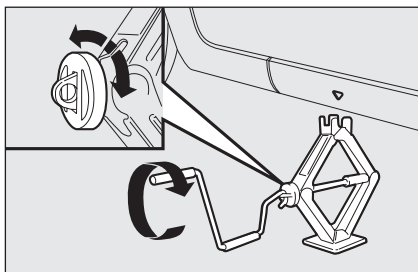

fig. 7

- actionner le cric, de façon à l'ouvrir partiellement **fig. 7**, puis le placer sous le véhicule en correspondance des références **A-fig. 8** près de la roue à remplacer;
- actionner le cric de façon à le détendre jusqu'à ce que la rainure **A-fig. 9** du cric s'introduise correctement sur le profile inférieur **B** obtenu sur le longeron;
- prévenir les personnes éventuelles présentes, que le véhicule va être soulevé; par conséquent il est bon de s'éloigner du véhicule et de ne pas le toucher jusqu'à ce qu'il soit remis au sol;

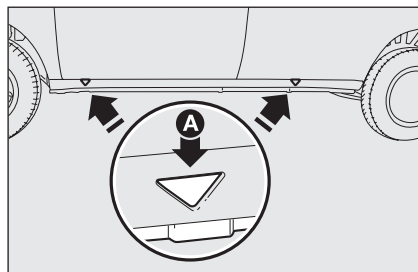

fig. 8

- actionner le cric et soulever le véhicule, jusqu'à ce que la roue se soulève du sol de quelques centimètres. En actionnant la manivelle, s'assurer qu'elle tourne librement sans éventuellement écorcher la main contre le sol. D'autres parties du cric en mouvement (vis et articulations) peuvent procurer des lésions: éviter de les toucher. Éliminer soigneusement toute trace de graisse de lubrification qui se serait déposée sur la peau;

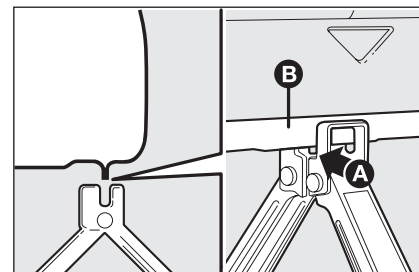

fig. 9

- dévisser complètement les quatre boulons de fixation, puis enlever la roue;
- s'assurer que la roue de secours soit, sur les surfaces de contact avec le moyeu, propre et sans impuretés qui pourraient, par la suite, provoquer le desserrage des boulons de fixation;

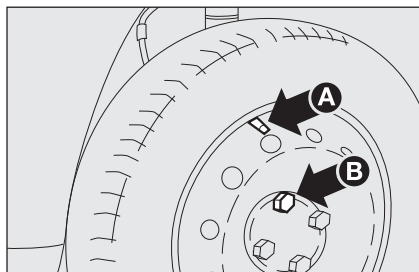



fig. 10

- monter la roue normale en introduisant 2 filets du premier boulon **B-fig. 10** dans le trou le plus proche à la valve de gonflage **A**;
- monter l'enjoliveur en faisant coïncider le symbole  (gravé à l'intérieur de l'enjoliveur) avec la valve de gonflage, puis ajouter les 3 autres boulons;
- visser les boulons à l'aide de la clé en dotation;
- actionner le cric de façon à abaisser le véhicule et extraire le cric;
- en se servant de la clé fournie, visser à fond les boulons, en passant alternativement d'un boulon à un autre diamétralement opposé, suivant l'ordre numérique illustré sur la **fig. 11**.

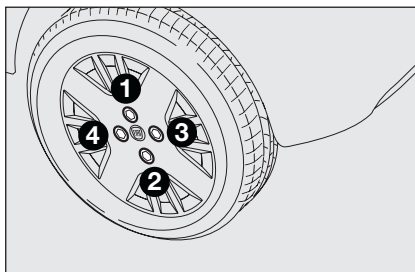

fig. 11

### Au terme de l'opération

- Fixer le support denté sur la roue crevée au moyen des 2 vis (introduire le support par l'extérieur de la roue). Ré-accrocher le câble métallique de retenue dans le logement correspondant et réinsérer le capuchon de protection **A-fig. 12**;
- contrôler le rangement correct de la roue dans le dispositif approprié sous la partie plane (le système de soulèvement est équipé d'un embrayage de limitation de fin de course, s'ils sont mal positionnés ils peuvent compromettre la sécurité);
- soulever à nouveau la roue en revissant le boulon de blocage **A-fig. 4**;

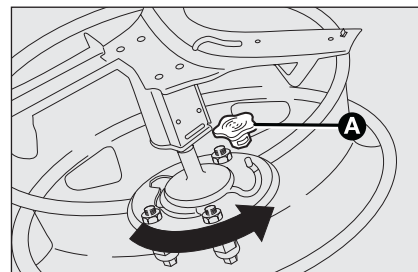

fig. 12

- remettre en place le cric et les outils dans la boîte à outils;
- remettre en place la boîte à outils le coffre;
- bloquer la boîte avec les élastiques de retenue.

## KIT DE RÉPARATION RAPIDE DES PNEUS FIX & GO automatic

Le kit de réparation rapide des pneus Fix & Go automatic est situé dans le coffre à bagages.

Le kit de réparation rapide comprend **fig. 13**:

- une bombe **A** contenant le liquide pour sceller munie de:
  - tuyau de remplissage **B**
  - pastille adhésive **C** avec l'inscription "max. 80 km/h" à placer bien en vue pour le conducteur (sur le tableau de bord) après la réparation du pneu;
- un compresseur **D** muni d'un manomètre et de raccords, qui se trouve dans le compartiment
- dépliant informatif (voir **fig. 14**), employé pour une utilisation correcte et rapide du kit de réparation rapide et livré ensuite au personnel qui devra manier le pneu traité avec le kit de réparation pneus
- une paire de gants de protection qui se trouve dans le compartiment latéral du compresseur même
- adaptateurs pour le gonflage d'éléments différents.

Dans le conteneur Fix & Go, sont présents également quelques fusibles de recharge.

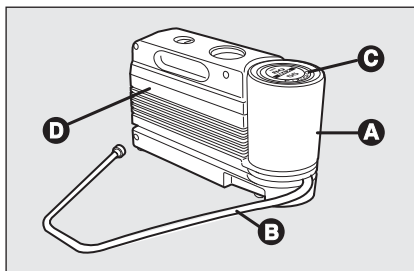

fig. 13



### ATTENTION

*Livrer le dépliant au personnel qui devra manier le pneu traité avec le kit de réparation des pneus.*



*En cas de crevaison provoquée par des corps étrangers, il est possible de réparer les pneus qui n'aient pas subi de lésions de plus de 4 mm de diamètre sur la chape et sur l'épaule du pneu.*



fig. 14



### ATTENTION

*Il n'est pas possible de réparer des déchirures sur les flancs du pneu. Ne pas utiliser le kit de réparation rapide si le pneu s'avère endommagé après avoir roulé avec la roue dégonflée.*



### ATTENTION

*La réparation est impossible en cas d'endommagement de la jante (déformations du canal qui ont provoqué une fuite d'air). Éviter d'enlever les corps étrangers (vis ou clous) pénétrés dans le pneu.*

## IL FAUT SAVOIR QUE:

Le liquide pour sceller du kit de réparation rapide est efficace à des températures extérieures entre  $-20\text{ }^{\circ}\text{C}$  et  $+50\text{ }^{\circ}\text{C}$ .



### ATTENTION

*Ne pas actionner le compresseur pendant plus de 20 minutes consécutives. Danger de surchauffe. Le kit de réparation rapide n'est pas conçu pour une réparation définitive et par conséquent les pneus réparés doivent être utilisés de manière provisoire.*



cales.

*Ne pas jeter la bombe et le liquide pour sceller n'importe où. Recycler conformément aux normes nationales et locales.*



### ATTENTION

*La bombe contient de l'éthylène glycol. Elle contient du latex: ce qui peut provoquer une réaction allergique. Toxique si absorbé. Irritant pour les yeux. Peut provoquer une sensibilisation suite à inhalation et au contact. Éviter le contact avec les yeux, avec la peau et avec les vêtements. En cas de contact, rincer immédiatement et abondamment avec de l'eau. En cas d'ingestion, ne pas faire vomir, rincer la bouche et boire beaucoup d'eau, consulter immédiatement un médecin. Conserver hors de portée des enfants. Le produit ne doit pas être utilisé par des personnes asthmatiques. Ne pas inhaler ses vapeurs pendant les opérations d'introduction et d'aspiration. Si des réactions allergiques devaient se manifester, consulter immédiatement un médecin. Garder la bombe dans son compartiment, loin des sources de chaleur. Le liquide d'étanchéité a une date de péremption. Remplacer la bombe contenant le liquide pour sceller expiré.*

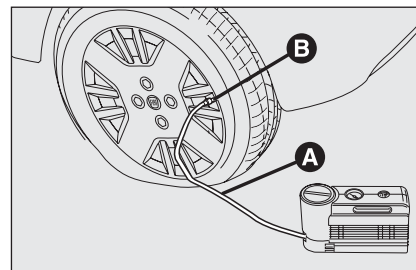

fig. 15

## PROCÉDURE DE GONFLAGE



### ATTENTION

*Mettre les gants de protection fournis en dotation avec le kit de réparation rapide des pneus.*

- Serrer le frein à main.** Dévisser le capuchon de la soupape du pneu, extraire le flexible de remplissage **A**-fig. 15 et visser la bague **B** sur la soupape du pneu;

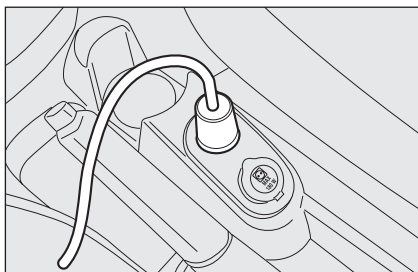

fig. 16

□ vérifier que l'interrupteur **E-fig. 17** du compresseur soit en position **0** (éteint), démarrer le moteur, insérer la fiche **D-fig. 16** dans la prise de l'allume-cigares et actionner le compresseur en mettant l'interrupteur **E-fig. 17** en position **I** (allumé). Gonfler le pneu à la pression indiquée dans le paragraphe "Pression de gonflage" du chapitre "Caractéristiques techniques". Pour plus de précision dans la lecture, il est préférable de vérifier la valeur de la pression sur le manomètre **F-fig. 17** à compresseur éteint;

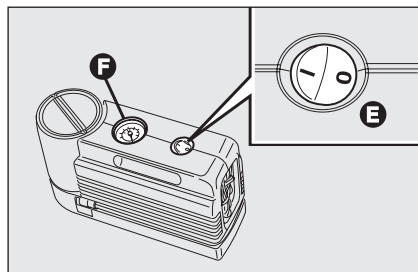

fig. 17

- si, dans 5 minutes, on ne réussit pas à obtenir la pression de 1,5 bar au moins, déconnecter le compresseur de la valve et de la prise de courant, puis faire rouler le véhicule en avant d'environ 10 mètres, pour distribuer le liquide pour sceller à l'intérieur du pneu et répéter l'opération de gonflage;
- si, dans ce cas même, dans 5 minutes à partir de l'activation du compresseur, on n'atteint pas la pression de 1,8 bar au moins, ne pas reprendre la marche car le pneu est trop endommagé et le kit de réparation rapide n'est pas en mesure de garantir la tenue appropriée; s'adresser au Réseau Après-vente Fiat;
- si le pneu a été gonflé à la pression prescrite au paragraphe "Pressions de gonflage" du chapitre "Caractéristiques Techniques", démarrer tout de suite;

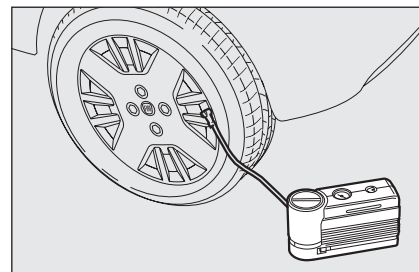

fig. 18

**ATTENTION**

*Coller la pastille adhésive de manière qu'elle soit bien visible pour le conducteur, pour signaler que le pneu a été traité avec le kit de réparation rapide. Conduire prudemment, notamment en virage. Ne pas dépasser 80 km/h. Ne pas accélérer ou freiner brusquement.*

- après avoir conduit pendant environ 10 minutes, s'arrêter et contrôler la pression du pneu; **se rappeler de serrer le frein à main;**



## ATTENTION

*Si la pression a baissé sous 1,8 bar, arrêter la voiture: le kit de réparation rapide Fix & Go automatic ne garantit pas l'étanchéité suffisante, car le pneu est trop endommagé. S'adresser au Réseau Après-vente Fiat.*

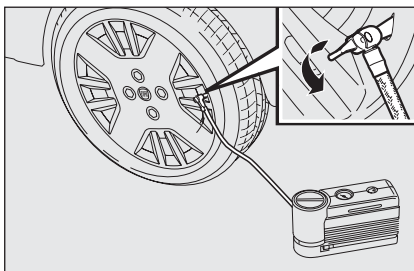

fig. 19

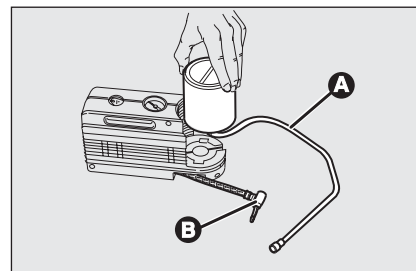

fig. 20

- si, par contre, on relève une pression d'au moins 1,8 bar, rétablir la pression correcte (le moteur tournant et le frein à main serré) et reprendre la marche;
- s'adresser, en conduisant très prudemment, au Réseau Après-vente Fiat le plus proche.

## UNIQUEMENT POUR LE CONTRÔLE ET LE RÉTABLISSEMENT DE LA PRESSIION

Le compresseur peut aussi être utilisé seulement pour rétablir la pression. Débrancher le raccord rapide et le brancher directement à la soupape du pneu **fig. 19**; de cette manière la bombe ne sera pas reliée au compresseur et le liquide d'étanchéité ne sera pas injecté.

## PROCÉDURE POUR REMPLACER LA BOMBE

Pour remplacer la bombe, procéder comme suit:

- débrancher le crabot **B-fig. 20**;
- tourner la bombe à remplacer dans le sens inverse des aiguilles et la soulever;
- insérer la nouvelle bombe et la tourner dans le sens des aiguilles;
- connecter le crabot **B** à la bombe et insérer le tuyau transparent **A** dans le compartiment prévu à cet effet.



## ATTENTION

*Il faut absolument communiquer que le pneu a été réparé avec le kit de réparation rapide. Remettre le dépliant au personnel qui devra s'occuper du pneu traité avec le kit de réparation pneus.*

## REEMPLACEMENT D'UNE AMPOULE

### INDICATIONS GÉNÉRALES

- Avant de remplacer une ampoule, vérifier que les contacts ne soient pas oxydés;
- les lampes grillées doivent être remplacées par d'autres du même type et ayant la même puissance;
- après avoir remplacé une ampoule des phares, vérifier toujours l'orientation pour des raisons de sécurité;
- lorsqu'une lampe ne fonctionne pas, avant de la remplacer, vérifier le bon état du fusible correspondant: pour l'emplacement des fusibles, se référer au paragraphe "Remplacement des fusibles" dans ce chapitre.



#### ATTENTION

*Des modifications ou des réparations du circuit électrique effectuées de manière non correcte et sans tenir compte des caractéristiques techniques du système, peuvent provoquer des anomalies de fonctionnement avec risques d'incendie.*



#### ATTENTION

*Les ampoules à halogène contiennent du gaz sous pression, en cas de rupture, la projection de fragments de verre est possible.*



*Ne manipuler les lampes halogènes qu'en le prenant par la partie métallique. Si l'on touche des doigts le bulbe transparent, l'intensité de la lumière baisse et la durée de vie de la lampe risque d'être réduite. En cas de contact accidentel, frotter le bulbe avec un chiffon trempé dans l'alcool, puis laisser sécher.*



*Il est conseillé de faire remplacer les lampes, si possible, auprès du réseau d'Après-Vente Fiat. Le bon fonctionnement et l'orientation correcte des feux extérieurs sont essentiels pour une conduite en toute sécurité et pour éviter les sanctions prévues par la loi.*

**ATTENTION** Sur la surface extérieure du phare, un léger ternissement peut apparaître: il ne s'agit pas d'une anomalie, mais d'un phénomène naturel dû à la basse température et au degré d'humidité de l'air; il disparaît rapidement lorsqu'on allume les feux. En revanche, la présence de gouttes à l'intérieur du phare indique une infiltration d'eau: dans ce cas, s'adresser au réseau d'Après-Vente Fiat.

## TYPES DE LAMPES fig. 21

Sur le véhicule sont installés différents types de lampe:

**A Lampes tout verre:** elles sont enclenchées par pression. Tirer pour les extraire.

**B Lampes culot baïonnette:** pour les sortir du porte-lampe, presser le bulbe, le tourner dans le sens contraire des aiguilles et le sortir.

**C Lampes cylindriques:** pour les extraire, les dégager des contacts correspondants.

**D Lampes halogènes:** pour enlever la lampe, dégager le ressort de blocage de son siège.

**E Lampes halogènes:** pour enlever la lampe, dégager le ressort de blocage de son siège.

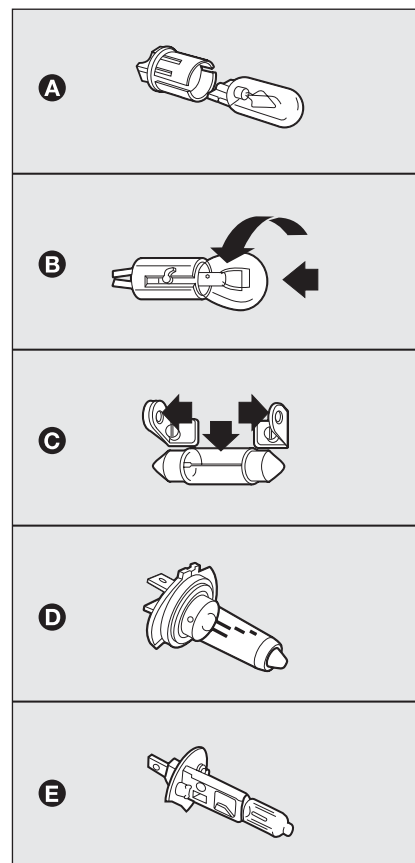

fig. 21

<b>Lampes</b>	<b>Type</b>	<b>Puissance</b>	<b>Réf. figure</b>
Feux de route	HI	60W	<b>E</b>
Feux de croisement	HI	55W	<b>D</b>
Feux de position avant	W5W	5W	<b>A</b>
Clignotants avant	PY21W	21W	<b>B</b>
Clignotants latéraux	WY5W	5W	<b>A</b>
Clignotants arrière	PY21W	21W	<b>B</b>
Feux de position arrière/feux de brouillard	P4/21W	4W/21W	<b>B</b>
Feux stop	P21W	21W	<b>B</b>
3ème feux stop	W5W	5W	<b>A</b>
Feux de recul	P21W	21W	<b>B</b>
Feux antibrouillard (lorsqu'ils sont prévus)	HI	55W	<b>E</b>
Plafonnier avant avec transparent basculant	C	10W	<b>C</b>
Plafonnier avant avec feux spot (lorsqu'il est prévu)	C	10W	<b>C</b>
Plafonnier arrière (lorsqu'il est prévu)	C	10W	<b>C</b>
Plafonnier coffre a bagages (lorsqu'il est prévu)	W5W	5W	<b>A</b>

## REPLACEMENT AMPOULE EXTÉRIURE

Pour le type d'ampoule et sa puissance, voir les indications au paragraphe "Remplacement d'une ampoule".

### GROUPES OPTIQUES AVANT fig. 22

Les groupes optiques contiennent les lampes des feux de position, de croisement, de route et de direction.

La disposition des ampoules du groupe optique est la suivante:

- A** Feux de position et feux de croisement/de route;
- B** Clignotants.

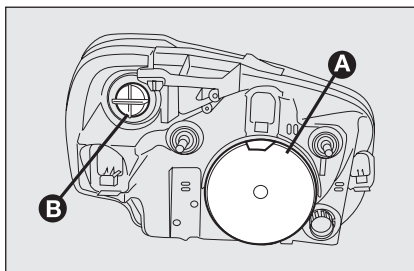

fig. 22

### FEUX DE POSITION

Pour remplacer la lampe, procéder comme suit:

- enlever le couvercle de protection **A-fig. 22**;
- tourner dans le sens contraire des aiguilles la douille **A-fig. 23** et l'extraire;

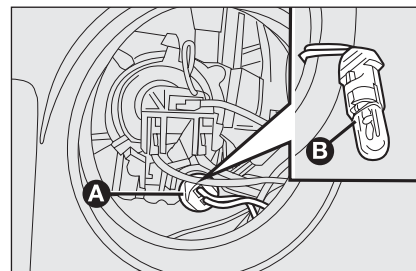

fig. 23

- enlever l'ampoule **B** et la remplacer;
- remonter la nouvelle ampoule, insérer de nouveau la douille **A-fig. 23** puis reposer correctement le couvercle de protection **A-fig. 22**.

## FEUX DE CROISEMENT/ FEUX DE ROUTE

Pour remplacer l'ampoule (à double filament), procéder comme suit:

- enlever le couvercle de protection **A-fig. 22**;
- décrocher le ressort de fermeture de l'ampoule en agissant dans le sens indiqué par les flèches **fig. 22**;
- enlever l'ampoule **A-fig. 24** du connecteur **B** et la remplacer;

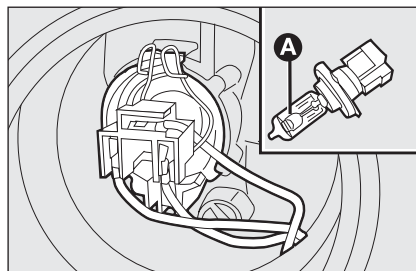

fig. 24

- remonter la nouvelle ampoule en l'insérant dans le connecteur **B**, puis faire coïncider la silhouette de la partie métallique avec les rainures façonnées sur la parabole du phare;
- raccrocher le ressort de la fermeture de l'ampoule et remonter correctement le couvercle de protection **A-fig. 22**.

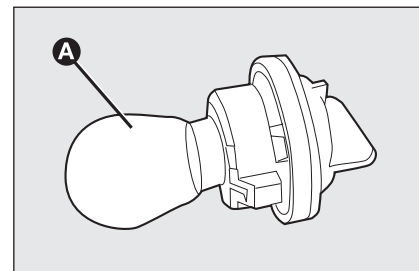

fig. 25

## CLIGNOTANTS

### Avant

Pour remplacer l'ampoule, procéder comme suit:

- tourner dans le sens contraire des aiguilles d'une montre le couvercle de protection **B-fig. 22**;
- enlever l'ampoule **A-fig. 25** et la remplacer;
- remonter correctement le couvercle de protection **B**.

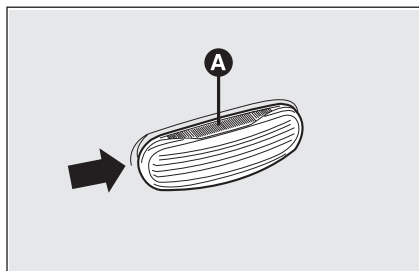

fig. 26

### Clignotants latéraux

Pour remplacer l'ampoule, procéder comme suit:

- agir sur le transparent **A**-fig. 26 de façon à comprimer le ressort intérieur **B**-fig. 27, puis défiler le groupe vers l'extérieur;
- tourner le porte-ampoule **C** dans le sens inverse des aiguilles, enlever l'ampoule **D** insérée à pression et la remplacer;

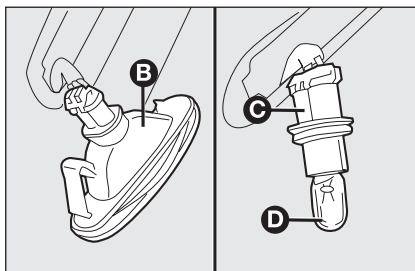

fig. 27

- remonter le porte-ampoule **C** dans le transparent en le tournant dans les sens des aiguilles;
- remonter le groupe en s'assurant du déclic de blocage du ressort intérieur **B**.

### FEUX ANTIBROUILLARD (s'ils sont prévus)

ATTENTION Pour le remplacement des feux antibrouillard il faut s'adresser au réseau d'Après-Vente Fiat.

## GROUPES OPTIQUES ARRIERE

Les groupes optiques arrières contiennent les ampoules des feux de position, de direction, de recul/antibrouillard arrière et d'arrêt (stop).

Pour accéder aux groupes optiques il faut procéder de la façon suivante:

- ouvrir les portes à battant arrière;
- desserrer les vis **A**-fig. 28 de façon à accéder au groupe optique **B**-fig. 29;
- enlever le connecteur **C**-fig. 29;

La disposition des ampoules du groupe optique fig. 30 et fig. 31 est la suivante:

**A** Feux stop;

**B** Clignotants;

**C** Feux de recul;

**D** Feux de position / antibrouillard arrière.

Pour accéder aux lampes tirer vers l'extérieur les 5 ailettes **E**-fig. 30.

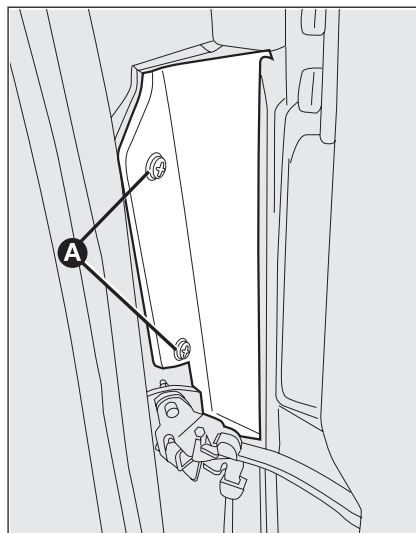

fig. 28

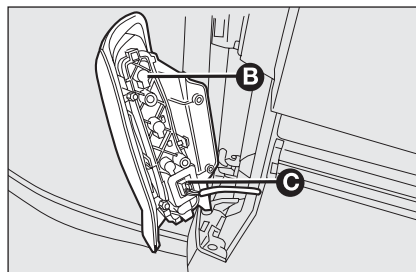

fig. 29

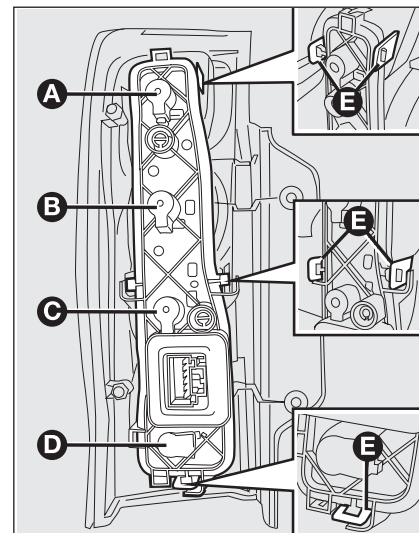

fig. 30

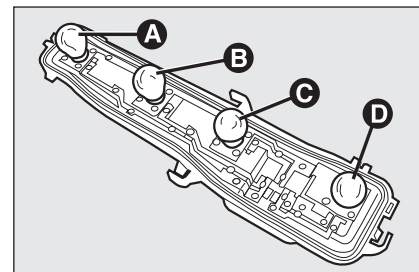

fig. 31



fig. 32

### FEUX 3<sup>ème</sup> STOP fig. 32

Pour remplacer les feux stop (3<sup>ème</sup>), il faut s'adresser au réseau d'Après-vente Fiat.

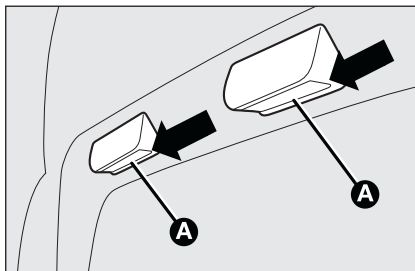

fig. 33

### FEUX PLAQUE

Pour remplacer les ampoules **A**-fig. 33, procéder comme suit:

- agir sur les languettes de retenue selon les points des flèches et extraire la douille;
- tourner la douille **B**-fig. 34 dans le sens contraire des aiguilles d'une montre, puis enlever l'ampoule **C**.

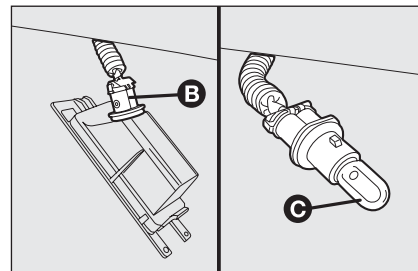

fig. 34

## REPLACEMENT AMPOULE INTERIEURE

Pour le type d'ampoule et sa puissance, voir les indications au paragraphe "Remplacement d'une ampoule".

### PLAFONNIER AVANT

#### Plafonnier avec transparent basculant

Pour remplacer les ampoules procéder comme suit:

- enlever le plafonnier **A-fig. 35** en agissant selon le point indiqué par la flèche;
- ouvrir le capuchon **B-fig. 36** comme indiqué;

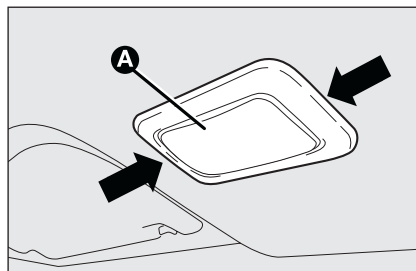

fig. 35

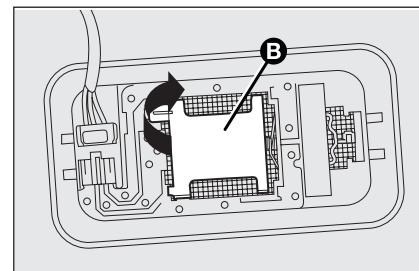

fig. 36

- remplacer l'ampoule **C-fig. 37** en dégageant des contacts latéraux, puis monter la nouvelle ampoule en s'assurant qu'elle soit correctement bloquée entre ces contacts;
- refermer la couverture et fixer le plafonnier dans son logement en s'assurant de son blocage.

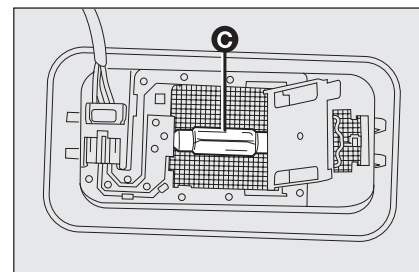

fig. 37

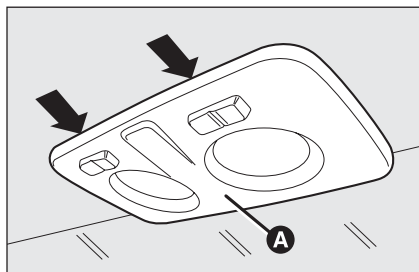

fig. 38

### Plafonnier avec feux spot (lorsqu'il est prévu)

Pour remplacer les ampoules procéder comme suit:

- agir sur les points indiqués par les flèches et enlever le plafonnier **A-fig. 38**;
- ouvrir le volet de protection **E-fig. 39**;
- remplacer les ampoules **C** en les dégageant des contacts latéraux et en s'assurant que les nouvelles ampoules soient correctement bloquées entre les contacts mêmes;
- refermer le volet **B-fig. 39** et fixer le plafonnier **A-fig. 38** dans son logement en s'assurant de son blocage.

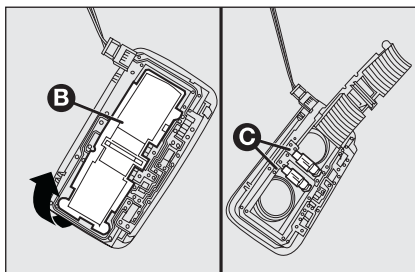

fig. 39

### PLAFONNIER ARRIÈRE

Pour remplacer l'ampoule, procéder comme suit:

- enlever le plafonnier **A-fig. 40** en agissant selon les points indiqués par la flèche;
- ouvrir le capuchon **B-fig. 41** comme indiqué;
- remplacer l'ampoule **C-fig. 42** en la dégageant des contacts latéraux, puis monter la nouvelle ampoule en s'assurant qu'elle soit correctement bloquée entre ces contacts;
- refermer la couverture **B-fig. 41** et fixer le plafonnier dans son logement en s'assurant de son blocage.

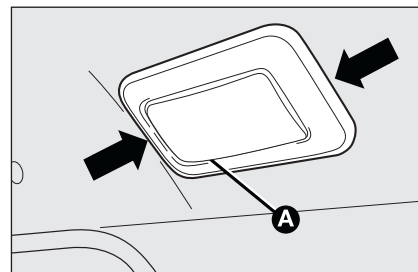

fig. 40

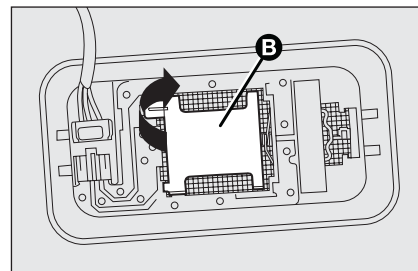

fig. 41

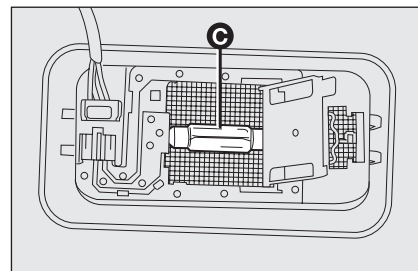

fig. 42

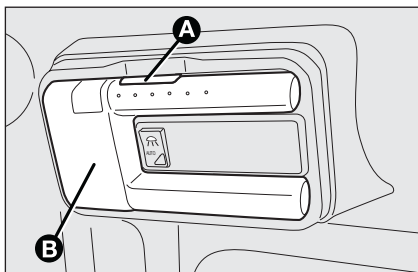

fig. 43

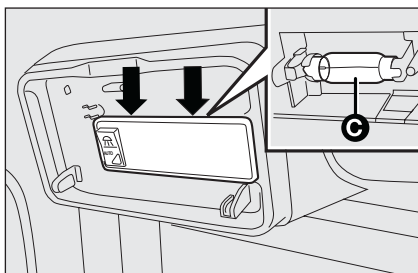

fig. 44

## FEUX ANTIBROUILLARD (lorsqu'ils sont prévus)

Pour remplacer l'ampoule, procéder comme suit:

- appuyer sur le bouton **A-fig. 43** et extraire le plafonnier amovible **B**;
- enlever le plafonnier en agissant selon les points indiqués par les flèches;
- remplacer l'ampoule **F-fig. 44** en la dégageant des contacts latéraux et en s'assurant que la nouvelle ampoule soit correctement bloquée entre les contacts mêmes;

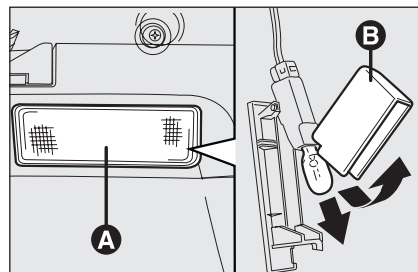

fig. 45

## PLAFONNIER COFFRE A BAGAGES

Pour remplacer l'ampoule, procéder comme suit:

- ouvrir le hayon;
- enlever le plafonnier **A-fig. 45** en faisant lever dans le point indiqué par la flèche.
- ouvrir la protection **B** et remplacer l'ampoule insérée à pression;
- refermer la protection **B** sur le transparent;
- remonter le plafonnier **A** en l'engageant dans sa position correcte d'abord d'un côté et ensuite en poussant sur l'autre côté jusqu'à perception du déclic de blocage.

# REEMPLACEMENT FUSIBLES

## GÉNÉRALITÉS

Les fusibles protègent le système électrique et interviennent en cas d'anomalie ou d'intervention impropre sur l'équipement.

Lorsqu'un dispositif ne fonctionne pas, il faut vérifier l'efficacité du fusible de protection correspondant: l'élément conducteur **A**-fig. 46 ne doit pas être interrompu.

Dans le cas contraire, il faut remplacer le fusible grillé par un autre du même ampérage (même couleur).

**B** fusible intact.

**C** fusible avec élément conducteur interrompu.

Pour remplacer un fusible, utiliser la petite pince **D** située à l'intérieur de la boîte à outils ou dans le conteneur Fix & Go (lorsqu'il est prévu).

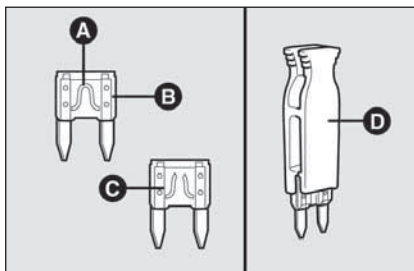

fig. 46



### ATTENTION

*Si le fusible devait encore griller, s'adresser au Réseau Après-vente Fiat.*



*Ne jamais remplacer un fusible grillé par des fils métalliques ou autre matériel de récupération.*



### ATTENTION

*Ne jamais remplacer un fusible par un autre avec ampérage supérieur; DANGER D'INCENDIE.*

*Si un fusible général de protection se déclenche (MEGA-FUSE, MIDI-FUSE) s'adresser au réseau d'Après-Vente Fiat. Avant de remplacer un fusible, s'assurer d'avoir extrait la clé du contact et d'avoir coupé / débranché tous les consommateurs.*

Pour identifier le fusible de protection, consulter les tableaux aux pages suivantes.

PLANCHE DE BORD ET COMMANDES

SECURITE

DEMARRAGE ET CONDUITE

TEMOINS ET SIGNALISATION

EN URGENCE

ENTRETIEN DE LA VOITURE

CARACTERISTIQUES TECHNIQUES

INDEX ALPHABETIQUE

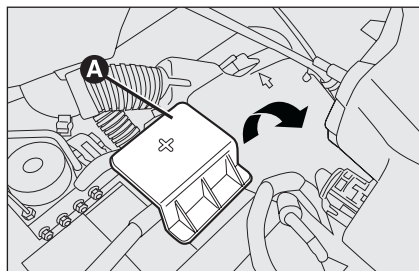

fig. 47

## FUSIBLES SUR BOÎTE CÂBLÉE MOTEUR

La boîte de fusibles se trouve sur le côté droit du moteur.

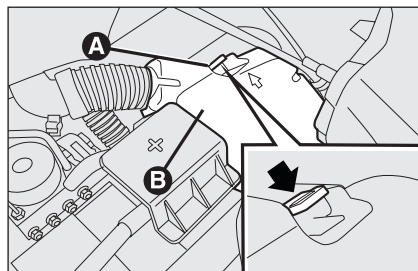

fig. 48

### Démontage du couvercle de la boîte de fusibles

Procéder de cette manière:

- enlever le couvercle **A-fig. 47** de protection du pôle positif de la batterie en le soulevant vers le haut;
- agir sur l'ailette **A-fig. 48** et enlever le couvercle **B** de protection de la boîte de fusibles;
- déplacer le couvercle vers le projecteur, en le tournant dans le sens contraire des aiguilles d'une montre (comme indiqué par la flèche) et enlever le **fig. 49**.
- de cette manière, le boîtier des fusibles **fig. 50** devient accessible.

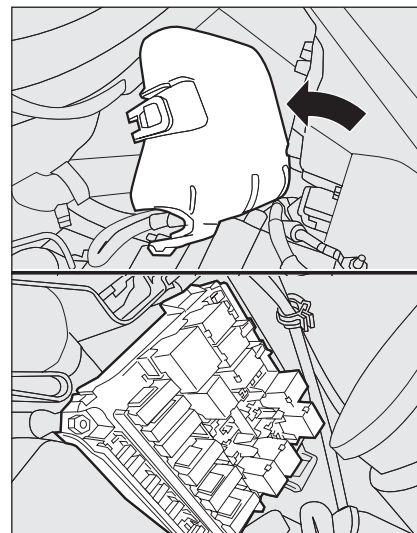

fig. 49



**S'il faut effectuer un lavage du compartiment moteur, veillez à ne pas diriger le jet d'eau sur la centrale de compartiment moteur.**

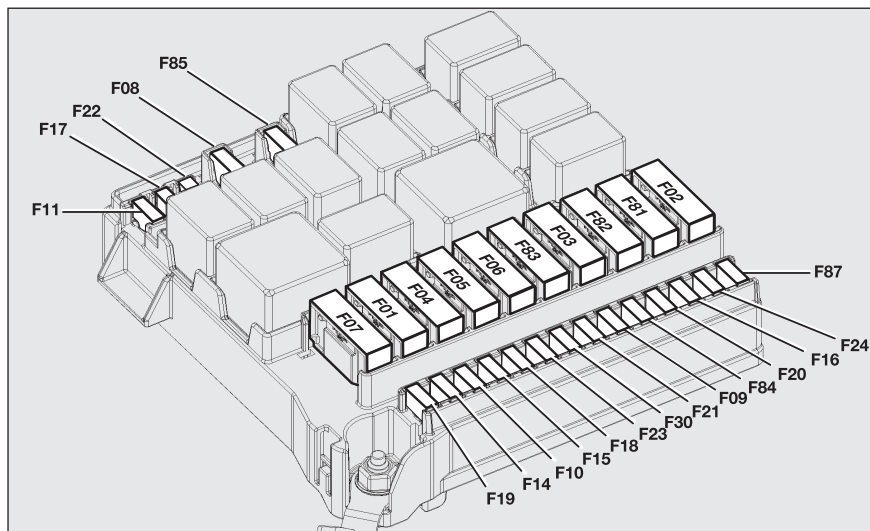

fig. 50

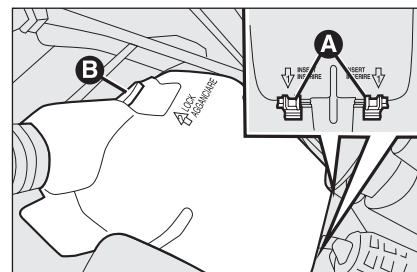

fig. 51

### Remontage du couvercle de la boîte de fusibles

Pour remonter le couvercle, procéder comme suit:

- insérer les deux accrochages **A**-fig. 51 dans leurs logements respectifs situés dans la boîte de fusibles;
- raccrocher l'ailette **B** dans son logement jusqu'au dé clic de blocage.

**DISPOSITIF PROTÉGÉ****FUSIBLE****AMPÈRE****FIGURE**

Body Computer

F01

60

50

Disponible

F02

–

50

Dispositif de démarrage

F03

20

50

ABS (pompe)

F04

40

50

Disponible

F05

–

50

Ventilateur électrique de refroidissement moteur à une seule vitesse (75W)/  
Basse vitesse ventilateur électrique de refroidissement moteur (187W)

F06

20

50

Basse vitesse ventilateur électrique de refroidissement moteur (350W)

F06

30

50

Haute vitesse ventilateur électrique de refroidissement moteur (187W)

F07

30

50

Haute vitesse ventilateur électrique de refroidissement moteur (350W)

F07

40

50

Ventilateur électrique climatiseur

F08

30

50

Disponible (kit remorque)

(F09)

(15)

(50)

Avertisseurs sonores

F10

10

50

Système de contrôle du moteur (charges secondaires)

F11

10

50

Feux de route

F14

15

50

Disponible

F15

–

50

+ 15 Boîtier de contrôle du moteur/Bobine de relais T20

F16

7,5

50

Boîtier de contrôle du moteur (version 1.4)

F17

10

50

Boîtier de contrôle du moteur (version 1.3 Multijet)

F17

10

50

**DISPOSITIF PROTÉGÉ**

	<b>FUSIBLE</b>	<b>AMPÈRE</b>	<b>FIGURE</b>
Bobine de relais T09 (version I.4)	F18	7,5	50
Boîtier de contrôle du moteur/Bobine de relais T09 (version I.3 Multijet)	F18	7,5	50
Compresseur du climatiseur	F19	7,5	50
Lunette chauffante/Dégivreurs rétroviseurs	F20	30	50
Pompe à carburant	F21	15	50
Boîtier de contrôle du moteur (version I.3 Multijet)	F22	15	50
Injecteurs/Bobine d'allumage (version I.4)	F22	15	50
ABS (soupapes)	F23	20	50
+ 15 ABS	F24	7,5	50
Feux antibrouillard	F30	15	50
Boîtier de bougies de préchauffage (version I.3 Multijet)	F81	50	50
Disponible	F83	–	50
Allume-cigares/Prises de courant habitacle/Sièges chauffés	F85	30	50
+ 15 Feux de recul/décimètre/Capteur de présence d'eau dans le gazole/ Bobines de relais T02, T05, T14, T17 et T19	F87	7,5	50

PLANCHE  
DE BORD ET  
COMMANDES

SECURITE

DEMARRAGE  
ET CONDUITETEMOINS ET  
SIGNALISATION

EN URGENCE

ENTRETIEN DE  
LA VOITURECARACTERISTIQUES  
TECHNIQUESINDEX  
ALPHABETIQUE

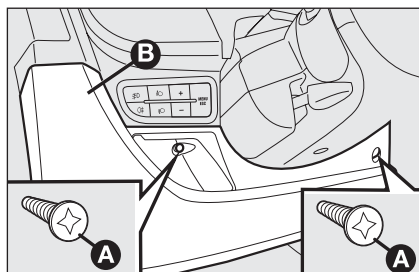

fig. 52

## FUSIBLES SUR BOÎTE CÂBLÉE HABITACLE

Pour accéder aux fusibles, il faut dévisser les deux vis **A**-fig. 52 en utilisant la partie métallique de la clé de contact et enlever ensuite le volet **B**

Les fusibles se trouvent dans les deux boîtes de fusibles représentées dans fig. 53.

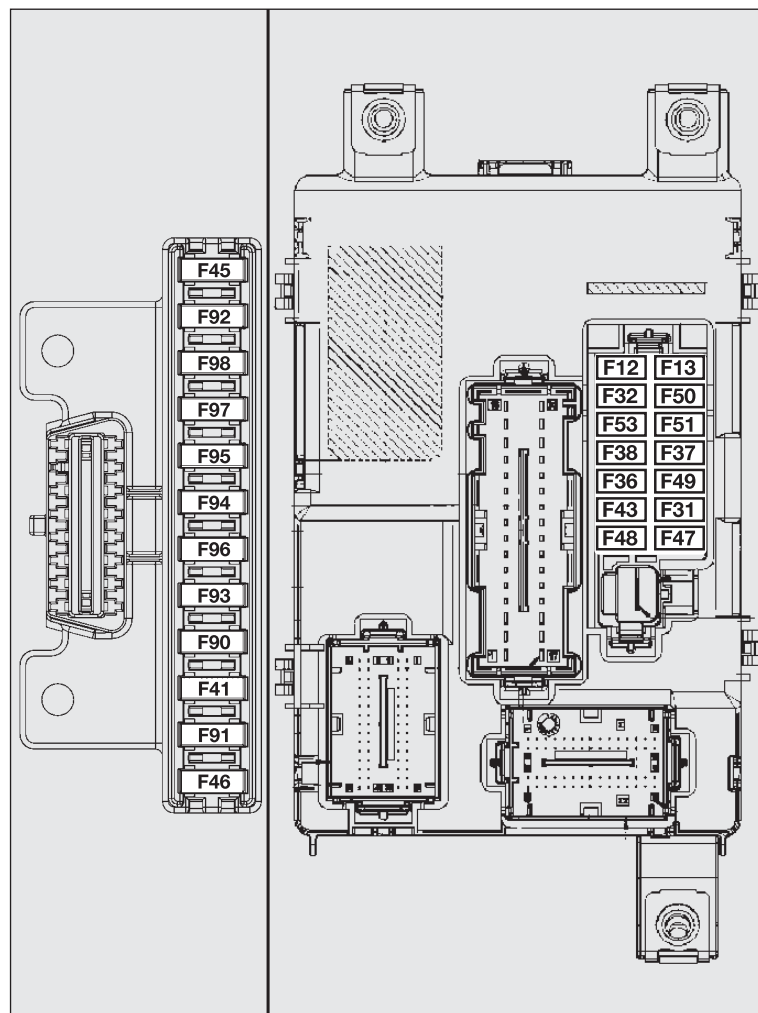

fig. 53

<b>DISPOSITIF PROTÉGÉ</b>	<b>FUSIBLE</b>	<b>AMPÈRE</b>	<b>FIGURE</b>
Feux de croisement (côté passager)	F12	7,5	53
Feux de croisement (côté conducteur)/Correcteur d'assiette de phares	F13	7,5	53
INT/A bobine de relais SCM	F31	5	53
Éclairage intérieur temporisé	F32	7,5	53
Noeud Radio/Boîtier système Bluetooth/Noeud Blue&Me/Prise diagnostic système EOBD/Boîtier alarmes volumétriques/Boîtier sirène alarme	F36	10	53
Noeud tableau de bord/Commande des feux stop (NA)	F37	5	53
Actionneurs serrures portes/coffre	F38	20	53
Pompe bidirectionnelle lave-glace/lave-lunette	F43	15	53
Lève-glace avant (côté conducteur)	F47	20	53
Lève-glace avant (côté passager)	F48	20	53
Éclairage commandes/Boîtier capteurs parking/Commande rétroviseurs extérieurs électriques/Boîtier alarme volumétrique	F49	5	53
Centrale Airbag	F50	7,5	53
INT noeud Radio/Centrale système Bluetooth/Noeud Blue&Me/ Commande des rétroviseurs extérieurs électriques/Interrupteur embrayage/Commande des feux stop (NC)	F51	5	53
Noeud tableau de bord	F53	5	53

PLANCHE  
DE BORD ET  
COMMANDES

SECURITE

DEMARRAGE  
ET CONDUITE

TEMOINS ET  
SIGNALISATION

EN URGENCE

ENTRETIEN DE  
LA VOITURE

CARACTERISTIQUES  
TECHNIQUES

INDEX  
ALPHABETIQUE

**DISPOSITIF PROTÉGÉ**

	FUSIBLE	AMPÈRE	FIGURE
Dégivres rétroviseurs extérieurs	F41	7,5	53
Disponible	F45	–	53
Disponible	F46	–	53
Disponible	F90	–	53
Disponible	F91	–	53
Disponible	F92	–	53
Disponible	F93	–	53
Allume-cigares	F94	15	53
Disponible	F95	–	53
Prise de courant habitacle	F96	15	53
Réchauffeur siège avant (côté conducteur)	F97	10	53
Réchauffeur siège avant (côté passager)	F98	10	53

## RECHARGE DE LA BATTERIE

**ATTENTION** La description de la procédure de charge de la batterie ne figure qu'à titre indicatif. Pour effectuer une telle opération, s'adresser toujours au Réseau d'Après-Vente Fiat.

Il est conseillé de procéder à une charge lente à bas ampérage d'une durée d'environ 24 heures. Une charge plus longue pourrait endommager la batterie.

Pour effectuer la recharge, procéder comme suit:

- débrancher la borne du pôle négatif de la batterie;
- brancher aux pôles de la batterie les câbles de l'appareil de recharge, en respectant les polarités;
- allumer l'appareil de recharge;
- une fois achevée la recharge, éteindre l'appareil avant de le débrancher de la batterie;
- rebrancher la borne au pôle négatif de la batterie.



### ATTENTION

*Le liquide contenu dans la batterie étant toxique et corrosif, éviter tout contact avec la peau et les yeux. Exécuter l'opération de charge de la batterie dans un lieu aéré et loin de flammes nues ou de sources possibles d'étincelles, pour éviter les risques d'explosion et d'incendie.*



### ATTENTION

*Ne pas essayer de recharger une batterie congelée: il faudra d'abord la dégeler, sous peine d'explosion. S'il y a eu congélation, il faut faire contrôler la batterie avant la recharge, par des opérateurs spécialisés, et vérifier que les éléments internes ne sont pas endommagés ni le boîtier fissuré, ce qui peut provoquer l'écoulement d'acide toxique et corrosif.*

## SOULÈVEMENT DU VÉHICULE

Au cas où il s'avérerait nécessaire de soulever le véhicule, s'adresser au Réseau Après-vente Fiat, qui est équipé de ponts à bras ou ponts d'atelier.

PLANCHE  
DE BORD ET  
COMMANDES

SECURITE

DEMARRAGE  
ET CONDUITE

TEMOINS ET  
SIGNALISATION

EN URGENCE

ENTRETIEN DE  
LA VOITURE

CARACTERISTIQUES  
TECHNIQUES

INDEX  
ALPHABETIQUE

## REMORQUAGE DU VÉHICULE

La boule de remorquage, fournie avec le véhicule, est située dans la boîte à outils, placée dans le coffre.

### ACCROCHEMENT DE L'ANNEAU DE REMORQUAGE fig. 54-55

Procéder de cette manière:

- décrocher le bouchon **A**;
- prélever l'anneau de tractage **B** dans la boîte à outils;
- visser à fond la boule sur l'axe fileté arrière ou avant.



#### ATTENTION

Avant de commencer le remorquage, tourner la clé de contact sur **MAR** et ensuite sur **STOP**, sans l'extraire. En extrayant la clé, en effet, le verrouillage de direction s'enclenche automatiquement, ce qui rend impossible de braquer les roues.

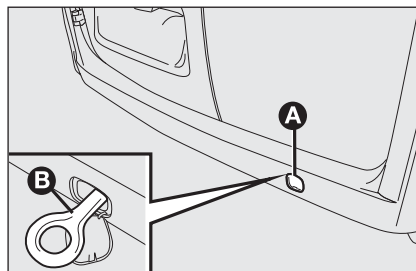

fig. 54

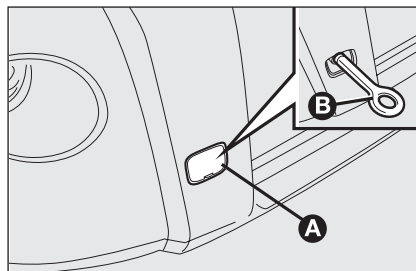

fig. 55



#### ATTENTION

Avant de visser la boule, nettoyer soigneusement l'axe fileté. Avant de procéder au remorquage du véhicule, vérifier également d'avoir vissé à fond le crochet dans son emplacement.



#### ATTENTION

Pendant le tractage de le véhicule ne pas démarrer le moteur.



#### ATTENTION

Pendant le remorquage, se rappeler qu'en absence du servofrein pour freiner, il est nécessaire d'exercer une force plus grande sur la pédale. Ne pas utiliser de câbles flexibles pour effectuer le remorquage et éviter les accrocs. Pendant les opérations de remorquage, vérifier que la fixation de la boule au véhicule n'endommage pas les composants en contact. Lorsqu'on remorque le véhicule, il faut respecter les normes spécifiques de circulation routière concernant le dispositif de remorquage aussi bien que la conduite. Ne pas lancer le moteur durant le remorquage du véhicule.



Les boules d'attelage AV et AR doivent être utilisées uniquement pour des opérations d'assistance sur chaussée plate. Le remorquage est permis sur de courts trajets en utilisant le dispositif ad hoc conforme au code de la route (barre rigide), en déplaçant le véhicule sur chaussée plate pour préparation au remorquage ou au transport par dépanneuse. Les boules d'attelage **NE DOIVENT PAS** être utilisées pour des opérations de dépannage hors chaussée plate ou en présence d'obstacles et/ou pour des opérations de remorquage au moyen de câbles ou autres dispositifs non rigides. Le remorquage doit se faire, dans le respect des conditions susmentionnées, entre deux véhicules (celui qui entraîne et celui qui est remorqué) le plus possible alignés sur une même ligne médiane.

# ENTRETIEN DE LA VOITURE

ENTRETIEN PROGRAMMÉ .....	152
PLAN D'ENTRETIEN PROGRAMMÉ .....	153
CONTRÔLES PÉRIODIQUES .....	157
UTILISATION LOURDE DU VÉHICULE .....	157
VÉRIFICATION DES NIVEAUX .....	158
FILTRE À AIR/FILTRE ANTIPOLLEN .....	163
BATTERIE .....	163
ROUES ET PNEUS .....	165
CIRCUIT DES DURITES .....	166
ESSUIE-GLACES/ESSUIE-LUNETTE .....	167
CARROSSERIE .....	169
HABITACLE .....	172

PLANCHE  
DE BORD ET  
COMMANDES

SECURITE

DEMARRAGE  
ET CONDUITE

TEMOINS ET  
SIGNALISATION

EN URGENCE

ENTRETIEN DE  
LA VOITURE

CARACTERISTIQUES  
TECHNIQUES

INDEX  
ALPHABETIQUE

## ENTRETIEN PROGRAMMÉ

Un entretien correct est déterminant pour garantir au véhicule une longue durée dans des conditions optimales.

Pour cette raison Fiat a prévu une série de contrôles et d'interventions d'entretien tous les 30.000 kilomètres.

L'entretien programmé ne couvre toutefois pas toutes les exigences du véhicule: même pendant la période initiale avant le coupon des 30.000 km et ensuite, entre un coupon et le suivant, il faut toujours effectuer les contrôles ordinaires, comme par exemple le contrôle systématique avec appoint éventuel du niveau des liquides, du gonflage des pneus, etc.

**ATTENTION** Les coupons de l'entretien programmé sont prescrits par le Fabricant. La non exécution des coupons peut entraîner la déchéance de la garantie.

Le service d'Entretien Programmé est assuré par tous les Réseaux Après-vente Fiat, à des temps fixés d'avance.

Si pendant l'exécution de chaque intervention, en plus des opérations prévues, il s'avérait nécessaire de procéder à d'ultérieurs remplacements ou réparations, ces dernières ne pourront être effectuées qu'avec l'accord explicite du Client.

**ATTENTION** Il est recommandé de signaler immédiatement au Réseau Après-vente Fiat de petites anomalies de fonctionnement éventuelles sans attendre l'exécution du prochain coupon.

Si le véhicule est souvent employé pour atteler des remorques, il faut réduire l'intervalle entre un entretien programmé et l'autre.

# PLAN D'ENTRETIEN PROGRAMMÉ

## VERSIONS À ESSENCE

Milliers de kilomètres	30	60	90	120	150	180
Contrôle état/usure des pneus et réglage éventuel de la pression	●	●	●	●	●	●
Contrôle fonctionnement équipement d'éclairage (phares, clignotants, feux de détresse, coffre à bagages, habitacle, témoins tableau de bord, etc.)	●	●	●	●	●	●
Contrôle fonctionnement du système d'essuie/lave glaces, réglage gicleurs	●	●	●	●	●	●
Contrôle du positionnement/usure des balais des essuie-glaces	●	●	●	●	●	●
Contrôle état et usure plaquettes freins à disque avant	●	●	●	●	●	●
Contrôle état et usure plaquettes de freins à tambour arrière		●		●		●
Contrôle visuel de l'état et de l'intégrité: extérieur carrosserie, protection de soubassement de caisse, portions rigides et flexibles des tuyaux (échappement - alimentation carburant - freins), éléments en caoutchouc (capuchons, manchons, bagues, etc.)	●	●	●	●	●	●
Contrôle état propreté serrures capot moteur et coffre à bagages, nettoyage et lubrification leviers	●	●	●	●	●	●
Contrôle visuel de l'état de la courroie et de la commande des accessoires (ou bien tous les 2 ans)	●	●	●	●	●	●
Contrôle tensionnement courroie de commande accessoires (versions sans tendeur automatique) (ou bien tous les 2 ans)		●				●
Contrôle et réglage éventuel de la pédale d'embrayage	●	●	●	●	●	●
Contrôle et réglage éventuel course levier frein à main	●	●	●	●	●	●
Contrôle émissions gaz d'échappement	●	●	●	●	●	●

PLANCHE  
DE BORD ET  
COMMANDES

SECURITE

DEMARRAGE  
ET CONDUITE

TEMOINS ET  
SIGNALISATION

EN URGENCE

ENTRETIEN DE  
LA VOITURE

CARACTERISTIQUES  
TECHNIQUES

INDEX  
ALPHABETIQUE

Milliers de kilomètres

30

60

90

120

150

180

	30	60	90	120	150	180
Vérification système anti-évaporation			●			●
Remplacement filtre carburant		●		●		●
Remplacement bougies allumage		●		●		●
Remplacement courroie crantée commande distribution					●	
Remplacement cartouche filtre à air		●		●		●
Appoint du niveau des liquides (refroidissement moteur, freins, batterie, lave-vitre, etc.)	●	●	●	●	●	●
Contrôle fonctionnement systèmes contrôle moteur (par prise diagnostic)	●	●	●	●	●	●
Contrôle nettoyage guides inférieurs portes latérales coulissantes (ou bien tous les 6 mois)	●	●	●	●	●	●
Vidange huile moteur et remplacement filtre huile (ou tous les 2 ans)	●	●	●	●	●	●
Remplacement liquide freins (ou bien tous les 2 ans)		●		●		●
Remplacement filtre antipollen (ou bien tous les ans)	●	●	●	●	●	●

## VERSIONS DIESEL

	Milliers de kilomètres					
	30	60	90	120	150	180
Contrôle état/usure des pneus et réglage éventuel de la pression	●	●	●	●	●	●
Contrôle fonctionnement équipement d'éclairage (phares, clignotants, feux de détresse, coffre à bagages, habitacle, témoins tableau de bord, etc.)	●	●	●	●	●	●
Contrôle fonctionnement du système d'essuie/lave glaces, réglage gicleurs	●	●	●	●	●	●
Contrôle du positionnement/usure des balais des essuie-glaces	●	●	●	●	●	●
Contrôle état et usure plaquettes freins à disque avant	●	●	●	●	●	●
Contrôle état et usure plaquettes de freins à tambour arrière		●		●		●
Contrôle visuel de l'état et de l'intégrité: extérieur carrosserie, protection de soubassement de caisse, portions rigides et flexibles des tuyaux (échappement - alimentation carburant - freins), éléments en caoutchouc (capuchons, manchons, bagues, etc.)	●	●	●	●	●	●
Contrôle état propreté serrures capot moteur et coffre à bagages, nettoyage et lubrification leviers	●	●	●	●	●	●
Contrôle visuel conditions courroie/et commande accessoires		●				●
Contrôle tensionnement courroie de commande accessoires (versions sans tendeur automatique)	●				●	
Contrôle et réglage éventuel course levier frein à main	●	●	●	●	●	●
Contrôle émissions/fumées gaz d'échappement	●	●	●	●	●	●

PLANCHE  
DE BORD ET  
COMMANDES

SECURITE

DEMARRAGE  
ET CONDUITE

TEMOINS ET  
SIGNALISATION

EN URGENCE

ENTRETIEN DE  
LA VOITURE

CARACTERISTIQUES  
TECHNIQUES

INDEX  
ALPHABETIQUE

Remplacement courroie/et commande accessoires



Substitution du filtre à gazole



Remplacement cartouche filtre à air



Appoint du niveau des liquides (refroidissement moteur, freins, batterie, lave-vitre, etc.)



Contrôle fonctionnement systèmes contrôle moteur (par prise diagnostic)



Contrôle de l'huile de la boîte de vitesses mécanique



Contrôle nettoyage guides inférieurs portes latérales coulissantes (ou bien tous les 6 mois)



Vidange huile moteur et remplacement filtre huile (ou tous les 2 ans)



Remplacement liquide freins (ou bien tous les 2 ans)



Remplacement filtre antipollen (ou bien tous les ans)



## CONTRÔLES PÉRIODIQUES

Tous les 1.000 km ou avant de longs voyages, contrôler et si nécessaire rétablir:

- niveau du liquide de refroidissement moteur;
- niveau du liquide des freins;
- niveau du liquide du lave-glaces
- pression et état des pneus;
- fonctionnement équipement d'éclairage (phares, clignotants, détresse, etc.);
- fonctionnement système essuie-glace/lave-vitre et positionnement/usure des brosses essuie-glace avant/arrière (lorsqu'il est prévu);

Tous les 3.000 km contrôler et rétablir au besoin: le niveau d'huile moteur.

Il est conseillé d'adopter les produits de **FL Selenia**, conçus et réalisés spécialement pour les véhicules Fiat (voir le tableau "Ravitaillement" au chapitre "Caractéristiques techniques").

## UTILISATION LOURDE DU VÉHICULE

Au cas où le véhicule est utilisé dans l'une des conditions particulièrement sévères suivantes:

- tractage de remorques;
- routes poussiéreuses;
- parcours brefs (moins de 7-8 km) et répétés et à une température extérieure inférieure à zéro;
- moteur qui tourne fréquemment au ralenti ou bien conduite sur de longs parcours à faible vitesse (ex. livraisons porte à porte) ou bien en cas de longue immobilisation;

- parcours urbains;

il est nécessaire d'effectuer les vérifications suivantes plus fréquemment que ce qui est indiqué sur le Plan d'Entretien Programmé:

- contrôle état et usure plaquettes freins à disque avant;

- contrôle état nettoyage serrures capot moteur et coffre, nettoyage et lubrification leviers;
- contrôle visuel des conditions: moteur, BV, transmission, portions rigides et flexibles des tuyaux (échappement - alimentation carburant - freins), éléments en caoutchouc (capuchons - manchons-douilles etc.);
- contrôle de l'état de charge et du niveau du liquide de la batterie (électrolyte) (à effectuer uniquement par le personnel qualifié ou auprès du réseau d'Après-vente Fiat – voir également les indications au paragraphe "Batterie" dans ce chapitre);
- contrôle visuel état des courroies commandes accessoires;
- contrôle et éventuelle substitution du filtre anti-pollen;
- contrôle et éventuelle substitution du filtre à air.

PLANCHE DE BORD ET COMMANDES

SECURITE

DEMARRAGE ET CONDUITE

TEMOINS ET SIGNALISATION

EN URGENCE

ENTRETIEN DE LA VOITURE

CARACTERISTIQUES TECHNIQUES

INDEX ALPHABETIQUE

## VÉRIFICATION DES NIVEAUX



**Attention, lors des ravitaillements, veiller à ne pas confondre les différents types de liquides: ils sont tous incompatibles entre eux et cela pourrait endommager sérieusement le véhicule.**



### ATTENTION

**Ne jamais fumer pendant des interventions dans le compartiment du moteur: la présence de gaz et de vapeurs inflammables n'étant pas exclue, il y a risque d'incendie.**

1 Huile moteur - 2 Batterie - 3 Liquide de freins - 4 Liquide lave-glaces avant/arrière - 5 Liquide refroidissement moteur - 6 Liquide direction assistée

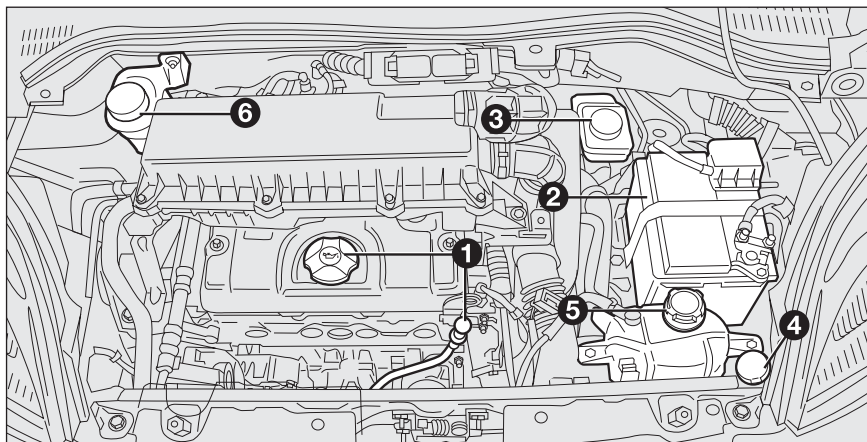

fig. 1 - version 1.4

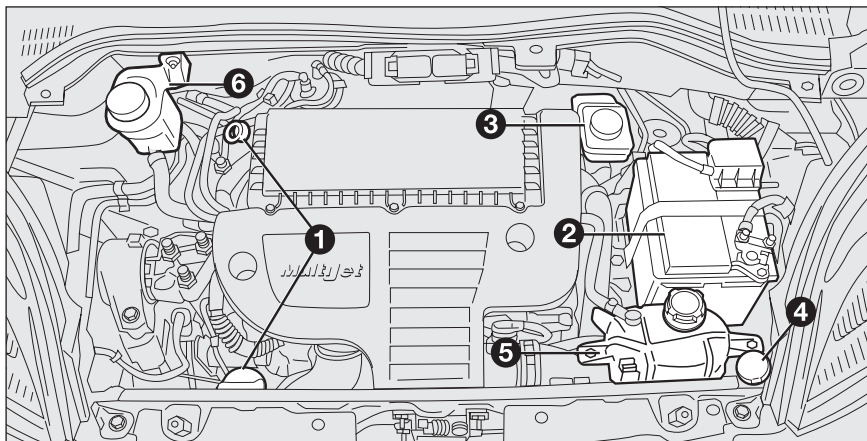

fig. 2 - version 1.3 Multijet

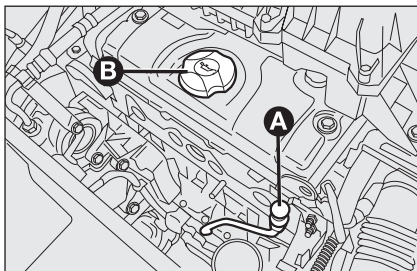

fig. 3 - version 1.4

## HUILE MOTEUR fig. 3-4

### Contrôle du niveau d'huile moteur

Le contrôle doit être effectué, le véhicule sur sol en palier, le moteur éteint, et quelques minutes (environ 5) après l'arrêt du moteur.

Extraire la jauge **A** de contrôle et la nettoyer, donc la réinsérer jusqu'au bout, l'extraire et vérifier que le niveau soit compris entre les limites **MIN** et **MAX** inscrites sur la jauge même. L'intervalle entre **MIN** et **MAX** correspond à environ 1 litre d'huile.

### Appoint huile moteur

Si le niveau d'huile avoisine ou est au-dessous du repère **MIN**, faire l'appoint d'huile à travers le goulot de remplissage **B**, jusqu'au repère **MAX**.

Le niveau d'huile ne doit jamais dépasser le repère **MAX**.

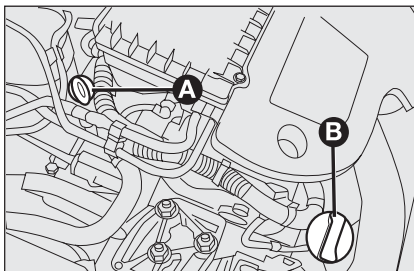

fig. 4 - version 1.3 Multijet

**ATTENTION** Si le niveau d'huile du moteur, suite à contrôle régulier, est au-dessus du niveau **MAX**, il faut s'adresser au réseau d'après-vente Fiat pour son correct rétablissement.

**ATTENTION** Après avoir effectué l'appoint d'huile ou la vidange, avant d'en vérifier le niveau, faire tourner le moteur pendant quelques secondes et attendre quelques minutes après l'arrêt.

### Consommation d'huile moteur

À titre indicatif, la consommation maxi d'huile moteur est de 400 grammes tous les 1000 km.

Pendant la première période d'utilisation du véhicule, le moteur se trouve en phase d'ajustement, par conséquent la consommation d'huile moteur ne peut être considérée comme stabilisée qu'après les premiers 5.000 ÷ 6.000 km.

**ATTENTION** La consommation de l'huile moteur dépend de la manière de conduire et des conditions d'utilisation du véhicule.

**ATTENTION** Ne pas faire l'appoint avec une huile ayant des caractéristiques différentes par rapport à celle déjà dans le moteur.



### ATTENTION

*Procéder avec une prudence extrême dans le compartiment moteur lorsque le moteur est chaud: danger de brûlures. Ne pas oublier que, lorsque le moteur est chaud, le ventilateur peut s'actionner: danger de lésions. Attention aux écharpes, cravates et aux articles d'habillements flottants: Ils pourraient être entraînés par les organes en mouvement.*



*L'huile moteur usagée et le filtre à huile remplacé contiennent des substances dangereuses pour l'environnement.*

*Pour la vidange de l'huile et le remplacement des filtres, il est conseillé de s'adresser au Réseau Après-vente Fiat.*

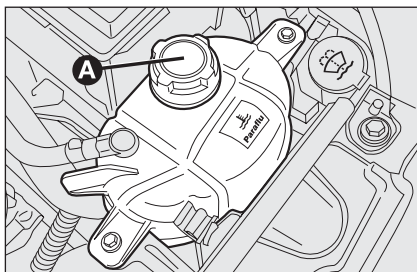

fig. 5

## LIQUIDE SYSTÈME DE REFROIDISSEMENT DU MOTEUR

Le niveau du liquide doit être contrôlé le moteur froid et ne doit pas être inférieur au repère **MIN** gravé sur le vase.

Si le niveau est insuffisant, verser lentement, par l'embout **A**-fig. 5 du vase, un mélange à 50% d'eau déminéralisée et de liquide **PARAFLU UP** de **FL Selenia**.

Le mélange de **PARAFLU UP** et d'eau déminéralisée concentré à 50% assure la protection jusqu'à la température de  $-35^{\circ}\text{C}$ .

Dans des conditions climatiques spécialement sévères, le mélange préconisé est 60% de **PARAFLU UP** et 40% d'eau déminéralisée.



**Le circuit de refroidissement moteur utilise le fluide de protection antigel PARAFLU UP. Pour l'appoint éventuel, utiliser un fluide du même type que celui qui se trouve dans le circuit de refroidissement. Le fluide PARAFLU UP ne peut être mélangé avec aucun autre fluide. Si cette situation se produit, éviter absolument de démarrer le moteur et contacter le Réseau Après-vente Fiat.**



### ATTENTION

**Lorsque le moteur est très chaud, ne pas enlever bouchon du vase: danger de brûlures. Le système de refroidissement est pressurisé. Au besoin, ne remplacer le bouchon que par une pièce d'origine, sous peine de détérioration du circuit.**

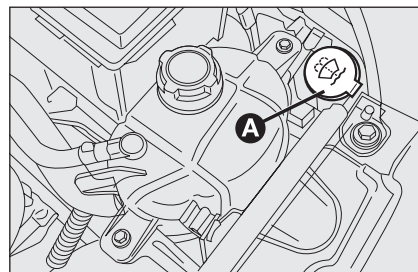

fig. 6

## LIQUIDE LAVE-GLACE/ LAVE-LUNETTE

Pour faire l'appoint de liquide, soulever le bouchon **A**-fig. 6 et verser un mélange d'eau et de liquide **TUTELA PROFESSIONAL SC 35**, aux pourcentages suivants:

- 30% de **TUTELA PROFESSIONAL SC 35** et 70% d'eau en été;
- 50% de **TUTELA PROFESSIONAL SC 35** et 50% d'eau en hiver.

En cas de températures inférieures à  $-20^{\circ}\text{C}$ , utiliser du **TUTELA PROFESSIONAL SC35** pur.

Contrôler le niveau du liquide par le réservoir.



### ATTENTION

*Ne jamais rouler avec le réservoir du lave-glaces vide: L'action du lave-glace est primordiale pour améliorer la visibilité.*



### ATTENTION

*Certains additifs pour lave-glace vendus dans le commerce sont inflammables. Le compartiment moteur contient des parties chaudes dont le contact pourrait les enflammer*

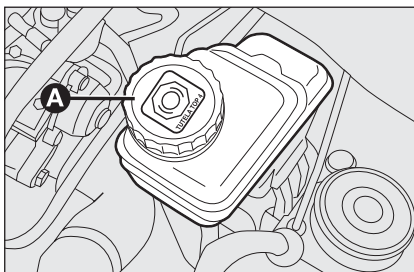

fig. 7

## LIQUIDE DE FREINS

Dévisser le bouchon **A-fig. 7**: contrôler que le liquide dans le réservoir soit au niveau maximum.

Le niveau du liquide dans le réservoir ne doit pas dépasser le repère **MAX**.

Si l'on doit faire l'appoint, le liquide de frein préconisé figure dans le tableau "Fluides et Lubrifiants" (voir chapitre "Caractéristiques techniques"). A l'ouverture du bouchon **A** prêter une attention maximale pour que des éventuelles impuretés n'entrent pas dans le réservoir.

Pour le remplissage utiliser, toujours, un embout avec filtre intégré à maille plus petite ou égale à 0,12 mm.

**ATTENTION** Le liquide des freins absorbe l'humidité, par conséquent, si l'on utilise la plupart du temps la voiture dans des zones où le degré d'humidité atmosphérique est élevé, le liquide doit être remplacé plus fréquemment que ce qui est prévu par le "Plan d'entretien programmé".



*Veiller à ce que le liquide des freins, qui est très corrosif, ne vienne au contact avec les parties peintes. Si cela devait se produire, laver immédiatement à l'eau.*

**ATTENTION**

Le liquide des freins est toxique et très corrosif. En cas de contact accidentel, laver immédiatement les endroits concernés à l'eau et au savon neutre, puis rincer abondamment. En cas d'ingestion, appeler immédiatement un médecin.

**ATTENTION**

Le symbole ©, figurant sur le bidon, distingue les liquides de frein de type synthétique de ceux de type minéral. L'utilisation de liquide de type minéral endommage irréparablement les plaquettes en caoutchouc du circuit des freins.

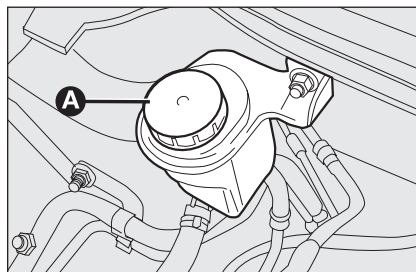

fig. 8

**LIQUIDE DIRECTION ASSISTÉE**

Dévisser le bouchon **A**-fig. 8: contrôler que le liquide contenu dans le réservoir soit compris entre les repères **MIN** et **MAX** visibles sur le réservoir. Avec de l'huile chaude le niveau peut même dépasser le repère **MAX**.

Si cela est nécessaire, ajouter de l'huile, en s'assurant qu'elle a les mêmes caractéristiques que celle déjà présente dans le circuit.

**ATTENTION**

Éviter que le liquide de direction assistée soit en contact avec les parties chaudes du moteur: il est inflammable.



La consommation de liquide de direction assistée est très basse; si après l'appoint il était nécessaire d'en faire un autre, et cela dans un court laps de temps, faire contrôler le système auprès du réseau d'Après-vente Fiat afin de vérifier des fuites éventuelles.

## FILTRE À AIR/ FILTRE ANTIPOLLEN

Pour remplacer le filtre à air ou le filtre antipollen, il faut s'adresser au Réseau Après-vente Fiat.

## BATTERIE

La batterie est de type à "Entretien réduit": dans des conditions d'utilisation normales, aucun ravitaillement de l'électrolyte avec d'eau distillée n'est nécessaire.

Un contrôle périodique, exécuté exclusivement par le réseau d'Après-vente Fiat ou le personnel qualifié, est de toute façon nécessaire pour en vérifier l'efficacité.



### ATTENTION

*Le liquide contenu dans la batterie est toxique et corrosif. Eviter tout contact avec la peau et les yeux. Ne pas s'approcher de la batterie avec des flammes nues ou de sources possibles d'étincelles: danger d'explosion et d'incendie.*



### ATTENTION

*Le fonctionnement avec un niveau de liquide trop bas endommage irréparablement la batterie et peut même la faire exploser.*

## REEMPLACEMENT DE LA BATTERIE

En cas de nécessité, il faut remplacer la batterie par une autre d'origine ayant les mêmes caractéristiques.

En cas de remplacement par une batterie ayant des caractéristiques différentes, les échéances d'entretien prévues par le "Plan d'entretien programmé" ne sont plus valables.

Pour l'entretien de la batterie, se conformer strictement aux indications fournies par le Fabriquant.



*Le mauvais montage d'accessoires électriques peut provoquer des dommages graves au véhicule. Si après l'achat du véhicule, on souhaite installer des accessoires (antivol, radiotéléphone, etc.) s'adresser au Réseau d'Après-Vente Fiat, en mesure de conseiller les dispositifs les plus adaptés et surtout de prévenir de la nécessité d'utiliser une batterie de capacité plus importante.*



**Les batteries contiennent des substances très dangereuses pour l'environnement. Pour le remplacement de la batterie, il est conseillé de s'adresser au Réseau d'Après-Vente Fiat, qui est en mesure d'écouler les anciennes dans le respect de l'environnement et des normes de loi.**



**Si le véhicule reste immobilisé pendant longtemps sous un climat très froid, démonter la batterie et la conserver dans un lieu chauffé, sous peine de congélation.**



### ATTENTION

**Lorsqu'on doit travailler sur la batterie ou à proximité, toujours se protéger les yeux avec des lunettes prévues à cet effet.**

## CONSEILS UTILES POUR ALLONGER LA DURÉE DE LA BATTERIE

Pour éviter que la batterie ne se décharge rapidement et pour en préserver la fonctionnalité, suivre scrupuleusement les indications suivantes:

- lorsqu'on gare son véhicule, s'assurer que les portes, les capots et les volets soient bien fermés pour éviter que des plafonniers ne restent allumées à l'intérieur de l'habitacle;
- éteindre les lampes des plafonniers internes: par ailleurs, le véhicule est doté d'un système d'extinction automatique des lampes à l'intérieur;
- le moteur éteint, éviter de laisser les utilisateurs branchés pendant longtemps (par ex. autoradio, feux de détresse, etc.);
- avant toute intervention sur l'équipement électrique, débrancher le câble du pôle négatif de la batterie;
- serrer bien les bornes de la batterie.

Elle est aussi plus exposée au risque de congélation (qui peut se vérifier même à  $-10^{\circ}\text{C}$ ). En cas d'immobilisation prolongée, voir le paragraphe "Inactivité prolongée du véhicule", chapitre "Démarrage et conduite".

Si, après l'achat, on envisage de monter des accessoires électriques nécessitant d'une alimentation électrique permanente (alarme, etc.) ou bien des accessoires qui pèsent sur le bilan électrique, s'adresser au Réseau Après-vente Fiat, dont le personnel qualifié pourra conseiller les dispositifs les plus appropriés appartenant à la Lineaccessori Fiat, en évaluera l'absorption électrique totale et vérifiera si le circuit électrique du véhicule est en mesure de soutenir la charge demandée ou si, au contraire, il faut l'intégrer avec une batterie plus puissante.

En effet, étant donné que certains dispositifs continuent à absorber de l'énergie électrique même si le moteur est éteint, ils déchargent peu à peu la batterie.

## ROUES ET PNEUS

Contrôler toutes les deux semaines environ et avant les longs voyages la pression de chaque pneu, y compris de la roue de secours: ce contrôle doit se faire lorsque le pneu est au repos et froid.

Utilisant le véhicule, il est normal que la pression augmente; pour la valeur correcte de la pression de gonflage du pneu voir le paragraphe "Roues" au chapitre "Caractéristiques Techniques".

Une pression erronée provoque une consommation anormale des pneus **fig. 9**:

- A** pression normale: usure de la chape uniforme;
- B** pression insuffisante: usure de la chape notamment sur les bords;
- C** pression excessive: usure de la chape notamment au centre.

Les pneus doivent être remplacés lorsque l'épaisseur de la chape est réduite à 1,6 mm. Dans tous les cas, se conformer aux normes en vigueur dans le Pays où l'on roule.

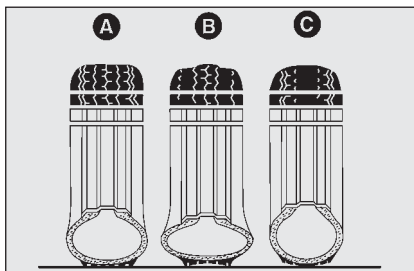

fig. 9

### AVERTISSEMENTS

- Éviter, autant que possible, les freinages trop brusques, les dérapages au démarrage, ainsi que les chocs contre les trottoirs, les ornières et autre type d'obstacles. Rouler longuement sur une chaussée déformée peut endommager les pneus;
- contrôler périodiquement que les pneus ne présentent pas d'entailles sur les flancs, des boursouflures et l'usure irrégulière de la chape. Dans ce cas, s'adresser au Réseau Après-vente Fiat;
- éviter de rouler en condition de surcharge: les pneus et les roues peuvent être gravement endommagés;
- en cas de crevaison d'un pneu, s'arrêter immédiatement et le remplacer, pour ne pas endommager le pneu lui-même, la jante, les suspensions et la direction;
- le pneu vieillit aussi s'il est peu utilisé. Le vieillissement est signalé par des fendillements sur la chape et sur les flancs. Dans tous les cas, si les pneus sont montés depuis plus de 6 ans, il faut les faire contrôler par des opérateurs spécialisés. Ne pas oublier de faire contrôler aussi la roue de secours;
- en cas de remplacement, monter toujours des pneus neufs, en évitant ceux dont l'origine est douteuse;
- si on remplace un pneu, il convient de remplacer également la valve de gonflage;
- pour permettre une usure uniforme des pneus avant et arrière, il est conseillé de les permuter tous les 10-15.000 kilomètres, en les maintenant toujours du même côté du véhicule pour ne pas inverser le sens de roulement.

**ATTENTION**

*Ne pas oublier que la tenue de route du véhicule dépend également de la pression correcte des pneus.*

**ATTENTION**

*La pression trop basse provoque la surchauffe du pneu avec la possibilité d'endommager gravement.*

**ATTENTION**

*Ne pas croiser la position des pneus, en les déplaçant du côté droit du véhicule vers le côté gauche et vice-versa.*

**ATTENTION**

*Ne pas soumettre les jantes en alliage à des opérations de peinture qui demandent une utilisation de la température supérieure à 150°C. Les caractéristiques mécaniques des roues pourraient en être compromises.*

## CIRCUIT DES DURITES

En ce qui concerne l'entretien des tuyaux flexibles en caoutchouc du système des freins et de celui d'alimentation, suivre scrupuleusement le "Plan d'Entretien Programmé" dans ce chapitre.

L'ozone, les températures élevées et l'absence prolongée de liquide dans le circuit peuvent provoquer le durcissement et la rupture des tuyaux et, par conséquent, des fuites de liquide. Un contrôle attentif est donc nécessaire.

# ESSUIE-GLACE/ ESSUIE-LUNETTE (lorsqu'il est prévu)

## BALAIS

Nettoyer périodiquement la partie en caoutchouc à l'aide de produits spéciaux; le **TUTELA PROFESSIONAL SC 35** est recommandé.

Remplacer les balais si le fil du caoutchouc est déformé ou usé. Dans tous les cas, il est conseillé de les remplacer environ une fois par an.

Quelques simples mesures peuvent réduire la possibilité d'endommager les balais:

- en cas de températures en dessous de zéro, vérifier que le gel n'ait pas bloqué la partie en caoutchouc sur la glace. Si nécessaire, la débloquent à l'aide d'un produit anti-verglas. Si nécessaire, la débloquent à l'aide d'un produit antigel;
- éliminer la neige éventuellement amoncelée sur la vitre: en plus de sauvegarder les balais, cela permet d'éviter un trop grand effort et la surchauffe du moteur électrique;
- ne pas actionner les essuie-glace AV et AR sur la vitre sèche.



### ATTENTION

*Voyager avec les balais de l'essuie-glace usés représente un grave risque, car cela réduit la visibilité en cas de mauvaises conditions atmosphériques.*

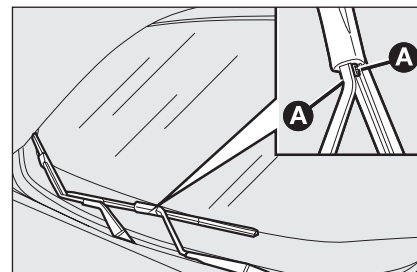

fig. 10

## Remplacement des brosses des essuie-glaces

Procéder de cette manière:

- soulever le bras de l'essuie-glace et positionner le balai de manière à former un angle à 90° avec le bras en question;
- appuyer sur les languettes **A-fig. 10** extraire du bras la brosse;
- monter la nouvelle brosse, en insérant les languettes dans les emplacements appropriés du bras. S'assurer qu'elle soit bloquée.

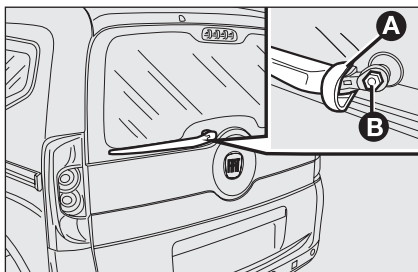

fig. 11

### Remplacement de la brosse de l'essuie-lunette (lorsqu'il est prévu)

Procéder de cette manière:

- soulever la couverture **A-fig. 11** et démonter le bras du véhicule, en dévissant l'écrou **B** qui le fixe au pivot de rotation;
- placer correctement le bras neuf et serrer à fond l'écrou;
- abaisser la couverture.

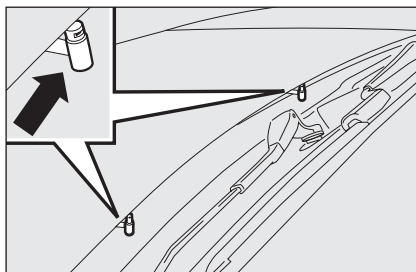

fig. 12

### GICLEURS

Si le jet ne sort pas, vérifier avant tout qu'il y ait du liquide dans le réservoir du lave-glace avant et arrière (lorsqu'il est prévu) (voir paragraphe "Vérification des niveaux" dans ce chapitre).

Contrôler successivement que les trous de sortie ne soient pas bouchés: les nettoyer éventuellement en employant une épingle.

### Vitre avant (lave-glace)

Les jets du lave-glace sont fixes. Les cylindres porte-objets sont situés sous le capot (voir **fig. 12**).

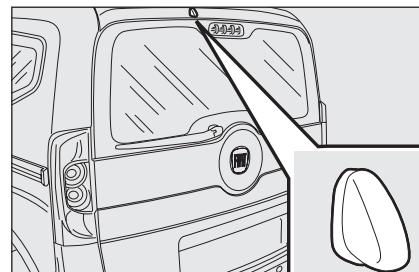

fig. 13

### Vitre arrière (lave-lunette)

Les jets du lave-lunette sont fixes. Le cylindre porte-objets est placé sur la vitre arrière (voir **fig. 13**).

# CARROSSERIE

## PROTECTION CONTRE LES AGENTS ATMOSPHERIQUES

Les principales causes des phénomènes de corrosion sont:

- pollution atmosphérique;
- salinité et humidité de l'atmosphère (zones marines, ou à climat chaud humide);
- conditions environnementales saisonnières.

Et puis, il ne faut pas sous-estimer l'action abrasive de la poussière atmosphérique et du sable amenés par le vent, de la boue et du gravillon soulevé par les autres véhicules.

Les meilleures réponses techniques ont été adoptées par Fiat pour protéger efficacement la carrosserie contre la corrosion.

Voici les principales:

- produits et systèmes de peinture qui confèrent au véhicule une résistance toute particulière à la corrosion et à l'abrasion;
- utilisation de tôles zinguées (ou pré-traitées) à très haut coefficient de résistance à la corrosion;
- traitement du soubassement de caisse, du compartiment moteur, de l'intérieur des passages de roue et d'autres éléments par pulvérisation de produits cireux ayant un grand pouvoir de protection;
- pulvérisation de matières plastiques avec une fonction de protection aux endroits les plus exposés: soubassement de porte, intérieur des ailes, bords, etc.;
- adoption d'éléments caissonés "ouverts", pour éviter la condensation et la stagnation d'eau, qui peuvent favoriser la formations de rouille à l'intérieur.

## GARANTIE DE L'EXTÉRIEUR DU VÉHICULE ET DU SOUBASSEMENT DE CAISSE

Le véhicule est pourvu d'une garantie contre la perforation, due à la corrosion, de tout élément d'origine de la structure ou de la carrosserie.

Pour les conditions générales de cette garantie, se rapporter au Carnet de Garantie.

PLANCHE  
DE BORD ET  
COMMANDES

SECURITE

DEMARRAGE  
ET CONDUITE

TEMOINS ET  
SIGNALISATION

EN URGENCE

ENTRETIEN DE  
LA VOITURE

CARACTERISTIQUES  
TECHNIQUES

INDEX  
ALPHABETIQUE

## CONSEILS POUR LA BONNE PRÉSERVATION DE LA CARROSSERIE

### Peinture

La peinture ne joue pas seulement un rôle esthétique, mais elle sert également à protéger la tôle.

En cas d'abrasions ou de rayures profondes, il est conseillé de pourvoir immédiatement aux retouches nécessaires pour éviter des formations de rouille. Pour les retouches de peinture, utiliser exclusivement les produits d'origine (voir "Étiquette d'identification de la peinture de carrosserie", au chapitre "Caractéristiques techniques").

L'entretien normal de la peinture consiste dans le lavage, dont la périodicité dépend des conditions de l'environnement et de l'utilisation.

Par exemple, dans les zones à haute pollution atmosphérique, ou si l'on roule sur des chaussées qui ont été traitées au sel contre le verglas, il est préférable de laver plus fréquemment le véhicule.

En vue d'un lavage correct du véhicule, procéder comme suit:

- si on lave le véhicule dans une station automatique, enlever l'antenne du toit pour éviter de l'endommager;
- laver la carrosserie par jet d'eau à basse pression;
- passer sur la carrosserie une éponge avec une solution détergente légère en rinçant fréquemment l'éponge;
- bien rincer avec de l'eau et sécher par jet d'air ou un peau chamoisée.

Dans le cas où le véhicule est lavée dans un système automatique, se tenir aux recommandations suivantes:

- enlever l'antenne du toit afin de ne pas l'endommager;
- le lavage doit se faire avec de l'eau additionnée d'une solution détergente;
- rincer abondamment de manière à éviter que des résidus de détergent puissent rester sur la carrosserie ou dans les parties moins visibles.



**Certains systèmes automatiques équipés de brosses de vieille génération et/ou mal entretenues peuvent endommager la peinture facilitant ainsi la formation de micro-rayures qui donnent un aspect opaque/voilé à la peinture et plus particulièrement sur les couleurs foncées. Si ce phénomène se présentait, un léger polissage au moyen de produits spécifiques suffit.**

Pendant le séchage, veiller à bien sécher les endroits plus cachés, tels que les baies de portes, le capot, le pourtour des phares, où l'eau stagne plus facilement. Il est conseillé de ne pas mettre aussitôt la voiture dans un endroit fermé, mais de la laisser en plein air pour favoriser l'évaporation de l'eau.

Ne pas laver le véhicule après un arrêt au soleil ou si le capot moteur est chaud: le brillant de la peinture peut en être altéré.

Les pièces extérieures en matière plastique doivent être nettoyées suivant la même procédure adoptée pour le lavage normal du véhicule. Éviter de garer le véhicule sous des arbres; beaucoup d'essences laissent tomber des substances résineuses qui donnent un aspect opaque à la peinture et augmentent les possibilités d'enclenchement du processus de corrosion.

**ATTENTION** Les excréments des oiseaux doivent être lavés immédiatement et avec soin, car leur acidité est particulièrement agressive.



**Les détergents polluent l'eau. Par conséquent, le lavage du véhicule doit être effectué dans des zones équipées de moyens de ramassage et de traitement des liquides utilisés pour le lavage.**

## Vitres

Pour le nettoyage des vitres, utiliser des produits spécifiques. Employer des chiffons très propres afin de ne pas rayer les vitres ou d'altérer leur transparence.

**ATTENTION** Pour ne pas endommager les résistances électriques présentes sur la surface interne de la lunette arrière, frotter délicatement en suivant le sens des résistances.

## Compartiment moteur

A la fin de l'hiver, effectuer un lavage soigné du compartiment moteur, en veillant à ne pas orienter le jet d'eau sur les centrales électroniques et sur la centrale des relais et fusibles logée à gauche du compartiment moteur (dans le sens de la marche). Pour cette opération, s'adresser à un atelier spécialisé.

**ATTENTION** Exécuter le lavage lorsque le moteur est froid et avec clé de contact sur **STOP**. Après le lavage, s'assurer que les différentes protections (par ex. les cauchons en caoutchouc et autres carters) n'ont pas été enlevées ou endommagées.

## Phares avant

**ATTENTION** Pendant l'opération de nettoyage des transparents en plastique des phares avant, ne pas utiliser des substances aromatiques (par ex. essence) ou des cétones (par ex. acétone).

## HABITACLE

Vérifier périodiquement qu'il n'y ait pas de l'eau stagnante sous les tapis (due à l'égouttement de chaussures, parapluies, etc.) qui pourrait provoquer l'oxydation de la tôle.



### ATTENTION

*Ne jamais utiliser de produits inflammables, tels que l'éther de pétrole ou l'essence rectifiée pour nettoyer l'intérieur de la voiture. La charge électrostatique engendrée par le frottement pendant l'opération de nettoyage pourrait causer un incendie.*



### ATTENTION

*Ne pas garder des bombes aérosol dans le véhicule: danger d'explosion. Les bombes aérosol ne doivent jamais être exposées à des températures supérieures à 50°C. A l'intérieur d'un véhicule garé au soleil, la température peut facilement dépasser ce seuil.*

## SIÈGES ET PARTIES EN TISSU

Éliminer les poussières avec une brosse souple ou avec un aspirateur. Pour mieux nettoyer les revêtements en velours, utiliser une brosse humide.

Frotter les sièges avec une éponge imbibée d'une solution d'eau et de détergent neutre.

## ÉLÉMENTS EN PLASTIQUE

Il est conseillé de procéder au nettoyage normal des plastiques internes avec un chiffon trempé dans une solution d'eau et détergent neutre non abrasif. Pour enlever les taches de graisse ou résistantes, utiliser des produits spécifiques pour le nettoyage des plastiques, sans solvant et expressément conçus pour ne pas altérer l'aspect et la couleur des composants.

**ATTENTION** Ne jamais employer d'alcool ou des essences pour laver la vitre du tableau de bord.

## VOLANT/POMMEAU LEVIER BOÎTE DE VITESSES/ FREIN À MAIN RECOUVERTS DE VRAI CUIR (lorsqu'ils sont prévus)

Le nettoyage de ces composants doit être effectué exclusivement avec de l'eau et du savon neutre. Ne jamais utiliser d'alcool et/ou de produits à base d'alcool.

Avant d'utiliser des produits spécifiques pour le nettoyage, lire attentivement l'étiquette et vérifier que parmi les composants du produit il n'y ait pas d'alcool ni de substances à base d'alcool.

Si durant les opérations de nettoyage du pare-brise avec des produits spéciaux pour verre des gouttes tombent et se déposent sur le volant/pommeau du levier de vitesses/frein à main, les retirer immédiatement et procéder immédiatement au lavage de la zone intéressée avec de l'eau et du savon neutre.

**ATTENTION** En cas d'utilisation de dispositif de verrouillage du volant, veiller à bien le positionner, afin d'éviter d'érafler le cuir du revêtement.

# CARACTÉRISTIQUES TECHNIQUES

DONNÉES POUR L'IDENTIFICATION .....	174
CODES MOTEUR - VERSIONS CARROSSERIE .....	176
MOTEUR .....	177
ALIMENTATION .....	178
TRANSMISSION .....	178
FREINS .....	179
SUSPENSIONS .....	179
DIRECTION .....	179
ROUES .....	180
DIMENSIONS .....	183
PERFORMANCES .....	184
POIDS .....	185
RAVITAILLEMENT .....	186
FLUIDES ET LUBRIFIANTS .....	187
CONSOMMATION DE CARBURANT .....	189
ÉMISSIONS DE CO <sub>2</sub> .....	190
TÉLÉCOMMANDE À RADIOFRÉQUENCE: HOMOLOGATIONS MINISTÉRIELLES .....	191

PLANCHE  
DE BORD ET  
COMMANDES

SECURITE

DEMARRAGE  
ET CONDUITE

TEMOINS ET  
SIGNALISATION

EN URGENCE

ENTRETIEN DE  
LA VOITURE

CARACTERISTIQUES  
TECHNIQUES

INDEX  
ALPHABETIQUE

## DONNÉES POUR L'IDENTIFICATION

Il est conseillé de noter les sigles d'identification. Les données d'identification estampillées sur les étiquettes **fig. 1** et leur emplacement sont les suivants:

- A** Plaque récapitulative des données d'identification
- B** Marquage du châssis
- C** Plaque d'identification de la peinture de la carrosserie
- D** Marquage du moteur.

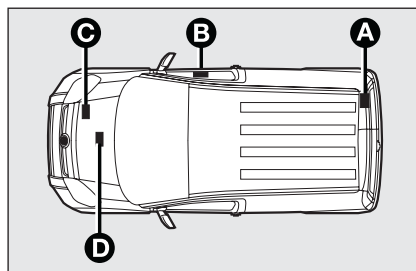

fig. 1

FOT0175m

### ÉTIQUETTE RÉCAPITULATIVE DES DONNÉES D'IDENTIFICATION fig. 2

Elle est appliquée sur la partie arrière du véhicule et contient les données d'identification suivantes:

- B** Numéro d'homologation.
- C** Code d'identification du type de voiture.
- D** Numéro progressif de fabrication du châssis.
- E** Poids maximum autorisé du véhicule à pleine charge.
- F** Poids maximum autorisé du véhicule à pleine charge plus la remorque.

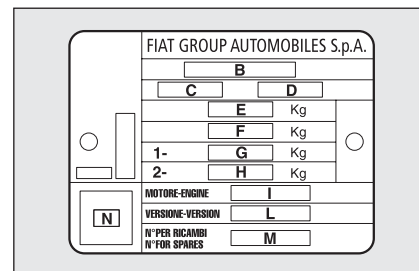

fig. 2

FOT0011m

- G** Poids maximum autorisé sur le premier essieu (avant).
- H** Poids maximum autorisé sur le deuxième essieu (arrière).
- I** Type de moteur.
- L** Code version carrosserie.
- M** Numéro pour pièces de rechange.
- N** Valeur correcte du coefficient de fumée (pour moteurs à gazole).

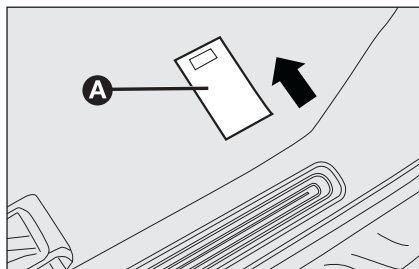

fig. 3

F0T0084m

### MARQUAGE DU CHÂSSIS

Il est estampillé sur la partie plane de l'habitacle, près du siège avant droit.

Pour y accéder, il faut faire glisser le volet vers l'avant **A-fig. 3**.

Le marquage comprend:

- type du véhicule (ZFA 225000);
- numéro progressif de fabrication du châssis.

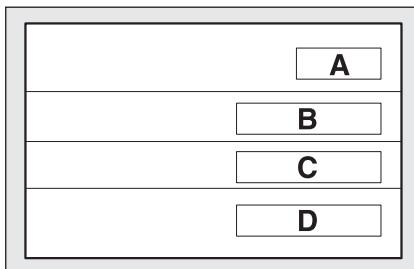

fig. 4

F0T0012m

### PLAQUE D'IDENTIFICATION DE LA PEINTURE DE LA CARROSSERIE fig. 4

Appliquée à l'intérieur du capot avant, elle fournit les informations suivantes:

- A** - Fabricant de la peinture.
- B** - Désignation de la couleur.
- C** - Code Fiat de la couleur.
- D** - Code de la couleur pour retouches ou réfections de peinture.

### MARQUAGE DU MOTEUR

Il est estampillé sur le bloc cylindres et fournit le type et le numéro progressif de fabrication.

PLANCHE DE BORD ET COMMANDES

SECURITE

DEMARRAGE ET CONDUITE

TEMOINS ET SIGNALISATION

EN URGENCE

ENTRETIEN DE LA VOITURE

CARACTERISTIQUES TECHNIQUES

INDEX ALPHABETIQUE

## CODES MOTEUR - VERSIONS CARROSSERIE

	Code du moteur	Versions carrosserie
<b>I.4</b>	KFV	225AXAIA 00B (5 sieges)
<b>I.3 Multijet</b>	I99A2000	225AXBIA 01D (5 sieges) 225CXBIA ZA8 (4 sieges) 225CXBIA ZA7 (*)

(\*) Versions Qubo Adventure (transport marchandises)

PLANCHE  
DE BORD ET  
COMMANDES

SECURITE

DEMARRAGE  
ET CONDUITE

TEMONS ET  
SIGNALISATION

EN URGENCE

ENTRETIEN DE  
LA VOITURE

CARACTERISTIQUES  
TECHNIQUES

INDEX  
ALPHABETIQUE

# MOTEUR

## GÉNÉRALITÉS

		1.4	1.3 Multijet
Code type		KFV	199A2000
Cycle		Otto	Diesel
Nombre et position des cylindres		4 en ligne	4 en ligne
Diamètre et course pistons	mm	75 x 77	69,6 x 82
Cylindrée totale	cm <sup>3</sup>	1360	1248
Rapport de compression		10,5	17,6
Puissance maxi (CEE)	kW Ch	54 73	55 75
régime correspondant	tours/min	5200	4000
Puissance maxi (CEE)	Nm kgm	118 12	190 19,4
régime correspondant	tours/min	2600	1750
Bougies d'allumage		Champion RC8YL	-
Carburant		Essence verte sans plomb 95 RON (Spécification EN228)	Gazole pour transport automobile (Spécification EN590)

PLANCHE  
DE BORD ET  
COMMANDES

SECURITE

DEMARRAGE  
ET CONDUITE

TEMOINS ET  
SIGNALISATION

EN URGENCE

ENTRETIEN DE  
LA VOITURE

CARACTERISTIQUES  
TECHNIQUES

INDEX  
ALPHABETIQUE

## ALIMENTATION

	I.4	I.3 Multijet
Alimentation	Injection électronique Multipoint séquentiel phasée, système returnless	Injection directe Multijet "Common Rail" à contrôle électronique avec turbo et échangeur de chaleur

## TRANSMISSION

	I.4 - I.3 Multijet
Boîte de vitesses	À cinq vitesses avant plus marche arrière avec synchro pour l'enclenchement des vitesses avant
Embrayage	Commande mécanique (versions I.4)/Commande mécanique (versions I.3 Multijet)
Traction	Avant



**Des modifications ou des réparations du système d'alimentation effectuées de manière non correcte et sans tenir compte des caractéristiques techniques du système, peuvent provoquer des anomalies de fonctionnement avec risques d'incendie.**

## FREINS

### I.4 - I.3 Multijet

Freins de service:

– avant

À disque

– arrière

À tambour

Frein de stationnement

Commandé par un levier manuel qui agit sur les freins arrière

ATTENTION L'eau, le verglas et le sel antigel qui sont sur la chaussée peuvent se déposer sur les disques de frein et en réduire l'efficacité

## SUSPENSIONS

### I.4 - I.3 Multijet

Avant

À roues indépendantes type Mc Pherson

Arrière

À pont de torsion

## DIRECTION

### I.4 - I.3 Multijet

Type

À pignon et crémaillère avec direction assistée hydraulique

Diamètre de braquage  
(entre trottoirs)

m

9,95

PLANCHE  
DE BORD ET  
COMMANDES

SECURITE

DEMARRAGE  
ET CONDUITE

TEMOINS ET  
SIGNALISATION

EN URGENCE

ENTRETIEN DE  
LA VOITURE

CARACTERISTIQUES  
TECHNIQUES

INDEX  
ALPHABETIQUE

## ROUES

### JANTES ET PNEUS

Jantes en acier embouti ou en alliage. Pneus Tubeless à carcasse radiale. Sur la carte grise figurent en outre tous les pneus homologués.

**ATTENTION** En cas de non correspondance entre la « Notice d'entretien » et la « Carte grise » il faut tenir compte seulement des indications de cette dernière.

Pour la sécurité de la marche il est indispensable que le véhicule monte des pneus de la même marque et du même type sur toutes les roues.

**ATTENTION** Avec les pneus Tubeless, ne pas utiliser des chambres d'air.

### ROUE DE SECOURS

Jante en acier embouti. Pneu Tubeless.

### GEOMETRIE DES ROUES

Pincement des roues avant mesuré entre jantes:  $-1 \pm 1$  mm

Les valeurs se rapportent au véhicule en marche.

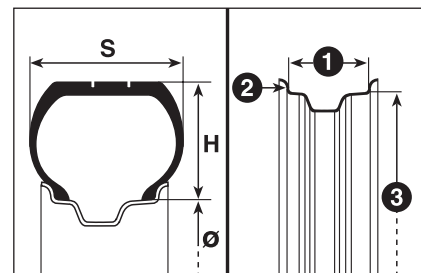

fig. 5

F0T0014m

### LECTURE CORRECTE DU PNEU fig. 5

#### Exemple: 175/70 R 14 91 T

- 175** = Largeur nominale (S, distance en mm entre les côtés).
- 70** = Rapport hauteur/largeur (H/ S) en pourcentage.
- R** = Pneu radial.
- 14** = Diamètre de la jante en pouces (Ø).
- 91** = Indice de charge (charge utile).
- T** = Indice de vitesse maxi.

## Indice de charge (charge utile)

<b>60</b> = 250 kg	<b>84</b> = 500 kg
<b>61</b> = 257 kg	<b>85</b> = 515 kg
<b>62</b> = 265 kg	<b>86</b> = 530 kg
<b>63</b> = 272 kg	<b>87</b> = 545 kg
<b>64</b> = 280 kg	<b>88</b> = 560 kg
<b>65</b> = 290 kg	<b>89</b> = 580 kg
<b>66</b> = 300 kg	<b>90</b> = 600 kg
<b>67</b> = 307 kg	<b>91</b> = 615 kg
<b>68</b> = 315 kg	<b>92</b> = 630 kg
<b>69</b> = 325 kg	<b>93</b> = 650 kg
<b>70</b> = 335 kg	<b>94</b> = 670 kg
<b>71</b> = 345 kg	<b>95</b> = 690 kg
<b>72</b> = 355 kg	<b>96</b> = 710 kg
<b>73</b> = 365 kg	<b>97</b> = 730 kg
<b>74</b> = 375 kg	<b>98</b> = 750 kg
<b>75</b> = 387 kg	<b>99</b> = 775 kg
<b>76</b> = 400 kg	<b>100</b> = 800 kg
<b>77</b> = 412 kg	<b>101</b> = 825 kg
<b>78</b> = 425 kg	<b>102</b> = 850 kg
<b>79</b> = 437 kg	<b>103</b> = 875 kg
<b>80</b> = 450 kg	<b>104</b> = 900 kg
<b>81</b> = 462 kg	<b>105</b> = 925 kg
<b>82</b> = 475 kg	<b>106</b> = 950 kg
<b>83</b> = 487 kg	

## Indice de vitesse maxi

<b>Q</b> = jusqu'à 160 km/h.
<b>R</b> = jusqu'à 170 km/h.
<b>S</b> = jusqu'à 180 km/h.
<b>T</b> = jusqu'à 190 km/h.
<b>U</b> = jusqu'à 200 km/h.
<b>H</b> = jusqu'à 210 km/h.
<b>V</b> = jusqu'à 240 km/h.
<b>W</b> = jusqu'à 270 km/h.
<b>Y</b> = jusqu'à 300 km/h.

## Indice de vitesse maxi pour les pneus à neige

<b>QM + S</b> = jusqu'à 160 km/h.
<b>TM + S</b> = jusqu'à 190 km/h.
<b>HM + S</b> = jusqu'à 210 km/h.

## LECTURE CORRECTE DE LA JANTE fig. 5

### Exemple: 5 1/2 J x 14 H2 ET 44

- 5 1/2** = largeur du cercle en pouces (1)
- J** = profil de la jante à bord creuse (rebord latéral où s'appuie le talon du pneu) (2).
- 14** = diamètre de calage en pouces (correspond à celui du pneu qui doit être monté) (3 = Ø).
- H2** = forme et nombre des « hump » (relief de pourtour, qui maintient le talon du pneu Tubeless sur la jante).
- ET44** = carrossage roue (distance entre le plan d'appui disque/jante et milieu de la jante).

VERSIONS	JANTES	PNEUMATIQUES		ROUE DE SECOURS (lorsqu'elle est prévue)	
		Fournie	Neige	Jante	Pneumatique
I.4	6j x 15 H2 – ET44	185/65 R15 88 T	185/65 R15Q (M+S)	6j x 15 H2 – ET44	185/65 R15
	6j x 16 ET 45	195/55 R16 87H	195/55 R16Q (M+S)	6j x 16 ET 45	195/55 R16
I.3 Multijet	6j x 15 H2 – ET44	185/65 R15 88 T	185/65 R15Q (M+S)	6j x 15 H2 – ET44	185/65 R15
	6j x 16 ET 45	195/55 R16 87H	195/55 R16Q (M+S)	6j x 16 ET 45	195/55 R16

## PRESSIONS DE GONFLAGE À FROID (bar)

Mesure	PNEUS DE SERIE					
	Sous vide		À charge moyenne		À pleine charge	
	Avant	Arrière	Avant	Arrière	Avant	Arrière
175/70 R14 84 T	2,5	2,5	2,5	2,5	2,5	2,5
195/55 R16 87 H	2,3	2,1	2,3	2,1	2,4	2,4

Lorsque le pneu est chaud, la valeur de pression doit être +0,3 bar par rapport à la valeur préconisée. En tous cas, contrôler de nouveau la valeur lorsque le pneu est froid.

Avec les pneus à neige la valeur de la pression doit être +0,2 bar par rapport à la valeur indiquée pour les pneus en dotation.

**En cas de marche à des vitesses supérieures à 160 km/h, gonfler les pneus aux valeurs prévues par les conditions de pleine charge.**

## DIMENSIONS

Les dimensions sont exprimées en mm et se rapportent au véhicule équipé avec les pneus en série.

La hauteur s'entend le véhicule vide.

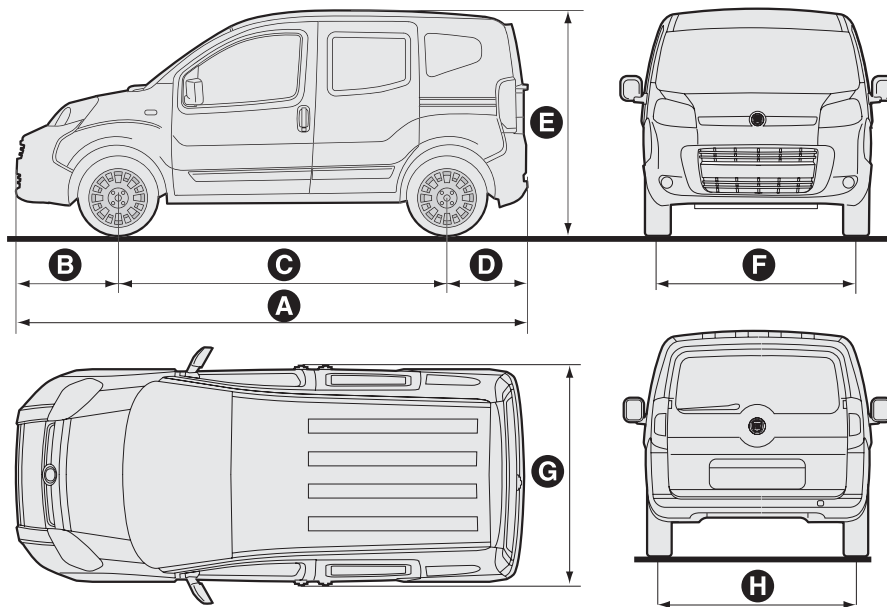

fig. 6

F0T0301m

	A	B	C	D	E	F	G	H
<b>Versions Qubo</b>	3959	855	2513	591	1721 1794 (●)	1464	1716	1465
<b>Versions Qubo Adventure</b>	3970	866	2513	591	1742 1803 (●)	1464	1716	1465

En fonction de la dimension des jantes, de petites variations de mesure sont possibles.

(●) Avec barres porte-tout (si prévues)

PLANCHE  
DE BORD ET  
COMMANDES

SECURITE

DEMARRAGE  
ET CONDUITE

TEMOINS ET  
SIGNALISATION

EN URGENCE

ENTRETIEN DE  
LA VOITURE

CARACTERISTIQUES  
TECHNIQUES

INDEX  
ALPHABETIQUE

## PERFORMANCES

Vitesses maxi admises après la première période d'utilisation du véhicule en km/h.



# POIDS

Poids (kg)

	I.4		I.3 Multijet	
	Versions MI (5 sieges)	Versions NI "Minimo" (4 sieges)	Versions NI "Massimo" (4 sieges)	Versions MI (5 sieges)
Poids à vide (avec tous les liquides, réservoir de carburant rempli à 90 % et sans option)	1180	1205	1300	1200
Charge utile y compris le conducteur (*):	510	550	455	510
Charge utile conducteur (*) non compris:	440	475	—	440
Charges maxi admises (**)				
– essieu avant:	950	950	950	950
– essieu arrière:	950	950	950	950
– total:	1690	1755	1755	1710
Charges remorquables				
– remorque avec freins:	600	600	600	600
– remorque sans freins:	400	400	400	400
Charge maxi sur le toit (avec barres porte-tout) (***):	70	70	70	70
Charge maxi sur la boule (remorque avec freins):	60	60	60	60

**NOTE** Les versions Adventure ont les mêmes portées que les autres versions.

(\*) **CATÉGORIE NI**: pour les versions toute options (110 kg), la charge utile se réduit progressivement jusqu'à 500 kg.  
**CATÉGORIE MI**: les options sont incluses dans la charge.

(\*\*) Charges à ne pas dépasser. Le conducteur est responsable de ranger les marchandises dans le coffre à bagages et/ou sur le plan de chargement en respectant les charges maxi autorisées.

(\*\*\*) Compris poids éventuels systèmes de chargement appliqué (barres/panier Lineaccessori Fiat).

PLANCHE  
DE BORD ET  
COMMANDES

SECURITE

DEMARRAGE  
ET CONDUITE

TEMOINS ET  
SIGNALISATION

EN URGENCE

ENTRETIEN DE  
LA VOITURE

CARACTERISTIQUES  
TECHNIQUES

INDEX  
ALPHABETIQUE

# RAVITAILLEMENT

	I.4		I.3 Multijet		Combustibles préconisés Produits d'origine
	litres	kg	litres	kg	
Réservoir de carburant: y compris une réserve de:	45 6÷7	– –	45 (●) 6÷7 (●)	– –	Essence verte sans plomb non inférieure à 95 R.O.N (Spécification EN228) (●) Gazole pour autotraction (Spécification EN590)
Circuit de refroidissement moteur - avec climatiseur:	7,35	–	7,6	–	Mélange d'eau déminéralisée et de liquide <b>PARAFU UP</b> à 50% (▲)
Carter moteur:	2,7	2,4	3,0 (●)	2,6 (●)	<b>SELENIA MULTIPOWER</b> (●) <b>SELENIA WR P.E.</b>
Carter moteur et filtre:	3,0	2,6	3,2 (●)	2,8 (●)	
Boîte de vitesses /différentiel:	1,9 (■)	1,70 (■)	1,98	1,8	<b>TUTELA CAR TECHNYX</b> (■) <b>TUTELA CAR EXPERYA</b>
Servofrein hydraulique	0,38	0,35	0,38	0,35	<b>TUTELA GI/E</b>
Circuit de freins hydrauliques avec dispositif antiblocage ABS:	–	0,5	–	0,5	<b>TUTELA TOP 4</b>
Récipient du liquide de lave-glace/lave-lunette	3,0	–	3,0	–	Mélange d'eau et de liquide <b>TUTELA</b> <b>PROFESSIONAL SC 35</b>

(▲) Dans des conditions climatiques spécialement sévères, le mélange préconisé est 60% de **PARAFU UP** et 40% d'eau déminéralisée.

# FLUIDES ET LUBRIFIANTS

## PRODUITS UTILISABLES ET LEURS CARACTÉRISTIQUES

Emploi	Caractéristiques qualitatives des fluides et des lubrifiants pour un fonctionnement correct du véhicule	Fluides et lubrifiants d'origine	Intervalle de substitution
Lubrifiants pour moteurs à essence	Lubrifiant avec base synthétique de gradation SAE 5W-30, ACEA A1/B1, qualification <b>FIAT 9.55535-GI</b> .	<b>SELENIA MULTIPOWER</b> Contractual Technical Reference N° F315.B04	Second plan d'entretien programmé
Lubrifiants pour moteurs à gazole	Lubrifiant synthétique de degré SAE 5W-30, qualification <b>FIAT 9.55535-SI</b>	<b>SELENIA WR P.E.</b> Contractual Technical Reference N° 510.D07	Second plan d'entretien programmé

Pour les moteurs Diesel, en cas d'urgence et lorsque les produits originaux ne sont pas disponibles, les lubrifiants avec des performances plus faibles comme l'ACEA C2 sont acceptés; dans ce cas, les performances optimales du moteur ne sont pas garanties et il est recommandé de remplacer les lubrifiants dès que possible par ceux conseillés par le Réseau d'Après-vente Fiat.

L'utilisation de produits ayant des caractéristiques inférieures à ACEA A1/B1 et ACEA C2 pourrait causer des dommages au moteur, non couverts par la garantie.

Pour des conditions climatiques particulièrement froides, demander au Réseau d'Après-vente Fiat le produit approprié de la gamme **Selenia**.

PLANCHE  
DE BORD ET  
COMMANDES

SECURITE

DEMARRAGE  
ET CONDUITE

TEMOINS ET  
SIGNALISATION

EN URGENCE

ENTRETIEN DE  
LA VOITURE

CARACTERISTIQUES  
TECHNIQUES

INDEX  
ALPHABETIQUE

Emploi	Caractéristiques qualitatives des fluides et des lubrifiants pour un fonctionnement correct du véhicule	Fluides et lubrifiants d'origine	Intervalle de substitution
Lubrifiants et graisses pour la transmission du moteur	Lubrifiant synthétique de gradation SAE 75W-85. Conforme aux spécifications API GL 4 PLUS. Qualification <b>FIAT 9.55530- MX3</b> .	<b>TUTELA CAR TECHNIX</b> Contractual Technical Reference N° F010.B05	Boîtes de vitesses et différentiels mécaniques (versions Diesel)
	Lubrifiant synthétique de degré SAE 75W-80. Conforme aux spécifications API GL4. Qualification <b>FIAT 9 55550</b> .	<b>TUTELA CAR EXPERYA</b> Contractual Technical Reference N° F178.B06	Boîtes de vitesses et différentiels mécaniques (versions à essence)
	Graisse au bisulfure de molybdène, pour températures d'utilisation élevées. Consistance NLGI 1-2. Qualification <b>FIAT 9.55580</b> .	<b>TUTELA ALL STAR</b> Contractual Technical Reference N° F702.G07	Joints homocinétiques côté roue
	Graisse spécifique pour joints homocinétiques à faible coefficient de friction. Consistance NLGI 0-1. Qualification <b>FIAT 9.55580</b> .	<b>TUTELA STAR 700</b> Contractual Technical Reference N° F701.C07	Joints homocinétiques côté différentiel
	Lubrifiant pour transmissions automatiques. Conforme à la spécification "ATF DEXRON III". Qualification <b>FIAT 9.55550- AG2</b> .	<b>TUTELA GI/E</b> Contractual Technical Reference N° F001.C94	Servofrein hydraulique
Liquide de freins	Fluide synthétique, NHTSA N° 116 DOT 4, ISO 4925, SAE J- 1704, CUNA NC 956-01. Qualification <b>FIAT 9.55597</b> .	<b>TUTELA TOP 4</b> Contractual Technical Reference N° F001.A93	Freins hydrauliques et commandes hydrauliques embrayage
Protecteur pour radiateurs	Protecteur avec action antigel, de couleur rouge, à base de monoethylene glycol inhibé à formulation organique. Conforme aux spécifications CUNA NC 956-16, ASTM D 3306. Qualification <b>FIAT 9.555323</b> .	<b>PARAFLU UP (●)</b> Contractual Technical Reference N° F101.M01	Pourcentage d'utilisation: 50% d'eau 50% de PARAFLU UP (□)
Additif pour le gazole	Additif pour gazole avec action de protection pour moteurs diesel.	<b>TUTELA DIESEL ART</b> Contractual Technical Reference N° F601.L06	À mélanger au gazole (25 cc /10litres)
Liquide pour lave-glaces et lave-lunette	Mélange d'alcools et d'agent tensio-actifs. Conforme à la spécification CUNA NC 956-11. Qualification <b>FIAT 9.55522</b> .	<b>TUTELA PROFESSIONAL SC 35</b> Contractual Technical Reference N° F201.D02	À employer pur ou dilué dans les systèmes essuie lave-glaces

(●) ATTENTION Ne pas faire l'appoint ni mélanger avec d'autres liquides ayant des caractéristiques différentes.

(□) Dans des conditions climatiques spécialement sévères, le mélange préconisé est 60% de **PARAFLU UP** et 40% d'eau déminéralisée.

## CONSOMMATION DE CARBURANT

Les valeurs de consommation en carburant reportés dans le tableau suivant sont déterminées sur la base d'essais d'homologation requis par les Directives Européennes spécifiques.

Pour mesurer la consommation, on utilise les procédures suivantes:

- cycle urbain:** il commence par un démarrage à froid, suivi d'une simulation de parcours urbain du véhicule;
- cycle extra-urbain:** comprenant une simulation de parcours extra-urbain du véhicule, de fréquentes accélérations à tous régimes; la vitesse varie de 0 à 120 km/h;
- consommation mixte:** elle est déterminée par pondération d'environ 37% du cycle urbain et d'environ 63% de celle du cycle extra-urbain.

**ATTENTION** Le type de parcours, les différentes situations de la circulation, les conditions atmosphériques, le style de conduite, l'état du véhicule en général, le niveau de finition/équipements/accessoires, l'utilisation du climatiseur, la charge du véhicule, la présence d'une galerie de toit et d'autres situations pénalisant la pénétration aérodynamique ou la résistance à l'avancement produisent des consommations en carburant différentes de celles mesurées.

### CONSOMMATIONS SELON LA DIRECTIVE 2004/3/CE (litres x 100 km)

	1.4	1.3 Multijet
Urbain	8,8	5,9
Extra-urbain	5,9	3,9
Mixte	7,0	4,6

# ÉMISSIONS DE CO<sub>2</sub>

Les valeurs d'émission de CO<sub>2</sub>, reportés dans les tableaux suivants, sont relevées sur le cycle mixte.

## ÉMISSIONS DE CO<sub>2</sub> SELON LA DIRECTIVE 2004/3/CE (g/km)



## DECLARATION OF CONFORMITY

Directive 99/5/EC (R&TTED)

Manufacturer or  
Authorized representative: Delphi Deutschland GmbH  
  
Address: Wiehlpuhl 4  
D-51766 Engelskirchen  
Germany

We declare on our sole responsibility, that the following product:

**Kind of equipment:** Vehicle immobilizier

**Type-designation:** FI2-125 kHz

is in compliance with the essential requirements of §3 of the R&TTED.

- Health and safety requirements pursuant to §3(1)a:  
Applied Standard(s) or other means of providing conformity:  
**EN60950-1:2001**
- Protection requirements concerning EMC §3(1)b:  
Applied Standard(s) or other means of providing conformity:  
**2006/28/EC**

- Measures for the efficient use of the radio frequency spectrum §3(2)  
Applied Standard(s) or other means of providing conformity:  
**ETSI-EN 300 330-2 V1.3.1 (2006-04)**

**DELPHI**

Deutschland GmbH  
Body & Security Electronics  
Wiehlpuhl 4 - 51766 Engelskirchen  
Telefon 02261 / 874-0  
Telefax 02261 / 5003

Wiehl, 2007-04-20  
place and date of issue

Cyrille Emelianoff  
(European Businessline Director C+S)

INDEX  
ALPHABÉTIQUE

CARACTÉRISTIQUES  
TECHNIQUES

ENTRETIEN DE  
LA VOITURE

EN URGENCE

TEMOINS ET  
SIGNALISATION

DEMARRAGE  
ET CONDUITE

SECURITE

PLANCHE  
DE BORD ET  
COMMANDES

# INDEX ALPHABETIQUE

<b>ABS</b> (système) .....	71	Bouchon du réservoir du carburant .....	78	Coffre – Elargissement .....	66
Ailettes parasol .....	58	Bougies (type) .....	177	– Ancrage de la charge .....	67
Air bag .....	92-94	Brosses des essuie-vitres/ essuie-vitre arrière .....	167-168	– ouverture d'urgence .....	64
Alarme .....	11	<b>Capot-moteur</b> .....	68	– dépose comp.à chapeaux arrière .....	65
Alimentation .....	178	<b>Caractéristiques techniques</b> ....	173	Commandes .....	54
Allume-cigars .....	57	Carburant – consommation .....	189	Compartiment moteur (entretien) ...	171
Ampoules – instructions générales .....	130	– économie .....	102	Compartiment porte-objets .....	56
– changement de l'ampoule extérieure .....	133	– système de blocage du carburant .....	55	Cric .....	125
– changement de l'ampoule intérieure .....	138	Carrosserie – codes des versions .....	176	<b>Dead lock</b> (dispositif).....	11
– types d'ampoules .....	131	– entretien .....	169	Démarrage du moteur .....	98-120
Appui-bras du siège avant .....	56	Ceintures de sécurité (emploi) .....	80	<b>Démarrage et conduite</b> .....	97
Appui-tête .....	36	Cendrier .....	57	Diffuseurs de l'air .....	40
Assiette des roues .....	180	Chaînes à neige .....	106	Dimensions .....	183
Autoradio (prédisposition d'installation) .....	75	Chauffage et ventilation .....	41	Direction .....	179
<b>Barres</b> porte-tout – prédisposition pour accrochement .....	68	Clés – clé mécanique .....	8	Dispositif de démarrage .....	13
Batterie – recharge .....	149	– clé avec télécommande .....	8	Données pour l'identification .....	174
– remplacement .....	163	Climatiseur manuel .....	42	<b>EBD</b> (système) .....	70
Boîte de vitesses (emploi) .....	101	Codes moteur – versions de carrosserie .....	176	Ecran digital .....	16
				Ecran multifonction .....	21
				Embrayage .....	178
				Emissions de CO <sub>2</sub> .....	189
				Emploi de la boîte de vitesses .....	101



**I**nstallation de chauffage/  
ventilation ..... 39

Installation de dispositifs  
électriques/électroniques ..... 76

Instruments de bord ..... 14

Internes ..... 176

Isofix (petit siège) ..... 89

**J**antes des roues  
(lecture correcte) ..... 177

**L**ampes témoin et messages ..... 107

Levage du véhicule ..... 149

Lève-vitres..... 64

Leviers au volant  
– levier droit ..... 49  
– levier gauche ..... 47

Longue inactivité du véhicule ..... 106

**M**iroirs rétroviseur  
– électriques ..... 38  
– externes ..... 37  
– internes ..... 37

Moteur  
– alimentation ..... 178  
– codes d'identification ..... 176  
– données caractéristiques ..... 177  
– transmission ..... 178

**N**ettoyage des vitres ..... 49

**P**etit siège Isofix  
(prédisposition d'installation) ..... 89

Plafonniers  
– mise en/hors service ..... 51-52-53  
– remplacement des ampoules  
plafonniers avant ..... 138-139  
– remplacement des ampoules  
plafonniers arrière ..... 139-140

Plafonniers ..... 51

**Planche de bord et commandes...** 4

Pneumatiques  
– équipement à bord..... 182  
– lecture correcte  
du pneumatique ..... 180  
– pneumatiques à neige ..... 105-182  
– pression de gonflage ..... 182  
– remplacement ..... 123

Poids ..... 185

Porte-bagages et porte-skis ..... 69

Portes  
– ouverture/  
fermeture centralisée ..... 59  
– dispositif de sécurité  
des enfants ..... 61  
– latéraux glissants ..... 60  
– arrière à deux battants ..... 62

Prédisposition de montage Isofix  
(petit siège) ..... 89

Prestations ..... 184

Prétensionneurs ..... 82

Prise de courant ..... 57

Protection de l'environnement ..... 78

**R**avitaillement du véhicule ..... 77

Ravitaillements ..... 189

Remorquage de remorques ..... 104

Remorquage du véhicule ..... 150

Remplacement  
d'une ampoule ..... 130

Roue (remplacement) ..... 121

Roues et pneumatiques ..... 165-180

**S**écurité ..... 79

Sécurité des enfants (dispositif) ..... 61

Sièges  
– avec chauffage électrique ..... 33  
– réglages ..... 33  
– escamotable ..... 34  
– nettoyage ..... 172

Sondes de parking ..... 73

Suspensions ..... 179

Symboles..... 7

Système EOBD ..... 72

Système ABS ..... 71

Système Fiat CODE ..... 7

Système SBR ..... 82

<b>T</b> ableau de bord .....	6
Tableau de bord et commandes .....	4
Tableau porte-instruments .....	5
Télécommande à radiofréquence: homologations du ministère .....	191
<b>Temoins et signalisation</b> .....	107
Transmetteurs radio et téléphones portables .....	76
Transmission .....	178
Transport d'enfants en sécurité .....	85
Trip computer .....	30
Tuyaux en caoutchouc .....	166
<b>V</b> érification des niveaux .....	158
Vernis (entretien) .....	170
Verrou de direction .....	13
Vitesses maxi .....	184
Vitres	
– latérales avec ouverture à compas .....	58
– nettoyage .....	173
Volant .....	37

## **DISPOSITIONS POUR LE TRAITEMENT DU VEHICULE EN FIN DE VIE**

Depuis des années, Fiat s'est engagée dans le monde pour la protection et le respect de l'environnement par l'amélioration continue des processus de production et la réalisation de produits de plus en plus "éco-compatibles". Afin d'assurer aux clients le meilleur service possible, dans le respect des normes environnementales, en réponse aux obligations dérivant de la Directive Européenne 2000/53/EC sur les véhicules en fin de vie, Fiat offre la possibilité à ses clients de remettre leur propre véhicule (\*) en fin de vie sans coûts supplémentaires.

La Directive européenne prévoit en effet que la livraison du véhicule se fasse sans que le dernier détenteur ou propriétaire dudit véhicule ne subisse de frais à cause de sa valeur de marché nulle ou négative. En particulier, dans la quasi-totalité des pays de l'Union européenne, jusqu'au 1<sup>er</sup> janvier 2007 le retrait au coût zéro ne se fera que pour les véhicules immatriculés depuis le 1<sup>er</sup> juillet 2002, tandis qu'à partir de 2007, le retrait se fera au coût zéro indépendamment de l'année d'immatriculation, à condition que le véhicule contienne ses composants essentiels (en particulier moteur et carrosserie) et soit dénué de déchets ajoutés.

Pour remettre votre véhicule en fin de vie sans frais supplémentaires, vous pouvez vous adresser à nos concessionnaires ou à un des centres de collecte et de démolition autorisés par Fiat. Ces centres ont été minutieusement sélectionnés afin de garantir un service avec des normes de qualité adéquates pour la collecte, le traitement et le recyclage des véhicules mis au rebut dans le respect de l'Environnement.

Vous pourrez trouver des informations sur les centres de démolition et de collecte ou auprès du réseau des concessionnaires Fiat et Fiat Véhicules Commerciaux ou en appelant le numéro vert 00800 3428 0000 ou également en consultant le site internet Fiat.

(\*) Véhicule pour le transport de passagers doté au maximum de neuf places, pour un poids total autorisé de 3,5 t



# SELENIA®

***Est dans le cœur de votre moteur.***



A votre mécanicien, demandez **SELENIA®**

*Votre voiture a choisit Selenia*

*Le moteur de votre auto est né avec **Selenia**, la gamme des huiles moteurs qui répond aux exigences des plus récentes spécifications internationales. Des tests spécifiques et des caractéristiques techniques de hauts niveaux font de **Selenia** le lubrifiant développé pour rendre les prestations de votre moteur **sures et gagnantes**.*

---

*La qualité Selenia s'articule autour d'une gamme de produits technologiquement avancés:*

#### **SELENIA PERFORMER MULTIPOWER**

Lubrifiant idéal pour la protection des moteurs essence de la nouvelle génération, même dans des conditions d'utilisation climatiques extrêmes. Garantit une réduction de la consommation de carburant (Energy Conserving) et est idéal pour motorisations alternatives également.

#### **SELENIA K**

Est le lubrifiant synthétique, à la technologie innovante, qui assure aux moteurs à essence de meilleurs démarrages à froid et la protection maximale également dans des conditions d'utilisation « en ville ». Grâce à son grade viscosimétrique 5W-40 et à sa formulation spéciale, il donne une réponse plus efficace aux limites d'émissions demandées par les nouvelles réglementations européennes et respecte les spécifications internationales les plus importantes.

#### **SELENIA WR**

Huile spécifique pour moteurs diesel, common rail et Multijet. Idéale pour favoriser les démarrages à froid, garantissant: la protection maximum contre l'usure, le parfait fonctionnement des poussoirs hydrauliques, une réduction des consommations et une parfaite stabilité à hautes températures.

#### **SELENIA DIGITECH**

Lubrifiant entièrement synthétique pour moteurs essence et diesel. La technologie avancée au service du moteur pour garantir protection maximum, réduction de la consommation et fiabilité même dans les conditions climatiques extrêmes.

---

La gamme Selenia comprend notamment la Selenia StAR, la Selenia Racing, la Selenia 20K Alfa Romeo, la Selenia TD et la Selenia Performer 5W-40. Pour d'autres informations sur les produits Selenia, consultez le site [www.fl-selenia.com](http://www.fl-selenia.com).

---

## PRESSIONS DE GONFLAGE À FROID (bar)

Mesure	PNEUS DE SERIE					
	Sous vide		À charge moyenne		À pleine charge	
	Avant	Arrière	Avant	Arrière	Avant	Arrière
175/70 R14 84 T	2,5	2,5	2,5	2,5	2,5	2,5
195/55 R16 87 H	2,3	2,1	2,3	2,1	2,4	2,4

Lorsque le pneu est chaud, la valeur de pression doit être +0,3 bar par rapport à la valeur préconisée. En tous cas, contrôler de nouveau la valeur lorsque le pneu est froid.

Avec les pneus à neige la valeur de la pression doit être +0,2 bar par rapport à la valeur indiquée pour les pneus en dotation.

En cas de marche à des vitesses supérieures à 160 km/h, gonfler les pneus aux valeurs prévues par les conditions de pleine charge.

## VIDANGE HUILE MOTEUR

	I.4		I.3 Multijet	
	litres	kg	litres	kg
Carter moteur	2,7	2,4	3,0	2,6
Carter moteur et filtre	3,0	2,6	3,2	2,8

## RAVITAILLEMENT EN CARBURANT (litres)

	I.4-I.3 Multijet
Capacité du réservoir	45
Réserve	6÷7

Ravitainer les véhicules pourvus de moteur à essence uniquement avec de l'essence sans plomb ayant un nombre d'octane (RON) non inférieur à 95 (Spécification EN 228)

Ravitainer les véhicules pourvus de moteur Diesel uniquement avec du gazole pour traction automobile (Spécification EN 590)



Les données de cette brochure sont fournies à titre indicatif.  
Fiat pourra, à n'importe quel moment, appliquer aux modèles décrits dans la présente notice toute modification estimée nécessaire pour des raisons techniques ou commerciales.  
Pour toute information, nous prions le Client de bien vouloir s'adresser au Concessionnaire ou Siège Fiat le plus proche.  
Impression sur papier écologique sans chlore.