

F I A T L I N E A



N O T I C E D' E N T R E T I E N

Cher Client,

Nous vous remercions d'avoir préféré Fiat et nous vous félicitons d'avoir choisi une Fiat Linea.

Nous avons mis au point cette Notice pour que vous puissiez apprécier votre voiture dans les moindres détails.

Nous vous conseillons de la lire attentivement avant de prendre le volant pour la première fois.

La Notice renferme une foule de renseignements, prescriptions et conseils importants pour l'utilisation de la voiture qui vous aideront à profiter à fond des qualités techniques de votre Fiat.

Il est recommandé de lire attentivement les instructions et indications fournies, précédées des symboles :



pour la sécurité des personnes ;



pour l'intégrité de la voiture ;



pour la protection de l'environnement.

Dans le Carnet de Garantie ci-joint vous trouverez également les Services offerts par Fiat à ses Clients :

- le Certificat de Garantie comportant les délais et les conditions d'application de la garantie
- la gamme des services complémentaires réservés aux Clients Fiat.

Nous vous souhaitons bonne lecture et bonne route !

Cette Notice d'Entretien contient la description de toutes les versions de la Fiat Linea, et par conséquent vous ne devez prendre en compte que les informations correspondant à l'équipement, à la motorisation et à la version que vous avez achetée.

À LIRE IMPÉRATIVEMENT !

RAVITAILLEMENT EN CARBURANT



Moteurs à essence : faire le plein de carburant uniquement avec de l'essence sans plomb ayant un indice d'octane (RON) non inférieur à 95 et conforme à la spécification européenne EN 228.



Moteurs diesel : faire le plein de carburant uniquement avec du gazole pour traction automobile et conforme à la spécification européenne EN590.

L'utilisation d'autres produits ou de mélanges peut endommager le moteur de façon irréparable avec pour conséquence la déchéance de la garantie pour dommages causés.

DÉMARRAGE DU MOTEUR



Moteurs à essence : s'assurer que le frein à main soit bien serré ; placer le levier de sélection des vitesses au point mort ; appuyer à fond sur la pédale d'embrayage sans appuyer sur l'accélérateur, puis tourner la clé de contact sur **AVV** et la relâcher dès que le moteur commence à tourner.

Moteurs diesel : s'assurer que le frein à main est bien serré ; placer le levier de la boîte de vitesses au point mort ; appuyer à fond sur la pédale d'embrayage sans appuyer sur l'accélérateur, puis tourner la clé de contact sur **MAR** et attendre l'extinction des témoins  et  ; tourner la clé de contact sur **AVV** et la relâcher dès que le moteur commence à tourner.

STATIONNEMENT SUR SOL INFLAMMABLE



Le fonctionnement normal du pot catalytique produit des températures élevées. Par conséquent, ne jamais garer la voiture sur de l'herbe, des feuilles mortes, des aiguilles de pin ou sur d'autres matériaux inflammables, etc. : danger d'incendie.

RESPECT DE L'ENVIRONNEMENT



La voiture est équipée d'un système permettant un diagnostic continu des composants liés aux émissions pour garantir un meilleur respect de l'environnement.

APPAREILS ÉLECTRIQUES ACCESSOIRES

Si après l'achat de la voiture vous souhaitez installer des accessoires nécessitant une alimentation électrique (entraînant le risque de décharger progressivement la batterie), adressez-vous au Réseau Après-vente Fiat qui en calculera l'absorption électrique globale et vérifiera si le circuit de la voiture est en mesure de fournir la charge demandée.

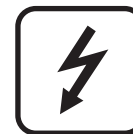

CODE card (pour les versions/marchés, où cela est prévu)

Ne pas la garder dans la voiture, mais choisir un lieu sûr. Il est conseillé d'avoir toujours avec soi le code électronique figurant sur la CODE card.



ENTRETIEN PROGRAMMÉ

Un entretien correct permet de maintenir en l'état les performances de la voiture, ainsi que ses caractéristiques de sécurité, de respect de l'environnement et d'économie de fonctionnement.



DANS LA NOTICE D'ENTRETIEN...



...vous trouverez des informations, des conseils et des précautions à prendre pour une bonne utilisation, une conduite en toute sécurité et une longue durée de vie de votre voiture. Prêter une attention particulière aux symboles  (sécurité des personnes)  (protection de l'environnement)  (intégrité de la voiture).



PLANCHE DE BORD ET COMMANDES

PLANCHE DE
BORD ET
COMMANDES

SÉCURITÉ

DÉMARRAGE
ET CONDUITE

TÉMOINS ET
MESSAGES

SITUATIONS
D'URGENCE

ENTRETIEN
ET SOIN

CARACTÉRISTIQUES
TECHNIQUES

INDEX
ALPHABÉTIQUE

PLANCHE DE BORD	5	FEUX EXTÉRIEURS	66
SYMBOLES	6	NETTOYAGE DES VITRES	68
LE SYSTÈME FIAT CODE	6	CRUISE CONTROL	70
LES CLÉS	8	PLAFONNIERS	72
ALARME	11	COMMANDES	75
DISPOSITIF DE DÉMARRAGE	13	INTERRUPTEUR DE BLOCAGE DU CARBURANT ..	77
COMBINÉ DE BORD	14	ÉQUIPEMENTS INTÉRIEURS.....	78
INSTRUMENTS DE BORD	16	PORTES	82
ÉCRAN NUMÉRIQUE	18	LÈVE-VITRES ÉLECTRIQUES	83
ÉCRAN MULTIFONCTION	23	COFFRE À BAGAGES	86
ÉCRAN MULTIFONCTION RECONFIGURABLE.....	32	CAPOT MOTEUR	89
TRIP COMPUTER	42	PORTE-BAGAGES/PORTE-SKIS	90
SIÈGES	44	PHARES	91
APPUIE-TÊTE	45	SYSTÈME ABS	92
VOLANT	46	SYSTÈME ESP	93
RÉTROVISEURS	47	SYSTÈME EOBD	96
CHAUFFAGE ET VENTILATION	49	CAPTEURS DE STATIONNEMENT	97
CLIMATISEUR MANUEL	54	AUTORADIO	99
CLIMATISEUR AUTOMATIQUE.....	59	INSTALLATION DE DISPOSITIFS ÉLECTRIQUES/ÉLECTRONIQUES	100
		RAVITAILLEMENT DU VÉHICULE	101
		PROTECTION DE L'ENVIRONNEMENT	102

PLANCHE DE BORD

La présence et la position des commandes, instruments et témoins lumineux varient en fonction des versions.

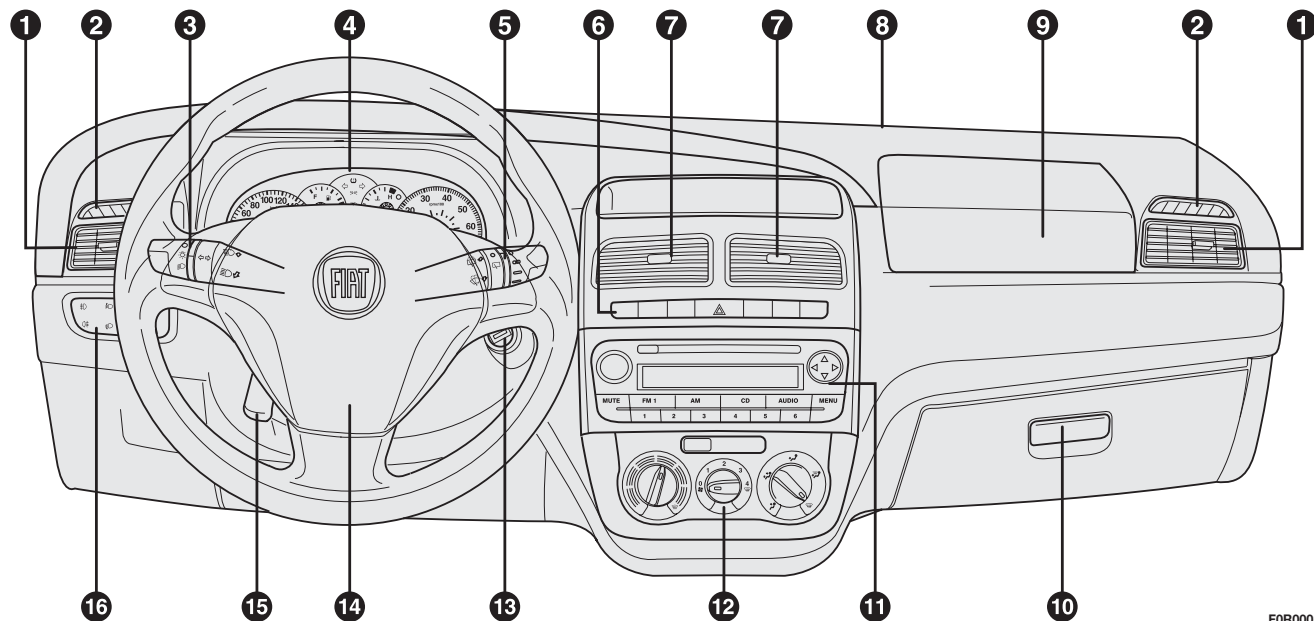

fig. I

FOR0001m

1. Aérateurs latéraux orientables - 2. Aérateurs latéraux fixes - 3. Levier gauche : commande feux extérieurs - 4. Tableau de bord - 5. Levier droit : commandes essuie-glace, trip computer - 6. Commandes de la planche de bord - 7. Aérateurs centraux orientables - 8. Diffuseur d'air fixe supérieur - 9. Airbag frontal côté passager - 10. Boîte à gants - 11. Autoradio (pour les versions/marchés, où cela est prévu) - 12. Commandes chauffage/aération/climatisation - 13. Dispositif de démarrage - 14. Airbag frontal côté conducteur - 15. Levier de réglage du volant - 16. Platine des commandes : feux antibrouillard/feux antibrouillard AR/réglage de l'assiette des phares/écran numérique/écran multifonction.

PLANCHE DE BORD ET COMMANDES

SÉCURITÉ

DÉMARRAGE ET CONDUITE

TÉMOINS ET MESSAGES

SITUATIONS D'URGENCE

ENTRETIEN ET SOIN

CARACTÉRISTIQUES TECHNIQUES

INDEX ALPHABÉTIQUE

SYMBOLES

Sur certains éléments de votre voiture, ou à proximité de ceux-ci, sont appliquées des étiquettes spécifiques colorées, dont les symboles sont destinés à attirer votre attention sur les précautions à prendre vis-à-vis du composant en question.

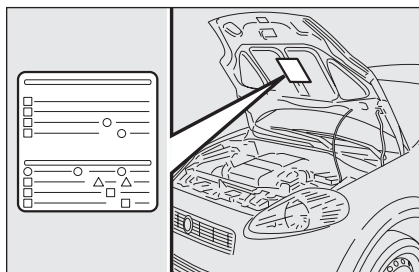

fig. 1

Sous le capot moteur **fig. 1** se trouve une étiquette récapitulant les symboles utilisés.

LE SYSTÈME FIAT CODE

Il s'agit d'un système électronique de blocage moteur qui s'ajoute à la protection antivol du véhicule. Il est activé automatiquement lorsqu'on retire la clé du contact.

Chaque clé abrite un dispositif électronique pour la modulation du signal émis en phase de démarrage par une antenne intégrée au contact. Le signal constitue le « mot de passe » qui change à chaque démarrage, avec lequel la centrale reconnaît la clé et autorise le démarrage.

FONCTIONNEMENT

Lors de chaque démarrage, en tournant la clé sur la position **MAR**, la centrale du système Fiat CODE envoie à la centrale de contrôle du moteur un code de reconnaissance pour en désactiver le blocage des fonctions.

L'envoi de ce code de reconnaissance se produit uniquement si la centrale du système Fiat CODE reconnaît le code qui lui a été transmis par la clé.



En tournant la clé sur **STOP**, le système Fiat CODE désactive les fonctions de la centrale de contrôle du moteur.

Si lors du démarrage le code n'a pas été reconnu, le témoin  s'allume sur le tableau de bord (voir chapitre « Témoins et messages »).

Dans ce cas, tourner la clé sur **STOP**, puis sur **MAR** ; si le blocage persiste, réessayer avec les autres clés fournies. Si vous ne parvenez toujours pas à démarrer le moteur, s'adresser au Réseau Après-vente Fiat.

ATTENTION Chaque clé est dotée de son propre code qui doit être mémorisé par la centrale du système. Pour mémoriser des nouvelles clés (8 clés maximum), s'adresser au Réseau Après-vente Fiat.

Allumages du témoin pendant la marche

- Si le témoin  s'allume, cela signifie que le système est en train d'effectuer un autodiagnostic (par exemple à cause d'une chute de tension).
- Si le témoin  reste allumé, s'adresser au Réseau Après-vente Fiat.



Les chocs violents peuvent endommager les éléments électroniques contenus dans la clé.

LES CLÉS

CODE CARD fig. 2

(pour les versions/marchés, où cela est prévu)

Avec la voiture et les clés fournies en double exemplaire, la CODE card vous est également remise, sur laquelle sont imprimés :

A le code électronique ;

B le code mécanique des clés à communiquer au Réseau Après-vente Fiat pour obtenir un double des clés.

Il est conseillé de garder toujours sur soi le code électronique **A** - fig. 2.

ATTENTION Afin de garantir le fonctionnement parfait du dispositif électronique des clés, éviter de les exposer directement aux rayons du soleil.



En cas de changement de propriétaire de la voiture il est indispensable que le nouveau propriétaire entre en possession de toutes les clés et de la CODE card du véhicule.

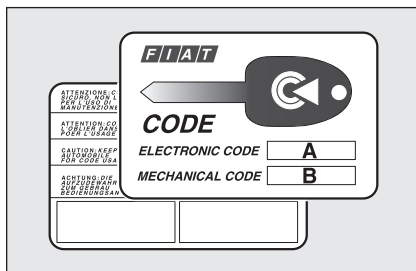

fig. 2

FOR0003m

CLÉ AVEC TÉLÉCOMMANDE fig. 3

La pièce métallique **A** s'escamote dans la poignée et actionne :

- le dispositif de démarrage ;
- la serrure des portes ;
- l'ouverture/fermeture du bouchon du réservoir de carburant (pour les versions/marchés, où cela est prévu).

Pour extraire la pièce métallique, appuyer sur le bouton **B**-fig. 4 ou **B** - fig. 5.

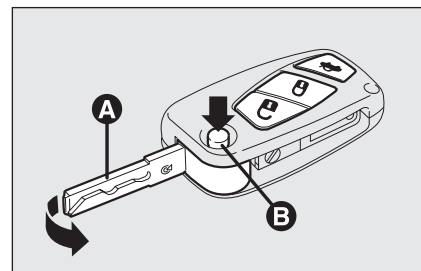

fig. 3

FOR0004m

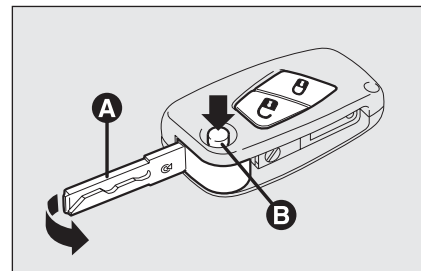

fig. 4

FOR0005m

Pour la réintroduire dans la poignée, procéder comme suit :

- maintenir la pression sur le bouton **B** - fig. 4 ou **B** - fig. 5 et bouger la pièce métallique **A** ;
- relâcher le bouton **B** et tourner la pièce métallique **A** jusqu'à perception du dé clic de blocage qui en garantit la fermeture correcte.



ATTENTION

Appuyer sur le bouton B uniquement lorsque la clé est éloignée du corps, et notamment des yeux et d'objets pouvant être endommagés (vêtements, par exemple). Ne pas laisser la clé sans surveillance pour éviter toute manipulation intempestive, spécialement par des enfants qui en la manipulant pourraient appuyer sur le bouton.

Le bouton  actionne le déverrouillage des portes et du hayon du coffre à bagages.

Le bouton  actionne le verrouillage des portes et du hayon du coffre à bagages.

Le bouton  (présent sur certaines versions) actionne à distance l'ouverture du hayon du coffre à bagages.

En effectuant le déverrouillage des portes, le plafonnier d'habitacle s'allume pendant un laps de temps prédéfini.

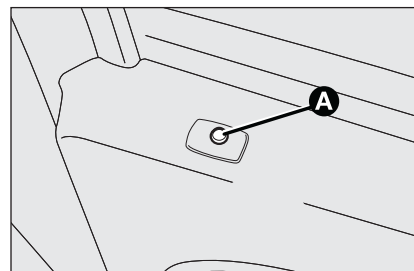

fig. 5

FOR0006m

Signalisations DEL sur la porte coté conducteur fig. 5

En effectuant le verrouillage des portes, la DEL **A** s'allume pendant environ 3 secondes, après quoi il commence à clignoter (fonction de dissuasion).

Si lors du verrouillage des portes, une ou plusieurs portes ou le hayon arrière ne sont pas correctement fermés, la DEL clignote rapidement en même temps que les indicateurs de direction et la commande n'est pas exécutée.

DEMANDE DE TÉLÉCOMMANDES SUPPLÉMENTAIRES

Le système peut reconnaître jusqu'à 8 télécommandes. Si une nouvelle télécommande s'avère nécessaire, s'adresser au Réseau Après-vente Fiat, présenter la CODE card, un document personnel d'identité et les documents d'identification de propriété du véhicule.

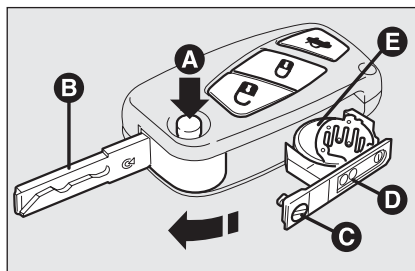



fig. 6

FOR0007m

REMPACEMENT DE LA PILE DE LA CLÉ AVEC TÉLÉCOMMANDE fig. 6

Pour remplacer la pile, procéder comme suit :

- appuyer sur le bouton **A** et déplacer la tige métallique **B** en position d'ouverture ;
- tourner la vis **C** sur  en utilisant un tournevis à pointe fine ;
- extraire le compartiment de la pile **D** et remplacer la pile **E** en respectant les polarités ;
- réintroduire le compartiment de pile **D** à l'intérieur de la clé et le bloquer en tournant la vis **C** sur .



Les piles usées sont nocives pour l'environnement. Elles doivent être jetées dans des conteneurs conçus spécialement à cet effet, conformément à la législation en vigueur ou bien elles peuvent être remises au Réseau Après-vente Fiat, qui se chargera de leur élimination.

CLÉ MÉCANIQUE fig. 7

(pour les versions/marchés, où cela est prévu)

La partie métallique **A** de la clé est fixe.

La clé actionne :

- le dispositif de démarrage ;
- la serrure des portes ;
- l'ouverture/fermeture du bouchon du réservoir de carburant (pour les versions/marchés, où cela est prévu).

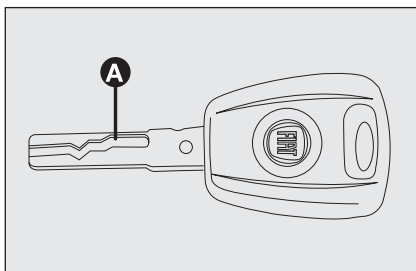







fig. 7

F0R0008m

ALARME

Le système d'alarme du véhicule est disponible auprès Lineaccessori Fiat.

Ci-après sont résumées les fonctions principales que les clés peuvent activer (avec et sans télécommande) :

Type de clé	Déverrouillage des serrures	Verrouillage des serrures de l'extérieur	Déverrouillage de la serrure du hayon	Descente des vitres (pour les versions/marchés, où cela est prévu)	Fermeture des vitres (pour les versions/marchés, où cela est prévu)
Clé mécanique	Rotation de la clé dans le sens inverse des aiguilles d'une montre (côté conducteur)	Rotation de la clé dans le sens des aiguilles d'une montre (côté conducteur)	-	-	-
Clé avec télécommande	Rotation de la clé dans le sens inverse des aiguilles d'une montre (côté conducteur)	Rotation de la clé dans le sens des aiguilles d'une montre (côté conducteur)	-	-	-
	Pression brève sur le bouton 	Brève pression sur le bouton 	Pression brève sur le bouton 	Pression prolongée (pendant plus de 2 secondes) sur le bouton 	Pression prolongée (pendant plus de 2 secondes) sur le bouton 
Clignotement indicateurs de direction (uniquement avec clé dotée de télécommande)	2 clignotements	1 clignotement	2 clignotements	2 clignotements	1 clignotement
DEL de dissuasion	Extinction	Allumage fixe pendant environ 3 secondes, puis clignotement de dissuasion	Clignotement de dissuasion	Extinction	Clignotement de dissuasion

ATTENTION La manœuvre de descente des vitres est une conséquence de la commande de déverrouillage des portes ; la manœuvre de fermeture des vitres est une conséquence de la commande de verrouillage des portes.

DISPOSITIF DE DÉMARRAGE

La clé peut tourner dans 3 positions différentes **fig. 8** :

- STOP** : moteur éteint, clé extraite, direction verrouillée. Le fonctionnement de certains dispositifs électriques (par ex. autoradio, fermeture centralisée...) n'est pas neutralisé.
- MAR** : position de marche. Tous les dispositifs électriques sont en service.
- AVV** : démarrage du moteur (position instable).

Le dispositif de démarrage est pourvu d'un système électronique de sécurité qui oblige, en cas d'absence de démarrage du moteur, à tourner la clé dans la position **STOP** avant de répéter la manœuvre de démarrage.



ATTENTION

En cas de violation du dispositif de démarrage (par ex., lors d'une tentative de vol), faire contrôler son fonctionnement auprès du Réseau Après-vente Fiat avant de reprendre la route.

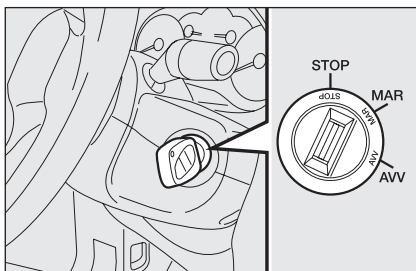

fig. 8



ATTENTION

Quand on sort du véhicule, extraire systématiquement la clé afin d'éviter que quelqu'un n'actionne les commandes par erreur. Ne pas oublier de serrer le frein à main. Si le véhicule est garé en côte, engager la première vitesse ; s'il est garé dans une descente, engager la marche arrière. Ne jamais laisser des enfants dans le véhicule sans surveillance.

VERROUILLAGE DE LA DIRECTION

Activation

Avec le dispositif en position **STOP**, extraire la clé et tourner le volant jusqu'à ce qu'il se bloque.

Désactivation

Tourner légèrement le volant tandis qu'on tourne la clé en position **MAR**.



ATTENTION

Ne jamais extraire la clé lorsque le véhicule roule. Le volant se bloquerait automatiquement au premier braquage. Ceci est toujours valable, même en cas de véhicule remorqué.



ATTENTION

Toute intervention en après-vente à l'origine d'altérations de la conduite ou de la colonne de la direction (ex., montage d'antivol) est absolument interdite et peut provoquer, en plus de la diminution des performances et de l'expiration de la garantie, de graves problèmes de sécurité et la non conformité de l'homologation du véhicule.

COMBINÉ DE BORD

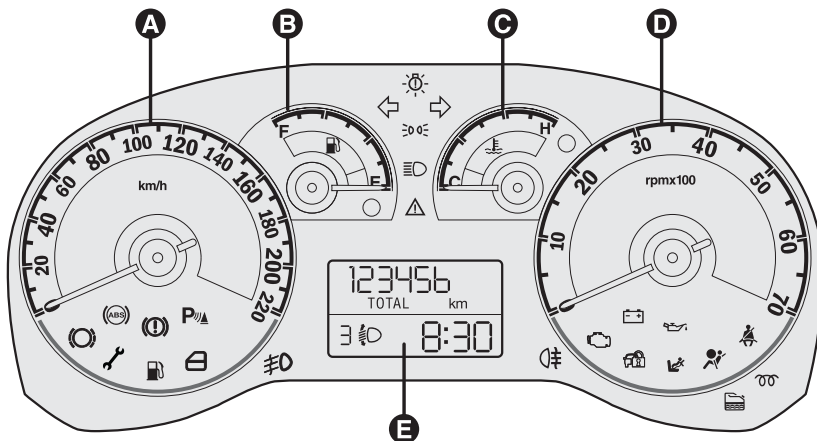

fig. 9

FOR0010m

Versions avec écran numérique

- A** Tachymètre (indicateur de vitesse)
- B** Jauge de carburant avec témoin de réserve
- C** Indicateur de la température du liquide de refroidissement du moteur avec témoin de température maximum
- D** Compte-tours
- E** Écran numérique

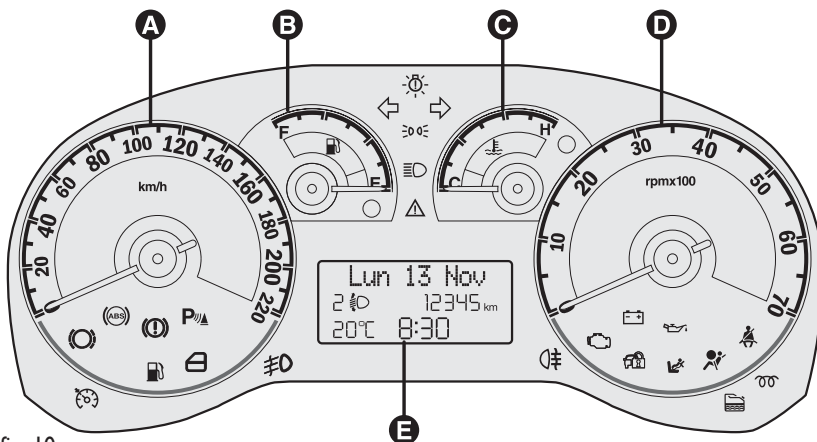

fig. 10

FOR0011m

Versions avec écran multifonction

- A** Tachymètre (indicateur de vitesse)
- B** Jauge de carburant avec témoin de réserve
- C** Indicateur de la température du liquide de refroidissement du moteur avec témoin de température maximum
- D** Compte-tours
- E** Écran multifonction

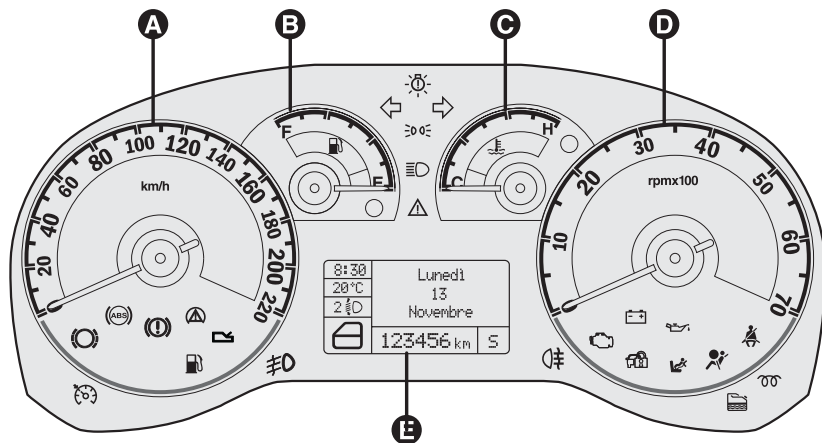

fig. 11

FOR0164m

Versions avec écran multifonction reconfigurable

- A** Tachymètre (indicateur de vitesse)
- B** Jauge de carburant avec témoin de réserve
- C** Indicateur de la température du liquide de refroidissement du moteur avec témoin de température maximum
- D** Compte-tours
- E** Écran multifonction reconfigurable

INSTRUMENTS DE BORD

La couleur du fond des instruments et leur type peuvent varier selon les versions.

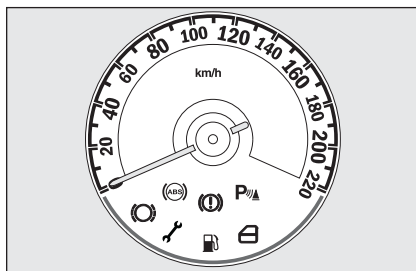

fig. 12

FOR0012m

TACHYMÈTRE fig. 12

Il signale la vitesse du véhicule.

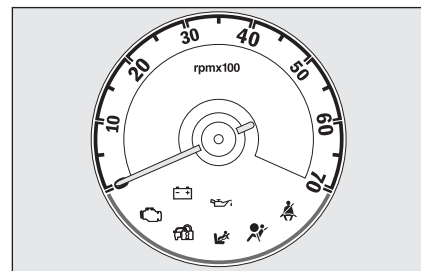

fig. 13

FOR0013m

COMPTE-TOURS fig. 13

Le compte-tours fournit des indications concernant les tours du moteur par minute.

ATTENTION Le système de contrôle de l'injection électronique réduit progressivement l'afflux de carburant lorsque le moteur tourne « hors régime » ce qui a pour conséquence une perte progressive de puissance du moteur.

Le compte-tours, lorsque le moteur tourne au ralenti, peut indiquer une augmentation du régime progressif ou soudain selon les cas.

Il s'agit d'un phénomène normal, qui ne doit pas inquiéter, car il peut se produire lors de l'enclenchement du climatiseur ou du ventilateur électrique. Dans ces cas, une lente variation de régime est utile pour sauvegarder l'état de charge de la batterie.

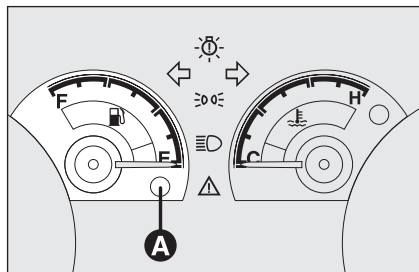

fig. 14

F0R0014m

JAUGE DE CARBURANT fig. 14

L'aiguille indique la quantité de carburant présente dans le réservoir.

E réservoir vide (voir ce qui est décrit dans le paragraphe « Ravitaillement de la voiture »).

F réservoir plein.

L'allumage du témoin **A** indique que dans le réservoir il reste environ 7 litres de carburant.

Ne pas voyager avec le réservoir presque vide : les éventuels manques d'alimentation pourraient endommager le catalyseur.

ATTENTION Si l'aiguille se place sur l'indication **E** et que le témoin **A** clignote, cela signale une anomalie sur le système. Dans ce cas, s'adresser au Réseau Après-vente Fiat pour faire contrôler le système.

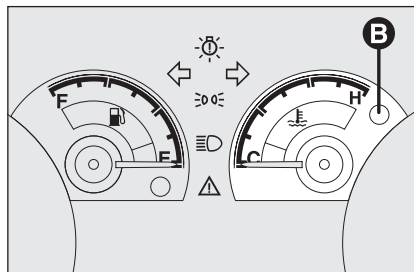

fig. 15

F0R0015m

INDICATEUR DE LA TEMPÉRATURE DU LIQUIDE DE REFROIDISSEMENT MOTEUR fig. 15

L'aiguille indique la température du liquide de refroidissement du moteur et fournit les indications lorsque la température du liquide dépasse 50 °C environ.

En conditions d'utilisation normale du véhicule, l'aiguille peut se placer sur les différentes positions de l'arc d'indication, selon les conditions d'utilisation du véhicule.

C Température basse du liquide de refroidissement moteur.

H Température élevée du liquide de refroidissement moteur.

L'allumage du témoin **B** (sur certaines versions en même temps que le message affiché sur l'écran multifonction) indique l'augmentation excessive de la température du liquide de refroidissement. Dans ce cas, couper le moteur et s'adresser au Réseau Après-vente Fiat.



Si l'aiguille de la température du liquide de refroidissement moteur se place sur la zone rouge, couper immédiatement le moteur et s'adresser au Réseau Après-vente Fiat.

ÉCRAN NUMÉRIQUE

PAGE-ÉCRAN STANDARD fig. 16

L'écran affiche les indications suivantes :

- A** Position assiette des phares (uniquement si les feux de croisement sont allumés).
- B** Heure (affichée en permanence, même si la clé est enlevée et les portes avant fermées).
- C** Odomètre (visualisation des kilomètres, ou bien des milles, parcourus) et informations TRIP.

Note La clé enlevée (à l'ouverture d'au moins une des portes avant), l'écran s'allume en visualisant pendant quelques secondes l'heure et l'indication des kilomètres, ou bien des milles, parcourus.

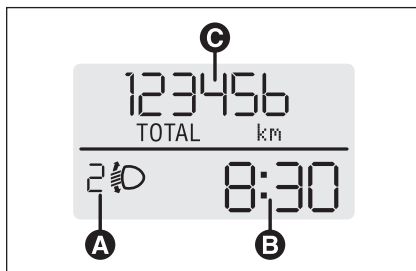

fig. 16

FOR0163m

BOUTONS DE COMMANDE

fig. 17

- +** Pour faire défiler la page-écran et les options correspondantes vers le haut ou pour augmenter la valeur affichée.

MENU ESC Brève pression pour accéder au menu et/ou passer à la page-écran suivante ou bien valider le choix désiré.

Pression prolongée pour revenir à la page-écran standard.

- Pour faire défiler la page-écran et les options correspondantes vers le bas ou pour diminuer la valeur affichée.

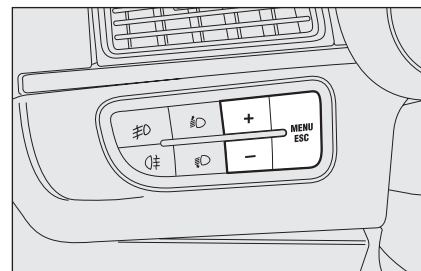

fig. 17

FOR0017m

Note Les boutons + et - activent des fonctions différentes selon les situations suivantes :

Réglage de l'éclairage intérieur de la voiture

– lorsque la page-écran standard est active, ils permettent le réglage de l'intensité lumineuse du tableau de bord, de l'auto-radio et du climatiseur automatique.

Menu de configuration

– à l'intérieur du menu ils permettent le défilement vers le haut ou vers le bas ;
 – pendant les opérations de réglage ils servent à augmenter ou à diminuer.

MENU DE CONFIGURATION

fig. 18

Le menu est composé d'une série de fonctions disposée en « cercle », dont la sélection, à l'aide des boutons + et -, permet d'accéder aux différentes opérations possibles et au réglage (configuration) indiquées ci-après.

Le menu peut être activé par une brève pression sur le bouton **MENU ESC**.

En appuyant de manière répétée sur les touches + et -, on peut se déplacer dans la liste du menu de configuration.

Les modalités de gestion diffèrent entre elles sur ce point, selon les caractéristiques de l'option sélectionnée.

Sélection d'une rubrique du menu

– par une brève pression sur le bouton **MENU ESC** on peut choisir la sélection du menu qu'on souhaite modifier ;

– en agissant sur les boutons + et - (par des pressions individuelles) on peut choisir la sélection nouvelle ;

– par une brève pression du bouton **MENU ESC** on peut mémoriser la sélection et en même temps revenir sur la même rubrique du menu sélectionnée précédemment.

Sélection de « Réglage de l'heure »

– par une brève pression sur le bouton **MENU ESC** on peut sélectionner la première donnée à modifier (heures) ;

– en agissant sur les boutons + et - (par des pressions individuelles) on peut choisir la sélection nouvelle ;

– en appuyant brièvement sur le bouton **MENU ESC** on peut mémoriser le réglage et en même temps passer à l'option suivante du menu de sélection (minutes) ;

– après avoir effectué ce réglage selon la même procédure, on revient à la sélection de menu choisie précédemment.

Par une pression prolongée sur le bouton **MENU ESC**

– si l'on se trouve au niveau du menu, on sort de l'environnement menu de configuration ;

– si l'on se trouve au niveau du réglage d'une option du menu, on sort au niveau menu ;

– on sauvegarde uniquement les modifications déjà mémorisées par l'utilisateur (déjà validées en appuyant brièvement sur le bouton **MENU ESC**).

L'environnement menu de configuration est temporisé ; si l'on sort du menu à cause de cette temporisation, ne seront sauvegardées que les modifications déjà mémorisées par l'utilisateur (confirmées par une pression brève du bouton **MENU ESC**).

À partir de la page-écran standard, pour accéder à la navigation, appuyer brièvement sur le bouton **MENU ESC**. Pour naviguer dans le menu, appuyer sur les touches + ou -.

Note Lorsque le véhicule roule, pour des raisons de sécurité, on ne peut accéder qu'au menu réduit (programmation « SPEED »). On peut accéder au menu complet en arrêtant le véhicule.

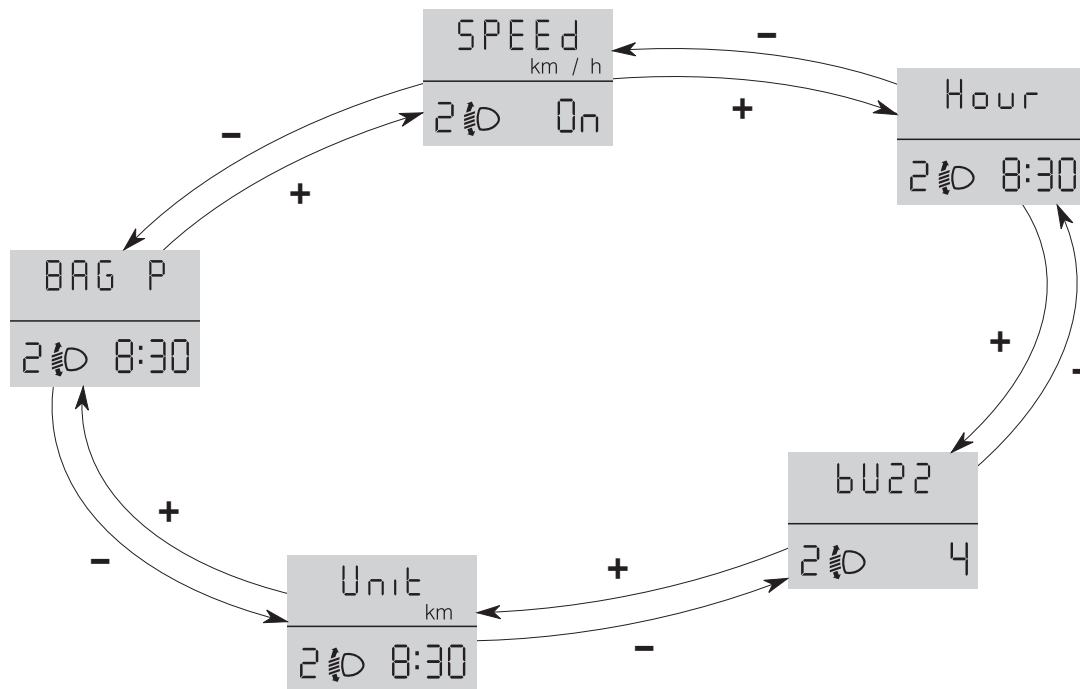

F0R2003f

fig. 18

Sélection de la limite de vitesse (SPEED)

Cette fonction permet de sélectionner la limite de vitesse du véhicule (km/h ou mph) ; au dépassement de cette vitesse, le conducteur est prévenu (voir chapitre « Témoins et messages »).

Pour sélectionner la limite de vitesse souhaitée, procéder comme suit :

– appuyer sur le bouton **MENU ESC** par une brève pression, l'inscription (SPEED) apparaît sur l'écran et l'unité de mesure sélectionnée précédemment (km/h) ou (mph) ;

– appuyer sur le bouton **+** ou **-** pour sélectionner l'activation (On) ou la désactivation (OFF) de la limite de vitesse ;

– si la fonction a été activée (On) en appuyant sur les boutons **+** ou **-**, sélectionner la limite de vitesse souhaitée et appuyer sur **MENU ESC** pour valider son choix ;

Note On peut programmer entre 30 et 200 km/h, ou 20 et 125 mph, en fonction de l'unité déjà sélectionnée (voir paragraphe « Réglage des unités de mesure - Unit ») détaillé ci-après. Chaque pression sur le bouton **+** ou **-** détermine l'augmentation ou la diminution de 5 unités. Si l'on maintient le bouton **+/-** enfoncé, on obtient une augmentation ou une diminution rapide. Lorsque la valeur choisie se rapproche, compléter le réglage en appuyant par pressions intermittentes.

– appuyer sur le bouton **MENU ESC** par une brève pression pour revenir à la page-écran menu ou bien appuyer sur le bouton de manière prolongée pour revenir à la page-écran standard sans mémoriser.

Si vous souhaitez annuler la sélection, procéder comme suit :

– appuyer sur le bouton **MENU ESC** par une brève pression, l'écran s'affiche en clignotant (On) ;

– appuyer sur le bouton **-**, l'écran s'affiche en clignotant (Off) ;

– appuyer sur le bouton **MENU ESC** par une brève pression pour revenir à la page-écran menu ou bien appuyer sur le bouton de manière prolongée pour revenir à la page-écran standard sans mémoriser.

Réglage horloge (Hour)

Cette fonction permet de régler l'horloge.

Pour effectuer le réglage, procéder comme suit :

– en appuyant sur le bouton **MENU ESC** par une brève pression, les « heures » s'affichent en clignotant ;

– appuyer sur le bouton **+** ou bien **-** pour effectuer le réglage ;

– en appuyant sur le bouton **MENU ESC** par une brève pression, les « minutes » s'affichent en clignotant ;

– appuyer sur le bouton **+** ou bien **-** pour effectuer le réglage ;

– appuyer sur le bouton **MENU ESC** par une brève pression pour revenir à la page-écran menu ou bien appuyer sur le bouton de manière prolongée pour revenir à la page-écran standard sans mémoriser.

Réglage du volume buzzer (bUZZ)

Cette fonction permet de régler le volume de la signalisation sonore (buzzer) qui accompagne les visualisations d'anomalies/avertissements et la pression des boutons **MENU ESC**, **+** et **-**.

Pour sélectionner le volume désiré, procéder comme suit :

– en appuyant sur le bouton **MENU ESC** par une brève pression, l'inscription (bUZZ) apparaît sur l'écran ;

– appuyer sur le bouton **+** ou **-** pour sélectionner le niveau de volume souhaité (réglage possible sur 8 niveaux).

– appuyer sur le bouton **MENU ESC** par une brève pression pour revenir à la page-écran menu ou bien appuyer sur le bouton de manière prolongée pour revenir à la page-écran standard sans mémoriser.

Réglage des unités de mesure (Unit)

Cette fonction permet le réglage de l'unité de mesure.

Pour effectuer le réglage, procéder comme suit :

– appuyer sur le bouton **MENU ESC** par une brève pression ; l'inscription (Unit) et l'unité de mesure sélectionnée précédemment (km) ou bien (mi) apparaissent sur l'écran ;

– appuyer sur le bouton **+** ou **–** pour sélectionner l'unité de mesure souhaitée.

– appuyer sur le bouton **MENU ESC** par une brève pression pour revenir à la page-écran menu ou bien appuyer sur le bouton de manière prolongée pour revenir à la page-écran standard sans mémoriser.

Activation/désactivation des airbags frontal et latéral côté passager de protection du thorax et du bassin (side bag)

(BAG P) (pour les versions/marchés, où cela est prévu)

Cette fonction permet d'activer/désactiver l'airbag côté passager.

Procéder comme suit :

- appuyer sur le bouton **MENU ESC** et, après avoir visualisé sur l'écran le message (BAG P OFF) (pour désactiver) ou le message (BAG P On) (pour activer) par la pression sur les boutons **+** ou **–**, appuyer de nouveau sur le bouton **MENU ESC** ;
- sur l'écran on visualise le message de demande de la validation ;
- par la pression sur les boutons **+** ou **–** sélectionner (YES) (pour valider l'activation/désactivation) ou bien (no) (pour renoncer) ;
- appuyer légèrement sur le bouton **MENU ESC** : un message de validation du choix s'affiche, puis on revient à la page-écran menu ou bien, appuyer sur le bouton par une pression plus longue pour revenir à la page-écran standard sans mémoriser.

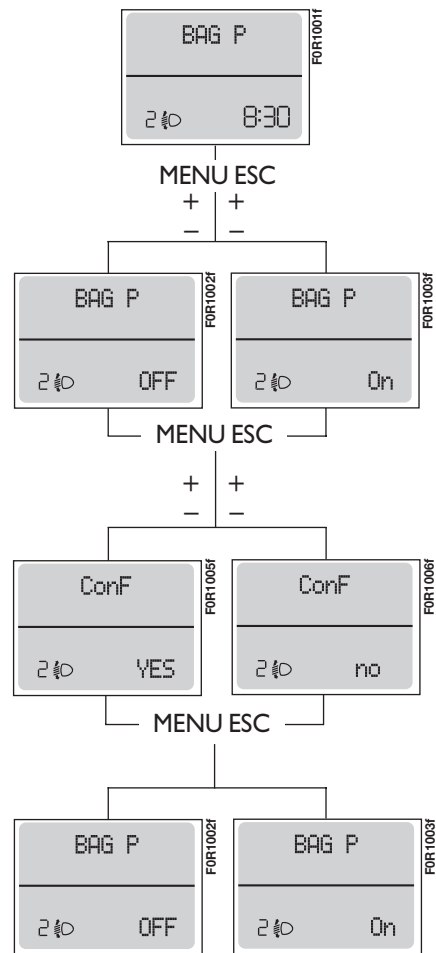

ÉCRAN MULTIFONCTION

(pour les versions/marchés, où cela est prévu)

Le véhicule peut être équipé d'un écran multifonction en mesure d'offrir au conducteur des informations utiles, en fonction de ce qui a été précédemment configuré, pendant la conduite du véhicule.

PAGE-ÉCRAN « STANDARD » fig. 20

L'écran affiche les indications suivantes :

- A** Date.
- B** Odomètre (visualisation des kilomètres, ou milles, parcourus).
- C** Heure (affichée en permanence, même si la clé est enlevée et les portes avant fermées).
- D** Température extérieure.
- E** Position assiette des phares (uniquement si les feux de croisement sont allumés).

Note Quand l'une des portes avant est ouverte, l'écran visualise pendant quelques secondes l'heure et les kilomètres, ou milles, parcourus.

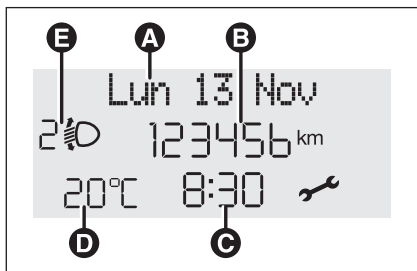

fig. 20

F0R0018m

BOUTONS DE COMMANDE fig. 21

+ Pour faire défiler la page-écran et les options correspondantes vers le haut ou pour augmenter la valeur affichée.

MENU ESC Brève pression pour accéder au menu et/ou passer à la page-écran suivante ou bien valider le choix désiré.

Pression prolongée pour revenir à la page-écran standard.

- Pour faire défiler la page-écran et les options correspondantes vers le bas ou pour diminuer la valeur affichée.

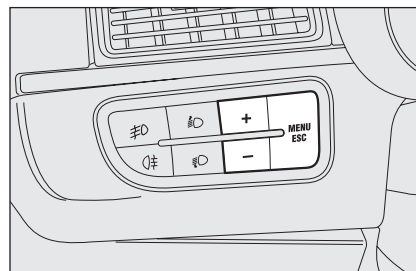

fig. 21

F0R0019m

Note Les boutons + et - activent des fonctions différentes selon les situations suivantes :

Réglage de l'éclairage intérieur de la voiture

– lorsque la page-écran standard est active, ils permettent le réglage de l'intensité lumineuse du tableau de bord, de l'auto-radio et du climatiseur automatique.

Menu de configuration

– à l'intérieur du menu ils permettent le défilement vers le haut ou vers le bas ;
– pendant les opérations de réglage ils permettent d'augmenter ou de diminuer.

MENU DE CONFIGURATION

fig. 22

Le menu est composé d'une série de fonctions disposée en « cercle », dont la sélection, à l'aide des boutons + et -, permet d'accéder aux différentes opérations possibles et au réglage (configuration) indiquées ci-après. Certaines rubriques (Réglage de l'horloge et de l'Unité de mesure) prévoient un sous-menu.

Le menu de configuration peut être activé par une brève pression du bouton **MENU ESC**.

En appuyant de manière individuelle sur les touches + ou -, on peut se déplacer sur la liste du menu de configuration.

Les modalités de gestion à ce point diffèrent entre elles selon la caractéristique de la rubrique sélectionnée.

Sélection d'une rubrique du menu principal sans sous-menu :

- en appuyant brièvement sur le bouton **MENU ESC** on peut sélectionner le réglage du menu principal que l'on désire modifier ;

- en appuyant sur les touches + ou - (par des pressions intermittentes) on peut choisir une nouvelle configuration ;

- par une pression courte sur le bouton **MENU ESC** on peut mémoriser la sélection et en même temps revenir à la même rubrique du menu principal sélectionnée précédemment.

Sélection d'une rubrique du menu principal avec un sous-menu :

- en appuyant brièvement sur le bouton **MENU ESC** on peut visualiser la première sélection possible du sous-menu ;

- en appuyant sur les touches + ou - (par des pressions intermittentes) on peut faire défiler toutes les sélections possibles du sous-menu ;

- en appuyant brièvement sur le bouton **MENU ESC** on peut sélectionner l'option du sous-menu visualisé et on entre dans le menu de réglage correspondant ;

- en appuyant sur les touches + ou - (par des pressions intermittentes) on peut choisir le nouveau réglage de cette option du sous-menu ;

- en appuyant brièvement sur le bouton **MENU ESC** on peut mémoriser la sélection et en même temps revenir sur la même option du sous-menu sélectionnée précédemment.

Sélection de la « Date » et « Réglage de l'Heure » :

- par une brève pression sur le bouton **MENU ESC** on peut sélectionner la première donnée à modifier (ex., heures/minutes ou année/mois/jour) ;

- en appuyant sur les touches + ou - (par des pressions intermittentes) on peut choisir une nouvelle configuration ;

- en appuyant brièvement sur le bouton **MENU ESC** on peut mémoriser le réglage et en même temps passer à la rubrique suivante du menu de sélection ; s'il s'agit de la dernière, on revient à la rubrique sélectionnée précédemment.

Par une pression prolongée du bouton MENU ESC :

- si l'on se trouve au niveau du menu principal, on sort de l'environnement menu de configuration ;

- si l'on se trouve à un autre point du menu (au niveau de sélection d'une option du sous-menu, au niveau d'un sous-menu ou au niveau de sélection d'une rubrique du menu principal), on sort au niveau du menu principal ;

- on sauvegarde uniquement les modifications déjà mémorisées par l'utilisateur (déjà validées en appuyant brièvement sur le bouton **MENU ESC**).

L'environnement menu de configuration est temporisé : si l'on sort du menu à cause de cette temporisation, ne seront sauvegardées que les modifications déjà mémorisées par l'utilisateur (confirmées en appuyant brièvement sur le bouton **MENU ESC**).

Exemple :

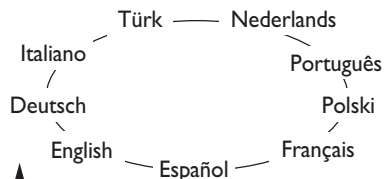

À partir de la page-écran standard, pour accéder à la navigation, appuyer brièvement sur le bouton **MENU ESC**. Pour naviguer dans le menu, appuyer sur les touches **+** ou **-**. **Note** Lorsque le véhicule roule, pour des raisons de sécurité, on ne peut accéder qu'au menu réduit (programmation « Bip Vitesse »). On peut accéder au menu complet en arrêtant le véhicule.

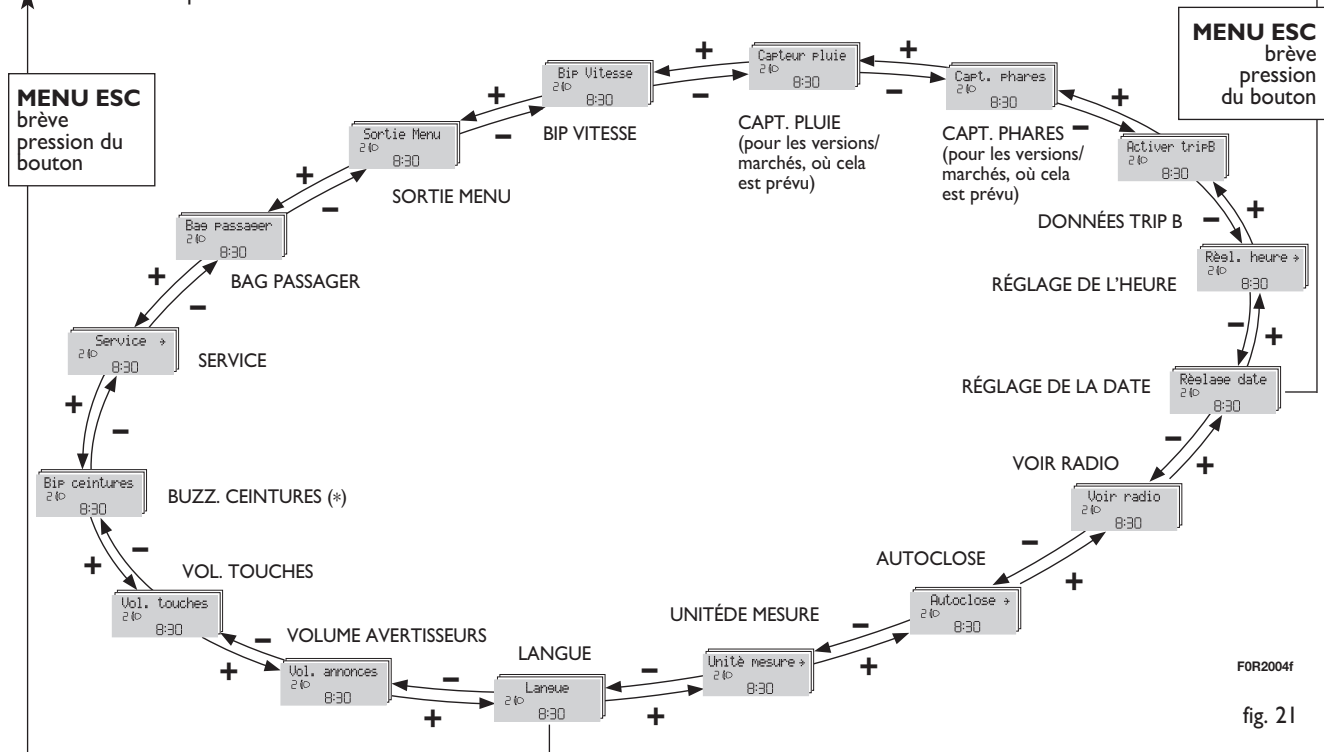

Exemple :

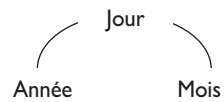

MENU ESC
brève pression du bouton

FOR2004f

fig. 21

(*) Fonction affichée uniquement après la désactivation du système S.B.R. effectuée par le Réseau Après-vente Fiat.

PLANCHE DE BORD ET COMMANDES

SÉCURITÉ

DÉMARRAGE ET CONDUITE

TÉMOINS ET MESSAGES

SITUATIONS D'URGENCE

ENTRETIEN ET SOIN

CARACTÉRISTIQUES TECHNIQUES

INDEX ALPHABÉTIQUE

Limite de vitesse (Bip Vitesse)

Cette fonction permet de sélectionner la limite de vitesse du véhicule (km/h ou mph) ; une fois cette limite dépassée, le conducteur est prévenu (voir chapitre « Témoins et messages »).

Pour sélectionner la limite de vitesse souhaitée, procéder comme suit :

– appuyer brièvement sur le bouton **MENU ESC** et l'inscription « Bip Vitesse » apparaît sur l'écran ;

– appuyer sur le bouton **+** ou **–** pour sélectionner l'activation (On) ou la désactivation (Off) de la limite de vitesse ;

– si la fonction a été activée (On), par la pression sur les boutons **+** ou **–** sélectionner la limite de vitesse souhaitée et appuyer sur **MENU ESC** pour valider son choix.

Note On peut programmer entre 30 et 200 km/h, ou 20 et 125 mph, en fonction de l'unité déjà sélectionnée ; voir paragraphe « Réglage unités de mesure (Unités mesure) » détaillé ci-après. Chaque pression sur le bouton **+/-** détermine l'augmentation ou la diminution de 5 unités. Si l'on maintient le bouton **+/-** enfoncé, on obtient une augmentation ou une diminution rapide. Lorsque la valeur souhaitée est proche, compléter le réglage par des pressions individuelles.

– appuyer sur le bouton **MENU ESC** par une brève pression pour revenir à la page-écran menu ou bien appuyer sur le bouton par une pression prolongée pour revenir à la page-écran standard sans mémoriser.

Si vous souhaitez annuler la sélection, procéder comme suit :

– appuyer sur le bouton **MENU ESC** par une brève pression, l'écran s'affiche en clignotant (On) ;

– appuyer sur le bouton **–**, l'écran s'affiche en clignotant (Off) ;

– appuyer sur le bouton **MENU ESC** par une brève pression pour revenir à la page-écran menu ou bien appuyer sur le bouton de manière prolongée pour revenir à la page-écran standard sans mémoriser.

Réglage sensibilité capteur de pluie (Capt. pluie)

(pour les versions/marchés, où cela est prévu)

Cette fonction permet de régler (sur 4 niveaux) la sensibilité du capteur de pluie.

Pour sélectionner le niveau de sensibilité souhaité, procéder comme suit :

– appuyer brièvement sur le bouton **MENU ESC**, le « niveau » de la sensibilité sélectionné auparavant clignote sur l'écran ;

– appuyer sur le bouton **+** ou bien **–** pour effectuer le réglage ;

– appuyer sur le bouton **MENU ESC** par une brève pression pour revenir à la page-écran menu ou bien appuyer sur le bouton de manière prolongée pour revenir à la page-écran standard sans mémoriser.

Capteur de phares (Réglage de la sensibilité du capteur de phares automatiques)

(pour les versions/marchés, où cela est prévu)

Cette fonction permet de régler la sensibilité du capteur de luminosité selon 3 niveaux (niveau 1 = niveau minimum, niveau 2 = niveau moyen, niveau 3 = niveau maximum) ; plus grande est la sensibilité, moins importante est la quantité de lumière extérieure nécessaire pour commander l'allumage des feux.

Pour sélectionner le réglage souhaité, procéder comme suit :

– appuyer brièvement sur le bouton **MENU ESC**, le « niveau » de la sensibilité sélectionné auparavant clignote sur l'écran ;

– appuyer sur le bouton **+** ou bien **–** pour effectuer son choix ;

– appuyer sur le bouton **MENU ESC** par une brève pression pour revenir à la page-écran menu ou bien appuyer sur le bouton de manière prolongée pour revenir à la page-écran standard sans mémoriser.

Activation Trip B (Données Trip B)

Cette fonction permet d'activer (On) ou de désactiver (Off) l'affichage du Trip B (voyage partiel).

Pour d'autres informations, voir le paragraphe « Trip computer ».

Pour l'activation / désactivation, procéder comme suit :

– appuyer sur le bouton **MENU ESC** par une brève pression ; l'écran visualise en mode clignotant (On) ou (Off) (selon ce qui a été sélectionné précédemment) ;

– appuyer sur le bouton **+** ou bien **–** pour effectuer son choix ;

– appuyer sur le bouton **MENU ESC** par une brève pression pour revenir à la page-écran menu ou bien appuyer sur le bouton de manière prolongée pour revenir à la page-écran standard sans mémoriser.

Réglage de l'horloge (Régl. Heure)

Cette fonction permet le réglage de l'horloge en passant par deux sous-menus : « Heure » et « Format ».

Pour effectuer le réglage, procéder comme suit :

– appuyer sur le bouton **MENU ESC** par une brève pression ; les deux sous-menus « Heure » et « Format » apparaissent sur l'écran ;

– appuyer sur le bouton **+** ou **–** pour passer d'un sous-menu à l'autre ;

– après avoir sélectionné le sous-menu que l'on désire modifier, appuyer sur le bouton **MENU ESC** par une brève pression ;

– si l'on a accédé au sous-menu « Heure » : en appuyant par une brève pression sur le bouton **MENU ESC**, les « heures » clignotent sur l'écran ;

– appuyer sur le bouton **+** ou bien **–** pour effectuer le réglage ;

– en appuyant sur le bouton **MENU ESC** par une brève pression, les « minutes » s'affichent en clignotant ;

– appuyer sur le bouton **+** ou bien **–** pour effectuer le réglage ;

– si l'on a accédé au sous-menu « Format » : en appuyant par une brève pression sur le bouton **MENU ESC**, le mode de visualisation de l'écran est clignotant ;

– appuyer sur le bouton **+** ou **–** pour effectuer la sélection en modalité « 24h » ou « 12h ».

À l'issue du réglage, appuyer brièvement sur le bouton **MENU ESC** pour revenir à la page-écran du sous-menu ou appuyer sur le bouton plus longuement pour revenir à la page-écran du menu principal sans mémoriser.

– appuyer de nouveau et par pression plus longue sur **MENU ESC** pour revenir à la page-écran standard ou au menu principal selon l'endroit du menu où l'on se trouve.

Réglage date (Réglage date)

Cette fonction permet de mettre à jour la date (jour – mois – année).

Pour mettre à jour, procéder comme suit :

– appuyer par une brève pression sur le bouton **MENU ESC**, le « jour » (gg) clignote sur l'écran ;

– appuyer sur le bouton **+** ou bien **–** pour effectuer le réglage ;

– appuyer par une brève pression sur le bouton **MENU ESC**, le « mois » (mm) clignote sur l'écran ;

– appuyer sur le bouton **+** ou bien **–** pour effectuer le réglage ;

– appuyer par une brève pression sur le bouton **MENU ESC**, « l'année » (aaaa) clignote sur l'écran ;

– appuyer sur le bouton **+** ou bien **–** pour effectuer le réglage.

Note Chaque pression sur les boutons **+** ou **-** détermine l'augmentation ou la diminution d'une unité. Si vous maintenez le bouton enfoncé, vous obtenez l'augmentation/diminution rapide automatique. Lorsque la valeur souhaitée est proche, compléter le réglage par des pressions individuelles.

– appuyer sur le bouton **MENU ESC** par une brève pression pour revenir à la page-écran menu ou bien appuyer sur le bouton de manière prolongée pour revenir à la page-écran standard sans mémoriser.

Répétition des informations audio (Voir radio)

Cette fonction permet de visualiser sur l'écran des informations concernant l'autoradio.

– Radio : fréquence ou message RDS de la station radio sélectionnée, activation recherche automatique ou AutoStore ;

– CD audio, CD MP3 : numéro de la piste ;

– CD Changer : numéro du CD et numéro de la piste ;

Pour visualiser (On) ou éliminer (Off) les informations autoradio à l'écran, procéder comme suit :

– appuyer sur le bouton **MENU ESC** par une brève pression, l'écran visualise en mode clignotant (On) ou (Off) (selon ce qui a été sélectionné précédemment) ;

– appuyer sur le bouton **+** ou **-** pour effectuer son choix ;

– appuyer sur le bouton **MENU ESC** par une brève pression pour revenir à la page-écran menu ou bien appuyer sur le bouton de manière prolongée pour revenir à la page-écran standard sans mémoriser.

Fermeture centralisée automatique la voiture en marche (Autoclose)

Cette fonction, après son activation (On), permet l'activation du verrouillage automatique des portes lorsqu'on dépasse la vitesse de 20 km/h.

Cette fonction est présente sur toutes les versions et il n'est possible de la désactiver qu'à partir de l'écran multifonction ou de l'écran multifonction reconfigurable.

Pour activer (On) ou désactiver (Off) cette fonction, procéder comme suit :

– appuyer par une brève pression sur le bouton **MENU ESC**, un sous-menu s'affiche ;

– appuyer sur le bouton **MENU ESC** par une brève pression, On ou Off (selon ce qui a été sélectionné précédemment) clignote sur l'écran ;

– appuyer sur le bouton **+** ou bien **-** pour effectuer son choix ;

– appuyer brièvement sur le bouton **ME-NU ESC** pour revenir à la page-écran du sous-menu ou bien appuyer par une pression prolongée sur le bouton pour revenir à la page-écran du menu principal sans mémoriser ;

– appuyer de nouveau et par pression plus longue sur **MENU ESC** pour revenir à la page-écran standard ou au menu principal selon l'endroit du menu où l'on se trouve.

Réglage des unités de mesure (Unité mesure)

Cette fonction permet de régler les unités de mesure par trois sous-menus : « Distances », « Consommations » et « Température ».

Pour sélectionner l'unité de mesure désirée, procéder comme suit :

– appuyer sur le bouton **MENU ESC** par une brève pression, les trois sous-menus apparaissent sur l'écran ;

– appuyer sur le bouton **+** ou **-** pour se déplacer entre les trois sous-menus ;

– après avoir sélectionné le sous-menu qu'on désire modifier, appuyer brièvement sur le bouton **MENU ESC** ;

– si l'on a accédé au sous-menu « Distances » : en appuyant par une brève pression sur le bouton **MENU ESC**, l'écran affiche « km » ou bien « mi » (en fonction de ce qui a été précédemment sélectionné) ;

– appuyer sur le bouton **+** ou **-** pour effectuer le choix ;

– si l'on a accédé au sous-menu « *Consommation* » : en appuyant brièvement sur le bouton **MENU ESC**, l'écran affiche « km/l », ou bien « mpg » (en fonction de ce qui a été précédemment sélectionné) ;

Si l'unité de mesure de la distance sélectionnée est « km », l'écran permet la sélection de l'unité de mesure (km/l) rapportée à la quantité de carburant consommé.

Si l'unité de mesure de la distance sélectionnée est « mi », l'écran affichera la quantité de carburant consommé en « mpg ».

– appuyer sur le bouton **+** ou bien **–** pour effectuer son choix ;

– si l'on a accédé au sous-menu « *Température* » : en appuyant par une brève pression sur le bouton **MENU ESC**, l'écran affiche « °C » ou bien « °F » (en fonction de ce qui a été précédemment sélectionné) ;

– appuyer sur le bouton **+** ou bien **–** pour effectuer son choix ;

À l'issue de ce réglage, appuyer brièvement sur le bouton **MENU ESC** pour revenir à la page-écran du sous-menu ou appuyer par une pression plus longue sur le bouton pour revenir à la page-écran du menu principal sans mémoriser.

– appuyer de nouveau, par une pression plus longue, sur **MENU ESC** pour revenir à la page-écran standard ou au menu principal, selon l'endroit du menu où l'on se trouve.

Sélection langue (Langue)

Les affichages de l'écran, après réglage, peuvent apparaître dans les langues suivantes : Italien, Allemand, Anglais, Espagnol, Français, Portugais, Polonais, Néerlandais et Turc.

Pour sélectionner la langue souhaitée, il faut procéder ainsi :

– appuyer sur le bouton **MENU ESC** par une brève pression, la « langue » sélectionnée précédemment clignote sur l'écran ;

– appuyer sur le bouton **+** ou bien **–** pour effectuer son choix ;

– appuyer sur le bouton **MENU ESC** par une brève pression pour revenir à la page-écran menu ou bien appuyer sur le bouton de manière prolongée pour revenir à la page-écran standard sans mémoriser.

Réglage du volume signalisation sonore anomalies/avertissements (Volume annonces)

Cette fonction permet de régler (sur 8 niveaux) le volume du signal sonore (buzzer) qui accompagne les affichages d'anomalies/avertissements.

Pour sélectionner le volume désiré, procéder comme suit :

– appuyer sur le bouton **MENU ESC** par une brève pression, le « niveau » du volume sélectionné précédemment clignote sur l'écran ;

– appuyer sur le bouton **+** ou bien **–** pour effectuer le réglage ;

– appuyer sur le bouton **MENU ESC** par une brève pression pour revenir à la page-écran menu ou bien appuyer sur le bouton de manière prolongée pour revenir à la page-écran standard sans mémoriser.

Réglage volume touches (Vol. touches)

Cette fonction permet de régler (sur 8 niveaux) le volume du signal sonore accompagnant la pression des boutons **MENU ESC**, **+** et **-**.

Pour sélectionner le volume désiré, procéder comme suit :

– appuyer sur le bouton **MENU ESC** par une brève pression, le « niveau » du volume sélectionné précédemment clignote sur l'écran ;

– appuyer sur le bouton **+** ou bien **-** pour effectuer le réglage ;

– appuyer sur le bouton **MENU ESC** par une brève pression pour revenir à la page-écran menu ou bien appuyer sur le bouton de manière prolongée pour revenir à la page-écran standard sans mémoriser.

Entretien programmé (Service)

Cette fonction permet de visualiser les indications concernant les échéances kilométriques des coupons d'entretien.

Pour consulter ces indications, procéder comme suit :

– appuyer sur le bouton **MENU ESC** par une brève pression, l'échéance en km ou mi selon ce qui a été sélectionné précédemment (voir paragraphe « Unités de mesure ») clignote sur l'écran ;

– appuyer sur le bouton **MENU ESC** par une brève pression pour revenir à la page-écran menu ou bien appuyer sur le bouton par une pression prolongée pour revenir à la page-écran standard.

Note Le « Plan d'Entretien Programmé » prévoit l'entretien du véhicule tous les 30 000 km (ou 18 000 milles) ou bien tous les 20 000 km (pour les versions/marchés, où cela est prévu) ; l'affichage est automatique, clé sur **MAR**, à partir de 2 000 km (ou 1 240 milles) et se répète ensuite tous les 200 km (ou 124 milles). Lorsque le kilométrage est inférieur à 200 km, les messages s'affichent à intervalles plus rapprochés. L'affichage, en km ou en milles, répond à la sélection de l'unité de mesure effectuée. Lorsque l'entretien programmé (« coupon ») se rapproche de l'échéance prévue, en tournant la clé sur **MAR**, on verra l'inscription « Service » s'afficher à l'écran, suivie du kilométrage (ou des milles) restant avant l'échéance d'entretien. S'adresser au Réseau Après-vente Fiat qui est chargé, en plus des opérations d'entretien prévues dans le « Plan d'Entretien Programmé », de la mise à zéro de l'affichage en question (réinitialisation).

Bag passager Activation/Désactivation des airbags côté passager frontal et latéral de protection du thorax et du bassin

(side bag - pour les versions/marchés,
où cela est prévu)

Cette fonction permet d'activer/désactiver
l'airbag côté passager.

Procéder comme suit :

- appuyer sur le bouton **MENU ESC** et, après avoir visualisé sur l'écran le message (Bag pass: Off) (pour désactiver) ou bien le message (Bag pass: On) (pour activer) par la pression sur les boutons **+** et **-**, appuyer de nouveau sur le bouton **MENU ESC** ;
- le message de demande de validation s'affiche sur l'écran ;
- par la pression sur les boutons **+** ou **-** sélectionner (Oui) (pour valider l'activation/désactivation) ou bien (Non) (pour renoncer) ;
- appuyer par pression brève sur le bouton **MENU ESC** : un message de validation du choix s'affiche, puis on revient à la page-écran menu ou bien, appuyer sur le bouton par une pression plus longue pour revenir à la page-écran standard sans mémoriser.

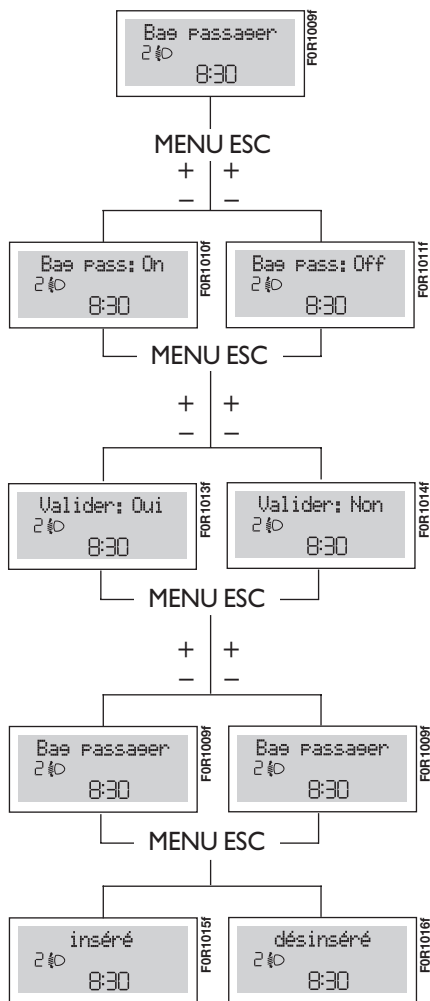

Sortie Menu

Dernière fonction qui achève le cycle de réglages énumérés sur la page-écran menu.

En appuyant sur le bouton **MENU ESC** par une brève pression, l'écran revient à la page-écran standard sans mémoriser.

En appuyant sur le bouton **-** l'écran revient à la première rubrique du menu (Bip Vitesse).

ÉCRAN MULTIFONCTION RECONFIGURABLE

(pour les versions/marchés qui le prévoient)

La voiture est dotée d'un écran multifonction reconfigurable qui est en mesure d'offrir des informations utiles à l'utilisateur, en fonction de ce qui a été défini précédemment, pendant la conduite du véhicule.

PAGE-ÉCRAN « STANDARD »

fig. 23/a

L'écran affiche les indications suivantes :

- A** Heure
- B** Date
- C** Indication mode de conduite Sport (pour les versions/marchés qui le prévoient)
- D** Odomètre (visualisation des kilomètres/miles parcourus)
- E** Signalisation de l'état du véhicule (ex. portes ouvertes, ou bien présence éventuelle de verglas sur la route, etc.)
- F** Position assiette des phares (uniquement si les feux de croisement sont allumés)
- G** Température extérieure

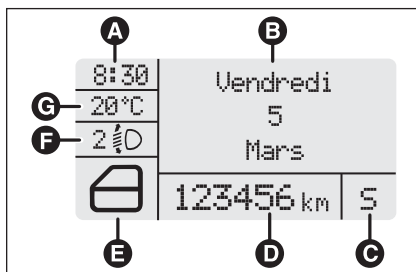

fig. 23/a

FOR2010f

Lorsqu'on tourne la clé de contact sur **MAR**, l'écran affiche sur la page-écran principale, la date **fig. 23/a** ou la pression de suralimentation du turbocompresseur **fig. 23/b** en fonction du réglage précédemment défini à la rubrique du menu « Première page » (« Date » ou « Info moteur »).

BOUTONS DE COMMANDE

fig. 24

- +** Pour faire défiler l'écran et les rubriques correspondantes vers le haut ou pour augmenter la valeur affichée.

MENU ESC Brève pression pour accéder au menu et/ou passer à la page-écran suivante ou bien valider le choix désiré.

Pression prolongée pour revenir à la page-écran standard.

- Pour faire défiler la page-écran et les options correspondantes vers le bas ou pour diminuer la valeur affichée.

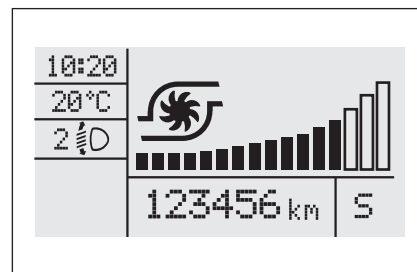

fig. 23/b

FOR0241m

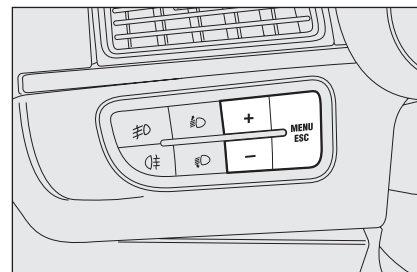

fig. 24

FOR0019m

Note Les boutons **+** et **-** activent des fonctions différentes selon les situations suivantes :

- à l'intérieur du menu ils permettent le défilement vers le haut ou vers le bas ;
- pendant les opérations de réglage ils servent à augmenter ou à diminuer.

Note À l'ouverture d'une porte avant, l'écran s'active en visualisant pendant quelques secondes l'heure et les kilomètres/les milles, parcourus.

MENU DE CONFIGURATION

fig. 25

Le menu est composé d'une série de fonctions disposée en « cercle », dont la sélection, à l'aide des boutons + et -, permet d'accéder aux différentes opérations possibles et au réglage (configuration) indiquées ci-après. Certaines options (Réglage de l'heure et Unités de mesure) prévoient un sous-menu.

Le menu de configuration peut être activé par une brève pression du bouton **MENU ESC**.

Des pressions individuelles des touches + ou - permettent de se déplacer dans la liste du menu de configuration. Les modalités de gestion à ce point diffèrent entre elles selon la caractéristique de l'option sélectionnée.

Sélection d'une option du menu principal sans sous-menu :

- en appuyant brièvement sur le bouton **MENU ESC** on peut sélectionner le réglage du menu principal que l'on désire modifier ;
- en agissant sur les boutons + ou - (par des pressions individuelles) on peut choisir la nouvelle configuration ;
- par une pression brève sur le bouton **MENU ESC** on peut mémoriser la configuration et en même temps revenir à la même option du menu principal sélectionné précédemment.

Sélection d'une option du menu principal avec un sous-menu :

- en appuyant brièvement sur le bouton **MENU ESC** on peut visualiser la première sélection possible du sous-menu ;
- en agissant sur les boutons + ou - (par des pressions individuelles) on peut faire défiler toutes les options du sous-menu ;
- en appuyant brièvement sur le bouton **MENU ESC** on peut sélectionner l'option du sous-menu visualisée et on entre dans le menu de réglage correspondant ;
- en agissant sur les boutons + ou - (par des pressions individuelles) on peut choisir la nouvelle configuration de cette option du sous-menu ;
- en appuyant brièvement sur le bouton **MENU ESC** on peut mémoriser la sélection et en même temps revenir sur la même option du sous-menu sélectionnée précédemment.

Exemple :

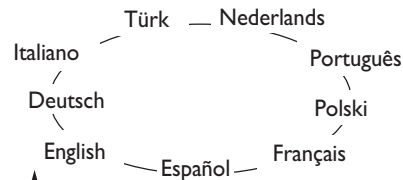

À partir de la page-écran standard, pour accéder à la navigation, appuyer brièvement sur le bouton **MENU ESC**. Pour naviguer dans le menu, appuyer sur les touches **+** ou **-**. **Note** Lorsque le véhicule roule, pour des raisons de sécurité, on ne peut accéder qu'au menu réduit : configurations « Éclair. » et « Bip Vitesse ». On peut accéder au menu complet en arrêtant le véhicule.

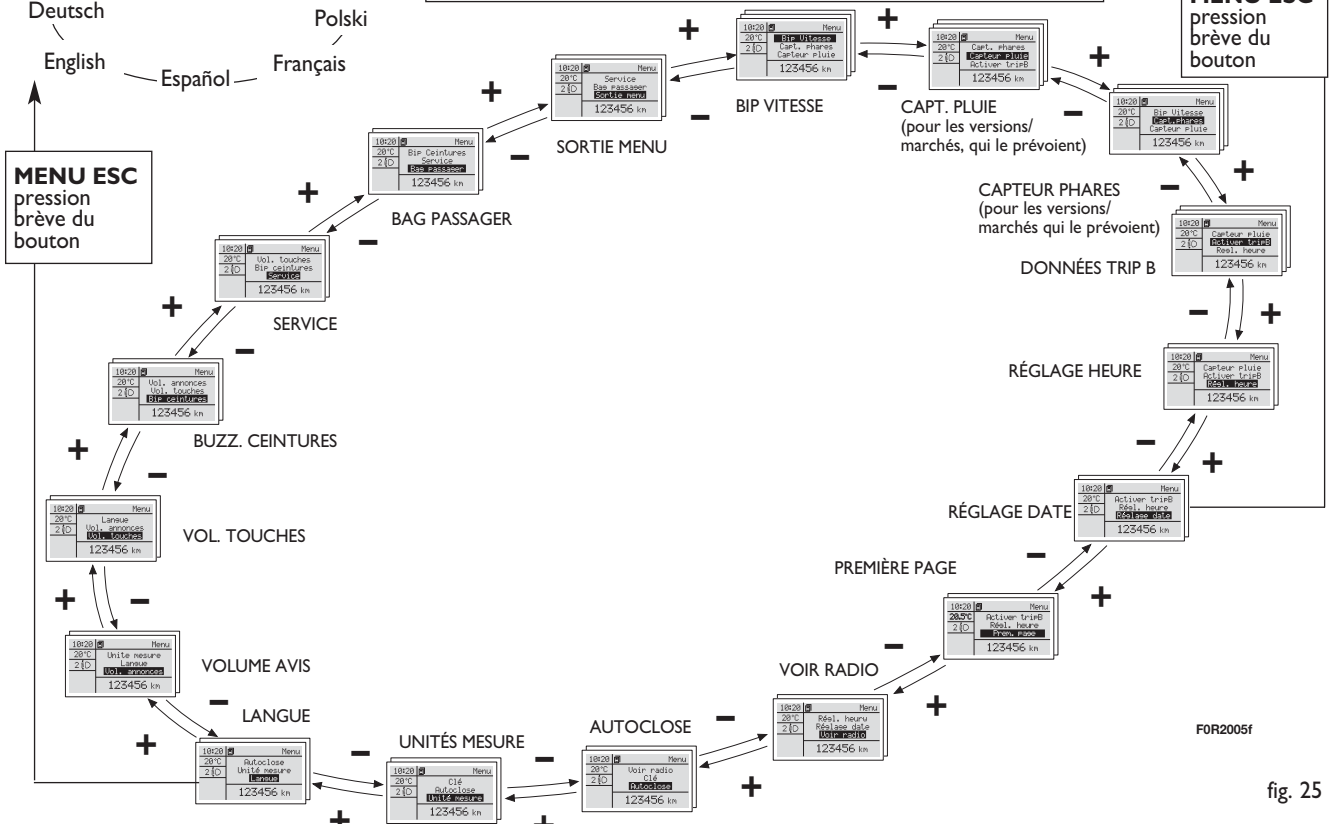
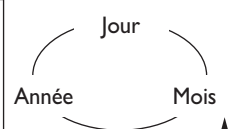

FOR2005f

fig. 25

Bip Vitesse (Limite de vitesse)

Cette fonction permet de sélectionner la limite de vitesse du véhicule (km/h ou mph) ; une fois cette limite dépassée, le conducteur est prévenu (voir chapitre « Témoins et messages »).

Pour sélectionner la limite de vitesse souhaitée, procéder comme suit :

– appuyer brièvement sur le bouton **MENU ESC**, l'inscription « Bip Vitesse » apparaît sur l'écran ;

– appuyer sur le bouton **+** ou **-** pour sélectionner l'activation (On) ou la désactivation (Off) de la limite de vitesse ;

– si la fonction a été activée (On), par la pression sur les boutons **+** ou **-** sélectionner la limite de vitesse souhaitée et appuyer sur **MENU ESC** pour valider son choix.

Note On peut programmer entre 30 et 200 km/h, ou 20 et 125 mph, en fonction de l'unité déjà sélectionnée ; voir paragraphe « Réglage unités de mesure (Unités mesure) » détaillé ci-après. Chaque pression sur le bouton **+/-** détermine l'augmentation ou la diminution de 5 unités. Si l'on maintient le bouton **+/-** enfoncé, on obtient une augmentation ou une diminution rapide. Lorsque la valeur souhaitée est proche, compléter le réglage par des pressions individuelles.

– appuyer sur le bouton **MENU ESC** par une brève pression pour revenir à la page-écran menu ou bien appuyer sur le bouton par une pression prolongée pour revenir à la page-écran standard sans mémoriser.

Si vous souhaitez annuler la sélection, procéder comme suit :

– appuyer sur le bouton **MENU ESC** par une brève pression, l'écran s'affiche en clignotant (On) ;

– appuyer sur le bouton **-**, l'écran s'affiche en clignotant (Off) ;

– appuyer sur le bouton **MENU ESC** par une brève pression pour revenir à la page-écran menu ou bien appuyer sur le bouton de manière prolongée pour revenir à la page-écran standard sans mémoriser.

Réglage sensibilité capteur de pluie (Capteur de pluie)

(pour les versions/marchés qui le prévoient)

Cette fonction permet de régler (sur 4 niveaux) la sensibilité du capteur de pluie.

Pour sélectionner le niveau de sensibilité souhaité, procéder comme suit :

– appuyer brièvement sur le bouton **MENU ESC**, le « niveau » de la sensibilité sélectionné auparavant clignote sur l'écran ;

– appuyer sur le bouton **+** ou bien **-** pour effectuer le réglage ;

– appuyer sur le bouton **MENU ESC** par une brève pression pour revenir à la page-écran menu ou bien appuyer sur le bouton de manière prolongée pour revenir à la page-écran standard sans mémoriser.

Capteur de phares (Réglage de la sensibilité du capteur de phares automatiques)

(pour les versions/marchés qui le prévoient)

Cette fonction permet de régler la sensibilité du capteur de luminosité selon 3 niveaux (niveau 1 = niveau minimum, niveau 2 = niveau moyen, niveau 3 = niveau maximum) ; plus grande est la sensibilité, moins importante est la quantité de lumière extérieure nécessaire pour commander l'allumage des feux.

Pour sélectionner le réglage souhaité, procéder comme suit :

- appuyer brièvement sur le bouton **MENU ESC**, le « niveau » de la sensibilité sélectionné auparavant clignote sur l'écran ;

- appuyer sur le bouton **+** ou bien **–** pour effectuer son choix ;

- appuyer sur le bouton **MENU ESC** par une brève pression pour revenir à la page-écran menu ou bien appuyer sur le bouton de manière prolongée pour revenir à la page-écran standard sans mémoriser.

Données trip B (Habilitation Trip B)

Cette fonction permet d'activer (On) ou de désactiver (Off) l'affichage du Trip B (voyage partiel).

Pour d'autres informations, voir le paragraphe « Trip computer ».

Pour l'activation / désactivation, procéder comme suit :

- appuyer brièvement sur le bouton **MENU ESC**, l'écran affiche On en mode clignotant ou Off selon le réglage effectué précédemment ;

- appuyer sur le bouton **+** ou bien **–** pour effectuer son choix ;

- appuyer sur le bouton **MENU ESC** par une brève pression pour revenir à la page-écran menu ou bien appuyer sur le bouton de manière prolongée pour revenir à la page-écran standard sans mémoriser.

Réglage heure (Réglage horloge)

Cette fonction permet le réglage de l'horloge en passant par deux sous-menus : « Heure » et « Format ».

Pour effectuer le réglage, procéder comme suit :

- appuyer sur le bouton **MENU ESC** par une brève pression ; les deux sous-menus « Heure » et « Format » apparaissent sur l'écran ;

- appuyer sur le bouton **+** ou **–** pour passer d'un sous-menu à l'autre ;

- après avoir sélectionné le sous-menu que l'on désire modifier, appuyer sur le bouton par une brève pression **MENU ESC** ;

- si l'on a accédé au sous-menu « Heure » : en appuyant par une pression brève sur le bouton **MENU ESC**, les « heures » clignotent à l'écran ;

- appuyer sur le bouton **+** ou bien **–** pour effectuer le réglage ;

- en appuyant sur le bouton **MENU ESC** par une brève pression, les « minutes » s'affichent en clignotant ;

- appuyer sur le bouton **+** ou bien **–** pour effectuer le réglage.

Note Chaque pression sur les boutons + ou – détermine l'augmentation ou la diminution d'une unité. Si vous maintenez le bouton enfoncé, vous obtenez l'augmentation/diminution rapide automatique. Lorsque la valeur souhaitée est proche, compléter le réglage par des pressions individuelles.

– si l'on a accédé au sous-menu « Format » : en appuyant par une pression brève sur le bouton **MENU ESC**, le mode de visualisation clignote à l'écran ;

– appuyer sur le bouton + ou – pour effectuer la sélection en modalité « 24h » ou « 12h ».

Une fois effectué le réglage, appuyer par une brève pression sur le bouton **MENU ESC** pour revenir à la page-écran du sous-menu ou bien appuyer par une pression prolongée sur le bouton pour revenir à la page-écran du menu principal sans mémoriser.

– appuyer à nouveau sur le bouton **MENU ESC** avec une pression longue pour revenir à la page-écran standard ou au menu principal selon le point où l'on se trouve dans le menu.

Réglage date (Réglage date)

Cette fonction permet de mettre à jour la date (jour – mois – année).

Pour mettre à jour, procéder comme suit :

– appuyer sur le bouton **MENU ESC** par une brève pression, l'écran affiche « l'année » en mode clignotant ;

– appuyer sur le bouton + ou bien – pour effectuer le réglage ;

– appuyer sur le bouton **MENU ESC** par une brève pression, l'écran affiche « le mois » en mode clignotant ;

– appuyer sur le bouton + ou bien – pour effectuer le réglage ;

– appuyer sur le bouton **MENU ESC** par une brève pression, l'écran affiche « le jour » en mode clignotant ;

– appuyer sur le bouton + ou bien – pour effectuer le réglage.

Note Chaque pression sur les boutons + ou – provoque l'augmentation ou la réduction d'une unité. Si vous maintenez le bouton enfoncé, vous obtenez l'augmentation/diminution rapide automatique. Lorsque la valeur souhaitée est proche, compléter le réglage par des pressions individuelles.

– appuyer sur le bouton **MENU ESC** par une brève pression pour revenir à la page-écran menu ou bien appuyer sur le bouton de manière prolongée pour revenir à la page-écran standard sans mémoriser.

Première page (affichage des informations sur la page-écran principal)

(pour les versions/marchés qui le prévoient)

Cette fonction permet de sélectionner le type d'information que vous souhaitez afficher sur la page-écran principale. Il est possible d'afficher l'indication de la date ou de la pression de suralimentation du turbocompresseur.

Pour effectuer la sélection de l'une des deux options, procéder comme suit :

– brève pression sur le bouton **MENU ESC**, l'écran affiche « Première page » ;

– appuyer de nouveau brièvement sur le bouton **MENU ESC** pour afficher les options d'affichage de la « Date » et de l'« Info moteur » ;

– appuyer sur le bouton + ou – pour sélectionner le type d'affichage désiré sur la page-écran principale ;

– appuyer brièvement sur le bouton **MENU ESC** pour mémoriser le choix et revenir à la page-écran du menu précédent ou bien appuyer sur le bouton avec une pression prolongée pour revenir à la page-écran standard sans mémoriser.

Quand on tourne la clé de contact en position **MAR**, après la phase de contrôle initiale, l'écran multifonction reconfigurable affiche les informations configurées précédemment au moyen de la fonction « Première page » du menu

Voir radio (Répétition des informations audio)

Cette fonction permet de visualiser sur l'écran des informations concernant l'autoradio.

- Radio : fréquence ou message RDS de la station radio sélectionnée, activation recherche automatique ou AutoStore ;
- CD audio, CD MP3 : numéro de la piste ;
- CD Changeur : numéro du CD et numéro de la piste ;

Pour visualiser (On) ou éliminer (Off) les informations autoradio à l'écran, procéder comme suit :

- appuyer brièvement sur le bouton **MENU ESC** et l'écran affiche en mode clignotant On ou Off, selon ce qui a été sélectionné précédemment ;
- appuyer sur le bouton **+** ou bien **-** pour effectuer son choix ;
- appuyer sur le bouton **MENU ESC** par une brève pression pour revenir à la page-écran menu ou bien appuyer sur le bouton de manière prolongée pour revenir à la page-écran standard sans mémoriser.

Autoclose (Fermeture automatique centralisée lorsque le véhicule est en marche)

Cette fonction, après son activation (On), permet l'activation du verrouillage automatique des portes lorsqu'on dépasse la vitesse de 20 km/h.

Cette fonction est présente sur toutes les versions et il n'est possible de la désactiver qu'à partir de l'écran multifonction ou de l'écran multifonction reconfigurable.

Pour activer ou désactiver cette fonction, procéder comme suit :

- appuyer sur le bouton **MENU ESC** par une brève pression, un sous-menu apparaît sur l'écran ;
- appuyer brièvement sur le bouton **MENU ESC**, l'écran affiche On en mode clignotant ou Off selon le réglage effectué précédemment ;
- appuyer sur le bouton **+** ou bien **-** pour effectuer son choix ;
- appuyer brièvement sur le bouton **MENU ESC** pour revenir à la page-écran du sous-menu ou bien appuyer par une pression prolongée sur le bouton pour revenir à la page-écran du menu principal sans mémoriser ;
- appuyer à nouveau par pression prolongée sur le bouton **MENU ESC** pour revenir à la page-écran standard ou au menu principal selon l'endroit du menu où l'on se trouve.

Unités de mesure (Réglage des unités de mesure)

Cette fonction permet de régler les unités de mesure au moyen de trois sous-menus : « Distances », « Consommations » et « Température ».

Pour sélectionner l'unité de mesure désirée, procéder comme suit :

- appuyer sur le bouton **MENU ESC** par une brève pression, les trois sous-menus apparaissent sur l'écran ;
- appuyer sur le bouton **+** ou **-** pour se déplacer entre les trois sous-menus ;
- après avoir sélectionné le sous-menu qu'on désire modifier, appuyer brièvement sur le bouton **MENU ESC** ;
- si l'on a accédé au sous-menu « Distances » : en appuyant brièvement sur le bouton **MENU ESC**, « km » ou bien « mi » apparaît sur l'écran en fonction de ce qui a été précédemment sélectionné ;
- appuyer sur le bouton **+** ou bien **-** pour effectuer son choix ;
- si l'on a accédé au sous-menu « Consommations » : en appuyant brièvement sur le bouton **MENU ESC**, « km/l », « l/100km » ou bien « mpg » apparaît sur l'écran en fonction de ce qui a été précédemment sélectionné ;

Si l'unité de mesure de la distance sélectionnée est « km », l'écran permet la sélection de l'unité de mesure (km/l ou l/100 km) rapportée à la quantité de carburant consommé.

Si l'unité de mesure de la distance sélectionnée est « mi », l'écran affichera la quantité de carburant consommé en « mpg ».

– appuyer sur le bouton **+** ou bien **–** pour effectuer son choix ;

– si l'on a accédé au sous-menu « Température » : en appuyant brièvement sur le bouton **MENU ESC**, « °C » ou bien « °F » apparaît sur l'écran en fonction de ce qui a été précédemment sélectionné ;

– appuyer sur le bouton **+** ou bien **–** pour effectuer son choix ;

Une fois effectué le réglage, appuyer par une brève pression sur le bouton **MENU ESC** pour revenir à la page-écran du sous-menu ou bien appuyer par une pression prolongée sur le bouton pour revenir à la page-écran du menu principal sans mémoriser.

– appuyer à nouveau sur le bouton **MENU ESC** avec une pression longue pour revenir à la page-écran standard ou au menu principal selon le point où l'on se trouve dans le menu.

Langue (Sélection langue)

La visualisation de l'écran, après réglage, peut être présentée dans les langues suivantes : Italien, Allemand, Anglais, Espagnol, Français, Portugais, Néerlandais.

Pour sélectionner la langue souhaitée, il faut procéder ainsi :

– appuyer sur le bouton **MENU ESC** par une brève pression, la « langue » sélectionnée précédemment clignote sur l'écran ;

– appuyer sur le bouton **+** ou bien **–** pour effectuer son choix ;

– appuyer sur le bouton **MENU ESC** par une brève pression pour revenir à la page-écran menu ou bien appuyer sur le bouton de manière prolongée pour revenir à la page-écran standard sans mémoriser.

Volume des avertissements (Réglage du volume des signaux sonores d'anomalies/d'avertissements)

Cette fonction permet de régler (sur 8 niveaux) le volume du signal sonore (buzzer) qui accompagne les affichages d'anomalies/avertissements.

Pour sélectionner le volume désiré, procéder comme suit :

– appuyer sur le bouton **MENU ESC** par une brève pression, le « niveau » du volume sélectionné précédemment clignote sur l'écran ;

– appuyer sur le bouton **+** ou bien **–** pour effectuer le réglage ;

– appuyer sur le bouton **MENU ESC** par une brève pression pour revenir à la page-écran menu ou bien appuyer sur le bouton de manière prolongée pour revenir à la page-écran standard sans mémoriser.

Volume touches (Réglage volume touches)

Cette fonction permet de régler (sur 8 niveaux) le volume du signal sonore accompagnant la pression des boutons **MENU ESC**, + et –.

Pour sélectionner le volume désiré, procéder comme suit :

– appuyer sur le bouton **MENU ESC** par une brève pression, le « niveau » du volume sélectionné précédemment clignote sur l'écran ;

– appuyer sur le bouton + ou bien – pour effectuer le réglage ;

– appuyer sur le bouton **MENU ESC** par une brève pression pour revenir à la page-écran menu ou bien appuyer sur le bouton de manière prolongée pour revenir à la page-écran standard sans mémoriser.

Buzz. Ceintures (Réactivation du buzzer pour signalisation S.B.R.)

La fonction peut être visualisée seulement après la désactivation du système S.B.R. par le Réseau Après-vente Fiat (voir chapitre « Sécurité » au paragraphe « Système S.B.R. »).

Service (Entretien programmé)

Cette fonction permet de visualiser les indications concernant les échéances kilométriques des coupons d'entretien.

Pour consulter ces indications, procéder comme suit :

– appuyer brièvement sur le bouton **MENU ESC** : l'écran affiche l'échéance en km ou en miles selon ce qui a été sélectionné précédemment (voir paragraphe « Unités de mesure de la distance ») ;

– appuyer brièvement sur le bouton **MENU ESC** pour revenir à la page-écran menu ou bien appuyer sur le bouton par une pression prolongée pour revenir à la page-écran standard.

Note Le « Plan d'Entretien Programmé » prévoit l'entretien du véhicule tous les 30 000 km (ou 18 000 milles) ou bien tous les 20 000 km (12 000 milles) (pour les versions/marchés qui le prévoient) ; l'affichage est automatique, clé sur **MAR**, à partir de 2 000 km (ou valeur équivalente en milles) et se répète ensuite tous les 200 km (ou valeur équivalente en milles). Lorsque le kilométrage est inférieur à 200 km, les messages s'affichent à intervalles plus rapprochés. L'affichage, en km ou en milles, répond à la sélection de l'unité de mesure effectuée. Lorsque l'entretien programmé (« coupon ») se rapproche de l'échéance prévue, en tournant la clé sur **MAR**, on verra l'inscription « Service » s'afficher à l'écran, suivie du kilométrage (ou des milles) restant avant l'échéance d'entretien. Contacter le Réseau Après-vente Fiat qui se charge des opérations d'entretien prévues dans le « Plan d'entretien programmé » mais aussi de la mise à zéro de l'affichage en question (reconfiguration).

Bag passager

Activation/désactivation des airbags côté passager frontal et latéral de protection du thorax et du bassin

(side bag - pour les versions/marchés qui le prévoient)

Cette fonction permet d'activer/désactiver l'airbag côté passager.

Procéder comme suit :

– appuyer sur le bouton **MENU ESC** et, après avoir visualisé sur l'écran le message (Bag pass: Off) (pour désactiver) ou le message (Bag pass: On) (pour activer) par la pression sur les boutons **+** et **-**, appuyer à nouveau sur le bouton **MENU ESC** ;

– l'écran affiche le message demandant confirmation ;

– par la pression sur les boutons **+** ou **-** sélectionner (Oui) (pour valider l'activation/désactivation) ou bien (Non) (pour renoncer) ;

– appuyer brièvement sur le bouton **MENU ESC** : un message de validation du choix s'affiche, puis on revient à la page-écran menu ou bien appuyer sur le bouton par une pression prolongée pour revenir à la page-écran standard sans mémoriser.

10:20	Menu:
20°C	Bip ceintures
2 D	Service
	Bas Passager
	123456 km

+ MENU ESC
-

10:20	Bas Pass:
20°C	Off
2 D	On
	123456 km

+ MENU ESC
-

10:20	Valider:
20°C	Non
2 D	Oui
	123456 km

Sortie Menu

Dernière fonction qui achève le cycle de réglages énumérés sur la page-écran menu.

En appuyant sur le bouton **MENU ESC** par une brève pression, l'écran revient à la page-écran standard sans mémoriser.

En appuyant sur le bouton **-** l'écran revient à la première option du menu (Bip Vitesse).

TRIP COMPUTER

Généralités

L'option « Trip computer » permet de visualiser, avec la clé sur **MAR**, les valeurs relatives au fonctionnement du véhicule. Cette fonction se compose de deux « trips » distincts, appelés « Trip A » et « Trip B », qui surveillent la « mission complète » du véhicule (parcours programmé) de manière indépendante.

Les deux fonctions peuvent être mises à zéro (réinitialisation - début d'une nouvelle mission).

Le « Trip A » permet de visualiser les valeurs suivantes :

- Autonomie
- Distance parcourue
- Consommation moyenne
- Consommation instantanée
- Vitesse moyenne
- Durée du voyage (durée de conduite).

Le « Trip B », présent uniquement sur l'écran multifonction, permet de visualiser les valeurs suivantes :

- Distance parcourue B
- Consommation moyenne B
- Vitesse moyenne B
- Durée voyage B (durée de conduite).

Note Le « Trip B » est une fonction désactivable (voir paragraphe « Autorisation Trip B »). Les valeurs « Autonomie » et « Consommation instantanée » ne peuvent pas être mises à zéro.

Valeurs visualisées

Autonomie

Elle indique la distance qui peut encore être parcourue avec le carburant présent à l'intérieur du réservoir. L'écran affichera l'indication « ---- » lors des événements suivants :

- la valeur d'autonomie est inférieure à 50 km (ou 30 mi)
- en cas d'arrêt de la voiture avec le moteur en marche pendant un temps prolongé.

Distance parcourue

Elle indique la distance parcourue depuis le début de la nouvelle mission.

Consommation moyenne

Elle représente la moyenne des consommations depuis le début de la nouvelle mission.

Consommation instantanée

Indique la variation, mise à jour en permanence, de la consommation de carburant. En cas d'arrêt du véhicule, moteur lancé, l'écran indiquera « ---- ».

Vitesse moyenne

Représente la vitesse moyenne du véhicule depuis le début de la nouvelle mission.

Durée de voyage

Temps passé depuis le début de la nouvelle mission.

ATTENTION Si on ne l'a pas renseigné, ou en cas d'anomalie, toutes les valeurs du Trip computer affichent l'indication « ---- ». Lorsque la condition normale de fonctionnement est rétablie, le comptage des différentes valeurs reprend, sans mise à zéro des paramètres affichés avant l'anomalie, ni début d'une nouvelle mission.

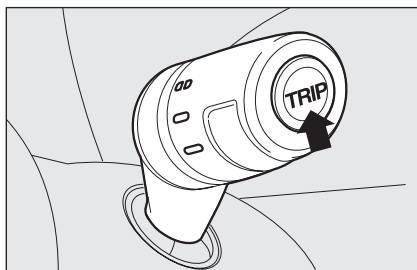

fig. 26

BOUON TRIP DE COMMANDE fig. 26

Le bouton **TRIP**, placé au bout du levier droit permet, avec la clé de contact tournée sur **MAR**, d'accéder à l'affichage des paramètres précédemment décrits et de les remettre à zéro pour commencer une nouvelle mission :

- pression brève pour accéder aux affichages des différentes valeurs
- pression prolongée pour remettre à zéro (réinitialisation) et commencer une nouvelle mission.

Nouvelle mission

Elle commence à partir d'une mise à zéro :
– « manuelle » par l'utilisateur, par la pression sur le bouton correspondant ;

– « automatique » quand la « distance parcourue » atteint la valeur, en fonction de l'affichage installé de 3999,9 km ou 9999,9 km ou bien quand la « durée voyage » atteint la valeur de 99.59 (99 heures et 59 minutes) ;

– après chaque débranchement et branchement suivant de la batterie.

ATTENTION L'opération de mise à zéro effectuée en présence des visualisations du « Trip A » effectue seulement la réinitialisation des valeurs concernant sa propre fonction.

ATTENTION L'opération de mise à zéro effectuée en présence des visualisations du « Trip B » effectue seulement la réinitialisation des valeurs concernant sa propre fonction.

Procédure de début de voyage

Avec la clé de contact en position **MAR**, effectuer la remise à zéro (réinitialisation) en appuyant sur le bouton **TRIP** pendant plus de 2 secondes.

Sortie Trip

Pour sortir de la fonction Trip : continuer d'appuyer sur le bouton **MENU ESC** pendant plus de 2 secondes.

SIÈGES

SIÈGES AVANT À RÉGLAGE MANUEL fig. 27



ATTENTION

Tous les réglages doivent être effectués exclusivement avec le véhicule arrêté.



Les revêtements textiles de votre voiture sont dimensionnés pour résister longtemps à l'usure dérivant de l'utilisation normale du véhicule. Il est toutefois nécessaire d'éviter tout frottement excessif et/ou prolongé avec des accessoires vestimentaires, comme les boucles métalliques, les rivets, les fixations Velcro et autres, car il exerce de manière localisée une pression importante risquant d'engendrer la rupture des fils et d'endommager par conséquent la housse.

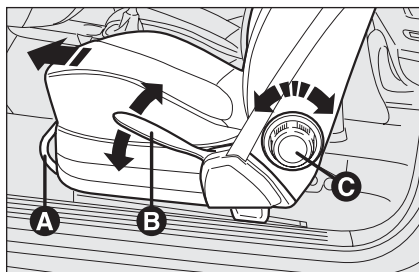

fig. 27

FOR0021m

Réglage dans le sens longitudinal fig. 27

Soulever le levier **A** et pousser le siège vers l'avant ou vers l'arrière : en position de conduite, les bras doivent s'appuyer sur la couronne du volant.



ATTENTION

Une fois le levier de réglage relâché, toujours vérifier que le siège est bien bloqué sur ses glissières en essayant de le déplacer vers l'avant ou vers l'arrière. Si le siège n'est pas correctement bloqué, il pourrait se déplacer intempestivement en provoquant une perte du contrôle de la voiture.

Réglage en hauteur fig. 27 (pour les versions/marchés qui le prévoient)

Actionner le levier **B** en le déplaçant en hauteur ou vers le bas pour obtenir la position souhaitée.

ATTENTION Le réglage ne doit être effectué qu'en position assise sur le siège.

Réglage de l'inclinaison du dossier fig. 27

Tourner le pommeau **C**.



ATTENTION

Pour bénéficier du maximum de protection possible, garder le dossier bien droit, bien appuyer le dos au dossier et placer la ceinture de manière à ce qu'elle adhère parfaitement au buste et au bassin.

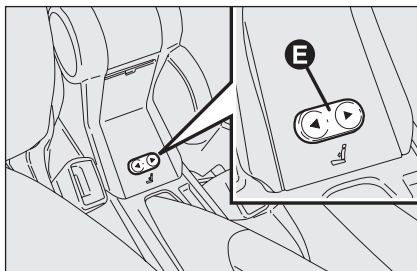

fig. 28

FOR0022m

Réglage lombaire électrique

fig. 28 (pour les versions/marchés qui le prévoient)

Pour régler l'appui personnalisé entre dos et dossier, agir électriquement sur les commandes **E**.

APPUIE-TÊTE

AVANT fig. 29

Sur certaines versions, ils sont réglables en hauteur et se bloquent automatiquement dans la position voulue.

Réglage :

- réglage vers le haut : soulever l'appuie-tête jusqu'à percevoir le déclic de blocage.
- réglage vers le bas : appuyer sur la touche **A** et baisser l'appuie-tête.

Pour enlever les appuie-tête avant, appuyer en même temps sur les boutons **A** et **B** à côté des deux soutiens et les défilier vers le haut.

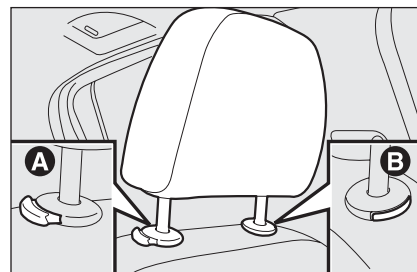

fig. 29

FOR0024m



ATTENTION

Les appuie-tête doivent être réglés de manière à ce que la tête s'y appuie, pas le cou. Seule cette position permet une protection efficace.

Pour augmenter l'efficacité de la protection donnée par les appuie-tête, régler le dossier pour que le buste soit en position droite et la tête le plus près possible de l'appuie-tête.

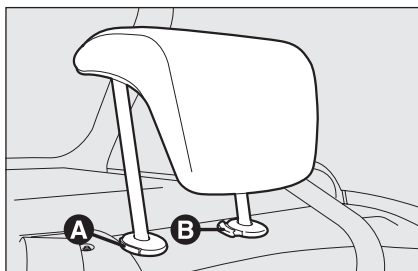

fig. 30

FOR0025m

ARRIÈRE fig. 30

(pour les versions/marchés qui le prévoient)

Pour régler l'appuie-tête en position haute, il faut soulever l'appuie-tête jusqu'à atteindre la position (position d'utilisation) signalée par un déclic.

Pour ramener l'appuie-tête en position de non utilisation, appuyer sur le bouton **A** et le baisser jusqu'à le faire rentrer dans son logement sur le dossier.

Pour extraire les appuie-tête arrière, appuyer en même temps sur les boutons **A** et **B** à côté des deux soutiens et les défilier vers le haut.

ATTENTION Pendant l'utilisation des sièges arrière, les appuie-tête doivent toujours être « complètement sortis ».

VOLANT

Le volant peut être réglé dans le sens vertical et axial.

Pour effectuer le réglage, procéder comme suit :

- débloquer le levier **A** - fig. 31 en le poussant vers l'avant (position 2) ;
- régler le volant ;
- bloquer le levier **A** en le tirant vers le volant (position 1).

**ATTENTION**

Les réglages doivent être effectués uniquement quand la voiture est à l'arrêt et que le moteur est coupé.

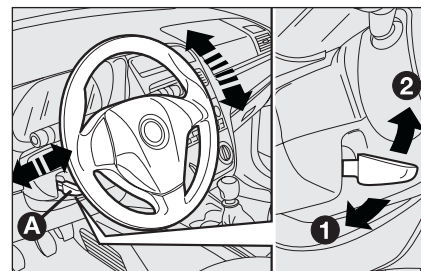

fig. 31

FOR0026m

**ATTENTION**

Toute intervention en après-vente, pouvant constituer une violation du système de conduite ou de la colonne de direction (ex. montage d'un dispositif antivol) et provoquer la déchéance du système et l'annulation de la garantie, ainsi que de graves problèmes de sécurité et la non conformité de l'homologation du véhicule, est absolument interdite.

RÉTROVISEURS

RÉTROVISEUR D'HABITACLE fig. 32

Il est muni d'un dispositif de sécurité qui provoque son décrochage en cas de choc violent contre le passager.

En actionnant le levier **A** il est possible de régler le rétroviseur sur deux positions différentes : normale ou antiéblouissement.

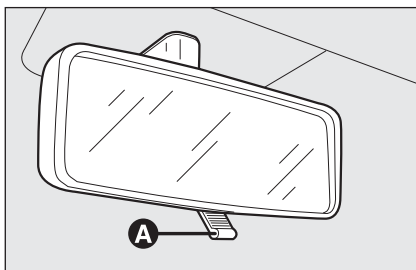

fig. 32

F0R0027m

Certaines versions prévoient un rétroviseur électrochromique. Dans la partie inférieure du rétroviseur, la touche **ON/OFF** sert à l'activation/la désactivation de la fonction électrochromique. Quand on enclenche la marche arrière, le rétroviseur passe automatiquement à la coloration d'utilisation de jour.

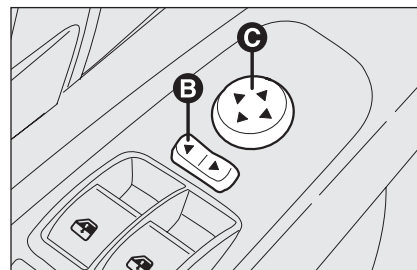

fig. 33

F0R0028m

RÉTROVISEURS D'AILE

Réglage électrique fig. 33

Ce réglage n'est possible que si la clé de contact est sur **MAR**.

Pour effectuer le réglage, procéder comme suit :

- à l'aide de l'interrupteur **B** sélectionner le rétroviseur (gauche ou droit) sur lequel effectuer le réglage ;
- régler le rétroviseur, en agissant dans les quatre sens sur l'interrupteur **C** ;

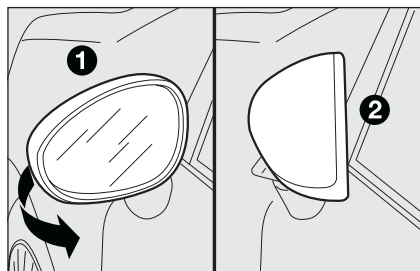

fig. 34

FOR0029m

Rabattage

Si nécessaire (par exemple lorsque l'encombrement du rétroviseur crée des difficultés dans un passage étroit), il est possible de replier les rétroviseurs en les déplaçant de la position 1 - fig. 34 à la position 2.

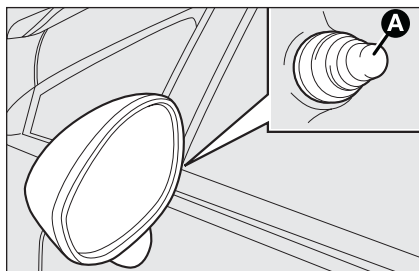

fig. 35

FOR0030m

Réglage manuel fig. 35

Pour effectuer le réglage, agir sur la poignée **A** - fig. 35.



Lorsque le véhicule roule, les rétroviseurs doivent toujours être dans la position 1 - fig. 34.

Dégivrage/désembuage (pour les versions/marchés qui le prévoient)

Les rétroviseurs sont dotés de résistances qui fonctionnent quand on actionne la lunette chauffante (en appuyant sur le bouton ).

ATTENTION Cette fonction est temporisée et se désactive automatiquement après quelques minutes.



ATTENTION

Le rétroviseur d'aile côté conducteur est bombé et altère légèrement la perception de la distance.

CHAUFFAGE ET VENTILATION

F0R0031m

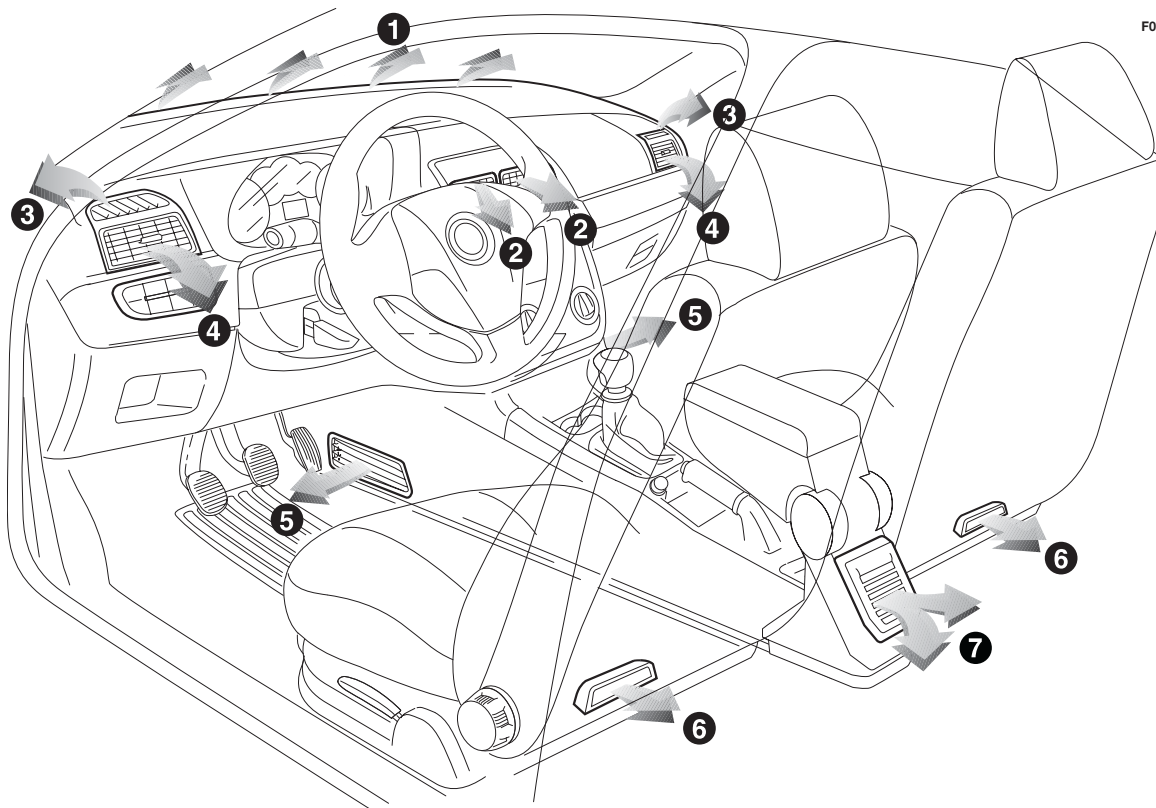

fig. 36

1. Aérateur fixe supérieur - 2. Aérateurs centraux orientables - 3. Aérateurs fixes latéraux - 4. Aérateurs latéraux orientables - 5. Aérateurs inférieurs des places avant - 6. Aérateurs inférieurs latéraux pour les places arrière - 7. Aérateur inférieur central pour les places arrière (pour les versions/marchés qui le prévoient).

PLANCHE DE
BORD ET
COMMANDES

SÉCURITÉ

DÉMARRAGE
ET CONDUITE

TÉMOINS ET
MESSAGES

SITUATIONS
D'URGENCE

ENTRETIEN
ET SOIN

CARACTÉRISTIQUES
TECHNIQUES

INDEX
ALPHABÉTIQUE

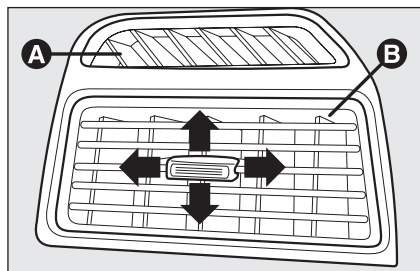

fig. 37

FOR0032m

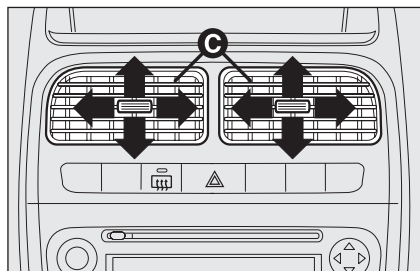

fig. 38

FOR0033m

AÉRATEURS ORIENTABLES ET RÉGLABLES LATÉRAUX ET CENTRAUX fig. 37-38

- A** Aérateur fixe pour vitres latérales.
- B** Aérateurs latéraux orientables.
- C** Aérateurs centraux orientables.

Les aérateurs **A** ne sont pas orientables.

Pour utiliser les aérateurs **B** et **C**, agir sur le dispositif correspondant pour les orienter dans la position souhaitée.

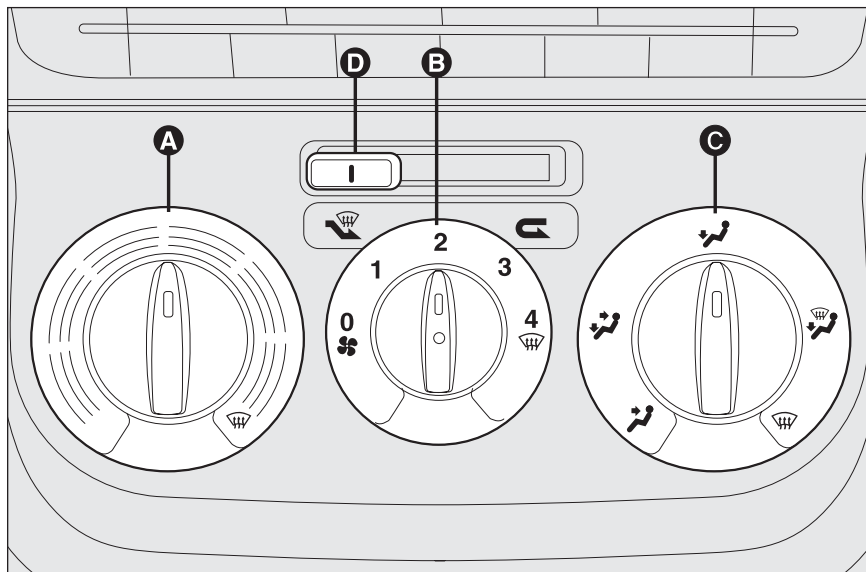

fig. 39

FOR0034m

COMMANDES fig. 39

Sélecteur A pour régler la température de l'air (mélange air chaud/froid)

Secteur rouge = air chaud

Secteur bleu = air froid





Sélecteur B pour l'activation/le réglage du ventilateur

☼ 0 = ventilateur éteint

I-2-3 = vitesse de ventilation

4 ☼ = ventilation à la vitesse maximum

Sélecteur C de distribution de l'air

-  pour recevoir de l'air aux aérateurs centraux et latéraux ;
-  pour envoyer l'air aux pieds et avoir une température légèrement plus basse aux aérateurs de la planche, dans des conditions de température moyenne ;
-  pour chauffage avec température extérieure rigide : pour avoir le débit maximum d'air sur la zone pieds ;
-  pour chauffer les pieds et simultanément désembuer le pare-brise ;
-  pour désembuer rapidement le pare-brise.

Curseur D pour l'enclenchement/désenclenchement du recyclage de l'air

En amenant le curseur sur la position  , le recyclage de l'air d'habitacle s'active.

En amenant le curseur sur la position  , le recyclage de l'air d'habitacle se désactive.

VENTILATION DE L'HABITACLE

Pour obtenir une bonne ventilation de l'habitacle, procéder comme suit :

- tourner le sélecteur **A** sur le secteur bleu ;
- désactiver le recyclage de l'air d'habitacle ;
- tourner le sélecteur **C** en correspondance de  ;
- tourner le sélecteur **B** sur la vitesse souhaitée.



CHAUFFAGE DE L'HABITACLE

Procéder comme suit :

- tourner le sélecteur **A** sur le secteur rouge ;
- tourner le sélecteur **C** dans la position souhaitée ;
- tourner le sélecteur **B** sur la vitesse souhaitée.

CHAUFFAGE RAPIDE DE L'HABITACLE

Pour obtenir un chauffage plus rapide, procéder comme suit :



- tourner le sélecteur **A** sur le secteur rouge ;
- activer le recyclage de l'air d'habitacle ;
- tourner le sélecteur **C** en correspondance de  ;
- tourner le sélecteur **B** en correspondance de 4  (vitesse maxi du ventilateur).

Agir ensuite sur les commandes pour garder les conditions de confort souhaitées et amener le curseur **D** sur  pour désactiver le recyclage de l'air d'habitacle et éviter la buée.

ATTENTION Quand le moteur est froid, attendre quelques minutes pour que le liquide du système atteigne la température de fonctionnement optimal.

DÉSEMBUAGE/ DÉGIVRAGE RAPIDE DES VITRES AVANT (PARE-BRISE ET VITRES LATÉRALES)



Procéder comme suit :

- tourner le sélecteur **A** sur le secteur rouge ;
- désactiver le recyclage de l'air d'habitacle ;
- tourner le sélecteur **C** en correspondance de  ;
- tourner le sélecteur **B** en correspondance de 4  (vitesse maxi du ventilateur).

Lorsque le désembuage/dégivrage est terminé, actionner les commandes pour obtenir les conditions de confort souhaitées.

Désembuage des vitres

En cas de grande humidité extérieure et/ou de pluie et/ou de grandes différences de température entre l'intérieur et l'extérieur de l'habitacle, il est conseillé d'effectuer la manœuvre suivante afin de prévenir la buée sur les vitres :

- tourner le sélecteur **A** sur le secteur rouge ;
- désactiver le recyclage de l'air d'habitacle ;
- tourner le sélecteur **C** en correspondance de  avec la possibilité de passer à la position  en cas d'absence de condensation ;
- tourner le sélecteur **B** sur la 2^{ème} vitesse.

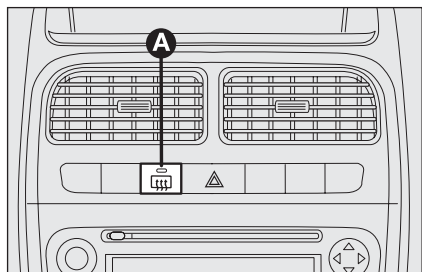

fig. 40

DÉSEMBUAGE/DÉGIVRAGE DE LA LUNETTE DÉGIVRANTE ET DES RÉTROVISEURS EXTÉRIEURS

fig. 40 (pour les versions/marchés qui le prévoient)

Appuyer sur le bouton **A** pour activer cette fonction ; l'activation de cette fonction est mise en évidence par l'allumage du témoin sur le bouton.

La fonction est temporisée et se désactive automatiquement après 20 minutes. Pour exclure préventivement cette fonction, appuyer sur le bouton **A**.

ATTENTION Ne pas appliquer d'autocollants sur la partie intérieure de la vitre arrière près des filaments de la lunette chauffante afin d'éviter de l'endommager.

ACTIVATION RECYCLAGE DE L'AIR D'HABITACLE

Amener le curseur **D** sur la position  pour activer le recyclage de l'air d'habitacle.

Il est préférable d'enclencher le recyclage de l'air pendant les arrêts en pleine circulation ou dans des tunnels, afin d'éviter que de l'air pollué ne pénètre dans l'habitacle. Il est conseillé de ne pas garder cette fonction activée trop longtemps, surtout si plusieurs passagers sont à bord, afin de prévenir l'embuage sur les vitres.

ATTENTION Le recyclage de l'air d'habitacle permet, selon la modalité de fonctionnement sélectionnée (« chauffage » ou « refroidissement »), d'arriver plus rapidement aux conditions désirées.

Il est déconseillé d'enclencher le recyclage de l'air d'habitacle pendant les journées pluvieuses ou froides afin d'éviter la formation de condensation sur les vitres.

CLIMATISEUR MANUEL

(pour les versions/marchés qui le prévoient)

COMMANDES fig. 41

Sélecteur A pour régler la température de l'air (mélange air chaud/froid)

Secteur rouge = air chaud

Secteur bleu = air froid

Sélecteur B pour l'activation/le réglage du ventilateur

☸ 0 = ventilateur éteint

1-2-3 = vitesse de ventilation

4 🌀 = ventilation à la vitesse maximum

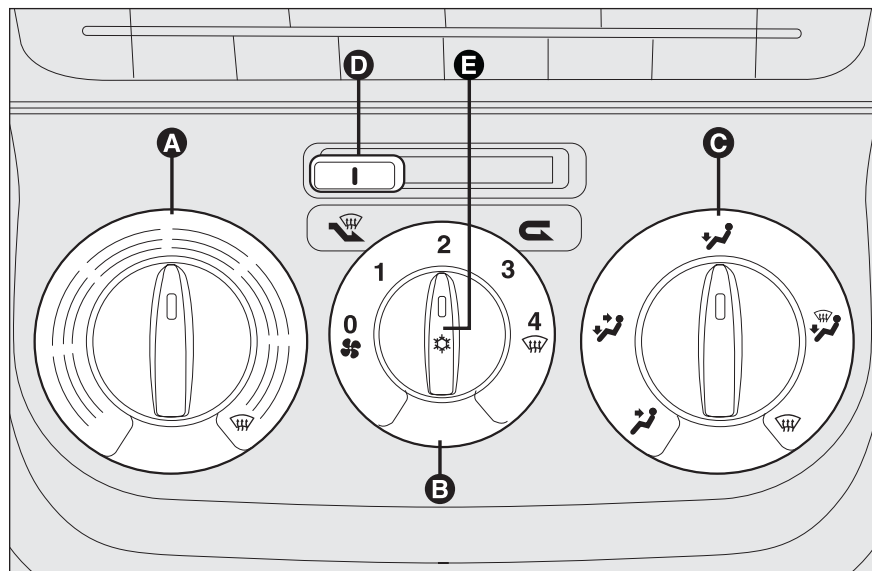

fig. 41

FOR0036m

Sélecteur C de distribution de l'air

🌀 pour recevoir de l'air aux aérateurs centraux et latéraux ;

🌀 pour envoyer l'air aux pieds et avoir une température légèrement plus basse aux aérateurs de la planche, dans des conditions de température moyenne ;

🌀 pour chauffage avec température extérieure rigide : pour avoir le débit maximum d'air sur la zone pieds ;

🌀 pour chauffer les pieds et simultanément désembuer le pare-brise ;

🌀 pour désembuer rapidement le pare-brise.

Curseur D pour l'enclenchement/désenclenchement du recyclage de l'air

En amenant le curseur sur la position , le recyclage de l'air d'habitacle s'active.

En amenant le curseur sur la position , le recyclage de l'air d'habitacle se désactive.

Activation/désactivation climatiseur

En appuyant sur le sélecteur **E** - **fig. 41** (DEL sur le sélecteur allumée), le climatiseur s'active.

En appuyant à nouveau sur le sélecteur **E** (DEL sur le sélecteur éteinte), le climatiseur se désactive.



VENTILATION DE L'HABITACLE

Pour obtenir une bonne ventilation de l'habitacle, procéder comme suit :

- tourner le sélecteur **A** sur le secteur bleu ;
- désactiver le recyclage de l'air d'habitacle ;
- tourner le sélecteur **C** en correspondance de  ;
- tourner le sélecteur **B** sur la vitesse souhaitée.

CLIMATISATION (refroidissement)

Afin d'obtenir le refroidissement le plus rapide, procéder comme suit :

- tourner le sélecteur **A** sur le secteur bleu ;
- activer le recyclage de l'air d'habitacle ;
- tourner le sélecteur **C** en correspondance de  ;
- activer le climatiseur en appuyant sur le sélecteur **E** : la DEL du sélecteur s'allume ;
- tourner le sélecteur **B** en correspondance de **4**  (vitesse maxi du ventilateur).

Réglage du refroidissement

- tourner le sélecteur **A** à droite pour augmenter la température ;
- désactiver le recyclage de l'air d'habitacle ;
- tourner le sélecteur **B** pour diminuer la vitesse du ventilateur.



CHAUFFAGE DE L'HABITACLE

Procéder comme suit :

- tourner le sélecteur **A** sur le secteur rouge ;
- tourner le sélecteur **C** en correspondance du symbole souhaité ;
- tourner le sélecteur **B** sur la vitesse souhaitée ;

CHAUFFAGE RAPIDE DE L'HABITACLE

Pour obtenir un chauffage plus rapide, procéder comme suit :



- tourner le sélecteur **A** sur le secteur rouge ;
- activer le recyclage de l'air d'habitacle ;
- tourner le sélecteur **C** en correspondance de  ;
- tourner le sélecteur **B** en correspondance de  (vitesse maxi du ventilateur).

Agir ensuite sur les commandes pour garder les conditions de confort souhaitées et désactiver le recyclage de l'air d'habitacle.

ATTENTION Quand le moteur est froid, attendre quelques minutes afin que le liquide du système atteigne la température d'exercice optimale.

DÉSEMBUAGE/DÉGIVRAGE RAPIDE DES VITRES AVANT (PARE-BRISE ET VITRES LATÉRALES)

Procéder comme suit :



- tourner le sélecteur **A** sur le secteur rouge ;
- tourner le sélecteur **B** en correspondance de  (vitesse maxi du ventilateur) ;
- tourner le sélecteur **C** en correspondance de  ;
- désactiver le recyclage de l'air d'habitacle.

Lorsque le désembuage/dégivrage est terminé, actionner les commandes pour obtenir les conditions de confort souhaitées.

ATTENTION L'action de désembuage du climatiseur est très rapide, puisqu'elle déshumidifie l'air. Régler les commandes comme indiqué précédemment et activer le climatiseur en appuyant sur le sélecteur **E** ; la DEL sur le sélecteur s'allume.

Désembuage des vitres

En cas de grande humidité extérieure et/ou de pluie et/ou de grandes différences de température entre l'intérieur et l'extérieur de l'habitacle, il est conseillé d'effectuer la manœuvre suivante afin de prévenir la buée sur les vitres :

- tourner le sélecteur **A** sur le secteur rouge ;
- désactiver le recyclage de l'air d'habitacle ;
- tourner le sélecteur **C** en correspondance de  avec la possibilité de passer à la position  en cas d'absence de condensation ;
- tourner le sélecteur **B** sur la 2^{ème} vitesse.

ATTENTION Le climatiseur est très utile pour prévenir la formation de condensation sur les vitres en cas de forte humidité de l'air, car il déshumidifie l'air introduit dans l'habitacle.

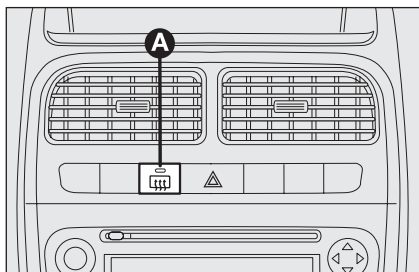

fig. 42

F0R0035m

DÉSEMBUAGE/ DÉGIVRAGE DE LA LUNETTE DÉGIVRANTE ET DES RÉTROVISEURS EXTÉRIEURS fig. 42

(pour les versions/marchés qui le prévoient)

Appuyer sur le bouton **A** pour activer cette fonction ; l'activation de cette fonction est mise en évidence par l'allumage du témoin sur le bouton.

La fonction est temporisée et se désactive automatiquement après 20 minutes. Pour exclure préventivement cette fonction, appuyer sur le bouton **A**.

ATTENTION Ne pas appliquer d'auto-collants sur la partie intérieure de la vitre arrière près des filaments de la lunette dégivrante afin d'éviter de l'endommager.

ACTIVATION RECYCLAGE DE L'AIR D'HABITACLE

Amener le curseur **D** sur la position  pour activer le recyclage de l'air d'habitacle.

Il est préférable d'enclencher le recyclage de l'air pendant les arrêts en pleine circulation ou dans des tunnels, afin d'éviter que de l'air pollué ne pénètre dans l'habitacle. Il est conseillé de ne pas garder cette fonction activée trop longtemps, surtout si plusieurs passagers sont à bord, afin de prévenir l'embuage sur les vitres.

ATTENTION Le recyclage de l'air d'habitacle permet, selon la modalité de fonctionnement sélectionnée (« chauffage » ou « refroidissement »), d'arriver plus rapidement aux conditions désirées.

Il est déconseillé d'enclencher le recyclage de l'air d'habitacle pendant les journées pluvieuses ou froides afin d'éviter la formation de condensation sur les vitres.

ENTRETIEN DU CIRCUIT

Pendant la saison froide, le circuit de climatisation doit être activé au moins une fois par mois pendant 10 minutes environ. Avant l'été, faire contrôler l'efficacité du circuit en question auprès du Réseau Après-vente Fiat.



Le circuit utilise le fluide réfrigérant R134a qui, en cas de fuites accidentelles, n'est pas nocif pour l'environnement. Ne pas utiliser de fluide R12 car il n'est pas compatible avec les composants du circuit.

CLIMATISEUR AUTOMATIQUE

(pour les versions/marchés qui le prévoient)

INFORMATIONS GÉNÉRALES

Le climatiseur automatique règle la température, la quantité et la répartition de l'air dans l'habitacle. Le contrôle de la température est basé sur la « température équivalente » : à savoir que le système maintient en permanence le confort de l'habitacle en compensant les variations climatiques externes éventuelles y compris le rayonnement solaire mesuré par un capteur ad hoc.

Les paramètres et les fonctions contrôlées automatiquement sont :

- température de l'air sur les aérateurs ;
- répartition de l'air sur les aérateurs ;
- vitesse du ventilateur (variation continue du flux d'air) ;
- activation du compresseur (pour le refroidissement/la déshumidification de l'air) ;
- recyclage de l'air.

Toutes ces fonctions peuvent être modifiées manuellement, c'est-à-dire que l'on peut intervenir sur le système en sélectionnant une ou plusieurs fonctions et en modifiant leurs paramètres. De cette manière, toutefois, on désactive le contrôle automatique des fonctions sur lesquelles le système n'interviendra que pour des raisons de sécurité (ex. risque de buée sur les vitres).

Les choix manuels sont toujours prioritaires par rapport à l'automatisme et sont mémorisés jusqu'à ce que l'utilisateur remette le contrôle automatique, en appuyant à nouveau sur le bouton **AUTO**, sauf dans les cas où le système intervient pour des raisons particulières de sécurité.

Le réglage manuel d'une fonction ne remet pas en question le contrôle automatique des autres.

La température de l'air émis est toujours contrôlée automatiquement, en fonction de la température sélectionnée sur l'écran (sauf quand le système est éteint ou dans certaines conditions lorsque le compresseur est désactivé).

Le système permet de régler ou de modifier manuellement les paramètres et les fonctions suivants :

- température de l'air ;
- vitesse du ventilateur (variation continue) ;
- répartition de l'air sur sept positions ;
- autorisation compresseur ;
- fonction de dégivrage/désembuage rapide ;
- recyclage de l'air ;
- extinction du système.

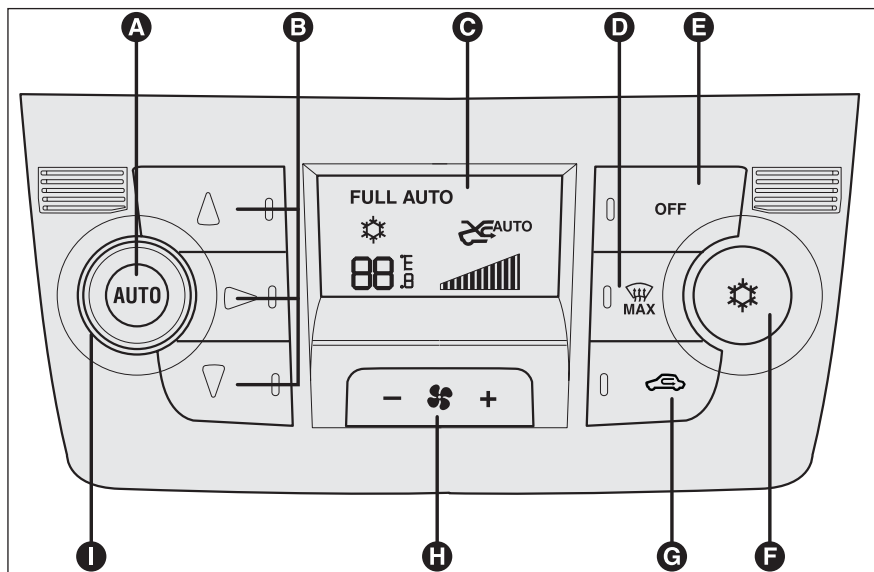

fig. 43

FOR0148m

COMMANDES fig. 43



- A** Bouton **AUTO** contrôle automatique de toutes les fonctions.
- B** Boutons de choix de distribution d'air.
- C** Écran
- D** Bouton commande fonction **MAX DEF.**
- E** Bouton de désactivation du système.
- F** Bouton de commande activation/désactivation du compresseur.
- G** Bouton de commande de recyclage de l'air.
- H** Boutons de commande diminution/augmentation vitesse du ventilateur
- I** Sélecteur de commande diminution/augmentation température.

UTILISATION DU SYSTÈME DE CLIMATISATION

Le système peut être activé de différentes manières, mais il est conseillé de commencer en appuyant sur le bouton **AUTO**, puis de tourner le sélecteur pour sélectionner la température souhaitée sur l'écran.

Ainsi, le système fonctionnera de manière complètement automatique pour atteindre le plus rapidement possible la température de confort en fonction des programmations effectuées. Le système règle la température, la quantité et la répartition de l'air introduit dans l'habitacle et, par la fonction recyclage, l'enclenchement du compresseur de climatiser.

Dans le fonctionnement entièrement automatique, l'unique intervention manuelle demandée est l'éventuelle activation des fonctions suivantes :

-  recyclage de l'air, pour maintenir le recyclage activé ou désactivé en permanence ;
-  pour accélérer le désembuage/dégivrage des vitres avant, de la lunette, et des rétroviseurs extérieurs ;

Pendant le fonctionnement entièrement automatique du système, il est possible de changer la température sélectionnée, la distribution de l'air et la vitesse du ventilateur en agissant, à n'importe quel moment, sur les boutons et sélecteurs respectifs : le système modifiera automatiquement ses propres réglages pour s'adapter aux nouvelles demandes.

Au cours du fonctionnement complètement automatique (**FULL AUTO**), en variant la répartition et/ou le débit de l'air et/ou l'activation du compresseur et/ou le recyclage, l'inscription **FULL** disparaît. De cette manière, les fonctions passent du contrôle automatique au manuel jusqu'à ce qu'on actionne à nouveau le bouton **AUTO**. Même si une ou plusieurs fonctions ont été activées manuellement, le réglage de la température de l'air introduit est toujours géré automatiquement, sauf lorsque le compresseur est désactivé : dans cette condition, en effet, l'air introduit dans l'habitacle ne peut avoir une température inférieure à celle de l'air extérieur.

Sélecteur de réglage température air (I)

Quand on tourne le sélecteur dans le sens des aiguilles d'une montre/sens inverse, on augmente ou on baisse la température demandée dans l'habitacle. La température réglée est affichée sur l'écran.

En tournant le sélecteur complètement vers la droite ou vers la gauche jusqu'à l'amener sur la sélection extrême **HI** ou **LO**, les fonctions de chauffage ou refroidissement maximal s'activent de façon respective :

- Fonction **HI** (chauffage maxi) :

il s'enclenche en tournant le sélecteur de la température dans le sens des aiguilles d'une montre en dépassant la valeur maximale (32 °C).

On active cette fonction lorsqu'on souhaite réchauffer l'habitacle le plus rapidement possible, en exploitant au maximum la puissance du système. Ainsi, le système quitte le réglage automatique de la température et règle le mélange de l'air sur la position de chauffage maximum en déterminant la vitesse et la répartition de l'air.

En particulier, si le liquide de refroidissement n'est pas suffisamment chaud, la vitesse maximale du ventilateur ne s'enclenche pas de suite, afin de limiter l'entrée d'air qui ne serait pas suffisamment chaud dans l'habitacle.

Avec la fonction enclenchée, tous les réglages manuels restent possibles.

Pour désactiver la fonction, il suffit de tourner dans le sens inverse des aiguilles d'une montre le sélecteur de température en sélectionnant ainsi la température désirée.

Fonction **LO** (refroidissement maxi) : il s'enclenche quand on tourne le sélecteur de la température dans le sens inverse des aiguilles d'une montre au-delà de la valeur minimum (16 °C).

On active cette fonction lorsqu'on souhaite refroidir l'habitacle le plus rapidement possible, en exploitant au maximum la puissance du système. Ainsi, le système quitte le réglage automatique de la température et règle le mélange de l'air sur la position de refroidissement maximum en déterminant la vitesse et la répartition de l'air. Avec la fonction enclenchée, tous les réglages manuels restent possibles.

Pour désactiver la fonction, il suffit de tourner le sélecteur de température dans le sens des aiguilles d'une montre en réglant ainsi la température désirée.

Boutons distribution air (B)

En appuyant sur ces boutons, il est possible de sélectionner manuellement une des sept modalités de distributions de l'air :

- ▲ Flux d'air vers les diffuseurs du pare-brise et des vitres latérales avant pour le désembuage ou le dégivrage des vitres.
- ▶ Flux d'air vers les diffuseurs centraux et latéraux de la planche de bord pour la ventilation du buste et du visage pendant les saisons chaudes.
- ▼ Flux d'air vers les diffuseurs dans la zone des pieds avant et arrière. La tendance naturelle de la chaleur à monter, permet le réchauffement très rapide de l'habitacle et offre immédiatement une sensation de chaleur.
- ▶ Répartition du flux d'air entre les aérateurs dans la zone des pieds (air plus chaud) et les aérateurs centraux/latéraux de la planche de bord (air plus frais). Cette répartition est spécialement adaptée aux saisons du printemps et d'automne, avec rayonnement solaire.
- ▼ Répartition du flux d'air entre les diffuseurs zone pieds et les diffuseurs de désembuage/dégivrage du pare-brise et des vitres latérales AV. Cette répartition permet de chauffer correctement l'habitacle et prévient la buée sur les vitres.

▶ Répartition du flux d'air entre les aérateurs pour le dégivrage/désembuage du pare-brise et des vitres latérales avant, des aérateurs centraux et latéraux de la planche. Cette distribution permet un bon maintien du confort dans un habitacle suffisamment refroidi (été).

▶ Répartition du flux d'air entre les aérateurs pour le dégivrage/désembuage du pare-brise et des vitres latérales avant, des aérateurs centraux et latéraux de la planche de bord, ainsi que les aérateurs de la zone pieds. Cette distribution assure une bonne diffusion de l'air pour maintenir le confort de température souhaité l'été comme l'hiver.

La distribution choisie est visible par l'éclairage des DELs sur les boutons sélectionnés.

Pour revenir au contrôle automatique de la répartition de l'air après une sélection manuelle, appuyer sur le bouton **AUTO**.

Boutons de réglage vitesse du ventilateur (H)

En appuyant aux extrémités sur le bouton **H** on augmente ou on diminue la vitesse du ventilateur et, par conséquent, la quantité d'air émis dans l'habitacle ; le système garde quand même l'objectif de la température demandée.

La vitesse du ventilateur est visualisée sous forme de barrettes éclairées sur l'écran :

- Vitesse maxi du ventilateur = toutes les barrettes éclairées
- Vitesse minimum du ventilateur = une barre éclairée.

Le ventilateur peut être exclu uniquement si le compresseur du climatiseur a été désactivé en appuyant sur le bouton **F** - fig. 40.

ATTENTION Pour rétablir le contrôle automatique de la vitesse du ventilateur après un réglage manuel, appuyer sur le bouton **AUTO**.

ATTENTION À cause de la vitesse élevée du véhicule, l'effet dynamique provoque une augmentation du débit d'air pénétrant dans l'habitacle qui ne correspond pas directement au nombre de barrettes de vitesses du ventilateur.

Bouton AUTO (A) (fonctionnement automatique)

En appuyant sur le bouton **AUTO**, le système règle automatiquement la quantité et la distribution de l'air émis dans l'habitacle en annulant tous les réglages manuels précédents.

Cette condition est signalée par la disparition de l'inscription **FULL AUTO** sur l'écran avant.



En intervenant manuellement sur au moins une des fonctions gérées automatiquement par le système (recyclage de l'air, distribution de l'air, vitesse du ventilateur ou désactivation du compresseur du climatiseur), l'inscription **FULL** sur l'écran s'éteint pour signaler que le système ne contrôle plus automatiquement toutes les fonctions (la température reste toujours en automatique).

ATTENTION Si, à cause des interventions manuelles sur les fonctions, le système n'est plus en mesure de garantir l'obtention et le maintien de la température demandée dans l'habitacle, la température sélectionnée clignote pour signaler la difficulté rencontrée par le système et ensuite l'inscription **AUTO** s'éteint.

Pour rétablir à tout moment le contrôle automatique du système après une ou plusieurs sélections manuelles, appuyer sur le bouton **AUTO**.

Bouton d'activation/désactivation du recyclage de l'air (G)

Le recyclage de l'air est géré suivant les logiques de fonctionnement suivantes :

- activation forcée (recyclage de l'air toujours enclenché), signalé par l'allumage de la DEL sur le bouton **G** et par le symbole  à l'écran ;
- désactivation forcée (recyclage de l'air toujours désactivé avec prise d'air de l'extérieur), signalée par l'extinction de la DEL sur le bouton et par le symbole  à l'écran.

Ces conditions de fonctionnement sont obtenues en appuyant en série le bouton recyclage de l'air **G**.

ATTENTION L'enclenchement du recyclage permet (pour réchauffer ou refroidir l'habitacle) d'atteindre plus rapidement les conditions voulues.

Toutefois, il est vivement déconseillé d'utiliser le recyclage par temps froid ou pluvieux, car la possibilité d'embuer l'intérieur des vitres augmenterait considérablement, surtout si le compresseur du climatiseur n'est pas activé.

Si les températures extérieures sont basses, le recyclage est forcé en position désactivée (entrée d'air de l'extérieur) pour éviter de possibles phénomènes de buée.

Il est conseillé de ne pas utiliser la fonction de recyclage de l'air d'habitacle lorsque la température extérieure est basse, car les vitres pourraient s'embuer rapidement.

Bouton habilitation/désactivation compresseur climatiseur (F)

En appuyant sur le bouton , on désactive le compresseur du climatiseur s'il était initialement allumé, et le logo sur l'écran s'éteint.

En appuyant sur le bouton lorsque la DEL est éteinte, l'activation du compresseur devient automatique. Cette condition est visible par l'allumage du logo sur l'écran.

Lorsqu'on désactive le compresseur du climatiseur, le système désactive le recyclage pour éviter la formation de buée sur les vitres. Même si le système est en mesure de maintenir la température demandée, l'inscription **FULL** ne s'affiche plus à l'écran. Si en revanche il ne parvient plus à maintenir la température, les chiffres clignotent et la mention **AUTO** s'éteint.

ATTENTION Lorsque le compresseur est désactivé, il n'est plus possible d'injecter dans l'habitacle une température d'air inférieure à celle extérieure. De plus, dans des conditions ambiantes particulières, les vitres risquent de s'embuer rapidement, car l'air n'est pas déshumidifié.

La désactivation du compresseur reste en mémoire même après l'arrêt du moteur.

Pour rétablir le contrôle automatique de l'activation du compresseur, appuyer à nouveau sur le bouton  (dans ce cas, le système ne fonctionne que comme réchauffeur) ou appuyer sur le bouton **AUTO**.

Lorsque le compresseur est désactivé, il est possible de remettre à zéro manuellement la vitesse du ventilateur (aucune barre n'est visible).

Lorsque le compresseur est activé et le moteur allumé, la vitesse du ventilateur peut descendre uniquement jusqu'au minimum (une barre visible).

Bouton pour le désembuage/dégivrage rapide des vitres (D)

En appuyant sur ce bouton, le climatiseur active automatiquement toutes les fonctions nécessaires pour accélérer le désembuage/dégivrage du pare-brise et des vitres latérales :

- active le compresseur du climatiseur lorsque les conditions climatiques le permettent ;
- désactive le recyclage de l'air ;
- règle la température maxi de l'air HI sur les deux zones ;
- insère une vitesse du ventilateur en fonction de la température du liquide de refroidissement du moteur afin de limiter l'entrée d'air pas assez chaud pour désembuer les vitres ;
- dirige le flux d'air vers les diffuseurs du pare-brise et les vitres latérales avant ;
- active la lunette dégivrante

ATTENTION La fonction désembuage/dégivrage rapide des vitres reste enclenchée pendant environ 3 minutes, à partir du moment où le liquide de refroidissement du moteur atteint la température adéquate pour un désembuage rapide des vitres.

Lorsque la fonction est active, la DEL du bouton de la lunette dégivrante s'allume et sur l'écran l'inscription **FULL AUTO** s'éteint.

Les seules interventions manuelles possibles, avec la fonction active, sont le réglage manuel de la vitesse du ventilateur et la désactivation de la lunette dégivrante.

Pour rétablir les conditions de fonctionnement antérieures à la mise en service, il suffit d'appuyer indifféremment sur le bouton **B**, le bouton de recyclage de l'air **G**, le bouton du compresseur **F** ou bien sur le bouton **AUTO A**.

Extinction du système OFF (E)

Le système de climatisation se désactive en appuyant sur le bouton **E**, par conséquent l'écran s'éteint.

Lorsque le système est éteint, les conditions de la climatisation sont les suivantes :

- écran éteint ;
- température sélectionnée non visible ;
- recyclage de l'air activé, isolant ainsi l'habitacle de l'extérieur (DEL de recyclage allumée) ;
- compresseur de climatiseur désactivé ;
- ventilateur éteint.

Si l'on désire rallumer le système de climatisation en condition de complet automatisme, appuyer sur le bouton **AUTO**.

FEUX EXTÉRIEURS

Le levier gauche **fig. 44/a** commande la plupart des feux extérieurs.

L'éclairage extérieur se produit uniquement avec la clé de contact tournée sur **MAR.**

Quand on allume les feux extérieurs, on a aussi l'allumage du tableau de bord et des commandes situées sur la planche de bord.

FEUX ÉTEINTS

Sélecteur tourné sur **O.**

FEUX DE POSITION

Tourner le sélecteur sur .

Le témoin  s'allume sur le tableau de bord.

FEUX DE CROISEMENT

Tourner le sélecteur sur .

Le témoin  s'allume sur le tableau de bord.

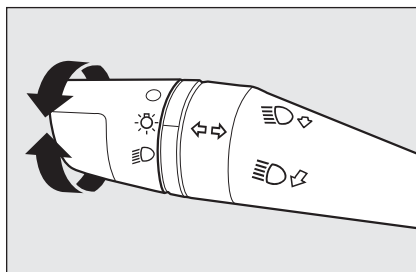



fig. 44/a

FOR0037m

FEUX DE ROUTE

Avec le sélecteur en position , tirer le levier vers le volant (2^{ème} position instable).

Le témoin  s'allume sur le tableau de bord.

Pour éteindre les feux de route, tirer de nouveau le levier vers le volant (les feux de croisement s'allument de nouveau).

APPELS DE PHARES

Tirer le levier vers le volant (1^{ère} position instable) indépendamment de la position du sélecteur. Le témoin  s'allume sur le tableau de bord.

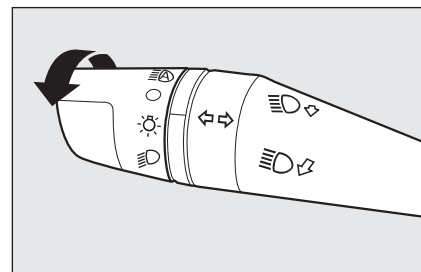

fig. 44/b

FOR0238m

CAPTEUR DE PHARES AUTOMATIQUES

(capteur de luminosité) **fig. 44/b** (pour les versions/marchés qui le prévoient)

Il détecte les variations d'intensité lumineuse à l'extérieur de la voiture en fonction de la sensibilité à la lumière programmée : plus la sensibilité est importante, moins la quantité de lumière extérieure nécessaire pour l'allumage des feux est importante. La sensibilité du capteur de luminosité peut être réglée en utilisant le « Menu de configuration » du tableau de bord.

Activation

Positionner le sélecteur sur  : de cette façon on obtient automatiquement l'allumage contemporain des feux de position et des feux de croisement en fonction de la lumière extérieure.

Avec le capteur activé, il est possible d'effectuer seulement le clignotement des phares.

Désactivation

Lorsque le capteur commande l'extinction, les feux de route sont désactivés, puis environ 10 secondes après, c'est le tour des feux de position.

Le capteur n'est pas en mesure de détecter la présence de brouillard, donc, dans de telles conditions, régler manuellement l'allumage des feux.

FEUX DE DIRECTION fig. 45

Placer le levier en position (stable) :

- en haut (position **1**) : activation indicateur de direction droit ;
- en bas (position **2**) : activation indicateur de direction gauche.

Sur le tableau de bord le témoin \leftarrow ou \rightarrow s'éclaire par intermittence.

Les indicateurs de direction se désactivent automatiquement en ramenant la voiture en position de marche rectiligne.

En voulant signaler un changement de voie momentané, qui n'exige qu'une faible rotation du volant, on peut déplacer le levier vers le haut ou vers le bas sans atteindre le dé clic (position instable). En le relâchant, le levier revient automatiquement à son point de départ.

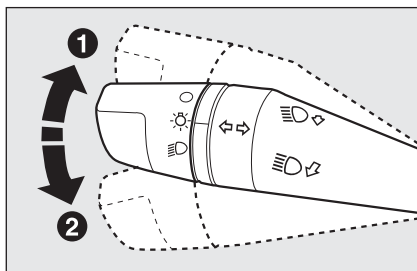

fig. 45

F0R0038m

DISPOSITIF « FOLLOW ME HOME »

Il permet, pendant un certain laps de temps, d'éclairer l'espace situé devant le véhicule.

Activation

Avec la clé de contact tournée sur **STOP** ou enlevée, tirer le levier vers le volant dans les 2 minutes suivant la coupure du moteur.

A chaque actionnement du levier, l'allumage des feux est prolongé de 30 secondes, jusqu'à un maximum de 210 secondes ; une fois cette période de temps écoulée, les feux s'éteignent automatiquement.

Chaque actionnement du levier provoque l'activation du témoin \rightarrow du tableau de bord, en même temps que le message visualisé sur l'écran (voir chapitre « Témoins et messages ») pour la durée d'activité de la fonction. Le témoin s'allume au premier actionnement du levier et demeure allumé jusqu'à la désactivation automatique de la fonction. Chaque actionnement du levier augmente seulement la durée d'activation des feux.

Désactivation

Maintenir le levier tiré vers le volant pendant plus de 2 secondes.

NETTOYAGE DES VITRES

Le levier droit **fig. 46** commande l'actionnement de l'essuie/lave-glace.

ESSUIE/LAVE-GLACE

Le fonctionnement se produit uniquement lorsque la clé de contact est tournée sur **MAR**.

Le sélecteur du levier droit peut avoir quatre positions différentes :

- essuie-glace arrêté ;
- ⏏ fonctionnement à intermittence ;
- ⏏ fonctionnement continu lent ;
- ⏏ fonctionnement continu rapide.

En déplaçant le levier en position **A** (instable), le fonctionnement est limité au temps durant lequel on retient manuellement le levier dans cette position. En relâchant le levier, il retourne automatiquement sur sa position en arrêtant le mouvement de l'essuie-glace.

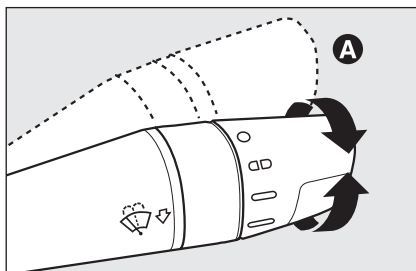

fig. 46

FOR0039m

Avec le sélecteur en position **⏏**, l'essuie-glace adapte automatiquement sa vitesse de fonctionnement à la vitesse de la voiture.

ATTENTION Effectuer le remplacement des balais selon ce qui est indiqué au chapitre « Entretien de la voiture ».



Ne jamais utiliser l'essuie-glace pour éliminer des couches de neige ou de verglas qui se seraient déposées sur le pare-brise. Dans ces conditions, si l'essuie-glace est soumis à un effort excessif, le relais coupe-circuit coupe le fonctionnement pendant quelques secondes. Si ensuite le fonctionnement ne s'est pas rétabli (même après un redémarrage avec la clé), s'adresser au Réseau Après-vente Fiat.

Fonction « Lavage intelligent »

En tirant le levier vers le volant (position instable), on actionne le jet du lave-glace.

En gardant le levier tiré pendant plus d'une demie seconde, il est possible d'activer automatiquement par un seul mouvement le jet du lave-glace et l'essuie-glace proprement dit.

Le fonctionnement de l'essuie-glace achève trois battements après le relâchement du levier.

Le cycle est terminé par un battement de l'essuie-glace, 6 secondes après.

CAPTEUR DE PLUIE

(pour les versions/marchés qui le prévoient)

Le capteur de pluie est placé derrière le rétroviseur intérieur, au contact du pare-brise et il permet d'adapter automatiquement, pendant le fonctionnement intermittent, la fréquence des balayages de l'essuie-glace à l'intensité de la pluie.

ATTENTION La vitre doit toujours être propre dans la zone du capteur.

Activation

Déplacer le sélecteur du levier droit sur la position **☑** **fig. 46**.

L'activation du capteur est signalée par un balayage de confirmation de la commande.

Par le menu de configuration on peut augmenter la sensibilité du capteur de pluie.

L'augmentation de la sensibilité du capteur de pluie est signalée par un balayage de confirmation de la commande.

En actionnant le lave-glace avec le capteur de pluie enclenché, le cycle de lavage normal est réalisé, à la fin duquel le capteur de pluie reprend son fonctionnement automatique normal.

Désactivation

Déplacer le sélecteur du levier de la position **☑** **fig. 46** ou bien tourner la clé de contact sur **STOP**.

Au démarrage suivant (clé sur **MAR**), le capteur n'est pas réactivé même si le sélecteur demeure en position **☑** **fig. 46**. Pour réactiver le capteur, déplacer le sélecteur de la position **☑** sur une position quelconque puis le remettre en position **☑**.

La réactivation du capteur est signalée par un « balayage » de l'essuie-glace, même si le pare-brise est sec.

Le capteur de pluie est en mesure de reconnaître et de s'adapter automatiquement à la présence des conditions suivantes :

- présence d'impuretés sur la surface de contrôle (dépôts salins, saleté, etc.) ;
- différence entre le jour et la nuit.

ATTENTION Des stries d'eau peuvent provoquer des mouvements non voulus des balais.

CRUISE CONTROL (régulateur de vitesse constante)

(pour les versions/marchés
qui le prévoient)

Il s'agit d'un dispositif d'aide à la conduite, à contrôle électronique, qui permet de conduire la voiture à une vitesse supérieure à 30 km/h sur les longs trajets droits et sur chaussée sèche, lorsque les variations de vitesse sont réduites (ex. parcours sur autoroute), à une vitesse définie, sans enfoncer la pédale de l'accélérateur.

L'utilisation du dispositif n'est toutefois pas utile sur les routes extra-urbaines à forte circulation. Ne pas utiliser le dispositif en ville.

ACTIVATION DU DISPOSITIF

Tourner le sélecteur **A** - fig. 47 en position **ON**.

Le dispositif ne peut être enclenché en 1^{ère} vitesse ou en marche arrière, mais il est conseillé de l'enclencher avec des rapports égaux ou supérieurs à la 4^{ème}.

Quand on aborde une descente avec le dispositif enclenché, la vitesse du véhicule peut augmenter légèrement par rapport à celle mémorisée.

Son enclenchement est mis en évidence par l'allumage du témoin  et par le message correspondant sur le tableau de bord (lorsqu'il est prévu).

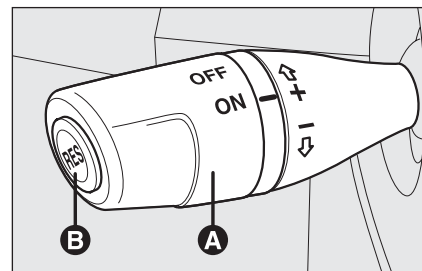

fig. 47

FOR0041m

MÉMORISATION DE LA VITESSE DE LA VOITURE

Procéder comme suit :

- tourner le sélecteur **A** - fig. 47 sur **ON** et appuyer sur la pédale de l'accélérateur jusqu'à atteindre la vitesse souhaitée ;
- déplacer le levier vers le haut (+) pendant au moins 1 seconde, puis le relâcher : la vitesse de la voiture est mémorisée et il est donc possible de lâcher la pédale de l'accélérateur.

En cas de nécessité (par exemple pendant un dépassement), il est possible d'accélérer en appuyant sur la pédale de l'accélérateur : en relâchant la pédale, la voiture revient à la vitesse précédemment mémorisée.

RÉTABLISSEMENT DE LA VITESSE MÉMORISÉE

Si le dispositif a été désactivé par exemple en appuyant sur la pédale de frein ou d'embrayage, pour rétablir la vitesse mémorisée, procéder comme suit :

- accélérer progressivement jusqu'à atteindre une vitesse proche de celle mémorisée ;
- engager le rapport sélectionné lors de la mémorisation de la vitesse ;
- appuyer sur le bouton **RES B** - fig. 47.

AUGMENTATION DE LA VITESSE MÉMORISÉE

Elle peut s'obtenir de deux façons :

- en appuyant sur l'accélérateur et en mémorisant successivement la nouvelle vitesse rejointe ;

ou

- en déplaçant le levier vers le haut (+).

À chaque actionnement du levier correspond une augmentation de la vitesse d'environ 1 km/h alors que, en maintenant le levier vers le haut, la vitesse change de manière continue.

RÉDUCTION DE LA VITESSE MÉMORISÉE

Elle peut s'obtenir de deux façons :

- en désactivant le dispositif et en mémorisant ensuite la nouvelle vitesse ;

ou

- en déplaçant le levier vers le bas (-) jusqu'à rejoindre la nouvelle vitesse qui restera automatiquement mémorisée.

À chaque actionnement du levier correspond une diminution de la vitesse d'environ 1 km/h, alors qu'en tenant le levier vers le bas, la vitesse change de manière continue.

DESACTIVATION DU DISPOSITIF

Le dispositif peut être désactivé par le conducteur d'une des façons suivantes :

- en tournant le sélecteur **A** sur **OFF** ;
- en éteignant le moteur ;
- en appuyant sur la pédale du frein ;
- en appuyant sur la pédale d'embrayage ;

- en appuyant sur la pédale de l'accélérateur ; dans ce cas, le système n'est pas effectivement désactivé mais la demande d'accélération a la prééminence sur le système ; le Cruise Control reste quand même actif, sans avoir besoin d'appuyer sur le bouton **RES B** - fig. 47 pour revenir aux conditions précédentes une fois l'accélération terminée.

Le dispositif se désactive automatiquement dans les cas suivants :

- en cas d'intervention des systèmes ABS ou ESP ;
- avec la vitesse du véhicule en deçà de la limite établie ;
- en cas de panne du système.



ATTENTION

Pendant la marche le dispositif activé, ne jamais placer le levier de la boîte de vitesses au point mort.



ATTENTION

En cas de dysfonctionnement ou d'anomalie du dispositif, tourner le sélecteur A sur OFF et s'adresser au Réseau Après-vente Fiat.

PLAFONNIERS

PLAFONNIERS AVANT AVEC FEUX SPOT fig. 48/a ET AVEC DEL D'ÉCLAIRAGE DIFFUS fig. 48/b

(pour les versions/marchés
qui le prévoient)

L'interrupteur **A** allume/éteint les lampes
du plafonnier.

Si l'interrupteur est **A** en position cen-
trale, les lampes **C** et **D** s'allument/étei-
gnent quand on ouvre/ferme les portes
avant.

Lorsque l'interrupteur **A** est actionné à
gauche, les lampes **C** et **D** restent tou-
jours éteintes. Lorsque l'interrupteur **A**
est actionné à droite, les lampes **C** et **D**
restent toujours allumées.

L'allumage/extinction des éclairages est
progressif.

L'interrupteur **B** assure la fonction spot ;
si le plafonnier est éteint, il allume indivi-
duellement :

- la lampe **C** si actionné à gauche ;
- la lampe **D** si actionné à droite.

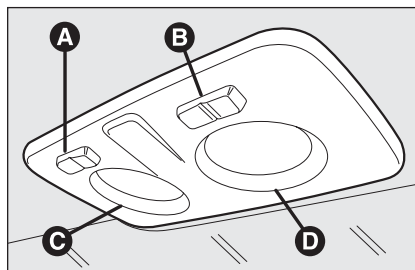

fig. 48/a

F0R0043m

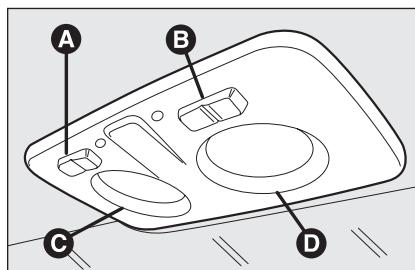

fig. 48/b

F0R0240m

ATTENTION Avant de descendre de la
voiture, vérifier que les deux interrupteurs
soient en position centrale pour qu'à la
fermeture des portes l'éclairage s'éteigne,
évitant le déchargement de la batterie.

Cependant, si l'interrupteur a été oublié
en position « toujours allumé », le plafon-
nier s'éteint automatiquement 15 minutes
après l'arrêt du moteur du véhicule.

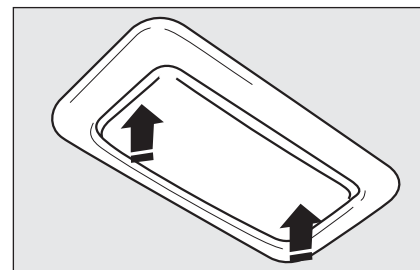

fig. 49

F0R0042m

PLAFONNIER ARRIÈRE AVEC TRANSPARENT BASCULANT

(pour les versions/marchés
qui le prévoient)

La lampe s'allume/s'éteint en appuyant sur
le transparent basculant à droite ou à
gauche, comme illustré sur la **fig. 49**.

Temporisation des lampes du plafonnier

Sur certaines versions, pour rendre plus confortable l'entrée/la sortie de la voiture, en particulier la nuit ou dans des lieux peu éclairés, 2 logiques de temporisation sont disponibles.

TEMPORISATION À L'ENTRÉE SUR LA VOITURE

Les lampes du plafonnier s'allument de la manière suivante :

- pendant environ 10 secondes, quand on déverrouille les portes avant ;
- pendant environ 3 minutes quand on ouvre une des portes latérales ;
- pendant environ 10 secondes quand on ferme les portes.

La temporisation s'interrompt lorsque l'on place la clé de contact sur **MAR**.

TEMPORISATION À LA SORTIE DE LA VOITURE

Après avoir retiré la clé de contact du moteur, les lampes du plafonnier s'allument de la manière suivante :

- dans 2 minutes à partir de l'extinction du moteur pendant environ 10 secondes ;
- quand on ouvre l'une des portes latérales pendant environ 3 minutes ;
- quand on ferme une des portes pendant environ 10 secondes.

La temporisation se termine automatiquement quand on verrouille les portes.

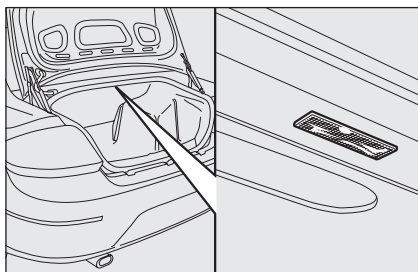

fig. 51

FOR0044m

PLAFONNIER COFFRE À BAGAGES fig. 51

(pour les versions/marchés qui le prévoient)

Pour les versions où elle est prévue, la lampe s'allume automatiquement quand on ouvre le coffre à bagages et s'éteint quand on le ferme.

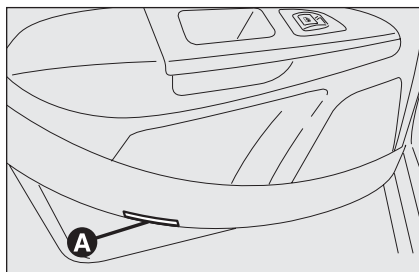

fig. 52

FOR0045m

PLAFONNIERS FEUX DE SEUIL fig. 52

(pour les versions/marchés qui le prévoient)

Le plafonnier **A** placé dans les portes s'allume quand on ouvre la porte correspondante, quelle que soit la position de la clé de contact.

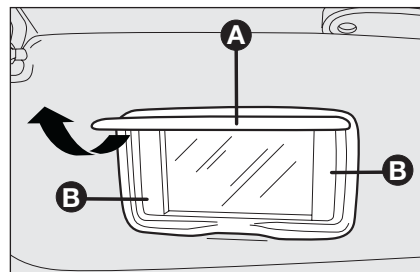

fig. 53

FOR0216m

PLAFONNIERS ÉCLAIRAGE DE COURTOISIE fig. 53

(pour les versions/marchés qui le prévoient)

Sur l'arrière de l'ailette pare soleil coté conducteur ou passager, en levant la couverture **A** les plafonniers **B** placés à côté du miroir de courtoisie s'allument, clé sur **MAR**. Les plafonniers permettent l'utilisation du miroir de courtoisie même dans des conditions de mauvaises luminosités.

ATTENTION En tournant la clé de démarrage sur la position **STOP** l'activation des plafonniers n'est possible que pendant 15 minutes ; après quoi le système procède à leur extinction afin de sauvegarder la charge de la batterie.

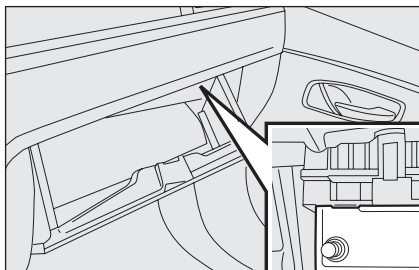

fig. 54



PLAFONNIER BOÎTE À GANTS fig. 54 (pour les versions/marchés qui le prévoient)

Pour les versions qui le prévoient, la lampe s'allume automatiquement quand on ouvre la boîte à gants et s'éteint quand on la ferme.

COMMANDES

FEUX DE DÉTRESSE fig. 55

On les allume en appuyant sur l'interrupteur **A**, quelle que soit la position de la clé de contact.

Lorsque le dispositif est enclenché, l'interrupteur s'allume par intermittence et simultanément les témoins  et  s'allument sur le tableau de bord.

Pour éteindre, appuyer de nouveau sur l'interrupteur.

L'utilisation des feux de détresse est réglementée par le code de la route du pays où l'on circule. Se conformer aux normes.

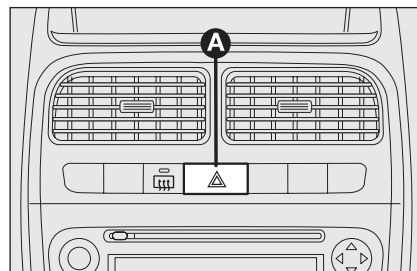

fig. 55

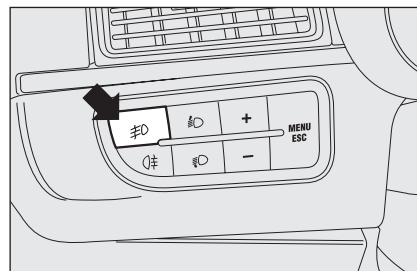



fig. 56

FEUX ANTIBROUILLARD fig. 56 (pour les versions/marchés qui le prévoient)

Ils s'allument, lorsque les feux de position sont allumés, en appuyant sur le bouton .

Sur le tableau de bord s'allume le témoin .

Ils s'éteignent en appuyant de nouveau sur le bouton.

L'utilisation des feux antibrouillard est réglementée par le code de la route du pays où l'on circule. Se conformer aux normes.

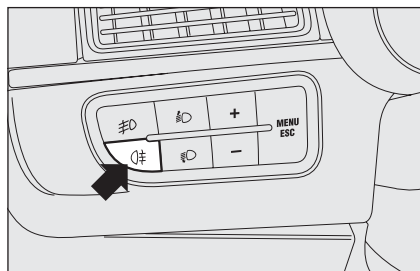

fig. 57

FOR0049m

FEUX ANTIBROUILLARD ARRIÈRE fig. 57

Ils s'allument lorsque les feux de croisement, les feux de position ou les feux antibrouillard (pour les versions/marchés qui le prévoient) sont allumés, en appuyant sur le bouton **AR**.

Sur le tableau de bord s'allume le témoin **AR**.

Ils s'éteignent en appuyant de nouveau sur le bouton ou en éteignant les feux de croisement et/ou antibrouillard (pour les versions/marchés qui le prévoient).

L'utilisation des feux antibrouillard AR est réglementée par le code de la route du pays où l'on circule. Se conformer aux normes.

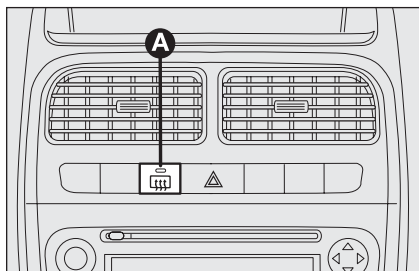

fig. 58

FOR0035m

LUNETTE DÉGIVRANTE fig. 58 (pour les versions/marchés qui le prévoient)

On l'active en appuyant sur le bouton **A**. Quand la lunette dégivrante est activée, une temporisation se déclenche qui désactive automatiquement le dispositif au bout d'environ 20 minutes.

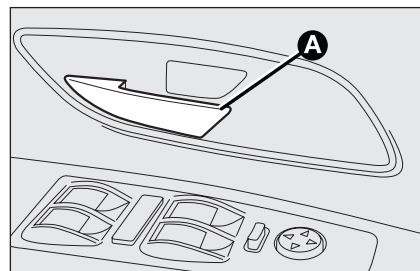

fig. 59

FOR0023m

VERROUILLAGE DES PORTES fig. 59

Ouverture : tirer le levier d'ouverture **A**.

Fermeture : fermer la porte et appuyer sur le levier **A**. De cette façon on obtient aussi le verrouillage des portes arrière (version avec fermeture centralisée).

La fermeture imparfaite d'une porte provoque l'allumage du témoin **AR** ainsi qu'un message sur l'écran multifonction (voir chapitre « Témoins et messages »).

INTERRUPTEUR DE BLOCAGE DU CARBURANT

La voiture est dotée d'un interrupteur de sécurité qui intervient en cas de choc en provoquant l'interruption de l'alimentation du carburant et par conséquent l'extinction du moteur.

On évite ainsi l'effusion de carburant à cause de la rupture des canalisations de la voiture.

ATTENTION Après le choc, se rappeler d'enlever la clé électronique du dispositif de démarrage pour éviter de décharger la batterie.

L'intervention de l'interrupteur est signalée par le message « FPS on » visualisé par l'écran numérique.

Sur l'écran multifonction apparaît l'inscription « Int. inertiel intervenu voir manuel ».



ATTENTION

Après le choc, si l'on perçoit une odeur de carburant ou si l'on remarque des fuites sur le circuit d'alimentation, ne pas réenclencher l'interrupteur, afin d'éviter des risques d'incendie.

Déverrouillage des portes en cas d'accident

En cas de choc avec activation de l'interrupteur de verrouillage du carburant, les portes se déverrouillent automatiquement pour permettre l'accès à l'habitacle de l'extérieur du véhicule et simultanément, les plafonniers de l'habitacle s'allument. Il est cependant toujours possible d'ouvrir les portes de l'intérieur du véhicule en agissant sur les leviers de commande.

Après la collision, si aucune fuite de carburant n'est détectée et que la voiture est en mesure de redémarrer, réactiver l'interrupteur de blocage de carburant en procédant comme suit.



ATTENTION

Si la fermeture centralisée des portes de l'intérieur du véhicule a été activée et, à la suite d'un choc, l'interrupteur blocage du carburant n'a pas pu activer le déblocage automatique des portes, il ne sera pas possible d'accéder à l'habitacle à partir de l'extérieur de la voiture. L'ouverture des portes de l'extérieur dépend quand même des conditions des portes mêmes après le choc : si une porte est endommagée, il pourrait être impossible de l'ouvrir. Dans ce cas, essayer d'ouvrir les autres portes de la voiture.

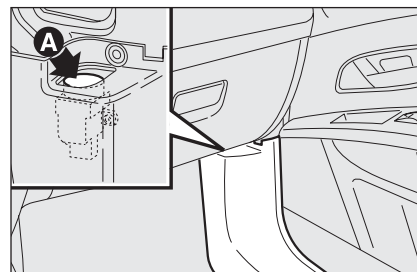

fig. 60

FOR0208m

Réactivation de l'interrupteur de coupure de carburant



ATTENTION

Avant de réactiver l'interrupteur de coupure de carburant, vérifier soigneusement l'absence de fuites de carburant.

Pour réactiver l'interrupteur de coupure de carburant, appuyer sur le bouton **A** - fig. 60.

ÉQUIPEMENTS INTÉRIEURS

BOÎTE À GANTS fig. 61-62

Pour ouvrir la boîte à gants, agir sur la poignée d'ouverture **A** - fig. 61.

L'ouverture de la boîte à gants est confiée à un dispositif ralentisseur de volet.

À l'intérieur de la boîte se trouve un compartiment **A** - fig. 62 porte documents.

À l'ouverture de la boîte à gants, un éclairage de courtoisie s'allume.

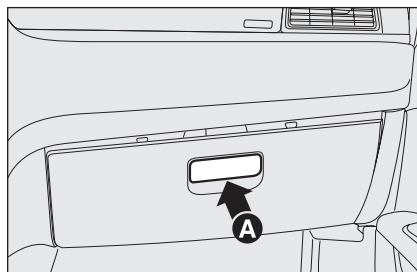

fig. 61

FOR0104m

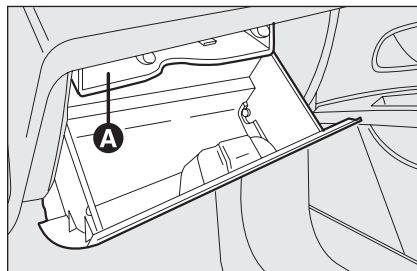

fig. 62

FOR0077m

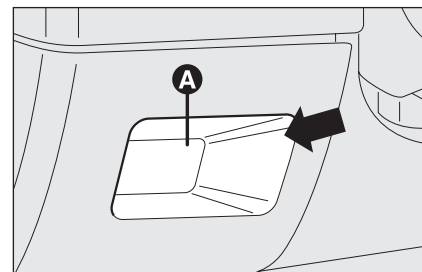

fig. 63

FOR0078m

COMPARTIMENTS VIDE-POCHES

Le compartiment **A** - fig. 63 situé dans la planche de bord, est placé à gauche du volant.

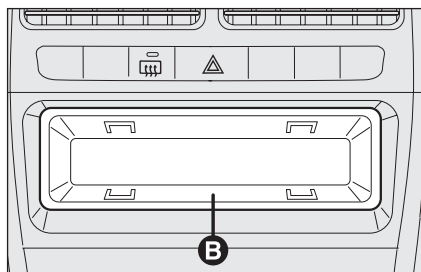

fig. 64

FOR0053m

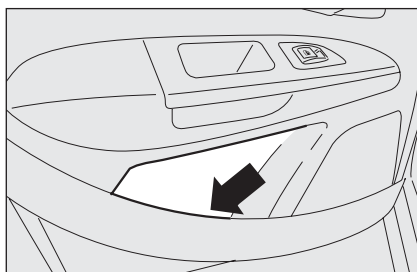

fig. 66

FOR0055m

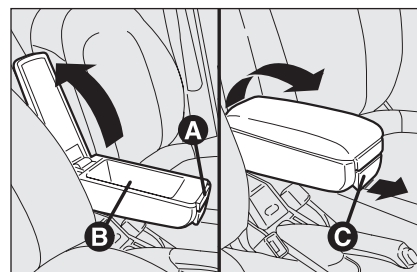

fig. 68

FOR0057m

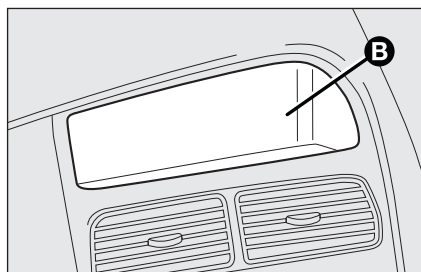

fig. 65

FOR0054m

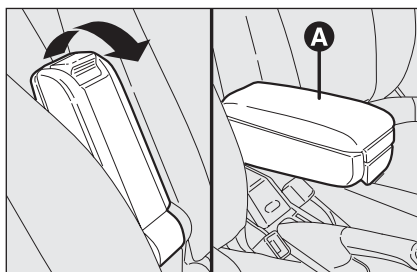

fig. 67

FOR0056m

Le compartiment **B - fig. 64** situé dans la planche de bord est placé au centre.

COMPARTIMENT DU TUNNEL CENTRAL

Le compartiment **A - fig. 65** est aménagé dans la zone centrale de la planche de bord.

COMPARTIMENTS DES PORTES

fig. 66

Des compartiments de rangements d'objets ou de documents sont présents au niveau de chaque porte du véhicule.

ACCOUDOIR AVANT AVEC COMPARTIMENT DE RANGEMENT

(pour les versions/marchés qui le prévoient)

Entre les sièges avant, sur certaines versions, un accoudoir est présent **A - fig. 67**.

Pour le placer dans sa position d'utilisation habituelle, le pousser vers le bas comme illustré sur la **fig. 68**.

En appuyant sur le bouton **A - fig. 68** il est possible de soulever la partie supérieure de l'accoudoir pour accéder au compartiment de rangement **B**. Appuyer sur le levier **C** et pousser l'accoudoir vers le bas par rapport à sa position habituelle.

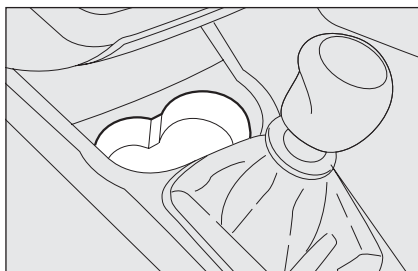

fig. 69

FOR0058m

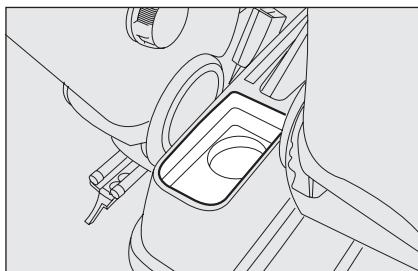

fig. 70

FOR0059m

PORTE VERRES - PORTE CANETTES fig. 69-70

Les empreintes porte-verres et porte-canettes sont situées sur le tunnel central (deux devant le levier de vitesses et une derrière).

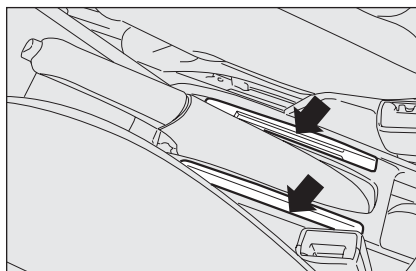

fig. 71

FOR0060m

PORTE-CARTES - PORTE-CD fig. 71

Sur le tunnel central se trouvent des fentes porte-cartes téléphoniques, porte-CD, porte-cartes magnétiques ou porte-tickets d'autoroute.

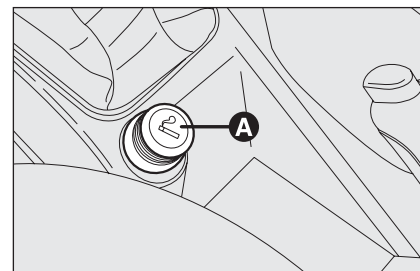

fig. 72

FOR0061m

ALLUME-CIGARE fig. 72

(pour les versions/marchés qui le prévoient)

Il est placé sur le tunnel central devant le levier du frein à main.

Pour enclencher l'allume-cigare, appuyer sur le bouton **A** en ayant tourné la clé de contact sur **MAR**.

Après environ 15 secondes, le bouton revient automatiquement sur sa position de départ et l'allume-cigare est prêt à l'emploi.

ATTENTION Vérifier toujours le désenclenchement de l'allume-cigare.



ATTENTION

L'allume-cigare atteint des températures élevées. Le manipuler avec précaution et éviter qu'il ne soit utilisé par des enfants : danger d'incendie et/ou de brûlures.

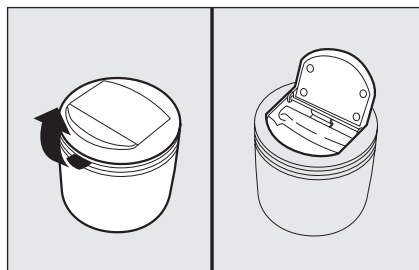

fig. 73

F0R0062m

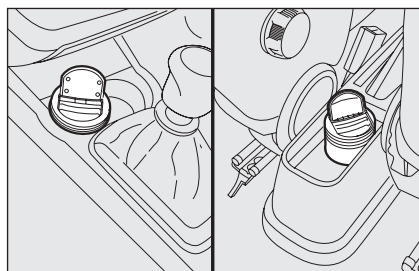

fig. 74

F0R0063m

CENDRIER fig. 73-74

(pour les versions/marchés qui le prévoient)

Il est constitué d'un boîtier en plastique extractible, qui peut être placé dans les empreintes porte-verres/porte-canettes présentes sur le tunnel central.

ATTENTION Ne pas utiliser le cendrier comme corbeille à papier : il pourrait s'enflammer au contact des bouts de cigarettes.

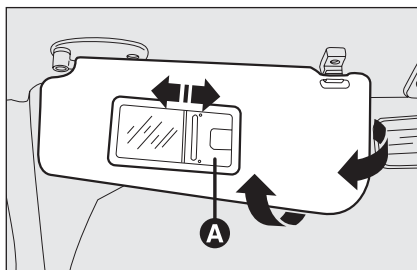

fig. 75

F0R0064m

PARE-SOLEIL fig. 75

Les pare-soleil se trouvent de part et d'autre du rétroviseur d'habitacle. Ils peuvent être orientés frontalement ou latéralement.

Derrière les pare-soleil peut se trouver un miroir de courtoisie.

Pour utiliser le miroir (pour les versions/marchés qui le prévoient), sur certaines versions, il faut ouvrir le volet coulissant **A**.

À l'ouverture du volet, selon les versions, se trouve une lumière de courtoisie.

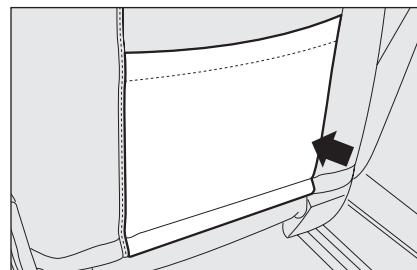

fig. 76

F0R0065m

POCHE PORTE-DOCUMENTS



(pour les versions/marchés qui la prévoient)

Sur certaines versions, une poche porte-documents est disponible derrière le dossier du siège **fig. 76**.

PORTES

VERROUILLAGE/DÉVERROUILLAGE CENTRALISÉ DES PORTES

Verrouillage des portes de l'extérieur

Une fois les portes fermées, appuyer sur le bouton  de la télécommande **fig. 77** ou bien insérer et tourner la pièce métallique dans la serrure de la porte côté conducteur dans le sens des aiguilles d'une montre **fig. 78** (sens inverse pour le côté passager). Le verrouillage des portes est signalé par l'allumage de la DEL sur la porte côté conducteur. Le verrouillage des portes est activé uniquement si toutes les portes sont fermées. Si une ou plusieurs portes sont ouvertes après avoir appuyé sur le bouton  de la télécommande **fig. 77**, les clignotants et la DEL sur la porte côté conducteur clignotent rapidement pendant environ 3 secondes.

Si après avoir tourné l'insert métallique de la clé, une ou plusieurs portes sont ouvertes, seule la DEL sur la porte côté conducteur clignote rapidement pendant environ 3 secondes. Si les portes sont fermées mais que le coffre à bagages est ouvert, le verrouillage des portes s'effectue : les clignotants (uniquement si le verrouillage est effectué en appuyant sur le bouton  **fig. 77**) et la DEL sur la porte côté conducteur clignotent rapidement pendant environ 3 secondes.

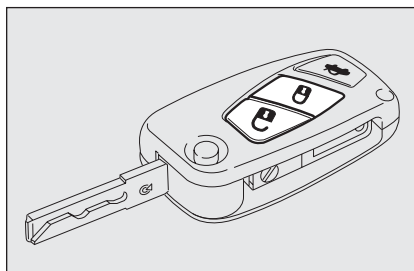

fig. 77

FOR0066m

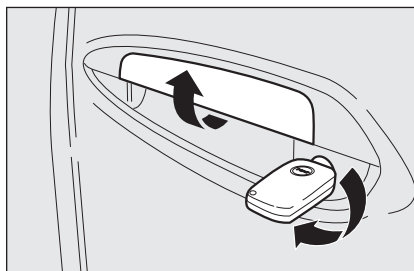



fig. 78

FOR0067m

Déverrouillage des portes de l'extérieur

Appuyer brièvement sur le bouton  **fig. 77** pour obtenir le déverrouillage des portes à distance, l'allumage temporisé des plafonniers intérieurs et une double signalisation lumineuse des indicateurs de direction ou bien introduire la pièce métallique dans la serrure de la porte côté conducteur et la tourner dans le sens contraire des aiguilles d'une montre.

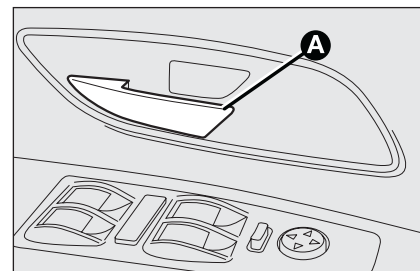

fig. 79

FOR0000m

Verrouillage/déverrouillage des portes de l'intérieur

Appuyer sur le levier **A - fig. 79** pour verrouiller toutes les portes. Tirer le levier a pour déverrouiller toutes les portes, sur la porte coté conducteur il y a une DEL qui indique l'état (portes verrouillées ou déverrouillées) de la voiture. Lorsque les portes sont verrouillées, la DEL est allumée ; lorsqu'elles sont déverrouillées, la DEL est éteinte. Le verrouillage des portes n'est activé que si toutes les portes sont bien fermées.

En cas de coupure d'alimentation électrique (fusible grillé, batterie débranchée, etc.), il reste possible d'actionner manuellement le verrouillage des portes.

Sur route, après avoir dépassé la vitesse de 20 km/h, si la fonction activable a été sélectionnée par l'intermédiaire du menu de configuration (voir le paragraphe « Écran multifonction » dans ce chapitre), le verrouillage centralisé se produit automatiquement sur toutes les portes.

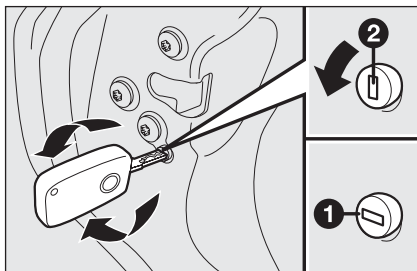

fig. 80

F0R0068m

DISPOSITIF SÉCURITÉ ENFANTS fig. 80

Il empêche l'ouverture des portes arrière de l'intérieur. Le dispositif peut être activé uniquement lorsque les portes sont ouvertes.

- position 1 - dispositif activé (porte bloquée) ;
- position 2 - dispositif désactivé (porte pouvant être ouverte de l'intérieur).

Le dispositif **A** - fig. 80 reste enclenché même en effectuant le déverrouillage électrique des portes.



ATTENTION

Utiliser toujours ce dispositif quand des enfants sont à bord du véhicule. Après avoir actionné le dispositif sur les deux portes arrière, en vérifier l'enclenchement en agissant sur la poignée intérieure d'ouverture des portes.

LÈVE-VITRES ÉLECTRIQUES

Sur l'accoudoir intérieur de la porte côté conducteur se trouvent deux fig. 82 ou cinq (lorsqu'il est prévu) fig. 81 interrupteurs qui actionnent, la clé de contact sur **MAR**:

- A** ouverture/fermeture de la vitre avant gauche ;
- B** ouverture/fermeture de la vitre avant droite ;
- C** ouverture/fermeture de la vitre arrière gauche (pour les versions/marchés qui le prévoient) ;
- D** l'ouverture/fermeture de la vitre arrière droite (pour les versions/marchés qui le prévoient) ;
- E** inhibition de la commande des interrupteurs situés sur les portes arrière (pour les versions/marchés qui le prévoient).

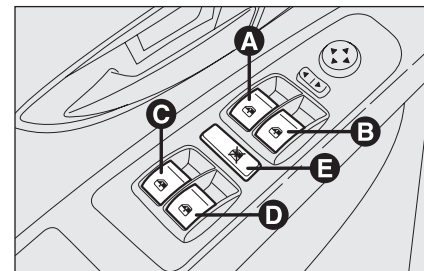

fig. 81

F0R0200m

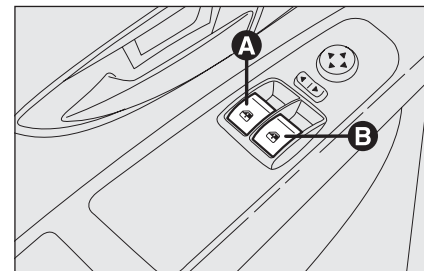

fig. 82

F0R0201m

Actionnement automatique continu (pour les versions/marchés qui le prévoient)

Les lève-vitres électriques sont dotés de l'automatisme en montée et en descente sur la vitre avant côté conducteur et de l'automatisme en descente seulement sur les autres vitres.

L'actionnement continu automatique de la vitre s'active en appuyant sur l'un des interrupteurs de commande pendant plus d'une demi seconde. La vitre s'arrête en fin de course ou en appuyant une deuxième fois sur le bouton.

ATTENTION Quand la clé de contact est sur **STOP** ou extraite, les lève-vitres restent actifs pendant environ 2 minutes et se désactivent immédiatement quand l'une des portes est ouverte.

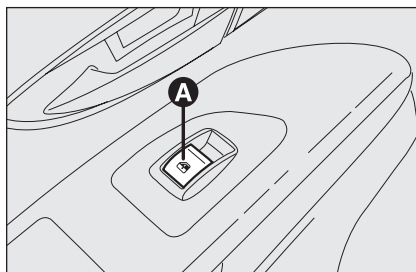



fig. 83

FOR0069m

**ATTENTION**

Le système est conforme à la norme 2000/4/CE de protection des passagers qui se penchent à l'intérieur de la voiture.

ATTENTION Sur certaines versions, en appuyant sur le bouton  de la clé avec télécommande pendant plus de 2 secondes, les vitres s'ouvrent ; en appuyant sur le bouton  de la clé avec télécommande pendant plus de 2 secondes, les vitres se referment.

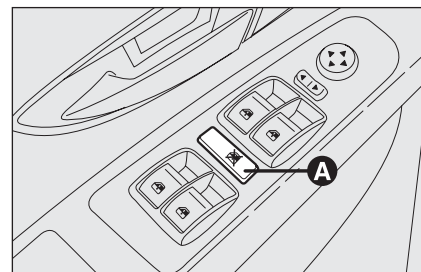

fig. 84

FOR0000m

Porte côté passager avant et arrière (pour les versions/marchés qui le prévoient)

Sur l'accoudoir intérieur de la porte avant côté passager et des portes arrière sont présents des interrupteurs **A - fig. 83** dédiés pour la commande de la vitre correspondante.

En appuyant sur le bouton **A - fig. 84**, la commande des interrupteurs situés sur les portes arrière est inhibée (pour les versions/marchés qui le prévoient).



ATTENTION

Une mauvaise utilisation des lève-vitres électriques peut s'avérer dangereuse. Avant et pendant l'actionnement, il faut toujours vérifier que les passagers ne courent aucun risque dû au mouvement des vitres, soit directement, soit indirectement, en cas d'objets personnels pris dans le mécanisme ou heurtés par celui-ci. En quittant le véhicule, il faut toujours veiller à retirer la clé du contact pour éviter que les lève-vitres électriques ne soient actionnés par erreur et une source de danger pour les passagers restés à bord.

Initialisation du système lève-vitres

En cas de débranchement de la batterie ou d'interruption du fusible de protection, il est nécessaire de réinitialiser le fonctionnement du système.

Procédure d'initialisation :

- positionner la vitre à initialiser en position de fin de course supérieure manuellement ;
- après avoir atteint la fin de course supérieure, continuer à actionner la commande de fermeture pendant au moins 1 seconde.

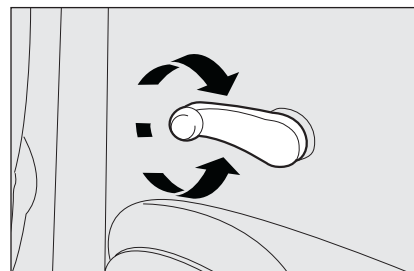

fig. 85

FOR0070m

MANUELS ARRIÈRE fig. 85

(pour les versions/marchés qui le prévoient)

Pour ouvrir et fermer la vitre, actionner la manivelle correspondante.

COFFRE À BAGAGES



Poser des objets sur la plage AR ou sur le hayon (haut-parleurs, becquet, etc.), autres que ceux qui sont prévus par le fabricant, peut compromettre le bon fonctionnement des amortisseurs latéraux à gaz du hayon.



ATTENTION

Ne jamais dépasser le poids maxi autorisé pour le chargement du coffre à bagages (voir le chapitre « Caractéristiques techniques »). Il faut également s'assurer que les objets contenus dans le coffre soient bien arrimés, pour éviter qu'un freinage brusque ou un accident ne les projette vers l'avant en blessant les passagers.



ATTENTION

Ne pas voyager avec des objets posés sur la tablette arrière : en cas d'accident ou brusque freinage, cela pourrait provoquer des blessures aux passagers.

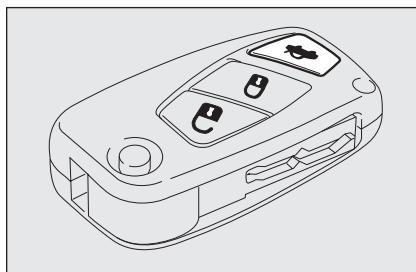

fig. 86

F0R0071m

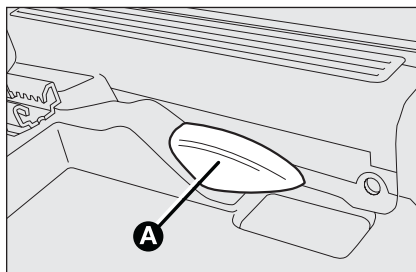

fig. 87

F0R0210m

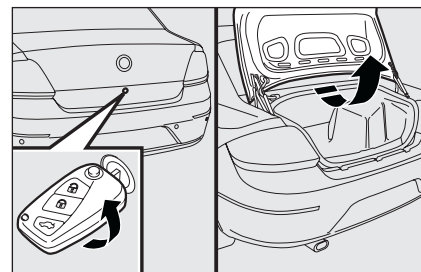

fig. 88

F0R0072m

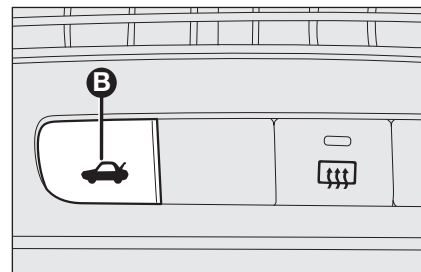



fig. 89

F0R0239m

OUVERTURE DU HAYON

La serrure du hayon du coffre à bagages peut être déverrouillée à partir de l'extérieur du véhicule en appuyant sur le bouton  de la télécommande (pour les versions/marchés qui le prévoient) ou bien en introduisant la pièce métallique de la clé dans la serrure du hayon du coffre à bagages et en la tournant dans le sens contraire des aiguilles d'une montre, comme illustré sur la fig. 88.

La serrure du hayon du coffre à bagages peut être déverrouillée de l'intérieur du véhicule en agissant sur le levier **A** - fig. 87 placé près du siège coté conducteur ou en appuyant sur le bouton **B** - fig. 89.

FERMETURE DU HAYON

Pour le fermer le hayon du coffre à bagages, le baisser en appuyant au niveau de la serrure jusqu'au déclic de blocage. En cas d'urgence (pile de la télécommande ou batterie de la voiture déchargée) verrouiller la serrure du hayon en tournant la clé dans le petit loquet dans le sens des aiguilles d'une montre.

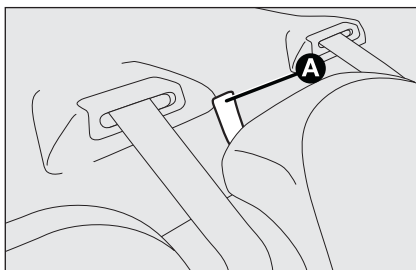

fig. 90

F0R0075m

AGRANDISSEMENT DU COFFRE À BAGAGES

Agrandissement partiel (1/3 ou 2/3) fig. 91

(pour les versions/marchés qui le prévoient)

Le siège arrière dédoublé permet l'agrandissement partiel (1/3 ou 2/3) ou total du coffre à bagages.

Procéder comme suit :

- rabattre les coussins vers l'avant ;
- tirer vers le haut les dispositifs de blocage **A** fig. 90 pour débloquer la partie gauche ou droite du dossier et l'accompagner sur le coussin.

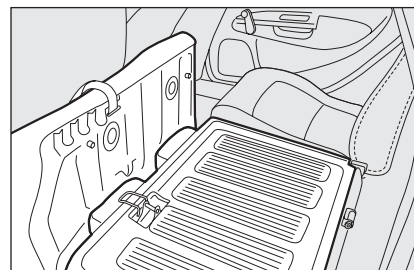

fig. 91

F0R0076m

L'agrandissement du côté droit du coffre à bagages permet de transporter deux passagers sur la partie gauche du siège arrière.

L'agrandissement du côté gauche du coffre à bagages permet de transporter un passager sur la partie droite du siège arrière.

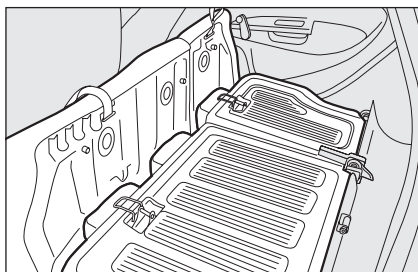

fig. 92

FOR0077m

Agrandissement total fig. 92

En baissant tout le siège arrière on dispose du volume de chargement maximum.

Procéder comme suit :

- baisser complètement les appuie-tête du siège arrière ;
- rabattre les coussins vers l'avant ;
- tirer vers le haut les dispositifs de blocage **A** - fig. 90 pour débloquer les dossiers et les accompagner sur le coussin.

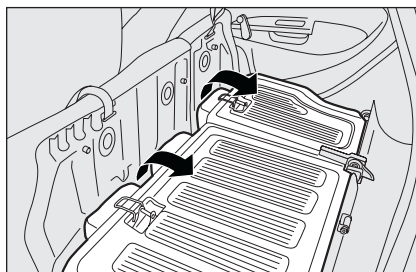

fig. 93

FOR0078m

Repositionnement du siège arrière fig. 93

Soulever les dossiers en les poussant vers l'arrière jusqu'à sentir le déclic de blocage des deux mécanismes d'accrochage et remettre les coussins en position normale d'utilisation.

ATTENTION En ramenant le dossier en position d'utilisation, s'assurer de l'accrochage correct en sentant le déclic de blocage.



ATTENTION

S'assurer que le dossier est correctement accroché sur les deux cotés pour éviter qu'en cas de brusque freinage il puisse être projeté vers l'avant et causer des blessures aux passagers.

CAPOT MOTEUR

OUVERTURE

Procéder comme suit :

- tirer le levier **fig. 94** dans le sens indiqué par la flèche ;
- agir sur le levier **A - fig. 95** comme indiqué sur la figure ;
- soulever le capot et en même temps dégager la béquille de maintien **D - fig. 96** de son dispositif de blocage, puis engager l'extrémité **C - fig. 97** de la tige dans l'emplacement **E** du capot.

ATTENTION Avant de soulever le capot, s'assurer que les bras des essuie-glaces ne soient pas soulevés du pare-brise.

FERMETURE

Procéder comme suit :

- tenir le capot soulevé d'une main et de l'autre dégager la béquille **C - fig. 97** du logement **E** et la remettre dans son dispositif de blocage **D - fig. 96** ;
- baisser le capot à environ 20 cm du compartiment moteur, puis le lâcher et s'assurer qu'il est parfaitement fermé, et non seulement accroché en position de sécurité, en essayant de le rouvrir. Si tel est le cas, ne pas exercer de pression sur le capot, mais le soulever de nouveau et recommencer l'opération.

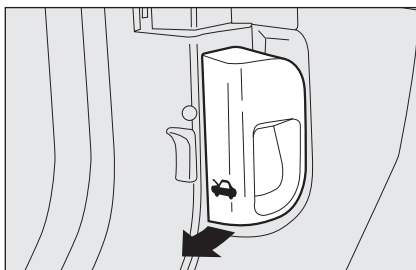

fig. 94

F0R0080m

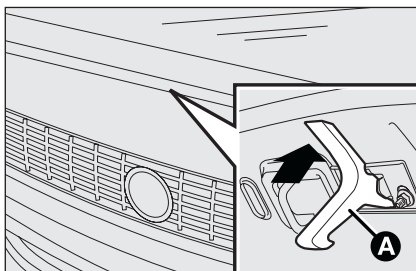

fig. 95

F0R0079m

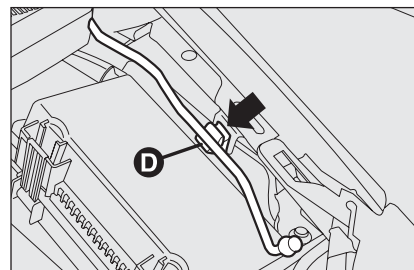

fig. 96

F0R0081m

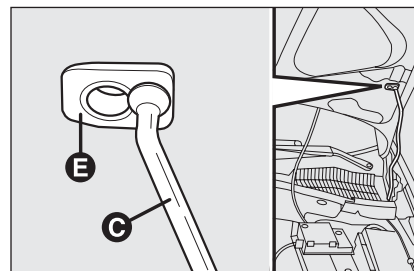

fig. 97

F0R0082m

ATTENTION Vérifier toujours la bonne fermeture du capot pour éviter qu'il ne s'ouvre en cours de route.

**ATTENTION**

Pour des raisons de sécurité, le capot moteur doit toujours rester parfaitement fermé pendant que le véhicule roule. Par conséquent, vérifier toujours que le capot soit correctement fermé en s'assurant que le blocage est enclenché. Si, pendant la marche, on s'aperçoit que le verrouillage n'est pas parfaitement enclenché, il faut s'arrêter immédiatement et fermer le capot correctement.

**ATTENTION**

Un positionnement erroné de la béquille de maintien pourrait provoquer la chute violente du capot.

**ATTENTION**

Effectuer ces opérations uniquement sur la voiture à l'arrêt.

**PORTE-BAGAGES/
PORTE-SKIS**

Les griffes d'accrochage avant de prédisposition sont placées sur les points **A** - fig. 98.

Les griffes arrière de prédisposition sont placées sur les points **B**.

**ATTENTION**

Après avoir roulé sur quelques kilomètres, contrôler à nouveau la fermeture des vis des fixations.



Respecter scrupuleusement les dispositions législatives en vigueur concernant les mesures maximum d'encombrement.

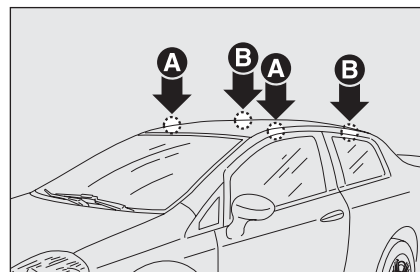

fig. 98

FOR0217m

ATTENTION Suivre scrupuleusement les instructions contenues dans le kit de montage. Le montage doit être effectué par des opérateurs qualifiés.

**ATTENTION**

Répartir le poids uniformément et pendant la conduite, tenir compte du fait de l'augmentation sensible de la prise au vent latéralement.



Ne jamais dépasser les charges maxi admises (voir le chapitre « Caractéristiques techniques »).

PHARES

ORIENTATION DU FAISCEAU LUMINEUX

L'orientation correcte des phares est très importante pour le confort et la sécurité du conducteur et des autres usagers de la route. Pour garantir les meilleures conditions de visibilité lorsqu'on roule feux allumés, l'assiette des phares du véhicule doit être parfaite. Pour le contrôle et le réglage éventuel s'adresser au Réseau Après-vente Fiat.

CORRECTEUR D'ASSIETTE DES PHARES

Il fonctionne avec clé de contact sur **MAR** lorsque les feux de croisement sont en service. Quand la voiture est chargée, elle penche vers l'arrière, ce qui augmente la hauteur du faisceau lumineux. Dans ce cas, il est nécessaire de corriger l'orientation.

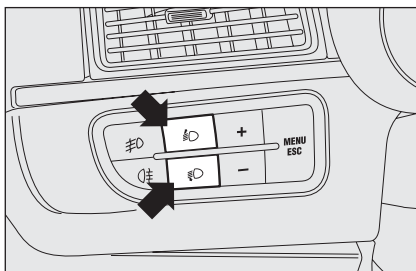



fig. 99

F0R0083m

Réglage de l'assiette des phares fig. 99

Pour ce réglage, appuyer sur les boutons  et  de la platine des commandes.

L'écran du tableau de bord affiche la position correspondant au réglage sélectionné.

Position **0** - une ou deux personnes sur les sièges avant.

Position **1** - cinq personnes.

Position **2** - cinq personnes + charge dans le coffre à bagages.

Position **3** - conducteur + charge maximale autorisée dans le coffre à bagages.

ATTENTION Contrôler la hauteur des faisceaux lumineux chaque fois que le poids de la charge transportée change.

ORIENTATION FEUX ANTI-BROUILLARD

(pour les versions/marchés, où cela est prévu)

Pour le contrôle et le réglage éventuel s'adresser au Réseau Après-vente Fiat.

RÉGLAGE DES PHARES À L'ÉTRANGER

Les feux de croisement sont orientés pour la circulation dans le pays où le véhicule a été commercialisé. Dans les pays avec un système de circulation opposée, pour ne pas éblouir les véhicules qui viennent en direction contraire, il faut modifier l'orientation du faisceau lumineux en appliquant un film autocollant, expressément étudié. Ce film fait partie de la Lineaccessori Fiat et peut être commandé auprès du Réseau Après-vente Fiat.

SYSTÈME ABS

Ce système, partie intégrante du système de freinage, empêche, quelle que soient les conditions de la chaussée et l'intensité du freinage, le blocage des roues et par conséquent le patinage d'une ou de plusieurs roues, en garantissant ainsi le contrôle de la voiture même en cas de freinage d'urgence.

Le système EBD (Electronic Braking force Distribution) complète le système et permet de répartir le freinage entre les roues avant et arrière.

ATTENTION Pour avoir le maximum de l'efficacité du système de freinage, une période de stabilisation d'environ 500 km est nécessaire (avec un véhicule neuf ou après avoir remplacé les plaquettes/disques) : pendant cette période il est conseillé de ne pas effectuer de freinages trop brusques, répétés et prolongés.

INTERVENTION DU SYSTÈME

L'intervention de l'ABS est signalée par une légère pulsation de la pédale du frein, accompagnée par un bruit : cela signifie qu'il est nécessaire d'adapter la vitesse au type de route sur laquelle on roule.

MECHANICAL BRAKE ASSIST (assistance aux freinages d'urgence)

(pour les versions/marchés,
où cela est prévu)

Le système, non désactivable, reconnaît les freinages d'urgence (selon la vitesse d'actionnement de la pédale de frein) et garantit une augmentation de la pression hydraulique de freinage pour supporter celle du conducteur, permettant des interventions plus rapides et puissantes du circuit de freinage.

ATTENTION Lorsque le Mechanical Brake Assist se déclenche, il est possible de percevoir des bruits provenant du système. Ce comportement rentre dans la norme. Lors du freinage, maintenir la pédale de frein bien enfoncée.



ATTENTION

Si l'ABS intervient, c'est un signe que l'on atteint la limite d'adhérence entre les pneus et le manteau routier : il faut ralentir pour adapter la marche à l'adhérence disponible.



ATTENTION

L'ABS exploite au mieux l'adhérence disponible, mais ne peut pas l'augmenter ; il faut donc dans tous les cas être prudent sur les manteaux routiers glissants, sans courir de risques injustifiés.



ATTENTION

Quand l'ABS intervient, et que l'on constate des pulsations sur la pédale de frein, n'allégez pas la pression, mais maintenez la pédale bien enfoncée sans crainte ; ainsi vous aurez besoin du moins de distance possible pour vous arrêter, en fonction des conditions du manteau routier.

SIGNALISATIONS D'ANOMALIES

Anomalie ABS

Elle est signalée par l'allumage du témoin (ABS) sur le tableau de bord, en même temps que le message visualisé par l'écran multifonction (pour les versions/marchés, où cela est prévu) (voir chapitre « Témoins et messages »).

Dans ce cas le système de freinage maintient son efficacité, mais sans la puissance offerte par le système ABS. Rouler prudemment jusqu'au Réseau Après-vente Fiat le plus proche pour faire contrôler le système.

Anomalie EBD

Elle est signalée par l'allumage du témoin (ABS) et (E) sur le tableau de bord, en même temps que le message visualisé sur l'écran multifonction (pour les versions/marchés, où cela est prévu) (voir chapitre « Témoins et messages »).

Dans ce cas, si l'on freine brusquement, un blocage précoce du train arrière peut se produire, avec risque de dérapage. Rouler très prudemment jusqu'au Réseau Après-vente Fiat le plus proche pour faire contrôler le système.



ATTENTION

En cas d'allumage du seul témoin (E) sur le tableau de bord, conjointement au message affiché sur l'écran multifonction reconfigurable (pour les versions/marchés, où cela est prévu), arrêter immédiatement le véhicule et s'adresser au Réseau Après-vente Fiat le plus proche. Une fuite éventuelle du liquide du circuit hydraulique compromet le fonctionnement du système de freinage traditionnel ou avec antiblocage des roues.

SYSTÈME ESP (Electronic Stability Program)

(pour les versions/marchés, où cela est prévu)

C'est un système de contrôle de la stabilité de la voiture, aidant à maintenir le contrôle de la direction en cas de perte d'adhérence des pneus.

L'action du système ESP est particulièrement utile lorsque les conditions d'adhérence de la chaussée changent.

Avec les systèmes ESP, ASR et Hill Holder sont aussi présents (pour les versions/marchés, où cela est prévu) les systèmes MSR (réglage du couple de freinage moteur pendant qu'on rétrograde) et HBA (augmentation automatique de la pression de freinage d'urgence).

INTERVENTION DU SYSTÈME

Elle est signalée par le clignotement du témoin (ESP) sur le tableau de bord, pour informer le conducteur que la voiture est en conditions critiques de stabilité et adhérence.

ACTIVATION DU SYSTÈME

Le système ESP s'active automatiquement lors du démarrage de la voiture et ne peut pas être désactivé.

SIGNALISATIONS D'ANOMALIES

En cas d'anomalie éventuelle, le système ESP se désactive automatiquement et sur le tableau de bord le témoin  s'allume de façon fixe, accompagné du message visible sur l'écran multifonction (pour les versions/marchés, où cela est prévu) (voir chapitre « Témoins et messages ») et de l'allumage de la DEL sur le bouton ASR OFF. Dans ce cas, s'adresser dès que possible au Réseau Après-vente Fiat.



ATTENTION

Les performances du système ESP ne doivent pas inciter le conducteur à courir des risques inutiles et injustifiés. La conduite doit toujours se conformer aux conditions de la chaussée, à la visibilité et à la circulation. La responsabilité de la sécurité routière incombe donc toujours, et dans tous les cas, au conducteur.

SYSTÈME HILL HOLDER

C'est une partie intégrante du système ESP qui facilite le démarrage en côte.

Il s'active automatiquement lorsque les conditions suivantes sont réunies :

- en montée : voiture arrêtée sur une route dont la pente est supérieure à 5 %, moteur tournant, pédale d'embrayage et de frein appuyées, boîte de vitesses au point mort ou vitesse engagée différente de la marche arrière.
- en descente : voiture arrêtée sur une route dont la pente est supérieure à 5 %, moteur tournant, pédale d'embrayage et de frein appuyées et marche arrière engagée.

En phase de démarrage, la centrale du système ESP maintient la pression de freinage sur les roues jusqu'à atteindre le couple moteur nécessaire au départ ou, en tout cas, pendant 2 secondes maximum, en permettant ainsi de déplacer aisément le pied droit de la pédale de frein à l'accélérateur.

Si au bout de 2 secondes le départ n'a toujours pas eu lieu, le système se désactive automatiquement en relâchant progressivement la pression de freinage.

Pendant cette phase, on peut entendre un bruit typique de décrochage mécanique des freins, indiquant le mouvement imminent de la voiture.

Signalisations d'anomalies

Une éventuelle anomalie du système est signalée par l'allumage du témoin  sur le tableau de bord (voir chapitre « Témoins et messages »).

ATTENTION Le système Hill Holder n'est pas un frein de stationnement. Par conséquent, il ne faut pas abandonner le véhicule sans avoir tiré le frein à main, coupé le moteur et engagé la première vitesse.



ATTENTION

Pour le fonctionnement correct des systèmes ESP et ASR, les pneus doivent tous être de la même marque et du même type sur toutes les roues, en parfait état et surtout du même type, de la marque et des dimensions prescrites.

SYSTÈME ASR (Antislip Regulator)

C'est un système de contrôle de la traction de la voiture qui intervient automatiquement en cas de patinage d'une ou des deux roues motrices.

En fonction des conditions de patinage, deux systèmes différents de contrôle peuvent s'activer :

- si le patinage concerne les deux roues motrices, l'ASR intervient en réduisant la puissance transmise par le moteur ;
- si le patinage concerne une seule des roues motrices, l'ASR intervient en freinant automatiquement la roue qui patine.

L'action du système ASR s'avère particulièrement utile dans les conditions suivantes :

- patinage lors d'un virage de la roue intérieure, par effet des variations dynamiques de la charge ou de l'accélération excessive ;
- puissance excessive transmise aux roues, par rapport aussi aux conditions de la chaussée ;
- accélération sur des chaussées glissantes, enneigées ou verglacées ;
- perte d'adhérence sur la chaussée mouillée (aquaplaning).



ATTENTION

Pour le fonctionnement correct des systèmes ESP et ASR, les pneus doivent tous être de la même marque et du même type sur toutes les roues, en parfait état et surtout du même type, de la marque et des dimensions prescrites.

Système MSR (régulateur de couple d'inertie moteur)

C'est un système compris dans l'ASR qui intervient en cas de brusque changement de vitesse au cours d'une montée, en redonnant du couple au moteur, afin d'éviter que les roues motrices ne soient trop fortement entraînées, surtout en condition de faible adhérence, car ceci risquerait de compromettre la stabilité du véhicule.

Activation/désactivation du système

L'ASR s'enclenche automatiquement à chaque démarrage du moteur.

Lorsque le véhicule roule, il est possible de désactiver, puis de réactiver l'ASR en appuyant sur l'interrupteur **A** - **fig. 100** placé entre les commandes de la planche de bord.

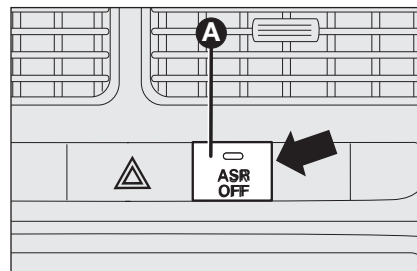

fig. 100

FOR0218m

La désactivation du système est mise en évidence par l'allumage de la DEL située sur l'interrupteur et par la visualisation d'un message sur l'écran multifonction (pour les versions/marchés, où cela est prévu).

En désactivant l'ASR lorsque le véhicule roule, au démarrage suivant, il sera réactivé automatiquement.

Sur des chaussées enneigées, avec les chaînes à neige montées, il peut être utile de désactiver l'ASR : dans ces conditions le glissement des roues motrices en phase de démarrage permet d'obtenir une plus forte traction.

**ATTENTION**

Les performances du système ne doivent pas inciter le conducteur à courir des risques inutiles et injustifiés. La conduite doit toujours se conformer aux conditions de la chaussée, à la visibilité et à la circulation. La responsabilité de la sécurité routière incombe donc toujours, et dans tous les cas, au conducteur.

Pour le bon fonctionnement du système ASR les pneus doivent être de la même marque et du même type sur toutes les roues, en parfait état et surtout du type, de la marque et des dimensions prescrites.

**SIGNALISATIONS
D'ANOMALIES**

En cas d'anomalie, le système ESP se désactive automatiquement et sur le tableau de bord le témoin  s'allume de façon fixe, accompagné du message visible sur l'écran multifonction (pour les versions/marchés, où cela est prévu) (voir chapitre « Témoins et messages »). Dans ce cas, s'adresser dès que possible au Réseau Après-vente Fiat.

SYSTÈME EOBD

(pour les versions/marchés, où cela est prévu)

Le système EOBD (European On Board Diagnostic) est un système de diagnostic, présent sur les centrales de contrôle du moteur, qui permet de détecter et signaler les dysfonctionnements des systèmes électroniques qui provoqueraient une aggravation des émissions.

L'objectif du système est de :



- tenir sous contrôle l'efficacité du système ;
- signaler l'augmentation des émissions due à un mauvais fonctionnement de la voiture ;
- signaler la nécessité de remplacer certains composants détériorés.

Ce système de diagnostic est aussi en mesure de signaler, par l'allumage du témoin  sur le tableau de bord, accompagné du message affiché sur l'écran, la dégradation des composants ou d'éventuels dysfonctionnement du système (voir le chapitre « Témoins et messages »).

Note La voiture dispose aussi d'un connecteur, en interface grâce à des instruments appropriés, permettant la lecture des codes d'erreur mémorisés dans les centrales électroniques, et d'une série de paramètres spécifiques du diagnostic et du fonctionnement du moteur. Ce contrôle peut également être effectué par les agents préposés à la circulation.

ATTENTION Après l'intervention du Réseau Après-vente Fiat afin d'éliminer des dysfonctionnements liés au système EOBD, il peut s'avérer nécessaire d'effectuer un essai au banc et, en plus, des essais sur route, pour contrôler tout le système. Ces derniers essais peuvent nécessiter de parcourir un grand nombre de kilomètres.



Si après avoir tourné la clé de contact sur MAR, le témoin  ne s'allume pas ou si, lorsque le véhicule roule, il s'allume en mode fixe ou clignotant (conjointement au message affiché sur l'écran multifonction reconfigurable, pour les versions/marchés, où cela est prévu), s'adresser au plus vite au Réseau Après-vente Fiat. Le fonctionnement du témoin  peut être vérifié au moyen d'appareils spéciaux des agents de contrôle de la circulation. Se conformer aux normes en vigueur dans le pays concerné.

CAPTEURS DE STATIONNEMENT

(pour les versions/marchés, où cela est prévu)

Ils sont situés dans le pare-chocs arrière de la voiture **fig. 101** et ont pour fonction de relever et de prévenir le conducteur, par un signal sonore intermittent, de la présence d'un obstacle derrière la voiture.

ACTIVATION

Les capteurs s'activent automatiquement au moment où la marche arrière est engagée.

Plus la distance de l'obstacle placé derrière la voiture diminue, plus la fréquence du signal sonore augmente.

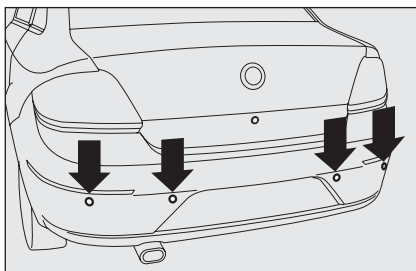

fig. 101

F0R0084m

SIGNAL SONORE

En engageant la marche arrière, un signal sonore intermittent s'active automatiquement.

Le signal sonore :

- augmente lorsque la distance entre la voiture et l'obstacle diminue ;
- devient continu lorsque la distance qui sépare la voiture de l'obstacle est inférieure à environ 30 cm, alors qu'il s'arrête instantanément si la distance entre l'obstacle et la voiture augmente ;
- reste constant si la distance entre la voiture et l'obstacle reste invariable, alors que, si cette situation se vérifie pour les capteurs latéraux, le signal est interrompu après environ 3 secondes pour éviter, par exemple, des signalisations en cas de manœuvres le long des murs.

Distances de détection

Rayon d'action central 150 cm

Rayon d'action latéral 60 cm

Si les capteurs détectent plusieurs obstacles, seul le plus proche est pris en considération.

SIGNALISATIONS D'ANOMALIES

Des anomalies éventuelles des capteurs de stationnement sont signalées, quand on engage la marche arrière, par l'allumage du témoin **P** sur le tableau de bord et par le message visible sur l'écran multifonction (pour les versions/marchés, où cela est prévu) (voir le chapitre « Témoins et messages »).

FUNCTIONNEMENT AVEC REMORQUE

Le fonctionnement des capteurs est automatiquement désactivé dès l'introduction de la prise du câble électrique de la remorque dans la prise du crochet d'attelage de la voiture.

Les capteurs se réactivent automatiquement lorsqu'on débranche la prise du câble de la remorque.

Sur les stations de lavage à jet de vapeur ou sous haute pression, nettoyer rapidement les capteurs en maintenant le gicleur à plus de 10 cm de distance.



Pour le bon fonctionnement du système, il est fondamental de toujours éliminer la boue, la saleté, la neige ou le givre des capteurs. Pendant le nettoyage des capteurs, veiller surtout à ne pas les rayer ou les endommager ; éviter d'utiliser des chiffons secs ou rêches. Les capteurs doivent être lavés à l'eau claire, en ajoutant éventuellement du shampoing pour auto.



ATTENTION

La responsabilité de la manœuvre de parking et des autres manœuvres dangereuses est toujours confiée au conducteur. Lorsqu'on effectue de telles manœuvres, s'assurer toujours de l'absence de personnes (enfants notamment) et d'animaux dans l'espace en question. Bien que les capteurs de stationnement constituent une aide pour le conducteur, celui-ci doit toujours être vigilant pendant les manœuvres potentiellement dangereuses, même à faible vitesse.

AVERTISSEMENTS GÉNÉRAUX

- Pendant les manœuvres de stationnement faire toujours très attention aux obstacles qui pourraient se trouver sur ou sous le capteur.
- Les objets placés à une distance rapprochée dans la partie arrière de la voiture, dans certaines circonstances, ne sont pas localisés par le système et donc ils peuvent endommager la voiture ou être abîmés.
- Les signalisations envoyées par le capteur peuvent être altérées par l'endommagement des capteurs mêmes, par la saleté, la neige ou le verglas accumulés sur les capteurs ou par les systèmes à ultrasons (par ex. freins pneumatiques des camions ou marteaux pneumatiques) présents dans les alentours.

AUTORADIO

(pour les versions/marchés, où cela est prévu)

En ce qui concerne le fonctionnement des autoradios avec lecteur de Compact Disc/Compact Disc MP3 (pour les versions/marchés où cela est prévu) consulter le supplément joint à cette Notice d'Utilisation et d'Entretien.

SYSTÈME DE PRÉ-ÉQUIPEMENT AUTORADIO

(pour les versions/marchés, où cela est prévu)

Le système se compose des éléments suivants :

- câbles d'alimentation autoradio
- câbles de connexion haut-parleurs avant et arrière
- câble d'alimentation antenne
- 4 haut-parleurs (2 full-range avant et 2 full-range arrière)
- câble antenne radio.
- antenne

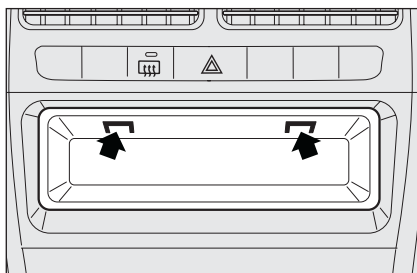

fig. 102

F0R0085m

SYSTÈME DE PRÉ-ÉQUIPEMENT LÉGER AUTORADIO

(pour les versions/marchés, où cela est prévu)

Le système se compose des éléments suivants :

- câbles d'alimentation autoradio
- câbles de connexion haut-parleurs avant et arrière
- câble d'alimentation antenne
- câble antenne radio.

INSTALLATION AUTORADIO

L'autoradio doit être installé à la place du tiroir central, cette opération rend les câbles du pré-équipement accessibles.

Pour extraire la boîte à gants il faut abaisser les systèmes de retenue indiqués sur la fig. 102.



ATTENTION

Pour la connexion à la pré-disposition présente sur le véhicule, s'adresser au Réseau Après-vente Fiat pour éviter tout inconvénient susceptible de compromettre la sécurité du véhicule.

INSTALLATION DE DISPOSITIFS ÉLECTRIQUES/ ÉLECTRONIQUES

Les dispositifs électriques/électroniques installés après l'achat du véhicule et dans le cadre du service après-vente doivent être reporter la marque suivante :



Fiat Group Automobiles S.p.A. autorise le montage d'appareils émetteurs-récepteurs à condition que l'installation soit effectuée dans les règles de l'art, en respectant les indications du constructeur et dans un centre spécialisé.

ATTENTION Le montage de dispositifs qui comportent des modifications de la voiture, peuvent donner lieu au retrait de la carte grise par les autorités compétentes et à la déchéance de la garantie dans la limite des défauts causés par la modification effectuée ou attribuables directement ou indirectement à celle-ci.

Fiat Group Automobiles S.p.A. décline toutes responsabilités pour les dommages dérivant de l'installation d'accessoires non fournis ou recommandés par Fiat Group Automobiles S.p.A. et installés dans le non respect des consignes fournies.

ÉMETTEURS ET TÉLÉPHONES PORTABLES

Les appareils radio transmetteurs (téléphones de voiture, CB, radioamateurs et similaires) ne peuvent pas être utilisés à l'intérieur de la voiture, à moins d'utiliser une antenne séparée montée à l'extérieur de la voiture.

ATTENTION L'emploi de ces dispositifs à l'intérieur de l'habitacle (sans antenne à l'extérieur) peut provoquer, d'une part des problèmes de santé aux passagers et d'autre part le dysfonctionnement des systèmes électroniques dont la voiture est équipée, ce qui peut compromettre la sécurité du véhicule.

L'efficacité d'émission et de réception de ces appareils peut aussi être perturbée par l'effet écran de la caisse du véhicule.

Pour les téléphones portables (GSM, GPRS, UMTS) dotés d'homologation officielle CE, il est recommandé de suivre scrupuleusement les instructions fournies par le constructeur du téléphone portable.

RAVITAILLEMENT DU VÉHICULE

MOTEURS À ESSENCE

Utiliser exclusivement de l'essence sans plomb.

Pour éviter toute erreur, le diamètre de l'embout de remplissage du réservoir a été réduit de manière à ne pouvoir contenir le bec des pompes à essence contenant du plomb. L'indice d'octane de l'essence (R.O.N.) utilisée ne doit pas être inférieur à 95.

ATTENTION Un pot catalytique inefficace dégage des émissions nocives et contribue à la pollution de l'environnement.

ATTENTION Ne jamais verser dans le réservoir, même en cas d'urgence, une quantité même minimale d'essence avec du plomb. Le pot d'échappement catalytique serait endommagé de manière irréversible.

MOTEURS À GAZOLE

Aux basses températures, le degré de fluidité du gazole peut devenir insuffisant à cause de la formation de paraffine avec pour conséquence un danger d'engorgement du filtre à gazole.

Pour éviter certaines anomalies de fonctionnement, des gazoles adaptés à la saison sont distribués : pour l'été, l'hiver ou les climats arctiques (régions montagneuses froides).

En cas de ravitaillement avec un gasoil adapté à la température d'utilisation, il est conseillé de mélanger au gazole un additif TUTELA DIESEL ART dans les proportions indiquées sur l'emballage du produit, en introduisant dans le réservoir d'abord l'antigel et ensuite le gasoil.

Dans le cas d'utilisation/de stationnement prolongé du véhicule dans des zones de montagne/froides, il est recommandé d'effectuer le ravitaillement avec le gazole disponible sur les lieux.

Dans cette situation, il est aussi conseillé de maintenir à l'intérieur du réservoir une quantité de combustible supérieure à 50 % de la capacité utile.



Pour les véhicules au gazole, utiliser exclusivement du gazole pour traction automobile, conformément à la norme européenne EN590. L'utilisation d'autres produits ou de mélanges peut endommager le moteur de façon irréparable avec pour conséquence la déchéance de la garantie pour dommages causés. En cas de ravitaillement accidentel avec d'autres types de carburant, ne pas démarrer le moteur et procéder à la vidange du réservoir. Si le moteur a été lancé, même très brièvement, il est indispensable de purger, en plus du réservoir, le circuit d'alimentation tout entier.

RAVITAILLEMENT

Pour garantir le ravitaillement complet du réservoir, effectuer deux opérations d'appoint après le premier dé clic du pistolet distributeur. Éviter toute autre opération d'appoint qui pourrait se traduire par des dysfonctionnements du système d'alimentation.

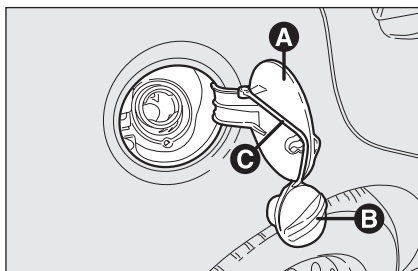

fig. 103

FOM0203m

BOUCHON DU RÉSERVOIR DE CARBURANT fig. 103

Pour effectuer le ravitaillement en carburant, si la fermeture centralisée est présente, après avoir déverrouillé les portes, ouvrir le volet **A** puis dévisser le bouchon **B** ; le bouchon est pourvu d'un dispositif de sécurité **C** qui le fixe au volet pour éviter qu'il ne se perde.

En l'absence de fermeture centralisée, pour déverrouiller le volet, actionner le levier **A** - fig. 104.

Pour certaines versions, le bouchon **B** est doté d'une serrure avec clé ; pour y accéder, ouvrir le volet **A** - fig. 100, puis utiliser la clé de contact, la tourner dans le sens contraire des aiguilles d'une montre et dévisser le bouchon.

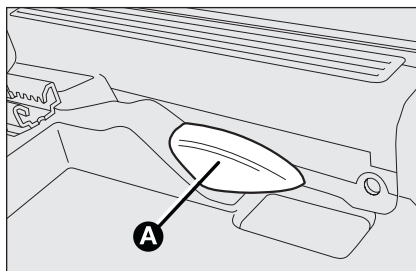

fig. 104

FOR0210m

La fermeture étanche peut provoquer une légère hausse de pression dans le réservoir. Par conséquent, le bruit d'aspiration qu'on entend lorsqu'on dévisse le bouchon est tout à fait normal.

Pendant le ravitaillement, accrocher le bouchon au dispositif placé à l'intérieur du volet, comme illustré sur la fig. 103.



ATTENTION

Ne jamais s'approcher de l'embout du réservoir avec des flammes nues ou des cigarettes allumées : risque d'incendie. Éviter également d'approcher le visage du goulot pour ne pas inhaler des vapeurs nocives.

PROTECTION DE L'ENVIRONNEMENT

Les dispositifs employés pour réduire les émissions des moteurs à essence sont :

- convertisseur catalytique à trois voies (pot catalytique) ;
- sondes Lambda ;
- circuit antiévaporation.

Ne jamais laisser le moteur tourner, même pour un simple essai, quand une ou plusieurs bougies sont débranchées.

Les dispositifs utilisés pour réduire les émissions des moteurs à gazole sont les suivants :

- convertisseur catalytique oxydant ;
- circuit de recyclage des gaz d'échappement (E.G.R.).



ATTENTION

Le fonctionnement normal du pot catalytique produit des températures élevées. Il est par conséquent important de ne jamais garer la voiture sur des matières inflammables (herbe, feuilles mortes, aiguilles de pin, etc.) : risque d'incendie.

SÉCURITÉ

CEINTURES DE SÉCURITÉ	104
SYSTÈME S.B.R.	105
PRÉTENSIONNEURS	106
TRANSPORTER LES ENFANTS EN TOUTE SÉCURITÉ	109
PRÉ-ÉQUIPEMENT POUR LE MONTAGE DU SIÈGE-ENFANT ISOFIX	114
AIRBAGS FRONTAUX	116
AIRBAGS LATÉRAUX	118

PLANCHE DE
BORD ET
COMMANDES

SÉCURITÉ

DÉMARRAGE
ET CONDUITE

TÉMOINS ET
MESSAGES

SITUATIONS
D'URGENCE

ENTRETIEN
ET SOIN

CARACTÉRISTIQUES
TECHNIQUES

INDEX
ALPHABÉTIQUE

CEINTURES DE SÉCURITÉ

UTILISATION DES CEINTURES DE SÉCURITÉ fig. 1

La ceinture doit être enfilée en tenant le buste droit et appuyé contre le dossier.

Pour boucler les ceintures, saisir la languette **A** et l'insérer dans la boucle **B**, jusqu'au dé clic de blocage.

Si au moment du déroulement de la ceinture, celle-ci se bloque, la laisser s'enrouler légèrement puis la dérouler de nouveau en évitant des mouvements brusques.

Pour déboucler les ceintures, appuyer sur le bouton **C**. Accompagner la ceinture pendant qu'elle s'enroule pour éviter tout entortillement.

Grâce à l'enrouleur, la ceinture s'adapte automatiquement au corps du passager qui l'utilise, en lui permettant toute liberté de mouvement.

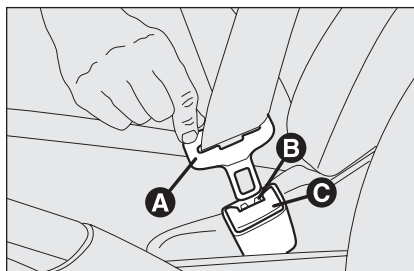

fig. 1

FOR0150m

Si le véhicule est garé sur une route très en pente, l'enrouleur peut se bloquer ; c'est tout à fait normal. Le mécanisme de l'enrouleur bloque la sangle chaque fois que celle-ci est soumise à un mouvement brusque tel qu'un freinage brusque, un choc ou un virage négocié à grande vitesse.

Le siège arrière est muni de ceintures de sécurité à inertie à trois points d'ancrage avec enrouleur.

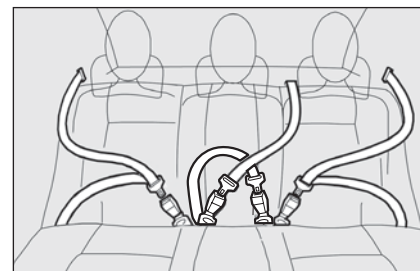

fig. 2

FOR0088m



ATTENTION

Ne pas appuyer sur le bouton C - fig. 1 pendant la marche.

Les ceintures des sièges arrière doivent être bouclées selon le schéma **fig. 2**.

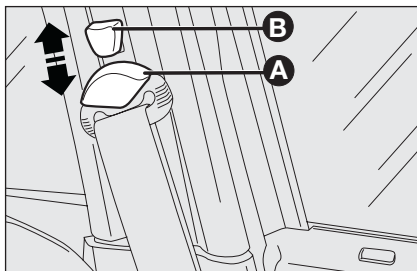

fig. 3

FOR0151m

RÉGLAGE EN HAUTEUR DES CEINTURES DE SÉCURITÉ AVANT

Toujours régler la hauteur des ceintures, en l'adaptant à la taille des passagers : cette précaution permet de réduire considérablement les risques de lésion en cas de choc.

Le réglage est correct lorsque la sangle passe à peu près au milieu de l'extrémité de l'épaule et du cou.

Pour effectuer le réglage, lever ou abaisser la poignée **A - fig. 3** du mécanisme de blocage, tout en poussant l'anneau oscillant **B - fig. 3** vers la plus adaptée des positions permises.

ATTENTION En replaçant, après le renversement, le dossier des sièges arrière en condition d'utilisation normale, s'assurer de l'accrochage correct jusqu'à percevoir le dé clic de blocage.



ATTENTION

Il faut se rappeler qu'en cas de choc violent, les passagers des sièges arrière qui ne portent pas de ceintures non seulement s'exposent personnellement à d'importants risques, mais constituent également un danger pour les passagers des places avant.



ATTENTION

Veiller à ce que le dossier soit correctement accroché sur les deux côtés pour qu'en cas de freinage brusque, le dossier ne puisse être projeté en avant et blesser les passagers.

SYSTÈME S.B.R.

La voiture est dotée du système nommé S.B.R. (Seat Belt Reminder), constitué d'une alarme sonore qui, avec le clignotement du témoin  sur le tableau de bord, indique au conducteur et au passager avant que la ceinture de sécurité n'est pas bouclée.

Le signal sonore peut être désactivé temporairement (jusqu'à la prochaine extinction du moteur) en utilisant la procédure suivante :

- boucler la ceinture de sécurité côté conducteur et côté passager ;
- tourner la clé de contact sur **MAR** ;
- attendre pendant plus de 20 secondes, puis déboucler au moins une des ceintures de sécurité.

Pour la désactivation permanente, s'adresser au Réseau Après-vente Fiat.

Avec l'écran numérique, on peut réactiver le système S.B.R. exclusivement chez le Réseau Après-vente Fiat.

PRÉTENSIONNEURS

Pour renforcer l'efficacité des ceintures de sécurité, le véhicule est équipé de prétensionneurs avant qui, en cas de choc frontal violent, font reculer de quelques centimètres la sangle des ceintures, ce qui garantit une adhérence parfaite des ceintures au corps des personnes avant l'action de retenue.

Le blocage de l'enrouleur indique que le dispositif des prétensionneurs a été activé ; la sangle de la ceinture n'est plus récupérée même si elle est accompagnée.

ATTENTION Pour avoir le maximum de protection possible grâce à l'action du prétensionneur, placer la ceinture de manière à ce qu'elle adhère parfaitement au buste et au bassin.

Pendant l'intervention du prétensionneur, un léger dégagement de fumée peut se produire. Cette fumée n'est pas nocive et n'indique pas un début d'incendie.

Le prétensionneur ne nécessite aucun entretien ni graissage.

Toute modification des conditions d'origine en altère l'efficacité.

Si à la suite d'évènements naturels exceptionnels (inondations, raz de marée, etc.), le dispositif est entré en contact avec de l'eau et de la boue, il faut absolument le remplacer.



ATTENTION

Le prétensionneur ne peut être utilisé qu'une seule fois.

Après son activation, s'adresser au Réseau Après-vente Fiat pour le faire remplacer. Pour connaître la durée de validité du dispositif, voir la plaquette située dans la boîte à gants : à l'approche de l'échéance de cette date, s'adresser au Réseau Après-vente Fiat pour remplacer le dispositif.



Toute opération comportant des chocs, des vibrations ou des échauffements localisés (supérieurs à 100 °C pendant une durée de 6 heures maximum) dans la zone du prétensionneur peut l'endommager ou provoquer son déclenchement. Ces conditions n'incluent pas les vibrations produites par les aspérités de la chaussée ou le franchissement accidentel de petits obstacles tels que trottoirs, etc. En cas de besoin, s'adresser au Réseau Après-vente Fiat.

LIMITEURS DE CHARGE

Pour augmenter la protection offerte aux passagers en cas d'accident, les enrouleurs des ceintures de sécurité avant sont dotés, à l'intérieur, d'un dispositif qui permet de doser la force appliquée sur le thorax et les épaules pendant l'action de retenue des ceintures en cas de choc frontal.

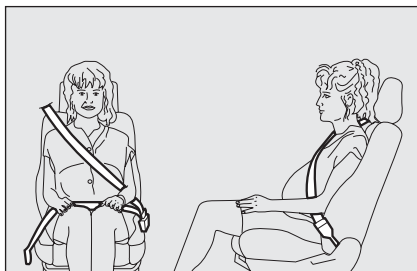

fig. 4

F0R0089m

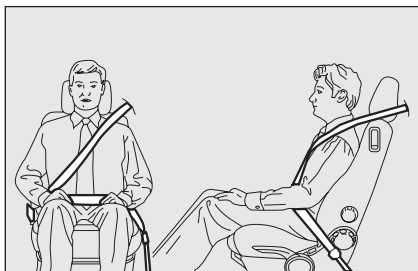

fig. 5

F0R0090m



fig. 6

F0R0091m

AVERTISSEMENTS GÉNÉRAUX RELATIFS À L'UTILISATION DES CEINTURES DE SÉCURITÉ

Le conducteur doit toujours respecter (et faire respecter par les passagers du véhicule) toutes les dispositions de loi concernant l'obligation et le mode d'emploi des ceintures. Toujours boucler les ceintures de sécurité avant de prendre la route.

L'utilisation des ceintures de sécurité est obligatoire également pour les femmes enceintes : le risque de blessure pour elles et pour leur enfant est nettement inférieur si elles attachent leur ceinture. Les femmes enceintes doivent placer la partie inférieure de la sangle tout en bas, de façon à ce qu'elle passe au-dessus du bassin et sous le ventre (comme indiqué sur la **fig. 4**).

ATTENTION La sangle de la ceinture ne doit pas être entortillée. La partie supérieure doit passer sur l'épaule et traverser le thorax en diagonale. La partie inférieure doit rester adhérent au bassin (comme indiqué sur la **fig. 5**) du passager, et non à son abdomen. N'utiliser aucun dispositif (agrafes, arrêts, etc.) qui empêche l'adhérence des ceintures au corps des occupants.



ATTENTION

Pour bénéficier du maximum de protection possible, garder le dossier bien droit, bien appuyer le dos au dossier et placer la ceinture de manière à ce qu'elle adhère parfaitement au buste et au bassin. Bouclez systématiquement vos ceintures, à l'avant comme à l'arrière ! Rouler sans avoir bouclé vos ceintures augmente le risque de blessures graves ou de mort en cas d'accident.

ATTENTION Chaque ceinture de sécurité doit être utilisée par une seule personne : un passager ne doit pas transporter d'enfant sur ses genoux en utilisant la ceinture de sécurité pour la protection des deux **fig. 6**. En règle générale, on ne doit boucler aucun objet à la personne.

**ATTENTION**

Il est formellement interdit de démonter ou de forcer les composants de la ceinture de sécurité et du prétensionneur. Toute intervention doit être exécutée par des opérateurs qualifiés et agréés. Toujours s'adresser au Réseau Après-vente Fiat.

**ATTENTION**

Si la ceinture a été soumise à une forte sollicitation, par exemple suite à un accident, elle doit être remplacée entièrement en même temps que les ancrages, les vis de fixation de ces derniers et le prétensionneur. En effet, même si elle ne présente pas de défauts visibles, la ceinture pourrait avoir perdu ses propriétés de résistance.

**ENTRETIEN DES
CEINTURES DE SÉCURITÉ**

Pour un entretien correct des ceintures de sécurité, suivre attentivement les règles suivantes :

- utiliser toujours les ceintures avec la sangle bien détendue, non entortillée ; vérifier que cette dernière puisse se déplacer librement sans empêchements ;
- suite à un accident d'une certaine sévérité, remplacer la ceinture utilisée, même si elle semble intacte. Remplacer systématiquement la ceinture en cas d'activation des prétensionneurs ;
- pour nettoyer les ceintures, les laver à la main avec de l'eau et du savon neutre, les rincer et les laisser sécher à l'ombre. Ne pas utiliser de détergents puissants, de l'eau de javel ou des colorants et toute autre substance chimique pouvant fragiliser les fibres de la sangle ;

- éviter que les enrouleurs ne soient mouillés : leur fonctionnement correct est garanti que s'ils ne subissent pas d'infiltrations d'eau ;
- remplacer la ceinture lorsqu'elle présente des marques d'usure ou des coupures.

TRANSPORTER LES ENFANTS EN TOUTE SÉCURITÉ

Pour une meilleure protection en cas de choc, tous les passagers doivent voyager assis et attachés au moyen des systèmes de retenue prévus.

Ceci vaut encore plus pour les enfants.

Cette prescription est obligatoire, selon la directive 2003/20/CE, dans tous les pays membres de l'Union européenne.

Chez les enfants, par rapport aux adultes, la tête est proportionnellement plus grosse et plus lourde que le reste du corps, tandis que les muscles et la structure osseuse ne sont pas complètement développés. Par conséquent, pour leur maintien en cas d'accident, il faut des dispositifs différents des ceintures de sécurité pour les adultes.

Les résultats de la recherche sur la meilleure protection des enfants sont synthétisés dans le Règlement Européen CEE-R44 qui, en plus de les déclarer obligatoires, répartit les systèmes de retenue en 5 groupes :

Groupe 0	jusqu'à un poids de 10 kg
Groupe 0+	jusqu'à un poids de 13 kg
Groupe 1	poids entre 9 et 18 kg
Groupe 2	poids entre 15 et 25 kg
Groupe 3	poids entre 22 et 36 kg

Comme on le voit, il y a une superposition partielle entre les groupes et de fait il existe dans le commerce des dispositifs qui couvrent plus d'un groupe de poids.

Tous les dispositifs de retenue pour les enfants doivent indiquer les données d'homologation ainsi que la marque de contrôle sur une étiquette fixée solidement au siège-enfant qui ne doit jamais être enlevée.

Au-dessus d'une stature de 1,50 m, du point de vue des systèmes de retenue, les enfants sont assimilés aux adultes et utilisent normalement les ceintures.

La ligne d'accessoires Lineaccessori Fiat offre des sièges-enfants adaptés à chaque catégorie de poids. Ce choix est conseillé, car ces sièges ont été spécialement conçus et testés pour les voitures Fiat.



ATTENTION

En cas d'airbag passager actif, ne pas installer les enfants sur les sièges berceaux dos à la route sur le siège avant. L'activation de l'airbag, en cas d'accident même léger, pourrait provoquer des lésions mortelles à l'enfant transporté. Il est donc conseillé de toujours transporter les enfants assis dans leur siège sur la banquette arrière, qui s'avère être la position la plus protégée en cas de choc.



ATTENTION

DANGER GRAVE S'il est nécessaire de transporter un enfant sur le siège avant passager, avec un siège-enfant berceau tourné dos à la route, désactiver les airbags côté passager (frontal et latéral pour la protection du thorax et du bassin - side bag - pour les versions/marchés qui le prévoient), au moyen du menu de configuration, puis contrôler leur désactivation en contrôlant le témoin  situé sur le tableau de bord. En outre, le siège passager doit être reculé jusqu'en butée, pour éviter tout contact du siège-enfant avec la planche de bord.

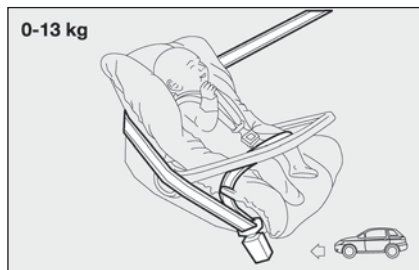

fig. 7

GROUPE 0 et 0+

Les bébés jusqu'à 13 kg doivent être transportés tournés vers l'arrière sur un siège pour enfant en forme de berceau qui, en soutenant la tête, ne provoque pas de sollicitations sur le cou en cas de brusques décélérations.

Le berceau est attaché à l'aide des ceintures de sécurité du véhicule **fig. 7** et retient l'enfant par des ceintures incorporées.



fig. 8

GROUPE I

À partir de 9 kg jusqu'à 18 kg, les enfants peuvent être transportés siège tourné vers l'avant, **fig. 8**.

**ATTENTION**

Les illustrations sont données seulement à titre indicatif pour le montage. Monter le siège-enfant en suivant les instructions qui doivent obligatoirement être remises avec le siège. Il existe des sièges dotés d'attaches Isofix qui permettent une fixation stable au siège sans recourir aux ceintures de sécurité de la voiture.



fig. 9

GRUPE 2

Les enfants dont le poids est compris entre 15 et 25 kg peuvent être directement maintenus par les ceintures de sécurité du véhicule **fig. 9**. Les sièges-enfants ont alors essentiellement pour fonction de positionner correctement l'enfant par rapport à la ceinture, de façon à ce que la partie diagonale de la ceinture adhère au thorax et non au cou et la partie horizontale au bassin et non à l'abdomen de l'enfant.



fig. 10

GRUPE 3

Pour les enfants de 22 à 36 kg, l'épaisseur du thorax est telle que le dossier d'entretoise n'est plus nécessaire.

La **fig. 10** est un exemple de position correcte de l'enfant sur le siège arrière.

Les enfants mesurant plus de 1,50 m peuvent utiliser les ceintures utilisées par les adultes.



ATTENTION

Les illustrations sont données seulement à titre indicatif pour le montage. Monter le siège-enfant en suivant les instructions qui doivent obligatoirement être remises avec le siège.

CONFORMITÉ DES SIÈGES PASSAGER POUR L'UTILISATION DES SIÈGES-ENFANTS UNIVERSELS

Le véhicule est conforme à la nouvelle Directive Européenne 2000/3/CE qui régit le montage des sièges-enfants aux différentes places du véhicule, selon le tableau suivant :

Groupe	Tranches de poids	Passager avant	Passager arrière	Passager arrière central
Groupe 0, 0+	jusqu'à 13 kg	U	U	(*)
Groupe 1	9-18 kg	U	U	(*)
Groupe 2	15-25 kg	U	U	(*)
Groupe 3	22-36 kg	U	U	(*)

Légende :

U = indiqué pour les systèmes de retenue de la catégorie « Universelle » selon le Règlement Européen CEE-R44 pour les « Groupes » indiqués.

(*) En correspondance de la place centrale de la banquette arrière aucun siège ne peut être monté.

Récapitulons ci-après les normes de sécurité à suivre pour le transport d'enfants :

- 1) Il est conseillé d'installer les sièges-enfants sur le siège arrière, car c'est la solution la plus sûre en cas de choc.
- 2) En cas de désactivation de l'airbag passager, contrôler toujours que le témoin  sur le tableau de bord est bien allumé fixement pour confirmer la désactivation de l'airbag.
- 3) Respecter scrupuleusement les instructions obligatoirement remises par le fabricant du siège-enfant. Les conserver dans la voiture avec les papiers et cette Notice. Ne jamais utiliser de sièges-enfants dépourvus de mode d'emploi.

- 4) Vérifier systématiquement en tirant sur la sangle que les ceintures sont bien bouclées.
- 5) Chaque système de retenue est rigoureusement réservé pour une personne seule : ne jamais l'utiliser pour attacher deux enfants simultanément.
- 6) Vérifier toujours que les ceintures n'appuient pas sur le cou de l'enfant.
- 7) Pendant le voyage, ne permettez pas à l'enfant de prendre des positions anormales ou de déboucler sa ceinture.
- 8) Ne jamais transporter des enfants en les tenant dans les bras, même s'il s'agit de nouveaux-nés. Personne, en effet, n'est en mesure de les retenir en cas de choc.
- 9) En cas d'accident, remplacer le siège pour enfant par un neuf.



ATTENTION

En cas d'airbag passager actif, ne pas installer les enfants sur les sièges berceaux dos à la route sur le siège avant. L'activation de l'airbag, en cas d'accident même léger, pourrait provoquer des lésions mortelles à l'enfant transporté. Il est conseillé de toujours transporter les enfants dans leur siège sur la banquette AR, car cette position s'est avérée la plus protégée en cas d'accident.

PRÉ-ÉQUIPEMENT POUR LE MONTAGE DU SIÈGE-ENFANT ISOFIX

La voiture est prédisposée pour le montage des sièges Isofix Universel, un nouveau système européen unifié pour le transport des enfants.

Il est possible d'effectuer un montage mixte des sièges traditionnels et Isofix.

À titre indicatif, sur la **fig. 11** est représenté un exemple de siège-enfant.

Le siège-enfant Isofix Universel couvre le groupe de poids : I.

Les autres groupes de poids sont assurés par le siège-enfant Isofix qui peut être utilisé uniquement s'il a été spécifiquement conçu, testé et homologué pour cette voiture (voir liste de voitures jointe au siège).

À cause de son système d'ancrage différent, le siège doit être bloqué par des anneaux métalliques inférieurs spéciaux **A** - **fig. 12**, placés entre le dossier et le coussin arrière, puis fixer la sangle supérieure (disponible avec le siège-enfant) à l'anneau prévu **B** - **fig. 13** situé derrière l'appuie-tête arrière latéral en correspondance du siège-enfant.

Nous rappelons que dans le cas de sièges-enfants Isofix Universel, vous pouvez utiliser tous ceux homologués comme ECE R44/03 « Isofix Universel ».

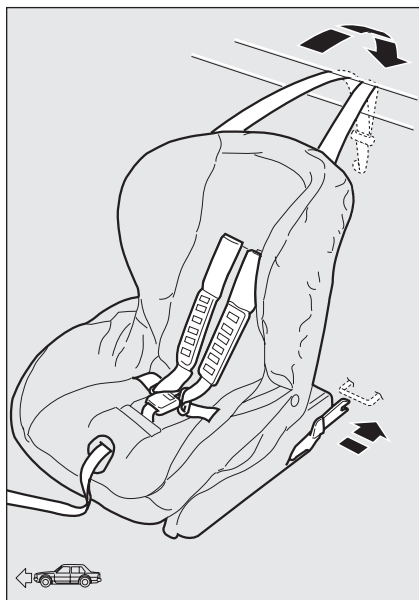

fig. 11

FOR0096m

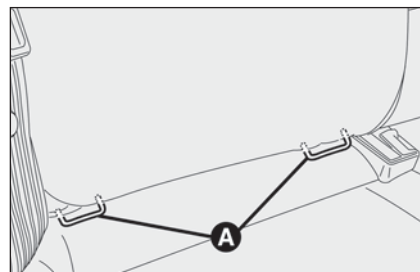

fig. 12

FOR0097m

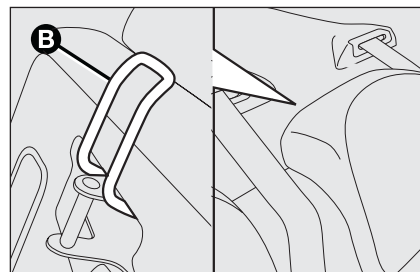

fig. 13

FOR0098m

Dans la Lineaccessori Fiat, le siège-enfant Isofix Universel « Duo Plus » et le siège spécifique « G 0/1 » sont disponibles.

Pour d'autres détails concernant l'installation et/ou utilisation du siège-enfant, se référer à la « Notice d'Entretien » fournie avec le siège-enfant.



ATTENTION

Ne monter le siège-enfant que lorsque la voiture est à l'arrêt. Le siège est correctement fixé aux étriers du pré-équipement, lorsqu'on perçoit les déclics qui confirment qu'il est bien accroché. Toujours se conformer aux instructions pour le montage, le démontage et le positionnement, fournies obligatoirement par le Fabricant.

CONFORMITÉ DES SIÈGES DES PASSAGERS POUR L'UTILISATION DES SIÈGES-ENFANTS ISOFIX

Le tableau ci-après, conformément à la loi européenne ECE 16, indique la possibilité d'installer des sièges-enfants Isofix sur les sièges dotés de crochets Isofix.

Groupe de poids	Orientation siège-enfant	Classe de taille Isofix	Position Isofix latéral arrière
Groupe 0 jusqu'à 10 kg	Sens inverse de la marche	E	IL
	Sens inverse de la marche	E	IL
Groupe 0+ jusqu'à 13 kg	Sens inverse de la marche	D	IL
	Sens inverse de la marche	C (*)	IL
	Sens inverse de la marche	D	IL
Groupe I de 9 jusqu'à 18 kg	Sens inverse de la marche	C (*)	IL
	Face à la route	B	IUF
	Face à la route	BI	IUF
	Face à la route	A	IUF

IUF : indiqué pour les systèmes de retenue pour enfants Isofix orientés face à la route, de classe universelle (dotés d'un troisième attelage supérieur), homologués pour l'utilisation dans le groupe de poids.

IL : indiqué pour les systèmes de retenue pour les enfants de type Isofix spécifiques et homologués pour ce type de voiture. Le siège-enfant peut être monté en poussant vers l'avant le siège avant.

(*) En présence de siège avant réglable en hauteur, le placer à la hauteur maximum.

AIRBAGS FRONTAUX

La voiture est équipée d'airbags frontaux pour le conducteur et le passager.

Les airbags frontaux conducteur/passager protègent les occupants des places avant en cas de chocs frontaux de sévérité moyenne-élevée, en intercalant un coussin entre l'occupant et le volant ou la planche de bord.

La non activation des airbag dans les autres types de choc (latéral, arrière, capotages, etc...) n'est pas un indice de mauvais fonctionnement du système.

En cas de choc frontal, une centrale électronique active, au besoin, le gonflage du coussin. Le coussin se déploie instantanément en s'interposant entre le corps des occupants à l'avant et les structures pouvant provoquer des lésions ; le coussin se dégonfle aussitôt après.

Les airbags frontaux conducteur/passager ne remplacent pas mais complètent l'utilisation des ceintures de sécurité, qu'il est toujours recommandé d'utiliser, comme d'ailleurs le prescrit la législation en Europe et dans la plupart des pays extraeuropéens.

Le volume des airbags frontaux lors du gonflage maximum est tel qu'il remplit la plupart de l'espace entre le volant et le conducteur et entre la planche et le passager.

En cas de choc, la personne qui n'a pas bouclé sa ceinture est projetée en avant et heurte le coussin en train de se déployer. Dans ce cas, la protection du coussin est diminuée.

Les airbags frontaux peuvent ne pas s'activer dans les cas suivants :

- chocs frontaux avec des objets très déformables, qui n'intéressent pas la surface frontale de la voiture (par ex. pare-chocs contre des barrières de protection, des tas de sable, etc.) ;
- encastrement de la voiture sous d'autres véhicules ou barrières de protection (par exemple, sous un camion ou sous une barrière de sécurité), car il n'offrirait aucune protection supplémentaire par rapport aux ceintures de sécurité, et que par conséquent leur activation serait inutile. Dans ces cas, la non activation n'indique pas le dysfonctionnement du système.



ATTENTION

Ne pas coller d'adhésifs ou autres objets sur le volant, sur le couvercle d'airbag passager ou sur le revêtement latéral côté toit. Ne pas placer des objets sur la planche côté passager (des téléphones portables, par exemple) qui pourraient gêner l'ouverture de l'airbag passager ou être projetés contre les occupants et les blesser grièvement.

En cas de chocs frontaux mineurs (pour lesquels l'action de retenue exercée par les ceintures de sécurité est suffisante), les airbags ne s'activent pas. Par conséquent, il est toujours nécessaire d'utiliser les ceintures de sécurité qui, en cas de choc latéral et de choc très violent, maintiennent les personnes sur leur siège et leur évitent d'être éjectées.

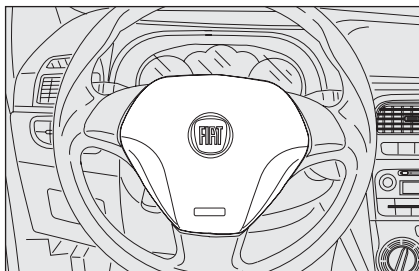

fig. 14

FOR0099m

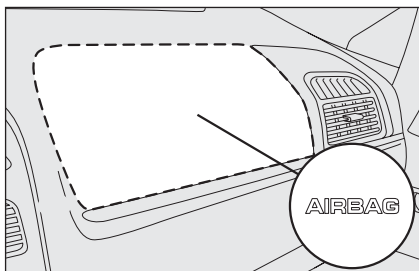

fig. 15

FOR0100m

AIRBAG FRONTAL CÔTÉ CONDUCTEUR fig. 14

Il est formé d'un coussin à gonflage instantané contenu dans un logement approprié situé au centre du volant.

AIRBAG FRONTAL CÔTÉ PASSAGER fig. 15

Il est formé d'un coussin à gonflage instantané placé dans un logement spécial dans la planche de bord, avec un coussin ayant un volume plus important par rapport à celui du côté conducteur.



ATTENTION



GRAVE DANGER : *Lorsqu'un airbag frontal côté passager est activé (ON), ne jamais placer des sièges-enfants sur la place AV avec le berceau tourné dos à la route. En cas de choc, l'activation de l'airbag pourrait provoquer des lésions mortelles à l'enfant transporté. Le cas échéant, désactiver toujours l'airbag passager pour placer le siège-enfant sur la place avant. En outre, le siège passager doit être reculé jusqu'en butée, pour éviter tout contact du siège-enfant avec la planche de bord. Même si la loi ne l'impose pas, il est recommandé de réactiver immédiatement l'airbag dès que sa désactivation n'est plus nécessaire pour la sécurité de l'enfant, pour une meilleure protection de l'adulte.*

DÉSACTIVATION MANUELLE DES AIRBAGS CÔTÉ PASSAGER FRONTAL ET LATÉRAL PROTECTION DU THORAX ET DU BASSIN (Side Bag)

(pour les versions/marchés qui le prévoient)

S'il était nécessaire de transporter un enfant sur le siège avant, on peut désactiver les airbags côté passager frontal et latéral de protection du thorax (Side Bag) (pour les versions/marchés qui le prévoient).

Le témoin  reste allumé sur le tableau de bord de manière fixe jusqu'à la réactivation des airbags côté passager frontal et latéral de protection du thorax (Side Bag) (pour les versions/marchés qui le prévoient).



ATTENTION

Pour la désactivation manuelle des airbags côté passager frontal et latéral de protection du thorax (side bag) (pour les versions/marchés qui le prévoient), consulter le chapitre « Planche de bord et commandes » aux paragraphes « Écran numérique » et « Écran multifonction ».

AIRBAGS LATÉRAUX

(pour les versions/marchés qui le prévoient)

Le véhicule est équipé d'airbags latéraux avant protection du thorax et du bassin (Side Bag AV) conducteur et passager (pour les versions/marchés qui le prévoient), d'airbag de protection de tête des occupants avant et arrière (Window Bag) (pour les versions/marchés qui le prévoient).

Les airbags latéraux (pour les versions/marchés qui le prévoient) protègent les occupants lors des chocs latéraux de sévérité moyenne-élevée, par l'interposition du coussin entre l'occupant et les parties intérieures de la structure latérale du véhicule.

La non activation des airbags latéraux dans les autres types de collisions (frontale, arrière, capotage, etc.) n'est donc pas le signe d'un mauvais fonctionnement du système.

En cas de choc latéral, une centrale électronique de gonflage des coussins de sécurité s'active, si cela est nécessaire. Les coussins se gonflent instantanément et protègent en s'interposant entre le corps des personnes et les structures qui pourraient les blesser ; immédiatement après les coussins se dégonflent.

Les airbags latéraux (pour les versions/marchés qui le prévoient) ne remplacent pas mais complètent l'utilisation des ceintures de sécurité, qu'il est toujours recommandé d'utiliser, comme d'ailleurs le prescrit la législation en Europe et dans la plupart des pays extra-européens.

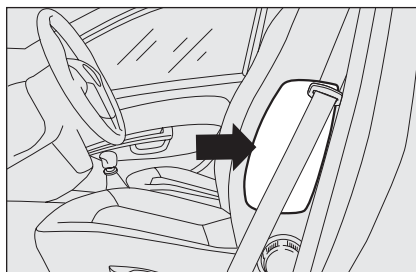

fig. 16

FOR0153m

AIRBAGS LATÉRAUX AVANT DE PROTECTION DU THORAX ET DU BASSIN (SIDE BAG)

fig. 16 (pour les versions/marchés qui le prévoient)

Logés à l'intérieur des dossiers des sièges, ils sont formés d'un coussin à gonflage instantané, qui sert à protéger le thorax et le bassin des personnes en cas de choc latéral de sévérité moyenne-élevée.

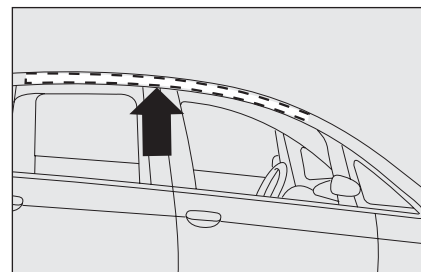

fig. 17

FOR0102m

AIRBAGS LATÉRAUX DE PROTECTION DE LA TÊTE (WINDOW BAG) fig. 17

(pour les versions/marchés qui le prévoient)

Il se compose de deux coussins en « rideau », logés à l'arrière des revêtements latéraux du toit et cachés par des finitions, conçus pour protéger la tête des occupants avant et arrière en cas de choc latéral, grâce au large déploiement des coussins.

ATTENTION La meilleure protection de la part du système en cas de choc latéral s'obtient en tenant une position correcte sur le siège, en permettant ainsi un déploiement correct des airbags latéraux.

ATTENTION L'activation des air bag frontaux et/ou latéraux est également possible lorsque la voiture est soumise à des chocs violents qui intéressent la zone sous la coque, comme par exemple, des chocs violents contre des marches, des trottoirs ou des reliefs fixes du sol, des chutes de la voiture dans de grands trous ou ornières de la route.

ATTENTION Lorsqu'ils s'activent, les airbag dégagent une petite quantité de poudres. Ces poudres ne sont pas nocives et n'indiquent pas un début d'incendie. Par ailleurs, la surface du coussin déployé et l'intérieur du véhicule peuvent se recouvrir d'un résidu poudreux : cette poudre peut irriter la peau et les yeux. En cas d'exposition, se laver avec de l'eau et du savon neutre.

Les dates de péremption de la charge pyrotechnique et du contact spiralé sont indiquées sur l'étiquette collée dans la boîte à gants. Lorsque ces échéances approchent, s'adresser au Réseau Après-vente Fiat pour les remplacer.

ATTENTION En cas d'accident où l'un des dispositifs de sécurité s'est activé, s'adresser au Réseau Après-vente Fiat pour le faire remplacer et faire vérifier l'intégrité du système.

Toutes les interventions de contrôle, de réparation et de remplacement concernant l'airbag doivent être effectuées auprès du Réseau Après-vente Fiat.

En cas de mise à la ferraille de la voiture, il faut s'adresser au Réseau Après-vente Fiat pour faire désactiver le système. En cas de changement de propriétaire de la voiture, il est indispensable de communiquer au nouveau propriétaire les modalités d'emploi, les avertissements ci-dessus et de lui fournir la « Notice d'Entretien ».

ATTENTION L'activation des prétensionneurs, airbags frontaux et airbags latéraux AV se fait de manière indépendante, en fonction du type de choc. La non activation de l'un ou de plusieurs de ces dispositifs n'indique donc pas le dysfonctionnement du système.



ATTENTION

Ne pas voyager avec la tête, les bras ou les coudes sur les portes, sur les vitres et dans la zone de déploiement du coussin de l'airbag latéral de protection de tête (Window Bag) afin d'éviter des possibles lésions pendant la phase de déploiement.



ATTENTION

Ne jamais pencher la tête, les bras et les coudes hors des fenêtres du véhicule.

AVERTISSEMENTS GÉNÉRAUX



ATTENTION

Si le témoin  ne s'allume pas lorsqu'on tourne la clé sur MAR ou qu'il reste allumé lorsque le véhicule roule (conjointement au message affiché à l'écran multifonction, pour les versions/marchés qui le prévoient), il s'agit peut-être d'une anomalie des systèmes de maintien. Si tel est le cas, les airbags ou les prétensionneurs risquent de ne pas s'activer en cas d'accident ou, plus rarement, de s'activer intempestivement. Contacter au plus vite le Réseau Après-vente Fiat pour faire immédiatement contrôler le système.



ATTENTION

Ne pas couvrir le dossier des sièges avant et arrière avec des housses ou des revêtements qui ne sont pas conçus pour l'utilisation avec les side bag.



ATTENTION

Ne pas voyager en tenant des objets sur ses genoux, devant le thorax ou en tenant une pipe, un crayon, etc. entre les dents. En cas de choc avec activation de l'airbag, cela pourrait provoquer de graves blessures.

**ATTENTION**

Toujours conduire en gardant les mains sur la couronne du volant, de manière à laisser l'airbag se déployer librement en cas d'intervention. Ne pas conduire avec le buste courbé en avant, mais positionner le dossier bien droit et y plaquer son dos.

**ATTENTION**

Une fois la clé de contact insérée et tournée en position MAR, même si le moteur est à l'arrêt, les airbags peuvent s'activer si la voiture est heurtée par un autre véhicule en marche. Par conséquent, les enfants ne doivent jamais être laissés sur le siège avant, même lorsque la voiture est à l'arrêt. Par ailleurs, nous rappelons que lorsque la clé est insérée et en position STOP, et qu'aucun dispositif de sécurité (airbags ou prétensionneurs) ne se déclenche en cas de choc, cela n'est pas une preuve de dysfonctionnement du système.

**ATTENTION**

Si le véhicule est victime d'un vol ou d'une tentative de vol, s'il a été vandalisé ou soumis à des inondations, faire vérifier le système airbag auprès du Réseau Après-vente Fiat.

**ATTENTION**

En tournant la clé de contact sur MAR, le témoin  (l'airbag frontal côté passager activé) s'allume et clignote pendant quelques secondes, pour rappeler que l'airbag passager s'activera en cas de collision, après quoi il doit s'éteindre.

**ATTENTION**

Ne pas laver les sièges à l'eau ou avec de la vapeur sous pression (à la main ou dans les stations de lavage automatique pour les sièges).

**ATTENTION**

Le déclenchement de l'airbag frontal est prévu pour des collisions plus sévères que le seuil de déclenchement des prétensionneurs. Pour des chocs compris dans l'intervalle entre deux niveaux d'activation, il est donc normal que seuls les prétensionneurs se déclenchent.

**ATTENTION**

Ne pas accrocher des objets rigides aux crochets portemanteaux ou aux poignées de soutien.

**ATTENTION**

L'airbag ne remplace pas les ceintures de sécurité, mais en augmente l'efficacité. De plus, puisque les airbags frontaux n'interviennent pas lors de collisions frontales à faible vitesse, de collisions latérales, de télescopages ou de capotages, dans de tels cas les occupants ne sont protégés que par les ceintures de sécurité qui, par conséquent, doivent toujours être bouclées.

DÉMARRAGE ET CONDUITE

DÉMARRAGE DU MOTEUR	122
EN STATIONNEMENT	125
UTILISATION DE LA BOÎTE DE VITESSES MANUELLE	126
ÉCONOMIE DE CARBURANT	127
TRACTAGE DE REMORQUES	128
PNEUS À NEIGE	131
CHAÎNES À NEIGE	131
INACTIVITÉ PROLONGÉE DE LA VOITURE	132

PLANCHE DE
BORD ET
COMMANDES

SÉCURITÉ

DÉMARRAGE
ET CONDUITE

TÉMOINS ET
MESSAGES

SITUATIONS
D'URGENCE

ENTRETIEN
ET SOIN

CARACTÉRISTIQUES
TECHNIQUES

INDEX
ALPHABÉTIQUE

DÉMARRAGE DU MOTEUR

La voiture est équipée d'un dispositif électronique de blocage du moteur : au cas où la voiture ne démarre pas, voir ce qui est décrit dans le paragraphe « Système Fiat CODE » au chapitre « Planche de bord et commandes ».

Pendant quelques secondes, le bruit du moteur est plus fort, surtout après une longue période d'inactivité du véhicule. Ce phénomène, qui ne compromet pas le fonctionnement et la fiabilité du moteur, est caractéristique des pousoirs hydrauliques, c'est-à-dire du système de distribution choisi pour maîtriser les interventions d'entretien.



En période de rodage, il est conseillé de ne pas demander à la voiture des prestations maximales (par exemple des accélérations excessives, des parcours trop longs à régimes élevés, des freinages trop puissants, etc.).



Lorsque le moteur est coupé, ne pas laisser la clé de contact dans le dispositif de démarrage pour éviter qu'une inutile utilisation de courant décharge la batterie.



ATTENTION

Il est dangereux de laisser tourner le moteur dans des locaux fermés. Le moteur consomme de l'oxygène et dégage du dioxyde de carbone, de l'oxyde de carbone et d'autres gaz toxiques.



ATTENTION



Tant que le moteur n'est pas lancé, le servofrein et la direction assistée sont coupés. Il faut donc faire un effort plus grand sur la pédale du frein et sur le volant.

PROCÉDURE POUR LES VERSIONS À ESSENCE

Procéder comme suit :

- serrer le frein à main ;
- placer le levier de la boîte de vitesses au point mort ;
- appuyer à fond sur la pédale d'embrayage, sans enfoncer l'accélérateur ;
- tourner la clé de contact sur **AVV** et la relâcher dès que le moteur tourne.

Si le moteur ne démarre pas à la première tentative, il faut ramener la clé sur **STOP** avant de recommencer la manœuvre de démarrage.





Alors que la clé est sur **MAR**, si le témoin  du combiné de bord reste allumé avec le témoin , il est conseillé de ramener la clé sur **STOP**, puis à nouveau sur **MAR**. Si le témoin est toujours allumé, réessayer avec les autres clés fournies avec la voiture.

ATTENTION Si le témoin  reste allumé sur le combiné de bord à lumière fixe, s'adresser immédiatement au Réseau Après-vente Fiat.



ATTENTION Quand le moteur est coupé, ne pas laisser la clé de contact sur **MAR**.

PROCÉDURE POUR LES VERSIONS À GAZOLE

Procéder comme suit :

- serrer le frein à main ;
- placer le levier de la boîte de vitesses au point mort ;
- tourner la clé de contact sur **MAR** : sur le combiné de bord, les témoins  et  s'allument ;
- attendre l'extinction des témoins  et , qui se produit plus rapidement quand le moteur est chaud ;
- appuyer à fond sur la pédale d'embrayage, sans enfoncer l'accélérateur ;
- tourner la clé de contact sur **AVV** juste après l'extinction du témoin . Une attente trop longue rend inutile l'activité de préchauffage des bougies. Relâcher la clé dès le démarrage du moteur.

Si le démarrage ne se produit pas lors de la première tentative, ramener la clé sur **STOP** avant de répéter la manœuvre de démarrage.

Quand la clé est en position **MAR** et que le témoin  reste allumé sur le combiné de bord conjointement au témoin , il est conseillé de ramener la clé en position **STOP**, puis de nouveau sur **MAR** ; si les témoins restent allumés, essayer avec les autres clés fournies avec la voiture.

ATTENTION Si le témoin  reste allumé sur le combiné de bord à lumière fixe, s'adresser immédiatement au Réseau Après-vente Fiat.

ATTENTION Quand le moteur est coupé, ne pas laisser la clé de contact sur **MAR**.



Le clignotement du témoin  pendant 60 secondes après le démarrage ou pendant un entraînement prolongé signale une anomalie du système de préchauffage des bougies. Si le moteur démarre, la voiture peut être utilisée normalement, mais il faut s'adresser au plus tôt au Réseau Après-vente Fiat.

CHAUFFAGE DU MOTEUR À PEINE MIS EN MARCHÉ (essence et diesel)

Procéder comme suit :

- rouler lentement, en faisant tourner le moteur à des régimes moyens, sans accélérations brusques ;
- éviter de trop solliciter le véhicule dès les premiers kilomètres. Il est conseillé d'attendre jusqu'au moment où l'aiguille de l'indicateur du thermomètre du liquide de refroidissement du moteur commence à se déplacer sur le cadran.



Il faut se rappeler qu'aussi longtemps que le moteur n'est pas lancé, le servofrein et la direction assistée électrique ne fonctionnent pas ; par conséquent, il est nécessaire d'exercer un effort beaucoup plus important que d'habitude sur la pédale de frein et sur le volant.



Éviter absolument le démarrage par poussée, par traction ou en descente. Ces manœuvres pourraient provoquer l'afflux de carburant dans le pot catalytique et l'endommager de manière irréversible.

COUPURE DU MOTEUR

Quand le moteur est au ralenti, tourner la clé de contact sur **STOP**.

ATTENTION Après un parcours difficile, il convient de laisser le moteur « reprendre son souffle » en le laissant tourner au ralenti avant de le couper, pour permettre à la température du compartiment moteur de diminuer.



Le « coup d'accélérateur » avant de couper le moteur est inutile ; il contribue uniquement à augmenter la consommation de carburant et peut même être nuisible, surtout pour les moteurs équipés de turbocompresseur.

EN STATIONNEMENT

Procéder comme suit :

- couper le moteur et serrer le frein à main ;
- engager la vitesse (la 1^{ère} en montée ou la marche arrière en descente) et braquer les roues.

Si la voiture est garée sur une pente raide, il est préférable de bloquer les roues avec une cale ou une pierre. Ne pas laisser la clé de contact sur **MAR** pour éviter de décharger la batterie et toujours enlever la clé en quittant la voiture.



ATTENTION

Ne jamais laisser des enfants sans surveillance dans la voiture ; lorsqu'on quitte la voiture, toujours enlever la clé de contact du dispositif de démarrage et l'emporter avec soi.

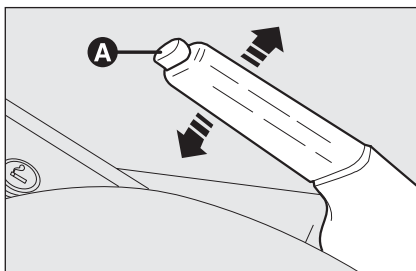

fig. 1

F0R0103m

FREIN À MAIN fig. 1

Le levier du frein à main se trouve entre les sièges avant.

Pour actionner le frein à main, tirer le levier vers le haut, jusqu'à garantir le blocage de la voiture. Sur un sol plat, quatre ou cinq crans suffisent, alors qu'il en faut neuf ou dix sur une pente raide et lorsque la voiture est chargée.

ATTENTION Dans le cas contraire, s'adresser au Réseau Après-vente Fiat pour effectuer le réglage.

Alors que le frein à main est serré et que la clé de contact est sur **MAR**, le témoin (ⓘ) s'allume sur le combiné de bord.

Pour desserrer le frein à main, procéder comme suit :

- soulever légèrement le levier et appuyer sur le bouton de déblocage **A** ;
- maintenir le bouton **A** enfoncé et baisser le levier. Le témoin (ⓘ) sur le combiné de bord s'éteint.

Afin d'éviter des mouvements accidentels de la voiture, effectuer cette manœuvre en appuyant sur la pédale de frein.

UTILISATION DE LA BOÎTE DE VITESSES MANUELLE

Pour enclencher les vitesses, appuyer à fond sur l'embrayage et placer le levier de la boîte de vitesses sur la position désirée (le schéma pour l'engagement des vitesses est indiqué sur la poignée du levier **fig. 2-3-4**).

ATTENTION La marche arrière ne peut être enclenchée que si la voiture est complètement à l'arrêt. Moteur lancé, avant d'enclencher la marche AR, attendre au moins 2 secondes en appuyant à fond sur la pédale d'embrayage pour éviter d'endommager les pignons et de patiner.

Sur la version 1.4, pour enclencher la marche arrière **R** à partir du point mort, il faut soulever le collier coulissant **A** sous le pommeau tout en déplaçant le levier vers la droite, puis vers l'arrière **fig. 2**.

Sur la version 1.3 Multijet et 1.4 T-JET, pour enclencher la marche arrière **R** à partir du point mort, déplacer le levier vers la droite, puis vers l'arrière **fig. 3**.

Sur la version 1.6 Multijet, pour enclencher la marche arrière **R** à partir du point mort, il faut soulever le collier coulissant **A** sous le pommeau tout en déplaçant le levier vers la gauche, puis vers l'avant **fig. 4**.

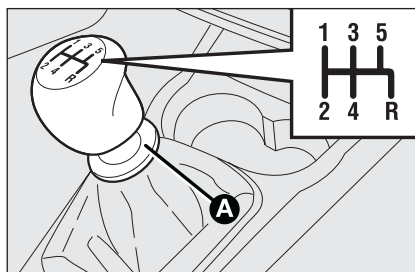

fig. 2 - Version 1.4

F0R0154m

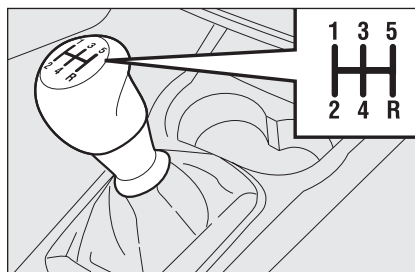

fig. 3 - Versions 1.3 Multijet -
1.4 T-JET

F0R0105m

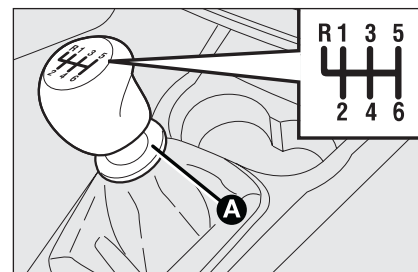

fig. 4 - Version 1.6 Multijet

F0R0169m



ATTENTION

Pour changer correctement les vitesses, il faut toujours appuyer à fond sur l'embrayage. Le plancher sous les pédales doit donc être libre de tout obstacle : s'assurer que les couvre-tapis éventuels soient bien étendus et ne gênent pas les pédales.



Ne pas conduire la main posée sur le levier de vitesses car cet effort, même léger, risque à la longue d'user les éléments à l'intérieur de la boîte.

ÉCONOMIE DE CARBURANT

Ci-après vous trouverez des conseils permettant d'économiser du carburant et de limiter les émissions polluantes de CO₂ et d'autres agents nocifs (oxydes d'azote, hydrocarbures imbrûlés, PM poussières fines, etc.).

CONSIDÉRATIONS GÉNÉRALES

Entretien de la voiture

Entretien de la voiture en effectuant les contrôles et les réglages prévus dans le « Plan d'Entretien Programmé ».

Pneus

Contrôler périodiquement la pression des pneus avec un intervalle non supérieur à 4 semaines : si la pression est trop basse, la consommation augmente puisque la résistance au roulement est plus importante.

Charges inutiles

Ne pas rouler avec une charge excessive dans le coffre. Le poids de la voiture (surtout dans la circulation en ville) et son assiette influencent fortement sa consommation et sa stabilité.

Porte-bagages/porte-skis

Enlever le porte-bagages ou le porte-skis du toit après utilisation. Ces accessoires pénalisent la pénétration aérodynamique de la voiture et augmentent la consommation de carburant. Pour transporter des objets très volumineux, il est préférable d'utiliser une remorque.

Consommateurs électriques

Limiter au temps strictement nécessaire le fonctionnement des dispositifs électriques. La lunette dégivrante, les phares supplémentaires, les essuie-glace, le ventilateur du chauffage consomment beaucoup d'énergie. Par conséquent, en augmentant la demande de courant, la consommation de carburant augmente (jusqu'à + 25 % sur un cycle urbain).

Climatiseur

L'utilisation de la climatisation entraîne une consommation plus élevée (jusqu'à + 20 % en moyenne) : lorsque la température extérieure le permet, utiliser de préférence les aérations.

Accessoires aérodynamiques

L'utilisation d'accessoires aérodynamiques, non certifiés, peut pénaliser l'aérodynamisme et les consommations.

STYLE DE CONDUITE

Démarrage

Ne pas faire chauffer le moteur avec la voiture à l'arrêt, que ce soit au ralenti ou à plein régime : dans ces conditions le moteur chauffe beaucoup plus lentement, en augmentant la consommation et les émissions. Il est conseillé de partir immédiatement et lentement, en évitant les régimes élevés : de cette façon le moteur chauffera plus rapidement.

Manœuvres inutiles

Éviter d'appuyer sur l'accélérateur lorsqu'on est à l'arrêt à un feu rouge ou avant de couper le moteur. Cette dernière manœuvre, ainsi que le « double débrayage » sont absolument inutiles et entraînent une augmentation de la consommation et des émissions polluantes.

Sélection des vitesses

Dès que les conditions de la circulation le permettent, utiliser un rapport supérieur. L'enclenchement des premières vitesses pour obtenir une forte accélération augmente la consommation.

L'utilisation impropre d'une vitesse supérieure augmente la consommation de carburant, les émissions et l'usure du moteur.

Vitesse maximale

La consommation de carburant augmente considérablement avec l'augmentation de la vitesse. Maintenir une vitesse la plus uniforme possible, en évitant les freinages et reprises inutiles qui provoquent une consommation excessive de carburant et qui augmentent les émissions nocives.

Accélération

Accélérer violemment influence considérablement la consommation de carburant et les émissions : il vaut mieux accélérer de façon graduelle et ne pas dépasser le régime du couple maximum.

CONDITIONS D'UTILISATION

Démarrage à froid

Les parcours très brefs et de trop fréquents démarrages à froid ne permettent pas au moteur d'atteindre la température de fonctionnement optimale. Cela entraîne une augmentation sensible de la consommation (+ 15 à + 30 % sur cycle urbain) aussi bien que des émissions.

Circulation intense et conditions de la chaussée

La consommation élevée est due à des conditions de circulation intense, par exemple lorsqu'on avance en file en utilisant les vitesses inférieures, ou dans les grandes villes aux nombreux feux. La consommation augmente également quand on roule sur des routes de montagne sinueuses et sur des chaussées accidentées.

Arrêts dans la circulation

Pendant des arrêts prolongés (ex. passages à niveau), il est recommandé de couper le moteur.

TRACTAGE DE REMORQUES

AVERTISSEMENTS

Pour la traction de caravanes et de remorques, la voiture doit être équipée d'une boule d'attelage homologuée et d'un circuit électrique approprié. L'installation doit être confiée à du personnel spécialisé qui délivre des certificats de circulation routière.

Monter éventuellement des rétroviseurs spécifiques et/ou supplémentaires, en respectant les consignes du Code de la Route en vigueur.

Se rappeler que l'attelage d'une remorque réduit la possibilité de gravir des côtes très accentuées, augmente les distances de freinage et les temps de dépassement en fonction du poids total de la remorque.

En descente, rétrograder au lieu d'utiliser constamment le frein.

Le poids exercé par la remorque sur le crochet d'attelage de la voiture réduit d'autant la capacité de charge de la voiture. Pour ne pas dépasser le poids de traction maximum (figurant sur la carte grise), on doit prendre en compte le poids de la remorque à pleine charge, y compris les accessoires et les bagages personnels.

Respecter les limites de vitesse spécifiques à chaque pays pour les véhicules avec remorque. La vitesse, dans tous les cas, ne doit pas dépasser 100 km/h.

Il est conseillé d'utiliser un stabilisateur sur le timon de la remorque attelée.



ATTENTION

Le système ABS de la voiture ne contrôle pas le système de freinage de la remorque. Il faut donc être très prudent sur les chaussées glissantes.



ATTENTION

Ne jamais modifier l'installation des freins du véhicule pour la commande de frein de la remorque. Le système de freinage de la remorque doit être complètement indépendant du circuit hydraulique de la voiture.

INSTALLATION DU CROCHET D'ATTELAGE

Le dispositif d'attelage doit être fixé à la carrosserie par un personnel spécialisé, en respectant d'éventuelles informations complémentaires fournies par le constructeur du dispositif.

Le dispositif d'attelage doit respecter les réglementations actuelles en vigueur en se référant à la Directive 94/20/CEE et modifications suivantes.

Pour chaque version, il faut utiliser un dispositif d'attelage approprié à la valeur de la masse remorquable de la voiture sur laquelle on entend l'installer.

Pour le branchement électrique, il faut adopter un joint unifié, qui est en général placé sur un étrier spécifique fixé sur le dispositif d'attelage ; une centrale spécifique doit être installée sur la voiture pour le fonctionnement des feux extérieurs de la remorque.

Les branchements électriques doivent s'effectuer à l'aide de joints à 7 ou 13 pôles alimentés à 12VDC (normes CUNA/UNI et ISO/DIN) en respectant les indications de référence fournies par le constructeur de la voiture et/ou par le constructeur du dispositif d'attelage.

Le frein électrique ou autre (treuil électrique, etc.) doit être alimenté directement par la batterie à l'aide d'un câble de section non inférieure à 2,5 mm².

ATTENTION L'utilisation du frein électrique ou du treuil doit se faire avec le moteur en marche.

En plus des dérivations électriques, on peut brancher un câble d'alimentation du frein électrique et un câble d'alimentation d'une lampe d'éclairage de l'intérieur de la remorque d'une puissance maximale de 15 W sur l'équipement électrique de la voiture.

Pour les connexions, utiliser la centrale équipée d'un câble partant de la batterie et ayant une section minimum de 2,5 mm².

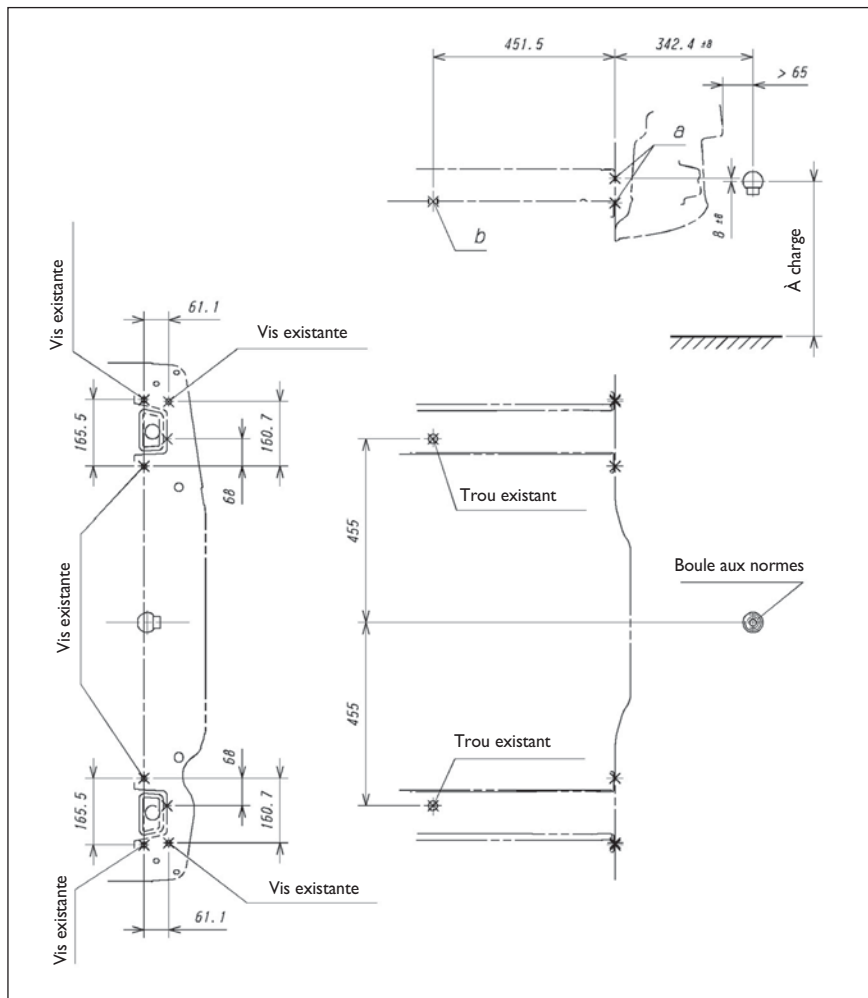



fig. 5

FOR0190m

Schéma de montage fig. 5

La structure du crochet d'attelage doit être fixée aux points indiqués par  pour un total de 6 vis M8 et de 2 vis M10.

Les plaques à l'intérieur du châssis doivent avoir une épaisseur minimum de 6 mm.

Le crochet doit être fixé à la caisse, en évitant de percer le pare-chocs arrière, pour que cela ne se voie pas lorsqu'on démonte le crochet.

ATTENTION Il est obligatoire de fixer, à la même hauteur que la boule du crochet, une plaquette (bien visible) de dimensions et matière appropriées portant l'inscription suivante :

CHARGE MAX SUR LA BOULE 70 kg



ATTENTION

Après le montage, les trous de passage des vis de fixation doivent être scellés, afin d'empêcher des infiltrations éventuelles de gaz d'échappement.

PNEUS À NEIGE

Utiliser des pneus à neige ayant les mêmes dimensions que ceux qui équipent la voiture.

Le Réseau Après-vente Fiat se fera un plaisir de vous conseiller dans le choix du pneu le plus approprié à vos besoins.

Pour le choix du pneu à neige, ses pressions de gonflage et ses caractéristiques, respecter scrupuleusement les indications du paragraphe « Roues » du chapitre « Caractéristiques techniques ».

Les qualités de ces pneus d'hiver sont sensiblement réduites lorsque l'épaisseur de la chape est inférieure à 4 mm. Dans ce cas, il est préférable de les remplacer.

Les caractéristiques spécifiques des pneus d'hiver sont telles que, dans des conditions environnementales normales ou en cas de longs trajets sur autoroute, leurs performances s'avèrent inférieures à celles des pneus de série. Leur utilisation doit donc se limiter exclusivement aux performances pour lesquelles ils sont homologués.

ATTENTION En utilisant des pneus à neige ayant un indice de vitesse maximale inférieur à la vitesse que peut atteindre le véhicule (majorée de 5 %), placer bien en vue dans l'habitacle un avis de prudence indiquant la vitesse maximale admise pour les pneus à neige (conformément à la Directive CE).

Monter des pneus identiques sur les quatre roues du véhicule (marque et profil) pour garantir une sécurité accrue sur route et lors des freinages, ainsi qu'une bonne maniabilité.

Il faut se rappeler qu'il est important de ne pas inverser le sens de rotation des pneus.



ATTENTION

La vitesse maximale du pneu à neige portant l'indication « Q » ne doit pas dépasser 160 km/h ; avec l'indication « T », la vitesse ne doit pas dépasser 190 km/h et avec l'indication « H » la vitesse ne doit pas dépasser 210 km/h, dans le respect des normes du Code de la route en vigueur.

CHAÎNES À NEIGE

L'utilisation des chaînes à neige dépend des normes en vigueur dans les différents pays.

Les chaînes à neige doivent être montées exclusivement sur les roues avant (roues motrices). Il est conseillé d'utiliser des chaînes à neige disponibles dans la Lineaccessori Fiat.

Contrôler la tension des chaînes à neige après avoir parcouru quelques dizaines de mètres.

ATTENTION Quand les chaînes sont montées, accélérer très doucement pour éviter ou limiter au maximum le patinage des roues motrices et la rupture des chaînes qui pourraient endommager la carrosserie et la mécanique du véhicule.

ATTENTION Utiliser des chaînes à neige à encombrement réduit de 9 mm.

**ATTENTION**

On ne peut pas monter de chaînes à neige sur le pneu 205/45 R17 88V.

**ATTENTION**

En cas d'utilisation de chaînes, rouler à vitesse modérée sans dépasser 50 km/h, éviter les trous, ne pas monter sur les bordures ou les trottoirs et éviter les longs parcours sur routes déneigées pour ne pas endommager la voiture et le revêtement de la chaussée.

**INACTIVITÉ
PROLONGÉE
DE LA VOITURE**

Si la voiture ne sera pas utilisée pendant plus d'un mois, suivre scrupuleusement les instructions suivantes :

- garer la voiture dans un garage couvert, sec et si possible ventilé ;
- engager une vitesse ;
- veiller à ce que le frein à main ne soit pas tiré ;
- débrancher la borne négative de la batterie et contrôler l'état de charge (voir paragraphe « Contrôle du niveau de charge » au chapitre « Entretien et soin »). Lorsque le véhicule est au garage, effectuer ce contrôle tous les trois mois. Recharger la batterie le cas échéant (voir paragraphe « Recharge de la batterie » au chapitre « Situations d'urgence ») ;
- nettoyer et protéger les parties peintes avec de la cire de protection ;
- nettoyer et protéger les parties en métal brillantes en utilisant les produits spéciaux que l'on trouve dans le commerce ;
- saupoudrer de talc les balais en caoutchouc des essuie-glace avant et arrière et les maintenir écartés des pare-brise ;
- ouvrir légèrement les vitres ;

- couvrir la voiture avec une bâche en tissu ou en plastique ajouré. Ne pas utiliser de bâches en plastique compact qui empêcheraient l'évaporation de l'humidité de la surface de la voiture ;
- gonfler les pneus à une pression de + 0,5 bar par rapport à la pression normale et la contrôler régulièrement ;
- si on ne débranche pas la batterie du système électrique, contrôler son niveau de charge tous les trente jours (voir paragraphe « Contrôle du niveau de charge » au chapitre « Entretien et soin ») ;
- le cas échéant, recharger la batterie (voir paragraphe « Recharge de la batterie » au chapitre « Situations d'urgence »).
- ne pas vider le circuit de refroidissement du moteur.

ATTENTION Si la voiture est équipée d'un système d'alarme, couper l'alarme avec la télécommande.

TÉMOINS ET MESSAGES

AVERTISSEMENTS GÉNÉRAUX	134	PANNE DU SYSTÈME DE PROTECTION VOITURE - FIAT CODE	140
LIQUIDE DES FREINS INSUFFISANT	134	PANNE DES FEUX EXTÉRIEURS	140
FREIN À MAIN TIRÉ	134	FEUX ANTIBROUILLARD ARRIÈRE	140
PANNE DE L'AIRBAG	135	SIGNALISATION GÉNÉRIQUE	141
TEMPÉRATURE TROP ÉLEVÉE DU LIQUIDE DE REFROIDISSEMENT DU MOTEUR	135	PANNE DU SYSTÈME ESP	142
RECHARGE INSUFFISANTE DE LA BATTERIE	136	USURE DES PLAQUETTES DE FREIN	142
PRESSION DE L'HUILE DU MOTEUR INSUFFISANTE	136	PANNE DES CAPTEURS DE STATIONNEMENT	142
HUILE MOTEUR DÉGRADÉE	136	FEUX DE POSITION ET FEUX DE CROISEMENT	143
FERMETURE INCOMPLÈTE DES PORTES	137	FOLLOW ME HOME	143
CEINTURES DE SÉCURITÉ NON BOUCLÉES	137	FEUX ANTIBROUILLARD	143
PANNE D'EBD	137	CLIGNOTANT GAUCHE	143
PANNE DU SYSTÈME EOBD/D'INJECTION	138	CLIGNOTANT DROIT	143
AIRBAG PASSAGER DÉACTIVÉ	138	RÉGULATEUR DE VITESSE CONSTANTE	143
PANNE DU SYSTÈME ABS	139	FEUX DE ROUTE	143
RÉSERVE DE CARBURANT	139	RISQUE DE VERGLAS SUR LA ROUTE	144
PRÉCHAUFFAGE DES BOUGIES	139	AUTONOMIE LIMITÉE	144
PANNE DE PRÉCHAUFFAGE DES BOUGIES	139	SYSTÈME ASR	144
PRÉSENCE D'EAU DANS LE FILTRE À GAZOLE	140		

TÉMOINS ET MESSAGES

AVERTISSEMENTS GÉNÉRAUX

L'allumage du témoin s'accompagne d'un message spécifique et/ou d'un signal sonore, selon le type de combiné de bord. Ces signalisations **concises d'invitation à la prudence** ne sont pas exhaustives et/ou ne peuvent pas se substituer aux consignes de cette Notice d'entretien, qu'il est toujours conseillé de lire avec attention. En cas de message de panne, **il faut toujours se référer au contenu de ce chapitre.**

ATTENTION Les signalisations de pannes qui s'affichent à l'écran sont divisées en deux catégories : anomalies **graves** et anomalies **moins graves**.

Les anomalies **graves** entraînent l'affichage d'un « cycle » de signalisations répétées pendant un certain temps.

Les anomalies **moins graves** entraînent l'affichage d'un « cycle » de signalisations répétées pendant un temps plus limité.

Le cycle d'affichage de chaque catégorie peut être interrompu en appuyant sur le bouton **MENU ESC**. Le témoin du combiné de bord reste allumé jusqu'à l'élimination de la cause du problème.



**LIQUIDE DES FREINS
INSUFFISANT (rouge)**

**FREIN DE
STATIONNEMENT
TIRÉ (rouge)**

Quand on tourne la clé en position **MAR**, le témoin s'allume pour s'éteindre après quelques secondes.

Liquide des freins insuffisant

Le témoin s'allume lorsque le niveau du liquide des freins du réservoir descend au-dessous du minimum, à cause d'une fuite possible de liquide du circuit.

Sur certaines versions, un message spécial apparaît à l'écran.



ATTENTION

Si le témoin (ⓘ) s'allume pendant la marche (sur certaines versions en même temps que le message à l'écran), s'arrêter immédiatement et s'adresser au Réseau Après-vente Fiat.

Frein à main tiré

Le témoin s'allume quand le frein à main est tiré.

Sur certaines versions, une alarme sonore se déclenche si la voiture est en mouvement.

ATTENTION Si le témoin s'allume lorsque le véhicule roule, vérifier que le frein à main ne soit pas tiré.



PANNE D'AIRBAG (rouge)

Quand on tourne la clé en position **MAR**, le témoin s'allume pour s'éteindre après quelques secondes.

L'allumage permanent du témoin indique une anomalie du système airbag.

Sur certaines versions, un message spécial apparaît à l'écran.





ATTENTION

*Si le témoin  ne s'allume pas lorsqu'on tourne la clé sur **MAR** ou qu'il reste allumé pendant la marche, il peut s'agir d'une anomalie des systèmes de retenue. Si tel était le cas, les airbags ou les prétensionneurs risqueraient de ne pas se déclencher en cas d'accident ou de se déclencher de manière intempestive, ce qui est plus rare. Avant de continuer, contacter le Réseau Après-vente Fiat pour faire immédiatement contrôler le système.*



ATTENTION

La panne du témoin  (témoin éteint) est signalée par un clignotement dépassant les 4 secondes habituelles du témoin  signalant un airbag frontal passager désactivé.

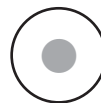

TEMPÉRATURE EXCESSIVE DU LIQUIDE DE REFROIDISSEMENT DU MOTEUR (rouge)

Quand on tourne la clé en position **MAR**, le témoin s'allume pour s'éteindre après quelques secondes.

Le témoin s'allume quand le moteur est en surchauffe.

Si le témoin s'allume, il faut procéder comme suit :

- en cas de marche normale** : arrêter le véhicule, couper le moteur et vérifier que le niveau d'eau dans le réservoir ne se situe pas sous le repère **MIN**. Si tel est le cas, attendre quelques minutes pour que le moteur refroidisse, puis ouvrir lentement et prudemment le bouchon et ravitailler avec du liquide de refroidissement en s'assurant que le niveau soit compris entre les repères **MIN** et **MAX** du réservoir. Vérifier aussi les éventuelles fuites de liquide. Si au démarrage suivant le témoin s'allume encore, s'adresser au Réseau Après-vente Fiat.

- **Si le véhicule est très sollicité** (traction de remorques en côte ou véhicule à pleine charge), ralentir et si le témoin reste allumé, arrêter le véhicule. S'arrêter pendant 2 ou 3 minutes, en laissant tourner le moteur avec une légère accélération pour que le liquide de refroidissement circule plus facilement, puis couper le moteur. Vérifier le niveau du liquide suivant les indications ci-dessus.

ATTENTION Sur des parcours très accidentés, il est conseillé de garder le moteur allumé avec une légère accélération pendant quelques minutes avant de le couper.

Sur certaines versions, un message spécial apparaît à l'écran.



CHARGE DE LA BATTERIE INSUFFISANTE (rouge)

En tournant la clé en position **MAR**, le témoin s'allume pour s'éteindre une fois que le moteur est lancé (quand le moteur tourne au ralenti, un bref retard de l'extinction est admis).

Si le témoin reste allumé, fixe ou clignotant : s'adresser immédiatement au Réseau Après-vente Fiat.



Allumé fixe : PRESSION DE L'HUILE MOTEUR INSUFFISANTE (rouge)

Témoin clignotant : HUILE MOTEUR DÉGRADÉE (uniquement sur versions Multijet avec DPF - rouge)

En tournant la clé en position **MAR**, le témoin s'allume pour s'éteindre dès que le moteur aura été mis en marche.

1. Pression de l'huile moteur insuffisante

Le témoin s'allume fixement accompagné du message affiché à l'écran (pour les versions/marchés qui le prévoient), lorsque le système détecte une pression de l'huile moteur insuffisante.



ATTENTION

Si le témoin  s'allume pendant la marche (sur certaines versions en même temps que l'affichage du message), couper immédiatement le moteur et s'adresser au Réseau Après-vente Fiat.

2. Huile moteur dégradée (uniquement versions Multijet avec DPF)

Le témoin s'allume en clignotant et un message spécifique (pour les versions/marchés qui le prévoient) apparaît à l'écran. En fonction des versions, le témoin peut clignoter comme suit :

- pendant 1 minute toutes les deux heures ;
- pendant des cycles de 3 minutes entrecoupés d'intervalles de 5 secondes durant lesquels le témoin s'éteint, et ce, jusqu'à ce que l'huile soit vidangée.

À la suite du premier signal, le témoin continuera à clignoter à chaque démarrage du moteur, comme indiqué ci-dessus, jusqu'à ce que l'huile soit vidangée. L'allumage du témoin est accompagné d'un message (pour les versions/marchés qui le prévoient).

L'allumage clignotant de ce témoin ne doit pas être considéré comme une anomalie de la voiture, mais comme un avertissement que l'utilisation normale de la voiture a conduit à la nécessité de vidanger l'huile.

Il est bon de rappeler que la dégradation de l'huile est accélérée par :

- une utilisation de la voiture principalement en ville qui augmente la fréquence de la procédure de régénération du DPF ;
- une utilisation de la voiture sur de brefs trajets, ce qui empêche le moteur d'atteindre la température de régime ;
- des interruptions répétées de la procédure de régénération signalées par le biais de l'allumage du témoin DPF.



ATTENTION

Quand le témoin s'allume, l'huile moteur détériorée doit être vidangée dès que possible et jamais plus de 500 km après le premier allumage du témoin.

Le non respect de ces informations pourrait causer de graves dommages au moteur et entraîner la déchéance de la garantie. Rappelons que l'allumage de ce témoin n'est pas lié à la quantité de l'huile moteur. En cas d'allumage clignotant du témoin, il est donc absolument inutile d'ajouter de l'huile dans le moteur.



FERMETURE INCOMPLÈTE DES PORTES (rouge)

Sur certaines versions, le témoin s'allume quand une ou plusieurs portes ou le hayon du coffre ne sont pas parfaitement fermés.

Sur certaines versions, un message spécial apparaît à l'écran.

Tandis que les portes sont ouvertes et que la voiture est en mouvement, un signal sonore se déclenche.



CEINTURES DE SÉCURITÉ NON BOUCLÉES (rouge)

Le témoin s'allume en permanence quand le véhicule ne roule pas et que la ceinture de sécurité côté conducteur est mal bouclée. Un avertisseur sonore (buzzer) se déclenche pendant le clignotement du témoin lorsque les ceintures des places avant ne sont pas correctement bouclées et que la voiture roule. L'avertisseur sonore (buzzer) du système S.B.R. (Seat Belt Reminder) ne peut être neutralisé que par le Réseau Après-vente Fiat. Sur certaines versions, le système peut être réenclenché par le menu de configuration.



PANNE EBD (rouge) (jaune ambre)

L'allumage simultané des témoins (ⓘ) et (ABS) lorsque le moteur est en service, indique une anomalie du système EBD ou l'indisponibilité du système ; si tel est le cas, des freinages brusques peuvent provoquer un blocage précoce des roues arrière, avec risque de dérapage. Conduire très prudemment et contacter immédiatement le Réseau Après-vente Fiat pour faire contrôler le système.

Sur certaines versions, un message spécial apparaît à l'écran.



PANNE DU SYSTÈME EOBD/INJECTION (jaune ambre)

En tournant la clé de contact sur **MAR** en situation normale, le témoin s'allume pour s'éteindre dès la mise en marche du moteur.

Si le témoin reste allumé ou s'allume quand le véhicule roule, cela indique un dysfonctionnement du système d'injection. Si le témoin s'allume de manière fixe, cela indique un dysfonctionnement du système d'alimentation/allumage qui risque de provoquer de fortes émissions à l'échappement, une dégradation des performances, une mauvaise maniabilité et une consommation élevée.

Le message apparaît à l'écran.

Dans ces conditions, on peut continuer à rouler en évitant toutefois de demander au moteur des efforts trop importants ou des vitesses élevées. L'utilisation prolongée de la voiture avec le témoin allumé de manière fixe peut provoquer des dommages. Contacter au plus vite le Réseau Après-vente Fiat.



Le témoin s'éteint si le dysfonctionnement disparaît, mais le système mémorise systématiquement le signal.

NOTE (uniquement pour les moteurs essence)

Un éclairage clignotant du témoin signale un risque de dommage du catalyseur.

En cas de témoin à lumière clignotante, il faut lâcher la pédale de l'accélérateur et revenir à un bas régime jusqu'à ce que le témoin ne clignote plus ; poursuivre sa route à une vitesse modérée, en essayant d'éviter des conditions de conduite qui provoquent le clignotement du témoin et s'adresser le plus tôt possible au Réseau Après-vente Fiat.



*Si, en tournant la clé sur **MAR**, le témoin  ne s'allume pas ou si, pendant la marche, il s'allume en mode fixe ou clignotant (accompagné, sur certaines versions, d'un message affiché à l'écran), s'adresser le plus tôt possible au Réseau Après-vente Fiat. Le fonctionnement du témoin  peut être vérifié au moyen d'appareils spéciaux des agents de contrôle de la circulation. Se conformer aux normes en vigueur dans le pays concerné.*







AIRBAG PASSAGER DÉSACTIVÉ (jaune ambre)

Le témoin  s'allume en désactivant l'airbag frontal côté passager.

Quand l'airbag frontal côté passager est enclenché, en tournant la clé sur **MAR**, le témoin  s'allume de manière fixe pendant environ 4 secondes, puis clignote pendant 4 secondes pour s'éteindre après ce délai.



ATTENTION

Le témoin  signale en outre les éventuelles anomalies du témoin . Cette situation est signalée par un clignotement de plus de 4 sec du témoin . Dans ce cas, le témoin  pourrait ne pas signaler d'éventuelles anomalies des systèmes de retenue. Avant de continuer, contacter le Réseau Après-vente Fiat pour faire immédiatement contrôler le système.



PANNE DU SYSTÈME ABS (jaune ambre)

Quand on tourne la clé en position **MAR**, le témoin s'allume pour s'éteindre après quelques secondes.

Le témoin s'allume lorsque le système est défaillant ou non disponible. Dans ce cas, le système de freinage garde toute son efficacité, mais sans les avantages de l'ABS. Rouler prudemment et s'adresser immédiatement au Réseau Après-vente Fiat.

Sur certaines versions, un message spécial apparaît à l'écran.



RÉSERVE CARBURANT (jaune ambre)

Quand on tourne la clé en position **MAR**, le témoin s'allume pour s'éteindre après quelques secondes.

Le témoin s'allume lorsqu'il reste environ 7 litres de carburant dans le réservoir.

ATTENTION Le clignotement du témoin indique une anomalie du système. Dans ce cas, s'adresser au Réseau Après-vente Fiat pour faire contrôler le système.



PRÉCHAUFFAGE DES BOUGIES (versions Multijet - jaune ambre)

PANNE DE PRÉCHAUFFAGE DE BOUGIES (versions Multijet - jaune ambre)

Préchauffage des bougies

Quand on tourne la clé sur **MAR**, le témoin s'allume. Il s'éteint lorsque les bougies ont atteint la température prédéfinie. Démarrer le moteur aussitôt après l'extinction du témoin.

ATTENTION En cas de température ambiante élevée, l'allumage du témoin peut avoir une durée presque imperceptible.

Panne de préchauffage des bougies

Le témoin clignote en cas d'anomalie du système de préchauffage des bougies. Contacter au plus vite le Réseau Après-vente Fiat.

Sur certaines versions, un message spécial apparaît à l'écran.



PRÉSENCE D'EAU DANS LE FILTRE À GAZOLE (versions Multijet - jaune ambre)

Quand on tourne la clé en position **MAR**, le témoin s'allume pour s'éteindre après quelques secondes.

Le témoin s'allume en présence d'eau dans le filtre à gazole.

Sur certaines versions, un message spécial apparaît à l'écran.



La présence d'eau dans le circuit d'alimentation peut endommager gravement le système d'injection et créer des problèmes de fonctionnement du moteur. Si le témoin  s'allume (sur certaines versions, avec le message affiché à l'écran), contacter au plus vite le Réseau Après-vente Fiat pour une vidange. Si cette signalisation a lieu immédiatement après un ravitaillement, il est possible que de l'eau ait pénétré dans le réservoir : dans ce cas, couper immédiatement le moteur et contacter le Réseau Après-vente Fiat.



PANNE DU SYSTÈME DE PROTECTION VOITURE - FIAT CODE (jaune ambre)

Quand on tourne la clé en position **MAR**, le témoin doit clignoter une fois seulement, puis il doit s'éteindre.

Quand le témoin est allumé de manière fixe avec la clé en position **MAR**, cela peut indiquer une panne (voir « Le système Fiat Code » au chapitre « Planche de bord et commandes »).

ATTENTION L'allumage simultané des témoins  et  indique une panne du système Fiat CODE.

Tandis que le moteur tourne, si le témoin  clignote, cela signifie que la voiture n'est pas protégée par le dispositif de coupure du moteur (voir « Le système Fiat Code » au chapitre « Planche de bord et commandes »).

S'adresser au Réseau Après-vente Fiat pour effectuer la mémorisation de toutes les clés.



PANNE DES FEUX EXTÉRIEURS (jaune ambre)

Le témoin s'allume sur certaines versions, lorsqu'une anomalie est décelée à l'un des feux suivants :

- feux de position
- feux de stop (d'arrêt)
- feux antibrouillard arrière
- feux de direction
- feux de plaque.

L'anomalie correspondant à ces ampoules peut signifier qu'une ou plusieurs ampoules sont brûlées, qu'un fusible de protection est grillé ou l'interruption du branchement électrique.

Sur certaines versions, le témoin  s'allume en alternative.

Sur certaines versions, un message spécial apparaît à l'écran.



FEUX ANTIBROUILLARD ARRIÈRE (jaune ambre)

Le témoin s'allume en allumant les feux antibrouillard arrière.



SIGNALISATION D'ORDRE GÉNÉRAL (jaune ambre)

Le témoin s'allume si les évènements suivants se produisent.

Panne du capteur de pression d'huile du moteur

Le témoin s'allume lorsqu'une anomalie est détectée sur le capteur de pression d'huile du moteur. S'adresser au plus vite au Réseau Après-vente Fiat pour réparer l'anomalie en question.

Panne des feux extérieurs

(pour les versions/marchés qui le prévoient)

Voir les explications du témoin

Déclenchement de l'interrupteur inertiel de coupure d'alimentation en carburant

Le témoin s'allume quand l'interrupteur inertiel de coupure d'alimentation en carburant se déclenche.

Le message apparaît à l'écran.

Panne du capteur de pluie (pour les versions/marchés qui le prévoient)

Le témoin s'allume lorsqu'une anomalie du capteur de pluie est détectée. S'adresser au Réseau Après-vente Fiat.

Le message apparaît à l'écran.

Capteurs de stationnement défectueux

(pour les versions/marchés qui le prévoient)

Voir les explications du témoin

Dépassement de la limite de vitesse (pour les versions/marchés qui le prévoient)

Le message apparaît à l'écran quand la voiture dépasse le seuil de vitesse imposé (voir « Écran multifonction » au chapitre « Planche de bord et commandes »).

Panne du capteur de filtre à gazole (pour les versions/marchés qui le prévoient)

Le témoin s'allume lorsqu'une anomalie du système du filtre à gazole est détectée. Le message s'affiche (pour les versions/marchés qui le prévoient).

Filtre à particules engorgé (versions Multijet)

Le témoin s'allume quand le filtre à particules est engorgé et que le type de conduite ne permet pas l'enclenchement automatique de la procédure de régénération.

Pour permettre la régénération et le nettoyage du filtre, il est conseillé de maintenir la voiture en marche jusqu'à la disparition du témoin.

Le message apparaît à l'écran.

NETTOYAGE DU DPF (FILTRE À PARTICULES) EN COURS (uniquement les versions Multijet avec DPF - jaune ambre)

En tournant la clé sur **MAR**, le témoin (pour les versions/marchés qui le prévoient) s'allume (sur certaines versions, le symbole s'affiche + message à l'écran) pour s'éteindre après quelques secondes. Le témoin (ou le symbole sur l'écran) s'allume en mode fixe pour avvertir le client que le système DPF doit éliminer les substances polluantes piégées (particules) au moyen d'une procédure de régénération.

Le témoin (ou le symbole sur l'écran) ne s'allume pas à chaque fois que le DPF est en cours de régénération, mais uniquement lorsque les conditions de conduite l'imposent. Pour que le témoin s'éteigne (ou le symbole à l'écran), il convient de maintenir la voiture en marche jusqu'en fin de régénération. La procédure dure 15 minutes en moyenne.

Les conditions optimales pour mener à bien la procédure sont réunies lorsque la voiture continue à rouler à 60 km/h, avec un régime moteur supérieur à 2000 tours/min.

L'allumage de ce témoin (ou du symbole à l'écran) ne signale pas une panne de la voiture et ne nécessite donc pas qu'on la porte à l'atelier. L'allumage du témoin (ou du symbole) s'accompagne de l'affichage du message à l'écran (pour les versions/marchés qui le prévoient).



ATTENTION

La vitesse à laquelle on roule doit toujours tenir compte de la circulation, des conditions atmosphériques et du code de la route. On signale par ailleurs qu'il est possible de couper le moteur même si le témoin DFP est allumé ; des interruptions répétées de la procédure de régénération risquent cependant d'entraîner la dégradation précoce de l'huile moteur. C'est la raison pour laquelle il est toujours recommandé d'attendre l'extinction du témoin avant de couper le moteur en suivant les indications reportées ci-dessus. Il n'est pas conseillé d'achever la régénération du DPF lorsque la voiture est à l'arrêt.



PANNE DU SYSTÈME ESP (jaune ambre)

PANNE HILL HOLDER (jaune ambre)

Panne du système ESP

Quand on tourne la clé en position **MAR**, le témoin s'allume pour s'éteindre après quelques secondes.

Si le témoin ne s'éteint pas, ou s'il reste allumé pendant la marche en même temps que la DEL du bouton **ASR OFF**, s'adresser au Réseau Après-vente Fiat.

Sur certaines versions, un message apparaît à l'écran.

Note Le clignotement du témoin pendant la marche indique le déclenchement du système ESP.

Panne Hill Holder

Quand on tourne la clé en position **MAR**, le témoin s'allume pour s'éteindre après quelques secondes.

Le témoin s'allume en cas d'anomalie du système Hill Holder.

Sur certaines versions, un message apparaît à l'écran.



USURE DES PLAQUETTES DE FREIN (jaune ambre) (rouge)

Le témoin s'allume sur le tableau de bord si les plaquettes avant sont usées. Dans ce cas, les remplacer dès que possible.

Sur certaines versions, un message apparaît à l'écran.



PANNE DES CAPTEURS DE STATIONNEMENT (jaune ambre)

(pour les versions/marchés qui le prévoient)

Le témoin s'allume lorsqu'on détecte une anomalie sur les capteurs de stationnement.

Sur certaines versions, le témoin \triangle s'allume en alternative.

Dans ce cas, s'adresser au Réseau Après-vente Fiat.

Sur certaines versions, un message apparaît à l'écran.



FEUX DE POSITION ET FEUX DE CROISEMENT (vert)

FOLLOW ME HOME (vert)

Feux de position et feux de croisement

Le témoin s'allume quand on actionne les feux de position ou les feux de croisement.

Follow me home

Le témoin s'allume quand on utilise ce dispositif (voir « Follow me home » au chapitre « Planche de bord et commandes »).

Le message apparaît à l'écran.



FEUX ANTIBROUILLARD (vert)

(pour les versions/marchés
qui le prévoient)

Le témoin s'allume quand on allume les feux antibrouillard avant.



CLIGNOTANT GAUCHE (vert - intermittent)

Le témoin s'allume quand le levier de commande des feux de direction (clignotants) est déplacé vers le bas ou quand on appuie, avec le clignotant droit, sur le bouton des feux de détresse.



CLIGNOTANT DROIT (vert - intermittent)

Le témoin s'allume quand le levier de commande des feux de direction (clignotants) est déplacé vers le haut ou quand on appuie, avec le clignotant gauche, sur le bouton des feux de détresse.



RÉGULATEUR DE VITESSE CONSTANTE (CRUISE CONTROL) (vert)

(pour les versions/marchés
qui le prévoient)

Quand on tourne la clé en position **MAR**, le témoin s'allume pour s'éteindre après quelques secondes.

Le témoin sur le cadran s'allume en même temps que le message affiché à l'écran en tournant la bague du Cruise Control en position ON.

Sur certaines versions, un message apparaît à l'écran.



FEUX DE ROUTE (bleu)

Le témoin s'allume quand on allume les feux de route.

RISQUE DE VERGLAS SUR LA ROUTE

(versions avec écran multifonction)

Quand la température extérieure atteint ou est inférieure à 3 °C, l'indication de la température extérieure clignote pour signaler le risque de verglas sur la route.

Un message apparaît à l'écran.

AUTONOMIE LIMITÉE

(versions avec écran multifonction)

Le message apparaît sur l'écran pour informer l'utilisateur que l'autonomie de la voiture est inférieure à 50 km.

SYSTÈME ASR

(versions avec écran multifonction)

Le système ASR peut être coupé en appuyant sur le bouton **ASR OFF**.

Un message apparaît à l'écran informant l'utilisateur que le système a été coupé. Au même moment, la DEL du bouton s'allume.

En appuyant à nouveau sur le bouton **ASR OFF**, sa DEL s'éteint et l'écran affiche un message informant l'utilisateur que le système a été réenclenché.

SITUATIONS D'URGENCE

Dans une situation d'urgence, il est conseillé d'appeler le numéro vert figurant sur la Notice de Garantie.
Il est par ailleurs possible de se connecter au site www.fiat.com pour rechercher le Réseau Après-vente Fiat le plus proche.

DÉMARRAGE DU MOTEUR	146
REPLACEMENT D'UNE ROUE	147
KIT DE RÉPARATION RAPIDE DES PNEUS FIX & GO Automatic	153
REPLACEMENT D'UNE AMPOULE	157
REPLACEMENT D'UNE AMPOULE EXTÉRIEURE ..	160
REPLACEMENT D'UNE AMPOULE INTÉRIEURE ...	165
REPLACEMENT DES FUSIBLES	168
RECHARGE DE LA BATTERIE	174
LEVAGE DE LA VOITURE	175
REMORQUAGE DE LA VOITURE	175

PLANCHE DE
BORD ET
COMMANDES

SÉCURITÉ

DÉMARRAGE
ET CONDUITE

TÉMOINS ET
MESSAGES

SITUATIONS
D'URGENCE

ENTRETIEN
ET SOIN

CARACTÉRISTIQUES
TECHNIQUES

INDEX
ALPHABÉTIQUE

DÉMARRAGE DU MOTEUR

DÉMARRAGE DE SECOURS

Si le témoin  reste allumé sur le combiné de bord à lumière fixe, s'adresser au Réseau Après-vente Fiat.

DÉMARRAGE AVEC UNE BATTERIE D'APPOINT fig. 1

Si la batterie est déchargée, il est possible de mettre le moteur en marche à l'aide d'une autre batterie, ayant une capacité égale ou légèrement supérieure à celle de la batterie déchargée.

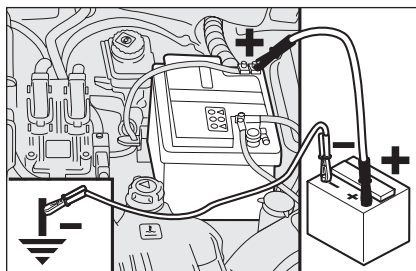

fig. 1

FOF0242m



ATTENTION

Cette procédure de démarrage doit être confiée à du personnel expérimenté, parce que des manœuvres incorrectes peuvent provoquer des décharges électriques de forte intensité. Par ailleurs, le liquide contenu dans la batterie étant toxique et corrosif, éviter tout contact avec la peau et les yeux. Ne jamais s'approcher de la batterie avec des flammes nues ou des cigarettes allumées et veiller à ne jamais provoquer d'étincelles.

Pour effectuer le démarrage, voici comment procéder :

- brancher les bornes positives (signe + à proximité de la borne) des deux batteries à l'aide d'un câble spécial ;
- brancher la borne négative (-) de la batterie d'appoint à l'aide d'un deuxième câble à un point de masse ↓ sur le moteur ou sur la boîte de vitesses de la voiture qui doit être mise en marche ;
- mettre le moteur en marche ;
- enlever alors les câbles en suivant l'ordre inverse par rapport à la procédure de branchement.

Si après plusieurs tentatives le moteur ne démarre pas, il est inutile d'insister. S'adresser directement au Réseau Après-vente Fiat.

ATTENTION Ne pas relier directement les bornes négatives des deux batteries : d'éventuelles étincelles pourraient mettre le feu au gaz sortant de la batterie. Si la batterie d'appoint est installée sur une autre voiture, il faut éviter tout contact accidentel de parties métalliques entre la voiture en question et la batterie déchargée.

DÉMARRAGE PAR MANŒUVRES À INERTIE

Éviter absolument le démarrage par poussée, par remorquage ou en utilisant les pentes. Ces manœuvres peuvent provoquer l'arrivée de carburant dans le pot catalytique et l'endommager définitivement.

ATTENTION Tant que le moteur n'est pas lancé, le servofrein et la direction assistée ne fonctionnent pas. Par conséquent, il est nécessaire d'exercer un effort plus important sur la pédale de frein et sur le volant.

REMPLACEMENT D'UNE ROUE

INDICATIONS GÉNÉRALES

L'opération de remplacement de la roue et l'utilisation correcte du cric et de la roue compacte impliquent l'observation de quelques précautions décrites ci-après.



ATTENTION

Signaler le véhicule à l'arrêt suivant les normes en vigueur : feux de détresse, triangle de signalisation, etc. Il est bon que tous les passagers quittent le véhicule, notamment s'il est très chargé, et attendent dans un endroit à l'abri de la circulation. Tirer le frein à main.



ATTENTION

La roue de secours est spécifique au véhicule ; ne pas l'employer sur des véhicules de modèle différent et ne pas utiliser de roues de secours d'autres modèles sur son propre véhicule. Les boulons des roues sont spécifiques au véhicule : ne pas les utiliser sur des modèles différents ni utiliser des boulons d'autres modèles.



ATTENTION

Faire réparer et remonter la roue le plus tôt possible. Ne pas graisser les filets des boulons avant le montage : ils pourraient se dévisser spontanément.

**ATTENTION**

Le cric fait partie des accessoires de série et sert exclusivement pour le remplacement des roues du/des véhicules du même modèle. Ne jamais l'utiliser à d'autres fins, par exemple pour soulever des véhicules d'autres modèles. Ne jamais l'utiliser pour effectuer des réparations sous la voiture. Si le cric n'est pas bien positionné, le véhicule soulevé peut tomber. Ne pas utiliser le cric pour des poids supérieurs à ce qui est spécifié sur son étiquette adhésive.

**ATTENTION**

Un montage erroné de l'enjoleur de la roue peut provoquer son détachement lorsque la voiture est en marche. Ne jamais manipuler la valve de gonflage. Ne jamais introduire d'outils entre la jante et le pneu. Contrôler périodiquement la pression des pneus et celle de la roue de secours en suivant les valeurs de référence figurant au chapitre « Caractéristiques techniques ».

Il est important de savoir que :

- la masse du cric est de 1,76 kg ;
- le cric ne nécessite aucun réglage ;
- le cric n'est pas réparable. En cas de mauvais fonctionnement, il doit être remplacé par un autre d'origine ;
- aucun outil en dehors de la manivelle de commande ne peut être monté sur le cric.

Remplacer la roue en procédant comme suit :

- arrêter la voiture de manière à ce qu'elle ne constitue pas un danger pour la circulation et où l'on puisse remplacer la roue en toute sécurité. Si possible, placer le véhicule sur un sol plat et compact ;
- couper le moteur et tirer le frein à main ;
- engager la première vitesse ou la marche arrière ;
- mettre le blouson catadioptrique (obligatoire de par la loi) avant de descendre de la voiture ;
- ouvrir le hayon du coffre à bagages et soulever le tapis de revêtement ;

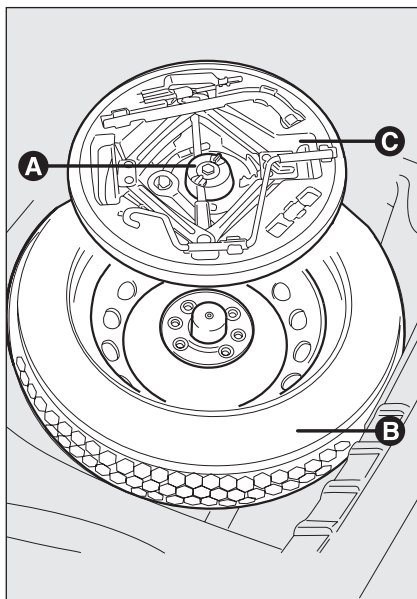

fig. 2

FOR0107m

- dévisser le dispositif de blocage **A** - fig. 2 ;
- prélever la boîte à outils **C** et l'approcher de la roue à remplacer ;
- prendre la roue de secours **B** ;

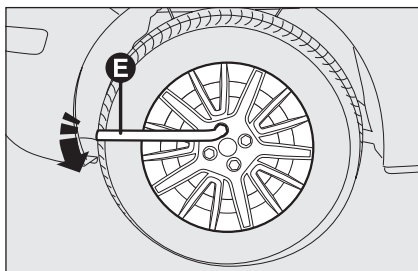

fig. 3

FOR0108m

- desserrer d'environ un tour les boulons de fixation à l'aide de la clé fournie **E - fig. 3** ; pour les voitures équipées de jantes en alliage, secouer la voiture pour faciliter le détachement de la jante du moyeu de la roue ;

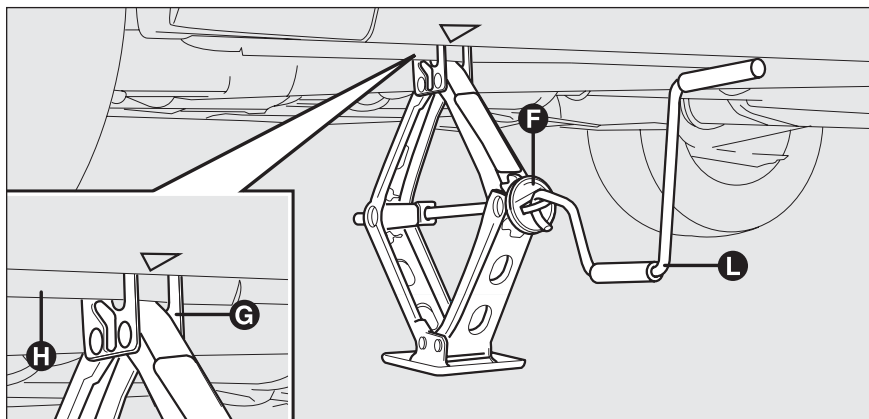

fig. 4

FOR0155m

- actionner le dispositif **F - fig. 4** de manière à détendre le cric, jusqu'à ce que la partie supérieure du cric **G - fig. 4** s'engage correctement à l'intérieur du dispositif de retenue **H - fig. 4** ;
- avertir les personnes présentes que la voiture doit être soulevée ; il y a donc lieu de s'éloigner de la voiture et de ne pas la toucher jusqu'à son abaissement ;
- introduire la manivelle **L - fig. 4** pour pouvoir actionner le cric et soulever le véhicule, jusqu'à ce que la roue se souleve du sol de quelques centimètres ;

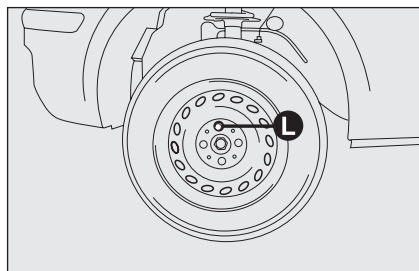

fig. 5

F0R0156m

- pour les versions équipées d'enjoliveurs de roue, déposer l'enjoliveur de roue après avoir dévissé ses 3 boulons de fixation, puis dévisser le quatrième boulon **L** - **fig. 5** et déposer la roue ;
- sur les surfaces de contact avec le moyeu, s'assurer que la roue de secours soit propre et sans aucune trace qui risquerait de provoquer le desserrage des boulons ;
- monter la roue de secours en introduisant 2 filets du premier boulon dans le trou le plus proche de la valve ;

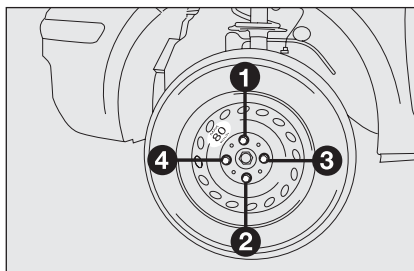

fig. 6

F0R0157m

- monter l'enjoliveur en faisant coïncider le trou à croissant avec le boulon déjà engagé en se servant de la clé fournie ;
- visser les boulons de fixation ;
- actionner la manivelle **L** - **fig. 4** du cric de manière à baisser la voiture et enlever le cric ;
- se servir de la clé fournie pour visser à fond les boulons, en passant alternativement d'un boulon à celui qui lui est diamétralement opposé, suivant l'ordre numérique illustré sur la **fig. 6** ;
- si on remplace une roue en alliage, il est conseillé, si on veut la ranger temporairement dans le compartiment de la roue de secours, de la placer en tournant la partie esthétique vers le haut.

REPOSE D'UNE ROUE NORMALE

En suivant la procédure précédemment décrite, soulever la voiture et déposer la roue de secours.

Versions avec jantes en acier

Procéder comme suit :

- sur les surfaces de contact avec le moyeu, s'assurer que la roue normale soit propre et sans aucune trace qui risquerait de provoquer le desserrage des boulons ;
- monter la roue normale en introduisant 2 filets du premier boulon dans le trou le plus proche de la valve de gonflage ;
- monter l'enjoliveur en faisant coïncider le trou au croissant avec le boulon déjà engagé et introduire les autres 3 boulons ;
- en utilisant la clé fournie avec la voiture, visser les boulons de fixation ;
- abaisser la voiture et enlever le cric ;
- en se servant de la clé fournie, serrer à fond les boulons selon l'ordre numérique indiqué précédemment.

Versions avec jantes en alliage

Procéder comme suit :

- introduire la roue sur le moyeu et, en se servant de la clé fournie, visser les boulons ;
- abaisser la voiture et enlever le cric ;
- en se servant de la clé fournie, serrer à fond les boulons selon l'ordre représenté sur la figure.

À la fin de l'opération

- ranger la roue de secours dans son logement dans le coffre à bagages ;
- remettre le cric partiellement ouvert dans son boîtier **C - fig. 2** en le forçant légèrement dans son siège, de façon à éviter qu'il ne vibre pendant la marche ;
- remettre les outils utilisés dans les espaces prévus à cet effet dans la boîte à outils ;
- ranger la boîte à outils **C - fig. 2** dans la roue de secours ;
- visser le dispositif **A - fig. 2** de blocage de la boîte à outils ;
- repositionner le tapis de revêtement dans le compartiment à bagages.

KIT DE RÉPARATION RAPIDE DES PNEUS FIX & GO Automatic

Le kit de réparation rapide des pneus Fix & Go Automatic est placé dans le coffre sous le tapis de revêtement.

Le kit **fig. 7** comprend :

- une bombe aérosol **A** contenant du liquide anti-crevaison munie de :
 - tube de remplissage **B** ;
 - autocollant **C** portant l'inscription « max. 80 km/h », à apposer en position bien visible pour le conducteur (sur la planche de bord) après la réparation du pneu ;
- dépliant d'instruction (voir **fig. 8**) d'utilisation correcte du kit de réparation, qui sera ensuite remis au personnel chargé de manipuler le pneu réparé ;
- un compresseur **D - fig. 7** muni d'un manomètre et de raccords, placé à l'intérieur du compartiment ;
- une paire de gants de protection dans le compartiment latéral du compresseur ;
- des adaptateurs, pour le gonflage d'éléments différents.

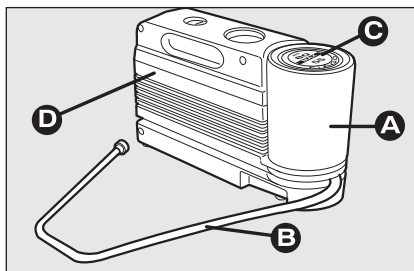

fig. 7

F0R0158m

Dans la boîte du kit de réparation rapide, il y a également le tournevis et l'anneau de remorquage.



ATTENTION

Remettre le dépliant au personnel chargé de la manipulation du pneu traité avec le kit de réparation.



Si la crevaison a été provoquée par des corps étrangers, on pourra réparer des pneus ayant subi une déchirure de la chape et de l'épaule de 4 mm maximum.

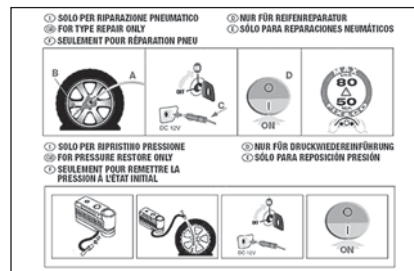

fig. 8

F0R0159m



ATTENTION

En revanche, il sera impossible de réparer les déchirures des flancs du pneu. Ne pas utiliser le kit de réparation rapide si le pneu a été abîmé suite au fait que le véhicule a roulé avec la roue dégonflée.



ATTENTION

Si la jante est endommagée (déformation du canal provoquant une fuite d'air), la réparation est impossible. Éviter d'extraire les corps étrangers (vis ou clous) qui sont enfoncés dans le pneu.

IL FAUT SAVOIR QUE :

Le liquide anti-crevaisson du kit de réparation rapide est efficace par températures extérieures entre -20°C et $+50^{\circ}\text{C}$.

Le liquide anti-crevaisson a un délai de péremption.

**ATTENTION**

Ne pas actionner le compresseur pendant plus de 20 minutes consécutives. Danger de surchauffe. Le kit de réparation rapide n'est pas conçu pour une réparation définitive. Par conséquent, les pneus réparés ne doivent être utilisés que provisoirement.

**ATTENTION**

La bombe aérosol contient de l'éthylène glycol. Elle contient du latex, ce qui peut provoquer une réaction allergique. Nocif si ingéré. Irritant pour les yeux. Le produit peut entraîner une sensibilisation par inhalation et par contact. Éviter le contact avec les yeux, la peau et les vêtements. En cas de contact, rincer abondamment à l'eau. Si le produit a été avalé, ne pas provoquer de vomissements, mais rincer la bouche, boire beaucoup d'eau et s'adresser aussitôt à un médecin. Tenir hors de portée des enfants. Ce produit ne doit pas être utilisé par les personnes asthmatiques. Ne pas inhaler ses vapeurs au cours des opérations d'introduction et d'aspiration. En cas de manifestations allergiques, consulter immédiatement un médecin. Garder la bombe aérosol dans son compartiment, loin des sources de chaleur. Le liquide anti-crevaisson a un délai de péremption.



Remplacer la bombe aérosol dont le liquide est périmé. Ne pas abandonner la bombe aérosol et le liquide anti-crevaisson sur la voie publique. Recycler conformément aux réglementations nationales et locales.

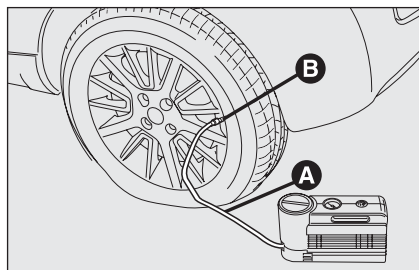

fig. 9

F0R0109m

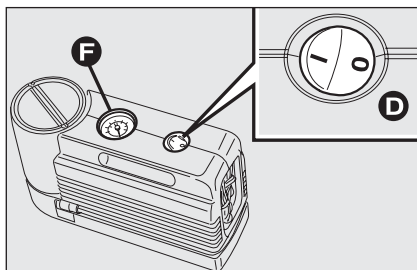

fig. 10

F0R0160m

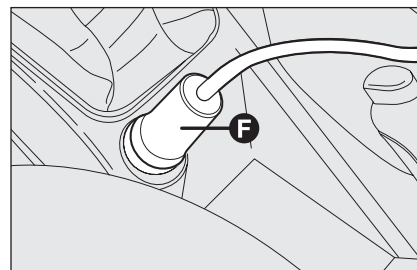

fig. 11

F0R0113m

PROCÉDURE DE GONFLAGE



ATTENTION

Mettre les gants de protection fournis avec le kit de réparation rapide des pneus.

- Tirer le frein à main.** Dévisser le capuchon de la valve du pneu, extraire le flexible de remplissage **A - fig. 9** et visser la bague **B** sur la valve du pneu ;

- vérifier que l'interrupteur **D - fig. 10** du compresseur soit en position **0** (éteint), mettre le moteur en marche, introduire la fiche **E - fig. 11** dans la prise de courant la plus proche et actionner le compresseur en mettant l'interrupteur **D - fig. 10** en position **I** (allumé). Gonfler le pneu à la pression indiquée au paragraphe « Pression de gonflage » du chapitre « Caractéristiques techniques ».

Pour plus de précision dans la lecture, il est préférable de vérifier la valeur de la pression sur le manomètre **F - fig. 10** avec le compresseur éteint ;

- si en 5 minutes, on ne réussit pas à obtenir une pression d'au moins 1,5 bar, déconnecter le compresseur de la valve et de la prise de courant, puis faire avancer la voiture d'environ 10 mètres, afin de répartir le liquide anti-crevaison à l'intérieur du pneu, puis répéter l'opération de gonflage ;
- 5 minutes après l'enclenchement du compresseur, si on n'atteint toujours pas la pression de 1,8 bar au moins, ne pas repartir car le pneu est trop endommagé et le kit de réparation rapide n'est pas en mesure de garantir l'étanchéité appropriée ; s'adresser au Réseau Après-vente Fiat ;

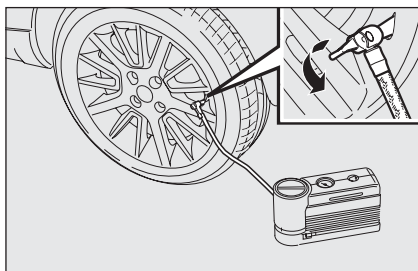

fig. 12

- si le pneu a été gonflé à la pression indiquée au paragraphe « Pression de gonflage » du chapitre « Caractéristiques techniques », reprendre immédiatement la route ;

**ATTENTION**

Coller l'autocollant bien en vue du conducteur pour signaler que le pneu a été traité avec le kit de réparation rapide. Conduire prudemment, notamment dans les virages. Ne pas dépasser 80 km/h. Ne pas accélérer ou freiner brusquement.

- après avoir conduit pendant 10 minutes environ, s'arrêter et contrôler la pression du pneu **fig. 12** ; **se rappeler de tirer le frein à main** ;

**ATTENTION**

Si la pression est descendue au-dessous de 1,8 bar, ne pas poursuivre sa route : le kit de réparation rapide Fix & Go Automatic ne parvient pas à garantir l'étanchéité requise car le pneu est trop endommagé. S'adresser au Réseau Après-vente Fiat.

- si, par contre, on relève une pression d'au moins 1,8 bar, rétablir la pression correcte (le moteur tournant et le frein à main serré) et reprendre la marche ;
- en conduisant très prudemment, se rendre au Réseau Après-vente Fiat le plus proche.

**ATTENTION**

Il faudra absolument signaler que le pneu a été réparé avec le kit de réparation rapide. Remettre le dépliant au personnel qui devra s'occuper du pneu traité avec le kit de réparation de pneus.

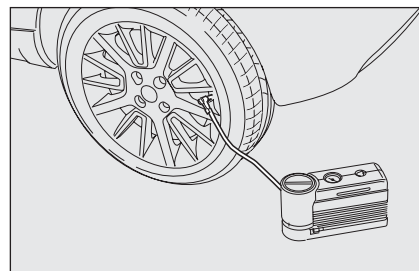

fig. 13

UNIQUEMENT POUR LE CONTRÔLE ET LE RÉTABLISSEMENT DE LA PRESSION

Le compresseur peut aussi être utilisé dans le seul but de rétablir la pression. Dégager le raccord **A - fig. 14** et le brancher directement sur la valve du pneu **fig. 13** ; de cette manière, l'aérosol ne sera pas relié au compresseur et le liquide anti-crevaison ne sera pas injecté.

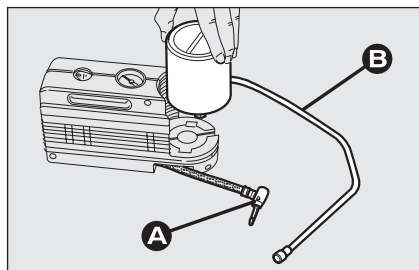

fig. 14

FOR0161m

PROCÉDURE POUR REMPLACER L'AÉROSOL

Pour remplacer l'aérosol, procéder comme suit :

- libérer l'embout **A** - fig. 14 ;
- tourner l'aérosol à remplacer dans le sens inverse aux aiguilles et le soulever ;
- insérer le nouvel aérosol et le tourner dans le sens des aiguilles d'une montre ;
- connecter l'embout **A** à l'aérosol et introduire le tuyau transparent **B** dans le logement prévu à cet effet.

REPLACEMENT D'UNE AMPOULE

INDICATIONS GÉNÉRALES

- Lorsqu'une ampoule ne s'allume pas, avant de la remplacer, vérifier le bon état du fusible correspondant : pour l'emplacement des fusibles, se reporter au paragraphe « Remplacement des fusibles » dans ce chapitre ;
- avant de remplacer une ampoule, vérifier que les contacts ne soient pas oxydés ;
- les ampoules grillées doivent être remplacées par d'autres du même type et de même puissance ;
- après avoir remplacé une ampoule des phares, vérifier toujours l'orientation pour des raisons de sécurité.



Les ampoules halogènes ne doivent être manipulées qu'en touchant la partie métallique. Si on touche des doigts le bulbe transparent, l'intensité de la lumière baisse et la durée de vie de l'ampoule risque d'être réduite. En cas de contact accidentel, frotter le bulbe avec un chiffon imbibé d'alcool et laisser sécher.



ATTENTION

Les modifications ou les réparations incorrectes du circuit électrique (centrales électroniques), sans tenir compte des caractéristiques techniques du circuit, peuvent provoquer des dysfonctionnements entraînant des risques d'incendie.

**ATTENTION**

Les ampoules à halogène contiennent du gaz sous pression. En cas de rupture, des fragments de verre peuvent être projetés.

ATTENTION Quand il fait froid ou humide, après une pluie battante ou après un lavage, la surface des phares ou des feux arrière peut s'embuer et/ou des gouttes de condensation peuvent se former à l'intérieur. Il s'agit d'un phénomène naturel dû à la différence de température et d'humidité entre l'intérieur et l'extérieur du verre. Toutefois, il n'est pas révélateur d'une anomalie et ne compromet pas le bon fonctionnement des dispositifs d'éclairage. Lors de l'allumage des feux, la buée disparaît rapidement depuis le centre du diffuseur pour s'élargir progressivement vers les bords extérieurs.

TYPES D'AMPOULES

Différents types d'ampoule sont installés sur la voiture :

- A** Ampoules tout en verre : elles sont introduites sous pression. Tirer pour les extraire.
- B** Ampoules à baïonnette : pour les sortir de la douille, appuyer sur l'ampoule, la tourner dans le sens contraire aux aiguilles d'une montre et l'extraire.
- C** Ampoules cylindriques : pour les enlever, les dégager de leurs contacts.
- D-E** Ampoules halogènes : pour retirer l'ampoule, dégager le ressort de blocage de son logement.

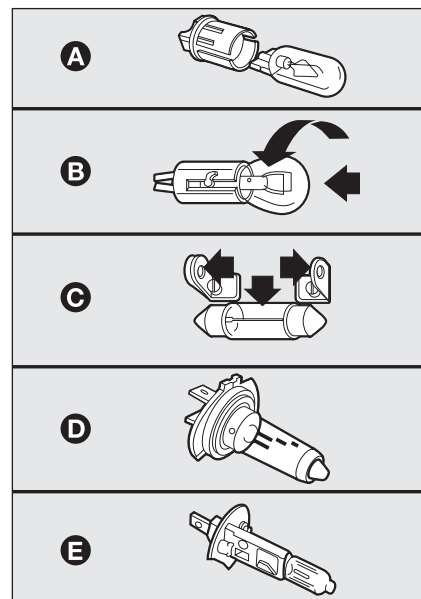

fig. 15

FOR0112m

Ampoules	Réf. figure	Type	Puissance
Feux de route	D	H1U55W	55W
Feux de croisement	D	H755W	55W
Feux de position avant	A	W5W	5W
Feux antibrouillard (pour les versions/marchés qui les prévoient)	–	H1U55W	55W
Clignotants avant	B	PY21W	21W
Clignotants latéraux	A	WY5W	5W
Clignotants arrière	B	Y21W	21W
Feux de position arrière	B	R5W	5W
Feux de stop (ou d'arrêt)	B	P21W	21W
3 ^{ème} feu de stop (feu d'arrêt supplémentaire)	B	5W	5W
Feux de recul	–	P21W	21W
Feux antibrouillard arrière	–	P21W	21W
Feux de plaque	A	W5W	5W
Plafonnier avant avec spots	C	10W x 2	10W
Plafonnier arrière avec transparent basculant	C	10W	10W
Éclairage du coffre à bagages	A	W5W	5W
Plafonnier d'éclairage de sol	C	W5W	5W
Plafonnier de l'habitacle	C	1,2W x 2	1,2W
Plafonnier de l'habitacle	C	C5W	5W
Plafonnier d'éclairage de boîte à gants	C	C5W	5W

PLANCHE DE
BORD ET
COMMANDES

SÉCURITÉ

DÉMARRAGE
ET CONDUITE

TÉMOINS ET
MESSAGES

SITUATIONS
D'URGENCE

ENTRETIEN
ET SOIN

CARACTÉRISTIQUES
TECHNIQUES

INDEX
ALPHABÉTIQUE

REPLACEMENT D'UNE AMPOULE EXTÉRIEURE

Pour le type d'ampoule et sa puissance, voir le paragraphe précédent « Remplacement d'une ampoule ».

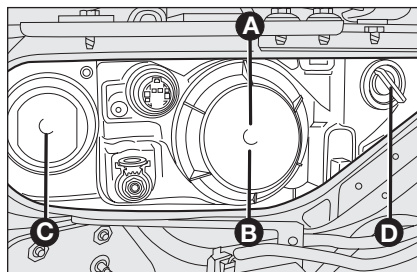

fig. 16

FOR0220m

GROUPES OPTIQUES AVANT fig. 16

Les groupes optiques avant contiennent les ampoules des feux de position, de croisement, de route et de direction (clignotants).

La disposition des ampoules du groupe optique est la suivante :

- A** feux de croisement
- B** feux de position
- C** feux de route (bi-lumière)
- D** clignotants (direction).

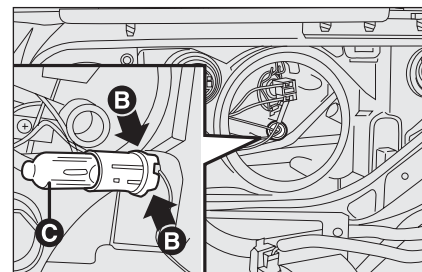

fig. 17

FOR0221m

FEUX DE POSITION fig. 17

Pour remplacer l'ampoule, suivre la procédure suivante :

- retirer la protection installée sous pression ;
- appuyer en opposition sur les ailettes **B** puis extraire la douille ;
- enlever l'ampoule **C** et la remplacer ;
- réintroduire la douille, puis remonter le bouchon en s'assurant qu'il soit correctement bloqué.

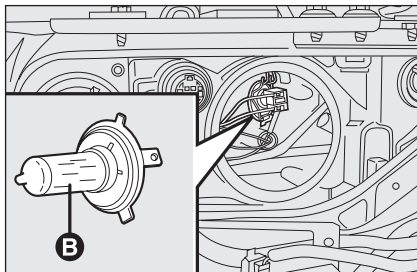

fig. 18

F0R0222m

FEUX DE CROISEMENT fig. 18

Pour remplacer l'ampoule, suivre la procédure suivante :

- retirer la protection installée sous pression ;
- débrancher le connecteur électrique central et décrocher l'agrafe de retenue de l'ampoule ;
- enlever l'ampoule **B** et la remplacer ;
- remonter la nouvelle ampoule, en faisant coïncider les gabarits de la partie métallique avec les rainures aménagées sur la parabole du phare ;
- raccrocher l'agrafe de retenue de l'ampoule et rebrancher le connecteur électrique ;
- remonter la protection en s'assurant du blocage correct.

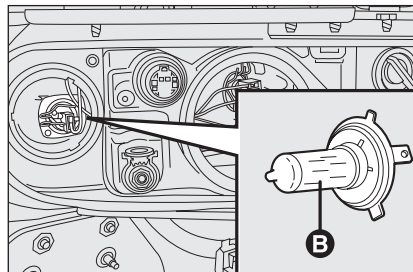

fig. 19

F0R0223m

FEUX DE ROUTE fig. 19

Pour remplacer l'ampoule, suivre la procédure suivante :

- retirer la protection installée sous pression ;
- débrancher le connecteur électrique central et décrocher l'agrafe de retenue de l'ampoule ;
- enlever l'ampoule **B** et la remplacer ;
- remonter la nouvelle ampoule en faisant ;
- raccrocher l'agrafe de retenue de l'ampoule et rebrancher le connecteur électrique ;
- remonter la protection en s'assurant du blocage correct.

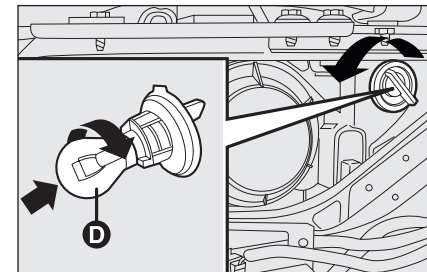

fig. 19/a

F0R0224m

CLIGNOTANTS

Avant fig. 19/a

Pour remplacer l'ampoule, suivre la procédure suivante :

- braquer la roue droite/gauche vers l'extérieur ;
- tourner le dispositif de blocage comme indiqué par la flèche, puis utiliser le volet d'accès ;
- retirer le couvercle de la douille en tournant dans le sens contraire aux aiguilles d'une montre ;

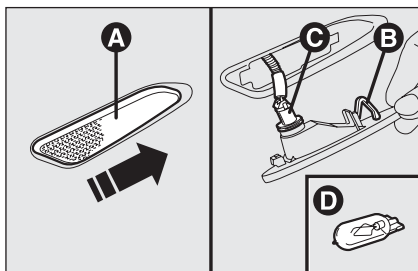

fig. 20

FOR0226m

- extraire l'ampoule **D** en la poussant légèrement et en la tournant dans le sens contraire aux aiguilles d'une montre (blocage à « baïonnette »), puis la remplacer ;
- remonter le couvercle/la douille **C** en la tournant dans le sens des aiguilles d'une montre en s'assurant du blocage correct ;
- refermer le volet, puis tourner le dispositif de blocage.

Latéraux fig. 20

Pour remplacer l'ampoule, suivre la procédure suivante :

- agir sur le transparent **A** de façon à comprimer l'agrafe intérieure **B**, puis retirer le groupe vers l'extérieur ;
- tourner la douille **C** dans le sens contraire aux aiguilles d'une montre, extraire l'ampoule **D** introduite sous pression et la remplacer ;

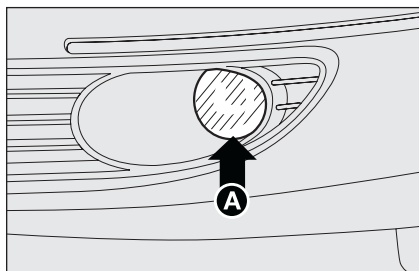

fig. 21

FOR0114m

- remonter la douille **C** dans le transparent en la tournant dans le sens des aiguilles d'une montre ;
- remonter le groupe en s'assurant du déclat de blocage de l'agrafe intérieure **B**.

FEUX ANTIBROUILLARD

(pour les versions/marchés qui les prévoient)

Pour le remplacement des ampoules des feux antibrouillard avant **A** - fig. 21, il faut s'adresser au Réseau Après-vente Fiat.

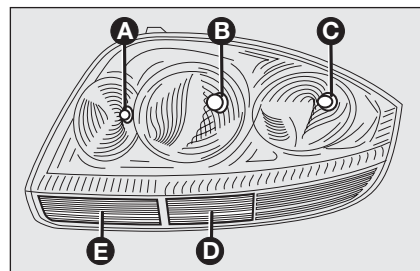

fig. 22

FOR0227m

GROUPES OPTIQUES AR

fig. 22-23

Les groupes optiques arrière contiennent les ampoules des feux de position, de stop, des clignotants, de recul et d'antibrouillard arrière.

La disposition des ampoules du groupe optique est la suivante :

- A** feux de stop (bi-lumière)
- B** feux de position
- C** feux antibrouillard arrière
- D** clignotants (direction)
- E** feu de recul.

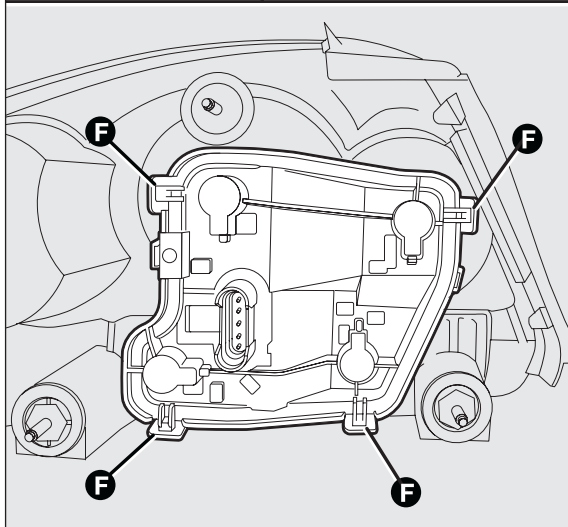
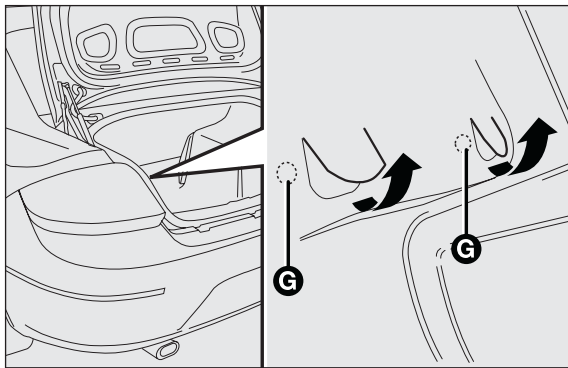

fig. 23/a

F0R0228m

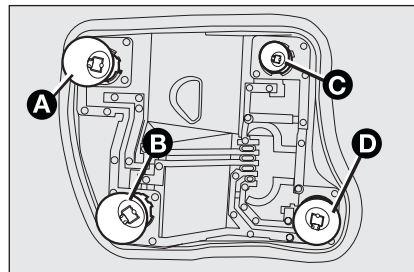

fig. 23/b

F0R0229m

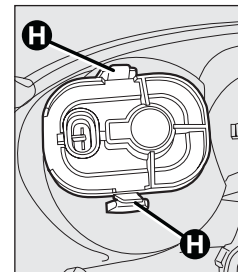

fig. 24

F0R0230m

Pour remplacer une ampoule, procéder comme suit :

- ouvrir le hayon et dévisser les deux vis de fixation **G** ;
- débrancher le connecteur électriques central puis déboîter le groupe transparent vers l'extérieur ;
- dévisser les agrafes **F** et enlever la douille ;
- extraire l'ampoule à remplacer **A**, **B**, **C** ou **D** en la poussant légèrement et en la tournant dans le sens contraire aux aiguilles d'une montre (blocage à « baïonnette ») puis la remplacer ;
- remonter la douille et visser les agrafes **F** ;
- pour remplacer le feu antibrouillard arrière, décrocher les agrafes **H** - fig. 24, enlever la protection et remplacer l'ampoule à « baïonnette ».
- rebrancher le connecteur électrique, replacer correctement le groupe à la carrosserie de la voiture et visser les vis de fixation **G**.

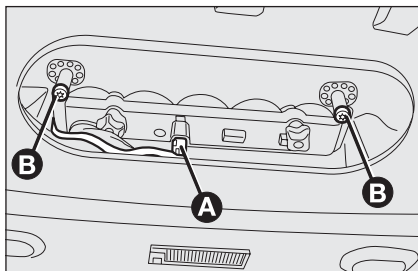

fig. 25

FOR0252m

3^{ème} FEU DE STOP

Pour remplacer les ampoules, procéder comme suit :

- ouvrir le hayon du coffre à bagages ;
- débrancher la connexion électrique **A - fig. 25** ;
- dévisser les deux pivots latéraux **B - fig. 25** ;
- enlever la douille ;
- enlever les ampoules et les remplacer **fig. 26**.

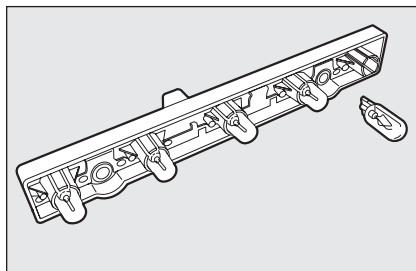

fig. 26

FOR0253m

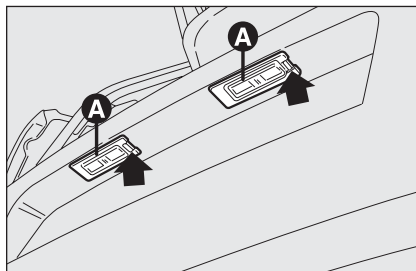

fig. 27

FOR0123m

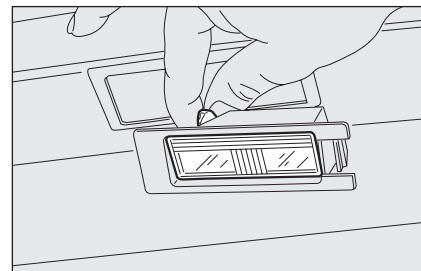

fig. 28

FOR0124m

FEUX DE PLAQUE fig. 27-28

Pour remplacer une ampoule, procéder comme suit :

- agir sur le point indiqué par la flèche et enlever le groupe transparent **A - fig. 27** ;
- remplacer l'ampoule **fig. 28** en la dégageant des contacts latéraux et en s'assurant que la nouvelle ampoule soit correctement bloquée entre ces contacts ;
- remonter le groupe transparent sous pression.

REPLACEMENT D'UNE AMPOULE INTÉRIEURE

Pour le type d'ampoule et sa puissance, voir les indications au paragraphe « Remplacement d'une ampoule ».

PLAFONNIER AVANT

Pour remplacer les ampoules, procéder comme suit :

- agir sur les points indiqués par les flèches et enlever le plafonnier **A - fig. 29** ;
- ouvrir le volet de protection **B - fig. 30** ;
- remplacer les ampoules **C** en les dégageant des contacts latéraux et en s'assurant que les nouvelles ampoules soient correctement bloquées entre ces contacts ;
- refermer le volet **B - fig. 30** et fixer le plafonnier **A - fig. 29** dans son logement en vérifiant qu'il soit bien bloqué.

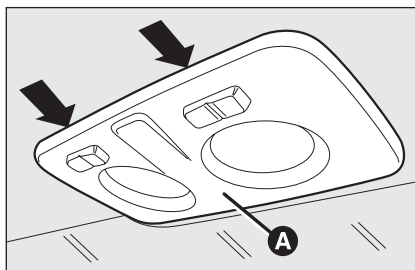

fig. 29

F0R0115m

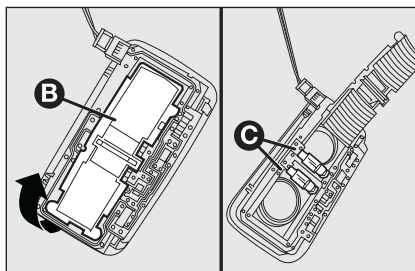

fig. 30

F0R0117m

PLAFONNIER ARRIÈRE

(pour les versions/marchés qui le prévoient)

Pour remplacer les ampoules, procéder comme suit :

- agir sur les points indiqués par les flèches et enlever le plafonnier **D - fig. 31** ;
- ouvrir le volet de protection **E - fig. 32** ;

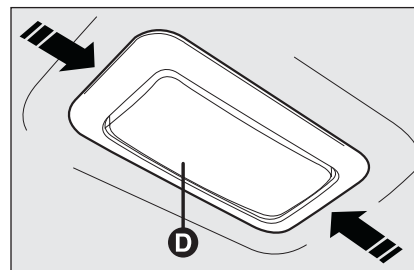

fig. 31

F0R0116m

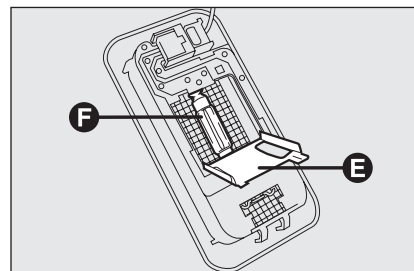

fig. 32

F0R0118m

- remplacer l'ampoule **F - fig. 32** en la dégageant des contacts latéraux et en s'assurant que la nouvelle ampoule soit correctement bloquée entre ces contacts ;
- refermer le volet de protection **E - fig. 32** et réinsérer le plafonnier **D - fig. 31** dans son logement en s'assurant de son blocage.

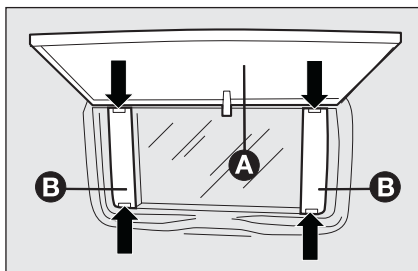

fig. 33

FOR0233m

PLAFONNIER MIROIR DE COURTOISIE fig. 33

Pour remplacer une ampoule, procéder comme suit :

- ouvrir la protection **A** du miroir ;
- extraire le transparent **B** en faisant levier sur les points indiqués par les flèches ;
- soulever délicatement la douille **C** de son logement, retirer l'ampoule introduite sous pression et la remplacer ;
- remettre correctement la douille **C** en place ;
- remonter le transparent **B** en l'introduisant dans la bonne position, d'abord d'un côté, puis en appuyant sur l'autre côté jusqu'à percevoir le déclic de blocage.

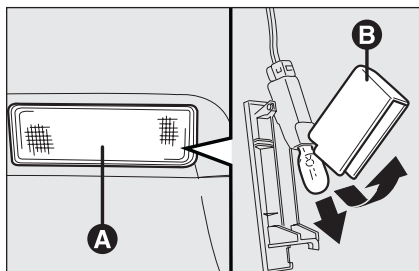

fig. 34

FOR0234m

PLAFONNIER DU COFFRE À BAGAGES fig. 34

Pour remplacer l'ampoule, procéder comme suit :

- ouvrir le hayon du coffre à bagages ;
- enlever le plafonnier **A** en faisant levier au point indiqué par la flèche.
- ouvrir la protection **B** et remplacer l'ampoule introduite sous pression ;
- refermer la protection **B** sur le transparent ;
- remonter le plafonnier **A** en l'engageant dans sa position correcte, d'abord d'un côté, puis en poussant sur l'autre côté jusqu'à percevoir le déclic de blocage.

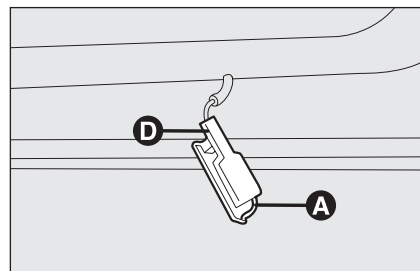

fig. 35

FOR0120m

FEUX D'ÉCLAIRAGE DU SOL fig. 35-36 (pour les versions/marchés qui le prévoient)

Pour remplacer l'ampoule, suivre la procédure suivante :

- enlever le plafonnier en poussant sur l'agrafe **A** - fig. 35 avec un tournevis ;
- appuyer latéralement sur l'écran de l'ampoule **B** - fig. 36 à hauteur des deux pivots de fixation et le tourner ;
- remplacer l'ampoule **C** - fig. 36 introduite sous pression ;

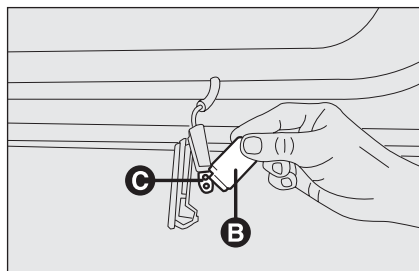

fig. 36

F0R0121m

- replacer l'écran en emboîtant les deux pivots de fixation ;
- remonter le plafonnier en l'engageant d'abord d'un côté **D** - **fig. 35** puis en poussant sur l'autre côté jusqu'à percevoir un déclic de blocage de l'agrafe.

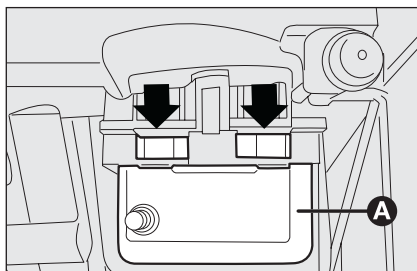

fig. 37

F0R0303m

PLAFONNIER DE BOÎTE À GANTS fig. 37-38

(pour les versions/marchés qui le prévoient)

Pour remplacer l'ampoule, suivre la procédure suivante :

- agir aux points indiqués par les flèches et enlever le plafonnier **A** - **fig. 37** ;

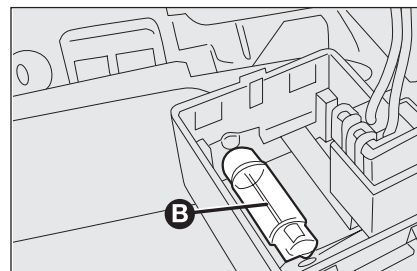

fig. 38

F0R0304m

- remplacer l'ampoule **B** - **fig. 38** en la dégageant des contacts latéraux et en s'assurant que la nouvelle ampoule soit correctement bloquée entre ces contacts ;
- remettre le plafonnier **A** - **fig. 37** en place en veillant à ce qu'il soit bien bloqué.

REMPACEMENT DES FUSIBLES

GÉNÉRALITÉS

Les fusibles protègent le système électrique en sautant en cas de panne ou d'intervention inappropriée sur l'équipement.

Quand un dispositif ne fonctionne pas, il faut vérifier le fonctionnement du fusible de protection correspondant : l'élément conducteur **A** - **fig. 39** ne doit pas être interrompu. Dans le cas contraire, il faut remplacer le fusible grillé par un autre du même ampérage (même couleur).

B fusible intact ;

C fusible avec élément conducteur interrompu.



ATTENTION

Si le fusible grille à nouveau, s'adresser au Réseau Après-vente Fiat.

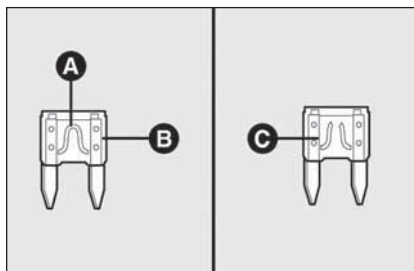

fig. 39

FOR0122m



Ne jamais remplacer un fusible défectueux par des fils métalliques ou un autre matériel de récupération.



ATTENTION

Ne jamais remplacer un fusible par un modèle d'un ampérage supérieur ; DANGER D'INCENDIE.



ATTENTION

Si un fusible général de protection saute (MEGA-FUSE, MIDI-FUSE, MAXI-FUSE), s'adresser au Réseau Après-vente Fiat.



Avant de remplacer un fusible, vérifier d'avoir extrait la clé du démarreur et d'avoir coupé et/ou débranché tous les consommateurs.



ATTENTION

Si un fusible général de protection des systèmes de sécurité (système airbags, système de freinage), des systèmes du motopropulseur (système moteur, système boîte de vitesses) ou du système de conduite saute, contacter le Réseau Après-vente Fiat.

ACCÈS AUX FUSIBLES

Les fusibles de la voiture sont regroupés en trois centrales, situées sur la planche de bord, dans le compartiment moteur et sur le pôle positif de la batterie.

Centrale de la planche de bord fig. 41

Pour accéder à la centrale porte-fusibles sur la planche de bord, dévisser les vis **A** - fig. 40 et enlever le couvercle.

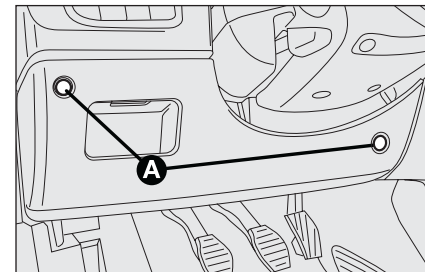

fig. 40

F0R0125m

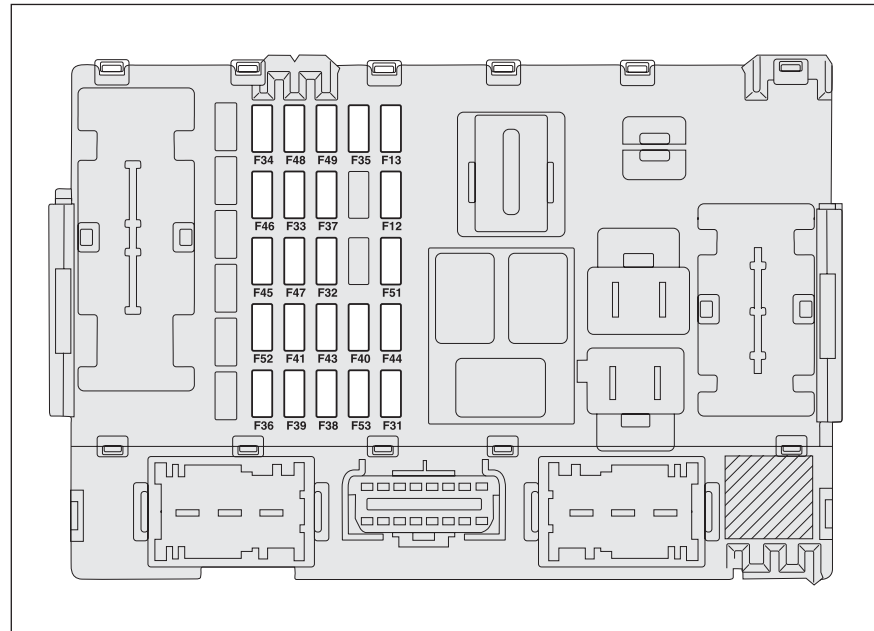

fig. 41

F0R0165m

PLANCHE DE
BORD ET
COMMANDES

SÉCURITÉ

DÉMARRAGE
ET CONDUITE

TÉMOINS ET
MESSAGES

SITUATIONS
D'URGENCE

ENTRETIEN
ET SOIN

CARACTÉRISTIQUES
TECHNIQUES

NDEX
ALPHABÉTIQUE

Centrale du compartiment moteur fig. 43

Pour accéder à la centrale porte-fusibles
située à côté de la batterie, enlever le cou-
vercle de protection correspondant
fig. 42.



*Si le compartiment moteur a
besoin d'être nettoyé, veiller
à ne pas diriger le jet d'eau
sur la centrale du compartiment
moteur.*

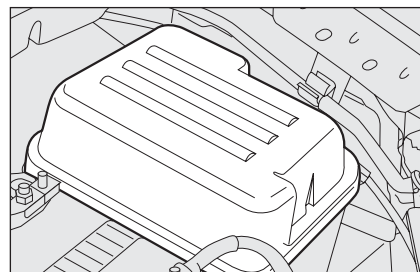

fig. 42

FOR0127m

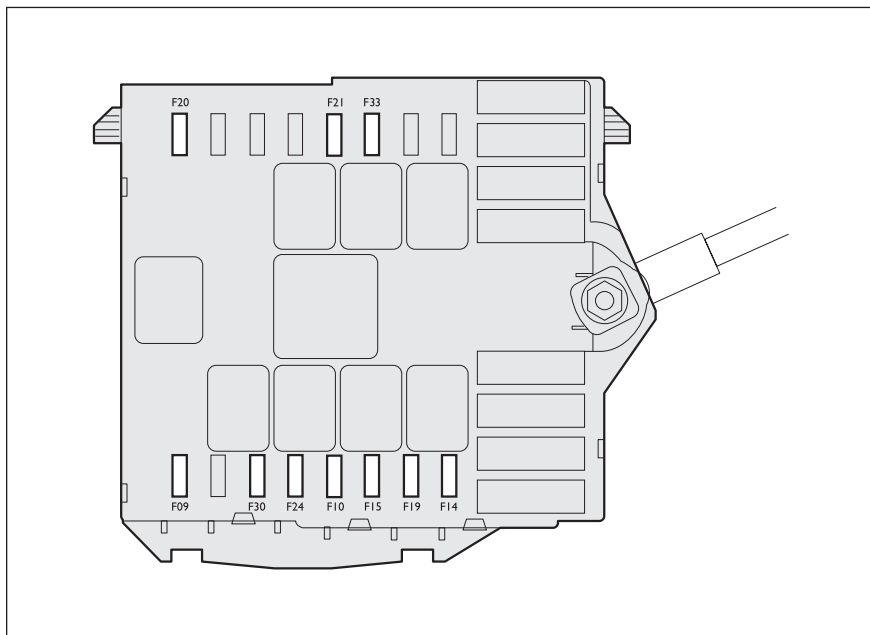

fig. 43

FOR0166m

TABLEAU RÉCAPITULATIF DES FUSIBLES

Centrale sur la planche de bord fig. 41

CONSOMMATEURS	FUSIBLE	AMPÈRES
Feu de croisement droit	F12	7,5
Feu de croisement gauche, correcteur de géométrie des phares	F13	7,5
INT/A pour bobines relais (T08, T17) sur la centrale du compartiment moteur et le nœud de l'ordinateur de bord	F31	7,5
Sièges chauffants	F32	15
Centrale lève-vitres (moteur lève-vitre arrière gauche)	F33	20
Centrale lève-vitres (moteur lève-vitre arrière droit)	F34	20
+ 15 feux de recul, commande des feux de stop NC, débitmètre, centrale de préchauffage, capteur de présence d'eau dans le gazole, générateur du tachymètre	F35	7,5
Centrale du lève-vitres (+30 pour l'électronique)	F36	7,5
+ 15 tableau de bord, commande feux de stop NA	F37	7,5
Nœud de l'ordinateur de bord	F38	20
Nœud de la radio, nœud climatiseur, nœud Blue&Me™	F39	10
Lunette dégivrante	F40	30
Dégivreurs de rétroviseurs	F41	7,5
Commande d'essuie-glace (pompe bidirectionnelle)	F43	20

PLANCHE DE
BORD ET
COMMANDES

SÉCURITÉ

DÉMARRAGE
ET CONDUITE

TÉMOINS ET
MESSAGES

SITUATIONS
D'URGENCE

ENTRETIEN
ET SOIN

CARACTÉRISTIQUES
TECHNIQUES

INDEX
ALPHABÉTIQUE

CONSOMMATEURS**FUSIBLE****AMPÈRES**

Allume-cigare ou prise de courant

F44

15

Actionneur serrure coffre

F45

10

Centrale lève-vitres (moteur lève-vitre avant coté conducteur)

F47

20

Centrale lève-vitres (moteur lève-vitre avant coté passager)

F48

20

+ 15 éclairage des commandes : radio sur le volant, platines de commandes ;
rétroviseurs électriques, centrale lève-vitres, rétroviseur chromique et capteur de pluie

F49

7,5

+ 15 commande de Cruise Control, pré-équipement radio, pré-équipement Blue&Me™,
capteurs de stationnement, nœud climatiseur

F51

7,5

Centrale lève-vitres, moteur de réglage du siège conducteur

F52

15

Nœud de l'ordinateur de bord et combiné de bord

F53

7,5

Centrale du compartiment moteur fig. 43

CONSOMMATEURS

	FUSIBLE	AMPÈRES
Avertisseur sonore	F10	10
Feu de route droit	F14	7,5
Feu de route gauche	F15	7,5
Compresseur du climatiseur	F19	7,5
Pompe à carburant	F21	15
Moteur essuie-glace	F23	20
Disponible	F24	10
Feux antibrouillard	F30	15

PLANCHE DE
BORD ET
COMMANDES

SÉCURITÉ

DÉMARRAGE
ET CONDUITE

TÉMOINS ET
MESSAGES

SITUATIONS
D'URGENCE

ENTRETIEN
ET SOIN

CARACTÉRISTIQUES
TECHNIQUES

INDEX
ALPHABÉTIQUE

RECHARGE DE LA BATTERIE

ATTENTION La description de la procédure de recharge de la batterie n'est donnée qu'à titre indicatif. Pour effectuer une telle opération, il faut s'adresser au Réseau Après-vente Fiat.

Il est conseillé de procéder à une charge lente à bas ampérage pendant 24 heures environ. Une charge rapide avec des courants élevés risque d'endommager la batterie.

Pour effectuer la recharge, procéder comme suit :

- débrancher la borne du pôle négatif de la batterie ;
- brancher aux pôles de la batterie les câbles de l'appareil de recharge, en respectant les polarités ;
- allumer l'appareil de recharge ;
- la recharge terminée, éteindre l'appareil avant de le débrancher de la batterie ;
- rebrancher la borne au pôle négatif de la batterie.



ATTENTION

Le liquide contenu dans la batterie étant toxique et corrosif, éviter tout contact avec la peau et les yeux. Exécuter l'opération de recharge de la batterie dans un lieu ventilé et loin de flammes nues ou de sources possibles d'étincelles, pour éviter tout risque d'explosion et d'incendie.



ATTENTION

Ne pas essayer de recharger une batterie gelée : il faut d'abord la dégeler, pour éviter de courir un risque d'explosion. En cas de congélation, il faut faire contrôler la batterie par du personnel spécialisé avant la recharge pour vérifier que les éléments internes n'aient pas été endommagés, ni le boîtier fissuré, ce qui pourrait provoquer l'écoulement d'acide toxique et corrosif.

LEVAGE DE LA VOITURE

S'il faut soulever la voiture, s'adresser au Réseau Après-vente Fiat, qui est équipé de ponts à bras ou de ponts d'atelier.

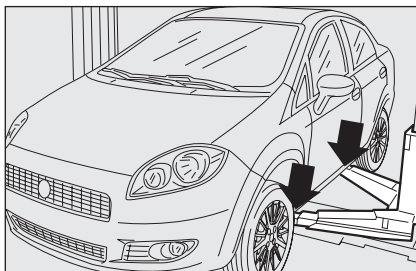

fig. 45

F0R0129m

La voiture ne doit être soulevée que latéralement en plaçant l'extrémité des bras ou le pont d'atelier dans les zones illustrées sur la figure.

REMORQUAGE DE LA VOITURE

L'anneau de remorquage, fourni avec la voiture, est situé dans la boîte à outils, sous le tapis de revêtement du coffre à bagages.



Les crochets d'attelage avant et arrière ne doivent être utilisés que pour des opérations de secours routier. Le remorquage est autorisé pour de courts trajets au moyen du dispositif prévu à cet effet par le code de la route (barre rigide), pour le déplacement du véhicule sur la chaussée afin de le préparer au remorquage ou au transport par dépanneur. Les crochets NE DOIVENT PAS être utilisés pour des opérations de récupération du véhicule hors réseau routier, ou en présence d'obstacles et/ou pour des opérations de remorquage au moyen de câbles ou d'autres dispositifs non rigides. Afin de respecter ces conditions, il faudra que les deux véhicules (celui qui remorque et celui qui est remorqué) restent bien alignés l'un derrière l'autre.

ACCROCHAGE DE L'ANNEAU DE REMORQUAGE fig. 46-47

Procéder comme suit :

- détacher le bouchon **A** ;
- prélever l'anneau de remorquage **B** de son support ;
- visser à fond l'anneau sur le goujon fileté arrière ou avant.

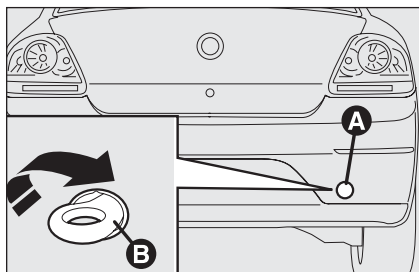

fig. 46

F0R0130m

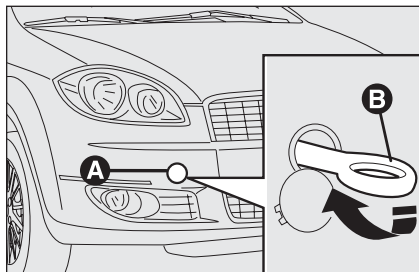

fig. 47

F0R0131m



ATTENTION

Pendant le remorquage, ne pas oublier que sans le servofrein et la direction assistée, les freinages et les braquages nécessitent un effort supérieur sur la pédale et sur le volant. Ne pas utiliser de câbles flexibles pour effectuer le remorquage et éviter les à-coups. Pendant les opérations de remorquage, vérifier que la fixation du joint à la voiture n'endommage pas les composants en contact. Lorsque l'on remorque le véhicule, on devra obligatoirement suivre les règles du code de la route relatives au dispositif de remorquage et au comportement à adopter sur route.



ATTENTION

Avant de visser l'anneau, nettoyer soigneusement son siège fileté. Avant de commencer le remorquage, s'assurer que l'on a visé à fond l'anneau de remorquage dans son logement.



ATTENTION

Avant le remorquage, déverrouiller le blocage de direction (voir le paragraphe « Dispositif de démarrage » au chapitre « Planche de bord et commandes »).



ATTENTION

Pendant le remorquage de la voiture, ne pas mettre le moteur en marche.

ENTRETIEN ET SOIN

ENTRETIEN PROGRAMMÉ	178
PLAN D'ENTRETIEN PROGRAMMÉ	179
CONTRÔLES PÉRIODIQUES	183
UTILISATION DU VÉHICULE DANS DES CONDITIONS PÉNIBLES	183
VÉRIFICATION DES NIVEAUX	184
FILTRE À AIR	190
FILTRE À POLLEN	190
BATTERIE	190
ROUES ET PNEUS	193
TUYAUX EN CAOUTCHOUC	194
ESSUIE-GLACE	194
CARROSSERIE	196
INTÉRIEUR	199

PLANCHE DE
BORD ET
COMMANDES

SÉCURITÉ

DÉMARRAGE
ET CONDUITE

TÉMOINS ET
MESSAGES

SITUATIONS
D'URGENCE

ENTRETIEN
ET SOIN

CARACTÉRISTIQUES
TECHNIQUES

INDEX
ALPHABÉTIQUE

ENTRETIEN PROGRAMMÉ

Un entretien correct est déterminant pour garantir à la voiture sa longévité dans des conditions optimales.

C'est pourquoi Fiat a prévu une série de contrôles et d'interventions d'entretien tous les 30 000 kilomètres.

Toutefois, l'entretien programmé ne suffit pas à affronter totalement toutes les exigences de la voiture : même pendant la période initiale, avant la révision des 30 000 km puis, entre deux révisions, il faut toujours effectuer les contrôles ordinaires, comme par exemple le contrôle de routine en faisant l'appoint éventuel du niveau des liquides, gonflage des pneus, etc.

ATTENTION Les révisions d'Entretien Programmé sont prescrites par le Constructeur. Leur non respect peut entraîner l'annulation de la garantie.

Le service d'Entretien Programmé est assuré par tout le Réseau Après-vente Fiat selon des délais préétablis.

Au cours d'une intervention, en plus des opérations prévues, si d'autres remplacements ou réparations s'avéraient nécessaires, il y a lieu de demander à chaque fois l'autorisation du client.

ATTENTION Il est conseillé de signaler immédiatement au Réseau Après-vente Fiat la moindre anomalie de fonctionnement, sans attendre la prochaine révision.

Si la voiture sert souvent pour des remorquages, il faut réduire l'intervalle entre les entretiens programmés.

PLAN D'ENTRETIEN PROGRAMMÉ

VERSIONS ESSENCE

Les révisions doivent s'effectuer tous les 30 000 km

Milliers de kilomètres	30	60	90	120	150	180
Contrôle de l'état et de l'usure des pneus et réglage éventuel de la pression	●	●	●	●	●	●
Contrôle du fonctionnement du système d'éclairage (phares, clignotants, signaux de détresse, coffre, habitacle, témoins du combiné de bord, etc.)	●	●	●	●	●	●
Contrôle du fonctionnement du système essuie-glace et lave-glace	●	●	●	●	●	●
Contrôle de l'état et de l'usure des plaquettes de freins à disque avant	●	●	●	●	●	●
Contrôle de l'état et de l'usure des plaquettes de freins à disque arrière (version T-JET)	●	●	●	●	●	●
Contrôle de l'état et de l'usure des garnitures de freins à tambour arrière		●		●		●
Contrôle visuel de l'état et de l'intégrité de : l'extérieur de la carrosserie, la protection de bas de caisse, les sections rigides et flexibles des tuyaux (échappement, alimentation en carburant, freins), les éléments en caoutchouc (soufflets, manchons, bagues, etc.)	●	●	●	●	●	●
Contrôle de la propreté des serrures du capot et du coffre, propreté et lubrification des tringleries	●	●	●	●	●	●
Contrôle de la tension et réglage éventuel de la courroie (s) de commande des accessoires (version 1.4 avec chauffage)	●				●	
Contrôle visuel de l'état de la courroie/des courroies de commande accessoires		●				●
Remplacement de la courroie/des courroies de commande accessoires				●		
Contrôle, réglage éventuel de la course du levier du frein à main	●	●	●	●	●	●

PLANCHE DE BORD ET COMMANDES

SÉCURITÉ

DÉMARRAGE ET CONDUITE



TÉMOINS ET MESSAGES

SITUATIONS D'URGENCE

ENTRETIEN ET SOIN

CARACTÉRISTIQUES TECHNIQUES

INDEX ALPHABÉTIQUE

Milliers de kilomètres	30	60	90	120	150	180
Contrôle, réglage éventuel du jeu des pousoirs		●		●		●
Contrôle des émissions gaz d'échappement	●	●	●	●	●	●
Contrôle de l'état de charge de la batterie et recharge éventuelle	●	●	●	●	●	●
Remplacement de la cartouche du filtre à air		●		●		●
Remplacement des bougies  ¹	●	●	●	●	●	●
Appoint du niveau des liquides (refroidissement du moteur, freins, batterie, lave-glace, etc.)	●	●	●	●	●	●
Contrôle de l'état de la courroie de distribution (versions 1.4 et 1.4 T-JET)		●				●
Contrôle du fonctionnement des systèmes de contrôle du moteur (à l'aide de la prise de diagnostic)	●	●	●	●	●	●
Remplacement de la courroie crantée de distribution (*)				●		
Vidange d'huile moteur et remplacement du filtre à huile (ou tous les 24 mois)  ²	●	●	●	●	●	●
Vidange du liquide de freins (ou tous les 24 mois)		●		●		●
Remplacement du filtre à pollen (ou tous les 24 mois)	●	●	●	●	●	●

(*) Indépendamment du nombre de kilomètres parcourus, la courroie de distribution doit être remplacée tous les 4 ans en cas d'utilisation dans des conditions difficiles (climats rigides, utilisation en ville, longues permanences au ralenti, zones poussiéreuses) ou, dans tous les cas, tous les 5 ans

- ¹ Pour assurer le bon fonctionnement de la version 1.4 T-JET et éviter d'endommager sérieusement le moteur, il est essentiel :
- d'utiliser exclusivement des bougies spécifiquement certifiées pour moteur T-JET, du même type et de la même marque (voir le descriptif au paragraphe « Moteur ») ;
 - de respecter scrupuleusement l'intervalle de remplacement des bougies prévu dans le Plan d'Entretien Programmé ;
 - il est conseillé de s'adresser au Réseau Après-vente Fiat

² Lorsque le véhicule est utilisé principalement en ville, pour un kilométrage annuel de toute manière inférieur à 10 000 km, il faudra vidanger l'huile moteur et remplacer le filtre tous les 12 mois.

VERSIONS DIESEL

Les révisions doivent s'effectuer tous les 30 000 km

Milliers de kilomètres	30	60	90	120	150	180
Contrôle de l'état et de l'usure des pneus et réglage éventuel de la pression	●	●	●	●	●	●
Contrôle du fonctionnement du système d'éclairage (phares, clignotants, signaux de détresse, coffre, habitacle, témoins du combiné de bord, etc.)	●	●	●	●	●	●
Contrôle du fonctionnement du système essuie-glace et lave-glace	●	●	●	●	●	●
Contrôle de positionnement/usure des balais d'essuie-glace AV et AR	●	●	●	●	●	●
Contrôle de l'état et de l'usure des plaquettes de freins à disque AV et AR (pour les versions/marchés qui le prévoient)	●	●	●	●	●	●
Contrôle de l'état et de l'usure des garnitures de freins à tambour arrière		●		●		●
Contrôle visuel de l'état et de l'intégrité de : l'extérieur de la carrosserie, la protection de bas de caisse, les sections rigides et flexibles des tuyaux (échappement, alimentation en carburant, freins), les éléments en caoutchouc (soufflets, manchons, bagues, etc.)	●	●	●	●	●	●
Contrôle de la propreté des serrures du capot et du coffre, propreté et lubrification des tringleries	●	●	●	●	●	●
Contrôle visuel de l'état de la courroie/des courroies de commande accessoires		●				●
Remplacement de la courroie/des courroies de commande accessoires			●			
Contrôle, réglage éventuel de la course du levier du frein à main	●	●	●	●	●	●

PLANCHE DE BORD ET COMMANDES

SÉCURITÉ

DÉMARRAGE ET CONDUITE

TÉMOINS ET MESSAGES

SITUATIONS D'URGENCE

ENTRETIEN ET SOIN

CARACTÉRISTIQUES TECHNIQUES

INDEX ALPHABÉTIQUE

	Milliers de kilomètres						
	30	60	90	120	150	180	
Contrôle des émissions/fumées des gaz d'échappement	●	●	●	●	●	●	
Contrôle de l'état de charge de la batterie et recharge éventuelle	●	●	●	●	●	●	
Remplacement du filtre à carburant		●		●		●	
Remplacement de la cartouche du filtre à air		●		●		●	
Appoint du niveau des liquides (refroidissement du moteur, freins, batterie, lave-glace, etc.)	●	●	●	●	●	●	
Contrôle du fonctionnement des systèmes de contrôle du moteur (à l'aide de la prise de diagnostic)	●	●	●	●	●	●	
Remplacement de la courroie crantée de commande de distribution (*) (versions I.6 Multijet)					●		
Vidange d'huile moteur et remplacement du filtre à huile (versions sans DPF) (ou bien tous les 24 mois)	●	●	●	●	●	●	
Vidange d'huile moteur et remplacement du filtre à huile (versions avec DPF) (**) ▲							
Vidange du liquide de freins (ou tous les 24 mois)		●		●		●	
Remplacement du filtre à pollen (ou tous les 24 mois)	●	●	●	●	●	●	

(*) Indépendamment du kilométrage, la courroie de distribution doit être remplacée tous les 4 ans en cas d'utilisation pénible (climats froids, circulation en ville, longues étapes au ralenti) ou bien tous les 5 ans

(**) L'huile du moteur doit être vidangée et le filtre à huile remplacé en fonction de leur usure, signalée par l'allumage du témoin et l'affichage du message sur le combiné de bord, ou dans tous les cas, tous les 24 mois.

▲ Si vous utilisez votre voiture principalement en ville il est nécessaire de changer l'huile du moteur et le filtre tous les 12 mois.

CONTRÔLES PÉRIODIQUES

Tous les 1000 km ou avant les longs voyages, contrôler et au besoin rectifier :

- le niveau du liquide de refroidissement moteur ;
- le niveau du liquide de freins ;
- le niveau du liquide du lave-glace ;
- la pression et l'état des pneus ;
- le fonctionnement du système d'éclairage (phares, clignotants, détresse, etc.) ;
- le fonctionnement du système d'essuie-lave-glaces et le positionnement/usure des balais d'essuie-glace AV et AR ;

Tous les 3000 km, contrôler et éventuellement rectifier le niveau de l'huile moteur.

Il est conseillé d'utiliser les produits de la marque **PETRONAS LUBRICANTS**, conçus et fabriqués spécialement pour les voitures Fiat (voir le tableau « Ravitaillements » au chapitre « Caractéristiques techniques »).

UTILISATION DU VÉHICULE DANS DES CONDITIONS PÉNIBLES

Si la voiture est utilisée dans l'une des conditions suivantes, particulièrement pénibles :

- tractage de remorques ou de caravanes ;
- routes poussiéreuses ;
- parcours brefs (moins de 7-8 km) et répétés et à une température extérieure inférieure à zéro degré ;
- moteur qui tourne fréquemment au ralenti ou bien conduite sur de longs parcours à faible vitesse (ex. livraisons porte-à-porte) ou cas de longue immobilisation ;
- parcours en ville ;

les contrôles suivants s'imposent, selon une fréquence d'intervalles plus élevée que celle du Plan d'entretien programmé :

- contrôle de l'état et usure des plaquettes de freins à disque avant ;

- contrôle de l'état de propreté des serrures du capot et du coffre à bagages, nettoyage et lubrification des tringleries ;
- contrôle visuel des conditions : moteur, B.V., transmission, tuyaux rigides et flexibles (échappement - alimentation en carburant - freins), éléments en caoutchouc (soufflets - manchons-douilles, etc.) ;
- contrôle du niveau de charge et de liquide de la batterie (électrolyte) (voir paragraphe « Contrôle du niveau de charge ») ;
- contrôle visuel de l'état des courroies de commande des accessoires ;
- contrôle et éventuel remplacement du filtre à pollen ;
- contrôle et éventuel remplacement du filtre à air.

VÉRIFICATION DES NIVEAUX



ATTENTION

Ne jamais fumer durant une intervention dans le compartiment moteur : il pourrait y avoir du gaz ou des vapeurs inflammables, entraînant un risque d'incendie.



Attention, lors des ravitaillements, ne pas confondre les différents types de liquide : ils sont tous incompatibles entre eux et pourraient endommager gravement la voiture.

1. Liquide de refroidissement du moteur
2. Batterie
3. Liquide lave-glace
4. Liquide de freins
5. Huile moteur
6. Liquide de la direction assistée

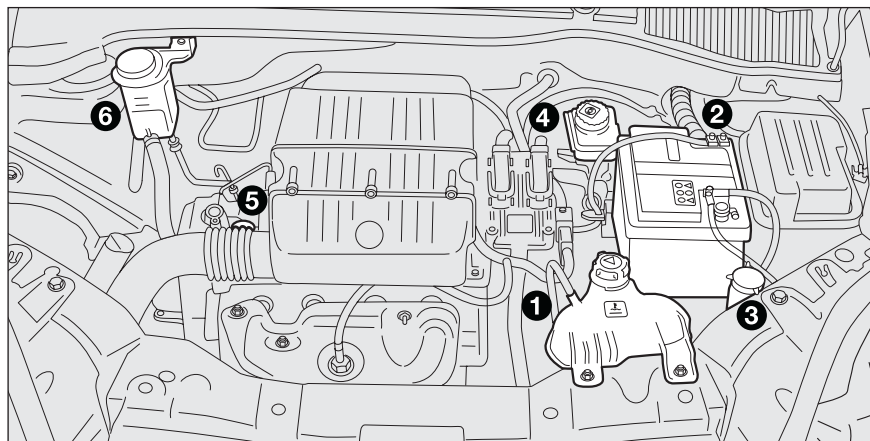

fig. 1 - Version 1.4

FOR0243m

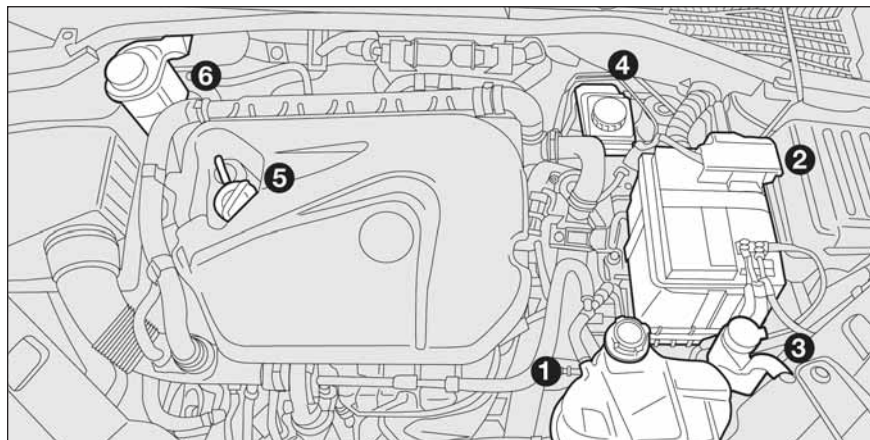

fig. 2 - Version 1.4 T-JET

FOR0244m

1. Huile moteur
2. Liquide de refroidissement du moteur
3. Liquide lave-glace
4. Liquide de freins
5. Batterie
6. Liquide de la direction assistée

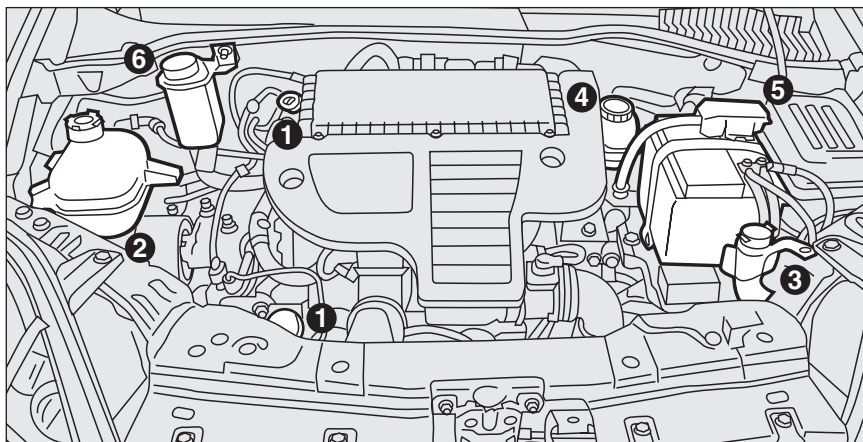

fig. 3 - Version 1.3 Multijet

F0R0235m

1. Huile moteur
2. Liquide de refroidissement du moteur
3. Liquide lave-glace
4. Liquide de freins
5. Batterie
6. Liquide de la direction assistée

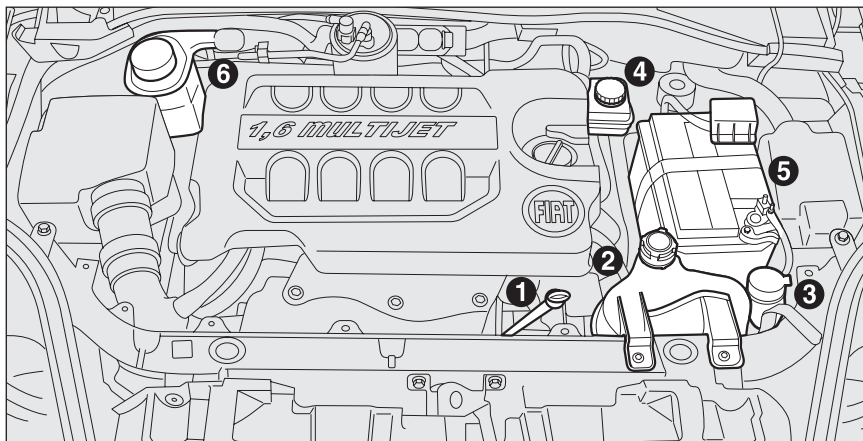

fig. 4 - Version 1.6 Multijet

F0R0301m

PLANCHE DE
BORD ET
COMMANDES

SÉCURITÉ

DÉMARRAGE
ET CONDUITE

TÉMOINS ET
MESSAGES

SITUATIONS
D'URGENCE

ENTRETIEN
ET SOIN

CARACTÉRISTIQUES
TECHNIQUES

INDEX
ALPHABÉTIQUE

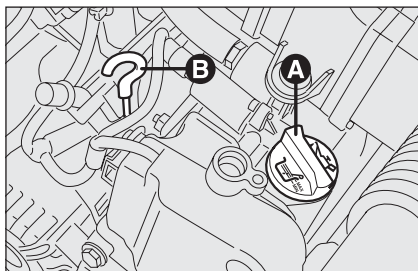

fig. 5 - Version 1.4

FOR0134m

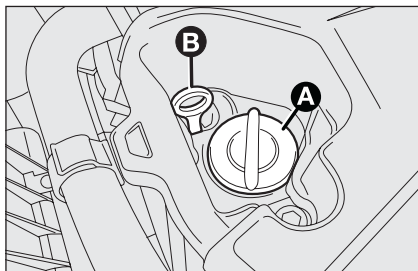

fig. 6 - Version 1.4 T-JET

FOR0245m

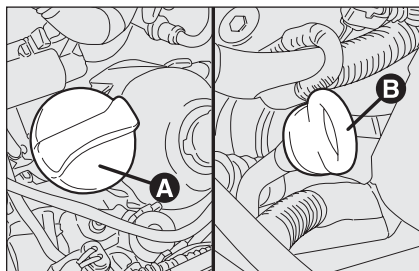

fig. 7 - Version 1.3 Multijet

FOR0135m

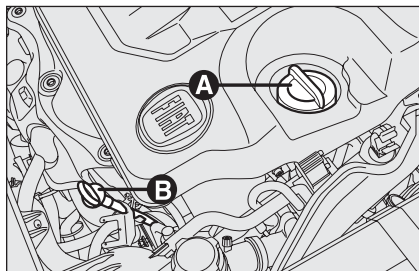

fig. 8 - Version 1.6 Multijet

FOR0302m

HUILE MOTEUR fig. 5-6-7-8

Ce contrôle doit s'effectuer lorsque la voiture est à plat, moteur éteint, et quelques minutes (environ 5) après son arrêt. Le niveau d'huile doit être compris entre les repères **MIN** et **MAX** de la jauge **B**. L'intervalle entre **MIN** et **MAX** correspond à environ 1 litre d'huile. Si le niveau d'huile avoisine ou est au-dessous du repère **MIN**, faire l'appoint d'huile à travers le goulot de ravitaillement **A**, jusqu'au repère **MAX**. Le niveau d'huile ne doit jamais dépasser le repère **MAX**.

Appoint huile moteur

Si le niveau d'huile avoisine ou est au-dessous du repère **MIN**, faire l'appoint d'huile à travers le goulot de ravitaillement **B**, jusqu'au repère **MAX**.

Le niveau d'huile ne doit jamais dépasser le repère **MAX**.

ATTENTION À la suite d'un contrôle régulier, si le niveau d'huile du moteur se situe au-dessus le niveau **MAX**, il faut s'adresser au Réseau Après-vente Fiat pour son rétablissement.

ATTENTION Après l'appoint ou la vidange d'huile et avant de vérifier son niveau, faire tourner le moteur pendant quelques secondes et patienter quelques minutes après l'arrêt.

CONSUMMATION D'HUILE MOTEUR

À titre indicatif, la consommation maximum d'huile moteur est de 400 grammes tous les 1000 km.

Pendant la première période d'utilisation de la voiture, le moteur se trouve en phase de rodage. Par conséquent, la consommation d'huile moteur n'est pas encore stable. Il faut attendre d'avoir dépassé les premiers 5000 ou 6000 km.

ATTENTION La consommation de l'huile moteur dépend de la conduite et des conditions d'utilisation de la voiture.



ATTENTION

Lorsque le moteur est chaud, agir avec extrême prudence à l'intérieur du compartiment moteur : risque de brûlures. Ne pas oublier que lorsque le moteur est chaud le ventilateur électrique peut s'enclencher : risque de blessures. Attention aux écharpes, cravates et vêtements non adhérents : ils peuvent être happés par les organes en mouvement.

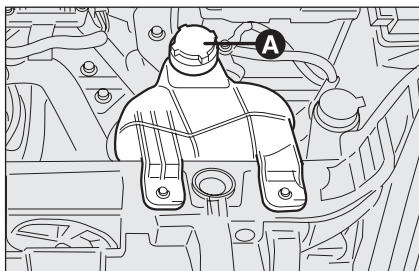

fig. 9

F0R0136m



Ne pas ajouter d'huile ayant des caractéristiques différentes de celle du moteur.



L'huile moteur usagée et le filtre à huile remplacé contiennent des substances dangereuses pour l'environnement.

Pour la vidange de l'huile et le remplacement des filtres, il est conseillé de s'adresser au Réseau Après-vente Fiat, équipé pour écouler l'huile et les filtres usagés dans le respect de la nature et des réglementations en vigueur.

LIQUIDE DU CIRCUIT DE REFROIDISSEMENT DU MOTEUR fig. 9

Le niveau du liquide doit être contrôlé quand le moteur est froid ; il doit être compris entre les repères **MIN** et **MAX** visibles sur le réservoir. Si le niveau est in-

suffisant, verser lentement, par le goulot **A** du réservoir, un mélange composé de 50 % d'eau déminéralisée et de liquide **PARAFLU^{UP}** de la marque **PETRONAS LUBRICANTS**, jusqu'à ce que le niveau soit proche du **MAX**. Le mélange de **PARAFLU^{UP}** et d'eau déminéralisée, concentré à 50 %, assure la protection contre le gel jusqu'à une température de -35 °C. Dans des conditions climatiques particulièrement sévères, il est conseillé d'utiliser un mélange de 60 % de **PARAFLU^{UP}** et de 40 % d'eau déminéralisée.



Le circuit de refroidissement du moteur utilise le fluide de protection antigel **PARAFLU^{UP}.**

Pour l'appoint éventuel, utiliser un fluide du même type que celui qui se trouve dans le circuit de refroidissement. Le fluide **PARAFLU^{UP} ne peut être mélangé avec aucun autre fluide. Si cela devait se produire, ne mettre en aucun cas le moteur en marche et contacter le Réseau Après-vente Fiat.**



ATTENTION

Lorsque le moteur est très chaud, ne pas enlever le bouchon du réservoir : risque de brûlures. Le système de refroidissement est pressurisé. Au besoin, remplacer le bouchon uniquement par une pièce d'origine, sous peine de détérioration du circuit.

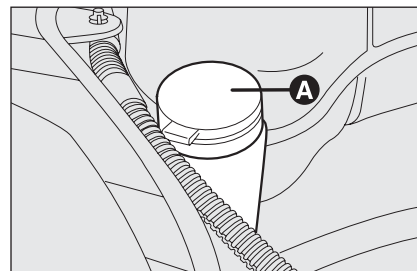

fig. 10

F0R0137m

LIQUIDE LAVE-GLACE fig. 10

Pour ajouter du liquide, enlever le bouchon **A**.

Utiliser un mélange d'eau et de liquide **TUTELA PROFESSIONAL SC 35**, dans les pourcentages suivantes :

30 % de **TUTELA PROFESSIONAL SC 35** et 70 % d'eau en été.

50 % de **TUTELA PROFESSIONAL SC 35** et 50 % d'eau en hiver.

En cas de températures inférieures à -20 °C, utiliser du **TUTELA PROFESSIONAL SC 35** pur.

Contrôler le niveau du liquide par le réservoir.

**ATTENTION**

Ne pas rouler avec le réservoir du lave-glace vide : l'action du lave-glace est fondamentale pour améliorer la visibilité.

**ATTENTION**

Certains additifs pour lave-glace en vente dans le commerce sont inflammables. Le compartiment moteur contient des parties chaudes dont le contact pourraient déclencher un incendie.

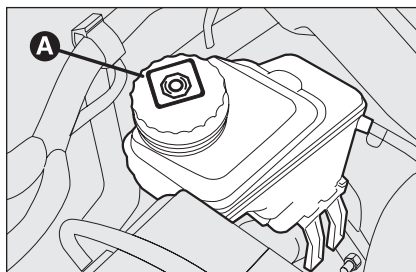

fig. 11

LIQUIDE DE FREINS fig. 11

Dévisser le bouchon **A** : vérifier que le liquide contenu dans le réservoir soit au niveau maximum.

À l'ouverture du bouchon, veiller surtout à ce que d'éventuelles impuretés ne pénètrent pas dans le réservoir.

Le niveau du liquide dans le réservoir ne doit pas dépasser le repère **MAX**.

Si l'on doit faire l'appoint, le liquide de freins préconisé figure dans le tableau « Fluides et Lubrifiants » (voir chapitre « Caractéristiques techniques »).

REMARQUE Nettoyer soigneusement le bouchon du réservoir **A** et la surface environnante.

Pour le remplissage, utiliser toujours un entonnoir avec filtre intégré d'une maille inférieure ou égale à 0,12 mm.

ATTENTION Le liquide de freins absorbe l'humidité, par conséquent, si on utilise généralement la voiture dans des régions où le degré d'humidité atmosphérique est élevé, le liquide doit être remplacé plus fréquemment que ce qui est indiqué dans le « Plan d'entretien programmé ».



Veiller à ce que le liquide de freins, très corrosif, ne coule pas sur les parties peintes. Si tel était le cas, laver immédiatement à l'eau.



ATTENTION

Le liquide de freins est toxique et hautement corrosif. En cas de contact accidentel, laver immédiatement les endroits concernés à l'eau et au savon neutre, puis rincer abondamment. En cas d'ingestion, s'adresser immédiatement à un médecin.



ATTENTION

Le symbole © sur le récipient indique que le liquide de freins est de type synthétique et non minéral. L'utilisation de liquide de type minéral endommage définitivement les joints en caoutchouc spéciaux du système de freinage.

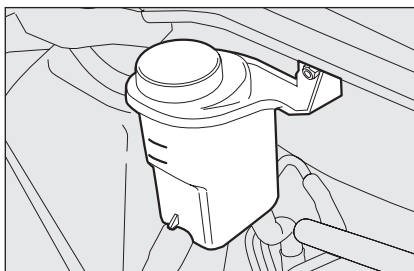

fig. 12

F0R0139m

LIQUIDE DE LA DIRECTION ASSISTÉE fig. 12

Avec la voiture à plat et le moteur froid, contrôler que le niveau de l'huile est compris entre les repères **MIN** et **MAX** inscrits sur le corps du réservoir.

Avec de l'huile chaude, le niveau peut même dépasser le repère **MAX**.

Le cas échéant, ajouter de l'huile en veillant à ce qu'elle ait les mêmes caractéristiques que celle du circuit.



La consommation d'huile est très faible ; après le remplissage, s'il est nécessaire d'en rajouter à nouveau après un court laps de temps, faire contrôler le circuit par le Réseau Après-vente Fiat pour vérifier la présence de fuites éventuelles.



ATTENTION

Éviter le contact entre le liquide de la direction assistée et les parties chaudes du moteur parce qu'il est inflammable.

FILTRE À AIR

Pour le remplacement du filtre à air, il faut s'adresser au Réseau Après-vente Fiat.

FILTRE À POLLEN

Pour remplacer le filtre à pollen, il faut s'adresser au Réseau Après-vente Fiat.

BATTERIE

La batterie de la voiture est de type à « Entretien réduit » : en condition d'utilisation normale, elle ne demande pas de ravitaillement de l'électrolyte avec de l'eau distillée.

CONTRÔLE DU NIVEAU DE CHARGE fig. 13

(pour les versions/marchés, où cela est prévu)

Pour ce faire, on peut utiliser l'indicateur optique **A** (pour les versions/marchés qui le prévoient) situé sur le capot de la batterie et placé selon la **fig. 13**, en agissant en fonction de la couleur de l'indicateur.

Se rapporter au tableau suivant.

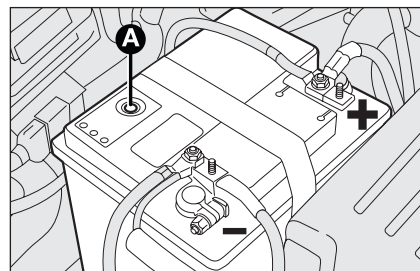

fig. 13

FOR0140m

ATTENTION Si la batterie est dépourvue de l'indicateur optique de contrôle du niveau de charge et du niveau d'électrolyte, les opérations de contrôle et d'appoint éventuelles doivent être confiées exclusivement à du personnel spécialisé appartenant au Réseau Après-vente Fiat.

**Couleur blanc
brillant**

Appoint de l'électrolyte

S'adresser au Réseau
Après-vente Fiat

**Couleur foncée
sans zone verte
au centre**

Niveau de charge
insuffisant

Recharger la batterie
(il est conseillé de s'adresser
au Réseau Après-vente Fiat)

**Couleur foncée
avec zone verte
au centre**

Niveau de l'électrolyte
et niveau de charge
suffisant

Rien à faire

REPLACEMENT DE LA BATTERIE

En cas de besoin, la batterie doit être remplacée par une autre batterie d'origine ayant les mêmes caractéristiques.

En cas de remplacement par une batterie ayant des caractéristiques différentes, les échéances d'entretien prévues par le « Plan d'Entretien Programmé » ne sont plus valables.

Pour l'entretien de la batterie, se conformer strictement aux indications fournies par le Fabricant.

ATTENTION Il est recommandé de contrôler chaque année le niveau de charge de la batterie, de préférence au début de la saison froide, pour éviter la possibilité de congélation de l'électrolyte. Ce contrôle doit être plus fréquent si la voiture est utilisée principalement pour des trajets brefs, ou si elle est dotée d'utilisateurs électriques à absorption permanente après le retrait de la clé, surtout si installés en après-vente.



ATTENTION

Le liquide contenu dans la batterie est toxique et corrosif. Éviter tout contact avec la peau ou les yeux. Ne pas approcher de flammes nues ni d'autres sources d'étincelles de la batterie : danger d'explosion ou d'incendie.



ATTENTION

Le fonctionnement du moteur avec un niveau de liquide trop bas endommage la batterie de manière irréversible et peut même la faire exploser.



Le mauvais montage d'accessoires électriques et électroniques peut provoquer des dommages graves au véhicule. Si on souhaite installer des accessoires (antivol, radiotéléphone, etc.) après l'achat du véhicule, s'adresser au Réseau Après-vente Fiat en mesure de conseiller les dispositifs les plus adaptés et surtout d'évaluer s'il est nécessaire d'utiliser une batterie de capacité plus importante.



Les batteries contiennent des substances très dangereuses pour l'environnement. Pour le remplacement de la batterie, il est conseillé de s'adresser au Réseau Après-vente Fiat, équipé pour écouler l'huile usagée dans le respect de la nature et des réglementations en vigueur.



ATTENTION

Si la voiture doit rester immobilisée longtemps dans des conditions de froid intense, démonter la batterie et la transporter dans un lieu chauffé, sinon elle risque de geler.



ATTENTION

Lorsqu'il faut travailler sur la batterie ou à proximité, toujours se protéger les yeux avec des lunettes prévues à cet effet.

CONSEILS UTILES POUR PROLONGER LA DURÉE DE VIE DE LA BATTERIE

Pour éviter que la batterie ne se décharge rapidement et pour préserver sa longévité, suivre scrupuleusement les indications suivantes :

- lorsqu'on gare sa voiture, s'assurer que les portières, les capots et les volets soient bien fermés pour éviter que des plafonniers ne restent allumées à l'intérieur de l'habitacle ;
- éteindre les lampes des plafonniers intérieurs : la voiture est munie d'un système d'extinction automatique de l'éclairage intérieur ;
- le moteur coupé, éviter de laisser des dispositifs allumés trop longtemps (par ex. autoradio, feux de détresse, etc.) ;
- avant toute intervention à l'équipement électrique, débrancher le câble du pôle négatif de la batterie ;
- serrer bien les bornes de la batterie.

ATTENTION Si la batterie est longtemps utilisée à une charge inférieure à 50 %, elle se détériore par sulfatation, ce qui réduit sa capacité et sa fonction de démarrage.

Elle est aussi plus exposée au risque de gel (qui peut se produire même à -10 °C). En cas d'immobilisation prolongée, voir le paragraphe « Inactivité prolongée de la voiture », chapitre « Démarrage et conduite ».

Après l'achat, si on envisage de monter des accessoires électriques nécessitant une alimentation électrique permanente (alarme, etc.) ou des accessoires qui pèsent sur le bilan électrique, s'adresser au Réseau Après-vente Fiat : son personnel qualifié sera à même de conseiller les dispositifs les plus appropriés appartenant à la Lineaccessori Fiat, évaluera leur absorption électrique totale et vérifiera si le circuit électrique de la voiture est en mesure de supporter la charge requise ou si, au contraire, il faut le compléter par une batterie plus puissante.

En effet, certains dispositifs absorbent de l'électricité même lorsque le moteur est éteint, en déchargeant graduellement la batterie.

L'absorption globale de tous les utilisateurs (de série et d'installation après-vente) doit être inférieure à 0,6 mA x Ah (de la batterie), comme le montre le tableau ci-dessous :

Batterie de	Absorption maximum à vide
40 Ah	24 mA
50 Ah	30 mA
60 Ah	36 mA

ROUES ET PNEUS

Toutes les deux semaines environ et avant de longs voyages, contrôler la pression de chaque pneu, y compris la roue compacte de secours : ces contrôles doivent être exécutés avec les pneus au repos et froids.

En utilisant la voiture, il est normal que la pression augmente ; pour la valeur correcte de la pression de gonflage du pneu, voir le paragraphe « Roues » au chapitre « Caractéristiques Techniques ».

Une mauvaise pression provoque une usure anormale des pneus **fig. 14** :

- A** pression normale : usure de la chape uniforme.
- B** pression insuffisante : chape particulièrement usée sur les bords.
- C** pression excessive : chape particulièrement usée au centre.

Les pneus doivent être remplacés lorsque l'épaisseur de la chape est réduite à 1,6 mm. Dans tous les cas, se conformer aux réglementations en vigueur dans le pays de circulation.

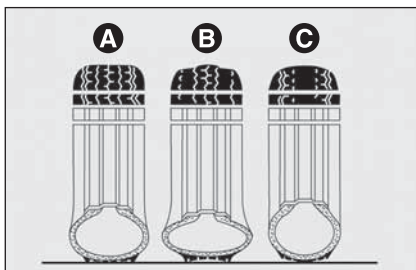

fig. 14

F0R0141m

AVERTISSEMENTS

- Éviter, autant que possible, les freinages trop brusques, les dérapages au démarrage, ainsi que les chocs violents contre les trottoirs, les ornières et autre type d'obstacles. Rouler longtemps sur une chaussée accidentée peut endommager les pneus ;
- contrôler périodiquement que les pneus ne présentent pas de coupures sur les côtés, de gonflements ou une usure irrégulière de la chape. Dans ce cas, s'adresser au Réseau Après-vente Fiat ;
- éviter de voyager en conditions de surcharge : cela peut provoquer de sérieux dégâts aux roues et aux pneus ;
- en cas de crevaison d'un pneu, s'arrêter immédiatement et le remplacer pour ne pas endommager le pneu proprement dit, la jante, les suspensions et la direction ;

- le pneu vieillit même s'il est peu utilisé. Le vieillissement est signalé par des fendillements sur la chape et sur les flancs. Dans tous les cas, si les pneus sont montés depuis plus de 6 ans, il faut les faire contrôler par des spécialistes. Ne pas oublier de faire contrôler aussi la roue compacte de secours ;
- en cas de remplacement, monter toujours des pneus neufs, en évitant ceux dont l'origine est douteuse ;
- si on remplace un pneu, il convient de remplacer également la valve de gonflage ;
- pour permettre une consommation uniforme des pneus avant et arrière, il est conseillé de les permuter tous les 10-15 000 kilomètres, en les montant toujours sur le même côté de la voiture pour ne pas inverser le sens de rotation.



ATTENTION

Ne pas oublier que la tenue de route d'une voiture dépend aussi de la bonne pression de gonflage des pneus.

**ATTENTION**

Une pression trop faible provoque la surchauffe du pneu et peut lui causer de graves dommages.

**ATTENTION**

Ne pas effectuer le changement des pneus en croix, en les déplaçant du côté droit de la voiture au côté gauche, et inversement.

**ATTENTION**

Ne pas repeindre les jantes des roues en alliage qui exigent l'utilisation de températures au-delà de 150 °C. Cela risquerait de compromettre les caractéristiques mécaniques des roues.

TUYAUX EN CAOUTCHOUC

En ce qui concerne l'entretien des tuyaux flexibles en caoutchouc du système des freins et de l'alimentation, suivre scrupuleusement le « Plan d'Entretien Programmé » dans ce chapitre.

L'ozone, les températures élevées et l'absence prolongée de liquide dans le circuit peuvent provoquer le durcissement et la rupture des tuyaux, ce qui peut entraîner des fuites de liquide. Un contrôle vigilant est donc nécessaire.

ESSUIE-GLACE

BALAIS

Nettoyer régulièrement la partie en caoutchouc à l'aide de produits spéciaux. On préconise **TUTELA PROFESSIONAL SC 35**.

Remplacer les balais si le bord du caoutchouc est déformé ou usé. Dans tous les cas, il est conseillé de les remplacer à peu près une fois par an.

Quelques mesures simples peuvent réduire les risques de dégâts aux balais :

- en cas de températures en dessous de zéro, vérifier que le gel n'ait pas bloqué la partie en caoutchouc contre le pare-brise. Si nécessaire, la débloquent à l'aide d'un produit antigel ;
- enlever la neige qui pourrait s'accumuler sur la vitre : en plus de sauvegarder les balais, on évite de forcer et de surchauffer le moteur électrique ;
- ne pas actionner l'essuie-glace sur un pare-brise sec.

**ATTENTION**

Rouler avec des balais d'essuie-glace usés implique un risque grave de réduction de la visibilité en cas de mauvaises conditions atmosphériques.

Remplacement des balais d'essuie-glace fig. 15

Instructions pour démonter le balai :

- soulever le bras **A** de l'essuie-glace du pare-brise ;
- tourner le balai **B** de 90° autour du pivot **C**, situé à l'extrémité du bras ;
- appuyer sur les ailettes de blocage de balai ;
- déboîter le balai de l'axe **C**.

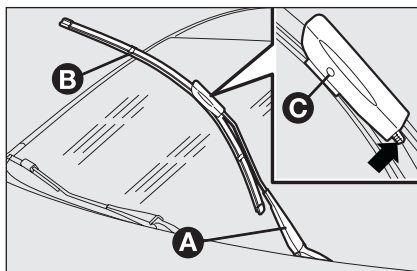

fig. 15

F0R0236m

Instructions pour remettre le balai en place :

- enfiler les ailettes de blocage balai dans le trou à l'extrémité du bras ;
- replacer le bras avec son balai sur le pare-brise.

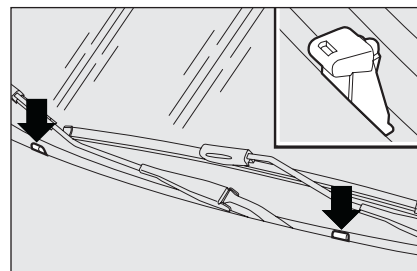

fig. 16

F0R0143m

GICLEURS

Vitre avant (lave-glace) fig. 16

Si le jet ne sort pas, vérifier avant tout qu'il y ait du liquide dans le réservoir du lave-glace (voir le paragraphe « Contrôle des niveaux » dans ce chapitre).

Contrôler que les trous de sortie du liquide ne soient pas obstrués en utilisant une aiguille, le cas échéant.

Les jets du lave-glace s'orientent en réglant l'inclinaison des gicleurs.

Les jets doivent être orientés à environ $\frac{1}{3}$ de la hauteur du bord supérieur de la vitre.

CARROSSERIE

PROTECTION CONTRE LES AGENTS ATMOSPHÉRIQUES

Les principales causes des phénomènes de corrosion sont :

- la pollution atmosphérique ;
- la salinité et l'humidité de l'atmosphère (zones marines ou à climat chaud et humide) ;
- les conditions ambiantes saisonnières.

Il ne faut pas sous-estimer l'action abrasive de la poussière atmosphérique, du sable porté par le vent, de la boue et des gravillons soulevés par d'autres véhicules.

Fiat a adopté les meilleures solutions techniques sur votre voiture pour protéger efficacement sa carrosserie contre la corrosion.

En voici les principales :

- des produits et systèmes de peinture qui confèrent à la voiture une résistance toute particulière à la corrosion et à l'abrasion ;
- l'utilisation de tôles zinguées (ou pré-traitées) à très haut coefficient de résistance à la corrosion ;
- le traitement du bas de caisse, du compartiment moteur, de l'intérieur des passages de roue et d'autres éléments par pulvérisation de produits cireux ayant un grand pouvoir de protection ;
- pulvérisation de matières plastiques aux fonctions protectrices, dans les points les plus exposés : dessous de porte, intérieur des pare-chocs, bords, etc. ;
- adoption d'éléments caissonnés « ouverts », pour éviter la condensation et la stagnation d'eau, qui peuvent favoriser la formation de rouille à l'intérieur.

GARANTIE DE L'EXTÉRIEUR DE LA VOITURE ET DU BAS DE CAISSE

La voiture est couverte par une garantie contre la perforation, due à la corrosion, de tout élément d'origine de la structure ou de la carrosserie.

Pour les conditions générales de cette garantie, se rapporter au Carnet de Garantie.

CONSEILS POUR LA BONNE PRÉSERVATION DE LA CARROSSERIE

Peinture

La peinture ne joue pas seulement un rôle esthétique, mais elle sert également à protéger la tôle.

En cas d'abrasions ou de rayures profondes, il est conseillé de procéder immédiatement aux retouches nécessaires pour éviter la formation de rouille. Pour les retouches de peinture, utiliser exclusivement les produits d'origine (voir « Plaquette d'identification de la peinture de carrosserie » au chapitre « Caractéristiques techniques »).

L'entretien normal de la peinture se fait par lavage dont la fréquence dépend de l'état du véhicule et de l'environnement. Par exemple, dans les zones à haute pollution atmosphérique, ou si l'on roule sur des chaussées qui ont été traitées au sel contre le verglas, il est préférable de laver plus fréquemment la voiture.

Pour un lavage correct du véhicule, procéder comme suit :

- laver la carrosserie par jet d'eau à basse pression ;
- passer une éponge imbibée d'une solution détergente légère sur la carrosserie, en rinçant fréquemment l'éponge ;
- bien rincer avec de l'eau et sécher par jet d'air ou à la peau de chamois.

Si le véhicule est lavé dans une installation automatique, respecter les recommandations suivantes :

- enlever l'antenne du toit afin d'éviter de l'endommager ;
- le lavage doit se faire avec de l'eau adoucie d'une solution détergente ;
- rincer abondamment afin d'éviter de laisser des traces de détergent sur la carrosserie ou dans les parties moins visibles.

Pendant le séchage, s'attarder en particulier sur ces endroits, comme les baies de portes, le coffre, le contour des phares, où l'eau risque de stagner plus facilement. Il est conseillé de ne pas garer immédiatement après la voiture dans un endroit fermé, mais de la laisser en plein air pour favoriser l'évaporation de l'eau.

Ne pas laver la voiture après un arrêt en plein soleil ou avec le capot moteur chaud : cela peut altérer le brillant de la peinture.

Les pièces extérieures en plastique doivent être nettoyées suivant la même procédure que pour le lavage normal de la voiture.

Éviter de garer la voiture sous des arbres. Les substances résineuses qui tombent de nombreuses essences donnent un aspect opaque à la peinture et augmentent les possibilités de déclenchement du processus de corrosion.

ATTENTION Les déjections des oiseaux doivent être lavées immédiatement et avec soin, car leur acidité est particulièrement agressive.



Les détergents polluent l'eau. Par conséquent, la voiture doit être lavée dans des endroits équipés de moyens de collecte et de traitement des liquides de lavage.

Vitres

Pour le nettoyage des vitres, utiliser des détergents spécifiques.

Employer des chiffons bien propres afin de ne pas rayer les vitres ou d'altérer leur transparence.

ATTENTION Pour ne pas endommager les résistances électriques présentes sur la surface intérieure de la lunette arrière, frotter délicatement en suivant le sens des résistances.

Compartment moteur

À la fin de chaque saison hivernale, effectuer un lavage soigné du compartiment moteur, en ayant soin de ne pas insister avec le jet d'eau directement sur les centrales électroniques et de bien protéger les prises d'air supérieures pour ne pas risquer d'endommager le moteur de l'essuie-glace. Pour cette opération, s'adresser à des ateliers spécialisés.

ATTENTION Laver la voiture lorsque le moteur est froid et avec la clé de contact sur **STOP**. Après le lavage, s'assurer que les différentes protections (par ex. les capuchons en caoutchouc et autres carters) n'ont pas été enlevées ou endommagées.

Phares avant

ATTENTION Pendant l'opération de nettoyage des transparents en plastique des phares avant, ne pas utiliser des substances aromatiques (par ex. essence) ou de cétones (par ex. acétone).

INTÉRIEUR

Vérifier régulièrement l'absence d'eau stagnante sous les tapis (due à l'égouttement des chaussures, parapluies, etc.) qui pourrait provoquer l'oxydation de la tôle.



ATTENTION

Ne jamais utiliser de produits inflammables, tels que l'éther de pétrole ou l'essence rectifiée pour nettoyer l'intérieur de la voiture. La charges électrostatiques engendrées par le frottement pendant l'opération de nettoyage pourraient provoquer un incendie.



ATTENTION

Ne pas conserver de bombes aérosols dans la voiture : danger d'explosion. Les bombes aérosol ne doivent jamais être exposées à des températures supérieures à 50 °C. À l'intérieur d'une voiture garée au soleil, la température peut facilement dépasser ce seuil.

SIÈGES ET PARTIES EN TISSU

Éliminer les poussières avec une brosse souple ou avec un aspirateur. Pour mieux nettoyer les revêtements en velours, il est conseillé d'utiliser une brosse humide.

Frotter les sièges avec une éponge imbibée d'une solution d'eau et de détergent neutre.



Les revêtements textiles de votre voiture sont conçus pour résister longtemps à une usure dérivant d'une utilisation normale. Il est toutefois nécessaire d'éviter tout frottement excessif et/ou prolongé avec des accessoires vestimentaires, comme les boucles métalliques, les rivets, les fixations Velcro et autres, car ils exercent une pression importante localisée risquant d'engendrer la rupture des fils et d'endommager la housse.

ÉLÉMENTS EN PLASTIQUE

Il est conseillé de procéder au nettoyage normal des plastiques intérieurs avec un chiffon trempé dans une solution d'eau et de détergent neutre non abrasif. Pour enlever les taches de graisse ou résistantes, utiliser des produits spécifiques pour le nettoyage des plastiques, sans solvants et expressément conçus pour ne pas altérer l'aspect et la couleur des composants.

ATTENTION Ne jamais employer d'alcool ou d'essence pour laver la vitre du combiné de bord.

PLANCHE DE
BORD ET
COMMANDES

SÉCURITÉ

DÉMARRAGE
ET CONDUITE

TÉMOINS ET
MESSAGES

SITUATIONS
D'URGENCE

ENTRETIEN
ET SOIN

CARACTÉRISTIQUES
TECHNIQUES

NDEX
ALPHABÉTIQUE

VOLANT/POMMEAU DU LEVIER DE LA BOÎTE DE VITESSES REVÊTUS DE CUIR VÉRITABLE

Le nettoyage de ces parties doit être effectué exclusivement avec de l'eau et du savon neutre.

Ne jamais utiliser d'alcool et/ou de produits à base d'alcool.

Avant d'employer des produits spécifiques en vente dans le commerce pour nettoyer l'intérieur des véhicules, s'assurer par une lecture attentive des indications figurant sur l'étiquette des produits, qu'ils ne contiennent pas d'alcool et/ou de substances à base alcoolique.

Au cours du nettoyage du pare-brise avec des produits spéciaux pour vitres, si des gouttes tombent accidentellement sur le volant/pommeau, les enlever immédiatement et laver ensuite la zone en question à l'eau et au savon neutre.

ATTENTION En cas d'utilisation d'un système de blocage du volant, il est recommandé de faire preuve du plus grand soin dans son positionnement afin d'éviter les éraflures du cuir du revêtement.

CARACTÉRISTIQUES TECHNIQUES

DONNÉES D'IDENTIFICATION	202
CODES MOTEUR - VERSIONS CARROSSERIE	204
MOTEUR	205
ALIMENTATION	206
TRANSMISSION	207
FREINS	207
SUSPENSIONS	208
DIRECTION	208
ROUES	209
DIMENSIONS	213
PERFORMANCES	214
POIDS	215
RAVITAILLEMENTS	216
FLUIDES ET LUBRIFIANTS	217
CONSOMMATION DE CARBURANT	219
ÉMISSIONS DE CO ₂	220

PLANCHE DE
BORD ET
COMMANDES

SÉCURITÉ

DÉMARRAGE
ET CONDUITE

TÉMOINS ET
MESSAGES

SITUATIONS
D'URGENCE

ENTRETIEN
ET SOIN

CARACTÉRISTIQUES
TECHNIQUES

INDEX
ALPHABÉTIQUE

DONNÉES D'IDENTIFICATION

Il est conseillé de noter les sigles d'identification. Les données d'identification estampillées et figurant sur les plaquettes sont les suivantes :

- Plaquette récapitulative des données d'identification.
- Marquage du châssis.
- Plaquette d'identification de la peinture de la carrosserie.
- Marquage du moteur.

FIAT GROUP AUTOMOBILES S.p.A.	
B	
C	D
E Kg	
F Kg	
1-	G Kg
2-	H Kg
MOTORE-ENGINE I	
VERSIONE-VERSION L	
N° PER RICAMBI N° FOR SPARES M	

fig. I

FOR0247m

- H** Poids maximum autorisé sur le deuxième essieu (AR).
- I** Type de moteur.
- L** Code version carrosserie.
- M** Numéro des pièces de rechange.
- N** Valeur correcte du coefficient de fumée (pour moteurs diesel).

PLAQUETTE RÉCAPITULATIVE DES DONNÉES D'IDENTIFICATION fig. I

Elle est appliquée du côté droit du support de la roue de secours et fournit les informations suivantes :

- B** Numéro d'homologation.
- C** Code d'identification du type de véhicule.
- D** Numéro progressif de fabrication du châssis.
- E** Poids maximum autorisé du véhicule à pleine charge.
- F** Poids maximum autorisé du véhicule à pleine charge plus une remorque.
- G** Poids maximum autorisé sur le premier essieu (AV).

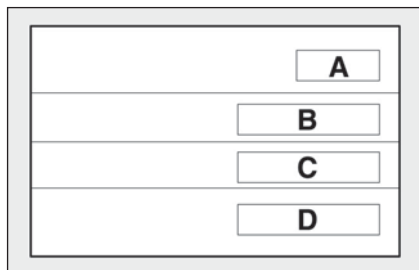

fig. 2

F0R0145m

PLAQUETTE D'IDENTIFICATION DE LA PEINTURE DE LA CARROSSERIE fig. 2

Elle est appliquée sur le hayon du coffre et fournit les informations suivantes :

- A** Fabricant de la peinture.
- B** Désignation de la couleur.
- C** Code Fiat de la couleur.
- D** Code de la couleur pour les retouches ou pour refaire la peinture.

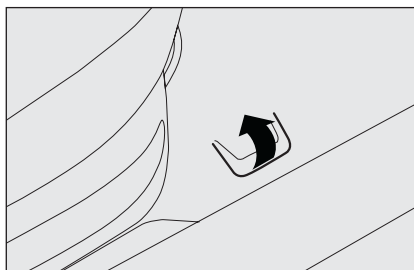

fig. 3

F0R0146m

MARQUAGE DU CHÂSSIS fig. 3

Il est estampillé sur la partie plane de l'habitacle, près du siège avant droit.

- type de véhicule (ZFA 323000) ;
- numéro progressif de fabrication du châssis.

MARQUAGE DU MOTEUR

Il est estampillé sur le bloc moteur et indique le type et le numéro progressif de fabrication.

CODES MOTEUR - VERSIONS CARROSSERIE

Versions	Code moteur	Versions carrosserie
I.4	350A1000	323AXA1A 00 (○)
		323AXA1A 00B (◻)
I.4 T-JET	198A4000	323AXC1A03 (○)
I.3 Multijet	199A3000	323AXB1A 01 (○)
I.6 Multijet	198A3000	323AXF1A 06 (○)
		323AXF1A 06B (◻)

(○) Versions Euro 4

(◻) Versions Euro 5

MOTEUR

GÉNÉRALITÉS		I.4	I.4 T-JET	I.3 Multijet	I.6 Multijet
Code type		350A1000	198A4000	199A3000	198A3000
Cycle		Otto	Otto	Diesel	Diesel
Nombre et position des cylindres		4 en ligne	4 en ligne	4 en ligne	4 en ligne
Diamètre et course des pistons	mm	72 x 84	72,0 x 84,0	69,6 x 82	79,5 X 80,5
Cylindrée totale	cm ³	1368	1368	1248	1598
Rapport de compression		11,1 ± 0,2	9,8	17,6 ± 0,4	16,5 ± 0,4
Puissance maximum (CEE)	kW	57	88	66	77
	Ch	77	120	90	105
régime correspondant	tours/min	6000	5000	4000	4000
Couple maximum (CEE)	Nm	115	206	200	290
	kgm	11,7	21	20,3	29,6
régime correspondant	tours/min	3000	1750	1750	1500
Bougies d'allumage		NGK ZKR7A-10	NGK IKR9F8	–	–
Carburant		Essence sans plomb 95 RON (Spécification EN228)	Essence sans plomb 95 RON (Spécification EN228)	Gazole pour traction automobile (Spécification EN590)	Gazole pour traction automobile (Spécification EN590)

PLANCHE DE
BORD ET
COMMANDES

SÉCURITÉ

DÉMARRAGE
ET CONDUITE

TÉMOINS ET
MESSAGES

SITUATIONS
D'URGENCE

ENTRETIEN
ET SOIN

CARACTÉRISTIQUES
TECHNIQUES

INDEX
ALPHABÉTIQUE

ALIMENTATION

	I.4	I.4 T-JET	I.3 Multijet - I.6 Multijet
Alimentation	Injection électronique Multipoint	Injection électronique Multipoint séquentielle phasée à contrôle électronique à turbo et échangeur de chaleur	Injection directe Multijet « Common Rail »



ATTENTION

D'éventuelles modifications ou réparations du circuit d'alimentation mal réalisées ou ne tenant pas compte des caractéristiques techniques du circuit risquent de provoquer des anomalies de fonctionnement avec risque d'incendie.

TRANSMISSION

	I.4 - I.4 T-JET - I.3 Multijet	I.6 Multijet
Boîte de vitesses	À cinq vitesses plus la marche AR avec synchroniseurs pour l'enclenchement des vitesses avant	À six vitesses avant plus marche arrière avec synchroniseur pour l'enclenchement des vitesses avant
Embrayage	Auto-réglable avec pédale sans course à vide	Auto-réglable avec pédale sans course à vide
Traction	Avant	Avant

FREINS

	I.4 - I.4 T-JET - I.3 Multijet - I.6 Multijet
Freins de service :	
– avant	à disque
– arrière	à tambour / à disque (version I.4 T-JET et I.6 Multijet)
Frein de stationnement	commandé par un levier manuel agissant sur les freins arrière

ATTENTION L'eau, le verglas et le sel de déneigement présents sur la chaussée peuvent se déposer sur les disques de freins et en réduire l'efficacité lors du premier freinage.

SUSPENSIONS

I.4 - I.4 T-JET - I.3 Multijet - I.6 Multijet

Avant

à roues indépendantes type McPherson

Arrière

à essieu de torsion à roues interconnectées

DIRECTION

I.4 - I.4 T-JET - I.3 Multijet - I.6 Multijet

Type

à pignon et crémaillère avec direction assistée hydraulique

Diamètre de braquage (entre trottoirs) m

10,5 (□) / 11 (Δ)

(□) Avec pneus de 15"

(Δ) Avec pneus de 16" et de 17"

ROUES

JANTES ET PNEUS

Jantes en acier embouti ou en alliage.
Pneus Tubeless à carcasse radiale. Sur la carte grise figurent en outre tous les pneus homologués.

ATTENTION En cas d'informations contradictoires entre la « Notice d'entretien » et la « Carte grise », il faut tenir compte uniquement des indications de cette dernière.

Pour la sécurité sur route, il est indispensable que la voiture soit dotée de pneus de la même marque et du même type sur toutes les roues.

ATTENTION Sur les pneus Tubeless, ne pas utiliser de chambres à air.

ROUE DE SECOURS

Jante en acier embouti.
Pneu Tubeless.

GÉOMÉTRIE DES ROUES

Pincement AV total : $0,3 \pm 1$ mm

Pincement AR total : $1,7 \pm 0,5$ mm

Les valeurs se rapportent à une voiture en état de marche.

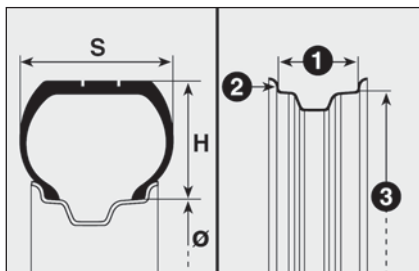

fig. 4

LECTURE CORRECTE DU PNEU fig. 4

Exemple : 185/65 R 15 88T

185 = Largeur nominale (S, distance en mm entre les flancs).

65 = Rapport hauteur/largeur (H/S) en pourcentage.

R = Pneu radial.

15 = Diamètre de la jante en pouces (Ø).

88 = Indice de charge (charge utile).

T = Indice de vitesse maximum.

Indice de vitesse maximum

Q = jusqu'à 160 km/h.

R = jusqu'à 170 km/h.

S = jusqu'à 180 km/h.

T = jusqu'à 190 km/h.

U = jusqu'à 200 km/h.

H = jusqu'à 210 km/h.

V = jusqu'à 240 km/h.

Indice de vitesse maximum pour les pneus neige

QM + S = jusqu'à 160 km/h.

TM + S = jusqu'à 190 km/h.

HM + S = jusqu'à 210 km/h.

Indice de charge (charge utile)

70 = 335 kg	81 = 462 kg
71 = 345 kg	82 = 475 kg
72 = 355 kg	83 = 487 kg
73 = 365 kg	84 = 500 kg
74 = 375 kg	85 = 515 kg
75 = 387 kg	86 = 530 kg
76 = 400 kg	87 = 545 kg
77 = 412 kg	88 = 560 kg
78 = 425 kg	89 = 580 kg
79 = 437 kg	90 = 600 kg
80 = 450 kg	91 = 615 kg

LECTURE CORRECTE DE LA JANTE fig. 4

Exemple : 6J x 15 ET44

- 6 = largeur de la jante en pouces **1**.
 J = profil du rebord (rebord latéral où s'appuie le talon du pneu) **2**.
 15 = diamètre de calage en pouces (correspond à celui du pneu qui doit être monté) **3** = Ø.
 ET44 = carrossage de la roue (écart entre plan d'appui du disque/jante et ligne médiane de la jante de roue).



fig. 5

FOR0142m

PNEUS RIM PROTECTOR fig. 5



ATTENTION

En cas d'utilisation d'enjoliveurs intégraux fixés (au moyen d'un ressort) à la jante en tôle et de pneus non de série (après-vente) équipés de Rim Protector (voir fig. 5), NE PAS monter les enjoliveurs. L'utilisation de pneus et d'enjoliveurs inappropriés pourrait provoquer une baisse imprévue de pression du pneu.

Version	Jantes	Pneus de série	Roue de secours (pour les versions/marchés qui le prévoient)	
			Jante	Pneu
I.4 I.3 Multijet	6J X 15" - ET 44	185/65 R15 88T	6J X 15" - ET 44	185/65 R15 88T
	6J X 15" - ET 44	195/60 R15 88H (□)	6J X 15" - ET 44	195/60 R15 88H
	6J X 16" - ET 41	195/55 R16 87H (○)	6J X 15" - ET 44	185/65 R15 88T (**)
	6,5J X 17" - ET 41	205/45 R17 88V (*) (▲)	6J X 15" - ET 44	185/65 R15 88T (**)
I.4 T-JET I.6 Multijet	6J X 15" - ET 44	195/60 R15 88H (○)	6J X 15" - ET 44	195/60 R15 88H
	6J X 16" - ET 41	195/55 R16 87H (○)	6J X 15" - ET 44	185/65 R15 88T (**)
	6,5J X 17" - ET 41	205/45 R17 88V (*) (▲)	6J X 15" - ET 44	185/65 R15 88T (**)

(□) Jante en alliage

(○) Jante en alliage disponible pour les versions/marchés qui le prévoient

(*) Pneu non chaînable

(▲) Pneu disponible en option pour les versions/marchés qui le prévoient

(**) Avec cette roue de secours montée, la voiture pourra rouler à une vitesse maximum de 80 km/h

PRESSION DE GONFLAGE À FROID (bar)

Pneu	À charge moyenne		À pleine charge	
	Avant	Arrière	Avant	Arrière
185/65 R15 88T	2,3	2,1	2,3	2,3
195/60 R15 88H	2,3	2,1	2,3	2,3
195/55 R16 87H	2,3	2,1	2,4	2,4
205/45 R17 88V	2,4	2,2	2,5	2,4

Lorsque le pneu est chaud, la valeur de la pression doit être + 0,3 bars par rapport à la valeur préconisée. Contrôler à nouveau la valeur correcte sur un pneu froid.

Avec les pneus neige, la valeur de la pression doit être + 0,2 bars par rapport à la valeur préconisée pour les pneus fournis.

DIMENSIONS

Les dimensions sont exprimées en mm et correspondent à la voiture équipée de pneus de série.

La hauteur est calculée avec la voiture vide.

VOLUME DU COFFRE À BAGAGES

Capacité avec la voiture vide
(normes V.D.A.) 500 dm³

Capacité avec dossier et siège
AR rabattus 870 dm³

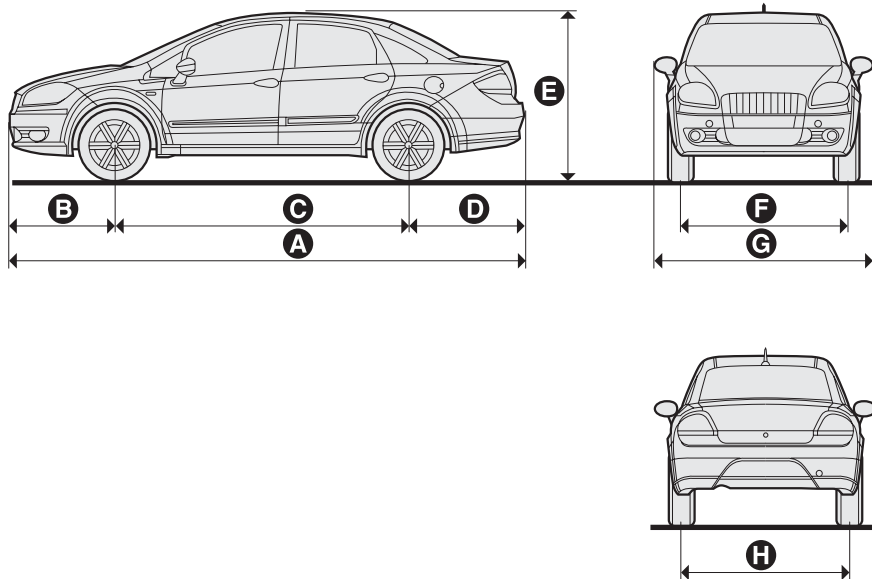

FOR0237m

Versions	A	B	C	D	E	F	G	H
I.4 - I.3 Multijet								
I.4 T-JET	4560	928	2603	1029	1494/1487 (*)	1467/1471 (□)	1946	1482,5/1483,5 (□)
I.6 Multijet								

ATTENTION Par rapport à la dimension des jantes/pneus, de petites variations de mesure sont possibles.

(*) Avec abaissement des géométries (pour les versions/marchés qui le prévoient)

(□) Valeur à pleine charge

PLANCHE DE
BORD ET
COMMANDES

SÉCURITÉ

DÉMARRAGE
ET CONDUITE

TÉMOINS ET
MESSAGES

SITUATIONS
D'URGENCE

ENTRETIEN
ET SOIN

CARACTÉRISTIQUES
TECHNIQUES

INDEX
ALPHABÉTIQUE

PERFORMANCES

Vitesses maxi autorisées après la première période d'utilisation de la voiture en km/h.



POIDS

Poids (kg)	1.4	1.4 T-JET	1.3 Multijet	1.6 Multijet
Poids à vide (avec tous les liquides, réservoir de carburant rempli à 90 % et sans options) :	1160	1200	1185	1290
Charge utile (*) y compris le conducteur :	500	500	500	500
Charges maxi autorisées (**)				
– essieu avant :	1000	1000	1000	1000
– essieu arrière :	900	900	900	900
– total :	1660	1670	1685	1790
Charges remorquables				
– remorque avec freins :	1200	1200	1200	1200
– remorque sans freins :	500	500	500	500
Charge maximum sur le toit :	75	75	75	75
Charge maximum sur la boule (remorque freinée) :	70	70	70	70

- (*) En présence d'équipements spéciaux (toit ouvrant, dispositif d'attelage remorque, etc.) le poids à vide augmente et par conséquent, la charge utile diminue, en respectant les charges maxi autorisées.
- (**) Charges à ne pas dépasser. La responsabilité de la disposition des marchandises dans le coffre à bagages et/ou sur le plan de chargement incombe au conducteur qui est tenu de respecter les charges maximum autorisées.

RAVITAILLEMENTS

		I.4	I.4 T-JET	I.3 Multijet	I.6 Multijet	Carburants préconisés et lubrifiants d'origine
Réservoir de carburant :	litres	45	45	45 (●)	45 (●)	Essence sans plomb, indice non inférieur à 95 R.O.N. (spécification EN 228) (●) Gazole pour traction automobile (Spécification EN 590)
y compris une réserve de :	litres	5 ÷ 7	5 ÷ 7	5 ÷ 7	5 ÷ 7	
Circuit de refroidissement moteur :	litres	5,8	6	7,1	6,3	Mélange d'eau et de liquide PARAFLU^{UP} à 50 % (□)
Carter du moteur :	litres	2,4	2,75	3,0	4,3	SELENIA K P.E. (versions essence) SELENIA WR P.E. (versions diesel)
Carter du moteur et filtre :	litres	2,6	2,9	3,2	4,6	
Boîte de vitesses/ différentiel :	kg	1,5 (▲)	1,7 (▲)	1,7 (▲)	2,0 (○) 1,7 (Δ)	TUTELA CAR TECHNYX (▲) TUTELA CAR MATRYX (○) (versions Euro 4) TUTELA TRANSMISSION GEARFORCE (Δ) (versions Euro 5)
Direction assistée :	kg	0,9	0,9	0,9	0,9	TUTELA GI/A
Circuit des freins hydrauliques :	kg	0,4 / 0,5 (*)	0,46 / 0,56 (*)	0,4 / 0,5 (*)	0,4 / 0,5 (*)	TUTELA TOP 4
Réceptacle de liquide lave-glace :	litres	3	3	3	3	Mélange d'eau et de liquide TUTELA PROFESSIONAL SC 35

(*) Versions avec ABS

(□) Dans des conditions climatiques particulièrement sévères, il est conseillé un mélange composé de 60 % de **PARAFLU^{UP}** et de 40 % d'eau déminéralisée.

FLUIDES ET LUBRIFIANTS

PRODUITS CONSEILLÉS ET LEURS CARACTÉRISTIQUES

Emploi	Caractéristiques qualitatives des fluides et des lubrifiants pour un fonctionnement correct de la voiture	Fluides et lubrifiants d'origine	Intervalle de vidange
Lubrifiants pour moteurs à essence	Lubrifiant totalement synthétique de gradation SAE 5W-40 ACEA C3. Qualification FIAT 9.55535-S2	SELENIA K P.E. Contractual Technical Reference N° F603.C07	Selon le Plan d'Entretien Programmé
Lubrifiants pour moteurs diesel	Lubrifiant totalement synthétique de gradation SAE 5W- 30. Qualification FIAT 9.55535-SI	SELENIA WR P.E. Contractual Technical Reference N° F510.D07	Selon le Plan d'Entretien Programmé

Pour les moteurs diesel, en cas d'urgence lorsque l'on ne dispose pas des produits originaux, il convient d'utiliser des lubrifiants offrant une performance minimum ACEA C2. Dans ce cas, il n'est pas garanti d'obtenir les performances optimales du moteur et il est recommandé de les remplacer au plus vite auprès du réseau après-vente Fiat.

L'utilisation de produits ayant des caractéristiques inférieures à ACEA C3 (pour moteurs à essence) et ACEA C2 (pour moteurs à gazole) pourrait causer des dommages au moteur, non couverts par la garantie.

Emploi	Caractéristiques qualitatives des fluides et des lubrifiants pour un fonctionnement correct de la voiture	Fluides et lubrifiants d'origine	Applications
Lubrifiants et graisses pour la transmission du mouvement	Lubrifiant de synthèse de gradation SAE 75W-85. Conforme aux spécifications API GL-4. Qualification FIAT 9.55550-MZ1 .	TUTELA CAR MATRYX Contractual Technical Reference N° F108.F02	B.V. et différentiel mécanique (versions 1.3 Multijet Dualogic et 1.6 Multijet Euro 4)
	Lubrifiant de synthèse de gradation SAE 75W. Qualification FIAT 9.55550-MZ6	TUTELA TRANSMISSION GEARFORCE Contractual Technical Reference N° F002.F10	B.V. et différentiel mécaniques (version 1.6 Multijet Euro 5)
	Lubrifiant de synthèse de gradation SAE 75W-85. Conforme aux spécifications API GL-4 PLUS. Qualification FIAT 9.55550-MX3 .	TUTELA CAR TECHNIX Contractual Technical Reference N° F010.B05	Boîte de vitesses et différentiel mécanique (versions essence et 1.3 Multijet)
	Lubrifiant pour transmissions automatiques. Consistance NLGI 1-2. Qualification FIAT 9.55550-AG1 .	TUTELA GI/A Contractual Technical Reference N° F002.B92	Direction assistée hydraulique
	Graisse au bisulfure de molybdène pour des températures d'utilisation élevées. Consistance NLGI 1-2. Qualification FIAT 9.55580 .	TUTELA ALL STAR Contractual Technical Reference N° F702.G07	Joints homocinétiques côté roue
	Graisse spécifique pour joints homocinétiques à faible coefficient de frottement. Consistance NLGI 0-1. Qualification FIAT 9.55580 .	TUTELA STAR 700 Contractual Technical Reference N° F701.C07	Joints homocinétiques côté différentiel
	Liquide de freins	Fluide de synthèse, F.M.V.S.S. n° 116, DOT 4, ISO 4925, SAE J-1704, CUNA NC 956-01. Qualification FIAT 9.55597 .	TUTELA TOP 4 Contractual Technical Reference N° F001.A93
Protecteur pour radiateurs	Protecteur à action antigel de couleur rouge à base de glycol mono-éthylénique inhibé avec formulation organique. Conforme aux spécifications CUNA NC 956-16, ASTM D 3306. Qualification FIAT 9.55523 .	PARAFLU^{UP} Contractual Technical Reference N° F101.M01	Circuits de refroidissement Pourcentage d'emploi : 50 % eau 50 % PARAFLU ^{UP}
Additif carburant	Additif pour gazole avec action protectrice pour moteurs Diesel.	TUTELA DIESEL ART Contractual Technical Reference N° F601.L06	À mélanger au gazole 25 cm ³ pour 10 litres
Liquide pour lave-glace/lunette AR	Mélange d'alcools et de tensioactifs. Conforme à la spécification CUNA NC 956-11. Qualification FIAT 9.55522	TUTELA PROFESSIONAL SC 35 Contractual Technical Reference N° F201.D02	A employer pur ou dilué dans les systèmes essuie/lave-glaces

ATTENTION Ne pas faire l'appoint ni mélanger avec d'autres liquides ayant d'autres caractéristiques que celles décrites. Dans des conditions climatiques particulièrement sévères, il est conseillé un mélange de 60 % de **PARAFLU^{UP}** et de 40 % d'eau déminéralisée.

CONSOMMATION DE CARBURANT

Les valeurs de consommation de carburant figurant dans le tableau ci-dessous ont été déterminées sur la base de tests d'homologation préconisés par des Directives européennes spécifiques.

La mesure de la consommation est basée sur les procédures suivantes :

- **cycle urbain** : il commence par un démarrage à froid, suivi d'une simulation de parcours urbain de la voiture ;
- **cycle extra-urbain** : comprenant une simulation de parcours extra-urbain de la voiture, avec de fréquentes accélérations à tous vitesses ; la vitesse varie de 0 à 120 km/h ;
- **consommation mixte** : elle est déterminée par une pondération d'environ 37 % de cycle urbain et 63 % de cycle extra-urbain.

ATTENTION Le type de parcours, les différentes situations de la circulation, les conditions atmosphériques, le style de conduite, l'état de la voiture en général, le niveau de finition/équipements accessoires, l'utilisation du climatiseur, la charge de la voiture, la présence d'une galerie sur le toit et d'autres situations pénalisant la pénétration aérodynamique ou la résistance à l'avancement produisent des valeurs de consommation en carburant différentes de celles mesurées.

CONSOMMATION SELON LA DIRECTIVE EUROPÉENNE EN VIGUEUR (Litres/100 km)

Versions	Urbain	Extra-urbain	Mixte
I.4	8,2 (○)/8,3 (□)	5,1 (○)/5,2 (□)	6,3 (○)/6,3 (□)
I.4 T-JET	9,2	5,2	6,7
I.3 Multijet	6,5	4,0	4,9
I.6 Multijet	6,4 (○)/6,5 (□)	4,2 (○)/4,3 (□)	5,0 (○)/5,1 (□)

(○) Versions Euro 4

(□) Versions Euro 5

ÉMISSIONS DE CO₂

Les valeurs d'émission de CO₂ figurant dans le tableau ci-dessous correspondent à la consommation mixte.

Versions

ÉMISSIONS DE CO₂ SELON LA DIRECTIVE EUROPÉENNE EN VIGUEUR (g/km)

I.4	148
I.4 T-JET	157
I.3 Multijet	129
I.6 Multijet	131 (○)/134 (□)

(○) Versions Euro 4

(□) Versions Euro 5

page laissée intentionnellement vide

DISPOSITIONS POUR TRAITEMENT DU VÉHICULE EN FIN DE CYCLE

Depuis des années, Fiat est engagée dans la protection et le respect de l'environnement par le biais de l'amélioration continue des processus de production et de la réalisation de produits de plus en plus compatibles avec l'environnement. Pour assurer aux clients le meilleur service possible dans le respect des normes environnementales et en réponse aux obligations de la Directive européenne 2000/53/EC sur les véhicules en fin de cycle, Fiat offre à sa clientèle la possibilité de se séparer de son véhicule* en fin de cycle sans frais supplémentaires.

La Directive européenne prévoit en effet que la remise du véhicule se fasse sans que le dernier détenteur ou propriétaire du véhicule n'ait de frais à payer à cause de sa valeur de marché nulle ou négative. En particulier, dans la quasi-totalité des Pays de l'Union européenne, jusqu'au 1er janvier 2007, le retrait à coût zéro ne se fait que pour les véhicules immatriculés à partir du 1^{er} juillet 2002, tandis qu'à partir de 2007, le retrait à coût zéro se fera, indépendamment de l'année d'immatriculation, à condition que le véhicule contienne ses composants essentiels (en particulier moteur et carrosserie) et soit dénué de déchets ajoutés.

Pour remettre votre véhicule en fin de cycle sans frais supplémentaires, vous pouvez vous adresser soit à nos concessionnaires, soit à l'un des centres de collecte et de démolition agréés par Fiat. Ces centres ont été minutieusement sélectionnés afin de garantir un service respectant des normes de qualité standard pour la collecte, le traitement et le recyclage des véhicules mis au rebut, dans le respect de l'Environnement.

Pour toute information sur les centres de démolition et de collecte, consultez le réseau des concessionnaires Fiat et Fiat Véhicules Commerciaux ou appelez le numéro vert 00800 3428 0000. Vous pouvez également consulter le site Internet Fiat.

SELENIA®

Est dans le coeur de votre moteur.



A votre mecanicien, demande **SELENIA®**

Votre voiture a choisit Selenia

*Le moteur de votre auto est ne avec **Selenia**, la gamme des huiles moteurs qui repond aux exigences des plus recentes specifications internationales. Des tests specifiques et des caracteristiques techniques de hauts niveaux font de **Selenia** le lubrifiant developpe pour rendre les prestations de votre moteur **suress** et **gagnantes**.*

La qualite Selenia s'articule autour d'une gamme de produits technologiquement avances:

SELENIA K PURE ENERGY

Lubrifiant synthétique conçu pour la dernière génération de moteurs à essence à faibles émissions.

Sa formulation spéciale assure également la plus grande protection aux moteurs turbocompressés hautes performances et soumis à stress thermique élevé.

Sa faible teneur en cendres contribue à la propreté totale des catalyseurs modernes.

SELENIA WR PURE ENERGY

Lubrifiant entièrement synthétique à même de répondre aux exigences des moteurs diesel les plus modernes.

Faible teneur en cendres pour protéger le filtre à particules des résidus de combustion. High Fuel Economy System permettant une économie considérable de carburant. Réduit le danger de l'encrassement de la turbine pour garantir la protection des moteurs diesel de plus en plus performants.

SELENIA MULTIPOWER

Lubrifiant idéal pour la protection des moteurs essence de la nouvelle generation, meme dans des conditions d'utilisation climatiques extremes. Garantit une reduction de la consommation de carburant (Energy Conserving) et est idéal pour motorisations alternatives également.

SELENIA SPORT

Lubrifiant entièrement synthétique répondant aux exigences des moteurs hautes performances. Conçu pour protéger le moteur également dans des situations de stress thermique élevé. Il évite le barbouillage de la turbine et permet d'obtenir les plus grandes performances en toute sécurité.

La gamme Selenia comprend notamment la Selenia StAR Pure Energy, Selenia Racing, Selenia K, Selenia WR, Selenia 20K, Selenia 20K AR.

Pour d'autres informations sur les produits Selenia, consultez le site www.selenia.com.



INDEX ALPHABÉTIQUE

A BS	92	– démarrage par batterie d'appoint	146	– entretien	196
Accoudoir.....	79	– remplacement	191	Ceintures de sécurité	
Agrandissement du coffre à bagages	87	Boîte à gants	78	– emploi	104
Airbags frontaux	116	Boîte de vitesses		– entretien	109
Airbags latéraux	118	– utilisation de la B.V. manuelle	126	– instructions générales	107
Alarme	11	Bouchon du réservoir de carburant	102	– limiteurs de charge	106
Allume-cigare	80	Bougies		Cendrier	81
Ampoule (remplacement d'une)		– type	205	Chaînes à neige	131
– indications générales	157	Boutons de commande	75	Châssis (marquage)	203
– types d'ampoules	158	C apoteur moteur	89	Chauffage et ventilation	49
Appel de phares	66	Capteur de pluie	69	Clé avec télécommande	8
Appuie-tête		Capteurs de stationnement	97	Clé mécanique	9
– arrière	46	Caractéristiques techniques	201	Clés	8
– avant	45	Carburant		Clignotants	
ASR	95	– interrupteur de coupure de carburant.....	77	– commande	67
– activation/désactivation	95	– jauge de niveau	17	– remplacement de l'ampoule arrière	162
Autoradio	99	Carrosserie		– remplacement de l'ampoule avant	161
B alais d'essuie-glace	194	– codes versions	204		
Batterie					
– contrôle du niveau de charge	190				

– remplacement de l'ampoule latérale	162	– démarrage de secours	146	Écran multifonction	23
Climatiseur automatique.....	59	– démarrage par batterie d'appoint	146	Écran multifonction reconfigurable	32
Climatiseur manuel	53	– démarrage par manœuvres à inertie	147	Écran numérique	18
Code Card	6	– dispositif de démarrage	13	Embrayage	207
Coffre à bagages	86	– extinction du moteur	124	Émetteurs radio et téléphones portables	100
– agrandissement	87	– procédure pour versions à essence	122	Émissions de CO ₂	220
– ouverture et fermeture du hayon.....	86-87	– procédure pour versions à gazole	123	Entretien et soin	
Combiné de bord	14	Démarrage et conduite	121	– Contrôles périodiques	183
Compartiment moteur	184	Diffuseurs d'air dans l'habitacle	50	– Entretien programmé	178
Compartiments vide-poches	78	Dimensions	213	– Plan d'entretien programmé	179-181
Compte-tours	16	Direction	208	– Utilisation du véhicule dans des conditions pénibles	183
Consommations		Dispositif de démarrage	13	EOBD (système)	96
– carburant	219	Dispositif de sécurité enfants	83	Équipements intérieurs	78
– huile moteur	186	Données d'identification	202	ESP (système)	93
Contrôle des niveaux	184	É clairage de la boîte à gants	78	Essuie-glace	
Cric	148	Éclairage de l'habitacle	74	– balais	194
Cruise Control (régulateur de vitesse constante).....	70	Éclairage de sol de porte.....	74	– commande	68
D émarrage du moteur		Éclairage du coffre à bagages	74	– gicleurs	195
– chauffage du moteur dès le démarrage	124				

F eux antibrouillard	– remplacement d'ampoule 161	H ayon du coffre à bagages 86
– bouton de commande 75	Feux des plafonniers AR	Huile moteur
– remplacement d'ampoule 162	– commande 72	– consommation 186
Feux antibrouillard arrière	– remplacement des ampoules 165	– contrôle du niveau 186
– bouton de commande 75	Feux des plafonniers AV	Inactivité de la voiture 132
– remplacement d'ampoule 162	– commande 72	Inactivité prolongée du véhicule 132
Feux de croisement	– remplacement des ampoules 165	Indicateur de liquide de refroidissement du moteur 17
– commande 66	Feux extérieurs 66	Indicateur de niveau de carburant 17
– remplacement d'ampoule 161	Fiat CODE (Le système) 6	Installation de dispositifs électriques/électroniques 100
Feux de détresse 75	Filtre à air 190	Instruments de bord 16
Feux de plaque 164	Filtre à pollen 190	Intérieurs 199
Feux de position	Fix&Go Automatic 153	Interrupteur de coupure du carburant 77
– commande 66	Fluides et lubrifiants 217	Isofix (siège enfant) 114
– remplacement de l'ampoule arrière 162	Follow me home (dispositif) 67	Jantes des roues
– remplacement de l'ampoule avant 160	Frein à main 125	– lecture correcte de la jante 210
Feux de recul 162	Freins	Lave-glace
Feux de route	– caractéristiques 207	– commande 68
– appel de phares 66	– niveau du liquide 188	– niveau du liquide 187
– commande 66	Fusibles (remplacement) 168	
	G éométrie des roues 209	

Levage de la voiture	175	Peinture	195	R avitaillement du véhicule	101
Lève-vitres.....	83	Performances	214	Réglage des sièges	44
Limiteurs de charge	106	Phares	91	Réglage du volant	46
Lunette dégivrante.....	53-57-76	Plafonniers.....	72	Régulateur de vitesse constante (Cruise Control)	70
M echanical Brake Assist	92	Planche de bord	5	Remorquage de la voiture	175
Moteur		Planche de bord et commandes	4	Remplacement d'une ampoule	157
– code d'identification	202	Plaquettes		Remplacement d'une roue	147
– données caractéristiques	205	– données d'identification	202	Rétroviseurs.....	47
– marquage	203	– peinture de carrosserie	203	Roue	
N ettoyage des vitres	68	Pneus		– de secours	211
Niveau d'huile moteur	186	– de série	211	– géométrie des roues	209
Niveau du liquide de la direction assistée	189	– entretien	193	– remplacement	147
Niveau du liquide des freins	188	– lecture correcte du pneu	209	– remplacement	155
Niveau du liquide du circuit de refroidissement du moteur	187	– pression de gonflage	212	S écurité	103
Niveau du liquide lave-glace	187	– remplacement	147	Sécurité enfants (dispositif)	83
Niveaux	184	Poids	215	Sièges enfants.....	114
O utils fournis	149	Porte-bagages/porte-skis.....	90	Sièges	
P are-soleil	81	Portes	82	– nettoyage	199
		Pré-équipement pour le montage du siège enfant Isofix	120	– rabattement (sièges AR)	87
		Pression des pneus	212	– réglage	44
		Prétensionneurs	106	Situations d'urgence	145
		Protection de l'environnement	102		

Stationnement	125	U tilisation de la boîte de vitesses manuelle	126
Suspensions	208	V entilation	49
Symboles	6	Verrouillage de la direction	13
Système ABS	92	Vitesses maximum	214
Système ASR	95	Vitres (nettoyage)	198
Système de chauffage et de ventilation	49	Volant (réglage)	46
Système EOBD	96		
Système ESP	93		
Système Fiat CODE	6		
T achymètre (indicateur de vitesse)	16		
Témoins et messages	133		
Tractage de remorques	128		
– installation du crochet d'attelage	129		
Transmission	207		
Transporter les enfants en toute sécurité	109		
Trappe à carburant	102		
Trip computer	42		
Troisième feu de stop	164		
Tuyaux en caoutchouc	194		



Les données de cette brochure sont fournies à titre indicatif.
Fiat pourra, à n'importe quel moment, appliquer aux modèles décrits dans la présente notice toute modification estimée nécessaire pour des raisons techniques ou commerciales.
Pour toute information, nous prions le Client de bien vouloir s'adresser au Concessionnaire ou Siège Fiat le plus proche.
Impression sur papier écologique sans chlore.