



**FIAT  
PUNTO**

**NOTICE  
D'ENTRETIEN**

**C**her Client,

Nous vous remercions d'avoir préféré Fiat et vous félicitons d'avoir choisi une Fiat Punto.

Nous avons mis au point cette notice pour que vous puissiez connaître votre Fiat Punto dans les moindres détails et l'utiliser de la manière la plus correcte. Nous vous recommandons de bien vouloir la lire avec attention avant de prendre pour la première fois le volant de votre nouvelle voiture. La notice renferme une foule de renseignements, prescriptions et conseils qui vous aideront à profiter à fond des qualités techniques de la Fiat Punto.

**R**appelons également l'objectif Fiat du "recyclage total": au terme de son cycle de vie, la voiture subira un traitement écologique et tous ses composants seront recyclés. Lorsque Votre Fiat Punto devra être mise à la casse, Fiat s'engage, à travers son propre Réseau de vente, à faire en sorte que votre voiture soit entièrement recyclée. L'avantage est double: rien n'est perdu ni dispersé et, par conséquent, le besoin d'extraire des matières premières est moindre.

**I**l est recommandé de lire attentivement les instructions au bas de la page, précédées par les symboles:



Sécurité des personnes;



Intégrité de la voiture;



Protection de l'environnement.

**D**ans le CARNET DE GARANTIE Fiat que l'on vous remettra également, vous trouverez tous les Services dont vous pourrez bénéficier:

- le Certificat de Garantie comportant les délais et conditions d'application de la garantie
- la gamme des services complémentaires réservés aux Clients Fiat

**A**lors, bonne lecture et bonne route!

**Cette notice contient la description de toutes les versions de Fiat Punto, et par conséquent il faut considérer uniquement les informations correspondant à l'équipement, motorisation et version que vous avez acheté.**

## A LIRE ABSOLUMENT!

### RAVITAILLEMENT EN CARBURANT





**Moteurs à essence:** ravitailler la voiture uniquement avec de l'essence sans plomb ayant un indice d'octane (RON) non inférieur à 95.

**Moteurs à gazole:** ravitailler la voiture uniquement avec du gazole pour traction automobile conforme à la spécification européenne EN590.

### DEMARRAGE DU MOTEUR



**Moteurs à essence:** s'assurer que le frein à main est bien serré; placer le levier de sélection des vitesses au point mort; appuyer à fond sur la pédale d'embrayage, sans appuyer sur l'accélérateur, puis tourner la clé de contact sur AVV et la relâcher dès que le moteur commence à tourner.

**Moteurs diesel:** tourner la clé de contact sur MAR et attendre que les témoins  et  s'éteignent; tourner la clé de contact sur AVV et la relâcher dès que le moteur commence à tourner.

### STATIONNEMENT SUR MATERIEL INFLAMMABLE



Pendant le fonctionnement, le pot d'échappement catalytique développe des températures élevées. Par conséquent ne pas garer la voiture sur l'herbe, feuilles sèches, aiguilles de pin ou autres matières inflammables: danger d'incendie.

### RESPECT DE L'ENVIRONNEMENT



La voiture est équipée d'un système permettant un diagnostic continu des composants liés aux émissions pour garantir un meilleur respect de l'environnement.

### APPAREILS ELECTRIQUES ACCESSOIRES

Si après l'achat de la voiture vous souhaitez installer des accessoires nécessitant une alimentation électrique (entraînant le risque de décharger progressivement la batterie), adressez-vous au Réseau Après-vente Fiat qui en calculera l'absorption électrique globale et vérifiera si le circuit de la voiture est en mesure de fournir la charge demandée.



### CODE card

Il faut la garder en lieu sûr, pas dans la voiture. Il est prudent de garder toujours sur soi le code électronique reporté sur la CODE card au cas où il faudrait effectuer un démarrage de dépannage.





### ENTRETIEN PROGRAMME

Un entretien correct permet de garder inchangées dans le temps les performances de la voiture et les caractéristiques de sécurité, de respect de l'environnement et de bas coûts d'exploitation.



### DANS LA NOTICE D'ENTRETIEN...

...vous trouverez des informations, des conseils et des notes importantes pour l'emploi correct, la sécurité et le maintien dans le temps de Votre voiture. Prêtez une attention particulière aux symboles  (sécurité des personnes)  (protection de l'environnement)  (intégrité de la voiture).



# PLANCHE DE BORD ET COMMANDES

PLANCHE DE BORD .....	5	CRUISE CONTROL .....	86
TABLEAU DE BORD .....	6	PLAFONNIERS .....	89
SYMBOLES .....	11	COMMANDES .....	91
LE SYSTEME FIAT CODE .....	11	EQUIPEMENTS INTERIEURS .....	93
LES CLES .....	13	TOIT OUVRANT .....	96
DISPOSITIF DE DEMARRAGE .....	16	PORTES .....	98
INSTRUMENTS DE BORD .....	18	LEVE-GLACES ELECTRIQUES .....	100
AFFICHAGE DIGITAL .....	22	COFFRE A BAGAGES .....	101
AFFICHAGE MULTIFONCTION .....	24	CAPOT MOTEUR .....	107
AFFICHAGE MULTIFONCTION RECONFIGURABLE .....	28	PORTE-BAGAGES .....	109
SIEGES .....	56	PHARES .....	111
APPUI-TETE .....	59	SYSTEME ABS .....	113
VOLANT .....	60	SYSTEME ESP .....	115
RETROVISEURS .....	60	SYSTEME EOBD .....	119
CIRCUIT DE CHAUFFAGE/CLIMATISATION .....	62	AUTORADIO .....	120
CHAUFFAGE ET VENTILATION .....	65	PREEQUIPEMENT TELEPHONE PORTABLE .....	123
CLIMATISEUR MANUEL .....	68	ACCESSOIRES ACHETES PAR L'UTILISATEUR .....	125
CLIMATISEUR AUTOMATIQUE BIZONE (DUALZONE).....	71	DIRECTION ASSISTEE ELECTRIQUE "DUALDRIVE" .....	126
FEUX EXTERIEURS .....	78	CAPTEURS DE STATIONNEMENT .....	128
NETTOYAGE DES VITRES .....	81	RAVITAILLEMENT DE LA VOITURE .....	130
		SAUVEGARDE DE L'ENVIRONNEMENT .....	133

# PLANCHE DE BORD

La présence et la position des commandes, des instruments et des avertisseurs peuvent varier suivant les versions.

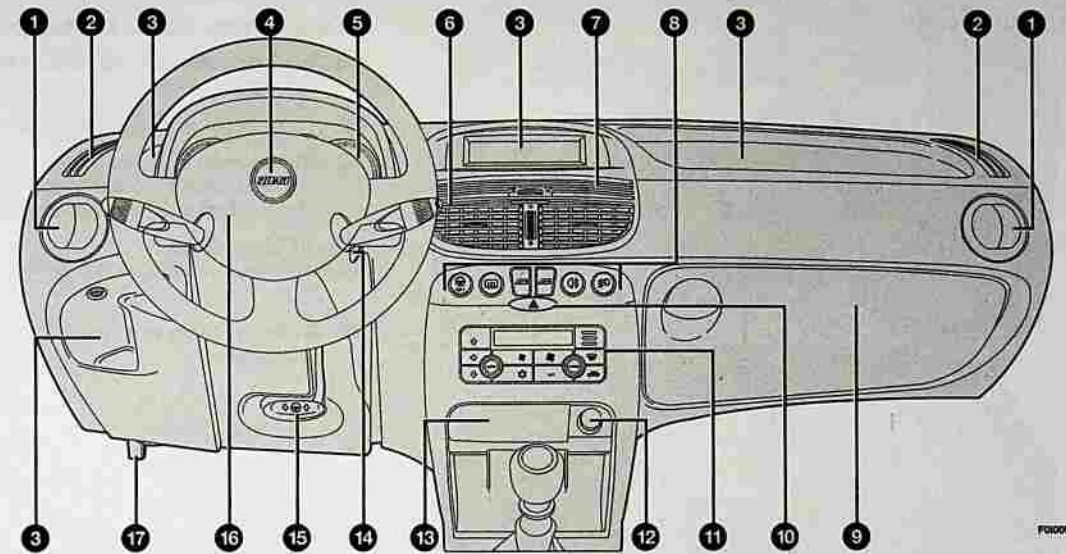

1. Diffuseur latéral orientable - 2. Diffuseur latéral fixe - 3. Boîte à gants - 4. Klaxon (alarme sonore) - 5. Instruments de bord et témoins - 6. Diffuseur central basculant - 7. Diffuseur central fixe - 8. Commandes centrales - 9. Boîte à gants - 10. Interrupteur pour feux de détresse - 11. Commandes pour le chauffage/ventilation/climatisation - 12. Allume-cigares - 13. Cendrier - 14. Dispositif de démarrage - 15. Levier de réglage du volant - 16. Air bag frontal conducteur - 17. Levier pour l'ouverture du capot moteur.

# TABEAU DE BORD

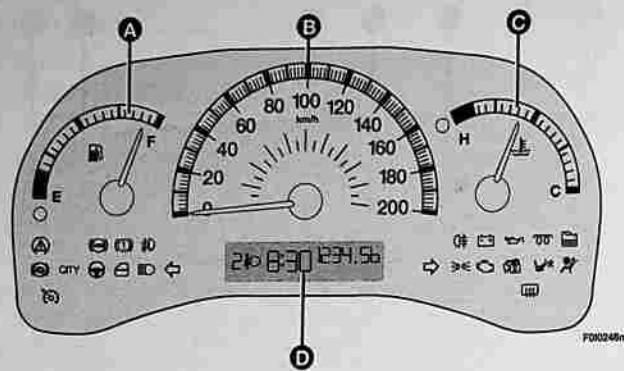

## Versions Punto 1.28v - 1.3 Multijet

- (A) - Jauge de carburant avec témoin de réserve
- (B) - Tachymètre (indicateur de vitesse)
- (C) - Thermomètre du liquide de refroidissement moteur avec témoin de température excessive
- (D) - Affichage digital

témoins présents en la version 1.3 Multijet

## Versions ACTIVE, SOUND, DYNAMIC, CLASS

- (A) - Tachymètre (indicateur de vitesse)
- (B) - Jauge de carburant avec témoin de réserve
- (C) - Thermomètre du liquide de refroidissement moteur avec témoin de température excessive
- (D) - Compte-tours
- (E) - Affichage multifonction

témoins présents dans les versions diesel

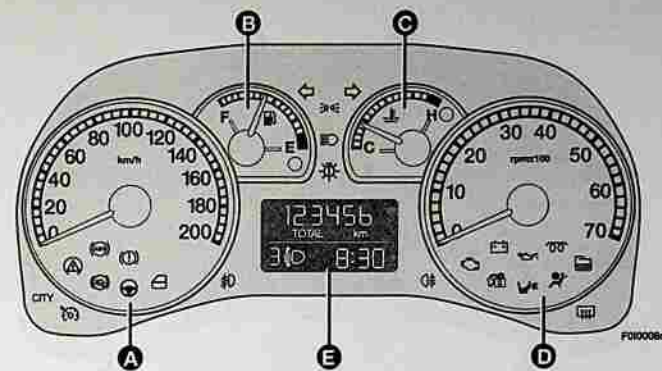

Versions conduite gauche



Versions conduite droite

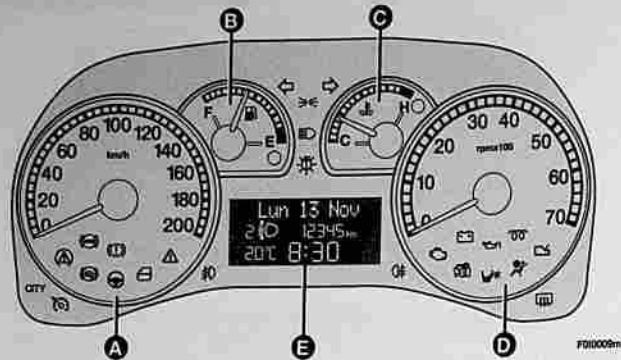

Versions conduite gauche

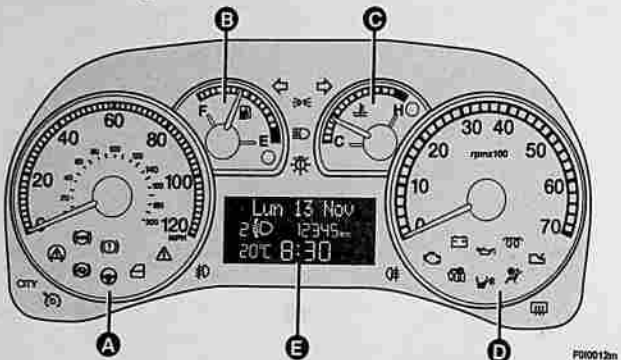

Versions conduite droite

### Versions EMOTION

- (A) - Tachymètre (indicateur de vitesse)
- (B) - Jauge de carburant avec témoin de réserve
- (C) - Thermomètre du liquide de refroidissement moteur avec témoin de température excessive
- (D) - Compte-tours
- (E) - Affichage multifonction reconfigurable

 témoin présent dans les versions avec boîte de vitesses Speedgear ou Dualogic

 témoin présent dans les versions diesel

### Version SPORTING

- (A) - Tachymètre (indicateur de vitesse)
- (B) - Jauge de carburant avec témoin de réserve
- (C) - Thermomètre du liquide de refroidissement moteur avec témoin de température excessive
- (D) - Compte-tours
- (E) - Affichage multifonction reconfigurable

 témoin présent dans les versions avec boîte de vitesses Speedgear ou Dualogic

 témoin présent dans les versions diesel

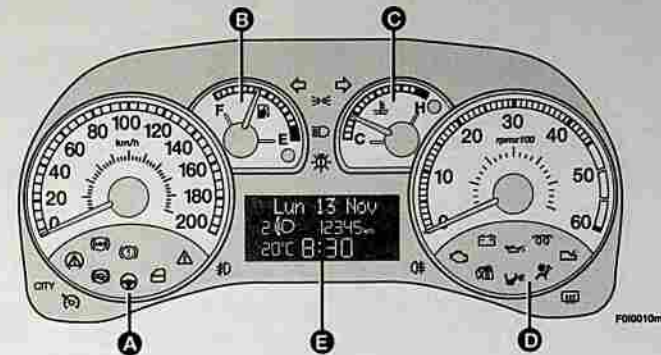

Versions conduite gauche

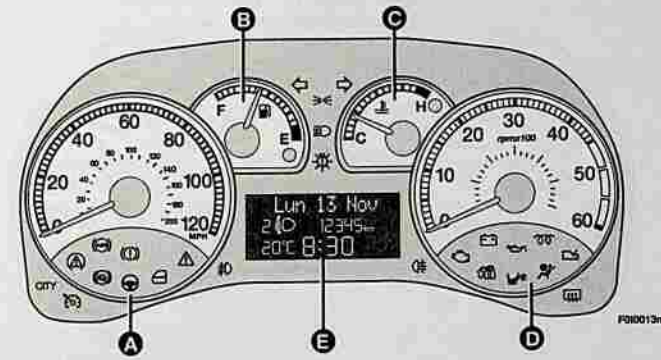

Versions conduite droite

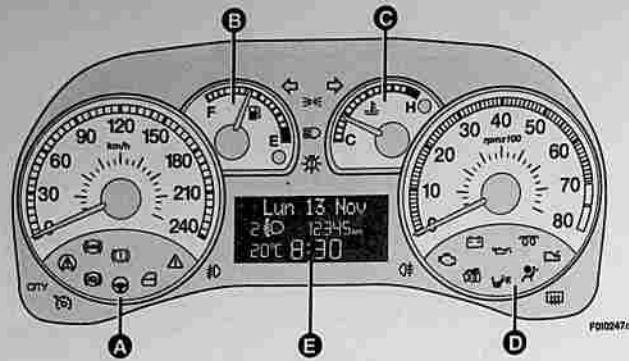

Versions conduite gauche

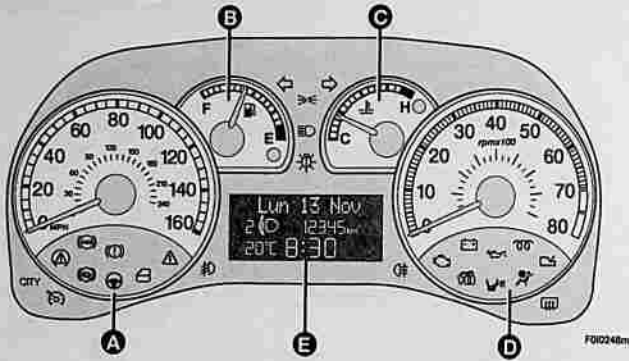

Versions conduite droite

**Version HGT**

- (A) - Tachymètre (indicateur de vitesse)
- (B) - Jauge de carburant avec témoin de réserve
- (C) - Thermomètre du liquide de refroidissement moteur avec témoin de température excessive
- (D) - Compte-tours
- (E) - Affichage multifonction reconfigurable

témoin présent dans les versions diesel

témoin présent dans les versions avec boîte de vitesses Speedgear ou Dualogic

**SYMBOLES**

Sur certains éléments de votre voiture, ou à proximité de ceux-ci, sont appliquées des étiquettes spécifiques colorées, dont les symboles sont destinés à attirer votre attention sur les précautions à prendre vis-à-vis de l'élément composant en question.

Une étiquette récapitulant les explications des symboles est fixée sous le capot moteur.

**LE SYSTEME FIAT CODE**

Pour augmenter la protection contre les tentatives de vol, la voiture est dotée d'un système électronique de verrouillage du moteur. Il s'active automatiquement lorsqu'on enlève la clé de contact du contacteur.

Dans chaque clé est contenu un dispositif électronique dont la fonction est de moduler le signal émis lors du démarrage par une antenne incorporée dans le contacteur. Le signal modulé constitue le "mot de passe", toujours différent à chaque démarrage, qui permet à la centrale de reconnaître la clé et autorise le démarrage.

**FONCTIONNEMENT**

Chaque fois que la clé de contact est tournée sur la position MAR, la centrale du système Fiat CODE envoie à la centrale du contrôle du moteur un code de reconnaissance pour en désactiver le blocage des fonctions.

L'envoi de ce code de reconnaissance se produit uniquement si la centrale du système Fiat CODE reconnaît le code qui lui a été transmis par la clé.

Chaque fois que la clé de contact est tournée sur la position STOP, le système Fiat CODE désactive les fonctions de la centrale électronique de contrôle du moteur.

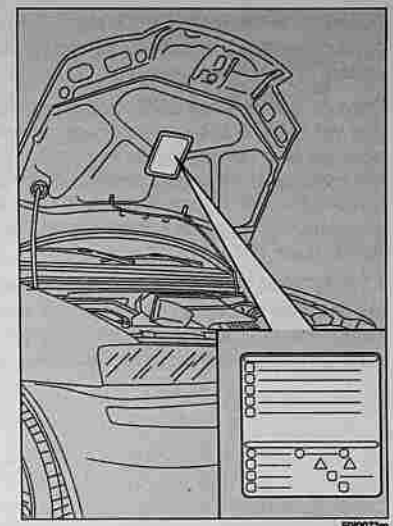





F010073m

Si, lors du démarrage, le code n'a pas été reconnu correctement, sur le tableau de bord s'allume le témoin .

Dans ce cas, ramener la clé dans la position STOP et puis sur MAR; si le blocage persiste, essayer de nouveau avec les autres clés en dotations. Si dans ce cas également, il n'est pas possible de lancer le moteur, procéder au démarrage de secours (voir chapitre "S'il vous arrive") et puis se rendre auprès d'un Réseau Après-vente Fiat.

**ATTENTION** Chaque clé possède son propre code, qui doit être mémorisé par la centrale du système. Pour mémoriser les clés nouvelles, jusqu'à un maximum de 8, s'adresser au Réseau Après-vente Fiat.

### Allumages du témoin pendant la marche

- Si le témoin  s'allume, cela signifie que le système est en train d'effectuer un autodiagnostic (par exemple à cause d'une perte de tension). Au premier arrêt de la voiture, tourner la clé sur STOP et puis sur MAR: si l'on ne remarque aucune anomalie, le témoin  ne s'allume pas.
- Si le témoin  est encore allumé, répéter l'opération décrite précédemment en laissant la clé sur STOP pendant plus de 30 secondes. Si cette situation persiste, s'adresser au Réseau Après-vente Fiat.
- Si le témoin  reste allumé, le code n'a pas été reconnu. Dans ce cas, il est recommandé de ramener la clé dans la position STOP et puis sur MAR; si le blocage persiste, essayer de nouveau avec les autres clés en dotations. Si dans ce cas également, il n'est pas possible de lancer le moteur, procéder au démarrage de secours (voir chapitre "S'il vous arrive") et puis se rendre auprès d'un Réseau Après-vente Fiat.

## LES CLES

### CODE CARD

Avec la voiture et les clés, fournies en double exemplaire, est également remise la CODE card sur laquelle sont imprimés:

- le code électronique (A) à utiliser pour le démarrage de secours (voir paragraphe "Démarrage de secours" au chapitre "Conduite")
- le code mécanique des clés (B) à communiquer au Réseau Après-vente Fiat pour obtenir un double des clés.

Il est conseillé de garder toujours sur soi le code électronique (A) pour, le cas échéant, effectuer un démarrage de secours.

**ATTENTION** Afin de garantir le fonctionnement parfait des dispositifs électroniques à l'intérieur des clés, il faut éviter de les exposer directement aux rayons du soleil.

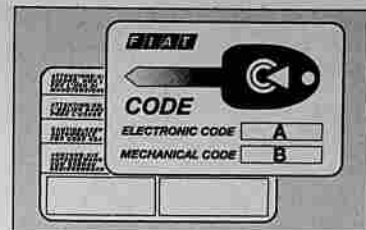

F000361



Les chocs violents risquent d'endommager les éléments électroniques contenus dans la clé.



En cas de changement de propriétaire de la voiture il est indispensable que le nouveau propriétaire entre en possession de toutes les clés et de la CODE card.

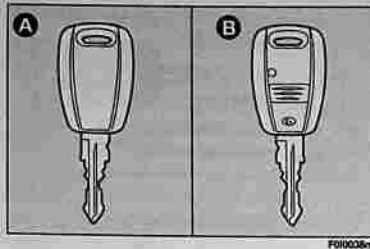

### CLE MECANIQUE

La clé (A), fournie en double exemplaire lorsque la voiture n'est pas dotée de télécommande, actionne:

- le contacteur d'allumage;
- la serrure des portes et le hayon du coffre à bagages;
- l'ouverture du volet du carburant;
- le contacteur pour la désactivation de l'air bag côté passager (si prévu).

### CLE AVEC TELECOMMANDE (lorsqu'elle est prévue)

La clé (B), fournie avec la clé (A) lorsque la voiture est dotée de télécommande, actionne:

- le contacteur d'allumage;
- la serrure des portes et le hayon du coffre à bagages;
- l'ouverture du volet du carburant;
- le contacteur pour la désactivation de l'air bag côté passager (si prévu).

Le bouton (C) actionne le déverrouillage/verrouillage des portes à distance. Le voyant (D) s'allume dès l'envoi de la commande au récepteur du système.

En effectuant le déverrouillage des portes, les lumières du plafonnier intérieur s'allument, pendant un temps préétabli.

**ATTENTION** Certains dispositifs qui effectuent des transmissions radio étrangères à la voiture (par ex. téléphones portables, appareils des radioamateurs) pourraient déranger la fréquence de la télécommande. Dans ce cas, des anomalies dans le fonctionnement de la télécommande pourraient se vérifier.

### Remplacement de la pile de la clé de la télécommande

Si, en appuyant sur le bouton de la télécommande, le voyant sur la clé émet un seul bref clignotement, il est nécessaire de remplacer la pile avec une pile neuve du même type que l'on trouve chez les revendeurs ordinaires.

Pour remplacer la pile procéder ainsi:

- ouvrir les boîtiers en plastique en faisant pression sur l'entaille (A) à l'aide d'un tournevis;
- enlever la pile (B) déchargée et la remplacer par une pile neuve en respectant la polarité;
- refermer les boîtiers en plastique.

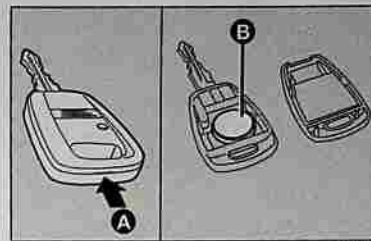

### Demande de télécommandes supplémentaires

Le système peut reconnaître jusqu'à 8 télécommandes. S'il s'avérait nécessaire demander une nouvelle télécommande, s'adresser au Réseau Après-vente Fiat en amenant avec soi la CODE card, un document personnel d'identité et les documents d'identification de possession de la voiture.



**Les piles usées sont nocives pour l'environnement. Elles doivent être jetées dans des récipients expressivement prévus, comme le prescrivent les normes en vigueur ou bien elles peuvent être remises au Réseau Après-vente Fiat, qui se chargera de l'élimination.**

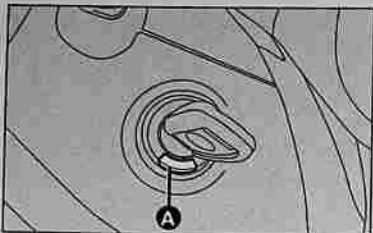

FOR0035m

## DISPOSITIF DE DEMARRAGE

La clé peut tourner dans 4 positions différentes:

- STOP: moteur coupé, clé extractible, verrouillage de la direction. Certains dispositifs électriques (par ex. autoradio, lève-vitres électriques) peuvent fonctionner.
- MAR: position de marche. Tous les dispositifs électriques peuvent fonctionner.
- AVV: démarrage du moteur.
- PARK: moteur coupé, feux de parcage allumés, verrouillage de la direction. Pour tourner la clé sur PARK, appuyer sur le bouton (A).

Le contacteur d'allumage est pourvu d'un mécanisme de sécurité qui oblige, en cas de manque de démarrage du moteur, à ramener la clé dans la position STOP avant de répéter la manoeuvre de démarrage.



### ATTENTION

En cas de violation du dispositif de démarrage (par ex. une tentative de vol), faire contrôler le fonctionnement auprès du Réseau Après-vente Fiat avant de se remettre en marche.



### ATTENTION

Lorsqu'on descend de la voiture, sortir toujours la clé, afin d'éviter que les passagers n'enclenchent pas les commandes par inadvertance. Serrer toujours le frein à main et, si la voiture est en montée, engager la première. Si la voiture est en descente, engager la marche arrière. Ne jamais laisser d'enfants dans la voiture sans surveillance.

## VERROUILLAGE DE LA DIRECTION

### Enclenchement

Le dispositif en position STOP ou PARK, enlever la clé et tourner le volant jusqu'à ce qu'il se bloque.

### Désenclenchement

Bouger légèrement le volant tandis qu'on tourne la clé en position MAR.

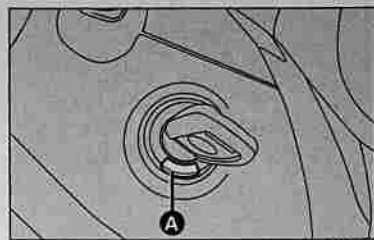

FOR0035m



### ATTENTION

Ne jamais enlever la clé lorsque la voiture bouge. Le volant pourrait se bloquer automatiquement dès le premier braquage. Ceci est toujours valable, même en cas de tractage de la voiture.

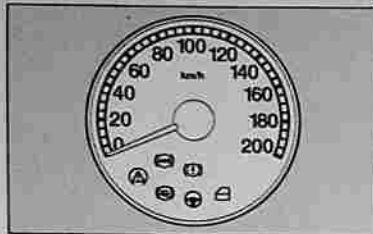

FR00229

## INSTRUMENTS DE BORD

### TACHYMETRE (INDICATEUR DE VITESSE)

Il signale la vitesse de la voiture.

### COMPTE-TOURS

Le compte-tours fournit des indications concernant les tours du moteur. La zone de danger (rouge sur certaines versions) indique un régime de fonctionnement moteur trop élevé: il est conseillé de ne pas rouler lorsque l'indicateur du compte-tours est près de cette zone.

**ATTENTION** Le système de contrôle de l'injection électronique réduit progressivement le flux du carburant lorsque le moteur tourne "hors régime" ce qui a pour conséquence une perte de puissance du moteur.

Le compte-tours, lorsque le moteur tourne au ralenti, peut indiquer une augmentation du régime progressif ou soudain selon les cas.

Ce comportement est normal et ne doit pas préoccuper, car il se produit pendant le fonctionnement normal, par ex. à l'enclenchement du climatiseur ou du ventilateur électrique. Dans ces cas une variation de régime lente sert à sauvegarder l'état de charge de la batterie.

### JAUGE DE CARBURANT

L'allumage du témoin (A) (sur certaines versions en même temps que le message visualisé sur l'affichage multifonction reconfigurable) indique que dans le réservoir il y a de 5 à 7 litres de carburant.

E - réservoir vide.

F - réservoir plein.

Ne pas rouler en ayant le réservoir presque vide: les irrégularités éventuelles d'alimentation peuvent endommager le catalyseur.

**ATTENTION** Si l'aiguille se place sur le repère (E) et que le témoin (A) clignote, cela signifie qu'il y a une anomalie dans le circuit. Dans ce cas, s'adresser au Réseau Après-vente Fiat pour faire vérifier le circuit.

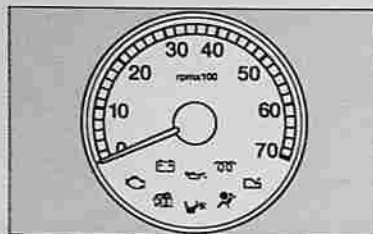

FR00042

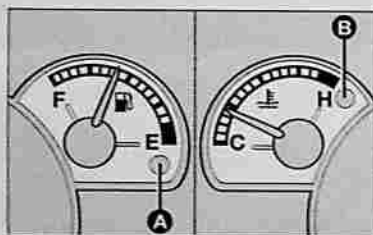

FR00041

## INDICATEUR DE LA TEMPERATURE DU LIQUIDE DE REFROIDISSEMENT MOTEUR

L'aiguille indique la température du liquide de refroidissement du moteur et fournit les indications lorsque la température du liquide dépasse 50°C environ.

Normalement l'aiguille peut se déplacer dans les positions différentes à l'intérieur d'une zone de valeurs en fonction des conditions d'exercice de la voiture.

C - température basse du liquide de refroidissement du moteur.

H - température élevée du liquide de refroidissement du moteur.

L'allumage du témoin (B) (sur certaines versions en même temps que le message visualisé sur l'affichage multifonction reconfigurable) indique l'augmentation excessive de la température du liquide de refroidissement; dans ce cas couper le moteur et s'adresser au Réseau Après-vente Fiat.

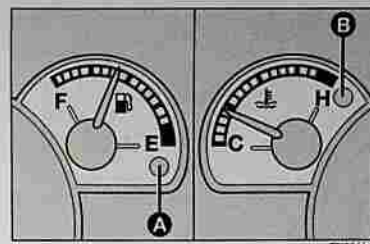

FR00041m



**Si l'aiguille de la température du liquide de refroidissement se place sur la zone rouge, couper immédiatement le moteur et s'adresser au Réseau Après-vente Fiat.**

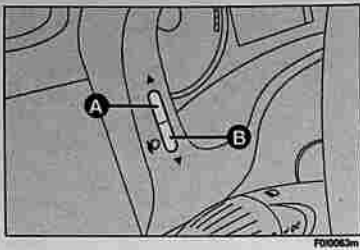

F010063m

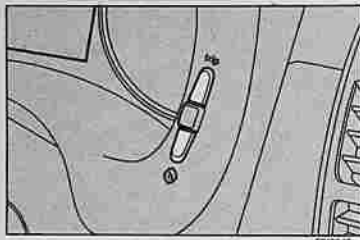

F010245m

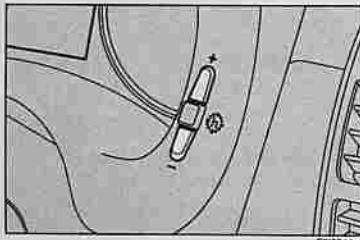

F010244m

### BOUTONS DE COMMANDE

Pour bénéficier des informations que les "Affichage digital", "Affichage multifonction" et "Affichage multifonction reconfigurable" (avec la clé sur MAR) sont en mesure de fournir, il faut d'abord se familiariser avec les boutons de commande correspondants placés sur le côté droit et gauche du tableau de bord et sur la sommité du levier droit (pour le fonctionnement "Trip computer"), en les utilisant dans les modalités décrites ci-après.

En plus, il est conseillé, avant d'effectuer toute opération, de lire attentivement ce paragraphe.

#### Correcteur assiette des phares

Sur le côté gauche du tableau de bord, deux boutons permettent de corriger la hauteur des phares en fonction de la charge transportée; les boutons sont actifs lorsque la clé est en position MAR et les feux de croisement sont allumés. En ce qui concerne les modalités d'utilisation, voir le paragraphe "Phares" dans ce chapitre.

#### Affichage digital (lorsqu'il est prévu)

##### Touche trip

Pour visualiser les grandeurs suivantes sur l'écran: kilomètres totaux et kilomètres partiels.

Pression brève: commutation entre kilomètres partiels et kilomètres totaux.

Pression prolongée (supérieure à 2 secondes): mise à zéro des kilomètres partiels.

##### Touche h

Réglage de la montre.

#### Affichage multifonction (lorsqu'il est prévu)

##### Touche +/-

Touche : réglage de la montre (augmente les minutes)

Touche -: réglage de la montre (diminue les minutes).

#### Affichage multifonction reconfigurable (lorsqu'il est prévu)

##### Touches +/-

Pour défiler les pages-écran du menu et les options correspondantes vers le haut/vers le bas ou pour augmenter/diminuer/régler la valeur visualisée, pour effectuer le réglage de l'intensité lumineuse et, les feux de position allumés, de l'éclairage de la graphique/affichage du tableau de bord et du climatiseur automatique bizona (si appuyés lorsque "Menu de set-up" n'est pas actif).

##### Touche MODE

Pression inférieure à 2 secondes (impulsion) indiquée par  dans les schémas suivants, pour valider le choix souhaité et/ou passer au menu principal (à la même voix), ou bien pour accéder au menu.

Pression supérieure à 2 secondes indiquée par  dans les schémas suivants, pour sortir du menu de set-up en validant les sélections déjà réglées.

#### Touche TRIP (versions avec affichage multifonction et multifonction reconfigurable)

Pression inférieure à 1 seconde (impulsion) indiquée par  dans les schémas suivants, pour défiler les différentes pages-écran concernant les informations du Trip computer.

Pression supérieure à 2 secondes indiquée par  pour mettre à zéro les informations du Trip computer (reset) et commencer une nouvelle mission.

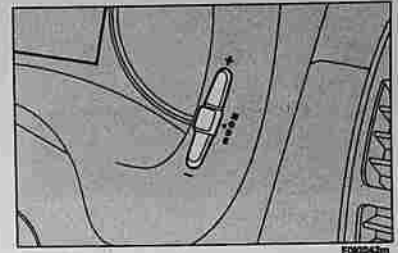

F010043m

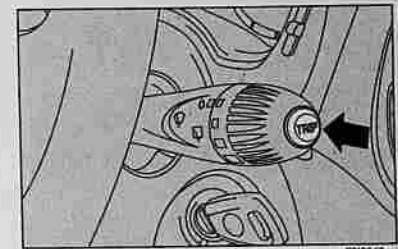

F010043m

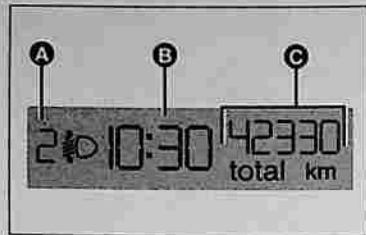

F010209m

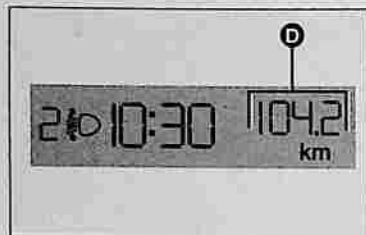

F010210m

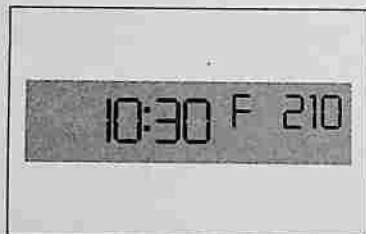

F010222m

## AFFICHAGE DIGITAL (lorsqu'il est prévu)

Il est en mesure de visualiser les informations correspondantes à les kilomètres totaux et kilomètres partiels.

### INFORMATIONS PRESENTES SUR L'AFFICHAGE

- Montre (B) (toujours visualisée, même si la clé est enlevée et les portes avant fermées).
- Visualisation position assiette des phares (uniquement avec feux de croisement enclenchés) (A)
- Informations odomètre total (C) ou partiel (D).

La clé enlevée, à l'ouverture d'une des portes avant au moins, l'affichage s'allume en visualisant pendant quelques secondes l'heure et l'indication odomètre total.

Si la fonction "Follow me home" est active (voir paragraphe "Follow me home" dans ce même chapitre), au lieu de l'indication odomètre total apparaît une inscription qui indique le temps pendant lequel la fonction reste active (voir figure).

## Fonction diagnostic témoins

Le tableau de bord effectue le diagnostic des témoins suivants:

- frein à main serré/niveau insuffisant du liquide de freins;
- système ABS et EBD;
- intervention/avarie système ESP;
- avarie direction assistée électrique "Dualdrive" (lorsqu'il est prévu).

Le diagnostic est effectué automatiquement en tournant la clé de contact sur MAR et pendant le fonctionnement normal en cas d'un éventuel signal d'anomalie.

A la fin du contrôle initial des témoins, l'affichage signale l'anomalie éventuelle (sur un ou plusieurs témoins) en visualisant, pendant environ 10 secondes, l'inscription clignotante LEd Error.

## REGLAGE MONTRE

Pour régler l'heure, appuyer sur le bouton h. Chaque impulsion sur le bouton détermine l'augmentation d'une unité. En maintenant la pression sur le bouton pendant quelques secondes, on obtient l'augmentation rapide automatique. Lorsque vous êtes près de l'heure souhaitée, relâchez le bouton et complétez le réglage à l'aide d'impulsions individuelles.

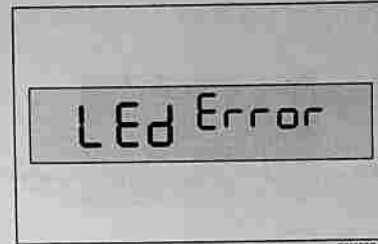

F010223m

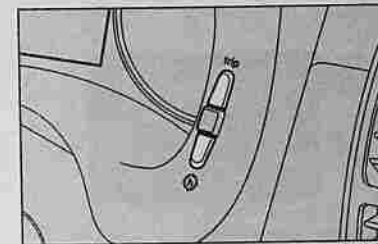

F010245m

## AFFICHAGE MULTIFONCTION (lorsqu'il est prévu)

Il est en mesure de visualiser les informations nécessaires pendant la conduite, en particulier:

### INFORMATIONS PRESENTES SUR LA PAGE STANDARD

- Odomètre total (A).
- Montre (B).

La clé enlevée et les portes avant fermées, l'affichage reste éteint.

La clé enlevée, à l'ouverture d'une des portes avant au moins, l'affichage s'allume en visualisant pendant quelques secondes l'heure et l'indication odomètre total.

Si la fonction "Follow me home" est active (voir paragraphe "Follow me home" dans ce même chapitre), au lieu de l'indication odomètre total apparaît une inscription qui indique le temps pendant lequel la fonction reste active (voir figure).

### INFORMATIONS SUR L'ETAT DE LA VOITURE (par évènement)

- Informations Trip computer.
- Visualisation position assiette des phares (présente avec feux de croisement enclenchés) (C).



FO10031m

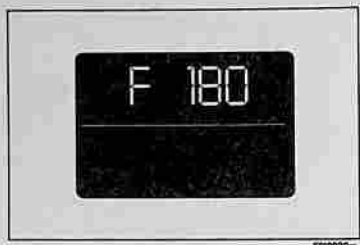

FO10030m



## TRIP COMPUTER

La fonction "Trip computer" permet de visualiser, en agissant sur le bouton , les grandeurs concernant l'état de fonctionnement de la voiture. La fonction peut être effacée.

Les grandeurs visualisées sont: Autonomie, Distance parcourue, Consommation moyenne, Consommation instantanée, Vitesse moyenne, Temps de voyage (durée de conduite). La grandeur sélectionnée reste visualisée sur l'affichage jusqu'à une nouvelle demande d'informations.

(\*) Pendant la visualisation de la Consommation instantanée sur l'affichage n'apparaît pas l'inscription TRIP.

### Procédure du début du voyage(reset)

Pour commencer un nouveau voyage, avec la clé en position MAR, appuyer sur le bouton  avec modalité  (voir paragraphe "Boutons de commande").

ATTENTION Les grandeurs "Autonomie" et "Conso. istant." ne peuvent pas être effacées.



FO10164m



FO10165m



FO10166m



FO10167m



FO10168m

**Autonomie** = indique combien de kilomètres peuvent être encore parcourus avec le carburant présent dans le réservoir, en supposant de poursuivre la marche tout en maintenant la même démarche de conduite. Sur l'affichage apparaît l'indication "- - -" si un des évènements suivants se présente:

- valeur d'autonomie inférieure à 50 km;
- en cas d'arrêt de la voiture avec le moteur en marche pendant une période supérieure à 5 minutes.

**Distance** = indique les kilomètres de la voiture dès le début d'une nouvelle mission (\*).

**Cons. Moyenne** = représente la moyenne des consommations dès le début d'une nouvelle mission (\*) et peut être exprimée en l/100 km ou mpg (versions conduite droite).

**Conso. Instant.** = exprime la variation de consommation de carburant mise à jour toutes les 5 secondes environ. Le moteur démarré et pendant les premiers 500 mètres parcourus par la voiture, la valeur visualisée doit être égale à "- - -", ensuite l'affichage visualisera la valeur calculée.

**Vit. Moyenne** = représente la valeur moyenne de la vitesse de la voiture en fonction du temps écoulé au total dès le début d'une nouvelle mission (\*).

**Temps Voyage** = temps écoulé dès le début d'une nouvelle mission (\*).

(\*) **Nouvelle mission** = commence à partir dès la dernière mise à zéro:

- "manuel" par l'utilisateur, à l'aide de la pression du bouton correspondant (voir paragraphe "Boutons de commande")
- "automatique" lorsque la Distance atteint la valeur 3999,9 km ou que le Temps Voyage atteint la valeur 99:59 (99 heures et 59 minutes)
- après chaque branchement de la batterie.

**ATTENTION** En l'absence d'informations, toutes les grandeurs du Trip computer visualisent l'indication "- - -" au lieu de la valeur. Lorsqu'on rétablit la condition normale de fonctionnement, le calcul des différentes grandeurs reprend régulièrement, sans une mise à zéro des valeurs visualisées avant l'anomalie et sans le début d'une nouvelle mission (\*).

## FONCTION DIAGNOSTIC TEMOINS

Le tableau de bord effectue le diagnostic des témoins suivants et indique la présence d'une leur anomalie éventuelle:

- frein à main serré/niveau insuffisant du liquide de freins;
- système ABS et EBD;
- intervention/avarie système ESP;
- avarie direction assistée électrique "Dualdrive" (lorsqu'il est prévu).

Le diagnostic est effectué automatiquement en tournant la clé sur MAR et pendant le fonctionnement normal en cas de signal d'une éventuelle anomalie. A la fin du contrôle initial des témoins, l'affichage signale l'anomalie éventuelle (sur un ou plusieurs témoins) en visualisant, pendant environ 10 secondes, l'inscription clignotante LEd Err.

## REGLAGE MONTRE

Pour régler la montre, appuyer sur le bouton (+) pour augmenter les minutes, sur le bouton (-) pour diminuer les minutes. Chaque pression individuelle sur le bouton détermine l'augmentation d'une unité. En maintenant la pression sur le bouton pendant quelques secondes, on obtient l'augmentation rapide automatique. Lorsque vous êtes près de l'heure souhaitée, relâchez le bouton et complétez le réglage à l'aide d'impulsions individuelles.

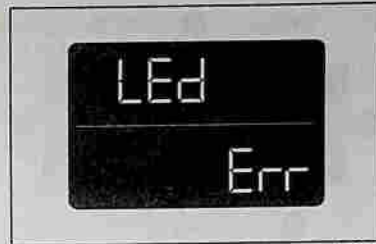

F01022m

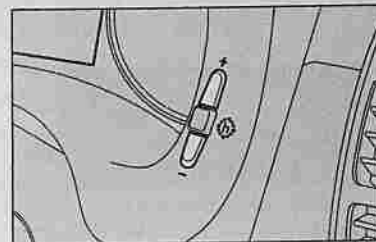

F01024m



## AFFICHAGE MULTIFONCTION RECONFIGURABLE (lorsqu'il est prévu)

Il est en mesure de visualiser les informations nécessaires pendant la conduite, en particulier:

### INFORMATIONS PRESENTES SUR LA PAGE STANDARD

- Date (A).
- Odomètre total (B).
- Montre (C).
- Température extérieure (D).
- Indications sur la boîte de vitesses Speedgear ou Dualogic (lorsqu'elles sont prévues) (F).

La clé enlevée et les portes avant fermées, l'affichage reste éteint.

La clé enlevée, à l'ouverture d'une des portes avant au moins, l'affichage s'allume en visualisant pendant quelques secondes l'heure et l'indication odomètre total.

Si la fonction "Follow me home" est active (voir paragraphe "Follow me home" dans ce même chapitre), sur le display apparaît une inscription qui indique le temps pendant lequel la fonction reste active (voir chapitre "Témoins et signalisations").

### INFORMATIONS SUR L'ETAT DE LA VOITURE (par évènement)

- Echéance d'entretien programmé.
- Informations Trip computer.
- Réglage éclairage de la graphique/affichage du tableau de bord et climatiseur automatique bizona (lorsqu'il est prévu).
- Visualisation messages d'avarie/avertissement/activation fonctions.

- Visualisation position assiette phares (présente uniquement avec feux de croisement enclenchés) (E).
- Répétition informations audio.

En outre est présent un Menu permettant d'effectuer, à l'aide des boutons de commande (voir pages précédentes) les réglages et/ou les sélections suivantes:

### MENU DE SET - UP

Le nombre de données du menu est lié au type d'équipement de la voiture.

Si la voiture est en marche, est actif uniquement le signal correspondant à "Limite de vitesse".

Le "Menu de set - up" permet d'effectuer, en actionnant les boutons de commande (voir pages précédentes) les réglages et/ou les sélections suivantes:

- LIMITE DE VITESSE
- ACTIVATION VOYAGE B
- REGLAGE MONTRE
- MODALITE MONTRE
- PROGRAMMATION DATE

- REPETITION DES INFORMATIONS AUDIO (lorsqu'elle est prévue) (●)
- FERMETURE CENTRALISEE AUTOMATIQUE VOITURE EN MARCHÉ

- UNITE DE MESURE "DISTANCE"
- UNITE DE MESURE "CONSUMMATION"
- UNITE DE MESURE "TEMPERATURE"
- SELECTION LANGUE
- REGLAGE VOLUME DE L'AVERTISSEUR SONORE DEFILANCES/AVERTISSEMENTS
- REGLAGE VOLUME TOUCHES
- ENTRETIEN PROGRAMME
- SORTIE MENU

(●) La fonctionnalité de l'article du menu "Audio Vue" est garantie uniquement si la voiture est dotée, à l'origine, d'autoradio.

### CHECK INITIAL

En tournant la clé de contact en position MAR, l'affichage visualise le message "Test en Cours": ce qui indique le début de la phase de diagnostic de tous les systèmes électroniques présents sur la voiture. Cette phase dure quelques secondes: si pendant cette phase aucune anomalie n'est constatée et que le moteur est lancé, l'affichage visualise le message "Test. OK". Si on relève d'anomalies éventuelles, voir ce qui est indiqué au chapitre "Témoins et signalisations".

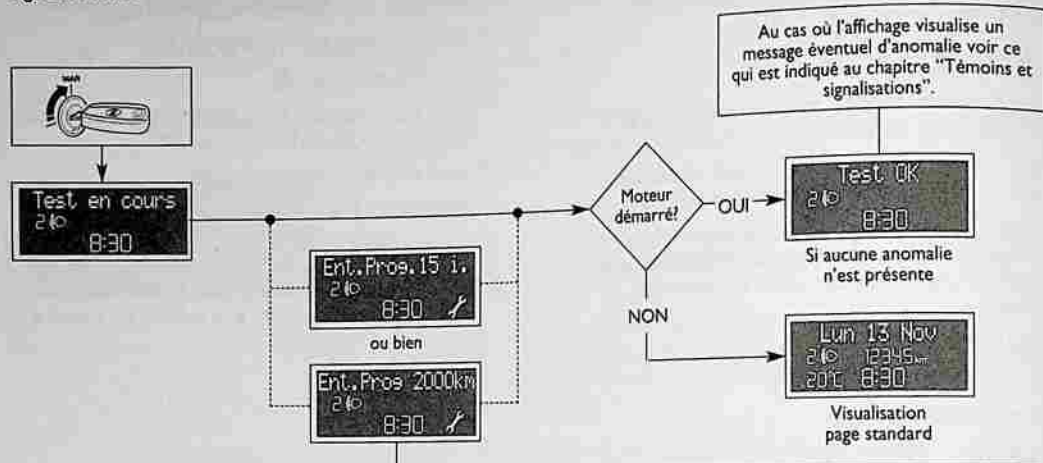

Le "Plan d'entretien programmé" prévoit l'entretien de la voiture tous les 20.000 km (ou bien 12.000 mi) ou bien un an; cette visualisation apparaît automatiquement, avec la clé sur MAR, à partir de 2.000 km (ou bien 1.240 mi) ou bien 30 jours de cette échéance et est répétée tous les 200 km (ou bien 124 mi) ou bien 3 jours. Au-dessous de 200 km, les signaux sont répétés à une échéance plus rapprochée. Pour les versions 1.3 Multijet, en ce qui concerne le remplacement du filtre à air, de l'huile moteur et du filtre de l'huile moteur, voir ce qui est décrit dans le "Plan d'entretien programmé" au chapitre "Entretien de la voiture". La visualisation sera en km ou mille selon le réglage effectué dans l'unité de mesure. Lorsque l'entretien programmé ("coupon") s'approche de l'échéance prévue, en tournant la clé de démarrage en position MAR, sur l'affichage apparaît l'inscription "Révis." suivie du nombre de kilomètres/milles ou bien de jours manquants à l'entretien de la voiture. L'information d'"Entretien programmé" est fournie en kilomètres (km)/mille (mi) / jours (jr), selon l'échéance qui à chaque fois se présente d'abord. S'adresser au Réseau Après-vente Fiat qui se chargera, non seulement des opérations d'entretien prévues par le "Plan d'entretien programmé" ou par le "Plan d'inspection annuel", mais aussi de la mise à zéro de cette visualisation (reset).

### DESCRIPTION DU MENU

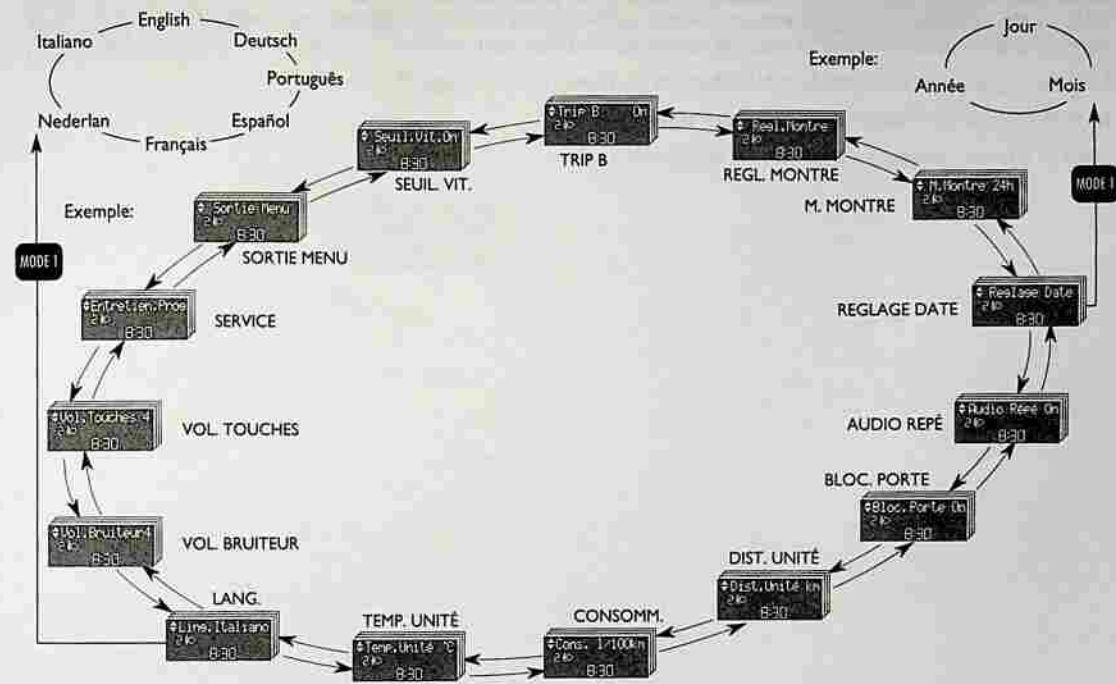

Le menu est composé d'une série de fonctions disposées "en cercle", dont la sélection à l'aide des boutons + et -, permet d'accéder aux différentes opérations de choix et de réglage (voir les exemples "Lang." et "Réglage date" dans le schéma suivant); pour d'ultérieurs détails, voir aussi "Accès à la page-écran menu" à la page suivante.



## ACCES A LA PAGE-ECRAN MENU

A la suite du "check initial", il est possible d'accéder à la page menu en appuyant sur le bouton .

Pour naviguer à l'intérieur du menu, appuyer sur les boutons + ou -.

ATTENTION Si on accède au Menu, si aucun réglage/sélection n'est effectué dans environ 60 secondes, le système quitte automatiquement le Menu et visualise la page-écran précédemment activée. Dans ce cas, le dernier réglage sélectionné et non validé (à l'aide du bouton ) ne reste pas mémorisé; il est donc nécessaire de répéter l'opération (cela est valable même si l'on sort du Menu en appuyant sur le bouton .

Lorsque la voiture roule, il est possible d'accéder au menu réduit (réglage "Seuil. vit.").

La voiture à l'arrêt, il est possible d'accéder au menu entier.

Dans le schéma suivant sont indiqués les cas décrits.

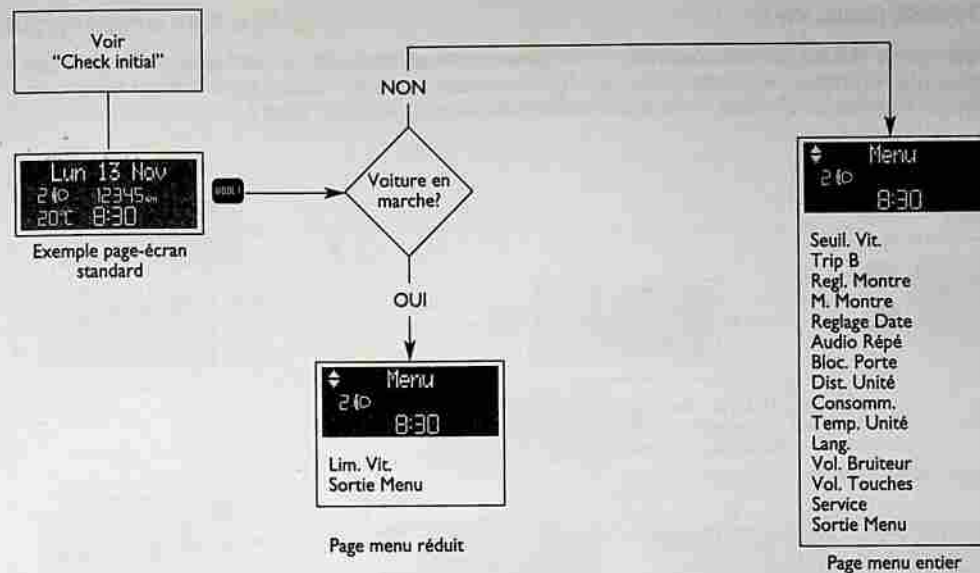

### LIMITE DE VITESSE (Seuil. Vit.)

Cette fonction permet de régler une limite de vitesse de la voiture; si cette vitesse est dépassée, on provoque automatiquement un signal sonore, l'allumage du témoin  $\Delta$  et la visualisation sur l'affichage (voir chapitre "Témoins et signalisations"). Pour le réglage de la limite de vitesse, procéder ainsi:

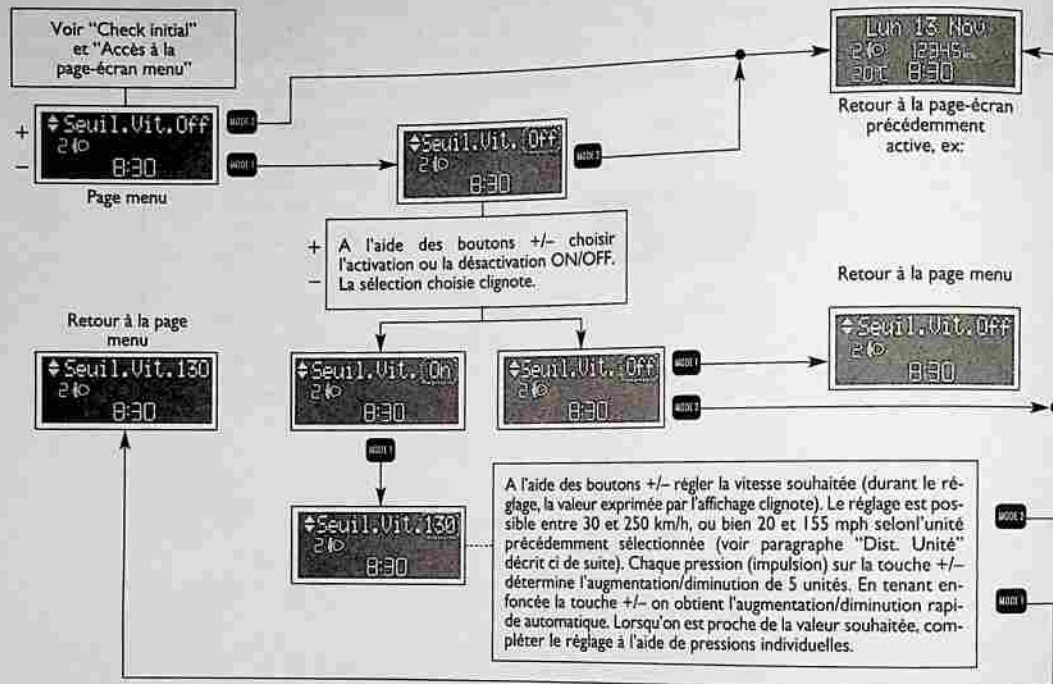

### ACTIVATION TRIP B (Trip B)

Cette fonction permet d'activer (ON) ou de désactiver (OFF) la visualisation de la fonction Voyage B (distance partielle) qui visualise les grandeurs correspondantes à une "mission partielle", correspondantes à: Distance B, Cons. B, Vit. moyenne B, Temps voyage B. Pour d'ultérieures informations voir "General trip - Trip B".

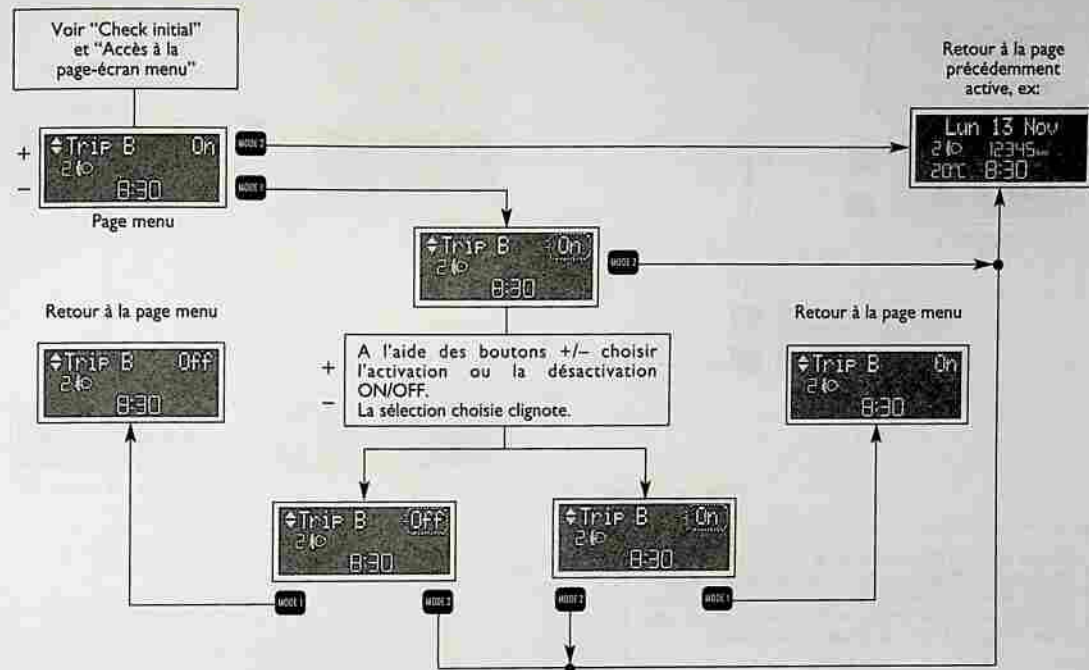

## REGLAGE MONTRE (Règl. Montre)

Le réglage de la montre n'est possible qu'en modalité 24h (voir page suivante).  
Pour régler la montre (heures - minutes) il faut procéder ainsi:

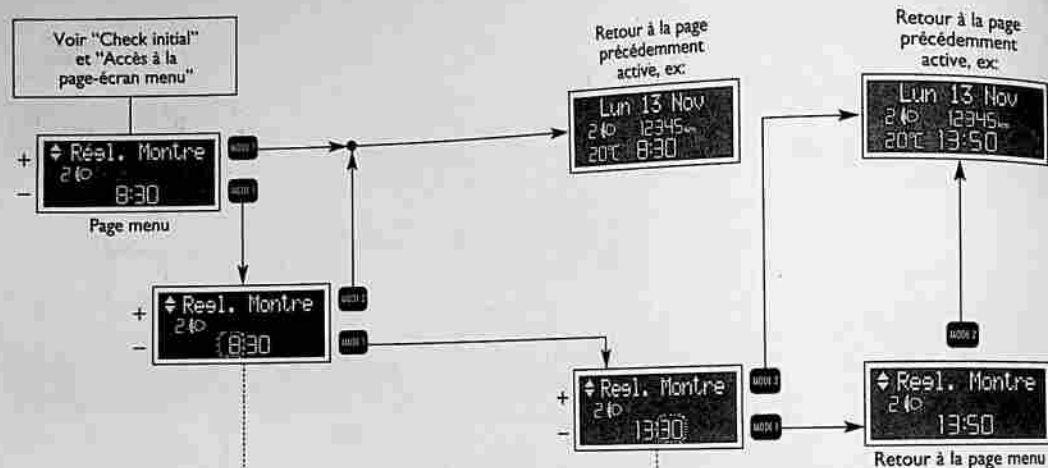

Chaque pression (impulsion) sur le bouton +/- détermine l'augmentation/diminution d'une unité. En tenant enfoncé le bouton +/- on obtient l'augmentation/diminution rapide automatique. Lorsqu'on est proche de la valeur souhaitée, compléter le réglage à l'aide de pressions individuelles.

## MODALITE MONTRE (M. Montre)

Cette fonction permet de régler la visualisation de l'heure en modalité 12h (12 heures) ou 24h (24 heures). Pour effectuer ce réglage, il faut procéder ainsi:

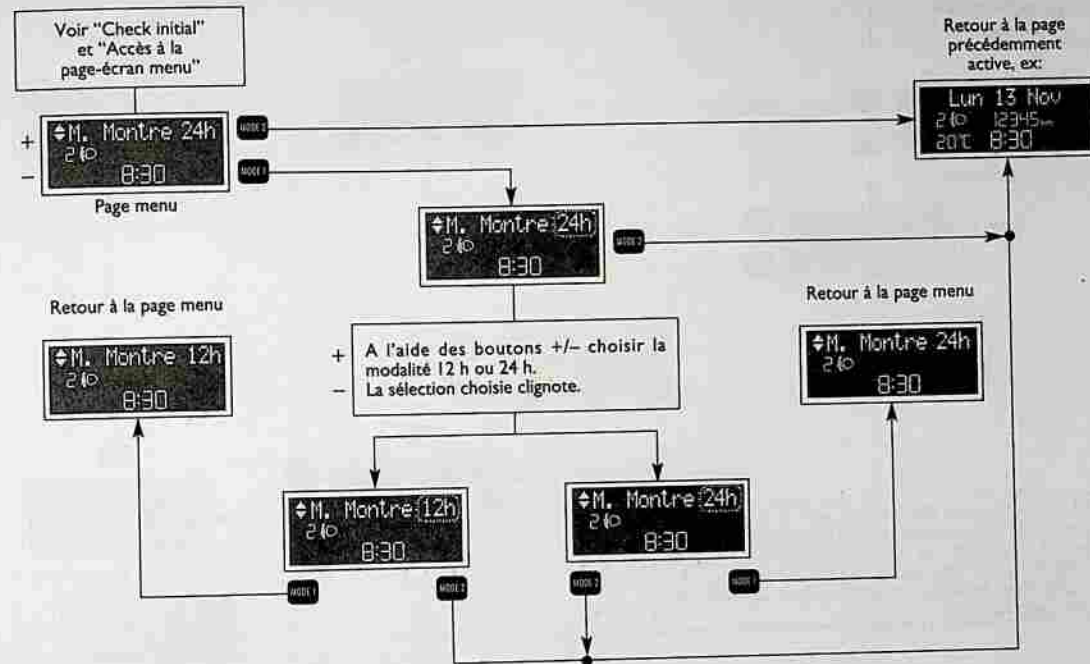

## PROGRAMMATION DATE (Reglage Date)

Pour mettre à jour la date (année - mois - jour) procéder ainsi:

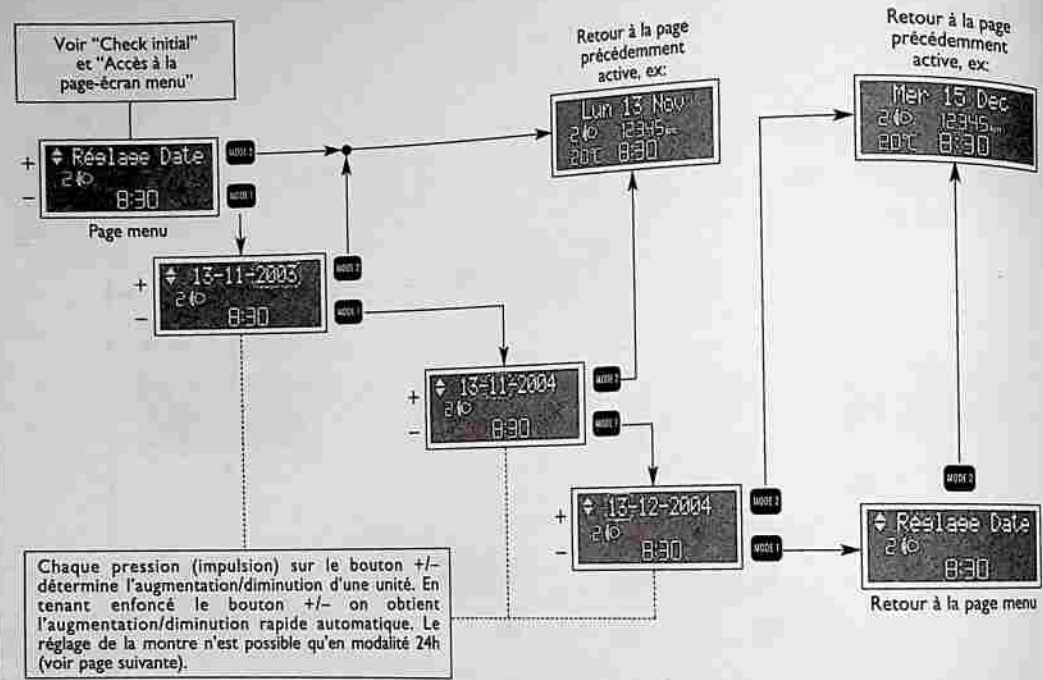

## REPETITION DES INFORMATIONS AUDIO (Audio Répé) (lorsqu'elle est prévue)

Cette fonction permet de visualiser sur l'affichage les informations correspondantes à la Radio (fréquence ou message RDS de la station radio sélectionnée, activation de la recherche automatique ou AutoStore), CD audio (numéro de la trace), CD MP3 (numéro de la trace), Card MP3 (numéro de la trace), Changeur de CD (numéro CD et trace), Cassette (modalité de fonctionnement).

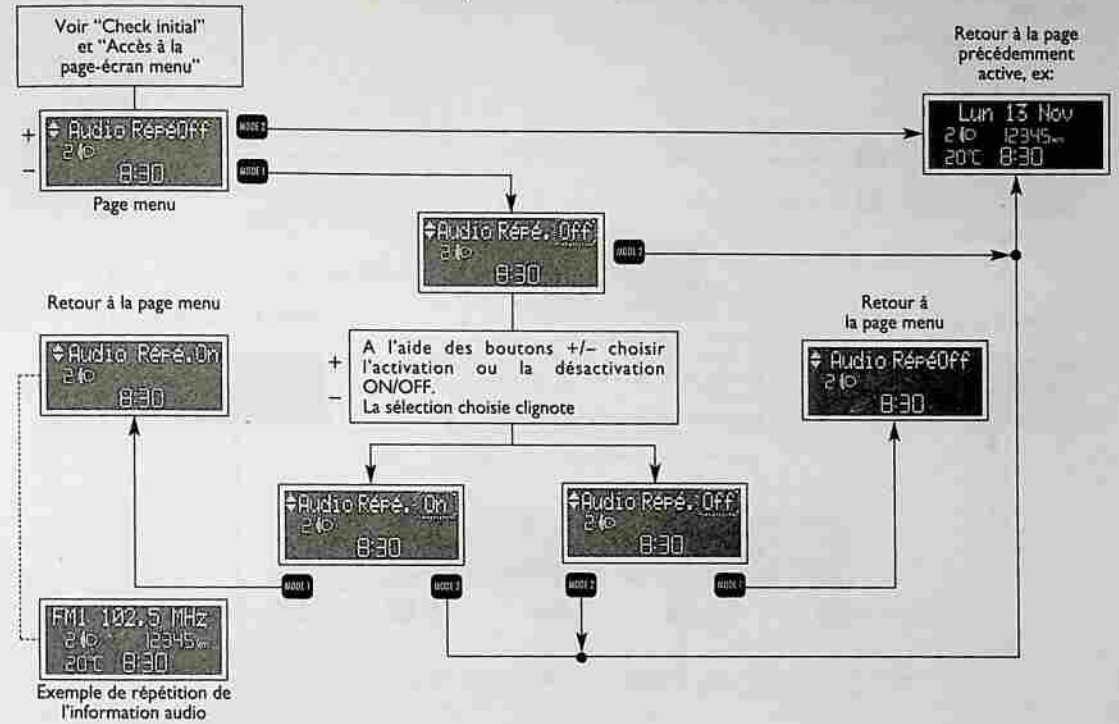

### FERMETURE CENTRALISEE AUTOMATIQUE VOITURE EN MARCHÉ (Bloc. Porte)

Cette fonction:

- en cas d'activation (ON) effectue le verrouillage automatique des portes lorsque la voiture dépasse les 20 km/h;
- en cas de désactivation (OFF) n'effectue pas le verrouillage automatique des portes lorsque la voiture dépasse les 20 km/h

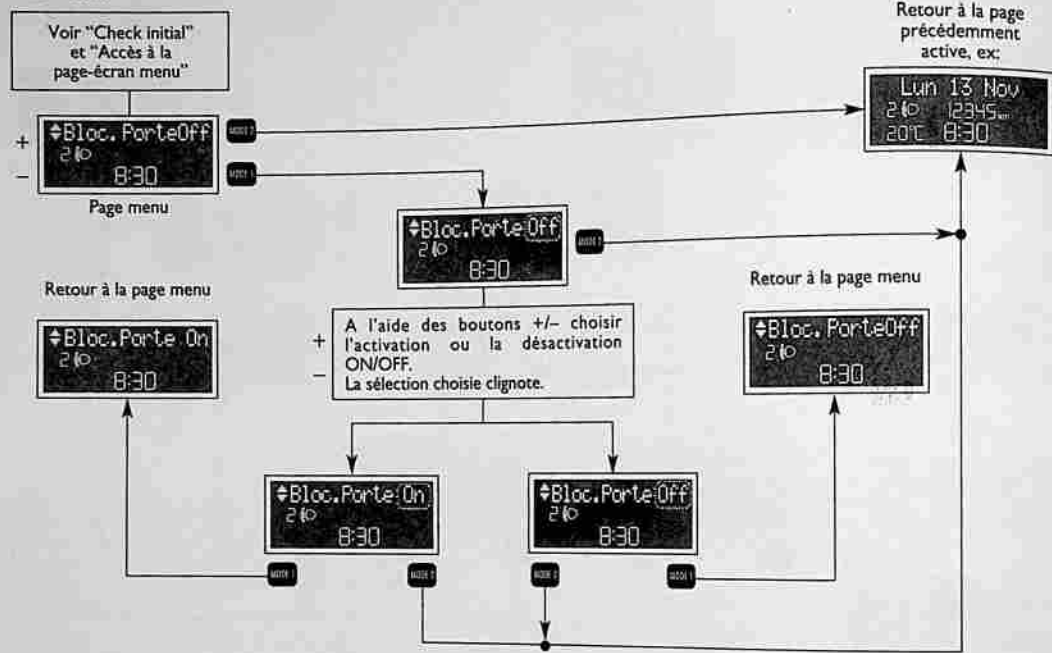

### UNITE DE MESURE "DISTANCE" (Dist. Unité)

L'affichage est en mesure de fournir les indications en fonction de l'unité de mesure réglée (km ou mi). Pour choisir l'unité souhaitée, procéder comme suit:

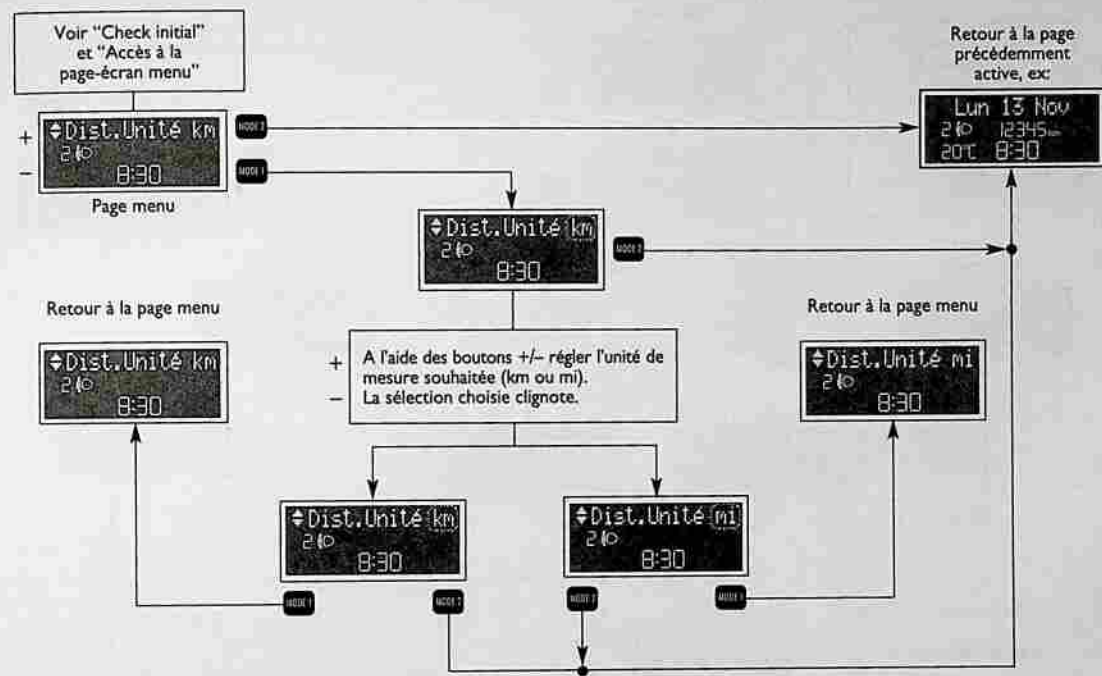

### UNITE DE MESURE "CONSUMMATION" (Consomm.)

Cette fonction permet de régler l'unité de mesure correspondante à la quantité de carburant consommé (km/l, l/100 km ou mpg) se rapportant à l'unité de mesure de la distance sélectionnée (km ou mille, voir paragraphe précédent "Unité de mesure distance"). Pour effectuer ce réglage, il faut procéder ainsi:

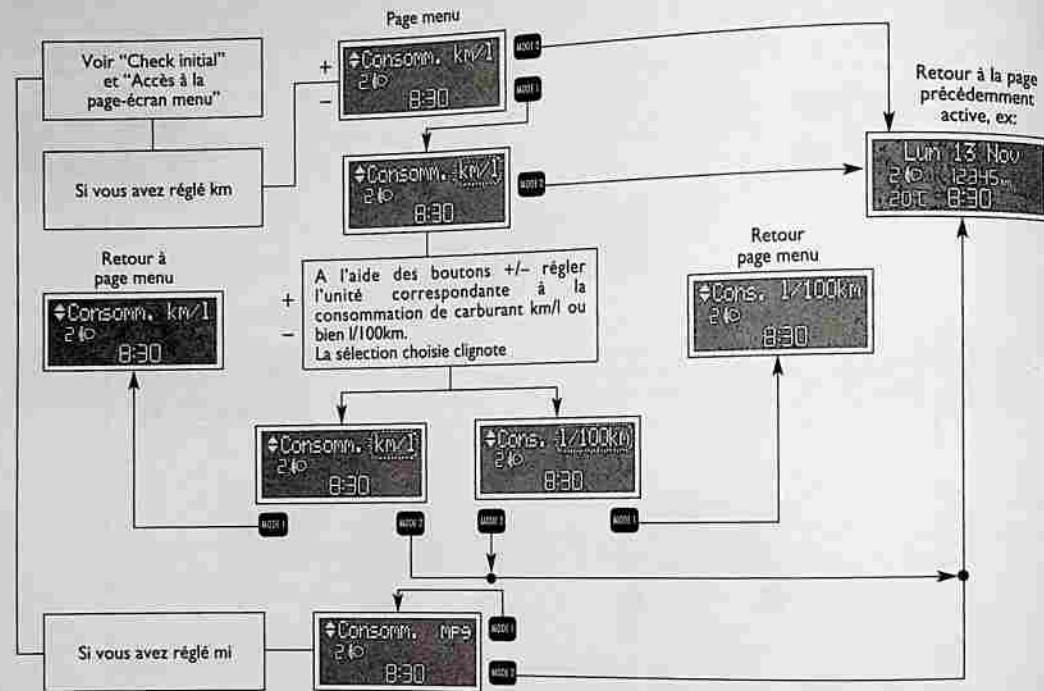

### UNITE DE MESURE "TEMPERATURE" (Temp. Unité)

Pour sélectionner l'unité de mesure de la température (°C ou bien °F), il faut procéder ainsi:

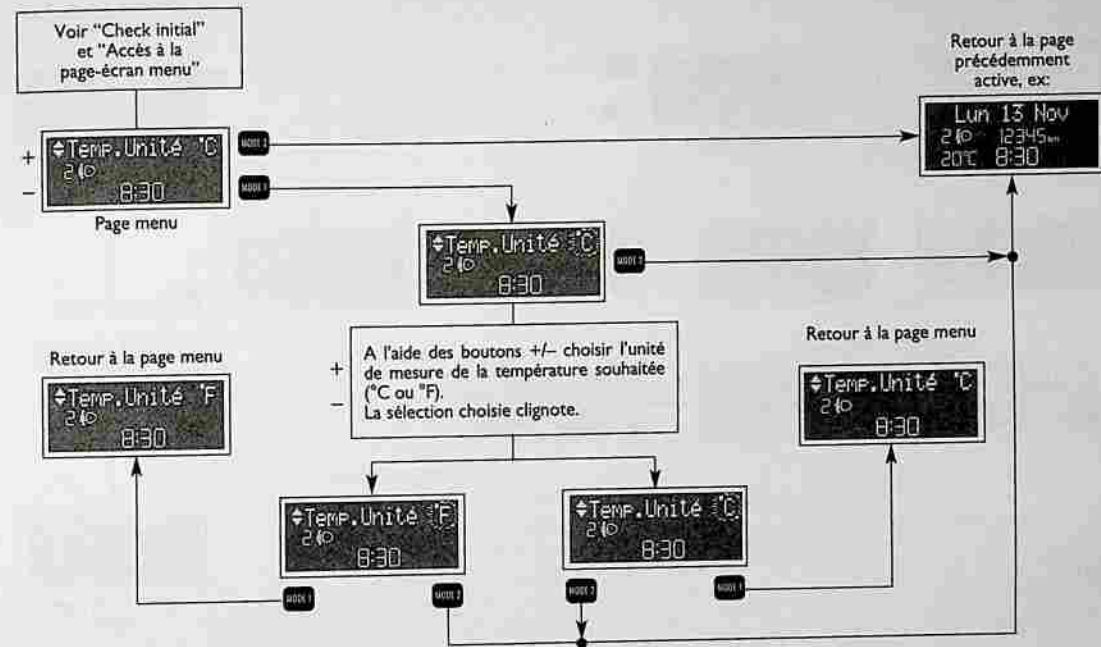





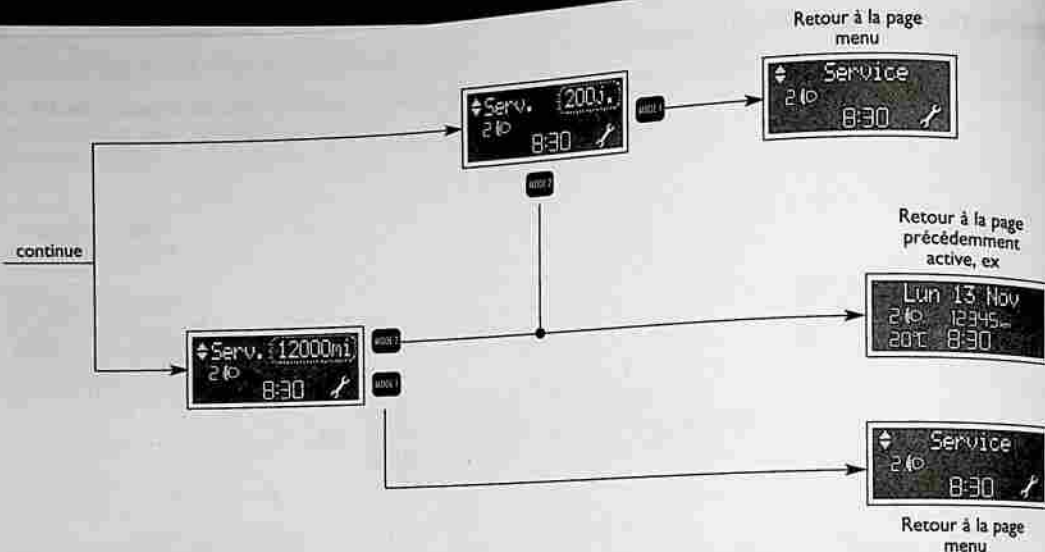

Le "Plan d'entretien programmé" prévoit l'entretien de la voiture tous les 20.000 km (ou bien 12.000 mi) ou bien un an; cette visualisation apparaît automatiquement, avec la clé sur MAR, à partir de 2.000 km (ou bien 1.240 mi) ou bien 30 jours de cette échéance et est répétée tous les 200 km (ou bien 124 mi) ou bien 3 jours. Au-dessous de 200 km, les signaux sont répétés à une échéance plus rapprochée. Pour les versions 1.3 Multijet, en ce qui concerne le remplacement du filtre à air, de l'huile moteur et du filtre de l'huile moteur, voir ce qui est décrit dans le "Plan d'entretien programmé" au chapitre "Entretien de la voiture". La visualisation sera en km ou mille selon le réglage effectué dans l'unité de mesure. Lorsque l'entretien programmé ("coupon") s'approche de l'échéance prévue, en tournant la clé de démarrage en position MAR, sur l'affichage apparaît l'inscription "Révis." suivie du nombre de kilomètres/milles ou bien de jours manquants à l'entretien de la voiture. L'information d'"Entretien programmé" est fournie en kilomètres (km)/mille (mi) / jours (jr), selon l'échéance qui à chaque fois se présente d'abord. S'adresser au Réseau Après-vente Fiat qui se chargera, non seulement des opérations d'entretien prévues par le "Plan d'entretien programmé" ou par le "Plan d'inspection annuel", mais aussi de la mise à zéro de cette visualisation (reset).

## SORTIE MENU (Sortie Menu)

Dernière fonction qui achève le cycle de réglages énumérés sur la page menu initiale.



PLANCHE DE  
 DI ABRIQUE DE  
 PLANCHE DE  
 BORD ET  
 COMMANDES

SECURITE

CONDUITE

TEMOINS ET  
 SIGNALISATIONS

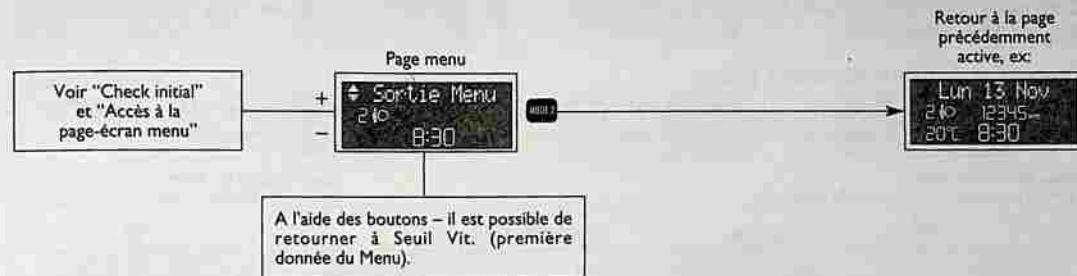
S'IL VOUS  
 ARRIVE

ENTRETIEN DE  
 LA VOITURE

CARACTERISTIQUES  
 TECHNIQUES

INDEX  
 ALPHABETIQUE

## TRIP COMPUTER

La fonction "Trip computer" permet de visualiser sur l'affichage les grandeurs correspondantes à l'état de la fonction de la voiture. Cette fonction est formée par "General trip", correspondant à la mission complète de la voiture et par "Trip B", correspondant à la mission partielle de la voiture. Cette dernière fonction se trouve (comme illustré sur le graphique suivant) à l'intérieur de la mission complète. Les deux fonctions peuvent être effacées.

Le "General trip" visualise les grandeurs correspondantes à l'Autonomie, Distance, Conso Moyenne, Conso. instant., Vitesse moyenne, Temps voyage (durée du voyage). Le "Trip B" visualise les grandeurs correspondantes à la Distance B, Consomm. Moy. B, Vitesse Moy. B, Temps voyage B (durée du voyage). Le "Trip B" est une fonction qui peut être exclue.

### Procédure du début du voyage (reset)

Pour commencer un nouveau voyage contrôlé par le "General Trip", avec la clé en position MAR, appuyer sur le bouton **TRIP** sur le levier droit du volant avec modalité **TRIP** (voir paragraphe "Boutons de commande").

#### Reset GENERAL TRIP

Fin mission complète - Début nouvelle mission

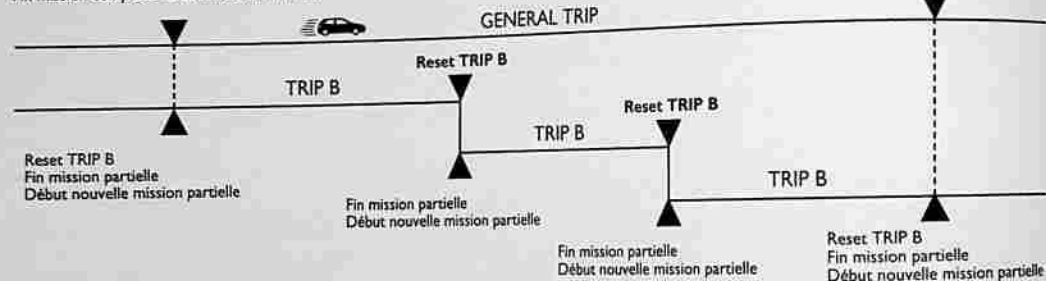

L'opération de reset effectuée à la présence des pages correspondantes au "General trip" permet la mise à zéro des grandeurs même sur le "Trip B", alors que si elle est effectuée à la présence des pages correspondantes au "Trip B" permet la mise à zéro des grandeurs uniquement correspondantes à cette fonction.

ATTENTION La grandeur "Autonomie" ne peut être effacée.

Les informations de "Trip computer" sont visualisées de manière séquentielle selon le schéma ci-dessous:

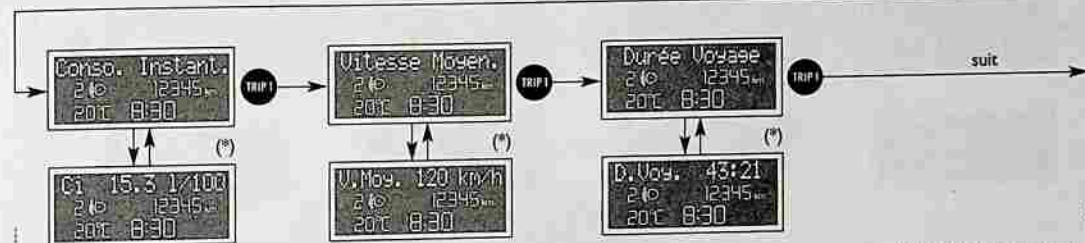
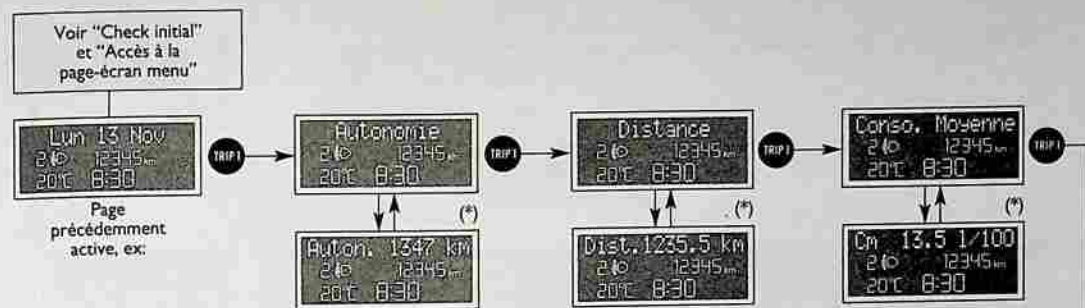

**TRIP2** = "Reset General trip" et "Trip B" exclues la grandeur "Autonomie" (voir paragraphe "Reset General trip").

Les deux pages-écran correspondantes à chaque donnée de Trip s'alternent trois fois de suite de façon automatique, puis la deuxième reste visualisée de manière fixe.

PLANCHE DE  
 BORD ET  
 COMMANDES

SECURITE

CONDUITE

TEMOINS ET  
 SIGNALISATIONS

S'IL VOUS  
 ARRIVE

ENTRETIEN DE  
 LA VOITURE

CARACTERISTIQUES  
 TECHNIQUES

INDEX  
 ALPHABETIQUE

Retour à la page  
précédemment  
active, ex:

Lun 13 Nov  
210 12345  
20°C 8:30

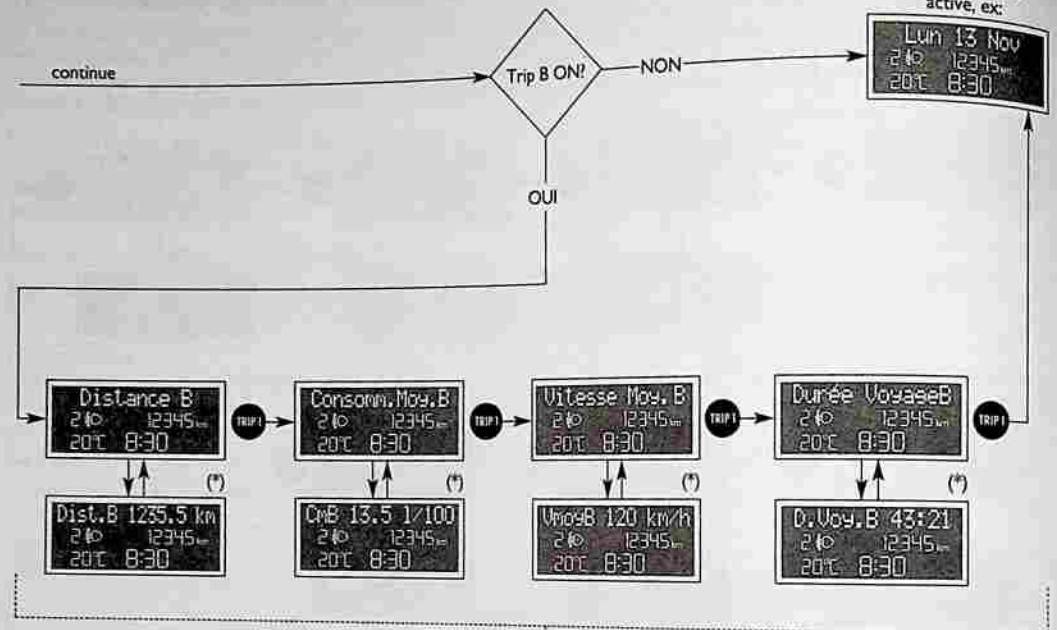

**TRIP1** = "Reset Trip B"  
(voir paragraphe "Reset Trip B").

Après avoir réalisé le reset du "Trip" en appuyant sur le bouton avec modalité **TRIP2**, sur l'affichage sont visualisées les fonctions suivantes:

**Reset GENERAL TRIP**

**TRIP2** = "Reset General trip" et "Trip B"  
(exclue la grandeur "Autonomie").

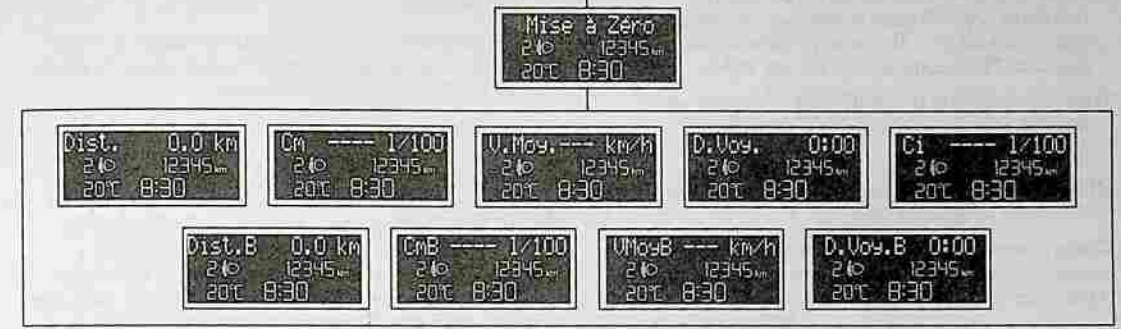

**Reset TRIP B**

**TRIP2** = "Reset Trip B"



**Autonomie** = indique combien de kilomètres peuvent être encore parcourus avec le carburant présent dans le réservoir, en supposant de poursuivre la marche tout en maintenant la même démarche de conduite. Sur l'affichage apparaît l'indication "- - - -" si un des évènements suivants se présente:

- valeur d'autonomie inférieure à 50 km; sur l'affichage apparaît aussi le message "Attention autonomie limitée" (le message apparaît même si la modalité "Trip computer" n'est pas active);
- en cas d'arrêt de la voiture avec le moteur en marche pendant une période supérieure à 5 minutes.

**Distance** = indique les kilomètres de la voiture dès le début d'une nouvelle mission (\*).

**Cons. Moyenne** = représente la moyenne des consommations dès le début d'une nouvelle mission (\*) et peut être exprimée en km/l, l/100 km ou mpg.

**Conso. Instant.** = exprime la variation de consommation de carburant mise à jour toutes les 5 secondes environ. Le moteur démarré et pendant les premiers 500 mètres parcourus par la voiture, la valeur visualisée doit être égale à "- - -", ensuite l'affichage visualisera la valeur calculée.

**Vit. Moyenne** = représente la valeur moyenne de la vitesse de la voiture en fonction du temps écoulé au total dès le début d'une nouvelle mission (\*).

**Temps Voyage** = temps écoulé dès le début d'une nouvelle mission (\*).

(\*) **Nouvelle mission** = commence à partir de la dernière mise à zéro:

- "manuel" par l'utilisateur, à l'aide de la pression du bouton correspondant (voir paragraphe "Boutons de commande")
- "automatique" lorsque la Distance atteint la valeur 9999,9 km ou que le Temps Voyage atteint la valeur 99:59 (99 heures et 59 minutes)
- après chaque branchement de la batterie.

**ATTENTION** En l'absence d'informations, toutes les grandeurs du Trip computer visualisent l'indication "- - -" au lieu de la valeur. Lorsqu'on rétablit la condition normale de fonctionnement, le calcul des différentes grandeurs reprend régulièrement, sans une mise à zéro des valeurs visualisées avant l'anomalie et sans le début d'une nouvelle mission (\*).

**REGLAGE ECLAIRAGE INSTRUMENTS DE BORD, AFFICHAGE ET BOUTONS DE COMMANDE (RHEOSTAT D'ECLAIRAGE)**

Cette fonction permet, avec les feux extérieurs allumés, le réglage (diminution/augmentation) de l'éclairage de la graphique/affichage du tableau de bord et du climatiseur automatique bizona (lorsqu'il est prévu).

Pour effectuer le réglage, il faut procéder ainsi:

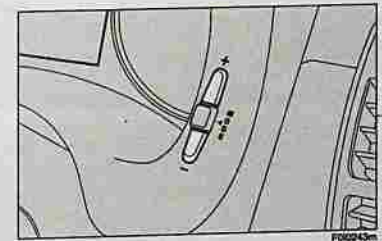
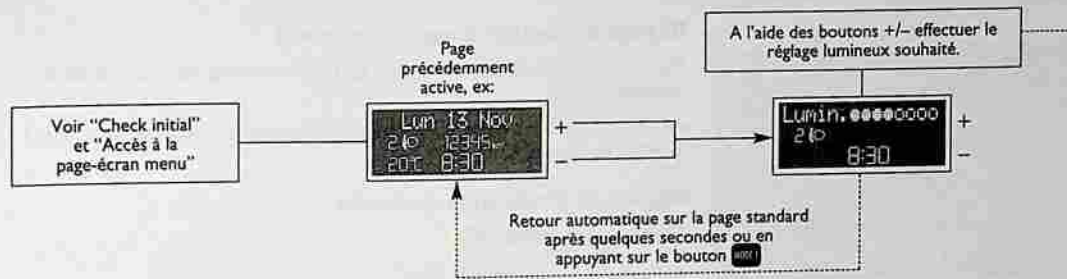

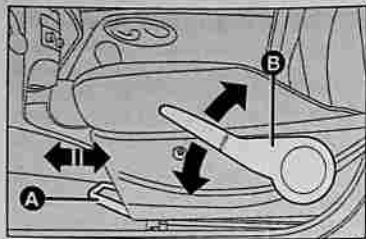

## SIEGES

### SIEGES AVANT

#### Réglage dans le sens longitudinal

Soulever le levier (A) (sur le côté intérieur du siège) et pousser le siège en avant ou en arrière: dans la position de conduite, les bras doivent être appuyés sur la couronne du volant.

#### Réglage en hauteur (lorsqu'il est prévu)

Agir sur le levier (B) et le déplacer en haut ou en bas jusqu'à obtenir la hauteur voulue.

**ATTENTION** Le réglage doit être effectué uniquement en restant assis à la place du conducteur.

#### Réglage de l'inclinaison du dossier.

Tourner le pommeau (C).

#### Réglage lombaire (lorsqu'il est prévu)

Pour régler l'appui personnalisé entre le dos et le dossier, tourner le pommeau (D).

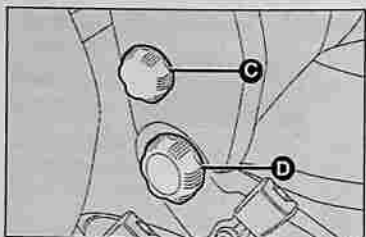

### Réchauffement des sièges (lorsqu'il est prévu)

Pour l'enclenchement/désenclenchement, appuyer sur le bouton (A).

L'enclenchement est mis en évidence par l'éclairage du voyant placé sur le bouton même.

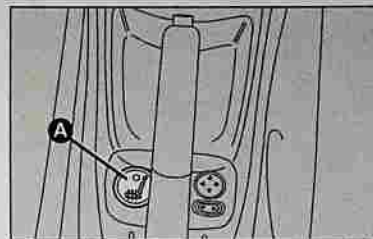

#### ATTENTION

Tout réglage doit être effectué exclusivement la voiture à l'arrêt.



#### ATTENTION

Une fois le levier de réglage relâché, contrôler toujours que le siège soit bloqué sur les glissières en essayant de le déplacer en avant et en arrière. L'absence de ce blocage pourrait provoquer le déplacement inattendu du siège et par conséquent la perte de contrôle de la voiture.

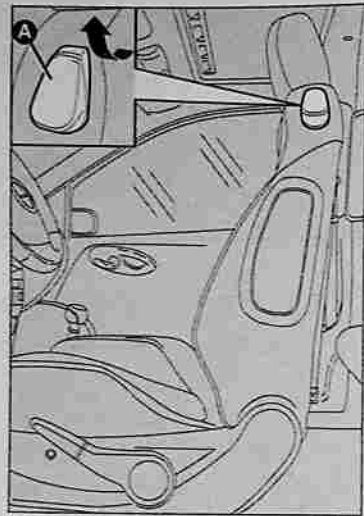

F00073m

### Rabattement du dossier (versions 3 portes)

Afin d'accéder aux places arrière, tirer vers le haut la poignée (A); ainsi le dossier bascule et le siège est libre de glisser en avant en le poussant sur le dossier même.

En ramenant le dossier en arrière, le siège retourne dans sa position initiale (mémoire mécanique).

Contrôler toujours que le siège soit bloqué sur les glissières en essayant de le déplacer en avant et en arrière.

## APPUI-TETE

### AVANT

Selon les versions, ils peuvent être fixes ou réglables en hauteur.

Pour effectuer le réglage en hauteur, appuyer sur le bouton (A) et soulever ou baisser l'appui-tête jusqu'à percevoir le déclic de blocage. Lorsqu'on le relâche, s'assurer qu'il soit bloqué.

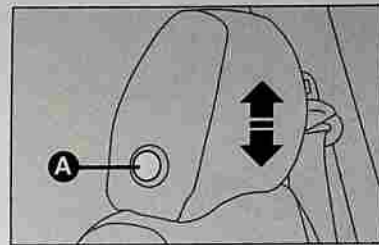

F00074m

### ARRIERE (lorsqu'ils sont prévus)

Selon les versions, peuvent être présents deux ou trois appuis-tête.

Pour les démonter, après avoir enlevé la plage arrière (voir paragraphe "Agrandissement du coffre à bagages"), appuyer sur le bouton (A) à côté des deux soutiens et l'enlever vers le haut.

Certaines versions sont dotées de trois appuis-tête arrière et d'un siège central pourvu de ceinture de sécurité à trois points avec enrouleur.

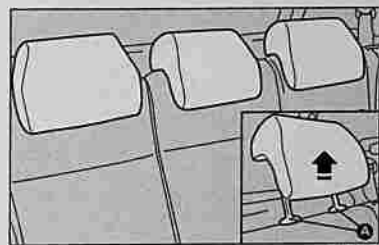

F00126m



#### ATTENTION

Les appuis-tête doivent être réglés de façon que la tête, et non le cou, y appuie. Uniquement dans ce cas, ils exercent leur action protectrice.



#### ATTENTION

Pour mieux exploiter l'action protectrice de l'appui-tête, régler le dossier de façon à avoir le buste droit et la tête la plus proche possible de l'appui-tête.

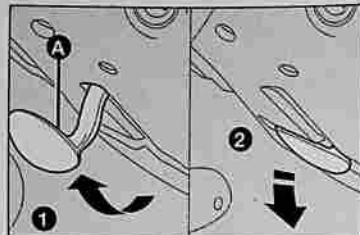

F00046m

## VOLANT

Sur quelques versions le volant peut être réglé dans le sens vertical (en hauteur).

Pour effectuer le réglage, procéder comme suit:

- déplacer le levier (A) en position (1);
- effectuer le réglage du volant;
- ramener le levier en position (2) pour bloquer de nouveau le volant.

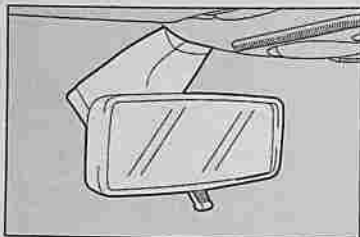

F00047m

## RETROVISEURS

### RETROVISEUR INTERIEUR

Il est muni d'un dispositif de sécurité qui en provoque le décrochage en cas de choc violent en contact avec le passager.

En actionnant le levier (A) il est possible de régler le rétroviseur sur deux positions différentes: normale ou antiéblouissement.

**ATTENTION**

Le réglage du volant doit être effectué uniquement la voiture à l'arrêt et le moteur coupé.

## RETROVISEURS EXTERIEURS

### Avec réglage manuel

De l'intérieur de la voiture, agir sur le pommeau (A). Si nécessaire (par exemple lorsque l'encombrement du rétroviseur crée des difficultés dans un passage étroit) il est possible de déplier les rétroviseurs en les déplaçant de la position (1) à la position (2).

### Avec réglage électrique (si prévu)

N'est possible que si la clé de contact est sur MAR.

Pour effectuer le réglage, procéder comme suit:

- par l'intermédiaire du sélecteur (B) sélectionner le rétroviseur (gauche ou droit) sur lequel effectuer le réglage;
- régler le rétroviseur, en agissant dans les quatre sens sur le sélecteur (A);

Le dispositif électrique de désembuage des rétroviseurs s'active automatiquement en actionnant la lunette chauffante.

**ATTENTION** Effectuer le réglage lorsque la voiture est à l'arrêt et que la frein à main est serré.

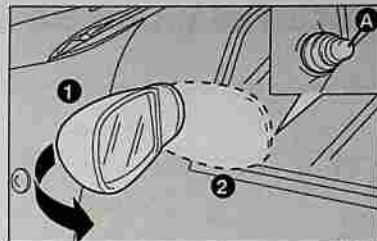

F00048m

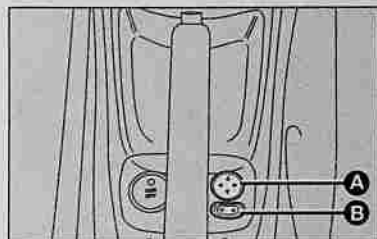

F00212m



Pendant la marche les rétroviseurs doivent toujours être dans la position (1).



Le rétroviseur extérieur côté conducteur est bombé et altère légèrement la perception de la distance.

# CIRCUIT DE CHAUFFAGE/CLIMATISATION

Versions avec meuble central

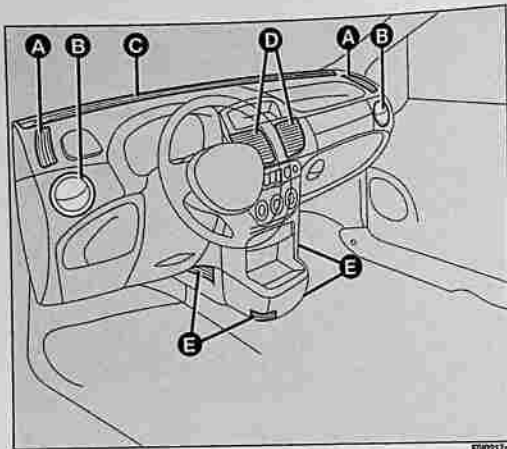

A - Diffuseurs fixes latéraux - B - Bouches d'aération orientables latérales - C - Diffuseur fixe supérieur - D - Diffuseur fixe central - E - Diffuseurs inférieurs

Versions avec tunnel central

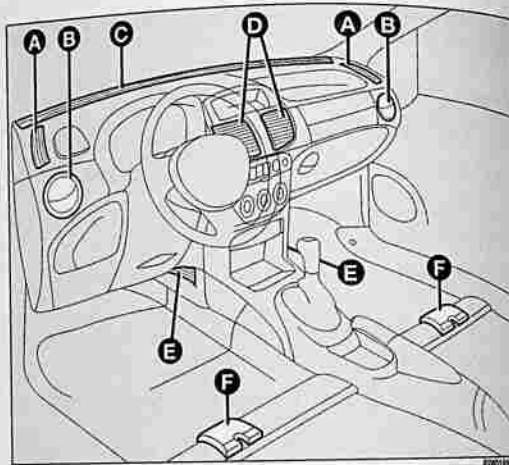

A - Diffuseurs fixes latéraux - B - Bouches d'aération orientables latérales - C - Diffuseur fixe supérieur - D - Diffuseur fixe central - E - Diffuseurs inférieurs - F - Diffuseurs inférieurs pour places arrière

## DIFFUSEURS CENTRAUX

Versions avec climatiseur automatique bizona

- (A) - Diffuseur fixe.
- (B) - Diffuseurs basculants.
- (C) - Commande réglage débit d'air:
  - diffuseur ouvert
  - diffuseur fermé
- (D) - Commande orientation flux de l'air:

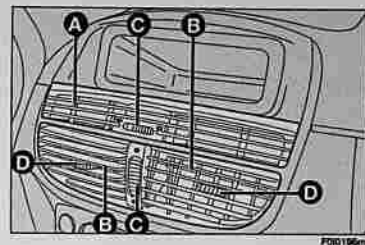

Versions sans climatiseur automatique bizona

- (A) - Commande ouverture/fermeture flux d'air.

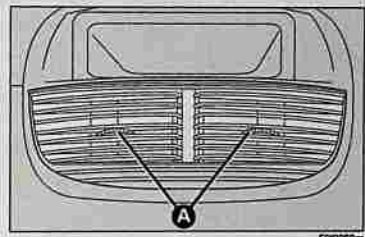

## BOUCHES ET DIFFUSEURS LATÉRAUX

- (A) - Bouche orientable: pour l'utiliser, appuyer comme indiqué par la flèche et l'orienter comme souhaité.
- (B) - Diffuseur fixe pour vitres latérales.

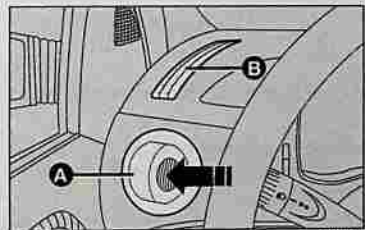

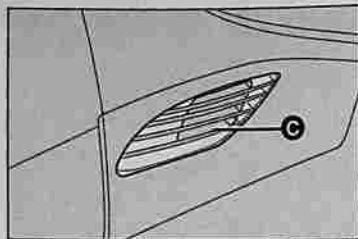

F06051m

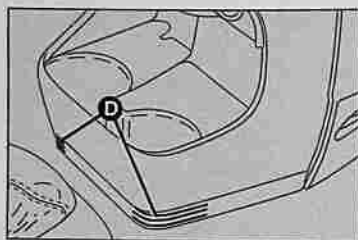

F06023m

**DIFFUSEURS INFÉRIEURS**

(C) - (D) Diffuseurs fixes pour l'envoi d'air vers les pieds.

**CHAUFFAGE ET VENTILATION****COMMANDES**

- (A): manette de réglage de la température d'air (mélange air chaud/froid)
- (B): curseur enclenchement/désenclenchement recyclage air intérieur
- (C): manette activation ventilateur
- (D): manette distribution de l'air.

**CONFORT CLIMATIQUE**

La manette (D) permet à l'air introduit dans la voiture d'atteindre toutes les zones de l'habitacle selon 5 niveaux de distribution:

- ✓ distribution d'air par les diffuseurs centraux et les bouches latérales;
- ✓ permet de chauffer les pieds et maintenir le visage frais (fonction "bilevel");
- ✓ permet un chauffage plus rapide de l'habitacle;
- ✓ pour chauffer l'habitacle et en même temps désembuer le pare-brise;
- ☞ permet le désembuage et le dégivrage du pare-brise et des vitres latérales avant.

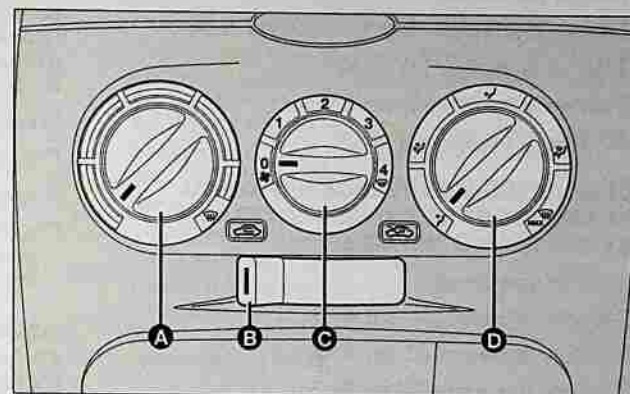

F060195m



**CHAUFFAGE**

Procéder comme suit:

- tourner complètement à droite (index sur ☞) la manette (A);
- tourner la manette (C) sur la vitesse souhaitée;
- déplacer la manette (D) sur:
  - ✓ pour réchauffer les pieds et simultanément désembuer le pare-brise;
  - ✓ pour envoyer de l'air aux pieds et introduire de l'air plus frais par les diffuseurs centraux et les bouches sur le tableau de bord;
  - ✓ pour un chauffage rapide.





**CHAUFFAGE RAPIDE**

Procéder comme suit:

- fermer tous les diffuseurs sur le tableau de bord;
- tourner la manette (A) sur ;
- tourner la manette (C) sur 4 ;
- tourner la manette (D) sur .

**DESEMBUAGE/DEGIVRAGE RAPIDE DU PARE-BRISE ET DES VITRES LATERALES AVANT (fonction MAX-DEF)**





Procéder comme suit:

- tourner la manette (A) sur ;
- tourner la manette (C) sur 4 ;
- tourner la manette (D) sur ;
- déplacer le curseur (B) sur .

Le désembuage/dégivrage terminé, agir sur les commandes d'utilisation normale pour rétablir les conditions de confort souhaitées.

**Anti-ambuage des vitres**

En cas de grande humidité extérieure et/ou de pluie et/ou de grandes différences de températures entre l'intérieur et l'extérieur de l'habitacle, il est conseillé d'effectuer la manoeuvre suivante afin de prévenir l'ambuage des vitres:

- déplacer le curseur (B) sur ;
- tourner la manette (A) sur ;
- tourner la manette (C) sur 2;
- tourner la manette (D) sur  avec possibilité de passer sur la position  au cas où il n'y a aucune trace d'embuage des vitres.

**DESEMBUAGE/DEGIVRAGE LUNETTE CHAUFFANTE ET MIROIRS RETROVISEURS EXTERIEURS**



Appuyer sur le bouton  pour activer cette fonction.

La fonction est temporisée et désactivée automatiquement après 30 minutes. Pour exclure à l'avance la fonction, appuyer de nouveau sur le bouton .

**ATTENTION** Ne pas appliquer d'adhésifs sur la partie intérieure de la vitre arrière près des filaments de la lunette chauffante afin d'éviter de l'endommager.

**REGLAGE DE LA VITESSE DU VENTILATEUR**

Pour obtenir une bonne ventilation de l'habitacle, procéder comme suit:

- ouvrir complètement les diffuseurs d'air centraux et les bouches latérales;
- tourner la manette (A) sur le secteur bleu;
- déplacer le curseur (B) sur ;
- tourner la manette (C) sur la vitesse souhaitée;
- tourner la manette (D) sur .

**ACTIVATION DU RECYCLAGE D'AIR INTERIEUR**

Déplacer le curseur (B) dans la position .

Il est conseillé d'enclencher le recyclage d'air intérieur pendant les arrêts en colonne ou en traversant des tunnels afin d'éviter l'introduction d'air pollué. Toutefois, il faut éviter l'utilisation prolongée de cette fonction, surtout s'il y a plusieurs personnes à bord, pour éviter l'embuage des vitres.

**ATTENTION** Le recyclage d'air intérieur permet, selon la modalité de fonctionnement sélectionnée ("chauffage" ou "refroidissement"), d'arriver plus rapidement aux conditions désirées. Il est déconseillé d'enclencher le recyclage d'air intérieur pendant les journées pluvieuses/froides afin d'éviter la possibilité d'embuage des vitres.

## CLIMATISEUR MANUEL (lorsqu'il est prévu)

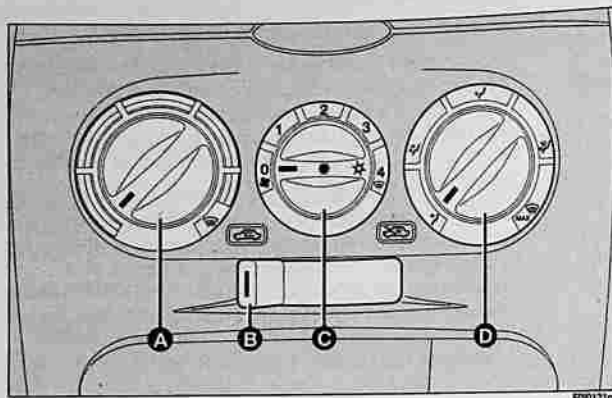

### COMMANDES

- (A): manette de réglage de la température d'air (mélange air chaud/froid);  
 (B): curseur enclenchement/désenclenchement recyclage air intérieur;  
 (C): manette activation ventilateur et activation/désactivation climatiseur;  
 (D): manette distribution de l'air.

### CONFORT CLIMATIQUE

La manette (D) permet à l'air introduit dans la voiture d'atteindre toutes les zones de l'habitacle selon 5 niveaux de distribution:

- ✓ distribution d'air par les diffuseurs centraux et les bouches latérales;
- ✓ permet de chauffer les pieds et maintenir le visage frais (fonction "biveau")
- ✓ permet un chauffage plus rapide de l'habitacle;
- ✓ pour chauffer l'habitacle et en même temps désembuer le pare-brise;
- ☞ permet le désembuage et le dégivrage du pare-brise et des vitres latérales avant.

### CHAUFFAGE

Procéder comme suit:

- tourner complètement à droite (index sur ☞) la manette (A);
- tourner la manette (C) sur la vitesse souhaitée;
- déplacer la manette (D) sur:
  - ✓ pour réchauffer les pieds et simultanément désembuer le pare-brise;
  - ✓ pour envoyer de l'air aux pieds et introduire de l'air plus frais par les diffuseurs centraux et les bouches sur le tableau de bord;
  - ✓ pour un chauffage rapide.

### CHAUFFAGE RAPIDE

Procéder comme suit:

- fermer tous les diffuseurs sur le tableau de bord;
- tourner la manette (A) sur ☞;
- tourner la manette (C) sur 4 ☞;
- tourner la manette (D) sur ✓.

### DESEMBUAGE/DEGIVRAGE RAPIDE DU PARE-BRISE ET DES VITRES LATERALES AVANT (fonction MAX-DEF)

Procéder comme suit:

- tourner la manette (A) sur ☞;
- tourner la manette (C) sur 4 ☞;
- tourner la manette (D) sur ☞;
- déplacer le curseur (B) sur ☞.

Le désembuage/dégivrage terminé, agir sur les commandes d'utilisation normale pour rétablir les conditions de confort souhaitées.

**ATTENTION** Le climatiseur est très utile pour accélérer le désembuage, car il déshumidifie l'air. Régler les commandes comme décrit précédemment et activer le climatiseur en appuyant sur la manette (C).

### Anti-ambuage des vitres

En cas de grande humidité extérieure et/ou de pluie et/ou de grandes différences de températures entre l'intérieur et l'extérieur de l'habitacle, il est conseillé d'effectuer la manoeuvre suivante afin de prévenir l'ambuage des vitres:

- déplacer le curseur (B) sur ☞;
- tourner la manette (A) sur ☞;
- tourner la manette (C) sur 2;
- tourner la manette (D) sur ☞ avec possibilité de passer sur la position ✓ au cas où il n'y a aucune trace d'embuage des vitres.

### DESEMBUAGE/DEGIVRAGE LUNETTE CHAUFFANTE ET MIROIRS RETROVISEURS EXTERIEURS



Appuyer sur le bouton ☞ pour activer cette fonction.

La fonction est temporisée et désactivée automatiquement après 30 minutes. Pour exclure à l'avance la fonction, appuyer de nouveau sur le bouton ☞.

**ATTENTION** Ne pas appliquer d'adhésifs sur la partie intérieure de la vitre arrière près des filaments de la lunette chauffante afin d'éviter de l'endommager.

## REGLAGE DE LA VITESSE DU VENTILATEUR

Pour obtenir une bonne ventilation de l'habitacle, procéder comme suit:

- ouvrir complètement les diffuseurs d'air centraux et les bouches latérales;
- tourner la manette (A) sur le secteur bleu;
- déplacer le curseur (B) sur ;
- tourner la manette (C) sur la vitesse souhaitée;
- tourner la manette (D) sur .

## ACTIVATION RECYCLAGE D'AIR INTERIEUR



Déplacer le curseur (B) dans la position .

Il est conseillé d'enclencher le recyclage d'air intérieur pendant les arrêts en colonne ou en traversant des tunnels afin d'éviter l'introduction d'air pollué. Toutefois, il faut éviter l'utilisation prolongée de cette fonction, surtout s'il y a plusieurs personnes à bord, pour éviter l'embuage des vitres.

**ATTENTION** Le recyclage d'air intérieur permet, selon la modalité de fonctionnement sélectionnée ("chauffage" ou "refroidissement"), d'arriver plus rapidement aux conditions désirées. Il est déconseillé d'enclencher le recyclage d'air intérieur pendant les journées pluvieuses/froides afin d'éviter la possibilité d'embuage des vitres.

## CLIMATISATION (refroidissement)

Procéder comme suit:

- tourner la manette (A) sur le secteur bleu;
- tourner la manette (C) sur 4 .
- déplacer le curseur (B) sur .
- tourner la manette (D) sur .
- appuyer sur la manette (C).

## Réglage refroidissement

Procéder comme suit:

- déplacer le curseur (B) sur .
- tourner la manette (A) vers la droite pour augmenter la température;
- tourner la manette (C) vers la gauche pour diminuer la vitesse du ventilateur.

## ENTRETIEN DU CIRCUIT

Pendant l'hiver le système de climatisation doit être mis en fonction au moins une fois par mois pendant au moins 10 minutes. Avant l'été vérifier l'efficacité du système auprès du Réseau Après-vente Fiat.

## CLIMATISEUR AUTOMATIQUE BIZONE (DUALZONE) (lorsqu'il est prévu)

### DESCRIPTION

Le climatiseur bizonne permet de régler séparément la température de l'air côté conducteur et celle côté passager.

### COMMANDES

- (A): bouton pour sélectionner la répartition d'air
- (B): affichage visualisation des informations du climatiseur
- (C): capteur pour la température d'air intérieur
- (D): bouton pour l'activation de la fonction MAX-DEF (dégivrage/désembuage rapide des vitres avant)
- (E): bouton enclenchement/désenclenchement pour le recyclage d'air intérieur
- (F): bouton pour l'activation de la fonction MONO (alignement températures sélectionnées) et manette de réglage de la température côté passager
- (G): bouton enclenchement/désenclenchement climatiseur
- (H): augmentation/diminution vitesse ventilateur
- (I): bouton enclenchement/désenclenchement du compresseur climatiseur
- (L): bouton pour l'activation de la fonction AUTO (fonctionnement automatique) et manette de réglage de la température côté conducteur

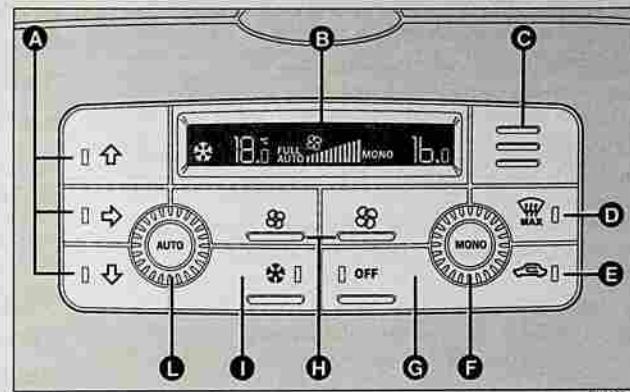

**ALLUMAGE DU CLIMATISEUR**

Le système peut être activé en appuyant sur n'importe quel bouton; toutefois, il est conseillé de sélectionner sur l'affichage les températures souhaitées, puis appuyer sur le bouton AUTO.

Le climatiseur permet de personnaliser les températures demandées (conducteur et passager) avec une différence maximum de 7°C.

Le compresseur du climatiseur fonctionne uniquement lorsque le moteur tourne et la température extérieure est supérieure à 4°C.

**FONCTIONNEMENT AUTOMATIQUE  
DU CLIMATISEUR (fonction AUTO)**

Appuyer sur le bouton AUTO; le système réglerait automatiquement:

- la quantité d'air distribué dans l'habitacle;
  - la répartition d'air dans l'habitacle;
- et annule tous les réglages manuels précédents.

Pendant le fonctionnement automatique du climatiseur (sur l'affichage apparaît l'inscription FULL AUTO), est toujours possible de modifier les températures sélectionnées et d'effectuer manuellement une des opérations suivantes:

- réglage de la vitesse du ventilateur;
- sélection de la répartition d'air;
- enclenchement/désenclenchement du recyclage d'air intérieur;
- enclenchement du compresseur climatiseur.

**REGLAGE DE LA VITESSE DU  
VENTILATEUR**

Appuyer sur le bouton  pour augmenter/diminuer la vitesse du ventilateur.

Les 12 vitesses pouvant être sélectionnées sont visualisées par l'allumage des barres sur l'affichage:

- vitesse max. du ventilateur = toutes les barres allumées
- vitesse minimum du ventilateur = une barre allumée.

Le ventilateur peut être exclus (aucune barre allumée) uniquement si le compresseur du climatiseur a été désenclenché en appuyant sur le bouton .

Pour rétablir le contrôle automatique de la vitesse du ventilateur après un réglage manuel, appuyer sur le bouton AUTO.

**REGLAGE DE LA TEMPERATURE D'AIR**

Tourner les manettes (L) ou (F) dans le sens des aiguilles d'une montre ou dans le sens inverse des aiguilles d'une montre, respectivement pour augmenter ou baisser la température de l'air dans la zone côté conducteur (manette L) ou zone côté passager (manette F). Les températures sélectionnées sont visualisées sur l'affichage.

En tournant les manettes dans le sens des aiguilles d'une montre ou dans le sens inverse des aiguilles d'une montre jusqu'à les déplacer dans les positions extrêmes HI ou LO, sont sélectionnées respectivement les fonctions de chauffage ou refroidissement maxi.

**Fonction HI (chauffage maxi)**

On active cette fonction en sélectionnant une température supérieure à 32°C sur l'affichage et peut être activée indépendamment côté conducteur ou passager ou les deux; ce réglage actionne le système dans la modalité "monozone" et sur l'affichage apparaît l'inscription HI.

On peut activer cette fonction lorsqu'on veut réchauffer l'habitacle le plus rapidement possible. Si la fonction est activée, on peut aussi utiliser tous les réglages manuels.

La fonction HI déplace la répartition de l'air dans  et la vitesse du ventilateur selon ce qui est établi par le système.

**ATTENTION** Il est conseillé de ne pas activer cette fonction lorsque le moteur est froid afin d'éviter l'introduction dans l'habitacle d'air pas assez chaud.

Pour désactiver la fonction, il suffit de tourner la bague (L) ou (F) de la température sélectionnée sur une valeur inférieure à 32°C; l'affichage visualisera la valeur 32°C.

En appuyant sur la touche AUTO l'affichage visualise une température de 32°C et revient à une condition de fonctionnement avec réglage automatique de la température.

**ATTENTION**

*Il est conseillé de ne pas utiliser la fonction de recyclage d'air intérieur lorsque la température extérieure est basse, car les vitres pourraient s'embuer rapidement.*

### Fonction LO (refroidissement maxi)

On active cette fonction en sélectionnant une température inférieure à 16°C; si la fonction est active sur l'affichage apparaît l'inscription LO.

On peut activer cette fonction lorsqu'on veut refroidir l'habitacle le plus rapidement possible.

La fonction exclue le réchauffage de l'air, active le recyclage d'air intérieur (pour éviter l'entrée d'air chaud dans l'habitacle) et le compresseur du climatiseur, déplace la répartition de l'air dans ➔ et la vitesse du ventilateur selon ce qui est établi par le système.

Si la fonction est activée, on peut aussi utiliser tous les réglages manuels.



Pour désactiver la fonction, tourner la bague (L) ou (F) de la température sélectionnée sur une valeur supérieure à 16°C; l'affichage visualisera la valeur 16°C.

En appuyant sur la touche AUTO l'affichage visualise une température de 16°C et revient à une condition de fonctionnement avec réglage automatique de la température.

### DESEMBUAGE/DEGIVRAGE RAPIDE DES VITRES AVANT (fonction MAX-DEF)

Appuyer sur le bouton  pour activer automatiquement, en modalité temporisée, toutes les fonctions nécessaires pour désembuer/dégivrer rapidement le pare-brise et les vitres latérales avant.

Les fonctions sont:



- enclenchement du compresseur climatiseur (avec une température extérieure supérieure à 4°C);
- désenclenchement, si précédemment enclenché, du recyclage d'air intérieur (voyant sur le bouton  éteint);
- enclenchement de la lunette chauffante (voyant sur le bouton  allumé) et résistances des miroirs extérieurs;
- réglage de la température maxi de l'air;
- actionnement du débit utile d'air;
- réglage vitesse minimum ventilateur.



ATTENTION Pour obtenir l'entrée d'air extérieur, appuyer sur le bouton .

### ACTIVATION RECYCLAGE D'AIR INTERIEUR

Appuyer sur le bouton .

Le recyclage d'air intérieur se produit suivant trois modalités possibles de fonctionnement:

- contrôle automatique, signalé par le voyant sur le bouton  éteint;
- désenclenchement forcé (recyclage d'air intérieur toujours désenclenché avec prise d'air de l'extérieur), signalé par le voyant sur le bouton  éteint;
- enclenchement forcé (recyclage d'air intérieur toujours enclenché), signalé par le voyant sur le bouton  allumé.

En appuyant sur le bouton OFF, le climatiseur active automatiquement le recyclage d'air intérieur (voyant sur le bouton  allumé). En appuyant sur le bouton  il est toutefois possible d'activer le recyclage d'air extérieur (voyant sur le bouton éteint) et vice versa.

ATTENTION la fonction de recyclage d'air intérieur permet, selon la modalité de fonctionnement sélectionnée ("chauffage" ou "refroidissement"), d'arriver plus rapidement aux conditions désirées. Il est déconseillé d'enclencher le recyclage d'air intérieur pendant les journées pluvieuses/froides afin d'éviter la possibilité d'embuage des vitres, surtout si le climatiseur n'est pas enclenché. Il est conseillé d'enclencher le recyclage d'air intérieur pendant les arrêts en colonne ou en traversant des tunnels afin d'éviter l'introduction d'air extérieur pollué. Toutefois, il faut éviter l'utilisation prolongée de cette fonction, surtout s'il y a plusieurs personnes à bord, pour éviter l'embuage des vitres.

**ALIGNEMENT DES TEMPERATURES SELECTIONNEES (fonction MONO)**

Appuyer sur le bouton MONO pour aligner la température entre le côté conducteur et le côté passager.



Puis tourner la manette AUTO pour augmenter/diminuer de la même valeur la température entre les deux zones.

Appuyer de nouveau sur le bouton MONO, ou bien tourner la manette, pour désactiver la fonction.



**ENCLENCHEMENT/DESENCLENCHEMENT COMPRESSEUR CLIMATISEUR**

Appuyer sur le bouton  pour actionner le compresseur du climatiseur.

**Enclenchement du compresseur**

- voyant sur le bouton  allumé;
- visualisation du symbole  sur l'affichage.



**Désenclenchement du compresseur**





- voyant sur le bouton  éteint;
- extinction du symbole  sur l'affichage.







Lorsque le compresseur climatiseur est désactivé, il n'est plus possible d'introduire dans l'habitacle de l'air ayant une température inférieure à celui extérieur; dans ce cas le symbole  sur l'affichage clignote.

La désactivation du compresseur climatiseur reste mémorisée même après l'arrêt du moteur. Pour réenclencher le compresseur du climatiseur, appuyer de nouveau sur le bouton  ou AUTO: dans ce dernier cas tous les autres réglages sélectionnés manuellement seront annulés.

**SELECTION DE DISTRIBUTION D'AIR**

Appuyer sur un ou plusieurs boutons    afin de sélectionner manuellement l'une des 5 distributions d'air possibles dans l'habitacle:

-  Flux d'air vers les diffuseurs du pare-brise et des vitres latérales avant pour le désembuage/dégivrage des vitres.
-  Flux d'air vers les diffuseurs de la zone des pieds avant/arrière. Cette répartition d'air permet de chauffer rapidement l'habitacle.
-  Flux d'air vers les diffuseurs centraux/latéraux de la planche (corps du passager).
-  Répartition du flux d'air entre les diffuseurs de la zone des pieds et les diffuseurs pour le désembuage/dégivrage du pare-brise et des vitres latérales avant. Cette distribution d'air permet un bon chauffage de l'habitacle en prévenant l'embuage possible des vitres.
-  Répartition du flux d'air entre les diffuseurs de la zone des pieds (air plus chaud), diffuseurs centraux/latéraux de la planche et diffuseur arrière (air plus frais).

**ATTENTION** Pour le fonctionnement du climatiseur, au moins un des boutons doit être enclenché   . Le système ne permet donc pas la désactivation de tous les boutons   .

**ATTENTION** Appuyer sur le bouton OFF pour rallumer le climatiseur: de cette façon on rétablit toutes les conditions de fonctionnement précédemment mémorisées avant l'extinction.

Pour rétablir le contrôle automatique de la distribution d'air après une sélection manuelle, appuyer sur le bouton AUTO.

**EXTINCTION DU CLIMATISEUR**

Appuyer sur le bouton OFF. Si le climatiseur est désactivé, les voyants sur les boutons OFF et  s'allument

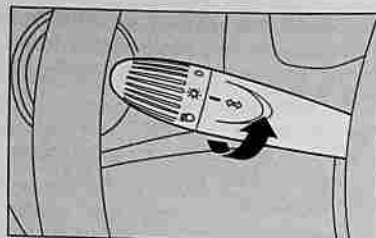

F010065m

## FEUX EXTERIEURS

Le levier gauche regroupe les commandes des feux extérieurs.

L'éclairage extérieur se produit uniquement avec la clé de contact tournée sur MAR.

### FEUX DE POSITION

Tourner la bague en position ☀.

Sur le tableau de bord s'éclaire le témoin  $\Rightarrow \odot \Leftarrow$ .

### FEUX DE CROISEMENT

Tourner la bague en position  $\Rightarrow \odot$ .

Si les feux de croisement et les feux antibrouillard sont allumés, les feux de croisement s'éteignent automatiquement en allumant les feux de route.

### FEUX DE ROUTE

Avec la bague en position  $\Rightarrow \odot$  pousser le levier vers la planche (position stable).

Sur le tableau de bord s'éclaire le témoin  $\Rightarrow \odot$ .

Pour éteindre les feux de route, tirer le levier vers le volant (les feux de croisement se réenclenchent).

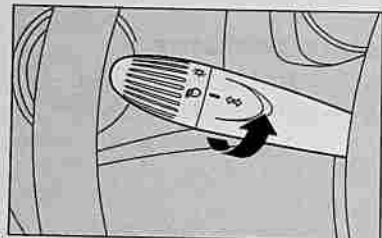

F010066m

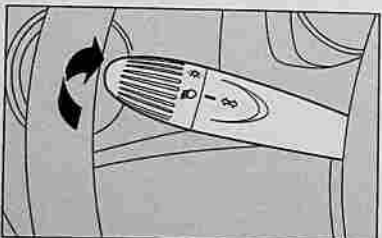

F010067m

## APPEL DE PHARES

Tirer le levier vers le volant (position instable) indépendamment de la position de la bague.

### INDICATEURS DE DIRECTION

Placer le levier en position (stable):

□ en haut (position 1): activation de l'indicateur de direction droit;

□ en bas (position 2): activation de l'indicateur de direction gauche.

Sur le tableau de bord s'éclaire par intermittence le témoin  $\Leftarrow$  ou  $\Rightarrow$ .

Les indicateurs de direction se désactivent automatiquement en ramenant la voiture en position de marche rectiligne.

En voulant signaler un changement de voie momentané, qui n'exige qu'une faible rotation du volant, on peut déplacer le levier vers le haut ou vers le bas sans atteindre le déclic (position instable). En le lâchant, le levier revient automatiquement au point de départ.

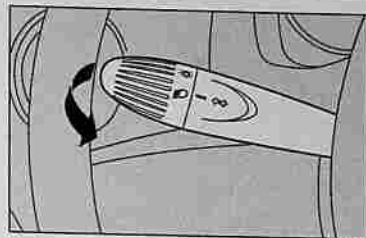

F010068m

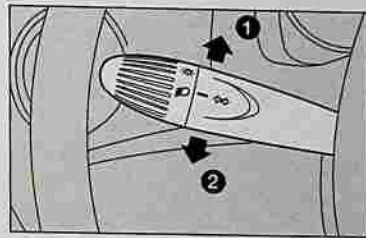

F010069m

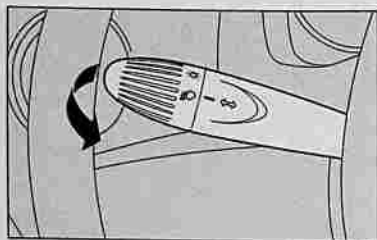

## DISPOSITIF "FOLLOW ME HOME"

Il a pour tâche de permettre pendant la période de temps sélectionnée, d'éclairer l'espace devant la voiture.

### Activation

La clé de contact en position STOP ou enlevée, tirer le levier vers le volant et agir sur le levier dans les deux minutes de l'extinction du moteur.

A chaque actionnement du levier l'allumage des feux est prolongé de 30 secondes, jusqu'à un maximum de 3,5 minutes; une fois écoulé cette période de temps, les feux s'éteignent automatiquement.

A chaque actionnement du levier correspond l'allumage du témoin  sur le tableau de bord et le temps pendant lequel la fonction reste active est visualisé sur l'affichage.

### Désactivation

Maintenir le levier tiré vers le volant pendant plus de 2 secondes.

## NETTOYAGE DES VITRES

### ESSUIE-GLACE/LAVE-VITRES

Le fonctionnement se produit uniquement lorsque la clé de contact est tournée sur MAR.

Le levier droit peut avoir cinq positions différentes:

(A): essuie-glace arrêté

(B): fonctionnement à intermittence: sur certaines versions, en tournant la bague (F) on peut sélectionner 4 types d'intermittence (de la plus lente à la plus rapide).

Le levier en position (B), en tournant la bague (F) il est possible de sélectionner quatre vitesses possibles de fonctionnement de manière intermittente:

■ = intermittence basse

■ = intermittence lente

■ = intermittence moyenne

■ = intermittence rapide

(C): fonctionnement continu lent;

(D): fonctionnement continu rapide;

(E): fonctionnement rapide temporaire (position instable).

Le fonctionnement en position (E) est limité au temps auquel on garde manuellement le levier dans cette position. Lors du relâchement du levier celui-ci revient dans la position (A) en arrêtant automatiquement l'essuie-glace.

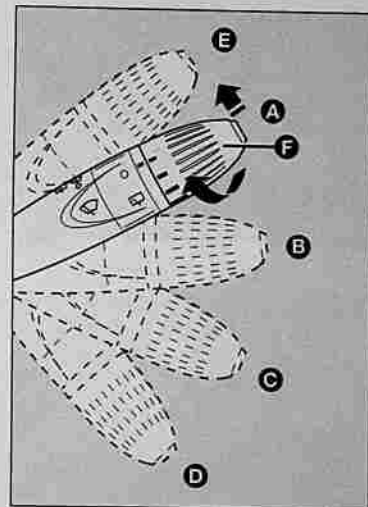

FOI0066m

### Fonction "Lavage intelligent"

En tirant le levier vers le volant (position instable) on actionne par un seul mouvement le jet du liquide du lave-vitre et l'essuie-glace; en effet ce dernier se met en fonction automatiquement si l'on garde le levier tiré pendant plus d'une demie seconde.

Le fonctionnement de l'essuie-glace achève trois battements après le relâchement du levier. Sur certaines versions, un quatrième battement quelques secondes plus tard complète l'opération de nettoyage.

En agissant plusieurs fois et rapidement (pendant un temps inférieur à une demie seconde) sur le levier, il est possible de baigner plusieurs fois la zone du pare-brise sans activer l'essuie-glace.

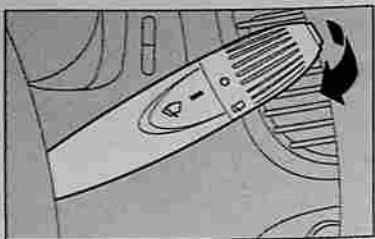

FOK0158m

### CAPTEUR DE PLUIE (lorsqu'il est prévu)

Il est placé derrière le miroir rétroviseur intérieur, en contact avec le pare-brise et permet d'adapter automatiquement, pendant le fonctionnement intermittent, la fréquence des battements de l'essuie-glace à l'intensité de la pluie.

Le capteur a un champ de réglage qui varie progressivement d'essuie-glace au repos (aucun battement) lorsque la vitre est sèche, à lave-glace à la première vitesse continue (fonctionnement continu lent) avec pluie intense.

#### Activation

Déplacer le levier droit d'un déclic vers le bas.

L'activation du capteur est signalée par un "battement" d'acquisition commande.

**ATTENTION** La vitre doit toujours être propre dans la zone du capteur.

En tournant la bague (F) il est possible d'augmenter la sensibilité du capteur de pluie et obtenir une variation plus rapide d'essuie-glace au repos (aucun battement) lorsque la vitre est sèche, à lave-glace à la première vitesse continue (fonctionnement automatique normal lent).

L'augmentation de la sensibilité du capteur de pluie est signalée par un "battement" d'acquisition et mise en fonction de la commande.

En actionnant le lave-vitres avec le capteur de pluie enclenché le cycle de lavage normal est réalisé, à la fin duquel le capteur de pluie reprend son fonctionnement automatique normal.

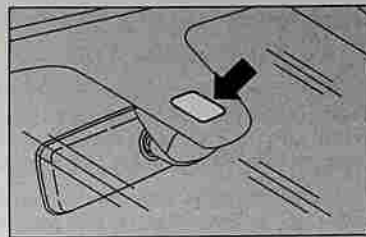

FOK0077m

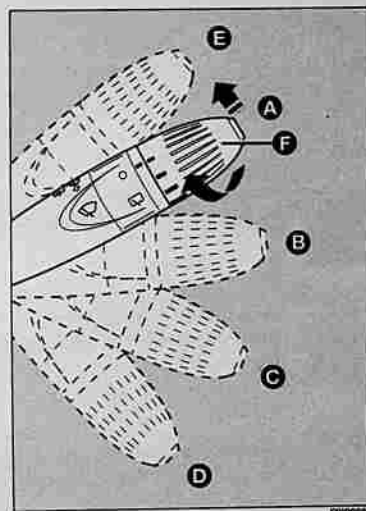

FOK0096m



**Ne pas utiliser l'essuie-glace pour libérer le pare-brise de couches accumulées de neige ou verglas. Dans ces conditions, si l'essuie-glace est soumis à un effort excessif, le protège-moteur intervient et en empêche le fonctionnement même pendant quelques secondes. Si successivement le fonctionnement n'est pas rétabli, s'adresser au Réseau Après-vente Fiat.**

## Désactivation

Tourner la clé en position STOP.

Au démarrage suivant (clé en position MAR), le capteur ne se réactive pas même si le levier est resté en position (B). Pour activer le capteur déplacer le levier en position (A) ou (C) puis en position (B).

L'activation du capteur de pluie est signalée par au moins un "battement" de l'essuie-glace, même si le pare-brise est sec.



**Ne pas activer le capteur de pluie pendant le lavage de la voiture dans une station de service.**



**En cas de présence de verglas sur le pare-brise, s'assurer que le désenclenchement du dispositif a eu lieu.**



**ATTENTION** S'il est nécessaire de nettoyer le pare-brise, vérifier toujours que le dispositif soit désactivé.

Le capteur de pluie est en mesure de reconnaître et de s'adapter automatiquement à la présence des conditions suivantes:

- impureté de la surface de contrôle (dépôts de sel, saleté, etc.);
- rayures d'eau provoquées par les balais usés de l'essuie-glace;
- différence entre le jour et la nuit.

## ESSUIE-LUNETTE/LAVE-LUNETTE

Le fonctionnement se produit uniquement lorsque la clé de contact est tournée sur MAR. Pour actionner le lave-lunette, tourner la bague de la position **O** à la position . Pour actionner le jet du liquide, pousser le levier vers la planche.

Sur certaines versions la fréquence des battements du lave-lunette est synchronisée avec celle de l'essuie-glace avant.

### Fonction "Lavage intelligent"

Sur certaines versions, en poussant le levier vers la planche on actionne par un seul mouvement le jet du liquide et le lave-lunette; en effet ce dernier se met en fonction automatiquement si l'on garde le levier tiré pendant plus d'une demie seconde.

Le fonctionnement du lave-lunette achève trois battements après le relâchement du levier. Sur certaines versions, un quatrième battement quelques secondes plus tard complète l'opération de nettoyage.

## LAVE-PHARES

Ils se mettent en service automatiquement lorsque, les feux de croisement ou de route branchés, on actionne le lave-vitres.

**ATTENTION** Contrôler régulièrement l'intégrité et le nettoyage des gicleurs.



**Ne pas utiliser le lave-lunette pour libérer la lunette de couches accumulées de neige ou verglas. Dans ces conditions, si l'essuie-glace est soumis à un effort excessif, le protège-moteur intervient et en empêche le fonctionnement même pendant quelques secondes. Si successivement le fonctionnement n'est pas rétabli, s'adresser au Réseau Après-vente Fiat.**

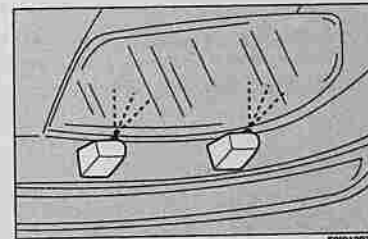
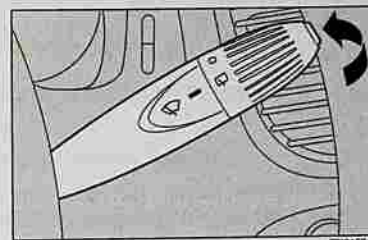
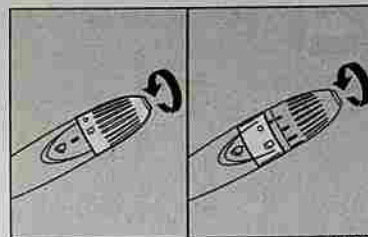

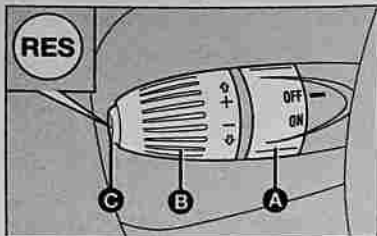

FD015001

## CRUISE CONTROL (régulateur de vitesse constante) (lorsqu'il est prévu)

C'est un dispositif d'assistance à la conduite, à contrôle électronique, qui permet de conduire la voiture à une vitesse supérieure à 30 km/h sur les longs trajets droits et sur chaussée sèche, lorsque les variations de vitesse sont moindres (ex. parcours d'autoroute), à une vitesse désirée, sans enfoncer la pédale de l'accélérateur. L'utilisation du dispositif n'est toutefois pas nécessaire sur les routes suburbaines à grande circulation. Ne pas utiliser le dispositif en ville.

### ENCLENCHEMENT DU DISPOSITIF

Tourner la bague (A) en position ON.

Le dispositif doit être enclenché uniquement en 4ème, 5ème ou 6ème vitesse. Pendant les descentes avec le dispositif enclenché, il est possible que la vitesse de la voiture augmente légèrement par rapport à celle mémorisée.

Son enclenchement est mis en évidence par l'allumage du témoin  sur le tableau de bord, en même temps que le message visualisé sur l'affichage multifonction reconfigurable (lorsqu'il est prévu) (voir le chapitre "Témoins et signalisations").

## MEMORISATION VITESSE DE LA VOITURE

Procéder comme suit:

- tourner la bague (A) sur ON et appuyer sur la pédale de l'accélérateur jusqu'à atteindre la vitesse souhaitée;
- tourner la bague (B) sur (+) pendant au moins trois secondes, puis la relâcher: la vitesse de la voiture est mémorisée il est donc possible de lâcher la pédale de l'accélérateur.

En cas de nécessité (par exemple en cas de dépassement) il est possible d'accélérer en appuyant sur la pédale de l'accélérateur: en relâchant la pédale, la voiture retournera à la vitesse précédemment mémorisée.

## RETABLISSEMENT DE LA VITESSE MEMORISEE

Si le dispositif a été désenclenché par exemple en appuyant sur la pédale du frein ou de l'embrayage, pour rétablir la vitesse mémorisée procéder comme suit:

- accélérer progressivement jusqu'à atteindre une vitesse proche à celle mémorisée;
- engager la vitesse sélectionnée au moment de la mémorisation de la vitesse (4ème, 5ème ou 6ème vitesse);
- appuyer sur le bouton RES (C).

## AUGMENTATION DE LA VITESSE MEMORISEE

Elle peut se produire en deux façons:

- en appuyant sur l'accélérateur et en mémorisant successivement la nouvelle vitesse rejointe;

ou

- en tournant momentanément la bague (B) sur (+).

A chaque actionnement de la bague correspond une augmentation de la vitesse d'environ 1 km/h, alors qu'en tenant la bague tournée, la vitesse change de manière continue.

**REDUCTION DE LA VITESSE MEMORISEE**

Elle peut se produire en deux façons:

- en désenclenchant le dispositif et en mémorisant successivement la nouvelle vitesse;
- ou
- en tenant la bague (B) tournée sur (-) jusqu'à rejoindre la nouvelle vitesse qui restera automatiquement mémorisée.

A chaque actionnement de la bague correspond une augmentation de la vitesse d'environ 1 km/h, alors qu'en tenant la bague tournée, la vitesse change de manière continue.

**ATTENTION**

*Pendant la marche le dispositif activé, ne jamais placer le levier du changement de vitesse au point mort et ne pas déplacer le levier du changement de vitesse Dualogic (lorsqu'il est prévu) sur la position (N).*

**ATTENTION**

*En cas de fonctionnement defectueux ou de panne du dispositif, tourner la bague (A) sur OFF et s'adresser au Réseau Après-vente Fiat après avoir vérifié l'intégrité du fusible de protection.*

**DESENCLENCHEMENT DU DISPOSITIF**

Tourner la bague (A) sur OFF ou la clé de contact sur STOP. Le dispositif est automatiquement désenclenché dans un des cas suivants:

- en appuyant sur la pédale du frein ou de l'embrayage;
- intervention des systèmes ESP ou ASR (lorsqu'ils sont prévus);
- en changeant la vitesse pour les versions avec boîte Dualogic (lorsqu'elle est prévue)
- En déplaçant par inadvertance le levier de la boîte Dualogic (lorsqu'elle est prévue) sur la position (N).

**PLAFONNIERS****PLAFONNIER AVANT****Avec transparent basculant**

La lumière s'allume automatiquement dès l'ouverture de l'une des portes avant et s'éteint lors de sa fermeture.

Si les portes sont fermées, la lumière s'allume/s'éteint en appuyant sur le transparent basculant sur le côté court, comme indiqué en figure.

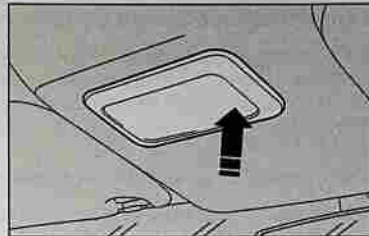
**Avec lampes spot**

L'interrupteur (A) allume/éteint les lampes du plafonnier.

L'interrupteur (B) a une fonction de spot.

Avec l'interrupteur (A) en position centrale, les lampes (C) et (D) s'allument/s'éteignent quand on ouvre ou on ferme les portes.

Avec l'interrupteur (A) enfoncé à gauche, les lampes (C) et (D) sont éteintes et ne s'allument pas quand on ouvre les portes.

Avec l'interrupteur (A) enfoncé à droite, les lampes (C) et (D) restent allumées dans toutes les conditions.

Sur certaines versions, l'allumage/extinction des lampes est progressif.

Plafonnier éteint, l'interrupteur (B) allume, un à la fois:

- la lampe (C) si elle est enfoncée à gauche;
- la lampe (D) si elle est enfoncée à droite.

**ATTENTION** Avant de descendre de la voiture, s'assurer que les deux interrupteurs se trouvent bien en position centrale. Ainsi les lampes s'éteindront quand les portes sont fermées et l'on évitera de décharger la batterie.

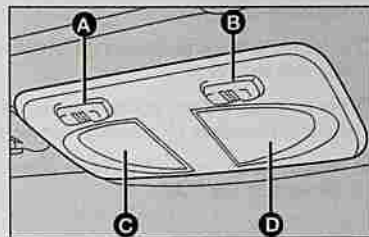

**Temporisation éclairage plafonnier**

Sur certaines versions, pour faciliter l'entrée et la sortie de la voiture, surtout la nuit ou dans des lieux peu éclairés, 2 logiques de temporisation sont disponibles.

**Temporisation à l'entrée en voiture**

Les lampes du plafonnier s'allument en respectant les modalités suivantes:

- au déverrouillage des portes avant pendant 10 secondes environ;
- à l'ouverture d'une des portes latérales pendant 3 minutes environ;
- à la fermeture d'une porte (dans un délai de 3 minutes) pendant 10 secondes environ.

La temporisation est interrompue quand on tourne la clé de contact sur MAR.

**Temporisation à la sortie de la voiture**



Après avoir sorti la clé du contacteur, les lampes du plafonnier s'allument selon les modalités suivantes:

- dans les 2 minutes qui suivent l'arrêt du moteur pendant environ 10 secondes;
- à l'ouverture d'une des portes latérales pendant environ 3 minutes;
- à la fermeture d'une porte (dans un délai de 3 minutes) pendant environ 10 secondes.

La temporisation se termine automatiquement au verrouillage des portes.

**COMMANDES****FEUX DE DETRESSE**

On les allume en appuyant sur l'interrupteur , quelle que soit la position de la clé de contact.

Lorsque le dispositif est enclenché, l'interrupteur s'allume à intermittence et simultanément sur le tableau de bord s'allument les témoins  et .



Pour éteindre, appuyer de nouveau sur l'interrupteur.

**FEUX ANTIBROUILLARD (lorsqu'ils sont prévus)**

Ils s'allument, lorsque les feux de position sont allumés, en appuyant sur le bouton . Sur le tableau de bord s'allume le témoin .

Il s'éteignent en appuyant de nouveau sur le bouton.

**FEU ANTIBROUILLARD ARRIERE**

Ils s'allument, lorsque les feux de croisement sont allumés, en appuyant sur le bouton . Sur le tableau de bord s'allume le témoin .

Il s'éteignent en appuyant de nouveau sur le bouton.

**LUNETTE CHAUFFANTE**

Elle s'active en appuyant sur le bouton . Lorsque la lunette est activée, est présente une temporisation qui désactive automatiquement le dispositif après 20 minutes environ.

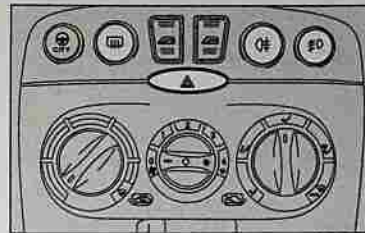

FOURM

**ATTENTION**

L'utilisation des feux de détresse est réglementée par le code routier du pays où l'on se trouve. Respecter les règles prescrites.

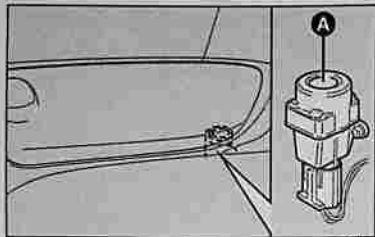

F010081m

### INTERRUPTEUR DE BLOCAGE DU CARBURANT (FIS)

Il est placé sous la planche de bord, sur le montant de la porte avant droite et intervient en cas de choc en provoquant l'interruption de l'alimentation du carburant et par conséquent l'extinction du moteur.

Contrôler soigneusement la voiture pour s'assurer qu'il n'y ait pas de fuites de carburant, par exemple dans le compartiment moteur, sous la voiture ou à proximité de la zone du réservoir.

S'il n'y a aucune perte de carburant et la voiture est en mesure de repartir, appuyer sur le bouton (A) pour réactiver le système d'alimentation et l'allumage des lumières.

Après le choc, tourner la clé de contact sur STOP pour ne pas décharger la batterie.



#### ATTENTION

Après le choc, si l'on perçoit une odeur de carburant ou si l'on remarque des fuites par le système d'alimentation, ne pas réenclencher l'interrupteur, afin d'éviter des risques d'incendie.

## EQUIPEMENTS INTERIEURS

### BOITE A GANTS

Pour ouvrir la boîte à gants, agir sur la poignée (A) comme indiqué par la flèche.

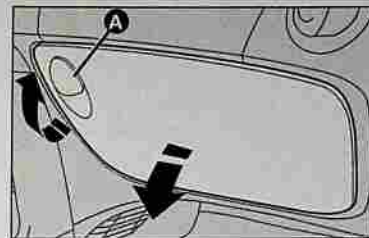

F010078m

### PORTE-MONNAIE

Selon les versions, ils peuvent être placés sur la planche ou sur le tunnel central.

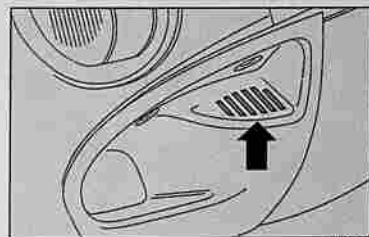

F010066m

### PORTE-CARTES

Sur le tunnel central ont été pratiquées des fentes pour ranger les cartes téléphoniques, les cartes magnétiques ou les tickets d'autoroute.

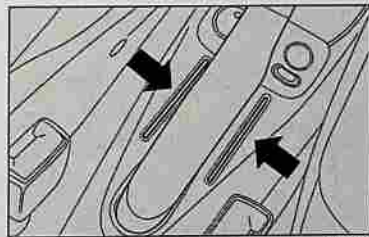

F010007m



#### ATTENTION

Ne jamais voyager les boîte à gant ouvert: elles pourraient blesser le passager en cas d'accident.

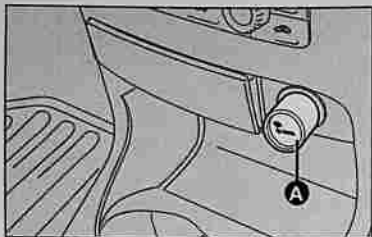

FOI0187m

**ALLUME-CIGARES**

Pour enclencher l'allume-cigares, appuyer sur le bouton (A) la clé de contact sur MAR.

Après environ 15 secondes, le bouton revient automatiquement sur la position initiale et l'allume-cigares est prêt à l'emploi.

ATTENTION Vérifier toujours le débranchement de l'allume-cigares.

ATTENTION L'allume-cigares atteint des températures élevées. Manipuler avec précaution et éviter son utilisation de la part des enfants: danger d'incendie et/ou de brûlures.

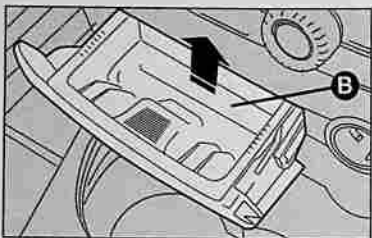

FOI0000m

**CENDRIER****Avant**

Pour l'utiliser tirer vers soi le volet. Pour sortir et vider le cendrier (B) il faut le dégager vers le haut dans le sens indiqué par la flèche.

**Arrière**

Il est placé dans le tunnel central et il est rentrant.

Pour l'utiliser ou le sortir, agir dans la direction indiquée par les flèches.

ATTENTION Ne pas utiliser les cendriers comme corbeille à papier: ils pourraient s'enflammer au contact des bouts de cigarettes.

Soit pour les places avant que pour les places arrière, pour les non-fumeurs, si l'on enlève le cendrier on peut utiliser l'emplacement comme un vide-poches.

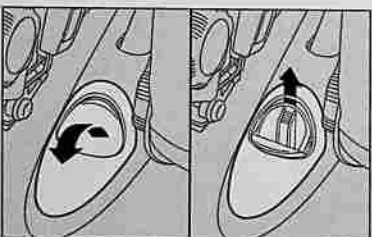

FOI0052m

**AILETTES PARE-SOLEIL**

Elles se trouvent sur les côtés du miroir rétroviseur intérieur. Elles peuvent être orientées frontalement et latéralement.

Derrière l'ailette côté passager se trouve un miroir de courtoisie.

Sur certaines versions, derrière l'ailette côté conducteur se trouve un miroir de courtoisie escamotable: pour utiliser le miroir, ouvrir le cache coulissant (A).

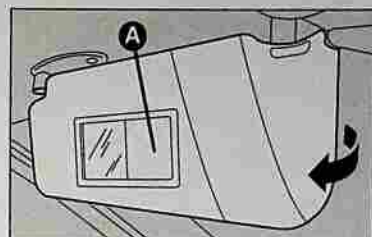

FOI0082m

**VITRES LATÉRALES ARRIÈRE (versions 3 portes)**

Elles s'ouvrent en compas, en agissant de la manière suivante:

- déplacer le levier comme l'indique la figure;
- pousser le levier vers l'extérieur jusqu'à l'ouverture complète de la vitre;
- pousser le levier en arrière jusqu'à perception du déclic de blocage.

Pour les fermer, agir de manière inverse jusqu'à perception du déclic dû au positionnement correct du levier.

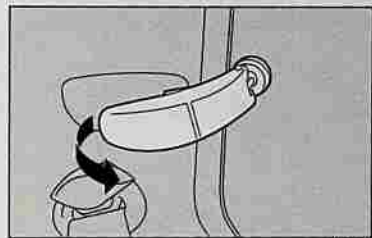

FOI0063m

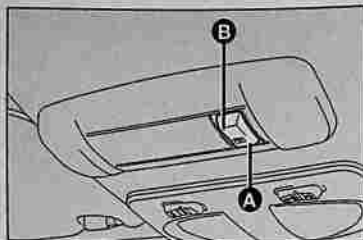

FO10064m

## TOIT OUVRANT (lorsqu'il est prévu)

Il est à commande électrique et fonctionne uniquement quand la clé de contact est sur MAR.

Il est commandé par un interrupteur; quand on relâche l'interrupteur, le toit s'arrête dans la position dans laquelle il se trouve à cet instant-là.

### OUVERTURE DU TOIT

#### Ouverture complète

Appuyer sur l'interrupteur dans la zone (A) (idéogramme).

#### Ouverture à "spoiler"

Cela est possible uniquement lorsque le toit est fermé, en appuyant sur l'interrupteur dans la zone (B).

### FERMETURE DU TOIT

Appuyer sur l'interrupteur dans la zone (B). Le toit étant soulevé à "spoiler", appuyer au contraire sur l'interrupteur dans la zone (A) (idéogramme).

Le toit est doté d'un volet qui se trouve en-dessous, qui coulisse manuellement et peut être déplacé à l'aide d'une poignée; il sert à éviter le passage des rayons du soleil.

## MANOEUVRE DE SECOURS

En cas d'un fonctionnement manqué de l'interrupteur, le toit ouvrant peut être manoeuvré manuellement, en procédant ainsi:

- enlever la préforme (A) en agissant sur les points (B) indiqués par les flèches;
- introduire et tourner dans l'emplacement (C) le tournevis en dotation;
- une fois qu'on a atteint la position d'ouverture maximum, effectuer un demi tour en arrière avec le tournevis, jusqu'à perception d'un dé clic, puis enlever le tournevis.

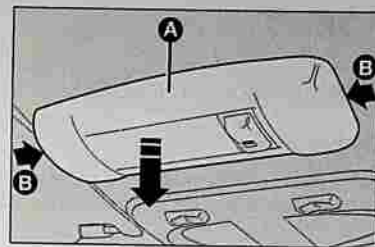

FO10065m

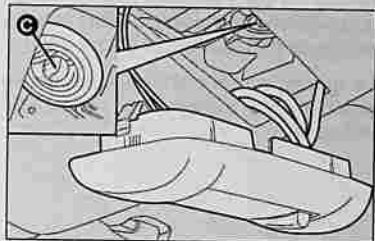

FO10094m



**Ne pas ouvrir le toit en présence de neige ou de verglas: il risque de s'endommager.**



### ATTENTION

En descendant de la voiture, enlever toujours la clé de contact afin d'éviter que le toit ouvrant, actionné par mégarde, ne constitue un danger pour ceux qui restent à bord: l'utilisation impropre du toit ouvrant peut être dangereuse. Avant et pendant son actionnement, s'assurer toujours que les passagers ne soient exposés au risque de lésions provoquées par le mouvement du toit ouvrant, ou par des objets personnels entraînés ou basculés par le toit même.

## PORTES

### FERMETURE CENTRALISEE

#### De l'extérieur

Lorsque les portes sont fermées, introduire et tourner la clé dans la serrure d'une des portes avant.

#### De l'intérieur

Les portes étant fermées, abaisser (pour verrouiller) ou soulever (pour déverrouiller) l'un des pommeaux intérieurs de sécurité des portes avant.

En agissant sur les pommeaux des portes arrière, on effectue le verrouillage/déverrouillage de la seule porte intéressée.

**ATTENTION** Si une des portes n'est pas bien fermée ou s'il y a une avarie dans le circuit, le verrouillage centralisé n'entre pas en service et après quelques secondes on a l'interdiction du dispositif pendant 2 minutes environ. Toutefois, pendant ces 2 minutes, on peut verrouiller/déverrouiller les portes manuellement. Après les 2 minutes, le dispositif est de nouveau activé.

Si la cause du fonctionnement manqué a été éliminée, le dispositif recommence à fonctionner régulièrement.

### DISPOSITIF DE SECURITE ENFANTS (versions 5 portes)

Il empêche l'ouverture des portes arrière de l'intérieur.

Le dispositif peut être activé uniquement lorsque les portes sont ouvertes:

- position 1 - dispositif enclenché (porte verrouillée);
- position 2 - dispositif désenclenché (porte pouvant être ouverte de l'intérieur).

Le dispositif reste enclenché même en effectuant le verrouillage électrique des portes.

**ATTENTION** Utiliser toujours ce dispositif sur les deux portes arrière, vérifier toujours son enclenchement.

**ATTENTION** Après avoir actionné le dispositif sur les deux portes arrière, en vérifier son enclenchement en agissant sur les poignées intérieur d'ouverture.

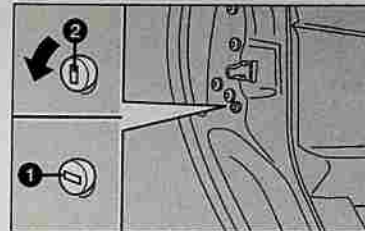

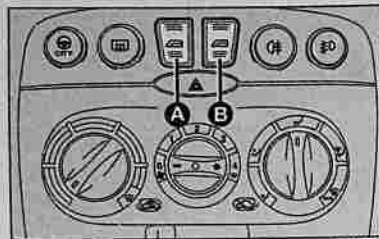

F00154m

## LEVE-GLACES ELECTRIQUES (lorsqu'ils sont prévus)

### COMMANDES

Sur la planche se trouvent deux interrupteurs qui actionnent, la clé de contact sur MAR:

- (A): ouverture/fermeture vitre avant gauche;
- (B): ouverture/fermeture vitre avant droit;

Sur quelques versions est possible aussi:

- ouvrir/fermer les vitres avant pendant environ 2 minutes, la clé sur STOP ou enlevée (uniquement si les portes latérales sont fermées);
- en appuyant sur le bouton (A) pendant plus d'une demie seconde on active le fonctionnement automatique de la vitre côté conducteur: la vitre s'arrête quand elle arrive en fin de course ou bien si l'on appuie de nouveau sur le bouton.



### ATTENTION

*L'utilisation impropre des lève-vitres électriques peut être dangereuse. Avant et pendant leur actionnement, s'assurer toujours que les passagers ne soient exposés au risque de lésions provoquées directement par les vitres en mouvement et par les objets personnels trainés ou heurtés par les vitres mêmes. En descendant de la voiture, enlever toujours la clé de contact afin d'éviter que les lève-vitres électriques, actionnés par mégarde, ne constitue un danger pour ceux qui restent à bord.*

## COFFRE A BAGAGES

### OUVERTURE DU HAYON

Pour ouvrir le hayon de l'extérieur, déverrouiller la serrure à l'aide de la clé de contact.

Pour ouvrir le hayon de l'intérieur, tirer le levier (A) situé à côté du siège côté conducteur.

**ATTENTION** Ne pas tirer le levier d'ouverture du hayon lorsque la voiture est en marche.

L'ouverture du hayon est facilitée par l'action des amortisseurs latéraux à gaz.

Pour certaines versions, en ouvrant le hayon on obtient l'allumage du plafonnier intérieur de l'illumination du coffre à bagages.

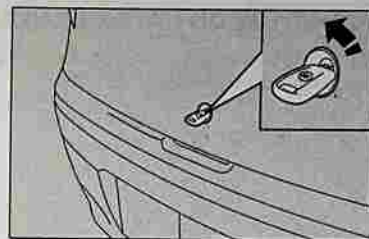

F00196m

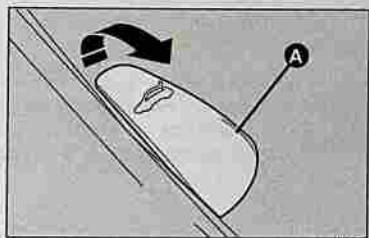

F00096m

## FERMETURE DU HAYON ARRIERE

Baisser le hayon arrière en appuyant près de la serrure jusqu'à percevoir le déclic de celle-ci.

La fermeture imparfaite du hayon du coffre à bagages est mise en évidence par l'allumage du témoin  sur le tableau de bord en même temps que le message visualisé par l'affichage multifonction reconfigurable (lorsqu'il est prévu) voir chapitre "Témoins et signalisations").



Ajouter des objets sur la plage arrière ou sur le hayon du coffre à bagages (haut-parleurs, spoiler, etc.) exclu ce qui est prévu par le constructeur peut compromettre le fonctionnement correct des amortisseurs latéraux à gaz du hayon même.



### ATTENTION

Lors de l'utilisation du coffre à bagages ne jamais dépasser les charges maxi autorisées (voir chapitre "Caractéristiques techniques"). S'assurer aussi que les objets contenus dans le coffre à bagages soient bien rangés, afin d'éviter qu'un freinage brusque puisse les projeter en avant et provoquer des blessures aux passagers.



### ATTENTION

Ne pas voyager avec des objets posés sur la plage arrière: ils pourraient provoquer des lésions aux passagers en cas d'accident ou lors d'un freinage brusque.

## AGRANDISSEMENT DU COFFRE A BAGAGES

### Avec siège arrière entier

Procéder comme suit:

- accrocher les boucles aux agrafes (indiquées par les flèches) situées sur le dossier;
- tirer la poignée (A) située au centre du coussin du siège et le rabattre vers l'avant dans le sens indiqué par la flèche;
- vérifier si chacune des deux sangles (A) des ceintures de sécurité latérales est bien engagée dans la languette correspondante du guide ceinture (B);
- décrocher le dossier, en déplaçant les leviers (C) dans le sens indiqué par la flèche, puis le rabattre vers l'avant de manière à obtenir une plateforme de chargement unique.

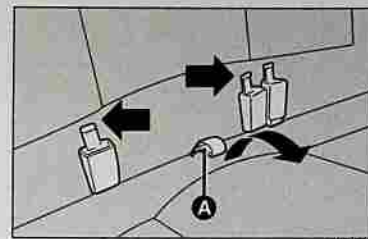

F00190m

### Avec siège arrière dédoublé (lorsqu'il est prévu)

Il est possible d'agrandir le coffre à bagages entièrement ou partiellement.

NOTE Accrocher la ceinture à sa sangle avant de rabattre le dossier.

L'agrandissement partiel s'obtient en rabattant seulement le côté droit du siège, en procédant ainsi:

- enlever la plage arrière (voir paragraphe décrit ci-après);
- relever le coussin du côté droit à l'aide de la poignée prévue à cet effet (A);
- appuyer sur le bouton à côté des deux supports puis enlever les appuis-tête en les dégageant vers le haut;
- vérifier si chacune des deux sangles (C) des ceintures de sécurité latérales est bien engagée dans la languette correspondante du guide ceinture (D);
- décrocher le dossier, en déplaçant le levier (B), puis le rabattre vers l'avant de manière à obtenir une plateforme de chargement unique.

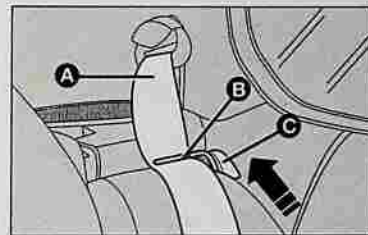

F00127m

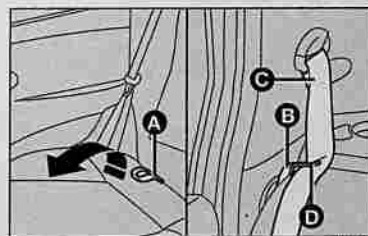

F00191m

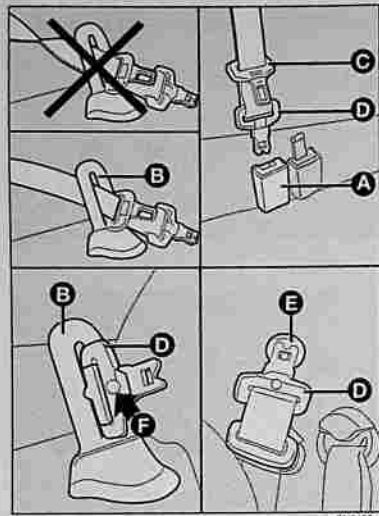

Pour l'agrandissement total du siège, relever les deux coussins à l'aide des poignées prévues à cet effet, puis rabattre les dossiers en suivant la procédure décrite pour le siège arrière entier.

Pour les versions qui en sont équipées, on peut enlever la ceinture centrale à trois points avec son enrouleur, en intervenant comme suit:

- si la ceinture est attachée, il faut appuyer sur le bouton (couleur noir) de la boucle (A);
- accompagner lentement la ceinture centrale jusqu'à l'anneau de renvoi passe-sangle (B) situé dans la partie supérieure du dossier, puis faire passer la deuxième agrafe (C) à travers l'anneau de renvoi passe-sangle;
- sortir la première agrafe (D) de l'anneau de renvoi passe-sangle et l'accrocher au dispositif de retenue (E) situé sur le cache du montant arrière;

Pour remettre la ceinture en condition d'utilisation, procéder comme suit:

- décrocher la première agrafe (D) du dispositif de retenue (E);
- faire passer la première agrafe (D) dans l'anneau de renvoi passe-sangle (B) sans vriller la ceinture, en faisant correspondre la saillie (F) présente sur l'agrafe à la rainure correspondante sur l'anneau de renvoi passe-sangle, puis faire passer la deuxième agrafe (C) dans l'anneau de renvoi passe-sangle;
- tirer doucement la ceinture en faisant glisser la sangle à travers l'anneau de renvoi passe-sangle (B), puis accrocher la première agrafe (D) dans le logement de la boucle (A) (grise à poussoir noir) en faisant correspondre les deux repères (un sur l'agrafe, l'autre sur la boucle) identifiés par deux points jaunes.

## POUR ENLEVER LA PLAGE ARRIERE

Procéder comme suit:

- dégager les terminaisons supérieures (A) des deux tirants, en décrochant les boucles de leurs points d'ancrage;
- dégager les points d'ancrage (B) de la plage arrière de leurs logements (C);
- pour l'enlever, la tirer en direction de l'intérieur de la voiture et la tourner comme l'indique la figure.

La plage ayant été enlevée, celle-ci peut être déposée transversalement entre les dossiers des sièges avant et le coussin rabattu du siège arrière.

**ATTENTION** Lorsque dans le coffre à bagages il y a un chargement plutôt lourd et que l'on doit rouler de nuit, vérifier et régler la hauteur du faisceau lumineux des feux de croisement (voir paragraphe "Phares" dans ce même chapitre).

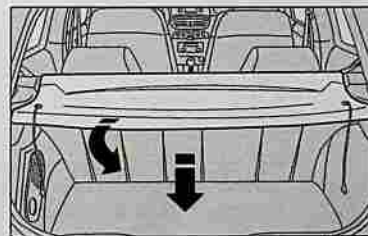
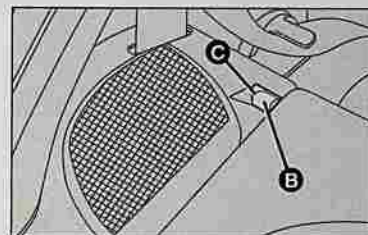
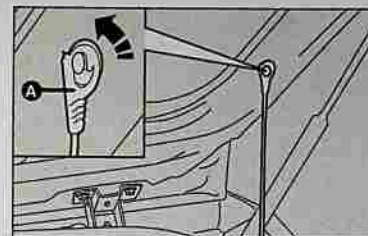

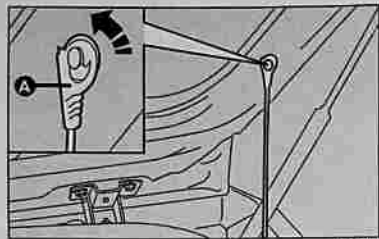

F000091m

## RESTAURATION UTILISATION SIEGE ARRIERE

### Versions avec siège entier

Effectuer les opérations dans l'ordre inverse par rapport à la description précédente concernant l'agrandissement du coffre à bagages. Afin d'éviter que les boucles restent positionnées au dessous du coussin, accrocher les boucles aux agrafes correspondantes situées sur le dossier.

### Versions avec siège dédoublé

Effectuer les opérations dans l'ordre inverse par rapport à la description précédente concernant l'agrandissement du coffre à bagages. Afin d'éviter que les boucles restent positionnées au dessous du coussin, accrocher les boucles aux branches correspondantes latérales de la ceinture.

Pour les versions avec la ceinture abdominale, accrocher la ceinture à sa boucle et, tout en la laissant soulevée, reporter le coussin à sa position d'utilisation normale.

Pour les versions avec la ceinture centrale à trois points avec enrouleur, reporter la ceinture en conditions d'utilisation (voir les pages précédentes), en faisant attention que les boucles soient prêtes à être utilisées.



Lorsqu'on remonte la plage arrière, raccrocher les deux tirants latéraux (A) en les faisant passer à l'intérieur des amortisseurs.

## CAPOT MOTEUR

### OUVERTURE

Procéder comme suit:

- tirer le levier (A) dans le sens indiqué par la flèche;
- appuyer, comme l'indique la flèche, sur le levier (B);
- soulever le capot et en même temps dégager la béquille de maintien (C) de son dispositif de blocage, puis engager l'extrémité de la béquille dans l'emplacement (D) du capot.

**ATTENTION** Avant de soulever le capot s'assurer que les bras des essuie-glaces ne soient pas soulevés du pare-brise.

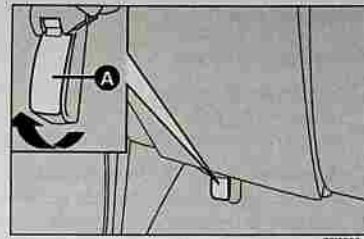

F000095m

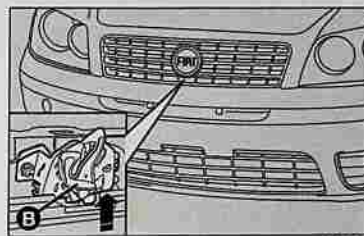

F000236m

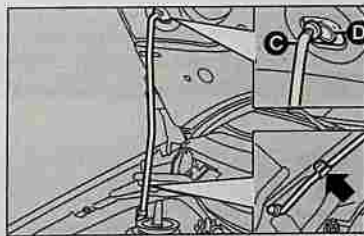

F000056m

**FERMETURE**

Procéder comme suit:

- tenir le capot soulevé d'une main et de l'autre enlever la béquille (C) du logement (D) et la remettre dans son dispositif de blocage;
- baisser le capot à 20 cm environ du compartiment moteur, puis le laisser tomber et vérifier, en essayant de le soulever, qu'il soit complètement fermé et non seulement accroché dans la position de sécurité. Dans ce cas, ne pas exercer de pression sur le capot, mais le soulever de nouveau et répéter la manoeuvre.

**ATTENTION**

Le positionnement imparfait de la béquille de maintien pourrait provoquer la chute violente du capot.

**ATTENTION**

N'effectuer ces opérations que lorsque la voiture est arrêtée.

**ATTENTION** Vérifier toujours la fermeture correcte du capot, afin d'éviter qu'il ne s'ouvre pendant la marche.

**PORTE-BAGAGES****PREEQUIPEMENT FIXATIONS****Versions 3 portes**

Les fixations avant sont disponibles après avoir déplacé légèrement le joint dans les points indiqués dans la figure.

Les fixations arrière se trouvent dans les zones indiquées par le symbole ▼ présent sur les vitres latérales arrière.

Afin de parvenir à utiliser les accrochages de prédisposition, il faut enlever l'arrêt (A) en agissant sur l'ergot de retenue correspondant, selon l'illustration dans la figure.

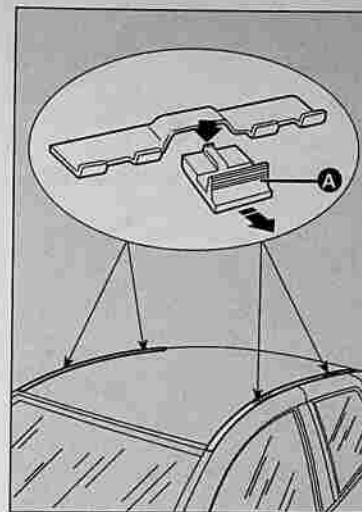

FOR070m

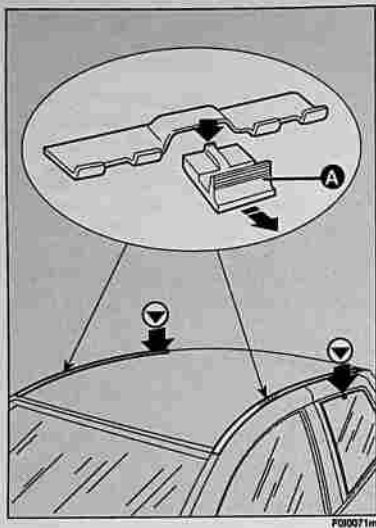

P030071m

### Versions 5 portes

Les fixations avant sont disponibles après avoir déplacé légèrement le joint dans les points indiqués dans la figure.

Les fixations arrière se trouvent dans les zones indiquées par le symbole ▼ présent sur les vitres latérales arrière.

Fixer les attaches du porte-bagages aux étriers d'accrochage.

Afin de parvenir à utiliser les accrochages de prédisposition, il faut enlever l'arrêt (A) en agissant sur l'ergot de retenue correspondant, selon l'illustration dans la figure.

Après avoir parcouru quelques kilomètres, contrôler de nouveau que les vis de fixation des attaches soient bien serrées.

**ATTENTION** Pour les deux versions (3 ou 5 portes) suivre toujours avec attention les instructions de montage contenues dans le kit. Le montage doit être effectué par une personne qualifiée.

**ATTENTION** Ne jamais dépasser les charges maxi admises (voir chapitre "Caractéristiques techniques").

## PHARES

### ORIENTATION DU FAISCEAU LUMINEUX

Une bonne orientation des phares est importante pour le confort et la sécurité du conducteur et des autres usagers de la route. Afin de garantir les meilleures conditions de visibilité en voyageant avec les phares allumés, la voiture doit avoir une correcte assiette des phares. Pour le contrôle et le réglage éventuel, s'adresser au Réseau Après-vente Fiat.

### CORRECTEUR ASSIETTE DES PHARES

Il fonctionne avec la clé de contact sur MAR et les feux de croisement allumés. Lorsque la voiture est chargée, elle s'incline en arrière en provoquant une élévation du faisceau lumineux. Dans ce cas il est nécessaire d'effectuer à nouveau une orientation correcte.

#### Réglage de l'assiette des phares

Procéder comme suit:

- appuyer le bouton (B) jusqu'à l'augmentation d'une position;
- appuyer le bouton (A) jusqu'à la diminution d'une position.

L'affichage du tableau de bord donne l'indication visuelle des positions pendant le réglage.

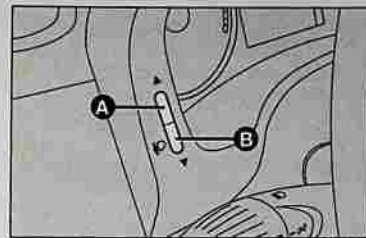

F010063m

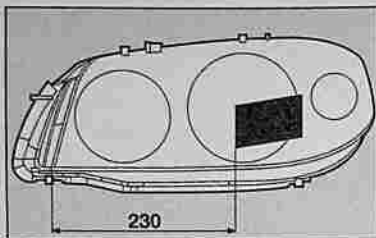

FOI0259m

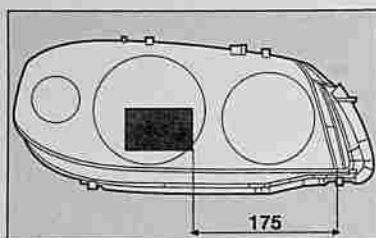

FOI0260m

### Positions correctes en fonction de la charge

Position 0 - une ou deux personnes sur les sièges avant.

Position 1 - cinq personnes.

Position 2 - cinq personnes + charge dans le coffre à bagages.

Position 3 - conducteur + charge maxi admise dans le coffre à bagages.

ATTENTION Contrôler l'orientation des faisceaux lumineux chaque fois que le poids de la charge transportée change.

### REGLAGE DES PHARES A L'ETRANGER

Les feux de croisement sont orientés pour la circulation dans le pays de première commercialisation. Dans les pays où la circulation est opposée, pour ne pas éblouir les véhicules qui marchent en sens contraire, il faut obscurcir les zones du phare selon les indications/renseignements indiqués par la figure; pour effectuer cette opération, il faut utiliser un adhésif non transparent.

Les figures concernent le passage de la conduite à gauche à celle à droite.

## SYSTEME ABS (lorsqu'il est prévu)

C'est un système, partie intégrante du système de freinage, qui empêche, quelle que soit la condition de la chaussée et l'intensité du freinage, le blocage des roues et par conséquent le patinage d'une ou de plusieurs roues, en garantissant ainsi le contrôle de la voiture même en cas de freinages d'urgence.

Le système EBD (Electronic Braking Force Distribution) complète le système et permet de répartir le freinage entre les roues avant et arrière.

Si l'ABS intervient, cela indique que la limite d'adhérence entre pneus et chaussée est en train d'être atteinte: il faut ralentir pour adapter la marche à l'adhérence disponible.

ATTENTION Pour avoir le maximum de l'efficacité du système de freinage il est nécessaire une période de stabilisation d'environ 500 km: pendant cette période il est conseillé de ne pas effectuer des freinages trop brusques, répétés et prolongés.

### INTERVENTION DU SYSTEME

L'intervention de l'ABS est signalée par une légère pulsation de la pédale du frein, accompagnée par un bruit: cela signifie qu'il est nécessaire d'adapter la vitesse au type de route où l'on roule.



**ATTENTION**

L'ABS exploite au mieux l'adhérence disponible, mais il ne peut pas l'augmenter; il faut donc être très prudent sur les chaussées glissantes, sans courir de risques inutiles.



**ATTENTION**

Quand l'ABS intervient, et que vous vous en apercevez à travers les pulsations de la pédale de frein, ne diminuez pas la pression exercée, mais appuyez à fond sur la pédale sans crainte; vous pourrez ainsi vous arrêter dans l'espace le plus réduit possible, compte tenu des conditions de la chaussée.

## SIGNALISATIONS D'ANOMALIES

## Avarie ABS

Elle est signalée par l'allumage du témoin (Ⓜ) sur le tableau de bord, en même temps que le message visualisé par l'affichage multifonction reconfigurable (lorsqu'il est prévu) (voir chapitre "Témoins et signalisations").

Dans ce cas le système de freinage garde son efficacité, mais sans les performances du système ABS. Conduire prudemment jusqu'au Réseau Après-vente Fiat le plus proche pour faire contrôler le système.

**ATTENTION**

En cas d'allumage du témoin (Ⓜ) sur le tableau de bord (en même temps que le message visualisé par l'affichage multifonction reconfigurable), arrêter immédiatement la voiture et s'adresser au Réseau Après-vente Fiat le plus proche. La perte éventuelle du fluide du circuit hydraulique, compromet en effet le fonctionnement du système de freinage, soit celui de type traditionnel que celui ayant le système antiblocage des roues.

## Avarie EBD

Elle est signalée par l'allumage des témoins (Ⓜ) et (Ⓜ) sur le tableau de bord, en même temps que le message visualisé par l'affichage multifonction reconfigurable (lorsqu'il est prévu) voir chapitre "Témoins et signalisations").

Dans ce cas, lors de freinages violents, il peut se produire un blocage précoce des roues arrière et une possible embardée. Conduire prudemment jusqu'au Réseau Après-vente Fiat le plus proche pour faire contrôler le système.

## SYSTEME ESP (Electronic Stability Program) (lorsqu'il est prévu)

C'est un système de contrôle de la stabilité de la voiture, aidant à maintenir le contrôle de la direction en cas de perte d'adhérence des pneus.

L'action du système ESP est particulièrement utile lorsque les conditions d'adhérence de la chaussée changent.

## INTERVENTION DU SYSTEME

Elle est signalée par le clignotement du témoin (Ⓜ) sur le tableau de bord, afin d'informer le conducteur que la voiture est en conditions critiques de stabilité et d'adhérence.

## ENCLENCHEMENT DU SYSTEME

Le système ESP s'enclenche automatiquement lors du démarrage de la voiture et ne peut être désenclenché.

**ATTENTION**

Les performances du système ESP ne doivent pas pousser le conducteur à prendre des risques inutiles et non justifiés. La conduite doit toujours être appropriée aux conditions de la chaussée, à la visibilité et à la circulation. La responsabilité pour la sécurité routière revient toujours et, en tout cas, au conducteur.

## SIGNALISATIONS D'ANOMALIES

En cas d'anomalie éventuelle, le système ESP se désenclenche automatiquement et le témoin (Ⓜ), s'allume à lumière fixe sur le tableau de bord, en même temps que le message visualisé par l'affichage multifonction reconfigurable (lorsqu'il est prévu) (voir chapitre "Témoins et signalisations") et l'allumage du voyant sur le bouton ASR OFF. Dans ce cas s'adresser, dès que possible, au Réseau Après-vente Fiat.

## SYSTEME HILL HOLDER (si prévu)

Il fait partie intégrante du système ESP et permet de faciliter le départ en montée. Il s'active automatiquement, la voiture à l'arrêt sur route en pente, le moteur allumé, pédale d'embrayage et frein appuyés. En phase de démarrage la centrale du système ESP maintient la pression de freinage sur les roues jusqu'à atteindre le couple moteur nécessaire au départ, ou toutefois pendant un temps maximum de 2 secondes, en permettant de déplacer facilement le pied droit de la pédale du frein à l'accélérateur. Après 2 secondes, sans que le démarrage ait eu lieu, le système se désactive automatiquement en relâchant graduellement la pression de freinage. Pendant cette phase de relâchement on peut percevoir un bruit typique de décrochage mécanique des freins, indiquant le mouvement imminent de la voiture.

### Signalisations d'anomalies

L'allumage du témoin  sur le tableau de bord signale une anomalie éventuelle du système en même temps que le message visualisé par l'affichage multifonction reconfigurable (lorsqu'il est prévu) (voir chapitre "Témoins et signalisations").

**ATTENTION** Le système Hill Holder n'est pas un frein de stationnement; par conséquent, il ne faut pas abandonner la voiture sans avoir serré le frein à main, coupé le moteur et engagé la première vitesse.



#### ATTENTION

*En utilisant la roue de secours, le système ESP continue à fonctionner. Se souvenir de toute façon, que la roue de secours, ayant des dimensions réduites par rapport au pneu normal, présente une adhérence inférieure aux autres pneus de la voiture.*



#### ATTENTION

*En vue du fonctionnement correct du système ESP et ASR il est indispensable que les pneus soient de la même marque et du même type sur toutes les roues, en parfait état et surtout du type, marque et dimensions prescrites.*

### SYSTEME ASR (Antislip Regulation)

Est partie intégrante du système ESP et contrôle la traction de la voiture qui intervient automatiquement en cas de patinage d'une des roues motrices.

En fonction des conditions de patinage, sont activés deux systèmes différents de contrôle:

- si le patinage concerne les deux roues motrices, l'ASR intervient en réduisant la puissance transmise par le moteur;
- si le patinage concerne une seule des roues motrices, l'ASR intervient en freinant automatiquement la roue qui patine.

L'action du système ASR s'avère particulièrement utile dans les conditions suivantes:

- patinage lors d'un virage de la roue intérieure, par effet des variations dynamiques de la charge ou de l'accélération excessive;
- excessive puissance transmise aux roues, par rapport aussi aux conditions de la chaussée;
- accélération sur des chaussées glissantes, enneigées ou verglacées.
- perte d'adhérence sur la chaussée mouillée (aquaplaning).

### ENCLENCHEMENT/DESENCLENCHEMENT DU SYSTEME

L'ASR s'enclenche automatiquement à chaque démarrage du moteur.

Pendant la marche il est possible de désenclencher et puis réenclencher l'ASR en appuyant sur l'interrupteur ASR OFF placé sur le tunnel du meuble central.

L'enclenchement du système est signalé par la visualisation d'un message sur l'affichage multifonction reconfigurable (lorsqu'il est prévu) (voir chapitre "Témoins et signalisations").



#### ATTENTION

*Les performances du système ne doivent pas pousser le conducteur à prendre des risques inutiles et non justifiés. La conduite doit toujours être adaptée aux conditions de la chaussée, à la visibilité et à la circulation. La responsabilité pour la sécurité routière revient toujours et, en tout cas, au conducteur de la voiture.*

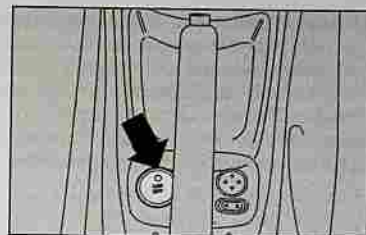

F001153m

Le désenclenchement du système est mis en évidence par l'allumage des témoins sur le bouton ASR OFF et par la visualisation d'un message sur l'affichage multifonction reconfigurable (lorsqu'il est prévu) (voir chapitre "Témoins et signalisations"). En désenclenchant l'ASR pendant la marche, il s'activera automatiquement au démarrage suivant.

Sur des chaussées enneigées, avec les chaînes à neige montées, il peut être utile de désenclencher l'ASR: dans ces conditions, en effet, le glissement des roues motrices en phase de démarrage permet d'obtenir une plus forte traction.

## SYSTEME EOBD

(versions à essence et 1.9 Multijet)

Le système EOBD (European On Board Diagnosis) effectue une diagnose continue des composants de la voiture en corrélation aux émissions présentes sur la voiture.

Il signale aussi, par l'intermédiaire de l'allumage du témoin  sur le tableau de bord, en même temps que le message visualisé par l'affichage multifonction reconfigurable (lorsqu'il est prévu) (voir chapitre "Témoins et signalisations"), la condition de détérioration des composants mêmes.



L'objectif du système est de:

- tenir sous contrôle l'efficacité du système;
- signaler l'augmentation des émissions due à un mauvais fonctionnement de la voiture;
- signaler la nécessité de remplacer les composants détériorés.

Le système dispose aussi d'un connecteur, interface ayant des instruments appropriés, permettant la lecture des codes d'erreur mémorisés par la centrale, avec une série de paramètres spécifiques de la diagnose et du fonctionnement du moteur. Ce contrôle peut être effectué aussi par les agents responsables du contrôle de la circulation.

**ATTENTION** Après avoir éliminé l'inconvénient, pour le contrôle complet du système le Réseau Après-vente Fiat doit effectuer le test au banc d'essai et, le cas échéant, des essais sur la route qui peuvent demander également un grand nombre de kilomètres.



*Si, en tournant la clé de contact sur MAR, le témoin  ne s'allume pas ou bien si, pendant la marche, il s'allume à lumière fixe ou clignotante en même temps que le message visualisé par l'affichage multifonction reconfigurable (lorsqu'il est prévu), s'adresser au plus tôt au Réseau Après-vente Fiat. Le fonctionnement du témoin  peut être contrôlé par l'intermédiaire d'appareils appropriés par les agents de contrôle de la circulation. Suivre scrupuleusement les normes en vigueur du pays dans lequel on se trouve.*

## AUTORADIO (lorsqu'elle est prévue)

Si le circuit de prééquipement autoradio n'a pas été demandé, la voiture dispose sur le tableau de bord et sur les portes latérales de grands bacs de rangement qui augmentent le confort de l'habitacle.

Pour équiper la voiture du "Circuit de prééquipement autoradio", un kit spécifique est disponible auprès de la Lineaccessori Fiat.

En ce qui concerne, au contraire, le fonctionnement des autoradios avec lecteur de cassettes/Disques Compact/Disques Compact MP3 (lorsqu'ils sont prévus) lire le Supplément joint à cette Notice d'Entretien.

## CIRCUIT DE PREEQUIPEMENT AUTORADIO (lorsqu'il est prévu)

Le circuit est ainsi configuré: câbles d'alimentation autoradio, câbles d'alimentation pour les haut-parleurs avant et arrière, antenne et son câble d'alimentation, 4 haut-parleurs portes avant (2 tweeters et 2 woofers), 2 haut-parleurs full-range.

### Haut-parleurs

- n. 2 tweeters de la puissance de 40W max chacun;
- n. 2 diffuseurs woofers avant, diamètre 165 mm de la puissance de 40W max chacun;
- n. 2 diffuseurs full-range arrière, diamètre 100 mm de la puissance de 30W max chacun;

## Installation de l'autoradio

Pour installer l'autoradio il faut procéder au remplacement du vide-poches illustré dans la figure par la façade fournie en dotation avec l'option "Circuit de prééquipement autoradio" et contenue dans le coffre à bagages.

Pour extraire le vide-poches, il faut introduire la main dans le logement, exercer une pression vers le haut et ensuite le sortir vers l'intérieur de la voiture. Monter ensuite le tiroir en dotation en l'engageant par pression, puis repérer les câbles d'alimentation pour la connexion électrique.

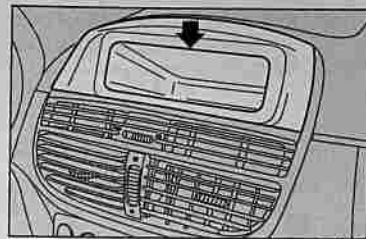

F100193m

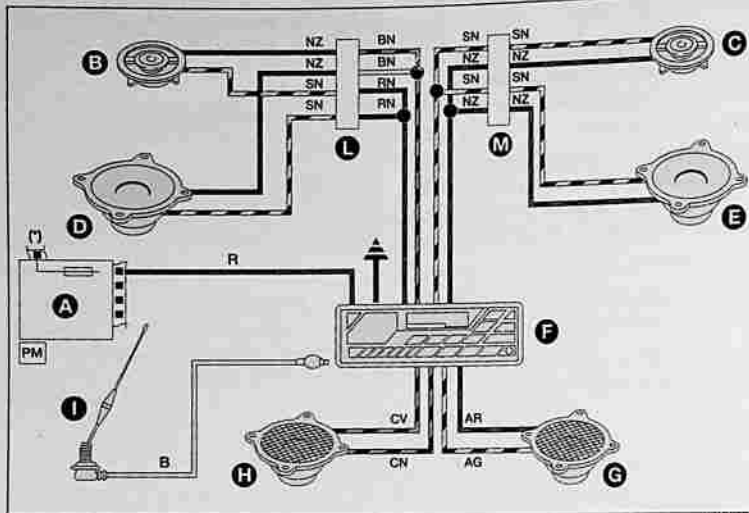

F010033m

## Sigles couleur des câbles:

B = Blanc

N = Noir

R = Rouge

AG = Bleu ciel/Jaune

AR = Bleu ciel/Rouge

BN = Blanc/Noir

CN = Orange/Noir

CV = Orange/Vert

NZ = Noir/Violet

RN = Rouge/Noir

SN = Rose/Noir

Schéma du prééquipement  
électrique et des dérivations  
supplémentaires

- A. Centrale de dérivation  
 B. Haut-parleur tweeter sur porte avant gauche  
 C. Haut-parleur tweeter sur porte avant droite  
 D. Haut-parleur woofer sur porte avant gauche  
 E. Haut-parleur woofer sur porte avant droite  
 F. Appareil radiorécepteur  
 G. Haut-parleur full-range arrière droit  
 H. Haut-parleur full-range arrière gauche  
 I. Antenne  
 L. Connexion sur porte avant gauche  
 M. Connexion sur porte avant droite

PREEQUIPEMENT TELEPHONE  
PORTABLE (lorsqu'il est prévu)

Le prééquipement, qui accompagne l'autoradio avec cassettes, CD, CD MP3 ou Navigateur est configuré comme suit:

- antenne bifonction (autoradio + téléphone portable 900/1800 MHz), située sur le toit de la voiture;
- antenne bifonction (autoradio + téléphone portable 900/1800 MHz), située sur le toit de la voiture;
- câbles de connexion à l'antenne bifonction et câblage avec connecteur à 10 voies.

Le connecteur est situé entre la colonne de direction et le meuble central.

Le prééquipement du téléphone portable, qui accompagne le circuit de prééquipement de l'autoradio, est configuré comme suit:

- antenne bifonction (autoradio + téléphone portable 900/1800 MHz), située sur le toit de la voiture;
- haut-parleur bifonction (autoradio + téléphone portable), situé dans la porte côté passager;
- câbles de connexion à l'antenne bifonction et câblage avec connecteur à 10 voies.

Le connecteur est situé entre la colonne de direction et le meuble central.



L'achat du kit mains libres est aux soins du Client car il doit être compatible avec son téléphone portable.



**ATTENTION** La puissance maximum applicable à l'antenne est de 20W.

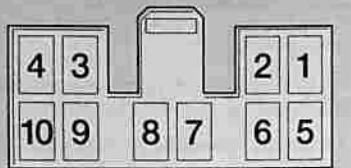

FOI0194m

Le schéma de connexion des câbles est le suivant:

- 1 Fonction MUTE autoradio
- 2 Libre
- 3 Masse signal ENTREE téléphone portable (\*)
- 4 Signal ENTREE téléphone portable (\*)
- 5 Haut-parleur bifonction sur porte avant côté passager (+) (\*\*)
- 6 Haut-parleur bifonction sur porte avant côté passager (-) (\*\*)
- 7 Alimentation en présence de clé (+15)
- 8 Libre
- 9 Alimentation (+) batterie
- 10 Masse

(\*) Autoradio avec cassettes, CD, CD MP3 ou Navigateur.

(\*\*) Circuit de prééquipement autoradio.

On conseille d'installer le micro à proximité du plafonnier avant.



Pour l'installation du téléphone portable et la connexion au prééquipement correspondant dans la voiture, s'adresser au Réseau Après-vente Fiat; il sera ainsi exclu tout possible inconvénient pouvant compromettre la sécurité de la voiture.

## ACCESSOIRES ACHETES PAR L'UTILISATEUR

Au cas où, après l'achat de la voiture, on désire installer à bord des accessoires électriques qui nécessitent d'une alimentation électrique permanente (autoradio, antivol satellitaire, etc.) ou des accessoires qui pèsent en tout cas sur le bilan électrique, s'adresser au Réseau Après-vente Fiat, qui pourra conseiller les dispositifs les plus appropriés appartenant à la Lineaccessori Fiat et vérifiera si le circuit électrique de la voiture est en mesure de soutenir la charge requise ou si, par contre, il faut l'intégrer avec une batterie plus puissante.

## EMETTEURS RADIO ET TELEPHONES PORTABLES

Les téléphones portables et d'autres appareils radioémetteurs (par ex. CB) ne peuvent pas être utilisés à l'intérieur de la voiture, à moins d'utiliser une antenne séparée montée à l'extérieur de la voiture.

**ATTENTION** L'utilisation de téléphones mobiles, d'émetteurs CB ou similaires à l'intérieur de l'habitacle (sans antenne extérieure) engendre des champs électromagnétiques à radio-fréquence, qui, amplifiés par les effets de résonance dans l'habitacle, peuvent provoquer, en plus de dommages potentiels pour la santé des passagers, des fonctionnements défectueux aux systèmes électroniques de la voiture, et compromettre la sécurité de la voiture même.

De plus, l'efficacité d'émission et de réception de ces appareils peut être dégradée par l'effet écran de la caisse de la voiture.



### ATTENTION

Faire attention lors du montage de spoilers adjoints, roues en alliage et enjoliveurs non de série: ils pourraient réduire la ventilation des freins et leur efficacité en conditions de freinages violents et répétés, ou bien lors des descentes. S'assurer aussi que rien n'obstacle la course des pédales.

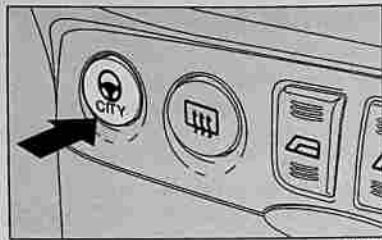

## DIRECTION ASSISTEE ELECTRIQUE "DUALDRIVE" (lorsqu'elle est prévue)

La voiture peut être équipée d'un système de direction assistée à commande électrique, fonctionnant uniquement avec la clé de contact sur MAR et le moteur démarré, appelé "Dualdrive", qui permet de personnaliser l'effort au volant par rapport aux conditions de conduite.

### ENCLenchement/DEENCLenchement (fonction CITY)

Pour enclencher/désenclencher la fonction, appuyer sur le bouton placé dans la zone centrale de la planche de bord.

L'enclenchement de la fonction est signalé par l'inscription CITY sur le tableau de bord.

Lorsque la fonction CITY est enclenchée, l'effort sur le volant résulte plus léger, en facilitant ainsi les manoeuvres de stationnement: l'enclenchement de la fonction s'avère particulièrement utile pour la conduite dans les villes.

Pour la version Sporting, en condition de fonction active, une conduite plus confortable est également assurée grâce à une progression plus marquée de la pédale d'accélérateur, étalonnée opportunément en accélération et en décélération.

## SIGNALISATIONS D'ANOMALIES

Des anomalies éventuelles de la direction assistée électrique sont signalées par l'allumage du témoin  sur le tableau de bord, en même temps que le message visualisé par l'affichage multifonction reconfigurable (lorsqu'il est prévu)(voir chapitre "Témoins et signalisations").

En cas d'avarie à la direction assistée électrique, la voiture continue de toute façon à être manoeuvrable par la conduite mécanique.

**ATTENTION** Dans certaines circonstances, facteurs indépendents de la direction assistée électrique pourraient provoquer l'allumage du témoin  sur le tableau de bord.

Dans ce cas, arrêter immédiatement la voiture si elle est en marche, couper le moteur pendant environ 20 secondes puis redémarrer la voiture. Si le témoin  reste encore allumé en même temps que le message visualisé par l'affichage multifonction reconfigurable (lorsqu'il est prévu), s'adresser au Réseau Après-vente Fiat.

**ATTENTION** Pendant les manoeuvres de stationnement effectuées par un nombre élevé de bracages, peut se vérifier un durcissement de la direction; cela est normal, car il est dû à l'intervention du système de protection de surchauffe du moteur électrique de commande de conduite, donc il ne demande aucune intervention de réparation. Lors de l'utilisation suivante de la voiture, la direction assistée retourne à son fonctionnement normal.



### ATTENTION

Eteindre toujours le moteur et enlever la clé du démarreur en activant le verrouillage de la direction avant d'effectuer toute intervention d'entretien, en particulier quand les roues de la voitures sont soulevées du sol. Au cas où ceci ne serait pas possible (nécessité d'avoir la clé tournée sur MAR ou le moteur allumé), enlever le fusible principal de protection de la direction assistée électrique.

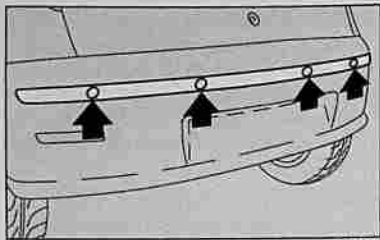

## CAPTEURS DE STATIONNEMENT (lorsqu'ils sont prévus)

Ils se trouvent dans les pare-chocs arrière de la voiture et leur fonction est celle de capter et avertir le conducteur, par un signal sonore intermittent, de la présence d'obstacles dans la partie arrière de la voiture.

### ACTIVATION

Les capteurs s'activent automatiquement lors de l'engagement de la marche arrière.

A la diminution de la distance de l'obstacle placé derrière la voiture, correspond une augmentation de la fréquence du signal sonore.

### SIGNALISATION SONORE

En engageant la marche arrière, automatiquement s'active un bref signal sonore qui indique l'activation du système.

En cas d'obstacle présent dans la zone de relèvement du système, est émis un signal sonore à impulsions, ayant les caractéristiques suivantes:

- la fréquence des impulsions augmente lorsque la distance entre la voiture et l'obstacle diminue;
- le signal devient continu lorsque la distance qui sépare la voiture de l'obstacle est inférieure à environ 30 cm;
- le signal reste constant si la distance entre le véhicule et l'obstacle reste invariable.

### Distances de localisation

Rayon d'action central ..... 120 cm

Rayon d'action latéral..... 60 cm

Si les capteurs localisent plusieurs obstacles, la centrale de contrôle signale celui à une distance mineure.

### SIGNALISATIONS D'ANOMALIES

Des anomalies éventuelles des capteurs de stationnement sont signalées, pendant l'engagement de la marche arrière, par un signal sonore aigu de la durée de 3 secondes.



**Pour le fonctionnement correct du système, il est indispensable que les capteurs soient toujours propres sans boue, saleté, neige ou verglas. Pendant le nettoyage des capteurs faire attention de ne pas les rayer ou les endommager; éviter d'utiliser des chiffons secs, rugueux ou durs. Laver les capteurs avec de l'eau propre, en ajoutant éventuellement du détergent pour voiture. Dans les stations de lavage automatique qui utilisent des hydronettoyeurs à jets de vapeur ou à haute pression, nettoyer rapidement les capteurs en tenant le gicleur à plus de 10 cm de distance.**



### ATTENTION

**La responsabilité de stationnement et d'autres manoeuvres dangereuses revient toujours et en tout cas au conducteur de la voiture. En effectuant ces manoeuvres, s'assurer toujours que dans l'espace de manoeuvre il n'y ait personne (spécialement des enfants) ni d'animaux. Les capteurs de stationnement représentent une aide pour le conducteur, qui, cependant ne doit jamais réduire son attention pendant les manoeuvres qui s'avèrent dangereuses même effectuées à une vitesse réduite.**

### FONCTIONNEMENT AVEC REMORQUE

Le fonctionnement des capteurs est automatiquement désactivé dès l'introduction de la prise du câble électrique de la remorque dans la prise du crochet d'attelage de la voiture.

Les capteurs se réactivent automatiquement en dégageant la prise du câble de la remorque.

## INFORMATIONS GENERALES

- Pendant les manoeuvres de stationnement faire très attention aux obstacles qui pourraient se trouver sur ou sous les capteurs.
- Les objets placés à une distance rapprochée dans la partie arrière de la voiture, dans certaines circonstances, ne sont pas localisés par le système et donc ils peuvent endommager la voiture ou être abîmés.
- Les signalisations sonores peuvent être altérées par l'endommagement des capteurs mêmes, par la saleté, la neige ou le verglas accumulés sur les capteurs ou par les systèmes à ultrasons (par ex. freins pneumatiques des camions ou marteaux pneumatiques) présents dans les alentours.

## RAVITAILLEMENT DE LA VOITURE

### MOTEURS A ESSENCE

Utiliser exclusivement de l'essence sans plomb.

Afin d'éviter des erreurs, le diamètre de la goulotte du réservoir est trop petit pour y introduire le bec des pompes d'essence avec le plomb. Le nombre d'octanes de l'essence (R.O.N.) utilisée ne doit pas être inférieure à 95.

**ATTENTION** Le pot catalytique inefficace comporte des émissions nocives à l'échappement et donc la pollution de l'environnement.

**ATTENTION** Ne jamais utiliser dans le réservoir, même pour les cas d'urgence, une quantité, même minimale d'essence avec du plomb; le pot d'échappement pourrait s'endommager de manière irréversible.

### MOTEURS A GAZOLE

Aux basses températures, le degré de fluidité du gazole peut devenir insuffisant à cause de la formation de paraffine avec pour conséquence un fonctionnement anormal du circuit d'alimentation du carburant.

Pour éviter des anomalies de fonctionnement, des gazoles de type été, de type hiver ou arctique (zones de montagne/froides), sont normalement distribués selon la saison.

En cas de ravitaillement avec gazole non convenable à la température d'utilisation, il est recommandé de mélanger le gazole avec l'additif DIESEL MIX dans les proportions indiquées sur le récipient du produit en versant dans le réservoir d'abord l'anticongelant et ensuite le gazole.

L'anticongelant DIESEL MIX doit être mélangé au gazole avant que ne se produisent les réactions dues au froid. Une addition tardive n'a aucun effet.



*Pour les voitures à gazole utiliser uniquement du gazole pour autotraction, conforme à la spécification Européenne EN590. L'utilisation d'autres produits ou mélanges peut endommager de manière irréparable le moteur, avec pour conséquence la déchéance de la garantie pour dommages causés. En cas de ravitaillement accidentel avec d'autres types de carburants, ne pas démarrer le moteur et procéder à la vidange du réservoir. Si par contre, le moteur a tourné même pendant une très courte période, il est indispensable de vider, en plus du réservoir, l'ensemble du circuit d'alimentation.*

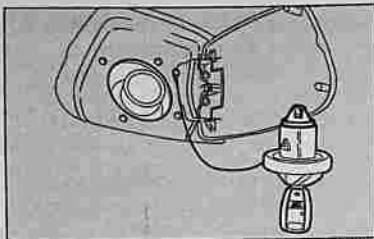

F010160m

## BOUCHON DU RESERVOIR CARBURANT

Il est doté d'une serrure et d'un dispositif anti-perte qui le fixe au volet pour éviter de le perdre.

### Ouverture

Procéder comme suit:

- en tenant le bouchon arrêté, tourner la clé de contact dans le sens contraire aux aiguilles d'une montre;
- tourner le bouchon d'un quart de tour environ dans le sens contraire aux aiguilles d'une montre et le sortir.

La fermeture hermétique peut déterminer une légère augmentation de pression dans le réservoir. Il est donc normal d'entendre un bruit de ventouse pendant qu'on tourne le bouchon.

Pendant le ravitaillement, placer le bouchon dans le crochet spécial sur le volet, comme l'illustre la figure.



### ATTENTION

Ne pas s'approcher de la goulotte du réservoir avec des flammes libres ou des cigarettes allumées: danger d'incendie. Eviter, également, de trop approcher le visage de la goulotte, pour ne pas respirer les vapeurs nocives.

### Fermeture

Procéder comme suit:

- introduire le bouchon (avec la clé) et le tourner dans le sens des aiguilles d'une montre, jusqu'à perception d'un ou de plusieurs déclics;
- tourner la clé dans le sens des aiguilles d'une montre et la sortir, ensuite fermer le volet.

## SAUVEGARDE DE L'ENVIRONNEMENT

Les dispositifs employés pour réduire les émissions des moteurs à essence sont:

- convertisseur catalytique à trois voies (pot catalytique);
- sonde Lambda;
- circuit antiévaporation.

En outre, ne pas faire tourner le moteur, même à simple titre d'essai, une ou plusieurs bougies débranchées.

Les dispositifs utilisés pour réduire les émissions des moteurs à gazole sont:

- convertisseur catalytique oxydant;
- circuit de recyclage des gaz d'échappement (E.G.R.).



### ATTENTION

Pendant son fonctionnement normal, le pot catalytique développe des températures élevées. Eviter donc de garer la voiture sur des matériaux inflammables (herbe, feuilles sèches, aiguilles de pin etc.): danger d'incendie.

## SECURITE

CEINTURES DE SECURITE.....	135
PRETENSIONNEURS.....	139
TRANSPORTER LES ENFANTS EN TOUTE SECURITE.....	143
PREDISPOSITION AU MONTAGE DU SIEGE ENFANT "ISOFIX".....	149
AIR BAG FRONTAUX.....	152
AIR BAG LATERAUX (Side bag - Front Window bag).....	155

## CEINTURES DE SECURITE

## UTILISATION DES CEINTURES DE SECURITE

La ceinture doit être endossée en tenant le buste droit et appuyé contre le dossier.

Pour attacher les ceintures, saisir l'agrafe d'accrochage (A) et l'introduire dans le logement de la boucle (B), jusqu'à perception du déclic de blocage.

Si pendant le déroulement de la ceinture celle-ci devait se bloquer, la laisser s'enrouler légèrement pour dégager le mécanisme puis la dégager de nouveau en évitant des manœuvres brusques.

Pour déboucler la ceinture, appuyer sur la touche (C). Accompagner la ceinture pendant l'enroulement, pour éviter qu'elle ne s'entortille.

Grâce à l'enrouleur, la ceinture s'adapte au corps du passager qui la porte, lui permettant toute liberté de mouvement.

Si la voiture est garée sur une forte pente, l'enrouleur peut se bloquer; cela est tout à fait normal. De plus, le mécanisme de l'enrouleur bloque la sangle en cas d'extraction rapide de celle-ci ou en cas de freinages brusques, de collisions ou de virages pris à grande vitesse.

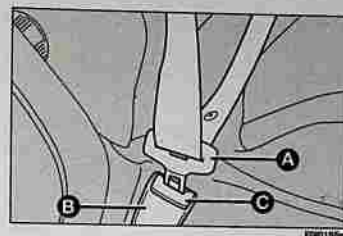

F001190m



**ATTENTION** Ne pas appuyer sur le bouton (C) pendant la marche.

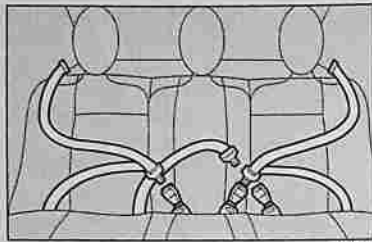

F010017m

Le siège arrière est muni de ceintures de sécurité inertielles à trois points d'ancrage avec enrouleur pour les deux places latérales et de ceintures abdominales réglables à deux points d'ancrage pour la place centrale.

Pour certaines versions, la place arrière centrale est munie de ceinture à trois points avec enrouleur.

Afin d'éviter des accrochements erronés, les agrafes des ceintures latérales et la boucle de la ceinture centrale, uniquement abdominale, sont incompatibles.

Les ceintures des places arrière doivent être endossées selon les schémas illustrés sur la figure. Pour rabattre le dossier, voir ce qui est décrit au paragraphe "Agrandissement du coffre à bagages" au chapitre "Planche de bord et commandes".

**ATTENTION** Il faut se rappeler qu'en cas de choc violent, les passagers des sièges arrière qui ne portent pas les ceintures non seulement s'exposent personnellement à un grave risque, mais constituent également un danger pour les passagers des places avant.

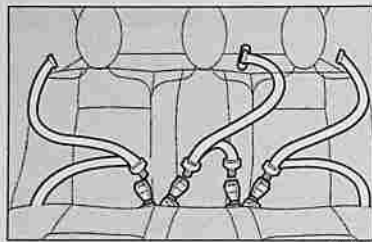

F010252m

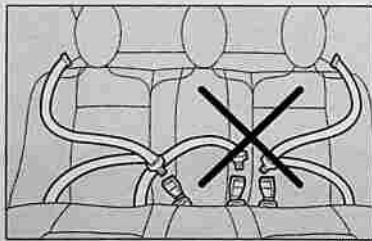

F010018m

## REGLAGE EN HAUTEUR DES CEINTURES DE SECURITE AVANT

Régler toujours la hauteur des ceintures en l'adaptant à la taille des personnes qui les portent: cette précaution permet de réduire fortement les risques de lésions en cas de choc.

La ceinture est bien réglée lorsque la sangle passe environ à moitié entre l'extrémité de l'épaule et le cou.

Il est possible d'effectuer le réglage en hauteur en 4 positions différentes.

Pour effectuer le réglage, appuyer sur le bouton (A) et soulever ou baisser la poignée (B).

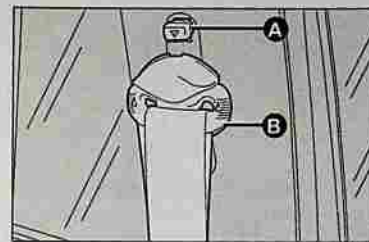

F010067m



**ATTENTION**

Le réglage en hauteur des ceintures de sécurité doit être effectué la voiture étant à l'arrêt.



**ATTENTION**

Après le réglage, vérifier toujours que le curseur, auquel est fixée la boucle, soit ancré dans l'une des positions prévues. Par conséquent, exercer, le bouton (A) relâché, une poussée ultérieure vers le bas pour permettre le dé clic du dispositif d'ancrage au cas où la détente ne s'était pas produite en correspondance de l'une des positions prévues.

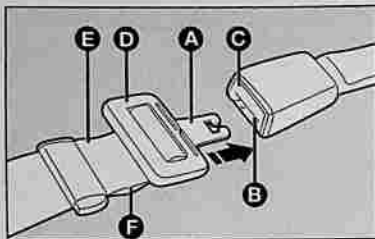

FOI0170m

## UTILISATION DE LA CEINTURE DE SECURITE DE LA PLACE CENTRALE ARRIERE

### Ceinture abdominale sans enrouleur

Pour boucler la ceinture: introduire l'agrafe d'accrochement (A) dans le siège (B) de la boucle, jusqu'à percevoir le déclic de blocage.

Pour détacher la ceinture: appuyer sur le bouton (C).

Pour régler la ceinture: faire coulisser la sangle dans le réglage (D), en tirant la partie (E) pour resserrer et la partie (F) pour desserrer.

**ATTENTION** La ceinture est correctement réglée si elle adhère bien au bassin.

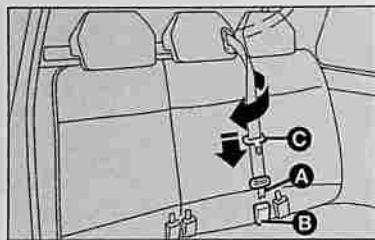

FOI0184m

### Ceinture à trois points avec enrouleur

La ceinture est dotée de double boucle et de double agrafe d'accrochage.

Pour boucler la ceinture: tirer doucement la ceinture de son enrouleur en faisant coulisser la sangle soigneusement et en évitant tout vrillage, à travers l'anneau de renvoi passe-sangle placé à côté de l'appui-tête, puis boucler l'agrafe (A) dans le siège de la boucle (B) (grise avec bouton noir) en faisant correspondre les deux repères (un sur l'agrafe, l'autre sur la boucle) identifiés par deux points jaunes.

Faire coulisser encore la sangle et introduire l'agrafe d'accrochage (C) dans le siège de la boucle (D) (grise avec bouton rouge).

Pour déboucler la ceinture: appuyer sur le bouton (E), accompagner la sangle jusqu'à la boucle (B) puis appuyer sur le bouton (F) (noir).

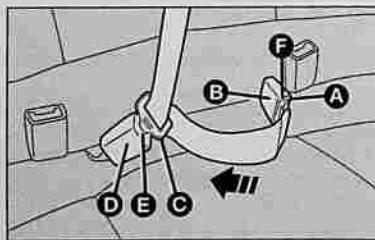

FOI0185m

## PRETENSIONNEURS

Pour renforcer l'efficacité des ceintures de sécurité avant et arrière (si prévues), la voiture est équipée de prétensionneurs, qui, en cas d'un choc violent, font reculer de quelques centimètres la sangle des ceintures en garantissant une adhérence parfaite des ceintures au corps des passagers et ce, avant l'action de retenue.

Le blocage de l'enrouleur indique que le dispositif a été activé. La sangle de la ceinture n'est plus récupérée même si elle est accompagnée.

**ATTENTION** Pour avoir le maximum de protection possible, placer la ceinture de manière qu'elle adhère parfaitement au buste et au bassin.

Les prétensionneurs s'activent uniquement si les ceintures correspondantes sont correctement bouclées.

Une légère émission de fumée peut se vérifier lors de l'intervention des prétensionneurs. Cette fumée n'est pas nocive et n'indique pas un début d'incendie.

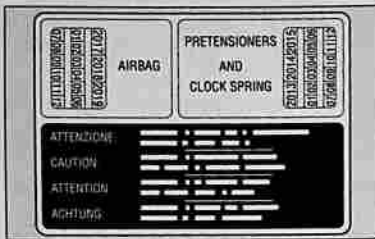

FOI026m

Le prétensionneur ne nécessite d'aucun entretien ni graissage. Toute modification apportée à son état primitif invalide son efficacité. Si, suite à des événements naturels exceptionnels (inondations, bourrasques, etc.), le dispositif est entré en contact avec de l'eau et de la boue, le remplacer obligatoirement.

**ATTENTION**

*Le prétensionneur ne peut être utilisé qu'une seule fois. Après son intervention, s'adresser au Réseau Après-vente Fiat pour le faire remplacer. Pour connaître la validité du dispositif, voir la plaquette située à l'intérieur de la boîte à gants: à l'approche de cette échéance, s'adresser au Réseau Après-vente Fiat pour effectuer le remplacement du dispositif.*



*Toute opération comportant des chocs, des vibrations ou des réchauffements localisés (supérieures à 100°C pour une durée de 6 heures maximum) dans la zone du prétensionneur peut provoquer son endommagement ou son déclenchement; dans ces conditions ne rentrent pas les vibrations produites par les aspérités de la chaussée ou le franchissement accidentel de petits obstacles tels que trottoirs, etc. En cas de besoin, s'adresser au Réseau Après-vente Fiat.*

**LIMITEURS DE CHARGE**

Pour augmenter la protection offerte aux passagers en cas d'accident, les enrouleurs des ceintures de sécurité avant et arrière (lorsqu'ils sont prévus) sont dotés, à leur intérieur, d'un dispositif qui permet de doser opportunément la force qui agit sur le buste et les épaules pendant l'action de rétenue des ceintures en cas de choc frontal.

**AVERTISSEMENTS GENERAUX POUR L'UTILISATION DES CEINTURES DE SECURITE**

Le conducteur est tenu de respecter (et de faire respecter aux passagers de la voiture) toutes les dispositions de loi locales sur l'obligation et le mode d'utilisation des ceintures.

Attacher toujours les ceintures de sécurité avant de partir.

L'utilisation des ceintures de sécurité est également nécessaire pour les femmes enceintes le risque de lésions en cas de choc étant nettement plus grave si elles n'attachent pas leur ceinture. Les femmes enceintes doivent naturellement placer la partie de la sangle beaucoup plus bas, de façon à ce qu'elle passe sous le ventre (comme indiqué sur la figure).

**ATTENTION** La sangle de la ceinture ne doit pas être entortillée. La partie supérieure doit passer sur l'épaule et traverser la poitrine en diagonale. La partie inférieure doit adhérer au bassin (comme indiqué dans la figure) et non pas à l'abdomen du passager. Ne pas utiliser de dispositifs (pincés, arrêts, etc.) qui empêchent l'adhérence des ceintures au corps des passagers.

**ATTENTION**

*Pour une protection maximale, veiller à ce que le dossier soit bien droit, que le dos s'y appuie parfaitement et que la ceinture adhère au buste et au bassin. Attacher toujours les ceintures, aussi bien aux places avant qu'aux places arrière! Voyager sans les ceintures attachées augmente le risque de lésions graves ou de mort en cas de collision.*

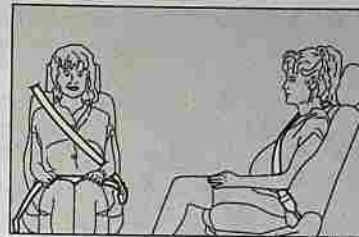

FOI001m

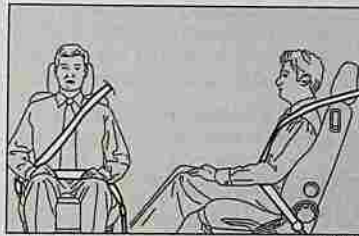

FOI001m



F010021m

**ATTENTION** Chaque ceinture doit être utilisée uniquement par une seule personne: ne pas transporter les enfants sur les genoux des passagers en utilisant la même ceinture de sécurité pour la protection de tous les deux. En général, n'attacher aucun objet sur la personne.

**ATTENTION**

*Il est strictement interdit de démonter ou d'altérer les composants de la ceinture de sécurité et du prétensionneur. Toute intervention doit être effectuée par un personnel qualifié et autorisé. S'adresser toujours au Réseau Après-vente Fiat.*

**ATTENTION**

*Si la ceinture a été soumise à une forte sollicitation, par exemple suite à un accident, elle doit être remplacée entièrement en même temps que les ancrages, les vis de fixation de ces derniers et les prétensionneurs; en effet, même si elle ne présente pas de défauts visibles, la ceinture pourrait avoir perdu ses propriétés de résistance.*

**ENTRETIEN DES CEINTURES DE SECURITE**

Pour un entretien correct des ceintures de sécurité, suivre attentivement les règles suivantes:

- utiliser toujours les ceintures avec la sangle bien détendue; non entortillée; vérifier que cette dernière puisse se déplacer librement sans empêchements;
- en cas d'accident assez important, il est conseillé de remplacer la ceinture utilisée, même si apparemment elle ne semble pas endommagée. Remplacer de toute manière la ceinture en cas d'activation du prétensionneur;
- pour nettoyer les ceintures, les laver à la main avec de l'eau et du savon neutre, les rincer et les laisser sécher à l'ombre. Ne pas se servir de détergents forts, ni d'eau de javel ou de colorants ni d'autre substance chimique pouvant affaiblir les fibres;
- éviter que les enrouleurs ne soient mouillés: leur fonctionnement correct est garanti que s'ils ne subissent pas d'infiltration d'eau;
- remplacer la ceinture lorsqu'elle présente des traces d'usure ou des coupures.

**TRANSPORTER LES ENFANTS EN TOUTE SECURITE**

Pour une meilleure protection en cas de choc, tous les passagers doivent voyager assis et attachés aux moyens des systèmes de retenue prévus.

Ce qui vaut encore plus pour les enfants.

Chez les enfants, par rapport aux adultes, la tête est proportionnellement plus grande et plus lourde par rapport au reste du corps, tandis que les muscles et la structure osseuse ne sont pas complètement développés. Il est, par conséquent, nécessaire, pour leur retenue correcte en cas de choc, d'utiliser des systèmes différents des ceintures des adultes.

Les résultats de la recherche sur la meilleure protection des enfants sont exposés dans la Norme Européenne ECE-R44, qui, outre à les rendre obligatoires, subdivise les systèmes de retenue en cinq groupes:

Groupe 0	- jusqu'à 10 kg de poids
Groupe 0+	- jusqu'à 13 kg de poids
Groupe 1	9-18 kg de poids
Groupe 2	15-25 kg de poids
Groupe 3	22-36 kg de poids

Comme on le voit, il y a une superposition partielle entre les groupes et de fait il existe dans le commerce des dispositifs qui couvrent plus d'un groupe de poids.

Tous les dispositifs de retenue doivent indiquer les données d'homologation ainsi que la marque de contrôle sur une étiquette fixée solidement au siège-auto qui ne doit jamais être enlevée.

Au-delà de 36 kg ou de 1,50 m de taille, du point de vue des systèmes de retenue, les enfants sont assimilés aux adultes et utilisent normalement les ceintures.

Dans la Lineaccessori Fiat sont disponibles des sièges pour enfants pour chaque groupe de poids qui correspondent au choix conseillé car il ont été conçus et contrôlés de manière spécifique pour les voitures Fiat.



### ATTENTION

**GRAVE DANGER:** Les sièges pour enfants ne doivent pas être montés tournés vers l'arrière sur le siège avant, en présence d'air bag frontal côté passager activé. L'activation de l'air bag, en cas de choc, pourrait produire des lésions mortelles à l'enfant transporté. Il est recommandé de transporter toujours les enfants sur le siège arrière, car c'est dans cet endroit qu'ils sont le mieux protégés en cas de collision. En tous cas, les sièges pour enfants ne doivent en aucun cas être installés sur le siège avant des voitures équipées d'air bag côté passager, lequel, en se gonflant, pourrait provoquer des blessures graves, voire mortelles, et ce indépendamment de la violence du choc qui en a provoqué l'activation. Si nécessaire, les enfants peuvent être installés sur le siège avant des voitures dotées du dispositif de désactivation de l'air bag frontal côté passager. Dans ce cas, il est absolument nécessaire de s'assurer, au moyen du témoin  sur le tableau de bord, que l'air bag a bien été désactivé (voir "Air bag frontal côté passager" au paragraphe "Air bag frontaux"). De plus, le siège passager doit être réglé sur la position la plus reculée, afin d'éviter de possibles contacts entre le siège-enfant et la planche.



### GRUPE 0 et 0+

Les bébés jusqu'à 13 kg doivent être transportés tournés vers l'arrière sur un siège pour enfant en forme de berceau, qui en soutenant la tête, ne provoque pas de sollicitation sur le cou en cas de brusques décélération.

Le berceau est attaché à l'aide des ceintures de sécurité de la voiture, comme le montre la figure, et doit retenir à son tour l'enfant avec les ceintures incorporées.

0-13 kg



### GRUPE I

A partir de 9 jusqu'à 18 kg de poids, les enfants peuvent être transportés tournés vers l'avant, avec des sièges dotés de coussin avant, au moyen duquel la ceinture de sécurité de la voiture retient à la fois l'enfant et le siège.

9-18 kg

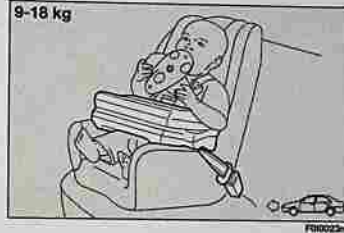

### ATTENTION

Les figures sont fournies uniquement à titre indicatif pour le montage. Monter le siège selon les instructions qui doivent obligatoirement l'accompagner.



### ATTENTION

Il existe des sièges pour enfants qui couvrent les groupes de poids 0 et I avec une attache arrière et des ceintures spéciales pour retenir l'enfant. A cause de leur masse, ils peuvent être dangereux s'ils sont montés de manière impropre (par exemple s'ils sont rattachés aux ceintures de la voiture avec un coussin interposé). Il faut respecter scrupuleusement les instructions de montage fournies.

15-25 kg

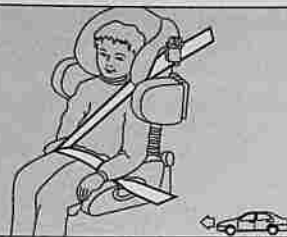
**GROUPE 2**

Les enfants de 15 à 25 kg de poids peuvent être retenus directement par les ceintures de la voiture. Les sièges pour enfants n'ont plus que la fonction de positionner correctement l'enfant par rapport aux ceintures, de façon à ce que la partie diagonale adhère à la poitrine et jamais au cou et que la partie horizontale adhère au bassin et non pas à l'abdomen.

22-36 kg

**GROUPE 3**

Pour les enfants de 22 à 36 kg de poids l'épaisseur de la poitrine est telle que le dossier d'espacement n'est plus nécessaire.

La figure ci-dessous est un exemple de position correcte de l'enfant sur le siège arrière.

Au-delà de 1,50 m de taille, les enfants peuvent mettre les ceintures comme les adultes.

**ATTENTION**

Les figures sont fournies uniquement à titre indicatif pour le montage. Monter le siège selon les instructions qui doivent obligatoirement l'accompagner.

**UTILISATION CORRECTE DES SIEGES-AUTO**

La voiture est conforme au nouveau Règlement Européen 2000/3/CE qui règle le montage des sièges enfant sur les différents sièges de la voiture selon le tableau suivant:

**Siège avant et arrière (versions 3 et 5 portes)**

Groupe	Groupes de poids	SIEGE			
		Passager avant	Passager arrière latéral	Passager arrière central (avec enrouleur)	Passager arrière central (abdominale)
Groupe 0, 0+	jusqu'à 13 kg	U	U	U	(*)
Groupe 1	9 - 18 kg	U	U	U	(*)
Groupe 2	15 - 25 kg	U	U	U	(*)
Groupe 3	22 - 36 kg	U	U	U	(*)

**Légende:**

U = indiqué pour les systèmes de retenue de la catégorie "Universelle" selon le Règlement Européen ECE-R44 pour les "Groupes" indiqués.  
 (\*) = en correspondance de la place centrale du siège arrière avec ceinture abdominale (sans enrouleur), ne peut être monté aucun type de siège

Récapitulons ci-après les normes de sécurité à suivre pour le transport d'enfants:

- la position conseillée pour l'installation des sièges pour enfants est sur le siège arrière, car ils sont le mieux protégée en cas de collision.
- En cas de désactivation de l'air bag frontal côté passager, contrôler toujours au moyen du témoin  sur le tableau de bord, l'effective désactivation.
- Respecter scrupuleusement les instructions fournies avec le siège, que le fournisseur doit obligatoirement joindre. Conservez-les dans la voiture avec les documents et la présente notice. Ne pas utiliser de sièges-enfants sans instructions d'utilisation.
- Vérifier toujours par une traction sur la sangle l'effectif accrochage des ceintures.
- Chaque système de retenue est rigoureusement à une place: ne jamais y transporter deux enfants simultanément.
- Vérifier toujours que les ceintures n'appuient pas sur le cou de l'enfant.
- Pendant le voyage, ne permettez pas à l'enfant d'assumer des positions anormales ou de déboucler sa ceinture.
- Ne jamais transporter d'enfants dans les bras, pas même des bébés. Personne, quelle que soit sa force, n'est en mesure de les retenir en cas de choc.
- En cas d'accident, remplacer le siège pour enfant par un neuf.



**ATTENTION**

*En présence d'air bag passager, ne jamais installer des sièges pour enfants sur le siège avant, car les enfants ne doivent jamais voyager sur le siège avant.*

## PREDISPOSITION AU MONTAGE DU SIEGE ENFANT "ISOFIX" (lorsqu'il est prévu)

La voiture est prédisposée pour le montage des sièges Isofix, un nouveau système unifié européen pour le transport des enfants. Isofix est une ultérieure possibilité, qui n'empêche pas l'utilisation des sièges traditionnels. Le siège Isofix couvre trois groupes de poids: 0, 0+ et 1.

A cause de son différent système d'ancrage, le siège doit être bloqué par des agrafes métalliques appropriées, prédisposées sur la voiture entre le dossier et le coussin arrière ou bien dans le revêtement du siège arrière, identifiables à l'aide des boutonnières (A).

Il est possible d'effectuer un montage mixte des sièges, c'est à dire monter un siège traditionnel à gauche, et un Isofix à droite.

A cause de l'encombrement différent, il est possible de monter sur le siège arrière un maximum de deux sièges Isofix sur les ancrages appropriés ou trois sièges traditionnels, ancrés aux ceintures de sécurité. Sur le siège avant il est possible de monter uniquement des sièges traditionnels.

La Lineaccessori Fiat est pourvue du siège enfant Kiddy Isofix, homologué selon la Norme Européenne ECE-R44/03 conçu pour les enfants jusqu'à 18 kg de poids placé dans le sens de la marche et jusqu'à 13 kg de poids placé dans le sens contraire de la marche (groupes 0, 0+ et 1).

On rappelle qu'en cas d'utilisation de sièges Isofix, seuls ceux spécifiquement conçus, testés et homologués pour cette voiture, peuvent être utilisés.

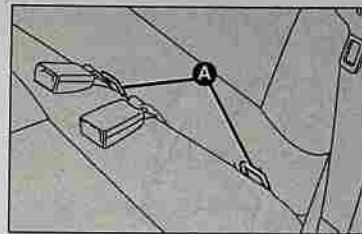

FW024m

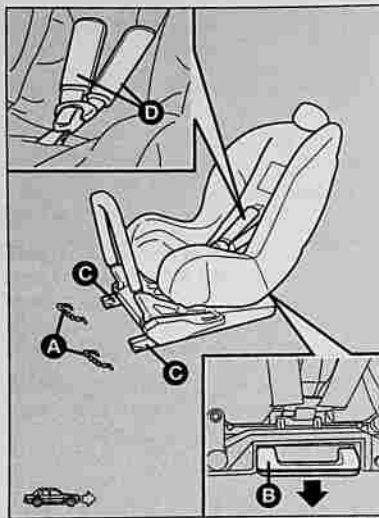

## MONTAGE DU SIEGE-ENFANT ISOFIX

### Groupes 0 et 0+

Pour les enfants du groupe de poids (pour les enfants jusqu'à 13 kg de poids) le siège est tourné vers l'arrière et l'enfant est soutenu par les ceintures (D) du siège.

Lorsque l'enfant grandit et passe au groupe de poids I le siège doit être remonté dans le sens de la marche.

Pour le montage correcte du siège-enfant, procéder ainsi:

- s'assurer que le levier de décrochage (B) soit en position de repos (rentré);
- identifier les agrafes de prédisposition (A) et placer ensuite le siège-enfant avec les deux dispositifs d'ancrage (C) alignés aux agrafes;
- pousser le siège-enfant jusqu'à percevoir les déclics qui assurent l'accrochage;
- vérifier le blocage en essayant de secouer avec force le siège: en effet, les mécanismes de sécurité incorporés, empêchent le blocage non correct avec une seule agrafe bloquée.

Dans le cas de mise en place du siège Isofix dans le sens inverse, le siège côté passager doit être placé tout en arrière jusqu'à toucher le dossier du siège-enfant même.



### ATTENTION

Monter le siège-enfant uniquement lorsque la voiture est à l'arrêt. Le siège-enfant est correctement ancré aux agrafes de prédisposition lorsque l'on perçoit les déclics de blocage. Suivre scrupuleusement les instructions de montage, démontage et de mise en place, que le Constructeur doit obligatoirement fournir avec le siège.

### Groupe I

Pour le montage correct du siège-enfant procéder ainsi:

- s'assurer que le levier de décrochage (B) soit en position de repos (rentré);
- individuer les agrafes de prédisposition (A) et ensuite placer le siège avec les dispositifs d'ancrage (C) alignés aux agrafes;
- pousser le siège-enfant jusqu'à percevoir les déclics qui assurent l'accrochage;
- pour les sièges-enfant placés dans le sens de la marche, accrocher la sangle supérieure (disponible dans la poche supérieure du siège-enfant) à l'anneau présent dans le coffre à bagages;
- vérifier le blocage en essayant de secouer avec force le siège: en effet, les mécanismes de sécurité incorporés, empêchent le blocage non correct avec une seule agrafe bloquée.

Dans ce cas l'enfant est retenu aussi bien par les ceintures de la voiture que par la sangle supérieure: se rapporter à la notice du siège pour le passage correct des ceintures de la voiture sur le siège.

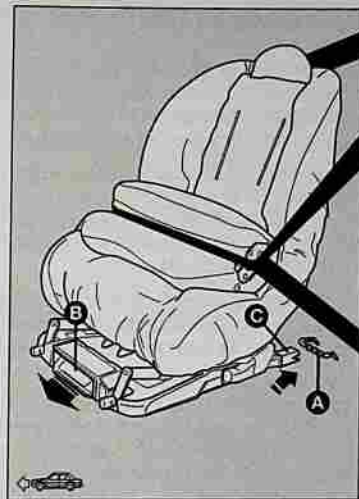

## AIR BAG FRONTAUX

La voiture est équipée d'air bag frontal pour le conducteur. Sur demande, la voiture peut être dotée d'air bag côté passager, d'air bag latéraux avant (side bag), et front window bag (système tubulaire I.T.S.).

Les air bags frontaux (conducteur et passager) protègent les occupants des places avant en cas de chocs frontaux de sévérité moyenne-élevée, au moyen de l'interposition du coussin entre l'occupant et le volant ou la planche de bord.

La non activation des air bags frontaux dans les autres types de choc (latéral, arrière, capotages, etc...) n'est pas un indice de mauvais fonctionnement du système.

En cas de choc frontal, une centrale électronique active, lorsqu'il est nécessaire, le gonflage du coussin. Le coussin se gonfle à l'instant et se place entre le corps des personnes assises à l'avant et les structures qui pourraient les blesser; immédiatement après le coussin se dégonfle.



### ATTENTION

N'appliquer ni adhésifs ni autres objets sur le volant, sur la console de l'air bag côté passager ou sur le revêtement latéral du toit. Ne pas poser d'objets sur la planche côté passager car ils pourraient interférer à l'ouverture correcte de l'air bag passager.

Les air bags frontaux (conducteur et passager) ne peuvent remplacer, mais ils complètent l'utilisation des ceintures de sécurité, qu'il est toujours recommandé d'utiliser, comme d'ailleurs le prescrit la législation en Europe et dans la plupart des pays extraeuropéens.

En cas de choc, une personne qui n'endosse pas les ceintures de sécurité, avance et peut entrer en contact avec le coussin pendant son déploiement. Dans cette condition la protection du coussin est réduite.

Les air-bags frontaux peuvent ne pas s'activer dans les cas suivants:

- choc frontaux avec des objets très déformables, qui n'intéressent pas la surface frontale de la voiture (par ex. pare-chocs contre les barrières de protection, tas de sable, etc.);
- enfoncement sous d'autres véhicules ou de barrières de protection (par exemple sous camions ou guard rail);

car ils pourraient n'offrir aucune protection supplémentaire par rapport au ceintures de sécurité et, par conséquent, son activation s'avère inopportune. La non activation dans ces cas n'est donc pas un indice de fonctionnement défectueux du système.

## AIR BAG FRONTAL COTE CONDUCTEUR

Il est formé d'un coussin à gonflage instantané placé dans un logement approprié placé au centre du volant.

## AIR BAG FRONTAL COTE PASSAGER (lorsqu'il est prévu)

Il est formé d'un coussin à gonflage instantané placé dans un logement approprié dans la planche de bord, avec un coussin ayant un volume plus important par rapport à celui du côté conducteur.

Les air bags frontaux côté conducteur et côté passager sont étudiés et calibrés pour améliorer la protection d'une personne les ceintures de sécurité.

Au moment du gonflage maximum, son volume est donc tel qu'il occupe la plus grande partie de l'espace entre la planche et le passager.

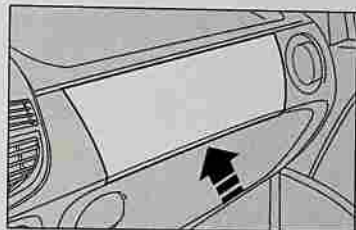
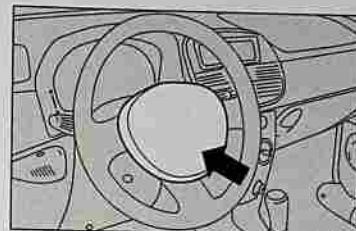

### ATTENTION



**GRAVE DANGER:** En présence d'air bag côté passager activé, ne pas placer sur le siège avant le siège pour enfants tourné en arrière. En cas de choc, l'activation de l'air bag pourrait provoquer des lésions mortelles à l'enfant transporté. En cas de nécessité, désactiver toujours, dans tous les cas, l'air bag côté passager quand le siège pour enfants est placé sur le siège avant. En plus, le siège côté passager devra être réglé dans la position la plus arrière, afin d'éviter des contacts éventuels du siège pour enfants avec la planche. Même en l'absence d'obligation légale à ce sujet, il est conseillé, pour une meilleure protection des adultes, de réactiver immédiatement l'air bag, dès que le transport des enfants n'est plus nécessaire.

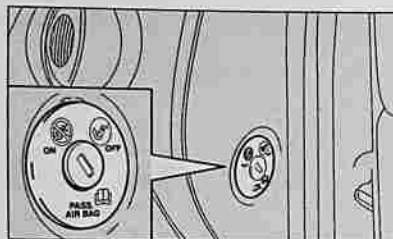

F010064m

## DESACTIVATION MANUELLE DE L'AIR BAG FRONTAL COTE PASSAGER





S'il était nécessaire de transporter l'enfant sur le siège avant, la voiture dispose de toute façon d'un air bag frontal côté passager qui peut se désactiver.

La désactivation/réactivation s'effectue en actionnant, à l'aide de la clé de contact le contacteur en position STOP, cet interrupteur se trouve sur le côté passager de la planche. Il est accessible uniquement la porte ouverte.

Lorsque la porte est ouverte, la clé peut être introduite et enlevée dans les deux positions.

**ATTENTION** Agir sur l'interrupteur uniquement lorsque le moteur est coupé et la clé de contact enlevée.

L'interrupteur à clé a deux positions:

- air bag frontal passager actif (position ON ): témoin  sur le tableau de bord éteint; il est absolument interdit de transporter des enfants sur le siège avant.
- air bag frontal passager désactivé (position OFF ): témoin  sur le tableau de bord allumé; il est possible de transporter des enfants protégés par des systèmes de retenue appropriés, sur le siège avant.

Le témoin  sur le tableau de bord reste allumé en permanence jusqu'à la réactivation de l'air bag passager.

La désactivation de l'air bag frontal passager n'empêche pas le fonctionnement de l'air bag latéral.

## AIR BAG LATERAUX (Side bag - Front Window bag) (lorsqu'ils sont prévus)

### SIDE BAG

Ils sont formés par deux types de coussins, à gonflage instantané, placés dans les dossiers des sièges avant et leur tâche est de protéger le thorax des occupants en cas de choc latéral de sévérité moyenne/grande.

### FRONT WINDOW BAG

Ils sont formés par deux coussins à "rideau" logés derrière les revêtements latéraux du toit et couverts par des finitions qui ont la tâche de protéger la tête des occupants avant en cas de choc latéral.

En cas de chocs latéraux de faible sévérité (qui n'exigent que l'action de retenue exercée sur les ceintures de sécurité), les air bags ne s'activent pas. Il est cependant nécessaire d'utiliser les ceintures de sécurité, qui, en cas de choc latéral, assurent de toute façon une position correcte de l'occupant en évitant l'expulsion dans les cas de chocs très violents.

Donc les air bags latéraux ne remplacent pas mais complètent l'utilisation des ceintures de sécurité, qu'il est toujours recommandé d'utiliser, comme d'ailleurs le prescrit la législation en Europe et dans la plupart des pays extraeuropéens.

**ATTENTION** La meilleure protection de la part du système en cas de choc latéral s'obtient en tenant une position correcte sur le siège, en permettant ainsi un dépliement correct du front window bag.

**ATTENTION** L'activation des air bag frontaux et/ou latéraux est possible, si la voiture est soumise à des chocs violents qui intéressent la zone sous la coque, comme par exemple, des chocs violents contre des marches, des trottoirs ou des reliefs fixes du sol, des chutes de la voiture dans de grands trous ou creux de la route.

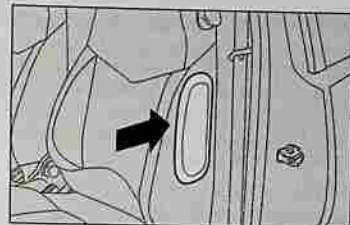

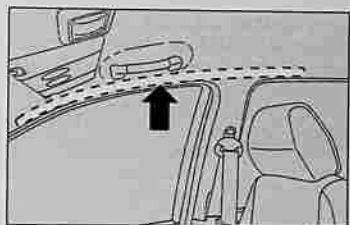

F010106m



F010107m

**ATTENTION** L'activation des air bag libère une petite quantité de poussières. Ces poussières ne sont pas nocives et n'indiquent pas un début d'incendie; la surface du coussin ouvert et l'habitacle peuvent être recouverts d'un résidu de poussière: cette poussière peut irriter la peau et les yeux. En cas de contact, se laver au savon neutre et à l'eau.

**ATTENTION** Si le témoin  s'allume ou si le témoin  clignote pendant la marche (signalisation d'une anomalie) s'adresser rapidement au Réseau Après-vente Fiat pour sa réparation.

Le système air bag a une validité de 14 ans en ce qui concerne la charge pyrotechnique et de 10 ans en ce qui concerne le contact spiralé (voir la plaquette située à l'intérieur de la boîte à gants). A l'approche de ces échéances, s'adresser au Réseau Après-vente Fiat pour le remplacement.

 **ATTENTION** Ne pas voyager avec la tête, les bras ou les coudes sur la porte, sur les vitres et dans la zone du front window bag afin d'éviter des possibles lésions pendant la phase de déploiement.

 **ATTENTION** Ne jamais se pencher avec la tête ou les bras ou les coudes en dehors des vitres.



**ATTENTION** En cas d'accident où l'un quelconque des dispositifs de sécurité s'est activé, s'adresser au Réseau Après-vente Fiat pour faire remplacer ceux qui se sont activés et faire vérifier l'intégrité du système.

Toutes les interventions de contrôle, de réparation et de remplacement concernant l'air bag doivent être effectuées auprès du Réseau Après-vente Fiat.

En cas de mise à la ferraille de la voiture, il faut s'adresser au Réseau Après-vente Fiat pour faire désactiver le système. En cas de changement de propriétaire de la voiture, il est indispensable de communiquer au nouveau propriétaire les modalités d'emploi et les avertissements ci-dessus et lui fournir la "Notice d'Entretien".

**ATTENTION** L'activation des prétensionneurs, des air bag frontaux, des air bag latéraux avant et arrière est décidée de manière différenciée en fonction du type de choc. La non-activation de l'un ou de plusieurs d'entre eux n'indique donc pas un fonctionnement défectueux du système.

## INFORMATIONS GENERALES

 **ATTENTION** En tournant la clé de contact sur MAR le témoin  s'allume, mais il doit s'éteindre après quelques secondes. Si le témoin ne s'allume pas ou s'il reste allumé pendant la marche, s'adresser immédiatement au Réseau Après-vente Fiat.

 **ATTENTION** Ne pas couvrir le dossier des sièges avant avec des housses ou des revêtements.

 **ATTENTION** Ne pas voyager en tenant des objets sur les genoux, devant la poitrine ou en tenant une pipe, un crayon, etc entre les dents. En cas de choc avec intervention de l'air bag, vous pourriez vous blesser sérieusement.

 **ATTENTION** Conduire en gardant constamment les mains sur la couronne du volant. En cas d'intervention de l'air bag, celui-ci pourra ainsi se gonfler, sans rencontrer d'obstacles. Ne conduire pas le corps plié en avant, mais veiller à ce que le dossier soit bien droit et que le dos s'y appuie parfaitement.

 **ATTENTION** Si la voiture a fait l'objet de vol ou de tentative de vol, si elle a subi des actes de vandalisme ou des inondations, faire contrôler le système air bag par le Réseau Après-vente Fiat.

**ATTENTION**

La clé de contact introduite et en position MAR, même si le moteur est coupé, les air bag peuvent s'activer même si la voiture est à l'arrêt, au cas où celle-ci soit heurtée par une voiture en marche. Par conséquent, même si la voiture est à l'arrêt, les enfants ne doivent en aucun cas être placés sur le siège avant. D'autre part, il faut se rappeler que si la clé est introduite et tournée sur STOP aucun dispositif de sécurité (air bag ou prétensionneurs) ne s'active en cas de choc; la non-activation de ces dispositifs, dans ces cas, ne peut être considérée, par conséquent, comme un indice de fonctionnement défectueux du système.

**ATTENTION**

En tournant la clé de contact sur MAR le témoin  (avec interrupteur de désactivation air bag frontal côté passager en position ON) s'allume et clignote pendant quelques secondes, pour rappeler que l'air bag passager s'activera en cas de choc, après quoi il doit s'éteindre.

**ATTENTION**

Ne pas laver le dossier à l'eau ou à la vapeur sous pression (à la main ou dans les stations de lavage automatique pour sièges).

**ATTENTION**

L'activation de l'air bag est prévue en cas de chocs d'intensité supérieure à celle qui fait activer les prétensionneurs. Pour des chocs compris dans l'intervalle entre les deux limites d'activation, il est pourtant normal que les seuls prétensionneurs s'activent.

**ATTENTION**

Ne pas accrocher des objets rigides aux crochets porte-manteaux ou aux poignées de soutien.

**ATTENTION**

L'air bag n'est pas destiné à remplacer les ceintures de sécurité, mais à accroître leur efficacité. De plus, étant donné que les air-bag frontaux n'interviennent pas en cas de chocs frontaux à basse vitesse, de chocs latéraux ou arrière ou de renversements, les passagers ne sont protégés que par les ceintures de sécurité qui doivent donc toujours être bouclées.

**CONDUITE**

DEMARRAGE DU MOTEUR .....	160
A L'ARRET .....	163
BOITE DE VITESSES MANUELLE .....	164
CONSOMMATION DE CARBURANT .....	165
ATTELAGE DE REMORQUES .....	168
PNEUS A NEIGE .....	171
CHAINES A NEIGE .....	172
NON-UTILISATION PROLONGEE DE LA VOITURE .....	173

## DEMARRAGE DU MOTEUR

La voiture est munie d'un dispositif électronique d'antidémarrage du moteur: au cas où la voiture ne démarre pas voir au paragraphe "Le système Fiat CODE" au chapitre "Planche de bord et commandes".

### PROCEDURE POUR LES VERSIONS A ESSENCE

Procéder comme suit:

- serrer le frein à main;
- placer le levier de la boîte de vitesses au point mort;
- enfoncer à fond la pédale de l'embrayage, sans enfoncer l'accélérateur;
- tourner la clé de contact sur AVV et la relâcher dès que le moteur tourne.



*Il est recommandé, au cours de la première période d'utilisation, de ne pas pousser la voiture à fond (par exemple, accélérations exaspérées, parcours excessivement longs aux régimes maxi, freinages trop intensifs, etc.).*





*Le moteur éteint, ne pas laisser la clé de contact sur MAR pour éviter qu'une absorption inutile de courant ne décharge la batterie.*



### ATTENTION

*Il est extrêmement dangereux de faire fonctionner le moteur dans un local fermé. Le moteur consomme de l'oxygène et dégage de l'anhydride carbonique, de l'oxyde de carbone, et d'autres gaz toxiques.*

Si le moteur ne démarre à la première tentative, ramener la clé sur STOP avant de répéter la manoeuvre de démarrage.





Si, la clé en position MAR, le témoin  sur le tableau de bord reste allumé en même temps que le témoin  il est conseillé de ramener la clé en position STOP puis de nouveau sur MAR; si le témoin reste allumé, essayer avec les autres clés fournies avec la voiture.

Si le démarrage est difficile, recourir au démarrage de secours (voir "Démarrage de secours" au chapitre "S'il vous arrive") et se rendre auprès du Réseau Après-vente Fiat le plus proche.

**ATTENTION** Le moteur éteint, ne jamais laisser la clé de contact sur MAR.

### PROCEDURE POUR LES VERSIONS DIESEL

Procéder comme suit:

- serrer le frein à main;
- placer le levier de la boîte de vitesses au point mort;
- tourner la clé de contact sur MAR: sur le tableau de bord les témoins  et  s'allument;
- attendre que le témoin  et le témoin  s'éteignent, ceci se produit d'autant plus rapidement que le moteur est chaud;
- enfoncer à fond la pédale de l'embrayage, sans enfoncer l'accélérateur;
- tourner la clé de contact sur AVV immédiatement après l'extinction du témoin . Attendre trop longtemps signifie rendre inutile le travail de réchauffement des bougies. Relâcher la clé dès que le moteur tourne.



*L'allumage du témoin  clignotant pendant 60 secondes après le démarrage ou pendant un traînement prolongé, indique une anomalie du circuit de préchauffe des bougies. Si le moteur démarre, la voiture peut être utilisée normalement, mais il faut s'adresser au Réseau Après-vente Fiat dès que possible.*

Si le moteur ne démarre à la première tentative, ramener la clé sur STOP avant de répéter la manoeuvre de démarrage.

Si avec la clé en position MAR le témoin  sur le tableau de bord reste allumé, il est conseillé de ramener la clé en position STOP puis de nouveau sur MAR; si le témoin ne s'éteint pas, essayer avec les autres clés fournies avec la voiture.

Si le démarrage s'avère encore difficile, s'adresser au Réseau Après-vente Fiat.

**ATTENTION** Le moteur éteint, ne jamais laisser la clé de contact sur MAR.

## COMMENT RECHAUFFER LE MOTEUR DES QU'IL A DEMARRE (essence et gazole)

Procéder comme suit:

- se mettre en marche lentement, en faisant tourner le moteur à des régimes moyens, sans accélérations brusques;
- pendant les premiers kilomètres ne pas demander à la voiture les performances maximales, mais attendre que l'aiguille de l'indicateur de température liquide de refroidissement moteur commence à bouger.



*Il faut absolument éviter d'effectuer le démarrage en poussant la voiture, en la remorquant ou en profitant des descentes. Ces manoeuvres pourraient provoquer l'afflux de carburant dans le pot d'échappement catalytique et l'endommager de façon irréparable.*



*Le "coup d'accélérateur" avant de couper le moteur est inutile; il contribue seulement à accroître la consommation en carburant et surtout pour les moteurs équipés d'un turbocompresseur, il est nuisible.*



### ATTENTION

*Il faut se rappeler qu'aussi longtemps que le moteur n'est pas lancé, le servofrein et la direction assistée électrique ne sont pas actifs; par conséquent, il est nécessaire d'exercer un effort plus grand que celui habituel sur la pédale de frein et sur le volant.*

## DEMARRAGE DE DEPANNAGE

Si le témoin  sur le tableau de bord reste allumé à lumière fixe, on peut effectuer un démarrage de secours en utilisant le code indiqué sur la CODE card (voir la description au chapitre "S'il vous arrive").

## POUR COUPER LE MOTEUR

Le moteur au ralenti, tourner la clé de contact sur STOP.

**ATTENTION** Après un parcours difficile, il convient de laisser "respirer" le moteur avant de l'éteindre, en le faisant tourner au ralenti, pour permettre que la température à l'intérieur du compartiment moteur diminue.

## A L'ARRET

Procéder comme suit:

- éteindre le moteur et serrer le frein à main;
- engager la vitesse (la 1<sup>ère</sup> en montée ou la marche arrière en descente) et braquer les roues.

Si la voiture est sur une pente raide il est conseillé de bloquer les roues avec un coin d'arrêt ou une pierre. Ne jamais laisser la clé de contact sur MAR pour éviter que la batterie ne se décharge, en plus, en descendant de la voiture, enlever toujours la clé.



### ATTENTION

*Ne jamais laisser d'enfants dans la voiture sans surveillance; lorsqu'on quitte la voiture, sortir toujours les clés du contacteur d'allumage et les emmener avec soi.*

## FREIN A MAIN

Le levier du frein à main se trouve entre les sièges avant.

Pour serrer le frein à main, tirer le levier vers le haut, jusqu'à garantir le blocage de la voiture. Quatre ou cinq déclics sont normalement suffisants sur un terrain plat, alors que sur une pente raide, la voiture chargée, il en faut neuf ou dix.

**ATTENTION** Dans le cas contraire, s'adresser auprès du Réseau Après-vente Fiat pour effectuer le réglage.

Le frein à main serré et la clé de contact en position MAR, sur le tableau de bord s'allume le témoin .

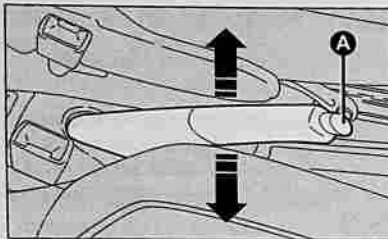

FO10108m

Pour désenclencher le frein à main procéder ainsi:

- soulever légèrement le levier et appuyer sur le bouton de déblocage (A);
- tenir écrasé le bouton (A) et baisser le levier. Le témoin (D) sur le tableau de bord s'éteint.

Afin d'éviter des mouvements accidentels de la voiture, effectuer cette manoeuvre la pédale du frein enfoncée.

## BOITE DE VITESSES MANUELLE

Pour engager les vitesses, enfoncer à fond l'embrayage et placer le levier de la boîte sur la position désirée (le schéma pour l'engagement des vitesses est indiqué sur la tête du levier).

Pour engager la 6<sup>ème</sup> vitesse, actionner le levier en exerçant une pression vers la droite afin d'éviter d'engager par mégarde la 4<sup>ème</sup> vitesse. La manoeuvre est la même pour le passage de la 6<sup>ème</sup> à la 5<sup>ème</sup> vitesse.

**ATTENTION** La marche arrière ne peut être engagée que si la voiture est à l'arrêt. Le moteur démarré, avant d'engager la marche arrière, attendre au moins 2 secondes en tenant la pédale de l'embrayage enfoncée à fond, pour éviter d'endommager les engrenages et de faire grincer les vitesses.

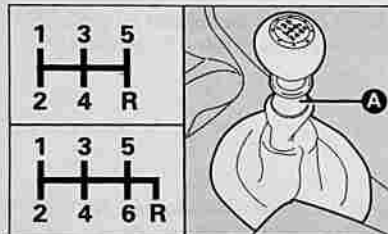

FO10109m

Pour engager la marche arrière (R) du point mort, procéder comme suit:

- pour les versions 1.28V et 1.216V soulever le collier coulissant (A) placé sous le pommeau et déplacer simultanément le levier vers la droite puis en arrière;
- pour les versions 1.816V déplacer simplement le levier vers la droite puis en arrière.

## CONSOMMATION DE CARBURANT

Ci-après, quelques suggestions utiles permettant d'obtenir une économie des frais de gestion de la voiture et une limitation des émissions nocives.

### RECOMMANDATIONS GENERALES

#### Entretien de la voiture

Entretien la voiture en effectuant les contrôles et les réglages prévus dans le "Plan d'entretien programmé".



### ATTENTION

Pour changer aisément les vitesses, enfoncer toujours à fond la pédale de l'embrayage. Par conséquent, le plancher sous le pédalier ne doit pas présenter d'obstacles: vérifier que les tapis soient toujours bien étendus et ne gênent pas les pédales.



Ne pas voyager la main appuyée sur le levier de la boîte car l'effort exercé, même léger, peut à la longue, user les éléments intérieurs de la boîte.

**Pneus**

Contrôler périodiquement la pression des pneus à un intervalle non supérieur à 4 semaines: si la pression est trop basse, les consommations augmentent car la résistance au roulement est plus forte.

**Charges inutiles**

Ne pas charger excessivement le coffre à bagages de la voiture. Le poids de la voiture (surtout dans la circulation en ville), et son assiette influence fortement ses consommations et la stabilité.

**Porte-bagages/porte-skis**

Enlever le porte-bagages ou le porte-skis après leur utilisation. Ces accessoires diminuent la pénétration aérodynamique de la voiture en provoquant une augmentation des consommations. Dans le cas de transport d'objets particulièrement volumineux, utiliser de préférence une remorque.

**Dispositifs électriques**

Limiter au temps strictement nécessaire le fonctionnement des utilisateurs à grande absorption d'énergie électrique. La lunette chauffante, les phares supplémentaires, les essuie-glaces, le ventilateur de l'unité de chauffage ont besoin d'énergie notable; par conséquent, en augmentant la demande de courant, la consommation de carburant augmente (jusqu'à +25% sur cycle urbain).

**Climatiseur**

Le climatiseur représente une augmentation des consommations (jusqu'à 20% en moyenne): quand la température externe le permet, utiliser de préférence les bouches d'aération.

**Éléments aérodynamiques**

L'utilisation d'accessoires aérodynamiques, non certifiés au but, peut pénaliser l'aérodynamisme et les consommations.

**STYLE DE CONDUITE****Démarrage**

Ne pas faire chauffer le moteur quand la voiture est arrêtée ni au ralenti ni en régime élevé: dans ces conditions, le moteur chauffe beaucoup plus lentement, en augmentant les consommations et les émissions.

Il est recommandé, par conséquent, de partir immédiatement et lentement, en évitant des régimes élevés: de cette façon le moteur chauffera plus rapidement.

**Manoeuvres inutiles**

Eviter les coups d'accélérateur quand vous êtes à l'arrêt au feu rouge ou avant de couper le moteur. Cette dernière manoeuvre, comme également le "double débrayage", sont absolument inutiles et augmentent les consommations et les émissions polluantes.

**Sélection des vitesses**

Dès que les conditions de la circulation et le parcours routier le permettent, passer à une vitesse supérieure. Utiliser un rapport inférieur pour obtenir une accélération brillante comporte une augmentation des consommations. L'utilisation impropre d'une vitesse supérieure augmente les consommations, les émissions et l'usure du moteur.

**Vitesse maximum**

La consommation de carburant augmente notablement si la vitesse augmente. Maintenir autant que possible une vitesse uniforme, en évitant les freinages et les accélérations superflus, qui coûtent en carburant et augmentent également les émissions.

**Accélération**

Accélérer violemment en portant le moteur à un régime élevé pénalise notablement les consommations et les émissions; il convient d'accélérer progressivement et ne pas dépasser le régime de couple maximum.

**CONDITIONS D'EMPLOI****Départ à froid**

Des parcours très brefs et des démarrages fréquents ne permettent pas au moteur d'atteindre la température optimale d'exploitation. Il s'en suit une augmentation significative des consommations (de +15 jusqu'à +30% sur cycle urbain) ainsi que des émissions de substances nuisibles.

**Situations de grande circulation et conditions routières**

Des consommations plutôt élevées sont liées à des situations de circulation intense, par exemple, en cas de marche en colonne avec utilisation fréquente des rapports inférieurs de la boîte de vitesses, ou bien dans les grandes villes dans lesquelles sont présents un grand nombre de feux. De même des parcours tortueux, des routes de montagnes et des surfaces routières en mauvais état exercent une influence négative sur les consommations.

**Arrêts dans la circulation**

Pendant des arrêts prolongés (ex. passages à niveau) il est recommandé de couper le moteur.

## ATELAGE DE REMORQUES

### ATTENTION

Pour l'attelage de roulettes ou de remorques, la voiture doit être munie du crochet d'attelage homologué et d'un équipement électrique approprié. L'installation doit être faite par un personnel spécialisé qui délivre une documentation spéciale pour la circulation sur route.

Monter éventuellement des rétroviseurs spécifiques et/ou supplémentaires, en respectant les normes du Code de la Route.

Se rappeler qu'une remorque réduit la possibilité de surmonter les pentes maximales, augmente les espaces d'arrêt et les temps de dépassement toujours en fonction du poids global de la remorque.



**ATTENTION** Le système ABS dont la voiture peut être équipée ne contrôle pas le circuit de freinage de la remorque. Conduire donc avec beaucoup de prudence sur les chaussées glissantes.



**ATTENTION** De la façon la plus absolue, il n'est admis aucune modification au système de freinage de la voiture pour la commande du frein de la remorque. Son système de freinage doit être complètement indépendant du système hydraulique de la voiture.

Dans les descentes, passer à une vitesse inférieure au lieu d'utiliser constamment le frein.

Le poids de la remorque sur le crochet d'attelage réduit dans la même mesure la capacité de charge de la voiture. Pour être sûr de ne pas dépasser le poids maximum remorquable (figurant sur la carte de circulation), il faut tenir compte du poids de la remorque à pleine charge, y compris les accessoires et les bagages personnels.

Respecter les limites de vitesse spécifiques de chaque pays pour les véhicules avec tractage de remorque. En tout cas, la vitesse maxi ne doit pas dépasser les 100 km/h.

## INSTALLATION DU CROCHET D'ATELAGE

Le dispositif d'attelage doit être fixé à la carrosserie par un personnel spécialisé, en respectant d'éventuelles informations supplémentaires et/ou complémentaires fournies par le Constructeur du dispositif.

Le dispositif de tractage doit respecter les réglementations actuelles en vigueur en se référant à la Directive 94/20/CEE et modifications suivantes.

Pour toute version, il faut utiliser un dispositif d'attelage approprié à la valeur de la masse remorquable de la voiture sur laquelle on entend l'installer.

Pour le branchement électrique, il faut adopter un joint unifié, qui est placé en général sur un étrier spécifique fixé au dispositif d'attelage lui-même, et doit être installée sur la voiture une centrale spécifique pour le fonctionnement des lumières extérieures de la remorque.

Les branchements électriques doivent être effectués à l'aide de joints 7 ou 13 pôles alimentés à 12ESP (normes CUNA/UNI et ISO/DIN) en respectant les indications de référence fournies par le Constructeur de la voiture et/ou le Constructeur du dispositif d'attelage.

Un frein électrique éventuel ou autre (organe électrique, etc.) doit être alimenté directement par la batterie à l'aide d'un câble d'une section inférieure à 2,5 mm<sup>2</sup>.

**ATTENTION** L'utilisation du frein électrique ou d'un organe éventuel doit se produire le moteur tournant.

En plus des dérivations électriques, il est admis de brancher à l'équipement électrique de la voiture seulement le câble d'alimentation du frein électrique éventuel et le câble d'un éclairage intérieur de la remorque d'une puissance ne dépassant pas 15W.

Pour les connexions, utiliser la centrale prédisposée à un câble de la batterie non inférieure à 2,5 mm<sup>2</sup>.



## CHAINES A NEIGE

L'utilisation des chaînes à neige dépend des normes en vigueur dans les différents pays.

Les chaînes ne doivent être appliquées qu'aux pneus des roues avant (roues motrices). Il est conseillé d'utiliser des chaînes à neige de la Lineaccessori Fiat.

Contrôler la tension des chaînes à neige après avoir parcouru quelques dizaines de mètres.

**ATTENTION** Les chaînes à neige ne peuvent pas être montées sur la roue de secours. En cas de crevaison d'une roue avant, monter la roue de secours compacte au lieu d'une roue arrière et déplacer celle-ci sur l'axe avant. De cette façon, on dispose de deux roues avant normales et on peut donc monter les chaînes à neige.

**ATTENTION** Sur la voiture n'utiliser que de chaînes à neige à encombrement réduit avec dépassement maximum du profil du pneu de 12 mm.



Les pneus pouvant recevoir des chaînes et le type de chaînes à utiliser pour chaque version sont indiqués dans le tableau indiqué ci-dessus; suivre scrupuleusement les instructions.



En cas d'utilisation de chaînes, rouler à vitesse modérée, en évitant de dépasser 50 km/h. Eviter les trous, ne pas monter sur les marches ou les trottoirs et éviter les longs parcours sur routes déneigées, pour ne pas endommager la voiture et la chaussée.

## NON-UTILISATION PROLONGEE DE LA VOITURE

Si la voiture doit rester hors service pendant plus d'un mois, suivre scrupuleusement les instructions suivantes:

- garer la voiture dans un local couvert, sec, et si possible aéré;
- engager une vitesse;
- veiller à ce que le frein à main ne soit pas serré;
- débrancher la borne négative du pôle de la batterie et contrôler l'état de charge de cette dernière. Ce contrôle, pendant le remisage, devra être répété chaque mois. Recharger la batterie si l'indicateur optique présente une couleur foncée sans la zone verte centrale;
- nettoyer et protéger les parties peintes en y appliquant de la cire protectrice;
- nettoyer et protéger les parties en métal en utilisant des produits spécifiques se trouvant dans le commerce;

- saupoudrer de talc les balais en caoutchouc de l'essuie-glace avant et arrière et les maintenir écartés des vitres;
- ouvrir légèrement les vitres;
- couvrir la voiture avec une bâche en tissu ou en plastique ajourée. Ne pas utiliser de bâches en plastique compacte, qui empêchent l'évaporation de l'humidité présente à la surface de la voiture;
- gonfler les pneus à une pression de +0,5 bar par rapport à celle normalement prescrite et la contrôler périodiquement;
- au cas où on débranche la batterie du système électrique, contrôler l'état de charge tous les trente jours et au cas où l'indicateur optique présente une couleur foncée sans la zone verte centrale, se charger de la recharger;
- ne pas vider le circuit de refroidissement du moteur.

# TEMOINS ET SIGNALISATIONS

INFORMATIONS GENERALES .....	175	AVARIE AU PRECHAUFFAGE DES BOUGIES .....	190
LIQUIDE DES FREINS INSUFFISANT .....	176	BOUGIES DE PRECHAUFFAGE .....	190
FREIN DE STATIONNEMENT SERRE .....	176	PRESENCE D'EAU DANS LE FILTRE A GAZOLE .....	191
AVARIE AIR BAG .....	177	AVARIE AU SYSTEME ABS .....	192
AIR BAG COTE PASSAGER DESENCLENCHE .....	178	AVARIE SYSTEME DE PROTECTION DU VEHICULE - FIAT CODE .....	193
CHARGE DE LA BATTERIE INSUFFISANTE .....	179	AVARIE DES FEUX EXTERIEURS .....	194
PRESSION DE L'HUILE MOTEUR INSUFFISANTE .....	179	FEUX ANTIBROUILLARD ARRIERE .....	196
ENCLENCHEMENT DIRECTION ASSISTEE ELECTRIQUE "DUALDRIVE" .....	180	FEUX ANTIBROUILLARD .....	196
AVARIE A LA DIRECTION ASSISTEE ELECTRIQUE "DUALDRIVE" .....	180	INDICATEUR DE DIRECTION GAUCHE .....	196
EXCESSIVE TEMPERATURE DU LIQUIDE DE REFROIDISSEMENT MOTEUR .....	181	INDICATEUR DE DIRECTION DROIT .....	196
FERMETURE INCOMPLETE DES PORTES .....	183	FEUX DE POSITION ET FEUX DE CROISEMENT .....	197
LIMITE DE VITESSE DEPASSEE .....	184	FOLLOW ME HOME .....	197
RESERVE CARBURANT .....	184	FEUX DE ROUTE .....	197
AVARIE AU SYSTEME D'INJECTION .....	185	REGULATEUR DE VITESSE CONSTANTE (CRUISE CONTROL) .....	197
AVARIE AU SYSTEME CONTROLE MOTEUR (EOBD) .....	186	RISQUE DE VERGLAS SUR LA ROUTE .....	198
AVARIE AU SYSTEME ESP .....	188	AVARIE DU CAPTEUR FILTRE A GAZOLE .....	198
ASR - SYSTEME ANTIGLISSEMENT DES ROUES .....	189	RISQUE DE VERGLAS SUR LA ROUTE .....	198

## INFORMATIONS GENERALES

Les **signalisations d'avarie** visualisées sur l'affichage **multifonction reconfigurable**, en même temps que le signal sonore (réglable) et à l'allumage du témoin correspondant (lorsqu'il est présent), sont accompagnées par éventuelle **messages d'avertissement** spécifiques (par ex.: "Couper le moteur", etc...). Ces signalisations sont **synthétiques et de précaution** et leur but est de conseiller **l'action appropriée** que le conducteur doit adopter, au cas où se manifeste un mauvais fonctionnement de la voiture. Cette signalisation ne doit pas être considérée exhaustive et/ou alternative à ce qui est indiqué sur cette "Notice d'entretien", dont nous recommandons une lecture attentive. En cas de signalisations d'avarie **se rapporter toujours à ce qui est indiqué dans ce chapitre même.**

**ATTENTION** Les signalisations d'avarie qui apparaissent sur l'affichage multifonction reconfigurable sont divisées en deux catégories: anomalies **très graves** et anomalies **graves/moins graves.**

Les anomalies **très graves** visualisent alternativement, pendant quelques secondes, le message correspondant à l'anomalie et le message d'avertissement. Ce "cycle" de signalisations est reproposé pendant un temps indéfini en interrompant toute visualisation précédemment présente sur l'affichage et reproposé à chaque rotation de la clé de contact sur MAR, jusqu'à ce que la cause du mauvais fonctionnement qui a provoqué l'anomalie est éliminée.

Si l'anomalie disparaît, le message et le témoin sur le tableau restent actifs pendant environ 2 secondes: en éliminant l'anomalie, le témoin s'éteint et le message disparaît de l'affichage. Il est aussi possible d'interrompre le "cycle" en appuyant sur la touche ; dans ce cas la page-écran qui précédait le cas d'anomalie est reproposée et le témoin reste allumé sur l'affichage jusqu'à ce que la cause du mauvais fonctionnement qui a provoqué l'anomalie est éliminée.

Les anomalies **graves/moins graves** visualisent alternativement, pendant quelques secondes, le message correspondant à l'anomalie et le message d'avertissement. Ce "cycle" de signalisations est reproposé pendant environ 20 secondes puis il disparaît, mais il est reproposé à chaque rotation de la clé de contact sur MAR.

Si l'anomalie disparaît pendant les 20 secondes de visualisation, le message et le témoin restent actifs sur le tableau pendant environ 2 secondes: en éliminant l'anomalie, le témoin s'éteint et le message disparaît de l'affichage.

A la fin du cycle de visualisation, d'environ 20 secondes, ou bien en appuyant sur la touche  la page-écran qui précédait le cas d'anomalie est reproposée et le témoin reste allumé sur l'affichage jusqu'à ce que la cause du mauvais fonctionnement qui a provoqué l'anomalie est éliminée.

Témoin sur le tableau de bord

Visualisation sur l'affichage multifonction reconfigurable



Liq. Frein. Mini  
210  
8:30

Couper  
210  
8:30

Le Moteur  
210  
8:30

**LIQUIDE DES FREINS INSUFFISANT (rouge)**

En tournant la clé en position MAR le témoin sur le cadran s'allume, mais il doit s'éteindre après environ quelques secondes.

Le témoin s'allume (sur certaines versions en même temps que le message visualisé sur l'affichage) lorsque le niveau du liquide des freins dans le réservoir descend en-dessous du minimum, à cause d'une fuite possible de liquide hors du circuit.

**FREIN DE STATIONNEMENT SERRE (rouge)**

En tournant la clé sur MAR le témoin sur le tableau de bord s'allume, mais il doit s'éteindre après quelques secondes. Seulement le témoin s'allume lorsque le frein de stationnement est serré.

**ATTENTION** Si le témoin s'allume pendant la marche, vérifier que le frein de stationnement n'est pas serré.

Le frein à main serré, si l'on dépasse la vitesse de 4 km/h, un signal sonore est émis.

**ATTENTION**

Si le témoin s'allume pendant la marche (sur certaines versions en même temps que le message visualisé par l'affichage) s'arrêter immédiatement et s'adresser au Réseau Après-vente Fiat.

**AVARIE AIR BAG (rouge)**

En tournant la clé sur MAR le témoin sur le tableau de bord s'allume, mais il doit s'éteindre après quelques secondes. L'allumage du témoin de manière permanente (sur certaines versions en même temps que le message visualisé par l'affichage) indique une anomalie au système air bag.

Visualisation sur l'affichage multifonction reconfigurable

Défaill. Airbag  
210  
8:30

Couper  
210  
8:30

Le Moteur  
210  
8:30

Témoin sur le tableau de bord

**ATTENTION**

Si le témoin ne s'allume pas ou reste allumé, la clé en position MAR, ou s'il s'allume pendant la marche (sur certaines versions en même temps que le message visualisé par l'affichage), arrêter immédiatement le moteur et s'adresser au Réseau Après-vente Fiat.

**ATTENTION**

L'avarie du témoin (témoin éteint) est signalée par le clignotement au-delà des secondes normales du témoin signalant air bag frontal passager désenclenché.

Témoin sur le tableau de bord



Visualisation sur l'affichage multifonction reconfigurable

**AIR BAG COTE PASSAGER DESENCLENCHE (jaune ambre)**

Le témoin sur le tableau de bord s'allume lorsque l'air bag frontal côté passager est désenclenché.

L'air bag frontal côté passager est enclenché, en tournant la clé sur MAR, le témoin  sur le tableau de bord s'allume et clignote pendant environ 4 secondes, il clignote encore pendant 4 autres secondes, puis il s'éteint.

**ATTENTION**

Le témoin  signale aussi des anomalies éventuelles du témoin . Cette condition est signalée par le clignotement intermittent du témoin  même au-delà des 4 secondes. Dans ce cas, arrêter immédiatement le moteur et s'adresser au Réseau Après-vente Fiat.

Visualisation sur l'affichage multifonction reconfigurable

Témoin sur le tableau de bord

**CHARGE DE LA BATTERIE INSUFFISANTE (rouge)**

En tournant la clé en position MAR le témoin sur le tableau de bord s'allume, mais il doit s'éteindre une fois que le moteur est lancé (le moteur au ralenti, un bref retard de l'extinction est admis).

Si le témoin reste allumé s'adresser immédiatement au Réseau Après-vente Fiat.

**PRESSION DE L'HUILE MOTEUR INSUFFISANTE (rouge)**

En tournant la clé en position MAR, le témoin s'allume sur le tableau de bord, mais il doit s'éteindre une fois le moteur lancé.

Pres. Huile. Min.  
2to  
8:30

Couper  
2to  
8:30

Le Moteur  
2to  
8:30



Si le témoin  s'allume pendant la marche (sur certaines versions en même temps que le message visualisé par l'affichage), couper immédiatement le moteur et s'adresser au Réseau Après-vente Fiat.

Témoin sur le tableau de bord

Visualisation sur l'affichage multifonction reconfigurable

CITY



Déf. Dir. Assis  
240  
8:30

### ENCLICHEMENT DIRECTION ASSISTEE ELECTRIQUE "DUALDRIVE"

L'inscription CITY s'allume sur le tableau de bord lorsque la direction assistée électrique "Dualdrive" est enclenchée. En désactivant la direction assistée électrique, l'inscription disparaît sur le tableau de bord.

### AVARIE A LA DIRECTION ASSISTEE ELECTRIQUE "DUALDRIVE" (lorsqu'elle est prévue) (rouge)

En tournant la clé en position MAR le témoin sur le cadran s'allume, mais il doit s'éteindre après environ quelques secondes.

Si le témoin reste allumé (sur certaines versions en même temps que le message visualisé par l'affichage), il n'y a pas l'effet de la direction assistée électrique et l'effort sur le volant augmente sensiblement tout en ayant la possibilité de braquer la voiture. S'adresser au Réseau Après-vente Fiat.

### EXCESSIVE TEMPERATURE DU LIQUIDE DE REFROIDISSEMENT MOTEUR (rouge)

En tournant la clé en position MAR le témoin sur le cadran s'allume, mais il doit s'éteindre après environ quelques secondes.

Le témoin s'allume (sur certaines versions en même temps que le message visualisé par l'affichage) lorsque le moteur est en surchauffe. Si le témoin s'allume suivre ces instructions:

- **en cas de marche normale:** arrêter la voiture, couper le moteur et vérifier que le niveau de l'eau dans le réservoir ne soit pas au-dessous du repère MIN. Dans ce cas, attendre quelques minutes afin que le moteur refroidisse, ouvrir lentement et avec précaution le bouchon, faire l'appoint avec du liquide de refroidissement, en s'assurant qu'il se trouve entre les repères MIN et MAX indiqués sur le réservoir même. Vérifier aussi visuellement la présence de fuites éventuelles de liquide. Si au démarrage suivant le témoin s'allume de nouveau, s'adresser au Réseau Après-vente Fiat;

→ suit

Visualisation sur l'affichage multifonction reconfigurable

Témoin sur le tableau de bord

Temp. Maxi.  
240  
8:30

Liq. Radiateur  
240  
8:30

Couper  
240  
8:30

1e Moteur  
240  
8:30

Témoin sur le tableau de bord

Visualisation sur l'affichage multifonction reconfigurable



continue →

- en cas d'utilisation contraignante de la voiture (par exemple tractage de remorque en montée ou si la voiture est chargée): ralentie la marche et, si le témoin reste allumé, arrêter la voiture. S'arrêter pendant 2 ou 3 minutes en tenant le moteur allumé et légèrement accéléré pour favoriser une circulation plus active du liquide de refroidissement, puis couper le moteur. Vérifier le niveau correct du liquide comme décrit précédemment.

ATTENTION Sur des parcours très contraignants il est conseillé de garder le moteur allumé et légèrement accéléré pendant quelques minutes avant de l'éteindre.

## FERMETURE INCOMPLETE DES PORTES (rouge)

Le témoin s'allume sur le tableau de bord (sur certaines versions en même temps que le message visualisé par l'affichage) lorsque une ou plusieurs portes ou le hayon du coffre à bagages (signalisation présent en quelques versions seulement) ne sont pas parfaitement fermés.

Les symboles ◀▶ qui apparaissent sur l'affichage indiquent la fermeture incomplète de la porte côté gauche/droit.

Visualisation sur l'affichage multifonction reconfigurable

Témoin sur le tableau de bord

Versions 3 portes



Versions 5 portes



Témoin sur le tableau de bord

Visualisation sur l'affichage multifonction reconfigurable



Limite Vitesse  
2/0 8:30

Dépassée  
2/0 8:30

Ralentir  
2/0 8:30

### LIMITE DE VITESSE DEPASSEE (jaune ambre)

Le témoin s'allume sur le tableau de bord (sur certaines versions en même temps que le message visualisé par l'affichage) lorsque la voiture dépasse la valeur de vitesse limite sélectionnée (voir paragraphe "Affichage multifonction reconfigurable" au chapitre "Planche de bord et commandes").



Ravit. Carbur.  
2/0 8:30

Nécessaire  
2/0 8:30

### RESERVE CARBURANT (jaune ambre)

Le témoin s'allume sur le tableau de bord (sur certaines versions en même temps que le message visualisé par l'affichage) lorsque dans le réservoir il reste de 5 à 7 litres de carburant. Si le témoin clignote, cela signifie qu'une anomalie est présente. Dans ce cas s'adresser, dès que possible, au Réseau Après-vente Fiat.

Attention  
2/0 8:30

Autonomie  
2/0 8:30

Limitée  
2/0 8:30

### AUTONOMIE LIMITEE

Les messages sont visualisés par l'affichage lorsque l'autonomie de la voiture est inférieure à 50 km.

Visualisation sur l'affichage multifonction reconfigurable

Témoin sur le tableau de bord

Défaill. Moteur  
2/0 8:30



### AVARIE AU SYSTEME D'INJECTION (uniquement pour les versions diesel) (rouge)

Dans des conditions normales, en tournant la clé sur MAR, le témoin s'allume sur le tableau de bord, mais il doit s'éteindre après quelques secondes.

Si le témoin reste allumé ou s'il s'allume pendant la marche (sur certaines versions en même temps que le message visualisé par l'affichage), il indique un mauvais fonctionnement du système d'injection et une perte possible de performances, mauvaise maniabilité et des consommations élevées.

Dans ces conditions on peut poursuivre la marche en évitant de soumettre le moteur à des efforts sévères ou à des vitesses élevées. S'adresser en tout cas au Réseau Après-vente Fiat.

Témoin sur le tableau de bord



Visualisation sur l'affichage multifonction reconfigurable



### AVARIE AU SYSTEME CONTROLE MOTEUR (EOBD) (versions essence et 1.9 Multijet) (jaune ambre)

Dans des conditions normales, en tournant la clé sur MAR, le témoin s'allume sur le tableau de bord, mais il doit s'éteindre, le moteur lancé. L'allumage initial indique le fonctionnement correct du témoin.

Si le témoin reste allumé ou s'allume pendant la marche (sur certaines versions en même temps que le message visualisé par l'affichage):

- **à lumière fixe** - il signale un fonctionnement défectueux du système d'alimentation/allumage qui pourrait provoquer des émissions élevées à l'échappement, des pertes de performances, une mauvaise maniabilité et des consommations élevées.

Dans ces conditions on peut poursuivre la marche en évitant toutefois de demander des efforts sévères au moteur ou de fortes vitesses. L'utilisation prolongée de la voiture, le témoin allumé fixe, peut provoquer ds dommages. S'adresser le plus tôt possible au Réseau Après-vente Fiat.

Visualisation sur l'affichage multifonction reconfigurable



Témoin sur le tableau de bord





Le témoin s'éteint si le fonctionnement défectueux disparaît, mais le système mémorise en tout cas la signalisation.

- **à lumière clignotante** - il signale la possibilité d'endommagement du catalyseur (voir paragraphe "Système EOBD" au chapitre "Planche de bord et commandes").

En cas de témoin allumé à lumière clignotante, il faut lâcher la pédale de l'accélérateur, revenir au bas régime, jusqu'à ce que le témoin ne clignote plus; poursuivre la marche à une vitesse modérée, en essayant d'éviter des conditions de conduite qui peuvent provoquer des clignotements ultérieurs et s'adresser le plus tôt possible au Réseau Après-vente Fiat.



*Si, en tournant la clé de contact en position MAR, le témoin  ne s'allume pas ou bien si, pendant la marche, il s'allume à lumière fixe ou clignotante (sur certaines versions en même temps que le message visualisé par l'affichage), s'adresser le plus tôt possible au Réseau Après-vente Fiat. Le fonctionnement du témoin  peut être vérifié à l'aide d'appareils appropriés par les agents de contrôle de la circulation. Suivre les normes en vigueur du pays où l'on se trouve.*

Témoin sur le tableau de bord

Visualisation sur l'affichage multifonction reconfigurable



Défaill. ESP  
240 8:30



Système Non  
240 8:30

Disponible  
240 8:30



Défaillance  
240 8:30

Hill-Holder  
240 8:30



Système Non  
240 8:30

Disponible  
240 8:30

### AVARIE AU SYSTEME ESP (lorsqu'il est prévu)- SYSTEME NON DISPONIBLE (jaune ambre)

En tournant la clé en position MAR, le témoin sur le tableau de bord s'allume, mais il doit s'éteindre après quelques secondes.

Si le témoin ne s'éteint pas, ou s'allume pendant la marche (sur certaines versions en même temps que le message visualisé par l'affichage) en même temps que le led sur le bouton ASR OFF s'allume, s'adresser au Réseau Après-vente Fiat.

Le clignotement du témoin pendant la marche indique l'intervention du système ESP.

### Avarie Hill Holder - Système non disponible

Elle est signalée par l'allumage du témoin  sur le tableau de bord (sur certaines versions en même temps que le message visualisé par l'affichage). Dans ce cas, s'adresser le plus tôt possible au Réseau Après-vente Fiat.

### ASR - SYSTEME ANTIGLISSEMENT DES ROUES (jaune ambre)

Les messages visualisés par l'affichage apparaissent (sur certaines versions) lorsque la fonction ASR est enclenchée/désenclenchée manuellement (voir "Système ASR" au chapitre "Planche de bord et commandes").



Le désenclenchement de l'ASR est aussi mis en évidence par l'allumage du voyant sur le bouton ASR OFF (voir "Système ASR" au chapitre "Planche de bord et commandes").

Visualisation sur l'affichage multifonction reconfigurable

ASR Inséré  
240 8:30

ASR Désinséré  
240 8:30

Témoin sur le tableau de bord

	Témoin sur le tableau de bord	Visualisation sur l'affichage multifonction reconfigurable	
PLANCHE DE BORD ET COMMANDES			<b>AVARIE AU PRECHAUFFAGE DES BOUGIES</b> (uniquement pour les versions diesel) (jaune ambre)  Le témoin sur le tableau de bord clignote (sur certaines versions en même temps que le message visualisé par l'affichage) en cas d'anomalie au système de préchauffage des bougies: s'adresser le plus tôt possible au Réseau Après-vente Fiat.
SECURITE			<b>BOUGIES DE PRECHAUFFAGE</b> (uniquement pour les versions diesel) (jaune ambre)  En tournant la clé en position MAR, le témoin sur le cadran s'allume; ce témoin s'éteint lorsque les bougies ont atteint la température fixée. Démarrer immédiatement le moteur après l'extinction du témoin.  <b>ATTENTION</b> En cas de température ambiante élevée, l'allumage du témoin peut avoir une durée presque imperceptible.
CONDUITE			
TEMOINS ET SIGNALISATIONS			
S'IL VOUS ARRIVE			
ENTRETIEN DE LA VOTURE			
CARACTERISTIQUES TECHNIQUES			
INDEX ALPHABETIQUE			

### PRESENCE D'EAU DANS LE FILTRE A GAZOLE (uniquement pour les versions diesel) (jaune ambre)

Le témoin s'allume sur le tableau de bord (sur certaines versions en même temps que le message visualisé par l'affichage) lorsque la voiture dépasse la valeur de vitesse limite sélectionnée (voir paragraphe "Affichage multifonction reconfigurable" au chapitre "Planche de bord et commandes").

Visualisation sur l'affichage multifonction reconfigurable



Témoin sur le tableau de bord





(Versions avec affichage digital et affichage multifonction)

ou



(Versions avec affichage multifonction reconfigurable)



*La présence d'eau dans le circuit d'alimentation peut provoquer de graves dommages à l'ensemble du système d'injection et déterminer des irrégularités de fonctionnement du moteur. Au cas où le témoin  ou , s'allume sur le tableau de bord ou (en même temps que le message est visualisé par l'affichage multifonction reconfigurable), s'adresser au plus tôt au Réseau Après-vente Fiat pour l'opération de purge. Si cette signalisation a lieu immédiatement après un ravitaillement, il est possible que de l'eau ait été introduite dans le réservoir: dans ce cas, couper immédiatement le moteur et contacter le Réseau Après-vente Fiat.*

Témoin sur le tableau de bord



Visualisation sur l'affichage multifonction reconfigurable

Défaill. ABS  
2/0 8:30

Système Non  
2/0 8:30

Disponible  
2/0 8:30

Défaill. EBD  
2/0 8:30

Couper  
2/0 8:30

Le Moteur  
2/0 8:30

Système Non  
2/0 8:30

Disponible  
2/0 8:30

### AVARIE AU SYSTEME ABS - SYSTEME NON DISPONIBLE (jaune ambre)

En tournant la clé en position MAR le témoin sur le cadran s'allume, mais il doit s'éteindre après environ quelques secondes.

Le témoin s'allume (sur certaines versions en même temps que le message visualisé par l'affichage) lorsque le système n'est pas efficace ou non disponible. Dans ce cas, le système de freinage garde inchangé sa propre efficacité, mais sans les potentialités offertes par le système ABS. Conduire avec prudence et s'adresser dès que possible au Réseau Après-vente Fiat.

### Avarie EBD - Système non disponible

L'allumage simultané des témoins (ⓘ) et (ABS) sur le tableau de bord, le moteur tournant (sur certaines versions en même temps que le message visualisé par l'affichage) indique une anomalie du système EBD ou le système n'est disponible; dans ce cas, avec des freinages violents, il peut se produire un blocage précoce des roues arrière, avec la possibilité de dérapage. En conduisant avec une extrême prudence, rejoindre immédiatement le Réseau Après-vente Fiat pour contrôler le système.

Visualisation sur l'affichage multifonction reconfigurable

Témoin sur le tableau de bord



### AVARIE SYSTEME DE PROTECTION DU VEHICULE - FIAT CODE (jaune ambre)

En tournant la clé en position MAR le témoin sur le tableau de bord doit clignoter une fois seulement et puis il doit s'éteindre. L'allumage à lumière fixe du témoin, avec la clé en position MAR, indique une possible avarie (voir paragraphe "Le système Fiat Code" au chapitre "Planche de bord et commandes").

ATTENTION L'allumage simultanée des témoins ⓘ et ⓘ indique l'avarie du système Fiat CODE.

Si, le moteur tournant, le témoin ⓘ clignote, cela signifie que la voiture n'est pas protégée par le dispositif de verrouillage du moteur (voir paragraphe "Le système Fiat Code" au chapitre "Planche de bord et commandes"). S'adresser au Réseau Après-vente Fiat pour effectuer la mémorisation de toutes les clés.

Témoin sur le tableau de bord



Visualisation sur l'affichage multifonction reconfigurable



### AVARIE DES FEUX EXTERIEURS (jaune ambre)

Le témoin sur le tableau de bord s'allume (sur certaines versions en même temps que le message visualisé par l'affichage) lorsqu'une anomalie est présente: circuit interrompu, lampe "absente" ou grillée, lampe remplacée en utilisant une puissance erronée. Le contrôle concerne les feux de position arrière, les feux de stop (sauf 3<sup>ème</sup> stop), feux clignotants et le feu antibrouillard arrière.

L'anomalie correspondante à ces lampes peut être: le grillage de une ou plusieurs lampes, le grillage du fusible de protection correspondant ou l'interruption de la connexion électrique.

Les symboles ◀▶ (lorsqu'ils sont prévus) qui apparaissent sur l'affichage indiquent une avarie à un feu côté gauche/droit.

→ suit

### AVARIE DES FEUX EXTERIEURS (jaune ambre)

Le témoin sur le tableau de bord s'allume (sur certaines versions en même temps que le message visualisé par l'affichage) lorsqu'une anomalie est présente: circuit interrompu, lampe "absente" ou grillée, lampe remplacée en utilisant une puissance erronée. Le contrôle concerne les feux de position arrière, les feux de stop (sauf 3<sup>ème</sup> stop), feux clignotants et le feu antibrouillard arrière.

L'anomalie correspondante à ces lampes peut être: le grillage de une ou plusieurs lampes, le grillage du fusible de protection correspondant ou l'interruption de la connexion électrique.

Les symboles ◀▶ (lorsqu'ils sont prévus) qui apparaissent sur l'affichage indiquent une avarie à un feu côté gauche/droit.

Visualisation sur l'affichage multifonction reconfigurable

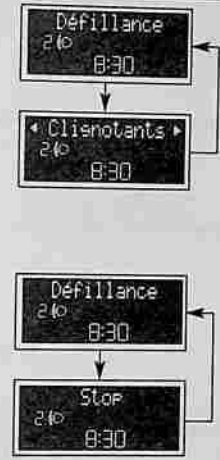

Témoin sur le tableau de bord



Témoin sur le tableau de bord

Visualisation sur l'affichage multifonction reconfigurable

**FEUX ANTIBROUILLARD ARRIERE (jaune ambre)**

Le témoin sur le tableau de bord s'allume en activant les feux antibrouillard arrière.

**FEUX ANTIBROUILLARD (vert)**

Le témoin sur le tableau de bord s'allume en activant les feux antibrouillard.

**INDICATEUR DE DIRECTION GAUCHE (vert) (clignotant)**

Le témoin sur le tableau de bord s'allume lorsque le levier de commande des feux de direction (clignotants) est déplacé vers le bas ou, en même temps que le clignotant droit, lorsque le bouton des feux de détresse est enfoncé.

**INDICATEUR DE DIRECTION DROIT (vert) (clignotant)**

Le témoin sur le tableau de bord s'allume lorsque le levier de commande des feux de direction (clignotants) est déplacé vers le haut ou, en même temps que le clignotant gauche, lorsque le bouton des feux de détresse est enfoncé.

**LUNETTE CHAUFFANTE (jaune ambre)**

Le témoin sur le tableau de bord s'allume en activant le lunette chauffante.

Visualisation sur l'affichage multifonction reconfigurable

Témoin sur le tableau de bord

**FEUX DE POSITION ET FEUX DE CROISEMENT (vert)**

Le témoin sur le tableau de bord s'allume en activant les feux de position, de stationnement ou de croisement.

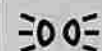
**FOLLOW ME HOME**

Le témoin sur le tableau de bord s'allume (sur certaines versions en même temps que le message visualisé sur l'affichage) en enclenchant le dispositif "Follow me home" (voir "Follow me home" au chapitre "Planche de bord et commandes").

**FEUX DE ROUTE (bleu)**

Le témoin sur le tableau de bord s'allume en activant les feux de croisement.

**REGULATEUR DE VITESSE CONSTANTE (CRUISE CONTROL) (lorsqu'il est prévu) (vert)**

Le témoin sur le tableau de bord s'allume (sur certaines versions en même temps que le message visualisé sur l'affichage), la bague du Cruise Control en position ON, quand le dispositif intervient sur le moteur.

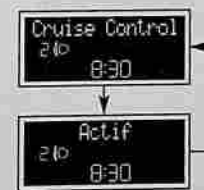

Témoin sur le tableau de bord

Visualisation sur l'affichage multifonction reconfigurable

**SIGNALISATION AVARIE GENERALE**

Le témoin sur le tableau de bord s'allume lorsqu'on relève une anomalie.

**AVARIE DU CAPTEUR FILTRE A GAZOLE**

Le témoin sur le tableau de bord s'allume (sur certaines versions en même temps que le message visualisé sur l'affichage), lorsqu'une anomalie au capteur du filtre à gazole est détectée. S'adresser au Réseau Après-vente Fiat le plus rapidement possible pour faire éliminer l'anomalie.

**RISQUE DE VERGLAS SUR LA ROUTE (versions avec affichage multifonction reconfigurable)**



Lorsque la température extérieure atteint ou descend au-dessous de 3°C, l'affichage visualise un message d'avertissement et l'indication de la température clignote pour signaler la possible présence de verglas sur la route.

**S'IL VOUS ARRIVE**

DEMARRAGE DU MOTEUR .....	200
REPLACEMENT D'UNE ROUE .....	202
FIX & GO (KIT DE RÉPARATION RAPIDE DES PNEUS) .....	209
REPLACEMENT D'UNE AMPOULE .....	214
REPLACEMENT D'UNE AMPOULE EXTERIEURE ..	217
REPLACEMENT D'UNE AMPOULE INTERIEURE ..	222
REPLACEMENT DES FUSIBLES .....	224
RECHARGE DE LA BATTERIE .....	231
SOULEVEMENT DE LA VOITURE .....	232
TRACTAGE DE LA VOITURE .....	233

## DEMARRAGE DU MOTEUR



### DEMARRAGE DE SECOURS

Si le système Fiat CODE ne réussit pas à désactiver le blocage du moteur, les témoins  et  sur le tableau de bord, restent allumés et le moteur ne démarre pas.



Pour lancer le moteur, il est nécessaire de recourir au démarrage de secours.

Il est recommandé de lire avec attention toute la procédure avant de l'effectuer: en cas d'erreur, il est nécessaire de ramener la clé de contact en position STOP et de répéter les opérations du début.

Procéder comme suit:

- lire le code électronique à 5 chiffres indiqué sur la CODE card;
- tourner la clé de contact sur MAR;
- écraser à fond et tenir écrasée la pédale de l'accélérateur: le témoin  sur le tableau de bord s'allume, pendant 8 secondes environ puis il s'éteint;
- lâcher la pédale de l'accélérateur et compter le nombre de clignotements du témoin .
- attendre un nombre de clignotements égal au premier chiffre du code de la CODE card, écraser et tenir écrasée la pédale d'accélérateur jusqu'à ce

que le témoin  s'allume (pendant 4 secondes) puis il s'éteint: à ce point, lâcher la pédale de l'accélérateur;

- le témoin  recommence à clignoter: après un nombre de clignotements égal au deuxième chiffre du code de la CODE card, écraser et tenir écrasée la pédale d'accélérateur;
- procéder de manière analogue pour les autres chiffres du code de la CODE card;
- après la saisie du dernier chiffre, tenir écrasée la pédale d'accélérateur. Le témoin  s'allume pendant 4 secondes puis il s'éteint. Lâcher la pédale de l'accélérateur;
- un clignotement rapide du témoin  (pendant environ 4 secondes) indique que l'opération a été exécutée correctement;
- procéder au démarrage du moteur en tournant la clé de la position MAR à la position AVV.

Si le témoin  reste allumé, tourner, tourner la clé de contact sur STOP et répéter la procédure à partir du point 1.

**ATTENTION** Après un démarrage de secours, il est recommandé de s'adresser au Réseau Après-vente Fiat car cette procédure doit être répétée à chaque démarrage du moteur.

## DEMARRAGE PAR BATTERIE D'APPOINT

Si la batterie est déchargée, il est possible de démarrer le moteur en utilisant une autre batterie, ayant une capacité égale ou de peu supérieure par rapport à la batterie déchargée.

Pour effectuer le démarrage, voici comment procéder:

- brancher les bornes positives (signe + à proximité de la borne) des deux batteries à l'aide d'un câble spécial;
- brancher à l'aide d'un deuxième câble la borne négative (-) de la batterie d'appoint à un point de masse  sur le moteur ou sur la boîte de vitesses de la voiture à démarrer;
- démarrer le moteur;
- le moteur démarré, enlever les câbles en suivant l'ordre inverse par rapport à la procédure de branchement.

Si après quelques tentatives le moteur ne démarre pas, ne pas insister inutilement, mais s'adresser au Réseau Après-vente Fiat.

**ATTENTION** Ne pas brancher directement les bornes négatives des deux batteries: d'éventuelles étincelles peuvent incendier le gaz détonnant qui pourrait sortir de la batterie. Si la batterie d'appoint est installée sur une autre voiture, il faut éviter qu'entre cette dernière et la voiture à batterie déchargée des parties métalliques ne viennent accidentellement en contact.

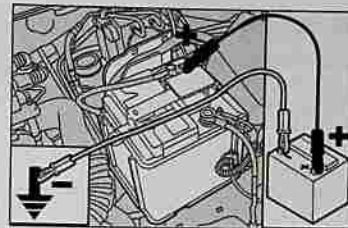

F00140m



**Eviter absolument d'utiliser un chargeur de batterie rapide pour le démarrage de secours: vous pourriez endommager les systèmes électroniques et les centrales qui gèrent les fonctions d'allumage et d'alimentation.**



### ATTENTION

**Ce démarrage doit se faire par un personnel expert, car des manoeuvres erronées peuvent provoquer des décharges électriques d'une grande intensité. De plus, le liquide présent dans la batterie est toxique et nocif; éviter le contact avec la peau et les yeux. Il est recommandé de ne pas s'approcher de la batterie avec des flammes libres ou des cigarettes allumées et de ne pas provoquer d'étincelles.**

**DEMARRAGE PAR MANOEUVRES A INERTIE**

Il faut absolument éviter d'effectuer le démarrage en poussant la voiture, en remorquant, ou bien en descente de côte. Ces manoeuvres pourraient provoquer l'afflux de carburant dans le pot d'échappement catalytique et l'endommager de façon irréparable.

**ATTENTION** Il faut se rappeler qu'aussi longtemps que le moteur n'est pas lancé, le servo-frein et la direction assistée électrique ne sont pas actifs, par conséquent il est nécessaire d'exercer un effort plus grand sur la pédale du frein et sur le volant.

**ATTENTION**

Signaler la présence de la voiture arrêtée conformément aux dispositions en vigueur: signaux de détresse, triangle réfringent, etc. Il est bon que les personnes à bord de la voiture descendent, surtout si la voiture est très chargée et attendent que le remplacement ait été effectué, en stationnant à l'écart de tout danger de la circulation. Si le terrain est en pente ou défoncé, appliquer des cales sous les roues ou d'autres objets pour bloquer la voiture.

**ATTENTION**

La roue compacte fournie est spécifique pour la voiture; ne pas l'utiliser sur des véhicules d'un modèle différent, ni utiliser des roues de secours d'autres modèles sur votre voiture. La roue compacte ne doit être utilisée qu'en cas de nécessité. Elle ne doit être utilisée que pour le trajet nécessaire et la vitesse ne doit pas dépasser les 80 km/h. Sur la roue de secours est appliqué un adhésif orange qui récapitule les principaux avertissements relatifs à l'utilisation de cette roue de secours et ses limites d'utilisation. L'adhésif ne doit jamais être enlevé ou couvert. Il ne faut absolument pas monter d'enjoliveur sur la roue compacte. L'adhésif fournit les indications suivantes en quatre langues: **ATTENTION! SEULEMENT POUR UTILISATION TEMPORAIRE! 80 KM/H MAX! REMPLACER DÈS QUE POSSIBLE PAR UNE ROUE DE SERVICE STANDARD. NE PAS COUVRIR CETTE INDICATION.**

**REPLACEMENT D'UNE ROUE****INDICATIONS GENERALES**

L'opération de remplacement de la roue et l'utilisation correcte du cric et de la roue compacte impliquent l'observation de quelques précautions décrites ci-après:

**ATTENTION** Si la voiture est équipée de "Fix & Go (kit de réparation rapide des pneus)", voir les instructions correspondantes indiquées au chapitre suivant.

**ATTENTION**

Les caractéristiques de conduite de la voiture sont modifiées lorsqu'on utilise la roue compacte. Eviter les accélérations et les freinages violents, les braquages brusques et les virages rapides. La durée totale de la roue compacte est de 3000 km environ, après quoi elle doit être remplacée par un pneu du même type. Ne jamais installer un pneu traditionnel sur une jante prévue pour l'utilisation en tant que roue de secours. Faire réparer et remonter le plus tôt possible la roue remplacée. Le recours à deux ou plusieurs roues compactes à la fois est interdit. Ne pas graisser les filets des boulons avant de les monter: ils pourraient se dévisser spontanément.

**ATTENTION**

Le cric sert exclusivement au remplacement des roues de la voiture avec laquelle il est fourni ou bien des voitures du même modèle. Il faut absolument exclure des utilisations différentes comme, par exemple, soulever les voitures d'autres modèles. En aucun cas, l'utiliser pour des réparations sous la voiture. Le positionnement non correct du cric peut provoquer la chute de la voiture soulevée. Ne pas utiliser le cric pour des charges supérieures à celle indiquée sur l'étiquette qui y est appliquée. Les chaînes à neige ne peuvent être montées sur la roue de secours, par conséquent, en cas de crevaison d'une roue avant (roue motrice) et si on doit utiliser des chaînes, il faut prélever une roue normale de l'essieu arrière et monter la roue compacte au lieu de cette dernière. De cette façon, on dispose de deux roues motrices avant normales et on peut donc monter les chaînes à neige et résoudre la situation.

**ATTENTION**

Un montage erroné de l'enjoliveur peut provoquer le détachement lorsque la voiture roule. Ne pas endommager la valve de gonflage. Ne pas introduire d'outils entre jante et pneu. Contrôler périodiquement la pression des pneus et de la roue de secours en respectant les valeurs indiquées au chapitre "Caractéristiques techniques".

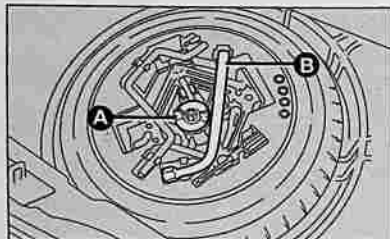

FD0110m

Il faut savoir que:

- la masse du cric est de 1,85 kg;
- le cric ne nécessite d'aucun réglage;
- le cric n'est pas réparable. En cas de mauvais fonctionnement, il doit être remplacé par un autre d'origine;
- aucun outil en dehors de la manivelle de commande ne peut être monté sur le cric.

Procéder au remplacement de la roue de la façon suivante:

- arrêter la voiture dans une position ne constituant pas de danger pour la circulation et permettant de remplacer la roue en intervenant en toute sécurité. Le terrain doit être dans la mesure du possible en palier et suffisamment compact;
- éteindre le moteur et serrer le frein à main;
- engager la première vitesse ou la marche arrière;
- soulever le tapis de la plage compartiment bagages;
- dévisser le dispositif de blocage (A) en utilisant éventuellement la clé (B);
- prendre la boîte à outils et la porter près de la roue à remplacer;
- prélever la roue de secours;
- pour les versions dotées d'enjoliveur engagé par pression, enlever l'enjoliveur en veillant à ne pas l'endommager;
- dévisser d'environ un tour les boulons de fixation de la roue à remplacer, en se servant de la clé (B) fournie; pour les voitures équipées de jantes en alliage, secouer la voiture pour faciliter le détachement de la jante du moyeu de la roue;

- insérer la manivelle puis actionner le cric de façon à l'ouvrir partiellement, ensuite le placer sous la voiture (voir la figure) en correspondance des repères (C) près de la roue à remplacer;
- détendre le cric jusqu'à ce que la rainure (D) du cric s'engage correctement sur le profil inférieur (E) obtenu sur le longeron;
- avertir les personnes éventuelles présentes, que la voiture doit être soulevée; par conséquent il est bon de s'éloigner de la voiture et de ne pas la toucher jusqu'à son abaissement;
- actionner le cric et soulever la voiture, jusqu'à ce que la roue se lève du sol de quelques centimètres;
- dévisser complètement les quatre boulons de fixation, puis enlever la roue.
- s'assurer que la roue compacte soit, sur les surfaces de contact avec le moyeu, propre et sans impuretés qui pourraient, par la suite, provoquer le desserrage des boulons de fixation;

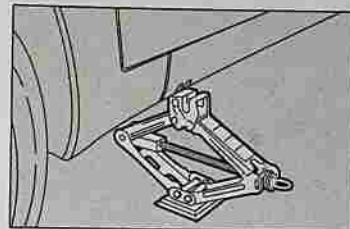

FD0110m

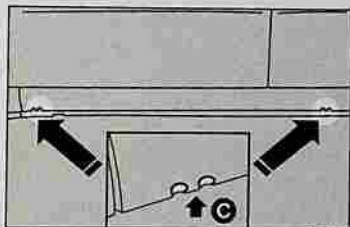

FD0110m

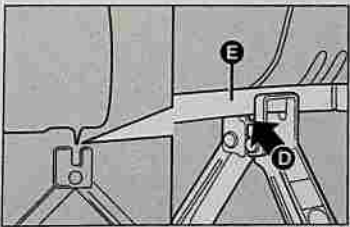

FD0110m

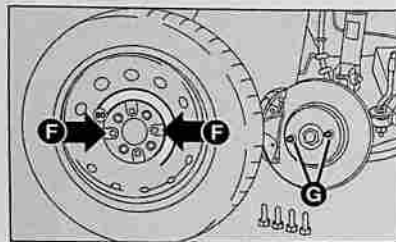

FOI0114m

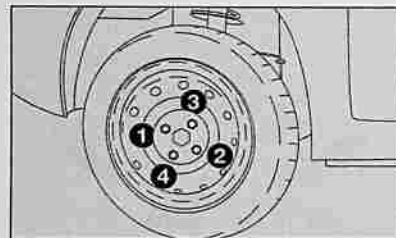

FOI0115m

- monter la roue compacte en faisant coïncider les trous (F) avec les pions de centrage correspondants (G);
- en se servant de la clé fournie, visser les cinq boulons de fixation;
- actionner la manivelle du cric de manière à baisser la voiture et enlever le cric;
- en se servant de la clé fournie, visser à fond les boulons, en passant alternativement d'un boulon à un autre diamétralement opposé, suivant l'ordre illustré sur la figure.

**ATTENTION** Ne pas monter l'enjoliveur sur la roue de secours.

**ATTENTION** Si l'on veut changer le type de roues utilisées (jantes en alliage au lieu des jantes en acier ou vice versa), il faut faire vérifier par un personnel spécialisé, l'accouplement avec les boulons de fixation des roues correspondantes. Il est opportun de garder les boulons remplacés puisqu'ils sont indispensables dans le cas d'une réutilisation future du type de roues d'origine.

## REMONTAGE DE LA ROUE NORMALE

Procéder comme suit:

- en suivant la procédure précédemment décrite, soulever la voiture et enlever la roue compacte;
- s'assurer que la roue compacte soit, sur les surfaces de contact avec le moyeu, propre et sans impuretés qui pourraient, par la suite, provoquer le desserrage des boulons de fixation;
- monter la roue normale en introduisant 2 filets du premier boulon (B) dans le trou le plus proche à la valve de gonflage (A);
- pour les voitures dotées d'enjoliveur engagé par pression, appuyer sur le bord de l'enjoliveur en utilisant la paume des mains (ne pas battre) contre la roue;
- monter l'enjoliveur en faisant coïncider le symbole  (gravé à l'intérieur de l'enjoliveur) avec la valve de gonflage, puis ajouter les 3 autres boulons;
- visser à fond les boulons à l'aide de la clé en dotation;
- baisser la voiture et extraire le cric;
- serrer à fond les boulons en suivant l'ordre indiqué auparavant.

**ATTENTION** Un montage erroné peut comporter le détachement de l'enjoliveur quand la voiture roule.

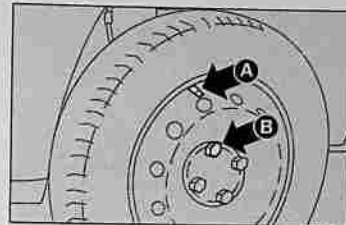

FOI0116m

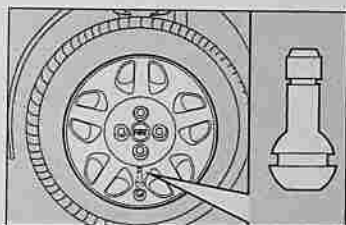

FOI0117m

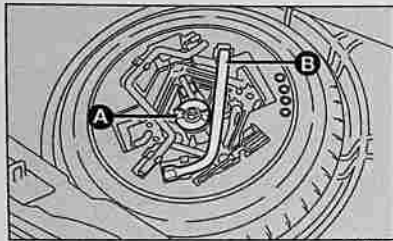

F010110m

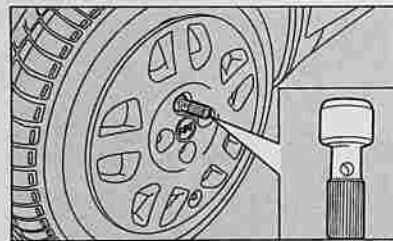

F010118m

### Au terme de l'opération

- ranger la roue de secours dans son logement dans le coffre à bagages;
- ranger le cric dans son support en suivant les indications sur la trousse à outils;
- remettre les outils utilisés dans les espaces prévus dans la boîte à outils;
- ranger la boîte avec les outils dans la roue de secours;
- visser le dispositif (A) de blocage de la boîte à outils.

Pour dévisser ou visser le capuchon de la valve de gonflage, utiliser la rallonge illustrée dans la figure.

**ATTENTION** Avec les pneus Tubeless, ne pas utiliser des chambres d'air.

## FIX & GO (KIT DE REPARATION RAPIDE DES PNEUS) (lorsqu'il est prévu)

A la place de la boîte à outils normalement fournie et de la roue compacte, la voiture peut être équipée du kit de réparation rapide des pneus appelé "Fix & Go".

Le kit, placé dans le coffre à bagages au-dessous du lambrisage en moquette, comprend:

- une bombe (A) contenant le liquide pour sceller munie d'un tuyau de remplissage et d'un adhésif (B) indiquant l'inscription "MAX 80 km/h", que le conducteur doit appliquer visiblement (sur la planche de bord) après avoir réparé le pneu;
- un compresseur (C) muni d'un manomètre, de raccords et un outil pour enlever le corps de la soupape, ces derniers sont situés dans le volet latéral (D) du compresseur même.

**ATTENTION** En cas de crevaison provoquée par des corps étrangers, il est possible de réparer les pneus qui n'aient pas subi de lésions de plus de 4 mm de diamètre.

Dans la fig. sont mises en évidence:

(A): zone du pneu qui peut être réparée (trous ou lésions de 4 mm de diamètre maxi);

(B): zones NON réparables.

**ATTENTION** On ne peut pas réparer les lésions sur les flancs du pneu, et le scellage permanent pour les lésions se trouvant sur la bande de roulement à 25 mm du flanc du pneu n'est pas garanti. Contrôler donc soigneusement les flancs des pneus.

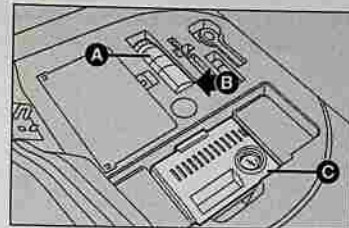

F010120m

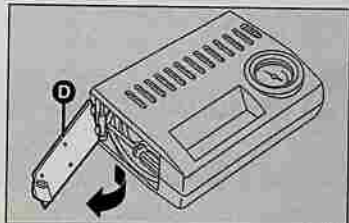

F010121m

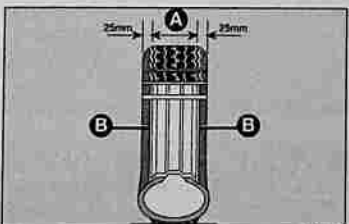

F010118m

**ATTENTION** Ne pas utiliser le Fix & Go si le pneu est endommagé à la suite de la marche avec un pneu crevé.

Il faut savoir que:

Le liquide pour sceller du Fix & Go, efficace à des températures extérieures entre  $-30^{\circ}\text{C}$  et  $+80^{\circ}\text{C}$ , n'est pas indiqué pour une réparation définitive.

A l'intérieur du pneu, le liquide peut facilement être enlevé avec de l'eau.

Le liquide pour sceller n'a pas d'échéance.



**ATTENTION**

En cas de dommages à la jante (déformation du canal tel à provoquer une fuite d'air) ou sur le pneu, en dehors des zones limites précédemment indiquées, la réparation est impossible. Eviter d'enlever des corps étrangers (vis ou clous) pénétrés dans le pneu.



**ATTENTION**

Attention! La bombe contient du glycol propylénique; cette substance est toxique et irritante, ne pas avaler, éviter le contact avec les yeux, la peau et les vêtements; en cas de contact rincer tout de suite avec beaucoup d'eau. Si on remarque des manifestations allergiques consulter un médecin. Conserver la bombe dans son compartiment, loin des sources de chaleur et de la portée des enfants.



**ATTENTION**

Ne pas actionner le compresseur pendant plus de 20 minutes. Danger de surchauffe!

**PROCEDURE DE GONFLAGE**

Procéder comme suit:

- placer la roue pour l'intervention avec la valve (A) tournée comme illustré dans la figure puis serrer le frein à main;
- visser le tuyau flexible de remplissage (B) à la bouteille (C);
- dévisser le capuchon de la valve du pneu, enlever l'élément intérieur de la valve en se servant de l'outil (D), en ayant soin de ne pas l'appuyer sur du sable ou sur un endroit sale;

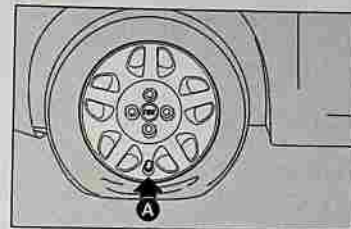

F00123m

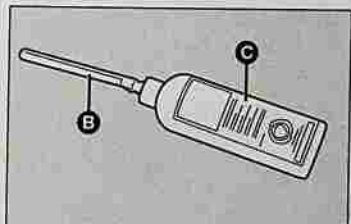

F00123m

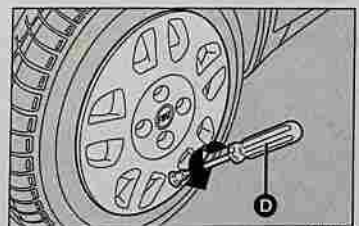

F00124m

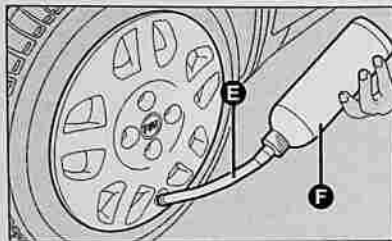

F00125m

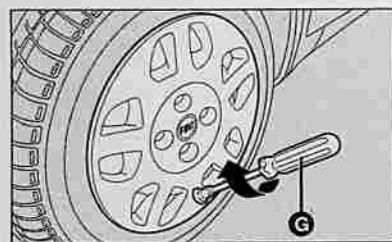

F00126m

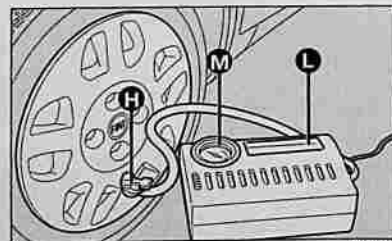

F00127m

- introduire le tuyau flexible de remplissage (E) sur la valve du pneu, maintenir la bouteille (F) avec le tuyau tourné vers le bas puis appuyer de manière que tout le liquide rentre dans le pneu;
- visser de nouveau l'élément intérieur de la valve en se servant de l'outil (G);
- introduire et bloquer à l'aide du levier approprié (H) le tuyau flexible du compresseur d'air (L) à la valve du pneu;
- lancer le moteur, introduire la prise (N) dans l'allume-cigares (ou prise 12V) et gonfler le pneu à la pression correcte. Nous conseillons de vérifier la valeur de la pression du pneu sur le manomètre (M) quand le compresseur est éteint, afin d'obtenir une lecture plus précise;
- au cas où on ne réussit pas à rejoindre la pression prescrite, déplacer la voiture en avant ou en arrière d'une dizaine de mètres de manière que le liquide pour sceller soit bien distribué à l'intérieur du pneu, puis répéter l'opération de gonflage;
- si malgré cette dernière opération on ne réussit pas à obtenir la pression prescrite, ne pas reprendre la marche; s'adresser au Réseau Après-vente Fiat;

- après avoir rejoint la pression correcte du pneu, repartir tout de suite de manière à distribuer de façon uniforme le liquide pour sceller à l'intérieur du pneu: après environ 10 minutes, s'arrêter et contrôler de nouveau la pression du pneu; se rappeler de serrer la frein à main;
- en conduisant prudemment, se diriger vers le Réseau Après-vente le plus proche pour faire vérifier les conditions du pneu et procéder à la réparation ou au remplacement de celui-ci; il faut absolument communiquer que le pneu a été réparé avec le Fix & Go.

ATTENTION Les pneus réparés avec le Fix & Go doivent être utilisés temporairement.

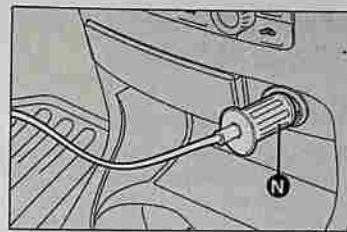

F00118m

**ATTENTION**

Le conducteur doit appliquer l'adhésif de façon visible afin de signaler que le pneu a été réparé avec le Fix & Go. Conduire très prudemment surtout dans les virages. Ne pas dépasser les 80km/h en évitant d'accélérer brusquement.

**ATTENTION**

Si la pression du pneu descend au-dessous de 1,3 bar, ne pas poursuivre la marche mais s'adresser au Réseau Après-vente Fiat. Si au contraire la pression est au moins 1,3 bar, rétablir la pression correcte (le moteur tournant et le frein à main serré) et reprendre la marche en conduisant avec prudence.

**ATTENTION**

Si pendant la phase de gonflage du pneu on ne réussit pas à rejoindre la pression au moins de 1,8 bar, ne plus poursuivre la marche mais s'adresser au Réseau Après-vente Fiat.

## REEMPLACEMENT D'UNE AMPOULE

### INDICATIONS GENERALES

- Lorsqu'une lampe ne s'allume pas, avant de la remplacer, vérifier le bon état du fusible correspondant: pour l'emplacement des fusibles, se reporter au paragraphe "Remplacement d'un fusible" dans ce même chapitre;



*Les ampoules à halogène doivent être manipulées en touchant exclusivement la partie métallique. Si le verre transparent entre en contact avec les doigts, l'intensité de la lumière émise diminue et la durée peut être compromise. En cas de contact accidentel, frotter le verre avec un chiffon humecté d'alcool et laisser sécher.*



**ATTENTION** Les ampoules à halogène contiennent du gaz sous pression, en cas de rupture, la projection de fragments de verre est possible.



**ATTENTION** Des modifications ou des réparations de l'équipement électrique (centrales électroniques) effectuées de manière non correcte et sans tenir compte des caractéristiques techniques de l'équipement peuvent provoquer des anomalies de fonctionnement avec des risques d'incendie.



**ATTENTION** On conseille, si possible, de faire effectuer le remplacement des ampoules auprès du Réseau Après-vente Fiat. L'orientation et le fonctionnement correct des feux extérieurs sont des conditions essentielles pour la sécurité de marche et pour ne pas s'exposer aux sanctions prévues par la loi.

- avant de remplacer une ampoule, vérifier que les contacts ne soient pas oxydés;
- les lampes grillées doivent être remplacées par d'autres du même type et ayant la même puissance;
- après avoir remplacé une ampoule des phares, vérifier toujours l'orientation pour des raisons de sécurité.

**ATTENTION** La surface intérieure du phare peut se recouvrir d'une légère couche de buée: cela n'indique pas une anomalie, c'est un phénomène naturel dû à la basse température et au degré d'humidité de l'air; ce phénomène disparaît rapidement en allumant les phares. La présence de gouttes à l'intérieur du phare indique une infiltration d'eau, s'adresser au Réseau Après-vente Fiat.

### TYPES D'AMPOULES

Sur la voiture sont installés différents types d'ampoules:

- (A) Ampoules tout verre: elles sont appliquées par pression. Tirer pour les sortir.
- (B) Ampoules à baïonnette: pour les sortir du porte-lampe, presser l'ampoule, la tourner dans le sens contraire des aiguilles et la sortir.
- (C) Ampoules cylindriques: pour les sortir, les dégager des contacts correspondants.
- (D) Ampoules à halogène: pour sortir l'ampoule, dégager le ressort de fixation de l'ampoule de son siège.

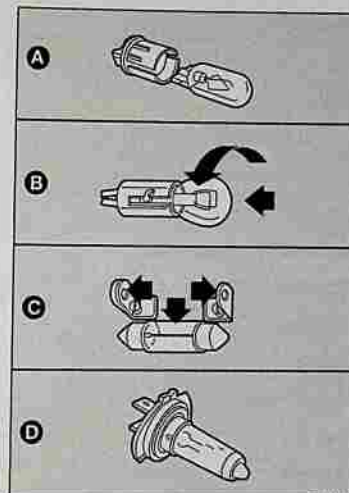

FOU120m

Ampoules	Réf. figure	Type	Puissance
Feux de route	D	H1	55W
Feux de croisement	D	H7	55W
Feux de position avant	A	W5W	5W
Feux de position arrière	B	R10W	10W
Indicateurs de direction avant	B	PY21W	21W
Indicateurs de direction latéraux	A	W5W	5W
Indicateurs de direction arrière	B	P21W/PY21W(*)	21W
Feux antibrouillard	-	H3	55W
Stop (feux d'arrêt)	B	P21W	21W
3 <sup>ème</sup> stop (feux d'arrêt supplémentaire)	A	W5W	5W
Feux de recul	B	P21W	21W
Feux antibrouillard arrière	B	P21W	21W
Feux de plaque	A	W5W	5W
Plafonnier:			
- avec transparent basculant	C	C10W	10W
- avec lampes spot	C	C10W	10W
Eclaireur coffre à bagages	A	W5W	5W

## REPLACEMENT D'UNE AMPOULE EXTERIEURE

Pour le type d'ampoule et sa puissance, voir les indications au paragraphe "Remplacement d'une ampoule".

### GROUPES OPTIQUES AVANT

Les groupes optiques avant contiennent les ampoules des feux de position, de croisement, de route et les indicateurs de direction.

La disposition des ampoules du groupe optique est la suivante:

(1): feux de position/feux de route;

(2): feux de croisement;

(3): indicateurs de direction.

ATTENTION A la fin du remplacement, remonter correctement les couvercles en s'assurant qu'ils soient correctement bloqués.

### FEUX DE ROUTE

Pour remplacer l'ampoule, enlever le couvercle (1), décrocher le ressort (A) et sortir l'ampoule (B).

### FEUX DE CROISEMENT

Pour remplacer l'ampoule, enlever le couvercle (2), décrocher le ressort (A) et sortir l'ampoule (B).

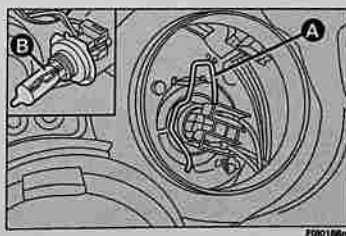
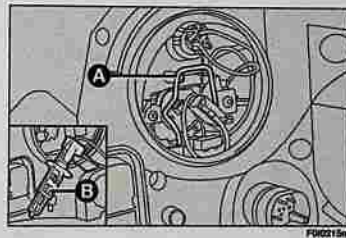
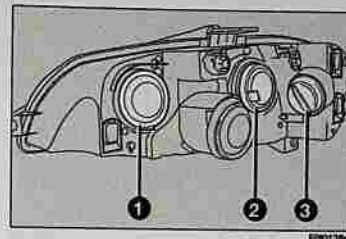

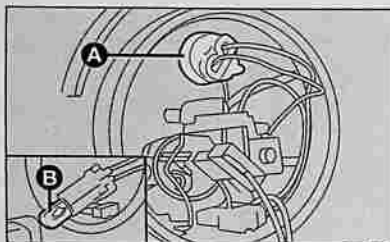

FOI0158m

## FEUX DE POSITION AVANT

Pour remplacer l'ampoule, enlever le couvercle (1), enlever le connecteur (A) et sortir l'ampoule (B).

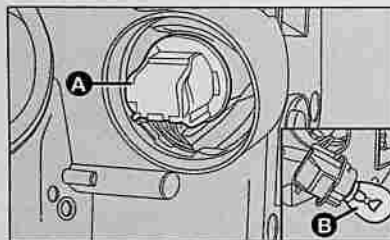

FOI0187m

## INDICATEURS DE DIRECTION

### Avant

Pour remplacer l'ampoule, enlever le couvercle (3), tourner le connecteur dans le sens des aiguilles (A) et sortir l'ampoule (B).

### Latéraux

Pour remplacer l'ampoule, procéder comme suit:

- agir sur le transparent (A) dans le sens indiqué par la flèche (contraire au sens de marche de la voiture) de façon à comprimer le ressort de fixation (B) et enlever le groupe;
- tourner le transparent (A) dans le sens contraire des aiguilles et l'enlever; dégager ensuite l'ampoule (C) montée par pression.

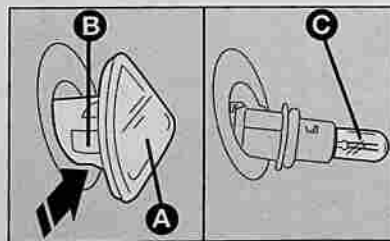

FOI0139m

## FEUX ANTIBROUILLARD

Pour remplacer les ampoules, il faut s'adresser au Réseau Après-vente Fiat.

## GROUPE FEUX ARRIERE

Pour remplacer une ampoule, procéder comme suit:

- de l'intérieur de la voiture, enlever le bouchon supérieur en plastique (A) en utilisant le tournevis fourni pour rendre visible la fixation (B);
- de l'intérieur du coffre à bagages, introduire la rallonge (C) sur les écrous de fixation du groupe optique;
- introduire le tournevis en dotation (D) dans le trou de prééquipement qui se trouve sur la rallonge, puis dévisser les écrous de fixation du groupe optique;
- dégager le connecteur et dévisser les vis de fixation indiquées dans la figure par les flèches;
- sortir les ampoules, en les poussant légèrement et en les tournant dans le sens contraire des aiguilles (montage à baïonnette).

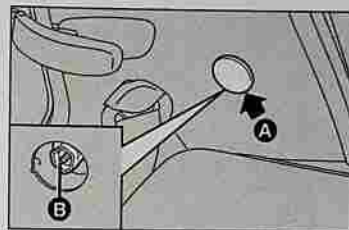

FOI0163m

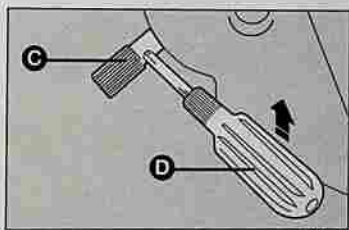

FOI0142m

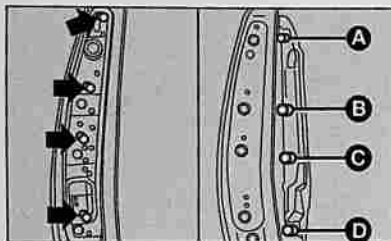

FOI0213m

La disposition des ampoules du groupe optique est la suivante:

- (A) - Ampoule feux de position
- (B) - Ampoule feux de stop
- (C) - Ampoule indicateurs de direction
- (D) - Ampoule pour:
  - groupe de gauche: feu antibrouillard arrière
  - groupe de droite: feu de recul.

### FEUX 3<sup>ème</sup> STOP

Pour remplacer une ampoule, procéder comme suit:

- ouvrir le hayon et dévisser les vis (A);
- décrocher la barrette de retenue (B) et ouvrir le porte-lampe, puis dégager l'ampoule (C) à remplacer montée par pression.

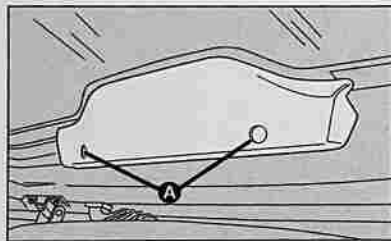

FOI0099m

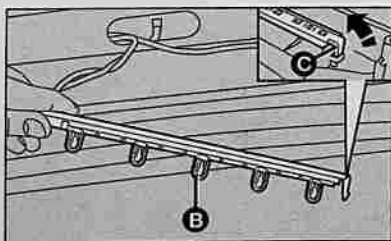

FOI0100m

### FEU DE PLAQUE

Pour remplacer l'ampoule, procéder comme suit:

- agir sur la languette de retenue (A) et sortir le groupe;
- tourner le porte-lampe (B) dans le sens contraire des aiguilles, puis sortir l'ampoule (C).

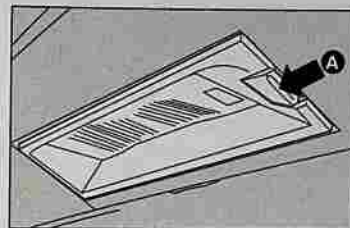

FOI102m

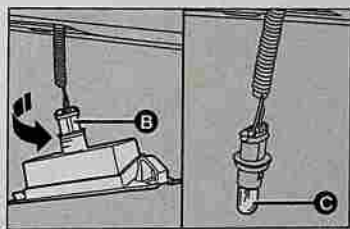

FOI103m

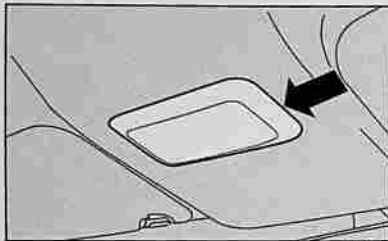

F010132m

## REPLACEMENT D'UNE AMPOULE INTERIEURE

Pour le type d'ampoule et sa puissance, voir les indications au paragraphe "Remplacement d'une ampoule".

### PLAFONNIER

#### Avec transparent basculant

Pour remplacer l'ampoule, procéder comme suit:

- dégager le plafonnier en agissant sur le cadre du transparent monté à pression, dans le point indiqué par la flèche;
- ouvrir le boîtier (A) et remplacer l'ampoule.

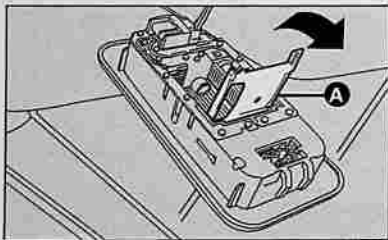

F010132m

### Avec lampes spot

Pour remplacer une ampoule, procéder comme suit:

- dégager le plafonnier (A) en agissant sur les points indiqués par les flèches;
- ouvrir le boîtier (B) des ampoules, puis remplacer l'ampoule.

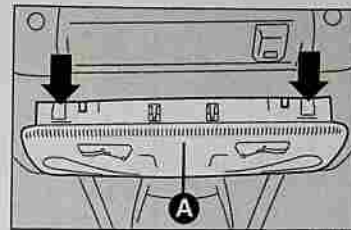

F010133m

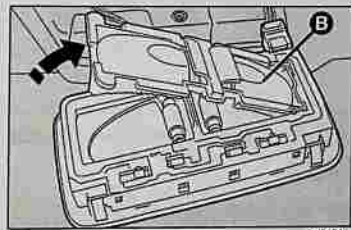

F010134m

### ECLAIREUR DU COFFRE A BAGAGES (lorsqu'il est prévu)

Pour remplacer l'ampoule, procéder comme suit:

- dégager le transparent (A) en agissant dans le sens de la flèche;
- soulever la protection (B) et sortir l'ampoule montée par pression.

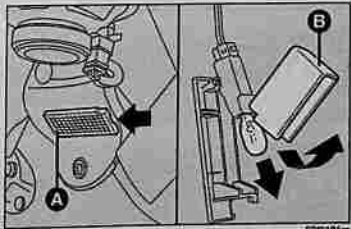

F010131m

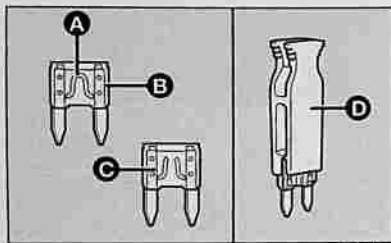

F040239m

## REPLACEMENT DES FUSIBLES

### GENERALITES

Les fusibles protègent le système électrique et interviennent en cas d'avarie ou d'intervention impropre sur l'équipement.

Lorsqu'un dispositif ne fonctionne pas, il faut donc vérifier l'efficacité du fusible de protection correspondant: l'élément conducteur (A) ne doit pas être coupé. Au contraire, il faut remplacer le fusible grillé par un autre ayant le même ampérage (même couleur).

(B): fusible efficace

(C): fusible avec élément conducteur coupé.

Pour remplacer un fusible, utiliser la pince (D) située dans la centrale.



**Ne jamais remplacer un fusible grillé par des fils métalliques ou un autre matériel de récupération.**



**ATTENTION** Ne jamais remplacer un fusible par un autre ayant un ampérage supérieur; DANGER D'INCENDIE.



**ATTENTION** Si un fusible général de protection (MAXI-FUSE) intervient, s'adresser au Réseau Après-vente Fiat. Avant de remplacer un fusible, s'assurer d'avoir sorti la clé de contact du contacteur et d'avoir éteint et/ou débranché tous les dispositifs électriques.



**ATTENTION** Si le fusible devait encore griller, s'adresser au Réseau Après-vente Fiat.

## ACCES AUX FUSIBLES

Les fusibles de la voiture sont regroupés en deux centrales (trois pour versions avec boîte de vitesses Dualogic) situées respectivement sur la planche de bord et dans le compartiment moteur.

### Centrale sur la planche de bord

Pour accéder à la centrale, il faut dévisser les deux vis (A) et ouvrir le couvercle (B). Pour repérer le fusible de protection, consulter les tableaux aux pages suivantes.

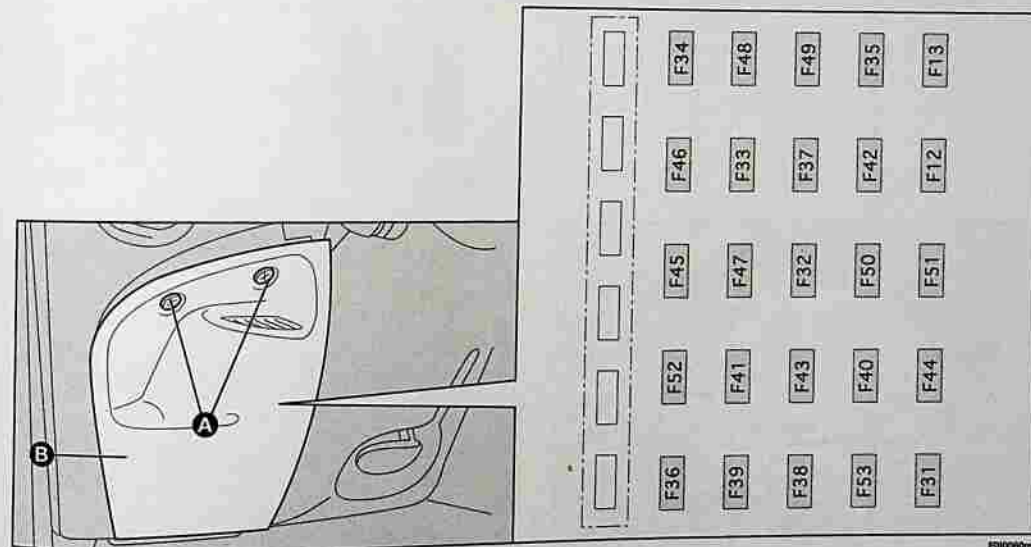

F04006m

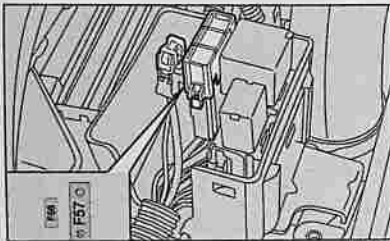

**Centrale à côté de la batterie  
(uniquement versions avec B.V. Dualogic)**

Pour localiser le fusible de protection, voir ce qui est décrit dans le Supplément Speedgear/Dualogic joint à cette notice.

**Centrale dans le compartiment moteur**

Pour accéder à la centrale, il faut décrocher les agrafes de retenue (A) et enlever le couvercle (B). Pour repérer le fusible de protection, consulter les tableaux aux pages suivantes.

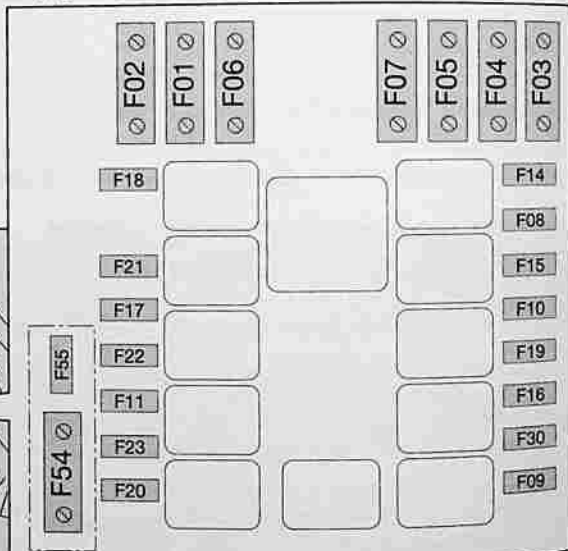
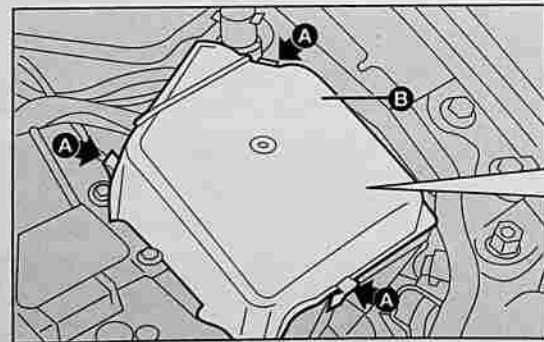

**TABLEAU RECAPITULATIF DES FUSIBLES**

**FEUX**

	FUSIBLE	AMPERE
Feu de route droit	F12	10
Feu de route gauche	F13	10
Feu de croisement droit	F14	10
Feu de croisement gauche	F15	10
Coffre à bagages	F39	10
Feu de détresse	F53	10
Phares antibrouillard	F30	15
Indicateurs de direction	F53	10
Eclairage instruments sur la planche de bord	F51	7,5
Eclairage allume-cigares	F51	7,5
Circuit éclairage	F32	15
Plafonnier	F39	10
Tableau de bord et témoins (alimentation avec présence de clé)	F37	10
Tableau de bord et témoins (alimentation batterie)	F53	10
Recul	F31	7,5
Stop (feux d'arrêt)	F37	10
Plaque	F51	7,5
Troisième stop (supplémentaire)	F37	10

**UTILISATEURS**

	FUSIBLE	AMPERE
Allume-cigares	F44	20
Air bag	F50	7,5
Alimentation centrale planche de bord: fonctions en option	F02 - MAXI FUSE	40

**UTILISATEURS**

	FUSIBLE	AMPERE
Alimentation centrale planche de bord: fonctions standard	F01 - MAXI FUSE	70
Alimentation interrupteur climatiseur manuel	F31	7,5
Alimentation circuit ABS / ESP	F04 - MAXI FUSE	60
Lève-vitre électrique avant droit	F48	20
Lève-vitre électrique avant gauche	F47	20
Verrouillage des portes	F38	20
Bobines télerupteurs centrales compartiment moteur	F31	7,5
Bobines d'allumage	F22	20
Charges secondaires système de contrôle moteur	F11	15
Centrale ABS (avec présence de clé)	F42	7,5
Centrale contrôle moteur (+ batterie)	F18	7,5
Centrale contrôle moteur (alimentation)	F17	10
Centrale contrôle moteur (avec présence de clé)	F16	7,5
Centrale aide stationnement	F31	7,5
Centrale de préchauffage bougies	F11	15
Klaxon (avertisseur sonore)	F10	15
Compresseur climatiseur manuel	F19	7,5
Correcteur d'assiette des phares	F13	10
Dispositif de démarrage	F03 - MAXIFUSE	20
Electrovalve de recyclage vapeurs d'essence	F11	15
Filtre à gazole réchauffé	F20	20
Générateur tachymètre	F11	15
Circuit de préchauffage bougies	F54 - MAXI FUSE	60

**UTILISATEURS**

	FUSIBLE	AMPERE
Circuit subwoofer		
Injecteurs	F36	15
Lave-phares	F22	20
Lunette chauffante	F09	20
	F40	25
Monovitesse ventilateur radiateur (versions 1.28V et 1.216V avec réchauffeur)	F06 - MAXI FUSE	30
Pompe à carburant (versions 1.28V)	F22	20
Pompe à carburant	F21	15
Pompe lave-glace - lave-lunette arrière	F43	30
Première vitesse ventilateur radiateur (versions 1.28V et 1.216V avec climatiseur manuel)	F06 - MAXIFUSE	30
Première vitesse ventilateur radiateur (versions 1.816V et 1.9JTD)	F06 - MAXIFUSE	30
Deuxième vitesse ventilateur radiateur (versions 1.28V et 1.216V avec climatiseur manuel)	F07 - MAXIFUSE	50
Deuxième vitesse ventilateur radiateur (versions 1.816V et 1.9JTD)	F07 - MAXIFUSE	40
Sièges avant chauffants	F45	15
Capteur présence d'eau dans le filtre à gazole (versions diesel)	F35	10
Services + 30 (autoradio, centrale climatiseur automatique, prééquipement téléphone portable, prise de diagnostic EOBD)	F39	10
Services + 15 (autoradio, interrupteur climatiseur automatique, Cruise Control, commande exclusion système ASR, prééquipement téléphone portable, éclairage commandes sur la planche de bord, interrupteur sièges chauffants, capteurs système ESP, capteur de pluie, témoin ceintures de sécurité bouclées)	F49	7,5
	F42	7,5
Interrupteur sur la pédale de frein	F35	10
Direction assistée électrique	F05 - MAXIFUSE	60
Direction assistée électrique	F11	15
Sonde Lambda		

## UTILISATEURS

Télédéviateur circuit de refroidissement moteur		
Télérupteur circuit contrôle moteur		
Rétroviseurs électriques chauffants		
Essuie-glace		
Essuie-lunette arrière		
Toit ouvrant		
Ventilateur habitacle		
Disponible		
Disponible		

## FUSIBLE

## AMPERE

F18	7,5
F16	7,5
F41	7,5
F43	30
F52	15
F46	15
F08	30
F33	-
F34	-

## RECHARGE DE LA BATTERIE

**ATTENTION** La description de la procédure de recharge de la batterie est fournie uniquement à titre d'information. Pour l'exécution de cette opération, il est recommandé de s'adresser au Réseau Après-vente Fiat.

Il est recommandé de procéder à un recharge lente à bas ampérage pendant 24 heures environ. Une recharge plus longue pourrait endommager la batterie.

Pour effectuer la recharge, procéder comme suit:

- débrancher la borne du pôle négatif de la batterie;
- brancher aux pôles de la batterie les câbles de l'appareil de recharge, en respectant les polarités;
- allumer l'appareil de recharge;
- une fois achevée la recharge, éteindre l'appareil avant de le débrancher de la batterie;
- rebrancher la borne au pôle négatif de la batterie.



### ATTENTION

Le liquide contenu dans la batterie est toxique et corrosif, éviter le contact avec la peau et les yeux. L'opération de recharge de la batterie doit être effectuée dans un milieu ventilé et loin de flammes libres ou pouvant être sources d'étincelles: danger d'explosion et d'incendie.



### ATTENTION

Ne pas essayer de recharger une batterie congelée: il faut d'abord la décongeler, autrement on court le risque d'explosion. S'il y a eu congélation, il faut faire contrôler la batterie avant la recharge par un personnel spécialisé, pour vérifier que les éléments n'aient pas été endommagés et que le corps ne soit pas fissuré, avec risque de fuite d'acide toxique et corrosif.

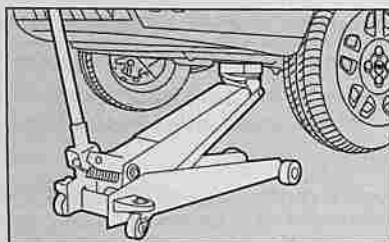

FOI0171m

## SOULEVEMENT DE LA VOITURE

### AVEC LE CRIC

Voir le paragraphe "Remplacement d'une roue" dans ce chapitre.

### AVEC LE CRIC D'ATELIER

#### Par l'avant

La voiture doit être soulevée exclusivement en plaçant le bras du cric en correspondance de la boîte de vitesses/différentiel, en interposant un élément en caoutchouc (voir figure).

#### Par le côté

La voiture doit être soulevée exclusivement en plaçant le bras du cric en correspondance des repères qui se trouvent dans la zone illustrée en figure, en prenant soin d'interposer une épaisseur appropriée en caoutchouc.

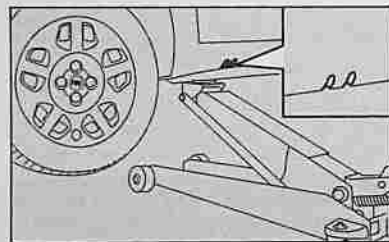

FOI0172m

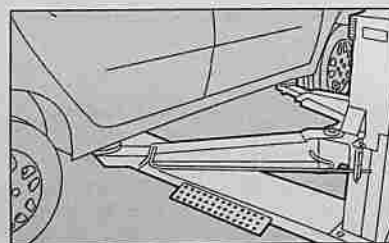

FOI0173m

### AVEC LE PONT A BRAS

La voiture doit être soulevée en plaçant les extrémités des bras dans les zones illustrées en figure.

## TRACTAGE DE LA VOITURE

L'anneau de tractage, fourni avec la voiture, est situé dans la boîte à outils, placée sous le tapis de revêtement du coffre à bagages.

### PROCEDURE DE DEMONTAGE BOUCHON CROCHET D'ATTELAGE

Pour éviter d'endommager le bouchon (A), effectuer l'opération de démontage suivante:

- prendre, dans la boîte à outils, le tournevis en dotation;
- introduire le tournevis, à environ 1 cm, à l'intérieur de la fente (B) placée sur le bouchon;
- appuyer le pouce de la main sur le bouchon pour éviter de l'endommager (voir la figure);
- enlever le bouchon (sans le tourner) en effectuant un mouvement perpendiculaire au plan d'appui (voir la figure).

### Versions SPORTING, HGT, SOUND

Pour éviter d'endommager le bouchon (A), effectuer l'opération de démontage suivante:

- introduire le tournevis à l'intérieur de la fente (B);
- enlever le bouchon (A) en faisant pression vers l'extérieur.

### ACCROCHAGE DE L'ANNEAU DE TRACTAGE

Procéder comme suit:

- prélever l'anneau de tractage du propre support;
- visser à fond l'anneau (B) sur le pion fileté arrière ou avant.

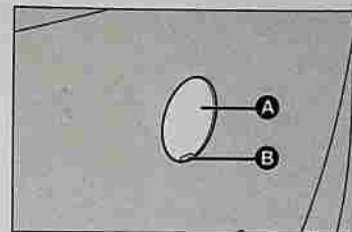

FOI0240m

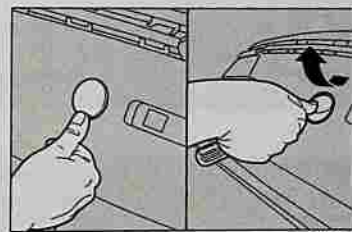

FOI0241m

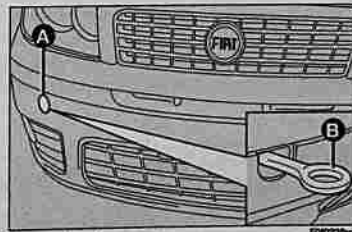

Pare-chochs avant

FOI0228m

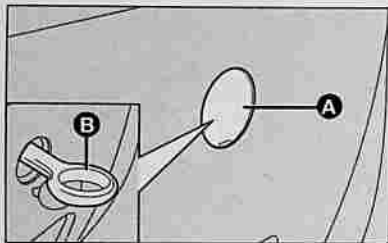

Pare-chocs arrière

FOI0251m

## TRACTAGE DES VERSIONS AVEC BOITE SPEEDGEAR ET DUALOGIC

Pour les voitures dotées de boîte Speedgear ou Dualogic, effectuer les opérations précédemment décrites et voir ce qui est décrit dans le Supplément joint à cette Notice d'entretien.



### ATTENTION

Avant de commencer le tractage, tourner la clé de contact en position MAR et ensuite en STOP, sans la sortir. En sortant la clé, on enclenche automatiquement le verrouillage de la direction, et par conséquent, il est impossible de braquer les roues.



### ATTENTION

Pendant le tractage, il faut se rappeler que, ne pouvant pas compter sur le servofrein ni sur la direction assistée, pour freiner il est nécessaire d'exercer un plus grand effort sur la pédale et pour braquer un plus grand effort sur le volant. Ne pas utiliser des câbles flexibles pour procéder au tractage, éviter les à-coups. Pendant les opérations de tractage, vérifier que la fixation du joint à la voiture n'endommage pas les éléments en contact. En tractant la voiture, il est obligatoire de respecter les normes spéciales de la circulation routière, concernant aussi bien le dispositif de tractage que le comportement à tenir sur la route.



### ATTENTION

Pendant le tractage de la voiture ne pas démarrer le moteur.

## ENTRETIEN DE LA VOITURE

ENTRETIEN PROGRAMME .....	236
PLAN D'ENTRETIEN PROGRAMME .....	237
PLAN D'INSPECTION ANNUELLE .....	239
INTERVENTIONS SUPPLEMENTAIRES .....	239
VERIFICATION DES NIVEAUX .....	242
FILTRE ANTIPOLLEN .....	250
FILTRE A AIR .....	250
FILTRE A GAZOLE .....	253
BATTERIE .....	254
ROUES ET PNEUS .....	257
CIRCUIT DES DURITES .....	259
ESSUIE-GLACES/ESSUIE-LUNETTE ARRIERE .....	259
CARROSSERIE .....	262
HABITACLE .....	264

**ENTRETIEN PROGRAMME**

Un entretien correct est déterminant pour garantir à la voiture une longue durée dans des conditions optimales.

Pour cette raison Fiat a prévu une série de contrôles et d'interventions d'entretien tous les 20.000 kilomètres.

Toutefois, l'entretien programmé ne suffit pas à affronter complètement toutes les exigences de la voiture: même pendant la période initiale avant le coupon des 20.000 km et ensuite, entre un coupon et le suivant, il faut toujours effectuer les contrôles ordinaires, comme par exemple le contrôle systématique avec appoint éventuel du niveau des liquides, du gonflage des pneus, etc...

**ATTENTION** Les coupons d'entretien programmé sont indiqués par le constructeur. La non-exécution de ces coupons peut provoquer la perte de la garantie.

Le service d'Entretien Programmé est assuré par tous les Réseaux Après-vente Fiat, à des temps fixés d'avance.

Si pendant l'exécution de chaque intervention, en plus des opérations prévues il s'avérait nécessaire de procéder à d'ultérieurs remplacements ou réparations, ces dernières ne pourront être effectuées qu'avec l'accord explicite du Client.

**ATTENTION** Il est recommandé de signaler immédiatement au Réseau Après-vente Fiat de petites anomalies de fonctionnement éventuelles sans attendre l'exécution du prochain coupon.

Si la voiture est souvent employée pour atteler des remorques, il faut réduire l'intervalle entre un entretien programmé et l'autre.

**PLAN D'ENTRETIEN PROGRAMME**

	Milliers de kilomètres									
	20	40	60	80	100	120	140	160	180	
Contrôle état/usure des pneus et réglage éventuel de pression	•	•	•	•	•	•	•	•	•	•
Contrôle fonctionnement équipement d'éclairage (phares, clignotants, détresse, coffre à bagages, habitacle, témoins tableau de bord, etc.)	•	•	•	•	•	•	•	•	•	•
Contrôle fonctionnement système essuie lave-glace, réglage gicleurs	•	•	•	•	•	•	•	•	•	•
Contrôle positionnement/usure balais essuie-glace avant/arrière	•	•	•	•	•	•	•	•	•	•
Contrôle état usure plaquettes frein à disque avant	•	•	•	•	•	•	•	•	•	•
Contrôle état et usure plaquettes frein à disque arrière (versions 1.816V et 1.9 Multijet HGT)		•		•		•		•		•
Contrôle état usure des garnitures de freins à tambour arrière			•			•				•
Contrôle visuel de l'état de: carrosserie extérieure, protection sous-caisse, portions rigides et flexibles des tuyaux (échappement, alimentation carburant, freins), éléments en caoutchouc (coiffes, manchons, douilles, etc.)	•	•	•	•	•	•	•	•	•	•
Contrôle tension et réglage éventuel des courroies commande accessoires (exclus moteurs équipés de tenseurs automatiques)	•									
Contrôle visuel de l'état des courroies commandes accessoires		•		•		•		•		•
Contrôle, réglage jeu aux poussoirs (versions 1.9 JTD et 1.9 Multijet)	•	•		•		•		•		•

Milliers de kilomètres

20 40 60 80 100 120 140 160 180

Contrôle, réglage jeu aux poussoirs (versions 1.28v)		•		•		•		•	
Contrôle réglage course du levier du frein à main		•		•		•		•	
Contrôle émissions à l'échappement/fumées (versions diesel)		•		•		•		•	
Contrôle système antiévaporation (versions à essence)				•				•	
Remplacement cartouche filtre carburant "green filter" (versions 1.3 Multijet)				•				•	•
Remplacement filtre carburant (versions 1.9 JTD et 1.9 Multijet)	•	•	•	•	•	•	•	•	•
Remplacement cartouche filtre à air (versions à essence)				•				•	
Remplacement cartouche filtre à air (versions 1.9 JTD et 1.9 Multijet) (†)	•	•	•	•	•	•	•	•	•
Contrôle et appoint niveau liquides (refroidissement moteur, freins, lave-glaces, batterie etc.)	•	•	•	•	•	•	•	•	•
Contrôle état courroie crantée commande distribution (■)				•				•	
Remplacement courroie crantée commande distribution (*) (■)				•				•	
Remplacement bougies allumage (versions essence)		•		•		•		•	
Contrôle fonctionnement systèmes de contrôle moteur (par prise diagnostic)		•		•		•		•	
Contrôle niveau huile BV mécanique				•				•	
Remplacement huile moteur (†)	•	•	•	•	•	•	•	•	•
Remplacement filtre huile moteur (†)	•	•	•	•	•	•	•	•	•
Remplacement liquide des freins (ou bien tous les 2 ans)				•				•	
Remplacement filtre antipollen (ou bien chaque année)	•	•	•	•	•	•	•	•	•

(\*) Ou bien tous les 3 ans si la voiture est utilisée dans une des conditions suivantes particulièrement sévères:  
 - utilisation prolongée dans des climats froids/chauds;  
 - circulation en ville avec de longues permanences au ralenti;  
 - utilisation sur routes particulièrement poussiéreuses ou couvertes de sable et/ou sel  
 Ou bien tous les 5 ans, indépendamment du kilométrage et des conditions d'utilisation de la voiture.

(†) Tous les 30.000 km pour les versions 1.3 Multijet

(■) Sauf versions 1.3 Multijet

## PLAN D'INSPECTION ANNUELLE

Pour les voitures au kilométrage annuel inférieur à 20.000 km (par ex. environ 15.000 km) un Plan d'Inspection Annuel prévoit les contrôles suivants:

- contrôle état/usure pneus et réglage de pression (y compris roue compacte);
- contrôle fonctionnement système d'éclairage (phares, clignotants, détresse, coffre à bagages, habitacle, témoins sur le tableau de bord, etc.);
- contrôle fonctionnement système essuie-glaces/lave-glaces, réglage des gicleurs;
- contrôle positionnement/usure balais essuie-glaces/essuie-lunette arrière;
- contrôle état et usure plaquettes freins à disque avant;
- contrôle visuel état: moteur, BV, transmission, portions rigides et flexibles des tuyaux (échappement - alimentation carburant - freins), éléments en caoutchouc (coiffes - manchons - douilles etc.);
- contrôle état de charge de la batterie (par hydromètre optique);

- contrôle visuel état des courroies commandes accessoires;
- contrôle et appoint niveau liquides (refroidissement moteur, freins, lave-glaces, batterie, etc.);
- vidange huile moteur;
- remplacement filtre huile moteur;
- remplacement filtre antipollen (lorsqu'il est prévu).

## INTERVENTIONS SUPPLEMENTAIRES

Tous les 1.000 km ou avant de longs voyages, contrôler et si nécessaire rétablir:

- niveau du liquide de refroidissement moteur;
- niveau du liquide des freins;
- niveau du liquide du lave-glaces;
- pression et état des pneus.

Tous les 3.000 km contrôler et si nécessaire rétablir le niveau d'huile moteur.

Il est conseillé d'adopter les produits de FL Selenia, conçus et réalisés spécialement pour les voitures Fiat (voir le tableau "Contenances" au chapitre "Caractéristiques techniques").

### ATTENTION - Huile moteur

Au cas où la voiture est utilisée dans l'une des conditions particulièrement sévères suivantes:

- tractage de remorques ou roulottes;
- routes poussiéreuses;
- parcours brefs (moins de 7-8 km) et répétés et à une température extérieure sous zéro;
- moteur qui tourne fréquemment au ralenti ou bien conduite sur de longs parcours à faible vitesse (ex. taxi ou livraisons porte à porte) ou bien en cas de longue immobilisation;

vider l'huile moteur plus fréquemment de ce qui est indiqué sur le "Plan d'entretien programmé".

### ATTENTION - Filtre à air

En cas de marche habituelle sur des terrains poussiéreux, remplacer le filtre de l'air plus fréquemment de ce qu'indique le "Plan d'entretien programmé".

En cas de doute sur la périodicité de vidange de l'huile moteur et de remplacement du filtre à air, en fonction de l'utilisation de la voiture, s'adresser au Réseau Après-vente Fiat.

### ATTENTION - Filtre antipollen

En cas de marche habituelle sur des environnements poussiéreux ou à forte pollution il est recommandé de remplacer le filtre antipollen plus fréquemment de ce qu'indique le Plan d'entretien programmé; en particulier il faudra le remplacer au cas où on remarque une diminution du débit d'air dans l'habitacle.

### ATTENTION - Filtre à gazole

La possibilité d'effectuer des ravitaillements avec du gazole qui n'est pas conforme au degré de pureté prévu par la Spécifique Européenne EN590 peut rendre nécessaire le remplacement du filtre à gazole plus fréquemment que prévu par le "Plan d'Entretien Programmé".

### ATTENTION - Batterie

Il est recommandé de contrôler l'état de charge de la batterie, de préférence au début de la saison froide, pour éviter la possibilité de congélation de l'électrolyte.

Ce contrôle doit être effectué plus fréquemment si la voiture est utilisée essentiellement pour des trajets courts, ou bien si elle est dotée d'équipements électriques nécessitant une énergie permanente avec la clé de contact non introduite dans le contacteur d'allumage, surtout si ces équipements ont été montés en après-vente. En cas d'utilisation de la voiture dans des climats chauds ou dans des conditions particulièrement sévères, il faut effectuer le contrôle du niveau du liquide de batterie (électrolyte) à des intervalles plus fréquents par rapport à ce que prévoit le "Plan d'entretien programmé".



*L'entretien de la voiture doit être confié au Réseau Après-vente Fiat. Pour les opérations d'entretien ordinaire et de petit entretien ainsi que pour celles que vous pouvez effectuer vous-mêmes, assurez-vous toujours que vous disposez de l'outillage approprié, des pièces de rechange d'origine Fiat et des liquides de consommation; en tout cas, n'effectuez pas ces opérations si vous n'en avez pas l'expérience.*

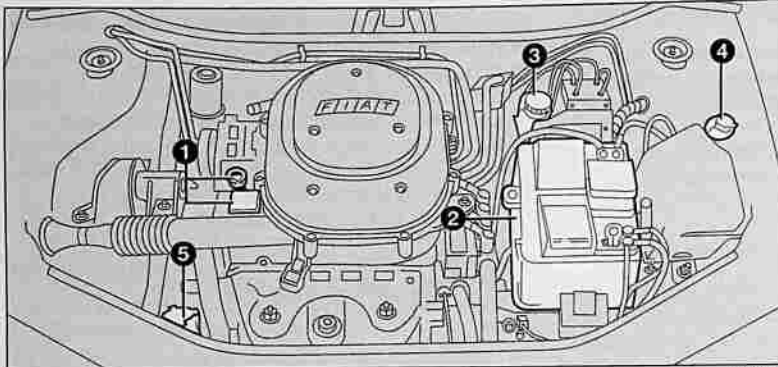

version 1.28v boîte de vitesse manuelle

F010231m

## VERIFICATION DES NIVEAUX

**ATTENTION** Pendant les appoints, ne pas confondre les différents types de liquide: ils sont tous incompatibles entre eux et on pourrait endommager gravement la voiture.

**ATTENTION** Ne jamais fumer pendant les opérations dans le compartiment moteur: il pourrait y avoir des gaz et des vapeurs inflammables avec risque d'incendie.

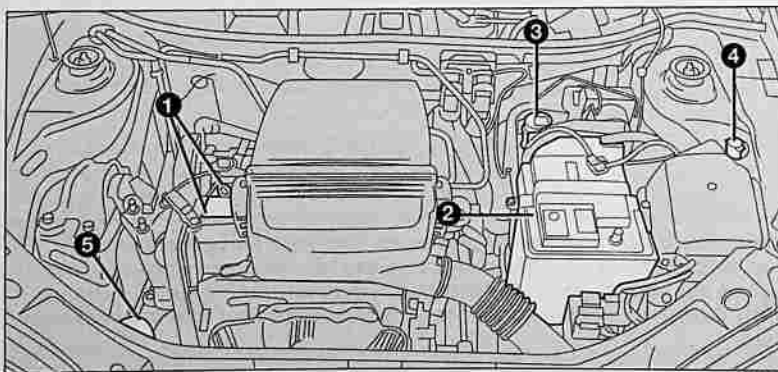

version 1.28v boîte de vitesse Dualogic

F010226m

- 1 Huile moteur - 2 Batterie -
- 3 Liquide freins - 4 Liquide lave-glace/lave-lunette/lave-phares -
- 5 Liquide refroidissement moteur

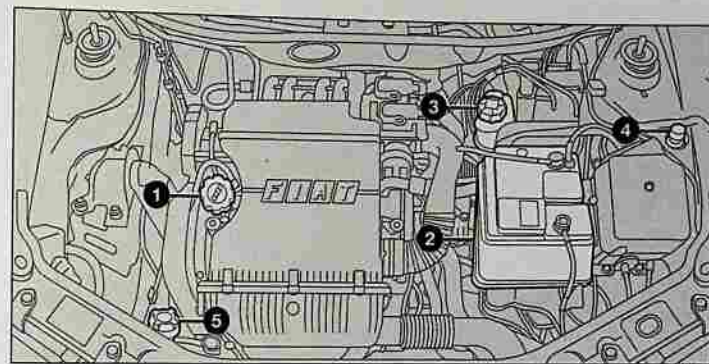

version 1.216v et 1.416v

F010072m

- 1 Huile moteur - 2 Batterie -
- 3 Liquide freins - 4 Liquide lave-glace/lave-lunette/lave-phares -
- 5 Liquide refroidissement moteur

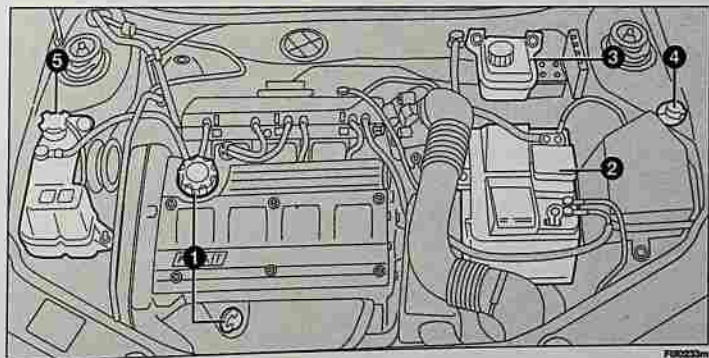

version 1.816v

F010233m

- 1 Huile moteur - 2 Batterie -
- 3 Liquide freins - 4 Liquide lave-glace/lave-lunette/lave-phares -
- 5 Liquide refroidissement moteur

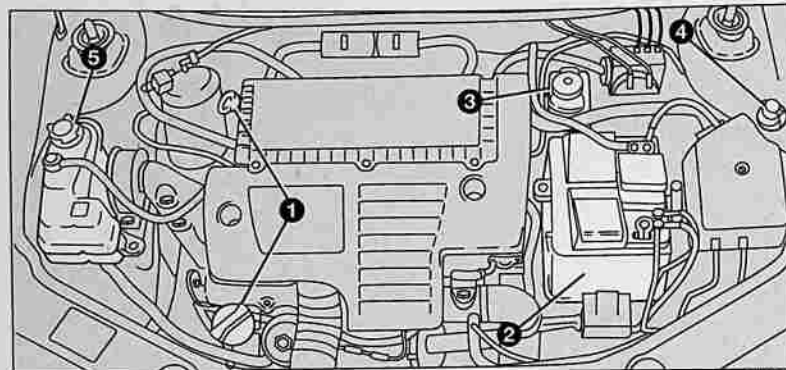

versions 1.3 Multijet

F010148m

1 Huile moteur - 2 Batterie -  
3 Liquide freins - 4 Liquide lave-  
glace/lave-lunette/lave-phares -  
5 Liquide refroidissement  
moteurmoteur

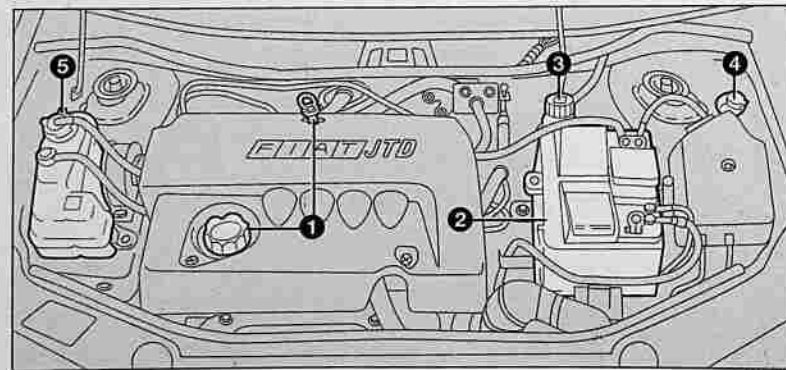

versions 1.9JTD - 1.9 Multijet

F010211m

1 Huile moteur - 2 Batterie -  
3 Liquide freins - 4 Liquide lave-  
glace/lave-lunette/lave-phares -  
5 Liquide refroidissement  
moteurmoteur

## HUILE MOTEUR

### Contrôle niveau huile moteur

Le contrôle doit être effectué, la voiture sur sol en palier, le moteur éteint, et quelques minutes (environ 5) après l'arrêt du moteur.

Le niveau doit être compris entre les points de repère MIN et MAX sur la jauge. L'intervalle entre les repères MIN et MAX correspond à 1 litre d'huile environ.

### Appoint huile moteur

Si le niveau d'huile avoisine ou est au-dessous du repère MIN, faire l'appoint d'huile à travers le goulot de remplissage jusqu'au repère MAX. Le niveau d'huile ne doit jamais dépasser le repère MAX.

**ATTENTION** Au cas où le niveau de l'huile moteur, à la suite d'un contrôle régulier, se trouve au-dessus du niveau MAX, il faut s'adresser au Réseau Après-vente Fiat pour rétablir correctement ce niveau.

**ATTENTION** Après avoir effectué l'appoint d'huile, avant d'en vérifier le niveau, faire tourner le moteur pendant quelques secondes et attendre quelques minutes après l'arrêt.

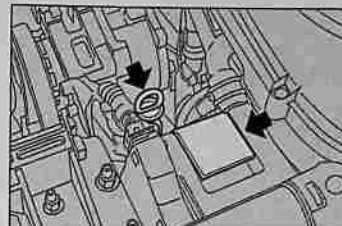
versions 1.28v boîte de vitesse  
manuelle et Dualogic

F010208m

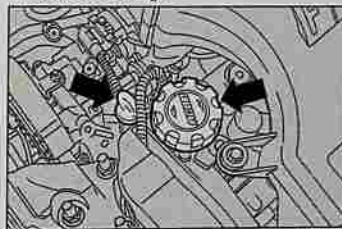

versions 1.216v et 1.416v

F010130m

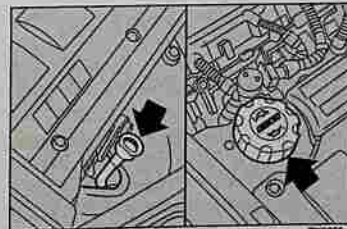

versions 1.816v

F010209m

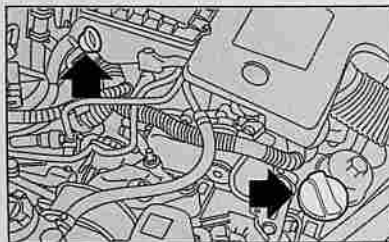

versions 1.3 Multijet

FO10151m

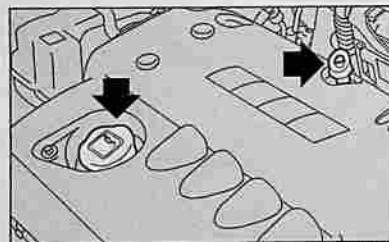

versions 1.9JTD - 1.9 Multijet

FO10204m

**Consommation d'huile moteur**

A titre indicatif, la consommation maxi d'huile moteur est de 400 grammes chaque 1000 km.

Pendant la première période d'utilisation de la voiture, le moteur se trouve en phase d'ajustement, par conséquent les consommations d'huile moteur peuvent être considérées comme stabilisées après avoir parcouru les premiers 5.000÷6.000 km.

**ATTENTION** La consommation de l'huile moteur dépend de la manière de conduire et des conditions d'utilisation de la voiture.

**ATTENTION** Ne pas ajouter d'huile aux caractéristiques différentes de celles de l'huile déjà présente dans le moteur.

**ATTENTION**

Lorsque le moteur est chaud, agir à l'intérieur du compartiment moteur avec énormément de prudence: risques de brûlures. Se rappeler que, lorsque le moteur est chaud, le ventilateur électrique peut s'enclencher: risque de lésions. Attention aux écharpes, cravates et vêtements flottants: ils pourraient être entraînés par les organes en mouvement.



L'huile moteur, comme aussi le filtre à huile remplacé, contiennent des substances polluantes pour l'environnement. Pour la vidange de l'huile et le remplacement des filtres, il est recommandé de s'adresser au Réseau Après-vente Fiat.

**LIQUIDE DE REFROIDISSEMENT MOTEUR**

Le niveau du liquide doit être contrôlé le moteur froid et doit être compris entre les repères MIN et MAX visibles sur la cuvette.

Si le niveau est insuffisant, verser lentement, par le bouchon de la cuvette, un mélange composé de 50% d'eau déminéralisée et de liquide PARAFU UP de FL Selenia.

Le mélange de PARAFU UP et eau déminéralisée concentré au 50% assure la protection jusqu'à la température de -35°C.



Le circuit de refroidissement utilise du liquide antigel PARAFU UP. Pour des appoints éventuels, utiliser du liquide du même type que celui contenu dans le circuit de refroidissement. Le liquide PARAFU UP ne peut être mélangé avec n'importe quel type de liquide. Si cette condition devait se vérifier, éviter absolument de démarrer le moteur et contacter le Réseau Après-vente Fiat.

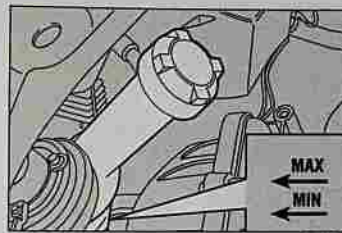

FO1054m

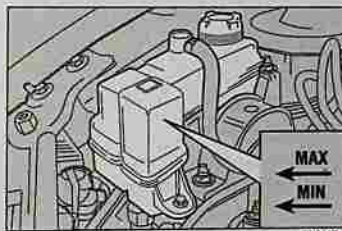

FO1147m

**ATTENTION**

Le moteur très chaud, ne pas enlever le bouchon de la cuvette: danger de brûlures.

**ATTENTION**

Le système de refroidissement est pressurisé. Remplacer éventuellement le bouchon par un autre d'origine sinon l'efficacité du circuit pourrait être compromise.

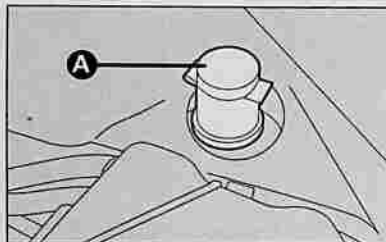

F080145m

## LIQUIDE LAVE-GLACES/LAVE-LUNETTE/LAVE-PHARES

Pour ajouter du liquide, soulever le bouchon (A) et verser un mélange d'eau et de liquide TUTELA PROFESSIONAL SC 35, dans les pourcentages:

- 30% de TUTELA PROFESSIONAL SC 35 et 70% d'eau en été;
- 50% de TUTELA PROFESSIONAL SC 35 et 50% d'eau en hiver.

En cas de températures inférieures à  $-20^{\circ}\text{C}$ , utiliser TUTELA PROFESSIONAL SC 35 pur.

Contrôler le niveau du liquide par le réservoir.



### ATTENTION

Ne jamais rouler avec le réservoir du lave-glace vide: la fonction du lave-glace est fondamentale pour améliorer la visibilité.



### ATTENTION

Certains additifs pour lave-vitres se trouvant dans le commerce sont inflammables. Le compartiment moteur contient des éléments chauds qui, en entrant en contact avec ces additifs, pourraient prendre feu.

## LIQUIDE DES FREINS

Contrôler que le niveau du liquide dans le réservoir se trouve au niveau maxi. Contrôler périodiquement le fonctionnement du témoin (D) placé sur le tableau de bord.

S'il faut ajouter du liquide, utiliser uniquement ceux classés DOT4. Il est conseillé d'utiliser TUTELA TOP 4, avec lequel a été effectué le premier remplissage.

**ATTENTION** Le liquide des freins absorbe l'humidité, par conséquent, si l'on utilise la plupart du temps la voiture dans des zones où le degré d'humidité atmosphérique est élevé, le liquide doit être remplacé plus fréquemment que prévu par le "Plan d'entretien programmé".

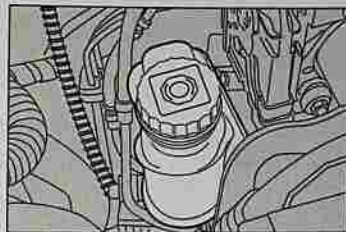

F080058m



En dévissant le bouchon du réservoir, éviter que le liquide n'entre en contact avec les parties peintes. Si cela devait arriver, laver immédiatement avec de l'eau.



### ATTENTION

Le liquide des freins est nocif et corrosif. En cas de contact accidentel, laver immédiatement les parties intéressées avec de l'eau et du savon neutre, et effectuer de rinçages abondants. En cas d'ingestion, s'adresser immédiatement à un médecin.



### ATTENTION

Le symbole (D), présent sur le récipient, identifie les liquides de frein de type synthétique, en les distinguant de ceux de type minéral. L'utilisation de liquides du type minéral endommage irrémédiablement les joints en caoutchouc du système de freinage.

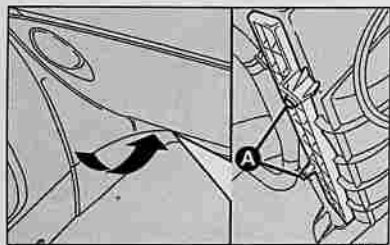

F010152m

## FILTRE ANTIPOLLEN

Il se trouve sous la planche de bord à proximité de la console centrale côté passager.

### REPLACEMENT

Dévisser les vis (A), enlever le couvercle et sortir le filtre à remplacer.

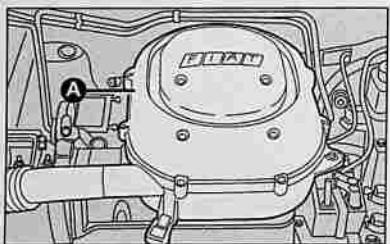

F010218m

## FILTRE A AIR

### REPLACEMENT

Versions 1.28V (boîte de vitesse manuelle)

Dévisser les vis périmétrales et les vis présentes sur le couvercle du filtre à air, enlever le couvercle (A) et sortir le filtre (B) à remplacer.

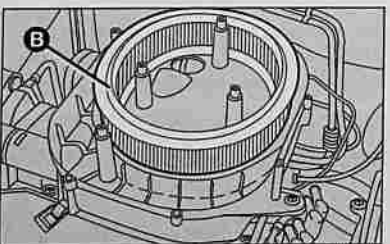

F010218m

Versions 1.28V (boîte de vitesse Dualogic)

Décrocher les pinces (A), enlever la partie avant du couvercle (B) et extraire le filtre (C) à remplacer.

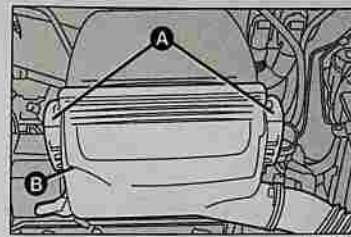

F010227m

Versions 1.216V et 1.416V

Dévisser les vis (A), enlever le couvercle (B) et sortir le filtre (C) à remplacer.

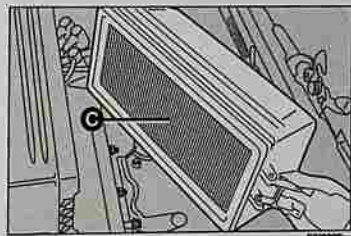

F010228m

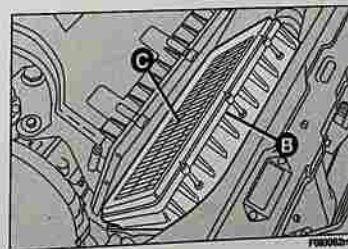

F010228m

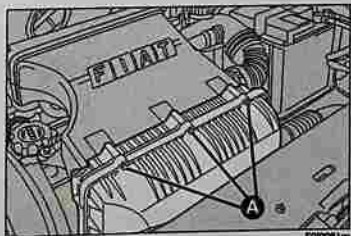

F010228m

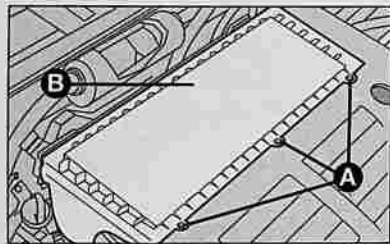

F010148m

### Versions I.3 Multijet

Dévisser les vis (A), enlever le couvercle (B) et sortir le filtre (C) à remplacer.

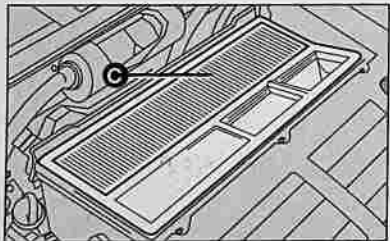

F010150m

### Versions I.816V - I.9JTD - I.9 Multijet

Dévisser les vis (A), enlever le couvercle (B) et sortir le filtre (C) à remplacer.

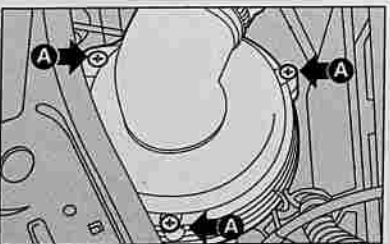

F010220m

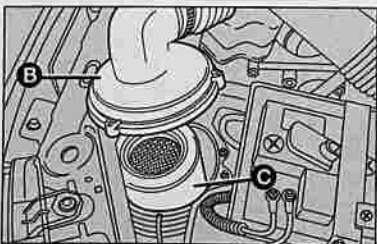



F010221m

## FILTRE A GAZOLE

### EVACUATION DE L'EAU DE CONDENSATION (versions diesel)



La présence d'eau dans le circuit d'alimentation peut provoquer de graves dommages à l'ensemble du système d'injection et déterminer des irrégularités de fonctionnement du moteur. Au cas où le témoin , ou , s'allume sur le tableau de bord ou (sur certains versions en même temps que le message est visualisé par l'affichage multifonction reconfigurable), s'adresser au plus tôt au Réseau Après-vente Fiat pour l'opération de purge. Si cette signalisation a lieu immédiatement après un ravitaillement, il est possible que de l'eau ait été introduite dans le réservoir: dans ce cas, couper immédiatement le moteur et contacter le Réseau Après-vente Fiat.



CARICA SUFFICIENTE / SUFFICIENTLY CHARGED  
CHARGE SUFFISANTE / AUSREICHEND GELADEN

DA RICARICARE / INSUFFICIENTLY CHARGED  
A RECHARGER / NICHT AUSREICHEND GELADEN

DA RABBOCCARE / TO BE FILLED UP  
A REMPLIR / NACHFÜLLEN

F010058m

## BATTERIE

La batterie de la voiture est du type à "Entretien Réduit": dans des conditions d'utilisation normales, elle ne requiert pas d'appoint d'électrolyte avec de l'eau distillée.

### CONTROLE DE L'ETAT DE CHARGE

Il peut être effectué en se servant de l'indicateur optique présent sur la batterie, visible par la fente de contrôle, et en agissant en fonction de la couleur que l'indicateur peut prendre.

Se rapporter au tableau suivant ou à l'étiquette placée (voir figure) sur la batterie.

Couleur blanc brillant	Appoint électrolyte	S'adresser au Réseau Après-vente Fiat
Couleur foncée sans zone verte au centre	Etat de charge insuffisant	Recharger la batterie (il est recommandé de s'adresser au Réseau Après-vente Fiat)
Couleur foncée avec zone verte au centre	Niveau électrolyte et état de charge suffisants	Aucune action



#### ATTENTION

Le liquide contenu dans la batterie est toxique et corrosif. Eviter tout contact avec la peau ou les yeux. Veiller à ne pas s'approcher de la batterie avec des flammes libres ou de possibles sources d'étincelles: risque d'explosion et d'incendie.



#### ATTENTION

Le fonctionnement lorsque le niveau du liquide est trop bas endommage la batterie de manière irréparable et peut aussi en provoquer l'explosion.

## REPLACEMENT DE LA BATTERIE

En cas de remplacement de la batterie, il faut la remplacer avec une autre d'origine ayant les mêmes caractéristiques.

En cas de remplacement par une batterie ayant des caractéristiques différentes, les échéances d'entretien prévues par le "Plan d'entretien programmé" ne sont plus valables. Pour l'entretien, il faut donc s'en tenir aux indications fournies par le Constructeur de la batterie.



Un montage non correct d'accessoires électriques peut provoquer de graves dommages à la voiture. Si, après l'achat de la voiture, on désire installer des accessoires (antivol, radiotéléphone, etc...), s'adresser au Réseau Après-vente Fiat qui saura vous proposer les dispositifs les plus appropriés et vous conseiller sur la nécessité d'utiliser une batterie plus puissante.



Les batteries contiennent des substances très dangereuses pour l'environnement. Pour le remplacement de la batterie, on recommande de s'adresser au Réseau Après-vente Fiat, qui est équipé pour l'élimination dans le respect de l'environnement et des réglementations en vigueur.



#### ATTENTION

En cas d'arrêt prolongé de la voiture en conditions de froid intense, démonter la batterie et la transporter en lieu chaud, pour éviter qu'elle ne gèle.



#### ATTENTION

Lorsqu'on doit intervenir sur la batterie ou à proximité, protéger toujours les yeux à l'aide de lunettes spéciales.

## CONSEILS UTILES POUR ALLONGER LA DUREE DE LA BATTERIE

Pour éviter que la batterie ne se décharge rapidement et pour en préserver la fonctionnalité, suivre scrupuleusement les indications suivantes:

- en laissant la voiture garée, s'assurer que les portes, le capot et les portillons à l'intérieur soient bien fermés pour éviter que des lampes ne restent allumées à l'intérieur de l'habitacle, des plafonniers;
- éteindre les lampes des plafonniers intérieurs: en tout cas la voiture est munie d'un système d'extinction automatique des lumières intérieures;
- le moteur éteint, éviter de laisser les utilisateurs branchés pendant longtemps (par ex. autoradio, feux de détresse, etc.);
- avant toute intervention sur l'équipement électrique, débrancher le câble du pôle négatif de la batterie;
- Les bornes doivent toujours être bien serrées.

**ATTENTION** La batterie maintenue longtemps en état de charge inférieur à 50% (hydromètre optique avec une couleur foncé sans zone verte au centre) s'endommage par sulfatation, réduit la capacité et l'aptitude au démarrage et est également plus sujette à la possibilité de congélation (pouvant déjà se produire à  $-10^{\circ}\text{C}$ ).

En cas d'arrêt prolongé, se rapporter à "Non-utilisation prolongée de la voiture" au chapitre "Conduite".

Si, après l'achat, on envisage de monter des accessoires électriques nécessitant d'une alimentation électrique permanente (alarme, mains libres, etc.) ou bien des accessoires qui pèsent sur le bilan électrique, s'adresser au Réseau Après-vente Fiat, dont le personnel qualifié pourra conseiller les dispositifs les plus appropriés appartenant à la Lineaccessori Fiat, en évaluera l'absorption électrique totale et vérifiera si le circuit électrique de la voiture est en mesure de soutenir la charge demandée ou si, au contraire, il faut l'intégrer avec une batterie plus puissante.

En effet, étant donné que certains dispositifs continuent à absorber de l'énergie électrique même si la clé de contact a été sortie du contacteur, ils déchargent peu à peu la batterie.

L'absorption globale de tous les accessoires (de série et installés en après-vente) doit être inférieure à  $0,6 \text{ mA} \times \text{Ah}$  (de la batterie), comme le montre le tableau suivant:

Batterie de	Maximum absorption admise à vide
40 Ah	24 mA
44 Ah	27 mA
50 Ah	30 mA

## ROUES ET PNEUS

Contrôler toutes les deux semaines environ et avant de longs voyages la pression de chaque pneu, y compris la roue compacte: ce contrôle doit être effectué le pneu reposé et froid.

Utilisant la voiture, il est normal que la pression augmente; pour la valeur correcte de la pression de gonflage du pneu voir le paragraphe "Roues" au chapitre "Caractéristiques Techniques".

Une pression erronée provoque une consommation anormale des pneus:

- (A): pression normale: chape usée de manière uniforme.
- (B): pression insuffisante: chape particulièrement usée sur les bords.
- (C): pression excessive: chape particulièrement usée au centre.

Les pneus doivent être remplacés lorsque l'épaisseur de la chape se réduit à 1,6mm. En tout cas, respecter les réglementations en vigueur dans le pays où on circule.

### ATTENTION

- Dans la mesure du possible, éviter les freinages brusques, les départs sur les chapeaux de roues, les chocs violents contre les trottoirs, les trous de la chaussée ou des obstacles de différente nature. La marche prolongée sur des chaussées défoncées peut endommager les pneus;
- contrôler périodiquement que les pneus ne présentent pas de coupures sur les côtés, de gonflements ou une usure irrégulière de la chape. Dans ce cas, s'adresser au Réseau Après-vente Fiat.

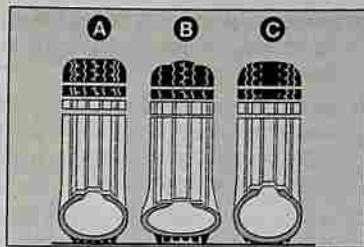

F010177m

- éviter de voyager dans des conditions de surcharge: de sérieux dommages aux roues et aux pneus peuvent en résulter;
- en cas de crevaison d'un pneu, s'arrêter immédiatement et le remplacer, pour ne pas endommager le pneu lui-même, la jante, les suspensions et la direction;
- le pneu vieillit, même s'il est peu utilisé. Des craquelures sur le caoutchouc de la bande de roulement et des flancs sont un signe de vieillissement. De toute façon, des pneus montés depuis plus de 6 ans doivent être contrôlés par un personnel spécialisé. Se rappeler également de contrôler avec soin la roue de compacte;



**ATTENTION** Se rappeler que la tenue de la route de la voiture dépend également de la pression de gonflage correcte des pneus.



**ATTENTION** Une pression trop basse provoque la surchauffe du pneu avec possibilité de graves endommagements du pneu lui-même.



**ATTENTION** Ne pas effectuer l'échange croisé des pneus, en les déplaçant du côté droit de la voiture sur le côté gauche et vice-versa.



**ATTENTION** Ne pas effectuer des traitements de peinture des jantes des roues en alliage qui exigent l'utilisation de températures supérieures à 150°C. Les caractéristiques mécaniques des roues pourraient en être compromises.

- en cas de remplacement, monter toujours des pneus neufs, en évitant ceux dont l'origine est douteuse;
- si on remplace un pneu, il convient de remplacer également la valve de gonflage;
- pour permettre une usure uniforme entre les pneus avant et arrière, il est conseillé de les permuter tous les 10-15.000 kilomètres, en les maintenant toujours du même côté de la voiture pour ne pas inverser le sens de roulement.

## CIRCUIT DES DURITES

En ce qui concerne les tuyaux flexibles en caoutchouc du système des freins et de celui d'alimentation, suivre scrupuleusement le Plan d'Entretien Programmé dans ce chapitre.

L'ozone, les températures élevées et l'absence prolongée de liquide dans le circuit peuvent provoquer le durcissement et des craquelures dans les durits et, par conséquent, des fuites de liquide. Un contrôle attentif est donc nécessaire.

## ESSUIE-GLACE/ ESSUIE-LUNETTE ARRIERE

### BALAIS-RACLEURS

Nettoyer périodiquement la partie en caoutchouc à l'aide de produits spéciaux; TUTELA PROFESSIONAL SC 35 est recommandé.

Remplacer les balais si le racleur en caoutchouc est déformé ou usé. En tout cas, il est conseillé de les remplacer une fois par an.

Quelques simples mesures peuvent réduire la possibilité d'endommager les balais:

- en cas de températures en-dessous de zéro, vérifier que le gel n'ait pas bloqué la partie en caoutchouc sur la glace. Si nécessaire, la débloquer à l'aide d'un produit anti-verglas;
- enlever la neige qui peut être accumulée sur la glace: en plus de sauvegarder les balais, on évite de forcer et de surchauffer le moteur électrique;
- ne pas actionner les essuie-glace et l'essuie-lunette sur la vitre sèche.



**ATTENTION** Voyager avec les balais de l'essuie-glace usés représente un grave risque, car cela réduit la visibilité en cas de mauvaises conditions atmosphériques.

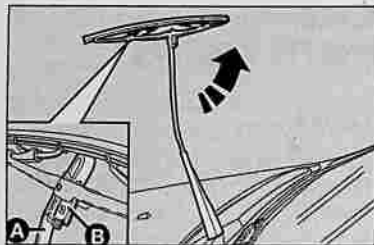

F010181m

### Remplacement des balais de l'essuie-glace

Procéder comme suit:

- soulever le bras (A) de l'essuie-glace et placer le balai de façon qu'il forme un angle de 90° avec le bras;
- appuyer sur l'agrafe (B) du ressort d'accrochage et sortir du bras (A) le balai;
- monter le nouveau balai, en introduisant l'agrafe dans le siège du bras. S'assurer qu'il soit bien bloqué.

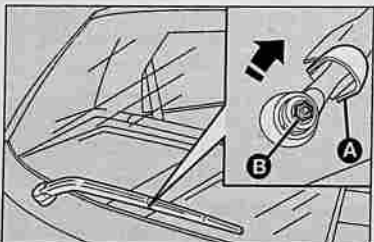

F010182m

### Remplacement des balais de l'essuie-lunette

Procéder comme suit:

- soulever la couverture (A) et démonter de la voiture le bras, en dévissant l'écrou (B) qui le fixe au pivot de rotation;
- placer correctement le bras neuf et serrer à fond l'écrou;
- abaisser la couverture.

## GICLEURS

### Vitre avant (lave-glace)

Si le jet ne sort pas, vérifier avant tout qu'il y ait du liquide dans le réservoir du lave-glace (voir paragraphe "Vérification des niveaux" dans ce chapitre).

Puis contrôler que les trous de sortie ne soient pas obstrués, le cas échéant, utiliser une aiguille.

Les jets du lave-vitres s'orientent en réglant l'inclinaison des gicleurs: tourner le cylindre porte-objets à l'aide d'un tournevis introduit dans le siège (A).

Les jets doivent être orientés à environ 1/3 de l'hauteur du bord supérieur de la vitre.

### Vitre arrière (lave-lunette)

Les jets du lave-lunette sont orientables de la même façon que les jets du lave-glace. Le cylindre porte-objets est placé sur la vitre arrière

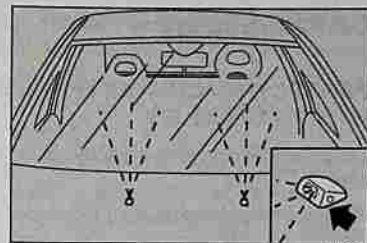

F010206m

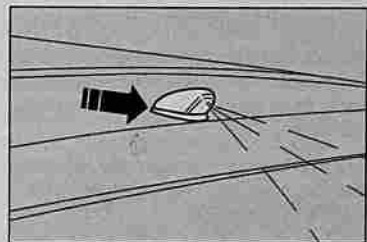

F010189m

## CARROSSERIE

### PROTECTION CONTRE LES AGENTS ATMOSPHERIQUES

Les principales causes des phénomènes de corrosion sont:

- pollution atmosphérique;
- salinité et humidité de l'atmosphère (zones marines, ou à climat chaud humide);
- conditions environnementales saisonnières.

Et puis, il ne faut pas sous-estimer l'action abrasive de la poussière atmosphérique et du sable amenés par le vent, de la boue et du gravillon soulevé par les autres véhicules.

Les meilleures réponses techniques ont été adoptées par Fiat pour protéger efficacement la carrosserie contre la corrosion.

Voici les principales:

- produits et systèmes de peinture qui confèrent à la voiture une résistance toute particulière à la corrosion et à l'abrasion;
- utilisation de tôles zinguées (ou prétraitées) à très haut coefficient de résistance à la corrosion;
- traitement du soubassement de caisse, du compartiment moteur, de l'intérieur des passages de roue et d'autres éléments par pulvérisation de produits cireux ayant un grand pouvoir de protection;
- pulvérisation de matières plastiques aux fonctions protectives, dans les points les plus exposés: dessous de porte, intérieur des ailes, bords, etc.;
- adoption d'éléments caissonnés "ouverts", pour éviter la condensation et la stagnation d'eau, qui peuvent favoriser la formations de rouille à l'intérieur.

### GARANTIE DE L'EXTERIEUR DE LA VOITURE ET DU SOUBASSEMENT DE CAISSE

La voiture est pourvue d'une garantie contre la perforation, due à la corrosion, de tout élément d'origine de la structure ou de la carrosserie. Pour les conditions générales de cette garantie, se rapporter au "CARNET DE GARANTIE".

## CONSEILS POUR LA BONNE PRESERVATION DE LA CARROSSERIE

### Peinture

La peinture ne joue pas seulement un rôle esthétique, mais elle sert également à protéger la tôle.

En cas d'abrasion ou de rayures profondes, il est recommandé de faire exécuter immédiatement les retouches nécessaires pour éviter la formation de rouille. Pour les retouches de la peinture, utiliser uniquement des produits d'origine (voir "Plaquette d'identification peinture carrosserie" au chapitre "Caractéristiques Techniques").

L'entretien normal de la peinture consiste dans le lavage, dont la fréquence dépend des conditions et du milieu d'utilisation. Par exemple, dans des zones à forte pollution atmosphérique, ou en parcourant des routes parsemées de sel anti-verglas, il convient de laver plus fréquemment la voiture.

En vue d'un lavage correct de la voiture, procéder comme suit:

- si on lave la voiture dans une station automatique, enlever l'antenne du toit pour éviter de l'endommager;
- laver la carrosserie par jet d'eau à basse pression;

- passer sur la carrosserie une éponge avec une solution détergente légère en rinçant fréquemment l'éponge;
- bien rincer avec de l'eau et sécher par jet d'air ou un peau chamoisée.

Lors du séchage, faire attention surtout aux parties moins visibles, telles les portes, le capot, le pourtour des phares, dans lesquelles l'eau peut aisément stagner. Il est conseillé de ne pas porter immédiatement la voiture dans un local fermé, mais de la laisser en plein air de manière à favoriser l'évaporation de l'eau.

Ne pas laver la voiture après une longue exposition au soleil ou le capot moteur chaud; sinon, le brillant de la peinture peut subir des altérations.

Les pièces extérieures en matière plastique doivent être nettoyées suivant la même procédure adoptée pour le lavage normal de la voiture.

Eviter de garer la voiture sous des arbres; beaucoup d'essences laissent tomber des substances résineuses qui donnent un aspect opaque à la peinture et augmentent les possibilités d'enclenchement de processus de corrosion.

**ATTENTION** Les excréments des oiseaux doivent être lavés immédiatement et avec soin, car leur acidité est particulièrement agressive.



Les détergents polluent les eaux. Par conséquent, le lavage de la voiture doit être effectué dans des zones équipées de moyens de ramassage et de traitement des liquides utilisés pour le lavage.

**Feux avant**

**ATTENTION** Pendant l'opération de nettoyage des transparents en plastique des feux avant, ne pas utiliser des substances aromatiques (par ex. essence) ou des cétones (par ex. acétone).

**Vitres**

Pour le nettoyage des vitres, utiliser des produits spécifiques. Employer des chiffons très propres afin de ne pas rayer les vitres ou d'altérer leur transparence.

**ATTENTION** Pour ne pas endommager les résistances électriques présentes sur la surface interne de la lunette arrière, frotter délicatement en suivant le sens des résistances.

**Compartment moteur**

A la fin de chaque hiver, effectuer un lavage soigné du compartiment moteur, en prenant soin de ne pas insister directement avec le jet d'eau sur les centrales électroniques. Pour cette opération s'adresser à des ateliers spécialisés.

**ATTENTION** Le lavage doit être effectué le moteur étant froid et la clé de contact tournée sur STOP. Après le lavage, vérifier que les différentes protections (ex.: capuchons en caoutchouc et autres protecteurs) n'ont pas été déplacées ou endommagées.

**ATTENTION**

Ne jamais utiliser de produits inflammables comme l'hétre de pétrole ou l'essence rectifiée pour nettoyer l'intérieur de la voiture. Les charges électrostatiques qui se produisent par frottement pendant l'opération de nettoyage pourraient provoquer un incendie.

**HABITACLE**

Vérifier périodiquement qu'il n'y ait pas de flaques d'eau sous les tapis (dues à l'égouttement de chaussures, parapluie, etc.) qui pourraient provoquer l'oxydation de la tôle.

**SIEGES ET PARTIES EN TISSU**

Eliminer la poussière avec une brosse souple ou un aspirateur. Pour mieux nettoyer les revêtements en velours, il est conseillé d'humecter la brosse.

Frotter les sièges avec une éponge imbibée d'une solution d'eau et de détergent neutre.

**SIEGES EN CUIR**

Enlever les traces sèches de saleté en se servant d'une peau en daim ou d'un chiffon à peine humides, sans trop appuyer.

Eliminer les taches de liquides ou de graisse à l'aide d'un chiffon sec absorbant, sans frotter. Passer ensuite un chiffon souple ou une peau de daim humectés avec de l'eau et du savon neutre.

Si la tache persiste, utiliser des produits spécifiques en respectant scrupuleusement les instructions d'emploi.

**ATTENTION** Ne jamais employer d'alcool ou de produits à base d'alcool.

**ATTENTION**

Ne pas garder de bombes aérosol dans la voiture. Danger d'explosion. Ces bombes ne doivent pas être exposées à des températures supérieures à 50°C. Dans l'habitacle de la voiture exposée aux rayons du soleil, la température peut dépasser de beaucoup cette valeur.

**ELEMENTS EN PLASTIQUE**

Il est conseillé d'effectuer le nettoyage habituel des parties internes en plastique à l'aide d'un chiffon humecté dans une solution d'eau et détergent neutre non abrasif. Pour enlever les taches huileuses ou résistantes, utiliser des produits spécifiques pour le nettoyage des matières plastiques, qui ne contiennent aucun solvant et conçus pour ne pas modifier l'aspect et la couleur des composants.

**ATTENTION** Ne pas utiliser d'alcool ou de l'essence pour le nettoyage de la vitre du tableau de bord ou d'autres parties en plastique.

## CARACTERISTIQUES TECHNIQUES

DONNEES POUR L'IDENTIFICATION .....	267
CODES MOTEURS - VERSIONS CARROSSERIE .....	269
MOTEUR .....	270
ALIMENTATION .....	271
TRANSMISSION .....	271
FREINS .....	272
SUSPENSIONS .....	272
DIRECTION .....	272
ROUES .....	273
DIMENSIONS .....	277
PERFORMANCES .....	280
POIDS .....	281
CONTENANCES .....	283
ADDITIFS ET LUBRIFIANTS .....	285
CONSOMMATION EN CARBURANT .....	287
EMISSIONS DE CO <sub>2</sub> .....	288

## DONNEES POUR L'IDENTIFICATION

Il est conseillé de prendre note des sigles d'identification. Les données d'identification estampillées sur les plaquettes et leur position sont les suivantes:

- 1 - Plaque récapitulative des données d'identification
- 2 - Marquage du châssis
- 3 - Plaque d'identification de la peinture de la carrosserie
- 4 - Marquage du moteur.

## PLAQUE RECAPITULATIVE DES DONNEES D'IDENTIFICATION

Elle est appliquée sur la traverse avant du compartiment moteur et reproduit les données d'identification suivantes :

- A - Nom du constructeur.  
 B - Numéro d'homologation.  
 C - Code d'identification du type de voiture.  
 D - Numéro progressif de fabrication du châssis.  
 E - Poids maximum autorisé du véhicule à pleine charge.  
 F - Poids maximum autorisé du véhicule à pleine charge plus la remorque.  
 G - Poids maximum autorisé sur le premier essieu (avant).  
 H - Poids maximum autorisé sur le deuxième essieu (arrière).  
 I - Type de moteur.  
 L - Code version carrosserie.  
 M - Numéro d'ordre pour pièces de rechange.  
 N - Valeur correcte du coefficient de fumée (pour moteurs à gazole).

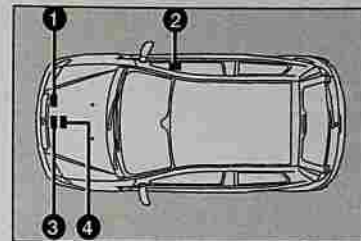

F000109m

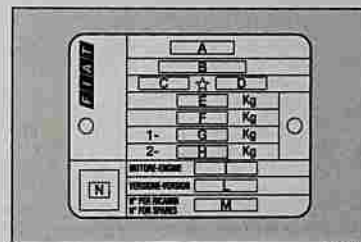

F000141m

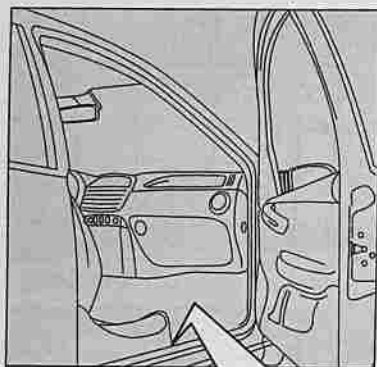

FOI0148m

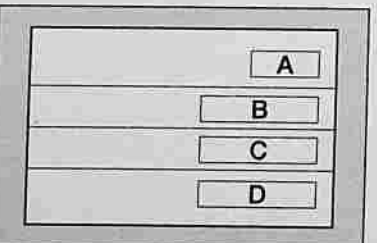

FOI0015m

**MARQUAGE DU CHASSIS**

Il est estampillé sur le plancher de l'habitacle, près du siège avant droit. On y accède en soulevant la fenêtre spéciale aménagée dans la moquette et comprend:

- type du véhicule (ZFA188000);
- numéro progressif de fabrication du châssis.

**PLAQUE D'IDENTIFICATION DE LA PEINTURE DE LA CARROSSERIE**

La plaquette est appliquée à l'intérieur du capot moteur et fournit les données suivantes:

- A - Fabricant de la peinture.
- B - Désignation de la couleur
- C - Code Fiat de la couleur.
- D - Code de la couleur pour retouches ou réfections de peinture.

**MARQUAGE DU MOTEUR**

Le marquage du moteur est estampillé sur le bloc cylindres et fournit le type et le numéro progressif de fabrication.

**CODES MOTEURS - VERSIONS CARROSSERIE**

Versions	Code type de moteur	Code carrosserie	
		3 portes	5 portes
1.2sv conduite mécanique	188A4000	188AXA1A 00X	188BXA1A 01Y
1.2sv conduite électrique	188A4000	188AXA1A 00Y	188BXA1A 01W
1.216v	188A5000	188AXB1A 02N	188BXB1A 03N
1.416v	843A1000	188AXM1A 20	188BXM1A 21
1.416v Sporting	843A1000	188AXM1B 22	-
1.816v	188A6000	188AXF1A 12D	188BXF1A 15C
1.3 Multijet	188A9000	188AXH1A 16B	188BXH1A 17B
1.9JTD	188A7000	188AXG1A 13E	188BXG1A 14C
1.9JTD Sporting	188A7000	188AXG1A 13F	-
1.9 Multijet	188B2000	188AXL1A 18B	188BXL1A 19B
1.9 Multijet HGT	188B2000	188AXL1A 1B	-

## MOTEUR

	1.28v	1.216v	1.416v	1.816v	1.3 Multijet	1.9 JTD	1.9 Multijet
<b>GENERALITES</b>							
Code type	188A4000	188A5000	843A1000	188A6000	188A9000	188A7000	188B2000
Cycle	Otto	Otto	Otto	Otto	Diesel	Diesel	Diesel
Nombre et position des cylindres	4 en ligne	4 en ligne	4 en ligne	4 en ligne	4 en ligne	4 en ligne	4 en ligne
Nombre valves par cylindres	2	4	4	4	4	2	2
Diamètre et course des pistons	70,8 x 78,86	70,8 x 78,86	72 x 84	82 x 82,7	69,6 x 82	82 x 90,4	82 x 90,4
Cylindrée totale cm <sup>3</sup>	1242	1242	1368	1747	1248	1910	1910
Rapport de compression	9,8 : 1	10,6 : 1	11 : 1	10,3 : 1	18 : 1	18,45 : 1	18,0 : 1
Puissance maxi (CEE)	kW	44	59	70	96	51	63
	CV	60	80	95	130	70	85
régime correspondant:	tours/min	5000	5000	5800	6300	4000	3500
Couple maxi (CEE)	Nm	102	114	128	164	180	196
	kgm	10,4	11,6	13,0	16,7	18,3	20
régime correspondant:	tours/min	2500	4000	4500	4300	1750	1500
Bougies d'allumage	Fiat BKR5EZ Fiat RC10YCC NGK BKR5EZ Champion RC10YCC	Fiat DCPR8E-N NGK DCPR7E-N	Fiat DCPR8E-N NGK DCPR7E-N	Fiat BKR6EZ Fiat RC10YCC NGK BKR6EZ Champion RC10YCC	-	-	-
Carburant	Essence sans plomb 95 RON (Spécification EN228)	Essence sans plomb 95 RON (Spécification EN228)	Essence sans plomb 95 RON (Spécification EN228)	Essence sans plomb 95 RON (Spécification EN228)	Gazole pour transport automobile (Spécification EN590)	Gazole pour transport automobile (Spécification EN590)	Gazole pour transport automobile (Spécification EN590)

## ALIMENTATION

	1.28v - 1.216v - 1.416v - 1.816v	1.3 Multijet - 1.9 Multijet	1.9 JTD
Alimentation	Injection électronique Multipoint séquentielle en phase, intégrée avec l'allumage, système returnless	Injection directe Multijet "Common Rail" à contrôle électronique avec turbo et intercooler	Injection directe Unijet "Common Rail" à contrôle électronique avec turbo et intercooler

## TRANSMISSION

	1.28v - 1.216v - 1.416v - 1.816v - 1.3 Multijet - 1.9 JTD - 1.9 Multijet
Boîte de vitesses	A cinq rapports avant (six sur certaines versions) plus marche arrière avec synchroniseurs pour l'engagement des vitesses avant
Embrayage	A commande hydraulique extérieur autoréglable avec pédale sans course à vide
Traction	Avant



Des modifications ou des réparations du système d'alimentation effectuées de manière non correcte et sans tenir compte des caractéristiques techniques du système peuvent provoquer des anomalies de fonctionnement avec risques d'incendie.

## FREINS

1.28v - 1.216v - 1.416v - 1.816v - 1.3 Multijet - 1.9 JTD - 1.9 Multijet

Freins principaux:

- avant

A disque (autoventilés sur certaines versions)

- arrière

A tambour ou à disque (sur certaines versions)

Frein de stationnement

Commandé par levier à main, agissant sur les freins arrière

ATTENTION L'eau, le verglas et le sel antigel répandus sur la chaussée peuvent se poser sur les disques de frein et réduire l'efficacité au premier freinage.

## SUSPENSIONS

1.28v - 1.216v - 1.416v - 1.816v - 1.3 Multijet - 1.9 JTD - 1.9 Multijet

Avant

A roues indépendantes type Mc Pherson

Arrière

A essieu à torsion et traverse à torsion

## DIRECTION

1.28v - 1.216v - 1.416v - 1.816v - 1.3 Multijet - 1.9 JTD - 1.9 Multijet

Type

A pignon et crémaillère, en alternative avec direction assistée électrique (lorsqu'elle est prévue)

Diamètre minimum de braquage

m

10,5

## ROUES

## JANTES ET PNEUS

Jantes en acier estampé ou en alliage. Pneus Tubeless à carcasse radiale. Sur la Carte grise sont aussi indiqués tous les pneus homologués.

ATTENTION En cas de non correspondance entra la "Notice d'entretien" et la "Carte grise" il faut tenir compte seulement des indications de cette dernière.

Pour la sécurité de la marche il est indispensable que la voiture monte des pneus de la même marque et du même type sur toutes les roues.

ATTENTION Avec les pneus Tubeless, ne pas utiliser des chambres d'air.

## ROUE DE SECOURS

Jante en acier embouti. Pneu Tubeless.

## GEOMETRIE DES ROUES

Convergence des roues avant mesurée entre les jantes:  $0 \pm 1$  mm.

Les valeurs se rapportent à voiture en marche.

## LECTURE CORRECTE DU PNEU

Exemple: 185/60 R 14 82 H

185 = Largeur nominale (S, distance en mm entre les côtés).

60 = Rapport hauteur/largeur (H/ S) en pourcentage.

R = Pneu radial.

14 = Diamètre de la jante en pouces ( $\varnothing$ ).

82 = Indice de charge (charge utile).

H = Indice de vitesse maxi.

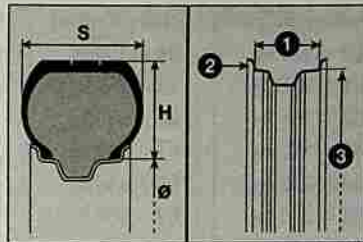

F00034m

Indice de charge (charge utile)

60 = 250 kg	84 = 500 kg
61 = 257 kg	85 = 515 kg
62 = 265 kg	86 = 530 kg
63 = 272 kg	87 = 545 kg
64 = 280 kg	88 = 560 kg
65 = 290 kg	89 = 580 kg
66 = 300 kg	90 = 600 kg
67 = 307 kg	91 = 615 kg
68 = 315 kg	92 = 630 kg
69 = 325 kg	93 = 650 kg
70 = 335 kg	94 = 670 kg
71 = 345 kg	95 = 690 kg
72 = 355 kg	96 = 710 kg
73 = 365 kg	97 = 730 kg
74 = 375 kg	98 = 750 kg
75 = 387 kg	99 = 775 kg
76 = 400 kg	100 = 800 kg
77 = 412 kg	101 = 825 kg
78 = 425 kg	102 = 850 kg
79 = 437 kg	103 = 875 kg
80 = 450 kg	104 = 900 kg
81 = 462 kg	105 = 925 kg
82 = 475 kg	106 = 950 kg
83 = 487 kg	

Indice de vitesse maxi

Q = jusqu'à 160 km/h.  
 R = jusqu'à 170 km/h.  
 S = jusqu'à 180 km/h.  
 T = jusqu'à 190 km/h.  
 U = jusqu'à 200 km/h.  
 H = jusqu'à 210 km/h.  
 V = jusqu'à 240 km/h.  
 W = jusqu'à 270 km/h.  
 Y = jusqu'à 300 km/h.

LECTURE CORRECTE DE LA JANTE

Exemple: 5 1/2 J x 14 H2 35

- 5 1/2 = largeur de la jante en pouces (1).  
 J = profil de la jante à bord creuse (rebord latéral où s'appuie le talon du pneu) (2).  
 15 = diamètre de calage en pouces (correspond à celui du pneu qui doit être monté) (3 = Ø).  
 H2 = forme et nombre des "hump" (relief de la circonférence, qui retient dans l'emplacement le talon de la jante du pneu Tubeless sur la jante).  
 35 = carrossage roue (distance entre le plan d'appui disque/jante et ligne médiane jante roue).

VERSIONS

JANTES

PNEUS

ROUE DE SECOURS

	Jantes	Pneus		ROUE DE SECOURS	
		En dotation	A neige	Jante	Pneu
1.28v conduite mécanique	5.00B x 13" ET 35	155/80 R13 79T	155/80 R13 79Q (M+S)	4.5B x 13" ET 35	135/80 B13 82M
1.28v conduite électrique	5 1/2 Jx14" - 35	165/70 R14 81T	165/70 R14 81Q (M+S)	4B x 14" ET 43	135/80 B14 80P
1.216v -	6Jx14" ET 35 (Alliage)	185/60 R14 82H	185/60 R14 82Q (M+S)		
1.4 16v sans ESP	6Jx15" ET 33 (Alliage)	185/55 R15 82V	185/55 R15 82Q (M+S)		
1.3 Multijet sans ESP					
1.416v avec ESP	5 1/2 Jx14" - 35	185/60 R14 82H	185/60 R14 82Q (M+S)	4B x 14" ET 43	135/80 B14 80P
1.3 Multijet avec ESP	6Jx14" ET 35 (Alliage)	185/60 R14 82H	185/60 R14 82Q (M+S)		
	6Jx15" ET 33 (Alliage)	185/55 R15 82V	185/55 R15 82Q (M+S)		
1.416v/1.9JTD Sporting	6Jx15" ET 33 (Alliage)	185/55 R15 82V	185/55 R15 82Q (M+S)	4B x 14" ET 43	135/80 B14 80P
1.816v HGT	6Jx15" ET 37 (Alliage)	185/55 R15 82V	185/55 R15 82Q (M+S)	4B x 15" ET 35	125/80 R15 95M
1.9 Multijet HGT					
1.816v Emotion	6 Jx15" ET 37	185/55 R15 82V	185/55 R15 82Q (M+S)	4B x 15" ET 35	125/80 R15 95M
	6Jx15" ET 37 (Alliage)	185/55 R15 82V	185/55 R15 82Q (M+S)		
1.9JTD	5 1/2Jx14" ET 35	185/60 R14 82H	185/60 R14 82Q (M+S)	4B x 14" ET 43	135/80 B14 80P
	6Jx14" ET35 (Alliage)	185/60 R14 82H	185/60 R14 82Q (M+S)		
	6Jx15" ET33 (Alliage)	185/55 R15 82V	185/55 R15 82Q (M+S)		
1.9 Multijet Emotion	6Jx15" ET 31,5	185/55 R15 82V	185/55 R15 82Q (M+S)	4B x 15" ET 35	125/80 R15 95M
	6Jx15" ET33 (Alliage)	185/55 R15 82V	185/55 R15 82Q (M+S)		

## PRESSIONS DE GONFLAGE A FROID (bar)

VERSIONS	Mesure	PNEUS EN DOTATION				ROUE DE SECOURS
		A charge moyenne		A charge pleine		
		Avant	Arrière	Avant	Arrière	
1.28v conduite mécanique	155/80 R13 79T	2,0	1,9	2,2	2,1	2,8
1.28v conduite électrique	165/70 R14 81T 185/60 R14 82H 185/55 R15 82V	2,0	1,9	2,2	2,1	2,8
1.216v - 1.416v	165/70 R14 81T 185/60 R14 82H	2,0	1,9	2,2	2,1	2,8
	185/55 R15 82V	2,2	2,1	2,4	2,3	
1.416v Sporting	185/55 R15 82V	2,2	2,1	2,4	2,3	
1.9JTD Sporting	185/55 R15 82V	2,4	2,1	2,4	2,3	2,8
1.3 Multijet	165/70 R14 81T	2,2	2,1	2,4	2,3	2,8
	185/60 R14 82H					
	185/55 R15 82V					
1.816v - 1.9 Multijet	185/55 R15 82V	2,4	2,1	2,4	2,3	4,2
	1.9JTD	185/60 R14 82H 185/55 R15 82V	2,4	2,1	2,4	2,3

Lorsque le pneu est chaud la valeur de la pression doit être +0,3 bar par rapport à la valeur indiquée. Contrôler de toute façon la valeur correcte du pneu froid.

Avec les pneus à neige la valeur de la pression doit être +0,2 bar par rapport à la valeur indiquée pour les pneus en dotation.

## DIMENSIONS

Les dimensions sont exprimées en mm et se rapportent à la voiture équipée avec les pneus en dotation.

La hauteur s'entend la voiture vide.

### Volume du coffre à bagages

Volume coffre à bagages avec voiture déchargée (norme V.D.A.) .....264 dm<sup>3</sup>

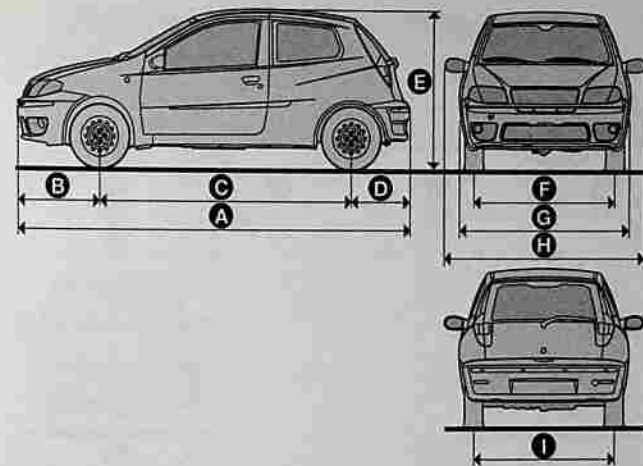

Versions 3 portes	A	B	C	D	E	F (*)	G	H (*)	I
	3840	804	2460	576	1480	1398	1660	1954	1392

(\*) Selon la dimension des jantes, de petites variations de mesure sont possibles.

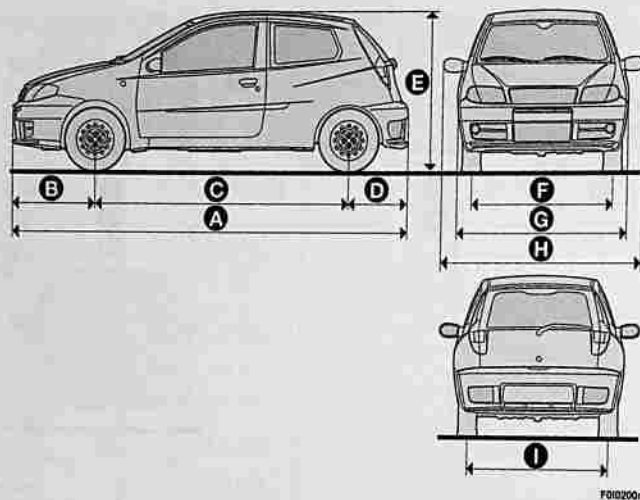

FOI0200m

Les dimensions sont exprimées en mm et se rapportent à la voiture équipée avec les pneus en dotation.

La hauteur s'entend la voiture vide.

#### Volume du coffre à bagages

Volume coffre à bagages avec voiture déchargée (norme V.D.A.) .....264 dm<sup>3</sup>

Versions SOUND, SPORTING, HGT	A	B	C	D	E	F (*)	G	H (*)	I
	3843	800	2460	583	1480	1398	1660	1954	1392

(\*) Selon la dimension des jantes, de petites variations de mesure sont possibles.

Les dimensions sont exprimées en mm et se rapportent à la voiture équipée avec les pneus en dotation.

La hauteur s'entend la voiture vide.

#### Volume du coffre à bagages

Volume coffre à bagages avec voiture déchargée (norme V.D.A.) .....297 dm<sup>3</sup>

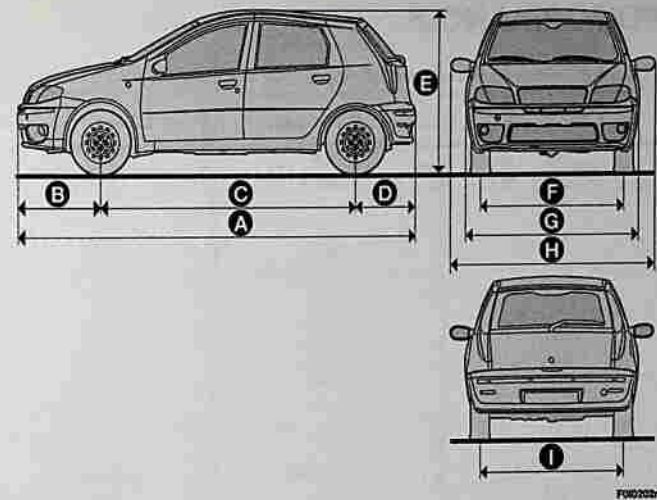

FOI0202m

Versions 5 portes	A	B	C	D	E	F (*)	G	H (*)	I
	3865	804	2460	601	1480	1398	1660	1954	1392

(\*) Selon la dimension des jantes, de petites variations de mesure sont possibles.

## PERFORMANCES

Vitesse maximale après la première période d'utilisation de la voiture en km/h.

1.28v	1.216v	1.416v	1.816v	1.3 Multijet	1.9 JTD	1.9 Multijet
155	172	178	205	164	173	185

## POIDS

Poids (kg)		1.28v	1.216v	1.416v
Poids de la voiture en ordre de marche (avec plein, roue de secours, outils et accessoires):	3 portes	860	920	960
	5 portes	875	935	975
Charge utile (*) y compris le conducteur:	3/5 portes	510	510	510
Charges maxi admissibles (**)	- essieu avant:	3/5 portes	750	780
	- essieu arrière:	3/5 portes	750	750
	- total:	3 portes	1370	1430
		5 portes	1385	1445
Charges remorquables:	- remorque avec freins:	3/5 portes	1000/400(*)	1000/400(*)
	- remorque sans freins:	3/5 portes	400	400
Charge maxi sur le toit:	3/5 portes	75	75	75
Charge maxi sur la boule (remorque avec freins):	3/5 portes	60	60	60

(\*) En présence d'équipements spéciaux (toit ouvrant, dispositif d'attelage remorque, etc.) le poids à vide augmente et par conséquent, la charge utile diminue, en respectant les charges maxi admissibles.

(\*\*) Charges à ne pas dépasser. Le conducteur est responsable de ranger les marchandises dans le coffre à bagages et/ou sur le plan de chargement en respectant les charges maxi admissibles.

(\*) Pour marchés spécifiques.

Poids (kg)		1.816V	1.3 Multijet	1.9 JTD	1.9 Multijet
Poids de la voiture en ordre de marche (avec plein, roue de secours, outils et accessoires):	3 portes	1040	965	1040	1075
	5 portes	1055	980	1055	1090
Charge utile (*) y compris le conducteur:	3/5 portes	510	510	510	510
Charges maxi admises (**)					
	- essieu avant:	3/5 portes 850	820	900	900
	- essieu arrière:	3/5 portes 750	750	750	750
	- total:	3 portes 5 portes 1550 1565	1475 1490	1550 1565	1585 1600
Charges remorquables:					
	- remorque avec freins:	3/5 portes 1000/400(*)	1000/400(*)	1000/400(*)	1000/400(*)
- remorque sans freins:	3/5 portes 400	400	400	400	
Charge maxi sur le toit:	3/5 portes	75	75	75	75
Charge maxi sur la boule (remorque avec freins):	3/5 portes	60	60	60	60

(\*) En présence d'équipements spéciaux (toit ouvrant, dispositif d'attelage remorque, etc.) le poids à vide augmente et par conséquent, la charge utile diminue, en respectant les charges maxi admises.

(\*\*) Charges à ne pas dépasser. Le conducteur est responsable de ranger les marchandises dans le coffre à bagages et/ou sur le plan de chargement en respectant les charges maxi admises.

(\*) Pour marchés spécifiques.

## CONTENANCES

	1.28v		1.216v		1.416v		1.816v		Carburants préconisés Produits conseillés
	litres	kg	litres	kg	litres	kg	litres	kg	
Réservoir de carburant y compris une réserve de:	47 5 - 7	-	47 5 - 7	-	47 5 - 7	-	47 5 - 7	-	Essence sans plomb non inférieure à 95 R.O.N (Spécification EN228)
Circuit de refroidissement moteur:	4,2	-	4,5	-	4,5	-	5,8	-	Mélange d'eau déminéralisée et de liquide PARAFU UP à 50%
Carter moteur:	2,5	2,2	2,5	2,2	2,5	2,2	3,7	3,3	SELENIA 20K (□)
Carter moteur et filtre:	2,8	2,5	2,8	2,5	2,8	2,5	4,1	3,65	
Boîte de vitesses /différentiel:	1,65	1,5	1,65	1,5	1,65	1,5	1,98	1,8	TUTELA CAR ZC 75 Synth
Circuit des freins hydrauliques avant/arrière:	0,40	-	0,40	-	-	-	-	-	TUTELA TOP 4
Circuit des freins hydrauliques avec dispositif antiblocage ABS:	0,45	-	0,45	-	0,45	-	0,65	-	TUTELA TOP 4
Réservoir liquide lave-glaces/lave-lunette/lave-phares:	1,5 (4,5)	-	1,5 (4,5)	-	1,5 (4,5)	-	1,5 (4,5)	-	Mélange d'eau et de liquide TUTELA PROFESSIONAL SC 35

(□) Pour une utilisation dans des conditions climatiques particulièrement rigides, on conseille l'huile moteur SELENIA PERFORMER SAE 5W-30

	1.3 Multijet		1.9 JTD		1.9 Multijet		Carburants préconisés Produits conseillés
	litres	kg	litres	kg	kg	kg	
Réservoir de carburant: y compris une réserve de:	49 5 - 7	- -	49 5 - 7	- -	49 5 - 7	- -	Gazole pour transport automobile (Spécification EN590)
Circuit de refroidissement moteur:	6,0	-	6,2	-	6,2	-	Mélange d'eau déminéralisée et de liquide <b>PARAFL UP</b> à 50%
Carter moteur: Carter moteur et filtre:	2,85 3,0	- -	4,0 4,3	- -	4,0 4,3	- -	<b>SELENIA TURBO DIESEL</b> (○) <b>SELENIA WR</b> (□)
Boîte de vitesses /différentiel:	1,98	1,8	1,98	1,8	1,98	1,8	<b>TUTELA CAR ZC 75 Synth</b>
Circuit des freins hydrauliques avant/arrière:	0,40	-	0,40	-	0,40	-	<b>TUTELA TOP 4</b>
Circuit des freins hydrauliques avec dispositif antiblocage ABS:	0,45	-	0,45	-	0,65	-	<b>TUTELA TOP 4</b>
Réservoir liquide lave-glaces/lave-lunette/ lave-phares:	1,5 4,5	- -	1,5 4,5	- -	1,5 4,5	- -	Mélange d'eau et liquide <b>TUTELA PROFESSIONAL SC 35</b>

(○) Pour une utilisation dans des conditions climatiques particulièrement rigides, on conseille l'huile moteur **SELENIA WR** SAE 5W-40

(□) Versions 1.3 Multijet.

## ADDITIFS ET LUBRIFIANTS

### PRODUITS UTILISABLES ET LEURS CARACTERISTIQUES

Emploi	Caractéristiques qualitatives des additifs et des lubrifiants pour un fonctionnement correct de la voiture	Additifs et lubrifiants conseillés	Applications
Lubrifiants pour moteurs à essence (□)	Lubrifiants à base synthétique de degré SAE 10W-40 conformes aux spécifications ACEA A3 et API SL.	<b>SELENIA 20K</b>	
	Lubrifiants à base synthétique de degré SAE 5W-30 conformes aux spécifications ACEA A1 et API SL.	<b>SELENIA PERFORMER</b>	
Lubrifiants pour moteurs à gazole (○) (versions 1.9JTD et 1.9 Multijet)	Lubrifiants à base synthétique de degré SAE 10W-40 conformes aux spécifications ACEA B3 et API CD.	<b>SELENIA TURBO DIESEL</b>	
	Lubrifiants à base synthétique de degré SAE 5W-40 conformes aux spécifications ACEA B4, API CF et <b>FIAT 9.55535-M2.</b>	<b>SELENIA WR</b>	
Lubrifiants pour moteurs à gazole (versions 1.3 Multijet)	Lubrifiants à base synthétique de degré SAE 5W-40 conformes aux spécifications ACEA B4, API CF et <b>FIAT 9.55535-M2</b>	<b>SELENIA WR</b>	

(□) Pour une utilisation dans des conditions climatiques particulièrement rigides, on conseille l'huile moteur **SELENIA PERFORMER** SAE 5W-30

(○) Pour une utilisation dans des conditions climatiques particulièrement rigides, on conseille l'huile moteur **SELENIA WR** SAE 5W-40

Emploi	Caractéristiques qualitatives des additifs et des lubrifiants pour un fonctionnement correct de la voiture	Additifs et lubrifiants conseillés	Applications
Lubrifiants et graisses pour la transmission du mouvement	Huile synthétique SAE 75W-80 EP conforme à la spécification API GL5 et MIL - L - 2105 D LEV.	<b>TUTELA CAR ZC 75 Synth</b>	Boîte de vitesses et différentiels mécaniques
	Huile "ATF DEXRON III"	<b>TUTELA GI/E</b>	Direction assistée hydraulique
	Graisse à base de savon de lithium. Consistance NLGI 0	<b>TUTELA MRM ZERO</b>	Joints homocinétiques côté différentiel
	Graisse synthétique pour graissages à des températures extrêmes. Consistance NLGI 2.	<b>TUTELA STAR 325</b>	Joints homocinétiques côté différentiel (versions 1.416V)
Liquide pour freins	Graisse à base de savon de lithium avec bisulfure de molybdène. Consistance NLGI 2	<b>TUTELA STAR 500</b>	Joints homocinétiques côté roue
	Fluide synthétique FMVSS n° 116 DOT 4, ISO 4925, SAE J-1704, CUNA NC 956-01	<b>TUTELA TOP 4</b>	Freins hydrauliques et commandes hydrauliques embrayage
Protecteur pour radiateurs	Protecteur à action antigel rouge pour circuits de refroidissement à base de glycole mono-éthylénique inhibé ayant con formulation organique basée sur la technologie O.A.T. Conforme aux spécifications CUNA NC 956-16, ASTM D 3306	<b>PARAFU UP (●)</b>	Circuits de refroidissement. Pourcentage d'emploi: 50% eau déminéralisée, 50% PARAFU UP
Additif pour le gazole	Additif pour le gazole avec action protectrice pour moteurs Diesel.	<b>DIESEL MIX</b>	A mélanger au gazole (25 cc pour 10 litres)
Liquide pour lave-glace et lave-lunette	Mélange d'alcools, eau et tensioactifs CUNA NC 956-II	<b>TUTELA PROFESSIONAL SC 35</b>	A employer pur ou dilué dans les systèmes lave-glaces

(●) **ATTENTION** Ne pas faire l'appoint ni mélanger en utilisant d'autres liquides ayant des caractéristiques différentes que celles préconisées.

## CONSOMMATION EN CARBURANT

Les valeurs de consommation en carburant reportés dans le tableau suivant sont déterminées sur la base d'essais d'homologation requis par les Directives Européennes spécifiques.

Pour mesurer la consommation, les procédures prévoient:

- cycle urbain:** il commence par un démarrage à froid, suivi d'une simulation de parcours urbain de la voiture;
- cycle extra-urbain:** comprenant une simulation de parcours extra-urbaine de la voiture, de fréquentes accélérations à tous régimes; la vitesse varie de 0 à 120 km/h;
- consommation mixte:** elle est déterminée par pondération d'environ 37% du cycle urbain et d'environ 63% de celle du cycle extra-urbain.

**ATTENTION** Le type de parcours, les différentes situations de la circulation, les conditions atmosphériques, le style de conduite, l'état de la voiture en général, le niveau de finition/équipements/accessoires, l'utilisation du climatiseur, la charge de la voiture, la présence d'une galerie de toit et d'autres situations pénalisant la pénétration aérodynamique ou la résistance à l'avancement produisent des consommations en carburant différentes de celles mesurées.

Consommations selon la directive 1999/100/CE (litres x 100 km)

	Urbain	Extra-urbain	Mixte
1.28V	7,3	4,8	5,7
1.216V	7,6	4,8	5,8
1.416V	7,6	5,0	6,1
1.416V Sporting	8,8	5,3	6,6
1.816V	11,5	6,4	8,3
1.3 Multijet	5,6	3,9	4,5
1.9 JTD	5,6	3,9	4,9
1.9 JTD Sporting	7,2	4,2	5,3
1.9 Multijet	7,3	4,1	5,3

## EMISSIONS DE CO<sub>2</sub>

Les valeurs d'émission de CO<sub>2</sub>, reportés dans les tableaux suivants, sont relevées sur le cycle mixte.

### Emissions de CO<sub>2</sub> selon la directive 1999/100/CE (g/km)

#### Versions à essence

1.28v	1.216v	1.416v	1.416v Sporting	1.816v
136	138	145	156	197

#### Versions à gazole

1.3 Multijet	1.9JTD	1.9JTD Sporting	1.9 Multijet
119	130	140	140

## INDEX ALPHABETIQUE

<b>ABS</b> (Le système) .....	113	<b>Autoradio</b>		<b>Carrosserie</b>	
Accessoires achetés		- circuit de prééquipement...	120	- codes versions .....	269
par l'utilisateur .....	125	- installation de l'autoradio...	121	- entretien .....	262
Additifs et lubrifiants .....	285	- schéma de prééquipement		<b>Ceintures de sécurité</b>	
Affichage digital .....	22	électrique.....	122	- avertissements généraux ..	140
Affichage multifonction .....	24	<b>Batterie</b>		- entretien .....	143
Affichage multifonction		- contrôle de l'état de charge	254	- réglage en hauteur .....	137
reconfigurable .....	28	- démarrage par batterie		- utilisation .....	135
Agrandissement du coffre		d'appoint .....	201	<b>Cendrier</b> .....	94
à bagages .....	103	- recharge .....	231	Chaînes à neige .....	172
Ailettes pare-soleil .....	95	- remplacement .....	255	Circuit des durites .....	259
Air bag frontaux.....	152	Boîte à gants .....	93	Clés .....	13
- air bag frontal côté		Boîte de vitesses (utilisation) .	164	Climatiseur automatique bizona	71
conducteur .....	153	Bouchon du réservoir carburant	132	Climatiseur manuel .....	68
- air bag frontal côté passager		Bougies .....	270	Coffre à bagages ..... 101- 102-	103
l'air bag passager .....	154	Boutons de commande .....	20	Commandes .....	91
Air bag latéraux .....	155	<b>Capot moteur</b> .....	107	Compartiment moteur .....	264
A l'arrêt .....	163	Capteur de pluie .....	83	Compte-tours .....	18
Allume-cigares .....	94	Capteurs de stationnement.....	128	<b>Conduite</b> .....	159
Ampoule		<b>Caractéristiques techniques</b>	266	Consommation en carburant	287
(remplacement d'une) .....	214	Carburant		Consommation d'huile moteur	246
Appel de phares .....	79	- consommation .....	287	Contenances .....	283
Appui-tête .....	59	- jauge .....	18	Correcteur assiette des phares	111
Assiette des phares		- interrupteur de blocage		Cric .....	204
(correcteur électrique) .....	111	du carburant .....	92	<b>Démarrage du moteur</b>	
ASR (Le système) .....	116				
Attelage de remorques .....	168				

- comment réchauffer le moteur dès qu'il a démarré ..... 162  
 - démarrage de dépannage .. 162  
 - démarrage par batterie d'appoint ..... 201  
 - démarrage par manoeuvres à inertie ..... 202  
 - dispositif de démarrage ..... 16  
 - pour couper le moteur ..... 162  
 - procédure pour les versions à essence ..... 160  
 - procédure pour les versions diesel ..... 161  
 Diffuseurs d'air ..... 63- 64  
 Dimensions ..... 277  
 Direction ..... 272  
 Dispositif de démarrage ..... 16  
 Dispositif de sécurité enfants ..... 99  
 Données pour l'identification ..... 267  
 Dualdrive (direction assistée électrique) ..... 126  
**E**BD (correcteur électronique de freinage) ..... 113  
 Eclairer coffre à bagages ..... 223  
 Embrayage ..... 271  
 Emetteurs radio et téléphones portables ..... 125  
 Emissions de CO<sub>2</sub> ..... 288  
**Entretien de la voiture** ..... 235  
 - entretien programmé ..... 236  
 - interventions supplémentaires ..... 239  
 - plan d'entretien programmé ..... 237  
 - plan d'inspection annuelle.. 239  
 Environnement (sauvegarde) .. 133  
 EOBD (Le système) ..... 119  
 Equipements intérieurs ..... 93  
 ESP (Le système) ..... 115  
 Essuie- glaces  
 - balais- racleurs ..... 259  
 - commande ..... 81  
 - gicleur ..... 261  
 - lavage intelligent ..... 82  
 Essuie- lunette  
 - balais-racleurs ..... 259  
 - commande ..... 85  
 - gicleur ..... 261  
 - lavage intelligent ..... 85  
**F**ermeture centralisée ..... 98  
 Feu antibrouillard arrière  
 - bouton de commande ..... 91  
 - remplacement d'une ampoule ..... 220  
 Feu de plaque  
 - remplacement d'une ampoule ..... 221

Feu de recul  
 - remplacement d'une ampoule ..... 220  
 Feux 3<sup>me</sup> stop  
 - remplacement d'une ampoule ..... 220  
 Feux antibrouillard  
 - bouton de commande ..... 91  
 - remplacement d'une ampoule ..... 219  
 Feux de croisement  
 - commande ..... 78  
 - remplacement d'une ampoule ..... 217  
 Feux de détresse  
 - commande ..... 91  
 Feux de position  
 - commande ..... 78  
 - remplacement des ampoules ..... 218-220  
 Feux de route  
 - appel de phares ..... 79  
 - commande ..... 78  
 - remplacement d'une ampoule ..... 217  
 Feux de stop  
 - remplacement d'une ampoule ..... 220  
 Feux extérieurs ..... 78

Fiat CODE (Le système) ..... 11  
 Filtre à air ..... 250  
 Filtre à gazole ..... 253  
 Filtre antipollen ..... 250  
 FIS (Interrupteur de blocage du carburant) ..... 92  
 Fix &Go (kit de réparation rapide des pneus) ..... 209  
 Follow me home (dispositif) .. 80  
 Freins  
 - frein à main. .... 163  
 - niveau du liquide ..... 249  
 - principaux et de secours ..... 272  
 Fusibles ..... 224  
**G**éométrie des roues ..... 273  
**H**abitacle ..... 264  
 Huile moteur  
 - caractéristiques techniques ..... 286  
 - contrôle du niveau ..... 245  
 Indicateur de température liquide de refroidissement moteur .. 19  
 Indicateurs de direction ..... 79  
 Indicateurs de direction (clignotants)  
 - commande..... 79  
 - remplacement des ampoules ..... 218-220

Instruments de bord ..... 18  
 Isofix (prédisposition siège- enfant) 149  
**J**antes ..... 274  
**L**avage intelligent ..... 82- 85  
 Lave- lunette  
 - commande ..... 85  
 - niveau du liquide ..... 248  
 Lave- phares  
 - commande ..... 85  
 Lave- vitres  
 - commande ..... 81  
 - niveau du liquide ..... 248  
 Lève- glaces électriques ..... 100  
 Leviers au volant ..... 78-81  
 Limiteurs de charge ..... 141  
 Lubrifiants (caractéristiques) ..... 285  
 Lunette chauffante ..... 91  
**M**oteur  
 - alimentation ..... 271  
 - code d'identification ..... 269  
 - démarrage ..... 160-161  
 - données caractéristiques. 270  
**N**iveau d'huile moteur ..... 245

Niveau du liquide du circuit de refroidissement moteur ..... 247  
 Niveau du liquide lave- glaces/ lave-lunette/ lave- phares .... 248  
 Niveau liquide des freins ..... 249  
 Niveaux  
 - vérification/ contrôle ..... 242  
 Non utilisation de la voiture .. 173  
 Non utilisation prolongée de la voiture ..... 173  
**O**utils en dotation ..... 207  
**P**erformances ..... 280  
 Phares ..... 111-112  
 Plafonnier  
 - remplacement des ampoules ..... 222  
 Plafonniers ..... 89  
 Planche de bord ..... 5  
**Planche de bord et commandes** ..... 4  
 Plaques ..... 267-268  
 Pneus  
 - à neige ..... 171  
 - en dotation ..... 275  
 - lecture correcte du pneu... 273  
 Poids ..... 281  
 Porte- bagages  
 - prééquipement fixations ... 109

Portes .....	98	Verrouillage de la direction ....	17
Prétensionneurs .....	139	Vitres	
<b>Ravitaillement de la voiture ..</b>	<b>130</b>	– latérales arrière .....	95
Remplacement d'une roue .....	202	– nettoyage .....	264
Rétroviseurs .....	60-61	Volant (réglage) .....	60
Roue			
– de secours .....	204		
– remplacement .....	202		
<b>Sauvegarde de l'environnement</b>	<b>133</b>		
<b>Sécurité .....</b>	<b>134</b>		
Sécurité enfants (dispositif) ....	99		
Sièges .....	56-57-58		
<b>S'il vous arrive .....</b>	<b>199</b>		
Soulèvement de la voiture .....	232		
Suspensions .....	272		
Symboles .....	11		
<b>Tableau de bord .....</b>	<b>6</b>		
Téléphone portable			
– prééquipement .....	123		
<b>Témoins et signalisations</b>	<b>174</b>		
Toit ouvrant .....	96		
Tractage de la voiture .....	233		
Transmission .....	271		
Transporter les enfants en toute sécurité .....	143		
<b>Vérification des niveaux .....</b>	<b>242</b>		

## VIDANGE D'HUILE?

### LES EXPERTS CONSEILLENT SELENIA.

La voiture que vous venez d'acheter est née avec les produits de FL Selenia.

Dans n'importe quel Service Après-vente Fiat et auprès de tous les revendeurs spécialisés, vous trouverez aisément Selenia pour effectuer votre vidange.

**35.000 experts en moteurs de toute l'Europe conseillent Selenia à cause de la protection maximale qu'elle donne au moteur de votre voiture.**

C'EST LE CONSEIL  
DE VOTRE MECANICIEN.





VERSIONS	Mesure	PNEUS EN DOTATION				ROUE DE SECOURS
		Charge moyenne		Pleine charge		
		Avant	Arrière	Avant	Arrière	
1.28V conduite mécanique	155/80 R13 79T	2,0	1,9	2,2	2,1	2,8
1.28V conduite électrique	165/70 R14 81T 185/60 R14 82H 185/55 R15 82H	2,0	1,9	2,2	2,1	2,8
1.216V - 1.416V	165/70 R14 81T 185/60 R14 82H 185/55 R15 82H	2,0	1,9	2,1	2,1	2,8
1.416V Sporting 1.9 JTD Sporting	185/55 R15 82H 185/55 R15 82H	2,2 2,4	2,1 2,1	2,4 2,4	2,3 2,3	2,8
1.3 Multijet	165/70 R14 81T 185/60 R14 82H 185/55 R15 82H	2,2	2,1	2,4	2,3	2,8
1.816V - 1.9 Multijet	185/55 R15 82V	2,4	2,1	2,4	2,3	4,2
1.9JTD	185/60 R14 82H	2,4	2,1	2,4	2,3	2,8
	185/55 R15 82H	2,4	2,1	2,4	2,3	2,8

### VIDANGE HUILE MOTEUR

	1.28v - 1.216v - 1.416v		1.816v		1.3 Multijet		1.9JTD - 1.9 Multijet	
	litres	kg	litres	kg	litres	kg	litres	kg
Carter d'huile	2,5	2,2	3,7	3,3	2,85	2,5	4,0	3,5
Carter d'huile et filtre	2,8	2,5	4,1	3,65	3,0	2,6	4,3	3,7

### CONTENANCES (litres)

	1.28v - 1.216v - 1.416v - 1.816v	1.3 Multijet - 1.9JTD - 1.9 Multijet
Capacité réservoir	47	49
Réserve	5 - 7	5 - 7

Ravitailer les voitures dotées de moteur à essence uniquement avec essence sans plomb, indice d'octane (RON) non inférieur à 95.  
Ravitailer les voitures dotées de moteur à gazole uniquement avec du gazole pour transport automobile (Spécification ENS90).



FRANÇAIS

Les données de cette brochure sont fournies à titre indicatif. Fiat pourra, à n'importe quel moment, appliquer aux modèles décrits dans la présente notice toute modification estimée nécessaire pour des raisons techniques ou commerciales. Pour toute information, nous prions le Client de bien vouloir s'adresser au Concessionnaire ou Siège Fiat le plus proche. Impression sur papier écologique sans chlore.