

F I A T P U N T O



PUNTO

N O T I C E D' E N T R E T I E N

POURQUOI CHOISIR DES PIÈCES D'ORIGINE

Nous avons conçu et fabriqué votre véhicule, c'est pourquoi nous le connaissons dans ses moindres détails.

Dans nos **Ateliers Agréés Fiat** vous trouverez des techniciens, formés par nos soins et en mesure de vous assurer qualité et compétences professionnelles pendant toutes vos opérations d'entretien périodique et vos contrôles saisonniers.

Grâce aux Pièces d'Origine Fiat, les caractéristiques de fiabilité, le confort et les performances de votre nouveau véhicule seront garantis à long terme.

Demandez toujours les Pièces d'Origine: elles sont issues de notre engagement constant dans la recherche et le développement de technologies de plus en plus novatrices.

Pour toutes ces raisons, **choisissez des Pièces d'Origine, les seules spécialement conçues par Fiat pour votre véhicule.**

SÉCURITÉ :
SYSTÈME DE FREINAGE

ÉCOLOGIE : FILTRES À PARTICULES,
ENTRETIEN CLIMATISEUR

CONFORT :
SUSPENSIONS ET ESSUIE-GLACE

PERFORMANCES : BOUGIES,
INJECTEURS ET BATTERIES

LINEACCESSORI
BARRES DE TOIT, JANTES

**CHOISIR LES PIÈCES D'ORIGINE,
C'EST TOUT NATUREL !**



PERFORMANCE



PIÈCES DÉTACHÉES D'ORIGINE

CONFORT



PIÈCES DÉTACHÉES D'ORIGINE

SÉCURITÉ



PIÈCES DÉTACHÉES D'ORIGINE

ENVIRONNEMENT



PIÈCES DÉTACHÉES D'ORIGINE

ACCESSOIRES



PIÈCES DÉTACHÉES D'ORIGINE

VALEUR



PIÈCES DÉTACHÉES D'ORIGINE

COMMENT S'ASSURER QU'UNE PIÈCE EST BIEN D'ORIGINE FIAT ?

Pour reconnaître une **Pièce d'Origine**, il suffit de **vérifier sur cette dernière la présence des logos de nos marques, toujours clairement visibles sur nos pièces de rechange ; du système de freinage à l'essuie-glace, des amortisseurs au filtre à pollen.**

Toutes les **Pièces d'Origine** sont soumises à **des contrôles rigoureux**, en phase de conception comme en fabrication, par des professionnels s'assurant de l'utilisation des **matériaux les plus performants** et de leur **fiabilité**.

Ceci permet de garantir au fil du temps **les performances** et **la sécurité** du conducteur et des passagers à bord.

Demandez toujours des **Pièces d'Origine, parce que rien ne remplace l'original.**

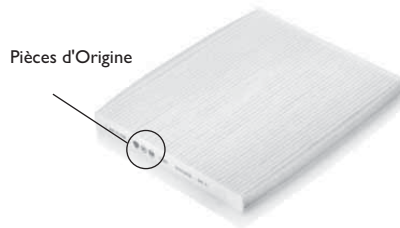

Filtre à pollen

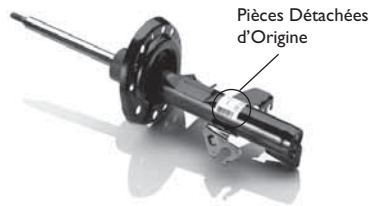

Amortisseur

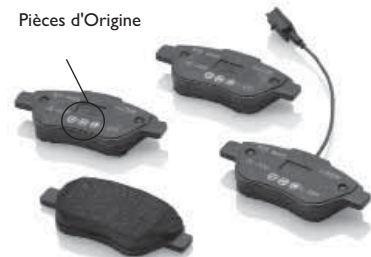

Plaquette de frein

Cher client,

Nous vous remercions d'avoir préféré Fiat et nous vous félicitons d'avoir choisi une Fiat Punto.

Nous avons mis au point cette notice pour que vous puissiez connaître votre voiture dans les moindres détails.

Nous vous conseillons de la lire attentivement avant de prendre le volant pour la première fois.

La notice renferme une foule de renseignements, prescriptions et conseils importants pour l'utilisation de la voiture qui vous aideront à profiter à fond des qualités techniques de votre Fiat.

Il est recommandé de porter une attention particulière aux instructions et indications fournies, précédées par les symboles :



pour la sécurité des personnes ;



pour l'intégrité de la voiture ;



pour la protection de l'environnement.

Dans le Carnet de Garantie ci-joint vous trouverez également les Services offerts par Fiat à ses Clients :

- le Certificat de garantie comportant les délais et les conditions d'application de la garantie;
- la gamme des services complémentaires réservés aux Clients Fiat.

Nous vous souhaitons bonne lecture et bonne route !

Cette notice contient la description de toutes les versions de la Fiat Punto, et par conséquent vous ne devez prendre en compte que les informations correspondant à l'équipement, à la motorisation et à la version que vous avez achetée.

À LIRE IMPÉRATIVEMENT !

RAVITAILLEMENT EN CARBURANT



Moteurs à essence: faire le plein de carburant uniquement avec de l'essence sans plomb ayant un indice d'octane (RON) non inférieur à 95 et conforme à la spécification européenne EN228.



L'utilisation d'une essence différente de cette spécification risque d'allumer le témoin EOBD et d'entraîner un mauvais fonctionnement du moteur.

Moteurs Diesel: faire le plein de carburant uniquement avec du gazole pour autotraction et conforme à la spécification européenne EN590.

DÉMARRAGE DU MOTEUR



Moteurs à essence : s'assurer que le frein à main est bien serré; placer le levier de sélection des vitesses au point mort; appuyer à fond sur la pédale d'embrayage sans appuyer sur l'accélérateur, puis tourner la clé de contact sur AVV et la relâcher dès que le moteur commence à tourner.

Moteurs Diesel : s'assurer que le frein à main est bien serré ; placer le levier de la boîte de vitesses au point mort ; appuyer à fond sur la pédale d'embrayage sans appuyer sur l'accélérateur, puis tourner la clé de contact sur MAR et attendre l'extinction des témoins  et  ; tourner la clé de contact sur AVV et la relâcher dès que le moteur commence à tourner.

STATIONNEMENT SUR SOL INFLAMMABLE



Le fonctionnement normal du pot catalytique produit des températures élevées. Par conséquent, ne jamais garer le véhicule sur des matières inflammables telles que de l'herbe, des feuilles mortes, des aiguilles de pin, etc. : danger d'incendie.

RESPECT DE L'ENVIRONNEMENT



La voiture est équipée d'un système permettant un diagnostic permanent des composants liés aux émissions, pour garantir un meilleur respect de l'environnement.

APPAREILS ÉLECTRIQUES ACCESSOIRES



Si après l'achat de la voiture vous souhaitez installer des accessoires nécessitant une alimentation électrique, (entraînant le risque de décharger progressivement la batterie), adressez-vous au Réseau Après-vente Fiat qui en calculera l'absorption électrique globale et vérifiera si le circuit de la voiture est en mesure de fournir la charge demandée.

CODE card



Ne pas la garder dans la voiture, mais choisir un lieu sûr. Il est conseillé d'avoir toujours avec vous le code électronique figurant sur la CODE card.



ENTRETIEN PROGRAMMÉ



Un entretien correct permet de maintenir en l'état les performances de la voiture, ainsi que ses caractéristiques de sécurité, de respect de l'environnement et d'économie de fonctionnement.

DANS LA NOTICE D'ENTRETIEN...



...vous trouverez des informations, des conseils et des précautions à prendre pour une bonne utilisation, une conduite en toute sécurité et une longue durée de vie de votre voiture. Prêter une attention particulière aux symboles  (sécurité des personnes)  (protection de l'environnement)  (l'intégrité de la voiture).

CONNAISSANCE DU VÉHICULE

PLANCHE DE BORD

Certaines commandes, ainsi que les instruments, les témoins et leur position varient en fonction des versions.

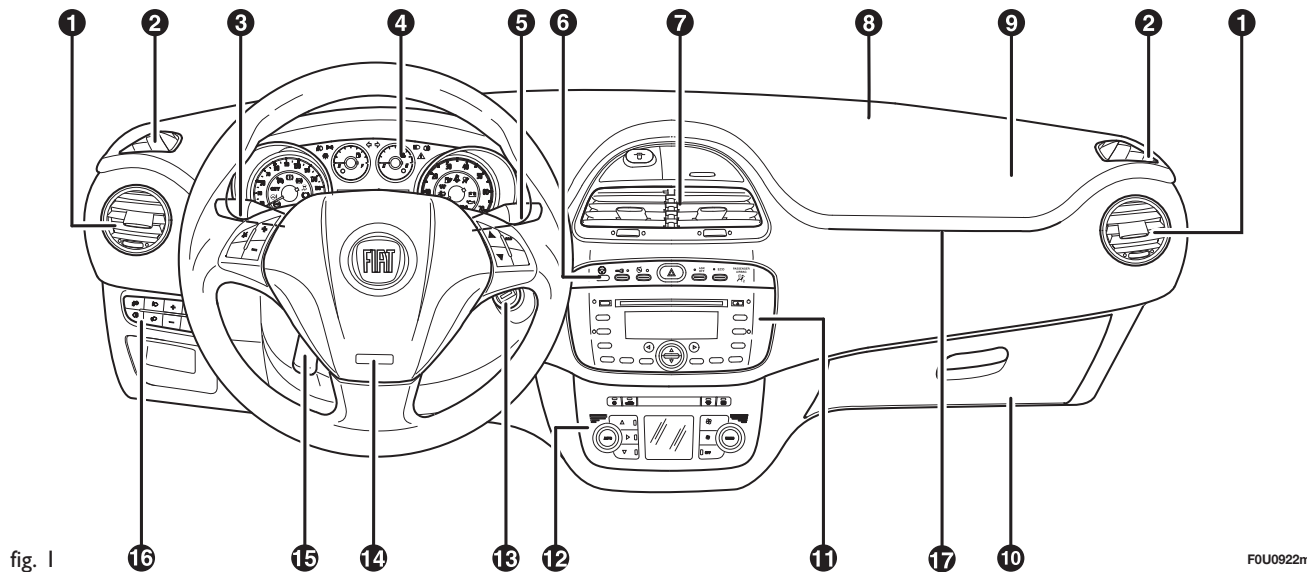

fig. I

F0U0922m

1. Aérateurs latéraux orientables - 2. Aérateurs latéraux fixes - 3. Levier gauche : commande feux extérieurs - 4. Combiné de bord - 5. Levier droit : commandes essuie-glace avant/arrière, ordinateur Trip - 6. Commandes de la planche de bord - 7. Aérateurs centraux orientables - 8. Diffuseur d'air fixe supérieur - 9. Airbag frontal côté passager - 10. Boîte à gants - 11. Autoradio (selon les versions/marchés, où cela est prévu) - 12. Commandes chauffage/ aération/ climatisation - 13. Dispositif de démarrage - 14. Airbag frontal côté conducteur - 15. Levier de réglage du volant - 16. Platine des commandes : réglage d'assiette des phares/écran numérique/écran multifonction - 17. Guide-lumière.

CONNAISSANCE
DU VÉHICULE

SÉCURITÉ

DÉMARRAGE
ET CONDUITE

TÉMOINS
ET MESSAGES

SITUATIONS
D'URGENCE

ENTRETIEN
DU VÉHICULE

DONNÉES
TECHNIQUES

TABLE DES MATIÈRES

SYMBOLES

Sur certains éléments de votre voiture, ou à proximité de ceux-ci, sont appliquées des étiquettes spécifiques colorées, dont les symboles sont destinés à attirer votre attention sur les précautions à prendre vis-à-vis du composant en question.

Sous le capot moteur fig. 2 se trouve une étiquette récapitulant les symboles.

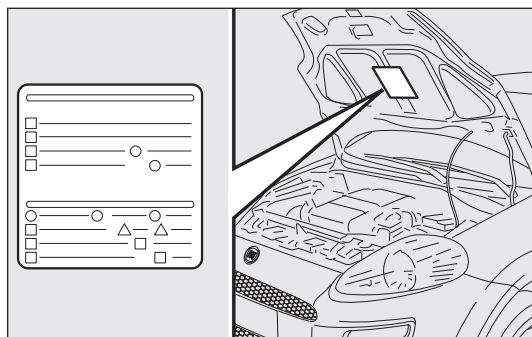

fig. 2

FOU0618m

LE SYSTÈME FIAT CODE

Il s'agit d'un système électronique de blocage moteur qui s'ajoute à la protection antivol du véhicule. Il est activé automatiquement lorsqu'on retire la clé du contact.

Chaque clé abrite un dispositif électronique de modulation du signal émis en phase de démarrage par une antenne intégrée au contact. Le signal constitue le « mot de passe » qui change à chaque démarrage, avec lequel la centrale reconnaît la clé et autorise le démarrage.

FONCTIONNEMENT

Lors de chaque démarrage, en tournant la clé sur la position MAR, la centrale du système Fiat CODE envoie à la centrale de contrôle du moteur un code de reconnaissance pour désactiver le blocage des fonctions.



L'envoi de ce code de reconnaissance se produit uniquement si la centrale du système Fiat CODE reconnaît le code qui lui a été transmis par la clé.

En tournant la clé sur STOP, le système Fiat CODE désactive les fonctions de la centrale de contrôle du moteur.

Si lors du démarrage le code n'a pas été reconnu correctement, le combiné de bord éclaire le témoin .

Dans ce cas, tourner la clé en position STOP, puis sur MAR. Si l'antidémarrage n'est pas désactivé, faire un nouveau test avec les autres clés fournies. Si vous ne parvenez toujours pas à démarrer le moteur, adressez-vous au Réseau Après-vente Fiat.

Allumages du témoin pendant la marche

- Si le témoin  s'allume, cela signifie que le système est en train d'effectuer un autodiagnostic (par exemple à cause d'une chute de tension).
- Si le témoin  reste encore allumé, s'adresser au Réseau Après-vente Fiat.



Les chocs violents risquent d'endommager les éléments électroniques contenus dans la clé.

LES CLÉS

CODE CARD fig. 3

(sur demande pour des versions/marchés, où cela est prévu)

Avec la voiture et les clés fournies en double exemplaire, la CODE card vous est également remise, sur laquelle sont imprimés :

- A le code électronique ;
- B le code mécanique des clés à communiquer au Réseau Après-vente Fiat pour obtenir un double des clés.

Il est conseillé de garder toujours sur soi le code électronique A-fig. 3.

ATTENTION Afin de garantir le fonctionnement parfait des dispositifs électroniques à l'intérieur des clés, il faut éviter de les exposer directement aux rayons du soleil.

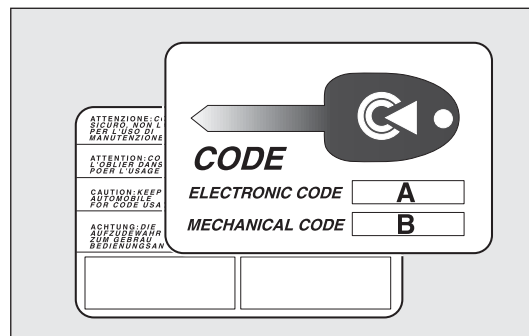

fig. 3

F0U003m

CONNAISSANCE
DU VÉHICULE

SÉCURITÉ

DÉMARRAGE
ET CONDUITE

TÉMOINS
ET MESSAGES

SITUATIONS
D'URGENCE

ENTRETIEN
DU VÉHICULE

DONNÉES
TECHNIQUES

TABLE DES MATIÈRES



En cas de changement de propriétaire de la voiture il est indispensable que le nouveau propriétaire entre en possession de toutes les clés et de la CODE card du véhicule.

CLÉ AVEC TÉLÉCOMMANDE fig. 4

L'insert métallique A actionne :

- le dispositif de démarrage ;
- la serrure des portes ;
- le blocage/déblocage du bouchon du réservoir de carburant (pour les versions/marchés où cela est prévu).

Quand on appuie sur le bouton B, on ouvre/ferme l'insert métallique.

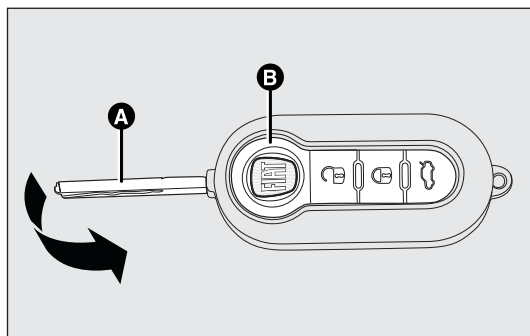



fig. 4

FOU004m



ATTENTION

Appuyer sur le bouton B uniquement lorsque la clé est éloignée du corps, et notamment des yeux et d'objets pouvant être endommagés (vêtements, par exemple). Ne pas laisser la clé sans surveillance pour éviter toute manipulation intempestive (par des enfants, notamment).

Le bouton  actionne le déverrouillage des portes et du hayon du coffre à bagages.

Le bouton  actionne le verrouillage des portes et du hayon du coffre à bagages.

Le bouton  actionne l'ouverture du hayon du coffre à bagages à distance.

En effectuant le déverrouillage des portes, le plafonnier d'habitacle s'allume pendant un laps de temps prédéfini.

Signalisations DEL sur la planche de bord

En activant le verrouillage des portes, la DEL sur le bouton A-fig. 5 s'allume pendant environ 3 secondes, après quoi elle commence à clignoter (fonction de dissuasion).

Si lors du verrouillage des portes, une ou plusieurs portes ou le hayon arrière ne sont pas correctement fermés, la DEL clignote rapidement en même temps que les indicateurs de direction.

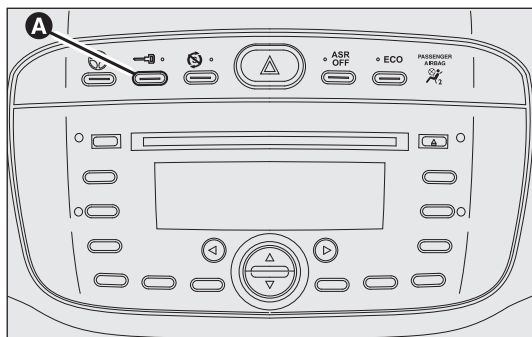



fig. 5

FOU0923m

Remplacement de la pile de la clé avec télécommande fig. 6

Pour remplacer la pile, procéder comme suit :

- appuyer sur le bouton A et placer l'insert métallique B en position d'ouverture ;
- tourner la vis C sur  à l'aide d'un tournevis à pointe fine ;
- extraire le compartiment de pile D et remplacer la pile E en respectant les polarités ;
- réintroduire le compartiment de pile D à l'intérieur de la clé et le bloquer en tournant la vis C sur .

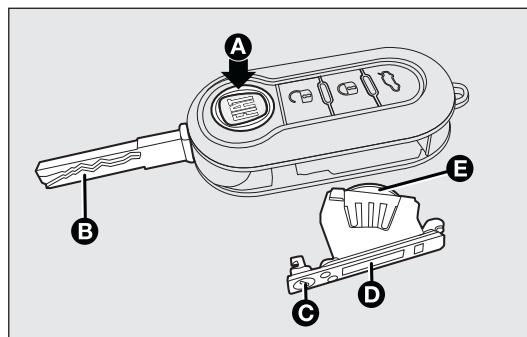

fig. 6

FOU006m

REPLACEMENT DU BOÎTIER DE TÉLÉCOMMANDE fig. 7

Pour remplacer le boîtier de télécommande, suivre la procédure indiquée sur la figure.



Les piles usées sont nocives pour l'environnement. Elles doivent être jetées dans des conteneurs conçus spécialement à cet effet, conformément à la législation en vigueur ou bien elles peuvent être remises au Réseau Après-vente Fiat, qui se chargera de leur recyclage.

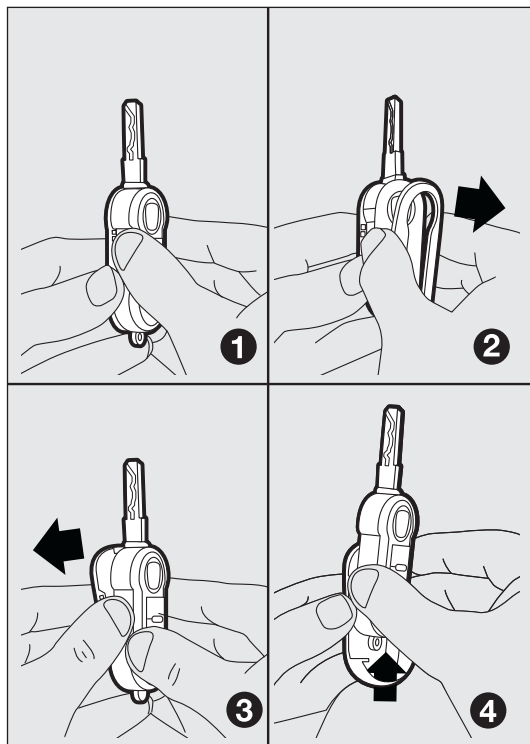

Demande de télécommandes supplémentaires

Le système peut reconnaître jusqu'à 8 télécommandes. Si une nouvelle télécommande s'avère nécessaire, s'adresser au Réseau Après-vente Fiat, présenter la CODE card, un document personnel d'identité et les documents d'identification de la propriété du véhicule.

fig. 7

FOU007m

CLÉ MÉCANIQUE fig. 8

La partie métallique A de la clé est fixe.

La clé actionne :

- le dispositif de démarrage ;
- la serrure des portes ;
- l'ouverture/fermeture du bouchon du réservoir de carburant (pour les versions/marchés où cela est prévu).

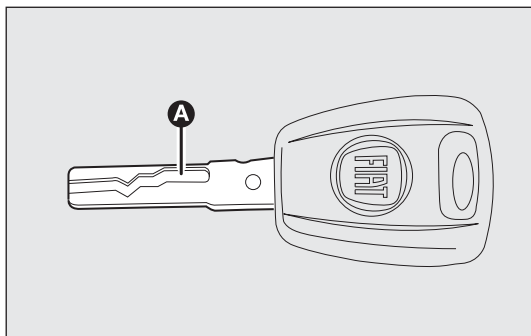

fig. 8

F0U0008m

ALARME

Le système d'alarme du véhicule est disponible auprès de la Lineaccessori Fiat.

CONNAISSANCE
DU VÉHICULE

SÉCURITÉ

DÉMARRAGE
ET CONDUITE

TÉMOINS
ET MESSAGES







SITUATIONS
D'URGENCE

ENTRETIEN
DU VÉHICULE

DONNÉES
TECHNIQUES

TABLE DES MATIÈRES

Nous résumons ci-après les principales fonctions activables avec les clés (avec et sans télécommande) :

| Type de clé | Déverrouillage des serrures | Verrouillage des serrures de l'extérieur | Enclenchement Dead lock (lorsque cela est prévu) | Déverrouillage de la serrure du hayon | Descente des vitres (lorsque cela est prévu) | Remontée des vitres (lorsque cela est prévu) |
|--|--|--|---|--|---|---|
| Clé mécanique | Rotation de la clé dans le sens inverse des aiguilles d'une montre (côté conducteur) | Rotation de la clé dans le sens des aiguilles d'une montre (côté conducteur) | - | - | - | - |
| Clé avec télécommande | Rotation de la clé dans le sens inverse des aiguilles d'une montre (côté conducteur) | Rotation de la clé dans le sens des aiguilles d'une montre (côté conducteur) | - | - | - | - |
| | Pression brève sur le bouton  | Brève pression sur le bouton  | Double pression sur le bouton  | Pression courte sur le bouton  | Pression prolongée (pendant plus de 2 secondes) sur le bouton  | Pression prolongée (pendant plus de 2 secondes) sur le bouton  |
| Clicnettement indicateurs de direction (uniquement avec clé dotée de télécommande) | 2 clicnettements | 1 clicnettement | 3 clicnettements | 2 clicnettements | 2 clicnettements | 1 clicnettement |
| DEL de dissuasion | Extinction | Allumage fixe pendant environ 3 secondes et ensuite clicnettement de dissuasion | Double clicnettement et ensuite clicnettement de dissuasion | Clicnettement de dissuasion | Extinction | Clicnettement de dissuasion |

ATTENTION La manœuvre de descente des vitres est une conséquence de la commande de déverrouillage des portes ; la manœuvre de fermeture des vitres est une conséquence de la commande de verrouillage des portes.

DÉMARREUR

La clé peut tourner dans 3 positions différentes fig. 9 :

- STOP : moteur éteint, clé extraite, direction verrouillée. Le fonctionnement de certains dispositifs électriques (par ex., autoradio, fermeture centralisée, etc.) n'est pas neutralisé.
- MAR : position de marche. Tous les dispositifs électriques sont en service.
- AVV : démarrage du moteur (position instable).

Le contact est pourvu d'un système électronique de sécurité qui oblige, en cas de ratés au démarrage, à ramener la clé dans la position STOP avant de répéter la manœuvre de démarrage.

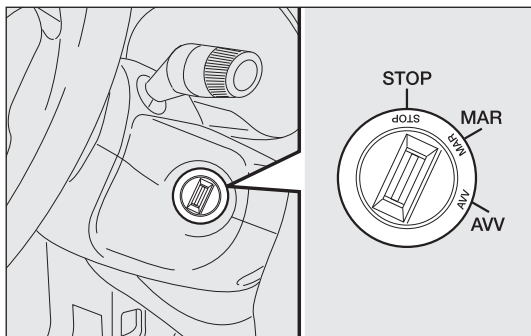

fig. 9

F0U0655m



ATTENTION

En cas de violation du dispositif de démarrage (par ex. une tentative de vol), faire contrôler le fonctionnement auprès du Réseau Après-vente Fiat avant de reprendre la route.



ATTENTION

Quand on quitte le véhicule, extraire systématiquement la clé afin d'éviter que quelqu'un n'actionne par inadvertance les commandes. Ne pas oublier de serrer le frein à main. Si le véhicule est garé en côte, engager la première vitesse ; s'il est garé dans une descente, engager la marche arrière. Ne jamais laisser des enfants dans le véhicule sans surveillance.

CONNAISSANCE
DU VÉHICULE

SÉCURITÉ

DÉMARRAGE
ET CONDUITE

TÉMOINS
ET MESSAGES

SITUATIONS
D'URGENCE

ENTRETIEN
DU VÉHICULE

DONNÉES
TECHNIQUES

TABLE DES MATIÈRES

VERROUILLAGE DE LA DIRECTION

Enclenchement

Le dispositif en position STOP, extraire la clé et tourner le volant jusqu'à ce qu'il se bloque.

Désactivation

Tourner légèrement le volant tandis qu'on tourne la clé en position MAR.



ATTENTION

Ne jamais extraire la clé lorsque le véhicule roule. Le volant se bloquerait automatiquement au premier braquage. Ceci est toujours valable, même en cas de véhicule remorqué.



ATTENTION

Toute opération en après-vente nécessitant une intervention sur la direction ou la colonne de la direction (ex. montage de dispositifs antiviol) est absolument interdite. Cela pourrait provoquer, en plus d'une détérioration des performances du système et une annulation de la garantie, de graves problèmes de sécurité, ainsi que la non conformité d'homologation de la voiture.

COMBINÉ DE BORD

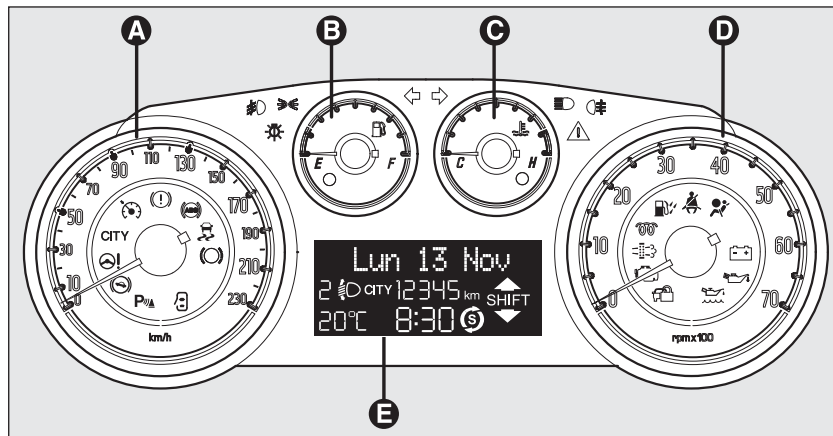

fig. 10

F0U0924m

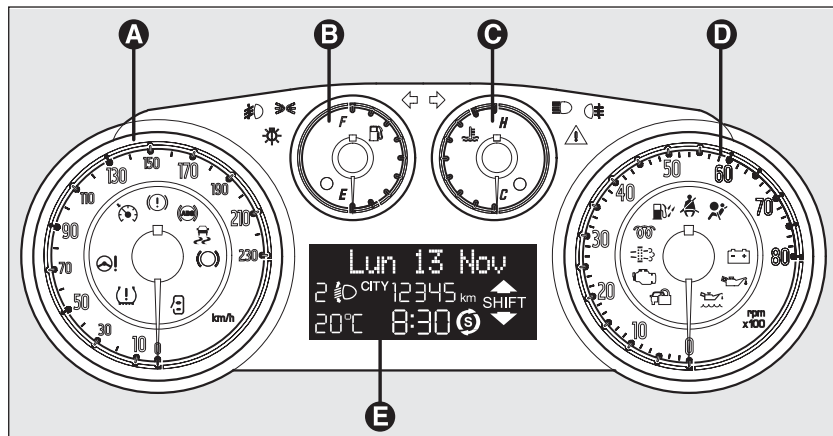

fig. 11

F0U0925m

Versions avec écran multifonction

- A Tachymètre (indicateur de vitesse)
- B Indicateur de niveau de carburant, avec témoin de réserve
- C Indicateur de température du liquide de refroidissement moteur avec témoin de température maximum
- D Compte-tours
- E Écran multifonction

CONNAISSANCE
DU VÉHICULE

SÉCURITÉ

DÉMARRAGE
ET CONDUITE

TÉMOINS
ET MESSAGES

SITUATIONS
D'URGENCE

ENTRETIEN
DU VÉHICULE

DONNÉES
TECHNIQUES

TABLE DES MATIÈRES

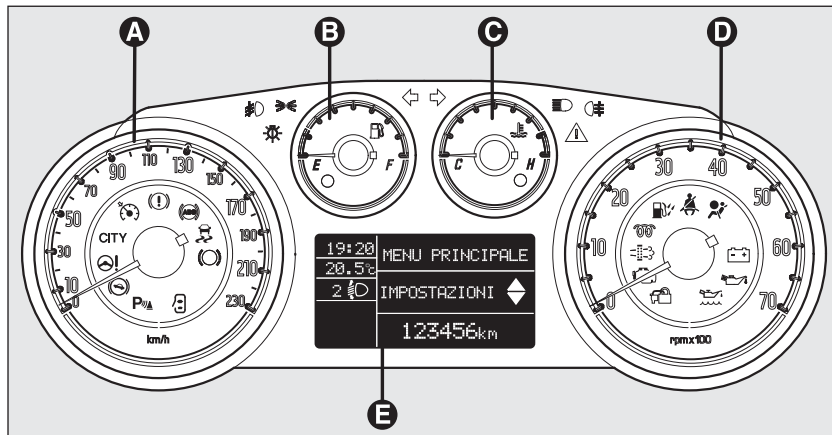

fig. 12

FOU0926m

Versions avec écran multifonction reconfigurable
(pour les versions/marchés où cela est prévu)

- A Tachymètre (indicateur de vitesse)
- B Indicateur de niveau de carburant, avec témoin de réserve
- C Indicateur de température du liquide de refroidissement moteur avec témoin de température maximum
- D Compte-tours
- E Écran multifonction reconfigurable

COMBINÉ DE BORD

La couleur du fond des instruments et leur type peuvent varier selon les versions.

TACHYMÈTRE fig. 13

Il signale la vitesse du véhicule.

COMPTE-TOURS fig. 14

Le compte-tours fournit des indications concernant les tours du moteur par minute.

ATTENTION Le système de contrôle de l'injection électronique réduit progressivement l'afflux de carburant lorsque le moteur tourne « hors régime », ce qui a pour conséquence une perte progressive de puissance du moteur.

Le compte-tours, lorsque le moteur tourne au ralenti, peut indiquer une augmentation du régime progressif ou soudain selon les cas.

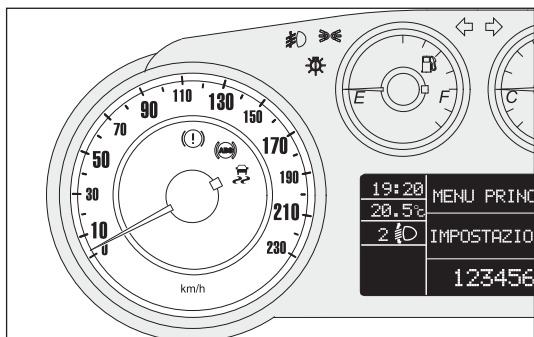

fig. 13

FOU0927m

Il s'agit d'un phénomène normal, qui ne doit pas inquiéter, car il peut se produire lors de l'enclenchement du climatiseur ou du ventilateur électrique. Dans ces cas, une lente variation de régime est utile pour sauvegarder l'état de charge de la batterie.

JAUGE DE CARBURANT fig. 15

L'aiguille indique la quantité de carburant présente dans le réservoir.

E réservoir vide.

F Réservoir plein.

L'allumage du témoin A indique que dans le réservoir il reste environ 7 litres de carburant.

Ne pas voyager avec le réservoir presque vide : les éventuels manques d'alimentation pourraient endommager le catalyseur.

Voir ce qui est décrit au paragraphe « Ravitaillement du véhicule » .

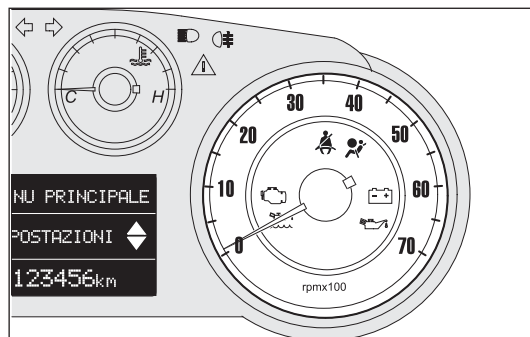

fig. 14

FOU0928m

CONNAISSANCE
DU VÉHICULE

SÉCURITÉ

DÉMARRAGE
ET CONDUITE

TÉMOINS
ET MESSAGES

SITUATIONS
D'URGENCE

ENTRETIEN
DU VÉHICULE

DONNÉES
TECHNIQUES

TABLE DES MATIÈRES

ATTENTION Si l'aiguille se place sur l'indication E et que le témoin A clignote, une anomalie est survenue dans le système. Dans ce cas, s'adresser au réseau Après-vente Fiat pour faire contrôler le système.

INDICATEUR DE LA TEMPÉRATURE DU LIQUIDE DE REFROIDISSEMENT MOTEUR fig. 16

L'aiguille indique la température du liquide de refroidissement du moteur et fournit les indications lorsque la température du liquide dépasse 50°C environ.

En conditions d'utilisation normale du véhicule, l'aiguille peut se placer sur les différentes positions de l'arc d'indication, selon les conditions d'utilisation du véhicule.

- C Température du liquide de refroidissement moteur basse.
- H Température du liquide de refroidissement moteur haute.

L'allumage du témoin B (sur certaines versions en même temps que le message affiché sur l'écran multifonction) indique l'augmentation excessive de la température du liquide de refroidissement. Dans ce cas, couper le moteur et s'adresser au Réseau Après-vente Fiat.



Si l'aiguille de la température du liquide de refroidissement moteur se place sur la zone rouge, couper immédiatement le moteur et s'adresser au Réseau Après-vente Fiat.

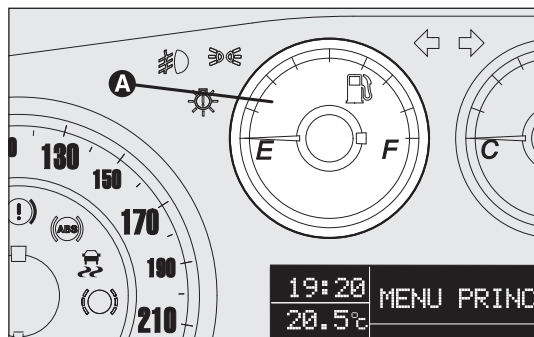

fig. 15

FOU0929m

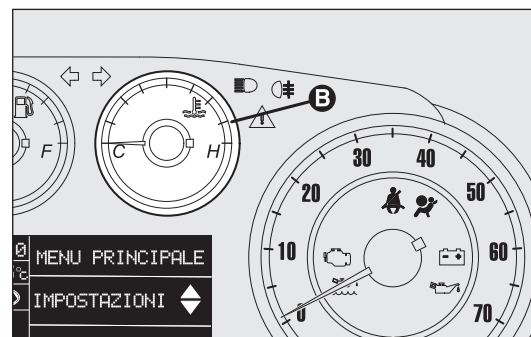

fig. 16

FOU0930m

ÉCRAN MULTIFONCTION

(pour les versions/marchés où cela est prévu)

Le véhicule peut être équipé d'un écran multifonction en mesure d'offrir au conducteur des informations utiles, en fonction de ce qui a été précédemment configuré, pendant la conduite du véhicule.

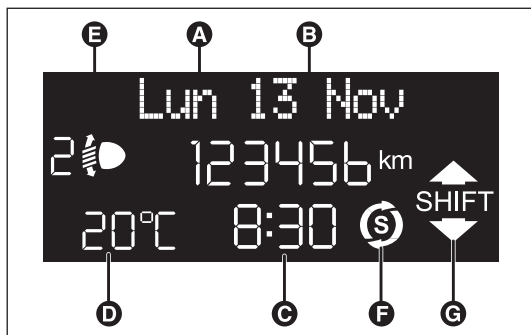

fig. 17

F0U0667m

PAGE D'ÉCRAN « STANDARD » fig. 17

L'écran affiche les indications suivantes :

- A Date.
- B Odomètre (visualisation des kilomètres, ou bien des milles, parcourus).
- C Heure.
- D Température extérieure.
- E Position d'assiette des phares (uniquement avec les feux de croisement enclenchés).
- F Indication de la fonction Start&Stop (pour les versions/marchés où cela est prévu).
- G Gear Shift Indicator (indication changement de vitesse) (pour les versions/marchés qui prévoient cette fonction).

Note À l'ouverture de l'une des portes avant, l'écran s'active en visualisant pendant quelques secondes l'heure et les kilomètres, ou les milles parcourus.

CONNAISSANCE
DU VÉHICULE

SÉCURITÉ

DÉMARRAGE
ET CONDUITE

TÉMOINS
ET MESSAGES

SITUATIONS
D'URGENCE

ENTRETIEN
DU VÉHICULE

DONNÉES
TECHNIQUES

TABLE DES MATIÈRES

ÉCRAN MULTIFONCTION RECONFIGURABLE

(pour les versions/marchés où cela est prévu)

La voiture est dotée d'un écran multifonction reconfigurable qui est en mesure d'offrir des informations utiles à l'utilisateur, en fonction de ce qui a été défini précédemment, pendant la conduite du véhicule.

PAGE D'ÉCRAN « STANDARD » fig. 18

L'écran affiche les indications suivantes :

- A Heure
- B Date
- D Odomètre (visualisation des kilomètres/milles parcourus)

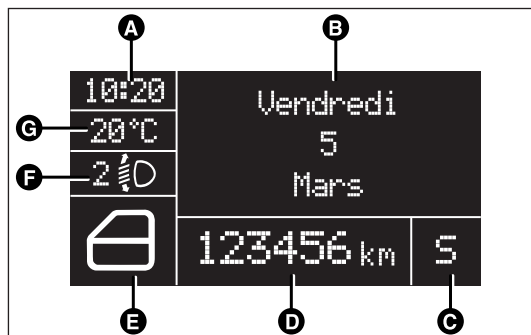

fig. 18

FOU2050F

- E Signalisation de l'état du véhicule (ex. Portes ouvertes, ou bien présence éventuelle de glace sur la route, etc. ...)
- F Position d'assiette des phares (uniquement avec les feux de croisement enclenchés)
- G Température extérieure
- Indication de la fonction Start&Stop (pour les versions/marchés où cela est prévu)
- Gear Shift Indicator (indication changement de vitesse) (pour les versions/marchés qui prévoient cette fonction).

BOUTONS DE COMMANDE ÉCRAN MULTIFONCTION/ÉCRAN MULTIFONCTION RECONFIGURABLE fig. 19

+ Pour faire défiler l'écran et les options correspondantes vers le haut ou pour augmenter la valeur affichée.

MENU Brève pression pour accéder au menu et/ou passer à la page d'écran suivante ou bien valider son choix.

Pression prolongée pour revenir à la page d'écran standard.

- Pour faire défiler la page d'écran et les options correspondantes vers le bas ou pour diminuer la valeur affichée.

Note Les boutons **+** et **-** activent des fonctions différentes selon les situations suivantes :

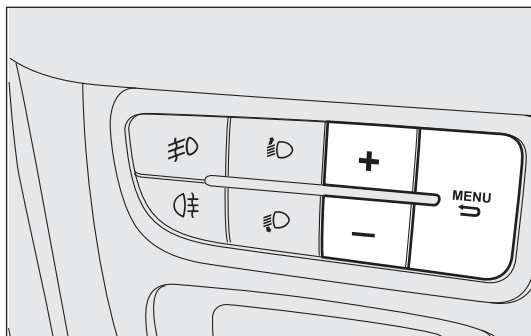

fig. 19

F0U0931m

Réglage de l'éclairage de l'intérieur de la voiture

– lorsque la page d'écran standard est active, ils permettent le réglage de l'intensité lumineuse du tableau de bord, de l'autoradio et du climatiseur automatique.

Menu de configuration

– à l'intérieur du menu, pour défiler vers le haut ou vers le bas ;

– pendant les opérations de réglage ils permettent l'augmentation ou la diminution.

CONNAISSANCE
DU VÉHICULE

SÉCURITÉ

DÉMARRAGE
ET CONDUITE

TÉMOINS
ET MESSAGES

SITUATIONS
D'URGENCE

ENTRETIEN
DU VÉHICULE

DONNÉES
TECHNIQUES

TABLE DES MATIÈRES

MENU DE SETUP (écran multifonction/écran multi- fonction reconfigurable)

Le menu est composé d'une série de fonctions disposée en « cercle », dont la sélection, à l'aide des boutons + et -, permet d'accéder aux différentes opérations possibles et à la configuration (set up) indiquées ci-après. Certaines rubriques (Réglage de la montre et de l'Unité de mesure) prévoient un sous-menu.

Le menu de configuration peut être activé avec une pression courte sur le bouton **MENU** ➤.

Par impulsion des touches + ou - on peut se déplacer dans la liste du menu de configuration.

Les modalités de gestion diffèrent entre elles sur ce point, selon la caractéristique de la rubrique sélectionnée.

Sélection d'une rubrique du menu principal sans sous-menu :

- par une pression brève sur le bouton **MENU** ➤ on peut sélectionner le réglage du menu principal que l'on souhaite modifier ;

- en appuyant sur les touches + ou - (par des pressions intermittentes) on peut choisir une nouvelle configuration ;

- par une pression brève sur le bouton **MENU** ➤ on peut mémoriser la sélection et en même temps revenir au même article du menu principal sélectionné précédemment.

Sélection d'une rubrique du menu principal avec sous-menu :

- par une pression brève sur le bouton **MENU** ➤ on peut visualiser la première rubrique du sous-menu ;

- en appuyant sur les touches + ou - (par des pressions intermittentes) on peut faire défiler toutes les sélections possibles du sous-menu ;

- par une pression brève sur le bouton **MENU** ➤ on peut sélectionner la rubrique du sous-menu visualisée entrer dans le menu de réglage correspondant ;

- en appuyant sur les touches + ou - (par des pressions intermittentes) on peut choisir le nouveau réglage de cette option du sous-menu ;

- par une brève pression du bouton **MENU** ➤ on peut mémoriser la sélection et en même temps revenir sur la même rubrique du menu sélectionnée précédemment.

Sélection de « Date » et de « Réglage de l'heure » :

- par une brève pression sur le bouton **MENU** ➤ on peut sélectionner la première donnée à modifier (ex., heures/minutes ou année/mois/jour) ;

- en appuyant sur les touches + ou - (par des pressions intermittentes) on peut choisir une nouvelle configuration ;

- par une brève pression sur le bouton **MODE** on peut mémoriser le réglage et en même temps passer à la rubrique suivante du menu de sélection ; s'il s'agit de la dernière rubrique, on revient à la celle sélectionnée précédemment.

Par une pression longue du bouton **MENU**  :

– si l'on se trouve au niveau du menu principal, on sort de l'environnement menu de configuration ;

– si l'on se trouve à un autre point du menu (au niveau de sélection d'une option du sous-menu, au niveau d'un sous-menu ou au niveau de sélection d'une rubrique du menu principal), on sort au niveau du menu principal ;

– on sauvegarde uniquement les modifications déjà mémorisées par l'utilisateur (déjà validées en appuyant brièvement sur le bouton **MENU** ).

L'environnement menu de configuration est temporisé ; si l'on sort du menu à cause de cette temporisation, ne seront sauvegardées que les modifications déjà mémorisées par l'utilisateur (confirmées par une courte pression du bouton **MENU** ).

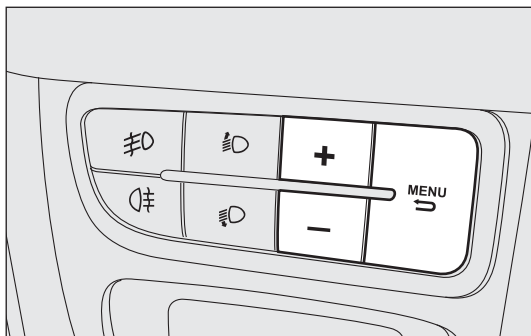

fig. 20

F0U0931m

Le menu est composé des rubriques suivantes :



- MENU
- BIP VITESSE
- FEUX DIRECTIONSNELS
(pour certaines versions/ marchés)
- CAPTEUR DE PLUIE
(pour les versions/marchés qui le prévoient)
- ACTIVATION/INFORMATIONS TRIP B
- RÉGLAGE DE L'HEURE
- RÉGLAGE DE LA DATE
- PREMIÈRE PAGE
(pour les versions/marchés où cela est prévu)
- VOIR RADIO
- AUTOCLOSE
- UNITÉS DE MESURE
- LANGUE
- VOLUME DES INFORMATIONS
- VOLUME DES TOUCHES
- BIP/BUZZER CEINTURES
- SERVICE
- AIRBAG/AIRBAG PASSAGER
- ÉCLAIRAGE DIURNE
- RÉINITIALISATION DES PNEUS
- SORTIE MENU

FONCTIONS ÉCRAN (voir écran multifonction ou écran multifonction reconfigurable)

BIP VITESSE (Réglage de la limite de vitesse)

Cette fonction permet de sélectionner la limite de vitesse du véhicule (km/h ou mph) ; une fois cette limite dépassée, le conducteur est prévenu (voir chapitre « Témoins et messages »).



Pour sélectionner la limite de vitesse souhaitée, procéder comme suit :

- appuyer sur le bouton **MENU**  par une brève pression, l'inscription (Bip Vitesse) apparaît sur l'écran ;
- appuyer sur le bouton **+** ou **-** pour sélectionner l'activation (ON) ou la désactivation (OFF) de la limite de vitesse ;
- si la fonction a été activée (On), par la pression des boutons **+** ou **-** sélectionner la limite de vitesse souhaitée et appuyer sur le **MENU**  pour confirmer le choix.

Note Le réglage est possible entre 30 et 200 km/h, ou bien 20 et 125 mph selon l'unité précédemment réglée, voir le paragraphe « Réglage de l'unité de mesure (Unité de mesure) » décrit par la suite. Chaque pression sur le bouton **+/-** détermine l'augmentation ou la diminution de 5 unités. Si l'on maintient le bouton **+/-** enfoncé, on obtient une augmentation ou une diminution rapide. Lorsque la valeur souhaitée est proche, compléter le réglage en appuyant brièvement.

– appuyer sur le bouton **MENU**  par une brève pression pour revenir à la page d'écran menu ou bien appuyer sur le bouton par une pression prolongée pour revenir à la page d'écran standard sans mémoriser.

Si l'on désire annuler la configuration, procéder comme suit :

- appuyer sur le bouton **MENU**  avec une pression courte, l'écran s'affiche en mode clignotant (On) ;
- appuyer sur le bouton **-**, l'écran s'affiche en mode clignotant (Off) ;
- appuyer sur le bouton **MENU**  par une brève pression pour revenir à la page d'écran menu ou bien appuyer sur le bouton par une pression prolongée pour revenir à la page d'écran standard sans mémoriser.

FEUX DIRECTIONNELS

(activation/désactivation « **Cornering lights** » – **anti-brouillard avec fonction Cornering** »)

(pour versions/marchés, où cela est prévu)

Cette fonction permet d'activer/désactiver les feux directionnels. Pour activer/désactiver (ON/OFF) les feux, procéder comme suit :

– appuyer brièvement sur le bouton **MENU** ⇨, l'écran affiche de manière clignotante « On » ou bien « Off » selon ce qui a été sélectionné précédemment ;

– appuyer sur le bouton **+** ou bien **-** pour effectuer son choix ;

– appuyer sur le bouton **MENU** ⇨ par une brève pression pour revenir à la page d'écran menu ou bien appuyer sur le bouton par une pression prolongée pour revenir à la page d'écran standard sans mémoriser.

CAPTEUR DE PLUIE

(Réglage de la sensibilité du capteur de pluie)

(pour les versions/marchés où cela est prévu)

Cette fonction permet de régler (sur 4 niveaux) la sensibilité du capteur de pluie.

Pour sélectionner le niveau de sensibilité souhaité, procéder comme suit :

– appuyer sur le bouton **MENU** ⇨ par une brève pression, le « niveau » de la sensibilité précédemment sélectionné clignote sur l'écran ;

– appuyer sur le bouton **+** ou bien **-** pour effectuer le réglage ;

– appuyer sur le bouton **MENU** ⇨ par une brève pression pour revenir à la page d'écran menu ou bien appuyer sur le bouton par une pression prolongée pour revenir à la page d'écran standard sans mémoriser.

CONNAISSANCE
DU VÉHICULE

SÉCURITÉ

DÉMARRAGE
ET CONDUITE

TÉMOINS
ET MESSAGES

SITUATIONS
D'URGENCE

ENTRETIEN
DU VÉHICULE

DONNÉES
TECHNIQUES

TABLE DES MATIÈRES

ACTIVATION/DONNÉES TRIP B) (Activation Trip B)

Cette fonction permet d'activer (ON) ou de désactiver (OFF) l'affichage du Trip B (trip partiel).

Pour d'autres informations, voir le paragraphe « Ordinateur trip » .

Pour l'activation/désactivation, procéder comme suit :

- appuyer sur le bouton **MENU**  par une brève pression ; l'écran visualise en mode clignotant (On) ou (OFF) (selon ce qui a été sélectionné précédemment) ;

- appuyer sur le bouton **+** ou bien **-** pour effectuer son choix ;

- appuyer sur le bouton **MENU**  par une brève pression pour revenir à la page d'écran menu ou bien appuyer sur le bouton par une pression prolongée pour revenir à la page d'écran standard sans mémoriser.

RÉGLAGE DE L'HEURE (Réglage de la montre)

Cette fonction permet de régler l'heure en passant par deux sous-menus : « Heure » et « Format » .

Pour effectuer le réglage, procéder comme suit :

- appuyer sur le bouton **MENU**  par une brève pression, les deux sous-menus « Heure » et « Format » apparaissent sur l'écran ;

- appuyer sur le bouton **+** ou **-** pour passer d'un sous-menu à l'autre ;

- après avoir sélectionné le sous-menu que l'on désire modifier, appuyer par une brève pression sur **MENU**  ;

- si l'on a accédé au sous-menu « Heure » : en appuyant par une brève pression sur le bouton **MENU** , les « heures » clignotent sur l'écran ;

- appuyer sur le bouton **+** ou bien **-** pour effectuer le réglage ;

- en appuyant sur le bouton **MENU**  par une brève pression, l'écran visualise de manière clignotante les « minutes » ;

- appuyer sur le bouton **+** ou bien **-** pour effectuer le réglage ;

- si l'on a accédé au sous-menu « Format » : en appuyant par une pression brève sur le bouton **MENU** , le mode de visualisation clignote sur l'écran ;

- appuyer sur le bouton **+** ou **-** pour effectuer la sélection en modalité « 24h » ou « 12h ».

À l'issue du réglage, appuyer sur le bouton **MENU** ➡ avec une pression courte pour revenir à la page d'écran du sous-menu ou appuyer sur le bouton avec une pression longue pour revenir à la page d'écran du menu principal sans mémoriser.

– appuyer à nouveau sur le bouton **MENU** ➡ de manière prolongée pour revenir à la page d'écran standard ou au menu principal selon le point où l'on se trouve dans le menu.

RÉGLAGE DE LA DATE (Réglage de la date)

Cette fonction permet de mettre à jour la date (jour – mois – année).

Pour mettre à jour, procéder comme suit :

– appuyer par une brève pression sur le bouton **MENU** ➡, le « jour » (gg) clignote sur l'écran ;

– appuyer sur le bouton **+** ou bien **–** pour effectuer le réglage ;

– appuyer par une brève pression sur le bouton **MENU** ➡, le « mois » (mm) clignote sur l'écran ;

– appuyer sur le bouton **+** ou bien **–** pour effectuer le réglage ;

– appuyer par une brève pression sur le bouton **MENU** ➡, « l'année » (aaaa) clignote sur l'écran ;

– appuyer sur le bouton **+** ou bien **–** pour effectuer le réglage.

Note Chaque pression sur les boutons **+** ou **–** détermine l'augmentation ou la diminution d'une unité. Si l'on maintient le bouton enfoncé, on obtient l'augmentation ou la diminution rapide. Lorsque la valeur souhaitée est proche, compléter le réglage en appuyant brièvement.

– appuyer sur le bouton **MENU** ➡ par une brève pression pour revenir à la page d'écran menu ou bien appuyer sur le bouton par une pression prolongée pour revenir à la page d'écran standard sans mémoriser.

PREMIÈRE PAGE (affichage des informations sur la page d'écran principale)

(pour les versions/marchés où cela est prévu)

Cette fonction permet de sélectionner le type d'information que l'on souhaite afficher sur la page d'écran principale. Il est possible d'afficher l'indication de la date ou de la pression de suralimentation du turbocompresseur.

Pour effectuer la sélection, procéder comme suit :

– brève pression sur le bouton **MENU** ➡, l'écran affiche « Première page » ;

– appuyer à nouveau brièvement sur le bouton **MENU** ➡ pour afficher les options d'affichage de la « Date » et « Info moteur » ;

– appuyer sur le bouton **+** ou **–** pour sélectionner le type d'affichage désiré sur la page d'écran principale ;

– appuyer sur le bouton **MENU** ➡ par une brève pression pour revenir à la page d'écran menu ou bien appuyer sur le bouton par une pression prolongée pour revenir à la page d'écran standard sans mémoriser.

Quand on tourne la clé de contact en position MAR, après la phase de contrôle initiale, l'écran affiche les informations configurées précédemment au moyen de la fonction « Première page » du menu.

VOIR RADIO (Répétition des informations audio)

Cette fonction permet de visualiser sur l'écran des informations concernant l'autoradio.

– Radio : fréquence ou message RDS de la station radio sélectionnée, activation recherche automatique ou AutoStore ;

– CD audio, CD MP3 : numéro de la piste ;
– Chargeur de CD : numéro du CD et numéro de la piste ;

Pour visualiser (On) ou éliminer (Off) les informations autoradio sur l'écran, procéder comme suit :

– appuyer sur le bouton **MENU** ➡ par une brève pression ; l'écran visualise en mode clignotant (On) ou (OFF) (selon ce qui a été sélectionné précédemment) ;

– appuyer sur le bouton **+** ou bien **–** pour effectuer son choix ;

– appuyer sur le bouton **MENU** ➡ par une brève pression pour revenir à la page d'écran menu ou bien appuyer sur le bouton par une pression prolongée pour revenir à la page d'écran standard sans mémoriser.

AUTOCLOSE (Verrouillage centralisé automatique avec le véhicule en mouvement)

Cette fonction, après son activation (On), permet l'activation du verrouillage automatique des portes lorsqu'on dépasse la vitesse de 20 km/h.

Pour activer (On) ou désactiver (Off) cette fonction, procéder comme suit :

– appuyer sur le bouton **MENU** ➡ avec une pression courte, l'écran affiche un sous-menu ;

– appuyer sur le bouton **MENU** ➡ par une brève pression ; l'écran visualise en mode clignotant (On) ou (Off) (selon ce qui a été sélectionné précédemment) ;

– appuyer sur le bouton **+** ou bien **–** pour effectuer la sélection ;

– pression courte sur le bouton **MENU** ➡ pour revenir à la page d'écran du sous-menu ou bien pression prolongée pour revenir à la page d'écran du menu principal sans mémoriser ;

– appuyer à nouveau sur le bouton **MENU** ➡ avec une pression longue pour revenir à l'écran standard ou au menu principal selon le point où l'on se trouve dans le menu.

UNITÉS DE MESURE (Réglage de l'unité de mesure)

Cette fonction permet de régler les unités de mesure par trois sous-menus: « Distances », « Consommations » et « Température ».

Pour sélectionner l'unité de mesure désirée, procéder comme suit :

– appuyer sur le bouton **MENU**  par une brève pression, les trois sous-menus apparaissent sur l'écran ;

– appuyer sur le bouton **+** ou **-** pour se déplacer entre les trois sous-menus ;

– une fois le sous-menu à modifier sélectionné, appuyer avec une pression courte sur la touche **MENU**  ;

– si l'on a accédé au sous-menu « Distance » : en appuyant par brève pression sur le bouton : « km » ou bien « mi » apparaît sur l'écran (en fonction de ce qui a été précédemment sélectionné) ;

– appuyer sur le bouton **+** ou bien **-** pour effectuer son choix ;

– si l'on a accédé au sous-menu « Consommation » : en appuyant par brève pression sur le bouton **MENU** , « km/l », « l/100 km » ou bien « mpg » s'affiche (en fonction de ce qui a été précédemment sélectionné) ;

Si l'unité de mesure de la distance sélectionnée est « km », l'écran permet la sélection de l'unité de mesure (km/l ou l/100 km) rapportée à la quantité de carburant consommé.

Si l'unité de mesure de la distance sélectionnée est « mi », l'écran affichera la quantité de carburant consommé en « mpg » .

– appuyer sur le bouton **+** ou bien **-** pour effectuer son choix ;

– si l'on a accédé au sous-menu « Température » : en appuyant par brève pression sur le bouton, « °C » ou bien « °F » s'affiche (en fonction de ce qui a été précédemment sélectionné) ;

– appuyer sur le bouton **+** ou bien **-** pour effectuer son choix.

Une fois effectué le réglage, appuyer par une brève pression sur le bouton **MENU**  pour revenir à la page d'écran du sous-menu ou bien appuyer par une pression prolongée sur le bouton pour revenir à la page d'écran du menu principal sans mémoriser.

– appuyer à nouveau sur le bouton **MENU**  de manière prolongée pour revenir à la page d'écran standard ou au menu principal selon le point où l'on se trouve dans le menu.

LANGUE (Sélection de la langue)

La visualisation de l'écran, après réglage, peut être présentée dans les langues suivantes : Italien, Allemand, Anglais, Espagnol, Français, Portugais, Polonais, Néerlandais et Turc.

Pour sélectionner la langue souhaitée, il faut procéder ainsi :

– appuyer sur le bouton **MENU** \Rightarrow par une brève pression, la « langue » sélectionnée précédemment clignote sur l'écran ;

– appuyer sur le bouton **+** ou bien **–** pour effectuer son choix ;

– appuyer sur le bouton **MENU** \Rightarrow par une brève pression pour revenir à la page d'écran menu ou bien appuyer sur le bouton par une pression prolongée pour revenir à la page d'écran standard sans mémoriser.

VOLUME DES INFORMATIONS (Réglage du volume de signal sonore d'anomalies/avertissements)

Cette fonction permet de régler (sur 8 niveaux) le volume du signal sonore (buzzer) qui accompagne les affichages d'anomalies/avertissements.

Pour sélectionner le volume désiré, procéder comme suit :

– appuyer sur le bouton **MENU** \Rightarrow par une brève pression, le « niveau » du volume précédemment sélectionné clignote sur l'écran ;

– appuyer sur le bouton **+** ou bien **–** pour effectuer le réglage ;

– appuyer sur le bouton **MENU** \Rightarrow par une brève pression pour revenir à la page d'écran menu ou bien appuyer sur le bouton par une pression prolongée pour revenir à la page d'écran standard sans mémoriser.

VOLUME DES TOUCHES (Réglage du volume des touches)

Cette fonction permet de régler (sur 8 niveaux) le volume du signal sonore accompagnant la pression des boutons **MENU** \Rightarrow , **+** et **–**.

Pour sélectionner le volume désiré, procéder comme suit :

– appuyer sur le bouton **MENU** \Rightarrow par une brève pression, le « niveau » du volume précédemment sélectionné clignote sur l'écran ;

– appuyer sur le bouton **+** ou bien **–** pour effectuer le réglage ;

– appuyer sur le bouton **MENU** \Rightarrow par une brève pression pour revenir à la page d'écran menu ou bien appuyer sur le bouton par une pression prolongée pour revenir à la page d'écran standard sans mémoriser.

BUZZER. CEINTURES (Réactivation buzzer pour signal S.B.R.) (pour les versions/marchés, où cela est prévu)

La fonction peut être visualisée seulement après la désactivation du système S.B.R. par le Réseau Après-vente Fiat (voir chapitre « Sécurité » au paragraphe « Système S.B.R. »).

SERVICE

(Entretien programmé)

Cette fonction permet d'afficher les indications concernant les échéances en kilomètres/miles ou bien, pour les versions/marchés qui le prévoient, les échéances temporelles des coupons d'entretien.

Pour consulter ces indications, procéder comme suit :

– appuyer sur le bouton **MENU**  par une brève pression, l'écran affiche l'échéance en km/mi ou jours (où prévu), en fonction du réglage effectué précédemment (voir le paragraphe « Unités de mesure ») ;

– appuyer sur le bouton **MENU**  par une brève pression pour revenir à la page-écran du menu ou appuyer plus longtemps sur le bouton pour revenir à la page-écran standard.

AVERTISSEMENT Le « Plan d'Entretien Programmé » prévoit l'entretien de la voiture à des échéances préétablies (se reporter au chapitre « Entretien du véhicule »).

Cet affichage est automatique, clé sur MAR, lorsqu'il ne reste que 2 000 km (ou valeur équivalente en miles) avant l'entretien ou bien, où prévu, 30 jours ; il est réaffiché chaque fois qu'on met la clé de contact sur MAR ou, pour les versions/marchés qui le prévoient, tous les 200 km (ou valeur équivalente en miles). Au-dessous de ce seuil, les signaux s'affichent à échéances plus rapprochées. L'affichage se fait en km ou en miles selon le réglage de l'unité de mesure. Lorsque l'entretien programmé (« coupon ») se rapproche de l'échéance prévue, en positionnant la clé sur MAR, l'inscription « Service » s'affiche à l'écran, suivie du nombre de kilomètres/miles (où prévu) qu'il reste avant

l'échéance d'entretien. Contacter le Réseau Après-vente Fiat qui se chargera des opérations d'entretien prévues dans le « Plan d'Entretien Programmé » mais aussi de la mise à zéro de l'affichage en question (réinitialisation).



À l'échéance du service et pendant environ 1 000 km/ou 600 mi ou 30 jours, un message de service arrivé à échéance s'affiche.

AIRBAG/AIRBAG PASSAGER

Activation/Désactivation des airbags côté passager avant et latéral de protection du thorax et du bassin) (airbag latéral - pour les versions/marchés où cela est prévu)

Cette fonction permet d'activer/désactiver l'airbag côté passager.

Procéder comme suit :

- appuyer sur le bouton **MENU**  et, après avoir visualisé sur l'écran le message (Bag Pass : Off) (pour désactiver) ou bien le message (Bag Pass : On) (pour activer) par une pression des boutons **+** ou **-**, appuyer à nouveau sur le bouton **MENU**  ;
- l'écran visualise le message de demande de validation ;
- par la pression sur les boutons **+** ou **-** sélectionner (Oui) (pour valider l'activation/désactivation) ou bien (Non) (pour renoncer) ;
- appuyer sur le bouton **MENU**  par une courte pression, n visualise un message de validation du choix et l'on revient à la page d'écran menu ou bien appuyer sur le bouton par une pression prolongée pour revenir à la page d'écran standard sans mémoriser.

CONNAISSANCE
DU VÉHICULE

SÉCURITÉ

DÉMARRAGE
ET CONDUITE

TÉMOINS
ET MESSAGES

SITUATIONS
D'URGENCE

ENTRETIEN
DU VÉHICULE

DONNÉES
TECHNIQUES

TABLE DES MATIÈRES

ÉCLAIRAGE DIURNE (D.R.L.)

(pour les versions/marchés où cela est prévu)

Cette fonction permet d'activer/désactiver l'éclairage diurne.

Pour activer ou désactiver cette fonction, procéder comme suit :

– appuyer sur le bouton **MENU**  avec une pression courte, l'écran affiche un sous-menu ;

– appuyer sur le bouton **MENU**  avec une pression courte, l'écran affiche « ON » en mode clignotant ou « OFF » selon le réglage effectué précédemment ;

– appuyer sur le bouton **+** ou **-** pour sélectionner

– pression courte sur le bouton **MENU**  pour revenir à la page d'écran du sous-menu ou bien pression prolongée pour revenir à la page d'écran du menu principal sans mémoriser ;

– appuyer à nouveau sur le bouton **MENU**  avec une pression longue pour revenir à la page d'écran standard ou au menu principal selon le point où l'on se trouve dans le menu.

RÉINITIALISATION DES PNEUS (Réinitialisation du système iTPMS)

(pour les versions/marchés qui le prévoient)

Cette fonction permet de réinitialiser le système iTPMS (voir les indications au paragraphe « Système iTPMS »).

Pour effectuer la Réinitialisation, procéder comme suit :

– appuyer sur le bouton **MENU**  par une brève pression : l'écran affiche l'inscription « Réinitialisation » ;

– appuyer sur le bouton **+** ou **-** pour effectuer la sélection (« Oui » ou « Non ») ;

– appuyer sur le bouton **MENU**  par une brève pression : l'écran affiche l'inscription « Confirmer » ;

– appuyer sur le bouton **+** ou **-** pour effectuer la sélection (« Oui » pour effectuer la Réinitialisation ou « Non » pour quitter la page-écran) ;

– appuyer de nouveau sur le bouton **MENU**  par une pression longue pour revenir à la page-écran standard ou au menu principal selon l'endroit du menu où l'on se trouve

QUITTER MENU

Dernière fonction qui achève le cycle de réglages énumérés sur la page d'écran menu initiale.

En appuyant sur le bouton **MENU**  par une brève pression, l'écran revient à la page d'écran standard sans mémoriser.

En appuyant sur le bouton **-** l'écran revient à la première rubrique du menu (Bip Vitesse).

ORDINATEUR TRIP

Généralités

L' « Ordinateur Trip » permet de visualiser, clé sur MAR, les paramètres relatifs au fonctionnement du véhicule. Cette fonction se compose de deux « trips » distincts, appelés « Trip A » et « Trip B », qui ont une vue d'ensemble de la « mission complète » du véhicule (voyage) de manière indépendante l'un de l'autre.

Les deux fonctions peuvent être remises à zéro (reset – début d'une nouvelle mission).

Le « Trip A » permet de visualiser les valeurs suivantes :

- Température extérieure
- Autonomie
- Distance parcourue
- Consommation moyenne
- Consommation instantanée
- Vitesse moyenne
- Durée du voyage (durée de conduite).

Le « Trip B », présent uniquement sur l'écran multifonction, permet de visualiser les grandeurs suivantes :

- Distance parcourue B
- Consommation moyenne B
- Vitesse moyenne B
- Durée du voyage B (durée de conduite).

Note Le « Trip B » est une fonction désactivable (voir paragraphe « Autorisation Trip B »). Les valeurs « Autonomie » et « Consommation instantanée » ne peuvent pas être mises à zéro.

Paramètres visualisés

Température extérieure

Indique la température extérieure à l'habitacle du véhicule.

Autonomie

Indique la distance approximative pouvant être encore parcourue avec le carburant qui se trouve dans le réservoir, si l'on maintient le même type de conduite qu'auparavant. L'écran affichera l'indication « ---- » lors des événements suivants :

- la valeur d'autonomie est inférieure à 50 km (ou 30 milles)
- en cas d'arrêt de la voiture avec le moteur en marche pendant un temps prolongé.

Distance parcourue

Indique la distance parcourue depuis le début de la nouvelle mission.

Consommation moyenne

Elle représente la moyenne des consommations depuis le début de la nouvelle mission.

Consommation instantanée

Indique la variation, mise à jour en permanence, de la consommation de carburant. En cas d'arrêt du véhicule, moteur lancé, l'écran affichera « ---- ».

Vitesse moyenne

Représente la vitesse moyenne du véhicule depuis le début de la nouvelle mission.

CONNAISSANCE
DU VÉHICULE

SÉCURITÉ

DÉMARRAGE
ET CONDUITE

TÉMOINS
ET MESSAGES

SITUATIONS
D'URGENCE

ENTRETIEN
DU VÉHICULE

DONNÉES
TECHNIQUES

TABLE DES MATIÈRES

Durée de voyage

Temps passé depuis le début de la nouvelle mission.

ATTENTION En l'absence d'informations, toutes les valeurs de l'ordinateur Trip affichent l'indication « ---- » à la place de la valeur. Lorsque la condition normale de fonctionnement est rétablie, le comptage des différentes valeurs reprend, sans mise à zéro des valeurs affichées avant l'anomalie, ni commencement d'une nouvelle mission.

Bouton TRIP de commande fig. 21

Le bouton TRIP, placé sur le levier droit, permet, avec la clé de contact en position MAR, d'accéder à l'affichage des paramètres décrits précédemment ainsi que de les remettre à zéro pour commencer une nouvelle mission :

- pression brève pour accéder aux affichages des différentes valeurs ;
- pression prolongée pour remettre à zéro (réinitialisation) et commencer une nouvelle mission.

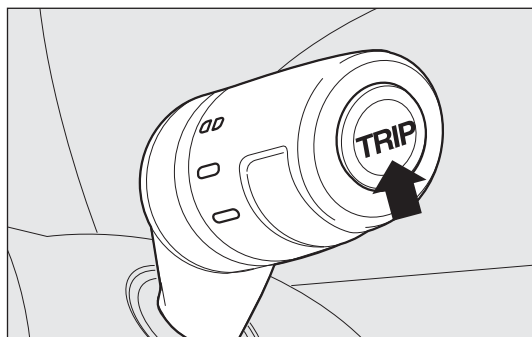

fig. 21

FOU0022m

Nouvelle mission

Elle commence à partir d'une mise à zéro :

- « manuelle » par l'utilisateur, par la pression sur le bouton correspondant ;
- « automatique » quand la « distance parcourue » atteint la valeur, en fonction de l'écran installé de 99 999,9 km ou bien quand la « durée voyage » atteint la valeur de 99,59 (99 heures et 59 minutes) ;
- après chaque débranchement et branchement suivant de la batterie.

ATTENTION L'opération de mise à zéro effectuée en présence des visualisations du « Trip A » effectue seulement le reset des valeurs concernant sa propre fonction.

ATTENTION L'opération de mise à zéro effectuée en présence des visualisations du « Trip B » effectue seulement le reset des valeurs concernant sa propre fonction.

Procédure de début de voyage

Clé de contact en position MAR, effectuer la remise à zéro (réinitialisation) en appuyant et en maintenant la pression sur le bouton TRIP pendant plus de 2 secondes.

Sortie Trip

Pour sortir de la fonction Trip : continuer d'appuyer sur le bouton **MENU**  pendant plus de 2 secondes.

SIÈGES AV



ATTENTION

Tous les réglages doivent être effectués exclusivement avec le véhicule arrêté.



Les revêtements textiles de votre voiture sont dimensionnés pour résister longtemps à l'usure dérivant de l'utilisation normale du véhicule. Il est toutefois nécessaire d'éviter tout frottement excessif et/ou prolongé avec des accessoires vestimentaires, comme les boucles métalliques, les rivets, les fixations Velcro et autres, car il exercent de manière localisée une pression importante risquant d'engendrer la rupture des fils et d'endommager par conséquent la housse.

Réglage dans le sens longitudinal fig. 22

Soulever le levier A et pousser le siège vers l'avant ou vers l'arrière : en position de conduite, les bras doivent s'appuyer sur la couronne du volant.



ATTENTION

Une fois le levier de réglage relâché, toujours vérifier que le siège est bien bloqué sur ses glissières en essayant de le déplacer vers l'avant ou vers l'arrière. Si le siège n'est pas correctement bloqué, il pourrait se déplacer intempestivement en provoquant une perte du contrôle de la voiture.

Réglage en hauteur fig. 22

(pour les versions/marchés où cela est prévu)

Actionner le levier B en le déplaçant en hauteur ou vers le bas pour obtenir la position souhaitée.

ATTENTION Le réglage ne doit être effectué qu'en position assise sur le siège.

Réglage de l'inclinaison du dossier fig. 22

Tourner le pommeau C.

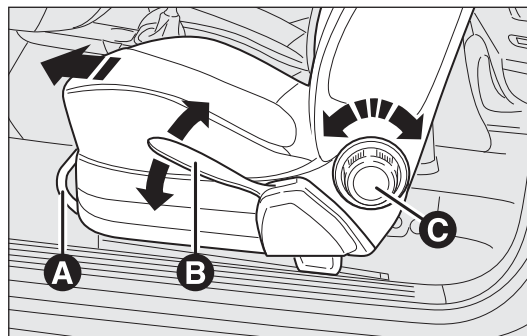

fig. 22

F0U0023m

CONNAISSANCE
DU VÉHICULE

SÉCURITÉ

DÉMARRAGE
ET CONDUITE

TÉMOINS
ET MESSAGES

SITUATIONS
D'URGENCE

ENTRETIEN
DU VÉHICULE

DONNÉES
TECHNIQUES

TABLE DES MATIÈRES



ATTENTION

Pour bénéficier du maximum de protection possible, garder le dossier bien droit, bien appuyer le dos et placer la ceinture de manière à ce qu'elle adhère parfaitement au buste et au bassin.

Renversement du dossier (versions 3 portes) fig. 23

Pour accéder aux places arrière, tirer vers le haut la poignée A ; le dossier est ainsi renversé et le siège peut coulisser librement vers l'avant si on pousse sur son dossier.

En rabattant le dossier en arrière, le siège revient à sa position de départ (mémoire mécanique).

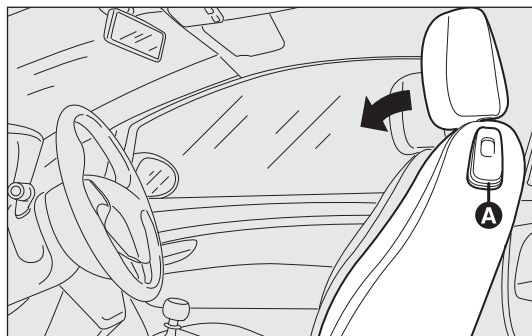

fig. 23

FOU0024m



ATTENTION

Vérifier toujours que le siège est bien bloqué sur ses glissières en essayant de le pousser en avant et en arrière.

Réglage lombaire électrique fig. 24

(pour les versions/marchés où cela est prévu)

Pour régler l'appui personnalisé entre dos et dossier, agir électriquement sur les commandes E.

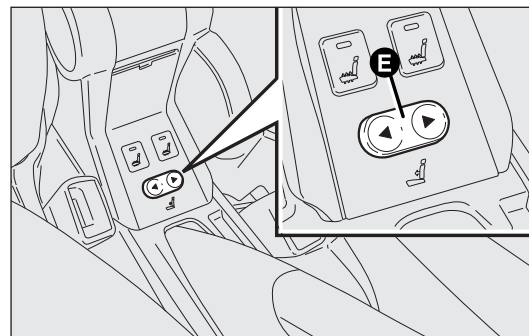

fig. 24

FOU0025m

Chauffage des sièges fig. 25

(pour les versions/marché où cela est prévu)

Clé en position MAR, appuyer sur le bouton F pour activer/désactiver la fonction. L'enclenchement est signalé par l'éclairage de la DEL située sur le bouton même.

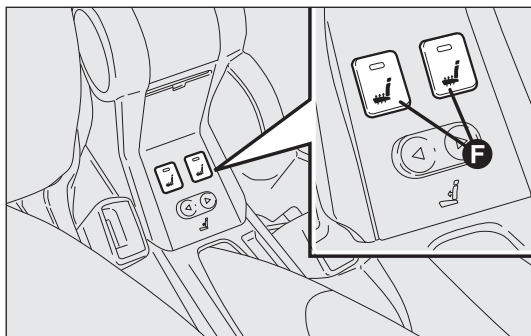

fig. 25

F0U0026m

SIÈGES ARRIÈRE

Pour renverser les sièges arrière, se référer au paragraphe « Agrandissement du coffre à bagages » dans ce chapitre.



Les revêtements textiles de votre véhicule sont conçus pour résister longtemps à une usure dérivant d'une utilisation normale. Il est toutefois nécessaire d'éviter tout frottement excessif et/ou prolongé avec des accessoires vestimentaires, comme les boucles métalliques, les rivets, les fixations Velcro et autres, car il exercent de manière localisée une pression importante risquant d'engendrer la rupture des fils et d'endommager par conséquent la housse.

CONNAISSANCE
DU VÉHICULE

SÉCURITÉ

DÉMARRAGE
ET CONDUITE

TÉMOINS
ET MESSAGES

SITUATIONS
D'URGENCE

ENTRETIEN
DU VÉHICULE

DONNÉES
TECHNIQUES

TABLE DES MATIÈRES

APPUIE-TÊTE

AVANT fig. 26

Sur certaines versions, ils sont réglables en hauteur et se bloquent automatiquement dans la position voulue.

Réglage :

- réglage vers le haut : soulever l'appui-tête jusqu'à percevoir le déclic de blocage ;
- réglage vers le bas : appuyer sur le bouton A et baisser l'appui-tête.

Pour extraire les appui-tête avant, appuyer en même temps sur les boutons A et B à côté des deux soutiens et les déboîter vers le haut.

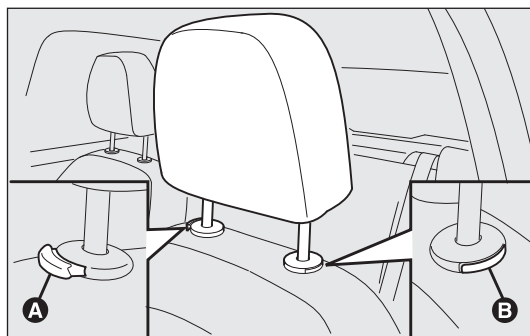

fig. 26

FOU0027m

Pour augmenter l'efficacité de la protection donnée par les appuis-tête, régler le dossier pour que le buste soit en position droite et la tête le plus prêt possible de l'appui-tête.



ATTENTION

Les appui-tête doivent être réglés de manière à ce que la tête s'y appuie, pas le cou. Seule cette position permet une protection efficace.

ARRIÈRE fig. 27

(pour les versions/marchés qui le prévoient)

Pour régler l'appuie-tête en position haute, il faut soulever l'appuie-tête jusqu'à atteindre la position (position d'utilisation) signalée par un déclic.

Pour ramener l'appuie-tête en position de non utilisation, appuyer sur le bouton A et le baisser jusqu'à le faire rentrer dans son logement sur le dossier.

Pour extraire les appui-tête arrière, appuyer en même temps sur les boutons A et B à côté des deux soutiens et les déboîter vers le haut.

ATTENTION Pendant l'utilisation des sièges arrière, les appuis-tête doivent toujours être « complètement sortis ».

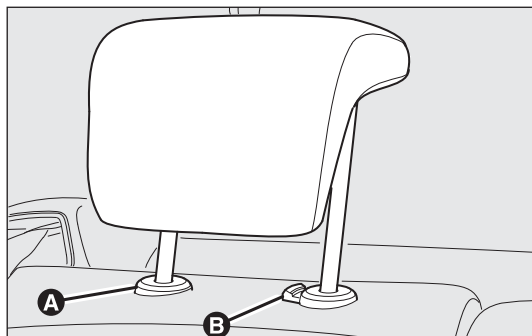

fig. 27

F0U0028m

VOLANT

Le volant peut être réglé dans le sens vertical et axial.

Pour effectuer le réglage, procéder comme suit :

- débloquer le levier A-fig. 28 en le poussant vers l'avant (position 1) ;
- régler le volant ;
- bloquer le levier A en le tirant vers le volant (position 2).



ATTENTION

Les réglages doivent être effectués uniquement quand la voiture est à l'arrêt et que le moteur est coupé.

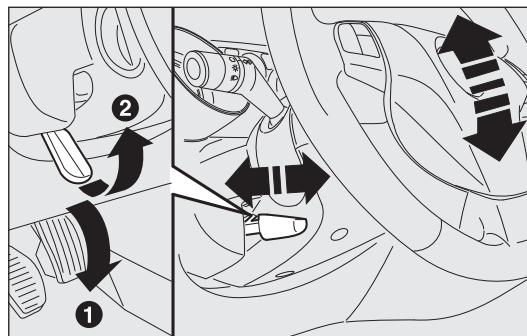

fig. 28

F0U0029m

**ATTENTION**

Toute intervention en après-vente, pouvant constituer une violation du système de conduite ou de la colonne de direction (ex. montage d'un dispositif antivol) et provoquer la déchéance du système et l'annulation de la garantie, ainsi que de graves problèmes de sécurité et la non conformité de l'homologation du véhicule, est absolument interdite.

RÉTROVISEURS

RÉTROVISEUR D'HABITACLE fig. 29

Il est muni d'un dispositif de sécurité qui provoque son décrochage en cas de choc violent contre le passager.

En actionnant le levier A, il est possible de régler le rétroviseur sur deux positions différentes : normale ou anti-éblouissement.

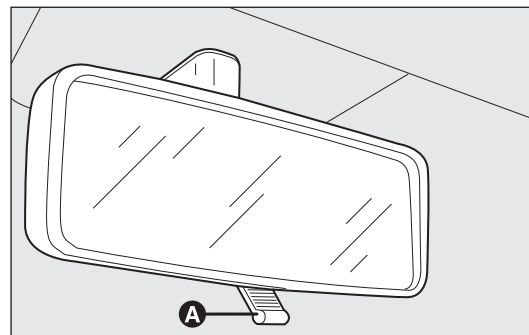

fig. 29

FOU0030m

RÉTROVISEUR D'HABITACLE ÉLECTRO-CHROMIQUE fig. 30

(pour les versions/marchés qui le prévoient)

Certaines versions sont équipées d'un rétroviseur électro-chromique avec fonction automatique antiéblouissement.

L'activation de la fonction est signalée par l'allumage de la DEL A sur le rétroviseur.

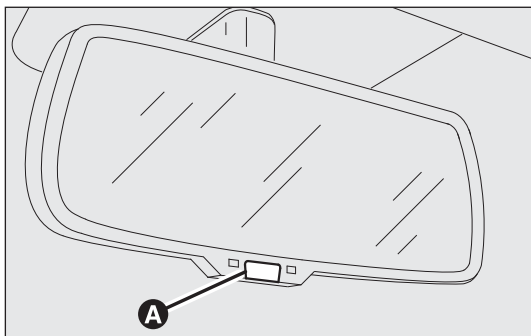

fig. 30

FOU0342m

RÉTROVISEURS D'AILE

Réglage fig. 31

Ce réglage n'est possible que si la clé de contact est sur MAR.

Pour effectuer le réglage, procéder comme suit :

- à l'aide de l'interrupteur B, sélectionner le rétroviseur (gauche ou droit) sur lequel il faut effectuer le réglage ;
- régler le rétroviseur, en agissant dans les quatre sens sur l'interrupteur C.

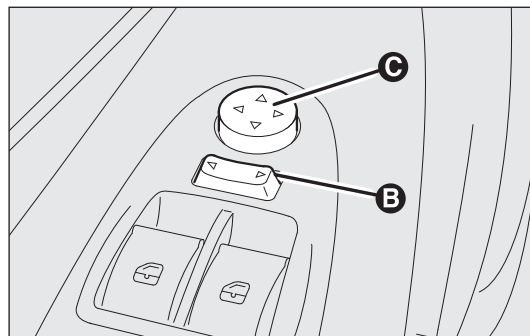

fig. 31

FOU0032m

Rabattage

Si nécessaire (par exemple lorsque l'encombrement du rétroviseur crée des difficultés dans un passage étroit), il est possible de replier les rétroviseurs en les déplaçant de la position 1-fig. 32 à la position 2.



Lorsque le véhicule roule, les rétroviseurs doivent toujours être dans la position 1-fig. 32.

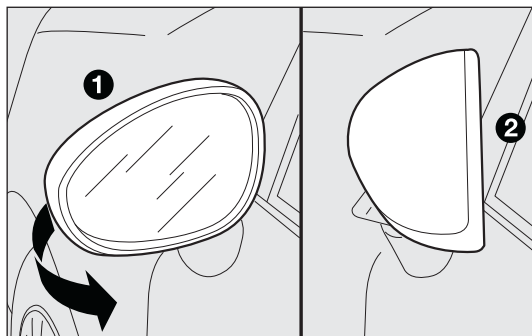



fig. 32

FOU0033m

Dégivrage/désembuage

(pour les versions/marchés où cela est prévu)

Les rétroviseurs sont dotés de résistances qui fonctionnent quand on actionne la lunette chauffante (en appuyant sur le bouton .

ATTENTION La fonction est temporisée et se désactive automatiquement après quelques minutes.



ATTENTION

Le rétroviseur extérieur côté conducteur est bombé et altère légèrement la perception de la distance.

CHAUFFAGE ET VENTILATION

FOU0034m

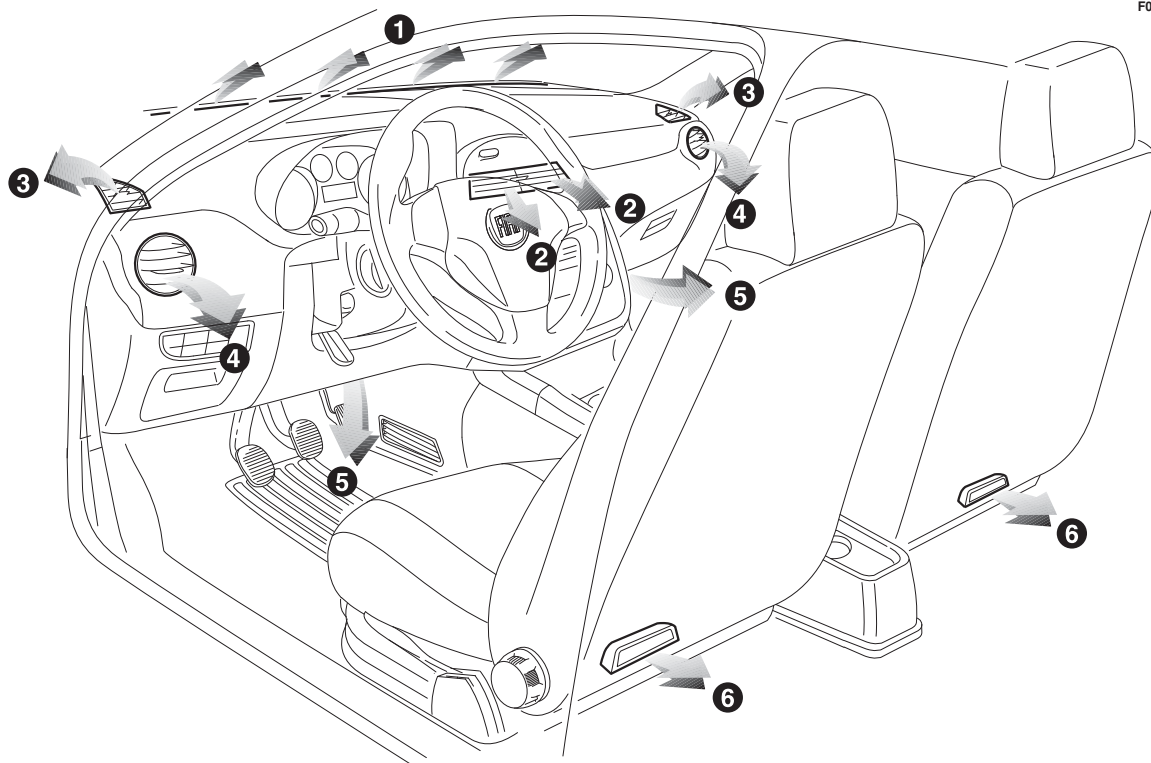

fig. 33

1. Aérateur fixe supérieur – 2. Aérateurs centraux réglables – 3. Aérateurs fixes latéraux – 4. Aérateurs latéraux réglables – 5. Aérateurs inférieurs pour places AV – 6. Aérateurs inférieurs pour places AR.

CONNAISSANCE
DU VÉHICULE

SÉCURITÉ

DÉMARRAGE
ET CONDUITE

TÉMOINS
ET MESSAGES

SITUATIONS
D'URGENCE

ENTRETIEN
DU VÉHICULE

DONNÉES
TECHNIQUES

TABLE DES MATIÈRES

AÉRATEURS ORIENTABLES ET RÉGLABLES LATÉRAUX ET CENTRAUX fig. 34-35-36

- A Aérateur fixe pour les vitres latérales.
- B Diffuseurs latéraux orientables.
- C Diffuseurs centraux orientables.

Les Aérateurs A ne sont pas orientables.

Pour utiliser les aérateurs B et C, agir sur le dispositif correspondant pour les orienter dans la position souhaitée.

OUVERTURE/FERMETURE DES AÉRATEURS

Pour ouvrir/fermer les aérateurs, agir sur la molette fig. 35.

- = aérateur fermé
- = aérateur ouvert

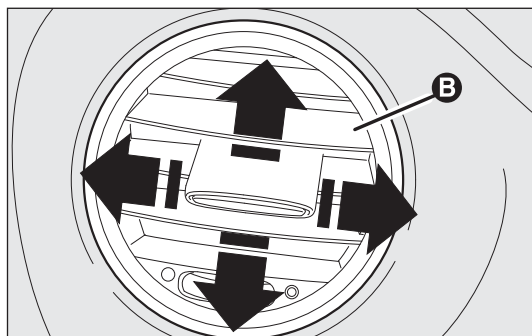

fig. 34

FOU0035m

COMMANDES fig. 37

Manette A pour le réglage de la température de l'air (mélange d'air chaud/froid)

Secteur rouge = air chaud

Secteur bleu = air froid

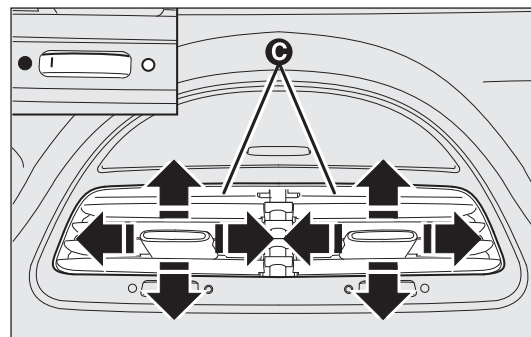

fig. 35

FOU0036m

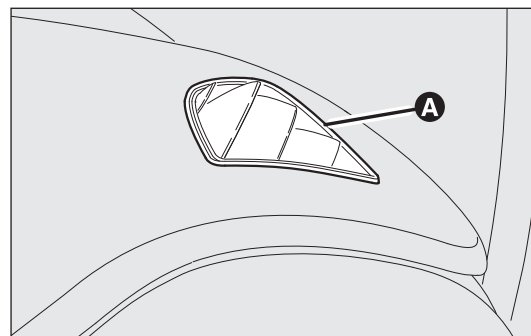

fig. 36

FOU0271m

Manette B pour activation/réglage du ventilateur

 0 = ventilateur éteint

1-2-3 = vitesse de ventilation

4  = ventilation à la vitesse maximum

Manette C de distribution de l'air

 pour avoir l'air aux aérateurs centraux et latéraux ;

 pour envoyer l'air aux pieds et avoir une température légèrement plus basse aux aérateurs de la planche, dans des conditions de température moyenne ;

 pour chauffage avec température extérieure rigide : pour avoir le débit maximum d'air sur la zone pieds ;

 pour chauffer les pieds et simultanément désembuer le pare-brise ;

 pour désembuer de façon rapide le pare-brise.

Bouton D pour l'activation/désactivation du recyclage de l'air

En appuyant sur le bouton (DEL sur le bouton allumée), le recyclage de l'air intérieur s'active.

En appuyant sur le bouton (DEL du bouton éteinte) le recyclage de l'air intérieur se désactive.

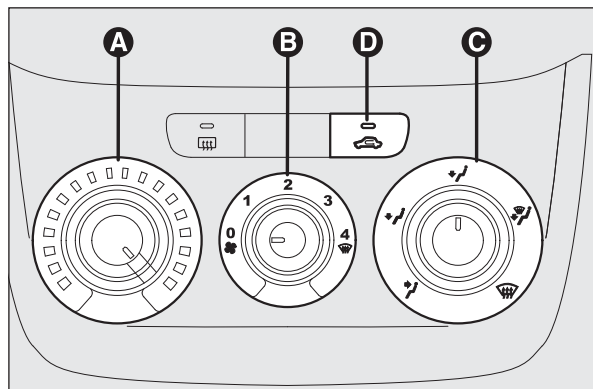

fig. 37

F0M0037m

CONNAISSANCE
DU VÉHICULE

SÉCURITÉ

DÉMARRAGE
ET CONDUITE

TÉMOINS
ET MESSAGES

SITUATIONS
D'URGENCE

ENTRETIEN
DU VÉHICULE

DONNÉES
TECHNIQUES

TABLE DES MATIÈRES

VENTILATION DE L'HABITACLE

Pour obtenir une bonne ventilation de l'habitacle, procéder comme suit :

- tourner la manette A sur le secteur bleu ;
- désactiver le recyclage de l'air intérieur en appuyant sur le bouton D (DEL sur le bouton éteinte) ;
- tourner la manette C en correspondance de  ;
- tourner la manette B sur la vitesse souhaitée.



CHAUFFAGE HABITACLE

Procéder comme suit :

- tourner la manette A sur le secteur rouge ;
- tourner la manette C dans la position souhaitée ;
- tourner la manette B sur la vitesse souhaitée.

CHAUFFAGE RAPIDE DE L'HABITACLE

Pour obtenir un chauffage plus rapide, procéder comme suit :

- tourner la manette A sur le secteur rouge ;
- activer le recyclage de l'air intérieur en appuyant sur le bouton D (DEL sur le bouton allumée) ;
- tourner la manette C en correspondance de  ;
- tourner la manette B au niveau de 4  (vitesse maximale du ventilateur).



Agir ensuite sur les commandes pour garder les conditions de confort souhaitées et appuyer sur le bouton D pour

désactiver le recyclage de l'air intérieur (DEL sur le bouton éteinte) et éviter la formation de condensation.

ATTENTION Quand le moteur est froid, attendre quelques minutes pour que le liquide du système atteigne la température de fonctionnement optimal.

DÉSEMBUAGE/DÉGIVRAGE RAPIDE DES VITRES AVANT (PARE-BRISE ET VITRES LATÉRALES)

Procéder comme suit :

- tourner la manette A sur le secteur rouge ;
- désactiver le recyclage de l'air intérieur en appuyant sur le bouton D (DEL sur le bouton éteinte) ;
- tourner la manette C en correspondance de  ;
- tourner le sélecteur B au niveau de 4  (vitesse maximale du ventilateur).

Lorsque le désembuage/dégivrage est terminé, actionner les commandes pour rétablir les conditions de confort souhaitées.

Désembuage des vitres

En cas de grande humidité extérieure et/ou de pluie et/ou de grandes différences de température entre l'intérieur et l'extérieur de l'habitacle, il est conseillé d'effectuer la manœuvre suivante afin de prévenir la buée sur les vitres :

- tourner la manette A sur le secteur rouge ;
- désactiver le recyclage de l'air intérieur en appuyant sur le bouton D (led sur le bouton éteinte) ;

- tourner la manette C au niveau de ☼ avec la possibilité de passer à la position ☼ en cas d'absence de condensation ;
- tourner la manette B sur la 2ème vitesse.

DÉSEMBUAGE/DÉGIVRAGE DE LA LUNETTE ARRIÈRE CHAUFFANTE ET DES RÉTROVISEURS EXTÉRIEURS fig. 38

(pour les versions/marchés où cela est prévu)

Appuyer sur le bouton A pour activer cette fonction ; l'activation de cette fonction est mise en évidence par l'allumage du témoin sur le bouton proprement dit.

La fonction est temporisée et se désactive automatiquement après 20 minutes. Pour exclure préventivement cette fonction, appuyer sur le bouton A.

ATTENTION Ne pas appliquer d'autocollants sur la partie intérieure de la vitre arrière près des filaments de la lunette chauffante afin d'éviter de l'endommager.

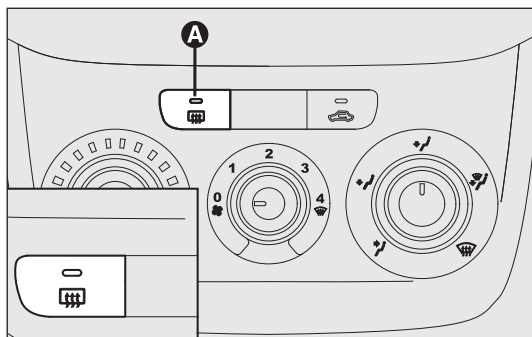

fig. 38

F0U0038m

ACTIVATION RECYCLAGE AIR INTÉRIEUR

Appuyer sur le bouton ☞ afin que la DEL du bouton s'allume.

Il est préférable d'enclencher le recyclage de l'air pendant les arrêts en pleine circulation ou dans des tunnels, afin d'éviter que de l'air pollué ne pénètre dans l'habitacle. Il est conseillé de ne pas garder cette fonction activée trop longtemps, surtout si plusieurs passagers sont à bord, afin de prévenir la formation de condensation sur les vitres.

ATTENTION Le recyclage d'air intérieur permet, selon la modalité de fonctionnement sélectionnée (« chauffage » ou « refroidissement »), d'arriver plus rapidement aux conditions désirées.

Il est déconseillé d'enclencher le recyclage de l'air intérieur pendant les journées pluvieuses ou froides afin d'éviter la formation de condensation sur les vitres.

CONNAISSANCE
DU VÉHICULE

SÉCURITÉ

DÉMARRAGE
ET CONDUITE

TÉMOINS
ET MESSAGES

SITUATIONS
D'URGENCE

ENTRETIEN
DU VÉHICULE

DONNÉES
TECHNIQUES

TABLE DES MATIÈRES

CLIMATISEUR MANUEL

(pour les versions/marchés qui le prévoient)

COMMANDES fig. 39

Manette A pour régler la température de l'air (mélange air chaud/froid)

Secteur rouge = air chaud

Secteur bleu = air froid

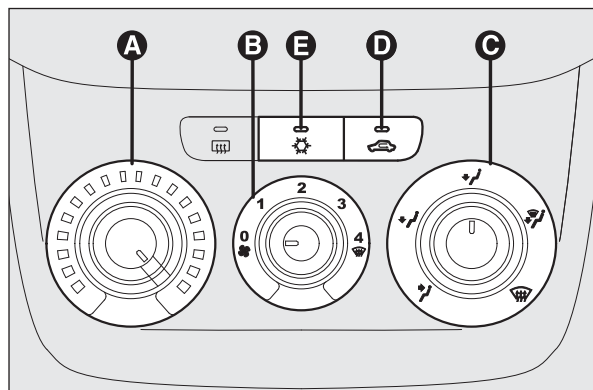

fig. 39

FOM0039m

Manette B pour l'activation/le réglage du ventilateur

0 = ventilateur éteint

1-2-3 = vitesse de ventilation

4 = ventilation à la vitesse maximum

Manette C pour la distribution de l'air

- ↗ pour avoir l'air aux aérateurs centraux et latéraux ;
- ↘ pour envoyer l'air aux pieds et avoir une température légèrement plus basse aux aérateurs de la planche, dans des conditions de température moyenne ;
- ↕ pour chauffage avec température extérieure rigide : pour avoir le débit maximum d'air sur la zone pieds ;
- ↖ pour chauffer les pieds et simultanément désembuer le pare-brise ;
- ↗ pour désembuer de façon rapide le pare-brise.

Bouton D pour activation/désactivation du recyclage d'air

En appuyant sur le bouton (DEL sur le bouton allumée), le recyclage de l'air intérieur s'active.

En appuyant de nouveau sur le bouton (DEL sur le bouton éteinte) le recyclage d'air intérieur est désactivé.

Bouton E d'activation/désactivation du climatiseur

En appuyant sur le bouton (DEL du bouton allumée) le climatiseur est activé.

En appuyant de nouveau sur le bouton (DEL sur le bouton éteinte), le climatiseur est désactivé.



VENTILATION DE L'HABITACLE

Pour obtenir une bonne ventilation de l'habitacle, procéder comme suit :

- tourner la manette A sur le secteur bleu ;
- désactiver le recyclage de l'air intérieur en appuyant sur le bouton D (DEL sur le bouton éteinte) ;
- tourner la manette C en correspondance de  ;
- tourner la manette B sur la vitesse souhaitée.

CLIMATISATION (refroidissement)

Afin d'obtenir le refroidissement le plus rapide, procéder comme suit :

- tourner la manette A sur le secteur bleu ;
- activer le recyclage de l'air intérieur en appuyant sur le bouton D (DEL sur le bouton allumée) ;
- tourner la manette C en correspondance de  ;
- activer le climatiseur en appuyant sur le bouton E ; la DEL sur le bouton E s'allume ;
- tourner la manette B au niveau de 4  (vitesse maximale du ventilateur).

Réglage du refroidissement

- tourner la manette A vers la droite pour augmenter la température ;
- désactiver le recyclage de l'air intérieur en appuyant sur le bouton D (DEL sur le bouton éteinte) ;
- tourner la manette B pour diminuer la vitesse du ventilateur.



CHAUFFAGE HABITACLE

Procéder comme suit :

- tourner la manette A sur le secteur rouge ;
- tourner la manette C au niveau du symbole souhaité ;
- tourner la manette B sur la vitesse souhaitée ;

CHAUFFAGE RAPIDE DE L'HABITACLE

Pour obtenir un chauffage plus rapide, procéder comme suit :



- tourner la manette A sur le secteur rouge ;
- activer le recyclage de l'air intérieur en appuyant sur le bouton D (DEL sur le bouton allumée) ;
- tourner la manette C en correspondance de  ;
- tourner la manette B au niveau de 4  (vitesse maximale du ventilateur).

Agir ensuite sur les commandes pour garder les conditions de confort souhaitées et appuyer sur le bouton D pour désactiver le recyclage de l'air intérieur (DEL du bouton éteinte).

ATTENTION Quand le moteur est froid, attendre quelques minutes afin que le liquide du système atteigne la température d'exercice optimale.

DÉSEMBUAGE/DÉGIVRAGE RAPIDE DES VITRES AVANT (PARE-BRISE ET VITRES LATÉRALES)

Procéder comme suit :



- tourner la manette A sur le secteur rouge ;
- tourner la manette B au niveau de 4  (vitesse maximale du ventilateur) ;
- tourner la manette C en correspondance de  ;
- désactiver le recyclage d'air intérieur en appuyant sur le bouton D afin que la DEL sur le bouton soit éteinte.

Lorsque le désembuage/dégivrage est terminé, actionner les commandes pour obtenir les conditions de confort souhaitées.

ATTENTION L'action de désembuage du climatiseur est très rapide, puisqu'elle déshumidifie l'air. Régler les commandes comme indiqué précédemment et activer le climatiseur en appuyant sur le bouton E ; la DEL du bouton s'allume.

Désembuage des vitres

En cas de grande humidité extérieure et/ou de pluie et/ou de grandes différences de température entre l'intérieur et l'extérieur de l'habitacle, il est conseillé d'effectuer la manœuvre suivante afin de prévenir la buée sur les vitres :

- tourner la manette A sur le secteur rouge ;
- désactiver le recyclage d'air intérieur en appuyant sur le bouton D afin que la DEL sur le bouton soit éteinte ;
- tourner la manette C au niveau de  avec la possibilité de passer à la position  en cas d'absence de condensation ;
- tourner la manette B sur la 2^{ème} vitesse.

ATTENTION Le climatiseur est très utile pour prévenir la formation de condensation sur les vitres en cas de forte humidité de l'air, car il déshumidifie l'air introduit dans l'habitacle.

DÉSEMBUAGE/DÉGIVRAGE DE LA LUNETTE ARRIÈRE CHAUFFANTE ET DES RÉTROVISEURS EXTÉRIEURS fig. 40 (pour les versions/marchés où cela est prévu)

Appuyer sur le bouton A pour activer cette fonction ; l'activation de cette fonction est mise en évidence par l'allumage du témoin sur le bouton proprement dit.

La fonction est temporisée et se désactive automatiquement après 20 minutes. Pour exclure préventivement cette fonction, appuyer sur le bouton A.

ATTENTION Ne pas appliquer d'autocollants sur la partie intérieure de la vitre arrière près des filaments de la lunette chauffante afin d'éviter de l'endommager.

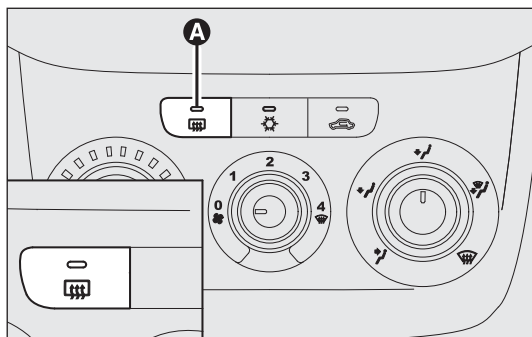

fig. 40

FOU0040m

ACTIVATION RECYCLAGE AIR INTÉRIEUR

Appuyer sur le bouton  afin que la DEL du bouton s'allume.

Il est préférable d'enclencher le recyclage de l'air pendant les arrêts en pleine circulation ou dans des tunnels, afin d'éviter que de l'air pollué ne pénètre dans l'habitacle. Il est conseillé de ne pas garder cette fonction activée trop longtemps, surtout si plusieurs passagers sont à bord, afin de prévenir la formation de condensation sur les vitres.

ATTENTION Le recyclage d'air intérieur permet, selon la modalité de fonctionnement sélectionnée (« chauffage » ou « refroidissement »), d'arriver plus rapidement aux conditions désirées.

Il est déconseillé d'enclencher le recyclage de l'air intérieur pendant les journées pluvieuses ou froides afin d'éviter la formation de condensation sur les vitres.

ENTRETIEN DU CIRCUIT

Pendant la saison froide, le circuit de climatisation doit être activé au moins une fois par mois pour une durée d'environ 10 minutes. Avant l'été, faire contrôler l'efficacité du circuit en question auprès du réseau Après-vente Fiat.



Le circuit utilise le fluide réfrigérant R134a qui, en cas de fuites accidentelles, n'est pas nocif pour l'environnement. Éviter absolument d'utiliser du fluide R12 non compatible avec les composants du circuit.

CONNAISSANCE
DU VÉHICULE

SÉCURITÉ

DÉMARRAGE
ET CONDUITE

TÉMOINS
ET MESSAGES

SITUATIONS
D'URGENCE

ENTRETIEN
DU VÉHICULE

DONNÉES
TECHNIQUES

TABLE DES MATIÈRES

CLIMATISEUR AUTOMATIQUE BI-ZONE

(pour les versions/marchés où cela est prévu)

DESCRIPTION

Le véhicule est équipé d'un climatiseur bi-zone, qui permet de régler séparément la température de l'air côté conducteur et celle côté passager.

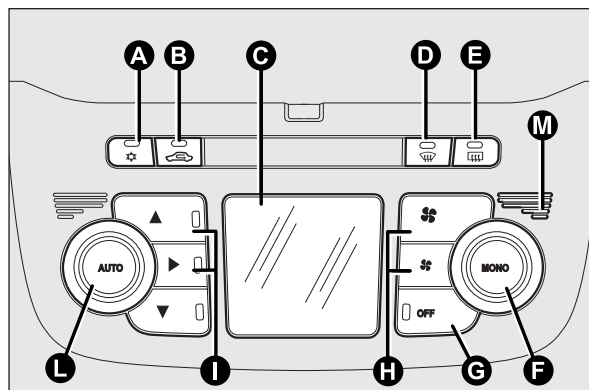

fig. 41

FOM0041m

COMMANDES fig. 41

- À bouton d'activation/désactivation du compresseur de climatiseur
- B bouton d'activation/désactivation du recyclage de l'air intérieur
- C écran des informations du climatiseur
- D bouton d'activation de la fonction MAX-DEF (dégivrage/désembuage rapide des vitres avant)
- E bouton d'activation/désactivation de la lunette dégivrante
- F bouton d'activation de la fonction MONO (alignement des températures réglées) et manette de réglage de la température côté passager
- G bouton d'activation/désactivation du climatiseur
- H augmentation/diminution de la vitesse du ventilateur
- I boutons de réglage de la distribution d'air
- L bouton d'activation de la fonction AUTO (fonctionnement automatique) et manette de réglage de la température côté conducteur
- M sonde de température intérieure

MISE EN SERVICE DU CLIMATISEUR

Le système peut être activé quand on appuie sur n'importe quel bouton. Il est toutefois conseillé de régler à l'écran les températures souhaitées, puis d'appuyer sur le bouton AUTO.

Le climatiseur permet de personnaliser les températures demandées (conducteur et passager) avec une différence maximum de 7°C.

Le compresseur du climatiseur fonctionne uniquement lorsque le moteur tourne et que la température extérieure est supérieure à 4°C.

FONCTIONNEMENT AUTOMATIQUE DU CLIMATISEUR (fonction AUTO)

Appuyer sur le bouton AUTO ; le système se charge automatiquement de régler :

- la quantité d'air introduite dans l'habitacle ;
 - la répartition de l'air dans l'habitacle ;
- en annulant les réglages manuels précédents.

Pendant le fonctionnement automatique du climatiseur, l'écran affiche la mention FULL AUTO.

Pendant le fonctionnement en mode automatique, il est toujours possible de modifier les températures réglées et d'exécuter manuellement une des opérations suivantes :

- réglage de la vitesse du ventilateur ;
- sélection de la répartition de l'air ;
- activation/désactivation du recyclage de l'air d'habitacle ;
- activation du compresseur climatiseur.



ATTENTION

Il est conseillé de ne pas utiliser la fonction de recyclage d'air intérieur lorsque la température extérieure est basse, car les vitres pourraient s'embuer rapidement.

RÉGLAGE VITESSE DU VENTILATEUR

Appuyer sur le bouton  pour augmenter/diminuer la vitesse du ventilateur.

Les 12 vitesses sélectionnables sont représentées sous forme de barrettes sur l'écran :

- vitesse maximum du ventilateur = toutes les barres allumées ;
- vitesse minimale ventilateur = une barre allumée.

Le ventilateur peut être exclu (aucune barrette allumée) uniquement si le compresseur du climatiseur a été désactivé en appuyant sur le bouton .

Pour rétablir le contrôle automatique de la vitesse du ventilateur après un réglage manuel, appuyer sur le bouton AUTO.

DÉSEMBUAGE/DÉGIVRAGE RAPIDE DES VITRES AVANT (fonction MAX-DEF)

Appuyer sur le bouton  pour activer automatiquement, en mode temporisé, toutes les fonctions nécessaires au désembuage/dégivrage rapide du pare-brise et des vitres latérales avant.

CONNAISSANCE
DU VÉHICULE

SÉCURITÉ

DÉMARRAGE
ET CONDUITE

TÉMOINS
ET MESSAGES



SITUATIONS
D'URGENCE

ENTRETIEN
DU VÉHICULE

DONNÉES
TECHNIQUES

TABLE DES MATIÈRES

Les fonctions sont :

- activation du compresseur de climatiseur (avec une température extérieure supérieure à 4°C) ;
- désactivation, s'il était enclenché, du recyclage d'air intérieur (DEL sur le bouton  éteinte) ;
- activation de la lunette arrière chauffante (DEL sur le bouton  allumée) et des résistances des rétroviseurs extérieurs ;
- réglage de la température maximum de l'air ;
- actionnement du débit utile de l'air.

DÉSEMBUAGE/DÉGIVRAGE DE LA LUNETTE ARRIÈRE CHAUFFANTE ET DES RÉTROVISEURS EXTÉRIEURS

Appuyer sur le bouton  pour activer cette fonction : l'activation de cette fonction est mise en évidence par l'allumage de la DEL sur le bouton proprement dit.

La fonction est temporisée et se désactive automatiquement après 20 minutes. Pour désactiver prématurément cette fonction, appuyer à nouveau sur le bouton .



ATTENTION Ne pas appliquer d'autocollants sur la partie intérieure de la vitre arrière près des filaments de la lunette chauffante afin d'éviter de l'endommager.



ATTENTION Pour faire rentrer de l'air extérieur, appuyer sur le bouton  (dans ce cas, la DEL sur le bouton est éteinte).

ACTIVATION RECYCLAGE D'AIR INTÉRIEUR

Appuyer sur le bouton .

Le recyclage de l'air interne fonctionne selon deux modes :

- désactivation forcée (recyclage d'air intérieur toujours désactivé avec prise d'air de l'extérieur), signalée par la DEL sur le bouton  éteinte ;
- activation forcée (recyclage de l'air intérieur toujours activé), signalée par la DEL sur le bouton  allumée.

En appuyant sur le bouton OFF, le climatiseur active automatiquement le recyclage de l'air intérieur (DEL sur le bouton  allumée). Quand on appuie sur le bouton  il reste possible d'activer le recyclage de l'air d'habitacle (DEL sur le bouton éteinte) et inversement.

ATTENTION Le recyclage d'air intérieur permet, selon la modalité de fonctionnement sélectionnée (« chauffage » ou « refroidissement »), d'arriver plus rapidement aux conditions désirées. L'activation du recyclage d'air d'habitacle est déconseillée si le temps est pluvieux/froid, car cela risque de provoquer de la buée, surtout si le climatiseur n'est pas en service. Il est préférable d'enclencher le recyclage de l'air pendant les arrêts en pleine circulation ou dans des tunnels, afin d'éviter que de l'air pollué ne pénètre dans l'habitacle. Éviter d'utiliser cette fonction pendant trop longtemps, notamment si plusieurs personnes sont à bord, afin d'éviter l'embuage des vitres.

ALIGNEMENT DES TEMPÉRATURES RÉGLÉES (fonction MONO)

Appuyer sur le bouton MONO pour aligner la température côté conducteur et côté passager.

Tourner ensuite la manette AUTO ou MONO pour augmenter/réduire de la même valeur la température entre les deux zones.

Pour désactiver la fonction, appuyer à nouveau sur le bouton MONO.

ACTIVATION/DÉSACTIVATION DU COMPRESSEUR DE CLIMATISEUR

Appuyer sur le bouton ❄ pour activer le compresseur du climatiseur.

Activation du compresseur

- DEL sur le bouton ❄ allumée ;
- affichage du symbole ❄ à l'écran.



Désactivation du compresseur







- DEL sur le bouton ❄ éteinte ;
- extinction du symbole ❄ à l'écran ;
- désactivation du recyclage d'air d'habitacle .

Quand le compresseur du climatiseur est désactivé, il n'est pas possible d'injecter dans l'habitacle de l'air ayant une température inférieure à celle de l'extérieur. Dans ce cas, le symbole ❄ sur l'écran clignote.

La désactivation du compresseur du climatiseur reste mémorisée même après l'arrêt du moteur. Pour réenclencher le compresseur du climatiseur, appuyer à nouveau sur le bouton ❄ ou bien sur AUTO : dans ce dernier cas, les autres réglages manuels sélectionnés seront annulés.

SÉLECTION RÉPARTITION DE L'AIR

Appuyer sur un ou plusieurs boutons // pour sélectionner manuellement une des 7 répartitions possibles de l'air dans l'habitacle :

-  Flux d'air vers les aérateurs du pare-brise et des vitres latérales avant pour le désembuage/dégivrage des vitres.
-  Flux d'air vers les aérateurs de la zone des pieds avant/arrière. Cette répartition de l'air permet de chauffer rapidement l'habitacle.
-  Répartition du flux d'air entre les aérateurs avant/arrière, les aérateurs centraux/latéraux du tableau de bord, l'aérateur arrière, les aérateurs pour dégivrage du pare-brise et des vitres latérales avant.
-  Flux d'air vers les aérateurs centraux/latéraux du tableau de bord (corps passager).
-  Répartition du flux d'air entre les aérateurs de zone pieds et diffuseurs pour dégivrage/désembuage du pare-brise et des vitres latérales avant. Cette répartition de l'air permet de chauffer correctement l'habitacle et évite la buée sur les vitres.
-  Répartition du flux d'air entre les aérateurs de la zone des pieds (air plus chaud), les aérateurs centraux/latéraux du tableau de bord et l'aérateur arrière (air plus froid).

➔➤ Répartition du flux d'air entre les aérateurs centraux/latéraux du tableau de bord, aérateur arrière et aérateurs pour dégivrage/désenneigement du pare-brise et des vitres latérales. Cette répartition de l'air permet une bonne ventilation de l'habitacle tout en évitant la buée sur les vitres.

ATTENTION Pour le fonctionnement du climatiseur, il faut activer au moins un des boutons //. Le système ne permet donc pas de désactiver tous les boutons //.

ATTENTION Appuyer sur le bouton OFF pour rallumer le climatiseur : toutes les conditions de fonctionnement précédemment mémorisées avant l'extinction sont ainsi rétablies.

Pour revenir au contrôle automatique de la répartition de l'air après une sélection manuelle, appuyer sur le bouton AUTO.

CHAUFFAGE SUPPLÉMENTAIRE

(pour les versions/marchés où cela est prévu)

Ce dispositif permet un chauffage plus rapide de l'habitacle dans des conditions climatiques froides et une température de liquide de refroidissement moteur basse.

Dans les conditions climatiques ci-dessus, le dispositif s'activera automatiquement au démarrage du moteur avec le ventilateur ayant au moins 1 barre de vitesse allumée.

L'extinction du réchauffeur se produit automatiquement quand on atteint les conditions de confort.

ATTENTION L'allumage du réchauffeur est impossible si la tension de la batterie n'est pas suffisante.

EXTINCTION DU CLIMATISEUR

Appuyer sur le bouton OFF.

L'écran affiche les indications suivantes :

- mention OFF ;
- indication de la température extérieure ;
- indication de recyclage d'air intérieur enclenché (DEL sur le bouton allumée).

FEUX EXTÉRIEURS

Le levier gauche commande la plupart des feux extérieurs. L'éclairage extérieur se produit uniquement avec la clé de contact tournée sur MAR. Quand on allume les feux extérieurs, on a aussi l'allumage du tableau de bord et des commandes situées sur la planche de bord.

ÉCLAIRAGE DIURNE (D.R.L.) fig. 42 (pour les versions/marchés où cela est prévu)



Avec la clé de contact sur MAR, et bague tournée en position **O**, on allume automatiquement l'éclairage diurne. Les autres feux et l'éclairage d'habitacle restent éteints. Le fonctionnement d'allumage automatique l'éclairage diurne peut être activé/désactivé au moyen du menu à l'écran (voir paragraphe « Écran multifonction et multifonction reconfigurable » dans cette même section). Si l'éclairage diurne est désactivé et la bague tournée en position **O**, aucun éclairage ne s'allume.



ATTENTION

L'éclairage diurne est une alternative aux feux de croisement en conduite de jour, quand ces derniers sont obligatoires ou quand ils ne sont pas obligatoires mais simplement autorisés. L'éclairage diurne ne remplace pas les feux de croisement la nuit ou dans les tunnels. L'utilisation de l'éclairage diurne dépend du code de la route en vigueur dans le pays où l'on circule. Se conformer aux normes.

FEUX DE CROISEMENT/ FEUX DE POSITION fig. 42

Avec la clé de contact sur MAR, tourner la bague sur . En cas d'activation des feux de croisement, les feux de jour s'éteignent et, en plus des feux de croisement, les feux de position s'allument. Le témoin  s'allume sur le combiné de bord.

Avec la clé de contact sur MAR, en tournant la bague de la position **O** à la position , tous les feux de position, les feux de plaque et les feux de jour DRL (si la voiture en est équipée) s'allument, s'ils n'ont pas été désactivés par le menu à l'écran.

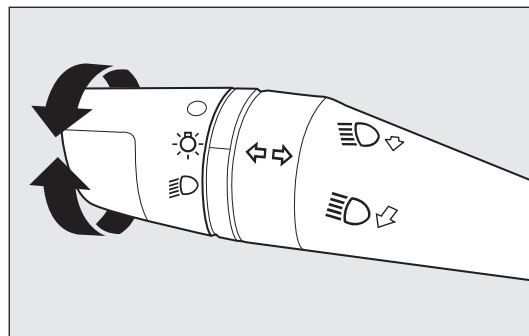

fig. 42

FOU0042m

CONNAISSANCE
DU VÉHICULE

SÉCURITÉ

DÉMARRAGE
ET CONDUITE

TÉMOINS
ET MESSAGES

SITUATIONS
D'URGENCE

ENTRETIEN
DU VÉHICULE

DONNÉES
TECHNIQUES

TABLE DES MATIÈRES

FEUX DE ROUTE fig. 42

Avec la bague est en position , tirer le levier vers le volant (2ème position instable).



Le témoin  s'allume sur le tableau de bord.

Pour éteindre les feux de route, tirer de nouveau le levier vers le volant (les feux de croisement s'allument de nouveau).

APPELS DE PHARE fig. 42

Tirer le levier vers le volant (1ère position instable) indépendamment de la position de la bague. Le témoin  s'allume sur le tableau de bord.

FEUX DE STATIONNEMENT fig. 42



Avec la clé de contact sur STOP ou extraite, en tournant la bague de la position  à la position , les feux de stationnement s'allument. Le témoin  s'allume sur le combiné de bord.

FEUX DE DIRECTION fig. 43

Placer le levier en position (stable) :

vers le haut (position 1) : activation de l'indicateur de direction droit ;

vers le bas (position 2) : activation de l'indicateur de direction gauche.

Sur le tableau de bord, s'allume par intermittence le témoin  ou . Les indicateurs de direction se désactivent automatiquement en ramenant la voiture en position de marche rectiligne.

Fonction changement de file

Si l'on veut signaler un changement de file, placer le levier gauche en position instable pendant moins d'une demi-seconde. Le clignotant clignotera 3 fois du côté sélectionné, puis s'éteindra automatiquement.

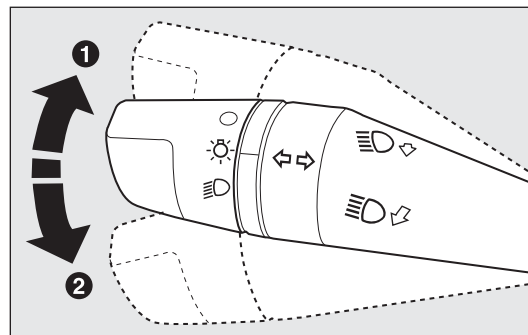

fig. 43

F0U0043m

DISPOSITIF « FOLLOW ME HOME »

Il permet, pendant un certain laps de temps, d'éclairer l'espace situé devant le véhicule.

Activation

Avec la clé de contact tournée sur STOP ou enlevée, tirer le levier vers le volant dans les 2 minutes suivant la coupure du moteur.

À chaque actionnement du levier, l'allumage des feux est prolongé de 30 secondes, jusqu'à un maximum de 210 secondes ; une fois cette période de temps écoulée, les feux s'éteignent automatiquement.

Chaque actionnement du levier provoque l'activation du témoin $\Rightarrow \Leftarrow$ au combiné de bord (en même temps que le message visualisé sur l'écran) (voir chapitre « Témoins et messages ») pour la durée d'activité de la fonction. Le témoin s'allume au premier actionnement du levier et demeure allumé jusqu'à la désactivation automatique de la fonction. Chaque actionnement du levier augmente seulement la durée d'activation des feux.

Désactivation

Maintenir le levier tiré vers le volant pendant plus de 2 secondes.

PROJECTEURS ANTIBROUILLARD AVEC FONCTION FEUX DIRECTIONNELS

Quand les projecteurs antibrouillard sont allumés à une vitesse inférieure à 40 km/h, en cas de braquage important du volant ou du déclenchement du clignotant, un feu intégré à l'antibrouillard s'allumera du côté où le volant est braqué afin d'accroître l'angle de vision nocturne. Cette fonction peut être activée/désactivée au moyen du menu à l'écran (voir le paragraphe « Fonctions de l'écran » dans ce chapitre).

NETTOYAGE DES VITRES

Le levier droit fig. 44 commande l'actionnement de l'essuie-glace/lave-glace et de l'essuie-lunette/lave-lunette AR.

ESSUIE-GLACE/LAVE-VITRES

Le fonctionnement se produit uniquement lorsque la clé de contact est tournée sur MAR.

La bague du levier droit peut avoir quatre positions différentes :

- essuie-glace arrêté ;
- Ⓚ fonctionnement à intermittence ;
- fonctionnement continu lent ;
- fonctionnement continu rapide.

En déplaçant le levier en position A (instable) le fonctionnement est limité au temps où le levier reste dans cette position.

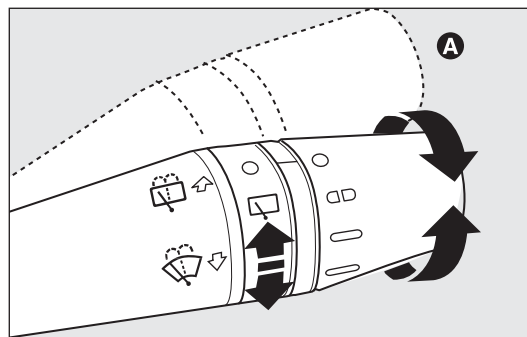

fig. 44

F0U0044m

Lorsqu'il est relâché, le levier retourne dans sa position en arrêtant automatiquement l'essuie-glace.

Une fois la bague en position **AD**, l'essuie-glace adapte automatiquement la vitesse de fonctionnement à la vitesse du véhicule.

ATTENTION Effectuer le remplacement des balais selon ce qui est indiqué au chapitre « Entretien de la voiture ».



Ne jamais utiliser l'essuie-glace pour éliminer des couches de neige ou de verglas qui se seraient déposées sur le pare-brise. Dans ces conditions, si l'essuie-glace est soumis à un effort excessif, le relais coupe-circuit coupe le fonctionnement pendant quelques secondes. Si ensuite le fonctionnement ne s'est pas rétabli (même après un redémarrage avec la clé), s'adresser au réseau Après-Vente Fiat.

Fonction « Lavage intelligent »

En tirant le levier vers le volant (position instable), on actionne le jet du lave-glace.

En gardant le levier tiré pendant plus d'une demie seconde, il est possible d'activer automatiquement par un seul mouvement le jet du lave-vitre et l'essuie-glace proprement dit.

Le fonctionnement de l'essuie-glace achève trois battements après le relâchement du levier. Le cycle est terminé par un battement de l'essuie-glace, 6 secondes après.

CAPTEUR DE PLUIE

(pour les versions/marchés où cela est prévu)

Le capteur de pluie est placé derrière le rétroviseur intérieur, en contact avec le pare-brise et il permet d'adapter automatiquement, pendant le fonctionnement intermittent, la cadence de balayage de l'essuie-glace à l'intensité de la pluie.

ATTENTION La vitre doit toujours être propre dans la zone du capteur.

Activation

Déplacer la bague du levier droit sur la position **AD** fig. 44. L'activation du capteur est signalée par un « balayage » de confirmation de la commande. Par le menu de configuration on peut augmenter la sensibilité du capteur de pluie. L'augmentation de la sensibilité du capteur de pluie est signalée par un « balayage » de confirmation de la commande. En actionnant le lave-vitre avec le capteur de pluie enclenché, le cycle de lavage normal est réalisé, à la fin duquel le capteur de pluie reprend son fonctionnement automatique normal.

Désactivation

Déplacer la bague du levier de la position **AD** fig. 44 ou tourner la clé de contact en position STOP. Au démarrage suivant (clé en position MAR), le capteur ne se réactive pas même si la bague est restée en position **AD** fig. 44. Pour réactiver le capteur, déplacer la bague de la position **AD** à une position quelconque et ensuite la remettre en position **AD**. La réactivation du capteur est signalée par au moins un « balayage » de l'essuie-glace, même si le pare-brise est sec.

Le capteur de pluie est en mesure de reconnaître et de s'adapter automatiquement à la présence des conditions suivantes :

- présence d'impuretés sur la surface de contrôle (dépôts salins, saleté, etc.) ;
- différence entre le jour et la nuit.

ATTENTION Des stries d'eau peuvent provoquer des mouvements non voulus des balais.

ESSUIE-GLACE DE LUNETTE AR/ LAVE-GLACE DE LUNETTE AR

Le fonctionnement se produit uniquement lorsque la clé de contact est tournée sur MAR. La fonction termine lorsqu'on relâche le levier. En tournant la bague du levier de la position **O** à la position , on actionne l'essuie-glace AR selon ce qui suit :

- en modalité intermittente lorsque l'essuie-glace n'est pas en fonction ;
- en modalité synchrone (avec la moitié de la fréquence de l'essuie-glace), lorsque l'essuie-glace est en fonction ;
- en modalité continue, avec la marche arrière engagée et la commande active.

Lorsque l'essuie-glace est en fonction et que la marche arrière est engagée, on obtient, même dans ce cas, l'activation de l'essuie-lunette en modalité continue.

En poussant le levier vers la planche (position instable), on actionne le jet du liquide du lave-glace AR.

En gardant le levier poussé pendant plus d'une demie seconde, on active l'essuie-glace AR.

Lorsqu'on relâche le levier, on active le lavage intelligent, comme pour l'essuie-glace.



Ne jamais utiliser l'essuie-glace pour éliminer des couches de neige ou de verglas qui se seraient déposées sur la lunette AR. Dans ces conditions, si l'essuie-glace AR est soumis à un effort excessif, le protège-moteur intervient et empêche le fonctionnement, même pendant plusieurs secondes. Si ensuite le fonctionnement ne s'est pas rétabli, même après un redémarrage avec la clé, s'adresser au réseau Après-Vente Fiat.

CRUISE CONTROL (régulateur de vitesse constante)

(pour les versions/marchés où cela est prévu)

C'est un dispositif d'aide à la conduite, à contrôle électronique, qui permet de conduire la voiture à une vitesse supérieure à 30 km/h sur les longs trajets droits et sur chaussée sèche, lorsque les variations de vitesse sont réduites (ex. parcours sur autoroute), à une vitesse définie, sans enfoncer la pédale de l'accélérateur. L'utilisation du dispositif n'est toutefois pas utile sur les routes extra-urbaines à forte circulation. Ne pas utiliser le dispositif en ville.

ACTIVATION DU DISPOSITIF

Tourner la bague A-fig. 45 en position ON.

Le dispositif ne peut être enclenché en 1^{ère} vitesse ou en marche arrière, mais il est conseillé de l'enclencher avec des rapports égaux ou supérieurs à la 4^{ème}.

Quand on aborde une descente avec le dispositif enclenché, la vitesse du véhicule peut augmenter légèrement par rapport à celle mémorisée.

Son enclenchement est mis en évidence par l'allumage du témoin  et par le message correspondant sur le tableau de bord (lorsqu'il est prévu).

MÉMORISATION DE LA VITESSE DE LA VOITURE

Procéder comme suit :

- tourner la bague A-fig. 45 sur ON et en appuyant sur la pédale d'accélérateur, amener la voiture à la vitesse souhaitée ;

- déplacer le levier vers le haut (+) pendant au moins 1 seconde, puis le relâcher : la vitesse de la voiture est mémorisée et il est donc possible de lâcher la pédale de l'accélérateur.

En cas de nécessité (par exemple pendant un dépassement) il est possible d'accélérer en appuyant sur la pédale de l'accélérateur : en relâchant la pédale la voiture revient à la vitesse précédemment mémorisée.

RÉTABLISSEMENT DE LA VITESSE MÉMORISÉE

Si le dispositif a été désactivé par exemple en appuyant sur la pédale de frein ou d'embrayage, pour rétablir la vitesse mémorisée, procéder comme suit :

- accélérer progressivement jusqu'à atteindre une vitesse proche de celle mémorisée ;
- engager le rapport sélectionné lors de la mémorisation de la vitesse ;
- appuyer sur le bouton RES B-fig. 45.

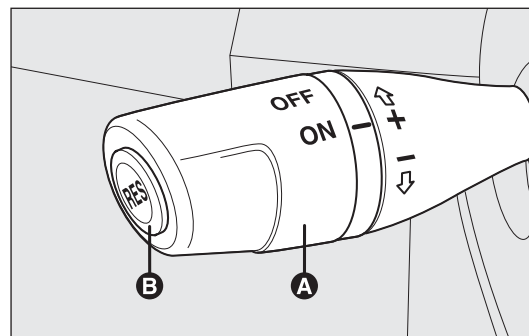

fig. 45

F0U0047m

AUGMENTATION DE LA VITESSE MÉMORISÉE

Elle peut se produire selon deux modalités :

- en appuyant sur l'accélérateur et en mémorisant successivement la nouvelle vitesse rejointe ;

ou

- en déplaçant le levier vers le haut (+).

À chaque actionnement du levier correspond une augmentation de la vitesse d'environ 1 km/h alors que lorsque l'on maintient le levier vers le haut, la vitesse augmente de manière continue.

RÉDUCTION DE LA VITESSE MÉMORISÉE

Elle peut se produire selon deux modalités :

- en désactivant le dispositif et en mémorisant ensuite la nouvelle vitesse ;

ou

- en déplaçant le levier vers le bas (→) jusqu'à rejoindre la nouvelle vitesse qui restera automatiquement mémorisée.

À chaque actionnement du levier correspond une diminution de la vitesse d'environ 1 km/h, alors qu'en tenant le levier vers le bas, la vitesse change de manière continue.

DÉSACTIVATION DU DISPOSITIF

Le dispositif peut être désactivé par le conducteur d'une des façons suivantes :

- en tournant la bague A en position OFF ;
- en éteignant le moteur ;

- en appuyant sur la pédale du frein ;
- en appuyant sur la pédale d'embrayage ;
- en appuyant sur la pédale d'accélérateur ; dans ce cas, le système n'est pas désactivé effectivement mais la demande d'accélération est prioritaire sur le système ; le cruise control reste toutefois actif, sans qu'il soit nécessaire d'appuyer sur le bouton RES B-fig. 45 pour revenir aux conditions précédentes une fois l'accélération terminée.

Le dispositif se désactive automatiquement dans les cas suivants :

- en cas d'intervention des systèmes ABS ou ESP ;
- avec la vitesse du véhicule en deçà de la limite établie ;
- en cas de panne du système.



ATTENTION

Pendant la marche avec le dispositif enclenché, ne pas placer le levier de vitesse au point mort.



ATTENTION

En cas de fonctionnement defectueux ou d'avarie du dispositif, tourner la bague A sur OFF et s'adresser au Réseau Après-vente Fiat.

PLAFONNIER

PLAFONNIER AVANT AVEC TRANSPARENT BASCULANT

(pour les versions/marché où cela est prévu)

La lampe s'allume/s'éteint en appuyant sur le transparent basculant à droite ou à gauche, comme illustré sur la fig. 45a.

PLAFONNIER AVANT AVEC ÉCLAIRAGE SPOT

L'interrupteur A-fig. 46 allume/éteint les lampes du plafonnier.

Quand l'interrupteur A est en position centrale, les lampes C et D s'allument/s'éteignent à l'ouverture/fermeture des portes avant.

Quand l'interrupteur A est positionné à gauche, les lampes C et D restent toujours éteintes.

Quand l'interrupteur A est positionné à droite, les lampes C et D restent toujours éteintes.

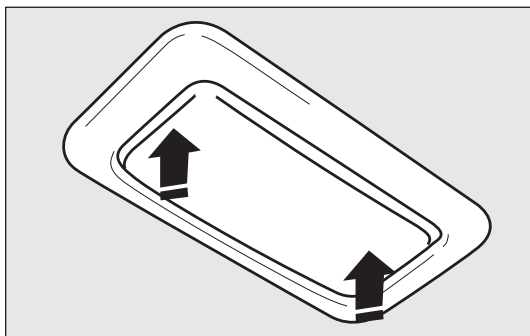

fig. 45a

L'allumage/extinction des éclairages est progressif.

L'interrupteur B fait fonction de spot ; lorsque le plafonnier est éteint, il allume individuellement :

- la lampe C, si on appuie à gauche ;
- la lampe D, si on appuie à droite.

AVERTISSEMENT Avant de descendre de la voiture, vérifier que les deux interrupteurs soient en position centrale pour qu'à la fermeture des portes l'éclairage s'éteigne, évitant le déchargement de la batterie.

Cependant, si l'interrupteur a été oublié en position « toujours allumé », le plafonnier s'éteint automatiquement 15 minutes après l'arrêt du moteur du véhicule.

Temporisation des lampes du plafonnier

Sur certaines versions, pour rendre plus confortable l'entrée/la sortie de la voiture, en particulier la nuit ou dans des lieux peu éclairés, 2 logiques de temporisation sont disponibles.

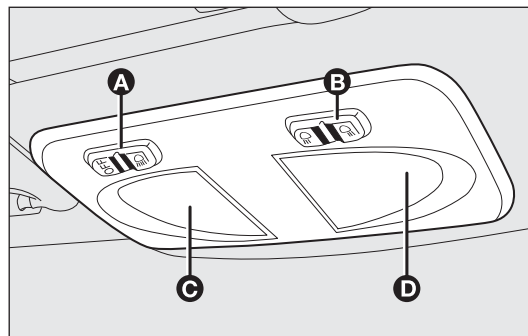

fig. 46

F0U0049m

TEMPORISATION À L'ENTRÉE DU VÉHICULE

Les feux plafonnier s'allument de la manière suivante :

- pendant environ 10 secondes, quand on déverrouille les portes avant ;
- pendant environ 3 minutes quand on ouvre une des portes latérales ;
- pendant environ 10 secondes quand on ferme les portes.

La temporisation s'interrompt lorsque l'on tourne la clé de contact sur MAR.

TEMPORISATION EN SORTIE DU VÉHICULE

Après avoir retiré la clé de contact du moteur, les feux plafonnier s'allument de la manière suivante :

- dans 2 minutes à partir de l'extinction du moteur pendant environ 10 secondes ;

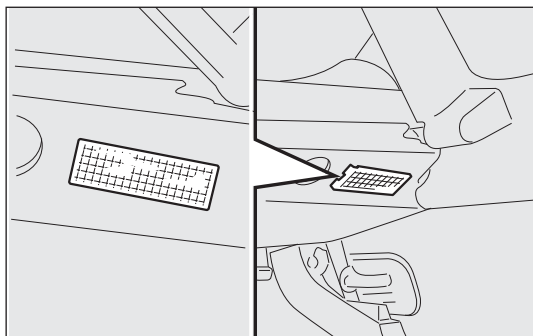

fig. 47

- quand on ouvre une des portes latérales pendant environ 3 minutes ;
- quand on ferme une des portes pendant environ 10 secondes.

La temporisation se termine automatiquement quand on verrouille les portes.

PLAFONNIER COFFRE À BAGAGES fig. 47 (pour les versions/marché où cela est prévu)

Pour les versions où elle est prévue, la lampe s'allume automatiquement quand on ouvre le coffre à bagages et s'éteint quand on le ferme.

PLAFONNIER FEUX DE SEUIL fig. 48 (pour les versions/marché où cela est prévu)

Le plafonnier A placé dans les portes s'allume quand on ouvre la portière correspondante, quelle que soit la position de la clé de contact.

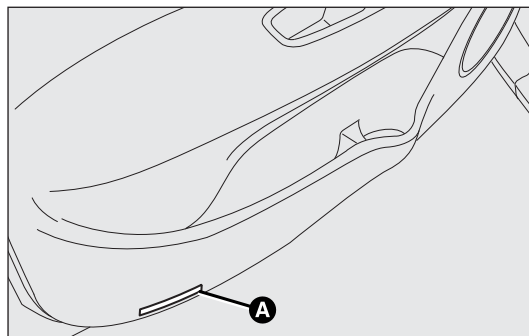

fig. 48

PLAFONNIER ÉCLAIRAGE DE COURTOISIE fig. 49

(pour les versions/marché où cela est prévu)

Sur certaines versions, derrière le pare-soleil côté passager, se trouve un plafonnier d'éclairage de courtoisie.

Pour allumer/éteindre le plafonnier, appuyer sur le bouton **A**.

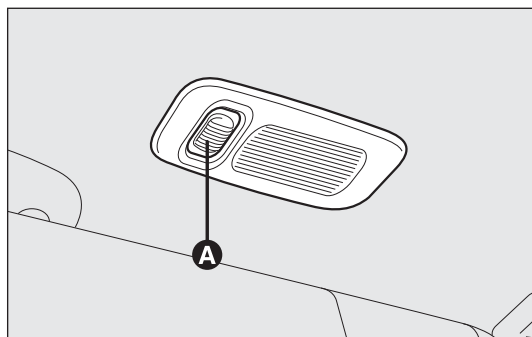

fig. 49

COMMANDES

FEUX DE DÉTRESSE fig. 50

On les allume en appuyant sur l'interrupteur **A**, quelle que soit la position de la clé de contact.

Lorsque le dispositif est enclenché, les témoins \leftarrow et \rightarrow s'allument sur le tableau de bord.

Pour éteindre les feux, appuyer de nouveau sur l'interrupteur.

L'utilisation des feux de détresse est réglementée par le code de la route du pays où l'on circule. Se conformer aux normes.

Freinage d'urgence

En cas de freinage d'urgence, les feux de détresse s'éclairent automatiquement et les témoins \leftarrow et \rightarrow . La fonction s'éteint automatiquement dès lors qu'il ne s'agit plus d'un freinage d'urgence. Cette fonction obéit à la réglementation en vigueur.

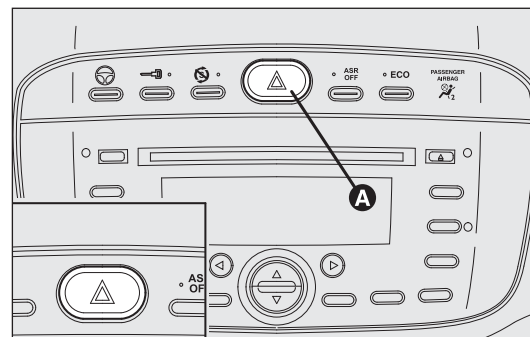





fig. 50

FEUX DE STATIONNEMENT

Ils s'allument uniquement avec la clé de contact sur STOP ou enlevée, en mettant la bague du levier gauche tout d'abord en position **O** et ensuite dans les positions  ou .
Le témoin  s'allume sur le tableau de bord.

FEUX ANTIBROUILLARD fig. 51

(pour les versions/marchés où cela est prévu)

Ils s'allument, lorsque les feux de position sont allumés, en appuyant sur le bouton .

Sur le tableau de bord s'allume le témoin .

Ils s'éteignent en appuyant de nouveau sur le bouton.

L'utilisation des feux antibrouillard est réglementée par le code de la route du pays où l'on circule. Se conformer aux normes.

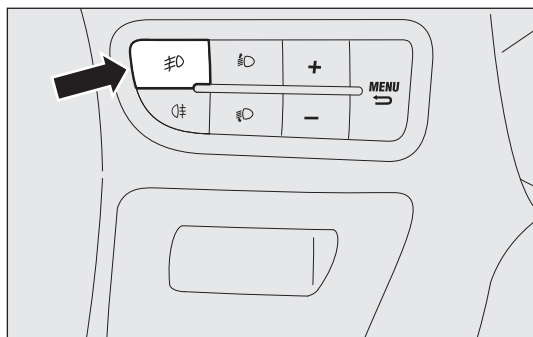



fig. 51

FEU ANTIBROUILLARD ARRIÈRE fig. 52

Il s'allume, lorsque les feux de croisement ou les feux de position ou les feux antibrouillard (pour les versions/ marchés où cela est prévu) sont allumés, en appuyant sur le bouton . Sur le tableau de bord s'allume le témoin . Il s'éteint en appuyant de nouveau sur le bouton ou en éteignant les feux de croisement et/ou antibrouillard (si prévus). L'utilisation des feux de brouillard AR est réglementée par le code de la route du pays où l'on circule. Se conformer aux normes.

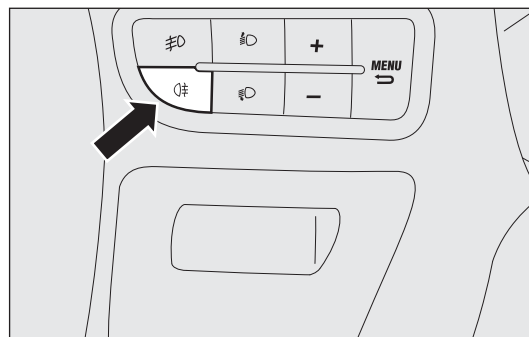

fig. 52

FUNCTION ECO

(pour les versions 0.9 Twinair Turbo 105Ch)

Pour enclencher la fonction ECO, appuyer sur le bouton B-fig. 53.

La fonction ECO activée prédispose la voiture à la conduite en ville, en permettant des économies de carburant.

Quand cette fonction est activée, la DEL de son bouton s'allume.

Cette fonction est mémorisée, ce qui signifie qu'au démarrage suivant le système aura maintenu la configuration de la fonction avant la dernière coupure du moteur.

Pour désenclencher la fonction et rétablir la configuration de conduite normale, appuyer une nouvelle fois sur le bouton B.

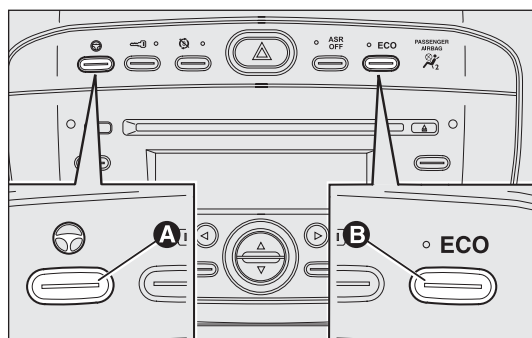

fig. 53

DIRECTION ASSISTÉE ÉLECTRIQUE DUALDRIVE fig. 53

Appuyer sur le bouton A pour l'enclenchement de la fonction « CITY » (voir paragraphe « Direction assistée électrique Dualdrive » de ce chapitre). Lorsque la fonction est enclenchée, l'inscription CITY s'allume sur le combiné de bord. Pour désactiver la fonction, appuyer de nouveau sur le bouton.

LUNETTE CHAUFFANTE fig. 54

Elle se déclenche en appuyant sur le bouton A. Avec la lunette chauffante enclenchée, il y a une temporisation qui désactive le dispositif après environ 20 minutes.

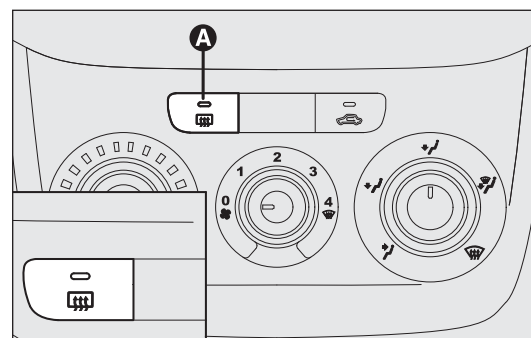

fig. 54

VERROUILLAGE DES PORTES fig. 55

Pour effectuer le verrouillage simultané des portes, appuyer sur le bouton A, placé sur la planche dans le meuble central, indépendamment de la position de la clé de contact.

SYSTÈME DE COUPURE DU CARBURANT

Il intervient en cas de choc, ce qui comporte :

- la coupure de l'alimentation en carburant et donc la coupure du moteur ;
- le déverrouillage automatique des portes ;
- l'activation de l'éclairage de l'habitacle.

L'intervention du système est signalé par l'affichage d'un message à l'écran. Inspecter soigneusement la voiture pour vérifier l'absence de fuites de carburant, par exemple, dans le compartiment moteur, sous la voiture ou à proximité du réservoir. Après un choc, tourner la clé de contact sur STOP pour ne pas décharger la batterie.

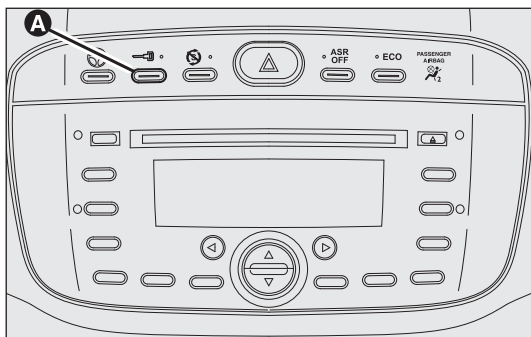

fig. 55



ATTENTION

Après le choc, si l'on perçoit une odeur de carburant ou si l'on remarque des fuites du système d'alimentation, ne pas réenclencher le système, pour éviter tout risque d'incendie.

Déverrouillage des portes en cas d'accident

En cas de choc avec activation du système de coupure d'alimentation en carburant, les portes se déverrouillent automatiquement pour permettre l'accès à l'habitacle de l'extérieur du véhicule et simultanément, l'éclairage des plafonniers intérieurs s'allume. Il est cependant toujours possible d'ouvrir les portes de l'intérieur du véhicule en agissant sur les bouton de commande. Après la collision, si aucune fuite de carburant n'est détectée et si le véhicule est en mesure de redémarrer, rétablir son bon fonctionnement en procédant comme suit.

Pour rétablir le bon fonctionnement du véhicule, effectuer la procédure suivante :

- tourner la clé de contact en position MAR;
- activation du clignotant droit ;
- désactivation du clignotant droit ;
- activation du clignotant gauche ;
- désactivation du clignotant gauche ;
- activation du clignotant droit ;
- désactivation du clignotant droit ;
- activation du clignotant gauche ;
- désactivation du clignotant gauche ;
- tourner la clé de contact en position STOP ;
- tourner la clé de contact en position MAR.

CONNAISSANCE
DU VÉHICULE

SÉCURITÉ

DÉMARRAGE
ET CONDUITE

TÉMOINS
ET MESSAGES

SITUATIONS
D'URGENCE

ENTRETIEN
DU VÉHICULE

DONNÉES
TECHNIQUES

TABLE DES MATIÈRES

ÉQUIPEMENTS INTÉRIEURS

TIROIR VIDE-POCHES fig. 56

Pour ouvrir le tiroir, agir sur la poignée d'ouverture A.
Le tiroir contient un logement porte-documents.

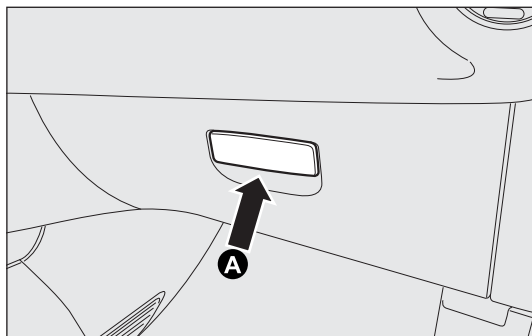

fig. 56

F0U0058m

COMPARTIMENTS DANS LE TIROIR VIDE-POCHES fig. 57

Pour les versions/marchés qui le prévoient, on peut trouver à l'intérieur du tiroir vide-poches un porte-carte A, un porte-stylo B, un compartiment de rangement de la Notice et un compartiment vide-poches C.

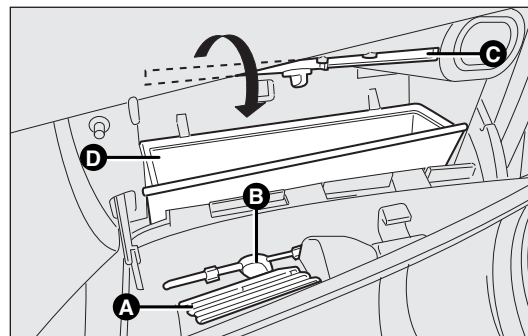

fig. 57

F0U0272m

BOITE À GANTS LATÉRALE

Le compartiment A-fig. 59 est situé à gauche du volant. Le logement est ménagé dans le tableau de bord. Pour ouvrir et fermer le compartiment, agir sur la poignée B située dans le volet fig. 58.

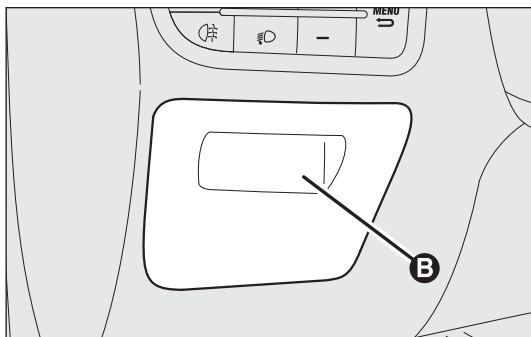

fig. 58

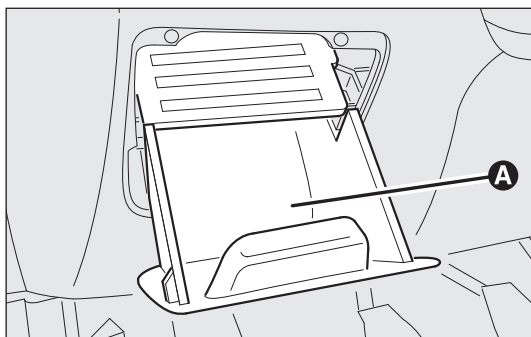

fig. 59

FOU0061m

COMPARTIMENT SUR LE TUNNEL CENTRAL

Le compartiment A-fig. 60 est placé sur le tunnel central, devant le frein de stationnement.

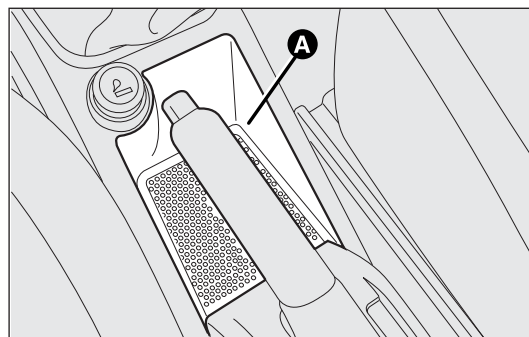

fig. 60

FOU0062m

CONNAISSANCE DU VÉHICULE

SÉCURITÉ

DÉMARRAGE ET CONDUITE

TÉMOINS ET MESSAGES

SITUATIONS D'URGENCE

ENTRETIEN DU VÉHICULE

DONNÉES TECHNIQUES

TABLE DES MATIÈRES

ACCOUDOIR AVANT AVEC BOÎTE À GANTS (pour les versions/marchés où cela est prévu)

Entre les sièges avant, sur certaines versions, un accoudoir est présent A-fig. 61.

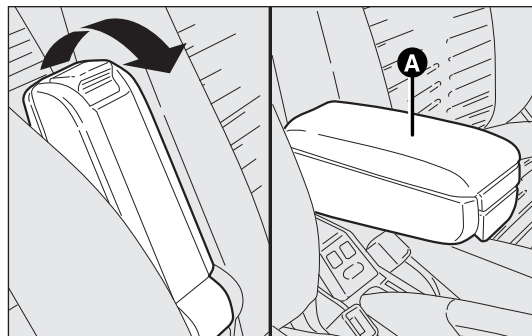

fig. 61

F0U0064m

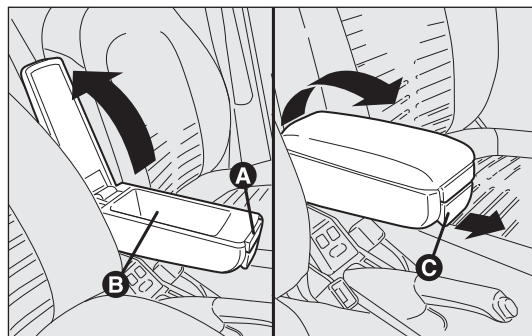

fig. 62

F0U0065m

Pour le placer dans la position d'utilisation habituelle, le pousser vers le bas comme illustré sur la fig. 61. En appuyant sur le bouton A-fig. 62, il est possible de soulever la partie supérieure de l'accoudoir pour profiter du compartiment B. En actionnant le levier C il est possible d'incliner l'accoudoir vers le bas par rapport à la position normale d'utilisation.

COMPARTIMENTS DE RANGEMENT DES PORTES fig. 63

Des compartiments de rangements d'objets ou de documents sont présents au niveau de chaque porte du véhicule.

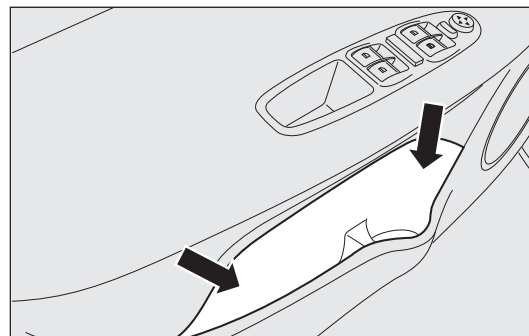

fig. 63

F0U0063m

PORTE CANETTE fig. 64-65

Les empreintes porte-verres et porte-canettes sont situées sur le tunnel central (deux devant le frein à main et une derrière).

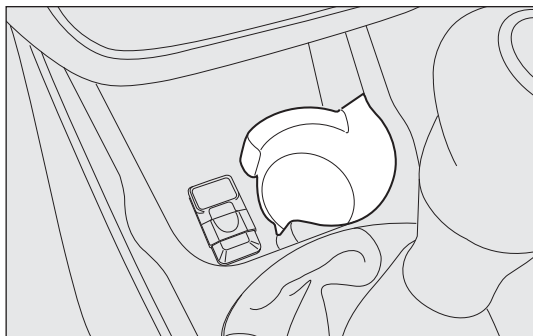

fig. 64

FOU0066m

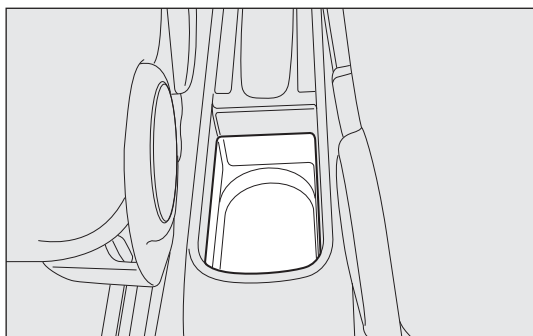

fig. 65

FOU0067m

PORTE-CARTES fig. 66

Sur le tunnel central, sont ménagées des fissures porte-cartes téléphoniques, porte-CD.

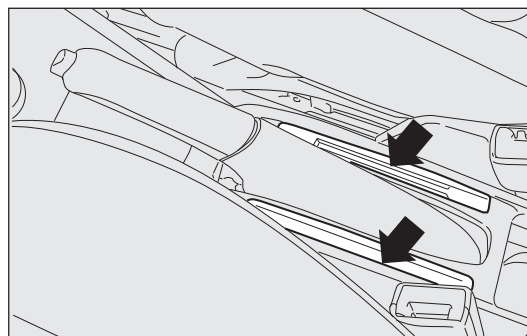

fig. 66

FOU0068m

CONNAISSANCE
DU VÉHICULE

SÉCURITÉ

DÉMARRAGE
ET CONDUITE

TÉMOINS
ET MESSAGES

SITUATIONS
D'URGENCE

ENTRETIEN
DU VÉHICULE

DONNÉES
TECHNIQUES

TABLE DES MATIÈRES

ALLUME-CIGARES fig. 67

(pour les versions/marchés où cela est prévu)

Il est placé sur le tunnel central devant le levier du frein à main. Pour enclencher l'allume-cigares, appuyer sur le bouton A la clé de contact sur MAR. Après environ 15 secondes, le bouton revient automatiquement sur sa position de départ et l'allume-cigares est prêt à l'emploi. Pour les versions/marchés qui le prévoient, une prise de courant peut se trouver à la place de l'allume-cigares.

ATTENTION Vérifier toujours le débranchement de l'allume-cigares, des cartes magnétiques ou tickets d'auto-route.



ATTENTION

L'allume-cigares atteint des températures élevées. Le manipuler avec précaution et éviter qu'il soit utilisé par les enfants : danger d'incendie et/ou de brûlure.

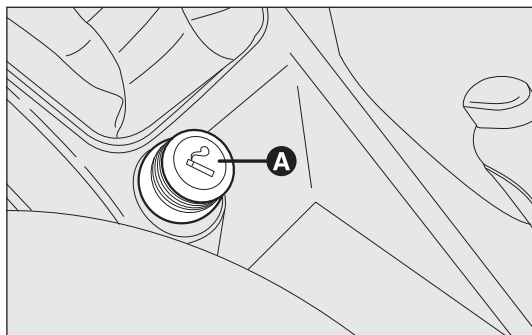

fig. 67

FOU0069m

ALLUME-CIGARES fig. 68-69

(pour les versions/marchés où cela est prévu)

Il est constitué d'un boîtier en plastique extractible, qui peut être placé dans les empreintes porte-verres/porte-canettes présentes sur le tunnel central.

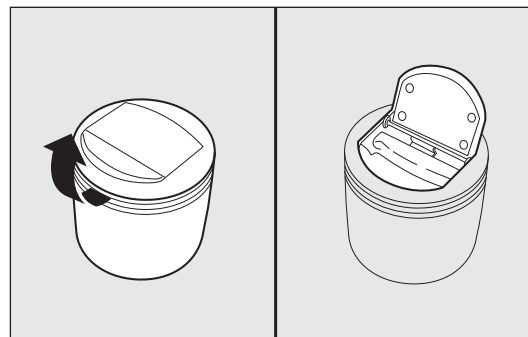

fig. 68

FOU0070m

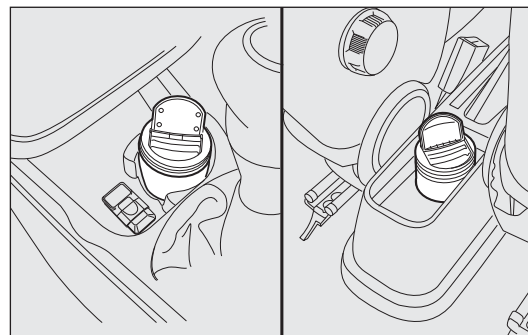

fig. 69

FOU0071m

ATTENTION Ne pas utiliser le cendrier comme corbeille à papier : il pourrait s'enflammer au contact des bouts de cigarettes.

VISIÈRES PARE-SOLEIL fig. 70

Elles se trouvent de part et d'autres du rétroviseur d'habitacle. Elles peuvent être orientées frontalement ou latéralement.

Derrière les visières peut se trouver un miroir de courtoisie.

Pour utiliser le miroir (pour les versions/marchés où cela est prévu), sur certaines versions, il faut ouvrir le volet coulissant A.

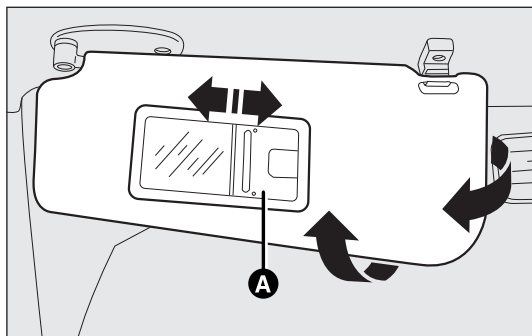

fig. 70

FOU0072m

POCHE PORTE-DOCUMENTS

(pour les versions/marchés où cela est prévu)

Sur certaines versions est disponible une poche porte documents derrière le dossier du siège fig. 71.

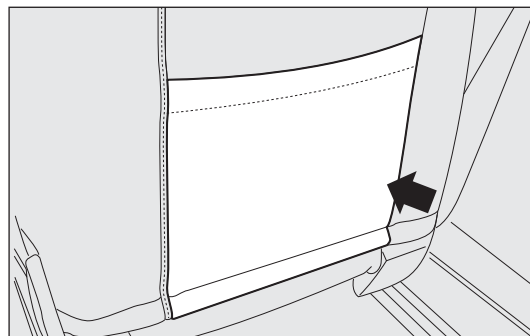

fig. 71

FOU0073m

**CONNAISSANCE
DU VÉHICULE**

SÉCURITÉ

DÉMARRAGE
ET CONDUITE

TÉMOINS
ET MESSAGES

SITUATIONS
D'URGENCE

ENTRETIEN
DU VÉHICULE

DONNÉES
TECHNIQUES

TABLE DES MATIÈRES

PRISE DE COURANT

(pour les versions/marchés où cela est prévu)

Elle est placée à l'intérieur du coffre à bagages sur le côté gauche du support en plastique de la plage arrière fig. 72.

Pour l'utiliser, ouvrir le bouchon A.

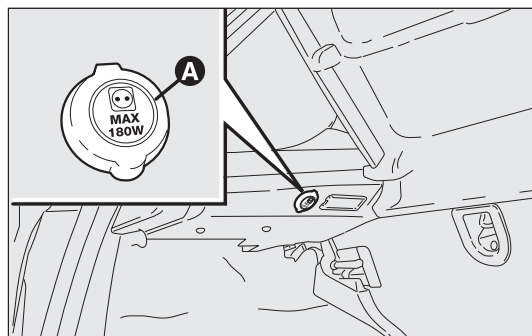

fig. 72

F0U0074m

COMPARTIMENT VIDE-POCHES SUR TABLEAU DE BORD

Le compartiment A-fig. 73 est situé dans la zone centrale de tableau de bord. Pour l'utiliser, ouvrir le volet B en appuyant sur la touche située sur ledit volet.

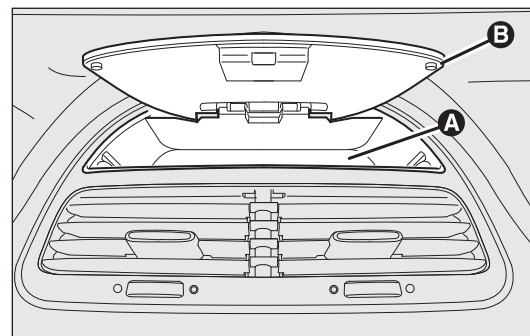

fig. 73

F0U0276m

EXTINCTEUR fig. 74

(pour les versions/marchés où cela est prévu)

L'extincteur est logé sur le côté gauche du coffre à bagages.

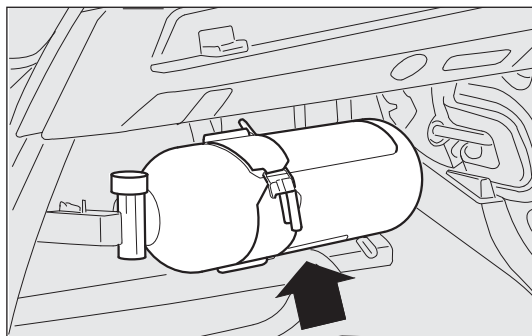

fig. 74

TOIT OUVRANT SKY-DOME

(pour les versions/marchés où cela est prévu)

Le toit ouvrant panoramique vitré est composé de deux panneaux de verre dont l'un est fixe et l'autre mobile. Ils sont équipés de deux stores (à l'avant et à l'arrière) actionnés manuellement.

Les stores peuvent être utilisés soit en position « entièrement fermée », soit en position « entièrement ouverte » (il n'existe pas de position fixe intermédiaire).

Pour ouvrir les stores : saisir la poignée A-fig. 75 et l'accompagner dans le sens indiqué par les flèches jusqu'à la position « entièrement ouvert ».

Pour les refermer, effectuer les mêmes opérations en sens inverse.

Pour le fonctionnement du toit ouvrant, tourner la clé de contact sur MAR. Les commandes A-B fig. 76 qui se trouvent sur une planche dédiée près du plafonnier avant, commandent les fonctions d'ouverture et de fermeture du toit ouvrant.

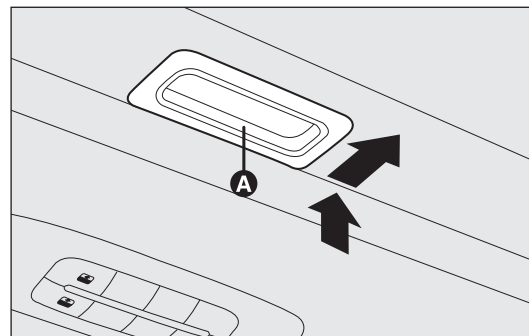

fig. 75

CONNAISSANCE
DU VÉHICULE

SÉCURITÉ

DÉMARRAGE
ET CONDUITE

TÉMOINS
ET MESSAGES

SITUATIONS
D'URGENCE

ENTRETIEN
DU VÉHICULE

DONNÉES
TECHNIQUES

TABLE DES MATIÈRES

Ouverture

Appuyer sur le bouton B-fig. 76 et maintenir la pression ; le panneau en verre avant se déplacera en position « becquet » ; appuyer de nouveau sur le bouton B et, en agissant sur la commande pendant plus d'une demie seconde, la vitre du toit s'ouvrira automatiquement jusqu'à sa fin de course ; la vitre du toit peut être arrêtée dans une position intermédiaire en agissant de nouveau sur le bouton.

Fermeture

À partir de la position complètement ouverte du toit, appuyer sur le bouton A-fig. 76 et, si l'on agit sur le bouton pendant plus d'une demie seconde, la vitre avant du toit se déplacera automatiquement en position « becquet » ; en agissant de nouveau sur le bouton, la vitre du toit s'arrête dans une position intermédiaire ; appuyer de nouveau sur le bouton A et maintenir la pression jusqu'à la fermeture complète du panneau.

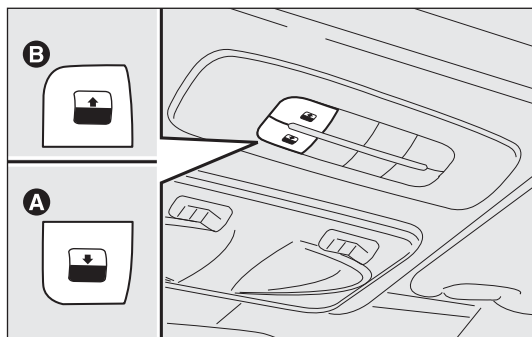

fig. 76

FOU0075m



Si un porte-bagages transversal est monté, il est conseillé de garder le toit en position « becquet ».



Ne pas ouvrir le toit en cas de neige ou de verglas : cela risque de l'endommager.



ATTENTION

En quittant la voiture, retirer toujours la clé du contact pour éviter que le toit ouvrant, par un actionnement intempestif, soit une source de danger pour les passagers encore à bord du véhicule : l'utilisation impropre du toit peut être dangereuse. Avant et pendant son actionnement, vérifier toujours que les passagers soient à l'abri des risques de lésions que pourrait occasionner l'ouverture du toit soit directement, soit indirectement, à cause d'objets qui seraient entraînés ou heurtés par lui.

DISPOSITIF ANTI-PINCEMENT

Le toit ouvrant bénéficie d'un système de sécurité anti-pincement en mesure de détecter un obstacle éventuel lors de la fermeture du panneau vitré ; dans cette situation, le système stoppe et inverse immédiatement la course du panneau vitré.

PROCÉDURE D'INITIALISATION

Suite au débranchement éventuel de la batterie ou au claquage d'un fusible, il faut réinitialiser le fonctionnement du toit ouvrant.

Procéder comme suit :

- appuyer sur le bouton A-fig. 76 en position de fermeture ;
- maintenir la pression sur le bouton jusqu'à ce que le toit se referme complètement par déclic ;
- attendre, après la fermeture complète du toit, l'arrêt du moteur électrique du toit.

En quittant la voiture, retirer toujours la clé du contact pour éviter que le toit ouvrant, par un actionnement intempêtif, soit une source de danger pour les passagers encore à bord du véhicule : l'utilisation impropre du toit peut être dangereuse. Avant et pendant son actionnement, vérifier toujours que les passagers soient à l'abri des risques de lésions que pourrait occasionner l'ouverture du toit soit directement, soit indirectement, à cause d'objets qui seraient entraînés ou heurtés par lui.

MANOEUVRE DE SECOURS

En cas de dysfonctionnement du dispositif de commande, le toit ouvrant peut être manoeuvré manuellement en procédant comme suit :

- enlever le bouchon de protection situé sur le revêtement intérieur, entre les deux stores pare-soleil ;
- prendre la clé Allen fournie en dotation et située dans la boîte à outils du coffre à bagages ;
- introduire cette clé dans le logement A-fig. 77 et tourner :
 - dans le sens des aiguilles d'une montre pour ouvrir le toit ;
 - dans le sens inverse aux aiguilles d'une montre pour fermer le toit.

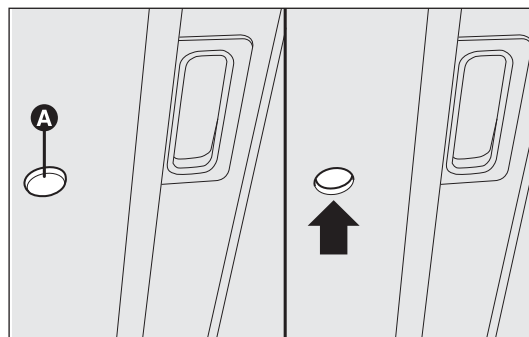



fig. 77

FOU0077m

PORTES

Verrouillage/déverrouillage centralisé des portes

Verrouillage des portes de l'extérieur

Avec les portes fermées, appuyer sur le bouton  sur la télécommande fig. 78 ou bien insérer et tourner l'insert métallique dans la serrure de la porte côté conducteur, dans le sens des aiguilles d'une montre fig. 79. Le verrouillage effectif des portes est signalé par le simple allumage de la DEL sur le bouton A-fig. 80. Le verrouillage des portes est activé uniquement si toutes les portes sont fermées. Si une ou plusieurs portes sont ouvertes suite à la pression du bouton  sur la télécommande fig. 78, les indicateurs de direction et la DEL présente sur le bouton A-fig. 80 clignotent rapidement pendant environ 3 secondes.

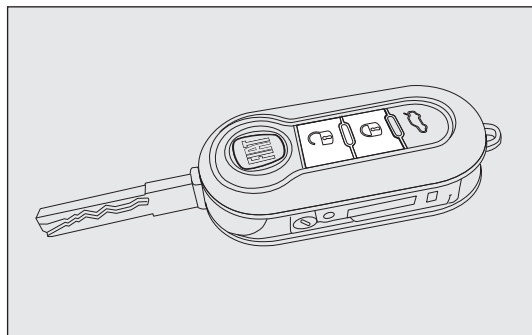



fig. 78

F0U0078m

Si une ou plusieurs portes sont par contre ouvertes suite à la rotation de l'insert métallique de la clé, seule la DEL présente sur le bouton A-fig. 80 clignote rapidement pendant environ 3 secondes. Si les portes sont fermées mais que le coffre à bagages est ouvert, les portes sont verrouillées : les indicateurs de direction (uniquement si le verrouillage est effectué en appuyant sur le bouton  fig. 78) et la DEL présente sur le bouton A-fig. 80 clignotent rapidement pendant environ 3 secondes.

Avec la fonction active, il est toutefois possible de déverrouiller les serrures des autres portes, en appuyant sur le bouton A-fig. 80 situé sur la colonne centrale.

En effectuant une double pression rapide sur le bouton  de la télécommande fig. 78, le dispositif dead lock s'active (voir paragraphe « Dispositif dead lock »).

Déverrouillage des portes de l'extérieur

Appuyer brièvement sur le bouton  fig. 78 pour déverrouiller les portes à distance, obtenir l'allumage temporisé des plafonniers internes et le double signal lumineux des indicateurs de direction ou insérer et tourner l'insert métallique dans la serrure de la porte côté conducteur dans le sens contraire aux aiguilles d'une montre, comme illustré sur la 79.

Verrouillage/déverrouillage des portes de l'intérieur

Appuyer sur le bouton A-fig. 80 pour verrouiller/déverrouiller toutes les portes. Le bouton est doté d'une DEL qui indique l'état des portes (verrouillées ou déverrouillées). Lorsque les portes sont verrouillées, la DEL du bouton est allumée et une pression sur le bouton provoque le déverrouillage centralisé de toutes les portes et l'extinction du témoin. Lorsque les portes sont déverrouillées, la DEL est éteinte et une pression sur le bouton provoque le verrouillage centralisé de toutes les portes. Le verrouillage des portes n'est activé que si toutes les portes sont bien fermées.

Pour les versions/marchés qui le prévoient, avec les feux extérieurs allumés, la poignée interne d'ouverture des portes est allumée par une DEL ad hoc.

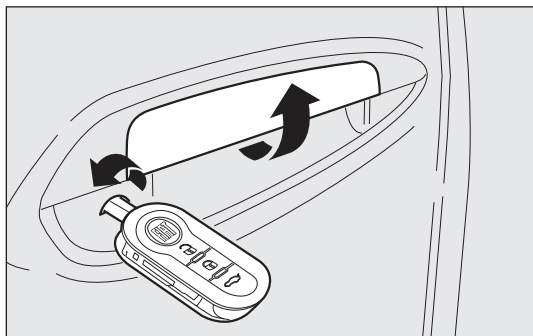

fig. 79

FOU0079m

Suite à un verrouillage de porte, à l'aide de :

- la télécommande ;
- le loquet de porte ;

on ne pourra pas effectuer le déverrouillage avec le bouton A-fig. 80 situé entre les commandes sur la planche de bord.



fig. 80

ATTENTION En cas de verrouillage centralisé, si l'on tire la poignée intérieure d'ouverture de l'une des portes AV, on obtient la désactivation de la fermeture de cette même porte. Quand on tire la poignée interne d'ouverture d'une des portes AR, on déverrouille individuellement la porte concernée.

En l'absence d'alimentation électrique (fusible grillé, batterie déconnectée, etc.), il est néanmoins possible de verrouiller les portes manuellement.

Quand le véhicule roule, après avoir dépassé la vitesse de 20 km/h, toutes les portes sont verrouillées de manière centralisée si la fonction activable a été sélectionnée via le menu de configuration (voir le paragraphe « Écran multifonction » dans ce chapitre).

DISPOSITIF DEAD LOCK

(pour les versions/marchés où cela est prévu)

Il s'agit d'un dispositif de sécurité qui neutralise :

- les poignées intérieures ;
- le bouton A-fig. 80 de verrouillage/déverrouillage ;

en empêchant l'ouverture des portes depuis l'intérieur de l'habitacle face à une tentative d'effraction (bris d'une vitre, par exemple).

On peut donc affirmer que le dispositif dead-lock représente la meilleure protection possible contre les tentatives d'effraction. Par conséquent, on recommande son utilisation chaque fois qu'on laisse le véhicule garé.



ATTENTION

Lorsqu'on enclenche le dispositif dead lock, l'ouverture des portes n'est plus possible depuis l'intérieur du véhicule. Par conséquent, avant de quitter la voiture, il convient de vérifier qu'il n'y ait plus personne à bord. Si la pile de la clé avec télécommande est épuisée, le dispositif ne peut être désactivé qu'en introduisant l'insert métallique de la clé dans les barillettes des portes, comme décrit plus haut : dans ce cas, le dispositif reste activé uniquement sur les portes arrière.

Enclenchement du dispositif

Le dispositif s'enclenche automatiquement sur toutes les portes en effectuant une double pression rapide sur le bouton  sur la clé de la télécommande fig. 78.

L'activation du dispositif est signalée par 3 clignotements des indicateurs de direction et par le clignotement de la DEL située sur le bouton A-fig. 80 entre les commandes sur la planche de bord.

Le dispositif ne s'enclenche pas si au moins l'une des portes n'est pas correctement fermée : ceci empêche que quelqu'un entre dans la voiture par la porte restée ouverte et reste enfermé à l'intérieur de l'habitacle, après avoir refermé la porte.

Désactivation du dispositif

Le dispositif se désactive automatiquement sur toutes les portes dans les cas suivants :

- en effectuant une rotation de la clé mécanique de contact en position d'ouverture dans la porte du conducteur ;
- en effectuant le déverrouillage des portes au moyen de la télécommande ;
- en tournant la clé de contact sur MAR.

DISPOSITIF DE SÉCURITÉ ENFANTS (versions à 5 portes) fig. 81

Il empêche l'ouverture des portes arrière de l'intérieur.

Le dispositif peut être activé uniquement lorsque les portes sont ouvertes.

- position 1 – dispositif activé (porte verrouillée) ;
- position 2 – dispositif désactivé (porte pouvant être ouverte de l'intérieur).

Le dispositif A-fig. 81 reste activé même en effectuant le déverrouillage électrique des portes.



ATTENTION

Utiliser toujours ce dispositif lorsque vous transportez des enfants.

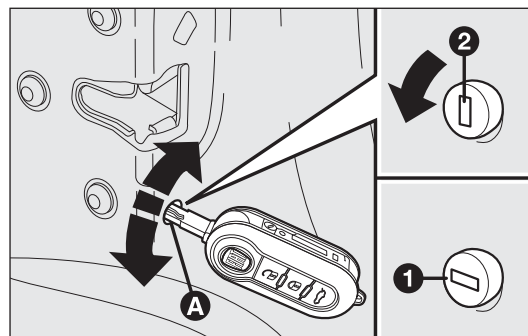

fig. 81

F0U0080m

**ATTENTION**

Après avoir actionné le dispositif sur les deux portes arrière, vérifier qu'il est correctement activé en agissant sur la poignée intérieure d'ouverture de portes.

DISPOSITIF D'URGENCE DE VERROUILLAGE DES PORTES ARRIÈRES (versions à 5 portes) fig. 82

Les portes arrière sont dotées d'un dispositif qui permet de verrouiller en l'absence de courant.

Dans ce cas, il faut :

- insérer la clé de contact dans le loquet B ;
- tourner le dispositif de la position 2 à la position 1 et fermer le battant.

Si le dispositif est activé, pour rouvrir les portes arrière, il faut agir sur les manettes intérieures du véhicule.

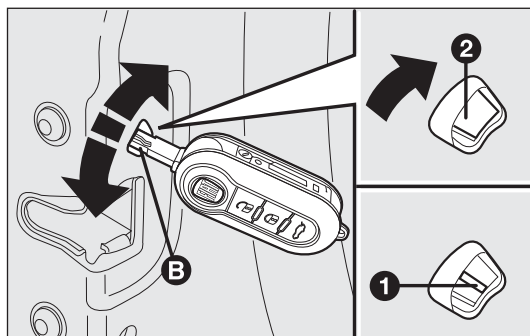

fig. 82

FOU0081m

**ATTENTION**

Ne pas actionner le dispositif de sécurité enfants si le dispositif d'urgence de verrouillage des portes arrière a déjà été actionné. Si les deux dispositifs ont été activés simultanément, pour rouvrir la porte il faut actionner la poignée intérieure pour désactiver le dispositif de verrouillage d'urgence des portes arrière, puis ouvrir la porte en utilisant la poignée extérieure.

LÈVE-VITRES

ÉLECTRIQUES

Sur l'accoudoir intérieur de la porte côté conducteur se trouvent deux interrupteurs fig. 84 ou (lorsqu'il est prévu) cinq interrupteurs fig. 83 qui actionnent, la clé de contact sur MAR :

- A l'ouverture/fermeture de la vitre AVG ;
- B l'ouverture/fermeture de la vitre AVD ;
- C l'ouverture/fermeture de la vitre ARG (pour les versions/marchés où cela est prévu) ;
- D l'ouverture/fermeture de la vitre ARD (pour les versions/marchés où cela est prévu) ;

Remarque : la pression sur le bouton commande l'ouverture de la vitre, tandis que le relevage commande sa fermeture.

- E inhibition de la commande des interrupteurs situés sur les portes arrière (pour les versions/marchés où cela est prévu).

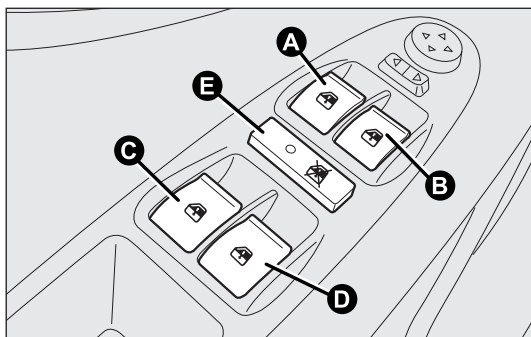

fig. 83

F0U0082m

Actionnement automatique continu

Les versions dotées de 2 lève-glaces électriques (seulement avant) sont pourvues d'un automatisme en descente de la vitre avant.

Les versions dotées de 4 lève-glaces électriques (avant et arrière) sont pourvues de l'automatisme en montée et en descente sur toutes les vitres.

L'actionnement continu automatique de la vitre se déclenche en appuyant sur l'un des interrupteurs de commande pendant plus d'une demie-seconde. La vitre s'arrête en fin de course ou en appuyant une deuxième fois sur le bouton.

Les versions dotées de 4 lève-glaces électriques (avant et arrière) sont pourvues d'un système de sécurité en mesure de reconnaître la présence éventuelle d'un obstacle pendant le mouvement de fermeture de la vitre; si cet événement se vérifie, le système interrompt la course de la vitre et, selon la position de la vitre, en inverse le mouvement.

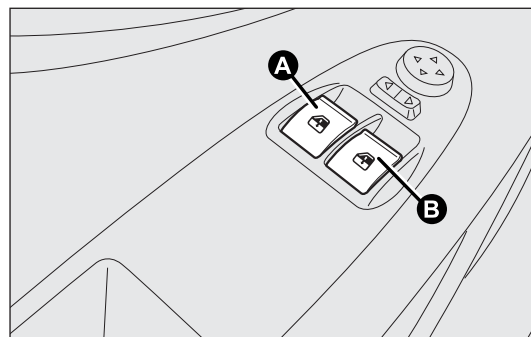

fig. 84

F0U0083m

CONNAISSANCE
DU VÉHICULE

SÉCURITÉ

DÉMARRAGE
ET CONDUITE

TÉMOINS
ET MESSAGES

SITUATIONS
D'URGENCE

ENTRETIEN
DU VÉHICULE

DONNÉES
TECHNIQUES

TABLE DES MATIÈRES

AVERTISSEMENT Si la fonction anti-pincement est activée 5 fois en l'espace d'une minute, le système entre automatiquement en mode « recovery » (secours). Cette condition est signalée par la remontée par à-coups de la vitre lors de la fermeture.

Dans ce cas, effectuer la procédure de rétablissement du système en procédant ainsi :

actionner l'ouverture des vitres ;

ou

tourner la clé de contact sur STOP puis sur MAR.



Si aucune anomalie n'est présente, la vitre reprend automatiquement son fonctionnement habituel.

ATTENTION Quand la clé de contact est sur STOP ou extraite, les lève-vitres restent actifs pendant environ 2 minutes et se désactivent immédiatement quand on ouvre une des portes.



ATTENTION

Le système est conforme à la norme 2000/4/CE de protection des passagers qui se penchent à l'intérieur de la voiture.

ATTENTION Sur certaines versions, en appuyant sur le bouton  de la clé avec la télécommande pendant plus de 2 secondes, les vitres s'ouvrent ; en appuyant sur le bouton  de la clé avec la télécommande pendant plus de 2 secondes, les vitres se ferment.

Porte côté passager avant et arrière
(pour les versions/marchés où cela est prévu)

Sur l'accoudoir intérieur de la portière avant côté passager et des portières arrière sont présents des interrupteurs A-fig. 85 dédiés pour la commande de la vitre correspondante.

En appuyant sur le bouton A-fig. 86, la commande des interrupteurs situés sur les portes arrière est inhibée (pour les versions/marchés où cela est prévu).

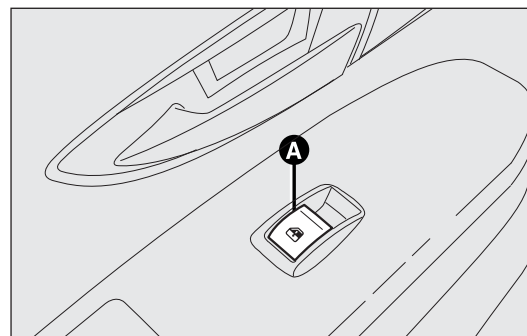

fig. 85

F0U0084m



ATTENTION

Une mauvaise utilisation des lève-vitres électriques peut s'avérer dangereuse. Avant et pendant l'actionnement, il faut toujours vérifier que les passagers ne courent aucun risque dû au mouvement des vitres, soit directement, soit indirectement, en cas d'objets personnels pris dans le mécanisme ou heurtés par celui-ci. En quittant le véhicule, il faut toujours veiller à retirer la clé du contact pour éviter que les lève-vitres électriques ne soient actionnés par erreur et une source de danger pour les passagers restés à bord.

Initialisation du système lève-vitres

En cas de débranchement de la batterie ou d'interruption du fusible de protection, il est nécessaire de réinitialiser le fonctionnement du système.

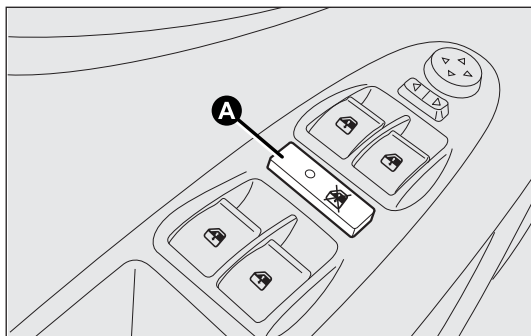

fig. 86

F0U0085m

Procédure d'initialisation :

- positionner la vitre à initialiser en position de fin de course supérieure manuellement ;
- après avoir atteint la fin de course supérieure, continuer à actionner la commande de fermeture pendant au moins 1 seconde.

MANUELS ARRIÈRE (versions à 5 portes) fig. 87
(pour les versions/marchés où cela est prévu)

Pour ouvrir et fermer la vitre, actionner la manivelle correspondante.

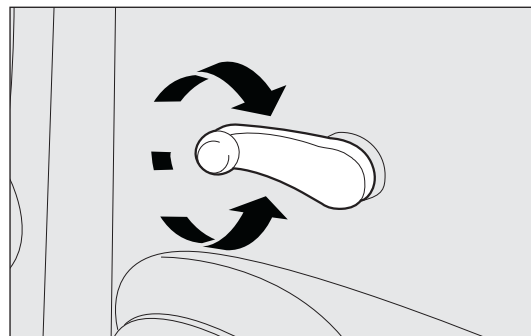

fig. 87

F0U0086m

CONNAISSANCE
DU VÉHICULE

SÉCURITÉ

DÉMARRAGE
ET CONDUITE

TÉMOINS
ET MESSAGES

SITUATIONS
D'URGENCE

ENTRETIEN
DU VÉHICULE

DONNÉES
TECHNIQUES

TABLE DES MATIÈRES

COFFRE À BAGAGES

OUVERTURE DU HAYON

Appuyer sur le bouton A-fig. 88.

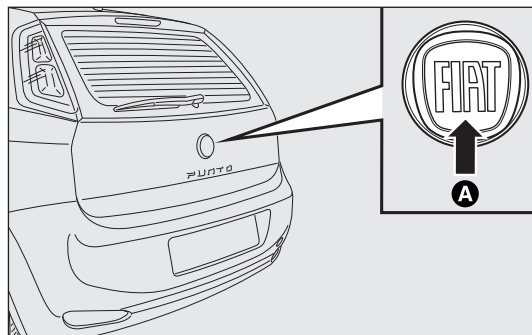

fig. 88

Le hayon de coffre à bagages peut également être ouvert en appuyant sur le bouton  de la télécommande fig. 89.

L'ouverture du hayon de coffre à bagages par télécommande est accompagnée d'un double signal lumineux des indicateurs de direction.

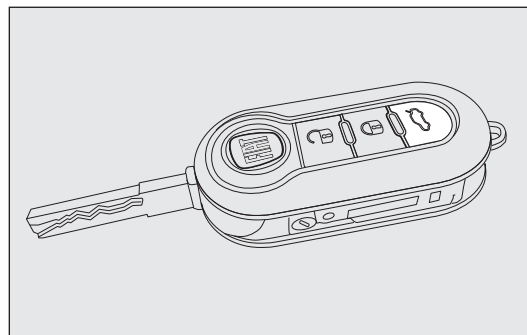

fig. 89



Poser des objets sur la plage AR ou sur le hayon (haut-parleurs, becquet, etc.), autres que ceux qui sont prévus par le fabricant, peut compromettre le bon fonctionnement des amortisseurs latéraux à gaz du hayon.



ATTENTION

Ne jamais dépasser le poids maxi autorisé pour le chargement du coffre à bagages (voir le chapitre « Données techniques »). Il faut également s'assurer que les objets contenus dans le coffre soient bien arrimés, pour éviter qu'un freinage brusque ou un accident ne les projette vers l'avant en blessant les passagers.



ATTENTION

Ne pas voyager avec des objets posés sur la tablette arrière : en cas d'accident ou de coup de frein, cela pourrait provoquer des blessures aux passagers.

FERMETURE DU HAYON

Baisser le hayon en appuyant jusqu'au blocage par dé clic fig. 90.

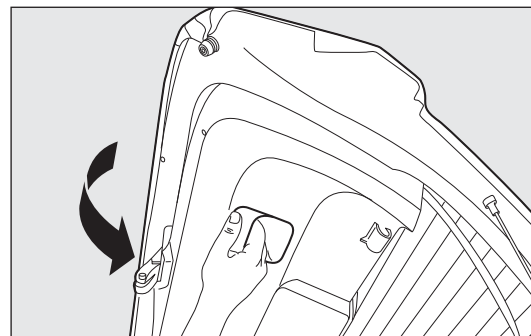

fig. 90

FOU0089m

CONNAISSANCE
DU VÉHICULE

SÉCURITÉ

DÉMARRAGE
ET CONDUITE

TÉMOINS
ET MESSAGES

SITUATIONS
D'URGENCE

ENTRETIEN
DU VÉHICULE

DONNÉES
TECHNIQUES

TABLE DES MATIÈRES

OUVERTURE D'URGENCE DU HAYON fig. 91

Pour ouvrir de l'intérieur le hayon du coffre à bagages, au cas où la batterie de la voiture est à plat ou suite à une anomalie de la serrure électrique du hayon, procéder de la manière suivante :

- renverser complètement les sièges arrière (voir le paragraphe « Agrandissement du coffre à bagages » dans ce chapitre) ;
- en agissant à l'intérieur du coffre à bagages, appuyer sur le levier B.

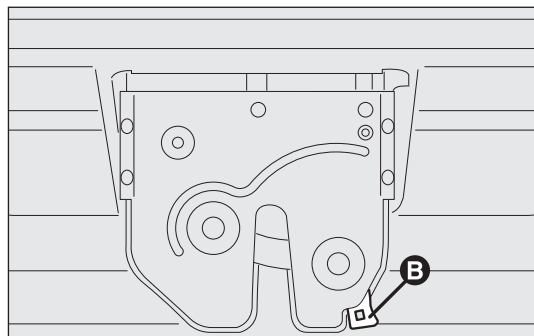

fig. 91

F0U0090m

AGRANDISSEMENT DU COFFRE À BAGAGES

Agrandissement partiel (1/3 ou 2/3) fig. 92 (pour les versions/marchés où cela est prévu)

Le siège arrière dédoublé permet l'agrandissement partiel (1/3 ou 2/3) ou total du coffre à bagages.

Procéder comme suit :

- baisser complètement les appuie-tête du siège arrière ;
- vérifier que la sangle des ceintures de sécurité est complètement détendue et sans entortillements ;
- renverser les coussins en avant dans le sens indiqué par la flèche fig. 92 ;
- actionner les poignées A ou B-fig. 93 pour déverrouiller respectivement la partie gauche ou droite du dossier et accompagner le dossier sur le coussin.

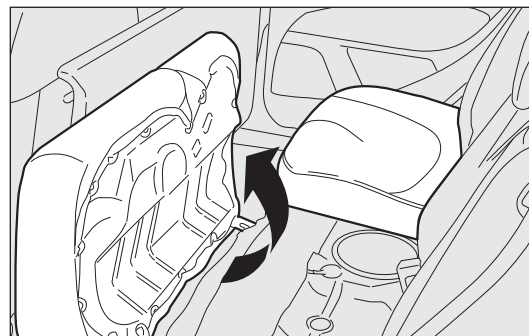

fig. 92

F0U0091m

L'agrandissement du côté droit du coffre à bagages permet de transporter deux passagers sur la partie gauche du siège arrière. L'agrandissement du côté gauche du coffre à bagages permet de transporter un passager sur la partie droite du siège arrière.

Agrandissement total fig. 95

En baissant tout le siège arrière on dispose du volume de chargement maximum.

Procéder comme suit :

- baisser complètement les appuie-tête du siège arrière ;
- vérifier que les sangles des ceintures de sécurité sont complètement détendues et sans entortillements ;

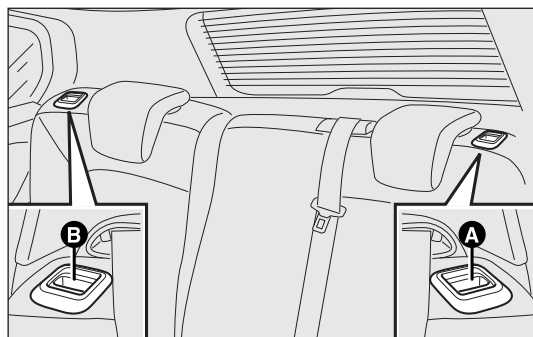

fig. 93

F0U0092m

- renverser les coussins en avant dans le sens indiqué par la flèche fig. 94 ;
- soulever les poignées A et B-fig. 95 pour déverrouiller les dossiers et les accompagner sur le coussin.

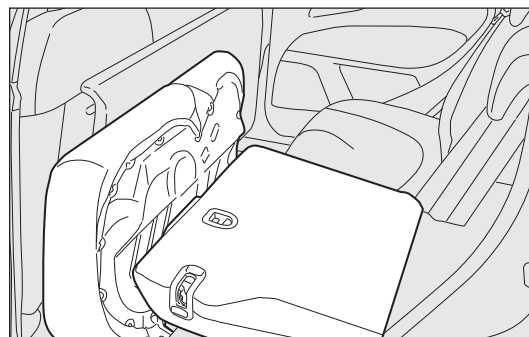

fig. 94

F0U0093m

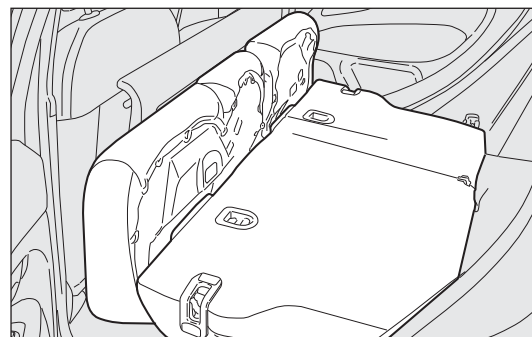

fig. 95

F0U0094m

Repositionnement du siège arrière fig. 95

Soulever les dossiers en les poussant en arrière jusqu'au déclic de blocage des deux mécanismes d'accrochage. Positionner les boucles des ceintures de sécurité vers le haut et aligner le coussin en position d'utilisation normale.

ATTENTION Vérifier que l'accrochage du dossier est correct par la disparition de la « bande rouge » présente le long des leviers de rabattement du dossier. La « bande rouge » visible indique que le dossier est mal accroché. Lorsqu'on repositionne le dossier dans sa position d'utilisation, veiller au blocage correct avec déclic final d'accrochage.

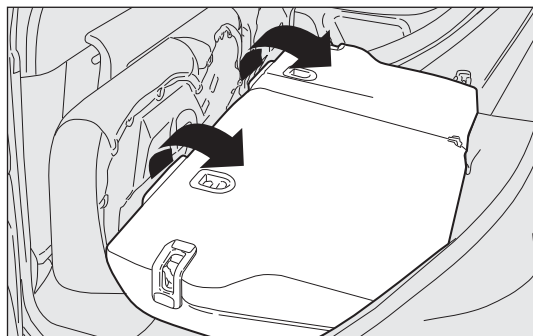

fig. 96

FOU0095m

Veiller à ce que le dossier soit correctement accroché sur les deux côtés pour qu'en cas de freinage brusque, le dossier ne puisse être projeté en avant et blesser les passagers.

DÉMONTAGE DE LA PLAGES ARRIÈRE

Si l'on veut démonter la plage arrière pour agrandir le coffre à bagages, dégager les extrémités supérieures A-fig. 97 des deux tirants en défilant les anneaux des pivots, décrocher et tourner la plage arrière à l'intérieur de son siège et dégager les deux pivots fig. 98 de leurs logements latéraux.

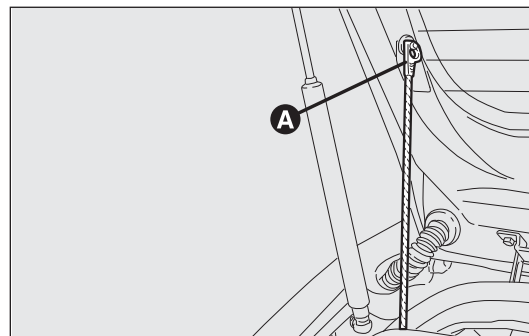

fig. 97

FOU0097m

Une fois démontée, la plage arrière peut être rangée de biais entre les dossiers des sièges avant et le coussin rabattu de la banquette arrière fig. 99.

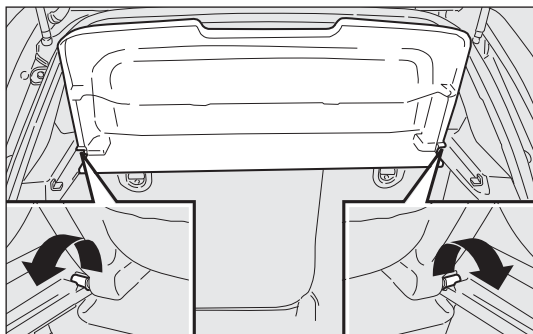

fig. 98

FOU0098m

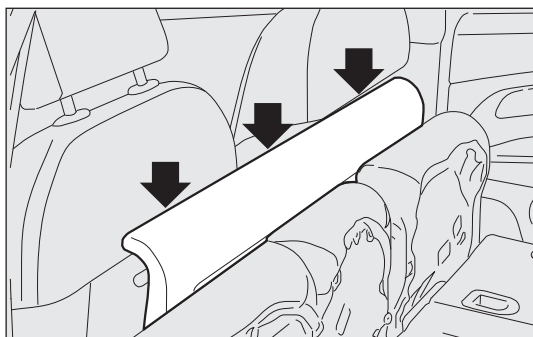

fig. 99

FOU0096m

CAPOT MOTEUR

OUVERTURE

Procéder comme suit :

- tirer la manette fig. 100 dans le sens indiqué par la flèche ;
- tirer la manette A-fig. 101 comme indiqué sur l'illustration ;
- soulever le capot et en même temps dégager la béquille de maintien D-fig. 102 de son dispositif de blocage, puis engager l'extrémité C-fig. 103 de la béquille dans l'emplacement E du capot.

ATTENTION Avant de soulever le capot, s'assurer que les bras des essuie-glaces ne soient pas soulevés du pare-brise.

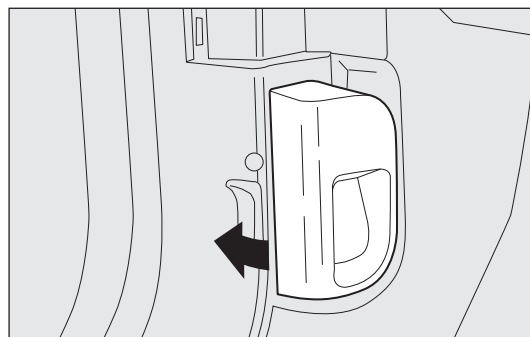

fig. 100

FOU0100m

FERMETURE

Procéder comme suit :

- tenir le capot soulevé d'une main et de l'autre enlever la béquille C-fig. 103 du logement E et la remettre dans son dispositif de blocage D-fig. 102 ;
- baisser le capot à environ 20 cm du compartiment moteur, puis le lâcher et s'assurer qu'il est parfaitement fermé, et non seulement accroché en position de sécurité, en essayant de le rouvrir. Si tel est le cas, ne pas exercer de pression sur le capot, mais le soulever de nouveau et recommencer l'opération.

ATTENTION Vérifier toujours la fermeture correcte du capot, afin d'éviter qu'il ne s'ouvre pendant la marche.

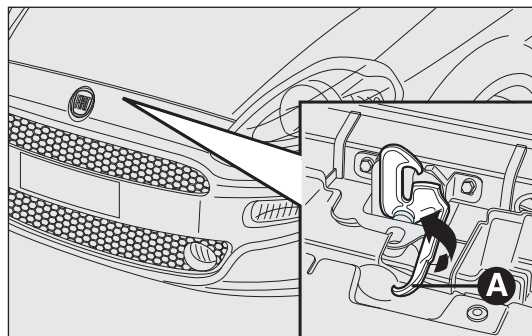

fig. 101

À l'intérieur du compartiment moteur est placée la plaque suivante :

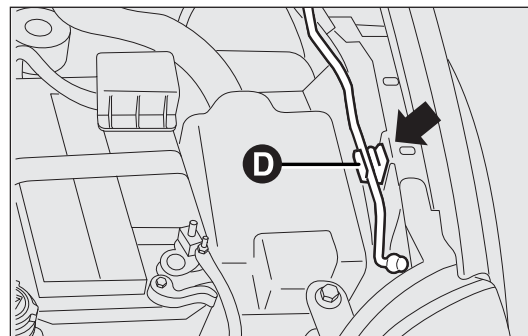

fig. 102

FOU0102m



ATTENTION

Pour des raisons de sécurité, le capot moteur doit toujours rester parfaitement fermé pendant que le véhicule roule. Par conséquent, vérifier toujours la fermeture correcte du capot en s'assurant que le blocage est inséré. Si, pendant la marche, on s'aperçoit que le verrouillage n'est pas parfaitement enclenché, il faut s'arrêter immédiatement et fermer le capot correctement.



ATTENTION

Un positionnement erroné de la béquille de soutien pourrait provoquer la chute violente du capot. N'effectuer ces opérations que lorsque la voiture est arrêtée.

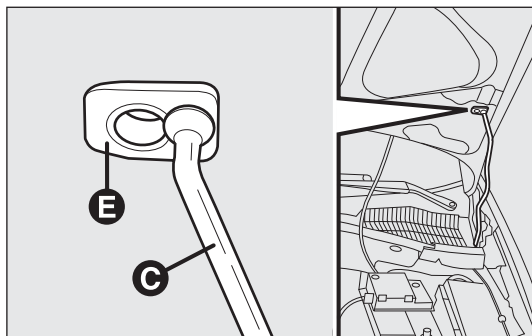

fig. 103

FOU0103m

BARRES DE TOIT/PORTE-SKIS

Versions 3 portes

Les griffes d'accrochage avant de prédisposition sont placées sur les points A-fig. 104.

Les griffes d'accrochage arrière de prédisposition sont situées sur les points B indiqués par la sérigraphie (▼) présente sur les vitres latérales arrière.

Versions 5 portes

Les crochets d'accrochage avant de prédisposition sont placés sur les points A-fig. 104.

Les griffes d'accrochage arrière de prédisposition sont placées sur les points B et sont indiquées par une encoche présente sur la partie supérieure de l'emplacement de la porte.

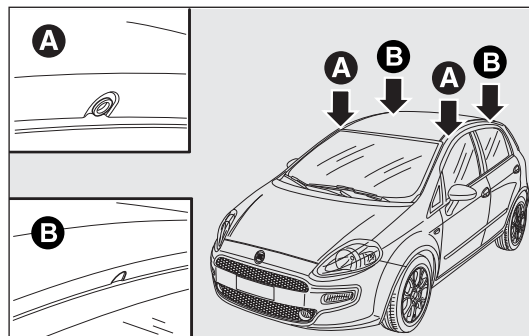

fig. 104

CONNAISSANCE DU VÉHICULE

SÉCURITÉ

DÉMARRAGE ET CONDUITE

TÉMOINS ET MESSAGES

SITUATIONS D'URGENCE

ENTRETIEN DU VÉHICULE

DONNÉES TECHNIQUES

TABLE DES MATIÈRES



ATTENTION

Après avoir parcouru quelques kilomètres, contrôler de nouveau que les vis de fixation des attaches soient bien serrées.



Respecter scrupuleusement les lois en vigueur concernant les mesures maxi d'encombrement.

ATTENTION Suivre scrupuleusement les instructions contenues dans le kit de montage. Le montage doit être exécuté par des opérateurs qualifiés.



ATTENTION

Répartir le poids uniformément et pendant la conduite, tenir compte du fait de l'augmentation sensible de la prise au vent latéralement.



Ne jamais dépasser les charges maxi admises (voir le chapitre « Données techniques »).

PHARES

ORIENTATION DU FAISCEAU LUMINEUX

L'orientation correcte des phares est très importante pour le confort et la sécurité du conducteur et des autres usagers de la route. Pour garantir les meilleures conditions de visibilité lorsqu'on roule feux allumés, l'assiette des phares du véhicule doit être parfaite. Pour le contrôle et le réglage éventuel s'adresser au réseau Après-vente Fiat.

CORRECTEUR ASSIETTE DES PHARES

Il fonctionne avec clé de contact sur MAR et feux de croisement allumés. Quand la voiture est chargée, elle penche vers l'arrière, ce qui augmente la hauteur du faisceau lumineux. Dans ce cas, il est nécessaire de corriger l'orientation.

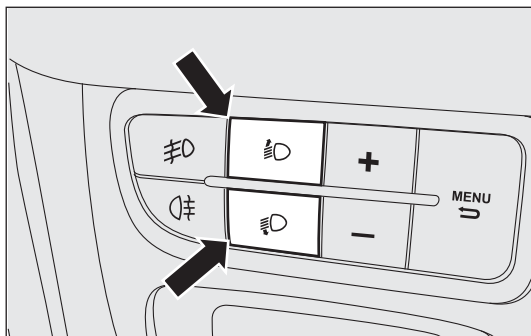

fig. 105

Réglage de l'assiette des phares fig. 105

Pour ce réglage, appuyer sur les boutons et de la platine des commandes.

L'écran du combiné de bord affiche la position correspondant au réglage sélectionné.

Position 0 – une ou deux personnes sur les sièges avant.

Position 1 – cinq personnes.

Position 2 – cinq personnes + charge dans le coffre à bagages.

Position 3 – conducteur + charge maximale autorisée dans le coffre à bagages.

ATTENTION Contrôler l'orientation des faisceaux lumineux chaque fois que le poids de la charge transportée change.

ORIENTATION DES FEUX ANTIBROUILLARD AV

(pour les versions/marchés où cela est prévu)

Pour le contrôle et le réglage éventuel s'adresser au réseau Après-vente Fiat.

RÉGLAGE DES PHARES À L'ÉTRANGER

fig. 106-107

Les feux de croisement sont orientés pour la circulation dans le pays où il a été commercialisé. Dans les pays où les véhicules roulent à gauche, pour ne pas éblouir les véhicules qui viennent en sens inverse, il faut modifier l'orientation du faisceau lumineux au moyen de l'application d'un film autocollant spécialement conçu.

Ce film fait partie des accessoires Lineaccessori Fiat et peut être commandé auprès du réseau Après-vente Fiat.

L'exemple illustré concerne le passage d'une conduite de circulation des véhicules à gauche à celle d'une circulation des véhicules à droite.

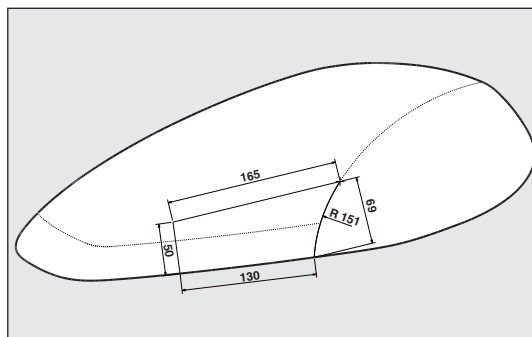

fig. 106

FOU0506m

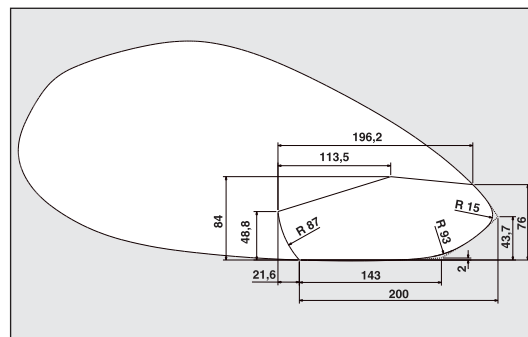

fig. 107

FOU0346m

SYSTÈME ABS

Si vous n'avez jamais utilisé un véhicule équipé de l'ABS, il est conseillé d'apprendre à l'utiliser en faisant quelques essais préliminaires sur un terrain glissant, naturellement en condition de sécurité et en respectant à la lettre le Code de la Route du pays où vous vous trouvez. De plus, il est conseillé de lire les informations suivantes.

Ce système, partie intégrante du système de freinage, empêche, quelle que soit la condition de la chaussée et l'intensité du freinage, le blocage des roues et par conséquent le patinage d'une ou de plusieurs roues, en garantissant ainsi le contrôle de la voiture même en cas de freinage d'urgence.

Le dispositif est complété par le système EBD (Electronic Braking Force Distribution), qui répartit l'action de freinage entre le train AV et le train AR.

ATTENTION Pour avoir le maximum de l'efficacité du système de freinage, une période de stabilisation d'environ 500 km est nécessaire (avec un véhicule neuf ou après avoir remplacé les plaquettes/disques) : pendant cette période il est conseillé de ne pas effectuer de freinages trop brusques, répétés et prolongés.



ATTENTION

L'ABS exploite au mieux l'adhérence disponible, mais il ne peut pas l'augmenter ; il faut donc être très prudent sur les chaussées glissantes, sans courir de risques inutiles.

INTERVENTION DU SYSTÈME

L'intervention de l'ABS est signalée par une légère pulsation de la pédale du frein, accompagnée par un bruit : cela signifie qu'il est nécessaire d'adapter la vitesse au type de route où l'on roule.

MECHANICAL BRAKE ASSIST (assistance des freinage d'urgence) (pour versions/marchés, où il est prévu)

Le système, non désactivable, reconnaît les freinages d'urgence (selon la vitesse d'actionnement de la pédale de frein) et garantit une augmentation de la pression hydraulique de freinage pour supporter celle du conducteur, permettant des interventions plus rapides et puissantes du circuit de freinage.

ATTENTION Lorsque le Mechanical Brake Assist se déclenche, il est possible de percevoir des bruits provenant du système. Ce comportement rentre dans la norme. Lors du freinage, appuyer à fond sur la pédale de frein.



ATTENTION

Si l'ABS intervient, cela signifie que l'on est en train d'atteindre la limite d'adhérence entre les pneumatiques et la route : il faut ralentir pour adapter la marche à l'adhérence disponible.

CONNAISSANCE
DU VÉHICULE

SÉCURITÉ

DÉMARRAGE
ET CONDUITE

TÉMOINS
ET MESSAGES

SITUATIONS
D'URGENCE

ENTRETIEN
DU VÉHICULE

DONNÉES
TECHNIQUES

TABLE DES MATIÈRES

SIGNALEMENT DES ANOMALIES

Anomalie ABS

Elle est signalée par l'allumage du témoin (ABS) sur le tableau de bord, en même temps que le message visualisé par l'écran multifonction (où prévu), (voir chapitre « Témoins et signalisations »).

Dans ce cas le système de freinage maintien son efficacité, mais sans la puissance offerte par le système ABS. Rouler prudemment jusqu'au réseau Après-vente le plus proche pour faire contrôler le système.

Anomalie EBD

Elle est signalée par l'allumage des témoins (ABS) et (EBD) sur le tableau de bord, ainsi que par le message affiché à l'écran multifonction (lorsqu'il est prévu), (voir chapitre « Témoins et messages »).

Dans ce cas, en cas de freinage violent, les roues arrière peuvent se bloquer précocement, avec un risque d'embardée. Rouler très prudemment jusqu'au réseau d'Après Vente le plus proche pour faire contrôler le système.



ATTENTION

En cas d'allumage du seul témoin (EBD) sur le combiné de bord (conjointement au message affiché sur l'écran multifonction pour les versions/marchés qui le prévoient), arrêter immédiatement le véhicule et s'adresser au réseau Après-vente Fiat le plus proche. Une fuite éventuelle de fluide du circuit hydraulique compromet aussi bien le fonctionnement du système de freinage traditionnel que celui avec système d'anti-blocage des roues.



ATTENTION

Quand l'ABS intervient et que vous percevez les pulsations de la pédale de frein, ne diminuez pas la pression exercée, mais appuyez à fond sur la pédale sans crainte ; vous pourrez ainsi vous arrêter dans l'espace le plus réduit possible, compte tenu des conditions de la chaussée.

SYSTÈME ESC (Electronic Stability Control)

(pour les versions/marchés qui le prévoient)

Il s'agit d'un système de contrôle de la stabilité de la voiture, qui aide à maintenir le contrôle de la direction en cas de perte d'adhérence des pneus.

Le système est en mesure de reconnaître les situations potentiellement dangereuses pour la stabilité de la voiture et intervient automatiquement sur les freins de manière différenciée sur les quatre roues afin de fournir un couple stabilisateur pour la voiture.

À son tour, l'ESC comprend les sous-systèmes suivants :

- Hill Holder
- ASR
- HBA

INTERVENTION DU SYSTÈME

Elle est signalée par le clignotement du témoin  sur le combiné de bord, pour informer le conducteur que la voiture est en conditions critiques de stabilité et d'adhérence.

ACTIVATION DU SYSTÈME

Le système ESC s'active automatiquement au démarrage du moteur et ne peut pas être désactivé.

SYSTÈME HILL HOLDER

Il fait partie du système ESC et facilite le démarrage en côte.

Il s'active automatiquement dans les cas suivants :

- en côte : voiture à l'arrêt sur une route dont la pente est supérieure à 5 %, moteur en marche, frein enfoncé et boîte de vitesses au point mort ou à une vitesse autre que la marche arrière ;
- en descente : voiture à l'arrêt sur une route dont la pente est supérieure à 5 %, moteur en marche, frein enfoncé et marche arrière engagée.

En phase de démarrage, la centrale du système ESC maintient la pression de freinage sur les roues jusqu'à atteindre le couple moteur nécessaire au démarrage ou pendant 2 secondes maximum, en permettant ainsi de déplacer aisément le pied droit de la pédale de frein à l'accélérateur.

Si au bout de 2 secondes le départ n'a toujours pas eu lieu, le système se désactive automatiquement en relâchant progressivement la pression de freinage.

Pendant cette phase de décélération, on peut entendre un bruit typique de décrochage mécanique des freins, indiquant le mouvement imminent de la voiture.

ATTENTION Le système Hill Holder n'est pas un frein de stationnement, il ne faut donc pas quitter le véhicule sans avoir tiré le frein à main, coupé le moteur et engagé la 1^{re} vitesse afin d'arrêter le véhicule en toute sécurité (pour de plus amples informations, voir les indications du paragraphe « À l'arrêt » dans le chapitre « Démarrage et conduite »).

SYSTÈME ASR (AntiSlip Regulation)

Il fait partie intégrante du système ESC. Il intervient automatiquement en cas de patinage d'une ou des deux roues motrices, de perte d'adhérence sur chaussée mouillée (aquaplaning), d'accélération sur chaussées glissantes, avec neige ou verglas, etc.

En fonction des conditions de patinage, deux systèmes différents de contrôle sont activés :

- si le patinage concerne les deux roues motrices, l'ASR intervient en réduisant la puissance transmise par le moteur ;
- si le patinage concerne une seule des roues motrices, il intervient et freine automatiquement la roue qui patine.

Activation/désactivation du système ASR

L'ASR s'enclenche automatiquement à chaque démarrage du moteur.

Lorsque le véhicule roule, vous pouvez désactiver et ensuite réactiver l'ASR en appuyant sur le bouton ASR OFF fig. 108.

Sur certaines versions, l'activation du système est signalée par l'affichage d'un message sur l'écran.

La désactivation du système est signalée par l'allumage de la LED sur le bouton ASR OFF, et sur certaines versions, par l'affichage d'un message à l'écran.

Après la désactivation de l'ASR pendant la conduite, il est réinséré automatiquement au démarrage suivant de la voiture.

Sur des chaussées enneigées, avec les chaînes à neige montées, il peut être utile de désactiver l'ASR : dans ces conditions, le patinage des roues motrices en phase de démarrage permet d'obtenir une plus forte traction.



ATTENTION

Pour le bon fonctionnement des systèmes ESC et ASR, il est indispensable que les pneus soient de la même marque et du même type sur toutes les roues, en parfait état et surtout du type et des dimensions préconisées.

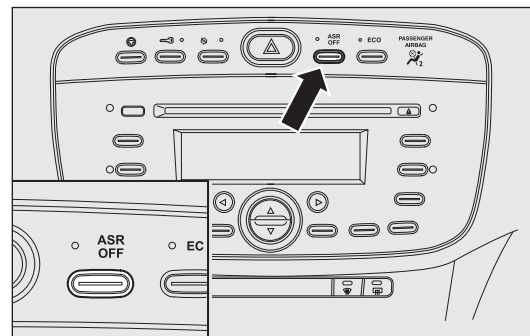

fig. 108



ATTENTION

Pendant l'utilisation éventuelle de la roue compacte de secours, le système ESC continue de fonctionner. Toutefois, ne pas oublier que la roue compacte de secours, dont les dimensions sont inférieures à celles du pneu normal, a une adhérence moindre par rapport aux autres pneus.



ATTENTION

Les performances des systèmes ESC et ASR ne doivent pas inciter le conducteur à courir des risques inutiles et injustifiés. La conduite doit toujours s'adapter aux conditions de la chaussée, à la visibilité et à la circulation. La responsabilité pour la sécurité routière incombe dans tous les cas au conducteur.

SYSTÈME HBA (Hydraulic Brake Assist)

Le système HBA est conçu pour optimiser la capacité de freinage de la voiture pendant un freinage d'urgence. Le système reconnaît le freinage d'urgence en contrôlant la vitesse et la force avec laquelle est enfoncée la pédale de frein et par conséquent, il applique la pression optimale aux freins.

Ceci peut aider à réduire les distances de freinage :

le système HBA complète donc le système ABS.

On obtient l'assistance maximale du système HBA en appuyant très rapidement sur la pédale de frein.

En outre, pour percevoir les avantages du système, il est nécessaire d'appuyer en continu sur la pédale de frein pendant le freinage, en évitant d'appuyer dessus par intermittence.

Maintenir la pression sur la pédale de frein jusqu'à ce que le freinage ne soit plus nécessaire.

Le système HBA se désactive quand la pédale de frein est relâchée.

CONNAISSANCE
DU VÉHICULE

SÉCURITÉ

DÉMARRAGE
ET CONDUITE

TÉMOINS
ET MESSAGES

SITUATIONS
D'URGENCE

ENTRETIEN
DU VÉHICULE

DONNÉES
TECHNIQUES

TABLE DES MATIÈRES

**ATTENTION**

Le système HBA n'est pas en mesure d'augmenter l'adhérence des pneus sur la route au-delà des limites imposées par les lois de la physique : il est indispensable de toujours conduire avec précaution en fonction des conditions du manteau routier.

**ATTENTION**

Le système HBA n'est pas en mesure d'éviter des accidents, y compris ceux dus à une vitesse excessive dans les virages, à une conduite sur des surfaces faiblement adhérentes ou bien à l'aquaplaning.

**ATTENTION**

Le système HBA constitue une aide à la conduite : le conducteur ne doit jamais baisser son attention pendant la conduite. La responsabilité de la conduite est toujours confiée au conducteur. Les capacités du système HBA ne doivent jamais être essayées d'une façon irresponsable et dangereuse susceptible de compromettre la sécurité du conducteur, des autres occupants présents à bord du véhicule et de tous les autres usagers de la route.

SYSTÈME EOBD

Le système EOBD (European On Board Diagnosis) effectue un diagnostic permanent des composants de la voiture couplés aux émissions.

Il signale aussi, par l'intermédiaire de l'allumage du témoin  sur le tableau de bord, en même temps que le message visualisé par l'écran multifonction, si prévu, (voir le chapitre « Témoins et messages »), la détérioration des composants proprement dits.



L'objectif du système est de :

- tenir sous contrôle l'efficacité du système ;
- signaler l'augmentation des émissions due à un mauvais fonctionnement de la voiture ;
- signaler la nécessité de remplacer les composants détériorés.

Le système dispose aussi d'un connecteur pouvant être interfacé à des instruments appropriés, permettant la lecture des codes d'erreur mémorisés dans la centrale, avec une série de paramètres spécifiques du diagnostic et du fonctionnement du moteur. Ce contrôle peut être également effectué par les agents de la circulation.

ATTENTION Après avoir éliminé l'inconvénient, pour le contrôle complet du système, le Réseau Après-vente Fiat doit effectuer le test au banc d'essai et, le cas échéant, des essais sur la route qui peuvent nécessiter également de parcourir un grand nombre de kilomètres.



Si après avoir tourné la clé de contact sur MAR le témoin  ne s'allume pas ou si, lorsque le véhicule roule, il s'allume en mode fixe ou clignotant (conjointement au message affiché sur l'écran multifonction, si prévu), s'adresser au plus vite au réseau Après-vente Fiat. Le fonctionnement du témoin  peut être vérifié au moyen d'appareils spéciaux des agents de contrôle de la circulation. Se conformer aux normes en vigueur dans le Pays concerné.

CONNAISSANCE
DU VÉHICULE

SÉCURITÉ

DÉMARRAGE
ET CONDUITE

TÉMOINS
ET MESSAGES

SITUATIONS
D'URGENCE

ENTRETIEN
DU VÉHICULE

DONNÉES
TECHNIQUES

TABLE DES MATIÈRES

DIRECTION ASSISTÉE ÉLECTRIQUE « DUALDRIVE »

La voiture est équipée d'un système de direction assistée à commande électrique, fonctionnant uniquement avec la clé de contact sur MAR et le moteur démarré, appelé « Dualdrive », qui permet de personnaliser l'effort exercé sur le volant selon les conditions de conduite.

ACTIVATION/DÉSACTIVATION (fonction CITY)

Pour activer/désactiver la fonction appuyer sur le bouton placé entre les commandes de la planche de bord.

L'enclenchement de la fonction est signalé par :

- l'inscription CITY sur le tableau de bord (pour les versions pourvues d'écran multifonction) ;
- l'allumage de l'inscription CITY sur le bouton, après la pression sur le bouton même fig. 109.

Lorsque la fonction CITY est enclenchée, l'effort exercé sur le volant résulte plus léger et facilite les manœuvres de stationnement : l'enclenchement de la fonction s'avère particulièrement utile pour la conduite en ville. Pour la version Sport, si la fonction est enclenchée, on garantit aussi une conduite plus confortable grâce à une plus grande gradualité de la pédale d'accélérateur opportunément réglé pendant l'accélération/décélération.

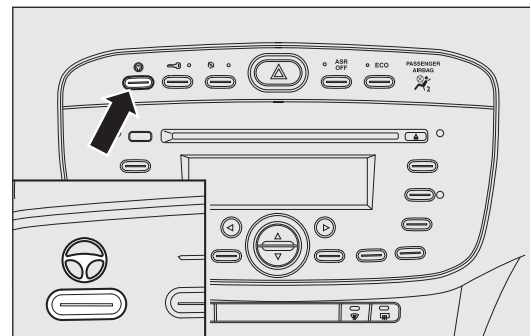





fig. 109

SIGNALEMENT DES ANOMALIES

Des anomalies de la direction assistée électrique sont signalées par l'allumage du témoin  (pour les versions/marchés où cela est prévu) sur le tableau de bord, en même temps que le message visualisé par l'écran multifonction (pour les versions/marchés où cela est prévu) (voir chapitre « Témoins et messages »). En cas de panne de la direction assistée électrique, la voiture peut être conduite avec la direction mécanique.

ATTENTION Dans certaines circonstances, des facteurs indépendants de la direction assistée électrique peuvent provoquer l'allumage du témoin  sur le tableau de bord.

Dans ce cas, arrêter immédiatement le véhicule, couper le moteur pendant environ 20 secondes et redémarrer. Si le témoin  demeure allumé pendant qu'un message s'affiche à l'écran multifonction (pour les versions/marchés où cela est prévu), s'adresser au réseau Après Vente Fiat.

ATTENTION Pendant les manœuvres de stationnement caractérisée par un nombre élevé de braquages, un durcissement de la direction peut se vérifier ; il s'agit d'un phénomène normal, dû à l'intervention du système de protection de surchauffe du moteur électrique de commande de la direction, qui ne demande, par conséquent, aucune intervention de réparation. Lors de l'utilisation suivante de la voiture, la direction assistée reprendra son fonctionnement normal.

CONNAISSANCE DU VÉHICULE

SÉCURITÉ

DÉMARRAGE
ET CONDUITE

TÉMOINS
ET MESSAGES

SITUATIONS
D'URGENCE

ENTRETIEN
DU VÉHICULE

DONNÉES
TECHNIQUES

TABLE DES MATIÈRES

**ATTENTION**

Toute intervention en Après Vente qui pourrait altérer la direction ou la colonne de direction (par ex. montage d'un antiviol) est strictement interdite : ceci pourrait provoquer, en plus de la détérioration des prestations du système et de la suspension de la garantie, des graves problèmes de sécurité, ainsi que la non-conformité d'homologation de la voiture.

**ATTENTION**

Avant d'effectuer n'importe quelle intervention d'entretien, couper systématiquement le moteur et extraire la clé du dispositif de démarrage en activant le verrouillage de la direction, notamment si les roues de la voiture ne sont pas posées au sol. Au cas où cela n'est pas possible (s'il y a nécessité d'avoir la clé de contact sur MAR ou d'avoir le moteur en marche), enlever le fusible principal de protection de la direction assistée électrique.

SYSTÈME iTPMS (indirect Tyre Pressure Monitoring System)

(pour les versions/marchés qui le prévoient)

DESCRIPTION

La voiture peut être équipée d'un système de contrôle de la pression des pneus, appelé iTPMS (indirect Tyre Pressure Monitoring System), en mesure de contrôler l'état de gonflage des pneus au moyen des capteurs de vitesse de roue.

En cas d'un ou de plusieurs pneus dégonflés, le système avertit le conducteur par l'allumage fixe du témoin (!) sur le combiné de bord et l'affichage à l'écran d'un message d'avertissement, accompagné par un signal sonore.

Lorsqu'un seul pneu est dégonflé, le système est en mesure d'indiquer sa position : il est toutefois conseillé de contrôler la pression des quatre pneus.

Ce signal s'affiche même en cas d'extinction et de redémarrage du moteur, jusqu'à l'exécution de la procédure de Réinitialisation.

PROCÉDURE DE RÉINITIALISATION

Le système iTPMS requiert une phase initiale d'« auto-apprentissage » (dont la durée dépend du style de conduite et des conditions de la route : la condition optimale est la conduite en ligne droite à 80 km/h pendant au moins 20 min), qui débute en exécutant la procédure de Réinitialisation.

La procédure de Réinitialisation doit être effectuée :

- à chaque modification de la pression des pneus ;
- lors du remplacement d'un seul pneu ;
- lorsque les pneus sont tournés/inversés ;
- en cas de montage de la roue compacte de secours.

Avant de procéder à la Réinitialisation, gonfler les pneus aux valeurs nominales de pression figurant dans le tableau des pressions de gonflage (voir le paragraphe « Roues » du chapitre « Données techniques »).

Si la procédure de Réinitialisation n'est pas effectuée, dans tous les cas mentionnés ci-dessus, le témoin (!) peut donner des signaux erronés concernant un ou plusieurs pneus.

Pour effectuer la Réinitialisation, voiture à l'arrêt et clé de contact sur MAR, agir sur le Menu de Configuration (voir paragraphe « Écran multifonction » dans ce chapitre).

CONNAISSANCE
DU VÉHICULE

SÉCURITÉ

DÉMARRAGE
ET CONDUITE

TÉMOINS
ET MESSAGES

SITUATIONS
D'URGENCE

ENTRETIEN
DU VÉHICULE

DONNÉES
TECHNIQUES

TABLE DES MATIÈRES

CONDITIONS DE FONCTIONNEMENT

Le système est actif pour des vitesses supérieures à 15 km/h.

Dans certaines situations, telles que conduite sportive ou conditions particulières de la chaussée (par ex. verglas, neige, chemin de terre), le signal peut retarder.

Dans des conditions particulières (par ex. voiture chargée de manière asymétrique sur un côté, attelage d'une remorque, pneu endommagé ou usé, utilisation de la roue compacte de secours, utilisation du kit de réparation des pneus, utilisation de chaînes à neige, utilisation de pneus différents sur les essieux), le système pourrait fournir des signaux erronés ou se désactiver temporairement.

En cas de désactivation temporaire du système, le témoin (!) clignotera pendant 75 secondes environ et restera ensuite allumé de manière fixe ; l'écran affichera simultanément un message dédié.

Cette signalisation est également affichée suite à l'extinction et au redémarrage suivant du moteur, si les conditions correctes de fonctionnement ne sont pas rétablies.



ATTENTION

Si le système signale la chute de pression sur un pneu en particulier, veiller à contrôler la pression de tous les quatre pneus.

Le système iTPMS n'exempte pas le conducteur de l'obligation de contrôler la pression des pneus tous les mois ; il ne doit pas être considéré comme un système de remplacement de l'entretien ou de sécurité. La pression des pneus doit être contrôlée lorsque les pneus sont froids. Si, pour n'importe quelle raison, on contrôle la pression lorsque les pneus sont chauds, ne pas réduire la pression même si elle est supérieure à la valeur prévue, mais répéter le contrôle quand les pneus seront froids. Le système iTPMS n'est pas en mesure de signaler les chutes subites de pression des pneus (par exemple en cas d'explosion d'un pneu). Dans ce cas, arrêter le véhicule en freinant doucement sans effectuer de braquage brusque. Le système ne fournit qu'une indication de basse pression des pneus : il n'est pas en mesure de les gonfler. Un gonflage insuffisant des pneus augmente les consommations en carburant, réduit la durée de la chape et peut influencer sur la capacité de conduire la voiture de façon sûre.

SYSTÈME START&STOP

(pour versions/marchés, où cela est prévu)

AVANT-PROPOS

Le dispositif Start&Stop coupe automatiquement le moteur lorsque le véhicule est à l'arrêt et le redémarre quand le conducteur décide de se remettre en route.

Ceci augmente l'efficacité du véhicule en réduisant la consommation, l'émission de gaz dangereux et la pollution sonore. Le système est actif à chaque allumage du véhicule

MODALITÉS DE FONCTIONNEMENT

Modalité d'arrêt du moteur

Avec boîte de vitesses manuelle

Véhicule à l'arrêt, le moteur s'arrête avec la boîte de vitesses au point mort et la pédale d'embrayage relâchée.

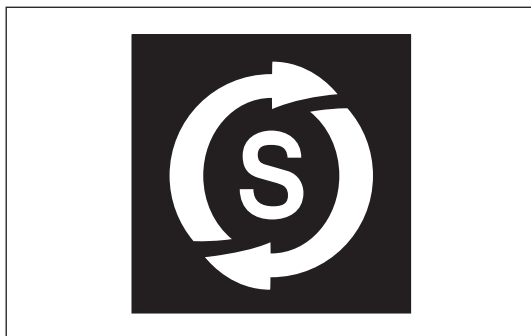

fig. 110

FOU0200m

Avec boîte de vitesses Dualogic

(pour les versions/marchés où cela est prévu)

Le moteur est coupé si on arrête le véhicule en actionnant la pédale de frein.

Pour maintenir cette condition sans actionner la pédale de frein, il faut placer le levier de vitesses sur N.

Note L'arrêt automatique du moteur est possible uniquement quand on a dépassé une vitesse d'environ 10 Km/h, pour éviter des arrêts répétés du moteur lorsque l'on roule lentement.

L'arrêt du moteur est signalé par le témoin fig. 110 sur le combiné de bord, suivant les versions.

Modalité de redémarrage du moteur

Avec boîte de vitesses manuelle

Pour permettre le ré-allumage du moteur, appuyer sur la pédale d'embrayage.



fig. 111

FOU0201m

CONNAISSANCE
DU VÉHICULE

SÉCURITÉ

DÉMARRAGE
ET CONDUITE

TÉMOINS
ET MESSAGES

SITUATIONS
D'URGENCE

ENTRETIEN
DU VÉHICULE

DONNÉES
TECHNIQUES

TABLE DES MATIÈRES

Avec boîte de vitesses Dualogic (pour les versions/marchés où cela est prévu)

Si le levier de vitesses est en position N, le positionner sur une vitesse quelconque, sinon relâcher la pédale de frein ou actionner le levier de la boîte de vitesses vers (+), (-) ou marche AR.

ACTIVATION ET DÉSACTIVATION EN MODE MANUEL

Le dispositif peut être activé/désactivé à l'aide du bouton situé sur les commandes de tableau de bord A-fig. 112. Lors de la désactivation du système, le témoin sur le tableau de bord « Start&Stop OFF » est visible fig. 111.

De plus (pour les versions/marchés où cela est prévu), des indications supplémentaires sont fournies par un message s'affichant à l'écran pour la désactivation ou l'activation du Start&Stop."

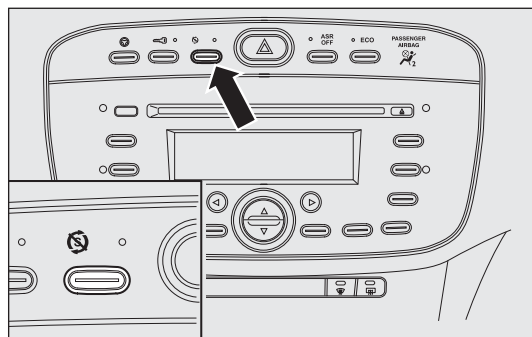

fig. 112

CONDITIONS DANS LESQUELLES LE MOTEUR NE S'ARRÊTE PAS

Avec le système activé, et pour des raisons de confort, de réduction des émissions et de sécurité, le moteur ne s'arrête pas dans certaines conditions au nombre desquelles figurent :

- moteur encore froid ;
- température extérieure particulièrement froide ;
- batterie insuffisamment chargée ;
- régénération du filtre à particules (DPF) en cours (uniquement pour les moteurs Diesel) ;
- porte côté conducteur non fermée ;
- ceinture de sécurité conducteur non bouclée ;
- marche arrière enclenchée (par exemple, lors des manoeuvres de stationnement) ;
- pour les versions équipées d'un climatiseur automatique (pour les versions/marchés qui le prévoient), si un certain niveau de confort thermique n'a pas encore été atteint, ou bien activation de la fonction MAX-DEF;

Dans les cas susmentionnés, pour les versions/marchés qui le prévoient, la DEL sur le bouton (fig. 112) s'allume.

CONDITIONS DE REDÉMARRAGE

Pour des raisons de confort, de réduction des émissions polluantes et de sécurité, le motopropulseur peut redémarrer automatiquement sans aucune action du conducteur, si l'on constate certaines conditions, parmi lesquelles :

- batterie insuffisamment chargée ;
- dépression réduite du système de freinage, par exemple à la suite de pressions répétées sur la pédale de frein ;
- véhicule en mouvement, par exemple, en cas de parcours sur une route en pente ;
- arrêt du moteur à l'aide du système Start&Stop, d'une durée de plus de trois minutes ;
- climatiseur automatique, permettant d'atteindre un certain niveau de confort thermique ou MAX-DEF activé.

Avec le rapport enclenché, le redémarrage automatique du moteur est permis uniquement en appuyant à fond sur la pédale d'embrayage. L'opération est demandée au conducteur, à l'aide d'un message sur le combiné de bord et, si prévu, par le clignotement du témoin fig. 110 sur le combiné de bord.

Note Si l'embrayage n'est pas appuyé, après un délai de trois minutes environ après l'extinction du moteur, le redémarrage du moteur sera possible uniquement à l'aide de la clé de contact.

Note En cas d'arrêt imprévu du moteur, dû par exemple à de brusques relâchements de la pédale d'embrayage avec vitesse enclenchée, si le système Start&Stop est actif, il est possible de redémarrer le moteur en appuyant à fond sur la pédale d'embrayage ou en mettant la boîte de vitesses au point mort.

FONCTIONS DE SÉCURITÉ

En condition d'arrêt du moteur à l'aide du système Start&Stop, si le conducteur déboucle sa ceinture de sécurité et ouvre la porte côté conducteur ou côté passager, le redémarrage du moteur n'est permis qu'avec la clé de contact.

Cette condition est signalée au conducteur par un buzzer et par un message d'information sur l'écran et, si prévu, par le clignotement du témoin fig. 110 sur le combiné de bord.

CONNAISSANCE
DU VÉHICULE

SÉCURITÉ

DÉMARRAGE
ET CONDUITE

TÉMOINS
ET MESSAGES

SITUATIONS
D'URGENCE

ENTRETIEN
DU VÉHICULE

DONNÉES
TECHNIQUES

TABLE DES MATIÈRES

FUNCTION « ENERGY SAVING »

(pour les versions/marchés où cela est prévu)

Si, à la suite d'un redémarrage automatique du moteur, le conducteur n'effectue aucune action sur le véhicule pour une durée de 3 minutes environ, le système Start&Stop arrête définitivement le moteur pour éviter des consommations de carburant. Dans ces cas, le démarrage du moteur ne peut se faire qu'avec la clé de contact.

Note il est possible dans tous les cas de laisser le moteur démarré en désactivant le système Start&Stop.

IRRÉGULARITÉ DE FONCTIONNEMENT

En cas de dysfonctionnements, le système Start&Stop se désactive. Le conducteur est informé de l'anomalie, par l'allumage du témoin de panne générique A-fig. 113, si prévu, avec le message d'information et avec l'icône B de panne du système, sur le combiné de bord. Dans ce cas, s'adresser au Réseau Après-vente Fiat.

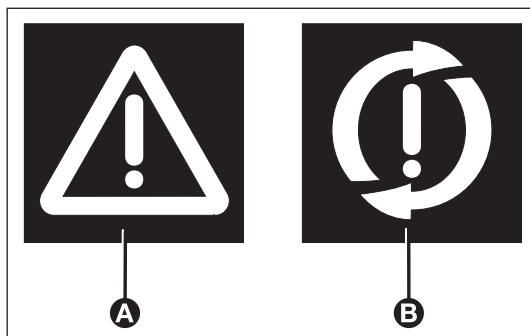

fig. 113

INACTIVITÉ DE LA VOITURE

En cas d'inactivité prolongée de la voiture (ou de remplacement de la batterie), il faut couper l'alimentation électrique de la batterie ; pour effectuer une opération de ce type, il faut faire très attention et procéder comme suit :

- appuyer sur le bouton A-fig. 114 pour débrancher le connecteur B du capteur C de contrôle de l'état de la batterie (ce dernier situé sur le pôle négatif de la batterie).



ATTENTION

En cas de remplacement de la batterie, s'adresser toujours au Réseau Après-vente Fiat. Remplacer la batterie par une batterie du même type (HEAVY DUTY) et avec les mêmes caractéristiques.

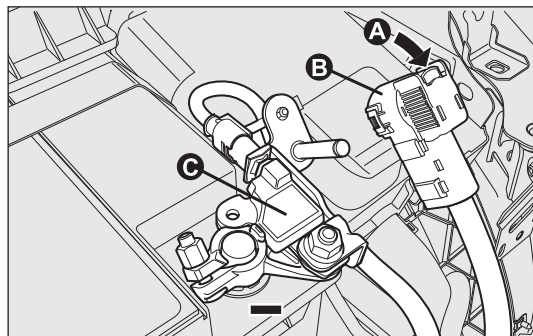

fig. 114

ATTENTION Avant de procéder au débranchement et au rebranchement suivant de l'alimentation électrique de la batterie, attendre au moins 1 minute après avoir mis la clé de contact sur STOP et après avoir fermé la porte côté conducteur.

DÉMARRAGE DE SECOURS

En cas de démarrage de secours avec une batterie d'appoint, ne jamais brancher le câble négatif (-) de la batterie d'appoint au pôle négatif A-fig. 115 de la batterie de la voiture, mais plutôt à un point de masse moteur/boîte de vitesses.

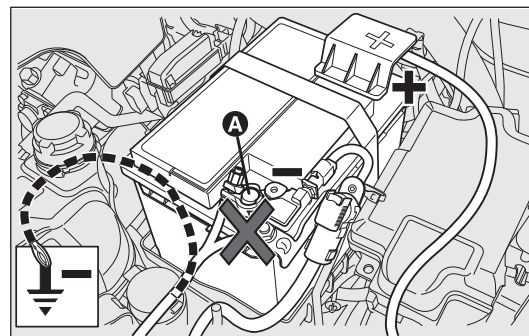

fig. 115

CONNAISSANCE DU VÉHICULE

SÉCURITÉ

DÉMARRAGE ET CONDUITE

TÉMOINS ET MESSAGES

SITUATIONS D'URGENCE

ENTRETIEN DU VÉHICULE

DONNÉES TECHNIQUES

TABLE DES MATIÈRES

AVERTISSEMENTS



ATTENTION

Avant d'ouvrir le capot moteur, il est nécessaire de s'assurer que le moteur est éteint avec la clé sur OFF. Se conformer à l'indication donnée par la plaque appliquée en correspondance de la traverse AV fig. 116. Il est conseillé d'enlever la clé quand d'autres personnes sont présentes dans le véhicule. Le véhicule doit être quitté seulement après avoir extrait la clé ou l'avoir tournée sur OFF. Pendant les opérations se ravitaillant en carburant, il faut s'assurer que le véhicule soit éteint et que la clé soit sur OFF.

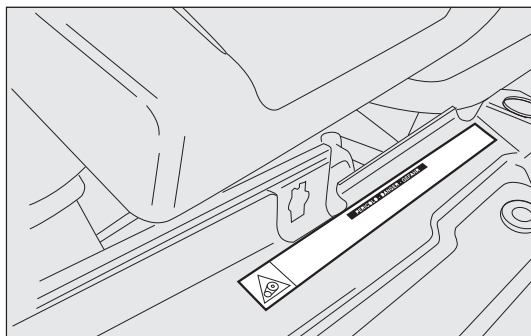

fig. 116

FOU0206m



ATTENTION

Pour des voitures avec B.V. Dualogic, en cas d'arrêt automatique du moteur sur une pente, il est recommandé de démarrer le moteur en poussant le levier de vitesses vers (+) ou vers (-) sans relâcher la pédale de frein. Sur les véhicules avec boîte de vitesses Dualogic, là où la fonction Hill Holder est prévue, en cas d'arrêt sur route en pente il n'y a aucun arrêt automatique du moteur ; cela afin de rendre disponible la fonction Hill Holder, qui est active uniquement avec moteur en marche.



ATTENTION

Si l'on veut privilégier le confort climatique, il est possible de désactiver le système Start&Stop afin de permettre un fonctionnement continu de l'installation de climatisation.

SYSTÈME GEAR SHIFT INDICATOR

(pour les versions/marchés où cela est prévu)

Le système « GSI » (Gear Shift Indicator) suggère au conducteur d'effectuer un changement de vitesse par une indication ad hoc sur le combiné de bord (voir fig. 117).

Le GSI, si présent, informe le conducteur que le passage à une autre vitesse permettrait une économie en termes de consommation.

Pour un style de conduite visant à maximiser l'économie de carburant, il est donc conseillé de suivre les suggestions du Gear Shift Indicator.

Lorsque l'écran affiche l'icône SHIFT UP (▲ SHIFT), le GSI suggère de passer à une vitesse ayant un rapport supérieur, tandis que lorsque l'écran affiche l'icône SHIFT DOWN (▼ SHIFT), le GSI suggère de passer à une vitesse ayant un rapport inférieur.

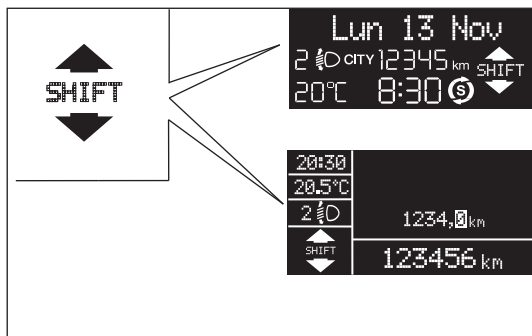

fig. 117

CAPTEURS DE STATIONNEMENT

(pour les versions/marchés où cela est prévu)

Ils sont intégrés au pare-chocs arrière de la voiture fig. 118 et ont la fonction de détecter et de prévenir le conducteur avec un signal sonore intermittent de la présence d'obstacles dans la partie arrière de la voiture.

ACTIVATION

Les capteurs s'activent automatiquement lors de l'engagement de la marche arrière.

Plus la distance de l'obstacle placé derrière la voiture diminue, plus la fréquence du signal sonore augmente.

SIGNAL SONORE

Lorsqu'on engage la marche arrière, un signal sonore est automatiquement activé si un obstacle est détecté dans le rayon d'action.

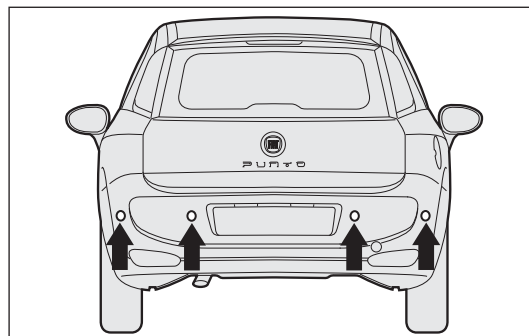

fig. 118

CONNAISSANCE
DU VÉHICULE

SÉCURITÉ

DÉMARRAGE
ET CONDUITE

TÉMOINS
ET MESSAGES

SITUATIONS
D'URGENCE

ENTRETIEN
DU VÉHICULE

DONNÉES
TECHNIQUES

TABLE DES MATIÈRES

Le signal sonore :

- augmente lorsque la distance entre la voiture et l'obstacle diminue ;
- devient continu lorsque la distance qui sépare la voiture de l'obstacle est inférieure à environ 30 cm, alors qu'il s'interrompt immédiatement si la distance de l'obstacle augmente ;
- reste constant si la distance entre la voiture et l'obstacle reste invariable, alors que, si cette situation se vérifie pour les capteurs latéraux, le signal est interrompu après environ 3 secondes pour éviter, par exemple, des signalisations en cas de manœuvres le long des murs.

Distances de détection

Si les capteurs localisent plusieurs obstacles, on prend en considération seulement celui qui est le plus proche.

SIGNALEMENT DES ANOMALIES

Voir chapitre « Témoins et messages »

FONCTIONNEMENT AVEC ATTELAGE

Le fonctionnement des capteurs est automatiquement désactivé dès l'introduction de la prise du câble électrique de la remorque dans la prise du crochet d'attelage de la voiture.

Les capteurs se réactivent automatiquement lorsqu'on débranche la prise du câble de la remorque.

Sur les stations de lavage à jet de vapeur ou sous haute pression, nettoyer rapidement les capteurs en maintenant la buse à plus de 10 cm de distance.



Pour le bon fonctionnement du système, il est primordial de toujours éliminer la boue, la saleté ou le givre éventuels sur les capteurs. Pendant le nettoyage des capteurs, veiller surtout à ne pas les rayer ou les endommager ; éviter d'utiliser des chiffons secs ou rêches. Les capteurs doivent être lavés à l'eau propre, éventuellement en ajoutant du shampoing auto.



ATTENTION

La responsabilité du parking et des autres manœuvres dangereuses est toujours attribuée au conducteur. Lorsqu'on effectue de telles manœuvres, s'assurer toujours de l'absence de personnes (enfants notamment) et d'animaux dans l'espace en question. Bien que les capteurs de stationnement constituent une aide pour le conducteur, celui-ci doit toujours prendre garde pendant les manœuvres potentiellement dangereuses même à faible vitesse.

AVERTISSEMENTS GÉNÉRAUX

- ❑ Pendant les manœuvres de stationnement, faire toujours très attention aux obstacles qui pourraient se trouver au-dessus ou au-dessous du capteur.
- ❑ Les objets placés à une distance rapprochée dans la zone arrière de la voiture, dans certaines circonstances, ne sont pas détectés par le système et ils risquent donc d'endommager la voiture ou d'être abîmés.

Voici quelques conditions qui peuvent influencer sur les performances du système d'aide au stationnement :

- ❑ Une sensibilité réduite du capteur et une réduction des performances du système d'aide au stationnement peuvent être dues à la présence sur la surface du capteur de : givre, neige, boue, couches de peinture
- ❑ Le capteur détecte un objet inexistant (« perturbation d'écho »), provoqué par des perturbations de type mécanique, par exemple : lavage du véhicule, pluie (condition de vent extrême), grêle.
- ❑ Les signaux transmis par le capteur peuvent être altérés également par la présence de systèmes à ultrasons à proximité (ex. freins pneumatiques de poids lourds ou marteaux-piqueurs).

AUTORADIO

(selon versions/marchés qui la prévoient)

En ce qui concerne le fonctionnement des autoradios avec lecteur de Compact Disc/Compact Disc MP3 (si prévues) consulter le Supplément joint à cette Notice d'entretien.

PRÉ-ÉQUIPEMENT AUTORADIO

(selon versions/marchés où cela est prévu)

Le système de pré-équipement se compose des éléments suivants :

- ❑ câbles d'alimentation autoradio ;
- ❑ câbles de connexion haut-parleurs avant et arrière ;
- ❑ câble d'alimentation antenne ;
- ❑ n. 2 tweeter situés sur les portes avant (puissance 30 W max chacun) ;

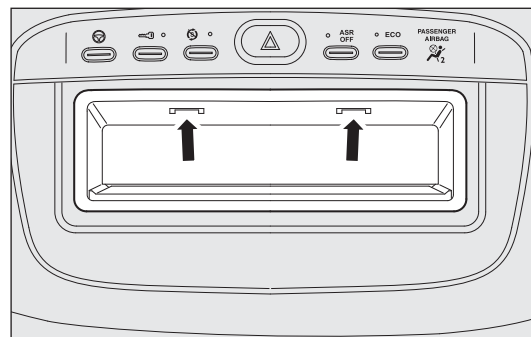

fig. 119

FOU0943m

CONNAISSANCE
DU VÉHICULE

SÉCURITÉ

DÉMARRAGE
ET CONDUITE

TÉMOINS
ET MESSAGES

SITUATIONS
D'URGENCE

ENTRETIEN
DU VÉHICULE

DONNÉES
TECHNIQUES

TABLE DES MATIÈRES

- n. 2 mid-woofer situés sur les portes avant (diamètre 165 mm, puissance 40 W max chacun) ;
- n. 2 full-range placés sur les portes arrière et sur les flancs arrière (diamètre 130 mm, puissance 40 W max chacun) ;
- câble antenne radio ;
- antenne.

Installation autoradio

L'autoradio doit être installée à la place de la boîte à gants centrale, cette opération rend les câbles de la prédisposition accessibles.

Pour extraire la boîte à gants, appuyer sur les points indiqués sur la figure au niveau des systèmes de retenue.



ATTENTION

Pour la connexion à la prédisposition présente sur le véhicule, s'adresser au réseau Après-vente Fiat pour éviter tout inconvénient susceptible de compromettre la sécurité du véhicule.

PRÉ-ÉQUIPEMENT INSTALLATION SYSTÈME DE NAVIGATION PORTABLE

Installer le système de navigation portable en insérant l'étrier de support prévu à cet effet dans le logement illustré sur la figure 120.

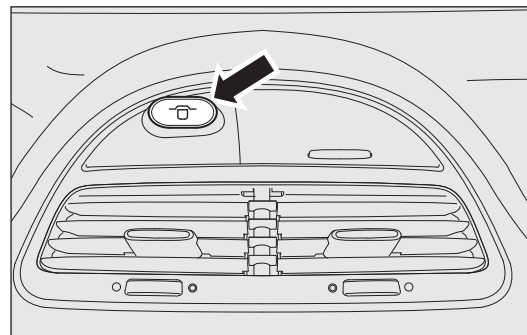

fig. 120

F0U0110m

ACCESSOIRES ACHETÉS PAR L'UTILISATEUR

Suite à l'achat du véhicule, si l'on désire installer à bord des accessoires électriques qui nécessitent une alimentation électrique permanente (autoradio, antivol satellitaire, etc.) ou des accessoires qui influent de manière non négligeable sur la consommation électrique, s'adresser au réseau Après-vente Fiat qui pourra conseiller les dispositifs les plus appropriés de la ligne d'accessoires Lineaccessori Fiat et vérifier si le circuit électrique du véhicule est en mesure de supporter la charge requise ou conseiller de monter une batterie plus puissante.



ATTENTION

Faire attention lors du montage de becquets supplémentaires, de roues en alliage et d'enjoliveurs non de série : ils pourraient réduire la ventilation des freins et leur efficacité en conditions de freinages violents et répétés, ou bien lors des descentes. S'assurer que rien ne vient entraver (surtapis, etc.) la course des pédales.

INSTALLATION DE DISPOSITIFS ÉLECTRIQUES/ÉLECTRONIQUES

Les dispositifs électriques/électroniques installés après l'achat du véhicule et dans le cadre du service après-vente doivent être reporter la marque suivante :



Fiat Group Automobili S.p.A. autorise le montage d'appareils émetteurs-récepteurs à condition que l'installation soit effectuée dans les règles de l'art, en respectant les indications du constructeur et dans un centre spécialisé.

ATTENTION le montage de dispositifs qui comportent des modifications de la voiture, peuvent donner lieu au retrait de la carte grise par les autorités compétentes et à la déchéance de la garantie dans la limite des défauts causés par la modification effectuée ou attribuables directement ou indirectement à celle-ci.

Fiat Group Automobili S.p.A. décline toutes responsabilités pour les dommages dérivant de l'installation d'accessoires non fournis ou recommandés par Fiat Group Automobili S.p.A. et installés dans le non respect des consignes fournies.

RADIOTRANSMETTEURS ET TÉLÉPHONES PORTABLES

Les appareils radiotransmetteurs (téléphones de voiture, CB, radioamateurs et similaires) ne peuvent pas être utilisés à l'intérieur de la voiture, à moins d'utiliser une antenne séparée montée à l'extérieur de la voiture.

ATTENTION L'emploi de ces dispositifs à l'intérieur de l'habitacle (sans antenne à l'extérieur) peut provoquer, d'une part des problèmes de santé aux passagers et d'autre part le dysfonctionnement des systèmes électroniques dont la voiture est équipée, ce qui peut compromettre la sécurité du véhicule.

L'efficacité d'émission et de réception de ces appareils peut aussi être perturbée par l'effet écran de la caisse du véhicule. En ce qui concerne l'emploi des téléphones portables (GSM, GPRS, UMTS) dotés d'homologation officielle CE, il est recommandé de suivre scrupuleusement les instructions fournies par le constructeur du téléphone portable.

CONNAISSANCE
DU VÉHICULE

SÉCURITÉ

DÉMARRAGE
ET CONDUITE

TÉMOINS
ET MESSAGES

SITUATIONS
D'URGENCE

ENTRETIEN
DU VÉHICULE

DONNÉES
TECHNIQUES

TABLE DES MATIÈRES

RAVITAILLEMENT DU VÉHICULE

MOTEURS À ESSENCE

Utiliser exclusivement de l'essence sans plomb.

Pour éviter toute erreur, le diamètre de l'embout de remplissage du réservoir a été réduit de manière à ne pouvoir contenir le bec des pompes à essence contenant du plomb. L'indice d'octane de l'essence (R.O.N.) utilisée ne doit pas être inférieur à 95.

ATTENTION Un pot catalytique inefficace dégage des émissions nocives et contribue à la pollution de l'environnement.

ATTENTION Ne jamais verser dans le réservoir, même en cas d'urgence, une quantité même minimale d'essence avec du plomb. Le pot d'échappement catalytique serait endommagé de manière irréversible.

MOTEURS À GAZOLE

Aux basses températures, le degré de fluidité du gazole peut devenir insuffisant à cause de la formation de paraffine avec pour conséquence un danger d'engorgement du filtre à gazole. Pour éviter certaines anomalies de fonctionnement, des gazoles adaptés à la saison sont distribués : pour l'été, l'hiver ou les climats arctiques (régions montagneuses froides).

En cas de ravitaillement avec un gazole inadapté à la température d'utilisation, il est conseillé de mélanger au gazole un additif TUTELA DIESEL ART dans les proportions indiquées sur l'emballage du produit, en introduisant dans le réservoir d'abord l'antigel et ensuite le gazole.

Dans le cas d'une utilisation/stationnement prolongé du véhicule en zone de montagne/froide, il est conseillé d'effectuer le ravitaillement avec le gazole disponible sur les lieux.

Dans cette situation il est aussi conseillé de maintenir à l'intérieur du réservoir une quantité de combustible supérieure à 50% de la capacité utile.



Pour les véhicules au gazole, utiliser exclusivement du gazole pour traction automobile, conformément à la norme européenne EN590. L'utilisation d'autres produits ou mélanges peut endommager le moteur de manière irréversible et provoquer la déchéance de la garantie à cause des dommages causés. En cas de ravitaillement accidentel avec d'autres types de carburant, ne pas démarrer le moteur et procéder à la vidange du réservoir. Si le moteur a été lancé, même très brièvement, il est indispensable de purger, en plus du réservoir, le circuit d'alimentation tout entier.

BOUCHON DU RÉSERVOIR DE CARBURANT fig. 121

Pour effectuer le ravitaillement en carburant, ouvrir la trappe A puis dévisser le bouchon B ; le bouchon est pourvu d'un dispositif anti-perte C le reliant à la trappe, ce qui évite de le perdre.

Sur certaines versions le bouchon B est doté d'une serrure avec clé ; pour y accéder ouvrir la trappe A, puis utiliser la clé de contact, la tourner dans le sens contraire des aiguilles d'une montre et dévisser le bouchon.

La fermeture étanche peut provoquer une légère hausse de pression dans le réservoir. Par conséquent, le bruit d'aspiration qu'on entend lorsqu'on dévisse le bouchon est tout à fait normal. Pendant le ravitaillement, accrocher le bouchon au dispositif placé à l'intérieur de la trappe, comme l'illustre la fig. 121.



ATTENTION

Ne jamais approcher de l'embout du réservoir des flammes nues ou des cigarettes allumées : danger d'incendie. Éviter également d'approcher le visage du goulot pour ne pas inhaler des vapeurs nocives.

Ravitaillement

Pour garantir le ravitaillement complet du réservoir, effectuer deux opérations d'appoint après le premier dé clic du pistolet à carburant. Éviter toute autre opération d'appoint qui pourrait se traduire par des dysfonctionnements du système d'alimentation.

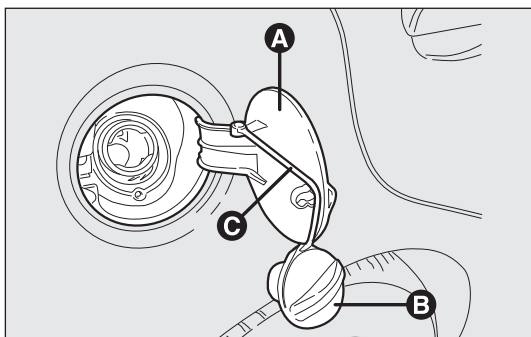

fig. 121

FOU0111m

PROTECTION DE L'ENVIRONNEMENT

Les dispositifs employés pour réduire les émissions des moteurs à essence sont :

- convertisseur catalytique à trois voies (pot catalytique) ;
- sondes Lambda ;
- circuit anti-évaporation.

En outre, ne pas faire tourner le moteur, même à simple titre d'essai, avec une ou plusieurs bougies débranchées. Les dispositifs utilisés pour réduire les émissions des moteurs à gazole sont les suivants :

- convertisseur catalytique oxydant ;
- circuit de recyclage des gaz d'échappement (E.G.R.) ;
- filtre à particules (FAP) (pour les versions/marchés où cela est prévu).

CONNAISSANCE DU VÉHICULE

SÉCURITÉ

DÉMARRAGE ET CONDUITE

TÉMOINS ET MESSAGES

SITUATIONS D'URGENCE

ENTRETIEN DU VÉHICULE

DONNÉES TECHNIQUES

TABLE DES MATIÈRES

**ATTENTION**

Pendant le fonctionnement normal, le filtre à particules (FAP) (pour les versions/marché où cela est prévu) produit des températures élevées. Par conséquent, ne pas stationner le véhicule sur des matériaux inflammables (herbe, feuilles sèches, aiguilles de pin, etc.) : danger d'incendie.

**ATTENTION**

Dans son fonctionnement normal, le pot catalytique développe une température élevée. Il est par conséquent important de ne jamais garer la voiture sur des matières inflammables (herbe, feuilles mortes, aiguilles de pin, etc.) : risque d'incendie.

**FILTRE À PARTICULES FAP
(DIESEL PARTICULATE FILTER)**
(pour les versions/marchés où cela est prévu)

Le filtre à particules FAP est un filtre mécanique, installé dans le circuit d'échappement, qui piège physiquement les particules de carbone présentes dans les gaz d'échappement du moteur diesel.

L'utilisation du filtre à particules est nécessaire pour éliminer presque la totalité des émissions de particules de carbone conformément à la législation actuelle/future.

Pendant l'utilisation normale de la voiture, la centrale de contrôle du moteur enregistre une série de données concernant l'utilisation (période d'utilisation, type de parcours, températures atteintes, etc.) et détermine la quantité de particules accumulées dans le filtre.

Puisque le filtre est un système à accumulation, il doit être périodiquement régénéré (nettoyé) en brûlant les particules de carbone.

La procédure de régénération est gérée automatiquement par la centrale de contrôle du moteur selon l'état de saturation du filtre et les conditions d'utilisation de la voiture. Pendant la régénération, les phénomènes suivants peuvent se produire : hausse du ralenti, enclenchement du ventilateur électrique, accroissement des fumées, températures élevées à l'échappement. Ces situations ne constituent pas des anomalies et n'influencent pas le comportement du véhicule ; elles ne sont pas non plus nuisibles pour l'environnement.

En cas d'affichage du message dédié, se référer au Chapitre « Témoins et messages ».

SÉCURITÉ

CEINTURES DE SÉCURITÉ

UTILISATION DES CEINTURES DE SÉCURITÉ fig. 122

La ceinture de sécurité doit être enfilée en tenant le buste droit et appuyé contre le dossier. Pour boucler sa ceinture de sécurité, saisir la languette de clipsage A et l'enclencher dans la boucle B, jusqu'au déclic de blocage. Si pendant le déroulement de la ceinture de sécurité celle-ci devait se bloquer, la laisser s'enrouler légèrement puis la dégager de nouveau en évitant des manœuvres brusques. Pour déboucler les ceintures de sécurité, appuyer sur le bouton C. Accompagner la ceinture de sécurité pendant son enroulement, pour éviter qu'elle ne s'entortille. Grâce à l'enrouleur, la ceinture de sécurité s'adapte automatiquement au corps du passager qui l'utilise en lui permettant toute liberté de mouvement.

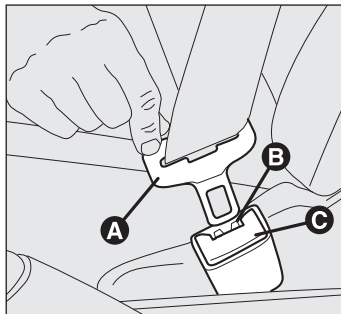

fig. 122

FOU0112m

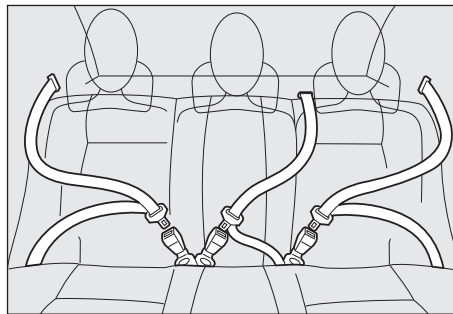

fig. 123

FOU0113m

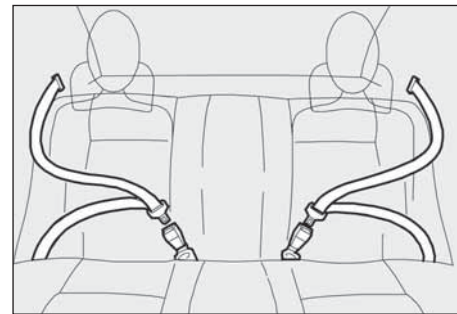

fig. 124

FOU0803m

Si la voiture est garée sur une route très en pente, l'enrouleur peut se bloquer ; c'est tout à fait normal. De plus, le mécanisme de l'enrouleur bloque la sangle à chaque extraction rapide ou en cas de freinages brusques, chocs et virages négociés à grande vitesse.

Le siège arrière est muni de ceintures de sécurité à inertie à trois points d'ancrage avec enrouleur.



ATTENTION

Ne pas appuyer sur le bouton C-fig. 122 pendant la marche.

Les ceintures de sécurité des sièges arrière doivent être bouclées selon le schéma illustré en fig. 123 (avec ceinture de sécurité pour la place centrale) ou selon le schéma illustré en fig. 124 (siège arrière à deux places, pour les versions/marchés qui le prévoient).

CONNAISSANCE
DU VÉHICULE

SÉCURITÉ

DÉMARRAGE
ET CONDUITE

TÉMOINS
ET MESSAGES

SITUATIONS
D'URGENCE

ENTRETIEN
DU VÉHICULE

DONNÉES
TECHNIQUES

TABLE DES MATIÈRES

AVERTISSEMENT La fixation correcte du dossier est garantie par la disparition de la « bande rouge » présente sur le côté du levier de rabattage du dossier fig. 125. Cette « bande rouge » indique en effet l'absence de fixation du dossier. Lorsque l'on remet le dossier dans sa position d'utilisation, veiller au blocage correct avec déclic final d'accrochage.

AVERTISSEMENT En repositionnant, après le renversement, le siège arrière en conditions d'utilisation normale, veiller à repositionner correctement la ceinture de sécurité de façon à ce qu'elle soit de nouveau prête à être utilisée.

**ATTENTION**

Il convient de se rappeler qu'en cas de choc violent, les passagers des sièges arrière qui ne portent pas de ceinture de sécurité, non seulement s'exposent personnellement à un risque grave, mais constituent un danger également pour les passagers des places avant.

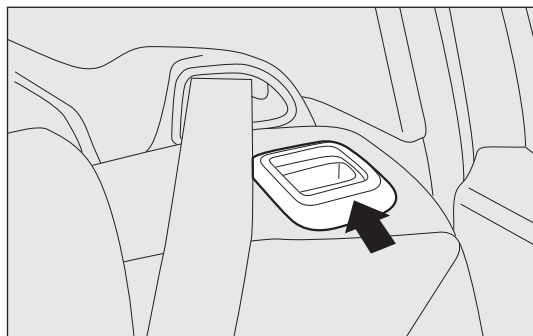

fig. 125

FOU0114m

**ATTENTION**

S'assurer que le dossier soit correctement fixé des deux côtés pour éviter qu'en cas de brusque freinage, il ne puisse se projeter en avant et provoquer des blessures aux passagers.

SYSTÈME S.B.R.

(pour les versions/marchés qui le prévoient)

La voiture est dotée du système nommé S.B.R. (Seat Belt Reminder), constitué d'une alarme sonore qui, avec le clignotement du témoin  sur le combiné de bord, indique au conducteur et au passager à l'avant (pour les versions/marchés qui le prévoient) que la ceinture de sécurité n'est pas bouclée.

Pour la désactivation permanente, s'adresser au Réseau Après-vente Fiat.

Avec l'écran numérique, on peut réactiver le système S.B.R. exclusivement chez le Réseau Après-vente Fiat.

Avec l'écran multifonction, on peut réactiver le système S.B.R. aussi via le menu de réglage.

PRÉTENSIONNEURS

Pour renforcer l'efficacité des ceintures de sécurité, la voiture est équipée de prétensionneurs avant qui, en cas de choc frontal violent, font reculer de quelques centimètres la sangle des ceintures de sécurité, ce qui garantit une adhérence parfaite des ceintures de sécurité au corps des personnes avant l'action de retenue.

Le blocage de l'enrouleur indique que les prétensionneurs ont été activés ; la sangle de la ceinture de sécurité n'est plus récupérée même si elle est accompagnée.

AVERTISSEMENT Pour avoir le maximum de protection possible, placer la ceinture de sécurité de manière à ce qu'elle adhère parfaitement au buste et au bassin.

Pendant l'intervention du prétensionneur, un léger dégagement de fumée peut se produire. Cette fumée n'est pas nocive et n'indique pas un début d'incendie.

Le prétensionneur ne nécessite aucun entretien ni graissage.

Toute modification des conditions d'origine en altère l'efficacité.

Si à la suite d'évènements naturels exceptionnels (inondations, raz de marée, etc.), le dispositif est entré en contact avec de l'eau et de la boue, il faut absolument le remplacer.



ATTENTION

Le prétensionneur ne peut être utilisé qu'une seule fois. Après son activation, s'adresser au Réseau Après-vente Fiat pour le faire remplacer.



Toute opération comportant des chocs, des vibrations ou des échauffements localisés (supérieurs à 100 °C pendant une durée de 6 heures maximum) dans la zone du prétensionneur peut l'endommager ou provoquer son déclenchement. Si une intervention sur ces composants est nécessaire, s'adresser au Réseau Après-vente Fiat.

LIMITEURS DE CHARGE

Pour augmenter la protection offerte aux passagers en cas d'accident, les enrouleurs des ceintures de sécurité avant sont dotés, à l'intérieur, d'un dispositif qui permet de doser la force appliquée sur le thorax et les épaules pendant l'action de retenue des ceintures de sécurité en cas de choc frontal.

CONNAISSANCE
DU VÉHICULE

SÉCURITÉ

DÉMARRAGE
ET CONDUITE

TÉMOINS
ET MESSAGES

SITUATIONS
D'URGENCE

ENTRETIEN
DU VÉHICULE

DONNÉES
TECHNIQUES

TABLE DES MATIÈRES

AVERTISSEMENTS GÉNÉRAUX RELATIFS À L'UTILISATION DES CEINTURES DE SÉCURITÉ

Le conducteur doit toujours respecter (et faire respecter par les passagers du véhicule) toutes les dispositions de loi concernant l'obligation et le mode d'emploi du port des ceintures de sécurité. Toujours boucler les ceintures de sécurité avant de prendre la route.

L'utilisation des ceintures de sécurité est obligatoire également pour les femmes enceintes : le risque de blessure pour elles et pour leur enfant est nettement inférieur si elles portent leur ceinture de sécurité.

Les femmes enceintes doivent placer la partie inférieure de la sangle en bas, de manière à ce qu'elle passe sur le bassin et sous le ventre, fig. 126.

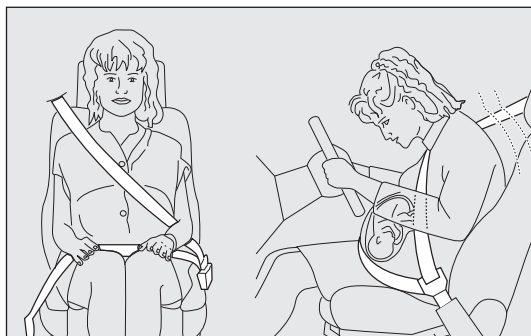

fig. 126

FOU0944m

La sangle de la ceinture de sécurité ne doit pas être entortillée. La partie supérieure doit passer sur l'épaule et traverser le thorax en diagonale. La partie inférieure doit adhérer au bassin fig. 127 et non à l'abdomen du passager. N'utiliser aucun dispositif (agrafes, arrêts, etc.) pour tenir les ceintures de sécurité éloignées du corps des passagers.



ATTENTION

Pour bénéficier du maximum de protection, garder le dossier bien droit, bien appuyer le dos au dossier et placer la ceinture de sécurité de manière à ce qu'elle adhère parfaitement au buste et au bassin. Boucler systématiquement les ceintures de sécurité, à l'avant comme à l'arrière ! Le fait de rouler avec des ceintures de sécurité non bouclées augmente le risque de lésions graves ou de mort en cas de collision.

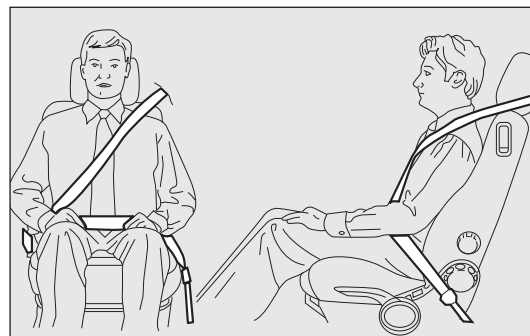

fig. 127

FOU0116m



ATTENTION

Il est strictement interdit de démonter ou d'altérer les composants de la ceinture de sécurité et du prétensionneur. Toute intervention doit être exécutée par des opérateurs qualifiés et agréés. Toujours s'adresser au Réseau Après-vente Fiat.



ATTENTION

Si la ceinture de sécurité a été soumise à une forte sollicitation, par exemple suite à un accident, elle doit être remplacée entièrement en même temps que les ancrages, les vis de fixation de ces derniers et les prétensionneurs ; en effet, même si elle ne présente pas de défauts visibles, la ceinture de sécurité pourrait avoir perdu ses propriétés de résistance.



fig. 128

F0U0117m

Chaque ceinture de sécurité doit être utilisée par une seule personne : ne pas transporter d'enfant sur les genoux d'un passager en utilisant les ceintures de sécurité pour la protection des deux fig. 128. En général n'attacher aucun objet à la personne.

ENTRETIEN DES CEINTURES DE SÉCURITÉ

Pour un entretien correct des ceintures de sécurité, suivre attentivement les règles suivantes :

- toujours utiliser les ceintures de sécurité avec la sangle bien détendue, non entortillée ; vérifier que cette dernière coulisse librement sans entrave ;
- vérifier le fonctionnement de la ceinture de sécurité de la manière suivante : boucler la ceinture de sécurité et la tirer énergiquement ;
- suite à un accident d'une certaine ampleur, remplacer la ceinture de sécurité utilisée, même si elle semble intacte. Remplacer systématiquement la ceinture de sécurité en cas de déclenchement des prétensionneurs ;
- pour nettoyer les ceintures, les laver à la main avec de l'eau et du savon neutre, les rincer et les laisser sécher à l'ombre. Ne pas utiliser de détergents puissants, de l'eau de javel ou de colorants et toute autre substance chimique pouvant fragiliser les fibres de la sangle ;
- éviter que les enrouleurs ne soient mouillés : leur fonctionnement correct est garanti que s'ils ne subissent pas d'infiltrations d'eau ;
- remplacer la ceinture lorsqu'elle présente des traces d'usure ou des coupures.

CONNAISSANCE
DU VÉHICULE

SÉCURITÉ

DÉMARRAGE
ET CONDUITE

TÉMOINS
ET MESSAGES

SITUATIONS
D'URGENCE

ENTRETIEN
DU VÉHICULE

DONNÉES
TECHNIQUES

TABLE DES MATIÈRES

TRANSPORTER LES ENFANTS EN TOUTE SÉCURITÉ

Pour une meilleure protection en cas de choc, tous les passagers doivent voyager assis et attachés au moyen des systèmes de retenue prévus. Ceci vaut encore plus pour les enfants. Cette prescription est obligatoire, selon la directive 2003/20/CE, dans tous les pays membres de l'Union européenne. Chez les enfants, par rapport aux adultes, la tête est proportionnellement plus grosse et plus lourde que le reste du corps, alors que les muscles et la structure osseuse ne sont pas complètement développés. Par conséquent, pour les maintenir correctement en cas de choc, des dispositifs autres que les ceintures de sécurité pour adultes sont nécessaires afin de réduire au minimum le risque de blessures en cas d'accident, freinage ou manœuvre soudaine. Les enfants doivent être assis de façon sécurisée et confortable. En fonction des caractéristiques des sièges enfants utilisés, il est conseillé de laisser le plus longtemps possible les enfants dans les sièges enfants tournés dos à la route, parce que cette position offre la meilleure protection en cas de choc.

Il existe différents types de systèmes de retenue des enfants. Il est conseillé de choisir celui qui est le plus adapté à l'enfant. Au-dessus d'une stature de 1,50 m, du point de vue des systèmes de retenue, les enfants sont assimilés aux adultes et utilisent normalement les ceintures de sécurité. En Europe, les systèmes de retenue pour enfants sont, entre autres, répartis en cinq catégories de poids :

- Groupe 0 jusqu'à un poids de 10 kg
- Groupe 0+ jusqu'à un poids de 13 kg
- Groupe 1 poids entre 9 et 18 kg
- Groupe 2 poids entre 15 et 25 kg
- Groupe 3 poids entre 22 et 36 kg

Tous les dispositifs de retenue pour les enfants doivent indiquer les données d'homologation ainsi que la marque de contrôle sur une étiquette fixée solidement au siège enfant qui ne doit jamais être enlevée.

La ligne d'accessoires Lineaccessori Fiat offre des sièges enfants adaptés à chaque catégorie de poids. Ce choix est vivement conseillé, car ces sièges ont été spécialement conçus et testés pour les voitures Fiat.

MONTAGE D'UN SIÈGE ENFANT UNIVERSEL AVEC LES CEINTURES DE SÉCURITÉ

GROUPE 0 et 0+

Les enfants pesant jusqu'à 13 kg doivent être transportés tournés vers l'arrière sur un siège enfant du type indiqué sur la figure 129, lequel, en soutenant la tête, ne provoque pas de contraintes sur le cou en cas de brusques décélé-rations. Le siège enfant est attaché à l'aide des ceintures de sécurité de la voiture, comme indiqué sur la figure 129 et doit retenir à son tour l'enfant avec les ceintures de sécurité incorporées.



fig. 129

F0U0118m



ATTENTION

Les sièges enfants que l'on monte dans le sens contraire de la marche NE doivent PAS être installés sur le siège avant quand l'airbag passager est actif. L'activation de l'airbag, en cas de choc, pourrait provoquer des lésions mortelles à l'enfant transporté, indépendamment de la gravité du choc. Il est conseillé de toujours transporter les enfants dans leur siège sur la banquette arrière, car cette position s'est avérée la plus protégée en cas d'accident.



ATTENTION



DANGER GRAVE S'il est nécessaire de transporter un enfant sur le siège avant côté passager, avec un siège enfant monté dans le sens contraire de la marche, les airbags côté passager frontal et latéral (Side bag - pour les versions/marchés qui le prévoient) doivent être désactivés au moyen du Menu de réglage en vérifiant directement la désactivation par l'allumage du témoin situé au centre de la planche de bord. En outre, le siège passager doit être reculé jusqu'en butée, pour éviter tout contact du siège enfant avec la planche de bord.

GROUPE I

À partir de 9 jusqu'à 18 kg, les enfants peuvent être transportés avec le siège tourné vers l'avant.



fig. 130

F0U0119m



ATTENTION

Les illustrations 129 et 130 sont données seulement à titre indicatif pour le montage. Monter le siège enfant selon les instructions qui y sont obligatoirement jointes.



ATTENTION

Il existe des sièges enfants dotés de crochets Isofix qui permettent une fixation stable au siège sans utiliser les ceintures de sécurité de la voiture. Respecter scrupuleusement les instructions de montage jointes.

CONNAISSANCE
DU VÉHICULE

SÉCURITÉ

DÉMARRAGE
ET CONDUITE

TÉMOINS
ET MESSAGES

SITUATIONS
D'URGENCE

ENTRETIEN
DU VÉHICULE

DONNÉES
TECHNIQUES

TABLE DES MATIÈRES

GROUPE 2

Les enfants de 15 à 25 kg peuvent être retenus directement par les ceintures de sécurité de la voiture (fig. 131). Les sièges enfants n'ont que la fonction de placer correctement l'enfant selon les ceintures de sécurité, de façon à ce que la sangle en diagonale adhère au thorax et jamais au cou et que la sangle horizontale adhère au bassin et pas à l'abdomen de l'enfant.

**ATTENTION**

L'illustration est fournie uniquement à titre indicatif pour le montage. Monter le siège enfant selon les instructions qui y sont obligatoirement jointes.

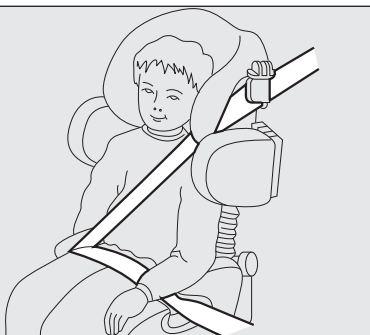
15-25 kg

FOU0120m

fig. 131

GROUPE 3

Pour les enfants dont le poids est compris entre 22 et 36 kg, il existe des rehausseurs qui permettent d'attacher correctement la ceinture de sécurité.

Sur la figure 132 est représenté un exemple de position correcte de l'enfant sur le siège arrière.

Lorsqu'ils mesurent plus de 1,50 m, les enfants peuvent porter les ceintures comme les adultes.

**ATTENTION**

L'illustration est fournie uniquement à titre indicatif pour le montage. Monter le siège enfant selon les instructions qui y sont obligatoirement jointes.

22-36 kg

FOU0121m

fig. 132

CONFORMITÉ DES SIÈGES PASSAGERS POUR L'UTILISATION DES SIÈGES ENFANTS UNIVERSELS

La voiture est conforme à la nouvelle Directive Européenne 2000/3/CE qui régit le montage des sièges enfants aux différentes places de la voiture, selon le tableau suivant :

| Groupe | Tranches de poids | Passager avant | Passager arrière | Passager arrière central |
|--------------|-------------------|----------------|------------------|--------------------------|
| Groupe 0, 0+ | jusqu'à 13 kg | U | U | * |
| Groupe 1 | 9-18 kg | U | U | * |
| Groupe 2 | 15-25 kg | U | U | * |
| Groupe 3 | 22-36 kg | U | U | * |

Légende :

U = indiqué pour les systèmes de retenue de la catégorie « Universelle » selon le Règlement Européen CEE-R44 pour les « Groupes » indiqués.

* Aucun siège enfant ne peut être monté au niveau de la place centrale de la banquette arrière.

MONTAGE DU SIÈGE ENFANT « ISOFIX UNIVERSEL »

La voiture est prédisposée pour le montage des sièges Isofix Universel, un nouveau système européen unifié pour le transport des enfants. À titre indicatif sur la fig. 133 est représenté un exemple de siège enfant. Le siège enfant Isofix Universel couvre le groupe de poids 1.

Du fait de son système d'ancrage différent, le siège enfant doit être bloqué au moyen des anneaux métalliques inférieurs prévus A-fig. 134, placés entre le dossier et le coussin arrière, puis il faut fixer la sangle supérieure (disponible avec le siège enfant) à l'anneau prévu B-fig. 135 situé dans la partie arrière du dossier au niveau du siège enfant. Il est possible d'effectuer un montage mixte de sièges enfants traditionnels et « Isofix Universels ».

Se rappeler que pour les sièges enfants Isofix Universels on peut utiliser tous ceux qui sont homologués avec la mention ECE R44 (R44/03 ou mises à jour suivantes) « Isofix Universel ».

CONNAISSANCE
DU VÉHICULE

SÉCURITÉ

DÉMARRAGE
ET CONDUITE

TÉMOINS
ET MESSAGES

SITUATIONS
D'URGENCE

ENTRETIEN
DU VÉHICULE

DONNÉES
TECHNIQUES

TABLE DES MATIÈRES

Dans la Lineaccessori Fiat, le siège enfant Isofix Universel « Duo Plus » et le siège spécifique « G 0/IS » sont disponibles.

Pour plus de détails relatifs à l'installation et/ou à l'utilisation du siège enfant, consulter le « Mode d'emploi » fourni avec le siège.

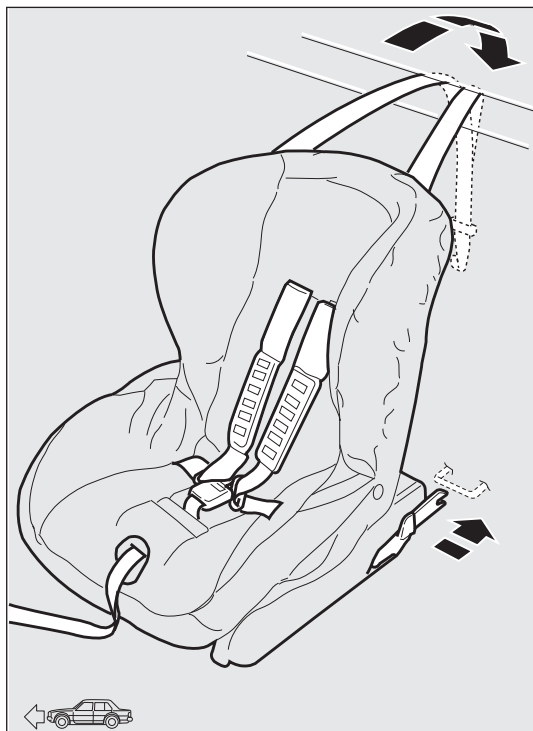

fig. 133

FOU0122m



ATTENTION

Ne monter le siège enfant que lorsque la voiture est à l'arrêt. Le siège enfant est correctement fixé aux étriers de pré-équipement, lorsque l'on perçoit les déclics qui confirment qu'il est bien accroché. Toujours se conformer aux instructions de montage, de démontage et de positionnement, fournies obligatoirement par le fabricant.

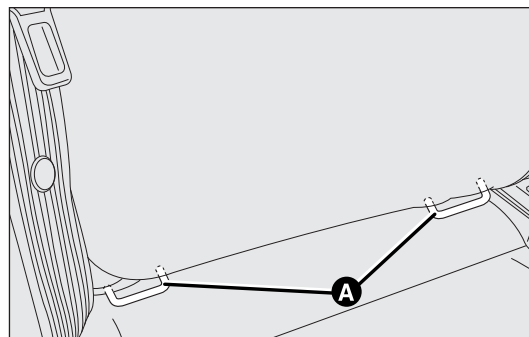

fig. 134

FOU0123m

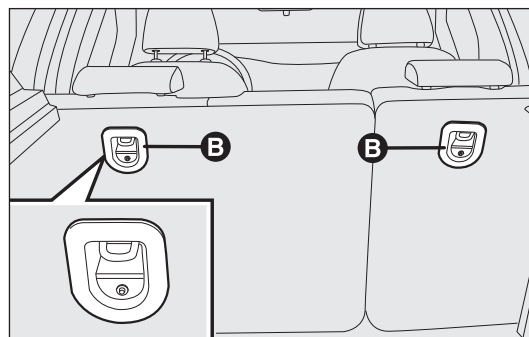

fig. 135

FOU0124m

CONFORMITÉ DES SIÈGES PASSAGERS POUR L'UTILISATION DES SIÈGES ENFANTS ISOFIX UNIVERSELS

Le tableau ci-après, conformément à la loi européenne ECE 16, indique la possibilité d'installer des sièges enfants Isofix sur les sièges dotés de crochets Isofix.

| Groupe de poids | Orientation siège enfant | Classe de taille Isofix | Position Isofix latérale arrière |
|-----------------------------|--------------------------|-------------------------|----------------------------------|
| Groupe 0 jusqu'à 10 kg | Dos à la route | E | IL |
| | Dos à la route | E | IL |
| Groupe 0+ jusqu'à 13 kg | Dos à la route | D | IL* |
| | Dos à la route | C | IL |
| | Dos à la route | D | IL* |
| Groupe I de 9 jusqu'à 18 kg | Dos à la route | C | IL |
| | Face à la route | B | IUF |
| | Face à la route | B1 | IUF |
| | Face à la route | A | IUF |

IUF : indiqué pour les systèmes de retenue pour enfants Isofix orientés face à la route, de classe universelle (dotés d'un troisième attelage supérieur), homologués pour l'utilisation dans le groupe de poids.

IL : indiqué pour les systèmes de retenue pour les enfants de type Isofix spécifiques et homologués pour ce type de voiture.

* Le siège enfant peut être monté en poussant vers l'avant le siège avant.

CONNAISSANCE
DU VÉHICULE

SÉCURITÉ

DÉMARRAGE
ET CONDUITE

TÉMOINS
ET MESSAGES

SITUATIONS
D'URGENCE

ENTRETIEN
DU VÉHICULE

DONNÉES
TECHNIQUES

TABLE DES MATIÈRES

Principales précautions à suivre pour transporter des enfants en toute sécurité

- La position conseillée pour l'installation des sièges enfants est sur le siège arrière, car c'est dans cet endroit qu'ils sont le mieux protégés en cas de collision.
- Maintenir le plus longtemps possible le siège enfant dans la position dos à la route.
- En cas de désactivation de l'airbag frontal côté passager, toujours contrôler, au moyen de l'allumage permanent du témoin sur la planche de bord, l'effective désactivation.
- Suivre scrupuleusement les instructions fournies avec le siège enfant. Les conserver dans la voiture avec les papiers et cette Notice. Ne jamais utiliser de sièges enfants dépourvus de mode d'emploi.
- Chaque système de retenue est rigoureusement à une seule place : ne jamais transporter deux enfants sur la même place.
- Toujours vérifier que les ceintures de sécurité n'appuient pas sur le cou de l'enfant.
- Vérifier systématiquement, en tirant sur la sangle, que les ceintures de sécurité sont bien bouclées.
- Pendant le voyage, ne pas permettre à l'enfant de prendre des positions anormales ou de déboucler sa ceinture de sécurité.
- Ne pas permettre à l'enfant de positionner la partie diagonale de la ceinture de sécurité sous les bras ou derrière le dos.
- Ne jamais transporter d'enfants en les tenant dans les bras, même pas des nouveau-nés. Personne n'est en mesure de les retenir en cas de choc.
- En cas d'accident, remplacer le siège enfant par un neuf.

AIRBAGS FRONTAUX

La voiture est équipée d'airbags frontaux pour le conducteur, le passager et d'airbags genoux côté conducteur (pour les versions/marchés qui le prévoient).

Les airbags frontaux conducteur/passager et l'airbag genoux côté conducteur (pour les versions/marchés qui le prévoient) protègent les passagers des places avant en cas de chocs frontaux de sévérité moyenne-élevée, au moyen de l'interposition du coussin entre le passager et le volant ou la planche de bord.

La non-activation des airbags dans les autres types de choc (latéral, arrière, capotages, etc.) n'est pas un indice de mauvais fonctionnement du système. En cas de choc frontal, une centrale électronique déclenche au besoin le gonflage du coussin. Le coussin se déploie instantanément, en s'interposant entre le corps des passagers à l'avant et les structures pouvant provoquer des lésions ; le coussin se dégonfle aussitôt après.

Les airbags frontaux conducteur/passager et l'airbag genoux côté conducteur (pour les versions/marchés qui le prévoient) ne remplacent pas mais complètent l'utilisation des ceintures de sécurité, qu'il est toujours recommandé d'utiliser, comme d'ailleurs le prescrit la législation en Europe et dans la plupart des pays extra-européens.

Le volume des airbags frontaux lors du gonflage maximum est tel qu'il remplit la plupart de l'espace entre le volant et le conducteur et entre la planche et le passager.

En cas de choc, une personne qui n'a pas bouclé sa ceinture de sécurité est projetée vers l'avant et peut heurter le coussin en train de se déployer. Dans ce cas, la protection du coussin est diminuée. Les airbags frontaux peuvent ne pas s'activer dans les cas suivants :

- chocs frontaux avec des objets très déformables, qui ne concernent pas la surface frontale de la voiture (par ex. pare-chocs contre des barrières de sécurité, des tas de sable, etc.) ;
- encastrement de la voiture sous d'autres véhicules ou barrières de sécurité (par exemple, sous un camion ou sous une barrière de sécurité), car ils n'offriraient aucune protection supplémentaire par rapport aux ceintures de sécurité, et, par conséquent, leur activation serait inutile. Dans ces cas, la non-activation n'indique pas le dysfonctionnement du système.

La non-activation dans les conditions décrites ci-dessus est due au fait que les airbags pourraient n'offrir aucune protection supplémentaire par rapport aux ceintures de sécurité et, par conséquent, leur activation serait inopportune.

CONNAISSANCE
DU VÉHICULE

SÉCURITÉ

DÉMARRAGE
ET CONDUITE

TÉMOINS
ET MESSAGES

SITUATIONS
D'URGENCE

ENTRETIEN
DU VÉHICULE

DONNÉES
TECHNIQUES

TABLE DES MATIÈRES

**ATTENTION**

Ne pas coller d'adhésifs ou d'autres objets sur le volant, sur le couvercle d'airbag passager ou sur le revêtement latéral côté toit. Ne pas placer d'objets sur la planche de bord côté passager (des téléphones portables, par exemple) qui pourraient gêner l'ouverture de l'airbag passager ou être projetés contre les occupants et les blesser grièvement.

En cas de chocs frontaux mineurs (pour lesquels l'action de retenue exercée par les ceintures de sécurité est suffisante), les airbags ne s'activent pas. Par conséquent, il est toujours nécessaire d'utiliser les ceintures de sécurité qui, en cas de choc latéral, assurent en tous les cas le positionnement correct de l'occupant et évitent qu'il ne soit éjecté en cas de chocs très violents.

AIRBAG FRONTAL CÔTÉ CONDUCTEUR**fig. 136**

Il est formé d'un coussin à gonflage instantané contenu dans un logement approprié situé au centre du volant.

AIRBAG FRONTAL CÔTÉ PASSAGER**fig. 137**

Il est formé d'un coussin à gonflage instantané placé dans un logement spécial dans la planche de bord, avec un coussin ayant un volume plus important par rapport à celui du côté conducteur.

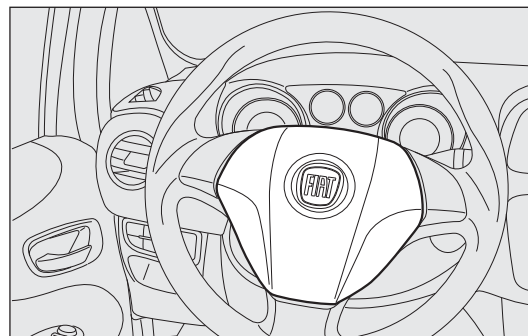

fig. 136

FOU0125m



ATTENTION



GRAVE DANGER : quand l'airbag passager est actif, NE PAS installer sur le siège avant passager les sièges enfants qui se montent dans le sens contraire de la marche. En cas de choc, l'activation de l'airbag pourrait provoquer des lésions mortelles à l'enfant transporté, indépendamment de la gravité du choc. Par conséquent, toujours désactiver l'airbag côté passager quand un siège enfant est monté sur le siège avant passager dans le sens contraire de la marche. En outre, le siège avant passager doit être reculé jusqu'en butée, pour éviter tout contact du siège enfant avec la planche de bord. Réactiver immédiatement l'airbag passager dès que le siège enfant est désinstallé.

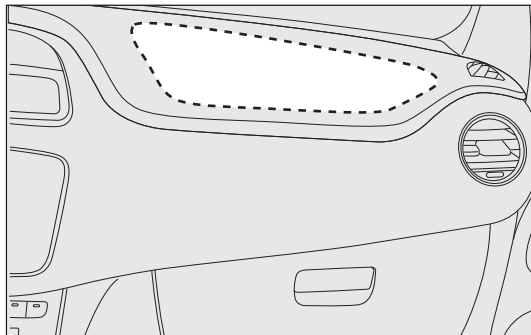

fig. 137

FOU0126m

Airbag frontal côté passager et sièges enfants

Les sièges enfants que l'on monte dos à la route NE doivent PAS être installés sur le siège avant quand l'airbag passager est actif. L'activation de l'airbag, en cas de choc, pourrait provoquer des lésions mortelles à l'enfant transporté, indépendamment de la gravité du choc.

Respecter **À LA LETTRE** les recommandations des étiquettes apposées des deux côtés du pare-soleil.



fig. 137a

FOU0126m

CONNAISSANCE
DU VÉHICULE

SÉCURITÉ

DÉMARRAGE
ET CONDUITE

TÉMOINS
ET MESSAGES

SITUATIONS
D'URGENCE

ENTRETIEN
DU VÉHICULE

DONNÉES
TECHNIQUES

TABLE DES MATIÈRES

CONNAISSANCE
DU VÉHICULE

SÉCURITÉ

DÉMARRAGE
ET CONDUITE

TÉMOINS
ET MESSAGES

SITUATIONS
D'URGENCE

ENTRETIEN
DU VÉHICULE

DONNÉES
TECHNIQUES

TABLE DES MATIÈRES

Airbag frontal côté passager et sièges enfants : ATTENTION

| | |
|------------|--|
| I | RISCHIO DI FERITE GRAVI O MORTALI. I seggiolini bambino che si montano nel verso opposto a quello di marcia non vanno installati sui sedili anteriori in presenza di air bag passeggero attivo. |
| GB | DEATH OR SERIOUS INJURY CAN OCCUR. NEVER use a rearward facing child restraint on a seat protected by an ACTIVE AIRBAG in front of it, DEATH or SERIOUS INJURY to the CHILD can occur |
| F | RISQUE DE MORT OU DE BLESSURES GRAVES. NE PAS positionner le siège pour enfant tourné vers l'arrière, en cas d'air bag passager actif. |
| D | Nichtbeachtung kann TOD oder SCHWERE VERLETZUNGEN zur Folge haben. Rückwärts gerichtete Kinderrückhaltesysteme (Babyschale) dürfen nicht in Verbindung mit aktiviertem Beifahrerairbag auf dem Beifahrersitz verwendet werden |
| NL | DIT KAN DODELIJK ZIJN OF ERNSTIGE ONGELUKKEN VEROORZAKEN. Plaats het kinderstoeltje niet ruggelings op de voorstoel wanneer er een airbag aanwezig is. |
| E | PUEDE OCACIONAR MUERTE O HERIDAS GRAVES. NO ubicar el asiento para niños en sentido inverso al de marcha en el asiento delantero si hubiese airbag activo lado pasajero. |
| PL | MOŻE GROZIĆ ŚMIERCIA LUB CIEŻKIMI OBRAŻENIAMI. NIE WOLNO umieszczać fotelika dziecięcego tyłem do kierunku jazdy na przednim siedzeniu w przypadku zainstalowanej aktywnej poduszki powietrznej pasażera. |
| TR | ÖLÜM VEYA AĞIR ŞEKİLDE YARALANMAYA SEBEP OLABİLİR. Yolcu airbağı aktif halde iken çocuk koltuğunu araç gidış yönüne ters biçimde yerleştirmeyin. |
| DK | FARE FOR DØDELIGE KVÆTSELSE OG LIVSTRUENDE SKADER. Placer aldrig en bagudvendt barnestol på passagerersædet, hvis passager-airbagen er indstillet til at være aktiv (on). |
| EST | TAGAJÄRJEKS VÕIVAD OLLA TÕSISED KEHAVIGASTUSED VÕI SURM. Turvapadja olemasolu korral ärge asetage lapse turvaistet sõidusuunaga vastassuunas. |
| FIN | KUOLEMANVAARA TAI VAKAVIEN VAMMOJEN UHKKA. Älä aseta lasten turvaistuinta niin, että lapsi on selkä menosuuntaan, kun matkustajan airbag on käytössä. |
| P | RISCO DE MORTE OU FERIMENTOS GRAVES. Não posicionar o banco para crianças numa posição contrária ao sentido de marcha quando o airbag de passageiro estiver activo. |
| LT | GALI ĮŠTIKTI MIRTIS ARBA GALITE RIMTAI SUSIŽEISTI. Nedėkite vaiko sėdynės atgretžtos nugarą į priekinį automobilio stiklą ten, kur yra veikiant keleivio oro pagalvė. |
| S | KAN VARA LIVSHOTANDE ELLER LEDA TILL ALLVARLIGA SKADOR. Placera aldrig en bakåtvänd barnstol i framsätet då passagerarsidans krockkudde är aktiv. |
| H | HALÁSOS VAGY SÚLYOS BALESET KÖVETKEZHET BE. Ne helyezzük a gyermekülést a menetirányul szembe, ha az utas oldalán légzőzsák működik. |
| LV | VAR IZRAISĪT NĀVI VAI NOPIETNAS TRAUMAS. Nenovietot mazuļa sēdekli pretēji braukšanas virzienam, ja pasažiera pusē ir uzstādīts gaisa spilvens. |
| CZ | HROZÍ NEBEZPEČÍ VÁŽNĚHO UBLÍŽENÍ NA ZDRAVÍ NEBO DOKONCE SMRTI. Neumistujte dětskou sedačku do opačné polohy vůči směru jízdy v případě aktivního airbagu spolujezdce. |
| SLO | LAHKO PRIDE DO SMRTI ALI HUDIH POŠKODB. Otroškega avtomobilskega sedeža ne nameščajte v obratni smeri vožnje, če ima vozilo vgrajene zračne blazine za potnike. |
| RO | SE POATE PRODUCÉ DECESUL SAU LEZIUNI GRAVE. Nu aşezaţi scaunul de maşină pentru bebeluşi în poziţie contrară direcţiei de mers atunci când airbag-ul pasagerului este activat. |
| GR | ΜΠΟΡΕΙ ΝΑ ΠΡΟΚΛΗΘΟΥΝ ΘΑΝΑΤΟΣ Ή ΣΟΒΑΡΑ ΤΡΑΥΜΑΤΑ. Μην τοποθετείτε το καρεκλάκι αυτοκινήτου για παιδιά σε αντίθετη προς την φορά πορείας θέση σε περίπτωση που υπάρχει αερόσακος εν ενεργεία στη θέση συνεπιβάτη. |
| BG | ИМА ОПАСНОСТ ОТ СМЪРТ И СЕРИОЗНИ НАРАНЯВАНИЯ. Не поставяйте столчето за пренасяне на бебета в положение обратно на посоката на движение, при положение активно на въздушната възглавница за пътуване. |
| SK | MÔŽE NASTAŤ SMŤ ALEBO VÁŽNE ZRANENIA. Nedávajte autosedačku pre deti do polohy proti chodu vozidla, keď je aktívny airbag spolujazdca. |
| RUS | ТРАВМЫ И ЛЕТАЛЬНЫЙ ИСХОД. Детское кресло, устанавливающееся против направления движения, нельзя монтировать на месте переднего пассажира, если последнее оборудовано активной подушкой безопасности. |
| HR | OPASNOST OD TEŠKIH ILI SMRTONOSNIH OZLJEĐA. Sjedala za djecu koja se montiraju u smjeru suprotnom od vožnje ne smiju se instalirati na prednja sjedala ako postoji aktivni zračni jastuk suvozača. |
| AS | قد تحدث حالات وفاة أو إصابات بالغة. لا تستخدم مقاعد الأمان الخاصة بالأطفال على مقعد مزود "بوسادة هوائية"، حيث إن الطفل قد يتعرض للوفاة أو لإصابة بالغة. |

DÉSACTIVATION MANUELLE DES AIRBAGS CÔTÉ PASSAGER FRONTAL ET LATÉRAL DE PROTECTION DU THORAX ET DU BASSIN (Side Bag)

(pour les versions/marchés qui le prévoient)

S'il n'y a pas d'autre choix que de transporter un enfant sur le siège avant, il est possible de désactiver les airbags côté passager frontal et latéral de protection du thorax et du bassin (Side Bag). Le témoin  situé au centre de la planche de bord, reste allumé fixement jusqu'à la réactivation des airbags passager frontal et latéral de protection du thorax (Side Bag).



ATTENTION

Pour la désactivation manuelle des airbags côté passager frontal et latéral de protection du thorax et du bassin (Side Bag) (pour les versions/marchés qui le prévoient) consulter le chapitre « Connaissance du véhicule » au paragraphe « Écran multifonctionnel reconfigurable » .

AIRBAG GENOUX CÔTÉ CONDUCTEUR fig. 138

(pour les versions/marchés qui le prévoient)

Il est constitué d'un coussin à gonflage instantané contenu dans un compartiment prévu à cet effet placé sous le volant, à la hauteur des genoux du conducteur ; il fournit une protection supplémentaire au conducteur en cas de collision frontale.

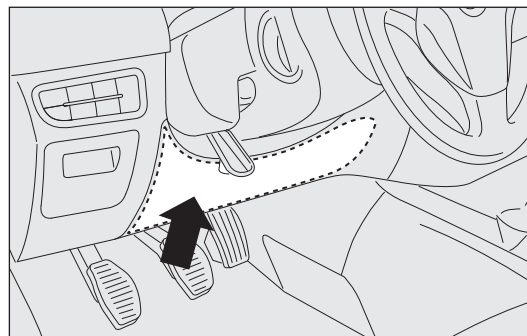

fig. 138

F0U0343m

CONNAISSANCE
DU VÉHICULE

SÉCURITÉ

DÉMARRAGE
ET CONDUITE

TÉMOINS
ET MESSAGES

SITUATIONS
D'URGENCE

ENTRETIEN
DU VÉHICULE

DONNÉES
TECHNIQUES

TABLE DES MATIÈRES

AIRBAGS LATÉRAUX

La voiture est équipée d'airbags latéraux avant de protection du thorax et du bassin (Side Bag avant) conducteur et passager (pour les versions/marchés qui le prévoient), d'airbags de protection de tête des occupants avant et arrière (Window Bag) (pour les versions/marchés qui le prévoient).

Les airbags latéraux (pour les versions/marchés qui le prévoient) protègent les occupants lors des chocs latéraux de sévérité moyenne-élevée, par l'interposition du coussin entre l'occupant et les parties intérieures de la structure latérale de la voiture.

La non-activation des airbags latéraux dans les autres types de choc (frontal, arrière, capotage, etc.) n'est donc pas le signe d'un mauvais fonctionnement du système. En cas de choc latéral, une centrale électronique de gonflage des coussins de sécurité s'active, si cela est nécessaire. Les coussins se gonflent instantanément et protègent en s'interposant entre le corps des personnes et les structures qui pourraient les blesser ; immédiatement après les coussins se dégonflent.

Les airbags latéraux (pour les versions/marchés qui le prévoient) ne remplacent pas mais complètent l'utilisation des ceintures de sécurité, qu'il est toujours recommandé d'utiliser, comme d'ailleurs le prescrit la législation en Europe et dans la plupart des pays extra-européens.

AIRBAGS LATÉRAUX AVANT DE PROTECTION DU THORAX ET DU BASSIN (SIDE BAG) fig. 139

(pour les versions/marchés qui le prévoient)

Logés à l'intérieur des dossiers des sièges, ils sont formés d'un coussin à gonflage instantané, qui sert à protéger le thorax et le bassin des personnes en cas de choc latéral de sévérité moyenne-élevée.

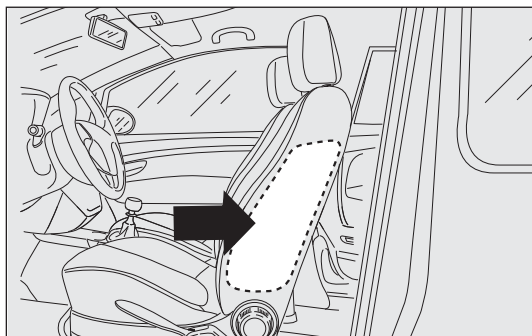

fig. 139

FOU0127m

AIRBAGS LATÉRAUX DE PROTECTION DE LA TÊTE (WINDOW BAG) fig. 140

(pour les versions/marchés qui le prévoient)

Ils sont formés par deux coussins de sécurité en « rideau », l'un du côté droit, l'autre sur le côté gauche de la voiture. Ils sont logés derrière le revêtement sur les côtés du toit et recouverts de finitions spéciales.

Ils ont pour but de protéger la tête des personnes assises à l'avant et à l'arrière en cas de choc latéral, grâce à une grande surface de déploiement des coussins.

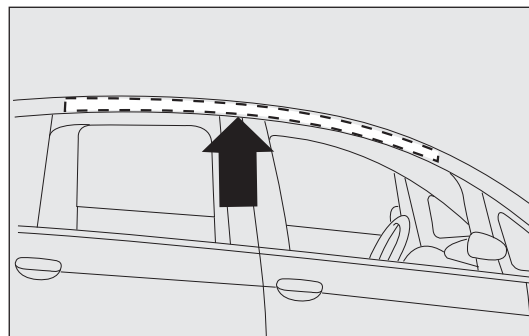

fig. 140

FOU0128m

CONNAISSANCE
DU VÉHICULE

SÉCURITÉ

DÉMARRAGE
ET CONDUITE

TÉMOINS
ET MESSAGES

SITUATIONS
D'URGENCE

ENTRETIEN
DU VÉHICULE

DONNÉES
TECHNIQUES

TABLE DES MATIÈRES

AVERTISSEMENTS GÉNÉRAUX

La meilleure protection de la part du système en cas de choc latéral s'obtient en maintenant une position correcte sur le siège et en permettant ainsi un déploiement correct des airbags latéraux.

L'activation des airbags frontaux et/ou latéraux est aussi possible lorsque la voiture est soumise à des chocs violents qui concernent la zone du bas de caisse, comme par exemple des chocs violents contre des marches, des trottoirs ou des reliefs fixes du sol, la chute de la voiture dans de grands trous ou ornières de la route.

Lorsqu'ils s'activent, les airbags dégagent une petite quantité de poudres. Ces poudres ne sont pas nocives et n'indiquent pas un début d'incendie. Par ailleurs, la surface du coussin déployé et l'intérieur de la voiture peuvent se recouvrir d'un résidu poudreux : cette poudre peut irriter la peau et les yeux. En cas d'exposition, se laver avec de l'eau et du savon neutre.

En cas d'accident où l'un des dispositifs de sécurité s'est activé, s'adresser au Réseau Après-vente Fiat pour le faire remplacer et faire vérifier l'intégrité du système.

Toutes les interventions de contrôle, de réparation et de remplacement concernant l'airbag doivent être effectuées auprès du Réseau Après-vente Fiat.

En cas de mise à la ferraille de la voiture, il faut s'adresser au Réseau Après-vente Fiat pour faire désactiver le système. En cas de changement de propriétaire de la voiture, il est indispensable de communiquer au nouveau propriétaire les modalités d'emploi et les avertissements ci-dessus et lui fournir la « Notice d'Entretien ».

L'activation des prétensionneurs, des airbags frontaux et des airbags latéraux avant se fait de manière indépendante, en fonction du type de choc. La non-activation d'un dispositif ou de plusieurs de ceux-ci n'est donc pas un indice de dysfonctionnement du système.



ATTENTION

Ne pas appuyer la tête, les bras ou les coudes sur les portes, les fenêtre et dans la zone de déploiement du coussin de l'airbag latéral de protection de la tête (Window Bag) afin d'éviter des lésions possibles pendant la phase de gonflage.



ATTENTION

Ne jamais sortir la tête, les bras et les coudes hors de la fenêtre.



ATTENTION

Si le témoin  ne s'allume pas en tournant la clé en position MAR, ou s'il reste allumé pendant la marche (avec le message affiché sur l'écran multifonction, pour les versions/marchés qui le prévoient), il est possible qu'une anomalie existe dans les systèmes de retenue ; dans ce cas, les airbags ou prétensionneurs pourraient ne pas s'activer en cas d'accident ou, dans un nombre plus rare de cas, s'activer par erreur. Avant de continuer, contacter le Réseau Après-vente Fiat pour le contrôle immédiat du système.



ATTENTION

Ne jamais recouvrir les dossiers des sièges avant et arrière avec des revêtements ou des housses qui ne peuvent pas être utilisés avec l'airbag latéral.



ATTENTION

Ne pas voyager en tenant des objets sur ses genoux, devant le thorax et surtout entre les lèvres, comme pipes, crayons, etc. En cas de collision avec activation des airbags, ils pourraient occasionner des lésions graves.



ATTENTION

Toujours conduire avec les mains sur la couronne du volant de manière à ce que, en cas d'intervention, l'airbag puisse se déployer librement, sans obstacles. Ne pas conduire avec le corps courbé en avant, mais positionner le dossier bien droit en y appuyant le dos.



ATTENTION

Si la voiture a fait l'objet d'un vol ou d'une tentative de vol, si elle a subi des actes de vandalisme ou des inondations, faire vérifier le système airbag auprès du Réseau Après-vente Fiat.



ATTENTION

En tournant la clé de contact sur la position MAR le témoin  s'allume et clignote pendant quelques secondes, pour rappeler que l'airbag passager s'activera en cas de choc, puis il doit s'éteindre.

CONNAISSANCE
DU VÉHICULE

SÉCURITÉ

DÉMARRAGE
ET CONDUITE

TÉMOINS
ET MESSAGES

SITUATIONS
D'URGENCE

ENTRETIEN
DU VÉHICULE

DONNÉES
TECHNIQUES

TABLE DES MATIÈRES

**ATTENTION**

Quand la clé de contact est introduite et sur la position MAR, même si le moteur est coupé, les airbags peuvent s'activer même si la voiture est à l'arrêt, si celle-ci est heurtée par un autre véhicule en marche. Par conséquent, même lorsque la voiture est à l'arrêt, les sièges enfants que l'on monte dans le sens contraire de la marche NE doivent PAS être installés sur le siège avant passager quand l'airbag frontal passager est actif. En cas de choc, l'activation de l'airbag peut provoquer des lésions mortelles à l'enfant transporté. Par conséquent, toujours désactiver l'airbag côté passager quand un siège enfant est monté sur le siège avant passager dans le sens contraire de la marche. En outre, le siège avant passager doit être reculé jusqu'en butée, pour éviter tout contact du siège enfant avec la planche de bord. Réactiver immédiatement l'airbag passager dès que le siège enfant est désinstallé. Nous rappelons enfin que si la clé est tournée sur STOP, aucun dispositif de sécurité (airbag ou prétensionneurs) ne s'active en cas de choc ; cela ne constitue pas forcément un dysfonctionnement du système.

**ATTENTION**

Ne pas laver les sièges à l'eau ou avec de la vapeur sous pression (à la main ou dans les stations de lavage automatique pour les sièges).

**ATTENTION**

Le déclenchement de l'airbag frontal est prévu pour des collisions supérieures au seuil de déclenchement des prétensionneurs. Pour des chocs compris dans l'intervalle entre deux seuils d'activation, il est par conséquent normal que seuls les prétensionneurs s'activent.

**ATTENTION**

Ne pas accrocher d'objets rigides aux crochets porte-manteau ou aux poignées d'appui.

**ATTENTION**

Bien que ne remplaçant pas les ceintures de sécurité, l'airbag augmente leur efficacité. De plus, puisque les airbags frontaux n'interviennent pas lors de collisions frontales à faible vitesse, de collisions latérales, de télescopages ou de capotages, dans de tels cas les occupants ne sont protégés que par les ceintures de sécurité qui, par conséquent, doivent toujours être bouclées.

DÉMARRAGE ET CONDUITE

DÉMARRAGE DU MOTEUR

La voiture est équipée d'un dispositif électronique de blocage du moteur : en cas d'absence de démarrage voir ce qui est décrit dans le paragraphe « Le système Fiat CODE » au chapitre « Connaissance du véhicule ». Pendant quelques secondes, le bruit du moteur est plus fort, surtout après une longue période d'inactivité du véhicule. Ce phénomène, qui ne compromet pas le fonctionnement et la fiabilité du moteur, est caractéristique des poussoirs hydraulique, c'est à dire du système de distribution choisi pour maîtriser les interventions d'entretien.



Il est conseillé, dans la première période d'utilisation, de ne pas demander au véhicule des prestations maximales (par exemple accélérations excessives, parcours trop prolongés à des régimes élevés, freinage excessivement puissant, etc.).



Avec le moteur éteint, ne pas laisser la clé de contact dans le dispositif de démarrage pour éviter qu'une inutile utilisation de courant décharge la batterie.



ATTENTION

Il est dangereux de faire tourner le moteur dans des locaux fermés. Le moteur consomme de l'oxygène et dégage du dioxyde de carbone, de l'oxyde de carbone et d'autres gaz toxiques.



ATTENTION

Par ailleurs, tant que le moteur n'est pas lancé, le servofrein et la direction assistée sont désactivés, par conséquent il est nécessaire d'exercer un effort plus grand sur la pédale du frein et sur le volant.

PROCÉDURE POUR LES VERSIONS À ESSENCE

(sauf 0.9 TwinAir Turbo 105 CV)

Procéder comme suit :

- serrer le frein à main ;
- placer le levier de la boîte à vitesses au point mort ;
- enfoncer à fond la pédale de l'embrayage, sans enfoncer l'accélérateur ;
- tourner la clé de contact sur AVV et la relâcher dès que le moteur a démarré.

Si le démarrage ne se produit pas lors de la première tentative, ramener la clé sur STOP avant de répéter la manœuvre de démarrage.

CONNAISSANCE
DU VÉHICULE

SÉCURITÉ

DÉMARRAGE
ET CONDUITE

TÉMOINS
ET MESSAGES

SITUATIONS
D'URGENCE

ENTRETIEN
DU VÉHICULE

DONNÉES
TECHNIQUES

TABLE DES MATIÈRES



Pour versions 0.9 Twinair Turbo 105CV

Procéder comme suit :

- serrer le frein à main et placer le levier de la boîte de vitesses au point mort ou, si une vitesse différente du point mort est enclenchée, appuyer à fond sur la pédale d'embrayage ;
- tourner la clé de contact sur AVV et la relâcher dès que le moteur tourne.



Note Si la voiture ne démarre pas à la première tentative, ramener la clé de contact sur STOP et essayer de nouveau le démarrage en plaçant le levier de la boîte de vitesses au point mort tout en appuyant à fond sur la pédale d'embrayage.

AVERTISSEMENTS

- Quand la clé est sur MAR, si le témoin  sur le combiné de bord (ou le symbole à l'écran) reste allumé en même temps que le témoin , il est conseillé de ramener la clé sur STOP puis de nouveau sur MAR. Si le témoin continue à rester allumé, essayer avec les autres clés fournies avec la voiture. Si toutes les tentatives échouent, s'adresser aux Réseau Après-vente Fiat.
- Lorsque le moteur est éteint, ne pas laisser la clé de contact sur MAR.

PROCÉDURE POUR LES VERSIONS À GAZOLE

Procéder comme suit :

- tirer le frein à main ;
- placer le levier de la boîte à vitesses au point mort ;
- tourner la clé de contact sur MAR : sur le combiné de bord, les témoins  et  s'allument ;

- attendre l'extinction des témoins  et m, qui se produit plus rapidement quand le moteur est chaud ;
- enfoncer à fond la pédale d'embrayage, sans enfoncer l'accélérateur ;
- tourner la clé de contact en position AVV tout de suite après l'extinction du témoin m. Si l'on attend trop longtemps, le travail de préchauffage des bougies s'avère inutile. Relâcher la clé dès le démarrage du moteur.

Si le démarrage ne se produit pas lors de la première tentative, ramener la clé sur STOP avant de répéter la manœuvre de démarrage.

Si, clé en position MAR, le témoin  sur le combiné de bord reste allumé en même temps que le témoin m, il est conseillé de ramener la clé en position STOP, puis de nouveau sur MAR. Si les témoins restent allumés, essayer avec les autres clés fournies avec le véhicule.

ATTENTION Si le témoin  reste allumé de manière fixe sur le tableau de bord, s'adresser immédiatement au Réseau Après-vente Fiat.

ATTENTION Le moteur éteint, ne pas laisser la clé de contact sur MAR.



Le clignotement du témoin  pendant 60 secondes après le démarrage ou un entraînement prolongé signale une anomalie du système de préchauffage des bougies. Si le moteur démarre, on peut utiliser la voiture normalement, mais il faut s'adresser au réseau A près-vente Fiat le plus tôt possible.

CHAUFFE DU MOTEUR VENANT DE DÉMARRER (essence et gazole)

Procéder comme suit :

- rouler lentement, en faisant tourner le moteur à des régimes moyens, sans accélérations brusques ;
- éviter de trop solliciter le véhicule dès les premiers kilomètres. Il est conseillé d'attendre jusqu'à voir l'aiguille de l'indicateur du thermomètre du liquide de refroidissement se déplacer sur le cadran.



Il faut se rappeler qu'aussi longtemps que le moteur n'est pas lancé, le servofrein et la direction assistée électrique ne sont pas actifs ; par conséquent, il est nécessaire d'exercer un effort beaucoup plus important que d'habitude sur la pédale de frein et sur le volant.



Eviter absolument le démarrage par poussée, par traction ou en pente. Ces manœuvres pourraient provoquer l'afflux de carburant dans le pot catalytique et l'endommager irréremédiablement.

EXTINCTION DU MOTEUR

Moteur au ralenti, tourner la clé de contact sur STOP.

ATTENTION Après un parcours difficile, il convient de laisser le moteur « reprendre son souffle » avant de l'éteindre, en le laissant tourner au ralenti, pour permettre que la température à l'intérieur du compartiment moteur diminue.



Le « coup d'accélérateur » avant de couper le moteur est inutile ; il contribue seulement à accroître la consommation en carburant et, surtout pour les moteurs équipés d'un turbocompresseur, il est nuisible.

CONNAISSANCE
DU VÉHICULE

SÉCURITÉ

DÉMARRAGE
ET CONDUITE

TÉMOINS
ET MESSAGES

SITUATIONS
D'URGENCE

ENTRETIEN
DU VÉHICULE

DONNÉES
TECHNIQUES

TABLE DES MATIÈRES

À L'ARRÊT

Procéder comme suit :

- éteindre le moteur et serrer le frein à main ;
- engager la vitesse (la 1^{ère} en montée ou la marche arrière en descente) et braquer les roues.

Si la voiture est garée sur une pente raide, il est préférable de bloquer les roues avec une cale ou une pierre. Ne pas laisser la clé dans le contact pour éviter de décharger la batterie. Toujours extraire la clé en quittant le véhicule.



ATTENTION

Ne jamais laisser d'enfants dans la voiture sans surveillance ; lorsqu'on quitte la voiture, toujours retirer la clé du contact et l'emporter avec soi.

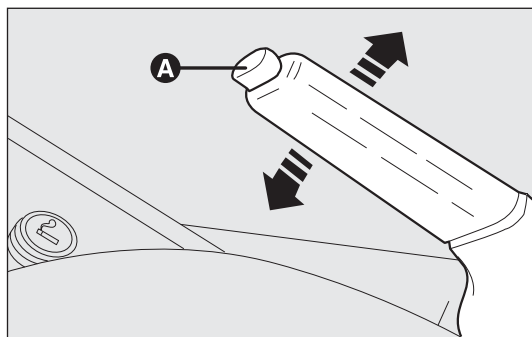

fig. 141

F0U0129m

FREIN À MAIN fig. 141

Le levier du frein à main est situé du côté gauche du siège du conducteur. Pour actionner le frein à main, tirer le levier vers le haut, jusqu'au blocage de la voiture. Sur un sol plat, quatre ou cinq crans suffisent, alors qu'il en faut neuf ou dix sur une pente raide et lorsque la voiture est chargée.

ATTENTION Dans le cas contraire, s'adresser au Réseau Après-vente Fiat pour effectuer le réglage.

Le frein à main serré et la clé de contact sur MAR, sur le tableau de bord s'allume le témoin (Ⓢ).

Pour desserrer le frein à main, procéder comme suit :

- soulever légèrement le levier et appuyer sur le bouton de déblocage A ;
- maintenir le bouton A enfoncé et baisser le levier. Le témoin (Ⓢ) sur le combiné de bord s'éteint.

Afin d'éviter des mouvements accidentels de la voiture, effectuer cette manœuvre avec la pédale du frein enfoncée.

UTILISATION DE LA BOÎTE DE VITESSES MANUELLE

Pour engager les vitesses, enfoncer à fond l'embrayage et placer le levier de la boîte sur la position désirée (le schéma pour l'engagement des vitesses est indiqué sur la tête du levier fig. 142).

Pour engager la 6^{ème} (pour les versions/marchés qui la prévoient), actionner le levier en exerçant une pression vers la droite pour éviter de passer par erreur à la 4^{ème}. Procéder de la même façon pour rétrograder de la 6^{ème} à la 5^{ème}.

ATTENTION La marche arrière ne peut être enclenchée que si la voiture est complètement à l'arrêt. Moteur lancé, avant d'enclencher la marche AR, attendre au moins 2 secondes avec la pédale d'embrayage actionnée à fond pour éviter d'endommager les pignons et d'accrocher.

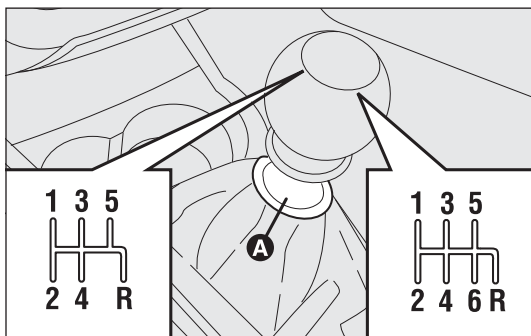

fig. 142

FOU0645m

Avec une boîte de vitesses à 6 rapports, pour engager la marche arrière à partir de la position de point mort, procéder comme suit : soulever la bague coulissante A placée sous le pommeau tout en déplaçant simultanément le levier vers la droite, puis vers l'arrière fig. 142.

ATTENTION L'utilisation de la pédale d'embrayage doit être limitée exclusivement aux seuls changements de vitesse. Ne pas conduire avec le pied posé sur la pédale d'embrayage même légèrement. Pour les versions/marchés où cela est prévu, l'électronique de contrôle de la pédale d'embrayage peut intervenir en interprétant un style de conduite erroné en tant qu'une panne.



ATTENTION

Pour enclencher correctement les vitesses, toujours actionner à fond la pédale d'embrayage. Par conséquent, le plancher sous les pédales ne doit présenter aucun obstacle : s'assurer que d'éventuels surtapis soient toujours bien à plat et non au contact des pédales.



Ne pas rouler avec la main posée sur le levier de vitesses, car l'effort exercé, même léger, peut à la longue user les éléments internes de la B.V.

CONNAISSANCE
DU VÉHICULE

SÉCURITÉ

DÉMARRAGE
ET CONDUITE

TÉMOINS
ET MESSAGES

SITUATIONS
D'URGENCE

ENTRETIEN
DU VÉHICULE

DONNÉES
TECHNIQUES

TABLE DES MATIÈRES

ÉCONOMIE DE CARBURANT

Ci-après, quelques suggestions utiles permettant d'obtenir une réduction de la consommation de carburant et une limitation des émissions nocives.

CONSIDÉRATIONS GÉNÉRALES

Entretien de la voiture

Entretien du véhicule en effectuant les contrôles et les réglages prévus dans le « Plan d'entretien programmé ».

Pneus

Contrôler périodiquement la pression des pneus avec un intervalle non supérieur à 4 semaines : si la pression est trop basse la consommation augmente puisque la résistance au roulement est plus importante.

Charges inutiles

Ne pas rouler avec une charge excessive dans le coffre. Le poids de la voiture (surtout dans la circulation en ville) et son assiette influencent fortement sa consommation et sa stabilité.

Porte-bagages/porte-skis

Enlever le porte-bagages ou le porte-skis du toit après utilisation. Ces accessoires pénalisent la pénétration aérodynamique de la voiture et augmentent la consommation de carburant. Si l'on doit transporter des objets très volumineux, il est préférable d'utiliser une remorque.

Consommateurs électriques

Limiter au temps strictement nécessaire le fonctionnement des dispositifs électriques. La lunette dégivrante, les phares supplémentaires, les essuie-glaces, le ventilateur du chauffage consomment beaucoup d'énergie. Par conséquent, en augmentant la demande de courant, la consommation de carburant augmente (jusqu'à +25% sur cycle urbain).

Climatiseur

L'utilisation du climatiseur amène une consommation plus élevée (jusqu'à +20% en moyenne) : lorsque la température externe le permet utiliser de préférence les aérations.

Accessoires aérodynamiques

L'utilisation d'accessoires aérodynamiques, non certifiés, peut pénaliser l'aérodynamisme et les consommations.

STYLE DE CONDUITE

Démarrage

Ne pas faire chauffer le moteur avec la voiture à l'arrêt, que ce soit au ralenti ou à plein régime : dans ces conditions le moteur chauffe beaucoup plus lentement, en augmentant la consommation et les émissions. Il est conseillé de partir immédiatement et lentement, en évitant le plein régime : de cette façon le moteur chauffera plus rapidement.

Manœuvres inutiles

Éviter d'actionner l'accélérateur lorsqu'on est à l'arrêt à un feu rouge ou avant de couper le moteur. Cette dernière action, ainsi que le « double débrayage » sont absolument inutiles et entraînent une augmentation de la consommation et des émissions polluantes.

Sélection des vitesses

Dès que les conditions de la circulation le permettent, utiliser un rapport supérieur. L'enclenchement des premières vitesses pour obtenir une forte accélération ne fait qu'augmenter la consommation. L'utilisation impropre d'une vitesse supérieure augmente les consommations, les émissions et l'usure du moteur.

Vitesse maximum

La consommation de carburant augmente proportionnellement à l'augmentation de la vitesse. Maintenir une vitesse le plus possible uniforme, en évitant freinages et reprises inutiles qui comportent une consommation excessive de carburant et l'augmentation des émissions.

Accélération

Accélérer violemment influence considérablement la consommation de carburant et les émissions : il vaut mieux accélérer de façon graduelle et ne pas dépasser le régime du couple moteur.

CONDITIONS D'UTILISATION

Départ à froid

Les parcours très brefs et de trop fréquents démarrages à froid, ne permettent pas au moteur d'atteindre la température de fonctionnement optimale. Cela entraîne une augmentation sensible de la consommation (+ 15 à + 30% sur cycle urbain) aussi bien que des émissions.

Situations de circulation et conditions de la chaussée

La consommation élevée est due à des conditions de circulation intense, par exemple lorsqu'on avance en file en utilisant les rapports inférieurs, ou dans les grandes villes aux très nombreux feux. La consommation augmente également quand on roule sur des routes de montagne sinueuses et sur des chaussées accidentées.

Arrêts dans la circulation

Pendant des arrêts prolongés (ex. passages à niveau), il est recommandé de couper le moteur.

CONNAISSANCE
DU VÉHICULE

SÉCURITÉ

DÉMARRAGE
ET CONDUITE

TÉMOINS
ET MESSAGES

SITUATIONS
D'URGENCE

ENTRETIEN
DU VÉHICULE

DONNÉES
TECHNIQUES

TABLE DES MATIÈRES

TRACTAGE DES REMORQUES

ATTENTION

Pour la traction de caravanes et de remorques, la voiture doit être équipée d'un crochet d'attelage homologué et d'un circuit électrique approprié. L'installation doit être réalisée par des opérateurs spécialisés qui délivrent des certificats pour la circulation routière.

Monter éventuellement des rétroviseurs spécifiques et/ou supplémentaires, en respectant les consignes du Code de la Route.

Se rappeler qu'une remorque réduit les marges de franchissement des côtes, augmente les distances d'arrêt et les temps de dépassement toujours en fonction du poids global de la remorque.

Dans les descentes, rétrograder au lieu d'utiliser constamment le frein.

Le poids que la remorque exerce sur le crochet d'attelage du véhicule réduit d'autant la capacité de chargement du véhicule. Pour ne pas dépasser le poids de traction maxi (figurant sur la carte grise), on doit prendre en compte le poids de la remorque à pleine charge, y compris les accessoires et les bagages personnels.

Respecter les limites de vitesse de chaque pays pour les véhicules avec remorque. La vitesse, dans tous les cas, ne doit pas dépasser 100 km/h.

Il est conseillé d'utiliser un stabilisateur sur le timon de la remorque attelée.



ATTENTION

Le système ABS qui équipe éventuellement la voiture, ne contrôle pas le système de freinage de la remorque. Il faut donc être très prudent sur les chaussées glissantes.



ATTENTION

Ne jamais modifier l'installation des freins du véhicule pour la commande de frein de la remorque. Le système de freinage de la remorque doit être complètement indépendant du circuit hydraulique de la voiture.

INSTALLATION DU CROCHET D'ATTELAGE

Le dispositif d'attelage doit être fixé à la carrosserie par du personnel spécialisé, en respectant d'éventuelles informations supplémentaires et/ou complémentaires fournies par le Constructeur du dispositif.

Le dispositif d'attelage doit respecter les réglementations actuelles en vigueur en se référant à la Directive 94/20/CEE et modifications suivantes.

Pour chaque version, il faut utiliser un dispositif d'attelage approprié à la valeur de la masse remorquable de la voiture sur laquelle on entend l'installer.

Pour le branchement électrique, il faut adopter un joint unifié, qui est en général placé sur un étrier spécifique fixé sur le dispositif d'attelage ; une centrale spécifique doit être installée sur la voiture pour le fonctionnement des feux extérieurs de la remorque. Les branchements électriques doivent être effectués à l'aide de joints à 7 ou 13 pôles alimentés à 12 VDC (normes CUNA/UNI et ISO/DIN) en respectant les indications de référence fournies par le constructeur de la voiture et/ou par le constructeur du dispositif d'attelage.

Un frein électrique ou autre (treuil électrique, etc.) doit être alimenté directement par la batterie à l'aide d'un câble d'une section non inférieure à 2,5 mm².

ATTENTION L'utilisation du frein électrique ou d'un treuil éventuel doit se faire avec le moteur en marche.

En plus des dérivations électriques, il est admis de brancher à l'équipement électrique du véhicule seulement le câble d'alimentation du frein électrique éventuel et le câble d'un éclairateur intérieur de la remorque d'une puissance ne dépassant pas 15 W.

Pour les connexions, utiliser la centrale prédisposée avec un câble partant de la batterie ayant une section non inférieure à 2,5 mm².

CONNAISSANCE
DU VÉHICULE

SÉCURITÉ

DÉMARRAGE
ET CONDUITE

TÉMOINS
ET MESSAGES

SITUATIONS
D'URGENCE

ENTRETIEN
DU VÉHICULE

DONNÉES
TECHNIQUES

TABLE DES MATIÈRES





Schéma de montage fig. 143

La structure du crochet d'attelage doit être fixée aux points indiqués par  pour un total de 6 vis M10.

Les plaques à l'intérieur du châssis doivent avoir une épaisseur minimum de 6 mm.

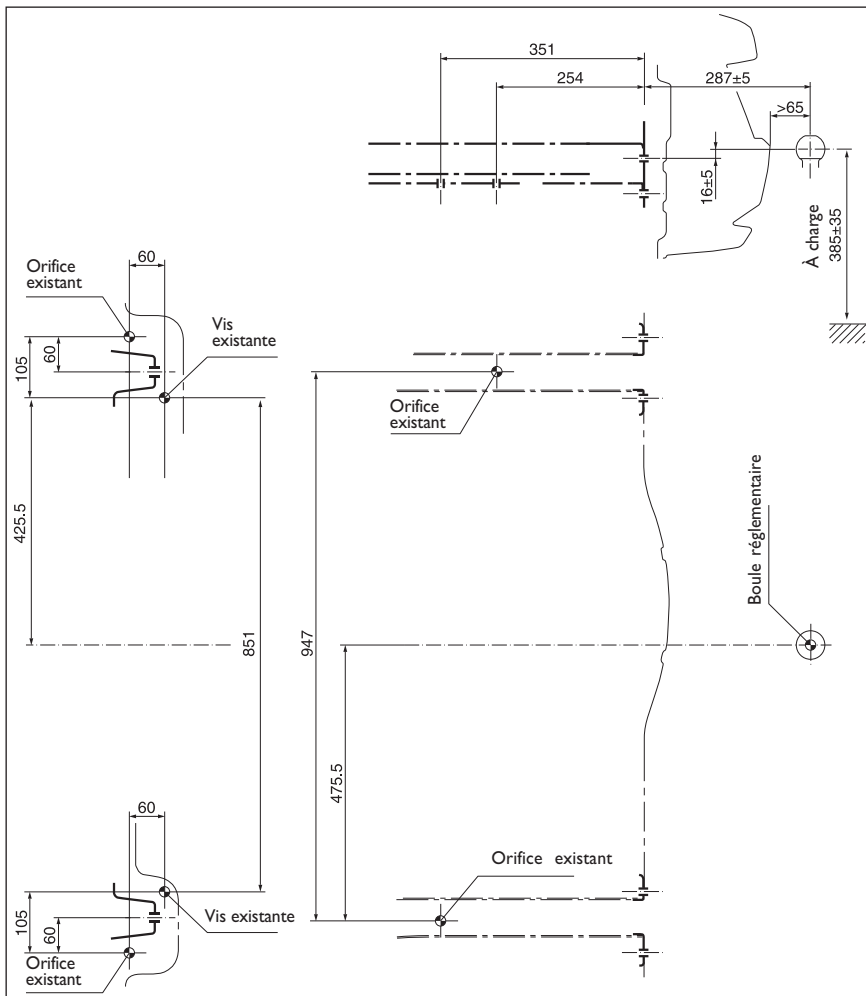
Le crochet doit être fixé à la caisse, en évitant de percer les pare-chocs arrière, ce qui resterait visible une fois le crochet démonté.

ATTENTION Il est obligatoire de fixer, à la même hauteur que la boule du crochet, une plaquette (bien visible) de dimensions et d'une matière appropriées portant l'inscription suivante :

**CHARGE MAXIMUM SUR LA BOULE
60 kg**



ATTENTION

Après le montage, les orifices de passage des vis de fixation doivent être scellés, afin d'empêcher des infiltrations éventuelles des gaz d'échappement.

PNEUS DE NEIGE

Utiliser des pneus de neige ayant les mêmes dimensions que ceux qui équipent la voiture.

Le Réseau Après-vente Fiat est heureux de fournir tous conseils sur le choix du pneu le mieux approprié à l'utilisation à laquelle le Client entend le destiner.

Pour le type de pneu de neige qu'il faut choisir, les pressions de gonflage et les caractéristiques de ce type de pneus, il faut respecter scrupuleusement les indications du paragraphe « Roues » du chapitre « Données Techniques ».

Les qualités de ces pneus hiver sont sensiblement réduites lorsque l'épaisseur de la chape est inférieure à 4 mm. Dans ce cas, il est préférable de les remplacer.

Les caractéristiques spécifiques des pneus de neige sont telles que, dans des conditions environnementales normales ou en cas de longs trajets sur autoroute, leurs performances s'avèrent inférieures à celles des pneus de série. Par conséquent, il faut les utiliser exclusivement pour les missions pour lesquelles ils sont homologués.

ATTENTION Lorsqu'on utilise des pneus de neige ayant un indice de vitesse maxi inférieure à celle que peut atteindre la voiture (augmentée de 5%), placer dans l'habitacle, bien en vue pour le conducteur, un signal de prudence signalant la vitesse maxi admise pour les pneus d'hiver (comme le prévoit la Directive CE).

Monter des pneus identiques sur les quatre roues du véhicule (marque et profil) pour garantir plus de sécurité sur route et lors des freinages, ainsi qu'une bonne maniabilité.

Ne pas inverser le sens de rotation des pneus.



ATTENTION

La vitesse maxi du pneu de neige portant l'indication « Q » ne doit pas dépasser 160 km/h ; portant l'indication « T » ne doit pas dépasser 190 km/h ; portant l'indication H ne doit pas dépasser 210 km/h dans le respect des normes en vigueur du Code de la route.

CONNAISSANCE
DU VÉHICULE

SÉCURITÉ

DÉMARRAGE
ET CONDUITE

TÉMOINS
ET MESSAGES

SITUATIONS
D'URGENCE

ENTRETIEN
DU VÉHICULE

DONNÉES
TECHNIQUES

TABLE DES MATIÈRES

CHAÎNES À NEIGE

L'utilisation des chaînes à neige dépend des normes en vigueur dans les différents pays. Les chaînes à neige doivent être montées exclusivement sur les pneus avant (roues motrices). Il est conseillé d'utiliser des chaînes à neige de Lineaccessori Fiat. Contrôler la tension des chaînes à neige après avoir parcouru quelques dizaines de mètres.

ATTENTION Si les chaînes sont montées, accélérer d'une façon très délicate pour éviter ou limiter au maximum le patinage des roues motrices et donc la rupture des chaînes qui, par conséquent, peuvent endommager la carrosserie et la mécanique.

ATTENTION Les chaînes à neige ne peuvent être montées que sur des pneus de 15". Utiliser des chaînes à neige dont l'encombrement se réduit à 9 mm.



ATTENTION

Il est impossible de monter des chaînes sur les pneus de 16" et de 17"



ATTENTION

En cas d'utilisation de chaînes, rouler à vitesse modérée, en évitant de dépasser 50 km/h. Éviter les trous, ne pas monter sur les marches ou les trottoirs et éviter les longs parcours sur routes déneigées, pour ne pas endommager la voiture et la chaus-

sée.

INACTIVITÉ PROLONGÉE DU VÉHICULE

Si la voiture ne doit pas être utilisée pendant plus d'un mois, suivre scrupuleusement les instructions suivantes :

- garer la voiture dans un local couvert, sec et si possible aéré ;
- engager une vitesse ;
- veiller à ce que le frein à main ne soit pas tiré ;
- débrancher la cosse négative de la batterie et contrôler l'état de charge de cette dernière. Lorsque le véhicule est au garage, effectuer ce contrôle tous les trois mois. Recharger si l'indicateur optique a une couleur sombre sans la zone verte centrale ;
- nettoyer et protéger les parties peintes avec de la cire de protection ;
- nettoyer et protéger les parties en métal brillantes en utilisant les produits spéciaux que l'on trouve dans le commerce ;
- saupoudrer de talc les balais en caoutchouc des essuie-glace avant et arrière et les maintenir à distance des pare-brise ;
- ouvrir légèrement les vitres ;
- recouvrir la voiture avec une bâche en tissu ou en plastique percée de trous. Ne pas utiliser de bâches en plastique compact qui empêcheraient l'évaporation de l'humidité de la surface de la voiture ;
- gonfler les pneus à une pression de +0,5 bar par rapport à celle normalement prescrite et la contrôler périodiquement ;
- si la batterie n'est pas débranchée du système électrique, vérifier l'état de charge tous les trente jours et au cas où l'indicateur optique présente une couleur foncée sans la zone verte centrale, la recharger ;
- ne pas vider le circuit de refroidissement du moteur.

ATTENTION Si la voiture est équipée d'un système d'alarme, désactiver l'alarme avec la télécommande.

TÉMOINS ET MESSAGES

TÉMOINS ET MESSAGES

AVERTISSEMENTS GÉNÉRAUX

L'allumage du témoin s'accompagne d'un message spécifique et/ou d'un message sonore, selon le type de combiné de bord. Ces signaux, synthétiques de mise en garde ne sauraient être exhaustifs et/ou se substituer aux indications de cette Notice d'Entretien, qu'il faut toujours lire avec beaucoup d'attention. En cas de message d'anomalie, toujours se référer au contenu de ce chapitre.

ATTENTION Les signalisations d'avarie qui apparaissent sur l'écran sont divisées en deux catégories : anomalies graves et anomalies moins graves.

Les anomalies graves visualisent un « cycle » de signaux répétés pendant un temps prolongé.

Pour les anomalies plus anodines, le « cycle » de signaux affiché est répété pendant un temps plus limité.

Le cycle peut être interrompu en appuyant sur le bouton **MENU** ↵ pour les deux catégories. Le témoin au combiné de bord reste allumé jusqu'à l'élimination de la cause du problème.

Pour les messages concernant les versions équipées de la boîte de vitesses Dualogic, lire ce qui est décrit sur le Supplément joint à cette Notice.



LIQUIDE DE FREINS INSUFFISANT (rouge) FREIN À MAIN SERRÉ (rouge)

Quand on tourne la clé en position MAR, le témoin s'allume, mais il doit s'éteindre après quelques secondes.

Liquide des freins insuffisant

Le témoin s'allume lorsque le niveau du liquide des freins dans le réservoir chute au-dessous du minimum, à cause d'une fuite possible de liquide sur le circuit.

Sur certaines versions, l'écran affiche alors un message dédié.



ATTENTION

Si le témoin (ⓘ) s'allume pendant la marche (en même temps que le message visualisé par l'écran) s'arrêter immédiatement et s'adresser au Réseau Après-vente Fiat.

Frein de stationnement tiré

Le témoin s'allume quand le frein de stationnement est tiré.

Si la voiture est en mouvement, sur certaines versions, y est associée une alarme sonore.

ATTENTION Si le témoin s'allume pendant la marche, vérifier que le frein à main n'est pas tiré.

CONNAISSANCE
DU VÉHICULE

SÉCURITÉ

DÉMARRAGE
ET CONDUITE

TÉMOINS
ET MESSAGES

SITUATIONS
D'URGENCE

ENTRETIEN
DU VÉHICULE

DONNÉES
TECHNIQUES

TABLE DES MATIÈRES

**ANOMALIE AIRBAG (rouge)**



Quand on tourne la clé en position MAR, le témoin s'allume, mais il doit s'éteindre après quelques secondes.

L'allumage du témoin de manière permanente indique une anomalie du système airbag. Sur certaines versions, l'écran affiche alors un message dédié.

**ATTENTION**

Si le témoin  ne s'allume pas lorsqu'on tourne la clé sur MAR ou qu'il reste allumé pendant la marche, il s'agit peut-être d'une anomalie des systèmes de maintien ; si tel est le cas, les airbags ou les prétensionneurs pourraient ne pas s'activer en cas d'accident ou, plus rarement, s'activer intempestivement. Avant de continuer, contacter le réseau Après-vente Fiat pour faire immédiatement contrôler le système.

**ATTENTION**

L'anomalie du témoin  (témoin éteint) est signalée par un clignotement dépassant les 4 secondes habituelles du témoin , qui signale un airbag frontal passager désactivé.

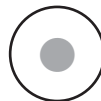
**TEMPÉRATURE EXCESSIVE DU LIQUIDE DE REFROIDISSEMENT DU MOTEUR (rouge)**

Quand on tourne la clé en position MAR, le témoin s'allume, mais il doit s'éteindre après quelques secondes. Le témoin s'allume quand le moteur a surchauffé. Si le témoin s'allume, il faut procéder comme suit :

- en cas de marche normale** : arrêter la voiture, couper le moteur et vérifier que le niveau de liquide de refroidissement à l'intérieur du bac n'est pas inférieur au repère MIN. Dans ce cas, attendre le refroidissement du moteur, puis ouvrir le bouchon, lentement et avec précaution, remplir avec du liquide de refroidissement, en s'assurant que celui-ci soit compris entre les repères MIN et MAX indiqués sur le bac. Vérifier visuellement aussi les éventuelles fuites de liquide. Si lors du démarrage suivant le témoin est de nouveau allumé, contacter le Réseau Après-vente Fiat.
- si le véhicule est très sollicité** (traction de remorques en côte ou véhicule à pleine charge) : ralentir et, si le témoin reste allumé, arrêter le véhicule. Rester à l'arrêt pendant 2 ou 3 minutes, moteur allumé et légèrement accéléré pour que le liquide de refroidissement circule plus facilement, puis couper le moteur. Vérifier le niveau du liquide suivant les indications ci-dessus.

ATTENTION Sur des parcours très contraignants il est conseillé de garder le moteur allumé et légèrement accéléré pendant quelques minutes avant de l'éteindre.

Sur certaines versions, l'écran affiche alors un message dédié.



ANOMALIE CAPTEURS DE STATIONNEMENT (jaune ambre) (pour les versions/marchés où cela est prévu)

Le témoin s'allume lorsqu'on détecte une anomalie sur les capteurs de stationnement.

Sur certaines versions s'allume alternativement le témoin .

Dans ce cas, s'adresser au Réseau Après-vente Fiat.

Sur certaines versions, l'écran affiche alors un message dédié.

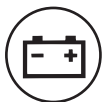

CHARGE BATTERIE INSUFFISANTE (rouge) (pour les versions/marchés où cela est prévu)

En tournant la clé en position MAR le témoin s'allume, mais il doit s'éteindre une fois que le moteur est lancé (le moteur au ralenti, un bref retard de l'extinction est admis). Si le témoin reste allumé, fixe ou clignotant : s'adresser immédiatement au Réseau Après-vente Fiat.

Sur certaines versions, l'écran affiche alors un message dédié.



PRESSIION DE L'HUILE MOTEUR INSUFFISANTE (rouge)

HUILE DÉGRADÉE (rouge) (pour les versions/marchés où cela est prévu)

Tourner la clé en position MAR pour allumer le témoin qui devra toutefois s'éteindre dès que le moteur aura été mis en marche.

Pression insuffisante de l'huile moteur

Le témoin s'allume en mode fixe conjointement (pour les versions/marchés où cela est prévu) au message visualisé sur l'écran lorsque le système relève un manque de pression de l'huile moteur.



ATTENTION

Si le témoin  s'allume pendant la marche (sur certaines versions en même temps que le message visualisé par l'écran), couper immédiatement le moteur et s'adresser au Réseau Après-vente Fiat.

Huile moteur dégradée (uniquement versions Multijet avec DPF)

Le témoin s'allume et clignote, un message spécifique s'affiche (pour les versions et marchés où cela est prévu) sur l'écran. Suivant les versions, le témoin peut clignoter de la façon suivante :

- pendant 1 minute toutes les deux heures ;
- pendant des cycles de 3 minutes entrecoupés d'intervalles de 5 secondes durant lesquels le témoin s'éteint, et ce, jusqu'à ce que l'huile soit vidangée.

À la suite de la première signalisation, à chaque démarrage du moteur, le témoin continuera à clignoter selon les modalités indiquées auparavant, et ce, jusqu'à ce que l'huile soit vidangée. L'écran (pour les versions/marchés qui le prévoient) visualise, outre le témoin, un message dédié. L'allumage en mode clignotant de ce témoin ne doit pas être considéré comme une anomalie de la voiture, mais comme un avertissement qui prévient le client que l'utilisation normale de la voiture a conduit à la nécessité de vidanger l'huile.

CONNAISSANCE
DU VÉHICULE

SÉCURITÉ

DÉMARRAGE
ET CONDUITE

**TÉMOINS
ET MESSAGES**

SITUATIONS
D'URGENCE

ENTRETIEN
DU VÉHICULE

DONNÉES
TECHNIQUES

TABLE DES MATIÈRES

Il est bon de rappeler que la dégradation de l'huile est accélérée par :

- une utilisation principalement en ville de la voiture qui augmente la fréquence de régénération du FAP ;
- une utilisation de la voiture sur de brefs trajets, ce qui empêche le moteur d'atteindre la température de régime ;
- des interruptions répétées de la procédure de régénération signalées par le biais de l'allumage du témoin FAP.





ATTENTION

Quand le témoin s'allume, l'huile moteur détériorée doit être vidangée dès que possible et jamais plus de 500 km après que le témoin se soit allumé pour la première fois.

Le non respect des informations ci-dessus pourrait causer de graves dommages au moteur et la déchéance de la garantie. Rappelons que l'allumage de ce témoin n'est pas lié à la quantité d'huile présente dans le moteur et donc en cas d'allumage clignotant du témoin il est absolument inutile d'ajouter de l'huile dans le moteur.

Pour versions/marchés, où il est prévu:

Le témoin  s'allume en mode clignotant en même temps que le message affiché par l'écran (le cas échéant) lorsque le système détecte une dégradation de l'huile du moteur. L'allumage en mode clignotant de ce témoin ne doit pas être considéré comme une anomalie de la voiture, mais comme un avertissement qui signale au conducteur que l'utilisation normale de la voiture a impliqué la vidange de l'huile moteur. Si l'huile n'est pas vidangée, lorsqu'un

deuxième seuil de dégradation est atteint, le témoin  s'allume sur le tableau de bord et le fonctionnement du moteur est limité à 3000 tours/min. Si l'huile n'est pas encore vidangée, lorsqu'un troisième seuil de dégradation est atteint, le moteur est limité à 1500 tours/min, de manière à éviter tout endommagement.



Pour éviter d'endommager le moteur, il est recommandé de vidanger l'huile moteur à l'allumage du témoin  en mode clignotant. S'adresser au Réseau Après-vente Fiat.



AVARIE DE DIRECTION ASSISTÉE ÉLECTRIQUE « DUALDRIVE » (rouge)
(pour les versions/marchés, où cela est prévu)

Quand on tourne la clé en position MAR, le témoin s'allume, mais il doit s'éteindre après quelques secondes. Si le témoin reste allumé, il n'y a pas l'effet de la direction assistée électrique et l'effort sur le volant augmente sensiblement tout en ayant la possibilité de braquer la voiture : s'adresser au réseau Après-vente Fiat. Sur certaines versions, l'écran affiche alors un message dédié.



FERMETURE INCOMPLÈTE DE PORTES/COFFRE À BAGAGES/ CAPOT OUVERT (rouge)

Le témoin s'allume, sur certaines versions, quand une ou plusieurs portes ou le hayon du coffre à bagages, ne sont pas parfaitement fermés. Sur certaines versions, l'écran affiche alors un message dédié. Les portières ouvertes et la voiture en marche, un signal sonore est émis.



INDICATEUR DU NIVEAU D'HUILE MOTEUR (rouge)

(pour les versions/marchés, où cela est prévu)

En tournant la clé en position MAR le témoin s'allume mais il doit s'éteindre après quelques secondes. Le témoin (s'il est présent) s'allume sur le cadran lorsque le niveau d'huile de moteur descend sous la valeur minimale prévue. Rétablir le niveau correct d'huile de moteur (voir „Vérification des niveaux« dans le chapitre „Entretien de la voiture »).

Sur certaines versions, l'écran affiche alors un message dédié.



CEINTURES DE SÉCURITÉ NON BOUCLÉES (rouge)

Le témoin au cadran s'allume fixe lorsque la voiture est à l'arrêt et la ceinture de sécurité du conducteur n'est pas correctement bouclée. Le témoin en question clignotera, en même temps qu'un message sonore (buzzer) sera émis, lorsque les ceintures des places avant ne sont pas correctement bouclées et que la voiture roule. L'avertisseur sonore (buzzer) du système S.B.R. (Seat Belt Reminder) ne peut être neutralisé que par le Réseau Après-vente Fiat. Sur certaines versions, le système peut être réactivé au moyen du menu de configuration.



ANOMALIE EBD (rouge) (jaune ambre)

L'allumage simultané des témoins (!) et (ABS) lorsque le moteur est en service, indique une anomalie du système EBD ou l'indisponibilité du système ; si tel est le cas, des freinages brusques peuvent provoquer un blocage précoce des roues arrière, avec possibilité de dérapage. Conduire très prudemment et contacter immédiatement le réseau Après-vente Fiat pour faire contrôler le système. Sur certaines versions, l'écran affiche alors un message dédié.



ANOMALIE AU SYSTÈME D'INJECTION (versions Multijet – jaune ambre) ANOMALIE DU SYSTÈME EOBD (versions essence – jaune ambre)

Avarie au système d'injection

En conditions normales, quand on tourne la clé de contact en position MAR, le témoin s'allume, mais il doit s'éteindre dès que le moteur est lancé. Si le témoin reste allumé ou s'il s'allume quand le véhicule roule, cela indique un dysfonctionnement du système d'injection avec une dégradation possible des performances, une mauvaise maniabilité et une consommation de carburant élevée. Sur certaines versions, l'écran affiche alors un message dédié. Dans ces conditions, on peut continuer à rouler en évitant toutefois de demander au moteur des efforts trop lourds ou des vitesses élevées. Contacter, en tout cas, le réseau Après-vente Fiat.

CONNAISSANCE
DU VÉHICULE

SÉCURITÉ

DÉMARRAGE
ET CONDUITE

TÉMOINS
ET MESSAGES

SITUATIONS
D'URGENCE

ENTRETIEN
DU VÉHICULE

DONNÉES
TECHNIQUES

TABLE DES MATIÈRES

Anomalie système de contrôle moteur – EOBD

En conditions normales, quand on tourne la clé de contact en position MAR, le témoin s'allume, mais il doit s'éteindre dès que le moteur est lancé. L'allumage initial indique le bon fonctionnement du témoin. Si le témoin reste allumé ou s'allume pendant la marche :

- à lumière fixe : cela signale un dysfonctionnement du système d'alimentation/allumage qui pourrait provoquer des émissions élevées à l'échappement, une perte possible de performances, une mauvaise tenue de route et des consommations élevées.

Sur certaines versions, l'écran affiche alors un message dédié.



Dans ces conditions, on peut continuer à rouler en évitant toutefois de demander au moteur des efforts trop lourds ou des vitesses élevées. L'utilisation prolongée de la voiture avec le témoin allumé de manière fixe peut provoquer des dommages. Contacter au plus vite le réseau Après-vente Fiat. Le témoin s'éteint si l'anomalie disparaît, mais le système mémorise systématiquement le signal.

- à lumière clignotante : il signale la possibilité d'endommagement du catalyseur (voir « Système EOBD » au chapitre « Connaissance du véhicule »).

En cas de témoin allumé à lumière clignotante, il faut relâcher la pédale de l'accélérateur, revenir au bas régime, jusqu'à ce que le témoin ne clignote plus ; poursuivre la marche à une vitesse modérée, en essayant d'éviter des conditions de conduite qui peuvent provoquer des clignotements ultérieurs et s'adresser le plus tôt possible au Réseau Après-vente Fiat.



ATTENTION

Si, en tournant la clé sur MAR, le témoin  ne s'allume pas ou si, pendant la marche, il s'allume en mode fixe ou clignotant (accompagné, sur certaines versions, d'un message affiché à l'écran), s'adresser le plus tôt possible au Réseau Après-vente Fiat. Le fonctionnement du témoin  peut être vérifié au moyen d'appareils spéciaux des agents de contrôle de la circulation. Se conformer aux normes en vigueur dans le pays concerné.

Pour les versions/marchés où cela est prévu, le témoin  du tableau de bord n'a pas la fonction EOBD (European On Board Diagnosis) mais uniquement celle de signaler un dysfonctionnement du système d'injection.



ANOMALIE DU SYSTÈME ABS (jaune ambre)

Tourner la clé en position MAR pour allumer le témoin qui devra toutefois s'éteindre au bout de quelques secondes.

Le témoin s'allume lorsque le système est défaillant ou non disponible. Dans ce cas, le système de freinage garde toute son efficacité, mais sans les avantages du système ABS. Rouler prudemment et s'adresser immédiatement au réseau Après-vente Fiat.

Sur certaines versions, l'écran affiche alors un message dédié.

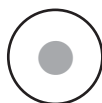

RÉSERVE CARBURANT (jaune ambre)

Tourner la clé en position MAR pour allumer le témoin qui devra toutefois s'éteindre au bout de quelques secondes. Le témoin s'allume lorsque il reste environ 7 litres de carburant dans le réservoir.

ATTENTION Le clignotement du témoin indique une anomalie du système. Dans ce cas, s'adresser au Réseau Après-vente Fiat pour faire contrôler le système.



PRÉCHAUFFAGE DES BOUGIES (versions Multijet – jaune ambre) ANOMALIE DE PRÉCHAUFFAGE DE BOUGIES (versions Multijet – jaune ambre)

Préchauffage des bougies

Quand on tourne la clé sur MAR, le témoin s'allume. Il s'éteint lorsque les bougies ont atteint la température prédéfinie. Démarrer le moteur aussitôt après l'extinction du témoin.

ATTENTION En cas de température ambiante élevée, l'allumage du témoin peut avoir une durée presque imperceptible.

Anomalie préchauffage des bougies

Le témoin clignote en cas d'anomalie du système de préchauffage des bougies. Contacter au plus vite le réseau Après-vente Fiat. Sur certaines versions, l'écran affiche alors un message dédié.

CONNAISSANCE
DU VÉHICULE

SÉCURITÉ

DÉMARRAGE
ET CONDUITE

**TÉMOINS
ET MESSAGES**

SITUATIONS
D'URGENCE

ENTRETIEN
DU VÉHICULE

DONNÉES
TECHNIQUES

TABLE DES MATIÈRES



PRÉSENCE D'EAU DANS LE FILTRE À GAZOLE

(versions Multijet – jaune ambre)

Quand on tourne la clé en position MAR, le témoin s'allume, mais il doit s'éteindre après quelques secondes. Le témoin s'allume en présence d'eau dans le filtre à gazole. Sur certaines versions, l'écran affiche alors un message dédié.



La présence d'eau dans le circuit d'alimentation peut endommager sérieusement le circuit d'injection et déterminer des irrégularités de fonctionnement du moteur. Si le témoin  s'allume (sur certaines versions, avec le message affiché à l'écran), contacter au plus vite le Réseau Après-vente Fiat pour procéder à la purge. Si cette signalisation a lieu immédiatement après un ravitaillement, il est possible que de l'eau ait été introduite dans le réservoir : dans ce cas, couper immédiatement le moteur et contacter le Réseau Après-vente Fiat.



AVARIE SYSTÈME DE PROTECTION DU VÉHICULE – FIAT CODE

(jaune ambre)

(pour versions/marchés, où cela est prévu)

L'allumage du témoin (sur certaines versions, simultanément à l'affichage d'un message dédié à l'écran) indique une anomalie du système Fiat CODE ou du système d'alarme (le cas échéant) : dans ce cas, s'adresser dès que possible au Réseau Après-vente Fiat.



ANOMALIE DES FEUX EXTÉRIEURS

(jaune ambre)

(pour versions/marchés où cela est prévu)

Le témoin s'allume, sur certaines versions, lorsqu'une anomalie à l'un des feux suivants est décelée :

- feux de position
- feux de stop (d'arrêt)
- feux antibrouillard arrière
- feux de direction
- éclaireurs de plaque
- éclairage DRL.

Sur certaines versions, l'écran affiche le message dédié.

L'anomalie relative à ces feux pourrait être : la brûlure d'une ou plusieurs ampoules, la brûlure du fusible de protection correspondant ou l'interruption du branchement électrique. Sur certaines versions s'allume alternativement le témoin . Sur certaines versions, l'écran affiche alors un message dédié.



FEUX ANTIBROUILLARD ARRIÈRE (jaune ambre)

Le témoin s'allume en activant les feux antibrouillard arrière.



SIGNAL GÉNÉRIQUE (jaune ambre) (pour les versions/marchés où cela est prévu)

Le témoin s'allume si les événements suivants se produisent.

Anomalie du capteur de pression huile moteur

Le témoin s'allume lorsqu'une anomalie est détectée sur le capteur de pression d'huile du moteur. S'adresser le plus vite possible au Réseau après-vente Fiat pour faire éliminer l'anomalie.

Sur certaines versions, l'écran affiche le message dédié.

Anomalie Start&Stop

(pour les versions/marchés où cela est prévu)

Le témoin s'allume lorsqu'une anomalie du système Start&Stop est détectée. Sur certaines versions, l'écran affiche alors un message dédié.

Coupure du carburant déclenchée

(pour les versions/marchés où cela est prévu)

Le témoin s'allume quand le système de coupure d'alimentation en carburant intervient (voir « Écran multifonction » dans le chapitre « Commandes »). Sur certaines versions, l'écran affiche alors un message dédié.

Anomalie du capteur de pluie

(pour les versions/marchés qui le prévoient)

Le témoin s'allume lorsqu'une anomalie du capteur de pluie est détectée (voir « Écran multifonction » dans le chapitre « Commandes »). S'adresser au Réseau Après-vente Fiat.

Sur certaines versions, l'écran affiche alors un message dédié.

Capteurs de stationnement défectueux

(pour les versions/marchés qui les prévoient)

Le témoin s'allume lorsqu'on détecte une anomalie sur les capteurs de stationnement. Dans ce cas, s'adresser au Réseau Après-vente Fiat. Sur certaines versions, l'écran affiche un message dédié.

Avarie du système de contrôle de la pression des pneus (pour les versions/marchés qui le prévoient)

Le témoin s'allume quand on relève une anomalie au système de contrôle de la pression des pneus iTPMS. (pour les versions/marchés qui les prévoient).

Dans ce cas, s'adresser, dès que possible, au Réseau Après-vente Fiat. Si on monte une ou plusieurs roues dépourvues de capteur, le témoin s'allumera sur le tableau de bord jusqu'au rétablissement des conditions initiales.

Sur certaines versions, l'écran affiche alors un message dédié.

CONNAISSANCE
DU VÉHICULE

SÉCURITÉ

DÉMARRAGE
ET CONDUITE

TÉMOINS
ET MESSAGES

SITUATIONS
D'URGENCE

ENTRETIEN
DU VÉHICULE

DONNÉES
TECHNIQUES

TABLE DES MATIÈRES

Dépassement du limite de vitesse

(pour les versions/marchés où cela est prévu)

Le message concerné apparaît sur l'écran quand la voiture dépasse la valeur de limite de vitesse établie (voir « Écran multifonction » au chapitre « Connaissance du véhicule »).

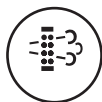

NETTOYAGE FAP (FILTRE À PARTICULES) EN COURS (uniquement Multijet avec FAP – jaune ambre)

Quand on tourne la clé en position MAR, le témoin s'allume, mais il doit s'éteindre après quelques secondes. Le témoin s'allume en mode fixe pour avertir le client que le système FAP doit éliminer les substances polluantes piégées (particules) au moyen d'une procédure de régénération.

Le témoin ne s'allume pas à chaque fois que le FAP est en cours de régénération, mais uniquement lorsque les conditions de conduite requièrent que le client en soit informé. Pour que le témoin s'éteigne, il convient de maintenir la voiture en marche jusqu'au terme de la régénération. La procédure a une durée de 15 minutes en moyenne. Les conditions optimales pour mener à bien la procédure sont réunies lorsque la voiture continue à rouler à 60 km/h, avec un régime moteur supérieur à 2 000 tours/min.

L'allumage de ce témoin n'est pas une anomalie de la voiture et ne nécessite donc pas qu'on la porte à l'atelier. Conjointement à la mise sous tension du témoin, l'écran visualise le message dédié (pour les versions/marchés qui le prévoient).



ATTENTION

La vitesse à laquelle on roule doit toujours tenir compte de la circulation, des conditions atmosphériques et de la réglementation en vigueur en matière de code de la route. À noter par ailleurs qu'il est possible de couper le moteur même si le témoin FAP est allumé ; des interruptions répétées de la procédure de régénération risquent cependant d'entraîner la détérioration précoce de l'huile moteur. C'est la raison pour laquelle il est toujours recommandé d'attendre que le témoin s'éteigne avant de couper le moteur en suivant les indications reportées ci-dessus. Il n'est pas conseillé de terminer la régénération du FAP avec la voiture à l'arrêt.



ANOMALIE SYSTÈME ESC (jaune ambre)

Quand on tourne la clé en position MAR, le témoin s'allume, mais il doit s'éteindre après quelques secondes.

Quand on tourne la clé sur MAR, le témoin s'allume, mais il doit s'éteindre après quelques secondes.

Si le témoin ne s'éteint pas ou s'il reste allumé pendant la marche, s'adresser au Réseau Après-vente Fiat. Sur certaines versions, un message apparaît à l'écran.

Remarque Le clignotement du témoin pendant la marche indique l'intervention du système ESC.



USURE DES PLAQUETTES DE FREIN (jaune ambre) (pour versions/marchés où cela est prévu)

Le témoin s'allume sur le tableau de bord si les plaquettes avant sont usées. Dans ce cas, les remplacer dès que possible. Sur certaines versions, l'écran affiche alors un message dédié.



ANOMALIE HILL HOLDER (jaune ambre) (pour les versions/marchés, où cela est prévu)

Quand on tourne la clé en position MAR, le témoin s'allume, mais il doit s'éteindre après quelques secondes.

Le témoin allumé indique une anomalie du système Hill Holder. Dans ce cas, s'adresser, dès que possible, au Réseau Après-vente Fiat. Sur certaines versions, le témoin  s'allume alternativement. Sur certaines versions, l'écran affiche alors un message dédié.



FEUX DE POSITION ET FEUX DE CROISEMENT (vert) FOLLOW ME HOME (vert)

Feux de position et de croisement

Le témoin s'allume quand on éclaire les feux de position ou les feux de croisement.

Follow me home

Le témoin s'allume quand on utilise ce dispositif (voir « Follow me home » dans le chapitre « Connaissance du véhicule »). L'écran affiche alors un message dédié.

CONNAISSANCE
DU VÉHICULE

SÉCURITÉ

DÉMARRAGE
ET CONDUITE

**TÉMOINS
ET MESSAGES**

SITUATIONS
D'URGENCE

ENTRETIEN
DU VÉHICULE

DONNÉES
TECHNIQUES

TABLE DES MATIÈRES



SYSTÈME iTPMS (jaune ambre)

(pour les versions/marchés qui le prévoient)

Quand on tourne la clé sur MAR, le témoin s'allume, mais il doit s'éteindre après quelques secondes.

Pression des pneus insuffisante

Le témoin s'allume de manière fixe pour signaler que la pression du pneu est inférieure à la valeur préconisée pour optimiser la durée de vie du pneu et la consommation de carburant ; l'avertissement peut aussi indiquer une lente perte de pression.

Le système iTPMS informe ainsi le conducteur en signalant qu'un ou plusieurs pneus sont dégonflés et risquent de crever.

Dans ce cas, il est conseillé de procéder au rétablissement de la valeur correcte de pression (voir le paragraphe « Roues » au chapitre « Données Techniques »).

Une fois les conditions d'utilisation normales de la voiture restaurées, effectuer la procédure de Réinitialisation.

ATTENTION Ne pas continuer à rouler avec un ou plusieurs pneus dégonflés, car la tenue de route de la voiture est compromise. Arrêter la voiture en évitant de freiner et de braquer brusquement.

Anomalie du système iTPMS/Désactivation temporaire du système iTPMS

Le témoin clignotera pendant environ 75 secondes et restera ensuite allumé de manière fixe (l'écran affichera en même temps un message) pour signaler la désactivation temporaire du système ou une anomalie du système en question.

Le système recommence à fonctionner lorsque les conditions de fonctionnement du moteur le permettent ; si ce n'est pas le cas, effectuer la procédure de Réinitialisation après avoir rétabli les conditions d'utilisation normale.

Si le signal de dysfonctionnement persiste, s'adresser dès que possible au Réseau Après-vente Fiat.



FEUX ANTIBROUILLARD (vert)

Le témoin s'allume quand on éclaire les feux antibrouillard avant.



INDICATEUR DE DIRECTION GAUCHE (vert – intermittent)

Le témoin s'allume quand le levier de commande des feux de direction (clignotants) est déplacé vers le bas ou, avec le clignotant droit, quand on appuie sur le bouton des feux de détresse.



INDICATEUR DE DIRECTION DROIT (vert – intermittent)

Le témoin s'allume quand le levier de commande des feux de direction (clignotants) est déplacé vers le haut ou, avec le clignotant gauche, quand on appuie sur le bouton des feux de détresse.



ENCLENCHEMENT DE DIRECTION ASSISTÉE ÉLECTRIQUE « DUALDRIVE » (vert)

(pour les versions/marchés, où cela est prévu)

L'indication CITY s'allume sur l'écran lorsque la direction assistée électrique « Dualdrive » est activée par la pression du bouton de commande correspondant. Lorsqu'on appuie à nouveau sur le bouton l'indication CITY s'éteint. Sur certaines versions, l'écran affiche alors un message dédié.



RÉGULATEUR DE VITESSE CONSTANTE (CRUISE CONTROL) (vert)

(pour les versions/marchés où cela est prévu)

Quand on tourne la clé en position MAR, le témoin s'allume, mais il doit s'éteindre après quelques secondes. Le témoin sur le cadran s'allume lorsqu'on tourne la bague du Cruise Control sur ON. Sur certaines versions, l'écran affiche alors un message dédié.

CONNAISSANCE
DU VÉHICULE

SÉCURITÉ

DÉMARRAGE
ET CONDUITE

**TÉMOINS
ET MESSAGES**

SITUATIONS
D'URGENCE

ENTRETIEN
DU VÉHICULE

DONNÉES
TECHNIQUES

TABLE DES MATIÈRES



FEUX DE ROUTE (bleu)

Le témoin s'allume quand on allume les feux de route.



Présence possible de verglas sur la route

Quand la température extérieure atteint ou est inférieure à 3°C, l'indication de la température extérieure clignote et le symbole ❄ apparaît à l'écran pour signaler la présence possible de verglas sur la route. L'écran affiche alors un message dédié.



Service expiré

(pour les versions/marchés où cela est prévu)

L'écran affiche le message dédié pour indiquer l'échéance de l'entretien programmé.







AIRBAG CÔTÉ PASSAGER DÉSACTIVÉ (jaune ambre)

Le témoin , situé au centre de la planche de bord, s'allume lorsque l'airbag frontal côté passager est désactivé.

Avec l'airbag frontal côté passager activé, en tournant la clé sur MAR, le témoin  s'allume de manière fixe pendant quelques secondes, puis il doit s'éteindre.



ATTENTION

Le témoin  signale en outre les éventuelles anomalies du témoin . Une telle condition est signalée par le clignotement du témoin  dépassant les 4 secondes. Dans ce cas, le témoin  pourrait ne pas signaler les anomalies éventuelles des systèmes de maintien. Avant de continuer, contacter le réseau Après-vente Fiat pour faire immédiatement contrôler le système.

SITUATIONS D'URGENCE

Dans une situation d'urgence, il est conseillé d'appeler le numéro vert figurant sur la **Notice de Garantie**. Il est par ailleurs possible de se connecter au site www.fiat.com pour rechercher le réseau **Après-vente Fiat** le plus proche.

DÉMARRAGE DU MOTEUR

DÉMARRAGE DE SECOURS

Si le témoin  reste allumé de manière fixe sur le tableau de bord, s'adresser immédiatement au Réseau Après-vente Fiat.

DÉMARRAGE AVEC UNE BATTERIE D'APPOINT fig. 144

Si la batterie est déchargée, il est possible de démarrer le moteur en utilisant une autre batterie, ayant une capacité égale ou légèrement supérieure à celle de la batterie déchargée. Il est conseillé de s'adresser au Réseau Après-vente Fiat pour le contrôle/remplacement de la batterie.



ATTENTION

Cette procédure de démarrage doit être confiée à des opérateurs experts, parce que des manoeuvres incorrectes pourraient provoquer des décharges électriques de forte intensité. Par ailleurs, le liquide contenu dans la batterie étant toxique et corrosif, éviter tout contact avec la peau et les yeux. Ne jamais s'approcher de la batterie avec des flammes nues ou des cigarettes allumées et veiller à ne jamais provoquer d'étincelles.

Pour effectuer le démarrage, voici comment procéder :

- brancher les bornes positives (signe + à proximité de la borne) des deux batteries à l'aide d'un câble spécial ;
- brancher avec un second câble la borne négative (-) de la batterie auxiliaire à un point de masse  sur le moteur ou sur la boîte de vitesses du véhicule à démarrer ;
- démarrer le moteur ;
- le moteur démarré, enlever les câbles en suivant l'ordre inverse par rapport à la procédure de branchement.

Si après quelques tentatives le moteur ne démarre pas, ne pas insister inutilement, mais s'adresser au Réseau Après-vente Fiat.

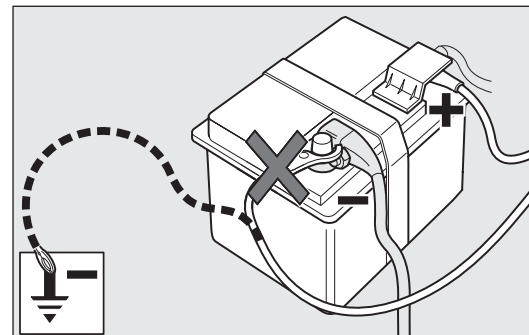

fig. 144

F0U00804m

CONNAISSANCE
DU VÉHICULE

SÉCURITÉ

DÉMARRAGE
ET CONDUITE

TÉMOINS
ET MESSAGES

SITUATIONS
D'URGENCE

ENTRETIEN
DU VÉHICULE

DONNÉES
TECHNIQUES

TABLE DES MATIÈRES

ATTENTION Ne pas relier directement les bornes négatives des deux batteries : des étincelles éventuelles peuvent mettre le feu au gaz qui pourrait sortir de la batterie. Si la batterie d'appoint est installée sur un autre véhicule, il faut éviter tout contact accidentel de parties métalliques entre le véhicule en question et la batterie déchargée.

NOTE Pour les voitures équipées du système Start&Stop, en cas de démarrage avec une batterie d'appoint, consulter le chapitre « Connaissance du véhicule » au paragraphe « Système Start&Stop ».

DÉMARRAGE PAR MANOEUVRES À INERTIE

Éviter absolument le démarrage par poussée, par remorquage ou en utilisant une pente en descente. Ces manœuvres peuvent provoquer l'arrivée de carburant dans le pot catalytique et l'endommager définitivement.

ATTENTION Tant que le moteur n'est pas lancé, le servofrein et la direction assistée ne sont pas actifs, par conséquent il est nécessaire d'exercer un effort plus grand sur la pédale de frein et sur le volant.

REPLACEMENT D'UNE ROUE

INDICATIONS GÉNÉRALES

L'opération de remplacement de la roue et l'utilisation correcte du cric et de la roue de secours impliquent l'observation de quelques précautions décrites ci-après.



ATTENTION

Signaler le véhicule à l'arrêt suivant les normes en vigueur : feux de détresse, triangle de présignalisation, etc. Il est opportun que tous les passagers quittent le véhicule, notamment s'il est très chargé, et attendent dans un endroit protégé, loin de la circulation. Tirer le frein à main.



ATTENTION

La roue de secours est spécifique pour le véhicule ; ne pas l'employer sur des véhicules de modèle différent, ne pas utiliser non plus des roues de secours d'autres modèles sur son véhicule. Les boulons des roues sont spécifiques au véhicule : ne pas les utiliser sur des modèles différents ni utiliser des boulons d'autres modèles.



ATTENTION

Faire réparer et remonter la roue remplacée le plus tôt possible. Ne pas graisser les filets des boulons avant le montage : ils pourraient se dévisser spontanément.



ATTENTION

Le cric fait partie des accessoires de série et sert exclusivement pour le remplacement des roues du/des véhicules du même modèle. Ne jamais l'utiliser pour d'autres emplois, par exemple pour soulever un véhicule d'un autre modèle. Ne jamais l'utiliser pour réaliser des réparations sous la voiture. Si le cric n'est pas bien positionné, le véhicule soulevé peut tomber. Ne pas utiliser le vérin pour des poids supérieurs à celui figurant sur son étiquette adhésive.



ATTENTION

Un montage erroné du carter de la roue, peut en causer le détachement lorsque la voiture est en marche. Ne jamais manipuler la soupape de gonflage. Ne jamais introduire aucune sorte d'outils entre jante et pneu. Contrôler périodiquement la pression des pneus et de la roue de secours en se référant aux valeurs figurant au chapitre « Données Techniques ».

Il est important de connaître les éléments suivants :

- la masse du cric est de 1,76 kg ;
- le cric ne nécessite aucun réglage ;
- le cric n'est pas réparable. En cas de mauvais fonctionnement, il doit être remplacé par un autre d'origine ;
- aucun outil en dehors de la manivelle de commande ne peut être monté sur le cric.

Procéder au remplacement de la roue en agissant comme suit :

- arrêter la voiture de manière à ce qu'elle ne constitue pas un danger pour la circulation et où l'on puisse remplacer la roue en toute sécurité. Si possible, placer le véhicule sur un sol plat et assez compact ;
- éteindre le moteur et serrer le frein à main ;
- engager la première vitesse ou la marche arrière ;
- mettre le blouson catadioptrique (obligatoire de par la loi) avant de descendre de la voiture ;
- ouvrir le hayon du coffre à bagages et soulever le tapis de revêtement ou enlever la Cargo box (pour les versions/marchés qui le prévoient) ;
- dévisser le dispositif de blocage A-fig. 145 ;
- prélever la boîte à outils C et la porter près de la roue à remplacer ;
- prélever la roue de secours B ;
- desserrer d'environ un tour les boulons de fixation de la roue à remplacer en se servant de la clé fournie E-fig. 146 ; pour les voitures dotées de jantes en alliage, secouer la voiture pour faciliter le détachement de la jante du moyeu de roue ;

CONNAISSANCE
DU VÉHICULE

SÉCURITÉ

DÉMARRAGE
ET CONDUITE

TÉMOINS
ET MESSAGES

SITUATIONS
D'URGENCE

ENTRETIEN
DU VÉHICULE

DONNÉES
TECHNIQUES

TABLE DES MATIÈRES

- ❑ actionner le dispositif F-fig. 147 de manière à détendre le cric, jusqu'à ce que la partie supérieure du cric G s'engage correctement à l'intérieur du dispositif de retenue H ;
- ❑ avertir les personnes éventuelles présentes, que la voiture doit être soulevée ; par conséquent il est bon de s'éloigner de la voiture et de ne pas la toucher jusqu'à son abaissement ;

- ❑ introduire la manivelle L pour pouvoir actionner le cric et soulever le véhicule, jusqu'à ce que la roue se soulève du sol de quelques centimètres ;

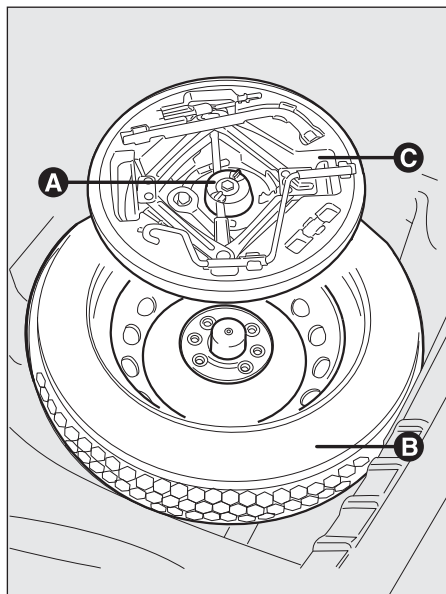

fig. 145

F0U0133m

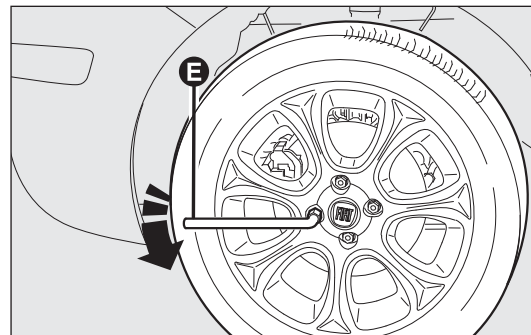

fig. 146

F0U0135m

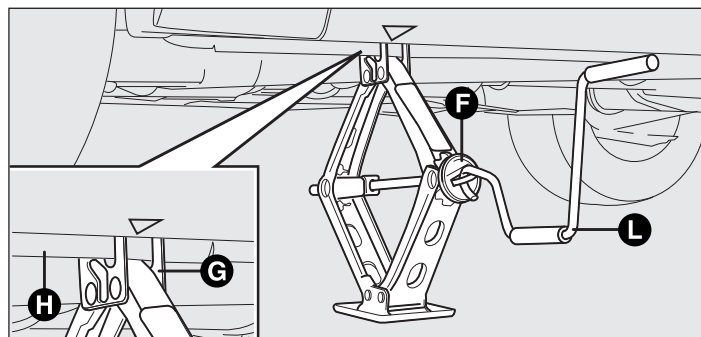

fig. 147

F0U0136m

- pour les versions équipées d'enjoliveur, déposer le carter de la roue après avoir dévissé les 3 boulons le fixant et enfin dévisser le quatrième boulon L-fig. 148 et extraire la roue ;
- s'assurer que la roue de secours soit, sur les surfaces de contact avec le moyeu, propre et sans impuretés qui pourraient, par la suite, provoquer le desserrage des boulons de fixation ;
- monter la roue de secours en insérant de deux filets le premier boulon dans le trou le plus proche de la soupape ;
- monter l'enjoliveur en faisant coïncider le trou au croisement avec boulon déjà engagé en se servant de la clé fournie ;
- visser les boulons de fixation ;
- actionner la manivelle L-fig. 147 du cric de manière à baisser la voiture et enlever le cric ;

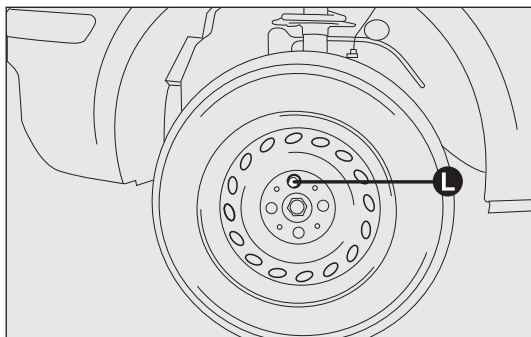

fig. 148

F0U0137m

- en se servant de la clé fournie, visser à fond les boulons, en passant alternativement d'un boulon à un autre diamétralement opposé, suivant l'ordre numérique illustré sur la fig. 149 ;
- si l'on remplace une roue en alliage, il est conseillé, si l'on désire la ranger temporairement dans le compartiment de la roue de secours, de la placer renversée la partie esthétique tournée vers le haut.

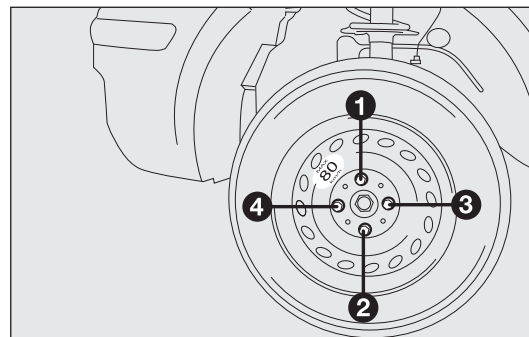

fig. 149

F0U0138m

CONNAISSANCE
DU VÉHICULE

SÉCURITÉ

DÉMARRAGE
ET CONDUITE

TÉMOINS
ET MESSAGES

SITUATIONS
D'URGENCE

ENTRETIEN
DU VÉHICULE

DONNÉES
TECHNIQUES

TABLE DES MATIÈRES

REMONTAGE DE LA ROUE NORMALE

En suivant la procédure précédemment décrite, soulever la voiture et enlever la roue de secours.

Versions avec jantes en acier

Procéder comme suit :

- s'assurer que la roue normale soit, sur les surfaces de contact avec le moyeu, propre et sans impuretés qui pourraient, par la suite, provoquer le desserrage des boulons de fixation ;
- monter la roue normale en introduisant 2 filets du premier boulon dans le trou le plus proche à la soupape de gonflage ;
- monter l'enjoliveur en faisant coïncider le trou au croisement avec le boulon déjà engagé et insérer les autres 3 boulons ;
- en utilisant la clé dont la voiture est dotée, visser les boulons de fixation ;
- baisser la voiture et enlever le cric ;
- en se servant de la clé fournie, serrer à fond les boulons selon l'ordre numérique précédemment représenté.

Versions avec jantes en alliage

Procéder comme suit :

- insérer la roue sur le moyeu et, en se servant de la clé fournie, visser les boulons ;
- baisser la voiture et enlever le cric ;
- en se servant de la clé fournie, serrer à fond les boulons selon l'ordre représenté sur la figure.

Au terme de l'opération

- ranger la roue de secours dans son logement dans le coffre à bagages ;
- mettre le cric dans son boîtier partiellement ouvert en le forçant légèrement dans son siège de sorte à éviter des vibrations éventuelles lors de la marche ;
- remettre les outils utilisés dans les espaces prévus dans la boîte à outils ;
- ranger le boîtier , pourvu d'outils, dans la roue de secours ;
- visser le dispositif de blocage de la boîte à outils ;
- remettre en place correctement le revêtement dans le coffre à bagages ou le Cargo box (pour les versions/marchés où cela est prévu).

KIT DE RÉPARATION RAPIDE PNEUS FIX&GO automatic

Le kit de réparation rapide des pneus

Fix&Go automatic est situé dans le coffre à bagages.

Le kit fig. 150 comprend :

- une bombe A contenant le produit de vulcanisation, avec :
 - tuyau de remplissage B ;
 - timbre adhésif C portant l'inscription « max. 80 km/h », à apposer en position bien visible du conducteur (sur la planche de bord) après la réparation du pneumatique ;
- un dépliant d'instructions (voir fig. 151), pour apprendre à se servir rapidement du kit de réparation rapide et qui sera ensuite remis au personnel chargé du traitement du pneu ;

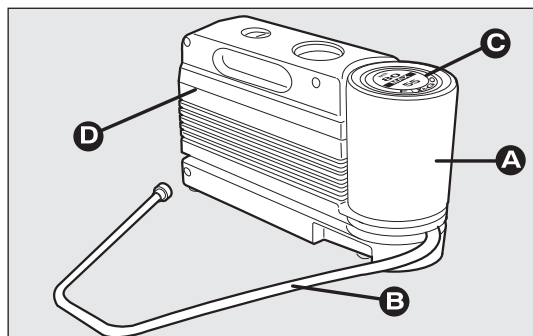

fig. 150

FOU0139m

- un compresseur D-fig. 150 muni d'un manomètre et de raccords, situés dans le compartiment ;
- une paire de gants de protection présents dans le compartiment latéral du compresseur même ;
- des adaptateurs, pour le gonflage d'éléments différents.

Dans le boîtier (placé dans le coffre à bagages sous le tapis de revêtement) du kit de réparation rapide se trouvent aussi le tournevis et le crochet d'attelage.



ATTENTION

Remettre le dépliant au personnel chargé du pneu traité avec le kit de réparation.

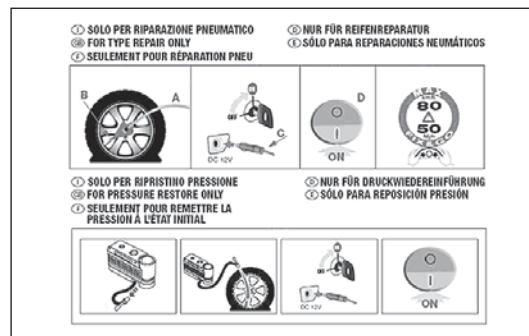

fig. 151

FOU0140m

CONNAISSANCE
DU VÉHICULE

SÉCURITÉ

DÉMARRAGE
ET CONDUITE

TÉMOINS
ET MESSAGES

SITUATIONS
D'URGENCE

ENTRETIEN
DU VÉHICULE

DONNÉES
TECHNIQUES

TABLE DES MATIÈRES



Si la crevaison a été provoquée par des corps étrangers, on pourra réparer tout pneu ayant subi une déchirure de la chaîne et de l'épaule de 4 mm maximum.

**ATTENTION**

En revanche, il sera impossible de réparer les déchirures des flancs du pneu. Ne pas utiliser le kit de réparation rapide si le pneu s'avère endommagé après avoir roulé avec la roue dégonflée.

**ATTENTION**

La réparation est impossible en cas d'endommagement de la jante (déformations du canal trop importante ayant provoqué une fuite d'air). Éviter d'enlever les corps étrangers (vis ou clous) qui ont pénétré dans le pneu.

IL FAUT SAVOIR QUE :

Le liquide anti-crevaison du kit de réparation rapide est efficace par températures extérieures entre -20°C et $+50^{\circ}\text{C}$.

Le liquide anti-crevaison a un délai de péremption.

**ATTENTION**

Ne pas actionner le compresseur pendant plus de 20 minutes consécutives. Danger de surchauffe. Le kit de réparation rapide n'est pas conçu pour une réparation définitive et par conséquent les pneus réparés doivent être utilisés de manière provisoire.

**ATTENTION**

La bombe contient de l'éthylène glycol. Elle contient du latex : ce qui peut provoquer une réaction allergique. Nocif si ingéré. Irritant pour les yeux. Le produit peut entraîner une sensibilisation par inhalation et par contact. Éviter le contact avec les yeux, la peau et les vêtements. En cas de contact, rincer abondamment à l'eau claire. Si le produit a été avalé, ne pas provoquer le vomissement, mais rincer bien la bouche, boire beaucoup d'eau et s'adresser aussitôt à un médecin. Tenir hors de portée des enfants. Ce produit ne doit pas être utilisé par les personnes asthmatiques. Ne pas inhaler ses vapeurs au cours des opérations d'introduction et d'aspiration. En cas de manifestations allergiques, consulter immédiatement un médecin. Garder la bombe aérosol dans son compartiment, loin des sources de chaleur. Le liquide anti-crevaison a un délai de péremption.



Remplacer la bombe avec le liquide de colmatage périmé. Ne pas jeter la bombe aérosol et le liquide anti-crevaisson dans la nature. Recycler conformément aux normes nationales et locales.

PROCÉDURE DE GONFLAGE



ATTENTION

Mettre les gants de protection fournis avec le kit de réparation rapide des pneus.

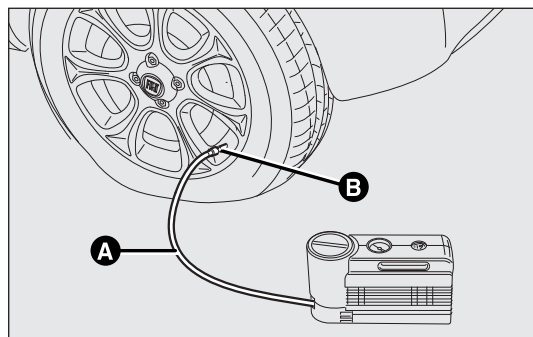

fig. 152

FOU0141m

- Serrer le frein à main. Dévisser le capuchon de la soupape du pneu, extraire le tube transparent de remplissage A-fig. 152 et visser la bague B sur la soupape du pneu ;
- s'assurer que l'interrupteur D-fig. 153 du compresseur est en position 0 (éteint), démarrer le moteur, insérer la goupille E-fig. 154 dans la prise de courant et actionner le compresseur en plaçant l'interrupteur D-fig. 153 en position I (allumé). Gonfler le pneu à la pression indiquée dans le paragraphe « Pression de gonflage » du chapitre « Données Techniques ».

Pour plus de précision dans la lecture, il est préférable de vérifier la valeur de la pression sur le manomètre F-fig. 153 avec le compresseur éteint ;

- si, dans 5 minutes, on ne réussit pas à obtenir la pression de 1,5 bar au moins, déconnecter le compresseur de la soupape et de la prise de courant, puis faire rouler la voiture en avant d'environ 10 mètres, pour injecter le liquide anti-crevaisson à l'intérieur du pneu et répéter l'opération de gonflage ;

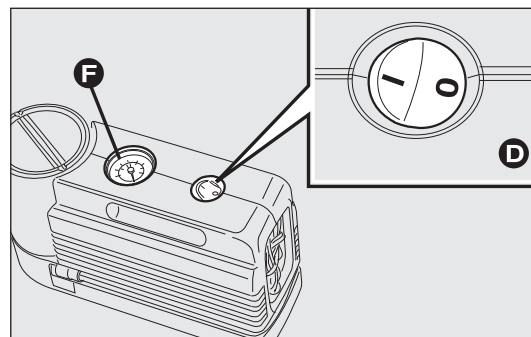

fig. 153

FOU0142m

CONNAISSANCE
DU VÉHICULE

SÉCURITÉ

DÉMARRAGE
ET CONDUITE

TÉMOINS
ET MESSAGES

SITUATIONS
D'URGENCE

ENTRETIEN
DU VÉHICULE

DONNÉES
TECHNIQUES

TABLE DES MATIÈRES

- si, dans ce cas même, dans 5 minutes à partir de l'activation du compresseur, on n'atteint pas la pression de 1,8 bar au moins, ne pas reprendre la marche car le pneu est trop endommagé et le kit de réparation rapide n'est pas en mesure de garantir la tenue appropriée ; s'adresser au Réseau Après-vente Fiat ;
- si le pneu a été gonflé à la pression préconisée (voir paragraphe « Pression de gonflage », chapitre « Données Techniques »), il sera possible de reprendre aussitôt la route.



ATTENTION

Coller le timbre adhésif à une position bien visible pour le conducteur pour signaler que le pneu a été traité avec le kit de réparation rapide. Conduire prudemment, notamment dans les virages. Ne pas dépasser 80 km/h. Ne pas accélérer ou freiner brusquement.

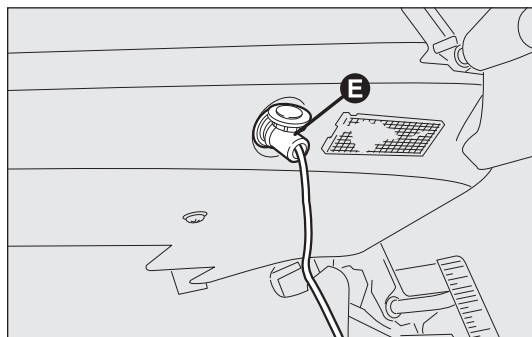

fig. 154

FOU0143m

- après avoir conduit pendant 10 minutes environ, s'arrêter et contrôler la pression du pneu ; se rappeler de tirer le frein à main ;



ATTENTION

Si la pression est descendue au-dessous des 1,8 bar, ne pas continuer la marche : le kit de réparation rapide Fix&Go automatic ne peut pas garantir la tenue requise, car le pneu est trop endommagé. S'adresser au Réseau Après-vente Fiat.

- si, par contre, on relève une pression d'au moins 1,8 bar, rétablir la pression correcte (le moteur tournant et le frein à main serré) et reprendre la marche ;
- s'adresser, en conduisant très prudemment, au Réseau Après-vente Fiat le plus proche.

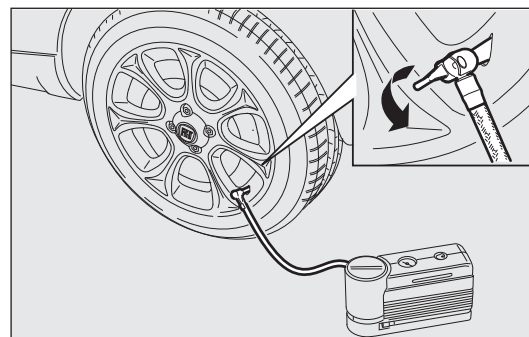

fig. 155

FOU0144m



ATTENTION

Il faudra absolument signaler que le pneu a été réparé avec le kit de réparation rapide. Remettre le dépliant au personnel qui devra s'occuper du pneu traité avec le kit de réparation pneus.

UNIQUEMENT POUR LE CONTRÔLE ET LE RÉTABLISSEMENT DE LA PRESSION

Le compresseur peut être utilisé dans le seul but de rétablir la pression. Débrancher le raccord rapide et le brancher directement à la soupape du pneu fig. 156 ; de cette manière la bombe ne sera pas reliée au compresseur et le liquide anti-crevaison ne sera pas injecté.

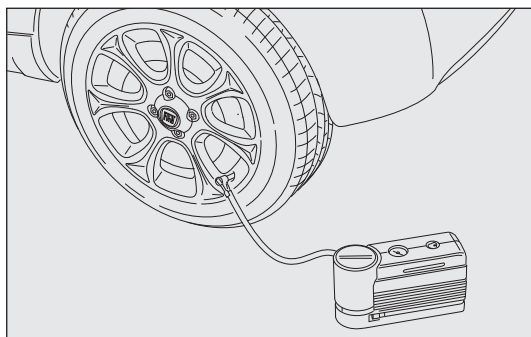

fig. 156

FOU0145m

PROCÉDURE POUR REMPLACER LA BOMBE

Pour remplacer la bombe, procéder comme suit :

- débrancher le crabot A-fig. 157 ;
- tourner la bombe à remplacer dans le sens contraire des aiguilles d'une montre et la soulever ;
- insérer la nouvelle bombe et la tourner dans le sens des aiguilles d'une montre ;
- relier à la bombe le raccord A et insérer le tuyau transparent B dans le compartiment approprié.

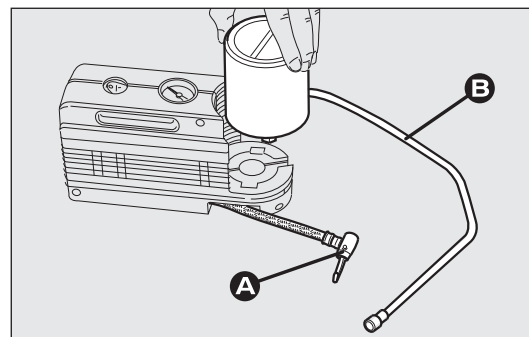

fig. 157

FOU0146m

CONNAISSANCE
DU VÉHICULE

SÉCURITÉ

DÉMARRAGE
ET CONDUITE

TÉMOINS
ET MESSAGES

SITUATIONS
D'URGENCE

ENTRETIEN
DU VÉHICULE

DONNÉES
TECHNIQUES

TABLE DES MATIÈRES

REPLACEMENT D'UNE AMPOULE

INDICATIONS GÉNÉRALES

- Lorsqu'une ampoule ne s'allume pas, avant de la remplacer, vérifier le bon état du fusible correspondant : pour l'emplacement des fusibles, se rapporter au paragraphe « Remplacement des fusibles » dans ce chapitre même ;
- avant de remplacer une ampoule, vérifier que les contacts ne soient pas oxydés ;
- les ampoules grillées doivent être remplacées par d'autres du même type et ayant la même puissance ;
- après avoir remplacé une ampoule des phares, vérifier toujours l'orientation pour des raisons de sécurité.



Ne manipuler les ampoules halogènes qu'en les prenant par la partie métallique. Si l'on touche des doigts le bulbe transparent, l'intensité de la lumière baisse et la durée de vie de l'ampoule peut s'en trouver diminuée. En cas de contact accidentel, frotter le bulbe avec un chiffon trempé dans l'alcool et laisser sécher.



ATTENTION

Toute modification ou réparation du système électrique (centrales électroniques) réalisée incorrectement et sans prendre en compte les caractéristiques techniques du système, peuvent provoquer des dysfonctionnements et même des incendies.



ATTENTION

Comme les ampoules halogènes contiennent un gaz sous pression, en cas de rupture la projection de tessons de verre est à craindre.

ATTENTION Sur la surface extérieure du phare, un léger ternissement peut apparaître : il ne s'agit pas d'une anomalie, mais d'un phénomène naturel dû à la basse température et au degré d'humidité de l'air ; il disparaît rapidement lorsqu'on allume les feux. En revanche, la présence de gouttes à l'intérieur du phare indique une infiltration d'eau : dans ce cas, s'adresser au réseau Après-vente Fiat.

TYPES D'AMPOULES fig. 158

Sur le véhicule sont installés différents types d'ampoules :

- A Ampoules toute en verre : elles sont introduites par pression. Tirer pour les extraire.
- B Ampoules à baïonnette : pour les sortir hors de la douille, presser l'ampoule, la tourner dans le sens contraire des aiguilles et l'extraire.
- C Ampoules cylindriques : pour les extraire, les déga-ger de leurs contacts.
- D
- E

D-E Ampoules halogènes : pour retirer l'ampoule déga-ger la molette de blocage de son emplacement.

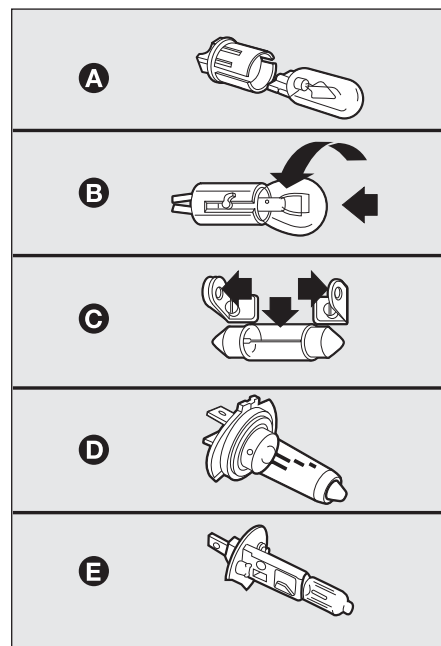

fig. 158

F0U0147m

CONNAISSANCE
DU VÉHICULE

SÉCURITÉ

DÉMARRAGE
ET CONDUITE

TÉMOINS
ET MESSAGES

SITUATIONS
D'URGENCE

ENTRETIEN
DU VÉHICULE

DONNÉES
TECHNIQUES

TABLE DES MATIÈRES

| | Ampoules | Réf. figure | Type | Puissance |
|-----------------------------|---|--------------------|-------------|------------------|
| CONNAISSANCE DU VÉHICULE | Feux de route/Feux de croisement | D | H4 | 55W/60W |
| | Eclairage diurne | A | W21W | 21W |
| SÉCURITÉ | Feux de position avant | A | W5W | 5W |
| | Feux antibrouillard (si prévus) | – | H11 | 55W |
| DÉMARRAGE ET CONDUITE | Indicateurs de direction avant | B | PY21W | 21W |
| | Indicateurs de direction latéraux | A | WY5W | 5W |
| | Indicateurs de direction arrière | B | P21W | 21W |
| TÉMOINS ET MESSAGES | Feux de position arrière | – | LED | – |
| | Stop (feux d'arrêt) | B | P21W | 21W |
| SITUATIONS D'URGENCE | 3ème stop (feu d'arrêt supplémentaire) | B | W2,3W | 2,3W |
| | Feux marche arrière | – | W16W | 16W |
| | Feux antibrouillard AR | – | W16W | 16W |
| ENTRETIEN DU VÉHICULE | Feux plaque | A | W5W | 5W |
| | Plafonnier avant avec transparent basculant | C | C10W | 10W |
| DONNÉES TECHNIQUES | Plafonnier avant avec feux spot | C | C10W | 10W |
| | Plafonnier arrière | C | C10W | 10W |
| | Éclairage du coffre à bagages | A | W5W | 5W |
| TABLE DES MATIÈRES | Plafonnier lumière de courtoisie | C | C5W | 5W |

REPLACEMENT D'UNE AMPOULE EXTÉRIURE

Pour le type d'ampoule et sa puissance, voir le paragraphe précédent « Remplacement d'une ampoule ».

GROUPES OPTIQUES AVANT fig. 159

Les groupes optiques contiennent les ampoules des feux de position, de croisement, de route et de direction.

La disposition des ampoules du groupe optique est la suivante :

- A feux de position
- B éclairage diurne
- C Indicateurs de direction (clignotants)
- D feux de croisement/de route.

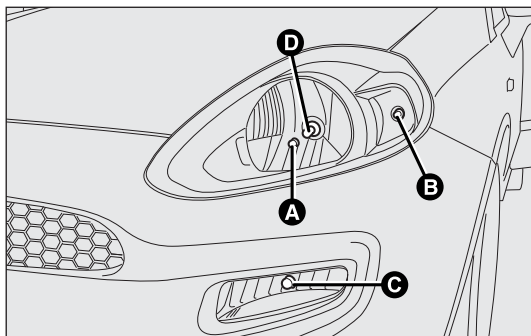

fig. 159

F0U0635m

AVERTISSEMENT Le remplacement des ampoules des clignotants AV, des feux de route et des feux de croisement est effectué en actionnant le volet d'accès dédié (voir le paragraphe « Indicateurs de direction » dans ce chapitre).

FEUX DE POSITION fig. 160

Pour remplacer l'ampoule, suivre la procédure suivante :

- enlever le bouchon en caoutchouc à l'aide de la languette dédiée ;
- appuyer en opposition sur les ailettes B puis défiler la douille ;
- extraire la lampe C et la remplacer ;
- insérer de nouveau la douille puis remonter le bouchon en caoutchouc en s'assurant du blocage correct.

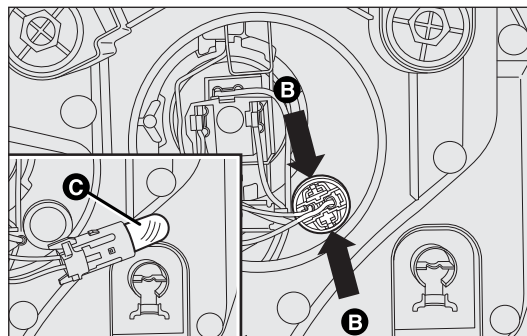

fig. 160

F0U0149m

CONNAISSANCE
DU VÉHICULE

SÉCURITÉ

DÉMARRAGE
ET CONDUITE

TÉMOINS
ET MESSAGES

SITUATIONS
D'URGENCE

ENTRETIEN
DU VÉHICULE

DONNÉES
TECHNIQUES

TABLE DES MATIÈRES

ÉCLAIRAGE DIURNE (D.R.L.)

Pour remplacer l'ampoule, suivre la procédure suivante :

- tourner dans le sens contraire des aiguilles d'une montre la douille A-fig. 161 et l'extraire ;
- extraire l'ampoule B en la poussant légèrement et en la tournant dans le sens contraire aux aiguilles d'une montre ;
- remonter la douille en l'insérant dans son logement et en la tournant dans le sens des aiguilles d'une montre jusqu'à ce que l'on entende le cran de blocage.

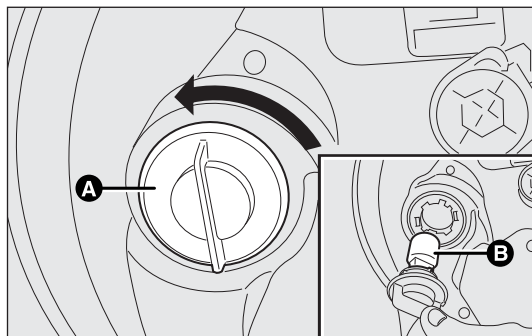

fig. 161

FOU0250m

FEUX DE ROUTE/FEUX DE CROISEMENT

Pour remplacer l'ampoule, suivre la procédure suivante :

- enlever le bouchon en caoutchouc ;
- débrancher le connecteur électrique B-fig. 162 central et décrocher le ressort de retenue de l'ampoule ;
- enlever l'ampoule A et la remplacer ;
- remonter la nouvelle ampoule, en faisant coïncider les silhouettes de la partie métallique avec les rainures prévues sur la parabole du phare ;
- raccrocher le ressort de retenue de l'ampoule et rebrancher le connecteur électrique ;
- remonter le bouchon en s'assurant qu'il est correctement bloqué.

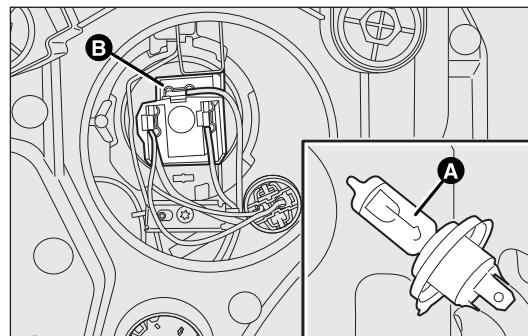

fig. 162

FOU0150m

INDICATEURS DE DIRECTION

Avant fig. 163

Pour remplacer l'ampoule, suivre la procédure suivante :

- braquer la roue droite/gauche vers l'intérieur ;

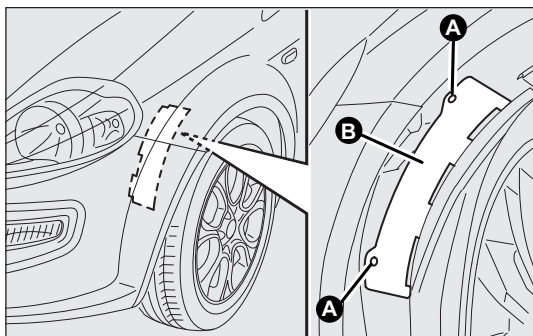

fig. 163

FOU0621m

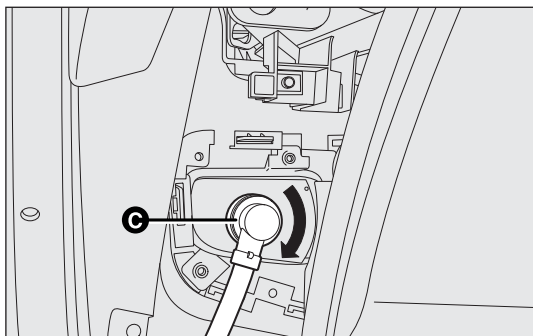

fig. 164

FOU0152m

- dévisser les dispositifs de blocage A-fig. 163, puis déposer le volet d'accès B ;
- retirer le capot de protection C-fig. 164 en tournant dans le sens contraire des aiguilles d'une montre ;
- enlever l'ampoule D-fig. 165 en la poussant légèrement et en la tournant dans le sens contraire des aiguilles (blocage à « baïonnette ») puis la remplacer ;
- remonter le couvercle/la douille C-fig. 164 en le tournant dans les sens des aiguilles d'une montre en s'assurant du blocage correct ;
- monter le volet B-fig. 163 puis visser les dispositifs de blocage A.

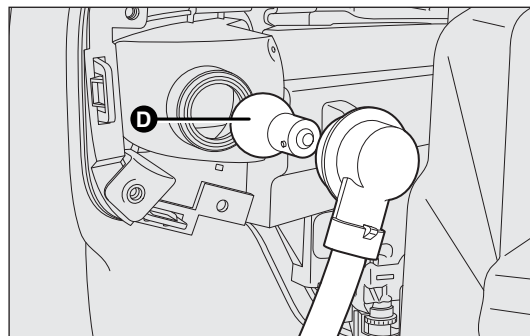

fig. 165

FOU0153m

CONNAISSANCE
DU VÉHICULE

SÉCURITÉ

DÉMARRAGE
ET CONDUITE

TÉMOINS
ET MESSAGES

SITUATIONS
D'URGENCE

ENTRETIEN
DU VÉHICULE

DONNÉES
TECHNIQUES

TABLE DES MATIÈRES

Latéraux fig. 166

Pour remplacer l'ampoule, suivre la procédure suivante :

- agir sur le transparent A en le poussant vers la partie AV du véhicule, afin de comprimer le ressort interne B, puis désolidariser le groupe vers l'extérieur ;
- tourner la douille C dans le sens contraire des aiguilles d'une montre, enlever l'ampoule D clipsée et la remplacer ;
- remonter la douille C dans le transparent en la tournant dans les sens des aiguilles d'une montre ;
- remonter le groupe en s'assurant du déclic de blocage du ressort intérieur B.

FEUX ANTI-BROUILLARD

(pour les versions/marchés où cela est prévu)

Pour remplacer l'ampoule procéder comme suit :

- dévisser la vis A-fig. 167 et extraire la masque de protection B ;

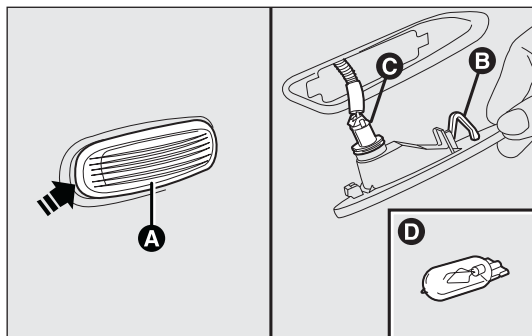

fig. 166

FOU0280m

- dévisser les vis de fixation C et extraire le phare ;
- extraire l'ampoule A-fig. 168 en la tournant dans le sens contraire des aiguilles d'une montre et débrancher le connecteur électrique.

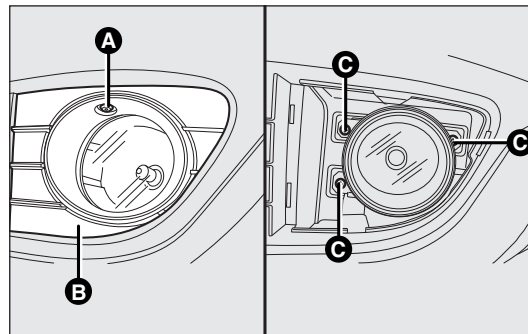

fig. 167

FOU0525m

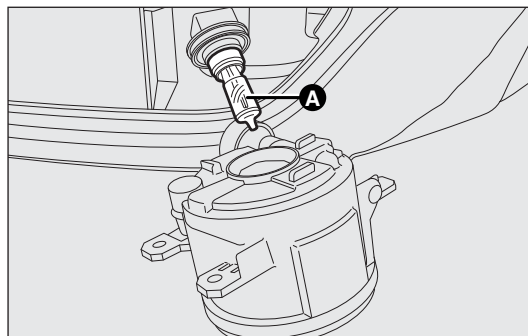

fig. 168

FOU0526m

GROUPE OPTIQUE AR

Les groupes optiques arrière contiennent les ampoules des feux de position (à DEL), de stop et de direction.
La disposition des ampoules du groupe optique fig. 169 est la suivante :

D Indicateurs de direction (clignotants)

E feux de stop.

Pour remplacer une ampoule, procéder comme suit :

- dévisser les vis de fixation A-fig. 169 ;

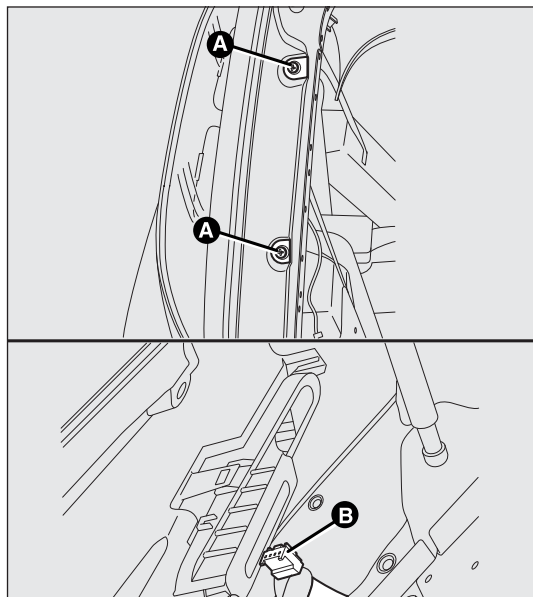

fig. 169

F0U0155m

- débrancher le connecteur électrique central B puis enlever le groupe transparent vers l'extérieur ;
- décrocher la douille en agissant sur les fixations C-fig. 170 ;
- enlever l'ampoule à remplacer en la poussant légèrement et en la tournant dans le sens contraire des aiguilles (blocage à « baïonnette ») puis la remplacer ;

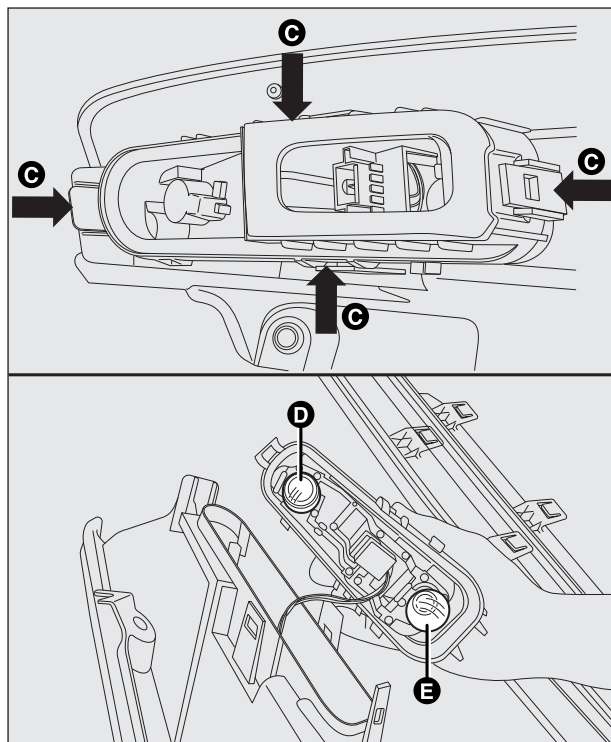

fig. 170

F0U0156m

CONNAISSANCE
DU VÉHICULE

SÉCURITÉ

DÉMARRAGE
ET CONDUITE

TÉMOINS
ET MESSAGES

SITUATIONS
D'URGENCE

ENTRETIEN
DU VÉHICULE

DONNÉES
TECHNIQUES

TABLE DES MATIÈRES

- remonter la douille ;
- rebrancher le connecteur électrique, replacer correctement le groupe à la carrosserie de la voiture et visser les vis de fixation A.

ATTENTION Pour le remplacement des feux de position à DEL, s'adresser au Réseau après-vente Fiat.

FEUX ANTIBROUILLARD ARRIÈRE fig. 171

Pour le remplacement des ampoules des feux antibrouillard A arrière il faut s'adresser au Réseau Après-vente Fiat.

FEUX DE REcul fig. 171

Pour le remplacement de l'ampoule du feu de recul B il faut s'adresser au Réseau Après-vente Fiat.

3^{ème} FEU DE STOP fig. 172

Pour remplacer une ampoule, procéder comme suit :

- ouvrir le hayon arrière ;

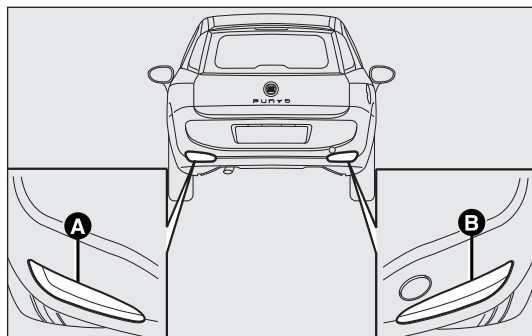

fig. 171

FOU0648m

- enlever les bouchons en caoutchouc ;
- appuyer sur les dispositifs de blocage et extraire le groupe transparent C-fig. 172 ;
- débrancher le connecteur électrique ;
- en exerçant une pression sur les ailettes D-fig. 172 extraire la douille ;
- extraire l'ampoule montée à pression et la remplacer.

ÉCLAIRAGE DE PLAQUE

Pour remplacer une ampoule, procéder comme suit :

- agir sur le point indiqué par la flèche et enlever le transparent A-fig. 173 ;
- remplacer l'ampoule fig. 174 en la dégageant des contacts latéraux et en s'assurant que la nouvelle ampoule soit correctement bloquée entre les contacts même ;
- remonter le groupe transparent monté par pression.

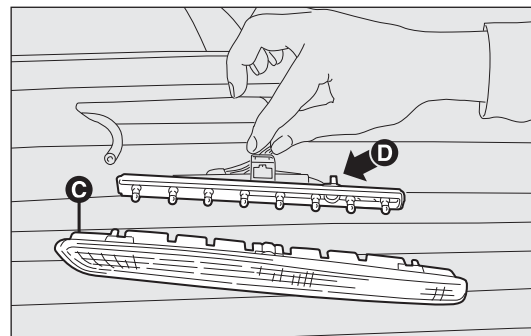

fig. 172

FOU0281m

REPLACEMENT D'UNE AMPOULE INTÉRIEURE

Pour le type d'ampoule et sa puissance, voir les indications au paragraphe « Remplacement d'une ampoule ».

PLAFONNIER AVANT BASCULANT (pour les versions/marchés où cela est prévu)

Pour le remplacement des ampoules, procéder comme suit :

- agir sur les points indiqués par les flèches et enlever le plafonnier D-fig. 174 ;
- ouvrir le volet de protection E-fig. 174a ;

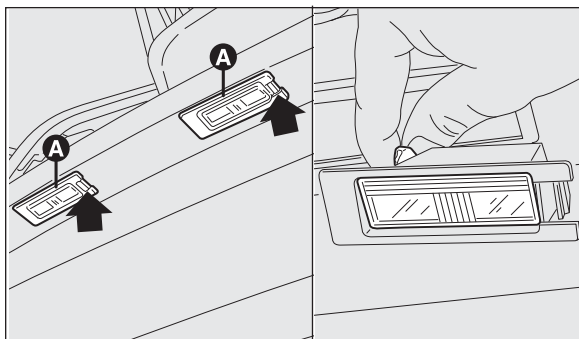

fig. 173

F0U0160m

- remplacer l'ampoule F en la dégageant des contacts latéraux et en s'assurant que la nouvelle ampoule soit correctement bloquée entre les contacts mêmes ;
- refermer le volet de protection E et réinsérer le plafonnier dans son logement en s'assurant de son blocage.

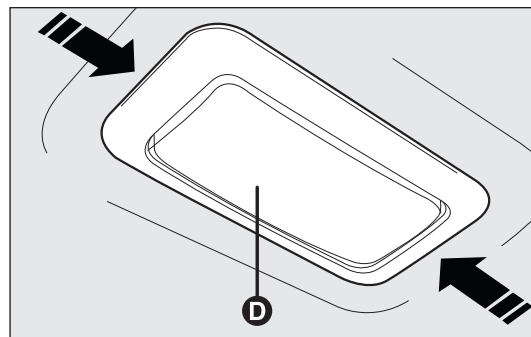

fig. 174

F0U0165m

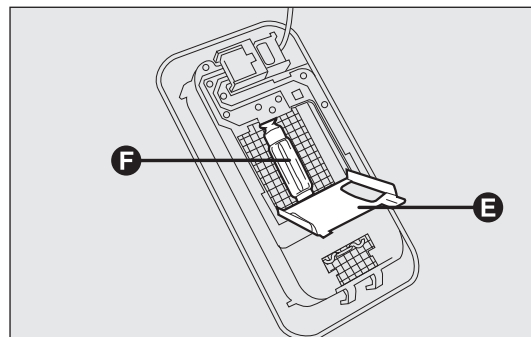

fig. 174a

F0U0166m

CONNAISSANCE
DU VÉHICULE

SÉCURITÉ

DÉMARRAGE
ET CONDUITE

TÉMOINS
ET MESSAGES

SITUATIONS
D'URGENCE

ENTRETIEN
DU VÉHICULE

DONNÉES
TECHNIQUES

TABLE DES MATIÈRES

PLAFONNIER AVANT AVEC ÉCLAIRAGE SPOT

Pour le remplacement des ampoules, procéder comme suit :

- agir sur les points indiqués par les flèches et enlever le plafonnier A-fig. 175 ;
- ouvrir le volet de protection B-fig. 176 ;
- remplacer les ampoules C en les dégageant des contacts latéraux et en s'assurant que les nouvelles ampoules sont correctement bloquées entre les contacts proprement dits ;
- refermer la trappe B et fixer le plafonnier A-fig. 175 dans son logement, puis vérifier qu'il soit bien bloqué.

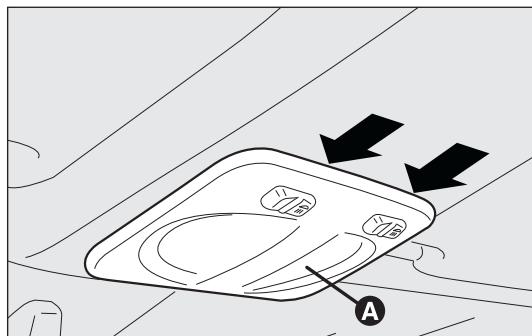

fig. 175

F0U0163m

PLAFONNIER ARRIÈRE

(pour les versions/marchés où cela est prévu)

Pour le remplacement des ampoules, procéder comme suit :

- agir sur les points indiqués par les flèches et enlever le plafonnier D-fig. 177 ;
- ouvrir le volet de protection E-fig. 178 ;
- remplacer l'ampoule F en la dégageant des contacts latéraux et en s'assurant que la nouvelle ampoule soit correctement bloquée entre les contacts mêmes ;
- refermer le volet de protection E et réinsérer le plafonnier D-fig. 177 dans son logement en s'assurant de son blocage.

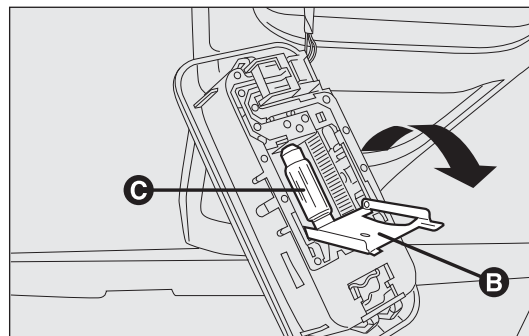

fig. 176

F0U0164m

PLAFONNIER MIROIR DE COURTOISIE fig. 179

Pour remplacer l'ampoule, suivre la procédure suivante :

- enlever le plafonnier A-fig. 179 en faisant levier à l'endroit indiqué par la flèche.

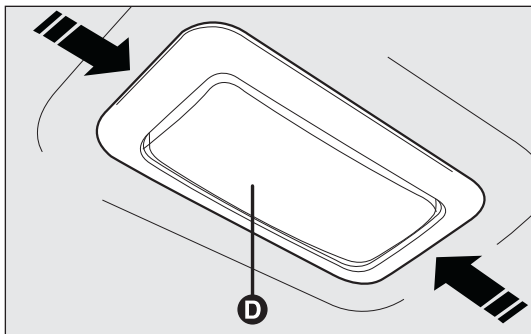

fig. 177

FOU0165m

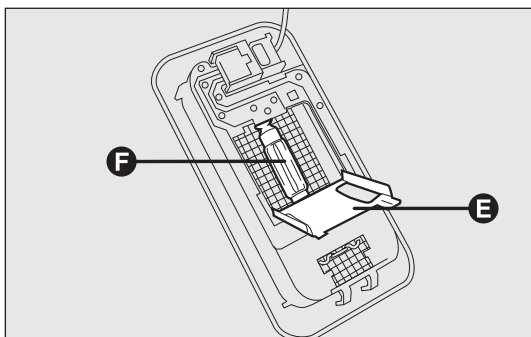

fig. 178

FOU0166m

PLAFONNIER DU COFFRE À BAGAGES fig. 180

Pour remplacer l'ampoule, suivre la procédure suivante :

- ouvrir le hayon de coffre à bagages ;
- extraire le plafonnier A-fig. 180 en faisant levier à l'endroit indiqué par la flèche ;
- ouvrir la protection B et remplacer l'ampoule insérée par pression ;
- refermer la protection B sur le transparent ;
- remonter le plafonnier A en l'engageant dans sa position correcte d'abord d'un côté et ensuite en poussant sur l'autre côté jusqu'à perception du déclic de blocage.

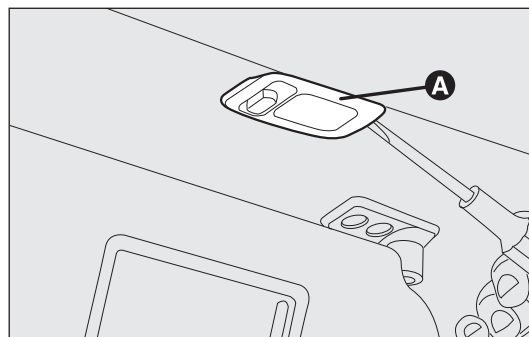

fig. 179

FOU0167m

CONNAISSANCE
DU VÉHICULE

SÉCURITÉ

DÉMARRAGE
ET CONDUITE

TÉMOINS
ET MESSAGES

SITUATIONS
D'URGENCE

ENTRETIEN
DU VÉHICULE

DONNÉES
TECHNIQUES

TABLE DES MATIÈRES

FEUX À RETARDEMENT fig. 181

(pour les versions/marchés où cela est prévu)

Pour remplacer l'ampoule, suivre la procédure suivante :

- enlever le plafonnier en poussant sur le ressort A-fig. 181 ;
- appuyer latéralement sur l'écran de l'ampoule B-fig. 182 en correspondance des deux pivots de fixation et le tourner ;
- remplacer l'ampoule C insérée par pression ;
- replacer l'écran en emboîtant les deux pivots de fixation ;

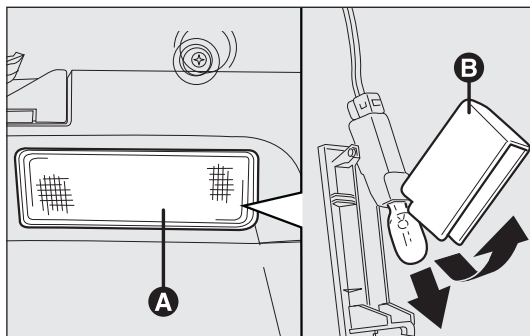

fig. 180

FOU0168m

- remonter le plafonnier en l'engageant d'abord d'un côté D-fig. 181 et ensuite en poussant sur l'autre côté jusqu'à perception du déclic de blocage du ressort.

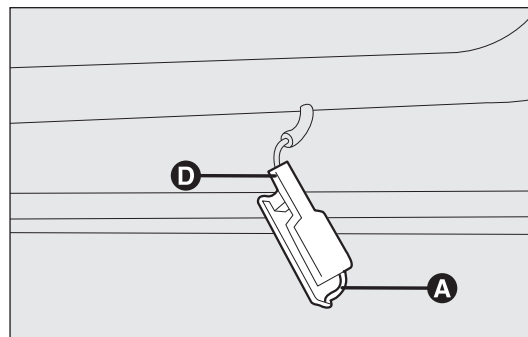

fig. 181

FOU0169m

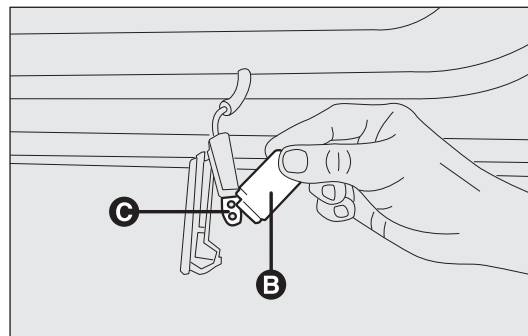

fig. 182

FOU0170

REPLACEMENT DES FUSIBLES

GÉNÉRALITÉS

Les fusibles protègent le système électrique et interviennent en cas d'avarie ou d'intervention impropre sur l'équipement.

Quand un dispositif ne fonctionne pas, il faut donc vérifier le fonctionnement du fusible de protection correspondant : l'élément conducteur A-fig. 183 ne doit pas être interrompu. Dans le cas contraire, il faut remplacer le fusible grillé par un autre du même ampérage (même couleur).

B fusible en bon état.

C fusible avec élément conducteur interrompu.

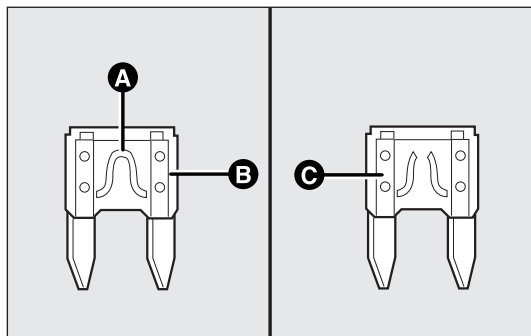

fig. 183

FOU0171m



ATTENTION

Si le fusible devait être à nouveau grillé, s'adresser au Réseau après-vente Fiat.

Ne jamais remplacer un fusible défaillant par des fils métalliques ou un autre matériau de récupération.



ATTENTION

Ne remplacer en aucun cas un fusible par un autre ayant un ampérage supérieur ; RISQUE D'INCENDIE.



ATTENTION

Si un fusible général de protection se déclenche (MEGA-FUSE, MIDI-FUSE, MAXI-FUSE) s'adresser au réseau d'Après-vente Fiat.

Avant de remplacer un fusible, s'assurer d'avoir extrait la clé du contact et d'avoir coupé/débranché tous les consommateurs.

Si un fusible général de protection des systèmes de sécurité (système airbag, système de freinage), des systèmes motopropulseur (système moteur, système boîte de vitesses) ou du système conduite se déclenche, s'adresser au Réseau Après-vente Fiat.

CONNAISSANCE
DU VÉHICULE

SÉCURITÉ

DÉMARRAGE
ET CONDUITE

TÉMOINS
ET MESSAGES

SITUATIONS
D'URGENCE

ENTRETIEN
DU VÉHICULE

DONNÉES
TECHNIQUES

TABLE DES MATIÈRES

ACCÈS AUX FUSIBLES

Les fusibles de la voiture sont groupés à l'intérieur de trois centrales électroniques, logées sur la planche de bord, dans le compartiment moteur et dans le coffre (à gauche).

Centrale sur planche de bord fig. 185

Pour accéder à la centrale porte-fusibles sur la planche de bord, dévisser les vis A-fig. 184 et enlever le couvercle.

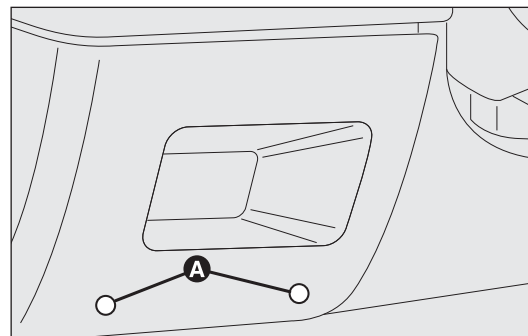

fig. 184

F0U0172m

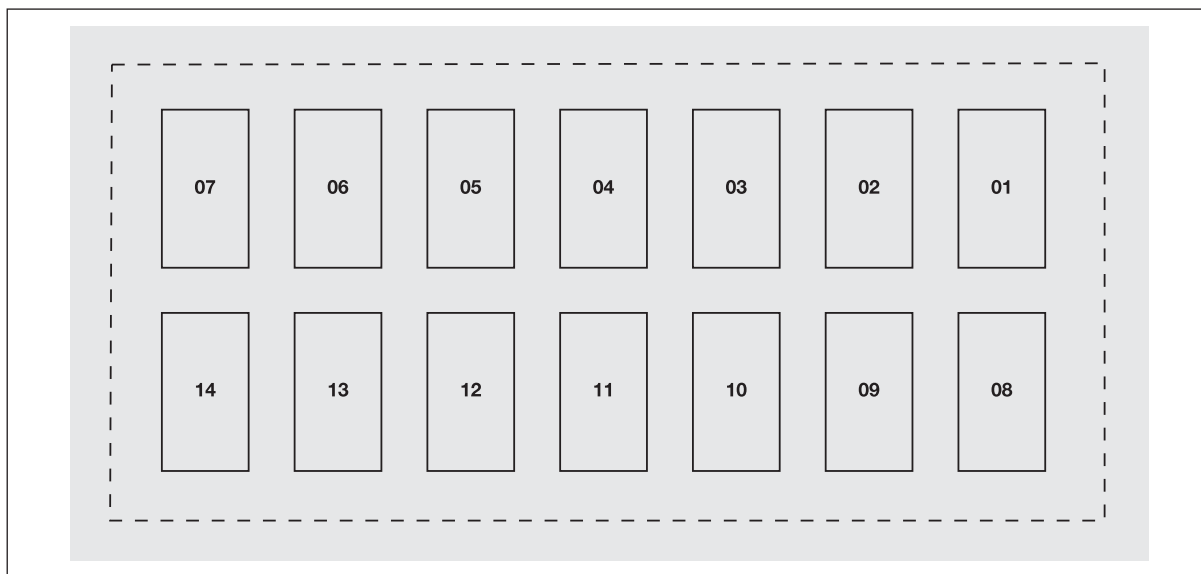

fig. 185

F0U0173m

Centrale de compartiment moteur fig. 187

Pour accéder à la centrale porte-fusibles située à côté de la batterie, enlever le couvercle de protection correspondant fig. 186 en agissant aux endroits indiqués par la flèche

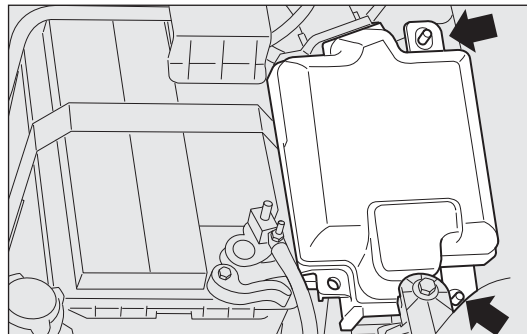

fig. 186

FOU0174m

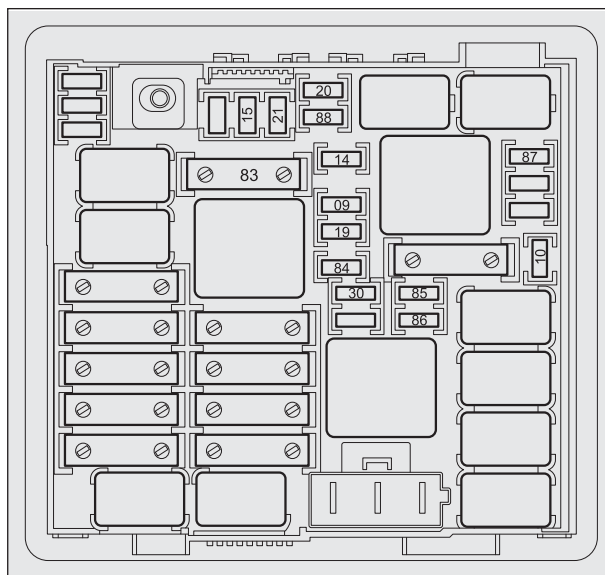

fig. 187

FOU0175m

CONNAISSANCE
DU VÉHICULE

SÉCURITÉ

DÉMARRAGE
ET CONDUITE

TÉMOINS
ET MESSAGES

**SITUATIONS
D'URGENCE**

ENTRETIEN
DU VÉHICULE

DONNÉES
TECHNIQUES

TABLE DES MATIÈRES

Centrale de compartiment à bagages fig. 189

Pour accéder à la centrale porte-fusibles située à gauche du coffre à bagages, ouvrir le volet d'inspection prévu (illustré dans la fig. 188).

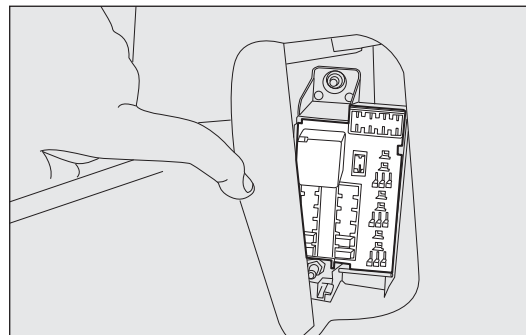

fig. 188

F0U0176m

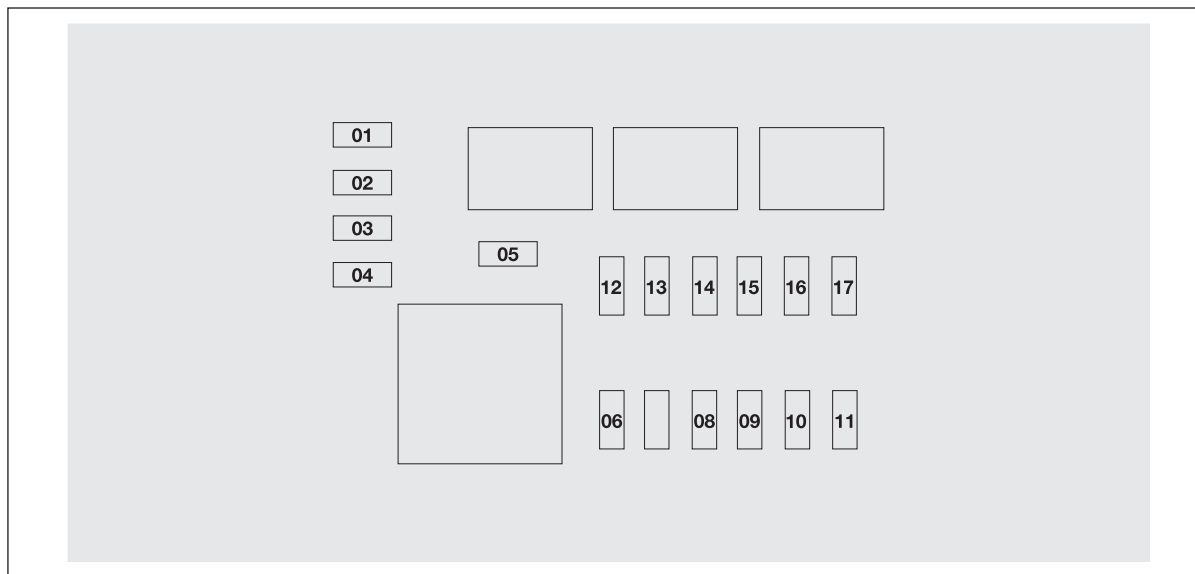

fig. 189

F0U0177m

TABLEAU RÉCAPITULATIF DES FUSIBLES

Centrale sur planche de bord fig. 185

CONSUMMATEURS

| | FUSIBLE | AMPÈRE |
|---|---------|--------|
| Feu de croisement droit | 1 (*) | 7,5 |
| Feu de croisement gauche | 8 (*) | 7,5 |
| Correcteur d'assiette de phare | 8 | 5 |
| Alimentation INT/A pour bobines relais sur centrale des fusibles du moteur et bobines relais sur centrale d'ordinateur de bord | 13 | 5 |
| Éclairage de plafonnier avant, éclairage de plafonnier arrière, lampes des pare-soleil, feux de garabit portes, éclairage de coffre, éclairage de boîte à gants | 2 (*) | 5 |
| Alimentation + batterie pour prise de diagnostic EOBD, centrale du climatiseur automatique, sirènes d'alarme, autoradio, centrale Blue&Me™ | 5 | 10 |
| Alimentation pour le combiné de bord, interrupteur sur pédale de frein (contact N.O.) feu troisième stop | 11 | 5 |
| Moteurs électriques (dé) verrouillage portes, moteurs électriques activation dead lock, moteur électrique de déverrouillage coffre | 4 | 20 |
| Pompe électrique lave-glace de pare-brise/de lunette AR | 6 | 20 |
| Moteur lève-glace sur porte AV conducteur | 14 | 20 |
| Moteur lève-glace sur porte AV passager | 7 | 20 |
| Alimentation pour éclairage platines des commandes, centrale de parking, centrale surveillance pression des pneus, orientation rétroviseurs électriques d'aile, capteur de pluie, centrale du toit électrique, prise infotélématique my-port, rétroviseur intérieur électro-cromique | 12 | 5 |
| Combiné de bord | 3 | 5 |
| Alimentation interrupteur sur pédale de frein (contact NC), interrupteur sur pédale d'embrayage, groupe chauffage interne, centrale de Blue&Me™ , système pré-équipement autoradio, centrale voltage stabilizer, feu de recul sur pare-chocs, capteur de présence d'eau dans le filtre à gazole, centrale de préchauffage des bougies, capteur sur servofrein, bobines de relais sur centrale de fusibles moteur, débitmètre | 10 | 7,5 |

(*) Fusible présent sur certaines versions uniquement.

CONNAISSANCE
DU VÉHICULE

SÉCURITÉ

DÉMARRAGE
ET CONDUITE

TÉMOINS
ET MESSAGES

SITUATIONS
D'URGENCE

ENTRETIEN
DU VÉHICULE

DONNÉES
TECHNIQUES

TABLE DES MATIÈRES

Centrale de compartiment moteur fig. 187

CONSOmmATEURS

| | FUSIBLE | AMPÈRE |
|--|---------|--------|
| Système audio Hi-Fi avec autoradio, centrale et haut-parleur subwoofer | 09 | 20 |
| Avertisseur sonore 1 tonalité | 10 | 10 |
| Feu de route gauche, feu de croisement droit | 14 | 15 |
| Réchauffeur supplémentaire | 15 | 30 |
| Compresseur du climatiseur | 19 | 7,5 |
| Lunette AR thermique | 20 | 30 |
| Pompe électrique à carburant sur réservoir | 21 | 15 |
| Feu antibrouillard gauche, feu antibrouillard droit | 30 | 15 |
| Électrovannes de gestion de l'alimentation du circuit au Méthane | 84 | 7,5 |
| Prise de courant (pré-équipement) | 85 | – |
| Prise de courant habitacle, allume-cigares | 86 | 15 |
| Capteur IBS de l'état de charge batterie | 87 | 5 |
| Dispositif de dégivrage sur rétroviseur d'aile côté conducteur, dispositif de dégivrage sur rétroviseur d'aile côté passager | 88 | 7,5 |

CONNAISSANCE
DU VÉHICULE

SÉCURITÉ

DÉMARRAGE
ET CONDUITE

TÉMOINS
ET MESSAGES

SITUATIONS
D'URGENCE

ENTRETIEN
DU VÉHICULE

DONNÉES
TECHNIQUES

TABLE DES MATIÈRES

Centrale de compartiment à bagages fig. 189

CONSOMMATEURS

| | FUSIBLE | AMPÈRE |
|---|---------|--------|
| Système ouverture électrique du toit ouvrant | 17 | 20 |
| Centrale de gestion du système d'alarme | 14 | 7,5 |
| Disponible | 01 | – |
| Disponible | 03 | – |
| Dispositif électrique pour réglage lombaire du siège avant conducteur | 04 | 10 |
| Disponible | 15 | – |
| Système lève-glace (moteur, centrale de contrôle) sur porte côté droit | 10 | 20 |
| Disponible | 16 | – |
| Dispositif de chauffage sur siège avant conducteur | 08 | 10 |
| Système crochet d'attelage (logement prévu pour montage fusible en après vente) | 07 | – |
| Prise de courant dans le coffre | 05 | 15 |
| Système lève-glace (moteur, centrale de contrôle) sur porte côté gauche | 11 | 20 |
| Centrale de surveillance pression des pneus iTPMS | 13 | 5 |
| Dispositif de chauffage sur siège avant passager | 09 | 10 |
| Disponible | 06 | – |
| Disponible | 02 | – |

CONNAISSANCE
DU VÉHICULE

SÉCURITÉ

DÉMARRAGE
ET CONDUITE

TÉMOINS
ET MESSAGES

SITUATIONS
D'URGENCE

ENTRETIEN
DU VÉHICULE

DONNÉES
TECHNIQUES

TABLE DES MATIÈRES

RECHARGE DE LA BATTERIE

ATTENTION La description de la procédure de charge de la batterie n'est donnée qu'à titre indicatif. Pour effectuer une telle opération, il faut s'adresser au réseau Après-vente Fiat.

ATTENTION Avant de procéder au débranchement et au rebranchement suivant de l'alimentation électrique de la batterie, attendre au moins 1 minute après avoir mis la clé de contact sur STOP et après avoir fermé la porte côté conducteur.

Il est conseillé de procéder à une charge lente à bas ampérage d'une durée d'environ 24 heures. Une charge rapide avec des courants élevés risque d'endommager la batterie.

VERSIONS SANS SYSTÈME Start&Stop fig. 190

Pour effectuer la recharge, procéder comme suit :

- débrancher la borne B-fig. 190 du pôle négatif A de la batterie ;
- brancher les câbles de l'appareil de recharge aux pôles de la batterie, en respectant les polarités ;
- allumer l'appareil de recharge ;
- quand la recharge est terminée, éteindre l'appareil avant de le débrancher de la batterie ;
- rebrancher la borne B au pôle négatif A de la batterie.

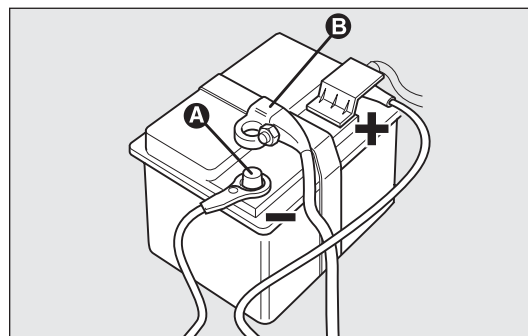

fig. 190

F0U0805m

VERSIONS AVEC SYSTÈME Start&Stop fig. 191

Pour effectuer la recharge, faire très attention et procéder comme suit :

- appuyer sur le bouton A-fig. 191 pour débrancher le connecteur B du capteur C de contrôle de l'état de la batterie (ce dernier situé sur le pôle négatif de la batterie) ;
- brancher le câble positif (+) de l'appareil de recharge au pôle positif (+) de la batterie ;
- brancher le câble négatif (-) de l'appareil de recharge au pivot D du pôle négatif (-) de la batterie ;
- allumer l'appareil de recharge ;
- quand la recharge est terminée, éteindre l'appareil avant de le débrancher de la batterie ;
- rebrancher le connecteur B au capteur C de la batterie.



ATTENTION

Le liquide contenu dans la batterie étant toxique et corrosif, éviter tout contact avec la peau et les yeux. Exécuter l'opération de charge de la batterie dans un lieu aéré et loin de flammes nues ou de sources possibles d'étincelles, pour éviter les risques d'explosion et d'incendie.

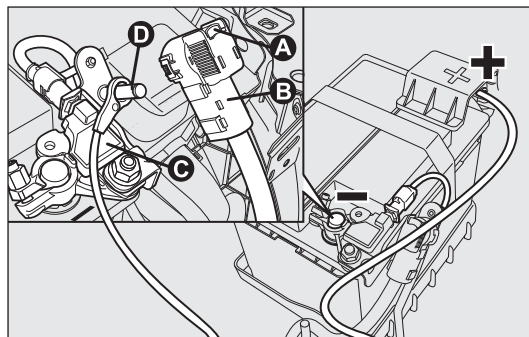

fig. 191

CONNAISSANCE
DU VÉHICULE

SÉCURITÉ

DÉMARRAGE
ET CONDUITE

TÉMOINS
ET MESSAGES

SITUATIONS
D'URGENCE

ENTRETIEN
DU VÉHICULE

DONNÉES
TECHNIQUES

TABLE DES MATIÈRES

**ATTENTION**

Ne pas essayer de recharger une batterie gelée : il faut d'abord la dégeler, autrement il y a un risque d'explosion. S'il y a eu gel, il faut faire contrôler la batterie avant la recharge, par des opérateurs spécialisés, et vérifier que les éléments internes ne sont pas endommagés ni le boîtier fissuré, ce qui peut provoquer l'écoulement d'acide toxique et corrosif.

SOULÈVEMENT DE LA VOITURE

Au cas où il s'avérait nécessaire de soulever la voiture, s'adresser au Réseau Après-vente Fiat, qui est équipé de ponts à bras ou ponts d'atelier.

La voiture ne doit être soulevée que latéralement en disposant l'extrémité des bras ou le pont d'atelier dans les zones illustrées sur la fig. 192.

ATTENTION Pour les versions Sport, en cas de levage latéral avec un pont d'atelier, veiller à ne pas endommager les mini-jupes.

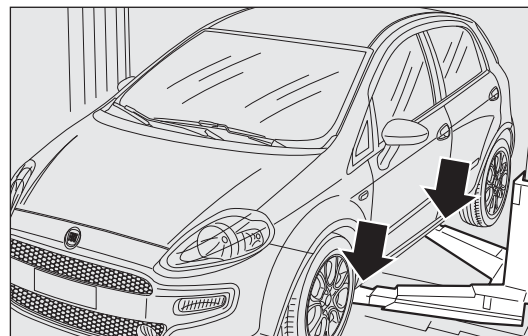

fig. 192

FOU0622m

REMORQUAGE DE LA VOITURE

Le crochet d'attelage, fourni avec la voiture, est situé dans la boîte à outils, placée sous le tapis de revêtement du coffre à bagages.

ACCROCHAGE DU CROCHET D'ATTELAGE fig. 193-194

Procéder comme suit :

- décrocher le bouchon A ;
- prélever le crochet d'attelage B de son support ;
- visser à fond le crochet sur le goujon fileté arrière ou avant.

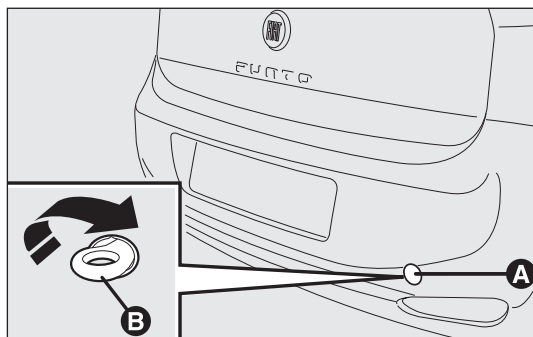

fig. 193

FOU0625m



ATTENTION

Ne pas oublier que pendant le remorquage, l'assistance des dispositifs de servofrein ou de direction assistée est suspendue. Les actions de freinage et de braquage, par conséquent, demandent un effort supérieur sur la pédale ou sur le volant. Ne pas utiliser de câbles flexibles pour effectuer le remorquage et éviter les à-coups. Pendant les opérations de remorquage, vérifier que la fixation du crochet à la voiture n'endommage pas les composants en contact. Lorsqu'on remorque la voiture, il faut respecter les normes spécifiques de circulation routière concernant le dispositif de remorquage aussi bien que la conduite.

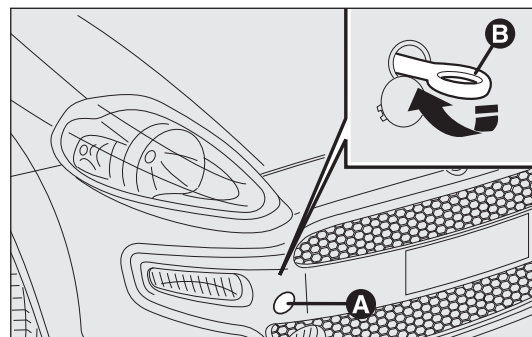

fig. 194

FOU0626m

CONNAISSANCE
DU VÉHICULE

SÉCURITÉ

DÉMARRAGE
ET CONDUITE

TÉMOINS
ET MESSAGES

SITUATIONS
D'URGENCE

ENTRETIEN
DU VÉHICULE

DONNÉES
TECHNIQUES

TABLE DES MATIÈRES

**ATTENTION**

Avant de procéder au remorquage, déverrouiller le blocage de direction (voir le paragraphe « Démarreur » dans le chapitre « Connaissance du véhicule »). Ne pas oublier que pendant le remorquage, l'assistance des dispositifs de servofrein ou de direction assistée est suspendue. Les actions de freinage et de braquage, par conséquent, demandent un effort supérieur sur la pédale ou sur le volant. Ne pas utiliser de câbles flexibles pour effectuer le remorquage et éviter les à-coups. Pendant les opérations de remorquage, vérifier que la fixation du crochet à la voiture n'endommage pas les composants en contact. Lors du remorquage de la voiture, il est obligatoire de respecter les normes spécifiques du code de la route, relativement tant au dispositif de remorquage, qu'au comportement à avoir sur la route.

**ATTENTION**

Ne pas lancer le moteur lors du remorquage de la voiture.

**ATTENTION**

Avant de visser le crochet, nettoyer minutieusement le logement fileté correspondant. Avant de commencer à tracter, s'assurer que l'on a bien vissé à fond le crochet de remorquage dans son logement.

**ATTENTION**

Les crochets d'attelage avant et arrière doivent être utilisés uniquement pour des opérations de secours sur la route. Le remorquage est permis seulement pour des courts trajets en utilisant le dispositif prévu à cet effet par le code de la route (barre rigide), pour déplacer le véhicule sur la route en vue du remorquage ou du transport par dépanneuse. Les crochets **NE DOIVENT PAS** être utilisés pour des opérations de récupération du véhicule hors réseau routier, ou en présence d'obstacles et/ou pour des opérations de remorquage au moyen de câbles ou d'autres dispositifs non rigides. Dans le respect des conditions susmentionnées, il faudra que les deux véhicules (celui qui tracte et celui qui est tracté) soient le plus possible alignés sur la même ligne médiane.

ENTRETIEN DU VÉHICULE

ENTRETIEN PROGRAMMÉ

Un entretien correct est déterminant pour garantir à la voiture sa longévité dans des conditions optimales.

Pour cette raison, Fiat a prévu une série de contrôles et d'interventions d'entretien à des échéances kilométriques et, pour les versions/marchés qui le prévoient, temporelles préétablies, selon les indications du Plan d'Entretien Programmé.

Indépendamment de ce qui est indiqué ci-dessus, il est néanmoins nécessaire de respecter les indications du Plan d'Entretien Programmé (par exemple, contrôle périodique du niveau des liquides, de la pression des pneus, etc.).

Le service d'Entretien Programmé est effectué par le Réseau Après-vente Fiat à des intervalles ou kilomètres/mi-les prédéterminés.

Si pendant l'exécution de chaque intervention, en plus des opérations prévues, il s'avérait nécessaire de procéder à des remplacements ou réparations ultérieurs, ces derniers ne pourront être effectués qu'avec l'accord explicite du Client. Si la voiture est souvent employée pour atteler des remorques, il faut réduire l'intervalle entre un Entretien Programmé et l'autre.

AVERTISSEMENTS

Les coupons d'Entretien Programmé sont établis par le Constructeur. La non-exécution des coupons peut entraîner l'annulation de la garantie.

Il est conseillé de signaler immédiatement au Réseau Après-vente Fiat toute légère anomalie de fonctionnement, sans attendre le coupon suivant.

Pour les versions dotées d'alimentations et/ou équipements spécifiques (par ex. GPL, Natural Power, Dualogic), en plus de ce qui est préconisé dans le Plan d'Entretien Programmé suivant, se référer aux rubriques spécifiques supplémentaires figurant dans les suppléments dédiés correspondants.

CONNAISSANCE
DU VÉHICULE

SÉCURITÉ

DÉMARRAGE
ET CONDUITE

TÉMOINS
ET MESSAGES

SITUATIONS
D'URGENCE

**ENTRETIEN
DU VÉHICULE**

DONNÉES
TECHNIQUES

TABLE DES MATIÈRES

CONNAISSANCE
DU VÉHICULE

PLAN D'ENTRETIEN PROGRAMMÉ

VERSIONS ESSENCE

Les contrôles figurant dans le Plan d'Entretien Programmé, après avoir atteint 120 000 km/8 ans, doivent être répétés périodiquement à partir de la première échéance, ce qui permet de respecter les intervalles précédemment effectués.

SÉCURITÉ

Milliers de kilomètres

Ans

15 30 45 60 75 90 105 120 135 150
1 2 3 4 5 6 7 8 9 10

DÉMARRAGE
ET CONDUITE

Contrôle de l'état/de l'usure des pneus et réglage éventuel de la pression ;
contrôle de l'échéance de la recharge du kit « Fix&Go Automatic »
(pour les versions/marchés qui le prévoient)

● ● ● ● ● ● ● ● ● ●

Contrôle du fonctionnement du circuit d'éclairage (phares, clignotants,
feux de détresse, coffre à bagages, habitacle, compartiment vide-poches,
témoins du combiné de bord, etc.)

● ● ● ● ● ● ● ● ● ●

TÉMOINS
ET MESSAGES

Contrôle et appoint éventuel des niveaux des liquides
(refroidissement moteur, freins/embrayage hydraulique, lave-glace, batterie, etc.)

● ● ● ● ● ● ● ● ● ●

Contrôle des émissions/fumées des gaz d'échappement

● ● ● ● ● ● ● ● ● ●

SITUATIONS
D'URGENCE

Contrôle, au moyen de la prise de diagnostic, du fonctionnement des systèmes
d'alimentation/contrôle du moteur, émissions et (pour les versions/marchés qui
le prévoient) contrôle de la dégradation de l'huile moteur

● ● ● ● ● ● ● ● ● ●

ENTRETIEN
DU VÉHICULE

Contrôle visuel de l'état : extérieur de la carrosserie, protection de bas de caisse,
sections rigides et flexibles des tuyaux (échappement, alimentation en carburant,
freins), éléments en caoutchouc (soufflets, manchons, bagues, etc.)

● ● ● ● ● ● ● ● ● ●

Contrôle de positionnement/usure des balais d'essuie-glace avant et arrière

● ● ● ● ● ● ● ● ● ●

Contrôle du fonctionnement du système d'essuie/lave-glace et réglage
éventuel des gicleurs

● ● ● ● ● ● ● ● ● ●

DONNÉES
TECHNIQUES

Contrôle de la propreté des serrures du capot moteur et du coffre à bagages,
propreté et lubrification des tringleries

● ● ● ● ● ● ● ● ● ●

Contrôle et réglage éventuel de la course du levier de frein à main

● ● ● ● ● ● ● ● ● ●

TABLE DES MATIÈRES

Contrôle visuel de l'état et de l'usure des plaquettes de freins à disque
avant/arrière (pour les versions/marchés qui le prévoient) et fonctionnement
du témoin d'usure des plaquettes

● ● ● ● ● ● ● ● ● ●

| | Milliers de kilomètres | | | | | | | | | | |
|--|------------------------|----|----|----|----|----|-----|-----|-----|-----|--|
| | 15 | 30 | 45 | 60 | 75 | 90 | 105 | 120 | 135 | 150 | |
| Ans | 1 | 2 | 3 | 4 | 5 | 6 | 7 | 8 | 9 | 10 | |
| Contrôle visuel de l'état et de l'usure des plaquettes de freins à tambour arrière | ● | ● | ● | ● | ● | ● | ● | ● | ● | ● | |
| Contrôle visuel de l'état de la courroie/des courroies de commande accessoires | | | | ● | | | | | | | |
| Contrôle visuel de l'état et de la tension (versions sans tendeur automatique uniquement) de la courroie/des courroies de commande accessoires | | ● | | | | | | | | ● | |
| Contrôle visuel de l'état de la courroie crantée de distribution | | | | ● | | | | | | | |
| Contrôle et réglage éventuel du jeu aux poussoirs (versions 1.2 8V - 1.4 8V) | | | | ● | | | | ● | | | |
| Contrôle du niveau d'huile de la boîte de vitesses mécanique | | | | ● | | | | ● | | | |
| Vidange de l'huile moteur et remplacement du filtre à huile (1) | | ● | | ● | | ● | | ● | | ● | |
| Remplacement des bougies d'allumage | | ● | | ● | | ● | | ● | | ● | |
| Remplacement de la courroie/des courroies de commande accessoires (2) | | | | | | | | ● | | | |
| Remplacement de la courroie crantée de distribution (2) | | | | | | | | ● | | | |
| Remplacement de la cartouche du filtre à air (3) | | ● | | ● | | ● | | ● | | ● | |
| Vidange du liquide de freins | | ● | | ● | | ● | | ● | | ● | |
| Remplacement du filtre d'habitacle (3) | ○ | ● | ○ | ● | ○ | ● | ○ | ● | ○ | ● | |

(1) Si le véhicule est utilisé pour un kilométrage annuel inférieur à 10 000 km, il faut vidanger l'huile moteur et remplacer le filtre tous les ans.

(2) Zones non poussiéreuses : kilométrage maximum conseillé 120 000 km. Quel que soit le kilométrage, la courroie doit être remplacée tous les 6 ans.

Zones poussiéreuses et/ou utilisation de la voiture dans des conditions sévères (climats froids, utilisation en ville, ralenti prolongés) : kilométrage maximum conseillé 60 000 km. Quel que soit le kilométrage, la courroie doit être remplacée tous les 4 ans.

(3) En cas d'utilisation de la voiture dans des zones poussiéreuses, remplacer le filtre tous les 15 000 km.

○ Interventions préconisées.

● Interventions obligatoires.

CONNAISSANCE
DU VÉHICULE

SÉCURITÉ

DÉMARRAGE
ET CONDUITE

TÉMOINS
ET MESSAGES

SITUATIONS
D'URGENCE

ENTRETIEN
DU VÉHICULE

DONNÉES
TECHNIQUES

TABLE DES MATIÈRES

CONNAISSANCE
DU VÉHICULE

VERSIONS DIESEL

Les contrôles figurant dans le Plan d'Entretien Programmé, après avoir atteint 120 000 km/6 ans, doivent être répétés périodiquement à partir de la première échéance, ce qui permet de respecter les intervalles précédemment effectués.

SÉCURITÉ

Milliers de kilomètres 20 40 60 80 100 120 140 160 180 200

Ans 1 2 3 4 5 6 7 8 9 10

DÉMARRAGE
ET CONDUITE

Contrôle de l'état/de l'usure des pneus et réglage éventuel de la pression ;
contrôle de l'échéance de la recharge du kit « Fix&Go Automatic »
(pour les versions/marchés qui le prévoient)

● ● ● ● ● ● ● ● ● ●

TÉMOINS
ET MESSAGES

Contrôle du fonctionnement du circuit d'éclairage
(phares, clignotants, feux de détresse, coffre à bagages, habitacle,
vide-poches, témoins du combiné de bord, etc.)

● ● ● ● ● ● ● ● ● ●

SITUATIONS
D'URGENCE

Contrôle et appoint éventuel des niveaux des liquides
(refroidissement moteur, freins/embrayage hydraulique, lave-glace, batterie, etc.)

● ● ● ● ● ● ● ● ● ●

Contrôle des émissions/fumées des gaz d'échappement

● ● ● ● ● ● ● ● ● ●

Contrôle, au moyen de la prise de diagnostic, du fonctionnement des systèmes
d'alimentation/contrôle du moteur, émissions et (pour les versions/marchés
qui le prévoient) contrôle de la dégradation de l'huile moteur

● ● ● ● ● ● ● ● ● ●

ENTRETIEN
DU VÉHICULE

Contrôle visuel de l'état : extérieur de la carrosserie, protection de bas de caisse,
sections rigides et flexibles des tuyaux (échappement, alimentation en carburant,
freins), éléments en caoutchouc (soufflets, manchons, bagues, etc.)

● ● ● ● ● ● ● ● ● ●

DONNÉES
TECHNIQUES

Contrôle de positionnement/usure des balais d'essuie-glace avant
et arrière

● ● ● ● ● ● ● ● ● ●

Contrôle du fonctionnement du système d'essuie/lave-glace et réglage
éventuel des gicleurs

● ● ● ● ● ● ● ● ● ●

TABLE DES MATIÈRES

Contrôle de la propreté des serrures du capot moteur et du coffre à bagages,
propreté et lubrification des tringleries

● ● ● ● ● ● ● ● ● ●

Contrôle et réglage éventuel de la course du levier de frein à main

● ● ● ● ● ● ● ● ● ●

| | Milliers de kilomètres | | | | | | | | | |
|---|------------------------|----|----|----|-----|-----|-----|-----|-----|-----|
| | 20 | 40 | 60 | 80 | 100 | 120 | 140 | 160 | 180 | 200 |
| Ans | 1 | 2 | 3 | 4 | 5 | 6 | 7 | 8 | 9 | 10 |
| Contrôle visuel de l'état et de l'usure des plaquettes de freins à disque avant/arrière (pour les versions/marchés qui le prévoient) et fonctionnement du témoin d'usure des plaquettes | ● | ● | ● | ● | ● | ● | ● | ● | ● | ● |
| Contrôle visuel de l'état et de l'usure des plaquettes de freins à tambour arrière | ● | ● | ● | ● | ● | ● | ● | ● | ● | ● |
| Contrôle visuel de l'état de la courroie/des courroies de commande accessoires | | ● | | | | | | ● | | |
| Contrôle du niveau d'huile de la boîte de vitesses mécanique | | ● | | | ● | | | ● | | |
| Vidange d'huile moteur et remplacement du filtre à huile (2) | | | | | | (1) | | | | |
| Remplacement de la courroie/des courroies de commande accessoires (3) | | | | | | ● | | | | |
| Remplacement du filtre à carburant (4) | | | ● | | | ● | | | ● | |
| Remplacement de la cartouche du filtre à air (5) | | ● | | ● | | ● | | ● | | ● |
| Vidange du liquide de freins | | ● | | ● | | ● | | ● | | ● |
| Remplacement du filtre d'habitacle (5) | ○ | ● | ○ | ● | ○ | ● | ○ | ● | ○ | ● |

(1) L'intervalle effectif de vidange de l'huile et de remplacement du filtre à huile moteur dépend des conditions d'utilisation de la voiture et est signalé par l'éclairage d'un témoin ou d'un message sur le combiné de bord. De toute façon, il ne doit pas dépasser 2 ans.

(2) Si l'on utilise la voiture principalement en ville, il est nécessaire de vidanger l'huile du moteur et de remplacer le filtre tous les ans.

(3) Zones non poussiéreuses : kilométrage maximum conseillé 120 000 km. Quel que soit le kilométrage, la courroie doit être remplacée tous les 6 ans.

Zones poussiéreuses et/ou utilisation de la voiture dans des conditions sévères (climats froids, utilisation en ville, ralenti prolongés) : kilométrage maximum conseillé 60 000 km. Quel que soit le kilométrage, la courroie doit être remplacée tous les 4 ans.

(4) En cas de ravitaillement de la voiture avec du carburant de qualité inférieure à la Spécification Européenne prévue, il est recommandé de remplacer ce filtre tous les 20 000 km.

(5) En cas d'utilisation de la voiture dans des zones poussiéreuses, remplacer le filtre tous les 20 000 km.

(○) Interventions préconisées.

(●) Interventions obligatoires.

CONNAISSANCE
DU VÉHICULE

SÉCURITÉ

DÉMARRAGE
ET CONDUITE

TÉMOINS
ET MESSAGES

SITUATIONS
D'URGENCE

ENTRETIEN
DU VÉHICULE

DONNÉES
TECHNIQUES

TABLE DES MATIÈRES

CONTRÔLES PÉRIODIQUES

Tous les 1 000 km ou avant de longs voyages, contrôler et si nécessaire rétablir :

- niveau du liquide de refroidissement du moteur ;
- niveau du liquide de freins ;
- niveau du liquide du lave-glace ;
- pression et état des pneus ;
- fonctionnement du circuit d'éclairage (phares, clignotants, détresse, etc.) ;
- fonctionnement du système essuie/lave-glace et positionnement/usure des balais d'essuie-glace/essuie-luette arrière.

Tous les 3 000 km contrôler et éventuellement rectifier le niveau de l'huile moteur.

Il est conseillé d'adopter les produits de PETRONAS LUBRICANTS, conçus et réalisés spécialement pour les voitures Fiat (voir le tableau « Ravitaillements » au chapitre « Données Techniques »).

UTILISATION DU VÉHICULE DANS DES CONDITIONS RUDES

Si la voiture est utilisée dans l'une des conditions suivantes particulièrement sévères :

- traction de remorques ou caravanes ;
- routes poussiéreuses ;
- parcours brefs (moins de 7-8 km) et répétés et à une température extérieure inférieure à zéro ;
- moteur qui tourne fréquemment au ralenti ou bien conduite sur de longs parcours à faible vitesse (ex. livraisons porte à porte) ou bien en cas de longue immobilisation ;

il est nécessaire de réaliser les vérifications suivantes, à des intervalles plus fréquents que ceux indiqués dans le Plan d'entretien Programmé :

- contrôle état et usure plaquettes freins à disque avant ;
- contrôle état propreté serrures capot moteur et coffre, nettoyage et lubrification leviers ;
- contrôle visuel conditions : moteur, B.V., transmission, sections rigides et flexibles des tuyaux (échappement, alimentation en carburant, freins), éléments en caoutchouc (soufflets, manchons, bagues, etc.) ;
- contrôle de l'état de charge et du niveau du liquide de la batterie (électrolyte) ;
- contrôle visuel état des courroies commandes accessoires ;
- contrôle et éventuelle substitution du filtre anti-pollen ;
- contrôle et éventuelle substitution du filtre à air.

VÉRIFICATION DES NIVEAUX



ATTENTION

Ne jamais fumer durant une intervention dans le compartiment moteur : il pourrait y avoir du gaz ou des vapeurs inflammables, avec risque d'incendie.



Attention, pendant le remplissage, ne pas confondre les différents types de liquide : ils sont tous incompatibles entre eux et pourraient endommager gravement le véhicule.

1. Liquide de refroidissement du moteur
2. Batterie
3. Liquide du lave-glaces
4. Liquide des freins
5. Huile moteur.

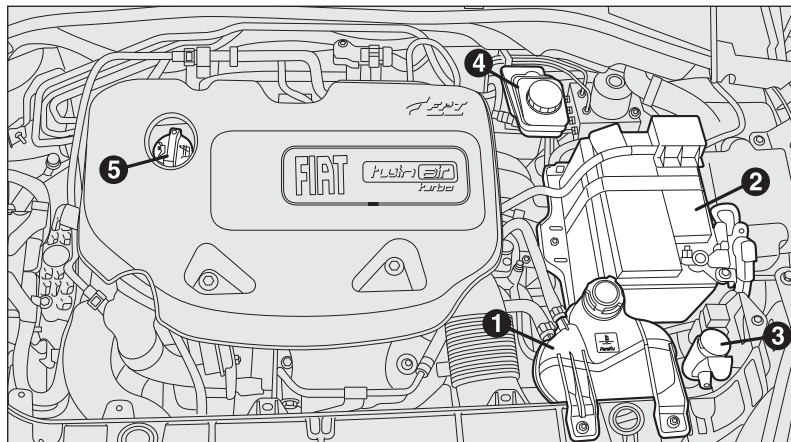

fig. 195 - Versions 0.9 Twinair Turbo 105Ch

CONNAISSANCE
DU VÉHICULE

SÉCURITÉ

DÉMARRAGE
ET CONDUITE

TÉMOINS
ET MESSAGES

SITUATIONS
D'URGENCE

ENTRETIEN
DU VÉHICULE

DONNÉES
TECHNIQUES

TABLE DES MATIÈRES

CONNAISSANCE
DU VÉHICULE

SÉCURITÉ

DÉMARRAGE
ET CONDUITE

TÉMOINS
ET MESSAGES

SITUATIONS
D'URGENCE

**ENTRETIEN
DU VÉHICULE**

DONNÉES
TECHNIQUES

TABLE DES MATIÈRES

1. Liquide de refroidissement du moteur
2. Batterie
3. Liquide du lave-glaces
4. Liquide des freins
5. Huile moteur.

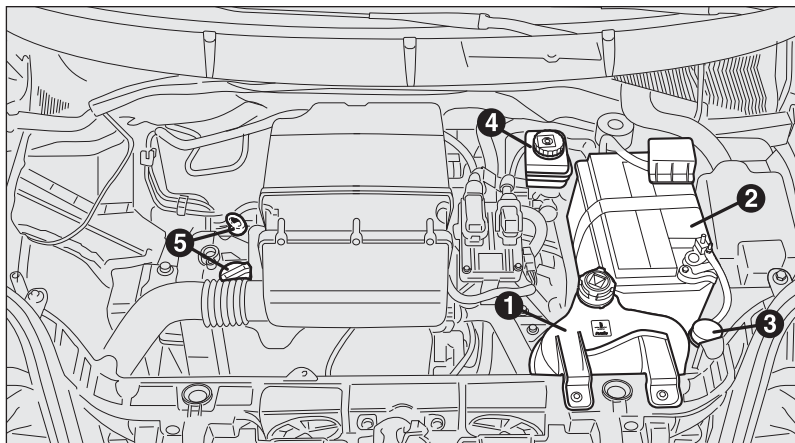

fig. 196 - Versions 1.2 (Euro 4) - 1.4 8v (Euro 4)

1. Liquide de refroidissement du moteur
2. Batterie
3. Liquide du lave-glaces
4. Liquide des freins
5. Huile moteur
6. Filtre à gazole.

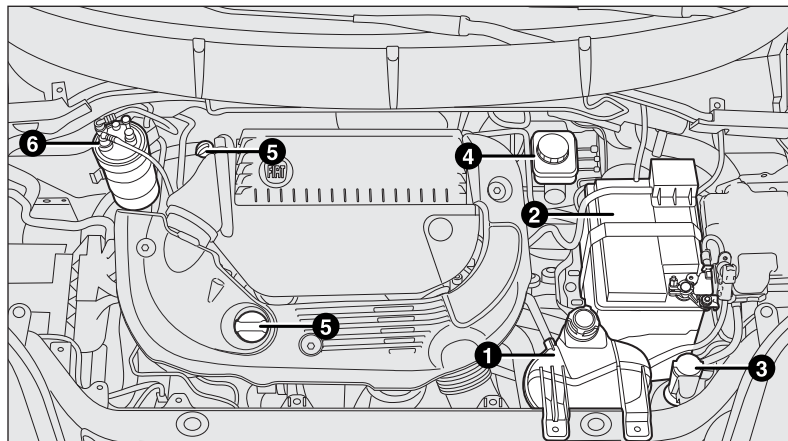

fig. 197 - Versions 1.3 Multijet (Euro 5+)

F0U0641m

CONNAISSANCE
DU VÉHICULE

SÉCURITÉ

DÉMARRAGE
ET CONDUITE

TÉMOINS
ET MESSAGES

SITUATIONS
D'URGENCE

**ENTRETIEN
DU VÉHICULE**

DONNÉES
TECHNIQUES

TABLE DES MATIÈRES

HUILE MOTEUR fig. 198-199-200

Le contrôle du niveau d'huile doit être effectué avec la voiture sur sol plat, quelques minutes (environ 5) après l'arrêt du moteur.

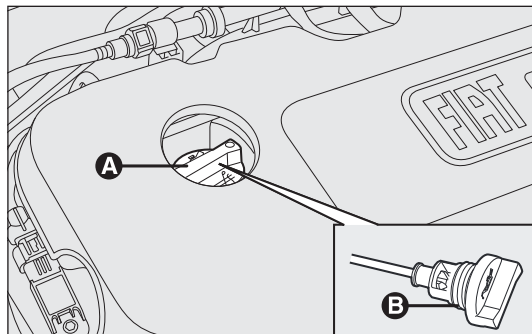

fig. 198 - Versions 0.9 Twinair Turbo 105Ch

FOU0811m

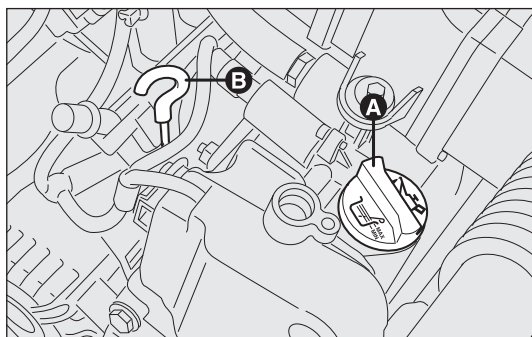

fig. 199 - Versions 1.2 e 1.4 8v

FOU0282m

Pour toutes les versions sauf 0.9 Twinair Turbo 105Ch

Retirer la jauge B de contrôle de niveau d'huile moteur, la nettoyer avec un chiffon qui ne laisse pas de traces, et la remettre en place. La retirer de nouveau et vérifier que le niveau d'huile moteur est compris entre les repères MIN et MAX estampillés sur la jauge.

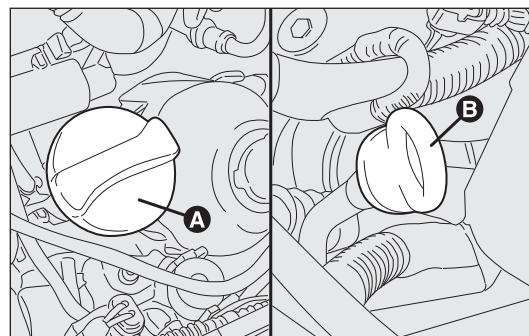

fig. 200 - Versions 1.3 Multijet

FOU0284m

L'intervalle entre MIN et MAX correspond à environ 1 litre d'huile. Si le niveau d'huile avoisine ou est au-dessous du repère MIN, faire l'appoint d'huile par le goulot de remplissage A, jusqu'au repère MAX.

Le niveau d'huile ne doit jamais dépasser le repère MAX.

Pour versions 0.9 Twinair Turbo I05Ch

La jauge B de contrôle de niveau d'huile moteur est solidaire du bouchon A. Dévisser le bouchon, nettoyer la jauge avec un chiffon qui ne laisse pas de traces, remettre la jauge en place et revisser le bouchon. Dévisser de nouveau le bouchon et vérifier que le niveau d'huile moteur est compris entre les repères MIN et MAX estampillés sur la jauge. L'intervalle entre MIN et MAX correspond à environ 1 litre d'huile. Si le niveau d'huile est proche ou juste au-dessous du repère MIN, ajouter de l'huile par le goulot de remplissage A, jusqu'au repère MAX. Le niveau d'huile ne doit jamais dépasser le repère MAX.

ATTENTION Après avoir effectué l'appoint d'huile ou la vidange, avant de contrôler le niveau, faire tourner le moteur pendant quelques secondes et attendre quelques minutes après l'avoir arrêté.

CONSOMMATION D'HUILE MOTEUR

À titre indicatif, la consommation maxi d'huile moteur est de 400 grammes tous les 1 000 km.

Pendant la première période d'utilisation du véhicule, le moteur se trouve en phase de rodage, par conséquent les consommations d'huile moteur peuvent être considérées comme stabilisées après avoir parcouru les premiers 5 000 ÷ 6 000 km.

ATTENTION La consommation de l'huile moteur dépend de la manière de conduire et des conditions d'utilisation de la voiture.



ATTENTION

Lorsque le moteur est chaud, agir avec extrême prudence à l'intérieur du compartiment moteur : risque de brûlures. Ne pas oublier que lorsque le moteur est chaud, le ventilateur peut se mettre en route : danger de blessures. Attention aux écharpes, cravates et vêtements non adhérents : ils pourraient être entraînés par les organes en mouvement.



Ne pas faire l'appoint avec de l'huile ayant des caractéristiques différentes de celle qui est dans le moteur.



L'huile moteur usagée et le filtre à huile contiennent des substances dangereuses pour l'environnement. Pour la vidange de l'huile et le remplacement des filtres, il est conseillé de s'adresser au Réseau Après-vente Fiat, équipé pour écouler l'huile et les filtres usagés dans le respect de la nature et de la réglementation.

CONNAISSANCE
DU VÉHICULE

SÉCURITÉ

DÉMARRAGE
ET CONDUITE

TÉMOINS
ET MESSAGES

SITUATIONS
D'URGENCE

ENTRETIEN
DU VÉHICULE

DONNÉES
TECHNIQUES

TABLE DES MATIÈRES

LIQUIDE DU CIRCUIT DE REFROIDISSEMENT DU MOTEUR fig. 201

Le niveau du liquide doit être contrôlé moteur froid et doit être compris entre les repères MIN et MAX gravés sur le vase.

Si le niveau est insuffisant, verser lentement, par l'embout A du vase, un mélange composé de 50% d'eau déminéralisée et de liquide PARAFLU^{UP} de PETRONAS LUBRICANTS, jusqu'à ce que le niveau s'approche de MAX.

Le mélange de PARAFLU^{UP} et eau déminéralisée concentré au 50% assure la protection jusqu'à la température de -35°C .

Dans des conditions climatiques particulièrement sévères, le mélange préconisé est 60% de PARAFLU^{UP} et de 40% d'eau déminéralisée.



Le circuit de refroidissement du moteur utilise le fluide de protection antigel PARAFLU^{UP}. Pour l'appoint éventuel, utiliser un fluide du même type que celui qui se trouve dans le circuit de refroidissement. Le fluide PARAFLU^{UP} ne peut être mélangé avec aucun autre fluide. Si cela devait se produire, ne jamais démarrer le moteur et contacter le Réseau Après-vente Fiat.



ATTENTION

Le circuit de refroidissement est pressurisé. Au besoin, ne remplacer le bouchon que par une pièce d'origine, sous peine de détérioration du circuit. Lorsque le moteur est chaud, ne jamais ôter le bouchon du vase.

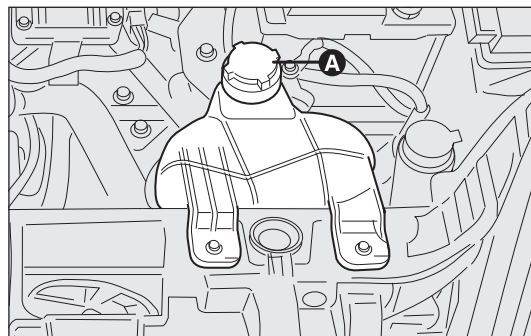

fig. 201

LIQUIDE LAVE-GLACE/LAVE-LUNETTE/ LAVE-PHARES fig. 202

Pour ajouter du liquide, enlever le bouchon A.

Utiliser un mélange d'eau et liquide TUTELA PROFESSIONAL SC35, dans les pourcentages suivants :

30% de TUTELA PROFESSIONAL SC35 et 70% d'eau en été.

50% de TUTELA PROFESSIONAL SC35 et 50% d'eau en hiver.

En cas de températures inférieures à -20°C , utiliser TUTELA PROFESSIONAL SC35 pur.

Contrôler le niveau du liquide par le réservoir.



ATTENTION

Ne pas rouler avec le réservoir du lave-glaces vide : l'action du lave-glaces est fondamentale pour améliorer la visibilité.



ATTENTION

Certains additifs commerciaux pour lave-glaces sont inflammables. Le compartiment moteur contient des parties chaudes qui, à contact, pourraient provoquer un incendie.

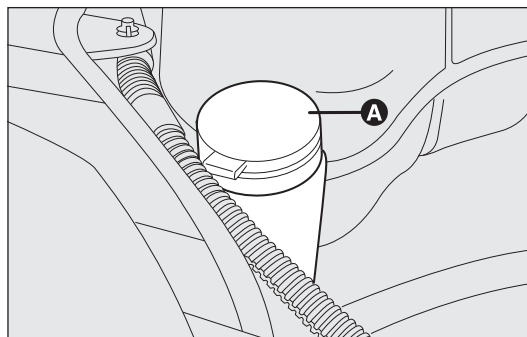

fig. 202

F0U0287m

CONNAISSANCE
DU VÉHICULE

SÉCURITÉ

DÉMARRAGE
ET CONDUITE

TÉMOINS
ET MESSAGES

SITUATIONS
D'URGENCE

ENTRETIEN
DU VÉHICULE

DONNÉES
TECHNIQUES

TABLE DES MATIÈRES

LIQUIDE DE FREIN fig. 203

Dévisser le bouchon A et contrôler que le liquide dans le réservoir soit au niveau maximum.

Le niveau du liquide dans le réservoir ne doit pas dépasser le repère MAX.

Si l'on doit faire l'appoint, le liquide de frein préconisé figure dans le tableau « Fluides et Lubrifiants » (voir chapitre « Données Techniques »).

Remarque Nettoyer soigneusement le bouchon du réservoir A et la surface tout autour.

À l'ouverture du bouchon, veiller surtout à ce que d'éventuelles impuretés ne pénètrent dans le réservoir.

Pour l'appoint, toujours utiliser un entonnoir avec filtre intégré avec maille inférieure ou égale à 0,12 mm.

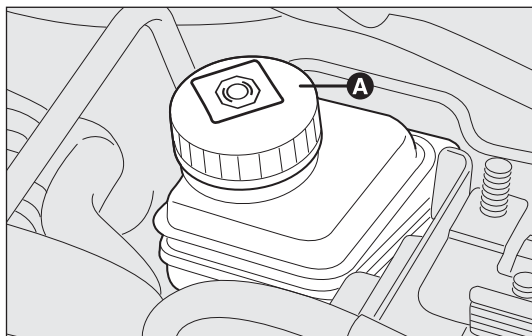

fig. 203

FOU0288m

ATTENTION Le liquide des freins absorbe l'humidité, par conséquent, si l'on utilise la plupart du temps le véhicule dans des zones où le degré d'humidité atmosphérique est élevé, le liquide doit être remplacé plus fréquemment que ce qui est prévu par le « Plan d'entretien programmé ».



Veiller à ce que le liquide de freins, qui est très corrosif, ne vienne pas au contact avec les parties peintes. Si cela devait se produire, laver immédiatement à l'eau.

**ATTENTION**

Le liquide de freins est toxique et très corrosif. En cas de contact accidentel, laver immédiatement les endroits concernés à l'eau et au savon neutre, puis rincer abondamment. En cas d'ingestion, appeler immédiatement un médecin.

**ATTENTION**

Le symbole ☉ figurant sur le bidon, distingue les liquides de frein de synthèse de ceux de type minéral. L'utilisation de liquide de type minéral endommage définitivement les joints en caoutchouc du circuit des freins.



ATTENTION

Le liquide de freins est toxique et très fortement corrosif. En cas de contact accidentel, laver immédiatement les endroits concernés à l'eau et au savon neutre, puis rincer abondamment. En cas d'ingestion, appeler immédiatement un médecin.



ATTENTION

Le symbole © figurant sur le bidon, distingue les liquides de frein de synthèse de ceux de type minéral. L'utilisation de liquide de type minéral endommage définitivement les joints en caoutchouc du circuit des freins.

FILTRE À AIR

Pour le remplacement du filtre à air, il faut s'adresser au Réseau Après-vente Fiat.

FILTRE À POLLEN

Pour remplacer le filtre à pollen, il faut s'adresser au Réseau Après-vente Fiat.

CONNAISSANCE
DU VÉHICULE

SÉCURITÉ

DÉMARRAGE
ET CONDUITE

TÉMOINS
ET MESSAGES

SITUATIONS
D'URGENCE

**ENTRETIEN
DU VÉHICULE**

DONNÉES
TECHNIQUES

TABLE DES MATIÈRES

BATTERIE

La batterie de la voiture est de type « Entretien réduit » : en condition normale d'utilisation elle ne demande pas de remplissage de l'électrolyte avec de l'eau distillée.

CONTRÔLE DE L'ÉTAT DE CHARGE ET DU NIVEAU D'ÉLECTROLYTE

Les opérations de contrôle doivent être effectuées selon les fréquences et modalités indiquées dans le présent Manuel d'Entretien et de Réparation et exclusivement par des opérateurs spécialisés. Les opérations d'appoint éventuelles ne doivent être exécutées que par du personnel spécialisé et dans le cadre réseau Après-vente Fiat.



ATTENTION

Le liquide contenu dans la batterie est toxique et corrosif. Éviter tout contact avec la peau et les yeux. Ne pas approcher de la batterie des flammes nues ni des sources potentielles d'étincelles, car il y a danger d'explosion ou d'incendie.



ATTENTION

Si le niveau de liquide est trop bas, le fonctionnement endommage irréparablement la batterie et peut en provoquer l'explosion.

REPLACEMENT DE LA BATTERIE

En cas de besoin, la batterie doit être remplacée par une autre batterie d'origine ayant les mêmes caractéristiques.

En cas de remplacement par une batterie ayant des caractéristiques différentes, les échéances d'entretien prévues par le « Plan d'entretien programmé » ne sont plus valables.

Pour l'entretien de la batterie, se conformer strictement aux indications fournies par le Fabricant.



Le mauvais montage d'accessoires électriques peut provoquer des dommages graves à la voiture. Si après l'achat du véhicule, on souhaite installer des accessoires (anti-vol, radiotéléphone, etc.), s'adresser au Réseau Après-vente Fiat en mesure de conseiller les dispositifs les plus adaptés et surtout de déterminer s'il est nécessaire d'utiliser une batterie de capacité plus importante.



Les batteries contiennent des substances très dangereuses pour l'environnement. Pour le remplacement de la batterie, il est conseillé de s'adresser au Réseau d'Après-vente Fiat, qui est en mesure d'écouler les anciennes dans le respect de l'environnement et des normes de loi.



ATTENTION

Si la voiture reste immobilisée pendant longtemps sous un climat très froid, démonter la batterie et la conserver dans un lieu chauffé, sous peine de congélation.



ATTENTION

Lorsqu'on doit travailler sur la batterie ou à proximité, toujours se protéger les yeux avec des lunettes prévues à cet effet.

CONSEILS UTILES POUR PROLONGER LA DURÉE DE LA BATTERIE

Pour éviter que la batterie ne se décharge rapidement et pour en préserver la fonctionnalité, suivre scrupuleusement les indications suivantes :

- lorsqu'on gare sa voiture, s'assurer que les portes, les capots et les volets soient bien fermés pour éviter que des plafonniers ne restent allumées à l'intérieur de l'habitacle ;
- éteindre les lampes des plafonniers intérieurs : en tout cas la voiture est munie d'un système d'extinction automatique des lumières intérieures ;
- le moteur éteint, éviter de laisser les dispositifs branchés pendant longtemps (par ex. autoradio, feux de détresse, etc.) ;
- avant toute intervention sur l'équipement électrique, débrancher le câble du pôle négatif de la batterie ;
- serrer bien les bornes de la batterie.

ATTENTION La batterie maintenue pendant longtemps à un état de charge inférieur à 50% subit des dommages à cause de sulfatation, ce qui réduit sa capacité et son aptitude au démarrage.

Elle est aussi plus exposée au risque de gel (qui peut se produire même à -10°C). En cas d'immobilisation prolongée, voir le paragraphe « Inactivité prolongée de la voiture », chapitre « Démarrage et conduite ».

Si, après l'achat, on envisage de monter des accessoires électriques nécessitant d'une alimentation électrique permanente (alarme, etc.) ou bien des accessoires qui pèsent sur le bilan électrique, s'adresser au Réseau Après-vente Fiat, dont le personnel qualifié pourra conseiller les dispositifs les plus appropriés appartenant à la Lineaccessori Fiat, en évaluera l'absorption électrique totale et vérifiera si le circuit électrique de la voiture est en mesure de soutenir la charge demandée ou si, au contraire, il faut l'intégrer avec une batterie plus puissante.

En effet, étant donné que certains dispositifs continuent à absorber de l'énergie électrique même si le moteur est coupé, ils déchargent peu à peu la batterie.

CONNAISSANCE
DU VÉHICULE

SÉCURITÉ

DÉMARRAGE
ET CONDUITE

TÉMOINS
ET MESSAGES

SITUATIONS
D'URGENCE

ENTRETIEN
DU VÉHICULE

DONNÉES
TECHNIQUES

TABLE DES MATIÈRES

ROUES ET PNEUMATIQUES

Contrôler toutes les deux semaines environ et avant de longs voyages la pression de chacun des pneus, y compris la roue de secours : ces contrôles doivent être exécutés avec les pneus reposés et froids.

Utilisant la voiture, il est normal que la pression augmente ; pour la valeur correcte de la pression de gonflage du pneu voir le paragraphe « Roues » au chapitre « Données Techniques ».

Une pression non conforme provoque une consommation anormale des pneus fig. 204 :

- A pression normale : chape uniformément usée.
- B pression insuffisante : chape particulièrement usée sur les bords.
- C pression excessive : chape particulièrement usée au centre.

Les pneus doivent être remplacés lorsque l'épaisseur de la chape est réduite à 1,6 mm. Dans tous les cas, se conformer aux normes en vigueur dans le pays où l'on roule.

AVERTISSEMENTS

- Éviter, autant que possible, les freinages trop brusques, les dérapages au démarrage, ainsi que les chocs contre les trottoirs, les ornières et autre type d'obstacles. Rouler longuement sur une chaussée défoncée peut endommager les pneus ;

- contrôler périodiquement que les pneus ne présentent pas d'entailles sur les flancs, d'hernies et d'usure irrégulière de la chape. Dans ce cas, s'adresser au Réseau Après-vente Fiat ;
- éviter de voyager dans des conditions de surcharge : de sérieux dommages aux roues et aux pneus peuvent en résulter ;
- en cas de crevaison d'un pneu, s'arrêter immédiatement et le remplacer, pour ne pas endommager le pneu proprement dit, la jante, les suspensions et la direction ;
- le pneu vieillit même s'il est peu utilisé. Le vieillissement est signalé par des fendillements sur la chape et sur les flancs. Dans tous les cas, si les pneus sont montés depuis plus de 6 ans, il faut les faire contrôler par des spécialistes. Ne pas oublier de faire contrôler aussi la roue de secours ;

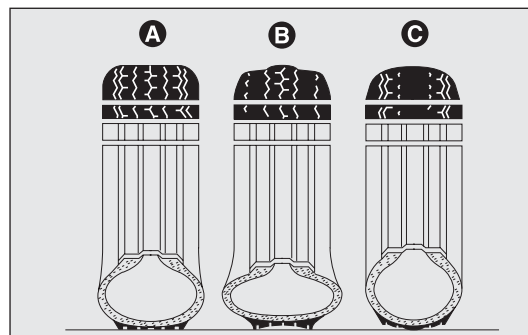

fig. 204

- en cas de remplacement, monter toujours des pneus neufs, en évitant ceux dont l'origine est douteuse ;
- si on remplace un pneu, il convient de remplacer également la soupape de gonflage ;
- pour permettre une usure uniforme des pneus avant et arrière, il est conseillé de les permuter tous les 10-15 000 kilomètres, en les maintenant toujours du même côté du véhicule pour ne pas inverser le sens de roulement.



ATTENTION

Rappelez-vous que la tenue de route du véhicule dépend également de la pression correcte de gonflage des pneus.



ATTENTION

Une pression trop basse provoque la surchauffe du pneu avec un risque de graves dommages audit pneu.



ATTENTION

N'échangez pas les pneus en croix, en les déplaçant du côté droit de la voiture au côté gauche et inversement.

Ne pas repeindre les jantes des roues en alliage qui exigent l'utilisation des températures supérieures à 150°C. Cela pourrait compromettre les caractéristiques mécaniques des roues.

TUYAUX EN CAOUTCHOUC

En ce qui concerne l'entretien des tuyaux flexibles en caoutchouc du système des freins et de l'alimentation, suivre scrupuleusement le « Plan d'Entretien Programmé » dans ce chapitre.

L'ozone, les températures élevées et l'absence prolongée de liquide dans le circuit peuvent provoquer le durcissement et la rupture des tuyaux ce qui peut entraîner des fuites de liquide.

Un contrôle attentif est donc nécessaire.

CONNAISSANCE
DU VÉHICULE

SECURITÉ

DÉMARRAGE
ET CONDUITE

TÉMOINS
ET MESSAGES

SITUATIONS
D'URGENCE

ENTRETIEN
DU VÉHICULE

DONNÉES
TECHNIQUES

TABLE DES MATIÈRES

ESSUIE-GLACE

BALAIS

Nettoyer périodiquement la partie en caoutchouc à l'aide de produits spéciaux ; il est recommandé d'utiliser TUTELE PROFESSIONAL SC35.

Remplacer les balais si le fil du caoutchouc est déformé ou usé. Dans tous les cas, il est conseillé de les remplacer à peu près une fois par an.

Quelques mesures simples peuvent réduire les risques de dommages pour les balais :

- en cas de températures en dessous de zéro, vérifier que le gel n'ait pas bloqué la partie en caoutchouc sur la glace. Si nécessaire, la débloquent à l'aide d'un produit antigel ;
- enlever la neige qui pourrait s'accumuler sur la glace : en plus de sauvegarder les balais, on évite de forcer et de surchauffer le moteur électrique ;
- ne pas actionner les essuie-glace sur la vitre sèche.



ATTENTION

Voyager avec des balais de l'essuie-glace usés représente un grave risque, car cela réduit la visibilité en cas de mauvaises conditions atmosphériques.

Remplacement des balais de l'essuie-glace fig. 205

Instructions pour défiler le balai :

- soulever le bras A de l'essuie-glace du pare-brise ;
- tourner le balai B de 90° autour du pivot C, présent sur la partie finale du bras ;
- défiler le pivot C du balai.

Instructions pour enfiler le balai :

- introduire le pivot C dans le trou présent dans la partie centrale du balai B ;
- remettre le bras avec le balai sur le pare-brise.

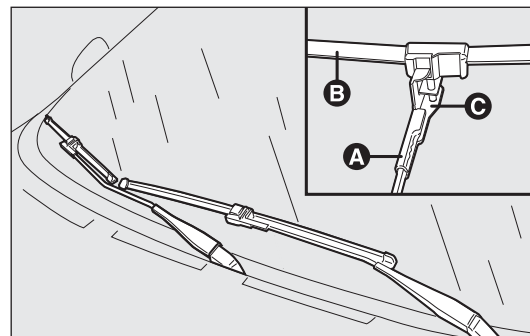

fig. 205

F0U0290m

Remplacement des balais de l'essuie-lunette fig. 206

Procéder comme suit :

- soulever la couverture A et démonter le bras, en dévissant l'écrou B qui le fixe à l'axe de rotation ;
- placer correctement le bras neuf et serrer à fond l'écrou ;
- abaisser la couverture.

GICLEURS

Vitre avant (lave-glace) fig. 207

Si le jet ne sort pas, vérifier avant tout qu'il y ait du liquide dans le réservoir du lave-glace (voir le paragraphe « Contrôle des niveaux » dans ce chapitre).

Puis, contrôler que les trous de sortie ne sont pas obstrués, le cas échéant, utiliser une aiguille pour les déboucher.

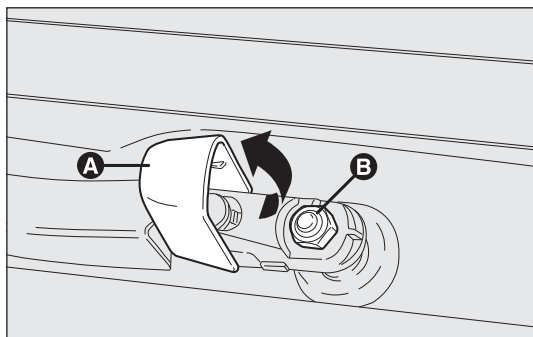

fig. 206

F0U0291m

Vitre arrière (lave-lunette) fig. 208

Les gicleurs du lave-glace AR sont fixes.

Le cylindre porte-objets est placé sur la vitre arrière.

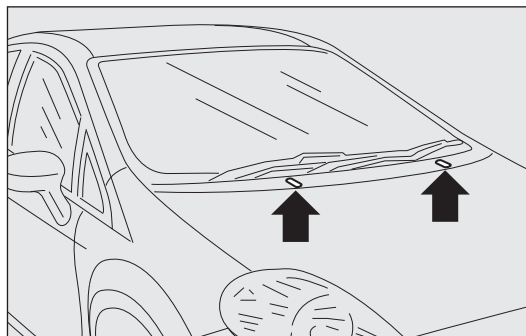

fig. 207

F0U0292m

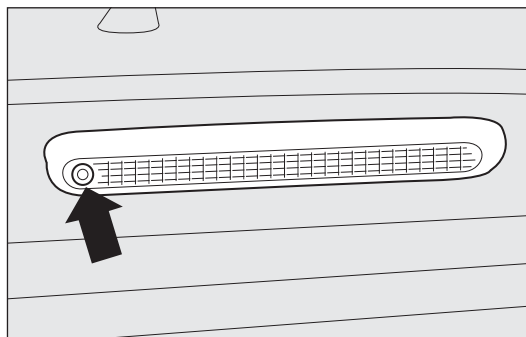

fig. 208

F0U0293m

CONNAISSANCE
DU VÉHICULE

SÉCURITÉ

DÉMARRAGE
ET CONDUITE

TÉMOINS
ET MESSAGES

SITUATIONS
D'URGENCE

ENTRETIEN
DU VÉHICULE

DONNÉES
TECHNIQUES

TABLE DES MATIÈRES

CARROSSERIE

PROTECTION CONTRE LES AGENTS ATMOSPHÉRIQUES

Les principales causes des phénomènes de corrosion sont les suivantes :

- pollution atmosphérique ;
- salinité et humidité de l'atmosphère (zones marines, ou à climat chaud humide) ;
- conditions environnementales saisonnières.

Et puis, il ne faut pas sous-estimer l'action abrasive de la poussière atmosphérique et du sable amenés par le vent, de la boue et du gravillon soulevé par les autres véhicules.

Les meilleures réponses techniques ont été adoptées par Fiat pour protéger efficacement la carrosserie contre la corrosion.

Voici les principales :

- produits et systèmes de peinture qui confèrent à la voiture une résistance toute particulière à la corrosion et à l'abrasion ;
- utilisation de tôles zinguées (ou prétraitées) à très haut coefficient de résistance à la corrosion ;
- traitement du soubassement de caisse, du compartiment moteur, de l'intérieur des passages de roue et d'autres éléments par pulvérisation de produits cireux ayant un grand pouvoir de protection ;
- pulvérisation de matières plastiques aux fonctions protectrices, dans les points les plus exposés : dessous de porte, intérieur des ailes, bords, etc. ;
- adoption d'éléments caissonnés « ouverts », pour éviter la condensation et la stagnation d'eau, qui peuvent favoriser la formation de rouille à l'intérieur.

GARANTIE DE L'EXTÉRIEUR DU VÉHICULE ET DU BAS DE CAISSE

La voiture est pourvue d'une garantie contre la perforation, due à la corrosion, de tout élément d'origine de la structure ou de la carrosserie.

Pour les conditions générales de cette garantie, se reporter au Carnet de Garantie.

CONSEILS POUR LA BONNE PRÉSERVATION DE LA CARROSSERIE

Peinture

La peinture ne joue pas seulement un rôle esthétique, mais elle sert également à protéger la tôle.

En cas d'abrasions ou de rayures profondes, il est conseillé de pourvoir immédiatement aux retouches nécessaires pour éviter des formations de rouille. Pour les retouches de peinture, utiliser exclusivement les produits d'origine (voir « Étiquette d'identification de la peinture de carrosserie », au chapitre « Données Techniques »).

L'entretien normal de la peinture consiste dans le lavage, dont la périodicité dépend des conditions environnementales et d'utilisation. Par exemple, dans les zones à haute pollution atmosphérique, ou si l'on roule sur des chaussées qui ont été traitées au sel contre le verglas, il est préférable de laver plus fréquemment la voiture.

En vue d'un lavage correct de la voiture, procéder comme suit :

- si on lave la voiture dans une station automatique, enlever l'antenne du toit pour éviter de l'endommager ;
- laver la carrosserie par jet d'eau à basse pression ;
- passer sur la carrosserie une éponge avec une solution détergente légère en rinçant fréquemment l'éponge ;
- bien rincer avec de l'eau et sécher par jet d'air ou un peau de chamois.

Pendant le séchage, veiller à bien sécher les endroits plus cachés, tels que les baies de portes, le capot, le pourtour des phares, où l'eau stagne plus facilement. Il est conseillé de ne pas garer immédiatement après la voiture dans un endroit fermé, mais de la laisser en plein air pour favoriser l'évaporation de l'eau.

Ne pas laver la voiture après un arrêt en plein soleil ou avec le compartiment moteur chaud : cela peut altérer le brillant de la peinture.

Les pièces extérieures en matière plastique doivent être nettoyées suivant la même procédure adoptée pour le lavage normal de la voiture.

Éviter de garer la voiture sous des arbres. Beaucoup d'essences laissent tomber des substances résineuses qui donnent un aspect opaque à la peinture et augmentent les possibilités de déclenchement du processus de corrosion.

ATTENTION Les déjections des oiseaux doivent être lavées immédiatement et avec soin, car leur acidité est particulièrement agressive.



Les détergents polluent l'eau. Par conséquent, le lavage de la voiture doit être effectué dans des zones équipées de moyens de ramassage et de traitement des liquides utilisés pour le lavage.

Vitres

Pour le nettoyage des vitres, utiliser des produits spécifiques. Employer des chiffons très propres afin de ne pas rayer les vitres ou d'altérer leur transparence.

ATTENTION Pour ne pas endommager les résistances électriques présentes sur la surface interne de la lunette arrière, frotter délicatement en suivant le sens des résistances.

Compartiment moteur

À la fin de chaque saison hivernale, effectuer un lavage soigné du compartiment moteur, en ayant soin de ne pas insister avec le jet d'eau directement sur les centrales électroniques et de protéger de façon adéquate les prises d'air supérieures, pour ne pas risquer d'endommager le moteur de l'essuie-glace. Pour cette opération, s'adresser à un atelier spécialisé.

ATTENTION Exécuter le lavage lorsque le moteur est froid et avec clé de contact sur STOP. Après le lavage, s'assurer que les différentes protections (par ex. les capuchons en caoutchouc et autres carters) n'ont pas été enlevées ou endommagées.

Phares avant

ATTENTION Pendant l'opération de nettoyage des transparents en plastique des phares avant, ne pas utiliser des substances aromatiques (par ex. essence) ou des cétones (par ex. acétone).

CONNAISSANCE
DU VÉHICULE

SÉCURITÉ

DÉMARRAGE
ET CONDUITE

TÉMOINS
ET MESSAGES

SITUATIONS
D'URGENCE

ENTRETIEN
DU VÉHICULE

DONNÉES
TECHNIQUES

TABLE DES MATIÈRES

HABITACLE

Vérifier périodiquement l'absence de flaques d'eau sous les tapis (dues à l'égouttement de chaussures, parapluie, etc.) qui pourraient provoquer l'oxydation de la tôle.



ATTENTION

Ne jamais utiliser de produits inflammables, tels que l'éther de pétrole ou l'essence rectifiée pour nettoyer l'intérieur de la voiture. La charges électrostatiques engendrées par le frottement pendant l'opération de nettoyage pourraient causer un incendie. Ne pas conserver des bombes aérosol dans la voiture : danger d'explosion. Les bombes aérosol ne doivent jamais être exposées à des températures supérieures à 50°C. À l'intérieur d'un véhicule garé au soleil, la température peut facilement dépasser ce seuil.

SIÈGES ET PARTIES EN TISSU

Éliminer les poussières avec une brosse souple ou avec un aspirateur. Pour mieux nettoyer les revêtements en velours, utiliser une brosse humide. Frotter les sièges avec une éponge imbibée d'une solution d'eau et de détergent neutre.

ATTENTION Les revêtements textiles de votre véhicule sont conçus pour résister longtemps à une usure dérivant d'une utilisation normale. Il est toutefois nécessaire d'éviter tout frottement excessif et/ou prolongé avec des accessoires vestimentaires, comme les boucles métalliques, les rivets, les fixations Velcro et autres, car il exercent de manière localisée une pression importante risquant

d'engendrer la rupture des fils et d'endom-mager par conséquent la housse.

ÉLÉMENTS EN PLASTIQUE

Il est conseillé de procéder au nettoyage normal des plastiques internes avec un chiffon trempé dans une solution d'eau et de détergent neutre non abrasif. Pour enlever les taches de graisse ou résistantes, utiliser des produits spécifiques pour le nettoyage des plastiques, sans solvant et expressément conçus pour ne pas altérer l'aspect et la couleur des matériaux.

ATTENTION Ne jamais employer d'alcool, d'essence et leurs dérivés pour nettoyer le transparent du combiné de bord.

VOLANT/POMMEAU DU LEVIER DE LA B.V. REVÊTUS DE VRAI CUIR

Le nettoyage de ces composants doit être effectué exclusivement avec de l'eau et du savon neutre. Ne jamais utiliser d'alcool et/ou de produits à base d'alcool. Avant d'utiliser des produits commerciaux spécialement conçus pour le nettoyage de l'intérieur de voiture s'assurer, en lisant attentivement les indications inscrites sur l'étiquette des produits, que ceux-ci ne contiennent pas d'alcool et/ou de substances à base d'alcool. Si durant les opérations de nettoyage du pare-brise avec des produits spéciaux pour verre des gouttes tombent et se déposent sur le volant/pommeau il est nécessaire de les retirer à l'instant et de procéder immédiatement au lavage de la zone intéressée avec de l'eau et du savon neutre.

ATTENTION Il est recommandé, en cas d'utilisation d'un système de blocage du volant, le plus grand soin dans son positionnement afin d'éviter les éraflures du cuir du revêtement.

DONNÉES TECHNIQUES

DONNÉES D'IDENTIFICATION

Il est conseillé de noter les sigles d'identification Les données d'identification estampillées et figurant sur les étiquettes sont les suivantes :

- Plaque récapitulative des données d'identification.
- Marquage du châssis.
- Plaque d'identification de la peinture de la carrosserie.
- Marquage du moteur.

PLAQUE RÉCAPITULATIVE DES DONNÉES D'IDENTIFICATION fig. 209

Elle est appliquée sur le côté gauche du plancher du coffre à bagages et reproduit les données d'identification suivantes :

- B Numéro d'homologation.
- C Code d'identification du type de véhicule.
- D Numéro progressif de fabrication du châssis.
- E Poids maximum autorisé du véhicule à pleine charge.
- F Poids maximum autorisé du véhicule à pleine charge plus remorque.
- G Poids maximum autorisé sur le premier essieu (AV).

- H Poids maximum autorisé sur le deuxième essieu (AR).
- I Type de moteur.
- L Code de version de carrosserie.
- M Numéro de pièce de rechange.
- N Valeur correcte du coefficient de fumées (pour les moteurs diesel)

| | |
|-------------------------------|------|
| FIAT GROUP AUTOMOBILES S.p.A. | |
| B | |
| C | D |
| E | Kg |
| F | Kg |
| 1- | G Kg |
| 2- | H Kg |
| MOTORE-ENGINE | I |
| VERSIONE-VERSION | L |
| N°PER RICAMBI N°FOR SPARES | M |
| N | |

fig. 209

F0U0294m

CONNAISSANCE
DU VÉHICULE

SÉCURITÉ

DÉMARRAGE
ET CONDUITE

TÉMOINS
ET MESSAGES

SITUATIONS
D'URGENCE

ENTRETIEN
DU VÉHICULE

**DONNÉES
TECHNIQUES**

TABLE DES MATIÈRES

PLAQUETTE D'IDENTIFICATION DE LA PEINTURE DE LA CARROSSERIE fig. 210

Elle est appliquée sur le montant extérieur du hayon (à gauche) du coffre à bagages et fournit les données suivantes :

- A Fabricant de la peinture.
- B Désignation de la couleur.
- C Code couleur Fiat.
- D Code de la couleur pour les retouches ou les réfections de peinture.

MARQUAGE DU CHÂSSIS fig. 211

Il est estampillé sur le plancher de l'habitacle, près ou sous le siège avant passager.

- type de véhicule (ZFA 199000) ;
- numéro progressif de fabrication du châssis.

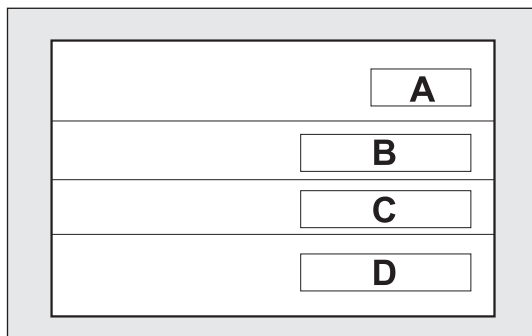

fig. 210

FOU0295m

MARQUAGE DU MOTEUR

Elle est estampillée sur le bloc moteur et indique le type et le numéro progressif de fabrication.

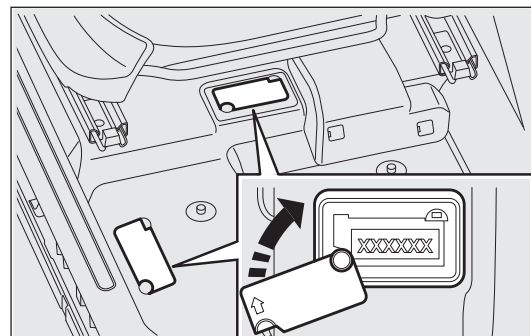

fig. 211

FOU0642m

CODES MOTEUR – VERSIONS CARROSSERIE

HOMOLOGATIONS

EURO 4

| Versions | Code moteur | Versions carrosserie | |
|----------|-------------|----------------------|--|
| | | 5 portes | |
| 1.2 | 199A4000 | 199BXA1A 01E | |
| 1.4 | 350A1000 | 199BXB1A 03S | |

EURO 5+

| Versions | Code moteur | Versions carrosserie | |
|-------------------|-------------|----------------------|--------------|
| | | 3 portes | 5 portes |
| 1.3 Multijet 75Ch | 199A9000 | 199AXT1A 37L | 199BXT1A 38L |
| 1.3 Multijet 85Ch | 199B4000 | 199AXY1A 48D | 199BXY1A 49D |

EURO 6

| Versions | Code moteur | Versions carrosserie | |
|-------------------------|-------------|----------------------|-------------------|
| | | 3 portes | 5 portes |
| 0.9 TwinAir Turbo 105Ch | 199B6000 | 199AYC1B 54 | 199BYC1B 55 |
| | | 199AYC1B 54B (**) | 199BYC1B 55B (**) |
| 1.2 | 169A4000 | 199AXZ1A 58 | 199BXZ1A 59 |
| 1.4 | 350A1000 | 199AXB1A 56 | 199BXB1A 57 |

(*) Versions avec assiette sportive

(**) Pour les versions/marchés où cela est prévu

CONNAISSANCE
DU VÉHICULE

SÉCURITÉ

DÉMARRAGE
ET CONDUITE

TÉMOINS
ET MESSAGES

SITUATIONS
D'URGENCE

ENTRETIEN
DU VÉHICULE

**DONNÉES
TECHNIQUES**

TABLE DES MATIÈRES

MOTEUR

GÉNÉRALITÉS

| | | 0.9 Twinair Turbo 105Ch | 1.2 | 1.4 |
|----------------------------------|-----------------|---|--|--|
| Code type | | 199B6000 | 199A4000 (■) 169A4000 (▲) | 350A1000 199A7000 (●) |
| Cycle | | Otto | Otto | Otto |
| Nombre et position des cylindres | | 2 en ligne | 4 en ligne | 4 en ligne |
| Diamètre et course des pistons | mm | 80,5 x 86 | 70,8 x 78,86 | 72 x 84 |
| Cylindrée totale | cm ³ | 875 | 1242 | 1368 |
| Rapport de compression | | 10 ± 0,2 | 11,1 : 1 | 11,1 : 1 |
| Puissance maximale (CEE) | kW Ch | NORMAL | 51 69 | 57 / 55 (●) 77 / 75 (●) |
| | | ECO | | |
| régime correspondant | tours/min | 5500 | 5500 | 6000 |
| Couple maxi (CEE) | Nm kgm | 145 14,7 | 102 10,4 | 115 11,7 |
| | | 2000 | 1750 | 3250 |
| Bougies d'allumage | | NGK ILKR9G8 | NGK ZKR7A-10 Champion RA8MCX4 | NGK ZKR7A-10 Champion RA8MCX4 |
| Carburant | | Essence verte sans plomb 95 RON (Spécification EN228) | | |

(●) Pour les versions/marchés où cela est prévu

(■) Euro 4

(▲) Euro 6

GÉNÉRALITÉS

| | | 1.3 Multijet 75Ch (Euro 5+) | 1.3 Multijet 85Ch (Euro 5+) |
|----------------------------------|-----------------|---|--|
| Code type | | 199A9000 | 199B4000 |
| Cycle | | Diesel | Diesel |
| Nombre et position des cylindres | | 4 en ligne | 4 en ligne |
| Diamètre et course des pistons | mm | 69,6 x 82 | 69,6 x 82 |
| Cylindrée totale | cm ³ | 1248 | 1248 |
| Rapport de compression | | 16,8 : 1 | 16,8 : 1 |
| Puissance maximale (CEE) | kW Ch | 55 75 | 62 85 |
| régime correspondant | tours/min | 4000 | 3500 |
| Couple maximal (CEE) | Nm kgm | 190 19,4 | 200 20,4 |
| régime correspondant | tours/min | 1500 | 1500 |
| Carburant | | Gazole pour traction automobile (Spécification EN590) | |

CONNAISSANCE
DU VÉHICULE

SÉCURITÉ

DÉMARRAGE
ET CONDUITE

TÉMOINS
ET MESSAGES

SITUATIONS
D'URGENCE

ENTRETIEN
DU VÉHICULE

**DONNÉES
TECHNIQUES**

TABLE DES MATIÈRES

CONNAISSANCE
DU VÉHICULE

ALIMENTATION

SÉCURITÉ

DÉMARRAGE
ET CONDUITE

TÉMOINS
ET MESSAGES

SITUATIONS
D'URGENCE

ENTRETIEN
DU VÉHICULE

**DONNÉES
TECHNIQUES**

TABLE DES MATIÈRES

**0.9 Twinair Turbo
105Ch**

1.2 - 1.4

1.3 Multijet

Alimentation

Injection électronique
Multipoint séquentielle
phasée, avec contrôle de
détonation et actionne-
ment variable des
soupapes d'admission

Injection électronique
Multipoint

Injection directe
Multijet
« Common Rail »



ATTENTION

Des modifications ou des réparations du système d'alimentation effectuées de manière non correcte et sans tenir compte des caractéristiques techniques du système, peuvent provoquer des anomalies de fonctionnement avec risques d'incendie.

TRANSMISSION

**0.9 Twinair Turbo
105Ch**

**1.2 - 1.4
1.3 Multijet 75Ch - 1.3 Multijet 85Ch**

Boîte de vitesses

À six vitesses avant plus marche arrière
avec synchro pour l'enclenchement
des vitesses avant

À cinq vitesses avant plus marche arrière
avec synchro pour l'enclenchement
des vitesses avant

Embrayage

Auto-réglable avec pédale sans course à vide

Traction

Avant

FREINS

| | |
|------------------------|--|
| Freins de service : AV | à disque autoventilés |
| AR | à tambour ou à disque (pour les versions/marchés qui le prévoient) |
| Frein de stationnement | commandé par un levier manuel, qui agit sur les freins arrière |

ATTENTION L'eau, le verglas et le sel de déneigement qui sont sur la chaussée peuvent se déposer sur les disques de freins et en réduire l'efficacité lors du premier freinage.

SUSPENSIONS

| | 0.9 Twinair Turbo I05Ch - I.2 - I.4 | I.3 Multijet |
|---------|--|---|
| Avant | À roues indépendantes type Mc Pherson | À roues indépendantes type Mc Pherson avec barre stabilisatrice |
| Arrière | à essieu de torsion avec roues interconnectées | |

DIRECTION

| | |
|--|--|
| Type | à pignon et crémaillère avec direction assistée électrique |
| Diamètre de braquage (entre trottoirs) m | 10,9 |

CONNAISSANCE
DU VÉHICULE

SÉCURITÉ

DÉMARRAGE
ET CONDUITE

TÉMOINS
ET MESSAGES

SITUATIONS
D'URGENCE

ENTRETIEN
DU VÉHICULE

**DONNÉES
TECHNIQUES**

TABLE DES MATIÈRES

ROUES

JANTES ET PNEUS

Jantes en acier embouti ou en alliage. Pneus Tubeless à carcasse radiale. Sur la carte grise figurent en outre tous les pneus homologués.

ATTENTION En cas d'informations contradictoires entre la « Notice d'utilisation et d'entretien » et la « Carte grise », il faut tenir compte uniquement des indications de cette dernière.

Pour la sécurité de conduite, il est indispensable que le véhicule soit équipé de pneus de la même marque et du même type sur toutes les roues.

ATTENTION Sur les pneus Tubeless, ne pas utiliser de chambres à air.

ROUE DE SECOURS

Jante en acier embouti.
Pneu Tubeless.

GÉOMÉTRIE DES ROUES

Pincement avant total : $+ 1 \pm 1$ mm

Pincement arrière total : $+ 1,7 \pm 2$ mm

Les valeurs se rapportent à une voiture en ordre de marche.

LECTURE CORRECTE DU PNEU fig. 212

Exemple : 175/65 R 15 84T

175 = Largeur nominale (S, distance en mm entre les flancs).

65 = Rapport hauteur/largeur (H/ S) en pourcentage.

R = Pneu radial.

15 = Diamètre de la jante en pouces (\emptyset).

84 = Indice de charge (charge utile).

T = Indice de vitesse maxi.

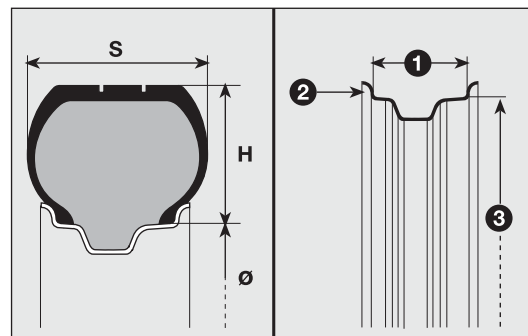

fig. 212

FOU0193m

Indice de vitesse maxi

Q = jusqu'à 160 km/h.

R = jusqu'à 170 km/h.

S = jusqu'à 180 km/h.

T = jusqu'à 190 km/h.

U = jusqu'à 200 km/h.

H = jusqu'à 210 km/h.

V = jusqu'à 240 km/h.

Indice de vitesse maxi pour pneus neige

QM + S = jusqu'à 160 km/h.

TM + S = jusqu'à 190 km/h.

HM + S = jusqu'à 210 km/h.

Indice de charge (charge utile)

70 = 335 kg

71 = 345 kg

72 = 355 kg

73 = 365 kg

74 = 375 kg

75 = 387 kg

76 = 400 kg

77 = 412 kg

78 = 425 kg

79 = 437 kg

80 = 450 kg

81 = 462 kg

82 = 475 kg

83 = 487 kg

84 = 500 kg

85 = 515 kg

86 = 530 kg

87 = 545 kg

88 = 560 kg

89 = 580 kg

90 = 600 kg

91 = 615 kg

LECTURE CORRECTE DE LA JANTE fig. 212

Exemple : 6J x 15 ET43

6 = Largeur de la jante en pouces 1.

J = profil de la jante à bord creuse (rebord latéral où s'appuie le talon du pneu) 2.

15 = diamètre de calage en pouces (correspond à celui du pneu qui doit être monté) 3 = Ø.

ET43 = carrossage de la roue (écart entre plan d'appui du disque/jante et ligne médiane de la jante de roue).

PNEUS RIM PROTECTOR fig. 213



ATTENTION

En cas d'utilisation d'enjiveurs intégraux fixés (au moyen d'un ressort) à la jante en tôle et de pneus non de série (après-vente) équipés de rim protector, NE PAS monter les enjiveurs. L'utilisation de pneus et d'enjiveurs inappropriés pourrait provoquer une baisse imprévue de pression du pneu.



fig. 213

FOU0549m

CONNAISSANCE
DU VÉHICULE

SÉCURITÉ

DÉMARRAGE
ET CONDUITE

TÉMOINS
ET MESSAGES

SITUATIONS
D'URGENCE

ENTRETIEN
DU VÉHICULE

DONNÉES
TECHNIQUES

TABLE DES MATIÈRES

CONNAISSANCE
DU VÉHICULE

SÉCURITÉ

DÉMARRAGE
ET CONDUITETÉMOINS
ET MESSAGESSITUATIONS
D'URGENCEENTRETIEN
DU VÉHICULEDONNÉES
TECHNIQUES

TABLE DES MATIÈRES

| Version | Jantes (*) | Pneus | | Petite roue de secours (●) | |
|------------------------------------|------------------------|----------------|----------------------|----------------------------|----------------|
| | | fournie | à neige | Jante (*) | Pneu |
| 0.9 Twinair Turbo 105Ch | 6J X 15" - ET 43 (Δ) | 185/65 R15 88T | 185/65 R15 88Q (M+S) | 6J X 15" - ET 43 | 175/65 R15 84T |
| | 6J X 16" - ET 45 (Δ) | 195/55 R16 87H | 195/55 R16 87Q (M+S) | | 185/65 R15 88T |
| | 6,5J X 17" - ET 46 (Δ) | 205/45 R17 88V | 205/45 R17 88Q (M+S) | | |
| 1.2 | 6J X 15" - ET 43 | 175/65 R15 84T | 175/65 R15 84Q (M+S) | 6J X 15" - ET 43 | 175/65 R15 84T |
| | 6J X 15" - ET 43 (Δ) | 185/65 R15 88T | 185/65 R15 88Q (M+S) | | 185/65 R15 88T |
| 1.4 | 6J X 15" - ET 43 | 175/65 R15 84T | 175/65 R15 84Q (M+S) | 6J X 15" - ET 43 | 175/65 R15 84T |
| | 6J X 15" - ET 43 (Δ) | 175/65 R15 84T | 175/65 R15 84Q (M+S) | | 185/65 R15 88T |
| | 6J X 15" - ET 43 (Δ) | 185/65 R15 88T | 185/65 R15 88Q (M+S) | | |
| | 6J X 16" - ET 45 (Δ) | 195/55 R16 87H | 195/55 R16 87Q (M+S) | | |
| | 6,5J X 17" - ET 46 (Δ) | 205/45 R17 88V | 205/45 R17 88Q (M+S) | | |
| 1.3 Multijet 75Ch | 6J X 15" - ET 43 | 175/65 R15 84T | 175/65 R15 84Q (M+S) | 6J X 15" - ET 43 | 175/65 R15 84T |
| | 6J X 15" - ET 43 (Δ) | 175/65 R15 84T | 175/65 R15 84Q (M+S) | | 185/65 R15 88T |
| | 6J X 15" - ET 43 (Δ) | 185/65 R15 88T | 185/65 R15 88Q (M+S) | | |
| | 6J X 16" - ET 45 (Δ) | 195/55 R16 87H | 195/55 R16 87Q (M+S) | | |
| | 6,5J X 17" - ET 46 (Δ) | 205/45 R17 88V | 205/45 R17 88Q (M+S) | | |
| 1.3 Multijet 85Ch | 6J X 15" - ET 43 | 185/65 R15 88T | 185/65 R15 88Q (M+S) | 6J X 15" - ET 43 | 185/65 R15 88T |
| | 6J X 16" - ET 45 (Δ) | 195/55 R16 87H | 195/55 R16 87Q (M+S) | | |

(*) Empattement des doigts 100 mm et doigts M12 x 1,5 utiliser uniquement les roues prévues pour cette voiture.

(●) Selon les versions, la petite roue de secours a un pneu 175/65 R14 84T et une jante 6Jx15"-ET43. Dans ce cas, le pneu 175/65 R15 84T présente les mêmes caractéristiques que la roue de secours : les textes et avertissements indiqués au paragraphe « Remplacement d'une roue » font donc référence au pneu 175/65 R15 84T.

(Δ) Jante en alliage

PRESSIONS DE GONFLAGE À FROID (bar)

| Versions | 0.9 Twinair Turbo 105Ch | | 1.2 | | 1.4 | |
|------------------|-------------------------|-----|-----|-----|-----|-----|
| | AV | AR | AV | AR | AV | AR |
| 175/65 R15 84T | | | | | | |
| À charge moyenne | – | – | 2,2 | 2,1 | 2,2 | 2,1 |
| À pleine charge | – | – | 2,2 | 2,2 | 2,2 | 2,2 |
| 185/65 R15 88T | | | | | | |
| À charge moyenne | 2,2 | 2,0 | 2,2 | 2,0 | 2,2 | 2,0 |
| À pleine charge | 2,2 | 2,2 | 2,2 | 2,2 | 2,2 | 2,2 |
| 185/65 R15 88H | | | | | | |
| À charge moyenne | – | – | – | – | – | – |
| À pleine charge | – | – | – | – | – | – |
| 195/55 R16 87H | | | | | | |
| À charge moyenne | 2,2 | 2,0 | 2,2 | 2,0 | 2,2 | 2,0 |
| À pleine charge | 2,2 | 2,2 | 2,2 | 2,2 | 2,2 | 2,2 |
| 195/55 R16 87V | | | | | | |
| À charge moyenne | – | – | – | – | – | – |
| À pleine charge | – | – | – | – | – | – |
| 205/45 R17 88V | | | | | | |
| À charge moyenne | 2,4 | 2,2 | – | – | 2,4 | 2,2 |
| À pleine charge | 2,4 | 2,4 | – | – | 2,4 | 2,4 |

Lorsque le pneu est chaud, la valeur de pression doit être majorée de + 0,3 bar par rapport à la valeur préconisée. Contrôler à nouveau la valeur correcte, pneu froid. Avec les pneus à neige, la valeur de la pression doit être +0,2 bar par rapport à la valeur indiquée pour les pneus en dotation. En cas de marche à des vitesses supérieures à 160 km/h, gonfler les pneus aux valeurs prévues par les conditions de pleine charge.

Si le véhicule est équipé du système iTPMS, la valeur de pression doit être majorée de +0,1 bar par rapport à la valeur préconisée.

Le système iTPMS n'est pas prévu pour le pneu 175/65 R15 84T.

CONNAISSANCE
DU VÉHICULE

SÉCURITÉ

DÉMARRAGE
ET CONDUITE

TÉMOINS
ET MESSAGES

SITUATIONS
D'URGENCE

ENTRETIEN
DU VÉHICULE

**DONNÉES
TECHNIQUES**

TABLE DES MATIÈRES

CONNAISSANCE
DU VÉHICULE

SÉCURITÉ

DÉMARRAGE
ET CONDUITETÉMOINS
ET MESSAGESSITUATIONS
D'URGENCEENTRETIEN
DU VÉHICULEDONNÉES
TECHNIQUES

TABLE DES MATIÈRES

Versions

| | I.3 Multijet 75Ch | | I.3 Multijet 85Ch | | |
|----------------|-------------------|-----|-------------------|-----|-----|
| | AV | AR | AV | AR | |
| 175/65 R15 84T | À charge moyenne | 2,4 | 2,1 | 2,4 | 2,1 |
| | À pleine charge | 2,5 | 2,2 | 2,5 | 2,2 |
| 185/65 R15 88T | À charge moyenne | 2,3 | 2,1 | 2,3 | 2,1 |
| | À pleine charge | 2,3 | 2,3 | 2,3 | 2,3 |
| 195/55 R16 87H | À charge moyenne | 2,3 | 2,1 | 2,3 | 2,1 |
| | À pleine charge | 2,4 | 2,4 | 2,4 | 2,4 |
| 205/45 R17 88V | À charge moyenne | 2,4 | 2,2 | 2,4 | 2,2 |
| | À pleine charge | 2,5 | 2,4 | 2,5 | 2,4 |

Lorsque le pneu est chaud, la valeur de pression doit être majorée de + 0,3 bar par rapport à la valeur préconisée. Contrôler à nouveau la valeur correcte, pneu froid. Avec les pneus à neige, la valeur de la pression doit être +0,2 bar par rapport à la valeur indiquée pour les pneus en dotation. En cas de marche à des vitesses supérieures à 160 km/h, gonfler les pneus aux valeurs prévues par les conditions de pleine charge. Si le véhicule est équipé du système iTPMS, la valeur de pression doit être majorée de +0,1 bar par rapport à la valeur préconisée. Le système iTPMS n'est pas prévu pour le pneu 175/65 R15 84T.

PERFORMANCES

Vitesses maxi pouvant être atteintes après la première période d'utilisation de la voiture en km/h.

| 0.9 Twinair Turbo 105Ch | 1.2 (Euro 4) | 1.2 (Euro 6) | 1.4 | 1.3 Multijet 75Ch | 1.3 Multijet 85Ch |
|----------------------------|-----------------|-----------------|-----|----------------------|----------------------|
| 182 | 155 | 155 | 165 | 165 | 172 |

DIMENSIONS

Les dimensions sont exprimées en mm et se rapportent à la voiture équipée avec les pneus en dotation.

La hauteur est calculée avec le véhicule vide.

Volume du coffre à bagages

Capacité avec le véhicule vide (normes V.D.A.) 275 dm³

Capacité avec dossier et siège arrière rabattu 1030 dm³

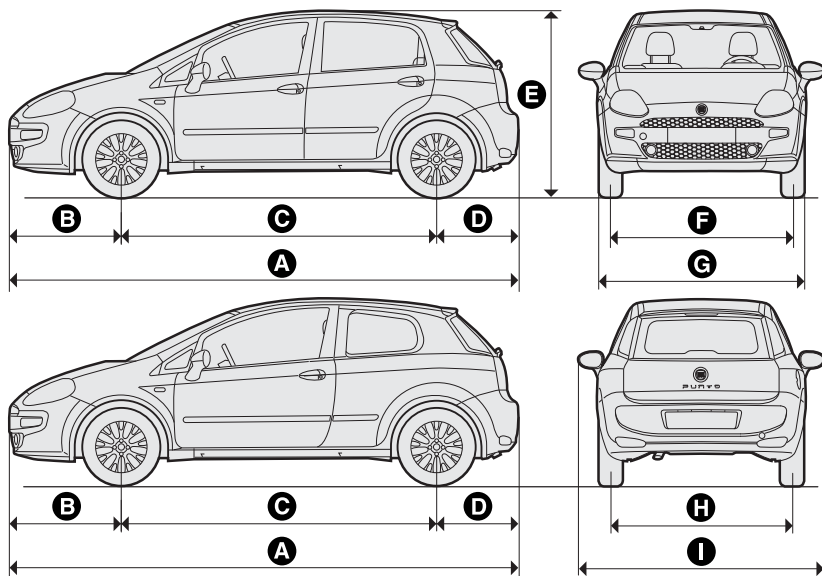

fig. 214

| | A | B | C | D | E | F | G | H | I |
|------------------------------|------|-----|------|-----|------|------|------|------|------|
| Versions 3 - 5 portes | 4065 | 890 | 2510 | 665 | 1490 | 1473 | 1687 | 1466 | 1967 |

ATTENTION Par rapport à la dimension des jantes/pneus, de petites variations de mesure sont possibles.

CONNAISSANCE
DU VÉHICULE

SÉCURITÉ

DÉMARRAGE
ET CONDUITE

TÉMOINS
ET MESSAGES

SITUATIONS
D'URGENCE

ENTRETIEN
DU VÉHICULE

**DONNÉES
TECHNIQUES**

TABLE DES MATIÈRES

POIDS

CONNAISSANCE
DU VÉHICULE

Versions essence

0.9 Twinair Turbo 105Ch

1.2

1.4

SÉCURITÉ

Poids (kg)

3 portes
5 places

5 portes
5 places

3 portes
5 places

5 portes
5 places

3 portes
5 places

5 portes
5 places

DÉMARRAGE
ET CONDUITE

Poids à vide
(avec tous les liquides,
réservoir carburant
rempli à 90% et
sans options) :

1075

1090

1015

1030

1025

1040

TÉMOINS
ET MESSAGES

Charge utile (*)
y compris
le conducteur :

560

560

560

560

560

560

SITUATIONS
D'URGENCE

Charges maxi
admises (**)
– essieu avant :
– essieu arrière :
– total :

850

850

850

850

850

850

850

850

850

850

850

850

1635

1650

1575

1590

1585

1600

ENTRETIEN
DU VÉHICULE

Charges remorquables
– remorque avec freins :
– remorque sans freins :

1000

1000

900

900

1000

1000

400

400

400

400

400

400

DONNÉES
TECHNIQUES

Charge maxi sur le toit :

50

50

50

50

50

50

Charge maxi sur la boule
(remorque avec freins) :

60

60

60

60

60

60

(*) En présence d'équipements spéciaux (toit ouvrant, dispositif d'attelage de remorque, etc.) le poids à vide augmente et par conséquent la charge utile diminue, en respectant les charges maximales admises.

(**) Charges à ne pas dépasser. Il est de la responsabilité de l'utilisateur de disposer les marchandises dans le compartiment à bagages et/ou sur le plan de charge dans le respect des charges maximales admises.

TABLE DES MATIÈRES

Versions Multijet

Poids (kg)

| | 1.3 Multijet 75Ch | | 1.3 Multijet 85Ch | |
|---|----------------------|----------------------|----------------------|----------------------|
| | 3 portes 5 places | 5 portes 5 places | 3 portes 5 places | 5 portes 5 places |
| Poids à vide (avec tous les liquides, réservoir de carburant plein à 90% et sans option) : | 1090 | 1105 | 1130 | 1145 |
| Charge utile (*) y compris le conducteur : | 560 | 560 | 560 | 560 |
| Charges maxi admises (**) | | | | |
| – essieu avant : | 950 | 950 | 950 | 950 |
| – essieu arrière : | 850 | 850 | 850 | 850 |
| – total : | 1650 | 1665 | 1690 | 1705 |
| Charges remorquables | | | | |
| – remorque avec freins : | 1000 | 1000 | 1000 | 1000 |
| – remorque sans freins : | 400 | 400 | 400 | 400 |
| Charge maxi sur le toit : | 50 | 50 | 50 | 50 |
| Charge maxi sur la boule (remorque freinée) : | 60 | 60 | 60 | 60 |

(*) En présence d'équipements spéciaux (toit ouvrant, dispositif d'attelage remorque, etc.) le poids à vide augmente et par conséquent, la charge utile diminue, en respectant les charges maxi admises.

(**) Charges à ne pas dépasser. Il est de la responsabilité de l'utilisateur de disposer les marchandises dans le coffre à bagages et/ou sur le plan de chargement dans le respect des charges maximales admises.

CONNAISSANCE
DU VÉHICULE

SÉCURITÉ

DÉMARRAGE
ET CONDUITE

TÉMOINS
ET MESSAGES

SITUATIONS
D'URGENCE

ENTRETIEN
DU VÉHICULE

**DONNÉES
TECHNIQUES**

TABE DES MATIÈRES

CONNAISSANCE
DU VÉHICULE

RAVITAILLEMENTS

SÉCURITÉ

Réservoir de carburant: litres
y compris une réserve de: litres0.9
Twinair
Turbo 105Ch4,5
5 ÷ 7

1.2

45
5 ÷ 7

1.4

45
5 ÷ 7Carburants préconisés et
lubrifiants d'origineEssence verte sans plomb
non inférieure à 95 R.O.N.
(Spécification EN228)DÉMARRAGE
ET CONDUITECircuit de
refroidissement moteur: litres

5,4

5,3

5,3

Mélange d'eau et de liquide
PARAFLU^{UP} à 50% (□)Carter du moteur: litres
Carter du moteur et filtre: litres2,8 ▲
3,3 ▲2,4 (●)
2,6 (●)2,4 (●)
2,6 (●)● **SELENIA K P.E.**
▲ **SELENIA DIGITEK P.E.**TÉMOINS
ET MESSAGESBoîte de vitesses/
différentiel: kg

1,65

1,5

1,5

**TUTELA TRANSMISSION
GEARFORCE**SITUATIONS
D'URGENCE

Circuit des freins hydrauliques: kg

0,5

0,5

0,5

TUTELA TOP 4Récipient du liquide de
lave-glaces, lave-lunette AR: litres
avec lave-phares: litres2,2
4,52,2
4,52,2
4,5Mélange d'eau et liquide
**TUTELA
PROFESSIONAL SC35**ENTRETIEN
DU VÉHICULE(□) Si les conditions climatiques sont particulièrement difficiles, il est conseillé d'utiliser un mélange composé de 60% de **PARAFLU^{UP}** et de 40% d'eau déminéralisée.DONNÉES
TECHNIQUES

TABLE DES MATIÈRES

| | | 1.3 Multijet 75Ch | 1.3 Multijet 85Ch | Carburants préconisés et lubrifiants d'origine |
|---|------------------|-------------------------|-------------------------|--|
| Réservoir de carburant: y compris une réserve de: | litres litres | 45 5 ÷ 7 | 45 5 ÷ 7 | Gazole pour traction automo- bile (Spécification EN590) |
| Circuit de refroidissement moteur: | litres | 6,7 | 6,7 | Mélange d'eau et de liquide PARAFLU^{UP} à 50% (☐) |
| Carter du moteur: | litres | 3,0 | 3,0 | SELENIA WR P.E. |
| Carter du moteur et filtre: | litres | 3,2 | 3,2 | |
| Boîte de vitesses/ différentiel: | kg | 1,7 | 1,7 | TUTELA TRANSMISSION GEARFORCE |
| Circuit des freins hydrauliques: | kg | 0,5 | 0,5 | TUTELA TOP 4 |
| Récipient du liquide de lave-glaces, lave-lunette AR: avec lave-phares: | litres litres | 2,2 4,5 | 2,2 4,5 | Mélange d'eau et liquide TUTELA PROFESSIONAL SC35 |

(*) Version avec boîte de vitesses à six rapports

(☐) Si les conditions climatiques sont particulièrement difficiles, il est conseillé d'utiliser un mélange composé de 60% de **PARAFLU^{UP}** et de 40% d'eau déminéralisée.

CONNAISSANCE
DU VÉHICULE

SÉCURITÉ

DÉMARRAGE
ET CONDUITE

TÉMOINS
ET MESSAGES

SITUATIONS
D'URGENCE

ENTRETIEN
DU VÉHICULE

**DONNÉES
TECHNIQUES**

TABLE DES MATIÈRES

FLUIDES ET LUBRIFIANTS

L'huile moteur dont votre véhicule est équipé a été soigneusement conçue et testée afin de satisfaire les critères prévus par le Plan d'Entretien Programmé. L'utilisation constante des lubrifiants indiqués garantit les caractéristiques de consommation en carburant et des émissions. La qualité du lubrifiant est déterminante pour garantir le fonctionnement et la durée du moteur.

CARACTÉRISTIQUES ET PRODUITS CONSEILLÉS

| Utilisation | Caractéristiques qualitatives des fluides et des lubrifiants pour un fonctionnement correct de la voiture | Fluides et lubrifiants d'origine | Intervalle de remplacement |
|--|---|--|-------------------------------------|
| Lubrifiant pour moteurs à essence (version 0.9 TwinAir Turbo 105 Ch) | Lubrifiant totalement synthétique de gradation SAE 0W-30 ACEA C2. Qualification FIAT 9.55535-GS1. | SELENIA DIGITEK P.E. Contractual Technical Reference N° F020.B12 | Selon le Plan d'Entretien Programmé |
| Lubrifiant pour moteurs à essence (version 1.2, 1.4) | Lubrifiant totalement synthétique de gradation SAE 5W-40 ACEA C3. Qualification FIAT 9.55535-S2. | SELENIA K P.E. Contractual Technical Reference N° F603.C07 | Selon le Plan d'Entretien Programmé |
| Lubrifiant pour moteurs Diesel | Lubrifiant totalement synthétique de gradation SAE 5W-30. Qualification FIAT 9.55535-S1. | SELENIA WR P.E. Contractual Technical Reference N° F510.D07 | Selon le Plan d'Entretien Programmé |

En cas d'urgence et d'indisponibilité de lubrifiants ayant les caractéristiques spécifiées, il est possible d'utiliser, pour effectuer des appoints, des produits ayant une performance minimum ACEA indiquée ; dans ce cas, les performances optimales du moteur ne seront pas garanties. Pour les motorisations 0.9 TwinAir Turbo 105 Ch, n'utiliser que les lubrifiants ayant les caractéristiques et gradation SAE indiquées.



L'utilisation de produits ayant des caractéristiques différentes de celles susmentionnées pourrait causer des dommages au moteur, non couverts par la garantie.

| Utilisation | Caractéristiques qualitatives des fluides et des lubrifiants pour un fonctionnement correct de la voiture | Fluides et lubrifiants d'origine | Applications |
|---|--|---|---|
| Lubrifiants et graisses pour la transmission du mouvement | Lubrifiant de synthèse de gradation SAE 75W. Qualification FIAT 9.55550-MZ6 | TUTELA TRANSMISSION GEARFORCE Contractual Technical Reference N° F002.F10 | Boîte de vitesses et différentiel mécanique |
| | Graisse au bisulfure de molybdène pour des températures d'utilisation élevées. Qualification FIAT 9.55580. Consistance NL.GI. 1-2 | TUTELA ALL STAR Contractual Technical Reference N° F702.G07 | Joints homocinétiques côté roue |
| | Graisse spécifique pour joints homocinétiques à faible coefficient de frottement. Qualification FIAT 9.55580. Consistance NL.GI 0-1 | TUTELA STAR 700 Contractual Technical Reference N° F701.C07 | Joints homocinétiques côté différentiel |
| Liquide de freins | Fluide synthétique F.M.V.S.S. n° 116 DOT 4, ISO 4925 SAE J1704, CUNA NC 956- 01. Qualification FIAT 9.55597 | TUTELA TOP 4 Contractual Technical Reference N° F001.A93 | Freins hydrauliques et commandes hydrauliques embrayage |
| De protection pour radiateurs | Protecteur à action antigel de couleur rouge pour circuits de refroidissement à base de glycol mono-éthylénique inhibé avec formulation organique. Conforme aux spécifications CUNA NC 956-16, ASTM D 3306. Qualification FIAT 9.55523 | PARAFLU^{UP} (*) Contractual Technical Reference N° F101.M01 | Circuits de refroidissement Pourcentage d'utilisation : 50% d'eau 50% PARAFLU^{UP} (□) |
| Additif carburant | Additif pour gazole antigel avec action protectrice pour moteurs Diesel | TUTELA DIESEL ART Contractual Technical Reference N° F601.L06 | À mélanger au gazole 25 cm ³ pour 10 litres |
| Liquide de lave-glaces/ lave-lunette AR | Mélange d'alcools, eau et tensioactifs CUNA NC 956-II Qualification FIAT 9.55522. | TUTELA PROFESSIONAL SC35 Contractual Technical Reference N° F201.D02 | À utiliser pur ou dilué dans les circuits d'essuie-glace |

(*) ATTENTION Ne pas faire l'appoint ni mélanger avec d'autres liquides ayant des caractéristiques différentes.

(□) Dans des conditions climatiques spécialement rudes le mélange préconisé est de 60% de **PARAFLU^{UP}** et de 40% d'eau déminéralisée.

CONNAISSANCE
DU VÉHICULE

SÉCURITÉ

DÉMARRAGE
ET CONDUITE

TÉMOINS
ET MESSAGES

SITUATIONS
D'URGENCE

ENTRETIEN
DU VÉHICULE

**DONNÉES
TECHNIQUES**

TABLE DES MATIÈRES

CONSOMMATION DE CARBURANT

Les valeurs de consommation en carburant reportés dans le tableau suivant sont déterminées sur la base d'essais d'homologation requis par les Directives européennes spécifiques.

La mesure de la consommation est basée sur les procédures suivantes :

- cycle urbain : il commence par un démarrage à froid, suivi d'une simulation de parcours urbain de la voiture ;
- cycle extra-urbain : comprenant une simulation de parcours extra-urbain de la voiture, de fréquentes accélérations à tous régimes ; la vitesse varie de 0 à 120 km/h ;

consommation mixte : elle est déterminée par pondération d'environ 37% du cycle urbain et d'environ 63% de celle du cycle extra-urbain.

ATTENTION Le type de parcours, les différentes situations de la circulation, les conditions atmosphériques, le style de conduite, l'état de la voiture en général, le niveau de finition/équipements/accessoires, l'utilisation du climatiseur, la charge de la voiture, la présence d'une galerie de toit et d'autres situations pénalisant la pénétration aérodynamique ou la résistance à l'avancement produisent des consommations en carburant différentes de celles mesurées.

Consommations selon la Directive Européenne en vigueur (litres / 100 km)

| Versions | Urbain | Extra-urbain | Mixte |
|---|---------------|---------------|---------------|
| 0.9 Twinair Turbo 105Ch (Euro 6) | 5,0 - 4,9 (*) | 3,8 - 3,7 (*) | 4,2 - 4,1 (*) |
| 1.2 (Euro 4) | 7,3 | 4,8 | 5,7 |
| 1.2 (Euro 6) | 7,2 | 4,4 | 5,4 |
| 1.4 (Euro 4) | 7,5 | 5,0 | 5,9 |
| 1.4 (Euro 6) | 7,4 | 4,7 | 5,7 |
| 1.3 Multijet 75Ch (Euro 5+) | 5,5 | 3,5 | 4,2 |
| 1.3 Multijet 85Ch (Euro 5+) | 4,4 | 2,9 | 3,5 |

(*) Pour versions/marchés, où il est prévu

ÉMISSIONS DE CO₂

Les valeurs d'émission de CO₂ figurant dans le tableau ci-dessous correspondent à la consommation mixte.

Versions

Émissions de CO₂ selon la Directive Européenne en vigueur (g/km)

0.9 Twinair Turbo 105Ch (Euro 6)

99 - 97 (*)

1.2 (Euro 4)

135

1.2 (Euro 6)

126

1.4 (Euro 4)

139

1.4 (Euro 6)

132

1.3 Multijet 75Ch (Euro 5+)

112

1.3 Multijet 85Ch (Euro 5+)

90

(*) Pour versions/marchés, où il est prévu

CONNAISSANCE
DU VÉHICULE

SÉCURITÉ

DÉMARRAGE
ET CONDUITE

TÉMOINS
ET MESSAGES

SITUATIONS
D'URGENCE

ENTRETIEN
DU VÉHICULE

**DONNÉES
TECHNIQUES**

TABLE DES MATIÈRES

CONNAISSANCE
DU VÉHICULE

DISPOSITIONS POUR TRAITEMENT DU VÉHICULE EN FIN DE CYCLE

Depuis des années, Fiat est engagée dans la protection et le respect de l'environnement par le biais de l'amélioration continue des processus de production et la réalisation de produits de plus en plus « éco-compatibles ».

SÉCURITÉ

Pour assurer au client le meilleur service possible dans le respect des normes environnementales et en réponse aux obligations de la Directive Européenne 2000/53/EC sur les véhicules en fin de cycle, Fiat offre la possibilité à ses clients de se séparer de leur véhicule* en fin de cycle sans coûts supplémentaires.

DÉMARRAGE
ET CONDUITE

La Directive Européenne prévoit en effet que la livraison du véhicule se fasse sans que le dernier détenteur ou propriétaire du véhicule n'ait de frais à payer à cause de sa valeur de marché nulle ou négative.

TÉMOINS
ET MESSAGES

En particulier, dans la quasi-totalité des Pays de l'Union européenne, jusqu'au 1er janvier 2007, le retrait à coût zéro ne se fait que pour les véhicules immatriculés à partir du 1er juillet 2002, tandis qu'à partir de 2007, le retrait à coût zéro se fait, indépendamment de l'année d'immatriculation, à condition que le véhicule contienne ses composants essentiels (en particulier moteur et carrosserie) et soit dénué d'éléments de rebut ajoutés.

SITUATIONS
D'URGENCE

Pour remettre votre véhicule en fin de cycle sans frais supplémentaires, vous pouvez vous adresser soit à nos concessionnaires, soit à l'un des centres de collecte et de démolition agréés par Fiat.

ENTRETIEN
DU VÉHICULE

Ces centres ont été soigneusement sélectionnés afin de garantir un service conforme aux qualités standard pour la collecte, le traitement et le recyclage des véhicules mis au rebut, dans le respect de l'environnement.

Pour toute information sur les centres de démolition et de collecte, consultez le réseau des concessionnaires Fiat et Fiat Véhicules Commerciaux ou appelez le numéro vert 00800 3428 0000. Vous pouvez également consulter le site Internet Fiat.

(*) Véhicule pour le transport de passagers doté au maximum de neuf places, pour un poids total autorisé de 3,5 t.

DONNÉES
TECHNIQUES

TABLE DES MATIÈRES

PETRONAS
SELENIA
MOTOR OIL

Est dans le coeur de votre moteur.



A votre mecanicien, demande **PETRONAS SELENIA**
MOTOR OIL

Votre voiture a choisit Petronas Selenia

*Le moteur de votre auto est né avec **Petronas Selenia**, la gamme des huiles moteurs qui répond aux exigences des plus récentes spécifications internationales. Des tests spécifiques et des caractéristiques techniques de hauts niveaux font de **Petronas Selenia** le lubrifiant développé pour rendre les prestations de votre moteur **sure**s et **gagnantes**.*

La qualité Petronas Selenia s'articule autour d'une gamme de produits technologiquement avancés:

SELENIA K PURE ENERGY

Lubrifiant entièrement synthétique conçu pour la dernière génération de moteurs à essence à faibles émissions. Sa formulation spéciale assure également la plus grande protection aux moteurs turbocompressés hautes performances et soumis à stress thermique élevé. Sa faible teneur en cendres contribue à la propreté totale des catalyseurs modernes.

SELENIA WR PURE ENERGY

Lubrifiant entièrement synthétique à même de répondre aux exigences des moteurs diesel les plus modernes. Faible teneur en cendres pour protéger le filtre à particules des résidus de combustion. High Fuel Economy System permettant une économie considérable de carburant. Réduit le danger de l'encrassement de la turbine pour garantir la protection des moteurs diesel de plus en plus performants.

SELENIA MULTIPower GAS PURE ENERGY

Lubrifiant entièrement synthétique conçu pour moteurs à essence et turbocompressés alimentés à méthane ou GPL. Sa formulation exclusive améliore la protection contre l'usure des soupapes, neutralise les composés acides provenant de la combustion et maintient les performances du moteur inchangées.

SELENIA K POWER

Lubrifiant entièrement synthétique développé pour les moteurs à essence de conception américaine. Sa formulation spécifique offre une plus grande résistance à l'oxydation et une économie de carburant élevée ainsi qu'une excellente protection aux hautes températures.

SELENIA DIGITEK PURE ENERGY

Lubrifiant entièrement synthétique pour moteurs à essence. Caractéristiques fuel economy élevées. La formule spécifique pour moteurs bicylindre TwinAir de Selenia Digitek Pure Energy donne une protection maximale du moteur, même en cas de contraintes mécaniques élevées causées par les conditions sévères d'arrêts/démarrages fréquents du trafic urbain.

La gamme Petronas Selenia comprend notamment la Selenia K, Selenia 20K, Selenia Turbo Diesel, Selenia Sport, Selenia Sport Power, Selenia Racing.

Pour d'autres informations sur les produits Petronas Selenia, consultez le site www.pli-petronas.eu

TABLE DES MATIÈRES

| | | | | | |
|--|-------------|---|-----|---|----------|
| À l'arrêt | 150 | Appels de phare (feux de route)..... | 58 | – entretien | 224 |
| ABS | 99 | Appoint d'huile moteur | 218 | – recharge | 204 |
| Accoudoir avant | 72 | – caractéristiques | 250 | – remplacement | 224 |
| Aérateurs de climatisation | 44 | Appuie-tête | | Boîte de vitesses | 151 |
| Agrandissement du coffre à bagages | 90 | – arrière | 39 | – caractéristiques techniques ... | 238 |
| Airbags frontaux | 137 | – avant | 38 | Bouches d'aération et diffuseurs d'air | 44 |
| – conducteur | 138 | Arrêt du véhicule..... | 150 | Bouchon du réservoir de carburant..... | 122 |
| – désactivation | 141 | ASR (système)..... | 102 | Bougies (type)..... | 236 |
| – passager | 138 | Assiette des phares (correcteur)..... | 97 | Boutons de commande..... | 66-67-68 |
| Airbags latéraux (side bag - window bag)..... | 142-143-144 | Autoradio (système de pré-équipement)..... | 119 | C aisse (marquage) | 234 |
| – avertissements généraux | 145 | B alais d'essuie-glace | | Capot moteur | |
| Alimentation (données techniques) | 238 | – remplacement..... | 228 | – ouverture/fermeture ... | 93-94-95 |
| Allumage/extinction | | Barillet de démarrage..... | 13 | Capteurs de stationnement..... | 117 |
| plafonniers..... | 64 | Barres de toit porte-bagages/ porte-skis (pré-équipement)..... | 95 | Caractéristiques des lubrifiants | 250-251 |
| Allume-cigare..... | 74 | Batterie | | Caractéristiques techniques | 233 |
| Ampoules | | – conseils pour prolonger sa durée | 225 | Carburant | |
| – indications générales pour le remplacement..... | 184 | – démarrage par batterie d'appoint..... | 173 | – bouchon du réservoir | 118 |
| – types d'ampoules..... | 184-185-186 | | | – caractéristiques..... | 236-237 |
| | | | | – consommation..... | 244 |

CONNAISSANCE
DU VÉHICULE

SÉCURITÉ

DÉMARRAGE
ET CONDUITE

TÉMOINS
ET MESSAGES

SITUATIONS
D'URGENCE

ENTRETIEN
DU VÉHICULE

DONNÉES
TECHNIQUES

**TABLE
DES MATIÈRES**

| | | | |
|-----------------------------|---|---|--|
| CONNAISSANCE DU VÉHICULE | – coupure du carburant (système)..... 65 | Clés..... 7 | Coffre à bagages..... 88 |
| | – indicateur de niveau et témoin de réserve..... 13 | – clé avec télécommande 8 | – agrandissement du coffre à bagages..... 90 |
| SÉCURITÉ | – ouverture du volet 118 | – clé mécanique 11 | – dépose de la plage arrière..... 92 |
| | – ravitaillement de la voiture ... 118 | – demande de clés supplémentaires avec télécommande..... 10 | – plage arrière (dépose)..... 92 |
| DÉMARRAGE ET CONDUITE | Carrosserie | – ouverture/fermeture des portes à distance..... 8 | Combiné de bord 15 |
| | – codes versions carrosserie 230 | – remplacement de la pile télécommande..... 10 | Combiné de bord (tableau)..... 15 |
| TÉMOINS ET MESSAGES | – nettoyage et entretien de la voiture 229 | Clignotants (indicateurs de direction) | Commandes (boutons)..... 66 |
| | Ceintures de sécurité 125 | – allumage 58 | Commandes de climatisation 48-52 |
| SITUATIONS D'URGENCE | – avertissements généraux 128 | – remplacement des ampoules arrière 191 | Compartiment à bagages |
| | – entretien 129 | – remplacement des ampoules avant 189 | – agrandissement du coffre à bagages..... 90 |
| ENTRETIEN DU VÉHICULE | – limiteurs de charge 127 | Climatisation 49 | – ouverture avec télécommande..... 8 |
| | – prétensionneurs 127 | – bouches d'aération et diffuseurs d'air..... 43-44 | – ouverture d'urgence de l'intérieur 90 |
| DONNÉES TECHNIQUES | – SBR..... 126 | Climatiseur automatique 52 | Compartiment moteur |
| | – transport d'enfants en toute sécurité 130 | Climatiseur manuel 48 | – contrôle des niveaux..... 215 |
| TABLE DES MATIÈRES | – utilisation des ceintures 125 | CO₂ à l'échappement 253 | – lavage 231 |
| | Cendrier 74 | CODE card 7 | – ouverture/fermeture capot ... 93 |
| | Centrales des fusibles (emplacement)..... 198-199-200 | Codes carrosserie 235 | Compartiment vide-poches 70 |
| | Chaînes à neige 155 | Codes moteurs 235 | Compartiments vide-poches 70 |
| | Chauffage des sièges 37 | | Compte-tours 17 |
| | Chauffage et ventilation 43 | | Compteur kilométrique 17 |
| | | | Conduite économique 152 |

| | | | | | |
|---|-------|---|----------|--|----------|
| Connaissance du véhicule | 5 | Cruise Control (régulateur de vitesse constante)..... | 62 | – pare-brise et vitres latérales avant | 46-50-53 |
| Consommation de carburant | 252 | Dead Lock | 82 | – rétroviseurs d'aile..... | 47-51-54 |
| Consommation huile moteur..... | 219 | Dégivrage/désenneigement | | Diamètre de braquage | 239 |
| Contacteur de démarrage | 13 | – lunette arrière..... | 47-51-68 | Dimensions du véhicule..... | 245 |
| Contacteur de démarrage et verrouillage de la direction.... | 13-14 | – pare-brise et vitres latérales avant | 46-50-53 | Direction | |
| Contrôle de l'huile moteur..... | 218 | Démarrage de secours | 173 | – données techniques..... | 239 |
| – caractéristiques de l'huile moteur | 250 | – démarrage par batterie d'appoint..... | 173 | – levier de réglage du volant.... | 39 |
| – consommation..... | 219 | – par manœuvres à inertie..... | 174 | Dispositif de démarrage | 13 |
| Contrôle des niveaux | 215 | Démarrage du moteur | 147 | Dispositif de sécurité enfants | 83 |
| – huile moteur | 218 | – chauffage du moteur | 149 | Dispositif Dead lock..... | 82 |
| – liquide de freins..... | 222 | – contacteur de démarrage..... | 13 | Dispositif d'urgence de verrouillage portes arrière..... | 84 |
| – liquide de refroidissement du moteur | 220 | – démarrage d'urgence | 173 | Dispositifs électriques/électroniques..... | 121 |
| – liquide lave-glace/lave-lunette arrière | 221 | – extinction du moteur..... | 149 | Données d'identification du véhicule..... | 233 |
| Contrôles périodiques | 214 | – procédure pour versions à essence | 147 | Données techniques | 233 |
| Correcteur d'assiette des phares..... | 97 | – procédure pour versions Diesel | 148 | DPF (filtre à particules) | 124 |
| Coupure du carburant (système)..... | 69 | Démarrage et conduite | 147 | Éclairage intérieur | 64 |
| Cric | | Démolition du véhicule | 254 | Économie de carburant..... | 152 |
| – avertissements..... | 175 | Désactivation des airbags | 32-139 | Écran multifonction | 19 |
| – emploi | 176 | Désenneigement-dégivrage | | – boutons de commande..... | 21 |
| | | – lunette arrière..... | 47-51-68 | – menu de configuration | 22 |
| | | | | – page-écran standard..... | 19 |

CONNAISSANCE
DU VÉHICULE

SÉCURITÉ

DÉMARRAGE
ET CONDUITE

TÉMOINS
ET MESSAGES

SITUATIONS
D'URGENCE

ENTRETIEN
DU VÉHICULE

DONNÉES
TECHNIQUES

**TABLE
DES MATIÈRES**

CONNAISSANCE
DU VÉHICULE

SÉCURITÉ

DÉMARRAGE
ET CONDUITE

TÉMOINS
ET MESSAGES

SITUATIONS
D'URGENCE

ENTRETIEN
DU VÉHICULE

DONNÉES
TECHNIQUES

TABLE
DES MATIÈRES

| | |
|--|------------|
| Écran multifonction reconfigurable | 20 |
| – boutons de commande..... | 21 |
| – menu de configuration..... | 22 |
| – page-écran standard | 20 |
| Embrayage | |
| – caractéristiques techniques ... | 238 |
| Émetteurs radio et téléphones portables | 121 |
| Émissions de CO₂ à l'échappement..... | 255 |
| Enfants (transport en toute sécurité)... | 130 |
| – pré-équipement pour le montage d'un siège enfant Isofix Universel..... | 134 |
| Entretien de la voiture..... | 209 |
| – contrôle de niveau des liquides..... | 215 |
| – contrôles périodiques | 214 |
| – plan d'entretien programmé | 210-212 |
| – utilisation du véhicule dans des conditions sévères | 214 |
| Environnement | |
| – dispositifs pour réduire les émissions..... | 123 |

| | |
|--|------------|
| EOBD (système)..... | 105 |
| Équipements d'habitacle | 70 |
| Équipements intérieurs..... | 70 |
| ESC (système) | 101 |
| Essuie-glace arrière | |
| – actionnement..... | 61 |
| – caractéristiques du liquide d'essuie-glace arrière | 251 |
| – remplacement d'un balai..... | 229 |
| Essuie-glace | |
| – actionnement..... | 59 |
| – caractéristiques du liquide d'essuie-glace | 251 |
| – gicleurs | 229 |
| – remplacement des balais | 228 |
| Extincteur | 77 |
| Fermeture centralisée..... | 69 |
| Feu antibrouillard arrière | |
| – allumage | 67 |
| – remplacement d'une ampoule | 192 |
| – remplacement des ampoules | 192 |

| | |
|---|--------------|
| Feu de recul | |
| – remplacement d'une ampoule | 192 |
| Feu de stop supplémentaire | |
| – remplacement des ampoules | 192 |
| Feux (commandes d'allumage)..... | 57-67 |
| Feux antibrouillard AR | 68 |
| Feux antibrouillard | |
| – allumage | 67 |
| – remplacement des ampoules | 190 |
| Feux antibrouillard | |
| – allumage | 67 |
| – remplacement des ampoules | 190 |
| Feux d'arrêt (stop) | |
| – remplacement des ampoules..... | 191-192 |
| Feux de croisement | |
| – allumage | 57 |
| – remplacement des ampoules | 188 |
| Feux de détresse | |
| – allumage | 66 |

| | | | | | |
|--|-----|--|-------------|---|---------|
| Feux de plaque | | Fluides et lubrifiants (caractéristiques)..... | 250 | Groupes optiques arrière | |
| – remplacement des ampoules | 192 | Follow me home (dispositif d'éclairage)..... | 49 | – remplacement des ampoules | 190 |
| Feux de position | | Fonction ASR | 102 | Groupes optiques avant | |
| – allumage | 57 | Fonction ECO | 68 | – disposition des ampoules | 187 |
| – remplacement des ampoules arrière..... | 191 | Frein à main | 150 | Groupes optiques | |
| – remplacement des ampoules avant..... | 187 | Freins | | – installation | 184 |
| Feux de route | | – caractéristiques techniques ... | 238 | H ayon du coffre | |
| – allumage | 58 | – contrôle et appoint du niveau de liquide | 222 | – ouverture avec télécommande..... | 8 |
| – clignotements..... | 58 | – frein à main..... | 150 | – ouverture d'urgence de l'intérieur | 90 |
| – remplacement des ampoules | 188 | – liquide de freins (type)..... | 251 | Hill Holder (système) | 101 |
| Feux de stationnement | 58 | Fusibles..... | 201-202-203 | Horloge | |
| Feux externes (allumage)..... | 57 | – emplacement des fusibles (centrales) | 198-199-200 | – réglage | 26 |
| Fiat CODE..... | 6 | – généralités et avertissements..... | 197 | Huile du moteur | |
| Filtre à air | 223 | G ear Shift Indicator | 117 | – caractéristiques techniques ... | 250 |
| Filtre à particules (DPF) | 124 | Géométrie des roues..... | 240 | – consommation | 219 |
| Filtre à pollen | 223 | Gicleurs | | – contrôle de niveau et appoint | 218 |
| Fin de vie de la voiture | 254 | – lave-glace/lave-lunette arrière/lave-phares | 229 | Hydraulic Brake assist | 103 |
| Fix&Go automatic (kit de réparation rapide es pneus) | 179 | | | I dentification du véhicule.... | 233-234 |
| Fixations des barres de toit..... | 95 | | | Inactivité de la voiture | 158 |
| | | | | Inactivité prolongée de la voiture | 158 |

CONNAISSANCE
DU VÉHICULE

SÉCURITÉ

DÉMARRAGE
ET CONDUITE

TÉMOINS
ET MESSAGES

SITUATIONS
D'URGENCE

ENTRETIEN
DU VÉHICULE

DONNÉES
TECHNIQUES

**TABLE
DES MATIÈRES**

CONNAISSANCE
DU VÉHICULE

Indicateur de température
du liquide de refroidissement
moteur 18

– type de réfrigérant... 220-248-249

SÉCURITÉ

Indicateur de tours moteur
(compte-tours) 17

DÉMARRAGE
ET CONDUITE

Indicateur vitesse voiture
(tachymètre)..... 17

Indicateurs de direction (clignotants)
– allumage 58

TÉMOINS
ET MESSAGES

– remplacement des
ampoules arrière..... 191

– remplacement des
ampoules avant..... 189

SITUATIONS
D'URGENCE

– remplacement des ampoules
latérales..... 190

ENTRETIEN
DU VÉHICULE

Installation des dispositifs
électriques et électroniques 121

– émetteurs radio et téléphones
portables 121

DONNÉES
TECHNIQUES

Installation du crochet
d'attelage 152

Intérieurs (nettoyage)..... 232-233

Isofix Universel (siège enfant)
– conformité pour l'utilisation
des sièges enfants 136

– pré-équipement pour le
montage d'un siège enfant 134

Jantes des roues 242

– lecture correcte..... 240

Jauge de niveau du carburant 17

– type de carburant 122-236-237

Kit réparation pneus
Fix&Go automatic 179

Lavage intelligent
(essuie-glace) 60

Lavage voiture

– compartiment moteur 231

– extérieur 230

– intérieurs 232

Lave-glace

– actionnement..... 59

– caractéristiques du liquide
lave-glace 251

– contrôle et appoint de
niveau de liquide 221

– fonction
« lavage intelligent » 60

– gicleurs 229

Lave-lunette 61

– actionnement..... 61

– contrôle et appoint de
niveau de liquide 221

– gicleurs 229

Levage de la voiture

– avec le cric 175

– avec un pont à bras 206

– avec un vérin d'atelier..... 206

Lève-glaces

– électriques 85

– manuels arrière 87

Levier de frein à main 150

Levier de vitesses..... 151

Leviers au volant 57-58

Limiteurs de charge 127

Liquide de freins

– caractéristiques 251

– contrôle et appoint
du niveau 220

Liquide de refroidissement
du moteur

– caractéristiques 251

– contrôle et appoint
du niveau 220

**TABLE
DES MATIÈRES**

| | |
|--|-------------|
| – indicateur de température et témoin..... | 18 |
| Liquide lave-glace/lave-lunette arrière | |
| – caractéristiques | 251 |
| – contrôle et appoint du niveau | 221 |
| Liquides (caractéristiques)..... | 250-251 |
| Liste fusibles | 201-202-203 |
| Lubrifiants (caractéristiques)..... | 251 |
| Lunette chauffante..... | 47-51-68 |
| Marche arrière (feu) | |
| – remplacement des ampoules | 192 |
| Marquage de la caisse | 234 |
| Marquage du moteur | 234 |
| Mechanical Brake Assist..... | 99 |
| Moteur | |
| – codes d'identification | 235 |
| – données techniques | 236-237 |
| – marquage | 234 |
| – verrouillage du moteur (Fiat CODE) | 6 |

| | |
|-------------------------------|-----|
| Nettoyage et entretien | |
| – carrosserie | 230 |
| – compartiment moteur | 231 |
| – intérieurs | 232 |
| – pièces en plastique..... | 232 |
| – revêtements en cuir | 232 |
| – sièges en tissu | 232 |
| – vitres..... | 231 |

| | |
|---------------------------------------|----|
| Ordinateur de bord (trip)..... | 33 |
|---------------------------------------|----|

| | |
|---|-----|
| Parafu^{UP} | |
| – caractéristiques | 251 |
| – contrôle de niveau et appoint..... | 220 |
| Pare-soleil | 75 |
| Parking (capteurs)..... | 16 |
| – feux de stationnement | 58 |
| Peinture (entretien)..... | 230 |
| – plaquette couleur de la carrosserie | 234 |
| Performances..... | 247 |
| Période hivernale | |
| – chaînes à neige | 157 |
| – pneus hiver | 157 |

| | |
|--|---------|
| Phares | 97 |
| – ampoules (type)..... | 184 |
| – correcteur d'assiette | 97 |
| – correcteur d'assiette des phares | 97 |
| – orientation du faisceau lumineux..... | 97 |
| – réglage des phares à l'étranger | 98 |
| – remplacement des ampoules | 184 |
| Plafonnier arrière | |
| – remplacement d'une ampoule | 194 |
| Plafonnier avant..... | 64 |
| – remplacement des ampoules | 193 |
| Plafonnier du coffre à bagages..... | 65 |
| Plan d'entretien programmé..... | 210-212 |
| Planche de bord | 5 |
| Plaquette de la peinture de carrosserie | 234 |
| Plaquettes d'identification du véhicule | 233-234 |

CONNAISSANCE
DU VÉHICULE

SÉCURITÉ

DÉMARRAGE
ET CONDUITE

TÉMOINS
ET MESSAGES

SITUATIONS
D'URGENCE

ENTRETIEN
DU VÉHICULE

DONNÉES
TECHNIQUES

**TABLE
DES MATIÈRES**

CONNAISSANCE
DU VÉHICULE

SÉCURITÉ

DÉMARRAGE
ET CONDUITE

TÉMOINS
ET MESSAGES

SITUATIONS
D'URGENCE

ENTRETIEN
DU VÉHICULE

DONNÉES
TECHNIQUES

TABLE
DES MATIÈRES

| | |
|---|------------|
| Pneu crevé | |
| – indications générales | 174 |
| – kit de réparation rapide des pneus Fix&Go automatic | 175 |
| – remplacement d'une roue ... | 174 |
| Pneus | |
| – chaînes à neige | 158 |
| – en cas de crevaison | 174 |
| – hiver | 240 |
| – iTPMS | 109 |
| – kit de réparation rapide Fix&Go automatic | 179 |
| – lecture correcte du pneu | 240 |
| – logement des outils et de la roue compacte de secours | 175 |
| – neige | 157 |
| – pression de gonflage | 245-244 |
| – remplacement d'une roue ... | 154 |
| – Rim Protector | 241 |
| – types de pneus et de jantes | 242-243 |
| Poids du véhicule | 246 |
| Points de levage du véhicule..... | 206 |
| Porte-bagages/porte-skis (pré-équipement) | 95 |

| | |
|---|-----------------|
| Portes | |
| – dispositif de sécurité enfants . | 83 |
| – fermeture centralisée | 69 |
| – ouverture/fermeture à distance | 8 |
| –ouverture/fermeture de l'intérieur | 69-80 |
| – télécommande | 8 |
| Pot catalytique (catalyseur)..... | 124 |
| Pré-équipement pour le montage d'un siège enfant | 134 |
| Pression des pneus | 243-244 |
| Prétensionneurs pour ceintures de sécurité | 127 |
| – limiteurs de charge..... | 127 |
| Prise pré-équipement navigateur portable | 120 |
| Prises de courant | 76 |
| Protection de l'environnement... | 123 |
| – filtre à particules (DPF) | 124 |
| Ravitaillements | |
| – données techniques (quantité)..... | 249-250 |
| Recharge de la batterie | 204 |
| Recyclage d'air | 47-51-54 |

| | |
|---|--------------|
| Réfrigérant moteur | |
| – caractéristiques | 251 |
| – contrôle de niveau et appoint..... | 220 |
| Refroidissement du moteur | |
| – caractéristiques | 251 |
| – contrôle de niveau et appoint..... | 219 |
| Réglage de l'éclairage à l'intérieur de la voiture | 20 |
| Réglage de l'horloge | 17-26 |
| Réglage des sièges | 35-37 |
| Réglage du volant..... | 39 |
| Réglages des rétroviseurs | 40 |
| Régulateur de vitesse constante (Cruise Control) | 62 |
| Remorquage de la voiture | 207 |
| Remorque (attelage) | 154 |
| – installation du crochet d'attelage..... | 155 |
| Remplacement ampoules | |
| – extérieures..... | 187 |
| – indications générales | 184 |
| – intérieures | 193 |
| – types d'ampoules..... | 184 |

| | | | | | |
|--|-------------|---|---------|--|-----|
| Remplacement des fusibles | | Roues et pneus | | Sièges pour le transport | |
| – emplacement des fusibles (centrales)..... | 198-199-200 | – assiette | 240 | d'enfants | 134 |
| – généralités et avertissements..... | 197 | – chaînes à neige | 157 | – conformité pour l'utilisation des sièges enfants | 133 |
| – liste..... | 201-202-203 | – en cas de crevaison..... | 174-175 | – pré-équipement pour le montage d'un siège enfant | 134 |
| Remplacement d'une roue..... | 174 | – kit de réparation rapide Fix&Go automatic | 179 | Situations d'urgence | 173 |
| – indications générales et avertissements..... | 174 | – lecture correcte du pneu..... | 240 | Start&Stop (système) | 111 |
| – pression de gonflage des pneus | 243-244 | – pneus hiver..... | 242 | Suspensions | 239 |
| – types de pneus et de jantes de roue | 243-244 | – pneus neige..... | 242 | Symboles | 6 |
| Remplacement pile de la clé avec télécommande..... | 9 | – pression de gonflage des pneus | 243 | Système ABS..... | 99 |
| Réserve de carburant | 165 | – remplacement d'une roue ... | 174 | Système ASR..... | 102 |
| Réservoir carburant (capacité)..... | 248-249 | – types de pneus et de jantes de roue | 242 | Système de chauffage et de ventilation | 43 |
| Respect de l'environnement..... | 123 | Sécurité | 125 | Système de coupure du carburant..... | 69 |
| Rétroviseurs | | Sécurité enfants..... | 80 | Système de pré-équipement de l'autoradio | 119 |
| – d'aile..... | 41 | Sièges arrière | | Système EOBD..... | 105 |
| – d'habitacle..... | 40 | – appuie-tête | 39 | Système ESC | 101 |
| Rim Protector (pneus)..... | 241 | – nettoyage | 232 | Système Fiat CODE | 6 |
| Roue compacte de secours | 174 | Sièges avant | 35 | Système Hill Holder | 101 |
| – caractéristiques techniques ... | 242 | – accoudoir | 72 | Système iTPMS | 109 |
| | | – appuie-tête | 38 | Système SBR | 126 |
| | | – chauffage | 37 | Système Start&Stop | 111 |
| | | – nettoyage | 232 | | |
| | | – réglages | 35 | | |

CONNAISSANCE
DU VÉHICULE

SÉCURITÉ

DÉMARRAGE
ET CONDUITE

TÉMOINS
ET MESSAGES

SITUATIONS
D'URGENCE

ENTRETIEN
DU VÉHICULE

DONNÉES
TECHNIQUES

**TABLE
DES MATIÈRES**

CONNAISSANCE
DU VÉHICULE

SÉCURITÉ

DÉMARRAGE
ET CONDUITE

TÉMOINS
ET MESSAGES

SITUATIONS
D'URGENCE

ENTRETIEN
DU VÉHICULE

DONNÉES
TECHNIQUES

TABLE
DES MATIÈRES

| | | |
|---|--|---|
| T achymètre..... 17 | Trappe à carburant..... 122 | Vitesses maximum 244 |
| Télécommande..... 8 | Trip computer 33 | Vitres |
| – ouverture du hayon 8 | Troisième feu de stop..... 192 | – liquide lave-vitres (caractéristiques) 251 |
| – ouverture/fermeture des portes à distance..... 8 | Tuyaux en caoutchouc 227 | – nettoyage59-228-229, 231 |
| – remplacement de la pile 9 | U tilisation de la boîte de vitesses..... 151 | Volant |
| – télécommandes supplémentaires 10 | Utilisation du véhicule dans des conditions sévères 214 | – diamètre de braquage 239 |
| Témoins et messages 159 | V errouillage de la direction 14 | – levier de réglage 39 |
| Tiroirs vide-poches 70 | Verrouillage des portes 69 | |
| Tractage de remorques 154 | Verrouillage du moteur (Fiat CODE) 6 | |
| Transmission | Versions carrosserie 235 | |
| – données techniques..... 238 | | |
| Transport d'enfants 130 | | |

Les données de cette brochure sont fournies à titre indicatif.
Fiat pourra, à n'importe quel moment, appliquer aux modèles décrits dans la présente notice toute modification estimée nécessaire pour des raisons techniques ou commerciales.
Pour toute information, nous prions le Client de bien vouloir s'adresser au Concessionnaire ou Siège Fiat le plus proche.
Impression sur papier écologique sans chlore.