

F I A T P U N T O



PUNTO

N O T I C E D' E N T R E T I E N

Cette Notice d'entretien a pour but d'illustrer les modalités d'utilisation opérationnelle de la voiture.

Pour les utilisateurs passionnés souhaitant approfondir leurs connaissances, assouvir leur curiosité et obtenir plus d'informations détaillées sur les caractéristiques et fonctionnalités de la voiture, Fiat offre la possibilité de consulter une section dédiée disponible en format électronique.

NOTICE D'ENTRETIEN DE LA VOITURE EN LIGNE

Les sujets traités plus en profondeur tout au long de la Notice d'entretien sont marqués par le symbole suivant  .

Connectez-vous au site Internet www.mopar.eu/owner pour accéder à la zone qui vous est réservée.

La page « Entretien de la voiture » contient toutes les informations concernant votre voiture et le lien pour accéder à *eLUM*, où vous pourrez trouver les approfondissements de la Notice d'entretien.

En alternative, pour accéder à ces informations, accéder au portail internet <http://aftersales.fiat.com/elum/>.

Le site *eLUM* est gratuit et vous permettra, d'autre part, de consulter facilement la documentation de bord de toutes les autres voitures du Groupe.

Nous vous souhaitons une bonne lecture et de passer un agréable moment !

Cher Client,

Nous vous remercions de la préférence que vous nous avez accordée et vous félicitons d'avoir choisi Fiat Punto.

Nous avons mis au point cette Notice pour que vous puissiez apprécier votre voiture dans les moindres détails.

En poursuivant la lecture du présent livret, vous trouverez des informations, conseils et avertissements sur l'utilisation de la voiture, qui vous aideront à profiter pleinement des avantages techniques de votre Fiat Punto.

Nous vous conseillons de la lire attentivement avant de prendre le volant pour la première fois, afin de vous familiariser avec toutes les commandes, surtout celles concernant les freins, la direction et la boîte de vitesses ; en même temps, vous pourrez commencer à comprendre le comportement de la voiture sur les différentes chaussées.

Vous trouverez dans ce document des caractéristiques, des informations particulières et essentielles pour l'entretien, la conservation dans la durée ainsi que la sécurité de conduite et de possession de votre Fiat Punto.

Après l'avoir consultée, nous vous conseillons de conserver cette Notice à l'intérieur de la voiture, pour en faciliter la consultation et pour faire en sorte qu'elle reste à bord en cas de vente.

Vous trouverez également dans le Carnet de Garantie en annexe une description des Services Après-vente offerts par Fiat à ses Clients, le Certificat de Garantie et une description détaillée des termes et conditions pour le maintien de cette dernière.

Nous sommes certains qu'avec ces moyens, il vous sera facile d'entrer en harmonie et d'apprécier votre nouvelle voiture et le personnel Fiat qui vous assistera.

Nous vous souhaitons une bonne lecture et un bon voyage !

ATTENTION

Cette Notice d'utilisation et d'entretien contient la description de toutes les versions de la Fiat Punto, par conséquent vous ne devez prendre en compte que les informations correspondant à l'équipement, à la motorisation et à la version que vous avez achetée. Les données contenues dans cette brochure ne sont fournies qu'à titre indicatif. FCA Italy S.p.A. se réserve le droit de modifier à tout moment, à des fins techniques ou commerciales, le modèle décrit dans cette brochure. Pour de plus amples informations, contacter le Réseau Après-vente Fiat.

À LIRE IMPÉRATIVEMENT !

RAVITAILLEMENT EN CARBURANT





Moteurs essence : faire le plein de carburant uniquement avec de l'essence sans plomb ayant un indice d'octane (RON) non inférieur à 95 et conforme à la spécification européenne EN 228. L'utilisation d'une essence non conforme à la spécification susmentionnée risque d'allumer le témoin EOBD et d'entraîner un mauvais fonctionnement du moteur.

Moteurs Diesel : faire le plein de carburant uniquement avec du gazole pour traction automobile et conforme à la spécification européenne EN590. L'utilisation d'autres produits ou de mélanges peut endommager le moteur de façon irréparable et entraîner la déchéance de la garantie.

DÉMARRAGE DU MOTEUR



S'assurer que le frein à main est serré et mettre le levier de vitesses au point mort. Appuyer à fond sur la pédale d'embrayage, sans appuyer sur la pédale d'accélérateur, puis tourner la clé de contact sur MAR et attendre que le témoin  (et le témoin  sur les versions Diesel) s'éteigne : tourner la clé de contact sur AVV et la relâcher dès que le moteur tourne.

Versions dotées de boîte de vitesses Dualogic : s'assurer que le frein à main est bien serré et que le levier de vitesses est placé sur P (Stationnement) ou N (Point mort), appuyer sur la pédale de frein puis tourner la clé de contact sur AVV.

STATIONNEMENT SUR SOL INFLAMMABLE



Le fonctionnement normal du pot catalytique produit des températures élevées. Par conséquent, ne jamais garer la voiture sur des matières inflammables telles que de l'herbe, des feuilles mortes, des aiguilles de pin, etc. : danger d'incendie.

RESPECT DE L'ENVIRONNEMENT



Pour garantir au mieux le respect de l'environnement, la voiture est équipée d'un système permettant un diagnostic permanent des composants liés aux émissions.

APPAREILS ÉLECTRIQUES ACCESSOIRES



Après l'achat de la voiture, si vous souhaitez installer des accessoires nécessitant une alimentation électrique (entraînant le risque de décharger progressivement la batterie), adressez-vous au Réseau Après-vente Fiat qui en calculera l'absorption électrique globale et vérifiera si le circuit de la voiture est en mesure de fournir la charge demandée.

ENTRETIEN PROGRAMMÉ



Un entretien correct permet de maintenir en l'état les performances de la voiture, ainsi que ses caractéristiques de sécurité, de respect de l'environnement et d'économie de fonctionnement.

EMPLOI DE LA NOTICE

INDICATIONS OPÉRATIONNELLES

Chaque fois que seront fournies des indications de direction concernant le véhicule (gauche/droite ou avant/arrière), elles devront être entendues comme référées à la perception d'un occupant assis au poste de conduite. Des cas particuliers, en dérogation à cette indication, seront opportunément signalés dans le texte.

Les figures présentes dans la Notice sont indicatives, c'est-à-dire que certains détails représentés sur l'image peuvent ne pas correspondre à ce que vous pouvez trouver sur votre voiture. De plus, cette Notice a été réalisée en se basant sur des voitures avec volant à gauche ; sur les voitures avec volant à droite, il se peut que certaines commandes soient installées ou réalisées différemment par rapport à la parfaite spécularité de ce qui est illustré.

Pour repérer le chapitre contenant les informations désirées, vous pouvez consulter l'index alphabétique à la fin de cette Notice d'entretien.

Les chapitres peuvent être rapidement identifiés grâce à l'onglet graphique dédié qui est présent à côté de toutes les pages impaires. Quelques pages plus loin, vous trouverez une légende qui vous permettra de vous familiariser avec l'ordre des chapitres et les symboles correspondants en onglet. Vous trouverez de toute façon l'indication textuelle du chapitre consulté à côté de toutes les pages paires.

AVERTISSEMENTS ET PRÉCAUTIONS

Pendant la lecture de cette Notice d'entretien, vous trouverez une série d'**AVERTISSEMENTS** visant à éviter des procédures qui pourraient endommager votre voiture.

Des **PRÉCAUTIONS** sont également présentes ; elles doivent être suivies attentivement afin d'éviter une utilisation non appropriée des composants de la voiture, pouvant provoquer des accidents ou des blessures.

Par conséquent, il est important de suivre à la lettre toutes les recommandations d'**AVERTISSEMENT** et de **PRÉCAUTION**.

Les **AVERTISSEMENTS** et les **PRÉCAUTIONS** sont rappelés le long du texte par les symboles suivants :



pour la sécurité des personnes ;



pour l'intégrité de la voiture ;



pour la protection de l'environnement.

REMARQUE Ces symboles, si nécessaires, figurent à côté du titre ou à la fin de l'alinéa et sont suivis d'un numéro. Ce numéro fait référence à l'avertissement correspondant présent au bas de la section correspondante.

SYMBOLES

Certains composants de la voiture présentent des étiquettes colorées, dont les symboles indiquent les mesures à respecter concernant le composant en question.

Une étiquette récapitulant les symboles est fixée aussi sous le capot moteur.

MODIFICATIONS/ALTÉRATIONS DE LA VOITURE

AVERTISSEMENT Toute modification ou altération de la voiture peut en compromettre gravement la sécurité ainsi que la tenue de route et provoquer des accidents, entraînant des risques même mortels pour les occupants.

CONNAISSANCE DE LA VOITURE



PRÉSENTATION DU COMBINÉ DE BORD



SÉCURITÉ



DÉMARRAGE ET CONDUITE



SITUATIONS D'URGENCE



ENTRETIEN DU VÉHICULE



DONNÉES TECHNIQUES



MULTIMÉDIA



INDEX ALPHABETIQUE



CONNAISSANCE DE LA VOITURE

C'est ici que vous allez apprendre à mieux connaître votre nouvelle voiture.

La Notice que vous lisez vous explique de manière simple et directe sa composition et son fonctionnement.

Nous vous conseillons par conséquent de la consulter en vous installant confortablement à bord de sorte à pouvoir vérifier tout de suite les explications.

PLANCHE DE BORD	8
LES CLÉS	9
DISPOSITIF DE DÉMARRAGE.....	10
LE SYSTÈME FIAT CODE.....	11
PORTES	11
SIÈGES	13
APPUIE-TÊTE	15
VOLANT.....	16
RÉTROVISEURS	16
FEUX EXTÉRIEURS.....	17
ÉCLAIRAGE D'HABITACLE	19
NETTOYAGE DES GLACES	20
CLIMATISATION....	22
LÈVE-VITRES ÉLECTRIQUES	25
TOIT OUVRANT ÉLECTRIQUE	26
DIRECTION ASSISTÉE ÉLECTRIQUE DUALDRIVE	28
FONCTION ECO	29
CAPOT MOTEUR.....	29
COFFRE À BAGAGES.....	30
VERSION AVEC INSTALLATION LPG	31
VERSION AVEC CIRCUIT AU MÉTHANE (NATURAL POWER)	34



PLANCHE DE BORD

La présence et la position des commandes, instruments et témoins lumineux varient en fonction des versions.

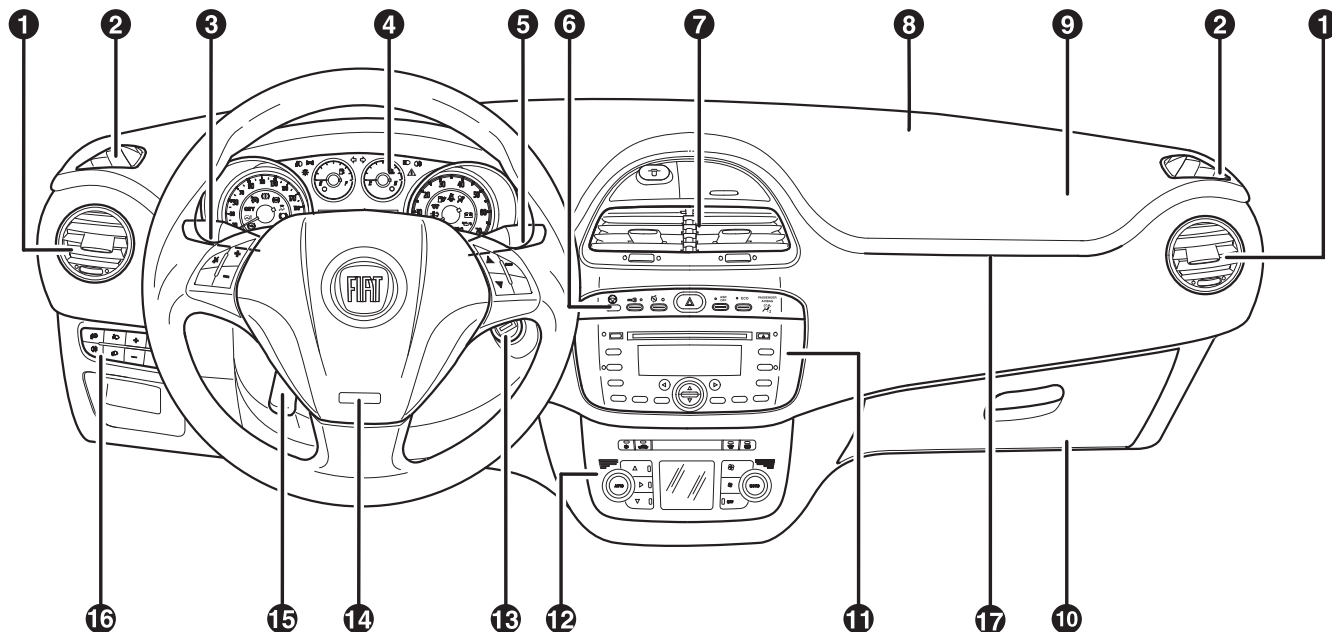

1

F1E0922

1. Aérateurs latéraux orientables / 2. Aérateurs latéraux fixes / 3. Levier gauche : commande des feux extérieurs / 4. Combiné de bord / 5. Levier droit : commandes d'essuie-glace avant/de lunette arrière, ordinateur Trip / 6. Commandes de la planche de bord / 7. Aérateurs centraux orientables / 8. Diffuseur d'air fixe supérieur / 9. Airbag frontal côté passager / 10. Boîte à gants / 11. Autoradio (pour les versions/marchés qui le prévoient) / 12. Commandes de chauffage/ventilation/climatisation / 13. Dispositif de démarrage / 14. Airbag frontal côté conducteur / 15. Levier de réglage du volant / 16. Platine des commandes : réglage du site des phares/écran numérique/écran multifonction / 17. Guide de lumière

LES CLÉS



CLÉ MÉCANIQUE

La pièce métallique de la clé actionne le dispositif de démarrage, la serrure des portes, l'ouverture et la fermeture du bouchon du réservoir à carburant (pour les versions/marchés qui le prévoient).

CLÉ AVEC TÉLÉCOMMANDE

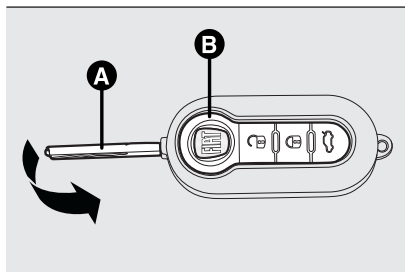

La pièce métallique A fig. 2 actionne le dispositif de démarrage, la serrure des portes, le verrouillage et le déverrouillage du bouchon de carburant (pour les versions/marchés qui le prévoient).

Appuyer sur le bouton B fig. 2 pour ouvrir/fermer la pièce métallique.



2

F1E0004

Pression brève sur le bouton  : déverrouillage des portes, du coffre à bagages, allumage temporisé du plafonnier intérieur et double signal lumineux des clignotants (pour les versions/marchés qui le prévoient) ; Pression brève sur le bouton  : verrouillage des portes, du coffre à bagages, allumage de la LED du bouton dédié sur la planche de bord, un seul signal lumineux des clignotants (pour les versions/marchés qui le prévoient) ;

Pression sur le bouton  : déverrouillage à distance de la serrure du coffre à bagages et double signal lumineux des clignotants.

DEMANDE DE CLÉS SUPPLÉMENTAIRES

Si une nouvelle clé s'avérait nécessaire (mécanique ou avec télécommande), s'adresser au Réseau Après-vente Fiat en présentant un document personnel d'identité et les documents d'identification de propriété de la voiture. Le système peut reconnaître jusqu'à 8 télécommandes.



ATTENTION

1) Appuyer sur le bouton B uniquement lorsque la clé n'est pas proche du corps, et notamment des yeux et d'objets susceptibles d'être détériorés (par ex. vêtements). Ne pas laisser la clé sans surveillance pour éviter toute manipulation intempestive (par des enfants, notamment).



ATTENTION

1) Les chocs violents peuvent endommager les éléments électroniques contenus dans la clé. Afin de garantir le parfait fonctionnement des dispositifs électroniques que contient la clé, ne pas exposer cette dernière aux rayons du soleil.



ATTENTION

1) Les piles usées doivent être jetées dans des conteneurs conçus spécialement à cet effet, conformément à la législation en vigueur ou bien elles peuvent être remises au Réseau Après-vente Fiat, qui se chargera de leur recyclage.



DISPOSITIF DE DÉMARRAGE

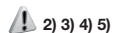

2) 3) 4) 5)

La clé peut tourner dans trois positions différentes fig. 3 :

- STOP : moteur coupé, clé extractible, verrouillage de la direction. Certains dispositifs électriques (par ex., autoradio, fermeture centralisée des portes, etc.) peuvent fonctionner ;
- MAR : position de marche. Tous les dispositifs électriques sont activables ;
- AVV : démarrage du moteur.

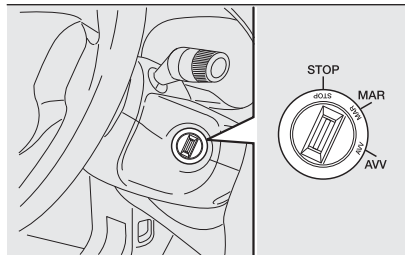

3

F1E0655

Le dispositif de démarrage est pourvu d'un mécanisme de sécurité qui oblige, en cas d'absence de démarrage du moteur, à ramener la clé sur STOP avant de répéter la manœuvre de démarrage.

VERROUILLAGE DE LA DIRECTION

Activation : avec le dispositif en position STOP, extraire la clé et tourner le volant jusqu'à ce qu'il se bloque.

Désactivation : tourner la clé sur la position MAR tout en tournant légèrement le volant.



ATTENTION

2) En cas de violation du dispositif de démarrage (par ex. une tentative de vol), faire contrôler son fonctionnement auprès du Réseau Après-vente Fiat avant de reprendre la route.

3) Quand on quitte la voiture, extraire systématiquement la clé afin d'éviter que quelqu'un n'actionne par inadvertance les commandes. Ne pas oublier de serrer le frein à main. Si la voiture est garée en côte, engager la 1^{ère} vitesse ; si elle est garée dans une descente, engager la marche arrière. Ne jamais laisser d'enfants dans la voiture sans surveillance.

4) Toute intervention en après-vente pouvant constituer une violation du système de conduite ou de la colonne de direction (par ex. montage d'un antivol) est strictement interdite. Cela pourrait entraîner non seulement la suspension de la garantie et de moins bonnes performances, mais également de graves problèmes de sécurité, ainsi que la non-conformité d'homologation de la voiture.

5) Ne jamais extraire la clé lorsque la voiture roule. Le volant se bloquerait automatiquement au premier braquage. Ceci reste valable, même en cas de voiture remorquée.

LE SYSTÈME FIAT CODE

Il s'agit d'un système électronique de blocage moteur qui s'ajoute à la protection antivol du véhicule. Il est activé automatiquement lorsqu'on retire la clé du contact.

FONCTIONNEMENT

Lors de chaque démarrage, en tournant la clé sur la position MAR, la centrale du système Fiat CODE envoie à la centrale de contrôle du moteur un code de reconnaissance pour désactiver le blocage des fonctions. L'envoi de ce code de reconnaissance se produit uniquement si la centrale du système Fiat CODE reconnaît le code qui lui a été transmis par la clé. En tournant la clé sur STOP, le système Fiat CODE désactive les fonctions de la centrale de contrôle du moteur. Si, au démarrage, le code n'est pas correctement reconnu, le témoin  s'allume sur le combiné de bord. En pareil cas, tourner la clé sur STOP et ensuite sur MAR ; si le blocage persiste, essayer avec les autres clés fournies. Si l'on ne parvient toujours pas à démarrer le moteur, s'adresser au Réseau Après-vente Fiat.

Si le témoin  s'allume, cela signifie que le système est en train d'effectuer un autodiagnostic (par exemple, à cause d'une perte de tension). Si l'anomalie persiste, s'adresser au Réseau Après-vente Fiat.

PORTES



VERROUILLAGE/ DÉVERROUILLAGE DES PORTES DEPUIS L'INTÉRIEUR

Appuyer sur le bouton A fig. 4 pour verrouiller/déverrouiller toutes les portes. Le bouton est doté d'une LED qui indique l'état (portes verrouillées ou déverrouillées) de la voiture.

LED allumée : portes verrouillées /
LED éteinte : portes déverrouillées.

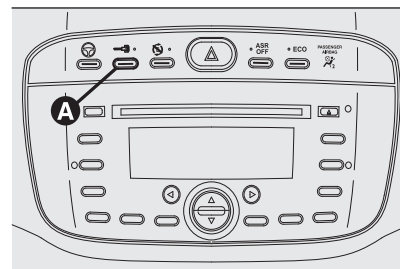

4

F1E0923

Le verrouillage des portes ne se produit que si toutes les portes sont bien fermées. En cas de coupure d'alimentation électrique (par ex. fusible grillé, batterie débranchée, etc.), il est néanmoins possible de verrouiller manuellement les portes.



ATTENTION En cas de verrouillage centralisé activé, si l'on tire le levier interne d'ouverture de l'une des portes, on obtient le déverrouillage de cette porte. Au-delà de 20 km/h, toutes les portes sont automatiquement verrouillées de manière centralisée (si la fonction dédiée est activée sur le Menu de Configuration de l'écran).

VERROUILLAGE/ DÉVERROUILLAGE DES PORTES DEPUIS L'EXTÉRIEUR

Verrouillage des portes depuis

l'extérieur : portes fermées, introduire et tourner la pièce métallique dans la serrure de la porte, côté conducteur, dans le sens des aiguilles d'une montre ou appuyer sur le bouton  en cas de clé avec télécommande. Le verrouillage des portes est signalé par l'allumage de la LED sur le bouton A fig. 4.

Déverrouillage des portes depuis

l'extérieur : introduire et tourner la pièce métallique dans la serrure de la porte, côté conducteur, dans le sens inverse des aiguilles d'une montre ou bien appuyer brièvement sur le bouton  en cas de clé avec télécommande (pour les versions/marchés qui le prévoient).

DISPOSITIF DEAD LOCK

 6) 7)

Il neutralise l'ouverture des portes depuis l'intérieur de l'habitacle, empêchant ainsi les tentatives d'effraction (par ex. bris d'une vitre). Il est conseillé d'enclencher ce dispositif à chaque stationnement de la voiture.

Activation du dispositif : le dispositif s'active automatiquement sur toutes les portes lorsque l'on appuie brièvement deux fois de suite sur le bouton  de la clé avec télécommande.

Désactivation du dispositif : le dispositif se désactive automatiquement lorsque l'on ouvre la porte, côté conducteur, au moyen de la clé de contact ou en déverrouillant les portes par la télécommande (pression du bouton  sur la clé avec télécommande) ou bien en tournant la clé de contact sur MAR.

DISPOSITIF DE SÉCURITÉ ENFANTS

(pour les versions/marchés qui le prévoient)

 8) 9)

Il empêche l'ouverture des portes arrière de l'intérieur. Le dispositif peut être activé uniquement lorsque les portes sont ouvertes.

Position 1 : dispositif activé (porte verrouillée) / **Position 2** : dispositif désactivé (la porte peut s'ouvrir de l'intérieur).

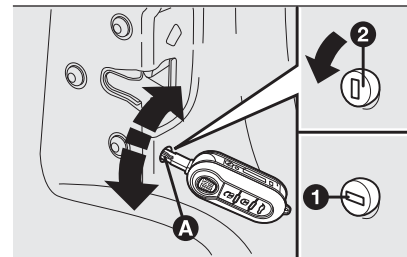

5

F1E008

Le dispositif reste activé même en effectuant le déverrouillage électrique des portes.

DISPOSITIF D'URGENCE DE VERROUILLAGE DES PORTES ARRIÈRE

(pour les versions/marchés qui le prévoient)

Les portes arrière sont dotées d'un dispositif B fig. 6 qui permet de les verrouiller en l'absence de courant.

Activation du dispositif : introduire la pièce métallique de la clé dans le logement indiqué en fig. 6 et tourner le dispositif de la position 2 à la position 1 (fig. 6). Fermer ensuite la porte. Si le dispositif est activé, pour rouvrir les portes arrière, actionner les poignées intérieures.

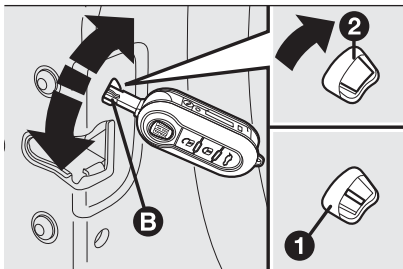

6

F1E0081



ATTENTION

6) L'activation du dispositif Dead Lock empêche l'ouverture des portes de l'intérieur de la voiture ; il faut donc s'assurer, avant de descendre, qu'il n'y ait personne à bord.

7) Au cas où la pile de la clé avec télécommande est déchargée, le dispositif peut être désactivé uniquement en utilisant la pièce métallique de la clé sur les deux barillettes des portes comme illustré plus haut : dans ce cas, le dispositif reste activé uniquement sur les portes arrière.

8) Toujours utiliser ce dispositif pour transporter des enfants. Après avoir actionné le dispositif sur les deux portes arrière, en vérifier l'activation en agissant sur la poignée intérieure d'ouverture des portes.

9) Ne pas actionner le dispositif de sécurité enfants si le dispositif d'urgence de verrouillage des portes arrière a déjà été actionné. Si les deux dispositifs ont été activés simultanément, pour rouvrir la porte il faut actionner la poignée intérieure pour désactiver le dispositif de verrouillage d'urgence des portes arrière, puis ouvrir la porte en utilisant la poignée extérieure.

SIÈGES



SIÈGES AVANT

10) 11) 12) 13)

Réglage dans le sens longitudinal

Soulever le levier A fig. 7 et pousser le siège vers l'avant ou vers l'arrière : en position de conduite, les bras doivent reposer sur la couronne du volant.

Réglage en hauteur

(pour versions/marchés qui le prévoient)

Actionner le levier B fig. 7 vers le haut ou vers le bas pour obtenir la hauteur souhaitée.

ATTENTION Effectuer le réglage en restant assis sur le siège conducteur.

Réglage de l'inclinaison du dossier

Actionner le levier C fig. 7 en le maintenant actionné tant que la position souhaitée n'a pas été atteinte.

Rabattement du dossier

(pour versions/marchés qui le prévoient)

Tirer la poignée A fig. 8, vers le haut, rabattre le dossier et pousser le dossier vers l'avant pour le faire coulisser et accéder aux sièges arrière. En rabattant le dossier en arrière, le siège revient à sa position de départ (mémoire mécanique).



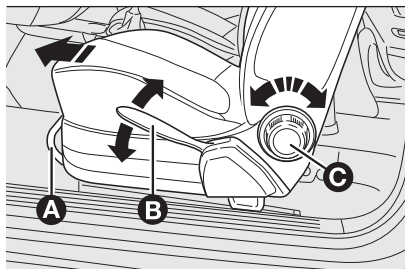

7

F1E0023

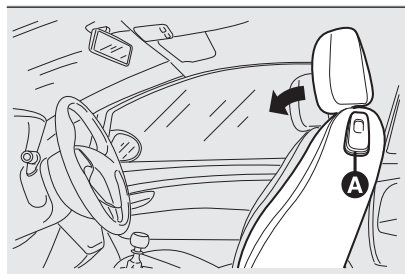

8

F1E0024

Réglage lombaire électrique

(pour versions/marchés qui le prévoient)

Pour effectuer le réglage, agir sur les commandes E fig. 9.

CHAUFFAGE ÉLECTRIQUE DES SIÈGES AVANT

(pour versions/marchés qui le prévoient)

Clé en position MAR, appuyer sur le bouton F fig. 9 pour activer/désactiver la fonction.

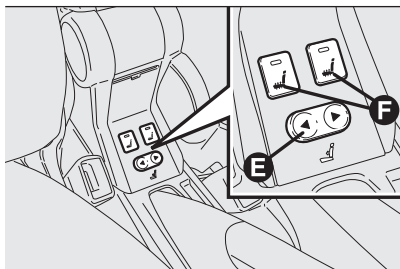

9

F1E0816

SIÈGES ARRIÈRE

Agrandissement partiel (1/3 ou 2/3) / total du coffre à bagages

(pour versions/marchés qui le prévoient)

□ enlever la plage arrière, enfoncer complètement les appuie-tête du siège arrière, déplacer de côté les ceintures de sécurité en vérifiant que les sangles soient correctement détendues et pas entortillées ; rabattre ensuite les coussins vers l'avant, en agissant dans le sens indiqué par la flèche (voir fig. 10) ;

□ agir sur les poignées A ou B fig. 11 pour débloquer la partie du dossier souhaitée et accompagner le dossier sur le coussin. L'actionnement des deux poignées permet d'obtenir l'agrandissement total du coffre à bagages.

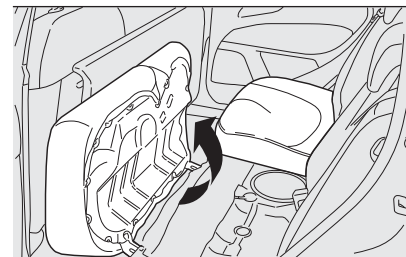

10

F1E0091

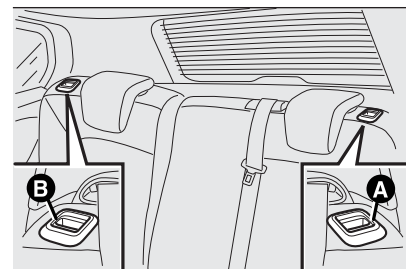

11

F1E0092

Remise en place du siège arrière

Soulever les dossiers en les poussant vers l'arrière jusqu'à sentir le déclic de blocage des mécanismes d'accrochage, mettre le boucles des ceintures de sécurité vers le haut et aligner le coussin en position normale d'utilisation. Vérifier enfin la disparition de la « bande rouge » sur le côté du levier de rabattage du dossier pour s'assurer que les dossiers sont bien accrochés.



ATTENTION

10) Tous les réglages doivent exclusivement être exécutés sur la voiture à l'arrêt.

11) Une fois le levier de réglage relâché, toujours vérifier que le siège est bien bloqué sur ses glissières en essayant de le déplacer vers l'avant ou vers l'arrière. Si le siège n'est pas correctement bloqué, il pourrait se déplacer intempestivement en provoquant une perte de contrôle de la voiture.

12) Pour bénéficier du maximum de protection possible, garder le dossier bien droit, bien appuyer le dos au dossier et placer la ceinture de manière à ce qu'elle adhère parfaitement au buste et au bassin.

13) Les revêtements textiles des sièges sont conçus pour résister longtemps à une usure dérivant d'une utilisation normale. Il est toutefois nécessaire d'éviter tout frottement excessif et/ou prolongé avec des accessoires vestimentaires, comme les boucles métalliques, les rivets, les fixations Velcro et autres, car ils exercent de manière localisée une pression importante risquant de rompre les fils et d'endommager par conséquent la housse.

APPUIE-TÊTE



14) 15)

AVANT

Réglage vers le haut : soulever l'appuie-tête jusqu'au déclic de blocage.

Réglage vers le bas : appuyer sur la touche A fig. 12 et baisser l'appuie-tête.

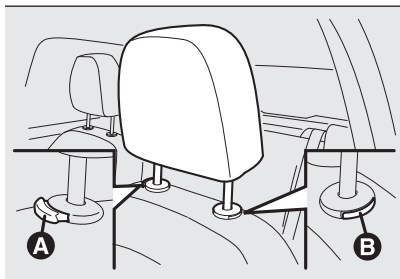

12

F1E0027

Dépose : appuyer en même temps sur les boutons A et B fig. 12 à côté des deux supports, puis les extraire vers le haut.

ARRIÈRE

(pour les versions/marchés qui le prévoient)



16)

Réglage vers le haut : soulever l'appuie-tête jusqu'au déclic de blocage.

Réglage vers le bas : appuyer sur les touches à côté des deux supports et baisser l'appuie-tête.

Dépose : appuyer en même temps sur les boutons à côté des deux supports, puis les extraire vers le haut.



ATTENTION

14) Tous les réglages doivent impérativement être exécutés avec le véhicule à l'arrêt. Les appuie-tête doivent être réglés de manière à ce que la tête s'y appuie, pas le cou. Seule cette position permet une protection efficace.

15) Pour augmenter l'efficacité de la protection donnée par les appuie-tête, régler le dossier pour que le buste soit en position droite et la tête le plus près possible de l'appuie-tête.



ATTENTION

16) Pendant l'utilisation des sièges arrière, les appuie-tête doivent toujours être « complètement sortis ».



VOLANT

⚠ 17) - 18)

RÉGLAGE

Le volant peut être réglé aussi bien en hauteur qu'axialement. Pour effectuer le réglage, débloquer le levier en le poussant vers le bas (position 1, fig. 13) puis régler le volant à la position la plus appropriée et le bloquer ensuite dans cette position en tirant le levier vers le haut (position 2, fig. 13).

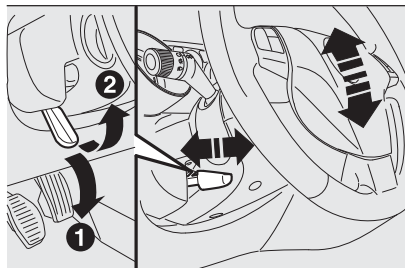

13

F1E0652



ATTENTION

17) Les réglages ne s'effectuent que lorsque la voiture est à l'arrêt et le moteur coupé.

18) Toute intervention en après-vente sur la direction ou la colonne de direction (ex. montage de dispositifs antiviol) est strictement interdite. Cela pourrait entraîner non seulement la diminution des performances mais également la suspension de la garantie, de graves problèmes de sécurité ainsi que la non conformité d'homologation de la voiture.

RÉTROVISEURS



RÉTROVISEUR D'HABITACLE

À réglage manuel

Il est muni d'un dispositif de sécurité qui provoque son décrochage en cas de choc violent contre un passager. Actionner le levier A fig. 14 pour régler le rétroviseur sur deux positions différentes : normale ou anti-éblouissement.

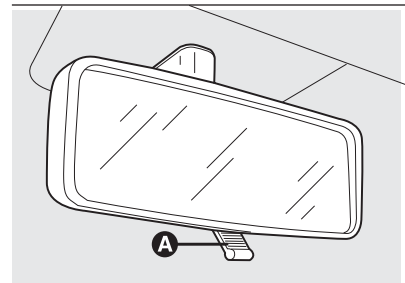

14

F1E0030

Rétroviseur électrochromique

(pour les versions/marchés qui le prévoient)

En mode automatique, le rétroviseur varie sa capacité réfléchissante pour éviter d'éblouir le conducteur. La LED A (fig. 15) s'allume pour signaler l'activation de la fonction.

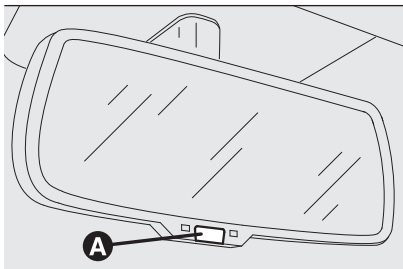

15

F1E0342

RÉTROVISEURS D'AILE



19)

Réglage électrique

Le réglage des rétroviseurs n'est possible qu'avec la clé de contact sur MAR.

Pour effectuer le réglage, agir sur l'interrupteur B fig. 16 afin de sélectionner le rétroviseur (gauche ou droit) que l'on souhaite régler et, et en agissant dans les quatre sens sur l'interrupteur C fig. 16, régler le rétroviseur.

ATTENTION La mise en service de la lunette arrière dégivrante active le dégivrage des rétroviseurs extérieurs (pour les versions/marchés qui le prévoient).

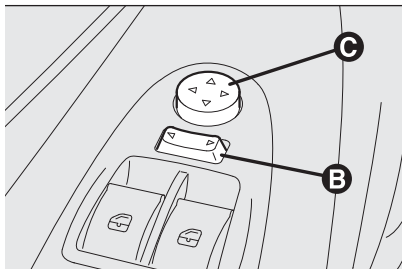

16

F1E0032

Réglage manuel : si nécessaire, rabattre les rétroviseurs vers l'intérieur de la voiture.



ATTENTION

19) Le rétroviseur d'aile côté conducteur est bombé et altère légèrement la perception de la distance.

FEUX EXTÉRIEURS

L'éclairage extérieur se produit uniquement avec la clé de contact tournée sur MAR.

FEUX DE POSITION/FEUX DE JOUR (D.R.L.)

« Daytime Running Lights »
(pour les versions/marchés qui le prévoient)



20) 21)

Clé de contact en position MAR et bague fig. 17 tournée en position O, on allume automatiquement les feux de jour (les autres feux et l'éclairage d'habitacle restent éteints).

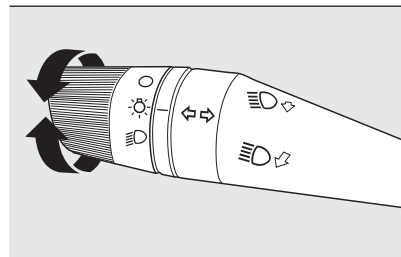





17

F1E0630





FEUX DE POSITION/FEUX DE CROISEMENT



Quand la clé de contact est sur MAR, tourner la bague fig. 17 sur . En cas d'activation des feux de croisement, les feux de jour s'éteignent et les feux de position et de croisement s'allument. Le témoin  s'allume sur le combiné de bord.

Avec la clé de contact sur MAR, en tournant la bague de la position **O** à la position , tous les feux de position, les feux de plaque et les feux de jour D.R.L. (si la voiture en est équipée) s'allument, s'ils n'ont pas été désactivés par le menu à l'écran. Le témoin  s'allume sur le combiné de bord.

FEUX DE STATIONNEMENT

Ils s'allument, avec la clé de contact sur STOP ou extraite, en plaçant la bague fig. 17 de la position **O** à la position  ou à la position . Le témoin  s'allume sur le combiné de bord.

FEUX DE ROUTE



Pour activer les feux de route, avec la bague fig. 17 sur la position , tirer le levier vers le volant, au-delà du déclic de fin de course. Le témoin  s'allume sur le combiné de bord.

En tirant de nouveau le levier vers le volant au-delà du déclic de fin de course, les feux de route s'éteignent, les feux de croisement se rallument et le témoin  s'éteint.

APPELS DE PHARES

On peut les activer en tirant le levier vers le volant (position instable), indépendamment de la position de la bague. Le témoin  s'allume sur le combiné de bord.

CLIGNOTANTS



Porter le levier en position (stable) **vers le haut** pour activer le clignotant droit ou **vers le bas** pour activer le clignotant gauche. Le témoin  ou  s'allume par intermittence sur le combiné de bord.

Les clignotants se désactivent automatiquement en ramenant la voiture en position de marche rectiligne.

Fonction « Lane Change » (changement de voie) : pour signaler un changement de voie, placer le levier gauche en position instable pendant moins d'une demi-seconde. Le clignotant clignotera 5 fois du côté sélectionné, puis s'éteindra automatiquement.

DISPOSITIF « FOLLOW ME HOME »



Il permet, pendant un certain laps de temps, d'éclairer l'espace situé devant la voiture.

Activation : quand la clé de contact est sur STOP ou extraite, tirer le levier vers le volant et l'actionner dans les 2 minutes suivant l'extinction du moteur. À chaque actionnement du levier, l'allumage des feux est prolongé de 30 secondes, jusqu'à un maximum de 210 secondes ; une fois cette période de temps écoulée, les feux s'éteignent automatiquement. Chaque actionnement du levier provoque l'allumage du témoin  sur le combiné de bord, alors que l'écran affiche un message et la durée d'activation de la fonction. Le témoin  s'allume au premier actionnement du levier et demeure allumé jusqu'à la désactivation automatique de la fonction. Chaque actionnement du levier augmente seulement la durée d'allumage des feux.

Désactivation : maintenir le levier tiré vers le volant pendant plus de 2 secondes.

FEUX ANTIBROUILLARD ET ANTIBROUILLARD ARRIÈRE



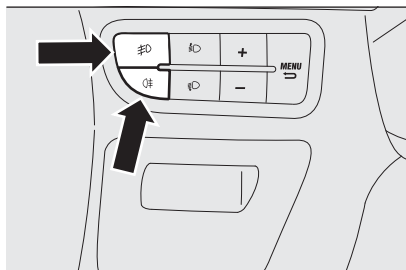

Les feux antibrouillard (pour les versions/marchés qui le prévoient) s'allument avec les feux de position allumés en appuyant sur le bouton  fig. 18 ; le témoin  s'allume sur le combiné de bord. Pour éteindre les feux, appuyer de nouveau sur le bouton.



18

F1E0815

Les feux antibrouillard arrière s'allument avec les feux de croisement ou les feux de position et antibrouillard (le cas échéant) allumés en appuyant sur le bouton  fig. 18. Le témoin  s'allume sur le combiné de bord. Le feu antibrouillard arrière s'éteint en appuyant de nouveau sur le bouton ou en éteignant les feux de croisement et/ou antibrouillard (le cas échéant).

Fonction « Cornering Lights » : les feux antibrouillard (pour les version/marchés qui le prévoient) intègrent des feux qui, avec les feux de croisement allumés et une vitesse inférieure à 40 km/h, s'allument en cas de braquage important du volant ou du déclenchement du clignotant. Ces feux permettent d'accroître l'angle de visibilité nocturne correspondant au côté du virage.



ATTENTION

20) Les feux de jour sont une alternative aux feux de croisement en conduite de jour, quand ces derniers sont obligatoires ou quand ils ne sont pas obligatoires mais simplement autorisés.

21) Les feux de jour ne remplacent pas les feux de croisement la nuit ou dans les tunnels. L'utilisation des feux de jour est réglementée par le code de la route en vigueur dans le pays où l'on circule : se conformer aux normes.

22) L'utilisation des feux antibrouillard et antibrouillard arrière est réglementée par le code de la route en vigueur dans le pays où l'on circule : se conformer aux normes.

ÉCLAIRAGE D'HABITACLE



PLAFONNIER AVANT AVEC ÉCLAIRAGE SPOT

Fonctionnement de l'interrupteur A fig. 19 :

- interrupteur enfoncé à droite : lampes C et D toujours allumées ;
- interrupteur enfoncé à gauche : lampes C et D toujours éteintes ;
- interrupteur en position centrale : les lampes C et D s'allument/s'éteignent à l'ouverture/fermeture des portes avant.

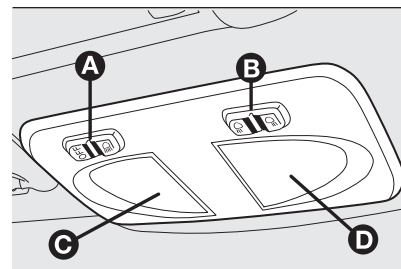

19

F1E0049

L'allumage/extinction des lampes est progressif. L'interrupteur B fig. 19, lorsque le plafonnier est éteint, allume la lampe C s'il est enfoncé à gauche ou la lampe D s'il est enfoncé à droite.



NETTOYAGE DES GLACES



2) 3) 4)

Le fonctionnement se produit uniquement lorsque la clé de contact est tournée sur MAR.

ESSUIE/LAVE-GLACE AVANT

Positions de la bague fig. 20 :

- essuie-glace arrêté.
- ◻ fonctionnement par intermittence.
- ◻ fonctionnement continu lent.
- ◻ fonctionnement continu rapide.

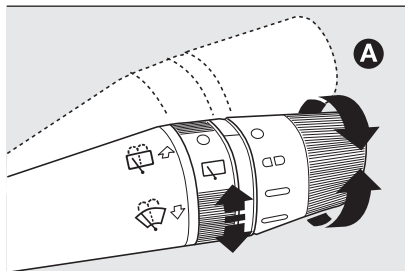

20

F1E0632

En déplaçant le levier dans la position A fig. 20, le fonctionnement est limité au temps durant lequel on retient manuellement le levier dans cette position. Une fois relâché, le levier revient dans sa position en arrêtant automatiquement l'essuie-glace. Une fois la bague en position ◻◻, l'essuie-glace adapte automatiquement la vitesse de fonctionnement à la vitesse de la voiture. Si l'essuie-glace est enclenché, l'essuie-glace arrière est activé automatiquement lorsque l'on passe la marche arrière.

Fonction « Lavage intelligent » : en tirant le levier vers le volant (position instable), on actionne le lave-glace. En gardant le levier tiré pendant plus d'une demi-seconde, il est possible d'activer automatiquement par un seul mouvement le jet du lave-glace et l'essuie-glace proprement dit. Le fonctionnement de l'essuie-glace achève trois balayages après le relâchement du levier. Le cycle se termine par un balayage de l'essuie-glace environ 6 secondes après.

ESSUIE/LAVE-GLACE ARRIÈRE



4)

Activation

Tourner bague de la position ○ à la position ◻ pour actionner l'essuie-glace arrière de la manière suivante :

- ◻ en mode intermittent lorsque l'essuie-glace n'est pas en fonction ;
 - ◻ en mode synchrone (avec la moitié de la fréquence de l'essuie-glace), lorsque l'essuie-glace est en fonction ;
 - ◻ en mode continu, avec la marche arrière engagée et la commande active. Quand l'essuie-glace est activé et que la marche arrière est engagée, l'essuie-glace arrière s'active en mode continu. En poussant le levier vers la planche de bord (position instable), on actionne le jet du lave-glace arrière. En gardant le levier poussé pendant plus d'une demi-seconde, on active l'essuie-glace arrière. Lorsque l'on relâche le levier, on active le lavage intelligent (comme pour l'essuie-glace).
- Désactivation :** relâcher le levier.



ATTENTION

2) Ne jamais utiliser l'essuie-glace pour éliminer des couches de neige ou de glace qui se seraient déposées sur le pare-brise. Dans ces conditions, si l'essuie-glace est soumis à un effort excessif, le relais coupe-circuit coupe le fonctionnement pendant quelques secondes. Si le fonctionnement n'est pas rétabli (même après un redémarrage du moteur avec la clé), s'adresser au Réseau d'Après-vente Fiat.

3) Ne pas actionner l'essuie-glace avec les balais soulevés du pare-brise.

4) Ne pas utiliser l'essuie-glace arrière pour éliminer des couches de neige ou de verglas qui se seraient déposées sur la lunette. Dans ces conditions, si l'essuie-glace est soumis à un effort excessif, le relais coupe-circuit coupe le fonctionnement pendant quelques secondes. Ensuite, si la fonction n'est pas rétablie, s'adresser au Réseau Après-vente Fiat.

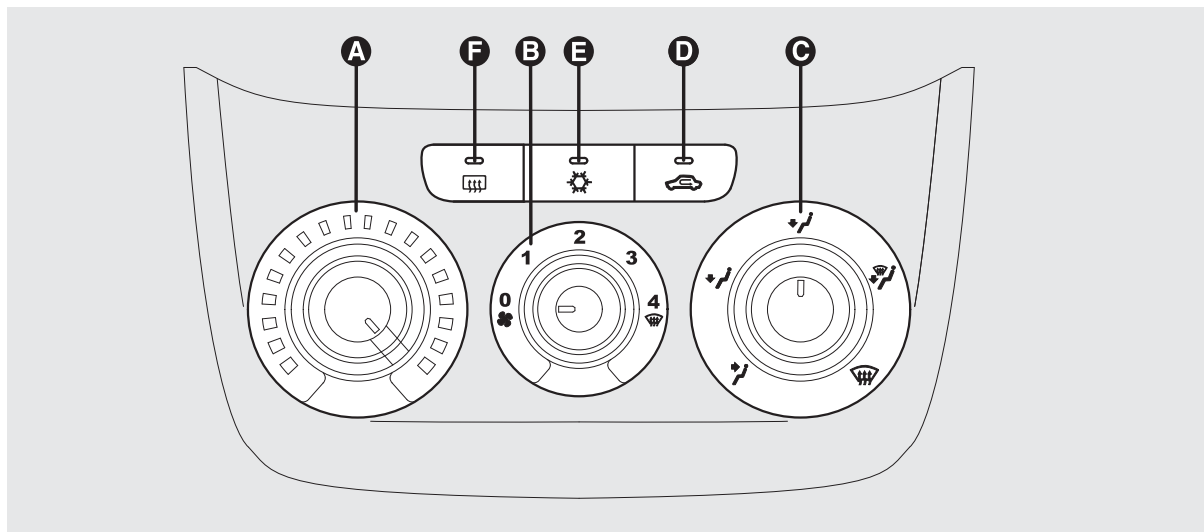

CLIMATISATION**CLIMATISEUR MANUEL**

21

F1E0039

- A - Sélecteur de réglage de la température de l'air (brassage air chaud/air froid) : secteur rouge = air chaud / secteur bleu = air froid ;
- B - Sélecteur pour l'activation/le réglage du ventilateur : 0 = ventilateur éteint / 1-2-3-4 = vitesse de ventilation ;
- C - Sélecteur de répartition de l'air : sortie d'air des aérateurs centraux et latéraux de la planche de bord / sortie d'air des diffuseurs dans la zone des pieds et des aérateurs de la planche de bord / sortie d'air des diffuseurs dans la zone des pieds / sortie d'air des diffuseurs dans la zone des pieds et des diffuseurs du pare-brise et des vitres latérales avant / sortie d'air des diffuseurs du pare-brise.
- D - Bouton d'activation/désactivation du recyclage de l'air dans l'habitacle
- E - Bouton d'activation/désactivation du compresseur de climatisation
- F - Bouton de désembuage/dégivrage de la lunette arrière chauffante et des rétroviseurs extérieurs

CLIMATISEUR AUTOMATIQUE BI-ZONE

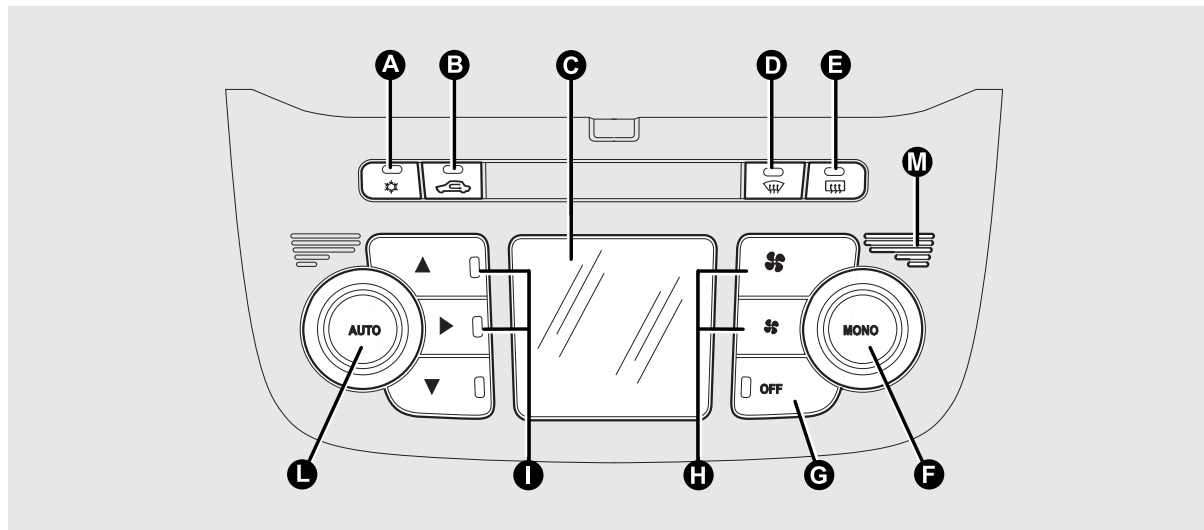

22

F1E0041

- A - Bouton d'activation/désactivation du compresseur de climatisation
- B - Bouton d'activation/désactivation du recyclage de l'air dans l'habitacle
- C - Écran de la climatisation
- D - bouton d'activation/désactivation de la fonction MAX-DEF (dégivrage/désembuage rapide des vitres avant)
- E - Bouton d'activation/désactivation de la lunette arrière chauffante
- F - Bouton d'activation de la fonction MONO (alignement des températures côté conducteur/côté passager) et sélecteur de réglage de la température côté passager
- G - Bouton d'allumage/arrêt de la climatisation
- H - Boutons d'augmentation/diminution de la vitesse du ventilateur
- I - Boutons de sélection de la répartition de l'air
- L - bouton d'activation de la fonction AUTO (fonctionnement automatique) et molette de réglage de la température côté conducteur
- M - Capteur de température intérieure



CHAUFFAGE SUPPLÉMENTAIRE

(pour les versions/marchés qui le prévoient)



25)

Ce réchauffeur additionnel garantit un chauffage plus rapide de l'habitacle dans des conditions climatiques froides.

Allumage du chauffage additionnel :

il se produit toujours automatiquement en cas de conditions climatiques froides, moteur démarré et température du liquide très basse.

Extinction du chauffage additionnel

: il se produit automatiquement quand les conditions de confort sont atteintes.

SYSTÈME DE CLIMATISATION

Le circuit utilise un fluide frigorigène compatible avec les normes des pays de commercialisation du véhicule R134a ou R1234yf. En cas de recharge du circuit, utiliser exclusivement le fluide frigorigène indiqué sur la plaque placée dans le compartiment moteur fig. 23. L'utilisation d'autres frigorigènes peut réduire l'efficacité et endommager le circuit. Noter que le lubrifiant utilisé pour le compresseur est lui aussi étroitement lié au type de gaz réfrigérant : demander conseil au Réseau Après-vente Fiat.

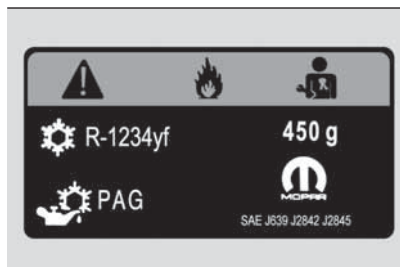

23

F1E0813

**ATTENTION**

23) Il est conseillé de ne pas utiliser la fonction de recyclage de l'air d'habitacle lorsque la température extérieure est basse, car les vitres pourraient s'embuer rapidement.

24) Pour le fonctionnement de la climatisation, il faut qu'au moins un des boutons de sélection de la répartition de l'air soit activé. Le système ne permet donc pas la désactivation de tous les boutons en même temps.

25) Le chauffage ne se met pas en marche si la tension de la batterie est insuffisante.

LÈVE-VITRES ÉLECTRIQUES

26) 27)

FONCTIONNEMENT

Ils fonctionnent quand la clé de contact est sur MAR et pendant 2 minutes environ après avoir tourné la clé sur STOP ou après son extraction. Dès que l'on ouvre l'une des portes, cette temporisation s'interrompt.

COMMANDES PORTE AVANT CÔTÉ CONDUCTEUR

Versions avec 4 lève-vitres électriques

(pour les versions/marchés qui le prévoient)

Les boutons sont disposés sur la platine des panneaux de porte fig. 24. Toutes les vitres peuvent être commandées depuis le panneau de porte, côté conducteur.

□ **A** : ouverture et fermeture de la vitre avant gauche. Fonctionnement « continu automatique » en phase d'ouverture et fermeture de la vitre et dispositif anti-pincement actif.

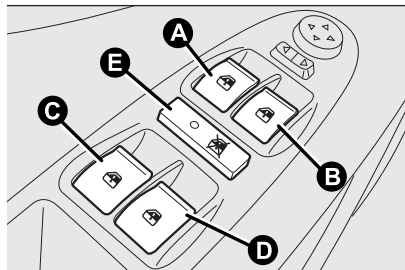

24

F1E0082

□ **B** : ouverture et fermeture de la vitre avant droite. Fonctionnement « continu automatique » en phase d'ouverture et fermeture de la vitre et dispositif anti-pincement actif.

□ **C** : ouverture et fermeture de la vitre arrière gauche (pour les versions/marchés qui le prévoient).

Fonctionnement « continu automatique » en phase d'ouverture et fermeture de la vitre et dispositif anti-pincement active.

□ **D** : ouverture et fermeture de la vitre arrière droite (pour les versions/marchés qui le prévoient). Fonctionnement « continu automatique » en phase d'ouverture et fermeture de la vitre et dispositif anti-pincement actif.

□ **E** : activation et exclusion des commandes de lève-vitres des portes arrière.

Ouverture des vitres : appuyer sur les boutons pour ouvrir la vitre désirée. Une pression courte sur l'un des deux boutons provoque le coulissement « par à-coups » de la vitre. Une pression de plus d'une demi-seconde des boutons active l'actionnement « continu automatique ». La vitre s'arrête en fin de course ou à la position désirée en appuyant une deuxième fois sur le bouton.

Fermeture des vitres : soulever les boutons pour fermer la vitre désirée. La fermeture de la vitre suit les mêmes logiques que celles décrites pour la phase d'ouverture.

Versions avec 2 lève-vitres électriques

Certaines versions ne disposent que de deux boutons A et B fig. 24 pour l'ouverture et la fermeture des vitres avant correspondantes. Ces versions sont dotées de fonctionnement « continu automatique » en phase d'ouverture des vitres.



Dispositif de sécurité anti-pincement

(pour les versions/marchés qui le prévoient)

Ce système détecte la présence éventuelle d'un obstacle pendant le mouvement de fermeture de la vitre ; si tel est le cas, le système interrompt la course et selon la position de la vitre en inverse le mouvement. L'activation de la fonction pendant 5 fois en l'espace d'1 minute provoque la remontée par à-coups de la vitre en phase de fermeture (mode « recovery »). Le dispositif est actif lors du fonctionnement manuel et automatique de la vitre.

Ouverture/fermeture au moyen de la clé avec télécommande

(pour les versions/marchés qui le prévoient)

Il est possible d'effectuer l'ouverture ou la fermeture des vitres en appuyant pendant plus de 2 secondes sur le bouton de déverrouillage (🔓)/verrouillage (🔒) de la clé avec télécommande. Les vitres s'activeront simultanément tant que l'on exerce une pression sur le bouton correspondant ; elles interrompent leur course une fois qu'elles auront atteint la butée supérieure (ou inférieure) ou si l'on relâche le bouton.

INITIALISATION DU SYSTÈME LÈVE-VITRES

En cas de débranchement de la batterie ou d'interruption du fusible de protection, il est nécessaire de réinitialiser le fonctionnement du système : déplacer la vitre à initialiser en position de fin de course supérieure en fonctionnement manuel. Une fois atteinte cette position, maintenir enfoncée la commande de fermeture pendant au moins 1 seconde.



ATTENTION

26) Une mauvaise utilisation des lève-vitres électriques peut s'avérer dangereuse. Avant et pendant l'actionnement, il faut toujours vérifier que les passagers ne courent aucun risque dû au mouvement des vitres, soit directement, soit indirectement, en cas d'objets personnels pris dans le mécanisme ou heurtés par celui-ci.

27) En quittant la voiture, toujours retirer la clé de contact pour éviter que les lève-vitres électriques, par un actionnement intempestif, puissent constituer un danger pour les passagers restant à bord.

TOIT OUVRANT ÉLECTRIQUE

(pour les versions/marchés qui le prévoient)



Pour le fonctionnement du toit ouvrant, tourner la clé de contact sur MAR.

BOUTONS DE COMMANDE

Appuyer sur le bouton B fig. 25 et le maintenir enfoncé pour ouvrir le panneau vitré avant en position « spoiler ». Après l'ouverture, en appuyant de nouveau sur le bouton pendant plus d'une demi-seconde, le toit se positionne automatiquement en position d'ouverture totale. Pour interrompre le mouvement automatique, appuyer de nouveau sur le bouton.

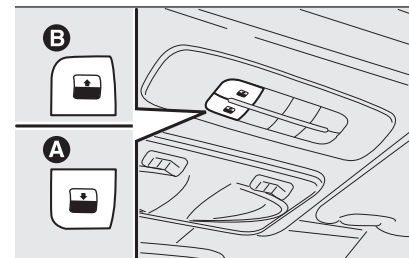

25

F1E0075

Depuis la position d'ouverture totale, appuyer sur le bouton A fig. 25 : le panneau vitré avant se mettra automatiquement en position « spoiler ». Si on appuie de nouveau sur le bouton pendant plus d'une demi-seconde, le toit se positionnera automatiquement en position de fermeture totale. Pour interrompre le mouvement automatique et l'arrêter en position intermédiaire, appuyer de nouveau sur le bouton.

Système anti-pincement : le toit ouvrant est équipé d'un système de sécurité anti-pincement qui, étant en mesure de détecter un obstacle éventuel lors de la fermeture du toit, interrompt et inverse la course du panneau vitré.

PROCÉDURE D'INITIALISATION

Suite au débranchement éventuel de la batterie ou à la présence d'un fusible de protection grillé, il faut réinitialiser le fonctionnement du toit ouvrant. Appuyer sur le bouton A fig. 25 en position de fermeture et le maintenir enfoncé pendant une seconde même après la fermeture totale du toit.

MANŒUVRE D'URGENCE

En cas de dysfonctionnement des boutons de commande, le toit ouvrant peut être manœuvré manuellement en procédant comme suit :

- enlever le bouchon de protection B (fig. 26) situé sur le revêtement intérieur, entre les deux stores pare-soleil ;
- prendre la clé Allen fournie qui se trouve dans la boîte à outils dans le coffre à bagages, l'introduire dans le logement A fig. 26 et la tourner dans le sens des aiguilles d'une montre pour ouvrir le toit ou dans le sens inverse des aiguilles d'une montre pour le fermer.

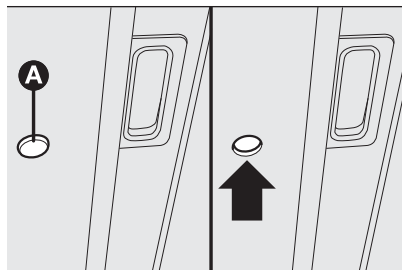

26

F1E0077



ATTENTION

28) En quittant la voiture, toujours retirer la clé du dispositif de démarrage pour éviter que le toit ouvrant, par un actionnement intempestif, soit une source de danger pour les passagers encore à bord de la voiture : l'utilisation impropre du toit peut être dangereuse. Avant et pendant son fonctionnement, toujours vérifier que les passagers soient à l'abri des risques de lésions que pourrait occasionner l'ouverture du toit soit directement, soit indirectement, à cause d'objets qui seraient entraînés ou heurtés par celui-ci.



ATTENTION

5) Si un porte-bagages transversal est monté, il est conseillé d'utiliser le toit ouvrant seulement dans la position spoiler. Ne pas ouvrir le toit en présence de neige ou de glace : cela pourrait l'endommager.



DIRECTION ASSISTÉE ÉLECTRIQUE DUALDRIVE

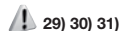

29) 30) 31)

Elle fonctionne exclusivement avec clé sur MAR et moteur démarré.

La direction permet de personnaliser l'effort sur le volant en fonction des conditions de conduite. Lorsque la fonction CITY est enclenchée, l'effort exercé sur le volant résulte plus léger et facilite les manœuvres de stationnement : l'enclenchement de la fonction s'avère particulièrement utile pour la conduite en ville.

ATTENTION En cas de rotation rapide de la clé de contact, la direction assistée est en mesure de fonctionner parfaitement après quelques secondes.

ACTIVATION/ DÉSACTIVATION DE LA FONCTION CITY

Appuyer sur le bouton CITY fig. 27 ; l'activation de la fonction est signalée par l'affichage de l'inscription CITY à l'écran (pour les versions avec écran multifonction) et par l'allumage de l'inscription CITY sur le bouton après avoir appuyé dessus. Pour désactiver la fonction, appuyer de nouveau sur le bouton.

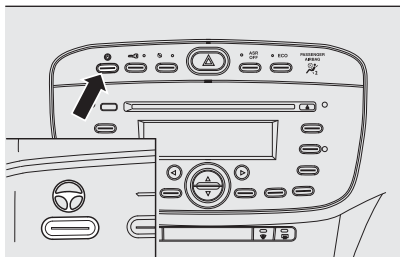

27

F1E0941

ATTENTION Pendant les manœuvres de stationnement nécessitant un nombre élevé de braquages, la direction peut se durcir : il s'agit d'un phénomène normal, dû à l'intervention du système de protection contre la surchauffe du moteur électrique de commande de la direction et, par conséquent, n'exige aucune réparation. Lorsque l'on utilisera de nouveau la voiture, la direction assistée fonctionnera parfaitement.



ATTENTION

29) Toute intervention en Après-vente qui pourrait altérer la direction ou la colonne de direction (par ex. montage d'un antiviol) est strictement interdite : ceci pourrait provoquer non seulement la détérioration des prestations du système, la suspension de la garantie, de graves problèmes de sécurité, mais aussi la non-conformité d'homologation de la voiture.

30) Avant d'effectuer toute intervention d'entretien, couper systématiquement le moteur et extraire la clé du dispositif de démarrage en activant le verrouillage de la direction, notamment si les roues de la voiture ne sont pas posées au sol. Au cas où cela ne serait pas possible (s'il faut que la clé de contact soit sur MAR ou que le moteur tourne), enlever le fusible principal de protection de la direction assistée électrique.

31) Des facteurs indépendants de la direction assistée électrique peuvent provoquer l'allumage du témoin sur le combiné de bord : arrêter immédiatement la voiture si elle est en mouvement, couper le moteur pendant environ 20 secondes puis le redémarrer. Si le témoin reste allumé (accompagné sur certaines versions de l'affichage du message sur l'écran), s'adresser au Réseau Après-vente Fiat.

FONCTION ECO

(pour les versions/marchés qui le prévoient)

Appuyer sur le bouton ECO fig. 28 pour activer cette fonction. Quand la fonction ECO est activée, la voiture est programmée pour un mode de conduite favorisant l'économie en termes de consommation de carburant. Quand la fonction est activée, la LED située sur le bouton s'allume.

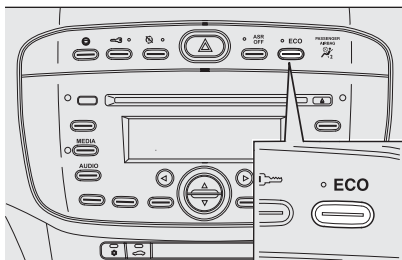

28

F1E0935

Cette fonction est mémorisée, par conséquent, au redémarrage suivant du moteur le système maintiendra la programmation précédant le dernier arrêt du moteur.

Pour désactiver la fonction, appuyer de nouveau sur le bouton B fig. 28.

CAPOT MOTEUR

OUVERTURE

 32) 33) 34)

Tirer le levier fig. 29 dans le sens indiqué par la flèche puis actionner le levier A fig. 30 et soulever le capot en le fixant à la tige de blocage.

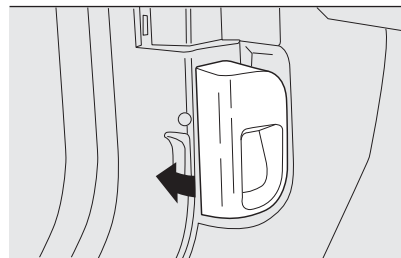

29

F1E0100

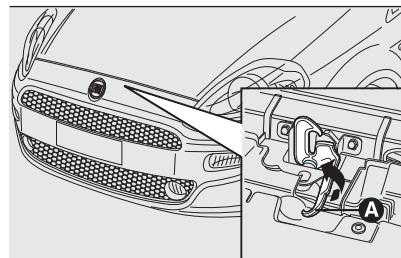

30

F1E0619

À l'intérieur du compartiment moteur est placée la plaquette suivante (fig. 31).





31

F1E0953

ATTENTION Avant de soulever le capot, vérifier que les bras d'essuie-glace adhèrent au pare-brise et que l'essuie-glace n'est pas en service.

FERMETURE



35)

D'une main, tenir le capot soulevé et de l'autre, enlever la tige de blocage. Abaisser ensuite le capot à environ 20 centimètres du compartiment moteur, puis le lâcher et s'assurer, en essayant de le soulever, qu'il est parfaitement fermé, et pas seulement accroché en position de sécurité. Si tel est le cas, ne pas exercer de pression sur le capot, mais le soulever de nouveau et recommencer l'opération.

ATTENTION Toujours vérifier la bonne fermeture du capot pour éviter qu'il ne s'ouvre en cours de route.



ATTENTION

32) Un mauvais positionnement de la béquille de support pourrait provoquer la chute violente du capot.

33) Soulever le capot avec les deux mains. Avant de soulever le capot, s'assurer que les bras d'essuie-glace ne sont pas soulevés du pare-brise, que la voiture est arrêtée et que le frein à main est tiré.

34) N'effectuer ces opérations que lorsque la voiture est arrêtée.

35) Pour des raisons de sécurité, le capot doit toujours rester parfaitement fermé pendant que la voiture roule. Par conséquent, vérifier toujours la fermeture correcte du capot en s'assurant que le blocage est enclenché. Si en cours de route, on s'aperçoit que le dispositif de blocage n'est pas bien enclenché, s'arrêter immédiatement et fermer correctement le capot.

COFFRE À BAGAGES



LUM1

OUVERTURE



36) A 6)

Ouverture depuis l'extérieur : appuyer sur le bouton A fig. 32 sur le hayon du coffre à bagages.

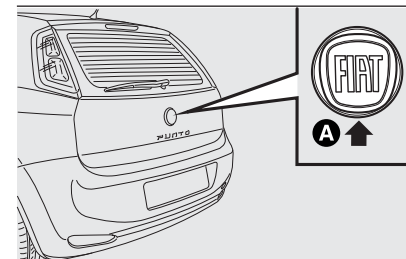

32

F1E0623

Ouverture par la télécommande : appuyer sur le bouton  sur la télécommande.

Ouverture d'urgence depuis l'intérieur : pour ouvrir le hayon depuis l'intérieur, au cas où la batterie de la voiture est à plat ou bien après une anomalie de la serrure électrique du hayon, rabattre complètement les sièges arrière et, en agissant à l'intérieur du coffre à bagages, appuyer sur le levier B fig. 33.

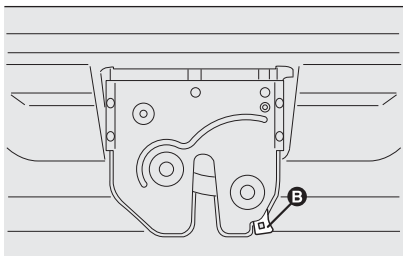

33

F1E0090

FERMETURE

Tirer la poignée d'appui située dans la partie interne du hayon et l'abaisser en appuyant jusqu'à entendre le déclic de blocage.



ATTENTION

36) Ne jamais entreposer dans le coffre des charges supérieures à celles autorisées. S'assurer également que les objets contenus dans le coffre et placés sur la plage arrière soient bien arrimés, pour éviter qu'un freinage brusque ne les projette vers l'avant et ne blesse les passagers.



ATTENTION

6) Poser des objets sur la plage arrière ou sur le hayon (haut-parleurs, spoiler, etc.), autres que ceux qui sont prévus par le fabricant, peut compromettre le bon fonctionnement des amortisseurs latéraux à gaz du hayon.

VERSION AVEC INSTALLATION LPG



37) 38) 11) **7) 8) 9) 10)**

INTRODUCTION

La version « LPG » est caractérisée par deux systèmes d'alimentation : un pour l'essence et un pour le LPG.

Chaque fois que la voiture est immobilisée pendant de longues périodes ou déplacée lors d'une situation d'urgence suite à des pannes ou accidents, il est conseillé de :

- dévisser les dispositifs de fixation A fig. 34, puis déposer le couvercle B ;
- fermer le robinet du LPG en tournant dans le sens des aiguilles d'une montre la bague C fig. 35, remonter ensuite le couvercle et revisser les dispositifs de fixation.

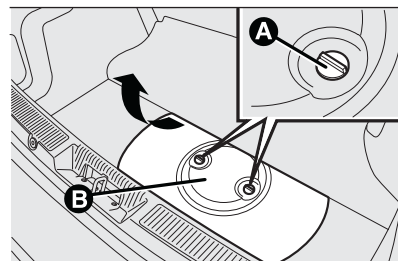

34

F1E0568



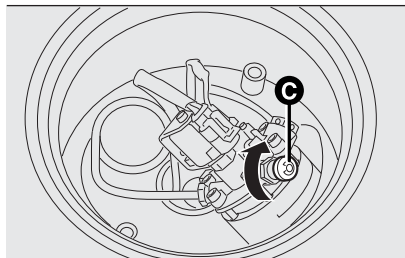

35

F1E0569

RÉSERVOIR LPG



Le réservoir A fig. 36 de stockage du GPL à l'état liquide est situé dans le compartiment prévu pour la roue de secours.

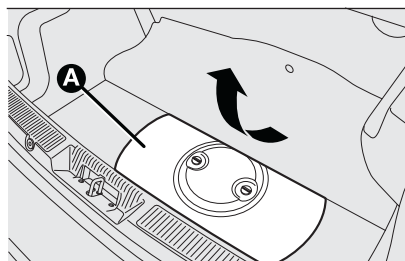

36

F1E0557

Certification du réservoir de LPG

Le réservoir de LPG est certifié selon la législation en vigueur.

En Italie, le réservoir a une durée de 10 ans à compter de la date d'immatriculation de le véhicule. Si le véhicule est immatriculé dans un autre pays que l'Italie, la durée et les procédures de contrôle/inspection du réservoir LPG peuvent varier en fonction des normes législatives nationales de ce pays. Dans tous les cas, à l'échéance prescrite par les normes spécifiques des différents pays, s'adresser au Réseau Après-vente Fiat pour le remplacement.

SÉLECTION DU TYPE D'ALIMENTATION ESSENCE/LPG

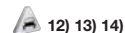

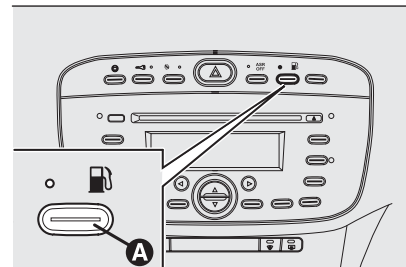

Le bouton A fig. 37 permet de sélectionner le fonctionnement à l'essence ou au LPG. La commutation effective est signalée par l'allumage/ extinction de l'icône  sur l'écran du combiné de bord (icône allumée : fonctionnement à l'essence / icône éteinte : fonctionnement au LPG).



37

F1E0705

Le passage à l'alimentation choisie se produira en fonction des conditions d'utilisation de la voiture, il se pourrait donc que la commutation ne soit pas immédiate.

En cas d'épuisement du LPG, la commutation à l'essence se fait automatiquement et l'icône  apparaît à l'écran. Lorsque les conditions énumérées changent, le système revient automatiquement au mode de fonctionnement au LPG et l'icône  s'éteint.

RAVITAILLEMENTS

 15) 16)

LPG

Capacité maximum de ravitaillement (y compris la réserve) : 39,6 litres. Cette valeur, basée sur la limite de 80 % de remplissage du réservoir et du résidu de liquide nécessaire pour un pompage régulier, représente le ravitaillement maximum autorisé. Cette valeur peut présenter, dans des ravitaillements différents, de légères variations à cause de : différences entre les pressions d'émission des pompes en réseau, pompes avec des caractéristiques différentes d'émission/bloc, réservoir pas totalement en réserve.



ATTENTION

37) Nous rappelons que dans certains pays (y compris l'Italie), il subsiste des restrictions réglementaires sur l'accès des parkings/le stockage des véhicules alimentés avec un gaz plus dense que la densité de l'air. Le LPG en fait partie.

38) Des modifications ou des réparations du circuit d'alimentation effectuées de manière non correcte et sans tenir compte des caractéristiques techniques du circuit peuvent provoquer des anomalies de fonctionnement avec risque d'incendie.

39) Ne pas effectuer la commutation entre les deux modes de fonctionnement pendant la phase de démarrage du moteur.



ATTENTION

7) Les pics de température de fonctionnement du système varient entre - 20 °C et 100 °C.

8) En cas d'épuisement du LPG en cours d'utilisation, la commutation à l'essence se fait automatiquement et tous les crans de l'indicateur numérique s'éteignent sur l'écran ; cette visualisation s'affiche jusqu'au nouveau ravitaillement en LPG.

9) La voiture est équipée d'un système d'injection gazeuse de LPG conçu spécifiquement pour cette voiture : il est donc formellement interdit de modifier la configuration du système et de ses composants. L'utilisation d'autres composants ou matériels risque de provoquer des dysfonctionnements et de nuire à la sécurité. Par conséquent, en cas d'anomalies, s'adresser au Réseau Après-vente Fiat. Quand on remorque ou qu'on soulève la voiture, pour éviter d'endommager les composants du circuit de gaz, il est nécessaire de respecter ce qui figure dans le paragraphe « Remorquage de la voiture ».



10) En cas de peinture au four, le réservoir de LPG doit être déposé de la voiture, puis remonté par le Réseau Après-vente Fiat. Bien que l'installation LPG soit équipée de nombreuses sécurités, chaque fois que la voiture est immobilisée pendant de longues périodes ou déplacée lors d'une situation d'urgence suite à des pannes ou accidents, il est conseillé de suivre la procédure suivante : dévisser les dispositifs de fixation A fig. 34 et déposer le couvercle B. Fermer le robinet du LPG en tournant la bague C fig. 35 dans le sens des aiguilles d'une montre. Remonter ensuite le couvercle et revisser les dispositifs de fixation.



11) Périodiquement (au moins une fois par semestre), il est conseillé de consommer tout le LPG du réservoir, puis, au premier ravitaillement, vérifier que la capacité maximum prévue de 39,6 litres (réserve comprise) n'a pas été dépassée (voir les indications du paragraphe « Ravitaillement » dans ce Supplément). Au cas où la valeur serait supérieure à 39,6 litres (y compris la réserve), s'adresser immédiatement au Réseau Après-vente Fiat.

12) Quel que soit le type d'alimentation utilisé lors de la dernière utilisation de la voiture, au prochain démarrage, après la phase initiale à l'essence, la commutation automatique au LPG aura lieu.

13) Lors de la demande de commutation d'essence au GLP, on perçoit un bruit métallique provenant des soupapes pour la mise sous pression du circuit. Pour les logiques de commutation susmentionnées, le décalage entre le cliquetis de la soupape et l'extinction du témoin vert  sur le combiné de bord est tout à fait normal.



14) Dans des conditions d'utilisation particulières, tels que le démarrage et le fonctionnement à basse température ambiante ou bien en cas de LPG à faible teneur en Propane, le système peut commuter temporairement au fonctionnement à l'essence, sans que la commutation soit signalée. En cas de faibles niveaux de LPG dans le réservoir ou de demande de performances élevées (ex. en phase de dépassement, véhicule à pleine charge, franchissement de pentes importantes), le système peut commuter automatiquement au fonctionnement à l'essence pour garantir la puissance moteur requise ; dans ce cas, l'icône  s'allume sur le combiné de bord pour signaler la commutation qui s'est produite. Lorsque les conditions énumérées ci-dessus changent, le système revient automatiquement au mode de fonctionnement au LPG et le témoin  s'éteint. Pour que la commutation automatique mentionnée ci-dessus ait lieu, il est nécessaire qu'une quantité suffisante d'essence soit toujours présente dans le réservoir de carburant.

15) Utiliser seulement du LPG pour traction automobile.

16) Il est formellement interdit d'utiliser tout type d'additif au LPG.

VERSION AVEC CIRCUIT AU MÉTHANE (Natural Power)



 40) 41) 42)  17)

INTRODUCTION

La version « Natural Power » dispose d'un double système d'alimentation, un pour l'essence et l'autre pour le gaz naturel (méthane).

BOUTEILLES DE MÉTHANE

La voiture est équipée de deux bouteilles (voir fig. 38 et fig. 39), situées sous le plancher de la voiture et protégées par deux protections spéciales. Le méthane stocké dans les bouteilles à haute pression s'écoule dans un tuyau spécial jusqu'au détendeur/régulateur de pression qui alimente les deux injecteurs de méthane à basse pression (environ 9 bars).

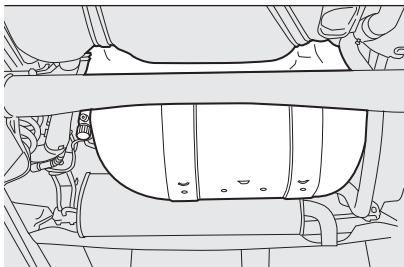

38

F1E0586

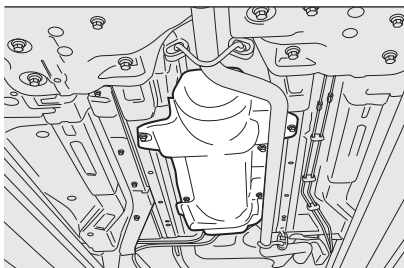

39

F1E0587

Certification des bouteilles

Les bouteilles sont certifiées selon le Règlement ECE n° 110 et doivent être inspectées, selon la Procédure du Règlement ECE n° 110 tous les 4 ans à partir de la date d'immatriculation de la voiture ou selon les normes spécifiques en vigueur dans chaque pays.

Les plaquettes remises par le Concessionnaire avec la documentation de bord indiquent la date prévue pour le premier essai/la première inspection des bouteilles. Les employés chargés du ravitaillement en méthane ne sont pas autorisés à remplir les bouteilles ayant une date d'essai expirée.

ATTENTION Si la voiture est immatriculée dans d'autres pays que l'Italie, les données de certification, d'identification et les procédures de contrôle/inspection des bouteilles de méthane sont conformes aux normes législatives nationales en vigueur dans le pays. Dans tous les cas, nous rappelons que la durée de vie des bouteilles est de 20 ans à compter de la date de production, conformément au Règlement ECE n° 110.

SÉLECTION DU TYPE D'ALIMENTATION ESSENCE/MÉTHANE

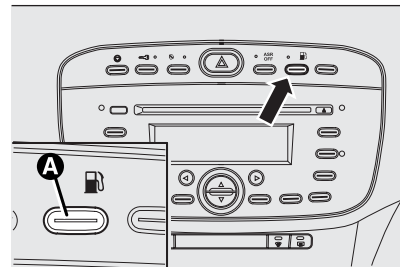

 43)  18) 19) 20)

Le fonctionnement normal du moteur est à méthane, à l'exception du démarrage qui se fait à l'essence. Le bouton A fig. 40 permet de sélectionner le fonctionnement à l'essence ou au méthane.



40

F1E0500

Le passage effectif à l'alimentation choisie se produit en fonction des conditions d'utilisation de la voiture, il se pourrait donc que la commutation ne soit pas immédiate. La commutation est signalée par l'allumage/extinction du témoin  sur le combiné de bord. En cas de démarrage avec une température extérieure inférieure à -10 °C environ, les temps de commutation de l'essence au méthane augmentent afin de permettre un réchauffement suffisant du détendeur/régulateur de pression. En cas d'épuisement du méthane, la commutation à l'essence se fait automatiquement (les quatre barres de l'indicateur numérique sur l'écran s'éteignent et le témoin  s'allume sur le combiné de bord). Le moteur peut fonctionner encore pendant quelques kilomètres au méthane avant de passer à l'essence.



RAVITAILLEMENTS

Méthane

Capacité : environ 13 kg. Le volume global des bouteilles est d'environ 84 litres.



ATTENTION

40) Fiat Punto Natural Power est équipée d'un circuit haute pression au méthane conçu pour fonctionner à une valeur nominale de 200 bars. Il est dangereux de forcer le système à des pressions plus élevées. Quand on remorque ou qu'on soulève la voiture, pour éviter d'endommager les composants du circuit de méthane, il est nécessaire de respecter les instructions figurant dans le paragraphe : « Remorquage de la voiture ». En cas de défaillance du circuit à méthane, s'adresser exclusivement au Réseau Après-vente Fiat. Ne pas modifier la configuration ou les composants du circuit de méthane. Ils ont été conçus tout spécialement pour Fiat Punto Natural Power. L'utilisation d'autres composants ou matériaux peut provoquer des dysfonctionnements et réduire la sécurité.

41) En cas de peinture au four, les bouteilles doivent être déposées de la voiture, puis remontées par le Réseau Après-vente Fiat. Bien que le circuit au méthane soit équipé de nombreux dispositifs de sécurité, il est conseillé de fermer les robinets manuels des bouteilles chaque fois que la voiture est immobilisée pendant de longues périodes, transportée sur d'autres véhicules ou déplacée lors d'une situation d'urgence suite à des pannes ou des accidents.

42) D'éventuelles modifications ou réparations du circuit d'alimentation mal réalisées ou ne tenant pas compte des caractéristiques techniques du système risquent de provoquer des anomalies de fonctionnement pouvant entraîner le risque d'incendie.

43) Ne pas effectuer la commutation entre les deux modes de fonctionnement pendant la phase de démarrage du moteur.



ATTENTION

17) En cas d'épuisement du méthane en cours d'utilisation, il se produit automatiquement la commutation à l'essence et tous les crans de l'indicateur numérique s'éteignent sur l'écran ; cette visualisation s'affiche jusqu'au nouveau ravitaillement en méthane.

18) Quel que soit le type d'alimentation utilisé lors de la dernière utilisation de la voiture, au prochain démarrage, après la phase initiale à l'essence, la commutation automatique au méthane aura lieu.

19) Lors de la demande de commutation essence/méthane et pendant le démarrage du moteur, on perçoit un bruit métallique provenant des soupapes pour la mise sous pression du circuit. Pour les logiques de commutation susmentionnées, le décalage entre le cliquetis de la soupape et l'extinction de l'indication sur le combiné de bord est tout à fait normal.

20) Dans des conditions d'utilisation particulières, telles que le démarrage et le fonctionnement à basse température ambiante, le système peut commuter temporairement au fonctionnement à l'essence, sans que la commutation soit signalée. En cas de faibles niveaux de méthane dans le réservoir ou de demande de performances élevées (par ex. en phase de dépassement, voiture à pleine charge, franchissement de pentes importantes), le système peut commuter automatiquement au fonctionnement à l'essence pour garantir la puissance moteur requise ; dans ce cas, le témoin  s'allume sur le combiné de bord pour signaler que la commutation s'est produite. Lorsque les conditions énumérées ci-dessus changent, le système revient automatiquement au mode de fonctionnement au méthane et le témoin  s'éteint. Pour que la commutation automatique mentionnée ci-dessus ait lieu, il est nécessaire qu'une quantité suffisante d'essence soit toujours présente dans le réservoir de carburant.

PRÉSENTATION DU COMBINÉ DE BORD

Cette section de la Notice vous donnera toutes les informations utiles pour apprendre à connaître, interpréter et utiliser correctement le combiné de bord.



COMBINÉ ET INSTRUMENTS DE BORD	38
ÉCRAN	40
TÉMOINS ET MESSAGES.....	43
- Témoins de couleur rouge	43
- Témoins de couleur jaune	50
- Témoins de couleur verte	58
- Témoins de couleur bleue	59



COMBINÉ ET INSTRUMENTS DE BORD

La couleur du fond des instruments et leur type peuvent varier selon les versions.

VERSIONS AVEC ÉCRAN MULTIFONCTION

Les témoins et l'arrière plan du cadran du compte-tours sur le combiné de bord peuvent varier selon les versions/équipements (par ex. GPL, Natural Power, boîte de vitesses Dualogic etc.) de la voiture. Les témoins  et  ne sont présents que sur les versions Diesel.

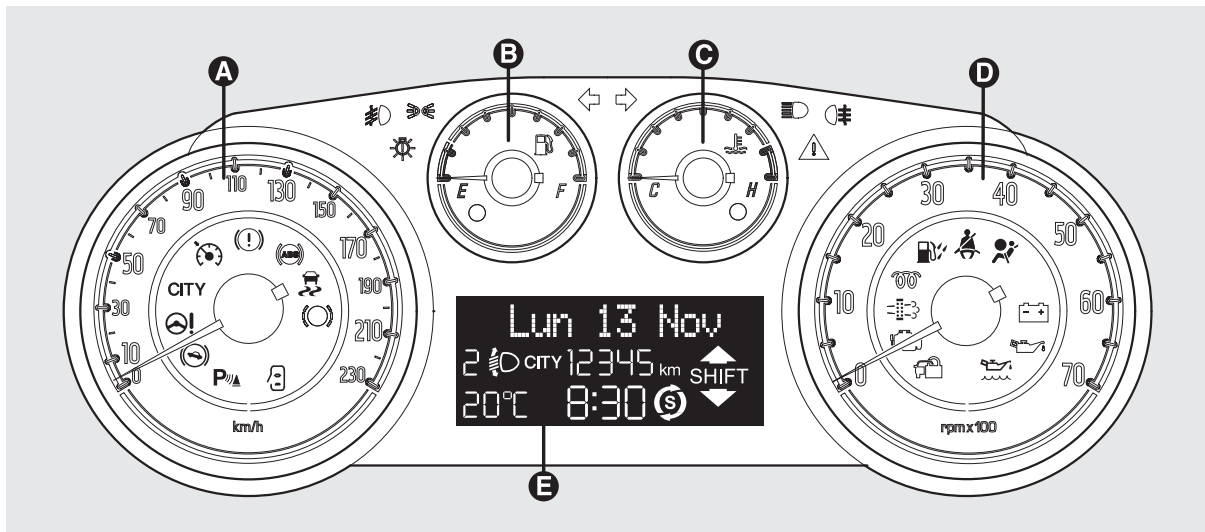

41

F1E0924

A. Tachymètre (Indicateur de vitesse) – B. Indicateur de niveau de carburant avec témoin de réserve – C. Indicateur de température du liquide de refroidissement du moteur avec témoin de température maximum – D. Compte-tours – E. Écran multifonction reconfigurable

VERSIONS AVEC ÉCRAN MULTIFONCTION RECONFIGURABLE

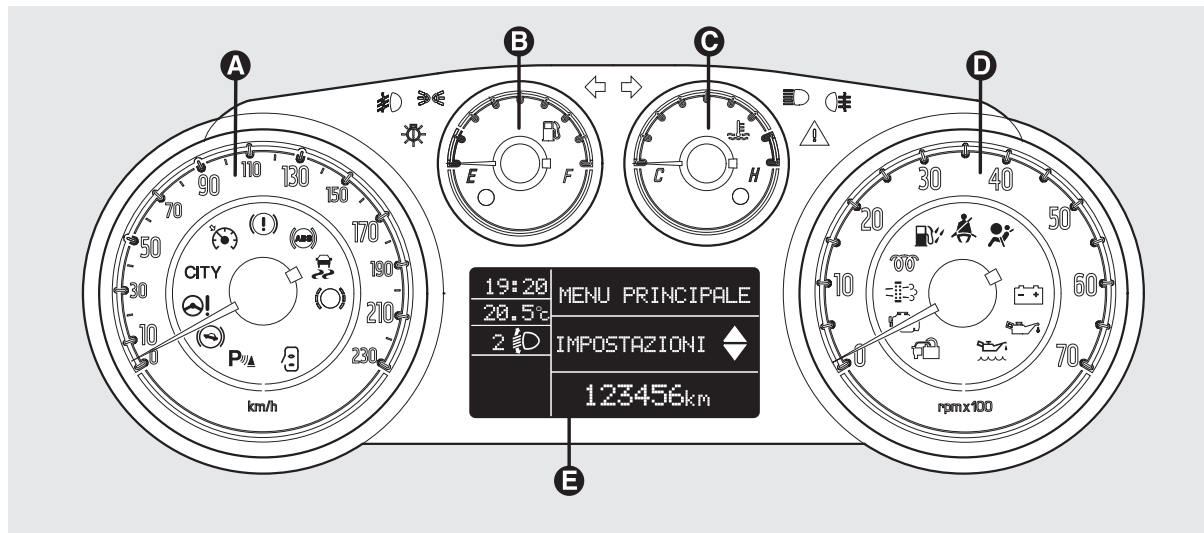

42

F1E0926

A. Tachymètre (Indicateur de vitesse) – B. Indicateur de niveau de carburant avec témoin de réserve – C. Indicateur de température du liquide de refroidissement du moteur avec témoin de température maximum – D. Compte-tours – E. Écran multifonction reconfigurable



ÉCRAN

ÉCRAN MULTIFONCTION

(pour les versions/marchés qui le prévoient)

L'écran fig. 43 affiche les indications suivantes :



43

F1E0667

- A** Date
- B** Odomètre (visualisation des kilomètres/miles parcourus)
- C** Heure
- D** Température extérieure
- E** Position d'assiette des phares (uniquement avec feux de croisement activés)
- F** Indication de la fonction Start&Stop (pour les versions/marchés qui le prévoient)
- G** Gear Shift Indicator (indication changement de vitesse) (pour les versions/marchés qui le prévoient)

ÉCRAN MULTIFONCTION RECONFIGURABLE

(pour les versions/marchés qui le prévoient)

L'écran fig. 44 affiche les indications suivantes :

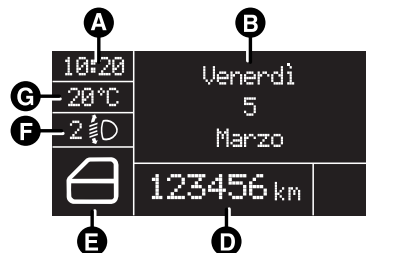

44

F1E2050

- A** Heure
- B** Date
- D** Odomètre (visualisation des kilomètres/miles parcourus)
- E** Signalisation concernant l'état de la voiture (ex. portes ouvertes, présence éventuelle de verglas sur la route, etc.)
- F** Position d'assiette des phares (uniquement avec feux de croisement activés)
- G** Température extérieure (pour les versions/marchés qui le prévoient)

Indication Gear Shift Indicator (indication changement de vitesse) (pour les versions/marchés qui le prévoient)

Indication de la fonction Start&Stop (pour les versions/marchés qui le prévoient)

GEAR SHIFT INDICATOR

Le système GSI (Gear Shift Indicator) suggère au conducteur d'effectuer un changement de vitesse via une indication spéciale s'affichant sur le combiné de bord. Grâce au GSI, le conducteur est informé que le passage à une autre vitesse permet d'obtenir une réduction de la consommation.

Icône « SHIFT UP » (▲ SHIFT) : le GSI suggère de passer à une vitesse ayant un rapport supérieur.

Icône « SHIFT DOWN » (▼ SHIFT) : le GSI suggère de passer à une vitesse ayant un rapport inférieur.

L'icône reste affichée tant que l'on n'effectue pas de changement de vitesse ou tant que les conditions de conduite ne sont pas revenues au point de ne plus avoir besoin de changer de vitesse pour l'optimisation de la consommation de carburant.

BOUTONS DE COMMANDE

Les boutons de commande se trouvent sur la moulure située à gauche du volant (fig. 45).

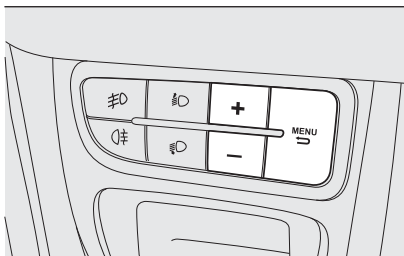

45

F1E0931

+
Pour faire défiler la page-écran et les différentes options vers le haut ou pour augmenter la valeur affichée.

MENU 
Pression brève pour accéder au menu et/ou passer à la page-écran suivante ou bien valider le choix désiré.
Pression prolongée pour revenir à la page-écran standard.

-
Pour faire défiler la page-écran et les différentes options vers le bas ou pour diminuer la valeur affichée.

MENU DE CONFIGURATION

Activation du menu : appuyer brièvement sur le bouton **MENU** .

Sélection des rubriques du menu : le menu se compose d'une série de rubriques. Par de simples pressions des touches **+** et **-**, on peut se déplacer dans la liste du menu de configuration et sélectionner la rubrique choisie en appuyant brièvement sur le bouton **MENU** . Pour certaines rubriques, un sous-menu est prévu.

Le Menu de Configuration se compose des rubriques suivantes :

- MENU
- BIP VITESSE
- FEUX DE VIRAGE (pour les versions/marchés qui le prévoient)
- CAPTEUR DE PLUIE (pour les versions/marchés qui le prévoient)
- ACTIVATION/DONNÉES TRIP B
- RÉGLAGE DE L'HEURE
- RÉGLAGE DE LA DATE
- PREMIÈRE PAGE (pour les versions/marchés qui le prévoient)
- VOIR RADIO
- AUTOCLOSE
- UNITÉ DE MESURE
- LANGUE
- VOLUME DES ALARMES
- VOLUME DES TOUCHES
- BIP/BUZZER CEINTURES
- SERVICE
- AIRBAG/AIRBAG PASSAGER
- FEUX DE JOUR (pour les versions/marchés qui le prévoient)
- RÉINITIALISATION DES PNEUS (pour les versions/marchés qui le prévoient)
- SORTIE MENU



TRIP COMPUTER

Le « Trip Computer » permet de visualiser, clé sur MAR, les données relatives au fonctionnement de la voiture. Cette fonction se compose de deux parcours distincts, appelés « Trip A » et « Trip B », qui surveillent les « missions complètes » de la voiture (voyages) de manière indépendante.

Le « **Trip A** » visualise les valeurs suivantes : « Température extérieure », « Autonomie », « Distance parcourue », « Consommation moyenne », « Consommation instantanée », « Vitesse moyenne », « Temps de parcours (durée de la conduite) ».

Le « **Trip B** » (pour les versions/ marchés qui le prévoient) visualise les valeurs suivantes : « Distance parcourue B », « Consommation moyenne B », « Vitesse moyenne B » et « Temps de parcours B (durée de la conduite) ». La fonction « Trip B » peut être désactivée.

Les deux fonctions peuvent être remises à zéro (réinitialisation - début d'une nouvelle mission).

Pour effectuer la réinitialisation, appuyer sur le bouton TRIP situé sur le levier droit du volant et le maintenir enfoncé.

REMARQUE Les valeurs « Autonomie » et « Consommation instantanée » ne peuvent pas être mises à zéro.

TÉMOINS ET MESSAGES

AVERTISSEMENTS GÉNÉRAUX

ATTENTION L'allumage du témoin s'accompagne d'un message spécifique et/ou d'un signal sonore si le combiné de bord le permet. Ces signaux synthétiques de mise en garde ne sauraient être exhaustifs et/ou se substituer aux indications de cette Notice d'entretien, qu'il faut toujours lire avec beaucoup d'attention. En cas de signal d'anomalie, toujours se référer au contenu de ce chapitre.



ATTENTION Les signaux d'anomalie qui apparaissent à l'écran sont divisés en deux catégories : anomalies graves et anomalies moins graves. Les anomalies graves visualisent un « cycle » de signaux répétés pendant un temps prolongé. Pour les anomalies plus anodines, le « cycle » de signaux affiché est répété pendant un temps plus limité. Le cycle de visualisation de chaque catégorie peut être interrompu en appuyant sur le bouton **MENU** . Le témoin du combiné de bord reste allumé jusqu'à l'élimination de la cause du dysfonctionnement.

TÉMOINS DU COMBINÉ DE BORD

Témoins de couleur rouge

Témoin	Signification
	CEINTURES DE SÉCURITÉ NON BOUCLÉES Le témoin s'allume de manière fixe lorsque la voiture est à l'arrêt et la ceinture de sécurité côté conducteur non bouclée. Le témoin en question clignotera, en même temps qu'un signal sonore (buzzer) sera émis, lorsque les ceintures des places avant ne sont pas correctement bouclées en roulant. Pour désactiver totalement l'avertisseur sonore (buzzer) du système S.B.R. (Seat Belt Reminder) s'adresser au Réseau Après-vente Fiat. Sur certaines versions, le système peut être réactivé au moyen du Menu de Réglage.









Témoin	Signification
	<p>PORTES/CAPOT MOTEUR/COFFRE À BAGAGES OUVERTS Le témoin s'allume, accompagné sur certaines versions de l'affichage d'un message sur l'écran, lorsqu'une ou plusieurs portes, ou le capot moteur, ou encore le hayon ne sont pas parfaitement fermés. Portes ouvertes et véhicule en mouvement, le système émet un signal sonore.</p>
	<p>LIQUIDE DE FREINS INSUFFISANT / FREIN À MAIN SERRÉ En tournant la clé de contact sur la position MAR, le témoin s'allume, mais il doit s'éteindre après quelques secondes.</p> <p>Liquide de freins insuffisant : le témoin s'allume lorsque le niveau du liquide de freins dans le réservoir descend en dessous du repère mini, à cause d'une fuite possible de liquide du circuit. Sur certaines versions, l'écran affiche un message.</p> <p> 44)</p> <hr/> <p>Frein de stationnement tiré Le témoin s'allume quand le frein à main est serré. Si la voiture est en marche, un signal sonore se déclenche également.</p> <p>ATTENTION Si le témoin s'allume lorsque l'on roule, vérifier que le frein à main n'est pas serré.</p>



ATTENTION

44) Si le témoin  s'allume en roulant, s'arrêter immédiatement et s'adresser au Réseau après-vente Fiat.

Témoin	Signification
 	<p>ANOMALIE EBD</p> <p>L'allumage simultané des témoins  (rouge) et  (jaune ambre) quand le moteur tourne indique une anomalie du système EBD ou que le système n'est pas disponible. Dans ce cas, si l'on freine brusquement, un blocage précoce des roues arrière peut se produire, avec risque de dérapage. Sur certaines versions, l'écran affiche un message. Conduire très prudemment et se rendre immédiatement auprès du plus proche atelier du Réseau Après-vente Fiat pour faire contrôler le système.</p>
	<p>ANOMALIE AIRBAG</p> <p>En tournant la clé de contact sur la position MAR, le témoin s'allume, mais il doit s'éteindre après quelques secondes. L'allumage du témoin en mode fixe indique une anomalie du système airbags. Sur certaines versions, l'écran affiche un message.  45) 46)</p>
	<p>NIVEAU D'HUILE MOTEUR MINIMUM (pour les versions/marchés qui le prévoient)</p> <p>Quand on tourne la clé de contact sur MAR, le témoin s'allume, mais il doit s'éteindre après quelques secondes. Le témoin s'allume lorsque le niveau d'huile de moteur descend en dessous du repère mini prévu. Rétablir le niveau d'huile moteur correct. Sur certaines versions, l'écran affiche un message.</p>





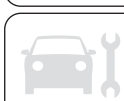

ATTENTION

45) Si le témoin  ne s'allume pas lorsqu'on tourne la clé sur MAR ou qu'il reste allumé pendant la marche, il s'agit peut-être d'une anomalie des systèmes de maintien ; si tel est le cas, les airbags ou les prétensionneurs pourraient ne pas s'activer en cas d'accident ou, plus rarement, s'activer intempestivement. Avant de poursuivre, contacter le Réseau Après-vente Fiat pour faire immédiatement contrôler le système.

46) L'anomalie du témoin  est signalée par l'allumage du témoin . Dans ce cas, des anomalies éventuelles du système airbag pourraient ne pas être signalées. Avant de continuer, s'adresser au Réseau Après-vente Fiat pour faire immédiatement contrôler le système.





Témoin	Signification
	<p>CHARGE BATTERIE INSUFFISANTE (Pour les versions/marchés qui le prévoient)</p> <p>En tournant la clé de contact sur MAR le témoin s'allume, mais il doit s'éteindre dès que le moteur tourne (quand le moteur est au ralenti, un bref retard de l'extinction est admis). Si le témoin reste allumé de façon continue ou s'il clignote (accompagné sur certaines versions de l'affichage d'un message sur l'écran), s'adresser au Réseau Après-vente Fiat.</p>
	<p>ANOMALIE DE LA DIRECTION ASSISTÉE ÉLECTRIQUE "DUALDRIVE" (Pour les versions/marchés qui le prévoient)</p> <p>Quand on tourne la clé sur MAR, le témoin s'allume, mais il doit s'éteindre après quelques secondes. Si le témoin reste allumé (accompagné sur certaines versions de l'affichage d'un message sur l'écran), le conducteur ne peut pas compter sur la direction et l'effort sur le volant peut augmenter sensiblement même s'il reste possible de braquer. Dans ce cas, s'adresser au Réseau Après-vente Fiat. Sur certaines versions, l'écran affiche un message.</p>
	<p>PRESSIION DE L'HUILE MOTEUR INSUFFISANTE : Quand on tourne la clé de contact sur MAR, le témoin s'allume, mais il doit s'éteindre dès que le moteur est lancé.</p> <p>Pression de l'huile moteur insuffisante : le témoin s'allume de façon continue (accompagné sur certaines versions de l'affichage d'un message sur l'écran) lorsque le système détecte que la pression de l'huile moteur est insuffisante.  47) 48)</p>



ATTENTION

47) Si le témoin s'allume en roulant (accompagné sur certaines versions de l'affichage d'un message à l'écran), couper immédiatement le contact moteur et s'adresser au Réseau Après-vente Fiat.

48) Après l'allumage du témoin, l'huile moteur dégradée doit être vidangée dès que possible et au plus tard 500 km après le premier allumage du témoin. Le non-respect des informations susmentionnées pourrait endommager gravement le moteur et entraîner la déchéance de la garantie. Nous vous rappelons que l'allumage de ce témoin n'est pas lié à la quantité d'huile présente dans le moteur et qu'il ne faut absolument pas ajouter d'huile dans le moteur si le témoin clignote.



Témoins	Signification
	<p>Huile moteur dégradée (versions MultiJet avec FAP)</p> <p>Le témoin clignote (accompagné sur certaines versions de l'affichage d'un message sur l'écran). Selon les versions, le témoin peut clignoter : pendant 1 minute toutes les 2 heures, ou par cycles de 3 minutes avec des intervalles où le témoin reste éteint pendant 5 secondes, jusqu'à ce que l'huile soit vidangée. À la suite de la première signalisation, à chaque démarrage du moteur, le témoin continuera à clignoter selon les modalités indiquées auparavant, et ce, jusqu'à ce que l'huile soit vidangée. Sur certaines versions, l'écran affiche un message.</p> <p>Le clignotement de ce témoin ne doit pas être considéré comme une anomalie de la voiture, mais comme un avertissement qui prévient le client que l'utilisation normale de la voiture a conduit à la nécessité de vidanger l'huile. Sur certaines versions, si l'huile n'est pas vidangée, lorsqu'un deuxième seuil de dégradation est atteint, le témoin  s'allume également sur le combiné de bord et le fonctionnement du moteur est limité à 3 000 tr/min. Si l'huile n'est toujours pas vidangée lorsqu'un troisième seuil de dégradation est atteint, le régime moteur est limité à 1 500 tr/min pour éviter d'endommager le moteur.</p> <p>La dégradation de l'huile moteur est accélérée par :</p> <ul style="list-style-type: none"> <input type="checkbox"/> une utilisation principalement urbaine, qui augmente la fréquence de la procédure de régénération du FAP ; <input type="checkbox"/> une utilisation de la voiture sur de brefs trajets, ce qui empêche le moteur d'atteindre la température de régime ; <input type="checkbox"/> des interruptions répétées de la procédure de régénération signalées par l'allumage du témoin FAP. <p> 21)</p>

 **ATTENTION**

21) Pour éviter d'endommager le moteur, il est recommandé d'effectuer la vidange moteur dès que le témoin clignote. S'adresser au Réseau Après-vente Fiat.



Témoin	Signification
	<p>TEMPÉRATURE EXCESSIVE DU LIQUIDE DE REFROIDISSEMENT DU MOTEUR</p> <p>Quand on tourne la clé sur MAR, le témoin s'allume, mais il doit s'éteindre après quelques secondes. Le témoin s'allume (accompagné sur certaines versions de l'affichage d'un message sur l'écran) en cas de surchauffe du moteur.</p> <p>En cas de marche normale : arrêter le véhicule, couper le moteur et vérifier que le niveau du liquide de refroidissement dans le vase d'expansion ne se situe pas en dessous du repère MIN. Si tel est le cas, attendre que le moteur refroidisse, puis ouvrir lentement et prudemment le bouchon et ravitailler avec du liquide de refroidissement en s'assurant que le niveau soit compris entre les repères MIN et MAX gravés sur le réservoir. Vérifier visuellement aussi les éventuelles fuites de liquide. Si le témoin se rallume lors du démarrage suivant, s'adresser au réseau Après-vente Fiat.</p> <p>Au cas où le véhicule est très sollicité (par exemple, traction de remorques en côte ou véhicule à pleine charge) ralentir et, si le témoin reste allumé, arrêter le véhicule. Rester à l'arrêt pendant 2 ou 3 minutes, moteur allumé et légèrement accéléré pour que le liquide de refroidissement circule plus facilement, puis couper le moteur. Vérifier le niveau du liquide en suivant les indications ci-dessus. Sur certaines versions, l'écran affiche le message dédié.</p> <p>ATTENTION Sur des parcours très contraignants, il est conseillé de laisser le moteur allumé et légèrement accéléré pendant quelques minutes avant de l'éteindre.</p>

Témoïn	Signification
	<p>ANOMALIE DE LA BOÎTE DE VITESSES "DUALOGIC" (Pour les versions/marchés qui le prévoient)</p> <p>En tournant la clé de contact sur la position MAR, le témoïn s'allume, mais il doit s'éteindre après quelques secondes. Le témoïn clignote, accompagné de l'affichage d'un message dédié sur l'écran et d'un signal sonore, lorsqu'une anomalie de la boîte de vitesses est détectée.</p> <p>L'écran peut également afficher les messages suivants : réduire les changements de vitesses, mode manuel non disponible, mode automatique non disponible, surchauffe de l'embrayage, appuyer sur la pédale de frein, appuyer sur la pédale de frein - démarrage retardé, vitesse non disponible, manœuvre non autorisée, appuyer sur la pédale de frein et répéter la manœuvre, position du levier de vitesses sur N (point mort).</p> <p> 49)  22) 23)</p>

 **ATTENTION**

49) En cas d'anomalie de la B.V., s'adresser au plus vite au Réseau Après-vente Fiat pour faire contrôler le système.



 **ATTENTION**



22) Si les messages restent affichés à l'écran, s'adresser au Réseau Après-vente Fiat.

23) Pour préserver l'efficacité de l'embrayage, ne pas utiliser l'accélérateur pour maintenir la voiture à l'arrêt (par ex. : arrêt en côte). En effet, une surchauffe pourrait endommager l'embrayage ; utiliser plutôt la pédale de frein et n'appuyer sur l'accélérateur qu'au moment du départ. .





Témoins de couleur jaune





Témoin	Signification
	<p>ANOMALIE ABS</p> <p>Quand on tourne la clé sur MAR, le témoin s'allume, mais il doit s'éteindre après quelques secondes. Le témoin s'allume, accompagné, sur certaines versions, de l'affichage d'un message dédié sur l'écran quand le système s'avère défectueux. Dans ce cas, l'efficacité du système de freinage reste intacte, mais sans les fonctions offertes par le système ABS. Rouler prudemment et s'adresser dès que possible au Réseau Après-vente Fiat.</p>
	<p>AIRBAG CÔTÉ PASSAGER DÉACTIVÉ</p> <p>Le témoin, situé au centre de la planche de bord ou, suivant versions, sur le combiné de bord, s'allume en désactivant l'airbag frontal côté passager. Avec l'airbag frontal côté passager activé, en tournant la clé sur MAR, le témoin s'allume de manière fixe pendant quelques secondes, puis il doit s'éteindre.</p>



Témoins	Signification
	<p>ANOMALIE DU SYSTÈME EOBD/INJECTION</p> <p>En conditions normales, quand on tourne la clé de contact sur MAR, le témoin s'allume, mais il doit s'éteindre dès que le moteur est lancé. Si le témoin reste allumé ou s'allume en roulant, cela indique un dysfonctionnement du système d'alimentation/allumage pouvant entraîner des pertes de performances, une augmentation des émissions à l'échappement, une mauvaise maniabilité et une consommation de carburant élevée. Sur certaines versions, l'écran affiche le message dédié. Dans ces conditions, on peut continuer à rouler en évitant toutefois de demander au moteur des efforts trop importants ou des vitesses élevées. L'utilisation prolongée de la voiture avec le témoin allumé et fixe peut provoquer des dommages : s'adresser dès que possible au Réseau Après-vente Fiat. Le témoin s'éteint si l'anomalie disparaît, mais le système mémorise systématiquement le signal.</p> <p>REMARQUE Pour les moteurs essence, si le témoin clignote, cela signifie que le catalyseur est peut-être endommagé. Dans ce cas, lever le pied de la pédale d'accélérateur et revenir à un bas régime jusqu'à ce que le témoin ne clignote plus ; poursuivre sa route à une vitesse modérée, en essayant d'éviter des conditions de conduite qui provoquent le clignotement du témoin et s'adresser le plus tôt possible au Réseau Après-vente Fiat.</p> <p> 24)</p>

 **ATTENTION**

24) Si, en tournant la clé sur MAR, le témoin  ne s'allume pas ou s'il s'allume de façon continue en roulant ou s'il clignote (accompagné sur certaines versions de l'affichage d'un message sur l'écran), s'adresser le plus tôt possible au Réseau Après-vente Fiat. Le fonctionnement du témoin  peut être vérifié au moyen d'appareils spéciaux par les agents de contrôle de la circulation. Se conformer aux normes en vigueur dans le pays concerné.







Témoin	Signification
	<p>ANOMALIE DU SYSTÈME ESC</p> <p>Quand on tourne la clé sur MAR, le témoin s'allume, mais il doit s'éteindre après quelques secondes. Si le témoin ne s'éteint pas ou s'il reste allumé en roulant (accompagné sur certaines versions de l'affichage d'un message sur l'écran), s'adresser au Réseau Après-vente Fiat. Le clignotement du témoin quand le véhicule roule indique l'activation du système ESC.</p>
	<p>ANOMALIE DU HILL HOLDER (pour les versions/marchés qui le prévoient)</p> <p>Quand on tourne la clé sur MAR, le témoin s'allume (accompagné sur certaines versions de l'affichage d'un message sur l'écran) en cas d'anomalie du système Hill Holder, mais il doit s'éteindre après quelques secondes. Dans ce cas, s'adresser dès que possible au Réseau Après-vente Fiat. Sur certaines versions le témoin  s'allume en alternative.</p>
	<p>ANOMALIE DU SYSTÈME FIAT CODE (pour les versions/marchés qui le prévoient)</p> <p>Le témoin s'allume (accompagné sur certaines versions de l'affichage d'un message sur l'écran) pour signaler une anomalie du Fiat CODE ou du système d'alarme s'il y en a un. Contacter au plus vite le Réseau Après-vente Fiat.</p>
	<p>PRÉCHAUFFAGE DES BOUGIES/ANOMALIE PRÉCHAUFFAGE DES BOUGIES (versions Multijet)</p> <p>Préchauffage des bougies : quand on tourne la clé sur MAR, le témoin s'allume puis doit s'éteindre quand les bougies ont atteint la température prédéfinie. On peut démarrer le moteur immédiatement après l'extinction du témoin.</p> <p>ATTENTION Par température ambiante douce, la durée d'allumage du témoin est pratiquement imperceptible.</p> <p>Anomalie du préchauffage des bougies : le clignotement du témoin (accompagné sur certaines versions de l'affichage d'un message sur l'écran) indique une défaillance du système de préchauffage des bougies. Contacter au plus vite le Réseau Après-vente Fiat.</p>

Témoïn	Signification
	<p>NETTOYAGE FAP (PIÈGE À PARTICULES) en cours (uniquement sur versions Multijet avec FAP)</p> <p>En tournant la clé de contact sur la position MAR, le témoin s'allume, mais il doit s'éteindre après quelques secondes. Le témoin s'allume (accompagné, sur certaines versions, de l'affichage d'un message dédié sur l'écran) pour signaler que le système FAP a besoin d'éliminer les substances polluantes (particules) emprisonnées en effectuant la procédure de régénération.</p> <p>Le témoin ne s'allume pas chaque fois que le FAP est en cours de régénération, mais uniquement lorsque les conditions de conduite requièrent que le client en soit informé. Pour que le témoin s'éteigne, il convient de maintenir la voiture en marche jusqu'au terme de la régénération. La procédure dure 15 minutes en moyenne. Les conditions optimales pour mener à bien la procédure sont réunies lorsque la voiture continue à rouler à 60 km/h, avec un régime moteur supérieur à 2 000 tours/min. L'allumage de ce témoin n'est pas une anomalie de la voiture et ne nécessite donc pas qu'on la porte à l'atelier.  50)</p>

 **ATTENTION**

50) La vitesse à laquelle on roule doit toujours tenir compte de la circulation, des conditions atmosphériques et de la réglementation en vigueur en matière de code de la route. À noter par ailleurs qu'il est possible de couper le moteur même si le témoin DPF est allumé ; des interruptions répétées de la procédure de régénération risquent cependant d'entraîner la dégradation précoce de l'huile moteur. C'est la raison pour laquelle il est toujours recommandé d'attendre l'extinction du témoin avant de couper le moteur en suivant les indications reportées ci-dessus. Il n'est pas conseillé d'achever la régénération du DPF lorsque la voiture est à l'arrêt.



Témoin	Signification
	<p>SIGNALISATION D'ANOMALIE GÉNÉRIQUE (pour les versions/marchés qui le prévoient)</p> <p>Le témoin s'allume si les évènements suivants se produisent (en présence desquels il est conseillé de s'adresser au plus vite au Réseau Après-vente Fiat pour éliminer l'anomalie en question) :</p> <p>Limite de vitesse dépassée : le témoin s'allume lorsque la valeur de la limite de vitesse préétablie est dépassée, et l'écran affiche le message dédié.</p> <p>Coupure du carburant déclenchée : le témoin s'allume (accompagné sur certaines versions de l'affichage d'un message sur l'écran) en cas d'intervention/anomalie du système de coupure de carburant.</p> <p>Anomalie du Start&Stop : le témoin s'allume lorsqu'une anomalie est détectée sur le système Start&Stop (accompagné sur certaines versions de l'affichage d'un message sur l'écran et de l'allumage de l'icône ).</p> <p>Anomalie des capteurs de stationnement : le témoin s'allume (accompagné sur certaines versions de l'affichage d'un message sur l'écran) quand une anomalie des capteurs de stationnement est détectée. Contacter au plus vite le Réseau Après-vente Fiat.</p> <p>Anomalie du capteur de pression d'huile moteur : l'anomalie du capteur de pression d'huile moteur est signalée par l'allumage du témoin (accompagné de l'affichage d'un message sur l'écran pour les versions qui le prévoient). Contacter au plus vite le Réseau Après-vente Fiat.</p> <p>Anomalie du système iTPMS : le témoin s'allume (accompagné sur certaines versions de l'affichage d'un message sur l'écran) quand une anomalie du système de contrôle de la pression des pneus iTPMS est détectée. Contacter au plus vite le Réseau Après-vente Fiat. Si on monte une ou plusieurs roues dépourvues de capteur, le témoin s'allumera sur le cadran jusqu'au rétablissement des conditions initiales.</p> <p>Anomalie des capteurs de stationnement : le témoin s'allume (accompagné sur certaines versions de l'affichage d'un message sur l'écran) quand une anomalie des capteurs de stationnement est détectée. S'adresser au plus vite le Réseau Après-vente Fiat</p> <p>Anomalie témoin  : le témoin  s'allume et clignote en cas d'anomalie du témoin "anomalie airbag".</p>

Témoïn	Signification
	<p>ANOMALIE DES CAPTEURS DE STATIONNEMENT (pour les versions/marchés qui les prévoient) Le témoïn s'allume (accompagné sur certaines versions d'un message sur l'écran) quand une anomalie des capteurs de stationnement est détectée (sur certaines versions, le témoïn  s'allume en alternative). Par température ambiante douce, la durée d'allumage du témoïn est pratiquement imperceptible.</p>
	<p>PRÉSENCE D'EAU DANS LE FILTRE À GAZOLE (versions Multijet) Quand on tourne la clé sur MAR, le témoïn s'allume, mais il doit s'éteindre après quelques secondes. Le témoïn s'allume en cas de présence d'eau dans le filtre à gazole (accompagné sur certaines versions de l'affichage d'un message sur l'écran).  25)</p>
	<p>ANOMALIE DES FEUX EXTÉRIEURS (pour les versions/marchés qui le prévoient) Le témoïn s'allume en cas d'anomalie d'un des feux suivants : feux de position, feux de stop, feux antibrouillard arrière, clignotants, éclairer de plaque et feux de jour. En alternative, sur certaines versions, le témoïn  s'allume et l'écran affiche un message dédié.</p>
	<p>USURE DES PLAQUETTES DE FREIN (pour les versions/marchés qui le prévoient) Le témoïn s'allume (accompagné sur certaines versions de l'affichage d'un message sur l'écran) si les plaquettes de frein avant sont usées. Dans ce cas, les remplacer dès que possible.</p>





Témoin	Signification
	<p>RÉSERVE CARBURANT Le témoin s'allume lorsqu'il reste environ 7 litres de carburant dans le réservoir.</p> <p>ATTENTION Le clignotement du témoin en roulant indique une anomalie dans le système. Dans ce cas, s'adresser au Réseau Après-vente Fiat pour faire contrôler le système.</p>









ATTENTION

25) *La présence d'eau dans le circuit d'alimentation peut endommager sérieusement le circuit d'injection et provoquer des irrégularités de fonctionnement du moteur. Si le témoin s'allume (accompagné sur certaines versions de l'affichage d'un message sur l'écran), s'adresser dès que possible au Réseau Après-vente Fiat pour procéder à la purge. Si ce signal se produit immédiatement après un ravitaillement, il est possible qu'il y ait de l'eau dans le réservoir : dans ce cas, couper immédiatement le moteur et contacter le Réseau Après-vente Fiat.*

Témoin	Signification
	<p>SYSTÈME iTPMS (pour les versions/marchés qui le prévoient)</p> <p>Pression des pneus insuffisante : Le témoin s'allume de manière fixe pour signaler que la pression du pneu est inférieure à la valeur préconisée pour optimiser la durée de vie du pneu et la consommation de carburant ; l'avertissement peut aussi indiquer une lente perte de pression. Le système iTPMS informe ainsi le conducteur en signalant qu'un ou plusieurs pneus sont dégonflés et risquent de crever. Dans ce cas, il est conseillé de procéder au rétablissement de la valeur de pression correcte. Une fois les conditions d'utilisation normales de la voiture restaurées, effectuer la procédure de Réinitialisation.</p> <p>ATTENTION Ne pas continuer à rouler avec un ou plusieurs pneus dégonflés, car la tenue de route de la voiture peut être compromise. Arrêter la voiture en évitant de freiner et de braquer brusquement.</p> <p>Anomalie du système iTPMS/désactivation temporaire du système iTPMS : Le témoin clignotera pendant environ 75 secondes et restera ensuite allumé de façon continue, accompagné de l'affichage d'un message dédié sur l'écran, pour signaler la désactivation temporaire du système ou une anomalie du système en question. Le système recommence à fonctionner lorsque les conditions de fonctionnement le permettent ; si ce n'est pas le cas, effectuer la procédure de Réinitialisation des pneus après avoir rétabli les conditions d'utilisation normale. Si le signal de dysfonctionnement persiste, s'adresser dès que possible au Réseau Après-vente Fiat.</p>
	<p>FEU ARRIÈRE DE BROUILLARD</p> <p>Le témoin s'allume quand on active le feu arrière de brouillard.</p>







Témoins de couleur verte

Témoin	Signification
	<p>ENLÈVEMENT DE LA DIRECTION ASSISTÉE ÉLECTRIQUE "DUALDRIVE" (Pour les versions/marchés qui le prévoient)</p> <p>L'inscription CITY s'allume lorsque l'on enclenche la direction assistée électrique "Dualdrive" en appuyant sur le bouton situé sur la planche de bord. Lorsqu'on appuie de nouveau sur le bouton, l'inscription CITY s'éteint. Sur certaines versions, l'activation/désactivation de la direction assistée électrique est signalée par l'affichage d'un message sur l'écran.</p>
	<p>CRUISE CONTROL (pour les versions/marchés qui le prévoient)</p> <p>Quand on tourne la clé sur MAR, le témoin s'allume, mais il doit s'éteindre après quelques secondes. Le témoin s'allume lorsque l'on tourne la bague du Cruise Control sur ON. Sur certaines versions, l'écran affiche un message dédié.</p>
	<p>FEUX ANTIBROUILLARD</p> <p>Le témoin s'allume quand on allume les feux de brouillard.</p>
	<p>FEUX DE POSITION ET DE CROISEMENT/FOLLOW ME HOME</p> <p>Feux de position et de croisement : le témoin s'allume quand on active les feux de position ou de croisement.</p> <p>Follow me home : le témoin s'allume, accompagné sur certaines versions de l'affichage d'un message sur l'écran, quand le dispositif "Follow Me Home" est utilisé.</p>
	<p>CLIGNOTANT GAUCHE</p> <p>Le témoin s'allume quand le levier de commande des clignotants est déplacé vers le bas ou, avec le clignotant droit, quand on appuie sur le bouton des feux de détresse.</p>
	<p>CLIGNOTANT DROIT</p> <p>Le témoin s'allume quand le levier de commande des clignotants est déplacé vers le haut ou, avec le clignotant gauche, quand on appuie sur le bouton des feux de détresse.</p>

Témoin	Signification
	<p>FEUX DE ROUTE</p> <p>Le témoin s'allume quand on allume les feux de route.</p>

Symboles et messages affichés à l'écran

Visualisations à l'écran	
	<p>ANOMALIE DU SYSTÈME LPG</p> <p>Le symbole s'affiche en cas d'anomalie du système LPG, accompagné de l'affichage d'un message dédié. Dans ce cas, s'adresser le plus rapidement possible au Réseau après-vente Fiat, en continuant à rouler à l'essence</p>
	<p>ANOMALIE DU SYSTÈME GNV</p> <p>Le symbole s'affiche en cas d'anomalie du système d'alimentation au GNV, accompagné de l'affichage d'un message dédié. Dans ce cas, s'adresser le plus rapidement possible au Réseau après-vente Fiat, en continuant à rouler à l'essence</p>
SYSTÈME START&STOP	<p>ACTIVATION/DÉSACTIVATION DU SYSTÈME START&STOP (pour les versions/marchés qui le prévoient)</p> <p>Lorsque l'on active ou désactive le système Start&Stop, le témoin  s'allume sur le combiné de bord, accompagné (pour les versions/marchés qui le prévoient) de l'affichage d'un message sur l'écran.</p>
	<p>PRÉSENCE POSSIBLE DE VERGLAS SUR LA ROUTE</p> <p>Quand la température extérieure atteint ou est inférieure à 3 °C, l'indication de la température extérieure clignote et le symbole apparaît à l'écran pour indiquer la présence possible de verglas sur la route. Le message dédié apparaît à l'écran.</p>



Visualisations à l'écran



ENTRETIEN PROGRAMMÉ (SERVICE)

Quand l'entretien programmé (« révision ») se rapproche de l'échéance prévue, le message « Service » s'affiche sur l'écran, suivi du nombre de kilomètres/miles restant avant l'échéance d'entretien. Cet affichage est automatique, clé sur MAR, lorsqu'il ne reste que 2 000 km (ou valeur équivalente en miles) avant l'entretien ou bien, où cela est prévu, 30 jours ; le message est réaffiché chaque fois qu'on met la clé de contact sur MAR ou, pour les versions/marchés qui le prévoient, tous les 200 km (ou valeur équivalente en miles). S'adresser au Réseau Après-vente Fiat qui est chargé, en plus des opérations d'entretien prévues dans le « Plan d'Entretien Programmé », de la mise à zéro de l'affichage en question (réinitialisation).

SÉCURITÉ

Ce chapitre est très important : il décrit les systèmes de sécurité de série du véhicule et fournit les indications nécessaires pour les utiliser correctement.

SYSTÈMES DE SÉCURITÉ ACTIVE.....	62
SYSTÈMES D'AIDE À LA CONDUITE.....	65
SYSTÈMES DE PROTECTION DES OCCUPANTS.....	66
CEINTURES DE SÉCURITÉ.....	67
SYSTÈME SBR (SEAT BELT REMINDER)	68
PRÉTENSIONNEURS.....	68
SYSTÈMES DE PROTECTION POUR ENFANTS.....	71
SYSTÈME DE PROTECTION SUPPLÉMENTAIRE (SRS) - AIRBAGS	80



SYSTÈMES DE SÉCURITÉ ACTIVE

SYSTÈME ABS (Anti-lock Braking System)

Ce système, partie intégrante du système de freinage, empêche, quelles que soient les conditions de la chaussée et l'intensité du freinage, le blocage des roues et par conséquent le patinage d'une ou de plusieurs roues, en garantissant ainsi le contrôle de la voiture même en cas de freinage d'urgence. Le système ABS intègre aussi les systèmes : EBD (Electronic Braking force Distribution) et HBA (Hydraulic Brake Assist).

Intervention du système : elle est signalée par une légère pulsation de la pédale de frein, accompagnée par un bruit : cela signifie qu'il est nécessaire d'adapter la vitesse au type de route où l'on circule.

ATTENTION Pour avoir le maximum d'efficacité du système de freinage, une période de stabilisation d'environ 500 km est nécessaire : pendant cette période, il est conseillé de ne pas effectuer de freinages trop brusques, répétés et prolongés.

 51) 52) 53) 54) 60) 61) 62)

SYSTÈME MBA (Mechanical Brake Assist)

(pour les versions/marchés qui le prévoient)

 55)

Le système, non désactivable, reconnaît les freinages d'urgence (en fonction de la vitesse d'actionnement de la pédale de frein) et garantit une augmentation de la pression hydraulique de freinage pour supporter celle du conducteur, permettant des interventions plus rapides et puissantes du circuit de freinage.

SYSTÈME ESC (Electronic Stability Control)

(pour les versions/marchés qui le prévoient)

 56) 57) 58)

Il s'agit d'un système de contrôle de la stabilité de la voiture, qui aide à maintenir le contrôle de la direction en cas de perte d'adhérence des pneus. Le système est en mesure de reconnaître les situations potentiellement dangereuses pour la stabilité de la voiture et intervient automatiquement sur les freins de manière différenciée sur les quatre roues afin de fournir un couple stabilisateur pour la voiture. Le système ESC s'active automatiquement au démarrage du moteur et ne peut pas être désactivé.

Intervention du système : elle est signalée par le clignotement du témoin  sur le combiné de bord, pour informer le conducteur que la voiture est en conditions critiques de stabilité et d'adhérence.

SYSTÈME HH (Hill Holder)

Il fait partie du système ESC et facilite le démarrage en côte. Il s'active automatiquement *en côte* : voiture arrêtée sur une route dont la pente est supérieure à 5 %, moteur allumé, frein enfoncé et boîte de vitesses au point mort ou vitesse engagée autre que la marche arrière ; *en descente* : voiture arrêtée sur une route dont la pente est supérieure à 5 %, moteur allumé, frein enfoncé et marche arrière engagée.

En phase de démarrage, la centrale du système ESC maintient la pression de freinage sur les roues jusqu'à ce que le couple moteur nécessaire au démarrage soit atteint, ou en tout cas pendant 2 secondes maximums, en permettant ainsi de déplacer aisément le pied droit de la pédale de frein sur l'accélérateur. Après ce laps de temps, sans que le démarrage ait eu lieu, le système se désactive automatiquement en diminuant graduellement la pression de freinage. Pendant cette phase de décélération, on peut entendre un bruit typique de décrochage mécanique des freins, indiquant le mouvement imminent de la voiture.

REMARQUE Le système Hill Holder n'est pas actif lorsque le frein à main est serré.

ATTENTION Le système Hill Holder n'est pas un frein de stationnement, il ne faut donc pas quitter la voiture sans avoir tiré le frein à main, éteint le moteur et enclenché la première vitesse afin d'arrêter la voiture en toute sécurité.

SYSTÈME ASR (AntiSlip Regulation)

 58) 59)

Il fait partie intégrante du système ESC. Il intervient automatiquement en réduisant la puissance transmise par le moteur en cas de patinage des roues motrices, de perte d'adhérence sur chaussée mouillée (aquaplaning), d'accélération sur chaussées glissantes, enneigées ou verglacées, etc. En fonction des conditions de patinage, deux systèmes différents de contrôle sont activés : si le patinage concerne les deux roues motrices, l'ASR intervient en réduisant la puissance transmise par le moteur tandis que si le patinage concerne une seule des roues motrices, il intervient et freine automatiquement la roue qui patine.

Activation/désactivation du système

L'ASR s'enclenche automatiquement à chaque démarrage du moteur. Lorsque la voiture roule, il est possible de désactiver puis réactiver l'ASR en appuyant sur le bouton ASR OFF fig. 46.

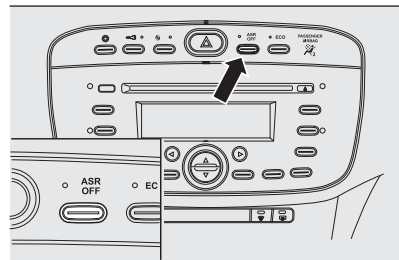

46

F1E0940

La désactivation du système est signalée par l'allumage de la LED sur le bouton, et sur certaines versions, par l'affichage d'un message dédié à l'écran.

Si on désactive l'ASR lorsque la voiture roule, il sera automatiquement réactivé au prochain redémarrage. Sur des chaussées enneigées, avec les chaînes à neige montées, il peut être utile de désactiver l'ASR : dans ces conditions, le glissement des roues motrices en phase de démarrage permet d'obtenir une plus forte traction.



**ATTENTION**

51) L'ABS exploite au mieux l'adhérence disponible, mais il ne peut pas l'augmenter il faut donc être très prudent sur les chaussées glissantes, sans courir de risques inutiles.

52) Quand l'ABS intervient, et que l'on constate des pulsations sur la pédale de frein, ne pas alléger la pression, mais maintenir la pédale bien enfoncée sans crainte ; ainsi on aura besoin du moins de distance possible pour s'arrêter, en fonction des conditions du manteau routier.

53) Si l'ABS intervient, c'est un signe que l'on atteint la limite d'adhérence entre les pneus et le manteau routier : il faut ralentir pour adapter la marche à l'adhérence disponible.

54) En cas d'allumage du seul témoin  sur le combiné de bord (accompagné de l'affichage d'un message sur l'écran multifonction, pour les versions/marchés qui le prévoient), arrêter immédiatement la voiture et s'adresser au Réseau Après-vente Fiat le plus proche. Une fuite éventuelle de fluide du circuit hydraulique compromet aussi bien le fonctionnement du système de freinage traditionnel que celui avec système d'antiblocage des roues.

55) Lorsque le Mechanical Brake Assist se déclenche, il est possible de percevoir des bruits provenant du système. Ce comportement rentre dans la norme. Lors du freinage, maintenir la pédale de frein bien enfoncée.

56) Pour que les systèmes ESC et ASR fonctionnent correctement, il est indispensable que les pneus soient de la même marque et du même type sur toutes les roues, en parfait état et surtout du type et aux dimensions préconisées.

57) Pendant l'utilisation éventuelle de la roue compacte de secours, le système ESC continue de fonctionner. Ne pas oublier cependant que la roue compacte de secours, dont les dimensions sont inférieures à celles du pneu de série, a une adhérence moindre par rapport aux autres pneus.

58) Les performances des systèmes ESC et ASR ne doivent pas inciter le conducteur à courir des risques inutiles et injustifiés. La conduite doit toujours s'adapter aux conditions de la chaussée, à la visibilité et à la circulation. La responsabilité pour la sécurité routière incombe dans tous les cas au conducteur.

59) Pour que le système ASR fonctionne correctement, il est indispensable que les pneus soient de la même marque et du même type sur toutes les roues, en parfait état et surtout du type et des dimensions préconisées.

60) Le système HBA n'est pas en mesure d'augmenter l'adhérence des pneus sur la route au-delà des limites imposées par les lois de la physique : il est indispensable de toujours conduire avec précaution en fonction des conditions du manteau routier.

61) Le système HBA n'est pas en mesure d'éviter des accidents, y compris ceux dus à une vitesse excessive dans les virages, à une conduite sur des surfaces faiblement adhérentes ou bien à l'aquaplaning.

62) Le système HBA constitue une aide à la conduite : le conducteur ne doit jamais baisser son attention pendant la conduite. La responsabilité de la conduite est toujours confiée au conducteur. Les capacités du système HBA ne doivent jamais être testées de façon irresponsable et dangereuse, susceptibles de compromettre la sécurité du conducteur, des autres occupants présents à bord du véhicule et de tous les autres usagers de la route.

SYSTÈMES D'AIDE À LA CONDUITE

SYSTÈME iTPMS (indirect Tyre Pressure Monitoring System)

(pour les versions/marchés qui le prévoient)

 63) 64) 65) 66) 67) 168)

La voiture peut être équipée d'un système de contrôle de la pression des pneus, appelé iTPMS (indirect Tyre Pressure Monitoring System), en mesure de contrôler l'état de gonflage des pneus au moyen des capteurs de vitesse de roue.

En cas d'un ou plusieurs pneus dégonflés, le système avertit le conducteur par l'allumage fixe du témoin (!) sur le combiné de bord et l'affichage à l'écran d'un message dédié. Lorsqu'un seul pneu est dégonflé, le système est en mesure d'indiquer sa position : il est toutefois conseillé de contrôler la pression des quatre pneus. Ce signal s'affiche même après l'extinction et le redémarrage du moteur, jusqu'à l'exécution de la procédure de Réinitialisation.

Procédure de Réinitialisation



Le système iTPMS requiert une phase initiale d'« auto-apprentissage » (dont la durée dépend du style de conduite et des conditions de la route : la condition optimale est la conduite en ligne droite à 80 km/h pendant au moins 20 min), qui débute par l'exécution de la procédure de Réinitialisation.

La procédure de Réinitialisation doit être effectuée :

- chaque fois que la pression des pneus est modifiée ou même lorsque l'on ne remplace qu'un seul pneu ;
- lorsque les pneus sont tournés/inversés ;
- en cas de montage de la roue compacte de secours.

Avant de procéder à la Réinitialisation, gonfler les pneus aux valeurs nominales de pression figurant dans le tableau des pressions de gonflage (voir le paragraphe « Roues » du chapitre « Caractéristiques techniques »). Si la procédure de Réinitialisation n'est pas effectuée, dans tous les cas mentionnés ci-dessus, le témoin (!) peut donner des signaux erronés concernant un ou plusieurs pneus.

Pour exécuter la Réinitialisation, voiture à l'arrêt et clé de contact sur MAR, utiliser le Menu de Configuration en procédant comme suit :

- appuyer brièvement sur le bouton **MENU/**  : l'inscription « Réinitialisation » apparaît à l'écran ;
- appuyer sur le bouton **+** ou **-** pour effectuer la sélection (« Oui » ou « Non ») ;
- appuyer brièvement sur le bouton **MENU/**  : l'inscription « Confirmer » apparaît à l'écran ;
- appuyer sur le bouton **+** ou **-** pour effectuer la sélection (« Oui » pour effectuer la « Réinitialisation » ou « Non » pour quitter la page-écran) ;
- appuyer de nouveau et par pression plus longue sur **MENU/**  pour revenir à la page-écran standard ou au menu principal selon l'endroit du menu où l'on se trouve.

Une fois que la procédure de Réinitialisation a été effectuée, le message « Réinitialisation enregistrée » s'affichera à l'écran, indiquant que l'« auto-apprentissage » a été lancé.

Conditions de fonctionnement

Le système est actif pour des vitesses supérieures à 15 km/h.



Dans certaines situations, telles que conduite sportive ou conditions particulières de la chaussée (par ex. verglas, neige, chemin de terre, etc.), le signal peut retarder ou être partiel en ce qui concerne la détection du dégonflage simultané de plusieurs pneus.

Dans des conditions particulières (par ex. voiture chargée de manière asymétrique sur un côté, attelage d'une remorque, pneu endommagé ou usé, utilisation de la roue compacte de secours, utilisation du kit « Fix&Go Automatic », utilisation de chaînes à neige, utilisation de pneus différents sur les essieux), le système pourrait fournir des signaux erronés ou se désactiver temporairement.

En cas de désactivation temporaire du système, le témoin (!) clignotera pendant 75 secondes environ et restera ensuite allumé de manière fixe (l'écran affichera en même temps un message dédié).

Ce signal est également affiché suite à l'extinction et au redémarrage suivant du moteur, si les conditions correctes de fonctionnement ne sont pas rétablies.



ATTENTION

63) Si le système signale la chute de pression sur un pneu, veiller à contrôler la pression des quatre pneus.

64) Le système iTPMS n'exempte pas le conducteur de l'obligation de contrôler la pression des pneus tous les mois et il ne doit pas être considéré comme un système de remplacement de l'entretien ou de sécurité.

65) La pression des pneus doit être contrôlée lorsque les pneus sont froids. Si, pour n'importe quelle raison, on contrôle la pression lorsque les pneus sont chauds, ne pas réduire la pression même si elle est supérieure à la valeur prévue, mais répéter le contrôle quand les pneus seront froids.

66) Le système iTPMS n'est pas en mesure de signaler les chutes subites de pression des pneus (par exemple en cas d'explosion d'un pneu). Dans ce cas, arrêter la voiture en freinant doucement sans effectuer de braquage brusque.

67) Le système ne fournit qu'une indication de basse pression des pneus : il n'est pas en mesure de les gonfler.

68) Un gonflage insuffisant des pneus augmente les consommations en carburant, réduit la durée de la chape et peut influencer sur la capacité de conduire le véhicule de façon sûre.

SYSTÈMES DE PROTECTION DES OCCUPANTS

L'un des plus importants équipements de sécurité de la voiture est représenté par les systèmes suivants de protection :

- ceintures de sécurité ;
- système SBR (Seat Belt Reminder) ;
- appuie-tête ;
- systèmes de retenue des enfants ;
- airbags frontaux et latéraux.

Faire très attention aux informations fournies dans les pages suivantes. Il est en effet fondamental que les systèmes de protection soient utilisés de façon correcte afin de garantir le maximum de sécurité au conducteur et aux passagers.

Pour la description du réglage des appuie-tête, voir les indications fournies au paragraphe « Appuie-tête » au chapitre « Connaissance de la voiture ».

CEINTURES DE SÉCURITÉ

Tous les sièges de la voiture sont dotés de ceintures de sécurité à trois points de fixation, avec enrouleur correspondant. Le mécanisme de l'enrouleur s'enclenche en bloquant la sangle en cas de freinage brusque ou de forte décélération due à un choc. Dans des conditions normales, cette caractéristique permet à la sangle de la ceinture de coulisser librement de manière à s'adapter parfaitement au corps de l'occupant. En cas d'accident, la ceinture se bloquera en réduisant ainsi le risque d'impact dans l'habitacle ou de projection en dehors de la voiture. Le conducteur doit toujours respecter (et faire respecter par tous les passagers) toutes les dispositions de loi locales concernant l'obligation et le mode d'emploi des ceintures de sécurité. Toujours boucler les ceintures de sécurité avant de prendre la route.

La ceinture de sécurité doit être mise en tenant le buste droit et appuyé contre le dossier.

UTILISATION DES CEINTURES DE SÉCURITÉ

Pour boucler sa ceinture, saisir la languette de clipsage A fig. 47 et l'enclencher dans la boucle B, jusqu'au déclic de blocage. Si pendant le déroulement de la ceinture celle-ci se bloque, la laisser s'enrouler légèrement pour dégager le mécanisme, puis l'extraire de nouveau en évitant des manœuvres brusques. Pour déboucler les ceintures, appuyer sur le bouton C fig. 47. Accompagner la ceinture pendant qu'elle s'enroule pour éviter tout entortillement. Lorsque la voiture est garée sur une route très en pente, il est possible que l'enrouleur se bloque, ce qui est tout à fait normal. Le mécanisme de l'enrouleur bloque la sangle chaque fois que celle-ci est soumise à un mouvement rapide ou en cas de freinage brusque, de chocs ou de virage pris à grande vitesse.



69)

Le siège arrière est muni de ceintures de sécurité à inertie à trois points d'ancrage avec enrouleur. Une fois assis, boucler les ceintures de sécurité des places arrière comme indiqué en fig. 48 (versions 4 places) / fig. 49 (versions 5 places).



70) 71) 72)

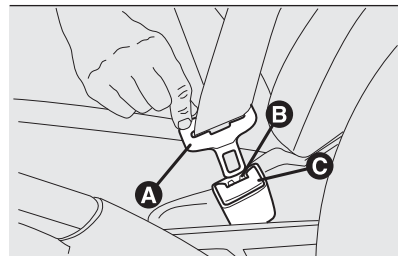

47

F1E0112

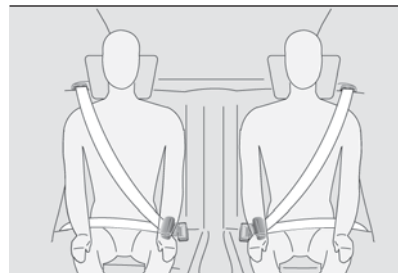

48

F1E0803

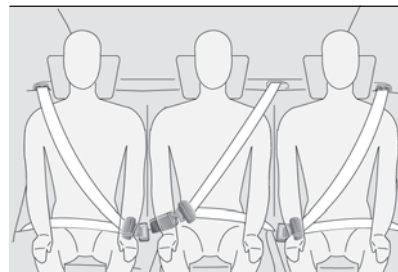

49

F1E0113



ATTENTION En repositionnant, après le renversement, le siège arrière en conditions d'utilisation normale, veiller à repositionner correctement la ceinture de sécurité de façon à ce qu'elle soit de nouveau prête à être utilisée.



ATTENTION

69) *Ne pas appuyer sur le bouton C fig. 47 pendant la marche.*

70) *Il faut se rappeler qu'en cas de choc violent, les passagers des sièges arrière qui ne portent pas de ceintures s'exposent personnellement à d'importants risques, mais constituent également un danger pour les passagers des places avant.*

71) *Veiller à ce que le dossier soit correctement ancré des deux côtés pour qu'en cas de freinage brusque, il ne puisse être projeté en avant et blesser les passagers.*

72) *Vérifier que l'accrochage du dossier est correct par la disparition de la "bande rouge" située latéralement aux leviers de rabattement du dossier. La « bande rouge » visible indique que le dossier est mal accroché. Lorsqu'on remet le dossier dans sa position d'utilisation, s'assurer d'entendre le dé clic d'ancrage signalant qu'il est correctement verrouillé.*

SYSTÈME SBR (Seat Belt Reminder)



(pour versions/marchés qui le prévoient)

Il s'agit d'un dispositif constitué d'un avertisseur sonore qui, avec le clignotement du témoin  sur le combiné de bord, indique au conducteur et au passager avant (pour versions/marchés qui le prévoient) qu'ils n'ont pas bouclé leur ceinture de sécurité.

Pour la désactivation permanente du signal sonore, s'adresser au Réseau Après-vente Fiat.

En cas d'écran numérique, il est possible de réactiver le système S.B.R. exclusivement chez le Réseau Après-vente Fiat. Avec l'écran multifonction, il est possible de réactiver le système S.B.R. aussi via le Menu de Configuration de l'écran.

PRÉTENSIONNEURS

 73) 74) 75) 76)  26)

La voiture est dotée de prétensionneurs pour les ceintures de sécurité avant qui, en cas de choc frontal violent, rembobinent quelques centimètres de la sangle des ceintures de sécurité, en assurant ainsi l'adhérence parfaite des ceintures de sécurité au corps des occupants avant toute action de maintien. L'activation effective des prétensionneurs est reconnaissable au recul de la sangle de la ceinture de sécurité vers l'enrouleur.

Pendant l'intervention du prétensionneur, il peut y avoir une légère émission de fumée. Cette fumée n'est pas nocive et n'indique pas un début d'incendie.

Le prétensionneur ne nécessite d'aucun entretien ni graissage : toute modification de ses conditions d'origine altère son efficacité.

Par suite d'événements naturels exceptionnels (par ex. inondations, tempêtes, etc.) si le dispositif est entré en contact avec de l'eau et/ou de la boue, il faut s'adresser au Réseau Après-vente Fiat pour le faire remplacer.

ATTENTION Pour avoir le maximum de protection possible, placer la ceinture de sécurité de manière à ce qu'elle adhère parfaitement au buste et au bassin.

LIMITEURS DE CHARGE

Pour augmenter la protection offerte aux passagers en cas d'accident, les enrouleurs des ceintures de sécurité sont dotés, à l'intérieur, d'un dispositif qui permet de doser la force appliquée sur le thorax et les épaules pendant l'action de retenue des ceintures de sécurité en cas de choc frontal.

AVERTISSEMENTS POUR L'UTILISATION DES CEINTURES DE SÉCURITÉ

L'utilisation des ceintures de sécurité est obligatoire également pour les femmes enceintes : le risque de blessure pour elles et pour leur enfant est nettement inférieur si elles portent leur ceinture de sécurité. Les femmes enceintes doivent placer la partie inférieure de la sangle beaucoup plus bas, de façon à ce qu'elle passe sur le bassin et sous le ventre (comme indiqué en fig. 50. Au fur et à mesure que la grossesse avance, la conductrice doit régler le siège et le volant de sorte à avoir le plein contrôle de la voiture (les pédales et le volant doivent être facilement accessibles). Il faut toutefois maintenir la plus grande distance possible entre le ventre et le volant.

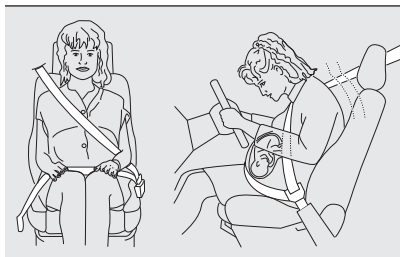

50

F1E0944

La sangle de la ceinture de sécurité ne doit pas être entortillée. La partie supérieure doit passer sur l'épaule et traverser le thorax en diagonale. La partie inférieure doit adhérer au bassin (comme l'indique fig. 51) du passager, et non à son abdomen. N'utiliser aucun dispositif (agrafes, arrêts, etc.) pour tenir les ceintures de sécurité éloignées du corps des passagers.

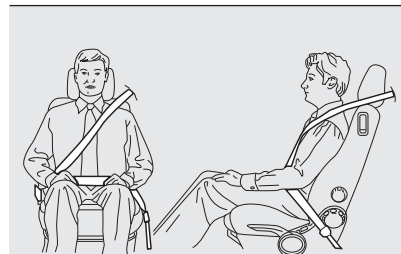

51

F1E0116

Chaque ceinture de sécurité doit être utilisée par une seule personne : un passager ne doit pas transporter d'enfants sur ses genoux en utilisant la même ceinture de sécurité pour assurer leur protection fig. 52. En règle générale, on ne doit boucler aucun objet à la personne.

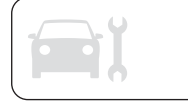



52

F1E0117

ENTRETIEN DES CEINTURES DE SÉCURITÉ

Pour un entretien correct des ceintures de sécurité, suivre attentivement les règles suivantes :

- toujours utiliser les ceintures de sécurité avec la sangle bien détendue, non entortillée ; s'assurer que cette dernière puisse se déplacer librement et sans obstacles ;
- vérifier le fonctionnement de la ceinture de sécurité de la manière suivante : boucler la ceinture de sécurité et la tirer énergiquement ;

- suite à un accident d'une certaine gravité, remplacer la ceinture de sécurité utilisée, même si elle semble intacte en apparence. Remplacer systématiquement la ceinture de sécurité en cas de déclenchement des prétensionneurs. Remplacer la ceinture de sécurité lorsqu'elle présente de légères traces d'usure ou des coupures ;
- éviter que les enrouleurs soient mouillés : leur bon fonctionnement est garanti seulement s'ils ne subissent pas d'infiltrations d'eau.



ATTENTION

73) Le prétensionneur ne peut être utilisé qu'une seule fois. Après son activation, s'adresser au Réseau Après-vente Fiat pour le faire remplacer.

74) Pour bénéficier du maximum de protection possible, garder le dossier bien droit, bien appuyer le dos au dossier et placer la ceinture de manière à ce qu'elle adhère parfaitement au buste et au bassin. Bouclez systématiquement vos ceintures, à l'avant comme à l'arrière ! Rouler sans ceinture bouclée augmente le risque de blessures graves ou de mort en cas d'accident.

75) Il est formellement interdit de démonter ou d'altérer les composants de la ceinture de sécurité et du prétensionneur. Toute intervention doit être exécutée par des opérateurs qualifiés et agréés. Toujours s'adresser au Réseau Après-vente Fiat.

76) Si la ceinture a été soumise à une forte sollicitation, par exemple suite à un accident, elle doit être remplacée entièrement en même temps que les ancrages, les vis de fixation de ces derniers et le prétensionneur. En effet, même si elle ne présente pas de défauts visibles, la ceinture pourrait avoir perdu ses propriétés de résistance.



ATTENTION

26) Toute opération comportant des chocs, des vibrations ou des échauffements localisés (supérieurs à 100°C pendant une durée de 6 heures maximum) dans la zone du prétensionneur peut l'endommager ou provoquer son déclenchement. Si une intervention sur ces composants est nécessaire, s'adresser au Réseau Après-vente Fiat.

SYSTÈMES DE PROTECTION POUR ENFANTS

TRANSPORTER LES ENFANTS EN TOUTE SÉCURITÉ

 77) 78) 79) 80)

Pour une meilleure protection en cas de choc, tous les passagers, y compris les nouveau-nés et les enfants, doivent voyager assis et attachés au moyen des systèmes de retenue prévus à cet effet ! Cette prescription est obligatoire dans tous les pays membres de l'Union Européenne conformément à la directive 2003/20/CE.

Les enfants d'une stature inférieure à 1,50 mètre, jusqu'à l'âge de 12 ans, doivent être protégés par des dispositifs de retenue appropriés et devraient être assis sur les places arrière.

Les statistiques sur les accidents indiquent que les sièges arrière assurent une meilleure protection des enfants.

Chez les enfants, par rapport aux adultes, la tête est proportionnellement plus grosse et plus lourde que le reste du corps, alors que les muscles et la structure osseuse ne sont pas complètement développés. Par conséquent, pour les protéger convenablement en cas de choc, d'autres dispositifs sont nécessaires que les ceintures de sécurité pour adultes afin de réduire au minimum le risque de blessures en cas d'accident, de freinage ou de manœuvre soudaine. Les enfants doivent être assis de façon sécurisée et confortable. En fonction des sièges enfants utilisés, il est conseillé de maintenir les enfants le plus longtemps possible dans les sièges enfants tournés dos à la route (au moins jusqu'à l'âge de 3-4 ans), car c'est la position qui offre le plus de protection en cas de choc. Le meilleur choix du dispositif de retenue pour enfant doit se baser sur le poids et la taille de l'enfant. Il existe différents types de systèmes de retenue pour enfants, qui peuvent être fixés à la voiture à l'aide des ceintures de sécurité ou en utilisant les fixations ISOFIX.

Nous conseillons de toujours choisir le système de retenue le plus approprié à l'enfant ; pour ce faire, toujours consulter la Notice d'entretien fournie avec le siège enfant pour être certain qu'il s'agit du modèle adapté à l'enfant auquel il est destiné.

En Europe, les caractéristiques des systèmes de retenue des enfants sont réglementées par la norme ECE-R44, qui les répartit en cinq groupes de poids :

Groupe	Plages de poids
Groupe 0	jusqu'à un poids de 10 kg
Groupe 0+	jusqu'à un poids de 13 kg
Groupe 1	poids entre 9 et 18 kg
Groupe 2	poids entre 15 et 25 kg
Groupe 3	poids entre 22 et 36 kg

Tous les dispositifs de retenue pour les enfants doivent mentionner les données d'homologation ainsi que la marque de contrôle sur une étiquette fixée solidement au siège-auto et qui ne doit jamais être enlevée.



La Lineaccessori MOPAR® offre des sièges enfants adaptés à chaque catégorie de poids. Ce choix est vivement conseillé, car ces sièges ont été spécialement conçus et testés pour les véhicules Fiat.

INSTALLATION D'UN SIÈGE ENFANT UNIVERSEL AVEC LES CEINTURES DE SÉCURITÉ

81) 82) 83)

Les sièges enfants universels qui s'installent en utilisant uniquement les ceintures de sécurité sont homologués conformément à la norme ECE R44 et sont divisés en différents groupes de poids.

ATTENTION Les illustrations sont données seulement à titre indicatif pour le montage. Monter le siège enfant en suivant les instructions qui doivent obligatoirement être remises avec le siège.

Groupe 0 et 0+

Les enfants pesant jusqu'à 13 kg doivent être transportés dos à la route sur un siège enfant du type indiqué fig. 53 qui, du fait qu'il soutient la tête, ne provoque pas de contraintes sur le cou en cas de brusques décélérations.

Le siège enfant est attaché à l'aide des ceintures de sécurité de la voiture, comme indiqué fig. 53 et doit retenir à son tour l'enfant avec les ceintures incorporées.



53

Groupe 1

À partir de 9 jusqu'à 18 kg, les enfants peuvent être transportés avec le siège installé face à la route fig. 54.

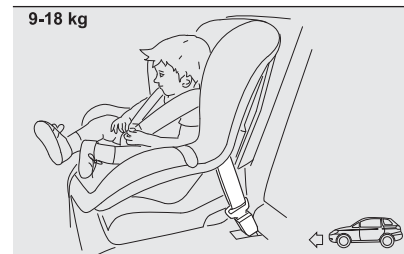

54

Groupe 2

Les enfants d'un poids compris entre 15 et 25 kg peuvent être directement maintenus par les ceintures de sécurité de la voiture fig. 55.

Les sièges enfants ont alors essentiellement pour fonction de positionner correctement l'enfant par rapport à la ceinture de sécurité, de façon à ce que la partie diagonale de la ceinture de sécurité adhère au thorax et non au cou et la partie horizontale au bassin et non à l'abdomen de l'enfant.

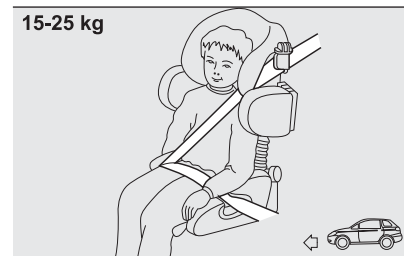

55

Groupe 3

Pour les enfants dont le poids est compris entre 22 et 36 kg, il existe des réhausseurs qui permettent d'attacher correctement la ceinture de sécurité. La fig. 56 montre un exemple de position correcte de l'enfant sur le siège arrière.



56

F1E0121

Au-delà de 1,50 m de taille, les enfants peuvent mettre les ceintures comme les adultes.



CONFORMITÉ DES SIÈGES PASSAGER POUR L'UTILISATION DES SIÈGES ENFANTS UNIVERSELS

Le véhicule est conforme à la nouvelle Directive européenne 2000/3/CE qui réglemente le montage des sièges enfants aux différentes places du véhicule, selon le tableau suivant :

Groupe	Plages de poids	Positionnement du siège enfant universel			
		Passager avant (**)		Passager arrière central (*)	Passagers arrière latéraux
		Airbag passager activé	Airbag passager désactivé		
Groupe 0, 0+	jusqu'à un poids de 13 kg	X	U	X	U
Groupe 1	9-18 kg	X	U	X	U
Groupe 2	15/-25 kg	U	U	X	U
Groupe 3	22-36 kg	U	U	X	U

(*) Pour versions/marchés qui le prévoient.

X = Siège non adapté pour des enfants entrant dans cette catégorie de poids.

U = Indiqué pour les systèmes de retenue de la catégorie « Universelle » selon le Règlement européen CEE-R44 pour les « Groupes » indiqués.

(**) IMPORTANT NE JAMAIS installer sur le siège avant des sièges auto pour enfants dos à la route quand l'airbag est activé. Si l'on souhaite installer un siège enfant dos à la route sur le siège avant, désactiver l'airbag correspondant (voir les indications du paragraphe "Système de protection supplémentaire (SRS) - Airbag").

INSTALLATION D'UN SIÈGE ENFANT ISOFIX

84) 85) 86)

La voiture est équipée d'ancrages ISOFIX, un nouveau standard européen permettant un montage rapide, simple et sûr du siège enfant.

Le système ISOFIX permet de monter des systèmes de retenue pour enfants ISOFIX, sans utiliser les ceintures de sécurité de la voiture mais en attachant directement le siège enfant à trois fixations présentes sur la voiture. Il est possible d'effectuer un montage mixte de sièges enfants traditionnels et ISOFIX sur des places différentes de la voiture.

Pour installer un siège enfant ISOFIX, le fixer à l'aide des anneaux métalliques inférieurs A fig. 57 situés entre le dossier et le coussin arrière, puis fixer la sangle supérieure (disponible avec le siège enfant) à la fixation appropriée B fig. 58 située derrière le dossier du siège, au niveau du siège enfant. À titre indicatif, fig. 59 présente un exemple de siège enfant ISOFIX Universel qui couvre le groupe de poids 1.

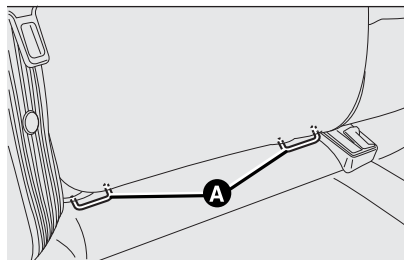

57

F1E0123

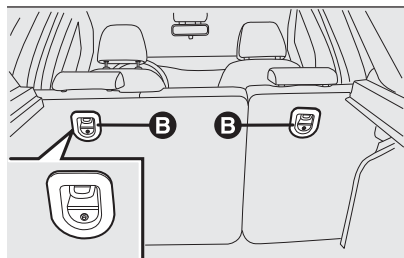

58

F1E0124

ATTENTION La figure fig. 59 est fournie uniquement à titre indicatif pour le montage. Monter le siège enfant en suivant les instructions qui doivent obligatoirement être remises avec le siège.

REMARQUE Lorsque l'on utilise un siège enfant ISOFIX Universel, on ne peut utiliser que des sièges enfants homologués avec la mention ECE R44 « ISOFIX Universel » (R44/03 ou mises à jour successives).

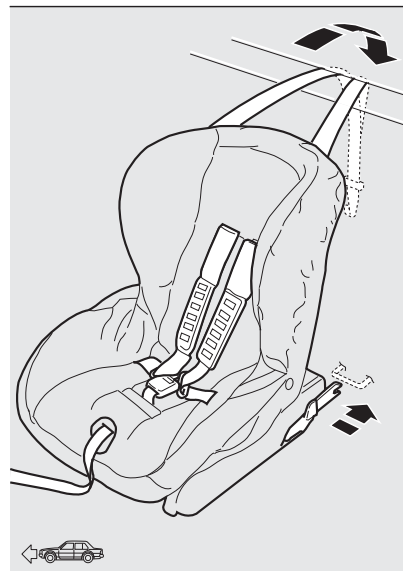

59

F1E0122

Les autres groupes de poids sont couverts par des sièges enfants ISOFIX spécifiques qui peuvent être utilisés uniquement s'ils ont été spécifiquement testés pour cette voiture (voir liste de voitures jointe au siège enfant).

ATTENTION La place arrière centrale (pour les versions/marchés qui le prévoient) et le siège avant passager ne peuvent recevoir aucun type de siège enfant Isofix.



CONFORMITÉ DES SIÈGES PASSAGERS POUR L'UTILISATION DES SIÈGES ENFANTS ISOFIX

Le tableau suivant indique, conformément à la loi européenne ECE 16, la possibilité d'installer des sièges enfants ISOFIX sur les sièges dotés d'attaches spécifiques.

Groupe de poids	Orientation du siège enfant	Classe de taille Isofix	Position Isofix latérale arrière
Groupe 0 jusqu'à 10 kg	Dos à la route	E	IL
	Dos à la route	E	IL
Groupe 0+ jusqu'à 13 kg	Dos à la route	D	IL (*)
	Dos à la route	C	IL
	Dos à la route	D	IL (*)
	Dos à la route	C	IL
Groupe 1 à partir de 9 jusqu'à 18 kg	Face à la route	B	IUF –IL
	Face à la route	B1	IUF –IL
	Face à la route	A	IUF –IL

IL = indiqué pour les systèmes de retenue pour enfants type Isofix spécifique et homologué pour ce type de véhicule.

IL (*) = indiqué pour les systèmes de retenue pour enfants type Isofix spécifique et homologué pour ce type de véhicule. Le siège enfant peut être monté en faisant coulisser le siège avant vers l'avant.

IUF = indiqué pour les systèmes de retenue pour enfants Isofix face à la route, de classe universelle (équipés d'une troisième fixation supérieure), homologués pour l'utilisation dans le groupe de poids.

SIÈGES ENFANTS RECOMMANDÉS PAR FCA POUR LE VÉHICULE

La Lineaccessori MOPAR® propose une gamme complète de sièges enfants à fixer avec la ceinture de sécurité à trois points ou au moyen des fixations ISOFIX.

Groupe de poids	Siège enfant	Type de siège enfant	Installation du siège enfant
Groupe 1 : de 9 jusqu'à 18 kg		Fair G 0/1S ISOFIX Numéro d'homologation : E4 04443718 Code de commande Fiat : 71807388	<p>Siège enfant Universel/ISOFIX. Il peut être utilisé en utilisant uniquement les ceintures de sécurité de la voiture (face ou dos à la route) ou bien les fixations ISOFIX de la voiture. FCA conseille de l'installer en utilisant la plate-forme ISOFIX dos à la route (RWF type « A » - à acheter séparément) ou bien la plate-forme ISOFIX face à la route (FWF type « A » - à acheter séparément), ainsi que l'appuie-tête rigide (à acheter séparément) et les fixations ISOFIX de la voiture. Il s'installe sur les places arrière extérieures.</p>
	 OR 	Plate-forme Fair ISOFIX RWF de type « A » pour G 0/1S Code de commande Fiat : 71805368 Plate-forme Fair ISOFIX FWF de type « A » pour G 0/1S Code de commande Fiat : 71805364	
		Appuie-tête rigide FAIR Code de commande Fiat : 71807387	



Groupe de poids

Siège enfant

Type de siège enfant

Installation du siège enfant

Groupe 2 : de 15 à
36 kg, de 95 cm à
135 cm



Britax Römer KidFix XP
(pour versions/marchés qui le
prévoient)
Code de commande Fiat :
71807984

Il s'installe uniquement tourné vers l'avant à l'aide de la ceinture de sécurité à trois points et éventuellement des fixations ISOFIX de le véhicule. **FCA conseille de l'installer en utilisant les fixations ISOFIX de le véhicule. Il s'installe sur les places arrière extérieures.**

Groupe 3 : de 22 à
36 kg, de 136 cm à
150 cm



Britax Römer KidFix XP
(pour versions/marchés qui le
prévoient)
Code de commande Fiat :
71807984

Il s'installe uniquement tourné vers l'avant à l'aide de la ceinture de sécurité à trois points et éventuellement des fixations ISOFIX de le véhicule. **FCA conseille de l'installer en utilisant les fixations ISOFIX de le véhicule. Il s'installe sur les places arrière extérieures.**

Nous indiquons ci-après les principales normes de sécurité à suivre pour le transport d'enfants :

- ❑ Installer les sièges enfants sur le siège arrière, car c'est la place la plus protégée en cas de choc.
- ❑ En cas de désactivation de l'airbag frontal côté passager, toujours contrôler sa désactivation effective signalée par le témoin  qui s'allume sur la planche de bord en position centrale.
- ❑ Respecter scrupuleusement les instructions obligatoirement remises par le fabricant du siège enfant. Les conserver dans la voiture avec les papiers et cette Notice. Ne jamais utiliser de sièges enfants dépourvus de mode d'emploi.
- ❑ Vérifier toujours par une traction sur la sangle l'effectif accrochage des ceintures de sécurité.
- ❑ Chaque système de retenue est rigoureusement réservé pour une personne seule : ne jamais l'utiliser pour attacher deux enfants simultanément.
- ❑ Toujours vérifier que les ceintures de sécurité n'appuient pas sur le cou de l'enfant.
- ❑ Pendant le voyage, ne pas permettre à l'enfant de prendre des positions anormales ou de déboucler sa ceinture de sécurité.

- ❑ Ne jamais transporter d'enfants en les tenant dans les bras, même s'il s'agit de nouveaux-nés. Personne, en effet, n'est en mesure de les retenir en cas de choc.
- ❑ Si le véhicule a subi un accident ou accrochage, remplacer le siège-auto pour enfant par un neuf. En outre, remplacer les systèmes de retenue Isofix ou la ceinture de sécurité à laquelle le siège enfant était attaché, suivant le type de siège auto pour enfant installé.
- ❑ Si nécessaire, enlever l'appuie-tête arrière pour faciliter l'installation du siège-enfant. L'appuie-tête doit toujours être installé si le poste est destiné à un adulte ou à un enfant assis sur un réhausseur sans dossier.



ATTENTION

77) Ne monter le siège enfant que lorsque la voiture est à l'arrêt. Le siège est correctement fixé aux étriers du pré-équipement, lorsqu'on perçoit les déclics qui confirment qu'il est bien accroché. Toujours se conformer aux instructions pour le montage, le démontage et le positionnement, fournies obligatoirement par le Fabricant.

78) Quand l'airbag passager est actif, NE PAS installer sur le siège avant passager les sièges enfants qui se montent dans le sens contraire de la marche. Toujours désactiver l'airbag côté passager quand un siège enfant est monté sur le siège avant passager dans le sens contraire de la marche.

79) L'obligation de désactiver l'airbag si l'on installe un siège enfant dos à la route figure sur l'étiquette collée sur le pare-soleil avec les symboles appropriés. Respecter les indications figurant sur le pare-soleil côté passager (voir la description du paragraphe « Système de protection supplémentaire (SRS) - Airbags »).

80) Ne pas actionner le siège avant ou arrière s'il y a un enfant sur le même siège ou assis sur le siège enfant.

81) Un montage incorrect du siège enfant peut annuler l'efficacité du système de protection. En cas d'accident, le siège enfant pourrait en effet se relâcher et l'enfant risquerait de subir des lésions pouvant être mortelles. Suivre attentivement les instructions fournies par le fabricant pour l'installation d'un système de protection du nouveau-né ou des enfants.

82) Lorsque le système de protection pour enfants n'est pas utilisé, il doit être fixé à l'aide de la ceinture de sécurité ou par les ancrages ISOFIX, ou encore être enlevé de la voiture. Ne pas le laisser détaché à l'intérieur de l'habitacle. De cette façon, vous évitez qu'il puisse blesser les occupants en cas de freinage brusque ou d'accident.



83) Après avoir installé un siège enfant, le siège ne soit plus être déplacé : enlever toujours le siège enfant avant d'exécuter un type quelconque de réglage.

84) S'assurer toujours que la partie en bandoulière de la ceinture de sécurité ne passe pas sous les bras ou derrière le dos de l'enfant. En cas d'accident, la ceinture de sécurité n'est pas en mesure de retenir l'enfant, qui pourrait subir des lésions pouvant même être mortelles. L'enfant doit donc toujours porter correctement sa ceinture de sécurité.

85) Ne jamais utiliser le même ancrage inférieur pour installer plusieurs systèmes de protection pour enfants.

86) Si un siège enfant ISOFIX universel n'est pas fixé avec les trois ancrages, le siège enfant ne sera pas en mesure de protéger correctement l'enfant. En cas d'accident, l'enfant risque des lésions graves, voire mortelles.

SYSTÈME DE PROTECTION SUPPLÉMENTAIRE (SRS) - AIRBAGS

Le véhicule est équipée des airbags suivants :

- airbag frontal conducteur ;
- airbag frontal passager ;
- airbag genoux côté conducteur (pour les versions/marchés qui le prévoient) ;
- airbags latéraux avant pour la protection du thorax et du bassin (Side bag) côtés conducteur et passager (pour les versions/marchés qui le prévoient) ;
- airbags latéraux de protection de la tête des occupants des places avant et arrière type rideau (Window bag) (pour les versions/marchés qui le prévoient).

AIRBAGS FRONTAUX



87)

Les airbags frontaux (conducteur et passager) et l'airbag genoux côté conducteur (pour les versions/marchés qui le prévoient) protègent les occupants des places avant en cas de chocs frontaux moyennement intense par interposition du coussin entre l'occupant et le volant ou la planche de bord.

La non-activation de ces airbags en cas d'autres types de choc (latéral, arrière, capotages, etc.) n'indique pas le dysfonctionnement du système.

Les airbags frontaux (conducteur et passager) ne remplacent pas mais complètent l'utilisation des ceintures de sécurité, qu'il est toujours recommandé d'utiliser, comme le prescrit la législation en Europe et dans la plupart des pays non européens.

En cas de choc, une personne qui n'a pas bouclé sa ceinture de sécurité est projetée vers l'avant et peut heurter le coussin en train de se déployer. Dans ce cas, la protection offerte par le coussin est amoindrie.

Les airbags frontaux peuvent ne pas s'activer en cas de chocs frontaux avec des objets très déformables, qui n'intéressent pas la surface frontale de la voiture (par ex. pare-chocs contre la barrière de sécurité) ou en cas d'encastrement de la voiture sous d'autres véhicules ou barrières de protection (par ex., sous un camion ou sous une barrière de sécurité). La non-activation dans les conditions décrites ci-dessus est due au fait que les airbags pourraient n'offrir aucune protection supplémentaire par rapport aux ceintures de sécurité et, par conséquent, leur activation serait inopportune. Dans ces cas, la non-activation n'indique pas le dysfonctionnement du système.

Les airbags frontaux côté conducteur et côté passager ont été étudiés et étalonnés pour offrir la meilleure protection des occupants des places avant portant des ceintures de sécurité. Leur volume lors du gonflage maximum remplit la plupart de l'espace entre le volant et le conducteur et entre la planche et le passager. En cas de chocs frontaux non sévères (pour lesquels l'action de retenue exercée par les ceintures de sécurité est suffisante), les airbags ne s'activent pas. Par conséquent, il est dans tous les cas nécessaire d'utiliser les ceintures de sécurité qui, en cas de choc frontal, assurent toujours la bonne position de l'occupant.

Airbag frontal côté conducteur



Il est constitué d'un coussin à gonflage instantané contenu dans un logement approprié situé au centre du volant fig. 60.

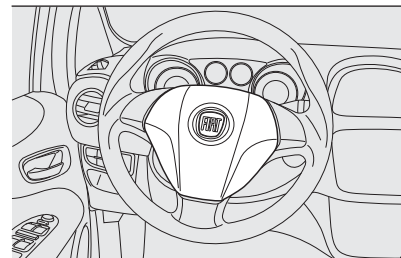

Airbag frontal côté passager

Il est constitué d'un coussin à gonflage instantané contenu dans un logement approprié situé dans la planche de bord fig. 61, avec un coussin d'un volume plus important que celui du côté conducteur.



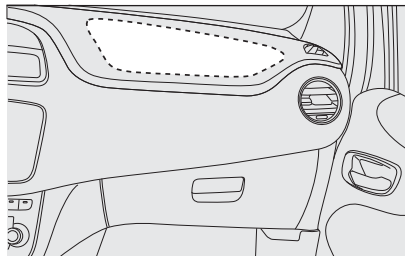

61

F1E0126

Airbag frontal côté passager et sièges enfants



89) 90)

Les sièges enfants que l'on monte dos à la route ne doivent JAMAIS être installés sur le siège avant lorsque l'airbag passager est activé, parce que l'activation de l'airbag en cas de choc pourrait provoquer des lésions mortelles à l'enfant transporté. Respecter **À LA LETTRE** les recommandations de l'étiquette apposée sur le pare-soleil côté passager (voir figure).



62

F1E0954

Airbag genoux côté conducteur (pour versions/marchés qui le prévoient)

Il se trouve dans un logement spécial sous le volant fig. 63. Il fournit une protection supplémentaire en cas de choc frontal.

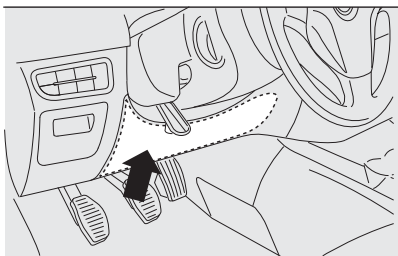

63

F1E0343

DÉSACTIVATION DE L'AIRBAG CÔTÉ PASSAGER : AIRBAG FRONTAL ET AIRBAG LATÉRAL DE PROTECTION DU THORAX ET DU BASSIN (SIDE BAG)

(pour versions/marchés qui le prévoient)





91)

S'il était absolument nécessaire de transporter un enfant dans un siège enfant sur le siège avant dos à la route, veiller à désactiver l'airbag frontal côté passager et l'airbag latéral avant (Side bag).

Le témoin 1  (situé sur la planche de bord) reste allumé de façon continue jusqu'à la réactivation de l'airbag frontal côté passager et de l'airbag latéral avant (Side Bag).

Procédure de désactivation de l'airbag



Utiliser le Menu de Configuration de l'écran de la manière suivante :

□ appuyer sur le bouton **MENU**/ et, après avoir affiché à l'écran le message "Bag pass : Off » (pour désactiver) ou le message « Bag pass : On » (pour activer) en appuyant sur les boutons + et -, appuyer à nouveau sur le bouton **MENU**/ ;

□ l'écran affiche le message de demande de confirmation : en appuyant sur les boutons + ou - sélectionner "Oui" (pour confirmer l'activation/désactivation) ou bien "Non" (pour renoncer) ;

□ appuyer sur le bouton **MENU**/ d'une pression brève : un message de validation s'affiche alors et on revient à l'écran du menu, ou bien agir sur le bouton d'une pression continue pour revenir à l'écran standard sans rien mémoriser.

Lorsque l'on tourne la clé de contact sur MAR, le témoin  s'allume pendant quelques secondes. Si cela ne se produit pas, s'adresser au Réseau Après-vente Fiat.

Pendant les premières secondes, l'allumage du témoin  n'indique pas l'état réel de la protection du passager, mais il a pour but d'en vérifier le fonctionnement correct. Après le contrôle qui dure quelques secondes, le témoin  allumé indiquera l'état de la protection de l'airbag côté passager (**protection passager désactivée** : témoin allumé de façon continue / **protection passager activée** : témoin éteint).



AIRBAG FRONTAL CÔTÉ PASSAGER ET SIÈGES ENFANTS : ATTENTION

I	RISCHIO DI FERITE GRAVI O MORTALI. I seggiolini bambino che si montano nel verso opposto a quello di marcia non vanno installati sui sedili anteriori in presenza di air bag passeggero attivo.
GB	DEATH OR SERIOUS INJURY CAN OCCUR. NEVER use a rearward facing child restraint on a seat protected by an ACTIVE AIRBAG in front of it, DEATH or SERIOUS INJURY to the CHILD can occur
F	RISQUE DE MORT OU DE BLESSURES GRAVES. NE PAS positionner le siège pour enfant tourné vers l'arrière, en cas d'air bag passager actif.
D	Nichtbeachtung kann TOD oder SCHWERE VERLETZUNGEN zur Folge haben. Rückwärts gerichtete Kinderrückhaltesysteme (Babyschale) dürfen nicht in Verbindung mit aktiviertem Beifahrerairbag auf dem Beifahrersitz verwendet werden
NL	DIT KAN DODELIJK ZIJN OF ERNSTIGE ONGELUKKEN VEROORZAKEN. Plaats het kinderstoeltje niet ruggelings op de voorstoel wanneer er een airbag aanwezig is.
E	PUUEDE OCACIONAR MUERTE O HERIDAS GRAVES. NO ubicar el asiento para niños en sentido inverso al de marcha en el asiento delantero si hubiese airbag activo lado pasajero.
PL	MOŻE GROZIĆ ŚMIERCIA LUB CIEŻKIMI OBRAŻENIAMI. NIE WOLNO umieszczać fotelika dziecięcego tyłem do kierunku jazdy na przednim siedzeniu w przypadku zainstalowanej aktywnej poduszki powietrznej pasażera.
TR	ÖLÜM VEYA AĞIR ŞEKİLDE YARALANMAYA SEBEP OLABİLİR. Yolcu airbağı aktif halde iken çocuk koltuğunu araç gidiş yönüne ters biçimde yerleştirmeyin.
DK	FARE FOR DØDELIGE KVÆSTELSER OG LIVSTRUENDE SKADER. Placer aldrig en bagudvendt barnestol på passagerersædet, hvis passager-airbagen er indstillet til at være aktiv (on).
EST	TAGAJÄRJREKS VÕIVAD OLLA TÕSISED KEHAVIGASTUSED VÕI SURM. Turvapäaja olemasolu korral ärge asetage lapse turvaistet sõidusuunaga vastasuunas.
FIN	KUOLEMANVAARA TAI VAKAVIEN VAMMOJEN UHKA. Älä aseta lasten turvaistuinta niin, että lapsi on selkää menosuuntaan, kun matkustajan airbag on käytössä.
P	RISCO DE MORTE OU FERIMENTOS GRAVES. Não posicionar o banco para crianças numa posição contrária ao sentido de marcha quando o airbag de passageiro estiver activo.
LT	GALI IŠTIKTI MIRTIS ARBA GALITE RIMTAI SUSIŽEISTI. Nedėkite vaiko sėdynės atgręžtos nugarą į priekinį automobilio stiklą ten, kur yra veikiant keleivio oro pagalvė.
S	KAN VARA LIVSHOTANDE ELLER LEDA TILL ALLVARLIGA SKADOR. Placera aldrig en bakåtvänd barnstol i framsätet då passagerarsidans krockkudde är aktiv.
H	HALÁSOS VAGY SÚLYOS BALESET KÖVETKEZHET BE. Ne helyezzük a gyermekülést a menetirányal szembe, ha az utas oldalán légszák működik.
LV	VAR IZRAISĪT NĀVI VAI NĒPIETNAS TRAUMAS. Nenovietot mažuļa sēdekli pretēji braukšanas virzienam, ja pasažiera pusē ir uzstādīts gaisa spilvens.
CZ	HROZÍ NEBEZPEČÍ VÁŽNĚHO UBLIŽENÍ NA ZDRAVÍ NEBO DOKONCE SMRTI. Neumísťujte dětskou sedačku do opačné polohy vůči směru jízdy v případě aktivního airbagu spolujedzce.
SLO	LANKO PRIDE DO SMRTI ALI HUDIH POŠKODB. Otroškega avtomobilskega sedeža ne nameščajte v obratni smeri vožnje, če ima vozilo vgrajene zračne blazine za potnike.
RO	SE POATE PRODUCE DECESUL SAU LEZIUNI GRAVE. Nu aşezaţi scaunul de maşină pentru bebeluşi în poziţie contrară direcţiei de mers atunci când airbag-ul pasagerului este activat.
GR	ΜΠΟΡΕΙ ΝΑ ΠΡΟΚΛΗΘΟΥΝ ΘΑΝΑΤΟΣ Ή ΣΟΒΑΡΑ ΤΡΑΥΜΑΤΑ. Μην τοποθετείτε το καρεκλάκι αυτοκινήτου για παιδιά σε αντίθετη προς την φορά πορείας θέση σε περίπτωση που υπάρχει αερόσακος εν ενεργεία στη θέση συνεπιβάτη.
BG	ИМА ОПАСНОСТ ОТ СМЪРТ И СЕРИОЗНИ НАРАНЯВАНИЯ. Не поставяйте столчето за пренасяне на бебета в положение обратно на посоката на движение, при положение активно на въздушната възглавница за пътуване.
SK	MOŽE NASTAŤ SMŤ ALEBO VÁŽNE ZRANENIA. Nedávajte autosedačku pre deti do polohy proti chodu vozidla, keď je aktívny airbag spolujazdca.
RUS	ТРАВМЫ И ЛЕТАЛЬНЫЙ ИСХОД. Детское кресло, устанавливающееся против направления движения, нельзя монтировать на месте переднего пассажира, если последнее оборудовано активной подушкой безопасности.
HR	OPASNOST OD TEŠKIH ILI SMRTONOSNIH OZLJEDA. Sjedala za djecu koja se montiraju u smjeru suprotnom od vožnje ne smiju se instalirati na prednja sjedala ako postoji aktivni zračni jastuk suvozača.
AS	قد تحدث حالات وفاة أو إصابات بالغة. لا تستخدم مقاعد الأمان الخاصة بالأطفال على مقعد مزود "بوسادة هوائية"، حيث إن الطفل قد يتعرض للوفاة أو لإصابة بالغة.

AIRBAGS LATÉRAUX

Pour augmenter la protection des occupants en cas de choc latéral, la voiture est équipée d'airbags latéraux avant (Side bag) (pour versions/marchés qui le prévoient) et d'airbags rideaux (Window bag) (pour versions/marchés qui le prévoient).

Side bag

(pour versions/marchés qui le prévoient)



92)

Ils sont constitués de deux coussins à gonflage instantané logés dans les dossiers des sièges avant fig. 65, qui protègent le thorax et le bassin des occupants en cas de choc latéral moyennement intense.

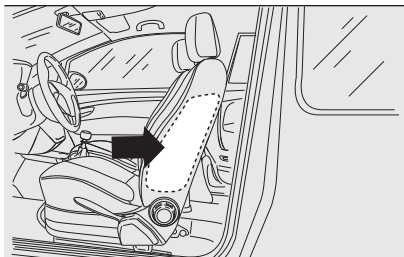

65

F1E0127

Airbag rideau/Window bag (pour versions/marchés qui le prévoient)



101)

Il se compose d'un coussin à « rideau » logé derrière les revêtements latéraux du pavillon et masqué par des finitions spéciales fig. 66. Ils ont pour but de protéger la tête des occupants avant et arrière en cas de choc latéral, grâce à leur grande surface de déploiement.

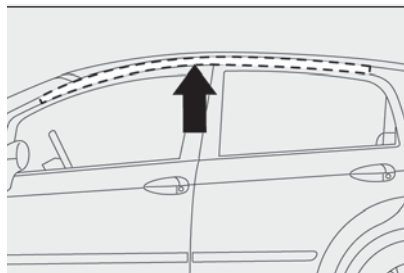

66

F1E0128

La meilleure protection offerte par le système en cas de choc latéral s'obtient en gardant une position correcte sur le siège, permettant le déploiement complet de l'airbag rideau. En cas de chocs latéraux de faible intensité, l'activation des airbags latéraux n'est pas nécessaire.



93) 94) 95) 96) 97) 98) 99) 100)

AVERTISSEMENTS

Ne pas laver les sièges avec de l'eau ou de la vapeur sous pression (à la main ou dans les stations de lavage automatiques pour sièges).

L'activation des airbags frontaux et/ou latéraux peut se produire si la voiture a été soumise à des chocs violents au niveau du base de caisse (par ex. collisions importantes contre des marches, trottoirs, ou impact de la voiture dans des ornières ou des affaissements de la chaussée, etc.). Lorsqu'ils se déclenchent, les airbags dégagent une petite quantité de poudres : celles-ci ne sont pas nocives et n'indiquent pas un début d'incendie. Mais elles peuvent néanmoins irriter la peau ou les yeux : dans ce cas, se laver à l'eau et au savon neutre.

Toutes les interventions de contrôle, de réparation et de remplacement concernant les airbags doivent être effectuées auprès du Réseau Après-vente Fiat.

En cas de mise à la ferraille de la voiture, s'adresser au Réseau Après-vente Fiat pour faire désactiver le système d'airbag.

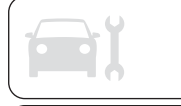

L'activation des prétensionneurs et des airbags se fait de manière différenciée, selon le choc. La non-activation de l'un ou de plusieurs de ces dispositifs n'indique donc pas le dysfonctionnement du système.



ATTENTION

87) Ne pas coller d'adhésifs ou d'autres objets sur le volant, ni sur la planche à proximité de l'airbag côté passager ni sur le revêtement latéral côté toit ou sur les sièges. Ne pas placer d'objets sur la planche côté passager (des téléphones portables, par exemple), car ils pourraient interférer avec l'ouverture de l'airbag passager et blesser grièvement les occupants de la voiture.

88) Toujours conduire en gardant les mains sur la couronne du volant, de manière à laisser l'airbag se gonfler librement en cas d'activation. Ne pas conduire avec le corps courbé en avant, mais positionner le dossier bien droit en y appuyant bien le dos.

89) DANGER GRAVE : Quand l'airbag passager est actif, NE PAS installer sur le siège avant passager les sièges enfants qui se montent dans le sens contraire de la marche. En cas de choc, l'activation de l'airbag pourrait provoquer des lésions mortelles à l'enfant transporté, indépendamment de la gravité du choc. Par conséquent, toujours désactiver l'airbag côté passager quand un siège enfant est monté sur le siège avant passager dans le sens contraire de la marche. En outre, le siège avant passager doit être reculé jusqu'en butée, pour éviter tout contact du siège enfant avec la planche de bord. Réactiver immédiatement l'airbag passager dès que le siège enfant est désinstallé.

90) Si le témoin  ne s'allume pas lorsqu'on tourne la clé sur MAR ou qu'il reste allumé en roulant, il s'agit peut-être d'une anomalie des systèmes de retenue ; si tel est le cas, les airbags ou les prétensionneurs pourraient ne pas s'activer en cas d'accident ou, plus rarement, s'activer intempestivement. Avant de poursuivre, contacter le Réseau Après-vente Fiat pour faire immédiatement contrôler le système.

91) Les sièges enfants que l'on monte dos à la route NE doivent PAS être installés sur le siège avant quand l'airbag passager est actif. L'activation de l'airbag, en cas d'accident même léger, pourrait provoquer des lésions mortelles à l'enfant transporté.



92) En présence d'airbag latéral, ne pas recouvrir le dossier des sièges avant avec des revêtements ou des housses.



93) Ne pas voyager avec des objets sur les genoux, devant le thorax et encore moins en tenant une pipe, un crayon, etc. entre les dents. En cas de choc avec déploiement de l'airbag, vous pourriez vous blesser grièvement.

94) Si le véhicule a fait l'objet d'un vol ou d'une tentative de vol, si elle a subi des actes de vandalisme ou des inondations, faire vérifier le système airbag auprès du Réseau Après-vente Fiat.

95) Quand la clé de contact est introduite et sur la position MAR, même si le moteur est à l'arrêt, les airbags peuvent s'activer même si la voiture est à l'arrêt, si celle-ci est heurtée par un autre véhicule en marche. Par conséquent, même lorsque la voiture est à l'arrêt, les sièges enfants que l'on monte dans le sens contraire de la marche NE doivent PAS être installés sur le siège avant passager quand l'airbag frontal passager est actif. En cas de choc, l'activation de l'airbag peut provoquer des lésions mortelles à l'enfant transporté. Par conséquent, toujours désactiver l'airbag côté passager quand un siège enfant est monté sur le siège avant passager dans le sens contraire de la marche. En outre, le siège avant passager doit être reculé jusqu'en butée, pour éviter tout contact du siège enfant avec la planche de bord. Réactiver immédiatement l'airbag passager dès que le siège enfant est désinstallé. Nous rappelons enfin que si la clé est tournée sur STOP, aucun dispositif de sécurité (airbag ou prétensionneurs) ne s'active en cas de choc ; cela ne constitue pas forcément un dysfonctionnement du système.

96) Le témoin  indique l'état de la protection airbag côté passager. En cas de témoin éteint, la protection côté passager est active : pour la désactiver, utiliser le Menu de Configuration (dans ce cas, le témoin s'allume). À la suite d'une manœuvre de démarrage du véhicule (clé de contact tournée sur MAR), le témoin s'allume pendant environ 8 secondes pour autant qu'un délai de 5 secondes se soit écoulé après la coupure de contact moteur précédente. Si cela ne se produit pas, s'adresser au Réseau Après-vente Fiat. Il se peut que le témoin reste éteint en cas de manœuvres d'arrêt/de redémarrage du moteur inférieures à 5 secondes. Dans ce cas, pour vérifier le bon fonctionnement du témoin, couper le contact moteur, attendre au moins 5 secondes et effectuer la manœuvre de démarrage. En fonction des conditions de la voiture, le témoin pourrait s'allumer avec différentes intensités. L'intensité pourrait aussi varier durant le même cycle de clé.

97) Sur certaines versions, en cas d'anomalie de la LED  (située sur le revêtement du tableau de bord), le témoin  s'allume sur le combiné de bord et les airbags côté passager sont désactivés.

98) Au cours des premières secondes après une manœuvre de démarrage (clé de contact tournée sur MAR), l'allumage de la LED  n'indique pas l'état réel de la protection du passager, mais n'a pour but que d'en vérifier le fonctionnement correct. Après le test, d'une durée de quelques secondes, la LED  indiquera l'état de la protection airbag passager.



99) Le déclenchement de l'airbag frontal est prévu pour des chocs plus sévères que ceux qui activent les prétensionneurs. Pour des chocs compris dans l'intervalle entre deux seuils d'activation, il est donc normal que seuls les prétensionneurs se déclenchent.

100) L'airbag ne remplace pas les ceintures de sécurité, mais en augmente l'efficacité. De plus, puisque les airbags frontaux n'interviennent pas lors de collisions frontales à faible vitesse, de collisions latérales, de télescopages ou de capotages, les occupants sont protégés, en plus que par les éventuels airbags latéraux, principalement par les ceintures de sécurité qui, par conséquent, doivent toujours être bouclées.

101) Ne pas appuyer la tête, les bras ou les coudes sur les portes, sur les vitres et dans la zone de l'airbag latéral de protection de la tête (Window Bag) afin d'éviter toute lésion pendant la phase de gonflage.

102) Ne pas accrocher d'objets rigides aux crochets porte-manteaux ou aux poignées de soutien.

103) Ne jamais pencher la tête, les bras et les coudes hors des vitres du véhicule.

104) Le témoin  clignotant indique une anomalie éventuelle du témoin . Dans ce cas, le témoin  pourrait ne pas signaler les anomalies éventuelles des systèmes de retenue. Contacter au plus vite le Réseau Après-vente Fiat pour faire immédiatement contrôler le système.



DÉMARRAGE ET CONDUITE

Entrons au « cœur » de la voiture : voyons comment exploiter au mieux tout son potentiel.

Voici comment la conduire en toute sécurité quelle que soit la situation pour faire de votre voiture la compagne de voyage qui respecte votre confort et votre portefeuille.

DÉMARRAGE DU MOTEUR.....	89
À L'ARRÊT	90
FREIN À MAIN.....	91
BOÎTE DE VITESSES MANUELLE ...	91
BOÎTE DE VITESSES DUALOGIC....	92
SYSTÈME START&STOP	94
CRUISE CONTROL (RÉGULATEUR DE VITESSE CONSTANTE)	95
CAPTEURS DE STATIONNEMENT ..	96
TRACTAGE DE REMORQUES	98
RAVITAILLEMENT DE LA VOITURE .	99

DÉMARRAGE DU MOTEUR



 105) 106)

 27) 28) 29) 30) 31) 33)

Avant de démarrer la voiture, régler les sièges, les rétroviseurs d'aile et d'habitacle et boucler correctement la ceinture de sécurité. Pour démarrer le moteur, ne jamais appuyer sur la pédale d'accélérateur.

VERSIONS AVEC BOÎTE DE VITESSES MANUELLE

Versions essence (sauf versions 0.9 TwinAir 85 CV / 0.9 TwinAir Turbo 105 CV)



Serrer le frein à main, placer le levier de vitesses au point mort et appuyer à fond sur la pédale d'embrayage sans appuyer sur l'accélérateur ;

tourner la clé de contact sur AVV et la relâcher dès que le moteur tourne.

Versions 0.9 TwinAir 85 CV / 0.9

TwinAir Turbo 105 CV : après avoir serré le frein à main, si la vitesse enclenchée est autre que le point mort, appuyer à fond sur la pédale d'embrayage, tourner la clé de contact sur AVV et la relâcher dès que le démarrage a lieu.

Versions Diesel

Serrer le frein à main, placer le levier de vitesses au point mort et tourner la clé de contact sur MAR : les témoins  et  s'allument sur le combiné de bord. Attendre l'extinction des témoins puis enfoncer à fond la pédale d'embrayage, sans appuyer sur l'accélérateur ;

tourner la clé de contact sur AVV aussitôt après que le témoin  se soit éteint. Relâcher la clé de contact dès que le moteur tourne.

ATTENTION Si le moteur ne démarre pas à la première tentative, ramener la clé sur STOP avant de répéter la manœuvre de démarrage. Si, clé de contact sur MAR, les témoins  et  (versions essence et Diesel) restent allumés sur le combiné de bord, il faut ramener la clé de contact sur STOP puis de nouveau sur MAR. Si les témoins restent encore allumés, essayer de nouveau avec les autres clés fournies avec la voiture. Si le moteur ne démarre toujours pas, s'adresser au Réseau Après-vente Fiat. Lorsque le moteur est coupé, ne pas laisser la clé de contact sur MAR.

VERSIONS AVEC BOÎTE DE VITESSES DUALOGIC

 107)

Le démarrage du moteur est autorisé soit avec une vitesse enclenchée, soit avec la boîte de vitesses au point mort (N). Néanmoins, il est toujours nécessaire d'appuyer d'abord sur la pédale de frein si la vitesse enclenchée n'est pas le point mort. Avant de démarrer le moteur, il est donc conseillé de placer le levier de vitesses au point mort (N).

VERSIONS GPL ET NATURAL POWER

 32)

Le démarrage du moteur se fait toujours à l'essence, quel que soit le mode de fonctionnement précédemment sélectionné.



ATTENTION

105) Il est dangereux de laisser tourner le moteur dans des locaux fermés. Le moteur consomme de l'oxygène et dégage du gaz carbonique, de l'oxyde de carbone et d'autres gaz toxiques.

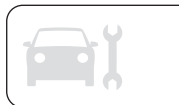

106) Tant que le moteur n'est pas lancé, le servofrein et la direction assistée électrique ne sont pas activés ; par conséquent, il est nécessaire d'exercer un effort plus important qu'en temps normal sur la pédale de frein et sur le volant.

107) En cas de non démarrage du moteur avec une vitesse enclenchée, la situation de danger potentiel, due au fait que la boîte de vitesses s'est placée automatiquement au point mort, est signalée par un signal sonore.



ATTENTION

27) Après un parcours difficile, il convient, avant de couper le moteur, de le faire tourner au ralenti, pour permettre que la température diminue à l'intérieur du compartiment moteur.

28) Le clignotement du témoin  pendant 60 secondes après le démarrage ou durant un entraînement prolongé signale une anomalie du système de préchauffage des bougies. Si le moteur démarre, on peut utiliser la voiture normalement, mais il faut s'adresser au Réseau Après-vente Fiat le plus tôt possible.

29) Il est recommandé, durant la première période d'utilisation, de ne pas demander à la voiture ses performances maximales (par exemple, fortes accélérations, parcours trop longs aux régimes maximum, freinages trop forts, etc.).

30) Le moteur coupé, ne pas laisser la clé de contact en position MAR pour éviter qu'une absorption inutile de courant ne décharge la batterie.

31) Éviter absolument le démarrage par poussée, par remorquage ou en profitant des descentes. Ces manœuvres pourraient provoquer l'arrivée de carburant dans le pot catalytique et l'endommager de manière irréversible.

32) Il est donc nécessaire qu'une réserve de carburant se trouve systématiquement dans le réservoir d'essence pour ne pas endommager la pompe à essence et pour garantir les commutations temporaires du mode de fonctionnement au GPL ou méthane au mode de fonctionnement à l'essence, en cas de demande de performances élevées.

33) Le « coup d'accélérateur » avant de couper le moteur est inutile ; il contribue uniquement à augmenter la consommation de carburant et peut même être nuisible, surtout pour les moteurs équipés de turbocompresseur.

À L'ARRÊT

En cas d'arrêt et de sortie de la voiture, procéder comme suit :

engager la vitesse (la 1^{ère} en côte ou la marche arrière en pente) et braquer les roues ;

éteindre le moteur et serrer le frein à main ;

toujours extraire la clé du contacteur démarreur.

Si la voiture est garée sur une pente raide, il est préférable de bloquer les roues avec une cale ou une pierre. AVERTISSEMENT NE JAMAIS quitter la voiture avec la boîte de vitesses au point mort (ou, sur les versions dotées de boîte de vitesses Dualogic, sans avoir positionné le levier de vitesses sur P).

FREIN À MAIN



⚠ 108) 109) 110)

Le levier du frein à main se trouve entre les sièges avant.

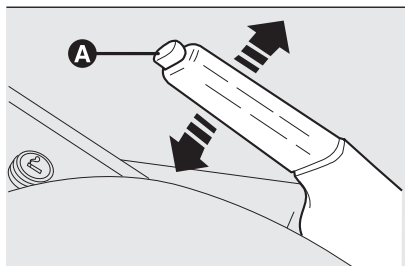

67

F1E0129

Enclenchement du frein à main :

tirer le levier A vers le haut jusqu'à garantir le blocage de la voiture.

Désenclenchement du frein à main :

soulever légèrement le levier A (fig. 67), appuyer et maintenir le bouton B enfoncé tout en vérifiant que le témoin (Ⓛ) s'éteigne sur le combiné de bord.



ATTENTION

108) Ne jamais laisser d'enfants dans la voiture sans surveillance ; lorsque l'on quitte la voiture, toujours retirer la clé de contact et l'emmener avec soi.

109) La voiture doit être bloquée en ayant serré le levier de quelques crans ; si ce n'est pas le cas, s'adresser au Réseau Après-vente Fiat pour effectuer un réglage.

110) Lors des stationnements sur des routes en pente, il est important de braquer les roues avant vers le trottoir (en cas de stationnement en descente) ou à l'opposé si la voiture est garée en montée. Si la voiture est garée sur une pente raide, il est préférable de bloquer les roues avec une cale ou une pierre.

BOÎTE DE VITESSES MANUELLE

⚠ 111) ⚠ 34)

Pour engager les vitesses, appuyer sur la pédale d'embrayage à fond et placer le levier de la boîte de vitesses sur la position désirée (le schéma pour l'engagement des vitesses est indiqué sur le pommeau du levier fig. 68).

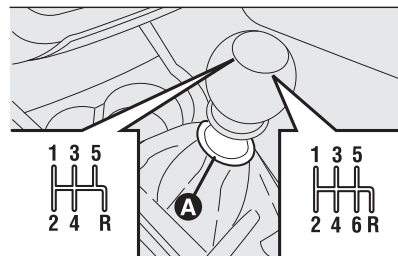

68

F1E0645

En cas de boîte à 6 vitesses (pour les versions/marchés qui le prévoient), pour enclencher la marche arrière R depuis la position de point mort, soulever la bague A fig. 68 située sous le pommeau et simultanément, déplacer le levier vers la droite puis vers l'arrière.



ATTENTION La marche arrière ne peut être enclenchée que si la voiture est complètement à l'arrêt. Moteur lancé, avant d'enclencher la marche arrière, attendre au moins 2 secondes avec la pédale d'embrayage actionnée à fond pour éviter d'endommager les pignons et de grincer.

ATTENTION L'utilisation de la pédale d'embrayage doit être exclusivement limitée aux seuls changements de vitesses. Ne pas conduire avec le pied posé sur la pédale d'embrayage même légèrement. Pour les versions/marchés qui le prévoient, l'électronique de contrôle de la pédale d'embrayage peut intervenir en interprétant ce style de conduite erroné comme une panne.



ATTENTION

111) Pour enclencher correctement les vitesses, toujours actionner à fond la pédale d'embrayage. Par conséquent, le plancher sous les pédales ne doit présenter aucun obstacle : s'assurer que les surtapis éventuellement présents sont toujours bien étendus et qu'ils n'interfèrent pas avec les pédales.



ATTENTION

34) Ne pas voyager la main appuyée sur le levier de vitesses car l'effort exercé, même léger, peut à la longue user les éléments à l'intérieur de la boîte de vitesses.

BOÎTE DE VITESSES DUALOGIC

(pour les versions/marchés qui le prévoient)



35)

La voiture est équipée d'une boîte de vitesses mécanique à contrôle électronique appelée « Dualogic », qui prévoit deux logiques de fonctionnement : MANUAL et AUTO.

LEVIER DE VITESSES

Le levier de vitesses A fig. 69 est de type flottant « multistable », à savoir qu'il peut occuper trois positions stables et trois instables. Les trois positions stables correspondent au point mort (N), à la marche arrière (R) et à la position centrale située entre les positions instables (+) et (-).

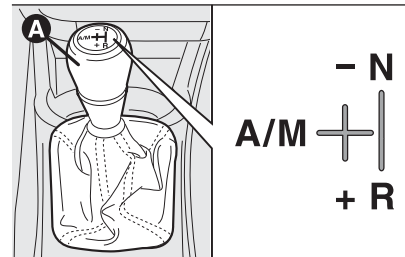

69

F1E0800

Les positions instables, à savoir celles que le levier abandonne dès qu'on le relâche, sont en revanche les positions de demande de vitesse supérieure (+), de demande de rétrogradage (-) et de demande de mode de fonctionnement automatique (A/M).

ATTENTION Une fois le moteur démarré, la présence d'une erreur éventuelle entre la position du levier et la vitesse effectivement enclenchée est signalée par un avertisseur sonore jusqu'à ce que l'anomalie soit corrigée.

LOGIQUE MANUELLE (MANUAL)

Procéder comme suit :

- enfoncer la pédale de frein et démarrer le moteur ;
- si l'écran affiche la mention AUTO, pousser le levier A fig. 69 sur A/M pour sélectionner le mode MANUEL ;
- pousser le levier A de la boîte de vitesses vers (+), pour enclencher la première vitesse (si l'on était sur N ou sur R, il suffit de placer le levier en position centrale) ou sur R pour enclencher la marche arrière ;
- relâcher la pédale de frein et appuyer sur la pédale d'accélérateur ;

en condition de marche, pousser le levier A de la boîte de vitesses vers (+) pour enclencher la vitesse supérieure, ou bien vers (-) pour enclencher la vitesse inférieure.

LOGIQUE AUTOMATIQUE

Procéder comme suit :

- appuyer sur la pédale de frein ;
- démarrer le moteur ;
- si l'écran n'affiche pas la mention AUTO, pousser le levier de vitesses A fig. 69 sur A/M pour sélectionner le mode AUTOMATIQUE ;
- pousser le levier de vitesses vers (+), pour enclencher la première vitesse (si l'on était sur N ou sur R, il suffit de placer le levier en position centrale) ou sur R pour enclencher la marche arrière ;
- relâcher la pédale de frein et appuyer sur celle de l'accélérateur.

FONCTIONNEMENT AUTO-ECO

Pour activer cette fonction, appuyer sur le bouton ECO fig. 70. Cette fonction ne peut être activée qu'avec la logique automatique activée.

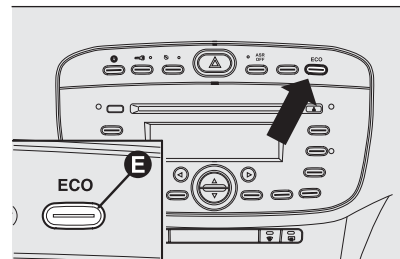

70

F1E0504

Fonction ECO activée, le système sélectionnera la vitesse la mieux adaptée en fonction de la vitesse de la voiture, du régime du moteur et de l'intensité avec laquelle on appuie sur l'accélérateur, en gardant comme objectif la réduction de la consommation de carburant.

FONCTION « Kick Down »
(pour les versions/marchés qui le prévoient)

Le cas échéant (par ex., lors d'un dépassement), en appuyant à fond sur la pédale d'accélérateur au-delà du point de durcissement, le système rétrogradera (si le régime moteur le permet) d'une ou plusieurs vitesses de façon à fournir de la puissance et du couple pour donner à la voiture l'accélération demandée par le conducteur.



ATTENTION Pour limiter la consommation de carburant, il est conseillé d'utiliser la fonction « Kick Down » exclusivement pour les manœuvres de dépassement ou pendant les accélérations rapides.



ATTENTION

35) Éviter de garder la main sur le levier en dehors des phases de demande de changement de vitesse ou du mode AUTO/MANUAL.

SYSTÈME START&STOP

(pour les versions/marchés qui le prévoient)



112) 113) 36)

Le système Start&Stop coupe automatiquement le moteur chaque fois que la voiture est à l'arrêt et le redémarre quand le conducteur décide de se remettre en route, ce qui réduit la consommation, les émissions de gaz nocifs et la pollution acoustique.

Arrêt du moteur : voiture à l'arrêt, le moteur s'arrête lorsque la boîte de vitesses est au point mort et la pédale d'embrayage relâchée.

NOTE L'arrêt automatique du moteur est possible uniquement quand on a dépassé une vitesse d'environ 10 km/h, pour éviter des arrêts répétés du moteur lorsque l'on roule au pas.

Redémarrage du moteur : pour redémarrer le moteur, enfoncer la pédale d'embrayage.

ACTIVATION/ DÉSACTIVATION MANUELLE DU SYSTÈME

Pour activer/désactiver manuellement le système, appuyer sur le bouton fig. 71.

LED éteinte : système activé / **LED allumée :** système désactivé.

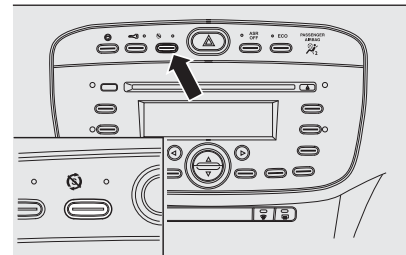

71

F1E0942



ATTENTION

112) En cas de remplacement de la batterie, toujours s'adresser au Réseau Après-vente Fiat. Remplacer la batterie par une batterie du même type (HEAVY DUTY), ayant les mêmes caractéristiques.

113) Avant d'ouvrir le capot du moteur, il faut s'assurer que le moteur de la voiture est coupé et que la clé de contact est en position STOP. Respecter les indications figurant sur la plaquette appliquée au niveau de la traverse avant. Il est conseillé d'extraire la clé lorsque d'autres personnes sont présentes dans la voiture. Il ne faut jamais quitter la voiture sans emporter la clé de contact ou l'avoir tournée en position STOP. Pendant le ravitaillement en carburant, vérifier que le moteur soit coupé avec la clé de contact sur STOP.



ATTENTION

36) Si l'on préfère privilégier le confort climatique, il est possible de désactiver le système Start&Stop afin de permettre le fonctionnement continu du système de climatisation.

CRUISE CONTROL (régulateur de vitesse constante)

(pour les versions/marchés qui le prévoient)

 **114) 115)**

Il s'agit d'un dispositif d'aide à la conduite, à contrôle électronique, qui permet de maintenir la voiture à une vitesse définie, sans devoir appuyer sur la pédale d'accélérateur.

Ce dispositif peut être utilisé à une vitesse supérieure à 30 km/h, sur de longs trajets rectilignes, avec la chaussée sèche et peu de changements de vitesse (par exemple parcours sur autoroute). L'utilisation du dispositif n'est toutefois pas utile sur les routes extra-urbaines à forte circulation. Ne pas utiliser le dispositif en ville

ENCLENCHEMENT DU DISPOSITIF

Tourner la bague A fig. 72 sur ON. Le dispositif ne peut pas être activé en 1^{ère} vitesse ou en marche arrière : il est conseillé d'activer cette fonction avec des rapports égaux ou supérieurs à la 4^{ème} vitesse.

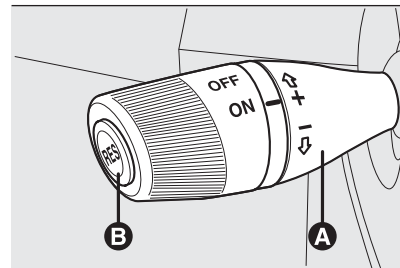

72

F1E0633

MÉMORISATION/ RÉTABLISSEMENT DE LA VITESSE MÉMORISÉE

Mémorisation de la vitesse : tourner la bague A sur ON et, en appuyant sur l'accélérateur, amener la voiture jusqu'à la vitesse souhaitée. Déplacer ensuite le levier vers le haut (+) pendant au moins une seconde, puis le relâcher : la vitesse est mémorisée et l'on peut alors lâcher la pédale de l'accélérateur. En cas de besoin (par exemple pendant un dépassement), il est possible d'accélérer en appuyant sur la pédale de l'accélérateur : lorsque l'on relâche la pédale, la voiture revient à la vitesse précédemment mémorisée. En affrontant des descentes avec le dispositif enclenché, la vitesse de la voiture peut augmenter légèrement par rapport à celle mémorisée.



Rétablissement de la vitesse

mémorisée : accélérer progressivement jusqu'à atteindre une vitesse proche de celle mémorisée, enclencher la vitesse sélectionnée au moment de la mémorisation de la vitesse et appuyer enfin sur le bouton B (RES) fig. 72.

**AUGMENTATION/
DIMINUTION DE LA
VITESSE MÉMORISÉE****Augmentation de la vitesse** :

appuyer sur la pédale d'accélérateur puis mémoriser la nouvelle vitesse atteinte ou déplacer le levier vers le haut (+) jusqu'à atteindre la nouvelle vitesse qui restera automatiquement mémorisée.

Diminution de la vitesse : désactiver le dispositif et mémoriser la nouvelle vitesse, ou déplacer le levier vers le bas (-) jusqu'à atteindre la nouvelle vitesse qui sera automatiquement mémorisée. À chaque actionnement du levier correspond une augmentation/diminution de la vitesse d'environ 1 km/h alors qu'en maintenant le levier vers le haut, la vitesse augmente de manière continue.

**COUPURE DU
DISPOSITIF**

Le dispositif peut être désactivé en tournant la bague A sur OFF, en coupant le moteur ou en appuyant sur la pédale de frein, d'embrayage ou d'accélérateur (dans ce dernier cas, le système n'est pas désactivé complètement, mais la demande d'accélération est prioritaire par rapport au système. Le dispositif reste de toute façon activé, et il n'est pas nécessaire d'appuyer sur le bouton B (RES) fig. 72 pour rétablir les conditions précédentes une fois l'accélération terminée).

Désactivation automatique : le dispositif se désactive automatiquement dans les cas suivants : intervention des systèmes ABS ou ESP, vitesse de la voiture au-dessous du seuil fixé, anomalie du dispositif Cruise Control.

**ATTENTION**

114) Pendant la marche avec le dispositif enclenché, ne pas placer le levier de vitesses au point mort.

115) En cas de fonctionnement défectueux ou d'anomalie du dispositif, tourner la bague A sur OFF et s'adresser au Réseau Après-vente Fiat.

**CAPTEURS DE
STATIONNEMENT**

(pour les versions/marchés qui le prévoient)

**CAPTEURS**

Situés dans le pare-chocs arrière fig. 73, les capteurs détectent la présence d'éventuels obstacles se trouvant à proximité de l'arrière de la voiture et préviennent le conducteur par un signal sonore intermittent.

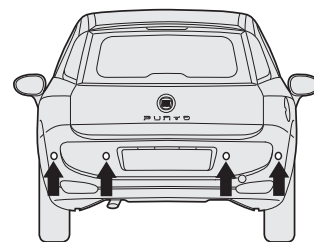

73

F1E0624

Activation/désactivation : les capteurs s'activent automatiquement lors de l'enclenchement de la marche arrière. Plus la distance de l'obstacle placé derrière la voiture diminue, plus la fréquence du signal sonore augmente.

FONCTIONNEMENT AVEC REMORQUE

Le fonctionnement des capteurs est automatiquement désactivé dès l'introduction de la fiche du câble électrique de la remorque dans la prise du crochet d'attelage de la voiture. Les capteurs se réactivent automatiquement lorsque l'on débranche la fiche du câble de la remorque.

AVERTISSEMENTS GÉNÉRAUX

Pendant les manœuvres de stationnement, faire toujours très attention aux obstacles qui pourraient se trouver au-dessus ou au-dessous du capteur.

Les objets placés à une distance rapprochée, dans certaines circonstances, ne sont pas détectés par le système et peuvent donc endommager la voiture ou être détériorés.

Voici quelques conditions qui pourraient influencer sur les performances du système d'aide au stationnement :

❑ la présence sur la surface du capteur de givre, neige, boue, couches de peinture pourrait réduire la sensibilité du capteur et les performances du système ;

❑ l'existence de perturbations de caractère mécanique (par exemple : lavage du véhicule, pluie avec conditions de vent très fort, grêle) pourrait entraîner la détection d'un objet inexistant par le capteur (« perturbation d'écho ») ;

❑ la présence de systèmes à ultrasons à proximité (par ex., freins pneumatiques de poids lourds ou marteaux pneumatiques) pourrait provoquer l'altération des signaux envoyés au capteur ;

❑ la variation de la position des capteurs, provoquée par exemple par la modification des assiettes (en raison de l'usure des amortisseurs, des suspensions), par le remplacement des pneus, par une surcharge de la voiture ou par des assiettes spécifiques prévoyant de baisser la voiture, peut influencer sur les performances du système des capteurs de stationnement ;



ATTENTION

116) La responsabilité de la manœuvre de parking et des autres manœuvres dangereuses est toujours confiée au conducteur. Lorsque l'on effectue de telles manœuvres, toujours s'assurer de l'absence de personnes (enfants notamment) et d'animaux dans l'espace en question. Bien que les capteurs de stationnement constituent une aide pour le conducteur, celui-ci doit toujours être vigilant pendant les manœuvres potentiellement dangereuses, même à faible vitesse.



ATTENTION

37) Pour le bon fonctionnement du système, il est fondamental de toujours éliminer la boue, la saleté, la neige ou le givre des capteurs. Pendant le nettoyage des capteurs, veiller surtout à ne pas les rayer ou les endommager ; éviter d'utiliser des chiffons secs, rêches ou durs. Les capteurs doivent être lavés à l'eau claire, en ajoutant éventuellement du shampoing pour voiture. Dans les stations de lavage qui utilisent des hydro-nettoyeurs à jet de vapeur ou à haute pression, nettoyer rapidement les capteurs en tenant le gicleur à plus de 10 cm de distance.



TRACTAGE DE REMORQUES

 117) 118)

AVERTISSEMENTS

Pour le tractage de caravanes et de remorques, la voiture doit être équipée d'un crochet d'attelage homologué et d'un circuit électrique approprié.

L'installation doit être exécutée par des opérateurs spécialisés.

Monter éventuellement des rétroviseurs spécifiques et/ou supplémentaires, en respectant les consignes du Code de la Route en vigueur.

Ne pas oublier que le tractage d'une remorque réduit la possibilité de surmonter les côtes raides, augmente les espaces d'arrêt et les temps de dépassement toujours en fonction du poids total de la remorque.

Dans les descentes, rétrograder au lieu d'utiliser constamment le frein.

Le poids exercé par la remorque sur le crochet d'attelage de la voiture réduit d'autant la capacité de charge de la voiture. Pour ne pas dépasser le poids remorquable maximum (figurant sur la carte grise), il faut tenir compte du poids de la remorque à pleine charge, y compris les accessoires et les bagages personnels.

Respecter les limites de vitesse spécifiques à chaque pays pour les véhicules avec remorque. La vitesse, dans tous les cas, ne doit pas dépasser 100 km/h.

Un frein électrique éventuel ou autre (treuil électrique, etc.) doit être alimenté directement par la batterie à l'aide d'un câble d'une section non inférieure à 2,5 mm².

En plus des dérivations électriques, on peut brancher un câble d'alimentation du frein électrique et un câble d'alimentation d'une lampe d'éclairage de l'intérieur de la remorque d'une puissance maximale de 15 W sur l'équipement électrique de la voiture. Pour les connexions, utiliser la centrale prédisposée avec un câble partant de la batterie ayant une section non inférieure à 2,5 mm².

Utiliser un stabilisateur adapté sur le timon de la remorque attelée.

ATTENTION Utiliser les charges auxiliaires autres que les feux extérieurs (par ex. frein électrique, treuil électrique, etc.) uniquement lorsque le moteur est en marche.

ATTENTION Pour l'installation du crochet d'attelage, s'adresser au Réseau Après-vente Fiat.



ATTENTION

117) *Le système ABS qui équipe la voiture ne contrôle pas le système de freinage de la remorque. Il faut donc être très prudent sur les chaussées glissantes.*

118) *Ne jamais modifier le système des freins de la voiture pour la commande de freinage de la remorque. Le système de freinage de la remorque doit être complètement indépendant du circuit hydraulique de la voiture.*

RAVITAILLEMENT DE LA VOITURE



119) 120) 121)

Toujours éteindre le moteur avant d'effectuer le ravitaillement.

MOTEURS ESSENCE

Utiliser exclusivement de l'essence sans plomb avec indice d'octane (R.O.N.) non inférieur à 95. Pour ne pas endommager le pot catalytique éviter, même en cas d'urgence, d'introduire la moindre quantité d'essence au plomb.

MOTEURS DIESEL

Utiliser seulement du gazole pour transport routier (Spécification EN590). Dans le cas d'une utilisation/ stationnement prolongé de la voiture en zones de montagne/froides, il est conseillé d'effectuer le ravitaillement avec le gazole disponible sur les lieux. De plus, dans cette situation il est conseillé de maintenir à l'intérieur du réservoir une quantité de combustible supérieure à 50 % de la capacité utile.

PROCÉDURE DE RAVITAILLEMENT



Pour effectuer le ravitaillement, procéder comme suit :

- ouvrir la trappe A fig. 74, en la tirant vers l'extérieur, puis dévisser le bouchon B fig. 74 (en utilisant la clé de contact, pour les versions qui le prévoient), l'accrocher à la trappe à l'aide du dispositif de sécurité C, introduire le distributeur dans le goulot et procéder au ravitaillement ;
- une fois le ravitaillement terminé, avant de retirer le distributeur, attendre 10 secondes au moins pour permettre au carburant de couler à l'intérieur du réservoir. Retirer ensuite le distributeur du goulot et refermer la trappe A fig. 74.

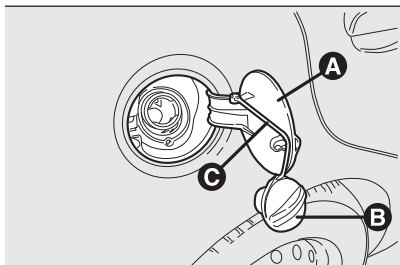

74

F1E0111

Versions LPG

Pour accéder au goulot de ravitaillement A fig. 75, ouvrir la trappe d'accès B, dévisser le bouchon C. Pendant le ravitaillement, couper le moteur, serrer le frein à main, tourner la clé de contact sur STOP, ne pas fumer et remettre l'adaptateur prévu pour le ravitaillement au personnel chargé de faire le plein de LPG.

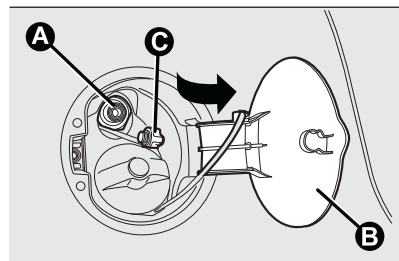

75

F1E0565

ATTENTION En fonction du pays de commercialisation, il existe différents adaptateurs pour la pompe de ravitaillement LPG. le véhicule est livrée avec un étui contenant un adaptateur spécifique pour le ravitaillement dans le pays où elle est commercialisée. Si vous devez vous rendre dans un autre pays, vous devez vous renseigner sur le type d'adaptateur à utiliser.



Versions Natural Power



Pour accéder au goulot, dévisser le bouchon A fig. 76 en le tournant dans le sens inverse des aiguilles d'une montre. Le profil du goulot de ravitaillement est de type Universel compatible avec les standards « Italie » et « NGV1 ». Dans certains pays européens, les adaptateurs sont considérés comme ILLÉGAUX (par exemple en Allemagne).

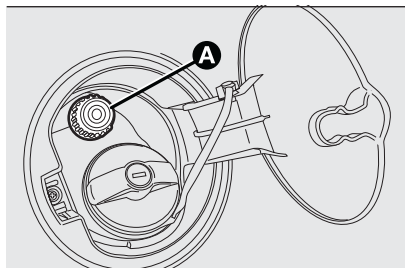

76

F1E0598

Carburants - Identification de la compatibilité des véhicules. Symbole graphique pour l'information des consommateurs conformément à la norme EN16942

Les symboles indiqués ci-après facilitent la reconnaissance du type correct de carburant à employer sur votre véhicule.

Avant de procéder au ravitaillement, vérifiez les symboles présents à l'intérieur du volet du goulot de remplissage (selon le modèle) et les comparez avec le symbole présent sur la pompe à essence (le cas échéant).

Symboles pour véhicules alimentées à l'essence



77

E5 : Essence sans plomb contenant jusqu'à 2,7% (m/m) d'oxygène et jusqu'à 5,0% (V/V) maximum d'éthanol, conforme à la norme **EN228**

E10 : Essence sans plomb contenant jusqu'à 3,7% (m/m) d'oxygène et jusqu'à 10,0% (V/V) maximum d'éthanol, conforme à la norme **EN228**

Symboles pour véhicules Diesel



78

B7 : Gazole contenant jusqu'à 7% (V/V) de FAME (Fatty Acid Methyl Esters) conforme à la norme **EN590**.

B10 : Gazole contenant jusqu'à 10% (V/V) de FAME (Fatty Acid Methyl Esters) conforme à la norme **EN16734**.

Symboles pour véhicules à double alimentation essence/LPG



79

E5 : Essence sans plomb contenant jusqu'à 2,7% (m/m) d'oxygène et jusqu'à 5,0% (V/V) maximum d'éthanol, conforme à la norme **EN228**

E10 : Essence sans plomb contenant jusqu'à 3,7% (m/m) d'oxygène et jusqu'à 10,0% (V/V) maximum d'éthanol, conforme à la norme **EN228**

LPG : LPG pour transport routier conforme à la norme **EN589**.

Symboles pour véhicules à double alimentation essence/méthane



80

E5 : Essence sans plomb contenant jusqu'à 2,7% (m/m) d'oxygène et jusqu'à 5,0% (V/V) maximum d'éthanol, conforme à la norme **EN228**

E10 : Essence sans plomb contenant jusqu'à 3,7% (m/m) d'oxygène et jusqu'à 10,0% (V/V) maximum d'éthanol, conforme à la norme **EN228**
CNG : Méthane pour transport routier conforme à la norme **EN16723**.



ATTENTION

119) Ne pas monter sur l'extrémité du goulot d'autres objets/bouchons que ceux prévus sur la voiture. L'utilisation d'objets/bouchons non conformes pourrait provoquer des augmentations de pression à l'intérieur du réservoir et des conditions dangereuses.

120) Ne jamais s'approcher du goulot du réservoir avec des flammes nues ou des cigarettes allumées : risque d'incendie. Éviter également d'approcher le visage du goulot pour ne pas inhaler de vapeurs nocives.

121) Ne pas utiliser le téléphone portable à proximité de la pompe de ravitaillement en carburant : risque d'incendie.



ATTENTION

38) Pour les voitures au gazole, utiliser exclusivement du gazole pour transport routier, conformément à la norme européenne EN590. L'utilisation d'autres produits ou mélanges peut endommager le moteur de manière irréversible et provoquer la déchéance de la garantie à cause des dommages causés. En cas de ravitaillement accidentel avec d'autres types de carburant, ne pas démarrer le moteur et vidanger le réservoir. En revanche, si le moteur a été lancé, même très brièvement, il est indispensable de purger, en plus du réservoir, le circuit d'alimentation tout entier.

39) Les plaquettes (remises avec les documents du véhicule) indiquent la date prévue pour le premier essai/la première inspection des bouteilles. Les préposés au ravitaillement en méthane ne sont pas autorisés à remplir les bouteilles dont la date d'essai a expiré.



SITUATIONS D'URGENCE

Vous avez un pneu crevé ou une ampoule grillée ?

Il arrive parfois que certains inconvénients viennent perturber notre voyage.

Les pages consacrées aux situations d'urgence peuvent vous aider à affronter de manière autonome et en toute tranquillité des situations critiques.



Dans une situation d'urgence, nous vous conseillons d'appeler le numéro vert figurant sur le Carnet de Garantie.

Il est également possible d'appeler le numéro vert universel, national ou international pour trouver le Réseau Après-vente le plus proche.

FEUX DE DÉTRESSE	103
REPLACEMENT D'UNE AMPOULE	103
REPLACEMENT DES FUSIBLES..	109
REPLACEMENT D'UNE ROUE.....	114
KIT « FIX&GO AUTOMATIC »	117
DÉMARRAGE D'URGENCE	119
SYSTÈME DE COUPURE DU CARBURANT	121
REMORQUAGE DE LA VOITURE	122

FEUX DE DÉTRESSE

COMMANDE

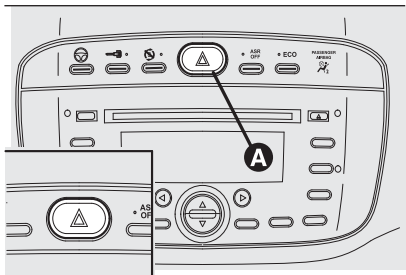

Appuyer sur le bouton A (fig. 81) pour allumer/éteindre les feux, quelle que soit la position de la clé de contact. Avec les feux de détresse enclenchés, les témoins  et  clignotent.



81

F1E0932

Freinage d'urgence

En cas de freinage d'urgence, les feux de détresse s'éclairent automatiquement et les témoins  et  s'allument sur le combiné de bord. Les feux de détresse s'éteignent automatiquement lorsque le freinage ne revêt plus un caractère d'urgence.

REPLACEMENT D'UNE AMPOULE



INDICATIONS GÉNÉRALES

- avant de remplacer une ampoule, vérifier que les contacts ne soient pas oxydés ;
- les ampoules grillées doivent être remplacées par d'autres du même type et ayant la même puissance ;
- après avoir remplacé une ampoule des phares, toujours vérifier son orientation ;
- lorsqu'une ampoule ne fonctionne pas, avant de la remplacer, vérifier que le fusible correspondant est intact : pour l'emplacement des fusibles se référer au paragraphe « Remplacement des fusibles » de ce chapitre.

NOTE Sur la surface intérieure du phare, un léger ternissement peut apparaître : il ne s'agit pas d'une anomalie, mais d'un phénomène naturel dû à la basse température et au degré d'humidité de l'air ; il disparaît rapidement en allumant les feux. En revanche, la présence de gouttes à l'intérieur du phare indique une infiltration d'eau : dans ce cas, s'adresser au Réseau Après-vente Fiat.



Ampoules	Type	Puissance
Feux de croisement/Feux de route	H4	55 W/60 W
Feux de jour (D.R.L.)	W21W	21 W
Feux de position avant	W5W	5 W
Feux de position arrière	LED	-
Clignotants avant	PY21W	21 W
Clignotants latéraux	W5W	5 W
Clignotants arrière	PY21W	21 W
Stop	P21W	21 W
3ème feu de stop	W2,3W	2,3 W
Antibrouillard	H11	55 W
Marche arrière	W16W	16 W
Antibrouillard arrière	W16W	16 W
Plaque	C5W	5 W

GROUPES OPTIQUES AVANT

La disposition des ampoules du groupe optique avant fig. 82 est la suivante :

- A - Feux de position
- B - Feux de jour (D.R.L.)
- C - Clignotants
- D - Feux de route/feux de croisement

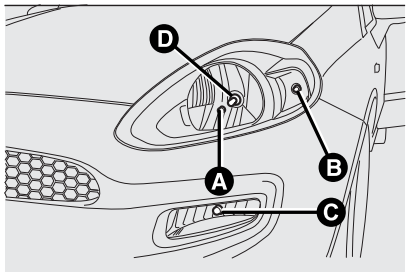

82

F1E0635

NOTE Pour remplacer les ampoules des clignotants avant, des feux de route et de croisement, l'accès peut se faire par le volet dédié (voir les indications à la rubrique « Clignotants »).

FEUX DE POSITION

(pour les versions/marchés qui le prévoient)

Pour remplacer l'ampoule, enlever le bouchon en caoutchouc au moyen de la languette dédiée et appuyer en opposition sur les ailettes B fig. 83 puis extraire la douille ;

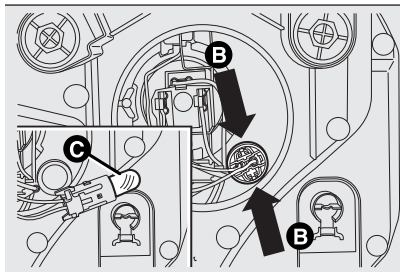

83

F1E0149

extraire l'ampoule C fig. 83, la remplacer et introduire de nouveau la douille ; remonter le bouchon en caoutchouc en s'assurant qu'il est bien bloqué.

NOTE Pour remplacer les feux de position à LED, s'adresser au Réseau Après-vente Fiat.

FEUX DE JOUR (D.R.L.)

Pour remplacer l'ampoule, à l'aide de l'ailette dédiée, tourner la douille A fig. 84 dans le sens inverse des aiguilles d'une montre et l'extraire. Extraire l'ampoule B fig. 84 en la poussant légèrement et en la tournant dans le sens inverse des aiguilles d'une montre, remonter la douille en l'insérant dans son logement et la tourner dans le sens des aiguilles d'une montre jusqu'au déclic de blocage ;

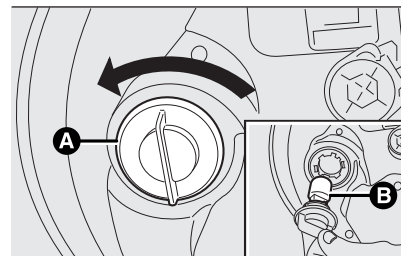

84

F1E0250

FEUX DE CROISEMENT/ FEUX DE ROUTE

Pour remplacer l'ampoule, procéder comme suit :

- enlever le bouchon en caoutchouc, débrancher le connecteur électrique B fig. 85 et décrocher l'agrafe de retenue de l'ampoule ;
- enlever l'ampoule A fig. 85 et la remplacer ;



□ remonter la nouvelle ampoule, en faisant coïncider les silhouettes de la partie métallique avec les rainures sur la parabole du phare. Raccrocher l'agrafe, rebrancher le connecteur électrique et remonter le bouchon en s'assurant qu'il est bien bloqué ;

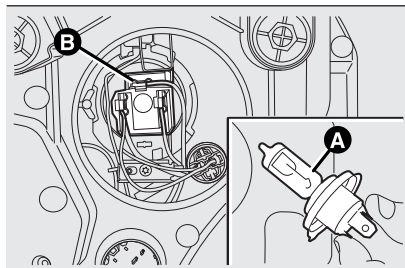

85

F1E0150

CLIGNOTANTS

Avant

Pour remplacer l'ampoule, procéder comme suit :

- braquer la roue droite/gauche vers l'intérieur et dévisser les dispositifs de blocage A fig. 86. Extraire le volet B;
- retirer le couvercle de la douille C fig. 87 en le tournant dans le sens inverse des aiguilles d'une montre ;

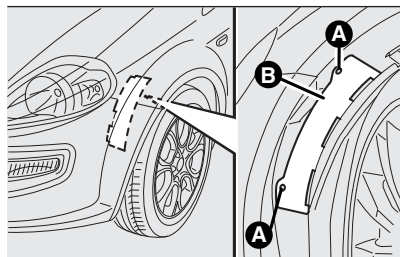

86

F1E0621

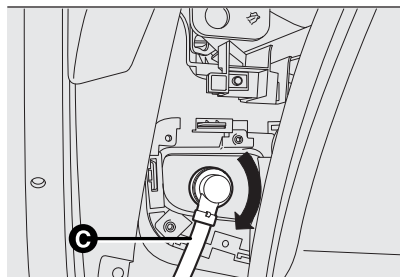

87

F1E0152

- extraire l'ampoule D fig. 88 en la poussant légèrement et en la tournant dans le sens inverse des aiguilles d'une montre puis la remplacer ;
- remonter le couvercle/douille C en le tournant dans le sens des aiguilles d'une montre jusqu'au blocage correct. Remonter le volet B et visser les dispositifs de blocage A.

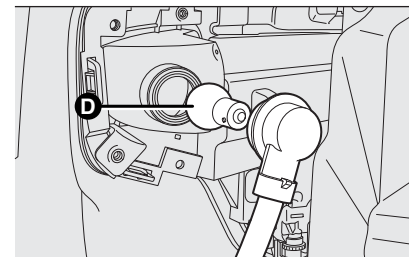

88

F1E0153

Latéraux

Pour remplacer l'ampoule, procéder comme suit :

- agir sur le transparent A fig. 89 afin de comprimer l'agrafe B, puis désolidariser le groupe vers l'extérieur ;
- tourner la douille C fig. 89 dans le sens inverse des aiguilles d'une montre, enlever l'ampoule D et la remplacer ;
- remonter la douille C fig. 89 dans le transparent en la tournant dans le sens des aiguilles d'une montre et remonter le groupe en s'assurant du déclic de blocage de l'agrafe B.

FEUX ANTIBROUILLARD (pour les versions/marchés qui le prévoient)

Pour remplacer les ampoules, procéder comme suit :

- dévisser la vis A fig. 90 et extraire le masque de protection B ;

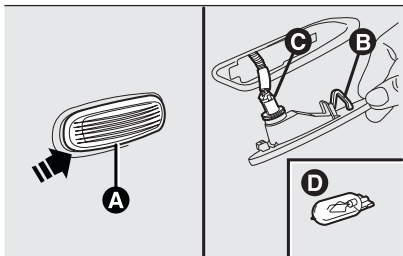

89

F1E0280

☐ dévisser les vis de fixation C fig. 90 et extraire le phare ;

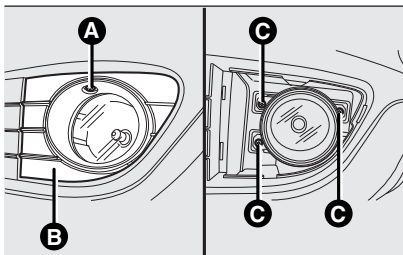

90

F1E0525

☐ extraire l'ampoule A fig. 91 en la tournant dans le sens inverse des aiguilles d'une montre et débrancher le connecteur électrique.

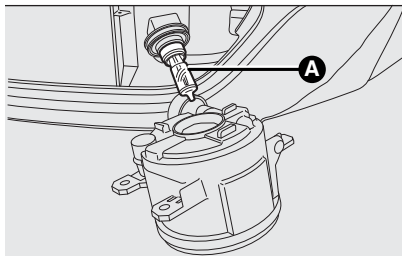

91

F1E0526

GROUPES OPTIQUES ARRIÈRE

Ils abritent les ampoules des feux de position (LED), de stop et des clignotants. Pour remplacer une ampoule, procéder comme suit :

☐ dévisser les vis A fig. 92 et débrancher le connecteur électrique B puis extraire le groupe transparent vers l'extérieur ;

☐ décrocher la douille en agissant sur les fixations C fig. 93 ;

☐ extraire l'ampoule à remplacer, en la poussant légèrement et en la tournant dans le sens inverse des aiguilles d'une montre puis la remplacer ;

☐ remonter la douille, rebrancher le connecteur électrique, replacer le groupe sur la carrosserie de la voiture et visser les vis de fixation A fig. 92.

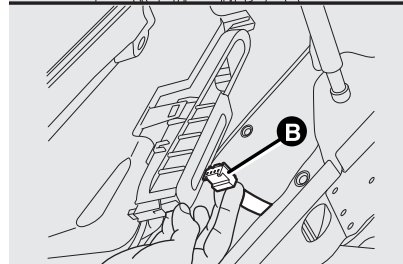
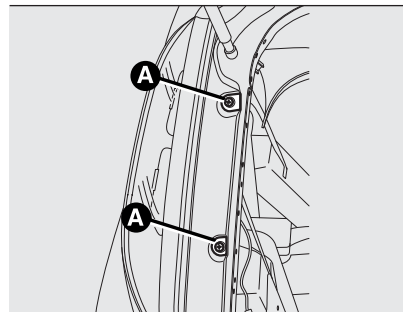

92

F1E0155

FEUX DE RECUL/ ANTIBROUILLARD ARRIÈRE

Les feux de recul et les feux antibrouillard arrière se trouvent sur le pare-chocs arrière. Pour leur remplacement, s'adresser au Réseau Après-vente Fiat.



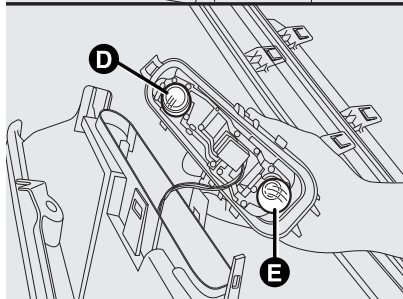
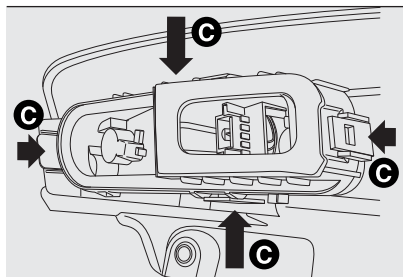

93

F1E0156

3ème FEU DE STOP

Pour remplacer une ampoule, procéder comme suit :

- ouvrir le coffre à bagages et enlever les tapis en caoutchouc ;
- appuyer sur les dispositifs de blocage et extraire le groupe transparent C fig. 94 ;
- débrancher le connecteur électrique et, en agissant sur les ailettes D fig. 94, extraire en premier la douille puis l'ampoule clipsée.

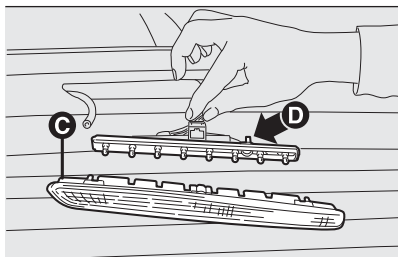

94

F1E0281

FEUX DE PLAQUE

Pour remplacer les ampoules, procéder comme suit :

- enlever le groupe transparent A fig. 95 de la manière suivante ;

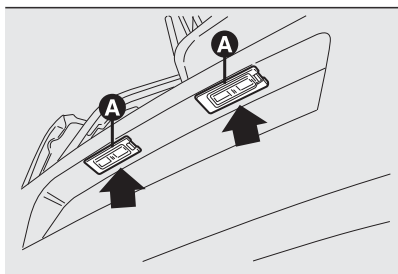

95

F1E0159

- remplacer l'ampoule en la défaisant des contacts latéraux fig. 96 et bloquer correctement la nouvelle ampoule. Pour finir, remonter le groupe transparent clipsé.

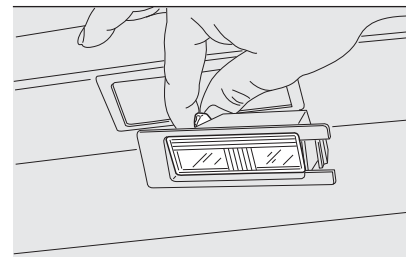

96

F1E0160



ATTENTION

122) Des modifications ou des réparations du circuit électrique effectuées de manière incorrecte et sans tenir compte des caractéristiques techniques du circuit peuvent provoquer des anomalies de fonctionnement avec risques d'incendie.

123) Les ampoules halogènes contiennent du gaz sous pression ; en cas de rupture, des fragments de verre peuvent être projetés.



ATTENTION

40) Manipuler les ampoules halogènes en ne touchant que la partie métallique. Si on touche le bulbe transparent avec les doigts, l'intensité de la lumière baisse et la durée de vie de l'ampoule risque aussi d'être réduite. En cas de contact accidentel, frotter le bulbe avec un chiffon trempé dans l'alcool, puis laisser sécher.

REPLACEMENT DES FUSIBLES



124) 125) 126) 127) 128) 129)

CENTRALE DU COMPARTIMENT MOTEUR

La centrale fig. 97 est à côté de la batterie : pour accéder aux fusibles, retirer le couvercle de protection correspondant en agissant sur les points indiqués par les flèches (voir fig. 98).

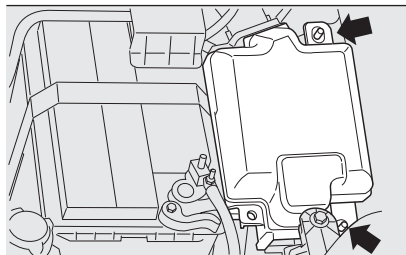

98

F1E0174

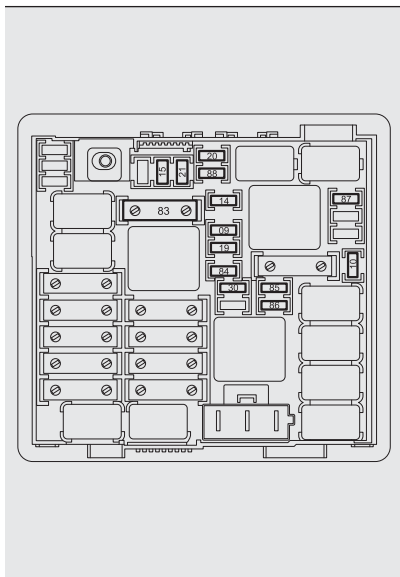

97

F1E0175

CENTRALE DE LA PLANCHE DE BORD

Pour accéder à la centrale de la planche de bord fig. 99, dévisser les vis A fig. 100 et enlever le couvercle.

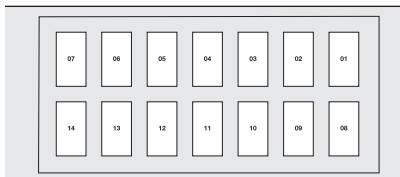

99

F1E0173

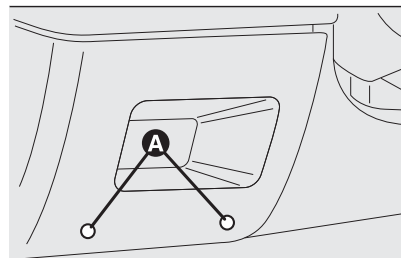

100

F1E0172



CENTRALE DU COFFRE À BAGAGES

Pour accéder à la centrale fig. 101 (située à gauche du coffre à bagages), ouvrir le volet d'inspection prévu (voir fig. 102).

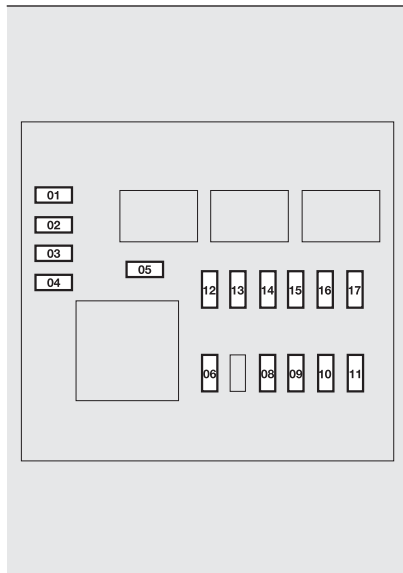

101

F1E0177

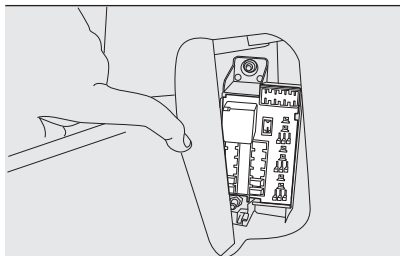

102

F1E0176

CENTRALE DU COMPARTIMENT MOTEUR

fig. 98

CONSOMMATEURS	FUSIBLE	AMPÈRES
Système audio Hi-Fi avec autoradio, centrale et haut-parleur subwoofer	F09	20
Avertisseur sonore 1 tonalité	F10	10
Feu de route gauche, feu de route droit	F14	15
Chauffage supplémentaire	F15	30
Compresseur du climatiseur	F19	7,5
Lunette arrière dégivrante	F20	30
Pompe électrique à carburant sur réservoir	F21	15
Feu antibrouillard gauche, feu antibrouillard droit	F30	15
Électrovannes de gestion de l'alimentation du circuit au méthane	F84	7,5
Prise de courant (pré-équipement)	F85	-
Prise de courant habitacle, allume-cigare	F86	15
Capteur IBS de l'état de charge batterie	F87	5
Dispositif de dégivrage sur rétroviseur d'aile côté conducteur, dispositif de dégivrage sur rétroviseur d'aile côté passager	F88	7,5



CENTRALE DE LA PLANCHE DE BORD

fig. 100

CONSOMMATEURS	FUSIBLE	AMPÈRES
Feu de croisement droit	01 (*)	7,5
Feu de croisement gauche	08 (*)	7,5
Correcteur d'assiette des phares	08	5
Alimentation bobines relais sur centrale des fusibles du moteur et bobines relais sur centrale de l'ordinateur de bord	13	5
Éclairage de plafonnier avant, éclairage de plafonnier arrière, lampes des pare-soleil, feux de gabarit portes, éclairage de coffre, éclairage de boîte à gants	02 (*)	5
Alimentation + batterie pour prise de diagnostic EOBD, centrale du climatiseur automatique, sirènes d'alarme, autoradio, centrale Blue&Me™	05	10
Alimentation pour le combiné de bord, interrupteur sur pédale de frein (contact N.O.), troisième feu de stop	11	5
Moteurs électriques verrouillage/déverrouillage portes, moteurs électriques activation dead lock, moteur électrique déverrouillage hayon	04	20
Pompe électrique lave-glace avant/arrière	06	20
Moteur lève-glace sur porte avant côté conducteur	14	20
Moteur électrique lève-glace sur porte avant côté passager	07	20
Alimentation pour éclairage platines des commandes, centrale de stationnement, centrale de détection pression des pneus, orientation rétroviseurs électriques d'aile, capteur de pluie, centrale du toit électrique, prise infotélématique my-port, rétroviseur intérieur électrochromique	12	5
Combiné de bord	03	5
Alimentation pour interrupteur sur pédale de frein (contact N.F.), interrupteur sur pédale d'embrayage, groupe chauffage interne, centrale Blue&Me™ , système pré-équipement autoradio, centrale stabilisateur de tension, feu de recul sur pare-chocs, capteur de présence d'eau dans le filtre à gazole, centrale de préchauffage des bougies, capteur sur servofrein, bobines de relais sur centrale de fusibles moteur, débitmètre	10	7,5

(*)fusible présent sur certaines versions uniquement

CENTRALE DU COFFRE À BAGAGES

fig. 102

CONSOMMATEURS	FUSIBLE	AMPÈRES
Système ouverture électrique du toit ouvrant	17	20
Centrale de gestion du système d'alarme	14	7,5
Dispositif électrique pour réglage lombaire du siège avant côté conducteur	04	10
Système lève-glace (moteur, centrale de contrôle) porte côté droit	10	20
Disponible	16	-
Dispositif de chauffage sur siège avant côté conducteur	08	10
Système crochet d'attelage (logement prévu pour montage fusible en après vente)	07	-
Prise de courant dans le coffre	05	15
Système lève-glace (moteur, centrale de contrôle) sur porte côté gauche	11	20
Centrale de détection pression des pneus iTPMS	13	5
Dispositif de chauffage sur siège avant côté passager	09	10
Disponible	01	-
Disponible	02	-
Disponible	03	-
Disponible	06	-
Disponible	15	-



**ATTENTION**

124) Si le fusible devait encore griller, s'adresser au Réseau Après-vente Fiat.

125) Ne jamais remplacer un fusible grillé par des fils métalliques ou tout autre matériel de récupération.

126) Ne jamais remplacer un fusible par un autre ayant un ampérage supérieur ; **RISQUE D'INCENDIE.**

127) Si un fusible général de protection se déclenche (MEGA-FUSE, MIDI-FUSE, MAXI-FUSE) s'adresser au Réseau Après-vente Fiat.

128) Avant de remplacer un fusible, s'assurer d'avoir extrait la clé du dispositif de démarrage et d'avoir coupé/débranché tous les consommateurs.

129) Si un fusible général de protection des systèmes de sécurité (système airbag, système de freinage), des systèmes motopropulseur (système moteur, système boîte de vitesses) ou du système conduite se déclenche, s'adresser au Réseau Après-vente Fiat.

REMPLACEMENT D'UNE ROUE

130) 131) 132) 133) 134)

CRIC

- la masse du cric est de 1,76 kg ;
- le cric ne nécessite aucun réglage ;
- le cric n'est pas réparable ; en cas de dommage, il doit être remplacé par un autre cric d'origine ;
- aucun outil, en dehors de la manivelle, ne peut être monté sur le cric.

Entretien

- éviter l'accumulation de saleté sur la « vis sans fin »
- maintenir la « vis sans fin » lubrifiée ;
- ne modifier en aucun cas le cric.

Conditions de non utilisation

- températures inférieures à -40 °C ;
- sur terrain sableux ou boueux ;
- sur terrains accidentés ;
- route avec forte pente ;
- conditions climatiques extrêmes : orages, typhons, cyclones, tempêtes de neige, tempêtes, etc.
- en contact direct avec le moteur ou pour des réparations sous la voiture ;
- embarcations.

PROCÉDURE DE REMPLACEMENT

- Arrêter la voiture dans un endroit qui ne constitue pas de danger pour le trafic routier et qui permet de changer la roue en toute sécurité (le terrain doit être si possible plat et suffisamment compact). Couper le moteur, serrer le frein à main et enclencher la 1^{ère} ou la marche arrière. Enfiler le gilet réfléchissant (imposé par la loi) avant de descendre de la voiture ;
- ouvrir le coffre à bagages et soulever le tapis de revêtement ou enlever le Cargo box (pour les versions/marchés qui le prévoient) ;
- dévisser le dispositif de blocage A fig. 103, prendre la boîte à outils C (en la posant près de la roue à remplacer) et prendre la roue galette B ;

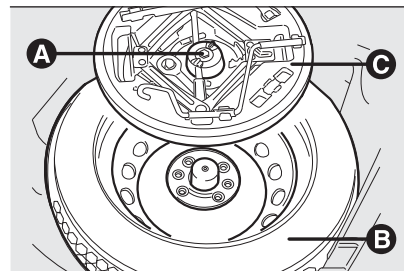

103

F1E0133

□ à l'aide de la clé fournie E fig. 104, desserrer d'environ un tour les boulons de fixation, puis actionner le dispositif F fig. 105 de manière à détendre le cric, jusqu'à ce que la partie supérieure du cric G s'insère correctement à l'intérieur du dispositif de retenue H ;

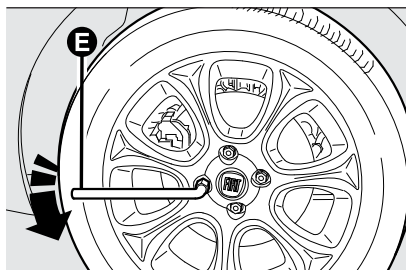

104

F1E0135

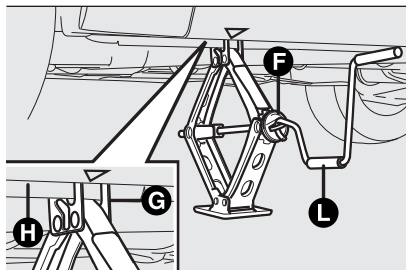

105

F1E0136

□ prévenir les personnes éventuellement présentes que la voiture doit être soulevée ; par conséquent, il est bon de s'éloigner de la voiture et de ne pas la toucher jusqu'à ce qu'elle soit de nouveau au sol ;

□ introduire la manivelle L fig. 105 pour pouvoir actionner le cric et soulever la voiture jusqu'à ce que la roue soit à quelques centimètres au-dessus du sol ;

□ déposer l'enjoliveur après avoir dévissé les trois boulons qui le fixent, dévisser enfin le quatrième boulon et enlever la roue (uniquement pour les versions dotées d'enjoliveurs fixés au moyen de boulons) ;

□ s'assurer que la roue compacte de secours soit, sur les surfaces en contact avec le moyeu, propre et sans impuretés qui pourraient, par la suite, provoquer le desserrage des boulons de fixation ; monter la roue compacte de secours en insérant de deux filets le premier boulon dans le trou le plus proche de la valve et monter l'enjoliveur en faisant coïncider le trou en forme de croissant avec le boulon déjà engagé au moyen de la clé fournie ;

□ visser à fond les boulons de fixation ;

□ actionner la manivelle L fig. 105 du cric pour faire descendre la voiture. Extraire ensuite le cric ;

□ en se servant de la clé fournie, visser à fond les boulons, en passant alternativement d'un boulon à celui diamétralement opposé ;

□ en cas de remplacement d'une roue avec une jante en alliage, il convient de la positionner renversée, partie esthétique vers le haut.

REMONTAGE D'UNE ROUE NORMALE

 41)

En suivant la procédure précédemment décrite, soulever la voiture et démonter la roue compacte de secours.

Versions avec jantes en acier

□ s'assurer que la roue normale soit, sur les surfaces en contact avec le moyeu, propre et sans impuretés qui pourraient provoquer le desserrage des boulons de fixation ;

□ monter la roue normale en insérant de 2 filets le premier boulon dans le trou le plus proche de la valve de gonflage ;



❑ monter l'enjoliveur, en faisant coïncider le trou en forme de croissant avec le boulon déjà engagé puis insérer les autres boulons et au moyen de la clé fournie, visser tous les boulons de fixation ;

❑ faire redescendre la voiture et retirer le cric. En se servant de la clé fournie, visser à fond les boulons, en passant alternativement d'un boulon à celui diamétralement opposé.

Versions avec jantes en alliage

❑ Insérer la roue sur le moyeu et, en se servant de la clé fournie, visser les boulons ;

❑ faire redescendre la voiture et retirer le cric. En se servant de la clé fournie, serrer à fond les boulons, en passant alternativement d'un boulon à celui diamétralement opposé.

Au terme de l'opération

Ranger la roue compacte de secours dans le compartiment du coffre à bagages prévu, placer le cric et les autres outils dans la boîte en rangeant cette dernière, avec les outils, sur la roue compacte de secours et visser le dispositif de blocage de la boîte à outils. Remettre en place correctement le tapis de revêtement du coffre à bagages ou le Cargo box (pour les versions/marchés qui le prévoient) ;



ATTENTION

130) La roue compacte de secours de série (pour versions/marchés, où il est prévu) est conçue spécialement pour votre voiture. Il ne faut pas l'employer sur d'autres véhicules d'un modèle différent, ni utiliser de roues compactes de secours d'autres modèles sur votre propre voiture. La roue compacte de secours ne doit s'utiliser qu'en cas d'urgence. L'emploi doit être réduit au minimum indispensable et la vitesse ne doit pas dépasser 80 km/h. La roue compacte de secours porte un autocollant de couleur orange où les principales précautions d'emploi de la roue et de ses limitations d'utilisation sont indiquées. L'étiquette adhésive ne doit absolument pas être enlevée ou cachée. Sur l'étiquette figurent les indications suivantes en quatre langues : « Attention ! Seulement pour une utilisation temporaire ! 80 km/h maximum ! Remplacer dès que possible par une roue standard. Ne pas couvrir cette instruction ». Aucun enjoliveur ne doit jamais être monté sur la roue compacte de secours.

131) Signaler la voiture à l'arrêt suivant les normes en vigueur : feux de détresse, triangle de présignalisation, etc. Il est opportun que tous les passagers quittent la voiture, notamment si elle est très chargée, et attendent dans un endroit protégé, loin de la circulation. En cas de routes en pente ou déformées, positionner sous les roues des cales ou d'autres matériaux pour le blocage de la voiture.

132) Les caractéristiques de conduite de la voiture, après le montage de la roue compacte de secours, changent. Éviter d'accélérer, de freiner, de braquer brusquement et de négocier les virages trop rapidement. La durée globale de la roue compacte de secours est d'environ 3 000 km, après quoi le pneu correspondant doit être remplacé par un autre du même type. Ne jamais monter un pneu traditionnel sur une jante prévue pour l'utilisation d'une roue compacte de secours. Faire réparer et remonter la roue remplacée dès que possible. L'utilisation simultanée de deux roues compactes de secours ou plus n'est pas admise. Ne pas graisser les filets des boulons avant le montage : ils pourraient se dévisser spontanément.

133) Le cric fait partie des accessoires de série et sert exclusivement pour le remplacement des roues des véhicules du même modèle. Ne jamais l'utiliser pour d'autres emplois, par exemple pour soulever des véhicules d'autres modèles. Ne jamais l'utiliser pour réaliser des réparations sous la voiture. Si le cric n'est pas bien positionné, la voiture soulevée peut tomber. Ne pas utiliser le cric pour des poids supérieurs à celui figurant sur son étiquette adhésive.

134) Un montage erroné de l'enjoliveur de roue peut en causer le détachement lorsque la voiture est en marche. Ne jamais manipuler la valve de gonflage. Ne jamais introduire aucune sorte d'outils entre la jante et le pneu. Contrôler périodiquement la pression des pneus et celle de la roue de secours en suivant les valeurs de référence figurant au chapitre « Caractéristiques techniques ».



ATTENTION

41) S'adresser dès que possible au Réseau Après-vente Fiat pour le contrôle du serrage des boulons de fixation de la roue.

Kit « Fix&Go Automatic »



135) 136) 137) 138) 139) 140) 141) 142) 143)

42) 2)

DESCRIPTION

Il se trouve dans le coffre à bagages , à l'intérieur d'un conteneur spécial. Le coffret contient aussi le tournevis et le crochet d'attelage. Le kit fig. 106 comprend :

- une bonbonne aérosol A fig. 106 contenant le liquide de scellement, munie de tuyau de remplissage B et d'une pastille adhésive C portant l'inscription « max. 80 km/h », à coller de manière à ce que le conducteur la voit bien (sur la planche de bord) après la réparation du pneu ;
- un compresseur D fig. 106 muni d'un manomètre et de raccords, qui se trouve dans le compartiment ;
- dépliant informatif, employé pour utiliser correctement le kit de réparation rapide des pneus et livré ensuite au personnel qui devra manier le pneu traité ;

une paire de gants de protection se trouvant dans le compartiment latéral du compresseur et des adaptateurs pour le gonflage de divers éléments.

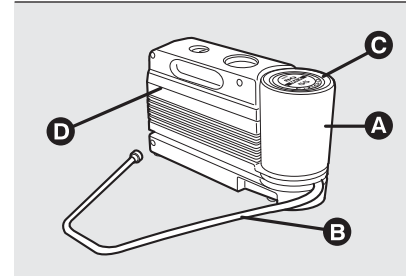

106

F1E0139

Versions LPG : si la voiture est dotée d'équipement avec LPG, le kit Fix&Go Automatic est le suivant fig. 107.

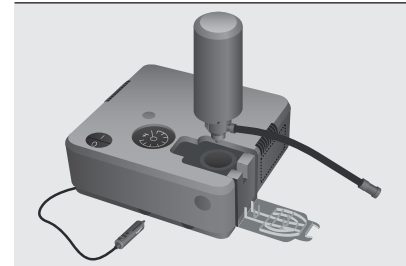

107

FOU0999



PROCÉDURE DE GONFLAGE

❑ **Serrer le frein à main.** Dévisser le capuchon de la valve du pneu, enlever le tuyau flexible de remplissage A fig. 108 et visser la bague B sur la valve du pneu ;

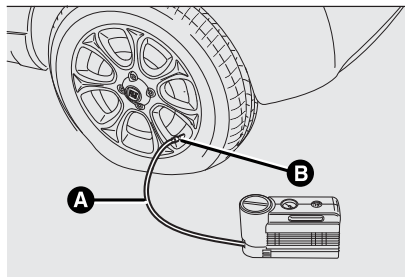

108

F1E0141

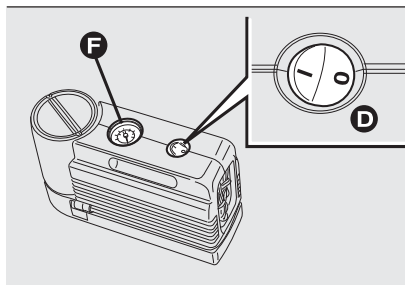

109

F1E0142

❑ s'assurer que l'interrupteur D fig. 109 du compresseur soit sur 0 (éteint), démarrer le moteur, introduire la fiche du compresseur dans la prise de courant la plus proche et activer le compresseur en tournant l'interrupteur D fig. 109 sur I (allumé) ;

❑ gonfler le pneu à la pression indiquée dans le paragraphe « Pression de gonflage » du chapitre « Caractéristiques techniques ». Pour obtenir une lecture plus précise, il est conseillé de vérifier la valeur de la pression sur le manomètre F fig. 109 quand le compresseur est éteint. Si l'on ne réussit pas à obtenir la pression de 1,8 bar au moins dans un délai de 5 minutes, déconnecter le compresseur de la valve et de la prise de courant, puis faire avancer la voiture d'environ 10 mètres, pour distribuer le liquide de colmatage à l'intérieur du pneu et répéter l'opération de gonflage. Si, même dans ce cas, après un délai de 5 minutes à compter de l'activation du compresseur, une pression de 1,8 bar au moins n'est pas obtenue, ne pas repartir mais s'adresser au Réseau Après-vente Fiat ;

❑ après avoir conduit pendant environ 10 minutes, s'arrêter et contrôler de nouveau la pression du pneu ; **ne pas oublier de serrer le frein à main** et de se garer en toute sécurité. Si l'on relève une pression d'au moins 1,8 bar, rétablir la bonne pression (avec le moteur allumé et le frein à main serré), reprendre la route et se diriger, en conduisant toujours très prudemment, vers le Réseau Après-vente Fiat le plus proche.



ATTENTION

135) Remettre le dépliant au personnel qui devra manier le pneu traité avec le kit de réparation rapide des pneus.

136) En revanche, il sera impossible de réparer les déchirures des flancs du pneu. Ne pas utiliser le kit si l'endommagement du pneu est dû au fait d'avoir roulé avec la roue dégonflée.

137) Dans le cas d'endommagement de la jante (déformation du canal provoquant une fuite d'air), la réparation est impossible. Éviter d'enlever les corps étrangers (vis ou clous) qui ont pénétré dans le pneu.

138) Ne pas actionner le compresseur pendant plus de 20 minutes consécutives. Risque de surchauffe. Le kit de réparation rapide n'est pas conçu pour une réparation définitive, par conséquent les pneus réparés ne doivent être utilisés que provisoirement.

139) La bombe aérosol contient de l'éthylène glycol. Elle contient du latex, ce qui peut provoquer une réaction allergique. Nocif si ingéré. Irritant pour les yeux. Le produit peut entraîner une sensibilisation par inhalation et par contact. Éviter le contact avec les yeux, la peau et les vêtements. En cas de contact, rincer immédiatement et abondamment à l'eau claire. Si le produit a été avalé, ne pas provoquer le vomissement, mais bien rincer la bouche, boire beaucoup d'eau et s'adresser aussitôt à un médecin. Tenir hors de portée des enfants. Ce produit ne doit pas être utilisé par les personnes asthmatiques. Ne pas inhaler ses vapeurs au cours des opérations d'introduction et d'aspiration. En cas de réactions allergiques, s'adresser aussitôt à un médecin. Conserver la bombe aérosol dans le compartiment prévu à cet effet, loin des sources de chaleur. Le liquide de colmatage a un délai de péremption. Remplacer la bombe contenant le liquide de colmatage arrivé à péremption.

140) Mettre les gants de protection fournis avec le kit de réparation rapide des pneus.

141) Coller la pastille adhésive dans une position bien visible pour le conducteur pour signaler que le pneu a été traité avec le kit de réparation rapide. Conduire prudemment, notamment dans les virages. Ne pas dépasser 80 km/h. Ne pas accélérer et freiner brusquement.

142) Si la pression est descendue au-dessous de 1,8 bar, arrêter de rouler : le kit de réparation rapide des pneus ne parvient pas à garantir la tenue requise car le pneu est trop endommagé. S'adresser au Réseau Après-vente Fiat.

143) Il faudra absolument signaler que le pneu a été réparé avec le kit de réparation rapide. Remettre le dépliant au personnel qui devra s'occuper du pneu traité avec le kit de réparation des pneus.



ATTENTION

42) En cas de crevaison causée par des corps étrangers, il est possible de réparer des déchirures du pneu allant jusqu'à 4 mm de diamètre maximum sur la chape et sur l'épaule.



ATTENTION

2) Ne pas jeter la bombe et le liquide de colmatage dans la nature. Recycler conformément aux normes nationales et locales prévues.

DÉMARRAGE D'URGENCE



Si la batterie est déchargée, il est possible d'effectuer un démarrage d'urgence en utilisant des câbles et la batterie d'une autre voiture ou bien en se servant d'une batterie portable.

AVERTISSEMENTS

En cas d'utilisation d'une batterie portable, suivre les instructions et les précautions d'utilisation indiquées par son fabricant.

Ne pas utiliser la batterie portable ou toute autre source d'alimentation externe avec une tension supérieure à 12 V : ceci risquerait de détériorer la batterie, le démarreur, l'alternateur ou le circuit électrique de la voiture.

Ne pas essayer le démarrage d'urgence si la batterie est congelée. La batterie pourrait se briser ou exploser !

PRÉPARATIFS POUR LE DÉMARRAGE D'URGENCE



144) 145)



43) 44)

ATTENTION La borne positive (+) de la batterie est protégée par un couvercle de protection. Soulever le couvercle pour accéder à la borne positive.



Procéder comme suit :

serrer le frein à main, déplacer le levier de la boîte de vitesses Dualogic en position P (Stationnement) ou, pour les versions équipées de boîte de vitesses manuelle au point mort, et placer la clé de contact en position STOP. Éteindre tous les autres accessoires électriques installés sur la voiture ;

si l'on utilise une autre voiture pour le démarrage d'urgence, garer la voiture à la portée des câbles à utiliser pour le démarrage, actionner le frein à main et s'assurer que le contact est coupé.

ATTENTION Éviter tout contact entre les deux voitures parce qu'un branchement à la masse pourrait se créer et entraîner le risque de provoquer de graves lésions aux personnes éventuellement présentes dans les alentours.

PROCÉDURE DE DÉMARRAGE D'URGENCE

ATTENTION Si elle n'est pas exécutée correctement, la procédure décrite ci-après peut provoquer de graves lésions aux personnes ou endommager le système de recharge d'une ou des deux voitures. Respecter scrupuleusement les indications fournies ci-après.

Branchement des câbles

Pour effectuer le démarrage d'urgence, procéder comme suit :

- brancher une extrémité du câble utilisé pour le positif (+) à la borne positive (+) de la voiture ayant la batterie déchargée ;
- brancher l'extrémité opposée du câble utilisé pour le positif (+) à la borne positive (+) de la batterie d'appoint ;
- brancher l'extrémité du câble utilisé pour le négatif (-) à la borne négative (-) de la batterie d'appoint ;
- brancher l'extrémité opposée du câble utilisé pour le négatif (-) à une masse moteur (la partie en métal exposée du moteur de la voiture dont la batterie est déchargée) loin de la batterie et du système d'injection du carburant ;

démarrer le moteur de la voiture avec la batterie d'appoint et le faire tourner au ralenti pendant quelques minutes. Démarrer ensuite le moteur de la voiture dont la batterie est déchargée.

Débranchement des câbles

Après avoir démarré le moteur, enlever les câbles comme indiqué ci-après :

- débrancher l'extrémité du câble utilisé pour le négatif (-) de la masse moteur de la voiture ayant la batterie déchargée ;
 - débrancher l'extrémité opposée du câble utilisé pour le négatif (-) de la borne négative (-) de la batterie d'appoint ;
 - débrancher l'extrémité du câble utilisé pour le positif (+) de la borne positive (+) de la batterie d'appoint ;
 - débrancher l'extrémité du câble utilisé pour le positif (+) de la borne positive (+) de la voiture ayant la batterie déchargée.
- S'il fallait avoir souvent recours au démarrage d'urgence, faire vérifier la batterie et le système de recharge de la voiture par le Réseau Après-vente Fiat.

ATTENTION Les accessoires (par ex. téléphones portables, etc.) éventuellement branchés aux prises de courant de la voiture absorbent du courant même s'ils ne sont pas utilisés. S'ils sont laissés trop longtemps branchés avec le moteur coupé, ils peuvent décharger la batterie et réduire ainsi sa durée et/ou empêcher le démarrage du moteur.



ATTENTION

144) Cette procédure de démarrage doit être confiée à des opérateurs experts, parce que des interventions incorrectes peuvent provoquer des décharges électriques de forte intensité. Par ailleurs, le liquide contenu dans la batterie étant toxique et corrosif, éviter tout contact avec la peau et les yeux. Ne jamais s'approcher de la batterie avec des flammes nues ou des cigarettes allumées et veiller à ne jamais provoquer d'étincelles.

145) Retirer tous les objets métalliques (par ex. bagues, montres, bracelets) qui pourraient provoquer un contact électrique accidentel et causer de graves lésions.



ATTENTION

43) Ne pas brancher le câble à la borne négative (-) de la batterie déchargée. L'étincelle créée pourrait entraîner l'explosion de la batterie et provoquer des lésions graves. Utiliser exclusivement le point de masse spécifique ; n'utiliser aucune autre partie métallique exposée.

44) Il faut absolument éviter d'utiliser un chargeur de batterie rapide pour un démarrage d'urgence : cela risquerait d'endommager les systèmes électroniques et les centrales d'allumage et d'alimentation du moteur.

SYSTÈME DE COUPURE DU CARBURANT

 146)

Il intervient en cas de choc, ce qui comporte :

- l'interruption de l'alimentation en carburant et donc la coupure du moteur ;
- le déverrouillage automatique des portes ;
- l'allumage de l'éclairage d'habitacle ;
- l'allumage des feux de détresse.

L'intervention du système est signalée par l'affichage d'un message à l'écran.

ATTENTION Inspecter soigneusement la voiture pour s'assurer de l'absence de fuites de carburant, par exemple, dans le compartiment moteur, sous la voiture ou à proximité du réservoir. Après le choc, tourner la clé de contact sur STOP pour ne pas décharger la batterie.

Pour rétablir le bon fonctionnement de la voiture, effectuer la procédure suivante :

- tourner la clé de contact sur MAR ;
- activer le clignotant droit puis le désactiver ;



- activer le clignotant gauche puis le désactiver ;
- activer le clignotant droit puis le désactiver ;
- activer le clignotant gauche puis le désactiver ;
- tourner la clé de contact sur STOP et la remettre ensuite sur MAR.

Versions GPL : en cas de collision de la voiture, l'alimentation en essence est immédiatement coupée, les électrovannes de sécurité du GPL sont fermées et l'injection est interrompue, ce qui provoque l'extinction du moteur.

Versions Natural Power : en cas de collision de la voiture, l'alimentation est immédiatement coupée ce qui provoque l'extinction du moteur.



ATTENTION

146) *Après le choc, si l'on perçoit une odeur de carburant ou si l'on remarque des fuites du système d'alimentation, ne pas réactiver le système, pour éviter tout risque d'incendie.*

REMORQUAGE DE LA VOITURE

147) 148) 149) 150) 151)

L'anneau d'attelage, fourni avec le véhicule, se trouve dans la boîte à outils, sous le tapis de revêtement du coffre à bagages.

ACCROCHAGE DE L'ANNEAU D'ATTELAGE

Décrocher manuellement le bouchon A fig. 110 (pare-chocs avant) ou A fig. 111 (pare-chocs arrière) en appuyant sur la partie inférieure, prendre l'anneau d'attelage B qui est dans la boîte à outils et le visser à fond sur l'axe fileté avant ou arrière.

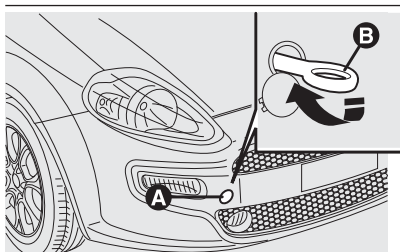

110

F1E0626

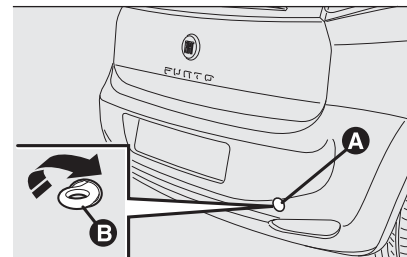

111

F1E0625

Versions avec boîte de vitesses Dualogic

Vérifier que la boîte de vitesses est au point mort (N) (en poussant la voiture pour vérifier qu'elle se déplace) et procéder comme pour le remorquage d'une voiture ordinaire avec boîte de vitesses mécanique. Si le levier de vitesses ne peut pas être mis au point mort, ne pas effectuer le remorquage de la voiture, mais s'adresser au Réseau Après-vente Fiat.

Versión Punto VAN

Deux anneaux d'attelage de longueur différente sont fournis avec la voiture : le plus court doit être monté à l'avant, le plus long à l'arrière. Les anneaux d'attelage sont rangés dans la boîte du Fix&Go Automatic.



ATTENTION

147) Avant de procéder au remorquage, tourner la clé de contact sur MAR et ensuite sur STOP, sans l'extraire. En extrayant la clé, le verrouillage de direction s'enclenche automatiquement, ce qui rend le braquage des roues impossible.

148) Avant de visser l'anneau, nettoyer soigneusement l'axe fileté. Avant de commencer le remorquage, s'assurer également de bien avoir vissé l'anneau sur sa tige.

149) Ne pas oublier que durant le remorquage, l'assistance des dispositifs de servofrein ou de direction assistée électrique est suspendue. Les actions de freinage et de braquage demandent un effort supplémentaire sur la pédale ou sur le volant. Ne pas utiliser de câbles flexibles pour effectuer le remorquage et éviter les à-coups. Pendant les opérations de remorquage, vérifier que la fixation de l'anneau à la voiture n'endommage pas les composants en contact. Lorsque l'on remorque la voiture, il faut respecter les normes spécifiques de circulation routière concernant le dispositif de remorquage aussi bien que la conduite. Pendant le remorquage de la voiture, ne pas démarrer le moteur.

150) Les crochets d'attelage avant et arrière doivent être utilisés uniquement pour des opérations de secours sur le manteau routier. Le remorquage est autorisé pour des courts trajets en utilisant le dispositif prévu à cet effet par le code de la route (barre rigide), pour déplacer le véhicule sur la route en vue du remorquage ou du transport par dépanneuse. Les crochets NE DOIVENT PAS être utilisés pour des opérations de récupération du véhicule hors réseau routier, ou en présence d'obstacles et/ou pour des opérations de remorquage au moyen de câbles ou d'autres dispositifs non rigides. Dans le respect des conditions susmentionnées, il faudra que les deux véhicules (celui qui tracte et celui qui est tracté) soient le plus alignés possible sur la même ligne médiane.

151) Ne pas utiliser de crochets de remorquage pour ancrer le véhicule sur un bateau.



ENTRETIEN DU VÉHICULE

Un entretien soigné de votre voiture permet de maintenir ses performances, de réduire les frais de gestion associés et de conserver l'efficacité des systèmes de sécurité dans le temps.

Ce chapitre explique comment faire.

ENTRETIEN PROGRAMMÉ.....	125
COMPARTIMENT MOTEUR	138
RECHARGE DE LA BATTERIE	143
ESSUIE-GLACE AVANT/ARRIÈRE...	144
SOULÈVEMENT DE LA VOITURE ...	145
ROUES ET PNEUS	146

ENTRETIEN PROGRAMMÉ

Un entretien correct est déterminant pour garantir à la voiture sa longévité dans des conditions optimales. Pour cette raison, Fiat a prévu une série de contrôles et d'interventions d'entretien à des échéances kilométriques ou temporelles préétablies, selon les indications du Plan d'Entretien Programmé.

Avant chaque coupon, il est néanmoins nécessaire de respecter les indications du Plan d'Entretien Programmé (par ex. contrôle périodique du niveau des liquides, de la pression des pneus, etc.).

Le service d'Entretien Programmé est effectué par le Réseau Après-vente Fiat à des intervalles prédéterminés. Si pendant l'exécution de chaque intervention, en plus des opérations prévues, il s'avérait nécessaire de procéder à des remplacements ou réparations ultérieurs, ces derniers ne pourront être effectués qu'avec l'accord explicite du Client. Si le véhicule est souvent employée pour atteler des remorques, il faut réduire l'intervalle entre un Entretien Programmé et l'autre.

ATTENTION Les coupons d'Entretien Programmé sont établis par le Constructeur. La non-exécution des coupons peut entraîner l'annulation de la garantie. Il est conseillé de signaler immédiatement au Réseau Après-vente Fiat toute légère anomalie de fonctionnement, sans attendre le coupon suivant.

CONTRÔLES PÉRIODIQUES

Tous les **1 000** km ou avant de longs trajets, contrôler et éventuellement rétablir : le niveau du liquide de refroidissement du moteur, le niveau du liquide de freins, le niveau du liquide de lave-glace, la pression et l'état des pneus, le fonctionnement du système d'éclairage (phares, clignotants, feux de détresse, etc.), le fonctionnement du dispositif d'essuie/lave-glace et la position/l'usure des balais d'essuie/lave-glace avant et arrière.

Tous les **3.000** km, contrôler et rétablir éventuellement le niveau de l'huile moteur.



UTILISATION DE LA VOITURE DANS DES CONDITIONS SÉVÈRES

Si la voiture est principalement utilisée dans l'une des conditions suivantes : forces de l'ordre (ou de surveillance urbaine), service de voiture publique (taxi), traction de remorque ou de caravane ; routes poussiéreuses ; trajets courts (moins de 7-8 km) et fréquents, par une température inférieure à zéro ; moteur qui tourne fréquemment au ralenti ou conduite sur de longues distances à vitesse réduite, ou en cas d'inactivité prolongée, il est nécessaire de réaliser les contrôles suivants à des intervalles plus fréquents que ceux indiqués dans le Plan d'Entretien Programmé :

- contrôle de l'état et de l'usure des plaquettes des freins à disque avant ;
- contrôle de la propreté des serrures du capot moteur et du coffre à bagages, nettoyage et lubrification des tringleries ;
- contrôle visuel de l'état : moteur, boîte de vitesses, transmission, sections rigides et flexibles des tuyaux (échappement/alimentation en carburant/freins), éléments en caoutchouc (soufflets/manchons/bagues, etc.) ;

- contrôle de l'état de charge et du niveau de liquide de la batterie (électrolyte) ;
- contrôle visuel de l'état des courroies de commande des accessoires ;
- contrôle et vidange/remplacement éventuels de l'huile moteur et du filtre à huile/filtre à pollen/filtre à air ;

PLAN D'ENTRETIEN PROGRAMMÉ (versions essence)

Les contrôles figurant dans le Plan d'Entretien Programmé, après avoir atteint 120 000 km/8 ans, doivent être répétés périodiquement à partir de la première échéance, ce qui permet de respecter les intervalles précédemment effectués.

Milliers de kilomètres	15	30	45	60	75	90	105	120	135	150
Années	1	2	3	4	5	6	7	8	9	10
Contrôle de l'état/usure des pneus et réglage éventuel de la pression ; contrôle de l'échéance de la recharge du kit "Fix&Go Automatic" (pour les versions/marchés qui le prévoient)	•	•	•	•	•	•	•	•	•	•
Contrôle du fonctionnement du circuit d'éclairage (phares, clignotants, feux de détresse, coffre à bagages, habitacle, compartiment vide-poches, témoins du combiné de bord, etc.)	•	•	•	•	•	•	•	•	•	•
Contrôle et éventuel rétablissement du niveau des liquides dans le compartiment moteur (1)	•	•	•	•	•	•	•	•	•	•
Contrôle des émissions/fumées des gaz d'échappement	•	•	•	•	•	•	•	•	•	•

(1) Les éventuels appoints doivent être effectués avec les liquides indiqués sur la documentation de bord et uniquement après avoir contrôlé l'intégrité de l'installation.



Milliers de kilomètres	15	30	45	60	75	90	105	120	135	150
Années	1	2	3	4	5	6	7	8	9	10
Contrôle, au moyen de la prise de diagnostic, du fonctionnement des systèmes d'alimentation/contrôle du moteur, émissions, et, pour les versions/marchés qui le prévoient, contrôle de la dégradation de l'huile moteur	•	•	•	•	•	•	•	•	•	•
Contrôle visuel de l'état : extérieur de la carrosserie, protection de bas de caisse, sections rigides et flexibles des tuyaux (échappement, alimentation en carburant, freins), éléments en caoutchouc (soufflets, manchons, bagues, etc.)	•		•		•		•		•	
Contrôle de positionnement/usure des balais d'essuie-glace avant et arrière	•		•		•		•		•	
Contrôle du fonctionnement du système d'essuie/lave-glace et réglage éventuel des gicleurs	•		•		•		•		•	
Contrôle de la propreté des serrures du capot moteur et du coffre à bagages, nettoyage et lubrification des tringleries		•		•		•		•		•
Contrôle et réglage éventuel de la course du levier de frein à main		•		•		•		•		•

Milliers de kilomètres	15	30	45	60	75	90	105	120	135	150
Années	1	2	3	4	5	6	7	8	9	10
Contrôle visuel de l'état et de l'usure des plaquettes des freins à disque avant et fonctionnement de l'indicateur d'usure des plaquettes	•	•	•	•	•	•	•	•	•	•
Contrôle de l'état et de l'usure des plaquettes des freins à disque arrière (pour les versions/marchés qui le prévoient)	•	•	•	•	•	•	•	•	•	•
Contrôle de l'état et de l'usure des garnitures des freins à tambour arrière (pour les versions/marchés qui le prévoient)	•	•	•	•	•	•	•	•	•	•
Contrôle visuel de l'état et de la tension de la(des) courroie(s) de commande des accessoires				•						
Contrôle visuel de l'état de la courroie crantée de distribution				•						
Contrôle et réglage éventuel du jeu aux poussoirs (versions 1.2 8V / 1.4 8V)				•				•		



Milliers de kilomètres	15	30	45	60	75	90	105	120	135	150
Années	1	2	3	4	5	6	7	8	9	10
Contrôle et appoint éventuel du niveau d'huile de commande de la boîte de vitesses Dualogic (2)		•		•		•		•		•
Contrôle visuel de l'état des tuyaux et des raccords du LPG et de la fixation du réservoir de LPG (uniquement pour les versions LPG)		•		•		•		•		•
Contrôle visuel de l'état des canalisations et raccords du GNV, de la fixation du réservoir de GNV et appoint éventuel (uniquement pour les versions Natural Power)		•		•		•		•		•
Contrôle du régulateur de pression et remplacement éventuel du filtre intérieur (uniquement pour les versions Natural Power)		•		•		•		•		•
Contrôle du fonctionnement et des paramètres du système d'alimentation au moyen de la prise de diagnostic (uniquement pour les versions Natural Power et LPG)	•	•	•	•	•	•	•	•	•	•

(2) Contrôler le niveau d'huile tous les ans pour les véhicules roulant dans des pays aux conditions climatiques particulièrement sévères (climats froids).

Milliers de kilomètres	15	30	45	60	75	90	105	120	135	150
Années	1	2	3	4	5	6	7	8	9	10
Contrôle du jeu des poussoirs mécaniques et remise en état éventuelle (uniquement pour les versions Natural Power et LPG)		●		●		●		●		●
Contrôle du couple de serrage des colliers de fixation des bouteilles (uniquement pour les versions Natural Power)		●				●			●	
Vidange du moteur et remplacement du filtre à huile (3) (O) (●)	○	●	○	●	○	●	○	●	○	●
Remplacement des bougies d'allumage		●		●		●		●		●
Remplacement de la courroie/des courroies de commande des accessoires	(4)									

(3) Si la voiture est utilisée surtout en ville ou en tout cas pour un kilométrage annuel inférieur à 10 000 km, il faut vidanger l'huile moteur et remplacer le filtre tous les ans.

(O) Interventions préconisées

(●) Interventions obligatoires

(4) Zones non poussiéreuses : kilométrage maximum conseillé 120 000 km. Quel que soit le kilométrage, la courroie doit être remplacée tous les 6 ans. Zones poussiéreuses et/ou utilisation de le véhicule dans des conditions sévères (climats froids, utilisation en ville, ralentis prolongés) : kilométrage maximum conseillé 60 000 km. Quel que soit le kilométrage, la courroie doit être remplacée tous les 4 ans.



Milliers de kilomètres	15	30	45	60	75	90	105	120	135	150
Années	1	2	3	4	5	6	7	8	9	10
Remplacement de la courroie crantée commande distribution	(4)									
Remplacement de la cartouche du filtre à air (5)		●		●		●		●		●
Vidange du liquide de freins	(6)									
Remplacement du filtre d'habitacle (5) (O) (●)	○	●	○	●	○	●	○	●	○	●
Remplacement du filtre intégré au régulateur de pression (uniquement pour les versions LPG)						●				
Remplacement du filtre LPG (uniquement pour les versions LPG)		●		●		●		●		●

(4) Zones non poussiéreuses : kilométrage maximum conseillé 120 000 km. Quel que soit le kilométrage, la courroie doit être remplacée tous les 6 ans. Zones poussiéreuses et/ou utilisation de le véhicule dans des conditions sévères (climats froids, utilisation en ville, ralenti prolongés) : kilométrage maximum conseillé 60 000 km. Quel que soit le kilométrage, la courroie doit être remplacée tous les 4 ans.

(5) En cas d'utilisation de la voiture dans des zones poussiéreuses, remplacer le filtre tous les 15 000 km.

(6) La vidange du liquide de frein doit être effectuée tous les deux ans quel que soit le kilométrage.

(O) Interventions préconisées

(●) Interventions obligatoires

PLAN D'ENTRETIEN PROGRAMMÉ (versions Diesel)

Les contrôles figurant dans le Plan d'Entretien Programmé, après avoir atteint 120 000 km/6 ans, doivent être répétés périodiquement à partir de la première échéance, ce qui permet de respecter les intervalles précédemment effectués.

Milliers de kilomètres	20	40	60	80	100	120	140	160	180	200
Années	1	2	3	4	5	6	7	8	9	10
Contrôle de l'état/usure des pneus et réglage éventuel de la pression ; contrôle de l'échéance de la recharge du kit "Fix&Go Automatic" (pour les versions/marchés qui le prévoient)	•	•	•	•	•	•	•	•	•	•
Contrôle du fonctionnement du circuit d'éclairage (phares, clignotants, feux de détresse, coffre à bagages, habitacle, compartiment vide-poches, témoins du combiné de bord, etc.)	•	•	•	•	•	•	•	•	•	•
Contrôle et éventuel rétablissement du niveau des liquides dans le compartiment moteur (1)	•	•	•	•	•	•	•	•	•	•
Contrôle des émissions/fumées des gaz d'échappement	•	•	•	•	•	•	•	•	•	•

(1) Les éventuels appoints doivent être effectués avec les liquides indiqués sur la documentation de bord et uniquement après avoir contrôlé l'intégrité de l'installation.



Milliers de kilomètres	20	40	60	80	100	120	140	160	180	200
Années	1	2	3	4	5	6	7	8	9	10
Contrôle, au moyen de la prise de diagnostic, du fonctionnement des systèmes d'alimentation/contrôle du moteur, émissions, et, pour les versions/marchés qui le prévoient, contrôle de la dégradation de l'huile moteur	•	•	•	•	•	•	•	•	•	•
Contrôle visuel de l'état : extérieur de la carrosserie, protection de bas de caisse, sections rigides et flexibles des tuyaux (échappement, alimentation en carburant, freins), éléments en caoutchouc (soufflets, manchons, bagues, etc.)	•		•		•		•		•	
Contrôle de positionnement/usure des balais d'essuie-glace avant et arrière	•		•		•		•		•	
Contrôle du fonctionnement du système d'essuie/lave-glace et réglage éventuel des gicleurs	•		•		•		•		•	
Contrôle de la propreté des serrures du capot moteur et du coffre à bagages, nettoyage et lubrification des tringleries		•		•		•		•		•
Contrôle et réglage éventuel de la course du levier de frein à main		•		•		•		•		•

Milliers de kilomètres	20	40	60	80	100	120	140	160	180	200
Années	1	2	3	4	5	6	7	8	9	10
Contrôle visuel de l'état et de l'usure des plaquettes des freins à disque avant et fonctionnement de l'indicateur d'usure des plaquettes	•	•	•	•	•	•	•	•	•	•
Contrôle visuel de l'état et de l'usure des plaquettes des freins à disque arrière (pour les versions/marchés qui le prévoient) et fonctionnement du témoin d'usure des plaquettes	•	•	•	•	•	•	•	•	•	•
Contrôle de l'état et de l'usure des garnitures des freins à tambour arrière (pour les versions/marchés qui le prévoient)	•	•	•	•	•	•	•	•	•	•
Contrôle visuel de l'état de la courroie/des courroies de commande accessoires			•						•	
Contrôle de la course du tendeur automatique de la chaîne de distribution (2)			•			•			•	

(2) Cette opération ne doit être effectuée que sur les véhicules des forces de l'ordre ou des sociétés ou entreprises de surveillance.



Milliers de kilomètres	20	40	60	80	100	120	140	160	180	200
Années	1	2	3	4	5	6	7	8	9	10
Vidange du moteur et remplacement du filtre à huile	(3)									
Remplacement de la courroie/des courroies de commande des accessoires	(4)									

(3) L'intervalle effectif de vidange de l'huile et de remplacement du filtre à huile moteur dépend des conditions d'utilisation de la voiture et est signalé par l'éclairage d'un témoin ou d'un message sur le combiné de bord. De toute façon, ne pas dépasser 2 ans. Si l'on utilise la voiture principalement en ville ou dans des conditions particulièrement sévères et/ou intenses, il est nécessaire de vidanger l'huile moteur et de remplacer le filtre tous les ans.

(4) Zones non poussiéreuses : kilométrage maximum conseillé 120 000 km. Quel que soit le kilométrage, la courroie doit être remplacée tous les 6 ans. Zones poussiéreuses et/ou utilisation de le véhicule dans des conditions sévères (climats froids, utilisation en ville, ralents prolongés) : kilométrage maximum conseillé 60 000 km. Quel que soit le kilométrage, la courroie doit être remplacée tous les 4 ans.

Milliers de kilomètres	20	40	60	80	100	120	140	160	180	200
Années	1	2	3	4	5	6	7	8	9	10
Remplacement de la cartouche du filtre à carburant (5)			●			●			●	
Remplacement de la cartouche du filtre à air (6)		●		●		●		●		●
Vidange du liquide de freins	(7)									
Remplacement du filtre d'habitacle (6) (O) (●)	○	●	○	●	○	●	○	●	○	●

(5) En cas de ravitaillement de le véhicule avec du carburant de qualité inférieure à la Spécification Européenne prévue, il est recommandé de remplacer ce filtre tous les 20 000 km

(6) En cas d'utilisation de la voiture dans des zones poussiéreuses, remplacer le filtre tous les 20 000 km

(7) La vidange du liquide de frein doit être effectuée tous les 2 ans, quel que soit le kilométrage.

(O) Interventions préconisées

(●) Interventions obligatoires



COMPARTIMENT MOTEUR



CONTRÔLE DES NIVEAUX



Versions 0.9 TwinAir Turbo

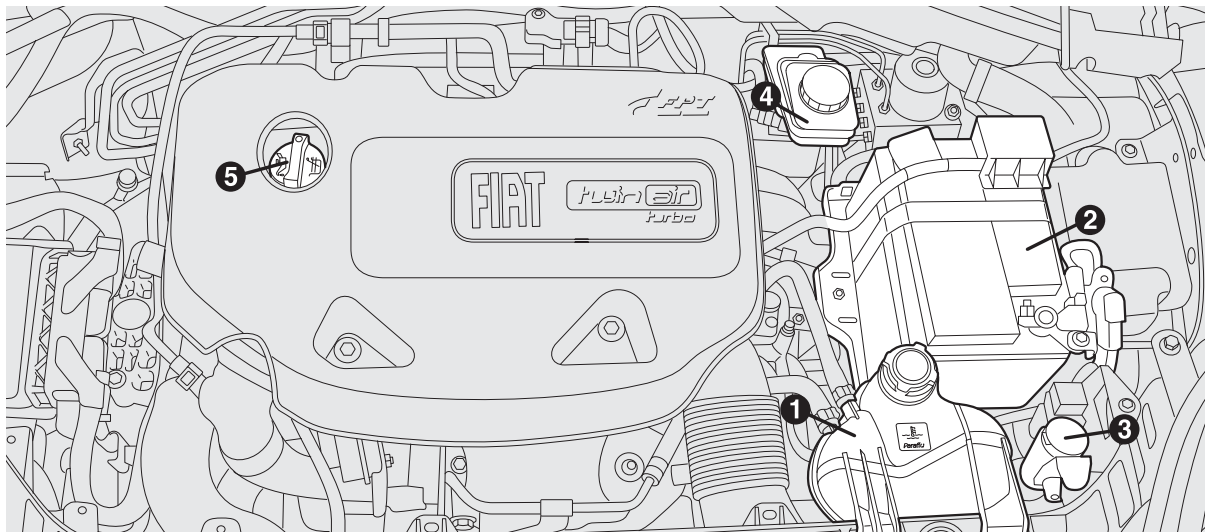

112

F1E0809

1. Liquide de refroidissement du moteur 2. Batterie 3. Liquide de lave-glace 4. Liquide de freins 5. Huile moteur

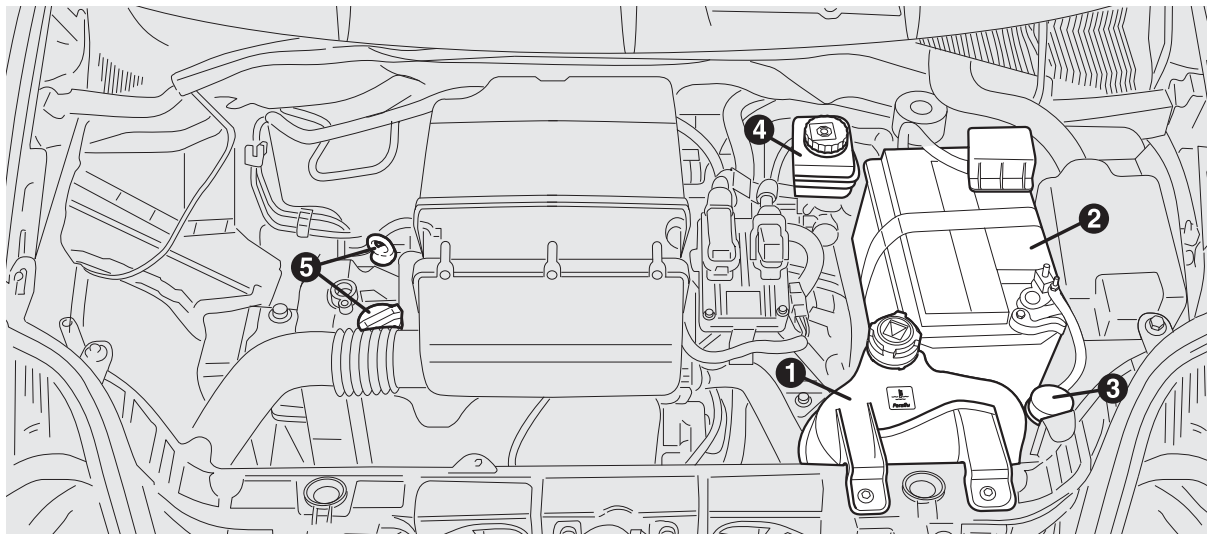

113

F1E0649

1. Liquide de refroidissement du moteur 2. Batterie 3. Liquide de lave-glace 4. Liquide de freins 5. Huile moteur

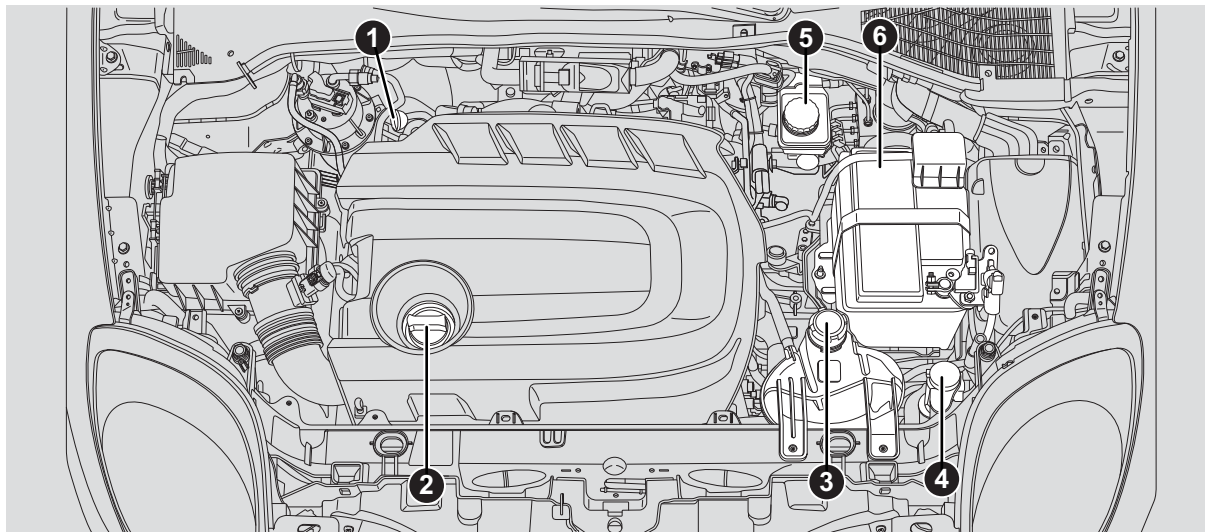

Versions 1.3 MultiJet

114

F1E4999

1. Jauge de niveau d'huile moteur
2. Bouchon de ravitaillement d'huile moteur
3. Liquide de refroidissement du moteur
4. Liquide de lave-glace
5. Liquide de freins
6. Batterie

HUILE MOTEUR



Le contrôle du niveau d'huile doit se faire quelques minutes (environ 5) après l'arrêt du moteur, sur un sol plat.

Vérifier que le niveau d'huile est compris entre les niveaux MIN et MAX gravés sur la jauge de contrôle. Si le niveau d'huile avoisine ou est au-dessous du repère MIN, faire l'appoint d'huile à travers le goulot de remplissage jusqu'au repère MAX.

Versions 0.9 TwinAir Turbo : ces versions comportent un bouchon-jauge.

Sortir la jauge, la nettoyer avec un chiffon qui ne laisse pas de traces et la remettre en place. L'extraire de nouveau et vérifier que le niveau d'huile moteur se situe entre les repères MIN et MAX gravés sur ladite jauge.

Consommation d'huile moteur : à titre indicatif, la consommation maximum d'huile moteur est de 400 grammes tous les 1 000 km. La consommation d'huile moteur ne peut être considérée comme stable qu'après les 5 000 ÷ 6 000 premiers kilomètres de la voiture.

ATTENTION Après avoir effectué l'appoint d'huile ou la vidange, avant de contrôler le niveau, faire tourner le moteur pendant quelques secondes et attendre quelques minutes après l'avoir arrêté.

LIQUIDE DE REFROIDISSEMENT DU MOTEUR



Le niveau du liquide doit être contrôlé moteur froid et doit être compris entre les repères MIN et MAX gravés sur le bac. Si le niveau est insuffisant, dévisser le bouchon du vase d'expansion et verser le liquide décrit au chapitre « Caractéristiques techniques ».

LIQUIDE LAVE-GLACE/ LAVE-LUNETTE ARRIÈRE/LAVE-PHARES



Si le niveau est insuffisant, dévisser le bouchon du réservoir et verser le liquide décrit au chapitre « Caractéristiques techniques ».

LIQUIDE DE FREINS



Contrôler que le liquide est au niveau maximum (le niveau du liquide ne doit cependant jamais dépasser le repère MAX). Si le niveau est insuffisant, dévisser le bouchon du réservoir et verser le liquide décrit au chapitre « Caractéristiques techniques ».

HUILE DU CIRCUIT HYDRAULIQUE D'ACTIONNEMENT DE LA BOÎTE DE VITESSES DUALOGIC



Pour le contrôle du niveau de l'huile, s'adresser exclusivement au réseau après-vente Fiat.

BATTERIE



La batterie n'exige aucun appoint en eau distillée de l'électrolyte. Un contrôle périodique de son état, confié au Réseau Après-vente Fiat, est néanmoins nécessaire.

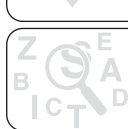

ATTENTION La batterie maintenue pendant longtemps à un état de charge inférieure à 50 % subit des dommages dus à la sulfatation, ce qui réduit sa capacité et son aptitude au démarrage.

ENTRETIEN DU SYSTÈME DE CLIMATISATION

Pendant la saison froide, le système de climatisation doit être activé au moins une fois par mois pendant 10 minutes environ. Avant l'été, faire contrôler l'efficacité du système en question auprès du Réseau Après-vente Fiat.



ATTENTION

152) Ne jamais fumer durant une intervention dans le compartiment moteur : il pourrait y avoir du gaz ou des vapeurs inflammables, avec risque d'incendie.

153) Lorsque le moteur est chaud, agir avec extrême prudence à l'intérieur du compartiment moteur : risque de brûlures.

154) Le système de refroidissement est pressurisé. Au besoin, remplacer le bouchon uniquement par une pièce d'origine, sous peine d'une possible détérioration du système. Lorsque le moteur est chaud, ne jamais ôter le bouchon du bac : risque de brûlures.

155) Ne jamais voyager avec le réservoir de lave-glace vide : l'action du lave-glace est fondamentale pour améliorer la visibilité. Certains additifs du commerce pour lave-glace sont inflammables. Le compartiment moteur contient des parties chaudes qui, en contact, pourraient provoquer un incendie.

156) Le liquide de freins est toxique et très fortement corrosif. En cas de contact accidentel, laver immédiatement les endroits concernés à l'eau et au savon neutre, puis rincer abondamment. En cas d'ingestion, s'adresser immédiatement à un médecin.

157) Le symbole ☉ sur le bidon indique que le liquide de freins est de type synthétique et non minéral. L'utilisation de liquides de type minéral endommage définitivement les joints spéciaux en caoutchouc du système de freinage.

158) Le liquide contenu dans la batterie est toxique et corrosif. Éviter tout contact avec la peau et les yeux. Ne pas s'approcher de la batterie avec des flammes nues ou des sources possibles d'étincelles : risque d'explosion et d'incendie.

159) Le fonctionnement avec un niveau de liquide trop bas endommage irréparablement la batterie et peut même la faire exploser.

160) Si la voiture doit rester immobilisée longtemps dans des conditions de froid intense, démonter la batterie et la transporter dans un lieu chauffé, sinon elle risque de geler.

161) Lorsqu'il faut intervenir sur la batterie ou à proximité, toujours se protéger les yeux avec des lunettes prévues à cet effet.



ATTENTION

45) Attention, pendant les opérations d'appoint, ne pas confondre les différents types de liquides : ils sont tous incompatibles entre eux ! Faire l'appoint avec un liquide inadapté pourrait endommager gravement la voiture.

46) Le niveau d'huile ne doit jamais dépasser le repère MAX.

47) Ne pas faire l'appoint avec une huile ayant des caractéristiques différentes de celle qui est déjà dans le moteur.

48) Le fluide PARAFLU^{UP} ne peut être mélangé avec aucun autre fluide. Si cela devait se produire, ne démarrer en aucun cas le moteur et contacter le Réseau Après-vente Fiat.

49) Veiller à ce que le liquide de freins, qui est très corrosif, ne vienne au contact avec les parties peintes. Si ceci venait à se produire, laver immédiatement à l'eau.

50) Le mauvais montage d'accessoires électriques et électroniques peut provoquer des dommages graves à la voiture. Si après l'achat du véhicule, on souhaite installer des accessoires (antivol, radiotéléphone, etc.), s'adresser au Réseau Après-vente Fiat en mesure de conseiller les dispositifs les plus adaptés et surtout de déterminer s'il est nécessaire d'utiliser une batterie de capacité plus importante.



ATTENTION

3) L'huile usagée du moteur et le filtre remplacé contiennent des substances nocives pour l'environnement. Pour la vidange de l'huile et le remplacement des filtres, il est conseillé de s'adresser au Réseau Après-vente Fiat.

4) L'huile de B.V. vidangée contient des substances très dangereuses pour l'environnement. Pour la vidange d'huile, il est conseillé de s'adresser au Réseau Après-vente Fiat, qui est équipé pour éliminer l'huile usagée dans le respect de la nature et de la réglementation.

5) Les batteries contiennent des substances très dangereuses pour l'environnement. Pour faire remplacer la batterie, s'adresser au Réseau Après-vente Fiat.

RECHARGE DE LA BATTERIE



162) 163)

ATTENTION Avant de procéder au débranchement et au rebranchement suivant de l'alimentation électrique de la batterie, attendre au moins 1 minute après avoir mis la clé de contact sur STOP et après avoir fermé la porte côté conducteur.

ATTENTION Il est conseillé de procéder à une charge lente à bas ampérage pendant 24 heures environ. Une charge plus longue pourrait endommager la batterie.

ATTENTION Il est essentiel que les câbles du circuit électrique soient correctement reliés à la batterie, c'est-à-dire le câble positif (+) à la borne positive et le câble négatif (-) à la borne négative. Les bornes de la batterie sont marquées par les symboles de borne positive (+) et de borne négative (-) et sont indiquées sur le couvercle de la batterie. Les extrémités des câbles doivent aussi être dépourvues de traces de corrosion.

ATTENTION Si on utilise un chargeur de batterie du type « rapide » avec la batterie montée sur la voiture, avant de brancher le chargeur de batterie, débrancher les deux câbles de la batterie de la voiture. Ne pas utiliser de chargeur de batterie de type « rapide » pour fournir la tension de démarrage.

ATTENTION La description de la procédure de recharge de la batterie n'est donnée qu'à titre indicatif. Pour effectuer cette opération, il est recommandé de toujours s'adresser au réseau Après-vente Fiat.

VERSIONS SANS SYSTÈME Start&Stop
(pour les versions/marchés qui le prévoient)

Pour effectuer la recharge, procéder comme suit :

- débrancher la borne du pôle négatif de la batterie et brancher les câbles de l'appareil de recharge aux pôles de la batterie, en respectant les polarités ;
- allumer l'appareil de recharge et une fois la charge terminée, éteindre l'appareil avant de le débrancher de la batterie ;
- rebrancher la borne au pôle négatif de la batterie.



**VERSIONS AVEC
SYSTÈME Start&Stop**

(pour les versions/marchés qui le prévoient)

Pour effectuer la recharge, procéder comme suit :

- débrancher le connecteur B fig. 115 (en appuyant sur le bouton A) du capteur C de contrôle de l'état de la batterie, installé sur le pôle négatif D de cette dernière ;
- brancher le câble positif de l'appareil de recharge au pôle positif de la batterie et le câble négatif à la borne D du pôle négatif de la batterie ;
- allumer l'appareil de recharge. Une fois la charge terminée, éteindre l'appareil et après avoir débranché l'appareil de recharge, rebrancher le connecteur B au capteur C.

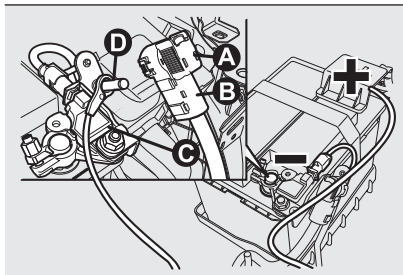

115

F1E0806

**ATTENTION**

162) Le liquide contenu dans la batterie étant toxique et corrosif, éviter tout contact avec la peau et les yeux. Exécuter l'opération de recharge de la batterie dans un endroit aéré et loin de flammes nues ou de sources possibles d'étincelles, pour éviter tout risque d'explosion et d'incendie.

163) Ne pas essayer de recharger une batterie gelée : il faut d'abord la dégeler, autrement il y a un risque d'explosion. S'il y a eu gel, il faut faire contrôler la batterie avant la recharge, par des opérateurs spécialisés, et vérifier que les éléments internes ne sont pas endommagés ni le boîtier fissuré, ce qui peut provoquer l'écoulement d'acide toxique et corrosif.

**ESSUIE-GLACE
AVANT/ARRIÈRE**

164) 51)

**REMPLACEMENT DES
BALAIS D'ESSUIE-GLACE**

- soulever le bras A fig. 116 de l'essuie-glace, tourner le balai B fig. 116 de 90° autour de l'axe C et extraire le balai de l'axe
- monter le nouveau balai en insérant l'axe C fig. 116 dans l'orifice central du balai B. Reposer enfin le bras avec le balai sur le pare-brise.

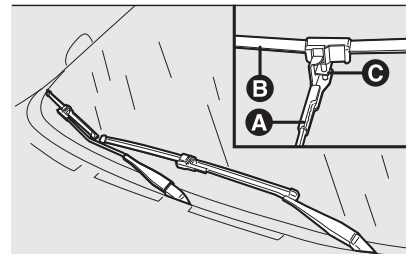

116

F1E0290

**REMPLACEMENT DU
BALAI D'ESSUIE-GLACE
ARRIÈRE**

Procéder comme suit :

- soulever la protection A fig. 117, démonter le bras de la voiture et dévisser l'écrou B qui le fixe à l'axe de rotation ;

❑ placer correctement le nouveau bras et serrer à fond l'écrou B fig. 117. Rabaisser enfin la protection A fig. 117.

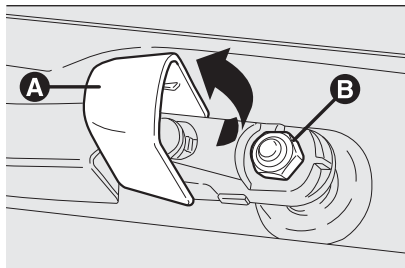

117

F1E0291

GICLEURS

Lave-glace : si le jet ne sort pas, vérifier avant tout qu'il y ait du liquide dans le réservoir du lave-glace. Contrôler que les trous de sortie du liquide ne soient pas obstrués en utilisant une aiguille, le cas échéant.

ATTENTION Sur les versions équipées d'un toit ouvrant, avant d'actionner les gicleurs du lave-glace, s'assurer que le toit est fermé.

Lave-glace arrière : les jets du lave-glace arrière sont fixes. Le cylindre du gicleur est placé au-dessus de la vitre arrière.



ATTENTION

164) Voyager avec des balais d'essuie-glace avant et arrière usés représente un grave risque, car cela réduit la visibilité en cas de mauvaises conditions atmosphériques.



ATTENTION

51) Ne pas actionner l'essuie-glace quand les balais ne reposent pas sur le pare-brise.

SOULÈVEMENT DE LA VOITURE

⚠ 165) ⚠ 52)

Pour le soulèvement de la voiture, s'adresser au Réseau Après-vente Fiat, qui est équipé de ponts à bras ou de ponts d'atelier.

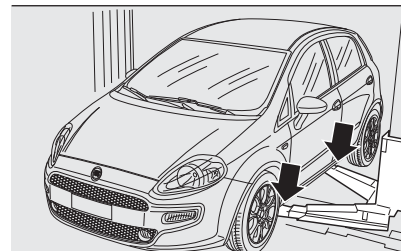

118

F1E0622



ATTENTION

165) La voiture ne doit être soulevée que latéralement en disposant l'extrémité des bras ou le pont d'atelier dans les zones représentées en fig. 118



ATTENTION

52) En cas de soulèvement latéral avec un pont d'atelier, veiller à ne pas endommager les minijupes (pour les versions qui le prévoient).



ROUES ET PNEUS



 166)  53) 54) 55) 56)

CONSEILS SUR LA ROTATION DES PNEUS

Les pneus avant et arrière sont soumis à différentes charges et sollicitations dues aux braquages, manœuvres et freinages. C'est pourquoi ils sont sujets à une usure non uniforme.

Pour remédier à cet inconvénient, il est possible d'effectuer la rotation des pneus au moment opportun. Cette opération est conseillée dans le cas de pneus au relief accentué, adaptés tant à la conduite sur route que tout-terrain.

La rotation des pneus contribue à conserver intactes les capacités d'adhérence et de traction sur routes mouillées, boueuses ou enneigées en assurant une parfaite maniabilité de la voiture.

En cas d'usure anormale des pneus, la cause doit être identifiée et corrigée avant la rotation des pneus.



ATTENTION

166) *Ne pas procéder au croisement en cas de montage de pneus « unidirectionnels ». Dans ce cas, faire toujours attention à ne pas installer les pneus en rotation opposée par rapport à celle indiquée : risque de perte d'adhérence et de contrôle de la voiture.*



ATTENTION

53) *La tenue de route de la voiture dépend également de la pression correcte des pneus.*

54) *Une pression trop basse provoque la surchauffe du pneu avec la possibilité de graves dommages à celui-ci.*

55) *Ne pas effectuer le changement en croix des pneus, en les déplaçant du côté droit de la voiture au côté gauche et vice-versa.*

56) *Ne pas effectuer de traitements de revernissage des jantes en alliage qui requièrent des températures supérieures à 150 °C. Les caractéristiques mécaniques des roues pourraient en être compromises.*

DONNÉES TECHNIQUES



Tout ce dont vous avez besoin pour comprendre la composition et le fonctionnement de votre voiture est contenu dans ce chapitre et illustré par des données, tableaux et graphiques. Destiné au passionné, au technicien ou tout simplement à tous ceux qui veulent connaître en détail leur voiture.

DONNÉES D'IDENTIFICATION	148
MOTEUR.....	149
ROUES	153
DIMENSIONS.....	157
PERFORMANCES.....	158
POIDS.....	159
RAVITAILLEMENTS	167
FLUIDES ET LUBRIFIANTS	169
CONSOMMATION DE CARBURANT	172
ÉMISSIONS DE CO2	174
DISPOSITIONS POUR LE TRAITEMENT DE LA VOITURE EN FIN DE CYCLE	175



DONNÉES D'IDENTIFICATION

PLAQUETTE RÉCAPITULATIVE DES DONNÉES D'IDENTIFICATION

Elle est appliquée sur le côté gauche du plancher arrière du coffre à bagages fig. 119 et indique les données d'identification suivantes :

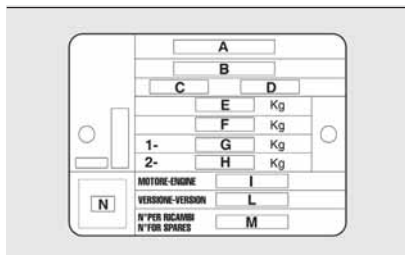

119

F1E0294

- B** Numéro d'homologation.
- C** Code d'identification du type de véhicule.
- D** Numéro progressif de fabrication du châssis.
- E** Poids maximum autorisé du véhicule à pleine charge.
- F** Poids maximum autorisé du véhicule à pleine charge plus remorque.
- G** Poids maximum autorisé sur le premier essieu (avant).

H Poids maximum autorisé sur le deuxième essieu (arrière).

I Type de moteur.

L Code de version de carrosserie.

M Numéro pour pièces de rechange.

N Valeur correcte du coefficient de fumées (pour les moteurs Diesel).

PLAQUETTE D'IDENTIFICATION DE LA PEINTURE DE LA CARROSSERIE

Elle est appliquée sur le montant extérieur du hayon (côté gauche) du coffre à bagages et indique les données suivantes fig. 120 :

A Fabricant de la peinture.

B Désignation de la couleur.

C Code Fiat de la couleur.

D Code de la couleur pour retouches ou réparation de la peinture.

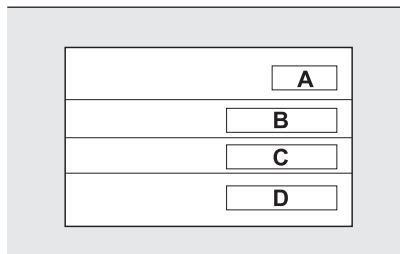

120

F1E0295

MARQUAGE DU CHÂSSIS

Il est estampillé sur le plancher de l'habitacle, près ou sous le siège avant droit, et indique les données suivantes :

type de véhicule ;

numéro progressif de fabrication du châssis.

MARQUAGE DU MOTEUR

Il est estampillé sur le bloc-cylindres et indique le type et le numéro progressif de fabrication.

MOTEUR

Généralités	0.9 Twinair Turbo 105 Ch	1.2 69 Ch	1.4
Code type	199B6000	199A4000 (*)	350A1000
		169A4000 (**)	199A7000 (***)
Cycle	Otto	Otto	Otto
Nombre et position des cylindres	2 en ligne	4 en ligne	4 en ligne
Diamètre et course des pistons (mm)	80,5 x 86	70,8 x 78.86	72 x 84
Cylindrée totale (cm ³)	875	1242	1368
Taux de compression	10 ± 0,2	11,1 : 1	11,1 : 1
	NORMAL	ECO	
Puissance maximum (CEE) (kW)	77	72	51
			57 à 55 (***)
Puissance maximum (CEE) (Ch)	105	98	69
			77 à 75 (***)
régime correspondant (tr/min)	5500	5750	5500
			6000
Couple maximum (CEE) (Nm)	145	120	102
			115
Couple maximum (CEE) (kgm)	14,7	12,1	10,4
			11,7
régime correspondant (tr/min)	2000	1750	3000
			3250
Bougies d'allumage	NGK ILKR9G8	NGK ZKR7A-10 Champion RA8MCX4	NGK ZKR7A-10 Champion RA8MCX4
Carburant	Essence sans plomb 95 R.O.N. (Spécification EN228)		
Niveau d'écologie	Euro 6	Euro 4 / Euro 6	Euro 6

(*) Euro 4

(**) Euro 6

(***) pour versions/marchés qui le prévoient



Généralités	0.9 Twinair 100 Ch (*)	1.2 65 Ch
Code type	199B7000	199B9000
Cycle	Otto	Otto
Nombre et position des cylindres	2 en ligne	4 en ligne
Diamètre et course des pistons (mm)	80,5 x 86	70,8 x 78.86
Cylindrée totale (cm ³)	875	1242
Taux de compression	10 ± 0,2 : 1	11,1 : 1
Puissance maximum (CEE) (kW)	73,5	48
Puissance maximum (CEE) (Ch)	100	65
régime correspondant (tr/min)	5500	5500
Couple maximum (CEE) (Nm)	145	102
Couple maximum (CEE) (kgm)	14,8	10,4
régime correspondant (tr/min)	2100	3000
Bougies d'allumage	NGK ILKR9G8	NGK ZKR7A-10
Carburant	Essence sans plomb 95 R.O.N. (Spécification EN228)	Essence sans plomb 95 R.O.N. (Spécification EN228)
Niveau d'écologie	Euro 6	Euro 4

(*) Versions pour certains marchés spécifiques

Généralités	1.3 Multijet 90 Ch (Euro 6)(*)	1.3 Multijet 95 Ch (Euro 6)
Code type	955B2000	330A1000
Cycle	Diesel	Diesel
Nombre et position des cylindres	4 en ligne	4 en ligne
Diamètre et course des pistons (mm)	69,6 x 82	69,6 x 82
Cylindrée totale (cm ³)	1248	1248
Taux de compression	16,8 : 1	16,8 : 1
Puissance maximum (CEE) (kW)	66	70
Puissance maximum (CEE) (Ch)	90	95
régime correspondant (tr/min)	3750	3750
Couple maximum (CEE) (Nm)	200	200
Couple maximum (CEE) (kgm)	20,4	20,4
régime correspondant (tr/min)	1500	1500
Carburant	Gazole pour transport routier (Spécification ENN590)	
Niveau d'écologie	Euro 6	Euro 6

(*) Versions pour des marchés spécifiques



Généralités	1.4 LPG (Euro 5 / Euro 6)		1.4 Natural Power	
Code type	350A1000		350A1000	
Cycle	Otto		Otto	
Nombre et position des cylindres	4 en ligne		4 en ligne	
Diamètre et course des pistons (mm)	72 x 84		72 x 84	
Cylindrée totale (cm³)	1368		1368	
Taux de compression	11,1 : 1		11,1 ± 0,2	
	LPG	Essence	Méthane	Essence
Puissance maximum (CEE) (kW)	57	57	51	57
Puissance maximum (CEE) (Ch)	77	77	70	77
régime correspondant (tr/min)	6000	6000	6000	6000
Couple maximum (CEE) (Nm)	115	115	104	115
Couple maximum (CEE) (kgm)	11,7	11,7	10,6	11,7
régime correspondant (tr/min)	3250	3250	3000	3000
Bougies d'allumage	NGK ZKR7AI-8		NGK ZKR7A -10 ou Champion RA8MCX4	
Carburant	LPG	Essence sans plomb 95 R.O.N. (Spécification EN228)	Méthane	Essence sans plomb 95 R.O.N. (Spécification EN228)
Niveau d'écologie	Euro 6	Euro 6	Euro 6	Euro 6

ROUES

 167) 171)

JANTES ET PNEUS DE SÉRIE

Jantes en alliage ou en acier embouti. Pneus Tubeless à carcasse radiale.

ATTENTION En cas d'éventuelles différences entre la « Notice d'entretien » et la « Carte grise », ne tenir compte que des données indiquées sur la Carte grise. Pour la sécurité sur route, il est indispensable que la voiture soit dotée de pneus de la même marque et du même type sur toutes les roues.

ATTENTION Ne pas monter de chambre à air sur les pneus Tubeless.

Entraxe des goujons de 100 mm et des goujons M12 x 1,5 à utiliser exclusivement les roues prévues pour cette voiture. Selon les versions, la roue compacte de secours a un pneu 185/65 R15 84T et une jante 6Jx15" - ET43.

Versions	Jantes	Pneus de série	Pneus neige	Roue compacte de secours	
0.9 TwinAir Turbo	6J x 15" - ET 43 (*)	185/65 R15 88T	185/65 R15 88Q (M+S)		
	6J x 16" - ET 45 (*)	195/55 R16 87H	195/55 R16 87Q (M+S)	6J X 15" - ET 43	185/65 R15 88T
	6,5J x 17" - ET 46 (*)	205/45 R17 88V	205/45 R17 88Q (M+S)		
1.2 69 Ch	6J x 15" - ET 43 (*)	185/65 R15 88T	185/65 R15 88Q (M+S)	6J X 15" - ET 43	185/65 R15 88T
	6J x 16" - ET 45 (*)	195/55 R16 87H	195/55 R16 87Q (M+S)		
	6J x 17" - ET 46 (*)	205/45 R15 88V (**)	205/45 R17 88Q (M+S)	-	-

(*) Jante alliage

(**) Versions spécifiques sans système Start&Stop



Versions	Jantes	Pneus de série	Pneus neige	Roue compacte de secours	
1.2 65 Ch	6J x 15" - ET 43	175/65 R15 84T	175/65 R15 84T (M+S)	-	-
	6J x 15" - ET 43 (*)	185/65 R15 88T	185/65 R15 88T (M+S)	-	-
	6J x 16" - ET45	195/55 R16 87H (****)	195/55 R16 87H (M+S)	-	-
1.4 Essence 8V / 1.3 Multijet	6J x 15" - ET 43 (*)	185/65 R15 88T	185/65 R15 88Q (M+S)	6J X 15" - ET 43	185/65 R15 88T
	6J x 16" - ET 45 (*)	195/55 R16 87H (****)	195/55 R16 87Q (M+S)		
	6,5J x 17" - ET 46 (*) (***)	205/45 R17 88V (***)	205/45 R17 88Q (M+S) (***)		
1.4 Natural Power	6J x 15" - ET43	185/65 R15 88T	185/65 R15 88Q (M+S)	-	-
	6J x 16" - ET45	195/55 R16 87H (****)	195/55 R16 87Q (M+S)	-	-
1.4 LPG	6J x 15" - ET43	185/65 R15 88T	185/65 R15 88Q (M+S)	-	-
	6J x 16" - ET45	195/55 R16 87H (****)	195/55 R16 87Q (M+S)	-	-
	6,5J x 17" H2 - ET46	205/45 R17 88V	205/45 R17 88Q (M+S)	-	-

(*) Jante alliage

(***) Pneu non chaînable

(***) Versions 1.4 Essence 8V

PRESSION DE GONFLAGE À FROID (bars)

Lorsque le pneu est chaud, la valeur de la pression doit être majorée de +0,3 bar par rapport à la valeur préconisée. Contrôler à nouveau la valeur correcte quand le pneu est froid. Avec les pneus neige, la valeur de la pression doit être majorée de + 0,2 bar par rapport à la valeur préconisée pour les pneus fournis. Pour rouler à plus de 160 km/h, gonfler les pneus aux valeurs correspondant à la pleine charge du véhicule. En présence du système iTPMS la valeur de pression doit être + 0,1 bar par rapport à la valeur préconisée. Le système iTPMS n'est pas prévu pour le pneu 175/65 R15 84T.



Pneus	À vide et charge moyenne		À pleine charge	
	Avant	Arrière	Avant	Arrière
175/65 R15 84T	2.2	2.1	2.2	2.2
175/65 R15 84T (*)	2,4	2.1	2.5	2.2
185/65 R15 88T	2.2	2.0	2.2	2.2
185/65 R15 88T (**)	2,3	2.1	2.3	2.3
195/65 R15 87H (***)	2,2	2.0	2.2	2.2
195/55 R16 87H (*)	2,3	2.1	2.4	2.4
205/45 R17 88V	2.4	2.2	2.4	2.4
205/45 R17 88V (*)	2,4	2.2	2.5	2.4

(*) Moteurs 1.3 MJet 75/85 Ch

(**) Moteurs 0.9 TwinAir 100 Ch et 1.3 MJet

(***) Moteurs 1.4 Natural Power

CHAÎNES À NEIGE

 168)  170)  57)

Avertissements

L'utilisation des chaînes à neige dépend des normes en vigueur dans les différents pays. Dans certains pays, les pneus identifiés par le sigle M+S (Mud and Snow) sont considérés comme équipements d'hiver ; leur emploi est donc assimilé à l'utilisation des chaînes à neige.



Les chaînes à neige ne doivent être appliquées que sur les pneus des roues avant. Contrôler la tension des chaînes à neige après avoir parcouru quelques dizaines de mètres.

L'utilisation de chaînes à neige avec des pneus de dimensions non d'origine peut endommager le véhicule.

L'utilisation de pneus de dimensions ou de types différents (M+S, neige, etc.) sur les essieux avant et arrière peut compromettre la maniabilité de la voiture et entraîner le risque de perte de contrôle et d'accidents.

On ne peut pas monter de chaînes à neige sur la roue de secours type galette (le cas échéant). En cas de pneu avant crevé, mettre la roue de secours type galette à la place d'une roue arrière et déplacer cette dernière sur l'essieu avant. De cette manière, ayant deux roues avant de dimensions normales, il sera possible de monter les chaînes à neige.



ATTENTION

167) La vitesse maximale du pneu neige portant l'indication « Q » ne doit pas dépasser 160 km/h ; portant l'indication « T », elle ne doit pas dépasser 190 km/h ; portant l'indication « H », elle ne doit pas dépasser 210 km/h ; et ce dans tous les cas dans le respect des normes en vigueur du Code de la route.

168) Les chaînes à neige ne peuvent être montées que sur des pneus de 15". Utiliser des chaînes à neige 9 mm à encombrement réduit.

169) Les pneus arrière de 16" et de 18" ne sont pas chaînables.

170) Si les chaînes à neige sont montées sur le véhicule, rouler à vitesse modérée, sans dépasser 50 km/h. Éviter les trous, ne pas monter sur des marches ou des trottoirs et éviter les longs parcours sur des routes sans neige, pour ne pas endommager le véhicule et la chaussée.

171) En cas d'utilisation d'enjoliveurs intégraux fixés (au moyen d'un ressort) à la jante en tôle et de pneus n'étant pas de série – après-vente – équipés de « Rim Protector », NE PAS monter les enjoliveurs. L'utilisation de pneus et d'enjoliveurs inappropriés pourrait provoquer une baisse imprévue de la pression du pneu.



ATTENTION

57) Quand les chaînes sont montées, accélérer très doucement pour éviter ou limiter au maximum le patinage des roues motrices et donc éviter la rupture des chaînes qui pourrait endommager la carrosserie et la mécanique du véhicule.

DIMENSIONS

Les dimensions sont exprimées en mm et correspondent à la voiture équipée de pneus de série. La hauteur est calculée quand la voiture est vide.

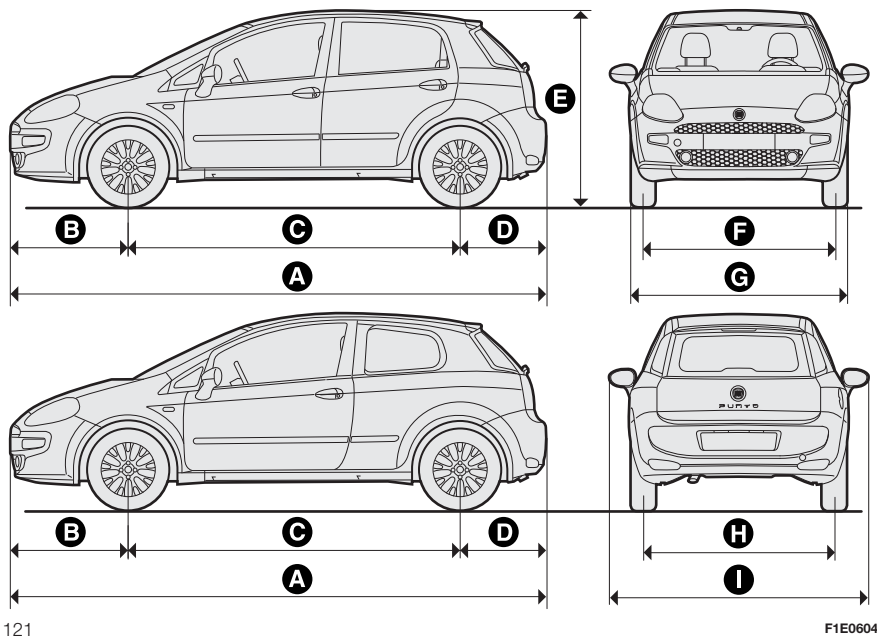

A	B	C	D	E	F	G	H	I
4 065	890	2 510	665	1 490 / 1 514 (*)	1 473	1 687	1 466	1 967

(*) Versions 1.4 Natural Power

NOTE De légères variations de dimensions sont possibles, selon la taille des jantes/pneus.



PERFORMANCES

Vitesses maximales pouvant être atteintes après la première période d'utilisation de la voiture.

Versions	km/h
0.9 TwinAir 100 Ch	180
0.9 TwinAir Turbo 105 Ch	182
1.4 Natural Power	162 (°) / 156(°°)
1.4	165
1.4 LPG	165 (°) / 165(°°°)
1.2 65 Ch	156
1.2 69 Ch (Euro 4 et Euro 6)	155
1.3 Multijet 90 Ch (Euro 6)	172
1.3 Multijet 95 Ch (Euro 6)	178
1.3 Multijet 95 Ch VAN (Euro 6)	178

(°) Alimentation à l'essence

(°°) Alimentation au méthane

(°°°) Alimentation au LPG (Euro 5 et Euro 6)

POIDS

VERSIONS ESSENCE

Poids (kg)	0.9 TwinAir Turbo 100/105 Ch		1.2 65 Ch/69 Ch	
	3 portes	5 portes	3 portes	5 portes
Poids à vide (avec tous les liquides, réservoir de carburant plein à 90 % et sans options)	1075	1090	1015	1030
Charge utile y compris le conducteur (*)	560	560	480 (**) / 560 (***)	560
Charges maximales autorisées (****)				
– essieu avant	850	850	850	850
– essieu arrière	850	850	850	850
– total	1635	1650	1495 (**) / 1575 (***)	1590
Charges remorquables				
– remorque freinée	1000	1000	900	900

(*) En présence d'équipements spéciaux (toit ouvrant, dispositif d'attelage pour remorque, etc.), le poids à vide augmente et par conséquent la charge utile diminue, dans le respect des charges maximales autorisées.

(**) Versions 4 places

(***) Versions 5 places

(****) Charges à ne pas dépasser. La responsabilité du rangement des marchandises dans le coffre à bagages et/ou sur le plan de chargement incombe au conducteur qui est tenu de respecter les charges maximales autorisées.



Poids (kg)	0.9 TwinAir Turbo 100/105 Ch		1.2 65 Ch/69 Ch	
	3 portes	5 portes	3 portes	5 portes
- remorque non freinée	400	400	400	400
Charge maximum admise sur le toit	50	50	50	50
Charge maximale sur la boule (remorque freinée)	60	60	60	60

Poids (kg)	1.4	
	3 portes	5 portes
Poids à vide (avec tous les liquides, réservoir de carburant plein à 90 % et sans options)	1025	1040
Charge utile y compris le conducteur (*)	560	560
Charges maximales autorisées (****)		
– essieu avant	850	850
– essieu arrière	850	850
– total	1585	1600
Charges remorquables		
– remorque freinée	1000	1000
– remorque non freinée	400	400
Charge maximum admise sur le toit	50	50
Charge maximale sur la boule (remorque freinée)	60	60

(*) En présence d'équipements spéciaux (toit ouvrant, dispositif d'attelage pour remorque, etc.), le poids à vide augmente et par conséquent la charge utile diminue, dans le respect des charges maximales autorisées.

(****) Charges à ne pas dépasser. La responsabilité du rangement des marchandises dans le coffre à bagages et/ou sur le plan de chargement incombe au conducteur qui est tenu de respecter les charges maximales autorisées.



VERSIONS DIESEL

Poids (kg)	1.3 Multijet 90 Ch Euro 6	1.3 Multijet 90 Ch Euro 6 (*)	1.3 Multijet 95 ch Euro 6
Poids à vide (avec tous les liquides, réservoir de carburant plein à 90 % et sans options)	1145	1185	1145
Charge utile y compris le conducteur (**)	560	520	560
Charges maximales autorisées (***)			
– essieu avant	950	950	950
– essieu arrière	850	850	850
– total	1705	1705	1705

(*) Version proposée sur certains marchés.

(**) En présence d'équipements spéciaux (toit ouvrant, dispositif d'attelage pour remorque, etc.), le poids à vide augmente et par conséquent la charge utile diminue, dans le respect des charges maximales autorisées.

(***) Charges à ne pas dépasser. La responsabilité du rangement des marchandises dans le coffre à bagages et/ou sur le plan de chargement incombe au conducteur qui est tenu de respecter les charges maximales autorisées.

Poids (kg)	1.3 Multijet 90 Ch Euro 6	1.3 Multijet 90 Ch Euro 6 (*)	1.3 Multijet 95 ch Euro 6
Charges remorquables			
– remorque freinée	1000	1000	1000
– remorque non freinée	400	400	400
Charge maximum admise sur le toit	50	50	50
Charge maximale sur la boule (remorque freinée)	60	60	60

(*) Version proposée sur certains marchés.



VERSIONS LPG / NATURAL POWER

Pour les versions 1.4 Natural Power, le tractage de remorques n'est pas admis, par conséquent le montage du crochet d'attelage pour les remorques n'est pas prévu.

Poids (kg)	1.4 LPG		1.4 Natural Power	
	3 portes	5 portes	3 portes	5 portes
Poids à vide (avec tous les liquides, réservoir de carburant plein à 90 % et sans options)	1025	1040	1170	1185
Charge utile y compris le conducteur (*)	560	560	460	460
Charges maximales autorisées (**)				
– essieu avant	850	850	850	850
– essieu arrière	850	850	860	860
– total	1585	1600	1630	1645
Charge remorquable	500	500	–	–
Charge maximum admise sur le toit	50	50	50	50
Charge maximale sur la boule (remorque freinée)	60	60	60	60

(*) En présence d'équipements spéciaux (toit ouvrant, dispositif d'attelage pour remorque, etc.), le poids à vide augmente et par conséquent la charge utile diminue, dans le respect des charges maximales autorisées.

(**) Charges à ne pas dépasser. La responsabilité du rangement des marchandises dans le coffre à bagages et/ou sur le plan de chargement incombe au conducteur qui est tenu de respecter les charges maximales autorisées.

VERSIONS VAN (2 PLACES/3 PORTES)

Poids (kg)	0.9 TwinAir Turbo 105 Ch	1.4
Poids à vide (avec tous les liquides, réservoir de carburant plein à 90 % et sans options)	1075	1 065 / 1 210 (versions Natural Power)
Charge utile y compris le conducteur (*)	520	520 / 455 (Versions charge réduite) / 400 (Versions Natural Power)
Charges maximales autorisées (**)		
– essieu avant	850	850
– essieu arrière	850	850 / 860 (Versions Natural Power)
– total	1595	1 585 / 1 520 (Versions charge réduite) / 1 610 (Versions Natural Power)
Charges remorquables		
– remorque freinée	1000	1000
– remorque non freinée	400	400
Charge maximum admise sur le toit	60	60
Charge maximale sur la boule (remorque freinée)	50	50

(*) En présence d'équipements spéciaux (toit ouvrant, dispositif d'attelage pour remorque, etc.), le poids à vide augmente et par conséquent la charge utile diminue, dans le respect des charges maximales autorisées.

(**) Charges à ne pas dépasser. La responsabilité du rangement des marchandises dans le coffre à bagages et/ou sur le plan de chargement incombe au conducteur qui est tenu de respecter les charges maximales autorisées.



VERSIONS VAN (4 PLACES – 3/5 PORTES)

Poids (kg)	0.9 TwinAir Turbo 105 Ch	1.4	1.3 Multijet 95 Ch VAN Euro 6
Poids à vide (avec tous les liquides, réservoir de carburant plein à 90 % et sans options)	1075 à 1090 (*)	1065 à 1080 (*)	1185 (*)
Charge utile y compris le conducteur (**)	520	520	520
Charges maximales autorisées (***)			
– essieu avant	850	850	950
– essieu arrière	850	850	850
– total	1595 / 1610 (*)	1585 / 1600 (*)	1705 (*)
Charges remorquables (****)			
– remorque freinée	1000	1000	1000
– remorque non freinée	400	400	400
Charge maximale sur la boule (remorque freinée)	60	60	50
Charge maximum admise sur le toit	50	50	60

(*) Versions 5 portes

(**) En présence d'équipements spéciaux (toit ouvrant, dispositif d'attelage pour remorque, etc.), le poids à vide augmente et par conséquent la charge utile diminue, dans le respect des charges maximales autorisées.

(***) Charges à ne pas dépasser. La responsabilité du rangement des marchandises dans le coffre à bagages et/ou sur le plan de chargement incombe au conducteur qui est tenu de respecter les charges maximales autorisées.

(****) Respecter les limites de vitesse de chaque pays pour les véhicules avec remorque. La vitesse, en tous les cas, ne doit pas dépasser 80 km/h.

RAVITAILLEMENTS

Capacité (litres)	0.9 TwinAir Turbo	1.2	1.4	Carburants préconisés et lubrifiants d'origine
Réservoir de carburant :	45	45	45	Essence sans plomb non inférieur à 95 R.O.N. (Spécification EN228)
y compris une réserve de :	5 ÷ 7	5 ÷ 7	5 ÷ 7	
Circuit de refroidissement du moteur :	5.4	5.3	5,3 à 6,0 (*)	Mélange d'eau et de liquide PARAFLU^{UP} à 50 %
Carter du moteur :	2.8	2.4	2.4	SELENIA DIGITEK P.E. (**)
Carter du moteur et filtre :	3.3	2.6	2.6	SELENIA K P.E. (***)
Boîte de vitesses/différentiel :	1.65	1.5	1.5	TUTELA TRASMISSION GEARFORCE
Système hydraulique de commande de la boîte de vitesses Dualogic :	–	0.7	–	TUTELA TOP 4/S
Circuit de freins hydrauliques :	0.55	0.55	0.55	
Réservoir de liquide lave-glace avant/lave-lunette arrière :	2.2	2.2	2.2	Mélange d'eau et de liquide PETRONAS DURANCE SC35
Avec lave-phares :	4.5	4.5	4.5	

(*) Pour les versions 1.4 LPG Euro 5 et Euro 6

(**) Version 0.9 TwinAir Turbo 105 Ch

(***) Versions 1.2 / 1.4



	1.3 MultiJet Euro 6	Carburants préconisés et lubrifiants d'origine
Réservoir de carburant (litres) :	45	Gazole pour transport routier (Spécification EN590)
y compris réserve de (litres) :	5 ÷ 7	
Installation de refroidissement moteur (litres) :	6.7	Mélange d'eau et de liquide PARAFLU^{UP} à 50 %
Carter du moteur (litres) :	3.7	SELENIA WR FORWARD
Carter du moteur et filtre (litres) :	3.9	
Boîte de vitesses/différentiel avant (kg) :	1.7	TUTELA TRASMISSION GEARFORCE
Circuit des freins hydrauliques (litres) :	0.5	TUTELA TOP 4/S
Réservoir liquide lave-glace/vitre arrière (litres) :	2.2	Mélange d'eau et de liquide PETRONAS DURANCE SC35
Avec lave-phares (litres) :	4,5	

FLUIDES ET LUBRIFIANTS

L'huile moteur dont votre voiture est équipée a été soigneusement conçue et testée afin de satisfaire les critères prévus par le Plan d'Entretien Programmé. L'utilisation constante des lubrifiants indiqués garantit les caractéristiques de consommation de carburant et des émissions. La qualité du lubrifiant est déterminante pour garantir le fonctionnement et la durée de vie du moteur.

CARACTÉRISTIQUES DES PRODUITS

Utilisation	Caractéristiques	Spécification	Fluides et lubrifiants d'origine	Intervalle de vidange
Lubrifiants pour moteurs essence (version 0.9 TwinAir Turbo 105 Ch)	Lubrifiant totalement synthétique de gradation SAE 0W-30 ACEA C2	FIAT 9.55535-GS1	SELENIA DIGITEK P.E. Contractual Technical Reference N° F020.B12	Selon le Plan d'entretien programmé
Lubrifiants pour moteurs essence (versions 1.2 / 1.4)	Lubrifiant totalement synthétique de gradation SAE 5W-40 ACEA C3	FIAT 9.55535-S2	SELENIA K P.E. Contractual Technical Reference N° F603.C07	Selon le Plan d'entretien programmé
Lubrifiants pour moteurs essence 1.4 / 1.4 LPG / 1.4 (Euro 5 et Euro 6) / 1.4 Natural Power	Lubrifiant totalement synthétique de gradation SAE 5W-40 ACEA C3	FIAT 9.55535-T2	SELENIA MULTIPOWER GAS 5W-40 Contractual Technical Reference N° F922.E09	Selon le Plan d'entretien programmé
Lubrifiant pour moteurs Diesel	Lubrifiant totalement synthétique de gradation SAE 0W-30 ACEA C2/API SN	FIAT9.55535-DS1 ou MS.90047	SELENIA WR FORWARD Contractual Technical Reference N° F842.F13	Selon le Plan d'entretien programmé

En cas d'indisponibilité de lubrifiants conformes à la spécification voulue, il est possible d'utiliser, pour effectuer des appoints, des produits respectant les caractéristiques indiquées ; dans ce cas, les performances optimales du moteur ne seront pas garanties.

ATTENTION L'utilisation de produits ayant des caractéristiques différentes de celles susmentionnées pourrait causer des dommages au moteur, non couverts par la garantie.



Utilisation	Caractéristiques	Spécification	Fluides et lubrifiants d'origine	Applications
Lubrifiants et graisses de la transmission de mouvement	Lubrifiant synthétique de gradation SAE 75W	FIAT 9.55550-MZ6 ou MS.90030-M1	TUTELA TRANSMISSION GEARFORCE Contractual Technical Reference N° F002.F10	Boîte de vitesses mécanique et différentiel
	Graisse au bisulfure de molybdène pour des températures d'utilisation élevées. Consistance NL.G.I. 1-2	FIAT 9.55580-GRAS II	TUTELA ALL STAR Contractual Technical Reference N° F702.G07	Joints homocinétiques côté roue
	Graisse spécifique pour joints homocinétiques à faible coefficient de frottement. Consistance NL.G.I. 0-1	FIAT 9.55580-GRAS II	TUTELA STAR 700 Contractual Technical Reference N° F701.C07	Joints homocinétiques côté différentiel
Liquide pour freins	Fluide de synthèse F.M.V.S.S. n° 116 DOT 4, ISO 4925 SAE J1704.	FIAT 9.55597 ou MS.90039	TUTELA TOP 4/S Contractual Technical Reference N° F005.F15	Freins hydrauliques et commandes hydrauliques embrayage

Utilisation	Caractéristiques	Spécification	Fluides et lubrifiants d'origine	Applications
Protecteur pour radiateurs	Protecteur à action antigel de couleur rouge à base de glycol mono éthyénique inhibé avec formulation organique. Excède les spécifications CUNA NC 956-16, ASTM D 3306	9.55523 ou MS.90032	PARAFLU^{UP} (*) Contractual Technical Reference N° F101.M01	Circuits de refroidissement pourcentage d'emploi : 50 % eau 50 % PARAFLU^{UP} (**)
Additif pour le gazole	Additif pour gazole à action antigel et protectrice pour moteurs Diesel		TUTELA DIESEL ART Contractual Technical Reference N° F601.L06	À mélanger au gazole (25 cm ³ pour 10 litres)
Liquide de lave-glace avant / de lunette arrière	Mélange d'alcools et d'agents tensioactifs. Conforme à la spécification CUNA NC 956-11	9.55522 ou MS.90043	PETRONAS DURANCE 35 Contractual Technical Reference N° F001.D16	À employer pur ou dilué dans les systèmes essuie/lave-glace

(*) AVERTISSEMENT Ne pas faire l'appoint ou mélanger avec d'autres liquides ayant d'autres caractéristiques que celles décrites.

(**) Dans des conditions climatiques extrêmes, le mélange préconisé est 60% de **PARAFLU^{UP}** et 40% d'eau déminéralisée.



CONSOMMATION DE CARBURANT

Les valeurs de consommation de carburant, indiquées dans le tableau ci-dessous, sont calculées sur la base de cycles d'utilisation théorique normalisés.

ATTENTION Le type de parcours, les conditions de circulation, les conditions atmosphériques, le style de conduite, l'état de la voiture, le niveau de finition/équipements/accessoires, l'utilisation du climatiseur, le chargement de la voiture, la présence d'un porte-bagages sur le toit et autres situations pénalisant la pénétration aérodynamique ou offrant une résistance à l'avancement entraînent des consommations de carburant différentes de celles qui sont relevées. Seulement après avoir parcouru les premiers 3 000 km, la consommation de carburant sera plus régulière.

CONSOMMATION SELON LA DIRECTIVE EUROPÉENNE EN VIGUEUR (litres/100 km)

REMARQUE Les valeurs de consommation des versions Natural Power (en cas d'alimentation au GNV) sont exprimées en m³/100 km.

Versions	Urbain	Extra-urbain	Mixte
0.9 TwinAir Turbo 105 Ch (Euro 6)	5,0 à 4,9 (A)	3,8 à 3,7 (A)	4,2 à 4,1 (A)
0.9 TwinAir 85 Ch (Euro 5 Start&Stop)	4,9	3,8	4,2
0.9 TwinAir 100 Ch (B)	4,5	3,4	3,8
1.2 65 Ch	7,5 à 7,3 (C)	4,9 à 4,8 (C)	5,9 à 5,7 (C)
1.2 69 Ch	7,1 à 6,5 (D)	4,3 à 4,2 (D)	5,3 à 5,0 (D)
1.4 (Euro 4)	7,5	5,0	5,9
1.4 (Euro 6)	7,4	4,7	5,7

(A) Pour les versions et/ou marchés qui le prévoient.

(B) Pour des marchés spécifiques

(C) Versions avec consommation/émissions réduites

(D) Versions avec système Start&Stop

Versions	Urbain	Extra-urbain	Mixte
1.3 Multijet 95 Ch (Euro 6)	4,3	2,9	3,4
1.3 Multijet 95 Ch (Euro 6) (B)	4,3	2,8	3,4
1.3 Multijet 95 Ch VAN (Euro 6)	4,3	2,9	3,4
1.3 Multijet 90 Ch (Euro 6)	4,2	2,7	3,3
1.3 Multijet 90 Ch (Euro 6) (B)	4,0	2,6	3,1
1.4 LPG (Euro 5 / Euro 6)	7,3 (E) / 9,0 (F)	4,8 (E) / 5,9 (F)	5,7 (E) / 7,0 (F)
1.4 Natural Power	7,9 (E) / 8,2 (G)	5,4 (E) / 5,4 (G)	6,3 (E) / 6,4 (G)

(B) Pour des marchés spécifiques

(E) Alimentation à l'essence

(F) Alimentation au LPG

(G) Alimentations au GNV



ÉMISSIONS DE CO₂

Les valeurs d'émission de CO₂ figurant dans le tableau ci-dessous correspondent à la consommation mixte.

Versions	ÉMISSIONS DE CO ₂ SELON LA DIRECTIVE EUROPÉENNE EN VIGUEUR (g/km)
0.9 TwinAir Turbo 105 Ch	99 à 97 (A)
0.9 TwinAir Turbo 100 Ch (B)	88
1.2 65 Ch	139 à 135 (C)
1.2 69 Ch	126 à 117 (G)
1.4 (Euro 4)	139
1.4 (Euro 6)	132
1.4 LPG	133 (D) / 114 (E)
1.4 Natural Power	149 (D) / 115 (F)
1.3 Multijet 95 Ch (Euro 6)	89
1.3 Multijet 95 Ch (Euro 6) (B)	88
1.3 Multijet 95 Ch VAN (Euro 6)	89
1.3 Multijet 90 Ch (Euro 6)	85
1.3 Multijet 90 Ch (Euro 6) (B)	82

(A) Pour versions/marchés qui le prévoient

(B) Pour des marchés spécifiques

(C) Versions avec consommation/émissions réduites

(D) Alimentation à l'essence.

(E) Alimentation au LPG

(F) Alimentation au méthane

(G) Versions avec système Start&Stop

DISPOSITIONS POUR LE TRAITEMENT DE LA VOITURE EN FIN DE CYCLE

(pour versions/marchés qui le prévoient)

Depuis des années FCA est totalement engagée dans la sauvegarde et le respect de l'environnement, au moyen d'améliorations continues des processus de production et la réalisation de produits toujours plus « éco-compatibles ». Pour assurer aux clients le meilleur service possible dans le respect des normes environnementales et en réponse aux obligations de la Directive européenne 2000/53/EC sur les véhicules en fin de cycle, FCA offre la possibilité à ses clients de se séparer de leur véhicule en fin de cycle sans coûts supplémentaires. La directive européenne prévoit en effet que la remise du véhicule se fasse sans que le dernier détenteur ou propriétaire du véhicule n'ait de frais à payer à cause de sa valeur de marché nulle ou négative.

Pour restituer son véhicule en fin de cycle sans frais supplémentaires, on peut s'adresser soit à l'un de nos concessionnaires soit à un centre de récolte et de démolition agréé par FCA. Ces centres ont été minutieusement sélectionnés afin de garantir un service respectant des normes de qualité standard pour la collecte, le traitement et le recyclage des véhicules mis au rebut, dans le respect de l'environnement.

On peut trouver des informations sur les centres de démolition et de récolte, soit auprès du réseau de concessionnaires FCA, soit en appelant le numéro indiqué sur le Carnet de Garantie, soit en consultant le site Internet des différentes marques FCA.





*Ce chapitre décrit les principales fonctions de l'autoradio et du **Blue&Me™** dont peut être équipée la voiture.*

MULTIMÉDIA

AUTORADIO	177
BLUE&ME	183
HOMOLOGATIONS MINISTÉRIELLES	190

AUTORADIO

 172) 173)

L'autoradio a été conçu selon les caractéristiques spécifiques de l'habitacle, avec un design personnalisé qui s'intègre au style de la planche de bord.

CONSEILS

Sécurité routière

Il est recommandé d'apprendre à utiliser les différentes fonctions de l'autoradio (par exemple, mémoriser les stations) avant de prendre la route.

Soins et entretien

Nettoyer le cache uniquement avec un chiffon doux antistatique. Les produits détergents ou de polissage peuvent en abîmer la surface.

PROTECTION ANTIVOL

L'autoradio est dotée d'un système de protection antivol basé sur l'échange d'informations entre l'autoradio et la centrale électronique (Ordinateur de bord) installée sur le véhicule. Ce système garantit une sécurité optimale et évite d'avoir à saisir le code secret après chaque coupure de l'alimentation de l'autoradio.

Si l'issue du contrôle est positive, l'autoradio commence à fonctionner, tandis que si les codes de comparaison ne sont pas identiques ou si la centrale électronique (Ordinateur de bord) a été remplacée, l'appareil demandera à l'utilisateur de saisir le code secret selon la procédure figurant au paragraphe suivant.

Saisie du code secret

Lorsqu'on allume l'autoradio, en cas de demande de saisie du code, l'écran affiche l'inscription « Radio Code » pendant environ 2 secondes, suivie de quatre tirets (- - - -).

Le code secret se compose de 4 chiffres choisis entre 1 et 6, pour chacun des tirets affichés.

Pour introduire le premier chiffre du code, appuyer sur la touche correspondante des stations de présélection (de 1 à 6). Procéder de la même manière pour saisir les autres chiffres du code. Si les quatre chiffres sont saisis en 20 secondes, l'écran affiche l'inscription « Enter code - - - - ». Ceci n'est pas considéré comme une saisie erronée du code.

Après la saisie du quatrième chiffre (dans les 20 secondes qui suivent), l'autoradio commence à fonctionner.

Si un code erroné est saisi, l'autoradio émet un signal sonore et l'écran affiche « Radio blocked/wait » pour indiquer à l'utilisateur qu'il doit saisir le bon code.

Chaque fois que l'utilisateur introduit un code erroné, le délai d'attente augmente progressivement (1 min, 2 min, 4 min, 8 min, 16 min, 30 min, 1h, 2h, 4h, 8h, 16h, 24h) jusqu'au maximum de 24 heures. Le délai d'attente s'affiche sur l'écran avec le message « Radio blocked/wait ». Après la disparition de l'inscription, on pourra recommencer la procédure de saisie du code.

Passport Radio

Il s'agit du document qui certifie la propriété de l'autoradio. Sur le passeport radio figurent le modèle de l'autoradio, le numéro de série et le code secret.

ATTENTION Conserver avec soin le passeport radio pour fournir les données correspondantes aux autorités compétentes en cas de vol de l'autoradio.

En cas de perte du passeport radio, s'adresser au Réseau Après-vente Fiat en présentant un document d'identité et les documents d'identification de la propriété de la voiture.

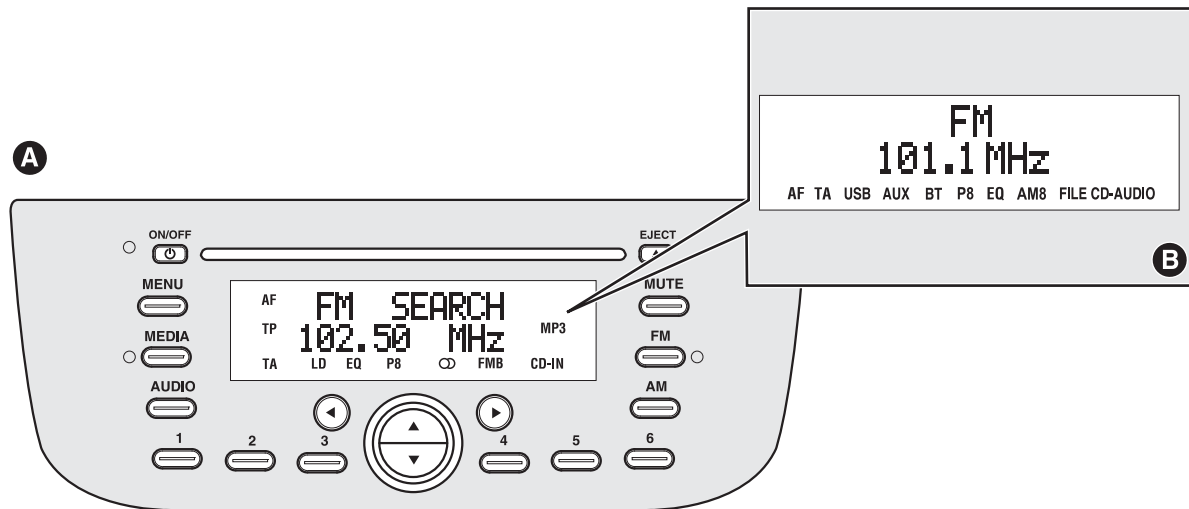

GUIDE RAPIDE**Commandes sur la façade**











122

F1E0818







A - Version Speech Volume ;

B - Version Bluetooth Delphi

Fonctions générales







Touche	Fonctions	Modalité
 ON/OFF	Allumage/arrêt	Appui bref de la touche
FM	Sélection source radio FM1, FM2, FM AutoStore	Pression courte cyclique de la touche
AM	Sélection source radio MW1, MW2	Pression courte cyclique de la touche
MEDIA	Sélection source CD/Media Player (uniquement avec Blue&Me™)/AUX (uniquement avec Blue&Me™ (pour les versions/marchés qui le prévoient), USB/iPod et Bluetooth® (pour les versions/marchés qui le prévoient)	Pression courte cyclique de la touche
MUTE	Activation/désactivation du volume (Muet/Pause)	Appui bref de la touche
AUDIO	Réglages audio : graves (BASS), aigus (TREBLE), balance droite/gauche (BALANCE)	Activation menu : appui bref de la touche Choix du type de réglage : pression des touches  /  Réglage des valeurs : pression des touches  / 
MENU	Réglage des fonctions avancées	Activation menu : pression courte de la touche. Choix du type de réglage : pression des touches  /  . Réglage des valeurs : pression des touches  / 
	Réglage du volume	Rotation du sélecteur

Fonctions Radio



Touche	Fonctions	Modalité
  	Recherche d'une station radio : recherche automatique/manuelle	Recherche automatique : pression des touches  /  (pression prolongée pour l'avance rapide) Recherche manuelle : pression des touches  /  (pression prolongée pour l'avance rapide)
1 2 3 4 5 6	Mémorisation de la station radio actuelle et rappel de la station mémorisée	Pression prolongée sur les touches pour présélectionner respectivement les mémoires de 1 à 6
	Rappel de la station en mémoire	Pression courte des touches pour présélectionner respectivement les mémoires de 1 à 6



Fonctions Multimédias (pour les versions/marchés qui le prévoient)

Touche	Fonctions Multimédias (CD/USB/iPod)	Modalité
 EJECT	Éjection du CD	Appui bref de la touche
	Lecture piste précédente/suivante	Pression courte des touches 
	Retour/avance rapide de la piste du CD	Pression prolongée des touches 
	Lecture du dossier précédent/suivant (CD MP3)	Pression courte des touches 

Fonctions Media Player (uniquement avec Blue&Me™)

Touche	Fonctions	Modalité
	Sélection de dossier/artiste/genre/album précédent/suivant en fonction du mode de sélection active	Appui bref de la touche
	Lecture piste précédente/suivante	Appui bref de la touche

Fonctions AUX (pour les versions/marchés qui le prévoient)

Touche	Fonctions	Modalité
	Réglage du volume	Rotation du sélecteur du volume à gauche/à droite

GÉNÉRALITÉS

L'autoradio est dotée des fonctions suivantes.

Section Radio

- Recherche des stations PLL avec bandes de fréquence FM/AM/MW ;
- RDS (Radio Data System) avec fonction TA (bulletins de circulation) / TP (programmes sur la circulation) / EON (Enhanced Other Network) / REG (programmes régionaux) ;
- AF : sélection recherche de fréquences alternatives en mode RDS ;
- pré-équipement alarme d'urgence ;
- recherche automatique/manuelle des stations ;
- FM Multipath detector ;
- mémorisation manuelle de 30 stations : 18 sur bande FM (6 sur FM1, 6 sur FM2, 6 sur FMT), 12 sur bande MW (6 sur MW1, 6 sur MW2) ;
- mémorisation automatique (fonction AutoStore) de 6 stations sur la bande FM dédiée ;
- fonction SPEED VOLUME : réglage automatique du volume en fonction de la vitesse du véhicule ;
- sélection automatique Stéréo/Mono.

Section CD

- Sélection directe du disque ;
- Sélection de la piste (avance/retour) et avance rapide (avance/retour) des pistes ;
- Fonction CD Display : visualisation du nom du disque/de la durée de lecture depuis le début de la piste ;
- Lecture CD audio, CDR et CDRW.

Section CD MP3

- Fonction MP3-Info (ID3-TAG) ;
- Sélection du dossier (précédent/suivant) ;
- Sélection de la piste (avance/retour) et avance rapide (avance/retour) des pistes ;
- Fonction MP3 Display : visualisation nom du dossier, informations ID3-TAG, durée de lecture depuis le début de la piste, nom du fichier ;
- Lecture CD audio ou données, CDR et CDRW.

Section Audio

- Fonction Mute/Pause ;
- Fonction Soft Mute et Fonction Loudness ;
- Égaliseur graphique à 7 bandes ;
- Réglage séparé des aigus/graves et balance des canaux droit/gauche.

Section Media Player (uniquement avec Blue&Me™ et Bluetooth®) (pour versions/marchés qui le prévoient)

Pour les fonctions Media Player et **Bluetooth®**, voir le paragraphe « Blue&me ».

Fonctions USB/iPod (pour versions/marchés qui le prévoient)

NOTE Si le système est allumé quand un dispositif USB/iPod est inséré, celui-ci commence à lire les morceaux contenus sur le dispositif.



Section AUX (uniquement avec Blue&Me™)

(pour versions/marchés qui le prévoient)

- Sélection source AUX ;
- Fonction AUX Offset : alignement du volume du dispositif portable sur celui des autres sources ;
- Lecture du lecteur portable.

**ATTENTION**

172) *Le volume trop élevé peut représenter un danger pour le conducteur et pour les autres personnes se trouvant dans la circulation. Toujours régler le volume de manière à pouvoir entendre les bruits environnants.*

173) *En plus des pistes audio, les CD multimédia contiennent également des pistes de données. La lecture d'un tel CD peut provoquer des grésillements très forts, susceptibles de compromettre la sécurité routière et d'endommager les étages finaux ainsi que les haut-parleurs.*



⚠ 174) 175) 176) 177) 178) 179) 180)



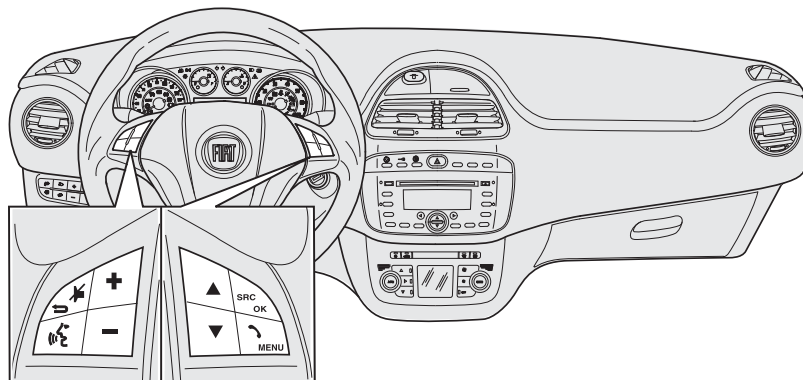

ÉCRAN ET COMMANDES AU VOLANT



123

F1E0817



Touche	Pression courte (moins d'une seconde)	Pression prolongée (plus d'une seconde)
 / MENU	<ul style="list-style-type: none"> <input type="checkbox"/> Activation du Menu Principal de Blue&Me™ <input type="checkbox"/> Confirmation de l'option de menu sélectionnée <input type="checkbox"/> Acceptation de l'appel téléphonique entrant <input type="checkbox"/> Passage d'une communication téléphonique à une autre en mode double appel (avis d'appel) <input type="checkbox"/> Sélection du message affiché 	<ul style="list-style-type: none"> <input type="checkbox"/> Refus de l'appel téléphonique entrant <input type="checkbox"/> Fin de l'appel téléphonique en cours
	<ul style="list-style-type: none"> <input type="checkbox"/> Activation de la reconnaissance vocale <input type="checkbox"/> Interruption du message vocal pour donner une autre commande vocale 	<ul style="list-style-type: none"> <input type="checkbox"/> Répétition du dernier message vocal énoncé par le système
	<ul style="list-style-type: none"> <input type="checkbox"/> Désactivation de la reconnaissance vocale <input type="checkbox"/> Interruption du message vocal et Interruption de la lecture du texte <input type="checkbox"/> Sortie du Menu Principal de Blue&Me™, sortie d'un sous-menu et retour à l'option précédente du menu <input type="checkbox"/> Sortie de la sélection en cours sans mémorisation <input type="checkbox"/> Désactivation/réactivation du microphone pendant une conversation téléphonique <input type="checkbox"/> Remise à zéro du volume de la sonnerie pour les appels entrants <input type="checkbox"/> Activation/désactivation de la Pause du Media Player 	-
+/-	<ul style="list-style-type: none"> <input type="checkbox"/> Réglage du volume audio des fonctions de Blue&Me™ et Bluetooth® (pour les versions/marchés qui le prévoient) : mains libres, lecteur de textos, Media Player, annonces vocales 	-
 	<ul style="list-style-type: none"> <input type="checkbox"/> Défilement des rubriques du menu Blue&Me™ et défilement des textos dans la liste <input type="checkbox"/> Sélection des pistes Media Player 	-

Touche	Pression courte (moins d'une seconde)	Pression prolongée (plus d'une seconde)
SRC/OK	<input type="checkbox"/> Confirmation de l'option de menu sélectionnée durant l'interaction manuelle	
	<input type="checkbox"/> Transfert de l'appel en cours du système mains libres au téléphone portable et inversement	
	<input type="checkbox"/> Sélection des sources audio (Radio, CD, CD Changer, Media Player, AUX, pour les versions/marchés qui le prévoient)	-
	<input type="checkbox"/> Sélection du texto affiché	
Touches autoradio		
▲ ▼	<input type="checkbox"/> Sélection de dossier/artiste/genre/album précédent/suivant en fonction du mode sélectionné	-
	<input type="checkbox"/> Lecture de la piste précédente/suivante (mode Media Player)	-

Pour de nombreuses fonctions, les commandes au volant **SRC/OK** et **MENU** sont interchangeable, et il est possible de choisir la touche que l'on préfère. Pour les deux modes d'actionnement des commandes au volant (pression brève/prolongée), la fonction est exécutée lors du relâchement de la touche.



INTRODUCTION

Fiat **Blue&Me™**, basé sur **Microsoft Auto™**, dispose des fonctions mains libres, lecteur de textos et Media Player. Le système **Blue&Me™** est complètement intégré par des commandes vocales, des touches au volant et un écran pour fonctionner plus simplement, sans quitter la route des yeux ni lâcher le volant.

GUIDE RAPIDE DE LA FONCTION MAINS LIBRES

Pour commencer à utiliser la fonction mains libres avec reconnaissance vocale et technologie **Bluetooth®** de **Blue&Me™** : s'assurer que la clé de contact est sur MAR, s'exercer aux commandes vocales, enregistrer le téléphone portable et passer un appel.

Préparer le répertoire de son téléphone portable

Avant d'enregistrer son téléphone portable sur **Blue&Me™**, il faut s'assurer d'avoir mémorisé les noms à contacter dans le répertoire de son téléphone portable, afin de pouvoir les rappeler avec le système mains libres du véhicule. Si son répertoire téléphonique ne contient aucun nom, saisir les nouveaux noms des numéros de téléphone que l'on compose le plus souvent. Pour plus d'informations sur cette opération, se reporter à la Notice du téléphone portable.

AVERTISSEMENTS

- ❑ L'accès au répertoire copié sur **Blue&Me™** n'est possible que lorsque le téléphone portable, à partir duquel le répertoire a été copié, est connecté.
- ❑ Les noms mémorisés sur la carte SIM ou dans la mémoire de son téléphone portable peuvent être transférés sur **Blue&Me™** en procédant d'une autre manière, en fonction du modèle de téléphone portable.

Connaître les commandes vocales

Pendant le dialogue avec le système, il est possible d'utiliser la commande vocale « **Aide** », afin d'obtenir des indications détaillées sur les commandes vocales disponibles à tout moment de l'interaction. Pour s'exercer à la commande « **Aide** », procéder comme suit :

- ❑ Appuyer sur la commande au volant  et une fois que **Blue&Me™** a émis un signal sonore indiquant que la reconnaissance vocale est active, prononcer « **Aide** ». **Blue&Me™** fournira la liste des commandes vocales disponibles.
- ❑ À la fin du message d'aide, prononcer « **Réglages** » et, à la fin du message, « **Aide** ». **Blue&Me™** répétera la liste des commandes vocales disponibles pour le menu Réglages.
- ❑ On peut alors prononcer l'une des commandes disponibles et établir le dialogue souhaité. Si on a besoin d'aide, appuyer sur  et prononcer « **Aide** ».

Enregistrer le téléphone portable



ATTENTION Effectuer cette opération uniquement quand le véhicule est à l'arrêt.

Pour enregistrer le téléphone portable, procéder comme suit :

□ Appuyer sur  et prononcer « **Réglages** » puis, après le message fourni par le système **Blue&Me™**, prononcer « **Enregistrer usager** ». Le système affiche un numéro de code (PIN) sur l'écran du combiné de bord ; ce code est à utiliser pour l'enregistrement. Pour les deux phases suivantes, consulter la Notice du téléphone portable.

□ Sur le téléphone portable, chercher les dispositifs avec technologie **Bluetooth®** (le réglage sur le portable pourrait s'appeler, par exemple, « **Découvrir** » ou bien « **Nouveau dispositif** »). Dans cette liste, on trouve « **Blue&Me** » (nom qui identifie le **Blue&Me™** de la voiture) : le sélectionner.

□ Lorsque le portable le demande, saisir, au moyen du clavier du téléphone, le code PIN affiché sur l'écran. Si l'enregistrement se déroule correctement, le système dira « **Connexion en cours** », puis il affichera à l'écran le nom de l'utilisateur du téléphone portable enregistré, en guise de confirmation.

Il est important d'attendre ce message de confirmation. Si l'on appuie sur  //MENU ou  avant l'apparition de ce message, le processus d'enregistrement risque d'être annulé. Si l'enregistrement échoue, un message d'erreur s'affiche. Dans ce cas, il est nécessaire de répéter la procédure.

□ Après avoir enregistré le téléphone portable, à la première connexion, **Blue&Me™** dira « **Bienvenue** ». Lors des prochaines procédures d'enregistrement ou de connexions du même téléphone, ce message ne sera plus prononcé.

□ **Blue&Me™** demande si on souhaite copier le répertoire téléphonique du téléphone portable qui vient d'être enregistré sur le système **Blue&Me™**. Il est conseillé de faire une copie du répertoire. Pour le copier, répondre « **Oui** », inversement, répondre « **Non** ». Sur certains téléphones portables, les noms du répertoire ne sont pas copiés automatiquement, mais ils doivent être transférés par l'utilisateur au moyen du clavier du portable. Si **Blue&Me™** le demande, effectuer cette procédure en suivant les instructions spécifiques du téléphone portable, et appuyer sur  /MENU lorsque c'est terminé.

Effectuer un appel

Imaginons que « Marc » soit l'un des noms mémorisés dans le répertoire. Pour appeler « Marc », appuyer sur la commande au volant  et prononcer « **Appeler Marc** » : si le système reconnaît le nom Marc, il affichera à l'écran les informations relatives à ce nom.

Si dans le répertoire un seul numéro de téléphone a été mémorisé pour Marc, le système demande directement s'il faut l'appeler. Pour passer l'appel, prononcer « **Oui** », sinon, prononcer « **Non** ».



Si plusieurs numéros de téléphone correspondent au nom « Marc », le système demandera lequel utiliser (par exemple, « **Appeler Marc au travail ou à la maison ?** »). Répondre en indiquant le type de numéro de téléphone souhaité (par exemple, « **Maison** »).

Si plusieurs numéros de téléphone correspondent au nom « Marc », mais que l'indication du type de numéro n'y figure pas, le système affichera sur l'écran le nom et la liste des numéros de téléphone correspondants. Le système mains libres demandera s'il doit appeler le numéro de téléphone affiché. Si le numéro affiché est celui que l'on souhaite appeler, prononcer « **Oui** », sinon prononcer « **Non** ». Si la personne à contacter est celle souhaitée mais que le numéro est erroné, prononcer « **Suivant** » ou « **Précédent** » pour voir les autres numéros de téléphone existants pour cette personne.

Pour appeler le numéro affiché, prononcer « **Appeler** ». On peut aussi naviguer manuellement dans cette liste en appuyant sur les commandes au volant ▲/▼ jusqu'au numéro que l'on recherche. Appuyer alors sur ↵/MENU ou SRC/OK pour effectuer l'appel.

Terminer un appel : appuyer sur ↵/MENU.

GUIDE RAPIDE DU LECTEUR DE TEXTOS

(uniquement sur les téléphones portables dotés de cette fonction)

Si le téléphone **Bluetooth®** intègre cette fonction, à la réception d'un nouveau texto, **Blue&Me™** émettra un signal sonore et demandera si on désire le lire.

☐ Prononcer « **Oui** » ou appuyer sur la touche ↵/MENU ou SRC/OK : le système lira le dernier message reçu.

☐ Prononcer « **Non** » ou appuyer sur la touche ↵/↩ : le système mémorisera le message et il sera possible de le lire ultérieurement.

GUIDE RAPIDE DU MEDIA PLAYER

Pour démarrer la lecture de l'audio numérique mémorisé sur le dispositif USB, procéder comme suit :

☐ Copier les pistes sur le dispositif USB.

☐ Pour les dispositifs USB sans câble USB, il suffit de connecter (directement ou au moyen d'une rallonge) le dispositif dans le port USB de la voiture.

☐ Pour les dispositifs USB équipés de câble, brancher une extrémité au dispositif USB et l'autre au port USB de la voiture.

☐ Tourner la clé de contact sur MAR. **Blue&Me™** commencera automatiquement à lire les morceaux numériques, en les sélectionnant dans une bibliothèque qui est créée lors de la connexion du dispositif USB. Le temps employé par le système **Blue&Me™** pour identifier le USB et lancer la lecture peut dépendre du type de dispositif, de sa capacité et de son contenu.

☐ Une fois que **Blue&Me™** a créé la bibliothèque des fichiers audio numériques, on peut sélectionner et écouter des morceaux, albums, artistes et playlists par commande manuelle ou vocale avec **Blue&Me™**. Si le dispositif USB contient de nombreux fichiers, la création de la bibliothèque prendra plusieurs minutes. On peut également décider si la lecture des fichiers audio doit commencer automatiquement après avoir introduit le dispositif USB/iPod, ou bien si la lecture ne débute qu'après la commande.

LISTE DES COMMANDES VOCALES DISPONIBLES

Nous reprenons ci-après les « principales » commandes vocales disponibles de **Blue&Me™**

Commandes vocales toujours disponibles

- Aide
- Annuler
- Répéter

Commandes vocales du système mains libres

- Appeler numéro
- Appeler nom
- Téléphone
- Dernier appel reçu
- Dernier appel effectué
- Dernier appel

Commandes vocales lecteur de textos

- Lire
- Lire dernier
- Lecteur de messages

Commandes vocales du Media Player

- Media Player
- Jouer
- Stop
- Prochain
- Précédent

- Activer lecture aléatoire
- Désactiver lecture aléatoire
- Activer répétition piste
- Désactiver répétition piste
- Activer lecture automatique
- Désactiver lecture automatique
- Morceau en cours

Commandes vocales pour les fonctions de réglage

- Réglages
- Réglages des fichiers multimédias
- Quitter



ATTENTION

174) L'utilisation de certaines fonctions pendant la conduite peut distraire l'attention du conducteur et provoquer des accidents ou entraîner d'autres conséquences graves. Il ne faut donc utiliser ces fonctions que lorsque les conditions de conduite le permettent et, si nécessaire, uniquement avec la voiture arrêtée.

175) ATTENTION La consultation du système pendant la conduite peut distraire le conducteur et provoquer des accidents ou d'autres conséquences graves. Pendant la conduite, ne pas modifier les réglages du système ni insérer des données de manière non verbale (c'est-à-dire au moyen des commandes manuelles). Avant d'effectuer ces opérations, arrêter la voiture en conditions de sécurité et selon le code de la route. Il est important de respecter ces précautions, car le réglage ou la modification de certaines fonctions risque de distraire le conducteur et de lui faire lâcher le volant.

176) Commandes vocales : les fonctions du système peuvent être effectuées en utilisant uniquement les commandes vocales. L'utilisation des commandes vocales durant la conduite permet de gérer le système sans lâcher le volant.

177) Consultation prolongée de l'écran : pendant la conduite, ne pas consulter les fonctions qui nécessitent une attention prolongée dirigée sur l'écran. Ranger la voiture en toute sécurité et conformément au code de la route, avant de consulter une quelconque fonction du système nécessitant une attention prolongée. Même de rapides coups d'œil sur l'écran peuvent être dangereux au cas où l'attention du conducteur est distraite à un moment critique.



178) *Réglage du Volume : ne pas augmenter excessivement le volume du son. Durant la conduite, maintenir un volume de son qui permette d'entendre la circulation extérieure ainsi que les alarmes sonores. Conduire sans réussir à entendre ces sons peut provoquer des accidents.*

179) *Utilisation de la Reconnaissance Vocale : le logiciel de reconnaissance vocale se base sur un processus statistique qui peut commettre des erreurs. Il incombe au conducteur de contrôler les fonctions de reconnaissance vocale et de corriger les erreurs éventuelles.*

180) *Dangers issus de distractions : les fonctions peuvent requérir des réglages manuels (et non via les commandes vocales). La réalisation de ces réglages ou la saisie de données durant la conduite peut distraire sérieusement l'attention et provoquer des accidents ou entraîner des conséquences graves. Avant d'effectuer ces opérations, arrêter la voiture en conditions de sécurité et selon le code de la route.*

HOMOLOGATIONS MINISTÉRIELLES



Tous les appareils radio montés sur le véhicule sont conformes à la directive 2014/53/UE.

Pour de plus amples informations, consulter le site www.mopar.eu/owner ou <http://aftersales.fiat.com/elum/>.

AVERTISSEMENTS ET MISES EN GARDE



ATTENTION

ÉQUIPEMENTS INTÉRIEURS

- Ne pas voyager avec la boîte à gants ouverte : elle pourrait blesser le passager en cas d'accident.
- L'allume-cigare atteint des températures élevées. Le manipuler avec précaution et éviter qu'il ne soit manipulé par des enfants : danger d'incendie et de brûlures. Toujours vérifier la désactivation de l'allume-cigare.

PORTE-BAGAGES/PORTE-SKIS

- Après avoir roulé sur quelques kilomètres, contrôler à nouveau la fermeture des vis des fixations.
- Ne jamais dépasser les charges maximales autorisées (voir le chapitre « Caractéristiques techniques »).
- Répartir la charge uniformément et pendant la conduite, tenir compte du fait que la voiture est plus sensible au vent latéral.

SYSTÈME DE PRÉ-ÉQUIPEMENT AUTORADIO

- Si l'on souhaite installer un autoradio après l'achat de la voiture, il faudra d'abord s'adresser au Réseau Après-vente Fiat qui sera en mesure de vous conseiller au mieux pour préserver la durée de la batterie. Une absorption excessive à vide endommage la batterie et risque de provoquer l'annulation de la garantie de la batterie.

PROTECTION DE L'ENVIRONNEMENT

- Pendant leur fonctionnement, le pot catalytique et le filtre à particules (DPF) développent des températures élevées. Éviter donc de garer la voiture sur des matériaux inflammables (herbe, feuilles sèches, aiguilles de pin, etc.) : danger d'incendie.

INTÉRIEURS

- Ne jamais utiliser de produits inflammables, tels que l'éther de pétrole ou l'essence rectifiée pour nettoyer l'intérieur de la voiture. Les charges électrostatiques engendrées par le frottement pendant l'opération de nettoyage pourraient causer un incendie.
- Ne pas conserver de bombes aérosol dans la voiture : danger d'explosion. Les bombes aérosol ne doivent pas être exposées à plus de 50 °C. À l'intérieur d'une voiture garée au soleil, la température peut largement dépasser cette valeur.

ALIMENTATION

- Des modifications ou réparations du système d'alimentation effectuées de manière incorrecte et sans tenir compte des caractéristiques techniques du système peuvent provoquer des anomalies de fonctionnement avec risques d'incendie.

CONSEILS POUR LE CHARGEMENT (*versions Punto VAN*)

- En cas de freinages brusques ou de chocs, le déplacement inattendu du chargement risque de provoquer des situations dangereuses pour le conducteur et le passager : avant de partir, fixer solidement la charge à l'aide de la cloison de séparation. Pour le blocage, utiliser des câbles, des élingues ou des courroies solides adaptées au poids du matériel à fixer.



ATTENTION

PORTE-BAGAGES/PORTE-SKIS

- Respecter scrupuleusement les dispositions législatives en vigueur concernant les mesures maximums d'encombrement.

SYSTÈME DE PRÉ-ÉQUIPEMENT AUTORADIO

- Pour la connexion au système de pré-équipement autoradio, s'adresser au Réseau Après-vente Fiat pour éviter tout inconvénient susceptible de compromettre la sécurité du véhicule.

CARROSSERIE

- Afin de maintenir intactes les caractéristiques esthétiques de la peinture, il est conseillé de ne pas utiliser de produits abrasifs et/ou lustreurs pour le nettoyage de la voiture.

Dans les stations de lavage automatique, éviter le lavage par rouleaux et/ou brosses. Laver la voiture uniquement à la main en utilisant des produits détergents à pH neutre ; puis l'essuyer à l'aide d'une peau de chamois humide. Ne pas utiliser de produits abrasifs et/ou de lustrage pour le nettoyage de la voiture. Prendre soin de laver immédiatement les excréments d'oiseaux, car leur acidité est particulièrement agressive. Éviter (dans la mesure du possible) de garer votre voiture sous des arbres ; éliminer immédiatement les substances végétales résineuses, car une fois sèches, celles-ci peuvent avoir besoin de produits abrasifs et/ou de lustrage fortement déconseillés et susceptibles d'altérer le caractère mat de la peinture. Pour le nettoyage du pare-brise avant et de la lunette arrière, éviter d'utiliser du liquide lave-vitres pur, mais dilué avec au moins 50 % d'eau. Utiliser du liquide lave-vitres pur uniquement lorsque les conditions de température extérieure le requièrent.

INTÉRIEURS

- Ne jamais utiliser d'alcool, d'essence et leurs dérivés pour nettoyer le transparent du combiné de bord et de la planche de bord.



ATTENTION

CARROSSERIE

- Les détergents polluent l'eau. Par conséquent, le lavage de la voiture doit être effectué dans des stations dotées d'équipements de pompage et de traitement des liquides utilisés pour le lavage.

PETRONAS
SELENIA
MOTOR OIL

Est dans le coeur de votre moteur.



A votre mecanicien, demande **SELENIA**
MOTOR OIL

Votre voiture a choisit Petronas Selenia

*Le moteur de votre auto est ne avec **Petronas Selenia**, la gamme des huiles moteurs qui repond aux exigences des plus recentes specifications internationales. Des tests specifiques et des caracteristiques techniques de hauts niveaux font de **Petronas Selenia** le lubrifiant developpe pour rendre les prestations de votre moteur **suress et gagnantes**.*

La qualite Petronas Selenia s'articule autour d'une gamme de produits technologiquement avances:

SELENIA K PURE ENERGY

Lubrifiant entièrement synthétique conçu pour la dernière génération de moteurs à essence à faibles émissions. Sa formulation spéciale assure également la plus grande protection aux moteurs turbocompressés hautes performances et soumis à stress thermique élevé. Sa faible teneur en cendres contribue à la propreté totale des catalyseurs modernes.

SELENIA WR PURE ENERGY

Lubrifiant entièrement synthétique à même de répondre aux exigences des moteurs diesel les plus modernes. Faible teneur en cendres pour protéger le filtre à particules des résidus de combustion. High Fuel Economy System permettant une économie considérable de carburant. Réduit le danger de l'encrassement de la turbine pour garantir la protection des moteurs diesel de plus en plus performants.

SELENIA MULTIPower GAS PURE ENERGY

Lubrifiant entièrement synthétique conçu pour moteurs à essence et turbocompressés alimentés à méthane ou GPL. Sa formulation exclusive améliore la protection contre l'usure des soupapes, neutralise les composés acides provenant de la combustion et maintient les performances du moteur inchangées.

SELENIA K POWER

Lubrifiant entièrement synthétique développé pour les moteurs à essence de conception américaine. Sa formulation spécifique offre une plus grande résistance à l'oxydation et une économie de carburant élevée ainsi qu'une excellente protection aux hautes températures.

SELENIA DIGITEK PURE ENERGY

Lubrifiant entièrement synthétique pour moteurs à essence. Caractéristiques fuel economy élevées. La formule spécifique pour moteurs bicylindre TwinAir de Selenia Digitek Pure Energy donne une protection maximale du moteur, même en cas de contraintes mécaniques élevées causées par les conditions sévères d'arrêts/démarrages fréquents du trafic urbain.

La gamme Petronas Selenia comprend notamment la Selenia K, Selenia 20K, Selenia Turbo Diesel, Selenia Sport, Selenia Sport Power, Selenia Racing.

Pour d'autres informations sur les produits Petronas Selenia, consultez le site www.pli-petronas.eu

**CHOISIR LES PIÈCES D'ORIGINE,
C'EST TOUT NATUREL !**



PERFORMANCE



PIÈCES DÉTACHÉES D'ORIGINE

CONFORT



PIÈCES DÉTACHÉES D'ORIGINE

SÉCURITÉ



PIÈCES DÉTACHÉES D'ORIGINE

ENVIRONNEMENT



PIÈCES DÉTACHÉES D'ORIGINE

ACCESSOIRES



PIÈCES DÉTACHÉES D'ORIGINE

VALEUR



PIÈCES DÉTACHÉES D'ORIGINE

COMMENT S'ASSURER QU'UNE PIÈCE EST BIEN D'ORIGINE FIAT ?

Pour reconnaître une **Pièce d'Origine**, il suffit de **vérifier sur cette dernière la présence des logos de nos marques, toujours clairement visibles sur nos pièces de rechange ;**

du système de freinage à l'essuie-glace, des amortisseurs au filtre à pollen.

Toutes les **Pièces d'Origine** sont soumises à **des contrôles rigoureux**, en phase de conception comme en fabrication, par des professionnels s'assurant de l'utilisation des **matériaux les plus performants** et de leur **fiabilité**.

Ceci permet de garantir au fil du temps **les performances et la sécurité** du conducteur et des passagers à bord.

Demandez toujours des Pièces d'Origine, parce que rien ne remplace l'original.

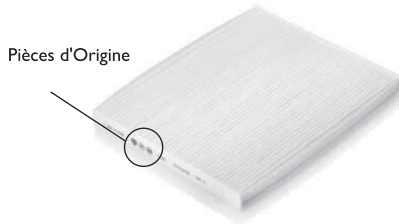

Filtre à pollen

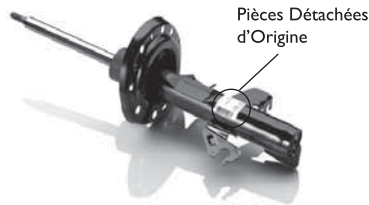

Amortisseur

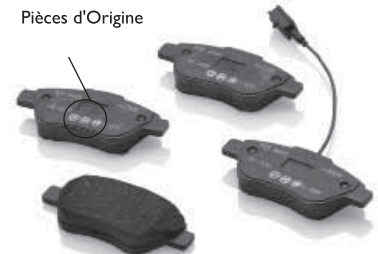

Plaquette de frein

**MAINTENEZ VOTRE VÉHICULE
EN PARFAIT ÉTAT DE
FONCTIONNEMENT AVEC**



**VEHICLE
PROTECTION**

Maintenez votre véhicule en parfait état de fonctionnement avec Mopar® Vehicle Protection.

Mopar Vehicle Protection offre une série de contrats de service conçus pour offrir à chaque client le plaisir de conduire son véhicule en toute sérénité.

Notre portefeuille de produits comprend une gamme large et flexible, de **plans de maintenance et d'extensions de garantie** approuvés par FCA. Chacun d'entre eux se décline en **différentes combinaisons en termes de prestations, couverture, durée et kilométrage**, conçus pour s'adapter à vos besoins de conducteur.

Les contrats de service sont établis par des experts qui connaissent chaque pièce de votre véhicule et s'engagent à le maintenir dans des conditions optimales. Ces produits conçus sur mesure sur la base de nos connaissances et de notre passion garantissent à tous nos automobilistes « une conduite sans préoccupation ».

Seul **Mopar Vehicle Protection** peut vous assurer que toutes les opérations de service sont effectuées par **des techniciens spécialisés et hautement qualifiés dans des installations agréées par FCA**, en utilisant les **outils adéquats et l'équipement spécifique et ainsi que les pièces de rechange d'origine, dans toute l'Europe.** Consultez les plans de contrat de service disponibles sur votre marché aujourd'hui et choisissez le contrat de service qui s'adapte le mieux à vos modes et habitudes de conduite.

Pour plus d'information contactez votre distributeur.

INDEX ALPHABETIQUE

3^{ème} feu de stop

(remplacement d'une
ampoule).....108

À l'arrêt90

ABS (système).....62

Airbag frontal côté conducteur81

Airbag frontal côté passager81

Airbag genoux côté conducteur82

Airbag rideau/Window bag.....85

Airbags frontaux.....80

Airbags latéraux.....85

Appels de phares18

Appui-tête15

ASR (système)63

Autoradio.....177

Avertissements et mises en
garde191

Batterie (recharge).....143

Blue&Me183

Boîte de vitesses Dualogic92

Boîte de vitesses manuelle.....91

Boutons de commande.....41

Capot moteur29

Capteurs de stationnement96

Caractéristiques techniques148

Ceintures de sécurité67

Chaînes à neige.....155

Clignotants.....18

Clignotants (remplacement
d'une ampoule).....106

Coffre à bagages.....30

Combiné et instruments de bord38

Compartiment moteur.....138

Consommation de carburant172

Contrôle des niveaux.....138

Cric114

Cruise Control (régulateur de
vitesse constante).....95

Démarrage d'urgence119

Démarrage du moteur89

Dimensions.....157

Direction assistée électrique
Dualdrive28

Dispositif de démarrage10

Dispositions pour le traitement
de la voiture en fin de cycle175

Éclairage d'habitacle19

Écran40

Écran multifonction.....40

Écran multifonction
reconfigurable40

Émissions de CO2174

Entretien Programmé125

ESC (système)62

Essuie-glace avant/arrière144

Feu de recul/antibrouillard

arrière.....107

Feux antibrouillard
(remplacement d'une
ampoule).....106

Feux antibrouillard et
antibrouillard arrière.....19

Feux de croisement/feux de
route (remplacement d'une
ampoule).....105

Feux de détresse.....103

Feux de jour (D.R.L.).....17-105

Feux de plaque (remplacement
des ampoules).....108

Feux de position.....105

Feux de position/de croisement18

Feux de route.....18

Feux de stationnement.....18

Feux extérieurs.....17

Fiat CODE (système).....11

Fluides et lubrifiants.....169

Follow me home (dispositif).....18

Fonction ECO.....29

Frein à main.....91

Fusibles (remplacement).....109

Gear Shift Indicator (système)40

Groupes optiques arrière
(remplacement d'une
ampoule).....107

Hill Holder (système).....63

Homologations ministérielles.....190

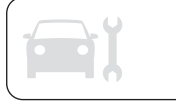

I nstruments de bord		R avitaillement de la voiture	99	Système iTPMS	65
écran multifonction	38	Ravitaillements	167	Système SBR (Seat Belt Reminder)	68
écran multifonction reconfigurable	39	Remorquage de la voiture	122	Système Start&Stop	94
ISOFIX (installation siège enfant)	75	Remplacement d'une ampoule	103	Systèmes d'aide à la conduite	65
J antes et pneus de série	153	Rétroviseurs	16	Systèmes de protection des occupants	66
K it Fix&Go Automatic	117	Roue (remplacement)	114	Systèmes de protection pour enfants	71
L es clés	9	Roues	153	Systèmes de sécurité active	62
Lève-vitres	25	Roues et pneus	146	T émoins et messages	43
M BA (système)	62	S ide bag	85	Toit ouvrant électrique	26
Menu de Configuration	41	Sièges	13	Tractage de remorques	98
Moteur	149	Soulèvement de la voiture	145	Transporter les enfants en toute sécurité	71
N ettoyage des glaces	20	Symboles	4	V ersion avec circuit au méthane (Natural Power)	34
P erformances (vitesses maximales)	158	Système de coupure du carburant	121	Version avec installation LPG	31
Planche de bord	8	Système de protection supplémentaire (SRS) - Airbags	80	Volant	16
Poids	159	Système Fiat CODE	11		
Portes	11				
Prétensionneurs	68				

POURQUOI CHOISIR DES PIÈCES D'ORIGINE

Nous avons conçu et fabriqué votre véhicule, c'est pourquoi nous le connaissons dans ses moindres détails.

Dans nos **Ateliers Agréés Fiat** vous trouverez des techniciens, formés par nos soins et en mesure de vous assurer qualité et compétences professionnelles pendant toutes vos opérations d'entretien périodique et vos contrôles saisonniers.

Grâce aux Pièces détachées d'origine MOPAR[®], les caractéristiques de fiabilité, le confort et les performances pour lesquels vous avez choisi votre nouvelle voiture seront garantis à long terme.

Demandez toujours les Pièces d'Origine: elles sont issues de notre engagement constant dans la recherche et le développement de technologies de plus en plus novatrices.

Pour toutes ces raisons, **choisissez des Pièces d'Origine, les seules spécialement conçues par FCA pour votre véhicule.**

SÉCURITÉ :
SYSTÈME DE FREINAGE

ÉCOLOGIE : FILTRES À PARTICULES,
ENTRETIEN CLIMATISEUR

CONFORT :
SUSPENSIONS ET ESSUIE-GLACE

PERFORMANCES : BOUGIES,
INJECTEURS ET BATTERIES

LINEACCESSORI
BARRES DE TOIT, JANTES

Les données de cette brochure sont fournies à titre indicatif.
FCA Italy S.p.A. pourra, à n'importe quel moment, appliquer aux modèles décrits dans la présente notice toute modification estimée nécessaire pour des raisons techniques ou commerciales.
Pour toute information, nous prions le Client de bien vouloir s'adresser au Concessionnaire ou Siège Fiat le plus proche.
Impression sur papier écologique sans chlore.