

T I P O 4 D O O R S



N O T I C E D' E N T R E T I E N

Cette Notice d'entretien a pour but d'illustrer les modalités d'utilisation opérationnelle de la voiture.

Pour les utilisateurs passionnés souhaitant approfondir leurs connaissances, assouvir leur curiosité et obtenir plus d'informations détaillées sur les caractéristiques et fonctionnalités de la voiture, Fiat offre la possibilité de consulter une section dédiée disponible en format électronique.

NOTICE D'ENTRETIEN DE LA VOITURE EN LIGNE

Les sujets traités plus en profondeur tout au long de la Notice d'entretien sont marqués par le symbole suivant  .

Connectez-vous au site Internet www.mopar.eu/owner pour accéder à la zone qui vous est réservée.

La page « Entretien de la voiture » contient toutes les informations concernant votre voiture et le lien pour accéder à *eLUM*, où vous pourrez trouver les approfondissements de la Notice d'entretien.

En alternative, pour accéder à ces informations, accéder au portail internet <http://aftersales.fiat.com/elum/>.

Le site *eLUM* est gratuit et vous permettra, d'autre part, de consulter facilement la documentation de bord de toutes les autres voitures du Groupe.

Nous vous souhaitons une bonne lecture et de passer un agréable moment !

Cher Client,

Nous vous félicitons d'avoir choisi une Fiat et vous en remercions.

Nous avons mis au point cette Notice pour que vous puissiez apprécier votre voiture dans les moindres détails.

En poursuivant la lecture, vous trouverez tous les renseignements, informations et d'autres conseils utiles qui vous aideront à profiter au maximum des qualités de votre véhicule.

Nous vous conseillons de la lire attentivement avant de prendre le volant pour la première fois, afin de vous familiariser avec toutes les commandes, surtout celles concernant les freins, la direction et la boîte de vitesses ; en même temps, vous pourrez commencer à comprendre le comportement de la voiture sur les différentes chaussées.

Dans ce document vous trouverez les caractéristiques, particularités et d'autres informations essentielles pour le soin, l'entretien au cours du temps, la sécurité de conduite et de fonctionnement de votre véhicule.

Après l'avoir consultée, nous vous conseillons de conserver cette Notice à l'intérieur de la voiture, pour en faciliter la consultation et pour faire en sorte qu'elle reste à bord en cas de vente.

Vous trouverez également dans le Carnet de Garantie en annexe une description des Services Après-vente offerts par Fiat à ses Clients, le Certificat de Garantie et une description détaillée des termes et conditions pour le maintien de cette dernière.

Nous sommes certains qu'avec ces moyens, il vous sera facile d'entrer en harmonie et d'apprécier votre nouvelle voiture et le personnel Fiat qui vous assistera.

Nous vous souhaitons une bonne lecture et un bon voyage !

Toutes les versions possibles du véhicule sont décrites dans cette Notice d'entretien. Les options, les équipements dédiés à des marchés spécifiques ou des versions particulières ne sont pas identifiés dans le texte : c'est pourquoi vous devez vous reporter directement aux informations correspondant à votre achat (modèle, motorisation et version). Les éventuels contenus introduits pendant la vie de production du modèle, mais indépendants de la demande explicite d'options lors de l'achat, seront identifiés par la mention (*le cas échéant*).

Les données figurant dans cette publication ont pour but de vous guider dans une utilisation correcte de la voiture. FCA Italy S.p.A. est engagée dans un processus de perfectionnement continu des véhicules produits, et se réserve donc le droit d'apporter des modifications au modèle décrit pour des raisons d'ordre technique et/ou commercial. Pour de plus amples informations, contacter le Réseau Après-vente Fiat.

À LIRE IMPÉRATIVEMENT

RAVITAILLEMENT DE CARBURANT



Moteurs essence : faire le plein de carburant uniquement avec de l'essence sans plomb ayant un indice d'octane (RON) non inférieur à 95 et conforme à la spécification européenne EN228.

Moteurs Diesel : faire le plein de carburant uniquement avec du gazole pour traction automobile et conforme à la spécification européenne EN590. L'utilisation d'autres produits ou de mélanges peut endommager le moteur de façon irréparable avec pour conséquence la déchéance de la garantie pour dommages causés.

Ravitaillement en LPG : faire le plein uniquement avec du LPG pour traction automobile conforme à la spécification européenne EN589. L'utilisation d'autres produits ou de mélanges peut endommager le moteur de façon irréparable avec pour conséquence la déchéance de la garantie pour dommages causés.

Pour de plus amples détails sur l'utilisation du carburant correct, se référer au paragraphe « Ravitaillement du véhicule » au chapitre « Démarrage et conduite ».

DÉMARRAGE DU MOTEUR



Versions dotées de boîte de vitesses manuelle (moteurs essence) : s'assurer que le frein de stationnement est bien serré, placer le levier de vitesses au point mort, appuyer à fond sur la pédale d'embrayage sans appuyer sur l'accélérateur, puis tourner la clé de contact sur AVV et relâcher la clé dès que le moteur commence à tourner.

Versions dotées de boîte de vitesses manuelle (moteurs Diesel) : s'assurer que le frein de stationnement est bien serré, placer le levier de vitesses au point mort, appuyer à fond sur la pédale d'embrayage sans appuyer sur l'accélérateur, puis tourner la clé de contact sur MAR et attendre l'extinction du témoin . Placer la clé de démarrage sur AVV; relâcher la clé dès que le moteur tourne.

Versions dotées de boîte de vitesses automatique (ou disponible) : s'assurer que le frein de stationnement est bien serré et que le levier de vitesses est placé sur P (Stationnement) ou N (point mort), appuyer sur la pédale de frein sans appuyer sur l'accélérateur puis tourner la clé de contact sur AVV; relâcher la clé dès que le moteur commence à tourner.

STATIONNEMENT SUR SOL INFLAMMABLE



Le fonctionnement normal du pot catalytique produit des températures élevées. Par conséquent, ne jamais garer la voiture sur des matières inflammables telles que de l'herbe, des feuilles mortes, des aiguilles de pin, etc. : danger d'incendie.

RESPECT DE L'ENVIRONNEMENT



La voiture est équipée d'un système permettant un diagnostic permanent des composants liés aux émissions, pour garantir un meilleur respect de l'environnement.

APPAREILS ÉLECTRIQUES ACCESSOIRES



Après l'achat de la voiture, si on souhaite installer des accessoires nécessitant une alimentation électrique (entraînant le risque de décharger progressivement la batterie), s'adresser au Réseau Après-vente Fiat qui calculera leur absorption électrique globale et vérifiera si le circuit de la voiture est en mesure de fournir la charge demandée.

ENTRETIEN PROGRAMMÉ



Un entretien correct permet de maintenir en l'état les performances de la voiture, ainsi que ses caractéristiques de sécurité, de respect de l'environnement et d'économie de fonctionnement.

SYMBOLES

Certains composants de la voiture présentent des étiquettes colorées, dont les symboles indiquent les mesures à respecter concernant le composant en question.

Une étiquette récapitulant les symboles est fixée aussi sous le capot moteur.

MODIFICATIONS / ALTÉRATIONS DE LA VOITURE



ATTENTION Toute modification ou altération de la voiture peut en compromettre gravement la sécurité ainsi que la tenue de route et provoquer des accidents, entraînant des risques même mortels pour les occupants.

EMPLOI DE LA NOTICE

INDICATIONS OPÉRATIONNELLES

Chaque fois que vous recevrez des indications de direction concernant la voiture (gauche/droite ou avant/arrière), elles devront être entendues comme référées à la perception d'un occupant assis au poste de conduite. Des cas particuliers, en dérogation à cette indication, seront opportunément signalés dans le texte.

Les figures présentes dans la Notice sont indicatives, c'est-à-dire que certains détails représentés sur l'image peuvent ne pas correspondre à ce que vous pouvez trouver sur votre voiture. De plus, cette notice a été réalisée en se basant sur des voitures avec volant à gauche ; sur les voitures avec volant à droite, il se peut que certaines commandes soient installées ou réalisées différemment par rapport à la parfaite spécularité de ce qui est illustré.

Pour repérer le chapitre contenant les informations désirées, vous pouvez consulter l'index alphabétique à la fin de cette Notice d'entretien.

Les chapitres peuvent être rapidement identifiés grâce à l'onglet graphique dédié qui est présent à côté de toutes les pages impaires. Quelques pages plus loin, vous trouverez une légende qui vous permettra de vous familiariser avec l'ordre des chapitres et les symboles correspondants en onglet. Vous trouverez de toute façon l'indication textuelle du chapitre consulté à côté de toutes les pages paires.

AVERTISSEMENTS ET PRÉCAUTIONS

Pendant la lecture de cette Notice d'entretien, vous trouverez une série d' **AVERTISSEMENTS** visant à éviter des procédures qui pourraient endommager votre voiture.

Des **PRÉCAUTIONS** sont également présentes ; elles doivent être suivies attentivement afin d'éviter une utilisation non appropriée des composants de la voiture, pouvant provoquer des accidents ou des blessures.

Par conséquent, il est important de suivre à la lettre toutes les recommandations d' **AVERTISSEMENT** et de **PRÉCAUTION**.

Les **AVERTISSEMENTS** et les **PRÉCAUTIONS** sont rappelés le long du texte par les symboles suivants :



pour la sécurité des personnes ;



pour l'intégrité de la voiture ;



pour la protection de l'environnement.

REMARQUE Ces symboles, si nécessaires, figurent à côté du titre ou à la fin de l'alinéa et sont suivis d'un numéro. Ce numéro fait référence à l'avertissement correspondant présent au bas de la section correspondante.

PRÉSENTATION DE LA VOITURE



PRÉSENTATION DU COMBINÉ DE BORD



SÉCURITÉ



DÉMARRAGE ET CONDUITE



SITUATIONS D'URGENCE



ENTRETIEN DU VÉHICULE



DONNÉES TECHNIQUES



MULTIMÉDIA



INDEX



PRÉSENTATION DE LA VOITURE

C'est ici que vous allez apprendre à mieux connaître votre nouvelle voiture.

La Notice que vous lisez vous explique de manière simple et directe sa composition et son fonctionnement.

Nous vous conseillons par conséquent de la consulter en vous installant confortablement à bord de sorte à pouvoir vérifier tout de suite les explications.

PLANCHE DE BORD	8
LES CLÉS	9
DISPOSITIF DE DÉMARRAGE	10
FIAT CODE	11
PORTES	12
SIÈGES	14
APPUIE-TÊTES	17
VOLANT	18
RÉTROVISEURS	19
FEUX EXTÉRIEURS	20
ÉCLAIRAGE D'HABITACLE	24
ESSUIE/LAVE-GLACE AVANT	25
CLIMATISATION	27
LÈVE-VITRES ÉLECTRIQUES	32
CAPOT MOTEUR	33
DIRECTION ASSISTÉE ÉLECTRIQUE DUALDRIVE	34
COFFRE À BAGAGES	35
VERSION AVEC INSTALLATION LPG	37



PLANCHE DE BORD

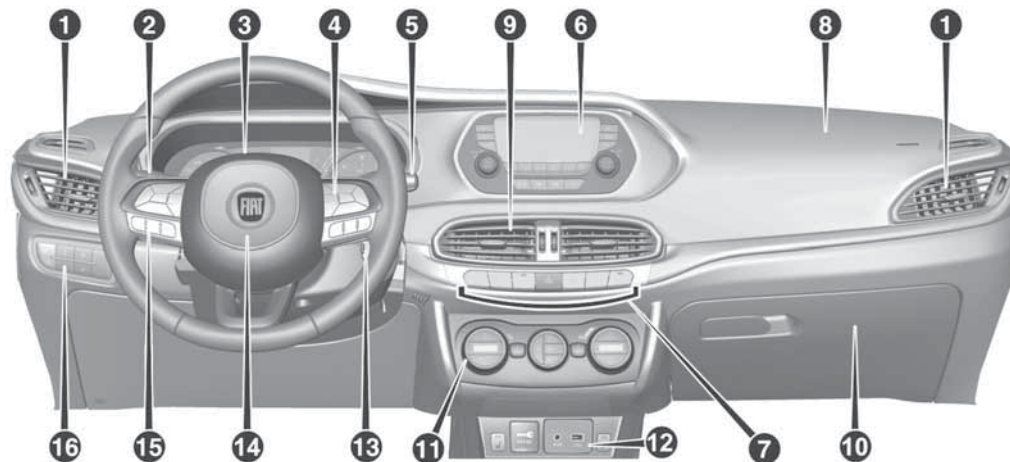

P03036J005

1. Diffuseurs latéraux orientables 2. Levier gauche : clignotants, feux de route, appel de phares 3. Combiné de bord 4. Commandes au volant 5. Levier droit : essuie/lave-glace avant, réglage du niveau de sensibilité du capteur de pluie 6. **Uconnect™** 7. Boutons de commande 8. Airbag frontal passager (le cas échéant) 9. Diffuseurs centraux orientables 10. Boîte à gants 11. Commandes de climatisation 12. Boutons sur la console centrale : chauffage des sièges, planche porte USB + prise AUX (suivant modèle), prise de courant/allume-cigare 13. Dispositif de démarrage 14. Airbag frontal conducteur 15. Commandes au volant 16. Planche commandes : antibrouillard (le cas échéant), antibrouillard arrière, réglage de l'assiette des phares, reset iTPMS, ESC OFF (le cas échéant).

LES CLÉS



CLÉ MÉCANIQUE

La pièce métallique de la clé actionne le dispositif de démarrage et la serrure de la porte côté conducteur.

CLÉ AVEC TÉLÉCOMMANDE



La pièce métallique 1 fig. 2 de la clé actionne :

- le dispositif de démarrage ;
- la serrure de la porte conducteur.



2

04016J0001EM

Appuyer sur le bouton 2 pour ouvrir/fermer la pièce métallique.



FONCTIONNALITÉS

Déverrouillage des portes et du coffre à bagages

Pression courte sur le bouton **6** : déverrouillage des portes, du coffre à bagages, éclairage temporisé des plafonniers intérieurs et double signal lumineux des clignotants (le cas échéant).

Le déverrouillage des portes est également toujours possible en introduisant la pièce métallique dans la serrure de la porte côté conducteur.

Verrouillage des portes et du coffre à bagages

Pression brève sur le bouton **FIAT** : verrouillage des portes, du coffre à bagages et une seule signalisation lumineuse des clignotants (le cas échéant).

Si une ou plusieurs portes sont ouvertes, le verrouillage ne pourra pas avoir lieu. Ceci est signalé par un signal lumineux rapide des clignotants (suivant modèle). Le verrouillage des portes est effectué même si le coffre est ouvert.

Le verrouillage des portes est également toujours possible en introduisant la pièce métallique dans la serrure de la porte côté conducteur.

Ouverture du coffre à bagages

Appuyer rapidement deux fois sur le bouton  pour l'ouverture à distance du coffre à bagages.

L'ouverture du coffre à bagages est accompagnée d'un double signal lumineux des clignotants.

DEMANDE DE CLÉS SUPPLÉMENTAIRES

Clé avec télécommande

Le système peut reconnaître jusqu'à 8 clés avec télécommande.

Doubles des clés

Si une nouvelle clé télécommande s'avérait nécessaire, s'adresser au Réseau Après-vente Fiat, présenter un document d'identité et les documents d'identification de propriété de la voiture.



ATTENTION

1) Appuyer sur le bouton 2 uniquement lorsque la clé n'est pas proche du corps, et notamment des yeux et d'objets susceptibles d'être détériorés (par ex. vêtements). Ne pas laisser la clé sans surveillance pour éviter toute manipulation intempestive, spécialement par des enfants qui en la manipulant pourraient appuyer sur le bouton.

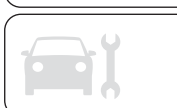

**ATTENTION**

1) Les chocs violents peuvent endommager les éléments électroniques contenus dans la clé. Afin de garantir le parfait fonctionnement des dispositifs électroniques que contient la clé, ne pas exposer cette dernière aux rayons du soleil.

DISPOSITIF DE DÉMARRAGE**FONCTIONNEMENT**

La clé peut tourner dans trois positions différentes fig. 3 :

- STOP : moteur coupé, clé extractible, verrouillage de la direction (avec clé retirée). Certains dispositifs électriques (par ex. fermeture centralisée des portes, etc.) restent néanmoins disponibles ;
- MAR : position de marche. Tous les dispositifs électriques sont disponibles ;
- AVV : démarrage du moteur.



3

04026J0001EM

Le dispositif de démarrage est pourvu d'un mécanisme de sécurité qui oblige, en cas d'absence de démarrage du moteur, à ramener la clé sur STOP avant de répéter la manœuvre de démarrage.

Sur les versions équipées de boîte de vitesses automatique (ou disponible), la clé de contact peut être retirée uniquement lorsque le levier de vitesses est en position P (Stationnement).

**VERROUILLAGE DE LA DIRECTION****Activation**

Le dispositif en position STOP, extraire la clé et tourner le volant jusqu'à ce qu'il se bloque.

AVERTISSEMENT Le verrouillage de la direction n'est possible qu'après le retrait de la clé du dispositif de démarrage si une rotation de la clé de la position MAR à STOP a été effectuée.

Désactivation

Tourner la clé sur la position MAR tout en tournant légèrement le volant.

**ATTENTION**

2) En cas de manipulation du dispositif de démarrage (par ex., une tentative de vol), faire contrôler le fonctionnement par le Réseau Après-vente Fiat avant de reprendre la route.

3) Quand on quitte la voiture, toujours avoir avec soi la clé afin d'éviter que quelqu'un n'actionne les commandes par erreur. Ne pas oublier d'activer le frein de stationnement. Ne jamais laisser d'enfants dans la voiture sans surveillance.

4) Toute intervention en après-vente pouvant provoquer des altérations de la direction ou de la colonne (par ex., montage d'antivol), qui pourraient causer, en plus de la diminution des performances et de l'expiration de la garantie, de graves problèmes de sécurité, ainsi que la non-conformité d'homologation de la voiture, est absolument interdite.

5) Ne jamais extraire la clé mécanique lorsque la voiture roule. Le volant se bloquerait automatiquement au premier braquage. Ceci est toujours valable, même en cas de véhicule remorqué.

6) Avant de quitter la voiture, **TOUJOURS** actionner le frein de stationnement, braquer les roues, engager la première vitesse en montée ou la marche arrière en descente. Sur les versions équipées de boîte de vitesses automatique (ou disponible), placer le levier de vitesses sur P (Stationnement) et tourner le dispositif de démarrage pour le placer sur STOP. En cas de forte pente, placer une cale ou une pierre devant les roues. En quittant la voiture, toujours verrouiller toutes les portes en appuyant sur le bouton prévu à cet effet sur la clé.

7) Sur les versions avec transmission automatique (ou disponible), pour une extraction de clé fluide, placer le levier de vitesses sur P en relâchant la pédale de frein en conditions de sécurité, et éteindre la voiture.

FIAT CODE



Le système Fiat Code empêche l'utilisation non autorisée de la voiture, en désactivant le démarrage du moteur.

Le système ne requiert pas d'activation : le fonctionnement est automatique, que les portes de la voiture soient verrouillées ou non.

En plaçant le dispositif de démarrage en position MAR, le système Fiat Code identifie le code transmis par la clé. Si le code est reconnu comme valable, le système Fiat Code autorise alors le démarrage du moteur.

Lorsque le dispositif de démarrage est replacé en position STOP, le système Fiat Code désactive la centrale qui contrôle le moteur, en empêchant ainsi son démarrage.

Au sujet des procédures correctes de démarrage du moteur, voir les indications au paragraphe « Démarrage du moteur » du chapitre « Démarrage et conduite ».

IRRÉGULARITÉ DE FONCTIONNEMENT

Si, pendant le démarrage, le code de la clé n'est pas reconnu correctement, l'icône  apparaît sur le combiné de bord (voir les indications fournies au paragraphe « Témoins et messages » du chapitre « Connaissance du combiné de bord »). Cette condition comporte l'arrêt du moteur après 2 secondes. Dans ce cas, placer le dispositif de démarrage en position STOP et à nouveau en position MAR ; si le blocage persiste, essayer avec les autres clés fournies. Si toutes les tentatives de démarrage échouent malgré tout, s'adresser au Réseau Après-vente Fiat.

Si l'icône  apparaît pendant la marche, cela signifie que le système est en train d'effectuer un autodiagnostic (par exemple, à cause d'une chute de tension). Si l'affichage persiste, s'adresser au Réseau Après-vente Fiat.



PORTES

VERROUILLAGE/ DÉVERROUILLAGE DES PORTES DE L'INTÉRIEUR

Verrouillage automatique des portes en cours de route
(suivant modèle)

Si toutes les portes sont correctement fermées, elles seront automatiquement verrouillées quand la voiture dépasse 20 km/h (fonction « Autoclose »). Cette fonction peut également être désactivée depuis le menu sur le combiné de bord.

Verrouillage/déverrouillage manuel

Appuyer le bouton fig. 4 sur la platine des commandes.



4

04056J0001EM

LED allumée sur le bouton: portes verrouillées.

LED éteinte sur le bouton: portes déverrouillées.

ATTENTION L'actionnement de la poignée des portes avant provoque le déverrouillage de toutes les portes et du coffre à bagages. La LED s'éteindra après l'ouverture d'une porte.

VERROUILLAGE/ DÉVERROUILLAGE DES PORTES DEPUIS L'EXTÉRIEUR

Verrouillage des portes de l'extérieur

Avec les portes fermées, appuyer sur le bouton  «FIAT » de la clé ou introduire et tourner la pièce métallique de la clé dans la serrure de la porte côté conducteur.

Le verrouillage des portes peut toutefois être activé lorsque toutes les portes sont fermées et le coffre à bagages est ouvert (pour les versions/marchés qui le prévoient). Après avoir appuyé sur le bouton  « FIAT » de la clé, la voiture prépare le verrouillage de toutes les serrures, y compris la serrure du hayon du coffre à bagages ouvert. Lorsque le hayon ouvert est fermé, il sera verrouillé et il sera impossible de l'ouvrir de l'extérieur.





Déverrouillage des portes de l'extérieur

Appuyer sur le bouton  de la clé ou introduire et tourner la pièce métallique de la clé dans la serrure de la porte côté conducteur.

Initialisation du mécanisme d'ouverture/fermeture des portes

Suite à une déconnexion de la batterie ou au grillage du fusible de protection, il est nécessaire d'initialiser le mécanisme d'ouverture/fermeture des portes en procédant comme suit :

- fermer toutes les portes ;
- appuyer sur le bouton  de la télécommande ;
- appuyer sur le bouton  de la télécommande.

DISPOSITIF DE SÉCURITÉ ENFANTS



Il empêche l'ouverture des portes arrière de l'intérieur.

Le dispositif 2 fig. 5 peut être activé uniquement lorsque les portes sont ouvertes :

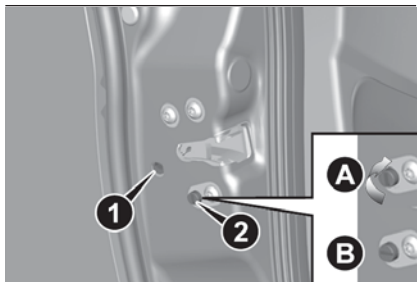

5

04056J0008EM

position A : dispositif activé (porte verrouillée) ;

position B : dispositif désactivé (porte pouvant être ouverte depuis l'intérieur).

Le dispositif reste activé même en effectuant le déverrouillage électrique des portes.

ATTENTION Les portes arrière ne peuvent pas être ouvertes depuis l'intérieur lorsqu'on actionne le dispositif de sécurité enfants.



Dispositif d'urgence de verrouillage de la porte avant côté passager et des portes arrière

Il permet de fermer les portes en l'absence d'alimentation électrique. Insérer la pièce métallique de la clé de contact dans le logement 1 indiqué en fig. 5 (porte avant côté passager) ou 1 fig. 6 (portes arrière), tourner la clé dans le sens des aiguilles d'une montre et la retirer du logement 1.



6

04056J0007EM

Pour rétablir la condition d'origine des serrures des portes (uniquement si la batterie a été rechargée), appuyer sur le bouton  de la télécommande ou sur le bouton  sur la planche de bord ou introduire la pièce métallique de la clé de contact dans le barillet de la porte avant côté conducteur et tirer la poignée interne de la porte.



ATTENTION

8) Si la sécurité enfant a été insérée et que la fermeture décrite précédemment a été effectuée, l'actionnement de la poignée interne d'ouverture des portes ne permettra pas d'ouvrir la porte. Pour ouvrir la porte, il faudra tirer la poignée extérieure. L'activation du verrouillage d'urgence ne désactive pas le bouton de verrouillage/déverrouillage centralisé des portes.

9) Ne JAMAIS laisser d'enfants dans la voiture sans surveillance, ni quitter la voiture avec les portes déverrouillées dans un lieu où les enfants peuvent accéder facilement. Cela pourrait entraîner des blessures graves aux enfants, voire mortelles. S'assurer également que les enfants n'activent pas par inadvertance le frein de stationnement électrique, ni la pédale de frein ou le levier de la boîte de vitesses automatique (ou disponible).

10) Toujours utiliser ce dispositif lorsque l'on transporte des enfants. Après avoir actionné le dispositif sur les deux portes arrière, en vérifier l'enclenchement en agissant sur la poignée intérieure d'ouverture des portes.



ATTENTION

2) S'assurer d'avoir avec soi la clé lors de la fermeture d'une porte ou du hayon arrière, afin d'éviter de bloquer la clé à l'intérieur de la voiture. Si elle est bloquée à l'intérieur, la clé ne pourra être récupérée qu'à l'aide de la deuxième clé fournie.



3) Si la sécurité enfant a été insérée et que la fermeture décrite précédemment a été effectuée, l'actionnement de la poignée interne d'ouverture des portes ne permettra pas d'ouvrir la porte. Pour ouvrir la porte, il faudra tirer la poignée extérieure.
L'activation du verrouillage d'urgence ne désactive pas le bouton de verrouillage/déverrouillage centralisé.

SIÈGES



SIÈGES AVANT À RÉGLAGE MANUEL



11)



4)

Réglage dans le sens longitudinal

Soulever le levier 1 fig. 7 et pousser le siège vers l'avant ou vers l'arrière.



12)

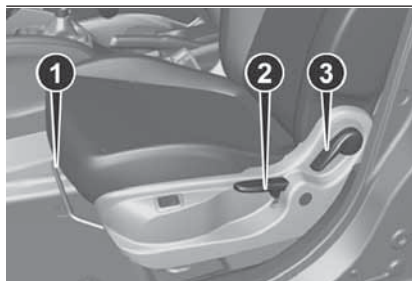

7

04066J0001EM

ATTENTION Effectuer le réglage depuis le siège concerné (côté conducteur ou passager).

Réglage en hauteur

(suivant modèle)

Actionner le levier 2 vers le haut ou vers le bas jusqu'à obtenir la hauteur souhaitée.

ATTENTION Effectuer le réglage depuis le siège concerné (côté conducteur ou passager).

Réglage de l'inclinaison du dossier

Agir sur le levier 3 en accompagnant le dossier avec un mouvement du buste (tenir le levier actionné jusqu'à atteindre la position souhaitée, puis le relâcher).

Réglage lombaire électrique

(suivant modèle)

Dispositif de démarrage sur MAR, appuyer sur le bouton 1 fig. 8 pour régler le soutien de la zone lombaire jusqu'à obtenir le confort maximum de conduite.



8

04066J0002EM

CHAUFFAGE ÉLECTRIQUE DES SIÈGES AVANT

(suivant modèle)

 14) 15)

Dispositif de démarrage sur MAR, appuyer sur les boutons  fig. 9 sur le combiné de bord.



9

P2000018-000-000

Une fois le niveau de chauffage siège sélectionné, il sera nécessaire d'attendre entre 2 et 5 minutes pour en percevoir l'effet.

ATTENTION Afin de sauvegarder la charge de la batterie, l'activation de cette fonction n'est pas permise avec le moteur coupé.

SIÈGES ARRIÈRE

Agrandissement partiel du coffre à bagages (1/3 ou 2/3)

(si disponible)

 13)

L'agrandissement du côté droit du coffre à bagages permet de transporter deux passagers sur la partie gauche du siège arrière tandis que l'agrandissement du côté gauche permet de transporter un seul passager.

Procéder de la manière suivante :

- baisser complètement les appuie-tête du siège arrière ;
- déboucler la ceinture du siège central. Appuyer sur le bouton rouge 2 fig. 10 situé sur la partie avant de la boucle en utilisant la languette de clipsage 1 libre et déboucler la languette de la boucle latérale gauche. Relâcher la ceinture et permettre le retour complet dans l'enrouleur, derrière le dossier du siège;

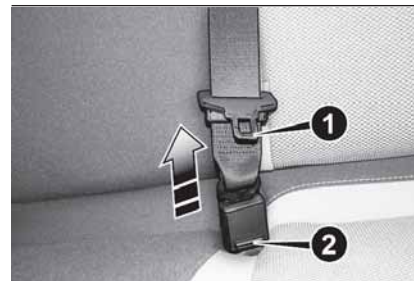

10

04066J0010EM

agir sur le dispositif de décrochage 1 (gauche ou droite) fig. 11 pour rabattre la portion de dossier choisie.



11

04066J0007EM

Agrandissement total du coffre à bagages

En baissant tout le siège arrière on dispose du volume de chargement maximum.



Procéder de la manière suivante :

- baisser complètement les appuie-tête du siège arrière ;
- agir sur les dispositifs de décrochage 1 pour rabattre les portions de dossier droite et gauche, suivre les instructions ci-dessus.

Remise en place des dossiers



Soulever les dossiers en les poussant en arrière jusqu'au déclic de blocage sur les deux mécanismes d'accrochage. Vérifier visuellement que les crans de couleur rouge ne sont plus visibles sur les dispositifs de décrochage 1 fig. 11. Si les « crans rouges » sont visibles, ceci indique que le dossier est mal accroché. Insérer dans la boucle gauche (celle sans le bouton de débouclage rouge sur la fente) la première languette d'attache qui se trouve à la fin de la partie diagonale de la ceinture de sécurité du siège central.

ATTENTION En repositionnant le siège arrière de la position renversée à la position normale, veiller à repositionner correctement la ceinture de sécurité de façon à ce qu'elle soit de nouveau prête à être utilisée.



ATTENTION

11) *Tous les réglages doivent exclusivement être exécutés sur la voiture à l'arrêt.*

12) *Une fois le levier de réglage relâché, toujours vérifier que le siège est bien bloqué sur ses glissières en essayant de le déplacer vers l'avant ou vers l'arrière. Si le siège n'est pas correctement bloqué, il pourrait se déplacer intempestivement en provoquant une perte de contrôle de la voiture.*

13) *Veiller à ce que les dossiers soient correctement accrochés sur les deux côtés ("marques rouges" non visibles) pour qu'en cas de freinage brusque, ils ne puissent pas être projetés en avant et heurter les passagers.*

14) *Les personnes insensibles à la douleur cutanée en raison de l'âge, d'une maladie chronique, du diabète, de lésions de la moelle épinière, d'un traitement médical, de la consommation d'alcool, de l'épuisement, ou d'autres conditions physiques, doivent être prudentes lors de l'utilisation du chauffage de siège. Il pourrait provoquer des brûlures même à basse température, en particulier si il est utilisé pendant de longues périodes.*

15) *Ne pas placer d'objets pouvant créer l'isolation de la chaleur, comme une couverture ou un oreiller, sur le siège ou sur le dossier. Cela pourrait provoquer une surchauffe du dispositif de chauffage du siège. S'asseoir sur un siège surchauffé peut provoquer des brûlures graves en raison de l'augmentation de la température de la surface du siège.*



ATTENTION

4) *Les revêtements textiles des sièges sont conçus pour résister longtemps à une usure dérivant d'une utilisation normale. Il est toutefois nécessaire d'éviter tout frottement excessif et/ou prolongé avec des accessoires vestimentaires, comme les boucles métalliques, les rivets, les fixations Velcro et autres, car ils exercent de manière localisée une pression importante risquant de rompre les fils et d'endommager par conséquent la housse.*

APPUIE-TÊTES

APPUIE-TÊTES AVANT



Réglage

Ils sont réglables en hauteur sur 4 positions prédéfinies (complètement relevée / 2 positions intermédiaires / complètement abaissée).

Réglage vers le haut : soulever l'appuie-tête jusqu'au dé clic de blocage.



12

04076J0001EM

Réglage vers le bas : appuyer sur le bouton 1 fig. 12 et baisser l'appuie-tête.

Dépose

Pour déposer l'appuie-tête, procéder comme suit :

incliner le dossier du siège (pour éviter toute interférence avec le toit) ;

appuyer simultanément sur les boutons 1 et 2 fig. 12 à côté des deux supports puis extraire l'appuie-tête.

ATTENTION Une fois enlevés, les appuie-tête doivent être toujours replacés correctement avant d'utiliser normalement la voiture.

APPUIE-TÊTE ARRIÈRE



Réglage

Pour les places arrière, deux appuie-tête latéraux et un appuie-tête centrale (ou disponible) réglables en hauteur sur 3 positions prédéfinies (complètement relevée / intermédiaire / complètement abaissée) sont prévus

Réglage vers le haut : soulever l'appuie-tête jusqu'au dé clic de blocage.

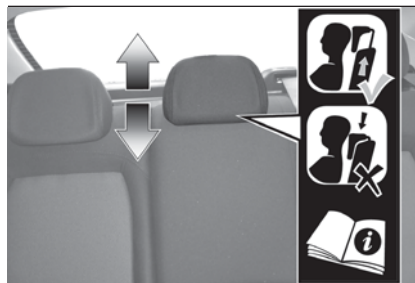

13

04076J0002EM

En marche, les occupants des places arrières ne doivent pas avoir les appuie-tête arrière en position complètement abaissée.

Sur certaines versions, l'étiquette visible en fig. 13 rappelle à l'utilisateur du siège central arrière de régler correctement l'appuie-tête, en le soulevant vers le haut dans l'une des deux positions prédéposées.

ATTENTION Pour permettre au conducteur d'avoir une meilleure visibilité, remettre les appuie-tête dans leur position complètement enfoncée s'ils ne sont pas utilisés.

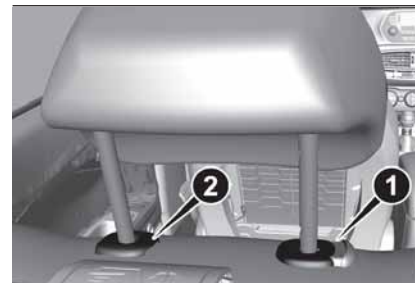

14

04076J0003EM

Réglage vers le bas : appuyer sur le bouton 1 fig. 14 et baisser l'appuie-tête.



Dépose

Pour déposer l'appuie-tête, procéder comme suit :

- soulever l'appuie-tête jusqu'en butée ;
- appuyer sur les boutons 1 et 2 fig. 14 à côté des deux supports puis extraire l'appuie-tête.

REMARQUE Pour les versions avec dossiers de sièges arrière rabattables, tourner le dispositif de décrochage pour rabattre les dossiers d'environ 45 degrés pour faciliter l'enlèvement des appuie-tête.

ATTENTION Une fois enlevés, les appuie-tête doivent être toujours replacés correctement avant d'utiliser normalement la voiture.

**ATTENTION**

16) Les appuie-têtes doivent être réglés de sorte que la tête s'y appuie, pas le cou. Seule cette position permet une protection efficace. Tous les appuie-tête, éventuellement déposés, doivent être repositionnés correctement de manière à protéger les occupants en cas de choc : respecter les consignes décrites plus haut.

VOLANT

17) 18)

RÉGLAGES

Le volant peut être réglé aussi bien en hauteur qu'axialement.

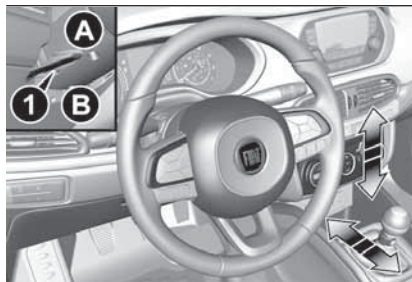

15

04086J0001EM

Pour effectuer le réglage, déplacer le levier 1 fig. 15 vers le bas, en position B, puis régler le volant dans la position choisie et le bloquer en mettant de nouveau le levier 1 sur A.

**ATTENTION**

17) Les réglages s'effectuent uniquement quand le véhicule est à l'arrêt et le moteur arrêté.

18) Toute intervention en après-vente à l'origine d'altérations de la conduite ou de la colonne de la direction (par ex., montage d'antivol) est absolument interdite et peut provoquer, en plus de la diminution des performances et de l'expiration de la garantie, de graves problèmes de sécurité et la non-conformité de l'homologation du véhicule.

RÉTROVISEURS



RÉTROVISEUR D'HABITACLE

Réglage manuel

Actionner le levier 1 fig. 16 pour régler le rétroviseur sur deux positions différentes : normale ou anti-éblouissement.

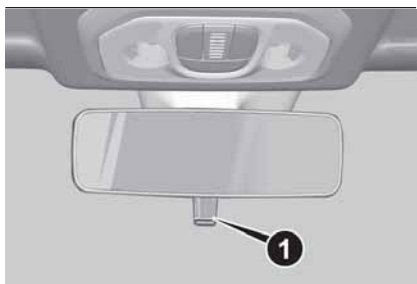

16

04106J0001EM

Rétroviseur électrochromique

(selon le modèle)

Le rétroviseur électrochromique peut modifier automatiquement sa capacité réfléchissante pour éviter d'éblouir le conducteur fig. 17.

Le rétroviseur électrochromique est doté d'un bouton ON/OFF pour activer ou désactiver la fonction électrochromique anti-éblouissement.



17

04106J0002EM

En enclenchant la marche arrière, le rétroviseur passe automatiquement à la coloration d'utilisation de jour.

RÉTROVISEURS EXTÉRIEURS



Réglage manuel

Depuis l'intérieur de la voiture, manœuvrer le levier 1 fig. 18 pour régler le rétroviseur.

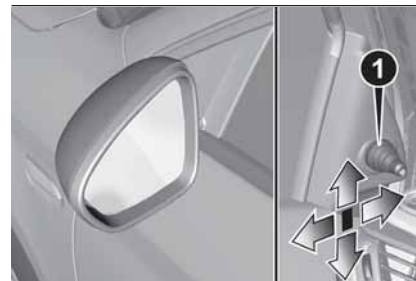

18

04106J0006EM

Réglage électrique

Le réglage des rétroviseurs est possible uniquement avec le dispositif de démarrage sur MAR et pendant environ 3 minutes après avoir placé le dispositif de démarrage sur STOP (ou bien avec la clé extraite).

Dès que l'on ouvre l'une des portes avant, ce fonctionnement est désactivé. Pour effectuer le réglage, procéder comme suit :

- à l'aide de l'interrupteur 1 fig. 19, sélectionner le rétroviseur (gauche ou droit) sur lequel effectuer le réglage ;
- régler le rétroviseur en actionnant l'interrupteur C dans les quatre sens 2 fig. 19.





19

04106J0003EM

Rabattement Manuel

Si nécessaire (par exemple lorsque l'encombrement du rétroviseur crée des difficultés dans un passage étroit), il est possible de rabattre les rétroviseurs en les déplaçant de la position A à la position B fig. 20.

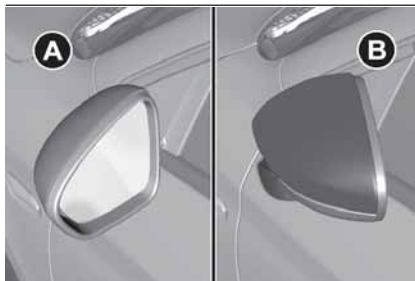

20

04106J0004EM

Chauffants

En appuyant sur le bouton  (lunette arrière dégivrante) sur la planche de bord, le désembuage / dégivrage des rétroviseurs extérieurs est activé.



ATTENTION

19) Le rétroviseur d'aile côté conducteur est bombé et altère légèrement la perception de la distance.

FEUX EXTÉRIEURS



Le levier gauche 1 fig. 21 commande la plupart des feux extérieurs. L'éclairage extérieur se produit aussi avec la clé de contact tournée sur MAR. Quand on allume les feux extérieurs, on a aussi l'allumage du tableau de bord et des commandes situées sur la planche de bord.



21

04126J0001EM

FONCTION AUTO (Capteur de luminosité)

(suivant modèle)

Il s'agit d'un capteur à LED infrarouges, couplé au capteur de pluie et installé sur le pare-brise, qui mesure les variations d'intensité lumineuse à l'extérieur de la voiture, en fonction de la sensibilité de lumière programmée par le biais du Menu de l'écran ou sur le système **Uconnect™** (ou disponible).

Plus la sensibilité est importante, plus la quantité de lumière extérieure nécessaire pour commander l'allumage automatique des feux externes sera faible.



Activation de la fonction

Tourner la molette du levier gauche en position .

Désactivation de la fonction

Pour désactiver la fonction, tourner la molette du levier de gauche dans une position autre que .

FEUX DE CROISEMENT

Quand la clé de contact est sur MAR, tourner la bague 1 fig. 21 sur . En cas d'activation des feux de croisement, les feux de jour s'éteignent et les feux de croisement, de position arrière et de plaque s'allument. Le témoin  s'allume sur le combiné de bord.

FEUX DE JOUR (D.R.L.) « Daytime Running Lights »

 20) 21)

Avec la clé en position MAR et la bague tournée en position , les feux de jour et les feux de position arrière s'allument automatiquement ; les autres lampes et l'éclairage interne restent éteints.

Si les feux de jour sont désactivés (pour les versions/marchés qui le prévoient), et la bague est tournée sur , aucun éclairage ne s'allume.

FEUX ANTIBROUILLARD

(si l'option est prévue)

Le bouton des feux antibrouillard se trouve sur la platine de gauche (le bouton 1 fig. 22). Quand les feux antibrouillard sont activés, le témoin  s'allume sur le combiné de bord.

Dispositif de démarrage sur MAR et feux de position et de croisement allumés, appuyer sur le bouton 1 pour allumer les feux antibrouillard.

Pour éteindre les feux antibrouillard, appuyer de nouveau sur le bouton 1 ou bien tourner la bague du levier gauche fig. 21 sur  ou bien placer le dispositif de démarrage sur la position STOP.



22

04126J0008EM

Cornering lights (feux de virage)

La fonction s'active quand les feux de croisement sont allumés à une vitesse inférieure à 40 km/h : en cas de braquage important du volant ou de déclenchement du clignotant, un feu (intégré à l'antibrouillard) s'allumera du côté où le volant est braqué afin d'accroître l'angle de vision nocturne.

FEU ARRIÈRE DE BROUILLARD

(si présent)

Le bouton des feux antibrouillard arrière se trouve sur la planche de gauche (bouton 1 fig. 23). Quand les feux antibrouillard arrière sont activés, le témoin  s'allume sur le combiné de bord.

Avec le dispositif de démarrage sur MAR et les feux de croisement ou feux antibrouillard activés, appuyer sur le bouton 1 pour allumer les feux antibrouillard arrière.

Pour éteindre les feux antibrouillard arrière, appuyer de nouveau sur le bouton 1 ou bien tourner la bague du levier gauche fig. 21 sur  ou bien placer le dispositif de démarrage sur la position STOP.







23

04126J0009EM

FEUX DE STATIONNEMENT

Ils ne s'allument qu'avec le dispositif de contact sur STOP ou avec la clé enlevée, en plaçant le sélecteur du levier gauche tout d'abord en position  et ensuite en position .

Le témoin  s'allume sur le combiné de bord.

Répéter la même opération pour les éteindre.

Avec les feux de stationnement activés, quand la porte du conducteur est ouverte, un signal sonore s'active. Dès que la porte du conducteur est fermée, le signal sonore se désactive.

RETARD D'EXTINCTION DES PHARES (Follow me home)

Activation



Placer le dispositif de démarrage sur la position STOP.

Dans les 2 minutes, tirer le levier gauche en mode appel de phares, chaque déplacement du levier correspond à un incrément de 30 secondes de retard d'extinction des phares avec un maximum possible de 210 secondes (égales à 7 déplacement du levier).

Désactivation

Garder le levier gauche en position clignotement des feux de position pour quelques secondes ou bien tourner la clé de contact sur la position MAR ou encore attendre la fin du délai précédemment imparti.

FEUX DE ROUTE

Avec la molette du levier gauche en position , pousser en avant le levier vers la planche (position stable). Le témoin  s'allume sur le combiné de bord. Les feux s'éteignent en tirant le levier vers le volant.

Appels de phares

Tirer vers soi le levier gauche 1 fig. 24, position instable ; au relâchement, le levier retourne automatiquement en position stable centrale.

Quand les feux de route sont activés, le témoin  s'allume sur le combiné de bord.



24



04126J0002EM

CLIGNOTANTS

Placer le levier gauche 1 fig. 24 en position (stable) :

vers le haut : activation du clignotant côté droit ;

vers le bas : activation du clignotant gauche.

Sur le combiné de bord, le témoin  ou  s'allume respectivement par intermittence.

Les clignotants se désactivent automatiquement lorsque la voiture roule de nouveau en ligne droite ou en cas d'actionnement des feux de jour (D.R.L.) / feux de stationnement.

Fonction « Lane Change » (changement de voie)

Si l'on souhaite signaler un changement de voie, placer le levier gauche en position instable pendant moins d'une demi-seconde.

Le clignotant clignotera 5 fois du côté sélectionné, puis s'éteindra automatiquement.

ÉCLAIRAGE DE COURTOISIE

Cette fonction permet, avec le dispositif de démarrage sur la position MAR, d'activer pendant 25 secondes, les feux de position et les feux de plaque à chaque que l'on déverrouille le véhicule en utilisant la clé avec télécommande.



L'activation de cette fonction peut être réglée en agissant sur le menu de l'écran ou sur le système **Uconnect™**.

La fonction se désactive automatiquement une fois le temps d'activation (25 secondes) écoulé, ou lorsque l'on verrouille à nouveau les portes du véhicule, ou lorsque l'on place le dispositif de démarrage sur une position autre que MAR.

RÉGLAGE DE L'ASSIETTE DES PHARES

Correcteur de l'assiette des phares

Le correcteur de l'assiette des phares fonctionne avec le dispositif de démarrage sur MAR et les feux de croisement allumés.

Pour le réglage, agir sur les boutons  et  placés sur la platine des commandes.

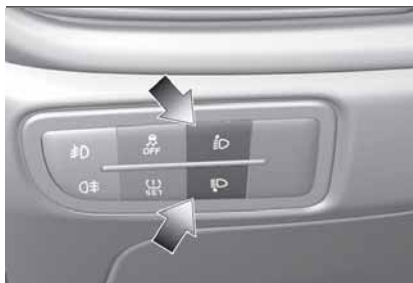

25

04126J0003EM

L'écran du combiné de bord affiche la position correspondant au réglage sélectionné.

- Position 0** : une ou deux personnes sur les sièges avant ;
- Position 1** : 4 ou 5 personnes;
- Position 2** : 4 ou 5 personnes + coffre à bagages plein;
- Position 3** : conducteur + charge maximale autorisée dans le coffre à bagages.

ATTENTION Contrôler l'assiette des phares en fonction des variations du poids transporté.

RÉGLAGE DE L'INTENSITÉ LUMINEUSE DU COMBINÉ DE BORD ET DES GRAPHISMES DES BOUTONS DE COMMANDE

Le réglage de l'intensité lumineuse du combiné de bord et des boutons de commandes est possible dans le menu principal du combiné de bord (voir le paragraphe "Écran Multifonction Reconfigurable").



ATTENTION

20) Les feux de jour sont une alternative aux feux de croisement en conduite de jour, quand ces derniers sont obligatoires ; s'ils ne sont pas obligatoires, l'utilisation des feux de jour reste autorisée.

21) Les feux de jour ne remplacent pas les feux de croisement la nuit ou dans les tunnels. L'utilisation des feux de jour dépend du code de la route en vigueur dans le pays où l'on circule : se conformer aux normes.



ÉCLAIRAGE D'HABITACLE



PLAFONNIER AVANT

Plafonnier Monolampe

Pour allumer/éteindre le plafonnier, agir sur le bouton fig. 26:

- enfoncé sur 1** : plafonnier toujours éteint ;
- enfoncé sur 2** : plafonnier toujours allumé ;
- position 0** : le plafonnier s'allume à l'ouverture d'une porte.



26

F1B0043C

Plafonnier Multilampe

L'interrupteur 1 fig. 27 allume/éteint les lampes du plafonnier.

Positions interrupteur 1:

- position centrale : les lampes 2 et 5 s'allument/s'éteignent à l'ouverture/fermeture des portes ;

- enfoncé à gauche (OFF) : les lampes 2 et 5 restent toujours éteintes ;
- enfoncé à droite () : les lampes 2 et 5 restent toujours allumées.

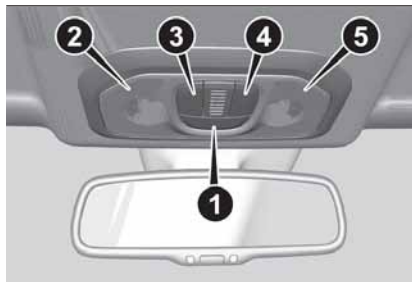

27

04136J0001EM

L'allumage/extinction des lampes est progressif.

L'interrupteur 3 allume/éteint la lampe 2.

L'interrupteur 4 allume/éteint la lampe 5.

En allumant manuellement les lampes du plafonnier, elles s'éteignent automatiquement au bout de 15 minutes pour préserver la durée de la batterie, à condition que le dispositif de démarrage soit sur STOP.

Temporisation des lampes du plafonnier

Sur certaines versions, pour rendre plus aisée l'entrée/sortie de la voiture, en particulier pendant la nuit ou dans des lieux peu éclairés, 2 logiques de temporisation sont disponibles :

- Temporisation à l'entrée dans la voiture ;
- Temporisation sortie de la voiture.

ESSUIE/LAVE-GLACE AVANT



Le fonctionnement est permis uniquement lorsque le dispositif de démarrage est sur MAR.

ESSUIE/LAVE-GLACE AVANT

Fonctionnement



22)



5) 6)

La bague 1 fig. 28 peut être placée sur les positions suivantes :

○ essuie-glace à l'arrêt

▲ balayage fixe (lent)

■ balayage en fonction de la vitesse

LO fonctionnement continu lent

HI fonctionnement continu rapide

 fonction MIST



En déplaçant le levier vers le haut (position instable), on active la fonction MIST  : le fonctionnement est limité au temps durant lequel on retient manuellement le levier dans cette position. Une fois relâché, le levier revient dans sa position en arrêtant l'essuie-glace. Cette fonction est utile pour éliminer, par exemple, de petites accumulations de saletés du pare-brise ou la rosée du matin.

ATTENTION Cette fonction n'active pas le lave-glace, par conséquent le liquide de lave-glace ne sera pas giclé sur le pare-brise. Pour que le liquide de lave-glace gicle sur le pare-brise, il faut utiliser la fonction de lavage.

Lorsque la bague 1 fig. 28 est en position ○, l'essuie-glace n'est pas actionné. En position ▲, le temps de pause entre les balayages d'essuie-glace est de 10 secondes, indépendamment de la vitesse de la voiture. En position ■, le temps de pause entre deux balayages est réglé en fonction de la vitesse de la voiture : si la voiture accélère, le temps de pause entre deux balayages d'essuie-glace est réduit. En position LO ou HI, l'essuie-glace est en mouvement continu, c'est-à-dire sans temps de pause entre deux balayages.

Fonction « Lavage intelligent »

Tirer le levier vers le volant (position instable) pour actionner le lave-glace.

Si le levier est tiré pendant une durée supérieure à une demi-seconde, l'essuie-glace est actionné avec la commande active. Quand l'utilisateur relâche le levier, trois balayages sont effectués. Après ces trois balayages, si la commande est en position ○, le cycle de lavage se termine par un dernier balayage après une pause de 6 secondes.

En cas de position LO ou HI, la fonction de lavage intelligent n'est pas effectuée.

ATTENTION Dans le cas d'une activation d'une durée inférieure à une demi-seconde, seul le jet du lave-vitre sera activé. Ne pas prolonger l'activation du « Lavage intelligent » pendant plus de 30 secondes. Ne pas activer la commande lave-vitres si le réservoir est vide.



Fonction « Service Position »

Cette fonction permet de remplacer les balais ou de les protéger en cas de glace et/ou neige.

Elle ne peut être activée qu'après avoir coupé le contact moteur.



La fonction "Service Position" peut être sélectionnée, sur demande de l'utilisateur, deux minutes après la coupure du moteur avec les balais en position arrêt.

Il est possible de valider la fonction en tournant la molette en position  et en manoeuvrant le levier vers le haut sur la position MIST , au maximum trois fois. Les activations servent à obtenir la position désirée du balais. La fonction sera désactivée à la mise en marche successive du véhicule soit en actionnant les essuie-glaces, soit en roulant (à une vitesse supérieure à 5 km/h).

ATTENTION S'assurer, au démarrage du moteur, qu'il n'y a pas de glace ou neige sur le pare-brise avant d'actionner les essuie-glaces.

CAPTEUR DE PLUIE

(selon le modèle)



Le capteur de pluie est activé lorsque le dispositif de démarrage est sur MAR, et désactivé quand le dispositif est sur STOP.

C'est un dispositif situé derrière le rétroviseur intérieur fig. 29, au contact du pare-brise, il mesure la quantité de pluie et gère par conséquent le mode de nettoyage automatique du pare-brise en fonction de l'eau présente sur la vitre. Le capteur de pluie est activé lorsque le dispositif de démarrage est sur MAR. Si aucune pluie n'est détectée, aucun balayage ne sera effectué. En présence de pluie, l'essuie-glace est actionné en relation à la quantité mesurée par le capteur.

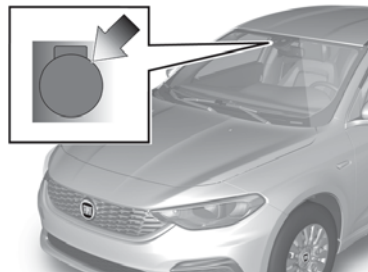

29

04146J0003EM

Activation/désactivation: modifier sur le Menu de l'écran ou sur le système Uconnect™ (ou disponible).



ATTENTION

2) S'il fallait nettoyer la vitre, s'assurer que le dispositif est effectivement désactivé ou que la clé se trouve sur STOP.



ATTENTION

- 5)** Ne jamais utiliser l'essuie-glace pour éliminer des couches de neige ou de verglas qui se seraient déposées sur le pare-brise. Dans ces conditions, si l'essuie-glace est soumis à un effort excessif, le relais coupe-circuit coupe le fonctionnement pendant quelques secondes. Si, par la suite, le fonctionnement ne s'est pas rétabli, même après un redémarrage de la voiture, s'adresser au Réseau Après-vente Fiat.
- 6)** Ne pas actionner l'essuie-glace avec les balais soulevés du pare-brise.
- 7)** Ne pas activer le capteur de pluie lors du lavage de la voiture dans un système de lavage automatique.
- 8)** En cas de verglas sur le pare-brise, s'assurer que le dispositif est effectivement désactivé.

CLIMATISATION



AÉRATEURS D'HABITACLE

Diffuseurs orientables

Ils se trouvent aux extrémités fig. 30 et au centre fig. 31 de la planche de bord.



30

04156J0001EM

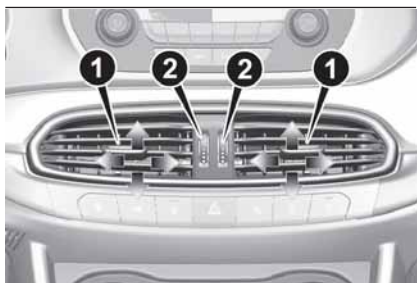

31

04156J0002EM

Pour les utiliser :

- agir sur le dispositif central 1 pour diriger le flux d'air où l'on souhaite ;
- tourner la molette 2 pour régler/fermer le débit d'air.

Diffuseurs d'air fixes

Les diffuseurs fixes 3 fig. 30 sont également prévus ; ils dirigent l'air vers le haut et vers les vitres latérales. Le diffuseur central fixe qui se trouve à la base du pare-brise ainsi que les aérateurs qui dirigent l'air vers les pieds des passagers avant et arrière viennent compléter le système.



CLIMATISEUR MANUEL**Commandes**

32

04156J0004EM

1 — sélecteur pour régler la température de l'air (mélange air chaud/froid):

Secteur rouge = air chaud;

Secteur bleu = air froid.

2 — bouton pour l'activation/le réglage du ventilateur:

 0 = ventilateur éteint;

1-2-3 = vitesse de ventilation ;

4  = ventilation à la vitesse maximum.

3 — curseur pour l'enclenchement/désenclenchement du recyclage de l'air;

En amenant le curseur sur la position  l'enclenchement du recyclage de l'air survient.

En amenant le curseur sur la position  le recyclage de l'air d'habitacle se désactive.

4 — sélecteur de distribution de l'air:

 sortie d'air des aérateurs centraux et latéraux

 sortie d'air des aérateurs centraux, latéraux et des diffuseurs de la zone des pieds avant et arrière

 sortie d'air des diffuseurs, avant et arrière, de la zone des pieds et un léger flux d'air également des aérateurs latéraux sur la planche de bord

 sortie d'air des diffuseurs, avant et arrière, de la zone des pieds, au pare-brise, aux vitres latérales et un léger flux d'air également aux aérateurs latéraux sur la planche de bord

 sortie d'air au pare-brise, aux vitres latérales et un léger flux d'air également aux aérateurs latéraux sur la planche de bord

5 — Bouton pour activation/désactivation du climatiseur

En appuyant sur le bouton 5 fig. 32 (LED sur sélecteur allumée) le climatiseur est activé.

En appuyant à nouveau sur le bouton 5 (LED sur le sélecteur éteint), le climatiseur se désactive.

Chauffage supplémentaire

(selon le modèle)

Le chauffage supplémentaire garantit un chauffage plus rapide de l'habitacle.

Il s'active en cas de conditions climatiques froides, si les conditions suivantes sont réunies :

- température extérieure froide ;
- température du liquide de refroidissement du moteur basse ;
- moteur démarré ;
- vitesse de ventilation réglée au moins sur la 1^{ère} vitesse ;
- molette 1 tournée à fond dans le sens horaire en zone rouge.

L'arrêt du chauffage se fait quand au moins l'une des conditions ci-dessus n'est plus constatée.

Remarque La puissance du chauffage électrique est modulée en fonction de la tension de la batterie.

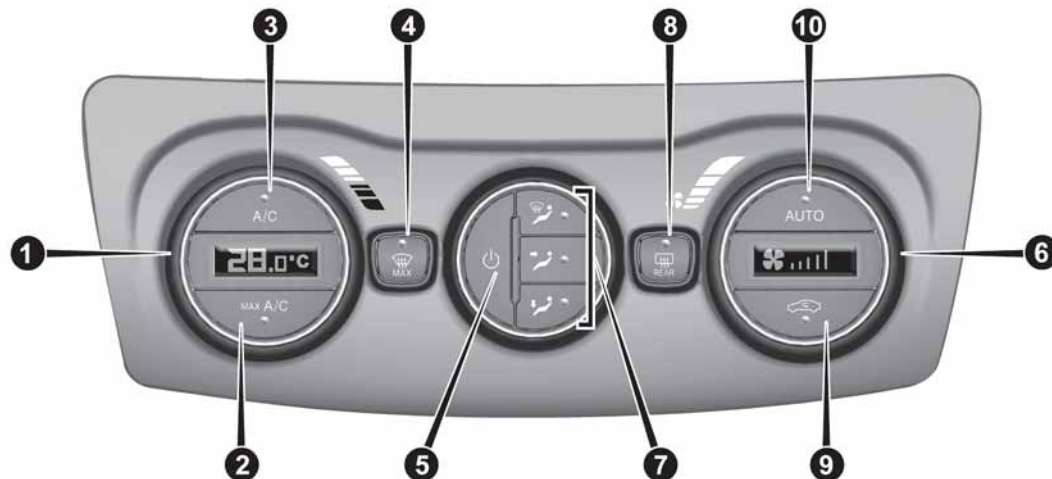

CLIMATISEUR AUTOMATIQUE**Commandes**

33

P2000028-000-000

- 1 - molette de réglage de la température de l'habitacle, sur l'écran la température programmée est affichée;
- 2 - bouton d'activation de la fonction MAX A/C;
- 3 - bouton d'activation / désactivation du compresseur du climatiseur ;
- 4 - bouton d'activation de la fonction MAX-DEF (dégivrage/désembuage rapide des vitres avant);
- 5 - bouton d'activation/désactivation du climatiseur ;
- 6 - molette de réglage vitesse ventilateur, sur l'écran la vitesse programmée est affichée;
- 7 - boutons de sélection de répartition de l'air;
- 8 - bouton d'activation / désactivation de la lunette arrière dégivrante ;

- 9 - bouton d'activation/désactivation du recyclage d'air d'habitacle ;
- 10 - bouton d'activation de la fonction AUTO (fonctionnement automatique).

Start&Stop

(selon le modèle)

Le climatiseur automatique gère le système Start&Stop (moteur éteint avec vitesse du véhicule égal à 0 km/h) de manière à garantir un confort approprié à l'intérieur de la voiture.

Le climatiseur désactive notamment le système Start&Stop si :

- le climatiseur est en mode AUTO (LED sur le bouton allumée) et les conditions thermiques dans la voiture ne sont vraiment pas confortables ;
- le climatiseur est en mode MAX A/C ;
- le climatiseur est en mode MAX-DEF.

Quand le système Start&Stop est actif (moteur éteint et voiture à 0 km/h), si les conditions thermiques dans l'habitacle devaient rapidement s'altérer (ou si on demande le refroidissement maximum – MAX A/C – ou le désembuage rapide – MAX-DEF), le climatiseur requiert le redémarrage du moteur.

Avec le système Start&Stop actif (moteur arrêté et voiture à 0 km/h), le débit se réduit au minimum afin de conserver le plus longtemps possible les conditions de confort de l'habitacle.

La centrale de climatisation cherche à gérer au mieux le manque de confort provoqué par l'arrêt du moteur (extinction du compresseur et de la pompe à liquide moteur). Il est toutefois possible de privilégier le fonctionnement du climatiseur par la désactivation du système Start&Stop en appuyant sur le bouton  situé sur la planche de bord centrale.

REMARQUE En cas de conditions climatiques sévères, il est conseillé de limiter l'utilisation du système Start&Stop afin d'éviter des allumages et extinctions continus du compresseur pouvant entraîner l'embuage rapide des vitres, l'accumulation d'humidité et l'entrée de mauvaises odeurs dans l'habitacle.

REMARQUE Lorsque le système Start&Stop est actif (moteur éteint et voiture à l'arrêt), la gestion automatique du recyclage se désactive, tout en maintenant la prise d'air de l'extérieur, afin de réduire le risque de formation de buée sur les vitres (le compresseur étant éteint).



ATTENTION

1) Le circuit de climatisation utilise un fluide frigorigène compatible avec les normes en vigueur dans les pays de commercialisation des véhicules utilisant le R134a ou R1234yf. En cas de recharge, utiliser exclusivement le fluide frigorigène indiqué sur la plaque située dans le compartiment moteur. L'utilisation d'autres frigorigènes peut réduire l'efficacité et endommager le circuit. Noter également que le lubrifiant utilisé pour le compresseur est étroitement lié au type de gaz réfrigérant, se référer au Réseau Après-vente Fiat.



LÈVE-VITRES ÉLECTRIQUES



Commandes de porte avant, côté conducteur

Toutes les vitres peuvent être actionnées depuis le panneau de porte fig. 34, côté conducteur.

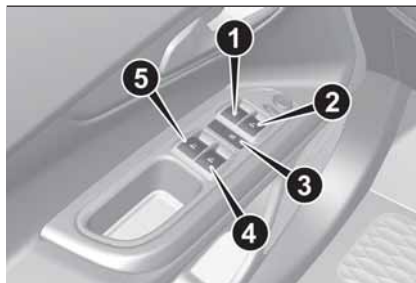

34

04166J0001EM

- 1 : ouverture/fermeture de la vitre avant gauche. Fonctionnement « continu automatique » en phase d'ouverture/fermeture de la vitre;
- 2 : ouverture/fermeture de la vitre avant droite. Fonctionnement « continu automatique » en phase d'ouverture de la vitre;
- 3 : activation/désactivation des commandes de lève-vitres des portes arrière ;

- 4 : ouverture/fermeture de la vitre arrière droite (le cas échéant);
- 5 : ouverture/fermeture de la vitre arrière gauche (le cas échéant).

Ouverture des vitres

Appuyer sur les boutons pour ouvrir la vitre désirée fig. 35.



35

F1B0067C

Une pression brève sur un bouton quelconque, soit sur les portes avant que sur les portes arrière, provoque le coulissement « par à-coups » de la vitre, alors qu'une pression prolongée active l'actionnement « continu automatique » (ou disponible).
La vitre s'arrête à la position souhaitée en exerçant une nouvelle pression sur le bouton de commande.

Fermeture des vitres

Soulever les boutons pour fermer la vitre désirée fig. 36.



36

F1B0068C

Une pression brève sur un bouton quelconque, soit sur les portes avant que sur les portes arrière, provoque le coulissement « par à-coups » de la vitre ; l'actionnement « continu automatique » est prévu pour les vitres de la porte avant côté conducteur uniquement.

Pour les vitres des portes arrière, seule la fermeture « par à-coups » est prévue.

Manuels Arrières

(pour versions/marchés où il est prévu)
Pour ouvrir et fermer la vitre, actionner la manivelle correspondante 1 fig. 37.

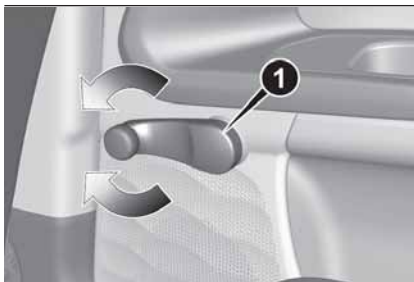

37

04166J0004EM



ATTENTION

23) Une mauvaise utilisation des lave-glaces électriques peut s'avérer dangereuse. Avant et pendant l'actionnement, il faut toujours vérifier que les passagers ne courent aucun risque dû au mouvement des vitres, soit directement, soit indirectement, en cas d'objets personnels pris dans le mécanisme ou heurtés par celui-ci. En quittant le véhicule (doté de clé mécanique avec télécommande), il faut toujours veiller à retirer la clé du dispositif de démarrage pour éviter que les lave-vitres ne soient actionnés par inadvertance et ne constituent une source de danger pour les passagers restés à bord.

CAPOT MOTEUR

OUVERTURE

Procéder de la manière suivante :

tirer le levier 1 fig. 38, situé dans la zone des pédales côté conducteur, selon le sens indiqué par la flèche ;



38

04196J0001EM

tirer le levier 2 fig. 39 dans le sens indiqué par la flèche ;

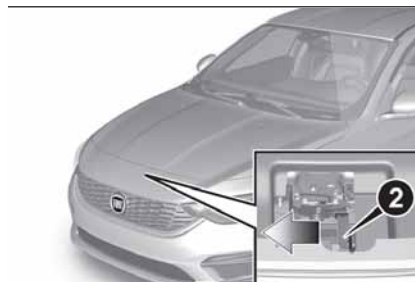

39

04196J0002EM

soulever le capot et libérer en même temps la béquille d'appui 3 fig. 40 de son dispositif de blocage, puis introduire l'extrémité de la béquille dans le logement 4 du capot du moteur.

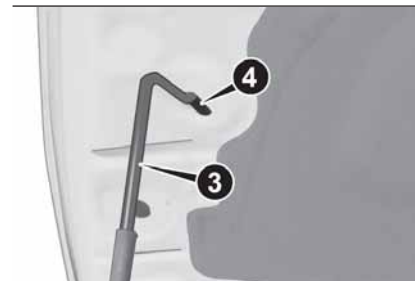

40

04196J0003EM

ATTENTION Avant de soulever le capot, vérifier que les bras d'essuie-glace adhèrent au pare-brise et que l'essuie-glace n'est pas en service.

24) 25) 26)

CLÔTURE

27)

Procéder de la manière suivante :

d'une main, tenir le capot soulevé et de l'autre, enlever la béquille 3 fig. 40 du logement 4 et la remettre dans le dispositif de blocage;



□ abaisser le capot à environ 40 centimètres du compartiment moteur, puis le lâcher et s'assurer qu'il est parfaitement fermé, et non seulement accroché en position de sécurité, en essayant de le soulever. Si tel est le cas, ne pas exercer de pression sur le capot, mais le soulever de nouveau et recommencer l'opération.

ATTENTION Toujours vérifier la bonne fermeture du capot pour éviter qu'il ne s'ouvre en cours de route.



ATTENTION

24) Effectuer ces opérations uniquement quand la voiture est à l'arrêt.

25) Le positionnement imparfait de la béquille de maintien pourrait provoquer la chute violente du capot.

26) Soulever le capot avec les deux mains. Avant de soulever le capot, s'assurer que les bras d'essuie-glace ne sont pas soulevés du pare-brise, que la voiture est arrêtée et que le frein de stationnement électrique est enclenché.

27) Pour des raisons de sécurité, le capot moteur doit toujours rester parfaitement fermé pendant que le véhicule roule. Par conséquent, toujours vérifier la fermeture correcte du capot en s'assurant que le blocage est enclenché. Si pendant la marche on se rend compte que le dispositif de blocage n'est pas bien enclenché, s'arrêter immédiatement et fermer correctement le capot.

DIRECTION ASSISTÉE ÉLECTRIQUE DUALDRIVE

Elle fonctionne exclusivement avec clé sur MAR et moteur démarré. La direction assistée électrique permet de personnaliser l'effort sur le volant en fonction des conditions de conduite.

ATTENTION En cas de rotation rapide de la clé de contact, la direction assistée est en mesure de fonctionner parfaitement après quelques secondes.

ATTENTION Pendant les manœuvres de stationnement nécessitant un nombre élevé de braquages, la direction peut se durcir : il s'agit d'un phénomène normal, dû à l'intervention du système de protection contre la surchauffe du moteur électrique de la direction. Dans ce cas, aucune intervention de réparation n'est nécessaire. Lorsqu'on utilisera de nouveau la voiture, la direction assistée fonctionnera normalement.

ATTENTION La direction assistée électrique Dualdrive se caractérise, quand la butée est presque atteinte, par la présence d'un effet d'amortissement réalisé électroniquement.

Lors de certaines manœuvres, le volant pourrait effectuer une autre légère rotation, avant la butée mécanique. Ce comportement est normal et voulu pour éviter les impacts excessifs sur les composants mécaniques situés à l'intérieur du dispositif.

ACTIVATION/ DÉSACTIVATION DE LA DIRECTION ASSISTÉE

28) 29)

Enclenchement/désenclenchement

Appuyer sur le bouton fig. 41.



41

04226J0001EM

L'activation de la fonction est signalée par une indication visuelle (inscription CITY) sur le combiné de bord ou, selon les versions, sur l'écran.

Lorsque la fonction CITY est enclenchée, l'effort exercé sur le volant résulte plus léger et facilite les manœuvres de stationnement : l'enclenchement de la fonction s'avère particulièrement utile pour la conduite en ville.



ATTENTION

28) Toute intervention en après-vente pouvant provoquer des altérations de la direction ou de la colonne (par ex., montage d'antivol), qui pourraient causer, en plus de la diminution des performances et de l'expiration de la garantie, de graves problèmes de sécurité, ainsi que la non-conformité d'homologation de la voiture, est absolument interdite.

29) Avant d'effectuer toute intervention d'entretien, il faut toujours couper le moteur et enlever la clé de contact en verrouillant la direction (notamment quand les roues du véhicule ne reposent pas sur le sol). Au cas où cela ne serait pas possible (s'il faut que la clé de contact soit sur MAR ou que le moteur tourne), enlever le fusible principal de protection de la direction assistée électrique.

COFFRE À BAGAGES

9)



ATTENTION Ne pas rouler avec des objets posés sur la plage arrière : ils pourraient provoquer des lésions aux passagers en cas d'accident ou de freinage brusque.

OUVERTURE

30)

Ouverture du hayon du coffre

Lorsque la fermeture centralisée est déverrouillée, il est possible d'ouvrir le coffre à bagages de l'extérieur du véhicule, en actionnant la poignée électrique d'ouverture indiquée (ou disponible) fig. 43 située sous la poignée jusqu'au dé clic confirmant le déverrouillage ou en appuyant sur le bouton  fig. 42 de la télécommande.



42

04206J0011EM





43

04206J0001EM

Lorsque l'on ouvre le hayon le plafonnier du coffre à bagages s'allume en même temps ; le plafonnier s'éteint automatiquement à la fermeture du hayon (voir également « Éclairage d'habitacle »).

Afin de préserver la durée de la batterie, en cas d'oubli de fermeture du hayon, le plafonnier s'éteint automatiquement après quelques minutes.

Ouverture d'urgence de l'intérieur

Procéder de la manière suivante :

Pour les versions avec les dossiers des sièges arrières rabattables:

- abaisser les appuie-tête et rabattre les dossiers ;

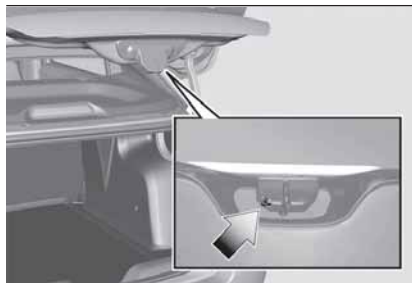

44

04206J0009EM

pour débloquer mécaniquement le hayon arrière, utiliser un tournevis ou la pièce métallique de la clé, actionner le levier sur le point indiqué en fig. 44 et actionner le déverrouillage de la serrure.

Pour les versions avec les dossiers des sièges arrières rabattables:

- tirer le câble sur le côté gauche sous le coussin du siège arrières en fig. 45.

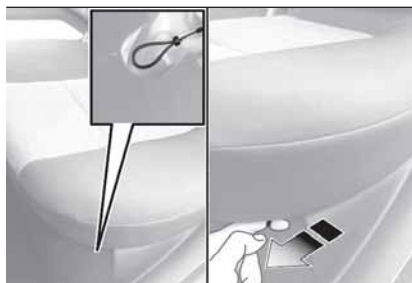

45

04206J0010EM



CLÔTURE

Pour le fermer le hayon du coffre à bagages, le baisser en appuyant au niveau de la serrure jusqu'au déclic de blocage.

ATTENTION Avant de refermer le coffre à bagages, s'assurer d'avoir la clé, car le coffre à bagages sera verrouillé automatiquement.

INITIALISATION

ATTENTION Suite à une déconnexion de la batterie ou au grillage du fusible de protection, il est nécessaire d'initialiser le mécanisme d'ouverture/fermeture du coffre à bagages en procédant comme suit :

- fermer toutes les portes et le coffre à bagages;
- appuyer sur le bouton  "FIAT" de la télécommande ;
- appuyer sur le bouton  de la télécommande.

PRISE DE COURANT ARRIÈRE

(suivant modèle)

Il est situé du côté gauche du coffre. Ce réglage n'est possible que si la clé de contact est sur MAR.



ATTENTION

30) En ouvrant le hayon du coffre à bagages, veiller à ne pas heurter les objets fixés sur le porte-bagages.



ATTENTION

9) Le plan est dimensionné pour une capacité maximale de poids réparti de 50 kg : ne pas charger d'objets ayant un poids supérieur.

VERSION AVEC INSTALLATION LPG

(suivant modèle)



31) 32)



10) 11) 12) 13)

INTRODUCTION

La version « LPG » est caractérisée par deux systèmes d'alimentation : un pour l'essence et un pour le LPG.

SÉCURITÉ PASSIVE/ SÉCURITÉ ACTIVE

Sécurité passive

Les caractéristiques de sécurité passive de cette voiture sont les mêmes que pour les autres versions. En particulier, les fixations du réservoir (situé dans le compartiment de la roue de secours) ont été conçues en vue des tests de choc établissant le standard de sécurité Fiat.

Lors du fonctionnement au LPG, le gaz (phase liquide) sortant du réservoir arrive par la canalisation spécifique au groupe régulateur de pression qui abrite une électrovanne de sécurité dont la tâche est de bloquer le passage du LPG lorsqu'on retire la clé du commutateur de démarrage ou lorsque

le conducteur choisit de passer à l'autre carburant (sélection de l'alimentation à l'essence).

Couplée à l'électrovanne du détenteur, une seconde électrovanne insérée dans le réservoir ferme le tuyau de LPG à la sortie du réservoir.

Les deux électrovannes sont reliées au système de coupure du carburant (Fire Protection System).

Le réservoir de LPG respecte la législation nationale en vigueur dans les pays où la voiture est commercialisée.

Sécurité active

Les caractéristiques de sécurité active de cette voiture sont les mêmes que pour les autres versions.

Bien que le circuit LPG soit équipé de nombreuses sécurités, chaque fois que la voiture est immobilisée pendant de longues périodes ou déplacée lors d'une situation d'urgence suite à des pannes ou accidents, il est conseillé de suivre la procédure suivante :

- dévisser les dispositifs de fixation 1 fig. 46, puis déposer le couvercle 2 ;
- refermer le robinet du LPG en tournant dans le sens des aiguilles d'une montre la bague 1 fig. 47 ;
- remonter ensuite le couvercle et revisser les dispositifs de fixation.



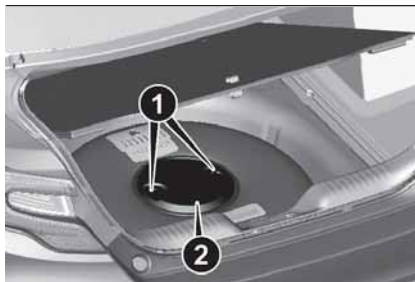

46

PGL6J0029



47

PGL00003

ATTENTION En cas d'odeur de gaz, passer du fonctionnement LPG à celui à essence et se rendre immédiatement auprès du Réseau Après-vente Fiat pour faire exécuter des contrôles visant à exclure des défauts éventuels du système.

RÉSERVOIR LPG

Le véhicule est équipé d'un réservoir pressurisé de stockage du LPG à l'état liquide : le réservoir, de forme toroïdale, est situé dans le compartiment de la roue de secours et dûment protégé.

Certification du réservoir de LPG

Le réservoir de LPG est certifié selon la législation en vigueur.

En Italie, le réservoir a une durée de 10 ans à compter de la date d'immatriculation de la voiture. Si la voiture est immatriculée dans un autre pays que l'Italie, la durée et les procédures de contrôle/inspection du réservoir LPG peuvent varier en fonction des normes législatives nationales de ce pays. Dans tous les cas, à l'échéance prescrite par les normes spécifiques des différents pays, s'adresser au Réseau Après-vente Fiat pour le remplacement.

COMMUTATEUR ESSENCE/LPG

Le fonctionnement normal du moteur est au LPG, à l'exception du démarrage qui se fait à l'essence. La commutation au LPG se produit automatiquement ; le témoin  1 fig. 48 sur le combiné de bord s'éteint.

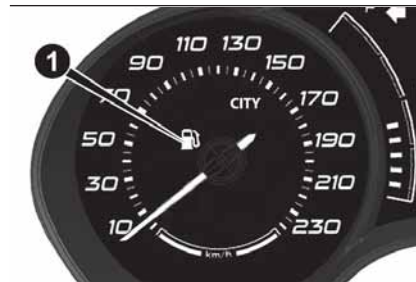

48

PGL00022

Si l'on souhaite utiliser expressément l'alimentation à l'essence, il est nécessaire d'appuyer sur le bouton sur la planche de bord fig. 49. L'allumage de la LED se trouvant juste au-dessus du bouton indique que la demande de commutation s'est déroulée correctement.



49

PGL6J0032

Quel que soit le type d'alimentation utilisé lors de la dernière utilisation de la voiture, au prochain démarrage, après la phase initiale à l'essence, la commutation automatique au LPG aura lieu.

Sur l'écran, les barres 2 fig. 50 indiquent le niveau de LPG qui se trouve dans le réservoir.



50

PGL00023

Pour garantir la commutation en toute sécurité, le passage effectif à l'alimentation choisie se produira en fonction des conditions d'utilisation de la voiture, il se pourrait donc que la commutation ne soit pas immédiate. La commutation effective sera confirmée par l'allumage/extinction du témoin  de couleur verte sur le combiné de bord.

REMARQUE

Lors de la demande de commutation, on perçoit un bruit métallique provenant des soupapes pour la mise sous pression du circuit. Pour les logiques de commutation susmentionnées, le décalage entre le cliquetis de la soupape et l'extinction de l'indication sur le combiné de bord est tout à fait normal.

De plus, en cas de démarrage avec une température extérieure inférieure à -10 °C environ, les temps de commutation de l'essence au LPG augmentent afin de permettre un réchauffement suffisant du détendeur/régulateur de pression.

Pour changer le type d'alimentation, il faut appuyer sur le bouton sur la planche de bord  fig. 50 quand la voiture est à l'arrêt et le moteur démarré, ou bien en roulant.



RÉSERVE DE CARBURANT LPG

Lorsque la quantité résiduelle du LPG est inférieure à 1/5 de la capacité du réservoir :

la première barre reste allumée sur l'écran 1 fig. 51 ;



51

PGL00024

- le témoin jaune 2  s'allume sur le combiné de bord ;
- un signal sonore retentit.

Cette situation persiste jusqu'au ravitaillement suivant de LPG, même en cas de fonctionnement à l'essence.

En cas d'épuisement du LPG, la commutation à l'essence se fait automatiquement et le témoin  1 fig. 48 sur le combiné de bord s'allume.

SIGNAL D'ANOMALIE DU SYSTÈME

En cas d'anomalie du système LPG, le symbole sur l'écran  s'affichera et les barres des niveaux s'éteindront.

Dans ce cas, s'adresser le plus rapidement possible au Réseau après-vente Fiat, en continuant à rouler à l'essence.



RAVITAILLEMENTS



LPG

Capacité maximum de ravitaillement (y compris la réserve) : 42 litres. Cette valeur, basée sur la limite de 80 % de remplissage du réservoir et de la quantité de carburant restante nécessaire pour un pompage régulier, représente le ravitaillement maximum autorisé. En outre, cette valeur peut présenter, dans des ravitaillements différents, de légères variations pour différents motifs tels que différences entre les pressions d'émission des pompes en réseau, des pompes avec des caractéristiques différentes d'émission/bloc, réservoir pas totalement en réserve.

ATTENTION Pour éviter d'obtenir des indications anormales de l'indicateur de carburant LPG sur le combiné de bord, il est conseillé d'effectuer des ravitaillements supérieurs à 10 litres.



ATTENTION

31) Nous rappelons que dans certains pays (y compris l'Italie), il subsiste des restrictions réglementaires sur l'accès des parkings/le stockage des véhicules alimentés avec un gaz plus dense que la densité de l'air. Le LPG en fait partie.

32) En cas d'odeur de gaz, passer du fonctionnement LPG à celui à essence et se rendre immédiatement auprès du Réseau Après-vente Fiat pour faire exécuter des contrôles visant à exclure des défauts éventuels du système.



ATTENTION



10) La voiture est équipée d'un système d'injection gazeuse de LPG conçu spécifiquement pour cette voiture : il est donc formellement interdit de modifier la configuration du système et de ses composants. L'utilisation d'autres composants ou matériels risque de provoquer des dysfonctionnements et de nuire à la sécurité. Par conséquent, en cas d'anomalies, s'adresser au Réseau Après-vente Fiat. Lors du remorquage ou du levage de la voiture, pour éviter d'endommager les parties du système fonctionnant au gaz, il est nécessaire de respecter les consignes de la Notice d'entretien au paragraphe « Remorquage de la voiture ».

11) Les pics de température de fonctionnement du système varient entre -20 °C et 100 °C.

12) En cas de peinture au four, le réservoir de LPG doit être déposé de la voiture, puis remonté par le Réseau Après-vente Fiat. Bien que le circuit LPG soit équipé de nombreux dispositifs de sécurité, chaque fois que la voiture est immobilisée pendant de longues périodes ou déplacée lors d'une situation d'urgence suite à des pannes ou accidents, il est conseillé de suivre la procédure suivante : dévisser les dispositifs de fixation du couvercle du réservoir de LPG, puis le déposer. Fermer le robinet du LPG en tournant la bague dans le sens des aiguilles d'une montre (voir les indications figurant dans la rubrique « Sécurité passive/sécurité active »). Remonter ensuite le couvercle et revisser les dispositifs de fixation.

13) Lors de la demande de commutation, on perçoit un bruit métallique provenant des soupapes pour la mise sous pression du circuit. Pour les logiques de commutation susmentionnées, le décalage entre le cliquetis de la soupape et l'extinction de l'indication sur le combiné de bord est tout à fait normal.

14) Ne pas effectuer la commutation entre les deux modes de fonctionnement pendant la phase de démarrage du moteur.

15) Dans des conditions d'utilisation particulières, tels que le démarrage et le fonctionnement à basse température ambiante ou bien en cas de LPG ayant un faible contenu de Propane, le système peut commuter temporairement au fonctionnement à l'essence, sans que la commutation soit signalée et affichée sur le combiné de bord. En cas de faibles niveaux de LPG dans le réservoir ou de demande de performances élevées (par ex. en phase de dépassement, voiture à pleine charge, franchissement de pentes importantes), le système peut commuter automatiquement au fonctionnement à l'essence pour garantir la puissance moteur requise ; dans ce cas, le témoin vert  s'allume sur le combiné de bord pour signaler que la commutation s'est produite. Lorsque les conditions énumérées ci-dessus changent, le système revient automatiquement au mode de fonctionnement au LPG et le témoin vert  s'éteint. Pour que la commutation automatique mentionnée ci-dessus ait lieu, il est nécessaire qu'une quantité suffisante d'essence soit toujours présente dans le réservoir de carburant.

16) Il est formellement interdit d'utiliser tout type d'additif au LPG. Périodiquement (au moins une fois tous les six mois), il est conseillé de consommer le LPG du réservoir jusqu'à épuisement puis, au premier ravitaillement, de vérifier que la capacité maximum estimée à 42 litres (y compris la réserve) (avec une tolérance de 1 litres par excès) n'ait pas été dépassée. Au cas où la valeur serait supérieure à 42 litres (y compris la réserve), s'adresser immédiatement au Réseau Après-vente Fiat.

17) Utiliser seulement du GPL pour traction automobile.



PRÉSENTATION DU COMBINÉ DE BORD

Cette section de la Notice vous donnera toutes les informations utiles pour apprendre à connaître, interpréter et utiliser correctement le combiné de bord.

COMBINÉ ET INSTRUMENTS DE BORD43
ÉCRAN46
TRIP COMPUTER.49
SYSTÈME EOBD (European On Board Diagnosis)50
TÉMOINS ET MESSAGES51

COMBINÉ ET INSTRUMENTS DE BORD



VERSIONS AVEC ÉCRAN MULTIFONCTIONS



52

P05016J002

1. Tachymètre (indicateur de vitesse) 2. Indicateur numérique du niveau de carburant avec témoin de réserve 3. Écran 4. Indicateur numérique de la température du liquide de refroidissement du moteur avec témoin de température maximale 5. Compte-tours.

 Témoin présent uniquement sur les versions Diesel. Sur les véhicules Diesel, le compte-tours affiche jusqu'à 7000 tours.

ATTENTION L'éclairage des graphiques du combiné de bord peut varier en fonction des versions.



VERSIONS AVEC ÉCRAN MULTIFONCTION RECONFIGURABLE

53

P05016J001

1. Tachymètre (indicateur de vitesse) 2. Indicateur numérique du niveau de carburant avec témoin de réserve 3. Écran 4. Indicateur numérique de la température du liquide de refroidissement du moteur avec témoin de température maximale 5. Compte-tours.

 Témoin présent uniquement sur les versions Diesel. Sur les véhicules Diesel, le compte-tours affiche jusqu'à 7000 tours.

ATTENTION L'éclairage des graphiques du combiné de bord peut varier en fonction des versions.

ÉCRAN MULTIFONCTION RECONFIGURABLE – VERSION LPG

(pour les versions/marchés qui le prévoient)



54

PGL00020

1. Tachymètre (indicateur de vitesse)
2. Indicateur numérique du niveau d'essence avec témoin de réserve
3. Écran
4. Indicateur numérique du niveau de LPG avec témoin de réserve
5. Compte-tours.

ATTENTION L'éclairage des graphiques du combiné de bord peut varier en fonction des versions.



ÉCRAN



DESCRIPTION

La voiture est équipée d'un écran en mesure d'offrir des informations utiles au conducteur durant la conduite de la voiture.

GEAR SHIFT INDICATOR

Le système Gear Shift Indicator (GSI) suggère au conducteur quand effectuer un changement de vitesse via une indication spéciale s'affichant à l'écran.

Grâce au GSI, le conducteur est informé que le passage à une autre vitesse permet d'obtenir une réduction de la consommation.

Lorsque l'icône ▲ s'affiche sur l'écran, le GSI suggère de passer à une vitesse ayant un rapport supérieur, tandis que lorsque l'icône ▼ s'affiche, le GSI suggère de passer à une vitesse ayant un rapport inférieur.

L'indication de l'écran reste allumée tant que l'on n'effectue pas de changement de vitesse ou tant que les conditions de conduite ne sont pas revenues au point de ne plus avoir besoin de changer de vitesse pour l'optimisation de la consommation de carburant.

ÉCRAN MULTIFONCTION

L'écran affiche fig. 55 les informations suivantes :

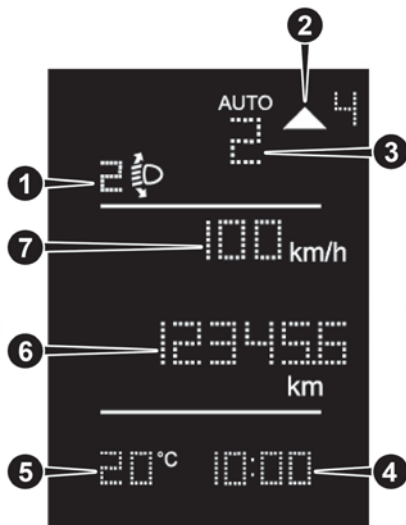

55

05036J0001EM

- 1: Position d'assiette des phares (uniquement avec feux de croisement activés)
- 2: Indication de suggestion de rapport (GSI)
- 3: Indication de vitesse enclenchée
- 4: Heure

- 5: Température extérieure (pour les versions/ marchés qui le prévoient)
- 6: Odomètre (visualisation des kilomètres/miles parcourus)
- 7: Affichage "Cruise Control" ou vitesse instantanée (pour les versions/marchés qui le prévoient)

BOUTONS DE COMMANDE

Ils se trouvent du côté gauche du volant fig. 56.

Ils permettent de sélectionner et d'interagir avec les rubriques du « Menu principal » de l'écran (voir les indications au paragraphe « Menu principal »).



56

05036J0002EM

- ▲ / ▼ : appuyer et relâcher les boutons pour accéder au Menu principal et pour faire défiler vers le haut ou vers le bas les différentes rubriques du Menu et des sous-menus.

- MENU OK** : pression courte pour accéder au menu et/ou passer à la page-écran suivante ou bien valider le choix désiré.
- ↵** : appuyer et relâcher le bouton pour retourner à la rubrique du menu précédent.
- TRIP** : appuyer et relâcher le bouton pour visualiser les informations du "Trip computer".

MENU PRINCIPAL

Le Menu se compose des rubriques suivantes :

- "Dimmer" (Illumination)
- "Speed" (Vitesse)
- "Hour" (Réglage heure)
- "Buzzer" (Signal sonore)
- "Units" (Unité de mesure)
- "Corner" (Feux cornering)
- "Bag P" (Airbag passager) (si prévu)
- "DRL" (feux de jour) (pour les versions/marchés qui le prévoient)

Bag P (airbag passager)

(selon le modèle)

Cette fonction permet d'activer/désactiver l'airbag côté passager.

Procéder de la manière suivante :

- appuyer sur le bouton **MENU OK** puis, après avoir affiché à l'écran le message (Airbag pass: Off pour désactiver) ou du message (Airbag pass : On, pour activer) au moyen des touches Δ / ∇ , appuyer sur le bouton **↵** ;

- l'écran affiche le message de demande de confirmation ;
- en appuyant sur les boutons Δ / ∇ sélectionner Oui (pour valider l'activation/désactivation) ou bien Non (pour renoncer) ;
- appuyer à nouveau brièvement sur le bouton **MENU OK**. Un message de confirmation de la sélection effectuée s'affiche, avant de revenir à l'écran du menu.

Avec la **Protection du passager désactivée**: la LED  située sur la planche de bord s'allume à lumière fixe.

REMARQUE En présence du système **Uconnect™**, certaines rubriques du Menu sont affichées et gérées sur l'écran du système et non sur l'écran du combiné de bord (se reporter aux indications du chapitre dédié Multimédias ou dans le supplément disponible en ligne).

ÉCRAN MULTIFONCTIONS RECONFIGURABLE

L'écran affiche fig. 57 les informations suivantes :



57

P05016J005

- 1**: position assiette des phares, indication du rapport engagé (si présent), indication de suggestion de changement de rapport (GSI), température externe, indication boussole (ou disponible), date.
- 2** : vitesse de la voiture, messages d'avertissement/signaux d'anomalie éventuels.
- 3** : total des kilomètres (ou miles) parcourus et icônes de signaux d'anomalie éventuels.



BOUTONS DE COMMANDE

Ils se trouvent du côté gauche du volant fig. 58.

Ils permettent de sélectionner et d'interagir avec les rubriques du « Menu principal » de l'écran (voir les indications au paragraphe « Menu principal »).



58

05036J0004EM

- \triangle / ∇ : appuyer et relâcher les boutons pour accéder au Menu principal et pour faire défiler vers le haut ou vers le bas les différentes rubriques du Menu et des sous-menus.
- \triangleleft / \triangleright : appuyer et relâcher les boutons pour accéder aux affichages d'information ou aux sous-menus d'une rubrique du Menu principal.
- OK** : appuyer sur le bouton pour accéder/sélectionner les affichages d'information ou les sous-menus d'une rubrique du Menu principal.

Garder le bouton appuyé pendant une seconde pour reparamétrer les fonctions affichées/sélectionnées.

MENU PRINCIPAL

Le Menu se compose des rubriques suivantes :

- TRIP
- GSI
- INFO VÉHICULE
- AUDIO (fonction disponible sur les versions et marchés qui le prévoient)
- TÉLÉPHONE (fonction disponible sur les versions et marchés qui le prévoient)
- NAVIGATION (fonction disponible sur les versions et marchés qui le prévoient)
- ALERTES
- RÉGL. VÉHICULE

Régl. Véhicule

Cette rubrique du Menu permet de modifier les réglages concernant :

- Écran ;
- Unité de mesure ;
- Horloge et Date ;
- Sécurité ;
- Sécurité / Aide ;
- Lumières ;
- Portes & Verrouillage.

Écran

La rubrique « Écran » permet d'accéder aux réglages/informations concernant : « Réglag. écran », « Langue », « Voir téléphone » (disponible dans les versions et les marchés qui le prévoient), « Voir navigation » (disponible dans les versions et les marchés qui le prévoient), « Reset automatique Trajet B », « Éclairage écran ».

Unités de mesure

La rubrique « Unité de mesure » permet de sélectionner l'unité de mesure parmi : « Impériale », « Métrique », « Personnaliser ».

Horloge et Date

La rubrique « Heure et date » permet d'effectuer les réglages suivants : « Réglage heure », « Format de l'heure », « Réglage date ».

Sécurité

La rubrique « Sécurité » permet d'effectuer les réglages suivants : « AIRBAG passager » (si prévu), « Bip vitesse », « Bip ceinture de sécurité ».

Le réglage « AIRBAG passager » permet d'activer/désactiver l'airbag passager (si prévu) : **Protection du passager désactivée**: allumage à lumière fixe de la LED  située sur la planche de bord.

Sécurité et Aide

La rubrique « Sécurité / Aide » permet d'effectuer les réglages suivants : Capteur de pluie, Volume alertes, Park Assist, Vol. Park Assist.

Lumières

La rubrique « Lumières » permet d'effectuer les réglages suivants : « Lumière courtoisie », « Feux de jour », « Feux cornering », « Capteur phares », « Follow me home ».

Portes & Verrouillage

La rubrique « Portes & verrouillage » permet d'effectuer les réglages suivants : « Autoclose », « Clignot verrouill. portes », « Déverrouill. portes sortie ».

REMARQUE En présence du système **Uconnect™**, certaines rubriques du Menu sont affichées et gérées sur l'écran du système et non sur l'écran du combiné de bord (se reporter aux indications du chapitre dédié Multimédias ou dans le supplément disponible en ligne).

TRIP COMPUTER



Le « Trip Computer » permet de visualiser, dispositif de démarrage sur MAR, les valeurs relatives au fonctionnement de la voiture.

Pour effectuer la réinitialisation des dimensions, sur le volant tenir le bouton **MENU OK** enfoncé (versions avec écran Multifonction) fig. 59 ou le bouton **OK** (versions avec écran Multifonction Reconfigurable) fig. 60.



59

05036J0002EM

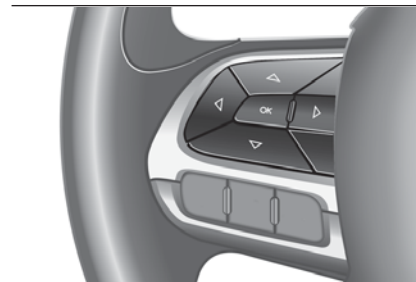

60

05036J0004EM

REMARQUE Les valeurs « Autonomie » et « Consommation instantanée » ne peuvent pas être mises à zéro.



SYSTÈME EOBD (European On Board Diagnosis)

(suivant modèle)

Fonctionnement

Le système EOBD (European On Board Diagnosis) effectue un diagnostic permanent des composants de la voiture couplés aux émissions.

Il signale aussi, par l'allumage du témoin  sur le combiné de bord, accompagné de l'affichage d'un message à l'écran, la condition de détérioration des composants (voir paragraphe « Témoins et messages » dans ce chapitre).

L'objectif du système EOBD (European On Board Diagnosis) est de :

- contrôler l'efficacité du système ;
- signaler l'augmentation des émissions ;
- signaler la nécessité de remplacer les composants détériorés.

Le système dispose aussi d'un connecteur, en interface grâce à des instruments appropriés, permettant la lecture des codes d'erreur mémorisés dans les centrales électroniques et d'une série de paramètres spécifiques du diagnostic et du fonctionnement du moteur. Ce contrôle peut également être effectué par les agents préposés à la circulation.

ATTENTION Après avoir éliminé l'anomalie, pour le contrôle complet du système, le Réseau Après-vente Fiat doit effectuer des tests d'essai et, le cas échéant, des essais sur route qui peuvent éventuellement nécessiter un important kilométrage.



TÉMOINS ET MESSAGES

AVERTISSEMENT L'allumage du témoin s'accompagne d'un message spécifique et/ou d'un signal sonore, selon le type de combiné de bord. Ces signaux synthétiques de mise en garde ne sauraient être exhaustifs et/ou se substituer aux indications de cette Notice d'entretien, qu'il faut toujours lire avec beaucoup d'attention. En cas de signal d'anomalie, toujours se référer au contenu de ce chapitre.







AVERTISSEMENT Les signaux d'anomalie qui apparaissent sur l'écran sont divisés en deux catégories : anomalies graves et anomalies moins graves. Les anomalies graves visualisent un « cycle » de signaux répétés pendant un temps prolongé. Pour les anomalies plus anodines, le « cycle » de signaux affiché est répété pendant un temps plus limité. Le cycle d'affichage des deux catégories peut être interrompu. Le témoin du combiné de bord reste allumé jusqu'à l'élimination de la cause du problème.

REMARQUE Les témoins et icônes expliqués ci dessous sont indicatifs et peuvent varier selon la finition ou le marché.

Témoins de couleur rouge

Témoin	Signification
 rouge	LIQUIDE DE FREINS INSUFFISANT / FREIN DE STATIONNEMENT ACTIVÉ Liquide de freins insuffisant Le témoin s'allume lorsque le niveau de liquide de freins dans le réservoir chute au-dessous du minimum, à cause d'une fuite possible de liquide du circuit. Rétablir le niveau de liquide de freins, puis vérifier que le témoin s'éteigne. Si le témoin reste allumé, s'adresser au Réseau Après-vente Fiat. Frein de stationnement serré Le témoin s'allume lorsque le frein de stationnement est enclenché.
 rouge	ANOMALIE DE LA DIRECTION ASSISTÉE Lorsque l'on place le dispositif de démarrage sur MAR, le témoin (ou le symbole à l'écran) s'allume, mais il doit s'éteindre après quelques secondes. Si le témoin (ou le symbole à l'écran) reste allumé, le conducteur pourrait ne pas compter sur l'effet de la direction assistée et l'effort sur le volant pourrait augmenter sensiblement même s'il reste possible de braquer. S'adresser dès que possible au Réseau Après-vente Fiat.







Témoïn	Signification
 rouge	<p>ANOMALIE DE LA B.V. AUTOMATIQUE AT6 (pour versions/marchés où il est prévu) Le témoïn ou le symbole s'allume quand une anomalie de la boîte de vitesses automatique est détectée. Contacter au plus vite le Réseau Après-vente Fiat.  18)</p>
 rouge	<p>PRESSIION DE L'HUILE MOTEUR INSUFFISANTE Le témoïn ou le symbole s'allume en cas de pression insuffisante de l'huile moteur.  19) AVERTISSEMENT Ne pas utiliser la voiture tant que l'anomalie n'a pas été éliminée. L'allumage du symbole n'indique pas la quantité d'huile dans le moteur : le contrôle du niveau doit toujours être effectué manuellement.</p>
 rouge  jaune ambre	<p>ANOMALIE EBD L'allumage simultané des témoïns (E) (rouge) et (ABS) (jaune ambre) quand le moteur démarre indique une anomalie du système EBD ou que le système n'est pas disponible. Dans ce cas, si l'on freine brusquement, un blocage précoce des roues arrière peut se produire, avec risque de dérapage. Conduire très prudemment et se rendre immédiatement au Réseau Après-vente Fiat le plus proche pour faire contrôler le système.</p>





ATTENTION

18) Conduire avec le symbole allumé peut causer de graves dommages à la boîte de vitesses et en provoquer la rupture. La surchauffe de l'huile peut également se produire : son contact éventuel avec le moteur chaud ou avec les composants de l'échappement à haute température pourrait provoquer des incendies.

19) Si le symbole s'allume pendant que la voiture roule, couper immédiatement le moteur et s'adresser au Réseau Après-vente Fiat.

Témoin	Signification
 <p data-bbox="209 232 264 253">rouge</p>	<p data-bbox="408 115 831 135">CEINTURES DE SÉCURITÉ NON BOUCLÉES</p> <p data-bbox="408 141 1382 255">Le témoin s'allume de manière fixe lorsque la voiture est arrêtée et la ceinture de sécurité côté conducteur ou côté passager (pour les versions/marchés qui le prévoient), avec le passager assis, n'est pas bouclée. Le témoin clignote accompagné de l'émission d'un signal sonore, lorsque la ceinture de sécurité côté conducteur ou côté passager (pour les versions / marchés, qui le prévoient), avec le passager assis, n'est pas correctement bouclée et que la voiture roule. Dans ce cas, boucler la ceinture de sécurité.</p>
 <p data-bbox="201 487 256 507">rouge</p>	<p data-bbox="408 274 1150 294">TEMPÉRATURE EXCESSIVE DU LIQUIDE DE REFROIDISSEMENT DU MOTEUR</p> <p data-bbox="408 300 1294 320">Le témoin ou, sur certaines versions, l'icône sur l'écran s'allume quand le moteur est surchauffé.</p> <p data-bbox="408 325 1382 462">En cas de marche normale: arrêter le véhicule, couper le moteur et vérifier que le niveau du liquide dans le réservoir n'est pas au-dessous du repère MIN. Si tel est le cas, attendre que le moteur refroidisse, puis ouvrir lentement et prudemment le bouchon et ravitailler avec du liquide de refroidissement en s'assurant que le niveau soit compris entre les repères MIN et MAX gravés sur le réservoir. Vérifier visuellement aussi les éventuelles fuites de liquide. Si lors du démarrage suivant le témoin (ou l'icône sur l'écran) est de nouveau allumé, s'adresser au Réseau Après-vente Fiat.</p> <p data-bbox="408 468 1390 560">Au cas où la voiture est très sollicitée (par ex. dans des conditions de conduite performantes) : ralentir et, si le témoin reste allumé, arrêter la voiture. S'arrêter 2 ou 3 minutes en laissant tourner le moteur avec une légère accélération pour que le liquide de refroidissement circule plus facilement, puis le couper. Vérifier le niveau du liquide en suivant les indications ci-dessus.</p> <p data-bbox="408 565 1342 608">AVERTISSEMENT Sur des parcours très contraignants, il est conseillé de laisser le moteur démarré et légèrement accéléré pendant quelques minutes avant de l'éteindre.</p>
 <p data-bbox="201 739 256 759">rouge</p>	<p data-bbox="408 658 711 678">ANOMALIE DE L'ALTERNATEUR</p> <p data-bbox="408 684 1390 726">Si le témoin ou le symbole s'allume quand le moteur est en marche, ceci indique un avarie dans le système de recharge de la voiture. S'adresser dès que possible au Réseau Après-vente Fiat.</p>
 <p data-bbox="201 896 256 916">rouge</p>	<p data-bbox="408 787 802 807">FERMETURE INCOMPLÈTE DES PORTES</p> <p data-bbox="408 813 1374 904">Le témoin ou le symbole s'allume quand une ou plusieurs portes (ou, sur certaines versions, le coffre et le capot moteur également) ne sont pas parfaitement fermées (pour les versions/marchés qui le prévoient). Portes ouvertes et véhicule en mouvement, le système émet un signal sonore. Fermer correctement les portes.</p>





Témoin	Signification
 <p>rouge</p>	<p>ANOMALIE DES AIRBAGS</p> <p>L'allumage fixe du témoin indique une anomalie du système d'airbag.  33) 34)</p>







ATTENTION

33) Si le témoin  ne s'allume pas quand on place le dispositif de démarrage sur MAR ou qu'il reste allumé pendant que la voiture roule, il s'agit peut-être d'une anomalie des systèmes de retenue. Si tel est le cas, les airbags ou les prétensionneurs risquent de ne pas s'activer en cas d'accident ou, plus rarement, de s'activer intempestivement. Avant de continuer, s'adresser au Réseau Après-vente Fiat pour faire immédiatement contrôler le système.



34) L'anomalie du témoin  est signalée par l'allumage, sur l'écran du combiné de bord, de l'icône  (ou, pour les versions qui le prévoient, par le clignotement du témoin d'anomalie générique). Dans ce cas, le témoin pourrait ne pas signaler les anomalies éventuelles des systèmes de retenue. Avant de continuer, s'adresser au Réseau Après-vente Fiat pour faire immédiatement contrôler le système.

Témoins de couleur jaune ambre

Témoin	Signification
 <p>jaune ambre</p>	<p>ANOMALIE GÉNÉRIQUE</p> <p>Quand ce témoin ou symbole s'allume et clignote, pour les versions / marchés qui le prévoient, ceci indique une anomalie au témoin d'anomalie air bag. Dans ce cas le témoin d'anomalie airbag pourrait ne pas signaler un dysfonctionnement au circuit Airbag. Toujours s'adresser au Réseau Après-vente Fiat.</p> <p>Quand ce témoin ou symbole s'allume, ceci indique un problème sur le système de verrouillage du carburant ou une avarie au capteur de pression huile moteur.</p>

Témoïn	Signification
 <p data-bbox="177 362 298 381">jaune ambre</p>	<p data-bbox="408 113 571 132">SYSTÈME iTPMS</p> <p data-bbox="408 137 1158 156">Anomalie du système iTPMS/désactivation temporaire du système iTPMS</p> <p data-bbox="408 162 1366 281">Le témoïn clignotera pendant environ 75 secondes et restera ensuite allumé de manière fixe (l'écran affichera en même temps un message) pour signaler la désactivation temporaire du système ou une anomalie du système en question. Le système recommence à fonctionner correctement lorsque les conditions de fonctionnement du moteur le permettent ; si ce n'est pas le cas, effectuer la procédure de "Réinitialisation" après avoir rétabli les conditions d'utilisation normale.</p> <p data-bbox="408 286 1331 305">Si le signal de dysfonctionnement persiste, s'adresser dès que possible au Réseau Après-vente Fiat.</p> <p data-bbox="408 311 735 330">Pression des pneus insuffisante</p> <p data-bbox="408 336 1382 471">Le témoïn s'allume de manière fixe pour signaler que la pression de l'un ou de plusieurs pneus est inférieure à la valeur recommandée et/ou pour signaler une perte lente de pression survenue. Dans ces cas, une longue durée de vie du pneu et une consommation de carburant optimale pourraient ne pas être assurées. Il est conseillé de rétablir la valeur de pression correcte (voir paragraphe "Roues" chapitre "Caractéristiques Techniques"). Une fois les conditions d'utilisation normales de la voiture rétablies, effectuer la procédure de "Réinitialisation".</p> <p data-bbox="408 477 1370 518">AVERTISSEMENT Ne pas continuer à rouler avec un ou plusieurs pneus dégonflés, car la tenue de route de la voiture peut être compromise. Arrêter la voiture en évitant de freiner et de braquer brusquement.</p>
 <p data-bbox="169 651 290 670">jaune ambre</p>	<p data-bbox="408 557 663 576">PANNE DU SYSTÈME ABS</p> <p data-bbox="408 582 1370 650">Le témoïn s'allume quand le système ABS est défaillant. Dans ce cas, l'efficacité du système de freinage reste intacte, mais sans les fonctions offertes par le système ABS. Rouler prudemment et s'adresser dès que possible au Réseau Après-vente Fiat.</p>
 <p data-bbox="169 892 290 911">jaune ambre</p>	<p data-bbox="408 688 552 707">SYSTÈME ESC</p> <p data-bbox="408 724 686 743">Activation du système ESC</p> <p data-bbox="408 749 1366 796">L'intervention du système est signalée par le clignotement du témoïn : le signal indique que la voiture est dans un état critique de stabilité et d'adhérence.</p> <hr/> <p data-bbox="408 829 679 848">Anomalie du système ESC</p> <p data-bbox="408 854 1366 897">Si le témoïn ne s'éteint pas, ou s'il reste allumé quand le moteur est lancé, cela indique qu'une anomalie du système ESC a été détectée. S'adresser dès que possible au Réseau Après-vente Fiat.</p> <hr/> <p data-bbox="408 930 804 949">Anomalie du système Hill Hold Control</p> <p data-bbox="408 955 1378 997">L'allumage du témoïn indique une anomalie du système Hill Hold Control. S'adresser dès que possible au Réseau Après-vente Fiat.</p>



Témoin	Signification
 jaune ambre	DÉSACTIVATION PARTIELLE DES SYSTÈMES DE SÉCURITÉ ACTIFS L'allumage du témoin signale que certains systèmes de sécurité actifs ont été partiellement désactivés. Le témoin s'éteint quand on réactive les systèmes.
 jaune ambre	FEU ARRIÈRE DE BROUILLARD Le témoin s'allume quand on active le feu arrière de brouillard.
 jaune ambre	TEMPÉRATURE EXCESSIVE DE L'HUILE DE BOÎTE DE VITESSES AUTOMATIQUE AT6 (pour versions/marchés où il est prévu) Le témoin ou le symbole s'allume en cas de surchauffe de l'embrayage, suite à une utilisation particulièrement intense. Dans ce cas, les performances de la B.V seront limitées. Moteur coupé ou au ralenti, attendre l'extinction du symbole.



jaune ambre

ANOMALIE DU SYSTÈME EOBD/INJECTION

En conditions normales, quand on place le dispositif de démarrage sur MAR, le témoin s'allume, mais il doit s'éteindre dès que le moteur est lancé. Le fonctionnement du témoin peut être vérifié au moyen d'appareils spéciaux par les agents de contrôle de la circulation. Se conformer aux normes en vigueur dans le pays où l'on circule.  20)

Anomalie du système d'injection

Si le témoin reste allumé ou s'allume quand la voiture roule, cela signale un dysfonctionnement du système d'injection. Le témoin allumé de manière fixe signale un dysfonctionnement du système d'alimentation/allumage qui risque de provoquer des émissions élevées à l'échappement, des pertes de performances, une mauvaise maniabilité et une consommation élevée. Le témoin s'éteint si l'anomalie disparaît, mais le système mémorise systématiquement le signal. Dans ces conditions, on peut continuer à rouler en évitant toutefois de demander au moteur des efforts trop lourds ou des vitesses élevées. L'utilisation prolongée de la voiture avec le témoin allumé de manière fixe peut provoquer des dommages. Contacter au plus vite le Réseau Après-vente Fiat.

Catalyseur endommagé

Si le témoin clignote, cela signifie que le catalyseur pourrait être endommagé. Relâcher la pédale de l'accélérateur, revenir à bas régime jusqu'à ce que le témoin ne clignote plus. Continuer de rouler à une vitesse modérée, en essayant d'éviter des conditions de conduite qui peuvent provoquer des clignotements ultérieurs et s'adresser dès que possible au Réseau Après-vente Fiat.

ANOMALIE DU SYSTÈME D'INJECTION D'UREA (versions Diesel)

(pour versions/marchés qui le prévoient)

Le voyant s'allume, en même temps qu'un message dédié s'affiche sur le cadre (pour les versions / marchés qui le prévoient) si vous insérez un liquide non conforme aux caractéristiques définies ou si une consommation moyenne d'UREA supérieure à 50 % est détectée.

Contactez au plus vite le Réseau Après-vente Fiat.





Si l'anomalie n'est pas résolue, l'écran du combiné d'instruments affiche un message à chaque seuil atteint, jusqu'à ce qu'il ne soit plus possible de démarrer le moteur.





Quand il restera environ 200 km avant d'empêcher le redémarrage du véhicule, un message dédié continu (pour les versions / marchés qui le prévoient), accompagné d'un signal sonore, sera affiché sur le tableau de bord.









**ATTENTION**

20) Si, en plaçant le dispositif de démarrage sur MAR, le témoin  ne s'allume pas ou si, pendant la marche, il s'allume en mode fixe ou clignotant (accompagné, sur certaines versions, de l'affichage d'un message à l'écran), s'adresser dès que possible au Réseau Après-vente Fiat.

Témoin	Signification
 jaune ambre	<p>PRÉCHAUFFAGE DES BOUGIES (versions Diesel) Quand on place le dispositif de démarrage sur MAR, le témoin s'allume et s'éteint quand les bougies ont atteint la température prédéfinie. On peut démarrer le moteur immédiatement après l'extinction du témoin. AVERTISSEMENT Si la température ambiante est modérée ou élevée, l'allumage du témoin est presque imperceptible.</p> <p>ANOMALIE DE PRÉCHAUFFAGE DES BOUGIES (versions Diesel) Le clignotement du témoin indique une anomalie du système de préchauffage des bougies. Dans ce cas, s'adresser dès que possible au Réseau Après-vente Fiat.</p>
 jaune ambre	<p>RÉSERVE DE CARBURANT/AUTONOMIE LIMITÉE Le témoin à l'écran s'allume lorsque dans le réservoir il reste environ 5 à 7 litres de carburant.  21)</p>
 jaune ambre	<p>RÉSERVE LPG/AUTONOMIE LIMITÉE (uniquement les versions LPG) Le témoin à l'écran s'allume lorsque dans le réservoir il ne reste que 8 litres de LPG. Un signal sonore retentit alors et la première barre sur l'indicateur de niveau de LPG reste allumée.</p>
 jaune ambre	<p>FULL BRAKE CONTROL OFF (pour les versions / marchés qui le prévoient) Le témoin (ou le symbole sur l'écran) s'allume en cas désactivation du système Full Brake Control par le conducteur ou en cas de désactivation automatique consécutive à une défaillance temporaire du système lui-même. S'adresser dès que possible au Réseau Après-vente Fiat.</p>



Témoins	Signification
 jaune ambre	ACTIVATION / DÉSACTIVATION MANUELLE DU SYSTÈME START&STOP (pour les versions / marchés qui le prévoient) Activation : L'activation du système est signalée (ou disponible) par l'affichage d'un message à l'écran. Désactivation : la désactivation du système Start&Stop est signalée par l'affichage d'un message dédié sur l'écran.
 jaune ambre	ANOMALIE DU SYSTÈME FIAT CODE Le témoin ou le symbole s'allume pour signaler une anomalie du système Fiat CODE. S'adresser dès que possible au Réseau Après-vente Fiat.
 jaune ambre	ANOMALIE DES CAPTEURS DE STATIONNEMENT (PARK ASSIST) Le témoin ou le symbole jaune s'allume en cas d'anomalie temporaire des capteurs de stationnement. Si le problème persiste après le nettoyage de la zone concernant les capteurs de stationnement, s'adresser au Réseau Après-vente Fiat.
 jaune ambre	PRÉSENCE D'EAU DANS LE FILTRE À GAZOLE (versions Diesel) Le témoin ou le symbole s'allume fixement pendant la marche (accompagné de l'affichage d'un message à l'écran) pour signaler la présence d'eau dans le filtre à gazole.  22)



Témoin	Signification
 <p data-bbox="277 333 394 351">jaune ambre</p>	<p data-bbox="509 115 778 157">HUILE MOTEUR DÉGRADÉE (suivant modèle)</p> <p data-bbox="509 163 1461 230">Versions Diesel: le témoin ou le symbole s'allume et reste affiché pendant des cycles de 3 minutes entrecoupés d'intervalles de 5 secondes durant lesquels le symbole s'éteint, tant que l'huile ne sera pas vidangée.</p> <p data-bbox="509 236 1161 254">Le symbole reste affiché à l'écran pendant toute la durée de l'affichage.</p> <p data-bbox="509 259 1469 327">Versions essence : le témoin ou le symbole s'allume et disparaît de l'écran à la fin du cycle d'affichage. AVERTISSEMENT À la suite du premier signal, à chaque démarrage du moteur, le symbole continuera à s'allumer selon la modalité indiquée auparavant, et ce, tant que l'huile ne sera pas vidangée.</p> <p data-bbox="509 332 1493 423">L'allumage du témoin ou du symbole ne doit pas être considéré comme un défaut de la voiture, mais il prévient le conducteur que l'utilisation normale de la voiture a conduit à la nécessité de vidanger l'huile. La détérioration de l'huile moteur est accélérée par une utilisation de la voiture sur des trajets courts, ce qui empêche le moteur d'atteindre la température de régime.</p> <p data-bbox="509 437 1102 455">S'adresser dès que possible au réseau après-vente Fiat.  23) 24)</p>
 <p data-bbox="271 688 387 706">jaune ambre</p>	<p data-bbox="509 473 1158 491">NETTOYAGE DPF en cours (uniquement sur versions Diesel avec DPF)</p> <p data-bbox="509 497 1406 539">Le témoin s'allume de manière fixe pour avertir le conducteur que le système DPF doit éliminer les substances polluantes piégées (particules) au moyen d'une procédure de régénération.</p> <p data-bbox="509 545 1437 588">Le témoin reste éteint durant tout le cycle de régénération du DPF et s'allume uniquement lorsque les conditions de conduite requièrent que le conducteur en soit informé.</p> <p data-bbox="509 593 1485 710">Pour que le témoin s'éteigne, maintenir la voiture en marche jusqu'au terme de la régénération. La procédure dure 15 minutes en moyenne. Les conditions optimales pour mener à bien la procédure sont réunies lorsque la voiture continue à rouler à 60 km/h, avec un régime moteur supérieur à 2 000 tours/min. L'allumage du témoin ne doit pas être considéré comme une anomalie et il n'est donc pas nécessaire de se rendre à l'atelier.</p> <p data-bbox="509 720 1485 809">AVERTISSEMENT Le non-respect de la procédure prévue lorsque le témoin  reste allumé sur plusieurs kilomètres risque d'entraîner l'allumage du témoin  qui exige une intervention auprès d'un garage du Réseau après-vente où le dispositif DPF sera remis en service.  25)</p>









ATTENTION

- 21)** Si le témoin ou l'icône à l'écran clignote pendant la marche, s'adresser au Réseau Après-vente Fiat.
- 22)** La présence d'eau dans le circuit d'alimentation peut endommager gravement le système d'injection et créer des irrégularités de fonctionnement du moteur. Si le symbole  s'affiche sur l'écran, s'adresser dès que possible au Réseau Après-vente Fiat pour procéder à la purge. Si cette signalisation a lieu immédiatement après un ravitaillement, il est possible que de l'eau soit présente dans le réservoir : dans ce cas, couper immédiatement le moteur et s'adresser au Réseau Après-vente Fiat.
- 23)** Quand le témoin  s'allume, l'huile moteur détériorée doit être vidangée dès que possible et jamais plus de 500 km après que le témoin se soit allumé pour la première fois. Le non-respect des informations susmentionnées pourrait endommager gravement le moteur et entraîner la déchéance de la garantie. Nous vous rappelons que l'allumage de ce témoin n'est pas lié à la quantité d'huile présente dans le moteur et qu'il ne faut absolument pas ajouter d'huile dans le moteur si le témoin s'allume en mode clignotant.
- 24)** Si le symbole clignote pendant la marche, s'adresser au Réseau Après-vente Fiat.
- 25)** La vitesse à laquelle on roule doit toujours tenir compte de la circulation, des conditions atmosphériques et de la réglementation en vigueur en matière de code de la route. À noter par ailleurs qu'il est possible de couper le moteur même si le témoin DPF est allumé : des interruptions répétées de la procédure de régénération risquent toutefois de dégrader précocement l'huile moteur. C'est la raison pour laquelle il est toujours recommandé d'attendre l'extinction du symbole avant de couper le moteur en suivant les indications reportées ci-dessus. Il n'est pas conseillé d'achever la régénération du DPF lorsque la voiture est à l'arrêt.



Témoins de couleur verte

Témoin	Signification
 <p data-bbox="316 292 357 311">vert</p>	<p data-bbox="507 213 1187 232">ACTIVATION DE LA DIRECTION ASSISTÉE ÉLECTRIQUE « DUALDRIVE »</p> <p data-bbox="507 236 1493 284">L'inscription CITY s'allume lorsque l'on enclenche la direction assistée électrique « Dualdrive » en appuyant sur le bouton sur la planche de bord. Lorsqu'on appuie à nouveau sur le bouton, l'indication CITY s'éteint.</p>
 <p data-bbox="309 441 347 460">vert</p>	<p data-bbox="507 362 799 381">COMMUTATION À L'ESSENCE</p> <p data-bbox="507 385 788 404">(uniquement les versions LPG)</p> <p data-bbox="507 407 1070 426">Le témoin s'allume quand le moteur est alimenté en essence.</p>
 <p data-bbox="309 590 347 609">vert</p>	<p data-bbox="507 500 954 519">FEUX DE POSITION ET FEUX DE CROISEMENT</p> <p data-bbox="507 523 1289 542">Le témoin s'allume quand on actionne les feux de position ou les feux de croisement.</p> <p data-bbox="507 545 1469 593">Cette fonction permet de maintenir allumés les feux pendant 30, 60 ou 90 secondes après avoir placé le dispositif de démarrage sur STOP (fonction Follow me home).</p>
 <p data-bbox="309 739 347 758">vert</p>	<p data-bbox="507 676 740 695">FEUX ANTIBROUILLARD</p> <p data-bbox="507 698 1043 717">Le témoin s'allume quand on allume les feux antibrouillard.</p>
 <p data-bbox="309 888 347 907">vert</p>	<p data-bbox="507 818 730 837">CLIGNOTANT GAUCHE</p> <p data-bbox="507 841 1430 889">Le témoin s'allume quand le levier de commande des clignotants est déplacé vers le bas ou, avec le clignotant droit, quand on appuie sur le bouton des feux de détresse.</p>







Témoins	Signification
 <p data-bbox="215 224 255 246">vert</p>	<p data-bbox="406 145 606 168">CLIGNOTANT DROIT</p> <p data-bbox="406 173 1340 218">Le témoin s'allume quand le levier de commande des clignotants est déplacé vers le haut ou, avec le clignotant gauche, quand on appuie sur le bouton des feux de détresse.</p>







Témoins de couleur bleue

Témoins	Signification
 <p data-bbox="215 498 255 520">bleu</p>	<p data-bbox="406 431 574 453">FEUX DE ROUTE</p> <p data-bbox="406 459 909 481">Le témoin s'allume quand on allume les feux de route.</p>















SYMBOLES ET MESSAGES AFFICHÉS SUR L'ÉCRAN

Symbole	Signification
 rouge	FERMETURE INCOMPLÈTE DU CAPOT MOTEUR Le symbole s'allume lorsque le capot moteur n'est pas parfaitement fermé (pour les versions/marchés qui le prévoient). Fermer correctement le capot moteur.
 rouge	COFFRE MAL FERMÉ Le symbole s'allume lorsque coffre n'est pas parfaitement fermé (pour les versions/marchés qui le prévoient). Fermer correctement le coffre arrière.
 jaune ambre	ANOMALIE DU CAPTEUR DE PRESSION DE L'HUILE MOTEUR Le symbole s'allume à lumière fixe, accompagné d'un message dédié, en cas d'anomalie du capteur de pression de l'huile moteur.
 jaune ambre	ANOMALIE DU CAPTEUR DE PLUIE Le symbole s'allume en cas d'anomalie du capteur de pluie. S'adresser dès que possible au Réseau Après-vente Fiat.
 jaune ambre	DÉCLENCHEMENT DU SYSTÈME DE COUPURE DU CARBURANT Le symbole s'allume en cas de déclenchement du système de coupure du carburant. Pour connaître la procédure de réactivation du système de coupure du carburant, se reporter à la section « Système de coupure de carburant » au chapitre « Situations d'urgence ». Si toutes les tentatives de reprise d'alimentation du carburant échouent, s'adresser au Réseau Après-vente Fiat.
 jaune ambre	ANOMALIE DU SYSTÈME DE COUPURE DU CARBURANT Le symbole s'allume en cas d'anomalie du système de coupure du carburant. S'adresser dès que possible au Réseau Après-vente Fiat.
 jaune ambre	ANOMALIE DU SYSTÈME START&STOP (pour les versions/marchés qui le prévoient) Le symbole s'allume pour signaler une anomalie du système Start&Stop. Un message dédié s'affiche à l'écran. S'adresser dès que possible au Réseau Après-vente Fiat.

Symbole	Signification
 jaune ambre	<p>ANOMALIE DES FEUX EXTÉRIEURS Le symbole s'allume pour signaler une anomalie des feux suivants : feux de jour (D.R.L.) ; feux de stationnement ; feux de position ; clignotants ; feu antibrouillard arrière ; feu de recul ; feux de plaque. L'anomalie en question pourrait être due à une ampoule grillée, au fusible de protection grillé ou bien à l'interruption du branchement électrique.</p>
 jaune ambre	<p>ANOMALIE DU CAPTEUR DE NIVEAU DE CARBURANT Le symbole s'allume en cas d'anomalie du capteur de niveau du carburant. S'adresser au Réseau Après-vente Fiat.</p>
 jaune ambre	<p>ANOMALIE DU CAPTEUR DE NIVEAU DE LPG Le symbole s'allume en cas d'anomalie du capteur de niveau du LPG. S'adresser au Réseau Après-vente Fiat.</p>
 jaune ambre	<p>PRÉSENCE POSSIBLE DE VERGLAS SUR LA ROUTE Le symbole s'allume quand la température extérieure est inférieure ou égale à 3 °C. AVERTISSEMENT En cas d'anomalie du capteur de température extérieure, les chiffres indiquant la température sont remplacés par des tirets.</p>
 jaune ambre	<p>ANOMALIE DU CAPTEUR DE LUMINOSITÉ Le symbole s'allume (accompagné de l'affichage d'un message dédié) en cas d'anomalie du capteur de luminosité. S'adresser dès que possible au Réseau Après-vente Fiat.</p>
 jaune ambre	<p>ANOMALIE DU SYSTÈME AUDIO Le symbole s'allume pour signaler une anomalie du système audio. S'adresser dès que possible au Réseau Après-vente Fiat.</p>





Symbole	Signification
 <p>jaune ambre ou rouge</p>	<p>ANOMALIE DES CAPTEURS DE STATIONNEMENT (PARK ASSIST) Le symbole jaune s'allume en cas d'anomalie temporaire des capteurs de stationnement. Si le problème persiste après le nettoyage de la zone concernant les capteurs de stationnement, s'adresser au Réseau Après-vente Fiat. Le symbole rouge s'allume en cas d'anomalie permanente des capteurs de stationnement. La cause du dysfonctionnement pourrait être due à une tension insuffisante de la batterie ou à d'éventuelles pannes sur le circuit électrique. S'adresser dès que possible au Réseau Après-vente Fiat.</p>
 <p>jaune ambre ou rouge</p>	<p>ANOMALIE DU SYSTÈME FULL BRAKE CONTROL Le symbole jaune s'allume (accompagné d'un message affiché à l'écran) en cas d'anomalie temporaire du système Full Brake Control. S'adresser dès que possible au Réseau Après-vente Fiat. Le symbole rouge s'allume (accompagné d'un message affiché à l'écran) en cas d'anomalie permanente du système Full Brake Control. S'adresser dès que possible au Réseau Après-vente Fiat.</p>
 <p>jaune ambre</p>	<p>ANOMALIE DU SPEED LIMITER Le symbole s'allume en cas d'anomalie du dispositif Speed Limiter. S'adresser dès que possible au Réseau Après-vente Fiat pour réparer l'anomalie en question.</p>
 <p>jaune ambre</p>	<p>ENTRETIEN PROGRAMMÉ (SERVICE) Le « Plan d'Entretien Programmé » prévoit l'entretien de la voiture à des échéances préétablies (se reporter au chapitre « Entretien de la voiture »). Lorsque l'entretien programmé (« révision ») se rapproche de l'échéance prévue, en positionnant le dispositif de démarrage sur MAR, le symbole s'allume sur l'écran, suivi du nombre de kilomètres/miles ou de jours (le cas échéant) qu'il reste avant l'échéance d'entretien de la voiture. Cet affichage est automatique, dispositif de démarrage sur MAR, lorsqu'il ne reste que 2 000 km avant l'entretien ou bien, le cas échéant, 30 jours ; il est réaffiché chaque fois qu'on met le dispositif de démarrage sur MAR. L'affichage se fait en km ou en miles selon le réglage de l'unité de mesure. S'adresser au Réseau Après-vente Fiat qui est chargé, en plus des opérations d'entretien prévues dans le « Plan d'Entretien Programmé », de la mise à zéro de l'affichage en question (réinitialisation).</p>

Symbole	Signification
 jaune ambre	<p>Ce symbole s'allume pour indiquer qu'il faut appuyer sur la pédale d'embrayage pour permettre le démarrage pour les boîtes de vitesse manuelles. En cas de boîte de vitesse automatique, il indique qu'il faut appuyer sur la pédale de frein.</p>
 jaune ambre	<p>SIGNAL FAIBLE NIVEAU D'ADDITIF POUR LES EMISSIONS DIESEL (UREA) (pour les versions/ marchés qui le prévoient) Le symbole du faible niveau de l'Additif pour les Émissions de Diesel (UREA) s'allume lorsque le niveau de l'UREA du véhicule est faible. Remplir dès que possible le réservoir d'UREA avec au moins 5 litres d'UREA. Si l'appoint s'est déroulé avec une autonomie du réservoir d'UREA égale à zéro avant de démarrer le véhicule, il est possible d'attendre jusqu'à 2 minutes.</p>
 blanc	<p>Quand ce symbole s'affiche il est suggéré de passer à un rapport supérieur ou inférieur.</p>
 blanc	<p>LIMITE DE VITESSE DÉPASSÉE Le symbole (de couleur blanche) s'allume lors du dépassement de la limite de vitesse réglée (par ex. 110 km/h) par le Menu de l'écran (la valeur interne se met à jour en fonction de la vitesse réglée).</p>
 blanc	<p>INTERVENTION DU SYSTÈME START&STOP (pour versions/marchés où il est prévu) Le symbole s'allume pour indiquer que le contact moteur a été coupé par le système START&STOP.</p>
 blanc	<p>RÉGLAGE DE L'ASSIETTE DES PHARES Le correcteur de l'assiette des phares fonctionne avec le dispositif de démarrage sur MAR et les feux de croisement allumés. Pour le réglage, agir sur les boutons  et  placés sur la platine des commandes.</p>



Symbole	Signification
 <p data-bbox="363 221 414 239">blanc</p>	<p data-bbox="612 154 957 172">CRUISE CONTROL ÉLECTRONIQUE</p> <p data-bbox="612 179 1270 197">Le symbole s'allume en cas d'activation du Cruise Control électronique.</p>

Messages à l'écran

	Signification
	<p data-bbox="612 380 1315 398">SIGNAL FAIBLE NIVEAU D'ADDITIF POUR LES ÉMISSIONS DIESEL (UREA)</p> <p data-bbox="612 405 1018 423">(pour les versions/ marchés qui le prévoient)</p> <p data-bbox="612 430 1481 481">Si le niveau d'UREA est bas, l'afficheur du combiné d'instrument visualise un texte indiquant la nécessité de procéder à l'appoint d'UREA et le symbole .</p> <p data-bbox="612 492 1455 537">Le symbole  reste allumé jusqu'à ce que l'appoint d'UREA ait été effectué, avec au moins 5 litres.</p> <p data-bbox="612 544 1471 589">Si le ravitaillement n'est pas effectué, l'écran du combiné d'instruments affiche un message à chaque seuil atteint, jusqu'à ce qu'il ne soit plus possible de démarrer le moteur.</p> <p data-bbox="612 595 1430 636">Lorsque l'autonomie résiduelle correspond environ à 200 km, un message reste affiché à l'écran, accompagné d'un signal sonore.</p> <p data-bbox="612 642 1487 705">Lorsque l'autonomie résiduelle correspond à 0 km, l'afficheur visualise un message dédié (pour versions/marchés qui le prévoient). Une fois éteint, il n'est plus possible de redémarrer le moteur.</p> <p data-bbox="612 712 1452 779">Pour pouvoir le redémarrer verser au moins 5 litres d'UREA dans le réservoir. Remplir le réservoir d'UREA le plus rapidement possible. Si le ravitaillement a lieu avec une autonomie correspondant à 0 km, attendre 2 minutes avant de redémarrer le moteur.</p> <p data-bbox="612 786 667 815"> 26)</p>



ATTENTION

26) Si le réservoir de l'UREA est vide et le moteur est coupé, il n'est plus possible de le redémarrer tant que le réservoir de l'UREA ne sera pas rempli avec au moins 5 litres d'UREA.

SÉCURITÉ

Ce chapitre est très important : il décrit les systèmes de sécurité de série de la voiture et fournit les indications nécessaires pour les utiliser correctement.

SYSTÈMES DE SÉCURITÉ ACTIVE	70
SYSTÈMES D'AIDE À LA CONDUITE	74
SYSTÈMES DE PROTECTION DES OCCUPANTS	81
CEINTURES DE SÉCURITÉ	81
SYSTÈME SBR (Seat Belt Reminder)	84
PRÉTENSIONNEURS	86
SYSTÈMES DE PROTECTION POUR ENFANTS	88
SYSTÈME DE PROTECTION SUPPLÉMENTAIRE (SRS) - AIRBAGS	101

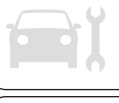

SYSTÈMES DE SÉCURITÉ ACTIVE

La voiture est équipée des dispositifs de sécurité active suivants :

- ABS (Anti-lock Braking System) ;
- DTC (Drag Torque Control) ;
- ESC (Electronic Stability Control) ;
- TC (Traction Control) ;
- PBA (Panic Brake Assist) ;
- HHC (Hill Hold Control) ;
- ERM (Electronic Rollover Mitigation) ;
- TSC (Trailer Sway Control).

Pour le fonctionnement des systèmes, voir les indications ci-dessous.

SYSTÈME ABS (Anti-lock Braking System)

Ce système, partie intégrante du système de freinage, empêche le blocage et par conséquent le patinage d'une ou de plusieurs roues, quelles que soient les conditions de la chaussée et l'intensité du freinage, en garantissant ainsi le contrôle de la voiture même en cas de freinage d'urgence, ce qui optimise les distances d'arrêt.

Le système intervient lors du freinage quand les roues sont sur le point de se bloquer, normalement lors de freinages d'urgence ou en cas de faible adhérence, où les blocages peuvent être plus fréquents.

Le système augmente également le contrôle et la stabilité du véhicule si le freinage se fait sur une surface ayant une adhérence différenciée entre les roues du côté droit et du côté gauche ou dans un virage.

Le dispositif est complété par le système EBD (Electronic Braking force Distribution), qui répartit l'action de freinage entre les roues avant et les roues arrière.

Activation du système

L'intervention de l'ABS se remarque à la légère pulsation de la pédale de frein accompagnée d'un bruit : c'est un comportement tout à fait normal du système lorsqu'il intervient.



35) 36) 37) 38) 39) 40) 41)

SYSTÈME DTC (Drag Torque Control)

Le système empêche le blocage possible des roues motrices qui pourraient survenir quand, par exemple, la pédale d'accélération est relâchée soudainement ou dans l'éventualité de changements de vitesse brusques dans des conditions de faible adhérence. Dans ces conditions l'effet freinant du moteur pourrait causer le glissement des roues motrices et de conséquence la perte de stabilité du véhicule.

Dans ces cas le système DTC intervient en redonnant du couple au moteur à fin de conserver la stabilité et améliorer la sécurité de la voiture.

SYSTÈME ESC (Electronic Stability Control)

Le système ESC améliore le contrôle de la direction et la stabilité de la voiture dans les différentes conditions de conduite.

Il corrige le sous-virage et le survirage de la voiture, en répartissant le freinage sur les roues d'une façon appropriée. Par ailleurs, le couple fourni par le moteur peut aussi être réduit de sorte à conserver le contrôle de la voiture.

Le système ESC utilise les capteurs installés sur la voiture pour interpréter la trajectoire que le conducteur compte suivre et la compare à la trajectoire réelle de la voiture. Lorsque la trajectoire désirée et celle réelle s'éloignent, le système ESC intervient en contrant le sous-virage ou le survirage de la voiture.

Survirage : il se produit quand la voiture tourne plus que ce qu'elle devrait par rapport à l'angle du volant réglé.

Sous-virage : il se produit quand la voiture tourne moins que ce qu'elle devrait par rapport à l'angle du volant réglé.

Activation du système

L'intervention du système est signalée par le clignotement du témoin  sur le combiné de bord, pour informer le conducteur que la voiture est en conditions critiques de stabilité et d'adhérence.

 42) 43) 44) 45) 46)

SYSTÈME TC (Traction Control)

Le système intervient automatiquement en cas de patinage d'une ou de plusieurs roues motrices, de perte d'adhérence sur chaussée mouillée (aquaplaning), d'accélération sur chaussées glissantes, avec neige ou verglas, etc. En fonction des conditions de patinage, deux logiques différentes de contrôle sont activées :

si le patinage concerne les deux roues motrices, le système intervient en réduisant la puissance transmise par le moteur ;

si le patinage concerne une seule des roues motrices, la fonction BLD (Brake Limited Differential) s'active en freinant automatiquement la roue qui patine (simulation du comportement d'un différentiel autobloquant). Cela provoquera une augmentation du transfert du couple moteur à la roue qui ne patine pas.

Cette fonction reste active même si les modes « Systèmes partiellement désactivés » et « Systèmes désactivés » sont sélectionnés (voir ce qui est décrit aux pages suivantes).

Activation du système

L'intervention du système est signalée par le clignotement du témoin  sur le combiné de bord, pour informer le conducteur que la voiture est en conditions critiques de stabilité et d'adhérence.

 47) 48) 49) 50) 51)

SYSTÈME PBA (Panic Brake Assist)

Le système PBA est conçu pour optimiser la capacité de freinage de la voiture pendant un freinage d'urgence.

Le système reconnaît le freinage d'urgence en contrôlant la vitesse et la force avec laquelle est enfoncée la pédale de frein et par conséquent, il applique la pression optimale aux freins. Cela peut aider à réduire les distances de freinage : le système PBA vient donc compléter le système ABS.

On obtient l'assistance maximale du système PBA en appuyant très rapidement sur la pédale de frein.

En outre, pour obtenir le meilleur fonctionnement du système, il est nécessaire d'appuyer en continu sur la pédale de frein pendant le freinage, en évitant d'appuyer dessus par intermittence. Maintenir la pression sur la pédale de frein jusqu'à ce que le freinage ne soit plus nécessaire.

Le système PBA se désactive quand la pédale de frein est relâchée.

 52) 53) 54)

SYSTÈME HHC (Hill Hold Control)

Il est intégré au système ESC et facilite le démarrage en côte. Il s'active automatiquement dans les cas suivants :

- en montée* : voiture à l'arrêt sur une route dont la pente est supérieure à 5 %, moteur démarré, frein enfoncé et boîte de vitesses au point mort ou à une vitesse autre que la marche arrière ;
- en descente* : voiture à l'arrêt sur une route dont la pente est supérieure à 5 %, moteur démarré, frein enfoncé et marche arrière engagée.



En phase de démarrage, la centrale du système ESC maintient la pression de freinage sur les roues jusqu'à ce que le couple moteur nécessaire au démarrage soit atteint, ou en tout cas pendant 2 secondes maximums, en permettant ainsi de déplacer aisément le pied droit de la pédale de frein sur l'accélérateur.

Si au bout de 2 secondes le départ n'a toujours pas eu lieu, le système se désactive automatiquement en relâchant progressivement la pression de freinage. Pendant cette phase de relâchement, il est possible d'entendre un bruit caractéristique de décrochage mécanique des freins indiquant que la voiture est sur le point de partir.



SYSTÈME ERM (Electronic Rollover Mitigation)

Le système contrôle la tendance au soulèvement du sol des roues lorsque le conducteur effectue des manœuvres extrêmes comme l'évitement brusque d'un obstacle, surtout quand les conditions de la route ne sont pas optimales.

Dans ces conditions, sur le combiné de bord clignote le témoin  et le système limite la possibilité que les roues ne se soulèvent du sol en intervenant sur les

freins et la puissance du moteur. Il n'est toutefois pas possible d'éviter la tendance au retournement de la voiture si le phénomène est dû à des causes comme la conduite sur des routes en dévers, un choc contre un objet ou un autre véhicule.



SYSTÈME TSC (Trailer Sway Control)

Le système utilise une série de capteurs installés sur la voiture pour identifier une embardée excessive de la remorque et prendre les précautions nécessaires pour l'arrêter.

Pour contrebalancer l'effet d'embarquée de la remorque, le système peut réduire la puissance du moteur et intervenir sur les roues concernées. Le système TSC s'active automatiquement après avoir détecté une embardée excessive de la remorque.

Intervention du système

Lorsque le système est activé, le témoin  clignote sur le combiné de bord, la puissance du moteur se réduit et l'on peut percevoir un freinage sur chaque roue, dû à la tentative d'arrêter l'embarquée de la remorque.



ATTENTION

35) *Quand l'ABS intervient, et que l'on perçoit les pulsations de la pédale de frein, ne pas diminuer la pression exercée, mais appuyer à fond sur la pédale sans crainte ; il sera ainsi possible d'obtenir une distance de freinage optimale compte tenu des conditions de la chaussée.*

36) *Pour avoir le maximum d'efficacité du système de freinage, une période de stabilisation d'environ 500 km est nécessaire : pendant cette période, il est conseillé de ne pas effectuer de freinages trop brusques, répétés et prolongés.*

37) *Si l'ABS intervient, cela signifie que l'on est en train d'atteindre la limite d'adhérence entre les pneus et la route : il faut ralentir pour adapter la marche à l'adhérence disponible.*

38) *Le système ABS ne peut pas modifier les lois naturelles de la physique et ne peut pas augmenter l'adhérence qui dépend des conditions de la route.*

39) *Le système ABS ne peut pas éviter les accidents, y compris ceux dus à une vitesse excessive dans un virage, à une conduite sur des surfaces à faible adhérence ou à des aquaplanings.*

40) *Les capacités du système ABS ne doivent jamais être essayées de façon irresponsable et dangereuse susceptible de mettre en danger la sécurité du conducteur et celle des autres.*

41) Pour que le système ABS fonctionne correctement il est indispensable que les pneus soient de la même marque et du même type sur toutes les roues, en parfait état et surtout du type et des dimensions préconisées.

42) Le système ESC ne peut pas modifier les lois naturelles de la physique : il ne peut donc pas augmenter l'adhérence qui dépend des conditions de la route.

43) Le système ESC ne peut pas empêcher les accidents, y compris ceux dus à une vitesse excessive en virage, à une conduite sur des surfaces à faible adhérence ou à des aquaplanings.

44) Les capacités du système ESC ne doivent jamais être essayées de façon irresponsable et dangereuse susceptible de mettre en danger la sécurité du conducteur et celle des autres.

45) Pour que le système ESC fonctionne correctement, il est indispensable que les pneus soient de la même marque et du même type sur toutes les roues, en parfait état et surtout du type et des dimensions préconisées.

46) Les performances du système ESC ne doivent pas inciter le conducteur à courir des risques inutiles et injustifiés. La conduite doit toujours être adaptée à l'état de la chaussée, à la visibilité et à la circulation. La responsabilité de la sécurité routière incombe donc toujours, et dans tous les cas, au conducteur.

47) Pour que le système TC fonctionne correctement, il est indispensable que les pneus soient de la même marque et du même type sur toutes les roues, en parfait état et surtout du type et des dimensions préconisées.

48) Les performances du système TC ne doivent pas inciter le conducteur à courir des risques inutiles et injustifiés. La conduite doit toujours se conformer aux conditions de la chaussée, à la visibilité et à la circulation. La responsabilité de la sécurité routière incombe donc toujours, et dans tous les cas, au conducteur.

49) Le système TC ne peut pas modifier les lois naturelles de la physique et ne peut pas augmenter l'adhérence qui dépend des conditions de la route.

50) Le système TC ne peut pas éviter les accidents, y compris ceux dus à une vitesse excessive dans un virage, à une conduite sur des surfaces à faible adhérence ou à des aquaplanings.

51) Les capacités du système TC ne doivent jamais être essayées de façon irresponsable et dangereuse susceptible de mettre en danger la sécurité du conducteur et celle des autres.

52) Le système PBA ne peut pas modifier les lois naturelles de la physique et ne peut pas augmenter l'adhérence qui dépend des conditions de la route.

53) Le système PBA ne peut pas éviter les accidents, y compris ceux dus à une vitesse excessive dans un virage, à une conduite sur des surfaces ayant une faible adhérence ou à un aquaplaning.

54) Les capacités du système PBA ne doivent jamais être testées de façon irresponsable et dangereuse, susceptibles de compromettre la sécurité du conducteur, des autres occupants présents à bord du véhicule et de tous les autres usagers de la route.

55) Le système Hill Hold Control n'est pas un frein de stationnement, il ne faut donc pas quitter le véhicule sans avoir enclenché le frein de stationnement électrique, arrêté le moteur et engagé la 1^{ère} vitesse afin d'arrêter le véhicule en toute sécurité (pour de plus amples informations, voir les indications du paragraphe « À l'arrêt » dans le chapitre « Démarrage et conduite »).

56) Le système Hill Hold Control pourrait ne pas s'activer dans certaines situations comme sur de légères pentes (inférieures à 8 %) avec voiture chargée, ce qui pourrait faire reculer légèrement la voiture et augmenter le risque d'une collision avec un autre véhicule ou avec un objet. La responsabilité de la sécurité routière incombe donc toujours, et dans tous les cas, au conducteur.

57) Les performances d'une voiture équipée de l'ERM ne doivent jamais être mises à l'épreuve de manière imprudente et dangereuse, avec la possibilité de compromettre la sécurité du conducteur et d'autres personnes.

58) En cas de traction de remorques, la plus grande prudence est recommandée lors de la conduite. Ne jamais dépasser les charges maximales admises (voir la description au paragraphe « Poids » au chapitre « Caractéristiques techniques »).

59) Le système TSC n'est pas capable d'arrêter les embardées de la remorque. Si le système s'active pendant la conduite, réduire la vitesse, arrêter la voiture dans un lieu sûr et ranger correctement le chargement pour empêcher toute embardée de la remorque.

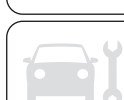

SYSTÈMES D'AIDE À LA CONDUITE

SYSTÈME FULL BRAKE CONTROL

(suivant modèle)

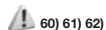

60) 61) 62)



27) 28) 29) 30) 31) 32) 34) 35)

Le système Full Brake Control est un ASSISTANT SUPPLÉMENTAIRE d'aide à la conduite pour éviter des accrochages avec les véhicules qui précèdent.

Il ne remplace le conducteur qui doit néanmoins toujours respecter la distance de sécurité et adapter la vitesse du véhicule aux conditions à la fois de circulation ou de l'état du trafic, de visibilité et météorologiques, et cela même si le système est actif.

NE PAS attendre l'alerte de risque collision pour ralentir : un accrochage pourrait survenir si le conducteur n'actionne pas la pédale de frein.

Le système Full Brake Control ne détecte pas la présence de piétons, d'animaux ou d'autres obstacles qui surgissent transversalement au sens de marche, ni de véhicules roulant en sens opposé.

Le système Full Brake Control comprend un radar placé derrière le pare-chocs avant fig. 61.



61

P2000076-000-000

En cas de collision imminente, le système peut intervenir en freinant la voiture pour éviter le choc ou pour atténuer ses effets.

Le système fournit au conducteur des signaux sonores et visuels, à travers l'affichage de messages spécifiques à l'écran du combiné de bord, dès que celui-ci détecte un risque de collision. Les signaux ont pour but de permettre une réaction rapide du conducteur afin de pouvoir éviter ou d'atténuer l'accident potentiel.

Si le système ne détecte aucune action de la part du conducteur, il peut intervenir automatiquement et atténuer l'accident potentiel (freinage automatique).

Si l'action sur la pédale de frein de la part du conducteur est détectée, mais que celle-ci s'avère insuffisante, le système peut intervenir afin d'optimiser la réponse du système de freinage, en réduisant davantage la vitesse de la voiture (assistance supplémentaire en phase de freinage).

Versions équipées du système

Start&Stop : à la fin de l'intervention de freinage automatique, le système Start&Stop s'activera selon les modes décrits dans le paragraphe « Système Start&Stop » au chapitre « Démarrage et conduite ».

Versions équipées d'une boîte de vitesses manuelle

: à la fin de l'intervention de freinage automatique, le moteur pourrait caler et s'éteindre, sauf si le conducteur appuie sur la pédale d'embrayage.

Versions équipée d'une boîte de vitesses automatique

: après le freinage, c'est la dernière vitesse enclenchée qui reste mémorisée. La voiture pourrait repartir quelques secondes après l'arrêt automatique.

ATTENTION Après l'arrêt de la voiture, les étriers du frein peuvent rester bloqués pendant environ 2 secondes pour des raisons de sécurité. S'assurer d'appuyer sur la pédale de frein si la voiture avance légèrement.

Enclenchement/désenclenchement

Il est possible de désactiver (puis de réactiver) le système Full Brake Control via le Menu du combiné de bord.

REMARQUE En présence du système **Uconnect™ 5**[®], certaines rubriques du Menu sont affichées et gérées sur l'écran du système et non sur l'écran du combiné de bord (se reporter aux indications du chapitre dédié Multimédias ou dans le supplément disponible en ligne).

Il est possible de désactiver le système même lorsque le dispositif de démarrage est sur MAR.

ATTENTION Il n'est possible de modifier l'état du système que lorsque la voiture est à l'arrêt.

Le système Full Brake Control peut être programmé via le Menu en sélectionnant l'une des 3 options suivantes :

Système activé : le système (si actif), en plus des signaux visuels et sonores, peut fournir le freinage automatique et l'assistance supplémentaire en phase de freinage, au cas où le conducteur ne freinerait pas suffisamment en présence d'un accident potentiel avec le véhicule qui précède ;

Système partiellement activé : le système (si actif), ne fournit pas les signaux visuels et sonores, mais peut fournir le freinage automatique ou l'assistance supplémentaire en phase de freinage, au cas où le conducteur ne freinerait pas ou pas suffisamment en présence d'un accident potentiel avec le véhicule qui précède ;

Système désactivé : le système ne fournit ni les signaux visuels et sonores, ni le freinage automatique et l'assistance supplémentaire en phase de freinage. Le système ne fournira donc aucun signal de risque d'accident.

Activation/désactivation

S'il est correctement activé via le Menu, le Full Brake Control est actif à chaque démarrage du moteur.

Consécutivement à une désactivation, le système n'avertit plus le conducteur du risque d'accident avec le véhicule qui le précède.

L'état de désactivation du système ne sera pas mémorisé à l'arrêt du moteur : si le système est désactivé lors de l'arrêt, il reviendra actif au démarrage suivant.

La fonction n'est de toute façon pas activée lorsque la vitesse est inférieure à 7 km/h ou supérieure à 200 km/h.

Le système n'est donc activé que si :

- il est correctement activé via le Menu;
- le dispositif de démarrage est sur MAR ;
- la vitesse de la voiture est comprise entre 7 et 200 km/h ;
- les ceintures de sécurité des sièges avant sont bouclées.

Modification de la sensibilité du système

Il est possible via le Menu de modifier la sensibilité du système et de choisir parmi les trois options suivantes :

« Proche », « Moy. » ou « Éloigné ».

Pour la modification des réglages, voir ce qui est décrit dans le supplément **Uconnect™ 5**[®].

L'option prédéfinie est "Proche". Ce réglage prévoit que le système avise le conducteur du risque d'accident avec le véhicule qui le précède, lorsque ce dernier se trouve à une distance réduite. Ce réglage offre au conducteur un temps de réaction inférieur par rapport à celui des réglages « Moy. » et « Éloigné » en cas de risque d'accident, mais en même temps permet une conduite plus dynamique de la voiture.

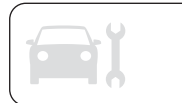

En réglant la sensibilité du système sur « Éloigné », le système avertira le conducteur d'un possible accident avec le véhicule qui le précède, lorsque ce dernier se trouve à une distance plus grande, en offrant donc la possibilité d'agir sur les freins de façon plus limitée et graduelle. Ce réglage fournit au conducteur le temps maximum possible de réaction pour éviter un risque d'accident.

En changeant l'option en "Moy.", le système avertira le conducteur d'un possible accident avec le véhicule qui le précède, lorsque ce dernier se trouve à une distance standard, à savoir une distance intermédiaire entre les deux autres réglages possibles. À l'arrêt du moteur, le réglage de la sensibilité du système est gardé en mémoire.

Signal d'anomalie du système

Si le système s'éteint et qu'un message dédié s'affiche à l'écran, cela indique une anomalie du système.

Dans ce cas, il est toutefois possible de conduire la voiture, mais il est conseillé de s'adresser dès que possible au Réseau Après-vente Fiat.

Signal radar non disponible

Si des conditions pour lesquelles le radar n'est plus en mesure de détecter correctement les obstacles se

produisent, le système se désactive et un message dédié est affiché sur l'écran. En général, cela se produit en cas de faible visibilité, comme en présence de chutes de neige ou de pluies battantes.

Le système peut également être masqué temporairement en raison d'obstacles, tels que la présence de boue, saleté ou glace sur le pare-chocs. Dans ces cas, un message dédié s'affiche sur l'écran et le système est désactivé. Ce message peut apparaître parfois dans des conditions de haute réflectivité (par ex. des tunnels avec des carreaux réfléchissants, de la glace ou de la neige). À la disparition des conditions ayant limité le fonctionnement du système, celui-ci recommence à fonctionner d'une façon normale et complète.

Dans certains cas, ce message dédié peut s'afficher lorsque le radar ne détecte aucun véhicule ou objet dans son champ de vision.

Si les conditions météorologiques ne sont pas la raison de l'affichage du message sur l'écran, vérifier que le capteur n'est pas sale. Il peut être nécessaire de le nettoyer ou de retirer un éventuel obstacle présent dans la zone montrée en fig. 61.

Dans le cas où le message serait affiché souvent même en l'absence de conditions atmosphériques telles que neige, pluie, boue, ou d'autres types d'obstacles, s'adresser au Réseau Après-vente Fiat pour faire vérifier l'alignement du capteur.

En l'absence d'obstacles visibles, il pourrait être nécessaire de nettoyer directement la surface du radar, en retirant manuellement la garniture esthétique de revêtement. Pour effectuer cette opération, s'adresser au Réseau Après-Vente Fiat.

ATTENTION Il est recommandé de n'installer aucun appareil, accessoire ou élément aérodynamique devant le capteur et de ne le masquer d'aucune façon, car cela compromettrait le bon fonctionnement du système. Toute modification de l'assiette du véhicule ou de l'avant de celui-ci (même des réparations qui n'auraient pas été effectuées par le Réseau Après-vente Fiat) peut influencer sur le fonctionnement correct du dispositif.

Alarme collision frontale avec freinage actif

(suivant modèle)

Si cette fonction est activée, et le système détecte un risque de collision, celle-ci peut actionner les freins pour ralentir la voiture.

Cette fonction applique une pression supplémentaire aux freins au cas où la pression exercée par le conducteur sur ces derniers ne serait pas suffisante pour éviter un choc frontal potentiel.

La fonction est active à une vitesse supérieure à 7 km/h.

Conduite dans des conditions particulières

Dans des conditions de conduite particulières, par exemple :

- conduite à proximité d'un virage ;
- véhicules de petites dimensions et/ou non alignés à la voie de circulation ;
- changement de voie d'autres véhicules ;
- véhicules circulant en sens transversal.

L'intervention du système pourrait être inattendue ou retardée. Le conducteur doit donc toujours faire très attention et garder le contrôle de sa voiture pour conduire en toute sécurité.

ATTENTION Dans des conditions de circulation particulièrement difficiles, le conducteur peut désactiver le système via le Menu.

Conduite à proximité d'un virage

En entrant ou en sortant d'un virage à grand rayon, le système peut détecter la présence d'un véhicule qui se trouve devant la voiture mais qui ne roule pas sur la même voie de circulation fig. 62. Dans ce cas, le système peut se déclencher.

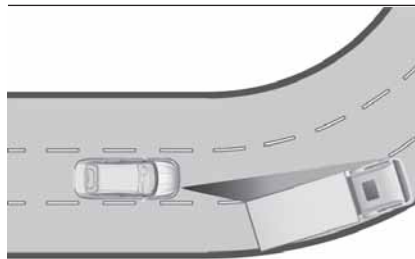

62

P6J2000149

Véhicules de petites dimensions et/ou non alignés à la voie de circulation

Le système n'est pas en mesure de détecter la présence de véhicules qui se trouvent devant la voiture mais situés en dehors du champ d'action du capteur radar et pourrait ne pas réagir à la présence de véhicules de petites dimensions, par exemple des vélos ou des motos fig. 63.

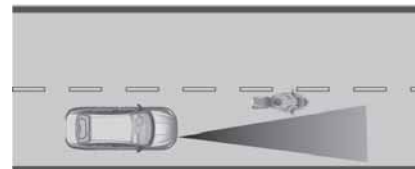

63

P6J2000150

Changement de voie d'autres véhicules

Les véhicules qui changent de voie à l'improviste, se mettant sur la voie de circulation de la voiture et à l'intérieur du rayon d'action du capteur radar, peuvent provoquer le déclenchement du système fig. 64.

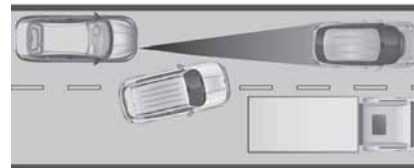

64

P6J2000151



Véhicules circulant en sens transversal

Le système pourrait réagir temporairement à une voiture circulant en sens transversal et qui traverse le rayon d'action du capteur radar fig. 65.

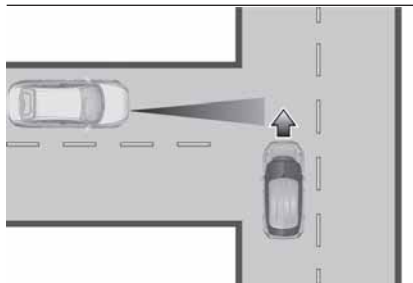

65

P6J2000152

Avertissements

- ❑ Le système n'a pas été conçu pour éviter des collisions et il n'est pas en mesure de détecter à l'avance des conditions éventuelles d'accident imminent. Ne pas tenir compte de cet avertissement pourrait mener à des lésions graves voire mortelles.
- ❑ Le système pourrait s'activer, en évaluant la trajectoire suivie par la voiture, suite à la présence d'objets métalliques réfléchissants qui ne sont pas d'autres véhicules, comme par exemple les glissières de sécurité, panneaux de signalisation, barrières à l'entrée de parkings, péages

autoroutiers, passages à niveau, portails, rails, objets à proximité de chantiers routiers ou situés plus haut que la voiture (par exemple un pont supérieur). De même, le système pourrait intervenir à l'intérieur de parkings multi étages ou de tunnels ou à cause de reflets de la chaussée. Ces possibles activations sont dues à la logique normale de fonctionnement du système et ne doivent pas être interprétées comme des anomalies.

- ❑ Le système a été conçu pour être utilisé exclusivement sur route. En cas de conduite tout-terrain, le système doit être désactivé pour éviter des signalisations superflues.
- ❑ Il convient de désactiver le système pendant le transport du véhicule sur un train, un bateau ou un camion, pendant son remorquage ou son positionnement sur un banc à rouleaux.

SYSTÈME iTPMS (Indirect Tyre Pressure Monitoring System)

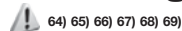

Description

La voiture est équipée d'un système de contrôle de la pression des pneus, appelé iTPMS (Indirect Tyre Pressure Monitoring System), en mesure de

contrôler l'état de gonflage des pneus au moyen des capteurs de vitesse de roue.

Pression correcte des pneus

Dans le cas où un pneu dégonflé est détecté, le contour du véhicule est affiché sur l'écran.

Pression des pneus insuffisante

En cas d'un ou de plusieurs pneus dégonflés, le système avertit le conducteur par l'allumage du témoin (!) sur le combiné de bord et l'affichage à l'écran d'un message d'avertissement, accompagné d'un signal sonore.

Dans ce cas, le contour du véhicule est affiché sur l'écran avec les deux symboles (!).

Ce signal s'affiche même en cas d'extinction et de redémarrage du moteur, jusqu'à l'exécution de la procédure de RÉINITIALISATION.

Procédure de réinitialisation

Le système iTPMS requiert une phase initiale d'« auto-apprentissage » (dont la durée dépend du style de conduite et des conditions de la route : la condition optimale est la conduite en ligne droite à 80 km/h pendant au moins 20 minutes), qui débute par l'exécution de la procédure de RÉINITIALISATION.

La procédure de RÉINITIALISATION doit être effectuée :

- ❑ à chaque modification de la pression des pneus ;
- ❑ lors du remplacement un seul pneu ;
- ❑ lorsque les pneus sont tournés/inversés ;
- ❑ en cas de montage de la roue compacte de secours.

Avant de procéder à la RÉINITIALISATION, gonfler les pneus aux valeurs nominales de pression figurant dans le tableau des pressions de gonflage (voir le paragraphe « Roues » du chapitre « Caractéristiques techniques »).

Si la procédure de RÉINITIALISATION n'est pas effectuée, dans tous les cas mentionnés ci-dessus, le témoin (🚗) peut donner des signaux erronés concernant un ou plusieurs pneus.

Pour RÉINITIALISER, avec le véhicule à l'arrêt et le moteur en marche, appuyer pour au moins 2 secondes sur le bouton Reset (🚗) placé sur le tableau de bord de gauche fig. 66.

Quand la RÉINITIALISATION est faite correctement, selon la typologie du combiné de bord, soit un signal acoustique (buzzer) est entendu soit avec le signal acoustique le message

« Reset sauvé » est affiché sur l'écran pour indiquer que l'auto-apprentissage est lancé.



66

06056J0008EM

Conditions de fonctionnement

Le système est actif pour des vitesses supérieures à 15 km/h.

Dans certaines situations, telles que la conduite sportive ou des conditions particulières de la chaussée (par ex. verglas, neige, chemin de terre...), le signal peut retarder ou être partiel en ce qui concerne la détection du dégonflage simultané de plusieurs pneus.

Dans des conditions particulières (par ex. voiture chargée de manière asymétrique sur un côté, pneu endommagé ou usé, utilisation de la roue compacte de secours, utilisation du kit de réparation des pneus « Fix&Go », utilisation de chaînes à

neige, utilisation de pneus différents sur les essieux), le système pourrait fournir des signaux erronés ou se désactiver temporairement.

En cas de désactivation temporaire du système, le témoin (🚗) clignotera pendant 75 secondes environ et restera ensuite allumé de manière fixe ; l'écran affichera en même temps un message d'avertissement.

Ce signal est également affiché suite à l'extinction et au redémarrage suivant du moteur, si les conditions correctes de fonctionnement ne sont pas rétablies.

En cas de signaux anormaux il est recommandé d'effectuer la procédure de RÉINITIALISATION. Si une fois la RÉINITIALISATION effectuée les signaux persistent, vérifier que les types des pneus utilisés est le même sur les quatre roues et que les pneus ne sont pas endommagés ; en cas d'utilisation de roue de secours type galette, remonter dès que possible un pneu normal ; enlever, si possible les chaînes à neige ; vérifier que la répartition des charges est symétrique et répéter la procédure de RÉINITIALISATION en roulant sur une route propre et asphaltée. Si l'affichage persiste, s'adresser au Réseau Après-vente Fiat.



**ATTENTION**

60) Le système constitue une aide à la conduite : le conducteur ne doit jamais baisser son attention pendant la conduite. La responsabilité de la conduite incombe toujours au conducteur, qui doit prendre en considération les conditions de circulation pour conduire en toute sécurité. Le conducteur est toujours tenu de maintenir une distance de sécurité avec le véhicule qui le précède.

61) Si, pendant l'intervention du système, le conducteur appuie à fond sur la pédale d'accélérateur ou effectue un braquage rapide, il est possible que la fonction de freinage automatique s'interrompe (par ex. pour permettre une éventuelle manœuvre pour éviter un obstacle).

62) Le système intervient sur les véhicules qui roulent sur la même voie de circulation. Les personnes, les animaux et les objets (par ex. des poussettes) ne sont pas pris en considération.

63) Si, pour un entretien, la voiture doit être placée sur un banc à rouleaux ou si elle est lavée dans une station de lavage automatique à rouleaux, du fait qu'elle a un obstacle à l'avant (par ex. un autre véhicule, un mur ou tout autre obstacle), le système pourrait en détecter la présence et intervenir. Dans ce cas, il est donc nécessaire de désactiver le système en agissant sur les paramètres du système **Uconnect™ 5"**.

64) Si le système iTPMS signale la chute de pression des pneus, veiller à contrôler la pression des quatre pneus.

65) Le système iTPMS n'exempte pas le conducteur de l'obligation de contrôler la pression des pneus tous les mois et il ne doit pas être considéré comme un système de remplacement de l'entretien ou de sécurité.

66) La pression des pneus doit être contrôlée lorsque les pneus sont froids. Si, pour n'importe quelle raison, on contrôle la pression lorsque les pneus sont chauds, ne pas réduire la pression même si elle est supérieure à la valeur prévue, mais répéter le contrôle quand les pneus seront froids.

67) Le système iTPMS n'est pas en mesure de signaler les chutes subites de pression des pneus (par exemple en cas d'explosion d'un pneu). Dans ce cas, arrêter la voiture en freinant doucement sans effectuer de braquage brusque.

68) Le système ne fournit qu'une indication de basse pression des pneus : il n'est pas en mesure de les gonfler.

69) Un gonflage insuffisant des pneus augmente la consommation en carburant, réduit la durée de la bande de roulement et peut influer sur la capacité de conduire le véhicule de façon sûre.

**ATTENTION**

27) Les fonctions du système pourraient être limitées ou nulles en raison des conditions atmosphériques, par exemple pluie battante, grêle, brouillard épais ou neige abondante.

28) La zone du pare-chocs située face au capteur ne doit pas être couverte par des adhésifs, des phares auxiliaires ou tout autre objet.

29) Le fonctionnement du système peut être imprévu ou retardé si des charges dépassant latéralement, en hauteur ou vers l'arrière par rapport à la taille normale du véhicule sont présentes sur d'autres véhicules.

30) La fonctionnalité peut être compromise par toute modification structurelle apportée au véhicule, comme par exemple une modification de l'avant de la voiture, le remplacement de pneus, ou une charge plus élevée que celle prévue pour la voiture.

31) Des réparations inadéquates effectuées sur l'avant de la voiture (par ex. aux pare-chocs, au châssis) peuvent modifier la position du capteur radar et en compromettre le fonctionnement. S'adresser au Réseau Après-vente Fiat pour toute réparation de ce genre.

32) Ne pas manipuler ni effectuer aucune intervention sur le capteur radar. En cas de panne du capteur, s'adresser au Réseau Après-vente Fiat.

33) En cas de traction de remorques (avec des modules installés après l'achat de la voiture), de remorquage de la voiture ou lors des manœuvres de chargement sur transporteur (ou dans des véhicules prévus pour le transport), le système doit être désactivé en appuyant sur le système **Uconnect™ 5"**.

34) Éviter de laver la zone inférieure du pare-chocs avec des jets à haute pression : en particulier, éviter d'intervenir sur le connecteur électrique du système.

35) *Faire attention aux réparations et à l'application de nouvelle peinture dans la zone autour du capteur (cache couvrant le capteur sur le côté gauche du pare-chocs). En cas de chocs frontaux, le capteur peut se désactiver automatiquement et afficher, sur l'écran, un avertissement pour indiquer qu'il faut faire réparer le capteur. Même en l'absence de signalisations de dysfonctionnement, désactiver le système si l'on pense que la position du capteur radar a été altérée (par ex. à cause de chocs frontaux à vitesse réduite comme lors des manœuvres de stationnement). Dans ces cas, s'adresser au Réseau Après-vente Fiat pour effectuer le réalignement ou le remplacement du capteur radar.*

SYSTÈMES DE PROTECTION DES OCCUPANTS

L'un des plus importants équipements de sécurité de la voiture est représenté par les systèmes de protection suivants:

- ceintures de sécurité ;
- système SBR (Seat Belt Reminder) ;
- appuie-tête ;
- systèmes de retenue des enfants ;
- Air bags avants, latéraux (ou disponible) et rideaux (ou disponible).

Faire très attention aux informations fournies dans les pages suivantes. Il est en effet fondamental que les systèmes de protection soient utilisés de façon correcte afin de garantir le maximum de sécurité au conducteur et aux passagers.

Pour la description du réglage des appuie-tête, voir les indications fournies au paragraphe « Appuie-tête » au chapitre « Connaissance de la voiture ».

CEINTURES DE SÉCURITÉ

Tous les sièges de la voiture sont dotés de ceintures de sécurité à trois points de fixation, avec enrouleur correspondant.

Le mécanisme de l'enrouleur s'enclenche en bloquant la sangle en cas de freinage brusque ou de forte décélération due à un choc. Dans des conditions normales, cette caractéristique permet à la sangle de la ceinture de coulisser librement de manière à s'adapter parfaitement au corps de l'occupant. En cas d'accident, la ceinture se bloquera en réduisant ainsi le risque d'impact dans l'habitacle ou de projection en dehors de la voiture.

Le conducteur doit toujours respecter (et faire respecter par tous les passagers) toutes les dispositions de loi locales concernant l'obligation et le mode d'emploi des ceintures de sécurité.

Toujours boucler les ceintures de sécurité avant de prendre la route.



UTILISATION DES CEINTURES DE SÉCURITÉ

La ceinture de sécurité doit être mise en tenant le buste droit et appuyé contre le dossier.

Pour boucler les ceintures, saisir la languette de clipsage 1 fig. 67 et l'enclencher dans la boucle 2, jusqu'au déclic de blocage.

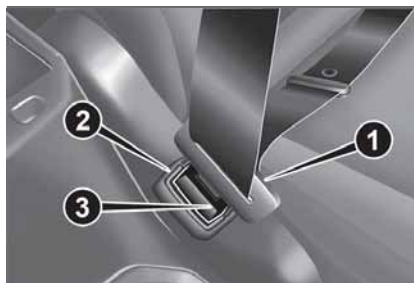

67

06056J0004EM

Si pendant le déroulement de la ceinture celle-ci devait se bloquer, il faut la laisser s'enrouler légèrement puis la dégager de nouveau en évitant des manœuvres brusques.

Pour enlever les ceintures, appuyer sur le bouton 3 fig. 67 et accompagner la ceinture pendant son enroulement, pour éviter qu'elle ne s'entortille.



70) 71)

Lorsque la voiture est garée sur une route très en pente, il est possible que l'enrouleur se bloque, ce qui est tout à fait normal. Le mécanisme de l'enrouleur bloque la sangle chaque fois que celle-ci est soumise à un mouvement rapide ou en cas de freinage brusque, de chocs ou de virage pris à grande vitesse.

Une fois assis, boucler les ceintures de sécurité des places arrière comme illustré en fig. 68.

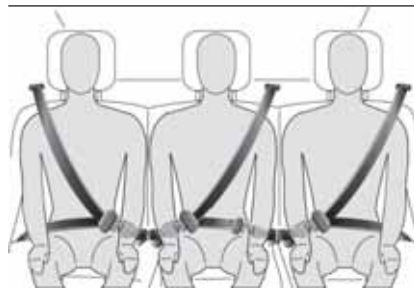

68

J0A0169C

Ceinture de sécurité siège central arrière

Contrairement aux autres ceintures de sécurité, celle-ci a deux boucles et ses deux languettes de fixation en métal.

De cette manière, pour incliner la section du dossier plus large (2/3), il faut déboucler la ceinture de sécurité du siège (pour de plus amples informations, se reporter au chapitre « Sièges »).

Pour boucler la ceinture de sécurité procéder comme suit:

- se positionner sur le siège centrale et extraire normalement la ceinture de sécurité de l'enrouleur supérieur sans la tordre;
- insérer dans la boucle gauche (celle sans le bouton de débouclage rouge sur la fente) la première languette d'attache qui se trouve à la fin de la partie diagonale de la ceinture;



69

06056J0007EM

- insérer dans la boucle droite la languette de clipsage qui se trouve à la fin de la partie abdominale de la ceinture.

□ pour déboucler la ceinture de sécurité, débloquer la languette de clipsage de la partie abdominale en appuyant sur le bouton rouge.

ATTENTION S'assurer, avec le dossier du siège en position verticale, que la languette de clipsage qui se trouve à la fin de la partie diagonale de la ceinture de sécurité soit toujours correctement bouclée dans la boucle gauche (celle sans le bouton de débouclage rouge sur la fente).

RÉGLAGE EN HAUTEUR DES CEINTURES DE SÉCURITÉ

(pour les versions/marchés qui le prévoient)

 72) 73)

Il est possible d'effectuer le réglage en hauteur sur 4 positions différentes.

Pour effectuer le réglage en hauteur, du haut vers le bas, il faut appuyer sur le bouton 1 fig. 70 et faire coulisser cette poignée vers le bas.

Pour effectuer le réglage en hauteur, du bas vers le haut, il suffit de faire coulisser la poignée (sans devoir appuyer sur quoi que ce soit).



70

06056J0003EM

Toujours régler la hauteur des ceintures de sécurité, en l'adaptant à la taille des passagers : cette précaution permet de réduire considérablement les risques de lésion en cas de choc.

Le réglage est correct lorsque la sangle passe à peu près au milieu entre l'extrémité de l'épaule et le cou.



ATTENTION

70) Ne pas appuyer sur le bouton 3 pendant la marche.

71) Il faut se rappeler qu'en cas de choc violent, les passagers des sièges arrière qui ne portent pas de ceintures s'exposent personnellement à d'importants risques, et constituent également un danger pour les passagers des places avant.

72) Le réglage en hauteur des ceintures de sécurité doit être effectué avec la voiture à l'arrêt.

73) Une fois le réglage en hauteur effectué, vérifier systématiquement que la poignée est bloquée dans l'une des positions prédéfinies. Pour ce faire, relâcher les boutons 1 et pousser vers le bas pour permettre le dé clic du dispositif d'ancrage au cas où le relâchement ne coïnciderait pas avec une position prédéfinie.



SYSTÈME SBR (Seat Belt Reminder)

(pour les versions/marchés qui le prévoient)

Le système SBR avertit les passagers des places avant et arrière (si prévu) que leur ceinture de sécurité n'est pas bouclée.

Le système signale que les ceintures de sécurité ne sont pas bouclées à l'aide de signaux visuels (le témoin sur le combiné de bord et des symboles sur l'écran) et de signaux sonores (voir les informations fournies dans les paragraphes suivants).

REMARQUE Pour la désactivation permanente du signal sonore, s'adresser au Réseau Après-vente Fiat. Il est possible de réactiver à tout moment le signal sonore via le Menu de l'écran (voir ce qui est décrit au paragraphe « Écran » du chapitre « Connaissance du combiné de bord »).

COMPORTEMENT DU TÉMOIN CEINTURES DE SÉCURITÉ PLACES AVANT

Lorsque le dispositif de démarrage se trouve en position MAR, le témoin  (voir fig. 71 pour versions avec écran multifonction ou bien fig. 72 pour versions avec écran multifonction

reconfigurable) s'allume pendant quelques secondes, quel que soit l'état des ceintures de sécurité avant.

Voiture à l'arrêt, si la ceinture de sécurité côté conducteur ou côté passager (pour les versions/marchés qui le prévoient) n'est pas bouclée (avec passager assis), le témoin reste allumé à lumière fixe.



71

06066J0001EM



72

P2000037-000-000

Dès que le seuil de 8 km/h est dépassé pendant quelques secondes, avec la ceinture de sécurité côté conducteur ou passager (pour les versions / marchés, qui le prévoient) débouclée, un signal sonore s'active, simultanément au clignotement du témoin , pendant 105 secondes environ.

Une fois activé, ce cycle d'avertissements reste actif pendant toute sa durée (quelle que soit la vitesse de la voiture) ou jusqu'à ce que les ceintures de sécurité soient bouclées.

L'avertissement côté passager (pour les versions / marchés, qui le prévoient) est interrompu même si le passager quitte le véhicule.

Lorsque la marche arrière est enclenchée, pendant le cycle d'avertissements, le signal sonore est désactivé et le témoin  s'allume à lumière fixe. Le cycle d'avertissements est réactivé dès que la vitesse dépasse à nouveau 8 km/h.

COMPORTEMENT DES SYMBOLES DES CEINTURES DE SÉCURITÉ PLACES ARRIÈRE

Les symboles sont affichés sur l'écran (fig. 73 sur les versions avec écran multifonction ou fig. 74 sur les versions avec écran multifonction reconfigurable) quelques secondes après que le dispositif de démarrage a été placé sur MAR.

Les symboles sont affichés en fonction des ceintures de sécurité correspondantes et s'éteignent 30 secondes au moins après la fermeture des portes ou consécutivement à un changement d'état des ceintures :

pour versions avec écran multifonctions:

 ceinture bouclée

 ceinture débouclée

pour versions avec écran multifonctions reconfigurable :

 ceinture bouclée

 ceinture débouclée

Les symboles affichés sur l'écran indiquent :

- A : ceinture de sécurité de la place arrière gauche ;
- B : ceinture de sécurité de la place arrière centrale ;
- C : ceinture de sécurité de la place arrière droite.



73

P6J2000140



74

P6J2000156

Si une ceinture de sécurité arrière est débouclée, l'allumage du symbole correspondant sur l'écran sera accompagné d'un signal sonore (3 "bips").

Par ailleurs, les symboles se rallument pendant 30 secondes environ à chaque fois que l'une des portes arrière est fermée.



Le symbole changera d'état après avoir attaché de nouveau la ceinture de sécurité correspondante.

30 secondes environ après le dernier signal, les symboles relatifs aux places arrière s'éteignent, indépendamment de l'état de la ceinture.

AVERTISSEMENTS

En ce qui concerne les sièges arrière, le système SBR indique uniquement si les ceintures de sécurité sont débouclées ou bouclées, sans préciser toutefois la présence d'un passager éventuel.

Lorsque le dispositif de démarrage est sur MAR, tous les témoins/symboles restent éteints si toutes les ceintures de sécurité (avant et arrière) sont bouclées.

Pour les places arrière, les symboles s'allument quelques secondes après avoir placé le dispositif de démarrage en position MAR, quel que soit l'état des ceintures de sécurité (même si toutes les ceintures de sécurité sont bouclées).

Tous les témoins/symboles s'allument lorsqu'une ceinture au moins passe de l'état bouclé à l'état débouclé ou vice-versa.

PRÉTENSIONNEURS

La voiture est dotée de prétensionneurs pour les ceintures de sécurité avant qui, en cas de choc frontal violent, rembobinent quelques centimètres de la sangle des ceintures de sécurité, en assurant ainsi l'adhérence parfaite des ceintures au corps des occupants avant toute action de maintien.

L'activation effective des prétensionneurs est reconnaissable au recul de la sangle de la ceinture de sécurité vers l'enrouleur.

Cette voiture est équipée d'un deuxième dispositif de pré-tension (installé en zone bas de caisse) : l'activation effective est signalée par le raccourcissement du câble métallique et par l'enroulement de la gaine de protection.

Pendant l'intervention du prétensionneur, il peut y avoir une légère émission de fumée. Cette fumée n'est pas nocive et n'indique pas un début d'incendie.

Le prétensionneur ne nécessite d'aucun entretien ni graissage : toute modification de ses conditions d'origine altère son efficacité.

Par suite d'évènements naturels exceptionnels (par ex. inondations, tempêtes, etc.) si le dispositif est entré en contact avec de l'eau et/ou de la boue, il faut s'adresser au Réseau Après-vente Fiat pour le faire remplacer.

ATTENTION Pour avoir le maximum de protection possible, placer la ceinture de sécurité de manière à ce qu'elle adhère parfaitement au buste et au bassin.

LIMITEURS DE CHARGE



Pour augmenter la protection en cas d'accident, les enrouleurs des ceintures de sécurité avant sont dotés, à l'intérieur, d'un dispositif qui permet de doser la force appliquée sur le thorax et les épaules pendant l'action de retenue des ceintures en cas de choc frontal.

AVERTISSEMENTS POUR L'UTILISATION DES CEINTURES DE SÉCURITÉ



L'utilisation des ceintures de sécurité est également nécessaire pour les femmes enceintes : le risque de lésions pour elles et pour l'enfant qui va naître en cas de choc étant plus grave si elles n'attachent pas leur ceinture.

Les femmes enceintes doivent placer la partie inférieure de la sangle tout en bas, de façon à ce qu'elle passe au-dessus du bassin et sous le ventre fig. 75. Au fur et à mesure que la grossesse avance, la conductrice doit régler le siège et le volant de sorte à avoir le plein contrôle de la voiture (les pédales et le volant doivent être facilement accessibles). Il faut toutefois maintenir la plus grande distance possible entre le ventre et le volant.

La sangle de la ceinture de sécurité ne doit pas être entortillée. La partie supérieure doit passer sur l'épaule et traverser le thorax en diagonale. La partie inférieure doit adhérer au bassin fig. 76 et non à l'abdomen du passager. N'utiliser aucun dispositif (agrafes, arrêts, etc.) pour tenir les ceintures éloignées du corps des passagers.

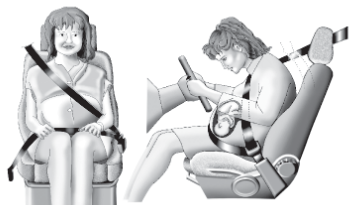

75

F1B0107C



76

F1B0108C

Chaque ceinture de sécurité doit être utilisée par une seule personne : un passager ne doit pas transporter d'enfants sur ses genoux en utilisant la même ceinture de sécurité pour assurer leur protection fig. 77. En règle générale, on ne doit boucler aucun objet à la personne.



77

F1B0109C

ENTRETIEN DES CEINTURES DE SÉCURITÉ

Pour un entretien correct des ceintures de sécurité, suivre attentivement les règles suivantes :

- toujours utiliser les ceintures avec la sangle bien détendue, non entortillée ; s'assurer que cette dernière puisse se déplacer librement et sans obstacles ;
- vérifier le fonctionnement de la ceinture de sécurité de la manière suivante : boucler la ceinture de sécurité et la tirer énergiquement ;
- suite à un accident d'une certaine gravité, remplacer la ceinture de sécurité utilisée, même si elle semble intacte en apparence. Remplacer systématiquement la ceinture de sécurité en cas de déclenchement des prétensionneurs ;
- éviter que les enrouleurs soient mouillés : leur bon fonctionnement est garanti seulement s'ils ne subissent pas d'infiltrations d'eau ;
- remplacer la ceinture de sécurité lorsqu'elle présente des traces d'usure ou des coupures.



**ATTENTION**

74) Le prétensionneur ne peut être utilisé qu'une seule fois. Après son activation, s'adresser au Réseau Après-vente Fiat pour le faire remplacer.

75) Il est formellement interdit de démonter ou d'altérer les composants du prétensionneur et de la ceinture de sécurité. Toute intervention doit être exécutée par des opérateurs qualifiés et agréés. Toujours s'adresser au Réseau Après-vente Fiat.

76) Pour bénéficier du maximum de protection, garder le dossier bien droit, bien appuyer le dos au dossier et placer la ceinture de sécurité de manière à ce qu'elle adhère parfaitement au buste et au bassin. Toujours boucler les ceintures, aussi bien à l'avant qu'à l'arrière. Rouler sans ceinture bouclée augmente le risque de blessures graves ou de mort en cas d'accident.

77) Si la ceinture a été soumise à une forte sollicitation, par exemple suite à un accident, elle doit être remplacée entièrement en même temps que les ancrages, les vis de fixation de ces derniers et les prétensionneurs. En effet, même si elle ne présente pas de défauts visibles, la ceinture pourrait avoir perdu ses propriétés de résistance.

**ATTENTION**

36) Toute opération comportant des chocs, des vibrations ou des échauffements localisés (supérieurs à 100°C pendant une durée de 6 heures maximum) dans la zone du prétensionneur peut l'endommager ou provoquer son déclenchement. Si une intervention sur ces composants est nécessaire, s'adresser au Réseau Après-vente Fiat.

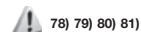
SYSTÈMES DE PROTECTION POUR ENFANTS**TRANSPORTER LES ENFANTS EN TOUTE SÉCURITÉ**

78) 79) 80) 81)

Pour une meilleure protection en cas de choc, tous les passagers doivent voyager assis et attachés avec les systèmes de retenue prévus, y compris les nouveau-nés et les enfants !

Cette prescription est obligatoire dans tous les pays membres de l'Union Européenne conformément à la directive 2003/20/CE.

Les enfants d'une stature inférieure à 1,50 mètre, jusqu'à l'âge de 12 ans, doivent être protégés par des dispositifs de retenue appropriés et devraient être assis sur les places arrière.

Les statistiques sur les accidents indiquent que les sièges arrière assurent une meilleure protection des enfants.

Chez les enfants, par rapport aux adultes, la tête est proportionnellement plus grosse et plus lourde que le reste du corps, alors que les muscles et la structure osseuse ne sont pas complètement développés.

Par conséquent, pour les protéger convenablement en cas de choc, d'autres dispositifs sont nécessaires que les ceintures de sécurité pour adultes afin de réduire au minimum le risque de blessures en cas d'accident, de freinage ou de manœuvre soudaine.

Les enfants doivent être assis de façon sécurisée et confortable. En fonction des sièges enfants utilisés, il est conseillé de maintenir les enfants le plus longtemps possible dans les sièges enfants tournés dos à la route (au moins jusqu'à l'âge de 3-4 ans), car c'est la position qui offre le plus de protection en cas de choc.

Le meilleur choix du dispositif de retenue pour enfant doit se baser sur le poids et la taille de l'enfant. Il existe différents types de systèmes de retenue pour enfants, qui peuvent être fixés à la voiture à l'aide des ceintures de sécurité ou en utilisant les fixations ISOFIX/i-Size.

Nous conseillons de toujours choisir le système de retenue le plus approprié à l'enfant ; pour ce faire, toujours consulter la Notice d'entretien fournie avec le siège enfant pour être certain qu'il s'agit du modèle adapté à l'enfant auquel il est destiné.

En Europe, les caractéristiques des systèmes de retenue des enfants sont réglementées par la norme ECE-R44, qui les répartit en cinq groupes de poids :

Groupe	Plages de poids
Groupe 0	jusqu'à un poids de 10 kg
Groupe 0+	jusqu'à un poids de 13 kg
Groupe 1	poids entre 9 et 18 kg
Groupe 2	poids entre 15 et 25 kg
Groupe 3	poids entre 22 et 36 kg

La norme ECE-R44 a récemment été complétée par le règlement ECE R-129, qui définit les caractéristiques des nouveaux sièges enfants i-Size (voir la description au paragraphe « Conformité des sièges passager pour l'utilisation des sièges enfants i-Size » pour de plus amples informations).

Tous les dispositifs de retenue pour les enfants doivent mentionner les données d'homologation ainsi que la marque de contrôle sur une plaquette fixée solidement au siège enfant qui ne doit jamais être enlevée.

La Lineaccessori MOPAR[®] offre des sièges enfants adaptés à chaque catégorie de poids. Ce choix est vivement conseillé, car ces sièges ont été spécialement conçus et testés pour les véhicules Fiat.

INSTALLATION D'UN SIÈGE ENFANT AVEC LES CEINTURES DE SÉCURITÉ

Les sièges enfants universels qui s'installent en utilisant uniquement les ceintures de sécurité sont homologués conformément à la norme ECE R44 et sont divisés en différents groupes de poids.

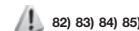

ATTENTION Les illustrations sont données seulement à titre indicatif pour le montage. Monter le siège enfant en suivant les instructions qui doivent obligatoirement être remises avec le siège.

Groupe 0 et 0+

Les enfants pesant jusqu'à 13 kg doivent être transportés tournés vers l'arrière sur un siège enfant du type indiqué sur fig. 78 qui, soutenant la tête, ne provoque pas de contraintes sur le cou en cas de brusques décélérations.

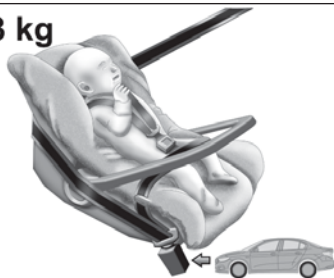

0-13 kg

78

06096J0001EM

Le siège enfant est attaché à l'aide des ceintures de sécurité de la voiture, comme indiqué en fig. 78 et doit retenir à son tour l'enfant avec les ceintures incorporées.

Groupe 1

À partir de 9 jusqu'à 18 kg, les enfants peuvent être transportés avec le siège tourné vers l'avant fig. 79.

9-18 kg

79

06096J0002EM

Groupe 2

Les enfants d'un poids de 15 à 25 kg peuvent être directement maintenus par les ceintures de sécurité du véhicule fig. 80.

15-25 kg

80

06096J0003EM

Les sièges enfants ont alors essentiellement pour fonction de positionner correctement l'enfant par rapport à la ceinture de sécurité, de façon à ce que la partie diagonale de la ceinture de sécurité adhère au thorax et non au cou et la partie horizontale au bassin et non à l'abdomen de l'enfant.

Groupe 3

Pour les enfants pesant entre 22 et 36 kg, il existe des dispositifs de retenue spéciaux qui permettent d'attacher correctement la ceinture de sécurité.

La fig. 81 fournit un exemple de position correcte de l'enfant sur le siège arrière.

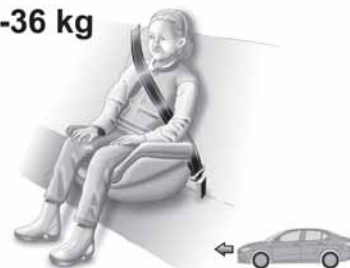
22-36 kg

81

06096J0004EM

Au-delà de 1,50 m de taille, les enfants peuvent mettre les ceintures comme les adultes.

CONFORMITÉ DES SIÈGES PASSAGER POUR L'UTILISATION DES SIÈGES ENFANTS UNIVERSELS

La voiture est conforme à la Directive européenne 2000/3/CE qui réglemente le montage des sièges enfants aux différentes places de la voiture, selon le tableau suivant :

Groupe	Plages de poids	Positionnement du siège enfant universel			
		Passager avant (*)		Passager arrière central	Passagers arrière latéraux
		Airbag activé	Airbag désactivé		
Groupe 0	jusqu'à un poids de 13 kg	X	U	X	U
Groupe 0+	jusqu'à un poids de 13 kg	X	U	X	U
Groupe 1	9-18 kg	X	U	X	U
Groupe 2	15-25 kg	U	U	X	U
Groupe 3	22-36 kg	U	U	X	U

(*) IMPORTANT : NE JAMAIS installer sur le siège avant des sièges-auto pour enfant dos à la route quand l'airbag est activé. Si l'on souhaite installer un siège dos à la route sur le siège avant, désactiver l'airbag correspondant (voir les indications du paragraphe « Système de protection supplémentaire (SRS) - Airbag »)

X = Place assise non adaptée pour des enfants entrant dans cette catégorie de poids.

U = Indiqué pour les systèmes de retenue de la catégorie « Universelle » selon le Règlement européen CEE-R44 pour les « Groupes » indiqués.



INSTALLATION D'UN SIÈGE ENFANT ISOFIX

⚠ (86) (87) (87) (88)

Les places arrière externes de la voiture sont équipées de fixations ISOFIX pour le montage d'un siège enfant de manière rapide, simple et sûre. Le système ISOFIX permet de monter des systèmes de retenue pour enfants ISOFIX, sans utiliser les ceintures de sécurité de la voiture mais en attachant directement le siège enfant à trois fixations présentes sur la voiture.

Il est possible d'effectuer un montage mixte de sièges enfants traditionnels et ISOFIX sur des places différentes de la voiture.

Pour installer un siège enfant ISOFIX, l'accrocher aux deux fixations métalliques 1 fig. 82 situées sur l'arrière du coussin du siège arrière, au point de contact avec le dossier, puis fixer l'accroche supérieure du siège enfant à la fixation 2 fig. 83 située derrière le l'appuie-tête du siège.

À titre indicatif, fig. 85 présente un exemple de siège enfant ISOFIX Universel qui couvre le groupe de poids 1.

ATTENTION La figure fig. 85 est fournie uniquement à titre indicatif pour le montage. Monter le siège enfant en suivant les instructions qui doivent obligatoirement être remises avec le siège.

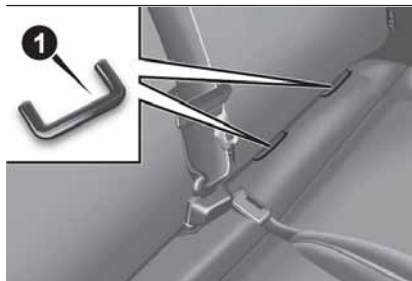

82

06096J0008EM

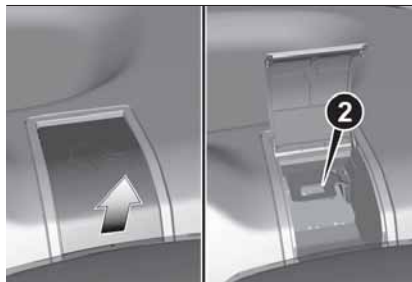

83

06096J0006EM

84

F1B0117C

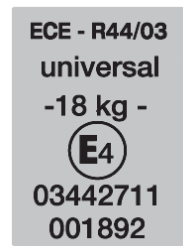

85

06096J0007EM

REMARQUE Lorsque l'on utilise un siège auto pour enfant ISOFIX Universel, on ne peut utiliser que des sièges enfants homologués selon la réglementation ECE R44 "Isofix universels" (R44/03 ou mises à jour successives) (voir fig. 84).



CONFORMITÉ DES SIÈGES PASSAGERS POUR L'UTILISATION DES SIÈGES ENFANTS ISOFIX

POSITIONS ISOFIX SUR LA VOITURE					
Groupes de poids	Groupe de tailles	Dispositif	Passager avant	Passagers arrière latéraux	Passager arrière central
Groupe 0 (jusqu'à 10 kg)	E	ISO/R1	X	IL	X
	E	ISO/R1	X	IL	X
Groupe 0+ (jusqu'à 13 kg)	D	ISO/R2	X	IL	X
	C	ISO/R3	X	IL (*)	X
	D	ISO/R2	X	IL	X
	C	ISO/R3	X	IL (*)	X
Groupe 1 (de 9 jusqu'à 18 kg)	B	ISO/F2	X	IUF -IL	X
	B1	ISO/F2X	X	IUF - IL	X
	A	ISO/F3	X	IUF - IL	X

X Position ISOFIX non adaptée aux systèmes de protection pour enfants ISOFIX pour cette catégorie de poids et/ou de tailles.

IL Adapté aux systèmes de retenue d'enfants ISOFIX des catégories « Spécifique du véhicule », « Limitée » ou « Semi-universelle », homologués pour cette voiture spécifique.

IL (*) Le siège enfant ISOFIX peut être monté en réglant le siège avant.

IUF Indiqué pour les systèmes de retenue enfants ISOFIX de la catégorie universelle orientés face à la route et homologués pour l'emploi dans le groupe de poids.

REMARQUE Les autres groupes de poids sont couverts par des sièges enfants ISOFIX spécifiques qui peuvent être utilisés uniquement s'ils ont été spécifiquement testés pour cette voiture (voir liste de voitures jointe au siège enfant).

Sièges enfants i-Size

Ces sièges enfants, conçus et homologués selon le règlement i-Size (ECE R129), garantissent les meilleures conditions de sécurité pour le transport des enfants en voiture :

- ☐ obligation de transporter l'enfant dos à la route jusqu'à l'âge de 15 mois ;
- ☐ augmentation de la protection offerte par le siège enfant en cas de chocs latéraux ;

- ☐ l'utilisation du système ISOFIX est préconisée pour éviter toute installation incorrecte du siège enfant ;

- ☐ efficacité accrue lors du choix du siège enfant, non plus en fonction du poids, mais en fonction de la taille de l'enfant ;

- ☐ meilleure compatibilité entre les sièges de la voiture et les sièges enfants : les sièges enfants i-Size peuvent être considérés comme des « Super ISOFIX », dans le sens qu'ils peuvent parfaitement être installés dans les places homologuées i-Size mais aussi dans les positions homologuées ISOFIX (ECE R44).

REMARQUE Si les places du véhicule sont homologuées i-Size, elles présentent un symbole en fig. 86 au niveau des crochets ISOFIX.



86

F1B0124C

REMARQUE Pour vérifier si le véhicule est homologué pour l'installation des sièges enfants i-Size, consulter le tableau de la page suivante.



Le tableau suivant, conformément à la législation européenne ECE 129, indique la possibilité d'installer des sièges enfants i-Size.

	POSITIONS I-Size SUR LA VOITURE			
	Dispositif	Passager avant	Passagers arrière latéraux	Passager arrière central
Sièges enfants i-Size	ISO/R2	X	i-U	X
	ISO/F2	X	i-U	X

i-U : adapté aux sièges enfants i-Size Universels, montés tant dos à la route que face à la route.

X : place assise non adaptée aux sièges enfants i-Size Universels.

SIÈGES ENFANT RECOMMANDÉS PAR FIAT POUR VOTRE VÉHICULE

La Lineaccessori MOPAR[®] propose une gamme complète de sièges enfants à fixer avec la ceinture de sécurité à trois points ou au moyen des fixations ISOFIX.

ATTENTION FCA conseille d'installer le siège enfant en suivant les instructions qui doivent obligatoirement être remises avec le siège.

Groupe de poids	Siège enfant	Type de siège enfant	Installation du siège enfant
Groupe 0+ : de la naissance jusqu'à 13 kg de 40 cm à 80 cm		BeSafe iZi Go Modular Code de commande Fiat : 71808564	Siège enfant Universel/i-Size. Il s'installe dos à la route en utilisant uniquement les ceintures de sécurité du véhicule ou la base spéciale i-Size (à acheter séparément) et les fixations ISOFIX du véhicule. Il s'installe sur les places arrière extérieures.
		BeSafe iZi Modular i-Size Base Code de commande Fiat : 71808566	



Groupe de poids

Siège enfant

Type de siège enfant

Installation du siège enfant

Groupe 0+/1 :
de 9 jusqu'à
18 kg
de 67 cm à
105 cm

**BeSafe iZi Modular i-Size**

Code de commande Fiat : 71808565

+

+

**BeSafe iZi Modular i-Size Base**

Code de commande Fiat : 71808566

Siège enfant homologué i-Size. L'installer **IMPÉRATIVEMENT** sur le véhicule avec la base iZi Modular i-Size Base (à acheter séparément). Il est possible de l'installer dans le sens de marche ou dos à la route (consulter le manuel du siège enfant).

Groupe 2 :
de 15 à 25 kg
de 95 cm à
135 cm

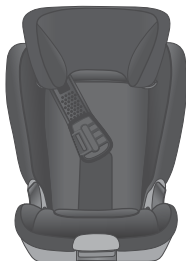
**Britax Römer KidFix XP**

(pour les versions/marchés qui le prévoient)

Code de commande Fiat : 71807984

Il s'installe uniquement tourné vers l'avant à l'aide de la ceinture de sécurité à trois points et éventuellement des fixations ISOFIX de la voiture.

Fiat conseille de l'installer en utilisant les fixations ISOFIX de la voiture.

Il s'installe sur les places arrière extérieures.

Fiat recommande de **toujours** utiliser le dossier pour les enfants jusqu'à 135 cm.

Groupe de poids

Siège enfant

Type de siège enfant

Installation du siège enfant

Groupe 3 :
de 22 à 36 kg
de 136 cm à
150 cm

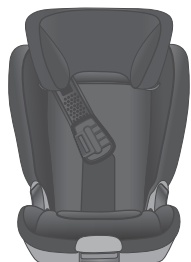

Britax Römer KidFix XP

(pour les versions/marchés qui le prévoient)

Code de commande Fiat : 71807984

Il s'installe uniquement tourné vers l'avant à l'aide de la ceinture de sécurité à trois points et éventuellement des fixations ISOFIX de la voiture.

Fiat conseille de l'installer en utilisant les fixations ISOFIX de la voiture.

Il s'installe sur les places arrière extérieures.



Principales précautions à suivre pour transporter des enfants en toute sécurité

- ❑ Installer les sièges enfants sur le siège arrière, car c'est la place la plus protégée en cas de choc.
- ❑ Conserver le siège enfant tourné dos à la route le plus longtemps possible, si possible jusqu'à l'âge de 3-4 ans de l'enfant.
- ❑ En cas de désactivation de l'airbag frontal côté passager (si prévu), toujours contrôler la désactivation effective au moyen de l'allumage permanent du témoin spécifique sur la platine de la planche de bord.
- ❑ Suivre scrupuleusement les instructions fournies avec le siège enfant. Les conserver dans la voiture avec les papiers et cette Notice. Ne jamais utiliser de sièges enfants dépourvus de mode d'emploi.
- ❑ Chaque système de retenue est rigoureusement réservé pour une personne seule : ne jamais l'utiliser pour attacher deux enfants simultanément.
- ❑ Toujours vérifier que les ceintures de sécurité n'appuient pas sur le cou de l'enfant.
- ❑ Vérifier systématiquement en tirant sur la sangle que les ceintures de sécurité sont bien bouclées.

- ❑ Pendant le voyage, ne pas permettre à l'enfant de prendre des positions anormales ou de déboucler sa ceinture de sécurité.
- ❑ Ne pas permettre à l'enfant de positionner la partie diagonale de la ceinture de sécurité sous les bras ou derrière le dos.
- ❑ Ne jamais transporter d'enfants en les tenant dans les bras, même s'il s'agit de nouveaux-nés. Personne, en effet, n'est en mesure de les retenir en cas de choc.
- ❑ Si le véhicule a subi un accident ou accrochage, remplacer le siège-auto pour enfant par un neuf. De plus remplacer, selon le type de siège enfant installé, les systèmes d'ancrage Isofix ou la ceinture de sécurité à laquelle le siège enfant était attaché.
- ❑ Chaque siège enfant face à la route monté sur le siège arrière extérieur, indépendamment de son groupe de poids, doit être installé après avoir déposé l'appuie-tête du siège arrière destiné à le recevoir. Cette disposition ne s'applique pas aux coussins rehausseurs (sans dossier) : ces coussins rehausseurs doivent être installés lorsque l'appuie-tête du siège recevant ceux-ci est en place.

ATTENTION Certains sièges enfants universels requièrent l'utilisation d'un accessoire (base), vendu séparément par le fabricant du siège, pour pouvoir être installés correctement sur le véhicule. C'est pourquoi FCA recommande de vérifier auprès du revendeur, en effectuant un essai de montage, la possibilité d'installer le siège enfant souhaité sur votre voiture avant de l'acheter.



ATTENTION

78) GRAVE DANGER : quand l'airbag frontal côté passager est actif, ne pas installer sur le siège avant du passager des sièges enfant qui se montent dans le sens contraire de la marche. L'activation de l'airbag, en cas de choc, pourrait provoquer des lésions mortelles à l'enfant transporté, indépendamment de la gravité du choc. Il est conseillé de toujours transporter les enfants dans leur siège sur la banquette arrière, car cette position s'est avérée la plus protégée en cas d'accident.

79) L'obligation de désactiver l'airbag si l'on installe un siège enfant dos à la route figure sur l'étiquette collée sur le pare-soleil côté passager (voir la description du paragraphe « Système de protection supplémentaire (SRS) - Airbags »).

80) S'il faut transporter un enfant sur le siège avant côté passager avec un siège enfant qui se monte dos à la route, les airbags côté passager frontal et latéral (Side bag) doivent être désactivés via le Menu principal du système Connect (se référer au paragraphe "Système de protection supplémentaire (SRS) - Air Bag" et vérifier que leur désactivation soit bien signalée par l'allumage de la LED  du plafonnier avant. En outre, le siège passager doit être reculé jusqu'en butée, pour éviter tout contact du siège enfant avec la planche de bord.

81) Ne pas actionner le siège avant ou arrière s'il y a un enfant sur le même siège ou assis sur le siège enfant

82) Un montage incorrect du siège enfant peut annuler l'efficacité du système de protection. En cas d'accident, le siège enfant pourrait en effet se relâcher et l'enfant risquerait de subir des lésions pouvant être mortelles. Lors de l'installation d'un système de protection pour nouveau-né ou pour enfant, respecter scrupuleusement les instructions fournies par le constructeur.

83) Lorsque le système de protection pour enfants n'est pas utilisé, il doit être fixé à l'aide de la ceinture de sécurité ou par les ancrages ISOFIX, ou encore être enlevé de la voiture. Ne pas le laisser détaché à l'intérieur de l'habitacle. On évite ainsi qu'il ne risque de provoquer des blessures aux occupants en cas de freinage brusque ou d'accident.

84) Après avoir installé un siège enfant, le siège ne doit plus être déplacé : enlever toujours le siège enfant avant d'exécuter un type quelconque de réglage.

85) S'assurer toujours que la partie en diagonale de la ceinture de sécurité ne passe pas sous les bras ou derrière le dos de l'enfant. En cas d'accident, la ceinture de sécurité n'est pas en mesure de retenir l'enfant, qui pourrait subir des lésions pouvant même être mortelles. L'enfant doit donc toujours porter correctement sa ceinture de sécurité.

86) Ne jamais utiliser le même ancrage inférieur pour installer plusieurs systèmes de protection pour enfants.

87) Si un siège enfant ISOFIX universel n'est pas fixé avec les trois ancrages, le siège enfant ne sera pas en mesure de protéger correctement l'enfant. En cas d'accident, l'enfant risque des lésions graves, voire mortelles.

88) Ne monter le siège enfant que lorsque la voiture est à l'arrêt. Le siège enfant est correctement fixé aux attaches de pré-équipement quand on entend les déclics qui confirment qu'il est bien accroché. Toujours se conformer aux instructions pour le montage, le démontage et le positionnement, fournies obligatoirement par le Fabricant.

SYSTÈME DE PROTECTION SUPPLÉMENTAIRE (SRS) - AIRBAGS

La voiture est équipée des airbags suivants :

- airbag frontal conducteur ;
- airbag frontal pour le passager (si présent).
- airbags latéraux avant (ou disponible) de protection du bassin, thorax et épaule (Side bag) conducteur et passager ;
- airbags latéraux (ou disponible) de protection de la tête des occupants des places avant et des occupants des places arrière latérales (Window bag).

L'emplacement des airbags est marqué, sur la voiture, par l'inscription « AIRBAG » au milieu du volant, sur la planche de bord, sur le revêtement latéral ou sur une étiquette se trouvant à proximité du point d'ouverture de l'airbag.

AIRBAGS FRONTAUX

Les airbag frontaux côté conducteur et côté passager (si prévus) protègent les occupants des places avant en cas de chocs frontaux dont l'intensité est moyenne-élevée, au moyen de l'interposition du coussin entre l'occupant et le volant ou la planche de bord.



La non-activation de ces airbags en cas d'autres types de choc (latéral, arrière, capotages, etc.) (ou disponible) n'indique pas le dysfonctionnement du système.

Les airbags frontaux côté conducteur et côté passager (si prévus) ne remplacent pas mais complètent l'utilisation des ceintures de sécurité, qu'il est toujours recommandé d'utiliser, comme le prescrit la législation en Europe et dans la plupart des pays non européens.

En cas de choc, une personne qui n'a pas bouclé sa ceinture de sécurité est projetée vers l'avant et peut heurter le coussin en train de se déployer. Dans ce cas, la protection offerte par le coussin est amoindrie.

Les airbags frontaux peuvent ne pas s'activer dans les cas suivants :

- chocs frontaux avec des objets très déformables, qui n'intéressent pas la surface frontale de le véhicule (par ex. pare-chocs contre le rail de sécurité) ;
- voiture encastrée sous d'autres véhicules ou sous des barrières de protection (par exemple sous un camion ou un rail de sécurité).

La non-activation dans les conditions décrites ci-dessus est due au fait que les airbags pourraient n'offrir aucune protection supplémentaire par rapport

aux ceintures de sécurité et, par conséquent, leur activation serait inopportune.

Dans ces cas, la non-activation n'indique pas le dysfonctionnement du système.

Les airbags frontaux côté conducteur et côté passager (si prévus) ont été étudiés et étalonnés pour offrir la meilleure protection des occupants des places avant portant des ceintures de sécurité. Leur volume lors du gonflage maximum remplit la plupart de l'espace entre le volant et le conducteur et entre la planche et le passager.

En cas de chocs frontaux non sévères (pour lesquels l'action de retenue exercée par les ceintures de sécurité est suffisante), les airbags ne s'activent pas.

Par conséquent, il est dans tous les cas nécessaire d'utiliser les ceintures de sécurité qui, en cas de choc frontal, assurent toujours la bonne position de l'occupant.

Airbag frontal côté conducteur

Il est constitué d'un coussin à gonflage instantané contenu dans un logement approprié situé au centre du volant fig. 87.



87

06106J0001EM

Airbag frontal côté passager (suivant modèle)

Il est constitué d'un coussin à gonflage instantané contenu dans un logement approprié situé dans la planche de bord fig. 88, avec un coussin d'un volume plus important que celui du côté conducteur.



88

06106J0002EM

Airbag frontal côté passager (si présent) et sièges enfants

Les sièges enfants que l'on monte dos à la route ne doivent **JAMAIS** être installés sur le siège avant lorsque l'airbag passager est activé, parce que l'activation de l'airbag en cas de choc pourrait provoquer des lésions mortelles à l'enfant transporté.

Respecter **À LA LETTRE** les recommandations de l'étiquette apposée sur le pare-soleil côté passager fig. 89.



89

06106J0003EM

Désactivation des airbags côté passager : airbag frontal (si prévu) et airbag latéral (si prévu) pour la protection du bassin, du thorax et de l'épaule

S'il était absolument nécessaire de transporter un enfant dans un siège enfant sur le siège avant dans le sens contraire de la marche, veiller à désactiver l'airbag frontal côté passager (si prévu) et l'airbag latéral avant (Side bag) (si prévu).

Pour désactiver les airbags, utiliser le Menu de l'écran (voir les indications décrites au paragraphe « Écran » du chapitre « Connaissance du combiné de bord »).

La LED  est présente au centre de la planche de bord fig. 90.

Lorsque l'on place le dispositif de démarrage sur MAR, le LED s'allume pendant environ 8 secondes. Si cela ne se produit pas, s'adresser au Réseau Après-vente Fiat. Pendant les premières secondes, l'allumage de la LED n'indique pas l'état réel de la protection du passager, mais il a pour but d'en vérifier le fonctionnement correct. Après le test de quelques secondes, le LED indiquera l'état de la protection airbag passager.



90

06106J0006EM

Protection active du passager: le LED  est éteint.

Protection passager désactivée : la LED  s'allume à lumière fixe.

En fonction des conditions de la voiture, le LED pourrait s'allumer avec différente intensité. L'intensité pourrait varier durant le même cycle de clé.



Airbag frontal côté passager (si présent) et sièges enfants ATTENTION

I	RISCHIO DI FERITE GRAVI O MORTALI. I seggiolini bambino che si montano nel verso opposto a quello di marcia non vanno installati sui sedili anteriori in presenza di air bag passeggero attivo.
GB	DEATH OR SERIOUS INJURY CAN OCCUR. NEVER use a rearward facing child restraint on a seat protected by an ACTIVE AIRBAG in front of it, DEATH or SERIOUS INJURY to the CHILD can occur
F	RISQUE DE MORT OU DE BLESSURES GRAVES. NE PAS positionner le siège pour enfant tourné vers l'arrière, en cas d'air bag passager actif.
D	Nichtbeschichtung kann TOD oder SCHWERE VERLETZUNGEN zur Folge haben. Rückwärts gerichtete Kinderrückhaltesysteme (Babyschale) dürfen nicht in Verbindung mit aktiviertem Beifahrerairbag auf dem Beifahrersitz verwendet werden
NL	DIT KAN DODELIJK ZIJN OF ERNSTIGE ONGELUKKEN VEROORZAKEN. Plaats het kinderstoeltje niet ruggelings op de voorstoel wanneer er een airbag aanwezig is.
E	PUEDE OCACIONAR MUERTE O HERIDAS GRAVES. NO ubicar el asiento para niños en sentido inverso al de marcha en el asiento delantero si hubiese airbag activo lado pasajero.
PL	MOŻE GROZIĆ ŚMIERCIA LUB CIEŻKIMI OBRAŻENIAMI. NIE WOLNO umieszczać fotelika dziecięcego tyłem do kierunku jazdy na przednim siedzeniu w przypadku zainstalowanej aktywnej poduszki powietrznej pasażera.
TR	ÖLÜM VEYA AĞIR ŞEKİLDE YARALANMAYA SEBEP OLABİLİR. Yolcu airbağı aktif halde iken çocuk koltuğunu araç gidis yönüne ters biçimde yerleştirmeyin.
DK	FARE FOR DØDELIGE KVÆTSELER OG LIVSTRUENDE SKADER. Placer aldrig en bagudvendt barnstol på passagerersædet, hvis passager-airbagen er indstillet til at være aktiv (on).
EST	TAGAJÄRJEKS VÕIVAD OLLA TÕSISED KEHAVIGASTUSED VÕI SURM. Turvapäida olemasolu korral ärge asetage lapse turvaistet sõidusuuna vastassuunas.
FIN	KUOLEMANVAARA TAI VAKAVIEN VAMMOJEN UHKA. Älä aseta lasten turvaistuinta niin, että lapsi on selkä menosuuntaan, kun matkustajan airbag on käytössä.
P	RISCO DE MORTE OU FERIMENTOS GRAVES. Não posicionar o banco para crianças numa posição contrária ao sentido de marcha quando o airbag de passageiro estiver activo.
LT	GALI IŠTIKTI MIRTIS ARBA GALITE RIMTAI SUSIŽEISTI. Nedėkite vaiko sėdynės atgretžtos nugarą į priekinį automobilio stiklą ten, kur yra veikiant keleivio oro pagalvė.
S	KAN VARA LIVSHOTANDE ELLER LEDA TILL ALLVARLIGA SKADOR. Placera aldrig en bakåtvänd barnstol i framsätet då passagerarsidans krockkudde är aktiv.
H	HALÁSOS VAGY SÚLYOS BALESET KÖVETKEZHET BE. Ne helyezzük a gyermekülést a menetiránnyal szembe, ha az utas oldalán légzőzsák működik.
LV	VAR IZRAISĪT NĀVI VAI NOPIETNAS TRAUMAS. Nenovietot mazuļa sēdekli pretēji braukšanas virzienam, ja pasažiera pusē ir uzstādīts gaisa spilvens.
CZ	HROZÍ NEBEZPEČÍ VÁŽNĚHO UBLUŽENÍ NA ZDRAVÍ NEBO DOKONCE SMRTI. Neumísťujte detskou sedačku do opačnej polohy vŕči smeru jazdy v prípade aktívneho airbagu spolujazdca.
SLO	LAHKO PRIDE DO SMRTI ALI HUDIH POŠKODB. Otroškega avtomobilskega sedeža ne nameščajte v obratni smeri vožnje, če ima vozilo vgrajene zračne blazine za potnike.
RO	SE POATE PRODUCÉ DECESUL SAU LEZIUNI GRAVE. Nu aşezaţi scaunul de maşină pentru bebeluşi în poziţie contrară direcţiei de mers atunci când airbag-ul pasagerului este activat.
GR	ΜΠΟΡΕΙ ΝΑ ΠΡΟΚΛΗΘΟΥΝ ΘΑΝΑΤΟΣ Ή ΣΟΒΑΡΑ ΤΡΑΥΜΑΤΑ. Μην τοποθετείτε το καρεκλάκι αυτοκινήτου για παιδιά σε αντίθετη προς την φορά πορείας θέση σε περίπτωση που υπάρχει αερόσακος εν ενεργεία στη θέση συνεπιβάτη.
BG	ИМА ОПАСНОСТ ОТ СМЪРТ И СЕРИОЗНИ НАРАНЯВАНИЯ. Не поставяйте столчето за пренасяне на бебета в положение обратно на посоката на движение, при положение активно на въздушната възглавница за пътуване.
SK	MŮŽE NASTAŤ SMRŤ ALEBO VÁŽNE ZRANENIA. Nedávajte autosedačku pre deti do polohy proti chodu vozidla, keď je aktívny airbag spolujazdca.
RUS	ТРАВМЫ И ЛЕТАЛЬНЫЙ ИСХОД. Детское кресло, устанавливающееся против направления движения, нельзя монтировать на месте переднего пассажира, если последнее оборудовано активной подушкой безопасности.
HR	OPASNOST OD TEŠKIH ILI SMRTONOSNIH OZLJEĀA. Sjedala za djecu koja se montiraju u smjeru suprotnom od vožnje ne smiju se instalirati na prednja sjedala ako postoji aktivni zračni jastuk suvozača.
AS	قد تحدث حالات وفاة أو إصابات بالغة. لا تستخدم مقاعد الأمان الخاصة بالأطفال على مقعد مزود "بوسادة هوائية"، حيث إن المطلق قد يتعرض للوفاة أو لإصابة بالغة.

AIRBAGS LATÉRAUX

(suivant modèle)

Pour augmenter la protection des occupants en cas de choc latéral, la voiture est équipée d'airbags latéraux avant (Side bag) et d'airbags rideaux (Window bag).

Airbags latéraux

Ils sont constitués de deux coussins logés dans les dossiers des sièges avant fig. 92, qui protègent le bassin, le thorax et les épaules des occupants en cas de choc latéral de sévérité moyenne-élevée.

Ils sont indiqués par l'étiquette « AIRBAG » cousue du côté extérieur des sièges avant.



92

06106J0008EM

Airbag rideau/Window bag

Ils se composent de deux coussins "rideau", logés derrière les revêtements latéraux du toit et cachés par des finitions fig. 93.

Ils ont pour but de protéger la tête des occupants avant et arrière en cas de choc latéral, grâce à leur grande surface de déploiement.

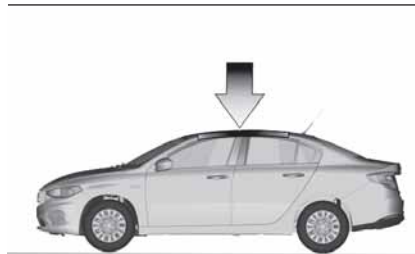

93

06106J0007EM

En cas de chocs latéraux de faible intensité, l'activation des airbags latéraux n'est pas nécessaire.

La meilleure protection offerte par le système en cas de choc latéral s'obtient en gardant une position correcte sur le siège, permettant ainsi le déploiement complet du Window bag.



89) 90) 91) 92) 93) 94) 95) 97) 98) 99) 100) 101) 102) 103) 104)

Avertissements

Ne pas laver les sièges avec de l'eau ou de la vapeur sous pression (à la main ou dans les stations de lavage automatiques pour sièges).

L'activation des airbags frontaux et/ou latéraux peut se produire si la voiture a été soumise à des chocs violents au niveau du soubassement de caisse (par ex. collisions importantes contre des marches, trottoirs, ou impact de la voiture dans des ornières ou dos d'âne, etc.).

Lorsqu'ils se déclenchent, les airbags dégagent une petite quantité de poudres : celles-ci ne sont pas nocives et n'indiquent pas un début d'incendie. Mais elles peuvent néanmoins irriter la peau ou les yeux : dans ce cas, se laver à l'eau et au savon neutre.

Toutes les interventions de contrôle, de réparation et de remplacement concernant les airbags doivent être effectuées auprès du Réseau Après-vente Fiat.

En cas de mise à la ferraille de la voiture, s'adresser au Réseau Après-vente Fiat pour faire désactiver le système d'airbag.

L'activation de prétensionneurs et airbags se fait de manière différenciée, en fonction du type de choc.



La non-activation de l'un ou de plusieurs de ces dispositifs n'indique donc pas le dysfonctionnement du système.



ATTENTION

89) Ne pas coller d'adhésifs ou d'autres objets sur le volant, ni sur la planche à proximité de l'airbag côté passager ni sur le revêtement latéral côté toit ou sur les sièges. Ne pas placer d'objets sur la planche côté passager (des téléphones portables, par exemple), car ils pourraient interférer avec l'ouverture de l'airbag passager et blesser grièvement les occupants de la voiture.

90) Toujours conduire en gardant les mains sur la couronne du volant, de manière à laisser l'airbag se gonfler librement en cas d'activation. Ne pas conduire avec le corps courbé en avant, mais positionner le dossier bien droit en y appuyant bien le dos.

91) Quand l'airbag passager est actif, NE PAS installer sur le siège avant passager les sièges enfants qui se montent dans le sens contraire de la marche. En cas de choc, l'activation de l'airbag pourrait provoquer des lésions mortelles à l'enfant transporté, indépendamment de la gravité du choc. Par conséquent, toujours désactiver l'airbag côté passager quand un siège enfant est monté sur le siège avant passager dans le sens contraire de la marche. En outre, le siège avant passager doit être reculé jusqu'en butée, pour éviter tout contact du siège enfant avec la planche de bord. Réactiver immédiatement l'airbag passager dès que le siège enfant est désinstallé.



92) Pour la désactivation des airbags à l'aide du menu du combiné de bord, voir les indications fournies au chapitre « Connaissance du combiné de bord », au paragraphe « Rubriques Menu ».

93) Ne pas accrocher d'objets rigides aux crochets porte-manteaux ou aux poignées de soutien.

94) Ne pas appuyer la tête, les bras ou les coudes sur la porte, sur les vitres et dans la zone de l'airbag rideau afin d'éviter toute lésion pendant la phase de gonflage.

95) Ne jamais pencher la tête, les bras et les coudes hors des vitres de la voiture.

96) Si le témoin  ne s'allume pas quand on place le dispositif de démarrage sur MAR ou s'il reste allumé pendant que la voiture roule, il s'agit peut-être d'une anomalie des systèmes de retenue. Le cas échéant, les airbags ou les prétensionneurs risquent de ne pas s'activer en cas d'accident ou, plus rarement, de s'activer intempestivement. Avant de poursuivre, contacter le Réseau Après-vente Fiat pour faire immédiatement contrôler le système.

97) Sur certaines versions, en cas de défaillance de la LED  (située sur le revêtement du tableau de bord), le témoin  s'allume sur le combiné d'instruments et les airbags côté passager sont désactivés.

98) En présence d'airbag latéral, ne pas recouvrir le dossier des sièges avant avec des revêtements ou des housses.

99) Ne pas voyager avec des objets sur les genoux, devant le thorax et encore moins en tenant une pipe, un crayon, etc. entre les dents. En cas de choc avec déploiement de l'airbag, vous pourriez vous blesser grièvement.

100) Si la voiture a fait l'objet d'un vol ou d'une tentative de vol, si elle a subi des actes de vandalisme ou des inondations, faire vérifier le système airbag auprès du Réseau Après-vente Fiat.

101) Une fois le dispositif de démarrage en position MAR, même si le moteur est arrêté, les airbags peuvent s'activer même lorsque la voiture est à l'arrêt si elle est heurtée par un autre véhicule en marche. Par conséquent, même lorsque la voiture est à l'arrêt, les sièges enfants que l'on monte dans le sens contraire de la marche NE doivent PAS être installés sur le siège avant passager quand l'airbag frontal passager est actif. En cas de choc, l'activation de l'airbag peut provoquer des lésions mortelles à l'enfant transporté. Par conséquent, toujours désactiver l'airbag côté passager quand un siège enfant est monté sur le siège avant passager dans le sens contraire de la marche. En outre, le siège avant passager doit être reculé jusqu'en butée, pour éviter tout contact du siège enfant avec la planche de bord. Réactiver immédiatement l'airbag passager dès que le siège enfant est désinstallé.

Nous rappelons enfin que si le dispositif de démarrage est sur STOP, aucun dispositif de sécurité (airbags ou prétensionneurs) ne s'active en cas de choc ; cela ne constitue pas forcément un dysfonctionnement du système.

102) Le dysfonctionnement du témoin  est indiqué par l'allumage, à l'écran du combiné de bord, d'une icône d'anomalie airbag et par l'affichage d'un message dédié (ou, pour les versions qui le prévoient, par le clignotement du témoin d'anomalie générique). Les charges pyrotechniques ne sont pas désactivées. Avant de poursuivre, contacter le Réseau Après-vente Fiat pour faire immédiatement contrôler le système.

103) Le déclenchement de l'airbag frontal est prévu pour des chocs plus sévères que ceux qui activent les prétensionneurs. Pour des chocs compris dans l'intervalle entre deux seuils d'activation, il est donc normal que seuls les prétensionneurs se déclenchent.

104) L'airbag ne remplace pas les ceintures de sécurité, mais en augmente l'efficacité. De plus, puisque les airbags frontaux n'interviennent pas lors de collisions frontales à faible vitesse, de collisions latérales, de télescopages ou de capotages, les occupants sont protégés, en plus que par les éventuels airbags latéraux, principalement par les ceintures de sécurité qui, par conséquent, doivent toujours être bouclées.



DÉMARRAGE ET CONDUITE

Entrons au « cœur » de la voiture : voyons comment exploiter au mieux tout son potentiel.

Voici comment la conduire en toute sécurité quelle que soit la situation pour faire de votre voiture la compagne de voyage qui respecte votre confort et votre portefeuille.

| | |
|---|-----|
| DÉMARRAGE DU MOTEUR | 109 |
| À L'ARRÊT | 110 |
| FREIN DE STATIONNEMENT | 111 |
| BOÎTE DE VITESSES MANUELLE | 111 |
| BOÎTE DE VITESSES
AUTOMATIQUE | 112 |
| SYSTÈME START&STOP | 115 |
| SPEED LIMITER | 117 |
| CRUISE CONTROL
ÉLECTRONIQUE | 118 |
| CAPTEURS DE STATIONNEMENT | 120 |
| CAMÉRA DE REcul | 122 |
| TRACTION DE REMORQUES | 124 |
| CONSEILS DE CONDUITE | 125 |
| RAVITAILLEMENT DE LA
VOITURE | 127 |
| ADDITIF POUR ÉMISSIONS DE
DIESEL AdBlue (UREA) | 132 |

DÉMARRAGE DU MOTEUR



Avant de démarrer la voiture, régler les sièges, les rétroviseurs d'aile et d'habitacle et boucler correctement la ceinture de sécurité.

Pour démarrer le moteur, ne jamais appuyer sur la pédale d'accélérateur.

Le cas échéant, l'écran affiche les messages indiquant la procédure pour effectuer le démarrage.

PROCÉDURE DE DÉMARRAGE DU MOTEUR

 105) 106) 107) 108)

 37) 38) 39) 40)

Versions avec boîte de vitesses manuelle

Procéder de la manière suivante :

- serrer le frein de stationnement et placer le levier de vitesses au point mort ;
- placer le dispositif de démarrage en position MAR, le témoin  s'allume sur le combiné de bord : attendre son extinction ;
- enfoncer la pédale d'embrayage à fond, sans appuyer sur l'accélérateur ;

placer le dispositif de démarrage sur AVV et le relâcher dès que le moteur tourne ;

si le moteur ne démarre pas dans 10 secondes, ramener le dispositif de démarrage sur STOP et attendre 10-15 secondes avant de répéter la manœuvre de démarrage ;

après avoir répété la manœuvre, si le problème persiste, s'adresser au Réseau Après-vente Fiat.

Versions avec boîte de vitesses automatique

(selon le modèle)

Procéder de la manière suivante :

- serrer le frein de stationnement électrique et placer le levier de vitesses sur P (Stationnement) ou N (Point mort) ;
- enfoncer la pédale de frein à fond, sans appuyer sur l'accélérateur ;
- placer le dispositif de démarrage sur AVV ;
- si le moteur ne démarre pas, ramener le dispositif de démarrage sur STOP et attendre 10 à 15 secondes avant de répéter la manœuvre de démarrage ;
- après avoir répété la manœuvre, si le problème persiste, s'adresser au Réseau Après-vente Fiat.

ABSENCE DE DÉMARRAGE DU MOTEUR

 105)

Avertissements

Ne pas tenter de démarrer le moteur en tractant ou en poussant la voiture. Ces manœuvres provoqueraient la pénétration de carburant dans le convertisseur catalytique. Le carburant pourrait prendre feu au démarrage du moteur en provoquant une surchauffe et en endommageant le convertisseur catalytique.

En cas de batterie déchargée, il est possible d'effectuer un démarrage d'urgence en la branchant au moyen de câbles adaptés à une batterie d'appoint ou à la batterie d'une autre voiture. Cette manœuvre peut toutefois être dangereuse si elle n'est pas effectuée correctement. Voir la description au paragraphe « Démarrage d'urgence » dans le chapitre « Situations d'urgence ».

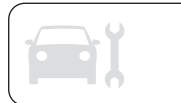

**ATTENTION**

105) Ne pas tenter de démarrer le moteur en versant du carburant ou tout autre liquide inflammable dans la prise d'air du boîtier papillon : cette opération pourrait endommager le moteur et blesser les éventuelles personnes se trouvant à proximité.

106) Il est dangereux de laisser tourner le moteur dans des locaux fermés. Le moteur consomme de l'oxygène et dégage du gaz carbonique, de l'oxyde de carbone et d'autres gaz toxiques.

107) Tant que le moteur n'est pas lancé, le servofrein n'est pas activé, et il est par conséquent nécessaire d'exercer un effort nettement plus important sur la pédale de frein.

108) Éviter le démarrage par poussée, par traction ou en pente. Ces manœuvres pourraient endommager le pot catalytique.

**ATTENTION**

37) Nous vous conseillons, dans la première période d'utilisation, c'est-à-dire pendant les 1 600 premiers kilomètres, de ne pas demander à la voiture de prestations maximales (par exemple, fortes accélérations, parcours longs à des régimes élevés, freinages brusques, etc.).

38) Quand le moteur est coupé, ne pas laisser le dispositif de démarrage sur MAR pour éviter qu'une absorption inutile de courant ne décharge la batterie.

39) Le « coup d'accélérateur » avant de couper le moteur est inutile ; il contribue seulement à accroître la consommation en carburant et, surtout pour les moteurs équipés d'un turbocompresseur, il est même nuisible.

40) Le clignotement du témoin  après le démarrage ou pendant un entraînement prolongé signale une anomalie du système de préchauffage des bougies. Si le moteur démarre, on peut utiliser la voiture normalement, mais il faut s'adresser au Réseau Après-vente Fiat dès que possible.

À L'ARRÊT

En cas d'arrêt et sortie de la voiture, procéder comme suit :

- engager la vitesse (la 1^{ère} en côte ou la marche arrière en pente) et braquer les roues ;
- éteindre le moteur et serrer le frein à main ;
- toujours extraire la clé du contacteur démarreur.

Si la voiture est garée sur une pente raide, il est préférable de bloquer les roues avec une cale ou une pierre.

Sur les versions avec boîte de vitesses automatique, avant de relâcher la pédale de frein, attendre que l'écran affiche la lettre P.

ATTENTION Ne **JAMAIS** quitter la voiture avec la boîte de vitesses au point mort (ou, sur les versions avec boîte de vitesses automatique, sans avoir mis le levier de vitesses sur P).



109)

**ATTENTION**

109) Ne jamais laisser des enfants sans surveillance dans la voiture ; par ailleurs, en quittant la voiture, toujours enlever la clé de contact du démarreur et l'emporter avec soi.

FREIN DE STATIONNEMENT



110) 111)

Pour actionner le frein de stationnement, tirer le levier 1 fig. 94 vers le haut, jusqu'à assurer le blocage de la voiture.

Le témoin (1) s'allume sur le combiné de bord.

Pour désenclencher le frein de stationnement, soulever légèrement le levier 1, appuyer sur le bouton 2 et baisser le levier 1 en vérifiant que le témoin (1) sur le combiné de bord s'éteint.



94

P07046J001



ATTENTION

110) Ne jamais laisser des enfants sans surveillance dans la voiture ; par ailleurs, en quittant la voiture, toujours enlever la clé de contact du démarreur et l'emporter avec soi.

111) Pour les voitures dotées d'un accoudoir avant, soulever ce dernier de manière à ce qu'il ne constitue pas un obstacle à l'actionnement du levier de frein à main.

BOÎTE DE VITESSES MANUELLE



112)

41)

Pour engager les vitesses, appuyer sur la pédale d'embrayage à fond et placer le levier de vitesses sur la position désirée (le schéma pour l'engagement des vitesses est indiqué sur le pommeau du levier).



95

07056J0001EM

Pour engager la marche arrière à partir de la position de point mort, il faut soulever la bague 1 fig. 95 placée sous le pommeau tout en déplaçant simultanément le levier vers la gauche, puis vers l'avant.



Pour engager la 6^{ème} vitesse (le cas échéant), actionner le levier en exerçant une pression vers la droite pour éviter de passer par erreur la 4^{ème} vitesse. Procéder de la même façon pour rétrograder de la 6^{ème} à la 5^{ème} vitesse.

ATTENTION La marche arrière ne peut être enclenchée que si la voiture est complètement à l'arrêt. Moteur démarré, avant d'enclencher la marche arrière, attendre au moins 2 secondes avec la pédale d'embrayage actionnée à fond pour éviter d'endommager les pignons et de grincer.

ATTENTION L'utilisation de la pédale d'embrayage doit être exclusivement limitée aux seuls changements de vitesses. Ne pas conduire avec le pied posé sur la pédale d'embrayage même légèrement. Dans certaines circonstances, l'électronique de contrôle de la pédale d'embrayage peut intervenir en interprétant ce style de conduite erroné comme une panne.



ATTENTION

112) *Pour changer correctement les vitesses, il faut toujours appuyer à fond sur l'embrayage. Par conséquent, le plancher sous les pédales ne doit présenter aucun obstacle : s'assurer que les surtapis éventuellement présents sont toujours bien étendus et qu'ils n'interfèrent pas avec les pédales.*



ATTENTION

41) *Ne pas conduire la main posée sur le levier de vitesses car cet effort, même léger, risque à la longue d'user les éléments à l'intérieur de la boîte.*

BOÎTE DE VITESSES AUTOMATIQUE

(si présent)



113) 114) 114) 115)



42) 43)

LEVIER DE VITESSES

Le levier fig. 96 peut avoir les positions suivantes :

- P** = Stationnement
- R** = Marche arrière
- N** = Point mort
- D** = Drive (marche avant automatique)
- AutoStick**: + passage à une vitesse supérieure en mode de conduite séquentielle; – passage à une vitesse inférieure en mode de conduite séquentielle.



96

07076J0002EM

Le schéma pour l'engagement des vitesses est indiqué sur la moulure située à côté du levier de vitesses.

La vitesse enclenchée est affichée à l'écran.

Pour sélectionner une vitesse, déplacer le levier en avant ou en arrière.

Pour sélectionner le mode « séquentiel », déplacer le levier de D (Drive) vers la gauche : les positions + (rapport de vitesse supérieure) ou – (rapport de vitesse inférieure) sont disponibles ; ces positions étant instables, le levier revient toujours en position centrale.

Pour quitter la position P (Stationnement), il faut appuyer sur la pédale du frein et le bouton 1 fig. 96 sur le pommeau.

Aussi pour passer de la position N (point mort) à la position D (drive) ou R (marche arrière), il est nécessaire d'appuyer sur la pédale du frein.

ATTENTION NE PAS accélérer lors du passage de la position P (ou N) à une autre position.

ATTENTION Après la sélection d'une vitesse, attendre quelques secondes avant d'accélérer. Cette précaution est particulièrement importante lorsque le moteur est froid.

MODE DE CONDUITE AUTOMATIQUE

Pour sélectionner le mode de conduite automatique, le levier de vitesses doit être placé en mode D (Drive): le rapport optimal est choisi par la centrale de contrôle électronique de la boîte de vitesses, en fonction de la vitesse de la voiture, de la charge du moteur (position de la pédale d'accélérateur) et de l'inclinaison de la chaussée.

Il est possible de sélectionner la position D du fonctionnement séquentiel dans n'importe quelle condition de marche.

AUTOSTICK - Mode séquentiel

En cas de passages de vitesse fréquents (par ex. quand on conduit la voiture avec une forte charge, sur des routes en pente, avec un fort vent contraire), il est conseillé d'utiliser le mode AutoStick (passage de vitesse séquentiel) pour sélectionner et maintenir un rapport fixe plus bas.

Dans ces conditions, l'utilisation d'un rapport inférieur améliore les performances de la voiture et prolonge la durée de la boîte de vitesses, limitant les passages de vitesse et évitant des phénomènes de surchauffe.

Il est possible de passer de la position D (Drive) au mode séquentiel quelle que soit la vitesse de la voiture.

Activation

Quand le levier de vitesses est en position D (Drive), pour activer le mode de conduite séquentiel, déplacer le levier vers la gauche (indication – et + sur la garniture). La vitesse enclenchée sera affichée à l'écran.

Pour changer de vitesse, déplacer le levier de vitesses en avant vers le symbole – ou en arrière vers le symbole +.

Désactivation

Pour désactiver le mode de conduite séquentiel, replacer le levier de vitesses en position D (Drive), mode automatique.

Avertissements

- ❑ Sur des surfaces glissantes, ne pas rétrograder : les roues motrices pourraient perdre d'adhérence avec risque de patinage de la voiture, pouvant provoquer des accidents ou des lésions aux personnes.
- ❑ La voiture maintiendra le rapport sélectionné par le conducteur tant que les conditions de sécurité le permettent.



Cela signifie, par exemple, que le système essaiera d'éviter l'arrêt du moteur, en rétrogradant de manière autonome, si le régime du moteur est trop bas.

FONCTION D'URGENCE DE LA BOÎTE DE VITESSES

(selon le modèle)

Le fonctionnement de la boîte de vitesses est contrôlé en permanence pour détecter toute anomalie éventuelle. Si une condition pouvant endommager la boîte de vitesses est détectée, la fonction de « recovery » s'active.

Dans cette condition, la boîte de vitesses reste en 3^{ème}, indépendamment de la vitesse sélectionnée.

Les positions P (Stationnement), R (Marche arrière) et N (Point mort) continuent de fonctionner. L'icône  pourrait s'allumer à l'écran.

En cas de fonctionnement « recovery », s'adresser immédiatement au Réseau Après-vente Fiat le plus proche.

Anomalie temporaire

En cas d'anomalie temporaire, il est possible de rétablir le fonctionnement correct de la boîte de vitesses pour toutes les vitesses avant en procédant de la manière suivante :

- arrêter la voiture ;
- placer le levier de vitesses sur P (Stationnement) ;
- placer le dispositif de démarrage sur STOP ;
- attendre 10 secondes environ puis redémarrer le moteur ;
- sélectionner la vitesse souhaitée : la boîte de vitesses devrait de nouveau fonctionner correctement.

ATTENTION En cas d'anomalie temporaire, il est toutefois conseillé de s'adresser dès que possible au Réseau Après-vente Fiat.

SYSTÈME DE NEUTRALISATION DES VITESSES SANS PÉDALE DE FREIN APPUYÉE

Ce système empêche de déplacer le levier de vitesses de la position P (Stationnement) et de la position N (Point mort) tant qu'on n'a pas d'abord appuyé sur la pédale de frein.

Pour placer la boîte de vitesses sur une position autre que P (Stationnement) ou de N (Point mort) à R (Marche arrière), il faut mettre le dispositif de démarrage sur MAR (moteur démarré ou coupé) tout en appuyant sur la pédale de frein. Il faut également appuyer sur le bouton 1 fig. 96 sur le pommeau du levier de vitesses. Pour passer le levier de la position N (Point mort) à la position D (Drive changement de vitesse automatique) il est nécessaire d'appuyer sur la pédale du frein.

Pour faciliter les manœuvres de stationnement, il est possible de déplacer le levier de D (drive) à R (marche arrière) (et vice versa) sans appuyer sur le frein si le levier ne se trouve pas sur N. En cas de pannes ou de batterie déchargée, le levier reste bloqué sur P. Pour débloquent manuellement le levier, voir les indications fournies au paragraphe « boîte de vitesses automatique » dans le chapitre « Situations d'urgence ».



ATTENTION

113) Ne jamais utiliser la position P (Stationnement) en remplacement du frein de stationnement. Quand on gare la voiture, toujours activer le frein de stationnement pour éviter des mouvements incontrôlés de la voiture.

114) Si la position P (Stationnement) n'est pas enclenchée, la voiture pourrait se déplacer et blesser des personnes. Avant de quitter la voiture, s'assurer que le levier de vitesses est sur P et que le frein de stationnement est actionné.

115) Ne pas placer le levier de vitesses sur N (Point mort) ou arrêter le moteur pour parcourir une route en descente. Ce type de conduite est dangereux et réduit la possibilité d'intervenir en cas de variations soudaines du flux de la circulation ou de la chaussée. On risque de perdre le contrôle de la voiture et de provoquer des accidents.



ATTENTION

42) Avant de déplacer le levier de vitesses de la position P (Stationnement), placer le dispositif de démarrage sur MAR et appuyer sur la pédale de frein. Sinon, le levier de vitesses pourrait être endommagé.

43) Enclencher la marche arrière uniquement lorsque le véhicule est à l'arrêt, le régime moteur au ralenti et la pédale d'accélérateur entièrement relâchée.

SYSTÈME START&STOP

(selon le modèle)



Le système Start&Stop coupe automatiquement le moteur chaque fois que la voiture est à l'arrêt et le redémarre quand le conducteur décide de se remettre en route.

Ce système permet d'accroître le rendement du véhicule tout en réduisant sa consommation, les émissions de gaz nocifs et la pollution acoustique.

À chaque démarrage du véhicule, le système Start&Stop sera activé.



MODALITÉS DE FONCTIONNEMENT

Mode d'arrêt du moteur

Versions avec boîte de vitesses manuelle

Quand la voiture est à l'arrêt, le moteur s'arrête si la boîte de vitesses est au point mort et la pédale d'embrayage relâchée.

Versions avec boîte de vitesses automatique

Lorsque la voiture est à l'arrêt et la pédale de frein est enfoncée, le moteur s'arrête si le levier de vitesses se trouve dans une position autre que R.

Pour que les manœuvres de stationnement soient plus confortables, le système n'intervient pas quand le levier de vitesses est sur la position R.

En cas d'arrêt en côte, l'arrêt du moteur est désactivé pour que la fonction « Hill Hold Control » soit disponible (puisque elle ne fonctionne que lorsque le moteur tourne).

REMARQUE La coupure automatique du moteur est possible uniquement quand on a dépassé une vitesse d'environ 10 km/h.

L'arrêt du moteur est signalé par l'allumage du témoin (A) sur le combiné de bord.

Modalité de redémarrage du moteur

Versions avec boîte de vitesses manuelle

Pour redémarrer le moteur, appuyer sur la pédale d'embrayage ou la pédale de l'accélérateur.



Si en appuyant sur l'embrayage, la voiture ne démarre pas, placer le levier de vitesses au point mort et répéter la procédure. Si le problème persiste, s'adresser au Réseau Après-vente Fiat.

Versions avec boîte de vitesses automatique

Pour redémarrer le moteur, relâcher la pédale de frein.

Frein enfoncé, si le levier de vitesses est en mode automatique D (Drive), le moteur redémarre en déplaçant le levier sur R (Marche arrière) ou bien « AutoStick ».

De plus, frein enfoncé, si le levier de vitesses est en mode « AutoStick », le moteur redémarre en déplaçant le levier sur R (Marche arrière) ou bien N (Point mort).

Avec moteur arrêté automatiquement, en maintenant la pédale de frein enfoncée, il est possible de relâcher le frein et de maintenir le moteur coupé en déplaçant rapidement le levier de vitesses sur P (Stationnement).

Pour redémarrer le moteur, il suffit donc de déplacer le levier de la position P.

ACTIVATION/ DÉSACTIVATION MANUELLE DU SYSTÈME

Pour activer/désactiver manuellement le système, appuyer sur le bouton fig. 97 situé sur la planche, en position centrale.



97

07126J0001EM

Activation du système

L'activation du système est signalée par l'allumage du témoin (A) et, ou disponible, par l'affichage d'un message sur l'écran.

Désactivation du système

La désactivation du système est signalée par l'allumage du témoin (A_{OFF}) et, ou disponible, par l'affichage d'un message sur l'écran.

FONCTIONS DE SÉCURITÉ

Dans les conditions d'arrêt du moteur par le système Start&Stop, si le conducteur détache sa ceinture de sécurité ou ouvre sa porte, le redémarrage du moteur n'est possible qu'à l'aide du dispositif de démarrage.

Cette condition est signalée au conducteur par un signal sonore (buzzer) et par l'affichage d'un message sur l'écran.



ATTENTION

116) En cas de remplacement de la batterie, s'adresser toujours au réseau Après-vente Fiat. Remplacer la batterie par une batterie du même type et avec les mêmes caractéristiques.



ATTENTION

44) Si l'on préfère privilégier le confort climatique, il est possible de désactiver le système Start&Stop afin de permettre le fonctionnement continu du système de climatisation.

SPEED LIMITER

(suivant modèle)

DESCRIPTION

Il s'agit d'un dispositif qui permet de limiter la vitesse de la voiture à des valeurs programmables par le conducteur.

La vitesse maximale peut être réglée que la voiture soit en mouvement ou à l'arrêt. La vitesse minimale réglable est de 30 km/h.

Quand le dispositif est activé, la vitesse de la voiture dépend de la pression sur la pédale d'accélérateur, jusqu'à atteindre la vitesse limite programmée (voir la description au paragraphe « Réglage de la vitesse minimale »).

ACTIVATION DU DISPOSITIF

Pour activer le dispositif, appuyer sur le bouton 1 fig. 98 sur le volant.



98

P2000034-000-000

L'activation du dispositif est signalée par l'affichage du symbole , accompagné d'un message dédié et de la dernière valeur de vitesse mémorisée.

Si le Cruise Control électronique a été précédemment activé, il faut appuyer deux fois sur le bouton 1 fig. 98. La première pression éteint la fonction activée auparavant, tandis que la seconde active le Speed Limiter.

RÉGLAGE DE LA VITESSE LIMITE

La vitesse limite peut être réglée sans qu'il soit nécessaire d'activer le dispositif.

Pour mémoriser une valeur de vitesse plus élevée que celle visualisée, appuyer sur le bouton SET + par une brève pression.

À chaque pression du bouton correspond une augmentation de la vitesse d'environ 1 km/h alors que si l'on maintient le bouton enfoncé, l'augmentation se fait par paliers de 5 km/h.

Pour mémoriser une valeur plus basse que celle visualisée, appuyer sur le bouton SET -. À chaque pression du bouton correspond une diminution de la vitesse d'environ 1 km/h alors que si l'on maintient le bouton enfoncé, la diminution se fait par paliers de 5 km/h.

ACTIVATION/ DÉSACTIVATION DU DISPOSITIF

Activation du dispositif : appuyer sur les boutons SET + ou SET -, à une vitesse comprise entre 30 et 130 km/h, pour prérégler la vitesse courante du véhicule comme vitesse limite. Ou bien appuyer sur le bouton RES (Resume) pour prérégler la vitesse limite sur la valeur affichée à l'écran. L'activation du dispositif est signalée par le symbole  de couleur blanche affiché sur l'écran.

Désactivation du dispositif : appuyer sur le bouton CANCEL. La désactivation du dispositif est signalée par le symbole  de couleur blanche affiché sur l'écran.

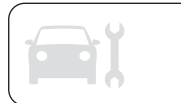

DÉPASSEMENT DE LA VITESSE RÉGLÉE

En appuyant à fond sur la pédale d'accélérateur, il est possible de dépasser la vitesse réglée même lorsque le dispositif est actif (par ex. en cas de dépassement).

Le dispositif est désactivé tant que la vitesse n'est pas réduite au-dessous de la limite réglée, après quoi il se réactive automatiquement.

CLIGNOTEMENT DE LA VITESSE RÉGLÉE

La vitesse réglée clignote dans les cas suivants :

- quand la pédale d'accélérateur a été appuyée à fond et la vitesse du véhicule a dépassé la valeur réglée ;
- quand on active le système après avoir réglé une limite inférieure à la vitesse effective de la voiture ;
- quand le dispositif n'est pas en mesure de réduire la vitesse du véhicule en raison de la pente de la route, accompagné dans ce cas par un signal sonore ;
- en cas de forte accélération.

DÉSACTIVATION DU DISPOSITIF

Pour désactiver le dispositif, appuyer sur le bouton 1 fig. 98.

ATTENTION L'activation du Cruise Control électronique provoquera la désactivation du dispositif.

Désactivation automatique du dispositif

Le dispositif se désactive automatiquement en cas de panne du système. Dans ce cas, s'adresser au Réseau Après-vente Fiat.

CRUISE CONTROL ÉLECTRONIQUE

(selon le modèle)



Il s'agit d'un dispositif d'aide à la conduite, à contrôle électronique, qui permet de maintenir la voiture à une vitesse définie, sans devoir appuyer sur la pédale d'accélérateur. Ce dispositif peut être utilisé à une vitesse supérieure à 30 km/h, sur de longs trajets rectilignes, avec la chaussée sèche et peu de changements de vitesse (par exemple parcours sur autoroute).

L'utilisation du dispositif n'est toutefois pas utile sur les routes extra-urbaines à forte circulation. Ne pas utiliser le dispositif en ville.

ACTIVATION DU DISPOSITIF

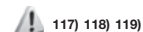

Pour activer le dispositif, appuyer sur le bouton 1 fig. 99.

L'activation du dispositif est signalée par l'allumage du symbole  de couleur grise sur le combiné de bord.

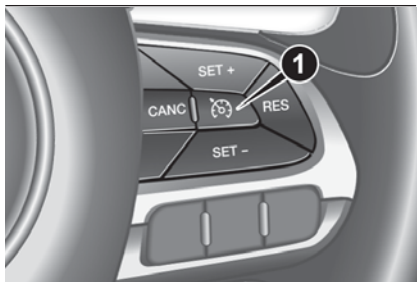

99

07126J0002EM

Le dispositif ne peut pas être activé en 1^{ère} vitesse ou en marche arrière : il est conseillé de l'activer en 3^{ème} vitesse ou avec des rapports supérieurs.

ATTENTION Il est dangereux de laisser le dispositif enclenché quand il n'est pas utilisé. On risque en effet de l'activer par inadvertance et de perdre le contrôle de la voiture à cause d'une vitesse excessive imprévue.

RÉGLAGE DE LA VITESSE SOUHAITÉE

Procéder de la manière suivante :

- activer le dispositif en appuyant sur le bouton 1 fig. 99 ;
- lorsque la voiture a atteint la vitesse désirée, appuyer sur le bouton SET + (ou SET -) et le relâcher pour activer le dispositif : lorsque l'on relâche l'accélérateur, la voiture roulera à la vitesse sélectionnée.

Si le système est réglé, le symbole  sera de couleur blanche.

En cas de besoin (par exemple pendant un dépassement), il est possible d'augmenter la vitesse en appuyant sur la pédale d'accélérateur : lorsque l'on relâche la pédale, la voiture revient à la vitesse précédemment mémorisée.

Lorsque l'on aborde des descentes avec le dispositif activé, la vitesse de la voiture peut atteindre une valeur supérieure par rapport à celle réglée.

ATTENTION Avant d'appuyer sur les boutons SET + ou SET -, la voiture doit rouler à vitesse constante sur terrain plat.

AUGMENTATION DE LA VITESSE

Une fois le Cruise Control électronique activé, il est possible d'augmenter la vitesse en appuyant sur le bouton SET +.

DIMINUTION DE LA VITESSE

Lorsque le dispositif est activé, appuyer sur le bouton SET - pour réduire la vitesse.

RAPPEL DE LA VITESSE

Pour les versions avec boîte de vitesses automatique (si disponible) fonctionnant en mode D (Drive - automatique), appuyer sur le bouton RES et le relâcher pour rappeler la vitesse précédemment réglée.

Pour les versions avec boîte de vitesses manuelle ou avec boîte de vitesses automatique (si disponible) en mode AutoStick (séquentiel), avant de rappeler la vitesse précédemment réglée, choisir un rapport proche et appuyer sur le bouton RES et le relâcher.

DÉSACTIVATION DU DISPOSITIF

Une légère pression sur la pédale du frein ou la pression du bouton CANG désactive le Cruise Control électronique sans supprimer la vitesse mémorisée.

Le Cruise Control peut être désactivé même dans le cas d'enclenchement du frein de stationnement, dans le cas d'intervention du système de freinage (par exemple, le déclenchement de l'ESC) ou bien en appuyant sur la pédale d'embrayage durant le changement de vitesse.



DÉSACTIVATION DU DISPOSITIF

Le dispositif Cruise Control électronique se coupe en appuyant sur le bouton 1 fig. 99 ou en plaçant le dispositif de démarrage sur STOP.



ATTENTION

117) Pendant la marche avec le dispositif activé, ne jamais placer le levier de vitesses au point mort.

118) En cas de dysfonctionnement ou d'anomalie du dispositif, s'adresser au Réseau Après-vente Fiat.

119) Le Cruise Control électronique peut être dangereux si le système n'est pas en mesure de maintenir une vitesse constante. Dans certaines conditions, la vitesse pourrait être excessive, ce qui pourrait entraîner la perte du contrôle de la voiture et provoquer des accidents. Ne pas utiliser le dispositif dans des conditions de circulation intense ou sur des routes tortueuses, verglacées, enneigées ou glissantes.

CAPTEURS DE STATIONNEMENT

(selon le modèle)



CAPTEURS



120)



45) 46) 47)

Les capteurs de stationnement, situés dans le pare-chocs arrière fig. 100, ont pour fonction de détecter la présence de tous les obstacles à proximité de l'arrière de la voiture.

Les capteurs avertissent le conducteur de la présence d'obstacles éventuels à l'aide d'un signal sonore intermittent et, en fonction des versions, également avec des signaux visuels sur l'écran du combiné de bord.

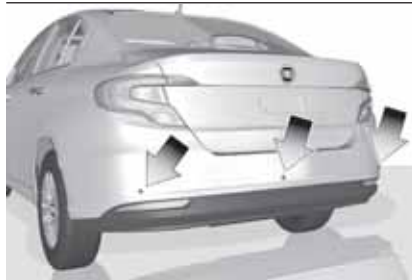

100

P07176J001

Activation

Les capteurs s'activent automatiquement quand on enclenche la marche arrière. Plus la distance de l'obstacle situé derrière la voiture diminue, plus la fréquence du signal sonore augmente.

Signal sonore

Quand on engage la marche arrière, si un obstacle est présent à l'arrière, un signal sonore se déclenche qui varie en fonction de la distance entre l'obstacle et le pare-chocs.

La fréquence du signal sonore :

- augmente lorsque la distance entre la voiture et l'obstacle diminue ;

- devient continue lorsque la distance qui sépare la voiture de l'obstacle est inférieure à environ 30 cm ;

- reste constante si la distance entre la voiture et l'obstacle ne change pas. De plus, si cette situation concerne les capteurs latéraux, le signal est interrompu après 3 secondes environ pour éviter, par exemple, des signalisations en cas de manœuvre le long de murs.

- cesse dès que la distance par rapport à l'obstacle augmente.

Lorsque le système émet le signal sonore, le volume du système **Uconnect™** (ou disponible) est automatiquement baissé.

Distances de détection

Si les capteurs localisent plusieurs obstacles, seul celui qui est le plus proche est pris en ligne de compte.

Affichage sur l'écran multifonctions reconfigurable

Les signaux relatifs au système Park Assist s'affichent uniquement sur l'écran multifonction reconfigurable et seulement si la rubrique « Signal visuel et sonore » dans le menu « Réglages » du système **Uconnect™** (ou disponible) a été sélectionnée auparavant (pour de plus amples informations, voir la description au chapitre correspondant).

Le système signale la présence d'un obstacle en affichant un arc simple dans une des zones possibles, en fonction de la distance de l'objet et de la position par rapport à la voiture. Au fur et à mesure que la distance par rapport à l'obstacle diminue, l'écran affiche un arc simple qui reste d'abord allumé puis clignote, simultanément à un signal sonore, d'abord à intervalles rapprochés puis continu.

SIGNAL D'ANOMALIES

Des anomalies éventuelles des capteurs de stationnement sont signalées, quand on engage la marche arrière, par l'allumage du symbole

 sur le combiné de bord et par le message correspondant affiché à l'écran (voir la description du paragraphe « Témoins et messages » au chapitre « Connaissance du combiné de bord »).

FONCTIONNEMENT AVEC REMORQUE

Le fonctionnement des capteurs est automatiquement désactivé dès l'introduction de la connexion électrique de la remorque dans la prise du crochet d'attelage de la voiture.

Les capteurs se réactivent automatiquement lorsque l'on débranche la connexion électrique de la remorque.

AVERTISSEMENTS GÉNÉRAUX

Pendant les manœuvres de stationnement, faire toujours très attention aux obstacles qui pourraient se trouver au-dessus ou au-dessous du capteur. Les objets placés à une distance rapprochée, dans certaines circonstances, ne sont pas détectés par le système et peuvent donc endommager la voiture ou être détériorés.

Voici quelques conditions qui pourraient influencer sur les performances du système de stationnement :

- une sensibilité réduite du capteur et une réduction des performances du système d'aide au stationnement pourraient être dues à la présence sur la surface du capteur de : givre, neige, boue, peinture, etc. ;
- le capteur détecte un objet inexistant (« perturbation d'écho »), provoqué par des perturbations de caractère mécanique, par exemple : lavage de la voiture, pluie (conditions de vent très fort), grêle ;
- les signaux transmis par le capteur peuvent également être altérés par la présence de systèmes à ultrasons à proximité (par ex. freins pneumatiques de poids lourds ou marteaux piqueurs) ;
- les performances du système d'aide au stationnement peuvent également être influencées par la position des capteurs, par exemple les changements d'assiette (du fait de l'usure des amortisseurs, des suspensions) ou les changements de pneus, un chargement excessif de la voiture ou des assiettes spécifiques qui prévoient un abaissement de la voiture ;
- la correcte interaction du système avec des chapes d'attelage n'appartenant pas au réseau Fiat n'est pas garantie ;

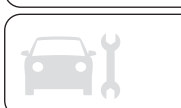

- ❑ la présence d'autocollants sur les capteurs. Veiller donc à ne pas appliquer d'autocollant sur les capteurs.
- ❑ la présence du crochet de remorquage en l'absence de remorque interfère avec le bon fonctionnement des capteurs de stationnement. L'installation du crochet de remorquage fixe empêche d'utiliser des capteurs. Au cas où le client aurait l'intention d'installer le crochet de remorquage amovible, il est recommandé de le décrocher par la traverse chaque fois que la remorque n'est pas accrochée, pour éviter l'activation des capteurs.



ATTENTION

120) La responsabilité de la manœuvre de stationnement et des autres manœuvres, potentiellement dangereuses, est toujours confiée au conducteur. Au moment d'effectuer ces manœuvres, toujours s'assurer qu'il n'y a pas de personnes (spécialement des enfants) ni d'animaux le long de la trajectoire que l'on a l'intention de suivre. Bien que les capteurs de stationnement constituent une aide pour le conducteur, celui-ci doit toujours être vigilant pendant les manœuvres potentiellement dangereuses, même à faible vitesse.



ATTENTION

45) Pour le bon fonctionnement du système, il est primordial de toujours éliminer la boue, la saleté, la neige ou le givre éventuellement présents sur les capteurs. Pendant le nettoyage des capteurs, veiller surtout à ne pas les rayer ou les endommager ; éviter d'utiliser des chiffons secs, rêches ou durs. Les capteurs doivent être lavés à l'eau claire, en ajoutant éventuellement du shampoing pour voiture. Dans les stations de lavage qui utilisent des hydro-nettoyeurs à jet de vapeur ou à haute pression, nettoyer rapidement les capteurs en tenant le gicleur à plus de 10 cm de distance.

46) Pour les éventuelles interventions sur le pare-chocs dans la zone des capteurs, s'adresser exclusivement au Réseau Après-vente Fiat. Toute intervention sur le pare-chocs effectuée de façon incorrecte pourrait en effet compromettre le fonctionnement des capteurs de stationnement

47) En cas de peinture du pare-chocs ou de retouches dans la zone des capteurs, s'adresser exclusivement au Réseau Après-vente Fiat. L'application incorrecte de peinture risquerait de compromettre le fonctionnement des capteurs de stationnement.

CAMÉRA DE REcul

(selon le modèle)



DESCRIPTION

La caméra arrière 1 fig. 101 est positionnée sur le hayon du coffre.



101

07186J0001EM



121)



48)

Chaque fois que la marche arrière est enclenchée, la zone entourant la voiture, telle qu'elle est filmée par la caméra de recul, est affichée sur l'écran fig. 102.

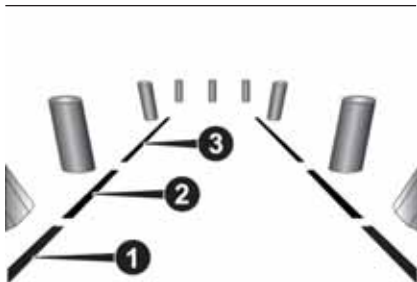

102

07186J0002EM

AFFICHAGES ET MESSAGES À L'ÉCRAN

Une ligne centrale pointillée superposée indique le centre de la voiture pour faciliter les manœuvres de stationnement ou l'alignement par rapport au crochet d'attelage. Les différentes zones colorées indiquent la distance par rapport à l'arrière de la voiture.

Le tableau suivant montre les distances approximatives pour chaque zone fig. 102:

| Zone | Distance par rapport à l'arrière de la voiture |
|-----------|--|
| Rouge (1) | 0 ÷ 30 cm |
| Jaune (2) | 30 cm ÷ 1 m |
| Vert (3) | 1 m ou plus |

ATTENTION Pendant les manœuvres de stationnement, faire toujours très attention aux obstacles qui pourraient se trouver au-dessus ou au-dessous du champ d'action de la caméra.



ATTENTION

121) La responsabilité de la manœuvre de stationnement et des autres manœuvres, potentiellement dangereuses, est toujours confiée au conducteur. Lorsque l'on effectue de telles manœuvres, toujours s'assurer de l'absence de personnes (enfants notamment) et d'animaux dans l'espace en question. Bien que la caméra constitue une aide pour le conducteur, celui-ci doit toujours rester attentif pendant les manœuvres potentiellement dangereuses même à faible vitesse. Toujours conduire à une vitesse modérée de sorte à pouvoir freiner à temps en cas de détection d'un obstacle.



ATTENTION

48) Pour qu'elle fonctionne correctement, il est indispensable que la caméra soit toujours propre et ne présente aucune trace de boue, de saleté, de neige ou de glace. Pendant le nettoyage de la caméra, veiller surtout à ne pas la rayer ou l'endommager ; éviter d'utiliser des chiffons secs, rêches ou durs. La caméra doit être lavée à l'eau claire, en ajoutant éventuellement du savon pour voiture. Dans les stations de lavage qui utilisent des hydro-nettoyeurs à jets de vapeur ou à haute pression, nettoyer rapidement la caméra en tenant le gicleur à plus de 10 cm de distance. Ne pas apposer d'adhésifs sur la caméra.



TRACTION DE REMORQUES

AVERTISSEMENTS

122) 123)

Pour le tractage de caravanes ou de remorques, la voiture doit être équipée d'un crochet d'attelage homologué et d'un circuit électrique approprié. Si l'installation doit être effectuée en après-vente, elle doit être exécutée par du personnel spécialisé.

Monter éventuellement des rétroviseurs spécifiques et/ou supplémentaires, en respectant les consignes du Code de la Route en vigueur.

Ne pas oublier que le tractage d'une remorque réduit la possibilité de surmonter les côtes raides, augmente les espaces d'arrêt et les temps de dépassement toujours en fonction du poids total de la remorque.

Dans les descentes, rétrograder au lieu d'utiliser constamment le frein.

Le poids exercé par la remorque sur le crochet d'attelage de la voiture réduit d'autant la capacité de charge de la voiture. Pour ne pas dépasser le poids remorquable maximum (figurant sur la carte grise), il faut tenir compte du poids de la remorque à pleine charge, y compris les accessoires et les bagages personnels.

Respecter les limites de vitesse de chaque pays pour les véhicules avec remorque. La vitesse, dans tous les cas, ne doit pas dépasser 100 km/h.

Un frein électrique éventuel doit être alimenté directement par la batterie à l'aide d'un câble d'une section non inférieure à 2,5 mm².

En plus des dérivations électriques, on peut brancher un câble d'alimentation du frein électrique et un câble d'alimentation d'une lampe d'éclairage de l'intérieur de la remorque d'une puissance maximale de 15 W sur l'équipement électrique de la voiture. Pour les connexions, utiliser la centrale prédisposée avec un câble partant de la batterie ayant une section non inférieure à 2,5 mm².

ATTENTION L'utilisation de charges auxiliaires autres que les feux extérieurs (par ex. frein électrique), doit se faire avec le moteur démarré.

INSTALLATION DU CROCHET D'ATTELAGE

Le dispositif d'attelage doit être fixé à la carrosserie par un personnel spécialisé, en respectant d'éventuelles informations supplémentaires et/ou complémentaires fournies par le constructeur du dispositif.

Le dispositif d'attelage doit respecter les réglementations actuelles en vigueur en se référant à la Directive 94/20/CEE et modifications suivantes.

Pour chaque version, il faut utiliser un dispositif d'attelage approprié à la valeur de la masse remorquable de la voiture sur laquelle on entend l'installer.

Pour le branchement électrique, il faut adopter un joint unifié, qui est en général placé sur un étrier spécifique fixé sur le dispositif d'attelage ; une centrale spécifique doit être installée sur la voiture pour le fonctionnement des feux extérieurs de la remorque.

Les branchements électriques doivent être effectués à l'aide de joints à 7 ou 13 pôles alimentés à 12 VCC (normes CUNA/UNI et ISO/DIN) en respectant les indications de référence fournies par le constructeur de la voiture et/ou par le constructeur du dispositif d'attelage.



ATTENTION

122) Le système ABS qui équipe la voiture ne contrôle pas le système de freinage de la remorque. Il faut donc être très prudent sur les chaussées glissantes.

123) Ne jamais modifier le système de freinage du véhicule pour la commande de frein de la remorque. Le système de freinage de la remorque doit être complètement indépendant du circuit hydraulique de la voiture.

CONSEILS DE CONDUITE



ÉCONOMIE DE CARBURANT

Ci-après, quelques conseils utiles permettant d'économiser du carburant et par conséquent, de limiter les émissions nocives.

Entretien de la voiture

Entretenir la voiture en effectuant les contrôles et les interventions prévus dans le « Plan d'Entretien Programmé » (voir le chapitre « Entretien de la voiture »).

Pneus

Contrôler régulièrement la pression des pneus avec un intervalle non supérieur à 4 semaines : si la pression est trop basse, la consommation augmente puisque la résistance au roulement est plus importante.

Charges inutiles

Ne pas rouler avec une charge excessive dans le coffre à bagages. Le poids du véhicule et son assiette influencent sensiblement la consommation et sa stabilité.

Porte-bagages / porte-skis

Enlever le porte-bagages ou le porte-skis du toit, s'ils ne sont pas utilisés. Ces accessoires pénalisent la pénétration aérodynamique de la voiture et augmentent la consommation de carburant. Pour transporter des objets très volumineux, il est préférable d'utiliser une remorque.

Consommateurs électriques

Limiter au temps strictement nécessaire le fonctionnement des dispositifs électriques. La lunette arrière dégivrante, les essuie-glaces et le ventilateur de l'unité de chauffage consomment beaucoup d'énergie ; par conséquent, en augmentant la demande de courant, la consommation de carburant augmente (jusqu'à +25 % en cycle urbain).

Climatiseur

L'utilisation du climatiseur entraîne une consommation plus élevée : lorsque la température extérieure le permet, utiliser de préférence l'aération simple.

Accessoires aérodynamiques

L'utilisation d'accessoires aérodynamiques, non certifiés, peut pénaliser l'aérodynamisme et la consommation.

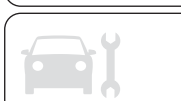

STYLE DE CONDUITE

Démarrage

Ne pas faire chauffer le moteur avec la voiture à l'arrêt, que ce soit au ralenti ou à plein régime : dans ces conditions le moteur chauffe beaucoup plus lentement, en augmentant la consommation et les émissions. Il est conseillé de partir immédiatement et lentement, en évitant les régimes élevés : de cette façon le moteur chauffera plus rapidement.

Mancœuvres inutiles

Éviter d'actionner l'accélérateur lorsqu'on est à l'arrêt à un feu rouge ou avant de couper le moteur. Cette dernière action, ainsi que le « double débrayage » sont absolument inutiles et entraînent une augmentation de la consommation et des émissions polluantes.

Sélection des vitesses

Dès que les conditions de la circulation et le parcours le permettent, passer à un rapport supérieur. L'enclenchement des premières vitesses pour obtenir une forte accélération ne fait qu'augmenter la consommation. De même, l'utilisation impropre d'une vitesse supérieure augmente la consommation de carburant, les émissions et l'usure du moteur.

Vitesse maximale

La consommation de carburant augmente proportionnellement à l'augmentation de la vitesse. Maintenir une vitesse la plus uniforme possible, en évitant les freinages et reprises inutiles qui provoquent une consommation excessive de carburant et qui augmentent les émissions nocives.

Accélération

Accélérer violemment pénalise de façon notable la consommation et les émissions : accélérer de façon graduelle et ne pas dépasser le régime du couple maximum.

CONDITIONS D'UTILISATION

Départ à froid

Les parcours très brefs et de trop fréquents démarrages à froid ne permettent pas au moteur d'atteindre la température de fonctionnement optimale. Cela entraîne une augmentation sensible de la consommation (+15 à +30 % en cycle urbain) ainsi que des émissions.

Situations de circulation et conditions de la chaussée

La consommation élevée est due à des conditions de circulation intense, par exemple lorsque l'on avance en accordéon en utilisant les rapports inférieurs, ou dans les grandes villes aux très nombreux feux. La consommation augmente également quand on roule sur des routes de montagne sinueuses et sur des chaussées accidentées.

Arrêts dans la circulation

Pendant des arrêts prolongés (ex. passages à niveau), il est recommandé de couper le moteur.

RAVITAILLEMENT DE LA VOITURE



124) 125) 126)

Avant d'effectuer le ravitaillement, vérifier que le type de carburant utilisé est correct.

Couper le moteur avant d'effectuer le ravitaillement.

MOTEURS ESSENCE

Utiliser exclusivement de l'essence verte sans plomb 95 RON (Norme NF EN 228)

MOTEURS DIESEL

49)

Utiliser seulement du gazole pour transport routier (Spécification EN590). Dans le cas d'une utilisation/ stationnement prolongé de la voiture en zones de montagne/froides, il est conseillé d'effectuer le ravitaillement avec le gazole disponible sur les lieux. De plus, dans cette situation, il est conseillé de maintenir à l'intérieur du réservoir une quantité de carburant supérieure à 50 % de la capacité utile.

RAVITAILLEMENT

Pour garantir le ravitaillement complet du réservoir, effectuer deux opérations d'appoint après le premier déclic du pistolet à carburant.

Éviter toute autre opération d'appoint qui pourrait provoquer le dysfonctionnement du système d'alimentation.

PROCÉDURE DE RAVITAILLEMENT

Versions essence et Diesel

Le « Capless Fuel » est un dispositif intégré sur l'extrémité du réservoir de carburant : il s'ouvre et se referme automatiquement à l'insertion/ extraction du pistolet distributeur.

Le « Capless Fuel » est muni d'un inhibiteur qui empêche le ravitaillement avec un carburant inadéquat.

Ouverture de la trappe

Pour effectuer le ravitaillement, procéder comme suit :

- ouvrir la trappe 1 fig. 103 après l'avoir débloquée en appuyant au niveau du point indiqué ;
- introduire le distributeur dans le goulot et procéder au ravitaillement ;

- une fois le ravitaillement terminé, avant de retirer le distributeur, attendre 10 secondes au moins pour permettre au carburant de couler à l'intérieur du réservoir ;
- puis retirer le distributeur du goulot et refermer la trappe 1.

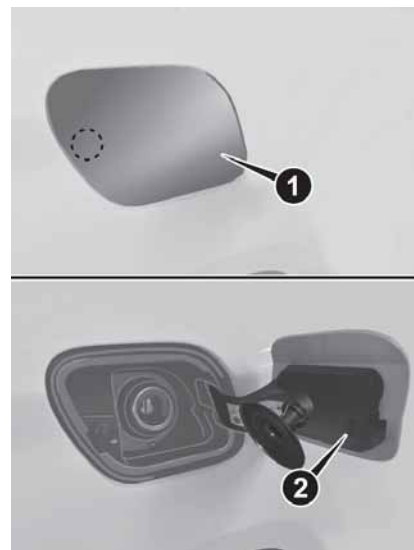

103

07206J0001EM

La trappe est munie d'un soufflet cache-poussière 2 qui, trappe fermée, empêche tout dépôt d'impuretés et de poussière sur l'extrémité du goulot.

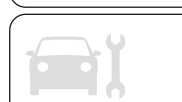

REMPLISSAGE ADDITIF POUR ÉMISSIONS DIESEL AdBlue® (UREA)

(versions Diesel uniquement)

(pour versions/marchés qui le prévoient)



Conditions préliminaires

L'AdBlue® congèle à des températures inférieures à -11°C. Si la voiture est restée à l'arrêt pendant une longue période de temps à ces températures, l'appoint pourrait s'avérer difficile. Pour cela, il est conseillé de garer le véhicule dans un garage ou dans un lieu chauffé et d'attendre que l'urée retourne à l'état liquide avant de procéder à l'appoint.

Procéder de la manière suivante :

- garer la voiture sur un terrain plat ; couper le moteur en mettant le dispositif de démarrage sur STOP ;
- ouvrir le volet du combustible 1 fig. 104, dévisser et sortir le bouchon 2 (bleu clair) du goulot de remplissage de l'AdBlue® puis le remettre dans son logement 3.

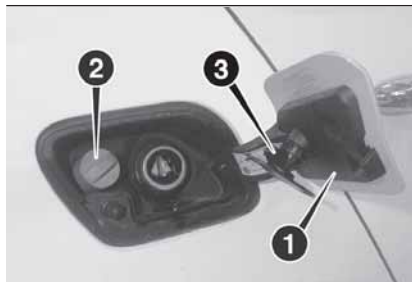

104

07206J0003EM

Ravitaillement avec distributeurs

Il est possible de procéder au ravitaillement auprès de tous les distributeurs d'AdBlue®.

Procéder de la manière suivante :

- insérer le pistolet de distribution d'AdBlue® dans le goulot de remplissage, commencer à verser et, au premier déclic, interrompre l'opération (le déclic indique que le réservoir de l'AdBlue® est plein). Ne pas remplir à ras bord pour éviter des versements d'AdBlue® ;
- extraire le pistolet.

Ravitaillement avec récipients

Procéder de la manière suivante :

- vérifier la date d'échéance ;
- lire les conseils sur l'utilisation présents sur l'étiquette avant de procéder au versement du contenu du flacon dans le réservoir de l'AdBlue® ;

en cas de remplissage avec des systèmes non vissables (par ex. des jerricans), après l'affichage de l'avertissement à l'écran du combiné de bord (voir le paragraphe « Témoins et messages » dans le chapitre « Connaissance du combiné de bord »), remplir le réservoir AdBlue® avec une quantité de liquide maximum de 6 litres ;

en cas d'utilisation avec des récipients vissables au goulot, le réservoir est considéré plein quand le niveau d'AdBlue™ dans le récipient interrompt sa descente. Ne pas continuer à remplir.

Opérations à la fin du ravitaillement

Procéder de la manière suivante :

- monter de nouveau le bouchon 2 fig. 104 sur le goulot de remplissage de l'AdBlue®, en le tournant dans le sens des aiguilles d'une montre et en le vissant complètement ;
- placer le contacteur de démarrage sur la position MAR (il n'est pas nécessaire de démarrer le moteur) ;
- attendre que l'avertissement présent sur l'écran du combiné d'instruments s'éteigne avant de déplacer la voiture. L'avertissement peut rester allumé de quelques secondes jusqu'à environ une demi-minute.

En cas de démarrage du moteur et de déplacement de la voiture, le voyant restera allumé plus longtemps, sans compromettre le fonctionnement du moteur ;

☐ si l'appoint est effectué avec le réservoir d'**AdBlue®** vide, voir le paragraphe « Ravitaillements » au chapitre « Données techniques » ; il faut attendre 2 minutes avant de démarrer le moteur.

ATTENTION Si de l'**AdBlue®** déborde du goulot de remplissage, bien nettoyer cette zone puis procéder à nouveau au remplissage. Si le liquide s'est cristallisé, l'éliminer à l'aide d'une éponge et de l'eau chaude.

ATTENTION

☐ **NE PAS DÉPASSER LE NIVEAU MAXIMUM** : cela peut provoquer des dommages au réservoir. L'**UREA** gèle en dessous de **-11°C**. Même si le système est conçu pour fonctionner en dessous du point de solidification de l'**UREA**, il convient de ne pas remplir le réservoir au-delà du niveau maximum car si l'**UREA** gèle le système peut subir des dommages. Respecter les indications fournies au paragraphe « **Appoint additif pour émissions Diesel AdBlue® (UREA)** » dans ce chapitre.

☐ **En cas de versement de l'UREA sur des surfaces peintes ou en aluminium, nettoyer immédiatement la surface avec de l'eau et utiliser un matériau absorbant pour recueillir le fluide qui a été déversé au sol.**

☐ **Ne pas essayer de démarrer le moteur si l'UREA a été ajoutée accidentellement dans le réservoir du carburant Diesel car cela pourra endommager le moteur ; s'adresser au Réseau Après-Vente Fiat.**

☐ **N'ajouter aucun additif ou autre liquide à AdBlue® pour ne pas endommager le système.**

☐ **L'utilisation d'AdBlue® non conforme ou dégradé peut entraîner au démarrage des avertissements à l'écran du combiné de bord (voir le paragraphe « Témoins et messages » dans le chapitre « Connaissance du combiné de bord »).**

☐ **Ne jamais transvaser l'AdBlue® dans un autre récipient : il perdrait ses qualités de pureté.**

☐ **Lorsqu'il n'y a plus d'AdBlue®, voir le paragraphe « Témoins et messages » au chapitre « Connaissance du combiné de bord » pour continuer à utiliser normalement la voiture.**

Stockage de l'AdBlue® (UREA)

L'**AdBlue® (UREA)** est considéré comme un produit très stable avec une durée de conservation longue. S'il est stocké à des températures **INFÉRIEURES à 32 °C**, il pourra être conservé au moins pendant un an.

Respecter les indications figurant sur l'étiquette du récipient.

Stockage du carburant - carburant Diesel



En cas de stockage de grosses quantités de carburant, un bon entretien est utile. Le carburant contaminé par l'eau favorise la prolifération de "microbes". Ces microbes créent une sorte de boue"" qui peut obstruer le système de filtrage du carburant et les tuyaux. Éliminer l'eau du réservoir de ravitaillement et remplacer régulièrement le filtre des tuyaux.

REMARQUE Quand un moteur Diesel a fini le carburant, de l'air s'introduit dans le système d'alimentation.

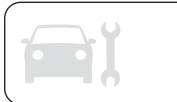

Ravitaillement d'urgence

Si la voiture se retrouve sans carburant ou si le circuit d'alimentation est complètement vide, pour introduire à nouveau le carburant dans le réservoir, procéder comme suit :

- ouvrir le coffre à bagages et prendre l'adaptateur spécial 3 fig. 105, situé dans la boîte à outils ou, selon les versions, dans la boîte du Fix&Go ;
- ouvrir la trappe 1 fig. 103, comme indiqué précédemment ;
- introduire l'adaptateur dans le goulot comme illustré et procéder au ravitaillement ;



105

07206J0002EM

- une fois le ravitaillement terminé, retirer l'adaptateur et refermer la trappe;
- pour finir, ranger l'adaptateur dans le coffre à bagages.

Versions avec installation LPG (suivant modèle)

Le goulot de ravitaillement du gaz est situé à côté du bouchon de ravitaillement d'essence. Il est équipé d'un clapet « anti-retour », inséré dans le corps du goulot.

Pour accéder au goulot 2 fig. 106, ouvrir la trappe d'accès 1.

Pendant l'opération de ravitaillement, respecter les précautions suivantes :

- couper le moteur ;
- serrer le frein à main ;
- tourner la clé de contact sur STOP ;
- ne pas fumer ;
- remettre l'adaptateur prévu pour le ravitaillement au personnel chargé de faire le plein de LPG.



106

PGL000017

ATTENTION En fonction du pays de commercialisation, il existe différents adaptateurs pour la pompe de ravitaillement. La voiture est livrée avec un étui contenant un adaptateur 1 fig. 107, spécifique pour le pays où elle est commercialisée. Si vous devez vous rendre dans un autre pays, vous devez vous renseigner sur le type d'adaptateur à utiliser.

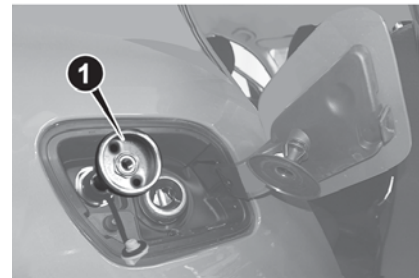

107

PGL000018

ATTENTION Les pompistes chargés de faire le plein de LPG doivent au préalable s'assurer que l'adaptateur de ravitaillement est correctement vissé sur le goulot.

ATTENTION Conserver soigneusement l'adaptateur de ravitaillement LPG pour éviter de l'endommager.

ATTENTION Utiliser seulement du LPG pour traction automobile.

Carburants - Identification de la compatibilité des véhicules Symbole graphique pour l'information des consommateurs conformément à la norme EN16942

Les symboles indiqués ci-après facilitent la reconnaissance du type correct de carburant à employer sur votre véhicule.

Avant de procéder au ravitaillement, vérifier les symboles présents à l'intérieur du volet du goulot de remplissage (selon le modèle) et les comparer avec le symbole présent sur la pompe à essence (le cas échéant).

Symboles pour voitures alimentées à l'essence



E5 : Essence sans plomb contenant jusqu'à 2,7% (m/m) d'oxygène et jusqu'à 5,0% (V/V) maximum d'éthanol, conforme à la norme **EN228**

E10 : Essence sans plomb contenant jusqu'à 3,7% (m/m) d'oxygène et jusqu'à 10,0% (V/V) maximum d'éthanol, conforme à la norme **EN228**

Symboles pour voitures Diesel



B7 : Gasoil contenant jusqu'à 7% (V/V) de FAME (Fatty Acid Methyl Esters) conforme à la norme **EN590**

B10 : Gasoil contenant jusqu'à 10% (V/V) de FAME (Fatty Acid Methyl Esters) conforme à la norme **EN16734**

Symboles pour voitures à double alimentation essence/GPL



E5 : Essence sans plomb contenant jusqu'à 2,7% (m/m) d'oxygène et jusqu'à 5,0% (V/V) maximum d'éthanol, conforme à la norme **EN228**

E10 : Essence sans plomb contenant jusqu'à 3,7% (m/m) d'oxygène et jusqu'à 10,0% (V/V) maximum d'éthanol, conforme à la norme **EN228**

GPL : GPL pour transport routier conforme à la norme **EN589**



ATTENTION

124) Ne pas monter sur l'extrémité du goulot d'autres objets/bouchons que ceux prévus sur la voiture. L'utilisation d'objets/bouchons non conformes pourrait provoquer des augmentations de pression à l'intérieur du réservoir et des conditions dangereuses.

125) Ne jamais s'approcher du goulot du réservoir avec des flammes nues ou des cigarettes allumées : risque d'incendie. Éviter également d'approcher le visage du goulot pour ne pas inhaler de vapeurs nocives.



126) Ne pas utiliser le téléphone portable à proximité de la pompe de ravitaillement en carburant : risque d'incendie.

127) Ne pas ouvrir le système d'alimentation à haute pression avec le moteur allumé. Le fonctionnement du moteur crée une pression élevée du carburant. Un jet de carburant à haute pression peut causer des lésions graves ou la mort.

128) Si l'**AdBlue®** est réchauffé pendant une période prolongée à l'intérieur du réservoir à plus de 50°C (par exemple à cause d'une irradiation solaire directe), l'**AdBlue®** peut se décomposer en produisant des vapeurs d'ammoniac. Les vapeurs d'ammoniac ont une odeur intense : quand le bouchon du réservoir d'**AdBlue®** est dévissé ; veiller par conséquent à ne pas inhaler d'éventuelles vapeurs d'ammoniac à la sortie du réservoir. À cette concentration, dans tous les cas les vapeurs d'ammoniac ne sont pas nocives ou dangereuses pour la santé.



ATTENTION

49) Pour les voitures au gazole, utiliser exclusivement du gazole pour transport routier, conformément à la norme européenne EN590. L'utilisation d'autres produits ou de mélanges peut endommager le moteur de façon irréparable avec pour conséquence la déchéance de la garantie pour dommages causés. En cas de ravitaillement accidentel avec d'autres types de carburant, ne pas démarrer le moteur et vidanger le réservoir. En revanche, si le moteur a été lancé, même très brièvement, il est indispensable de purger, en plus du réservoir, le circuit d'alimentation tout entier.

ADDITIF POUR ÉMISSIONS DE DIESEL AdBlue® (UREA)

Le véhicule est équipé d'un système d'injection d'UREA et d'un catalyseur à réduction catalytique sélective pour répondre aux normes sur les émissions.

Ces deux systèmes permettent de respecter les exigences en matière d'émissions de Diesel ; en même temps, ils réussissent à maintenir les niveaux d'économie de carburant, de conduite, de couple et de puissance. Pour les messages et les avertissements du système, voir le paragraphe « Témoins et messages » au chapitre « Connaissance du combiné de bord ».

L'**AdBlue®** (UREA) est considéré comme un produit très stable avec une durée de conservation longue. S'il est stocké à des températures INFÉRIEURES à 32°C, il pourra être conservé au moins pendant un an.

Pour de plus amples informations sur le type de liquide **AdBlue®**, voir le paragraphe « Fluides et Lubrifiants » au chapitre « Données techniques ».

Le véhicule est équipé d'un système automatique de réchauffement de l'**AdBlue**® qui, quand le moteur a démarré, permet au système de fonctionner correctement à des températures inférieures à $-11\text{ }^{\circ}\text{C}$.
ATTENTION Le liquide **AdBlue**® gèle à des températures inférieures à $-11\text{ }^{\circ}\text{C}$.



SITUATIONS D'URGENCE

Un pneu crevé ou une ampoule grillée ?

Il arrive parfois que certains inconvénients viennent perturber notre voyage.

Les pages consacrées aux situations d'urgence peuvent vous aider à affronter de manière autonome et en toute tranquillité des situations critiques.

Dans une situation d'urgence, nous vous conseillons d'appeler le numéro vert figurant sur le Carnet de Garantie.

Il est également possible d'appeler le numéro vert universel, national ou international pour trouver le Réseau Après-vente Fiat le plus proche.

| | |
|--|-----|
| FEUX DE DÉTRESSE | 135 |
| REPLACEMENT D'UNE
AMPOULE | 135 |
| REPLACEMENT DES FUSIBLES . | 142 |
| REPLACEMENT D'UNE ROUE . . | 148 |
| KIT FIX&GO | 152 |
| DÉMARRAGE D'URGENCE | 155 |
| SYSTÈME DE COUPURE DE
CARBURANT | 157 |
| BOÎTE DE VITESSES
AUTOMATIQUE | 160 |
| REMORQUAGE DU VÉHICULE . . | 162 |

FEUX DE DÉTRESSE

COMMANDE

Appuyer sur le bouton fig. 108 pour allumer/éteindre les feux.

Avec les feux de détresse enclenchés, les témoins  et  clignotent.





108

08016J0001EM

ATTENTION L'utilisation des feux de détresse est réglementée par le code de la route du pays où l'on circule : se conformer aux normes en vigueur.

Freinage d'urgence

En cas de freinage d'urgence, les feux de détresse s'éclairent automatiquement et les témoins  et  s'allument sur le combiné de bord.

Les feux s'éteignent automatiquement dès qu'il ne s'agit plus d'un freinage d'urgence.

REPLACEMENT D'UNE AMPOULE



INDICATIONS GÉNÉRALES

- Avant de remplacer une ampoule, vérifier que les contacts ne sont pas oxydés ;
- remplacer les ampoules grillées par d'autres de même type et puissance ;
- après avoir remplacé une ampoule des phares, toujours vérifier que son orientation est correcte ;
- lorsqu'une ampoule ne fonctionne pas, avant de la remplacer, vérifier que le fusible correspondant est intact : pour l'emplacement des fusibles, se référer au paragraphe « Remplacement des fusibles » de ce chapitre.

ATTENTION Quand il fait froid ou humide ou après une pluie battante ou après un lavage, la surface phares ou des feux arrière peut s'embuer et/ou former des gouttes de condensation sur la paroi interne.

Il s'agit d'un phénomène naturel dû à la différence de température et d'humidité entre l'intérieur et l'extérieur du verre qui, toutefois, n'indique pas une anomalie et ne compromet pas le bon fonctionnement des dispositifs d'éclairage. Lors de l'allumage des feux, la buée disparaît rapidement depuis le centre du diffuseur pour s'élargir progressivement vers les bords extérieurs.



TYPES D'AMPOULES

Les ampoules montées sur la voiture sont les suivantes

Ampoules entièrement en verre (type 1) : elles sont introduites par pression. Tirer pour les extraire.

Ampoules à baïonnette (type 2) : pour les sortir de la douille, appuyer sur le bulbe, le tourner dans le sens inverse des aiguilles d'une montre et l'extraire.

Ampoules halogènes (type 3) : pour enlever l'ampoule, tirer le connecteur et l'extraire.

Ampoules halogènes (type 4) : pour enlever l'ampoule, la tourner dans le sens inverse des aiguilles d'une montre.

Ampoules à décharge de gaz xénon (type 5) :
(pour versions/marchés où il est prévu)
pour remplacer l'ampoule, s'adresser au Réseau Après-vente Fiat.

1



2



3



4



5



| Ampoules | Tipo | Puissance | Référence figure |
|---|-------|-----------|------------------|
| Feu de position avant/Feux de jour (D.R.L.) | H15 | 15W | 4 |
| Feux de route (halogène) | H15 | 55W | 4 |
| Feux de croisement | H7 | 55W | 3 |
| Feux de route/Feux de croisement (à décharge de gaz Xénon)(pour versions/marchés où il est prévu) | D5S | 25W | 5 |
| Clignotants avant | PY21W | 21W | 2 |
| N° d'immatriculation | W5W | 5W | 1 |
| Feu de position arrière/Stop | P21W | 21W | 2 |
| Clignotants arrière | WY16W | 16W | 1 |
| Marche arrière | W16W | 16W | 1 |
| 3°stop | W5W | 5W | 1 |
| Antibrouillard | H11 | 55W | 4 |
| Antibrouillard arrière | W16W | 16W | 1 |
| Plafonnier avant | C5W | 5W | 1 |
| Plafonnier avant (ailettes pare-soleil) | C5W | 5W | 1 |
| Plafonnier arrière | C5W | 6W | 1 |
| Plafonnier du coffre à bagages | W5W | 5W | 1 |
| Plafonnier de la boîte à gants | W5W | 5W | 1 |



**REPLACEMENT D'UNE
AMPOULE EXTÉRIEURE****Emplacement des ampoules avant**

109

08026J0002EM

1. Feux de croisement
2. Antibrouillard
3. Feux de route/Feux de jour (D.R.L.)
4. Clignotants

Feux de croisement*Groupe optique droit*

Pour remplacer l'ampoule 1 fig. 109, procéder comme suit :

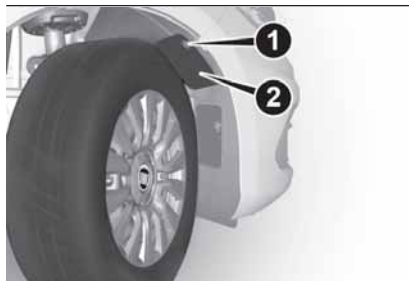

110

P08026J004

- braquer complètement les roues vers l'intérieur de la voiture ;
- à l'aide du tournevis fourni, dévisser la vis 1 fig. 110 et déposer la trappe de visite 2 ;
- déposer le capuchon en caoutchouc
- débrancher le connecteur électrique ;
- extraire la lampe et la dégager de ses agrafes ;
- remplacer la nouvelle ampoule et suivre la procédure inverse à celle décrite précédemment.

Groupe optique gauche

- en opérant de l'intérieur du compartiment moteur, retirer le capuchon en caoutchouc du feu de croisement 1 fig. 109 ;
- extraire la lampe et la dégager de ses agrafes ;
- débrancher le connecteur électrique et remplacer l'ampoule 1 fig. 109;

- rebrancher le connecteur électrique à la nouvelle ampoule ;
- remettre en place groupe dans son logement ;
- remettre le capuchon en caoutchouc.

ATTENTION N'effectuer l'opération de remplacement de l'ampoule que lorsque le moteur est à l'arrêt. S'assurer en outre que le moteur est froid pour éviter tout risque de brûlures.

Feux antibrouillard

Pour remplacer les ampoules, procéder comme suit :



111

P08026J0012



112

08026J0016EM

- ❑ braquer complètement les roues vers l'intérieur de la voiture ;
- ❑ à l'aide du tournevis fourni, dévisser la vis 1 fig. 111 et déposer la trappe de visite 2 ;
- ❑ tourner dans le sens inverse des aiguilles d'une montre l'ensemble ampoule-douille 1 fig. 112 et le dégager vers l'extérieur ;
- ❑ débrancher le connecteur électrique ;
- ❑ rebrancher le connecteur au nouveau groupe, ensuite l'insérer en le tournant dans le sens des aiguilles d'une montre, en s'assurant qu'il est bien bloqué ;
- ❑ enfin remonter le volet d'inspection.

Feux de route/Feux de jour (D.R.L.)

Pour remplacer l'ampoule 3 fig. 109, procéder comme suit :

- ❑ en opérant de l'intérieur du compartiment moteur, retirer le capuchon en caoutchouc 1 fig. 113;

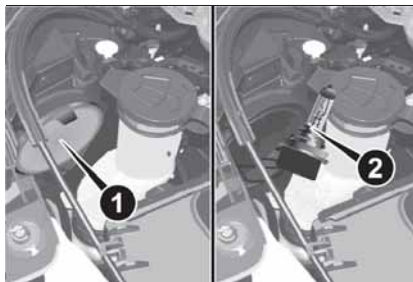

113

08026J0025EM

- ❑ tourner l'ensemble ampoule-douille dans le sens inverse des aiguilles d'une montre et le déposer ;
- ❑ débrancher le connecteur électrique et remplacer l'ensemble ampoule-douille 2 ;
- ❑ rebrancher le connecteur électrique au nouvel ensemble ;
- ❑ insérer l'ensemble dans son logement et le tourner dans le sens des aiguilles d'une montre, s'assurant qu'il est correctement bloqué ;
- ❑ remettre le capuchon en caoutchouc 1.

ATTENTION N'effectuer l'opération de remplacement de l'ampoule que lorsque le moteur est à l'arrêt. S'assurer en outre que le moteur est froid pour éviter tout risque de brûlures.

Clignotants avant

Pour remplacer l'ampoule 4 fig. 109, procéder comme suit :

- ❑ tourner l'ensemble ampoule-douille dans le sens inverse aux aiguilles d'une montre ;
- ❑ remplacer l'ampoule montée « à baïonnette » ;
- ❑ insérer ensuite l'ensemble ampoule et douille dans son logement et le tourner dans le sens des aiguilles d'une montre, en s'assurant qu'il est bien bloqué .

Clignotants latéraux

Pour remplacer l'ampoule, procéder comme suit :

- ❑ agir sur le transparent 1 fig. 114 afin de comprimer le ressort interne 2, puis désolidariser le groupe vers l'extérieur ;

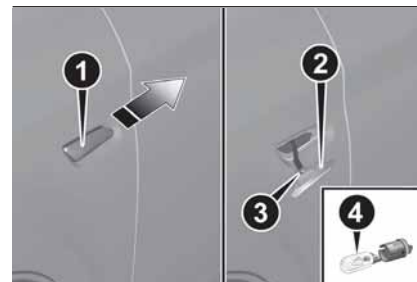

114

08026J0005EM

- ❑ tourner la douille 3 dans le sens inverse des aiguilles d'une montre,



enlever l'ampoule 4 montée par pression et la remplacer ;
 remonter la douille 3 dans le cabochon en la tournant dans les sens des aiguilles d'une montre ;
 remonter le groupe en s'assurant du déclic de blocage de l'agrafe intérieure 2.

Versions dotées d'ampoules à décharge de gaz Xénon
Feux de route / feux de croisement
 (pour les versions/marchés qui le prévoient)

Pour faire remplacer les feux, s'adresser au Réseau Après-vente Fiat.

Emplacement des ampoules arrière

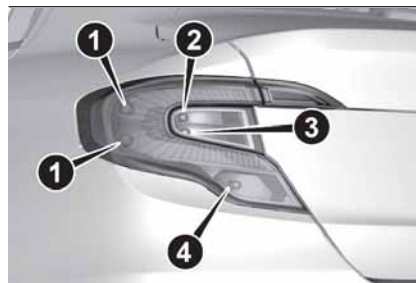

115

08026J0006EM

1. Feux de position/Feux de stop
2. Indicateur de direction (clignotant)
3. Marche arrière
4. Antibrouillard arrière

Groupe optique arrière

Pour remplacer les ampoules, procéder comme suit :

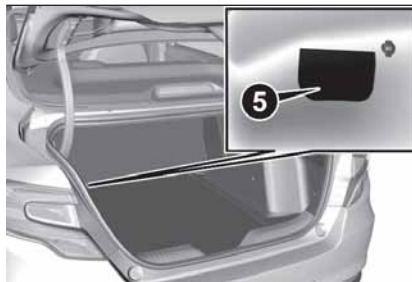

116

08026J0007EM



117

08026J0008EM

- ouvrir le coffre et déplacer le couvercle sur le revêtement intérieure 5 fig. 116;
- débrancher le connecteur électrique centrale 6, en agissant sur l'agrafe, et dévisser la vis 7 fig. 117;

retirer le groupe optique arrière en tirant vers l'extérieur comme indiqué fig. 118 ;



118

08026J0017EM

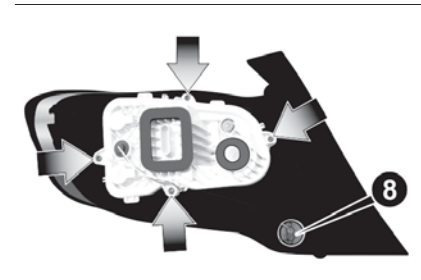

119

P08026J0018

- pour remplacer l'ampoule antibrouillard arrière tourner dans le sens inverse des aiguilles d'une montre la douille 8 fig. 119 et remplacer l'ampoule, en la retirant de sa propre douille;

□ pour remplacer les autres ampoules dévisser les quatre vis D fig. 119 et retirer le groupe douilles ;



120

08026J0019EM

□ remplacer l'ampoule concernée (fig. 120 : 9 = position; 10 = stop; 11 = marche arrière; 12 = clignotants);

□ remonter correctement le groupe douilles sur le groupe optique arrière, et serrez les quatre vis ;

□ remettre le groupe optique arrière en place ;

□ serrer à fond le dispositif de fixation du groupe optique arrière et rebrancher le connecteur électrique ;

□ repositionner la partie de revêtement interne;

□ refermer le coffre.

Feux 3^{ème} stop

Pour remplacer les ampoules, procéder comme suit :

□ ouvrir le coffre;

□ débrancher la fiche électrique 1 fig. 121;

□ dévisser les deux écrous latéraux 2;

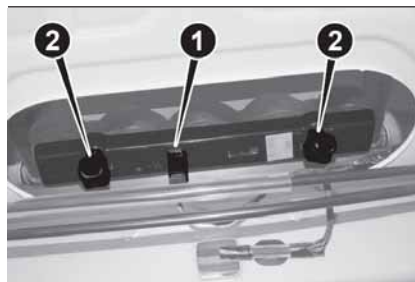

121

08026J0030EM

□ extraire la douille;

□ enlever les ampoules et les remplacer fig. 122.

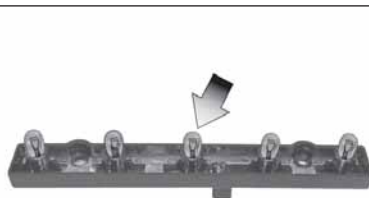

122

08026J0031EM

Feux de plaque

Pour remplacer les ampoules, procéder comme suit :

□ à l'aide du tournevis fourni, enlever le groupe transparent 1 fig. 123 en agissant sur le point illustré ;



123

08026J0009EM

□ tourner la douille dans le sens inverse des aiguilles d'une montre 2 fig. 124, extraire l'ampoule 3 et la remplacer.

□ remonter le groupe.

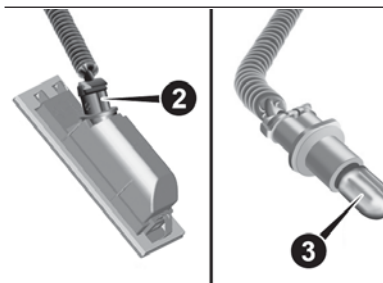

124

08026J0026EM



REMARQUE Avant la dépose du cabochon de feu, s'assurer de protéger (par ex. avec un chiffon) la pointe du tournevis, afin de ne pas endommager le cabochon.



ATTENTION

129) Avant de remplacer l'ampoule, attendre le refroidissement des conduits d'échappement : **DANGER DE BRÛLURES !**

130) Des modifications ou des réparations du circuit électrique effectuées de manière incorrecte et sans tenir compte des caractéristiques techniques du circuit peuvent provoquer des anomalies de fonctionnement avec risques d'incendie.

131) Les ampoules halogènes contiennent du gaz sous pression ; en cas de rupture, des fragments de verre peuvent être projetés.

132) Ne remplacer les ampoules que lorsque le moteur est coupé et que le véhicule se trouve dans une position qui ne constitue pas un danger pour la circulation et qui permet d'effectuer l'opération en conditions de sécurité (consulter le paragraphe « À l'arrêt »). S'assurer en outre que le moteur est froid pour éviter tout risque de brûlures.



ATTENTION

50) Ne manipuler les ampoules halogènes qu'en les prenant par la partie métallique. Si on touche le bulbe transparent avec les doigts, l'intensité de la lumière baisse et la durée de vie de l'ampoule risque aussi d'être réduite. En cas de contact accidentel, frotter le bulbe avec un chiffon trempé dans l'alcool, puis laisser sécher.

REMPLACEMENT DES FUSIBLES



GÉNÉRALITÉS

 133) 134) 135) 136)

 51)

Les fusibles protègent le circuit électrique et interviennent en cas d'anomalie ou d'intervention impropre sur le circuit.

Petite pince pour l'extraction des fusibles

Pour remplacer un fusible, utiliser la petite pince accrochée à l'intérieur du couvercle de la centrale fusibles du compartiment moteur (voir fig. 125).

La petite pince a deux extrémités différentes, qui ont été spécialement conçues pour la dépose des différents types de fusibles présents dans la voiture.



125

08036J0002EM

Après son utilisation, ranger la petite pince dans son logement.

ACCÈS AUX FUSIBLES

Les fusibles de la voiture sont groupés à l'intérieur de trois centrales électroniques, logées sur la planche de bord, dans le compartiment moteur et dans le coffre.

CENTRALE DU COMPARTIMENT MOTEUR



La centrale est située à côté de la batterie fig. 126.



126

P08036J003

Pour accéder aux fusibles, procéder comme suit :

- à l'aide du tournevis fourni, appuyer à fond sur la vis 1 fig. 127 ;
- tourner lentement et en même temps la vis dans le sens inverse des aiguilles d'une montre jusqu'à rencontrer une certaine résistance (ne pas forcer) ;
- relâcher la vis lentement ;
- l'ouverture est signalée par la sortie de toute la tête de vis de son logement ;
- déposer le couvercle 2, en le faisant coulisser vers le haut sur les guides latéraux, comme indiqué sur l'illustration.

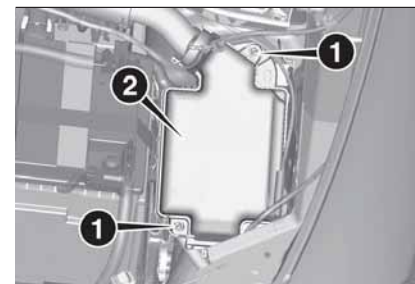

127

08036J0006EM

Le numéro d'identification du composant électrique correspondant à chaque fusible figure sur le couvercle.



Après avoir remplacé le fusible, procéder comme suit :

- réintroduire correctement le couvercle 2 dans les guides latéraux du boîtier ;
- le faire coulisser complètement du haut vers le bas ;
- à l'aide du tournevis fourni, appuyer à fond sur la vis 1 ;
- tourner lentement et en même temps la vis dans le sens des aiguilles d'une montre jusqu'à rencontrer une certaine résistance (ne pas forcer) ;
- relâcher la vis lentement ;
- la fermeture est signalée par la fixation de toute la tête de vis dans son logement.

CENTRALE DE LA PLANCHE DE BORD

La centrale fig. 129 est située sur le côté gauche de l'arbre de direction. Pour accéder aux fusibles retirer le couvercle fig. 128, en le tirant vers soi.

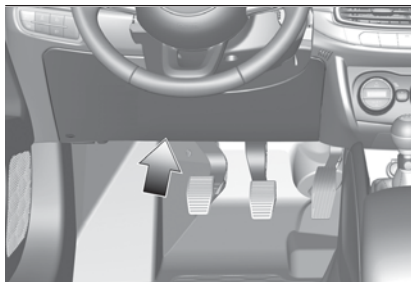

128

06106J0005EM



129

08036J0009EM

CENTRALE DU COFFRE À BAGAGES

Ouvrir le hayon du coffre et déplacer le revêtement interne fig. 130 accéder aux fusibles de la centrale 2 fig. 131.



130

08036J0010EM



131

08036J001EM



145

CENTRALE DU COMPARTIMENT MOTEUR

| CONSOMMATEURS | FUSIBLE | AMPÈRES |
|--|---------|---------|
| Avertisseur sonore 2 tonalités | F10 | 10 |
| Réglage lombaire du siège avant conducteur | F85 | 10 |
| Rétroviseurs électriques chauffants | F88 | 7.5 |
| Lunette arrière chauffante | F20 | 30 |

CENTRALE DE LA PLANCHE DE BORD

| CONSOMMATEURS | FUSIBLE | AMPÈRES |
|---|---------|---------|
| Lève-vitre électrique avant (côté conducteur) | F47 | 25 |
| Lève-vitre électrique avant (côté passager) | F48 | 25 |
| Alimentation système Uconnect™ , Climatisation, Système EOBD, Port USB/AUX (suivant modèle), Commandes au volant. | F36 | 15 |
| Dispositif Dead Lock (Déverrouillage de la porte côté conducteur pour les versions/marchés qui le prévoient)/Déverrouillage des portes/Fermeture centralisée/Déverrouillage électrique du hayon du coffre à bagages | F38 | 20 |
| Pompe de lave-glace | F43 | 20 |
| Lève-vitre électrique arrière gauche | F33 | 25 |
| Lève-vitre électrique arrière droit | F34 | 25 |

CENTRALE DU COFFRE À BAGAGES

| CONSOMMATEURS | FUSIBLE | AMPÈRES |
|--|---------|---------|
| Prise de courant arrière 12V | F97 | 15 |
| Chauffage du siège AV conducteur | F99 | 10 |
| Chauffage du siège AV passager | F92 | 10 |
| Réglage lombaire du siège avant conducteur | F90 | 10 |



ATTENTION

- 133)** Si le fusible devait encore griller, s'adresser au Réseau Après-vente Fiat.
134) Ne jamais remplacer un fusible par un autre ayant un ampérage supérieur ; **RISQUE D'INCENDIE**
135) Si un fusible **NON** indiqué dans cette page et dans la page précédente intervient, s'adresser au Réseau Après-vente Fiat.
136) Avant de remplacer un fusible, s'assurer que le dispositif de démarrage est sur STOP, la clé extraite, s'il s'agit d'une clé mécanique, et tous les utilisateurs éteintes et/ou désactivés.



ATTENTION

- 51)** Ne jamais remplacer un fusible grillé par des fils métalliques ou tout autre matériel de récupération.
52) S'il faut effectuer un lavage du compartiment moteur, veiller à ne pas diriger le jet d'eau directement sur la centrale des fusibles ou sur le moteur d'essuie-glace.



REPLACEMENT D'UNE ROUE



CRIC

Il est important de savoir que :

- la masse du cric est 2,15 kg ;
- le cric n'est pas réparable : en cas de dommage, il doit être remplacé par un autre cric d'origine ;
- Aucun outil, en dehors de la manivelle, ne peut être monté sur le cric.

Entretien

- Éviter l'accumulation de saleté sur la « vis sans fin » ;
- Maintenir la « vis sans fin » lubrifiée ;
- Ne modifier en aucun cas le cric.

Conditions sans utilisation

- Températures inférieures à -40 °C ;
- Sur terrain sableux ou boueux ;
- Sur terrain non nivelé ;
- Sur route avec forte pente ;
- Dans des conditions climatiques extrêmes : orages, typhons, cyclones, tempêtes de neige, tempêtes, etc.
- En contact direct avec le moteur ou pour des réparations sous la voiture ;
- Sur embarcations.

PROCÉDURE DE REPLACEMENT

137) 138) 139) 140) 141) 142)

53) 54)

Procéder de la manière suivante :

- arrêter la voiture dans un endroit ne constituant pas un danger pour la circulation et où l'on puisse remplacer la roue en toute sécurité. Si possible, placer le véhicule sur un sol plat et compact ;
- couper le moteur, allumer les feux de détresse et actionner le frein de stationnement ;
- engager la 1^{ère} ou la marche arrière ou, pour les versions équipées de boîte de vitesses automatique (ou disponible), placer le levier de vitesses sur P (Stationnement) ;
- enfiler le gilet réfléchissant avant de descendre du véhicule (dans tous les cas, se conformer aux lois en vigueur dans le pays concerné) ;
- ouvrir le coffre à bagages et soulever le tapis de revêtement ;
- avec la clé 4 qui se trouve dans la trousse à outils, dévisser la bague de serrage 1 fig. 132 ;



132

08046J0002EM

- prélever la boîte à outils 3 et l'approcher de la roue à remplacer ;
- prélever la roue de secours 2 ;
- prendre la cale de blocage 1 fig. 133 et l'ouvrir en livre selon le schéma illustré ;

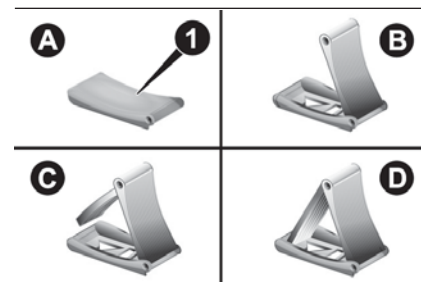

133

08046J0007EM

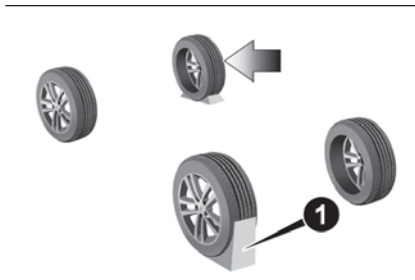

134

08046J0004EM

- positionner la cale 1 sur la roue opposée en diagonale à celle à remplacer (voir fig. 134) pour empêcher tout mouvement anormal de la voiture quand elle est levée du sol ;
- pour les versions avec jante en acier : déposer l'enjoliveur de la roue 1 fig. 135 en utilisant l'outil approprié 2 fig. 136, situé à l'intérieur de la boîte à outils : saisir l'outil avec deux doigts, insérer la languette entre le pneu et l'enjoliveur et tirer à soi en agissant dans le sens perpendiculaire par rapport à la roue ;



135

08046J0012EM

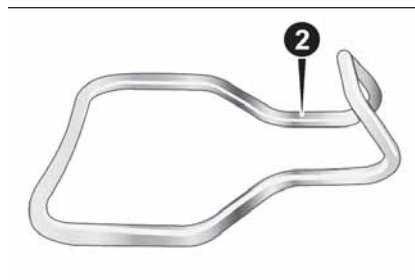

136

08046J0013EM

- desserrer d'environ un tour les boulons de fixation en utilisant la clé fournie 1 fig. 137; secouer la voiture pour faciliter le détachement de la jante du moyeu de roue ;

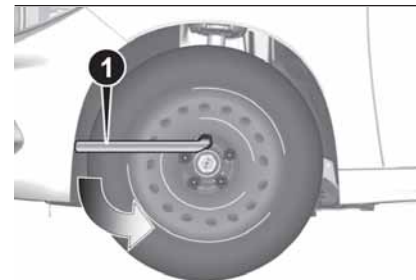

137

08046J0005EM

- actionner le dispositif 1 fig. 138 de façon à détendre le cric, jusqu'à ce que la partie supérieure du cric 2 s'insère correctement sur le longeron 3 du véhicule, au niveau du symbole ▽ figurant sur le longeron ;

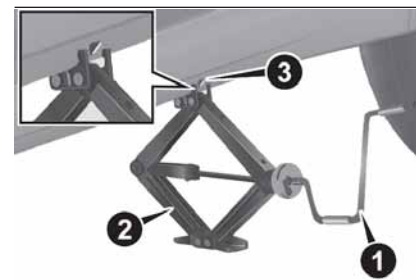

138

08046J0006EM

- prévenir les personnes éventuellement présentes que le véhicule doit être soulevé ; par conséquent, il est bon de s'éloigner du



véhicule et de ne pas le toucher jusqu'à ce qu'il repose de nouveau sur le sol ;
 actionner la manivelle 1 fig. 138 (dans le sens des aiguilles d'une montre) du cric et soulever la voiture, jusqu'à ce que la roue se soulève du sol de quelques centimètres ;



139

08046J0001EM

dévisser complètement les boulons et enlever la roue crevée ;
 s'assurer que la roue de secours soit, sur les surfaces en contact avec le moyeu, propre et sans impuretés qui pourraient, par la suite, provoquer le desserrage des boulons de fixation ;
 monter la roue de secours en insérant le premier boulon de deux filets dans le trou le plus proche de la valve ; procéder de la même façon avec les autres boulons ;

à l'aide de la clé 1 fig. 137, visser à fond tous les boulons de fixation ;
 tourner la manivelle 1 fig. 138 (dans le sens inverse des aiguilles d'une montre) du cric de manière à baisser la voiture et retirer le cric ;
 en se servant de la clé fournie, visser à fond les boulons, en passant alternativement d'un boulon à celui diamétralement opposé, en suivant l'ordre numérique illustré en fig. 140 ;



140

F1B0225C

pour les versions avec la jante en acier : faire coïncider la rainure 1 fig. 141 obtenue sur l'enjoliveur et indiquée par le symbole 2, avec la valve de gonflage ;

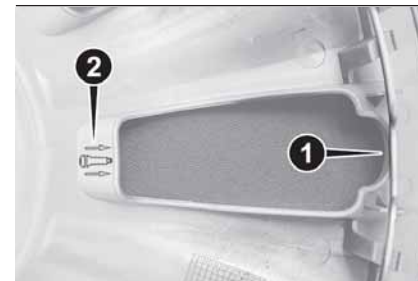

141

08046J0010EM

appuyer la partie interne de l'enjoliveur sur la jante de la roue ;
 accoupler l'enjoliveur en exerçant une force axiale sur plusieurs points, comme dans fig. 142, pour permettre l'accouplement correct entre l'enjoliveur et la roue.



142

08046J0011EM

Au terme de l'opération

ranger la roue de secours dans son logement dans le coffre à bagages ;

❑ remettre le cric dans son boîtier 3 fig. 132 partiellement ouvert en le forçant légèrement dans son siège de façon à éviter d'éventuelles vibrations quand on roule ;

❑ remettre les outils utilisés dans les espaces prévus dans la trousse ;

❑ ranger le boîtier 3, pourvu d'outils, dans la roue de secours ;

❑ visser le dispositif 1 fig. 132 de blocage de la boîte à outils ;

❑ repositionner le tapis de revêtement dans le compartiment bagages.

REMARQUE Si l'on remplace une roue en alliage, il est conseillé, si l'on désire la ranger temporairement dans le compartiment de la roue de secours, de la placer renversée la partie esthétique tournée vers le haut.

AVERTISSEMENTS

❑ Les roues avec bande de roulement unidirectionnelle se reconnaissent grâce aux flèches sur le flanc du pneu qui indiquent le sens de roulement prévu, qui doit impérativement être respecté. Ce n'est que de cette façon que les pneus conservent leurs caractéristiques en termes d'adhérence, de bruit, de résistance à l'usure et de drainage sur chaussée mouillée.

❑ Si, suite à une crevaison, il fallait monter une roue de ce type dans le sens inverse au sens prévu, nous

conseillons de continuer à conduire très prudemment parce que dans ces conditions, le rendement du pneu est limité. Cette précaution est encore plus valable si la chaussée est mouillée.

❑ Pour pouvoir profiter au mieux des avantages de la bande de roulement unidirectionnelle, il est conseillé de remettre le plus rapidement possible toutes les roues dans le sens de roulement prévu.



ATTENTION

137) Si on laisse la roue crevée et le cric dans l'habitacle, ceux-ci constituent un sérieux danger pour les occupants en cas d'accidents ou de freinages brusques. Ensuite, toujours replacer le cric et la roue crevée dans le logement prévu à cet effet dans le coffre.

138) Il est extrêmement dangereux d'essayer de remplacer une roue se trouvant du côté de la voiture près de la route : s'assurer que la voiture est suffisamment éloignée de la route, pour éviter d'être renversé.

139) Signaler la voiture à l'arrêt suivant les normes en vigueur : feux de détresse, triangle de présignalisation, etc. Il est opportun que tous les passagers quittent la voiture, notamment si elle est très chargée, et attendent dans un endroit protégé, loin de la circulation. Par mesure de sécurité, toujours placer la cale fournie sous les roues.

140) Le cric est un outil étudié et conçu exclusivement pour le remplacement d'une roue de la voiture avec lequel il est fourni de série ou des voitures du même modèle, en cas de crevaison ou de dommage au pneu correspondant. Ne jamais l'utiliser pour d'autres emplois, par exemple pour soulever un autre modèle de voiture ou des objets différents. Ne l'utiliser en aucun cas pour l'entretien ou des réparations sous le véhicule ou pour changer les pneus été / hiver et vice versa : il est conseillé de s'adresser au Réseau Après-vente Fiat. Ne jamais se placer sous le véhicule soulevé : ne l'utiliser que dans les positions indiquées. Ne pas utiliser le cric pour des poids supérieurs à ceux figurant sur son étiquette adhésive. Ne pas mettre le moteur en marche, en aucun cas, si le véhicule est soulevé. Soulever le véhicule plus que le nécessaire peut rendre l'ensemble moins stable et risque de faire tomber le véhicule de façon violente. Soulever le véhicule seulement pour accéder à la roue de secours.

141) Ne jamais manipuler la valve de gonflage. Ne jamais introduire d'outils d'aucune sorte entre la jante et le pneu. Contrôler régulièrement la pression des pneus et de la roue compacte de secours en se référant aux valeurs indiquées dans le chapitre « Caractéristiques techniques ».



142) Si le véhicule chausse des pneus de 17" et de 18", la roue de secours mesurera 16". La roue compacte de secours de série (pour les versions/marchés, qui le prévoient) est conçue spécialement pour votre voiture. Il ne faut pas l'employer sur d'autres véhicules d'un modèle différent, ni utiliser de roues compactes de secours d'autres modèles sur votre propre voiture. La roue compacte de secours ne doit s'utiliser qu'en cas d'urgence. L'emploi doit être réduit au minimum indispensable et la vitesse ne doit pas dépasser 80 km/h. Attention ! Seulement pour une utilisation temporaire ! 80 km/h maximum !

Remplacer dès que possible par une roue standard. L'étiquette adhésive appliquée sur la roue compacte de secours ne doit absolument pas être enlevée ou cachée. Aucun enjoliveur ne doit jamais être monté sur la roue compacte de secours. Les caractéristiques de conduite de la voiture, après le montage de la roue compacte de secours, changent. Éviter d'accélérer, de freiner, de braquer brusquement et de négocier les virages trop rapidement. Faire réparer et remonter la roue remplacée dès que possible. Il est interdit d'utiliser simultanément deux roues de secours ou plus. Ne pas graisser les filets des boulons avant le montage : ils pourraient se dévisser spontanément.



ATTENTION

53) En actionnant la manivelle, s'assurer qu'elle tourne librement sans risque de s'écorcher la main contre le sol. D'autres parties du cric en mouvement (« vis sans fin » et articulations) peuvent blesser : éviter de les toucher. Éliminer soigneusement toute trace de graisse de lubrification.

54) S'adresser dès que possible au Réseau Après-vente Fiat pour le contrôle du serrage des boulons de fixation de la roue.

KIT FIX&GO

(suivant modèle)



143) 144)



59)

DESCRIPTION

Le kit de réparation rapide des pneus Fix&Go fig. 143 est logé dans le coffre à bagages, à l'intérieur d'une boîte et comprend :

- une cartouche 1 contenant le liquide de colmatage, munie de tuyau de remplissage du liquide de colmatage 4 et pastille adhésive 3 portant l'inscription « max. 80 km/h », à coller de manière à ce que le conducteur puisse la voir (par exemple, sur la planche de bord) après la réparation du pneu ;
- un compresseur 2 ;
- notice pour l'utilisation correcte et immédiate du kit ;
- une paire de gants se trouvant dans le compartiment du tube de la cartouche 4.

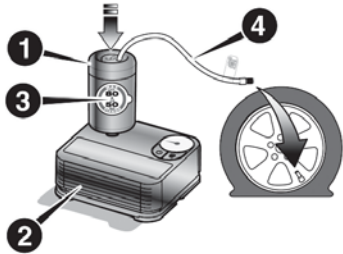

I43

P2000158

PROCÉDURE DE RÉPARATION

Procéder de la manière suivante :

- arrêter la voiture dans un endroit qui ne constitue pas un danger pour la circulation et qui permet de procéder à l'opération en toute sécurité. Si possible, placer le véhicule sur un sol plat et compact ;
- couper le moteur, allumer les feux de détresse et actionner le frein de stationnement ;
- enfiler le gilet réfléchissant avant de descendre du véhicule (dans tous les cas, se conformer aux lois en vigueur dans le pays concerné) ;

- Insérer la cartouche 1 contenant le liquide de colmatage dans la partie prévue sur le compresseur 2 en appuyant fermement vers le bas fig. 143. Retirer l'autocollant de vitesse 3 et le coller dans une position bien visible fig. 144 ;



I44

P2000162

- porter des gants ;
- retirer le bouchon de la valve du pneu crevé et visser le tube transparent du liquide de colmatage 4 fig. 143 sur la valve. En présence de la cartouche de 250 ml, le logement du tube transparent est doté d'une bague amovible pour faciliter l'extraction. S'assurer que le bouton ON-OFF 5 (fig. 145) est en position éteint (bouton non enfoncé) ;

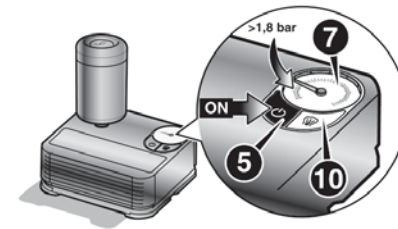

I45

P2000160

- brancher le connecteur électrique 3 fig. 146 dans la prise 12V du véhicule et démarrer le moteur ;

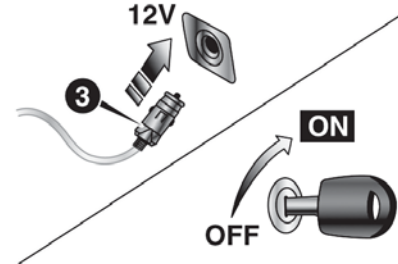

I46

P2000159

- actionner le compresseur en appuyant sur le bouton ON-OFF 5 fig. 145. Lorsque le manomètre 7 indique la pression préconisée sur le Livret d'utilisation et d'entretien ou sur une étiquette, éteindre le compresseur



en appuyant à nouveau sur le bouton ON-OFF 5 ;

☐ détacher la cartouche 1 du compresseur en appuyant sur le bouton 8 et en soulevant la cartouche 1 vers le haut fig. 147.

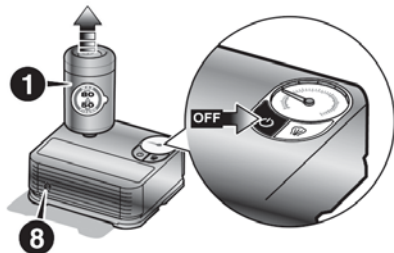

147

P2000161

Si le manomètre 7 fig. 145 indique une pression inférieure à 1,8 bar / 26 psi dans les 15 minutes qui suivent la mise en marche du compresseur, arrêter ce dernier, détacher le tube du liquide de colmatage 4 de la valve du pneu, enlever la cartouche 1 du compresseur fig. 147.

Faire rouler le véhicule sur environ 10 m pour distribuer le liquide de colmatage ; stopper le véhicule en position de sécurité, serrer le frein à main et rétablir la pression en utilisant le tuyau noir de gonflage 9 fig. 148 jusqu'à l'obtention de la pression prescrite.

Si, toujours dans les 15 minutes qui suivent l'allumage du compresseur, la pression reste inférieure à 1,8 bar / 26 psi, ne pas repartir mais s'adresser au réseau d'assistance Fiat.

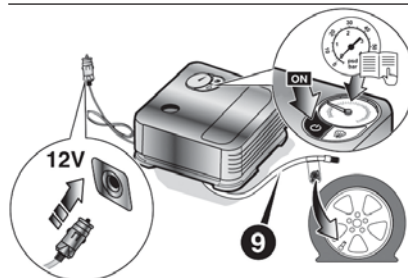

148

P2000163

Après avoir roulé environ 8 km / 5 miles, garer le véhicule dans une zone sûre et accessible, puis enclencher le frein à main. Prendre le compresseur et rétablir la pression en utilisant le tuyau noir de gonflage 9 fig. 148.

Si la pression indiquée est supérieure à 1,8 bar / 26 psi, rétablir la bonne valeur et rouler prudemment pour atteindre le plus rapidement possible le réseau d'assistance Fiat. Si la pression reste inférieure à 1,8 bar / 26 psi, ne pas repartir mais s'adresser au réseau d'assistance Fiat.

PROCÉDURE DE RÉTABLISSEMENT DE LA PRESSION

Procéder de la manière suivante :

☐ stopper le véhicule en position de sécurité et actionner le frein à main comme indiqué ci-avant ;

☐ extraire le tube noir de gonflage 9 fig. 148 et le visser fermement sur la valve du pneu. Suivre les instructions indiquées dans fig. 146 et fig. 148.

Pour régler l'éventuelle surpression du pneu, appuyer sur le bouton d'évacuation de l'air 10 fig. 145.

REMPACEMENT DE LA CARTOUCHE

Procéder de la manière suivante :

☐ utiliser exclusivement les cartouches originales Fix&Go, disponibles pour l'achat chez le réseau d'assistance Fiat.

☐ Pour déposer la cartouche 1 fig. 143, appuyer sur le bouton de décrochage 8 fig. 147 et la soulever.



ATTENTION

143) Les informations prévues par la norme en vigueur sont indiquées sur l'étiquette de la cartouche du kit Fix&Go. Lire attentivement l'étiquette de la cartouche avant l'utilisation, afin d'éviter une utilisation non conforme aux caractéristiques du produit. Le kit doit être utilisé par des adultes et ne peut pas être utilisé par des mineurs.

144) ATTENTION : Ne pas dépasser 80 km/h. Ne pas accélérer ou freiner brusquement. Le kit représente une solution temporaire, il est donc important que le pneu soit examiné et réparé par un spécialiste dès que possible. Avant d'utiliser le kit, s'assurer que le pneu n'est pas trop endommagé et que la jante est en bon état ; dans le cas contraire, ne pas utiliser le kit et appeler le secours routier. Ne pas retirer les corps étrangers qui ont pénétrés dans le pneu. Ne pas laisser le compresseur allumé pour plus de 20 minutes consécutives : risque de surchauffe.



ATTENTION

55) Le liquide d'étanchéité est efficace à des températures extérieures comprises entre -40 °C et +55 °C. Le liquide comporte également une date de péremption. Il est possible de réparer des pneus dont les lésions ne dépassent pas 6 mm de diamètre au niveau de la bande de roulement. Montrer la cartouche et l'étiquette au personnel qui devra s'occuper du pneu traité avec le kit de réparation des pneus.

DÉMARRAGE D'URGENCE



Si la batterie est déchargée, il est possible d'effectuer un démarrage d'urgence en utilisant des câbles et la batterie d'une autre voiture ou bien une batterie d'appoint. Dans tous les cas, la batterie utilisée doit avoir une capacité égale ou légèrement supérieure à celle de la batterie déchargée.



AVERTISSEMENTS

Ne pas utiliser une batterie d'appoint ou toute autre source d'alimentation externe avec une tension supérieure à 12 V : ceci risquerait de détériorer la batterie, le démarreur, l'alternateur ou le circuit électrique de la voiture.

Ne pas essayer le démarrage d'urgence si la batterie est congelée. La batterie pourrait se briser ou exploser !

PRÉPARATIFS POUR LE DÉMARRAGE D'URGENCE

La batterie de la voiture se trouve dans le compartiment moteur, derrière le groupe optique gauche.



145) 146) 147) 148)



ATTENTION La borne positive (+) de la batterie est protégée par un élément de protection. Le soulever pour accéder à la borne.

Procéder de la manière suivante :

- actionner le frein de stationnement, déplacer le levier en position P (Stationnement) pour les versions équipées de boîte de vitesses automatique (ou disponible) ou, pour les versions équipées de boîte de vitesses manuelle, au point mort, puis placer le dispositif de démarrage en position STOP ;
- éteindre tous les autres accessoires électriques installés sur la voiture ;
- si l'on utilise la batterie d'une autre voiture, la garer à la portée des câbles à utiliser pour le branchement, actionner le frein de stationnement et s'assurer que le contact est coupé.

ATTENTION Ne jamais brancher directement les bornes négatives des deux batteries ! Si la batterie d'appoint est installée sur une autre voiture, vérifier qu'il n'y ait pas de contact accidentel de parties métalliques entre la voiture en question et la voiture dont la batterie est déchargée, car un branchement à la masse pourrait se créer et entraîner le risque de provoquer de graves lésions aux

personnes éventuellement présentes dans les alentours.

ATTENTION Si elle n'est pas exécutée correctement, la procédure décrite ci-après peut provoquer de graves lésions aux personnes ou endommager le système de recharge d'une ou des deux voitures. Respecter scrupuleusement les indications fournies ci-après.

Branchement des câbles



Pour effectuer le démarrage d'urgence, procéder comme suit fig. 149:

- brancher une extrémité du câble utilisé pour le positif (+) à la borne positive (+) de la voiture ayant la batterie déchargée ;
- brancher l'extrémité opposée du câble utilisé pour le positif (+) à la borne positive (+) de la batterie d'appoint ;
- brancher l'extrémité du câble utilisé pour le négatif (-) à la borne négative (-) de la batterie d'appoint ;

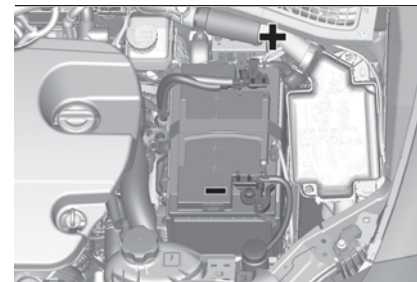

149

08066J0003EM

- brancher l'extrémité opposée du câble utilisé pour le négatif (-) à une masse moteur ↓ (une partie en métal du moteur ou de la boîte de vitesses de la voiture dont la batterie est déchargée) loin de la batterie et du système d'injection du carburant ;
- démarrer le moteur de la voiture avec la batterie d'appoint et le faire tourner au ralenti pendant quelques minutes. Démarrer ensuite le moteur de la voiture dont la batterie est déchargée.

Débranchement des câbles

Le moteur démarré, enlever les câbles en suivant l'ordre inverse de la procédure de branchement.

Si le moteur ne démarre pas après quelques tentatives, inutile d'insister, mais s'adresser au Réseau Après-vente Fiat.

Si'il fallait avoir souvent recours au démarrage d'urgence, faire vérifier la batterie et le système de recharge de la voiture par le Réseau Après-vente Fiat.



ATTENTION

145) Avant d'ouvrir le capot moteur, s'assurer que le moteur de la voiture est coupé et que la clé de contact est sur STOP. Se conformer à l'indication donnée par la plaque appliquée sous le capot moteur. Il est conseillé d'extraire la clé lorsque d'autres personnes sont présentes dans la voiture. Il ne faut jamais quitter la voiture sans emporter la clé de contact ou l'avoir tournée sur STOP. Pendant le ravitaillement en carburant, s'assurer que le moteur soit arrêté (clé de contact sur STOP).

146) Ne pas s'approcher excessivement du ventilateur de refroidissement du radiateur : le ventilateur électrique peut se mettre en mouvement, risque de lésions. Attention aux écharpes, cravates et vêtements non adhérents : ils peuvent être entraînés par les éléments en mouvement.

147) Retirer tous les objets métalliques (par ex. bagues, montres, bracelets) qui pourraient provoquer un contact électrique accidentel et causer de graves lésions.

148) Les batteries contiennent de l'acide qui peut provoquer des brûlures à la peau ou aux yeux. Les batteries génèrent de l'hydrogène, facilement inflammable et explosif. Par conséquent ne pas approcher de flammes ou de dispositifs pouvant provoquer des étincelles.



ATTENTION

56) Il faut absolument éviter d'utiliser un chargeur de batterie rapide pour un démarrage d'urgence : vous risqueriez d'endommager les systèmes électroniques et les centrales d'allumage et d'alimentation du moteur.

57) Ne pas brancher le câble à la borne négative (-) de la batterie déchargée. L'étincelle créée pourrait entraîner l'explosion de la batterie et provoquer des lésions graves. Utiliser exclusivement le point de masse spécifique ; n'utiliser aucune autre partie métallique exposée.

SYSTÈME DE COUPURE DE CARBURANT



DESCRIPTION

Versions essence et Diesel

Il intervient en cas de choc, ce qui comporte :

- la coupure de l'alimentation en carburant et donc la coupure du moteur ;
- le déverrouillage automatique des portes ;
- l'allumage de l'éclairage d'habitacle ;
- la désactivation de la ventilation du climatiseur ;
- l'allumage des feux de détresse (pour désactiver les feux, appuyer sur le bouton situé sur la planche de bord).

Sur certaines versions, l'activation du système est signalée par l'affichage d'un message sur l'écran. De même, un message dédié sur l'écran informe le conducteur si le fonctionnement du système est compromis.

ATTENTION Inspecter soigneusement la voiture pour s'assurer de l'absence de fuites de carburant, par exemple, dans le compartiment moteur, sous la voiture ou à proximité du réservoir.



Après le choc, placer le dispositif de démarrage en position STOP pour ne pas décharger la batterie.

Versions LPG

(suivant modèle)

Sur les versions LPG, outre les indications susmentionnées, le système de coupure de carburant interrompt immédiatement l'alimentation en essence, ferme les électrovannes de sécurité du LPG et interrompt l'injection avec pour conséquence la coupure du moteur.

RÉINITIALISATION DU SYSTÈME DE COUPURE DE CARBURANT

Pour rétablir le fonctionnement correct de la voiture, effectuer la procédure suivante (cette procédure doit être lancée et complétée en moins d'une minute) :



149)

Actions à effectuer

Avec le levier des indicateurs de direction en position neutre, placer le dispositif de démarrage sur STOP

Placer le dispositif de démarrage sur MAR

Activer le clignotant droit

Activer le clignotant gauche

Activer le clignotant droit

Activer le clignotant gauche

Désactiver le clignotant gauche

Placer le dispositif de démarrage sur STOP

Placer le dispositif de démarrage sur MAR



ATTENTION

149) Après le choc, si l'on perçoit une odeur de carburant ou si l'on remarque des fuites du système d'alimentation, ne pas réactiver le système, pour éviter tout risque d'incendie.



BOÎTE DE VITESSES AUTOMATIQUE

Déverrouiller Levier

En cas de panne, pour déplacer le levier de la boîte de vitesses de la position P (Stationnement), procéder comme suit :

- couper le moteur ;
- serrer le frein de stationnement ;
- en agissant prudemment sur le point indiqué par la flèche, retirer vers le haut le soufflet de la boîte de vitesses 1 fig. 150 (voir aussi fig. 151) ;



150

08106J0001EM



151

08106J0002EM

- enfoncer la pédale de frein et la maintenir enfoncée ;
- introduire perpendiculairement le tournevis, fourni de série, dans l'orifice 2 fig. 152 et agir sur le levier de déverrouillage ;

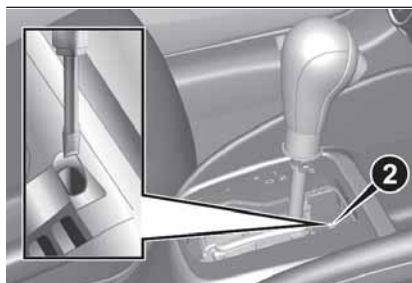

152

08106J0003EM

- placer le levier de vitesses sur la position N (Point mort) ;
- remonter correctement le soufflet du levier de vitesses ;

- démarrer le moteur.

Extraction de la clé



La clé de contact (pour les versions avec clé mécanique) ne peut être extraite que lorsque le levier de vitesses est sur la position P (Stationnement).

En cas de batterie de la voiture déchargée, si la clé de contact est insérée, elle reste bloquée dans son logement.

Pour extraire la clé mécaniquement, procéder comme suit :

- arrêter la voiture en conditions de sécurité, enclencher une vitesse et actionner le frein de stationnement ;
- en utilisant la clé 1 fig. 153 fournie de série (située à l'intérieur de l'étui contenant la documentation de la voiture ou dans le compartiment boîte à outils dans le coffre à bagages), dévisser les vis de fixation 2 fig. 154 du revêtement inférieur 3 ;

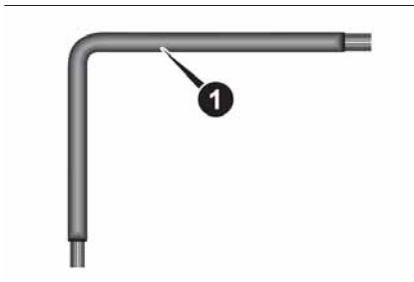

153

08106J0004EM

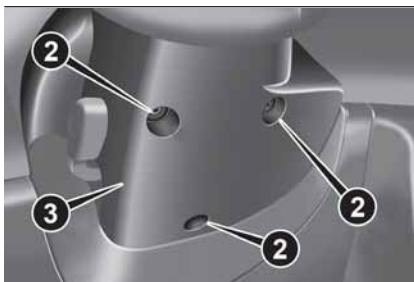

154

08106J0005EM

- déposer le revêtement inférieur 3 de la colonne de direction, en le déboîtant de son logement ;
- tirer la languette 4 fig. 155 vers le bas avec une main et extraire la clé en la tirant vers l'extérieur en utilisant l'autre main ;

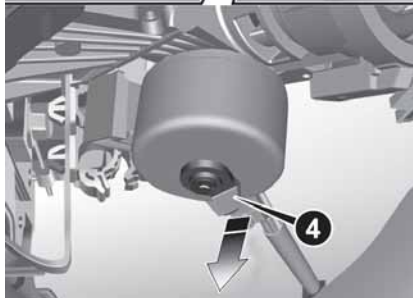
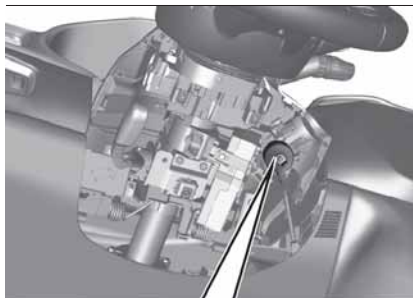

155

08106J0006EM

- après avoir retiré la clé, remonter le revêtement inférieur 3 fig. 154 , en s'assurant qu'il est correctement bloqué et visser à fond les vis de fixation 2.



ATTENTION

58) Il est conseillé de faire exécuter le remontage auprès du Réseau Après-vente Fiat. Si l'on souhaite procéder de manière autonome, veiller à ce que les agrafes de fixation soient bien accouplées. Dans le cas contraire, le revêtement inférieur mal fixé au revêtement supérieur risque de s'avérer bruyant.



REMORQUAGE DU VÉHICULE

ACCROCHAGE DE L'ANNEAU D'ATTELAGE

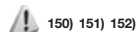

150) 151) 152)

L'anneau d'attelage, fourni avec la voiture, est situé dans la boîte à outils qui se trouve dans le coffre à bagages.

Avant

Procéder de la manière suivante :

- déboîter et retirer le bouchon de protection;
- récupérer l'anneau d'attelage 1 fig. 156 et le visser à fond sur l'axe fileté avant.



156

08116J0001EM

Arrière

Procéder de la manière suivante :

- déboîter et retirer le bouchon de protection;
- récupérer l'anneau d'attelage 1 fig. 157 et le visser à fond sur l'axe fileté arrières



157

P1030149-000-000



ATTENTION

150) Avant de procéder au remorquage, tourner la clé de contact sur MAR et ensuite sur STOP, sans l'extraire. Quand on extrait la clé, le verrouillage de direction s'enclenche automatiquement, ce qui rend le braquage des roues impossible. Vérifier également que la boîte de vitesses est au point mort (pour les versions dotées de boîte de vitesses automatique (ou disponible), vérifier que le levier de vitesses est en position N).

151) Ne pas oublier que pendant le remorquage, l'assistance des dispositifs de servofrein ou de direction assistée électromécanique est suspendue. Les actions de freinage et de braquage, par conséquent, demandent un effort supérieur sur la pédale ou sur le volant. Ne pas utiliser de câbles flexibles pour la traction et éviter les secousses. Pendant les opérations de remorquage, vérifier que la fixation de l'anneau à la voiture n'endommage pas les composants en contact. Lorsque l'on remorque la voiture, il faut respecter les normes spécifiques de circulation routière concernant le dispositif de remorquage aussi bien que la conduite. Ne pas démarrer le moteur de la voiture durant le remorquage. Avant de visser l'anneau, nettoyer soigneusement la tige filetée. Avant de procéder au remorquage, s'assurer également d'avoir vissé l'anneau à fond dans son logement.

152) Les anneaux d'attelage avant et arrière ne doivent être utilisés que pour des opérations de secours routier. Le remorquage est permis seulement pour des trajets courts en utilisant le dispositif prévu à cet effet par le code de la route (barre rigide), pour déplacer la voiture sur la route en vue du remorquage ou du transport par dépanneuse. Les anneaux NE DOIVENT PAS être utilisés pour des opérations de récupération du véhicule hors réseau routier, ou en présence d'obstacles et/ou pour des opérations de remorquage au moyen de câbles ou d'autres dispositifs non rigides. Dans le respect des conditions susmentionnées, il faudra que les deux véhicules (celui qui tracte et celui qui est tracté) soient le plus alignés possible sur la même ligne médiane.



ENTRETIEN DU VÉHICULE

Un entretien soigné de votre voiture permet de maintenir ses performances, de réduire les frais de gestion associés et de conserver l'efficacité des systèmes de sécurité dans le temps.

Ce chapitre explique comment faire.

| | |
|-------------------------------------|-----|
| ENTRETIEN PROGRAMMÉ | 165 |
| COMPARTIMENT MOTEUR | 177 |
| RECHARGE DE LA BATTERIE | 189 |
| PROCÉDURES D'ENTRETIEN | 190 |
| SOULÈVEMENT DE LA VOITURE | 193 |
| ROUES ET PNEUS | 194 |
| FREINS | 195 |
| CARROSSERIE | 195 |
| HABITACLE | 197 |

ENTRETIEN PROGRAMMÉ

Un entretien correct est déterminant pour garantir à la voiture sa longévité dans des conditions optimales.

Pour cette raison, Fiat a prévu une série de contrôles et d'interventions d'entretien à des échéances kilométriques et/ou temporelles préétablies, selon les indications du Plan d'entretien programmé.

Pour garantir le maximum d'efficacité de la voiture, les pages qui suivent le Plan d'entretien programmé indiquent une liste de certains contrôles périodiques supplémentaires, à effectuer plus fréquemment que l'échéance normale des coupons.

Le service d'Entretien Programmé est effectué par le Réseau Après-vente Fiat à des intervalles ou kilomètres/miles prédéterminés. Si pendant l'exécution de chaque intervention, en plus des opérations prévues, il s'avérait nécessaire de procéder à des remplacements ou réparations ultérieurs, ces derniers ne pourront être effectués qu'avec l'accord explicite du Client. Si le véhicule est souvent employé pour atteler des remorques, il faut réduire l'intervalle entre un Entretien Programmé et l'autre.

AVERTISSEMENTS

Les coupons d'Entretien Programmé sont établis par le Constructeur. La non-exécution des coupons peut entraîner l'annulation de la garantie.

Il est conseillé de consulter le réseau après-vente Fiat en cas de doute sur le fonctionnement correct de la voiture, sans attendre l'exécution du prochain coupon.



PLAN D'ENTRETIEN PROGRAMMÉ (versions essence – versions LPG)

AVERTISSEMENT : Après avoir effectué la dernière intervention mentionnée dans le tableau, continuer l'entretien programmé en respectant la fréquence d'intervention indiquée dans le plan, par la cadence des points ou une remarque spécifique, pour chaque opération. Attention : reprendre simplement l'entretien depuis le début du plan peut comporter le dépassement de l'intervalle maximum autorisé pour certaines opérations !

| Milliers de kilomètres | 15 | 30 | 45 | 60 | 75 | 90 | 105 | 120 | 135 | 150 |
|--|----|----|----|----|----|----|-----|-----|-----|-----|
| Années | 1 | 2 | 3 | 4 | 5 | 6 | 7 | 8 | 9 | 10 |
| Contrôle de l'état/usure des pneus et réglage éventuel de la pression ; contrôle de l'échéance de la recharge du kit de réparation rapide (ou disponible) | ● | ● | ● | ● | ● | ● | ● | ● | ● | ● |
| Contrôle du fonctionnement du circuit d'éclairage (phares, clignotants, feux de détresse, coffre à bagages, habitacle, compartiment vide-poches, témoins du combiné de bord, etc.) | ● | ● | ● | ● | ● | ● | ● | ● | ● | ● |
| Contrôle et éventuel rétablissement du niveau des liquides dans le compartiment moteur(1) | ● | ● | ● | ● | ● | ● | ● | ● | ● | ● |
| Contrôle visuel de l'état des tuyaux et des raccords du LPG et de la fixation du réservoir de LPG (versions 1.4 T-jet 120 Ch LPG E6) | | ● | | ● | | ● | | ● | | ● |
| Contrôle des émissions/fumées des gaz d'échappement | ● | ● | ● | ● | ● | ● | ● | ● | ● | ● |
| Contrôle, au moyen de la prise de diagnostic, du fonctionnement des systèmes de contrôle du moteur et des émissions | ● | ● | ● | ● | ● | ● | ● | ● | ● | ● |

(1) Les éventuels appoints doivent être effectués avec les liquides indiqués sur la documentation de bord et uniquement après avoir contrôlé l'intégrité de l'installation.

| Milliers de kilomètres | 15 | 30 | 45 | 60 | 75 | 90 | 105 | 120 | 135 | 150 |
|---|----|----|----|----|----|----|-----|-----|-----|-----|
| Années | 1 | 2 | 3 | 4 | 5 | 6 | 7 | 8 | 9 | 10 |
| Contrôle visuel de l'état : extérieur de la carrosserie, protection de bas de caisse, sections rigides et flexibles des tuyaux (échappement, alimentation en carburant, freins), éléments en caoutchouc (soufflets, manchons, bagues, etc.) | | • | | • | | • | | • | | • |
| Contrôle du positionnement/de l'usure des balais d'essuie-glace | • | | • | | • | | • | | • | |
| Contrôle du fonctionnement du système d'essuie/lave-glace et réglage éventuel des gicleurs | • | | • | | • | | • | | • | |
| Contrôle de la propreté des serrures du capot moteur et du coffre à bagages, nettoyage et lubrification des tringleries | | • | | • | | • | | • | | • |
| Contrôle et réglage éventuel de la course du levier de frein à main | | • | | • | | • | | • | | • |
| Contrôle visuel de l'état et de l'usure des plaquettes des freins à disque avant et arrière (suivant version) et intégrité de l'indicateur d'usure des plaquettes | • | • | • | • | • | • | • | • | • | • |
| Contrôle visuel de l'état et de l'usure des garnitures des freins à tambour arrière (pour les versions/marchés qui le prévoient) | • | • | • | • | • | • | • | • | • | • |



| Milliers de kilomètres | 15 | 30 | 45 | 60 | 75 | 90 | 105 | 120 | 135 | 150 |
|--|----|----|----|----|----|----|-----|-----|-----|-----|
| Années | 1 | 2 | 3 | 4 | 5 | 6 | 7 | 8 | 9 | 10 |
| Contrôle visuel de la courroie crantée de distribution (versions 1.4 16V 95 ch E6 / versions 1.4 T-jet 120 ch LPG E6)(3) | | | | ● | | | | | | |
| Contrôle visuel de l'état de la courroie de distribution (version 1.4 16V 95 ch E4)(3) | | | | ● | | | | | | |
| Contrôle visuel courroie/s de commande accessoires (versions 1.4 16V 95 ch E6 / versions 1.4 T-jet 120 ch LPG E6)(3) | | | | ● | | | | | | |
| Contrôle visuel de l'état de la courroie/des courroies de commande des accessoires (versions 1.4 16V 95 ch E4)(3) | | | | ● | | | | | | |
| Contrôle visuel de l'état de la courroie/des courroies de commande des accessoires (versions 1.6 E.TorQ E6 / versions 1.6 E.TorQ E4) | ● | ● | ● | ● | | ● | ● | ● | ● | |
| Contrôle de la tension de la courroie de commande des accessoires (pour versions sans tendeur automatique) (versions 1.4 16V 95ch E6 / versioni 1.4 T-jet 120 Ch LPG E6) | | ● | | | | | | | | ● |
| Contrôle de la tension de la courroie de commande des accessoires (pour versions sans tendeur automatique) (versions 1.4 16V 95 ch E4) | | ● | | | | | | | | ● |

(3) Le kilométrage maximum est 120 000 km. Quel que soit le kilométrage, la courroie doit être remplacée tous les 6 ans. En cas d'utilisation de la voiture dans des conditions sévères (zones poussiéreuses, conditions climatiques particulièrement rudes, températures très basses ou très élevées pour des périodes prolongées, utilisation en ville, ralents prolongés), le kilométrage maximum est de 60 000 km et, indépendamment du kilométrage, la courroie doit être remplacée tous les 4 ans.

| Milliers de kilomètres | 15 | 30 | 45 | 60 | 75 | 90 | 105 | 120 | 135 | 150 |
|--|----|----|----|----|----|----|-----|-----|-----|-----|
| Années | 1 | 2 | 3 | 4 | 5 | 6 | 7 | 8 | 9 | 10 |
| Contrôle de la tension de la courroie de commande des accessoires (pour versions sans tendeur automatique) (versions 1.6 E.TorQ E6 / versions 1.6 E.TorQ E4) | ● | ● | ● | ● | | ● | ● | ● | ● | |
| Vidange de l'huile moteur et remplacement du filtre à huile (versions 1.4 16V 95 ch E4 / versions 1.6 E.TorQ E6 / versions 1.6 E.TorQ E4) | ● | ● | ● | ● | ● | ● | ● | ● | ● | ● |
| Vidange de l'huile moteur et remplacement du filtre à huile (versions 1.4 16V 95 ch E6/versions 1.4 T-jet 120 ch LPG E6) (○) (●) | ○ | ● | ○ | ● | ○ | ● | ○ | ● | ○ | ● |
| Remplacement des bougies d'allumage (versions 1.4 16V 95 ch E6)(5) | | | | ● | | | | ● | | |
| Remplacement des bougies d'allumage (versions 1.4 T-jet 120 Ch LPG E6)(5) | | ● | | ● | | ● | | ● | | ● |
| Remplacement des bougies d'allumage (versions 1.4 16V 95 Ch E4 / versions 1.6 E.Torque E6 / versions 1.6 E.TorQ E4)(5) (6) | | ● | | ● | | ● | | ● | | ● |

(4) Si la voiture est utilisée pour un kilométrage annuel inférieur à 10 000 km, il faut vidanger l'huile moteur et remplacer le filtre tous les ans.

(○) Interventions préconisées

(●) Interventions obligatoires

(5) Procéder au remplacement en fonction du kilométrage, indépendamment du temps écoulé. Pour assurer le bon fonctionnement et éviter d'endommager gravement le moteur, veiller à utiliser exclusivement des bougies certifiées pour ce moteur, du même type et de la même marque (consulter le paragraphe « Moteur » au chapitre « Caractéristiques techniques ») ; respecter rigoureusement l'intervalle de remplacement des bougies prévu dans le Plan d'Entretien Programmé. Pour le remplacement des bougies, il est conseillé de s'adresser au Réseau Après-vente Fiat.

(6) Cette opération doit être effectuée tous les 15 000 km en cas d'utilisation du véhicule dans l'un des pays suivants : Algérie, Bahreïn, Angola, Bolivie, Cameroun, Congo, El Salvador, Éthiopie, Philippines, Gabon, Ghana, Jordanie, Guatemala, Honduras, Kenya, Libye, Madagascar, Malawi, Mali, Mauritanie, Mozambique, Panama, Pérou, Ouganda, Zambie, Zimbabwe.



| Milliers de kilomètres | 15 | 30 | 45 | 60 | 75 | 90 | 105 | 120 | 135 | 150 |
|--|-----|----|----|----|----|----|-----|-----|-----|-----|
| Années | 1 | 2 | 3 | 4 | 5 | 6 | 7 | 8 | 9 | 10 |
| Remplacement de la courroie crantée de distribution (versions 1.4 16V 95 Ch E6/versions 1.4 16V 95 Ch E4/versions 1.4 T-jet 120 Ch LPG E6) | (3) | | | | | | | | | |
| Remplacement courroie/s commande accessoires (versions 1.4 16V 95Ch E6 / versions 1.4 16V 95Ch E4 / versions 1.4 T-jet 120Ch LPG E6) | (3) | | | | | | | | | |
| Remplacement de la courroie/des courroies de commande des accessoires (versions 1.6 E.TorQE6 / versions 1.6 E.TorQ E4) | | | | | ● | | | | | ● |
| Remplacement cartouche filtre air (versions 1.4 16V 95ch E6 / versions 1.4 16V 95 Ch E4 / versions 1.4 T-jet 120 Ch LPG E6)(7) | | ● | | ● | | ● | | ● | | ● |
| Remplacement de la cartouche du filtre à air (versions 1.6 E.TorQ E6 / versions 1.6 E.TorQ E4)(7) | | | ● | | | ● | | | ● | |

(3) Le kilométrage maximum est 120 000 km. Quel que soit le kilométrage, la courroie doit être remplacée tous les 6 ans. En cas d'utilisation de la voiture dans des conditions sévères (zones poussiéreuses, conditions climatiques particulièrement rudes, températures très basses ou très élevées pour des périodes prolongées, utilisation en ville, ralentis prolongés), le kilométrage maximum est de 60 000 km et, indépendamment du kilométrage, la courroie doit être remplacée tous les 4 ans.

(7) En cas d'utilisation de la voiture dans des zones poussiéreuses, il est recommandé de remplacer ce filtre tous les 15 000 km.

| Milliers de kilomètres | 15 | 30 | 45 | 60 | 75 | 90 | 105 | 120 | 135 | 150 |
|---|-----|----|----|----|----|----|-----|-----|-----|-----|
| Années | 1 | 2 | 3 | 4 | 5 | 6 | 7 | 8 | 9 | 10 |
| Remplacement de la sonde lambda (versions 1.4 16V 95 ch E4 / versions 1.6 E.TorQ E4)(2) | | ● | | ● | | ● | | ● | | ● |
| Vidange du liquide de freins | (8) | | | | | | | | | |
| Remplacement du filtre intégré au régulateur de pression (versions 1.4 T-Jet 120 Ch LPG E6) | | | | | | ● | | | | |
| Remplacement du filtre papier (LPG à l'état gazeux) (versions 1.4 T-jet 120 ch LPG E6) | | ● | | ● | | ● | | ● | | ● |
| Remplacement du filtre d'habitacle(7) (o) (●) | ○ | ● | ○ | ● | ○ | ● | ○ | ● | ○ | ● |

(2) Cette opération doit être effectuée dans le cas d'utilisation du véhicule dans l'un des pays suivants : Algérie, Bahreïn, Angola, Bolivie, Cameroun, Congo, El Salvador, Éthiopie, Philippines, Gabon, Ghana, Jordanie, Guatemala, Honduras, Kenya, Libye, Madagascar, Malawi, Mali, Mauritanie, Mozambique, Panama, Pérou, Ouganda, Zambie, Zimbabwe.

(7) En cas d'utilisation de la voiture dans des zones poussiéreuses, il est recommandé de remplacer ce filtre tous les 15 000 km.

(8) La vidange du liquide de freins doit être effectuée tous les deux ans, quel que soit le kilométrage.

(o) Interventions préconisées

(●) Interventions obligatoires



PLAN D'ENTRETIEN PROGRAMMÉ (versions Diesel)

AVERTISSEMENT : Après avoir effectué la dernière intervention mentionnée dans le tableau, continuer l'entretien programmé en respectant la fréquence d'intervention indiquée dans le plan, par la cadence des points ou une remarque spécifique, pour chaque opération. Attention : reprendre simplement l'entretien depuis le début du plan peut comporter le dépassement de l'intervalle maximum autorisé pour certaines opérations !

| Milliers de kilomètres | 20 | 40 | 60 | 80 | 100 | 120 | 140 | 160 | 180 | 200 |
|--|----|----|----|----|-----|-----|-----|-----|-----|-----|
| Années | 1 | 2 | 3 | 4 | 5 | 6 | 7 | 8 | 9 | 10 |
| Contrôle de l'état/usure des pneus et réglage éventuel de la pression ; contrôle de l'échéance de la recharge du kit de réparation rapide (ou disponible) | • | • | • | • | • | • | • | • | • | • |
| Contrôle du fonctionnement du circuit d'éclairage (phares, clignotants, feux de détresse, coffre à bagages, habitacle, compartiment vide-poches, témoins du combiné de bord, etc.) | • | • | • | • | • | • | • | • | • | • |
| Contrôle et éventuel rétablissement du niveau des liquides dans le compartiment moteur(1) (2) | • | • | • | • | • | • | • | • | • | • |
| Contrôle des émissions/fumées des gaz d'échappement | • | • | • | • | • | • | • | • | • | • |
| Contrôle par prise diagnostic du fonctionnement des systèmes de contrôle du moteur, des émissions et de la dégradation de l'huile moteur (le cas échéant)(3) | • | • | • | • | • | • | • | • | • | • |

(1) Les éventuels appoints doivent être effectués avec les liquides indiqués sur la documentation de bord et uniquement après avoir contrôlé l'intégrité de l'installation.

(2) La consommation d'additif pour émissions (UREA) dépend de la condition d'utilisation du véhicule et elle est signalée grâce à un témoin et un message sur le tableau des instruments (pour les versions/marchés qui le prévoient).

(3) Si le « pourcentage restant d'huile moteur non usagée » calculé en phase de diagnostic résulte inférieur ou égal à 20%, il est conseillé de vidanger l'huile moteur et de remplacer le filtre de l'huile afin d'éviter de devoir procéder à une opération d'entretien sous peu.

| Milliers de kilomètres | 20 | 40 | 60 | 80 | 100 | 120 | 140 | 160 | 180 | 200 |
|---|----|----|----|----|-----|-----|-----|-----|-----|-----|
| Années | 1 | 2 | 3 | 4 | 5 | 6 | 7 | 8 | 9 | 10 |
| Contrôle visuel de l'état : extérieur de la carrosserie, protection de bas de caisse, sections rigides et flexibles des tuyaux (échappement, alimentation en carburant, freins), éléments en caoutchouc (soufflets, manchons, bagues, etc.) | | ● | | ● | | ● | | ● | | ● |
| Contrôle du positionnement/de l'usure des balais d'essuie-glace | ● | | ● | | ● | | ● | | ● | |
| Contrôle du fonctionnement du système d'essuie/lave-glace et réglage éventuel des gicleurs | ● | | ● | | ● | | ● | | ● | |
| Contrôle de la propreté des serrures du capot moteur et du coffre à bagages, nettoyage et lubrification des tringleries | | ● | | ● | | ● | | ● | | ● |
| Contrôle et réglage éventuel de la course du levier de frein à main | | ● | | ● | | ● | | ● | | ● |
| Contrôle visuel de l'état et de l'usure des plaquettes des freins à disque avant et arrière (suivant version) et intégrité de l'indicateur d'usure des plaquettes | ● | ● | ● | ● | ● | ● | ● | ● | ● | ● |
| Contrôle visuel de l'état et de l'usure des garnitures des freins à tambour arrière (pour les versions/marchés qui le prévoient) | ● | ● | ● | ● | ● | ● | ● | ● | ● | ● |
| Contrôle visuel de l'état de la courroie crantée de distribution (versions 1.6 Multijet)(4) | | | ● | | | | | | ● | |

(4) Le kilométrage maximum est 120 000 km. Quel que soit le kilométrage, la courroie doit être remplacée tous les 6 ans. En cas d'utilisation de la voiture dans des conditions sévères (zones poussiéreuses, conditions climatiques particulièrement rudes, températures très basses ou très élevées pour des périodes prolongées, utilisation en ville, ralentis prolongés), le kilométrage maximum est de 60 000 km et, indépendamment du kilométrage, la courroie doit être remplacée tous les 4 ans.



| Milliers de kilomètres | 20 | 40 | 60 | 80 | 100 | 120 | 140 | 160 | 180 | 200 |
|---|-----|----|----|----|-----|-----|-----|-----|-----|-----|
| Années | 1 | 2 | 3 | 4 | 5 | 6 | 7 | 8 | 9 | 10 |
| Contrôle visuel de l'état de la courroie/des courroies de commande accessoires(3) | | | ● | | | | | | ● | |
| Contrôle de la tension de la courroie de commande des accessoires (versions sans tendeur automatique) | ● | | | | | | ● | | | |
| Vidange de l'huile moteur et remplacement du filtre à huile (versions avec DPF) | (6) | | | | | | | | | |
| Remplacement de la courroie crantée de distribution (versions 1.6 Multijet) | (4) | | | | | | | | | |
| Remplacement de la courroie/des courroies de commande des accessoires | (4) | | | | | | | | | |
| Remplacement de la cartouche du filtre à carburant (versions 1.3 Multijet)(7) | | | ● | | | ● | | | ● | |
| Remplacement de la cartouche du filtre à carburant (versions 1.6 Multijet)(7) | | ● | | ● | | ● | | ● | | ● |
| Remplacement de la cartouche du filtre à air(8) | | ● | | ● | | ● | | ● | | ● |

(4) Le kilométrage maximum est 120 000 km. Quel que soit le kilométrage, la courroie doit être remplacée tous les 6 ans. En cas d'utilisation de la voiture dans des conditions sévères (zones poussiéreuses, conditions climatiques particulièrement rudes, températures très basses ou très élevées pour des périodes prolongées, utilisation en ville, ralenti prolongés), le kilométrage maximum est de 60 000 km et, indépendamment du kilométrage, la courroie doit être remplacée tous les 4 ans.

(6) L'intervalle effectif de vidange de l'huile et de remplacement du filtre à huile moteur dépend des conditions d'utilisation de la voiture et est signalé par l'éclairage d'un témoin ou d'un message sur le combiné de bord. De toute façon, ne pas dépasser 2 ans. Si l'on utilise le véhicule principalement en ville, il est nécessaire de vidanger l'huile moteur et de remplacer le filtre tous les ans.

(7) En cas de ravitaillement de la voiture avec du carburant de qualité inférieure à la Spécification Européenne prévue, il est recommandé de remplacer ce filtre tous les 20 000 km

(8) En cas d'utilisation de la voiture dans des zones poussiéreuses, remplacer le filtre tous les 20 000 km.

| Milliers de kilomètres | 20 | 40 | 60 | 80 | 100 | 120 | 140 | 160 | 180 | 200 |
|---|-----|----|----|----|-----|-----|-----|-----|-----|-----|
| Années | 1 | 2 | 3 | 4 | 5 | 6 | 7 | 8 | 9 | 10 |
| Vidange du liquide de freins | (9) | | | | | | | | | |
| Remplacement du filtre d'habitacle(8) (o) (●) | ○ | ● | ○ | ● | ○ | ● | ○ | ● | ○ | ● |

(8) En cas d'utilisation de la voiture dans des zones poussiéreuses, remplacer le filtre tous les 20 000 km.

(9) La vidange du liquide de freins doit être effectuée tous les deux ans, quel que soit le kilométrage.

(o) Interventions préconisées

(●) Interventions obligatoires



CONTRÔLES PÉRIODIQUES

Tous les **1 000** km ou avant de longs voyages, contrôler et si nécessaire rétablir :

- le niveau du liquide de refroidissement du moteur ;
- le niveau du liquide de freins ;
- le niveau du liquide de lave-glace ;
- la pression et l'état des pneus ;
- le fonctionnement du système d'éclairage (phares, clignotants, signaux de détresse, etc.) ;
- le fonctionnement du système d'essuie-lave-glace et le positionnement/usure des balais d'essuie-glace ;
- contrôle et rétablissement du niveau de l'additif pour émissions Diesel **AdBlue®** (UREA), (pour versions / marchés qui le prévoient).

Tous les **3 000** km, contrôler et éventuellement rétablir : le niveau de l'huile moteur.

UTILISATION DE LA VOITURE DANS DES CONDITIONS SÉVÈRES

Si la voiture est principalement utilisée dans l'une des conditions suivantes :

- routes poussiéreuses ;
- trajets courts (moins de 7-8 km) et fréquents, par une température extérieure inférieure à zéro ;

moteur qui tourne fréquemment au ralenti ou conduite sur de longues distances à vitesse réduite, ou en cas d'inactivité prolongée ;

il est nécessaire de réaliser les vérifications suivantes à des intervalles plus fréquents que ceux indiqués dans le Plan d'Entretien Programmé :

- contrôle de l'état et de l'usure des plaquettes des freins à disque avant ;
- contrôle de la propreté des serrures du capot moteur et du coffre à bagages, nettoyage et lubrification des tringleries ;
- contrôle visuel de l'état : moteur, boîte de vitesses, transmission, sections rigides et flexibles des tuyaux (échappement/alimentation en carburant/freins), éléments en caoutchouc (soufflets/manchons/bagues, etc.) ;
- contrôle de l'état de charge et du niveau de liquide de la batterie (électrolyte) ;
- contrôle visuel de l'état des courroies de commande des accessoires ;
- contrôle et vidange/remplacement éventuels de l'huile moteur et du filtre à huile ;
- contrôle et remplacement éventuel du filtre à pollen ;
- contrôle et remplacement éventuel du filtre à air.

appoint du niveau d'additif pour émissions Diesel **AdBlue®** (UREA), (pour versions / marchés qui le prévoient), à l'allumage du voyant ou du message sur le combiné d'instruments.

COMPARTIMENT MOTEUR

CONTRÔLE DES NIVEAUX

! 153) 154)

! 59)

Version 1.4 16V 95 ch E6

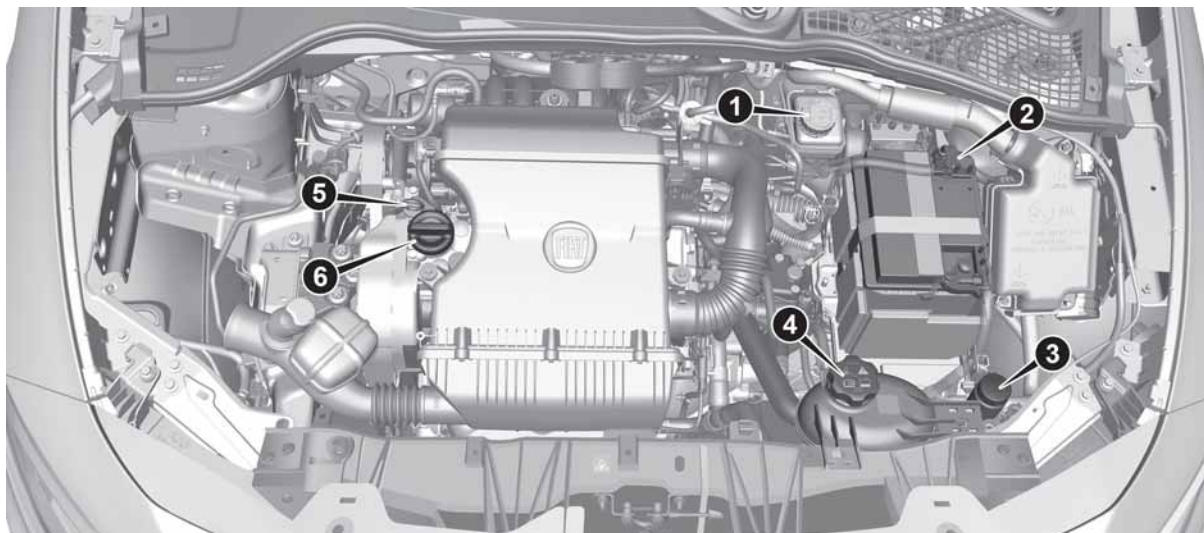

158

09026J0001EM

1. Liquide de freins 2. Batterie 3. Liquide de lave-glace 4. Liquide de refroidissement du moteur 5. Jauge de contrôle du niveau d'huile moteur 6. Bouchon/Remplissage d'huile moteur

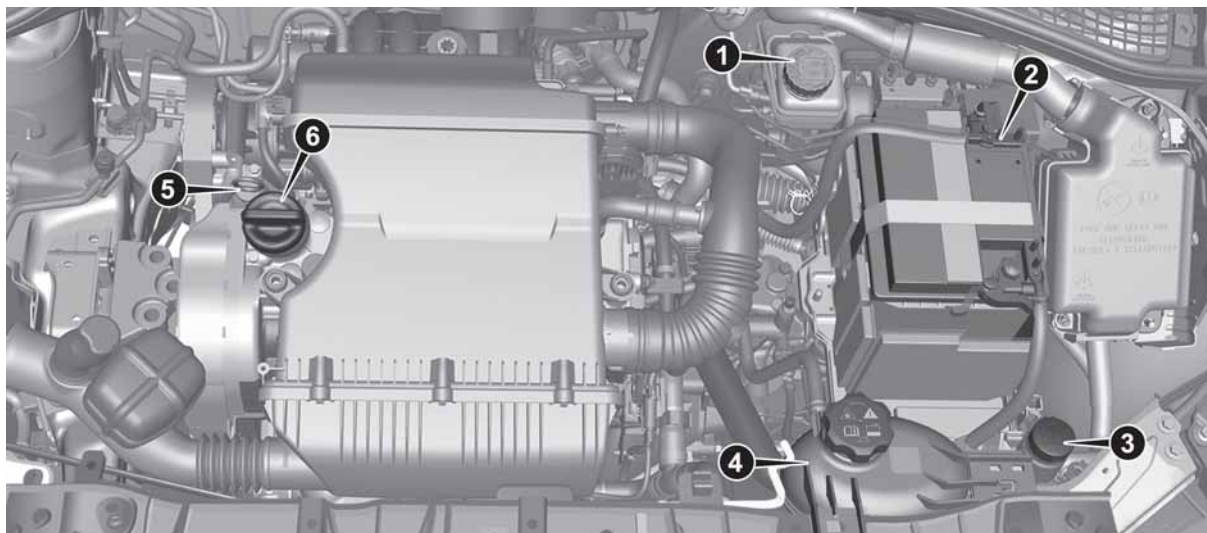

Version 1.4 16V 95 Ch E4

159

P09026J002

1. Liquide de freins 2. Batterie 3. Liquide de lave-glace 4. Liquide de refroidissement du moteur 5. Jauge de contrôle du niveau d'huile moteur 6. Bouchon/Remplissage d'huile moteur

Version 1.4 T-Jet 120 Ch LPG E6

(pour les versions/marchés qui le prévoient)

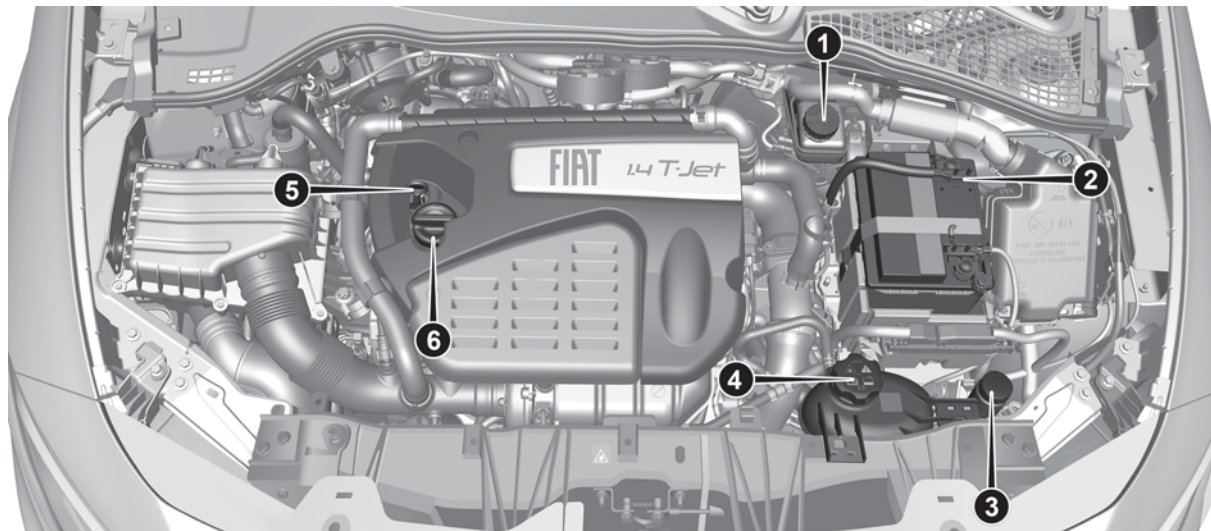

160

PGL000021

1. Liquide de freins 2. Batterie 3. Liquide de lave-glacé 4. Liquide de refroidissement du moteur 5. Jauge de contrôle du niveau d'huile moteur 6. Bouchon/Remplissage d'huile moteur



Version 1.6 E-TorQ E6

(suivant modèle)

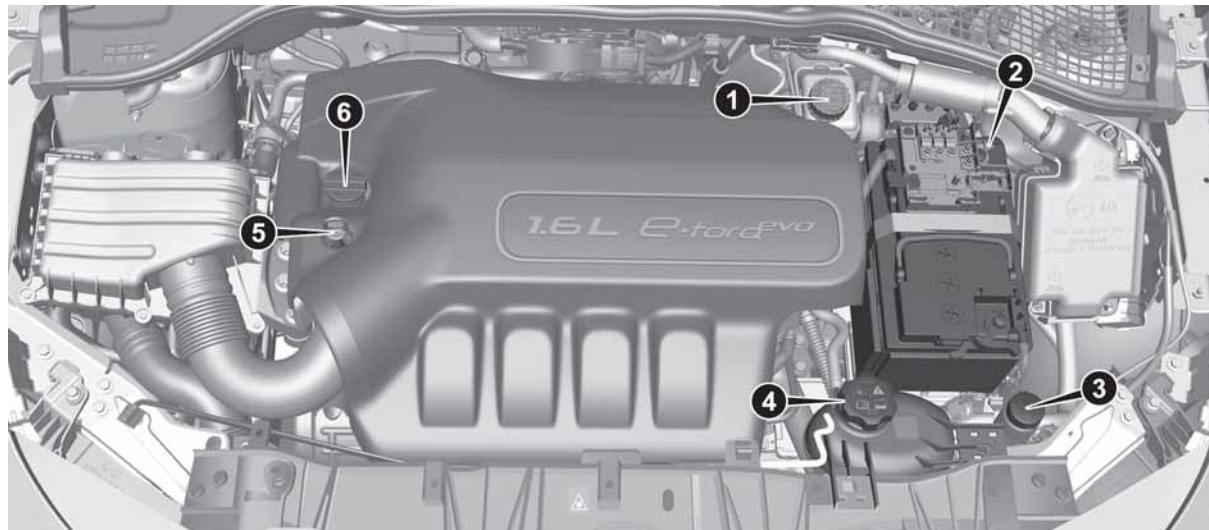

161

09026J0004EM

1. Liquide de freins 2. Batterie 3. Liquide de lave-glace 4. Liquide de refroidissement du moteur 5. Jauge de contrôle du niveau d'huile moteur 6. Bouchon/Remplissage d'huile moteur

Version 1.6 E-TorQ E4

(suivant modèle)

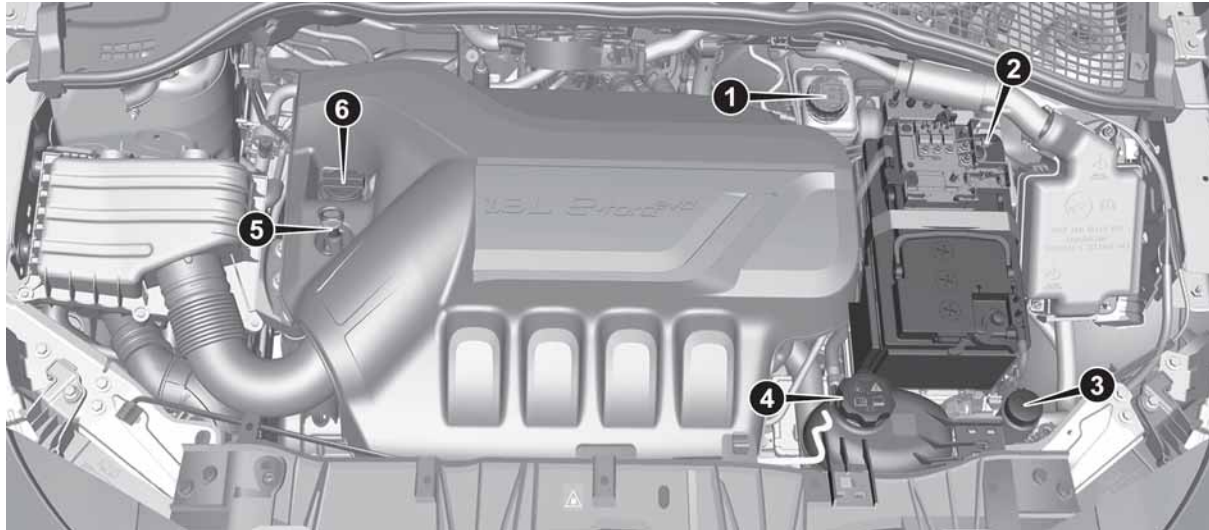

162

P09026J001

1. Liquide de freins 2. Batterie 3. Liquide de lave-glace 4. Liquide de refroidissement du moteur 5. Jauge de contrôle du niveau d'huile moteur 6. Bouchon/Remplissage d'huile moteur

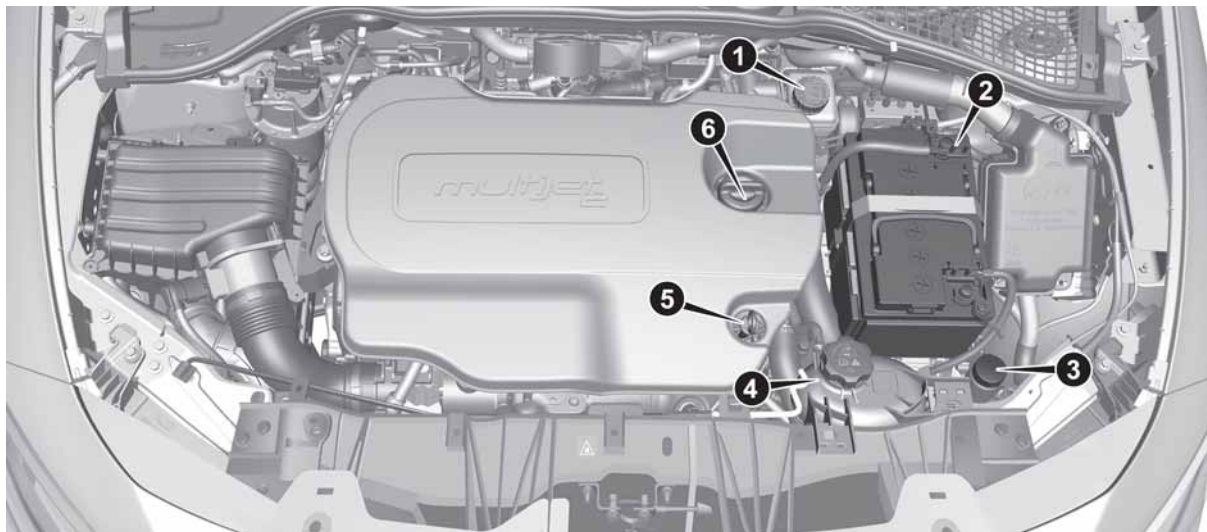

Version 1.6 16V Multijet sans UREA

163

09026J0003EM

1. Liquide de freins 2. Batterie 3. Liquide de lave-glace 4. Liquide de refroidissement du moteur 5. Jauge de contrôle du niveau d'huile moteur 6. Bouchon/Remplissage d'huile moteur

Version 1.6 16V Multijet avec UREA

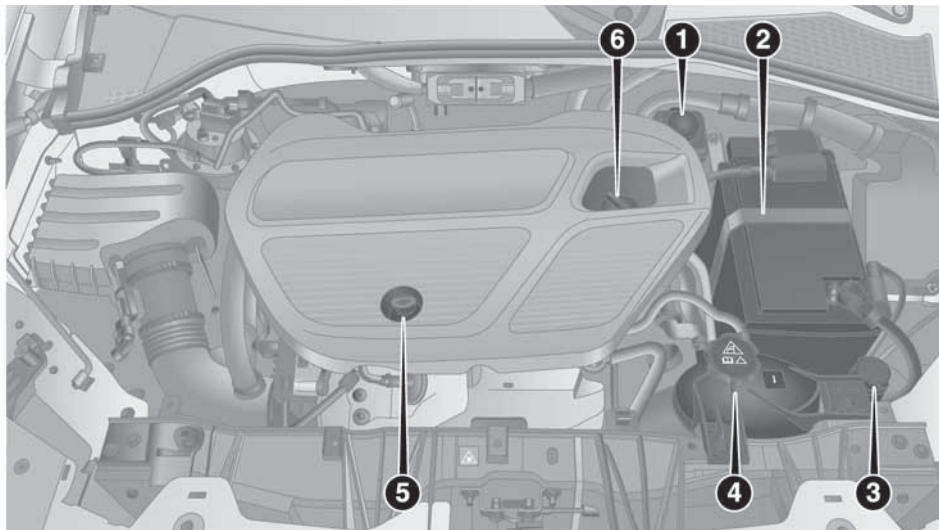

164

09026J0006EM

1. Liquide de freins 2. Batterie 3. Liquide de lave-glace 4. Liquide de refroidissement du moteur 5. Jauge de contrôle du niveau d'huile moteur 6. Bouchon/Remplissage d'huile moteur



Version 1.3 95 Ch Multijet E6

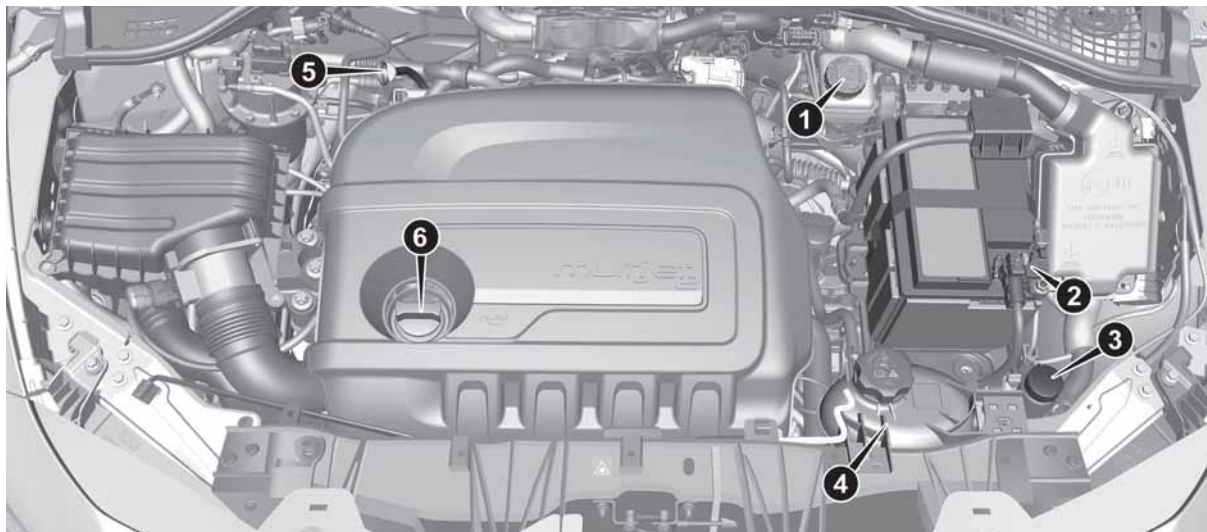

165

09026J0002EM

1. Liquide de freins 2. Batterie 3. Liquide de lave-glace 4. Liquide de refroidissement du moteur 5. Jauge de contrôle du niveau d'huile moteur 6. Bouchon/Remplissage d'huile moteur

Version 1.3 95 Ch Multijet E5

(pour les versions/marchés qui le prévoient)

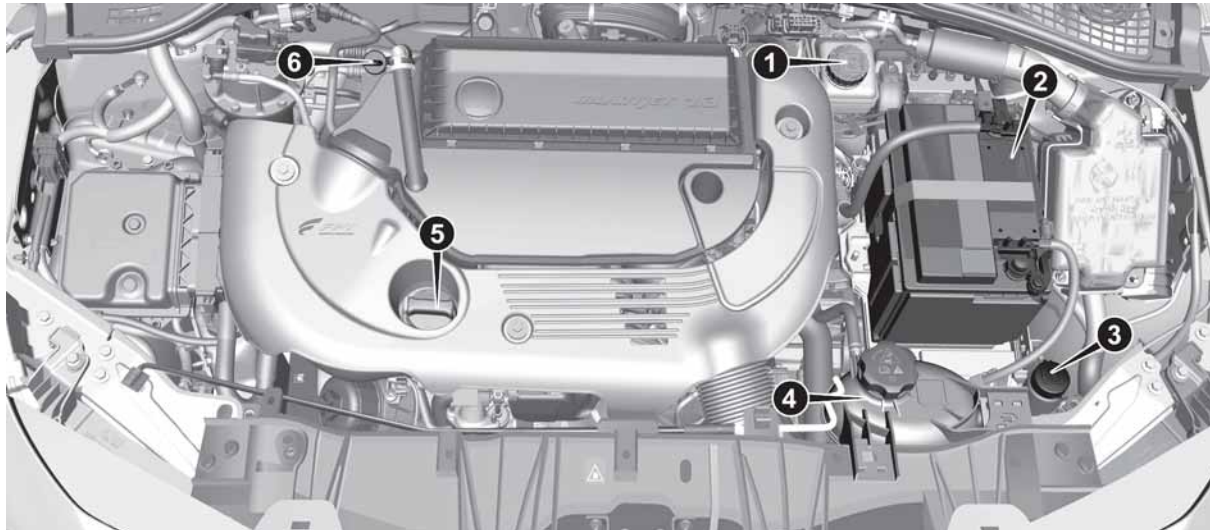

166

09026J005EM

1. Liquide de freins 2. Batterie 3. Liquide de lave-glacé 4. Liquide de refroidissement du moteur 5. Bouchon/
Remplissage d'huile moteur 6. Jauge de contrôle du niveau d'huile moteur



HUILE MOTEUR

155)



60)

Le contrôle de l'huile doit être effectué avec la voiture sur sol plat, quelques minutes (environ 5) après l'arrêt du moteur.

Vérifier que le niveau d'huile est compris entre les niveaux MIN et MAX gravés sur la jauge de contrôle.



167

P2000167

Si le niveau d'huile avoisine ou est au-dessous du repère MIN, faire l'appoint d'huile à travers le goulot de remplissage jusqu'au repère MAX.

Extraire la jauge de contrôle de niveau d'huile moteur, la nettoyer avec un chiffon qui ne laisse pas de traces et la remettre en place.

L'extraire de nouveau et vérifier que le niveau d'huile moteur se situe entre les repères MIN et MAX gravés sur ladite jauge.

Consommation huile moteur

61)



2)

À titre indicatif, la consommation maximum d'huile moteur est de 400 grammes tous les 1 000 km. Pendant la première période d'utilisation de la voiture, le moteur se trouve en phase de rodage, par conséquent la consommation d'huile moteur n'est pas encore stable. Il faut attendre d'avoir dépassé les premiers 5000 à 6000 km.

ATTENTION Après avoir effectué l'appoint d'huile ou la vidange, avant de contrôler le niveau, faire tourner le moteur pendant quelques secondes et attendre quelques minutes après l'avoir arrêté.

LIQUIDE DE REFROIDISSEMENT DU MOTEUR

62)



156)

Si le niveau est insuffisant, dévisser le bouchon du bac 4 et verser le liquide décrit au chapitre « Caractéristiques techniques ».

LIQUIDE DE LAVE-GLACE

157) 158)

Si le niveau est insuffisant, soulever le bouchon 3 du bac et verser le liquide décrit au chapitre « Caractéristiques techniques ».

LIQUIDE DE FREINS

63)



159) 160)

Contrôler que le liquide est au niveau maximum.

Si le niveau du liquide dans le réservoir est insuffisant, dévisser le bouchon 1 du bac et verser le liquide décrit au chapitre « Caractéristiques techniques ».

ATTENTION Nettoyer soigneusement le bouchon du réservoir et la surface tout autour.

À l'ouverture du bouchon, veiller surtout à ce que d'éventuelles impuretés ne pénètrent dans le réservoir.

Pour le ravitaillement, toujours utiliser un entonnoir avec filtre intégré d'une maille inférieure ou égale à 0,12 mm.

ATTENTION Le liquide de freins absorbe l'humidité, par conséquent, si l'on utilise principalement la voiture dans des zones où le degré d'humidité atmosphérique est élevé, le liquide doit être remplacé plus fréquemment que prévu par le « Plan d'Entretien Programmé ».

HUILE DU SYSTÈME D'ACTIONNEMENT DE LA BOÎTE DE VITESSES AUTOMATIQUE

(selon le modèle)



3)

Pour le contrôle du niveau d'huile de commande de la boîte de vitesses, s'adresser exclusivement au Réseau Après-vente Fiat.

BATTERIE



161) 162) 163)



64)



4)

La batterie n'exige aucun appoint en eau distillée de l'électrolyte.

Un contrôle périodique de son état, confié au Réseau Après-vente Fiat, est néanmoins nécessaire.

Remplacement de la batterie

En cas de besoin, remplacer la batterie par une pièce d'origine ayant les mêmes caractéristiques. Pour l'entretien de la batterie, se conformer strictement aux indications fournies par le Fabriquant.

CONSEILS UTILES POUR PROLONGER LA DURÉE DE VIE DE LA BATTERIE

Conseils utiles pour prolonger la durée de vie de la batterie

Pour éviter que la batterie ne se décharge rapidement et pour en préserver la fonctionnalité, suivre scrupuleusement les indications suivantes :

- quand on gare la voiture, s'assurer que les portes, les capots et les trappes soient bien fermés pour éviter que des plafonniers ne restent allumés à l'intérieur de l'habitacle ;
- éteindre les feux des plafonniers intérieurs : de toute façon la voiture est équipée d'un système de coupure automatique des feux intérieurs ;
- le moteur coupé, éviter de laisser des dispositifs allumés pendant longtemps (par ex. autoradio, feux de détresse, etc.) ;

avant toute intervention sur l'équipement électrique, débrancher le câble du pôle négatif de la batterie.

Si après l'achat de la voiture l'utilisateur souhaite installer des accessoires électriques à absorption de courant permanent (par ex. alarme, etc.) ou des accessoires influençant le bilan électrique, s'adresser au Réseau Après-vente Fiat pour que son personnel qualifié puisse évaluer l'absorption électrique totale.



65)

ATTENTION Suite à une dépose de la batterie, il est nécessaire d'initialiser la direction comme l'indique l'allumage du témoin  sur le combiné de bord (ou symbole sur l'écran). Pour exécuter cette procédure, il suffit de tourner le volant d'une extrémité à l'autre, ou tout simplement, de continuer tout droit sur une centaine de mètres.

ATTENTION La batterie maintenue pendant longtemps à un état de charge inférieure à 50 % subit des dommages dus à la sulfatation, ce qui réduit sa capacité et son aptitude au démarrage. Elle est aussi plus exposée au risque de gel (qui peut se produire même à -10 °C).



En cas d'immobilisation prolongée, voir le paragraphe « Inactivité prolongée de la voiture » au chapitre « Démarrage et conduite ».



ATTENTION

153) Ne jamais fumer durant une intervention dans le compartiment moteur : il pourrait y avoir du gaz ou des vapeurs inflammables, avec risque d'incendie.

154) Lorsque le moteur est chaud, agir avec extrême prudence à l'intérieur du compartiment moteur : risque de brûlures. Ne pas s'approcher excessivement du ventilateur de refroidissement du radiateur : le ventilateur électrique peut se mettre en mouvement, risque de lésions. Attention aux écharpes, cravates et vêtements non adhérents : ils peuvent être entraînés par les éléments en mouvement.

155) En cas d'appoint du niveau d'huile moteur, attendre que le moteur refroidisse avant d'intervenir sur le bouchon de remplissage, notamment sur les voitures dotées de bouchon en aluminium (le cas échéant). ATTENTION : risque de brûlures !

156) Le circuit de refroidissement est pressurisé. Au besoin, ne remplacer le bouchon que par une pièce d'origine, sous peine de détérioration du circuit. Lorsque le moteur est chaud, ne jamais ôter le bouchon du bac : risque de brûlures.

157) Ne jamais voyager avec le réservoir de lave-glaces vide : l'action du lave-glace est fondamentale pour améliorer la visibilité. Le fonctionnement fréquent du dispositif sans liquide risque d'endommager ou de détériorer rapidement certaines de ses pièces.

158) Certains additifs commerciaux du liquide pour lave-glace sont inflammables : le compartiment moteur contient des parties chaudes qui, en contact, pourraient provoquer un incendie.

159) Le liquide de freins est toxique et très fortement corrosif. En cas de contact accidentel, laver immédiatement les endroits concernés à l'eau et au savon neutre, puis rincer abondamment. En cas d'ingestion, s'adresser immédiatement à un médecin.

160) Le symbole ☉ sur le bidon indique que le liquide de freins est de type synthétique et non minéral. L'utilisation de liquides de type minéral endommage définitivement les joints spéciaux en caoutchouc du système de freinage.

161) Le liquide contenu dans la batterie est toxique et corrosif. Éviter tout contact avec la peau et les yeux. Ne pas s'approcher de la batterie avec des flammes nues ou de possibles sources d'étincelles : risque d'explosion et d'incendie.

162) Le fonctionnement avec un niveau de liquide trop bas endommage irréparablement la batterie et peut même la faire exploser.

163) Lorsqu'il faut intervenir sur la batterie ou à proximité, toujours se protéger les yeux avec des lunettes prévues à cet effet.



ATTENTION

59) Attention, pendant les opérations d'appoint, ne pas confondre les différents types de liquides : ils sont tous incompatibles entre eux ! Faire l'appoint avec un liquide inadapté pourrait endommager gravement la voiture.

60) Le niveau d'huile ne doit jamais dépasser le repère MAX.

61) Ne pas faire l'appoint avec une huile ayant des caractéristiques différentes de celle qui est déjà dans le moteur.

62) Le circuit de refroidissement du moteur utilise le fluide de protection antigel PARAFLU^{UP}. Pour l'appoint éventuel, utiliser un fluide du même type que celui qui se trouve dans le circuit de refroidissement. Le fluide PARAFLU^{UP} ne peut être mélangé avec aucun autre fluide. Si cela devait se produire, ne démarrer en aucun cas le moteur et s'adresser au Réseau Après-vente Fiat.

63) Veiller à ce que le liquide de freins, qui est très corrosif, ne vienne au contact avec les parties peintes. Si ceci venait à se produire, laver immédiatement à l'eau.

64) Si la voiture doit rester immobilisée longtemps dans des conditions de froid intense, démonter la batterie et la transporter dans un lieu chauffé, pour éviter qu'elle ne gèle.

65) Le mauvais montage d'accessoires électriques et électroniques peut provoquer des dommages graves à la voiture. Si on souhaite installer des accessoires (par ex. antivol, radiotéléphone, etc.) après l'achat de la voiture, s'adresser au Réseau Après-vente Fiat, qui est en mesure de conseiller les dispositifs les plus adaptés et surtout d'évaluer s'il est nécessaire d'utiliser une batterie d'une capacité plus importante.



ATTENTION

2) L'huile usagée du moteur et le filtre remplacé contiennent des substances nocives pour l'environnement. Pour la vidange de l'huile et le remplacement des filtres, il est conseillé de s'adresser au Réseau Après-vente Fiat.

3) L'huile de B.V. vidangée contient des substances nocives pour l'environnement. Pour la vidange de l'huile, il est conseillé de s'adresser au Réseau Après-vente Fiat.

4) Les batteries contiennent des substances très dangereuses pour l'environnement. Pour faire remplacer la batterie, s'adresser au Réseau Après-vente Fiat.

RECHARGE DE LA BATTERIE

AVERTISSEMENTS

ATTENTION La description de la procédure de recharge de la batterie n'est donnée qu'à titre indicatif. Pour effectuer cette opération, s'adresser au Réseau Après-vente Fiat.

ATTENTION Avant de procéder au débranchement de l'alimentation électrique de la batterie, attendre au moins 1 minute après avoir mis le dispositif de démarrage sur STOP et après avoir fermé la porte côté conducteur. Au rebranchement suivant de l'alimentation électrique de la batterie, s'assurer que le dispositif de démarrage soit sur STOP et que la porte côté conducteur soit fermée.

ATTENTION Il est conseillé de procéder à une charge lente à bas ampérage pendant 24 heures environ. Une charge plus longue pourrait endommager la batterie.

ATTENTION Il est essentiel que les câbles du circuit électrique soient correctement reliés à la batterie, c'est-à-dire le câble positif (+) à la borne positive et le câble négatif (-) à la borne négative.

Les bornes de la batterie sont marquées par les symboles de borne positive (+) et de borne négative (-) et sont indiquées sur le couvercle de la batterie. Les extrémités des câbles doivent aussi être dépourvues de traces de corrosion et être solidement fixées aux bornes. Si on utilise un chargeur de batterie du type « rapide » avec la batterie montée sur la voiture, avant de brancher le chargeur de batterie, débrancher les deux câbles de la batterie de la voiture. Ne pas utiliser de chargeur de batterie de type « rapide » pour fournir la tension de démarrage.

VERSIONS SANS SYSTÈME START&STOP

Pour effectuer la charge, procéder comme suit :

- débrancher la borne du pôle négatif de la batterie ;
- brancher les câbles de l'appareil de recharge aux pôles de la batterie, en respectant les polarités ;
- allumer l'appareil de recharge ;
- quand la recharge est terminée, éteindre l'appareil avant de le débrancher de la batterie ;
- rebrancher la borne au pôle négatif de la batterie.



VERSIONS AVEC SYSTÈME START&STOP

(selon le modèle)

Pour effectuer la charge, procéder comme suit :

- débrancher le connecteur 1 fig. 168 (en appuyant sur le bouton 2) du capteur 3 de contrôle de l'état de la batterie, installé sur le pôle négatif (-) 4 de cette dernière ;
- brancher le câble positif (+) de l'appareil de recharge au pôle positif de la batterie 5 et le câble négatif (-) à la borne du capteur 4, selon les indications de la figure ;
- allumer l'appareil de recharge. Quand la recharge est terminée, éteindre l'appareil ;
- après avoir débranché l'appareil de recharge, rebrancher le connecteur 1 au capteur 3, selon les indications de la figure.

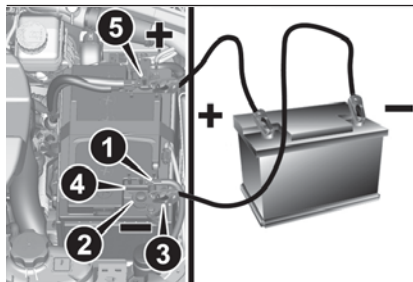

168

09036J0001EM

PROCÉDURES D'ENTRETIEN



Les pages suivantes contiennent les normes sur l'entretien **nécessaire** prévu par le personnel technique qui a conçu la voiture.

En plus de ces indications d'entretien spécifiées dans l'entretien programmé ordinaire, on trouve d'autres composants qui pourraient demander des interventions ou remplacements lors du cycle de vie de la voiture.

HUILE MOTEUR



Contrôle du niveau de l'huile moteur



Pour garantir une lubrification correcte du moteur, il est indispensable que l'huile soit toujours au niveau préconisé (voir le paragraphe « Compartiment moteur » dans ce chapitre).

FILTRE À HUILE MOTEUR

Remplacement du filtre à huile moteur

Le filtre à huile moteur doit être remplacé à chaque vidange de l'huile moteur.

Pour le remplacement, il est conseillé d'utiliser une pièce détachée d'origine, conçue spécialement pour cette voiture.

FILTRE À AIR



Remplacement du filtre à air

Voir les indications du « Plan d'entretien programmé » pour connaître les intervalles corrects d'entretien.

Pour le remplacement, il est conseillé d'utiliser une pièce détachée d'origine, conçue spécialement pour cette voiture.

ENTRETIEN DU CIRCUIT DE CLIMATISATION



Pour garantir les meilleures performances possibles, le circuit de climatisation doit être contrôlé et soumis à l'entretien auprès du Réseau Après-vente Fiat au début de la saison estivale.

VITRES

Si la fonction de dégivrage est activée pour la lunette arrière chauffante, il faut faire attention à la température de la vitre lors des opérations de nettoyage et si les enfants peuvent entrer en contact avec la surface chauffée.

La vitre pourrait être chaude.

Ne jamais utiliser de détergent de type abrasif pour nettoyer la surface des vitres.

Ne pas utiliser de racloirs ou des outils pointus qui pourraient rayer les vitres.

Pour le nettoyage du rétroviseur, pulvériser le produit détergent sur le chiffon que l'on compte utiliser. Ne pas pulvériser le détergent directement sur la vitre.

Les étiquettes éventuelles pourraient être enlevées après le nettoyage de la vitre à l'eau chaude.

ESSUIE-GLACE



Remplacement des balais d'essuie-glace

Procéder de la manière suivante :

soulever le bras de l'essuie-glace, appuyer sur le bouton 1 fig. 169 du ressort de fixation et extraire le balai hors du bras ;

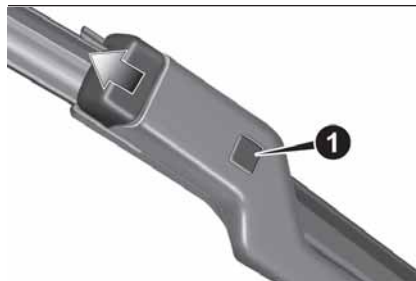

169

09046J0002EM

monter le nouveau balai en introduisant la languette dans son logement sur le bras et en s'assurant de son blocage ;

abaisser le bras de l'essuie-glace sur le pare-brise.

ATTENTION Ne pas actionner l'essuie-glace avec les balais soulevés du pare-brise.

Lave-vitre

Les jets du lave-glace sont fig. 170. Si le jet ne sort pas, vérifier avant tout qu'il y ait du liquide dans le réservoir du lave-glace (voir paragraphe « Compartiment moteur » dans ce chapitre). Dans tous les cas, utiliser le liquide préconisé ; ne pas utiliser exclusivement de l'eau.



170

09046J0003EM

Contrôler ensuite que les trous de sortie ne soient pas obstrués ; le cas échéant, utiliser une aiguille pour les déboucher.

SYSTÈME D'ÉCHAPPEMENT



 165) 166)

 72)

Un entretien adapté du système d'échappement du moteur reste la meilleure protection contre des infiltrations de monoxyde de carbone dans l'habitacle.

BOÎTE DE VITESSES AUTOMATIQUE

(selon le modèle)

 73)

Utiliser uniquement une huile ayant les mêmes caractéristiques que celles indiquées dans le tableau « Fluides et



lubrifiants » (voir le chapitre « Caractéristiques techniques »).

Additifs spéciaux

N'ajouter aucun type d'additifs dans l'huile de la boîte de vitesses automatique. L'huile pour la boîte de vitesses a en effet été conçue spécialement pour cette voiture et ses performances peuvent être amoindries par l'ajout d'autres additifs.

Éviter l'utilisation de mastics pour boîte de vitesses car ils pourraient réduire l'efficacité des joints de la boîte de vitesses automatique.

ATTENTION Ne pas utiliser de substances chimiques pour nettoyer la boîte de vitesses car elles pourraient endommager les composants.

Fréquence des vidanges de l'huile

Dans des conditions de fonctionnement normales de la voiture, il n'est pas nécessaire de vidanger l'huile de la boîte de vitesses.

Si l'on remarque des fuites d'huile ou des anomalies dans le fonctionnement de la boîte de vitesses, la faire immédiatement contrôler auprès du Réseau Après-vente Fiat.

ATTENTION Conduire la voiture avec un niveau insuffisant d'huile peut endommager gravement la boîte de vitesses.



ATTENTION

164) Le système d'admission de l'air (filtre à air, tuyaux en caoutchouc, etc.) peut servir de protection en cas de retour de flamme du moteur. **NE PAS RETIRER** ce système sauf pour procéder à des interventions de réparation ou d'entretien. Avant de démarrer le moteur, s'assurer que le système ne soit pas démonté : le non-respect de cette consigne peut provoquer des blessures graves.

165) Les émissions d'échappement sont très dangereuses et peuvent être mortelles. Elles contiennent en effet du monoxyde de carbone, un gaz incolore et inodore qui, s'il est inhalé, peut provoquer des évanouissements et des empoisonnements.

166) Le système d'échappement peut atteindre des températures très élevées et peut provoquer un incendie si la voiture est garée sur des matériaux inflammables. L'herbe ou les feuilles sèches peuvent elles aussi s'enflammer au contact du système d'échappement. Éviter de garer la voiture ou de l'utiliser là où le système d'échappement pourrait entrer en contact avec des matières inflammables.



ATTENTION

66) Il est conseillé de confier l'entretien de la voiture au Réseau Après-vente Fiat. Pour effectuer par soi-même les opérations périodiques ordinaires d'entretien et les petites interventions d'entretien sur la voiture, nous conseillons de toute façon d'utiliser un équipement adéquat, des pièces détachées d'origine et les liquides nécessaires. N'effectuer aucun type d'intervention si on ne dispose pas de l'expérience nécessaire.

67) L'entretien incorrect de la voiture ou la non-exécution des interventions et des réparations (lorsque nécessaires) peuvent comporter des réparations plus coûteuses, endommager d'autres composants ou avoir un impact négatif sur les performances de la voiture. Faire immédiatement examiner d'éventuelles anomalies de fonctionnement par le Réseau Après-vente Fiat.

68) La voiture dispose de liquides optimisés pour protéger ses performances et sa durée de vie et espacer davantage les intervalles d'entretien. Ne pas utiliser de substances chimiques pour laver ces composants parce qu'elles risquent d'endommager le moteur, la boîte de vitesses ou le système de climatisation. Ces dommages ne sont pas couverts par la garantie de la voiture. S'il est nécessaire d'effectuer un lavage en raison du dysfonctionnement d'un composant, utiliser uniquement le liquide spécifique prévu pour cette procédure.

69) Une quantité excessive ou insuffisante d'huile dans le carter est extrêmement nocive pour le moteur. Veiller à maintenir un niveau d'huile adéquat.

70) Demander exclusivement l'utilisation de réfrigérants et lubrifiants pour compresseur approuvés et prévus pour le système de climatisation spécifique monté sur la voiture. Certains réfrigérants non approuvés sont inflammables ; ils pourraient exploser et risqueraient par conséquent de provoquer des lésions. L'utilisation de réfrigérants ou de lubrifiants non approuvés peut aussi compromettre l'efficacité du système et faire en sorte que de coûteuses réparations soient nécessaires.

71) Le système de climatisation contient du liquide de refroidissement à haute pression : pour éviter des dommages aux personnes ou au système l'ajout de liquide de refroidissement ou toute réparation qui nécessite la déconnexion des tuyaux doit être effectuée par le Réseau Après-vente Fiat.

72) Les voitures équipées d'un convertisseur catalytique doivent être alimentées uniquement avec de l'essence sans plomb. Une essence contenant du plomb détériorerait irrémédiablement le catalyseur et annulerait sa fonction de réduction des émissions polluantes, ce qui compromettrait gravement les performances du moteur en l'endommageant de manière irréparable. Si le moteur ne fonctionne pas correctement, notamment en cas d'allumage irrégulier ou de chute des performances, s'adresser immédiatement au Réseau Après-vente Fiat. Un fonctionnement prolongé et anormal du moteur peut entraîner une surchauffe du catalyseur et, par conséquent, causer des dommages au catalyseur lui-même et à la voiture.

73) L'utilisation d'une huile de changement de vitesses différente de celle recommandée pourrait compromettre la qualité du changement de vitesses et/ou provoquer des vibrations anormales du changement de vitesses.

SOULÈVEMENT DE LA VOITURE

Au cas où il serait nécessaire de lever la voiture, s'adresser au Réseau Après-vente Fiat, qui est équipé de ponts à bras ou ponts d'atelier.

Les points de levage de la voiture sont marqués sur les côtés par les symboles ▽ (voir l'illustration en fig. 171).

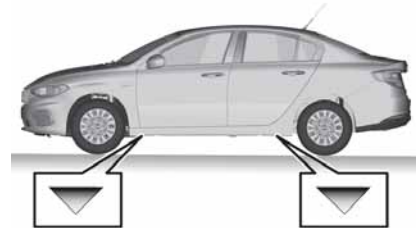

171

09056J0001EM



ROUES ET PNEUS



167) 168) 169) 170) 171)

JANTES ET PNEUS

Pour le type de jantes de roue et de pneus montés sur la voiture, consulter le paragraphe « Roues » au chapitre « Caractéristiques techniques ».

CHAÎNES À NEIGE



74)

Il est permis d'utiliser des chaînes à neige de 9 mm sur les pneus 205/55 R16 et 195/65 R15.

Sur les pneus 225/45 R17, il est possible de monter des chaînes de 7 mm.

Le pneu 225/40 R18 92W XL ne peut pas monter de chaînes.

Avertissements

L'utilisation des chaînes à neige dépend des normes en vigueur dans les différents pays. Dans certains pays, les pneus identifiés par le sigle M+S (Mud and Snow) sont considérés comme équipements d'hiver ; leur emploi est donc assimilé à l'utilisation des chaînes à neige.

Les chaînes à neige ne doivent être appliquées que sur les pneus des roues avant.

Contrôler la tension des chaînes à neige après avoir parcouru quelques dizaines de mètres.

ATTENTION L'utilisation de chaînes à neige avec des pneus de dimensions non d'origine peut endommager le véhicule.

ATTENTION L'utilisation de pneus de mesure ou de type différents (M+S, à neige, etc.) sur les essieux avant et arrière peut compromettre la maniabilité de la voiture et entraîner le risque de perte de contrôle et d'accidents.

CONSEILS SUR LA PERMUTATION DES PNEUS

Les pneus avant et arrière sont soumis à différentes charges et sollicitations dues aux braquages, manœuvres et freinages. C'est pourquoi ils sont sujets à une usure non uniforme.

Pour remédier à cet inconvénient, il est possible d'effectuer la permutation des pneus au moment opportun. Par permutation des pneus on entend le déplacement des roues dans une position différente par rapport à la voiture. Chaque roue sera donc placée sur un autre essieu de la voiture.

La permutation des pneus contribue à conserver intactes les capacités d'adhérence et de traction sur routes

mouillées, boueuses ou enneigées en assurant une maniabilité optimale de la voiture.

En cas d'usure anormale des pneus, identifier la cause et la corriger dès que possible en s'adressant au Réseau Après-vente Fiat.



ATTENTION

167) Ne pas oublier que la tenue de route d'une voiture dépend aussi de la bonne pression de gonflage des pneus.

168) Une pression trop faible provoque la surchauffe du pneu et peut lui causer de graves dommages.

169) En cas de pneus "unidirectionnels", ne pas effectuer le changement des pneus en croix, en les déplaçant du côté droit de la voiture sur le côté gauche, et inversement. Avec ce type de pneus, il est uniquement possible de déplacer les roues de l'essieu avant à l'essieu arrière et vice-versa, en les maintenant sur le même côté de la voiture.

170) Ne pas repeindre les jantes des roues en alliage qui exigent l'utilisation des températures supérieures à 150 °C. Cela pourrait compromettre les caractéristiques mécaniques des roues.

171) Voyager avec des pneus partiellement ou complètement dégonflés peut engendrer des problèmes de sécurité et endommager irrémédiablement le pneu concerné.



ATTENTION

74) En cas d'utilisation de chaînes, rouler à vitesse modérée, sans dépasser 50 km/h. Éviter les trous, ne pas monter sur des marches ou des trottoirs et éviter les longs parcours sur des routes sans neige, pour ne pas endommager la voiture et la chaussée.

FREINS

Le véhicule est équipé de quatre détecteurs d'usure mécaniques pour les plaquettes de frein, une pour chaque groupe de roues (pour les versions avec freins à disque sur toutes les roues) et de deux détecteurs d'usure mécaniques uniquement sur les freins avant (pour les versions avec freins à tambour sur les roues arrière).

Lorsque les garnitures des freins sont trop usées, on entend un léger sifflement en appuyant sur la pédale de frein : ce signal reste présent environ sur 100 km (le kilométrage varie en fonction du style de conduite et du parcours).

Dans ce cas, le conducteur peut continuer à rouler, mais avec prudence. S'adresser dès que possible au Réseau Après-vente Fiat pour remplacer les plaquettes de freins.

CARROSSERIE



ENTRETIEN DE LA CARROSSERIE

Peinture



75)



5)

En cas d'abrasions ou de rayures profondes, il est conseillé de pourvoir immédiatement aux retouches nécessaires pour éviter des formations de rouille.

L'entretien normal de la peinture consiste dans le lavage, dont la régularité dépend des conditions environnementales et d'utilisation. Par exemple, dans les zones à haute pollution atmosphérique, ou si l'on roule sur des chaussées qui ont été traitées au sel antigel, il est préférable de laver plus fréquemment la voiture.

Certaines parties de la voiture peuvent être dotées d'une peinture mate ayant besoin de soins particuliers pour rester telle quelle : voir les indications de l'avertissement reporté à la fin de ce paragraphe  76)



Pour laver correctement la voiture, procéder comme suit :

- ❑ si le lavage a lieu auprès d'une station automatique, ôter l'antenne du toit ;
- ❑ si l'on utilise des nettoyeurs haute pression pour le lavage, les maintenir à une distance d'au moins 40 cm de la carrosserie pour éviter de l'endommager. Toute stagnation d'eau peut à long terme endommager la voiture ;
- ❑ il est préférable de mouiller la carrosserie avec un jet d'eau à basse pression ;
- ❑ passer une éponge et une solution détergente légère sur la carrosserie, en rinçant fréquemment l'éponge ;
- ❑ bien rincer avec de l'eau et sécher par jet d'air ou en utilisant une peau de chamois.

Durant le séchage, essuyer surtout les endroits les plus cachés (par ex. baies de portes, capot, pourtour des phares, etc.) là où l'eau peut stagner le plus facilement. Ne pas laver la voiture après un arrêt en plein soleil ou avec le compartiment moteur chaud : cela peut altérer le brillant de la peinture.

Les parties extérieures en matière plastique doivent être nettoyées en suivant la même procédure que celle adoptée pour le lavage normal de la voiture.

AVERTISSEMENTS

Éviter si possible de stationner la voiture sous les arbres, car les substances résineuses rendent opaque la peinture et augmentent la possibilité de corrosion.

Les excréments des oiseaux doivent être lavés immédiatement et avec soin, car leur acidité est particulièrement agressive.

Vitres

Utiliser des détergents appropriés et des chiffons propres pour éviter de les rayer ou d'en altérer la transparence.

ATTENTION Pour ne pas endommager les résistances électriques présentes sur la surface interne de la lunette arrière, frotter délicatement en suivant le sens des résistances.

Phares avant

Utiliser un chiffon doux, jamais sec, mais imbibé d'eau et de savon pour automobiles.

ATTENTION Pendant l'opération de nettoyage des transparents en plastique des phares avant, ne pas utiliser de substances aromatiques (par exemple essence) ni de cétones (par exemple acétone).

ATTENTION En cas de nettoyage au moyen d'une lance, faire en sorte que le jet d'eau soit au moins à 20 cm des phares.

Compartiment moteur

À la fin de chaque saison hivernale, laver soigneusement le compartiment moteur en veillant à ne pas insister directement avec le jet d'eau sur les centrales électroniques et sur les moteurs de l'essuie-glace. Pour cette opération, s'adresser à des ateliers spécialisés.

ATTENTION Exécuter le lavage lorsque le moteur est froid et avec le dispositif de démarrage sur STOP. Après le lavage, s'assurer que les différentes protections (par ex. les capuchons en caoutchouc et autres carters) n'ont pas été enlevées ou endommagées.



ATTENTION

75) Afin de maintenir intactes les caractéristiques esthétiques de la peinture, il est conseillé de ne pas utiliser de produits abrasifs et/ou lustreurs pour le nettoyage de la voiture.

76) Dans les stations de lavage automatique, éviter le lavage par rouleaux et/ou brosses. Laver la voiture uniquement à la main en utilisant des produits détergents à pH neutre ; puis l'essuyer à l'aide d'une peau de chamois humide. Ne pas utiliser de produits abrasifs et/ou de lustrage pour le nettoyage de la voiture. Prendre soin de laver immédiatement les excréments d'oiseaux, car leur acidité est particulièrement agressive. Éviter (dans la mesure du possible) de garer votre voiture sous des arbres ; éliminer immédiatement les substances végétales résineuses, car une fois sèches, pour être enlevées, elles peuvent avoir besoin de produits abrasifs et/ou de lustrage fortement déconseillés et susceptibles d'altérer le caractère mat de la peinture. Pour le nettoyage du pare-brise avant et de la lunette arrière, éviter d'utiliser du liquide lave-vitres pur, mais dilué avec au moins 50 % d'eau. Utiliser du liquide lave-vitres pur uniquement lorsque les conditions de température extérieure le requièrent.



ATTENTION

5) Les détergents polluent l'eau. Par conséquent, le lavage de la voiture doit être effectué dans des stations dotées d'équipements de pompage et de traitement des liquides utilisés pour le lavage.

HABITACLE



172) 173) 174)

Vérifier régulièrement l'état de propreté de l'habitacle, sous les tapis, pour éviter une possible oxydation de la tôle.

SIÈGES ET PARTIES EN TISSU

Éliminer les poussières avec une brosse souple ou avec un aspirateur. Pour mieux nettoyer les revêtements différents du tissu, utiliser une brosse humide. Frotter les sièges avec une éponge imbibée d'une solution d'eau et de détergent neutre.

SIÈGES EN CUIR

(si l'option est prévue)

Éliminer la saleté sèche avec une peau de chamois ou un chiffon à peine humide, sans frotter trop fort.

Nettoyer les taches de liquides ou de graisse avec un chiffon sec absorbant, sans frotter. Passer ensuite un chiffon doux ou une peau de chamois trempée dans de l'eau et du savon neutre. Si la tache persiste, utiliser des produits spécifiques, en suivant scrupuleusement le mode d'emploi.

ATTENTION Ne jamais utiliser d'alcool.

Vérifier que les produits utilisés pour le nettoyage ne contiennent pas d'alcool ou dérivés même à concentration faible.

ÉLÉMENTS EN PLASTIQUE ET REVÊTUS



Nettoyer les éléments en plastique de l'habitacle avec un chiffon en micro-fibre humide imbibé d'une solution d'eau et de détergent neutre non abrasif.

Pour nettoyer des taches de graisse ou résistantes, utiliser des produits spécifiques sans solvants et conçus pour ne pas altérer l'aspect ou la couleur des composants.

Pour éliminer la poussière, utiliser un chiffon en micro-fibre, éventuellement humide imbibé d'eau. Il est déconseillé d'utiliser des mouchoirs en papier qui peuvent laisser des traces.

PARTIES REVÊTUES EN CUIR

(si l'option est prévue)

Pour nettoyer ces éléments, utiliser exclusivement de l'eau et du savon neutre. Ne jamais utiliser d'alcool ou de produits à base d'alcool.

Avant d'utiliser des produits spécifiques pour nettoyer l'intérieur de la voiture,



vérifier que le produit ne contient pas d'alcool et/ou de substances à base d'alcool.

**ATTENTION**

172) Ne jamais utiliser de produits inflammables, tels que l'éther de pétrole ou l'essence rectifiée pour nettoyer l'intérieur de la voiture. Les charges électrostatiques engendrées par le frottement pendant l'opération de nettoyage pourraient causer un incendie.

173) Ne pas conserver de bombes aérosol dans la voiture : risque d'explosion. Les bombes aérosol ne doivent pas être exposées à plus de 50 °C. À l'intérieur d'une voiture garée au soleil, la température peut largement dépasser cette valeur.

174) Le plancher sous les pédales ne doit présenter aucun obstacle : s'assurer que les surtapis éventuellement présents sont toujours bien étendus et qu'ils n'interfèrent pas avec les pédales.

**ATTENTION**

77) Ne jamais utiliser d'alcool, d'essence et leurs dérivés pour nettoyer le transparent du combiné de bord et de la planche de bord.

DONNÉES TECHNIQUES



Tout ce dont vous avez besoin pour comprendre la composition et le fonctionnement de votre voiture est contenu dans ce chapitre et illustré par des données, tableaux et graphiques. Destiné au passionné, au technicien ou tout simplement à tous ceux qui veulent connaître en détail leur voiture.

| | |
|--|------|
| DONNÉES D'IDENTIFICATION. | .200 |
| MOTEUR | .202 |
| ROUES | .205 |
| DIMENSIONS | .210 |
| POIDS | .211 |
| RAVITAILLEMENTS. | .213 |
| FLUIDES ET LUBRIFIANTS. | .217 |
| PERFORMANCES | .221 |
| CONSOMMATION DE CARBURANT –
ÉMISSIONS DE CO2 | .222 |
| DISPOSITIONS POUR LE
TRAITEMENT DU VÉHICULE EN
FIN DE CYCLE. | .223 |



DONNÉES D'IDENTIFICATION



PLAQUETTE RÉCAPITULATIVE DES DONNÉES D'IDENTIFICATION

Elle se trouve sur le montant de la porte côté conducteur. Elle peut être consultée lorsque la porte est ouverte et indique les données suivantes fig. 172 :

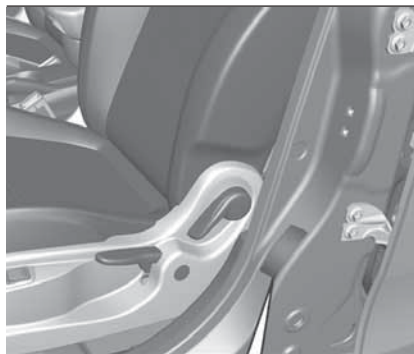

| | | | | | |
|----------|---|--------------------|----------------|---------------------|----------|
| M | A | MOTORE - ENGINE | H | CODICE COLORE/PAINT | N |
| | B | VERSIONE - VERSION | I | | |
| | C | | | | |
| | D | Kg | | | |
| | E | Kg | N° PER RICAMBI | H | |
| | F | Kg | N° FOR SPARES | | |
| | G | Kg | MADE IN TURKEY | | |

172

04066J0011EM

- A Nom du Constructeur
- B Numéro d'homologation du véhicule
- C Numéro d'identification du véhicule
- D Masse maximale techniquement autorisée à pleine charge
- E Masse maximale techniquement autorisée véhicule mixte
- F Masse maximale techniquement autorisée essieu 1
- G Masse maximale techniquement autorisée essieu 2
- H Identification du moteur
- I Type variante version
- L Code couleur peinture carrosserie
- M Coefficient d'absorption des fumées (versions Diesel)
- N° Autres indications.

NUMÉRO DU CHÂSSIS

Le numéro du châssis (VIN) est estampillé sur une plaquette illustrée en fig. 173, située dans l'angle avant gauche du revêtement de la planche de bord, visible à travers le pare-brise depuis l'extérieur de la voiture.



173

10016J0001EM

Ce numéro est également estampillé sur le plancher de l'habitacle, devant le siège avant droit.

Pour y accéder soulever la partie du tissu prétranché fig. 174 selon la direction indiquée par la fléchée.

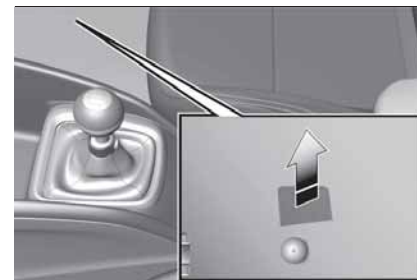

174

10016J0002EM

Le marquage comprend :

- type de véhicule ;
- numéro progressif de fabrication du châssis.

MARQUAGE DU MOTEUR

Il est estampillé sur le bloc-cylindres et indique le type et le numéro progressif de fabrication.

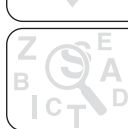
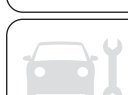

MOTEUR

| Versions | 1.4 16V 95 Ch E6 | 1.4 16V 95 Ch E4 | 1.6 E.Torq E6(*) | 1.6 E.Torq E4(*) |
|-------------------------------------|--|--|--|--|
| Code type | 843A1000 | 843A1000 | 55268036 | 55268036 |
| Cycle | Otto | Otto | Otto | Otto |
| Nombre et position des cylindres | 4 en ligne | 4 en ligne | 4 en ligne | 4 en ligne |
| Diamètre et course des pistons (mm) | 72 x 84 | 72 x 84 | 77 x 85.8 | 77 x 85.8 |
| Cylindrée totale (cm ³) | 1368 | 1368 | 1598 | 1598 |
| Taux de compression | 11 : 1 | 11 : 1 | 11 : 1 | 11 : 1 |
| Puissance maximum (CEE) (kW)(**) | 70 | 70 | 81 | 81 |
| régime correspondant (tours/min) | 6000 | 6000 | 5500 | 5500 |
| Couple maximum (CEE) (Nm) | 127 | 127 | 152 | 152 |
| régime correspondant (tours/min) | 4500 | 4500 | 4500 | 4500 |
| Bougies d'allumage | NGK - DCPR7E-N-10 ou BOSCH - YR7DEU | NGK - DCPR7E-N-10 ou BOSCH - YR7DEU | NGK - ZKR7B1 - 10 | NGK - ZKR7B1-10 |
| Carburant | Essence sans plomb 95 R.O.N. (Spécification EN228) | Essence sans plomb 95 R.O.N. (Spécification EN228) | Essence sans plomb 95 R.O.N. (Spécification EN228) | Essence sans plomb 95 R.O.N. (Spécification EN228) |

(*) Si installé

(**) Valeurs obtenues avec de l'essence verte sans plomb 95 RON ou avec un indice d'octane supérieur

| Versions | 1.4 T-jet 120 Ch LPG E6(*) |
|-------------------------------------|---|
| Code type | 940B7000 |
| Cycle | Otto |
| Nombre et position des cylindres | 4 en ligne |
| Diamètre et course des pistons (mm) | 72 x 84 |
| Cylindrée totale (cm ³) | 1368 |
| Taux de compression | 9,8 : 1 |
| Puissance maximum (CEE) (kW) | 88 |
| régime correspondant (tours/min) | 5000 |
| Couple maximum (CEE) (Nm) | 215 |
| régime correspondant (tours/min) | 2500 |
| Bougies d'allumage | NGK IKR9J8 |
| Carburant | Essence sans plomb 95 R.O.N (Spécification EN228) / LPG pour autotraction (Spécification EN589) |

(*) Pour versions/marchés qui le prévoient



| Versions | 1.3 Multijet 95 Ch
E6/E6 ECO | 1.3 Multijet 95 Ch
E5(*) | 1.6 Multijet 120 Ch
E6 | 1.6 Multijet 115Ch
E6 (**) |
|-------------------------------------|---|---|---|---|
| Code type | 55266963 | 199B1000 | 55260384 | 55260384 |
| Cycle | Diesel | Diesel | Diesel | Diesel |
| Nombre et position des cylindres | 4 en ligne | 4 en ligne | 4 en ligne | 4 en ligne |
| Diamètre et course des pistons (mm) | 69,6 x 82 | 69,6 x 82 | 79,5 x 80.5 | 79,5 x 80.5 |
| Cylindrée totale (cm ³) | 1248 | 1248 | 1598 | 1598 |
| Taux de compression | 16,8 : 1 | 16,8 : 1 | 16,5 : 1 | 16,5 : 1 |
| Puissance maximum (CEE) (kW) | 70 | 70 | 88 | 84,4 |
| régime correspondant (tours/min) | 3750 | 4000 | 3750 | 3750 |
| Couple maximum (CEE) (Nm) | 200 | 200 | 320 | 320 |
| régime correspondant (tours/min) | 1500 | 1500 | 1750 | 1750 |
| Carburant | Gazole pour transport
routier (Spécification
EN590) | Gazole pour transport
routier (Spécification
EN590) | Gazole pour transport
routier (Spécification
EN590) | Gazole pour transport
routier (Spécification
EN590) |

(*) Pour versions/marchés qui le prévoient

(**) Versions pour des marchés spécifiques



ATTENTION

175) Des modifications ou réparations du système d'alimentation effectuées de manière incorrecte et sans tenir compte des caractéristiques techniques du système peuvent provoquer des anomalies de fonctionnement avec risques d'incendie.

ROUES



JANTES ET PNEUS DE SÉRIE



Jantes en alliage ou en acier embouti. Pneus Tubeless à carcasse radiale.

Sur la carte grise figurent également tous les types de pneus homologués.

ATTENTION En cas d'éventuelles différences entre la « Notice d'entretien » et la « Carte grise », ne tenir compte que des données indiquées sur la Carte grise. Pour la sécurité sur route, il est indispensable que la voiture soit dotée de pneus de la même marque et du même type sur toutes les roues.

ATTENTION Ne pas monter de chambre à air sur les pneus Tubeless.







| Version | Jantes | Pneus de série | Roue de secours |
|---------------------------------|---------------------|------------------------------------|-----------------------|
| 1.4 16V 95 Ch | 6J X 15H2 - ET 38 | 195/65 R15 91H | 195/65 R15 91H |
| | 6,5J X 16H2 - ET 39 | 205/55 R16 91H(**) | 205/55 R16 91H |
| | 7J X 17H2 - ET 41 | 225 / 45 R17 91V(**) (*) | 205/55 R16 91H(*)
 |
| 1.4 T-jet 120 Ch LPG (*) | 6,5J X 16H2 - ET 39 | 205/55 R16 91H(**) | — |
| | 7J X 17H2 - ET 41 | 225 / 45 R17 91V(**) | — |
| | 7,5J X 18 H2 ET44 | 225/40 R18 92W XL
Goodyear(***) | — |

(**) Pour les versions/marchés qui le prévoient, des pneus de même taille M+S Goodyear Vector 4Seasons Gen-2 ou équivalents sont disponibles en option.

(*) Pour versions/marchés qui le prévoient

(***) Pour versions/marchés qui le prévoient. En alternative, il est possible d'utiliser des pneus en mesure de garantir des performances équivalentes.



| Version | Jantes | Pneus de série | Roue de secours |
|---|---------------------|------------------------------------|---|
| 1.6 E.TorQ (*) | 6J X 15H2 - ET 38 | 195/65 R15 91H | 195/65 R15 91H |
| | 6,5J X 16H2 - ET 39 | 205/55 R16 91H(**) | 205/55 R16 91H |
| | 7J X 17H2 - ET 41 | 225 / 45 R17 91V(**) (*) | 205/55 R16 91H(*)
 179) |
| | 7,5J X 18 H2 ET44 | 225/40 R18 92W XL
Goodyear(***) | 205/55 R16 91H
 179) |
| 1.3 Multijet 95 Ch E6/E6 ECO | 6J X 15H2 - ET 38 | 195/65 R15 91H | 195/65 R15 91H |
| | 6,5J X 16H2 - ET 39 | 205/55 R16 91H(**) | 205/55 R16 91H |
| | 7J X 17H2 - ET 41 | 225 / 45 R17 91V(**) (*) | 205/55 R16 91H(*)
 179) |
| 1.3 Multijet 95 Ch E5 (*) | 6J X 15H2 - ET 38 | 195/65 R15 91H | 195/65 R15 91H |
| | 6,5J X 16H2 - ET 39 | 205/55 R16 91H(**) | 205/55 R16 91H |
| | 7J X 17H2 - ET 41 | 225 / 45 R17 91V(**) | 205/55 R16 91H
 179) |
| 1.6 Multijet 120 Ch /
1.6 Multijet 115 Ch (****) | 6J X 15H2 - ET 38 | 195/65 R15 91H | 195/65 R15 91H |
| | 6,5J X 16H2 - ET 39 | 205/55 R16 91H(**) | 205/55 R16 91H |
| | 7J X 17H2 - ET 41 | 225 / 45 R17 91V(**) (*) | 205/55 R16 91H(*)
 179) |
| | 7,5J X 18 H2 ET44 | 225/40 R18 92W XL
Goodyear(***) | 205/55 R16 91H
 179) |

(*) Pour versions/marchés qui le prévoient

(**) Pour les versions/marchés qui le prévoient, des pneus de même taille M+S Goodyear Vector 4Seasons Gen-2 ou équivalents sont disponibles en option.

(***) Pour versions/marchés qui le prévoient. En alternative, il est possible d'utiliser des pneus en mesure de garantir des performances équivalentes.

(****) Versions pour des marchés spécifiques

REMARQUE Sur les versions équipées de pneus 195 / 65 R15 et 205 / 55 R16, on peut monter des chaînes à neige à encombrement réduit avec un débord maximum de 9 mm au-delà du profil du pneu.

REMARQUE Sur les versions équipées de pneus 225 / 45 R17, on peut monter des chaînes à neige à encombrement réduit avec un débord maximum de 7 mm au-delà du profil du pneu.

REMARQUE Le pneu 225/40 R18 92W XL ne peut pas monter de chaînes.



PRESSION DE GONFLAGE À FROID (bars)

Lorsque le pneu est chaud, la valeur de la pression doit être majorée de +0,3 bar par rapport à la valeur préconisée. Contrôler à nouveau la valeur correcte quand le pneu est froid.

S'il faut soulever la voiture, se reporter au paragraphe « Soulèvement de la voiture » du chapitre « Situations d'urgence ».

| Versions | Pneus | À vide et charge moyenne | | À pleine charge | | Roue de secours(*) |
|---|---|--------------------------|---------|-----------------|---------|--------------------|
| | | Avant | Arrière | Avant | Arrière | |
| 1.4 16V 95 Ch | 195 / 65 R15 | | | | | |
| | 205 / 55 R16 | 2,2 | 2,1 | 2,6 | 2,5 | 2,4 |
| | 225 / 45 R17 | | | | | |
| 1.4 T-jet 120 Ch
LPG (**) | 205 / 55 R16 | | | 2,6 | | |
| | 225 / 45 R17 | 2,3 | 2,1 | | 2,5 | - |
| | 225/
40 R18 92WXL
Goodyear (****) | 2,5 | 2,2 | 2,5 | | |
| 1.3 Multijet 95 Ch
E6/E6 ECO/
1.3 Multijet 95 Ch
E5 (**) | 195 / 65 R15 | | | | | |
| | 205 / 55 R16 | 2,3 | 2,1 | 2,6 | 2,5 | 2,4 |
| | 225 / 45 R17 | | | | | |

(*) Suite à une utilisation d'urgence de la roue de secours, si cela était nécessaire, ajuster dès que possible la pression de la roue à la valeur recommandée, en se référant à la table suivante.

(**) Pour les versions/marchés qui le prévoient.

(****) Pour versions/marchés qui le prévoient. En alternative, il est possible d'utiliser des pneus en mesure de garantir des performances équivalentes.

| Versions | Pneus | À vide et charge moyenne | | À pleine charge | | Roue de secours(*) |
|--|---|--------------------------|---------|-----------------|---------|--------------------|
| | | Avant | Arrière | Avant | Arrière | |
| 1.6 E.TorQ(**)
/ 1.6 Multijet 120 ch
/ 1.6 Multijet 115 ch
(***) | 195 / 65 R15 | | | | | |
| | 205 / 55 R16 | 2,3 | 2,1 | 2,6 | 2,5 | 2,4 |
| | 225 / 45 R17 | | | | | |
| | 225/
40 R18 92WXL
GoodYear (****) | 2,5 | 2,2 | 2,5 | 2,5 | 3,5 |

(*) Suite à une utilisation d'urgence de la roue de secours, si cela était nécessaire, ajuster dès que possible la pression de la roue à la valeur recommandée, en se référant à la table suivante.

(**) Pour les versions/marchés qui le prévoient.

(***) Versions pour des marchés spécifiques

(****) Pour versions/marchés qui le prévoient. En alternative, il est possible d'utiliser des pneus en mesure de garantir des performances équivalentes.



ATTENTION

176) La vitesse maximale du pneu neige portant l'indication « Q » ne doit pas dépasser 160 km/h ; portant l'indication « T », elle ne doit pas dépasser 190 km/h ; portant l'indication « H », elle ne doit pas dépasser 210 km/h ; et ce dans tous les cas dans le respect des normes en vigueur du Code de la route.

177) En cas d'utilisation d'enjoliveurs intégraux fixés (au moyen d'un ressort) à la jante en tôle et de pneus n'étant pas de série (après-vente) équipés de « Rim Protector », NE PAS monter les enjoliveurs. L'utilisation de pneus et d'enjoliveurs inappropriés pourrait provoquer une baisse imprévue de la pression du pneu.

178) En cas d'utilisation de pneus hiver ayant un indice de vitesse inférieur à ce qui est indiqué sur la Carte grise, ne pas dépasser la vitesse maximale correspondant à l'indice de vitesse utilisé.

179) Si le véhicule chausse des pneus de 17" et de 18", la roue de secours mesurera 16". N'utiliser cette roue de secours qu'en cas d'urgence. L'emploi doit être réduit au minimum indispensable et la vitesse ne doit pas dépasser 80 km/h. La roue porte un autocollant de couleur orange où figurent les principales précautions d'emploi et les limites d'utilisation. L'étiquette adhésive ne doit absolument pas être enlevée ou cachée. Sur l'étiquette figurent les indications suivantes en quatre langues : « Attention ! Seulement pour une utilisation temporaire ! 80 km/h maximum ! Remplacer dès que possible par une roue standard. Ne pas couvrir cette instruction ». Ne monter aucun enjoliveur sur la roue de secours. Les caractéristiques de conduite de la voiture changent après le montage de la roue de secours. Éviter d'accélérer, de freiner, de braquer brusquement et de négocier les virages trop rapidement. Faire réparer et remonter la roue remplacée dès que possible. Il est interdit d'utiliser simultanément deux roues de secours ou plus. Ne pas graisser les filets des boulons avant le montage : ils pourraient se dévisser spontanément.



DIMENSIONS

Les dimensions sont exprimées en mm et se réfèrent à la voiture équipée de pneumatiques de série. La hauteur s'entend voiture déchargée. De légères variations par rapport aux valeurs indiquées sont possibles selon la taille des jantes.

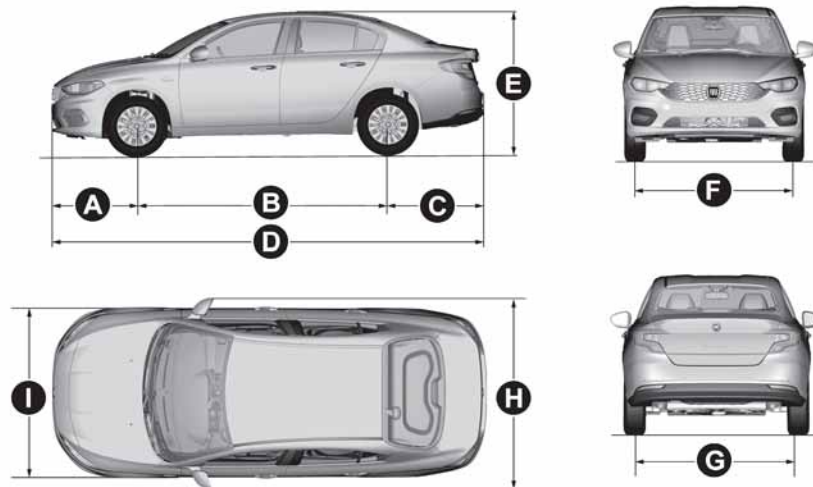

175

10106J0001EM

| A | B | C | D | E | F | G | H | I |
|-----|------|------|------|------|------|------|------|------|
| 893 | 2636 | 1003 | 4532 | 1497 | 1542 | 1543 | 2002 | 1792 |

Volume du coffre à bagages: 520 litres.

POIDS

| Poids (kg) | 1.4 16V 95 Ch | 1.6 E.TorQ(*) | 1.4 T-jet 120 Ch LPG(*) |
|--|---------------|---------------|-------------------------|
| Poids à vide (avec tous les liquides, réservoir de carburant plein à 90 % et sans options) | 1150 | 1205 | 1270 |
| Charge utile y compris le conducteur(**) | 500 | 500 | 500 |
| Charges maximales autorisées(***) | | | |
| – essieu avant | 1050 | 1050 | 1050 |
| – essieu arrière | 900 | 900 | 900 |
| – total | 1650 | 1705 | 1770 |
| Charges remorquables | | | |
| – remorque freinée | 1200 | 800 | 1200 |
| – remorque non freinée | 500 | 500 | 500 |
| Charge maximale sur la boule (remorque freinée) | 60 | 60 | 60 |
| Charge maximum admise sur le toit(****) | 45 | 45 | 45 |

(*) Pour versions/marchés qui le prévoient

(**) En présence d'équipements spéciaux, le poids à vide augmente et par conséquent, la charge utile diminue, en respectant les charges maximales admises.

(***) Charges à ne pas dépasser. Il appartient à l'utilisateur de disposer les marchandises dans le coffre à bagages et/ou sur le plan de chargement dans le respect des charges maximales autorisées.

(****) La valeur indiquée comprend le poids des barres de support.



| Poids (kg) | 1.3 Multijet 95 Ch | 1.6 Multijet 120 Ch / 1.6 Multijet 115 Ch
(*****) |
|--|---------------------|--|
| Poids à vide (avec tous les liquides, réservoir de carburant plein à 90 % et sans options) | 1260 à 1205 (*****) | 1310 à 1270 (*****) |
| Charge utile y compris le conducteur(**) | 500 | 500 |
| Charges maximales autorisées(***) | | |
| – essieu avant | 1050 | 1050 |
| – essieu arrière | 900 | 900 |
| – total | 1760 à 1705 (*****) | 1810 à 1770 (*****) |
| Charges remorquables | | |
| – remorque freinée | 1200 | 1200 |
| – remorque non freinée | 500 | 500 |
| Charge maximale sur la boule (remorque freinée) | 60 | 60 |
| Charge maximum admise sur le toit(****) | 45 | 45 |

(**) En présence d'équipements spéciaux, le poids à vide augmente et par conséquent, la charge utile diminue, en respectant les charges maximales admises.

(***) Charges à ne pas dépasser. Il appartient à l'utilisateur de disposer les marchandises dans le coffre à bagages et/ou sur le plan de chargement dans le respect des charges maximales autorisées.

(****) La valeur indiquée comprend le poids des barres de support.

(*****) Versions pour des marchés spécifiques

RAVITAILLEMENTS

| | 1.4 16V 95 Ch | 1.6 E.TorQ(°) | Carburants préconisés et lubrifiants d'origine |
|---|---------------|---------------|--|
| Réservoir de carburant (litres) | 45 | 45 | Essence sans plomb non inférieur à 95 R.O.N.
(Spécification EN228)(*) |
| y compris une réserve de (litres) | 7 | 7 | |
| Circuit de refroidissement du moteur (litres) | 4,6 | 5,4 | Mélange d'eau distillée et de liquide PARAFILU ^{UP} à 50 %(**) |
| Carter du moteur (litres) | 2,8 | 4,4 | SELENIA K P.E. (versions 1.4 16V 95 Ch) / SELENIA DIGITEK P.E. (versions 1.6 E.TorQ) |
| Carter du moteur et filtre (litres) | 2,95 | 4,7 | |
| Boîte de vitesses/différentiel (litres) | 1,76 | 6,2 | TUTELA TRANSMISSION GEARFORCE (versions 1.4 16V 95 Ch) / TUTELA TRANSMISSION GI/VI (versions 1.6 E.TorQ) |
| Circuit des freins hydrauliques (kg) | 0,74 | 0,74 | TUTELA TOP 4/S |
| Récipient liquide lave-glace (litres) | 3 | 3 | Mélange d'eau et de liquide PETRONAS DURANCE SC 35 |

(°) Pour versions/marchés qui le prévoient

(*) Il est recommandé d'effectuer le ravitaillement uniquement avec de l'essence à faible teneur en soufre (50 ppm de soufre maximum)

(**) Dans des conditions climatiques extrêmes, le mélange préconisé est 60 % de PARAFILU^{UP} et 40 % d'eau déminéralisée.



| | 1.4 T-jet 120 Ch LPG ^(°) | Carburants préconisés et lubrifiants d'origine |
|---|-------------------------------------|--|
| Réservoir de carburant (litres) | 50 à 42 (**) | Essence sans plomb 95 R.O.N. minimum (Spécification EN228)(*) / LPG (Spécification EN589)(***) |
| y compris une réserve de (litres) | 7 à 8 (**) | |
| Circuit de refroidissement du moteur (litres) | 5,2 | Mélange d'eau distillée et de liquide PARAFLU ^{UP} à 50 %(****) |
| Carter du moteur (litres) | 2,8 | SELENIA MULTIPower GAS 5W-40 |
| Carter du moteur et filtre (litres) | 3,4 | |
| Boîte de vitesses/différentiel (litres) | 1,8 | TUTELA TRANSMISSION GEARFORCE |
| Circuit des freins hydrauliques (kg) | 0,74 | TUTELA TOP 4/S |
| Récipient liquide lave-glace (litres) | 3 | Mélange d'eau et de liquide PETRONAS DURANCE SC 35 |

(°) Pour versions/marchés qui le prévoient

(*) Il est recommandé d'effectuer le ravitaillement uniquement avec de l'essence à faible teneur en soufre (50 ppm de soufre maximum)

(**) Réservoir LPG

(***) La puissance du moteur et les performances de la voiture peuvent être garanties seulement avec de l'essence verte sans plomb avec un indice d'octane 95 RON ou supérieur.

(****) Dans des conditions climatiques extrêmes, le mélange préconisé est 60 % de PARAFLU^{UP} et 40 % d'eau déminéralisée.

| | 1.3 Multijet
95 Ch E5(*) | 1.3 Multijet
95 Ch
E6/E6 ECO | 1.6 Multijet
120 Ch /
1.6 Multijet
115 Ch (***) | Carburants préconisés et lubrifiants d'origine |
|---|-----------------------------|------------------------------------|--|--|
| Réservoir de carburant (litres) | 45 | 45 | 45 | Gazole pour transport routier (Spécification EN590) |
| y compris une réserve de (litres) | 7 | 7 | 7 | |
| Circuit de refroidissement du moteur (litres) | 6,1 | 6,1 | 6,1 | Mélange d'eau distillée et de liquide PARAFLU ^{UP} à 50 %(**) |
| Carter du moteur (litres) | 3,0 | 3,7 | 4,4 | SELENIA WR FORWARD 0W-30 (pour moteurs Euro 4, Euro 5 et Euro 6 sans UREA)
SELENIA WR FORWARD 0W-20 (pour moteur 1.6 Multijet avec UREA) |
| Carter du moteur et filtre (litres) | 3,2 | 3,9 | 4,8 | SELENIA ECO2 (pour moteur 1.3 Multijet avec UREA) |
| Boîte de vitesses/différentiel (litres) | 2,0 | 2,0 | 1,8 | TUTELA TRANSMISSION GEARFORCE |
| Circuit des freins hydrauliques (kg) | 0,74 | 0,74 | 0,74 | TUTELA TOP 4/S |
| Récepteur liquide lave-glace (litres) | 3 | 3 | 3 | Mélange d'eau et de liquide PETRONAS DURANCE SC 35 |
| Réservoir UREA (pour les versions/marchés qui le prévoient) capacité approx. (litres) | – | 12,5 | 12,5 | AdBlue® (solution eau-UREA) normes DIN 70 070 et ISO 22241-1
 78 79) |

(*) Pour versions/marchés qui le prévoient

(**) Dans des conditions climatiques extrêmes, le mélange préconisé est 60 % de PARAFLU^{UP} et 40 % d'eau déminéralisée.

(***) Versions pour des marchés spécifiques



**ATTENTION**

78) Les sociétés distributrices sont responsables de la conformité de leur produit. Respecter les précautions de stockage et de maintenance, afin de conserver les qualités initiales. Le fabricant du véhicule ne reconnaît aucune garantie en cas de défauts de fonctionnement et de dommages causés au véhicule suite à l'utilisation d'UREA (**AdBlue®**) non conforme aux réglementations.

79) Utiliser seulement **AdBlue®** s'il est conforme aux normes DIN 70 070 et ISO 22241-1. D'autres fluides peuvent créer des dommages au système : en outre les émissions au niveau du pot d'échappement ne seraient plus conformes aux normes en vigueur.

FLUIDES ET LUBRIFIANTS



L'huile moteur dont votre voiture est équipée a été soigneusement conçue et testée afin de satisfaire les critères prévus par le Plan d'Entretien Programmé. L'utilisation constante des lubrifiants indiqués garantit les caractéristiques de consommation de carburant et des émissions. La qualité du lubrifiant est déterminante pour garantir le fonctionnement et la durée de vie du moteur.

En cas d'indisponibilité de lubrifiants conformes à la spécification voulue, il est possible d'utiliser, pour effectuer des appoints, des produits respectant les caractéristiques indiquées ; dans ce cas, les performances optimales du moteur ne seront pas garanties.

CARACTÉRISTIQUES DES PRODUITS

| Utilisation | Caractéristiques | Spécification | Fluides et lubrifiants d'origine | Intervalle de vidange |
|---|--------------------------------------|------------------------------------|--|-------------------------------------|
| Lubrifiant pour moteurs essence (versions 1.6 E.TorQ ^(°)) | SAE 0W-30
ACEA C2 / API SN | 9.55535-GS1 | SELENIA DIGITEK P.E.
Contractual Technical Reference N° F020.B12 | Selon le Plan d'entretien programmé |
| Lubrifiants pour moteurs essence (versions 1.4 16V 95 ch) | SAE 5W-40
ACEA C3 / API SN | 9.55535-S2 | SELENIA K P.E.
Contractual Technical Reference N°F603.C07 | Selon le Plan d'entretien programmé |
| Lubrifiants pour moteurs à essence/LPG ^(*) | SAE 5W-40
ACEA C3 / API SN | 9.55535-T2 | SELENIA MULTIPOWER GAS 5W-40
Contractual Technical Reference N° F922.E09 | Selon le Plan d'entretien programmé |
| Lubrifiant pour moteurs Diesel Euro 4, Euro 5 et Euro 6 sans UREA | SAE 0W-30
ACEA C2 | 9.55535-DS1 oppure MS.90047 | SELENIA WR FORWARD
Contractual Technical Reference N° F842.F13 | Selon le Plan d'entretien programmé |

(°) Si installé

(*) Pour versions/marchés qui le prévoient



| Utilisation | Caractéristiques | Spécification | Fluides et lubrifiants d'origine | Intervalle de vidange |
|---|-----------------------------|--------------------|---|-------------------------------------|
| Lubrifiant pour moteurs Diesel 1.6 Multijet avec UREA | SAE 0W-20
ACEA C2 | 9.55535-DSX | SELENIA WR FORWARD
Contractual Technical
Reference N° F013.K15 | Selon le Plan d'entretien programmé |
| Lubrifiant pour moteur 1.3 Multijet avec UREA | SAE 0W-20
ACEA C5 | 9.55535-DM1 | SELENIA ECO2
Contractual Technical
Reference N° F049.C18 | Selon le Plan d'entretien programmé |

| Utilisation | Caractéristiques | Spécification | Fluides et lubrifiants d'origine | Applications |
|---|---|---------------------------|--|---|
| Lubrifiants et graisses de la transmission de mouvement | Lubrifiant synthétique de gradation SAE 75W. | 9.55550-MZ6 | TUTELA TRANSMISSION GEARFORCE
Contractual Technical
Reference N° F002.F10 | Boîte de vitesses mécanique manuel |
| | Lubrifiant ATF AW-1 pour transmissions automatiques | 9.55550-AV2 | TUTELA TRANSMISSION GI/VI
Contractual Technical
Reference N° F336.G05 | Lubrifiant pour les versions avec boîte de vitesses automatique AT6 |
| | Graisse spécifique pour joints homocinétiques à faible coefficient de frottement. Consistance NL.G.I. 0-1 | 9.55580 – GRASS II | TUTELA STAR 700
Contractual Technical
Reference N° F701.C07 | Joints homocinétiques côté différentiel |
| | Graisse au bisulfure de molybdène pour des températures d'utilisation élevées. Consistance NL.G.I. 1-2 | 9.55580-GRAS II | TUTELA ALL STAR
Contractual Technical
Reference N° F702.G07 | Joints homocinétiques côté roue |

| Utilisation | Caractéristiques | Spécification | Fluides et lubrifiants d'origine | Applications |
|--------------------------------------|---|----------------------------------|--|---|
| Liquide pour freins | Fluide synthétique pour circuits de freinage et d'embrayage. Dépasse les spécifications : FMVSS n° 116 DOT 4, ISO 4925 SAE J1704. | 9.55597 ou MS.90039 | TUTELA TOP 4/S
Contractual Technical
Reference N° F005.F15 | Freins hydrauliques et commandes hydrauliques embrayage |
| Protecteur pour radiateurs | Agent protecteur avec action antigel à formule organique.
Caractéristiques CUNA NC 956-16, ASTM D 3306. | 9.55523 ou MS.90032 | PARAFLU UP(*)
Contractual Technical
Reference N° F101.M01 | Circuits de refroidissement pourcentage d'emploi : 50 % eau 50 % PARAFLU UP(**) |
| Additif pour le gazole | Additif antigel pour gazole avec action protectrice pour les moteurs Diesel | — | PETRONAS DURANCE DIESEL ART
Contractual Technical
Reference N° F601.C06 | À mélanger au gazole (25 cm ³ pour 10 litres) |
| Liquide pour lave-glace | Mélange d'alcools et d'agents tensioactifs. Conforme à la spécification CUNA NC 956-11 | 9.55522 ou MS.90043 | PETRONAS DURANCE SC 35
Contractual Technical
Reference N° F001.D16 | À employer pur ou dilué dans les systèmes essuie/lave-glace |
| Additif pour Émissions Diesel (UREA) | Solution eau-UREA | DIN 70 070 et ISO 22241-1 | AdBlue® | À utiliser pour le remplissage du réservoir UREA sur les véhicules dotés d'un système de Réduction Catalytique Sélective (SCR). |

(*) Ne pas faire l'appoint ou mélanger avec d'autres liquides ayant des caractéristiques différentes de celles décrites.

(**) En cas de conditions climatiques particulièrement rudes, il est conseillé d'utiliser un mélange de 60 % de PARAFLU UP et de 40 % d'eau déminéralisée.



**ATTENTION**

80) *L'utilisation de produits ayant des caractéristiques différentes de celles susmentionnées pourrait causer des dommages au moteur, non couverts par la garantie.*

PERFORMANCES

Vitesses maximales pouvant être atteintes après la première période d'utilisation de le véhicule.

| Versions | km/h |
|-------------------------------------|------|
| 1.4 16V 95 Ch(*) | 182 |
| 1.4 T-jet 120 Ch LPG E6 (**) | 200 |
| 1.6 E.TorQ (*) (**) | 192 |
| 1.3 Multijet 95 Ch E5 (**) | 183 |
| 1.3 Multijet 95 Ch E6/E6 ECO | 180 |
| 1.6 Multijet 120 Ch E6 | 199 |
| 1.6 Multijet 115Ch E6 (***) | 196 |

(*) Valeurs obtenues avec de l'essence verte sans plomb 95 RON ou avec un indice d'octane supérieur

(**) Pour versions/marchés qui le prévoient

(***) Versions pour des marchés spécifiques



CONSOMMATION DE CARBURANT - ÉMISSIONS DE CO₂

Les valeurs de consommation de carburant et d'émissions de CO₂ déclarées par le constructeur sont calculées sur la base de cycles d'utilisation théorique normalisés prévus par les réglementations applicables dans le pays d'immatriculation du véhicule.

Le type de parcours, les conditions de circulation, les conditions atmosphériques, le style de conduite, l'état de le véhicule en général, le niveau de finition/équipements/accessoires, l'utilisation du climatiseur, le chargement de le véhicule, la présence d'un porte-bagages sur le toit et autres situations pénalisant la pénétration aérodynamique ou offrant une résistance à l'avancement entraînent des consommations de carburant différentes de celles qui sont relevées. Seulement après avoir parcouru les premiers 3 000 km, la consommation de carburant sera plus régulière.

Pour connaître les valeurs de consommation de carburant et les émissions de CO₂ spécifiques à ce véhicule, se référer aux données contenues dans le Certificat de Conformité et à la documentation correspondante qui accompagne le véhicule.

DISPOSITIONS POUR LE TRAITEMENT DU VÉHICULE EN FIN DE CYCLE

(pour versions/marchés où il est prévu)

Depuis des années FCA est totalement engagée dans la sauvegarde et le respect de l'environnement, au moyen d'améliorations continues des processus de production et la réalisation de produits toujours plus « éco-compatibles ». Pour assurer aux clients le meilleur service possible dans le respect des normes environnementales et en réponse aux obligations de la Directive européenne 2000/53/EC sur les véhicules en fin de cycle, FCA offre la possibilité à ses clients de se séparer de leur véhicule en fin de cycle sans coûts supplémentaires. La directive européenne prévoit en effet que la remise du véhicule se fasse sans que le dernier détenteur ou propriétaire du véhicule n'ait de frais à payer à cause de sa valeur de marché nulle ou négative.

Pour restituer son véhicule en fin de cycle sans frais supplémentaires, on peut s'adresser soit à l'un de nos concessionnaires soit à un centre de récolte et de démolition agréé par FCA. Ces centres ont été minutieusement sélectionnés afin de garantir un service respectant des normes de qualité standard pour la collecte, le traitement et le recyclage des véhicules mis au rebut, dans le respect de l'environnement.

On peut trouver des informations sur les centres de démolition et de récolte, soit auprès du réseau de concessionnaires FCA, soit en appelant le numéro indiqué sur le Carnet de Garantie, soit en consultant le site Internet des différentes marques FCA.





Ce chapitre décrit les fonctions principales des systèmes infotélématiques **Uconnect™Radio**, **Uconnect™5"** et **Uconnect™5" Nav** dont la voiture peut être équipée.

MULTIMÉDIA

| | |
|--|------|
| CONSEILS, COMMANDES ET
INFORMATIONS GÉNÉRALES . . . | .225 |
| Uconnect™ Radio | .227 |
| Uconnect™ 5" -
Uconnect™ 5" Nav | .238 |
| MOPAR CONNECT | .249 |
| HOMOLOGATIONS
MINISTÉRIELLES | .250 |

CONSEILS, COMMANDES ET INFORMATIONS GÉNÉRALES

SÉCURITÉ ROUTIÈRE

Apprendre à utiliser les différentes fonctions du système avant de se mettre au volant.

Lire attentivement les instructions et les modalités d'utilisation du système avant de se mettre au volant.

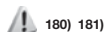

CONDITIONS DE RÉCEPTION

Les conditions de réception varient constamment pendant la conduite. La réception peut être perturbée par la présence de montagnes, d'édifices ou de ponts, en particulier lorsque l'on est loin de l'émetteur de la station écoutée.

ATTENTION Pendant la réception d'informations sur la circulation, le volume peut augmenter par rapport au réglage courant.

SOIN ET ENTRETIEN

Respecter les précautions suivantes pour assurer la pleine efficacité fonctionnelle du système :

éviter de heurter la partie transparente de l'écran avec des objets pointus ou rigides qui pourraient endommager sa surface ; durant le nettoyage, à l'aide d'un chiffon doux sec et anti-statique, ne pas exercer de pression sur l'écran.

ne pas employer d'alcool, d'essence et leurs dérivés pour nettoyer la partie transparente de l'écran.

éviter que d'éventuels liquides ne pénètrent à l'intérieur du système : cela pourrait l'endommager de manière irréparable.



PROTECTION ANTIVOL

Le système est équipé d'une protection antivol basée sur l'échange d'informations avec la centrale électronique (Ordinateur de bord) installée sur la voiture.

Ce système garantit une sécurité optimale et évite d'avoir à saisir le code secret après chaque débranchement de l'alimentation électrique.

Si l'issue du contrôle est positive, le système commence à fonctionner, tandis que si les codes de comparaison ne sont pas identiques ou que la centrale électronique (Ordinateur de bord) a été remplacée, le système exigera la saisie du code secret selon la procédure figurant au paragraphe suivant.

Saisie du code secret

Lorsque l'on allume le système, en cas de demande de saisie du code, l'écran affiche l'inscription « Saisir code antivol » suivie de la page-écran représentant le clavier virtuel numérique pour la saisie du code secret.

Le code secret se compose de 4 chiffres de 0 à 9.

Uconnect™ Radio :

Pour saisir les chiffres du code, tourner le sélecteur droit « BROWSE/ENTER » et appuyer pour confirmer.

Après avoir saisi le quatrième chiffre, déplacer le curseur sur « OK » et appuyer sur le sélecteur droit « BROWSE/ENTER » ; le système commencera à fonctionner.

Uconnect™ 5" et Uconnect™ 5"

Nav :

Pour saisir les chiffres du code, agir sur les boutons graphiques présents à l'écran.

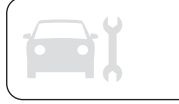

Si un code erroné est saisi, le système affiche « Code incorrect » pour indiquer à l'utilisateur qu'il doit saisir le bon code.

Après avoir effectué les 3 tentatives disponibles de saisie du code, le système affichera « Code incorrect. Radio verrouillée. Attendre 30 minutes ». Après la disparition de l'inscription, on pourra recommencer la procédure de saisie du code.

Passeport radio

Document certifiant le titre de propriété du système. Sur le passeport radio figurent le modèle du système, le numéro de série et le code secret.

En cas de perte du passeport radio, veuillez vous adresser au Réseau Après-vente Fiat en présentant un document d'identité et les documents d'identification de la propriété de la voiture.

ATTENTION Conservez avec soin le passeport radio pour fournir les données correspondantes aux autorités compétentes en cas de vol.

AVERTISSEMENTS

Ne regarder l'écran que lorsque cela est nécessaire et les conditions de sécurité pour le faire sont remplies.

Si on doit regarder l'écran pendant une durée prolongée, stationner dans un lieu sûr de façon à ne pas être distrait pendant la conduite.

Cesser immédiatement d'utiliser le système en cas d'anomalie. Dans le cas contraire, cela pourrait endommager le système lui-même. S'adresser au plus vite au Réseau Après-vente Fiat pour réparer l'anomalie en question.



ATTENTION

180) *Veillez suivre les consignes de sécurité reprises ci-après : dans le cas contraire, il existe un risque de provoquer des lésions aux personnes ou des dommages au système.*

181) *Un volume sonore trop fort peut constituer un danger. Régler le volume de manière à ce que les bruits environnementaux soient toujours audibles (par exemple, avertisseurs sonores, ambulances, véhicules de police, etc.).*



ATTENTION

81) *Nettoyer la façade et la partie transparente de l'écran exclusivement avec un chiffon doux, propre, sec et anti-statique. Les produits détergents ou de polissage peuvent abîmer la surface. Ne pas employer d'alcool, d'essence et leurs dérivés.*

82) *Ne pas utiliser l'écran comme base pour supports à ventouse ou d'adhésifs pour navigateurs externes ou bien dispositifs Smartphones ou similaires.*

Uconnect™ Radio

COMMANDES SUR LA FAÇADE





176





11016J0001EM



TABLEAU RÉCAPITULATIF DES COMMANDES SUR LA FAÇADE

| Touche | Fonctions | Modalité |
|---|---|--|
|  | Démarrage | Pression brève de la touche |
| | Extinction | Pression brève de la touche |
| | Réglage du volume | Rotation du sélecteur dans le sens des aiguilles d'une montre/dans le sens contraire |
|  | Activation/désactivation du volume (Muet/Pause) | Pression brève de la touche |
|  | Sortie de la sélection/retour à la page-écran précédente | Pression brève de la touche |
| BROWSE ENTER | Défilement de la liste ou syntonisation d'une station Radio ou sélection du morceau précédent/suivant | Rotation du sélecteur dans le sens des aiguilles d'une montre/dans le sens contraire |
| | Confirmation de l'option affichée à l'écran | Pression brève de la touche |
| INFO | Sélection du mode d'affichage (Radio, Media) | Appui bref de la touche |
| PHONE (*) | Accès à la modalité téléphone (pour les versions/marchés qui le prévoient) | Appui bref de la touche |
| AUDIO (*) | Accès aux fonctions de configuration et réglage du son | Appui bref de la touche |
| MENU | Accès au menu de Réglages/Système infotélématique | Appui bref de la touche |
| MEDIA | Sélection de la source : USB ou AUX (si prévu) | Appui bref de la touche |
| RADIO | Accès au mode Radio | Appui bref de la touche |
| 1-2-3-4-5-6 | Mémorisation de la station radio actuelle | Pression prolongée sur la touche |
| | Rappel de la station radio mémorisée | Appui bref de la touche |
| A-B-C | Sélection du groupe de présélections radio ou sélection de la lettre désirée de chaque liste | Appui bref de la touche |

(*) (pour les versions/marchés qui le prévoient)

| Touche | Fonctions | Modalité |
|--|---|----------------------------------|
|  | Recherche de la station radio précédente ou sélection du morceau précédent USB | Appui bref de la touche |
| | Balayage des fréquences inférieures jusqu'au relâchement/retour rapide d'un morceau USB | Pression prolongée sur la touche |
|  | Recherche de la station radio suivante ou sélection du morceau suivant USB | Appui bref de la touche |
| | Balayage des fréquences supérieures jusqu'au relâchement/avance rapide d'un morceau USB | Pression prolongée sur la touche |
|  | Reproduction aléatoire des morceaux contenus dans l'USB | Appui bref de la touche |
|  | Répétition d'un morceau USB | Appui bref de la touche |



COMMANDES AU VOLANT



Les commandes des fonctions principales du système sont présentes sur le volant pour un contrôle plus simple. L'activation de la fonction choisie est commandée, dans certains cas, par la durée de la pression exercée (pression courte ou prolongée), comme indiqué dans le tableau à la page suivante.



177

11026J0005EM

TABLEAU RÉCAPITULATIF DES COMMANDES AU VOLANT

| Touche | Interaction |
|--|--|
|  | <input type="checkbox"/> Acceptation de l'appel téléphonique entrant
<input type="checkbox"/> Acceptation du second appel entrant et mise en attente de l'appel actif |
|  | <input type="checkbox"/> Refus de l'appel téléphonique entrant
<input type="checkbox"/> Fin de l'appel téléphonique en cours |



COMMANDES SITUÉES DERRIÈRE LE VOLANT

| Touches | Interaction |
|---|---|
| Touche 1 (côté gauche du volant) | |
| Touche supérieure | <input type="checkbox"/> <i>Appui bref de la touche</i> : recherche de la station radio suivante ou sélection du morceau suivant USB.
<input type="checkbox"/> <i>Pression prolongée sur la touche</i> : balayage des fréquences supérieures jusqu'au relâchement/avance rapide d'une piste USB. |
| Touche centrale | Chaque pression de la touche permet de passer d'une source à l'autre parmi les sources AM, FM, USB, AUX (selon le modèle). Uniquement les sources disponibles seront sélectionnées. |
| Touche inférieure | <input type="checkbox"/> <i>Appui bref de la touche</i> : recherche de la station radio précédente ou sélection du morceau suivant USB.
<input type="checkbox"/> <i>Pression prolongée sur la touche</i> : balayage des fréquences inférieures jusqu'au relâchement/avance rapide d'une piste USB. |
| Touche 2 (côté droit du volant) | |
| Augmentation du volume | |
| Touche supérieure | <input type="checkbox"/> <i>Appui bref de la touche</i> : augmentation individuelle du volume
<input type="checkbox"/> <i>Pression prolongée de la touche</i> : augmentation rapide du volume |
| Touche centrale | Activation/désactivation de la fonction Mute |
| Diminution du volume | |
| Touche inférieure | <input type="checkbox"/> <i>Appui bref de la touche</i> : diminution individuelle du volume
<input type="checkbox"/> <i>Pression prolongée de la touche</i> : diminution rapide du volume |

MISE EN FONCTION / EXTINCTION DU SYSTÈME

Pour allumer/éteindre le système, appuyer sur la touche/sélecteur .

Tourner la touche/sélecteur dans le sens des aiguilles d'une montre pour augmenter le volume ou dans le sens inverse pour le baisser. La commande de réglage électronique du volume tourne continuellement (360°) dans les deux sens, sans positions d'arrêt.

MODE RADIO (TUNER)

Le système est équipé des syntoniseurs suivants : AM et FM.

Sélection du mode Radio

Pour activer le mode Radio, appuyer sur la touche RADIO sur la façade.

Sélection de la bande de fréquence

Les différents modes de syntonisation peuvent être sélectionnés en appuyant sur la touche RADIO sur la façade.

Messages à l'écran

Après avoir sélectionné sur l'écran la station radio désirée, les informations suivantes s'afficheront (mode INFO activé) :

Dans la partie supérieure : la station présélectionnée, l'heure et les autres réglages actifs de la radio sont en surbrillance.

Dans la partie centrale : le nom de la station à l'écoute, la fréquence et les informations de texte radio sont en surbrillance (le cas échéant).

Liste des stations FM

Appuyer sur la touche/sélecteur BROWSE/ ENTER pour afficher la liste complète des stations FM pouvant être reçues.

Mise en mémoire des stations Radio AM/FM

Les présélections sont disponibles dans tous les modes du système et sont activées en touchant l'une des touches de présélection **1-2-3-4-5-6** situées sur la façade. Si l'on est syntonisé sur une station radio que l'on souhaite mettre en mémoire, appuyer et maintenir le bouton enfoncé correspondant à la présélection (preset) désirée jusqu'à l'émission d'un signal sonore de confirmation.

Sélection des stations Radio AM/FM

Pour effectuer une recherche de la station radio désirée, appuyer sur les touches **◀◀** ou **▶▶**, ou tourner le sélecteur « BROWSE/ENTER ».

Recherche de la station Radio précédente/suivante

Appuyer brièvement sur les touches **◀◀** ou **▶▶** : lorsque le bouton est relâché, la station radio précédente ou suivante s'affiche.

Recherche rapide de la station Radio précédente/suivante

Maintenir la pression sur les boutons **◀◀** ou **▶▶** pour effectuer la recherche rapide : lorsque le bouton est relâché, on entend la première station radio pouvant être syntonisée.

MODE MÉDIA

Modes d'interaction concernant le fonctionnement AUX (suivant modèle), USB.

Sélection source Audio

Pour sélectionner la source audio désirée parmi celles disponibles : AUX (suivant modèle) ou USB, appuyer sur le bouton **MEDIA**.

Pour sélectionner et écouter de la musique contenue sur une carte SD d'un téléphone (si celui-ci le prévoit), presser le bouton BROWSE ENTER, sélectionner Dossiers suivi de Card.

ATTENTION Certains dispositifs multimédias pourraient n'être pas compatibles avec le système **Uconnect™**.



Changement de morceau (suivant/précédent)

Appuyer brièvement sur le bouton

▶▶ pour lire le morceau suivant, ou bien appuyer brièvement sur le bouton

◀◀ pour retourner au début du morceau sélectionné ou pour retourner au début du morceau précédent si la lecture du morceau a commencé depuis moins de 3 secondes.

Avance rapide/retour rapide des morceaux

Appuyer et maintenir le bouton

▶▶ enfoncé pour faire avancer rapidement le morceau sélectionné ou maintenir le bouton ◀◀ enfoncé pour un recul rapide du morceau.

Sélection d'un morceau (Navigue)

Cette fonction permet de naviguer et de sélectionner les morceaux contenus dans le dispositif actif. Les possibilités de sélection dépendent du dispositif branché. Par exemple, sur un dispositif USB il est possible, à l'aide de la touche/sélecteur BROWSE ENTER, de parcourir aussi la liste des artistes, des genres musicaux et des albums présents dans le dispositif même, selon les informations enregistrées sur les morceaux.

Pour chaque liste alphabétique, le bouton **A-B-C** situé sur la façade permet de passer à la lettre désirée le long de la liste.

REMARQUE Il se peut que ce bouton soit désactivé sur certains dispositifs **Apple®**.

Appuyer sur le bouton BROWSE ENTER pour activer cette fonction sur la source en cours de lecture. Tourner la touche/sélecteur BROWSE ENTER pour sélectionner la catégorie désirée, puis appuyer sur la touche/sélecteur pour confirmer la sélection. Appuyer sur le bouton ↩ si l'on désire annuler la fonction.

REMARQUE Le bouton BROWSE ENTER ne permet aucune opération sur un dispositif AUX (suivant modèle).

Affichage des informations du morceau

Pour sélectionner les informations affichées durant la lecture (Artiste, Album, Genre, Nom, Dossier, Nom du Fichier), appuyer sur le bouton **INFO**. Appuyer sur le bouton ↩ pour sortir de la page-écran.

Lecture aléatoire des morceaux

Pour lire, dans un ordre aléatoire, les morceaux contenus dans le dispositif USB, appuyer sur le bouton **S**.

Appuyer dessus une deuxième fois pour désactiver la fonction.

Répétition d'un morceau

Pour écouter de nouveau le morceau, appuyer sur le bouton . Appuyer dessus une deuxième fois pour désactiver la fonction.

REMARQUE Certaines clés USB pourraient ne pas être supportées par le système **Uconnect™** : dans ce cas, la commutation automatique du mode « Radio » au mode « Média » n'aura pas lieu. Si la lecture du dispositif utilisé n'a pas lieu, vérifier sa compatibilité en sélectionnant le mode Média : l'écran du système **Uconnect™** affichera un message dédié.

SUPPORT USB

Pour activer le mode USB, insérer un dispositif adapté dans le port USB de la voiture.

Si le système est allumé quand un dispositif USB est inséré, celui-ci commence à lire les morceaux contenus sur le dispositif.

ATTENTION Quand on branche un dispositif au port USB, veiller à ce qu'il n'entrave pas le fonctionnement du levier du frein à main.

REMARQUE Certaines clés USB pourraient ne pas être supportées par le système **Uconnect™** : dans ce cas, la commutation automatique du mode « Radio » au mode « Média » n'aura pas lieu. Si la lecture du dispositif utilisé n'a pas lieu, vérifier sa compatibilité en sélectionnant le mode Média : l'écran du système **Uconnect™** affichera un message dédié.

ATTENTION Après avoir utilisé la prise de recharge USB, il est conseillé de débrancher le dispositif (smartphone) en extrayant toujours le câble d'abord de la prise de la voiture et jamais du dispositif fig. 178. Les câbles volants ou extraits d'une façon incorrecte risquent de compromettre la fonction de recharge et/ou l'état de la prise USB.

REMARQUE Le port USB assure la transmission des données depuis une clé/un Smartphone etc. et la recharge lente d'un dispositif extérieur (qui n'est pas toujours garantie, car elle dépend du type/marque du dispositif extérieur).



178

P2000169

SUPPORT AUX

(si présent)

Pour activer le mode AUX, insérer un dispositif adapté dans la prise AUX du véhicule.

Quand on insère un dispositif avec sortie AUX, le système commence à lire la source AUX branchée si elle est déjà en cours de lecture.

Régler le volume à l'aide de la touche/sélecteur  sur la façade ou à l'aide de la commande de réglage du volume du dispositif branché.

En ce qui concerne la fonction « Sélection de la source audio », consulter les indications du chapitre « Modes Média ».

AVERTISSEMENTS

Les fonctions du dispositif branché à la prise AUX sont gérées directement par ce même dispositif : le changement de piste/dossier/playlist ou le contrôle du début/fin/pause de la lecture par les commandes sur la façade ou les commandes au volant n'est donc pas possible.

Ne pas laisser le câble de son lecteur portable branché sur la prise AUX après la déconnexion, afin d'éviter de possibles bruits en provenance des haut-parleurs.

ATTENTION Quand on branche un dispositif à la prise AUX, veiller à ce qu'il n'entrave pas le fonctionnement du levier du frein à main.

MODE TÉLÉPHONE

(suivant modèle)

Activation du mode téléphone

Pour activer le mode Téléphone, appuyer sur la touche PHONE sur la façade.



Les commandes disponibles permettent d'effectuer les opérations suivantes :

- composer le numéro de téléphone désiré ;
- afficher et appeler les contacts présents dans le répertoire du téléphone portable ;
- afficher et appeler les contacts du journal des appels récents ;
- associer jusqu'à 8 téléphones pour en faciliter et accélérer l'accès et le branchement ;
- transférer les appels du système au téléphone portable et vice versa et désactiver l'audio du micro du système pour des conversations privées.

L'audio du téléphone portable est transmis à travers le système audio de la voiture : le système désactive automatiquement l'audio de l'autoradio quand on utilise la fonction Téléphone.

Enregistrement du téléphone portable

Pour enregistrer le téléphone portable, procéder comme suit :

- activer la fonction **Bluetooth®** sur le téléphone portable ;
- appuyer sur la touche **PHONE** sur la façade ;
- si aucun téléphone portable n'est encore enregistré dans le système, une page spéciale est affichée à l'écran ;

- sélectionner « Connecte le téléphone » pour commencer la procédure d'enregistrement, puis chercher le dispositif **Uconnect™** sur le téléphone portable (en sélectionnant au contraire « Non », la page-écran principale du Téléphone s'affiche) ;
- quand le téléphone portable le demande, saisir à l'aide du clavier du téléphone le code PIN affiché à l'écran du système ou confirmer sur le téléphone portable le PIN affiché ;
- depuis le menu « Réglages » il est toujours possible d'enregistrer un téléphone portable en sélectionnant la rubrique « Menu téléphone / Ajoute téléphone », puis procéder comme décrit au point susmentionné ;
- lors de l'enregistrement, une page apparaît à l'écran qui indique l'état d'avancement de l'opération.

REMARQUE À la suite d'une mise à jour du logiciel du téléphone il est conseillé, pour un fonctionnement adéquat, d'enlever le téléphone de la liste des dispositifs associés à la radio, de supprimer l'association précédente du système également de la liste des dispositifs **Bluetooth®** sur le téléphone et d'effectuer un nouvel enregistrement.

Effectuer un appel

Les opérations décrites ci-après ne sont accessibles que si elles sont supportées par le téléphone portable utilisé.

Il est possible d'effectuer un appel de l'une des manières suivantes :

- en sélectionnant la rubrique « Contacts » (Répertoire.....) ;
- en sélectionnant la rubrique « Liste appels récents » ;
- en sélectionnant la rubrique « Cadran ».

Composition d'un numéro de téléphone à l'aide du « clavier » à l'écran

Il est possible de composer un numéro de téléphone en utilisant le clavier virtuel affiché à l'écran.

Procéder de la manière suivante :

- appuyer sur le bouton **PHONE** sur la façade ;
- sélectionner la rubrique « Clavier » sur l'écran et utiliser le sélecteur droit « BROWSE/ENTER » pour saisir le numéro ;
- sélectionner l'icône  pour effectuer l'appel.

Composition d'un numéro de téléphone en utilisant le téléphone portable





Il est possible de composer un numéro de téléphone en utilisant le téléphone portable et de continuer à utiliser le système (il est recommandé de rester concentré sur la conduite).

Lorsque l'on compose un numéro de téléphone en utilisant le clavier du téléphone portable, l'audio de l'appel est restitué à travers le système audio de la voiture.



Uconnect™ 5" - Uconnect™ 5" Nav**COMMANDES SUR LA FAÇADE**

TABLEAU RÉCAPITULATIF DES COMMANDES SUR LA FAÇADE

| Touche | Fonctions | Modalité |
|--|---|---|
|  | Démarrage | Appui bref de la touche |
| | Extinction | Appui bref de la touche |
| | Réglage du volume | Rotation du sélecteur à gauche/à droite |
|  | Activation/désactivation du volume (Muet/Pause) | Appui bref de la touche |
|  | Allumage/extinction de l'écran | Appui bref de la touche |
|  | Sortie de la sélection/retour à la page-écran précédente | Appui bref de la touche |
|  | Réglages | Pression brève de la touche |
| | Défilement de la liste ou syntonisation d'une station Radio | Rotation du sélecteur à gauche/à droite |
| BROWSE ENTER | Confirmation de l'option affichée à l'écran | Appui bref de la touche |
| APPS | Accès aux fonctions supplémentaires (par exemple Affichage heure, Boussole, Température extérieure, Média Radio, etc) | Appui bref de la touche |
| PHONE | Affichage des données du Téléphone | Appui bref de la touche |
| TRIP (*) | Accès au menu du Trip | Appui bref de la touche |
| NAV (**) | Accès à la Navigation (carte) | Pression brève de la touche |
| MEDIA | Sélection support: USB, AUX (le cas échéant), Bluetooth® | Appui bref de la touche |
| RADIO | Accès au mode Radio | Appui bref de la touche |

(*) Seulement **UConnect™ 5"**

(**) Seulement **Uconnect™ 5" Nav**



COMMANDES AU VOLANT

Les commandes des fonctions principales du système sont présentes sur le volant pour un contrôle plus simple.





L'activation de la fonction choisie est commandée, dans certains cas, par la durée de la pression exercée (pression courte ou prolongée), comme indiqué dans le tableau à la page suivante.



180

11026J0006EM

TABLEAU RÉCAPITULATIF DES COMMANDES AU VOLANT

| Touche | Interaction |
|--|--|
|  | <ul style="list-style-type: none"> <input type="checkbox"/> Acceptation de l'appel téléphonique entrant <input type="checkbox"/> Acceptation du second appel entrant et mise en attente de l'appel actif <input type="checkbox"/> Affichage de la liste contenant les 10 derniers appels sur le combiné de bord (disponible sur les versions et marchés qui le prévoient) |
|  | <ul style="list-style-type: none"> <input type="checkbox"/> Activation de la reconnaissance vocale <input type="checkbox"/> Interruption du message vocal pour donner une autre commande vocale <input type="checkbox"/> Interruption de la reconnaissance vocale <input type="checkbox"/> Pression prolongée : interaction avec Siri, Apple CarPlay et Android Auto |
|  | <ul style="list-style-type: none"> <input type="checkbox"/> Refus de l'appel téléphonique entrant <input type="checkbox"/> Fin de l'appel téléphonique en cours <input type="checkbox"/> Uniquement avec recherche des appels active, sortie de l'affichage sur combiné de bord des derniers appels (disponible dans les versions et les marchés qui le prévoient) |
|  | <ul style="list-style-type: none"> <input type="checkbox"/> Pression brève (mode téléphone) : sélectionner appel ou SMS suivant/précédent (seulement avec recherche des appels active) sur le combiné de bord (disponible sur les versions et marchés qui le prévoient) |



COMMANDES SITUÉES DERRIÈRE LE VOLANT

| Touches | Interaction |
|---|---|
| Touche 1 (côté gauche du volant) | |
| Touche supérieure | <ul style="list-style-type: none"> <input type="checkbox"/> <i>Appui bref de la touche</i> : recherche de la station radio suivante ou sélection du morceau suivant USB. <input type="checkbox"/> <i>Pression prolongée sur la touche</i> : balayage des fréquences supérieures jusqu'au relâchement/avance rapide d'une piste USB. |
| Touche centrale | Chaque pression de la touche permet de passer d'une source à l'autre parmi les sources AM, FM, DAB, USB, AUX (selon le modèle). Uniquement les sources disponibles seront sélectionnées. |
| Touche inférieure | <ul style="list-style-type: none"> <input type="checkbox"/> <i>Pression courte sur la touche</i> : recherche de la station radio précédente ou sélection du titre précédent USB. <input type="checkbox"/> <i>Pression prolongée sur la touche</i> : balayage des fréquences inférieures jusqu'au relâchement/avance rapide d'une piste USB. |
| Touche 2 (côté droit du volant) | |
| Augmentation du volume | |
| Touche supérieure | <ul style="list-style-type: none"> <input type="checkbox"/> <i>Appui bref de la touche</i> : augmentation individuelle du volume <input type="checkbox"/> <i>Pression prolongée de la touche</i> : augmentation rapide du volume |
| Touche centrale | Activation/désactivation de la fonction Sourdine/pause |
| Diminution du volume | |
| Touche inférieure | <ul style="list-style-type: none"> <input type="checkbox"/> <i>Appui bref de la touche</i> : diminution individuelle du volume <input type="checkbox"/> <i>Pression prolongée de la touche</i> : diminution rapide du volume |

MISE EN FONCTION / EXTINCTION DU SYSTÈME

Pour allumer/éteindre le système, appuyer sur la touche/sélecteur .

Tourner la touche/sélecteur dans le sens des aiguilles d'une montre pour augmenter le volume ou dans le sens inverse pour le baisser. La commande de réglage électronique du volume tourne continuellement (360°) dans les deux sens, sans positions d'arrêt.

MODALITÉ RADIO

Les informations suivantes s'affichent à l'écran dès que la station radio désirée est sélectionnée :

Dans la partie supérieure : affichage de la liste des stations radio enregistrées (preset) et surbrillance de la station actuellement en écoute.

Dans la partie centrale : affichage du nom de la station radio en écoute et des touches graphiques de sélection de la station radio précédente ou suivante.

Dans la partie inférieure : affichage des touches graphiques suivantes :
 « Navigue » : liste des stations radio disponibles ;

 « AM/FM », « AM/DAB », « FM/DAB » : sélection de la bande de fréquence désirée (touche graphique reconfigurable selon la bande sélectionnée : AM, FM ou DAB) ;

 « Règle » : syntonisation manuelle de la station radio (non disponible pour radio DAB) ;

 « Info » : informations supplémentaires sur la source en écoute ;

 « Audio » : accès à l'écran « Réglages Audio ».

Menu Audio

Pour accéder au menu « Audio », appuyer sur la touche graphique « Audio » située en bas de l'écran.

Il est possible d'effectuer les réglages suivants au moyen du menu « Audio » :
 « Égaliseur » (pour versions/marchés, où il est prévu) ;

 « Balance/Fade » (réglage de la balance droite/gauche et avant/arrière du son) ;

 « Volume/Vitesse » (contrôle automatique du volume en fonction de la vitesse) ;

 « Loudness » (pour versions/marchés, où il est prévu) ;

 « Auto-On radio » ;

Pour sortir du menu « Audio », appuyer sur la touche graphique /Terminé.

MODE MÉDIA

Appuyer sur la touche graphique « source » pour sélectionner la source audio désirée parmi celles disponibles : AUX (suivant version), Prise USB et **Bluetooth®**.

L'utilisation d'applications présentes sur les dispositifs portables pourrait ne pas être compatible avec le système **Uconnect™**

Sélection d'une plage (naviguer)

Cette fonction permet de naviguer et de sélectionner les morceaux contenus dans le dispositif actif.

Les possibilités de sélection dépendent du dispositif branché.

Par exemple, sur un dispositif USB il est possible, à l'aide de la touche/sélecteur BROWSE ENTER, de parcourir aussi la liste des artistes, des genres musicaux et des albums présents dans le dispositif même, selon les informations enregistrées sur les morceaux.

À l'intérieur de chaque liste, la touche graphique « ABC » permet de passer directement à la lettre désirée le long de la liste.

REMARQUE Il se peut que ce bouton soit désactivé sur certains dispositifs **Apple®**.

REMARQUE Le bouton BROWSE ENTER ne permet aucune opération sur un dispositif AUX (si prévu).

Appuyer sur le bouton BROWSE ENTER pour activer cette fonction sur la source en cours de lecture.



Tourner la touche/sélecteur BROWSE ENTER pour sélectionner la catégorie désirée, puis appuyer sur la touche/sélecteur pour confirmer la sélection.

Appuyer sur le bouton  si l'on désire annuler la fonction.

SUPPORT Bluetooth®

Le mode est activé en enregistrant un dispositif **Bluetooth®** contenant les morceaux musicaux au système.

ENREGISTREMENT D'UN DISPOSITIF AUDIO Bluetooth.

Pour enregistrer un dispositif audio **Bluetooth®**, procéder comme suit :

- activer la fonction **Bluetooth®** sur le dispositif ;
- appuyer sur la touche MÉDIA sur la façade ;
- en cas de source « Média » active, appuyer sur la touche graphique « Source » ;
- sélectionner le support Média **Bluetooth®** ;
- appuyer sur la touche graphique « Ajout. Dispos. » ;
- cherchez **Uconnect™** sur le dispositif audio **Bluetooth®** (lors de l'enregistrement, une page-écran apparaît qui indique l'état d'avancement de l'opération) ;

quand le dispositif audio le demande, saisir le code PIN affiché à l'écran du système ou confirmer sur le dispositif le PIN affiché ;

quand la procédure d'enregistrement est terminée avec succès, une page apparaît à l'écran. En répondant « Oui » à la question, le dispositif audio **Bluetooth®** sera enregistré comme favori (le dispositif aura la priorité sur les autres dispositifs qui seront enregistrés par la suite). Si on répond « Non », la priorité sera déterminée en fonction de l'ordre de connexion. Le dernier dispositif connecté aura la plus grande priorité ;

l'enregistrement d'un dispositif audio peut se faire également en appuyant sur la touche  PHONE sur le cadre et en sélectionnant l'option « Réglag. » ou, depuis le menu « Réglages », sélectionner « Téléphone/Bluetooth ».

ATTENTION S'il n'y a plus de connexion **Bluetooth®** entre le téléphone portable et le système, consulter la notice du téléphone portable.

SUPPORT USB

Pour activer le mode Prise USB, insérer un dispositif USB prévu à cet effet dans le port Prise USB situé sur la console centrale.

En connectant un dispositif USB avec le système en marche, il commence à lire les morceaux disponibles si la fonction « Lecture automatique » est sur ON dans le menu « Audio ».

REMARQUE Certaines clés USB pourraient ne pas être supportées par le système **Uconnect™** : dans ce cas, la commutation automatique du mode « Radio » au mode « Média » n'aura pas lieu. Si la lecture du dispositif utilisé n'a pas lieu, vérifier sa compatibilité en sélectionnant le mode Média : l'écran du système **Uconnect™** affichera un message dédié.

ATTENTION Après avoir utilisé la prise de recharge USB, il est conseillé de débrancher le dispositif (smartphone) en extrayant toujours le câble d'abord de la prise de la voiture et jamais du dispositif fig. 181. Les câbles volants ou extraits d'une façon incorrecte risquent de compromettre la fonction de recharge et/ou l'état de la prise USB.



181

P2000169

REMARQUE Le port USB assure la transmission des données depuis une clé/un Smartphone etc. et la recharge lente d'un dispositif extérieur (qui n'est pas toujours garantie, car elle dépend du type/marque du dispositif extérieur).

SUPPORT AUX (si présent)

Pour activer le mode AUX, insérer un dispositif adapté dans la prise AUX de la voiture.

Quand on insère un dispositif avec prise sortie AUX, le système commence à lire la source AUX branchée si elle est déjà en cours de lecture.

Régler le volume à l'aide de la touche/sélecteur  sur la façade ou à l'aide de la commande de réglage du volume du dispositif branché.

AVERTISSEMENTS

Les fonctions du dispositif branché à la prise AUX sont gérées directement par ce même dispositif : le changement de piste/dossier/playlist ou le contrôle du début/fin/pause de la lecture par les commandes sur la façade ou les commandes au volant n'est donc pas possible.

Ne pas laisser le câble de son lecteur portable branché sur la prise AUX après la déconnexion, afin d'éviter de possibles bruits en provenance des haut-parleurs.

MODE TÉLÉPHONE **ACTIVATION DU MODE** **TÉLÉPHONE**

Pour activer le mode Téléphone, appuyer sur la touche PHONE sur la façade.

REMARQUE Pour obtenir la liste des téléphones portables et des fonctions supportées, consulter le site www.driveuconnect.eu

Par l'intermédiaire des touches graphiques affichées à l'écran, il est possible de :

- composer le numéro de téléphone (à l'aide du clavier virtuel présent à l'écran);
- afficher et appeler les contacts présents dans le répertoire du téléphone portable ;

- afficher et appeler les contacts du journal des appels récents ;
- associer jusqu'à 10 téléphones/ dispositifs audio pour en faciliter et accélérer l'accès et le branchement ;
- transférer les appels du système au téléphone portable et vice versa et désactiver l'audio du micro du système pour des conversations privées.

L'audio du téléphone portable est transmis à travers le système audio de la voiture : le système désactive automatiquement l'audio de l'autoradio quand on utilise la fonction Téléphone.

ENREGISTREMENT DU **TÉLÉPHONE PORTABLE**

ATTENTION Effectuez cette opération seulement si la voiture est à l'arrêt et si toutes les conditions de sécurité sont réunies ; la fonction se désactive si la voiture est en marche.

La procédure d'enregistrement du téléphone portable est décrite ci-après : il est cependant conseillé de toujours consulter la notice du téléphone portable.

- Pour enregistrer le téléphone portable, procéder comme suit :
- activer la fonction **Bluetooth®** sur le téléphone portable ;
 - appuyer sur la touche PHONE sur la façade ;



❑ si aucun téléphone portable n'est encore enregistré dans le système, une page spéciale est affichée à l'écran ;

❑ sélectionner « Oui » pour commencer la procédure d'enregistrement et chercher ainsi le dispositif **Uconnect™** sur le téléphone portable (par contre, en sélectionnant « Non », la page-écran principale du téléphone s'affiche) ;

❑ quand le téléphone portable le demande, saisir à l'aide du clavier de votre téléphone le code PIN affiché à l'écran du système ou confirmer sur le téléphone portable le PIN affiché ;

❑ depuis la page-écran « Téléphone », il est toujours possible d'enregistrer un téléphone portable en appuyant sur la touche graphique « Réglag. » : appuyer sur la touche graphique « Ajout. Dispos. » et procéder comme décrit au point ci-dessus ;

❑ lors de l'enregistrement, une page apparaît à l'écran qui indique l'état d'avancement de l'opération ;

❑ lorsque la procédure d'enregistrement est terminée avec succès, une page apparaît à l'écran : en sélectionnant « Oui » à la question, le téléphone portable est enregistré comme favori (le téléphone portable aura la priorité sur les autres téléphones portables qui seront enregistrés par la suite).

Si aucun autre dispositif n'est associé, le système considère le premier dispositif associé comme favori.



REMARQUE À la suite d'une mise à jour du logiciel du téléphone il est conseillé, pour un fonctionnement adéquat, d'enlever le téléphone de la liste des dispositifs associés à la radio, de supprimer l'association précédente du système également de la liste des dispositifs **Bluetooth®** sur le téléphone et d'effectuer un nouvel enregistrement.

EFFECTUER UN APPEL

Les opérations décrites ci-après ne sont accessibles que si elles sont supportées par le téléphone portable utilisé.

Se référer à la notice du téléphone portable pour prendre connaissance de toutes les fonctions disponibles.

Il est possible d'effectuer un appel de l'une des manières suivantes :

- ❑ en sélectionnant l'icône  (Répertoire du téléphone portable) ;
- ❑ en sélectionnant la rubrique « Appels Récents » ;
- ❑ en sélectionnant l'icône  ;
- ❑ en appuyant sur la touche graphique « Appelle de nouv. ».

LECTEUR DE TEXTOS

Le système permet de lire les SMS reçus par le téléphone portable.

Pour utiliser cette fonction, le téléphone portable doit supporter l'échange de textos via **Bluetooth®**.

Si la fonction n'est pas supportée par le téléphone, la touche graphique  correspondante est désactivée (grisée).

À la réception d'un texto, une page s'affiche à l'écran qui permet de sélectionner l'une des options suivantes « Écoute », « Appelle » ou « Ignore ».

Il est possible d'accéder à la liste des textos reçus par le téléphone portable en appuyant sur la touche graphique  (la liste affiche un maximum de 60 textos reçus).

RÉGLAGES

Appuyer sur la touche  sur la façade pour afficher le menu principal des « Réglages ».

REMARQUE L'affichage des rubriques du menu varie selon les versions.

Le menu se compose des rubriques suivantes :

- ❑ Affichage ;
- ❑ Unité de mesure ;
- ❑ Commandes vocales ;
- ❑ Horloge et Date ;
- ❑ Sécurité / Aide ;
- ❑ Feux ;
- ❑ Portières & Verrouillage ;
- ❑ Options extinction moteur ;
- ❑ Audio ;

- Téléphone/Bluetooth ;
- Réglages SiriusXM (suivant modèle) ;
- Réglage radio ;
- Restaurer Réglages

Sécurité / Aide.

(selon le modèle)

Permet d'effectuer les réglages suivants:

« *Cam. Rear View* » (le cas échéant) : cette fonction permet d'effectuer les réglages suivants :

- « Lignes guid. dynam. » (le cas échéant) : permet d'activer l'affichage à l'écran des grilles dynamiques qui indiquent le parcours de la voiture.

- « Délai cam. Rear View » (le cas échéant) : permet de retarder l'extinction des images de la caméra lorsque la marche arrière est désactivée.

« *Alarme coll. front.* » (le cas échéant) : cette fonction permet de sélectionner le mode d'intervention du système Full Brake Control.

Les options possibles sont :

- « Off » (éteint) : le système est désactivé ;

- « Alarme seulement » : le système intervient et fournit au conducteur seulement un signal sonore (le cas échéant) ;

- « Seulement freinage actif » : le système intervient en activant le freinage automatique (le cas échéant) ;

- « Alarme+freinage actif » : le système intervient en fournissant au conducteur un signal sonore et en activant le freinage automatique.

« *Sensibilité coll. front.* » (le cas échéant) : cette fonction permet de sélectionner la rapidité d'intervention du système en fonction de la distance de l'obstacle.

Les options disponibles sont : « Proche », « Med. » et « Éloigné ».

« *Park Assist* » (le cas échéant) : cette fonction permet de sélectionner le type de signal fourni par le système Park Assist.

Les options possibles sont :

- « Seul. sonore » : le système informe le conducteur sur la présence d'un obstacle uniquement par des signaux sonores, grâce aux haut-parleurs de la voiture.

- « Sonore & affichage » : le système informe le conducteur sur la présence d'un obstacle à l'aide de signaux sonores (grâce aux haut-parleurs de la voiture) et visuels, sur l'écran du combiné de bord.

« *Vol. Park Assist Avant* » (le cas échéant) : cette fonction permet de sélectionner le volume des signaux

sonores fournis par le système Park Assist.

« *Vol. Park Assist Arrière* » (le cas échéant) : cette fonction permet de sélectionner le volume des signaux sonores fournis par le système Park Assist arrière.

« *Vol. Park Assist* » (le cas échéant) : cette fonction permet de sélectionner le volume des signaux sonores fournis par le système Park Assist.

« *Alarme Lane Assist* » (le cas échéant) : cette fonction permet de sélectionner la rapidité d'intervention du système Lane Assist.

« *Intensité Lane Assist* » (le cas échéant) : cette fonction permet de sélectionner la force à appliquer au volant pour ramener la voiture dans la voie à travers le système de la conduite électrique en cas d'intervention du système Lane Assist.

« *Alarme d'angle mort* » (le cas échéant) : cette fonction permet de sélectionner le type de signal (« Seul. sonore » ou « Sonore & affichage ») pour indiquer la présence d'objets dans l'angle mort du rétroviseur d'aile.

« *Capteur pluie* » (le cas échéant) : cette fonction permet d'activer/désactiver l'actionnement automatique des essuie-glaces en cas de pluie.



« Freins » (le cas échéant) : cette fonction permet de sélectionner les sous-menus suivants :

- « Révision frein » (le cas échéant) : permet d'activer la procédure d'entretien du système de freinage ;

- « Frein parking autom. » (le cas échéant) : permet d'activer/désactiver l'enclenchement automatique du frein de stationnement.

NAVIGATION (seulement Uconnect™ 5" Nav)

Planification d'un itinéraire

ATTENTION : Pour des raisons de sécurité et pour limiter les distractions en conduisant, toujours planifier son parcours avant de partir.

Par le biais de la fonction recherche d'une destination il est possible de trouver et rejoindre des lieux en utilisant différentes modalités : rechercher une adresse spécifique, une adresse partielle, une typologie de lieu spécifique (par exemple un station de service ou un restaurant), un code postale, un PDI (Point d'intérêt) près de ta position actuelle (par exemple un restaurant avec le paramètre "dans les environs"), une latitude et un longitude ou en sélectionnant un point sur la carte.

Sélectionner "Recherche" dans le Menu principal pour configurer la recherche d'une destination.

Lorsque l'on saisit dans la liste, les adresses et les PDI s'affiche sur l'écran sur deux listes différentes. L'adresse et la ville correspondants sont affichés dans la liste Adresse et PDI, les types de PDI et les lieux sont affichés dans la liste des Point d'intérêt.

Pour planifier un itinéraire vers une destination, sélectionner le bouton "Conduire".

Un itinéraire est planifié et les indications sont fournis pour arriver à la destination à l'aide d'instructions vocales et d'indications visuelles à l'écran.

Mise à jour des cartes

Pour rester toujours performant, le système de navigation doit être périodiquement mis à jour. Dans ce but, le service Mopar Map Care offre une nouvelle mise à jour de la cartographie tous les trois mois.

Les mises à jour peuvent être téléchargées depuis le site maps.mopar.eu et directement installées sur la navigateur de son véhicule. Toutes les mise à jour sont gratuites pendant 3 ans à compter de la date d'entrée en vigueur de la garantie du véhicule.

La mise à jour du système de navigation peut également être effectuée auprès du réseau d'assistance Fiat.

REMARQUE Le vendeur pourrait facturer la mise à jour du système de navigation.

COMMANDES VOCALES

Remarque pour les langues non gérées par le système, les commandes vocales ne sont pas disponibles.

Pour utiliser les commandes vocales, appuyer sur la touche du volant «» (touche « Voix ») et prononcer à voix haute la commande que l'on souhaite activer.

Générales

Les commandes vocales suivantes peuvent être données après avoir appuyé sur la touche au volant «» :

- Aide
- Annuler
- Répéter
- Activation des consignes vocales

Téléphone

Les commandes vocales suivantes peuvent être données après avoir appuyé sur la touche au volant «» :

- Appelle
- Appelle le numéro
- Appelle de nouv.

- Rappelle
- Derniers appels
- Appels effectués
- Appels manqués
- Appels reçus
- Répertoire
- Recherche
- Affiche les messages
- Envoyer un sms
- Afficher les messages

Radio

Les commandes vocales suivantes peuvent être données après avoir appuyé sur la touche au volant «» :

- Régler sur « fréquence » FM
- Régler sur « fréquence » AM
- Régler sur « nom de la station de radio » FM
- Régler sur « nom de la station de radio »

Média

Les commandes vocales suivantes peuvent être données après avoir appuyé sur la touche au volant «» :

- Écoute morceau...
- Écoute album...
- Écoute artiste...
- Écoute genre musical...
- Écoute playlist...
- Écoute podcast...
- Écoute livre audio...
- Sélectionne le support...
- Voir...

Navigation (seulement Uconnect™ 5" Nav)

Les commandes vocales suivantes peuvent être données après avoir appuyé sur la touche au volant «» :

- Augmenter zoom
- Diminuer zoom
- Modalité 2d
- Modalité 3d
- Ajouter cette position
- Aller au domicile
- Naviguer en passant par la maison
- Effacer parcours

MOPAR® CONNECT

(suivant modèle)

Les services permettent de contrôler le véhicule à tout moment et de recevoir assistance en cas d'accident, de vol ou de panne.

La présence des services dépend de l'installation du dispositif **Mopar® Connect sur le véhicule et du pays (liste disponible sur le site www.driveuconnect.eu) ; ils doivent aussi être activés selon les indications reçues à l'adresse e-mail fournie lors du retrait du véhicule.**

Pour utiliser les services associés, il faut télécharger l'App **Uconnect™LIVE** ou accéder au portail www.driveuconnect.eu.

Tous les détails concernant les services dans la section **Mopar® Connect sur le portail www.driveuconnect.eu**.

PRIVACY MODE

Le mode Privacy permet de désactiver, pendant un certain laps de temps fixe, les services « Trouver auto », « Indiquer zone » et « Indiquer vitesse », qui sont accessibles par le client enregistré et qui permettent de localiser le véhicule.

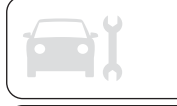

ATTENTION Le traçage de la position du véhicule reste activé, mais non visible par le client, pour permettre de fournir les services d'assistance, si prévus, en cas d'accident ou de vol du véhicule.

Procédure d'activation PRIVACY MODE

Procéder de la manière suivante :

- noter le kilométrage total actuel ;
- s'assurer que le combiné de bord est éteint ;
- Envoyer un SMS avec le texte ci-après au numéro +393424112613 :
« PRIVACY <NUM_CHÂSSIS_VÉHICULE> <KILOMÉTRAGE_TOTAL> » (par exemple : PRIVACY ZFA3340000P123456 12532). Le numéro du châssis figure sur la carte grise ;
- avant de faire démarrer le moteur, attendre d'avoir reçu le SMS confirmant l'activation du mode Privacy, indiquant l'heure d'expiration.

Après avoir reçu la confirmation, on peut commencer le voyage en sachant que le véhicule ne sera pas tracé jusqu'à l'heure d'expiration indiqué. Si l'heure d'expiration est atteint lorsque le voyage est encore en cours, le mode Privacy est prolongé jusqu'à la coupure du moteur (combiné de bord éteint).

S'il reçoit un SMS indiquant que la demande a échoué, l'utilisateur prend acte que la position du véhicule pourra toujours être affichée par le client enregistré.

En cas de doutes ou de problèmes lors de l'activation, consulter la FAQ sur le portail www.driveuconnect.eu, s'adresser au réseau après-vente Fiat ou contacter le Customer Care.

HOMOLOGATIONS MINISTÉRIELLES



Tous les appareils radio montés sur la voiture sont conformes à la directive 2014/53/UE.

Pour de plus amples informations, consulter le site www.mopar.eu/owner ou <http://aftersales.fiat.com/elum/>.

AVERTISSEMENTS ET MISES EN GARDE



ATTENTION

ÉQUIPEMENTS INTÉRIEURS

- Ne pas voyager avec le compartiment de rangement ouvert de manière à ne pas blesser les passagers des sièges avant en cas d'accident.
- L'allume-cigare atteint des températures élevées. Le manipuler avec précaution et éviter qu'il soit utilisé par les enfants : danger d'incendie et/ou de brûlures.
- Ne pas utiliser le cendrier comme corbeille à papier : il pourrait s'enflammer au contact des mégots de cigarettes.

PORTE-BAGAGES/PORTE-SKIS

- Avant de procéder avec la marche, s'assurer d'avoir correctement monté les barres transversales.

SYSTÈMES POUR LA PROTECTION DE L'ENVIRONNEMENT

- Au cours de leur service, le pot catalytique et le filtre à particules (DPF) dégagent des températures élevées. Il est par conséquent important de ne jamais garer la voiture sur des matières inflammables (par ex. herbe, feuilles mortes, aiguilles de pin, etc.) : risque d'incendie.

ALIMENTATION

- Des modifications ou réparations du système d'alimentation effectuées de manière incorrecte et sans tenir compte des caractéristiques techniques du système peuvent provoquer des anomalies de fonctionnement avec risques d'incendie.



ATTENTION

PORTE-BAGAGES / PORTE-SKIS

- Ne jamais dépasser les charges maximales autorisées (voir le paragraphe « Poids » au chapitres « Données techniques »).
- Respecter scrupuleusement les dispositions législatives en vigueur concernant les mesures maximums d'encombrement.



ATTENTION

CLÉS

Les piles usées peuvent être nocives pour l'environnement si elles ne sont pas éliminées correctement. Elles doivent être jetées dans des récipients prévus, comme le prescrivent les normes en vigueur ou bien elles peuvent être remises au Réseau Après-vente Fiat, qui se chargera de l'élimination.



**Est dans le
coeur de votre
moteur.**

PETRONAS
SELENIA



*A votre mecanicien, demande **PETRONAS Selenia.***



PETRONAS
SELENIA

Votre voiture a choisit PETRONAS Selenia

*Le moteur de votre auto est ne avec **PETRONAS Selenia**, la gamme des huiles moteurs qui répond aux exigences des plus recentes specifications internationales. Des tests spécifiques et des caracteristiques techniques de hauts niveaux font de **PETRONAS Selenia** le lubrifiant developpe pour rendre les prestations de votre moteur sures et gagnantes.*

La qualite PETRONAS Selenia s'articule autour d'une gamme de produits technologiquement avances:

PETRONAS Selenia K Power

Lubrifiant entièrement synthétique développé pour les moteurs à essence de conception américaine.

PETRONAS Selenia WR Forward

Lubrifiant entièrement synthétique Low SAPS pour les moteurs diesel Euro 6. Economie de carburant élevée.

PETRONAS Selenia Digitek Pure Energy

Lubrifiant entièrement synthétique pour moteurs à essence. Caractéristiques fuel economy élevées.

PETRONAS Selenia Multipower Gas

Lubrifiant entièrement synthétique pour moteurs à essence alimentés à méthane ou GPL. Protection contre l'usure des soupapes.

PETRONAS Selenia Multipower C3

Lubrifiant synthétique pour moteurs essence et diesel. Caractéristiques fuel economy.

La gamme PETRONAS Selenia comprend notamment la Selenia K, Selenia 20K, Selenia Turbo Diesel, Selenia Sport, Selenia Sport Power, Selenia Racing, Selenia WR, Selenia WR Pure Energy.

COMMENT S'ASSURER QU'UNE PIÈCE EST BIEN D'ORIGINE FIAT ?

Pour reconnaître une **Pièce d'Origine**, il suffit de **vérifier sur cette dernière la présence des logos de nos marques, toujours clairement visibles sur nos pièces de rechange ; du système de freinage à l'essuie-glace, des amortisseurs au filtre à pollen.**

Toutes les **Pièces d'Origine** sont soumises à **des contrôles rigoureux**, en phase de conception comme en fabrication, par des professionnels s'assurant de l'utilisation des **matériaux les plus performants** et de leur **fiabilité**.

Ceci permet de garantir au fil du temps **les performances** et **la sécurité** du conducteur et des passagers à bord.
Demandez toujours des **Pièces d'Origine, parce que rien ne remplace l'original.**

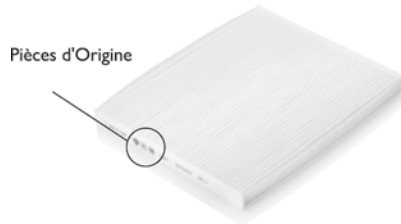

Filtere à pollen

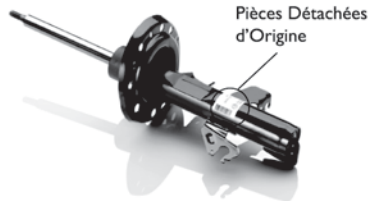

Amortisseur

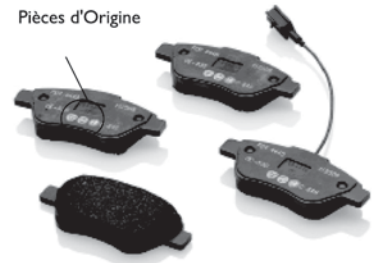

Plaquette de frein

**MAINTENEZ VOTRE VÉHICULE
EN PARFAIT ÉTAT DE
FONCTIONNEMENT AVEC**



Maintenez votre véhicule en parfait état de fonctionnement avec Mopar® Vehicle Protection.

Mopar Vehicle Protection offre une série de contrats de service conçus pour offrir à chaque client le plaisir de conduire son véhicule en toute sérénité.

Notre portefeuille de produits comprend une gamme large et flexible, de **plans de maintenance et d'extensions de garantie** approuvés par FCA. Chacun d'entre eux se décline en **différentes combinaisons en termes de prestations, couverture, durée et kilométrage**, conçus pour s'adapter à vos besoins de conducteur.

Les contrats de service sont établis par des experts qui connaissent chaque pièce de votre véhicule et s'engagent à le maintenir dans des conditions optimales. Ces produits conçus sur mesure sur la base de nos connaissances et de notre passion garantissent à tous nos automobilistes « une conduite sans préoccupation ».

Seul **Mopar Vehicle Protection** peut vous assurer que toutes les opérations de service sont effectuées par **des techniciens spécialisés et hautement qualifiés dans des installations agréées par FCA**, en utilisant les **outils adéquats et l'équipement spécifique et ainsi que les pièces de rechange d'origine, dans toute l'Europe.** Consultez les plans de contrat de service disponibles sur votre marché aujourd'hui et choisissez le contrat de service qui s'adapte le mieux à vos modes et habitudes de conduite.

Pour plus d'information contactez votre distributeur.

INDEX ALPHABETIQUE

| | |
|---|---------|
| À l'arrêt | .110 |
| ABS (système). | .70 |
| AdBlue (procédure d'appoint de l'additif) | .128 |
| Additif pour émissions de Diesel AdBlue® (UREA) | .132 |
| Aérateurs d'habitacle. | .27 |
| Airbag rideau/Window bag | .105 |
| Airbags. | .101 |
| Airbags frontaux | .101 |
| Airbags latéraux | .105 |
| Airbags latéraux | .105 |
| Ampoules
types d'ampoules | .136 |
| Appuie-têtes | .17 |
| Avertissements et mises
en garde | .251 |
| Batterie | .187 |
| Boîte de vitesses automatique .112 ,160 | |
| Boîte de vitesses manuelle | .111 |
| Boutons de commande. | .46 ,48 |
| Caméra de recul | .122 |
| Capot moteur | .33 |
| Capteur de pluie. | .26 |
| Capteurs de stationnement | .120 |
| Carrosserie (nettoyage et
entretien) | .195 |
| Ceintures de sécurité. | .81 |

| | |
|---|------|
| Centrales fusibles | .143 |
| Chaînes à neige | .194 |
| Chauffage électrique des sièges
avant | .15 |
| Clés | .9 |
| clé avec télécommande | .9 |
| Clignotants | .22 |
| Clignotants arrière (remplacement
des ampoules) | .140 |
| Clignotants latéraux
(remplacement des ampoules) | .139 |
| Climatisation | .27 |
| Climatiseur automatique | .30 |
| Climatiseur manuel | .28 |
| Coffre à bagages | .35 |
| Coffre à bagages
(agrandissement) | .15 |
| Combiné et instruments de bord. | .43 |
| Compartiment moteur | .177 |
| Compartiment moteur (lavage) | .196 |
| Conseils de conduite | .125 |
| Consommation de carburant | .222 |
| Contrôle automatique des feux. | .20 |
| Contrôle des niveaux | .177 |
| Contrôles périodiques (entretien
programmé) | .176 |
| Cornering lights (feux de virage) | .21 |
| Correcteur de l'assiette des
phares | .23 |
| Cruise Control électronique | .118 |

| | |
|--|------|
| Démarrage avec batterie
d'appoint | .155 |
| Démarrage d'urgence | .155 |
| Démarrage du moteur | .109 |
| Déverrouillage du Levier de la
boîte de vitesses automatique. | .160 |
| Dimensions | .210 |
| Direction Assistée Électrique | .34 |
| Dispositif de démarrage | .10 |
| Dispositif de sécurité enfants | .12 |
| Dispositions pour le traitement du
véhicule en fin de cycle | .223 |
| Données d'identification
marquage du châssis | .200 |
| marquage du moteur | .201 |
| plaquette des données
d'identification | .200 |
| Données techniques | .200 |
| DTC (système) | .70 |
| Éclairage d'habitacle. | .24 |
| Éclairage de courtoisie | .23 |
| Économie de carburant | .125 |
| Écran. | .46 |
| Écran Multifonction | .43 |
| Écran multifonctions
reconfigurable. | .44 |
| Émissions de CO ₂ | .222 |
| Emploi de la Notice. | .4 |
| Entretien Programmé | .165 |
| ERM (système) | .72 |



| | | | | | |
|---|-----|--|--------|--|-----|
| ESC (système) | 70 | Feux de stop (remplacement des ampoules) | 140 | Plafonnier avant | 24 |
| Essuie-glace | | Feux extérieurs | 20 | Plan d'entretien programmé | 166 |
| remplacement des balais | 191 | Fiat Code (système) | 11 | Pneus (pression de gonflage) | 208 |
| Essuie-lave glace avant | 25 | Fluides et lubrifiants | 217 | Poids | 211 |
| Fonction lavage intelligent | 25 | Frein de stationnement | 111 | Portes | 12 |
| Essuie/lave-glace avant | 25 | Freins | 195 | Prétensionneurs | 86 |
| Extraction de la clé (boîte de vitesses automatique) | 160 | Full Brake Control (système) | 74 | Limiteurs de charge | 86 |
| F eux antibrouillard | 21 | Fusibles (remplacement) | 142 | Prise de courant arrière | 36 |
| Feux antibrouillard (remplacement des ampoules) | 138 | G SI (Gear Shift Indicator) | 46 | Procédure de ravitaillement en carburant | 127 |
| Feux de croisement | 21 | H HC (système) | 71 | Ravitaillement d'urgence | 130 |
| Feux de croisement (remplacement des ampoules) | 138 | Homologations ministérielles | 250 | Procédures d'entretien | 190 |
| Feux de détresse | 135 | Huile moteur (consommation) | 186 | R avitaillement de la voiture | 127 |
| Freinage d'urgence | 135 | Huile moteur (contrôle du niveau) | 186 | Ravitaillements | 213 |
| Feux de jour (D.R.L.) | 21 | I ntérieurs (nettoyage) | 197 | Rear View Camera (caméra de recul) | 122 |
| Feux de jour (D.R.L.) (remplacement ampoule) | 139 | J antes et pneus (dimensions) | 205 | Recharge de la batterie | 189 |
| Feux de plaque (remplacement des ampoules) | 141 | K it Fix&Go | 152 | Réglage de l'assiette des phares | 23 |
| Feux de position arrière (remplacement des ampoules) | 140 | L ève-vitres électriques | 32 | Remorquage du véhicule | 162 |
| Feux de route | 22 | M enu principal | 47, 48 | Remplacement d'une ampoule | 135 |
| Feux de route (remplacement d'une ampoule) | 139 | Modifications/altérations de la voiture | 3 | Remplacement d'une ampoule extérieure | 138 |
| Feux de route / feux de croisement à décharge de gaz Xénon (remplacement ampoule) | 140 | Mopar Connect | 249 | Remplacement d'une roue | 148 |
| Feux de stationnement | 22 | Moteur | 202 | Rétroviseurs | 19 |
| | | marquage | 201 | Roues | 205 |
| | | P BA (système) | 71 | Roues et pneus | 194 |
| | | Peinture (nettoyage et entretien) | 195 | S BR (Seat Belt Reminder) | 84 |
| | | Performances (vitesses maximales) | 221 | Sécurité passive/active (système LPG) | 37 |
| | | Phares avant (nettoyage) | 196 | | |

| | | | | | |
|--|-----|---|-----|---|----------|
| Siège enfant ISOFIX (installation) | 92 | Systèmes de protection des occupants | 81 | Mise en fonction/Extinction du système | 233 ,243 |
| Sièges | 14 | Systèmes de protection pour enfants | 88 | Réglages | 246 |
| Sièges arrière. | 15 | Systèmes de sécurité active | 70 | Support Bluetooth® | 244 |
| Sièges avant (réglages manuels) | 14 | T C (système). | 71 | Support USB | 244 |
| Sièges enfants i-Size | 95 | Témoins et messages | 51 | Uconnect™ Radio | 227 |
| Soulèvement de la voiture | 193 | Traction de remorques | 124 | Commandes au volant | 230 |
| Speed Limiter. | 117 | Transporter les enfants en toute sécurité. | 88 | Commandes sur la façade | 227 |
| SRS (système de protection supplémentaire). | 101 | Trip Computer | 49 | Modalité radio | 233 |
| Support AUX | 245 | Troisième feu de stop (remplacement des ampoules) | 141 | Mode Téléphone | 235 |
| Symboles | 3 | TSC (système) | 72 | Support USB | 235 |
| Système de coupure de carburant. | 157 | U connect™ 5" - Uconnect™ 5" Nav | 238 | Utilisation de la voiture dans des conditions sévères | 176 |
| Système EOBD | 50 | Uconnect™ 5" LIVE — Uconnect™ 5" Nav LIVE | 240 | V errouillage de la direction | 10 |
| Système iTPMS (Indirect Tyre Pressure Monitoring System) | 78 | Commandes au volant | 240 | Version avec installation LPG | 37 |
| Système SBR (Seat Belt Reminder) | 84 | Commandes sur la façade | 238 | Vitres (nettoyage) | 196 |
| Système Start&Stop | 115 | | | Volant | 18 |
| Systèmes d'aide à la conduite | 74 | | | | |



FCA Italy S.p.A. - MOPAR - Technical Services - Service Engineering
Largo Senatore G. Agnelli, 3 - 10040 Volvera - Turin (Italy)
Imprimé n° 603.91.681 - 04/2018 - 1 Édition

POURQUOI CHOISIR DES PIÈCES D'ORIGINE

Nous avons conçu et fabriqué votre véhicule, c'est pourquoi nous le connaissons dans ses moindres détails. Dans nos **Ateliers Agréés Fiat** vous trouverez des techniciens, formés par nos soins et en mesure de vous assurer qualité et compétences professionnelles pendant toutes vos opérations d'entretien périodique et vos contrôles saisonniers.

Grâce aux Pièces détachées d'origine MOPAR[®], les caractéristiques de fiabilité, le confort et les performances pour lesquels vous avez choisi votre nouvelle voiture seront garantis à long terme. Demandez toujours les Pièces d'Origine: elles sont issues de notre engagement constant dans la recherche et le développement de technologies de plus en plus novatrices.

Pour toutes ces raisons, **choisissez des Pièces d'Origine, les seules spécialement conçues par FCA pour votre véhicule.**

SÉCURITÉ :
SYSTÈME DE FREINAGE

ÉCOLOGIE : FILTRES À PARTICULES,
ENTRETIEN CLIMATISEUR

CONFORT :
SUSPENSIONS ET ESSUIE-GLACE

PERFORMANCES : BOUGIES,
INJECTEURS ET BATTERIES

LINEACCESSORI
BARRÉS DE TOIT, JANTES

Les données de cette brochure sont fournies à titre indicatif.

FCA Italy S.p.A. pourra, à n'importe quel moment, appliquer aux modèles décrits dans la présente notice toute modification estimée nécessaire pour des raisons techniques ou commerciales.

Pour toute information, nous prions le Client de bien vouloir s'adresser au Concessionnaire ou Siège Fiat le plus proche.

Impression sur papier écologique sans chlore.