

T I P O 4 D O O R S



N O T I C E D' E N T R E T I E N

Cette Notice d'entretien a pour but d'illustrer les modalités d'utilisation opérationnelle de la voiture.

Pour les utilisateurs passionnés souhaitant approfondir leurs connaissances, assouvir leur curiosité et obtenir plus d'informations détaillées sur les caractéristiques et fonctionnalités de la voiture, Fiat offre la possibilité de consulter une section dédiée disponible en format électronique.

NOTICE D'ENTRETIEN DE LA VOITURE EN LIGNE

Les sujets traités plus en profondeur tout au long de la Notice d'entretien sont marqués par le symbole suivant  .

Connectez-vous au site Internet www.mopar.eu/owner pour accéder à la zone qui vous est réservée.

La page « Entretien de la voiture » contient toutes les informations concernant votre voiture et le lien pour accéder à *eLUM*, où vous pourrez trouver les approfondissements de la Notice d'entretien.

En alternative, pour accéder à ces informations, accéder au portail internet <http://aftersales.fiat.com/elum/>.

Le site *eLUM* est gratuit et vous permettra, d'autre part, de consulter facilement la documentation de bord de toutes les autres voitures du Groupe.

Nous vous souhaitons une bonne lecture et de passer un agréable moment !

Cher Client,

Nous vous félicitons d'avoir choisi une Fiat et vous en remercions.

Nous avons mis au point cette Notice pour que vous puissiez apprécier votre voiture dans les moindres détails.

En poursuivant la lecture, vous trouverez tous les renseignements, informations et d'autres conseils utiles qui vous aideront à profiter au maximum des qualités de votre véhicule.

Nous vous conseillons de la lire attentivement avant de prendre le volant pour la première fois, afin de vous familiariser avec toutes les commandes, surtout celles concernant les freins, la direction et la boîte de vitesses ; en même temps, vous pourrez commencer à comprendre le comportement de la voiture sur les différentes chaussées.

Dans ce document vous trouverez les caractéristiques, particularités et d'autres informations essentielles pour le soin, l'entretien au cours du temps, la sécurité de conduite et de fonctionnement de votre véhicule.

Vous trouverez également dans le Carnet de Garantie en annexe une description des Services Après-vente offerts par le fabricant à ses Clients, le Certificat de Garantie et une description détaillée des termes et conditions pour le maintien de cette dernière.

Nous sommes certains qu'avec ces moyens, il vous sera facile d'entrer en harmonie et d'apprécier votre nouveau véhicule et l'équipe Stellantis qui vous assistera.

Nous vous souhaitons une bonne lecture et un bon voyage !

Toutes les versions possibles du véhicule sont décrites dans cette Notice d'entretien. Les options, les équipements dédiés à des marchés spécifiques ou des versions particulières ne sont pas identifiés dans le texte : c'est pourquoi vous devez vous reporter directement aux informations correspondant à votre achat (modèle, motorisation et version). Les éventuels contenus introduits pendant la durée de production du modèle, mais indépendants de la demande explicite d'options lors de l'achat, seront identifiés par la mention (*suivant version*).

Les données figurant dans cette publication ont pour but de vous guider dans une utilisation correcte de la voiture. Stellantis Europe S.p.A. est engagée dans un processus de perfectionnement continu des véhicules produits, et se réserve donc le droit d'apporter des modifications au modèle décrit pour des raisons d'ordre technique et/ou commercial.

Pour de plus amples informations, s'adresser au Réseau Après-vente Fiat.

À LIRE IMPÉRATIVEMENT !

RAVITAILLEMENT EN CARBURANT



Moteurs essence : faire le plein de carburant uniquement avec de l'essence sans plomb ayant un indice d'octane (RON) non inférieur à 95 et conforme à la spécification européenne EN228.

Moteurs Diesel : faire le plein de carburant uniquement avec du gazole pour traction automobile et conforme à la spécification européenne EN590. L'utilisation d'autres produits ou de mélanges peut endommager le moteur de façon irréparable avec pour conséquence la déchéance de la garantie pour dommages causés.

DÉMARRAGE DU MOTEUR



Versions dotées de boîte de vitesses manuelle (moteurs essence) : s'assurer que le frein de stationnement est bien serré, placer le levier de vitesses au point mort, appuyer à fond sur la pédale d'embrayage sans appuyer sur l'accélérateur, puis tourner la clé de contact sur AVV et relâcher la clé dès que le moteur commence à tourner.

Versions dotées de boîte de vitesses manuelle (moteurs Diesel) : s'assurer que le frein de stationnement est bien serré, placer le levier de vitesses au point mort, appuyer à fond sur la pédale d'embrayage sans appuyer sur l'accélérateur, puis tourner la clé de contact sur MAR et attendre l'extinction du témoin . Placer la clé de démarrage sur AVV ; relâcher la clé dès que le moteur tourne.

Versions équipées de boîte de vitesses automatique à double embrayage (suivant version) : s'assurer que le frein de stationnement est bien serré et que le levier de la boîte de vitesses est placé sur P (Stationnement) ou N (point mort), puis tourner la clé de contact sur AVV ; relâcher la clé dès que le moteur a démarré.

STATIONNEMENT SUR SOL INFLAMMABLE



Le fonctionnement normal du pot catalytique produit des températures élevées. Par conséquent, ne jamais garer le véhicule sur des matières inflammables telles que de l'herbe, des feuilles mortes, des aiguilles de pin, etc. : danger d'incendie.

RESPECT DE L'ENVIRONNEMENT



La voiture est équipée d'un système permettant un diagnostic permanent des composants liés aux émissions, pour garantir un meilleur respect de l'environnement.

APPAREILS ÉLECTRIQUES ACCESSOIRES



Après l'achat de la voiture, si on souhaite installer des accessoires nécessitant une alimentation électrique (entraînant le risque de décharger progressivement la batterie), s'adresser au Réseau Après-vente Fiat qui calculera leur absorption électrique globale et vérifiera si le circuit de la voiture est en mesure de fournir la charge demandée.

ENTRETIEN PROGRAMMÉ



Un entretien correct permet de maintenir en l'état les performances de la voiture, ainsi que ses caractéristiques de sécurité, de respect de l'environnement et d'économie de fonctionnement.

SYMBOLES

Certains composants de la voiture présentent des étiquettes colorées, dont les symboles indiquent les mesures à respecter concernant le composant en question.

Une étiquette récapitulant les symboles est fixée aussi sous le capot moteur.

UTILISATION DE LA NOTICE

INDICATIONS OPÉRATIONNELLES

Chaque fois que vous recevrez des indications de direction concernant la voiture (gauche/droite ou avant/arrière), elles devront être entendues comme référées à la perception d'un occupant assis au poste de conduite. Des cas particuliers, en dérogation à cette indication, seront opportunément signalés dans le texte.

Les figures présentes dans la Notice sont indicatives, c'est-à-dire que certains détails représentés sur l'image peuvent ne pas correspondre à ce que vous pouvez trouver sur votre voiture. De plus, cette notice a été réalisée en se basant sur des voitures avec volant à gauche ; sur les voitures avec volant à droite, il se peut que certaines commandes soient installées ou réalisées différemment par rapport à la parfaite spécularité de ce qui est illustré.

Pour repérer le chapitre contenant les informations désirées, vous pouvez consulter l'index alphabétique à la fin de cette Notice d'entretien.

Les chapitres peuvent être rapidement identifiés grâce à l'onglet graphique dédié qui est présent à côté de toutes les pages impaires. Quelques pages plus loin, vous trouverez une légende qui vous permettra de vous familiariser avec l'ordre des chapitres et les symboles correspondants en onglet. Vous trouverez de toute façon l'indication textuelle du chapitre consulté à côté de toutes les pages paires.

AVERTISSEMENTS ET PRÉCAUTIONS

Pendant la lecture de cette Notice d'entretien, vous trouverez une série d'**AVERTISSEMENTS** visant à éviter des procédures qui pourraient endommager votre voiture.

Des **PRÉCAUTIONS** sont également présentes ; elles doivent être suivies attentivement afin d'éviter une utilisation non appropriée des composants de la voiture, pouvant provoquer des accidents ou des blessures.

Par conséquent, il est important de suivre à la lettre toutes les recommandations d' **AVERTISSEMENT** et de **PRÉCAUTION**. Les **AVERTISSEMENTS** et les **PRÉCAUTIONS** sont rappelés le long du texte par les symboles suivants :



pour la sécurité des personnes ;



pour l'intégrité de la voiture ;



pour la protection de l'environnement.

REMARQUE Ces symboles, si nécessaires, figurent à côté du titre ou à la fin de l'alinéa et sont suivis d'un numéro. Ce numéro fait référence à l'avertissement correspondant présent au bas de la section correspondante.

AVERTISSEMENT Si la « batterie traditionnelle » est mentionnée dans le texte, il faut comprendre la batterie de services 12V au plomb située dans le compartiment moteur. Par « batterie supplémentaire », on entend une batterie au plomb externe au véhicule, utilisée pour effectuer le démarrage de secours.

MODIFICATIONS / ALTÉRATIONS DE LA VOITURE

AVERTISSEMENT

Toute modification ou altération de la voiture peut compromettre gravement la sécurité ainsi que la tenue de route et provoquer des accidents, entraînant des risques même mortels pour les occupants.

ACCESSOIRES ACHETÉS PAR L'UTILISATEUR

Après l'achat du véhicule, si vous souhaitez installer des accessoires électriques à bord nécessitant une alimentation électrique permanente (par ex. autoradio, antivol satellitaire, etc.) ou des accessoires qui pèsent en tout cas sur le bilan électrique, adressez-vous au Réseau après-vente Fiat, qui vérifiera si le circuit électrique du véhicule est en mesure de soutenir la charge requise ou s'il faut lui intégrer une batterie traditionnelle plus puissante.

AVERTISSEMENT Faire attention lors du montage de becquets supplémentaires, de roues en alliage et d'enjoliveurs qui ne sont pas de série : ils pourraient réduire la ventilation des freins et leur efficacité en cas de freinages violents et répétés, ou bien en cas de longues descentes. S'assurer que rien (par ex. surtapis, etc.) ne vienne entraver la course des pédales.

Le fabricant décline toute responsabilité en cas de dommages dérivant de l'installation d'accessoires non fournis ou recommandés par ses soins et installés sans respecter les consignes fournies.

INSTALLATION DE DISPOSITIFS ÉLECTRIQUES/ÉLECTRONIQUES

Les dispositifs électriques/électroniques installés après l'achat du véhicule et dans le cadre du service après-vente doivent porter les marquages suivants .

Le fabricant autorise le montage d'appareils émetteurs-récepteurs à condition que l'installation soit effectuée par un centre spécialisé, dans les règles de l'art et en respectant ses indications.

AVERTISSEMENT Le montage de dispositifs qui comportent des modifications du véhicule peuvent donner lieu au retrait de la carte grise par les autorités compétentes et à l'éventuelle déchéance de la garantie, dans la limite des défauts causés par la modification ou attribuables directement ou indirectement à celle-ci. Le fabricant décline toute responsabilité en cas de dommages dérivant de l'installation d'accessoires non fournis ou recommandés par ses soins et installés sans respecter les consignes fournies.

ÉMETTEURS RADIO ET TÉLÉPHONES PORTABLES

Les appareils radio émetteurs (téléphones portables de voiture, transmetteurs à citizen band, radio-amateurs et similaires) ne peuvent pas être utilisés à l'intérieur du véhicule, à moins d'utiliser une antenne séparée montée à l'extérieur du véhicule.

L'efficacité d'émission et de réception de ces appareils peut être perturbée par l'effet écran de la caisse de la voiture. En ce qui concerne l'emploi des téléphones portables (GSM, GPRS, UMTS, LTE) dotés d'homologation officielle CE, il est recommandé de suivre scrupuleusement les instructions fournies par le constructeur du téléphone portable.

AVERTISSEMENT L'emploi de ces dispositifs à l'intérieur de l'habitacle (sans antenne à l'extérieur) peut provoquer, en plus d'éventuels problèmes de santé pour les passagers, des perturbations des systèmes électroniques dont le véhicule est équipé, compromettant ainsi la sécurité de la voiture proprement dite.

PRÉSENTATION DE LA VOITURE



PRÉSENTATION DU COMBINÉ DE BORD



SÉCURITÉ



DÉMARRAGE ET CONDUITE



SITUATIONS D'URGENCE



ENTRETIEN DE LA VOITURE



DONNÉES TECHNIQUES



MULTIMÉDIA



TABLE DES MATIÈRES



PRÉSENTATION DE LA VOITURE

C'est ici que vous allez apprendre à mieux connaître votre nouvelle voiture. La Notice que vous lisez vous explique de manière simple et directe sa composition et son fonctionnement. Nous vous conseillons par conséquent de la consulter en vous installant confortablement à bord de sorte à pouvoir vérifier tout de suite les explications.

PLANCHE DE BORD	12
LES CLÉS	13
DISPOSITIF DE DÉMARRAGE.....	15
FIAT CODE.....	16
PORTES	17
SIÈGES	21
APPUIE-TÊTE	24
VOLANT	25
RÉTROVISEURS	25
FEUX EXTÉRIEURS	27
ÉCLAIRAGE D'HABITACLE	30
ESSUIE / LAVE-GLACE AVANT.....	32
CLIMATISATION	35
LÈVE-VITRES ÉLECTRIQUES	40
CAPOT MOTEUR	40
DIRECTION ASSISTÉE ÉLECTRIQUE DUALDRIVE	41
COFFRE À BAGAGES.....	42
ÉQUIPEMENTS INTÉRIEURS.....	45
PORTE-BAGAGES / PORTE-SKIS	48
SYSTÈMES POUR LA PROTECTION DE L'ENVIRONNEMENT	49



PLANCHE DE BORD

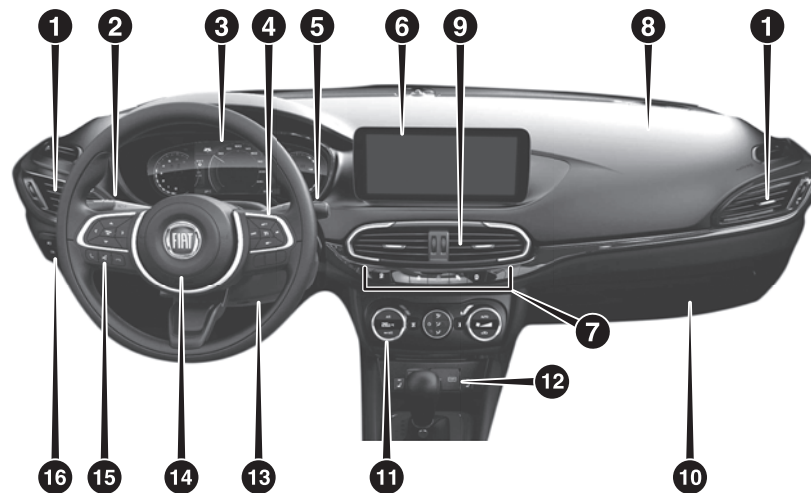

P2001049

1. Diffuseurs latéraux orientables 2. Levier gauche : clignotants, feux de route, appel de phares 3. Combiné de bord 4. Commandes au volant 5. Levier droit : essuie/lave-glace avant, essuie/lave-glace arrière, réglage du niveau de sensibilité du capteur de pluie 6. **Uconnect™** 7. Boutons de commande 8. Airbag frontal passager 9. Diffuseurs centraux orientables 10. Boîte à gants 11. Commandes de climatisation 12. Boutons sur la console centrale : chauffage des sièges, planche porte USB, prise de courant/allume-cigare 13. Dispositif de démarrage 14. Airbag frontal conducteur 15. Commandes au volant 16. Planche commandes : antibrouillard (suivant version), antibrouillard arrière, réglage de l'assiette des phares, reset iTPMS, ESC OFF (suivant version).

LES CLÉS



CLÉ MÉCANIQUE

La pièce métallique de la clé actionne le dispositif de démarrage et la serrure de la porte côté conducteur.

CLÉ AVEC TÉLÉCOMMANDE



La pièce métallique (1) fig. 2 de la clé actionne :

- le dispositif de démarrage ;
- la serrure de la porte conducteur.



2

04016J0001EM

Appuyer sur le bouton (2) pour ouvrir/fermer la pièce métallique.



CLÉ ÉLECTRONIQUE

(versions avec système « Keyless Entry/Go »)

Les versions équipées du système

« Keyless Entry/Go » sont dotées d'une clé électronique (1) fig. 3, fournie en double exemplaire.



1

3

P2000281

FONCTIONNALITÉS

Déverrouillage des portes et du coffre à bagages

Pression rapide sur le bouton **6** : déverrouillage des portes, du coffre à bagages, allumage temporisé des plafonniers d'habitacle et double signal lumineux des clignotants (ou disponible).

Le déverrouillage des portes est également toujours possible en introduisant la pièce métallique dans la serrure de la porte côté conducteur.

Verrouillage des portes et du coffre à bagages

Pression brève du bouton **FIAT** : verrouillage des portes, du coffre à bagages et une seule signalisation

lumineuse des clignotants (suivant version).

Si une ou plusieurs portes sont ouvertes, le verrouillage ne pourra pas avoir lieu. Ceci est signalé par un signal lumineux rapide des clignotants (suivant modèle). Le verrouillage des portes est effectué même si le coffre est ouvert.

Le verrouillage des portes est également toujours possible en introduisant la pièce métallique dans la serrure de la porte côté conducteur.

Ouverture du coffre à bagages

Appuyer rapidement deux fois sur le bouton **2** pour l'ouverture à distance du coffre à bagages.

L'ouverture du coffre à bagages est accompagnée d'un double signal lumineux des clignotants.

REMPACEMENT DE LA PILE DE LA CLÉ AVEC TÉLÉCOMMANDE



Pour remplacer la pile, procéder comme suit :





4

04016J0003EM



5

04016J0004EM

□ agir en utilisant un tournevis à pointe fine au niveau des points indiqués par les flèches fig. 4, puis enlever la coque arrière (1) fig. 5 ;

□ à l'aide d'une simple pièce de monnaie, tourner le volet d'inspection (2) dans le sens inverse des aiguilles d'une montre et l'enlever ;

□ remplacer la pile (3) par une nouvelle pile ayant les mêmes caractéristiques ; respecter les polarités ;

□ remonter le volet (2) en le tournant dans le sens des aiguilles d'une montre, puis refermer la coque arrière en exerçant une légère pression et en s'assurant qu'elle est correctement bloquée.

DEMANDE DE CLÉS SUPPLÉMENTAIRES

Clé avec télécommande

Le système peut reconnaître jusqu'à 8 clés avec télécommande.

Doubles des clés

Si une nouvelle clé télécommande s'avérait nécessaire, s'adresser au Réseau Après-vente Fiat, présenter un document d'identité et les documents d'identification de propriété de la voiture.



ATTENTION

1) Ne pas ingérer la pile, danger de brûlures chimiques. Les clés contiennent une petite pile. Si la pile est avalée, elle peut provoquer de graves brûlures internes en seulement 2 heures et entraîner la mort. Garder les piles neuves et usagées hors de la portée des enfants. Si le compartiment de la pile ne ferme pas correctement, cessez l'utilisation de ce produit et gardez-le à l'écart des enfants. Si vous pensez que des piles ont pu être avalées ou placées à l'intérieur de n'importe quelle partie du corps,

consultez immédiatement un médecin. La clé d'urgence (suivant version) doit être immédiatement insérée dans la clé électronique pour éviter l'accès facilité à la pile.

2) Appuyer sur le bouton (2) uniquement lorsque la clé n'est pas proche du corps, et notamment des yeux et d'objets pouvant s'abîmer (les vêtements par exemple). Ne pas laisser la clé sans surveillance pour éviter toute manipulation intempestive, spécialement par des enfants qui en la manipulant pourraient appuyer sur le bouton.



AVERTISSEMENT

1) Ne pas ranger les clés du véhicule dans le logement de recharge sans fil : risque de dysfonctionnement du système d'accès.

2) Ne pas placer de cartes « contactless » (RFID), de cartes de crédit ou d'autres objets métalliques dans le logement de recharge.

3) Les chocs violents peuvent endommager les éléments électroniques contenus dans la clé. Afin de garantir le parfait fonctionnement des dispositifs électroniques que contient la clé, ne pas exposer cette dernière aux rayons du soleil.



AVERTISSEMENT

1) Les piles usées peuvent être nocives pour l'environnement si elles ne sont pas éliminées correctement. Elles doivent être jetées dans des récipients prévus, comme

le prescrivent les normes en vigueur ou bien elles peuvent être remises au Réseau Après-vente Fiat, qui se chargera de l'élimination.

DISPOSITIF DE DÉMARRAGE

FONCTIONNEMENT

La clé peut tourner dans trois positions différentes fig. 6 :

- ❑ STOP : moteur coupé, clé extractible, verrouillage de la direction (avec clé retirée). Certains dispositifs électriques (par ex. fermeture centralisée des portes, etc.) restent néanmoins disponibles ;
- ❑ MAR : position de marche. Tous les dispositifs électriques sont disponibles ;
- ❑ AVV : démarrage du moteur.



6

P2000295

Le dispositif de démarrage est pourvu d'un mécanisme de sécurité qui oblige, en cas d'absence de démarrage du

moteur, à ramener la clé en position STOP avant de répéter la manœuvre de démarrage.

Sur les versions équipées de boîte de vitesses automatique (ou disponible), la clé de contact peut être retirée uniquement lorsque le levier de vitesses est en position P (Stationnement).



Versions avec clé électronique (système « Keyless Entry/Go »)

Pour activer le dispositif de démarrage fig. 7, il faut que la clé électronique se trouve à l'intérieur de l'habitacle.

Le dispositif de démarrage s'active même si la clé électronique se trouve sur la plage arrière.



7

P2000305

Le dispositif de démarrage peut être dans les états suivants :

- ❑ STOP : moteur coupé, verrouillage de la direction. Certains dispositifs électriques (par ex. fermeture

centralisée des portes, alarme, etc.) restent néanmoins disponibles ;

- ❑ MAR : position de marche. Tous les dispositifs électriques sont disponibles. Il est possible de passer dans cet état en appuyant une fois sur le bouton du dispositif de démarrage, sans enfoncer la pédale d'embrayage ;
- ❑ AVV : démarrage du moteur.

REMARQUE Le dispositif de démarrage NE s'active PAS si la clé électronique se trouve dans le coffre à bagages et si ce dernier est ouvert.

REMARQUE Après 30 minutes d'arrêt de la voiture avec le dispositif de démarrage sur MAR (versions avec boîte de vitesses manuelle) ou avec le levier en position P (Stationnement) (versions avec boîte de vitesses automatique) et moteur coupé, le dispositif de démarrage se mettra automatiquement sur STOP.

REMARQUE Moteur démarré, il est possible de quitter la voiture en ayant la clé électronique avec soi. Le moteur restera quand même démarré. La voiture signalera l'absence de la clé électronique dans l'habitacle une fois la porte refermée.

REMARQUE Si le dispositif ne fonctionne pas lorsque l'on effectue la coupure du moteur, se référer, si disponible, à la description du paragraphe « Écran » au chapitre



« Connaissance du combiné de bord » et se rendre dès que possible auprès du Réseau après-vente Fiat. Pour plus d'informations sur le démarrage du moteur, voir les indications au paragraphe « Démarrage du moteur » du chapitre « Démarrage et conduite ».

VERROUILLAGE DE LA DIRECTION

Activation

Le dispositif en position STOP, extraire la clé et tourner le volant jusqu'à ce qu'il se bloque.

AVERTISSEMENT Le verrouillage de la direction n'est possible qu'après avoir retiré la clé du dispositif de démarrage si celle-ci a été tournée de la position MAR à STOP.

Désactivation

Tourner la clé sur la position MAR tout en tournant légèrement le volant.

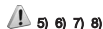

ATTENTION

3) En cas de manipulation du dispositif de démarrage (par ex., une tentative de vol), faire contrôler le fonctionnement par le Réseau Après-vente Fiat avant de reprendre la route.

4) Quand on quitte la voiture, toujours avoir avec soi la clé afin d'éviter que quelqu'un n'actionne les commandes par erreur. Ne pas oublier d'activer le frein de stationnement. Ne jamais laisser d'enfants dans la voiture sans surveillance.

5) Toute intervention en après-vente pouvant provoquer des altérations de la direction ou de la colonne (ex., montage d'antivol), qui pourraient causer, en plus de la diminution des performances et de l'expiration de la garantie, de graves problèmes de sécurité, ainsi que la non-conformité d'homologation de la voiture, est absolument interdite.

6) Ne jamais extraire la clé mécanique lorsque la voiture roule. Le volant se bloquerait automatiquement au premier braquage. Ceci est toujours valable, même en cas de véhicule remorqué.

7) Avant de quitter la voiture, **TOUJOURS** actionner le frein de stationnement, braquer les roues, engager la première vitesse en montée ou la marche arrière en descente. Sur les versions équipées de boîte de vitesses automatique (ou disponible), placer le levier de vitesses sur P (Stationnement) et tourner le dispositif de démarrage pour le placer sur STOP. En cas de forte pente, placer une cale ou une pierre devant les roues. En quittant la voiture, toujours verrouiller toutes les portes en appuyant sur le bouton prévu à cet effet sur la clé.

8) Sur les versions avec transmission automatique (ou disponible), pour une extraction de clé fluide, placer le levier de vitesses sur P en relâchant la pédale de frein en conditions de sécurité, et éteindre la voiture.

FIAT CODE

Le système Fiat Code empêche l'utilisation non autorisée de la voiture, en désactivant le démarrage du moteur.

Le système ne requiert pas d'activation : le fonctionnement est automatique, que les portes de la voiture soient verrouillées ou non.

En plaçant le dispositif de démarrage en position MAR, le système Fiat Code identifie le code transmis par la clé. Si le code est reconnu comme valable, le système Fiat Code autorise alors le démarrage du moteur.

Lorsque le dispositif de démarrage est replacé en position STOP, le système Fiat Code désactive la centrale qui contrôle le moteur, en empêchant ainsi son démarrage.

Au sujet des procédures correctes de démarrage du moteur, voir les indications au paragraphe « Démarrage du moteur » du chapitre « Démarrage et conduite ».

ANOMALIES DE FONCTIONNEMENT

Si, pendant le démarrage, le code de la clé n'est pas reconnu correctement, l'icône  apparaît sur le combiné de bord (voir les indications fournies au paragraphe « Témoins et messages » du chapitre « Connaissance du

combiné de bord »). Cette condition comporte l'arrêt du moteur après 2 secondes. Dans ce cas, placer le dispositif de démarrage en position STOP et à nouveau en position MAR ; si le blocage persiste, essayer avec les autres clés fournies. Si toutes les tentatives de démarrage échouent malgré tout, s'adresser au Réseau Après-vente Fiat.

Si l'icône  apparaît pendant la marche, cela signifie que le système est en train d'effectuer un autodiagnostic (par exemple, à cause d'une chute de tension). Si l'affichage persiste, s'adresser au Réseau Après-vente Fiat.

AVERTISSEMENTS

Ne pas altérer le système Fiat Code. D'éventuelles modifications/altérations pourraient provoquer la désactivation de la fonction de protection. Le système Fiat Code n'est pas compatible avec certains systèmes de démarrage à distance disponibles en après-vente. L'emploi de ces dispositifs peut provoquer des problèmes de démarrage ainsi que la désactivation de la fonction de protection.

Toutes les clés fournies avec la voiture ont été programmées en fonction de l'électronique présente sur la voiture. Chaque clé est dotée de son propre code qui doit être mémorisé par la centrale du système. Pour mémoriser

des nouvelles clés (8 clés maximum), s'adresser au Réseau Après-vente Fiat.

PORTES

VERROUILLAGE/ DÉVERROUILLAGE DES PORTES DE L'INTÉRIEUR

Verrouillage automatique des portes en cours de route

(suivant version)

Si toutes les portes sont correctement fermées, elles seront automatiquement verrouillées quand la voiture dépasse 20 km/h (fonction « Autoclose »). Cette fonction peut également être désactivée depuis le menu sur le combiné de bord.

Verrouillage/déverrouillage manuel

Appuyer sur le bouton situé sur la platine centrale de la planche de bord, fig. 8.



8

P2000316

LED allumée sur le bouton : portes verrouillées.

LED éteinte sur le bouton : portes déverrouillées.

AVERTISSEMENT L'actionnement de la poignée des portes avant provoque le déverrouillage de toutes les portes et du coffre à bagages. La LED s'éteindra après l'ouverture d'une porte.

VERROUILLAGE/ DÉVERROUILLAGE DES PORTES DE L'EXTÉRIEUR

Verrouillage des portes de l'extérieur

Avec les portes fermées, appuyer sur le bouton  « FIAT » de la clé ou introduire et tourner la pièce métallique de la clé dans la serrure de la porte côté conducteur.

Le verrouillage des portes peut toutefois être activé lorsque toutes les portes sont fermées et le coffre à bagages est ouvert (pour les versions/marchés qui le prévoient).

Après avoir appuyé sur le bouton  « FIAT » de la clé, la voiture prépare le verrouillage de toutes les serrures, y compris la serrure du hayon arrière ouvert.



Lorsque le hayon ouvert est fermé, il sera verrouillé et il sera impossible de l'ouvrir de l'extérieur.



Déverrouillage des portes de l'extérieur

Appuyer sur le bouton **6** de la clé ou introduire et tourner la pièce métallique de la clé dans la serrure de la porte côté conducteur.

Initialisation du mécanisme d'ouverture/fermeture des portes

Suite à une déconnexion de la batterie ou au grillage du fusible de protection, il est nécessaire d'initialiser le mécanisme d'ouverture/fermeture des portes en procédant comme suit :

- fermer toutes les portes ;
- appuyer sur le bouton **1** de la télécommande ;
- appuyer sur le bouton **6** de la télécommande.

PASSIVE ENTRY

(pour les versions/marchés qui le prévoient)



Le système Passive Entry est en mesure d'identifier la présence d'une clé électronique à proximité des portes, en permettant ainsi de déverrouiller/verrouiller les portes (ou le

hayon du coffre à bagages) sans devoir appuyer sur aucun bouton de la clé électronique.

Si la clé électronique est identifiée à l'extérieur de la voiture comme valide par le système, il suffira au possesseur de la clé de saisir une des poignées avant pour désactiver l'alarme et déverrouiller le mécanisme d'ouverture des portes et du hayon du coffre à bagages.

Après le déverrouillage, en tirant sur la poignée d'ouverture, il est possible d'ouvrir toutes les portes en fonction du mode paramétré, via le menu de l'écran ou via le système **Uconnect™**.

En revanche, il est possible d'accéder au coffre à bagages en intervenant sur le bouton électrique d'ouverture (1) fig. 9 (situé en dessous de la poignée).

REMARQUE Si le système d'alarme est installé, celui-ci sera provisoirement désactivé uniquement pour la zone du coffre à bagages. Après la fermeture du coffre à bagages, le système d'alarme sera à nouveau activé.

REMARQUE S'assurer de toujours avoir avec soi la clé électronique (par ex. en poche) pour que le système la reconnaisse, autorise l'accès à l'habitacle et le démarrage du moteur.



9

04206J0001EM

Ouverture d'urgence de la porte côté conducteur

Si la clé électronique ne fonctionne pas (par exemple parce que la batterie de la clé électronique ou la batterie traditionnelle de la voiture est déchargée), il est possible d'utiliser la pièce métallique d'urgence située à l'intérieur de la clé pour actionner le déverrouillage de la serrure de la porte côté conducteur.

Extraction de la pièce métallique :

agir sur le dispositif (1) fig. 10 et extraire vers l'extérieur la pièce métallique (2). Introduire ensuite la pièce métallique dans la serrure de la porte côté conducteur et la tourner pour déverrouiller la serrure de la porte.



10

P2000252

Verrouillage portes : S'assurer d'avoir avec soi la clé électronique et de se trouver dans un rayon de 1,5 m de la poignée de la porte côté conducteur ou passager. Appuyer sur le bouton (1) fig. 11 situé sur la poignée ou sur le bouton (2) fig. 12 sur le hayon du coffre à bagages, près du bouton d'ouverture : toutes les portes et le hayon du coffre à bagages seront ainsi verrouillés. Le verrouillage des portes enclenchera également l'alarme (si présent).

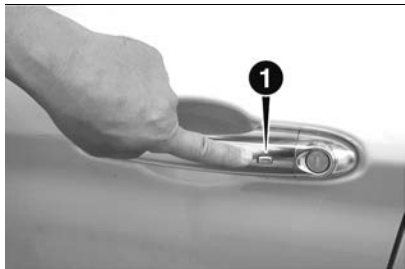

11

P2000270

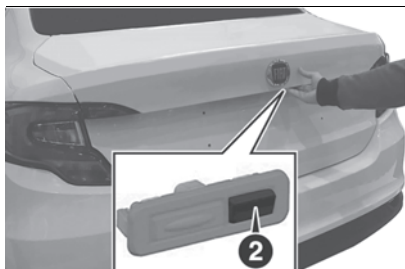

12

P2000327

AVERTISSEMENT Après avoir appuyé sur le bouton de « verrouillage des portes », il faut attendre 2 secondes avant de pouvoir déverrouiller de nouveau les portes au moyen de la poignée.

En tirant sur la poignée de la porte dans un délai de 2 secondes, il est donc possible de vérifier si la voiture est bien fermée, sans que les portes se déverrouillent de nouveau.

AVERTISSEMENT Ne pas effectuer en même temps des actions de verrouillage et de déverrouillage en tirant sur la poignée (voir fig. 13).

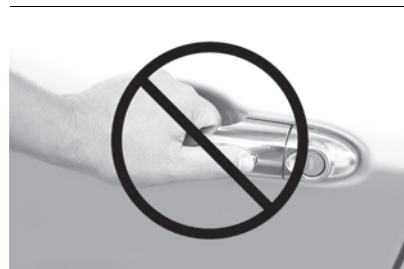

13

P2000271

Verrouillage de la serrure du hayon du coffre à bagages (suivant version) : avec hayon du coffre à bagages fermé, appuyer sur le bouton  sur la clé électronique ou sur le panneau de la porte intérieure du véhicule ou sur le bouton (2) fig. 12 sur le hayon du coffre à bagages, près du bouton d'ouverture.

REMARQUE L'ouverture du coffre à bagages est désactivée lorsque le véhicule roule.

DISPOSITIF DEAD LOCK

(suivant version)



Neutralise le fonctionnement des poignées internes de la voiture et du bouton de verrouillage/déverrouillage des portes.

Enclenchement du dispositif : le dispositif s'enclenche sur toutes les portes en appuyant rapidement deux



fois sur le bouton  de la clé ou, pour les voitures équipées du système Passive Entry, en agissant sur la touche de verrouillage présente sur la poignée extérieure de la voiture.

Désactivation du dispositif : appuyer sur le bouton  de la clé dotée de télécommande ou mettre le dispositif de démarrage sur MAR ou, pour les voitures équipées du système Passive Entry, en saisissant une des poignées avant.

DISPOSITIF DE SÉCURITÉ ENFANTS

 1) 12)

Il empêche l'ouverture des portes arrière de l'intérieur.

Le dispositif (2) fig. 14 peut être activé uniquement lorsque les portes sont ouvertes :

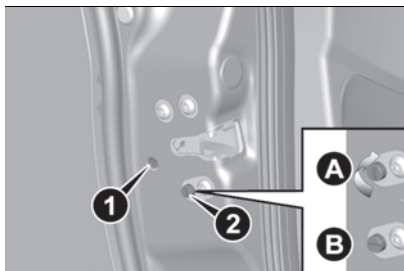

14

04056J0008EM

position A : dispositif activé (porte verrouillée) ;

position B : dispositif désactivé (porte pouvant être ouverte depuis l'intérieur).

Le dispositif reste activé même en effectuant le déverrouillage électrique des portes.

AVERTISSEMENT Les portes arrière ne peuvent pas être ouvertes depuis l'intérieur lorsqu'on actionne le dispositif de sécurité enfants.

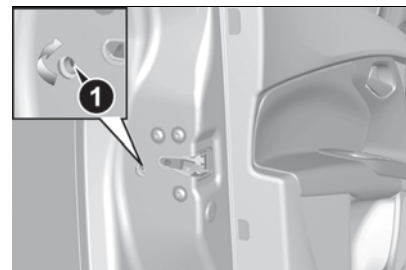

Dispositif d'urgence de verrouillage de la porte avant côté passager et des portes arrière

Il permet de fermer les portes en l'absence d'alimentation électrique. Insérer l'embout chromé de la clé de démarrage dans le logement (1) indiqué en fig. 14 (porte avant côté passager) ou (1) fig. 15 (portes arrière), puis tourner la clé dans le sens des aiguilles d'une montre et enfin la retirer du logement (1).



15

04056J0007EM

Pour rétablir la condition d'origine des serrures des portes (uniquement si la batterie a été rechargée), appuyer sur le bouton  de la télécommande ou sur le bouton  sur la planche de bord ou introduire la pièce métallique de la clé de contact dans le barillet de la porte avant côté conducteur et tirer la poignée interne de la porte.



ATTENTION

9) Si la sécurité enfant a été insérée et que la fermeture décrite précédemment a été effectuée, l'actionnement de la poignée interne d'ouverture des portes ne permettra pas d'ouvrir la porte. Pour ouvrir la porte, il faudra tirer la poignée extérieure. L'activation du verrouillage d'urgence ne désactive pas le bouton de verrouillage/déverrouillage centralisé des portes.

10) Toujours utiliser ce dispositif lorsque l'on transporte des enfants. Après avoir actionné le dispositif sur les deux portes arrière, en vérifier l'enclenchement en agissant sur la poignée intérieure d'ouverture des portes.

11) Ne JAMAIS laisser d'enfants dans la voiture sans surveillance, ni quitter la voiture avec les portes déverrouillées dans un lieu où les enfants peuvent accéder facilement. Cela pourrait entraîner des blessures graves aux enfants, voire mortelles. S'assurer également que les enfants n'activent pas par inadvertance le frein de stationnement électrique, ni la pédale de frein ou le levier de la boîte de vitesses automatique (ou disponible).

12) Toujours utiliser ce dispositif lorsque l'on transporte des enfants. Après avoir actionné le dispositif sur les deux portes arrière, en vérifier l'enclenchement en agissant sur la poignée intérieure d'ouverture des portes.



AVERTISSEMENT

4) S'assurer d'avoir avec soi la clé lors de la fermeture d'une porte ou du hayon arrière, afin d'éviter de bloquer la clé à l'intérieur de la voiture. Si elle est bloquée à l'intérieur, la clé ne pourra être récupérée qu'à l'aide de la deuxième clé fournie.

5) Si la sécurité enfant a été insérée et que la fermeture décrite précédemment a été effectuée, l'actionnement de la poignée interne d'ouverture des portes ne permettra pas d'ouvrir la porte. Pour ouvrir la porte, il faudra tirer la poignée extérieure. L'activation du verrouillage

d'urgence ne désactive pas le bouton de verrouillage/déverrouillage centralisé.

6) Le fonctionnement du système de reconnaissance dépend de plusieurs facteurs, comme par exemple, l'interférence éventuelle avec des ondes électromagnétiques provenant de sources extérieures (par ex. téléphones portables), l'état de charge de la batterie de la clé électronique et la présence d'objets métalliques à proximité de la clé ou de la voiture. Dans ces cas, il est toutefois possible de déverrouiller les portes en utilisant la pièce métallique qui se trouve dans la clé électronique (voir les indications des pages suivantes).

SIÈGES

Les sièges avant peuvent être réglés afin de garantir le maximum de confort des occupants.

Le réglage du siège conducteur doit être effectué en se rappelant que, tout en ayant les épaules bien appuyées contre le dossier, les poignets doivent pouvoir atteindre la partie haute de la couronne du volant.

Par ailleurs, le conducteur doit pouvoir appuyer à fond sur la pédale d'embrayage avec son pied gauche (versions dotées de boîte de vitesses manuelle), ou appuyer à fond sur la pédale de frein avec son pied droit (versions dotées de boîte de vitesses automatique (si disponible)).

SIÈGES AVANT À RÉGLAGE MANUEL

13)

7)

Réglage dans le sens longitudinal

Soulever le levier (1) fig. 16 et pousser le siège en avant ou en arrière.

14)

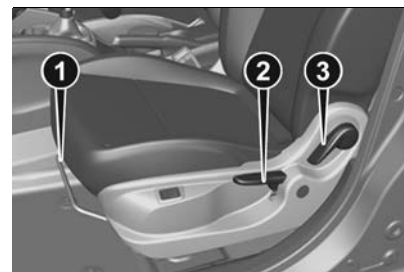

AVERTISSEMENT Effectuer le réglage depuis le siège concerné (côté conducteur ou passager).

Réglage en hauteur

(suivant version)

Actionner le levier (2), vers le haut ou vers le bas, jusqu'à obtenir la hauteur souhaitée.

AVERTISSEMENT Effectuer le réglage depuis le siège concerné (côté conducteur ou passager).



Réglage de l'inclinaison du dossier

Agir sur le levier (3) en accompagnant le dossier avec un mouvement du buste (tenir le levier actionné jusqu'à atteindre la position souhaitée et le relâcher ensuite).

Réglage lombaire électrique

(suivant version)

Dispositif de démarrage sur MAR, appuyer sur le bouton (1) fig. 17 pour régler le soutien de la zone lombaire jusqu'à obtenir le confort maximum de conduite.

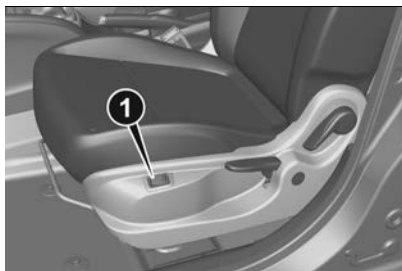

17

04066J0002EM

CHAUFFAGE ÉLECTRIQUE DES SIÈGES AVANT

(suivant version)

 15) 16)

Dispositif de démarrage sur MAR, appuyer sur les boutons  fig. 18 sur la planche de bord.



18

P2001046

Une fois le niveau de chauffage siège sélectionné, il sera nécessaire d'attendre entre 2 et 5 minutes pour en percevoir l'effet.

AVERTISSEMENT Afin de sauvegarder la charge de la batterie, l'activation de cette fonction n'est pas permise avec le moteur coupé.

SIÈGES ARRIÈRE

Le siège arrière dédoublé permet l'agrandissement partiel (1/3 ou 2/3) ou total du coffre à bagages.

Agrandissement partiel du coffre à bagages (1/3 ou 2/3)

 17)

L'agrandissement du côté droit du coffre à bagages permet de transporter deux passagers sur la partie gauche du siège arrière tandis que l'agrandissement du côté

gauche permet de transporter un seul passager.

Procéder de la manière suivante :

- baisser complètement les appuie-tête du siège arrière ;
- déboucler la ceinture du siège central : appuyer sur le bouton rouge (2) fig. 19 situé sur la partie avant de la boucle en utilisant la languette de clipsage libre (1) et déboucler la languette de la boucle latérale gauche. Relâcher la ceinture et permettre le retour complet dans l'enrouleur, derrière le dossier du siège ;

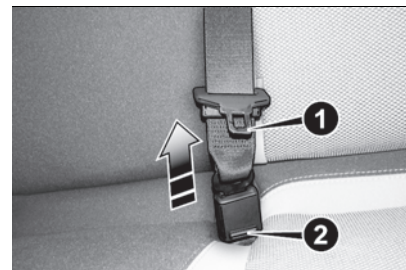

19

04066J0010EM

- agir sur le dispositif de décrochage (1) (droit ou gauche) fig. 20 pour rabattre la portion de dossier choisie.



20

04066J0007EM

Agrandissement total du coffre à bagages

En baissant tout le siège arrière on dispose du volume de chargement maximum.

Procéder de la manière suivante :

- baisser complètement les appuie-tête du siège arrière ;
- agir sur les dispositifs de décrochage (1) pour rabattre la portion de dossier droite et gauche, en suivant les instructions ci-dessus.

Remise en place des dossiers

 17)

Soulever les dossiers en les poussant en arrière jusqu'au déclic de blocage sur les deux mécanismes d'accrochage. Vérifier visuellement que les crans de couleur rouge ne sont plus visibles sur les dispositifs de décrochage (1) fig. 20. Si les « crans rouges » sont visibles, ceci indique que

le dossier est mal accroché. Insérer dans la boucle gauche (celle sans le bouton de déblocage rouge sur la fente) la première languette d'attache qui se trouve à la fin de la partie diagonale de la ceinture de sécurité du siège central.

AVERTISSEMENT En repositionnant le siège arrière de la position renversée à la position normale, veiller à repositionner correctement la ceinture de sécurité de façon à ce qu'elle soit de nouveau prête à être utilisée.



ATTENTION

13) Tous les réglages doivent exclusivement être exécutés sur la voiture à l'arrêt.

14) Une fois le levier de réglage relâché, toujours vérifier que le siège soit bien bloqué sur ses glissières en essayant de le déplacer vers l'avant ou vers l'arrière. Si le siège n'est pas correctement bloqué, il pourrait se déplacer intempestivement en provoquant une perte de contrôle de la voiture.

15) Les personnes insensibles à la douleur cutanée en raison de l'âge, d'une maladie chronique, du diabète, de lésions de la moelle épinière, d'un traitement médical, de la consommation d'alcool, de l'épuisement, ou d'autres conditions physiques, doivent être prudentes lors de l'utilisation du chauffage de siège. Il

pourrait provoquer des brûlures même à basse température, en particulier si il est utilisé pendant de longues périodes.

16) Ne pas placer d'objets pouvant créer l'isolation de la chaleur, comme une couverture ou un oreiller, sur le siège ou sur le dossier. Cela pourrait provoquer une surchauffe du dispositif de chauffage du siège. S'asseoir sur un siège surchauffé peut provoquer des brûlures graves en raison de l'augmentation de la température de la surface du siège.

17) Veiller à ce que les dossiers soient correctement accrochés sur les deux côtés (« marques rouges » non visibles) pour qu'en cas de freinage brusque, ils ne puissent pas être projetés en avant et heurter les passagers.



AVERTISSEMENT

7) Les revêtements textiles des sièges sont conçus pour résister longtemps à une usure dérivant d'une utilisation normale. Il est toutefois nécessaire d'éviter tout frottement excessif et/ou prolongé avec des accessoires vestimentaires, comme les boucles métalliques, les rivets, les fixations Velcro et autres, car ils exercent de manière localisée une pression importante risquant d'engendrer la rupture des fils et d'endommager par conséquent la housse.



APPUIE-TÊTE

APPUIE-TÊTE AVANT



Réglage

Ils sont réglables en hauteur sur 4 positions prédéfinies (complètement relevée / 2 positions intermédiaires / complètement rabaissée).

Réglage vers le haut : soulever l'appuie-tête jusqu'au déclic de blocage.



21

04076J0001EM

Réglage vers le bas : appuyer sur la touche (1) fig. 21 et baisser l'appuie-tête.

Dépose

Pour déposer l'appuie-tête, procéder de la manière suivante :

incliner le dossier du siège (pour éviter toute interférence avec le toit) ;

appuyer sur les deux boutons (1) et (2) fig. 21 à côté des deux supports, puis extraire l'appuie-tête.

AVERTISSEMENT Une fois enlevés, les appuie-tête doivent être toujours replacés correctement avant d'utiliser normalement la voiture.

APPUIE-TÊTE ARRIÈRE



Réglage

Pour les places arrière, deux appuie-tête latéraux et un appuie-tête centrale (ou disponible) réglables en hauteur sur 3 positions prédéfinies (complètement relevée / intermédiaire / complètement rabaissée) sont prévus

Réglage vers le haut : soulever l'appuie-tête jusqu'au déclic de blocage.

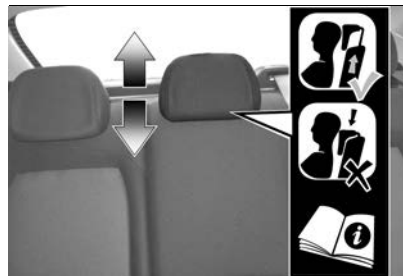

22

04076J0002EM

En marche, les occupants des places arrière ne doivent pas avoir les appuie-tête arrière en position complètement rabaissée.

Sur certaines versions, l'étiquette visible en fig. 22 rappelle à l'utilisateur du siège central arrière de régler correctement l'appuie-tête, en le soulevant vers le haut dans l'une des deux positions prédéposées.

AVERTISSEMENT Pour permettre au conducteur d'avoir une meilleure visibilité, remettre les appuie-tête dans leur position complètement enfoncée s'ils ne sont pas utilisés.

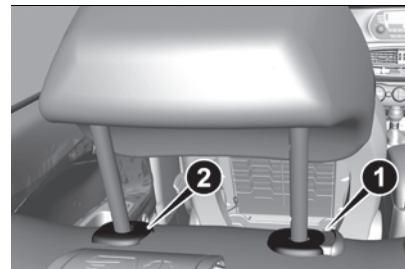

23

04076J0003EM

Réglage vers le bas : appuyer sur la touche (1) fig. 23 et baisser l'appuie-tête.

Dépose

Pour déposer l'appuie-tête, procéder de la manière suivante :

- soulever l'appuie-tête jusqu'en butée ;
- appuyer sur les boutons (1) et (2) fig. 23 à côté des deux supports, puis extraire l'appuie-tête.

REMARQUE Pour les versions avec dossiers de sièges arrière rabattables, agir sur le dispositif de décrochage pour rabattre les dossiers d'environ 45 degrés pour faciliter l'enlèvement des appuie-tête.

AVERTISSEMENT Une fois enlevés, les appuie-tête doivent être toujours replacés correctement avant d'utiliser normalement la voiture.

ATTENTION

18) Les appuie-têtes doivent être réglés de sorte que la tête s'y appuie, pas le cou. Seule cette position permet une protection efficace. Tous les appuie-tête, éventuellement déposés, doivent être repositionnés correctement de manière à protéger les occupants en cas de choc : respecter les consignes décrites plus haut.

VOLANT

19) 20)

RÉGLAGES

Le volant peut être réglé aussi bien en hauteur qu'axialement.

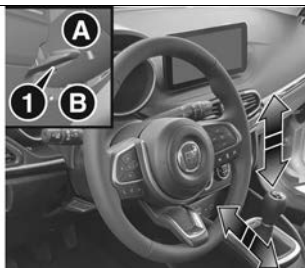

24

P2000291

Pour effectuer le réglage, déplacer le levier (1) fig. 24 vers le bas en position (B), puis régler le volant dans la position la plus adéquate et le bloquer ensuite dans cette position en plaçant à nouveau le levier (1) en position (A).

ATTENTION

19) Les réglages s'effectuent uniquement quand le véhicule est à l'arrêt et le moteur arrêté.

20) Toute intervention en après-vente à l'origine d'altérations de la conduite ou de la colonne de la direction (par ex., montage d'antivol) est absolument interdite et peut provoquer, en plus

de la diminution des performances et de l'expiration de la garantie, de graves problèmes de sécurité et la non-conformité de l'homologation du véhicule.

RÉTROVISEURS

Ils sont munis d'un dispositif de sécurité qui provoque son décrochage en cas de choc violent contre un passager.

RÉTROVISEUR D'HABITACLE

Réglage manuel

Actionner le levier (1) fig. 25 pour régler le rétroviseur sur deux positions différentes : normale ou anti-éblouissement.

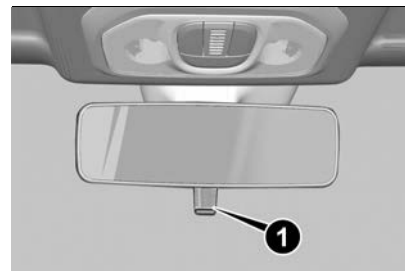

25

04106J0001EM

Rétroviseur électrochromique

(suivant version)

Le rétroviseur électrochrome peut modifier automatiquement sa capacité réfléchissante pour éviter d'éblouir le conducteur fig. 26.



Le rétroviseur électrochromique est doté d'un bouton ON/OFF pour activer ou désactiver la fonction électrochromique anti-éblouissement.



26

04106J0002EM

En enclenchant la marche arrière, le rétroviseur passe automatiquement à la coloration d'utilisation de jour.

RÉTROVISEURS D'AILE

⚠ 21)

Réglage manuel

Depuis l'intérieur de la voiture, manœuvrer le levier (1) fig. 27 pour régler le rétroviseur.

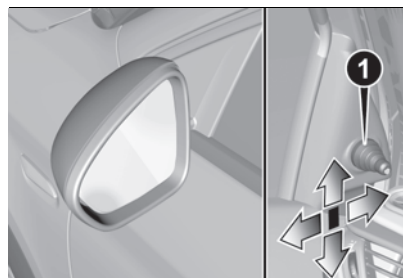

27

04106J0006EM

Réglage électrique

Le réglage des rétroviseurs est possible uniquement avec le dispositif de démarrage sur MAR et pendant environ 3 minutes après avoir placé le dispositif de démarrage sur STOP (ou bien avec la clé extraite).

Dès que l'on ouvre l'une des portes avant, ce fonctionnement est désactivé.

Pour effectuer le réglage, procéder de la manière suivante :

- à l'aide de l'interrupteur (1) fig. 28 sélectionner le rétroviseur (gauche ou droit) sur lequel effectuer le réglage ;
- régler le rétroviseur en actionnant l'interrupteur dans les quatre sens (2) fig. 28.



28

04106J0003EM

Rabattement Manuel

En cas de besoin (par exemple lorsque l'encombrement du rétroviseur crée des difficultés dans un passage étroit), il est possible de replier les rétroviseurs en les déplaçant de la position (A) à la position (B) fig. 29.

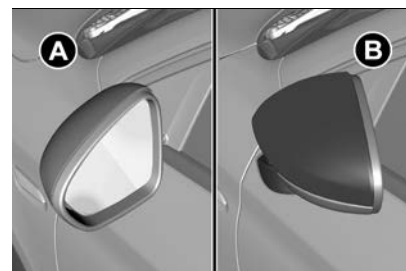

29

04106J0004EM



ATTENTION

21) Le rétroviseur d'aile côté conducteur est bombé et altère légèrement la perception de la distance.

FEUX EXTÉRIEURS

Le levier gauche (1) fig. 30 commande la plupart des feux extérieurs. L'éclairage extérieur se produit aussi avec la clé de contact tournée sur MAR. Quand on allume les feux extérieurs, on a aussi l'allumage du combiné de bord et des commandes situées sur la planche de bord.



30

P2000261

FONCTION AUTO (Capteur de luminosité) (suivant version)

Il s'agit d'un capteur à LED infrarouges, couplé au capteur de pluie et installé sur le pare-brise, qui mesure les variations d'intensité lumineuse à

l'extérieur de la voiture, en fonction de la sensibilité de lumière réglée à l'aide du menu de l'écran ou sur le système **Uconnect™** (selon version). Plus la sensibilité est importante, plus la quantité de lumière extérieure nécessaire pour commander l'allumage automatique des feux externes sera faible.

Activation de la fonction

Tourner la molette du levier gauche jusqu'à la position

Désactivation de la fonction

Pour désactiver la fonction, tourner la molette du levier de gauche dans une position autre que .

FEUX DE CROISEMENT

Quand la clé de contact est sur MAR, tourner la bague sur (1) fig. 30 . En cas d'activation des feux de croisement, les feux de jour s'éteignent et les feux de croisement, de position arrière et de plaque s'allument. Le témoin s'allume sur le combiné de bord .

FEUX DE JOUR (D.R.L.) « Daytime Running Lights »

22) 23)

Avec la clé en position MAR et la bague tournée en position les feux de jour et les feux de position arrière s'allument automatiquement ; les autres lampes

et l'éclairage intérieur restent éteints. Si les feux de jour sont désactivés (pour les versions/marchés qui le prévoient) et la bague est tournée sur aucun éclairage ne s'allume.

FEUX ANTIBROUILLARD

(si l'option est prévue)

Le bouton des feux antibrouillard se trouve sur la planche de gauche (le bouton (1) fig. 31).

Quand les feux antibrouillard sont activés, le témoin s'allume sur le combiné de bord.

Avec le dispositif de démarrage sur MAR et les feux de position et de croisement allumés, appuyer sur le bouton (1) pour allumer les feux antibrouillard.

Pour éteindre les feux antibrouillard, appuyer de nouveau sur le bouton (1) ou bien tourner la bague du levier gauche fig. 30 sur ou bien placer le dispositif de démarrage sur STOP.

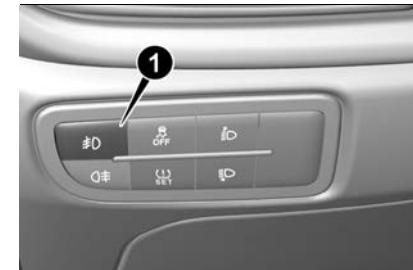

31

04126J0008EM



Cornering lights (feux de virage)

La fonction s'active quand les feux de croisement sont allumés à une vitesse inférieure à 40 km/h : en cas de braquage important du volant ou de déclenchement du clignotant, un feu (intégré à l'antibrouillard) s'allumera du côté où le volant est braqué afin d'accroître l'angle de vision nocturne.

FEU ANTIBROUILLARD ARRIÈRE

(suivant version)

le bouton des feux arrière de brouillard se trouve sur la planche de gauche (bouton (1) fig. 32). Quand les feux antibrouillard AR sont activés, le témoin  s'allume sur le combiné de bord.

Avec le dispositif de démarrage sur MAR et les feux de croisement ou feux antibrouillard activés, appuyer sur le bouton (1) pour allumer les feux arrière de brouillard.

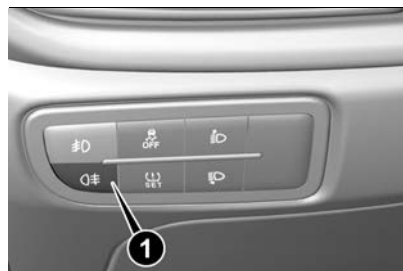

Pour éteindre les feux arrière de brouillard, appuyer de nouveau sur le bouton (1) ou bien tourner la bague du levier gauche fig. 30 sur  ou bien placer le dispositif de démarrage sur STOP.



32

04126J0009EM

FEUX DE STATIONNEMENT

Ils ne s'allument qu'avec le dispositif de démarrage sur STOP ou la clé retirée, en positionnant la bague du levier gauche tout d'abord sur , puis sur .

Le témoin s'allume sur le combiné de bord .

Répéter la même opération pour les éteindre.

Avec les feux de stationnement activés, quand la porte du conducteur est ouverte, un signal sonore s'active. Dès que la porte du conducteur est fermée, le signal sonore se désactive.

RETARD D'EXTINCTION DES PHARES (Follow me home)

Activation



Placer le dispositif de démarrage sur la position STOP.

Dans les 2 minutes, tirer le levier gauche en mode appel de phares, chaque déplacement du levier correspond à un incrément de 30 secondes de retard d'extinction des phares avec un maximum possible de 210 secondes (égales à 7 déplacement du levier).

Désactivation

Garder le levier gauche en position clignotement des feux de position pour quelques secondes ou bien tourner la clé de contact sur la position MAR ou encore attendre la fin du délai précédemment imparti.

FEUX DE ROUTE

Avec la molette du levier gauche en position , pousser en avant le levier vers la planche (position stable). Le témoin s'allume sur le combiné de bord .

Les feux s'éteignent en tirant le levier vers le volant.

Appels de phares

Tirer vers soi le levier (1) fig. 33, position instable ; une fois relâché, le levier revient automatiquement en position stable centrale.

Quand les feux de route sont activés, le témoin  s'allume sur le combiné de bord.



33

P2000262

CLIGNOTANTS

Placer le levier gauche (1) fig. 30 en position (stable) :

vers le haut : activation du clignotant côté droit ;

vers le bas : activation du clignotant gauche.

Sur le combiné de bord, le témoin ➡ ou ➡ s'allume respectivement par intermittence.

Les clignotants se désactivent automatiquement lorsque la voiture roule de nouveau en ligne droite ou en cas d'actionnement des feux de jour (D.R.L.) / feux de stationnement.

Fonction « Lane Change » (changement de voie)

Si l'on souhaite signaler un changement de voie, placer le levier gauche en position instable pendant moins d'une demi-seconde.

Le clignotant clignotera 5 fois du côté sélectionné, puis s'éteindra automatiquement.

ÉCLAIRAGE DE COURTOISIE

Cette fonction permet, avec le dispositif de démarrage sur la position MAR, d'activer pendant 25 secondes, les feux de position et les feux de plaque à chaque que l'on déverrouille le véhicule en utilisant la clé avec télécommande.

L'activation de cette fonction peut être réglée en agissant sur le menu de l'écran ou sur le système **Uconnect™**.

La fonction se désactive automatiquement une fois le temps d'activation (25 secondes) écoulé, ou lorsque l'on verrouille à nouveau les portes du véhicule, ou lorsque l'on place le dispositif de démarrage sur une position autre que MAR.

RÉGLAGE DE L'ASSIETTE DES PHARES

Orientation du faisceau lumineux

L'orientation correcte des phares est essentielle non seulement pour le confort et la sécurité du conducteur mais aussi de tous les autres usagers de la route.

De plus, elle fait l'objet d'une norme spécifique du code de la route.



Pour garantir à soi-même et aux autres conducteurs les meilleures conditions

de visibilité lorsqu'on roule les phares allumés, les phares de la voiture doivent être correctement orientés.

Pour le contrôle et le réglage éventuel, s'adresser au Réseau Après-vente Fiat. Contrôler l'orientation des faisceaux lumineux chaque fois que le poids de la charge transportée change.

Correcteur d'assiette des phares

Le correcteur de l'assiette des phares fonctionne avec le dispositif de démarrage sur MAR et les feux de croisement allumés.

Pour le réglage, agir sur les boutons  et  placés sur la platine des commandes fig. 34.

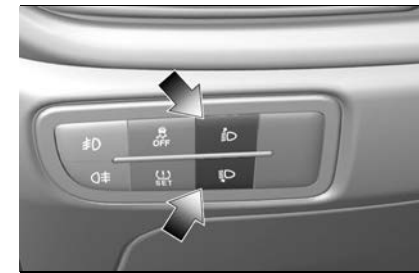

34

04126J0003EM

L'écran du combiné de bord affiche la position correspondant au réglage sélectionné.

Position 0 : une ou deux personnes sur les sièges avant ;



- Position 1** : 4 ou 5 personnes ;
- Position 2** : 4 ou 5 personnes + coffre à bagages plein ;
- Position 3** : conducteur + charge maximale autorisée dans le coffre à bagages.

AVERTISSEMENT Contrôler l'assiette des phares en fonction des variations du poids transporté.

RÉGLAGE DE L'INTENSITÉ LUMINEUSE DU COMBINÉ DE BORD ET DES GRAPHISMES DES BOUTONS DE COMMANDE

Le réglage de l'intensité lumineuse du combiné de bord et des boutons de commandes est possible dans le menu principal du combiné de bord (voir le paragraphe "Écran Multifonction Reconfigurable").

ORIENTATION DES FEUX ANTIBROUILLARD

(suivant version)

Pour le contrôle et le réglage éventuel, s'adresser au Réseau Après-vente Fiat.

RÉGLAGE DES FEUX À L'ÉTRANGER

Les feux de croisement sont orientés pour la circulation dans le pays de la première mise en circulation.

En cas d'utilisation dans des pays à circulation inversée, pour ne pas éblouir les conducteurs arrivant en face, il faut couvrir les zones du phare selon les dispositions du code de la route du pays en question : (portière avant droite), (portière avant gauche).

fig. 35: masquage pour circulation à droite, feu avant gauche ;

fig. 36: masquage pour circulation à droite, feu avant droit ;



35

P2000388



36

P2000399



ATTENTION

22) Les feux de jour sont une alternative aux feux de croisement en conduite de jour, quand ces derniers sont obligatoires ; s'ils ne sont pas obligatoires, l'utilisation des feux de jour reste autorisée.

23) Les feux de jour ne remplacent pas les feux de croisement la nuit ou dans les tunnels. L'utilisation des feux de jour dépend du code de la route en vigueur dans le pays où l'on circule : se conformer aux normes.

ÉCLAIRAGE D'HABITACLE

PLAFONNIER AVANT

Plafonnier Monolampe

Pour allumer/éteindre le plafonnier, agir sur le bouton fig. 37 :

- enfoncé sur 1** : plafonnier toujours éteint ;
- enfoncé sur 2** : plafonnier toujours allumé ;
- position 0** : le plafonnier s'allume à l'ouverture d'une porte.



37

F1B0043C

Plafonnier Multilampe

L'interrupteur (1) fig. 38 allume/éteint les lampes du plafonnier.

Positions de l'interrupteur (1) :

- position centrale : les lampes (2) et (5) s'allument/s'éteignent à l'ouverture/fermeture des portes ;
- partie gauche enfoncée (OFF) : les lampes (2) et (5) restent toujours éteintes ;
- partie droite enfoncée (☞) : les lampes (2) et (5) restent toujours allumées.

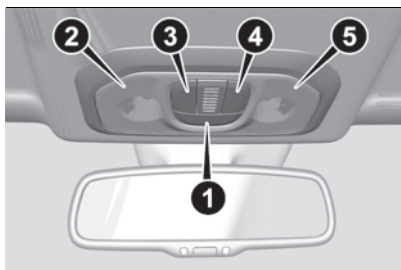

38

04136J0001EM

L'allumage/extinction des lampes est progressif.

L'interrupteur (3) allume/éteint la lampe (2).

L'interrupteur (4) allume/éteint la lampe (5).

En allumant manuellement les lampes du plafonnier, elles s'éteignent automatiquement au bout de 15 minutes pour préserver la durée de la batterie, à condition que le dispositif de démarrage soit sur STOP.

AVERTISSEMENT Avant de descendre de la voiture, s'assurer que les lampes du plafonnier sont éteintes ; de cette façon, on évite de décharger la batterie lorsque les portes sont refermées. Cependant, si une lampe allumée a été oubliée, le plafonnier s'éteint automatiquement environ 15 minutes après la coupure du moteur.

Temporisation des lampes du plafonnier

Sur certaines versions, pour rendre plus aisée l'entrée/sortie de la voiture, en particulier pendant la nuit ou dans des lieux peu éclairés, 2 logiques de temporisation sont disponibles :

- Temporisation à l'entrée dans la voiture ;
- Temporisation sortie de la voiture.

PLAFONNIER ARRIÈRE

Pour allumer/éteindre le plafonnier, agir sur le bouton fig. 39 :

- enfoncé sur 1** : plafonnier toujours éteint ;
- enfoncé sur 2** : plafonnier toujours allumé ;
- position 0** : le plafonnier s'allume à l'ouverture d'une porte.



39

F1B0043C

En allumant manuellement le plafonnier, les lumières s'éteignent automatiquement au bout de 15



minutes pour préserver la durée de la batterie, à condition que le dispositif de démarrage soit sur STOP.

PLAFONNIER DU COFFRE À BAGAGES (1) fig. 40

Il s'allume automatiquement à l'ouverture du coffre à bagages et s'éteint quand on le ferme.

Lorsque le dispositif de démarrage est sur STOP, le plafonnier s'éteint automatiquement au bout de 15 minutes afin de préserver la durée de la batterie.

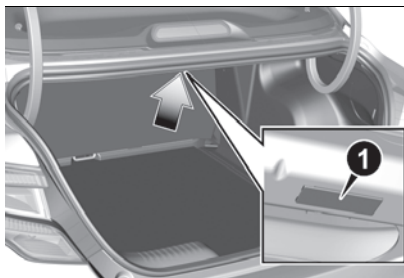

40

04136J0005EM

PLAFONNIER DE LA BOÎTE À GANTS (1) fig. 41

(suivant version)

Il s'allume automatiquement à l'ouverture de la boîte à gants et s'éteint quand on la ferme.

Le plafonnier s'allume indépendamment de la position du dispositif de démarrage.

Lorsque le dispositif de démarrage est sur STOP, le plafonnier s'éteint automatiquement au bout de 15 minutes afin de préserver la durée de la batterie.

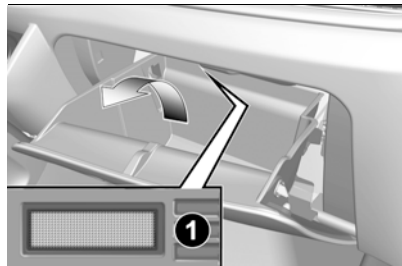

41

04136J0007EM

ESSUIE / LAVE-GLACE AVANT

Le levier droit commande l'actionnement de l'essuie-lave glace avant.

Le fonctionnement est permis uniquement lorsque le dispositif de démarrage est sur MAR.

ESSUIE / LAVE-GLACE AVANT

Fonctionnement

⚠ 24)

⚠ 8) 9)

La bague (1) fig. 42 peut être placée sur les positions suivantes :

○ essuie-glace à l'arrêt

▲ balayage fixe (lent)

■ balayage en fonction de la vitesse

LO fonctionnement continu lent

HI fonctionnement continu rapide

🌫 fonction MIST

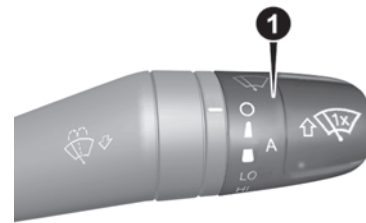



42

P2000172

En déplaçant le levier vers le haut (position instable), on active la fonction MIST  : le fonctionnement est limité au laps de temps pendant lequel on retient manuellement le levier dans cette position. Une fois relâché, le levier revient dans sa position en arrêtant l'essuie-glace. Cette fonction est utile pour éliminer, par exemple, de petites accumulations de saletés du pare-brise ou la rosée du matin.

AVERTISSEMENT Cette fonction n'active pas le lave-glace, par conséquent le liquide de lave-glace ne sera pas giclé sur le pare-brise. Pour que le liquide de lave-glace giclé sur le pare-brise, il faut utiliser la fonction de lavage.

Lorsque la bague (1) fig. 42 est en position , l'essuie-glace n'est pas actionné. En position , le temps de pause entre les balayages de l'essuie-glace est de 10 secondes, quelle que soit la vitesse de la voiture.

En position , le temps de pause entre deux balayages est réglé en fonction de la vitesse de la voiture : si la voiture accélère, le temps de pause entre deux balayages diminue. En position **LO** ou **HI**, l'essuie-glace est en mouvement continu, c'est-à-dire sans temps de pause entre deux balayages.

Fonction « Lavage intelligent »

Tirer le levier vers le volant (position instable) pour actionner le lave-glace. Si le levier est tiré pendant une durée supérieure à une demi-seconde, l'essuie-glace est actionné avec la commande active. Quand l'utilisateur relâche le levier, trois balayages sont effectués.

Après ces trois balayages, si la commande est en position , le cycle de lavage se termine par un dernier balayage après une pause de 6 secondes.

En cas de position **LO** ou **HI**, la fonction de lavage intelligent n'est pas effectuée.

AVERTISSEMENT Dans le cas d'une activation d'une durée inférieure à une demi-seconde, seul le jet du lave-vitre sera activé. Ne pas prolonger l'activation du « Lavage intelligent » pendant plus de 30 secondes. Ne pas activer la commande lave-vitres si le réservoir est vide.

CAPTEUR DE PLUIE

(suivant version)

 10) 11)

C'est un dispositif situé derrière le rétroviseur intérieur fig. 43, au contact du pare-brise ; il mesure la quantité de

pluie et gère par conséquent le mode de nettoyage automatique du pare-brise en fonction de l'eau présente sur la vitre.

Le capteur de pluie est activé lorsque le dispositif de démarrage est sur MAR, et désactivé quand le dispositif est sur STOP.

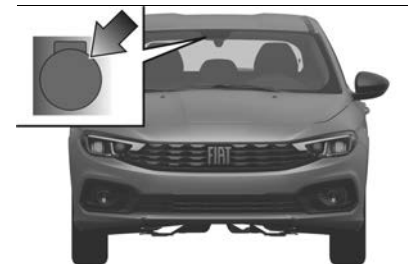



43



P2000278



BALAYAGE AUTOMATIQUE

Activation

 10) 11)

Le balayage automatique peut être habilité en activant le capteur de pluie dans le menu de l'écran ou via le système **Uconnect™** et en tournant la bague (1) fig. 42 en position  ou .

  - Basse sensibilité : les essuie-glaces s'activent avec une quantité d'eau élevée sur le pare-brise.

  - Haute sensibilité : les essuie-glaces s'activent avec une faible quantité d'eau sur le pare-brise.





L'activation du balayage automatique et l'augmentation de la sensibilité du capteur sont signalées par un balayage de l'essuie-glace.

L'activation de la fonction de « Lavage intelligent » active le cycle de lavage normal, après quoi, la fonction de balayage automatique est restaurée.

En cas de dysfonctionnement du capteur de pluie, le mode de balayage pourrait être modifié en fonction des exigences. Dans certaines versions, l'anomalie du capteur est signalée par l'allumage du symbole  à l'écran du combiné de bord pour le temps de fonctionnement du capteur ou jusqu'au rétablissement du dispositif.

Neutralisation

Avec le dispositif de démarrage sur la position STOP et la bague (1) en fig. 42 en position  ou , en plaçant le dispositif de démarrage sur MAR, aucun cycle de balayage n'est effectué pour éviter toute activation involontaire (par exemple, durant le lavage à la main du pare-brise, blocage des balais sur la vitre pour le givre).

Il est possible d'activer à nouveau le mode de balayage automatique de trois façons :



 en tournant la bague en position  et puis à nouveau en position  ou  ;

 en déplaçant le levier vers le haut en position MIST  ;

 au dépassement de la vitesse de 5 km/h lorsque le capteur détecte la présence de pluie.



La réactivation est signalée par un balayage de l'essuie-glace.

Désactivation

Pour désactiver le balayage automatique, agir sur le menu de l'écran ou sur le système **Uconnect™** ou tourner la bague (1) de fig. 42 sur une position autre que celles intermittentes ( ou ).

Fonctionnalité Service Position

Cette fonctionnalité permet de remplacer les balais ou de les protéger en cas de givre et/ou de neige.

Avec les balais en position de stationnement, tourner la bague sur la position  et déplacer le levier vers le haut en position MIST  dans les deux minutes qui suivent l'arrêt du moteur. Il est possible de déplacer le levier jusqu'à trois fois pour obtenir la position souhaitée des balais. La fonctionnalité « Service Position » sera désactivée au démarrage successif du moteur, soit en actionnant les essuie-glaces soit en conduisant le véhicule (à une vitesse supérieure à 5 km/h).

AVERTISSEMENT S'assurer, quand le véhicule est mis en marche, qu'il n'y a pas de givre ou de neige sur le pare-brise avant d'actionner les essuie-glaces.



ATTENTION

24) *S'il fallait nettoyer la vitre, s'assurer que le dispositif est effectivement désactivé ou que la clé se trouve sur STOP.*



AVERTISSEMENT

- 8)** *Ne jamais utiliser l'essuie-glace pour éliminer des couches de neige ou de verglas qui se seraient déposées sur le pare-brise. Dans ces conditions, si l'essuie-glace est soumis à un effort excessif, le relais coupe-circuit coupe le fonctionnement pendant quelques secondes. Si, par la suite, le fonctionnement ne s'est pas rétabli, même après un redémarrage de la voiture, s'adresser au Réseau Après-vente Fiat.*
- 9)** *Ne pas actionner l'essuie-glace avec les balais soulevés du pare-brise.*
- 10)** *Ne pas activer le capteur de pluie lors du lavage de la voiture dans un système de lavage automatique.*
- 11)** *En cas de verglas sur le pare-brise, s'assurer que le dispositif est effectivement désactivé.*

CLIMATISATION

CLIMATISEUR MANUEL / RÉCHAUFFEUR

⚠ 25) 🧼 2)

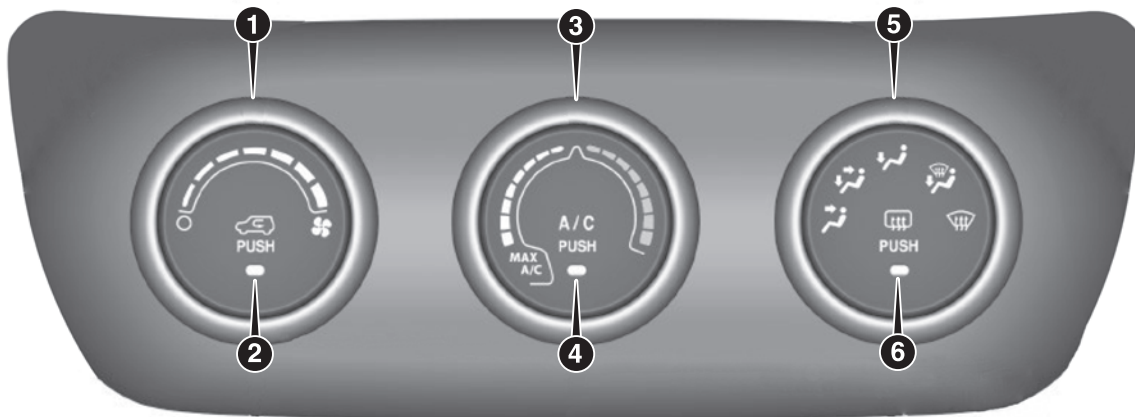

44

P2000256



ATTENTION

25) Pour nettoyer le climatiseur, utiliser un chiffon souple, propre, sec et antistatique et veiller à ce qu'il soit éteint pendant la phase de nettoyage. Les produits de nettoyage et de lustrage sont susceptibles d'endommager la surface. Ne pas employer d'alcool, d'essence et leurs dérivés. Vérifier que les produits utilisés pour le nettoyage ne contiennent pas d'alcool ou dérivés même à faible concentration.





AVERTISSEMENT

2) Le circuit de climatisation utilise un fluide frigorigène compatible avec les normes en vigueur dans les pays de commercialisation des véhicules utilisant le R134a ou R1234yf. En cas de recharge, utiliser exclusivement le fluide frigorigène indiqué sur la plaque située dans le compartiment moteur. L'utilisation d'autres frigorigènes peut réduire l'efficacité et endommager le circuit. Noter également que le lubrifiant utilisé pour le compresseur est étroitement lié au type de gaz réfrigérant, se référer au Réseau Après-vente Fiat.

1 - molette d'activation/réglage du ventilateur :

0 = ventilateur éteint

 = vitesse de ventilation (il est possible de sélectionner 7 types différents de vitesse)

2 - bouton d'activation/désactivation du recyclage d'air ;

3 - sélecteur de réglage de la température et d'activation de la fonction MAX A/C :

zone bleue = air froid

zone rouge = air chaud

4 - bouton d'activation/désactivation du compresseur du climatiseur (non prévu sur les versions équipées seulement de chauffage) ;

5 - molette de répartition de l'air :

 sortie d'air des aérateurs centraux et latéraux

 sortie d'air des aérateurs centraux, latéraux et des diffuseurs de la zone des pieds avant et arrière

 sortie d'air des diffuseurs, avant et arrière, de la zone des pieds et un léger flux d'air également des aérateurs latéraux sur la planche de bord

 sortie d'air des diffuseurs, avant et arrière, de la zone des pieds, au pare-brise, aux vitres latérales et un léger flux d'air également aux aérateurs latéraux sur la planche de bord

 sortie d'air au pare-brise, aux vitres latérales et un léger flux d'air également aux aérateurs latéraux sur la planche de bord

En outre 4 positions supplémentaires intermédiaires entre les 5 répartitions principales décrites précédemment sont prévues.

6 - bouton d'activation / désactivation de la lunette arrière dégivrante ;

En sélectionnant la répartition de l'air vers le pare-brise, on active le compresseur du climatiseur (voyant sur le bouton A/C allumé) et le recyclage de l'air se positionne en « air extérieur » (voyant sur le bouton (B) éteint). Cette logique garantit la meilleure visibilité des vitres. Le conducteur a toujours la possibilité de régler le recyclage de l'air et le compresseur du climatiseur.

Chauffage supplémentaire

(suivant version)

Le chauffage supplémentaire garantit un chauffage plus rapide de l'habitacle.

Il s'active en cas de conditions climatiques froides, si les conditions suivantes sont réunies :

température extérieure froide ;

température du liquide de refroidissement du moteur basse ;

moteur démarré ;

vitesse de ventilation réglée au moins sur la 1^{ère} vitesse ;

sélecteur (3) tourné à fond dans le sens des aiguilles d'une montre sur la zone rouge.

L'arrêt du chauffage se fait quand au moins l'une des conditions ci-dessus n'est plus constatée.

REMARQUE La puissance du chauffage électrique est modulée en fonction de la tension de la batterie.

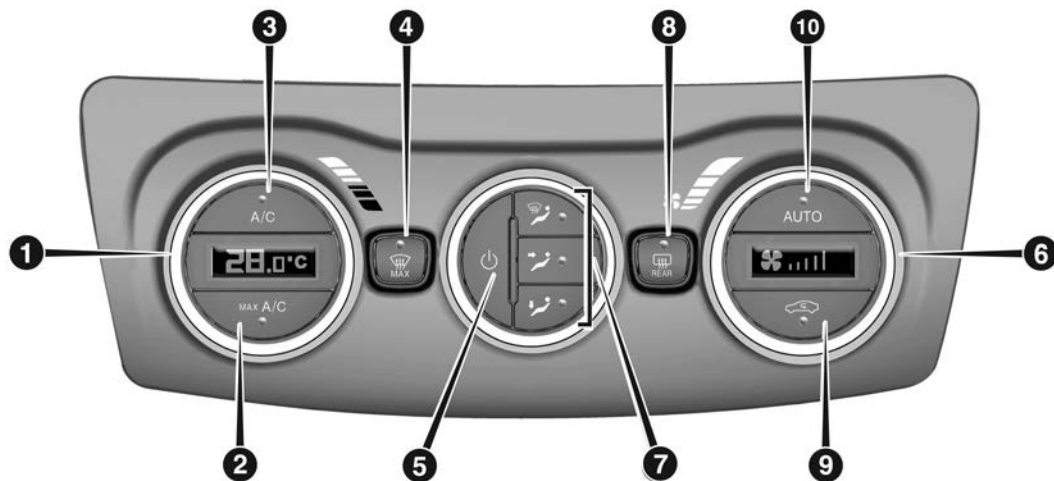

CLIMATISEUR AUTOMATIQUE**Commandes**

45

P2000309

**ATTENTION**

26) Pour nettoyer le climatiseur, utiliser un chiffon souple, propre, sec et antistatique et veiller à ce qu'il soit éteint pendant la phase de nettoyage. Les produits de nettoyage et de lustrage sont susceptibles d'endommager la surface. Ne pas employer d'alcool, d'essence et leurs dérivés. Vérifier que les produits utilisés pour le nettoyage ne contiennent pas d'alcool ou dérivés même à faible concentration.

1 - molette de réglage de la température de l'habitacle, sur l'écran la température programmée est affichée ;

2 - bouton d'activation de la fonction MAX A/C ;

3 - bouton d'activation / désactivation du compresseur du climatiseur ;

4 - bouton d'activation de la fonction MAX-DEF (dégivrage/désembuage rapide des vitres avant) ;

5 - bouton d'activation/désactivation du climatiseur ;

6 - molette de réglage vitesse ventilateur, sur l'écran la vitesse programmée est affichée ;



7 - boutons de sélection de répartition de l'air ;

8 - bouton d'activation / désactivation de la lunette arrière dégivrante ;

9 - bouton d'activation/désactivation du recyclage d'air d'habitacle ;



10 - bouton d'activation de la fonction AUTO (fonctionnement automatique).



Sélection de la répartition de l'air



En appuyant sur les boutons  /  /  , il est possible de sélectionner manuellement l'une des 5 positions possibles de répartition de l'air :



  Flux d'air vers les aérateurs du pare-brise et des vitres latérales avant

pour le désembuage/dégivrage des vitres.

  Flux d'air vers les aérateurs centraux et latéraux du tableau de bord pour la ventilation du buste et du visage pendant les saisons chaudes.

  Flux d'air vers les diffuseurs de la zone des pieds avant/arrière. Une telle répartition de l'air permet de chauffer l'habitacle très rapidement et de profiter aussitôt d'une agréable sensation de chaleur.

  Répartition du flux d'air entre les diffuseurs dans la zone des pieds (air plus chaud) et les aérateurs centraux et latéraux de la planche de bord (air plus frais). Cette répartition est spécialement adaptée aux saisons du printemps et d'automne, avec rayonnement solaire.

  Répartition du flux d'air entre les diffuseurs de la zone des pieds et les diffuseurs du pare-brise et des vitres latérales avant. Cette répartition de l'air permet de chauffer correctement l'habitacle et évite la formation de buée sur les vitres.

En mode AUTO, le climatiseur gère automatiquement la répartition de l'air (les DEL sur les boutons 7 restent éteintes). La distribution de l'air programmée manuellement est signalée par l'éclairage des DEL sur les boutons sélectionnés.

Dans la fonction combinée, lorsqu'on appuie sur un bouton, on active la fonction correspondante en même temps que celles déjà programmées. En revanche, si l'on appuie sur un bouton dont la fonction est déjà active, celle-ci est annulée et la DEL correspondante s'éteint. Pour revenir au contrôle automatique de la répartition de l'air après une sélection manuelle, appuyer sur le bouton AUTO.

Start&Stop

(suivant version)

Le climatiseur automatique gère le système Start&Stop (moteur éteint avec vitesse du véhicule égal à 0 km/h) de manière à garantir un confort approprié à l'intérieur de la voiture.

Lorsque le système Start&Stop est actif (moteur éteint et voiture à l'arrêt), la gestion automatique du recyclage se désactive, tout en maintenant la prise d'air de l'extérieur, afin de réduire le risque de formation de buée sur les vitres (le compresseur étant éteint).



LÈVE-VITRES ÉLECTRIQUES



Les boutons de commande sont situés sur la platine des panneaux de porte. Les lève-vitres fonctionnent lorsque le dispositif de démarrage est sur MAR et pendant environ 3 minutes après le passage du dispositif de démarrage sur STOP (ou clé extraite).

Dès que l'on ouvre l'une des portes avant, ce fonctionnement est désactivé.

Commandes porte avant, côté conducteur

Toutes les vitres peuvent être actionnées depuis le panneau de porte fig. 46, côté conducteur.

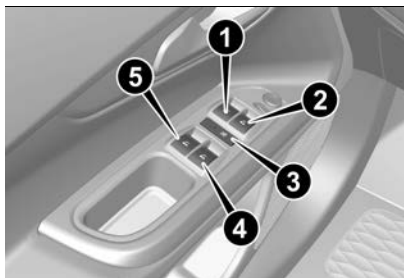

46

04166J0001EM

□ (1): ouverture/fermeture de la vitre avant gauche. Fonctionnement « continu automatique » en phase d'ouverture/fermeture de la vitre ;

□ (2): ouverture et fermeture de la vitre avant droite. Fonctionnement « continu automatique » en phase d'ouverture de la vitre ;

□ (3): activation/désactivation des commandes de lève-vitres des portes arrière ;

□ (4): ouverture/fermeture de la vitre arrière droite (suivant version) ;

□ (5): ouverture/fermeture de la vitre arrière gauche (suivant version).

Commandes porte avant, côté passager, et portes arrière

Sur la platine du panneau de porte avant, côté passager se trouvent les boutons pour la commande de la vitre correspondante.

Sur les platines des panneaux de portes arrière se trouvent les boutons pour la commande des vitres correspondantes.



ATTENTION

27) Une mauvaise utilisation des lève-glaces électriques peut s'avérer dangereuse. Avant et pendant l'actionnement, il faut toujours vérifier que les passagers ne courent aucun risque dû au mouvement des vitres, soit directement, soit indirectement, en cas d'objets personnels pris dans le mécanisme ou heurtés par celui-ci. En quittant le véhicule (doté de clé mécanique avec télécommande), il faut toujours

veiller à retirer la clé du dispositif de démarrage pour éviter que les lève-vitres ne soient actionnés par inadvertance et ne constituent une source de danger pour les passagers restés à bord.

CAPOT MOTEUR

OUVERTURE

Procéder de la manière suivante :

□ tirer le levier (1) fig. 47, situé dans la zone des pédales côté conducteur, selon le sens indiqué par la flèche ;

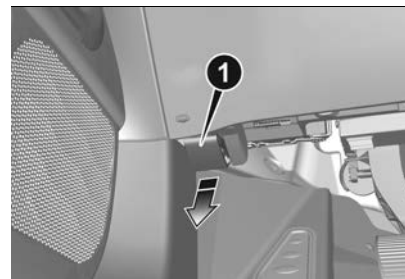

47

04196J0001EM

□ agir sur le levier (2) fig. 48 dans le sens indiqué par la flèche ;

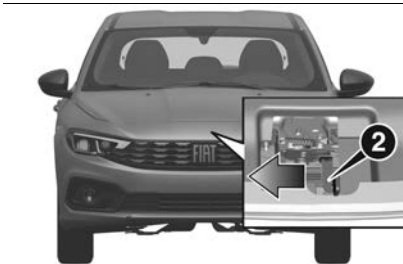

48

P2000279

□ soulever le capot et, simultanément, dégager la béquille (3) fig. 49 et la placer dans son ancrage (4).

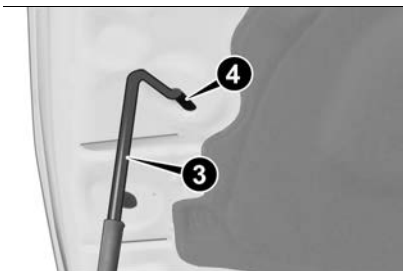

49

04196J0003EM

AVERTISSEMENT Avant de soulever le capot, vérifier que les bras d'essuie-glace adhèrent au pare-brise et que l'essuie-glace n'est pas en service.

 28) 29) 30)

FERMETURE

 31)

Procéder de la manière suivante :

□ maintenir le capot soulevé d'une main et dégager la béquille avec l'autre (3) fig. 49 main (4) et la replacer dans sa fixation ;

□ abaisser le capot à environ 40 centimètres du compartiment moteur, puis le lâcher et s'assurer qu'il est parfaitement fermé, et non seulement accroché en position de sécurité, en essayant de le soulever. Si tel est le cas, ne pas exercer de pression sur le capot, mais le soulever de nouveau et recommencer l'opération.

AVERTISSEMENT Toujours vérifier la bonne fermeture du capot pour éviter qu'il ne s'ouvre en cours de route.



ATTENTION

28) Effectuer ces opérations uniquement quand la voiture est à l'arrêt.

29) Le positionnement imparfait de la béquille de maintien pourrait provoquer la chute violente du capot.

30) Soulever le capot avec les deux mains. Avant de soulever le capot, s'assurer que les bras d'essuie-glace ne sont pas soulevés du pare-brise, que la voiture est arrêtée et que le frein de stationnement électrique est enclenché.

31) Pour des raisons de sécurité, le capot moteur doit toujours rester parfaitement fermé pendant que le véhicule roule. Par conséquent, toujours vérifier la fermeture correcte du capot en s'assurant que le blocage est enclenché. Si pendant la marche on se rend compte que le dispositif de blocage n'est pas bien enclenché, s'arrêter immédiatement et fermer correctement le capot.

DIRECTION ASSISTÉE ÉLECTRIQUE DUALDRIVE

Elle fonctionne exclusivement avec clé sur MAR et moteur démarré. La direction assistée électrique permet de personnaliser l'effort sur le volant en fonction des conditions de conduite.

ACTIVATION/ DÉSACTIVATION DE LA DIRECTION ASSISTÉE

 32) 33)

Enclenchement/désenclenchement
Appuyer sur le bouton fig. 50.





50

P2000317

L'activation de la fonction est signalée par une indication visuelle (inscription CITY) sur le combiné de bord ou, selon les versions, sur l'écran.

Lorsque la fonction CITY est enclenchée, l'effort exercé sur le volant résulte plus léger et facilite les manœuvres de stationnement : l'enclenchement de la fonction s'avère particulièrement utile pour la conduite en ville.

Pour garantir un braquage régulier, si la touche était pressée en tournant le volant, la variation de l'effort ne serait ressentie qu'au moment de l'inversion du sens de rotation ou du relâchement du volant.



ATTENTION

32) Toute intervention en après-vente pouvant provoquer des altérations de la direction ou de la colonne (par ex., montage d'antivol), qui pourraient causer, en plus de la diminution des performances et de l'expiration de la garantie, de graves problèmes de sécurité, ainsi que la non-conformité d'homologation de la voiture, est absolument interdite.

33) Avant d'effectuer toute intervention d'entretien, il faut toujours couper le moteur et enlever la clé de contact en verrouillant la direction (notamment quand les roues du véhicule ne reposent pas sur le sol). Au cas où cela ne serait pas possible (s'il faut que la clé de contact soit sur MAR ou que le moteur tourne), enlever le fusible principal de protection de la direction assistée électrique.

COFFRE À BAGAGES



12)

AVERTISSEMENT Ne pas rouler avec des objets posés sur la plage arrière : ils pourraient provoquer des lésions aux passagers en cas d'accident ou de freinage brusque.

OUVERTURE



34)

Ouverture du hayon

Lorsque la fermeture centralisée est déverrouillée, il est possible d'ouvrir le coffre à bagages de l'extérieur du véhicule, en actionnant la poignée électrique d'ouverture indiquée (suivant version) fig. 52 située sous la poignée, jusqu'au dé clic confirmant le déverrouillage, ou bien en appuyant sur le bouton  fig. 51 de la planche de bord.



51

P2000322



52

04206J0001EM

Lorsque l'on ouvre le hayon le plafonnier du coffre à bagages s'allume en même temps ; le plafonnier s'éteint automatiquement à la fermeture du hayon (voir également « Éclairage d'habitacle »).

Afin de préserver la durée de la batterie, en cas d'oubli de fermeture du hayon, le plafonnier s'éteint automatiquement après quelques minutes.

Ouverture d'urgence de l'intérieur

Procéder de la manière suivante :

Pour les versions avec les dossiers des sièges arrière rabattables :

- abaisser les appuie-tête et rabattre les dossiers ;

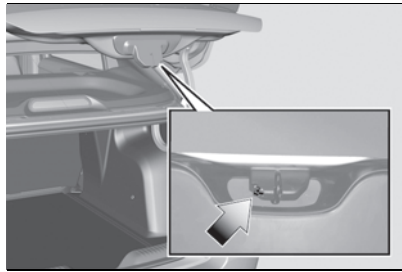

53

04206J0009EM

pour débloquer mécaniquement le hayon arrière, utiliser un tournevis ou la pièce métallique de la clé, actionner le levier au niveau du point indiqué en fig. 53 et actionner le déverrouillage de la serrure.

Pour les versions avec les dossiers des sièges arrière rabattables :

- si prévu, tirer le câble situé du côté gauche, sous le coussin du siège arrière fig. 54.
- si le véhicule ne dispose pas du câble fig. 54, s'adresser au Réseau Après-vente Fiat

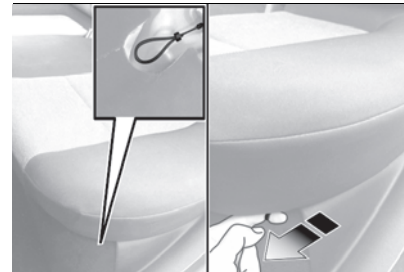

54

04206J0010EM

FERMETURE

Pour le fermer le hayon du coffre à bagages, le baisser en appuyant au niveau de la serrure jusqu'au déclat de blocage.

AVERTISSEMENT Avant de refermer le coffre à bagages, s'assurer d'avoir la clé, car le coffre à bagages sera verrouillé automatiquement.

OUVERTURE AUTOMATIQUE DU HAYON EN MODE « MAINS LIBRES »

(pour les versions/marchés qui le prévoient)

Pour actionner le système en mode « Mains libres », procéder comme suit :

- avec les serrures verrouillées ou bien déverrouillées, le système doit



reconnaître la présence de la clé électronique à proximité du hayon ;
 se placer derrière le véhicule en position centrale et à une distance d'environ 50 cm du hayon ;

déplacer le pied sous le pare-chocs, en simulant un coup de pied. Lorsque le mouvement est terminé, retirer votre jambe. Pour pouvoir activer l'actionnement, les deux capteurs doivent détecter la présence de la jambe fig. 55.



55

P2000296

S'il est fermé, un simple mouvement du pied permet de déverrouiller et d'ouvrir complètement le hayon à actionnement en mode Mains libres ;



AVERTISSEMENT Avant de soulever le pied du sol, s'assurer de bien être en position stable. N'entrer en contact avec aucune partie du véhicule, risque de lésions (par ex. en touchant le circuit d'échappement très chaud).

AVERTISSEMENT Pour ne pas trop décharger la batterie, éviter de commander cette opération trop souvent lorsque le moteur est à l'arrêt.

AVERTISSEMENT Pour éviter l'ouverture accidentelle du hayon de coffre à bagages en cas de lavage du véhicule dans les stations de lavage ou bien en cas d'utilisation de nettoyeurs haute pression, il est recommandé de désactiver la fonction « Ouverture automatique du coffre » via le système Connect.

INITIALISATION

AVERTISSEMENT Suite à une déconnexion de la batterie ou au grillage du fusible de protection, il est nécessaire d'initialiser le mécanisme d'ouverture/fermeture du coffre à bagages en procédant comme suit :

- fermer toutes les portes et le coffre à bagages ;
- appuyer sur le bouton  « FIAT » de la télécommande ;
- appuyer sur le bouton  de la télécommande.

PRISE DE COURANT ARRIÈRE

(suivant version)

Elle est située du côté gauche du coffre

fig. 56. Ce réglage n'est possible que si la clé de contact est sur MAR.

AVERTISSEMENT Ne pas insérer dans la prise des consommateurs dont la puissance dépasse 180 W. Pour éviter d'endommager la prise, utiliser des fiches appropriées.

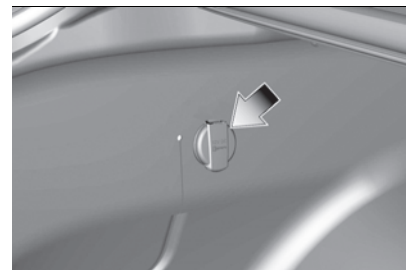

56

04206J0008EM

BOÎTE À OUTILS

(suivant version)

Elle est constituée d'un caisson préformé fig. 57, installé dans le coffre à bagages, que l'on peut utiliser pour y ranger des objets et qui permet d'avoir un niveau uniforme du plan de chargement.

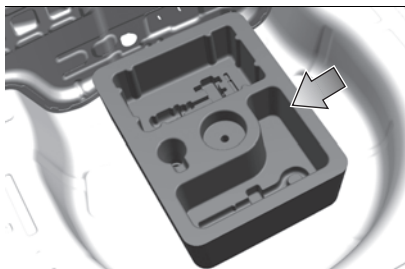

57

P2001054

CARGO BOX

(suivant version)

Elle est constituée d'un caisson préformé fig. 58, installé dans le coffre à bagages, que l'on peut utiliser pour y ranger des objets et qui permet d'avoir un niveau uniforme du plan de chargement.

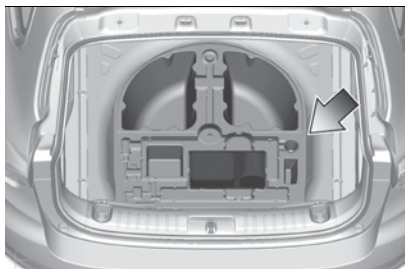

58

P2000165



ATTENTION

34) En ouvrant le hayon du coffre à bagages, veiller à ne pas heurter les objets fixés sur le porte-bagages.



AVERTISSEMENT

12) Le plan est dimensionné pour une capacité maximale de poids réparti de 50 kg : ne pas charger d'objets ayant un poids supérieur.

ÉQUIPEMENTS INTÉRIEURS

TIROIR (1) fig. 59

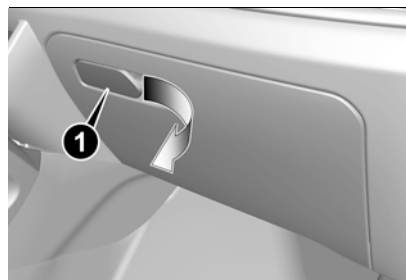

59

04206J0002EM

PARE-SOLEIL

Pour orienter le pare-soleil dans le sens latéral, le décrocher du support côté

rétroviseur d'habitacle et le faire tourner vers la vitre latérale.



60

P2000386

PRISE DE COURANT AV

Elle est située sur la console centrale ((1) fig. 61) et ne fonctionne qu'avec le dispositif de démarrage sur MAR. Pour l'utiliser, ouvrir le bouchon.



61

P2001041

AVERTISSEMENT Ne pas insérer dans la prise des consommateurs dont la puissance dépasse 180 W. Pour éviter



d'endommager la prise, utiliser des fiches appropriées.

ALLUME-CIGARE (1)

fig. 62

(suivant version)



62

P2000293

AVERTISSEMENT Toujours vérifier la désactivation de l'allume-cigare.

CENDRIER (1), PORTE-GOBELETS / PORTE-CANETTES (2)

fig. 63

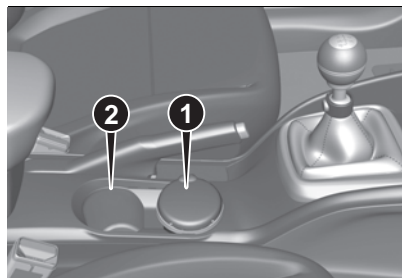

63

P2000398

ACCUDOIR

Accoudoir avant

(suivant version)

Il est situé entre les sièges avant.

L'accoudoir peut être réglé dans le sens longitudinal.

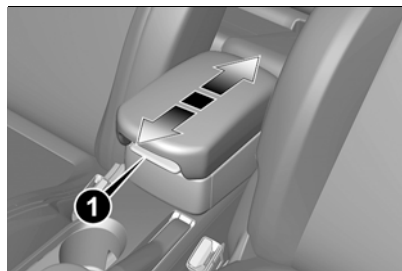

64

04246J0008EM

L'accoudoir renferme un compartiment vide-poches : pour y accéder, agir sur le dispositif (1) fig. 64 et soulever l'accoudoir vers le haut.

Accoudoir arrière

(suivant version)

L'accoudoir arrière est mobile et peut être repositionné dans le dossier.

En soulevant le couvercle (1) fig. 65 le porte objet est accessible ainsi que deux logements porte boissons.



65

04066J0008EM

POIGNÉES D'APPUI (1)

fig. 66

(suivant version)

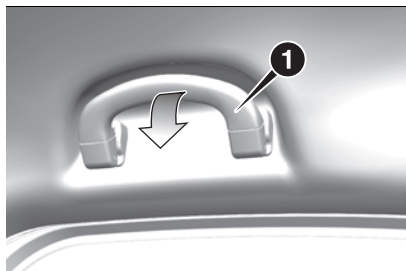

66

P2001055

SYSTÈME DE RECHARGE SANS FIL - WCPM (Wireless Charge Pad Module)

(suivant version)

Le système de recharge sans fil se met automatiquement en marche lorsque le conducteur place son téléphone portable dans le logement prévu dans le compartiment vide-poches (1) en fig. 67, à condition que le téléphone en question soit compatible avec la norme Qi®.



67

P2001042

Si le téléphone mobile est retiré de son boîtier pendant la phase de recharge sans fil, cette dernière sera automatiquement interrompue.

Le système de recharge sans fil est autorisé à la recharge lorsque le véhicule roule et la batterie traditionnelle du véhicule est suffisamment chargée.

Lorsqu'il interagit avec le système de recharge sans fil en plaçant son téléphone portable dans le logement prévu, l'utilisateur sera informé de l'état du système de recharge sans fil par des voyants lumineux :

□ « Téléphone en cours de chargement » voyant bleu : s'affiche lorsque le téléphone portable est correctement positionné dans le logement de recharge sans fil et que le système est correctement activé ;

- « Téléphone rechargé » voyant vert : s'affiche lorsque le téléphone portable a terminé de recharger sa batterie (si prévu pour transmettre l'information) ;
- « Objet non autorisé » voyant rouge : s'affiche lorsqu'un téléphone non prévu pour la recharge sans fil ou un objet non autorisé est placé dans le logement (par exemple, la clé de contact, une carte de crédit, une monnaie) ;
- « Système en situation d'erreur » LED rouge : s'affiche en cas de dysfonctionnement du système de recharge sans fil ;
- « Système désactivé » voyant éteint : aucun objet placé dans le logement et/ou dispositif de démarrage du véhicule sur la position OFF et/ou les portes du véhicule ne sont pas toutes correctement fermées et le moteur n'a pas été démarré.

AVERTISSEMENT Ne pas placer de cartes « contactless » (RFID), de cartes de crédit ou d'autres objets métalliques dans le logement de recharge.

AVERTISSEMENT Les coques du téléphone portable ne garantissent pas toutes une recharge correcte du téléphone. Après avoir placé le téléphone dans le logement de



recharge, vérifier que la recharge est en cours.

AVERTISSEMENT L'utilisation simultanée de plusieurs fonctions wireless sur le smartphone (Apple CarPlay/Android Auto et recharge wireless), tout comme le signalent les producteurs de smartphones, pourrait entraîner une surchauffe de l'appareil et par conséquent limiter les fonctions actives ou éteindre l'appareil. Dans ce cas, il est conseillé d'utiliser la connexion au système à travers la prise USB.

Position correcte du téléphone portable

Pour lancer correctement la recharge sans fil, s'assurer que le téléphone portable est positionné complètement à l'intérieur de la zone pointillée en fig. 68 avec l'écran tourné vers le haut et que le dispositif ne couvre pas le témoin (2) de notification. Le témoin (2) fig. 68 identifie la limite de positionnement du dispositif.

- Bonne position : voir fig. 69 ;
- mauvaise position : voir fig. 70 ;



ATTENTION

- 35)** Ne pas voyager avec le compartiment de rangement ouvert de manière à ne pas blesser les passagers des sièges avant en cas d'accident.
- 36)** L'allume-cigare atteint des températures élevées. Le manipuler avec précaution et éviter qu'il soit utilisé par les enfants : danger d'incendie et/ou de brûlures.
- 37)** Ne pas utiliser le cendrier comme corbeille à papier : il pourrait s'enflammer au contact des mégots de cigarettes.

PORTE-BAGAGES / PORTE-SKIS

La voiture peut être équipée de deux barres transversales qui peuvent être utilisées, avec l'ajout d'accessoires spécifiques, pour le transport d'objets divers (par exemple skis, windsurf, vélos etc.).

Les griffes d'accrochage avant de prédisposition sont placées sur les points (1) fig. 71.

Les griffes arrière de prédisposition sont placées sur les points (2).

Les points (1) sont accessibles avec les portes avant ouvertes, les points (2) sont accessibles avec les portes arrière ouvertes.

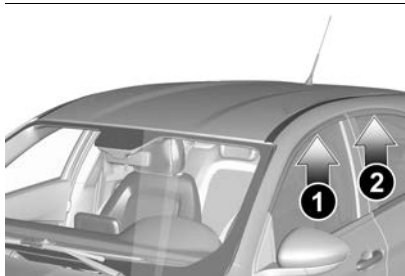

71

04256J0001EM



38)



13) 14)

Pour l'installation, il faut se reporter aux indications fournies par le Constructeur des barres transversales achetées. Pour de plus amples informations, contacter le Réseau Après-vente Fiat.



ATTENTION

38) Avant de procéder avec la marche, s'assurer d'avoir correctement monté les barres transversales.



AVERTISSEMENT

13) Ne jamais dépasser les charges maximales autorisées (voir le paragraphe « Poids » au chapitre « Données techniques »).

14) Respecter scrupuleusement les dispositions législatives en vigueur

concernant les mesures maximales d'encombrement.

SYSTÈMES POUR LA PROTECTION DE L'ENVIRONNEMENT

VERSIONS ESSENCE

Les systèmes utilisés pour réduire les émissions des moteurs à essence sont les suivants : pot d'échappement catalytique, sonde Lambda, système anti-évaporation et filtre à particule GPF (selon le modèle).

VERSIONS DIESEL

Les systèmes utilisés pour réduire les émissions des moteurs Diesel sont les suivants : système de recyclage des gaz d'échappement (E.G.R.), convertisseur catalytique à oxydation (DOC), catalyseur sélectif pour les oxydes d'azote actif avec **AdBlue®** (SCR) (suivant version) et filtre à particules (DPF).

FILTRE À PARTICULES GPF (Gasoline Particulate Filter)

Le Gasoline Particulate Filter est un filtre mécanique, installé dans le circuit d'échappement, qui piège physiquement les particules de carbone qui se trouvent dans les gaz d'échappement.

Le filtre se régénère automatiquement en brûlant les particules de carbone durant les manœuvres à vitesse réduite. Durant la régénération, la voiture pourrait résulter difficile à conduire à basse vitesse. Ces phénomènes ne constituent pas des anomalies, n'influencent pas le fonctionnement normal du véhicule et ne sont pas nuisibles à l'environnement. En cas d'affichage du message dédié à l'écran, consulter le chapitre « Témoins et messages » dans la section « Connaissance du combiné de bord ».

FILTRE À PARTICULES DPF (Diesel Particulate Filter)

Le filtre à particules DPF (Diesel Particulate Filter) est un filtre mécanique, installé dans le circuit d'échappement, qui piège physiquement les particules de carbone qui se trouvent dans les gaz d'échappement du moteur Diesel. Puisque le filtre est un système à accumulation, il est automatiquement régénéré (nettoyé) en brûlant les particules de carbone.

Pendant la régénération, les phénomènes suivants peuvent se produire : légère hausse du ralenti, enclenchement du ventilateur électrique, léger accroissement des fumées et températures élevées à



l'échappement. Ces phénomènes ne constituent pas des anomalies, n'influencent pas le fonctionnement normal du véhicule et ne sont pas nuisibles à l'environnement. En cas d'affichage du message dédié à l'écran, consulter le chapitre « Témoins et messages » dans la section « Connaissance du combiné de bord ».

PRÉSENTATION DU COMBINÉ DE BORD

Cette section de la Notice vous donnera toutes les informations utiles pour apprendre à connaître, interpréter et utiliser correctement le combiné de bord.

COMBINÉ ET INSTRUMENTS DE BORD.....	52
ÉCRAN.....	54
SYSTÈME EOBD (European On Board Diagnosis).....	61
TÉMOINS ET MESSAGES.....	63



COMBINÉ ET INSTRUMENTS DE BORD**COMBINÉ DE BORD DE BASE**

72

P2000234

1. Tachymètre (indicateur de vitesse) 2. Écran multifonction 3. Compte-tours 4. Indicateur numérique du niveau de carburant avec témoin de réserve 5. Indicateur numérique de la température du liquide de refroidissement du moteur avec témoin de température maximale

☞ Témoin présent uniquement sur les versions Diesel. Sur les véhicules Diesel, le compte-tours affiche jusqu'à 7000 tours.

AVERTISSEMENT L'éclairage des graphiques du combiné de bord peut varier en fonction des versions.

COMBINÉ DE BORD PREMIUM



73

P2000235

1. Compte-tours numérique 2. Tachymètre (indicateur de vitesse) numérique 3. Indicateur numérique de niveau de carburant avec le symbole de réserve

AVERTISSEMENT L'éclairage des graphiques du combiné de bord peut varier en fonction des versions.



RÉGLAGE DE L'ÉCLAIRAGE DU COMBINÉ DE BORD (Capteur de luminosité)

(versions avec écran en couleurs)

Les versions avec écran en couleurs sont dotées d'un capteur de luminosité (situé à l'intérieur du combiné de bord) qui permet de détecter les conditions de lumière de l'habitacle et, selon le cas, de régler l'illumination du combiné. Le comportement du combiné est le suivant :

▣ *mode « jour »* : l'écran est réglable sur 8 niveaux ;

▣ *mode « nuit »* : l'écran est réglable sur 8 niveaux.

L'intensité lumineuse de l'écran du climatiseur automatique bi-zone et de l'Uconnect est réglée en conséquence (pour les versions/marchés qui le prévoient).

Pour effectuer le réglage, consulter le paragraphe « Écran » dans ce chapitre.

ÉCRAN

DESCRIPTION

La voiture est équipée d'un écran en mesure d'offrir des informations utiles au conducteur en roulant.

Avec le dispositif de démarrage sur STOP et clé extraite, à l'ouverture / fermeture d'une porte, l'écran s'active en affichant pendant quelques secondes l'heure et le total des kilomètres (ou miles) parcourus.

GEAR SHIFT INDICATOR

Le système Gear Shift Indicator (GSI) suggère au conducteur quand il convient de changer de vitesse en affichant une indication ((4) fig. 74 pour les versions avec écran de base ou bien (1) fig. 75 sur l'écran premium du combiné de bord).

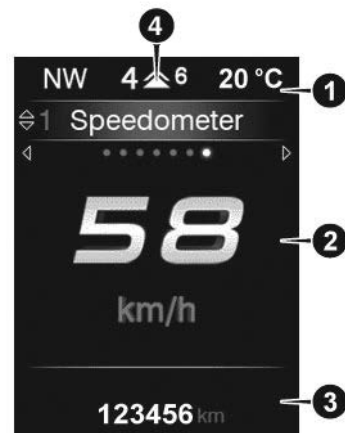

74

P2000078-000-000



75

P2000324

Grâce au GSI, le conducteur est informé que le passage à une autre

vitesse permet d'obtenir une réduction de la consommation.

Lorsque l'écran affiche le symbole ▲, le GSI suggère de passer à un rapport de vitesse supérieur, tandis que lorsque l'écran affiche le symbole ▼ le GSI suggère de passer à un rapport de vitesse inférieur.

L'indication de l'écran reste allumée tant que l'on n'effectue pas de changement de vitesse ou tant que les conditions de conduite ne sont pas revenues au point de ne plus avoir besoin de changer de vitesse pour l'optimisation de la consommation de carburant.

Sur certaines versions, le rapport engagé et le rapport conseillé sont également affichés à côté du symbole ▲ ou ▼.

Il est en outre possible que les icônes ▲ ou ▼ soient affichées quand le GSI suggère de passer à un rapport de vitesse deux fois supérieur ou inférieur à la vitesse engagée. Sur ces versions, quand les conditions de conduite exigent de changer de vitesse pour optimiser les consommations, le système affiche uniquement le rapport engagé.

Pendant le changement de vitesse, l'indication du rapport engagé et l'invitation à changer de vitesse disparaissent de l'écran en même

temps et s'affichent à nouveau dès que le nouveau rapport a été engagé.

ÉCRAN DE BASE

L'écran fig. 76 affiche les informations suivantes :

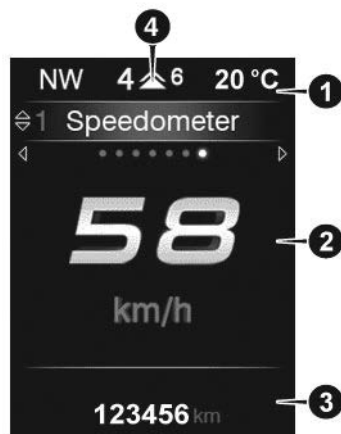

76

P2000078-000-000

- 1 : position assiette des phares, indication du rapport engagé, température externe, indication boussole (si disponible), date.
- 2 : vitesse de la voiture, messages d'avertissement/signaux d'anomalie éventuels.

- 3 : total des kilomètres (ou miles) parcourus et symboles de signaux d'anomalie éventuels.
- 4 : invitation à changer de rapport (GSI).

MENU PRINCIPAL

Le Menu se compose des rubriques suivantes :

- TRIP
- GSI
- INFOS VÉHICULE
- DRIVER ASSIST
- AUDIO (fonction disponible sur les versions et marchés qui le prévoient)
- TÉLÉPHONE (fonction disponible sur les versions et marchés qui le prévoient)
- NAVIGATION (fonction disponible sur les versions et marchés qui le prévoient)
- ALERTES
- RÉGL. VÉHICULE

Régl. Véhicule

Cette rubrique du Menu permet de modifier les réglages concernant :

- Écran ;
- Unité de mesure ;
- Horloge et Date ;
- Sécurité ;
- Sécurité / Aide ;
- Feux ;
- Portes & Verrouillage ;



Écran

La rubrique « Écran » permet d'accéder aux réglages/informations concernant : « Réglag. écran », « Langue », « Reset automatique Trip B », « Voir téléphone » (disponible sur les versions et dans les marchés qui le prévoient), « Voir navigation » (disponible sur les versions et dans les marchés qui le prévoient), « Luminosité écran ».

Unités de mesure

La rubrique « Unités de mesure » permet de sélectionner l'unité de mesure parmi : « Impériale », « Métrique », « Personnalisé ».

Horloge et Date

La rubrique « Horloge et Date » permet d'effectuer les réglages suivants : « Réglage heure », « Format de l'heure », « Réglage date ».

Sécurité

La rubrique « Sécurité » permet d'effectuer les réglages suivants : « AIRBAG passager », « Bip sonore vitesse », « Bip sonore ceintures ».

Le réglage « AIRBAG passager » permet d'activer/désactiver l'airbag passager. **Protection du passager désactivée** : allumage de façon continue de la LED  située sur la planche de bord.

Sécurité et Aide

La rubrique « Sécurité / Aide » permet d'effectuer les réglages suivants : Capteur de pluie, Volume annonces, Park Assist, Volume Park Assist, Autonomous Emergency Braking Control (AEB Control), Traffic Sign Assist, Alarme Traffic Sign, Détection nouvelle limite de vitesse, Lane Control Warning, Lane Control Strength, Driver Attention Assist, Volume capteurs Park Assist arrière (pour les versions/marchés qui le prévoient), Volume capteurs Park Assist avant (pour les versions/marchés qui le prévoient).

Feux

La rubrique « Lumières » permet d'effectuer les réglages suivants : « Lumière courtoisie », « Feux automatiques », « Feux de jour », « Feux cornering », « Capteur phares », « Follow me home ».

Portes & Verrouillage

La rubrique « Portes & verrouillage » permet d'effectuer les réglages suivants : « Autoclose », « Clignotage phares lors du verrouillage », « Déver. portes/sortie », « Déverrouillage à distance », « Keyless Entry/Go ».

REMARQUE En présence du système **Uconnect™**, certaines rubriques du Menu sont affichées et gérées sur

l'écran du système et non sur l'écran du combiné de bord (se reporter aux indications du chapitre dédié Multimédias ou dans le supplément disponible en ligne).

BOUTONS DE COMMANDE

Ils se trouvent du côté gauche du volant fig. 77.

Ils permettent de sélectionner et d'interagir avec les rubriques du « Menu principal » de l'écran (voir les indications au paragraphe « Menu principal »).



77

P2000302

□ Δ / ▽ : appuyer et relâcher les boutons pour accéder au menu principal et faire défiler vers le haut ou vers le bas les différentes rubriques du menu et des sous-menus.

□ ◀ / ▶ : appuyer et relâcher les boutons pour accéder aux affichages

d'information ou aux sous-menus d'une rubrique du menu principal.

OK : appuyer sur le bouton pour accéder/sélectionner les affichages d'information ou les sous-menus d'une rubrique du Menu principal. Maintenir le bouton enfoncé pendant une seconde pour reparamétrer les fonctions affichées/sélectionnées.

ÉCRAN PREMIUM

L'écran fig. 78 affiche les informations suivantes :

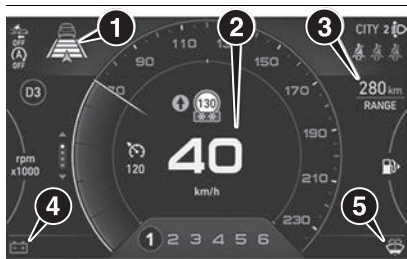

78

P2001048

- Zone supérieure gauche/droite (1)** : Boussole, température extérieure, date, heure, Trajet A, Trajet B, tachymètre (en fonction de la personnalisation de l'écran).
- Partie centrale de l'écran (2)** : vitesse du véhicule, informations sur l'état du véhicule, informations sur la consommation, trip computer, répétition audio, messages

d'avertissement/signaux d'anomalie éventuels, réglage écran et véhicule.

- Informations sur la consommation (3)**
- Zone inférieure gauche (4)** : symboles rouges
- Zone inférieure droite (5)** : symboles jaunes

PAGES DE L'ÉCRAN

Les commandes du côté gauche du volant permettent de naviguer à travers les pages principales et détaillées suivantes :

Liste des pages affichées

Page principale

En appuyant et en relâchant \triangle/∇ , l'utilisateur peut choisir d'afficher sur l'écran :

- L'indicateur circulaire multifonction qui affiche la vitesse du véhicule
- ou :
- L'indicateur circulaire multifonction qui affiche la vitesse du véhicule plus l'indicateur qui suggère la vitesse à enclencher



Trajet

En appuyant et en relâchant

\triangle/∇ :

- Trajet A
- Trajet B

Driver Assist

Infos véhicule

En appuyant et en relâchant

\triangle/∇ :

- Pression des pneus
- Temp. liq. radiateur
- Température d'huile
- Vie huile
- Charge de la batterie traditionnelle
- AdBlue
- Service (Entretien programmé)

Audio

Téléphone



Navigation

Alertes

Réglages

- Écran
- Sécurité
- Séc. / Assist.
- Procédure de coupure du moteur

En cas de pages multiples, il indique la présence de pages à droite et/ou à gauche de celles qui sont affichées. Il est possible de naviguer entre les pages en appuyant sur les flèches $\blacktriangle/\blacktriangledown$.

Trip Computer

La page « Trip computer » (fig. 79) permet d'afficher les paramètres relatifs à l'état de fonctionnement du véhicule.



Cette fonction se caractérise par deux mémoires distinctes, appelées « Trajet A » et « Trajet B », qui enregistrent les données des « missions complètes » du véhicule (voyages) de manière indépendante.

Appuyer sur le bouton \triangle ou ∇ pour passer du « Trajet A » au « Trajet B » et inversement.



79

P2000245

Cette page permet d'afficher les paramètres suivants : « Consommation instantanée », « Consommation moyenne », « Distance », « Vitesse moyenne », « Durée du voyage ».

Les paramètres sont affichés en « km » / « mi » et « km/h » / « mph » selon les réglages de l'écran.

Les deux mémoires peuvent être réinitialisées : appuyer sur le bouton OK sur les commandes au volant et le maintenir enfoncé.

REMARQUE La consommation instantanée ne peut pas être réinitialisée.

Driver Assist

La page affiche dans la zone (1) fig. 80 (pour l'écran de base) ou (1) fig. 81 (pour l'écran premium) des messages et des indications visuelles sur l'état des systèmes d'aide à la conduite suivants :

- CC (Cruise Control)
- TSR (Traffic Sign Recognition) / TSI (Traffic Sign Information) ;
- ISA (Intelligent Speed Assist).

Au fur et à mesure que les notifications les plus récentes s'affichent, les précédentes sont écrasées.

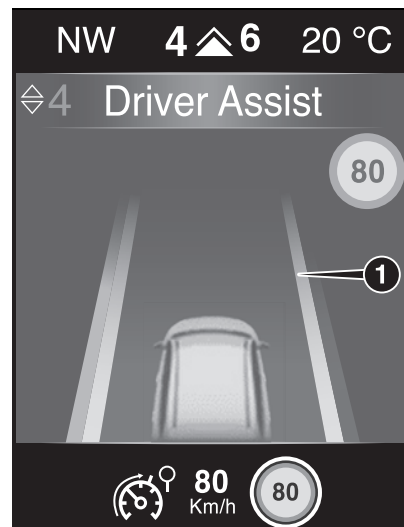

80

P2001059



81

P2001060

Pour certains dispositifs d'aide à la conduite, les alertes de pop-up sont signalées, selon le type

d'avertissement, en jaune ou en rouge, dans la partie inférieure de la page affichée fig. 82.



82



P2000236

Pour plus d'informations sur les systèmes d'aide à la conduite, se référer à la section « Démarrage et conduite ».

Infos véhicule

Cette page affiche les informations suivantes :

- Pression des pneus
- Service (Entretien programmé)

Appuyer sur le bouton  ou  pour passer de la page « Pressions des pneus » à la page « Service » et inversement.

Optimisation efficacité

La fonction « Optim. efficacité » fournit au conducteur la « conscience visuelle », grâce à l'affichage à l'écran du combiné de bord, de la conduite

à adopter pour obtenir le maximum d'efficacité énergétique.

L'affichage varie en fonction des conditions suivantes :

si le conducteur accélère/freine de façon efficace ou si, après avoir atteint une certaine vitesse, il n'agit pas sur la pédale d'accélérateur et/ou de frein, la page-écran suivante apparaîtra à l'écran, fig. 83 l'indicateur se trouve dans une position centrale.

en phase d'accélération et de freinage, l'opération la plus efficace sera représentée avec la couleur verte de l'indicateur fig. 83, alors que l'opération la moins efficace sera représentée avec la couleur jaune de l'indicateur en position intermédiaire, suivie de l'orange avec l'indicateur au fond de l'échelle, lorsque le niveau d'efficacité diminue.

La conduite du véhicule dans des conditions optimales est obtenue lorsque, dans la zone centrale de la page-écran affichée à l'écran, la lettre « e » et l'indication graphique sur la barre graphique sont affichées en vert.



83

P2000452

Audio

(suivant version)

Cette page répète les informations de reproduction audio affichées sur le système **Uconnect™** :

- Radio FM/DAB ;
- Média (USB, **Bluetooth®**) ;
- Android Auto, Apple CarPlay, Baidu Carlife.

Pour plus d'informations, faire référence à la section « Multimédia ».

Téléphone

(suivant version)

Cette page répète les informations affichées sur le système **Uconnect™** lors de l'interaction avec un téléphone prêt. Les informations affichables sont les suivantes :

- État de l'appel ;
- État du téléphone connecté (état de charge de la batterie, réception du réseau, notification des appels



entrants/sortants, notification des textos reçus) ;

liste des appels récents.

Le système garde en mémoire les 10 derniers messages reçus, marqués par l'état « lu » ou « non lu ». L'utilisateur peut sélectionner le message souhaité à l'aide des commandes au volant Δ / ∇ et l'ouvrir en appuyant sur le bouton OK sur le volant.

Pour plus d'informations, faire référence à la section « Multimédia ».

Navigation

(suivant version)

Cette page répète les indications fournies par le navigateur du système **Uconnect™**. L'affichage peut être sous forme de pictogrammes ou de carte.

Pour plus d'informations, faire référence à la section « Multimédia ».

Alertes

Cette page affiche les messages et les pop-up préalablement enregistrés par l'utilisateur (fig. 84).

(1) Symbole (suivant version)

(2) Message

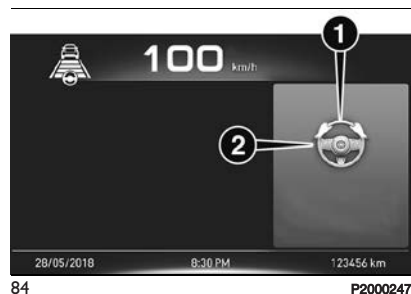

Réglages

Cette page permet de personnaliser les affichages et les notifications à l'écran ainsi que les différentes fonctions du véhicule.

REMARQUE Voici, ci-après, un exemple de réglages possibles. Les menus peuvent varier en fonction de la configuration du véhicule.

REMARQUE Certains réglages peuvent être gérés via le système **Uconnect™** (voir « Réglages » au paragraphe « Mode véhicule » dans la section « Multimédia »).

Écran

- Réglag. écran : personnalisation de l'angle inférieur gauche, du centre et de l'angle inférieur droit de l'écran (température extérieure, date, heure, boussole, odomètre, info audio, infos téléphone).

- Luminosité : luminosité de l'écran.
- Reset trip B (jamais/toujours/ toutes les 2 h/toutes les 8 h).
- Voir téléphone : activation/désactivation.
- Voir navigation : activation/désactivation.

Unités de mesure : métriques / impériales.

Paramètres personnalisables : Vitesse, Distance, Consommation, Pression, Température.

Date et heure

- Réglage de l'heure.
- Réglage du format : 12 heures/24 heures.
- Réglage de la date.

Sécurité

- Passenger AIRBAG.
- Bip ceinture de sécurité : activation/désactivation.
- Bip vitesse : réglage volume.

Séc. / Assist.

- Volume signaux sonores : éteints, bas niveau, niveau moyen, niveau haut.
- Intelligent Speed Limiter : confirmation/automatique.
- Traffic Sign Assist : activation/désactivation.
- Alerte Traffic Sign Assist : éteinte/visuelle/visuelle et sonore.

- Détection nouvelle zone avec limite de vitesse : éteinte/visuelle/visuelle et sonore.
 - Autonomous Emergency Braking Control (AEB Control) : éteint/freinage seulement/freinage actif avec avertissement.
 - Sensibilité du système Autonomous Emergency Braking Control (AEB Control) : proche/moyen/loin.
 - Park Assist : sonore/sonore et visuel.
 - Volume Rear Park Assist : proche/moyen/loin.
 - Alerte Attention Assist : activation/désactivation.
- ☐ Rétroviseurs et essuie-glaces
- Capteur de pluie : activation/désactivation.
- ☐ Feux
- Sensibilité feux de croisement : de 1 à 3.
 - Follow me Home : 0/30/60/90 secondes.
 - Feux de route automatiques : activation/désactivation.
 - DRL (Daytime Running Lights) : activation/désactivation.
 - Cornering lights : activation/désactivation.
 - Extinction automatique feux de croisement : activation/désactivation.

- ☐ Portes et Verrouillage
- Verrouillage automatique : activation/désactivation.
 - Déverrouillage automatique à la sortie : activation/désactivation.
 - Clignotement feux de croisement au verrouillage : activation/désactivation.
 - Déverrouillage portes à distance : toutes les portes/ porte conducteur.
 - Passive Entry : activation/désactivation.
- ☐ Démarrage processus d'appariage : lancement de la procédure.
- ☐ Procédure de coupure du moteur : lancement de la procédure.

SYSTÈME EOBD (European On Board Diagnosis)

(suivant version)

Fonctionnement

Le système EOBD (European On Board Diagnosis) effectue un diagnostic permanent des composants de la voiture associés aux émissions.

Il signale aussi, par l'allumage du témoin  sur le combiné de bord, l'état de dégradation des composants (voir paragraphe « Témoins et messages » dans ce chapitre).

L'objectif du système EOBD (European On Board Diagnosis) est de :

- ☐ contrôler l'efficacité du système ;
- ☐ signaler l'augmentation des émissions ;
- ☐ signaler la nécessité de remplacer les composants détériorés.

Le système dispose aussi d'un connecteur, interfacé avec les instruments appropriés, qui permet la lecture des codes d'erreur mémorisés dans les centrales électroniques ainsi qu'une série de paramètres spécifiques du diagnostic et du fonctionnement du moteur. Ce contrôle peut également être effectué par les agents préposés à la circulation.



AVERTISSEMENT Après avoir éliminé l'anomalie, pour le contrôle complet du système, le Réseau Après-vente Fiat doit effectuer des tests d'essai et, le cas échéant, des essais sur route qui peuvent éventuellement nécessiter un important kilométrage.



TÉMOINS ET MESSAGES

AVERTISSEMENT L'allumage du témoin s'accompagne d'un message spécifique et/ou d'un signal sonore, selon le type de combiné de bord. Ces signaux synthétiques de mise en garde ne sauraient être exhaustifs et/ou se substituer aux indications de cette Notice d'entretien, qu'il faut toujours lire avec beaucoup d'attention. En cas de signal d'anomalie, toujours se référer au contenu de ce chapitre.





AVERTISSEMENT Les signaux d'anomalie qui apparaissent sur l'écran sont divisés en deux catégories : anomalies graves et anomalies moins graves. Les anomalies graves visualisent un « cycle » de signaux répétés pendant un temps prolongé. Pour les anomalies plus anodines, le « cycle » de signaux affiché est répété pendant un temps plus limité. Le cycle d'affichage des deux catégories peut être interrompu. Le témoin du combiné de bord reste allumé jusqu'à l'élimination de la cause du problème.

REMARQUE Les témoins et les symboles expliqués ci dessous sont indicatifs et peuvent varier selon le niveau d'équipement ou finition ou le marché.

Témoins de couleur rouge



Témoin	Signification
 rouge	LIQUIDE DE FREINS INSUFFISANT / FREIN DE STATIONNEMENT ACTIVÉ Lorsque l'on place le dispositif de démarrage sur MAR, le témoin s'allume, mais il doit s'éteindre après quelques secondes. Liquide de freins insuffisant Le témoin s'allume lorsque le niveau du liquide de freins dans le réservoir chute au-dessous du minimum, à cause d'une fuite possible de liquide du circuit. Rétablir le niveau de liquide de freins, puis vérifier que le témoin s'éteigne. Si le témoin reste allumé, s'adresser au Réseau Après-vente Fiat. Frein de stationnement serré Le témoin s'allume lorsque le frein de stationnement est enclenché.
 rouge	ANOMALIE DE LA DIRECTION ASSISTÉE Lorsque l'on place le dispositif de démarrage sur MAR, le témoin s'allume, mais il doit s'éteindre après quelques secondes. Si le témoin reste allumé, le conducteur pourrait ne pas compter sur l'effet de la direction assistée et l'effort sur le volant pourrait augmenter sensiblement, même s'il reste possible de braquer. S'adresser dès que possible au Réseau Après-vente Fiat.





Témoin	Signification
 rouge  jaune ambre	<p>ANOMALIE EBD</p> <p>L'allumage simultané des témoins (ⓘ) (rouge) et (ABS) (jaune ambre) quand le moteur tourne indique une anomalie du système EBD ou que le système n'est pas disponible. Dans ce cas, si l'on freine brusquement, un blocage précoce des roues arrière peut se produire, avec risque de dérapage.</p> <p>Conduire très prudemment et se rendre immédiatement au Réseau Après-vente Fiat le plus proche pour faire contrôler le système.</p>
 rouge	<p>CEINTURES DE SÉCURITÉ NON BOUCLÉES</p> <p>Le témoin s'allume de manière fixe lorsque la voiture est arrêtée et la ceinture de sécurité côté conducteur ou côté passager (pour les versions/marchés qui le prévoient), avec le passager assis, n'est pas bouclée. Le témoin clignote accompagné de l'émission d'un signal sonore, lorsque la ceinture de sécurité côté conducteur ou côté passager (pour les versions / marchés, qui le prévoient), avec le passager assis, n'est pas correctement bouclée et que la voiture roule. Dans ce cas, boucler la ceinture de sécurité.</p>
 rouge	<p>TEMPÉRATURE EXCESSIVE DU LIQUIDE DE REFROIDISSEMENT DU MOTEUR</p> <p>Le témoin à l'écran s'allume en cas de surchauffe du moteur.</p> <p>En cas de marche normale : arrêter le véhicule, couper le moteur et vérifier que le niveau du liquide dans le réservoir n'est pas au-dessous du repère MIN. Si tel est le cas, attendre que le moteur refroidisse, puis ouvrir lentement et prudemment le bouchon et ravitailler avec du liquide de refroidissement en s'assurant que le niveau soit compris entre les repères MIN et MAX gravés sur le réservoir. Vérifier visuellement aussi les éventuelles fuites de liquide. Si lors du démarrage suivant le témoin à l'écran devait s'allumer de nouveau, s'adresser au réseau Après-vente Fiat ;</p> <p>Au cas où la voiture est très sollicitée (par ex. dans des conditions de conduite performantes) : ralentir et, si le témoin reste allumé, arrêter la voiture. S'arrêter 2 ou 3 minutes en laissant tourner le moteur avec une légère accélération pour que le liquide de refroidissement circule plus facilement, puis le couper. Vérifier le niveau du liquide en suivant les indications ci-dessus.</p> <p>AVERTISSEMENT Sur des parcours très contraignants, il est conseillé de laisser le moteur démarré et légèrement accéléré pendant quelques minutes avant de l'éteindre.</p>
 rouge	<p>ANOMALIE AIRBAG</p> <p>L'allumage du témoin en mode fixe indique une anomalie du système airbags. 🚗 39) 40)</p>

Témoin	Signification
 rouge	<p>MAINS SUR LE VOLANT PAS DÉTECTÉES (pour les versions/marchés qui le prévoient) Le témoin s'allume lorsque les mains du conducteur ne sont pas détectées sur le volant.</p>

Témoins de couleur jaune ambre

Témoin	Signification
 jaune ambre	<p>SYSTÈME iTPMS (pour les versions / marchés qui le prévoient) Anomalie du système iTPMS/désactivation temporaire du système iTPMS Le témoin clignotera pendant environ 75 secondes et restera ensuite allumé de manière fixe pour signaler la désactivation temporaire du système ou une anomalie du système en question. Le système recommence à fonctionner correctement lorsque les conditions de fonctionnement du moteur le permettent ; si ce n'est pas le cas, effectuer la procédure de « Réinitialisation » après avoir rétabli les conditions d'utilisation normale. Si le signal de dysfonctionnement persiste, s'adresser dès que possible au Réseau Après-vente Fiat. Pression des pneus insuffisante Le témoin s'allume de manière fixe pour signaler que la pression de l'un ou de plusieurs pneus est inférieure à la valeur recommandée et/ou pour signaler une perte lente de pression survenue. Dans ces cas, une longue durée de vie du pneu et une consommation de carburant optimale pourraient ne pas être assurées. Il est conseillé de rétablir la valeur de pression correcte (voir paragraphe « Roues » chapitre « Caractéristiques techniques »). Une fois les conditions d'utilisation normales de la voiture restaurées, effectuer la procédure de « Réinitialisation ». AVERTISSEMENT Ne pas continuer à rouler avec un ou plusieurs pneus dégonflés, car la tenue de route de la voiture peut être compromise. Arrêter la voiture en évitant de freiner et de braquer brusquement.</p>
 jaune ambre	<p>PANNE DU SYSTÈME ABS Le témoin s'allume quand le système ABS est défaillant. Dans ce cas, l'efficacité du système de freinage reste intacte, mais sans les fonctions offertes par le système ABS. Rouler prudemment et s'adresser dès que possible au Réseau Après-vente Fiat.</p>
 jaune ambre	<p>SYSTÈME ESC Activation du système ESC L'intervention du système est signalée par le clignotement du témoin : le signal indique que la voiture est dans un état critique de stabilité et d'adhérence.</p>



Témoin	Signification
 <p>jaune ambre</p>	<p>Anomalie du système ESC Si le témoin ne s'éteint pas, ou s'il reste allumé quand le moteur est lancé, cela indique qu'une anomalie du système ESC a été détectée. S'adresser dès que possible au Réseau Après-vente Fiat.</p> <hr/> <p>Anomalie du système Hill Hold Control L'allumage du témoin indique une anomalie du système Hill Hold Control. S'adresser dès que possible au Réseau Après-vente Fiat.</p>
 <p>jaune ambre</p>	<p>DÉSACTIVATION PARTIELLE DES SYSTÈMES DE SÉCURITÉ ACTIFS L'allumage du témoin signale que certains systèmes de sécurité actifs ont été partiellement désactivés. Le témoin s'éteint quand on réactive les systèmes.</p>
 <p>jaune ambre</p>	<p>FEU ARRIÈRE DE BROUILLARD Le témoin s'allume quand on active le feu antibrouillard arrière.</p>



jaune ambre

ANOMALIE DU SYSTÈME EOBD/INJECTION

En conditions normales, quand on place le dispositif de démarrage sur MAR, le témoin s'allume, mais il doit s'éteindre dès que le moteur est lancé. Le fonctionnement du témoin peut être vérifié au moyen d'appareils spéciaux par les agents de contrôle de la circulation. Se conformer aux normes en vigueur dans le pays où l'on circule.

**Anomalie du système d'injection**

Si le témoin reste allumé ou s'allume quand la voiture roule, cela signale un dysfonctionnement du système d'injection. Le témoin allumé de manière fixe signale un dysfonctionnement du système d'alimentation/allumage qui risque de provoquer des émissions élevées à l'échappement, des pertes de performances, une mauvaise maniabilité et une consommation élevée. Le témoin s'éteint si l'anomalie disparaît, mais le système mémorise systématiquement le signal. Dans ces conditions, on peut continuer à rouler en évitant toutefois de demander au moteur des efforts trop lourds ou des vitesses élevées. L'utilisation prolongée de la voiture avec le témoin allumé de manière fixe peut provoquer des dommages. Contacter au plus vite le Réseau Après-vente Fiat.

Catalyseur endommagé

Si le témoin clignote, cela signifie que le catalyseur pourrait être endommagé.

Relâcher la pédale de l'accélérateur, revenir à bas régime jusqu'à ce que le témoin ne clignote plus. Continuer de rouler à une vitesse modérée, en essayant d'éviter des conditions de conduite qui peuvent provoquer des clignotements ultérieurs et s'adresser dès que possible au Réseau Après-vente Fiat.

ANOMALIE DU SYSTÈME D'INJECTION D'URÉE (versions Diesel)

(pour les versions/marchés qui le prévoient)







Le témoin s'allume au cas où l'appoint aurait été effectué avec un liquide non conforme aux caractéristiques nominales ou en cas de détection d'une consommation moyenne d'URÉE supérieure à 50%.

Contactez au plus vite le Réseau Après-vente Fiat.







Si l'anomalie n'est pas résolue, l'écran du combiné de bord affiche un message à chaque seuil atteint, jusqu'à ce qu'il ne soit plus possible de démarrer le moteur.

Quand il restera environ 200 km avant d'empêcher le redémarrage du véhicule, un message dédié continu (pour les versions / marchés qui le prévoient), accompagné d'un signal sonore, sera affiché sur le tableau de bord.



Témoin	Signification
 <p data-bbox="248 250 368 269">jaune ambre</p>	<p data-bbox="453 113 919 132">PRÉCHAUFFAGE DES BOUGIES (versions Diesel)</p> <p data-bbox="453 138 1485 236">En plaçant le dispositif de démarrage sur MAR, le témoin ou le symbole s'allume et s'éteint lorsque les bougies ont atteint la température prédéfinie. On peut démarrer le moteur immédiatement après l'extinction du témoin. AVERTISSEMENT Si la température ambiante est modérée ou élevée, l'allumage du témoin est presque imperceptible.</p> <p data-bbox="453 243 1062 262">ANOMALIE DE PRÉCHAUFFAGE DES BOUGIES (versions Diesel)</p> <p data-bbox="453 268 1430 311">Le clignotement du témoin indique une anomalie du système de préchauffage des bougies. Dans ce cas, s'adresser dès que possible au Réseau Après-vente Fiat.</p>
 <p data-bbox="248 430 368 449">jaune ambre</p>	<p data-bbox="453 370 927 389">RÉSERVE DE CARBURANT/AUTONOMIE LIMITÉE</p> <p data-bbox="453 396 1374 415">Le témoin à l'écran s'allume lorsque dans le réservoir il reste environ 5 à 7 litres de carburant.  16</p>
 <p data-bbox="248 575 368 594">jaune ambre</p>	<p data-bbox="453 479 1177 498">SYSTÈME AUTONOMOUS EMERGENCY BRAKING CONTROL (AEB Control)</p> <p data-bbox="453 505 858 524">(pour les versions/marchés qui le prévoient)</p> <p data-bbox="453 530 1490 602">Le témoin ou le symbole s'allume en cas de désactivation du système Autonomous Emergency Braking Control (AEB Control) par le conducteur ou en cas de désactivation automatique suite à une anomalie provisoire du système en question. S'adresser dès que possible au Réseau Après-vente Fiat.</p>
 <p data-bbox="248 720 368 739">jaune ambre</p>	<p data-bbox="453 650 1145 669">ACTIVATION / DÉSACTIVATION MANUELLE DU SYSTÈME START&STOP</p> <p data-bbox="453 676 858 695">(pour les versions/marchés qui le prévoient)</p> <p data-bbox="453 702 1305 721">Le témoin ou le symbole à l'écran s'allume en cas de désactivation du système Start&Stop.</p>
 <p data-bbox="248 861 368 880">jaune ambre</p>	<p data-bbox="453 781 868 800">SYSTÈME LANE CONTROL (suivant version)</p> <p data-bbox="453 807 1490 872">Le témoin s'allume fixement en jaune lorsque le véhicule se rapproche de la ligne de délimitation de la voie. Le témoin clignote lorsque le véhicule franchit la ligne de délimitation de la voie. Pour plus d'informations, consulter « Lane Control » dans « Démarrage et conduite ».</p>

Témoins de couleur verte

Témoin	Signification
 vert	<p>ACTIVATION DE LA DIRECTION ASSISTÉE ÉLECTRIQUE « DUALDRIVE » (pour les versions / marchés qui le prévoient) L'inscription CITY s'allume lorsque l'on enclenche la direction assistée électrique « Dualdrive » en appuyant sur le bouton sur la planche de bord. Lorsqu'on appuie à nouveau sur le bouton, l'indication CITY s'éteint.</p>
 vert	<p>FEUX DE POSITION ET FEUX DE CROISEMENT Le témoin s'allume quand on actionne les feux de position ou les feux de croisement. Cette fonction permet de maintenir allumés les feux pendant 30, 60 ou 90 secondes après avoir placé le dispositif de démarrage sur STOP (fonction Follow me home).</p>
 vert	<p>FEUX ANTIBROUILLARD Le témoin s'allume quand on allume les feux antibrouillard.</p>
 vert	<p>FEUX DE ROUTE AUTOMATIQUES Le témoin s'allume quand on allume les feux de route automatiques.</p>
 vert	<p>CLIGNOTANT GAUCHE Le témoin s'allume quand le levier de commande des clignotants est déplacé vers le bas ou, avec le clignotant droit, quand on appuie sur le bouton des feux de détresse.</p>
 vert	<p>CLIGNOTANT DROIT Le témoin s'allume quand le levier de commande des clignotants est déplacé vers le haut ou, avec le clignotant gauche, quand on appuie sur le bouton des feux de détresse.</p>



Témoin	Signification
 <p>vert</p>	<p>SYSTÈME LANE CONTROL (suivant version)</p> <p>Le témoin Lane Control est allumé fixement en vert lorsqu'une limite de voie ou les deux limites de voie ont été détectées et que le système est activé et prêt à fournir des avertissements visuels et de couple en cas de sortie de voie involontaire.</p> <p>Pour plus d'informations, consulter le chapitre « Système Lane Control » dans la section « Démarrage et conduite ».</p>







Témoins de couleur bleue

Témoin	Signification
 <p>bleu</p>	<p>FEUX DE ROUTE</p> <p>Le témoin s'allume quand on allume les feux de route.</p>







Témoins de couleur blanche







Témoin	Signification
 <p>blanc</p>	<p>ANOMALIE LANE CONTROL</p> <p>Le témoin s'allume en cas d'anomalie du dispositif Lane Control. S'adresser dès que possible au Réseau Après-vente Fiat pour réparer l'anomalie en question.</p>

SYMBOLES ET MESSAGES AFFICHÉS SUR L'ÉCRAN







Symbole	Signification
 rouge	ANOMALIE AIRBAG Le symbole s'allume en cas d'anomalie du système airbag. Contacter au plus vite le Réseau Après-vente Fiat.
 rouge	PRESSION INSUFFISANTE DE L'HUILE MOTEUR Le symbole s'allume en cas de pression insuffisante de l'huile moteur.  17 AVERTISSEMENT Ne pas utiliser la voiture tant que l'anomalie n'a pas été éliminée. L'allumage du symbole n'indique pas la quantité d'huile dans le moteur : le contrôle du niveau doit toujours être effectué manuellement.
 rouge	ANOMALIE DE L'ALTERNATEUR L'allumage du symbole avec moteur allumé indique une anomalie de l'alternateur. Contacter au plus vite le Réseau Après-vente Fiat.
 rouge	FERMETURE INCOMPLÈTE DES PORTES Le symbole s'allume lorsqu'une ou plusieurs portes ne sont pas parfaitement fermées. Portes ouvertes et véhicule en mouvement, le système émet un signal sonore. Fermer correctement les portes.
 rouge	FERMETURE INCOMPLÈTE DU CAPOT MOTEUR Le symbole s'allume lorsque le capot moteur n'est pas parfaitement fermé (pour les versions/marchés qui le prévoient). Fermer correctement le capot moteur.
 rouge	FERMETURE INCOMPLÈTE DU HAYON Le symbole s'allume lorsque le hayon n'est pas parfaitement fermé (pour les versions/marchés qui le prévoient). Fermer correctement le hayon.









Symbole	Signification
 rouge	<p>ANOMALIE BOÎTE DE VITESSES AUTOMATIQUE À DOUBLE EMBRAYAGE</p> <p>Le symbole s'allume, accompagné d'un signal sonore, quand une anomalie de la boîte de vitesses automatique à double embrayage est détectée. Contacter au plus vite le Réseau Après-vente Fiat.</p>
 rouge	<p>INTERVENTION DU SYSTÈME DAA (Drive Attention Assist)</p> <p>Le symbole s'allume en cas d'intervention du système DAA (Drive Attention Assist). Après avoir estimé le niveau de somnolence du conducteur, par le biais d'événements spécifiques, le système conseille à celui-ci de s'arrêter pour faire une pause, parce que continuer à conduire est risqué. Arrêtez-vous pour faire une pause, en mettant la voiture en toute sécurité.</p> <p> 18)</p>
 rouge	<p>MAINS SUR LE VOLANT PAS DÉTECTÉES (pour les versions/marchés qui le prévoient)</p> <p>Le symbole s'allume lorsque les mains du conducteur ne sont pas détectées sur le volant.</p>
 jaune ambre	<p>ANOMALIE DU SYSTÈME DAA (Drive Attention Assist)</p> <p>Le symbole s'allume en cas d'anomalie du système DAA (Drive Attention Assist). S'adresser au Réseau Après-vente Fiat.</p>
 jaune ambre	<p>ANOMALIE DU SYSTÈME KEYLESS ENTRY/GO</p> <p>Le symbole s'allume en cas d'anomalie du système Keyless Entry/Go. S'adresser dès que possible au Réseau Après-vente Fiat.</p>
 jaune ambre	<p>ANOMALIE DU CAPTEUR DE PRESSON D'HUILE MOTEUR</p> <p>Le symbole s'allume fixe, en cas d'anomalie du capteur de pression de l'huile moteur.</p>
 jaune ambre	<p>TEMPÉRATURE EXCESSIVE EMBRAYAGE B.V. AUTOMATIQUE À DOUBLE EMBRAYAGE</p> <p>Le symbole s'allume en cas de surchauffe de la boîte de vitesses, suite à une utilisation particulièrement intense. Dans ce cas, les performances du moteur seront limitées. Moteur coupé ou au ralenti, attendre l'extinction du symbole.</p>





Symbole	Signification
 jaune ambre	ANOMALIE DU CAPTEUR PLUIE Le symbole s'allume en cas d'anomalie du capteur pluie. S'adresser dès que possible au Réseau Après-vente Fiat.
 jaune ambre	DÉCLENCHEMENT DU SYSTÈME DE COUPEUR DU CARBURANT Le symbole s'allume en cas de déclenchement du système de coupure du carburant. Pour connaître la procédure de réactivation du système de coupure du carburant, se reporter à la section « Système de coupure de carburant » au chapitre « Situations d'urgence ». Si toutes les tentatives de reprise d'alimentation du carburant échouent, s'adresser au Réseau Après-vente Fiat.
 jaune ambre	ANOMALIE DU SYSTÈME DE COUPEUR DU CARBURANT Le symbole s'allume en cas d'anomalie du système de coupure du carburant. S'adresser dès que possible au Réseau Après-vente Fiat.
 jaune ambre	ANOMALIE DU SYSTÈME START&STOP (pour les versions/marchés qui le prévoient) Le symbole s'allume pour signaler une anomalie du système Start&Stop. S'adresser dès que possible au Réseau Après-vente Fiat.
 jaune ambre	ANOMALIE DES FEUX EXTÉRIEURS Le symbole s'allume pour signaler une anomalie des feux suivants : feux de jour (D.R.L.) ; feux de stationnement ; feux de position ; clignotants ; feu antibrouillard arrière ; feu de recul ; feux de plaque. L'anomalie en question pourrait être due à une ampoule grillée, au fusible de protection grillé ou bien à l'interruption du branchement électrique.
 jaune ambre	ANOMALIE DU CAPTEUR DE NIVEAU DE CARBURANT Le symbole s'allume en cas d'anomalie du capteur de niveau du carburant. S'adresser au Réseau Après-vente Fiat.
 jaune ambre	PRÉSENCE D'EAU DANS LE FILTRE À GAZOLE (versions Diesel) Le témoin ou le symbole s'allume en lumière fixe pendant la marche pour signaler la présence d'eau dans le filtre à gazole.  16







Symbole	Signification
 jaune ambre	<p>PRÉSENCE POSSIBLE DE GIVRE SUR LA ROUTE</p> <p>Le symbole s'allume quand la température externe est inférieure ou égale à 3 °C.</p> <p>AVERTISSEMENT En cas d'anomalie du capteur de température externe, les chiffres indiquant la température sont remplacés par des tirets.</p>
 jaune ambre	<p>ANOMALIE DU SYSTÈME FIAT CODE</p> <p>Le symbole s'allume pour signaler une anomalie du système Fiat CODE. Contacter au plus vite le Réseau Après-vente Fiat.</p>
 jaune ambre	<p>ANOMALIE DU CAPTEUR DE LUMINOSITÉ</p> <p>Le symbole s'allume en cas d'anomalie du capteur de luminosité. S'adresser dès que possible au Réseau Après-vente Fiat.</p>
 jaune ambre	<p>ANOMALIE DU SYSTÈME AUDIO</p> <p>Le symbole s'allume pour signaler une anomalie du système audio. S'adresser dès que possible au Réseau Après-vente Fiat.</p>
 jaune ambre	<p>ANOMALIE DU SYSTÈME PARK ASSIST</p> <p>Le symbole jaune s'allume en cas d'anomalie temporaire du système Park Assist. Si le problème persiste après le nettoyage de la zone concernant les capteurs de stationnement, s'adresser au Réseau Après-vente Fiat.</p> <p>Le symbole rouge s'allume en cas d'anomalie permanente du système Park Assist. La cause du dysfonctionnement pourrait être due à une tension insuffisante de la batterie traditionnelle ou à d'éventuelles pannes sur le circuit électrique. S'adresser dès que possible au Réseau Après-vente Fiat.</p>
 jaune ambre	<p>ANOMALIE DU SYSTÈME AUTONOMOUS EMERGENCY BRAKING CONTROL (AEB Control)</p> <p>Le symbole jaune s'allume en cas d'anomalie temporaire du système Autonomous Emergency Braking Control (AEB Control). S'adresser dès que possible au Réseau Après-vente Fiat.</p> <p>Le symbole rouge s'allume en cas d'anomalie permanente du système Autonomous Emergency Braking Control (AEB Control). S'adresser dès que possible au Réseau Après-vente Fiat.</p>





Symbole	Signification
 <p>jaune ambre</p>	<p>ANOMALIE DU SYSTÈME BLIND SPOT ASSIST Le symbole s'allume en cas d'anomalie du système Blind Spot Assist. S'adresser dès que possible au Réseau Après-vente Fiat.</p>
 <p>jaune ambre</p>	<p>ANOMALIE DU SPEED LIMITER Le symbole s'allume en cas d'anomalie du dispositif Speed Limiter. S'adresser dès que possible au Réseau Après-vente Fiat pour réparer l'anomalie en question.</p>
 <p>jaune ambre</p>	<p>PANNE DU SYSTÈME TRAFFIC SIGN RECOGNITION (selon le modèle) Le symbole s'allume en cas d'anomalie du système Traffic Sign Recognition. S'adresser dès que possible au Réseau Après-vente Fiat.</p>
	<p>TRAFFIC SIGN RECOGNITION SENSOR BLINDED En cas d'une condition temporaire qui empêche l'utilisation de la caméra (comme le soleil rasant, la pluie, le brouillard, la neige ou la saleté), le symbole s'allume temporairement jusqu'à ce que les conditions soient rétablies et il n'est pas possible d'utiliser à nouveau le système.</p>
 <p>jaune ambre</p>	<p>SYSTÈME TRAFFIC SIGN RECOGNITION DÉSACTIVÉ Le symbole s'allume en cas de désactivation du système Traffic Sign Recognition.</p>
 <p>jaune ambre</p>	<p>SYSTÈME LANE CONTROL (suivant version) Le symbole  sera jaune permanent lorsque le véhicule approche d'un marqueur de voie. Le signal clignote lorsque le véhicule franchit le marqueur de voie. Pour plus d'informations, consulter « Lane Control » dans « Démarrage et conduite ».</p>
 <p>jaune ambre</p>	<p>ANOMALIE DU SYSTÈME LANE CONTROL (suivant version) Le symbole s'allume en cas d'anomalie du système Lane Control. S'adresser dès que possible au Réseau Après-vente Fiat.</p>











Symbole	Signification
 jaune ambre	<p>SYSTÈME LANE CONTROL SENSOR BLINDED</p> <p>En cas d'une condition temporaire qui empêche l'utilisation de la caméra (comme le soleil rasant, la pluie, le brouillard, la neige ou la saleté), le symbole s'allume temporairement jusqu'à ce que les conditions soient rétablies et il n'est pas possible d'utiliser à nouveau le système.</p>
 jaune ambre	<p>SYSTÈME LANE CONTROL DÉACTIVÉ</p> <p>Le symbole s'allume en cas de désactivation du système Lane Control.</p>
 jaune ambre	<p>ENTRETIEN PROGRAMMÉ (SERVICE)</p> <p>Le « Plan d'Entretien Programmé » prévoit l'entretien de la voiture à des échéances préétablies (se reporter au chapitre « Entretien de la voiture »).</p> <p>Lorsque l'entretien programmé (« révision ») se rapproche de l'échéance prévue, en positionnant le dispositif de démarrage sur MAR, le symbole s'allume sur l'écran, suivi du nombre de kilomètres/miles ou de jours (le cas échéant) qu'il reste avant l'échéance d'entretien de la voiture.</p> <p>Cet affichage est automatique, dispositif de démarrage sur MAR, lorsqu'il ne reste que 2 000 km avant l'entretien ou bien, le cas échéant, 30 jours ; il est réaffiché chaque fois qu'on met le dispositif de démarrage sur MAR. L'affichage se fait en km ou en miles selon le réglage de l'unité de mesure. S'adresser au Réseau Après-vente Fiat qui est chargé, en plus des opérations d'entretien prévues dans le « Plan d'Entretien Programmé », de la mise à zéro de l'affichage en question (réinitialisation).</p>
 jaune ambre	<p>PÉDALE D'EMBRAYAGE</p> <p>Ce symbole s'allume pour indiquer qu'il faut appuyer sur la pédale d'embrayage pour permettre le démarrage pour les boîtes de vitesse manuelles.</p>





Symbole	Signification
 <p data-bbox="140 348 261 370">jaune ambre</p>	<p data-bbox="347 113 1394 236">NETTOYAGE DPF (filtre à particules) en cours (uniquement sur versions Diesel avec DPF) Le symbole s'allume de manière fixe pour avertir le conducteur que le système DPF doit éliminer les substances polluantes piégées (particules) au moyen d'une procédure de régénération. Le symbole reste éteint pendant tout le cycle de régénération du DPF et ne s'allume que lorsque les conditions de conduite requièrent que le conducteur en soit informé. Le symbole ne s'allume pas à chaque fois que le DPF est en cours de régénération, mais uniquement lorsque les conditions de conduite requièrent que le conducteur en soit informé. Pour que le symbole s'éteigne, maintenir la voiture en marche jusqu'au terme de la régénération. La procédure a une durée de 15 minutes en moyenne. Les conditions optimales pour mener à bien la procédure sont réunies lorsque la voiture continue à rouler à 60 km/h, avec un régime moteur supérieur à 2 000 tours/min. L'allumage de ce symbole n'est pas une anomalie de la voiture et ne nécessite pas qu'elle soit amenée à l'atelier. AVERTISSEMENT Le non-respect de la procédure prévue si le témoin du filtre à particules s'allume pour un kilométrage égal ou supérieur à 30 km ou pour un temps cumulatif égal ou supérieur à 2 heures, peut comporter l'allumage du témoin  ce qui peut endommager le dispositif du filtre à particules. Il est rappelé qu'avec le témoin  allumé, il est nécessaire se rendre auprès du réseau après-vente pour rétablir la fonctionnalité correcte du filtre à particules.</p>
 <p data-bbox="140 792 261 815">jaune ambre</p>	<p data-bbox="347 546 1394 848">NETTOYAGE GPF (filtre à particules) en cours (uniquement sur les versions avec GPF) (le cas échéant) Le symbole s'allume de manière fixe pour avertir le conducteur que le système GPF doit éliminer les substances polluantes piégées (particules) au moyen d'une procédure de régénération. Le symbole ne s'allume pas à chaque fois que le GPF est en cours de régénération, mais uniquement lorsque les conditions de conduite requièrent que le conducteur en soit informé. Pour que le symbole s'éteigne, maintenir la voiture en marche jusqu'au terme de la régénération. Pour conclure l'opération dans des conditions optimales, varier la vitesse de la voiture (appuyer sur la pédale d'accélérateur puis la relâcher). La vitesse doit être supérieure à 60 km/h, sur parcours extra-urbain, avec régime moteur supérieur à 2 000 tours/min, jusqu'à ce que le symbole s'éteigne. L'allumage de ce symbole ne doit pas être considéré comme une anomalie et il n'est donc pas nécessaire de se rendre à l'atelier.</p> <hr/> <p data-bbox="347 874 1394 972">ANOMALIE GPF (filtre à particules) (uniquement sur les versions essence avec GPF) (le cas échéant) Le symbole s'allume, à lumière fixe, accompagné de l'allumage du témoin et de l'affichage de messages dédiés à l'écran, en cas d'anomalie du filtre à particules GPF. Dans ce cas, s'adresser dès que possible au Réseau Après-vente Fiat.</p>



Symbole	Signification
 jaune ambre	<p>SIGNAL FAIBLE NIVEAU D'ADDITIF POUR LES EMISSIONS DIESEL (URÉE) (pour les versions/marchés qui le prévoient)</p> <p>Le symbole du faible niveau de l'Additif pour les Émissions de Diesel (UREA) s'allume lorsque le niveau de l'UREA de la voiture est faible.</p> <p>Remplir dès que possible le réservoir d'URÉE avec au moins 5 litres d'URÉE. Si l'appoint s'est déroulé en condition d'autonomie du réservoir d'UREA égale à zéro, attendre jusqu'à 2 minutes avant de redémarrer la voiture.</p>
 jaune ambre	<p>ANOMALIE DES FEUX DE ROUTE AUTOMATIQUES</p> <p>Le symbole s'allume pour signaler une anomalie des feux de route automatiques. S'adresser dès que possible au Réseau Après-vente Fiat.</p>
 jaune ambre	<p>HUILE MOTEUR DÉGRADÉE (suivant version)</p> <p>Versions Diesel : le symbole est affiché sur l'écran. Le symbole reste affiché pendant des cycles de 3 minutes entrecoupés d'intervalles de 5 secondes durant lesquels le symbole s'éteint, tant que l'huile ne sera pas vidangée. Le symbole reste affiché à l'écran pendant toute la durée de l'affichage.</p> <p>Versions essence : le symbole s'allume et disparaît de l'écran à la fin du cycle d'affichage.</p> <p>AVERTISSEMENT À la suite du premier signal, à chaque démarrage du moteur, le symbole continuera à s'allumer selon la modalité indiquée auparavant, et ce, tant que l'huile ne sera pas vidangée.</p> <p>L'allumage du symbole ne doit pas être considéré comme un défaut de la voiture, mais il prévient le conducteur que l'utilisation normale de la voiture a conduit à la nécessité de vidanger l'huile. La détérioration de l'huile moteur est accélérée par une utilisation de la voiture sur des trajets courts, ce qui empêche le moteur d'atteindre la température de régime. S'adresser dès que possible au Réseau Après-vente Fiat.</p> <p> 19) 20)</p>
 vert	<p>ACTIVATION DU SYSTÈME START&STOP (pour les versions/marchés qui le prévoient)</p> <p>Le symbole s'allume pour signaler l'allumage du système Start&Stop.</p>
<p>CITY</p> vert	<p>ACTIVATION DE LA DIRECTION ASSISTÉE ÉLECTRIQUE « DUALDRIVE »</p> <p>L'inscription CITY s'allume lorsque l'on enclenche la direction assistée électrique « Dualdrive » en appuyant sur le bouton sur la planche de bord. Lorsqu'on appuie à nouveau sur le bouton, l'indication CITY s'éteint.</p>



Symbole	Signification
 vert	ACTIVATION DU SYSTÈME INTELLIGENT SPEED ASSIST (selon le modèle) Le symbole s'allume en cas d'activation du système Intelligent Speed Assist.
 vert	CRUISE CONTROL ÉLECTRONIQUE Le symbole s'allume en cas d'activation du système Cruise Control.
 vert	SPEED LIMITER Le symbole s'allume en cas d'activation du système Speed Limiter.
 vert	SYSTÈME LANE CONTROL (suivant version) Le symbole Lane Control est allumé fixement en vert lorsqu'une limite de voie ou les deux limites de voie ont été détectées et que le système est activé et prêt à fournir des avertissements visuels et de couple en cas de sortie de voie involontaire. Pour plus d'informations, consulter le chapitre « Système Lane Control » dans la section « Démarrage et conduite ».
 blanc	SYSTÈME LANE CONTROL (suivant version) Lorsque le système Lane Control est activé, mais pas enclenché, le symbole est allumé fixement en blanc. Ceci se produit lorsque seule la ligne gauche ou seule la ligne droite a été détectée, ou qu'aucune ligne de voie n'a été détectée. Si une seule ligne de voie est détectée, le système est prêt à fournir uniquement des avertissements visuels en cas de sortie de voie involontaire sur la ligne de voie détectée. Pour plus d'informations, consulter le chapitre « Système Lane Control » dans la section « Démarrage et conduite ».
 blanc	HAUTEUR PHARES Le symbole indique la hauteur des feux de croisement, réglée sur quatre niveaux (0-4) à l'aide des boutons  et  .
 blanc	SUGGESTION DE CHANGEMENT DE VITESSES Ce symbole s'allume pour suggérer d'engager un rapport supérieur de la boîte de vitesses (augmentation de rapport).



Symbole	Signification
 blanc	SUGGESTION DE CHANGEMENT DE VITESSES Ce symbole s'allume pour suggérer d'engager un rapport inférieur de la boîte de vitesses (rétrogradage).
 blanc	LIMITE DE VITESSE DÉPASSÉE Le symbole (de couleur blanche) s'allume lors du dépassement de la limite de vitesse réglée (par ex. 110 km/h) par le Menu de l'écran (la valeur interne se met à jour en fonction de la vitesse réglée).
 blanc	INTERVENTION DU SYSTÈME START&STOP (pour les versions/marchés qui le prévoient) Le symbole s'allume pour indiquer que le moteur a été coupé suite à l'intervention du système Start&Stop.
 blanc	CRUISE CONTROL ÉLECTRONIQUE Le symbole s'allume en cas d'activation du Cruise Control électronique.

REMARQUE En phase de démarrage du moteur, certains témoins s'allument de manière cyclique pendant quelques secondes afin d'exécuter un contrôle de sécurité (pour les versions/marchés qui le prévoient) ; en cas d'anomalie (témoins allumés, etc.), s'adresser à un représentant agréé du réseau Après-vente ; en l'absence d'anomalie, les témoins s'éteignent.

Messages à l'écran

	Signification	Que faire
	<p>SIGNAL FAIBLE NIVEAU D'ADDITIF POUR LES EMISSIONS DIESEL (URÉE) (pour versions/marchés qui le prévoient) Si le niveau d'URÉE est bas, un avertissement apparaît à l'écran du combiné de bord avec un message de texte indiquant la nécessité de faire à l'appoint d'URÉE et le symbole .</p> <p>Le symbole  reste allumé tant que l'appoint d'URÉE n'a pas été effectué avec au moins 5 litres. Si le ravitaillement n'est pas effectué, l'écran du combiné affiche un message à chaque seuil atteint, jusqu'à ce qu'il ne soit plus possible de démarrer le moteur. Lorsque l'autonomie résiduelle correspond environ à 200 km, un message reste affiché à l'écran, accompagné d'un signal sonore. Lorsque l'autonomie résiduelle correspond à 0 km, l'écran affiche un message dédié (pour les versions/marchés qui le prévoient). Une fois éteint, il n'est plus possible de redémarrer le moteur. Pour pouvoir le redémarrer verser au moins 5 litres d'URÉE dans le réservoir.</p>	<p>Remplir dès que possible le réservoir d'AdBlue® (URÉE) avec 5 litres au moins. Si l'appoint s'est déroulé avec une autonomie du réservoir d'AdBlue® (URÉE) égale à 0 km, il est possible d'attendre jusqu'à 2 minutes avant de démarrer le moteur.</p> <p> 21)</p>
BLIND SPOT ASSIST	<p>SYSTÈME BLIND SPOT ASSIST (suivant version) Blocage du capteur En cas de blocage du capteur du système BSA, un message s'affiche à l'écran. Dans ce cas, les LED sur les rétroviseurs d'aile sont allumées à lumière fixe.</p> <p>Système non disponible Si le système BSA n'est pas disponible, un message s'affiche à l'écran. Dans ce cas, les LED sur les rétroviseurs d'aile sont allumées à lumière fixe.</p>	<p>Libérer le pare-chocs d'éventuels obstacles ou le nettoyer pour éliminer les impuretés.</p> <p>La cause du dysfonctionnement pourrait être due à une tension insuffisante de la batterie traditionnelle ou à d'éventuelles pannes sur le circuit électrique. S'adresser dès que possible au Réseau Après-vente Fiat pour faire contrôler le circuit électrique.</p>





	Signification	Que faire
BLIND SPOT ASSIST	<p>Anomalie du système Blind Spot Assist En cas d'anomalie du système BSA, un message s'affiche à l'écran. Dans ce cas, les LED sur les rétroviseurs d'aile sont éteintes. Un signal sonore est également émis.</p>	S'adresser dès que possible au Réseau Après-vente Fiat pour réparer l'anomalie en question.
LANE CONTROL	<p>SYSTÈME LANE CONTROL (suivant version) Obstruction de la caméra Un message dédié s'affiche sur l'écran en cas de présence de saleté sur le pare-brise qui pourrait altérer le bon fonctionnement de la caméra.</p>	Nettoyer le pare-brise avec un chiffon doux et propre, en veillant à ne pas le rayer. Si l'anomalie persiste, s'adresser dès que possible au Réseau Après-vente Fiat.
	<p>Système non disponible L'écran affiche un message dédié lorsque le système Lane Control n'est pas disponible.</p>	S'adresser dès que possible au Réseau Après-vente Fiat.
AUTONOMOUS EMERGENCY BRAKING CONTROL	<p>SYSTÈME AUTONOMOUS EMERGENCY BRAKING CONTROL L'écran affiche le message « FREIN ! » en cas d'intervention du système Autonomous Emergency Braking Control (AEB Control). L'écran affiche un message dédié lorsque le système Autonomous Emergency Braking Control n'est pas disponible.</p>	S'éloigner du véhicule qui se trouve devant pour éviter tout risque de collision.
	<p>Obstruction de la caméra Un message dédié s'affiche sur l'écran en cas de présence de saleté sur le pare-brise qui pourrait altérer le bon fonctionnement de la caméra.</p>	Nettoyer le pare-brise avec un chiffon doux et propre, en veillant à ne pas le rayer. Si l'anomalie persiste, s'adresser dès que possible au Réseau Après-vente Fiat.
	<p>Système non disponible L'écran affiche un message dédié lorsque le système Autonomous Emergency Braking Control n'est pas disponible.</p>	S'adresser dès que possible au Réseau Après-vente Fiat.

	Signification	Que faire
MESSAGE « ENTRETIEN » (ENTRETIEN PROGRAMMÉ)	<p>ENTRETIEN PROGRAMMÉ (SERVICE)</p> <p>Lorsque l'entretien programmé (« coupon ») se rapproche de l'échéance prévue, en positionnant le dispositif de démarrage sur MAR, l'inscription « Service » s'affiche à l'écran, suivie du nombre de kilomètres/miles ou de jours (le cas échéant) qu'il reste avant l'échéance d'entretien.</p> <p>Cet affichage est automatique, dispositif de démarrage sur MAR, lorsqu'il ne reste que 2 000 km avant l'entretien ou bien, le cas échéant, 30 jours ; il est réaffiché chaque fois qu'on met le dispositif de démarrage sur MAR. L'affichage se fait en km ou en miles selon le réglage de l'unité de mesure.</p>	S'adresser au Réseau Après-vente Fiat qui est chargé, en plus des opérations d'entretien prévues dans le « Plan d'Entretien Programmé », de la mise à zéro de l'affichage en question (réinitialisation).
Tous les témoins clignotent	<p>ANOMALIE ÉCRAN</p> <p>En cas d'anomalie de l'écran du combiné de bord, tous les témoins clignotent.</p>	S'adresser dès que possible au Réseau Après-vente Fiat.
Message de faire contrôler le témoin	<p>ANOMALIE TÉMOIN DES SYSTÈMES DE CONTRÔLE</p> <p>L'anomalie du témoin des systèmes de contrôle est signalée par un message à l'écran du combiné de bord.</p>	S'adresser dès que possible au Réseau Après-vente Fiat.







 **ATTENTION**

39) Si le témoin  ne s'allume pas quand on place le dispositif de démarrage sur MAR ou qu'il reste allumé pendant que la voiture roule, il s'agit peut-être d'une anomalie des systèmes de retenue. Si tel est le cas, les airbags ou les prétensionneurs risquent de ne pas s'activer en cas d'accident ou, plus rarement, de s'activer intempestivement. Avant de continuer, s'adresser au Réseau Après-vente Fiat pour faire immédiatement contrôler le système.

40) L'anomalie du témoin  est signalée par l'allumage, sur l'écran du combiné de bord, du symbole  (ou, pour les versions qui le prévoient, par le clignotement du témoin d'anomalie générique). Dans ce cas, le témoin pourrait ne pas signaler les anomalies éventuelles des systèmes de retenue. Avant de continuer, s'adresser au Réseau Après-vente Fiat pour faire immédiatement contrôler le système.



AVERTISSEMENT

- 15)** Si le témoin  ne s'allume pas ou si, pendant la marche, il s'allume en lumière fixe ou clignotante en plaçant le dispositif de démarrage sur MAR, s'adresser au plus vite au Réseau Après-vente Fiat.
- 16)** La présence d'eau dans le circuit d'alimentation peut endommager gravement le système d'injection et créer des irrégularités de fonctionnement du moteur. Si le symbole  s'affiche sur l'écran, s'adresser dès que possible au Réseau Après-vente Fiat pour procéder à la purge. Si cette signalisation a lieu immédiatement après un ravitaillement, il est possible que de l'eau soit présente dans le réservoir : dans ce cas, couper immédiatement le moteur et s'adresser au Réseau Après-vente Fiat.
- 17)** Si le symbole  s'allume pendant que la voiture roule, couper immédiatement le moteur et s'adresser au réseau après-vente Fiat.
- 18)** Conduire avec le symbole allumé peut causer de graves dommages à la boîte de vitesses et en provoquer la rupture. La surchauffe de l'huile peut également se produire : son contact éventuel avec le moteur chaud ou avec les composants de l'échappement à haute température pourrait provoquer des incendies.
- 19)** Quand le témoin  s'allume, l'huile moteur détériorée doit être vidangée dès que possible et jamais plus de 500 km après que le témoin se soit allumé pour la première fois. Le non-respect des informations susmentionnées pourrait endommager gravement le moteur et entraîner la déchéance de la garantie. **Nous vous rappelons que l'allumage de ce témoin n'est pas lié à la quantité d'huile présente dans le moteur et qu'il ne faut absolument pas ajouter d'huile dans le moteur si le témoin s'allume en mode clignotant.**
- 20)** Si le témoin clignote pendant la marche, s'adresser au Réseau Après-vente Fiat.
- 21)** Si le réservoir d'AdBlue® (UREA) est vide et le moteur est coupé, il n'est plus possible de le redémarrer tant que le réservoir d'AdBlue® (UREA) ne contiendra pas au moins 5 litres.

SÉCURITÉ

Ce chapitre est très important : il décrit les systèmes de sécurité de série de la voiture et fournit les indications nécessaires pour les utiliser correctement.

SYSTÈMES DE SÉCURITÉ ACTIVE.....	86
SYSTÈMES D'AIDE À LA CONDUITE.....	90
SYSTÈMES DE PROTECTION DES OCCUPANTS	100
CEINTURES DE SÉCURITÉ	100
SYSTÈME SBR (Seat Belt Reminder)	101
PRÉTENSIONNEURS	104
SYSTÈME DE PROTECTION POUR ENFANTS.....	106
SYSTÈME DE PROTECTION SUPPLÉMENTAIRE (SRS) - AIRBAGS	119



SYSTÈMES DE SÉCURITÉ ACTIVE

La voiture est équipée des dispositifs de sécurité active suivants :

- ❑ ABS (Anti-lock Braking System) ;
- ❑ DTC (Drag Torque Control) ;
- ❑ ESC (Electronic Stability Control) ;
- ❑ TC (Traction Control) ;
- ❑ PBA (Panic Brake Assist) ;
- ❑ HHC (Hill Hold Control) ;
- ❑ ERM (Electronic Rollover Mitigation) ;
- ❑ TSC (Trailer Sway Control).

Pour le fonctionnement des systèmes, voir les indications ci-dessous.

SYSTÈME ABS (Anti-lock Braking System)

Ce système, partie intégrante du système de freinage, empêche le blocage et par conséquent le patinage d'une ou de plusieurs roues, quelles que soient les conditions de la chaussée et l'intensité du freinage, en garantissant ainsi le contrôle de la voiture même en cas de freinage d'urgence, ce qui optimise les distances d'arrêt.

Le système intervient lors du freinage quand les roues sont sur le point de se bloquer, normalement lors de freinages d'urgence ou en cas de faible adhérence, où les blocages peuvent être plus fréquents.

Le système augmente également le contrôle et la stabilité du véhicule en cas de freinage sur une chaussée avec une adhérence différenciée entre les roues du côté droit et du côté gauche ou dans un virage.

Le dispositif est complété par le système EBD (Electronic Braking force Distribution), qui répartit l'action de freinage entre les roues avant et les roues arrière.

Intervention du système

L'intervention de l'ABS se remarque à la légère pulsation de la pédale de frein accompagnée d'un bruit : c'est un comportement tout à fait normal du système lorsqu'il intervient.

 41) 42) 43) 44) 45) 46) 47)

SYSTÈME DTC (Drag Torque Control)

Le système empêche le blocage possible des roues motrices qui pourraient survenir quand, par exemple, la pédale d'accélération est relâchée soudainement ou dans l'éventualité de changements de vitesse brusques dans des conditions de faible adhérence. Dans ces conditions l'effet freinant du moteur pourrait causer le glissement des roues motrices et de conséquence la perte de stabilité du véhicule.

Dans ces cas le système DTC intervient en redonnant du couple au moteur à fin de conserver la stabilité et améliorer la sécurité de la voiture.

SYSTÈME ESC (Electronic Stability Control)

Le système ESC améliore le contrôle de la direction et la stabilité de la voiture dans les différentes conditions de conduite.

Le système ESC corrige le sous-virage et le survirage de la voiture, en répartissant le freinage sur les roues d'une façon appropriée.

Par ailleurs, le couple fourni par le moteur peut aussi être réduit de sorte à conserver le contrôle de la voiture.

Le système ESC utilise les capteurs installés sur la voiture pour interpréter la trajectoire que le conducteur compte suivre et la compare à la trajectoire réelle de la voiture.

Lorsque la trajectoire désirée et celle réelle s'éloignent, le système ESC intervient en contrant le sous-virage ou le survirage de la voiture.

❑ *Survirage* : il se produit quand la voiture tourne plus que ce qu'elle devrait par rapport à l'angle du volant réglé.

❑ *Sous-virage* : il se produit quand la voiture tourne moins que ce qu'elle

devrait par rapport à l'angle du volant réglé.

Intervention du système

L'intervention du système est signalée par le clignotement du témoin  sur le combiné de bord, pour informer le conducteur que la voiture se trouve dans des conditions critiques de stabilité et d'adhérence.

 48) 49) 50) 51) 52)

SYSTÈME TC (Traction Control)

Le système intervient automatiquement en cas de patinage d'une ou de plusieurs roues motrices, de perte d'adhérence sur chaussée mouillée (aquaplaning), d'accélération sur chaussées glissantes, avec neige ou verglas, etc. En fonction des conditions de patinage, deux logiques différentes de contrôle sont activées :

si le patinage concerne les deux roues motrices, le système intervient en réduisant la puissance transmise par le moteur ;

si le patinage concerne une seule des roues motrices, la fonction BLD (Brake Limited Differential) s'active en freinant automatiquement la roue qui patine (simulation du comportement d'un différentiel autobloquant). Cela provoquera une augmentation du

transfert du couple moteur à la roue qui ne patine pas.

Cette fonction reste active même si les modes « Systèmes partiellement désactivés » et « Systèmes désactivés » sont sélectionnés (voir ce qui est décrit aux pages suivantes).

Intervention du système

L'intervention du système est signalée par le clignotement du témoin  sur le combiné de bord, pour informer le conducteur que la voiture se trouve dans des conditions critiques de stabilité et d'adhérence.

 53) 54) 55) 56) 57)

REMARQUE Le bouton Traction Control OFF (ESC OFF) peut être activé lorsque la voiture roule à une vitesse inférieure à 50 km/h dans des conditions normales de conduite.

SYSTÈME PBA (Panic Brake Assist)

Le système PBA est conçu pour optimiser la capacité de freinage de la voiture pendant un freinage d'urgence.

Le système reconnaît le freinage d'urgence en contrôlant la vitesse et la force avec laquelle est enfoncée la pédale de frein et par conséquent, il applique la pression optimale aux freins. Cela peut aider à réduire les distances de freinage : le système PBA vient donc compléter le système ABS.

On obtient l'assistance maximale du système PBA en appuyant très rapidement sur la pédale de frein. En outre, pour obtenir le meilleur fonctionnement du système, il est nécessaire d'appuyer en continu sur la pédale de frein pendant le freinage, en évitant d'appuyer dessus par intermittence.

Maintenir la pression sur la pédale de frein jusqu'à ce que le freinage ne soit plus nécessaire.

Le système PBA se désactive quand la pédale de frein est relâchée.

 58) 59) 60)

SYSTÈME HHC (Hill Hold Control)

Il est intégré au système ESC et facilite le démarrage en côte. Il s'active automatiquement dans les cas suivants :

en montée : voiture à l'arrêt sur une route dont la pente est supérieure à 5 %, moteur démarré, frein enfoncé et boîte de vitesses au point mort ou à une vitesse autre que la marche arrière ;

en descente : voiture à l'arrêt sur une route dont la pente est supérieure à 5 %, moteur démarré, frein enfoncé et marche arrière engagée.

En phase de démarrage, la centrale du système ESC maintient la pression



de freinage sur les roues jusqu'à ce que le couple moteur nécessaire au démarrage soit atteint, ou en tout cas pendant 2 secondes maximums, en permettant ainsi de déplacer aisément le pied droit de la pédale de frein sur l'accélérateur.

Si au bout de 2 secondes le départ n'a toujours pas eu lieu, le système se désactive automatiquement en relâchant progressivement la pression de freinage.

Pendant cette phase de relâchement, il est possible d'entendre un bruit caractéristique de décrochage mécanique des freins indiquant que la voiture est sur le point de partir.



SYSTÈME ERM (Electronic Rollover Mitigation)

Le système contrôle la tendance au soulèvement du sol des roues lorsque le conducteur effectue des manœuvres extrêmes comme l'évitement brusque d'un obstacle, surtout quand les conditions de la route ne sont pas optimales.

Dans ces conditions, sur le combiné de bord clignote le témoin  et le système limite la possibilité que les roues ne se soulèvent du sol en intervenant sur les freins et la

puissance du moteur. Il n'est toutefois pas possible d'éviter la tendance au retournement de la voiture si le phénomène est dû à des causes comme la conduite sur des routes en dévers, un choc contre un objet ou un autre véhicule.



SYSTÈME TSC (Trailer Sway Control)

Le système utilise une série de capteurs installés sur la voiture pour identifier une embardée excessive de la remorque et prendre les précautions nécessaires pour l'arrêter.

Pour contrebalancer l'effet d'embardée de la remorque, le système peut réduire la puissance du moteur et intervenir sur les roues concernées. Le système TSC s'active automatiquement après avoir détecté une embardée excessive de la remorque.

Intervention du système

Lorsque le système est activé, le témoin  clignote sur le combiné de bord, la puissance du moteur diminue et l'on peut percevoir un freinage sur chaque roue, dû à la tentative d'arrêter l'embardée de la remorque.



ATTENTION

41) *Quand l'ABS intervient, et que l'on perçoit les pulsations de la pédale de frein, ne pas diminuer la pression exercée, mais appuyer à fond sur la pédale sans crainte ; il sera ainsi possible d'obtenir une distance de freinage optimale compte tenu des conditions de la chaussée.*

42) *Pour avoir le maximum d'efficacité du système de freinage, une période de stabilisation d'environ 500 km est nécessaire : pendant cette période, il est conseillé de ne pas effectuer de freinages trop brusques, répétés et prolongés.*

43) *Si l'ABS intervient, cela signifie que l'on est en train d'atteindre la limite d'adhérence entre les pneus et la route : il faut ralentir pour adapter la marche à l'adhérence disponible.*

44) *Le système ABS ne peut pas modifier les lois naturelles de la physique et ne peut pas augmenter l'adhérence qui dépend des conditions de la route.*

45) *Le système ABS ne peut pas éviter les accidents, y compris ceux dus à une vitesse excessive dans un virage, à une conduite sur des surfaces à faible adhérence ou à des aquaplanings.*

46) *Les capacités du système ABS ne doivent jamais être essayées de façon irresponsable et dangereuse susceptible de mettre en danger la sécurité du conducteur et celle des autres.*

47) *Pour que le système ABS fonctionne correctement il est indispensable que les pneus soient de la même marque et du même type sur toutes les roues, en parfait*

état et surtout du type et des dimensions préconisées.

48) Le système ESC ne peut pas modifier les lois naturelles de la physique et ne peut pas augmenter l'adhérence qui dépend des conditions de la route.

49) Le système ESC ne peut pas empêcher les accidents, y compris ceux causés par une vitesse excessive en virage, une conduite sur des surfaces à faible adhérence ou par de l'aquaplaning.

50) Les capacités du système ESC ne doivent jamais être essayées de façon irresponsable et dangereuse susceptible de mettre en danger la sécurité du conducteur et celle des autres.

51) Pour que le système ESC fonctionne correctement, il est indispensable que les pneus soient de la même marque et du même type sur toutes les roues, en parfait état et surtout du type et des dimensions préconisées.

52) Les performances du système ESC ne doivent pas inciter le conducteur à courir des risques inutiles et injustifiés. La conduite doit toujours être adaptée à l'état de la chaussée, à la visibilité et à la circulation. La responsabilité de la sécurité routière incombe donc toujours, et dans tous les cas, au conducteur.

53) Pour que le système TC fonctionne correctement, il est indispensable que les pneus soient de la même marque et du même type sur toutes les roues, en parfait état et surtout du type et des dimensions préconisées.

54) Les performances du système TC ne doivent pas inciter le conducteur à courir des risques inutiles et injustifiés. La conduite doit toujours se conformer aux

conditions de la chaussée, à la visibilité et à la circulation. La responsabilité de la sécurité routière incombe donc toujours, et dans tous les cas, au conducteur.

55) Le système TC ne peut pas modifier les lois naturelles de la physique et ne peut pas augmenter l'adhérence qui dépend des conditions de la route.

56) Le système TC ne peut pas éviter les accidents, y compris ceux dus à une vitesse excessive dans un virage, à une conduite sur des surfaces à faible adhérence ou à des aquaplanings.

57) Les capacités du système TC ne doivent jamais être essayées de façon irresponsable et dangereuse susceptible de mettre en danger la sécurité du conducteur et celle des autres.

58) Le système PBA ne peut pas modifier les lois naturelles de la physique et ne peut pas augmenter l'adhérence qui dépend des conditions de la route.

59) Le système PBA ne peut pas éviter les accidents, y compris ceux dus à une vitesse excessive dans un virage, à une conduite sur des surfaces ayant une faible adhérence ou à un aquaplaning.

60) Les capacités du système PBA ne doivent jamais être testées de façon irresponsable et dangereuse, susceptibles de compromettre la sécurité du conducteur, des autres occupants présents à bord du véhicule et de tous les autres usagers de la route.

61) Le système Hill Hold Control n'est pas un frein de stationnement, il ne faut donc pas quitter le véhicule sans avoir enclenché le frein de stationnement électrique, arrêté le moteur et engagé la 1ère vitesse afin d'arrêter le véhicule

en toute sécurité (pour de plus amples informations, voir les indications du paragraphe « À l'arrêt » dans le chapitre « Démarrage et conduite »).

62) Le système Hill Hold Control pourrait ne pas s'activer dans certaines situations comme sur de légères pentes (inférieures à 8 %) avec voiture chargée, ce qui pourrait faire reculer légèrement la voiture et augmenter le risque d'une collision avec un autre véhicule ou avec un objet. La responsabilité de la sécurité routière incombe donc toujours, et dans tous les cas, au conducteur.

63) Les performances d'une voiture équipée de l'ERM ne doivent jamais être mises à l'épreuve de manière imprudente et dangereuse, avec la possibilité de compromettre la sécurité du conducteur et d'autres personnes.

64) En cas de traction de remorques, la plus grande prudence est recommandée lors de la conduite. Ne jamais dépasser les charges maximales admises (voir la description au paragraphe « Poids » au chapitres « Caractéristiques techniques »).

65) Le système TSC n'est pas capable d'arrêter les embardées de la remorque. Si le système s'active pendant la conduite, réduire la vitesse, arrêter la voiture dans un lieu sûr et ranger correctement le chargement pour empêcher toute embardée de la remorque.



SYSTÈMES D'AIDE À LA CONDUITE

La voiture est équipée des dispositifs suivants d'aide à la conduite :

- BSA (Blind Spot Assist)
- AEB Control (Autonomous Emergency Braking Control)
- iTPMS (indirect Tyre Pressure Monitoring System)
- Post Collision Braking

Pour le fonctionnement des systèmes, voir les indications ci-dessous.

SYSTÈME BSA (Blind Spot Assist)

(suivant version)

Le système utilise deux capteurs radar, situés dans le pare-chocs arrière (un de chaque côté - voire fig. 85), pour détecter la présence de véhicules (voitures, camions, motos, etc.) dans les angles morts de la zone latérale arrière de la voiture.

Le système avertit le conducteur de la présence de véhicules dans les zones de détection en allumant, du côté correspondant, le témoin situé sur le rétroviseur extérieur fig. 86 et en émettant simultanément un signal sonore si cela est prévu. Dispositif de démarrage sur la position MAR ou au démarrage du moteur, le témoin s'allume pour signaler au conducteur que le système est activé.



85

P2000299

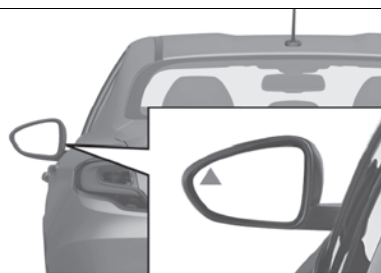

86

P2000300

Capteurs

Les capteurs s'activent en marche avant quand la vitesse est supérieure à 10 km/h environ ou en marche arrière. Les capteurs sont temporairement désactivés lorsque le véhicule est à l'arrêt et que le frein de stationnement est actionné.

La zone de détection du système couvre environ une voie des deux côtés de la voiture (3 mètres environ). Cette zone commence du rétroviseur

extérieur et s'étend sur 6 mètres environ en direction de la partie arrière de la voiture.

Avec les capteurs activés, le système surveille les zones de détection des deux côtés de la voiture et avertit le conducteur de la présence éventuelle de véhicules dans ces zones.

Pendant la conduite, le système surveille la zone de détection depuis trois points différents d'entrée (latéral, arrière et avant) pour vérifier s'il est nécessaire d'envoyer un signal au conducteur. Le système peut détecter la présence d'un véhicule dans l'une de ces trois zones.

Avertissements



Le système ne signale pas la présence d'objets fixes (par ex. glissières de sécurité, poteaux, murs, etc.). Dans certaines occasions, le système pourrait néanmoins s'activer en présence de ces objets. Cela est normal et n'indique pas un dysfonctionnement du système.

Le système n'avertit pas le conducteur de la présence de véhicules qui circulent dans le sens opposé à celui de sa voiture, dans les voies adjacentes.

Si on installe une remorque à la voiture, le système se désactive automatiquement.

Éliminer la neige, le givre ou la saleté accumulée par la chaussée de la zone du pare-chocs arrière où sont situés les capteurs radar afin que le système puisse fonctionner correctement.

Ne pas couvrir la zone du pare-chocs arrière où sont situés les capteurs radar avec aucun type d'objet (par ex. autocollants, porte-vélo, etc.).

Après l'achat de la voiture, si l'utilisateur souhaite installer le crochet d'attelage, il devra désactiver le système en agissant sur le Menu de l'écran ou bien sur le système **Uconnect™**.

Vue arrière sur écran : détection des véhicules qui s'approchent de la partie arrière de la voiture des deux côtés et qui entrent dans la zone de détection arrière à une vitesse dont la différence par rapport à celle de la voiture est inférieure à 50 km/h.

Voitures en dépassement : si l'on dépasse lentement un autre véhicule (avec une différence de vitesse inférieure à environ 25 km/h) et que ce dernier reste dans l'angle mort pendant 1,5 seconde, le témoin situé sur le rétroviseur extérieur s'allume du côté correspondant. Si la différence entre la vitesse des deux voitures est

supérieure à 25 km/h environ, le témoin ne s'allume pas.

Système RCP (Rear Cross Path detection)

Ce système aide lors des manœuvres en marche arrière en cas de visibilité réduite.

Pendant le mode de fonctionnement « RCP », le système fournit des signaux sonores et visuels si la présence d'un objet est détectée.

Le système peut être activé/désactivé en agissant sur le Menu de l'écran ou en agissant sur le système **Uconnect™**.

Le système RCP contrôle les zones de détection arrière des deux côtés de la voiture pour détecter les objets qui se déplacent vers les côtés de la voiture à une vitesse minimum comprise entre 1 km/h et 3 km/h environ et les objets qui se déplacent à une vitesse maximum de 35 km/h environ, comme c'est généralement le cas dans les parkings. L'activation du système est signalée au conducteur par un signal sonore et visuel.

AVERTISSEMENT Si les capteurs sont couverts par des obstacles ou des véhicules, le système n'avertit pas le conducteur.

« Alerte angle mort » mode

« Visuel » : le système BSA envoie un signal visuel sur le rétroviseur extérieur concerné par la présence de l'objet détecté. Le signal visuel clignotera si le conducteur active les clignotants pour signaler un changement de voie dans la direction de l'objet détecté. Le signal visuel sera fixe si le conducteur reste dans la même voie. Cependant, lorsqu'il fonctionne en mode RCP (Rear Cross Path), le système répondra avec des alarmes visuelles et sonores en présence d'un objet détecté.

« Alerte angle mort » mode « Visuel & sonore » : le système BSA envoie un signal visuel sur le rétroviseur extérieur concerné par la présence de l'objet détecté.

Lors de l'activation du clignotant du côté correspondant à celui où l'obstacle a été détecté, un signal sonore est également émis.

Lorsque le signal sonore est émis, le volume de l'**Uconnect™** est abaissé.

Désactivation de la fonction

« Alerte angle mort » : lorsque le système est désactivé (mode « Alerte angle mort » sur « OFF »), les systèmes BSA ou RCP n'émettront aucun signal sonore ni visuel. Le système BSA mémorise le mode de fonctionnement en cours au moment de la coupure du moteur : à chaque



démarrage successif du moteur, le mode précédemment mémorisé est récupéré et utilisé.

SYSTÈME AUTONOMOUS EMERGENCY BRAKING CONTROL (AEB Control)

(suivant version)

▲ 67) 68) 69) 70) 71)

▲ 22) 23) 24) 25) 26) 27) 28) 29) 30)

Il s'agit d'un système d'aide à la conduite, composé d'une caméra située dans la zone centrale du pare-brise fig. 87 en mesure d'intervenir sur les véhicules, les cyclistes et les piétons.

En cas de collision imminente, le système peut intervenir en freinant la voiture pour éviter le choc ou pour atténuer ses effets.

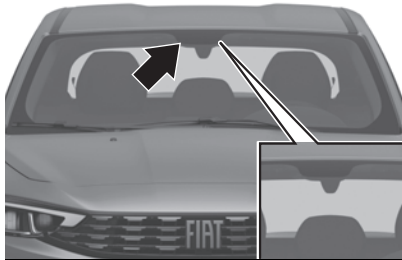

87

P2000280

Le système fournit au conducteur des signaux sonores et visuels, à travers l'affichage de messages spécifiques à

l'écran du combiné de bord, dès que celui-ci détecte un risque de collision. Les signaux ont pour but de permettre une réaction rapide du conducteur afin de pouvoir éviter ou d'atténuer l'accident potentiel.

Si le système ne détecte aucune action de la part du conducteur, il peut intervenir automatiquement et atténuer l'accident potentiel (freinage automatique). Si l'action sur la pédale de frein de la part du conducteur est détectée, mais que celle-ci s'avère insuffisante, le système peut intervenir afin d'optimiser la réponse du système de freinage, en réduisant davantage la vitesse de la voiture (assistance supplémentaire en phase de freinage). Le système n'interviendra pas si le conducteur prend le contrôle du véhicule et est reconnu conscient de la situation et de la collision possible.

Versions équipées du système

Start&Stop : à la fin de l'intervention de freinage automatique, le système Start&Stop s'activera selon les modes décrits dans le paragraphe « Système Start&Stop » au chapitre « Démarrage et conduite ».

Versions équipées de boîte de vitesses manuelle

à la fin de l'intervention de freinage automatique, le moteur pourrait caler et s'éteindre,

sauf si le conducteur appuie sur la pédale d'embrayage.

AVERTISSEMENT Après l'arrêt de la voiture, les étriers du frein peuvent rester bloqués pendant environ 2 secondes pour des raisons de sécurité. S'assurer d'appuyer sur la pédale de frein si la voiture avance légèrement.

Enclenchement/désenclenchement

Il est possible de désactiver (puis de réactiver) le système Autonomous Emergency Braking Control (AEB Control) en agissant sur l'écran du système **Uconnect™** ou **Uconnect™ 7" HD** (se référer à la description du chapitre dédié Dispositif multimédia ou du supplément disponible en ligne).

Il est possible de désactiver le système même lorsque le dispositif de démarrage est sur MAR.

AVERTISSEMENT Il n'est possible de modifier l'état du système que lorsque la voiture est à l'arrêt.

Le système Autonomous Emergency Braking Control peut être réglé à l'aide du menu en sélectionnant l'une des 2 options suivantes :

Système activé : le système (si actif),

en plus des signaux visuels et sonores, peut fournir le freinage automatique et l'assistance supplémentaire en phase de freinage, au cas où le conducteur ne freinerait pas suffisamment en présence d'un accident potentiel avec le véhicule qui précède ;

Système désactivé : le système ne fournit ni les signaux visuels et sonores, ni le freinage automatique et l'assistance supplémentaire en phase de freinage. Le système ne fournira donc aucun signal de risque d'accident.

Activation/désactivation

S'il est correctement activé à l'aide du menu, le système Autonomous Emergency Braking Control est actif à chaque démarrage du moteur.

Après la désactivation, le système n'avertit plus le conducteur du risque d'accident avec le véhicule qui le précède, indépendamment du réglage sélectionné.

L'état de désactivation du système ne sera pas mémorisé à l'arrêt du moteur : si le système est désactivé lors de l'arrêt, il reviendra actif au démarrage suivant.

De plus, après une désactivation, il est possible de réactiver le système en agissant de nouveau sur le menu.

La fonction ne peut pas être activée à une vitesse inférieure à 5 km/h.

Le système n'est donc activé que si :

- il est correctement activé via le menu ;
- le dispositif de démarrage est sur MAR ;
- la vitesse de la voiture est supérieure à 5 km/h ;
- les ceintures de sécurité des sièges avant sont bouclées.

Modification de la sensibilité du système

À l'aide du menu, il est possible de modifier la sensibilité du système en choisissant parmi les trois options suivantes : « Proche », « Moy. » ou « Éloigné ». Pour la modification des réglages, voir ce qui est décrit dans le supplément **Uconnect™** ou **Uconnect™ 7" HD**.

L'option prédéfinie est « Proche ». Ce réglage prévoit que le système avise le conducteur du risque d'accident avec le véhicule qui le précède, lorsque ce dernier se trouve à une distance réduite. Ce réglage offre au conducteur un temps de réaction inférieur par rapport à celui des réglages « Moy. » et « Éloigné » en cas de risque d'accident, mais en même temps permet une conduite plus dynamique de la voiture.

En réglant la sensibilité du système sur « Éloigné », le système avertira le conducteur d'un possible accident avec le véhicule qui le précède, lorsque ce dernier se trouve à une distance plus grande, en offrant donc la possibilité d'agir sur les freins de façon plus limitée et graduelle. Ce réglage fournit au conducteur le temps maximum possible de réaction pour éviter un risque d'accident.

En changeant l'option en « Moy. », le système avertira le conducteur d'un possible accident avec le véhicule qui le précède, lorsque ce dernier se trouve à une distance standard, à savoir une distance intermédiaire entre les deux autres réglages possibles. Ce réglage met à disposition du conducteur un temps de réaction supérieur à celui défini pour « Proche » et inférieur à celui défini pour « Loin », en cas d'accident potentiel.

À l'arrêt du moteur, le réglage de la sensibilité du système est gardé en mémoire.

Signal de fonction temporairement indisponible

Si le témoin de désactivation et celui d'anomalie s'allument sans avoir désactivé volontairement le système via le menu dédié, il se peut qu'il y ait eu une condition qui désactive temporairement la fonctionnalité du



système. Les causes possibles de ces conditions temporaires d'aveuglement peuvent être dues à des facteurs principalement atmosphériques (fortes pluies, brouillard, soleil bas sur l'horizon, etc.).

Bien qu'il soit encore possible de conduire le véhicule dans des conditions normales, le système risquerait de ne pas être temporairement disponible.

À la disparition des conditions ayant limité le fonctionnement du système, celui-ci recommence à fonctionner d'une façon normale et complète. Si l'anomalie persiste, s'adresser au Réseau Après-vente Fiat.

Signalisation de désactivation du système en raison d'une obstruction

Si le message dédié apparaît, une condition limitant le fonctionnement du système pourrait s'être produite. La cause possible de cette limitation est l'obstruction de la caméra. En cas d'indication d'obstruction, nettoyer la zone du pare-brise indiquée en fig. 87 et vérifier que le message a disparu. Bien qu'il soit encore possible de conduire le véhicule dans des conditions normales, le système n'est pas disponible.

À la disparition des conditions ayant désactivé le fonctionnement du

système, celui-ci recommence à fonctionner d'une façon normale et complète. Si l'anomalie persiste, s'adresser au Réseau Après-vente Fiat.

Réglages

Il est possible de modifier l'état d'activation et les réglages du système à l'aide du menu « Réglages » > « Sécurité & Aide à la conduite » > « Autonomous Emergency Braking »).

Signal d'anomalie du système

Si le système s'éteint et qu'un message dédié s'affiche à l'écran, cela indique une anomalie du système.

Dans ce cas, il est toutefois possible de conduire la voiture, mais il est conseillé de s'adresser dès que possible au Réseau Après-vente Fiat.

Signal caméra non disponible

Si des conditions pour lesquelles la caméra n'est plus en mesure de détecter correctement les obstacles se produisent, le système se désactive et un message dédié s'affiche à l'écran.

En général, cela se produit en cas de faible visibilité, comme en présence de chutes de neige ou de pluies battantes.

Le système peut également être masqué momentanément en raison d'obstacles, tels que la présence de boue, saleté ou givre sur le pare-brise.

Dans ces cas, un message dédié s'affiche sur l'écran et le système est désactivé. Ce message peut apparaître parfois dans des conditions de haute réflectivité (par ex. des tunnels avec des carreaux réfléchissants, de la glace ou de la neige). À la disparition des conditions ayant limité le fonctionnement du système, celui-ci recommence à fonctionner d'une façon normale et complète.

Dans certains cas, ce message dédié peut s'afficher lorsque la caméra ne détecte aucun véhicule ou objet dans son champ de vision.

Si les conditions météorologiques ne sont pas la raison de l'affichage du message sur l'écran, vérifier que la caméra n'est pas sale.

Il peut être nécessaire de le nettoyer ou de retirer un éventuel obstacle présent dans la zone montrée en fig. 87.

Dans le cas où le message serait affiché souvent même en l'absence de conditions atmosphériques telles que neige, pluie, boue, ou d'autres types d'obstacles, s'adresser au Réseau Après-vente Fiat pour faire vérifier la caméra.

En l'absence d'obstacles visibles, il pourrait être nécessaire de nettoyer directement la surface de la caméra, en retirant manuellement le cache esthétique de revêtement. Pour

effectuer cette opération, s'adresser au Réseau Après-vente Fiat.

AVERTISSEMENT Il est recommandé de n'installer aucun appareil, accessoire ou élément aérodynamique devant le capteur et de ne le masquer d'aucune façon, car cela compromettrait le bon fonctionnement du système. Toute modification de l'assiette de la voiture ou de l'avant (y compris des réparations qui n'auraient pas été effectuées par le Réseau Après-vente Fiat) peut influencer sur le fonctionnement correct du dispositif.

En fonction des conditions atmosphériques, de la condensation peut se former à l'intérieur du véhicule. Dans un tel cas, il est possible que la caméra soit momentanément désactivée. Certaines indications seront affichées sur le combiné de bord. Cette situation doit être corrigée en activant la fonction de dégivrage du pare-brise à bord du véhicule.

Alarme collision frontale avec freinage actif

(suivant version)

Si cette fonction est activée, et le système détecte un risque de collision, celle-ci peut actionner les freins pour ralentir la voiture.

Cette fonction applique une pression supplémentaire aux freins au cas où la pression exercée par le conducteur sur ces derniers ne serait pas suffisante pour éviter un choc frontal potentiel. La fonction est active à une vitesse supérieure à 7 km/h.

Conduite dans des conditions particulières

Dans des conditions de conduite particulières, par exemple :

- conduite à proximité d'un virage ;
- véhicules de petites dimensions et/ou non alignés à la voie de circulation ;
- changement de voie d'autres véhicules ;
- véhicules circulant en sens transversal.

L'intervention du système pourrait être inattendue ou retardée. Le conducteur doit donc toujours faire très attention et garder le contrôle de sa voiture pour conduire en toute sécurité.

AVERTISSEMENT Dans des conditions de circulation particulièrement difficiles, le conducteur peut désactiver le système en utilisant le menu.

Conduite à proximité d'un virage

En entrant ou en sortant d'un virage à grand rayon, le système peut détecter

la présence d'un véhicule qui se trouve devant la voiture mais qui ne roule pas sur la même voie de circulation fig. 88. Dans ce cas, le système peut se déclencher.

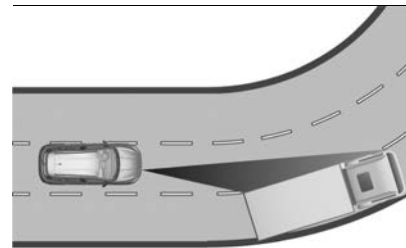

88

P2000039-000-000

Véhicules de petites dimensions et/ou non alignés à la voie de circulation

Le système n'est pas en mesure de détecter la présence de véhicules qui se trouvent devant la voiture mais situés en dehors du champ d'action du capteur de la caméra et pourrait ne pas réagir à la présence de véhicules de petites dimensions, par exemple des vélos ou des motos fig. 89.



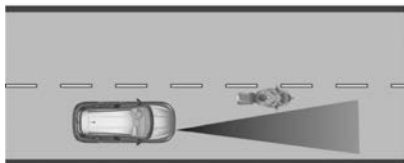

89

P2000040-000-000

Changement de voie d'autres véhicules

Les véhicules qui changent de voie à l'improviste, se mettant sur la voie de circulation de la voiture et à l'intérieur du rayon d'action du capteur de la caméra, sont susceptibles de provoquer le déclenchement du système fig. 90.

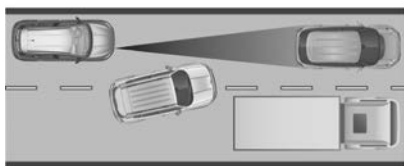

90

P2000041-000-000

Véhicules circulant en sens transversal

Le système pourrait réagir temporairement à une voiture circulant en sens transversal et qui traverse le rayon d'action du capteur de la caméra fig. 91.

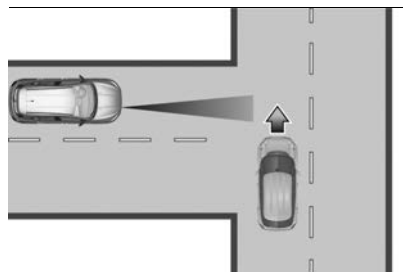

91

P2000042-000-000

Avertissements

- Le système n'a pas été conçu pour éviter des collisions et il n'est pas en mesure de détecter à l'avance des conditions éventuelles d'accident imminent. Ne pas tenir compte de cet avertissement pourrait mener à des lésions graves voire mortelles.
- Le système pourrait s'activer, en évaluant la trajectoire suivie par la voiture, suite à la présence d'objets métalliques réfléchissants qui ne sont pas d'autres véhicules, comme par exemple les glissières de sécurité, panneaux de signalisation, barrières à l'entrée de parkings, péages

autoroutiers, passages à niveau, portails, rails, objets à proximité de chantiers routiers ou situés plus haut que la voiture (par exemple un pont supérieur). De même, le système pourrait intervenir à l'intérieur de parkings multi étages ou de tunnels ou à cause de reflets de la chaussée. Ces possibles activations sont dues à la logique normale de fonctionnement du système et ne doivent pas être interprétées comme des anomalies.

- Le système a été conçu pour être utilisé exclusivement sur route. En cas de conduite tout-terrain, le système doit être désactivé pour éviter des signalisations superflues.
- Il convient de désactiver le système lorsque la voiture est chargée sur un train, un bateau ou un camion, lorsqu'elle est remorquée ou installée sur un banc à rouleaux.

SYSTÈME iTPMS (Indirect Tyre Pressure Monitoring System)

 72) 73) 74) 75) 76) 77)

Description

La voiture est équipée d'un système de contrôle de la pression des pneus, appelé iTPMS (Indirect Tyre Pressure Monitoring System), en mesure de contrôler l'état de gonflage des pneus

au moyen des capteurs de vitesse de roue.

Pression correcte des pneus

Dans le cas où un pneu dégonflé est détecté, le contour du véhicule est affiché sur l'écran.

Pression des pneus insuffisante

Dans le cas d'un ou de plusieurs pneus dégonflés, le système avertit le conducteur par l'allumage du témoin (🚗) sur le combiné de bord accompagné d'un signal sonore.

Dans ce cas, le contour du véhicule est affiché sur l'écran avec les deux symboles (🚗).

Ce signal s'affiche même en cas d'extinction et de redémarrage du moteur, jusqu'à l'exécution de la procédure de RÉINITIALISATION.

Procédure de réinitialisation

Le système iTPMS requiert une phase initiale d'« auto-apprentissage » (dont la durée dépend du style de conduite et des conditions de la route : la condition optimale est la conduite en ligne droite à 80 km/h pendant au moins 20 minutes), qui débute par l'exécution de la procédure de RÉINITIALISATION. La procédure de RÉINITIALISATION doit être effectuée :

☐ à chaque modification de la pression des pneus ;

- ☐ lors du remplacement d'un seul pneu ;
- ☐ lorsque les pneus sont tournés/inversés ;
- ☐ en cas de montage de la roue compacte de secours.

Avant de procéder à la RÉINITIALISATION, gonfler les pneus aux valeurs nominales de pression figurant dans le tableau des pressions de gonflage (voir le paragraphe « Roues » du chapitre « Caractéristiques techniques »).

Si la procédure de RÉINITIALISATION n'est pas effectuée, dans tous les cas mentionnés ci-dessus, le témoin (🚗) peut donner des signaux erronés concernant un ou plusieurs pneus. Pour RÉINITIALISER, avec le véhicule à l'arrêt et le moteur en marche, maintenir enfoncé pendant au moins 2 secondes le bouton Reset (🔧) situé sur la planche de bord gauche fig. 92.

Quand la RÉINITIALISATION est faite correctement, selon la typologie du combiné de bord, soit un signal acoustique (buzzer) est entendu soit avec le signal acoustique le message « Reset sauvegardé » est affiché sur l'écran pour indiquer que l'auto-apprentissage est lancé.



92

P2000257

Conditions de fonctionnement

Le système est actif pour des vitesses supérieures à 15 km/h.

Dans certaines situations, telles que la conduite sportive ou des conditions particulières de la chaussée (par ex. verglas, neige, chemin de terre...), le signal peut retarder ou être partiel en ce qui concerne la détection du dégonflage simultané de plusieurs pneus.

Dans des conditions particulières (par ex. voiture chargée de manière asymétrique sur un côté, pneu endommagé ou usé, utilisation de la roue compacte de secours, utilisation du kit de réparation des pneus « Fix&Go », utilisation de chaînes à neige, utilisation de pneus différents sur les essieux), le système pourrait fournir des signaux erronés ou se désactiver temporairement.



En cas de désactivation temporaire du système, le témoin (⚠) clignotera 75 secondes environ puis restera allumé. Ce signal est également affiché suite à l'extinction et au redémarrage suivant du moteur, si les conditions correctes de fonctionnement ne sont pas rétablies.

En cas de signaux anormaux il est recommandé d'effectuer la procédure de RÉINITIALISATION. Si une fois la RÉINITIALISATION effectuée les signaux persistent, vérifier que les types de pneus utilisés sont les mêmes sur les quatre roues et que les pneus ne sont pas endommagés ; en cas d'utilisation de roue compacte de secours, remonter dès que possible la roue avec un pneu normal ; enlever, si possible les chaînes à neige ; vérifier que la répartition des charges est symétrique et répéter la procédure de RÉINITIALISATION en roulant sur une chaussée propre et goudronnée. Si l'affichage persiste, s'adresser au Réseau Après-vente Fiat.

SYSTÈME POST COLLISION BRAKING

(suivant version)

Le système Post Collision Braking actionne les freins en cas d'accident frontal, latéral ou arrière afin d'éviter

des dérapages ou des collisions supplémentaires.

Le système est disponible à n'importe quelle vitesse et il se met à fonctionner lorsque le module de contrôle du système d'airbag s'active suite à un accident qui vient de se produire. Le système Post Collision Braking ne freine pas automatiquement la voiture si l'accident a endommagé le système de freinage ou le contrôle de stabilité. Le système Post Collision Braking ne s'active pas si le contrôle de stabilité est défectueux.

Le système se désactive si le conducteur enfonce l'accélérateur à fond pendant l'intervention.

Si la pression exercée par le conducteur sur la pédale de frein est inférieure à celle exercée par le système Post Collision Braking, ce dernier se mettra de toute façon à fonctionner.

Si la pression exercée par le conducteur sur la pédale de frein est supérieure à celle exercée par le système, ce dernier se désactivera.



ATTENTION

66) Le système constitue une aide à la conduite de la voiture, il N'avertit PAS le conducteur lorsque des véhicules

se trouvant en dehors des zones de détection s'approchent. Le conducteur doit toujours rester attentif aux conditions de la circulation, de la route et conserver le contrôle de la trajectoire de la voiture.

67) Le système constitue une aide à la conduite : le conducteur ne doit jamais baisser son attention pendant la conduite. La responsabilité de la conduite incombe toujours au conducteur, qui doit prendre en considération les conditions de circulation pour conduire en toute sécurité. Le conducteur est toujours tenu de maintenir une distance de sécurité avec le véhicule qui le précède.

68) Si le conducteur appuie à fond sur la pédale d'accélérateur ou effectue un braquage rapide pendant l'intervention du système, il est possible que la fonction de freinage automatique s'interrompe. (Par exemple, pour permettre une éventuelle manœuvre visant à éviter un obstacle).

69) Les capacités du système Autonomous Emergency Braking Control (AEB Control) ne doivent jamais être essayées de façon irresponsable et dangereuse, susceptible de mettre en danger la sécurité du conducteur et celle des autres.

70) Le système intervient sur les véhicules qui roulent sur la même voie de circulation. Les personnes, les animaux et les objets (par ex. des poussettes) ne sont pas pris en considération.

71) Si, pour un entretien, la voiture doit être placée sur un banc à rouleaux ou si elle est lavée dans une station de lavage automatique à rouleaux, du fait qu'elle a un obstacle à l'avant (par ex. un autre véhicule, un mur ou tout autre obstacle), le système pourrait en détecter la présence

et intervenir. Dans ce cas, il est donc nécessaire de désactiver le système en agissant sur les réglages du système **Uconnect™**.

72) Si le système iTPMS signale la chute de pression des pneus, veiller à contrôler la pression des quatre pneus.

73) Le système TPMS n'exempte pas le conducteur de l'obligation de contrôler la pression des pneus tous les mois et il ne doit pas être considéré comme un système de remplacement de l'entretien ou de sécurité.

74) La pression des pneus doit être contrôlée lorsque les pneus sont froids. Si, pour n'importe quelle raison, on contrôle la pression lorsque les pneus sont chauds, ne pas réduire la pression même si elle est supérieure à la valeur prévue, mais répéter le contrôle quand les pneus seront froids.

75) Le système TPMS n'est pas en mesure de signaler les chutes subites de pression des pneus (par ex. en cas d'explosion d'un pneu). Dans ce cas, arrêter la voiture en freinant doucement sans effectuer de braquage brusque.

76) Le système ne fournit qu'une indication de basse pression des pneus : il n'est pas en mesure de les gonfler.

77) Un gonflage insuffisant des pneus augmente la consommation de carburant, réduit la durée de la bande de roulement et peut influencer sur la capacité de conduire le véhicule de façon sûre.



AVERTISSEMENT

22) Les fonctions du système pourraient être limitées ou nulles en raison des conditions atmosphériques, par exemple pluie battante, grêle, brouillard épais ou neige abondante.

23) La zone du pare-chocs située face au capteur ne doit pas être couverte par des adhésifs, des phares auxiliaires ou tout autre objet.

24) Le fonctionnement du système peut être imprévu ou retardé si des charges dépassant latéralement, vers l'arrière ou en hauteur par rapport à la taille normale du véhicule sont présentes sur d'autres véhicules.

25) La fonctionnalité peut être compromise par toute modification structurelle apportée au véhicule, comme par exemple une modification de l'avant de la voiture, le remplacement de pneus, ou une charge plus élevée que celle prévue pour la voiture.

26) Des réparations inadéquates effectuées sur l'avant de la voiture (par ex. aux pare-chocs, au châssis, pare-brise) peuvent modifier la position du capteur de la caméra et en compromettre le fonctionnement. S'adresser au Réseau Après-vente Fiat pour toute réparation de ce genre.

27) Ne pas manipuler ni effectuer aucune intervention sur le capteur de la caméra. En cas de panne du capteur, s'adresser au Réseau Après-vente Fiat.

28) En cas de traction de remorques (avec des modules installés après l'achat de la voiture), de remorquage de la voiture ou lors des manœuvres de chargement

sur transporteur (ou dans des véhicules prévus pour le transport), le système doit être désactivé en utilisant le système **Uconnect™**.

29) Éviter de laver la zone supérieure du pare-brise aux jets à haute pression : en particulier, éviter d'intervenir sur le connecteur électrique du système.

30) Attention en cas de réparation et de remplacement du pare-brise autour du capteur. En cas de chocs frontaux pouvant compromettre le pare-brise, le capteur peut se désactiver automatiquement et afficher à l'écran un avertissement pour indiquer qu'il faut faire réparer le capteur. Même en l'absence de signalisations de dysfonctionnement, désactiver le système si l'on pense que la position du capteur de la caméra a été altérée (par ex. à cause de chocs frontaux à petite/grande vitesse ou si le pare-brise est endommagé). Dans ces cas, s'adresser au Réseau Après-vente Fiat pour réaligner ou remplacer le capteur de la caméra.



SYSTÈMES DE PROTECTION DES OCCUPANTS

L'un des plus importants équipements de sécurité de la voiture est représenté par les systèmes de protection suivants :

- ceintures de sécurité ;
 - système SBR (Seat Belt Reminder) ;
 - appuie-tête ;
 - systèmes de retenue des enfants ;
 - Air bags avant, latéraux (ou disponible) et rideaux (ou disponible).
- Faire très attention aux informations fournies dans les pages suivantes.

Il est en effet fondamental que les systèmes de protection soient utilisés de façon correcte afin de garantir le maximum de sécurité au conducteur et aux passagers.

Pour la description du réglage des appuie-tête, voir les indications fournies au paragraphe « Appuie-tête » au chapitre « Connaissance de la voiture ».

CEINTURES DE SÉCURITÉ

Tous les sièges de la voiture sont dotés de ceintures de sécurité à trois points de fixation, avec enrouleur correspondant.

Le mécanisme de l'enrouleur s'enclenche en bloquant la sangle en cas de freinage brusque ou de forte décélération due à un choc. Dans des conditions normales, cette caractéristique permet à la sangle de la ceinture de coulisser librement au corps de l'occupant. En cas d'accident, la ceinture se bloquera en réduisant ainsi le risque d'impact dans l'habitacle ou de projection en dehors de la voiture.

Le conducteur doit toujours respecter (et faire respecter par tous les passagers) toutes les dispositions législatives locales concernant l'obligation et le mode d'emploi des ceintures de sécurité.

Toujours boucler les ceintures de sécurité avant de prendre la route.

UTILISATION DES CEINTURES DE SÉCURITÉ

La ceinture de sécurité doit être mise en tenant le buste droit et appuyé contre le dossier.

Pour boucler les ceintures, saisir la languette de clipsage (1) fig. 93 et l'enclencher dans la boucle (2) jusqu'au déclic de blocage.

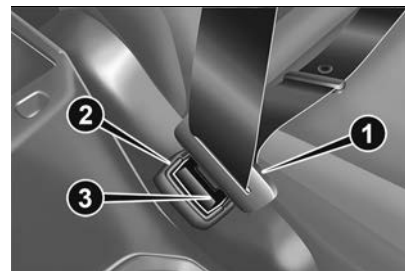

93

08056J0004EM

Si pendant le déroulement de la ceinture celle-ci devait se bloquer, il faut la laisser s'enrouler légèrement puis la dégager de nouveau en évitant des manœuvres brusques.

Pour enlever les ceintures, appuyer sur le bouton (3) fig. 93 et accompagner la ceinture pendant son enroulement, pour éviter qu'elle ne s'entortille.



Lorsque la voiture est garée sur une route très en pente, il est possible que l'enrouleur se bloque, ce qui est tout à fait normal. Le mécanisme de l'enrouleur bloque la sangle chaque fois que celle-ci est extraite rapidement ou en cas de freinages brusques, chocs et virages négociés à grande vitesse.

Une fois assis, boucler les ceintures de sécurité des places arrière comme illustré en fig. 94.

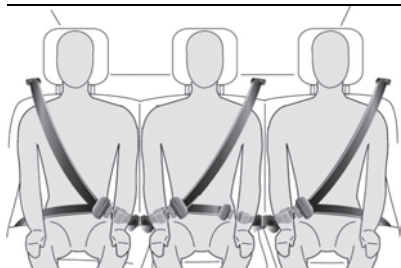

94

J0A0169C

Ceinture de sécurité siège central arrière

Contrairement aux autres ceintures de sécurité, celle-ci a deux boucles et ses deux languettes de fixation en métal. De cette manière, pour incliner la section du dossier plus large (2/3), il faut déboucler la ceinture de sécurité du siège (pour de plus amples informations, se reporter au chapitre « Sièges »).

Pour boucler la ceinture de sécurité procéder comme suit :

- se positionner sur le siège centrale et extraire normalement la ceinture de sécurité de l'enrouleur supérieur sans la tordre ;
- insérer dans la boucle gauche (celle sans le bouton de débouclage rouge sur la fente) la première languette

d'attache qui se trouve à la fin de la partie diagonale de la ceinture ;



95

06056J0007EM

□ insérer dans la boucle droite la languette de clipsage qui se trouve à la fine de la partie abdominale de la ceinture.

□ pour déboucler la ceinture de sécurité, débloquer la languette de clipsage de la partie abdominale en appuyant sur le bouton rouge.

AVERTISSEMENT S'assurer, avec le dossier du siège en position verticale, que la languette de clipsage qui se trouve à la fin de la partie diagonale de la ceinture de sécurité soit toujours correctement bouclée dans la boucle gauche (celle sans le bouton de débouclage rouge sur la fente).



ATTENTION

78) Ne pas appuyer sur le bouton (3) pendant la marche.

79) Il faut se rappeler qu'en cas de choc violent, les passagers des sièges arrière qui ne portent pas de ceintures s'exposent personnellement à d'importants risques, mais constituent également un danger pour les passagers des places avant.

SYSTÈME SBR (Seat Belt Reminder)

(pour les versions/marchés qui le prévoient)

Le système SBR avertit les passagers des places avant et arrière (suivant version) que leur ceinture de sécurité n'est pas bouclée.

Le système signale que les ceintures de sécurité ne sont pas bouclées à l'aide de signaux visuels (allumage de témoins sur le combiné de bord et de symboles sur l'écran) et de signaux sonores (voir les informations fournies dans les paragraphes suivants).

REMARQUE Pour la désactivation permanente du signal sonore, s'adresser au Réseau Après-vente Fiat. Il est possible de réactiver à tout moment le signal sonore en agissant sur le Menu de l'écran (voir paragraphe



« Écran » du chapitre « Connaissance du combiné de bord »).

Comportement du témoin ceintures de sécurité places avant

Lorsque le dispositif de démarrage est mis sur la position MAR, le témoin  (voir fig. 96 pour les versions avec écran de base ou fig. 97 pour les versions avec écran Premium) s'allume pendant quelques secondes, quel que soit l'état des ceintures de sécurité avant.

Voiture à l'arrêt ou roulant à une vitesse inférieure à 20 km/h, si les ceintures de sécurité côté conducteur et côté passager (avec passager assis) ne sont pas bouclées, le témoin reste allumé fixement.



96

P2000343



97

P2000314

Dès que la voiture atteint un seuil de vitesse supérieur à 20 km/h, avec la ceinture de sécurité côté conducteur ou côté passager (avec passager assis) non bouclée, un signal sonore retentit immédiatement, accompagné du clignotement du témoin  pendant 105 secondes environ.

Une fois activé, ce cycle de signalisations reste actif pendant toute la durée prévue si la vitesse de la voiture ne descend pas au-dessous de 8 km/h ou si le conducteur n'embraye pas la marche arrière ou tant que les ceintures ne sont pas bouclées.

Lorsque la marche arrière est enclenchée, pendant le cycle d'avertissements, le signal sonore est désactivé et le témoin  s'allume à lumière fixe. Le cycle d'avertissements est réactivé dès que la vitesse dépasse à nouveau 8 km/h.

Si la vitesse descend au-dessous de 8 km/h durant le cycle de signalisations ou si la marche AR est embrayée, le signal sonore est désactivé et le témoin reste allumé.

Si le cycle est interrompu et la marche AR n'est pas embrayée, il sera réactivé dès que la voiture roulera à nouveau à plus de 20 km/h.

Comportement des symboles des ceintures de sécurité places arrière

Les symboles sont affichés sur l'écran (fig. 98 sur les versions avec écran de base ou fig. 99 sur les versions avec écran Premium) quelques secondes après avoir positionné le dispositif de démarrage sur MAR.

Les symboles sont affichés en fonction des ceintures de sécurité correspondantes des places arrière et restent allumés pendant 65 secondes environ après la fermeture des portes ou suite à un changement d'état de la ceinture.

Pour les versions avec écran de base fig. 98 :

 ceinture débouclée

 ceinture bouclée.

Pour les versions avec écran Premium fig. 99 :

 ceinture débouclée

 ceinture bouclée

Les symboles affichés sur l'écran (fig. 98 sur les versions avec écran de Base ou fig. 99 sur les versions avec écran Premium) indiquent :

- **A** : ceinture de sécurité place arrière gauche ;
- **B** : ceinture de sécurité place arrière centrale ;
- **C** : ceinture de sécurité place arrière droite.



98

P2000011-000-000

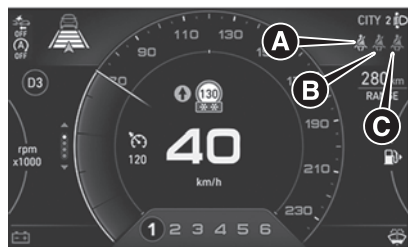

99

P2000399

Lorsque la voiture roule à moins de 20 km/h, si une ceinture de sécurité arrière n'est pas bouclée, le symbole reste allumé fixement pendant une durée totale d'environ 65 secondes.

Les symboles sont affichés en fonction des ceintures de sécurité correspondantes des places arrière et restent allumés pendant 65 secondes environ à partir du dernier changement d'état de la ceinture :

- si la ceinture de sécurité est bouclée, le symbole correspondant sera de couleur verte
- si la ceinture de sécurité n'est pas bouclée, le symbole correspondant sera de couleur rouge

Si la vitesse de la voiture dépasse 20 km/h et la marche arrière n'est pas enclenchée, lorsqu'une ceinture de sécurité arrière est débouclée, un signal sonore retentit immédiatement et le symbole clignote simultanément

pendant 35 secondes environ. Ensuite le signal sonore est désactivé et le symbole s'allume fixement jusqu'à la fin de tout le cycle.

Par ailleurs, les symboles s'allument pendant quelques secondes à chaque fois que l'une des portes arrière est ouverte.

AVERTISSEMENTS

En ce qui concerne les sièges arrière, le système SBR indique uniquement si les ceintures de sécurité ne sont pas bouclées (symbole rouge) ou si elles sont bouclées (symbole vert) mais il n'indique pas la présence d'un passager éventuel.

Lorsque le dispositif de démarrage est placé sur MAR, tous les témoins/symboles restent éteints si toutes les ceintures de sécurité (avant et arrière) sont bouclées.

Pour les places arrière, les symboles s'allument quelques secondes après avoir placé le dispositif de démarrage en position MAR, quel que soit l'état des ceintures de sécurité (même si toutes les ceintures de sécurité sont bouclées).

Tous les témoins/symboles s'allument lorsqu'une ceinture au moins passe de l'état bouclé à l'état débouclé ou vice-versa.

REMARQUE Le passager du siège arrière doit boucler sa ceinture de



sécurité lorsqu'il est assis. Il est possible que la voiture émette un signal sonore prolongé pour indiquer la nécessité de vérifier que le passager du siège arrière a bien bouclé sa ceinture de sécurité.

PRÉTENSIONNEURS

Le véhicule est équipé de prétensionneurs pour les ceintures de sécurité des places avant (sur certaines versions également pour celles des places arrière) ; en cas de choc frontal violent, ils tirent la sangle de la ceinture vers l'arrière de quelques centimètres, en plaquant le corps des occupants contre le dossier avant toute action de retenue.

L'activation effective des prétensionneurs est reconnaissable au recul de la sangle de la ceinture de sécurité vers l'enrouleur.

Cette voiture est équipée d'un deuxième dispositif de pré-tension (installé en zone bas de caisse) : l'activation effective est signalée par le raccourcissement du câble métallique et par l'enroulement de la gaine de protection.

Pendant l'intervention du prétensionneur, il peut y avoir une légère émission de fumée. Cette fumée n'est pas nocive et n'indique pas un début d'incendie.

Le prétensionneur ne nécessite aucun entretien ou graissage : toute modification altère son efficacité. Par suite d'évènements naturels exceptionnels (par ex. inondations, tempêtes, etc.) si le dispositif est entré en contact avec de l'eau et/ou de la boue, il faut s'adresser au Réseau Après-vente Fiat pour le faire remplacer.

AVERTISSEMENT Pour avoir le maximum de protection possible, placer la ceinture de sécurité de manière à ce qu'elle adhère parfaitement au buste et au bassin.

LIMITEURS DE CHARGE



Pour augmenter la protection en cas d'accident, les enrouleurs des ceintures de sécurité avant sont dotés, à l'intérieur, d'un dispositif qui permet de doser la force appliquée sur le thorax et les épaules pendant l'action de retenue des ceintures en cas de choc frontal.

AVERTISSEMENTS POUR L'UTILISATION DES CEINTURES DE SÉCURITÉ

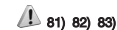

L'utilisation des ceintures de sécurité

est également nécessaire pour les femmes enceintes : le risque de lésions pour elles et pour l'enfant qui va naître en cas de choc étant plus grave si elles n'attachent pas leur ceinture.

Les femmes enceintes doivent placer la partie inférieure de la sangle tout en bas, de façon à ce qu'elle passe au-dessus du bassin et sous le ventre fig. 100.

Au fur et à mesure que la grossesse avance, la conductrice doit régler le siège et le volant de sorte à avoir le plein contrôle de la voiture (les pédales et le volant doivent être facilement accessibles). Il faut toutefois maintenir la plus grande distance possible entre le ventre et le volant.

La sangle de la ceinture de sécurité ne doit pas être entortillée. La partie supérieure doit passer sur l'épaule et traverser le thorax en diagonale. La partie inférieure doit adhérer au bassin fig. 101 et non à l'abdomen du passager. N'utiliser aucun dispositif (agrafes, arrêts, etc.) pour tenir les ceintures éloignées du corps des passagers.

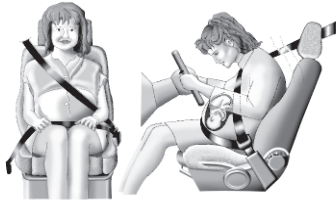

100

F1B0107C



101

F1B0108C

Chaque ceinture de sécurité doit être utilisée par une seule personne : un passager ne doit pas transporter d'enfant sur ses genoux en utilisant la même ceinture de sécurité pour assurer leur protection fig. 102. En règle générale, on ne doit boucler aucun objet à la personne.



102

F1B0109C

ENTRETIEN DES CEINTURES DE SÉCURITÉ

Pour un entretien correct des ceintures de sécurité, suivre attentivement les règles suivantes :

- toujours utiliser les ceintures avec la sangle bien détendue, non entortillée ; s'assurer que cette dernière puisse se déplacer librement et sans obstacles ;
- vérifier le fonctionnement de la ceinture de sécurité de la manière suivante : boucler la ceinture de sécurité et la tirer énergiquement ;
- suite à un accident d'une certaine gravité, remplacer la ceinture de sécurité utilisée, même si elle semble intacte en apparence. Remplacer systématiquement la ceinture de sécurité en cas de déclenchement des prétensionneurs ;

- éviter que les enrouleurs soient mouillés : leur bon fonctionnement est garanti seulement s'ils ne subissent pas d'infiltrations d'eau ;
- remplacer la ceinture de sécurité lorsqu'elle présente des traces d'usure ou des coupures.



ATTENTION

80) Le prétensionneur ne peut être utilisé qu'une seule fois. Après son activation, s'adresser au Réseau Après-vente Fiat pour le faire remplacer.

81) Il est formellement interdit de démonter ou d'altérer les composants de la ceinture de sécurité et du prétensionneur. Toute intervention doit être exécutée par des opérateurs qualifiés et agréés. Toujours s'adresser au Réseau Après-vente Fiat.

82) Pour bénéficier du maximum de protection, garder le dossier bien droit, bien appuyer le dos au dossier et placer la ceinture de sécurité de manière à ce qu'elle adhère parfaitement au buste et au bassin. Toujours boucler les ceintures, aussi bien à l'avant qu'à l'arrière. Rouler sans ceinture bouclée augmente le risque de blessures graves ou de mort en cas d'accident.

83) Si la ceinture a été soumise à une forte sollicitation, par exemple suite à un accident, elle doit être remplacée entièrement en même temps que les ancrages, les vis de fixation de ces derniers et les prétensionneurs. En effet, même si elle ne présente pas de défauts



visibles, la ceinture pourrait avoir perdu ses propriétés de résistance.



AVERTISSEMENT

31) Toute opération comportant des chocs, des vibrations ou des échauffements localisés (supérieurs à 100°C pendant une durée de 6 heures maximum) dans la zone du prétensionneur peut l'endommager ou provoquer son déclenchement. Si une intervention sur ces composants est nécessaire, s'adresser au Réseau Après-vente Fiat.

SYSTÈME DE PROTECTION POUR ENFANTS

TRANSPORTER LES ENFANTS EN TOUTE SÉCURITÉ

84) 85) 86) 87)

Pour une meilleure protection en cas de choc, tous les passagers doivent voyager assis et attachés avec les systèmes de retenue prévus, y compris les nouveau-nés et les enfants !

Cette prescription est obligatoire dans tous les pays membres de l'Union Européenne conformément à la directive 2003/20/CE.

Les enfants d'une stature inférieure à 1,50 mètre, jusqu'à l'âge de 12

ans, doivent être protégés par des dispositifs de retenue appropriés et devraient être assis sur les places arrière.

Les statistiques sur les accidents indiquent que les sièges arrière assurent une meilleure protection des enfants.

Chez les enfants, par rapport aux adultes, la tête est proportionnellement plus grosse et plus lourde que le reste du corps, alors que les muscles et la structure osseuse ne sont pas complètement développés.

Par conséquent, pour les protéger convenablement en cas de choc, d'autres dispositifs sont nécessaires que les ceintures de sécurité pour adultes afin de réduire au minimum le risque de blessures en cas d'accident, de freinage ou de manœuvre soudaine.

Les enfants doivent être assis de façon sécurisée et confortable. En fonction des sièges enfants utilisés, il est conseillé de maintenir les enfants le plus longtemps possible dans les sièges enfants tournés dos à la route (au moins jusqu'à l'âge de 3-4 ans), car c'est la position qui offre le plus de protection en cas de choc.

Le meilleur choix du dispositif de retenue pour enfant doit se baser sur le poids et la taille de l'enfant. Il existe différents types de systèmes de

retenue pour enfants, qui peuvent être fixés à la voiture à l'aide des ceintures de sécurité ou en utilisant les fixations ISOFIX/i-Size.

Nous conseillons de toujours choisir le système de retenue le plus approprié à l'enfant ; pour ce faire, toujours consulter la Notice d'entretien fournie avec le siège enfant pour être certain qu'il s'agit du modèle adapté à l'enfant auquel il est destiné.



ATTENTION

84) *GRAVE DANGER* Quand l'airbag frontal côté passager est actif, ne pas installer sur le siège avant passager les sièges enfants qui se montent dans le sens contraire de la marche. L'activation de l'airbag, en cas de choc, pourrait provoquer des lésions mortelles à l'enfant transporté, indépendamment de la gravité du choc. Il est conseillé de toujours transporter les enfants dans leur siège sur la banquette arrière, car cette position s'est avérée la plus protégée en cas d'accident.

85) L'obligation de désactiver l'airbag si l'on installe un siège enfant dos à la route figure sur l'étiquette collée sur le pare-soleil avec les symboles appropriés. Respecter les indications figurant sur le pare-soleil côté passager (voir la description du paragraphe « Système de protection supplémentaire (SRS) - Airbags »).

86) *S'il faut transporter un enfant sur le siège avant côté passager avec un siège enfant qui se monte dos à la route, les airbags côté passager frontal et latéral (Side bag) doivent être désactivés via le menu principal du système **Uconnect™** (se référer au paragraphe « Système de protection supplémentaire (SRS) - Airbag ») et vérifier que leur désactivation est bien signalée par l'allumage de la LED  sur la planche de bord. En outre, le siège passager doit être reculé jusqu'en butée, pour éviter tout contact éventuel du siège enfant avec la planche de bord.*

87) *Ne pas actionner le siège avant ou arrière s'il y a un enfant sur le même siège ou assis sur le siège enfant.*



En Europe, les caractéristiques des systèmes de retenue des enfants sont réglementées par la norme ECE-R44, selon cinq groupes de poids :

Groupe	Âge	Plages de poids	Plages de hauteur	Classe de taille / Fixation
Groupe 0	À titre indicatif, jusqu'à 9 mois	jusqu'à un poids de 10 kg	Approximativement 45 - 75 cm	ISO/L1
				ISO/L2
				ISO/R1
Groupe 0+	À titre indicatif, jusqu'à 2 ans	jusqu'à un poids de 13 kg	Approximativement 45 - 85 cm	ISO/R1
				ISO/R2
				ISO/R3
Groupe 1	À titre indicatif, de 8 mois à 4 ans	poids entre 9 et 18 kg	Approximativement 60 - 105 cm	ISO/R2
				ISO/R3
				ISO/F2
				ISO/F2X
Groupe 2	À titre indicatif, de 3 ans à 7 ans	poids entre 15 et 25 kg	Approximativement 100 - 135 cm	ISO/F3
				-
Groupe 3	À titre indicatif, de 6 ans à 12 ans	poids entre 22 et 36 kg	Approximativement 125 - 150 cm	-

La norme ECE R44 est complétée par le règlement ECE R-129 qui définit les caractéristiques des sièges enfants i-Size (voir ce qui est décrit au paragraphe « Conformité des sièges passager pour l'utilisation des sièges enfants i-Size » pour de plus amples informations).

Tous les dispositifs de retenue pour les enfants doivent mentionner les données d'homologation ainsi que la marque de contrôle sur une étiquette fixée solidement au siège-auto et qui ne doit jamais être enlevée.

La Lineaccessori MOPAR® offre des sièges enfants adaptés à chaque groupe de poids. Ce choix est vivement conseillé, car ces sièges ont été spécialement conçus et testés pour les véhicules Fiat.



INSTALLATION D'UN SIÈGE ENFANT AVEC LES CEINTURES DE SÉCURITÉ

Les sièges enfants universels qui s'installent en utilisant uniquement les ceintures de sécurité sont homologués conformément à la norme ECE R44 ou ECE R129 et sont divisés en différents groupes de poids.

 88) 89) 90) 91)

AVERTISSEMENT Les illustrations sont données seulement à titre indicatif pour le montage. Monter le siège enfant en suivant les instructions qui doivent obligatoirement être remises avec le siège.

Groupe 0 et 0+

Les bébés pesant jusqu'à 13 kg doivent être transportés tournés vers l'arrière sur un siège enfant du type indiqué sur fig. 103 qui, soutenant la tête, ne provoque pas de contraintes sur le cou en cas de brusques décélérations.

0-13 kg



103

08096J0001EM

Le siège enfant est attaché à l'aide des ceintures de sécurité de la voiture, comme indiqué, et il doit retenir à son tour l'enfant avec les ceintures incorporées.

Groupe 1

À partir de 9 jusqu'à 18 kg, les enfants peuvent être transportés avec le siège tourné vers l'avant fig. 104.

9-18 kg



104

08096J0002EM

Groupe 2

Les enfants d'un poids de 15 à 25 kg peuvent être maintenus directement

par les ceintures de sécurité de la voiture fig. 105.

15-25 kg



105

08096J0003EM

Les sièges enfants ont alors essentiellement pour fonction de positionner correctement l'enfant par rapport à la ceinture de sécurité, de façon à ce que la partie diagonale de la ceinture de sécurité adhère au thorax et non au cou et la partie horizontale au bassin et non à l'abdomen de l'enfant.

Groupe 3

Pour les enfants pesant entre 22 et 36 kg, il existe des dispositifs de retenue spéciaux qui permettent d'attacher correctement la ceinture de sécurité.

L'illustration fig. 106 est un exemple de position correcte de l'enfant sur le siège arrière.

22-36 kg

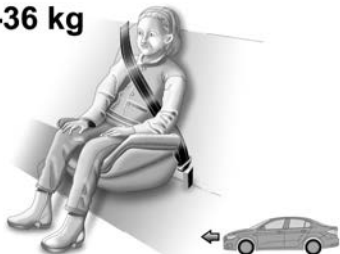

106

08096J0004EM

Au-delà de 1,50 m de taille, les enfants peuvent mettre les ceintures comme les adultes.



ATTENTION

88) Un montage incorrect du siège enfant peut annuler l'efficacité du système de protection. En cas d'accident, le siège enfant pourrait en effet se relâcher et l'enfant risquerait de subir des lésions pouvant être mortelles. Lors de l'installation d'un système de protection pour nouveau-né ou pour enfant, respecter scrupuleusement les instructions fournies par le constructeur.

89) Quand le système de protection des enfants n'est pas utilisé, il est nécessaire de le fixer avec la ceinture de sécurité ou avec les points d'ancrage ISOFIX, ou de le retirer du véhicule. Ne pas le laisser détaché à l'intérieur de l'habitacle. De cette façon, vous évitez qu'il puisse blesser les occupants en cas de freinage brusque ou d'accident.

90) Après avoir installé un siège enfant, ne déplacez pas le siège : retirez toujours le siège enfant avant d'effectuer tout type de réglage des sièges.

91) S'assurer toujours que la partie en diagonale de la ceinture de sécurité ne passe pas sous les bras ou derrière le dos de l'enfant. En cas d'accident, la ceinture de sécurité n'est pas en mesure de retenir l'enfant, qui pourrait subir des lésions pouvant même être mortelles. L'enfant doit donc toujours porter correctement sa ceinture de sécurité.

INSTALLATION D'UN SIÈGE ENFANT ISOFIX

 92) 93) 94)

Les places arrière externes de la voiture sont équipées de fixations ISOFIX pour le montage d'un siège enfant de manière rapide, simple et sûre. Le système ISOFIX permet de monter des systèmes de retenue pour enfants ISOFIX, sans utiliser les ceintures de sécurité de la voiture mais en attachant directement le siège enfant à trois fixations présentes sur la voiture.

Il est possible d'effectuer un montage mixte de sièges enfants traditionnels et ISOFIX sur des places différentes de la voiture.

Pour installer un siège enfant ISOFIX, l'accrocher aux deux fixations métalliques (1) fig. 107 situées au dos du coussin du siège arrière, au point de contact avec le dossier, puis fixer

l'attache supérieure du siège à la fixation prévue à cet effet (2) fig. 108 située derrière l'appuie-tête du siège.

À titre indicatif, fig. 111 présente un exemple de siège enfant ISOFIX Universel qui couvre le groupe de poids (1).

AVERTISSEMENT La figure fig. 111 est fournie uniquement à titre indicatif pour le montage. Monter le siège enfant en suivant les instructions qui doivent obligatoirement être remises avec le siège.

AVERTISSEMENT REMARQUE

Lorsque l'on utilise un siège enfant ISOFIX Universel, on ne peut utiliser que des sièges enfants homologués avec la mention ECE R44 ou ECE R129 « ISOFIX Universal » (R44/03 ou mises à jour suivantes fig. 109) (R129 ou mises à jour suivantes fig. 110).



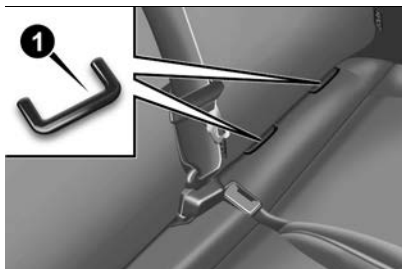

107

06096J0008EM

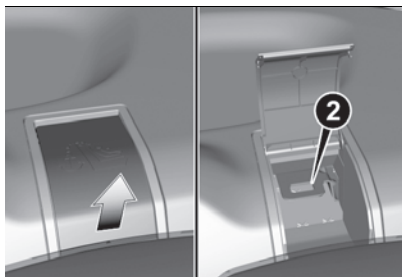

108

06096J0006EM

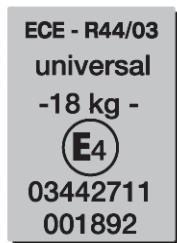

109

F1B0117C

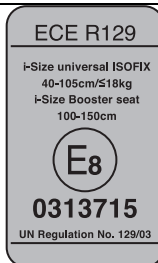

110

P2001049



111

06096J0007EM



ATTENTION

92) Ne pas utiliser le même point d'ancrage inférieur pour installer plus d'un système de protection des enfants.

93) Si un siège enfant ISOFIX universel n'est pas fixé avec les trois ancrages, le siège enfant ne sera pas en mesure de protéger correctement l'enfant. En cas d'accident, l'enfant risque des lésions graves, voire mortelles.

94) Ne monter le siège enfant que lorsque la voiture est à l'arrêt. Le siège enfant est correctement fixé aux attaches de pré-équipement quand on entend les déclics qui confirment qu'il est bien accroché. Toujours se conformer aux instructions pour le montage, le démontage et le positionnement, fournies obligatoirement par le Fabricant.

Sièges enfants i-Size

Ces sièges enfants, conçus et homologués selon le règlement i-Size (ECE R129), garantissent les meilleures conditions de sécurité pour le transport des enfants en voiture :

- obligation de transporter l'enfant dos à la route jusqu'à l'âge de 15 mois ;
- augmentation de la protection offerte par le siège enfant en cas de chocs latéraux ;
- l'utilisation du système ISOFIX est préconisée pour éviter toute installation incorrecte du siège enfant ;

□ efficacité accrue lors du choix du siège enfant, non plus en fonction du poids, mais en fonction de la taille de l'enfant ;

□ meilleure compatibilité entre les sièges de la voiture et les sièges enfants : les sièges enfants i-Size peuvent être considérés comme des « Super ISOFIX », dans le sens qu'ils peuvent parfaitement être installés dans les places homologuées i-Size mais aussi dans les positions homologuées ISOFIX (ECE R44).

REMARQUE Si les places du véhicule sont homologuées i-Size, elles présentent le symbole fig. 112 au niveau des crochets ISOFIX.



112

F1B0124C

REMARQUE Pour vérifier si le véhicule est homologué pour l'installation des sièges enfants i-Size, consulter le tableau de la page suivante.



Installation des sièges enfants

Le tableau suivant fournit les indications sur le positionnement des sièges enfants sur les sièges du véhicule. Chaque position d'emplacement des sièges enfants est conforme aux normes UNECE



Place assise numéro	Places assises						
	1	2	3		4	5*	6
			Airbag ACTIVÉ	Airbag DÉSACTIVÉ			
Place assise adaptée pour les systèmes de retenue universels dos à la route	X	X	NON	OUI (U)	OUI (U)	X	OUI (U)
Place assise adaptée pour les systèmes de retenue universels face à la route	X	X	OUI (UF) ^(a)	NON	OUI (UF)	X	OUI (UF)
Place assise i-Size	X	X	NON	NON	OUI (i-U)	X	OUI (i-U)
Place assise adaptée pour les sièges enfants ISOFIX latéraux (L1/L2)	X	X	NON	NON	NON	X	NON
Place assise adaptée pour les sièges enfants ISOFIX dos à la route (R1/R2/R3)	X	X	NON	NON	OUI (IL) (1)	X	OUI (IL) (1)

Places assises							
Place assise numéro	1	2	3		4	5*	6
			Airbag ACTIVÉ	Airbag DÉSACTIVÉ			

Place assise adaptée pour les sièges enfants ISOFIX face à la route (F2/F2X/F3)

X	X	NON	NON	OUI (IUF)	X	OUI (IUF)
---	---	-----	-----	-----------	---	-----------

Place assise adaptée pour les sièges enfants auxiliaires (B2/B3)

X	X	NON	NON	OUI (Uniquement B2) (IUF)	X	OUI (Uniquement B2) (IUF)
---	---	-----	-----	---------------------------	---	---------------------------

U = Position adaptée pour un siège enfant « universel », approuvé pour cette catégorie de poids.

UF = Position adaptée pour un siège enfant monté face à la route « universel », approuvé pour cette catégorie de poids.

IUF = Position adaptée pour un siège enfant monté face à la route « ISOFIX » universel, approuvé pour cette catégorie de poids.

ii-U = Position adaptée pour des sièges enfants « universels » i-Size, montés face à la route ou dos à la route.

i-U = Position adaptée pour des sièges enfants « universels » i-Size, montés face à la route.

IL = Position adaptée pour des sièges enfants spécifiques (CRS) ISOFIX dont la liste est fournie. Ces sièges enfants CRS ISOFIX sont ceux des catégories « véhicule spécifique », « utilisation limitée » et « semi-universelle ».

X = Non applicable. Le siège n'est pas homologué pour l'installation de sièges enfants.

(a) = avec la configuration de siège enfant face à la route, il faut placer le siège dans une position qui ne dépasse pas la moitié de sa course longitudinale.

(1) = Le siège enfant ISOFIX peut être monté en réglant le siège avant (pour fixation R3).

* = Il n'est pas possible d'installer un siège enfant doté de montant de support sur cette place assise.

Si l'appuie-tête interfère avec l'installation du siège pour enfant, réglez l'appuie-tête (si réglable).



SIÈGES ENFANT RECOMMANDÉS PAR FIAT POUR VOTRE VÉHICULE

La Lineaccessori MOPAR® propose une gamme complète de sièges enfants à fixer avec la ceinture de sécurité à trois points ou au moyen des fixations ISOFIX.

AVERTISSEMENT Le fabricant conseille d'installer le siège enfant en suivant les instructions qui doivent obligatoirement être remises avec le siège.

Groupe de poids	Siège enfant	Type de siège enfant	Installation du siège enfant
Groupe 0+ : de la naissance jusqu'à 13 kg de 40 cm à 80 cm		Peg Perego Primo Viaggio i-Size Code de commande Fiat : 50290501	Siège enfant Universel/i-Size. Il est installé dos à la route avec l'utilisation obligatoire de la sous-base i-Size (vendue avec le siège enfant ou séparément) et les fixations Isofix du véhicule. Il s'installe sur les places arrière extérieures.
	+	+	
		Peg Perego Base i-Size Code de commande Fiat : 50290505	

Groupe de poids

Siège enfant

Type de siège enfant

Installation du siège enfant



Peg Perego Viaggio FF105

Code de commande Fiat :
50290502

Groupe 0+/1 : de 9 à
18 kg
de 67 cm à 105 cm

+

+



Peg Perego Base i-Size

Code de commande Fiat :
50290505

Siège enfant homologué i-Size.

Il doit être installé sur le véhicule obligatoirement avec la sous-base Peg Perego Base i-Size (vendue séparément ou avec le siège enfant Peg Perego Primo Viaggio i-Size).

Il s'installe sur les places arrière extérieures.

Groupe 2 : de 15 jusqu'à
25 kg
de 95 cm à 135 cm



Britax Römer Kidfix i-Size

Code de commande MOPAR :
71809272

Il s'installe uniquement tourné vers l'avant à l'aide de la ceinture de sécurité à trois points et éventuellement des fixations ISOFIX de la voiture. **Le Fabricant conseille de l'installer en utilisant les fixations ISOFIX du véhicule.**

Il s'installe sur les places arrière extérieures.



Groupe de poids

Groupe 3 : de 22 jusqu'à
36 kg
de 136 cm à 150 cm

Siège enfant



Type de siège enfant

Britax Römer Kidfix i-Size
Code de commande MOPAR :
71809272

Installation du siège enfant

Il s'installe uniquement tourné vers l'avant à l'aide de la ceinture de sécurité à trois points et éventuellement des fixations ISOFIX de la voiture. **Le Fabricant conseille de l'installer en utilisant les fixations ISOFIX du véhicule.**

Principales précautions à suivre pour transporter des enfants en toute sécurité

- ❑ Installer les sièges enfants sur le siège arrière, car c'est la place la plus protégée en cas de choc.
- ❑ Conserver le siège enfant tourné dos à la route le plus longtemps possible, si possible jusqu'à l'âge de 3-4 ans de l'enfant.
- ❑ Si nécessaire, enlever l'appuie-tête arrière pour faciliter l'installation du siège-enfant. L'appuie-tête doit toujours être installé si le poste est destiné à un adulte ou à un enfant assis sur un rehausseur sans dossier.
- ❑ En cas de désactivation de l'airbag frontal côté passager, toujours contrôler, au moyen de l'allumage permanent du témoin spécifique sur la platine de la planche de bord, l'effective désactivation.
- ❑ Suivre scrupuleusement les instructions fournies avec le siège enfant. Les conserver dans la voiture avec les papiers et cette Notice. Ne jamais utiliser de sièges enfants dépourvus de mode d'emploi.
- ❑ Chaque système de retenue est rigoureusement réservé pour une personne seule : ne jamais l'utiliser pour attacher deux enfants simultanément.

- ❑ Toujours vérifier que les ceintures de sécurité n'appuient pas sur le cou de l'enfant.
- ❑ Vérifier systématiquement en tirant sur la sangle que les ceintures de sécurité sont bien bouclées.
- ❑ Pendant le voyage, ne pas permettre à l'enfant de prendre des positions anormales ou de déboucler sa ceinture de sécurité.
- ❑ Ne pas permettre à l'enfant de positionner la partie diagonale de la ceinture de sécurité sous les bras ou derrière le dos.
- ❑ Ne jamais transporter d'enfants en les tenant dans les bras, même s'il s'agit de nouveaux-nés. Personne, en effet, n'est en mesure de les retenir en cas de choc.
- ❑ Si le véhicule a subi un accident ou accrochage, remplacer le siège-auto pour enfant par un neuf. De plus faire remplacer, selon le type de siège enfant installé, les fixation ISOFIX ou la ceinture de sécurité à laquelle le siège enfant était attaché.
- ❑ Chaque siège enfant monté face à la route sur le siège arrière extérieur, indépendamment de son groupe de poids, doit être installé après avoir déposé l'appuie-tête du siège arrière destiné à le recevoir. Cette disposition ne s'applique pas aux coussins rehausseurs (sans dossier) : ces

coussins rehausseurs doivent être installés lorsque l'appuie-tête du siège recevant ceux-ci est en place.

AVERTISSEMENT Certains sièges enfants universels requièrent, pour pouvoir être installés correctement sur la voiture, l'utilisation d'un accessoire (base) vendu séparément par le fabricant de sièges enfants. Raison pour laquelle le fabricant recommande de vérifier auprès du revendeur, à travers un test de montage, la possibilité d'installer le siège enfant souhaité sur votre voiture avant de l'acheter.

SYSTÈME DE PROTECTION SUPPLÉMENTAIRE (SRS) - AIRBAGS

La voiture est équipée des airbags suivants :

- ❑ airbag frontal conducteur ;
- ❑ airbag frontal pour le passager (si présent) ;
- ❑ airbags latéraux avant (ou disponible de protection du bassin, thorax et épaule (Side bag) conducteur et passager ;
- ❑ airbags latéraux (ou disponible) de protection de la tête des occupants



des places avant et des occupants des places arrière latérales (Window bag). L'emplacement des airbags est marqué, sur la voiture, par l'inscription « AIRBAG » au milieu du volant, sur la planche de bord, sur le revêtement latéral ou sur une étiquette se trouvant à proximité du point d'ouverture de l'airbag.

AIRBAGS FRONTAUX

Les airbags frontaux côté conducteur et côté passager (si prévus) protègent les occupants des places avant en cas de chocs frontaux dont l'intensité est moyenne-élevée, au moyen de l'interposition du coussin entre l'occupant et le volant ou la planche de bord.

La non-activation de ces airbags en cas d'autres types de choc (latéral, arrière, capotages, etc.) (ou disponible) n'indique pas le dysfonctionnement du système.

Les airbags frontaux côté conducteur et côté passager (si prévus) ne remplacent pas mais complètent l'utilisation des ceintures de sécurité, qu'il est toujours recommandé d'utiliser, comme le prescrit la législation en Europe et dans la plupart des pays non européens.

En cas de choc, une personne qui n'a pas bouclé sa ceinture de sécurité est projetée vers l'avant et peut heurter

le coussin en train de se déployer. Dans ce cas, la protection offerte par le coussin est amoindrie.

Les airbags frontaux peuvent ne pas s'activer dans les cas suivants :

- ❑ chocs frontaux avec des objets très déformables, qui n'intéressent pas la surface frontale de la voiture (par ex. pare-chocs contre le rail de sécurité) ;
- ❑ voiture encastrée sous d'autres véhicules ou sous des barrières de protection (par exemple sous un camion ou un rail de sécurité).

La non-activation dans les conditions décrites ci-dessus est due au fait que les airbags pourraient n'offrir aucune protection supplémentaire par rapport aux ceintures de sécurité et, par conséquent, leur activation serait inopportune.

Dans ces cas, la non-activation n'indique pas le dysfonctionnement du système.

Les airbags frontaux côté conducteur et côté passager (si prévus) ont été étudiés et étalonnés pour offrir la meilleure protection des occupants des places avant portant des ceintures de sécurité. Leur volume lors du gonflage maximum remplit la plupart de l'espace entre le volant et le conducteur et entre la planche et le passager.

En cas de chocs frontaux non sévères (pour lesquels l'action de retenue

exercée par les ceintures de sécurité est suffisante), les airbags ne s'activent pas.

Par conséquent, il est dans tous les cas nécessaire d'utiliser les ceintures de sécurité qui, en cas de choc frontal, assurent toujours la bonne position de l'occupant.

Airbag frontal côté conducteur

Il est formé d'un coussin à gonflage instantané contenu dans un logement approprié situé au centre du volant fig. 113.



113

P2000282

Airbag frontal côté passager

(suivant version)

Il est formé d'un coussin à gonflage instantané, placé dans un logement spécial de la planche de bord fig. 114 ; le volume de ce coussin est plus important que celui du côté conducteur.



114

P2000303

Airbag frontal côté passager (si présent) et sièges enfants

Les sièges enfants que l'on monte dos à la route ne doivent **JAMAIS** être installés sur le siège avant lorsque l'airbag côté passager est activé, parce que l'activation de l'airbag en cas de choc pourrait provoquer des lésions mortelles à l'enfant transporté.

Respecter **À LA LETTRE** les recommandations de l'étiquette apposée sur le pare-soleil côté passager fig. 115.



115

P2000477

Désactivation des airbags côté passager : airbag frontal (si prévu) et airbag latéral (si prévu) pour la protection du bassin, du thorax et de l'épaule

S'il était absolument nécessaire de transporter un enfant dans un siège enfant sur le siège avant dans le sens contraire de la marche, veiller à désactiver l'airbag frontal côté passager (si prévu) et l'airbag latéral avant (Side bag) (si prévu).

Pour désactiver les airbags, utiliser le Menu de l'écran (voir les indications décrites au paragraphe « Écran » du chapitre « Connaissance du combiné de bord »).

La LED fig. 116 est présente au centre de la planche de bord .

Lorsque l'on place le dispositif de démarrage sur MAR, le LED s'allume pendant environ 8 secondes. Si cela ne se produit pas, s'adresser au Réseau Après-vente Fiat. Pendant les premières secondes, l'allumage de la LED n'indique pas l'état réel de la protection du passager, mais il a pour but d'en vérifier le fonctionnement correct. Après le test de quelques secondes, le LED indiquera l'état de la protection airbag passager.



116

P2000323

Protection active du passager : la LED  est éteinte.

Protection passager désactivée : la LED  s'allume de façon continue.

En fonction des conditions de la voiture, le LED pourrait s'allumer avec différente intensité. L'intensité pourrait varier durant le même cycle de clé.



Airbag frontal côté passager (si présent) et sièges enfants ATTENTION

I	RISCHIO DI FERITE GRAVI O MORTALI. I seggiolini bambino che si montano nel verso opposto a quello di marcia non vanno installati sui sedili anteriori in presenza di air bag passeggero attivo.
GB	DEATH OR SERIOUS INJURY CAN OCCUR. NEVER use a rearward facing child restraint on a seat protected by an ACTIVE AIRBAG in front of it, DEATH or SERIOUS INJURY to the CHILD can occur
F	RISQUE DE MORT OU DE BLESSURES GRAVES. NE PAS positionner le siège pour enfant tourné vers l'arrière, en cas d'air bag passager actif.
D	Nichtbeachtung kann TOD oder SCHWERE VERLETZUNGEN zur Folge haben. Rückwärts gerichtete Kinderrückhaltesysteme (Babyschale) dürfen nicht in Verbindung mit aktiviertem Beifahrerairbag auf dem Beifahrersitz verwendet werden
NL	DIT KAN DODELIJK ZIJN OF ERNSTIGE ONGELUKKEN VEROORZAKEN. Plaats het kinderstoeltje niet ruggelings op de voorstoel wanneer er een airbag aanwezig is.
E	PUEDE OCACIONAR MUERTE O HERIDAS GRAVES. NO ubicar el asiento para niños en sentido inverso al de marcha en el asiento delantero si hubiese airbag activo lado pasajero.
PL	MOŻE GROZIC ŚMIERCIA LUB CIEŻKIMI OBRAŻENIAMI. NIE WOLNO umieszczać fotelika dziecięcego tyłem do kierunku jazdy na przednim siedzeniu w przypadku zainstalowanej aktywnej poduszki powietrznej pasażera.
TR	ÖLÜM VEYA AĞIR ŞEKİLDE YARALANMAYA SEBEP OLABİLİR. Yolcu airbağı aktif halde iken çocuk koltuğunu araç gidis yönüne ters biçimde yerleştirmeyin.
DK	FARE FOR DØDELIGE KVÆSTELSER OG LIVSTRUENDE SKADER. Placer aldrig en bagudvendt barnestol på passageresædet, hvis passager-airbagen er indstillet til at være aktiv (on).
EST	TAGAJÄRJEKS VÕIVAD OLLA TÕSISED KEHAVIGASTUSED VÕI SURM. Turvapadja olemasolu korral ärge asetage lapse turvaistet sõidusuuna vastassuunas.
FIN	KUOLEMANVAARA TAI VAKAVIEN VAMMOJEN UHKA. Älä aseta lasten turvaistuinta niin, että lapsi on selkä menosuuntaan, kun matkustajan airbag on käytössä.
P	RISCO DE MORTE OU FERIMENTOS GRAVES. Não posicionar o banco para crianças numa posição contrária ao sentido de marcha quando o airbag de passageiro estiver activo.
LT	GALI ĮŠTIKTI MIRTIS ARBA GALITE RIMTAI SUSIŽEISTI. Nedėkite vaiko sėdynės atgręžtus nugarą į priekinį automobilio stiklą ten, kur yra veikiant keleivio oro pagalvė.
S	KAN VARA LIVSHOTANDE ELLER LEDA TILL ALLVARLIGA SKADOR. Placera aldrig en bakåtvänd barnstol i framsätet då passagerarsidans krockkudde är aktiv.
H	HALÁSÓS VAGY SÚLYOS BALESET KÖVETKEZHET BE. Ne helyezzük a gyermekülést a menetirányal szembe, ha az utas oldalán légszák működik.
LV	VAR IZRAISĪT NĀVI VAI NOPIETNAS TRAUMAS. Nenovietot mazuļa sēdekli pretēji braukšanas virzienam, ja pasažiera pusē ir uzstādīts gaisa spilvens.
CZ	HROZÍ NEBEZPEČÍ VÁŽNĚHO UBLIŽENÍ NA ZDRAVÍ NEBO DOKONCE SMRTI. Neumístujte dětskou sedačku do opačné polohy vůči směru jízdy v případě aktivního airbagu spolujedzce.
SLO	LAHKO PRIDE DO SMRTI ALI HUDIH POŠKODB. Otroškega avtomobilskega sedeža ne nameščajte v obratni smeri vožnje, če ima vozilo vgrajene značne blazine za potnike.
RO	SE POATE PRODUCÉ DECESUL SAU LEZIUNI GRAVE. Nu aşezaţi scaunul de maşină pentru bebeluşi în poziţie contrară direcţiei de mers atunci când airbag-ul pasagerului este activat.
GR	ΜΠΟΡΕΙ ΝΑ ΠΡΟΚΛΗΘΟΥΝ ΘΑΝΑΤΟΣ Ή ΣΟΒΑΡΑ ΤΡΑΥΜΑΤΑ. Μην τοποθετείτε το καρεκλάκι αυτοκινήτου για παιδιά σε αντίθετη προς την φορά πορείας θέση σε περίπτωση που υπάρχει αερόσακος εν ενεργεία στη θέση συνεπιβάτη.
BG	ИМА ОПАСНОСТ ОТ СМЪРТ И СЕРИОЗНИ НАРАНЯВАНИЯ. Не поставяйте столчето за пренасяне на бебета в положение обратно на посоката на движение, при положение активно на въздушната възглавница за пътуване.
SK	MŮŽE NASTAŤ SMŤ ALEBO VÁŽNE ZRANENIA. Nedávajte autosedačku pre deti do polohy proti chodu vozidla, keď je aktívny airbag spolujazdca.
RUS	ТРАВМЫ И ЛЕТАЛЬНЫЙ ИСХОД. Детское кресло, устанавливающееся против направления движения, нельзя монтировать на месте переднего пассажира, если последнее оборудовано активной подушкой безопасности.
HR	OPASNOST OD TEŠKIH ILI SMRTONOSNIH OZLJEDA. Sjedala za djecu koja se montiraju u smjeru suprotnom od vožnje ne smiju se instalirati na prednja sjedala ako postoji aktivni zračni jastuk suvozača.
AS	قد تحدث حالات وفاة أو إصابات بالغة. لا تستخدم مقاعد الأمان الخاصة بالأطفال على مقعد مزود "بوسادة هوائية"، حيث إن الطفل قد يتعرض للوفاة أو لإصابة بالغة.

AIRBAGS LATÉRAUX

(suivant version)

Pour augmenter la protection des occupants en cas de choc latéral, la voiture est équipée d'airbags latéraux avant (Side bag) et d'airbags rideaux (Window bag).

Airbags latéraux

Ils sont constitués de deux coussins logés dans les dossiers des sièges avant fig. 118, qui protègent le bassin, le thorax et les épaules des passagers en cas de choc latéral de sévérité moyenne-élevée.

Ils sont indiqués par l'étiquette « AIRBAG » cousue du côté extérieur des sièges avant.

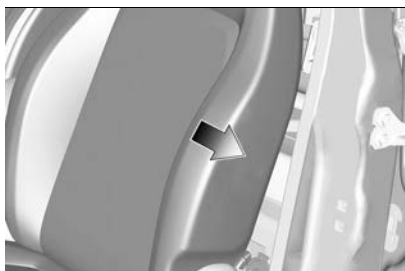

118

06106J0008EM

Airbag rideau/Window bag

Ils se composent de deux coussins en « rideau », logés derrière les revêtements latéraux du toit et cachés par des finitions fig. 119.

Ils ont pour but de protéger la tête des occupants avant et arrière en cas de choc latéral, grâce à leur grande surface de déploiement.

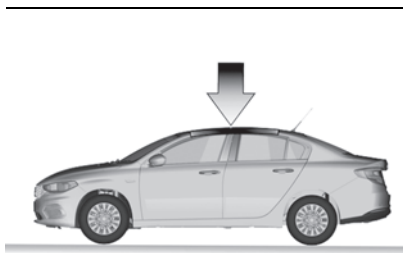

119

06106J0007EM

En cas de chocs latéraux de faible intensité, l'activation des airbags latéraux n'est pas nécessaire.

La meilleure protection offerte par le système en cas de choc latéral s'obtient en gardant une position correcte sur le siège, permettant ainsi le déploiement complet du Window bag.

 95) 96) 97) 98) 99) 100) 101) 102) 103) 104) 105) 106) 107) 108) 109) 110)

Avertissements

Ne pas laver les sièges avec de l'eau ou de la vapeur sous pression (à la main ou dans les stations de lavage automatiques pour sièges).

L'activation des airbags frontaux et/ou latéraux peut se produire si la voiture a été soumise à des chocs

violents au niveau du base de caisse (par ex. collisions importantes contre des marches, trottoirs, ou impact de la voiture dans des ornières ou des affaissements de la chaussée, etc.). Lorsqu'ils se déclenchent, les airbags dégagent une petite quantité de poudres : celles-ci ne sont pas nocives et n'indiquent pas un début d'incendie. Mais elles peuvent néanmoins irriter la peau ou les yeux : dans ce cas, se laver à l'eau et au savon neutre. Toutes les interventions de contrôle, de réparation et de remplacement concernant les airbags doivent être effectuées auprès du Réseau Après-vente Fiat.

En cas de mise à la ferraille de la voiture, s'adresser au Réseau Après-vente Fiat pour faire désactiver le système d'airbag.

L'activation de prétensionneurs et airbags se fait de manière différenciée, en fonction du type de choc. La non-activation de l'un ou de plusieurs de ces dispositifs n'indique donc pas le dysfonctionnement du système.



ATTENTION

95) Ne pas coller d'adhésifs ou d'autres objets sur le volant, ni sur la planche à proximité de l'airbag côté passager ni sur le revêtement latéral côté toit ou sur



les sièges. Ne pas placer d'objets sur la planche côté passager (des téléphones portables, par exemple), car ils pourraient interférer avec l'ouverture de l'airbag passager et blesser grièvement les occupants de la voiture.

96) Toujours conduire en gardant les mains sur la couronne du volant, de manière à laisser l'airbag se gonfler librement en cas d'activation. Ne pas conduire avec le corps courbé en avant, mais positionner le dossier bien droit en y appuyant bien le dos.

97) Quand l'airbag passager est actif, NE PAS installer sur le siège avant passager les sièges enfants qui se montent dans le sens contraire de la marche. En cas de choc, l'activation de l'airbag pourrait provoquer des lésions mortelles à l'enfant transporté, indépendamment de la gravité du choc. Par conséquent, toujours désactiver l'airbag côté passager quand un siège enfant est monté sur le siège avant passager dans le sens contraire de la marche. En outre, le siège avant passager doit être reculé jusqu'en butée, pour éviter tout contact du siège enfant avec la planche de bord. Réactiver immédiatement l'airbag passager dès que le siège enfant est désinstallé.

98) Pour la désactivation des airbags à l'aide du menu du combiné de bord, voir les indications fournies au chapitre « Connaissance du combiné de bord », au paragraphe « Rubriques Menu ».



99) Ne pas accrocher d'objets rigides aux crochets porte-manteaux ou aux poignées de soutien.

100) Ne pas appuyer la tête, les bras ou les coudes sur la porte, sur les vitres et

dans la zone de l'airbag rideau afin d'éviter toute lésion pendant la phase de gonflage.

101) Ne jamais pencher la tête, les bras et les coudes hors des vitres de la voiture.

102) Si le témoin  ne s'allume pas quand on place le dispositif de démarrage sur MAR ou s'il reste allumé pendant que la voiture roule, il s'agit peut-être d'une anomalie des systèmes de retenue. Le cas échéant, les airbags ou les prétensionneurs risquent de ne pas s'activer en cas d'accident ou, plus rarement, de s'activer intempestivement. Avant de poursuivre, contacter le Réseau Après-vente Fiat pour faire immédiatement contrôler le système.

103) Sur certaines versions, en cas d'anomalie de la LED  (située sur le revêtement du tableau de bord), le témoin s'allume  sur le combiné de bord et les airbags côté passager sont désactivés.

104) En présence d'airbag latéral, ne pas recouvrir le dossier des sièges avant avec des revêtements ou des housses.

105) Ne voyagez pas avec des objets sur vos genoux, devant votre poitrine et encore moins avec votre pipe, vos crayons, etc. à la bouche. En cas de choc avec l'intervention de l'airbag, de graves dommages pourraient en résulter.

106) Si la voiture a fait l'objet d'un vol ou d'une tentative de vol, si elle a subi des actes de vandalisme ou des inondations, faire vérifier le système airbag auprès du Réseau Après-vente Fiat.

107) Une fois le dispositif de démarrage en position MAR, même si le moteur est arrêté, les airbags peuvent s'activer même lorsque la voiture est à l'arrêt si elle est heurtée par un autre véhicule en

marche. Par conséquent, même lorsque la voiture est à l'arrêt, les sièges enfants que l'on monte dans le sens contraire de la marche NE doivent PAS être installés sur le siège avant passager quand l'airbag frontal passager est actif. En cas de choc, l'activation de l'airbag peut provoquer des lésions mortelles à l'enfant transporté. Par conséquent, toujours désactiver l'airbag côté passager quand un siège enfant est monté sur le siège avant passager dans le sens contraire de la marche. En outre, le siège avant passager doit être reculé jusqu'en butée, pour éviter tout contact du siège enfant avec la planche de bord. Réactiver immédiatement l'airbag passager dès que le siège enfant est désinstallé. Nous rappelons enfin que si le dispositif de démarrage est sur STOP, aucun dispositif de sécurité (airbags ou prétensionneurs) ne s'active en cas de choc ; cela ne constitue pas forcément un dysfonctionnement du système.

108) Le dysfonctionnement du témoin  est indiqué par l'allumage, sur l'écran du combiné de bord, d'un icône d'anomalie airbag (ou, pour les versions qui le prévoient, par le clignotement du témoin d'anomalie générique). Les charges pyrotechniques ne sont pas désactivées. Avant de poursuivre, contacter le Réseau Après-vente Fiat pour faire immédiatement contrôler le système.

109) Le déclenchement de l'airbag frontal est prévu pour des chocs plus sévères que ceux qui activent les prétensionneurs. Pour des chocs compris dans l'intervalle entre deux seuils d'activation, il est donc normal que seuls les prétensionneurs se déclenchent.

110) L'airbag ne remplace pas les ceintures de sécurité, mais en augmente l'efficacité. De plus, puisque les airbags frontaux n'interviennent pas lors de collisions frontales à faible vitesse, de collisions latérales, de télescopages ou de capotages, les occupants sont protégés, en plus que par les éventuels airbags latéraux, principalement par les ceintures de sécurité qui, par conséquent, doivent toujours être bouclées.

Event Data Recorder (EDR)

Ce véhicule est équipé du dispositif Event Data Recorder (EDR). Le dispositif EDR a été conçu pour enregistrer, en cas d'accident ou quand il y a un risque d'accident - déclenchement d'un airbag ou impact contre un obstacle présent sur la route - les données qui permettront de comprendre les prestations des systèmes dont dispose le véhicule. L'EDR est conçu pour enregistrer les données liées à la dynamique et aux systèmes de sécurité du véhicule sur une courte période.

L'EDR de ce véhicule est conçu pour enregistrer les types de données ci-après au moment de l'évènement :

les modalités de fonctionnement des différents systèmes du véhicule ;

si les ceintures de sécurité du conducteur et du passager étaient bouclées ou pas ;
 la pression que le conducteur a exercée (éventuellement) sur la pédale d'accélérateur et/ou du frein ; et
 la vitesse à laquelle le véhicule roulait. Ces données permettent d'obtenir un cadre plus complet des circonstances dans lesquelles se sont vérifiées la collision et les blessures.

Si toutes les positions EDR disponibles sont occupées par des événements bloqués (ne pouvant pas être écrasés) par d'autres événements successifs), le témoin airbag s'allume sur le combiné de bord. D'autres conditions peuvent déterminer l'allumage du témoin airbag. Pour de plus amples informations, consulter « Système de protection supplémentaire (SRS) – Air bag » dans cette section.

REMARQUE : Les données de l'EDR sont enregistrées par le véhicule uniquement en cas de collision importante ; dans des conditions normales, l'EDR n'enregistre aucune donnée et aucune information personnelle (par ex., nom, sexe, âge et lieu de l'accident). Pour lire les données enregistrées par un EDR, il est nécessaire de disposer de l'instrument Crash Data Retrieval

(CDR) de Bosch et d'accéder au véhicule ou à l'EDR. Si le contenu de l'EDR ne peut pas être reproduit à travers le port de connexion OBD du véhicule, l'instrument Bosch CDR peut être branché directement à la centrale des systèmes de protection des occupants (ORC)..

Les informations sont à disposition du constructeur du véhicule mais aussi des forces de l'ordre, à condition qu'elles disposent de l'équipement spécifique et qu'elles puissent accéder au véhicule ou à l'EDR.



DÉMARRAGE ET CONDUITE

Entrons au « cœur » de la voiture : voyons comment exploiter au mieux tout son potentiel.

Voici comment conduire en toute sécurité quelle que soit la situation, pour faire de la voiture une agréable compagne de voyage attentive à notre confort et notre portefeuille.

DÉMARRAGE DU MOTEUR.....	127	ADDITIF POUR ÉMISSIONS DE	
À L'ARRÊT	129	DIESEL AdBlue [®] (URÉE)	160
FREIN DE STATIONNEMENT	130		
BOÎTE DE VITESSES			
MANUELLE	130		
BOÎTE DE VITESSES			
AUTOMATIQUE À DOUBLE			
EMBRAYAGE	131		
SYSTÈME START&STOP	135		
SPEED LIMITER.....	137		
CRUISE CONTROL			
ÉLECTRONIQUE.....	139		
SYSTÈME PARK ASSIST	141		
SYSTÈME LANE CONTROL			
(dispositif de surveillance de la			
trajectoire latérale)	144		
TRAFFIC SIGN RECOGNITION.....	146		
INTELLIGENT SPEED ASSIST.....	149		
SYSTÈME DAA (DRIVER			
ATTENTION ASSIST)	150		
CAMÉRA DE			
RECU(L) (ParkView [®] Rear			
Backup Camera)	151		
TRACTAGE DE REMORQUES	153		
CONSEILS DE CONDUITE	153		
RAVITAILLEMENT DE LA			
VOITURE	155		

DÉMARRAGE DU MOTEUR

Avant de démarrer la voiture, régler les sièges, les rétroviseurs d'aile et d'habitacle et boucler correctement la ceinture de sécurité.

Pour faire démarrer le moteur thermique, ne jamais enfoncer la pédale d'accélérateur.

Le cas échéant, l'écran affiche les messages indiquant la procédure pour effectuer le démarrage.

PROCÉDURE DE DÉMARRAGE DU MOTEUR

 111) 112) 113) 114)

 32) 33) 34) 35)

Sur les versions dotées de clé mécanique, procéder de la manière suivante :

- activer le frein de stationnement et placer le levier de la boîte de vitesses au point mort (versions équipées d'une boîte de vitesses manuelle) ou placer le levier de la boîte de vitesses sur P (Stationnement) ou sur N (Point mort) ;
- enfoncer la pédale d'embrayage à fond, sans appuyer sur l'accélérateur (versions équipées d'une boîte de vitesses manuelle) ou sur les versions équipées d'une boîte de vitesses automatique à double embrayage,

enfoncer la pédale de frein à fond, sans appuyer sur l'accélérateur ;

tourner le dispositif de démarrage sur MAR. Sur les versions Diesel, le témoin

 s'allume sur le combiné de bord : attendre qu'il s'éteigne ;

placer le dispositif de démarrage sur AVV et le relâcher dès que le moteur tourne ;

si le moteur ne démarre pas dans 10 secondes, ramener le dispositif de démarrage sur STOP et attendre 10-15 secondes avant de répéter la manœuvre de démarrage ;

après avoir répété la manœuvre, si le problème persiste, s'adresser au Réseau Après-vente Fiat.

AVERTISSEMENT Dispositif de démarrage sur MAR, si le symbole à l'écran reste allumé en même temps que le témoin, replacer le dispositif en question sur STOP et puis à nouveau sur MAR. Si le témoin (ou le symbole sur l'écran) continue à rester allumé, essayer avec les autres clés fournies avec le véhicule. Si le moteur ne démarre toujours pas, s'adresser au Réseau Après-vente Fiat.

Sur les versions dotées de clé électronique, procéder de la manière suivante :

activer le frein de stationnement et

placer le levier de la boîte de vitesses au point mort (versions équipées d'une boîte de vitesses manuelle) ou sur les versions équipées d'une boîte de vitesses automatique à double embrayage, placer le levier de la boîte de vitesses sur P (Stationnement) ou sur N (Point mort) ;

enfoncer la pédale d'embrayage à fond, sans appuyer sur l'accélérateur ;
 pour les versions Diesel seulement : placer le dispositif de démarrage en position MAR, le témoin  s'allume sur le combiné de bord, puis attendre l'extinction du témoin ;

placer le dispositif de démarrage sur AVV et appuyer sur le dispositif de démarrage pendant deux secondes environ ou bien l'enfoncer deux fois de suite.

AVERTISSEMENT En appuyant une fois rapidement sur le dispositif de démarrage, le moteur ne s'allume pas, mais la clé est reconnue. Pour faire démarrer le véhicule après avoir inséré la clé, il faut appuyer sur le dispositif de démarrage pendant une seconde environ (versions dotées de clé électronique) ou sur les versions dotées de clé mécanique, le placer sur AVV pendant 2 secondes environ. Au relâchement du dispositif de



démarrage, l'icône READY sera visible sur le combiné de bord

AVERTISSEMENT Si le message « READY » ne s'affiche pas sur le combiné de bord malgré l'exécution correcte de la procédure de démarrage, s'adresser au Réseau après-vente Fiat.

ABSENCE DE DÉMARRAGE DU MOTEUR

Démarrage du moteur lorsque la batterie de la clé électronique (Keyless Entry/Go) est déchargée ou épuisée

L'absence de réponse du dispositif de démarrage après avoir appuyé sur le bouton correspondant pourrait indiquer que la batterie de la clé électronique est déchargée ou épuisée. Le système ne détectera donc pas la présence de la clé électronique dans la voiture et affichera un message dédié à l'écran. Dans ce cas, appuyer l'extrémité arrondie de la clé électronique (côté opposé par rapport à celui où se trouve la pièce métallique à l'intérieur de la clé) sur le bouton du dispositif de démarrage et appuyer sur ce bouton à l'aide de la clé électronique. De cette manière, le dispositif de démarrage

s'active et il est toutefois possible de démarrer le moteur.

ARRÊT DU MOTEUR

Pour les versions essence et Diesel

Pour arrêter le moteur, procéder comme suit :

- garer la voiture de manière à ce qu'elle ne constitue pas un danger pour la circulation ;
- engager une vitesse (versions avec boîte de vitesses manuelle) ou mettre le levier de vitesses sur P (Stationnement) (versions avec boîte de vitesses automatique/boîte de vitesses automatique avec double embrayage) ;
- avec le moteur au ralenti, positionner le dispositif de démarrage sur STOP.

Sur les versions équipées du système Start&Stop, pour couper le moteur, il faut arrêter la voiture en exerçant une pression adéquate sur la pédale de frein : si la pression est insuffisante, le moteur ne sera pas arrêté.

Cette caractéristique peut être utile pour éviter l'arrêt du moteur dans certaines conditions de circulation.

AVERTISSEMENT Au démarrage et à la coupure du moteur, il se peut que vous entendiez un bruit métallique, dû à l'ouverture/fermeture des contacts électriques. Ce bruit est normal et ne doit pas être considéré comme une anomalie.

Avertissements

Lorsque le moteur est arrêté, ne pas laisser le dispositif de démarrage sur MAR.

Si le véhicule est équipé de clé électronique (Keyless Entry / Keyless Go) : lorsque le véhicule roule à une vitesse supérieure à 8 km/h, il est toutefois possible d'arrêter le moteur, même sur les véhicules dotés de boîte de vitesses automatique/boîte de vitesses automatique avec double embrayage si le levier est sur une position autre que P (Stationnement). Dans ce cas, pour arrêter le moteur, il faut appuyer longuement sur le bouton du dispositif de démarrage ou bien appuyer dessus pendant 3 fois consécutives en quelques secondes. Dans ce cas, le moteur sera arrêté et le dispositif de démarrage se positionnera sur STOP.

Avec le système Keyless Entry / Keyless Go, il est possible de quitter le véhicule lorsque le moteur est allumé en ayant avec soi la clé électronique, sans que le moteur ne s'arrête.

La voiture indiquera l'absence de la clé dans la voiture uniquement en cas de fermeture des portes.

Lorsque l'on arrête le moteur (passage de la position MAR à STOP), l'alimentation des accessoires est maintenue pendant environ 3 minutes.

À l'ouverture de la porte côté conducteur, avec le combiné de bord allumé, un bref signal sonore sera émis. Un message dédié s'affichera sur l'écran.

Quand le dispositif de démarrage se trouve sur STOP, le fonctionnement des lave-vitres électriques reste activé pendant 3 minutes environ. L'ouverture de l'une des portes avant annule cette fonction.

Après un parcours soutenu, il convient, avant d'arrêter le moteur, de le faire tourner au ralenti, pour permettre à la température de diminuer dans le compartiment moteur.



ATTENTION

111) Ne pas tenter de démarrer le moteur en versant du carburant ou tout autre liquide inflammable dans la prise d'air du boîtier papillon : cette opération pourrait endommager le moteur et blesser les éventuelles personnes se trouvant à proximité.

112) Il est dangereux de laisser tourner le moteur dans des locaux fermés. Le moteur consomme de l'oxygène et dégage du gaz carbonique, de l'oxyde de carbone et d'autres gaz toxiques.

113) Tant que le moteur n'est pas lancé, le servofrein n'est pas activé, et il est par conséquent nécessaire d'exercer un effort

nettement plus important sur la pédale de frein.

114) Éviter le démarrage par poussée, par traction ou en pente. Ces manœuvres pourraient endommager le pot catalytique.



AVERTISSEMENT

32) Nous vous conseillons, dans la première période d'utilisation, c'est-à-dire pendant les 1 600 premiers kilomètres, de ne pas demander à la voiture de prestations maximales (par exemple, fortes accélérations, parcours longs à des régimes élevés, freinages brusques, etc.).

33) Quand le moteur est coupé, ne pas laisser le dispositif de démarrage sur MAR pour éviter qu'une absorption inutile de courant ne décharge la batterie.

34) Le « coup d'accélérateur » avant de couper le moteur est inutile ; il contribue seulement à accroître la consommation en carburant et, surtout pour les moteurs équipés d'un turbocompresseur, il est même nuisible.

35) Le clignotement du témoin  après le démarrage ou pendant un entraînement prolongé signale une anomalie du système de préchauffage des bougies. Si le moteur démarre, on peut utiliser la voiture normalement, mais il faut s'adresser au Réseau Après-vente Fiat dès que possible.

À L'ARRÊT

En cas d'arrêt et sortie de la voiture, procéder de la manière suivante :

- embrayer la vitesse (la 1^{ère} en côte ou la marche arrière en pente ou mettre le levier de la boîte de vitesses sur la position P pour les versions avec boîte de vitesses automatique à double embrayage) et laisser les roues braquées ;
- serrer le frein de stationnement et couper le moteur ;
- toujours extraire la clé du dispositif de démarrage.

Si la voiture est garée sur une pente raide, il est préférable de bloquer les roues avec une cale ou une pierre.

Sur les versions avec boîte de vitesses automatique à double embrayage ou avec boîte de vitesses automatique à double embrayage électrifiée, avant de relâcher la pédale de frein, attendre que l'écran du combiné de bord affiche la lettre P.

AVERTISSEMENT Ne **JAMAIS** quitter la voiture avec la boîte de vitesses au point mort (ou, sur les versions avec boîte de vitesses automatique ou boîte de vitesse à double embrayage ou boîte de vitesses automatique à double embrayage électrifiée) sans avoir mis le levier de vitesses sur P.



⚠ 115)

**ATTENTION**

115) Ne jamais laisser des enfants sans surveillance dans la voiture ; par ailleurs, en quittant la voiture, toujours enlever la clé de contact du démarreur et l'emporter avec soi.

FREIN DE STATIONNEMENT

⚠ 116) 117)

Pour actionner le frein de stationnement, tirer le levier (1) fig. 120 vers le haut jusqu'à l'obtention de l'immobilisation totale de la voiture. Le témoin s'allume sur le combiné de bord (Ⓛ).

Pour desserrer le frein de stationnement, soulever légèrement le levier (1), appuyer sur le bouton (2) et abaisser le levier (1), en vérifiant l'extinction du le témoin (Ⓛ) au combiné de bord.

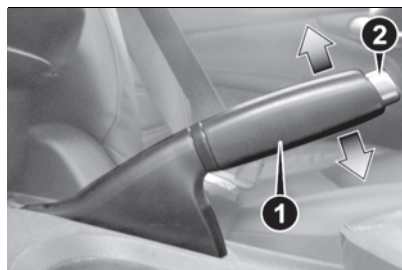

120

P07046J001

**ATTENTION**

116) Ne jamais laisser des enfants sans surveillance dans la voiture ; par ailleurs, en quittant la voiture, toujours enlever la clé de contact du démarreur et l'emporter avec soi.

117) Pour les véhicules dotés d'un accoudoir avant, soulever ce dernier de manière à ce qu'il ne constitue pas un obstacle à l'actionnement du levier de frein de stationnement.

BOÎTE DE VITESSES MANUELLE

⚠ 118)

⚠ 36)

Pour engager les vitesses, appuyer sur la pédale d'embrayage à fond et placer le levier de vitesses sur la position désirée (le schéma pour l'engagement des vitesses est indiqué sur le pommeau du levier).

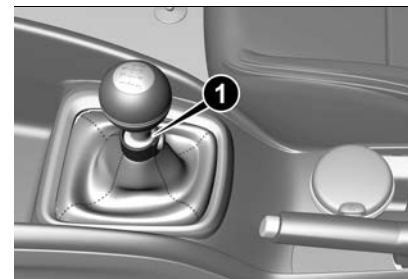

121

07056J0001EM

Pour engager la 6^{ème} vitesse (le cas échéant), actionner le levier en exerçant une pression vers la droite pour éviter de passer par erreur la 4^{ème} vitesse. Procéder de la même façon pour rétrograder de la 6^{ème} à la 5^{ème} vitesse.

Versions 1.4 95 ch (pour les versions/marchés qui le prévoient) :

pour engager la marche arrière R à partir de la position de point mort, soulever la bague (1) fig. 121 située

sous le pommeau tout en déplaçant simultanément le levier vers la droite et puis vers l'arrière.

Versions 1.6 Multijet 130 ch :

pour engager la marche arrière R à partir de la position de point mort, soulever la bague (1) fig. 121 située sous le pommeau tout en déplaçant simultanément le levier vers la gauche et puis vers l'arrière.

AVERTISSEMENT La marche arrière ne peut être enclenchée que si le véhicule est complètement à l'arrêt.

Moteur lancé, avant d'enclencher la marche arrière, attendre au moins 2 secondes avec la pédale d'embrayage actionnée à fond pour éviter d'endommager les pignons et de grincer.

AVERTISSEMENT L'utilisation de la pédale d'embrayage doit être exclusivement limitée aux seuls changements de vitesses. Ne pas conduire avec le pied posé sur la pédale d'embrayage même légèrement. Dans certaines circonstances, l'électronique de contrôle de la pédale d'embrayage peut intervenir en interprétant ce style de conduite erroné comme une panne.



ATTENTION

118) Pour enclencher correctement les vitesses, toujours actionner à fond la pédale d'embrayage. Par conséquent, le plancher sous les pédales ne doit présenter aucun obstacle : s'assurer que les surtapis éventuellement présents sont toujours bien étendus et qu'ils n'interfèrent pas avec les pédales.



AVERTISSEMENT

36) Ne pas conduire la main posée sur le levier de vitesses car cet effort, même léger, risque à la longue d'user les éléments à l'intérieur de la boîte.

BOÎTE DE VITESSES AUTOMATIQUE À DOUBLE EMBRAYAGE

(suivant version)

 119) 120) 121) 122)

 37) 38) 39)

ÉCRAN

L'écran est en mesure d'afficher :

en mode de conduite automatique : le rapport sélectionné (P, R, N, D). Levier sur D (Drive), la lettre D et (selon le modèle) la vitesse

engagée s'affichent à l'écran (par ex. D3).

en mode de conduite séquentiel : enclenchement manuel du rapport (supérieur ou inférieur), à l'aide de l'indication numérique.

LEVIER DE VITESSES

Le levier fig. 122 peut prendre les positions suivantes :

- P** = Stationnement
- R** = Marche arrière
- N** = Point mort
- D** = Drive (marche avant automatique)

AutoStick : + passage à une vitesse supérieure en mode de conduite séquentielle ; - passage à une vitesse inférieure en mode de conduite séquentielle.

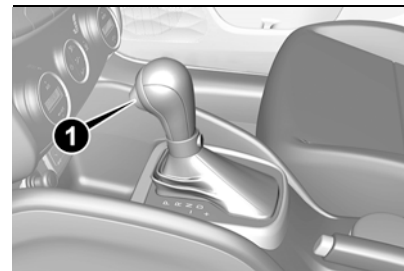

122

07076J0002EM



POSITIONS DU LEVIER

Stationnement (P)

La position P entraîne le blocage mécanique de la boîte de vitesses. L'extraction de la clé de contact n'est possible que lorsque le levier est sur la position P. Le déplacement du levier de P à D doit se faire exclusivement lorsque le véhicule est à l'arrêt et avec le moteur au ralenti.

Le passage de P à une position quelconque du levier de sélection avec la clé de contact en position MAR, doit se faire en appuyant sur la pédale de frein et en agissant sur le bouton (1) fig. 122 du levier de vitesses.

AVERTISSEMENT Ne jamais essayer de sélectionner la position P lorsque la voiture est en marche. Avant de descendre du véhicule, actionner le frein de stationnement électrique et amener le levier de la boîte de vitesses cette position.

Marche arrière (R)

Avec le levier en position R, il est impossible de démarrer le moteur. Le passage de R à N ou D est libre, tandis que pour passer de R à P il faut appuyer sur le bouton du levier de vitesses lorsque le moteur tourne au ralenti.

Point mort (N)

Il correspond au point mort d'une boîte de vitesses normale à commande manuelle. Lorsque le levier est sur la position N, il est possible de démarrer le moteur.

En cas d'arrêts prolongés, enclencher la position N (point mort) ou P.

Pour passer de la position N à la position R ou de la position N à la position P, il est nécessaire d'appuyer sur la pédale de frein et sur le bouton (1) situé sur le levier. Ne pas accélérer et s'assurer que le moteur tourne au ralenti.

Drive (D) - Marche avant automatique

On utilise la position du levier dans des conditions de conduite normales.

Le passage de la position D à N est libre, tandis que pour passer de D à R ou P, il faut appuyer sur le bouton du levier de vitesses.

Mode séquentiel (+ / -)

En déplaçant le levier de la position D sur le côté en position stable, on utilise la boîte de vitesses en mode séquentiel.

En déplaçant le levier en position instable (+ ou -), on effectue les changements de vitesse.

AVERTISSEMENT Tous les passages du levier de vitesses doivent impérativement être effectués lorsque le véhicule est à l'arrêt et quand le moteur tourne au ralenti.

DÉMARRAGE DU MOTEUR

Le démarrage du moteur est possible uniquement si le levier de vitesses est sur la position P ou N.

Au démarrage du moteur, le système se trouvera sur la position N ou P (cette dernière correspond au point mort, mais les roues du véhicule sont alors bloquées mécaniquement).

DÉPLACEMENT DE LA VOITURE

Pour déplacer la voiture, de la position P appuyer sur la pédale de frein et, en actionnant le bouton du levier de vitesses, déplacer le levier sur la position désirée (D, R ou en « Mode séquentiel »). L'écran affichera la vitesse engagée.

En relâchant la pédale du frein, le véhicule commence à se déplacer en avant ou en arrière, dès que la manœuvre est effectuée (effet de glissement - « creeping » en anglais). Dans ce cas, il n'est pas nécessaire d'appuyer sur l'accélérateur.

AVERTISSEMENT La condition de décalage entre la vitesse effectivement engagée (affichée à l'écran) et la position du levier de vitesses est signalée par le clignotement sur la garniture de la boîte de vitesses de la lettre correspondant à la position du levier (accompagné d'un signal sonore). Cette condition ne doit pas être considérée comme une anomalie de fonctionnement mais simplement comme une demande de la part du système de répétition de la manœuvre.

AVERTISSEMENT Quand le moteur tourne et que le véhicule est à l'arrêt, en « Mode séquentiel », la demande d'engagement de la 2^{ème} vitesse n'est pas acceptée par le système (que l'on appuie ou pas sur la pédale du frein).

En présence des conditions suivantes lorsque la 1^{ère} vitesse ou la marche arrière (R) est enclenchée :

- inclinaison supérieure à 5 % ;
 - surchauffe de l'embrayage ;
 - couple moteur constant pour un temps déterminé (par exemple, si le véhicule heurte un trottoir ou s'il est garé sur une pente) ;
- le véhicule se déplace lorsque l'on appuie sur la pédale d'accélérateur.

AVERTISSEMENT Quand le frein de stationnement est désactivé et que la pédale du frein est relâchée, et lorsque le moteur tourne au ralenti et le levier de vitesses est sur la position D, R ou en mode séquentiel, faire très attention car même sans appuyer sur la pédale d'accélérateur le véhicule peut se déplacer.

BLOPAGE DE L'ENCLENCHEMENT VITESSES

Ce système empêche de déplacer le levier de vitesses de la position P (Stationnement) ou de la position N (Point mort) tant qu'on n'a pas d'abord appuyé sur la pédale de frein.

Avec le dispositif de démarrage sur MAR (moteur allumé ou éteint) :

- pour faire passer la boîte de vitesses sur une position autre que P (Stationnement) ou de N à R, il est nécessaire d'appuyer sur la pédale de frein et sur le bouton (1) fig. 122 sur le pommeau du levier de vitesses ;
- pour faire passer le levier de la position N à la position D, il est nécessaire d'appuyer sur la pédale de frein.

En cas de panne ou si la batterie de la voiture est déchargée, le levier se bloque en position P. Pour débloquer manuellement le levier, voir ce qui est

décrit dans le paragraphe « Boîte de vitesses automatique - Déblocage du levier » du chapitre « Situations d'urgence ».

ARRÊT MOTEUR

Versions équipées d'une clé mécanique :

mettre le levier de vitesses sur P (Stationnement) avant de pouvoir retirer la clé du dispositif de démarrage. En cas de batterie de la voiture déchargée, si la clé de contact est insérée, elle reste bloquée dans son logement. Pour retirer mécaniquement la clé, voir les indications au paragraphe « Boîte de vitesses automatique à double embrayage - Extraction de la clé » du chapitre « Situations d'urgence ».

Versions avec système Stop&Start :

pour couper le moteur, il faut arrêter le véhicule en appuyant assez fort sur la pédale de frein. Si la pression n'est pas suffisante, le moteur ne s'arrêtera pas. Cette caractéristique peut être utile pour éviter la coupure du moteur dans certaines conditions de circulation.

SIGNAL SONORE

Pour des raisons de sécurité, un signal sonore retentit dès que l'on ouvre la porte du conducteur si le moteur tourne et le levier de vitesses n'est pas sur la position P.



Voiture à l'arrêt, moteur démarré et vitesse (1), (D) ou de marche AR (R) enclenchée, le système déclenche le signal sonore et met automatiquement la boîte de vitesses au point mort (N) lorsque :

- ❑ les pédales d'accélérateur et/ou de frein ne sont pas actionnées pendant 3 minutes au moins, en condition de glissement (« creeping ») désactivé (par exemple, lorsque le frein de stationnement électrique est actionné) ;
- ❑ la pédale de frein reste enfoncée plus de 10 minutes ;
- ❑ la porte côté conducteur est ouverte en condition de glissement (« creeping ») désactivé (par exemple, lorsque le frein de stationnement électrique est actionné) sans appuyer sur les pédales d'accélérateur et/ou de frein ;
- ❑ une anomalie a été détectée au niveau de la boîte de vitesses.

STATIONNEMENT DE LA VOITURE

Pour garer le véhicule en toute sécurité, il est indispensable, pédale de frein enfoncée, d'enclencher la position P et, si l'on se trouve sur une chaussée en pente, d'actionner le frein de stationnement électrique.

Attendre que la lettre P s'affiche à l'écran avant de relâcher la pédale de frein.

AVERTISSEMENT Ne JAMAIS abandonner le véhicule avant d'avoir placé le levier sur P.

REMORQUAGE DU VÉHICULE

Vérifier que la boîte de vitesses est au point mort (N) (en poussant la voiture pour vérifier qu'elle se déplace) et procéder comme pour le remorquage d'une voiture ordinaire avec boîte de vitesses mécanique.

AVERTISSEMENT Si le levier de vitesses ne peut pas être mis au point mort (N), ne pas effectuer le remorquage de la voiture, mais s'adresser au Réseau Après-vente Fiat. Si le levier se trouve sur P, débloquer le levier (consulter le paragraphe « Positions du levier ») avant de procéder au remorquage.

FONCTIONS DE RÉTABLISSMENT

Suite à une anomalie au niveau du levier de vitesses, l'écran pourrait afficher un message suggérant au conducteur de continuer à conduire sans déplacer le levier sur la position P. Dans ce cas, la boîte de vitesses travaille exclusivement en marche AV (avec des performances réduites)

même si l'on déplace le levier sur R ou N. Après avoir déplacé le levier sur P, ou après avoir coupé le moteur, il ne sera plus possible de sélectionner R ou une autre vitesse en marche AV. Dans ce cas, s'adresser au Réseau Après-vente Fiat.

AVERTISSEMENTS GÉNÉRAUX

Quand le véhicule est à l'arrêt avec une vitesse enclenchée, il faut toujours maintenir la pédale de frein enfoncée jusqu'au démarrage, puis la relâcher et accélérer progressivement. Pendant des arrêts prolongés avec le moteur en marche, il est conseillé de positionner la boîte de vitesses au point mort (N) ou P (stationnement).

Pour préserver l'efficacité de l'embrayage, ne pas utiliser l'accélérateur pour maintenir le véhicule à l'arrêt (par exemple : arrêt en côte) : une surchauffe de l'embrayage pourrait l'endommager. Par contre, utiliser la pédale de frein ou le frein de stationnement électrique et appuyer sur la pédale d'accélérateur uniquement lorsque l'on décide de partir.

Si, la marche arrière (R) étant engagée, on doit procéder à l'enclenchement de la 1^{ère} (ou vice-versa), intervenir uniquement lorsque le véhicule est complètement arrêté.

Bien que cela soit vivement déconseillé, si en roulant en descente il fallait, pour des raisons imprévues, laisser avancer la voiture avec la boîte de vitesses au point mort (N), à la demande d'enclenchement d'une vitesse, le système enclenche automatiquement, par rapport à la vitesse de la voiture, la vitesse optimale pour permettre de transmettre correctement le couple moteur aux roues.



ATTENTION

119) Ne jamais utiliser la position P (Stationnement) en remplacement du frein de stationnement. Quand on gare la voiture, toujours activer le frein de stationnement pour éviter des mouvements incontrôlés de la voiture.

120) Si la position P (Stationnement) n'est pas actionnée, la voiture pourrait bouger et provoquer des blessures à des personnes. Avant de quitter la voiture, s'assurer que le levier de vitesses est sur P et que le frein de stationnement est actionné.

121) Ne pas placer le levier de vitesses sur N (Point mort) ou arrêter le moteur pour parcourir une route en descente. Ce type de conduite est dangereux et réduit la possibilité d'intervenir en cas de variations soudaines du flux de la circulation ou de la chaussée. On risque de perdre le contrôle de la voiture et de provoquer des accidents.

122) Ne jamais laisser des enfants seuls dans le véhicule sans surveillance. Quand on quitte la voiture, toujours retirer la clé du contact et l'emporter avec soi.



AVERTISSEMENT

37) Avant de déplacer le levier de vitesses de la position P (Stationnement), placer le dispositif de démarrage sur MAR et appuyer sur la pédale de frein. Sinon, le levier de vitesses pourrait être endommagé.

38) Si le véhicule se trouve sur une chaussée en pente, actionner systématiquement le frein de stationnement AVANT de placer le levier de vitesses sur P.

39) Enclencher la marche arrière uniquement lorsque le véhicule est à l'arrêt, le régime moteur au ralenti et la pédale d'accélérateur entièrement relâchée.

SYSTÈME START&STOP

(suivant version)

Le système Start&Stop coupe automatiquement le moteur chaque fois que la voiture est à l'arrêt et le redémarre quand le conducteur décide de se remettre en route.

Ce système permet d'accroître le rendement du véhicule tout en réduisant sa consommation, les émissions de gaz nocifs et la pollution acoustique.

À chaque démarrage du véhicule, le système Start&Stop sera activé.

MODE DE FONCTIONNEMENT

Mode d'arrêt du moteur thermique

Quand la voiture est à l'arrêt, le moteur s'arrête si la boîte de vitesses est au point mort et la pédale d'embrayage relâchée.

Mode de redémarrage du moteur thermique

Pour redémarrer le moteur thermique, appuyer sur la pédale d'embrayage ou sur la pédale d'accélérateur.

Si en appuyant sur l'embrayage, la voiture ne démarre pas, placer le levier de vitesses au point mort et répéter la procédure. Si le problème persiste, s'adresser au Réseau Après-vente Fiat.



ACTIVATION/DÉSACTIVATION MANUELLE DU SYSTÈME

Pour activer/désactiver manuellement le système, appuyer sur le bouton fig. 123 situé sur la planche, en position centrale.



123

P2000318

Activation du système

L'activation du système est signalée par l'allumage du témoin .

Désactivation du système

La désactivation du système est signalée par l'allumage du témoin .

CONDITIONS DANS LESQUELLES LE MOTEUR THERMIQUE NE S'ARRÊTE PAS



Quand le système est activé, pour des raisons de confort, de réduction des émissions et de sécurité, le moteur thermique ne s'arrête pas dans

certaines conditions, entre autres :

- température de la batterie particulièrement haute ou particulièrement basse ;
- capot du moteur thermique ouvert ;
- nettoyage GPF (Gasoline Particulate Filter) en cours (uniquement pour les moteurs à essence) ;
- pression atmosphérique particulièrement basse ;
- témoin d'anomalie du moteur allumé ;
- température du moteur particulièrement haute ou particulièrement basse ;
- température extérieure particulièrement froide ;
- batterie insuffisamment chargée ;
- régénération du filtre à particules (DPF) en cours (uniquement pour les moteurs Diesel) ;
- porte conducteur non fermée ;
- ceinture de sécurité du conducteur non bouclée ;
- marche arrière enclenchée (par ex., lors des manœuvres de stationnement) ;
- uniquement pour les versions équipées de climatiseur automatique, si un certain niveau de confort thermique n'a pas encore été atteint, ou bien avec le mode MAX-DEF activé ;
- au cours de la période de rodage, pour l'initialisation du système.

CONDITIONS DE REDÉMARRAGE DU MOTEUR THERMIQUE

Pour des raisons de confort, de réduction des émissions et de sécurité, le moteur peut se remettre en marche automatiquement sans aucune intervention du conducteur en fonction des conditions de la voiture et de son installation de climatisation.

Une fois la première vitesse enclenchée, le redémarrage automatique du moteur n'est possible qu'en appuyant à fond sur la pédale d'embrayage (pour les versions avec boîte de vitesses manuelle).

Sur les versions avec boîte de vitesses manuelle : en position de marche, le redémarrage automatique du moteur thermique n'est autorisé que si on appuie à fond sur la pédale d'embrayage. L'opération est signalée par l'affichage d'un message sur l'écran et, sur certaines versions, par l'allumage du symbole .

REMARQUE Dans les cas imprévus d'arrêt du moteur, dus par exemple au brusque relâchement de la pédale d'embrayage avec une vitesse enclenchée, si le système est actif, il est possible de redémarrer le moteur en appuyant à fond sur la pédale d'embrayage ou en plaçant la boîte de vitesses au point mort. Si la pédale

d'embrayage n'est pas enfoncée dans les 3 minutes environ qui suivent la coupure du moteur, le redémarrage du moteur ne sera possible qu'avec le dispositif de démarrage.

Mode de redémarrage du moteur avec boîte de vitesses automatique à double embrayage

Le redémarrage automatique du moteur se produit :

- en relâchant la pédale du frein (si le levier n'est pas sur la position N ou P) ;
 - en déplaçant le levier de vitesses sur la position instable +, – ou R ;
 - en déplaçant le levier de vitesses de D vers la gauche en « Mode séquentiel »
- Lors de la coupure et du redémarrage du moteur, le système passe par un enclenchement automatique du point mort : l'indication N s'affiche à l'écran.

AVERTISSEMENT Dans certaines conditions (par exemple, dans le cas de petites pentes et quand on n'appuie pas à fond sur la pédale du frein) la coupure du moteur n'est pas désactivée. Dans ce cas, appuyer à fond sur la pédale du frein pour que la fonction « Hill Hold » soit disponible et redémarrer le moteur en actionnant le levier de vitesses ou les leviers au volant (selon le modèle), comme décrit précédemment.

FONCTIONS DE SÉCURITÉ

Dans les conditions d'arrêt du moteur par le système Start&Stop, si le conducteur détache sa ceinture de sécurité ou ouvre sa porte, le redémarrage du moteur n'est possible qu'à l'aide du dispositif de démarrage. Cette condition est signalée au conducteur par un signal sonore (buzzer) et par l'affichage d'un message sur l'écran.

FONCTION D'ÉCONOMIE D'ÉNERGIE

Si suite à un redémarrage automatique du moteur, le conducteur n'effectue aucune action sur la voiture pendant plus de 3 minutes, le système Start&Stop coupe le moteur pour éviter de consommer inutilement du carburant.

Dans ce cas, le redémarrage du moteur n'est possible qu'à l'aide du dispositif de démarrage.

REMARQUE Il reste toujours possible de laisser tourner le moteur en désactivant le système.

ANOMALIES DE FONCTIONNEMENT

En cas de dysfonctionnement, le système Start&Stop se désactive. Pour les indications d'anomalie, voir la description du paragraphe

« Témoins et messages » au chapitre « Connaissance du combiné de bord ».



AVERTISSEMENT

40 Si l'on préfère privilégier le confort climatique, il est possible de désactiver le système Start&Stop afin de permettre le fonctionnement continu du système de climatisation.

SPEED LIMITER

(suivant version)

DESCRIPTION

Il s'agit d'un dispositif qui permet de limiter la vitesse de la voiture à des valeurs programmées par le conducteur.

La vitesse maximale peut être réglée, que la voiture soit en mouvement ou à l'arrêt. La vitesse minimale réglable est de 30 km/h.

Quand le dispositif est activé, la vitesse de la voiture dépend de la pression sur la pédale d'accélérateur, jusqu'à atteindre la vitesse limite programmée (voir la description au paragraphe « Réglage de la vitesse minimale »).



ACTIVATION DU DISPOSITIF

Pour activer le dispositif, appuyer sur le bouton (1) fig. 124 au volant.



124

P2000319

L'activation du dispositif est signalée par l'affichage à l'écran du symbole  et par la dernière valeur de vitesse mémorisée.

Si le Cruise Control électronique a été précédemment activé, il faut appuyer deux fois sur le bouton (1) fig. 124.

La première pression éteint la fonction activée auparavant, tandis que la seconde active le Speed Limiter.

RÉGLAGE DE LA VITESSE LIMITE

La vitesse limite peut être réglée sans qu'il soit nécessaire d'activer le dispositif.

Pour mémoriser une valeur de vitesse plus élevée que celle visualisée, appuyer sur le bouton SET + par une

brève pression. À chaque pression du bouton correspond une augmentation de la vitesse d'environ 1 km/h alors que si l'on maintient le bouton enfoncé, l'augmentation se fait par paliers de 5 km/h.

Pour mémoriser une valeur plus basse que celle visualisée, appuyer sur le bouton SET -. À chaque pression du bouton correspond une diminution de la vitesse d'environ 1 km/h alors que si l'on maintient le bouton enfoncé, la diminution se fait par paliers de 5 km/h.

ACTIVATION/ DÉSACTIVATION DU DISPOSITIF

Activation du dispositif : appuyer sur les boutons SET + ou SET -, à une vitesse comprise entre 30 et 130 km/h, pour prérégler la vitesse courante du véhicule comme vitesse limite. Ou bien appuyer sur le bouton RES (Resume) pour prérégler la vitesse limite sur la valeur affichée à l'écran.

L'activation du dispositif est signalée par le symbole  de couleur blanche affiché sur l'écran.

Désactivation du dispositif : appuyer sur le bouton CANC. La désactivation du dispositif est signalée par le symbole  de couleur grise affiché sur l'écran.

DÉPASSEMENT DE LA VITESSE PROGRAMMÉE

En appuyant à fond sur la pédale d'accélérateur, il est possible de dépasser la vitesse réglée même lorsque le dispositif est actif (par ex. en cas de dépassement).

Le dispositif est désactivé tant que la vitesse n'est pas réduite au-dessous de la limite réglée, après quoi il se réactive automatiquement.

CLIGNOTEMENT DE LA VITESSE RÉGLÉE

La vitesse réglée clignote dans les cas suivants :

- quand la pédale d'accélérateur a été appuyée à fond et la vitesse de la voiture a dépassé la valeur réglée ;
- quand on active le système après avoir réglé une limite inférieure à la vitesse effective de la voiture ;
- quand le dispositif n'est pas en mesure de réduire la vitesse du véhicule en raison de la pente de la route, accompagné dans ce cas par un signal sonore ;
- en cas de forte accélération.

DÉSACTIVATION DU DISPOSITIF

Pour désactiver le dispositif, appuyer sur le bouton (1) fig. 124.

AVERTISSEMENT L'activation du Cruise Control électronique provoquera la désactivation du dispositif.

Désactivation automatique du dispositif

Le dispositif se désactive automatiquement en cas de panne du système. Dans ce cas, s'adresser au Réseau Après-vente Fiat.

CRUISE CONTROL ÉLECTRONIQUE

(suivant version)

Il s'agit d'un dispositif d'aide à la conduite, à contrôle électronique, qui permet de maintenir la voiture à une vitesse définie, sans devoir appuyer sur la pédale d'accélérateur. Ce dispositif peut être utilisé à une vitesse supérieure à 30 km/h, sur de longs trajets rectilignes, avec la chaussée sèche et peu de changements de vitesse (par exemple parcours sur autoroute).

L'utilisation du dispositif n'est toutefois pas utile sur les routes extra-urbaines à forte circulation. Ne pas utiliser le dispositif en ville.

ACTIVATION DU DISPOSITIF

 123) 124) 125)

Pour activer le dispositif, appuyer sur le bouton (1) fig. 125.

L'activation du dispositif est signalée par l'allumage du symbole  (de couleur grise) sur le combiné de bord.



125

P2000320

Le dispositif ne peut pas être activé en 1^{ère} vitesse ou en marche arrière : il est conseillé de l'activer en 3^{ème} vitesse ou avec des rapports supérieurs.

AVERTISSEMENT Il est dangereux de laisser le dispositif enclenché quand il n'est pas utilisé. On risque en effet de l'activer par inadvertance et de perdre le contrôle de la voiture à cause d'une vitesse excessive imprévue.

RÉGLAGE DE LA VITESSE SOUHAITÉE

Procéder de la manière suivante :

- activer le dispositif en appuyant sur le bouton (1) fig. 125 ;
- lorsque la voiture a atteint la vitesse désirée, appuyer sur le bouton SET + (ou SET -) et le relâcher pour activer le dispositif : lorsque l'on relâche l'accélérateur, la voiture roulera à la vitesse sélectionnée.

Si le système est réglé, le symbole  sera de couleur blanche.

En cas de besoin (par exemple pendant un dépassement), il est possible d'augmenter la vitesse en appuyant sur la pédale d'accélérateur : lorsque l'on relâche la pédale, la voiture revient à la vitesse précédemment mémorisée.

Lorsque l'on aborde des descentes avec le dispositif activé, la vitesse de la voiture peut atteindre une valeur supérieure par rapport à celle réglée.

VARIATION DE LA VITESSE

Augmentation de la vitesse

Une fois le Cruise Control électronique activé, il est possible d'augmenter la vitesse en appuyant sur le bouton SET +.

Si le bouton est maintenu enfoncé, la vitesse réglée continue à augmenter



jusqu'au relâchement du bouton, ainsi la nouvelle vitesse est mémorisée. Suivre la procédure suivante si l'on veut augmenter la vitesse du véhicule d'une valeur élevée.

Chaque pression du bouton SET + permet d'obtenir un réglage précis de la vitesse réglée.

Diminution de la vitesse

Lorsque le dispositif est activé, appuyer sur le bouton SET – pour réduire la vitesse.

Si le bouton est maintenu enfoncé, la vitesse réglée continue à baisser jusqu'au relâchement du bouton, ainsi la nouvelle vitesse est mémorisée. Suivre la procédure suivante si l'on veut diminuer la vitesse du véhicule d'une valeur élevée.

Chaque pression du bouton SET - permet en revanche d'obtenir un réglage précis de la vitesse imposée.

AVERTISSEMENT Le dispositif maintient la vitesse mémorisée aussi dans les montées et les descentes. Une légère variation de la vitesse dans des montées légères est tout à fait normale.

RAPPEL DE LA VITESSE

Pour les versions avec boîte de vitesses automatique à double

embrayage (suivant version) fonctionnant en mode D (Drive - automatique), appuyer sur le bouton RES (Resume) et le relâcher pour rappeler la vitesse précédemment réglée.

Pour les versions avec boîte de vitesses automatique à double embrayage (suivant version) en mode AutoStick (séquentiel), avant de rappeler la vitesse précédemment réglée, choisir un rapport proche et appuyer sur le bouton RES (Resume) et le relâcher.

DÉSACTIVATION DU DISPOSITIF

Une légère pression sur la pédale du frein ou la pression du bouton CANC désactive le Cruise Control électronique sans supprimer la vitesse mémorisée. Le Cruise Control peut être désactivé même dans le cas d'enclenchement du frein de stationnement, dans le cas d'intervention du système de freinage (par exemple, le déclenchement de l'ESC) ou bien en appuyant sur la pédale d'embrayage durant le changement de vitesse.

La vitesse mémorisée est effacée dans les cas suivants :

□ en appuyant sur le bouton (1) fig. 125 ou en arrêtant le moteur ;

□ en cas de dysfonctionnement du Cruise Control électronique,

DÉSACTIVATION DU DISPOSITIF

Pour désactiver le dispositif Cruise Control électronique, appuyer sur le bouton (1) fig. 125 ou placer le dispositif de démarrage sur STOP.



ATTENTION

123) Pendant la marche avec le dispositif activé, ne jamais placer le levier de vitesses au point mort.

124) En cas de dysfonctionnement ou d'anomalie du dispositif, s'adresser au Réseau Après-vente Fiat.

125) Le Cruise Control électronique peut être dangereux si le système n'est pas en mesure de maintenir une vitesse constante. Dans certaines conditions, la vitesse pourrait être excessive, ce qui pourrait entraîner la perte du contrôle de la voiture et provoquer des accidents. Ne pas utiliser le dispositif dans des conditions de circulation intense ou sur des routes tortueuses, verglacées, enneigées ou glissantes.

SYSTÈME PARK ASSIST

(suivant version)

CAPTEURS

! 126)

! 41) 42) 43)

Version avec 3 capteurs

Les capteurs de stationnement, situés dans le pare-chocs arrière fig. 126 ont pour fonction de détecter la présence de tous les obstacles à proximité de l'arrière de la voiture.

Les capteurs avertissent le conducteur de la présence d'obstacles éventuels à l'aide d'un signal sonore intermittent et, en fonction des versions, également avec des signaux visuels sur l'écran du combiné de bord.

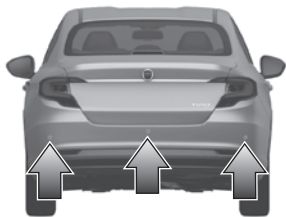

126

P2000395

Version avec 7 capteurs

Les capteurs de stationnement, situés dans le pare-chocs avant fig. 127 et

arrière fig. 126, servent à détecter la présence d'éventuels obstacles qui se trouvent à proximité de l'avant et de l'arrière de la voiture.

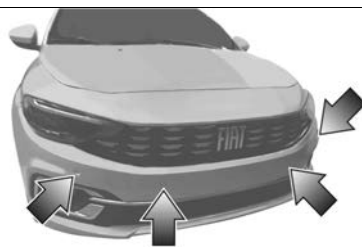

127

P2000275

Les capteurs avertissent le conducteur par signal sonore et, si nécessaire, signaux visuels sur l'écran du combiné de bord.

Enclenchement/désenclenchement

Les capteurs de stationnement s'activent uniquement à vitesse réduite. Les capteurs sont désactivés lorsque la voiture est à l'arrêt avec la boîte de vitesses au point mort.

Pour désactiver le système, appuyer sur le bouton fig. 128.

Le passage d'état du système d'enclenché à désenclenché et vice versa est toujours accompagné par un message spécifique sur l'écran du combiné de bord.



128

P2000307

Activation(versions avec 3 capteurs)

Les capteurs s'activent automatiquement quand on enclenche la marche arrière. Plus la distance de l'obstacle situé derrière la voiture diminue, plus la fréquence du signal sonore augmente.

Activation(versions avec 7 capteurs)

Les capteurs de stationnement avant s'activent automatiquement dans les cas suivants :

quand une vitesse avant est engagée ;

ou bien

quand la marche arrière est engagée ;

ou bien

quand le levier de la boîte de vitesses se trouve au point mort et le véhicule se déplace. En cas de déplacement (en



avant ou en arrière), le système reste activé.

Les capteurs de stationnement arrière s'activent automatiquement dans les cas suivants :

- quand la marche arrière est engagée ;
- ou bien
- quand le levier de la boîte de vitesses se trouve au point mort et le véhicule se déplace vers l'arrière.

Signal sonore

Quand on engage la marche arrière, si un obstacle est présent à l'arrière, un signal sonore se déclenche qui varie en fonction de la distance entre l'obstacle et le pare-chocs.

Pour les versions avec 7 capteurs : en présence d'un obstacle à l'avant, si la voiture n'est pas à l'arrêt avec la boîte de vitesses au point mort, un signal sonore retentit lorsque la distance entre l'obstacle et le pare-chocs varie.

La fréquence du signal sonore :

- augmente lorsque la distance entre la voiture et l'obstacle diminue ;
 - devient continue lorsque la distance qui sépare la voiture de l'obstacle est inférieure à environ 30 cm ;
 - reste constante si la distance entre la voiture et l'obstacle ne change pas.
- De plus, si cette situation concerne les capteurs latéraux, le signal

est interrompu après 3 secondes environ pour éviter, par exemple, des signalisations en cas de manœuvre le long de murs.

□ cesse dès que la distance par rapport à l'obstacle augmente. Lorsque le système émet le signal sonore, le volume du système **Uconnect™** (suivant version) est automatiquement baissé.

□ il s'arrête au bout de 3 secondes si la distance entre la voiture et l'obstacle dépasse 30 centimètres et la voiture est à l'arrêt avec une vitesse enclenchée (pour les versions avec 7 capteurs).

□ il s'arrête au bout de 3 secondes si la distance entre la voiture et l'obstacle dépasse 30 centimètres et la voiture est à l'arrêt avec la marche arrière enclenchée (pour les versions avec 3 capteurs).

Distances de détection

Si les capteurs localisent plusieurs obstacles, seul celui qui est le plus proche est pris en ligne de compte.

Signal à l'écran

Les signaux relatifs au système Park Assist s'affichent uniquement si la rubrique « Signal visuel et sonore » dans le menu « Réglages » du système **Uconnect™** ou **Uconnect™ 7" HD** (suivant version) a été sélectionnée

auparavant (pour de plus amples informations, voir la description au chapitre correspondant).

Le système signale la présence d'un obstacle en affichant un arc simple dans une des zones possibles, en fonction de la distance de l'objet et de la position par rapport à la voiture. Au fur et à mesure que la distance par rapport à l'obstacle diminue, l'écran affiche un arc simple qui reste d'abord allumé puis clignote, simultanément à un signal sonore, d'abord à intervalles rapprochés puis continu.

SIGNAL D'ANOMALIES

Des anomalies éventuelles des capteurs de stationnement sont signalées, quand on engage la marche arrière, par l'allumage du symbole  sur le combiné de bord (voir la description du paragraphe « Témoins et messages » au chapitre « Connaissance du combiné de bord »).

Pour la version avec 7 capteurs, les anomalies éventuelles des capteurs de stationnement sont signalées par l'allumage du voyant de l'interrupteur d'aide au stationnement. Le voyant s'allume aussi lorsque le système est désactivé.

FONCTIONNEMENT AVEC REMORQUE

Le fonctionnement des capteurs est automatiquement désactivé dès l'introduction de la connexion électrique de la remorque dans la prise du crochet d'attelage de la voiture.

Les capteurs se réactivent automatiquement lorsque l'on débranche la connexion électrique de la remorque.

AVERTISSEMENTS GÉNÉRAUX

Pendant les manœuvres de stationnement, faire toujours très attention aux obstacles qui pourraient se trouver au-dessus ou au-dessous du capteur. Les objets placés à une distance rapprochée, dans certaines circonstances, ne sont pas détectés par le système et peuvent donc endommager la voiture ou être détériorés.

Voici quelques conditions qui pourraient influencer sur les performances du système de stationnement :

□ une sensibilité réduite du capteur et une réduction des performances du système d'aide au stationnement pourraient être dues à la présence sur la surface du capteur de : givre, neige, boue, peinture, etc. ;

□ le capteur détecte un objet inexistant (« perturbation d'écho »), provoqué par des perturbations de caractère mécanique, par exemple : lavage de la voiture, pluie (conditions de vent très fort), grêle ;

□ les signaux transmis par le capteur peuvent également être altérés par la présence de systèmes à ultrasons à proximité (par ex. freins pneumatiques de poids lourds ou marteaux piqueurs) ;

□ les performances du système d'aide au stationnement peuvent également être influencées par la position des capteurs, par exemple les changements d'assiette (du fait de l'usure des amortisseurs, des suspensions) ou les changements de pneus, un chargement excessif de la voiture ou des assiettes spécifiques qui prévoient un abaissement de la voiture ;

□ la correcte interaction du système avec des chapes d'attelage n'appartenant pas au réseau Fiat n'est pas garantie ;

□ la présence d'autocollants sur les capteurs. Veiller donc à ne pas appliquer d'autocollant sur les capteurs ;

□ la présence du crochet de remorquage en l'absence de remorque interfère avec le bon

fonctionnement des capteurs de stationnement. L'installation du crochet de remorquage fixe empêche d'utiliser des capteurs. Au cas où le client aurait l'intention d'installer le crochet de remorquage amovible, il est recommandé de le décrocher par la traverse chaque fois que la remorque n'est pas accrochée, pour éviter l'activation des capteurs.



ATTENTION

126) *La responsabilité de la manœuvre de stationnement et des autres manœuvres, potentiellement dangereuses, est toujours confiée au conducteur. Au moment d'effectuer ces manœuvres, toujours s'assurer qu'il n'y a pas de personnes (spécialement des enfants) ni d'animaux le long de la trajectoire que l'on a l'intention de suivre. Bien que les capteurs de stationnement constituent une aide pour le conducteur, celui-ci doit toujours être vigilant pendant les manœuvres potentiellement dangereuses, même à faible vitesse.*



AVERTISSEMENT

41) *Pour le bon fonctionnement du système, il est primordial de toujours éliminer la boue, la saleté, la neige ou le givre éventuellement présents sur les capteurs. Pendant le nettoyage des capteurs, veiller surtout à ne pas*



les rayer ou les endommager ; éviter d'utiliser des chiffons secs, rêches ou durs. Les capteurs doivent être lavés à l'eau claire, en ajoutant éventuellement du shampoing pour voiture. Dans les stations de lavage qui utilisent des hydro-nettoyeurs à jet de vapeur ou à haute pression, nettoyer rapidement les capteurs en tenant le gicléur à plus de 10 cm de distance. Les jets d'eau haute pression risquent d'endommager les capteurs.

42) *Pour les éventuelles interventions sur le pare-chocs dans la zone des capteurs, s'adresser exclusivement au Réseau Après-vente Fiat. Toute intervention sur le pare-chocs effectuée de façon incorrecte pourrait en effet compromettre le fonctionnement des capteurs de stationnement.*

43) *En cas de peinture du pare-chocs ou de retouches dans la zone des capteurs, s'adresser exclusivement au Réseau Après-vente Fiat. L'application incorrecte de peinture risquerait de compromettre le fonctionnement des capteurs de stationnement.*

SYSTÈME LANE CONTROL (dispositif de surveillance de la trajectoire latérale)

(suivant version)

DESCRIPTION

 44) 45) 46) 47) 48) 49)

Le système Lane Control utilise une caméra située sur le pare-brise pour détecter les limites de la voie et pour évaluer la position du véhicule par rapport à ces limites afin de le maintenir à l'intérieur de la voie.

Lorsqu'une des limites de la voie est relevée et que la voiture la dépasse sans qu'il ne s'agisse d'une action volontaire du conducteur (clignotant non enclenché), le système Lane Control fournit un avertissement tactile sous forme de couple appliqué au volant pour signaler ainsi au conducteur qu'il doit intervenir pour rester à l'intérieur de la voie. Si la voiture continue à dépasser la ligne de la voie sans que le conducteur n'intervienne, le témoin  s'affiche aussi sur le combiné de bord pour avertir le conducteur qu'il doit ramener la voiture à l'intérieur des limites de la voie.

AVERTISSEMENT Le système surveille l'action sur l'angle de braquage de la part du conducteur. Si le système détecte que le conducteur n'effectue aucune action sur le volant, il affichera un signal visuel à l'écran du combiné de bord ainsi qu'un signal sonore et se désactivera jusqu'à ce qu'il ne soit réactivé en appuyant sur le bouton dédié.

ACTIVATION/ DÉSACTIVATION DU SYSTÈME

Au démarrage du moteur, le système est activé.

Pour désactiver le système, il faut appuyer deux fois sur le bouton  du levier de gauche fig. 129. Si le bouton n'est pas enfoncé une deuxième fois dans les 5 secondes qui suivent la première pression, le système reste désactivé.



Conditions d'activation

Une fois activé, le système ne se déclenche que lorsque les conditions suivantes sont réunies :

- ❑ le conducteur maintient au moins une main sur le volant ;
- ❑ la vitesse de la voiture est comprise entre 60 km/h et 180 km/h (ou valeurs équivalentes en miles) ;
- ❑ la ligne de délimitation de la voie est parfaitement visible au moins d'un côté ;
- ❑ les conditions de visibilité sont adéquates ;
- ❑ la route est rectiligne ou présente des virages à large rayon ;
- ❑ le clignotant (d'abandon de voie) n'est pas enclenché.

AVERTISSEMENT Le système n'applique pas le couple au volant chaque fois qu'un système de sécurité (freins, système ABS, système ASR, système ESC, système Autonomous Emergency Braking Control (AEB Control), etc.) est activé.

AFFICHAGES ET MESSAGES À L'ÉCRAN

Détection des actions du conducteur sur le volant

Le système est capable de détecter l'action des mains du conducteur sur le volant :

- ❑ lorsque le système ne détecte pas d'actions du conducteur sur le volant pendant quelques secondes, un affichage dédié apparaît sur l'écran du combiné de bord (fig. 130). Dans ce cas, un bref signal acoustique est émis.
- ❑ si le conducteur n'effectue toujours pas d'actions sur le volant, l'affichage suivant fig. 131 apparaît sur l'écran du combiné de bord ;



130

P2000238



131

P2001061

- ❑ une fois que le laps de temps maximum permis sans actions sur le volant a été dépassé, le système Lane Control est désactivé et un message dédié est affiché à l'écran du combiné de bord. Dans ce cas, un signal acoustique prolongé est émis. Dans les deux derniers cas énumérés ci-dessus, il est nécessaire de repositionner les mains sur le volant.

AVERTISSEMENT

44) Le fonctionnement de la caméra pourrait être limité ou nul en raison des conditions atmosphériques, par exemple pluie battante, grêle, brouillard épais, neige abondante, formation de couches de givre sur le pare-brise.

45) Le fonctionnement de la caméra peut également être compromis par la présence de poussière, de condensation, de saletés ou de givre sur le pare-brise, par les conditions de circulation (par ex.



des véhicules avançant sur une autre voie que la voiture, des véhicules arrivant sur le côté ou avançant dans le sens opposé sur la même voie de circulation, virage ayant un faible rayon de courbure), par l'état de la chaussée et les conditions de conduite (par ex. conduite tout terrain). S'assurer donc que le pare-brise soit toujours propre. Pour éviter de rayer le pare-brise, utiliser des détergents spécifiques et des chiffons propres. De plus, le fonctionnement de la caméra peut être limité ou nul dans certaines conditions de conduite, de circulation et de chaussée.

46) Des chargements qui dépassent positionnés sur le toit de la voiture pourraient altérer le bon fonctionnement de la caméra. Avant de partir, s'assurer donc de positionner correctement le chargement de manière à ne pas couvrir le champ d'action de la caméra.

47) Si le pare-brise est rayé, ébréché ou cassé et qu'il est nécessaire de le remplacer, s'adresser exclusivement au Réseau Après-vente Fiat. Ne pas remplacer le pare-brise soi-même en raison du risque de dysfonctionnement par la suite ! Il est recommandé de remplacer le pare-brise s'il a été endommagé dans la zone de la caméra.

48) Ne pas manipuler ni effectuer aucune intervention sur la caméra. Ne pas obstruer les ouvertures présentes dans le revêtement esthétique situé sous le rétroviseur d'habitacle. En cas de panne de la caméra, s'adresser au Réseau Après-vente Fiat.

49) Ne pas couvrir le champ d'action de la caméra avec des adhésifs ou d'autres objets. Faire également attention à la présence éventuelle d'objets sur le capot

de la voiture (par exemple une couche de neige) et s'assurer qu'ils n'interfèrent pas avec la caméra.

TRAFFIC SIGN RECOGNITION

(suivant version)

 127) 128) 129)

 50) 51) 52) 53) 54)

Le système détecte automatiquement, à travers le capteur logé sur le pare-brise fig. 132, les panneaux routiers reconnaissables :

indications de limitation de vitesse ;

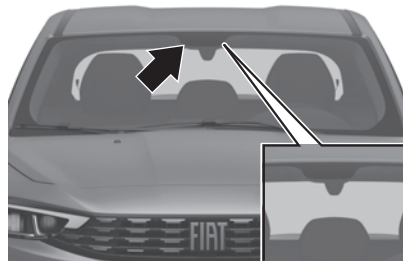

132

P2000280

Le système contrôle constamment les signaux routiers pour signaler la limite de vitesse actuelle.

AVERTISSEMENT Le système est conçu pour lire les panneaux routiers conformes au GSR.

UTILISATION DU SYSTÈME DE RECONNAISSANCE DES SIGNAUX ROUTIERS

Activation/désactivation du système

Le système s'enclenche chaque fois que l'on démarre le moteur.

Il est possible d'activer/désactiver le système à travers le menu du système **Uconnect™** ou **Uconnect™ 7" HD** (suivant version).

Le système **Uconnect™** ou **Uconnect™ 7" HD** (suivant version) permet de sélectionner le type de signalisation en cas de dépassement de la limite routière relevée (« Off », « Visuel », « Visuel + sonore »).

Le type de signalisation activée à chaque démarrage du moteur est « Visuel + sonore ».

Affichages à l'écran

L'état du système est toujours affiché dans une zone réservée de l'écran du combiné de bord fig. 133 (versions avec écran de base) ou fig. 134 (versions avec écran premium).

L'écran affiche les informations suivantes :

la nouvelle limite de vitesse reconnue par le système (1), signalée par une couleur déterminée. Après une certaine distance parcourue, le panneau

précédemment affiché perd sa validité si le système ne détecte pas d'autres panneaux et la limite fournie par le système de navigation est affichée (selon le modèle)

REMARQUE La zone (1) peut également afficher le panneau de signalisation routière indiquant la fin de la limitation de la vitesse ou « panneau de signalisation routière non détecté »

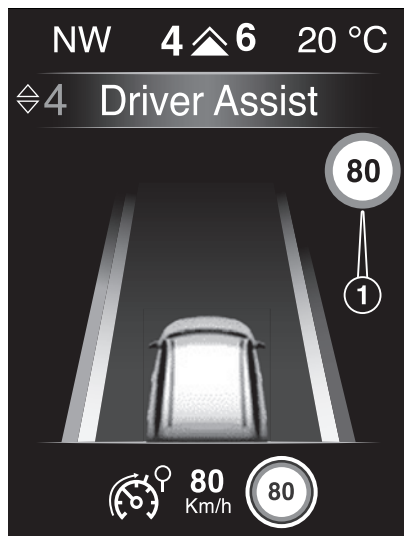

133

P2001057



134

P2001058

Le système TSR n'est pas en mesure de fournir une limite de vitesse applicable dans les cas suivants :

- ❑ si un panneau de fin de limite est reconnu ou si le navigateur (suivant version) n'est pas en mesure de fournir, à son tour, une limite valide sur ce tronçon de route. Le symbole s'affiche à l'écran (1)

- ❑ en cas de panne ou si le système n'est pas disponible, le symbole s'affiche à l'écran (⊖)

REMARQUE Dans certains cas, le système peut afficher le symbole (⊖) lors d'un nouveau calcul de l'itinéraire par le système de navigation (suivant version).

L'écran du combiné d'instruments affiche une zone dédiée mais aussi différents panneaux de signalisation détectés par le système à l'intérieur de la zone Driver Assist (voir la description au paragraphe « Écran » au

chapitre « Connaissance du combiné d'instruments »).

Le système TSR, en utilisant une seule caméra, rappelle au conducteur la dernière limite qu'elle a reconnue.

REMARQUE N'utilisant pas le navigateur, le système n'est pas en mesure de fournir :

- ❑ les limites implicites (par exemple la limite générale de vitesse sur autoroute). Dans ces cas, le système peut afficher le dernier panneau routier rencontré (par exemple la limite de vitesse de la rampe d'entrée)

- ❑ en général, la limite en vigueur sur une route où un panneau indiquant une limite de vitesse n'a pas été précédemment rencontré et reconnu correctement

Après avoir parcouru une certaine distance, le symbole de la limite routière devient gris pour indiquer qu'il n'est plus considéré comme fiable par le système. Lorsqu'un nouveau panneau sera reconnu, le symbole du TSR redeviendra coloré.

Réglages avertissement nouvelle limitation

Le système signale au conducteur si la limitation de la vitesse a changé le long du parcours en l'affichant à l'écran du combiné de bord.



En agissant sur le système **Uconnect™** ou **Uconnect™ 7" HD** (suivant version), il est possible de choisir entre les réglages suivants : « Off », « Visuel », « Visuelle + sonore ».

AVERTISSEMENT Les réglages « Visuel » et « Visuel + sonore » doivent être réactivés par le conducteur à chaque démarrage du moteur.

AVERTISSEMENT En l'absence de navigateur, le système n'est pas en mesure de reconnaître l'unité de mesure du pays où l'on circule, mais uniquement la valeur numérique du panneau routier rencontré le long de la route. La limite de vitesse conseillée et offerte aux systèmes Intelligent Speed Assist (ISA) (suivant version) est, donc, entendue selon l'unité de mesure réglée par l'utilisateur sur l'écran du combiné de bord. Par conséquent, pour que l'ISA aide concrètement à respecter les limites en vigueur, le conducteur est responsable de régler l'unité de mesure conforme à celle du pays où il circule.

AVERTISSEMENT L'unité de mesure de la signalétique routière affichée par le système TSR (MPH ou km/h) peut être modifiée en agissant sur le système Uconnect™ ou

Uconnect™ 7" (suivant version) via le menu « Réglages ». Si l'on appuie sur le bouton « OK » situé sur les commandes à gauche du volant, au niveau du menu principal du tachymètre sur le combiné de bord, on ne modifie que l'affichage de la vitesse instantanée du véhicule avec une autre unité, mais l'on ne modifie pas les réglages de l'unité principale et l'unité du panneau de signalisation routière affichée.

Désactivation rapide du signal sonore TSR

Maintenir enfoncé le bouton « OK » situé sur les commandes à gauche du volant à partir du menu « Driver Assist » (ou menu « Réglages ») sur l'écran du combiné de bord pour désactiver rapidement (pour les versions/marchés qui le prévoient) le signal sonore du Traffic Sign Recognition jusqu'au prochain démarrage du véhicule. Durant la pression prolongée sur le bouton « OK », l'icône et la ligne d'instructions affichées comme en fig. 135 (pour les versions avec écran de base) ou fig. 136 (pour les versions avec écran premium) disparaissent et une barre graphique apparaît pour indiquer l'état d'avancement ; lorsque la barre graphique est pleine, le réglage est terminé.

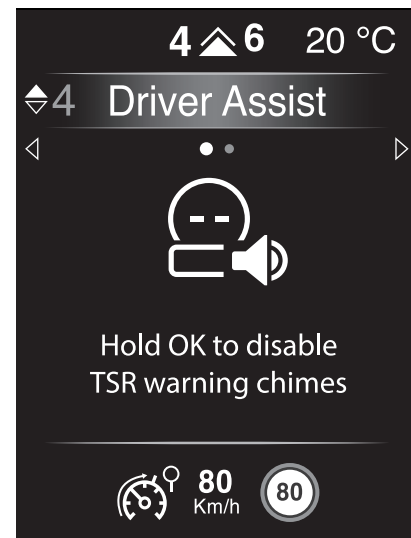

135

P2001061



136

P2001062



ATTENTION

127) Le système détecte uniquement les signaux routiers prédéfinis et si les conditions minimales de visibilité et de distance avec le panneau routier sont respectées.

128) Le système est un système d'aide à la conduite qui n'élimine pas la responsabilité du conducteur quant à la conduite de la voiture. Toujours respecter le code de la route du pays dans lequel la voiture circule.

129) Quand le système est activé, il appartient au conducteur de contrôler la voiture, de surveiller le système et d'intervenir convenablement si nécessaire.



AVERTISSEMENT

50) Lorsque le capteur est occulté, les fonctions du systèmes pourraient être limitées ou nulles.

51) Les fonctions du système pourraient être limitées ou nulles en raison des conditions atmosphériques, par exemple pluie battante, grêle, neige et basses températures. Les contrastes lumineux importants peuvent compromettre les capacités de reconnaissance du capteur.

52) La zone autour du capteur ne doit pas être couverte par des adhésifs ou tout autre objet.

53) Ne pas altérer et n'effectuer aucune réparation dans la zone du pare-brise immédiatement proche du capteur.

54) Éliminer tout corps étranger tel que les excréments d'oiseaux, les insectes,

la neige ou le givre du pare-brise. Pour éviter de rayer le pare-brise, utiliser des détergents spécifiques et des chiffons propres.

INTELLIGENT SPEED ASSIST

(suivant version)

Le système permet de définir une limite de vitesse correspondant au panneau détecté par le système « Traffic Sign Recognition » (voir le contenu du chapitre correspondant dans cette même section), signalé au conducteur sur l'écran du combiné de bord.

La vitesse maximale peut être programmée que la voiture soit en mouvement ou à l'arrêt.

La vitesse minimale réglable est de 30 km/h.

RÉGLAGE DE LA VITESSE LIMITE

Le système peut être activé si le conducteur a préalablement activé les systèmes :

- Speed Limiter
- Traffic Sign Recognition

Lorsque ces systèmes sont activés, l'écran du combiné de bord affiche un signal indiquant la possibilité de programmer la vitesse limite sur une

valeur correspondant à celle détectée par le système Traffic Sign Recognition. Si cette vitesse dépasse le niveau actuel de vitesse mémorisé par le Speed Limiter, l'écran du combiné de bord affichera le signal ↑.

Si la vitesse que le système Traffic Sign Recognition affiche est inférieure au niveau actuel de vitesse mémorisé par le Speed Limiter, l'écran du combiné de bord affichera le signal ↓.

ACTIVATION DU SYSTÈME

Si le conducteur a sélectionné l'option de saisie avec confirmation sur les réglages du système **Uconnect™** ou **Uconnect™ 7" HD** (voir « Réglages » > « Sécurité & Aide à la conduite » > « Intelligent Speed Assist »), à la reconnaissance d'une nouvelle limite de vitesse, le système « Traffic Sign Recognition » proposera la nouvelle limite par un message affiché à l'écran du combiné de bord.

Le conducteur peut accepter la nouvelle limite en appuyant sur le bouton (1) fig. 137 dans les 5 premières secondes qui suivent l'apparition du nouveau panneau de signalisation afin de définir la nouvelle limite de vitesse du système selon celle que le panneau suggère.



L'activation est signalée par le symbole **30** affiché à l'écran (par exemple, en cas de limite de vitesse à 30 km/h) et par le cercle vert autour du panneau de signalisation indiquant la limite de vitesse.



137

P2001037

DÉSACTIVATION DU SYSTÈME

Le système se désactive dans les conditions suivantes :

- lorsque le système Traffic Sign Recognition est désactivé ;
- lorsque le système Speed Limiter est désactivé ;
- lorsque le système Traffic Sign Recognition affiche une nouvelle limite de vitesse ;
- lorsque le système Traffic Sign Recognition affiche la fin de la limitation de vitesse ;
- lorsque le système Traffic Sign Recognition n'est pas en mesure d'afficher une limite de vitesse.

DÉPASSEMENT DE LA VITESSE PROGRAMMÉE

En appuyant à fond sur la pédale d'accélérateur, il est possible de dépasser la vitesse réglée même lorsque le système est actif (par ex. en cas de dépassement).

Le système est désactivé tant que la vitesse n'est pas réduite au-dessous de la limite réglée, après quoi il se réactive automatiquement.

RÉGLAGES

Il est possible de modifier les réglages du système à travers le système **Uconnect™** ou **Uconnect™ 7" HD** (voir « Réglages » > « Sécurité & Aide à la conduite » > « Intelligent Speed Assist »).

SYSTÈME DAA (DRIVER ATTENTION ASSIST)

C'est un système d'aide à la conduite capable de détecter la fatigue du conducteur.

Activation / désactivation

Il est possible d'activer/désactiver le système en agissant sur le menu « Réglages » du système Uconnect™ et en sélectionnant ensuite la rubrique « Sécurité/Aide à la conduite » et pour finir « Driver Attention Assist ».

Intervention du système

Le système intervient si la caméra, située dans la zone centrale du pare-brise, détecte des conditions de fatigue du conducteur basées sur des variations de trajectoire du véhicule et des rapprochements du bord de la chaussée.

L'écran du combiné de bord affiche le symbole  (de couleur rouge) et une page-écran dédiée qui conseille au conducteur de s'arrêter pour faire une pause. Un signal sonore est également émis.

Si le conducteur **accepte** la suggestion fournie par le système en s'arrêtant pour faire une pause, le message disparaît et le symbole .

reste affiché dans la zone dédiée de l'écran du combiné de bord jusqu'au prochain arrêt/redémarrage du moteur.

☐ Si le conducteur **ignore**

l'avertissement fourni par le système et ne s'arrête pas, le message restera affiché à l'écran du combiné de bord tant que le bouton **OK** des commandes situées du côté gauche du volant ne sera pas enfoncé. Par contre, le symbole  restera de toute façon affiché dans la zone dédiée de l'écran du combiné de bord.

AVERTISSEMENT En cas de défaillance du système, le combiné de bord affiche un message dédié et le symbole  de couleur jaune ambre.

CAMÉRA DE RECU(L(ParkView® Rear Backup Camera))

(suivant version)

DESCRIPTION

La caméra arrière ou de recul (1) fig. 138 est placée sur le hayon.



138

07186J0001EM



Activation/désactivation de la caméra

Chaque fois que la marche arrière est enclenchée, la zone entourant la voiture, telle qu'elle est filmée par la caméra de recul, est affichée à l'écran fig. 139.

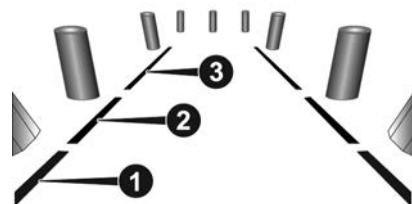

139

07186J0002EM

Les images sont affichées sur l'écran, accompagnées d'un message d'avertissement.

Quand on engage la marche arrière si l'option « Camera Delay » a été activée, l'image de la caméra continuera d'être affichée jusqu'à 10 secondes après la désactivation de la marche arrière, à moins que la vitesse de la voiture ne soit supérieure à 13 km/h, ou bien :

- que le levier de vitesses soit au point mort ;
- que le dispositif de démarrage ne soit sur STOP.

Lorsque le levier de la boîte de vitesses n'est plus en position de marche arrière, une touche graphique s'active sur l'écran du système **Uconnect™**, en plus des images à l'arrière, pour désactiver l'affichage de l'image de la caméra, si le réglage « Camera Delay » a été activé sur le système **Uconnect™**.



REMARQUE L'image affichée sur l'écran pourrait être légèrement déformée.

AFFICHAGES ET MESSAGES À L'ÉCRAN

Affichages à l'écran

Si activé, en agissant sur les réglages du système **Uconnect™**, il est possible d'activer l'affichage des lignes directrices sur l'écran. Si elle est activée, la grille est placée sur l'image pour mettre en évidence la largeur de la voiture et le parcours en marche arrière prévu en fonction de la position du volant.

Une ligne centrale pointillée superposée indique le centre de la voiture pour faciliter les manœuvres de stationnement ou l'alignement par rapport au crochet d'attelage. Les différentes zones colorées indiquent la distance par rapport à l'arrière de la voiture.

Voici, ci-après, les distances approximatives pour chaque zone fig. 139 :

- Zone rouge (1) : 0 ÷ 30 cm
- Zone jaune (2) : 30 cm ÷ 1 m
- Zone verte (3) : 1 m ou plus

Messages à l'écran

Si le hayon est soulevé, la caméra de recul ne détectera pas d'obstacle dans la zone située derrière le véhicule.

Un message dédié d'avertissement s'affichera à l'écran.

Dans ce cas, abaisser le hayon à l'aide de la poignée, en appuyant au niveau de la serrure jusqu'à entendre le dé clic de cette dernière (voir les indications figurant au paragraphe « Fermeture » du chapitre « Coffre à bagages »).

AVERTISSEMENTS

AVERTISSEMENT Dans certaines circonstances, comme par exemple en présence de glace, de neige ou de boue sur la surface de la caméra, sa sensibilité pourrait être réduite.

AVERTISSEMENT S'il est nécessaire de repeindre le hayon après une réparation, s'assurer que la peinture ne vienne pas en contact avec la caméra.

AVERTISSEMENT Pendant les manœuvres de stationnement, faire toujours très attention aux obstacles qui pourraient se trouver au-dessus ou au-dessous du champ d'action de la caméra.



ATTENTION

130) La responsabilité de la manœuvre de stationnement et des autres manœuvres, potentiellement dangereuses, est toujours confiée au conducteur. Lorsque l'on

effectue de telles manœuvres, toujours s'assurer de l'absence de personnes (enfants notamment) et d'animaux dans l'espace en question. Bien que la caméra constitue une aide pour le conducteur, celui-ci doit toujours rester attentif pendant les manœuvres potentiellement dangereuses même à faible vitesse. Toujours conduire à une vitesse modérée de sorte à pouvoir freiner à temps en cas de détection d'un obstacle.



AVERTISSEMENT

55) Pour qu'elle fonctionne correctement, il est indispensable que la caméra soit toujours propre et ne présente aucune trace de boue, de saleté, de neige ou de glace. Pendant le nettoyage de la caméra, veiller surtout à ne pas la rayer ou l'endommager ; éviter d'utiliser des chiffons secs, rêches ou durs. La caméra doit être lavée à l'eau claire, en ajoutant éventuellement du savon pour voiture. Dans les stations de lavage qui utilisent des hydro-nettoyeurs à jets de vapeur ou à haute pression, nettoyer rapidement la caméra en tenant le gicleur à plus de 10 cm de distance. Ne pas apposer d'adhésifs sur la caméra.

TRACTAGE DE REMORQUES

AVERTISSEMENTS

 131) 132)

Pour l'attelage de caravanes ou de remorques, la voiture doit être équipée d'un crochet d'attelage homologué et d'un circuit électrique approprié.

Si l'installation doit être effectuée en après-vente, elle doit être exécutée par du personnel qualifié.

Monter éventuellement des rétroviseurs spécifiques et/ou supplémentaires, en respectant les consignes du Code de la Route.

Ne pas oublier que le tractage d'une remorque réduit la possibilité de surmonter les côtes raides, augmente les espaces d'arrêt et les temps de dépassement toujours en fonction du poids total de la remorque.

Dans les descentes, rétrograder au lieu d'utiliser constamment le frein.

Le poids exercé par la remorque sur le crochet d'attelage de la voiture réduit d'autant la capacité de charge de la voiture. Pour ne pas dépasser le poids remorquable maximum (figurant sur la carte grise), on doit prendre en compte le poids de la remorque à pleine charge, y compris les accessoires et les bagages personnels.

Respecter les limites de vitesse de chaque pays pour les véhicules avec remorque. La vitesse, dans tous les cas, ne doit pas dépasser 100 km/h. Un éventuel frein électrique doit être alimenté directement par la batterie avec un câble d'une section non inférieure à 2,5 mm².

En plus des connexions électriques, il n'est autorisé de brancher qu'un câble d'alimentation de frein électrique et un câble d'alimentation pour l'éclairage intérieur de la remorque avec une lampe d'une puissance maximale de 15 W. Pour les connexions, utiliser la centrale prédisposée avec un câble de batterie avec une section non inférieure à 2,5 mm².

AVERTISSEMENT L'utilisation de consommateurs auxiliaires autres que les feux extérieurs (par ex. frein électrique), doit se faire avec le moteur démarré.

INSTALLATION DU CROCHET D'ATTELAGE

Pour l'installation du crochet d'attelage, s'adresser au Réseau Après-vente Fiat.



ATTENTION

131) *Le système ABS qui équipe la voiture ne contrôle pas le système de freinage de la remorque. Il faut donc être très prudent sur les chaussées glissantes.*

132) *Ne jamais modifier le système de freinage du véhicule pour la commande de frein de la remorque. Le système de freinage de la remorque doit être complètement indépendant du circuit hydraulique de la voiture.*

CONSEILS DE CONDUITE

ÉCONOMIE DE CARBURANT

Ci-après sont rappelés quelques conseils utiles pour économiser du carburant et ainsi réduire les émissions nocives.

Entretien de la voiture

Entretien la voiture en effectuant les contrôles et les interventions prévus dans le « Plan d'Entretien Programmé » (voir le chapitre « Entretien de la voiture »).

Pneus

Contrôler régulièrement la pression des pneus avec un intervalle non supérieur à 4 semaines : si la pression est trop basse, la consommation augmente



puisque la résistance au roulement est plus importante.

Charges inutiles

Ne pas rouler avec une charge excessive dans le coffre à bagages. Le poids du véhicule et son assiette influencent sensiblement la consommation et sa stabilité.

Porte-bagages / porte-skis

(si l'option est prévue)

Enlever le porte-bagages ou le porte-skis du toit, s'ils ne sont pas utilisés. Ces accessoires pénalisent la pénétration aérodynamique de la voiture et augmentent la consommation de carburant. Pour transporter des objets très volumineux, il est préférable d'utiliser une remorque.

Consommateurs électriques

Limiter au temps strictement nécessaire le fonctionnement des dispositifs électriques. La lunette arrière dégivrante, les essuie-glaces et le ventilateur de l'unité de chauffage consomment beaucoup d'énergie ; par conséquent, en augmentant la demande de courant, la consommation de carburant augmente (jusqu'à +25 % en cycle urbain).

Climatiseur

L'utilisation du climatiseur entraîne une consommation plus élevée : lorsque

la température extérieure le permet, utiliser de préférence l'aération simple.

Accessoires aérodynamiques

L'utilisation d'accessoires aérodynamiques, non certifiés, peut pénaliser l'aérodynamisme et la consommation.

STYLE DE CONDUITE

Démarrage

Ne pas faire chauffer le moteur avec la voiture à l'arrêt, que ce soit au ralenti ou à plein régime : dans ces conditions le moteur chauffe beaucoup plus lentement, en augmentant la consommation et les émissions. Il est conseillé de partir immédiatement et lentement, en évitant les régimes élevés : de cette façon le moteur chauffera plus rapidement.

Mancœuvres inutiles

Éviter d'actionner l'accélérateur lorsqu'on est à l'arrêt à un feu rouge ou avant de couper le moteur. Cette dernière action, ainsi que le « double débrayage » sont absolument inutiles et entraînent une augmentation de la consommation et des émissions polluantes.

Sélection des vitesses

Dès que les conditions de circulation et le parcours le permettent, passer un rapport supérieur. L'enclenchement

des premières vitesses pour obtenir une forte accélération ne fait qu'augmenter la consommation. De même, l'utilisation inappropriée d'une vitesse supérieure augmente la consommation de carburant, les émissions et l'usure du moteur.

Vitesse maximale

La consommation de carburant augmente proportionnellement à l'augmentation de la vitesse. Maintenir une vitesse la plus uniforme possible, en évitant les freinages et reprises inutiles qui provoquent une consommation excessive de carburant et qui augmentent les émissions nocives.

Accélération

Accélérer violemment affecte de façon notable la consommation et les émissions : accélérer de façon graduelle et ne pas dépasser le régime du couple maximum.

CONDITIONS D'UTILISATION

Départ à froid

Les parcours très brefs et de trop fréquents démarrages à froid ne permettent pas au moteur d'atteindre la température de fonctionnement optimale. Cela entraîne une augmentation sensible de la

consommation (+15 à +30 % sur cycle urbain) ainsi que des émissions.

Situations de circulation et conditions de la chaussée

La consommation élevée est due à des conditions de circulation difficiles, par exemple lorsque l'on progresse en accordéon en utilisant les rapports inférieurs, ou dans les grandes villes avec de très nombreux feux. La consommation augmente également sur les routes de montagne sinueuses et sur des chaussées accidentées.

Arrêts dans la circulation

Pendant des arrêts prolongés (ex. passages à niveau), il est recommandé de couper le moteur.

TRANSPORT DE PASSAGERS

Avertissements

AVERTISSEMENT Il est extrêmement dangereux de laisser des enfants à bord de la voiture garée lorsque la température extérieure est très élevée. La chaleur dans l'habitacle pourrait avoir des conséquences graves voire mortelles.

AVERTISSEMENT Ne jamais voyager dans le compartiment de chargement intérieur. En cas d'accident, les éventuelles personnes présentes dans le coffre à bagages seraient davantage

exposées à des risques de blessures graves voire mortelles.

AVERTISSEMENT S'assurer que tous les occupants de la voiture ont attaché leur ceinture de sécurité et que les enfants éventuels sont bien assis sur les sièges enfants prévus à cet effet.

GAZ D'ÉCHAPPEMENT

Un entretien adapté du système d'échappement reste la meilleure protection contre des infiltrations de monoxyde de carbone dans l'habitacle.

Si on détecte un bruit anormal du système d'échappement, la présence de gaz à l'intérieur de l'habitacle, ou si le bas de caisse ou la partie arrière de la voiture sont endommagés, faire contrôler tout le système d'échappement et les zones de la carrosserie autour pour localiser les éventuels composants endommagés, détériorés ou qui ne sont pas à leur place d'origine.

Pour ces opérations, s'adresser au Réseau Après-vente Fiat.

RAVITAILLEMENT DE LA VOITURE

 133) 134) 135)

Avant de ravitailler, vérifier que le type de carburant est correct. Couper le moteur avant d'effectuer le ravitaillement.

MOTEURS ESSENCE

Utiliser exclusivement de l'essence verte sans plomb 95 RON (Spécification EN228).

MOTEURS DIESEL Fonctionnement à basse température

 56)

Utiliser seulement du gazole pour transport routier (Spécification EN590). Dans le cas d'une utilisation/stationnement prolongé de la voiture en zones de montagne/froides, il est conseillé d'effectuer le ravitaillement avec le gazole disponible sur les lieux. De plus, dans cette situation, il est conseillé de maintenir à l'intérieur du réservoir une quantité de carburant supérieure à 50 % de la capacité utile.

RAVITAILLEMENT

Pour le ravitaillement complet du réservoir, faire deux appoints après le premier dé clic du pistolet à carburant.



Éviter toute autre opération d'appoint qui pourrait provoquer le dysfonctionnement du système d'alimentation.

PROCÉDURE DE RAVITAILLEMENT

Versions essence et Diesel

Le « Capless Fuel » est un dispositif installé sur le goulot du réservoir de carburant ; il s'ouvre et se referme automatiquement à l'insertion/extraction du pistolet distributeur.

Le « Capless Fuel » est muni d'un inhibiteur qui empêche le ravitaillement avec un carburant inadéquat.

Ouverture de la trappe

Pour effectuer le ravitaillement, procéder de la manière suivante :

- ouvrir la trappe (1) fig. 140 après l'avoir débloquée en appuyant au niveau du point indiqué ;
- introduire le distributeur dans le goulot et procéder au ravitaillement ;
- une fois le ravitaillement terminé, avant de retirer le distributeur, attendre 10 secondes au moins pour permettre au carburant de couler à l'intérieur du réservoir ;
- retirer le distributeur du goulot et refermer la trappe (1).

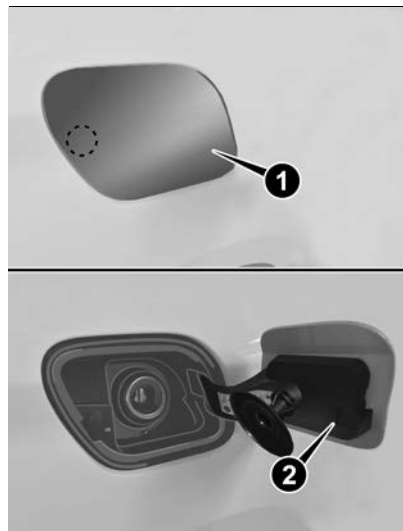

140

07206J0001EM

La trappe est munie d'un soufflet cache-poussière (2) qui, trappe fermée, empêche tout dépôt d'impuretés et de poussière sur l'extrémité du goulot.

APPOINT ADDITIF POUR ÉMISSIONS DIESEL AdBlue®

(versions Diesel uniquement)
(pour versions/marchés qui le prévoient)



Conditions préliminaires

L'AdBlue® gèle à des températures inférieures à -11°C. Si la voiture est

restée à l'arrêt pendant une longue période de temps à ces températures, l'appoint pourrait s'avérer difficile. Pour cela, il est conseillé de garer la voiture dans un garage ou dans un lieu chauffé et d'attendre que l'UREA retourne à l'état liquide avant de procéder à l'appoint.

Procéder de la manière suivante :

- garer la voiture sur un terrain plat ; couper le moteur en mettant le dispositif de démarrage sur STOP ;
- ouvrir la trappe à carburant (1) fig. 141, puis dévisser et enlever le bouchon (2) (couleur bleu ciel) du goulot de remplissage d'AdBlue® et le replacer dans son logement (3).

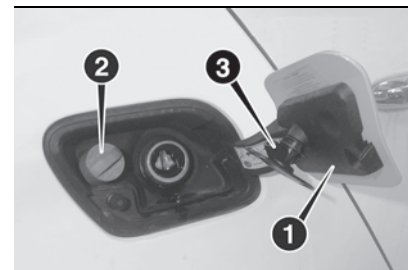

141

07206J0003EM

Ravitaillement avec distributeurs

Il est possible de procéder au ravitaillement auprès de tous les distributeurs d'AdBlue®.

Procéder de la manière suivante :

- introduire le pistolet de distribution

d'AdBlue® dans le goulot de remplissage, commencer à verser et, au premier dé clic, interrompre l'opération (le dé clic indique que le réservoir de l'AdBlue® est plein). Ne pas remplir à ras bord pour éviter tout débordement d'AdBlue® ;

extraire le pistolet.

Ravitaillement avec récipients

Procéder de la manière suivante :

vérifier la date d'échéance ;

lire les conseils sur l'utilisation présents sur l'étiquette avant de verser le contenu du flacon dans le réservoir de l'AdBlue® ;

en cas de remplissage avec des systèmes non vissables (par ex. des jerricans), après l'affichage de l'avertissement à l'écran du combiné de bord (voir le paragraphe « Témoins et messages » dans le chapitre « Connaissance du combiné de bord »), remplir le réservoir d'AdBlue® avec une quantité de liquide maximum de 6 litres ;

en cas d'utilisation avec des récipients vissables sur le goulot, le réservoir est considéré plein quand le niveau d'AdBlue® dans le récipient interrompt sa descente. Ne pas continuer à remplir.

Opérations à la fin du ravitaillement

Procéder de la manière suivante :

monter de nouveau le bouchon (2) fig. 141 sur le goulot de remplissage d'AdBlue®, en le tournant dans le sens des aiguilles d'une montre et en le vissant à fond ;

placer le dispositif de démarrage sur la position MAR (il n'est pas nécessaire de démarrer le moteur) ;

attendre que l'avertissement présent sur l'écran du combiné de bord s'éteigne avant de déplacer la voiture. L'avertissement peut rester allumé de quelques secondes jusqu'à environ une demi-minute. En cas de démarrage du moteur et de déplacement de la voiture, le voyant restera allumé plus longtemps, sans compromettre le fonctionnement du moteur ;

si l'appoint est effectué lorsque le réservoir d'AdBlue® est vide, voir le paragraphe « Ravitaillements » au chapitre « Données techniques » ; attendre 2 minutes avant de démarrer le moteur.

AVERTISSEMENT Si de l'AdBlue® est versé en-dehors du goulot de remplissage, bien nettoyer la zone puis remplir de nouveau. Si le liquide s'est cristallisé, l'éliminer à l'aide d'une éponge et de l'eau chaude.

ATTENTION

NE PAS DÉPASSER LE NIVEAU MAXIMUM : cela peut provoquer des dommages au réservoir.

L'AdBlue® gèle en dessous de -11 °C. Même si le système est conçu pour fonctionner en-dessous du point de congélation de l'AdBlue®, il convient de ne pas remplir le réservoir au-delà du niveau maximum car si l'UREA gèle, le système peut subir des dommages. Respecter les indications fournies dans le présent paragraphe.

En cas de versement de l'AdBlue® sur des surfaces peintes ou en aluminium, nettoyer immédiatement la surface avec de l'eau et utiliser un matériau absorbant pour recueillir le fluide qui a été déversé au sol.

Ne pas essayer de démarrer le moteur si l'URÉE a été ajoutée accidentellement dans le réservoir du carburant Diesel car cela pourra endommager le moteur ; s'adresser au Réseau Après-Vente Fiat.

N'ajouter aucun additif ou autre liquide à l'AdBlue® pour ne pas endommager le système.

L'utilisation d'AdBlue® non conforme ou dégradé peut entraîner, au démarrage, des avertissements à l'écran



du combiné de bord (voir le paragraphe « Témoins et messages » au chapitre « Connaissance du combiné de bord »).

❑ Ne jamais transvaser l'AdBlue® dans un autre récipient : il perdrait ses qualités de pureté.

❑ En cas de dommages au niveau du système d'épuration des gaz d'échappement dérivant de l'utilisation d'additifs/eau de robinet, au moment d'introduire du gasoil, ou dans tous les cas si les recommandations ne sont pas respectées, la garantie déchoit.

❑ Lorsqu'il n'y a plus d'AdBlue®, voir le paragraphe « Témoins et messages » au chapitre « Connaissance du combiné de bord » pour continuer à utiliser normalement la voiture.

Stockage de l'AdBlue®

L'AdBlue® est considéré comme un produit très stable à longue durée de conservation. S'il est stocké à des températures INFÉRIEURES à 32 °C, il pourra être conservé au moins pendant un an.

Respecter les indications figurant sur l'étiquette du récipient.

Stockage du carburant - carburant Diesel



En cas de stockage de grosses quantités de carburant, un bon entretien est utile. Le carburant contaminé par l'eau favorise la prolifération de « microbes ».

Ces microbes créent une sorte de « boue » qui peut obstruer le système de filtrage du carburant et les tuyaux. Éliminer l'eau du réservoir de ravitaillement et remplacer régulièrement le filtre des tuyaux.

REMARQUE Quand un moteur Diesel a épuisé le carburant, de l'air s'introduit dans le système d'alimentation.

Ravitaillement d'urgence

Si la voiture se retrouve sans carburant ou si le circuit d'alimentation est complètement vide, pour introduire à nouveau le carburant dans le réservoir, procéder de la manière suivante :

❑ ouvrir le coffre à bagages et prendre l'adaptateur (3) fig. 142, situé dans la boîte à outils ou, selon la version, dans le boîtier du Fix&Go ;

❑ ouvrir la trappe (1) fig. 140, comme indiqué précédemment ;

❑ introduire l'adaptateur dans le goulot comme illustré et procéder au ravitaillement ;



142

07206J0002EM

- ❑ une fois le ravitaillement terminé, retirer l'adaptateur et refermer la trappe ;
- ❑ pour finir, ranger l'adaptateur dans le coffre à bagages.

Carburants - Identification de la compatibilité des véhicules Symbole graphique pour l'information des consommateurs conformément à la norme EN16942

Les symboles indiqués ci-après facilitent la reconnaissance du type correct de carburant à employer sur votre véhicule.

Avant de procéder au ravitaillement, vérifier les symboles présents à l'intérieur du volet du goulot de remplissage (selon le modèle) et les

comparer avec le symbole présent sur la pompe à essence (le cas échéant).

Symboles pour véhicules alimentées à l'essence



E5 : Essence sans plomb contenant jusqu'à 2,7% (m/m) d'oxygène et jusqu'à 5,0% (V/V) maximum d'éthanol, conforme à la spécification **EN228**

E10 : Essence sans plomb contenant jusqu'à 3,7% (m/m) d'oxygène et jusqu'à 10,0% (V/V) maximum d'éthanol, conforme à la spécification **EN228**

Symboles pour véhicules Diesel



B7 : Gasoil contenant jusqu'à 7% (V/V) de FAME (Fatty Acid Methyl Esters) conforme à la norme **EN590**

B10 : Gasoil contenant jusqu'à 10% (V/V) de FAME (Fatty Acid Methyl Esters) conforme à la norme **EN16734**



XTL : Gasoil paraffinique contenant jusqu'à 7 % (V/V) d'ester méthylique d'acides gras, conforme à la norme **EN15940**

AVERTISSEMENT L'utilisation de tout autre type de carburant biologique (huiles végétales ou animales, pures ou diluées, combustibles à usage domestique, etc.) est strictement interdite. Cela risque d'endommager le moteur et le circuit d'alimentation en carburant.



ATTENTION

133) Ne pas monter sur l'extrémité du goulot d'autres objets/bouchons que ceux prévus sur la voiture. L'utilisation d'objets/bouchons non conformes pourrait provoquer des augmentations de pression à l'intérieur du réservoir et des conditions dangereuses.

134) Ne jamais s'approcher du goulot du réservoir avec des flammes nues ou des cigarettes allumées : risque d'incendie. Éviter également d'approcher le visage du goulot pour ne pas inhaler des vapeurs nocives.

135) Ne pas utiliser le téléphone portable à proximité de la pompe de ravitaillement en carburant : risque d'incendie.

136) Si l'**AdBlue**[®] est réchauffé pendant une période prolongée à l'intérieur du réservoir à plus de 50 °C (par exemple à cause d'une irradiation solaire directe),

l'AdBlue[®] peut se décomposer en produisant des vapeurs d'ammoniac. Les vapeurs d'ammoniac ont une odeur intense : quand le bouchon du réservoir d' **AdBlue**[®] est dévissé, veiller par conséquent à ne pas inhaler d'éventuelles vapeurs d'ammoniac à la sortie du réservoir. À cette concentration, dans tous les cas les vapeurs d'ammoniac ne sont pas nocives ou dangereuses pour la santé. **137)** Ne pas ouvrir le système d'alimentation à haute pression avec le moteur allumé. Le fonctionnement du moteur crée une pression élevée du carburant. Un jet de carburant à haute pression peut causer des lésions graves ou la mort.



AVERTISSEMENT

56) Pour les voitures au gazole, utiliser exclusivement du gazole pour transport routier, conformément à la norme européenne EN590. L'utilisation d'autres produits ou mélanges peut endommager le moteur de manière irréversible et provoquer la déchéance de la garantie à cause des dommages causés. En cas de ravitaillement accidentel avec d'autres types de carburant, ne pas démarrer le moteur et vidanger le réservoir. En revanche, si le moteur a été lancé, même très brièvement, il est indispensable de purger, en plus du réservoir, le circuit d'alimentation tout entier.



ADDITIF POUR ÉMISSIONS DE DIESEL AdBlue® (URÉE)

Le véhicule est équipé d'un système d'injection d'URÉE et d'un catalyseur à réduction catalytique sélective pour répondre aux normes sur les émissions.

Ces deux systèmes permettent de respecter les exigences en matière d'émissions de Diesel ; en même temps, ils réussissent à maintenir les niveaux d'économie de carburant, de conduite, de couple et de puissance. Pour les messages et les avertissements du système, voir le paragraphe « Témoins et messages » au chapitre « Connaissance du combiné de bord ».

L'**AdBlue®** (URÉE) est considéré comme un produit très stable à longue durée de conservation. S'il est stocké à des températures INFÉRIEURES à 32°C, il pourra être conservé au moins pendant un an.

Pour de plus amples informations sur le type de liquide **AdBlue®**, consulter le paragraphe « Fluides et Lubrifiants » au chapitre « Données techniques ».

Le véhicule est équipé d'un système automatique de réchauffement de l'**AdBlue®** qui, lorsque le moteur

a démarré, permet au système de fonctionner correctement à des températures inférieures à -11 °C.

ATTENTION Le liquide **AdBlue®** gèle à des températures inférieures à -11 °C.

SITUATIONS D'URGENCE

Un pneu crevé ou une ampoule grillée ?

Il arrive parfois que certains inconvénients viennent perturber notre voyage.

Les pages consacrées aux situations d'urgence peuvent vous aider à affronter de manière autonome et en toute tranquillité des situations critiques.

Dans une situation d'urgence, nous vous conseillons d'appeler le numéro vert figurant sur le Carnet de Garantie.

Il est également possible d'appeler le numéro vert universel, national ou international pour trouver le Réseau Après-vente Fiat le plus proche.



FEUX DE DÉTRESSE	162
REPLACEMENT D'UNE AMPOULE	162
REPLACEMENT DES FUSIBLES	175
REPLACEMENT D'UNE ROUE	176
KIT FIX&GO	180
DÉMARRAGE DE SECOURS	186
SYSTÈME DE COUPURE DU CARBURANT	188
SURCHAUFFE DU MOTEUR THERMIQUE	189
DÉVERROUILLAGE LEVIER BÔTE DE VITESSES AUTOMATIQUE À DOUBLE EMBRAYAGE	189
REMORQUAGE DU VÉHICULE EN PANNE	191
REMORQUAGE DU VÉHICULE	192



FEUX DE DÉTRESSE

COMMANDE

Appuyer sur le bouton fig. 143 pour allumer/éteindre les feux.

Feux de détresse allumés, les témoins  et  clignotent.





143

P2000315

AVERTISSEMENT L'utilisation des feux de détresse est réglementée par le code de la route du pays où l'on circule : se conformer aux normes en vigueur.

Freinage d'urgence

En cas de freinage d'urgence, les feux de détresse s'allument automatiquement ainsi que les témoins  et  sur le combiné de bord.

Les feux s'éteignent automatiquement dès qu'il ne s'agit plus d'un freinage d'urgence.

REPLACEMENT D'UNE AMPOULE

 138) 139) 140)

 57)

INDICATIONS GÉNÉRALES

- Avant de remplacer une ampoule, vérifier que les contacts ne sont pas oxydés ;
- remplacer les lampes grillées par d'autres de même type et puissance ;
- après avoir remplacé une ampoule des phares, toujours vérifier que son orientation est correcte ;
- lorsqu'une ampoule ne fonctionne pas, avant de la remplacer, vérifier que le fusible correspondant est intact : pour l'emplacement des fusibles, se référer au paragraphe « Remplacement des fusibles » de ce chapitre.

AVERTISSEMENT Quand il fait froid ou humide ou après une pluie battante ou après un lavage, la surface des phares ou des feux arrière peut s'embuer et/ou former des gouttes de condensation sur la paroi interne. Il s'agit d'un phénomène naturel dû à la différence de température et d'humidité entre l'intérieur et l'extérieur du verre qui, toutefois, n'indique pas une anomalie et ne compromet pas le bon fonctionnement des dispositifs

d'éclairage. Lors de l'allumage des feux, la buée disparaît rapidement depuis le centre du diffuseur pour s'élargir progressivement vers les bords extérieurs.



ATTENTION

138) Des modifications ou des réparations du circuit électrique effectuées de manière incorrecte et sans tenir compte des caractéristiques techniques du circuit peuvent provoquer des anomalies de fonctionnement avec risques d'incendie.

139) Les ampoules halogènes contiennent du gaz sous pression ; en cas de rupture, des fragments de verre peuvent être projetés.

140) Ne remplacer les ampoules que lorsque le moteur est coupé et que le véhicule se trouve dans une position qui ne constitue pas un danger pour la circulation et qui permet d'effectuer l'opération en conditions de sécurité (consulter le paragraphe « À l'arrêt »). S'assurer en outre que le moteur est froid pour éviter tout risque de brûlures.



AVERTISSEMENT

57) Ne manipuler les ampoules halogènes qu'en les prenant par la partie métallique. Si on touche le bulbe transparent avec les doigts, l'intensité de la lumière baisse et la durée de vie de l'ampoule risque aussi d'être réduite. En cas de contact

accidentel, frotter le bulbe avec un chiffon trempé dans l'alcool, puis laisser sécher.



TYPES D'AMPOULES

Les ampoules montées sur la voiture sont les suivantes

Ampoules tout verre (type 1) : elles sont montées par pression.
Tirer pour les extraire.

Ampoules à baïonnette (type 2) : pour les sortir de la douille, appuyer sur le bulbe, le tourner dans le sens inverse des aiguilles d'une montre et l'extraire.

Ampoules halogènes (type 3) : pour enlever l'ampoule, tirer le connecteur et l'extraire.

Ampoules halogènes (type 4) : pour enlever l'ampoule, la tourner dans le sens inverse des aiguilles d'une montre.

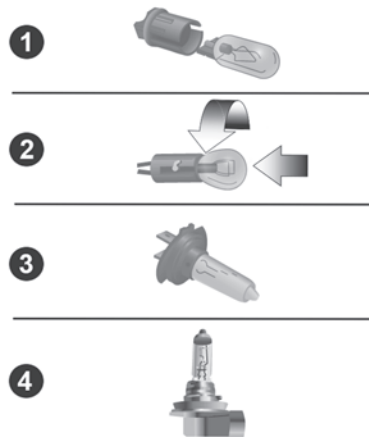

Ampoules	Type	Puissance	Référence figure
Feu de position avant/Feux de jour (D.R.L.) (versions avec phares polyélliptiques)	DEL	–	–
Feu de position avant/Feux de jour (D.R.L.) (versions avec phares à parabole double)	H15	15W	4
Feu de position avant/Feux de jour (D.R.L.)/Clignotants avant (versions avec phares LED)	DEL	–	–
Feux de route (versions avec phares LED)	DEL	–	–
Feux de route (versions avec phares polyélliptiques)	H7	55W	3
Feux de route (versions avec phares à parabole double)	H15	55W	4
Feux de croisement (versions avec phares LED)	DEL	–	–
Feux de croisement	H7	55W	3
Clignotants avant	PY21W	21W	2
Clignotants latéraux	WY5W	5W	1
Plaque (version à filament)	W5W	5W	1
Plaque (version à LED)	DEL	–	–
Feu de position arrière/Stop	P21W	21W	2
Clignotants arrière	WY16W	16W	1
Feu de position arrière (version feu LED)	DEL	–	–
Marche arrière	W16W	16W	1



Ampoules	Type	Puissance	Référence figure
3ème feu de stop à filament	W5W	5W	1
3ème feu de stop à LED	DEL	-	-
Antibrouillard	H11	55W	4
Antibrouillard arrière	W16W	16W	1
Plafonnier avant	C5W	5W	1
Plafonnier avant (ailettes pare-soleil)	C5W	5W	1
Plafonnier arrière	C5W	6W	1
Plafonnier du coffre à bagages	W5W	5W	1
Plafonnier de la boîte à gants	W5W	5W	1

REPLACEMENT D'UNE AMPOULE EXTÉRIURE Versions dotées de phares polyélliptiques Emplacement des ampoules avant

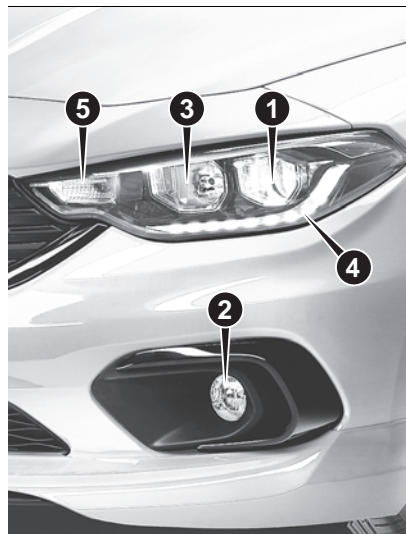

144

P2000269

- 1. Feux de croisement
- 2. Antibrouillard
- 3. Feux de route
- 4. Feu de position avant/Feux de jour (D.R.L.)
- 5. Indicateurs de direction (clignotants)

Feux de croisement

Pour remplacer l'ampoule (1) fig. 144, procéder de la manière suivante :

- par l'intérieur du compartiment moteur, retirer le capuchon en caoutchouc (1) fig. 145;
- débrancher le connecteur électrique, puis décrocher l'agrafe ou le ressort de fixation ;
- remplacer l'ampoule (2) ;
- rebrancher le connecteur électrique et rebrancher l'ensemble ampoule-connecteur dans son logement ;
- raccrocher l'agrafe ou le ressort de fixation, en s'assurant que son accrochage est survenu ;
- remettre le capuchon en caoutchouc (1).

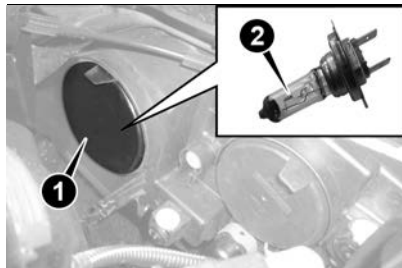

145

P1030234-000-000

Feux de route

Pour remplacer l'ampoule (3) fig. 144, procéder de la manière suivante :

- par l'intérieur du compartiment

moteur, retirer le capuchon en caoutchouc (2) fig. 146;

- sortir l'ensemble ampoule-connecteur électrique ;
- débrancher le connecteur électrique (3) et remplacer l'ampoule (4) ;
- replacer l'ensemble ampoule-connecteur dans son logement, en s'assurant qu'il est bien bloqué.

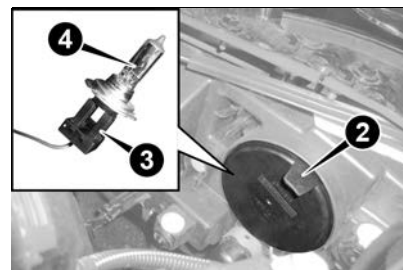

146

P1030234-000-001

Clignotants avant

Pour remplacer l'ampoule (5) fig. 144, procéder de la manière suivante :

- tourner d'environ 1/4 de tour dans le sens inverse des aiguilles d'une montre l'ensemble ampoule-douille (1) fig. 147 et l'extraire ;
- remplacer l'ampoule (2) en exerçant une légère pression dessus (dans le sens axial) et, simultanément, la tourner dans le sens inverse des aiguilles d'une montre (« culot à baïonnette ») ;



□ replacer l'ensemble ampoule-douille dans son logement et tourner l'ensemble (2) dans le sens des aiguilles d'une montre, en s'assurant qu'il est bien bloqué.

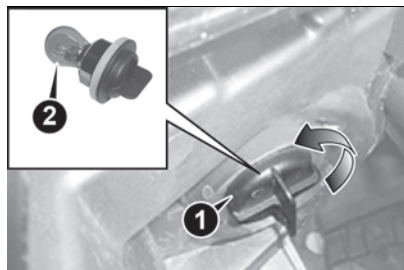

147

P2000185

Antibrouillard avant

Pour remplacer l'ampoule, procéder comme suit :

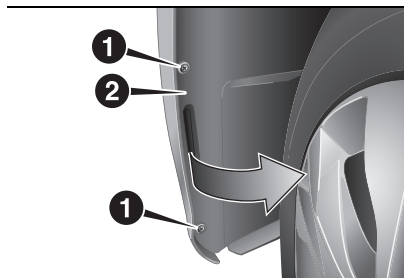

148

P2000231

□ braquer à fond la roue vers l'intérieur, dévisser les vis (1) fig. 148 et déplacer le couvercle interne en plastique (2) fig. 148 du compartiment du passage

de roue de manière à accéder à l'ampoule.

- tourner dans le sens inverse des aiguilles d'une montre l'ensemble ampoule-douille, puis l'extraire vers l'extérieur ;
- débrancher le connecteur électrique et remplacer l'ensemble complet ;
- rebrancher le connecteur électrique au nouvel ensemble ampoule-douille ;
- placer l'ensemble dans son logement en le tournant dans le sens des aiguilles d'une montre, en s'assurant qu'il est bien bloqué ;
- remettre en place le couvercle interne en plastique du passage de roue, puis revisser les vis.

Feu de position avant/Feux de jour (D.R.L.)

Les ampoules des feux de jour (4) fig. 144 sont à LED pour augmenter leur durée de vie ; leur remplacement n'est donc pas prévu. Dans le cas d'une anomalie quelconque, faire appel au Réseau Après-vente Fiat.

Clignotants latéraux

Pour remplacer l'ampoule, procéder comme suit :

- agir sur le cabochon (1) fig. 149 dans le sens indiqué par la flèche, pour comprimer l'agrafe ou le ressort de fixation interne, puis dégager l'ensemble vers l'extérieur ;

il est recommandé d'effectuer cette opération avec beaucoup de précautions pour ne pas risquer d'endommager la peinture de la carrosserie ;

- tourner la douille dans le sens inverse des aiguilles d'une montre (2), sortir l'ampoule (3) montée par pression et la remplacer ;
- remonter la douille (2) dans le cabochon (1) en la tournant dans le sens des aiguilles d'une montre ;
- remonter le groupe en s'assurant du dé clic de blocage de l'agrafe ou du ressort de fixation interne.

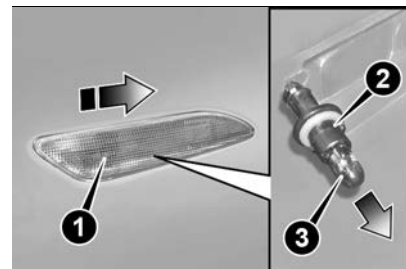

149

P1030251-000-000

Versions dotées de projecteurs à double parabole

Emplacement des ampoules avant



150

P2000297

1. Feux de croisement
2. Antibrouillard
3. Feux de route/Feux de jour (D.R.L.) / Feux de position
4. Indicateur de direction (clignotant)

Feux de route/Feux de jour (D.R.L.) / Feux de positions

Pour remplacer l'ampoule (3) fig. 150, procéder de la manière suivante :

- ❑ par l'intérieur du compartiment moteur, retirer le capuchon en caoutchouc (1) fig. 151 ;

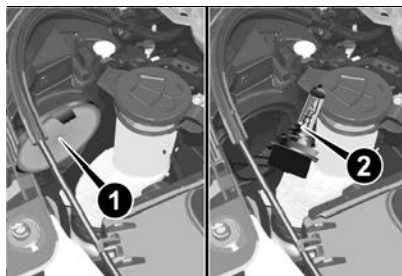

151

08026J0025EM

- ❑ tourner l'ensemble ampoule-douille dans le sens inverse des aiguilles d'une montre et le déposer ;
- ❑ débrancher le connecteur électrique et remplacer l'ensemble ampoule-douille (2) ;
- ❑ rebrancher le connecteur électrique au nouvel ensemble ;
- ❑ insérer l'ensemble dans son logement et le tourner dans le sens des aiguilles d'une montre, s'assurant qu'il est correctement bloqué ;
- ❑ remettre le capuchon en caoutchouc (1).

AVERTISSEMENT N'effectuer l'opération de remplacement de l'ampoule que lorsque le moteur est à l'arrêt. S'assurer en outre que le moteur est froid pour éviter tout risque de brûlures.

Feux de croisement

Groupe optique droit

Pour remplacer l'ampoule (1) fig. 150, procéder de la manière suivante :

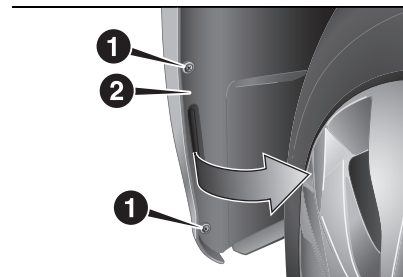

152

P2000231

- ❑ braquer à fond la roue vers l'intérieur, dévisser les vis (1) fig. 152 et déplacer le couvercle interne en plastique (2) fig. 152 du compartiment du passage de roue de manière à accéder à l'ampoule.
- ❑ déposer le capuchon en caoutchouc ;
- ❑ débrancher le connecteur électrique ;
- ❑ extraire la lampe et la dégager de ses agrafes ;



❑ remplacer la nouvelle ampoule et suivre la procédure inverse à celle décrite précédemment.

Groupe optique gauche

- ❑ par l'intérieur du compartiment moteur, retirer le capuchon en caoutchouc de l'ampoule du feu de croisement (1) fig. 150 ;
- ❑ extraire la lampe et la dégager de ses agrafes ;
- ❑ débrancher le connecteur électrique et remplacer l'ampoule (1) fig. 150 ;
- ❑ rebrancher le connecteur électrique à la nouvelle ampoule ;
- ❑ remettre en place groupe dans son logement ;
- ❑ remettre le capuchon en caoutchouc.

AVERTISSEMENT N'effectuer l'opération de remplacement de l'ampoule que lorsque le moteur est à l'arrêt. S'assurer en outre que le moteur est froid pour éviter tout risque de brûlures.

Clignotants avant

Pour remplacer l'ampoule (4) fig. 150, procéder de la manière suivante :

- ❑ tourner l'ensemble ampoule-douille dans le sens inverse aux aiguilles d'une montre ;

- ❑ remplacer l'ampoule montée « à baïonnette » ;
- ❑ insérer ensuite l'ensemble ampoule et douille dans son logement et le tourner dans le sens des aiguilles d'une montre, en s'assurant qu'il est bien bloqué .

Feux antibrouillard

Pour remplacer les ampoules, procéder de la manière suivante :

- ❑ braquer à fond la roue vers l'intérieur, dévisser les vis (1) fig. 152 et déplacer le couvercle interne en plastique (2) fig. 152 du compartiment du passage de roue de manière à accéder à l'ampoule.
- ❑ tourner dans le sens inverse des aiguilles d'une montre l'ensemble ampoule-douille (1) fig. 153 et le dégager vers l'extérieur ;

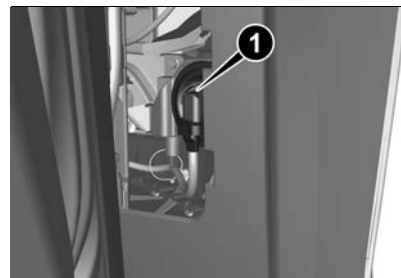

153

08026J0016EM

- ❑ débrancher le connecteur électrique ;
- ❑ rebrancher le connecteur au nouveau groupe, ensuite l'insérer en le tournant dans le sens des aiguilles d'une montre, en s'assurant qu'il est bien bloqué ;
- ❑ enfin remonter le volet d'inspection.

Clignotants latéraux

Pour remplacer l'ampoule, procéder comme suit :

- ❑ agir sur le cabochon (1) fig. 154 afin de comprimer l'agrafe ou le ressort de fixation interne 2, puis dégager l'ensemble vers l'extérieur ;

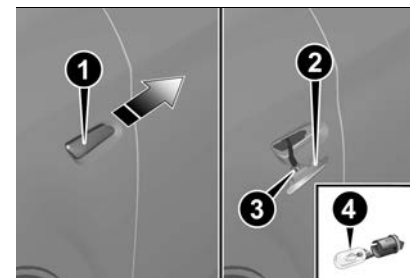

154

08026J0005EM

- ❑ tourner la douille dans le sens inverse des aiguilles d'une montre (3), sortir l'ampoule (4) montée par pression et la remplacer ;
- ❑ remonter la douille (3) dans le cabochon en la tournant dans le sens des aiguilles d'une montre ;

□ remonter le groupe en s'assurant du dé clic de blocage de l'agrafe ou du ressort de fixation interne (2).

Versions dotées de phares LED

Emplacement des ampoules avant

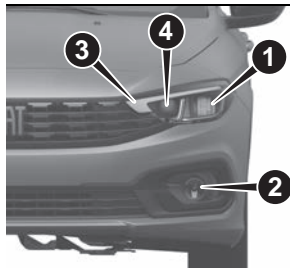

155

P2000312

- 1. Feux de croisement
- 2. Antibrouillard
- 3. Clignotant/Feu de jour (D.R.L.) / Feu de position
- 4. Feux de route

Pour faire remplacer les feux, s'adresser au Réseau Après-vente Fiat.

Emplacement des ampoules arrière

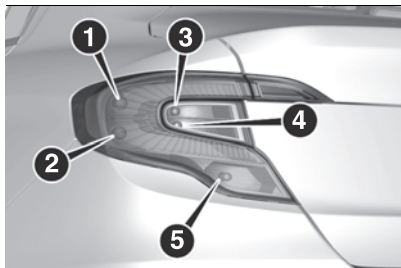

156

P2000388

- 1. Feux de position/Feux de stop
- 2. Feux de positions
- 3. Indicateur de direction (clignotant)
- 4. Marche arrière
- 5. Antibrouillard arrière

Version avec feux de position à LED (suivant version)

- 1. Feux de position à LED : pour faire remplacer ces feux, s'adresser au Réseau Après-vente Fiat.
- 2. Feux de stop
- 3. Indicateur de direction (clignotant)
- 4. Marche arrière
- 5. Antibrouillard arrière

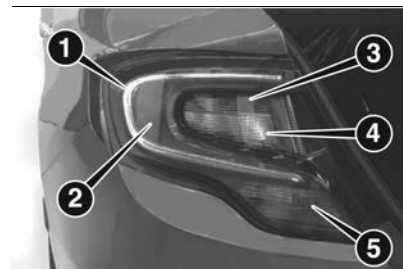

157

P2000313

Groupe optique arrière

Pour remplacer les ampoules, procéder de la manière suivante :

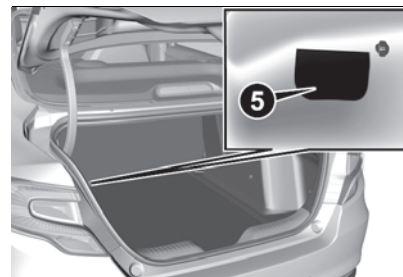

158

08026J0007EM

□ ouvrir le hayon arrière, puis déplacer le couvercle sur le revêtement intérieur (5) fig. 158 ;





159

08026J0008EM

- débrancher le connecteur électrique central (6), en agissant sur l'attache, puis dévisser la vis (7) fig. 159 ;
- retirer le groupe optique arrière, en l'extrayant vers l'extérieur comme indiqué en fig. 160 ;



160

08026J0017EM

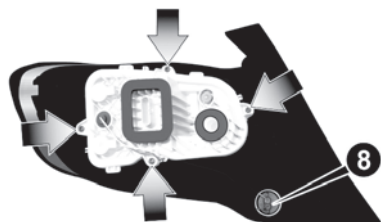

161

P08026J0018

- pour remplacer l'ampoule antibrouillard arrière, tourner la douille (8) fig. 161 dans le sens inverse des aiguilles d'une montre et remplacer l'ampoule, en la retirant de sa douille ;
- pour remplacer les autres ampoules, dévisser les quatre vis de fixation fig. 161 et déposer le groupe douilles ;

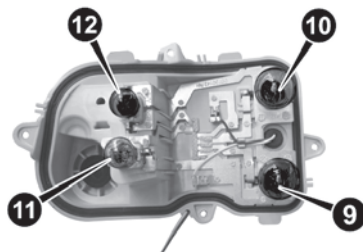

162

08026J0019EM

- remplacer l'ampoule concernée (fig. 162 : (9) = position (uniquement pour les versions avec feux de position

- à filament) ; (10) = positions/stop ; (11) = marche arrière ; (12) = clignotants ;
- remonter correctement le groupe douilles sur le groupe optique arrière, et serrez les quatre vis ;
- remettre le groupe optique arrière en place ;
- serrer à fond le dispositif de fixation du groupe optique arrière et rebrancher le connecteur électrique ;
- repositionner la partie de revêtement interne ;
- refermer le coffre.

3ème feu de stop (à filament)

Pour remplacer les ampoules, procéder de la manière suivante :

- ouvrir le coffre ;
- débrancher la connexion électrique (1) fig. 163 ;
- dévisser les deux écrous latéraux (2) ;

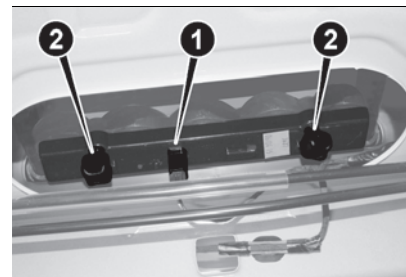

163

08026J0030EM

- extraire la douille ;
- extraire les ampoules et les remplacer fig. 164.

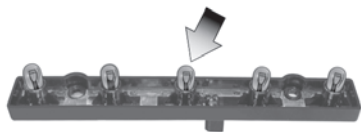

164

08026J0031EM

3ème feu de stop (à LED)

Les ampoules des feux du 3ème feu de stop à LED ont une plus longue durée de vie ; leur remplacement n'est donc pas prévu. Dans le cas d'une anomalie quelconque, faire appel au Réseau Après-vente Fiat.

Feux de plaque

Pour remplacer les ampoules, procéder de la manière suivante :

- à l'aide du tournevis fourni, déposer le cabochon (1) fig. 165 ;
 - tourner la douille dans le sens inverse des aiguilles d'une montre (2) fig. 166, sortir l'ampoule (3) et la remplacer ;
 - remonter le cabochon de feu en exerçant une légère pression dessus.
- REMARQUE Avant la dépose du cabochon, veiller à protéger (par

ex. avec un chiffon) la pointe du tournevis, afin de ne pas endommager le cabochon en question.

Versions dotées de phares LED (suivant version)

Pour le remplacement de ces feux, s'adresser au réseau après-vente Fiat.

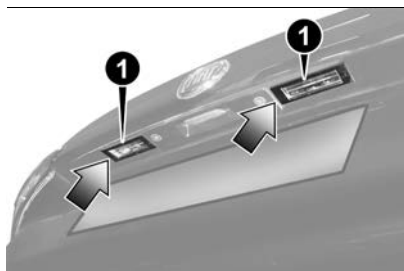

165

P1030157-000-000

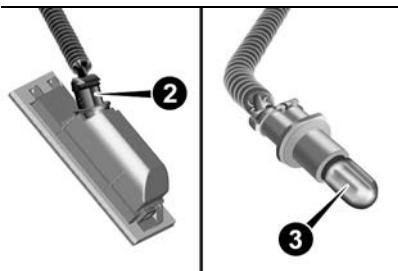

166

08026J0026EM

REPLACEMENT D'UNE AMPOULE INTÉRIEURE

Plafonnier avant Monolampe

Pour remplacer l'ampoule, procéder comme suit :

- intervenir sur le point indiqué par la flèche et déposer le plafonnier (1) fig. 167 muni du cadre ;



167

08026J0027EM

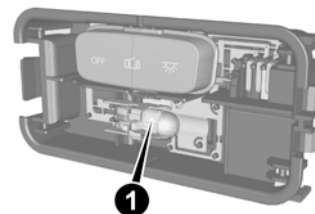

168

08026J0029EM

- déposer le cabochon et remplacer l'ampoule (1) fig. 168 clipsée, en s'assurant qu'elle est correctement bloquée.



Plafonnier avant Multilampe

Pour remplacer les ampoules, procéder de la manière suivante :

- ❑ enlever le plafonnier (1) fig. 169 en agissant sur les points indiqués par les flèches ;

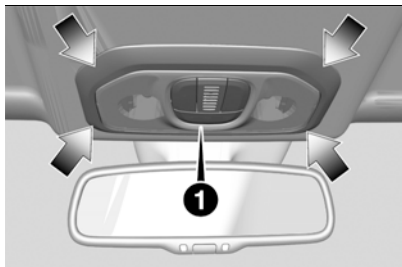

169

08026J0013EM

- ❑ agir sur les languettes (2) fig. 170 et déposer la douille (3) ;
- ❑ remplacer les ampoules (4) fig. 171, en les extrayant vers l'extérieur ;

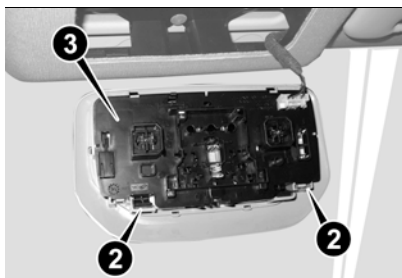

170

08026J0014EM

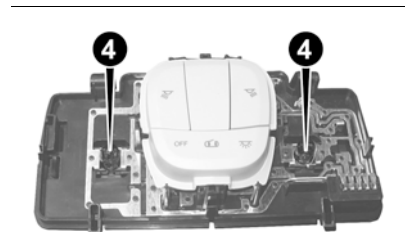

171

08026J0015EM

- ❑ monter les nouvelles ampoules en s'assurant qu'elles soient bien bloquées ;
- ❑ remonter correctement la douille (3) fig. 170, en s'assurant du déclin de blocage des languettes (2) ;
- ❑ remonter enfin le plafonnier (1) fig. 169 dans son logement, en s'assurant qu'il est bien bloqué.

Plafonnier miroir de courtoisie

Pour remplacer les ampoules, procéder de la manière suivante :

- ❑ abaisser le pare-soleil ;
- ❑ soulever le volet (1) fig. 172 du rétroviseur et extraire le groupe cabochon (2) ;
- ❑ extraire l'ampoule et la remplacer ;



172

08026J0020EM

- ❑ remonter le groupe cabochon (2), en s'assurant qu'il est correctement bloqué ;
- ❑ pour finir, abaisser le couvercle (1) du rétroviseur.

Plafonnier de la boîte à gants

Pour remplacer l'ampoule, procéder comme suit :

- ❑ ouvrir la boîte à gants ;
- ❑ intervenir sur le point indiqué par la flèche fig. 173 et extraire le groupe cabochon ;

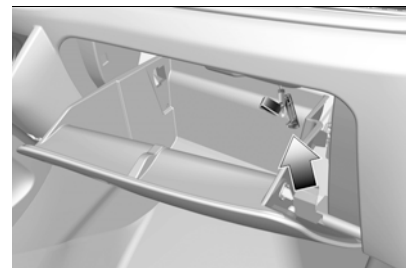

173

08026J0023EM

- ouvrir la protection et remplacer l'ampoule ;
- refermer la protection sur le cabochon ;
- remonter le groupe dans sa position en l'engageant d'abord d'un côté et ensuite en poussant sur l'autre côté jusqu'à entendre le déclic de blocage.

Plafonnier arrière

Pour remplacer l'ampoule, procéder comme suit :

- intervenir sur le point indiqué par la flèche et déposer le plafonnier (1) fig. 174 muni du cadre ;

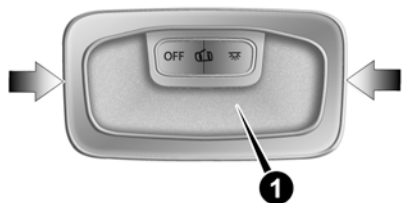

174

08026J0027EM

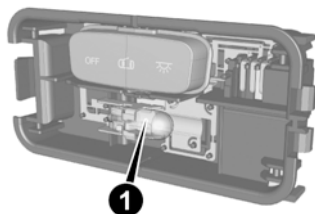

175

08026J0029EM

- déposer le cabochon et remplacer l'ampoule (1) fig. 175 clipsée, en s'assurant qu'elle est correctement bloquée.

Plafonnier coffre à bagages

Pour remplacer l'ampoule, procéder comme suit :

- ouvrir le coffre à bagages et extraire le plafonnier (1) fig. 176 en agissant sur le point indiqué par la flèche ;
- ouvrir la protection et remplacer l'ampoule (2) ;

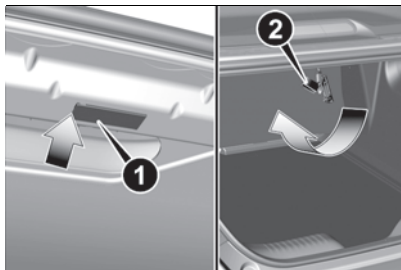

176

08026J0022EM

- refermer la protection sur le cabochon ;
- remonter le plafonnier (1) en l'engageant dans sa position correcte d'abord d'un côté et puis en appuyant sur l'autre côté, jusqu'à entendre le déclic de blocage.

REPLACEMENT DES FUSIBLES

⚠ 141) 142) ⚠ 58)



ATTENTION

141) Remplacement d'un fusible. Toute intervention est réservée exclusivement au Réseau Après-vente Fiat ou à un réparateur qualifié. Tout fusible remplacé par un tiers risque de compromettre le fonctionnement de la voiture.

142) Installation d'accessoires électriques. Le circuit électrique de la voiture est conçu pour fonctionner avec les équipements de série ou en option ; avant d'installer d'autres équipements ou accessoires électriques sur la voiture, s'adresser au Réseau Après-vente Fiat ou à un réparateur qualifié.



AVERTISSEMENT

58) Le fabricant décline toute responsabilité pour les frais dérivant de la réparation du véhicule ou pour les anomalies résultant de l'installation



d'accessoires non compris ou non préconisés par le fabricant ou n'ayant pas été installés selon les spécifications, plus particulièrement lorsque la consommation mixte de tout l'équipement supplémentaire raccordé dépasse 10 mA.

REPLACEMENT D'UNE ROUE

CRIC

Il est important de savoir que :

- ❑ la masse du cric est de 2,15 kg ;
- ❑ le cric n'est pas réparable ; en cas de dommage, il doit être remplacé par un autre cric d'origine ;
- ❑ Aucun outil, en dehors de la manivelle, ne peut être monté sur le cric.

Entretien

- ❑ Éviter l'accumulation de saleté sur la « vis sans fin » ;
- ❑ Maintenir la « vis sans fin » lubrifiée ;
- ❑ Ne modifier en aucun cas le cric.

Conditions de non utilisation

- ❑ Températures inférieures à -40 °C ;
- ❑ Sur terrain sableux ou boueux ;
- ❑ Sur terrain non nivelé ;
- ❑ Sur route avec forte pente ;
- ❑ Dans des conditions climatiques extrêmes : orages, typhons, cyclones, tempêtes de neige, tempêtes, etc.

- ❑ En contact direct avec le moteur ou pour des réparations sous la voiture ;
- ❑ Sur embarcations.

PROCÉDURE DE REMPLACEMENT

 143) 144) 145) 146) 147) 148)

 59) 60)

Procéder de la manière suivante :

- ❑ arrêter la voiture dans un endroit ne constituant pas un danger pour la circulation et où l'on puisse remplacer la roue en toute sécurité. Si possible, placer le véhicule sur un sol plat et compact ;
- ❑ couper le moteur, allumer les feux de détresse et actionner le frein de stationnement ;
- ❑ engager la première vitesse ou la marche arrière ;
- ❑ enfiler le gilet réfléchissant avant de descendre du véhicule (dans tous les cas, se conformer aux lois en vigueur dans le pays concerné) ;
- ❑ ouvrir le coffre à bagages et soulever le tapis de revêtement ;
- ❑ en utilisant la clé (4) située dans la boîte à outils, dévisser la bague de blocage (1) fig. 177 ;

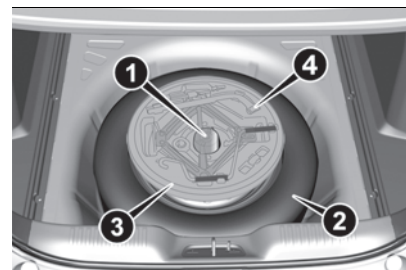

177

08046J0002EM

- ❑ prélever la boîte à outils (3) et l'approcher de la roue à remplacer ;
- ❑ prélever la roue de secours (2) ;

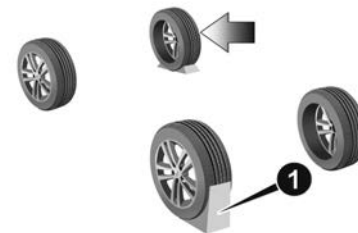

178

08046J0004EM

- ❑ positionner une cale sur la roue opposée en diagonale à celle à remplacer (voir fig. 178) pour empêcher tout mouvement anormal de la voiture quand elle est soulevée du sol ;
- ❑ pour les versions avec jante en acier, déposer l'enjoliveur (1) fig. 179 en utilisant l'outil approprié (2) fig. 180, situé à l'intérieur de la boîte à outils : saisir l'outil avec deux doigts, insérer la

languette entre le pneu et l'enjoliveur et tirer à soi en agissant dans le sens perpendiculaire par rapport à la roue ;



179

08046J0012EM

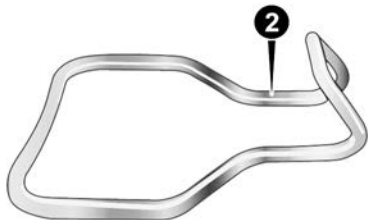

180

08046J0013EM

□ desserrer d'environ un tour les boulons de fixation en utilisant la clé fournie (1) fig. 181 ; secouer la voiture pour faciliter la séparation de la jante du moyeu de roue ;

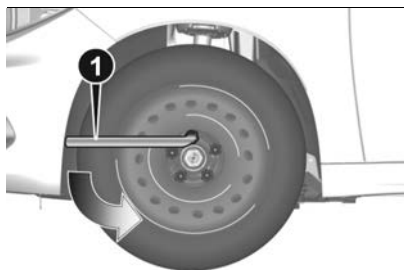

181

08046J0005EM

□ actionner le dispositif (1) fig. 182 de manière à lever le cric, jusqu'à ce que la partie supérieure de celui-ci (2) vienne plaquer correctement contre le longeron (3) du véhicule au niveau du symbole ∇ gravé sur le longeron lui-même ;

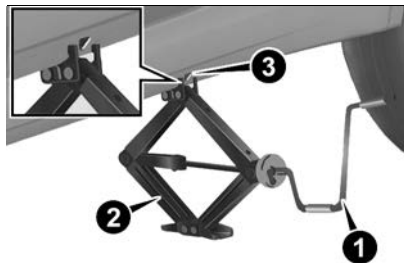

182

08046J0006EM

□ prévenir les personnes éventuellement présentes que le véhicule doit être soulevé ; par conséquent, il est bon de s'éloigner du

véhicule et de ne pas le toucher jusqu'à ce qu'il repose de nouveau sur le sol ;
□ actionner la manivelle (1) fig. 182 (dans le sens des aiguilles d'une montre) du cric et lever le véhicule jusqu'à ce que la roue décolle du sol de quelques centimètres ;

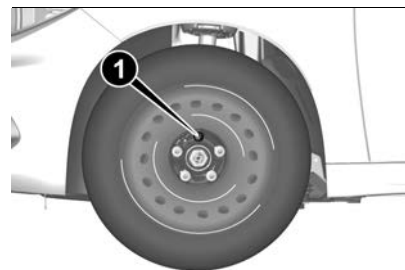

183

08046J0001EM

□ dévisser complètement les boulons et enlever la roue crevée ;
□ s'assurer que la roue de secours soit, sur les surfaces en contact avec le moyeu, propre et sans impuretés qui pourraient, par la suite, provoquer le desserrage des boulons de fixation ;
□ monter la roue de secours en insérant le premier boulon de deux filets dans le trou le plus proche de la valve ; procéder de la même façon avec les autres boulons ;
□ à l'aide de la clé (1) fig. 181, visser à fond tous les boulons de fixation ;



□ actionner la manivelle (1) fig. 182 (dans le sens inverse des aiguilles d'une montre) du cric de manière à faire descendre le véhicule et enlever le cric ;

□ à l'aide de la clé fournie, visser à fond les boulons, en passant alternativement d'un boulon à celui diamétralement opposé, en suivant l'ordre numérique illustré sur fig. 184 ;



184

F1B0225C

REMONTAGE DE LA ROUE NORMALE



En suivant la procédure précédemment décrite, soulever la voiture et démonter la roue de secours.

Versions avec jantes en acier

Procéder de la manière suivante :

□ s'assurer que la roue normale soit, sur les surfaces en contact avec le moyeu, propre et sans impuretés qui

pourraient, par la suite, provoquer le desserrage des boulons de fixation ;

□ **Seulement pour les versions équipées d'enjoliveurs de roue fixés par des boulons :** monter la roue normale en introduisant le premier boulon pour deux filets dans le trou le plus proche de la valve de gonflage. Monter ensuite l'enjoliveur en faisant coïncider le trou au croissant avec le boulon déjà engagé et insérer les autres boulons.

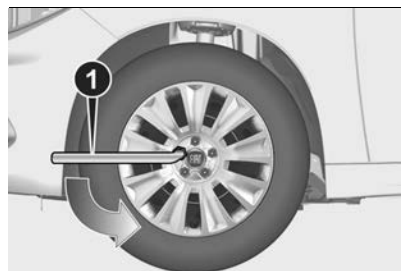

185

P2100100

□ **Seulement pour les versions équipées d'enjoliveurs de roue sans trous pour colonnettes ou goujons de fixation de roue :** monter la roue normale et approcher les boulons de fixation ;

□ en utilisant la clé fournie avec la voiture, visser les boulons de fixation ;
 □ baisser la voiture et enlever le cric ;

□ en se servant de la clé fournie, serrer à fond les boulons, en passant alternativement d'un boulon à celui diamétralement opposé.

Seulement pour les versions équipées d'enjoliveurs de roue sans trous pour colonnettes ou goujons de fixation de roue :

□ une fois la roue normale montée, introduire l'enjoliveur de roue monté à pression, en faisant coïncider la rainure (1) fig. 186, présente sur l'enjoliveur et indiquée par le symbole (2), avec la valve de gonflage ;

□ appuyer la partie interne de l'enjoliveur sur la jante de la roue ;
 □ clipser l'enjoliveur en exerçant une force axiale sur plusieurs points, comme indiqué en fig. 187, pour permettre l'accouplement correct entre l'enjoliveur et la roue.

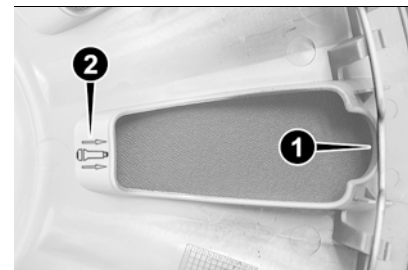

186

08046J0010EM

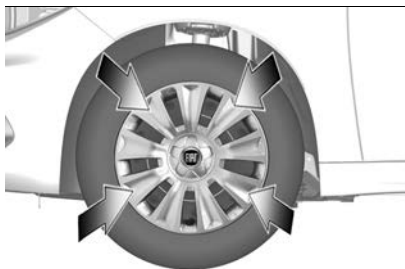

187

08046J0011EM

Versions avec jantes en alliage

Procéder de la manière suivante :

□ insérer la roue sur le moyeu et, en se servant de la clé fournie, visser les boulons ;

□ baisser la voiture et enlever le cric ;
□ en se servant de la clé fournie, serrer à fond les boulons, en passant alternativement d'un boulon à celui diamétralement opposé.

□ remonter l'enjoliveur couvre-moyeu en le clipsant et en s'assurant que l'orifice de référence sur la roue coïncide avec l'axe de référence sur l'enjoliveur.

REMARQUE Un mauvais montage peut provoquer le détachement de l'enjoliveur couvre-moyeu quand la voiture roule.

Au terme de l'opération

□ ranger la roue de secours dans son logement dans le coffre à bagages ;

□ replacer le cric et les autres outils dans leur boîte ;
□ positionner la boîte avec les outils sur la roue de secours ;

□ remettre en place le tapis de revêtement du coffre à bagages.

REMARQUE Si l'on remplace une roue en alliage, il est conseillé, si l'on désire la ranger temporairement dans le compartiment de la roue de secours, de la placer renversée la partie esthétique tournée vers le haut.

AVERTISSEMENTS

□ Les roues avec bande de roulement unidirectionnelle se reconnaissent grâce aux flèches sur le flanc du pneu qui indiquent le sens de roulement prévu, qui doit impérativement être respecté. Ce n'est que de cette façon que les pneus conservent leurs caractéristiques en termes d'adhérence, de bruit, de résistance à l'usure et de drainage sur chaussée mouillée.

□ Si, suite à une crevaison, il fallait monter une roue de ce type dans le sens inverse au sens prévu, nous conseillons de continuer à conduire très prudemment parce que dans ces conditions, le rendement du pneu est limité. Cette précaution est encore plus valable si la chaussée est mouillée.

□ Pour pouvoir profiter au mieux des avantages de la bande de roulement unidirectionnelle, il est conseillé de remettre le plus rapidement possible toutes les roues dans le sens de roulement prévu.



ATTENTION

143) Si on laisse la roue crevée et le cric dans l'habitacle, ceux-ci constituent un sérieux danger pour les occupants en cas d'accidents ou de freinages brusques. Ensuite, toujours replacer le cric et la roue crevée dans le logement prévu à cet effet dans le coffre.

144) Il est extrêmement dangereux d'essayer de remplacer une roue se trouvant du côté de la voiture près de la route : s'assurer que la voiture est suffisamment éloignée de la route, pour éviter d'être renversé.

145) Avertir de la présence d'une voiture à l'arrêt selon les normes en vigueur : feux de détresse, triangle de présignalisation, etc. Il convient que les personnes à bord de la voiture en descendant, surtout si la voiture est très chargée, et qu'elles attendent la fin du remplacement dans un endroit à l'abri de la circulation.

146) Le cric est un outil étudié et conçu exclusivement pour le remplacement d'une roue de la voiture avec lequel il est fourni de série ou des voitures du même modèle, en cas de crevaison ou de dommage au pneu correspondant. Ne jamais l'utiliser pour d'autres emplois, par exemple pour soulever un autre modèle de voiture ou



des objets différents. Ne l'utiliser en aucun cas pour l'entretien ou des réparations sous le véhicule ou pour changer les pneus été / hiver et vice versa : il est conseillé de s'adresser au Réseau Après-vente Fiat. Ne jamais se placer sous le véhicule soulevé : ne l'utiliser que dans les positions indiquées. Ne pas utiliser le cric pour des poids supérieurs à ceux figurant sur son étiquette adhésive. Ne pas mettre le moteur en marche, en aucun cas, si le véhicule est soulevé. Soulever le véhicule plus que le nécessaire peut rendre l'ensemble moins stable et risque de faire tomber le véhicule de façon violente. Soulever le véhicule seulement pour accéder à la roue de secours.

147) Ne jamais manipuler la valve de gonflage. Ne jamais introduire d'outils d'aucune sorte entre la jante et le pneu. Contrôler régulièrement la pression des pneus et de la roue compacte de secours en se référant aux valeurs indiquées dans le chapitre « Caractéristiques techniques ».

148) Si le véhicule chausse des pneus de 17", la roue de secours mesurera 16". La roue de secours ne doit être utilisée qu'en cas d'urgence. L'emploi doit être réduit au minimum indispensable et la vitesse ne doit pas dépasser 80 km/h. Attention ! Seulement pour une utilisation temporaire ! 80 km/h maximum ! Remplacer dès que possible par une roue standard. L'étiquette adhésive appliquée sur la roue de secours ne doit absolument pas être enlevée ou cachée. L'enjoliveur ne doit absolument pas être appliqué sur la roue de secours. Les caractéristiques de conduite du véhicule changent après le montage de la roue de secours. Éviter d'accélérer, de freiner, de braquer

brusquement et de négocier les virages trop rapidement. Faire réparer et remonter la roue remplacée dès que possible. Il est interdit d'utiliser simultanément deux roues de secours ou plus. Ne pas graisser les filets des boulons avant le montage : ils pourraient se dévisser spontanément.



AVERTISSEMENT

59) En actionnant la manivelle, s'assurer qu'elle tourne librement sans risque de s'écarter la main contre le sol. D'autres parties du cric en mouvement (« vis sans fin » et articulations) peuvent provoquer des lésions : éviter de les toucher. Éliminer soigneusement toute trace de graisse de lubrification.

60) S'adresser dès que possible au Réseau Après-vente Fiat pour le contrôle du serrage des boulons de fixation de la roue.

KIT FIX&GO

DESCRIPTION

(suivant version)

 149) 150) 151) 152) 153) 154) 155) 156)

 61) 62)

 3)

Selon les versions le véhicule peut être équipé d'un Fix&Go différent (Kit OPT1 ou Kit OPT2).

Kit OPT1

Le kit de réparation rapide des pneus Fix&Go fig. 188 est logé dans le coffre à bagages, à l'intérieur d'une boîte et comprend :

- une cartouche (1) contenant le liquide d'étanchéité, équipée d'un tube transparent pour l'injection du liquide d'étanchéité (4) et d'un autocollant (3) portant l'inscription « Max 80Km / h », à placer dans une position clairement visible (par exemple tableau de bord) après la réparation du pneumatique ;
- un compresseur (2) ;
- une paire de gants se trouvant dans le compartiment du tube de la cartouche (4).

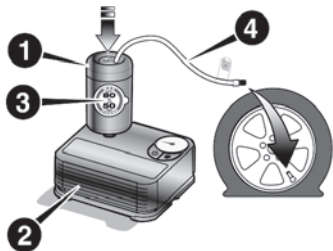

188

P2000158



157)



158)

Kit OPT2

159) 160) 161)

Le TireKit, fig. 189, se trouve dans le coffre à bagages ou dans la boîte à outils et est formé d'un compresseur (2) et d'une cartouche (1) contenant le liquide d'étanchéité et une pastille adhésive (3) où figure l'indication « 80 km/h / 50 MPH », à placer de manière bien visible (ex. : planche de bord) après la réparation du pneu.

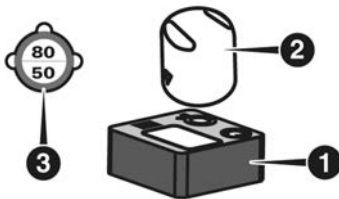

189

F1B0921

Le TireKit comprend :

- (1) fig. 190: manomètre
- (2): étiquette des instructions
- (3): interrupteur ON-OFF

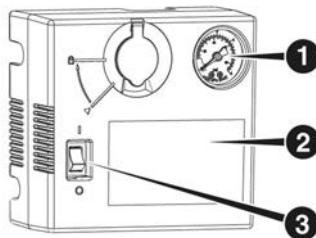

190

F1B0918

- (4) fig. 191: tube de l'air
- (5): bouton de dégonflage
- (6): câble de l'alimentation / fiche de 12V

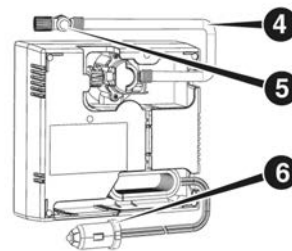

191

F1B0919

- (7) fig. 192: bouchon pour bouteille de liquide d'étanchéité
- (8): bouteille de liquide d'étanchéité et date d'échéance
- (9): étiquette de la vitesse

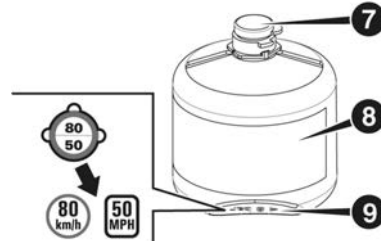

192

F1B0920

PROCÉDURE DE RÉPARATION

Opérations préliminaires

Procéder de la manière suivante :

- arrêter la voiture dans un endroit qui ne constitue pas un danger pour la circulation et qui permet de procéder



à l'opération en toute sécurité. Si possible, placer le véhicule sur un sol plat et compact ;

❑ couper le moteur, allumer les feux de détresse et actionner le frein de stationnement ;

❑ enfiler le gilet réfléchissant (ci cela est prévu par les normes en vigueur) avant de descendre du véhicule.

Dans tous les cas, se conformer aux réglementations en vigueur en matière de sécurité routière dans le pays où l'on circule ;

❑ assurez-vous que tous les passagers sortent de la voiture en se plaçant dans un endroit sûr, afin de ne pas gêner la circulation et de préserver leur sécurité. En cas de crevaison d'un pneu, le remplacer dans le respect des lois en vigueur, en ce qui concerne cette opération, dans le pays où l'on se trouve ;

Réparation du pneu (Kit OPT1)

Procéder de la manière suivante :

❑ Insérer la cartouche (1) contenant le liquide de colmatage dans la partie prévue sur le compresseur (2) en appuyant fermement vers le bas fig. 188. Détacher la pastille adhésive de vitesse (3) et l'appliquer dans une position bien visible fig. 193;



193

P2000162

❑ porter des gants ;

❑ retirer le bouchon de la valve du pneu crevé et visser le tube transparent du produit de colmatage (4) fig. 188 sur la valve. En présence de la cartouche de 250 ml, le logement du tube transparent est doté d'une bague amovible pour faciliter l'extraction. S'assurer que le bouton ON-OFF ((5) fig. 194) est en position éteint (bouton non enfoncé) ;

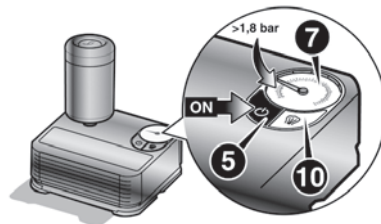

194

P2000180

❑ brancher le connecteur électrique (3) fig. 195 dans la prise 12V du véhicule et démarrer le moteur ;

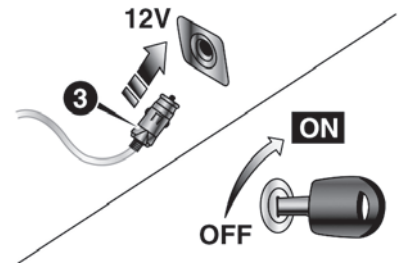

195

P2000159

❑ actionner le compresseur en appuyant sur le bouton ON-OFF (5) fig. 194. Lorsque le manomètre (7) indique la pression prescrite indiquée sur la notice d'entretien ou sur une étiquette spéciale, éteindre le compresseur en appuyant de nouveau sur le bouton ON-OFF (5) ;

❑ déconnecter la cartouche (1) du compresseur, appuyer sur le bouton de déverrouillage (8) et soulever la cartouche (1) vers le haut fig. 196.

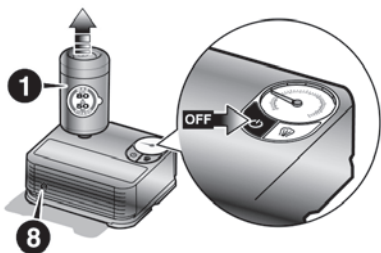

196

P2000161

Si dans les 15 min. lorsque le compresseur est allumé, le manomètre (7) fig. 194 indique une pression inférieure à 1,8 bar / 26 psi, éteindre le compresseur, détacher le tube de produit de colmatage (4) de la valve du pneu, retirer la cartouche (1) du compresseur fig. 196.

Déplacer le véhicule d'environ 10 m pour permettre la répartition du mastic liquide dans le pneu ; arrêter le véhicule en condition de sécurité, enclencher le frein à main et rétablir la pression en utilisant le tube de gonflage noir (9) fig. 150 jusqu'à atteindre la pression prescrite. Si, toujours dans les 15 minutes qui suivent l'allumage du compresseur, la pression reste inférieure à 1,8 bar / 26 psi, ne pas repartir mais s'adresser au Réseau Après-vente Fiat.

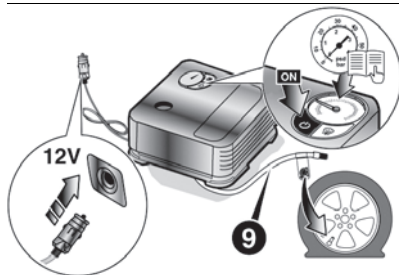

197

P2000163

Après avoir roulé environ 8 km / 5 miles, garer le véhicule dans une zone sûre et accessible, puis enclencher le frein à main. Prendre le compresseur et rétablir la pression en utilisant le tuyau noir de gonflage. (9) fig. 197

Si la pression indiquée est supérieure à 1,8 bar / 26 psi, rétablir la bonne valeur et rouler prudemment pour atteindre le plus rapidement possible le Réseau après-vente Fiat. Si la pression reste inférieure à 1,8 bar / 26 psi, ne pas repartir mais s'adresser au Réseau après-vente Fiat.

Réparation du pneu (Kit OPT2)

Procéder de la manière suivante :

prendre le kit, détacher l'autocollant de vitesse fig. 192 et l'appliquer dans une position bien visible fig. 198

- ouvrir le bouchon du compresseur, insérer la cartouche et tourner d'un quart de tour dans le sens des aiguilles d'une montre fig. 199
- retirer le capuchon de la valve du pneu crevé et visser à sa place le tube noir du compresseur



198

FOS0780

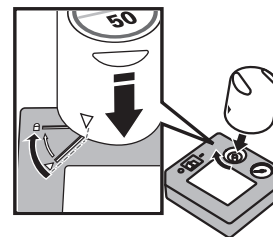

199

FOS0781

- s'assurer que le bouton ON/OFF est en position éteint (bouton sur 0)
- enfoncer le connecteur électrique fig. 200 dans la prise 12 V du véhicule et allumer le moteur du véhicule



❑ mettre le compresseur en marche avec le bouton ON/OFF, fig. 201, sur allumé (bouton sur I)

❑ quand le manomètre indique la pression prescrite (voir chapitre « Roues » dans la section « Caractéristiques techniques ») ou l'étiquette spécifique, éteindre le compresseur en appuyant sur le bouton 0 (OFF)

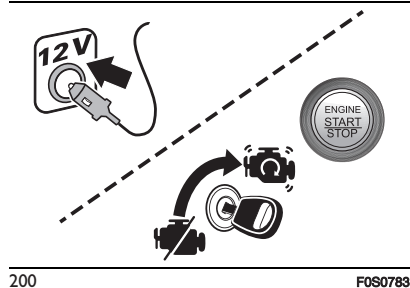

200

F0S0783

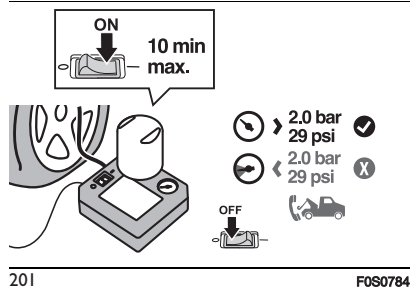

201

F0S0784

Si le manomètre fig. 202 indique une pression inférieure à 2,0 bar /

29 psi dans les 10 minutes qui suivent l'allumage du compresseur, éteindre le compresseur, débrancher le tube noir du compresseur de la valve du pneu, dévisser la cartouche du compresseur en tournant dans le sens inverse des aiguilles d'une montre d'un quart de tour et soulever. Faire rouler le véhicule sur 10 mètres environ pour répartir le liquide de colmatage.

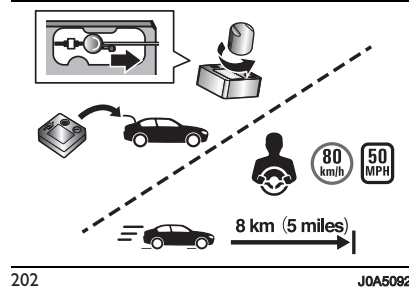

202

JOA5092

Éteindre le moteur, allumer les feux de détresse ; arrêter la voiture en toute sécurité, serrer le frein de stationnement électrique ; engager la 1^{ère} vitesse en montée ou la marche arrière en descente ; braquer complètement les roues. En cas de forte pente, placer une cale ou une pierre derrière les roues et rétablir la pression à l'aide du tube noir du compresseur jusqu'à atteindre la pression prescrite.

Si, toujours dans les 10 minutes qui suivent l'allumage du compresseur, la pression reste inférieure à 2,0 bar / 29 psi, ne pas repartir mais s'adresser au Réseau Après-vente Fiat.

Après avoir parcouru environ 8 km / 5 miles fig. 203, garer la voiture dans un endroit sûr et facile, couper le moteur, allumer les feux de détresse, activer le frein de stationnement électrique ; engager la 1^{ère} vitesse en montée ou la marche arrière en descente avec les roues complètement braquées. En cas de forte pente, placer une cale ou une pierre derrière les roues.

Prendre le compresseur et rétablir la pression en utilisant le tube du compresseur. Si la pression indiquée est supérieure à 2,0 bar / 29 psi, rétablir la bonne valeur et rouler prudemment pour atteindre le plus rapidement possible le Réseau après-vente Fiat. Si la pression reste inférieure à 2,0 bar / 29 psi, ne pas repartir mais s'adresser au Réseau après-vente Fiat.

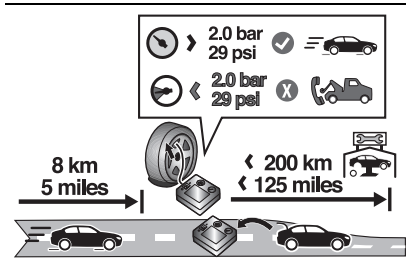

203

JOA5093

PROCÉDURE DE RÉTABLISSEMENT DE LA PRESSION

(Kit OPT1)

Procéder de la manière suivante :

- stopper le véhicule en position de sécurité et actionner le frein à main comme indiqué ci-avant ;
 - extraire le tube noir de gonflage (9) fig. 197 et le visser fermement sur la valve du pneu. Suivre les instructions indiquées dans fig. 195 et fig. 197.
- Pour régler l'éventuelle surpression du pneu, appuyer sur le bouton d'évacuation de l'air (10) fig. 194.

REPLACEMENT DE LA CARTOUCHE

(Kit OPT1)

Procéder de la manière suivante :

- utiliser exclusivement les cartouches originales Fix&Go, disponibles pour

l'achat chez le Réseau après-vente Fiat.

- Pour retirer la cartouche (1) fig. 188 appuyez sur le bouton de décrochage (8) fig. 196 et soulevez-la.

VANNE DE SURPRESSION (Kit OPT2)

Si la pression du pneu est plus élevée que prévu, il est possible après avoir éteint le compresseur, de la diminuer avec le bouton fig. 204 situé près du raccord de fixation du tuyau noir.

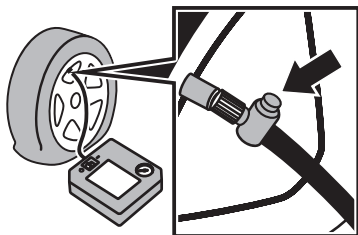

204

F0S0788



ATTENTION

149) ATTENTION : Ne dépassez pas 80 km/h. Ne pas accélérer et freiner brusquement. Le kit représente une solution temporaire, il est donc important que le pneu soit examiné et réparé par un spécialiste dès que possible. Avant d'utiliser le kit, s'assurer que le pneu n'est

pas trop endommagé et que la jante est en bon état ; dans le cas contraire, ne pas utiliser le kit et appeler le secours routier. Ne pas retirer les corps étrangers qui ont pénétrés dans le pneu.

150) En revanche, il sera impossible de réparer les déchirures des flancs du pneu. Ne pas utiliser le kit Fix&Go de réparation rapide si l'endommagement du pneu est dû au fait d'avoir roulé avec la roue dégonflée.

151) Porter les gants de protection fournis avec le kit Fix&Go.

152) Coller la pastille adhésive dans une position bien visible pour le conducteur pour signaler que le pneu a été traité avec le kit Fix&Go. Conduire prudemment, notamment dans les virages.

153) Dans le cas d'endommagement de la jante (déformation du canal provoquant une fuite d'air), la réparation est impossible. Éviter d'extraire les corps étrangers (vis ou clous) qui sont enfoncés dans le pneu.

154) Les informations prévues par la norme applicable sur les substances chimiques pour la protection de la santé de l'homme et de l'environnement et sur l'usage sécurisé du liquide de colmatage sont rapportées sur l'étiquette de l'emballage. Le respect de toutes les indications contenues dans l'étiquette est essentiel pour assurer la sécurité et l'efficacité du produit. Lire attentivement l'étiquette avant l'usage. L'utilisateur du produit est responsable des dommages causés par une mauvaise utilisation. Le liquide de colmatage a un délai de péremption. Remplacer la bombe contenant le liquide de colmatage expiré.



155) Le kit Fix&Go ne peut être considéré comme une réparation définitive, raison pour laquelle les pneus réparés ne doivent être utilisés que temporairement. Le kit Fix&Go effectue une réparation temporaire, raison pour laquelle le pneu doit être examiné et réparé par un spécialiste dès que possible.

156) Signaler la voiture à l'arrêt suivant les normes en vigueur : feux de détresse, triangle de présignalisation, etc. Il est opportun que tous les passagers quittent la voiture, notamment si elle est très chargée, et attendent dans un endroit protégé, loin de la circulation. En cas de routes en pente ou déformées, positionner sous les roues des cales ou d'autres matériaux pour le blocage de la voiture.

157) Ne pas actionner le compresseur pendant plus de 20 minutes : risque de surchauffe.

158) Si la pression est descendue au-dessous de 1,8 bar, ne pas poursuivre sa route : le kit Fix&Go ne peut pas garantir la tenue requise car le pneu est trop endommagé. S'adresser au Réseau Après-vente Fiat.

159) Lire attentivement l'étiquette de la cartouche avant l'utilisation, afin d'éviter une utilisation non conforme aux caractéristiques du produit. Le kit doit être utilisé par des adultes et ne peut pas être utilisé par des mineurs.

160) Ne pas laisser le compresseur allumé pendant plus de 10 minutes de suite : danger de surchauffe.

161) Utiliser le kit seulement en cas de crevaison du pneu.



AVERTISSEMENT

61) Le liquide d'étanchéité est efficace à des températures comprises entre -30 °C et +50 °C. Le liquide d'étanchéité comporte également une date de péremption et il doit être remplacé périodiquement. Il est possible de réparer des pneus dont les lésions ne dépassent pas 6 mm de diamètre au niveau de la bande de roulement. Montrer la cartouche et l'étiquette au personnel qui devra s'occuper du pneu traité avec le kit Fix&Go.

62) La superficie du tube flexible peut être chaude.



AVERTISSEMENT

3) Ne pas jeter la bombe et le liquide de colmatage dans la nature. Recycler conformément aux normes nationales et locales.

DÉMARRAGE DE SECOURS

Si la batterie est déchargée, il est possible d'effectuer un démarrage de secours en utilisant des câbles et la batterie d'un autre véhicule ou bien une batterie de secours. Dans tous les cas, la batterie utilisée doit avoir une capacité égale ou légèrement supérieure à celle de la batterie déchargée.



AVERTISSEMENTS

Ne pas utiliser une batterie de secours ou toute autre source d'alimentation externe avec une tension supérieure à 12 V : ceci risquerait de détériorer la batterie, le démarreur, l'alternateur ou le circuit électrique de la voiture.

Ne pas essayer le démarrage de secours si la batterie est congelée. La batterie pourrait se briser ou exploser !

PRÉPARATIFS POUR LE DÉMARRAGE D'URGENCE

La batterie de la voiture se trouve dans le compartiment moteur, derrière le groupe optique gauche.



AVERTISSEMENT La borne positive (+) de la batterie est protégée par un

élément de protection. Le soulever pour accéder à la borne.

Procéder de la manière suivante :

- actionner le frein de stationnement, déplacer le levier au point mort et placer le dispositif de démarrage en position STOP ;
- éteindre tous les autres accessoires électriques installés sur le véhicule ;
- si l'on utilise la batterie d'une autre voiture, la garer à la portée des câbles à utiliser pour le branchement, actionner le frein de stationnement et s'assurer que le contact est coupé.

AVERTISSEMENT Ne jamais brancher directement les bornes négatives des deux batteries ! Si la batterie de secours est installée sur une autre voiture, vérifier qu'il n'y ait pas de contact accidentel de parties métalliques entre la voiture en question et la voiture dont la batterie est déchargée, car un branchement à la masse pourrait se créer et entraîner le risque de provoquer de graves lésions aux personnes éventuellement présentes dans les alentours.

AVERTISSEMENT Si elle n'est pas exécutée correctement, la procédure décrite ci-après peut provoquer de graves lésions aux personnes ou

endommager le système de recharge d'une ou des deux voitures. Respecter scrupuleusement les indications fournies ci-après.

Branchement des câbles



Pour effectuer le démarrage d'urgence, procéder comme suit fig. 205 :

- brancher une extrémité du câble utilisé pour le positif (+) à la borne positive (+) de la voiture ayant la batterie déchargée ;
- brancher l'extrémité opposée du câble utilisé pour le positif (+) à la borne positive (+) de la batterie de secours ;
- brancher l'extrémité du câble utilisé pour le négatif (-) à la borne négative (-) de la batterie de secours ;

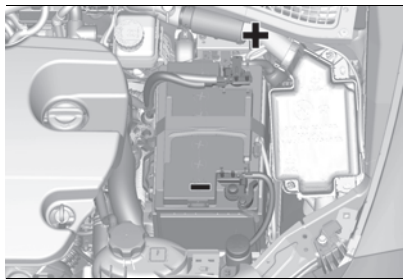

205

08068J0003EM

- brancher l'extrémité opposée du câble utilisé pour le négatif (-) à une masse moteur ⚡ (une partie en métal

du moteur ou de la boîte de vitesses de la voiture dont la batterie est déchargée) loin de la batterie et du système d'injection du carburant ;

- démarrer le moteur de la voiture avec la batterie de secours et le faire tourner au ralenti pendant quelques minutes. Démarrer ensuite le moteur de la voiture dont la batterie est déchargée.

Débranchement des câbles

Le moteur démarré, enlever les câbles en suivant l'ordre inverse de la procédure de branchement.

Si le moteur ne démarre pas après quelques tentatives, inutile d'insister, mais s'adresser au Réseau Après-vente Fiat.

S'il fallait avoir souvent recours au démarrage de secours, faire vérifier la batterie et le système de recharge de la voiture par le Réseau Après-vente Fiat.



ATTENTION

162) Avant d'ouvrir le capot moteur, s'assurer que le moteur de la voiture est coupé et que la clé de contact est sur STOP. Se conformer à l'indication donnée par la plaque appliquée sous le capot moteur. Il est conseillé d'extraire la clé lorsqu'il y a d'autres personnes présentes dans la voiture. Il ne faut jamais quitter la voiture sans emporter la clé de contact



ou l'avoir tournée sur STOP. Pendant le ravitaillement en carburant, s'assurer que le moteur soit arrêté (clé de contact sur STOP).

163) Ne pas s'approcher excessivement du ventilateur de refroidissement du radiateur : le ventilateur électrique peut se mettre en mouvement, risque de lésions. Attention aux écharpes, cravates et vêtements non adhérents : ils peuvent être entraînés par les éléments en mouvement.

164) Retirer tous les objets métalliques (par ex. bagues, montres, bracelets) qui pourraient provoquer un contact électrique accidentel et causer de graves lésions.

165) Les batteries contiennent de l'acide qui peut provoquer des brûlures à la peau ou aux yeux. Les batteries génèrent de l'hydrogène, facilement inflammable et explosif. Par conséquent ne pas approcher de flammes ou de dispositifs pouvant provoquer des étincelles.



AVERTISSEMENT

63) Il faut absolument éviter d'utiliser un chargeur de batterie rapide pour un démarrage d'urgence : vous risqueriez d'endommager les systèmes électroniques et les centrales d'allumage et d'alimentation du moteur.

64) Ne pas brancher le câble à la borne négative (-) de la batterie déchargée. L'étincelle créée pourrait entraîner l'explosion de la batterie et provoquer des lésions graves. Utiliser exclusivement le point de masse spécifique ; n'utiliser aucune autre partie métallique exposée.

SYSTÈME DE COUPURE DU CARBURANT

DESCRIPTION

Il intervient en cas de choc, ce qui comporte :

- la coupure de l'alimentation en carburant et donc la coupure du moteur ;
- le déverrouillage automatique des portes ;
- l'allumage de l'éclairage d'habitacle ;
- la désactivation de la ventilation du climatiseur ;
- l'allumage des feux de détresse (pour désactiver les feux, appuyer sur le bouton situé sur la planche de bord).

Sur certaines versions, l'activation du système est signalée par l'affichage d'un message sur l'écran. De même, un message dédié sur l'écran informe le conducteur si le fonctionnement du système est compromis.

AVERTISSEMENT Inspecter soigneusement la voiture pour s'assurer de l'absence de fuites de carburant, par exemple, dans le compartiment moteur, sous la voiture ou à proximité du réservoir. Après le choc, placer le dispositif de démarrage en position STOP pour ne pas décharger la batterie.

RÉINITIALISATION DU SYSTÈME DE COUPURE DU CARBURANT



Pour rétablir le fonctionnement correct de la voiture, effectuer la procédure suivante (cette procédure doit être lancée et complétée en moins d'une minute) :

- avec le levier des clignotants en position neutre, placer le dispositif de démarrage sur STOP ;
- placer le dispositif de démarrage sur MAR : le clignotant droit clignote ;
- activer le clignotant à droite : le clignotant gauche clignote, le clignotant droit est allumé en mode fixe ;
- activer le clignotant à gauche : le clignotant à droite clignote, le clignotant à gauche est allumé en mode fixe ;
- activer le clignotant à droite : le clignotant gauche clignote, le clignotant droit est allumé en mode fixe ;
- activer le clignotant à gauche : les deux clignotants sont allumés en mode fixe ;
- désactiver le clignotant à gauche : les deux clignotants s'éteignent ;
- placer le dispositif de démarrage sur STOP ;
- placer le dispositif de démarrage sur MAR : le système a été réinitialisé et le moteur peut être redémarré.



ATTENTION

166) Après le choc, si l'on perçoit une odeur de carburant ou si l'on remarque des fuites du système d'alimentation, ne pas réactiver le système, pour éviter tout risque d'incendie.

SURCHAUFFE DU MOTEUR THERMIQUE

AVERTISSEMENT Un circuit de refroidissement surchauffé peut endommager la voiture. En cas de surchauffe, garer et arrêter la voiture. Faire tourner le moteur au ralenti avec le climatiseur désactivé tant que la température ne baisse pas. Si la température ne baisse pas, s'adresser dès que possible au Réseau Après-vente Fiat.

AVERTISSEMENT La fuite de liquide de refroidissement du moteur (antigel) ou de vapeur du radiateur peut provoquer de graves brûlures. Si de la vapeur provient du compartiment moteur, ou si du bruit se fait entendre, ne pas ouvrir le capot tant que le radiateur n'a pas suffisamment refroidi. Ne jamais essayer d'enlever le bouchon lorsque le radiateur est chaud.

DÉVERROUILLAGE LEVIER BOÎTE DE VITESSES AUTOMATIQUE À DOUBLE EMBRAYAGE

(suivant version)

En cas de panne ou de batterie à plat, pour déverrouiller le levier de vitesses, procéder de la manière suivante :

- couper le moteur ;
- serrer le frein de stationnement ;
- en agissant prudemment sur le point indiqué par la flèche, retirer, en la soulevant vers le haut (voir aussi fig. 207), la garniture (1) fig. 206 (et son soufflet) ;

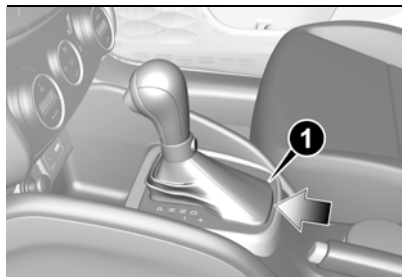

206

08106J0001EM

- enfoncer la pédale de frein et la maintenir enfoncée ;

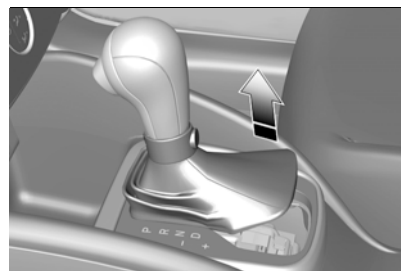

207

08106J0002EM

- introduire perpendiculairement le tournevis, fourni de série, dans l'orifice (2) fig. 208 et agir sur le levier de déverrouillage ;

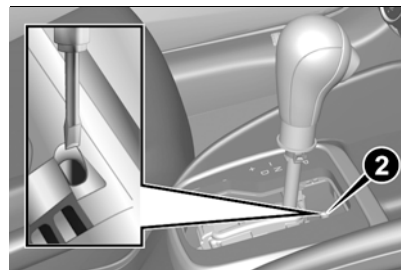

208

08106J0003EM

- placer le levier de vitesses sur la position N (Point mort) ;
- remonter correctement la garniture et le soufflet du levier de vitesses ;
- démarrer le moteur.



EXTRACTION D'URGENCE DE LA CLÉ DE CONTACT



La clé de contact ne peut être extraite que lorsque le levier de vitesses est sur P (Stationnement). En cas de batterie de la voiture déchargée, si la clé de contact est insérée, elle reste bloquée dans son logement.

Pour extraire la clé mécaniquement, procéder de la manière suivante :

- arrêter la voiture en conditions de sécurité et actionner le frein de stationnement ;
- en utilisant la clé (1) fig. 209 fournie de série (logée dans l'étui contenant la documentation de bord), dévisser les vis de fixation (2) fig. 210 du revêtement inférieur (3) ;

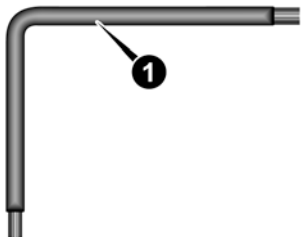

209

08106J0004EM

- déposer le revêtement inférieur (3) fig. 210 de la colonne de direction, en le déboîtant de son logement ;

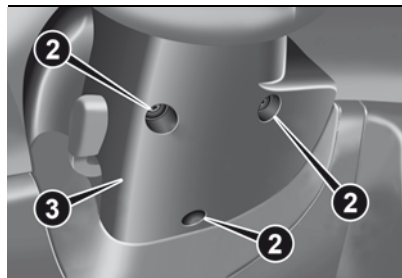

210

08106J0005EM

- tirer la languette (4) fig. 211 vers le bas d'une main et de l'autre, extraire la clé en la tirant vers l'extérieur ;
- après avoir retiré la clé, remonter le revêtement inférieur (3) fig. 210, en s'assurant qu'il est correctement bloqué, et visser à fond les vis de fixation (2).

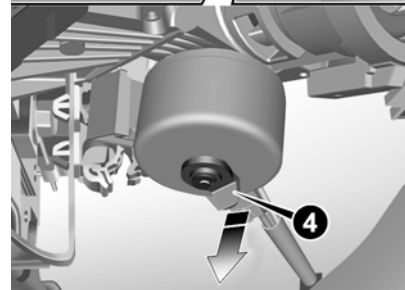
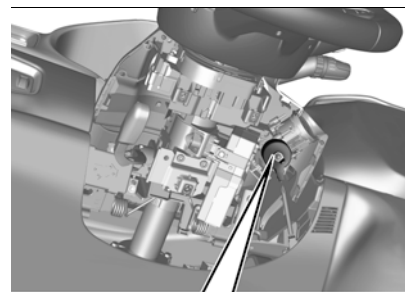

211

08106J0006EM



AVERTISSEMENT

65) Il est conseillé de faire exécuter le remontage auprès du Réseau Après-vente Fiat. Si l'on souhaite procéder de manière autonome, veiller à ce que les agrafes de fixation soient bien accouplées. Dans le cas contraire, le revêtement inférieur mal fixé au revêtement supérieur risque de s'avérer bruyant.

REMORQUAGE DU VÉHICULE EN PANNE

Les procédures pour le remorquage du véhicule en panne par dépanneuse sont décrites ci-après.

Il est recommandé de remorquer le véhicule en ayant toutes les roues SOULEVÉES du sol sur la plate-forme d'une dépanneuse.

TRACTION AVANT (FWD)			
CONDITION DE REMORQUAGE	ROUES SOULEVÉES DU SOL	BOÎTE DE VITESSES AUTOMATIQUE À DOUBLE EMBRAYAGE (*)	BOÎTE DE VITESSES MANUELLE
Remorquage sur terrain plat	AUCUNE	NON PERMIS	Si la boîte de vitesses fonctionne correctement, l'amener au point mort. Le véhicule peut ainsi être remorqué, mais sur de courtes distances (environ 15 km) et à vitesse réduite (25 km/h maximum).
	ARRIÈRE	NON PERMIS	
Soulèvement des roues ou remorquage sur remorque	AVANT	Le remorquage est autorisé avec les deux roues avant soulevées uniquement sur de courts trajets (environ 15 km) et à petite vitesse (maximum 25 km/h).	OK
Véhicule sur plateforme de dépanneuse	TOUTES	MEILLEURE MÉTHODE	MEILLEURE MÉTHODE

(*) **AVERTISSEMENT** S'il n'est pas possible de placer la boîte de vitesses au point mort (N), ne pas effectuer l'opération de remorquage du véhicule et s'adresser au réseau après-vente Fiat. Si le levier de la boîte de vitesses automatique est bloqué sur « Park » (P), avant de procéder au remorquage, débloquer le levier.



AVERTISSEMENT Pour effectuer le remorquage, il est nécessaire d'utiliser un équipement de remorquage ou de levage approprié afin d'éviter d'endommager le véhicule.

AVERTISSEMENT Utiliser seulement des barres de remorquage et autre équipement adéquat en suivant les instructions du fabricant de l'équipement. Relier la barre de remorquage ou autres dispositifs de remorquage aux structures principales du véhicule et non aux pare-chocs ou à d'autres étriers.

AVERTISSEMENT Respecter les normes en vigueur dans chaque pays relatives au remorquage des véhicules.

AVERTISSEMENT Ne pas effectuer le remorquage en utilisant des harnais de levage. Lorsque le véhicule est fixé sur la plate-forme d'une dépanneuse, ne pas utiliser les éléments des suspensions avant ou arrière comme points de fixation. Un remorquage exécuté de façon incorrecte pourrait endommager le véhicule.

VERSIONS À TRACTION AVANT (FWD)

Versions avec boîte de vitesses manuelle

Il est recommandé de remorquer le véhicule en ayant toutes les roues SOULEVÉES du sol sur la plate-forme d'une dépanneuse.

Ces versions peuvent être remorquées aussi sur terrain plat (toutes les roues au sol) avec la boîte de vitesses au point mort, mais sur de courtes distances (environ 15 km / 9,3 miles) et à vitesse réduite (max. 25 km/h / 16 mph).

Versions avec boîte de vitesses automatique double embrayage

Il est recommandé de remorquer le véhicule en ayant toutes les roues SOULEVÉES du sol sur la plate-forme d'une dépanneuse.

Si la dépanneuse avec plate-forme n'est pas disponible, la voiture doit être remorquée avec les roues avant SOULEVÉES du sol (à l'aide d'une remorque ou d'un équipement approprié qui permet de soulever les roues avant).

AVERTISSEMENT Le remorquage des véhicules sans respecter les impératifs ci-dessus peut endommager sérieusement la boîte de vitesses.

REMORQUAGE DU VÉHICULE

ACCROCHAGE DE L'ANNEAU D'ATTELAGE



L'anneau d'attelage, fourni avec la voiture, est situé dans la boîte à outils qui se trouve dans le coffre à bagages.

Avant

Procéder de la manière suivante :

- déboîter et retirer le bouchon de protection ;
- récupérer l'anneau d'attelage (1) fig. 212 et le visser à fond sur l'axe fileté avant.

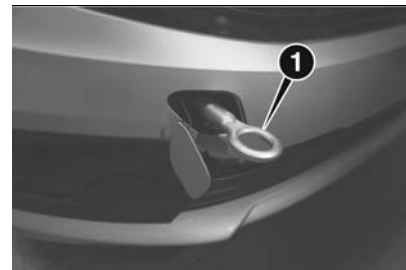

212

P2000276

Arrière

Procéder de la manière suivante :

- déboîter et retirer le bouchon de protection ;

- récupérer l'anneau d'attelage (1) fig. 213 et le visser à fond sur l'axe fileté arrière.

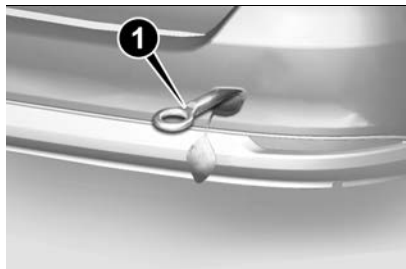

213

P1030149-000-000



ATTENTION

167) Avant de procéder au remorquage, tourner la clé de contact sur MAR et ensuite sur STOP, sans l'extraire. Lorsque l'on retire la clé, on enclenche automatiquement le verrouillage de la direction, ce qui empêche de braquer les roues. Vérifier aussi que la boîte de vitesses est au point mort.

168) Ne pas oublier que pendant le remorquage, l'assistance des dispositifs de servofrein ou de direction assistée électromécanique est suspendue. Les actions de freinage et de braquage, par conséquent, demandent un effort supérieur sur la pédale ou sur le volant. Ne pas utiliser de câbles flexibles pour la traction et éviter les secousses. Pendant les opérations de remorquage, vérifier que la fixation de l'anneau à la voiture n'endommage pas les composants en

contact. Lorsque l'on remorque la voiture, il faut respecter les normes spécifiques de circulation routière concernant le dispositif de remorquage aussi bien que la conduite. Ne pas démarrer le moteur du véhicule, au cours du remorquage. Avant de visser l'anneau, nettoyer soigneusement la tige filetée. Avant de procéder au remorquage, s'assurer également d'avoir vissé l'anneau à fond dans son logement.

169) Les anneaux d'attelage avant et arrière ne doivent être utilisés que pour des opérations de secours routier. Le remorquage est autorisé pour des courts trajets en utilisant le dispositif prévu à cet effet par le code de la route (barre rigide), pour déplacer le véhicule sur la route en vue du remorquage ou du transport par dépanneuse. Les crochets NE DOIVENT PAS être utilisés pour des opérations de récupération du véhicule hors réseau routier, ou en présence d'obstacles et/ou pour des opérations de remorquage au moyen de câbles ou d'autres dispositifs non rigides. Dans le respect des conditions susmentionnées, il faudra que les deux véhicules (celui qui tracte et celui qui est tracté) soient le plus possible alignés sur la même ligne médiane.



ENTRETIEN DE LA VOITURE

Un entretien soigné de votre voiture permet de maintenir ses performances, de réduire les frais de gestion associés et de conserver l'efficacité des systèmes de sécurité dans le temps. Ce chapitre explique comment faire.

ENTRETIEN PROGRAMMÉ	195
COMPARTIMENT MOTEUR.....	205
RECHARGE DE LA BATTERIE TRADITIONNELLE	212
PROCÉDURES D'ENTRETIEN	213
SOULÈVEMENT DE LA VOITURE	218
ROUES ET PNEUS	219
INACTIVITÉ PROLONGÉE DE LA VOITURE	221
CARROSSERIE	221
ÉQUIPEMENTS INTÉRIEURS	223

ENTRETIEN PROGRAMMÉ

Un entretien correct est déterminant pour garantir à la voiture sa longévité dans des conditions optimales. Pour cette raison, le fabricant a prévu une série de contrôles et d'interventions d'entretien à des échéances kilométriques et/ou temporelles prédéfinies, selon les indications du Plan d'Entretien Programmé.

Pour garantir le maximum d'efficacité de la voiture, les pages qui suivent le Plan d'entretien programmé indiquent une liste de certains contrôles périodiques supplémentaires, à effectuer plus fréquemment que l'échéance normale des coupons. Le service d'Entretien Programmé est effectué par le Réseau Après-vente Fiat à des intervalles ou kilomètres/miles prédéterminés. Si pendant l'exécution de chaque intervention, en plus des opérations prévues, il s'avérait nécessaire de procéder à des remplacements ou réparations ultérieurs, ces derniers ne pourront être effectués qu'avec l'accord explicite du Client. Si le véhicule est souvent employé pour atteler des remorques, il faut réduire l'intervalle entre un Entretien Programmé et l'autre.

AVERTISSEMENTS

Les coupons d'Entretien Programmé sont établis par le Constructeur. La non-exécution des coupons peut entraîner l'annulation de la garantie. Il est conseillé de consulter le réseau après-vente Fiat en cas de doute sur le fonctionnement correct de la voiture, sans attendre l'exécution du prochain coupon.

CONTRÔLES PÉRIODIQUES

Tous les **1 000 km** ou avant de longs voyages, contrôler et si nécessaire rétablir :

- le niveau du liquide de refroidissement du moteur ;
- REMARQUE Le niveau doit être contrôlé lorsque le moteur est froid et il doit être compris entre les repères MIN. et MAX. visibles sur le réservoir. Si le système est inférieur à MIN, se rendre auprès du Réseau après-vente Fiat. Ne pas essayer d'ouvrir le bouchon personnellement pour éviter des brûlures et/ou des dommages au circuit de refroidissement et aux composants électroniques. Les opérations d'appoint et de remplissage doivent être exécutées par du personnel qualifié auprès du Réseau après-vente Fiat qui dispose de l'équipement adéquat pour le remplissage sous vide.

- le niveau du liquide de freins ;
- le niveau du liquide de lave-glace ;
- la pression et l'état des pneus ;
- le fonctionnement du système d'éclairage (phares, clignotants, signaux de détresse, etc.) ;
- le fonctionnement du système d'essuie-lave-glace et le positionnement/usure des balais d'essuie-glace ;
- contrôle et rétablissement du niveau de l'additif pour émissions Diesel **AdBlue®** (URÉE), (pour les versions/marchés qui le prévoient). Tous les **3 000 km**, contrôler et éventuellement rétablir : le niveau de l'huile moteur.

UTILISATION DE LA VOITURE DANS DES CONDITIONS SÉVÈRES

Si la voiture est principalement utilisée dans l'une des conditions suivantes :

- routes poussiéreuses ;
 - trajets courts (moins de 7-8 km) et fréquents, par une température extérieure inférieure à zéro ;
 - moteur qui tourne fréquemment au ralenti ou conduite sur de longues distances à vitesse réduite, ou en cas d'inactivité prolongée ;
- il est nécessaire de réaliser les vérifications suivantes à des intervalles



plus fréquents que ceux indiqués dans le Plan d'Entretien Programmé :

- contrôle de l'état et de l'usure des plaquettes des freins à disque avant ;
- contrôle de la propreté des serrures du capot moteur et du coffre à bagages, nettoyage et lubrification des tringleries ;
- contrôle visuel de l'état de : moteur, boîte de vitesses, transmission, sections rigides et flexibles des tuyaux (échappement - alimentation en carburant - freins), éléments en caoutchouc (soufflets - manchons-bagues - etc.) ;
- contrôle de l'état de charge et du niveau de liquide de la batterie (électrolyte) ;
- contrôle visuel de l'état des courroies de commande des accessoires ;
- contrôle et vidange/remplacement éventuels de l'huile moteur et du filtre à huile ;
- contrôle et remplacement éventuel du filtre à pollen ;
- contrôle et remplacement éventuel du filtre à air.

PLAN D'ENTRETIEN PROGRAMMÉ (versions essence)

AVERTISSEMENT Après avoir effectué la dernière intervention mentionnée dans le tableau, continuer l'entretien programmé en respectant la fréquence d'intervention indiquée dans le plan, par la cadence des points ou une remarque spécifique, pour chaque opération.

Attention : reprendre simplement l'entretien depuis le début du plan peut comporter le dépassement de l'intervalle maximum autorisé pour certaines opérations !

Milliers de kilomètres	15	30	45	60	75	90	105	120	135	150
Années	1	2	3	4	5	6	7	8	9	10
Contrôle de l'état/usure des pneus et réglage éventuel de la pression ; contrôle de l'échéance de la recharge du kit de réparation rapide (si présente)	●	●	●	●	●	●	●	●	●	●
Contrôle du fonctionnement du circuit d'éclairage (phares, clignotants, feux de détresse, coffre à bagages, habitacle, compartiment vide-poches, témoins du combiné de bord, etc.)	●	●	●	●	●	●	●	●	●	●
Contrôle et éventuel rétablissement du niveau des liquides dans le compartiment moteur (1)	●	●	●	●	●	●	●	●	●	●
Contrôle des émissions/fumées des gaz d'échappement	●	●	●	●	●	●	●	●	●	●
Contrôle via la prise de diagnostic du fonctionnement des systèmes de contrôle du moteur, des émissions et (suivant version) de la dégradation de l'huile moteur (2)	●	●	●	●	●	●	●	●	●	●
Contrôle visuel de l'état : extérieur de la carrosserie, protection de bas de caisse, sections rigides et flexibles des tuyaux (échappement, alimentation en carburant, freins), éléments en caoutchouc (soufflets, manchons, bagues, etc.)		●		●		●		●		●



Milliers de kilomètres	15	30	45	60	75	90	105	120	135	150
Années	1	2	3	4	5	6	7	8	9	10
Contrôle du positionnement/usure des balais d'essuie-glace/essuie-glace arrière (suivant version)	●		●		●		●		●	
Contrôle du fonctionnement du système d'essuie/lave-glace et réglage éventuel des gicleurs	●		●		●		●		●	
Contrôle de la propreté des serrures du capot moteur et du coffre à bagages, nettoyage et lubrification des tringleries		●		●		●		●		●
Contrôle et réglage éventuel de la course du levier du frein de stationnement		●		●		●		●		●
Contrôle visuel de l'état et de l'usure des plaquettes de freins à disque avant et arrière (pour les versions/marchés qui le prévoient) et fonctionnement du témoin d'usure des plaquettes	●	●	●	●	●	●	●	●	●	●
Contrôle visuel de l'état et de l'usure des garnitures des freins à tambour arrière (pour les versions/marchés qui le prévoient)	●	●	●	●	●	●	●	●	●	●
Contrôle visuel de l'état de la courroie crantée de distribution (3)			●						●	
Contrôle visuel de l'état de la courroie/des courroies de commande accessoires			●						●	
Contrôle de la tension de la courroie de commande des accessoires (versions sans tendeur automatique)			●						●	

Milliers de kilomètres	15	30	45	60	75	90	105	120	135	150
Années	1	2	3	4	5	6	7	8	9	10
Contrôle de la tension de la courroie de commande des accessoires (versions sans tendeur automatique)		●								●
Vidange de l'huile moteur et remplacement du filtre	(4)									
Vidange de l'huile moteur et remplacement du filtre à huile moteur (2)	○	●	○	●	○	●	○	●	○	●
Remplacement des bougies d'allumage (5)				●				●		
Remplacement de la courroie crantée de distribution	(3)									
Remplacement de la courroie/des courroies de commande des accessoires	(3)									
Remplacement de la cartouche du filtre à air (6)		●		●		●		●		●
Vidange du liquide de freins	(7)									



Milliers de kilomètres	15	30	45	60	75	90	105	120	135	150
Années	1	2	3	4	5	6	7	8	9	10
Remplacement du filtre d'habitable (6) (o) (●)	○	●	○	●	○	●	○	●	○	●

(1) Les éventuels appoints doivent être effectués avec les liquides indiqués sur la documentation de bord et uniquement après avoir contrôlé l'intégrité de l'installation.

(2) Si la qualité de l'huile calculée en phase de diagnostic résulte inférieure à 20 %, il est conseillé de vidanger l'huile moteur et de remplacer le filtre de l'huile afin d'éviter de devoir procéder à une opération d'entretien sous peu.

(3) Le kilométrage maximum est 120 000 km. Quel que soit le kilométrage, la courroie doit être remplacée tous les 6 ans. En cas d'utilisation de la voiture dans des conditions sévères (zones poussiéreuses, conditions climatiques particulièrement rudes, températures très basses ou très élevées pour des périodes prolongées, utilisation en ville, ralenti prolongés), le kilométrage maximum est de 60 000 km et, indépendamment du kilométrage, la courroie doit être remplacée tous les 4 ans.

(4) La vidange de l'huile moteur et le remplacement du filtre à huile dépendent des conditions de conduite et sont signalés sur le combiné de bord par un voyant/symbole qui s'allume (suivant version). Quoi qu'il en soit, vidanger l'huile moteur et remplacer le filtre à huile une fois par an.

(5) Pour assurer le bon fonctionnement et éviter d'endommager grièvement le moteur, veiller à utiliser exclusivement des bougies certifiées pour ce type de moteur, du même type et de la même marque (consulter le paragraphe « Moteur » au chapitre « Caractéristiques techniques ») ; respecter rigoureusement l'intervalle de remplacement des bougies prévu dans le Plan d'entretien programmé. Pour le remplacement des bougies, il est conseillé de s'adresser au Réseau Après-vente Fiat

(6) En cas d'utilisation de la voiture dans des zones poussiéreuses, il est recommandé de remplacer ce filtre tous les 15 000 km.

(7) La vidange du liquide de frein doit être effectuée tous les 2 ans, quel que soit le kilométrage.

(o) Interventions recommandées

(●) Interventions obligatoires

PLAN D'ENTRETIEN PROGRAMMÉ (versions Diesel)

AVERTISSEMENT Après avoir effectué la dernière intervention mentionnée dans le tableau, continuer l'entretien programmé en respectant la fréquence d'intervention indiquée dans le plan, par la cadence des points ou une remarque spécifique, pour chaque opération.

Attention : reprendre simplement l'entretien depuis le début du plan peut comporter le dépassement de l'intervalle maximum autorisé pour certaines opérations !

Milliers de kilomètres	20	40	60	80	100	120	140	160	180	200
Années	1	2	3	4	5	6	7	8	9	10
Contrôle de l'état/usure des pneus et réglage éventuel de la pression ; contrôle de l'échéance de la recharge du kit de réparation rapide (si présente)	●	●	●	●	●	●	●	●	●	●
Contrôle du fonctionnement du circuit d'éclairage (phares, clignotants, feux de détresse, coffre à bagages, habitacle, compartiment vide-poches, témoins du combiné de bord, etc.)	●	●	●	●	●	●	●	●	●	●
Contrôle et éventuel rétablissement du niveau des liquides dans le compartiment moteur (1)	●	●	●	●	●	●	●	●	●	●
Contrôle des émissions/fumées des gaz d'échappement	●	●	●	●	●	●	●	●	●	●
Contrôle, au moyen de la prise de diagnostic, du fonctionnement des systèmes de contrôle du moteur, des émissions et de la dégradation de l'huile moteur (suivant version) (2)	●	●	●	●	●	●	●	●	●	●
Contrôle visuel de l'état : extérieur de la carrosserie, protection de bas de caisse, sections rigides et flexibles des tuyaux (échappement, alimentation en carburant, freins), éléments en caoutchouc (soufflets, manchons, bagues, etc.)		●		●		●		●		●



Milliers de kilomètres	20	40	60	80	100	120	140	160	180	200
Années	1	2	3	4	5	6	7	8	9	10
Contrôle du positionnement/usure des balais d'essuie-glace/essuie-glace arrière (suivant version)	●		●		●		●		●	
Contrôle du fonctionnement du système d'essuie/lave-glace et réglage éventuel des gicleurs	●		●		●		●		●	
Contrôle de la propreté des serrures du capot moteur et du coffre à bagages, nettoyage et lubrification des tringleries		●		●		●		●		●
Contrôle et réglage éventuel de la course du levier du frein de stationnement		●		●		●		●		●
Contrôle visuel de l'état et de l'usure des plaquettes de freins à disque avant et arrière (pour les versions/marchés qui le prévoient) et intégrité du témoin d'usure des plaquettes	●	●	●	●	●	●	●	●	●	●
Contrôle visuel de l'état et de l'usure des garnitures des freins à tambour arrière (pour les versions/marchés qui le prévoient)	●	●	●	●	●	●	●	●	●	●
Contrôle visuel de l'état de la courroie crantée de distribution (3)			●			●			●	
Contrôle visuel de l'état de la courroie/des courroies de commande accessoires (3)			●			●			●	
Contrôle de la tension de la courroie de commande des accessoires (versions sans tendeur automatique)		●				●				●

Milliers de kilomètres	20	40	60	80	100	120	140	160	180	200
Années	1	2	3	4	5	6	7	8	9	10
Contrôle et appoint éventuel du niveau d'huile de l'actionneur électro-hydraulique (versions avec boîte de vitesses automatique à double embrayage) (4)						●				
Vidange de l'huile moteur et remplacement du filtre à huile moteur	(5)									
Remplacement de la courroie/des courroies de commande des accessoires	(3)									
Remplacement de la cartouche du filtre à carburant (6)		●		●		●		●		●
Remplacement de la cartouche du filtre à air (7)		●		●		●		●		●
Vidange du liquide de freins	(8)									



Milliers de kilomètres	20	40	60	80	100	120	140	160	180	200
Années	1	2	3	4	5	6	7	8	9	10
Remplacement du filtre d'habitable (7) (o) (●)	○	●	○	●	○	●	○	●	○	●

(1) Les éventuels appoints doivent être effectués avec les liquides indiqués sur la documentation de bord et uniquement après avoir contrôlé l'intégrité de l'installation.

(2) Si le « pourcentage restant d'huile moteur non usagée » calculé en phase de diagnostic est inférieur ou égal à 20 %, il est conseillé de procéder à la vidange moteur et au remplacement du filtre de l'huile afin d'éviter de devoir effectuer une opération d'entretien ultérieure.

(3) Le kilométrage maximum est 140 000 km. Quel que soit le kilométrage, la courroie doit être remplacée tous les 6 ans. En cas d'utilisation de la voiture dans des conditions sévères (zones poussiéreuses, conditions climatiques particulièrement rudes, températures très basses ou très élevées pour des périodes prolongées, utilisation en ville, ralenti prolongés), le kilométrage maximum est de 60 000 km et, indépendamment du kilométrage, la courroie doit être remplacée tous les 4 ans.

(4) Contrôle à effectuer tous les ans pour les voitures roulant dans des pays aux conditions climatiques particulièrement sévères (climats froids).

(5) L'intervalle effectif de vidange de l'huile moteur et de remplacement du filtre à huile dépend des conditions d'utilisation du véhicule et est signalé par un témoin/symbole sur le combiné de bord. De toute façon, ne pas dépasser 2 ans. Si l'on utilise le véhicule principalement en ville, il est nécessaire de vidanger l'huile moteur et de remplacer le filtre à huile tous les ans.

(6) En cas de ravitaillement de la voiture avec du carburant de qualité inférieure à la Spécification Européenne prévue, il est recommandé de remplacer ce filtre tous les 20000 km

(7) En cas d'utilisation de la voiture dans des zones poussiéreuses, il est recommandé de remplacer le filtre tous les 20 000 km.

(8) La vidange du liquide de freins doit être effectuée tous les deux ans, quel que soit le kilométrage.

(o) Interventions recommandées

(●) Interventions obligatoires

COMPARTIMENT MOTEUR

CONTRÔLE DES NIVEAUX

 170) 171)

 66)



Version 1.4 95CV
(suivant version)

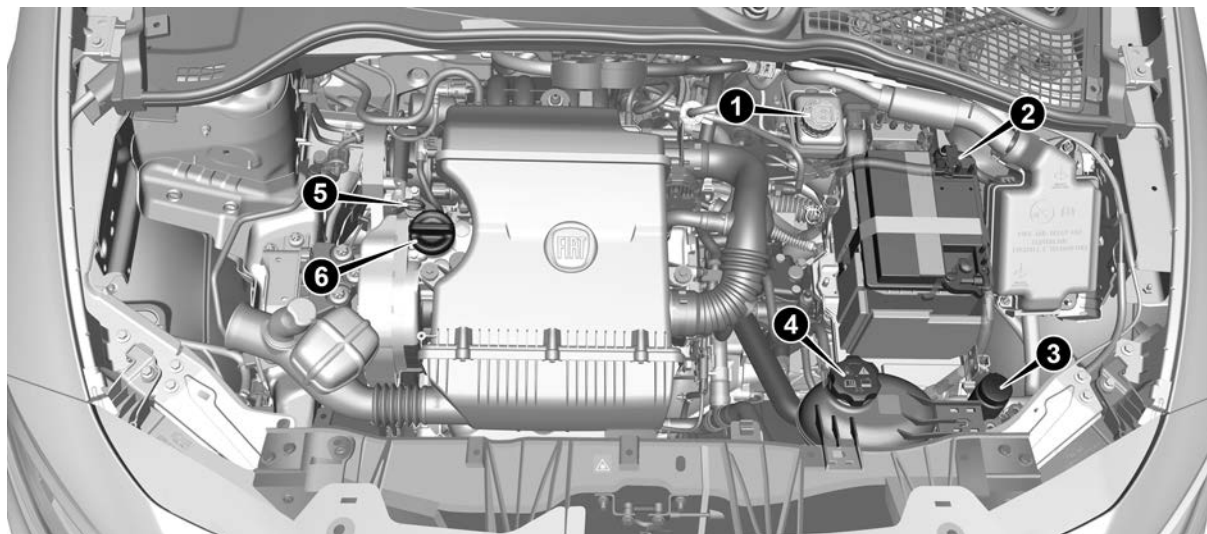

214

09026J0001EM

1. Liquide des freins 2. Batterie 3. Liquide lave-glace/lave-lunette arrière 4. Liquide de refroidissement du moteur 5. Jauge de contrôle du niveau d'huile moteur 6. Bouchon/Remplissage d'huile moteur

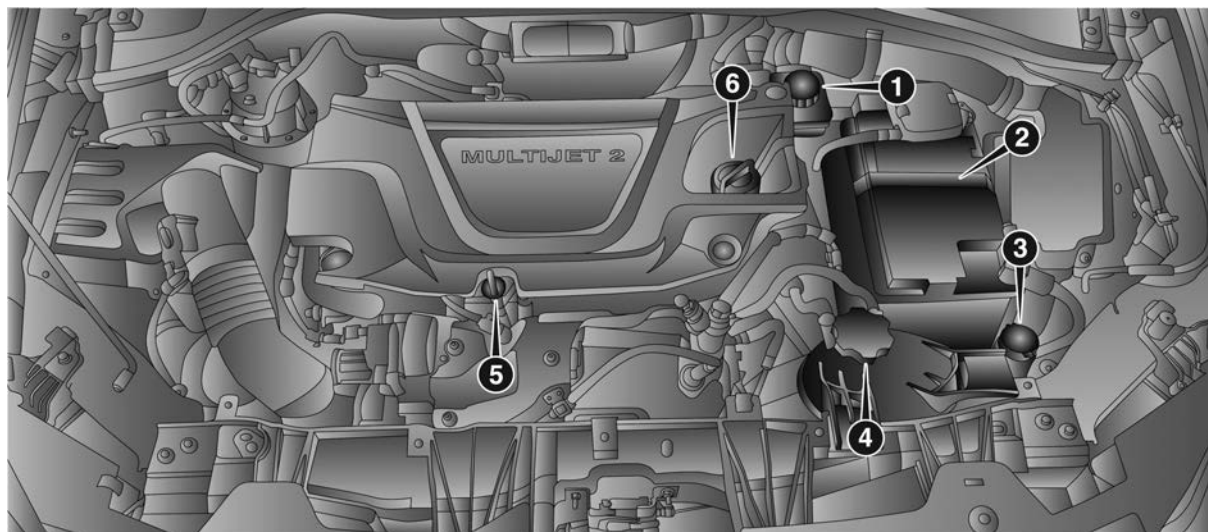

215

P2000288

1. Liquide des freins 2. Batterie 3. Liquide lave-glace/lave-lunette arrière 4. Liquide de refroidissement du moteur 5. Jauge de contrôle du niveau d'huile moteur 6. Bouchon/Remplissage d'huile moteur



ATTENTION

170) Ne jamais fumer durant une intervention dans le compartiment moteur : il pourrait y avoir du gaz ou des vapeurs inflammables, avec risque d'incendie.



171) Lorsque le moteur est chaud, agir avec extrême prudence à l'intérieur du compartiment moteur : risque de brûlures. Ne pas s'approcher excessivement du ventilateur de refroidissement du radiateur : le ventilateur électrique peut se mettre en mouvement, risque de lésions. Attention aux écharpes, cravates et vêtements non adhérents : ils peuvent être entraînés par les éléments en mouvement.



AVERTISSEMENT

66) Attention, pendant les opérations d'appoint, ne pas confondre les différents types de liquides : ils sont tous incompatibles entre eux ! Faire l'appoint avec un liquide inadapté pourrait endommager gravement la voiture.

HUILE MOTEUR



172)



67)

Le contrôle de l'huile doit être effectué avec la voiture sur sol plat, quelques minutes (environ 5) après l'arrêt du moteur.

Vérifier que le niveau d'huile est compris entre les niveaux MIN et MAX gravés sur la jauge de contrôle.

Si le niveau d'huile avoisine ou est au-dessous du repère MIN, faire l'appoint d'huile à travers le goulot de remplissage jusqu'au repère MAX.

Extraire la jauge de contrôle de niveau d'huile moteur, la nettoyer avec un chiffon qui ne laisse pas de traces et la remettre en place.

L'extraire de nouveau et vérifier que le niveau d'huile moteur se situe entre les repères MIN et MAX gravés sur ladite jauge.

Consommation huile moteur



68)



4)

À titre indicatif, la consommation maximum d'huile moteur est de 400 grammes tous les 1 000 km. Pendant la première période d'utilisation de la voiture, le moteur se trouve en phase de rodage, par conséquent la consommation d'huile moteur n'est pas encore stable. Il faut attendre

d'avoir dépassé les premiers 5 000 à 6 000 km.

AVERTISSEMENT Après avoir effectué l'appoint d'huile ou la vidange, avant de contrôler le niveau, faire tourner le moteur pendant quelques secondes et attendre quelques minutes après avoir coupé le moteur en question.

LIQUIDE DE REFROIDISSEMENT DU MOTEUR THERMIQUE



173)



69)

Si le niveau est insuffisant, dévisser le bouchon du bac 4 et verser le liquide décrit au chapitre « Caractéristiques techniques ».

LIQUIDE LAVE-GLACE/LAVE-LUNETTE ARRIÈRE



174) 175)

Si le niveau est insuffisant, soulever le bouchon 3 du bac et verser le liquide décrit au chapitre « Caractéristiques techniques ».

LIQUIDE DES FREINS



176) 177)



70)

Contrôler que le liquide est au niveau maximum.

Si le niveau du liquide dans le réservoir est insuffisant, dévisser le bouchon 1 du bac et verser le liquide décrit au chapitre « Caractéristiques techniques ».

AVERTISSEMENT Nettoyer soigneusement le bouchon du réservoir et la surface tout autour. À l'ouverture du bouchon, veiller surtout à ce que d'éventuelles impuretés ne pénètrent dans le réservoir.

Pour le ravitaillement, toujours utiliser un entonnoir avec filtre intégré d'une maille inférieure ou égale à 0,12 mm.

AVERTISSEMENT Le liquide de freins absorbe l'humidité, par conséquent, si l'on utilise principalement la voiture dans des zones où le degré d'humidité atmosphérique est élevé, le liquide doit être remplacé plus fréquemment que prévu par le « Plan d'Entretien Programmé ».



BATTERIE TRADITIONNELLE

 178) 179) 180)

 71)

 5)

La batterie n'exige aucun appoint en eau distillée de l'électrolyte.

Un contrôle périodique de son état, confié au Réseau Après-vente Fiat, est néanmoins nécessaire.

Remplacement de la batterie traditionnelle

En cas de besoin, remplacer la batterie traditionnelle par une autre batterie d'origine ayant les mêmes caractéristiques. Pour l'entretien de la batterie traditionnelle, se conformer strictement aux indications fournies par le fabricant de la batterie.

INACTIVITÉ DE LA VOITURE

 181)

En cas d'inactivité de la voiture (ou bien en cas de remplacement de la batterie), il est nécessaire de prêter une attention particulière au débranchement de l'alimentation électrique de la batterie.

Procéder de la manière suivante :

Appuyer sur le bouton (2) fig. 216 pour débrancher le connecteur (1) du capteur (3) (contrôle de l'état de la

batterie) installé sur le pôle négatif de la batterie en question.

Ce capteur ne doit jamais être débranché, sauf en cas de remplacement de la batterie.

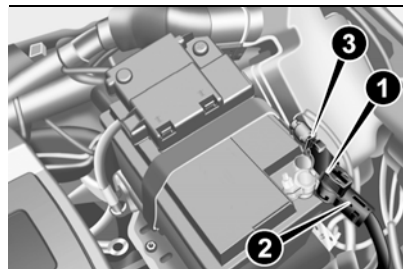

216

09086J0001EM

AVERTISSEMENT Avant de procéder au débranchement de l'alimentation électrique de la batterie, attendre au moins deux minutes après avoir mis le dispositif de démarrage sur STOP et après avoir fermé la porte côté conducteur. Au rebranchement de l'alimentation électrique à la batterie, s'assurer que le dispositif de démarrage est sur STOP et que la porte côté conducteur est fermée.

CONSEILS UTILES POUR PROLONGER LA DURÉE DE VIE DE LA BATTERIE TRADITIONNELLE

Pour éviter que la batterie traditionnelle ne se décharge rapidement et pour préserver son fonctionnement dans le temps, suivre scrupuleusement les indications suivantes :

- quand on gare la voiture, s'assurer que les portes, les capots et les trappes soient bien fermés pour éviter que des plafonniers ne restent allumés à l'intérieur de l'habitacle ;
 - éteindre les feux des plafonniers intérieurs : de toute façon la voiture est équipée d'un système de coupure automatique de l'éclairage d'habitacle
 - moteur thermique arrêté, éviter de laisser des dispositifs allumés pendant longtemps (par ex. autoradio, feux de détresse, etc.) ;
 - avant toute intervention sur l'équipement électrique, débrancher le câble du pôle négatif de la batterie.
- Si après l'achat de la voiture l'utilisateur souhaite installer des accessoires électriques à absorption de courant permanent (par ex. alarme, etc.) ou des accessoires influençant le bilan électrique, s'adresser au Réseau Après-vente Fiat pour que son personnel qualifié puisse évaluer l'absorption électrique totale.

AVERTISSEMENT Suite à une dépose de la batterie, il est nécessaire d'initialiser la direction comme l'indique l'allumage du témoin  sur le combiné de bord (ou symbole sur l'écran). Pour exécuter cette procédure, il suffit de tourner le volant d'une extrémité à l'autre, ou tout simplement, de continuer tout droit sur une centaine de mètres.

AVERTISSEMENT La batterie traditionnelle maintenue pendant longtemps à un état de charge inférieure à 50 % subit des dommages dus à la sulfatation, ce qui réduit sa capacité et son aptitude au démarrage. Elle est aussi plus exposée au risque de gel (qui peut se produire même à -10 °C). En cas d'immobilisation prolongée, voir le paragraphe « Inactivité prolongée de la voiture » au chapitre « Démarrage et conduite ».



ATTENTION

172) En cas d'appoint du niveau d'huile moteur, attendre que le moteur refroidisse avant d'intervenir sur le bouchon de remplissage, notamment sur les voitures

dotées de bouchon en aluminium (suivant version). **ATTENTION** : risque de brûlures !

173) Le circuit de refroidissement est pressurisé. Au besoin, ne remplacer le bouchon que par une pièce d'origine, sous peine de détérioration du circuit. Lorsque le moteur est chaud, ne jamais ôter le bouchon du bac : risque de brûlures.

174) Ne jamais voyager avec le réservoir de lave-glaces vide : l'action du lave-glace est fondamentale pour améliorer la visibilité. Le fonctionnement fréquent du dispositif sans liquide risque d'endommager ou de détériorer rapidement certaines de ses pièces.

175) Certains additifs commerciaux du liquide pour lave-glace sont inflammables : le compartiment moteur contient des parties chaudes qui, en contact, pourraient provoquer un incendie.

176) Le liquide de freins est toxique et très fortement corrosif. En cas de contact accidentel, laver immédiatement les endroits concernés à l'eau et au savon neutre, puis rincer abondamment. En cas d'ingestion, s'adresser immédiatement à un médecin.

177) Le symbole  sur le bidon indique que le liquide de freins est de type synthétique et non minéral. L'utilisation de liquides de type minéral endommage définitivement les joints spéciaux en caoutchouc du système de freinage.

178) Le liquide contenu dans la batterie est toxique et corrosif. Éviter tout contact avec la peau et les yeux. Ne pas s'approcher de la batterie avec des flammes nues ou de possibles sources d'étincelles : risque d'explosion et d'incendie.

179) Le fonctionnement avec un niveau de liquide trop bas endommage irréparablement la batterie et peut même la faire exploser.

180) Lorsqu'il faut intervenir sur la batterie ou à proximité, toujours se protéger les yeux avec des lunettes prévues à cet effet.

181) En cas de remplacement de la batterie, s'adresser toujours au réseau Après-vente Fiat. Remplacer la batterie par une batterie du même type et avec les mêmes caractéristiques.



AVERTISSEMENT

67) Le niveau d'huile ne doit jamais dépasser le repère MAX.

68) Ne pas faire l'appoint avec une huile ayant des caractéristiques différentes de celle qui est déjà dans le moteur.

69) Le circuit de refroidissement du moteur utilise le fluide de protection antigel PARAFILU^{UP}. Pour l'appoint éventuel, utiliser un fluide du même type que celui qui se trouve dans le circuit de refroidissement. Le fluide PARAFILU^{UP} ne peut être mélangé avec aucun autre fluide. Si cela devait se produire, ne démarrer en aucun cas le moteur et s'adresser au Réseau Après-vente Fiat.

70) Veiller à ce que le liquide de freins, qui est très corrosif, n'entre en contact avec les parties peintes. Si ceci venait à se produire, laver immédiatement à l'eau.

71) Si la voiture doit rester immobilisée longtemps dans des conditions de froid intense, démonter la batterie et la transporter dans un lieu chauffé, pour éviter qu'elle ne gèle.



72) *Le mauvais montage d'accessoires électriques et électroniques peut provoquer des dommages graves à la voiture. Si on souhaite installer des accessoires (par ex. antivol, radiotéléphone, etc.) après l'achat de la voiture, s'adresser au Réseau Après-vente Fiat, qui est en mesure de conseiller les dispositifs les plus adaptés et surtout d'évaluer s'il est nécessaire d'utiliser une batterie d'une capacité plus importante.*



AVERTISSEMENT

4) *L'huile usagée du moteur et le filtre remplacé contiennent des substances nocives pour l'environnement. Pour la vidange de l'huile et le remplacement des filtres, il est conseillé de s'adresser au Réseau Après-vente Fiat.*

5) *Les batteries contiennent des substances très dangereuses pour l'environnement. Pour faire remplacer la batterie, s'adresser au Réseau Après-vente Fiat.*

RECHARGE DE LA BATTERIE TRADITIONNELLE

AVERTISSEMENTS

AVERTISSEMENT La description de la procédure de recharge de la batterie traditionnelle n'est donnée qu'à titre indicatif. Pour effectuer cette opération, s'adresser au Réseau Après-vente Fiat.

AVERTISSEMENT Avant de procéder au débranchement de l'alimentation électrique de la batterie traditionnelle, attendre au moins deux minutes après avoir mis le dispositif de démarrage sur STOP et après avoir fermé la porte côté conducteur. Au rebranchement suivant de l'alimentation électrique de la batterie, s'assurer que le dispositif de démarrage soit sur STOP et que la porte côté conducteur soit fermée.

AVERTISSEMENT Il est conseillé de procéder à une charge lente à bas ampérage pendant 24 heures environ. Une charge plus longue pourrait endommager la batterie traditionnelle.

AVERTISSEMENT Il est essentiel que les câbles du circuit électrique soient correctement reliés à la batterie, c'est-à-dire le câble positif (+) à la borne positive et le câble négatif (-) à la borne

négative. Les bornes de la batterie sont marquées par les symboles de borne positive (+) et de borne négative (-) et sont indiquées sur le couvercle de la batterie.

Les extrémités des câbles doivent aussi être dépourvues de traces de corrosion et être solidement fixées aux bornes. Si on utilise un chargeur de batterie du type « rapide » avec la batterie montée sur la voiture, avant de brancher le chargeur de batterie, débrancher les deux câbles de la batterie de la voiture. Ne pas utiliser de chargeur de batterie de type « rapide » pour fournir la tension de démarrage.

VERSIONS SANS SYSTÈME START&STOP

Pour effectuer la charge, procéder comme suit :

- débrancher la borne du pôle négatif de la batterie traditionnelle ;
- brancher les câbles de l'appareil de recharge aux pôles de la batterie, en respectant les polarités ;
- allumer l'appareil de recharge ;
- quand la recharge est terminée, éteindre l'appareil avant de le débrancher de la batterie traditionnelle ;
- rebrancher la borne du pôle négatif de la batterie traditionnelle.

VERSIONS AVEC SYSTÈME START&STOP

(suivant version)

Pour effectuer la charge, procéder comme suit :

- débrancher le connecteur (1) fig. 217 (en actionnant le bouton (2)) du capteur (3) de surveillance de l'état de la batterie traditionnelle installé sur le pôle négatif (-) (4) de la batterie en question ;
- brancher le câble positif (+) de l'appareil de recharge au pôle positif de la batterie traditionnelle (5) et le câble négatif (-) à la borne du capteur (4) comme le montre la figure ;
- allumer l'appareil de recharge. Quand la recharge est terminée, éteindre l'appareil ;
- après avoir débranché l'appareil de recharge, rebrancher le connecteur (1) au capteur (3) selon les indications de la figure.

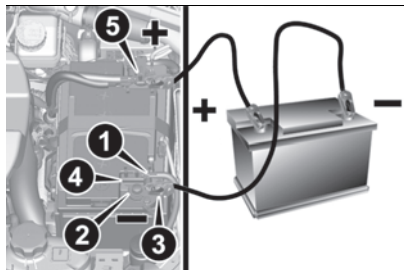

217

09036J0001EM

PROCÉDURES D'ENTRETIEN

73) 74) 75)

Les pages suivantes contiennent les normes sur l'entretien **nécessaire** prévu par le personnel technique qui a conçu la voiture.

En plus de ces indications d'entretien spécifiées dans l'entretien programmé ordinaire, on trouve d'autres composants qui pourraient demander des interventions ou remplacements lors du cycle de vie de la voiture.

HUILE MOTEUR

Contrôle du niveau d'huile moteur

76)

Pour garantir une lubrification correcte du moteur, il est indispensable que l'huile soit toujours au niveau préconisé (voir le paragraphe « Compartiment moteur » dans ce chapitre).

FILTRE À HUILE MOTEUR

Remplacement du filtre à huile moteur

Le filtre à huile moteur doit être remplacé à chaque vidange d'huile moteur.

Pour le remplacement, il est conseillé d'utiliser une pièce détachée d'origine, conçue spécialement pour cette voiture.

FILTRE À AIR

182)

Remplacement du filtre à air

Voir les indications du « Plan d'entretien programmé » pour connaître les intervalles corrects d'entretien. Pour le remplacement, il est conseillé d'utiliser une pièce détachée d'origine, conçue spécialement pour cette voiture.

ENTRETIEN DU CIRCUIT DE CLIMATISATION

77) 78)

Pour garantir les meilleures performances possibles, le circuit de climatisation doit être contrôlé et soumis à l'entretien auprès du Réseau Après-vente Fiat au début de la saison estivale.

AVERTISSEMENT Ne pas utiliser de substances chimiques pour nettoyer le circuit de climatisation car les composants internes pourraient être endommagés. Des dommages de cette nature ne seront pas couverts par la garantie.

Remplacement du filtre à pollen

(suivant version)

Voir les indications du « Plan d'entretien



programmé » pour connaître les intervalles corrects d'entretien. Pour le remplacement du filtre, s'adresser au Réseau Après-vente Fiat.

FILTRE À GAZOLE (versions Diesel)

Voir les indications du « Plan d'entretien programmé » pour connaître les intervalles corrects d'entretien.

LUBRIFICATION DES PARTIES MOBILES DE LA CARROSSERIE

S'assurer que les serrures et les zones d'articulation de la carrosserie, y compris les éléments tels que les guides des sièges, les charnières des portes (et les rouleaux correspondants), le hayon du coffre à bagages et le capot moteur soient lubrifiés régulièrement avec de la graisse à base de lithium pour garantir leur fonctionnement correct et silencieux, et les protéger contre la rouille et l'usure. Faire particulièrement attention aux dispositifs de fermeture du capot moteur, pour en garantir le bon fonctionnement.

ESSUIE-GLACE

Nettoyer régulièrement la vitre du pare-brise ainsi que le profil en caoutchouc des balais de l'essuie-glace avant à l'aide d'une éponge ou d'un chiffon

doux et d'un détergent non abrasif. De cette manière, le sel ou les impuretés accumulés lors de la conduite sont éliminés.

Le fonctionnement prolongé des essuie-glaces avec la vitre sèche peut endommager les balais et entraîner l'abrasion de la surface de la vitre. Pour éliminer les impuretés présentes sur la vitre sèche, toujours actionner les lave-glaces.

En cas de températures extérieures très sévères (inférieures à 0 °C), avant d'actionner l'essuie-glace, s'assurer que le mouvement de la partie en caoutchouc en contact avec la vitre ne soit pas empêché. Si nécessaire, la débloquer à l'aide d'un produit antigel adapté.

Éviter d'utiliser l'essuie-glace pour enlever le givre ou la glace.

Éviter aussi tout contact du profil en caoutchouc des balais avec les dérivés du pétrole tels que l'huile moteur, l'essence, etc.

AVERTISSEMENT La durée de vie prévue des balais de l'essuie-glace varie en fonction de la fréquence de l'utilisation. Dans tous les cas, il est conseillé de remplacer les balais environ une fois par an. Lorsque les balais sont usés, on peut percevoir un bruit, des traces sur la vitre ou

des rayures d'eau. En présence de ces conditions, nettoyer les balais de l'essuie-glace ou les remplacer si nécessaire.

AVERTISSEMENT Voyager avec les balais d'essuie-glace usés représente un grave risque, car cela réduit la visibilité en cas de mauvaises conditions atmosphériques.

Soulèvement des balais de l'essuie-glace (Fonction « Service position »)

La fonction « Service position » permet au conducteur d'effectuer le remplacement des balais d'essuie-glace plus aisément, en les protégeant en cas de neige.

Activation de la fonction

Pour activer cette fonction, désactiver l'essuie-glace (bague (1) fig. 218 en position O) avant de placer le dispositif de démarrage sur STOP.

Cette fonction ne peut être activée que dans les 2 minutes après avoir placé le dispositif de démarrage sur STOP.

Pour activer cette fonction, déplacer le levier vers le haut (position instable) pendant au moins une demi-seconde.

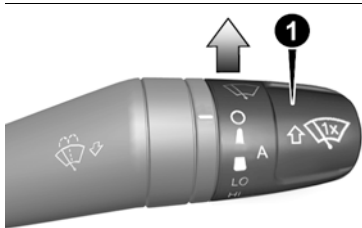

218

P2000175

Pour chaque activation valable de la fonction, les balais se déplacent pour signaler l'acquisition correcte de la commande.

La commande peut être répétée trois fois maximum. La quatrième répétition de la commande désactive la fonction. Si, après avoir utilisé cette fonction, on replace le dispositif de démarrage sur MAR avec les balais dans une autre position qu'au repos (sur la base du pare-brise), ils retourneront en position de repos uniquement après avoir effectué une commande au moyen du levier (déplacement du levier vers le haut, en position instable) ou une fois dépassée la vitesse de 5 km/h.

Désactivation de la fonction

La fonction se désactive si :

- 2 minutes se sont écoulées après avoir placé le dispositif de démarrage sur STOP ;

- le dispositif de démarrage est sur MAR et les balais sont en position de repos ;
- la commande de la fonction est répétée quatre fois.

Remplacement des balais d'essuie-glace

Procéder de la manière suivante :

- soulever le bras de l'essuie-glace, appuyer sur le bouton (1) fig. 219 du ressort de fixation et enlever le balai du bras ;

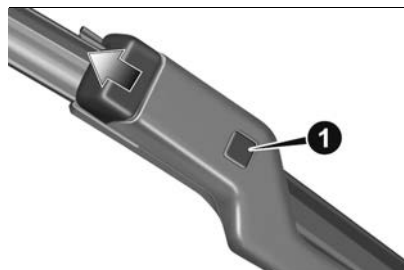

219

09046J0002EM

- monter le nouveau balai en insérant la languette dans son logement ;
- monter le nouveau balai en introduisant la languette dans son logement sur le bras et en s'assurant de son blocage ;
- abaisser le bras de l'essuie-glace sur le pare-brise.

AVERTISSEMENT Ne pas actionner l'essuie-glace avec les balais soulevés du pare-brise.

Lave-vitre

Les jets du lave-glace sont fixes fig. 220.

Si le jet ne sort pas, vérifier avant tout qu'il y ait du liquide dans le réservoir du lave-glace (voir paragraphe « Compartiment moteur » dans ce chapitre). Dans tous les cas, utiliser le liquide préconisé ; ne pas utiliser exclusivement de l'eau.

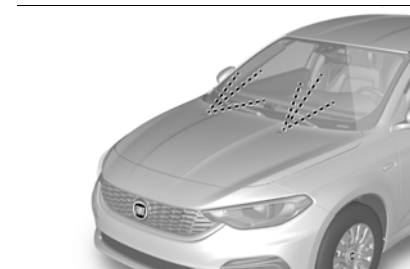

220

09046J0003EM

Contrôler ensuite que les trous de sortie ne soient pas obstrués ; le cas échéant, utiliser une aiguille pour les déboucher.

SYSTÈME D'ÉCHAPPEMENT

 183) 184)

 79)

Un entretien adapté du système



d'échappement du moteur reste la meilleure protection contre des infiltrations de monoxyde de carbone dans l'habitacle.

SYSTÈME DE REFOUÏSSEMENT

La fuite de liquide de refroidissement du moteur (antigel) ou de vapeur du radiateur peut provoquer de graves brûlures.

Si on remarque de la vapeur provenant du compartiment moteur, ou si on perçoit un sifflement, ne pas ouvrir le capot tant que le radiateur n'est pas refroidi.

AVERTISSEMENT Ne jamais tenter d'enlever le bouchon du radiateur ou du vase d'expansion s'ils sont chauds : **DANGER DE BRÛLURES !**

Contrôle du liquide de refroidissement moteur

Contrôler une fois par an le niveau du liquide de refroidissement du moteur (de préférence avant le début de la saison hivernale).

En cas de doutes au sujet des fuites du circuit (par ex. en cas de nécessité d'effectuer de nombreux remplissages), faire contrôler l'étanchéité du circuit auprès du Réseau Après-vente Fiat.

AVERTISSEMENT Avant d'enlever le bouchon du vase d'expansion du liquide de refroidissement du moteur, attendre le refroidissement du circuit.

Remplissage / vidange / lavage du liquide de refroidissement du moteur

Si le liquide de refroidissement du moteur (antigel) est sale, faire effectuer les interventions de nettoyage et de lavage auprès du Réseau Après-vente Fiat.

Bouchon du radiateur du circuit de refroidissement du moteur

Le bouchon doit être bien fermé pour éviter toutes fuites de liquide de refroidissement du moteur et garantir que le liquide retourne vers le radiateur depuis le vase d'expansion.

Avvertissements

- ❑ Ne jamais ajouter de liquide de refroidissement lorsque le moteur est chaud ou surchauffé.
- ❑ Ne pas tenter de refroidir un moteur surchauffé en desserrant ou en enlevant le bouchon. La chaleur provoque une importante augmentation de la pression du circuit de refroidissement.
- ❑ Utiliser exclusivement le bouchon du radiateur prévu pour la voiture afin d'éviter tout dommage au moteur.

Élimination du liquide de refroidissement du moteur usagé

L'élimination du liquide de refroidissement du moteur est soumise aux lois en vigueur : contacter les organismes préposés pour connaître la réglementation locale.

SYSTÈME DE FREINAGE

Pour garantir l'efficacité du système de freinage, contrôler régulièrement ses composants : pour cette opération, s'adresser au Réseau Après-vente Fiat.

AVERTISSEMENT Conduire en ayant le pied posé sur la pédale de frein peut réduire son efficacité et augmenter le risque d'accidents. Lors de la conduite, ne jamais laisser le pied sur la pédale de frein et ne pas le solliciter inutilement pour éviter la surchauffe des freins : l'usure excessive des plaquettes pourrait endommager le système de freinage.

Avvertissements

- ❑ En cas de remplissage, utiliser uniquement du liquide de freins neuf ou contenu dans un récipient parfaitement fermé. Un liquide de freins contenu dans un récipient ouvert absorbe l'humidité : cette condition pourrait provoquer l'ébullition imprévue du liquide lors des freinages brusques et

prolongés, et entraîner une anomalie des freins imprévue. Cela pourrait provoquer des accidents.

□ Une quantité excessive de liquide de freins dans le réservoir risquerait de provoquer des fuites sur les parties chaudes du moteur avec un risque d'incendie. Le liquide de freins peut également endommager les surfaces peintes et les parties en plastique : faire donc très attention.

BOÎTE DE VITESSES MANUELLE

Fréquence des vidanges de l'huile

Dans des conditions de fonctionnement normales de la voiture, il n'est pas nécessaire de vidanger l'huile de la boîte de vitesses.

BOÎTE DE VITESSES AUTOMATIQUE À DOUBLE EMBRAYAGE/BOÎTE DE VITESSES AUTOMATIQUE À DOUBLE EMBRAYAGE ÉLECTRIFIÉE

(suivant version)



Additifs spéciaux

N'ajouter aucun type d'additifs dans l'huile de la boîte de vitesses automatique.

Éviter l'utilisation de mastics pour boîte de vitesses car ils pourraient réduire

l'efficacité des joints de la boîte de vitesses automatique.

AVERTISSEMENT Ne pas utiliser de substances chimiques pour nettoyer la boîte de vitesses car elles pourraient endommager les composants.

Fréquence des vidanges de l'huile

Dans des conditions de fonctionnement normales de la voiture, il n'est pas nécessaire de vidanger l'huile de la boîte de vitesses.

Si l'on remarque des fuites d'huile ou des anomalies dans le fonctionnement de la boîte de vitesses, la faire immédiatement contrôler auprès du Réseau Après-vente Fiat.

AVERTISSEMENT Conduire la voiture avec un niveau insuffisant d'huile peut endommager gravement la boîte de vitesses.



ATTENTION

182) Le système d'admission de l'air (filtre à air, tuyaux en caoutchouc, etc.) peut servir de protection en cas de retour de flamme du moteur. NE PAS RETIRER ce système sauf pour procéder à des interventions de réparation ou d'entretien. Avant de démarrer le moteur, s'assurer

que le système ne soit pas démonté : le non-respect de cette consigne peut provoquer des blessures graves.

183) Les émissions d'échappement sont très dangereuses et peuvent être mortelles. Elles contiennent en effet du monoxyde de carbone, un gaz incolore et inodore qui, s'il est inhalé, peut provoquer des évanouissements et des empoisonnements.

184) Le système d'échappement peut atteindre des températures très élevées et peut provoquer un incendie si la voiture est garée sur des matériaux inflammables. L'herbe ou les feuilles sèches peuvent elles aussi s'enflammer au contact du système d'échappement. Éviter de garer la voiture ou de l'utiliser là où le système d'échappement pourrait entrer en contact avec des matières inflammables.



AVERTISSEMENT

73) Il est conseillé de confier l'entretien de la voiture au Réseau Après-vente Fiat. Pour effectuer par soi-même les opérations périodiques ordinaires d'entretien et les petites interventions d'entretien sur la voiture, nous conseillons de toute façon d'utiliser un équipement adéquat, des pièces détachées d'origine et les liquides nécessaires. N'effectuer aucun type d'intervention si on ne dispose pas de l'expérience nécessaire.

74) L'entretien incorrect de la voiture ou la non-exécution des interventions et des réparations (lorsque nécessaires) peuvent comporter des réparations plus coûteuses, endommager d'autres



composants ou avoir un impact négatif sur les performances de la voiture. Faire immédiatement examiner d'éventuelles anomalies de fonctionnement par le Réseau Après-vente Fiat.

75) La voiture dispose de liquides optimisés pour protéger ses performances et sa durée de vie et espacer davantage les intervalles d'entretien. Ne pas utiliser de substances chimiques pour laver ces composants parce qu'elles risquent d'endommager le moteur, la boîte de vitesses ou le système de climatisation. Ces dommages ne sont pas couverts par la garantie de la voiture. S'il est nécessaire d'effectuer un lavage en raison du dysfonctionnement d'un composant, utiliser uniquement le liquide spécifique prévu pour cette procédure.

76) Une quantité excessive ou insuffisante d'huile dans le carter est extrêmement nocive pour le moteur. Veiller à maintenir un niveau d'huile adéquat.

77) Demander exclusivement l'utilisation de réfrigérants et lubrifiants pour compresseur approuvés et prévus pour le système de climatisation spécifique monté sur la voiture. Certains réfrigérants non approuvés sont inflammables ; ils pourraient exploser et risqueraient par conséquent de provoquer des lésions. L'utilisation de réfrigérants ou de lubrifiants non approuvés peut aussi compromettre l'efficacité du système et faire en sorte que de coûteuses réparations soient nécessaires.

78) Le système de climatisation contient du liquide de refroidissement à haute pression : pour éviter des dommages aux personnes ou au système l'ajout de liquide de refroidissement ou toute réparation qui

nécessite la déconnexion des tuyaux doit être effectuée par le Réseau Après-vente Fiat.

79) Les voitures équipées d'un convertisseur catalytique doivent être alimentées uniquement avec de l'essence sans plomb. Une essence contenant du plomb détériorerait irrémédiablement le catalyseur et annulerait sa fonction de réduction des émissions polluantes, ce qui compromettrait gravement les performances du moteur en l'endommageant de manière irréparable. Si le moteur ne fonctionne pas correctement, notamment en cas d'allumage irrégulier ou de chute des performances, s'adresser immédiatement au Réseau Après-vente Fiat. Un fonctionnement prolongé et anormal du moteur peut entraîner une surchauffe du catalyseur et, par conséquent, causer des dommages au catalyseur lui-même et à la voiture.

80) L'utilisation d'une huile de changement de vitesses différente de celle recommandée pourrait compromettre la qualité du changement de vitesses et/ou provoquer des vibrations anormales du changement de vitesses.

SOULÈVEMENT DE LA VOITURE

Au cas où il serait nécessaire de lever la voiture, s'adresser au Réseau Après-vente Fiat, qui est équipé de ponts à bras ou ponts d'atelier.

Les points de levage de la voiture sont marqués sur les flancs par les symboles  (comme indiqué en fig. 221).

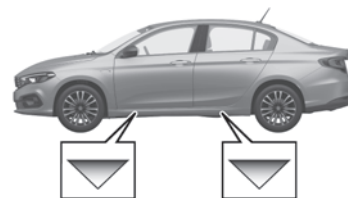

ROUES ET PNEUS

185) 186) 187) 188) 189)

INFORMATIONS SUR LA SÉCURITÉ

Avant de prendre la route pour un long trajet et en tout cas toutes les deux semaines environ, contrôler la pression des pneus ainsi que de l'éventuelle roue compacte de secours. Effectuer le contrôle lorsque les pneus sont froids.

Quand on utilise la voiture, une augmentation de la pression due au réchauffement des pneus est normale ; pour connaître la valeur correcte de la pression de gonflage du pneu, voir le paragraphe « Roues » au chapitre « Caractéristiques techniques ».

Une pression erronée provoque une consommation anormale des pneus fig. 222 :

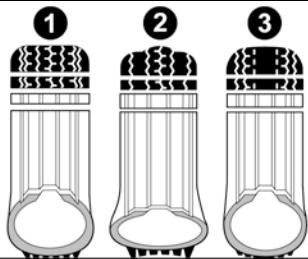

222

09056J0002EM

(1) - *pression normale* : chape uniformément usée ;

(2) - *pression insuffisante* : chape particulièrement usée sur les bords ;

(3) - *pression excessive* : chape particulièrement usée au centre.

Les pneus doivent être remplacés lorsque l'épaisseur de la chape est réduite à 1,6 mm.

INFORMATIONS GÉNÉRALES

185) 186) 187) 188) 189)

81)

Pour ne pas endommager les pneus, se conformer aux mesures suivantes :

❑ éviter les freinages trop brusques, les départs trop accélérés et tout choc violent contre les trottoirs, éviter également les ornières, les obstacles et de rouler trop longtemps sur une chaussée en mauvais état ;

❑ contrôler périodiquement que les pneus ne présentent pas de coupures sur les flancs, de gonflements ou une usure irrégulière de la chape ;

❑ éviter de rouler avec une voiture trop chargée. En cas de crevaison d'un pneu, s'arrêter immédiatement pour le remplacer ;

❑ tous les 10 000/15 000 km, permuter les pneus en les maintenant toujours du même côté de la voiture pour ne pas inverser le sens de rotation (pour les pneus de type « unidirectionnel »). Les pneus

avec chape unidirectionnelle se reconnaissent grâce aux flèches sur le flanc qui indiquent le sens de roulement prévu, qui doit impérativement être respecté. Ce n'est que de cette façon que les pneus conservent leurs caractéristiques en termes d'adhérence, de bruit, de résistance à l'usure et de drainage sur chaussée mouillée ;

❑ le pneu vieillit même s'il est peu utilisé. Le vieillissement est signalé par des fendillements sur la chape et sur les flancs. Dans tous les cas, si les pneus sont montés depuis plus de 6 ans, il faut les faire contrôler par des spécialistes.

Ne pas oublier de faire contrôler aussi la roue compacte de secours ;

❑ en cas de remplacement, monter toujours des pneus neufs et éviter les pneus d'origine douteuse ;

❑ éviter de rouler avec des pneus partiellement ou complètement dégonflés, car ceci peut compromettre la sécurité de la voiture et endommager les pneus de manière irréparable ;

❑ quand on remplace un pneu, il convient de remplacer également la valve de gonflage.

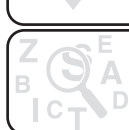

CHAÎNES À NEIGE



Il est permis d'utiliser des chaînes à neige de 9 mm sur les pneus 205/55 R16 et 195/65 R15.

Sur les pneus 225/45 R17, il est possible de monter des chaînes de 7 mm.

Avertissements

L'utilisation des chaînes à neige dépend des normes en vigueur dans les différents pays. Dans certains pays, les pneus identifiés par le sigle M+S (Mud and Snow) sont considérés comme équipements d'hiver ; leur emploi est donc assimilé à l'utilisation des chaînes à neige.

Les chaînes à neige ne doivent être appliquées que sur les pneus des roues avant.

Contrôler la tension des chaînes à neige après avoir parcouru quelques dizaines de mètres.

AVERTISSEMENT L'utilisation de chaînes à neige avec des pneus de dimensions non d'origine peut endommager le véhicule.

AVERTISSEMENT L'utilisation de pneus de mesure ou de type différents (M+S, à neige, etc.) sur les essieux avant et arrière peut compromettre la

maniabilité du véhicule et entraîner le risque de perte de contrôle et d'accidents.

CONSEILS POUR LA PERMUTATION DES PNEUS

Les pneus avant et arrière sont soumis à différentes charges et sollicitations dues aux braquages, manœuvres et freinages. C'est pourquoi ils sont sujets à une usure non uniforme.

Pour remédier à cet inconvénient, il est possible d'effectuer la permutation des pneus au moment opportun.

En cas d'usure anormale des pneus, identifier la cause et la corriger dès que possible en s'adressant au Réseau Après-vente Fiat.

La figure fig. 223 montre la méthode de rotation suggérée (la flèche indique le sens de marche du véhicule).

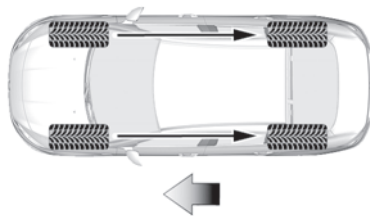

223

10016J0004EM



ATTENTION

185) Ne pas oublier que la tenue de route d'une voiture dépend aussi de la bonne pression de gonflage des pneus.

186) Une pression trop faible provoque la surchauffe du pneu et peut lui causer de graves dommages.

187) En cas de pneus "unidirectionnels", ne pas effectuer le changement des pneus en croix, en les déplaçant du côté droit de la voiture sur le côté gauche, et inversement. Avec ce type de pneus, il est uniquement possible de déplacer les roues de l'essieu avant à l'essieu arrière et vice-versa, en les maintenant sur le même côté de la voiture.

188) Ne pas repeindre les jantes des roues en alliage si ces traitements exigent l'utilisation de températures de plus de 150 °C. Les caractéristiques mécaniques des roues pourraient être compromises.

189) Voyager avec des pneus partiellement ou complètement dégonflés peut engendrer des problèmes de sécurité et endommager irrémédiablement le pneu concerné.



AVERTISSEMENT

81) En cas d'utilisation de chaînes, rouler à vitesse modérée, sans dépasser 50 km/h. Éviter les trous, ne pas monter sur des marches ou des trottoirs et éviter les longs parcours sur des routes sans neige, pour ne pas endommager la voiture et la chaussée.

INACTIVITÉ PROLONGÉE DE LA VOITURE

Si la voiture ne devait pas être utilisée pendant plus d'un mois, suivre les instructions suivantes :

- garer la voiture dans un local couvert, sec, et si possible aéré et ouvrir légèrement les vitres ;
- veiller à ce que le frein de stationnement ne soit pas serré ;
- débrancher la borne négative de la batterie et contrôler l'état de charge de cette dernière. Pendant que la voiture est ainsi remise, effectuer ce contrôle tous les trois mois ;
- si la batterie traditionnelle n'est pas débranchée de l'équipement électrique, contrôler son état de charge tous les 30 jours ;
- nettoyer et protéger les parties peintes en y appliquant de la cire de protection ;
- nettoyer et protéger les parties en métal brillantes avec des produits spécifiques en vente dans le commerce ;
- saupoudrer de talc les balais en caoutchouc de l'essuie-glace avant et arrière et les maintenir écartés des vitres ;
- recouvrir la voiture d'une housse en tissu ou en plastique perforée, en

veillant à ne pas endommager la surface peinte par entraînement de l'éventuelle poussière accumulée. Ne pas utiliser de bâches en plastique compact, qui ne permettent pas l'évaporation de l'humidité présente sur la surface de la voiture ;

- gonfler les pneus à une pression de +0,5 bar au-dessus de celle préconisée et la contrôler périodiquement ;
- ne pas vidanger le circuit de refroidissement du moteur ;
- à chaque fois que la voiture est inactive pendant deux semaines ou plus, faire fonctionner avec le moteur au ralenti le système de climatisation pendant environ 5 minutes, réglé sur air extérieur avec la vitesse du ventilateur réglée au maximum. Cette opération garantira la lubrification nécessaire et réduira au minimum une possible détérioration du compresseur lorsque le système sera remis en route.

AVERTISSEMENT Avant de procéder au débranchement de l'alimentation électrique de la batterie, attendre au moins deux minutes après avoir mis le dispositif de démarrage sur STOP et après avoir fermé la porte côté conducteur. Au rebranchement suivant de l'alimentation électrique de la batterie, s'assurer que le dispositif

de démarrage soit sur STOP et que la porte côté conducteur soit fermée.

CARROSSERIE

GARANTIE DE L'EXTÉRIEUR DE LA VOITURE ET DU BAS DE CAISSE

La voiture est pourvue d'une garantie contre la perforation, due à la corrosion, de tout élément d'origine de la structure ou de la carrosserie. Pour connaître les conditions générales de cette garantie, se reporter au Carnet de Garantie.

ENTRETIEN DE LA CARROSSERIE

Peinture



En cas d'abrasions ou de rayures profondes, il est conseillé de pourvoir immédiatement aux retouches nécessaires pour éviter des formations de rouille.

L'entretien normal de la peinture consiste dans le lavage, dont la régularité dépend des conditions environnementales et d'utilisation. Par exemple, dans les zones à haute pollution atmosphérique, ou si l'on roule sur des chaussées qui ont été



traitées au sel antigel, il est préférable de laver plus fréquemment la voiture. Certaines parties de la voiture peuvent être dotées d'une peinture mate ayant besoin de soins particuliers pour rester telle quelle : voir les indications de l'avertissement reporté à la fin de ce paragraphe.  83)

Pour laver correctement la voiture, procéder comme suit :

- si le lavage a lieu auprès d'une station automatique, ôter l'antenne du toit ;
- si l'on utilise des nettoyeurs haute pression pour le lavage, les maintenir à une distance d'au moins 40 cm de la carrosserie pour éviter de l'endommager. Toute stagnation d'eau peut à long terme endommager la voiture ;
- il est préférable de mouiller la carrosserie avec un jet d'eau à basse pression ;
- passer une éponge et une solution détergente légère sur la carrosserie, en rinçant fréquemment l'éponge ;
- bien rincer avec de l'eau et sécher par jet d'air ou en utilisant une peau de chamois.

Durant le séchage, essuyer surtout les endroits les plus cachés (par ex. baies de portes, capot, pourtour des phares, etc.) là où l'eau peut stagner le plus facilement. Ne pas laver la voiture

après un arrêt en plein soleil ou avec le compartiment moteur chaud : cela peut altérer le brillant de la peinture.

Les parties extérieures en matière plastique doivent être nettoyées en suivant la même procédure que celle adoptée pour le lavage normal de la voiture.

AVERTISSEMENTS

Éviter si possible de stationner la voiture sous les arbres, car les substances résineuses rendent opaque la peinture et augmentent la possibilité de corrosion.

Les excréments des oiseaux doivent être lavés immédiatement et avec soin, car leur acidité est particulièrement agressive.

Vitres

Utiliser des détergents appropriés et des chiffons propres pour éviter de les rayer ou d'en altérer la transparence.

AVERTISSEMENT Pour ne pas endommager les résistances électriques présentes sur la surface interne de la lunette arrière, frotter délicatement en suivant le sens des résistances.

Joint de porte

AVERTISSEMENT Pour éviter des bruits pendant la conduite, les joints de

porte et les surfaces en contact avec ceux-ci doivent toujours rester propres et sans poussière, boue, saleté, neige ou givre. Lors du nettoyage des tampons et des surfaces en contact avec ceux-ci, veiller à ne pas les érafler ou abîmer. Utiliser un chiffon souple humidifié avec de l'eau.

Rétroviseurs extérieurs

AVERTISSEMENT En cas d'utilisation d'un nettoyeur à haute pression sur les versions avec des bandes sur les coques des rétroviseurs extérieurs, veiller à ce que la pression ne dépasse pas les 110 bar et ne pas approcher la buse à plus de 35 cm.

Phares avant

Utiliser un chiffon doux, jamais sec, mais imbibé d'eau et de savon pour automobiles.

AVERTISSEMENT Pendant l'opération de nettoyage des transparents en plastique des phares avant, ne pas utiliser de substances aromatiques (par exemple essence) ni de cétones (par exemple acétone).

AVERTISSEMENT En cas de nettoyage au moyen d'une lance, faire en sorte

que le jet d'eau soit au moins à 20 cm des phares.

Compartiment moteur



84)

En cas de lavage (basse pression) du compartiment moteur (par exemple, dans des zones très poussiéreuses), le lavage doit avoir lieu avec le moteur froid et avec le dispositif de démarrage sur STOP. Faire attention à ne pas diriger le jet d'eau directement sur les modules électroniques, les connecteurs, la boîte à fusibles ou sur les moteurs des essuie-glaces. Ne pas orienter le jet dans la zone du collecteur de gouttes autour du bouchon de l'huile moteur pour éviter toute éclaboussure d'huile dans le compartiment moteur. Faire effectuer cette opération par un atelier agréé. Après le lavage, s'assurer que les différentes protections (par ex. les capuchons et les protections en caoutchouc) n'ont pas été enlevées ou endommagées.



AVERTISSEMENT

82) Afin de maintenir intactes les caractéristiques esthétiques de la peinture, il est conseillé de ne pas utiliser de

produits abrasifs et/ou lustreurs pour le nettoyage de la voiture.

83) *Ne pas utiliser de produits abrasifs et/ou de lustrage pour le nettoyage de la voiture. Prendre soin de laver immédiatement les excréments d'oiseaux, car leur acidité est particulièrement agressive. Éviter (dans la mesure du possible) de garer votre véhicule sous des arbres ; éliminer immédiatement les substances résineuses d'origine végétale car une fois séchées, pour les enlever, il pourrait être nécessaire d'utiliser des produits abrasifs et/ou lustrants fortement déconseillés parce que susceptibles d'altérer la caractéristique de la peinture. Pour le nettoyage du pare-brise avant et de la lunette arrière, éviter d'utiliser du liquide lave-vitres pur, mais dilué avec au moins 50 % d'eau. Utiliser du liquide lave-vitres pur uniquement lorsque les conditions de température extérieure le requièrent. Ne pas utiliser de produits chimiques/acides pour dégivrer les vitres du véhicule car ils sont susceptibles d'endommager la peinture.*

84) *Il est déconseillé d'utiliser un nettoyeur à eau haute pression pour le nettoyage du compartiment moteur. Les précautions suivantes ont été prises pour protéger toutes les parties et les connexions ; cependant, les pressions générées par ces appareils sont telles qu'elles ne peuvent pas garantir une protection complète contre les infiltrations d'eau.*



AVERTISSEMENT

6) *Les détergents polluent l'eau. Par conséquent, le lavage de la voiture doit être effectué dans des stations dotées d'équipements de pompage et de traitement des liquides utilisés pour le lavage.*

ÉQUIPEMENTS INTÉRIEURS

190) 191) 192)

Vérifier régulièrement l'état de propreté de l'habitacle, sous les tapis, pour éviter une possible oxydation de la tôle.

SIÈGES ET PARTIES EN TISSU

Éliminer les poussières avec une brosse souple ou avec un aspirateur. Pour mieux nettoyer les revêtements différents du tissu, utiliser une brosse humide. Frotter les sièges avec un chiffon doux imbibé d'une solution d'eau et de savon neutre.

SIÈGES EN CUIR

(si l'option est prévue)
Éliminer la saleté sèche avec une peau de chamois ou un chiffon à peine humide, sans frotter trop fort. Nettoyer les taches de liquides ou de graisse avec un chiffon sec absorbant, sans frotter. Passer ensuite un chiffon



doux ou une peau de chamois trempée dans de l'eau et du savon neutre. Si la tache persiste, utiliser des produits spécifiques, en suivant scrupuleusement le mode d'emploi.

AVERTISSEMENT Ne jamais utiliser d'alcool. Vérifier que les produits utilisés pour le nettoyage ne contiennent pas d'alcool ou dérivés même à concentration faible.

ÉLÉMENTS EN PLASTIQUE ET REVÊTUS



Nettoyer les éléments en plastique de l'habitacle avec un chiffon en micro-fibre humide imbibé d'une solution d'eau et de détergent neutre non abrasif.

Pour nettoyer des taches de graisse ou résistantes, utiliser des produits spécifiques sans solvants et conçus pour ne pas altérer l'aspect ou la couleur des composants.

Pour éliminer la poussière, utiliser un chiffon en micro-fibre, éventuellement humide imbibé d'eau. Il est déconseillé d'utiliser des mouchoirs en papier qui peuvent laisser des traces.

ÉLÉMENTS REVÊTUS EN PEAU ET SOFT TOUCH

(si l'option est prévue)

Pour nettoyer ces composants, utiliser un chiffon doux en microfibres imbibé d'une solution d'eau et de savon neutre.

Avant d'utiliser des produits spécifiques pour nettoyer l'intérieur de la voiture, s'assurer que le produit ne contient pas d'alcool et/ou de substances à base d'alcool ou de solvants.

NETTOYAGE DU VOLANT

□ Traiter la surface avec un chiffon en microfibre humidifié d'eau additionnée de savon neutre de Marseille, en procédant par passes légères (ne pas frotter énergiquement) et uniformes sur toute la surface.

□ Rincer et essorer le chiffon en microfibre, puis repasser sur toute la surface traitée au point précédent.

□ Pour les versions avec un revêtement en Alcantara, traiter le volant selon la séquence précédente en ayant soin de laisser sécher, puis brosser délicatement le composant à l'aide d'une brosse à poils doux.

AVERTISSEMENT Ne jamais utiliser d'alcool. Vérifier que les produits utilisés pour le nettoyage ne

contiennent pas d'alcool ou dérivés même à concentration faible.



ATTENTION

190) Ne jamais utiliser de produits inflammables, tels que l'éther de pétrole ou l'essence rectifiée pour nettoyer l'intérieur de la voiture. Les charges électrostatiques engendrées par le frottement pendant l'opération de nettoyage pourraient causer un incendie.

191) Ne pas conserver de bombes aérosol dans la voiture : risque d'explosion. Les bombes aérosol ne doivent pas être exposées à plus de 50 °C. À l'intérieur d'une voiture garée au soleil, la température peut largement dépasser cette valeur.

192) Le plancher sous les pédales ne doit présenter aucun obstacle : s'assurer que les surtapis éventuellement présents sont toujours bien étendus et qu'ils n'interfèrent pas avec les pédales.



AVERTISSEMENT

85) Ne jamais utiliser d'alcool, d'essence et leurs dérivés pour nettoyer le transparent du combiné de bord et de la planche de bord.

86) Ne pas utiliser de brosses synthétiques « dures » qui pourraient abraser la surface du tissu de manière

irréversible. Nettoyer entièrement le volant de manière à ne pas avoir de différences esthétiques entre les zones traitées et celles qui ne le sont pas. Ne pas utiliser de solvants à base d'alcool ou de cétones.



DONNÉES TECHNIQUES

Tout ce dont vous avez besoin pour comprendre la composition et le fonctionnement de votre voiture est contenu dans ce chapitre et illustré par des données, tableaux et graphiques. Destiné au passionné, au technicien ou tout simplement à tous ceux qui veulent connaître en détail leur voiture.

DONNÉES D'IDENTIFICATION	227
MOTEUR	229
ROUES	231
DIMENSIONS	236
POIDS	237
RAVITAILLEMENTS	238
FLUIDES ET LUBRIFIANTS	240
PERFORMANCES	243
CONSOMMATION DE CARBURANT – ÉMISSIONS DE CO ₂	244
DISPOSITIONS POUR LE TRAITEMENT DE LA VOITURE EN FIN DE CYCLE.....	245

DONNÉES D'IDENTIFICATION

PLAQUETTE RÉCAPITULATIVE DES DONNÉES D'IDENTIFICATION

Elle se trouve sur le montant de la porte côté conducteur. Elle peut être consultée lorsque la porte est ouverte et indique les données suivantes fig. 224 :

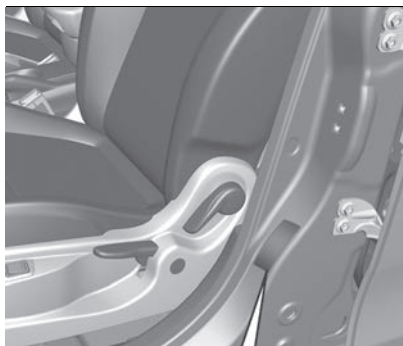

M	A	MOTORE - ENGINE	H	CODICE COLOREPAINT
	B	VERSIONE - VERSION	I	L
	C	N° PER RICAMBI	N	
	D	N° FOR SPARES		
	E	MADE IN TURKEY		
	F			
	G			

224

04068J0011EM

- A** Nom du Constructeur
- B** Numéro d'homologation du véhicule
- C** Numéro d'identification du véhicule
- D** Poids maximal techniquement autorisé à pleine charge
- E** Poids maximal techniquement autorisé véhicule combiné
- F** Poids maximal techniquement autorisé essieu 1
- G** Poids maximal techniquement autorisé essieu 2

- H** Identification du moteur
- I** Type variante version
- L** Code couleur peinture carrosserie
- M** Coefficient d'absorption des fumées (versions Diesel)
- N** Autres indications.

NUMÉRO DU CHÂSSIS

Le numéro du châssis (VIN) est estampillé sur une plaquette illustrée en fig. 225, située dans l'angle avant gauche du revêtement de la planche de bord, visible à travers le pare-brise depuis l'extérieur de la voiture.



225

10016J0001EM

Ce numéro est également estampillé sur le plancher de l'habitacle, devant le siège avant droit.

Pour y accéder soulever la partie de tissu prédécoupée fig. 226 dans le sens indiqué par la flèche.



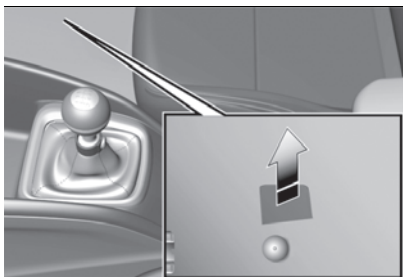

226

10016J0002EM

Le marquage comprend :

- type de voiture ;
- numéro progressif de fabrication du châssis.

MARQUAGE DU MOTEUR

Il est estampillé sur le bloc-cylindres et indique le type et le numéro progressif de fabrication.

MOTEUR



193)

Versions	1.4 16V 95 ch E6.4	1.6 130 ch E6.4
Code type	843A1000	46346020
Cycle	Otto	Diesel
Nombre et position des cylindres	4 cylindres en ligne	4 cylindres en ligne
Diamètre et course des pistons (mm)	72 x 84	79,5 x 80,5
Cylindrée totale (cm ³)	1368	1598
Rapport de compression	11±0.2:1	15,7:1
Puissance maximum (CEE) (kW)	70	96
Puissance maximale (CEE) (ch)	95	130
régime correspondant (tours/min)	6000	3750
Couple maximum (CEE) (Nm)	127	320
régime correspondant (tours/min)	4500	1500
Bougies d'allumage	NGK DCPR7E-N-10	-
Carburant	Essence sans plomb 95 R.O.N. (Spécification EN228)	Gazole pour transport automobile (Spécification EN590)



**ATTENTION**

193) *Des modifications ou des réparations du circuit d'alimentation effectuées de manière non correcte et sans tenir compte des caractéristiques techniques du circuit peuvent provoquer des anomalies de fonctionnement avec risque d'incendie.*

ROUES

JANTES ET PNEUS

Jantes en alliage ou en acier embouti.
Pneus Tubeless à carcasse radiale.

Sur la carte grise figurent également tous les types de pneus homologués.

AVERTISSEMENT En cas d'éventuelles différences entre la « Notice d'entretien » et la « Carte grise », ne tenir compte que des données indiquées sur la Carte grise. Pour une conduite en sécurité, il est primordial que le véhicule soit doté de pneus de même marque et de même type sur toutes les roues.

AVERTISSEMENT Ne pas monter de chambre à air sur les pneus Tubeless.

LECTURE CORRECTE DU PNEU

Exemple fig. 227: 215/55 R17 94V

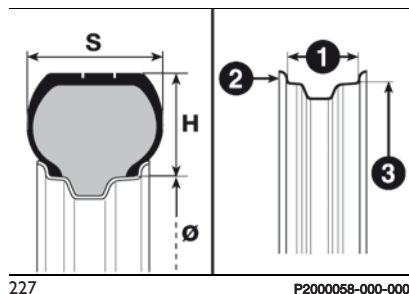

215 Largeur nominale (S, distance en mm entre les flancs)

55 Rapport hauteur/largeur (H/S), en pourcentage

R Pneu radial

17 Diamètre de la jante, en pouces (Ø)

94 Indice de charge (charge utile)

V Indice de vitesse maximale

Indice de vitesse maximale

Q jusqu'à 160 km/h

R jusqu'à 170 km/h

S jusqu'à 180 km/h

T jusqu'à 190 km/h

U jusqu'à 200 km/h

H jusqu'à 210 km/h

V jusqu'à 240 km/h

W jusqu'à 270 km/h

Y jusqu'à 300 km/h

Indice de vitesse maximale pour les pneus neige

QM + S jusqu'à 160 km/h

TM + S jusqu'à 190 km/h

HM + S jusqu'à 210 km/h

Indice de charge (charge utile)

60 = 250 kg **76** = 400 kg

61 = 257 kg **77** = 412 kg

62 = 265 kg **78** = 425 kg

63 = 272 kg **79** = 437 kg

64 = 280 kg **80** = 450 kg

65 = 290 kg **81** = 462 kg

66 = 300 kg **82** = 475 kg

67 = 307 kg **83** = 487 kg

68 = 315 kg **84** = 500 kg

69 = 325 kg **85** = 515 kg

70 = 335 kg **86** = 530 kg

71 = 345 kg **87** = 545 kg

72 = 355 kg **88** = 560 kg

73 = 365 kg **89** = 580 kg

74 = 375 kg **90** = 600 kg

75 = 387 kg **91** = 615 kg



LECTURE CORRECTE DE LA JANTE

Exemple fig. 227: 7J x 17 H2 ET40

7 largeur de la jante en pouces (1).

J profil du rebord (saillie latérale d'appui du talon du pneu) (2).

17 diamètre de calage en pouces (correspond à celui du pneu qui doit être monté) (3) = Ø).

H2 forme et nombre de « humps » (relief sur la circonférence, qui maintient le talon du pneu Tubeless sur la jante).

ET40 compensation de la roue (écart entre le plan d'appui disque/jante et ligne médiane de la jante de roue).

PNEUS NEIGE

194

Utiliser des pneus à neige ayant les mêmes dimensions que ceux qui équipent la voiture.

Les caractéristiques de ces pneus sont sensiblement réduites lorsque l'épaisseur de la chape est inférieure à 4 mm. Dans ce cas, il est préférable de les remplacer.

Par conséquent, il faut se limiter à les utiliser pour les performances pour lesquelles ils ont été homologués ; suivre les réglementations spécifiques locales concernant l'utilisation des pneus hiver.

Monter des pneus identiques sur les quatre roues du véhicule (marque et

profil) pour garantir plus de sécurité sur route et lors des freinages, ainsi qu'une bonne maniabilité. Il faut se rappeler qu'il est important de ne pas inverser le sens de rotation des pneus.

PNEUS RIM PROTECTOR

195

Pour le montage d'enjoliveurs sur les jantes avec des pneus Rim Protector, voir l'avertissement ci-dessous.

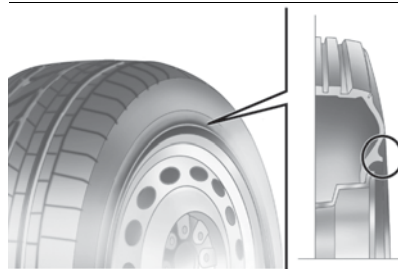

228

F1B0054C



ATTENTION

194) La vitesse maximale du pneu neige portant l'indication « Q » ne doit pas dépasser 160 km/h ; portant l'indication « T », elle ne doit pas dépasser 190 km/h ; portant l'indication « H », elle ne doit pas dépasser 210 km/h ; et ce dans tous les cas dans le respect des normes en vigueur du Code de la route.

195) En cas d'utilisation d'enjoliveurs intégraux fixés (au moyen d'un ressort) à la jante en tôle et de pneus n'étant

pas de série (après-vente) équipés de « Rim Protector », NE PAS monter les enjoliveurs. L'utilisation de pneus et d'enjoliveurs inappropriés pourrait provoquer une baisse imprévue de la pression du pneu.

JANTES ET PNEUS DE SÉRIE



197)

Versions	Jantes	Pneus de série	Roue de secours
1.4 16V 95 ch E6.4 1.6 130 ch E6.4 MT 1.6 130 ch E6.4 DDCT	6J X 15 H2 ET38	195/65 R15 91H (*)	195/65 R15 91H
	6,5J X 16 H2 ET39	205/55 R16 91V (*)	205/55 R16 91V
	6,5J X 16 H2 ET39	205/55 R16 94V (*)	205/55 R16 94V
	7J X 17 H2 ET41	225/45 R17 94V	205/55 R16 91V 205/55 R16 94V

196)

(*) Les pneus 205/55 R16 91V et 205/55 R16 94V sont disponibles comme alternative.



ATTENTION

196) Si le véhicule chausse des pneus de 17", la roue de secours mesurera 16". N'utiliser cette roue de secours qu'en cas d'urgence. L'emploi doit être réduit au minimum indispensable et la vitesse ne doit pas dépasser 80 km/h. La roue porte un autocollant de couleur orange où figurent les principales précautions d'emploi et les limites d'utilisation. L'étiquette adhésive ne doit absolument pas être enlevée ou cachée. Sur l'étiquette figurent les indications suivantes en quatre langues : « Attention ! Seulement pour une utilisation temporaire ! 80 km/h maximum ! Remplacer dès que possible par une roue standard. Ne pas couvrir cette instruction ». Ne monter aucun enjoliveur sur la roue de secours. Les caractéristiques de conduite de la voiture changent après le montage de la roue de secours. Éviter d'accélérer, de freiner, de braquer brusquement et de négocier les virages trop rapidement. Faire réparer et remonter la roue remplacée dès que possible. Il est interdit d'utiliser simultanément deux roues de secours ou plus. Ne pas graisser les filets des boulons avant le montage : ils pourraient se dévisser spontanément.

REMARQUE Sur les versions équipées de pneus 195 / 65 R15 et 205 / 55 R16, on peut monter des chaînes à neige à encombrement réduit avec une saillie maximum de 9 mm par rapport au profil du pneu.

REMARQUE Sur les versions équipées de pneus 225 / 45 R17, on peut monter des chaînes à neige à encombrement réduit avec une saillie maximum de 7 mm par rapport au profil du pneu.



**ATTENTION**

197) *En cas d'utilisation de pneus hiver ayant un indice de vitesse inférieur à ce qui est indiqué sur la Carte grise, ne pas dépasser la vitesse maximale correspondant à l'indice de vitesse utilisé.*

PRESSION DE GONFLAGE À FROID (bars)

Lorsque le pneu est chaud, la valeur de la pression doit être majorée de +0,3 bar par rapport à la valeur préconisée. Contrôler à nouveau la valeur correcte quand le pneu est froid.

Pour la version SEDAN, la pression indiquée est axée sur le confort ; pour privilégier la consommation, il est admis d'augmenter la pression des pneus jusqu'à un maximum de 2,9 bars sur les pneus avant et jusqu'à 2,7 bars sur les pneus arrière à vide, à mi-charge et à pleine charge.

S'il faut soulever la voiture, se reporter au paragraphe « Soulèvement de la voiture » du chapitre « Situations d'urgence ».

Versions	Pneus	À vide et charge moyenne		À pleine charge		Roue de secours (*)
		Avant	Arrière	Avant	Arrière	
1.6 130 ch E6.4 MT 1.6 130 ch E6.4 DDCT	195/65 R15 91H (**)	2,3	2,1	2,6	2,5	2,4
	205/55 R16 91V	2,3	2,1	2,6	2,5	
	205/55 R16 94V	2,3	2,1	2,6	2,5	
	225/45 R17 94V	2,3	2,1	2,6	2,5	
1.4 16V 95 ch E6.4	195/65 R15 91H	2,2	2,1	2,6	2,5	2,4
	205/55 R16 91V	2,2	2,1	2,6	2,5	
	205/55 R16 94V	2,2	2,1	2,6	2,5	
	225/45 R17 94V	2,2	2,1	2,6	2,5	

(*) En cas d'utilisation de la roue de secours, vérifier sa pression et, si nécessaire, l'ajuster aux valeurs prescrites pour le pneu de l'essieu sur lequel elle sera montée.



DIMENSIONS

Les dimensions sont exprimées en mm et correspondent au véhicule équipé de pneus de série. La hauteur s'entend voiture déchargée. De légères variations de dimension par rapport aux valeurs indiquées sont possibles selon la taille des jantes.

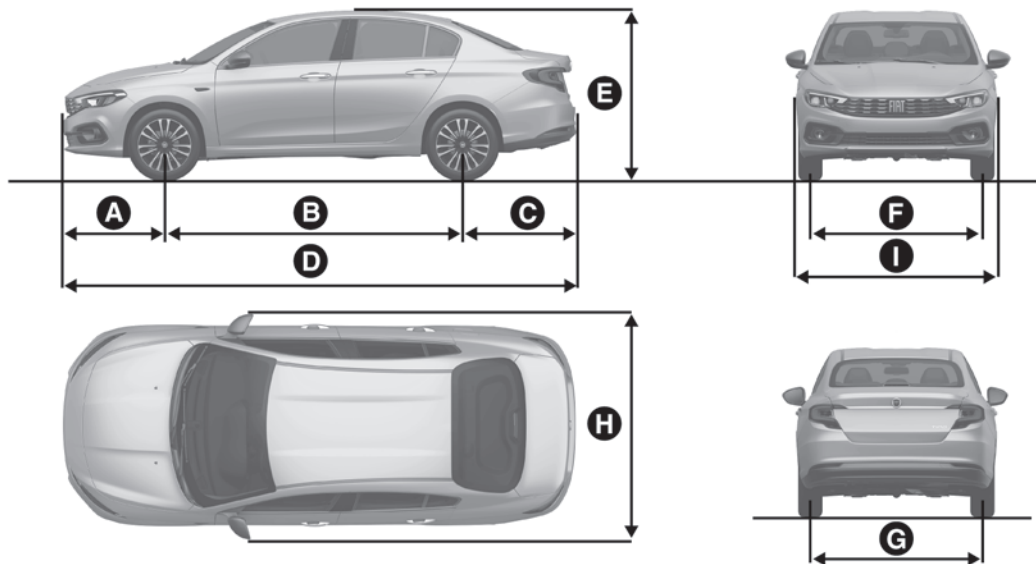

229

P2000268

A	B	C	D	E	F	G	H	I
895	2637	1006	4538	1502 / 1603 (*)	1536	1538	2002	1792

(*) avec barres de toit porte-bagages.

Volume du coffre à bagages : 520 litres.

POIDS

Poids (kg)	1.4 16V 95 ch E6.4	1.6 130 ch E6.4
Poids à vide (avec tous les liquides, réservoir de carburant plein à 90 % et sans options)	1150	1300/1355 (****)
Charge utile y compris le conducteur (*)	500	500/445 (****)
Charges maximales admissibles (**)		
– essieu avant	1050	1050
– essieu arrière	900	900
– totale	1650	1800
Charges tractables		
– remorque freinée	1200	1200
– remorque non freinée	500	500
Charge maximale sur la boule (remorque freinée)	60	60
Charge maximale sur le toit (***)	45	45

(*) En présence d'équipements spéciaux, le poids à vide augmente et par conséquent, la charge utile diminue, en respectant les charges maximales admises.

(**) Charges à ne pas dépasser. Il appartient à l'utilisateur de disposer les marchandises dans le coffre à bagages et/ou sur le plan de chargement dans le respect des charges maximales autorisées.

(***) La valeur indiquée comprend le poids de la barre de toit.

(****) Versions équipées de boîte de vitesses automatique à double embrayage.



RAVITAILLEMENTS

	1.4 16V 95 ch E6.4	Carburants préconisés et lubrifiants d'origine
Réservoir de carburant (litres)	50	Essence sans plomb non inférieur à 95 R.O.N. (Spécification EN228) (*)
y compris une réserve de (litres)	7	
Circuit de refroidissement du moteur (litres)	5	Mélange d'eau distillée et de liquide PARAFLU ^{UP} à 50 % (**)
Carter d'huile (litres)	2,8	SELENIA K.P.E
Carter du moteur et filtre (litres)	2,95	
Boîte de vitesses/différentiel (litres)	1,76	TUTELA TRANSMISSION GEARFORCE
Circuit de freins hydrauliques	0,7 (kg)	TUTELA TOP 4/S
Récipient liquide lave-glace (litres)	3	Mélange d'eau et de liquide PETRONAS DURANCE SC 35

(*) La puissance maximale du moteur et les performances de la voiture peuvent être garanties seulement avec de l'essence verte sans plomb avec un indice d'octane 95 RON ou supérieur.

(**) Dans des conditions climatiques extrêmes, le mélange préconisé est 60 % de PARAFLU^{UP} et 40 % d'eau déminéralisée.

	1.6 130 ch E6.4	Carburants préconisés et lubrifiants d'origine
Réservoir de carburant (litres)	50	Gazole pour transport automobile (Spécification EN590)
y compris une réserve de (litres)	7	
Circuit de refroidissement du moteur (litres)	6,1	Mélange d'eau distillée et de liquide PARAFLU ^{UP} à 50% (*)
Carter du moteur (litres)	4,4	SELENIA WR FORWARD
Carter du moteur et filtre (litres)	4,8	
Boîte de vitesses/différentiel (litres)	1,8	TUTELA TRANSMISSION GEARFORCE / TUTELA CS SPEED (versions 1.6 130 ch avec BV automatique à double embrayage)
Circuit de freins hydrauliques (kg)	0,7	TUTELA TOP 4/S
Récipient liquide lave-glace (litres)	3	Mélange d'eau et de liquide PETRONAS DURANCE SC 35
Réservoir UREA (pour les versions/marchés qui le prévoient) capacité approx. (litres)	12,5	AdBlue® (solution eau-URÉE) normes DIN 70 070 et ISO 22241-1 

(*) Dans des conditions climatiques extrêmes, le mélange préconisé est 60 % de PARAFLU^{UP} et 40 % d'eau déminéralisée.



AVERTISSEMENT

87) *Le société distributrice sont responsables de la conformité de leur produit. Respecter les précautions de stockage et de maintenance, afin de conserver les qualités initiales. Le fabricant du véhicule ne reconnaît aucune garantie en cas de défauts de fonctionnement et de dommages causés au véhicule suite à l'utilisation d'AdBlue® (URÉE) non conforme aux réglementations.*

88) *Utiliser seulement AdBlue ® s'il est conforme à la norme DIN 70 070 et ISO 22241-1. D'autres fluides peuvent créer des dommages au système : en outre les émissions au niveau du pot d'échappement ne seraient plus conformes aux normes en vigueur.*



FLUIDES ET LUBRIFIANTS

L'huile moteur dont votre voiture est équipée a été soigneusement conçue et testée afin de satisfaire les critères prévus par le Plan d'Entretien Programmé. L'utilisation constante des lubrifiants indiqués garantit les caractéristiques de consommation de carburant et des émissions. La qualité du lubrifiant est déterminante pour garantir le fonctionnement et la durée de vie du moteur.

En cas d'indisponibilité de lubrifiants conformes à la spécification voulue, il est possible d'utiliser, pour effectuer des appoints, des produits respectant les caractéristiques indiquées ; dans ce cas, les performances optimales du moteur ne seront pas garanties.



CARACTÉRISTIQUES DES PRODUITS

Utilisation	Caractéristiques	Spécification	Fluides et lubrifiants d'origine	Intervalle de vidange
Lubrifiant pour moteurs à essence 1.4 16V 95 ch (pour les versions/marchés qui le prévoient)	SAE 5W-40 ACEA C3	9.55535-S2	SELENIA K P.E. Contractual Technical Reference n° F603.C07	Selon le Plan d'entretien programmé
Lubrifiant pour moteurs Diesel 1.6 Multijet avec AdBlue® (URÉE)	SAE 0W-20 ACEA C5	9.55535-DSX	SELENIA WR FORWARD Contractual Technical Reference n° F013.K15	Selon le Plan d'entretien programmé

Utilisation	Caractéristiques	Spécification	Fluides et lubrifiants d'origine	Applications
Lubrifiants et graisses de la transmission de mouvement	Lubrifiant synthétique de gradation SAE 75W	9.55550-MZ6	TUTELA TRANSMISSION GEARFORCE Contractual Technical Reference N° F002.F10	Boîte de vitesses mécanique et différentiel
	Lubrifiant entièrement de synthèse avec additif spécifique	9.55550-SA1	TUTELA CS SPEED Contractual Technical Reference N° F005.F98	Lubrifiant pour actionneur électro-hydraulique (versions avec boîte de vitesses automatique double embrayage)
	Graisse spécifique pour joints homocinétiques à faible coefficient de frottement. Consistance NL.G.I. 0-1	9.55580 – GRASS II	TUTELA STAR 700 Contractual Technical Reference N° F701.C07	Joints homocinétiques côté différentiel
	Graisse au bisulfure de molybdène pour des températures d'utilisation élevées. Consistance NL.G.I. 1-2	9.55580-GRAS II	TUTELA ALL STAR Contractual Technical Reference N° F702.G07	Joints homocinétiques côté roue
Liquide pour freins	Fluide synthétique pour circuits de freinage et d'embrayage. Dépasse les spécifications : FMVSS n° 116 DOT 4, ISO 4925 SAE J1704	9.55597 ou MS.90039	TUTELA TOP 4/S Contractual Technical Reference N° F005.F15	Freins hydrauliques et commandes hydrauliques embrayage



Utilisation	Caractéristiques	Spécification	Fluides et lubrifiants d'origine	Applications
Protecteur pour radiateurs	Protection avec action antigel avec formulation organique. Caractéristiques CUNA NC 956-16, ASTM D 3306	9.55523 ou MS.90032	PARAFLU UP (*) Contractual Technical Reference N° F101.M01	Circuits de refroidissement pourcentage d'emploi : 50 % eau 50 % PARAFLU UP(**)
Additif pour le gazole	Additif antigel pour gazole avec action protectrice pour les moteurs Diesel	–	PETRONAS DURANCE DIESEL ART Contractual Technical Reference N° F601.C06	À mélanger au gazole (25 cm3 pour 10 litres)
Liquide pour lave-glace	Mélange d'alcools et d'agents tensioactifs. Conforme à la spécification CUNA NC 956-11	9.55522 ou MS.90043	PETRONAS DURANCE SC 35 Contractual Technical Reference N° F001.D16	À employer pur ou dilué dans les systèmes essuie/lave-glace
Additif pour émissions Diesel (URÉE) (***)	Solution eau-URÉE	DIN 70 070 et ISO 22241-1	AdBlue®	À utiliser pour le remplissage du réservoir AdBlue® sur les versions dotées d'un système de Réduction Catalytique Sélective (SCR)

(*) Ne pas faire l'appoint ou mélanger avec d'autres liquides ayant des caractéristiques différentes de celles décrites.

(**) Dans des conditions climatiques extrêmes, le mélange préconisé est 60 % de PARAFLU UP et 40 % d'eau déminéralisée.

(***) AdBlue® est une marque déposée de Verband der Automobilindustrie e.V. (VDA)



AVERTISSEMENT

89) L'utilisation de produits ayant des caractéristiques différentes de celles susmentionnées pourrait causer des dommages au moteur, non couverts par la garantie.

PERFORMANCES

Vitesses maximales pouvant être atteintes après la première période d'utilisation de le véhicule.

Versions	km/h
1.4 16V 95 ch	186
1.6 130 ch	210 / 209 (*)

(*) Versions avec boîte de vitesses automatique à double embrayage



CONSOMMATION DE CARBURANT - ÉMISSIONS DE CO₂

Les valeurs de consommation de carburant et d'émissions de CO₂ déclarées par le constructeur sont calculées sur la base de cycles d'utilisation théorique normalisés prévus par les réglementations applicables dans le pays d'immatriculation du véhicule.

Le type de parcours, les conditions de circulation, les conditions atmosphériques, le style de conduite, l'état de le véhicule en général, le niveau de finition/équipements/accessoires, l'utilisation du climatiseur, le chargement de le véhicule, la présence d'un porte-bagages sur le toit et autres situations pénalisant la pénétration aérodynamique ou offrant une résistance à l'avancement entraînent des consommations de carburant différentes de celles qui sont relevées. Seulement après avoir parcouru les premiers 3 000 km, la consommation de carburant sera plus régulière.

Pour connaître les valeurs de consommation de carburant et les émissions CO₂ spécifiques à ce véhicule, se référer aux données contenues dans le Certificat de Conformité et à la documentation correspondante qui accompagne le véhicule.

DISPOSITIONS POUR LE TRAITEMENT DE LA VOITURE EN FIN DE CYCLE

(pour les versions/marchés qui le prévoient)

Depuis des années, le fabricant est totalement engagé dans la sauvegarde et le respect de l'environnement, au moyen d'améliorations continues des processus de production et la réalisation de produits toujours plus « éco-compatibles ». Pour assurer aux clients le meilleur service possible dans le respect des normes environnementales et en réponse aux obligations de la Directive européenne 2000/53/EC sur les véhicules en fin de cycle, le fabricant offre la possibilité à ses clients de se séparer de leur voiture en fin de cycle sans coûts supplémentaires. La directive européenne prévoit en effet que la remise du véhicule se fasse sans que le dernier détenteur ou propriétaire du véhicule n'ait de frais à payer à cause de sa valeur de marché nulle ou négative.

Pour restituer votre véhicule en fin de cycle sans frais supplémentaires, vous pouvez vous adresser soit à l'un de nos concessionnaires lors de l'achat d'une autre voiture, soit à un centre de récolte et de démolition agréé par le fabricant. Ces centres ont été minutieusement sélectionnés afin de garantir un service respectant des normes de qualité standard pour la collecte, le traitement et le recyclage des véhicules mis au rebut, dans le respect de l'environnement.

On peut trouver des informations sur les centres de démolition et de récolte, soit auprès du réseau de concessionnaires Stellantis, soit en appelant le numéro indiqué sur le Carnet de Garantie, soit en consultant le site Internet des différentes marques du fabricant.

ENSEMBLE AMÉLIORONS NOTRE ENVIRONNEMENT :

Privilégiez avant tout la réparation de votre véhicule, de multiples solutions durables et abordables sont proposées pour prolonger sa durée de vie (offres Pièces d'Origine neuve MOPAR, issues de l'Économie Circulaire SUSTAINera ou Alternatives Eurorepar).

Si votre Véhicule est devenu Hors d'Usage (VHU) notre partenaire Valorauto assurera sa prise en charge dans le respect des normes environnementales en vigueur.

Fiat s'engage ainsi à recycler/valoriser votre véhicule à plus de 95%.

Vous trouverez toutes les informations sur la politique environnementale de Fiat sur son site (<https://www.fiat.fr/mopar/retrait-des-vehicules-en-fin-de-vie>)



FR



Ce véhicule se recycle



Centre VHU
agréé

OU



Auto
Réparateur
agréé

OU



Point de
Vente
Marque

A rapporter ou faire collecter via Valorauto



Offre de reprise sur le site www.valorauto.com





*Ce chapitre décrit les principales fonctionnalités des systèmes infotélématiques **Uconnect™**, **Uconnect™ 7" HD** dont le véhicule peut être équipé.*

MULTIMÉDIA

CONSEILS, COMMANDES ET INFORMATIONS GÉNÉRALES	247
Uconnect™ 5	249
Uconnect™ 7" HD.....	260
Uconnect™	275
HOMOLOGATIONS MINISTÉRIELLES	287

CONSEILS, COMMANDES ET INFORMATIONS GÉNÉRALES

SÉCURITÉ ROUTIÈRE

Apprendre à utiliser les différentes fonctions du système avant de se mettre au volant.

Lire attentivement les instructions et les modalités d'utilisation du système avant de se mettre au volant.



CONDITIONS DE RÉCEPTION

Les conditions de réception varient constamment pendant la conduite. La réception peut être perturbée par la présence de montagnes, d'édifices ou de ponts, en particulier lorsque l'on est loin de l'émetteur de la station écoutée.

AVERTISSEMENT Pendant la réception d'informations sur la circulation, le volume peut augmenter par rapport au réglage courant.

REMARQUE La fréquence DAB ne peut être utilisée que dans les pays où existe la technologie de transmission numérique. Lorsque celle-ci n'existe pas et que l'utilisateur utilise la touche DAB, aucune fréquence ne sera

sélectionnée parce qu'aucune n'est disponible.

SOIN ET ENTRETIEN

Respecter les précautions suivantes pour assurer la pleine efficacité fonctionnelle du système :

éviter de heurter la partie transparente de l'écran avec des objets pointus ou rigides qui pourraient endommager sa surface ; durant le nettoyage, à l'aide d'un chiffon doux sec et antistatique, ne pas exercer de pression sur l'écran.

ne pas utiliser d'alcool, d'essences ni leurs dérivés pour nettoyer le transparent de l'écran et veiller à ce que le système **Uconnect™** soit éteint pendant la phase de nettoyage.

éviter que d'éventuels liquides ne pénètrent à l'intérieur du système : cela pourrait l'endommager de manière irréparable.



PROTECTION ANTIVOL

Le système est équipé d'une protection antivol basée sur l'échange d'informations avec la centrale électronique (Ordinateur de bord) installée sur la voiture.

Ce système garantit une sécurité optimale et évite d'avoir à saisir le code secret après chaque débranchement de l'alimentation électrique.

Si l'issue du contrôle est positive, le système commence à fonctionner, tandis que si les codes de comparaison ne sont pas identiques ou que la centrale électronique (Ordinateur de bord) a été remplacée, le système exigera la saisie du code secret selon la procédure figurant au paragraphe suivant.

Saisie du code secret

Lorsque l'on allume le système, en cas de demande de saisie du code, l'écran affiche l'inscription « Saisir code antivol » suivie de la page-écran représentant le clavier virtuel numérique pour la saisie du code secret.

Le code secret se compose de 4 chiffres de 0 à 9.

Uconnect™ Radio :

Pour saisir les chiffres du code, tourner le sélecteur droit « BROWSE/ENTER » et appuyer pour confirmer.

Après avoir saisi le quatrième chiffre, déplacer le curseur sur « OK » et appuyer sur le sélecteur droit « BROWSE/ENTER » ; le système commencera à fonctionner.

Uconnect™ 5" et 7" HD :

Pour saisir les chiffres du code, agir sur les boutons graphiques présents à l'écran.



Si un code erroné est saisi, le système affiche « Code incorrect » pour indiquer à l'utilisateur qu'il doit saisir le bon code.

Après avoir effectué les 3 tentatives disponibles de saisie du code, le système affichera « Code incorrect. Radio verrouillée. Attendre 30 minutes ». Après la disparition de l'inscription, on pourra recommencer la procédure de saisie du code.

Passeport radio

(suivant version)

Document certifiant le titre de propriété du système. Sur le passeport radio figurent le modèle du système, le numéro de série et le code secret. En cas de perte du passeport radio, veuillez vous adresser au Réseau Après-vente Fiat en présentant un document d'identité et les documents d'identification de la propriété de la voiture.

AVERTISSEMENT Conservez avec soin le passeport radio pour fournir les données correspondantes aux autorités compétentes en cas de vol.

AVERTISSEMENTS

Ne regarder l'écran que lorsque cela est nécessaire et les conditions de sécurité pour le faire sont remplies. Si

l'on doit regarder l'écran pendant une durée prolongée, stationner dans un lieu sûr de façon à ne pas être distrait pendant la conduite.

Cesser immédiatement d'utiliser le système en cas d'anomalie. Dans le cas contraire, cela pourrait endommager le système lui-même. S'adresser au plus vite au Réseau Après-vente Fiat pour effectuer la réparation.



ATTENTION

198) *Veuillez suivre les consignes de sécurité reprises ci-après : dans le cas contraire, il existe un risque de provoquer des lésions aux personnes ou des dommages au système.*

199) *Un volume sonore trop fort peut constituer un danger. Régler le volume de manière à ce que les bruits environnementaux soient toujours audibles (par exemple, avertisseurs sonores, ambulances, véhicules de police, etc.).*



AVERTISSEMENT

90) *Nettoyer la façade et la partie transparente de l'écran exclusivement avec un chiffon doux, propre, sec et antistatique. Les produits détergents ou de polissage peuvent en abîmer la surface. Ne pas employer d'alcool, d'essence et leurs dérivés.*

91) *Ne pas utiliser l'écran comme base pour supports à ventouse ou adhésifs pour navigateurs externes ou encore smartphones et dispositifs apparentés.*

Uconnect™ 5

COMMANDES SUR LA FAÇADE









230

P2001039



TABLEAU RÉCAPITULATIF DES COMMANDES SUR LA FAÇADE

Touche	Fonctions	Modalité
RADIO	Sélection de la source : AM, FM, DAB (suivant version)	Appui bref de la touche
MÉDIA	Sélection de la source : USB, Bluetooth® audio	Appui bref de la touche
VOL	Allumage	Appui bref de la touche
	Extinction	Appui bref de la touche
	Réglage de volume	Rotation du sélecteur à gauche/à droite
	Activation/désactivation du volume (Muet/Pause)	Appui bref de la touche
	Activation/désactivation de la fonction Play (lecture)/Pause	Appui bref de la touche
1 	Source Radio : sélection de la station radio enregistrée dans « Préréglage 1 » Source Média : activation/désactivation de la lecture aléatoire des pistes dans le dispositif	Appui bref de la touche
	Source Radio : mémorisation de la station radio écoutée dans « Préréglage 1 »	Pression prolongée sur la touche
2 	Source Radio : sélection de la station radio enregistrée dans « Préréglage 2 » Source Média : sélection du titre précédent	Appui bref de la touche
	Source Radio : mémorisation de la station radio écoutée dans « Préréglage 2 » Source Média : retour rapide de la piste en lecture	Pression prolongée sur la touche
	Port USB	–

Touche	Fonctions	Modalité
3 ►►	Source Radio : sélection de la station radio enregistrée dans « Préréglage 3 » Source Média : sélection de la piste suivante	Appui bref de la touche
	Source Radio : mémorisation de la station radio dans « Préréglage 3 » Source Média : activation de la fonctionnalité de recherche rapide	Pression prolongée sur la touche
4 ↻	Source Radio : sélection de la station radio enregistrée dans « Préréglage 4 » Source Média : activation/désactivation de la répétition du morceau présent sur le dispositif USB	Appui bref de la touche
	Source Radio : mémorisation de la station radio écoutée dans « Préréglage 4 »	Pression prolongée sur la touche
	Accès au menu Réglages	Appui bref de la touche
BROWSE ENTER	Confirmation de l'option affichée à l'écran Ouverture listes de navigation (mode Radio et mode Média)	Appui bref de la touche
	Défilement de la liste ou réglage d'une station Radio Affichage de la liste des stations (mode Radio) Défilement des contenus des sources (mode Média) Changement de morceau dans les sources Média Changement de station radio (mode Radio)	Rotation du sélecteur à gauche/à droite
↶	Sortie de la sélection/retour à la page-écran précédente	Appui bref de la touche
	<input type="checkbox"/> Sélection du mode téléphone et acceptation de l'appel téléphonique entrant <input type="checkbox"/> Acceptation du second appel entrant et mise en attente de l'appel actif	Appui bref de la touche
	<input type="checkbox"/> Refus de l'appel téléphonique entrant <input type="checkbox"/> Fin de l'appel téléphonique en cours	Appui bref de la touche



COMMANDES AU VOLANT

(si l'option est prévue)



Les commandes des fonctions principales du système sont présentes sur le volant pour un contrôle plus simple et pratique. L'activation de la fonction sélectionnée est commandée, dans certains cas, par la durée de la pression exercée (pression courte ou prolongée), comme indiqué dans le tableau suivant.



231

P2000304

TABLEAU RÉCAPITULATIF DES COMMANDES AU VOLANT

Touche (pour les versions et marchés où cela est prévu)	Interaction
	<ul style="list-style-type: none"> <input type="checkbox"/> Acceptation de l'appel téléphonique entrant <input type="checkbox"/> Acceptation du second appel entrant et mise en attente de l'appel actif
	<ul style="list-style-type: none"> <input type="checkbox"/> Refus de l'appel téléphonique entrant <input type="checkbox"/> Fin de l'appel téléphonique en cours
 (pour les versions/marchés qui le prévoient)	<ul style="list-style-type: none"> <input type="checkbox"/> Activation de la reconnaissance des fonctions « Siri » (suivant version) ou assistant vocal du téléphone (suivant version) <input type="checkbox"/> Pression brève : interruption du message vocal pour donner une autre commande vocale <input type="checkbox"/> Appui prolongé : activation de la reconnaissance de la commande vocale ou interruption de la reconnaissance vocale si la session est déjà activée

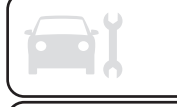

COMMANDES SITUÉES DERRIÈRE LE VOLANT

Touches	Interaction
Touche 1 (côté gauche du volant)	
Touche supérieure	<ul style="list-style-type: none"> ☐ <i>Appui bref sur la touche</i> : recherche de la station radio suivante ou sélection du morceau suivant USB. ☐ <i>Pression prolongée sur la touche</i> : balayage des fréquences supérieures jusqu'au relâchement/avance rapide d'une piste USB.
Touche centrale	Chaque pression de la touche permet de passer d'une source à l'autre parmi les sources DAB (suivant version), FM, AM, USB, BT AUDIO Uniquement les sources disponibles seront sélectionnées.
Touche inférieure	<ul style="list-style-type: none"> ☐ <i>Appui bref sur la touche</i> : recherche de la station radio précédente ou sélection du morceau suivant USB. ☐ <i>Pression prolongée sur la touche</i> : balayage des fréquences inférieures jusqu'au relâchement/avance rapide d'une piste USB.
Touche 2 (côté droit du volant)	
Augmentation du volume	
Touche supérieure	<ul style="list-style-type: none"> ☐ <i>Pression courte de la touche</i> : augmentation individuelle du volume ☐ <i>Pression prolongée de la touche</i> : augmentation rapide du volume
Touche centrale	Activation/désactivation de la fonction Mute
Diminution du volume	
Touche inférieure	<ul style="list-style-type: none"> ☐ <i>Pression courte de la touche</i> : diminution individuelle du volume ☐ <i>Pression prolongée de la touche</i> : diminution rapide du volume

MISE EN FONCTION/EXTINCTION DU SYSTÈME

Le système s'allume en appuyant brièvement sur la touche/bouton VOL sur la façade.

Le système s'éteint en appuyant de façon prolongée sur la touche/bouton VOL sur la façade.

SÉLECTION DU MODE RADIO

Pour activer le mode Radio, appuyer sur la touche RADIO située sur la façade : l'écran affichera le mode de fréquence activé (AM, FM ou DAB - pour les versions/marchés qui le prévoient).

SÉLECTION DE LA BANDE DE FRÉQUENCE

Appuyer brièvement sur la touche RADIO de la façade pour sélectionner la bande de fréquence souhaitée.

MESSAGES À L'ÉCRAN

Les informations suivantes s'affichent à l'écran dès que la station radio désirée est sélectionnée :

Dans la partie supérieure : affichage de la bande de fréquence actuellement sélectionnée (AM, FM ou DAB - pour les versions/marchés qui le prévoient).

Dans la partie centrale : affichage du nom (si disponible), de la fréquence et du numéro de mémorisation (dans

la liste des stations radio favorites) concernant la station radio écoutée.

Dans la partie inférieure : affichage d'informations supplémentaires (si disponibles) sur la station radio écoutée.

Liste des stations FM

Appuyer sur la touche/sélecteur BROWSE/ENTER pour afficher la liste complète des stations FM pouvant être reçues.

RÉGLAGE DES PRÉSÉLECTIONS

Les présélections sont disponibles dans tous les modes du système et sont activées en touchant l'une des touches de présélection **1-2-3-4** situées sur la façade.

Si l'on est syntonisé sur une station radio que l'on souhaite mettre en mémoire, appuyer et maintenir le bouton enfoncé correspondant au préréglage désiré.

SÉLECTION DE LA STATION RADIO

Pour effectuer la recherche de la station radio souhaitée procéder de la façon suivante :

appuyer sur la touche/sélecteur BROWSE/ENTER pour accéder au menu de la radio ;

- sélectionner la rubrique « Stations disponibles » ;
- tourner la touche/sélecteur BROWSE/ENTER dans le sens des aiguilles d'une montre ou dans le sens inverse ;
- appuyer touche/bouton BROWSE/ENTER pour valider.

Sélection d'une catégorie radio DAB

Pour sélectionner l'une des catégories de la radio DAB, activer le menu « Parcourir » relatif à la fonction DAB, puis sélectionner l'une des options suivantes :

- « Préréglages » : affiche la liste des préréglages mémorisés ;
- « Stations disponibles » : affiche la liste des stations DAB disponibles ;
- « Genres » : permet de chercher une catégorie en choisissant parmi les différents genres disponibles.

SÉLECTION DES STATIONS RADIO PAR ORDRE ALPHABÉTIQUE

La fonction « ABC » permet, en fonction de la lettre sélectionnée, de se placer alphabétiquement sur la première des stations FM ou DAB (pour les versions/marchés qui le prévoient) disponibles pour cette lettre.



RECHERCHE DE LA STATION RADIO MÉMORISÉE

Appuyer brièvement sur le bouton 2 ◀◀ ou 3 ▶▶ de la façade. Dès que le bouton est relâché, la station mémorisée correspondant respectivement au bouton 2 ou 3 s'affiche. Durant la fonction de recherche effectuée en tournant la touche/le bouton BROWSE/ENTER, si le système atteint la station finale après avoir parcouru toute la bande, il s'arrêtera automatiquement sur la station d'où la recherche a commencé.

RECHERCHE RAPIDE DE LA STATION RADIO PRÉCÉDENTE/SUIVANTE

Appuyer sur les boutons de la touche 1 des commandes au volant (si l'option Recherche Fréquence est sélectionnée dans Réglages) pour effectuer la recherche rapide : en relâchant les boutons, il sera possible d'écouter la première station de radio pouvant être syntonisée.

MODE MÉDIA

Si aucun dispositif Média n'est connecté au système ou si la source Média connectée n'est pas reconnue par le système, l'écran affichera des messages dédiés.

REMARQUE L'audio du dispositif branché via **Bluetooth®** n'est pas lu en mode RADIO (AM, FM ou DAB), mais uniquement en mode MÉDIA **Bluetooth®**.

CHANGEMENT DE MORCEAU (suivant/précédent)

Tourner dans le sens des aiguilles d'une montre la touche/le bouton BROWSE ENTER pour lire le morceau suivant ou bien tourner la touche/le bouton BROWSE ENTER dans le sens contraire des aiguilles d'une montre pour retourner au début du morceau sélectionné ou pour retourner au début du morceau précédent si la lecture du morceau a commencé depuis moins de 3 secondes.

REMARQUE Le bouton BROWSE/ENTER n'est pas supporté par les dispositifs Apple connectés via USB.

Appuyer brièvement sur la touche 3 ▶▶ pour lire le titre suivant.

Appuyer brièvement sur la touche 2 ◀◀ pour lire le titre précédent.

AVANCE RAPIDE DES MORCEAUX

Maintenir la touche 3 ▶▶ enfoncée de façon prolongée pour faire avancer rapidement le morceau sélectionné.

Maintenir la touche 2 ◀◀ enfoncée de façon prolongée pour faire retourner rapidement en arrière le morceau sélectionné.

LECTURE ALÉATOIRE DES MORCEAUX

Appuyer sur le bouton 1 ✂ de la façade pour lire dans un ordre aléatoire les morceaux contenus dans le dispositif USB ou **Bluetooth®**.

RÉPÉTITION D'UN MORCEAU

Appuyer sur le bouton 4 ↺ pour activer la fonction.

Les fonctions disponibles sont les suivantes :

- « Répéter tous » : répétition de tous les morceaux ;
- « Répéter un seul » : répétition d'un seul morceau ;
- « Désactiver répétition » : désactivation de la fonction.

MODE USB

Pour activer le mode USB, insérer une clé USB dans le port USB situé sur la façade. L'écran affichera la première piste disponible en play.

Appuyer sur la touche BROWSE/ENTER pour ouvrir le menu suivant :

- Toutes les pistes

- Artistes
- Albums
- Genres
- Liste
- Podcasts (seulement pour les dispositifs Apple)
- Livres audio (seulement pour les dispositifs Apple)
- Dossiers

Tourner la touche/sélecteur BROWSE ENTER pour sélectionner l'option souhaitée, puis appuyer sur cette même touche/sélecteur pour confirmer la sélection.

REMARQUE En insérant une clé USB dans le port de la façade, si la fonction « Lecture automatique » est activée (« ON »), tous les fichiers de tous les dossiers seront lus automatiquement.

AVERTISSEMENT Après avoir utilisé la prise de recharge USB, il est recommandé de débrancher le dispositif en extrayant toujours d'abord le câble de la prise de la voiture et jamais du dispositif. Les câbles volants ou extraits d'une façon incorrecte risquent de compromettre la fonction de recharge et/ou l'état de la prise USB.

MODE TÉLÉPHONE

Activation du mode téléphone

Pour activer le mode Téléphone, l'enregistrer dans le système via la fonctionnalité **Bluetooth®**.

Les options disponibles sont affichés à l'écran :

- « Parcourir » : permet d'afficher, à l'écran du système, la liste des « Contacts », des « Appels récents » et le clavier graphique ;
- « Réglages » : permet d'accéder au menu « Réglages » relatif au mode Téléphone, entre autres de brancher ou enregistrer un nouveau téléphone.

Tourner la touche/sélecteur BROWSE ENTER pour sélectionner l'option souhaitée, puis appuyer sur cette même touche/sélecteur pour confirmer la sélection.

Enregistrement du téléphone portable

La procédure d'enregistrement du téléphone portable est décrite ci-après : il est cependant conseillé de toujours consulter la notice du téléphone portable.

- Accéder au menu « Réglages » du téléphone ;
- tourner la touche/sélecteur BROWSE ENTER pour sélectionner l'option « Paire nouveau » : une page-écran dédiée sera affichée à l'écran.

Il est possible d'accéder au menu « Réglages » en sélectionnant le bouton « Réglages » dans le menu « Téléphone » ou en appuyant sur le bouton « OK » dans le menu principal du « Téléphone » (lorsqu'aucun téléphone portable n'est connecté). Après avoir sélectionné la procédure d'enregistrement « Paire nouveau », celle-ci commence si la vitesse de la voiture est inférieure au seuil maximum autorisé.

Si la vitesse de la voiture dépasse ce seuil, le message « Fonction non disponible lorsque la voiture roule » s'affiche à l'écran.

Si la procédure d'enregistrement peut commencer lorsque l'on sélectionne « Paire nouveau », l'écran affiche une page-écran pop-up indiquant le nom du dispositif et un PIN aléatoire de 4 chiffres.

Lorsque l'on sélectionne le nom de la voiture et si le PIN à 4 chiffres a été correctement saisi sur le dispositif, l'écran affichera un message pop-up de début de procédure.

La page-écran de confirmation à 6 chiffres remplace automatiquement la précédente et la confirmation, de la part du conducteur, est nécessaire tant sur le dispositif que sur le système. Une fois le PIN confirmé, tant sur le système que sur



le dispositif enregistré, la procédure d'enregistrement sera lancée. Si la procédure d'enregistrement se termine avec succès, le nouveau dispositif est enregistré et connecté comme mode audio et téléphone.

Le système demande au conducteur s'il souhaite effectuer le téléchargement du répertoire. Si le dispositif connecté est doté de la fonctionnalité « Siri » ou d'un autre assistant vocal, l'écran du système affiche l'icône correspondante.

REMARQUE La priorité est déterminée en fonction de l'ordre de connexion. Le premier téléphone connecté aura la plus haute priorité et ce sera le premier dispositif affiché dans la liste.

Enregistrement d'un dispositif audio Bluetooth®

La procédure d'enregistrement d'un dispositif audio a lieu en appuyant sur la touche  **PHONE** de la façade et en sélectionnant la rubrique « Réglages ». Si la procédure d'enregistrement s'est déroulée correctement, l'écran affiche les informations (si disponibles) concernant le dispositif connecté.

Connexion d'un téléphone portable Bluetooth®

Le système se connecte automatiquement au téléphone

portable enregistré ayant la plus grande priorité.

Si l'on désire de choisir un téléphone portable ou un dispositif audio

Bluetooth® spécifique, procéder comme suit :

- accéder au menu « Réglages » du téléphone ;
- tourner la touche/sélecteur BROWSE ENTER pour sélectionner l'option « Connecter » ;
- appuyer sur la touche/sélecteur BROWSE/ENTER pour confirmer la sélection : une page-écran dédiée sera affichée à l'écran.

Déconnexion d'un téléphone portable Bluetooth®

Pour déconnecter un téléphone portable ou un dispositif audio

Bluetooth® spécifique, procéder comme suit :

- accéder au menu « Réglages » du téléphone ;
- tourner la touche/sélecteur BROWSE ENTER pour sélectionner l'option « Supprimer » ;
- appuyer sur la touche/sélecteur BROWSE/ENTER pour confirmer la sélection : une page-écran dédiée sera affichée à l'écran.



Effectuer un appel

Il est possible d'effectuer un appel de l'une des manières suivantes :

- en sélectionnant un contact figurant

dans le répertoire téléphonique et en sélectionnant ensuite « OK », puis appuyer sur la touche BROWSE/ENTER pour lancer l'appel ; □ en composant un numéro de téléphone à l'aide du pavé numérique affiché à l'écran et puis en sélectionnant l'option « Compose » ; □ en utilisant le téléphone portable et en continuant à utiliser le système (il est recommandé de rester concentré sur la conduite). Lorsque l'on compose un numéro de téléphone en utilisant le clavier du téléphone portable, l'audio de l'appel est restitué à travers le système audio de la voiture.

Répondre à un appel

Pour répondre à l'appel entrant, appuyer sur la touche  **TÉLÉPHONE** sur la façade ou  sur les commandes au volant.

Terminer un appel

Pour terminer un appel, appuyer sur la touche  sur la façade ou sur les commandes au volant.

Siri Eyes Free

(disponible uniquement avec l'iPhone 4S et suivants, et iOS compatible)

La fonction « Siri » permet d'utiliser la voix pour envoyer des messages de texte, lire le contenu audio du dispositif, les appels téléphoniques et beaucoup

plus encore. Siri utilise le langage naturel pour comprendre et répondre, en interaction avec les demandes. Pour interagir avec « Siri », procéder de la façon suivante :

- associer le dispositif habilité « Siri » au système **Uconnect™** ;
- appuyer sur la touche  des commandes au volant, puis la relâcher. Après avoir entendu le double signal sonore (« bip »), le système est prêt et il est possible d'interagir avec « Siri » de façon à donner les commandes souhaitées.

Assistant vocal

(disponible uniquement avec les téléphones portables compatibles avec le système Android)

La fonction « Assistant vocal » permet d'utiliser la voix pour envoyer des messages de texte, lire le contenu audio du dispositif, les appels téléphoniques et beaucoup plus encore. L'« Assistant vocal » utilise le langage naturel pour comprendre et répondre, en interagissant avec les demandes.

Pour interagir avec l'assistant vocal, procéder de la façon suivante :

- associer le dispositif habilité « Assistant vocal » au système **Uconnect™** ;

exercez une pression prolongée sur la touche  des commandes au volant, puis relâchez-la. Le système est prêt et il est possible d'interagir avec l'« Assistant vocal » de façon à donner les commandes souhaitées.

RÉGLAGES

Appuyer sur la touche  de la façade pour afficher le menu « Réglages ».

Le menu se compose des rubriques suivantes :

- « Audio »
- « Système »
- « Radio »
- « Caméra de vision arrière »

Audio

Il est possible d'effectuer les réglages suivants au moyen du menu « Audio » :

- « Bas » ;
- « Moyens » ;
- « Hauts » ;
- « Balance » (Équilibrage) ;
- « Fondu » (disponible uniquement en présence de haut-parleurs arrière) ;
- « Loudness » (suivant version) ;
- « Volume en fonction de la vitesse » ;
- « Limites de volume au démarr. ».

Système

Le menu « Système » permet d'effectuer les réglages suivants :

- « Auto-on »

- « Retard d'arrêt radio »
- « Lecture automatique »
- « Restaurer par défaut »
- « Effacer données personnelles »
- « Bouton volant de recherche »

CAMÉRA DE VISION ARRIÈRE (Parkview® Rear Back Up Camera)

La voiture peut être équipée d'une caméra de vision arrière (ParkView® Rear Back Up Camera) qui permet au conducteur d'afficher, à l'écran du système, une image de la zone située directement derrière la voiture.

Il est possible d'afficher les images de la caméra lorsque la marche arrière est engagée.



Uconnect™ 7" HD

COMMANDES SUR LA FAÇADE



232

P2000306

TABLEAU RÉCAPITULATIF DES COMMANDES SUR LA FAÇADE





Touche	Fonctions	Modalité
	Allumage	Appui bref de la touche
	Extinction	Appui bref de la touche
	Réglage de volume	Rotation du sélecteur à gauche/à droite
	Activation/désactivation du volume (Muet/Pause)	Appui bref de la touche
	Allumage/extinction de l'écran	Appui bref de la touche
	Sortie de la sélection/retour à la page-écran précédente	Appui bref de la touche
	Défilement de la liste ou syntonisation d'une station Radio ; changement de morceau dans les sources Média recherche de station radio (uniquement en mode recherche radio)	Rotation du sélecteur à gauche/à droite
BROWSE ENTER	Confirmation de l'option affichée à l'écran ; affichage de la liste des stations si le mode Radio est activé ; défilement des contenus des sources si le mode Média est activé ; ouverture listes de navigation en mode radio et en mode Média	Appui bref de la touche



TABLEAU RÉCAPITULATIF DES TOUCHES GRAPHIQUES SUR L'ÉCRAN

Touche graphique	Fonctions	Modalité
Radio	Accès au mode Radio	Pression de la touche graphique
Média	Sélection de la source : USB, Bluetooth®	Pression de la touche graphique
Téléphone	Accès au mode Téléphone	Pression de la touche graphique
Uconnect	Accès aux fonctions du système (Audio, Média, Téléphone, Radio etc)	Pression de la touche graphique
Réglages	Accès au menu Réglages	Pression de la touche graphique
Trip	Accès au menu Trip	Pression de la touche graphique

COMMANDES AU VOLANT

Les commandes des fonctions principales du système sont présentes sur le volant pour un contrôle plus simple et pratique. L'activation de la fonction choisie est commandée, dans certains cas, par la durée de la pression exercée (pression courte ou prolongée), comme indiqué dans le tableau à la page suivante.







233

P2000304



TABLEAU RÉCAPITULATIF DES COMMANDES AU VOLANT

Touche	Interaction
	<ul style="list-style-type: none"> <input type="checkbox"/> Acceptation de l'appel téléphonique entrant <input type="checkbox"/> Acceptation du second appel entrant et mise en attente de l'appel actif <input type="checkbox"/> Affichage de la liste contenant les 10 derniers appels sur le combiné de bord (disponible sur les versions et marchés qui le prévoient)
	<ul style="list-style-type: none"> <input type="checkbox"/> Activation de la reconnaissance vocale <input type="checkbox"/> Interruption du message vocal pour donner une autre commande vocale <input type="checkbox"/> Interruption de la reconnaissance vocale <input type="checkbox"/> Pression prolongée : interaction avec Siri, Apple CarPlay et Android Auto
	<ul style="list-style-type: none"> <input type="checkbox"/> Refus de l'appel téléphonique entrant <input type="checkbox"/> Fin de l'appel téléphonique en cours <input type="checkbox"/> Uniquement avec recherche des appels active, sortie de l'affichage sur combiné de bord des derniers appels (disponible dans les versions et les marchés qui le prévoient)
	<ul style="list-style-type: none"> <input type="checkbox"/> Pression brève (mode téléphone) : sélectionner appel ou SMS suivant/précédent (seulement avec recherche des appels active) sur le combiné de bord (disponible sur les versions et marchés qui le prévoient)

COMMANDES SITUÉES DERRIÈRE LE VOLANT

Touches

Interaction

Touche 1 (côté gauche du volant)

Touche supérieure

- Appui bref sur la touche* : recherche de la station radio suivante ou sélection du morceau suivant USB.
- Pression prolongée sur la touche* : balayage des fréquences supérieures jusqu'au relâchement/avance rapide d'une piste USB.

Touche centrale

Chaque pression de la touche permet de passer d'une source à l'autre parmi les sources AM, FM et USB.
Uniquement les sources disponibles seront sélectionnées.

Touche inférieure

- Appui bref sur la touche* : recherche de la station radio précédente ou sélection du morceau suivant USB.
- Pression prolongée sur la touche* : balayage des fréquences inférieures jusqu'au relâchement/avance rapide d'une piste USB.

Touche 2 (côté droit du volant)

Touche supérieure

Augmentation du volume

- Pression courte de la touche* : augmentation individuelle du volume
- Pression prolongée de la touche* : augmentation rapide du volume

Touche centrale

Activation/désactivation de la fonction Mute

Touche inférieure

Diminution du volume

- Pression courte de la touche* : diminution individuelle du volume
- Pression prolongée de la touche* : diminution rapide du volume



MISE EN FONCTION / EXTINCTION DU SYSTÈME

Pour allumer/éteindre le système, appuyer sur la touche/sélecteur .

Tourner la touche/sélecteur dans le sens des aiguilles d'une montre pour augmenter le volume ou dans le sens inverse pour le baisser. La commande de réglage électronique du volume tourne continuellement (360°) dans les deux sens, sans positions d'arrêt.

MODALITÉ RADIO

Les informations suivantes s'affichent à l'écran dès que la station radio désirée est sélectionnée :

Dans la partie supérieure :

affichage de la liste des stations radio enregistrées (preset) et surbrillance de la station actuellement en écoute.

Dans la partie centrale : affichage de la station de radio écoutée.

Sur le côté gauche : affichage des boutons graphiques « AM », « FM », « DAB » (pour les versions / marchés qui le prévoient) pour sélectionner la bande de fréquence désirée (le bouton graphique de la bande sélectionnée apparaît en surbrillance) ;



Dans la partie latérale droite : affichage des touches graphiques suivantes :

« Info » : informations

supplémentaires sur la source écoutée ;

Dans la partie inférieure : affichage des touches graphiques suivantes :

« Parcourir » : liste des stations radio disponibles ;

  sélection de la station radio précédente/suivante ;

« Réglage » : syntonisation manuelle de la station radio ;

« Audio » : accès à l'écran « Réglages Audio ».

Menu Audio

Pour accéder au menu « Audio », appuyer sur la touche graphique « Audio » située en bas de l'écran.

Il est possible d'effectuer les réglages suivants au moyen du menu « Audio » :

« Balance & Fader » (réglage de la balance droite/gauche et avant/arrière du son) ;

« Égaliseur » (suivant version) ;

« Réglage volume selon vitesse » (contrôle automatique du volume en fonction de la vitesse) ;

« Loudness » (suivant version) ;

« Lecture automatique » ;

« Radio automatique ».

MODE MÉDIA

Appuyer sur la touche « Média » pour sélectionner la source audio désirée parmi celles disponibles : USB et **Bluetooth®**.

AVERTISSEMENT L'utilisation d'applications présentes sur les dispositifs portables pourrait ne pas être compatible avec le système **Uconnect™**.

Les informations suivantes s'affichent à l'écran dès que le mode Média est sélectionné :

Dans la partie supérieure : affichage des informations concernant le morceau en cours et des touches graphiques suivantes :

« Répète » : répétition du morceau en cours ;

« Aléatoire » : lecture aléatoire des morceaux ;

Avance morceaux et durée.

Dans la partie centrale : affichage des informations sur la piste en cours de lecture.

Dans la partie latérale gauche : affichage des touches graphiques suivantes :

Support ou source audio sélectionnée ;

☐ « Sélect. source » : sélection de la source audio souhaitée.

Dans la partie latérale droite : affichage des touches graphiques suivantes :

☐ « Infos » : informations supplémentaires sur le morceau en écoute ;

☐ « Pistes » : liste des pistes disponibles ;

Dans la partie inférieure : affichage des informations concernant la piste en cours de lecture et des touches graphiques suivantes :

☐ « Bluetooth » : pour la source audio **Bluetooth®**, ouvre la liste des dispositifs ;

☐ « Parcours » pour source USB, ouvre la recherche ;

☐ ◀▶ sélection du morceau précédent/suivant ;

☐ || : pause morceau en cours ;

☐ « Audio » : accès à l'écran « Réglages Audio ».

Sélection piste

Cette fonction « Pistes » ouvre une fenêtre contenant la liste des pistes en cours de lecture.

Les possibilités de sélection dépendent du dispositif branché. Par exemple, sur un dispositif USB, il est possible à l'aide de la touche/sélecteur BROWSE ENTER, ou bien à l'aide des touches

graphiques ◀◀ et ▶▶, de parcourir aussi la liste des artistes, des genres musicaux et des albums présents dans le dispositif même, selon les informations enregistrées sur les morceaux.

À l'intérieur de chaque liste, la touche graphique « ABC » permet de passer directement à la lettre désirée le long de la liste.

REMARQUE Il se peut que ce bouton soit désactivé sur certains dispositifs **Apple®**.

SUPPORT Bluetooth®

Le mode est activé en enregistrant un dispositif **Bluetooth®** contenant les morceaux musicaux dans le système.

ENREGISTREMENT D'UN DISPOSITIF AUDIO Bluetooth®

Pour enregistrer un dispositif audio **Bluetooth®**, procéder de la manière suivante :

☐ activer la fonction **Bluetooth®** sur le dispositif ;

☐ appuyer sur la touche graphique « Media » à l'écran ;

☐ appuyer sur la touche graphique « Sélect. Source » ;

☐ sélectionner le support Média **Bluetooth®** ;

☐ appuyer sur la touche graphique « Ajouter dispositif » ;

☐ chercher **Uconnect™** sur le dispositif audio **Bluetooth®** (lors de l'enregistrement, une page-écran apparaît qui indique l'état d'avancement de l'opération) ;

☐ quand le dispositif audio le demande, saisir le code PIN affiché à l'écran du système ou confirmer sur le dispositif le PIN affiché ;

☐ quand la procédure d'enregistrement est terminée avec succès, une page apparaît à l'écran.

En répondant « Oui » à la question, le dispositif audio **Bluetooth®** sera enregistré comme favori (le dispositif aura la priorité sur les autres dispositifs qui seront enregistrés par la suite). Si on répond « Non », la priorité sera déterminée en fonction de l'ordre de connexion. Le dernier dispositif connecté aura la plus grande priorité ;

☐ l'enregistrement d'un dispositif audio peut se faire également en appuyant sur la touche graphique « Téléphone » à l'écran et en sélectionnant l'option « Réglages » ou, depuis le menu « Réglages », en sélectionnant l'option « Téléphone/Bluetooth ».

REMARQUE Après avoir modifié un nom de dispositif dans les réglages **Bluetooth®** du téléphone (suivant version), en cas de connexion de ce



dispositif via USB après la connexion **Bluetooth®**, il est possible que le morceau écouté change. Suite à la mise à jour du logiciel du téléphone il est conseillé, pour un fonctionnement adéquat, d'éliminer le téléphone de la liste des dispositifs associés à la radio, de supprimer l'association précédente du système également de la liste des dispositifs **Bluetooth®** sur le téléphone et d'effectuer un nouvel enregistrement.

AVERTISSEMENT En cas de perte de la connexion **Bluetooth®** entre le téléphone portable et le système, consulter le mode d'emploi du téléphone portable.

SUPPORT USB

Pour activer le mode Prise USB, insérer un dispositif USB prévu à cet effet dans le port Prise USB situé sur la console centrale.

En connectant un dispositif USB avec le système en marche, il commence à lire les morceaux disponibles si la fonction « Lecture automatique » est sur ON dans le menu « Audio ».

REMARQUE : Après avoir modifié un nom-dispositif dans les réglages Bluetooth du téléphone (à l'endroit évoqué ci-dessus) et en cas de

connexion de ce dispositif par USB après Bluetooth, il est possible que le morceau écouté change.

REMARQUE Certaines clés USB pourraient ne pas être supportées par le système **Uconnect™** : dans ce cas, la commutation automatique du mode « Radio » au mode « Média » n'aura pas lieu. Si la lecture du dispositif utilisé n'a pas lieu, vérifier sa compatibilité en sélectionnant le mode Média : l'écran du système **Uconnect™** affichera un message dédié.

AVERTISSEMENT Après avoir utilisé la prise de recharge USB, il est conseillé de débrancher le dispositif (smartphone) en extrayant toujours le câble d'abord de la prise du véhicule et jamais du dispositif fig. 234 ou fig. 235 (pour les versions/marchés qui le prévoient). Les câbles volants ou extraits d'une façon incorrecte risquent de compromettre la fonction de recharge et/ou l'état de la prise USB.

REMARQUE Le port USB assure la transmission des données depuis une clé/un Smartphone etc. et la recharge lente d'un dispositif extérieur (qui n'est pas toujours garantie, car elle dépend du type/marque du dispositif extérieur).

REMARQUE En présence d'une double prise USB, les deux ports

sont disponibles pour la recharge et le transfert de données, en tenant compte du fait que si un smartphone est déjà connecté à l'un des deux, l'autre port fonctionnera uniquement comme « chargeur de batterie » pour les appareils connectés.

AVERTISSEMENT L'utilisation d'adaptateurs qui amènent la sortie de l'USB-A vers l'USB-C ne garantit pas la lecture du dispositif connecté.



234

P2001043



235

P2001044

MODE TÉLÉPHONE

Activation du mode téléphone

Pour activer le mode Téléphone, appuyer sur la touche graphique « Téléphone » sur l'écran.

AVERTISSEMENT Pour obtenir la liste des téléphones portables et des fonctions supportées, consulter le site www.drivenuconnect.eu

Par l'intermédiaire des touches graphiques affichées à l'écran, il est possible de :

- composer le numéro de téléphone (à l'aide du clavier virtuel présent à l'écran) ;
- afficher et appeler les contacts présents dans le répertoire du téléphone portable ;
- afficher et appeler les contacts du journal des appels récents ;

associer jusqu'à 10 téléphones/dispositifs audio pour en faciliter et accélérer l'accès et le branchement ;

transférer les appels du système au téléphone portable et vice versa et désactiver l'audio du micro du système pour des conversations privées.

L'audio du téléphone portable est transmis à travers le système audio de la voiture : le système désactive automatiquement l'audio de l'autoradio quand on utilise la fonction Téléphone.

Enregistrement du téléphone portable

AVERTISSEMENT Effectuez cette opération seulement si la voiture est à l'arrêt et si toutes les conditions de sécurité sont réunies ; la fonction se désactive si la voiture est en marche.

La procédure d'enregistrement du téléphone portable est décrite ci-après : il est cependant conseillé de toujours consulter la notice du téléphone portable.

Pour enregistrer le téléphone portable, procéder comme suit :

- activer la fonction **Bluetooth®** sur le téléphone portable ;
- appuyer sur la touche graphique « Téléphone » sur l'écran ;

si aucun téléphone portable n'est encore enregistré dans le système, une page spéciale est affichée à l'écran ;

accéder à « Réglages » et sélectionner « Ajouter dispositif » pour commencer la procédure d'enregistrement, puis chercher le dispositif **Uconnect™** sur le téléphone portable ;

quand le téléphone portable le demande, saisir à l'aide du clavier de votre téléphone le code PIN affiché à l'écran du système ou confirmer sur le téléphone portable le PIN affiché ;

lors de l'enregistrement, une page apparaît à l'écran qui indique l'état d'avancement de l'opération ;

lorsque la procédure d'enregistrement est terminée avec succès, une page apparaît à l'écran : en sélectionnant « Oui » à la question, le téléphone portable est enregistré comme favori (le téléphone portable aura la priorité sur les autres téléphones portables qui seront enregistrés par la suite).

Si aucun autre dispositif n'est associé, le système considère le premier dispositif associé comme favori.

REMARQUE À la suite de la mise à jour du logiciel du téléphone, il est conseillé, pour un bon fonctionnement, d'éliminer le téléphone de la liste de dispositifs associés à la radio, d'effacer



l'association précédente du système également de la liste des dispositifs **Bluetooth®** sur le téléphone et d'effectuer un nouvel enregistrement.

Effectuer un appel

Les opérations décrites ci-après ne sont accessibles que si elles sont supportées par le téléphone portable utilisé. Se référer à la notice du téléphone portable pour prendre connaissance de toutes les fonctions disponibles.

Il est possible d'effectuer un appel de l'une des manières suivantes :

- en sélectionnant la rubrique « Répertoire »
- en sélectionnant la rubrique « Récent »
- en sélectionnant la rubrique « Compose »
- en sélectionnant la rubrique « Appelle à nouveau »

Favoris

Lors d'un appel, il est possible d'ajouter le numéro ou le contact (s'il est déjà présent dans le répertoire) à la liste des favoris en appuyant sur l'une des 5 touches graphiques « Vide » situées en haut de l'écran. Les favoris peuvent également être gérés à travers les options de contact dans le répertoire.

Lecteur textos

Le système permet de lire les textos reçus par le téléphone portable. Pour utiliser cette fonction, le téléphone portable doit supporter l'échange de textos via **Bluetooth®**.

Si la fonction n'est pas supportée par le téléphone, la touche correspondante « TEXTO » est désactivée (grisée).

À la réception d'un texto, une page s'affiche à l'écran qui permet de sélectionner l'une des options suivantes « Lis », « Vois », « Appelle » ou « Ignore » .

Il est possible d'accéder à la liste des textos reçus par le téléphone portable en appuyant sur la touche graphique « TEXTOS » (la liste affiche un maximum de 60 textos reçus).

REMARQUE Pour que la fonction de lecture vocale de textos soit disponible sur certains téléphones portables, il faut activer l'option alerte de textos sur le téléphone ; on trouve généralement cette option dans le menu de connexions **Bluetooth®** pour le dispositif enregistré comme **Uconnect™**. Après avoir activé cette fonction sur le téléphone, il faut déconnecter et reconnecter le téléphone via le système **Uconnect™** pour sauvegarder l'activation.

AVERTISSEMENT Certains téléphones portables, en s'interfaçant avec **Uconnect™**, pourraient ne pas tenir compte du réglage concernant la confirmation de réception de textos configurée sur le téléphone. Dans le cas d'envoi d'un texto via **Uconnect™**, le conducteur pourrait se voir appliquer, sans aucun préavis, un coût supplémentaire lié à la demande de confirmation de réception de textos envoyée par le téléphone. Pour tout problème lié aux informations susmentionnées, contacter son propre opérateur téléphonique.

Fonction « Ne pas déranger »

Si le téléphone est connecté, en appuyant sur la touche graphique « Ne pas déranger », aucun appel ou texto entrant ne sera signalé. Il est possible de répondre avec un message par défaut ou personnalisable par le biais des réglages.

Options textos

La mémoire du système contient des textos prédéfinis, qui peuvent être envoyés pour répondre à un message reçu ou comme nouveau message :

- Oui
- Non
- D'accord

- Maintenant je ne peux pas parler
- Téléphone-moi
- Je te rappelle plus tard
- Je suis sur la route
- Merci
- Je suis en retard
- Je suis bloqué dans le trafic
- Commencez sans moi
- Où es-tu ?
- Tu es déjà là ?
- J'ai besoin d'indications
- Je me suis perdu
- À plus tard
- J'aurai 5 (ou 10, 15, 20, 25, 30, 45, 60) (*) minutes de retard
- Nous nous voyons dans 5 (ou 10, 15, 20, 25, 30, 45, 60) (*) minutes

(*) N'utiliser que la numérotation citée sinon le système ne comprendra pas le message. À la réception d'un SMS, le système permet aussi de transmettre le message en question.

Navigation textos

(suivant version)

Les commandes au volant permettent de visualiser et de gérer la liste des 10 derniers textos reçus sur l'afficheur du combiné de bord. Pour utiliser cette fonction, le téléphone portable doit

supporter l'échange de textos via **Bluetooth®**.

Sélectionner la rubrique « Téléphone » dans le menu de configuration du combiné de bord, puis sélectionner la rubrique « Lecteur textos » à l'aide des commandes au volant. Le sous-menu « Lecteur textos » permettra de visualiser et de lire les 10 derniers textos.

Parcourir favoris

(suivant version)

Les commandes au volant permettent de visualiser et de gérer les numéros de téléphone favoris sur l'écran du combiné de bord. Pour utiliser cette fonction, le téléphone doit supporter l'échange de textos via **Bluetooth®** et vos numéros favoris doivent être préalablement enregistrés en tant que tels sur le système **Uconnect™**.

Sélectionner la rubrique « Téléphone » dans le menu de configuration du combiné de bord en utilisant les commandes au volant. Si le téléphone est connecté, sélectionner la rubrique « Numéros favoris » : le sous-menu « Numéros favoris » permettra d'afficher et de sélectionner le numéro favori.

Si la rubrique « Téléphone » est sélectionnée et le téléphone n'est pas

connecté, il ne sera pas possible d'afficher la liste des numéros favoris.

Apple CarPlay ET Android Auto

(suivant version)

REMARQUE La date et l'heure, affichées à l'écran du système **Uconnect™**, doivent toujours correspondre à la date et à l'heure effectives, même après avoir débranché la batterie. Effectuer le réglage via le menu Réglages. Toute incohérence entre la date et l'heure affichées à l'écran et celles effectives est susceptible de provoquer des dysfonctionnements d'Apple CarPlay/Android Auto (pour les versions/marchés qui le prévoient). Apple CarPlay et Android Auto sont des applications qui permettent d'utiliser votre smartphone en voiture en sécurité et de façon intuitive. Pour les activer, il suffit de brancher un smartphone compatible via le port USB et les contenus du téléphone seront automatiquement affichés à l'écran de l'**Uconnect™**.

Pour vérifier la compatibilité de votre smartphone, consulter les indications fournies sur les sites :

https://www.android.com/intl/it_it/auto/
et <http://www.apple.com/it/ios/carplay/>.



Si le smartphone est branché correctement à la voiture via le port USB, le menu principal, à la place du bouton graphique , affichera l'icône de l'application Apple CarPlay ou Android Auto.

Configuration de l'Appli Android Auto

Avant l'utilisation, effectuer le téléchargement de l'application Android Auto depuis Google Play Store sur votre smartphone.

L'application est compatible avec Android 5.0 (Lollipop) ou avec les versions ultérieures. Pour utiliser Android Auto, le smartphone doit être branché à la voiture via un câble USB. À la première connexion, il faudra effectuer la procédure de réglage présentée sur le smartphone. Cette procédure ne peut être effectuée que lorsque le véhicule est à l'arrêt.

L'application Android Auto, une fois connectée via le port USB, lance en parallèle une connexion **Bluetooth®**.

Configuration de l'App Apple CarPlay

Apple CarPlay est compatible avec l'iPhone 5 ou les modèles plus récents, avec le système d'exploitation iOS 7.1 ou les versions ultérieures. Avant l'utilisation d'Apple CarPlay, activer Siri

depuis « Réglages » → « Généraux » → « Siri » sur le smartphone.

Pour utiliser Apple CarPlay, le smartphone doit être branché à la voiture via un câble USB.

REMARQUE L'activation de CarPlay/Android Auto ou de certaines fonctions pourraient exiger des interactions sur le smartphone.

Si nécessaire, compléter l'activation sur le smartphone.

Interaction

Après la procédure de configuration, lorsque votre smartphone sera connecté au port USB de la voiture, l'application sera lancée automatiquement sur le système **Uconnect™**.

Pour interagir avec Apple CarPlay et Android Auto, utiliser les commandes au volant  (appui prolongé de la touche), au moyen de la touche/bouton BROWSE ENTER pour la sélection et la confirmation ou à l'aide de l'« écran tactile » du système **Uconnect™**.

Navigation

Avec les applications Apple CarPlay et Android Auto, le conducteur peut choisir d'utiliser le système de navigation présent sur son smartphone.

Réglage « Affichage automatique écran smartphone à la connexion »

À l'aide des réglages du système **Uconnect™**, il est possible de décider d'afficher la page du smartphone à l'écran du système **Uconnect™** dès que le smartphone est branché via le port USB.

En configurant cette fonction, chaque fois que l'on se connectera via le port USB, les applis Apple CarPlay ou Android Auto seront lancées automatiquement à l'écran du système **Uconnect™**.

La rubrique « Affichage automatique écran smartphone à la connexion » se trouve dans le sous-menu « Affichage ». La fonction est activée par défaut.

REMARQUES

- Durant l'utilisation d'Apple CarPlay, le **Bluetooth®** est désactivé
- Durant l'utilisation d'Android Auto, le **Bluetooth®** reste activé
- La connexion dépendra du plan tarifaire du smartphone
- Les informations peuvent faire l'objet de variations relevant du système d'exploitation du smartphone.

Quitter les App Android Auto et Apple CarPlay

Lorsque l'application CarPlay est activée, il est toujours possible

d'accéder aux contenus du système **Uconnect™** en interagissant avec les commandes disponibles et affichables à l'écran. Avec l'app Android Auto activée, pour retourner aux contenus du système **Uconnect™**, il est nécessaire de sélectionner la dernière option présente sur la barre d'état du système d'Android Auto et de sélectionner « Retourner à Uconnect ». Pour terminer la session Apple CarPlay ou Android Auto, débrancher physiquement le smartphone du port USB de la voiture.

RÉGLAGES

Appuyer sur la touche graphique « Réglages » sur l'écran pour afficher le menu principal des « Réglages ».

REMARQUE L'affichage des rubriques du menu varie selon les versions.

Le menu se compose des rubriques suivantes :

- Écran
- Unités de mesure (suivant version)
- Commandes vocales
- Horloge et Date
- Aide sécurité et conduite (suivant version)
- Feux
- Portes et verrouillage
- Options arrêt moteur
- Audio

- Téléphone/**Bluetooth®**
- Réglage radio
- Réglage SiriusXM (selon le modèle)
- Rétablir paramètres par défaut
- Effacement données personnelles
- Apps restore (suivant version)

Aide sécurité et conduite

(suivant version)

Cette fonction permet d'effectuer les réglages suivants :

- « *Brake Control* » (suivant version) : cette fonction permet de sélectionner le mode d'intervention du système Brake Control.

Les options possibles sont les suivantes :

- « Off » (éteint) : le système est désactivé ;
- « Alerte seul. » : le système intervient en activant le freinage automatique ;
- « Alerte+fr. actif » : le système intervient en fournissant au conducteur un signal sonore et en activant le freinage automatique.
- « *Sensibilité Brake Control* » (suivant version) : cette fonction permet de sélectionner la rapidité d'intervention du système Brake Control en fonction de la distance de l'obstacle. Les options disponibles sont : « Proche », « Moyen » et « Éloigné ».

- « *Park Assist* » (pour les versions/marchés qui le prévoient) : cette fonction permet de sélectionner le type de signal fourni par le système Park Assist.

Les options possibles sont les suivantes :

- « Alerte seul. »
- « Alerte + image »

- « *Front Park Assist* »

Les options possibles sont les suivantes : « Bas », « Med », « Haut ».

- « *Rear Park Assist* »

Les options possibles sont les suivantes : « Bas », « Med », « Haut ».

- « *Délai Rear View Camera* » (suivant version) : permet de retarder l'extinction des images de la caméra lorsque la marche arrière est désactivée.

- « *Rear View Camera avec lignes de conduite dynamiques* » (suivant version) : permet d'activer l'affichage à l'écran des grilles dynamiques qui indiquent le parcours de la voiture.

- « *Capteur pluie* » (suivant version) : cette fonction permet d'activer/désactiver l'actionnement automatique des essuie-glaces en cas de pluie.



COMMANDES VOCALES

Remarque pour les langues non gérées par le système, les commandes vocales ne sont pas disponibles.

Pour utiliser les commandes vocales, appuyer sur la touche «» (touche « Voix ») au volant et prononcer à voix haute la commande que l'on souhaite activer.

Générales

Les commandes vocales suivantes peuvent être données après avoir appuyé sur la touche au volant «» :

- Aide
- Annule
- Répète
- Tutoriel vocal

Téléphone

Les commandes vocales suivantes peuvent être données après avoir appuyé sur la touche au volant «» :

- Appelle
- Compose
- Appelle à nouveau
- Rappelle
- Affiche les appels récents
- Appels effectués
- Affiche les appels manqués
- Appels reçus
- Répertoire
- Recherche

- Affiche textos
- Envoyer un sms
- Affiche les messages

Radio

Les commandes vocales suivantes peuvent être données après avoir appuyé sur la touche au volant «» :

- Régler sur « fréquence » FM
- Régler sur « fréquence » AM
- Régler sur « nom de la station de radio » FM
- Régler sur « nom de la station de radio »

Média

Les commandes vocales suivantes peuvent être données après avoir appuyé sur la touche au volant «» :

- Écoute morceau...
- Écoute album...
- Écoute artiste...
- Écoute genre musical...
- Écoute liste de lecture...
- Écoute podcast...
- Écoute livre audio...
- Sélectionne le support...
- Afficher...

(suivant version)







236

P2000325



TOUCHES GRAPHIQUES SUR L'ÉCRAN (1)

Touche graphique	Fonctions	Modalité
 - Home	Affichage de la page-écran principale	Pression de la touche graphique
 - Média	Accès au mode Média pour la sélection des sources disponibles, des morceaux des dossier et interaction avec les réglages audio	Pression de la touche graphique
 - Téléphone	Accès au mode Téléphone	Pression de la touche graphique
 - Véhicule	Accès aux réglages et aux fonctions supplémentaires du véhicule	Pression de la touche graphique
 - App	Accès à la liste des Apps disponibles	Pression de la touche graphique

Il est possible de personnaliser l'ordre des boutons en maintenant l'icône à déplacer enfoncée et en la faisant glisser dans la position souhaitée.

REMARQUE La personnalisation n'est active que si le véhicule est à l'arrêt. En cas de tentative de personnalisation avec le véhicule qui roule ou en phase de reprise de la marche sans avoir terminé l'opération, un message d'avertissement est affiché à l'écran et l'opération sera terminée.

BARRE D'ÉTAT

	Région	Fonctions	Modalité
2	Profils	Accès à la fonction de Profils	Pression de la touche graphique
3	Notifications	Affichages des notifications	-
4	Boussole	Affichage de la boussole	Pression de la touche graphique
5	Horaire / personnalisation App	Affichage de l'heure courante / accès à la liste des applications pour la personnalisation de la barre reconfigurable	Pression de la touche graphique
6	Température extérieure / Zone messages	Affichage des notifications, piste audio en lecture, station radio réglée, durée de l'appel téléphonique, volume et défilement messages	-



COMMANDES AU VOLANT



Les commandes des fonctions principales du système sont présentes sur le volant pour un contrôle plus simple et pratique.



237

P2000304

Tableau récapitulatif des commandes au volant

Touche	Interaction
	<ul style="list-style-type: none"> <input type="checkbox"/> Acceptation de l'appel téléphonique entrant <input type="checkbox"/> Acceptation du second appel entrant et mise en attente de l'appel actif
	<ul style="list-style-type: none"> <input type="checkbox"/> Activation de la reconnaissance vocale <input type="checkbox"/> Interruption du message vocal pour donner une autre commande vocale <input type="checkbox"/> Interruption de la reconnaissance vocale <input type="checkbox"/> Interaction avec Apple CarPlay et Android Auto (suivant versions)
	<ul style="list-style-type: none"> <input type="checkbox"/> Refus de l'appel téléphonique entrant <input type="checkbox"/> Fin de l'appel téléphonique en cours

Commandes situées derrière le volant

Touches

Interaction

Touche 1 (côté gauche du volant)

Touche supérieure

- ☐ *Appui bref sur la touche* : recherche de la radio suivante ou sélection du morceau suivant.
- ☐ *Appui prolongé de la touche* : avancement rapide piste / recherche des fréquences supérieures jusqu'au relâchement.

Touche centrale

Chaque pression de la touche permet de passer d'une source à l'autre parmi les sources AM, FM, DAB (suivant version), USB et **Bluetooth®**. Uniquement les sources disponibles seront sélectionnées.

Touche inférieure

- ☐ *Appui bref sur la touche* : recherche de la radio précédente ou sélection du morceau précédent.
- ☐ *Appui prolongé de la touche* : retour rapide piste / recherche des fréquences inférieures jusqu'au relâchement.

Touche 2 (côté droit du volant)

Touche supérieure

Augmentation du volume

- ☐ *Pression courte de la touche* : augmentation individuelle du volume
- ☐ *Pression prolongée de la touche* : augmentation rapide du volume

Touche centrale

Activation/désactivation de la fonction Muet.

Touche inférieure

Diminution du volume

- ☐ *Pression courte de la touche* : diminution individuelle du volume
- ☐ *Pression prolongée de la touche* : diminution rapide du volume



COMMANDES SUR LA CONSOLE CENTRALE



238

P2000250

Bouton d'allumage/extinction Uconnect™ et activation/désactivation de la fonction Muet. Commande rotative de réglage du volume.

Fonction « MUET »

En appuyant sur le bouton central sur les commandes situées du côté droit du volant ((2) fig. 237) ou sur le bouton fig. 238, la lecture des pistes audio, des stations radio, du streaming de l'App ainsi que la sonnerie des appels téléphoniques entrants passe en mode silencieux. En appuyant à nouveau sur les boutons fig. 238 ou (2) fig. 237 ou bien en augmentant ou en diminuant le volume, l'audio est rétabli.

FONCTIONNEMENT DU « TOUCH SCREEN »

Le système utilise la fonction « touch screen » : pour interagir avec les différentes fonctions, appuyer sur les « touches graphiques » affichées sur l'écran.

Pour confirmer un choix, appuyer sur la touche graphique « OK » ou cocher votre choix. Pour certaines fonctions ou réglages, la confirmation d'un choix est accompagnée d'un son dédié.

Pour revenir à la page précédente, appuyer sur la touche graphique « X » (Effacer) ou, en fonction de la page active, ←.

Pour retourner à la page ou à la position initiale, appuyer sur la touche graphique HOME.

À travers la fonction « touch screen », vous pouvez afficher et accéder aux listes disponibles des morceaux de musique, des numéros de téléphone, des réglages, etc.

Pour sortir du pop-up, appuyer sur (suivant version) :

- « X » ou « OK »
- « X » ou « Oui »
- « X » ou « Effacer »
- « X » ou « OK » ou « Effacer ».

Ou attendre la fermeture automatique du pop-up et appuyer en dehors du pop-up. Le pop-up ne présente pas les

boutons de fermeture si l'on accède à travers la barre latérale.

Pour faire défiler les listes et faire son choix, déplacer le doigt sur l'écran. En maintenant le doigt enfoncé et en effectuant un mouvement vers le haut, les éléments au bas de la liste seront affichés ; en effectuant un mouvement vers le bas, les éléments en haut de la liste seront affichés. En revanche, si tout en maintenant le doigt enfoncé sur l'écran on effectue un mouvement vers la droite, les listes de gauche seront affichées ; inversement, en déplaçant le doigt vers la gauche, les éléments situés à droite de l'écran seront affichés. La même opération peut être effectuée pour se déplacer entre les pages. Par une pression du doigt sur le champ ou sur le bouton choisi, le système effectuera la sélection du champ ou exécutera la fonction associée au bouton.

BOUTONS RAPIDES

Sur la barre d'état, il est possible de régler jusqu'à 4 boutons rapides ((1)/(3)/(4) fig. 236).

Faire défiler le menu déroulant vers le bas, sous l'horaire, ((6) fig. 236) pour ouvrir le menu avec la liste des Applications disponibles. Maintenir enfoncée l'App souhaitée la faire glisser sur l'App à remplacer sur la barre d'état.

REMARQUE La personnalisation n'est possible que si le véhicule est à l'arrêt. En cas de tentative de personnalisation avec le véhicule qui roule ou en phase de reprise de la marche sans avoir terminé l'opération, un message d'avertissement pour l'utilisateur est affiché à l'écran et l'opération ne sera pas achevée.

MODE MÉDIA

Appuyer sur la touche graphique « Média » pour écouter et gérer la musique, afficher les listes disponibles et sélectionner les réglages audio favoris.

AVERTISSEMENT L'utilisation d'applications présentes sur les dispositifs portables pourrait ne pas être compatible avec le système **Uconnect™**.









Les informations suivantes s'affichent à l'écran dès que le mode Média est sélectionné :

Partie supérieure : sélection des différentes pages de la fonction « Source » (1), « Lecture FM » (2), « Parcourir » (3), « Audio » (4).

Partie gauche : affichage des trois sources préférées par l'utilisateur. Pour choisir la source, sélectionner « Sources », puis choisir celle à afficher.

La source lue est mise en évidence en rouge.

Partie centrale : affichage des informations relatives au morceau en cours et des boutons de contrôle de la lecture :

- « Bluetooth » : pour la source audio **Bluetooth®**, ouvre la liste des dispositifs ;
 - « Parcourir » par source USB/**Bluetooth®**, permet de chercher des contenus sur le dispositif ;
 - « Pistes » par source USB/**Bluetooth®**, permet de choisir un morceau à partir de la liste de lecture ;
 -     : sélection du morceau précédent/suivant ou bien de la station précédente/suivante ;
 -  : lecture aléatoire des pistes contenues dans le dossier ;
 -  : à la fin de la dernière piste, la lecture redémarre automatiquement à partir de la première piste de la liste de lecture ;
 -   : pause morceau en cours ;
 -  « Réglage radio » : accès à la page de choix des stations radio.
- Partie inférieure :** accès rapide aux stations radio mémorisées comme favorites.

Sélection piste

Cette fonction « Pistes » ouvre une fenêtre contenant la liste des pistes en cours de lecture.

À l'aide des touches graphiques  et , il est possible de parcourir également la liste des artistes, des genres musicaux et des albums présents sur le dispositif branché via USB ou **Bluetooth®**, selon les informations enregistrées sur les morceaux.

À l'intérieur de chaque liste, la touche graphique « ABC » permet de passer directement à la lettre désirée le long de la liste.

REMARQUE Il se peut que ce bouton soit désactivé sur certains dispositifs **Apple®**.

MODE BLUETOOTH®

Le mode est activé en enregistrant sur le système **Uconnect™** un dispositif **Bluetooth®** contenant les morceaux musicaux dans le système.

ENREGISTREMENT D'UN DISPOSITIF AUDIO BLUETOOTH®

L'enregistrement d'un dispositif **Bluetooth®** (par exemple, un smartphone) est effectué via la fonction « Gestion des dispositifs » de la page « Téléphone ».



Pour enregistrer un dispositif :

- ❑ activer la fonction **Bluetooth®** sur le dispositif ;
- ❑ accéder à la fonction « Gestionnaire de dispositifs » ;
- ❑ appuyer sur la touche « Ajouter dispositif » ;
- ❑ une fenêtre de pop-up affiche le PIN provisoire à saisir sur le dispositif ;
- ❑ chercher **Uconnect™** sur le dispositif audio **Bluetooth®** ;
- ❑ quand le dispositif audio le demande, saisir le code PIN affiché à l'écran du système ou confirmer sur le dispositif le PIN affiché ;
- ❑ quand la procédure d'enregistrement est terminée avec succès, une page apparaît à l'écran. En répondant « Oui » à la question, le dispositif audio **Bluetooth®** sera enregistré comme favori (le dispositif aura la priorité sur les autres dispositifs qui seront enregistrés par la suite). Si on répond « Non », la priorité sera déterminée en fonction de l'ordre de connexion. Le dernier dispositif connecté aura la plus grande priorité.

Si aucun dispositif n'a été enregistré, il est possible d'accéder à la « Gestionnaire de dispositifs » directement depuis la fonction « Téléphone ».

REMARQUE Le nombre maximum de dispositifs enregistrables est 20.

En cas de tentative d'enregistrement d'un sixième dispositif, une fenêtre de pop-up indiquera que l'opération est impossible. Éliminer un dispositif enregistré pour permettre d'en associer un nouveau.

REMARQUE Après avoir modifié le nom du dispositif dans les réglages **Bluetooth®** du téléphone (si prévu) et en cas de connexion de ce dispositif par USB après celle **Bluetooth®**, il est possible que le morceau écouté change. Suite à la mise à jour du logiciel du téléphone il est conseillé, pour un fonctionnement adéquat, d'éliminer le téléphone de la liste des dispositifs associés à la radio, de supprimer l'association précédente du système également de la liste des dispositifs **Bluetooth®** sur le téléphone et d'effectuer un nouvel enregistrement.

AVERTISSEMENT En cas de perte de la connexion **Bluetooth®** entre le téléphone portable et le système, consulter le mode d'emploi du téléphone portable.

SUPPORT USB

Deux prises USB sont présentes : la première située sur la planche de bord pour le transfert des données vers le système **Uconnect™** et pour la recharge des dispositifs externes : la seconde à l'intérieur de la console centrale pour recharger uniquement les dispositifs externes.

En connectant un dispositif USB dans la prise de la planche de bord avec le système allumé, il commence à lire les morceaux disponibles si la fonction « Lecture automatique » est sur « ON » dans le menu « Audio ». Si la fonction « Lecture automatique » est réglée sur OFF et si un smartphone a été branché, seule la recharge du dispositif sera activée.

MODE TÉLÉPHONE

Pour activer le mode Téléphone, appuyer sur la touche graphique « Téléphone » sur l'écran.

REMARQUE Pour obtenir la liste des téléphones portables et des fonctions supportées, consulter le site www.driveuconnect.eu

En sélectionnant à l'écran la page souhaitée à l'aide de la barre située en haut, il est possible de :

- ❑ composer le numéro de téléphone à l'aide du clavier virtuel présent à l'écran ;

REMARQUE Le clavier n'est actif que si le véhicule est à l'arrêt. En cas d'accès au clavier avec le véhicule qui roule ou en phase de reprise de la marche sans avoir terminé la procédure, un message d'avertissement pour l'utilisateur est affiché à l'écran et l'opération sera terminée.

- afficher et appeler les contacts du journal des appels récents ;
- afficher et appeler les contacts présents dans le répertoire du téléphone portable ;
- afficher les dispositifs branchés.

L'audio du téléphone portable est transmis par le circuit audio de la voiture : le système désactive automatiquement l'audio du système **Uconnect™** quand on utilise la fonction Téléphone.

Enregistrement du téléphone portable

AVERTISSEMENT Effectuez cette opération seulement si la voiture est à l'arrêt et si toutes les conditions de sécurité sont réunies ; la fonction se désactive si la voiture est en marche.

Pour enregistrer un téléphone portable, voir la procédure indiquée au paragraphe « Enregistrement d'un dispositif audio Bluetooth® » dans ce chapitre.

Effectuer un appel

Les opérations décrites ci-après ne sont accessibles que si elles sont supportées par le téléphone portable utilisé. Se référer à la notice du téléphone portable pour prendre connaissance de toutes les fonctions disponibles.

Il est possible d'effectuer un appel en sélectionnant l'une des rubriques suivantes :

- « Clavier »
- « Récent »
- « Favoris »
- « Contacts »

Favoris

Lors d'un appel, il est possible d'ajouter le numéro ou le contact (s'il est déjà présent dans le répertoire) à la liste des favoris en appuyant sur l'une des 5 touches graphiques « Vide » situées en haut de l'écran. Les favoris peuvent également être gérés à travers les options de contact dans le répertoire.

Lecteur textos

(suivant version)

Le système permet de lire les textos reçus par le téléphone portable. Pour utiliser cette fonction, le téléphone portable doit supporter l'échange de textos via **Bluetooth®**.

Si la fonction n'est pas supportée par le téléphone, la touche correspondante « **TEXTO** » est désactivée (grisée).

À la réception d'un texto, une page s'affiche à l'écran qui permet de sélectionner l'une des options suivantes « Lis », « Vois », « Appelle » ou « Ignore » .

Il est possible d'accéder à la liste des textos reçus par le téléphone portable en accédant à la page « Messages » (la liste affiche un maximum de 60 textos reçus).

REMARQUE Pour que la fonction de lecture vocale de textos soit disponible sur certains téléphones portables, il faut activer l'option alerte de textos sur le téléphone ; on trouve généralement cette option dans le menu de connexions **Bluetooth®** pour le dispositif enregistré comme **Uconnect™**. Après avoir activé cette fonction sur le téléphone, il faut déconnecter et reconnecter le téléphone via le système **Uconnect™** pour sauvegarder l'activation.

AVERTISSEMENT Certains téléphones portables, en s'interfaçant avec **Uconnect™**, pourraient ne pas tenir compte du réglage concernant la confirmation de réception de textos configurée sur le téléphone. Dans le cas d'envoi d'un texto via **Uconnect™**,



le conducteur pourrait se voir appliquer, sans aucun préavis, un coût supplémentaire lié à la demande de confirmation de réception de textos envoyée par le téléphone. Pour tout problème lié aux informations susmentionnées, contacter son propre opérateur téléphonique.

Fonction « Ne pas déranger »

Si le téléphone est connecté, en appuyant sur la touche graphique « Ne pas déranger », aucun appel ou texto entrant ne sera signalé. Il est possible de répondre avec un message par défaut ou personnalisable par le biais des réglages.

Options textos

La mémoire du système contient des textos prédéfinis, qui peuvent être envoyés pour répondre à un message reçu ou comme nouveau message :

- Oui
- Non
- D'accord
- Maintenant je ne peux pas parler
- Téléphone-moi
- Je te rappelle plus tard
- Je suis sur la route
- Merci
- Je suis en retard
- Je suis bloqué dans le trafic

- Commencez sans moi
 - Où es-tu ?
 - Tu es déjà là ?
 - J'ai besoin d'indications
 - Je me suis perdu
 - À plus tard
 - J'aurai 5 (ou 2, 10, 15, 20, 25, 30, 45, 60) (*) minutes de retard
 - Nous nous voyons dans 5 (ou 2, 10, 15, 20, 25, 30, 45, 60) (*) minutes
- (*) N'utiliser que la numérotation citée sinon le système ne comprendra pas le message. À la réception d'un SMS, le système permet aussi de transmettre le message en question.

REMARQUE Pour les détails sur les modalités d'envoi d'un texto à l'aide des commandes vocales, consulter le paragraphe spécifique.

Apple CarPlay et Android Auto

(si l'option est prévue)

Apple CarPlay et Android Auto sont des applications qui permettent d'utiliser votre smartphone en voiture en sécurité et de façon intuitive. Pour les activer, brancher un smartphone compatible sur le port USB présent sur le véhicule ou en mode sans fil : les contenus du téléphone seront automatiquement affichés à l'écran du système **Uconnect™**.

Pour vérifier la compatibilité de votre smartphone, consulter les indications fournies sur les sites :

https://www.android.com/intl/it_it/auto/
et <http://www.apple.com/it/ios/carplay/>.

Si le smartphone est branché correctement au véhicule via le port USB ou en mode sans fil, le menu principal affichera l'icône de l'application Apple CarPlay ou Android Auto à la place de la touche graphique .

Configuration de l'App Apple CarPlay

Apple CarPlay est compatible avec l'iPhone 5 ou les modèles plus récents, avec le système d'exploitation iOS 7.1 ou les versions ultérieures.

Avant d'utiliser Apple CarPlay, activer Siri depuis « Réglages » > « Généraux » > « Siri » sur smartphone.

Configuration de l'Appli Android Auto

Avant l'utilisation, effectuer le téléchargement de l'application Android Auto depuis Google Play Store sur votre smartphone.

L'application est compatible avec Android 5.0 (Lollipop) ou avec les versions ultérieures. À partir de la version 10 d'Android, l'app Android Auto est intégrée dans le système opérationnel du smartphone et il

n'est pas nécessaire d'effectuer le téléchargement.

À la première connexion, il faudra effectuer la procédure de réglage présentée sur le smartphone. Cette procédure ne peut être effectuée que lorsque le véhicule est à l'arrêt.

L'application Android Auto, une fois connectée via le port USB, lance en parallèle une connexion **Bluetooth®**.

Mode Sans fil

Il est possible d'utiliser Apple CarPlay et Android Auto en mode sans fil, sans devoir brancher le smartphone au port USB.

Pour configurer ce mode, suivre la procédure pour l'enregistrement d'un dispositif **Bluetooth®**. Si cette procédure est complétée correctement et le dispositif branché est compatible avec le mode sans fil, confirmer le lancement sur le message correspondant affiché sur le smartphone et à l'écran du système **Uconnect™**.

Aux connexions suivantes, le mode sans fil sera disponible en automatique. En cas d'élimination de l'enregistrement **Bluetooth®**, il faudra répéter la procédure d'enregistrement à l'aide du menu « Gestion des dispositifs ».

AVERTISSEMENT L'utilisation simultanée de plusieurs fonctions wireless sur le smartphone (Apple CarPlay/Android Auto et recharge wireless), tout comme le signalent les producteurs de smartphones, pourrait entraîner une surchauffe de l'appareil et par conséquent limiter les fonctions actives ou éteindre l'appareil. Dans ce cas, il est conseillé d'utiliser la connexion au système à travers la prise USB.

Interaction

Après la procédure de configuration, lorsque votre smartphone sera connecté au port USB de la voiture, l'application sera lancée automatiquement sur le système **Uconnect™**.

□ **Apple CarPlay** : pour interagir avec Apple CarPlay, appuyer sur la commande au volant  (appuyer brièvement sur la touche) ou bien sur la touche graphique « Home » sur l'écran de l'Apple CarPlay.

□ **Android Auto** : pour interagir avec Android Auto, appuyer sur la commande au volant  (appuyer brièvement sur la touche) ou bien sur la touche graphique « Micro » sur l'écran de l'Android Auto (suivant version).

Commandes vocales

Les commandes vocales sont disponibles à travers l'assistant vocal du téléphone ou Apple CarPlay ou Android Auto.

REMARQUE Pour les langues non gérées par le système, les commandes vocales ne sont pas disponibles. Pour utiliser les commandes vocales, appuyer sur la touche « Voix »  sur les commandes au volant et prononcer à voix haute la fonction que l'on souhaite activer. En alternative, la fonction peut être activée en prononçant « Hey FIAT » ou bien « Hey Uconnect » (si cette fonction est présente et si l'utilisateur a déjà activé cette fonctionnalité).

Quitter les App Android Auto et Apple CarPlay

Pour terminer la session Apple CarPlay ou Android Auto, débrancher physiquement le smartphone du port USB du véhicule ou à l'aide du menu « Gestionnaire de dispositifs ».

APP

En appuyant sur la touche graphique « App », les sous-menus « Favoris », « Récent », « Catégories » et « Tout » sont affichés à l'écran.

Favoris

Le sous-menu « Favoris » contient (selon la version/marché qui le prévoit)



la page des « Fonctions électriques » et des « Performances ».

La page « Favoris » peut contenir un maximum de 6 pages favorites. Si vous essayez d'ajouter une page supplémentaire, un message signalera que vous avez atteint le nombre maximum de pages admises.

Pour saisir ou éliminer une Appli dans les favoris, sélectionner ou désélectionner la petite étoile qui apparaît sur l'icône de l'Appli dans la liste affichée sur les pages « Récents », « Catégories » ou « Tous ». Un pop-up signale à l'utilisateur s'il souhaite sauvegarder l'App dans les favoris ou non. Il est possible d'annuler l'opération en sélectionnant « Annuler » ou bien "X".

Récent

Le sous-menu « Récent » contient les Applis utilisées ou téléchargées récemment. L'utilisateur affichera une liste d'applications disposées dans l'ordre chronologique.

Dans les sous-menus « Récent », « Catégories » et « Tout », il est suggéré à l'aide d'un message d'appuyer sur la petite étoile sur l'icône de l'App pour l'ajouter à la liste des Apps favorites.

Catégories

Le sous-menu « Catégories » contient la liste des catégories filtrées parmi

les différentes applications. Elles sont affichées dans l'ordre suivant : Média, Nav, Téléphone, Véhicule, Système et autre. Les applications de chaque catégorie sont affichées dans l'ordre alphabétique.

Tous

La catégorie « tout » contient toutes les applications disponibles et permet à l'utilisateur de les chercher dans l'ordre alphabétique de A à Z ou de Z à A.

WIDGET

Sur la page principale il est possible d'afficher des pages de résumé des fonctions du système **Uconnect™**, appelées « Widget »), au choix de l'utilisateur sur une liste de Widgets disponibles. Pour ajouter un Widget, appuyer sur le bouton  à l'écran et sélectionner le Widget souhaité sur la liste.

Certains Widgets peuvent être à leur tour personnalisés en appuyant sur le bouton  près du titre. La page de personnalisation s'ouvre.

Le nombre de Widgets pouvant être installés pour chaque page dépend de leur dimension. Il est possible d'ajouter plusieurs pages (au total jusqu'à un maximum de 5) en appuyant sur le bouton « + » à l'écran. Pour passer d'une page à l'autre, il suffit de toucher

brèvement la page et de faire défiler le doigt vers la droite ou vers la gauche. Les pages peuvent être supprimées à l'aide de la fonction « Supprimer page » ou réorganisées à l'aide de la fonction « Réorganiser pages ».

REMARQUE La personnalisation n'est active que si le véhicule est à l'arrêt. En cas de tentative de personnalisation avec le véhicule qui roule ou en phase de reprise de la marche sans avoir terminé la procédure, un message d'avertissement pour l'utilisateur est affiché à l'écran et l'opération sera terminée.

DÉPLACEMENT DES WIDGETS

Sélectionner le widget souhaité, puis :



Déplacement du widget : enfoncer et maintenir enfoncé pendant quelques secondes le widget souhaité et ensuite le déplacer vers la droite ou vers la gauche de l'écran.



Redimensionnement du

widget : appuyer sur l'icône de redimensionnement du widget que l'on souhaite redimensionner.



Affichage du contenu du widget :

sélectionner le widget souhaité et ensuite faire défiler verticalement. Lors de la phase de réorganisation des widgets (affichage de ceux-ci au format réduit), il ne sera pas possible de visualiser leur contenu.

PROFILS

En entrant dans l'environnement Profils, il est possible de créer un avatar et de saisir ses propres personnalisations.

En sélectionnant « Tous les profils », tous les profils existants sont affichés. Il est possible d'enregistrer jusqu'à 5 profils différents. Les profils peuvent être effacés en bloc à l'aide de la fonction « Effacer les données personnelles » dans le menu « Réglages ».

Pour créer son propre profil, sélectionner « Créer profil » et saisir le nom choisi. Puis, choisir l'un des avatars disponibles et mémoriser la

place qu'il occupe normalement dans le véhicule.

Il est possible d'exclure tous les profils et de garder les réglages par défaut en appuyant sur le mode « Valet », à l'aide du bouton présent dans la page « Tous les profils ».

Les shortcuts (raccourcis) (qui ne peuvent être ajoutés qu'avec le véhicule à l'arrêt) permettent d'effectuer un « accès rapide » aux contenus présents, pour les versions/marchés qui le prévoient, sur le système : Média, App, etc.

HOMOLOGATIONS MINISTÉRIELLES

APPAREILS RADIO



Tous les appareils radio qui équipent le véhicule sont conformes à la directive 2014/53/UE, UA.RED.TR, au décret français SAR du 15/11/2019 et à la certification UKCA (UK Conformity Assessed) en vigueur au Royaume-Uni. Pour de plus amples informations, consulter le site www.mopar.eu/eu/owner ou <http://aftersales.fiat.com/elum>

DISPOSITIFS À RADIOFRÉQUENCE



Tous les dispositifs à radiofréquence sont conformes aux normes prévues dans chaque pays de commercialisation.

Pour de plus amples informations, consulter le site www.mopar.eu/eu/owner ou <http://aftersales.fiat.com/elum/>.



BORN TO BE TOGETHER



[®]SELENIA



SELENIA



Une vidange d'huile ? Les experts recommandent Selenia

*Le moteur de votre voiture est rempli en usine d'huile **Selenia**. Il s'agit d'une gamme d'huile moteur qui répond aux spécifications internationales les plus avancées. Ses caractéristiques supérieures permettent à l'huile **Selenia** de garantir les performances et la protection les plus élevées pour le moteur du véhicule.*

La gamme Selenia comprend un certain nombre de produits technologiquement avancés :

Selenia ECO2

L'huile Selenia ECO2 est un lubrifiant de synthèse développé en collaboration avec STELLANTIS pour les moteurs des voitures de tourisme qui est formulé pour offrir une faible teneur en cendres et une excellente économie d'énergie.

Selenia WR FORWARD 0W-20

L'huile Selenia WR FORWARD 0W-20 est un lubrifiant entièrement synthétique développé en collaboration avec STELLANTIS spécialement conçu pour les voitures de tourisme de dernière génération avec moteurs diesel (normes Euro 6 avec URÉE) et pour les moteurs hautes performances dans les segments des voitures de luxe et de sport.

Selenia WR FORWARD 0W-30

L'huile Selenia WR FORWARD 0W-30 est un lubrifiant entièrement de synthèse développé en collaboration avec STELLANTIS pour les moteurs diesel Euro 6 sans urée. Son indice de viscosité permet d'augmenter les caractéristiques d'économie de carburant et, par conséquent, de réduire les émissions de CO2.

Selenia DIGITEK PURE ENERGY

SELENIA DIGITEK PURE ENERGY 0W-30 est un lubrifiant entièrement de synthèse développé en collaboration avec STELLANTIS formulé pour les moteurs à essence modernes Euro 6 pour voitures de tourisme. Son indice de viscosité particulier et une formulation spécifique permettent d'augmenter les caractéristiques d'économie de carburant et, par conséquent, de réduire les émissions de CO2.

Selenia MULTIPOWER GAS

L'huile Selenia MULTIPOWER GAS 5W-40 est un lubrifiant entièrement de synthèse développé en collaboration avec STELLANTIS conçu pour les voitures de tourisme à moteur essence, ainsi qu'à turbocompresseur, alimenté au méthane ou au GPL.



FLEXCARE - OFFREZ-VOUS LA TRANQUILLITÉ D'ESPRIT

Une collection de plans d'extension de garantie et de services adaptés à votre façon de conduire



PROTECTION

Protégez-vous contre les imprévus



PRÉVISIBILITÉ

Anticipez les coûts sans mauvaise surprise.



FLEXIBILITÉ

Adaptez votre plan FlexCare à vos besoins



EXPERTISE

Bénéficiez des pièces de la marque et de l'expertise unique de notre réseau.

Extended Care Premium, l'extension de garantie, vous permet de prolonger la couverture de votre véhicule après l'expiration de la garantie usine, et de continuer à profiter pendant trois ans de plus maximum de la même protection que la garantie d'origine. Vous pouvez souscrire un contrat d'extension de garantie n'importe quand avant l'expiration de la garantie usine d'origine.

D'autre part, le Service Plan non seulement vous aide à maîtriser les coûts d'entretien de votre véhicule, mais vous propose également des services supplémentaires très utiles pour faciliter la gestion de votre véhicule. Divers niveaux de contrats de service sont disponibles, des entretiens de base programmés aux contrats tout inclus, comme le « Complete Care Plus » qui combine en un seul plan exclusif l'extension de garantie, les entretiens périodiques, les pièces d'usure et l'assistance routière.

Pour obtenir plus d'informations ou acheter directement en ligne, visitez le site Web de la marque ou contactez votre concessionnaire local pour déterminer le plan qui convient le mieux à votre véhicule.

TABLE DES MATIÈRES

À l'arrêt 129

ABS (système) 86

AdBlue (procédure d'appoint de l'additif) 155

Additif pour émissions de Diesel AdBlue® (URÉE) 160

Airbag rideau/Window bag 119

Airbags 119

 Airbags frontaux 119

 Airbags latéraux 119

Airbags latéraux 119

Allume-cigare 45

Ampoules
types d'ampoules 162

Appui-tête 24

Batterie 205

Boîte à gants 45

Boîte de vitesses automatique à double embrayage 131, 189

Boîte de vitesses manuelle 130

Boutons de commande 54

Caméra de recul 151

Capot moteur 40

Capteur de pluie 32

Caractéristiques techniques 227

Cargo box 42

Carrosserie (nettoyage et entretien) 221

Ceintures de sécurité 100

Cendrier 45

Chaînes à neige 219

Chauffage électrique des sièges avant 21

Clés 13

 clé avec télécommande 13

Clignotants 27

Clignotants latéraux (remplacement des ampoules) 162

Climatisation 35

Climatiseur automatique 35

Climatiseur manuel 35

Coffre à bagages 42

Coffre à bagages (agrandissement) 21

Combiné et instruments de bord 52

Commandes
Tableau récapitulatif des touches graphiques sur l'écran 275

Compartiment moteur 205

Compartiment moteur (lavage) 221

Compte-tours 52

Conseils de conduite 153

Consommation de carburant 244

Contrôle automatique des feux 27

Contrôle des niveaux 205

Contrôles périodiques (entretien programmé) 195

Cornering lights (feux de virage) 27

Correcteur d'assiette des phares 27

Cruise Control électronique 139

Démarrage avec batterie de secours 186

Démarrage de secours 186

Démarrage du moteur 127

Déverrouillage levier (boîte de vitesses automatique à double embrayage) 189

Dimensions 236

Direction Assistée Électrique 41

Dispositif de démarrage 15

Dispositif de sécurité enfants 17

Dispositions pour le traitement de la voiture en fin de cycle 245

Données d'identification
marquage du châssis 227

marquage du moteur 227

plaquette données d'identification 227

DPF (Filtre à particules) 49

DTC (système) 86



É clairage de courtoisie	27	Feux de jour (D.R.L.)	27	Indicateur de température du liquide de refroidissement du moteur	52
Éclairage d'habitacle	30	Feux de jour (D.R.L.) (remplacement ampoule)	162	Intelligent Speed Assist (système)	149
Économie de carburant	153	Feux de plaque (remplacement des ampoules)	162	J antes et pneus	231
Écran	54	Feux de route	27	Jantes et pneus (dimensions)	231
Écran Multifonction	52	Feux de route (remplacement des ampoules)	162	Jantes roues	
Écran multifonctions reconfigurable	52	Feux de route / feux de croisement à décharge de gaz Xénon (remplacement ampoule)	162	lecture correcte de la jante	231
Émissions de CO2	244	Feux de stationnement	27	Joints de porte	221
Entretien Programmé	195	Feux extérieurs	27	K it Fix&Go	180
Équipements intérieurs	45	Fiat Code (système)	16	L ève-vitres électriques	40
ERM (système)	86	Fluides et lubrifiants	240	M enu principal	54
ESC (système)	86	Frein de stationnement	130	Moteur	229
Essuie-glace		Fusibles (remplacement)	175	marquage	227
remplacement des balais	213	G SI (Gear Shift Indicator)	54	P are-soleil	45
Essuie-lave glace avant	32	H abitacle (nettoyage)	223	PBA (système)	86
Fonction lavage intelligent	32	HHC (système)	86	Peinture (nettoyage et entretien)	221
Event Data Recorder (EDR)	125	Homologations ministérielles	287	Performances (vitesses maximales)	243
Extraction de ma clé (boîte de vitesses automatique à double embrayage)	189	Huile moteur (consommation)	205	Phares avant (nettoyage)	221
F eux antibrouillard	27	Huile moteur (contrôle du niveau)	205	Plafonnier	
Feux antibrouillard avant (remplacement des ampoules)	162	I nactivité prolongée de la voiture	221	plafonnier de la boîte à gants	30
Feux de croisement	27	Indicateur de niveau de carburant	52	Plafonnier du coffre à bagages	30
Feux de croisement (remplacement d'une ampoule)	162			Plafonnier arrière	30
Feux de détresse	162				
Freinage d'urgence	162				

Plafonnier avant	30	Remorquage du véhicule en panne	191	Système DAA (Driver Attention Assist)	150
Plan d'entretien programmé	195	Remplacement d'une ampoule	162	Système de coupure du carburant	188
Pneus (lecture correcte du pneu)	231	Remplacement d'une ampoule extérieure	162	Système de recharge sans fil – WCPM (Wireless Charge Pad Module)	45
Pneus (pression de gonflage)	231	Remplacement d'une roue	176	Système EOBD	61
Poids	237	Rétroviseurs	25	Système iTPMS (indirect Tyre Pressure Monitoring System)	90
Poignée de maintien	45	Rétroviseurs extérieurs	221	Système Lane Control	144
Porte-bagages/porte-skis	48	Rim Protector (pneus)	231	Système Park Assist	141
Porte-gobelets/porte-canettes	45	Roues	231	Système Post Collision Braking	90
Portes	17	Roues et pneus	219	Système SBR (Seat Belt Reminder)	101
Prétensionneurs	104	S BR (Seat Belt Reminder)	101	Système Start&Stop	135
Limiteurs de charge	104	Siège enfant ISOFIX (installation)	106	Systèmes d'aide à la conduite	90
Prise de courant	45	Sièges	21	Systèmes de protection des occupants	100
Prise de courant arrière	42	Sièges arrière	21	Systèmes de protection pour enfants	106
Procédure de ravitaillement en carburant	155	Sièges avant (réglages manuels)	21	Systèmes de sécurité active	86
Ravitaillement d'urgence	155	Sièges enfants i-Size	106	Systèmes pour la protection de l'environnement	49
Procédures d'entretien	213	Soulèvement de la voiture	218	T achymètre (indicateur de vitesse)	52
R avitaillement de la voiture	155	Speed Limiter	137	TC (système)	86
Ravitaillement d'urgence	188	SRS (système de protection supplémentaire)	119	Témoins et messages	63
Ravitaillements	238	Surchauffe du moteur thermique	189	Tractage de remorques	153
Rear View Camera (caméra de recul)	151	Système AEB Control (Autonomous Emergency Braking Control)	90		
Recharge de la batterie traditionnelle	212	Système BSA (Blind Spot Assist)	90		
Réglage de l'assiette des phares	27				
Remorquage du véhicule	192				

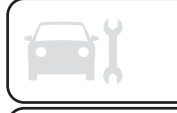

Traffic Sign Recognition (système)	146	Tableau récapitulatif des commandes sur la façade	260
Transport d'animaux	153	Utilisation de la voiture dans des conditions sévères	195
Transport de passagers	153	V errouillage de la direction	15
Transporter les enfants en toute sécurité	106	Vitres (nettoyage)	221
Troisième feu de stop (remplacement des ampoules)	162	Volant	25
TSC (système)	86		
U connect™	275		
Uconnect™ 5	249		
Uconnect™ 7" HD			
Android Auto	260		
Apple CarPlay	260		
Commandes au volant	260		
Commandes sur la façade	260		
Commandes vocales	260		
Mise en fonction / Extinction du système	260		
Modalité radio	260		
Mode Média	260		
Mode téléphone	260		
Navigation	260		
Réglages	260		
Support AUX	260		
Support Bluetooth®	260		
Support USB	260		

POURQUOI CHOISIR DES PIÈCES D'ORIGINE

Nous avons conçu et fabriqué votre véhicule, c'est pourquoi nous le connaissons dans ses moindres détails. Dans nos **Ateliers Agréés Fiat** vous trouverez des techniciens, formés par nos soins et en mesure de vous assurer qualité et compétences professionnelles pendant toutes vos opérations d'entretien périodique et vos contrôles saisonniers.

Grâce aux Pièces détachées d'origine MOPAR[®], les caractéristiques de fiabilité, le confort et les performances pour lesquels vous avez choisi votre nouvelle voiture seront garantis à long terme. Demandez toujours les Pièces d'Origine: elles sont issues de notre engagement constant dans la recherche et le développement de technologies de plus en plus novatrices.

Pour toutes ces raisons, **choisissez des Pièces d'Origine, les seules spécialement conçues par FCA pour votre véhicule.**

SÉCURITÉ :
SYSTÈME DE FREINAGE

ÉCOLOGIE : FILTRES À PARTICULES,
ENTRETIEN CLIMATISEUR

CONFORT :
SUSPENSIONS ET ESSUIE-GLACE

PERFORMANCES : BOUGIES,
INJECTEURS ET BATTERIES

LINEACCESSORI
BARRÉS DE TOIT, JANTES

Les données de cette brochure sont fournies à titre indicatif.

FCA Italy S.p.A. pourra, à n'importe quel moment, appliquer aux modèles décrits dans la présente notice toute modification estimée nécessaire pour des raisons techniques ou commerciales.

Pour toute information, nous prions le Client de bien vouloir s'adresser au Concessionnaire ou Siège Fiat le plus proche.

Impression sur papier écologique sans chlore.