

T I P O 5 D O O R

T I P O S T A T I O N W A G O N



N O T I C E D' E N T R E T I E N

Cette Notice d'entretien a pour but d'illustrer les modalités d'utilisation opérationnelle de la voiture.

Pour les utilisateurs passionnés souhaitant approfondir leurs connaissances, assouvir leur curiosité et obtenir plus d'informations détaillées sur les caractéristiques et fonctionnalités de la voiture, Fiat offre la possibilité de consulter une section dédiée disponible en format électronique.

NOTICE D'ENTRETIEN DE LA VOITURE EN LIGNE

Les sujets traités plus en profondeur tout au long de la Notice d'entretien sont marqués par le symbole suivant  .

Connectez-vous au site Internet www.mopar.eu/owner pour accéder à la zone qui vous est réservée.

La page « Entretien de la voiture » contient toutes les informations concernant votre voiture et le lien pour accéder à eLUM, où vous pourrez trouver les approfondissements de la Notice d'entretien.

En alternative, pour accéder à ces informations, accéder au portail internet <http://aftersales.fiat.com/elum/>.

Le site eLUM est gratuit et vous permettra, d'autre part, de consulter facilement la documentation de bord de toutes les autres voitures du Groupe.

Nous vous souhaitons une bonne lecture et de passer un agréable moment !

Cher Client,

Nous vous félicitons d'avoir choisi une Fiat et vous en remercions.

Nous avons mis au point cette Notice pour que vous puissiez apprécier votre voiture dans les moindres détails.

En poursuivant la lecture, vous trouverez tous les renseignements, informations et d'autres conseils utiles qui vous aideront à profiter au maximum des qualités de votre véhicule.

Nous vous conseillons de la lire attentivement avant de prendre le volant pour la première fois, afin de vous familiariser avec toutes les commandes, surtout celles concernant les freins, la direction et la boîte de vitesses ; en même temps, vous pourrez commencer à comprendre le comportement de la voiture sur les différentes chaussées.

Dans ce document vous trouverez les caractéristiques, particularités et d'autres informations essentielles pour le soin, l'entretien au cours du temps, la sécurité de conduite et de fonctionnement de votre véhicule.

Après l'avoir consultée, nous vous conseillons de conserver cette Notice à l'intérieur de la voiture, pour en faciliter la consultation et pour faire en sorte qu'elle reste à bord en cas de vente.

Vous trouverez également dans le Carnet de Garantie en annexe une description des Services Après-vente offerts par Fiat à ses Clients, le Certificat de Garantie et une description détaillée des termes et conditions pour le maintien de cette dernière.

Nous sommes certains qu'avec ces moyens, il vous sera facile d'entrer en harmonie et d'apprécier votre nouvelle voiture et le personnel Fiat qui vous assistera.

Nous vous souhaitons une bonne lecture et un bon voyage !

Toutes les versions possibles du véhicule sont décrites dans cette Notice d'entretien. Les options, les équipements dédiés à des marchés spécifiques ou des versions particulières ne sont pas identifiés dans le texte : c'est pourquoi vous devez vous reporter directement aux informations correspondant à votre achat (modèle, motorisation et version). Les éventuels contenus introduits pendant la vie de production du modèle, mais indépendants de la demande explicite d'options lors de l'achat, seront identifiés par la mention (*le cas échéant*).

Les données figurant dans cette publication ont pour but de vous guider dans une utilisation correcte de la voiture. FCA Italy S.p.A. est engagée dans un processus de perfectionnement continu des véhicules produits, et se réserve donc le droit d'apporter des modifications au modèle décrit pour des raisons d'ordre technique et/ou commercial. Pour de plus amples informations, contacter le Réseau Après-vente Fiat.

À LIRE IMPÉRATIVEMENT

RAVITAILLEMENT DE CARBURANT



Moteurs essence: faire le plein de carburant uniquement avec de l'essence sans plomb ayant un indice d'octane (RON) non inférieur à 95 et conforme à la spécification européenne EN228.

Pour de plus amples détails sur l'utilisation du carburant correct, se référer au paragraphe « Ravitaillement du véhicule » au chapitre « Démarrage et conduite ».

Moteurs Diesel: faire le plein de carburant uniquement avec du gazole pour traction automobile et conforme à la spécification européenne EN590. L'utilisation d'autres produits ou de mélanges peut endommager le moteur de façon irréparable avec pour conséquence la déchéance de la garantie pour dommages causés.

Pour de plus amples détails sur l'utilisation du carburant correct, se référer au paragraphe « Ravitaillement du véhicule » au chapitre « Démarrage et conduite ».

DÉMARRAGE DU MOTEUR



Versions dotées de boîte de vitesses manuelle (moteurs essence): s'assurer que le frein de stationnement est bien serré, placer le levier de vitesses au point mort, appuyer à fond sur la pédale d'embrayage sans appuyer sur l'accélérateur, puis tourner la clé de contact sur AVV et relâcher la clé dès que le moteur commence à tourner.

Versions dotées de boîte de vitesses manuelle (moteurs Diesel) : s'assurer que le frein de stationnement est bien serré, placer le levier de vitesses au point mort, appuyer à fond sur la pédale d'embrayage sans appuyer sur l'accélérateur, puis tourner la clé de contact sur MAR et attendre l'extinction du témoin . Placer la clé de démarrage sur AVV; relâcher la clé dès que le moteur tourne.

Versions dotées de boîte de vitesses automatique (ou disponible): s'assurer que le frein de stationnement est bien serré et que le levier de vitesses est placé sur P (Stationnement) ou N (point mort) puis tourner la clé de contact sur AVV ; relâcher la clé dès que le moteur commence à tourner.

STATIONNEMENT SUR SOL INFLAMMABLE



Le fonctionnement normal du pot catalytique produit des températures élevées. Par conséquent, ne jamais garer la voiture sur des matières inflammables telles que de l'herbe, des feuilles mortes, des aiguilles de pin, etc. : danger d'incendie.

RESPECT DE L'ENVIRONNEMENT



La voiture est équipée d'un système permettant un diagnostic permanent des composants liés aux émissions, pour garantir un meilleur respect de l'environnement.

APPAREILS ÉLECTRIQUES ACCESSOIRES



Après l'achat de la voiture, si on souhaite installer des accessoires nécessitant une alimentation électrique (entraînant le risque de décharger progressivement la batterie), s'adresser au Réseau Après-vente Fiat qui calculera leur absorption électrique globale et vérifiera si le circuit de la voiture est en mesure de fournir la charge demandée.



ENTRETIEN PROGRAMMÉ



Un entretien correct permet de maintenir en l'état les performances de la voiture, ainsi que ses caractéristiques de sécurité, de respect de l'environnement et d'économie de fonctionnement.

LA NOTICE D'UTILISATION ET D'ENTRETIEN



... vous trouverez des informations, conseils et précautions nécessaires à la bonne utilisation, à la conduite en toute sécurité et à la durée de vie votre voiture. Prêter une attention particulière aux symboles  (sécurité des personnes),  (respect de l'environnement) et  (intégrité de la voiture).

EMPLOI DE LA NOTICE

Chaque fois que vous recevrez des indications de direction concernant la voiture (gauche/droite ou avant/arrière), elles devront être entendues comme référées à la perception d'un occupant assis au poste de conduite. Des cas particuliers, en dérogation à cette indication, seront opportunément signalés dans le texte.

Les figures présentes dans la Notice sont indicatives, c'est-à-dire que certains détails représentés sur l'image peuvent ne pas correspondre à ce que vous pouvez trouver sur votre voiture. De plus, cette notice a été réalisée en se basant sur des voitures avec volant à gauche ; sur les voitures avec volant à droite, il se peut que certaines commandes soient installées ou réalisées différemment par rapport à la parfaite spécularité de ce qui est illustré.

Pour repérer le chapitre contenant les informations désirées, vous pouvez consulter l'index alphabétique à la fin de cette Notice d'entretien.

Les chapitres peuvent être rapidement identifiés grâce à l'onglet graphique dédié qui est présent à côté de toutes les pages impaires. Quelques pages plus loin, vous trouverez une légende qui vous permettra de vous familiariser avec l'ordre des chapitres et les symboles correspondants en onglet. Vous trouverez de toute façon l'indication textuelle du chapitre consulté à côté de toutes les pages paires.

AVERTISSEMENTS ET PRÉCAUTIONS

Pendant la lecture de cette Notice d'entretien, vous trouverez une série d' **AVERTISSEMENTS** visant à éviter des procédures qui pourraient endommager votre voiture.

Des **PRÉCAUTIONS** sont également présentes ; elles doivent être suivies attentivement afin d'éviter une utilisation non appropriée des composants de la voiture, pouvant provoquer des accidents ou des blessures.

Par conséquent, il est important de suivre à la lettre toutes les recommandations d' **AVERTISSEMENT** et de **PRÉCAUTION**.

Les **AVERTISSEMENTS** et les **PRÉCAUTIONS** sont rappelés le long du texte par les symboles suivants :



pour la sécurité des personnes ;



pour l'intégrité de la voiture ;











pour la protection de l'environnement.

REMARQUE Ces symboles, si nécessaires, figurent à côté du titre ou à la fin de l'alinéa et sont suivis d'un numéro. Ce numéro fait référence à l'avertissement correspondant présent au bas de la section correspondante.

MODIFICATIONS / ALTÉRATIONS DE LA VOITURE



ATTENTION Toute modification ou altération de la voiture peut en compromettre gravement la sécurité ainsi que la tenue de route et provoquer des accidents, entraînant des risques même mortels pour les occupants.

PRÉSENTATION DE LA VOITURE	
PRÉSENTATION DU COMBINÉ DE BORD	
SÉCURITÉ	
DÉMARRAGE ET CONDUITE	
SITUATIONS D'URGENCE	
ENTRETIEN DU VÉHICULE	
DONNÉES TECHNIQUES	
MULTIMÉDIA	
INDEX	

PRÉSENTATION DE LA VOITURE

C'est ici que vous allez apprendre à mieux connaître votre nouvelle voiture.

La Notice que vous lisez vous explique de manière simple et directe sa composition et son fonctionnement.

Nous vous conseillons par conséquent de la consulter en vous installant confortablement à bord de sorte à pouvoir vérifier tout de suite les explications.

PLANCHE DE BORD.	10
LES CLÉS	12
DISPOSITIF DE DÉMARRAGE.	13
FIAT CODE	14
PORTES	15
SIÈGES	17
APPUIE-TÊTE	22
VOLANT.	23
RÉTROVISEURS	24
FEUX EXTÉRIEURS	25
ÉCLAIRAGE D'HABITACLE.	28
ESSUIE-GLACE AVANT/ARRIÈRE	29
CLIMATISATION.	32
LÈVE-VITRES ÉLECTRIQUES	36
CAPOT MOTEUR.	37
DIRECTION ASSISTÉE ÉLECTRIQUE DUALDRIVE	38
COFFRE À BAGAGES.	39
PORTE-BAGAGES / PORTE-SKIS	44
VERSION AVEC INSTALLATION LPG	44
ACTIVE GRILLE SHUTTER.	48
FONCTION ECO	49



PLANCHE DE BORD

Version avec Uconnect™ Radio, Uconnect™ 5" LIVE et Uconnect™ 5" Nav LIVE

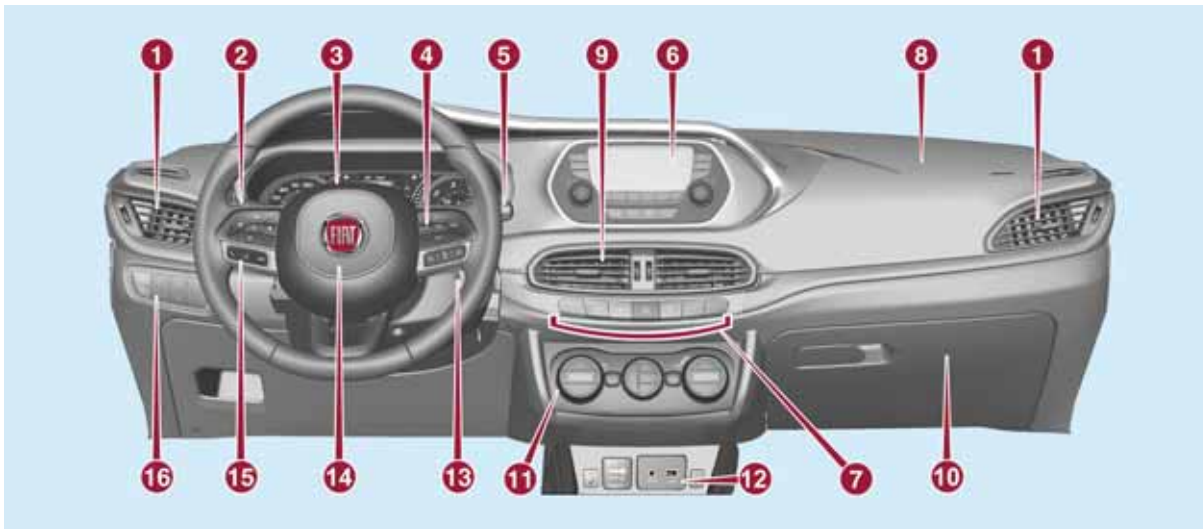

P2000085-000-000

1. Diffuseurs latéraux orientables 2. Levier gauche : clignotants, feux de route, appel de phares 3. Combiné de bord
 4. Commandes au volant 5. Levier droit : essuie/lave-glace avant, essuie/lave-glace arrière, réglage du niveau de sensibilité du capteur de pluie 6. **Uconnect™** 7. Boutons de commande 8. Airbag frontal passager 9. Diffuseurs centraux orientables 10. Boîte à gants 11. Commandes de climatisation 12. Boutons sur la console centrale : chauffage des sièges, planche porte USB + prise AUX, prise de courant/allume-cigare 13. Dispositif de démarrage 14. Airbag frontal conducteur 15. Commandes au volant 16. Planche commandes : antibrouillard (le cas échéant), antibrouillard arrière, réglage de l'assiette des phares, reset iTPMS, ESC OFF (le cas échéant).

Version avec Uconnect™ 7" HD LIVE et Uconnect™ 7" HD Nav LIVE



2

P2000050-000-000

1. Diffuseurs latéraux orientables 2. Levier gauche : clignotants, feux de route, appel de phares 3. Combiné de bord
4. Commandes au volant 5. Levier droit : essuie/lave-glace avant, essuie/lave-glace arrière, réglage du niveau de sensibilité du capteur de pluie 6. **Uconnect™** 7. Boutons de commande 8. Airbag frontal passager 9. Diffuseurs centraux orientables 10. Boîte à gants 11. Commandes de climatisation 12. Boutons sur la console centrale: chauffage des sièges, planche porte USB + prise AUX, prise de courant/allume-cigare 13. Dispositif de démarrage 14. Airbag frontal conducteur 15. Commandes au volant 16. Planche commandes: antibrouillard (ou disponible), antibrouillard arrière, réglage de l'assiette des phares, reset iTPMS, ESC OFF (ou disponible).



LES CLÉS



CLÉ MÉCANIQUE

La pièce métallique de la clé actionne le dispositif de démarrage et la serrure de la porte côté conducteur.

CLÉ AVEC TÉLÉCOMMANDE



La pièce métallique 1 fig. 3 de la clé actionne :

- le dispositif de démarrage ;
- la serrure de la porte conducteur.



3

04016J0001EM

Appuyer sur le bouton 2 pour ouvrir/fermer la pièce métallique.



1)

FUNCTIONNALITÉS

Déverrouillage des portes et du coffre à bagages

Pression courte sur le bouton **6** : déverrouillage des portes, du coffre à bagages, éclairage temporisé des plafonniers intérieurs et double signal lumineux des clignotants (le cas échéant).

Verrouillage des portes et du coffre à bagages

Pression brève sur le bouton **FIAT** : verrouillage des portes, du coffre à bagages et une seule signalisation lumineuse des clignotants (le cas échéant).

Ouverture du coffre à bagages

Appuyer rapidement deux fois sur le bouton **2** pour l'ouverture à distance du coffre à bagages.

L'ouverture du coffre à bagages est accompagnée d'un double signal lumineux des clignotants.

REMPACEMENT DE LA PILE DE LA CLÉ AVEC TÉLÉCOMMANDE



1)

Pour remplacer la pile, procéder comme suit :



4

04016J0003EM



5

04016J0004EM

agir en utilisant un tournevis à pointe fine au niveau des points indiqués par les flèches fig. 4 puis enlever la coque arrière 1 fig. 5 ;

- ☐ à l'aide d'une simple pièce de monnaie, tourner le volet d'inspection 2 dans le sens inverse des aiguilles d'une montre et l'enlever ;
- ☐ remplacer la pile 3 par une nouvelle pile ayant les mêmes caractéristiques, en respectant les polarités ;
- ☐ remonter le volet 2 en le tournant dans le sens des aiguilles d'une montre puis refermer la coque arrière en exerçant une légère pression en s'assurant qu'elle soit correctement bloquée.

DEMANDE DE CLÉS SUPPLÉMENTAIRES

Clé avec télécommande

Le système peut reconnaître jusqu'à 8 clés avec télécommande.

Doubles des clés

Si une nouvelle clé télécommande s'avérait nécessaire, s'adresser au Réseau Après-vente Fiat, présenter un document d'identité et les documents d'identification de propriété de la voiture.



ATTENTION

1) Appuyer sur le bouton 2 uniquement lorsque la clé n'est pas proche du corps, et notamment des yeux et d'objets susceptibles d'être détériorés (par ex. vêtements). Ne pas laisser la clé sans surveillance pour éviter toute manipulation intempestive, spécialement par des enfants qui en la manipulant pourraient appuyer sur le bouton.



ATTENTION

1) Les chocs violents peuvent endommager les éléments électroniques contenus dans la clé. Afin de garantir le parfait fonctionnement des dispositifs électroniques que contient la clé, ne pas exposer cette dernière aux rayons du soleil.



ATTENTION

1) Les piles usées peuvent être nocives pour l'environnement si elles ne sont pas éliminées correctement. Elles doivent être jetées dans des récipients prévus, comme le prescrivent les normes en vigueur ou bien elles peuvent être remises au Réseau Après-vente Fiat, qui se chargera de l'élimination.

DISPOSITIF DE DÉMARRAGE

FONCTIONNEMENT

La clé peut tourner dans trois positions différentes fig. 6 :

- ☐ STOP : moteur coupé, clé extractible, verrouillage de la direction (avec clé retirée). Certains dispositifs électriques (par ex. fermeture centralisée des portes, etc.) restent néanmoins disponibles ;
- ☐ MAR : position de marche. Tous les dispositifs électriques sont disponibles ;
- ☐ AVV : démarrage du moteur.



6

04026J0001EM

Le dispositif de démarrage est pourvu d'un mécanisme de sécurité qui oblige, en cas d'absence de démarrage du moteur, à ramener la clé sur la position STOP avant de répéter la manœuvre de démarrage.



Sur les versions équipées de boîte de vitesses automatique (ou disponible), la clé de contact peut être retirée uniquement lorsque le levier de vitesses est en position P (Stationnement).



VERROUILLAGE DE LA DIRECTION

Activation

Le dispositif en position STOP, extraire la clé et tourner le volant jusqu'à ce qu'il se bloque.

AVERTISSEMENT Le verrouillage de la direction n'est possible qu'après le retrait de la clé du dispositif de démarrage si une rotation de la clé de la position MAR à STOP a été effectuée.

Désactivation

Tourner la clé sur la position MAR tout en tournant légèrement le volant.



ATTENTION

2) En cas de manipulation du dispositif de démarrage (par ex., une tentative de vol), faire contrôler le fonctionnement par le Réseau Après-vente Fiat avant de reprendre la route.

3) Quand on quitte la voiture, toujours avoir avec soi la clé afin d'éviter que quelqu'un n'actionne les commandes par erreur. Ne pas oublier d'activer le frein de stationnement. Ne jamais laisser d'enfants dans la voiture sans surveillance.

4) Toute intervention en après-vente pouvant provoquer des altérations de la direction ou de la colonne (par ex., montage d'antivol), qui pourraient causer, en plus de la diminution des performances et de l'expiration de la garantie, de graves problèmes de sécurité, ainsi que la non-conformité d'homologation de la voiture, est absolument interdite.

5) Ne jamais extraire la clé mécanique lorsque la voiture roule. Le volant se bloquerait automatiquement au premier braquage. Ceci est toujours valable, même en cas de véhicule remorqué.

6) Avant de quitter la voiture, **TOUJOURS** actionner le frein de stationnement, braquer les roues, engager la première vitesse en montée ou la marche arrière en descente. Sur les versions équipées de boîte de vitesses automatique (ou disponible), placer le levier de vitesses sur P (Stationnement) et tourner le dispositif de démarrage pour le placer sur STOP. En cas de forte pente, placer une cale ou une pierre devant les roues. En quittant la voiture, toujours verrouiller toutes les portes en appuyant sur le bouton prévu à cet effet sur la clé.

7) Sur les versions avec transmission automatique (ou disponible), pour une extraction de clé fluide, placer le levier de vitesses sur P en relâchant la pédale de frein en conditions de sécurité, et éteindre la voiture.

FIAT CODE



Le système Fiat Code empêche l'utilisation non autorisée de la voiture, en désactivant le démarrage du moteur.

Fonctionnement

Lors de chaque démarrage, en tournant la clé sur la position MAR, la centrale du système Fiat Code envoie à la centrale de contrôle du moteur un code de reconnaissance pour désactiver le blocage des fonctions.

L'envoi de ce code de reconnaissance se produit uniquement si la centrale du système Fiat Code reconnaît le code qui lui a été transmis par la clé.

En tournant la clé sur STOP, le système Fiat Code désactive les fonctions de la centrale de contrôle du moteur.

Irrégularités de fonctionnement

Si, pendant le démarrage, le code de la clé n'est pas reconnu correctement, le symbole  apparaît sur le combiné de bord (voir les indications fournies au paragraphe "Témoins et messages" du chapitre "Connaissance du combiné de bord"). Cette condition comporte l'arrêt du moteur après 2 secondes. Dans ce cas, placer le dispositif de démarrage en position STOP et à nouveau en position MAR ; si le blocage persiste,

essayer avec les autres clés fournies. Si toutes les tentatives de démarrage échouent malgré tout, s'adresser au Réseau Après-vente Fiat.

Allumage du témoin quand le véhicule roule

❑ Si le symbole  apparaît en roulant, cela signifie que le système est en train d'effectuer un autodiagnostic (par exemple, à cause d'une chute de tension).

❑ Si l'affichage persiste, s'adresser au Réseau Après-vente Fiat.

PORTES



VERROUILLAGE/ DÉVERROUILLAGE DES PORTES DE L'INTÉRIEUR

Verrouillage automatique des portes en cours de route (suivant modèle)

Si toutes les portes sont correctement fermées, elles seront automatiquement verrouillées quand la voiture dépasse 20 km/h (fonction « Autoclose »).

Verrouillage/déverrouillage manuel

Appuyer le bouton fig. 7 sur la platine des commandes.



7

P2000022-000-000

LED allumée sur le bouton : portes verrouillées.

LED éteinte sur le bouton : portes déverrouillées.

ATTENTION L'actionnement de la poignée des portes avant provoque le déverrouillage de toutes les portes et du hayon.

VERROUILLAGE/ DÉVERROUILLAGE DES PORTES DE L'EXTÉRIEUR

Verrouillage des portes de l'extérieur

Avec les portes fermées, appuyer sur le bouton  «FIAT » de la clé ou introduire et tourner la pièce métallique de la clé dans la serrure de la porte côté conducteur.



8)



2), 3)

Déverrouillage des portes de l'extérieur

Appuyer sur le bouton  de la clé ou introduire et tourner la pièce métallique de la clé dans la serrure de la porte côté conducteur.



DISPOSITIF DE SÉCURITÉ ENFANTS

 9) 10)

Il empêche l'ouverture des portes arrière de l'intérieur.

Le dispositif 2 fig. 8 peut être activé uniquement lorsque les portes sont ouvertes :

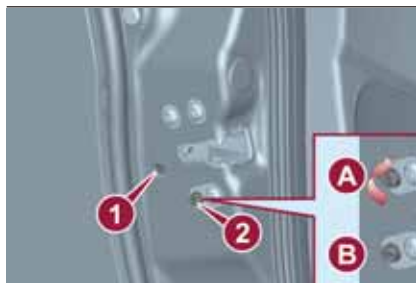

8

04056J0008EM

position A : dispositif activé (porte verrouillée) ;

position B : dispositif désactivé (porte pouvant être ouverte depuis l'intérieur).

Le dispositif reste activé même en effectuant le déverrouillage électrique des portes.

ATTENTION Les portes arrière ne peuvent pas être ouvertes depuis l'intérieur lorsqu'on actionne le dispositif de sécurité enfants.

Dispositif d'urgence de verrouillage de la porte avant côté passager et des portes arrière

Il permet de fermer les portes en l'absence d'alimentation électrique. Insérer la pièce métallique de la clé de contact dans le logement 1 indiqué en fig. 8 (porte avant côté passager) ou 1 fig. 9 (portes arrière), tourner la clé dans le sens des aiguilles d'une montre et la retirer du logement 1.





9

04056J0007EM

Initialisation du mécanisme d'ouverture/fermeture des portes

Suite à une déconnexion de la batterie ou au grillage du fusible de protection, il est nécessaire d'initialiser le mécanisme d'ouverture/fermeture des portes en procédant comme suit :

- fermer toutes les portes ;
- appuyer sur le bouton  de la télécommande ;

appuyer sur le bouton  de la télécommande.



ATTENTION

8) Si la sécurité enfant a été insérée et que la fermeture décrite précédemment a été effectuée, l'actionnement de la poignée interne d'ouverture des portes ne permettra pas d'ouvrir la porte. Pour ouvrir la porte, il faudra tirer la poignée extérieure. L'activation du verrouillage d'urgence ne désactive pas le bouton de verrouillage/déverrouillage centralisé des portes.

9) Ne JAMAIS laisser d'enfants dans la voiture sans surveillance, ni quitter la voiture avec les portes déverrouillées dans un lieu où les enfants peuvent accéder facilement. Cela pourrait entraîner des blessures graves aux enfants, voire mortelles. S'assurer également que les enfants n'activent pas par inadvertance le frein de stationnement électrique, ni la pédale de frein ou le levier de la boîte de vitesses automatique (ou disponible).

10) Toujours utiliser ce dispositif lorsque l'on transporte des enfants. Après avoir actionné le dispositif sur les deux portes arrière, en vérifier l'enclenchement en agissant sur la poignée intérieure d'ouverture des portes.



ATTENTION

2) S'assurer d'avoir avec soi la clé lors de la fermeture d'une porte ou du hayon, afin d'éviter de bloquer la clé à l'intérieur de la voiture. Si elle est bloquée à l'intérieur, la clé ne pourra être récupérée qu'à l'aide de la deuxième clé fournie.

3) Si la sécurité enfant a été insérée et que la fermeture décrite précédemment a été effectuée, l'actionnement de la poignée interne d'ouverture des portes ne permettra pas d'ouvrir la porte. Pour ouvrir la porte, il faudra tirer la poignée extérieure. L'activation du verrouillage d'urgence ne désactive pas le bouton de verrouillage/déverrouillage centralisé.

SIÈGES



Les sièges avant peuvent être réglés afin de garantir le maximum de confort des occupants.

Le réglage du siège conducteur doit être effectué en se rappelant que, tout en ayant les épaules bien appuyées contre le dossier, les poignets doivent pouvoir atteindre la partie haute de la couronne du volant.

Par ailleurs, le conducteur doit pouvoir appuyer à fond sur la pédale d'embrayage avec son pied gauche (versions dotées de boîte de vitesses manuelle), ou appuyer à fond sur la pédale de frein avec son pied droit (versions dotées de boîte de vitesses automatique (si disponible)).

SIÈGES AVANT À RÉGLAGE MANUEL



11)



4)

Réglage dans le sens longitudinal

Soulever le levier 1 fig. 10 et pousser le siège vers l'avant ou vers l'arrière.



12)



10

P2000013-000-000

ATTENTION Effectuer le réglage depuis le siège concerné (côté conducteur ou passager).

Réglage en hauteur

(suivant modèle)

Actionner le levier 2 vers le haut ou vers le bas jusqu'à obtenir la hauteur souhaitée.

ATTENTION Effectuer le réglage depuis le siège concerné (côté conducteur ou passager).

Réglage de l'inclinaison du dossier

Agir sur le levier 3 en accompagnant le dossier avec un mouvement du buste (tenir le levier actionné jusqu'à atteindre la position souhaitée, puis le relâcher).

Réglage lombaire électrique

(suivant modèle)

Dispositif de démarrage sur MAR, appuyer sur le bouton 1 fig. 11 pour



régler le soutien de la zone lombaire jusqu'à obtenir le confort maximum de conduite.



11

P2000012-000-000

CHAUFFAGE ÉLECTRIQUE DES SIÈGES AVANT

(suivant modèle)



14) 15)

Dispositif de démarrage sur MAR, appuyer sur les boutons  fig. 12 sur le combiné de bord.



12

P2000018-000-000

Une fois le niveau de chauffage siège sélectionné, il sera nécessaire d'attendre entre 2 et 5 minutes pour en percevoir l'effet.

ATTENTION Afin de sauvegarder la charge de la batterie, l'activation de cette fonction n'est pas permise avec le moteur coupé.

SIÈGES ARRIÈRE

Le siège arrière dédoublé permet l'agrandissement partiel (1/3 ou 2/3) ou total du coffre à bagages.

Agrandissement partiel du coffre à bagages (1/3 ou 2/3)

(suivant modèle)



13)

L'agrandissement du côté droit du coffre à bagages permet de transporter deux passagers sur la partie gauche du siège arrière tandis que l'agrandissement du côté gauche permet de transporter un seul passager.

Version TIPO 5DOOR

Procéder de la manière suivante :

- baisser complètement l'appuie-tête du siège arrière ;
- agir sur le dispositif de décrochage 1 (gauche ou droite) fig. 13 pour rabattre la portion de dossier choisie ;



13

04066J007EM

□ utiliser la tirette 1 fig. 14 (une de chaque côté) pour positionner la ceinture de sécurité latéralement par rapport au siège pour ne pas gêner le rabattement du dossier ;

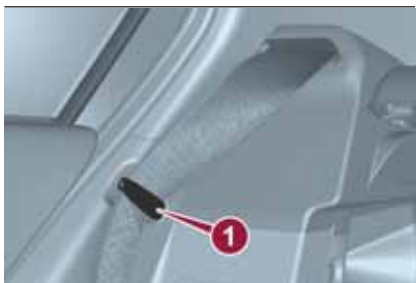

14

P2000073-000-000

ATTENTION Comme il est montré dans fig. 14 , la ceinture de sécurité (dans sa position latérale obtenue en utilisant la tirette 1) ne doit pas être pliée.

□ rabattre la portion de dossier choisie.

Version TIPO STATION WAGON

Procéder de la manière suivante :

- baisser complètement l'appuie-tête du siège arrière ;
- tirer la languette 1 fig. 15 et accompagner le coussin dans la rotation vers l'avant de la banquette (droite ou gauche) comme illustré dans fig. 15 ;
- après avoir basculé la banquette du siège, installer les dispositifs d'accrochage 2 fig. 16 des ceintures de sécurité des places gauche et centrale sous les élastiques spécifiques placés sur le tapis ;

ATTENTION basculer toujours la banquette et installer les dispositifs d'accrochage 2 fig. 16 des ceintures de sécurité sous les élastiques avant de rabattre le dossier pour éviter tout risque d'endommagement.

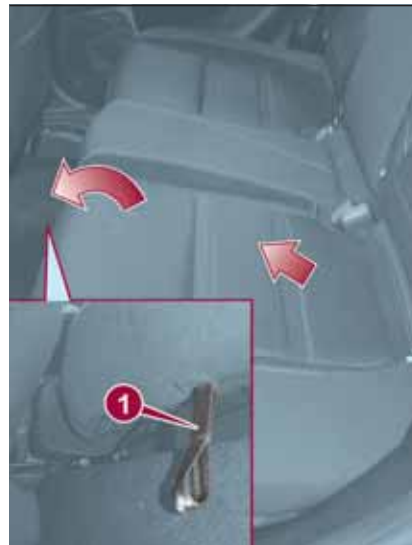

15

P2000105

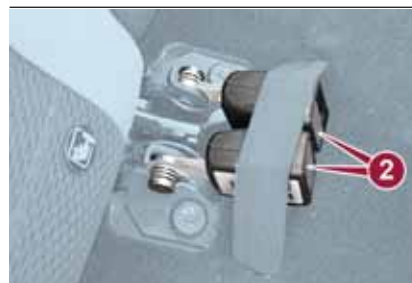

16

P2000139



□ après avoir installé les dispositifs d'accrochage des ceintures de sécurité sous les élastiques spécifiques actionner le dispositif de décrochage 1 fig. 13 (droit ou gauche) pour rabattre la portion voulue du dossier ;

□ utiliser la tirette 1 fig. 14 (une de chaque côté) pour positionner la ceinture de sécurité latéralement par rapport au siège pour ne pas gêner le rabattement du dossier ;

ATTENTION Comme il est montré dans fig. 14 , la ceinture de sécurité (dans sa position latérale obtenue en utilisant la tirette 1) ne doit pas être pliée.

□ une fois rabattus, banquette et dossier seront positionnés comme illustré fig. 17 .



17

P2000106

Agrandissement total du coffre à bagages

Version TIPO 5DOOR

Le rabattement complet du dossier du siège permet d'avoir le volume de chargement maximum.

REMARQUE Pour augmenter l'espace de chargement, il est possible de déposer la plage arrière, voir paragraphe suivant.

Version TIPO STATION WAGON

L'abattement complet du siège arrière et le retournement de la portion inférieure du siège permet de disposer d'un plus ample volume de charge.

Une fois rabattus, banquettes et dossiers seront positionnés comme illustré fig. 18 .



18

P2000130

Dépose de la plage arrière

(version TIPO 5DOOR)

Pour déposer la plage arrière, procéder comme suit :

□ ouvrir le hayon, puis décrocher les deux tirants latéraux (un de chaque côté) de leurs supports respectifs ;

□ dégager la plage arrière des axes 1 fig. 19 (un de chaque côté) et l'extraire en la tirant horizontalement vers soi par le hayon.



19

P1030178-000-002

REMARQUE La plage déposée 1 fig. 20 peut être provisoirement rangée derrière les sièges avant comme figuré.



20

P1030216-000-000

Remise en place des dossiers



13)

Soulever les dossiers en les poussant en arrière jusqu'au déclic de blocage sur les deux mécanismes d'accrochage. Vérifier visuellement que les crans de couleur rouge ne sont plus visibles sur les dispositifs de décrochage 1 fig. 13 . Si les « crans rouges » sont visibles, ceci indique que le dossier est mal accroché.

Remise en place des banquettes

(version TIPO STATION WAGON)

Après avoir remis les dossiers en place retirer les dispositifs d'accrochage des ceintures des élastiques et vérifier qu'elles sont libres de tourner. Vérifier l'absence d'objets sur le coussin (les retirer le cas échéant), tourner les banquettes vers l'arrière, les enfiler sous le dossier et appuyer vers le bas

jusqu'au blocage Vérifier visuellement le rétablissement de leur position correcte précédant leur retournement.

ATTENTION Libérer toujours les dispositifs d'accrochage des ceintures avant de remettre en place la banquette pour permettre le positionnement correct et éviter tout risque d'endommagement.



ATTENTION

11) Tous les réglages doivent exclusivement être exécutés sur la voiture à l'arrêt.

12) Une fois le levier de réglage relâché, toujours vérifier que le siège est bien bloqué sur ses glissières en essayant de le déplacer vers l'avant ou vers l'arrière. Si le siège n'est pas correctement bloqué, il pourrait se déplacer intempestivement en provoquant une perte de contrôle de la voiture.

13) Veiller à ce que les dossiers soient correctement accrochés sur les deux côtés ("marques rouges" non visibles) pour qu'en cas de freinage brusque, ils ne puissent pas être projetés en avant et heurter les passagers.

14) Les personnes insensibles à la douleur cutanée en raison de l'âge, d'une maladie chronique, du diabète, de lésions de la moelle épinière, d'un traitement médical, de la consommation d'alcool, de l'épuisement, ou d'autres conditions physiques, doivent être prudentes lors de l'utilisation du chauffage de siège. Il pourrait provoquer des brûlures même à basse température, en particulier si il est utilisé pendant de longues périodes.

15) Ne pas placer d'objets pouvant créer l'isolation de la chaleur, comme une couverture ou un oreiller, sur le siège ou sur le dossier. Cela pourrait provoquer une surchauffe du dispositif de chauffage du siège. S'asseoir sur un siège surchauffé peut provoquer des brûlures graves en raison de l'augmentation de la température de la surface du siège.



ATTENTION

4) Les revêtements textiles des sièges sont conçus pour résister longtemps à une usure dérivant d'une utilisation normale. Il est toutefois nécessaire d'éviter tout frottement excessif et/ou prolongé avec des accessoires vestimentaires, comme les boucles métalliques, les rivets, les fixations Velcro et autres, car ils exercent de manière localisée une pression importante risquant de rompre les fils et d'endommager par conséquent la housse.



APPUIE-TÊTE



APPUIE-TÊTES AVANT

Réglage

Ils sont réglables en hauteur sur 4 positions prédéfinies (complètement relevée / 2 positions intermédiaires / complètement rabaissée).

Réglage vers le haut : soulever l'appuie-tête jusqu'au déclic de blocage.



21

04076J0001EM

Réglage vers le bas : appuyer sur le bouton 1 fig. 21 et baisser l'appuie-tête.

Dépose

Pour déposer l'appuie-tête, procéder comme suit :

- incliner le dossier du siège (pour éviter toute interférence avec le toit) ;
- appuyer simultanément sur les

boutons 1 et 2 fig. 21 à côté des deux supports puis extraire l'appuie-tête.

ATTENTION Une fois enlevés, les appuie-tête doivent être toujours replacés correctement avant d'utiliser normalement la voiture.

APPUIE-TÊTE ARRIÈRE

Réglage

Pour les places arrière, deux appuie-tête latéraux et un appuie-tête centrale (suivant version), réglables en hauteur sur 3 positions prédéfinies (complètement relevée / intermédiaire / complètement rabaissée) sont prévus

Réglage vers le haut : soulever l'appuie-tête jusqu'au déclic de blocage.

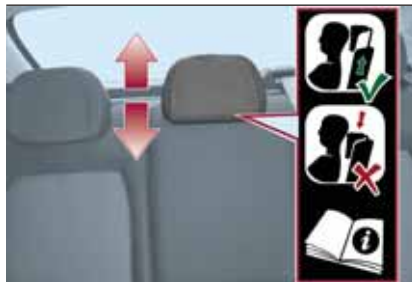

22

04076J0002EM

En marche, les occupants des places arrières ne doivent pas avoir les

appuie-tête arrière en position complètement rabaissée.

Sur certaines versions, l'étiquette visible en fig. 22 rappelle à l'occupant du siège arrière de régler correctement l'appuie-tête, en le soulevant vers le haut dans l'une des deux positions prédéposées.

ATTENTION Pour permettre au conducteur d'avoir une meilleure visibilité, remettre les appuie-tête dans leur position complètement enfoncée s'ils ne sont pas utilisés.

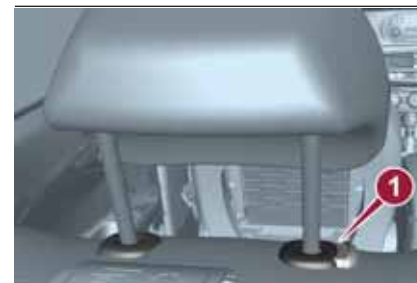

23

P20000009-000-000

Réglage vers le bas : appuyer sur le bouton 1 fig. 23 et baisser l'appuie-tête.



ATTENTION

16) Les appuie-têtes doivent être réglés de sorte que la tête s'y appuie, pas le cou. Seule cette position permet une protection efficace. Tous les appuie-tête, éventuellement déposés, doivent être repositionnés correctement de manière à protéger les occupants en cas de choc : respecter les consignes décrites plus haut.

VOLANT



17) 18)

RÉGLAGES

Le volant peut être réglé aussi bien en hauteur qu'axialement.



24

P2000087-000-000

Pour effectuer le réglage, déplacer le levier 1 fig. 24 vers le bas, en position B, puis régler le volant dans la position choisie et le bloquer en mettant de nouveau le levier 1 sur A.



ATTENTION

17) Les réglages s'effectuent uniquement quand le véhicule est à l'arrêt et le moteur arrêté.

18) Toute intervention en après-vente à l'origine d'altérations de la conduite ou de la colonne de la direction (par ex., montage d'antivol) est absolument interdite et peut provoquer, en plus de la diminution des performances et de l'expiration de la garantie, de graves problèmes de sécurité et la non-conformité de l'homologation du véhicule.



RÉTROVISEURS



RÉTROVISEUR D'HABITACLE

Réglage manuel

Actionner le levier 1 fig. 25 pour régler le rétroviseur sur deux positions différentes : normale ou anti-éblouissement.



25

04106J0001EM

Rétroviseur électrochromique

(selon le modèle)

Le rétroviseur électrochromique peut modifier automatiquement sa capacité réfléchissante pour éviter d'éblouir le conducteur fig. 26 .

Le rétroviseur électrochromique est doté d'un bouton ON/OFF pour activer ou désactiver la fonction électrochromique anti-éblouissement.



26

04106J0002EM

En enclenchant la marche arrière, le rétroviseur passe automatiquement à la coloration d'utilisation de jour.

RÉTROVISEURS D'AILE



Réglage électrique

Le réglage des rétroviseurs n'est possible qu'avec le dispositif de démarrage sur MAR.

Pour effectuer le réglage, procéder comme suit :

- à l'aide de l'interrupteur 1 fig. 27 , sélectionner le rétroviseur (gauche ou droit) sur lequel effectuer le réglage ;
- régler le rétroviseur en actionnant l'interrupteur C dans les quatre sens 2 fig. 27 .



27

04106J0003EM

Rabattement manuel

Si nécessaire (par exemple lorsque l'encombrement du rétroviseur crée des difficultés dans un passage étroit), il est possible de rabattre les rétroviseurs en les déplaçant de la position A à la position B fig. 28 .



28

04106J0004EM

Chauffants

En appuyant sur le bouton  (lunette arrière dégivrante) sur la planche de bord, le désembuage / dégivrage des rétroviseurs extérieurs est activé.



ATTENTION

19) Le rétroviseur d'aile côté conducteur est bombé et altère légèrement la perception de la distance.

FEUX EXTÉRIEURS



Le levier gauche 1 fig. 29 commande la plupart des feux extérieurs. L'éclairage extérieur se produit aussi avec la clé de contact tournée sur MAR. Quand on allume les feux extérieurs, on a aussi l'allumage du tableau de bord et des commandes situées sur la planche de bord.





29



04126J0001EM

FEUX DE JOUR (D.R.L.) « Daytime Running Lights »





Avec la clé en position MAR et la bague tournée en position , les feux de jour et les feux de position arrière s'allument automatiquement ; les autres lampes et l'éclairage interne restent éteints. Si les feux de jour sont désactivés (pour les versions/marchés qui le prévoient), et la bague est tournée sur , aucun éclairage ne s'allume.

FEUX DE CROISEMENT

Quand la clé de contact est sur MAR, tourner la bague 1 fig. 29 sur . En cas d'activation des feux de croisement, les feux de jour s'éteignent et les feux de croisement, de position arrière et de plaque s'allument. Le témoin  s'allume sur le combiné de bord.

FEUX DE STATIONNEMENT

Ils ne s'allument qu'avec le dispositif de contact sur STOP ou avec la clé enlevée, en plaçant le sélecteur du levier gauche tout d'abord en position  et ensuite en position .

Le témoin  s'allume sur le combiné de bord.

Répéter la même opération pour les éteindre.

FONCTION AUTO (Capteur de luminosité) (suivant modèle)

Il s'agit d'un capteur à LED infrarouges, couplé au capteur de pluie et installé sur le pare-brise, qui mesure les variations d'intensité lumineuse à l'extérieur de la voiture, en fonction de la sensibilité de lumière programmée par le biais du Menu de l'écran ou sur le



système **Uconnect™ 5"** ou **7" HD** (suivant version).

Plus la sensibilité est importante, plus la quantité de lumière extérieure nécessaire pour commander l'allumage automatique des feux externes sera faible.

Activation de la fonction



Tourner la molette du levier gauche en position .

ATTENTION La fonction ne peut être activée que si le dispositif de démarrage est sur MAR.

Désactivation de la fonction

Pour désactiver la fonction, tourner la molette du levier de gauche dans une position autre que .

FEUX DE ROUTE

Avec la molette du levier gauche en position , pousser en avant le levier vers la planche (position stable). Le témoin  s'allume sur le combiné de bord. Les feux s'éteignent en tirant le levier vers le volant.

FEUX DE ROUTE

Appels de phares

Tirer vers soi le levier gauche 1 fig. 30, position instable ; au relâchement, le levier retourne automatiquement en position stable centrale.

Quand les feux de route sont activés, le témoin  s'allume sur le combiné de bord.

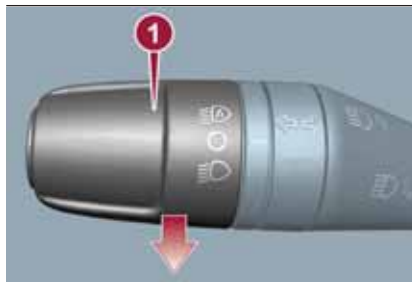



30

04126J0002EM

CORRECTEUR D'ASSIETTE DES PHARES

Le correcteur de l'assiette des phares fonctionne avec le dispositif de démarrage sur MAR et les feux de croisement allumés.

Pour le réglage, agir sur les boutons  et  placés sur la platine des commandes.



31

04126J0003EM

L'écran du combiné de bord affiche la position correspondant au réglage sélectionné.

- Position 0** : une ou deux personnes sur les sièges avant ;
- Position 1** : 4 ou 5 personnes ;
- Position 2** : 4 ou 5 personnes + coffre à bagages plein ;
- Position 3** : conducteur + charge maximale autorisée dans le coffre à bagages.

ATTENTION Contrôler l'assiette des phares en fonction des variations du poids transporté.

FEUX ANTIBROUILLARD

(si l'option est prévue)

Pour l'allumage des feux antibrouillard, appuyer sur le bouton 1 fig. 32. Quand les feux antibrouillard sont activés, le témoin  s'allume sur le combiné de bord. L'activation des feux antibrouillard

a lieu lorsque les feux de croisement sont allumés.

Ils s'éteignent en appuyant de nouveau sur le bouton 1.



32

04126J0008EM

Cornering lights (feux de virage)

La fonction s'active quand les feux de croisement sont allumés à une vitesse inférieure à 40 km/h, en cas de braquage important du volant ou du déclenchement du clignotant, un feu (intégré à l'antibrouillard) s'allumera du côté où le volant est braqué afin d'accroître l'angle de vision nocturne.

FEU ANTIBROUILLARD ARRIÈRE

(selon le modèle)

Il s'allume, lorsque les feux de croisement sont allumés, en appuyant sur le bouton 1 fig. 33 . Quand le feu est activé, le témoin s'allume sur le combiné de bord  .

Pour l'éteindre, appuyer de nouveau sur le bouton ; le feu antibrouillard arrière s'éteint également à l'extinction des feux de croisement ou des feux antibrouillard.



33



04126J0009EM

FEUX INDICATEURS DE DIRECTION (CLIGNOTANTS)

Placer le levier gauche 1 fig. 30 en position (stable) :

vers le haut : activation du clignotant droit ;

vers le bas : activation du clignotant gauche.

Sur le combiné de bord, le témoin  ou  s'allume respectivement par intermittence.

Les clignotants se désactivent automatiquement lorsque la voiture roule de nouveau en ligne droite ou en

cas d'actionnement des feux de jour (D.R.L.) / feux de stationnement.

DISPOSITIF « FOLLOW ME HOME »

Activation

Placer le dispositif de démarrage sur la position STOP.

Dans les 2 minutes, tirer le levier gauche en mode appel de phares, chaque déplacement du levier correspond à un incrément de 30 secondes de retard d'extinction des phares avec un maximum possible de 210 secondes (égales à 7 déplacement du levier).

Désactivation

Maintenir le levier gauche en position appel de phares pendant quelques secondes.



ATTENTION

20) Les feux de jour sont une alternative aux feux de croisement en conduite de jour, quand ces derniers sont obligatoires ; s'ils ne sont pas obligatoires, l'utilisation des feux de jour reste autorisée.

21) Les feux de jour ne remplacent pas les feux de croisement la nuit ou dans les tunnels. L'utilisation des feux de jour dépend du code de la route en vigueur dans le pays où l'on circule : se conformer aux normes.



ÉCLAIRAGE D'HABITACLE



PLAFONNIER AVANT

L'interrupteur 1 fig. 34 allume/éteint les lampes du plafonnier.

Positions interrupteur 1:

- position centrale : les lampes 2 et 5 s'allument/s'éteignent à l'ouverture/fermeture des portes ;
- enfoncé à gauche (OFF) : les lampes 2 et 5 restent toujours éteintes ;
- enfoncé à droite () : les lampes 2 et 5 restent toujours allumées.



34

04136J0001EM

L'allumage/extinction des lampes est progressif.

L'interrupteur 3 allume/éteint la lampe 2.

L'interrupteur 4 allume/éteint la lampe 5.

ATTENTION Avant de descendre de la voiture, s'assurer que les lampes du plafonnier sont éteintes ; de cette façon, on évite de décharger la batterie lorsque les portes sont refermées. Cependant, si une lampe allumée a été oubliée, le plafonnier s'éteint automatiquement environ 15 minutes après la coupure du moteur.

Temporisation des lampes du plafonnier

Sur certaines versions, pour rendre plus aisée l'entrée/sortie de la voiture, en particulier pendant la nuit ou dans des lieux peu éclairés, 2 logiques de temporisation sont disponibles.

Temporisation à l'entrée dans la voiture

Les lampes du plafonnier s'allument de la manière suivante :

- quelques secondes au déverrouillage des portes ;
- environ 3 minutes à l'ouverture d'une des portes ;
- quelques secondes à la fermeture des portes.

La temporisation s'interrompt lorsque l'on place le dispositif de démarrage sur MAR.

Temporisation à la sortie de la voiture

Les plafonniers s'allument lorsqu'on enlève la clé de contact, dans les 2 minutes qui suivent l'extinction du moteur, ou lors de l'ouverture et de la fermeture d'une porte après avoir enlevé la clé de contact.

La temporisation se termine automatiquement quand on verrouille les portes.

ESSUIE-GLACE AVANT/ARRIÈRE



Le levier droit commande l'actionnement de l'essuie-glace/lave-glace et de l'essuie-lunette/lave-lunette AR.

Le fonctionnement est permis uniquement lorsque le dispositif de démarrage est sur MAR.

ESSUIE/LAVE-GLACE AVANT

Fonctionnement



22)



5) 6)

La bague 1 fig. 35 peut être placée sur les positions suivantes :

- essuie-glace à l'arrêt
- ▲ balayage intermittent lent
- balayage intermittent rapide

LOW balayage continu lent

HIGH balayage continu rapide

- ☂ fonction MIST.



35

P2000061-000-000

En déplaçant le levier vers le haut (position instable), on active la fonction MIST ☂ : le fonctionnement est limité au temps durant lequel on retient manuellement le levier dans cette position. Une fois relâché, le levier revient dans sa position en arrêtant l'essuie-glace.

Fonction « Lavage intelligent »

Tirer le levier vers le volant (position instable) pour actionner le lave-glace. Si le levier est tiré pendant une durée supérieure à une demi-seconde, l'essuie-glace est actionné avec la commande active. Quand l'utilisateur relâche le levier, trois balayages sont effectués. Après ces trois balayages, si la commande est en position ○, le cycle de lavage se termine par un dernier balayage après une pause de 6 secondes.

En cas de position **LOW** ou **HIGH**, la fonction de lavage intelligent n'est pas effectuée.

Fonction « Service Position »

Cette fonction permet de remplacer les balais ou de les protéger en cas de glace et/ou neige.

Elle ne peut être activée qu'après avoir coupé le contact moteur.

La fonction "Service Position" peut être sélectionnée, sur demande de l'utilisateur, deux minutes après la coupure du moteur avec les balais en position arrêt.

Il est possible de valider la fonction en tournant la molette en position ○ et en manoeuvrant le levier vers le haut sur la position MIST ☂, au maximum trois fois. Les activations servent à obtenir la position désirée du balais. La fonction sera désactivée à la mise en marche successive du véhicule soit en actionnant les essuie-glaces, soit en roulant (à une vitesse supérieure à 5 km/h).

ATTENTION S'assurer, au démarrage du moteur, qu'il n'y a pas de glace ou de neige sur le pare-brise avant d'actionner les essuie-glaces.

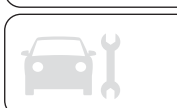

CAPTEUR DE PLUIE

(suivant modèle)



C'est un dispositif situé derrière le rétroviseur intérieur fig. 36 , au contact du pare-brise, qui mesure la quantité de pluie et gère par conséquent le mode de nettoyage automatique du pare-brise en fonction de l'eau présente sur la vitre (voir les indications du paragraphe "Nettoyage automatique").



36

04146J0003EM

ESSUIE-GLAÇE/LAVE-GLACE ARRIÈRE

La bague 2, indiquée en fig. 37 , peut être placée sur les positions suivantes :

- essuie-glace arrière à l'arrêt
- ▲ fonctionnement intermittent
- fonctionnement continu, sans temps de pause entre deux balayages.

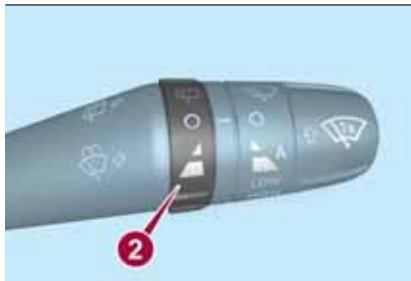

37

P2000062-000-000

L'essuie-glace arrière peut être actionné de différentes façons :

- balayage intermittent (avec une pause d'environ deux secondes entre deux balayages), quand la bague 2 est en position ▲ et l'essuie-glace avant n'est pas en fonction ;
- balayage synchrone (avec la moitié de la fréquence de l'essuie-glace avant), quand la bague 2 est en position ▲ et l'essuie-glace avant est en fonction ou quand la bague 2 est

en position ○ , marche arrière enclenchée, essuie-glace avant en fonction ;

□ balayage continu quand la bague 2 est en position ■ .

Pousser le levier vers la planche de bord (position instable) pour actionner le jet du lave-glace arrière. En poussant le levier, le jet du lave-glace ainsi que l'essuie-glace s'activent automatiquement et d'un seul mouvement.

Lorsqu'on relâche le levier, trois balayages sont effectués, comme pour l'essuie-glace avant. Si la position est ○ (essuie-glace arrière à l'arrêt), après une pause de 6 secondes, le cycle de lavage se termine après un dernier balayage. Le cycle de lavage intelligent ne sera pas effectué si la position est ■ .

**ATTENTION**

22) S'il fallait nettoyer la vitre, s'assurer que le dispositif est effectivement désactivé ou que la clé se trouve sur STOP.



ATTENTION

- 5)** Ne jamais utiliser l'essuie-glace pour éliminer des couches de neige ou de verglas qui se seraient déposées sur le pare-brise. Dans ces conditions, si l'essuie-glace est soumis à un effort excessif, le relais coupe-circuit coupe le fonctionnement pendant quelques secondes. Si, par la suite, le fonctionnement ne s'est pas rétabli, même après un redémarrage de la voiture, s'adresser au Réseau Après-vente Fiat.
- 6)** Ne pas actionner l'essuie-glace avec les balais soulevés du pare-brise.
- 7)** Ne pas activer le capteur de pluie lors du lavage de la voiture dans un système de lavage automatique.
- 8)** En cas de verglas sur le pare-brise, s'assurer que le dispositif est effectivement désactivé.



CLIMATISATION



2)

CLIMATISEUR MANUEL

Commandes

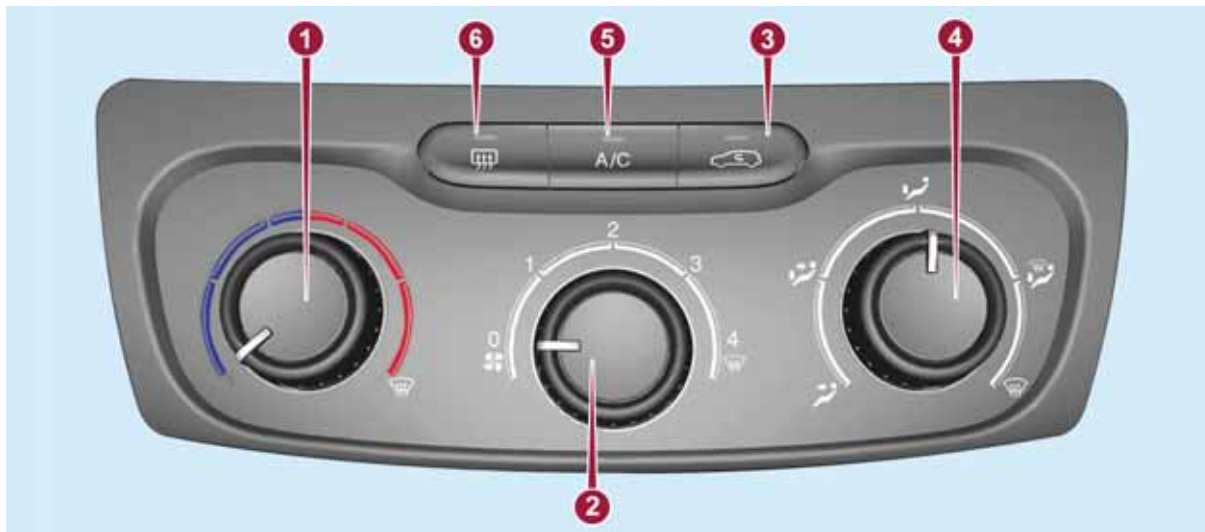



38

P2000027-000-000

1 — manette de réglage de la température de l'air (mélange air chaud/froid) :





- Secteur rouge = air chaud;
- Secteur bleu = air froid.

2 — molette d'activation/réglage du ventilateur :

-  0 = ventilateur éteint;
- 1-2-3 = vitesse de ventilation ;
- 4  = ventilation à la vitesse maximum.

3 — bouton d'activation/désactivation du recyclage d'air d'habitacle.

4 — molette de répartition de l'air :

-  sortie d'air des aérateurs centraux et latéraux
-  sortie d'air des aérateurs centraux, latéraux et des diffuseurs de la zone des pieds avant et arrière
-  sortie d'air des diffuseurs, avant et arrière, de la zone des pieds et un léger flux d'air également des aérateurs latéraux sur la planche de bord
-  sortie d'air des diffuseurs, avant et arrière, de la zone des pieds, au pare-brise, aux vitres latérales et un léger flux d'air également aux aérateurs latéraux sur la planche de bord

 sortie d'air au pare-brise, aux vitres latérales et un léger flux d'air également aux aérateurs latéraux sur la planche de bord

5 — bouton d'activation / désactivation de la climatisation ;

6 — bouton d'activation/désactivation désembuage/ dégivrage de la lunette arrière chauffante.



CLIMATISEUR AUTOMATIQUE

Commandes

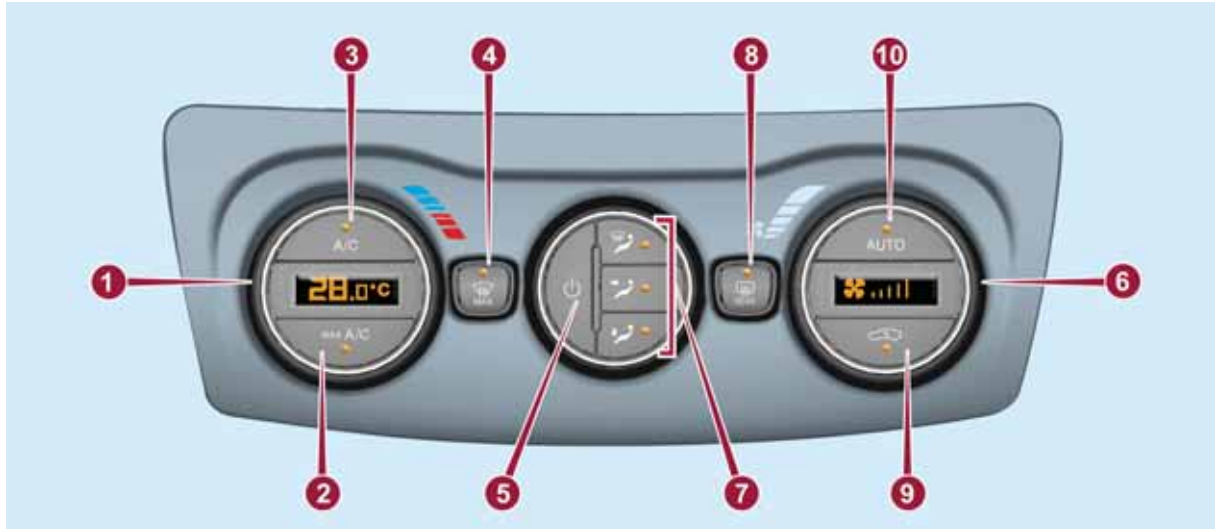









39

P2000028-000-000

- 1 - molette de réglage de la température de l'habitacle, sur l'écran la température programmée est affichée;
- 2 - bouton d'activation de la fonction MAX A/C;
- 3 - bouton d'activation / désactivation du compresseur du climatiseur ;
- 4 - bouton d'activation de la fonction MAX-DEF (dégivrage/désembuage rapide des vitres avant);
- 5 - bouton d'activation/désactivation du climatiseur ;
- 6 - molette de réglage vitesse ventilateur, sur l'écran la vitesse programmée est affichée;
- 7 - boutons de sélection de répartition de l'air;
- 8 - bouton d'activation / désactivation de la lunette arrière dégivrante ;
- 9 - bouton d'activation/désactivation du recyclage d'air d'habitacle ;
- 10 - bouton d'activation de la fonction AUTO (fonctionnement automatique).

Sélection de la répartition de l'air

En appuyant sur les boutons  /  /  /  , il est possible de sélectionner manuellement l'une des 5 positions possibles de répartition de l'air :

-  Flux d'air vers les diffuseurs du pare-brise et des vitres latérales avant pour le désembuage/dégivrage des vitres.
-  Flux d'air vers les aérateurs centraux et latéraux du tableau de bord pour la ventilation du buste et du visage pendant les saisons chaudes.
-  Flux d'air vers les diffuseurs de la zone des pieds avant/arrière. Une telle répartition de l'air permet de chauffer l'habitacle très rapidement et de profiter aussitôt d'une agréable sensation de chaleur.
-  Répartition du flux d'air entre les aérateurs dans la zone des pieds (air plus chaud) et les aérateurs centraux/latéraux de la planche de bord (air plus frais). Cette répartition est spécialement adaptée aux saisons du printemps et d'automne, avec rayonnement solaire.

 Répartition du flux d'air entre les diffuseurs de la zone des pieds et les diffuseurs du pare-brise et des vitres latérales avant. Cette répartition de l'air permet de chauffer correctement l'habitacle et évite la formation de buée sur les vitres.

En mode AUTO, le climatiseur gère automatiquement la répartition de l'air (les DEL sur les boutons 7 restent éteintes). La distribution de l'air programmée manuellement est signalée par l'éclairage des DEL sur les boutons sélectionnés.

Dans la fonction combinée, lorsqu'on appuie sur un bouton, on active la fonction correspondante en même temps que celles déjà programmées. En revanche, si l'on appuie sur un bouton dont la fonction est déjà active, celle-ci est annulée et la LED correspondante s'éteint. Pour revenir au contrôle automatique de la répartition de l'air après une sélection manuelle, appuyer sur le bouton AUTO.

Start&Stop (suivant modèle)

Le climatiseur automatique gère le système Start&Stop (moteur éteint avec vitesse du véhicule égal à 0 km/h) de



manière à garantir un confort approprié à l'intérieur de la voiture.

Lorsque le système Start&Stop est actif (moteur éteint et voiture à l'arrêt), la gestion automatique du recyclage se désactive, tout en maintenant la prise d'air de l'extérieur, afin de réduire le risque de formation de buée sur les vitres (le compresseur étant éteint).



ATTENTION

2) Le circuit de climatisation utilise un fluide frigorigène compatible avec les normes en vigueur dans les pays de commercialisation des véhicules utilisant le R134a ou R1234yf. En cas de recharge, utiliser exclusivement le fluide frigorigène indiqué sur la plaque située dans le compartiment moteur. L'utilisation d'autres frigorigènes peut réduire l'efficacité et endommager le circuit. Noter également que le lubrifiant utilisé pour le compresseur est étroitement lié au type de gaz réfrigérant, se référer au Réseau Après-vente Fiat.

LÈVE-VITRES ÉLECTRIQUES



Les lève-vitres fonctionnent lorsque le dispositif de démarrage est sur MAR et pendant environ 3 minutes après le passage du dispositif de démarrage sur STOP (ou clé extraite). Dès que l'on ouvre l'une des portes avant, ce fonctionnement est désactivé.

Commandes de porte avant, côté conducteur

Toutes les vitres peuvent être actionnées depuis le panneau de porte fig. 40, côté conducteur.



40

04166J0001EM

□ 1 : ouverture/fermeture de la vitre avant gauche. Fonctionnement « continu automatique » en phase d'ouverture/fermeture de la vitre;

□ 2 : ouverture/fermeture de la vitre avant droite. Fonctionnement « continu automatique » en phase d'ouverture de la vitre;

□ 3 : activation/désactivation des commandes de lève-vitres des portes arrière ;

□ 4 : ouverture/fermeture de la vitre arrière droite (le cas échéant);

□ 5 : ouverture/fermeture de la vitre arrière gauche (le cas échéant).

Commandes de porte avant, côté passager, et portes arrière

Sur la platine du panneau de porte avant, côté passager se trouvent les boutons pour la commande de la vitre correspondante.

Sur les platines des panneaux de portes arrière se trouvent les boutons pour la commande des vitres correspondantes.



ATTENTION

23) Une mauvaise utilisation des lève-glaces électriques peut s'avérer dangereuse. Avant et pendant l'actionnement, il faut toujours vérifier que les passagers ne courent aucun risque dû au mouvement des vitres, soit directement, soit indirectement, en cas d'objets personnels pris dans le mécanisme ou heurtés par celui-ci. En quittant le véhicule (doté de clé mécanique avec télécommande), il faut toujours veiller à retirer la clé du dispositif de démarrage pour éviter que les lève-vitres ne soient actionnés par inadvertance et ne constituent une source de danger pour les passagers restés à bord.

CAPOT MOTEUR

OUVERTURE

Procéder de la manière suivante :

- ☐ tirer le levier 1 fig. 41 , situé dans la zone des pédales côté conducteur, selon le sens indiqué par la flèche ;

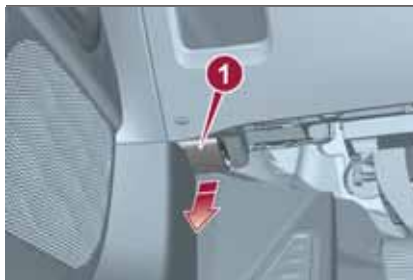

41

04196J0001EM

- ☐ tirer le levier 2 fig. 42 dans le sens indiqué par la flèche ;

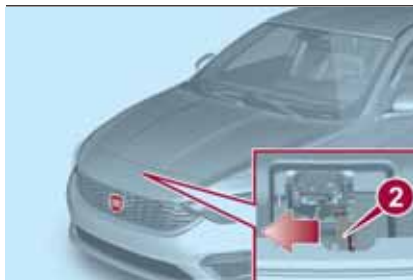

42

04196J0002EM

- ☐ soulever le capot et libérer en même temps la béquille d'appui 3 fig. 43 de son dispositif de blocage, puis introduire l'extrémité de la béquille dans le logement 4 du capot du moteur.

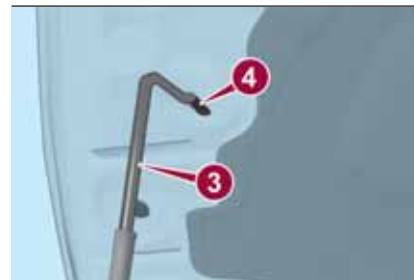

43

04196J0003EM

ATTENTION Avant de soulever le capot, vérifier que les bras d'essuie-glace adhèrent au pare-brise et que l'essuie-glace n'est pas en service.

24) 25) 26)

CLÔTURE

27)

Procéder de la manière suivante :

- ☐ d'une main, tenir le capot soulevé et de l'autre, enlever la béquille 3 fig. 43 du logement 4 et la remettre dans le dispositif de blocage;
- ☐ abaisser le capot à environ 40 centimètres du compartiment moteur, puis le lâcher et s'assurer qu'il



est parfaitement fermé, et non seulement accroché en position de sécurité, en essayant de le soulever. Si tel est le cas, ne pas exercer de pression sur le capot, mais le soulever de nouveau et recommencer l'opération.

ATTENTION Toujours vérifier la bonne fermeture du capot pour éviter qu'il ne s'ouvre en cours de route.



ATTENTION

24) Effectuer ces opérations uniquement quand la voiture est à l'arrêt.

25) Le positionnement imparfait de la béquille de maintien pourrait provoquer la chute violente du capot.

26) Soulever le capot avec les deux mains. Avant de soulever le capot, s'assurer que les bras d'essuie-glace ne sont pas soulevés du pare-brise, que la voiture est arrêtée et que le frein de stationnement électrique est enclenché.

27) Pour des raisons de sécurité, le capot moteur doit toujours rester parfaitement fermé pendant que le véhicule roule. Par conséquent, toujours vérifier la fermeture correcte du capot en s'assurant que le blocage est enclenché. Si pendant la marche on se rend compte que le dispositif de blocage n'est pas bien enclenché, s'arrêter immédiatement et fermer correctement le capot.

DIRECTION ASSISTÉE ÉLECTRIQUE DUALDRIVE



Elle fonctionne exclusivement avec clé sur MAR et moteur démarré. La direction assistée électrique permet de personnaliser l'effort sur le volant en fonction des conditions de conduite.

ACTIVATION/ DÉSACTIVATION DE LA DIRECTION ASSISTÉE



28) 29)

Enclenchement/désenclenchement:

Appuyer sur le bouton fig. 44 .



44

P2000025-000-000

L'activation de la fonction est signalée par une indication visuelle (inscription CITY) sur le combiné de bord ou, selon les versions, sur l'écran.

Lorsque la fonction CITY est enclenchée, l'effort exercé sur le volant résulte plus léger et facilite les manœuvres de stationnement : l'enclenchement de la fonction s'avère particulièrement utile pour la conduite en ville.

Pour garantir un braquage régulier, si la touche était pressée en tournant le volant, la variation de l'effort ne serait ressentie qu'au moment de l'inversion du sens de rotation ou du relâchement du volant.



ATTENTION

28) Toute intervention en après-vente pouvant provoquer des altérations de la direction ou de la colonne (par ex., montage d'antivol), qui pourraient causer, en plus de la diminution des performances et de l'expiration de la garantie, de graves problèmes de sécurité, ainsi que la non-conformité d'homologation de la voiture, est absolument interdite.

29) Avant d'effectuer toute intervention d'entretien, il faut toujours couper le moteur et enlever la clé de contact en verrouillant la direction (notamment quand les roues du véhicule ne reposent pas sur le sol). Au cas où cela ne serait pas possible (s'il faut que la clé de contact soit sur MAR ou que le moteur soit démarré), enlever le fusible principal de protection de la direction assistée électrique.

COFFRE À BAGAGES



ATTENTION Ne pas rouler avec des objets posés sur la plage arrière : ils pourraient provoquer des lésions aux passagers en cas d'accident ou de freinage brusque.

OUVERTURE



Ouverture du hayon

Lorsque la fermeture centralisée est déverrouillée, il est possible d'ouvrir le hayon de l'extérieur du véhicule, en actionnant la poignée électrique d'ouverture indiquée (suivant version) fig. 45 située sous la poignée jusqu'au dé clic confirmant le déverrouillage.



45

P2000015-000-000

Lorsque l'on ouvre le hayon le plafonnier du coffre à bagages s'allume

en même temps ; le plafonnier s'éteint automatiquement à la fermeture du hayon (voir également "Éclairage d'habitacle").

Afin de préserver la durée de la batterie, en cas d'oubli de fermeture du hayon, le plafonnier s'éteint automatiquement après quelques minutes.

Ouverture d'urgence de l'intérieur

Procéder de la manière suivante :

abaisser les appuie-tête et rabattre les dossiers ;

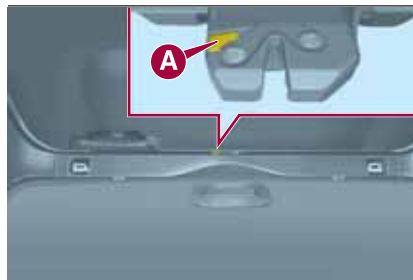

46

P2000092-000-000

- localiser et, à l'aide du tournevis fourni, déposer la protection jaune A fig. 46 clipsée qui se trouve sur la serrure ;
- introduire le tournevis de manière à déclipser la languette B fig. 47 de déverrouillage mécanique de la serrure.

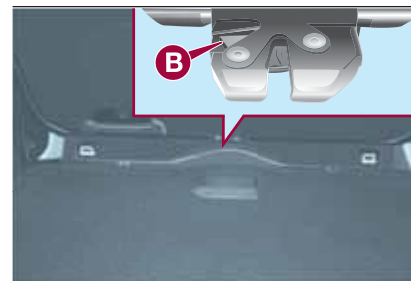

47

P2000093-000-000



FERMETURE

Pour le fermer le hayon, le baisser en appuyant au niveau de la serrure jusqu'au dé clic de blocage.

ATTENTION Avant de refermer le hayon, s'assurer d'avoir la clé, car le hayon sera verrouillé automatiquement.

INITIALISATION

ATTENTION Suite à une déconnexion éventuelle de la batterie ou au grillage du fusible de protection, il est nécessaire d'initialiser le mécanisme d'ouverture/fermeture du hayon en procédant comme suit :

- fermer toutes les portes et le hayon ;
- appuyer sur le bouton  "FIAT" de la télécommande ;
- appuyer sur le bouton  de la télécommande.

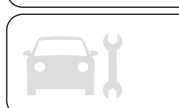

BOÎTE À OUTILS

(suivant modèle)

Elle est constituée d'un caisson préformé fig. 48 (pour version TIPO 5DOOR) ou fig. 49 (pour version TIPO STATION WAGON), installé dans le coffre à bagages, que l'on peut utiliser pour y ranger des objets et qui permet d'avoir un niveau uniforme du plan de chargement.



48

P2000164



49

P2000165

ANCRAGE DU CHARGEMENT**Version TIPO 5DOOR**

Quatre crochets (deux avant 1 et deux arrière 2 fig. 50) sont disponibles dans les angles du coffre à bagages pour l'accrochage de câbles servant à garantir une fixation solide du chargement transporté.

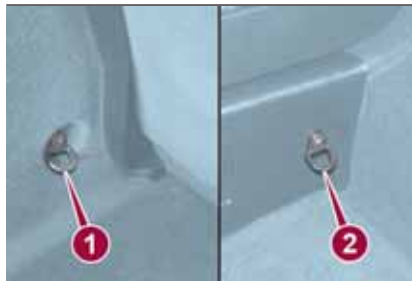

50

P1030204-000-000

Version TIPO STATION WAGON

Quatre crochets (deux avant 1 et deux arrière 2 fig. 51) sont disponibles dans les angles du coffre à bagages pour l'accrochage du chargement transporté.



51

P2000118

RIDEAU COUVRE-BAGAGES**Version TIPO STATION WAGON****Fermeture totale**

À l'aide de la poignée 1, tirer vers l'arrière le rideau couvre-bagages fig. 52 et l'accrocher aux fixations 2 fig. 53 latérales.

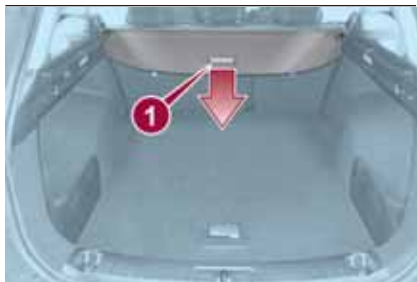

52

P2000131



53

P2000109

De cette façon on obtient la fermeture totale comme illustré dans fig. 54 .



54

P2000111

Fermeture partielle

Il est possible de fermer partiellement le rideau, en l'accrochant aux fixations situées à mi-course fig. 55 .



55

P2000110

Ouverture

Avec la poignée ad hoc, tirer légèrement vers soi le rideau légèrement vers soi le rideau couvre-bagages pour le décrocher des fixations et le manipuler à la main.



56

P2000112

Démontage

Pour déposer le rideau, procéder comme suit :

- l'enrouler comme décrit précédemment ;
- tirer le levier de déblocage 1 sur l'extrémité droite vers le haut et le maintenir soulevé fig. 57 ;
- soulever de l'extrémité droite l'enrouleur 2 et dégager l'extrémité gauche.

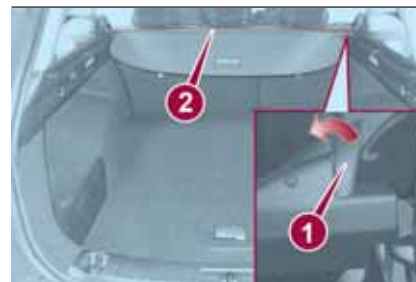

57

P2000113



Montage

Pour installer le rideau, procéder comme suit :

- insérer l'extrémité gauche de l'enrouleur 2 fig. 57 dans son logement ;
- tirer le levier de déblocage 1, situé sur l'extrémité droite, vers le haut et le maintenir soulevé ;
- insérer l'extrémité droite du rideau dans son logement et bloquer l'enrouleur.

DOUBLE COMPARTIMENT DE CHARGEMENT**Version TIPO STATION WAGON**

La voiture est équipée d'un plan de chargement réglable sur deux hauteurs différentes de façon à aplanir le seuil de chargement et à moduler le volume du coffre à bagages.

En maintenant le plan de chargement en position supérieure, vous pouvez utiliser l'espace qui se crée sous celui-ci comme espace supplémentaire pour garder des objets plus fragiles ou de dimensions réduites.

Pour accéder au compartiment sous le plan de chargement procéder comme suit :

- soulever le plan de chargement 1 à l'aide de la poignée 2 fig. 58 et le poser sur deux butées 3 latérales fig. 59 .



58

P2000114



59

P2000115

Installation du plan de chargement sur un niveau inférieur

Pour amplifier la capacité de chargement, il est possible d'abaisser le plan de chargement en procédant comme suit :

- soulever le plan de chargement 1 à l'aide de la poignée 2 fig. 58 prévue à cet effet ;

- retirer le plan de chargement du coffre ;
- le réintroduire dans le coffre sans le poser sur le niveau supérieur 1, mais en le posant sur le niveau inférieur fig. 60 .



60

P2000116

Pour remplacer le plan de chargement de la position inférieure à la position supérieure, procéder comme suit :

- soulever le plan de chargement 1 à l'aide de la poignée 2 prévue à cet effet ;
- retirer le plan de chargement du coffre ;
- le remettre dans le coffre en le posant sur le plan de chargement supérieur 1fig. 60 de façon à aplanir le seuil du plan de chargement fig. 61 .



61

P2000112

MONTANTS LATÉRAUX

Version TIPO STATION WAGON

Deux montants 1 (un par côté) sont fixés sur les côtés du plateau de chargement fig. 62 .



62

P2000119

Pour les retirer il suffit de les tirer vers le haut.

Pour les mettre en place faire coïncider la partie 1 du montant fig. 63 avec la fissure 2 du logement fig. 64 qui va le recevoir, et le faire coulisser vers le bas.

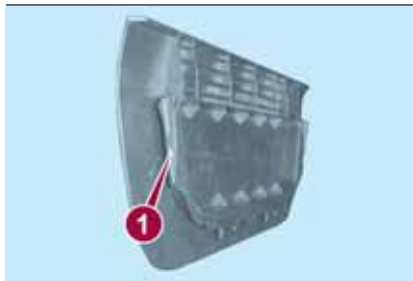

63

P2000120

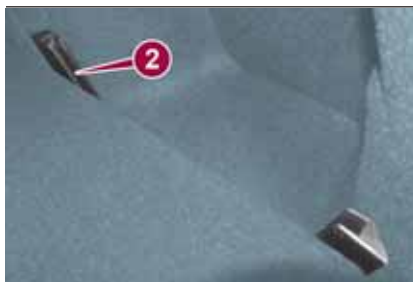

64

P2000121



ATTENTION

30) En ouvrant le hayon arrière du coffre à bagages, veiller à ne pas heurter les objets fixés sur le porte-bagages.

31) En cas d'accident ou de freinages brusques, les objets posés sur le cache-bagages pourraient être projetés à l'intérieur de l'habitacle et blesser les occupants.



ATTENTION

9) Le plan est dimensionné pour une capacité maximale de poids réparti de 95 kg : ne pas charger d'objets ayant un poids supérieur.



PORTE-BAGAGES / PORTE-SKIS

La voiture peut être équipée de deux barres transversales qui peuvent être utilisées, avec l'ajout d'accessoires spécifiques, pour le transport d'objets divers (par exemple skis, windsurf, vélos etc.).

Les griffes d'accrochage avant de prédisposition sont placées sur les points 1 fig. 65 .

Les griffes arrière de prédisposition sont placées sur les points 2.

Les points 1 sont accessibles avec les portes avant ouvertes, les points 2 sont accessibles avec les portes arrière ouvertes.



65

04256J0001EM



32)



10) 11)

Pour l'installation, il faut se reporter aux indications fournies par le Constructeur des barres transversales achetées. Pour de plus amples informations, contacter le Réseau Après-vente Fiat.



ATTENTION

32) Avant de procéder avec la marche, s'assurer d'avoir correctement monté les barres transversales.



ATTENTION

10) Ne jamais dépasser les charges maximales autorisées (voir le paragraphe « Poids » au chapitres « Données techniques »).

11) Respecter scrupuleusement les dispositions législatives en vigueur concernant les mesures maximums d'encombrement.

VERSION AVEC INSTALLATION LPG



33) 34)

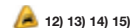

12) 13) 14) 15)

INTRODUCTION

La version « LPG » est caractérisée par deux systèmes d'alimentation : un pour l'essence et un pour le LPG.

SÉCURITÉ PASSIVE/ SÉCURITÉ ACTIVE

Sécurité passive

Les caractéristiques de sécurité passive de cette voiture sont les mêmes que pour les autres versions. En particulier, les fixations du réservoir (situé dans le compartiment de la roue de secours) ont été conçues en vue des tests de choc établissant le standard de sécurité Fiat.

Lors du fonctionnement au GPL, le flux du gaz (phase liquide) sortant du réservoir arrive par la canalisation spécifique au groupe régulateur de pression qui abrite une électrovanne de sécurité dont la tâche est de bloquer le passage du GPL lorsqu'on retire la clé du commutateur de démarrage ou lorsque le conducteur choisit de passer à l'autre carburant (sélection de l'alimentation à l'essence).

Couplée à l'électrovanne du régulateur, une seconde électrovanne insérée dans le réservoir ferme le tuyau de GPL à la sortie du réservoir.

Les deux électrovannes sont reliées au système de coupure du carburant (Fire Protection System).

Le réservoir de GPL respecte la législation nationale en vigueur dans les pays où la voiture est commercialisée.

Sécurité active

Les caractéristiques de sécurité active de cette voiture sont les mêmes que pour les autres versions.

Bien que le circuit GPL soit équipé de nombreuses sécurités, chaque fois que la voiture est immobilisée pendant de longues périodes ou déplacée lors d'une situation d'urgence suite à des pannes ou accidents, il est conseillé de suivre la procédure suivante :

- ❑ dévisser les dispositifs de fixation 1 fig. 66 , puis déposer le couvercle 2 ;
- ❑ refermer le robinet du GPL en tournant dans le sens des aiguilles d'une montre la bague 1 fig. 67 ;
- ❑ remonter ensuite le couvercle et revisser les dispositifs de fixation.



66

PGL00002



67

PGL00003

ATTENTION En cas d'odeur de gaz, passer du fonctionnement GPL à celui à essence et se rendre immédiatement auprès du Réseau Après-vente Fiat pour faire exécuter des contrôles visant à exclure des défauts éventuels du système.

RÉSERVOIR LPG

Le véhicule est équipé d'un réservoir pressurisé de stockage du LPG à l'état liquide : le réservoir, de forme toroïdale, est situé dans le compartiment de la roue de secours et dûment protégé.

Certification du réservoir de LPG

Le réservoir de LPG est certifié selon la législation en vigueur.

En Italie, le réservoir a une durée de 10 ans à compter de la date d'immatriculation de la voiture. Si la voiture est immatriculée dans un autre pays que l'Italie, la durée et les procédures de contrôle/inspection du réservoir LPG peuvent varier en fonction des normes législatives nationales de ce pays. Dans tous les cas, à l'échéance prescrite par les normes spécifiques des différents pays, s'adresser au Réseau Après-vente Fiat pour le remplacement.

COMMUTATEUR ESSENCE/LPG

Le fonctionnement normal du moteur est au GPL, à l'exception du démarrage qui se fait à l'essence. La commutation au GPL se produit automatiquement ; le témoin  1 fig. 68 sur le combiné de bord s'éteint.





68

PGL00022

Si l'on souhaite utiliser expressément l'alimentation à l'essence, il est nécessaire d'appuyer sur le bouton sur la planche de bord fig. 69 . L'allumage de la LED se trouvant juste au-dessus du bouton indique que la demande de commutation s'est déroulée correctement.



69

PGL00001

Quel que soit le type d'alimentation utilisé lors de la dernière utilisation de la

voiture, au prochain démarrage, après la phase initiale à l'essence, la commutation automatique au LPG aura lieu.

Sur l'écran, les barres 2 fig. 70 indiquent le niveau de GPL qui se trouve dans le réservoir.



70

PGL00023

Pour garantir la commutation en toute sécurité, le passage effectif à l'alimentation choisie se produira en fonction des conditions d'utilisation de la voiture, il se pourrait donc que la commutation ne soit pas immédiate. La commutation effective sera confirmée par l'allumage/extinction du témoin  de couleur verte sur le combiné de bord.

REMARQUE

Lors de la demande de commutation, on perçoit un bruit métallique provenant des soupapes pour la mise sous

pression du circuit. Pour les logiques de commutation susmentionnées, le décalage entre le cliquetis de la soupape et l'extinction de l'indication sur le combiné de bord est tout à fait normal.

De plus, en cas de démarrage avec une température extérieure inférieure à -10 °C environ, les temps de commutation de l'essence au GPL augmentent afin de permettre un réchauffement suffisant du détendeur/régulateur de pression.

Pour changer le type d'alimentation, il faut appuyer sur le bouton sur la planche de bord  fig. 69 quand la voiture est à l'arrêt et le moteur démarré, ou bien en roulant.

 16) 17)

RÉSERVE DE CARBURANT LPG

Lorsque la quantité résiduelle du GPL est inférieure à 1/5 de la capacité du réservoir :

 la première barre reste allumée sur l'écran 1 fig. 71 ;



71

PGL00029

- le témoin jaune  2 sur le combiné de bord s'allume ;
- un signal sonore retentit.

Cette situation persiste jusqu'au ravitaillement suivant de LPG, même en cas de fonctionnement à l'essence.

En cas d'épuisement du LPG, la commutation à l'essence se fait automatiquement et le témoin  1 fig. 68 sur le combiné de bord s'allume.

SIGNAL D'ANOMALIE DU SYSTÈME

En cas d'anomalie du système GPL, le symbole sur l'écran  s'affichera et les barres des niveaux s'éteindront.

Dans ce cas, s'adresser le plus rapidement possible au Réseau après-vente Fiat, en continuant à rouler à l'essence.

RAVITAILLEMENTS



18) 19)

LPG

Capacité maximum de ravitaillement (y compris la réserve) : 42 litres. Cette valeur, basée sur la limite de 80 % de remplissage du réservoir et de la quantité de carburant restante nécessaire pour un pompage régulier, représente le ravitaillement maximum autorisé. En outre, cette valeur peut présenter, dans des ravitaillements différents, de légères variations pour différents motifs tels que différences entre les pressions d'émission des pompes en réseau, des pompes avec des caractéristiques différentes d'émission/bloc, réservoir pas totalement en réserve.

ATTENTION Pour éviter d'obtenir des indications anormales de l'indicateur de carburant LPG sur le combiné de bord, il est conseillé d'effectuer des ravitaillements supérieurs à 10 litres.



ATTENTION

33) Nous rappelons que dans certains pays (y compris l'Italie), il subsiste des restrictions réglementaires sur l'accès des parkings/le stockage des véhicules alimentés avec un gaz plus dense que la densité de l'air. Le LPG en fait partie.

34) En cas d'odeur de gaz, passer du fonctionnement LPG à celui à essence et se rendre immédiatement auprès du Réseau Après-vente Fiat pour faire exécuter des contrôles visant à exclure des défauts éventuels du système.



ATTENTION

12) La voiture est équipée d'un système d'injection gazeuse de LPG conçu spécifiquement pour cette voiture : il est donc formellement interdit de modifier la configuration du système et de ses composants. L'utilisation d'autres composants ou matériels risque de provoquer des dysfonctionnements et de nuire à la sécurité. Par conséquent, en cas d'anomalies, s'adresser au Réseau Après-vente Fiat. Lors du remorquage ou du levage de la voiture, pour éviter d'endommager les parties du système fonctionnant au gaz, il est nécessaire de respecter les consignes de la Notice d'entretien au paragraphe « Remorquage de la voiture ».

13) Les pics de température de fonctionnement du système varient entre -20 °C et 100 °C.





14) En cas de peinture au four, le réservoir de LPG doit être déposé de la voiture, puis remonté par le Réseau Après-vente Fiat. Bien que le circuit LPG soit équipé de nombreux dispositifs de sécurité, chaque fois que la voiture est immobilisée pendant de longues périodes ou déplacée lors d'une situation d'urgence suite à des pannes ou accidents, il est conseillé de suivre la procédure suivante : dévisser les dispositifs de fixation du couvercle du réservoir de LPG, puis le déposer. Fermer le robinet du LPG en tournant la bague dans le sens des aiguilles d'une montre (voir les indications figurant dans la rubrique « Sécurité passive/sécurité active »). Remonter ensuite le couvercle et revisser les dispositifs de fixation.

15) Lors de la demande de commutation, on perçoit un bruit métallique provenant des soupapes pour la mise sous pression du circuit. Pour les logiques de commutation susmentionnées, le décalage entre le cliquetis de la soupape et l'extinction de l'indication sur le combiné de bord est tout à fait normal.

16) Ne pas effectuer la commutation entre les deux modes de fonctionnement pendant la phase de démarrage du moteur.

17) Dans des conditions d'utilisation particulières, tels que le démarrage et le fonctionnement à basse température ambiante ou bien en cas de LPG ayant un faible contenu de Propane, le système peut commuter temporairement au fonctionnement à l'essence, sans que la commutation soit signalée et affichée sur le combiné de bord. En cas de faibles niveaux de LPG dans le réservoir ou de demande de performances élevées

(par ex. en phase de dépassement, voiture à pleine charge, franchissement de pentes importantes), le système peut commuter automatiquement au fonctionnement à l'essence pour garantir la puissance moteur requise ; dans ce cas, le témoin vert

 s'allume sur le combiné de bord pour signaler que la commutation s'est produite. Lorsque les conditions énumérées ci-dessus changent, le système revient automatiquement au mode de fonctionnement au LPG et le témoin vert  s'éteint. Pour que la commutation automatique mentionnée ci-dessus ait lieu, il est nécessaire qu'une quantité suffisante d'essence soit toujours présente dans le réservoir de carburant.

18) Il est formellement interdit d'utiliser tout type d'additif au LPG. Périodiquement (au moins une fois tous les six mois), il est conseillé de consommer le LPG du réservoir jusqu'à épuisement puis, au premier ravitaillement, de vérifier que la capacité maximum estimée à 42 litres (y compris la réserve) (avec une tolérance de 1 litre par excès) n'ait pas été dépassée. Au cas où la valeur serait supérieure à 42 litres (y compris la réserve), s'adresser immédiatement au Réseau Après-vente Fiat.

19) Utiliser seulement du GPL pour traction automobile.

ACTIVE GRILLE SHUTTER

(suivant modèle)

Votre voiture est équipée de l'Active Grille Shutter, un système automatique à ailettes mobiles appliqué devant le module de refroidissement et dont l'ouverture/fermeture automatique permet d'améliorer l'aérodynamique du véhicule et, par la même occasion, de réduire la consommation tout en conservant des conditions de température optimales pour le fonctionnement du moteur.

Lorsqu'il s'avère nécessaire de faire arriver une plus grande quantité d'air pour le refroidissement (par exemple en circulation urbaine), les ailettes restent ouvertes. Par contre, lorsque la température est basse ou le flux d'air s'avère suffisant (par exemple sur autoroute), la grille se ferme.

En cas d'avarie, le témoin  s'allume sur le combiné de bord.

FONCTION ECO

(selon le modèle)

Pour activer cette fonction, appuyer sur le bouton ECO fig. 72 .



72

P2000155

La fonction ECO intervient uniquement en mode automatique et destine les logiques de changement de vitesse à une conduite visant à optimiser la consommation de carburant.

Quand la fonction est activée, la led située sur le bouton s'allume. Cette fonction est mémorisée ; par conséquent, au redémarrage suivant le système maintient la programmation précédant le dernier arrêt du moteur. Appuyer de nouveau sur le bouton ECO pour désactiver la fonction et rétablir la programmation de conduite normale.

ATTENTION En cas de déconnexion / reconnexion de la batterie, la fonction ECO sera désactivée et les paramètres de conduite normale seront rétablis.

ATTENTION Pour les modèles équipés de l'Adaptive Cruise Control (ACC), la fonction ECO agit également sur la réactivité en accélération de l'Adaptive Cruise Control. Pour augmenter la réactivité, il est possible de désactiver la fonction ECO ou d'appuyer sur la pédale d'accélérateur. Dans ce dernier cas, l'Adaptive Cruise Control reprendra à fonctionner dès q'on relâchera la pédale.

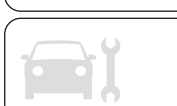

PRÉSENTATION DU COMBINÉ DE BORD

Cette section de la Notice vous donnera toutes les informations utiles pour apprendre à connaître, interpréter et utiliser correctement le combiné de bord.

COMBINÉ ET INSTRUMENTS DE BORD51
ÉCRAN53
TRIP COMPUTER.58
TÉMOINS ET MESSAGES59

COMBINÉ ET INSTRUMENTS DE BORD



ÉCRAN MULTIFONCTIONS RECONFIGURABLE



73

P05016J004

1. Tachymètre (indicateur de vitesse)
2. Indicateur numérique du niveau de carburant avec témoin de réserve
3. Écran
4. Indicateur numérique de la température du liquide de refroidissement du moteur avec témoin de température maximale
5. Compte-tours.

 Témoin présent uniquement sur les versions Diesel. Sur les véhicules Diesel, le compte-tours affiche jusqu'à 7000 tours.

ATTENTION L'éclairage des graphiques du combiné de bord peut varier en fonction des versions.



ÉCRAN MULTIFONCTION RECONFIGURABLE – VERSION LPG



74

PGL6J0020

1. Tachymètre (indicateur de vitesse)
2. Indicateur numérique du niveau d'essence avec témoin de réserve
3. Écran
4. Indicateur numérique du niveau de GPL avec témoin de réserve
5. Compte-tours.

ATTENTION L'éclairage des graphiques du combiné de bord peut varier en fonction des versions.

ÉCRAN



DESCRIPTION

La voiture est équipée d'un écran en mesure d'offrir des informations utiles au conducteur en roulant.

Avec le dispositif de démarrage sur STOP et clé extraite, à l'ouverture / fermeture d'une porte, l'écran s'active en affichant pendant quelques secondes l'heure et le total des kilomètres (ou miles) parcourus.

GEAR SHIFT INDICATOR

Le système Gear Shift Indicator (GSI) signale au conducteur quand il convient de changer de vitesse en affichant une indication 4 fig. 75 sur l'écran du combiné de bord.

Grâce au GSI, le conducteur est informé que le passage à une autre vitesse permet d'obtenir une réduction de la consommation.

Lorsque le symbole ▲ s'affiche à l'écran, le GSI suggère de passer à un rapport de vitesse supérieur, tandis que lorsque le symbole ▼ s'affiche à l'écran, le GSI suggère de passer à un rapport de vitesse inférieur.

L'indication de l'écran reste allumée tant que l'on n'effectue pas de changement de vitesse ou tant que les

conditions de conduite ne sont pas revenues au point de ne plus avoir besoin de changer de vitesse pour l'optimisation de la consommation de carburant.

Sur certaines versions, le rapport engagé et le rapport conseillé sont également affichés à côté du symbole ▲ ou ▼.

Parfois l'icône ▲, représentée dans fig. 75, est également affichée quand le GSI suggère de passer une vitesse deux fois supérieure à la vitesse engagée. Sur ces versions, quand les conditions de conduite exigent de changer de vitesse pour optimiser les consommations, le système affiche uniquement le rapport engagé.

Pendant le changement de vitesse, l'indication du rapport engagé et l'invitation à changer de vitesse disparaissent de l'écran en même temps et s'affichent à nouveau dès que le nouveau rapport a été engagé.

ÉCRAN MULTIFONCTIONS RECONFIGURABLE

L'écran affiche fig. 75 les informations suivantes :

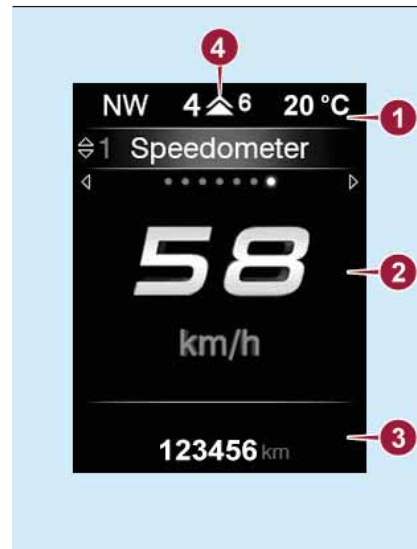

75

P2000078-000-000

- ❑ 1: position assiette des phares, indication du rapport engagé, température externe, indication boussole (si disponible), date.
- ❑ 2: vitesse de la voiture, messages d'avertissement/signaux d'anomalie éventuels.



❑ 3 : total des kilomètres (ou miles) parcourus et symboles de signaux d'anomalie éventuels.

❑ 4: invitation à changer de rapport (GSI).

BOUTONS DE COMMANDE

Ils se trouvent du côté gauche du volant fig. 76 .

Ils permettent de sélectionner et d'interagir avec les rubriques du « Menu principal » de l'écran (voir les indications au paragraphe « Menu principal »).



76

05036J0004EM

❑ \triangle / ∇ : appuyer et relâcher les boutons pour accéder au Menu principal et pour faire défiler vers le haut ou vers le bas les différentes rubriques du Menu et des sous-menus.

❑ \triangleleft / \triangleright : appuyer et relâcher les boutons pour accéder aux affichages d'information ou aux sous-menus d'une rubrique du Menu principal.

❑ OK : appuyer sur le bouton pour accéder/sélectionner les affichages d'information ou les sous-menus d'une rubrique du Menu principal. Garder le bouton appuyé pendant une seconde pour reparamétrer les fonctions affichées/sélectionnées.

MENU PRINCIPAL

Le Menu principal est composé d'une série de rubriques dont la sélection, à l'aide des boutons de commande, permet l'accès aux diverses options de sélection et réglage indiquées ci-après.

REMARQUES

❑ Pour certaines rubriques, un sous-menu est prévu.

❑ En présence du système **Uconnect™ 5" ou 7" HD** certaines rubriques du Menu sont affichées et gérées sur l'écran du système et non sur l'écran du combiné de bord (se reporter aux indications du chapitre dédié Multimédias ou dans le supplément disponible en ligne).

RUBRIQUES DU MENU

Le Menu se compose des rubriques suivantes :

❑ TRIP

❑ GSI

❑ INFOS VÉHICULE

❑ DRIVER ASSIST

❑ AUDIO (fonction disponible sur les versions et marchés qui le prévoient)

❑ TÉLÉPHONE (fonction disponible sur les versions et marchés qui le prévoient)

❑ NAVIGATION (fonction disponible sur les versions et marchés qui le prévoient)

❑ ALERTES

❑ RÉGL. VÉHICULE

Trip

Cette rubrique du Menu permet d'afficher les informations concernant le « Trip Computer » (pour de plus amples informations, voir ce qui est décrit au paragraphe « Trip Computer » de ce chapitre).

Les informations affichées à l'écran sont les suivantes :

Infos instantanées : distance (km ou miles), consommation instantanée (mpg, l/100 km ou km/l) ;

Trip A : distance A (km ou miles), durée du trajet A (heures/minutes/secondes), consommation moyenne A (mpg, l/100 km ou km/l), vitesse moyenne A (km/h ou mph) ;

Trip B : distance B (km ou miles), consommation moyenne B (mpg, l/100 km ou km/l), durée du Trip B (heures/minutes/secondes), vitesse moyenne B (km/h ou mph) ;

Tachymètre : affichage en km ou en miles . Appuyer sur la touche **OK**, avec l'écran du tachymètre affiché, pour changer l'unité de mesure (km/h

ou mph). Noter que l'unité de mesure prédéfinie est rétablie en quittant cet écran.

GSI

Cette rubrique du Menu permet d'afficher sur l'écran l'indication de changement de vitesse fournie par le système GSI (gear shift indicator).

Infos véhicule

Cette rubrique du Menu permet d'afficher sur l'écran les informations concernant l'« état » de la voiture.

Appuyer sur le bouton ◀ ou ▶ pour sélectionner les différentes rubriques ci-dessous.

Pression des pneus : Visualisation des informations concernant le système iTPMS (le cas échéant) (pour de plus amples informations, consulter le paragraphe « Systèmes d'aide à la conduite » au chapitre « Sécurité »).

Température huile moteur : visualisation de la température de l'huile moteur.

Vidange huile moteur : indication pour la vidange de l'huile moteur.

Tension de la batterie : visualisation de la valeur de tension (état de charge) de la batterie.

Service (Entretien Programmé) : Visualisation en km (ou mi) et jours restant avant le coupon d'entretien.

AVERTISSEMENT

Le « Plan d'Entretien Programmé » prévoit l'entretien de la voiture à des échéances préétablies (se reporter au chapitre « Entretien de la voiture »).

Cet affichage est automatique, dispositif de démarrage sur MAR, lorsqu'il ne reste que 2 000 km avant l'entretien ou bien, le cas échéant, 30 jours ; il est réaffiché chaque fois qu'on met le dispositif de démarrage sur MAR ou, pour certaines versions, tous les 200 km. Au-dessous de ce seuil, les signaux s'affichent à échéances plus rapprochées. L'affichage se fait en km ou en miles selon le réglage de l'unité de mesure.

Lorsque l'Entretien Programmé (« coupon ») se rapproche de l'échéance prévue, en positionnant le dispositif de démarrage sur MAR, l'inscription « Service » s'affiche à l'écran, suivie du nombre de kilomètres/miles et de jours qu'il reste avant l'échéance d'entretien. S'adresser au Réseau Après-vente Fiat qui est chargé, en plus des opérations d'entretien prévues dans le « Plan d'Entretien Programmé », de la mise à zéro de l'affichage en question (réinitialisation).

Driver Assist (Aide pour le conducteur)

Cette rubrique du Menu permet d'afficher et de modifier sur l'écran du combiné de bord les paramètres du dispositif Adaptive Cruise Control (ACC).

Audio

(fonction disponible sur les versions et marchés qui le prévoient)

Cette rubrique du Menu permet de répéter sur l'écran du combiné de bord certaines informations affichées sur l'écran du système **Uconnect™** (pour de plus amples informations, voir les indications du chapitre dédié).

Téléphone

(fonction disponible sur les versions et marchés qui le prévoient)

Cette rubrique du Menu permet de répéter sur l'écran du combiné de bord certaines informations affichées sur l'écran du système **Uconnect™** (pour de plus amples informations, voir les indications du chapitre dédié).

Les informations affichées concernent l'état de connexion du téléphone portable (téléphone connecté ou déconnecté), les appels actifs/entrants/en attente et la gestion des doubles appels (premier entrant, deuxième en attente, etc.).



Toujours dans le menu téléphone, il est possible de sélectionner 3 sous-menus "lecteur SMS", "appels récents" et "numéros préférés" (disponible en combinaison avec le système

Uconnect™ 7" HD) avec les flèches ◀ ou ▶. Par le biais de ce menu il est possible de sélectionner et gérer les 10 derniers appels et les 10 derniers SMS avec les touches directionnelles sur le volant.

Navigation

(fonction disponible sur les versions et marchés qui le prévoient)

Cette rubrique du Menu permet de visualiser sur l'écran du combiné de bord certaines informations affichées sur l'écran du système **Uconnect™ 5"** ou **7" HD** (pour de plus amples informations, voir les indications du chapitre dédié).

Alertes

Cette rubrique du Menu permet d'afficher sur l'écran les messages d'information/anomalie mémorisés par le système.

Régl. Véhicule

Cette rubrique du Menu permet de modifier les réglages concernant :

- Écran ;
- Unité de mesure ;
- Horloge et Date ;

- Sécurité ;
- Sécurité / Aide ;
- Feux ;
- Portes & Verrouillage.

Écran

La rubrique « Écran » permet d'accéder aux réglages suivants :

- Réglag. Écran (modifier les réglages du combiné de bord) : cette rubrique du menu permet de modifier la visualisation des informations sur l'écran, comme par exemple la boussole (ou disponible), la Température Externe, Date (jour/mois), Heure (heures/minutes), Informations audio (ou disponible). En sélectionnant la rubrique "Paramètres par défaut" il est possible de réinitialiser les paramètres par défaut ;
- Langue : permet de sélectionner la langue dans laquelle afficher les informations/avis ;
- Voir téléphone : permet d'activer/désactiver la répétition des PopUp sur le combiné de bord des appels entrants, sortants, doubles appels, audio conférence et textos entrants (disponible sur les versions et marchés qui le prévoient) ;
- Voir navigation : permet d'afficher sur l'écran du combiné de bord les informations concernant le mode Navigation (disponible sur les versions

et marchés qui le prévoient) ;

- Réinitialisation automatique Trip B : permet de régler les options de réinitialisation du Trip B ;
- Luminosité écran : cette fonction permet de régler sur 8 niveaux la luminosité de l'écran et tout les composants rétro-éclairés. La luminosité de l'écran peut être réglé en toutes conditions environnementales, les autres composants (par exemple climatisation, radio, plancher, touches, etc.) peuvent être réglés seulement de nuit et/ou avec les feux de croisement allumés. Pour régler le niveau de luminosité désiré appuyer sur le bouton **OK** d'une pression brève, sur l'écran apparaît alors le "niveau" de sensibilité précédemment défini ; appuyer ensuite sur le bouton ▲ ou ▼ pour modifier le réglage. Pour retourner à l'écran précédent appuyer un court instant le bouton ◀.

Unité de mesure

La rubrique « Unité de mesure » permet de sélectionner l'unité de mesure à utiliser pour l'affichage des différentes valeurs.

Les options possibles sont :

- Impériale
- Métrique
- Personnalisé

Horloge et Date

La rubrique « Horloge et Date » permet d'effectuer le réglage de l'horloge.

Les options possibles sont :

- Réglage heure : réglage heures/minutes ;
- Format de l'heure : réglage du format de l'heure "12h" (12 heures) ou "24h" (24 heures) ;
- Réglage date : réglage jour/mois/année.

Sécurité

La rubrique « Sécurité » permet d'effectuer les réglages suivants :

- AIR BAG passager** : activation/désactivation de l'airbag côté passager "Off" (pour désactiver) ou "On" (pour activer). **Protection du passager désactivée** : allumage de manière fixe de la LED  située sur la planche de bord ;
- Bip vitesse** : réglage de la limite de vitesse de la voiture (en km/h ou mph), au-delà de laquelle le conducteur est prévenu par un signal sonore et visuel ;
- Bip ceinture de sécurité** : cette fonction ne peut s'afficher qu'après la désactivation du système SBR par le Réseau Après-vente Fiat (voir ce qui est décrit au paragraphe "Système SBR" du chapitre "Sécurité") ;

Sécurité et Aide

La rubrique « Sécurité / Aide » permet d'effectuer les réglages suivants :

- Capteur pluie : activation/désactivation du fonctionnement automatique des essuie-glaces en cas de pluie ;
- Volume annonces: Permet de régler le volume du signal sonore (buzzer) accompagnant l'affichage d'anomalie / d'avertissement ;
- Brake Control : sélection du mode d'intervention du système Full Brake Control ;
- Brake C. Sensivity : sélection de la "rapidité" d'intervention du système Full Brake Control, en fonction de la distance de l'obstacle ;
- Park Assist : sélection du type de signal fourni par le système Park Assist ;
- Vol. Park Assist : sélection du volume des signaux sonores fournis par le système Park Assist.

Lumières

La rubrique « Lumières » permet d'effectuer les réglages suivants :

- Lumière courtoisie : sélection de l'intensité de l'éclairage intérieur ;
- Feux de jour : activation/désactivation des feux de jour ;

Feux cornering : activation/désactivation des feux d'angle (suivant version).

Capteur phares : réglage de la sensibilité d'allumage des phares ;

Follow me home : réglage du retard d'extinction des phares après l'arrêt du moteur.

Portes & Verrouillage

La rubrique « Portes & verrouillage » permet d'effectuer les réglages suivants :

- Autoclose : activation/désactivation du verrouillage automatique des portes lorsque la voiture est en marche ;
- Clignot verrouill. portes : activation du clignotement des indicateurs de direction en phase de fermeture des portes ;
- Déverrouill. portes sortie : déverrouillage automatique de la serrure des portes à la sortie de la voiture.



TRIP COMPUTER



Le « Trip Computer » permet de visualiser, dispositif de démarrage sur MAR, les valeurs relatives au fonctionnement de la voiture.

Cette fonction se caractérise par deux mémoires distinctes, appelées "Trajet A" et "Trajet B", qui enregistrent les données des voyages de manière indépendante.

Les deux mémoires peuvent être réinitialisées.

Le « Trajet A » et le « Trajet B » permettent de visualiser les valeurs suivantes :

- Autonomie
- Consommation instantanée
- Distance (la distance parcourue)
- Consommation moyenne
- Vitesse moyenne
- Durée du voyage (durée de conduite)

REMARQUE Les informations visualisées peuvent changer en fonction de la finition du véhicule.

Pour réinitialiser les valeurs, appuyer sur le bouton **OK** fig. 77 au volant et garder le doigt dessus.



77

05036J0004EM

REMARQUE Les valeurs « Autonomie » et « Consommation instantanée » ne peuvent pas être mises à zéro.





TÉMOINS ET MESSAGES



AVERTISSEMENT L'allumage du témoin s'accompagne d'un message spécifique et/ou d'un signal sonore, selon le type de combiné de bord. Ces signaux synthétiques de mise en garde ne sauraient être exhaustifs et/ou se substituer aux indications de cette Notice d'entretien, qu'il faut toujours lire avec beaucoup d'attention. En cas de signal d'anomalie, toujours se référer au contenu de ce chapitre.

AVERTISSEMENT Les signaux d'anomalie qui apparaissent sur l'écran sont divisés en deux catégories : anomalies graves et anomalies moins graves. Les anomalies graves visualisent un « cycle » de signaux répétés pendant un temps prolongé. Pour les anomalies plus anodines, le « cycle » de signaux affiché est répété pendant un temps plus limité. Le cycle d'affichage des deux catégories peut être interrompu. Le témoin du combiné de bord reste allumé jusqu'à l'élimination de la cause du problème.

REMARQUE Les témoins et les symboles expliqués ci dessous sont indicatifs et peuvent varier selon le niveau d'équipement ou de finition ou le marché.





Témoins	Signification
	<p>LIQUIDE DE FREINS INSUFFISANT / FREIN DE STATIONNEMENT ACTIVÉ</p> <p>Liquide de freins insuffisant Le témoin s'allume lorsque le niveau du liquide de freins dans le réservoir chute au-dessous du minimum, à cause d'une fuite possible de liquide du circuit. Rétablir le niveau de liquide de freins, puis vérifier que le témoin s'éteigne. Si le témoin reste allumé, s'adresser au Réseau Après-vente Fiat.</p> <p>Frein de stationnement serré Le témoin s'allume lorsque le frein de stationnement est enclenché.</p>
	<p>ANOMALIE DE LA DIRECTION ASSISTÉE</p> <p>Lorsque l'on place le dispositif de démarrage sur MAR, le témoin (ou le symbole à l'écran) s'allume, mais il doit s'éteindre après quelques secondes. Si le témoin (ou le symbole à l'écran) reste allumé, le conducteur pourrait ne pas compter sur l'effet de la direction assistée et l'effort sur le volant pourrait augmenter sensiblement même s'il reste possible de braquer. S'adresser dès que possible au Réseau Après-vente Fiat.</p>
 	<p>ANOMALIE EBD</p> <p>L'allumage simultané des témoins (ⓘ) (rouge) et (ABS) (jaune ambre) quand le moteur démarre indique une anomalie du système EBD ou que le système n'est pas disponible. Dans ce cas, si l'on freine brusquement, un blocage précoce des roues arrière peut se produire, avec risque de dérapage. Conduire très prudemment et se rendre immédiatement au Réseau Après-vente Fiat le plus proche pour faire contrôler le système.</p>
	<p>CEINTURES DE SÉCURITÉ NON BOUCLÉES</p> <p>Le témoin s'allume de manière fixe lorsque la voiture est arrêtée et que la ceinture de sécurité côté conducteur ou côté passager (pour les versions / marchés, qui le prévoient), avec le passager assis, n'est pas bouclée. Le témoin clignote accompagné de l'émission d'un signal sonore, lorsque la ceinture de sécurité côté conducteur ou côté passager (pour les versions / marchés, qui le prévoient), avec le passager assis, n'est pas correctement bouclée et que la voiture roule. Dans ce cas, boucler la ceinture de sécurité.</p>

Témoin	Signification
	<p>TEMPÉRATURE EXCESSIVE DU LIQUIDE DE REFROIDISSEMENT DU MOTEUR Le témoin à l'écran s'allume en cas de surchauffe du moteur.</p> <p>En cas de marche normale: arrêter le véhicule, couper le moteur et vérifier que le niveau du liquide dans le réservoir n'est pas au-dessous du repère MIN. Si tel est le cas, attendre que le moteur refroidisse, puis ouvrir lentement et prudemment le bouchon et ravitailler avec du liquide de refroidissement en s'assurant que le niveau soit compris entre les repères MIN et MAX gravés sur le réservoir. Vérifier visuellement aussi les éventuelles fuites de liquide. Si lors du démarrage suivant le témoin à l'écran devait s'allumer de nouveau, s'adresser au réseau Après-vente Fiat;</p> <p>Au cas où la voiture est très sollicitée (par ex. dans des conditions de conduite performantes) : ralentir et, si le témoin reste allumé, arrêter la voiture. S'arrêter 2 ou 3 minutes en laissant tourner le moteur avec une légère accélération pour que le liquide de refroidissement circule plus facilement, puis le couper. Vérifier le niveau du liquide en suivant les indications ci-dessus.</p> <p>AVERTISSEMENT Sur des parcours très contraignants, il est conseillé de laisser le moteur démarré et légèrement accéléré pendant quelques minutes avant de l'éteindre.</p>
	<p>ANOMALIE DES AIRBAGS</p> <p>L'allumage du témoin en mode fixe indique une anomalie du système airbags.  35) 36)</p>









ATTENTION

35) Si le témoin  ne s'allume pas quand on place le dispositif de démarrage sur MAR ou qu'il reste allumé pendant que la voiture roule, il s'agit peut-être d'une anomalie des systèmes de retenue. Si tel est le cas, les airbags ou les prétensionneurs risquent de ne pas s'activer en cas d'accident ou, plus rarement, de s'activer intempestivement. Avant de continuer, s'adresser au Réseau Après-vente Fiat pour faire immédiatement contrôler le système.

36) L'anomalie du témoin  est signalée par l'allumage, sur l'écran du combiné de bord, du symbole  (ou, pour les versions qui le prévoient, par le clignotement du témoin d'anomalie générique). Dans ce cas, le témoin pourrait ne pas signaler les anomalies éventuelles des systèmes de retenue. Avant de continuer, s'adresser au Réseau Après-vente Fiat pour faire immédiatement contrôler le système.



Témoin	Signification
	<p>SYSTÈME iTPMS Anomalie du système iTPMS/désactivation temporaire du système iTPMS Le témoin clignotera pendant environ 75 secondes et restera ensuite allumé de manière fixe (l'écran affichera en même temps un message) pour signaler la désactivation temporaire du système ou une anomalie du système en question. Le système recommence à fonctionner correctement lorsque les conditions de fonctionnement du moteur le permettent ; si ce n'est pas le cas, effectuer la procédure de "Réinitialisation" après avoir rétabli les conditions d'utilisation normale. Si le signal de dysfonctionnement persiste, s'adresser dès que possible au Réseau Après-vente Fiat.</p> <p>Pression des pneus insuffisante Le témoin s'allume de manière fixe pour signaler que la pression de l'un ou de plusieurs pneus est inférieure à la valeur recommandée et/ou pour signaler une perte lente de pression survenue. Dans ces cas, une longue durée de vie du pneu et une consommation de carburant optimale pourraient ne pas être assurées. Il est conseillé de rétablir la valeur de pression correcte (voir paragraphe "Roues" chapitre "Caractéristiques Techniques"). Une fois les conditions d'utilisation normales de la voiture rétablies, effectuer la procédure de "Réinitialisation". AVERTISSEMENT Ne pas continuer à rouler avec un ou plusieurs pneus dégonflés, car la tenue de route de la voiture peut être compromise. Arrêter la voiture en évitant de freiner et de braquer brusquement.</p>
	<p>PANNE DU SYSTÈME ABS Le témoin s'allume quand le système ABS est défaillant. Dans ce cas, l'efficacité du système de freinage reste intacte, mais sans les fonctions offertes par le système ABS. Rouler prudemment et s'adresser dès que possible au Réseau Après-vente Fiat.</p>
	<p>SYSTÈME ESC Activation du système ESC L'intervention du système est signalée par le clignotement du témoin : le signal indique que la voiture est dans un état critique de stabilité et d'adhérence.</p> <hr/> <p>Anomalie du système ESC Si le témoin ne s'éteint pas, ou s'il reste allumé quand le moteur est lancé, cela indique qu'une anomalie du système ESC a été détectée. S'adresser dès que possible au Réseau Après-vente Fiat.</p> <hr/> <p>Anomalie du système Hill Hold Control L'allumage du témoin indique une anomalie du système Hill Hold Control. S'adresser dès que possible au Réseau Après-vente Fiat.</p>







Témoin	Signification
	<p>DÉSACTIVATION PARTIELLE DES SYSTÈMES DE SÉCURITÉ ACTIFS L'allumage du témoin signale que certains systèmes de sécurité actifs ont été partiellement désactivés. Le témoin s'éteint quand on réactive les systèmes.</p>
	<p>FEU ANTIBROUILLARD ARRIÈRE Le témoin s'allume quand on active le feu antibrouillard arrière.</p>
	<p>ANOMALIE DU SYSTÈME EOBD/INJECTION En conditions normales, quand on place le dispositif de démarrage sur MAR, le témoin s'allume, mais il doit s'éteindre dès que le moteur est lancé. Le fonctionnement du témoin peut être vérifié au moyen d'appareils spéciaux par les agents de contrôle de la circulation. Se conformer aux normes en vigueur dans le pays où l'on circule.  20)</p> <p>Anomalie du système d'injection Si le témoin reste allumé ou s'allume quand la voiture roule, cela signale un dysfonctionnement du système d'injection. Le témoin allumé de manière fixe signale un dysfonctionnement du système d'alimentation/allumage qui risque de provoquer des émissions élevées à l'échappement, des pertes de performances, une mauvaise maniabilité et une consommation élevée. Le témoin s'éteint si l'anomalie disparaît, mais le système mémorise systématiquement le signal. Dans ces conditions, on peut continuer à rouler en évitant toutefois de demander au moteur des efforts trop lourds ou des vitesses élevées. L'utilisation prolongée de la voiture avec le témoin allumé de manière fixe peut provoquer des dommages. Contacter au plus vite le Réseau Après-vente Fiat.</p> <p>Catalyseur endommagé Si le témoin clignote, cela signifie que le catalyseur pourrait être endommagé. Relâcher la pédale de l'accélérateur, revenir à bas régime jusqu'à ce que le témoin ne clignote plus. Continuer de rouler à une vitesse modérée, en essayant d'éviter des conditions de conduite qui peuvent provoquer des clignotements ultérieurs et s'adresser dès que possible au Réseau Après-vente Fiat.</p>



ATTENTION

20) Si, en plaçant le dispositif de démarrage sur MAR, le témoin  ne s'allume pas ou si, pendant la marche, il s'allume en mode fixe ou clignotant (accompagné, sur certaines versions, de l'affichage d'un message à l'écran), s'adresser dès que possible au Réseau Après-vente Fiat.









Témoin	Signification
	<p>PRÉCHAUFFAGE DES BOUGIES (versions Diesel) Quand on place le dispositif de démarrage sur MAR, le témoin s'allume et s'éteint quand les bougies ont atteint la température prédéfinie. On peut démarrer le moteur immédiatement après l'extinction du témoin.</p> <p>AVERTISSEMENT Si la température ambiante est modérée ou élevée, l'allumage du témoin est presque imperceptible.</p> <p>ANOMALIE DE PRÉCHAUFFAGE DES BOUGIES (versions Diesel) Le clignotement du témoin indique une anomalie du système de préchauffage des bougies. Dans ce cas, s'adresser dès que possible au Réseau Après-vente Fiat.</p>
	<p>RÉSERVE DE CARBURANT/AUTONOMIE LIMITÉE</p> <p>Le témoin à l'écran s'allume lorsque dans le réservoir il reste environ 5 à 7 litres de carburant.  21)</p>
	<p>RÉSERVE LPG/AUTONOMIE LIMITÉE (uniquement les versions LPG)</p> <p>Le témoin à l'écran s'allume lorsque dans le réservoir il ne reste que 8 litres de LPG. Un signal sonore retentit alors et la première barre sur l'indicateur de niveau de LPG reste allumée.</p>
	<p>FULL BRAKE CONTROL OFF</p> <p>Le témoin s'allume en cas désactivation du système Full Brake Control par le conducteur ou en cas de désactivation automatique consécutivement à une défaillance temporaire du système lui-même. S'adresser dès que possible au Réseau Après-vente Fiat.</p>
	<p>ACTIVATION / DÉSACTIVATION MANUELLE DU SYSTÈME START&STOP (pour les versions / marchés qui le prévoient)</p> <p>Activation : L'activation du système est signalée (ou disponible) par l'affichage d'un message à l'écran.</p> <p>Désactivation : la désactivation du système Start&Stop est signalée par l'affichage d'un message dédié sur l'écran.</p>









ATTENTION





21) Si le témoin ou le symbole à l'écran clignote en roulant, s'adresser au Réseau Après-vente Fiat.

Témoïn	Signification
	<p>ACTIVATION DE LA DIRECTION ASSISTÉE ÉLECTRIQUE « DUALDRIVE » L'inscription CITY s'allume lorsque l'on enclenche la direction assistée électrique « Dualdrive » en appuyant sur le bouton sur la planche de bord. Lorsqu'on appuie à nouveau sur le bouton, l'indication CITY s'éteint.</p>
	<p>COMMUTATION À L'ESSENCE (uniquement les versions LPG) Le témoïn s'allume quand le moteur est alimenté en essence.</p>
	<p>FEUX DE POSITION ET FEUX DE CROISEMENT Le témoïn s'allume quand on actionne les feux de position ou les feux de croisement. Cette fonction permet de maintenir allumés les feux pendant 30, 60 ou 90 secondes après avoir placé le dispositif de démarrage sur STOP (fonction Follow me home).</p>
	<p>FEUX ANTIBROUILLARD Le témoïn s'allume quand on allume les feux de brouillard.</p>
	<p>CLIGNOTANT GAUCHE Le témoïn s'allume quand le levier de commande des clignotants est déplacé vers le bas ou, avec le clignotant droit, quand on appuie sur le bouton des feux de détresse.</p>
	<p>CLIGNOTANT DROIT Le témoïn s'allume quand le levier de commande des clignotants est déplacé vers le haut ou, avec le clignotant gauche, quand on appuie sur le bouton des feux de détresse.</p>
	<p>FEUX DE ROUTE Le témoïn s'allume quand on allume les feux de route.</p>

















SYMBOLES AFFICHÉS À L'ÉCRAN

Symbole	Signification
	<p>ANOMALIE B.V.AUTOMATIQUE / ANOMALIE B.V.AUTOMATIQUE À DOUBLE EMBRAYAGE (pour versions/marchés où il est prévu) Le témoin ou le symbole s'allume quand une anomalie de la boîte de vitesses automatique à double embrayage est détectée. Contacter au plus vite le Réseau Après-vente Fiat. 🚨²²⁾</p>
	<p>FERMETURE INCOMPLÈTE DES PORTES Le symbole s'allume lorsqu'une ou plusieurs portes ne sont pas parfaitement fermées (pour les versions/marchés qui le prévoient). Portes ouvertes et véhicule en mouvement, le système émet un signal sonore. Fermer correctement les portes.</p>
	<p>ANOMALIE DE L'ALTERNATEUR SI le symbole s'allume quand le moteur est en marche, ceci indique un avarie dans le système de recharge de la voiture. S'adresser dès que possible au Réseau Après-vente Fiat.</p>
	<p>FERMETURE INCOMPLÈTE DU CAPOT MOTEUR Le symbole s'allume lorsque le capot moteur n'est pas parfaitement fermé (pour les versions/marchés qui le prévoient). Fermer correctement le capot moteur.</p>
	<p>FERMETURE INCOMPLÈTE DU HAYON Le symbole s'allume lorsque le hayon n'est pas parfaitement fermé (pour les versions/marchés qui le prévoient). Fermer correctement le hayon.</p>
	<p>TEMPÉRATURE HUILE B.V. AUTOMATIQUE ÉLEVÉE / TEMPÉRATURE EMBRAYAGE B.V. AUTOMATIQUE À DOUBLE EMBRAYAGE EXCESSIVE (pour versions/marchés où il est prévu) Le témoin ou le symbole s'allume en cas de surchauffe de l'embrayage, suite à une utilisation particulièrement intense. Dans ce cas, les performances de la B.V seront limitées. Moteur coupé ou au ralenti, attendre l'extinction du symbole.</p>
	<p>PRESSIION DE L'HUILE MOTEUR INSUFFISANTE Le symbole s'allume en cas de pression insuffisante de l'huile moteur. 🚨²³⁾ AVERTISSEMENT Ne pas utiliser la voiture tant que l'anomalie n'a pas été éliminée. L'allumage du symbole n'indique pas la quantité d'huile dans le moteur : le contrôle du niveau doit toujours être effectué manuellement.</p>







Symbole	Signification
	<p>ANOMALIE DU CAPTEUR DE PRESSION DE L'HUILE MOTEUR Le symbole s'allume à lumière fixe, accompagné d'un message dédié, en cas d'anomalie du capteur de pression de l'huile moteur.</p>
	<p>HUILE MOTEUR DÉGRADÉE (selon le modèle) Versions Diesel : le symbole s'allume et reste affiché pendant des cycles de 3 minutes entrecoupés d'intervalles de 5 secondes durant lesquels le symbole s'éteint, tant que l'huile ne sera pas vidangée. Le symbole reste affiché à l'écran pendant toute la durée de l'affichage. Versions essence : le symbole s'allume et disparaît de l'écran à la fin du cycle d'affichage. AVERTISSEMENT À la suite du premier signal, à chaque démarrage du moteur, le symbole continuera à s'allumer selon la modalité indiquée auparavant, et ce, tant que l'huile ne sera pas vidangée. L'allumage du symbole ne doit pas être considéré comme un défaut de la voiture, mais il prévient le conducteur que l'utilisation normale de la voiture a conduit à la nécessité de vidanger l'huile. La détérioration de l'huile moteur est accélérée par une utilisation de la voiture sur des trajets courts, ce qui empêche le moteur d'atteindre la température de régime. S'adresser dès que possible au Réseau Après-vente Fiat. 🚗 24) 25)</p>
	<p>ANOMALIE DU CAPTEUR DE PLUIE Le symbole s'allume en cas d'anomalie du capteur de pluie. S'adresser dès que possible au Réseau Après-vente Fiat.</p>
	<p>DÉCLENCHEMENT DU SYSTÈME DE COUPURE DU CARBURANT Le symbole s'allume en cas de déclenchement du système de coupure de carburant. Pour connaître la procédure de réactivation du système de coupure du carburant, se reporter à la section « Système de coupure de carburant » au chapitre « Situations d'urgence ». Si toutes les tentatives de reprise d'alimentation du carburant échouent, s'adresser au Réseau Après-vente Fiat.</p>
	<p>ANOMALIE DU SYSTÈME DE COUPURE DU CARBURANT Le symbole s'allume en cas d'anomalie du système de coupure du carburant. S'adresser dès que possible au Réseau Après-vente Fiat.</p>









Symbole	Signification
	<p>PRÉSENCE D'EAU DANS LE FILTRE À GAZOLE (versions Diesel) Le symbole s'allume à lumière fixe pendant la marche (avec l'affichage d'un message sur l'écran) pour signaler la présence d'eau dans le filtre à gazole. 🚨 26)</p>
	<p>ANOMALIE DU SYSTÈME START&STOP (pour les versions / marchés qui le prévoient) Le symbole s'allume pour signaler une anomalie du système Start&Stop. Un message dédié s'affiche à l'écran. S'adresser dès que possible au Réseau Après-vente Fiat.</p>
	<p>ANOMALIE DU SYSTÈME FIAT CODE Le symbole s'allume pour signaler une anomalie du système Fiat CODE. S'adresser dès que possible au Réseau Après-vente Fiat.</p>
	<p>ANOMALIE DES FEUX EXTÉRIEURS Le symbole s'allume pour signaler une anomalie des feux suivants : feux de jour (D.R.L.) ; feux de stationnement ; feux de position ; clignotants ; feu antibrouillard arrière ; feu de recul ; feux de plaque. L'anomalie en question pourrait être due à une ampoule grillée, au fusible de protection grillé ou bien à l'interruption du branchement électrique.</p>
	<p>ANOMALIE DU CAPTEUR DE NIVEAU DU CARBURANT Le symbole s'allume en cas d'anomalie du capteur de niveau du carburant. S'adresser au Réseau Après-vente Fiat.</p>
	<p>ANOMALIE DU CAPTEUR DE NIVEAU DE LPG Le symbole s'allume en cas d'anomalie du capteur de niveau de LPG. S'adresser au Réseau Après-vente Fiat.</p>
	<p>PRÉSENCE POSSIBLE DE VERGLAS SUR LA ROUTE Le symbole s'allume quand la température extérieure est inférieure ou égale à 3 °C. AVERTISSEMENT En cas d'anomalie du capteur de température extérieure, les chiffres indiquant la température sont remplacés par des tirets.</p>
	<p>ANOMALIE DU CAPTEUR DE LUMINOSITÉ Le symbole s'allume (accompagné de l'affichage d'un message dédié) en cas d'anomalie du capteur de luminosité. S'adresser dès que possible au Réseau Après-vente Fiat.</p>

Symbole	Signification
	<p>ANOMALIE DU SYSTÈME AUDIO Le symbole s'allume pour signaler une anomalie du système audio. S'adresser dès que possible au Réseau Après-vente Fiat.</p>
	<p>NETTOYAGE DPF en cours (uniquement sur versions Diesel avec DPF) Le symbole s'allume de manière fixe pour avertir le conducteur que le système DPF doit éliminer les substances polluantes piégées (particules) au moyen d'une procédure de régénération. Le symbole ne s'allume pas à chaque fois que le DPF est en cours de régénération, mais uniquement lorsque les conditions de conduite requièrent que le conducteur en soit informé. Pour que le symbole s'éteigne, maintenir la voiture en marche jusqu'au terme de la régénération. La procédure dure en moyenne 15 minutes. Les conditions optimales pour mener à bien la procédure sont réunies lorsque la voiture continue à rouler à 60 km/h, avec un régime moteur supérieur à 2 000 tours/min. L'allumage de ce symbole n'est pas une anomalie de la voiture et ne nécessite pas qu'elle soit amenée à l'atelier. 🚧 27)</p>
 	<p>ANOMALIE DES CAPTEURS DE STATIONNEMENT (PARK ASSIST) Le symbole jaune s'allume en cas d'anomalie temporaire des capteurs de stationnement. Si le problème persiste après le nettoyage de la zone concernant les capteurs de stationnement, s'adresser au Réseau Après-vente Fiat. Le symbole rouge s'allume en cas d'anomalie permanente des capteurs de stationnement. La cause du dysfonctionnement pourrait être due à une tension insuffisante de la batterie ou à d'éventuelles pannes sur le circuit électrique. S'adresser dès que possible au Réseau Après-vente Fiat.</p>
 	<p>ANOMALIE DU SYSTÈME FULL BRAKE CONTROL Les symboles s'allument (accompagnés d'un message affiché à l'écran) en cas d'anomalie du système Full Brake Control. S'adresser dès que possible au Réseau Après-vente Fiat.</p>
	<p>ANOMALIE DU SPEED LIMITER Le symbole s'allume en cas d'anomalie du dispositif Speed Limiter. S'adresser dès que possible au Réseau Après-vente Fiat pour réparer l'anomalie en question.</p>



Symbole	Signification
	<p>ANOMALIE DU SYSTÈME ADAPTIVE CRUISE CONTROL. Le symbole s'allume (accompagné d'un message affiché à l'écran) en cas d'anomalie du système Adaptive Cruise Control. Dans ce cas, s'adresser, dès que possible, au Réseau Après-vente Fiat.</p>
	<p>ENTRETIEN PROGRAMMÉ (SERVICE) Le « Plan d'Entretien Programmé » prévoit l'entretien de la voiture à des échéances préétablies (se reporter au chapitre « Entretien de la voiture »). Lorsque l'entretien programmé (« révision ») se rapproche de l'échéance prévue, en positionnant le dispositif de démarrage sur MAR, le symbole s'allume sur l'écran, suivi du nombre de kilomètres/miles ou de jours (le cas échéant) qu'il reste avant l'échéance d'entretien de la voiture. Cet affichage est automatique, dispositif de démarrage sur MAR, lorsqu'il ne reste que 2 000 km avant l'entretien ou bien, le cas échéant, 30 jours ; il est réaffiché chaque fois qu'on met le dispositif de démarrage sur MAR. L'affichage se fait en km ou en miles selon le réglage de l'unité de mesure. S'adresser au Réseau Après-vente Fiat qui est chargé, en plus des opérations d'entretien prévues dans le « Plan d'Entretien Programmé », de la mise à zéro de l'affichage en question (réinitialisation).</p>
	<p>Ce symbole s'allume pour indiquer qu'il faut appuyer sur la pédale d'embrayage pour permettre le démarrage pour les boîtes de vitesse manuelles. En cas de boîte de vitesse automatique à double embrayage, il indique qu'il faut appuyer sur la pédale de frein.</p>
	<p>Ce symbole s'allume pour suggérer d'engager un rapport supérieur de la boîte de vitesses (augmentation de rapport).</p>
	<p>Ce symbole s'allume pour suggérer d'engager un rapport inférieur de la boîte de vitesses (rétrogradage).</p>
	<p>Ce symbole s'allume pour signaler qu'il convient d'engager un rapport deux fois supérieur à celui engagé (pour versions/marchés qui le prévoient).</p>

Symbole	Signification
 	<p>LIMITE DE VITESSE DÉPASSÉE</p> <p>Le symbole (de couleur blanche) s'allume lors du dépassement de la limite de vitesse réglée (par ex. 110 km/h) par le Menu de l'écran (la valeur interne se met à jour en fonction de la vitesse réglée).</p> <p>Pour les versions/marchés qui le prévoient, le symbole (de couleur rouge) s'allume au dépassement de la limite de vitesse réglée par le Menu de l'écran : pour ces versions, l'indication est fixe à 120.</p>
	<p>INTERVENTION DU SYSTÈME START&STOP (pour les versions / marchés qui le prévoient)</p> <p>Le symbole s'allume pour indiquer que le contact moteur a été coupé par le système START&STOP.</p>
	<p>RÉGLAGE DE L'ASSIETTE DES PHARES</p> <p>Le correcteur de l'assiette des phares fonctionne avec le dispositif de démarrage sur MAR et les feux de croisement allumés. Pour le réglage, agir sur les boutons  et  placés sur la platine des commandes.</p>
	<p>CRUISE CONTROL ÉLECTRONIQUE</p> <p>Le symbole s'allume en cas d'activation du Cruise Control électronique.</p>



ATTENTION

22) Conduire avec le symbole allumé peut causer de graves dommages à la boîte de vitesses et en provoquer la rupture. La surchauffe de l'huile peut également se produire : son contact éventuel avec le moteur chaud ou avec les composants de l'échappement à haute température pourrait provoquer des incendies.

23) Si le symbole s'allume pendant que la voiture roule, couper immédiatement le moteur et s'adresser au Réseau Après-vente Fiat.

24) Quand le symbole s'allume , l'huile moteur dégradée doit être vidangée dès que possible et jamais plus de 500 km après l'allumage du symbole pour la première fois. Le non-respect des informations susmentionnées pourrait endommager gravement le moteur et entraîner la déchéance de la garantie. Nous vous rappelons que l'allumage de ce symbole n'est pas lié à la quantité d'huile moteur et, par conséquent, il ne faut absolument pas effectuer un complément d'huile si le symbole se met à clignoter.



25) Si le symbole clignote pendant la marche, s'adresser au Réseau Après-vente Fiat.

26) La présence d'eau dans le circuit d'alimentation peut endommager gravement le système d'injection et créer des irrégularités de fonctionnement du moteur. Si le symbole  s'affiche sur l'écran, s'adresser dès que possible au Réseau Après-vente Fiat pour procéder à la purge. Si cette signalisation a lieu immédiatement après un ravitaillement, il est possible que de l'eau soit présente dans le réservoir : dans ce cas, couper immédiatement le moteur et s'adresser au Réseau Après-vente Fiat.

27) La vitesse à laquelle on roule doit toujours tenir compte de la circulation, des conditions atmosphériques et de la réglementation en vigueur en matière de code de la route. À noter par ailleurs qu'il est possible de couper le moteur même si le symbole DPF est allumé : des interruptions répétées de la procédure de régénération risquent toutefois de dégrader précocement l'huile moteur. C'est la raison pour laquelle il est toujours recommandé d'attendre l'extinction du symbole avant de couper le moteur en suivant les indications reportées ci-dessus. Il n'est pas conseillé d'achever la régénération du DPF lorsque la voiture est à l'arrêt.

SÉCURITÉ

Ce chapitre est très important : il décrit les systèmes de sécurité de série de la voiture et fournit les indications nécessaires pour les utiliser correctement.

SYSTÈMES DE SÉCURITÉ ACTIVE	.74
SYSTÈMES D'AIDE À LA CONDUITE	.78
SYSTÈMES DE PROTECTION DES OCCUPANTS	.85
CEINTURES DE SÉCURITÉ	.85
SYSTÈME SBR (Seat Belt Reminder)	.87
PRÉTENSIONNEURS	.89
SYSTÈMES DE PROTECTION POUR ENFANTS	.91
SYSTÈME DE PROTECTION SUPPLÉMENTAIRE (SRS) - AIRBAGS	.103



SYSTÈMES DE SÉCURITÉ ACTIVE

La voiture est équipée des dispositifs de sécurité active suivants :

- ABS (Anti-lock Braking System) ;
- DTC (Drag Torque Control) ;
- ESC (Electronic Stability Control) ;
- TC (Traction Control) ;
- PBA (Panic Brake Assist) ;
- HHC (Hill Hold Control) ;
- ERM (Electronic Rollover Mitigation) ;
- TSC (Trailer Sway Control).

Pour le fonctionnement des systèmes, voir les indications ci-dessous.

SYSTÈME ABS (Anti-lock Braking System)

Ce système, partie intégrante du système de freinage, empêche le blocage et par conséquent le patinage d'une ou de plusieurs roues, quelles que soient les conditions de la chaussée et l'intensité du freinage, en garantissant ainsi le contrôle de la voiture même en cas de freinage d'urgence, ce qui optimise les distances d'arrêt.

Le système intervient lors du freinage quand les roues sont sur le point de se bloquer, normalement lors de freinages d'urgence ou en cas de faible adhérence, où les blocages peuvent être plus fréquents.

Le système augmente également le contrôle et la stabilité du véhicule si le freinage se fait sur une surface ayant une adhérence différenciée entre les roues du côté droit et du côté gauche ou dans un virage.

Le dispositif est complété par le système EBD (Electronic Braking force Distribution), qui répartit l'action de freinage entre les roues avant et les roues arrière.

Intervention du système

L'intervention de l'ABS se remarque à la légère pulsation de la pédale de frein accompagnée d'un bruit : c'est un comportement tout à fait normal du système lorsqu'il intervient.



SYSTÈME DTC (Drag Torque Control)

Le système empêche le blocage possible des roues motrices qui pourraient survenir quand, par exemple, la pédale d'accélération est relâchée soudainement ou dans l'éventualité de changements de vitesse brusques dans des conditions de faible adhérence. Dans ces conditions l'effet freinant du moteur pourrait causer le glissement des roues motrices et de conséquence la perte de stabilité du véhicule. Dans ces cas le système DTC intervient en

redonnant du couple au moteur à fin de conserver la stabilité et améliorer la sécurité de la voiture.

SYSTÈME ESC (Electronic Stability Control)

Le système ESC améliore le contrôle de la direction et la stabilité de la voiture dans les différentes conditions de conduite.

Il corrige le sous-virage et le survirage de la voiture, en répartissant le freinage sur les roues d'une façon appropriée. Par ailleurs, le couple fourni par le moteur peut aussi être réduit de sorte à conserver le contrôle de la voiture.

Le système ESC utilise les capteurs installés sur la voiture pour interpréter la trajectoire que le conducteur compte suivre et la compare à la trajectoire réelle de la voiture. Lorsque la trajectoire désirée et celle réelle s'éloignent, le système ESC intervient en contrant le sous-virage ou le survirage de la voiture.

Survirage : il se produit quand la voiture tourne plus que ce qu'elle devrait par rapport à l'angle du volant réglé.

Sous-virage : il se produit quand la voiture tourne moins que ce qu'elle devrait par rapport à l'angle du volant réglé.

Intervention du système

L'intervention du système est signalée par le clignotement du témoin  sur le combiné de bord, pour informer le conducteur que la voiture est en conditions critiques de stabilité et d'adhérence.

 44) 45) 46) 47) 48)

SYSTÈME TC (Traction Control)

Le système intervient automatiquement en cas de patinage d'une ou de plusieurs roues motrices, de perte d'adhérence sur chaussée mouillée (aquaplaning), d'accélération sur chaussées glissantes, avec neige ou verglas, etc. En fonction des conditions de patinage, deux logiques différentes de contrôle sont activées :

si le patinage concerne les deux roues motrices, le système intervient en réduisant la puissance transmise par le moteur ;

si le patinage concerne une seule des roues motrices, la fonction BLD (Brake Limited Differential) s'active en freinant automatiquement la roue qui patine (simulation du comportement d'un différentiel autobloquant). Cela provoquera une augmentation du transfert du couple moteur à la roue qui ne patine pas. Cette fonction reste active même si les modes « Systèmes

partiellement désactivés » et « Systèmes désactivés » sont sélectionnés (voir ce qui est décrit aux pages suivantes).

Intervention du système

L'intervention du système est signalée par le clignotement du témoin  sur le combiné de bord, pour informer le conducteur que la voiture est en conditions critiques de stabilité et d'adhérence.

 49) 50) 51) 52) 53)

SYSTÈME PBA (Panic Brake Assist)

Le système PBA est conçu pour optimiser la capacité de freinage de la voiture pendant un freinage d'urgence.

Le système reconnaît le freinage d'urgence en contrôlant la vitesse et la force avec laquelle est enfoncée la pédale de frein et par conséquent, il applique la pression optimale aux freins. Cela peut aider à réduire les distances de freinage : le système PBA vient donc compléter le système ABS.

On obtient l'assistance maximale du système PBA en appuyant très rapidement sur la pédale de frein. En outre, pour obtenir le meilleur fonctionnement du système, il est nécessaire d'appuyer en continu sur la pédale de frein pendant le freinage, en

évitant d'appuyer dessus par intermittence. Maintenir la pression sur la pédale de frein jusqu'à ce que le freinage ne soit plus nécessaire.

Le système PBA se désactive quand la pédale de frein est relâchée.

 55) 55) 56)

SYSTÈME HHC (Hill Hold Control)

Il est intégré au système ESC et facilite le démarrage en côte. Il s'active automatiquement dans les cas suivants :

- en montée : voiture à l'arrêt sur une route dont la pente est supérieure à 5 %, moteur démarré, frein enfoncé et boîte de vitesses au point mort ou à une vitesse autre que la marche arrière ;
- en descente : voiture à l'arrêt sur une route dont la pente est supérieure à 5 %, moteur démarré, frein enfoncé et marche arrière engagée.

En phase de démarrage, la centrale du système ESC maintient la pression de freinage sur les roues jusqu'à ce que le couple moteur nécessaire au démarrage soit atteint, ou en tout cas pendant 2 secondes maximums, en permettant ainsi de déplacer aisément le pied droit de la pédale de frein sur l'accélérateur.

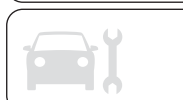

Si au bout de 2 secondes le départ n'a toujours pas eu lieu, le système se désactive automatiquement en relâchant progressivement la pression de freinage. Pendant cette phase de relâchement, il est possible d'entendre un bruit caractéristique de décrochage mécanique des freins indiquant que la voiture est sur le point de partir.



SYSTÈME ERM (Electronic Rollover Mitigation)

Le système contrôle la tendance au soulèvement du sol des roues lorsque le conducteur effectue des manœuvres extrêmes comme l'évitement brusque d'un obstacle, surtout quand les conditions de la route ne sont pas optimales.

Dans ces conditions, sur le combiné de bord clignote le témoin  et le système limite la possibilité que les roues ne se soulèvent du sol en intervenant sur les freins et la puissance du moteur. Il n'est toutefois pas possible d'éviter la tendance au retournement de la voiture si le phénomène est dû à des causes comme la conduite sur des routes en dévers, un choc contre un objet ou un autre véhicule.



SYSTÈME TSC (Trailer Sway Control)

Le système utilise une série de capteurs installés sur la voiture pour identifier une embardée excessive de la remorque et prendre les précautions nécessaires pour l'arrêter.

Pour contrebalancer l'effet d'embarquée de la remorque, le système peut réduire la puissance du moteur et intervenir sur les roues concernées. Le système TSC s'active automatiquement après avoir détecté une embardée excessive de la remorque.

Intervention du système

Lorsque le système est activé, le témoin  clignote sur le combiné de bord, la puissance du moteur se réduit et l'on peut percevoir un freinage sur chaque roue, dû à la tentative d'arrêter l'embarquée de la remorque.



ATTENTION

37) Quand l'ABS intervient, et que l'on perçoit les pulsations de la pédale de frein, ne pas diminuer la pression exercée, mais appuyer à fond sur la pédale sans crainte ; il sera ainsi possible d'obtenir une distance de freinage optimale compte tenu des conditions de la chaussée.

38) Pour avoir le maximum d'efficacité du système de freinage, une période de stabilisation d'environ 500 km est nécessaire : pendant cette période, il est conseillé de ne pas effectuer de freinages trop brusques, répétés et prolongés.

39) Si l'ABS intervient, cela signifie que l'on est en train d'atteindre la limite d'adhérence entre les pneus et la route : il faut ralentir pour adapter la marche à l'adhérence disponible.

40) Le système ABS ne peut pas modifier les lois naturelles de la physique et ne peut pas augmenter l'adhérence qui dépend des conditions de la route.

41) Le système ABS ne peut pas éviter les accidents, y compris ceux dus à une vitesse excessive dans un virage, à une conduite sur des surfaces à faible adhérence ou à des aquaplanings.

42) Les capacités du système ABS ne doivent jamais être essayées de façon irresponsable et dangereuse susceptible de mettre en danger la sécurité du conducteur et celle des autres.

43) Pour que le système ABS fonctionne correctement il est indispensable que les pneus soient de la même marque et du même type sur toutes les roues, en parfait état et surtout du type et des dimensions préconisées.

44) Le système ESC ne peut pas modifier les lois naturelles de la physique : il ne peut donc pas augmenter l'adhérence qui dépend des conditions de la route.

45) Le système ESC ne peut pas empêcher les accidents, y compris ceux dus à une vitesse excessive en virage, à une conduite sur des surfaces à faible adhérence ou à des aquaplanings.

46) Les capacités du système ESC ne doivent jamais être essayées de façon irresponsable et dangereuse susceptible de mettre en danger la sécurité du conducteur et celle des autres.

47) Pour que le système ESC fonctionne correctement, il est indispensable que les pneus soient de la même marque et du même type sur toutes les roues, en parfait état et surtout du type et des dimensions préconisées.

48) Les performances du système ESC ne doivent pas inciter le conducteur à courir des risques inutiles et injustifiés. La conduite doit toujours être adaptée à l'état de la chaussée, à la visibilité et à la circulation. La responsabilité de la sécurité routière incombe donc toujours, et dans tous les cas, au conducteur.

49) Pour que le système TC fonctionne correctement, il est indispensable que les pneus soient de la même marque et du même type sur toutes les roues, en parfait état et surtout du type et des dimensions préconisées.

50) Les performances du système TC ne doivent pas inciter le conducteur à courir des risques inutiles et injustifiés. La conduite doit toujours se conformer aux conditions de la chaussée, à la visibilité et à la circulation. La responsabilité de la sécurité routière incombe donc toujours, et dans tous les cas, au conducteur.

51) Le système TC ne peut pas modifier les lois naturelles de la physique et ne peut pas augmenter l'adhérence qui dépend des conditions de la route.

52) Le système TC ne peut pas éviter les accidents, y compris ceux dus à une vitesse excessive dans un virage, à une conduite sur des surfaces à faible adhérence ou à des aquaplanings.

53) Les capacités du système TC ne doivent jamais être essayées de façon irresponsable et dangereuse susceptible de mettre en danger la sécurité du conducteur et celle des autres.

54) Le système PBA ne peut pas modifier les lois naturelles de la physique et ne peut pas augmenter l'adhérence qui dépend des conditions de la route.

55) Le système PBA ne peut pas éviter les accidents, y compris ceux dus à une vitesse excessive dans un virage, à une conduite sur des surfaces ayant une faible adhérence ou à un aquaplaning.

56) Les capacités du système PBA ne doivent jamais être testées de façon irresponsable et dangereuse, susceptibles de compromettre la sécurité du conducteur, des autres occupants présents à bord du véhicule et de tous les autres usagers de la route.

57) Le système Hill Hold Control n'est pas un frein de stationnement, il ne faut donc pas quitter le véhicule sans avoir enclenché le frein de stationnement électrique, arrêté le moteur et engagé la 1^{ère} vitesse afin d'arrêter le véhicule en toute sécurité (pour de plus amples informations, voir les indications du paragraphe « À l'arrêt » dans le chapitre « Démarrage et conduite »).

58) Le système Hill Hold Control pourrait ne pas s'activer dans certaines situations comme sur de légères pentes (inférieures à 8 %) avec voiture chargée, ce qui pourrait faire reculer légèrement la voiture et augmenter le risque d'une collision avec un autre véhicule ou avec un objet. La responsabilité de la sécurité routière incombe donc toujours, et dans tous les cas, au conducteur.

59) Les performances d'une voiture équipée de l'ERM ne doivent jamais être mises à l'épreuve de manière imprudente et dangereuse, avec la possibilité de compromettre la sécurité du conducteur et d'autres personnes.

60) En cas de traction de remorques, la plus grande prudence est recommandée lors de la conduite. Ne jamais dépasser les charges maximales admises (voir la description au paragraphe « Poids » au chapitre « Caractéristiques techniques »).

61) Le système TSC n'est pas capable d'arrêter les embardées de la remorque. Si le système s'active pendant la conduite, réduire la vitesse, arrêter la voiture dans un lieu sûr et ranger correctement le chargement pour empêcher toute embardée de la remorque.



SYSTÈMES D'AIDE À LA CONDUITE

SYSTÈME FULL BRAKE CONTROL

62) 63) 64) 65)

28) 29) 30) 31) 32) 33) 34) 35) 36)

Le système Full Brake Control est un ASSISTANT SUPPLÉMENTAIRE d'aide à la conduite pour éviter des accrochages avec les véhicules qui précèdent.

Il ne remplace le conducteur qui doit néanmoins toujours respecter la distance de sécurité et adapter la vitesse du véhicule aux conditions à la fois de circulation ou de l'état du trafic, de visibilité et météorologiques, et cela même si le système est actif.

NE PAS attendre l'alerte de risque collision pour ralentir : un accrochage pourrait survenir si le conducteur n'actionne pas la pédale de frein.

Le système Full Brake Control ne détecte pas la présence de piétons, d'animaux ou d'autres obstacles qui surgissent transversalement au sens de marche, ni de véhicules roulant en sens opposé.

Le système Full Brake Control comprend un radar placé derrière le pare-chocs avant fig. 78.



78

P2000076-000-000

En cas de collision imminente, le système peut intervenir en freinant la voiture pour éviter le choc ou pour atténuer ses effets.

Le système fournit au conducteur des signaux sonores et visuels, à travers l'affichage de messages spécifiques à l'écran du combiné de bord, dès que celui-ci détecte un risque de collision. Les signaux ont pour but de permettre une réaction rapide du conducteur afin de pouvoir éviter ou d'atténuer l'accident potentiel.

Si le système ne détecte aucune action de la part du conducteur, il peut intervenir automatiquement et atténuer l'accident potentiel (freinage automatique). Si l'action sur la pédale de frein de la part du conducteur est détectée, mais que celle-ci s'avère insuffisante, le système peut intervenir afin d'optimiser la réponse du système

de freinage, en réduisant davantage la vitesse de la voiture (assistance supplémentaire en phase de freinage).

Versions équipées du système

Start&Stop : à la fin de l'intervention de freinage automatique, le système Start&Stop s'activera selon les modes décrits dans le paragraphe « Système Start&Stop » au chapitre « Démarrage et conduite ».

Versions équipées d'une boîte de vitesses manuelle

: à la fin de l'intervention de freinage automatique, le moteur pourrait caler et s'éteindre, sauf si le conducteur appuie sur la pédale d'embrayage.

Versions équipée d'une boîte de vitesses automatique

: après le freinage, c'est la dernière vitesse enclenchée qui reste mémorisée. La voiture pourrait repartir quelques secondes après l'arrêt automatique.

ATTENTION Après l'arrêt de la voiture, les étriers du frein peuvent rester bloqués pendant environ 2 secondes pour des raisons de sécurité. S'assurer d'appuyer sur la pédale de frein si la voiture avance légèrement.

Enclenchement/désenclenchement

Il est possible de désactiver (puis de réactiver) le système Full Brake Control via le Menu du combiné de bord.

REMARQUE En présence du système **Uconnect™ 5" ou 7" HD** certaines rubriques du Menu sont affichées et gérées sur l'écran de celui-ci et non pas sur l'écran du combiné de bord (se reporter aux indications du chapitre dédié Multimédias ou dans le supplément disponible en ligne).

Il est possible de désactiver le système même lorsque le dispositif de démarrage est sur MAR.

ATTENTION Il n'est possible de modifier l'état du système que lorsque la voiture est à l'arrêt.

Le système Full Brake Control peut être programmé via le Menu en sélectionnant l'une des 3 options suivantes :

Système activé : le système (si actif), en plus des signaux visuels et sonores, peut fournir le freinage automatique et l'assistance supplémentaire en phase de freinage, au cas où le conducteur ne freinerait pas suffisamment en présence d'un accident potentiel avec le véhicule qui précède ;

Système partiellement activé : le système (si actif), ne fournit pas les signaux visuels et sonores, mais peut fournir le freinage automatique ou l'assistance supplémentaire en phase de freinage, au cas où le conducteur ne freinerait pas ou pas suffisamment en

présence d'un accident potentiel avec le véhicule qui précède ;

Système désactivé : le système ne fournit ni les signaux visuels et sonores, ni le freinage automatique et l'assistance supplémentaire en phase de freinage. Le système ne fournira donc aucun signal de risque d'accident.

Activation/désactivation

S'il est correctement activé via le Menu, le Full Brake Control est actif à chaque démarrage du moteur.

Consécutivement à une désactivation, le système n'avertit plus le conducteur du risque d'accident avec le véhicule qui le précède.

L'état de désactivation du système ne sera pas mémorisé à l'arrêt du moteur : si le système est désactivé lors de l'arrêt, il reviendra actif au démarrage suivant.

La fonction n'est de toute façon pas activée lorsque la vitesse est inférieure à 7 km/h ou supérieure à 200 km/h.

Le système n'est donc activé que si :

- il est correctement activé via le Menu ;
- le dispositif de démarrage est sur MAR ;
- la vitesse de la voiture est comprise entre 7 et 200 km/h ;

les ceintures de sécurité des sièges avant sont bouclées.

Modification de la sensibilité du système

Il est possible via le Menu de modifier la sensibilité du système et de choisir parmi les trois options suivantes :

« Proche », « Med. » ou « Éloigné ».

Pour la modification des réglages, voir ce qui est décrit dans le supplément **Uconnect™ 5" ou 7" HD**.

L'option prédéfinie est "Proche". Ce réglage prévoit que le système avise le conducteur du risque d'accident avec le véhicule qui le précède, lorsque ce dernier se trouve à une distance réduite. Ce réglage offre au conducteur un temps de réaction inférieur par rapport à celui des réglages « Moy. » et « Éloigné » en cas de risque d'accident, mais en même temps permet une conduite plus dynamique de la voiture.

En réglant la sensibilité du système sur « Éloigné », le système avertira le conducteur d'un possible accident avec le véhicule qui le précède, lorsque ce dernier se trouve à une distance plus grande, en offrant donc la possibilité d'agir sur les freins de façon plus limitée et graduelle. Ce réglage fournit au conducteur le temps maximum possible de réaction pour éviter un risque d'accident.



En changeant l'option en "Moy.", le système avertira le conducteur d'un possible accident avec le véhicule qui le précède, lorsque ce dernier se trouve à une distance standard, à savoir une distance intermédiaire entre les deux autres réglages possibles. À l'arrêt du moteur, le réglage de la sensibilité du système est gardé en mémoire.

Signal d'anomalie du système

Si le système s'éteint et qu'un message dédié s'affiche à l'écran, cela indique une anomalie du système.

Dans ce cas, il est toutefois possible de conduire la voiture, mais il est conseillé de s'adresser dès que possible au Réseau Après-vente Fiat.

Signal de radar non disponible

Si des conditions pour lesquelles le radar n'est plus en mesure de détecter correctement les obstacles se produisent, le système se désactive et un message dédié est affiché sur l'écran. En général, cela se produit en cas de faible visibilité, comme en présence de chutes de neige ou de pluies battantes.

Le système peut également être masqué temporairement en raison d'obstacles, tels que la présence de boue, saleté ou glace sur le pare-chocs. Dans ces cas, un message

dédié s'affiche sur l'écran et le système est désactivé. Ce message peut apparaître parfois dans des conditions de haute réflectivité (par ex. des tunnels avec des carreaux réfléchissants, de la glace ou de la neige). À la disparition des conditions ayant limité le fonctionnement du système, celui-ci recommence à fonctionner d'une façon normale et complète.

Dans certains cas, ce message dédié peut s'afficher lorsque le radar ne détecte aucun véhicule ou objet dans son champ de vision.

Si les conditions météorologiques ne sont pas la raison de l'affichage du message sur l'écran, vérifier que le capteur n'est pas sale. Il pourrait être nécessaire de le nettoyer ou de retirer un éventuel obstacle présent dans la zone montrée en fig. 78 .

Dans le cas où le message serait affiché souvent même en l'absence de conditions atmosphériques telles que neige, pluie, boue, ou d'autres types d'obstacles, s'adresser au Réseau Après-vente Fiat pour faire vérifier l'alignement du capteur.

En l'absence d'obstacles visibles, il pourrait être nécessaire de nettoyer directement la surface du radar, en retirant manuellement le cache esthétique de revêtement. Pour

effectuer cette opération, s'adresser au Réseau Après-Vente Fiat.

ATTENTION Il est recommandé de n'installer aucun appareil, accessoire ou élément aérodynamique devant le capteur et de ne le masquer d'aucune façon, car cela compromettrait le bon fonctionnement du système. Toute modification de l'assiette du véhicule ou de l'avant de celui-ci (même des réparations qui n'auraient pas été effectuées par le Réseau Après-vente Fiat) peut influencer sur le fonctionnement correct du dispositif.

Alarme collision frontale avec freinage actif

(selon le modèle)

Si cette fonction est activée, et le système détecte un risque de collision, celle-ci peut actionner les freins pour ralentir la voiture.

Cette fonction applique une pression supplémentaire aux freins au cas où la pression exercée par le conducteur sur ces derniers ne serait pas suffisante pour éviter un choc frontal potentiel. La fonction est active à une vitesse supérieure à 7 km/h.

Conduite dans des conditions particulières

Dans des conditions de conduite particulières, par exemple :

Conduite dans des conditions particulières

Dans des conditions de conduite particulières, par exemple :

- conduite à proximité d'un virage ;
- véhicules de petites dimensions et/ou non alignés à la voie de circulation;
- changement de voie d'autres véhicules ;
- véhicules circulant en sens transversal.

L'intervention du système pourrait être inattendue ou retardée. Le conducteur doit donc toujours faire très attention et garder le contrôle de sa voiture pour conduire en toute sécurité.

ATTENTION Dans des conditions de circulation particulièrement difficiles, le conducteur peut désactiver le système via le Menu.

Conduite à proximité d'un virage

En entrant ou en sortant d'un virage à grand rayon, le système pourrait détecter la présence d'un véhicule qui se trouve devant la voiture mais qui ne roule pas sur la même voie de circulation fig. 79 . Dans ce cas, le système peut se déclencher.

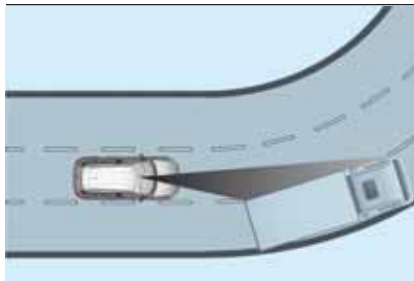

79

P2000039-000-000

Véhicules de petites dimensions et/ou non alignés à la voie de circulation

Le système n'est pas en mesure de détecter la présence de véhicules qui se trouvent devant la voiture mais situés en dehors du champ d'action du capteur radar et pourrait ne pas réagir à la présence de véhicules de petites dimensions, par exemple des vélos ou des motos fig. 80 .

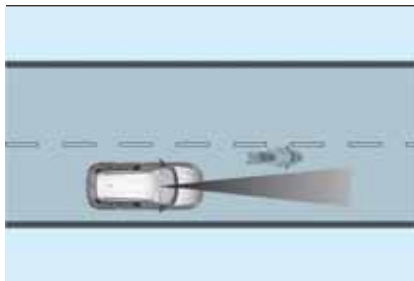

80

P2000040-000-000

Changement de voie d'autres véhicules

Les véhicules qui changent de voie à l'improviste, se mettant sur la voie de circulation de la voiture et à l'intérieur du rayon d'action du capteur radar, peuvent provoquer le déclenchement du système fig. 81 .

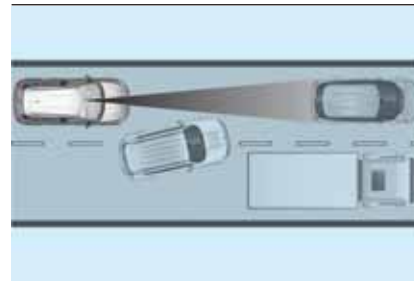

81

P2000041-000-000

Véhicules circulant en sens transversal

Le système pourrait réagir temporairement à un véhicule qui traverse le rayon d'action du capteur radar circulant en sens transversal fig. 82 .



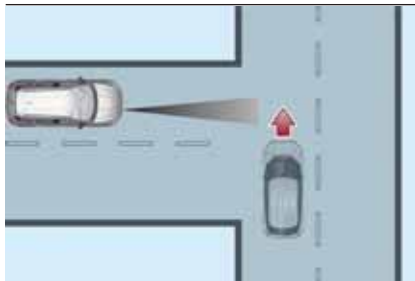

82

P2000042-000-000

Avertissements

❑ Le système n'a pas été conçu pour éviter des collisions et il n'est pas en mesure de détecter à l'avance des conditions éventuelles d'accident imminent. Ne pas tenir compte de cet avertissement pourrait mener à des lésions graves voire mortelles.

❑ Le système pourrait s'activer, en évaluant la trajectoire suivie par la voiture, suite à la présence d'objets métalliques réfléchissants qui ne sont pas d'autres véhicules, comme par exemple les glissières de sécurité, panneaux de signalisation, barrières à l'entrée de parkings, péages autoroutiers, passages à niveau, portails, rails, objets à proximité de chantiers routiers ou situés plus haut que la voiture (par exemple un pont supérieur). De même, le système pourrait intervenir à l'intérieur de

parkings multi étages ou de tunnels ou à cause de reflets de la chaussée. Ces possibles activations sont dues à la logique normale de fonctionnement du système et ne doivent pas être interprétées comme des anomalies.

❑ Le système a été conçu pour être utilisé exclusivement sur route. En cas de conduite tout-terrain, le système doit être désactivé pour éviter des signalisations superflues.

❑ Il convient de désactiver le système pendant le transport du véhicule sur un train, un bateau ou un camion, pendant son remorquage ou son positionnement sur un banc à rouleaux.

SYSTÈME iTPMS (Indirect Tyre Pressure Monitoring System)



Description

La voiture est équipée d'un système de contrôle de la pression des pneus, appelé iTPMS (Indirect Tyre Pressure Monitoring System), en mesure de contrôler l'état de gonflage des pneus au moyen des capteurs de vitesse de roue.

Pression correcte des pneus

Dans le cas où un pneu dégonflé est détecté, le contour du véhicule est affiché sur l'écran.

Pression des pneus insuffisante

En cas d'un ou de plusieurs pneus dégonflés, le système avertit le conducteur par l'allumage du témoin (!) sur le combiné de bord et l'affichage à l'écran d'un message d'avertissement, accompagné d'un signal sonore.

Dans ce cas le contours du véhicule est affiché sur l'écran avec les deux symboles (!) .

Ce signal s'affiche même en cas d'extinction et de redémarrage du moteur, jusqu'à l'exécution de la procédure de RÉINITIALISATION.

Procédure de réinitialisation

Le système iTPMS requiert une phase initiale d'« auto-apprentissage » (dont la durée dépend du style de conduite et des conditions de la route : la condition optimale est la conduite en ligne droite à 80 km/h pendant au moins 20 minutes), qui débute par l'exécution de la procédure de RÉINITIALISATION.

La procédure de RÉINITIALISATION doit être effectuée :

- ❑ à chaque modification de la pression des pneus ;
- ❑ lors du remplacement un seul pneu ;
- ❑ lorsque les pneus sont tournés/inversés ;
- ❑ en cas de montage de la roue compacte de secours.

Avant de procéder à la RÉINITIALISATION, gonfler les pneus aux valeurs nominales de pression figurant dans le tableau des pressions de gonflage (voir le paragraphe « Roues » du chapitre « Caractéristiques techniques »).

Si la procédure de RÉINITIALISATION n'est pas effectuée, dans tous les cas mentionnés ci-dessus, le témoin  peut donner des signaux erronés concernant un ou plusieurs pneus.

Pour RÉINITIALISER, avec le véhicule à l'arrêt et le moteur en marche, appuyer pour au moins 2 secondes sur le bouton Reset  placé sur le tableau de bord de gauche fig. 83 .

Quand la RÉINITIALISATION est faite correctement, selon la typologie du combiné de bord, soit un signal acoustique (buzzer) est entendu soit avec le signal acoustique le message « Reset sauvé » est affiché sur l'écran pour indiquer que l'auto-apprentissage est lancé.



83

06056J0001EM

Conditions de fonctionnement

Le système est actif pour des vitesses supérieures à 15 km/h.

Dans certaines situations, telles que la conduite sportive ou des conditions particulières de la chaussée (par ex. verglas, neige, chemin de terre...), le signal peut retarder ou être partiel en ce qui concerne la détection du dégonflage simultané de plusieurs pneus.

Dans des conditions particulières (par ex. voiture chargée de manière asymétrique sur un côté, pneu endommagé ou usé, utilisation de la roue compacte de secours, utilisation du kit de réparation des pneus « Fix&Go automatic », utilisation de chaînes à neige, utilisation de pneus différents sur les essieux), le système pourrait fournir des signaux erronés ou se désactiver temporairement.

En cas de désactivation temporaire du système, le témoin  clignotera pendant 75 secondes environ et restera ensuite allumé de manière fixe ; l'écran affichera en même temps un message d'avertissement.

Ce signal est également affiché suite à l'extinction et au redémarrage suivant du moteur, si les conditions correctes de fonctionnement ne sont pas rétablies.

En cas de signaux anormaux il est recommandé d'effectuer la procédure de RÉINITIALISATION. Si une fois la RÉINITIALISATION effectuée les signaux persistent, vérifier que la typologie des pneus utilisés est la même sur les quatre roues et que les pneus ne sont pas endommagés; en cas d'utilisation de roue compacte de secours, remonter dès que possible un pneu normal; retirer, si possible les chaînes à neige; vérifier que la répartition des charge est symétrique et répéter la procédure de RÉINITIALISATION en roulant sur une route propre et asphaltée. Si l'affichage persiste, s'adresser au Réseau Après-vente Fiat.



**ATTENTION**

62) Le système constitue une aide à la conduite : le conducteur ne doit jamais baisser son attention pendant la conduite. La responsabilité de la conduite incombe toujours au conducteur, qui doit prendre en considération les conditions de circulation pour conduire en toute sécurité. Le conducteur est toujours tenu de maintenir une distance de sécurité avec le véhicule qui le précède.

63) Si, pendant l'intervention du système, le conducteur appuie à fond sur la pédale d'accélérateur ou effectue un braquage rapide, il est possible que la fonction de freinage automatique s'interrompe (par ex. pour permettre une éventuelle manœuvre pour éviter un obstacle).

64) Le système intervient sur les véhicules qui roulent sur la même voie de circulation. Les personnes, les animaux et les objets (par ex. des poussettes) ne sont pas pris en considération.

65) Si, pour un entretien, la voiture doit être placée sur un banc à rouleaux ou si elle est lavée dans une station de lavage automatique à rouleaux, du fait qu'elle a un obstacle à l'avant (par ex. un autre véhicule, un mur ou tout autre obstacle), le système pourrait en détecter la présence et intervenir. Dans ce cas, il est donc nécessaire de désactiver le système en agissant sur les paramètres du système **Uconnect™ 5" ou 7" HD**.

66) Si le système iTPMS signale la chute de pression des pneus, veiller à contrôler la pression des quatre pneus.

67) Le système iTPMS n'exempte pas le conducteur de l'obligation de contrôler la pression des pneus tous les mois et il ne doit pas être considéré comme un système de remplacement de l'entretien ou de sécurité.

68) La pression des pneus doit être contrôlée lorsque les pneus sont froids. Si, pour n'importe quelle raison, on contrôle la pression lorsque les pneus sont chauds, ne pas réduire la pression même si elle est supérieure à la valeur prévue, mais répéter le contrôle quand les pneus seront froids.

69) Le système iTPMS n'est pas en mesure de signaler les chutes subites de pression des pneus (par exemple en cas d'explosion d'un pneu). Dans ce cas, arrêter la voiture en freinant doucement sans effectuer de braquage brusque.

70) Le système ne fournit qu'une indication de basse pression des pneus : il n'est pas en mesure de les gonfler.

71) Un gonflage insuffisant des pneus augmente la consommation en carburant, réduit la durée de la bande de roulement et peut influencer sur la capacité de conduire le véhicule de façon sûre.

**ATTENTION**

28) Les fonctions du système pourraient être limitées ou nulles en raison des conditions atmosphériques, par exemple pluie battante, grêle, brouillard épais ou neige abondante.

29) La zone du pare-chocs située face au capteur ne doit pas être couverte par des adhésifs, des phares auxiliaires ou tout autre objet.

30) Le fonctionnement du système peut être imprévu ou retardé si des charges dépassant latéralement, en hauteur ou vers l'arrière par rapport à la taille normale du véhicule sont présentes sur d'autres véhicules.

31) La fonctionnalité peut être compromise par toute modification structurelle apportée au véhicule, comme par exemple une modification de l'avant de la voiture, le remplacement de pneus, ou une charge plus élevée que celle prévue pour la voiture.

32) Des réparations inadéquates effectuées sur l'avant de la voiture (par ex. aux pare-chocs, au châssis) peuvent modifier la position du capteur radar et en compromettre le fonctionnement. S'adresser au Réseau Après-vente Fiat pour toute réparation de ce genre.

33) Ne pas manipuler ni effectuer aucune intervention sur le capteur radar. En cas de panne du capteur, s'adresser au Réseau Après-vente Fiat.

34) En cas de traction de remorques (avec des modules installés après l'achat de la voiture), de remorquage de la voiture ou lors des manœuvres de chargement sur transporteur (ou dans des véhicules prévus pour le transport), le système doit être désactivé en appuyant sur le système **Uconnect™ 5" ou 7" HD**.

35) Éviter de laver la zone inférieure du pare-chocs avec des jets à haute pression : en particulier, éviter d'intervenir sur le connecteur électrique du système.

36) *Faire attention aux réparations et à l'application de nouvelle peinture dans la zone autour du capteur (cache couvrant le capteur sur le côté gauche du pare-chocs). En cas de chocs frontaux, le capteur peut se désactiver automatiquement et afficher, sur l'écran, un avertissement pour indiquer qu'il faut faire réparer le capteur. Même en l'absence de signalisations de dysfonctionnement, désactiver le système si l'on pense que la position du capteur radar a été altérée (par ex. à cause de chocs frontaux à vitesse réduite comme lors des manœuvres de stationnement). Dans ces cas, s'adresser au Réseau Après-vente Fiat pour effectuer le réalignement ou le remplacement du capteur radar.*

SYSTÈMES DE PROTECTION DES OCCUPANTS

L'un des plus importants équipements de sécurité de la voiture est représenté par les systèmes de protection suivants:

- ceintures de sécurité ;
- système SBR (Seat Belt Reminder) ;
- appuie-tête ;
- systèmes de retenue des enfants ;
- Air bags avants, latéraux et rideaux (ou disponible).

Faire très attention aux informations fournies dans les pages suivantes. Il est en effet fondamental que les systèmes de protection soient utilisés de façon correcte afin de garantir le maximum de sécurité au conducteur et aux passagers.

Pour la description du réglage des appuie-tête, voir les indications fournies au paragraphe « Appuie-tête » au chapitre « Connaissance de la voiture ».

CEINTURES DE SÉCURITÉ

Tous les sièges de la voiture sont dotés de ceintures de sécurité à trois points de fixation, avec enrouleur correspondant.

Le mécanisme de l'enrouleur s'enclenche en bloquant la sangle en cas de freinage brusque ou de forte décélération due à un choc. Dans des conditions normales, cette caractéristique permet à la sangle de la ceinture de coulisser librement de manière à s'adapter parfaitement au corps de l'occupant. En cas d'accident, la ceinture se bloquera en réduisant ainsi le risque d'impact dans l'habitacle ou de projection en dehors de la voiture.

Le conducteur doit toujours respecter (et faire respecter par tous les passagers) toutes les dispositions de loi locales concernant l'obligation et le mode d'emploi des ceintures de sécurité.

Toujours boucler les ceintures de sécurité avant de prendre la route.



UTILISATION DES CEINTURES DE SÉCURITÉ

La ceinture de sécurité doit être mise en tenant le buste droit et appuyé contre le dossier.

Pour boucler les ceintures, saisir la languette de clipsage 1 fig. 84 et l'enclencher dans la boucle 2, jusqu'au déclic de blocage.

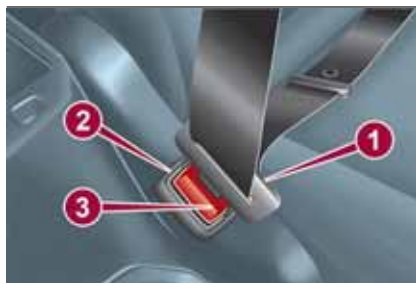

84

06056J0004EM

Si pendant le déroulement de la ceinture celle-ci devait se bloquer, il faut la laisser s'enrouler légèrement puis la dégager de nouveau en évitant des manœuvres brusques.

Pour enlever les ceintures, appuyer sur le bouton 3 fig. 84 et accompagner la ceinture pendant son enroulement, pour éviter qu'elle ne s'entortille.



72) 73)

Lorsque la voiture est garée sur une route très en pente, il est possible que l'enrouleur se bloque, ce qui est tout à fait normal. Le mécanisme de l'enrouleur bloque la sangle chaque fois que celle-ci est soumise à un mouvement rapide ou en cas de freinage brusque, de chocs ou de virage pris à grande vitesse.

Une fois assis, boucler les ceintures de sécurité des places arrière comme illustré en fig. 85 .

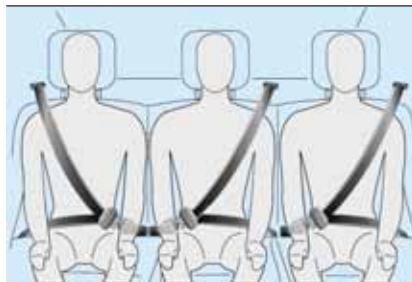

85

P103F184-000-000

RÉGLAGE EN HAUTEUR DES CEINTURES DE SÉCURITÉ AVANT



74) 75)

Il est possible d'effectuer le réglage en hauteur sur 4 positions différentes.

Pour effectuer le réglage en hauteur, du haut vers le bas, il faut appuyer sur le bouton 1 fig. 86 et faire coulisser cette poignée vers le bas.

Pour effectuer le réglage en hauteur, du bas vers le haut, il suffit de faire coulisser la poignée (sans devoir appuyer sur quoi que ce soit).



86

06056J0003EM

Toujours régler la hauteur des ceintures de sécurité, en l'adaptant à la taille des passagers : cette précaution permet de réduire considérablement les risques de lésion en cas de choc.

Le réglage est correct lorsque la sangle passe à peu près au milieu entre l'extrémité de l'épaule et du cou.



ATTENTION

72) Ne pas appuyer sur le bouton 3 pendant la marche.

73) Il faut se rappeler qu'en cas de choc violent, les passagers des sièges arrière qui ne portent pas de ceintures s'exposent personnellement à d'importants risques, et constituent également un danger pour les passagers des places avant.

74) Le réglage en hauteur des ceintures de sécurité doit être effectué avec la voiture à l'arrêt.

75) Une fois le réglage en hauteur effectué, vérifier systématiquement que la poignée est bloquée dans l'une des positions prédéfinies. Pour ce faire, relâcher le bouton 1 et pousser vers le bas pour permettre le déclic du dispositif d'ancrage au cas où le relâchement ne coïnciderait pas avec une position prédéfinie.

SYSTÈME SBR (Seat Belt Reminder)

(pour les versions/marchés qui le prévoient)

Le système SBR avertit les passagers des places avant et arrière (si prévu) que leur ceinture de sécurité n'est pas bouclée.

Le système signale que les ceintures de sécurité ne sont pas bouclées à l'aide de signaux visuels (allumage de témoins sur le combiné de bord et de symboles sur l'écran) et de signaux sonores (voir les informations fournies dans les paragraphes suivants).

REMARQUE Pour la désactivation permanente du signal sonore, s'adresser au Réseau Après-vente Fiat. Il est possible de réactiver à tout moment le signal sonore en agissant sur le Menu de l'écran (voir paragraphe « Écran » du chapitre « Connaissance du combiné de bord »).

Comportement du témoin ceintures de sécurité places avant

Lorsque le dispositif de démarrage se trouve en position MAR, le témoin  (voir fig. 87) s'allume pendant quelques secondes, quel que soit l'état des ceintures de sécurité avant.

Voiture à l'arrêt, si la ceinture de sécurité côté conducteur ou côté

passager (avec passager assis) n'est pas bouclée, le témoin reste allumé de façon continue.



87

P2000037-000-000

Dès que le seuil de 8 km/h (5 mph) est atteint pendant quelques secondes, avec les ceintures de sécurité côté conducteur ou passager (avec passager présent) débouclées, un signal sonore s'active, simultanément au clignotement du témoin  pendant 100 secondes environ.

Une fois activé, ce cycle d'avertissements reste actif pendant toute sa durée (quelle que soit la vitesse de la voiture) ou jusqu'à ce que les ceintures de sécurité soient bouclées. Lorsque la marche arrière est enclenchée, pendant le cycle d'avertissements, le signal sonore est désactivé et le témoin  s'allume à lumière fixe. Le cycle d'avertissements

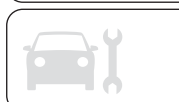



est réactivé dès que la vitesse dépasse à nouveau 8 km/h.

Comportement des symboles des ceintures de sécurité places arrière

Les symboles sont affichés sur l'écran fig. 88 quelques secondes après avoir placé le dispositif en position MAR.

Les symboles sont affichés en fonction des ceintures de sécurité correspondantes et s'éteignent 30 secondes au moins après la fermeture des portes ou consécutivement à un changement d'état des ceintures :

-  ceinture bouclée
-  ceinture débouclée.

Les symboles affichés sur l'écran indiquent :

- A** : ceinture de sécurité place arrière gauche ;
- B** : ceinture de sécurité place arrière centrale ;
- C** : ceinture de sécurité place arrière droite.

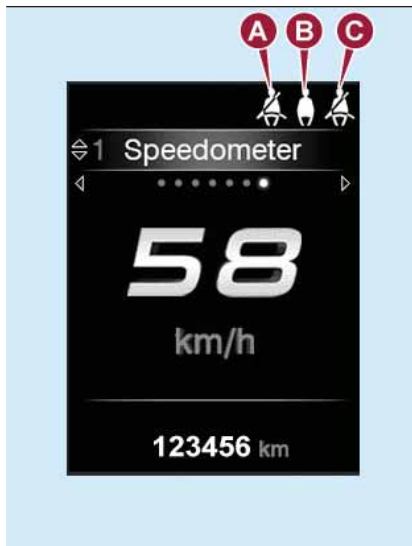

88

P2000011-000-000

Si une ceinture de sécurité arrière est débouclée, l'allumage du symbole correspondant sur l'écran sera accompagné d'un signal sonore (3 "bips").

Par ailleurs, les symboles se rallument pendant 30 secondes environ à chaque fois que l'une des portes arrière est fermée.

Le symbole changera d'état après avoir attaché de nouveau la ceinture de sécurité correspondante.

30 secondes environ après le dernier signal, les symboles relatifs aux places arrière s'éteignent, indépendamment de l'état de la ceinture.

AVERTISSEMENTS

En ce qui concerne les sièges arrière, le système SBR indique uniquement si les ceintures de sécurité sont débouclées ou bouclées, sans préciser toutefois la présence d'un passager éventuel.

Lorsque le dispositif de démarrage est sur MAR, tous les témoins/symboles restent éteints si toutes les ceintures de sécurité (avant et arrière) sont bouclées.

Pour les places arrière, les symboles s'allument quelques secondes après avoir placé le dispositif de démarrage en position MAR, quel que soit l'état des ceintures de sécurité (même si toutes les ceintures de sécurité sont bouclées).

Tous les témoins/symboles s'allument lorsqu'une ceinture au moins passe de l'état bouclé à l'état débouclé ou vice-versa.

PRÉTENSIONNEURS

La voiture est dotée de prétensionneurs pour les ceintures de sécurité avant qui, en cas de choc frontal violent, rembobinent quelques centimètres de la sangle des ceintures de sécurité, en assurant ainsi l'adhérence parfaite des ceintures au corps des occupants avant toute action de maintien.

L'activation effective des prétensionneurs est reconnaissable au recul de la sangle de la ceinture de sécurité vers l'enrouleur.

Cette voiture est équipée d'un deuxième dispositif de pré-tension (installé en zone bas de caisse) : l'activation effective est signalée par le raccourcissement du câble métallique et par l'enroulement de la gaine de protection.

Pendant l'intervention du prétensionneur, il peut y avoir une légère émission de fumée. Cette fumée n'est pas nocive et n'indique pas un début d'incendie.

Le prétensionneur ne nécessite d'aucun entretien ni graissage : toute modification de ses conditions d'origine altère son efficacité.

Par suite d'évènements naturels exceptionnels (par ex. inondations, tempêtes, etc.) si le dispositif est entré en contact avec de l'eau et/ou de la

boue, il faut s'adresser au Réseau Après-vente Fiat pour le faire remplacer.

ATTENTION Pour avoir le maximum de protection possible, placer la ceinture de sécurité de manière à ce qu'elle adhère parfaitement au buste et au bassin.

LIMITEURS DE CHARGE



76)



37)

Pour augmenter la protection en cas d'accident, les enrouleurs des ceintures de sécurité avant sont dotés, à l'intérieur, d'un dispositif qui permet de doser la force appliquée sur le thorax et les épaules pendant l'action de retenue des ceintures en cas de choc frontal.

AVERTISSEMENTS POUR L'UTILISATION DES CEINTURES DE SÉCURITÉ

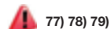

77) 78) 79)

L'utilisation des ceintures de sécurité est également nécessaire pour les femmes enceintes : le risque de lésions pour elles et pour l'enfant qui va naître en cas de choc étant plus grave si elles n'attachent pas leur ceinture.

Les femmes enceintes doivent placer la partie inférieure de la sangle tout en bas, de façon à ce qu'elle passe au-dessus du bassin et sous le ventre fig. 89 . Au fur et à mesure que la grossesse avance, la conductrice doit régler le siège et le volant de sorte à avoir le plein contrôle de la voiture (les pédales et le volant doivent être facilement accessibles). Il faut toutefois maintenir la plus grande distance possible entre le ventre et le volant.

La sangle de la ceinture de sécurité ne doit pas être entortillée. La partie supérieure doit passer sur l'épaule et traverser le thorax en diagonale. La partie inférieure doit adhérer au bassin fig. 90 et non à l'abdomen du passager. N'utiliser aucun dispositif (agrafes, arrêts, etc.) pour tenir les ceintures éloignées du corps des passagers.



89

F1B0107C





90

F1B0108C

Chaque ceinture de sécurité doit être utilisée par une seule personne : un passager ne doit pas transporter d'enfants sur ses genoux en utilisant la même ceinture de sécurité pour assurer leur protection fig. 91 . En règle générale, on ne doit boucler aucun objet à la personne.



91

F1B0109C

ENTRETIEN DES CEINTURES DE SÉCURITÉ

Pour un entretien correct des ceintures de sécurité, suivre attentivement les règles suivantes :

- toujours utiliser les ceintures avec la sangle bien détendue, non entortillée ; s'assurer que cette dernière puisse se déplacer librement et sans obstacles ;
- vérifier le fonctionnement de la ceinture de sécurité de la manière suivante : boucler la ceinture de sécurité et la tirer énergiquement ;
- suite à un accident d'une certaine gravité, remplacer la ceinture de sécurité utilisée, même si elle semble intacte en apparence. Remplacer systématiquement la ceinture de sécurité en cas de déclenchement des prétensionneurs ;
- éviter que les enrouleurs soient mouillés : leur bon fonctionnement est garanti seulement s'ils ne subissent pas d'infiltrations d'eau ;
- remplacer la ceinture de sécurité lorsqu'elle présente des traces d'usure ou des coupures.



ATTENTION

76) Le prétensionneur ne peut être utilisé qu'une seule fois. Après son activation, s'adresser au Réseau Après-vente Fiat pour le faire remplacer.

77) Il est formellement interdit de démonter ou d'altérer les composants du prétensionneur et de la ceinture de sécurité. Toute intervention doit être exécutée par des opérateurs qualifiés et agréés. Toujours s'adresser au Réseau Après-vente Fiat.

78) Pour bénéficier du maximum de protection, garder le dossier bien droit, bien appuyer le dos au dossier et placer la ceinture de sécurité de manière à ce qu'elle adhère parfaitement au buste et au bassin. Toujours boucler les ceintures, aussi bien à l'avant qu'à l'arrière. Rouler sans ceinture bouclée augmente le risque de blessures graves ou de mort en cas d'accident.

79) Si la ceinture a été soumise à une forte sollicitation, par exemple suite à un accident, elle doit être remplacée entièrement en même temps que les ancrages, les vis de fixation de ces derniers et les prétensionneurs. En effet, même si elle ne présente pas de défauts visibles, la ceinture pourrait avoir perdu ses propriétés de résistance.



ATTENTION

37) *Toute opération comportant des chocs, des vibrations ou des échauffements localisés (supérieurs à 100°C pendant une durée de 6 heures maximum) dans la zone du prétensionneur peut l'endommager ou provoquer son déclenchement. Si une intervention sur ces composants est nécessaire, s'adresser au Réseau Après-vente Fiat.*

SYSTÈMES DE PROTECTION POUR ENFANTS

TRANSPORTER LES ENFANTS EN TOUTE SÉCURITÉ



Pour une meilleure protection en cas de choc, tous les passagers doivent voyager assis et attachés avec les systèmes de retenue prévus, y compris les nouveau-nés et les enfants !

Cette prescription est obligatoire dans tous les pays membres de l'Union Européenne conformément à la directive 2003/20/CE.

Les enfants d'une stature inférieure à 1,50 mètre, jusqu'à l'âge de 12 ans, doivent être protégés par des dispositifs de retenue appropriés et devraient être assis sur les places arrière.

Les statistiques sur les accidents indiquent que les sièges arrière assurent une meilleure protection des enfants.

Chez les enfants, par rapport aux adultes, la tête est proportionnellement plus grosse et plus lourde que le reste du corps, alors que les muscles et la structure osseuse ne sont pas complètement développés. Par conséquent, pour les protéger

convenablement en cas de choc, d'autres dispositifs sont nécessaires que les ceintures de sécurité pour adultes afin de réduire au minimum le risque de blessures en cas d'accident, de freinage ou de manœuvre soudaine. Les enfants doivent être assis de façon sécurisée et confortable. En fonction des caractéristiques des sièges enfants utilisés, il est conseillé de conserver le plus longtemps possible (au moins jusqu'à l'âge de 3-4 ans) les enfants dans les sièges enfants tournés dos à la route, car c'est la position qui offre le plus de protection en cas de choc.

Nous conseillons de toujours choisir le système de retenue le plus approprié à l'enfant ; pour ce faire, toujours consulter la Notice d'entretien fournie avec le siège enfant pour être certain qu'il s'agit du modèle adapté à l'enfant auquel il est destiné.



En Europe, les caractéristiques des systèmes de retenue des enfants sont réglementées par la norme ECE-R44, qui les répartit en cinq groupes de poids :

Groupe	Plages de poids
Groupe 0	jusqu'à un poids de 10 kg
Groupe 0+	jusqu'à un poids de 13 kg
Groupe 1	poids entre 9 et 18 kg
Groupe 2	poids entre 15 et 25 kg
Groupe 3	poids entre 22 et 36 kg

Tous les dispositifs de retenue pour les enfants doivent mentionner les données d'homologation ainsi que la marque de contrôle sur une plaquette fixée solidement au siège enfant qui ne doit jamais être enlevée.

La Lineaccessori MOPAR[®] offre des sièges enfants adaptés à chaque groupe de poids. Ce choix est vivement conseillé, car ces sièges ont été spécialement conçus et testés pour les voitures Fiat.

INSTALLATION D'UN SIÈGE ENFANT AVEC LES CEINTURES DE SÉCURITÉ

Les sièges enfants universels qui s'installent en utilisant uniquement les ceintures de sécurité sont homologués conformément à la norme ECE R44 et sont divisés en différents groupes de poids.

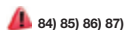

ATTENTION Les illustrations sont données seulement à titre indicatif pour le montage. Monter le siège enfant en suivant les instructions qui doivent obligatoirement être remises avec le siège.

Groupe 0 et 0+

Les enfants pesant jusqu'à 13 kg doivent être transportés tournés vers l'arrière sur un siège enfant du type indiqué sur fig. 92 qui, soutenant la tête, ne provoque pas de contraintes sur le cou en cas de brusques décélérations.



92

06096J0001EM

Le siège enfant est attaché à l'aide des ceintures de sécurité de la voiture, comme indiqué, et il doit retenir à son tour l'enfant avec les ceintures incorporées.

Groupe 1

À partir de 9 jusqu'à 18 kg, les enfants peuvent être transportés avec le siège tourné vers l'avant fig. 93 .



93

06096J0002EM

Groupe 2

Les enfants d'un poids de 15 à 25 kg peuvent être directement maintenus par les ceintures de sécurité du véhicule fig. 94 .



94

06096J0003EM

Les sièges enfants ont alors essentiellement pour fonction de positionner correctement l'enfant par rapport à la ceinture de sécurité, de façon à ce que la partie diagonale de la ceinture de sécurité adhère au thorax et non au cou et la partie horizontale au bassin et non à l'abdomen de l'enfant.

Groupe 3

Pour les enfants pesant entre 22 et 36 kg, il existe des dispositifs de retenue spéciaux qui permettent d'attacher correctement la ceinture de sécurité.

La fig. 95 fournit un exemple de position correcte de l'enfant sur le siège arrière.



95

06096J0004EM

Au-delà de 1,50 m de taille, les enfants peuvent mettre les ceintures comme les adultes.



CONFORMITÉ DES SIÈGES PASSAGER POUR L'UTILISATION DES SIÈGES ENFANTS UNIVERSELS

La voiture est conforme à la Directive européenne 2000/3/CE qui réglemente le montage des sièges enfants aux différentes places de la voiture, selon le tableau suivant :

Groupe	Plages de poids	Positionnement du siège enfant universel			
		Passager avant (*)		Passager arrière central	Passagers arrière latéraux
		Airbag activé	Airbag désactivé		
Groupe 0	jusqu'à un poids de 13 kg	X	U	X	U
Groupe 0+	jusqu'à un poids de 13 kg	X	U	X	U
Groupe 1	9-18 kg	X	U	X	U
Groupe 2	15-25 kg	U	U	X	U
Groupe 3	22-36 kg	U	U	X	U

(*) IMPORTANT : NE JAMAIS installer sur le siège avant des sièges-auto pour enfant dos à la route quand l'airbag est activé. Si l'on souhaite installer un siège dos à la route sur le siège avant, désactiver l'airbag correspondant (voir les indications du paragraphe « Système de protection supplémentaire (SRS) - Airbag »)

X = Place assise non adaptée pour des enfants entrant dans cette catégorie de poids.

U = Indiqué pour les systèmes de retenue de la catégorie « Universelle » selon le Règlement européen CEE-R44 pour les « Groupes » indiqués.

INSTALLATION D'UN SIÈGE ENFANT ISOFIX



Les places arrière externes de la voiture sont équipées de fixations ISOFIX pour le montage d'un siège enfant de manière rapide, simple et sûre. Le système ISOFIX permet de monter des systèmes de retenue pour enfants ISOFIX, sans utiliser les ceintures de sécurité de la voiture mais en attachant directement le siège enfant à trois fixations présentes sur la voiture.

Il est possible d'effectuer un montage mixte de sièges enfants traditionnels et ISOFIX sur des places différentes de la voiture.

Pour installer un siège enfant ISOFIX, l'accrocher aux deux fixations métalliques 1 fig. 96 situées sur l'arrière du coussin du siège arrière, au point de contact avec le dossier, puis fixer l'accroche supérieure du siège enfant à la fixation 2 fig. 97 située derrière le dossier du siège.

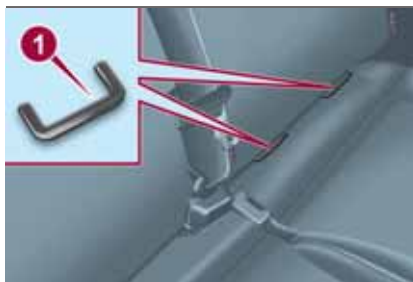

96

06096J0008EM

À titre indicatif, fig. 99 présente un exemple de siège enfant ISOFIX Universel qui couvre le groupe de poids 1.

Les autres groupes de poids sont couverts par des sièges enfants ISOFIX spécifiques qui peuvent être utilisés uniquement s'ils ont été spécifiquement testés pour cette voiture (voir liste de voitures jointe au siège enfant).

ATTENTION La figure fig. 99 est fournie uniquement à titre indicatif pour le montage. Monter le siège enfant en suivant les instructions qui doivent obligatoirement être remises avec le siège.



97

P1030218-000-000

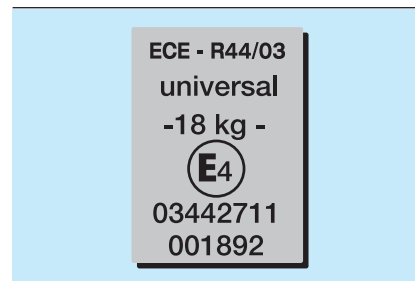

98

F1B0117C





99

06096J0007EM

REMARQUE Lorsque l'on utilise un siège enfant ISOFIX Universel, on ne peut utiliser que des sièges enfants homologués avec la mention ECE R44 « ISOFIX Universel » (R44/03 ou mises à jour successives) (voir fig. 98).

CONFORMITÉ DES SIÈGES PASSAGERS POUR L'UTILISATION DES SIÈGES ENFANTS ISOFIX

POSITIONS ISOFIX SUR LA VOITURE					
Groupes de poids	Groupe de tailles	Dispositif	Passager avant	Passagers arrière latéraux	Passager arrière central
Groupe 0 (jusqu'à 10 kg)	E	ISO/R1	X	IL	X
	E	ISO/R1	X	IL	X
Groupe 0+ (jusqu'à 13 kg)	D	ISO/R2	X	IL	X
	C	ISO/R3	X	IL (*)	X
	D	ISO/R2	X	IL	X
	C	ISO/R3	X	IL (*)	X
Groupe 1 (de 9 jusqu'à 18 kg)	B	ISO/F2	X	IUF - IL	X
	B1	ISO/F2X	X	IUF - IL	X
	A	ISO/F3	X	IUF - IL	X

X Position ISOFIX non adaptée aux systèmes de protection pour enfants ISOFIX pour cette catégorie de poids et/ou de tailles.

IL Adapté aux systèmes de retenue d'enfants ISOFIX des catégories « Spécifique du véhicule », « Limitée » ou « Semi-universelle », homologués pour cette voiture spécifique.

IL (*) Le siège enfant ISOFIX peut être monté en réglant le siège avant.

IUF Indiqué pour les systèmes de retenue enfants ISOFIX de la catégorie universelle orientés face à la route et homologués pour l'emploi dans le groupe de poids.



CONFORMITÉ DES SIÈGES PASSAGERS POUR L'UTILISATION DES SIÈGES ENFANTS i-Size

Le tableau suivant, conformément à la législation européenne ECE 129, indique la possibilité d'installer des sièges enfants i-Size.

	POSITIONS I-Size SUR LA VOITURE			
	Dispositif	Passager avant	Passagers arrière latéraux	Passager arrière central
Sièges enfants i-Size	ISO/R2	X	i-U	X
	ISO/F2	X	i-U	X



i-U : adapté aux sièges enfants i-Size Universels, montés tant dos à la route que face à la route.

X : place assise non adaptée aux sièges enfants i-Size Universels.

SIÈGES ENFANT RECOMMANDÉS PAR FIAT POUR VOTRE VÉHICULE

La Lineaccessori MOPAR® propose une gamme complète de sièges enfants à fixer avec la ceinture de sécurité à trois points ou au moyen des fixations ISOFIX.

ATTENTION FCA conseille d'installer le siège enfant en suivant les instructions qui doivent obligatoirement être remises avec le siège.

Groupe de poids	Siège enfant	Type de siège enfant	Installation du siège enfant
Groupe 0+ : de la naissance jusqu'à 13 kg de 40 cm à 80 cm		Britax Baby Safe plus Numéro d'homologation : E1 04301146 Code de commande Fiat : 71806415	Siège enfant Universel/ISOFIX. Il s'installe dos à la route en utilisant uniquement les ceintures de sécurité de la voiture ou la base spéciale ISOFIX (à acheter séparément) et les fixations ISOFIX de la voiture. Il s'installe sur les places arrière extérieures.
	+	+	
		Britax Baby Safe ISOFIX base Code de commande Fiat : 71806416	



Groupe de poids

Siège enfant

Type de siège enfant

Installation du siège enfant

**Fair G0/1S**

Numéro d'homologation : E4 04443718

Code de commande Fiat : 71807388

Siège enfant Universe/ISOFIX. Il peut être installé en utilisant uniquement les ceintures de sécurité de la voiture (uniquement face à la route) ou bien avec les fixations ISOFIX de la voiture.

FCA conseille de l'installer en utilisant la plate-forme ISOFIX dos à la route (RWF type « G » - à acheter séparément) ou bien la plate-forme ISOFIX face à la route (FWF type « A » - à acheter séparément), ainsi que l'appuie-tête rigide (à acheter séparément) et les fixations ISOFIX de la voiture. Il s'installe sur les places arrière extérieures.

+

+

Groupe 1 :
de 9 jusqu'à
18 kg
de 67 cm à
105 cm

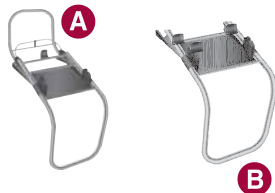
**Référence A : Plate-forme Fair ISOFIX RWF type « G » pour G 0/1S**Code de commande Fiat : 71807455
ou bien**Référence B : Plate-forme Fair ISOFIX FWF de type « A » pour G 0/1S**

Code de commande Fiat : 71805364

+

+

**Appuie-tête rigide FAIR**

Code de commande Fiat : 71807387

Groupe de poids

Siège enfant

Type de siège enfant

Installation du siège enfant

Groupe 2 :
de 15 à 25 kg
de 95 cm à
135 cm



Takata Maxi Plus

Numéro d'homologation : E4 0444 4003
Code de commande Fiat : 50547087

Il s'installe uniquement tourné vers l'avant à l'aide de la ceinture de sécurité à trois points et éventuellement des fixations ISOFIX de la voiture.

Fiat conseille de l'installer en utilisant les fixations ISOFIX de la voiture.

Il s'installe sur les places arrière extérieures.

Fiat recommande de **toujours** utiliser le dossier pour les enfants jusqu'à 135 cm.

Groupe 3 :
de 22 à 36 kg
de 136 cm à
150 cm



Takata Maxi Plus

Numéro d'homologation : E4 0444 4003
Code de commande Fiat : 50547087

Il s'installe uniquement tourné vers l'avant à l'aide de la ceinture de sécurité à trois points et éventuellement des fixations ISOFIX de la voiture.

Fiat conseille de l'installer en utilisant les fixations ISOFIX de la voiture.

Il s'installe sur les places arrière extérieures.



Principales précautions à suivre pour transporter des enfants en toute sécurité

- ❑ Installer les sièges enfants sur la banquette arrière, car cette position s'avère être la plus protégée en cas de choc.
- ❑ Conserver le siège enfant tourné dos à la route le plus longtemps possible, si possible jusqu'à l'âge de 3-4 ans de l'enfant.
- ❑ En cas de désactivation de l'airbag frontal côté passager, toujours contrôler, au moyen de l'allumage permanent du témoin spécifique sur la platine de la planche de bord, l'effective désactivation.
- ❑ Suivre scrupuleusement les instructions fournies avec le siège enfant. Les conserver dans la voiture avec les papiers et cette Notice. Ne jamais utiliser de sièges enfants dépourvus de mode d'emploi.
- ❑ Chaque système de retenue est rigoureusement réservé pour une personne seule : ne jamais l'utiliser pour attacher deux enfants simultanément.
- ❑ Toujours vérifier que les ceintures de sécurité n'appuient pas sur le cou de l'enfant.
- ❑ Vérifier systématiquement en tirant sur la sangle que les ceintures de sécurité sont bien bouclées.

- ❑ Pendant le voyage, ne pas permettre à l'enfant de prendre des positions anormales ou de déboucler sa ceinture de sécurité.
- ❑ Ne pas permettre à l'enfant de positionner la partie diagonale de la ceinture de sécurité sous les bras ou derrière le dos.
- ❑ Ne jamais transporter des enfants en les tenant dans les bras, même s'il s'agit de nouveau-nés. Personne n'est en mesure de les retenir en cas de choc.
- ❑ Si le véhicule a subi un accident ou accrochage, remplacer le siège-auto pour enfant par un neuf. De plus remplacer, selon le type de siège enfant installé, les systèmes d'ancrage Isofix ou la ceinture de sécurité à laquelle le siège enfant était attaché.
- ❑ Chaque siège enfant face à la route monté sur le siège arrière extérieur, indépendamment de son groupe de poids, doit être installé après avoir déposé l'appuie-tête du siège arrière destiné à le recevoir. Cette disposition ne s'applique pas aux coussins rehausseurs (sans dossier) : ces coussins rehausseurs doivent être installés lorsque l'appuie-tête du siège recevant ceux-ci est en place.



ATTENTION

80) GRAVE DANGER : quand l'airbag frontal côté passager est actif, ne pas installer sur le siège avant du passager des sièges enfant qui se montent dans le sens contraire de la marche. L'activation de l'airbag, en cas de choc, pourrait provoquer des lésions mortelles à l'enfant transporté, indépendamment de la gravité du choc. Il est conseillé de toujours transporter les enfants dans leur siège sur la banquette arrière, car cette position s'est avérée la plus protégée en cas d'accident.

81) L'obligation de désactiver l'airbag si l'on installe un siège enfant dos à la route figure sur l'étiquette collée sur le pare-soleil avec les symboles appropriés. Respecter les indications figurant sur le pare-soleil côté passager (voir la description du paragraphe « Système de protection supplémentaire (SRS) - Airbags »).

82) S'il faut transporter un enfant sur le siège avant côté passager avec un siège enfant qui se monte dos à la route, les airbags côté passager frontal et latéral (Side bag) doivent être désactivés via le Menu principal du système Connect (se référer au paragraphe "Système de protection supplémentaire (SRS) - Airbag" et vérifier que leur désactivation soit bien signalée par l'allumage de la LED  sur la planche de bord. En outre, le siège passager doit être reculé jusqu'en butée, pour éviter tout contact du siège enfant avec la planche de bord.

83) Ne pas actionner le siège avant ou arrière s'il y a un enfant sur le même siège ou assis sur le siège enfant

84) Un montage incorrect du siège enfant peut annuler l'efficacité du système de protection. En cas d'accident, le siège enfant pourrait en effet se relâcher et l'enfant risquerait de subir des lésions pouvant être mortelles. Lors de l'installation d'un système de protection pour nouveau-né ou pour enfant, respecter scrupuleusement les instructions fournies par le constructeur.

85) Lorsque le système de protection pour enfants n'est pas utilisé, il doit être fixé à l'aide de la ceinture de sécurité ou par les ancrages ISOFIX, ou encore être enlevé de la voiture. Ne pas le laisser détaché à l'intérieur de l'habitacle. On évite ainsi qu'il ne risque de provoquer des blessures aux occupants en cas de freinage brusque ou d'accident.

86) Après avoir installé un siège enfant, le siège ne doit plus être déplacé : enlever toujours le siège enfant avant d'exécuter un type quelconque de réglage.

87) S'assurer toujours que la partie en diagonale de la ceinture de sécurité ne passe pas sous les bras ou derrière le dos de l'enfant. En cas d'accident, la ceinture de sécurité n'est pas en mesure de retenir l'enfant, qui pourrait subir des lésions pouvant même être mortelles. L'enfant doit donc toujours porter correctement sa ceinture de sécurité.

88) Ne jamais utiliser le même ancrage inférieur pour installer plusieurs systèmes de protection pour enfants.

89) Si un siège enfant ISOFIX universel n'est pas fixé avec les trois ancrages, le siège enfant ne sera pas en mesure de protéger correctement l'enfant. En cas d'accident, l'enfant risque des lésions graves, voire mortelles.

90) Ne monter le siège enfant que lorsque la voiture est à l'arrêt. Le siège enfant est correctement fixé aux attaches de pré-équipement quand on entend les déclics qui confirment qu'il est bien accroché. Toujours se conformer aux instructions pour le montage, le démontage et le positionnement, fournies obligatoirement par le Fabricant.

SYSTÈME DE PROTECTION SUPPLÉMENTAIRE (SRS) - AIRBAGS

La voiture est équipée des airbags suivants :

- airbag frontal conducteur ;
- airbag frontal passager ;
- airbags latéraux avant de protection du bassin, thorax et épaule (Side bag) conducteur et passager ;
- airbags latéraux de protection de la tête des occupants des places avant et des occupants des places arrière latérales (Window bag).

L'emplacement des airbags est marqué, sur la voiture, par l'inscription « AIRBAG » au milieu du volant, sur la planche de bord, sur le revêtement latéral ou sur une étiquette se trouvant à proximité du point d'ouverture de l'airbag.

AIRBAGS FRONTAUX

Les airbags frontaux (conducteur et passager) protègent les occupants des places avant en cas de chocs frontaux dont l'intensité est moyenne-élevée, au moyen de l'interposition du coussin entre l'occupant et le volant ou la planche de bord.

La non-activation de ces airbags en cas d'autres types de choc (latéral, arrière,

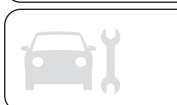

capotages, etc.) n'indique pas le dysfonctionnement du système.

Les airbags frontaux (conducteur et passager) ne remplacent pas mais complètent l'utilisation des ceintures de sécurité, qu'il est toujours recommandé d'utiliser, comme le prescrit la législation en Europe et dans la plupart des pays non européens.

En cas de choc, une personne qui n'a pas bouclé sa ceinture de sécurité est projetée vers l'avant et peut heurter le coussin en train de se déployer. Dans ce cas, la protection offerte par le coussin est amoindrie.

Les airbags frontaux peuvent ne pas s'activer dans les cas suivants :

- ❑ chocs frontaux avec des objets très déformables, qui n'intéressent pas la surface frontale de la voiture (par ex. pare-chocs contre le rail de sécurité) ;
- ❑ voiture encastrée sous d'autres véhicules ou sous des barrières de protection (par exemple sous un camion ou un rail de sécurité).

La non-activation dans les conditions décrites ci-dessus est due au fait que les airbags pourraient n'offrir aucune protection supplémentaire par rapport aux ceintures de sécurité et, par conséquent, leur activation serait inopportune.

Dans ces cas, la non-activation n'indique pas le dysfonctionnement du système.

Les airbags frontaux côté conducteur et côté passager ont été étudiés et étalonnés pour offrir la meilleure protection des occupants des places avant portant des ceintures de sécurité. Leur volume lors du gonflage maximum remplit la plupart de l'espace entre le volant et le conducteur et entre la planche et le passager.

En cas de chocs frontaux non sévères (pour lesquels l'action de retenue exercée par les ceintures de sécurité est suffisante), les airbags ne s'activent pas.

Par conséquent, il est dans tous les cas nécessaire d'utiliser les ceintures de sécurité qui, en cas de choc frontal, assurent toujours la bonne position de l'occupant.

Airbag frontal côté conducteur

Il est formé d'un coussin à gonflage instantané contenu dans un logement approprié situé au centre du volant fig. 100 .



100

06106J0001EM

Airbag frontal côté passager

Il est formé d'un coussin à gonflage instantané contenu dans un logement approprié situé dans la planche de bord fig. 101 , avec un coussin ayant un volume plus important par rapport à celui du côté conducteur.



101

06106J0002EM

Airbag frontal côté passager et sièges enfants

Les sièges enfants dos à la route ne doivent **JAMAIS** être installés sur le siège avant lorsque l'airbag passager est activé, parce que l'activation de l'airbag en cas de choc pourrait provoquer des lésions mortelles à l'enfant transporté.

Respecter **À LA LETTRE** les recommandations de l'étiquette apposée sur le pare-soleil côté passager fig. 102 .



102

06106J0003EM

Désactivation des airbags côté passager : airbag frontal et airbag latéral pour la protection du bassin, du thorax et de l'épaule

S'il était absolument nécessaire de transporter un enfant dans un siège enfant sur le siège avant dans le sens contraire de la marche, veiller à désactiver l'airbag frontal côté passager et l'airbag latéral avant (Side bag).

Pour désactiver les airbags, utiliser le Menu de l'écran (voir les indications décrites au paragraphe « Écran » du chapitre « Connaissance du combiné de bord »).

La LED  est présente au centre de la planche de bord fig. 103 .

Lorsque l'on place le dispositif de démarrage sur MAR, le LED s'allume pendant environ 8 secondes. Si cela ne se produit pas, s'adresser au Réseau Après-vente Fiat. Pendant les premières secondes, l'allumage de la LED n'indique pas l'état réel de la protection du passager, mais il a pour but d'en vérifier le fonctionnement correct. Après le test de quelques secondes, le LED indiquera l'état de la protection airbag passager.



103

P2000023-000-000

Protection active du passager: le LED  est éteint.

Protection passager désactivée : la LED  s'allume à lumière fixe.

En fonction des conditions de la voiture, le LED pourrait s'allumer avec différente intensité. L'intensité pourrait varier durant le même cycle de clé.



Airbag frontal côté passager et sièges enfants : ATTENTION

I	RISCHIO DI FERITE GRAVI O MORTALI. I seggiolini bambino che si montano nel verso opposto a quello di marcia non vanno installati sui sedili anteriori in presenza di air bag passeggero attivo.
GB	DEATH OR SERIOUS INJURY CAN OCCUR. NEVER use a rearward facing child restraint on a seat protected by an ACTIVE AIRBAG in front of it, DEATH or SERIOUS INJURY to the CHILD can occur
F	RISQUE DE MORT OU DE BLESSURES GRAVES. NE PAS positionner le siège pour enfant tourné vers l'arrière, en cas d'air bag passager actif.
D	Nichtbeachtung kann TOD oder SCHWERE VERLETZUNGEN zur Folge haben. Rückwärts gerichtete Kinderrückhaltesysteme (Babyschale) dürfen nicht in Verbindung mit aktiviertem Beifahrerairbag auf dem Beifahrersitz verwendet werden
NL	DIT KAN DODELIJK ZIJN OF ERNSTIGE ONGELUKKEN VEROORZAKEN. Plaats het kinderstoeltje niet ruggelings op de voorstoel wanneer er een airbag aanwezig is.
E	PUEDE OCACIONAR MUERTE O HERIDAS GRAVES. NO ubicar el asiento para niños en sentido inverso al de marcha en el asiento delantero si hubiese airbag activo lado pasajero.
PL	MOŻE GROZIĆ ŚMIERCIĄ LUB CIEŻKIMI OBRAŻENIAMI. NIE WOLNO umieszczać fotelika dziecięcego tyłem do kierunku jazdy na przednim siedzeniu w przypadku zainstalowanej aktywnej poduszki powietrznej pasażera.
TR	ÖLÜM VEYA AĞIR ŞEKİLDE YARALANMAYA SEBEP OLABİLİR. Yolcu airbağı aktif halde iken çocuk koltuğunu araç gidis yönüne ters biçimde yerleştirmeyin.
DK	FARE FOR DØDELIGE KVÆTSELSE OG LIVSTRUENDE SKADER. Placer aldrig en bagudvendt barnstol på passagerersædet, hvis passager-airbagen er indstillet til at være aktiv (on).
EST	TAGAJÄRJEKS VÕIVAD OLLA TÕSISED KEHAVIGASTUSED VÕI SURM. Turvapäidja olemasolu korral ärge asetage lapse turvaistet sõidusuunaga vastasuunas.
FIN	KUOLEMANVAARA TAI VAKAVIEN VAMMOJEN UHKA. Älä aseta lasten turvaistuinta niin, että lapsi on selkää menosuuntaan, kun matkustajan airbag on käytössä.
P	RISCO DE MORTE OU FERIMENTOS GRAVES. Não posicionar o banco para crianças numa posição contrária ao sentido de marcha quando o airbag de passageiro estiver activo.
LT	GALI IŠTIKTI MIRTIS ARBA GALITE RIMTAI SUSIŽEISTI. Nedėkite vaiko sėdynės atgretos nugarą į priekinį automobilio stiklą ten, kur yra veikiant keleivio oro pagalvė.
S	KAN VARA LIVSHOTANDE ELLER LEDA TILL ALLVARLIGA SKADOR. Placera aldrig en bakåtvänd barnstol i framsätet då passagerarsidans krockkudde är aktiv.
H	HALÁSOS VAGY SÜLYOS BALESET KÖVETKEZHET BE. Ne helyezzük a gyermekülést a menetirányal szembe, ha az utas oldalán légszék működik.
LV	VAR IZRAISĪT NĀVI VAI NOPIETNAS TRAUMAS. Nenovietot mazuļa sēdekli pretēji braukšanas virzienam, ja pasažiera pusē ir uzstādīts gaisa spilvens.
CZ	HROZÍ NEBEZPEČÍ VÁŽNĚHO UBLÍŽENÍ NA ZDRAVÍ NEBO DOKONCE SMRTI. Neumísťujte detskou sedačku do opačnej polohy včti smeru jazdy v prípade aktívneho airbagu spolujezdce.
SLO	LAHKO PRIDE DO SMRTI ALI HUDIH POŠKODB. Otroškega avtomobilskega sedeža ne nameščajte v obratni smeri vožnje, če ima vozilo vgrajene zračne blazine za potnike.
RO	SE POATE PRODUCÉ DECESUL SAU LEZIUNI GRAVE. Nu așezați scaunul de mașină pentru bebeluși în poziție contrară direcției de mers atunci când airbag-ul pasagerului este activat.
GR	ΜΠΟΡΕΙ ΝΑ ΠΡΟΚΛΗΘΟΥΝ ΘΑΝΑΤΟΣ Ή ΣΩΒΑΡΑ ΤΡΑΥΜΑΤΑ. Μην τοποθετείτε το καρεκλάκι αυτοκινήτου για παιδιά σε αντίθετη προς την φορά πορείας θέση σε περίπτωση που υπάρχει αερόσακος εν ενεργεία στη θέση συνεπιβάτη.
BG	ИМА ОПАСНОСТ ОТ СМЪРТ И СЕРИОЗНИ НАРАНЯВАНИЯ. Не поставяйте столчето за пренасяне на бебета в положение обратно на посоката на движение, при положение активно на въздушната възглавница за пътуване.
SK	MŮŽE NASTAŤ SMŤ ALEBO VÁŽNE ZRANENIA. Nedávajte autosedačku pre deti do polohy proti chodu vozidla, keď je aktívny airbag spolujazdca.
RUS	ТРАВМЫ И ЛЕТАЛЬНЫЙ ИСХОД. Детское кресло, устанавливающееся против направления движения, нельзя монтировать на месте переднего пассажира, если последнее оборудовано активной подушкой безопасности.
HR	OPASNOST OD TEŠKIH ILI SMRTONOSNIH OZLJEDA. Sjedala za djecu koja se montiraju u smjeru suprotnom od vožnje ne smiju se instalirati na prednja sjedala ako postoji aktivni zračni jastuk suvozača.
AS	قد تحدث حالات وفاة أو إصابات بالغة. لا تستخدم مقاعد الأمان الخاصة بالأطفال على مقعد مزود "بوسادة هوائية"، حيث إن الطفل قد يتعرض للوفاة أو لإصابة بالغة.

AIRBAGS LATÉRAUX

Pour augmenter la protection des occupants en cas de choc latéral, la voiture est équipée d'airbags latéraux avant (Side bag) et d'airbags rideaux (Window bag).

Airbags latéraux

Ils sont constitués de deux coussins logés dans les dossiers des sièges avant fig. 105 , qui protègent le bassin, le thorax et les épaules des occupants en cas de choc latéral de sévérité moyenne-élevée.

Ils sont indiqués par l'étiquette « AIRBAG » cousue du côté extérieur des sièges avant.



105

06106J0008EM

Airbag rideau/Window bag

Ils se composent de deux coussins "rideau", logés derrière les revêtements latéraux du toit et cachés par des finitions fig. 106 .

Ils ont pour but de protéger la tête des occupants avant et arrière en cas de choc latéral, grâce à leur grande surface de déploiement.



106

P2000006-000-000

En cas de chocs latéraux de faible intensité, l'activation des airbags latéraux n'est pas nécessaire.

La meilleure protection offerte par le système en cas de choc latéral s'obtient en gardant une position correcte sur le siège, permettant ainsi le déploiement complet du Window bag.

 91) 92) 93) 94) 95) 96) 97) 98) 99) 100) 101) 102) 104) 105) 106)

Avertissements

Ne pas laver les sièges avec de l'eau ou de la vapeur sous pression (à la main ou dans les stations de lavage automatiques pour sièges).

L'activation des airbags frontaux et/ou latéraux peut se produire si la voiture a

été soumise à des chocs violents au niveau du soubassement de caisse (par ex. collisions importantes contre des marches, trottoirs, ou impact de la voiture dans des ornières ou dos d'âne, etc.).

Lorsqu'ils se déclenchent, les airbags dégagent une petite quantité de poudres : celles-ci ne sont pas nocives et n'indiquent pas un début d'incendie. Mais elles peuvent néanmoins irriter la peau ou les yeux : dans ce cas, se laver à l'eau et au savon neutre.

Toutes les interventions de contrôle, de réparation et de remplacement concernant les airbags doivent être effectuées auprès du Réseau Après-vente Fiat.



En cas de mise à la ferraille de la voiture, s'adresser au Réseau Après-vente Fiat pour faire désactiver le système d'airbag.

L'activation de prétensionneurs et airbags se fait de manière différenciée, en fonction du type de choc. La non-activation de l'un ou de plusieurs de ces dispositifs n'indique donc pas le dysfonctionnement du système.



**ATTENTION**

- 91)** Ne pas coller d'adhésifs ou d'autres objets sur le volant, ni sur la planche à proximité de l'airbag côté passager ni sur le revêtement latéral côté toit ou sur les sièges. Ne pas placer d'objets sur la planche côté passager (des téléphones portables, par exemple), car ils pourraient interférer avec l'ouverture de l'airbag passager et blesser grièvement les occupants de la voiture.
- 92)** Toujours conduire en gardant les mains sur la couronne du volant, de manière à laisser l'airbag se gonfler librement en cas d'activation. Ne pas conduire avec le corps courbé en avant, mais positionner le dossier bien droit en y appuyant bien le dos.
- 93)** Quand l'airbag passager est actif, NE PAS installer sur le siège avant passager les sièges enfants qui se montent dans le sens contraire de la marche. En cas de choc, l'activation de l'airbag pourrait provoquer des lésions mortelles à l'enfant transporté, indépendamment de la gravité du choc. Par conséquent, toujours désactiver l'airbag côté passager quand un siège enfant est monté sur le siège avant passager dans le sens contraire de la marche. En outre, le siège avant passager doit être reculé jusqu'en butée, pour éviter tout contact du siège enfant avec la planche de bord. Réactiver immédiatement l'airbag passager dès que le siège enfant est désinstallé.

- 94)** Pour la désactivation des airbags à l'aide du menu du combiné de bord, voir les indications fournies au chapitre « Connaissance du combiné de bord », au paragraphe « Rubriques Menu ».
- 95)** Ne pas accrocher d'objets rigides aux crochets porte-manteaux ou aux poignées de soutien.
- 96)** Ne pas appuyer la tête, les bras ou les coudes sur la porte, sur les vitres et dans la zone de l'airbag rideau afin d'éviter toute lésion pendant la phase de gonflage.
- 97)** Ne jamais pencher la tête, les bras et les coudes hors des vitres de la voiture.
- 98)** Si le témoin  ne s'allume pas quand on place le dispositif de démarrage sur MAR ou s'il reste allumé pendant que la voiture roule, il s'agit peut-être d'une anomalie des systèmes de retenue. Le cas échéant, les airbags ou les prétensionneurs risquent de ne pas s'activer en cas d'accident ou, plus rarement, de s'activer intempestivement. Avant de poursuivre, contacter le Réseau Après-vente Fiat pour faire immédiatement contrôler le système.
- 99)** Sur certaines versions, en cas de défaillance de la LED  (située sur le revêtement du tableau de bord), le témoin  s'allume sur le combiné d'instruments et les airbags côté passager sont désactivés.
- 100)** En présence d'airbag latéral, ne pas recouvrir le dossier des sièges avant avec des revêtements ou des housses.
- 101)** Ne pas voyager avec des objets sur les genoux, devant le thorax et encore moins en tenant une pipe, un crayon, etc. entre les dents. En cas de choc avec déploiement de l'airbag, vous pourriez vous blesser grièvement.

- 102)** Si la voiture a fait l'objet d'un vol ou d'une tentative de vol, si elle a subi des actes de vandalisme ou des inondations, faire vérifier le système airbag auprès du Réseau Après-vente Fiat.
- 103)** Une fois le dispositif de démarrage en position MAR, même si le moteur est arrêté, les airbags peuvent s'activer même lorsque la voiture est à l'arrêt si elle est heurtée par un autre véhicule en marche. Par conséquent, même lorsque la voiture est à l'arrêt, les sièges enfants que l'on monte dans le sens contraire de la marche NE doivent PAS être installés sur le siège avant passager quand l'airbag frontal passager est actif. En cas de choc, l'activation de l'airbag peut provoquer des lésions mortelles à l'enfant transporté. Par conséquent, toujours désactiver l'airbag côté passager quand un siège enfant est monté sur le siège avant passager dans le sens contraire de la marche. En outre, le siège avant passager doit être reculé jusqu'en butée, pour éviter tout contact du siège enfant avec la planche de bord. Réactiver immédiatement l'airbag passager dès que le siège enfant est désinstallé. Nous rappelons enfin que si le dispositif de démarrage est sur STOP, aucun dispositif de sécurité (airbags ou prétensionneurs) ne s'active en cas de choc ; cela ne constitue pas forcément un dysfonctionnement du système.

104) Le dysfonctionnement du témoin  est indiqué par l'allumage, sur l'écran du combiné de bord, d'un symbole d'anomalie airbag et par l'affichage d'un message dédié (ou, pour les versions qui le prévoient, par le clignotement du témoin d'anomalie générique). Les charges pyrotechniques ne sont pas désactivées. Avant de poursuivre, contacter le Réseau Après-vente Fiat pour faire immédiatement contrôler le système.

105) Le déclenchement de l'airbag frontal est prévu pour des chocs plus sévères que ceux qui activent les prétensionneurs. Pour des chocs compris dans l'intervalle entre deux seuils d'activation, il est donc normal que seuls les prétensionneurs se déclenchent.

106) L'airbag ne remplace pas les ceintures de sécurité, mais en augmente l'efficacité. De plus, puisque les airbags frontaux n'interviennent pas lors de collisions frontales à faible vitesse, de collisions latérales, de télescopages ou de capotages, les occupants sont protégés, en plus que par les éventuels airbags latéraux, principalement par les ceintures de sécurité qui, par conséquent, doivent toujours être bouclées.

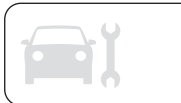

DÉMARRAGE ET CONDUITE

Entrons au « cœur » de la voiture : voyons comment exploiter au mieux tout son potentiel.

Voici comment la conduire en toute sécurité quelle que soit la situation pour faire de votre voiture la compagne de voyage qui respecte votre confort et votre portefeuille.

DÉMARRAGE DU MOTEUR	111
À L'ARRÊT	112
FREIN DE STATIONNEMENT	112
BOÎTE DE VITESSES MANUELLE	113
BOÎTE DE VITESSES AUTOMATIQUE	114
BOÎTE DE VITESSES AUTOMATIQUE À DOUBLE EMBRAYAGE	117
SYSTÈME START&STOP	120
SPEED LIMITER	122
CRUISE CONTROL ÉLECTRONIQUE	123
ADAPTIVE CRUISE CONTROL (ACC)	125
CAPTEURS DE STATIONNEMENT	134
CAMÉRA DE RECUL	136
TRACTION DE REMORQUES	139
RAVITAILLEMENT DE LA VOITURE	140

DÉMARRAGE DU MOTEUR



Avant de démarrer la voiture, régler les sièges, les rétroviseurs d'aile et d'habitacle et boucler correctement la ceinture de sécurité.

Pour démarrer le moteur, ne jamais appuyer sur la pédale d'accélérateur.

Le cas échéant, l'écran affiche les messages indiquant la procédure pour effectuer le démarrage.

PROCÉDURE DE DÉMARRAGE DU MOTEUR

 107) 108) 109) 110)

 38) 39) 40) 41)

Versions avec boîte de vitesses manuelle

Procéder de la manière suivante :

- serrer le frein de stationnement et placer le levier de vitesses au point mort ;
- enfoncer la pédale d'embrayage à fond, sans appuyer sur l'accélérateur ;
- pour les versions Diesel seulement : placer le dispositif de démarrage en position MAR, le témoin  s'allume sur le combiné de bord, puis attendre l'extinction du témoin ;

placer le dispositif de démarrage sur AVV et le relâcher dès que le moteur tourne ;

si le moteur ne démarre pas dans 10 secondes, ramener le dispositif de démarrage sur STOP et attendre 10-15 secondes avant de répéter la manœuvre de démarrage ;

après avoir répété la manœuvre, si le problème persiste, s'adresser au Réseau Après-vente Fiat.

Versions avec boîte de vitesses automatique

(selon le modèle)

Procéder de la manière suivante :

serrer le frein de stationnement électrique et placer le levier de vitesses sur P (Stationnement) ou N (Point mort) ;

placer le dispositif de démarrage sur AVV ;

si le moteur ne démarre pas, ramener le dispositif de démarrage sur STOP et attendre 10 à 15 secondes avant de répéter la manœuvre de démarrage ;

après avoir répété la manœuvre, si le problème persiste, s'adresser au Réseau Après-vente Fiat.



ATTENTION

107) Ne pas tenter de démarrer le moteur en versant du carburant ou tout autre liquide inflammable dans la prise d'air du boîtier papillon : cette opération pourrait endommager le moteur et blesser les éventuelles personnes se trouvant à proximité.

108) Il est dangereux de laisser tourner le moteur dans des locaux fermés. Le moteur consomme de l'oxygène et dégage du gaz carbonique, de l'oxyde de carbone et d'autres gaz toxiques.

109) Tant que le moteur n'est pas lancé, le servofrein n'est pas activé, et il est par conséquent nécessaire d'exercer un effort nettement plus important sur la pédale de frein.

110) Éviter le démarrage par poussée, par traction ou en pente. Ces manœuvres pourraient endommager le pot catalytique.



ATTENTION

38) Nous vous conseillons, dans la première période d'utilisation, c'est-à-dire pendant les 1 600 premiers kilomètres, de ne pas demander à la voiture de prestations maximales (par exemple, fortes accélérations, parcours longs à des régimes élevés, freinages brusques, etc.).

39) Quand le moteur est coupé, ne pas laisser le dispositif de démarrage sur MAR pour éviter qu'une absorption inutile de courant ne décharge la batterie.



40) Le « coup d'accélérateur » avant de couper le moteur est inutile ; il contribue seulement à accroître la consommation en carburant et, surtout pour les moteurs équipés d'un turbocompresseur, il est même nuisible.

41) Le clignotement du témoin  après le démarrage ou pendant un entraînement prolongé signale une anomalie du système de préchauffage des bougies. Si le moteur démarre, on peut utiliser la voiture normalement, mais il faut s'adresser au Réseau Après-vente Fiat dès que possible.

À L'ARRÊT

En cas d'arrêt et sortie de la voiture, procéder comme suit :

- engager la vitesse (la 1^{ère} en côte ou la marche arrière en pente) et braquer les roues ;
- éteindre le moteur et serrer le frein à main ;
- toujours extraire la clé du contacteur démarreur.

Si la voiture est garée sur une pente raide, il est préférable de bloquer les roues avec une cale ou une pierre.

Sur les versions avec boîte de vitesses automatique, avant de relâcher la pédale de frein, attendre que l'écran affiche la lettre P.

ATTENTION Ne **JAMAIS** quitter la voiture avec la boîte de vitesses au point mort (ou, sur les versions avec boîte de vitesses automatique, sans avoir mis le levier de vitesses sur P).



111)



ATTENTION

111) Ne jamais laisser des enfants sans surveillance dans la voiture ; par ailleurs, en quittant la voiture, toujours enlever la clé de contact du démarreur et l'emporter avec soi.

FREIN DE STATIONNEMENT



112) 113)

Pour actionner le frein de stationnement, tirer le levier 1 fig. 107 vers le haut, jusqu'à assurer le blocage de la voiture.

Le témoin  s'allume sur le combiné de bord.

Pour désenclencher le frein de stationnement, soulever légèrement le levier 1, appuyer sur le bouton 2 et baisser le levier 1 en vérifiant que le témoin  sur le combiné de bord s'éteint.

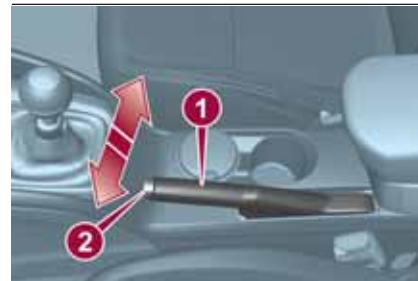

107

07046J0001EM



ATTENTION

112) Ne jamais laisser des enfants sans surveillance dans la voiture ; par ailleurs, en quittant la voiture, toujours enlever la clé de contact du démarreur et l'emporter avec soi.

113) Pour les voitures dotées d'un accoudoir avant, soulever ce dernier de manière à ce qu'il ne constitue pas un obstacle à l'actionnement du levier de frein à main.

BOÎTE DE VITESSES MANUELLE



114)



42)

Pour engager les vitesses, appuyer sur la pédale d'embrayage à fond et placer le levier de vitesses sur la position désirée (le schéma pour l'engagement des vitesses est indiqué sur le pommeau du levier).

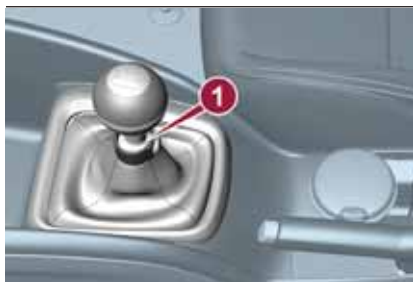

108

07056J0001EM

Pour engager la 6^{ème} vitesse (le cas échéant), actionner le levier en exerçant une pression vers la droite pour éviter de passer par erreur la 4^{ème} vitesse. Procéder de la même façon pour rétrograder de la 6^{ème} à la 5^{ème} vitesse.

Versions 1.3 Multijet 95 ch : Pour engager la marche arrière R à partir de la position de point mort, appuyer sur la

pédale d'embrayage et, simultanément, déplacer le levier vers la droite puis vers l'arrière.

Versions 1.4 95 ch : Pour engager la marche arrière R à partir de la position de point mort, soulever la collerette 1 fig. 108 placée sous le pommeau et, simultanément, déplacer le levier vers la droite puis vers l'avant.

Versions 1.4 T-jet 120 ch / 1.6 Multijet 120 ch / 1.6 Multijet 115 ch : Pour engager la marche arrière R à partir de la position de point mort, soulever la collerette 1 fig. 108 placée sous le pommeau et, simultanément, déplacer le levier vers la gauche puis vers l'avant.

ATTENTION La marche arrière ne peut être enclenchée que si la voiture est complètement à l'arrêt.



ATTENTION

114) Pour changer correctement les vitesses, il faut toujours appuyer à fond sur l'embrayage. Par conséquent, le plancher sous les pédales ne doit présenter aucun obstacle : s'assurer que les surtapis éventuellement présents sont toujours bien étendus et qu'ils n'interfèrent pas avec les pédales.



**ATTENTION**

42) Ne pas conduire la main posée sur le levier de vitesses car cet effort, même léger, risque à la longue d'user les éléments à l'intérieur de la boîte.

BOÎTE DE VITESSES AUTOMATIQUE

(selon le modèle)

**LEVIER DE VITESSES**

Le levier fig. 109 peut avoir les positions suivantes :

- P** = Stationnement
- R** = Marche arrière
- N** = Point mort
- D** = Drive (marche avant automatique)
- AutoStick**: + passage à une vitesse supérieure en mode de conduite séquentielle; – passage à une vitesse inférieure en mode de conduite séquentielle.



109

07076J0002EM

Le schéma pour l'engagement des vitesses est indiqué sur la moulure située à côté du levier de vitesses.

La vitesse enclenchée est affichée à l'écran.

Pour sélectionner une vitesse, déplacer le levier en avant ou en arrière.

Pour sélectionner le mode « séquentiel », déplacer le levier de D (Drive) vers la gauche : les positions + (rapport de vitesse supérieure) ou – (rapport de vitesse inférieure) sont disponibles ; ces positions étant instables, le levier revient toujours en position centrale.

Pour quitter la position P (Stationnement), il faut appuyer sur la pédale du frein et le bouton 1 fig. 109 sur le pommeau.

Aussi pour passer de la position N (point mort) à la position D (drive) ou R (marche arrière), il est nécessaire d'appuyer sur la pédale du frein.

ATTENTION NE PAS accélérer lors du passage de la position P (ou N) à une autre position.

ATTENTION Après la sélection d'une vitesse, attendre quelques secondes avant d'accélérer. Cette précaution est particulièrement importante lorsque le moteur est froid.

MODE DE CONDUITE AUTOMATIQUE

Pour sélectionner le mode de conduite automatique, le levier de vitesses doit être placé en mode D (Drive): le rapport optimal est choisi par la centrale de contrôle électronique de la boîte de vitesses, en fonction de la vitesse de la voiture, de la charge du moteur (position de la pédale d'accélérateur) et de l'inclinaison de la chaussée.

Il est possible de sélectionner la position D du fonctionnement séquentiel dans n'importe quelle condition de marche.

AUTOSTICK - Mode séquentiel

Le mode Autostick (changement séquentiel), selon lequel le conducteur peut décider quand passer les vitesses, est conseillé dans certaines conditions particulières de conduite, à savoir lorsque le véhicule est particulièrement chargé et roule en côte, en présence de vent contraire violent ou si une remorque lourde est attelée.

Dans ces conditions, l'utilisation d'un rapport inférieur améliore les performances de la voiture et prolonge la durée de la boîte de vitesses, limitant les passages de vitesse et évitant des phénomènes de surchauffe.

Il est possible de passer de la position D (Drive) au mode séquentiel quelle que soit la vitesse de la voiture.

Activation

Quand le levier de vitesses est en position D (Drive), pour activer le mode de conduite séquentiel, déplacer le levier vers la gauche (indication – et + sur la garniture). La vitesse enclenchée sera affichée à l'écran. Pour changer de vitesse, déplacer le levier de vitesses en avant vers le symbole – ou en arrière vers le symbole +.

Désactivation

Pour désactiver le mode de conduite séquentiel, replacer le levier de vitesses en position D (Drive), mode automatique.

Avertissements

- Sur des surfaces glissantes, ne pas rétrograder : les roues motrices pourraient perdre d'adhérence avec risque de patinage de la voiture, pouvant provoquer des accidents ou des lésions aux personnes.
- La voiture maintiendra le rapport sélectionné par le conducteur tant que les conditions de sécurité le permettent. Cela signifie, par exemple, que le système essaiera d'éviter l'arrêt du moteur, en rétrogradant de manière

autonome, si le régime du moteur est trop bas.

FONCTION D'URGENCE DE LA BOÎTE DE VITESSES

(selon le modèle)

Le fonctionnement de la boîte de vitesses est contrôlé en permanence pour détecter toute anomalie éventuelle. Si une condition pouvant endommager la boîte de vitesses est détectée, la fonction de « recovery » s'active.

Dans cette condition, la boîte de vitesses reste en 3^{ème}, indépendamment de la vitesse sélectionnée.

Les positions P (Stationnement), R (Marche arrière) et N (Point mort) continuent de fonctionner. L'icône  pourrait s'allumer à l'écran.

En cas de fonctionnement « recovery », s'adresser immédiatement au Réseau Après-vente Fiat le plus proche.

Anomalie temporaire

En cas d'anomalie temporaire, il est possible de rétablir le fonctionnement correct de la boîte de vitesses pour toutes les vitesses avant en procédant de la manière suivante :

- arrêter la voiture ;
- placer le levier de vitesses sur P (Stationnement) ;



- ❑ placer le dispositif de démarrage sur STOP ;
- ❑ attendre 10 secondes environ puis redémarrer le moteur ;
- ❑ sélectionner la vitesse souhaitée : la boîte de vitesses devrait de nouveau fonctionner correctement.

ATTENTION En cas d'anomalie temporaire, il est toutefois conseillé de s'adresser dès que possible au Réseau Après-vente Fiat.

SYSTÈME DE NEUTRALISATION DES VITESSES SANS PÉDALE DE FREIN APPUYÉE

Ce système empêche de déplacer le levier de vitesses de la position P (Stationnement) et de la position N (Point mort) tant qu'on n'a pas d'abord appuyé sur la pédale de frein.

Pour placer la boîte de vitesses sur une position autre que P (Stationnement) ou de N (Point mort) à R (Marche arrière), il faut mettre le dispositif de démarrage sur MAR (moteur démarré ou coupé) tout en appuyant sur la pédale de frein. Il faut également appuyer sur le bouton 1 fig. 109 sur le pommeau du levier de vitesses. Pour passer le levier de la position N (Point mort) à la position D (Drive changement de vitesse automatique) il est nécessaire d'appuyer sur la pédale du frein.

Pour faciliter les manœuvres de stationnement, il est possible de déplacer le levier de D (drive) à R (marche arrière) (et vice versa) sans appuyer sur le frein si le levier ne se trouve pas sur N. En cas de pannes ou de batterie déchargée, le levier reste bloqué sur P. Pour débloquent manuellement le levier, voir les indications fournies au paragraphe « boîte de vitesses automatique » dans le chapitre « Situations d'urgence ».



ATTENTION

115) Ne jamais utiliser la position P (Stationnement) en remplacement du frein de stationnement. Quand on gare la voiture, toujours activer le frein de stationnement pour éviter des mouvements incontrôlés de la voiture.

116) Si la position P (Stationnement) n'est pas enclenchée, la voiture pourrait se déplacer et blesser des personnes. Avant de quitter la voiture, s'assurer que le levier de vitesses est sur P et que le frein de stationnement est actionné.

117) Ne pas placer le levier de vitesses sur N (Point mort) ou arrêter le moteur pour parcourir une route en descente. Ce type de conduite est dangereux et réduit la possibilité d'intervenir en cas de variations soudaines du flux de la circulation ou de la chaussée. On risque de perdre le contrôle de la voiture et de provoquer des accidents.



ATTENTION

43) Avant de déplacer le levier de vitesses de la position P (Stationnement), placer le dispositif de démarrage sur MAR et appuyer sur la pédale de frein. Sinon, le levier de vitesses pourrait être endommagé.

44) Enclencher la marche arrière uniquement lorsque le véhicule est à l'arrêt, le régime moteur au ralenti et la pédale d'accélérateur entièrement relâchée.

BOÎTE DE VITESSES AUTOMATIQUE À DOUBLE EMBRAYAGE

(selon le modèle)



118) 119) 120) 121)

45) 46) 47)

LEVIER DE VITESSES

Le levier fig. 110 peut avoir les positions suivantes :

- P** = Stationnement
- R** = Marche arrière
- N** = Point mort
- D** = Drive (marche avant automatique)
- AutoStick**: + passage à une vitesse supérieure en mode de conduite séquentielle; – passage à une vitesse inférieure en mode de conduite séquentielle.



110

07076J0002EM

Pour sélectionner le mode « séquentiel », déplacer le levier de la position D (Drive) vers la gauche. Il est possible de le déplacer sur la position + (vitesse supérieure) ou sur la position - (vitesse inférieure). Ces positions sont instables : le levier retourne toujours sur la position centrale.

Le levier est muni d'un bouton 1 fig. 110 sur lequel il faut appuyer pour déplacer le levier sur les positions P ou R.

Le passage de P à une position quelconque du levier de sélection avec la clé de contact en position MAR, doit se faire en appuyant sur la pédale de frein et en agissant sur le bouton 1 fig. 110 .

Pour passer de R à P, il faut appuyer sur le bouton 1 fig. 110 quand le moteur tourne au ralenti.

Pour passer de la position N à la position R ou de la position N à la position P, appuyer sur la pédale de frein et sur le bouton 1 situé sur le levier. Ne pas accélérer et s'assurer que le moteur tourne au ralenti.

Le passage de la position D à N est libre, tandis que pour passer de D à R ou P il faut appuyer sur le bouton 1 fig. 110 .

MODE DE CONDUITE AUTOMATIQUE

Pour sélectionner le mode de conduite automatique, le levier de vitesses doit être placé en mode D (Drive): le rapport optimal est choisi par la centrale de contrôle électronique de la boîte de vitesses, en fonction de la vitesse de la voiture, de la charge du moteur (position de la pédale d'accélérateur) et de l'inclinaison de la chaussée.

Il est possible de sélectionner la position D du fonctionnement séquentiel dans n'importe quelle condition de marche.

Fonction « Kick-down »

Pour une reprise rapide du véhicule, en appuyant à fond sur la pédale d'accélérateur, le système de gestion de la boîte de vitesses peut se charger d'enclencher un ou plusieurs rapports inférieurs (fonction « Kick-down »).

ATTENTION En cas de conduite sur une chaussée à faible adhérence (par ex. neige, verglas, etc.), éviter d'activer le mode de fonctionnement « Kick-down ».



AUTOSTICK - Mode séquentiel

Le mode Autostick (changement séquentiel), selon lequel le conducteur peut décider quand passer les vitesses, est conseillé dans certaines conditions particulières de conduite, à savoir lorsque le véhicule est particulièrement chargé et roule en côte, en présence de vent contraire violent ou si une remorque lourde est attelée.

Dans ces conditions, l'utilisation d'un rapport inférieur améliore les performances de la voiture et prolonge la durée de la boîte de vitesses, limitant les passages de vitesse et évitant des phénomènes de surchauffe.

Il est possible de passer de la position D (Drive) au mode séquentiel quelle que soit la vitesse de la voiture.

Activation

Quand le levier de vitesses est en position D (Drive), pour activer le mode de conduite séquentiel, déplacer le levier vers la gauche (indication – et + sur la garniture). La vitesse enclenchée sera affichée à l'écran. Pour changer de vitesse, déplacer le levier de vitesses en avant vers le symbole – ou en arrière vers le symbole +.

Désactivation

Pour désactiver le mode de conduite séquentiel, replacer le levier de vitesses en position D (Drive), mode automatique.

DÉMARRAGE DU MOTEUR

Le démarrage du moteur est possible uniquement si le levier de vitesses est sur la position P ou N.

Par conséquent, au démarrage le système se trouvera sur la position N ou P (cette dernière correspond au point mort, mais les roues du véhicule sont alors bloquées mécaniquement).

DÉPLACEMENT DE LA VOITURE

Pour déplacer la voiture, de la position P appuyer sur la pédale de frein et, en actionnant le bouton du levier de vitesses, déplacer le levier sur la position désirée (D, R ou en « Mode séquentiel »). L'écran affichera la vitesse engagée.

En relâchant la pédale du frein, le véhicule commence à se déplacer en avant ou en arrière, dès que la manœuvre est effectuée (effet de glissement - « creeping » en anglais). Dans ce cas, il n'est pas nécessaire d'appuyer sur l'accélérateur.

ATTENTION La condition de décalage entre la vitesse effectivement engagée (affichée à l'écran) et la position du levier de vitesses est signalée par le clignotement sur la garniture de la boîte de vitesses de la lettre correspondant à la position du levier (accompagné d'un signal sonore). Cette condition ne doit pas être considérée comme une anomalie de fonctionnement mais simplement comme une demande de la part du système de répétition de la manœuvre.

BLOCAGE DE L'ENCLÈCHEMENT DE VITESSES

Ce système empêche de déplacer le levier de vitesses de la position P (Stationnement) ou de la position N (Point mort) tant qu'on n'a pas d'abord appuyé sur la pédale de frein. Avec le dispositif de démarrage sur MAR (moteur allumé ou éteint) :

- pour faire passer la boîte de vitesses sur une position autre que P (Stationnement) ou de N à R, il est nécessaire d'appuyer sur la pédale de frein et sur le bouton 1 fig. 110 du pommeau du levier de vitesses ;
- pour faire passer le levier de la position N à la position D, il est nécessaire d'appuyer sur la pédale de frein.

En cas de panne ou si la batterie de la voiture est déchargée, le levier se bloque en position P. Pour débloquer manuellement le levier, voir ce qui est décrit dans le paragraphe « Boîte de vitesses automatique - Déblocage du levier » du chapitre « Situations d'urgence ».

ARRÊT MOTEUR

Versions équipées d'une clé mécanique : cette fonction requiert de placer le levier de vitesses sur P (Stationnement) avant de pouvoir retirer la clé du dispositif de démarrage. En cas de batterie de la voiture déchargée, si la clé de contact est insérée, elle reste bloquée dans son logement. Pour retirer mécaniquement la clé, voir les indications au paragraphe « Boîte de vitesses automatique à double embrayage - Extraction de la clé » du chapitre « Situations d'urgence ».

Versions avec système Start&Stop : pour couper le moteur, stopper le véhicule en appuyant assez fort sur la pédale de frein. Si la pression n'est pas suffisante, le moteur ne s'arrêtera pas. Cette caractéristique peut être utile pour éviter la coupure du moteur dans certaines conditions de circulation.

FONCTIONS DE RÉTABLISSMENT

Suite à une anomalie au niveau du levier de vitesses, l'écran pourrait afficher un message suggérant au conducteur de continuer à conduire sans déplacer le levier sur la position P.

Dans ce cas, la boîte de vitesses travaille exclusivement en marche AV (avec des performances réduites) même si l'on déplace le levier sur R ou N. Après avoir déplacé le levier sur P, ou après avoir coupé le moteur, il ne sera plus possible de sélectionner R ou une autre vitesse en marche AV. Dans ce cas, s'adresser au Réseau Après-vente Fiat.



ATTENTION

118) Ne jamais utiliser la position P (Stationnement) en remplacement du frein de stationnement. Quand on gare la voiture, toujours activer le frein de stationnement pour éviter des mouvements incontrôlés de la voiture.

119) Si la position P (Stationnement) n'est pas enclenchée, la voiture pourrait se déplacer et blesser des personnes. Avant de quitter la voiture, s'assurer que le levier de vitesses est sur P et que le frein de stationnement est actionné.

120) Ne pas placer le levier de vitesses sur N (Point mort) ou arrêter le moteur pour parcourir une route en descente. Ce type de conduite est dangereux et réduit la possibilité d'intervenir en cas de variations soudaines du flux de la circulation ou de la chaussée. On risque de perdre le contrôle de la voiture et de provoquer des accidents.

121) Ne jamais laisser des enfants seuls dans le véhicule sans surveillance. Quand on quitte la voiture, toujours retirer la clé du contact et l'emporter avec soi.



ATTENTION

45) Avant de déplacer le levier de vitesses de la position P (Stationnement), placer le dispositif de démarrage sur MAR et appuyer sur la pédale de frein. Sinon, le levier de vitesses pourrait être endommagé.

46) Si le véhicule se trouve sur une chaussée en pente, actionner systématiquement le frein de stationnement AVANT de placer le levier de vitesses sur P.

47) Enclencher la marche arrière uniquement véhicule à l'arrêt, moteur au ralenti et pédale d'accélérateur entièrement relâchée.



SYSTÈME START&STOP

(selon le modèle)



Le système Start&Stop coupe automatiquement le moteur chaque fois que la voiture est à l'arrêt et le redémarre quand le conducteur décide de se remettre en route.

Ce système permet d'accroître le rendement du véhicule tout en réduisant sa consommation, les émissions de gaz nocifs et la pollution acoustique.

MODALITÉS DE FONCTIONNEMENT

Mode d'arrêt du moteur

Versions avec boîte de vitesses manuelle

Quand la voiture est à l'arrêt, le moteur s'arrête si la boîte de vitesses est au point mort et la pédale d'embrayage relâchée.

Versions avec boîte de vitesses automatique

Lorsque la voiture est à l'arrêt et la pédale de frein est enfoncée, le moteur s'arrête si le levier de vitesses se trouve dans une position autre que R.

Pour que les manœuvres de stationnement soient plus confortables,

le système n'intervient pas quand le levier de vitesses est sur la position R. En cas d'arrêt en côte, l'arrêt du moteur est désactivé pour que la fonction « Hill Hold Control » soit disponible (puisque'elle ne fonctionne que lorsque le moteur tourne).

REMARQUE La coupure automatique du moteur est possible uniquement si on a dépassé une vitesse d'environ 10 km/h. L'arrêt du moteur est signalé par l'allumage du témoin  sur le combiné de bord.

Modalité de redémarrage du moteur

Versions avec boîte de vitesses manuelle

Pour redémarrer le moteur, appuyer sur la pédale d'embrayage ou la pédale de l'accélérateur.

Si en appuyant sur l'embrayage, la voiture ne démarre pas, placer le levier de vitesses au point mort et répéter la procédure. Si le problème persiste, s'adresser au Réseau Après-vente Fiat.

Versions avec boîte de vitesses automatique

Pour redémarrer le moteur, relâcher la pédale de frein.

Frein enfoncé, si le levier de vitesses est en mode automatique D (Drive), le

moteur redémarre en déplaçant le levier sur R (Marche arrière) ou bien « AutoStick ».

De plus, frein enfoncé, si le levier de vitesses est en mode « AutoStick », le moteur redémarre en déplaçant le levier sur R (Marche arrière).

Avec moteur arrêté automatiquement, en maintenant la pédale de frein enfoncée, il est possible de relâcher le frein et de maintenir le moteur coupé en déplaçant rapidement le levier de vitesses sur P (Stationnement).

Pour redémarrer le moteur, il suffit donc de déplacer le levier de la position P.

ACTIVATION/ DÉSACTIVATION MANUELLE DU SYSTÈME

Pour activer/désactiver manuellement le système, appuyer sur le boutonfig. 111 situé sur la planche en position centrale.



Activation du système

L'activation du système est signalée par l'allumage du témoin  et, ou disponible, par l'affichage d'un message sur l'écran.

Désactivation du système

La désactivation du système est signalée par l'allumage du témoin  et, ou disponible, par l'affichage d'un message sur l'écran.

CONDITIONS DANS LESQUELLES LE MOTEUR NE S'ARRÊTE PAS



Quand le système est activé, et pour des raisons de confort, de réduction des émissions et de sécurité, le moteur ne s'arrête pas dans certaines conditions au nombre desquelles figurent :

- moteur encore froid ;
- température extérieure particulièrement froide ;
- batterie insuffisamment chargée ;
- régénération du filtre à particules (DPF) en cours (uniquement pour les moteurs Diesel) ;
- porte conducteur non fermée ;
- ceinture de sécurité du conducteur non bouclée ;
- marche arrière enclenchée (par ex., lors des manœuvres de stationnement) ;

uniquement pour les versions équipées de climatiseur automatique, si un certain niveau de confort thermique n'a pas encore été atteint, ou bien avec le mode MAX-DEF activé ;

au cours de la période de rodage, pour l'initialisation du système.

CONDITIONS DE REDÉMARRAGE DU MOTEUR

Pour des raisons de confort, de réduction des émissions et de sécurité, le moteur peut se remettre en marche automatiquement sans aucune intervention du conducteur en fonction des conditions de la voiture et de son installation de climatisation.

Une fois la première vitesse enclenchée, le redémarrage automatique du moteur n'est possible qu'en appuyant à fond sur la pédale d'embrayage.

FONCTIONS DE SÉCURITÉ

Dans les conditions d'arrêt du moteur par le système Start&Stop, si le conducteur détache sa ceinture de sécurité ou ouvre sa porte, le redémarrage du moteur n'est possible qu'à l'aide du dispositif de démarrage.

Cette condition est signalée au conducteur par un signal sonore (buzzer) et par l'affichage d'un message sur l'écran.

FONCTION ÉCONOMIE D'ÉNERGIE

Si suite à un redémarrage automatique du moteur, le conducteur n'effectue aucune action sur la voiture pendant plus de 3 minutes, le système Start&Stop coupe le moteur pour éviter de consommer inutilement du carburant.

Dans ce cas, le redémarrage du moteur n'est possible qu'à l'aide du dispositif de démarrage.

REMARQUE Il est cependant toujours possible de laisser tourner le moteur en désactivant le système.

IRRÉGULARITÉ DE FONCTIONNEMENT

En cas de dysfonctionnement, le système Start&Stop se désactive.

Pour les indications d'anomalie, voir la description du paragraphe « Témoins et messages » au chapitre « Connaissance du combiné de bord ».

INACTIVITÉ DE LA VOITURE



En cas d'inactivité de la voiture (ou bien en cas de remplacement de la batterie), il est nécessaire de prêter une attention particulière au débranchement de l'alimentation électrique de la batterie.

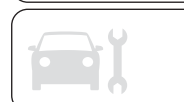

**ATTENTION**

122) En cas de remplacement de la batterie, s'adresser toujours au réseau Après-vente Fiat. Remplacer la batterie par une batterie du même type et avec les mêmes caractéristiques.

**ATTENTION**

48) Si l'on préfère privilégier le confort climatique, il est possible de désactiver le système Start&Stop afin de permettre le fonctionnement continu du système de climatisation.

SPEED LIMITER**DESCRIPTION**

Il s'agit d'un dispositif qui permet de limiter la vitesse de la voiture à des valeurs programmables par le conducteur.

La vitesse maximale peut être réglée que la voiture soit en mouvement ou à l'arrêt. La vitesse minimale réglable est de 30 km/h.

Quand le dispositif est activé, la vitesse de la voiture dépend de la pression sur la pédale d'accélérateur, jusqu'à atteindre la vitesse limite programmée (voir la description au paragraphe « Réglage de la vitesse minimale »).

ACTIVATION DU DISPOSITIF

Pour activer le dispositif, appuyer sur le bouton 1 fig. 112 sur le volant.



112

P2000034-000-000

L'activation du dispositif est signalée par l'affichage du symbole , accompagné d'un message dédié et de la dernière valeur de vitesse mémorisée. Si le Cruise Control électronique a été précédemment activé, il faut appuyer deux fois sur le bouton 1 fig. 112. La première pression éteint la fonction activée auparavant, tandis que la seconde active le Speed Limiter.

RÉGLAGE DE LA VITESSE LIMITE

La vitesse limite peut être réglée sans qu'il soit nécessaire d'activer le dispositif.

Pour mémoriser une valeur de vitesse plus élevée que celle visualisée, appuyer sur le bouton SET + par une brève pression. À chaque pression du bouton correspond une augmentation de la vitesse d'environ 1 km/h alors que si l'on maintient le bouton enfoncé, l'augmentation se fait par paliers de 5 km/h.

Pour mémoriser une valeur plus basse que celle visualisée, appuyer sur le bouton SET -. À chaque pression du bouton correspond une diminution de la vitesse d'environ 1 km/h alors que si l'on maintient le bouton enfoncé, la diminution se fait par paliers de 5 km/h.

ACTIVATION/ DÉSACTIVATION DU DISPOSITIF

Activation du dispositif : appuyer sur les boutons SET + ou SET -, à une vitesse comprise entre 30 et 130 km/h, pour prérégler la vitesse courante du véhicule comme vitesse limite. Ou bien appuyer sur le bouton RES (Resume) pour prérégler la vitesse limite sur la valeur affichée à l'écran. L'activation du dispositif est signalée par le symbole  de couleur blanche affiché sur l'écran.

Désactivation du dispositif : appuyer sur le bouton CANC. La désactivation du dispositif est signalée par le symbole  de couleur blanche affiché sur l'écran.

DÉPASSEMENT DE LA VITESSE RÉGLÉE

En appuyant à fond sur la pédale d'accélérateur, il est possible de dépasser la vitesse réglée même lorsque le dispositif est actif (par ex. en cas de dépassement).

Le dispositif est désactivé tant que la vitesse n'est pas réduite au-dessous de la limite réglée, après quoi il se réactive automatiquement.

CLIGNOTEMENT DE LA VITESSE RÉGLÉE

La vitesse réglée clignote dans les cas suivants :

- quand la pédale d'accélérateur a été appuyée à fond et la vitesse du véhicule a dépassé la valeur réglée ;
- quand on active le système après avoir réglé une limite inférieure à la vitesse effective de la voiture ;
- quand le dispositif n'est pas en mesure de réduire la vitesse du véhicule en raison de la pente de la route, accompagné dans ce cas par un signal sonore ;
- en cas de forte accélération.

DÉSACTIVATION DU DISPOSITIF

Pour désactiver le dispositif, appuyer sur le bouton 1 fig. 112 .

ATTENTION L'activation du Cruise Control électronique provoquera la désactivation du dispositif.

Désactivation automatique du dispositif

Le dispositif se désactive automatiquement en cas de panne du système. Dans ce cas, s'adresser au Réseau Après-vente Fiat.

CRUISE CONTROL ÉLECTRONIQUE

(selon le modèle)



Il s'agit d'un dispositif d'aide à la conduite, à contrôle électronique, qui permet de maintenir la voiture à une vitesse définie, sans devoir appuyer sur la pédale d'accélérateur. Ce dispositif peut être utilisé à une vitesse supérieure à 30 km/h, sur de longs trajets rectilignes, avec la chaussée sèche et peu de changements de vitesse (par exemple parcours sur autoroute).

L'utilisation du dispositif n'est toutefois pas utile sur les routes extra-urbaines à forte circulation. Ne pas utiliser le dispositif en ville.

ACTIVATION DU DISPOSITIF

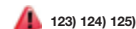

123) 124) 125)

Pour activer le dispositif, appuyer sur le bouton 1 fig. 113 .

L'activation du dispositif est signalée par l'allumage du symbole  de couleur grise sur le combiné de bord.

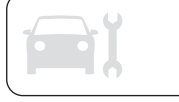



113

07126J0002EM

Le dispositif ne peut pas être activé en 1^{ère} vitesse ou en marche arrière : il est conseillé de l'activer en 3^{ème} vitesse ou avec des rapports supérieurs.

RÉGLAGE DE LA VITESSE SOUHAITÉE

Procéder de la manière suivante :

- activer le dispositif en appuyant sur le bouton 1 fig. 113 ;
- lorsque la voiture a atteint la vitesse désirée, appuyer sur le bouton SET + (ou SET -) et le relâcher pour activer le dispositif : lorsque l'on relâche l'accélérateur, la voiture roulera à la vitesse sélectionnée.

Si le système est réglé, le symbole  sera de couleur blanche.

En cas de besoin (par exemple pendant un dépassement), il est possible d'augmenter la vitesse en appuyant sur la pédale d'accélérateur : lorsque l'on

relâche la pédale, la voiture revient à la vitesse précédemment mémorisée.

Lorsque l'on aborde des descentes avec le dispositif activé, la vitesse de la voiture peut atteindre une valeur supérieure par rapport à celle réglée.

VARIATION DE LA VITESSE

Augmentation de la vitesse

Une fois le Cruise Control électronique activé, il est possible d'augmenter la vitesse en appuyant sur le bouton SET +.

Si le bouton est maintenu enfoncé, la vitesse réglée continue à augmenter jusqu'au relâchement du bouton, ainsi la nouvelle vitesse est mémorisée.

Suivre la procédure suivante si l'on veut augmenter la vitesse du véhicule d'une valeur élevée.

Chaque pression du bouton SET + permet d'obtenir un réglage précis de la vitesse réglée.

Diminution de la vitesse

Lorsque le dispositif est activé, appuyer sur le bouton SET - pour réduire la vitesse.

Si le bouton est maintenu enfoncé, la vitesse réglée continue à baisser jusqu'au relâchement du bouton, ainsi la nouvelle vitesse est mémorisée.

Chaque pression du bouton SET -

permet en revanche d'obtenir un réglage précis de la vitesse imposée.

RAPPEL DE LA VITESSE

Pour les versions avec boîte de vitesses automatique (si disponible) en mode D (Drive - automatique), appuyer sur le bouton RES (Resume) et le relâcher pour rappeler la vitesse précédemment réglée.

Pour les versions avec boîte de vitesses manuelle ou avec boîte de vitesses automatique (si disponible) en mode AutoStick (séquentiel), avant de rappeler la vitesse précédemment réglée, choisir un rapport proche et appuyer sur le bouton RES (Resume) puis le relâcher.

DÉSACTIVATION DU DISPOSITIF

Une légère pression sur la pédale du frein ou la pression du bouton CANCEL désactive le Cruise Control électronique sans supprimer la vitesse mémorisée.

Le Cruise Control peut être désactivé même dans le cas d'enclenchement du frein de stationnement, dans le cas d'intervention du système de freinage (par exemple, le déclenchement de l'ESC) ou bien en appuyant sur la pédale d'embrayage durant le changement de vitesse.

La vitesse mémorisée est effacée dans les cas suivants :

- en appuyant sur le bouton 1 fig. 113 ou en arrêtant le moteur ;
- en cas de dysfonctionnement du Cruise Control électronique ;

DÉSACTIVATION DU DISPOSITIF

Le dispositif Cruise Control électronique se coupe en appuyant sur le bouton 1 fig. 113 ou en plaçant le dispositif de démarrage sur STOP.



123) Pendant la marche avec le dispositif activé, ne jamais placer le levier de vitesses au point mort.

124) En cas de dysfonctionnement ou d'anomalie du dispositif, s'adresser au Réseau Après-vente Fiat.

125) Le Cruise Control électronique peut être dangereux si le système n'est pas en mesure de maintenir une vitesse constante. Dans certaines conditions, la vitesse pourrait être excessive, ce qui pourrait entraîner la perte du contrôle de la voiture et provoquer des accidents. Ne pas utiliser le dispositif dans des conditions de circulation intense ou sur des routes tortueuses, verglacées, enneigées ou glissantes.

ADAPTIVE CRUISE CONTROL (ACC)

(suivant modèle)

 126) 127) 128) 129) 130) 131)

 49) 50) 51) 53) 53) 54) 55)

DESCRIPTION

L'Adaptive Cruise Control (ACC) est un système d'assistance à la conduite, à contrôle électronique, qui allie les fonctionnalités du Cruise Control avec une fonction de contrôle de la distance avec le véhicule qui précède.

Ce système permet non seulement de maintenir la voiture à une vitesse souhaitée, sans avoir à appuyer sur la pédale d'accélérateur, mais également de garder une certaine distance avec le véhicule qui précède (le réglage de la distance peut être paramétré par le conducteur).

L'Adaptive Cruise Control (ACC) utilise un capteur radar, placé derrière le pare-chocs avant fig. 114 , pour détecter la présence d'un véhicule qui précède à une distance rapprochée.



114

P2000076-000-000

Le dispositif augmente davantage le confort de conduite offert par le Cruise Control électronique sur autoroutes ou voies extra-urbaines à faible trafic.

L'utilisation du dispositif est sans utilité sur les routes ou voies extra-urbaines à forte circulation, ou bien sur les routes ou voies urbaines.

AVERTISSEMENTS

Si le capteur radar ne détecte aucun véhicule qui précède, le dispositif maintiendra alors une vitesse fixe définie.

Si le capteur détecte un véhicule devant la voiture, le dispositif intervient automatiquement en freinant afin de ne pas s'approcher trop près en franchissant la distance de sécurité.

Une fois derrière le véhicule qui précède, le système suivra son comportement, en freinant ou en





accélération afin de maintenir la distance de sécurité, sans jamais dépasser la vitesse réglée.

La désactivation du dispositif est préconisée dans les cas suivants :

- conduite en présence de brouillard, forte pluie, neige, trafic dense et situations de conduite particulières (par exemple, tronçons d'autoroutes avec travaux en cours) ;
- conduite à proximité d'un virage (routes sinueuses), sur des chaussées verglacées, enneigées, glissantes ou sur des routes à forte pente en descente comme en montée ;
- au moment d'emprunter une voie ou une bretelle de sortie d'autoroute ;
- attelage d'une remorque ;
- lorsque les situations ou circonstances ne permettent pas une conduite sécuritaire à une vitesse constante.

L'Adaptive Cruise Control propose deux modes de fonctionnement :

- mode "Adaptive Cruise Control"  , afin de garder une distance adaptée entre les véhicules (sur l'écran du combiné de bord un message dédié s'affiche) ;
- mode "Cruise Control électronique"  , afin de maintenir le véhicule à une vitesse constante pré-réglée.

Pour changer le mode de

fonctionnement, agir sur le bouton situé sur le volant (voir les indications fournies dans les pages suivantes).

Noter que le "Cruise Control électronique" ne modifie pas la vitesse en fonction de la présence ou non de véhicules qui précèdent. Il faut toujours régler la vitesse en fonction des conditions de circulation.

ACTIVATION / DÉSACTIVATION ADAPTIVE CRUISE CONTROL

Activation

Pour activer le dispositif, presser et relâcher le bouton  fig. 115 .



115

P2000060-000-000

Lorsque le régulateur de vitesse adaptatif ACC est activé et donc prêt à fonctionner, sur l'écran s'affichent un

message indiquant la "rapidité de réponse" du système et un symbole de couleur grise (représenté sur la fig. fig. 116).



116

P2000077-000-000

ATTENTION Il est dangereux de laisser le régulateur de vitesse adaptatif ACC activé si celui-ci n'est pas utilisé : il subsiste un risque de réglage involontaire et donc de perte de maîtrise du véhicule à cause d'une vitesse excessive imprévue.

Désactivation

Pour désactiver le dispositif en fonctionnement, presser et relâcher le bouton . Un message dédié s'affichera sur l'écran.

RÉGLAGE DE LA VITESSE SOUHAITÉE

Le dispositif peut être programmé uniquement si la vitesse est supérieure à 30 km/h (ou la valeur équivalente en miles) et inférieure à 160 km/h (ou la valeur équivalente en miles). Lorsque le véhicule atteint la vitesse souhaitée, appuyer sur le bouton SET + ou SET - , puis le relâcher : l'écran affichera la vitesse programmée.

Si le système est réglé, le symbole dédié (fig. 116) sera de couleur blanche.

Relever ensuite le pied de l'accélérateur.

ATTENTION Si on appuie de nouveau sur la pédale d'accélérateur, la vitesse du véhicule peut dépasser la valeur programmée.

Tout en maintenant le pied enfoncé sur l'accélérateur :

- sur l'écran s'affichera, pendant quelques secondes, un message dédié ;
- le dispositif ne sera plus en mesure de contrôler la distance entre la voiture

et le véhicule qui précède. Dans ce cas, la vitesse sera déterminée uniquement par la position de la pédale d'accélérateur.

Le dispositif reprend son fonctionnement normal après avoir relevé le pied de l'accélérateur.

Le système **ne** peut pas être programmé :

- en cas d'enfoncement de la pédale de frein ;
- en cas d'enclenchement du frein de stationnement manuel ;
- en cas de surchauffe des freins ;
- en cas de levier de vitesses en position R (marche arrière), au point mort ou en 1^{ère} (première vitesse enclenchée) (versions avec boîte de vitesses manuelle) ;
- en cas de levier de est sur la position P (stationnement), R (marche arrière) ou N (point mort) (versions avec boîte de vitesses automatique ou boîte de vitesses automatique à double embrayage) ;
- en cas d'enfoncement de la pédale d'embrayage ;
- en cas de vitesse hors de l'échelle programmable ;
- en cas de régime moteur supérieur à un seuil maximum (tant les versions avec boîte de vitesses manuelle que les versions avec boîte de vitesses

automatique/boîte de vitesses automatique à double embrayage) ou inférieur à un seuil minimum (versions avec boîte de vitesses manuelle uniquement) ;

en cas d'intervention en cours, ou juste après, du système ESC (ou bien ABS, ou encore d'autres systèmes de contrôle de la stabilité) ;

en cas d'intervention de freinage automatique en cours par le système Full Brake Control ;

en cas d'activation du Speed Limiter ;

en cas d'activation du Cruise Control électronique ;

en cas de défaillance du dispositif lui-même ;

en cas de coupure du moteur ;

en cas de capteur radar occulté (auquel cas il faut nettoyer la zone du pare-chocs sur lequel est monté le capteur).

Si le système est programmé, les situations ci-dessus peuvent neutraliser ou désactiver le système dans un délai qui peut varier selon les conditions.

ATTENTION Une fois le dispositif programmé, le conducteur peut atteindre des vitesses supérieures à celles réglées par le système en appuyant sur la pédale d'accélérateur. Dans ce cas, le dispositif ne se



désactive pas automatiquement, mais les performances du dispositif sont limitées : il est donc conseillé de le désactiver.

VARIATION DE LA VITESSE

Augmentation de la vitesse

Après avoir programmé le dispositif, il est possible d'augmenter la vitesse mémorisée en gardant le doigt sur le bouton SET +.

En appuyant une fois sur le bouton

SET +, la vitesse programmée augmente de 1 km/h (ou de la valeur équivalente en miles). Chaque fois qu'on appuie sur le bouton, la vitesse augmente de 1 km/h (ou de la valeur équivalente en miles).

En gardant le doigt sur le bouton

SET +, la vitesse programmée augmente par paliers de 10 km/h (ou de la valeur équivalente en miles) jusqu'à ce qu'on relâche le bouton en question. L'augmentation de la vitesse définie s'affiche sur l'écran.

Diminution de la vitesse

Après avoir programmé le dispositif, il est possible de diminuer la vitesse mémorisée en gardant le doigt sur le bouton SET -.

En appuyant une fois sur le bouton

SET - la vitesse programmée diminue

de 1 km/h (ou de la valeur équivalente en miles). Chaque fois qu'on appuie sur le bouton, la vitesse diminue de 1 km/h (ou de la valeur équivalente en miles).

En gardant le doigt sur le bouton SET - la vitesse programmée diminue par paliers de 10 km/h (ou de la valeur équivalente en miles) jusqu'à ce qu'on relâche le bouton. La diminution de la vitesse s'affiche sur l'écran.

AVERTISSEMENTS

En maintenant le pied enfoncé sur l'accélérateur, la voiture continue d'accélérer au-delà de la vitesse définie. Dans ce cas, en appuyant sur le bouton SET + (ou SET -), la vitesse sera définie à la vitesse actuelle du véhicule.

Quand on appuie sur le bouton SET - pour diminuer la vitesse, si le frein moteur ne ralentit pas suffisamment la voiture pour rouler à la vitesse définie, le système de freinage interviendra alors automatiquement.

Le dispositif maintient la vitesse définie aussi bien en montée qu'en descente, bien qu'une légère variation de la vitesse doit être considérée comme normale notamment dans une faible pente.

Pour les versions dotées d'une boîte de vitesses manuelle, il est possible d'effectuer des changements de

rapports de vitesse avec le dispositif en fonctionnement, ce qui permet de passer la vitesse la plus adaptée à la vitesse définie et de laisser inchangée la programmation du dispositif.

Toutefois, le dispositif est neutralisé si l'on appuie sur la pédale d'embrayage ou si l'on met la boîte de vitesses au point mort plus d'un temps maximum donné.

La boîte de vitesses automatique (ou la boîte de vitesses automatique à double embrayage) pourrait rétrograder aux vitesses inférieures sur des parcours en descente ou bien pendant des accélérations : cela est normal et est nécessaire pour maintenir la vitesse préréglée.

En roulant, le dispositif est neutralisé en cas de surchauffe des freins.

ACCÉLÉRATION EN CAS DE DÉPASSEMENT

Avec l'Adaptive Cruise Control activé, si on suit un autre véhicule à une vitesse supérieure à 50 km/h, le dispositif fournit un supplément d'accélération lorsqu'on met le clignotant pour faciliter le dépassement.

L'aide au dépassement entre en fonction quand on active le clignotant de gauche sur un véhicule avec

conduite à gauche ou le clignotant de droite sur un véhicule avec conduite à droite.

Pour les pays où l'on roule à droite, l'aide au dépassement n'est active que lorsque l'on dépasse le véhicule qui précède en empruntant la voie de gauche (pour les marchés avec conduite à gauche, la logique d'activation est inverse).

Quand une voiture passe d'un pays à conduite à droite à un roulant à gauche, le dispositif détecte automatiquement le nouveau sens de circulation. Dans ce cas, l'aide au dépassement n'est active que lorsque le véhicule qui précède est dépassé à droite.

Cette accélération supplémentaire est activée lorsque le conducteur actionne le clignotant droit.

Dans cette condition, le dispositif n'offre plus la fonction d'aide au dépassement à droite jusqu'à ce que le véhicule retourne dans un pays dont la circulation est à droite.

ATTENTION Pour les modèles équipés d'une B.V. automatique à double embrayage; le fonction ECO agit également sur la réactivité en accélération de l'Adaptive Cruise Control. Pour augmenter la réactivité, il est possible de désactiver la fonction ECO ou d'appuyer sur la pédale

d'accélérateur. Dans ce dernier cas, l'Adaptive Cruise Control reprendra à fonctionner dès q'on relâchera la pédale.

RAPPEL DE LA VITESSE

Une fois que le système a été neutralisé sans avoir pour autant été désactivé et qu'une vitesse a été préalablement définie, il suffira d'appuyer sur le bouton RES (Resume) et de lever le pied de l'accélérateur pour la rappeler.

Le système sera programmé sur la dernière vitesse mémorisée.

Avant de rappeler la vitesse programmée précédemment, atteindre approximativement cette vitesse, appuyer sur le bouton RES (Resume) et enfin le relâcher.

ATTENTION La fonction de rappel doit être utilisée uniquement si les conditions routières et de circulation le permettent. Le rappel d'une vitesse mémorisée trop élevée ou trop faible pour les conditions actuelles de circulation et de la route pourraient provoquer une accélération ou une décélération du véhicule. Le non-respect de ces avertissements pourrait provoquer des accidents voire des lésions mortelles.

RÉGLAGE DE LA DISTANCE ENTRE LES VÉHICULES

La distance entre son véhicule et le véhicule qui précède peut être définie en choisissant parmi les niveaux de régulation sous forme de barres de suivi 1 (courte), 2 barres (moyenne), 3 barres (grande), 4 barres (maximale) (voir fig. 117).

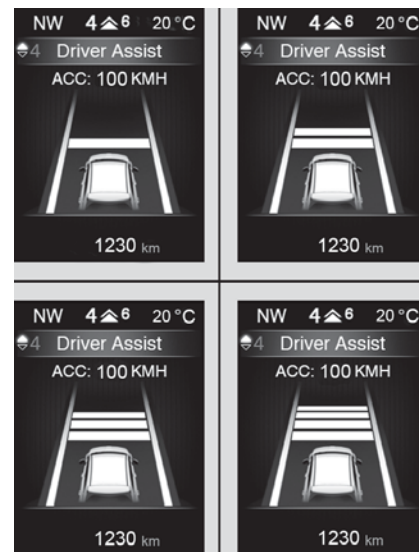

117

P2000094-000-000



La distance du véhicule qui précède est proportionnelle à la vitesse. L'intervalle de temps par rapport au véhicule qui précède reste constante et varie entre 1 seconde (réglage sur 1 barre pour la distance minimale) et 2 secondes (réglage sur 4 barres pour la distance maximale).

L'indication de la distance programmée est affichée à l'écran sous forme d'un symbole dans la zone dédiée au "Driver Assist".

Lors de la première utilisation du dispositif, le niveau de régulation de la distance est 4 (maximale). Lorsque le conducteur modifie la distance, le nouveau niveau de régulation sera mémorisé, et ce même après la désactivation et la réactivation du système.

Diminution de la distance

Pour passer à un niveau inférieur de régulation de la distance, presser et relâcher le bouton .

À chaque appui sur le bouton, le niveau de régulation diminue d'une barre (plus courte).

Noter que la vitesse définie est maintenue s'il n'y a aucun véhicule roulant devant. Une fois la distance plus courte atteinte, l'appui suivant sur le bouton sélectionnera la distance plus grande.

Si un véhicule qui précède est détecté sur la même voie roulant à une vitesse inférieure, celui-ci sera affiché à l'écran dans la zone dédiée au "Driver Assist". Le dispositif règle automatiquement la vitesse du véhicule pour maintenir le réglage de la distance, indépendamment de la vitesse programmée.

Le véhicule maintient la distance définie, sauf dans les cas suivants :

- le véhicule qui précède accélère jusqu'à atteindre une vitesse supérieure à celle définie ;
- le véhicule qui précède déboîte (change de voie) ou sort du champ de détection du capteur radar du dispositif Adaptive Cruise Control ;
- le niveau de régulation de la distance est modifié ;
- l'Adaptive Cruise Control est désactivé ou neutralisé.

ATTENTION Le freinage maximum exercé par le dispositif est limité. Si besoin est, le conducteur peut en tout cas toujours freiner lui-même.

ATTENTION Si le dispositif prévoit que l'action du freinage n'est pas suffisante à conserver la distance programmée, le conducteur en sera informé par le biais de l'affichage d'un message indiquant qu'il se rapproche du véhicule qui précède. Un signal sonore est



également émis. Dans cette situation, il y a lieu de freiner immédiatement jusqu'à obtenir la décélération nécessaire à maintenir la distance de sécurité avec le véhicule qui précède.

ATTENTION Il incombe au conducteur de toujours s'assurer de l'absence de piétons, d'autres voitures ou d'objets sur la chaussée. Le non-respect de ces avertissements pourrait provoquer des accidents ou des blessures.

ATTENTION Il est de la responsabilité du conducteur de conserver une distance de sécurité entre son véhicule et celui qui le précède, conformément au code de la route des différents pays.

DÉSACTIVATION

Le dispositif est désactivé et la vitesse définie est annulée dans les cas suivants :

- appui sur le bouton  du dispositif Adaptive Cruise Control ;
- appui sur le bouton  du Cruise Control elettronico ;
- appui sur le bouton du Speed Limiter ;
- positionnement du dispositif de démarrage sur STOP.

Le dispositif est neutralisé (tout en conservant la vitesse et la distance définies) dans les situations suivantes :

- lorsque l'on appuie sur le bouton CANC ;

❑ lorsque les conditions indiquées dans le paragraphe “Réglage de la vitesse souhaitée” se vérifient ;

❑ lorsque la vitesse du véhicule descend en dessous de la vitesse minimale réglable (par exemple, présence de véhicules roulant lentement).

Si ces conditions se vérifient lors d'une décélération du système par rapport à un véhicule roulant devant, le système pourrait continuer la décélération, si nécessaire, même après sa neutralisation ou sa désactivation jusqu'à la vitesse minimale définissable.

SIGNAL DE FONCTIONNEMENT LIMITÉ DU SYSTÈME

Si le message dédié apparaît à l'écran, cela indique qu'une condition limitant le fonctionnement du système pourrait s'être produite.

Une panne ou la caméra occultée peuvent être des causes possibles de cette limitation.

En cas d'indication d'obstruction, nettoyer la zone du pare-choc où se trouve le capteur en fig. 114 et vérifier que le message a disparu.

À la disparition des conditions ayant limité le fonctionnement du système, celui-ci recommence à fonctionner d'une façon normale et complète. Si

l'anomalie persiste, s'adresser au Réseau après-vente Fiat.

PRÉCAUTIONS À PRENDRE LORS DE LA CONDUITE

Dans certaines conditions de conduite (comme décrit ci-après), le dispositif pourrait ne pas fonctionner correctement : toutefois, le conducteur doit toujours pouvoir maîtriser son véhicule.

Traction d'une remorque

Il n'est pas recommandé de tracter une remorque si le dispositif est en fonctionnement.

Véhicule non aligné

Le dispositif pourrait ne pas détecter un véhicule qui roule sur la même voie mais qui n'est pas aligné sur la même trajectoire, ou bien un véhicule qui s'engage dans la voie provenant d'une voie latérale. Dans ces cas, une distance suffisante avec les véhicules qui précèdent pourrait ne pas être garantie.

La voiture non alignée peut aussi bien sortir de la trajectoire que se réaligner sur la trajectoire, provoquant ainsi le freinage ou l'accélération imprévue du véhicule.

Braquages et virages

Lorsqu'on négocie un virage fig. 118 avec le dispositif programmé, celui-ci pourrait limiter la vitesse et l'accélération pour garantir la stabilité du véhicule en courbe, même s'il n'a détecté aucun véhicule qui précède. En sortie de courbe, le dispositif rétablit la vitesse précédemment définie.

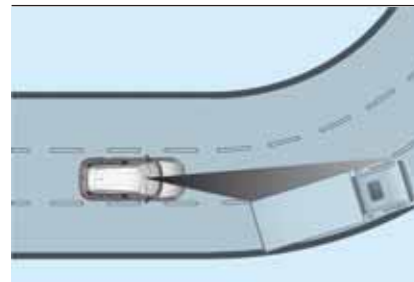

118

P2000043-000-000

ATTENTION En cas de virages en épingle, les performances du dispositif pourraient être limitées. Dans ce cas, il est conseillé de désactiver le dispositif.

Utilisation du dispositif en pente

En roulant sur des routes à pente variable, le dispositif pourrait ne pas détecter la présence d'un véhicule sur sa propre voie de circulation. Les performances du dispositif peuvent être limitées en fonction de la vitesse, de la



charge du véhicule, des conditions de circulation et de la pente de la montée ou descente.

Changement de voie

Le dispositif pourrait ne pas détecter la présence d'un véhicule jusqu'au moment où celui-ci n'a pas entièrement réintégré la voie qu'il emprunte.

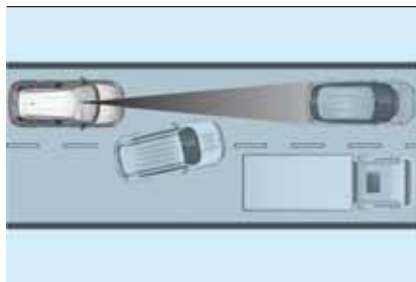

119

P2000045-000-000

Dans cette situation, une distance suffisante avec le véhicule qui change de voie pourrait ne pas être garantie : on ne saurait trop recommander d'être particulièrement vigilant et toujours prêt à freiner si besoin est.

Petits véhicules

Certains véhicules étroits (par exemple, cycles et motocycles fig. 120) qui roulent à l'extrême droite de la voie ou qui s'engage dans la voie depuis l'intérieur, ne sont pas détectés jusqu'à

ce que ceux-ci ne sont pas parfaitement positionnés au milieu de la voie.

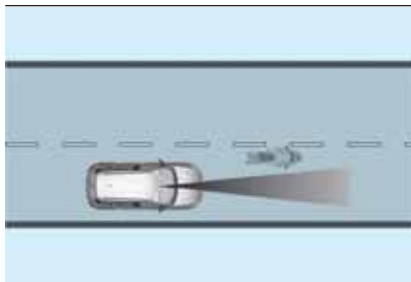

120

P2000044-000-000

Dans ce cas, une distance suffisante avec les véhicules qui précèdent pourrait ne pas être garantie.

Objets immobiles et véhicules à l'arrêt

Le dispositif n'est pas en mesure de détecter la présence d'objets immobiles ni de véhicules à l'arrêt. Le dispositif, par exemple, n'intervient pas dans des situations où le véhicule qui précède déboîte et la voiture devant celui-ci est arrêtée sur la voie.

Il faut être vigilant au volant de manière à être toujours prêt à freiner si besoin est.

Objets et véhicules qui se déplacent ou roulent en sens opposé ou transversal

Le dispositif n'est pas en mesure de détecter la présence d'objets ni de véhicules se déplaçant ou roulant en sens opposé ou transversal fig. 121 et, par conséquent, il ne réagit pas.

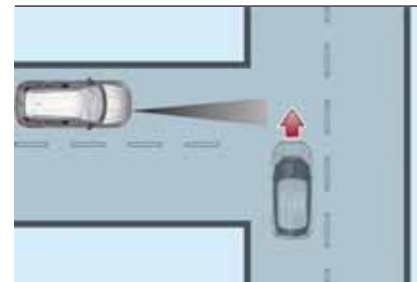

121

P2000046-000-000

MODE CRUISE CONTROL ÉLECTRONIQUE

L'Adaptive Cruise Control (ACC) prévoit également le mode Cruise Control électronique pour la régulation de la marche de croisière (constante).

Si le véhicule est équipé de l'Adaptive Cruise Control (ACC), le Cruise Control électronique fonctionnera de la même manière que l'ACC (en appuyant sur le bouton  du Cruise Control), à la différence près :

qu'il ne conserve pas la distance par rapport au véhicule qui précède ;

❑ qu'en cas de capteur radar occulté, le dispositif fonctionne toujours.

Avant de rappeler la vitesse programmée précédemment, atteindre approximativement cette vitesse, appuyer sur le bouton RES (Resume) et enfin le relâcher.



ATTENTION

126) Il faut être vigilant au volant de manière à être toujours prêt à freiner si besoin est.

127) Le système constitue une aide à la conduite : le conducteur ne doit jamais baisser son attention pendant la conduite. La responsabilité de la conduite incombe toujours au conducteur, qui doit prendre en considération les conditions de circulation pour conduire en toute sécurité. Le conducteur est toujours tenu de maintenir une distance de sécurité avec le véhicule qui le précède.

128) Le dispositif ne s'active pas en présence de piétons, de véhicules arrivant en sens opposé ou roulant en sens transversal et d'objets immobiles (par exemple, un véhicule en panne ou bloqué dans un embouteillage).

129) Le dispositif n'est pas en mesure de tenir compte des conditions routières, de circulation, atmosphériques et de faible visibilité (par exemple, en cas de brouillard).

130) Le dispositif n'est pas en mesure de tenir compte des conditions routières, de circulation, atmosphériques et de faible visibilité (par exemple, en cas de brouillard).

131) Le dispositif n'est pas en mesure d'appliquer toute la force de freinage du véhicule et donc celui-ci ne pourra pas être complètement arrêté.



ATTENTION

49) Les fonctions du système pourraient être limitées ou nulles en raison des conditions atmosphériques, par exemple pluie battante, grêle, brouillard épais ou neige abondante.

50) La zone du pare-chocs située face au capteur ne doit pas être couverte par des adhésifs, des phares auxiliaires ou tout autre objet.

51) La fonctionnalité peut être compromise par toute modification structurelle apportée au véhicule, comme par exemple une modification de l'avant de la voiture, le remplacement de pneus, ou une charge plus élevée que celle prévue pour la voiture.

52) Des réparations inadéquates effectuées sur l'avant de la voiture (par ex. aux pare-chocs, au châssis) peuvent modifier la position du capteur radar et en compromettre le fonctionnement.

53) Ne pas manipuler ni effectuer aucune intervention sur le capteur radar. En cas de panne du capteur, s'adresser au Réseau Après-vente Fiat.

54) Éviter de laver la zone inférieure du pare-chocs avec des jets à haute pression : en particulier, éviter d'intervenir sur le connecteur électrique du système.

55) Faire attention aux réparations et à l'application de nouvelle peinture dans la zone autour du capteur (cache couvrant le capteur sur le côté gauche du pare-chocs). En cas de chocs frontaux, le capteur peut se désactiver automatiquement et afficher, sur l'écran, un avertissement pour indiquer qu'il faut faire réparer le capteur. Même en l'absence de signalisations de dysfonctionnement, désactiver le système si l'on pense que la position du capteur radar a été altérée (par ex. à cause de chocs frontaux à vitesse réduite comme lors des manœuvres de stationnement). Dans ces cas, s'adresser au Réseau Après-vente Fiat pour effectuer le réaligement ou le remplacement du capteur radar.



CAPTEURS DE STATIONNEMENT

(selon le modèle)



CAPTEURS



132)



56) 57) 58)

Les capteurs de stationnement, situés dans le pare-chocs arrière fig. 122, ont pour fonction de détecter la présence de tous les obstacles à proximité de l'arrière de la voiture.

Les capteurs avertissent le conducteur de la présence d'obstacles éventuels à l'aide d'un signal sonore intermittent et, en fonction des versions, également avec des signaux visuels sur l'écran du combiné de bord.



122

P2000007-000-000

Activation

Les capteurs s'activent automatiquement quand on enclenche la marche arrière. Plus la distance de l'obstacle situé derrière la voiture diminue, plus la fréquence du signal sonore augmente.

Signal sonore

Quand on engage la marche arrière, si un obstacle est présent à l'arrière, un signal sonore se déclenche qui varie en fonction de la distance entre l'obstacle et le pare-chocs.

La fréquence du signal sonore :

- augmente lorsque la distance entre la voiture et l'obstacle diminue ;
 - devient continue lorsque la distance qui sépare la voiture de l'obstacle est inférieure à environ 30 cm ;
 - reste constante si la distance entre la voiture et l'obstacle ne change pas.
- De plus, si cette situation concerne les capteurs latéraux, le signal est interrompu après 3 secondes environ pour éviter, par exemple, des signalisations en cas de manœuvre le long de murs.

- cesse dès que la distance par rapport à l'obstacle augmente.

Lorsque le système émet le signal sonore, le volume du système **Uconnect™** (ou disponible) est automatiquement baissé.

Distances de détection

Si les capteurs localisent plusieurs obstacles, seul celui qui est le plus proche est pris en ligne de compte.

Signal à l'écran

Les signaux relatifs au système Park Assist s'affichent uniquement si la rubrique « Signal visuel et sonore » dans le menu « Réglages » du système **Uconnect™ 5" ou 7" HD** (suivant version) a été sélectionnée auparavant (pour de plus amples informations, voir la description au chapitre correspondant).

Le système signale la présence d'un obstacle en affichant un arc simple dans une des zones possibles, en fonction de la distance de l'objet et de la position par rapport à la voiture. Si l'obstacle est détecté dans la zone centrale arrière, à mesure que l'on s'approche de l'obstacle, l'écran affiche un arc simple d'abord fixe puis clignotant, en plus de l'émission d'un signal sonore.

SIGNAL D'ANOMALIES

Des anomalies éventuelles des capteurs de stationnement sont signalées, quand on engage la marche arrière, par l'allumage du symbole **P** sur le combiné de bord et par le message correspondant affiché à

l'écran (voir la description du paragraphe « Témoins et messages » au chapitre « Connaissance du combiné de bord »).

FONCTIONNEMENT AVEC REMORQUE

Le fonctionnement des capteurs est automatiquement désactivé dès l'introduction de la connexion électrique de la remorque dans la prise du crochet d'attelage de la voiture.

Les capteurs se réactivent automatiquement lorsque l'on débranche la connexion électrique de la remorque.

AVERTISSEMENTS GÉNÉRAUX

Pendant les manœuvres de stationnement, faire toujours très attention aux obstacles qui pourraient se trouver au-dessus ou au-dessous du capteur. Les objets placés à une distance rapprochée, dans certaines circonstances, ne sont pas détectés par le système et peuvent donc endommager la voiture ou être détériorés.

Voici quelques conditions qui pourraient influencer sur les performances du système de stationnement :

□ une sensibilité réduite du capteur et une réduction des performances du

système d'aide au stationnement pourraient être dues à la présence sur la surface du capteur de : givre, neige, boue, peinture, etc. ;

□ le capteur détecte un objet inexistant (« perturbation d'écho »), provoqué par des perturbations de caractère mécanique, par exemple : lavage de la voiture, pluie (conditions de vent très fort), grêle ;

□ les signaux transmis par le capteur peuvent également être altérés par la présence de systèmes à ultrasons à proximité (par ex. freins pneumatiques de poids lourds ou marteaux piqueurs) ;

□ les performances du système d'aide au stationnement peuvent également être influencées par la position des capteurs, par exemple les changements d'assiette (du fait de l'usure des amortisseurs, des suspensions) ou les changements de pneus, un chargement excessif de la voiture ou des assiettes spécifiques qui prévoient un abaissement de la voiture ;

□ la présence du crochet d'attelage en l'absence de remorque, qui pourrait interférer avec le bon fonctionnement des capteurs de stationnement ;

□ la présence d'autocollants sur les capteurs. Veiller donc à ne pas appliquer d'autocollant sur les capteurs.



ATTENTION

132) La responsabilité de la manœuvre de stationnement et des autres manœuvres, potentiellement dangereuses, est toujours confiée au conducteur. Au moment d'effectuer ces manœuvres, toujours s'assurer qu'il n'y a pas de personnes (spécialement des enfants) ni d'animaux le long de la trajectoire que l'on a l'intention de suivre. Bien que les capteurs de stationnement constituent une aide pour le conducteur, celui-ci doit toujours être vigilant pendant les manœuvres potentiellement dangereuses, même à faible vitesse.



ATTENTION

56) Pour le bon fonctionnement du système, il est primordial de toujours éliminer la boue, la saleté, la neige ou le givre éventuellement présents sur les capteurs. Pendant le nettoyage des capteurs, veiller surtout à ne pas les rayer ou les endommager ; éviter d'utiliser des chiffons secs, rêches ou durs. Les capteurs doivent être lavés à l'eau claire, en ajoutant éventuellement du shampoing pour voiture. Dans les stations de lavage qui utilisent des hydro-nettoyeurs à jet de vapeur ou à haute pression, nettoyer rapidement les capteurs en tenant le gicleur à plus de 10 cm de distance.



57) Pour les éventuelles interventions sur le pare-chocs dans la zone des capteurs, s'adresser exclusivement au Réseau Après-vente Fiat. Toute intervention sur le pare-chocs effectuée de façon incorrecte pourrait en effet compromettre le fonctionnement des capteurs de stationnement

58) En cas de peinture du pare-chocs ou de retouches dans la zone des capteurs, s'adresser exclusivement au Réseau Après-vente Fiat. L'application incorrecte de peinture risquerait de compromettre le fonctionnement des capteurs de stationnement.

CAMÉRA DE REcul

(selon le modèle)



DESCRIPTION

La caméra arrière 1 fig. 123 est positionnée sur le hayon.

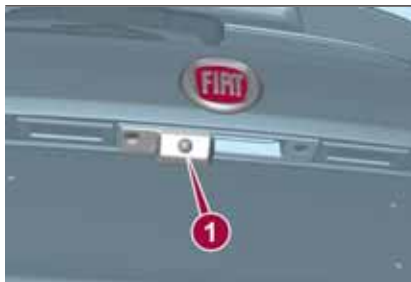

123

P2000016-000-000



133)



59)

Activation/désactivation de la caméra

Chaque fois que la marche arrière est enclenchée, la zone entourant la voiture, telle qu'elle est filmée par la caméra de recul, est affichée sur l'écran fig. 124 .

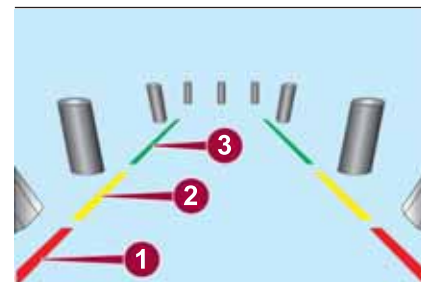

124

07186J0002EM

Les images sont affichées sur l'écran, accompagnées d'un message d'avertissement.

Quand on engage la marche arrière si l'option "Camera Delay" a été activée, l'image de la caméra continuera d'être affichée jusqu'à 10 secondes après la désactivation de la marche arrière, à moins que la vitesse de la voiture ne soit supérieure à 13 km/h, ou bien :

- que le levier de vitesses ne soit en position P (Stationnement - versions avec boîte de vitesses automatique selon les versions) ou au point mort (versions avec boîte de vitesses manuelle) ;
- que le dispositif de démarrage ne soit sur STOP.

Lorsque le levier de vitesses n'est plus en marche arrière, une touche graphique s'active sur l'écran du système **Uconnect™ 5"** ou **7" HD**, en plus des images à l'arrière, pour désactiver l'affichage de l'image de la caméra, si le réglage "Camera Delay" a été activé sur le système **Uconnect™ 5"** ou **7" HD**.

REMARQUE L'image affichée à l'écran pourrait être légèrement déformée.



AFFICHAGES ET MESSAGES À L'ÉCRAN

Si activé, en agissant sur les réglages du système **Uconnect™ 5"** ou **7" HD**, il est possible d'activer l'affichage des lignes directrices sur l'écran. Si elle est activée, la grille est placée sur l'image pour mettre en évidence la largeur de la voiture et le parcours en marche arrière prévu en fonction de la position du volant.

Une ligne centrale pointillée superposée indique le centre de la voiture pour faciliter les manœuvres de stationnement ou l'alignement par rapport au crochet d'attelage. Les différentes zones colorées indiquent la distance par rapport à l'arrière de la voiture.

Le tableau suivant montre les distances approximatives pour chaque zone fig. 124 :

Zone	Distance par rapport à l'arrière de la voiture
Rouge (1)	0 ÷ 30 cm
Jaune (2)	30 cm ÷ 1 m
Vert (3)	1 m ou plus

AVERTISSEMENTS

ATTENTION Dans certaines circonstances, comme par exemple en présence de glace, de neige ou de boue sur la surface de la caméra, sa sensibilité pourrait être réduite.

ATTENTION Pendant les manœuvres de stationnement, faire toujours très attention aux obstacles qui pourraient se trouver au-dessus ou au-dessous du champ d'action de la caméra.



ATTENTION

133) La responsabilité de la manœuvre de stationnement et des autres manœuvres, potentiellement dangereuses, est toujours confiée au conducteur. Lorsque l'on effectue de telles manœuvres, toujours s'assurer de l'absence de personnes (enfants notamment) et d'animaux dans l'espace en question. Bien que la caméra constitue une aide pour le conducteur, celui-ci doit toujours rester attentif pendant les manœuvres potentiellement dangereuses même à faible vitesse. Toujours conduire à une vitesse modérée de sorte à pouvoir freiner à temps en cas de détection d'un obstacle.



ATTENTION

59) Pour qu'elle fonctionne correctement, il est indispensable que la caméra soit toujours propre et ne présente aucune trace de boue, de saleté, de neige ou de glace. Pendant le nettoyage de la caméra, veiller surtout à ne pas la rayer ou l'endommager ; éviter d'utiliser des chiffons secs, rêches ou durs. La caméra doit être lavée à l'eau claire, en ajoutant éventuellement du savon pour voiture. Dans les stations de lavage qui utilisent des hydro-nettoyeurs à jets de vapeur ou à haute pression, nettoyer rapidement la caméra en tenant le gicleur à plus de 10 cm de distance. Ne pas apposer d'adhésifs sur la caméra.

TRACTION DE REMORQUES



AVERTISSEMENTS

134) 135)

Pour le tractage de caravanes ou de remorques, la voiture doit être équipée d'un crochet d'attelage homologué et d'un circuit électrique approprié. Si l'installation doit être effectuée en après-vente, elle doit être exécutée par du personnel spécialisé.

Monter éventuellement des rétroviseurs spécifiques et/ou supplémentaires, en respectant les consignes du Code de la Route en vigueur.

Ne pas oublier que le tractage d'une remorque réduit la possibilité de surmonter les côtes raides, augmente les espaces d'arrêt et les temps de dépassement toujours en fonction du poids total de la remorque.

Dans les descentes, rétrograder au lieu d'utiliser constamment le frein.

Le poids exercé par la remorque sur le crochet d'attelage de la voiture réduit d'autant la capacité de charge de la voiture. Pour ne pas dépasser le poids remorquable maximum (figurant sur la carte grise), il faut tenir compte du



pois de la remorque à pleine charge, y compris les accessoires et les bagages personnels.

Respecter les limites de vitesse de chaque pays pour les véhicules avec remorque. La vitesse, dans tous les cas, ne doit pas dépasser 100 km/h.

Un frein électrique éventuel doit être alimenté directement par la batterie à l'aide d'un câble d'une section non inférieure à 2,5 mm².

En plus des dérivations électriques, on peut brancher un câble d'alimentation du frein électrique et un câble d'alimentation d'une lampe d'éclairage de l'intérieur de la remorque d'une puissance maximale de 15 W sur l'équipement électrique de la voiture. Pour les connexions, utiliser la centrale prédéposée avec un câble partant de la batterie ayant une section non inférieure à 2,5 mm².

ATTENTION L'utilisation de charges auxiliaires autres que les feux extérieurs (par ex. frein électrique), doit se faire avec le moteur démarré.

INSTALLATION DU CROCHET D'ATTELAGE

Pour l'installation du crochet d'attelage, s'adresser au Réseau Après-vente Fiat.



ATTENTION

134) *Le système ABS qui équipe la voiture ne contrôle pas le système de freinage de la remorque. Il faut donc être très prudent sur les chaussées glissantes.*

135) *Ne jamais modifier le système de freinage du véhicule pour la commande de frein de la remorque. Le système de freinage de la remorque doit être complètement indépendant du circuit hydraulique de la voiture.*

RAVITAILLEMENT DE LA VOITURE



Avant d'effectuer le ravitaillement, vérifier que le type de carburant utilisé est correct.

Couper le moteur avant d'effectuer le ravitaillement.

MOTEURS ESSENCE

Utiliser exclusivement de l'essence verte sans plomb 95 RON (Norme NF EN 228)

MOTEURS DIESEL



Utiliser seulement du gazole pour transport routier (Spécification EN590).

Dans le cas d'une utilisation/stationnement prolongé de la voiture en zones de montagne/froides, il est conseillé d'effectuer le ravitaillement avec le gazole disponible sur les lieux. De plus, dans cette situation, il est conseillé de maintenir à l'intérieur du réservoir une quantité de carburant supérieure à 50 % de la capacité utile.

RAVITAILLEMENT

Pour garantir le ravitaillement complet du réservoir, effectuer deux opérations d'appoint après le premier déclic du pistolet à carburant.

Éviter toute autre opération d'appoint qui pourrait provoquer le dysfonctionnement du système d'alimentation.

PROCÉDURE DE RAVITAILLEMENT

Versions essence et Diesel

Le « Capless Fuel » est un dispositif intégré sur l'extrémité du réservoir de carburant : il s'ouvre et se referme automatiquement à l'insertion/extraction du pistolet distributeur.

Le « Capless Fuel » est muni d'un inhibiteur qui empêche le ravitaillement avec un carburant inadéquat.

Ouverture de la trappe

Pour effectuer le ravitaillement, procéder comme suit :

- ❑ ouvrir la trappe 1 fig. 125 après l'avoir débloquée en appuyant au niveau du point indiqué ;
- ❑ introduire le distributeur dans le goulot et procéder au ravitaillement ;

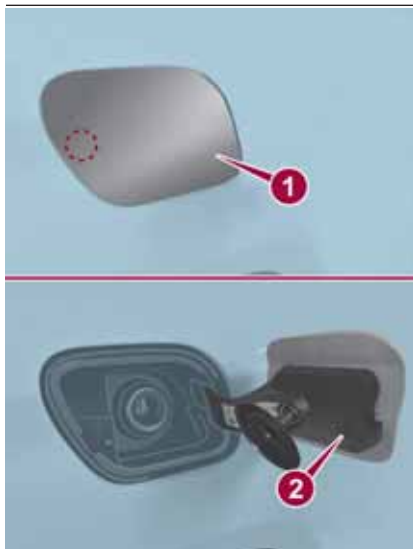

125

07206J0001EM

- ❑ une fois le ravitaillement terminé, avant de retirer le distributeur, attendre 10 secondes au moins pour permettre au carburant de couler à l'intérieur du réservoir ;

- ❑ puis retirer le distributeur du goulot et refermer la trappe 1.

La trappe est munie d'un soufflet cache-poussière 2 qui, trappe fermée, empêche tout dépôt d'impuretés et de poussière sur l'extrémité du goulot.

Ravitaillement d'urgence

Si la voiture se retrouve sans carburant ou si le circuit d'alimentation est complètement vide, pour introduire à nouveau le carburant dans le réservoir, procéder comme suit :

- ❑ ouvrir le coffre à bagages et prendre l'adaptateur spécial 3 fig. 126 , situé dans la boîte à outils ou, selon les versions, dans la boîte du Fix&Go ;
- ❑ ouvrir la trappe 1 fig. 125 , comme indiqué précédemment ;
- ❑ introduire l'adaptateur dans le goulot comme illustré et procéder au ravitaillement ;



126

07206J0002EM

- ❑ une fois le ravitaillement terminé, retirer l'adaptateur et refermer la trappe ;
- ❑ pour finir, ranger l'adaptateur dans le coffre à bagages.



Versions avec installation LPG

Le goulot de ravitaillement du gaz est situé à côté du bouchon de ravitaillement d'essence. Il est équipé d'un clapet « anti-retour », inséré dans le corps du goulot.

Pour accéder au goulot 2 fig. 127 , ouvrir la trappe d'accès 1.

Pendant l'opération de ravitaillement, respecter les précautions suivantes :

- couper le moteur ;
- serrer le frein à main ;
- tourner la clé de contact sur STOP ;
- ne pas fumer ;
- remettre l'adaptateur prévu pour le ravitaillement au personnel chargé de faire le plein de LPG.



127

PGL000017

ATTENTION En fonction du pays de commercialisation, il existe différents

adaptateurs pour la pompe de ravitaillement. La voiture est livrée avec un étui contenant un adaptateur 1 fig. 128 , spécifique pour le pays où elle est commercialisée. Si vous devez vous rendre dans un autre pays, vous devez vous renseigner sur le type d'adaptateur à utiliser.



128

PGL000018

ATTENTION Les pompistes chargés de faire le plein de LPG doivent au

préalable s'assurer que l'adaptateur de ravitaillement est correctement vissé sur le goulot.

ATTENTION Conserver soigneusement l'adaptateur de ravitaillement LPG pour éviter de l'endommager.

ATTENTION Utiliser seulement du LPG pour traction automobile.

**Carburants -
Identification de la
compatibilité des
véhicules Symbole
graphique pour
l'information des
consommateurs
conformément à la
norme EN16942**

Les symboles indiqués ci-après facilitent la reconnaissance du type correct de carburant à employer sur votre véhicule.

Avant de procéder au ravitaillement, vérifier les symboles présents à l'intérieur du volet du goulot de remplissage (selon le modèle) et les comparer avec le symbole présent sur la pompe à essence (le cas échéant).

Symboles pour voitures alimentées à l'essence



E5 : Essence sans plomb contenant jusqu'à 2,7% (m/m) d'oxygène et jusqu'à 5,0% (V/V) maximum d'éthanol, conforme à la norme **EN228**

E10 : Essence sans plomb contenant jusqu'à 3,7% (m/m) d'oxygène et jusqu'à 10,0% (V/V) maximum d'éthanol, conforme à la norme **EN228**

Symboles pour voitures Diesel



B7 : Gasoil contenant jusqu'à 7% (V/V) de FAME (Fatty Acid Methyl Esters) conforme à la norme **EN590**

B10 : Gasoil contenant jusqu'à 10% (V/V) de FAME (Fatty Acid Methyl Esters) conforme à la norme **EN16734**

Symboles pour voitures à double alimentation essence/GPL



E5 : Essence sans plomb contenant jusqu'à 2,7% (m/m) d'oxygène et jusqu'à 5,0% (V/V) maximum d'éthanol, conforme à la norme **EN228**

E10 : Essence sans plomb contenant jusqu'à 3,7% (m/m) d'oxygène et jusqu'à 10,0% (V/V) maximum d'éthanol, conforme à la norme **EN228**

GPL : GPL pour transport routier conforme à la norme **EN589**



ATTENTION

136) Ne pas monter sur l'extrémité du goulot d'autres objets/bouchons que ceux prévus sur la voiture. L'utilisation d'objets/bouchons non conformes pourrait provoquer des augmentations de pression à l'intérieur du réservoir et des conditions dangereuses.

137) Ne jamais s'approcher du goulot du réservoir avec des flammes nues ou des cigarettes allumées : risque d'incendie. Éviter également d'approcher le visage du goulot pour ne pas inhaler de vapeurs nocives.

138) Ne pas utiliser le téléphone portable à proximité de la pompe de ravitaillement en carburant : risque d'incendie.



ATTENTION

60) Pour les voitures au gazole, utiliser exclusivement du gazole pour transport routier, conformément à la norme européenne EN590. L'utilisation d'autres produits ou de mélanges peut endommager le moteur de façon irréparable avec pour conséquence la déchéance de la garantie pour dommages causés. En cas de ravitaillement accidentel avec d'autres types de carburant, ne pas démarrer le moteur et vidanger le réservoir. En revanche, si le moteur a été lancé, même très brièvement, il est indispensable de purger, en plus du réservoir, le circuit d'alimentation tout entier.



SITUATIONS D'URGENCE

Un pneu crevé ou une ampoule grillée ?

Il arrive parfois que certains inconvénients viennent perturber notre voyage.

Les pages consacrées aux situations d'urgence peuvent vous aider à affronter de manière autonome et en toute tranquillité des situations critiques.

Dans une situation d'urgence, nous vous conseillons d'appeler le numéro vert figurant sur le Carnet de Garantie.



Il est également possible d'appeler le numéro vert universel, national ou international pour trouver le Réseau Après-vente Fiat le plus proche.

FEUX DE DÉTRESSE	145
REPLACEMENT D'UNE AMPOULE	145
REPLACEMENT DES FUSIBLES	155
REPLACEMENT D'UNE ROUE	161
KIT FIX&GO AUTOMATIC	166
DÉMARRAGE D'URGENCE	169
SYSTÈME DE COUPURE DE CARBURANT	170
BOÎTE DE VITESSES AUTOMATIQUE	173
BOÎTE DE VITESSES AUTOMATIQUE À DOUBLE EMBRAYAGE	175
REMORQUAGE DU VÉHICULE	176

FEUX DE DÉTRESSE

COMMANDE

Appuyer sur le bouton fig. 129 pour allumer/éteindre les feux.

Avec les feux de détresse enclenchés, les témoins  et  clignotent.



129

P2000021-000-000

ATTENTION L'utilisation des feux de détresse est réglementée par le code de la route du pays où l'on circule : se conformer aux normes en vigueur.

Freinage d'urgence

En cas de freinage d'urgence, les feux de détresse s'éclairent automatiquement et les témoins  et  s'allument sur le combiné de bord.

Les feux s'éteignent automatiquement dès qu'il ne s'agit plus d'un freinage d'urgence.

REMPACEMENT D'UNE AMPOULE



 139) 140) 141)

 61)

INDICATIONS GÉNÉRALES

- Avant de remplacer une ampoule, vérifier que les contacts ne sont pas oxydés ;
- remplacer les ampoules grillées par d'autres de même type et puissance ;
- après avoir remplacé une ampoule des phares, toujours vérifier que son orientation est correcte ;
- lorsqu'une ampoule ne fonctionne pas, avant de la remplacer, vérifier que le fusible correspondant est intact : pour l'emplacement des fusibles, se référer au paragraphe « Remplacement des fusibles » de ce chapitre.

ATTENTION Quand il fait froid ou humide ou après une pluie battante ou après un lavage, la surface des phares ou des feux arrière peut s'embuer et/ou former des gouttes de condensation sur la paroi interne. Il s'agit d'un phénomène naturel dû à la différence de température et d'humidité entre l'intérieur et l'extérieur du verre qui, toutefois, n'indique pas une anomalie et ne compromet pas le bon

fonctionnement des dispositifs d'éclairage. Lors de l'allumage des feux, la buée disparaît rapidement depuis le centre du diffuseur pour s'élargir progressivement vers les bords extérieurs.



TYPES D'AMPOULES

Les ampoules montées sur la voiture sont les suivantes

Ampoules entièrement en verre (type 1) : elles sont introduites par pression. Tirer pour les extraire.

Ampoules à baïonnette (type 2) : pour les sortir de la douille, appuyer sur le bulbe, le tourner dans le sens inverse des aiguilles d'une montre et l'extraire.

Ampoules halogènes (type 3) : pour enlever l'ampoule, tirer le connecteur et l'extraire.

Ampoules halogènes (type 4) : pour enlever l'ampoule, la tourner dans le sens inverse des aiguilles d'une montre.

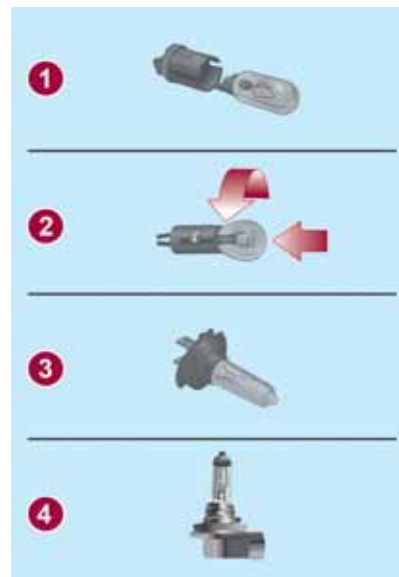

Ampoules	Type	Puissance	Référence figure
Feux de jour (D.R.L.) (versions avec phares polyélliptiques)	DEL	–	–
Feu de position avant/Feux de jour (D.R.L.) (versions avec phares à parabole double)	H15	15W	4
Feux de route (versions avec phares polyélliptiques)	H7	55W	3
Feux de route (versions avec phares à parabole double)	H15	55W	4
Feux de croisement	H7	55W	3
Clignotants avant	PY21W	21W	2
Clignotants latéraux	WY5W	5W	1
N° d'immatriculation	W5W	5W	1
Feu de position arrière/Stop	P21W	21W	2
Clignotants arrière	PY21W	21W	2
Marche arrière	W16W	16W	1
3°stop	DEL	–	–
Antibrouillards	H11	55W	4
Antibrouillard arrière	W16W	16W	1
Plafonnier avant	C5W	5W	1
Plafonnier avant (ailettes pare-soleil)	C5W	5W	1
Plafonnier arrière	C5W	6W	1
Plafonnier du coffre à bagages	W5W	5W	1
Plafonnier de la boîte à gants	W5W	5W	1



REPLACEMENT D'UNE AMPOULE EXTÉRIÈURE

Versions dotées de phares polyélliptiques

Emplacement des ampoules avant

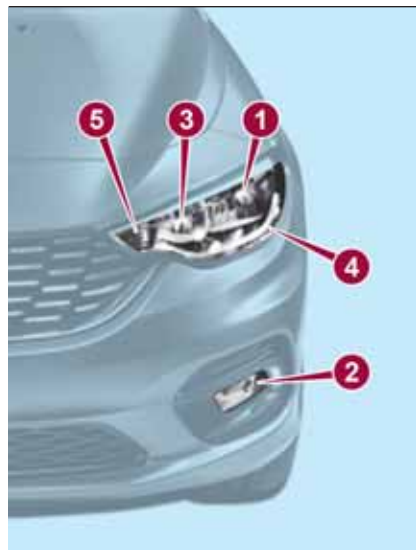

I 30

P1030127-000-000

- 1. Feux de croisement
- 2. Antibrouillard
- 3. Feux de route
- 4. Feux de jour (D.R.L.)
- 5. Indicateurs de direction (clignotants)



142]

Feux de croisement

Pour remplacer l'ampoule 1 fig. 130 , procéder comme suit :

- de l'intérieur du compartiment moteur, retirer le capuchon en caoutchouc 1 fig. 131 ;
- débrancher le connecteur électrique, puis décrocher l'agrafe ou le ressort de fixation ;
- remplacer l'ampoule 2 ;
- rebrancher le connecteur électrique et rebrancher l'ensemble ampoule-connecteur dans son logement ;
- raccrocher l'agrafe ou le ressort de fixation, en s'assurant que son accrochage est survenu ;
- remettre le capuchon en caoutchouc 1.

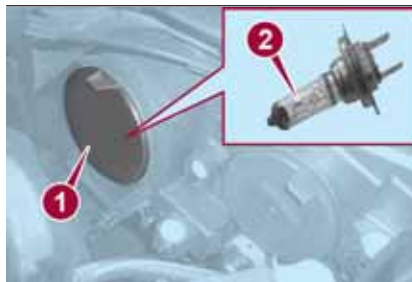

I 31

P1030234-000-000

Feux de route

Pour remplacer l'ampoule 3 fig. 130 , procéder comme suit :

- de l'intérieur du compartiment moteur, retirer le capuchon en caoutchouc 2 fig. 132 ;
- sortir l'ensemble ampoule-connecteur électrique ;
- débrancher le connecteur électrique 3 et remplacer l'ampoule 4 ;
- replacer l'ensemble ampoule-connecteur dans son logement, en s'assurant qu'il est bien bloqué.

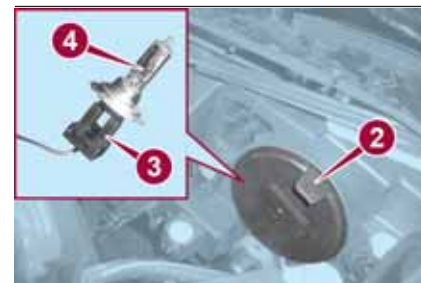

I 32

P1030234-000-001

Clignotants avant

Pour remplacer l'ampoule 5 fig. 130 , procéder comme suit :

- à l'aide du tournevis fourni, déposer les cinq dispositifs de fixation indiqués par les flèches fig. 133 et retirer le cache 1 ;

❑ tourner d'environ 1/4 de tour dans le sens inverse des aiguilles d'une montre l'ensemble ampoule-douille 2 et le sortir ;

❑ remplacer l'ampoule 3 en exerçant une légère pression dessus (dans le sens axial) et, simultanément, la tourner dans le sens inverse des aiguilles d'une montre (« culot à baïonnette ») ;

❑ replacer l'ensemble ampoule-douille dans son logement et tourner l'ensemble 2 dans le sens des aiguilles d'une montre, en s'assurant qu'il est bien bloqué.



I 33

P1030194-000-000

Antibrouillard avant

Pour remplacer l'ampoule 2 fig. 130, procéder comme suit :

❑ braquer les roues vers l'intérieur de la voiture ;

❑ à l'aide du tournevis fourni, dévisser la vis 1 fig. 134 et déposer la trappe de visite 2 ;



I 34

P2000135

❑ tourner d'environ 1/4 de tour dans le sens inverse des aiguilles d'une montre l'ensemble ampoule-douille 3 et le sortir ;

❑ débrancher le connecteur électrique et remplacer l'ensemble complet ;

❑ rebrancher le connecteur électrique au nouvel ensemble ampoule-douille ;

❑ placer l'ensemble dans son logement en le tournant dans le sens des aiguilles d'une montre, en s'assurant qu'il est bien bloqué ;

❑ remonter enfin la trappe de visite 1.

Feux de jour (D.R.L.)

Les ampoules des feux de jour 4 fig. 130 sont à LED pour augmenter leur durée de vie ; leur remplacement n'est donc pas prévu. Dans le cas d'une anomalie quelconque, faire appel au Réseau Après-vente Fiat.

Clignotants latéraux

Pour remplacer l'ampoule, procéder comme suit :

❑ agir sur le cabochon 1 fig. 135 dans le sens indiqué par la flèche, pour comprimer l'agrafe ou le ressort de fixation interne, puis dégager l'ensemble vers l'extérieur ; il est recommandé d'effectuer cette opération avec beaucoup de précautions pour ne pas risquer d'endommager la peinture de la carrosserie ;

❑ tourner la douille 2 dans le sens inverse des aiguilles d'une montre, sortir l'ampoule 3 montée par pression et la remplacer ;

❑ remonter la douille 2 dans le cabochon 1 en la tournant dans le sens des aiguilles d'une montre ;

❑ remonter le groupe en s'assurant du déclat de blocage de l'agrafe ou du ressort de fixation interne.

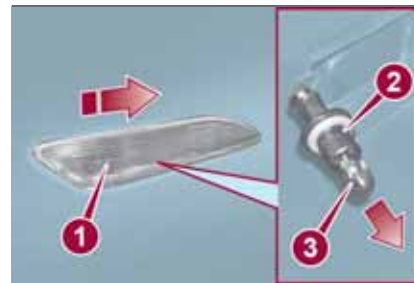

I 35

P1030251-000-000

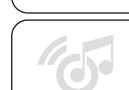

Versions dotées de projecteurs à double parabole

Emplacement des ampoules avant



136

08026J0002EM

1. Feux de croisement
2. Antibrouillard
3. Feux de route/Feux de jour (D.R.L.)/
Feux de positions
4. Clignotants

Feux de route/Feux de jour (D.R.L.)/ Feux de positions

Pour remplacer l'ampoule 3 fig. 136 ,
procéder comme suit :

- en opérant de l'intérieur du compartiment moteur, retirer le capuchon en caoutchouc 1 fig. 137 ;

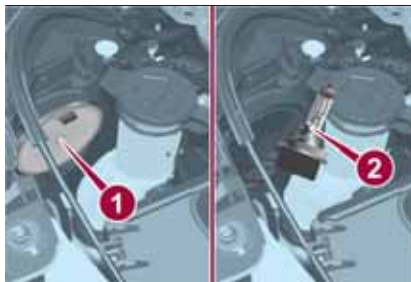

137

08026J0025EM

- tourner l'ensemble ampoule-douille dans le sens inverse des aiguilles d'une montre et le déposer ;
- débrancher le connecteur électrique et remplacer l'ensemble ampoule-douille 2 ;
- rebrancher le connecteur électrique au nouvel ensemble ;
- insérer l'ensemble dans son logement et le tourner dans le sens des aiguilles d'une montre, s'assurant qu'il est correctement bloqué ;
- remettre le capuchon en caoutchouc 1.

ATTENTION N'effectuer l'opération de remplacement de l'ampoule que lorsque le moteur est à l'arrêt. S'assurer en outre que le moteur est froid pour éviter tout risque de brûlures.

Feux de croisement

Groupe optique droit

Pour remplacer l'ampoule 1 fig. 136 ,
procéder comme suit :



138

08026J0004EM

- braquer complètement les roues vers l'intérieur de la voiture ;
- agir sur les languettes indiquées dans fig. 138 et retirer le volet ;
- déposer le capuchon en caoutchouc ;
- débrancher le connecteur électrique ;
- extraire la lampe et la dégager de ses agrafes ;
- remplacer la nouvelle ampoule et suivre la procédure inverse à celle décrite précédemment.

Groupe optique gauche

- en opérant de l'intérieur du compartiment moteur, retirer le capuchon en caoutchouc du feu de croisement 1 fig. 136 ;

- ❑ extraire la lampe et la dégager de ses agrafes ;
- ❑ débrancher le connecteur électrique et remplacer l'ampoule 1 fig. 136 ;
- ❑ rebrancher le connecteur électrique à la nouvelle ampoule ;
- ❑ remettre en place groupe dans son logement ;
- ❑ remettre le capuchon en caoutchouc.

ATTENTION N'effectuer l'opération de remplacement de l'ampoule que lorsque le moteur est à l'arrêt. S'assurer en outre que le moteur est froid pour éviter tout risque de brûlures.

Clignotants avant

Pour remplacer l'ampoule 4 fig. 136 , procéder comme suit :

- ❑ à l'aide du tournevis fourni, déposer les dispositifs de fixation indiqués par les flèches et retirer le couvercle 1 fig. 139 ;

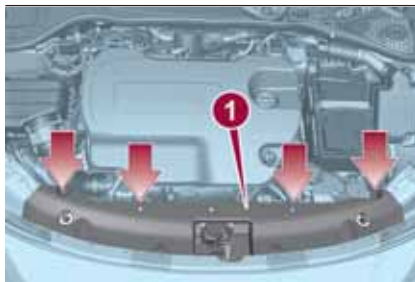

139

08026J0011EM

- ❑ tourner l'ensemble ampoule-douille dans le sens inverse aux aiguilles d'une montre ;
- ❑ remplacer l'ampoule montée « à baïonnette » ;
- ❑ insérer l'ensemble ampoule et douille dans son logement et le tourner dans le sens des aiguilles d'une montre, en s'assurant qu'il est bien bloqué ;
- ❑ repositionner le couvercle et le bloquer en remettant les dispositifs de fixation dans leurs logements.

Feux antibrouillard

Pour remplacer les ampoules, procéder comme suit :

- ❑ braquer complètement les roues vers l'intérieur de la voiture ;
- ❑ à l'aide du tournevis fourni, dévisser les vis 1 fig. 134 et déposer la trappe de visite 2 ;
- ❑ tourner dans le sens inverse des aiguilles d'une montre l'ensemble ampoule-douille 1 fig. 140 et le dégager vers l'extérieur ;



140

08026J0016EM

- ❑ débrancher le connecteur électrique ;
- ❑ rebrancher le connecteur au nouveau groupe, ensuite l'insérer en le tournant dans le sens des aiguilles d'une montre, en s'assurant qu'il est bien bloqué ;
- ❑ enfin remonter le volet d'inspection.

Clignotants latéraux

Pour remplacer l'ampoule, procéder comme suit :

- ❑ agir sur le cabochon 1 fig. 141 de manière à comprimer l'agrafe ou le ressort interne 2 et dégager l'ensemble vers l'extérieur ;



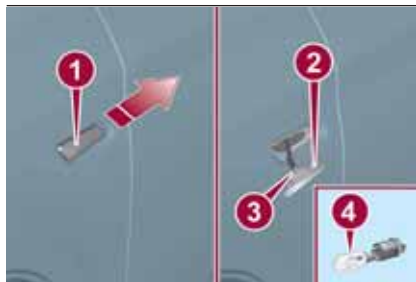

141

08026J0005EM

- tourner la douille 3 dans le sens inverse des aiguilles d'une montre, enlever l'ampoule 4 montée par pression et la remplacer ;
- remonter la douille 3 dans le cabochon en la tournant dans les sens des aiguilles d'une montre ;
- remonter le groupe en s'assurant du déclic de blocage de l'agrafe intérieure 2.

Emplacement des ampoules arrière

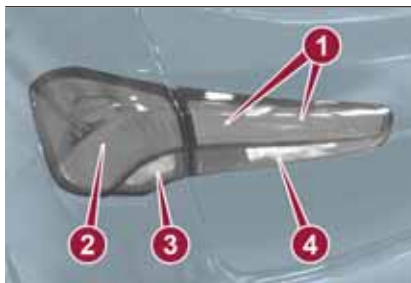

142

P1030154-000-000

- 1. Feux de positions
- 2. Feux de position/Feux de stop
- 3. Indicateur de direction (clignotant)
- 4. Marche arrière

Groupe optique sur le hayon

Feux de position et feu de recul

Pour remplacer une ou plusieurs ampoules, procéder comme suit :

- ouvrir le hayon et, à l'aide du tournevis fourni, déposer la trappe de visite 1 fig. 143 montée par pression ;

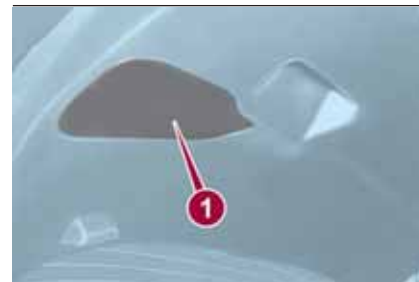

143

P1030161-000-000

- débrancher le connecteur électrique central ;
- à l'aide de la clé en « L » 1 fig. 144 et de sa douille hexagonale 2 fournie, dévisser les trois écrous de fixation 3 et déposer le cabochon du hayon ;

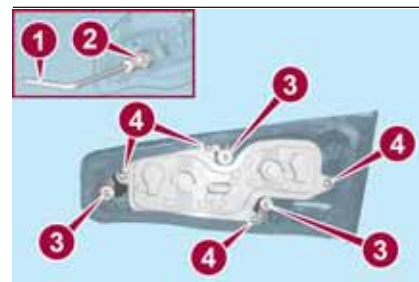

144

P1030165-000-000

- dévisser les quatre vis 4 fig. 144 et sortir la douille ;
- pour remplacer les ampoules des feux de position 1 fig. 145 , exercer une

légère pression sur l'ampoule (dans le sens axial) et, simultanément, la tourner dans le sens inverse des aiguilles d'une montre (« culot à baïonnette ») ;

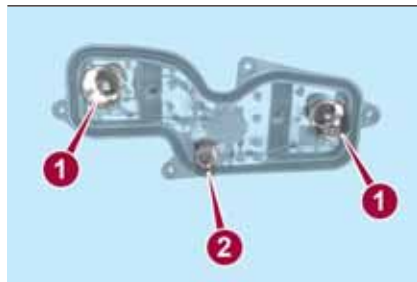

145

P1030169-000-000

- ❑ pour remplacer l'ampoule du feu de recul 2, sortir simplement l'ampoule tout verre de sa douille ;
- ❑ après le remplacement, remonter la douille sur le cabochon de feu et visser de nouveau les vis 4 fig. 144 ;
- ❑ remonter le cabochon de feu sur le hayon et, à l'aide de la clé en « L » fournie 1 et de sa douille hexagonale 2, visser à fond les trois écrous de fixation 3 ;
- ❑ remonter enfin la trappe de visite 1 fig. 143 , en s'assurant qu'elle soit bien accrochée.

Groupe optique sur carrosserie Feu de position/Stop et clignotant

Pour remplacer une ou plusieurs ampoules, procéder comme suit :

- ❑ ouvrir le hayon et déposer la moulure, montée par pression sur la carrosserie, en la déplaçant d'abord vers le haut A, puis vers l'intérieur B comme indiqué en fig. 146 ;

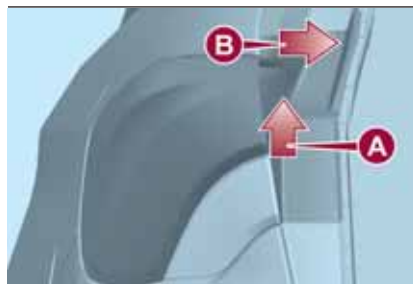

146

P2000068-000-000

- ❑ à l'aide de la clé en « L » 1 fig. 144 fournie, dévisser les deux vis 1 fig. 147 et sortir le groupe optique ;
- ❑ débrancher le connecteur électrique et dévisser les deux vis 2 fig. 148 , puis déposer la douille 3 ;
- ❑ pour remplacer l'ampoule désirée, exercer une légère pression dessus (dans le sens axial) et, simultanément, la tourner dans le sens inverse des aiguilles d'une montre (« culot à baïonnette ») : 4 - feu de position/Stop, 5 - clignotant ;

- ❑ après le remplacement, remonter la douille sur le cabochon de feu et visser de nouveau les vis 2 ;
- ❑ brancher le connecteur électrique, monter le cabochon de feu sur la carrosserie et visser les deux bis 1 fig. 147 à l'aide de la clé en « L » 1 ;
- ❑ monter la moulure en exerçant une légère pression dessus jusqu'à son accrochage correct, puis fermer le hayon.

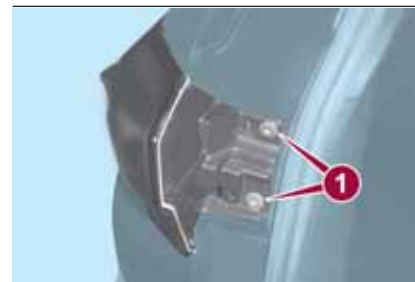

147

P1030171-000-000

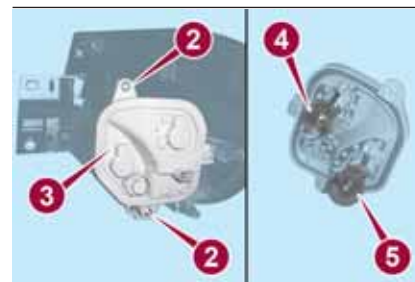

148

P1030172-000-000



Feux 3^{ème} stop

Le ampoules des feux de stop 3 sont à LED pour augmenter leur durée de vie ; leur remplacement n'est donc pas prévu. Dans le cas d'une anomalie quelconque, faire appel au Réseau Après-vente Fiat

Feux de brouillard arrière

Pour remplacer les ampoules des feux de brouillard arrière, procéder comme suit :

□ à l'aide du tournevis fourni, agir sur les points indiqués par les flèches pour sortir les dispositifs de fixation 1 et 2 et déposer le cache 3 fig. 149 ;

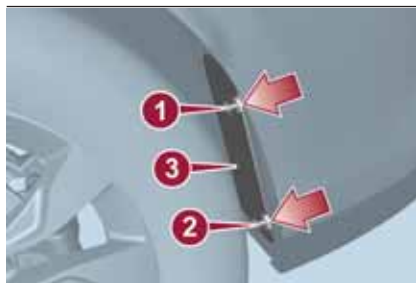

149

P2000079-000-000

- par l'ouverture, obtenue après la dépose du cache 3 fig. 150 , accéder à l'ampoule concernée et la démonter ;
- installer la nouvelle ampoule ;



150

P2000080-000-000

□ remonter correctement le cache 3, en insérant les dispositifs de fixation 1 et 2 dans leurs logements respectifs.

Dans l'impossibilité de remplacer l'ampoule, s'adresser au Réseau après-vente Fiat.

Feux de plaque

Pour remplacer les ampoules, procéder comme suit :

- à l'aide du tournevis fourni, déposer le cabochon de feu 1 fig. 151 ;
 - tourner la douille 2 dans le sens inverse des aiguilles d'une montre fig. 152 , sortir l'ampoule 3 et la remplacer ;
 - remonter le cabochon de feu en exerçant une légère pression dessus.
- REMARQUE Avant la dépose du cabochon de feu, s'assurer de protéger (par ex. avec un chiffon) la pointe du

tournevis, afin de ne pas endommager le cabochon.

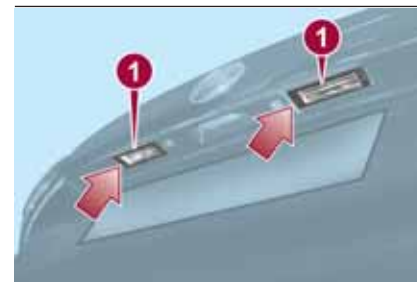

151

P1030157-000-000



152

08026J0026EM



ATTENTION

139) Avant de remplacer l'ampoule, attendre le refroidissement des conduits d'échappement : DANGER DE BRÛLURES !

140) Des modifications ou des réparations du circuit électrique effectuées de manière incorrecte et sans tenir compte des caractéristiques techniques du circuit peuvent provoquer des anomalies de fonctionnement avec risques d'incendie.

141) Les ampoules halogènes contiennent du gaz sous pression ; en cas de rupture, des fragments de verre peuvent être projetés.

142) N'effectuer l'opération de remplacement de l'ampoule que lorsque le moteur est à l'arrêt. S'assurer en outre que le moteur est froid pour éviter tout risque de brûlures.



ATTENTION

61) Ne manipuler les ampoules halogènes qu'en les prenant par la partie métallique. Si on touche le bulbe transparent avec les doigts, l'intensité de la lumière baisse et la durée de vie de l'ampoule risque aussi d'être réduite. En cas de contact accidentel, frotter le bulbe avec un chiffon trempé dans l'alcool, puis laisser sécher.

REPLACEMENT DES FUSIBLES



GÉNÉRALITÉS



143) 144) 145) 146)



62)

Les fusibles protègent le circuit électrique et interviennent en cas d'anomalie ou d'intervention impropre sur le circuit.

Petite pince pour l'extraction des fusibles

Pour remplacer un fusible, utiliser la petite pince accrochée à l'intérieur du couvercle de la centrale fusibles du compartiment moteur (voir fig. 153).

La petite pince a deux extrémités différentes, qui ont été spécialement conçues pour la dépose des différents types de fusibles présents dans la voiture.



153

08036J0002EM

Après son utilisation, ranger la petite pince dans son logement.



ACCÈS AUX FUSIBLES

Les fusibles de la voiture sont regroupés dans quatre centrales électroniques, logées sur la planche de bord, dessous de planche, dans le compartiment moteur et dans le coffre.

CENTRALE DU COMPARTIMENT MOTEUR



La centrale est située à côté de la batterie fig. 154 .



154

08036J0005EM

Pour accéder aux fusibles, procéder comme suit :

- à l'aide du tournevis fourni, appuyer à fond sur la vis 1 fig. 155 ;
- tourner lentement et en même temps la vis dans le sens inverse des aiguilles d'une montre jusqu'à rencontrer une certaine résistance (ne pas forcer) ;
- relâcher la vis lentement ;
- l'ouverture est signalée par la sortie de toute la tête de vis de son logement ;
- déposer le couvercle 2, en le faisant coulisser vers le haut sur les guides latéraux, comme indiqué sur l'illustration.

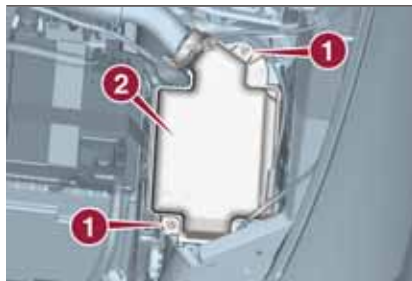

155

08036J0006EM

Le numéro d'identification du composant électrique correspondant à chaque fusible figure sur le couvercle. Après avoir remplacé le fusible,

- réintroduire correctement le couvercle 2 dans les guides latéraux du boîtier ;

- le faire coulisser complètement du haut vers le bas ;
- à l'aide du tournevis fourni, appuyer à fond sur la vis 1 ;
- tourner lentement et en même temps la vis dans le sens des aiguilles d'une montre jusqu'à rencontrer une certaine résistance (ne pas forcer) ;
- relâcher la vis lentement ;
- la fermeture est signalée par la fixation de toute la tête de vis dans son logement.

CENTRALE DE LA PLANCHE DE BORD

La centrale fig. 157 est située sur le côté gauche de l'arbre de direction. Pour accéder aux fusibles retirer le couvercle fig. 156 , en le tirant vers soi.



156

06106J0005EM



157

08036J0009EM

CENTRALE DESSOUS DE PLANCHE DE BORD

La centrale fig. 158 est située sur le côté gauche de la planche de bord.

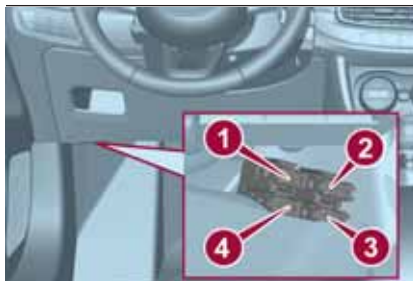

158

P2000083-000-000

CENTRALE DU COFFRE À BAGAGES

Ouvrir le hayon, déplacer la portion de revêtement intérieur fig. 159 (version TIPO 5DOOR) ou fig. 160 (version TIPO STATION WAGON) et accéder aux fusibles de la centrale 2 fig. 161 .



159

P1030208-000-000



160

P2000136

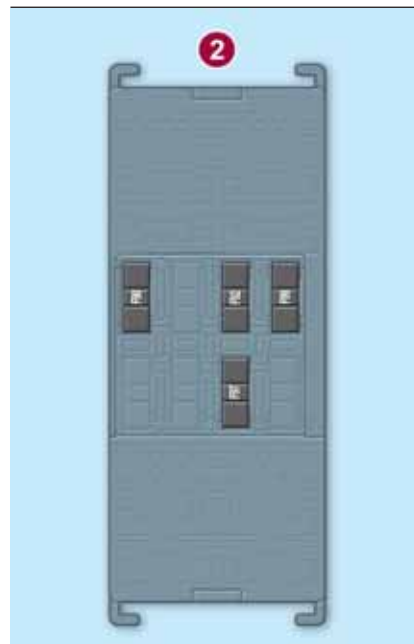

161

08036J0011EM



CENTRALE COMPARTIMENT MOTEUR**fig. 154**

CONSOMMATEURS	FUSIBLE	AMPÈRES
Avertisseur sonore 2 tonalités	F10	15
Rétroviseurs électriques chauffants	F88	7.5
Lunette arrière chauffante	F20	30
Active Grille Shutter	F84	5

CENTRALE DE LA PLANCHE DE BORD**fig. 157**

CONSOMMATEURS	FUSIBLE	AMPÈRES
Lève-vitre électrique avant (côté conducteur)	F47	25
Lève-vitre électrique avant (côté passager)	F48	25
Alimentation système Uconnect™ , Climatisation, Système EOBD, Porte USB/AUX, Commandes au volant.	F36	15
Dispositif Dead Lock (Déverrouillage de la porte conducteur pour les versions/marchés qui le prévoient)/Déverrouillage des portes/Fermeture centralisée/Déverrouillage électrique du hayon	F38	20
Pompe de lave-glace	F43	20
Lève-vitre électrique arrière gauche	F33	25
Lève-vitre électrique arrière droit	F34	25

CENTRALE DESSOUS DE PLANCHE DE BORD

fig. 158

CONSOMMATEURS	FUSIBLE	AMPÈRES
Déverrouillage de la porte avant (côté conducteur)	1	7.5
Déverrouillage de la porte avant (côté passager)	2	7.5
Déverrouillage de la porte arrière (gauche)	3	7.5
Déverrouillage de la porte arrière (droite)	4	7.5

CENTRALE DU COFFRE À BAGAGES

fig. 161

CONSOMMATEURS	FUSIBLE	AMPÈRES
Prise de courant arrière 12V	F97	15
Chauffage du siège AV conducteur	F99	10
Chauffage du siège AV passager	F92	10
Réglage lombaire du siège conducteur	F90	10



**ATTENTION**

- 143)** Si le fusible devait encore griller, s'adresser au Réseau Après-vente Fiat.
- 144)** Ne jamais remplacer un fusible par un autre ayant un ampérage supérieur ; **RISQUE D'INCENDIE**
- 145)** Si un fusible **NON** indiqué dans cette page et dans la page précédente intervient, s'adresser au Réseau Après-vente Fiat.
- 146)** Avant de remplacer un fusible, s'assurer que le dispositif de démarrage est sur **STOP**, la clé extraite, s'il s'agit d'une clé mécanique, et tous les utilisateurs éteintes et/ou désactivés.

**ATTENTION**

- 62)** Ne jamais remplacer un fusible grillé par des fils métalliques ou tout autre matériel de récupération.
- 63)** S'il faut effectuer un lavage du compartiment moteur, veiller à ne pas diriger le jet d'eau directement sur la centrale des fusibles ou sur le moteur d'essuie-glace.

REPLACEMENT D'UNE ROUE



CRIC

Il est important de savoir que :

- ❑ la masse du cric est 2,15 kg ;
- ❑ le cric n'est pas réparable : en cas de dommage, il doit être remplacé par un autre cric d'origine ;
- ❑ Aucun outil, en dehors de la manivelle, ne peut être monté sur le cric.

Entretien

- ❑ Éviter l'accumulation de saleté sur la « vis sans fin » ;
- ❑ Maintenir la « vis sans fin » lubrifiée ;
- ❑ Ne modifier en aucun cas le cric.

Conditions sans utilisation

- ❑ Températures inférieures à -40 °C ;
- ❑ Sur terrain sableux ou boueux ;
- ❑ Sur terrain non nivelé ;
- ❑ Sur route avec forte pente ;
- ❑ Dans des conditions climatiques extrêmes : orages, typhons, cyclones, tempêtes de neige, tempêtes, etc.
- ❑ En contact direct avec le moteur ou pour des réparations sous la voiture ;
- ❑ Sur embarcations.

PROCÉDURE DE REPLACEMENT



147) 148) 149) 150) 151) 152)



64) 65)

Procéder de la manière suivante :

- ❑ arrêter la voiture dans un endroit ne constituant pas un danger pour la circulation et où l'on puisse remplacer la roue en toute sécurité. Si possible, placer le véhicule sur un sol plat et compact ;
- ❑ couper le moteur, allumer les feux de détresse et actionner le frein de stationnement ;
- ❑ engager la 1ère ou la marche arrière ou, pour les versions équipées de boîte de vitesses automatique (ou disponible), placer le levier de vitesses sur P (Stationnement) ;
- ❑ enfiler le gilet réfléchissant avant de descendre du véhicule (dans tous les cas, se conformer aux lois en vigueur dans le pays concerné) ;
- ❑ ouvrir le coffre à bagages et, en présence du cargo box (uniquement pour version TIPO 5DOOR), procéder à sa dépose suivant les indications du paragraphe « Cargo box » chapitre « Connaissance de la voiture » (uniquement pour versions essence et Diesel) ;
- ❑ soulever le tapis de revêtement et le fixer à l'aide de la languette au dispositif

d'ancrage prévu sur la plage arrière fig. 162 (uniquement pour version TIPO 5DOOR) ;



162

P2000069-000-000

- ❑ en utilisant la clé 4 dans la boîte à outils, dévisser la bague de blocage 1 fig. 163 (pour version TIPO 5DOOR) ou fig. 164 (pour version TIPO STATION WAGON) ;



163

P2000059-000-000



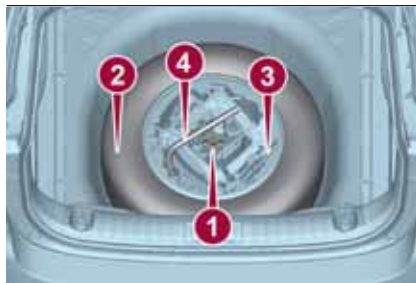

164

P2000125

- prélever la boîte à outils 3 et l'approcher de la roue à remplacer ;
- prélever la roue de secours ou la galette de secours 2 (pour version TIPO 5DOOR) ;
- pour les versions avec jante en acier : déposer l'enjoliveur de la roue 1 fig. 165 en utilisant l'outil approprié 2 fig. 166 , situé à l'intérieur de la boîte à outils : saisir l'outil avec deux doigts, insérer la languette entre le pneu et l'enjoliveur et tirer à soi en agissant dans le sens perpendiculaire par rapport à la roue ;



165

08046J0012EM

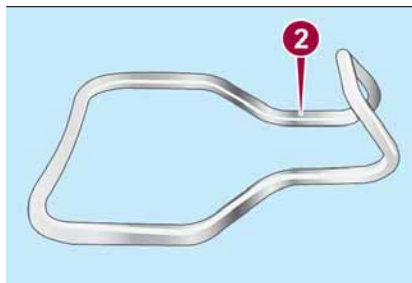

166

08046J0013EM

- prendre la cale de blocage 1 fig. 167 et l'ouvrir en livre selon le schéma illustré ;



167

08046J0007EM

- positionner la cale 1 sur la roue opposée en diagonale à celle à remplacer (voir fig. 168) pour empêcher tout mouvement anormal de la voiture quand elle est levée du sol ;

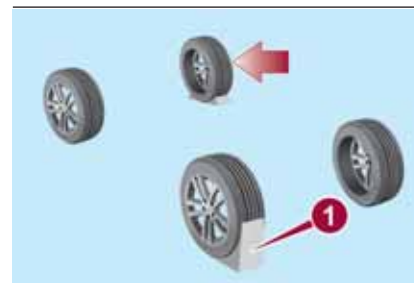

168

08046J0004EM

- desserrer d'environ un tour les boulons de fixation en utilisant la clé fournie 1 fig. 169 ; secouer la voiture pour faciliter le détachement de la jante du moyeu de roue ;

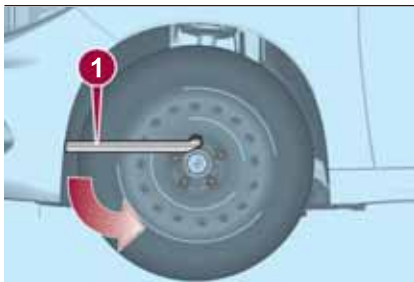

169

08046J0005EM

□ actionner le dispositif 1 fig. 170 de façon à détendre le cric, jusqu'à ce que la partie supérieure du cric 2 s'insère correctement sur le longeron 3 du véhicule, au niveau du symbole ▽ figurant sur le longeron ;

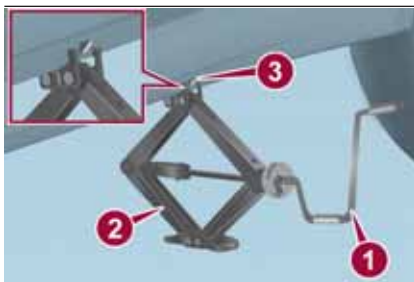

170

08046J0006EM

□ prévenir les personnes éventuellement présentes que le véhicule doit être soulevé ; par conséquent, il est bon de s'éloigner du

véhicule et de ne pas le toucher jusqu'à ce qu'il repose de nouveau sur le sol ;
□ actionner la manivelle 1 fig. 170 (dans le sens des aiguilles d'une montre) du cric et soulever la voiture, jusqu'à ce que la roue se soulève du sol de quelques centimètres ;

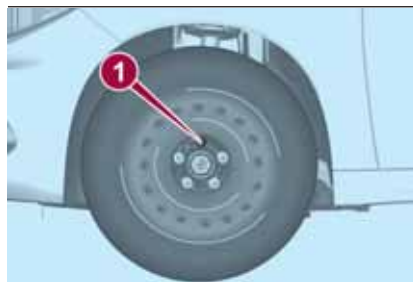

171

08046J0001EM

□ dévisser complètement les boulons et enlever la roue crevée ;
□ s'assurer que la roue de secours classique ou type galette (pour version TIPO 5DOOR) soit, sur les surfaces en contact avec le moyeu, propre et sans impuretés qui pourraient, par la suite, provoquer le desserrage des boulons de fixation ;
□ monter la roue de secours classique ou type galette (pour version TIPO 5DOOR) en insérant le premier boulon de deux filets dans le trou le plus proche de la valve ; procéder de la

même façon avec les autres boulons ;
□ à l'aide de la clé 1 fig. 169 , visser à fond tous les boulons de fixation ;
□ tourner la manivelle 1 fig. 170 (dans le sens inverse des aiguilles d'une montre) du cric de manière à baisser la voiture et retirer le cric ;
□ en se servant de la clé fournie, visser à fond les boulons, en passant alternativement d'un boulon à celui diamétralement opposé, en suivant l'ordre numérique illustré en fig. 172 ;



172

F1B0225C

□ pour les versions avec jante en acier, procéder au montage de l'enjoliveur sur la roue de secours : faire coïncider la rainure 1 fig. 173 obtenue sur l'enjoliveur et indiquée par le symbole 2, avec la valve de gonflage ;



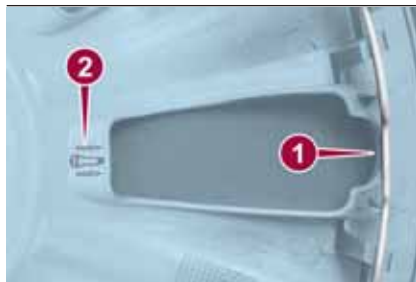

173

08046J0010EM

- appuyer la partie interne de l'enjoliveur sur la jante de la roue ;
- accoupler l'enjoliveur en exerçant une force axiale sur plusieurs points, comme dans fig. 174 , pour permettre l'accouplement correct entre l'enjoliveur et la roue.



174

08046J0011EM

REMARQUE L'enjoliveur ne peut pas être monté sur la roue de secours type galette (pour version TIPO 5DOOR).

REMARQUE Si l'on remplace une roue en alliage, il est conseillé, si l'on désire la ranger temporairement dans le compartiment de la roue de secours, de la placer renversée la partie esthétique tournée vers le haut.

AVERTISSEMENTS

- Les roues avec bande de roulement unidirectionnelle se reconnaissent grâce aux flèches sur le flanc du pneu qui indiquent le sens de roulement prévu, qui doit impérativement être respecté. Ce n'est que de cette façon que les pneus conservent leurs caractéristiques en termes d'adhérence, de bruit, de résistance à l'usure et de drainage sur chaussée mouillée.
- Si, suite à une crevaison, il fallait monter une roue de ce type dans le sens inverse au sens prévu, nous conseillons de continuer à conduire très prudemment parce que dans ces conditions, le rendement du pneu est limité. Cette précaution est encore plus valable si la chaussée est mouillée.
- Pour pouvoir profiter au mieux des avantages de la bande de roulement unidirectionnelle, il est conseillé de remettre le plus rapidement possible toutes les roues dans le sens de roulement prévu.



ATTENTION

147) Si on laisse la roue crevée et le cric dans l'habitacle, ceux-ci constituent un sérieux danger pour les occupants en cas d'accidents ou de freinages brusques. Ensuite, toujours replacer le cric et la roue crevée dans le logement prévu à cet effet dans le coffre.

148) Il est extrêmement dangereux d'essayer de remplacer une roue se trouvant du côté de la voiture près de la route : s'assurer que la voiture est suffisamment éloignée de la route, pour éviter d'être renversé.

149) Signaler la voiture à l'arrêt suivant les normes en vigueur : feux de détresse, triangle de présignalisation, etc. Il est opportun que tous les passagers quittent la voiture, notamment si elle est très chargée, et attendent dans un endroit protégé, loin de la circulation.

150) Le cric est un outil étudié et conçu exclusivement pour le remplacement d'une roue du véhicule avec lequel il est fourni de série ou des véhicules du même modèle, en cas de crevaison ou de dommage au pneu correspondant. Ne jamais l'utiliser pour d'autres emplois, par exemple pour soulever un autre modèle de voiture ou des objets différents. En aucun cas, l'utiliser pour l'entretien ou des réparations sous le véhicule ou pour changer les pneus été / hiver et vice versa : il est conseillé de s'adresser au Réseau Après-vente Fiat. Ne jamais se placer sous le véhicule soulevé : ne l'utiliser que dans les positions indiquées.

Ne pas utiliser le cric pour des poids supérieurs à ceux figurant sur son étiquette adhésive. Ne pas mettre le moteur en marche, en aucun cas, si le véhicule est soulevé. Soulever le véhicule plus que le nécessaire peut rendre l'ensemble moins stable et risque de faire tomber le véhicule de façon violente. Soulever donc le véhicule seulement pour accéder à la roue de secours.

151) Ne jamais manipuler la valve de gonflage. Ne jamais introduire d'outils d'aucune sorte entre la jante et le pneu. Contrôler régulièrement la pression des pneus et de la roue compacte de secours en se référant aux valeurs indiquées dans le chapitre « Caractéristiques techniques ».

152) Dans le cas où la voiture est équipée d'une roue de secours de taille plus petite que la normale (avec pneus de 17", il est prévu une roue de secours 16") ou compacte (type galette), observer les indications suivantes. La roue compacte de secours de série (pour versions/marchés, où il est prévu) est conçue spécialement pour votre voiture. Il ne faut pas l'employer sur d'autres véhicules d'un modèle différent, ni utiliser de roues compactes de secours d'autres modèles sur votre propre voiture. N'utiliser cette roue de secours ou compacte (type galette) qu'en cas d'urgence. L'emploi doit être réduit au minimum indispensable et la vitesse ne doit pas dépasser 80 km/h. La roue compacte (type galette) ou la roue de secours porte un autocollant de couleur orange où figurent les principales précautions d'emploi de la roue et ses limitations d'utilisation. L'étiquette adhésive ne doit absolument pas être enlevée ou cachée.

Sur l'étiquette figurent les indications suivantes en quatre langues : « Attention ! Seulement pour une utilisation temporaire ! 80 km/h maximum ! Remplacer dès que possible par une roue de service standard. Ne pas couvrir cette instruction ». Aucun enjoliveur ne doit jamais être monté sur la roue compacte (type galette) ou roue de secours. Les caractéristiques de conduite de la voiture changent après le montage de la roue compacte (type galette) ou roue de secours. Éviter d'accélérer, de freiner, de braquer brusquement et de négocier les virages trop rapidement. La durée globale de la roue compacte de secours est d'environ 3 000 km, après quoi le pneu correspondant doit être remplacé par un autre du même type. Ne jamais monter un pneu traditionnel sur une jante prévue pour l'utilisation d'une roue compacte de secours. Faire réparer et remonter la roue remplacée dès que possible. Il est interdit d'utiliser simultanément deux ou plus roues compactes (type galette) ou roues de secours. Ne pas graisser les filets des boulons avant le montage : ils pourraient se dévisser spontanément.



ATTENTION

64) En actionnant la manivelle, s'assurer qu'elle tourne librement sans risque de s'écarter la main contre le sol. D'autres parties du cric en mouvement (« vis sans fin » et articulations) peuvent blesser : éviter de les toucher. Éliminer soigneusement toute trace de graisse de lubrification.

65) S'adresser dès que possible au Réseau Après-vente Fiat pour le contrôle du serrage des boulons de fixation de la roue.



KIT FIX&GO AUTOMATIC

(selon le modèle)



DESCRIPTION

Le kit de réparation rapide des pneus Fix&Go fig. 175 est logé dans le coffre à bagages, à l'intérieur d'une boîte et comprend :

- une cartouche 1 contenant le liquide de colmatage, munie de tuyau de remplissage du liquide de colmatage 4 et pastille adhésive 3 portant l'inscription « max. 80 km/h », à coller de manière à ce que le conducteur puisse la voir (par exemple, sur la planche de bord) après la réparation du pneu ;
- un compresseur 2 ;
- notice pour l'utilisation correcte et immédiate du kit ;
- une paire de gants se trouvant dans le compartiment du tube de la cartouche 4.

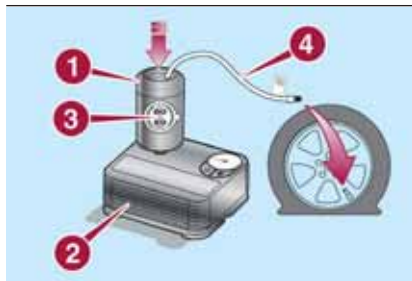

175

P2000158

PROCÉDURE DE RÉPARATION

Procéder de la manière suivante :

- arrêter la voiture dans un endroit qui ne constitue pas un danger pour la circulation et qui permet de procéder à l'opération en toute sécurité. Si possible, placer le véhicule sur un sol plat et compact ;
- couper le moteur, allumer les feux de détresse et actionner le frein de stationnement ;
- enfiler le gilet réfléchissant avant de descendre du véhicule (dans tous les cas, se conformer aux lois en vigueur dans le pays concerné) ;
- Insérer la cartouche 1 contenant le liquide de colmatage dans la partie prévue sur le compresseur 2 en appuyant fermement vers le bas fig. 175 . Retirer l'autocollant de vitesse 3 et le coller dans une position bien visible fig. 176 ;



176

P2000162

- porter des gants ;
- retirer le bouchon de la valve du pneu crevé et visser le tube transparent du liquide de colmatage 4 fig. 175 sur la valve. En présence de la cartouche de 250 ml, le logement du tube transparent est doté d'une bague amovible pour faciliter l'extraction. S'assurer que le bouton ON-OFF 5 (fig. 177) est en position éteint (bouton non enfoncé) ;

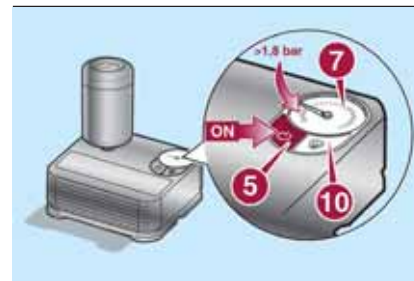

177

P2000160

□ brancher le connecteur électrique 6 fig. 178 dans la prise 12V du véhicule et démarrer le moteur ;

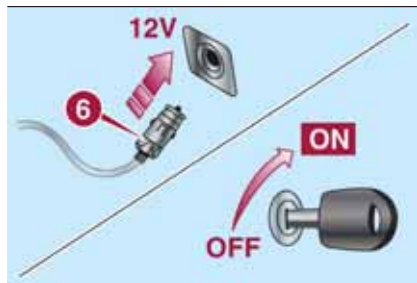

178

P2000159

- actionner le compresseur en appuyant sur le bouton ON-OFF 5 fig. 177 . Lorsque le manomètre 7 indique la pression préconisée sur le Livret d'utilisation et d'entretien ou sur une étiquette, éteindre le compresseur en appuyant à nouveau sur le bouton ON-OFF 5 ;
- détacher la cartouche 1 du compresseur en appuyant sur le bouton 8 et en soulevant la cartouche 1 vers le haut fig. 179 .

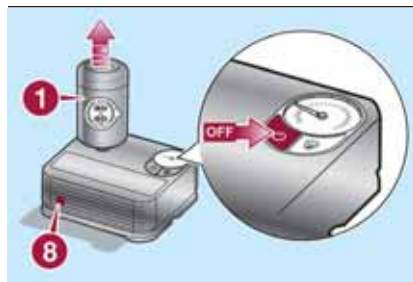

179

P2000161

Si le manomètre 7 fig. 177 indique une pression inférieure à 1,8 bar / 26 psi dans les 15 minutes qui suivent la mise en marche du compresseur, arrêter ce dernier, détacher le tube du liquide de colmatage 4 de la valve du pneu, enlever la cartouche 1 du compresseur fig. 179 .

Faire rouler le véhicule sur environ 10 m pour distribuer le liquide de colmatage ; stopper le véhicule en position de sécurité, serrer le frein à main et rétablir la pression en utilisant le tuyau noir de gonflage 9 fig. 180 jusqu'à l'obtention de la pression prescrite. Si, toujours dans les 15 minutes qui suivent l'allumage du compresseur, la pression reste inférieure à 1,8 bar / 26 psi, ne pas repartir mais s'adresser au réseau d'assistance Fiat.

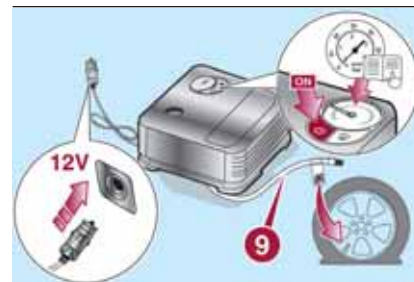

180

P2000163

Après avoir conduit environ 8 km / 5 miles, garer le véhicule dans une zone sûre et accessible, puis enclencher le frein de stationnement. Prendre le compresseur et rétablir la pression en utilisant le tuyau noir de gonflage 9 fig. 180 .

Si la pression indiquée est supérieure à 1,8 bar / 26 psi, rétablir la bonne valeur et rouler prudemment pour atteindre le plus rapidement possible le réseau d'assistance Fiat. Si la pression reste inférieure à 1,8 bar / 26 psi, ne pas repartir mais s'adresser au réseau d'assistance Fiat.



PROCÉDURE DE RÉTABLISSEMENT DE LA PRESSION

Procéder de la manière suivante :

stopper le véhicule en position de sécurité et actionner le frein à main comme indiqué ci-avant ;

extraire le tube noir de gonflage 9 fig. 180 et le visser fermement sur la valve du pneu. Suivre les instructions indiquées dans fig. 178 et fig. 180 .

Pour régler l'éventuelle surpression du pneu, appuyer sur le bouton d'évacuation de l'air 10 fig. 177 .

REMPACEMENT DE LA CARTOUCHE

Procéder de la manière suivante :

utiliser exclusivement les cartouches originales Fix&Go, disponibles pour l'achat chez le réseau d'assistance Fiat.

Pour déposer la cartouche 1 fig. 175 , appuyer sur le bouton de décrochage 8 fig. 179 et la soulever.



ATTENTION

153) Les informations prévues par la norme en vigueur sont indiquées sur l'étiquette de la cartouche du kit Fix&Go. Lire attentivement l'étiquette de la cartouche avant l'utilisation, afin d'éviter une utilisation non conforme aux caractéristiques du produit. Le kit doit être utilisé par des adultes et ne peut pas être utilisé par des mineurs.

154) ATTENTION : Ne pas dépasser 80 km/h. Ne pas accélérer ou freiner brusquement. Le kit représente une solution temporaire, il est donc important que le pneu soit examiné et réparé par un spécialiste dès que possible. Avant d'utiliser le kit, s'assurer que le pneu n'est pas trop endommagé et que la jante est en bon état ; dans le cas contraire, ne pas utiliser le kit et appeler le secours routier. Ne pas retirer les corps étrangers qui ont pénétrés dans le pneu. Ne pas laisser le compresseur allumé pour plus de 20 minutes consécutives : risque de surchauffe.



ATTENTION

66) Le liquide d'étanchéité est efficace à des températures extérieures comprises entre -40 °C et +55 °C. Le liquide comporte également une date de péremption. Il est possible de réparer des pneus dont les lésions ne dépassent pas 6 mm de diamètre au niveau de la bande de roulement. Montrer la cartouche et l'étiquette au personnel qui devra s'occuper du pneu traité avec le kit de réparation des pneus.

DÉMARRAGE D'URGENCE



⚠ 155) 156) 157) 158)

⚠ 67)

Si la batterie est déchargée, il est possible d'effectuer un démarrage d'urgence en utilisant des câbles et la batterie d'une autre voiture ou bien une batterie d'appoint. Dans tous les cas, la batterie utilisée doit avoir une capacité égale ou légèrement supérieure à celle de la batterie déchargée.

Le démarrage d'urgence peut être dangereux, s'il n'est pas exécuté correctement : suivre avec attention les procédures décrites ci-après.

DÉMARRAGE AVEC BATTERIE D'APPOINT

AVERTISSEMENTS

Ne pas utiliser une batterie d'appoint ou toute autre source d'alimentation externe avec une tension supérieure à 12 V : ceci risquerait de détériorer la batterie, le démarreur, l'alternateur ou le circuit électrique de la voiture.

Ne pas essayer le démarrage d'urgence si la batterie est congelée. La batterie pourrait se briser ou exploser !

En cas de démarrage de secours avec

une batterie auxiliaire, ne jamais brancher le câble négatif (-) de la batterie auxiliaire au pôle négatif (-) de la batterie du véhicule, mais plutôt sur un point de masse du moteur/boîte de vitesses.

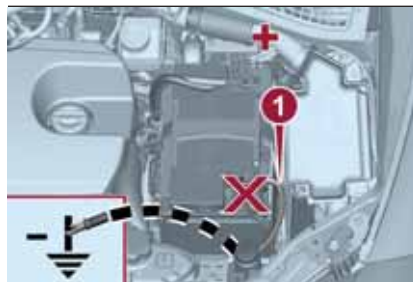

181

08066J0001EM

⚠ 68)

Pour effectuer le démarrage d'urgence, procéder comme suit :

- brancher une extrémité du câble utilisé pour le positif (+) à la borne positive (+) de la voiture ayant la batterie déchargée ;
- brancher l'extrémité opposée du câble utilisé pour le positif (+) à la borne positive (+) de la batterie d'appoint ;
- brancher l'extrémité du câble utilisé pour le négatif (-) à la borne négative (-) de la batterie d'appoint ;

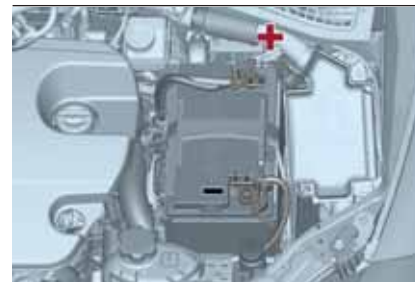

182

08066J0003EM

- brancher l'extrémité opposée du câble utilisé pour le négatif (-) à une masse moteur ⚡ (une partie en métal du moteur ou de la boîte de vitesses de la voiture dont la batterie est déchargée) loin de la batterie et du système d'injection du carburant ;
- démarrer le moteur de la voiture avec la batterie d'appoint et le faire tourner au ralenti pendant quelques minutes. Démarrer ensuite le moteur de la voiture dont la batterie est déchargée.

Le moteur démarré, enlever les câbles en suivant l'ordre inverse de la procédure de branchement.

Si le moteur ne démarre pas après quelques tentatives, inutile d'insister, mais s'adresser au Réseau Après-vente Fiat.



DÉMARRAGE PAR MANŒUVRES À INERTIE

En aucun cas par poussée, par remorquage ou en utilisant les pentes.



ATTENTION

155) Avant d'ouvrir le capot moteur, s'assurer que le moteur de la voiture est coupé et que la clé de contact est sur STOP. Se conformer à l'indication donnée par la plaque appliquée sous le capot moteur. Il est conseillé d'extraire la clé lorsque d'autres personnes sont présentes dans la voiture. Il ne faut jamais quitter la voiture sans emporter la clé de contact ou l'avoir tournée sur STOP. Pendant le ravitaillement en carburant, s'assurer que le moteur soit arrêté (clé de contact sur STOP).

156) Ne pas s'approcher excessivement du ventilateur de refroidissement du radiateur : le ventilateur électrique peut se mettre en mouvement, risque de lésions. Attention aux écharpes, cravates et vêtements non adhérents : ils peuvent être entraînés par les éléments en mouvement.

157) Retirer tous les objets métalliques (par ex. bagues, montres, bracelets) qui pourraient provoquer un contact électrique accidentel et causer de graves lésions.

158) Les batteries contiennent de l'acide qui peut provoquer des brûlures à la peau ou aux yeux. Les batteries génèrent de l'hydrogène, facilement inflammable et explosif. Par conséquent ne pas approcher de flammes ou de dispositifs pouvant provoquer des étincelles.



ATTENTION

67) Il faut absolument éviter d'utiliser un chargeur de batterie rapide pour un démarrage d'urgence : vous risqueriez d'endommager les systèmes électroniques et les centrales d'allumage et d'alimentation du moteur.

68) Ne pas brancher le câble à la borne négative (-) de la batterie déchargée. L'étincelle créée pourrait entraîner l'explosion de la batterie et provoquer des lésions graves. Utiliser exclusivement le point de masse spécifique ; n'utiliser aucune autre partie métallique exposée.

SYSTÈME DE COUPURE DE CARBURANT



DESCRIPTION

Versions essence et Diesel

Il intervient en cas de choc, ce qui comporte :

- la coupure de l'alimentation en carburant et donc la coupure du moteur ;
- le déverrouillage automatique des portes ;
- l'allumage de l'éclairage d'habitacle ;
- la désactivation de la ventilation du climatiseur ;
- l'allumage des feux de détresse (pour désactiver les feux, appuyer sur le bouton situé sur la planche de bord).

Sur certaines versions, l'activation du système est signalée par l'affichage d'un message sur l'écran. De même, un message dédié sur l'écran informe le conducteur si le fonctionnement du système est compromis.

ATTENTION Inspecter soigneusement la voiture pour s'assurer de l'absence de fuites de carburant, par exemple, dans le compartiment moteur, sous la voiture ou à proximité du réservoir. Après le choc, placer le dispositif de

démarrage en position STOP pour ne pas décharger la batterie.

Versions LPG

Sur les versions LPG, outre les indications susmentionnées, le système de coupure de carburant interrompt immédiatement l'alimentation en essence, ferme les électrovannes de sécurité du LPG et interrompt l'injection avec pour conséquence la coupure du moteur.



RÉINITIALISATION DU SYSTÈME DE COUPURE DE CARBURANT

Pour rétablir le fonctionnement correct de la voiture, effectuer la procédure suivante (cette procédure doit être lancée et complétée en moins d'une minute) :



159)

Actions à effectuer	Affichage
Avec le levier des indicateurs de direction en position neutre, placer le dispositif de démarrage sur STOP	
Placer le dispositif de démarrage sur MAR	Indicateur de direction droit clignotant
Activer l'indicateur de direction droit	Indicateur de direction gauche clignotant ; indicateur de direction droit allumé en mode fixe
Activer l'indicateur de direction gauche	Indicateur de direction droit clignotant ; indicateur de direction gauche allumé en mode fixe
Activer l'indicateur de direction droit	Indicateur de direction gauche clignotant ; indicateur de direction droit allumé en mode fixe
Activer l'indicateur de direction gauche	Les deux indicateurs de direction restent allumés en mode fixe
Désactiver l'indicateur de direction gauche	Les deux indicateurs de direction s'éteignent
Placer le dispositif de démarrage sur STOP	
Placer le dispositif de démarrage sur MAR	Le système a été réinitialisé et le moteur peut être redémarré



ATTENTION

159) *Après le choc, si l'on perçoit une odeur de carburant ou si l'on remarque des fuites du système d'alimentation, ne pas réactiver le système, pour éviter tout risque d'incendie.*

BOÎTE DE VITESSES AUTOMATIQUE

Déverrouiller Levier

En cas de panne, pour déplacer le levier de la boîte de vitesses de la position P (Stationnement), procéder comme suit :

- couper le moteur ;
- serrer le frein de stationnement ;
- en agissant prudemment sur le point indiqué par la flèche, retirer vers le haut le soufflet de la boîte de vitesses 1 fig. 183 (voir aussi fig. 184) ;



183

08106J0001EM



184

08106J0002EM

- enfoncer la pédale de frein et la maintenir enfoncée ;
- introduire perpendiculairement le tournevis, fourni de série, dans l'orifice 2 fig. 185 et agir sur le levier de déverrouillage ;



185

08106J0003EM

- placer le levier de vitesses sur la position N (Point mort) ;
- remonter correctement le soufflet du levier de vitesses ;
- démarrer le moteur.

Extraction de la clé



La clé de contact (pour les versions avec clé mécanique) ne peut être extraite que lorsque le levier de vitesses est sur la position P (Stationnement).

En cas de batterie de la voiture déchargée, si la clé de contact est insérée, elle reste bloquée dans son logement.

Pour extraire la clé mécaniquement, procéder comme suit :

- arrêter la voiture en conditions de sécurité, enclencher une vitesse et actionner le frein de stationnement ;
- en utilisant la clé 1 fig. 186 fournie de série (située à l'intérieur de l'étui contenant la documentation de la voiture ou dans le compartiment boîte à outils dans le coffre à bagages), dévisser les vis de fixation 2 fig. 187 du revêtement inférieur 3 ;

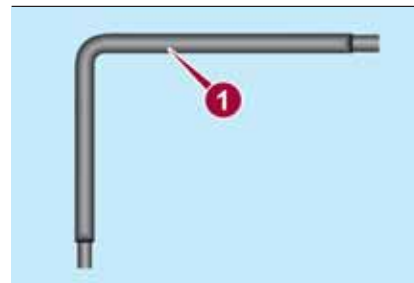

186

08106J0004EM



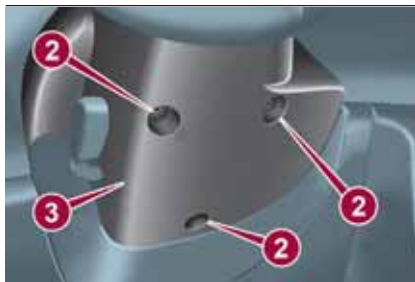

187

08106J0005EM

- ❑ déposer le revêtement inférieur 3 de la colonne de direction, en le déboîtant de son logement ;
- ❑ tirer la languette 4 fig. 188 vers le bas avec une main et extraire la clé en la tirant vers l'extérieur en utilisant l'autre main ;

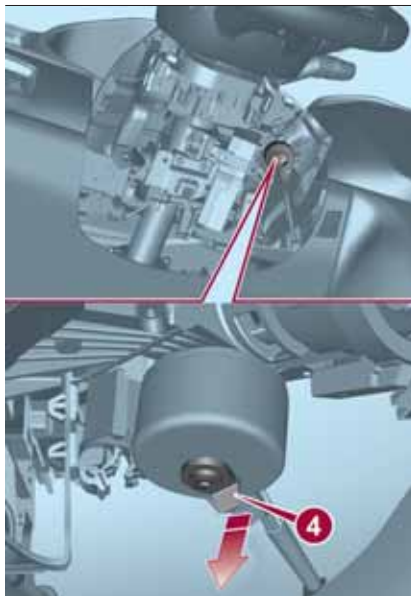

188

08106J0006EM

- ❑ après avoir retiré la clé, remonter le revêtement inférieur 3 fig. 187 , en s'assurant qu'il est correctement bloqué et visser à fond les vis de fixation 2.



ATTENTION

69) Il est conseillé de faire exécuter le remontage auprès du Réseau Après-vente Fiat. Si l'on souhaite procéder de manière autonome, veiller à ce que les agrafes de fixation soient bien accouplées. Dans le cas contraire, le revêtement inférieur mal fixé au revêtement supérieur risque de s'avérer bruyant.

BOÎTE DE VITESSES AUTOMATIQUE À DOUBLE EMBRAYAGE

Déverrouiller Levier

En cas de panne ou de batterie à plat, pour déverrouiller le levier de vitesses, procéder de la façon suivante :

- couper le moteur ;
- serrer le frein de stationnement ;
- en intervenant avec précaution sur le point indiqué par la flèche, retirer, en la soulevant vers le haut (voir aussi fig. 190), la garniture 1 fig. 189 (et son soufflet) ;



189

08106J0001EM

- enfoncer la pédale de frein et la maintenir enfoncée ;



190

08106J0002EM

- introduire perpendiculairement le tournevis, fourni de série, dans l'orifice 2 fig. 190 et agir sur le levier de déverrouillage ;



191

08106J0003EM

- placer le levier de vitesses sur la position N (Point mort) ;
- remonter correctement la garniture et le soufflet du levier de vitesses ;
- démarrer le moteur.

Extraction de la clé



La clé de contact ne peut être extraite que lorsque le levier de vitesses est sur P (Stationnement). En cas de batterie de la voiture déchargée, si la clé de contact est insérée, elle reste bloquée dans son logement.

Pour extraire la clé mécaniquement, procéder comme suit :

- arrêter la voiture en conditions de sécurité et actionner le frein de stationnement ;
- en utilisant la clé 1 fig. 192 fournie de série (située à l'intérieur de l'étui contenant la documentation de la voiture), dévisser les vis de fixation 2 fig. 193 du revêtement inférieur 3 ;

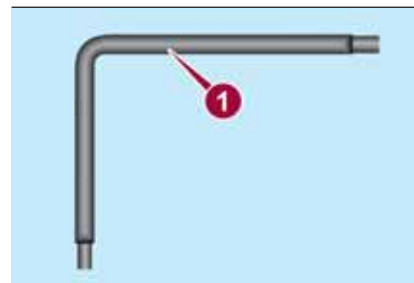

192

08106J0004EM

- enlever le revêtement inférieur 3 fig. 193 de la colonne de direction, en le dégageant de son logement ;



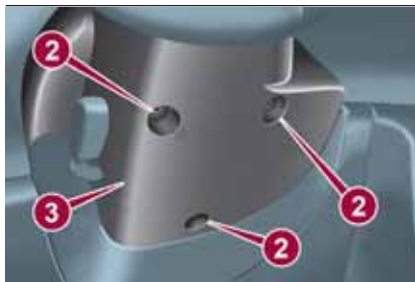

193

08106J0005EM

- tirer la languette 4 fig. 194 vers le bas avec une main et extraire la clé en la tirant vers l'extérieur en utilisant l'autre main ;
- après avoir retiré la clé, remonter le revêtement inférieur 3 fig. 193 , en s'assurant qu'il est correctement bloqué et visser à fond les vis de fixation 2.

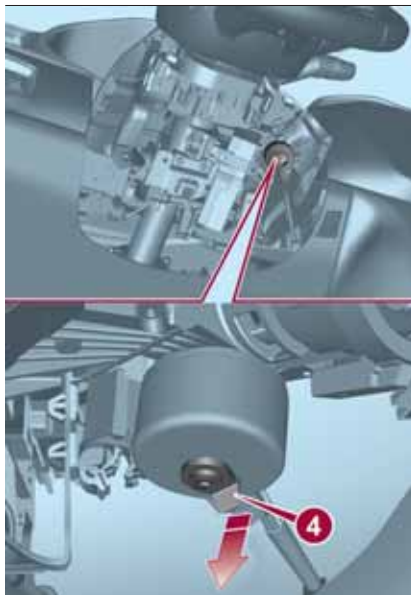

194

08106J0006EM

**ATTENTION**

70) Il est conseillé de faire exécuter le remontage auprès du Réseau Après-vente Fiat. Si l'on souhaite procéder de manière autonome, veiller à ce que les agrafes de fixation soient bien accouplées. Dans le cas contraire, le revêtement inférieur mal fixé au revêtement supérieur risque de s'avérer bruyant.

REMORQUAGE DU VÉHICULE

ACCROCHAGE DE L'ANNEAU D'ATTELAGE



160) 161) 162)

L'anneau d'attelage, fourni avec la voiture, est situé dans la boîte à outils qui se trouve dans le coffre à bagages.

Avant

Procéder de la manière suivante :

- déboîter et retirer le bouchon de protection;
- récupérer l'anneau d'attelage 1 fig. 195 et le visser à fond sur l'axe fileté avant.



195

08116J0001EM

Arrière

Procéder de la manière suivante :

- déboîter et retirer le bouchon de protection;
- récupérer l'anneau d'attelage 1

fig. 196 et le visser à fond sur l'axe fileté arrière.



196

P1030149-000-000



ATTENTION

160) Avant de procéder au remorquage, tourner la clé de contact sur MAR et ensuite sur STOP, sans l'extraire. Quand on extrait la clé, le verrouillage de direction s'enclenche automatiquement, ce qui rend le braquage des roues impossible. Vérifier également que la boîte de vitesses est au point mort (pour les versions dotées de boîte de vitesses automatique (ou disponible), vérifier que le levier de vitesses est en position N).

161) Ne pas oublier que pendant le remorquage, l'assistance des dispositifs de servofrein ou de direction assistée électromécanique est suspendue. Les actions de freinage et de braquage, par conséquent, demandent un effort supérieur sur la pédale ou sur le volant. Ne pas utiliser de câbles flexibles pour la traction et éviter les secousses. Pendant les opérations de remorquage, vérifier que la fixation de l'anneau à la voiture n'endommage pas les composants en contact. Lorsque l'on remorque la voiture, il faut respecter les normes spécifiques de circulation routière concernant le dispositif de remorquage aussi bien que la conduite. Ne pas démarrer le moteur de la voiture durant le remorquage. Avant de visser l'anneau, nettoyer soigneusement la tige fileté. Avant de procéder au remorquage, s'assurer également d'avoir vissé l'anneau à fond dans son logement.

162) Les anneaux d'attelage avant et arrière ne doivent être utilisés que pour des opérations de secours routier. Le remorquage est autorisé pour des courts trajets en utilisant le dispositif prévu à cet effet par le code de la route (barre rigide), pour déplacer le véhicule sur la route en vue du remorquage ou du transport par dépanneuse. Les crochets NE DOIVENT PAS être utilisés pour des opérations de récupération du véhicule hors réseau routier, ou en présence d'obstacles et/ou pour des opérations de remorquage au moyen de câbles ou d'autres dispositifs non rigides. Dans le respect des conditions susmentionnées, il faudra que les deux véhicules (celui qui tracte et celui qui est tracté) soient le plus alignés possible sur la même ligne médiane.



ENTRETIEN DU VÉHICULE

Un entretien soigné de votre voiture permet de maintenir ses performances, de réduire les frais de gestion associés et de conserver l'efficacité des systèmes de sécurité dans le temps.

Ce chapitre explique comment faire.

ENTRETIEN PROGRAMMÉ	179
COMPARTIMENT MOTEUR	191
RECHARGE DE LA BATTERIE	202
PROCÉDURES D'ENTRETIEN	203
SOULÈVEMENT DE LA VOITURE	207
ROUES ET PNEUS	207
CARROSSERIE	208
HABITACLE	210

ENTRETIEN PROGRAMMÉ

Un entretien correct est déterminant pour garantir à la voiture sa longévité dans des conditions optimales.

Pour cette raison, Fiat a prévu une série de contrôles et d'interventions d'entretien à des échéances kilométriques et, pour les versions/marchés qui le prévoient, temporelles préétablies, selon les indications du Plan d'Entretien Programmé.

Indépendamment de ce qui est indiqué ci-dessus, il est néanmoins nécessaire de respecter les indications du Plan d'Entretien Programmé (par exemple, contrôle périodique du niveau des liquides, de la pression des pneus, etc.).

Le service d'Entretien Programmé est effectué par le Réseau Après-vente Fiat à des intervalles ou kilomètres/miles prédéterminés. Si pendant l'exécution de chaque intervention, en plus des opérations prévues, il s'avérait nécessaire de procéder à des remplacements ou réparations ultérieurs, ces derniers ne pourront être effectués qu'avec l'accord explicite du Client. Si la voiture est souvent employée pour atteler des remorques, il

faut réduire l'intervalle entre un Entretien Programmé et l'autre.

AVERTISSEMENTS

Les coupons d'Entretien Programmé sont établis par le Constructeur. La non-exécution des coupons peut entraîner l'annulation de la garantie.

Il est conseillé de signaler immédiatement au Réseau Après-vente Fiat toute légère anomalie de fonctionnement, sans attendre le coupon suivant.



PLAN D'ENTRETIEN PROGRAMMÉ (versions essence – versions LPG)

Les contrôles figurant dans le Plan d'entretien programmé, après avoir atteint 120 000 km/8 ans, doivent être répétés périodiquement à partir de la première échéance, ce qui permet de respecter les intervalles précédemment effectués.

Milliers de kilomètres	15	30	45	60	75	90	105	120	135	150
Années	1	2	3	4	5	6	7	8	9	10
Contrôle de l'état/usure des pneus et réglage éventuel de la pression ; contrôle de l'échéance de la recharge du kit de réparation rapide (si présente)	●	●	●	●	●	●	●	●	●	●
Contrôle du fonctionnement du circuit d'éclairage (phares, clignotants, feux de détresse, coffre à bagages, habitacle, compartiment vide-poches, témoins du combiné de bord, etc.)	●	●	●	●	●	●	●	●	●	●
Contrôle et éventuel rétablissement du niveau des liquides dans le compartiment moteur (1)	●	●	●	●	●	●	●	●	●	●
Contrôle visuel de l'état des tuyaux et des raccords du GPL et de la fixation du réservoir de GPL (versions 1.4 T-jet 120 ch GPL)		●		●		●		●		●
Contrôle des émissions/fumées des gaz d'échappement	●	●	●	●	●	●	●	●	●	●
Contrôle par prise diagnostic du fonctionnement des systèmes de contrôle du moteur, des émissions et de la dégradation de l'huile moteur (le cas échéant)	●	●	●	●	●	●	●	●	●	●

(1) Les éventuels appoints doivent être effectués avec les liquides indiqués sur la documentation de bord et uniquement après avoir contrôlé l'intégrité de l'installation.

Milliers de kilomètres	15	30	45	60	75	90	105	120	135	150
Années	1	2	3	4	5	6	7	8	9	10
Contrôle visuel de l'état : extérieur de la carrosserie, protection de bas de caisse, sections rigides et flexibles des tuyaux (échappement, alimentation en carburant, freins), éléments en caoutchouc (soufflets, manchons, bagues, etc.)		•		•		•		•		•
Contrôle du positionnement/de l'usure des balais d'essuie-glace avant et arrière	•		•		•		•		•	
Contrôle du fonctionnement du système d'essuie/lave-glace et réglage éventuel des gicleurs	•		•		•		•		•	
Contrôle de la propreté des serrures du capot moteur et du coffre à bagages, nettoyage et lubrification des tringleries		•		•		•		•		•
Contrôle et réglage éventuel de la course du levier de frein à main		•		•		•		•		•
Contrôle visuel de l'état et de l'usure des plaquettes des freins à disque avant et arrière et fonctionnement de l'indicateur d'usure des plaquettes	•	•	•	•	•	•	•	•	•	•
Contrôle visuel de l'état de la sonde lambda (versions 1.4 16V 95 ch E4 / versions 1.6 E.TorQ E4) (8)	•		•		•		•		•	
Contrôle visuel de la courroie de distribution (versions 1.4 16V 95 ch E6 / versions 1.4 T-jet 120 ch / versions 1.4 T-jet 120 ch GPL)			•						•	

(8) Cette opération doit être effectuée dans le cas d'utilisation du véhicule dans l'un des pays suivants : Afghanistan, Algérie, Angola, Arménie, Congo, Éthiopie, Ghana, Iran, Iraq, Jordanie, Malawi, Mali, Mozambique, Niger, Sénégal, Syrie, Zimbabwe.



Milliers de kilomètres	15	30	45	60	75	90	105	120	135	150
Années	1	2	3	4	5	6	7	8	9	10
Contrôle visuel de l'état de la courroie de distribution (version 1.4 16V 95 ch E4)	●		●		●		●		●	
Contrôle visuel de la courroie/des courroies de commande des accessoires (versions 1.4 16V 95 ch E6 / versions 1.4 T-jet 120 ch / versions 1.4 T-jet 120 ch GPL)			●						●	
Contrôle visuel de l'état de la courroie/des courroies de commande des accessoires (versions 1.4 16V 95 ch E4)	●		●		●		●		●	
Contrôle visuel de l'état de la courroie/des courroies de commande des accessoires (versions 1.6 E.TorQ E6 / versions 1.6 E.TorQ E4)	●	●	●	●		●	●	●	●	
Contrôle de la tension de la courroie de commande des accessoires (pour versions sans tendeur automatique) (versions 1.4 16V 95 ch E6 / versions 1.4 T-jet 120 ch / versions 1.4 T-jet 120 ch GPL)			●						●	
Contrôle de la tension de la courroie de commande des accessoires (pour versions sans tendeur automatique) (versions 1.4 16V 95 ch E4)	●		●		●		●		●	
Contrôle de la tension de la courroie de commande des accessoires (pour versions sans tendeur automatique) (versions 1.6 E.TorQ E6 / versions 1.6 E.TorQ E4)	●	●	●	●		●	●	●	●	

Milliers de kilomètres	15	30	45	60	75	90	105	120	135	150
Années	1	2	3	4	5	6	7	8	9	10
Vidange de l'huile moteur et remplacement du filtre à huile (versions 1.4 16V 95 ch E6 / versions 1.4 T-jet 120 ch / versions 1.4 T-jet 120 ch GPL) (2) (o) (●)	○	●	○	●	○	●	○	●	○	●
Vidange de l'huile moteur et remplacement du filtre à huile (versions 1.4 16V 95 ch E4 / versions 1.6 E.TorQ E6 / versions 1.6 E.TorQ E4)	●	●	●	●	●	●	●	●	●	●
Remplacement des bougies d'allumage (versions 1.4 16V 95 ch E6)				●				●		
Remplacement des bougies d'allumage (versions 1.4 T-jet 120 ch / versions 1.4 T-jet 120 ch GPL) (3)		●		●		●		●		●
Remplacement des bougies d'allumage (versions 1.4 16V 95 ch E4 / versions 1.6 E.Torque E6 / versions 1.6 E.TorQ E4) (4)		●		●		●		●		●

(2) Si la voiture est utilisée pour un kilométrage annuel inférieur à 10 000 km, il faut vidanger l'huile moteur et remplacer le filtre tous les ans.

(o) Interventions préconisées

(●) Interventions obligatoires

(3) Pour les versions T-Jet, afin de garantir le bon fonctionnement et d'éviter d'endommager gravement le moteur, il est fondamental de : utiliser exclusivement des bougies spécifiquement certifiées pour ces moteurs, du même type et de la même marque (voir les indications au paragraphe « Moteur » du chapitre « Caractéristiques techniques ») ; respecter rigoureusement l'intervalle de remplacement des bougies prévu par le Plan d'Entretien Programmé ; pour remplacer les bougies, il est conseillé de s'adresser au Réseau Après-vente Fiat.

(4) Cette opération doit être effectuée tous les 15 000 km en cas d'utilisation du véhicule dans l'un des pays suivants : Afghanistan, Algérie, Angola, Arménie, Congo, Éthiopie, Ghana, Iran, Iraq, Jordanie, Malawi, Mali, Mozambique, Niger, Sénégal, Syrie, Zimbabwe.



Milliers de kilomètres	15	30	45	60	75	90	105	120	135	150
Années	1	2	3	4	5	6	7	8	9	10
Remplacement de la courroie de distribution (versions 1.4 16V 95 ch E6 / versions 1.4 16V 95 ch E4 / versions 1.4 T-jet 120 ch / versions 1.4 T-jet 120 ch GPL)	(5)									
Remplacement courroie/s commande accessoires (versions 1.4 16V 95 ch E6 / versions 1.4 16V 95 ch E4 / versions 1.4 T-jet 120 ch / versions 1.4 T-jet 120 ch GPL)	(5)									
Remplacement de la courroie/des courroies de commande des accessoires (versions 1.6 E.TorQE6 / versions 1.6 E.TorQ E4)					●					●
Remplacement de la cartouche de filtre à air (versions 1.4 16V 95 ch E6 / versions 1.4 16V 95 ch E4 / versions 1.4 T-jet 120 ch / versions 1.4 T-jet 120 ch GPL) (6)		●		●		●		●		●
Remplacement de la cartouche du filtre à air (versions 1.6 E.TorQ E6 / versions 1.6 E.TorQ E4) (6)			●			●			●	
Remplacement de la sonde lambda (versions 1.4 16V 95 ch E4 / versions 1.6 E.TorQ E4) (8)		●		●		●		●		●

(5) Zones non poussiéreuses : kilométrage maximum conseillé 120 000 km. Quel que soit le kilométrage, la courroie doit être remplacée tous les 6 ans. Zones poussiéreuses et/ou utilisation de la voiture dans des conditions sévères (climats froids, utilisation en ville, ralents prolongés) : kilométrage maximum conseillé 60 000 km. Quel que soit le kilométrage, la courroie doit être remplacée tous les 4 ans.

(6) En cas d'utilisation de la voiture dans des zones poussiéreuses, il est recommandé de remplacer ce filtre tous les 15 000 km.

(8) Cette opération doit être effectuée dans le cas d'utilisation du véhicule dans l'un des pays suivants : Afghanistan, Algérie, Angola, Arménie, Congo, Éthiopie, Ghana, Iran, Iraq, Jordanie, Malawi, Mali, Mozambique, Niger, Sénégal, Syrie, Zimbabwe.

Milliers de kilomètres	15	30	45	60	75	90	105	120	135	150
Années	1	2	3	4	5	6	7	8	9	10
Vidange du liquide de freins	(7)									
Remplacement du filtre intégré au régulateur de pression (versions 1.4 T-Jet 120 ch GPL)						●				
Remplacement du filtre papier (GPL à l'état gazeux) (versions 1.4 T-Jet 120 ch GPL)		●		●		●		●		●
Remplacement du filtre d'habitacle (6) (o) (●)	○	●	○	●	○	●	○	●	○	●

(7) La vidange du liquide de freins doit être effectuée tous les deux ans, quel que soit le kilométrage.

(6) En cas d'utilisation de la voiture dans des zones poussiéreuses, il est recommandé de remplacer ce filtre tous les 15 000 km.

(o) Interventions préconisées

(●) Interventions obligatoires



PLAN D'ENTRETIEN PROGRAMMÉ (versions Diesel)

Les contrôles figurant dans le Plan d'entretien programmé, après avoir atteint 120 000 km/6 ans, doivent être répétés périodiquement à partir de la première échéance, ce qui permet de respecter les intervalles précédemment effectués.

Milliers de kilomètres	20	40	60	80	100	120	140	160	180	200
Années	1	2	3	4	5	6	7	8	9	10
Contrôle de l'état/usure des pneus et réglage éventuel de la pression ; contrôle de l'échéance de la recharge du kit de réparation rapide (si présente)	•	•	•	•	•	•	•	•	•	•
Contrôle du fonctionnement du circuit d'éclairage (phares, clignotants, feux de détresse, coffre à bagages, habitacle, compartiment vide-poches, témoins du combiné de bord, etc.)	•	•	•	•	•	•	•	•	•	•
Contrôle et éventuel rétablissement du niveau des liquides dans le compartiment moteur (1)	•	•	•	•	•	•	•	•	•	•
Contrôle des émissions/fumées des gaz d'échappement	•	•	•	•	•	•	•	•	•	•
Contrôle, au moyen de la prise de diagnostic, du fonctionnement des systèmes de contrôle du moteur, des émissions et de la dégradation de l'huile moteur (suivant version)	•	•	•	•	•	•	•	•	•	•
Contrôle visuel de l'état : extérieur de la carrosserie, protection de bas de caisse, sections rigides et flexibles des tuyaux (échappement, alimentation en carburant, freins), éléments en caoutchouc (soufflets, manchons, bagues, etc.)		•		•		•		•		•

(1) Les éventuels appoints doivent être effectués avec les liquides indiqués sur la documentation de bord et uniquement après avoir contrôlé l'intégrité de l'installation.

Milliers de kilomètres	20	40	60	80	100	120	140	160	180	200
Années	1	2	3	4	5	6	7	8	9	10
Contrôle du positionnement/de l'usure des balais d'essuie-glace avant et arrière	●		●		●		●		●	
Contrôle du fonctionnement du système d'essuie/lave-glace et réglage éventuel des gicleurs	●		●		●		●		●	
Contrôle de la propreté des serrures du capot moteur et du coffre à bagages, nettoyage et lubrification des tringleries		●		●		●		●		●
Contrôle et réglage éventuel de la course du levier de frein à main		●		●		●		●		●
Contrôle visuel de l'état et de l'usure des plaquettes des freins à disque avant et arrière et intégrité de l'indicateur d'usure des plaquettes	●	●	●	●	●	●	●	●	●	●
Contrôle visuel de l'état de la courroie crantée de distribution (versions 1.6 Multijet 120 ch/ 115 ch)			●						●	
Contrôle visuel de l'état de la courroie/des courroies de commande accessoires			●						●	
Contrôle de la tension de la courroie de commande des accessoires (versions sans tendeur automatique)			●						●	
Contrôle et appoint éventuel du niveau d'huile de l'actionneur électro-hydraulique (versions 1.6 Multijet 120 ch avec boîte de vitesses automatique à double embrayage / 115 ch avec boîte de vitesses automatique à double embrayage) (2)						●				

(2) Contrôle à effectuer tous les ans pour les voitures roulant dans des pays aux conditions climatiques particulièrement sévères (climats froids).



Milliers de kilomètres	20	40	60	80	100	120	140	160	180	200
Années	1	2	3	4	5	6	7	8	9	10
Vidange de l'huile moteur et remplacement du filtre à huile (versions avec DPF)	(3)									
Remplacement de la courroie de distribution (versions 1.6 Multijet 120 ch / 115 ch)	(4)									
Remplacement de la courroie/des courroies de commande des accessoires	(4)									
Remplacement de la cartouche du filtre à carburant (versions 1.3 Multijet 95 ch) (5)			●			●			●	
Remplacement de la cartouche du filtre à carburant (versions 1.6 Multijet 120 ch / 115 ch) (5)		●		●		●		●		●
Remplacement de la cartouche du filtre à air (6)		●		●		●		●		●
Vidange du liquide de freins	(7)									

(3) La périodicité de la vidange du moteur et du remplacement du filtre à huile dépend des conditions d'utilisation de la voiture et est signalée par un témoin ou un message (suivant version) sur le combiné de bord. L'intervalle ne doit jamais dépasser 2 ans. Si l'on utilise la voiture principalement en ville, il est nécessaire de vidanger l'huile moteur et de remplacer le filtre tous les ans.

(4) Zones non poussiéreuses : kilométrage maximum conseillé 120 000 km. Quel que soit le kilométrage, la courroie doit être remplacée tous les 6 ans. Zones poussiéreuses et/ou utilisation de la voiture dans des conditions sévères (climats froids, utilisation en ville, ralentis prolongés) : kilométrage maximum conseillé 60 000 km. Quel que soit le kilométrage, la courroie doit être remplacée tous les 4 ans.

(5) En cas de ravitaillement de la voiture avec du carburant de qualité inférieure à la Spécification Européenne prévue, il est recommandé de remplacer ce filtre tous les 20 000 km

(6) En cas d'utilisation de la voiture dans des zones poussiéreuses, il est recommandé de remplacer le filtre tous les 20 000 km.

(7) La vidange du liquide de freins doit être effectuée tous les deux ans, quel que soit le kilométrage.

Milliers de kilomètres	20	40	60	80	100	120	140	160	180	200
Années	1	2	3	4	5	6	7	8	9	10
Remplacement du filtre d'habitacle (6) (o) (●)	○	●	○	●	○	●	○	●	○	●

(6) En cas d'utilisation de la voiture dans des zones poussiéreuses, il est recommandé de remplacer le filtre tous les 20 000 km.

(o) Interventions préconisées

(●) Interventions obligatoires



CONTRÔLES PÉRIODIQUES

Tous les **1 000** km ou avant de longs voyages, contrôler et rétablir éventuellement :

- le niveau du liquide de refroidissement du moteur ;
- le niveau du liquide de freins ;
- le niveau du liquide de lave-glace ;
- la pression et l'état des pneus ;
- le fonctionnement du système d'éclairage (phares, clignotants, signaux de détresse, etc.) ;
- le fonctionnement du système d'essuie-lave-glace et le positionnement/usure des balais d'essuie-glace

Tous les **3 000** km, contrôler et rétablir éventuellement : le niveau de l'huile moteur.

UTILISATION DE LA VOITURE DANS DES CONDITIONS SÉVÈRES

Si la voiture est principalement utilisée dans l'une des conditions suivantes :

- routes poussiéreuses ;
 - trajets courts (moins de 7-8 km) et fréquents et par une température extérieure inférieure à zéro ;
 - moteur qui tourne fréquemment au ralenti ou conduite sur de longues distances à vitesse réduite, ou en cas d'inactivité prolongée ;
- il est nécessaire de réaliser les

vérifications suivantes à des intervalles plus fréquents que ceux indiqués dans le Plan d'Entretien Programmé :

- contrôle de l'état et de l'usure des plaquettes des freins à disque avant ;
- contrôle de la propreté des serrures du capot moteur et du coffre à bagages, nettoyage et lubrification des tringleries ;
- contrôle visuel de l'état : moteur, boîte de vitesses, transmission, sections rigides et flexibles des tuyaux (échappement/alimentation en carburant/freins), éléments en caoutchouc (soufflets/manchons/bagues, etc.) ;
- contrôle de l'état de charge et du niveau de liquide de la batterie (électrolyte) ;
- contrôle visuel de l'état des courroies de commande des accessoires ;
- contrôle et vidange/remplacement éventuels de l'huile moteur et du filtre à huile ;
- contrôle et remplacement éventuel du filtre à pollen ;
- contrôle et remplacement éventuel du filtre à air.

COMPARTIMENT MOTEUR

CONTRÔLE DES NIVEAUX

⚠ 163) 164)

⚠ 71)

Version 1.4 16V 95 ch E6

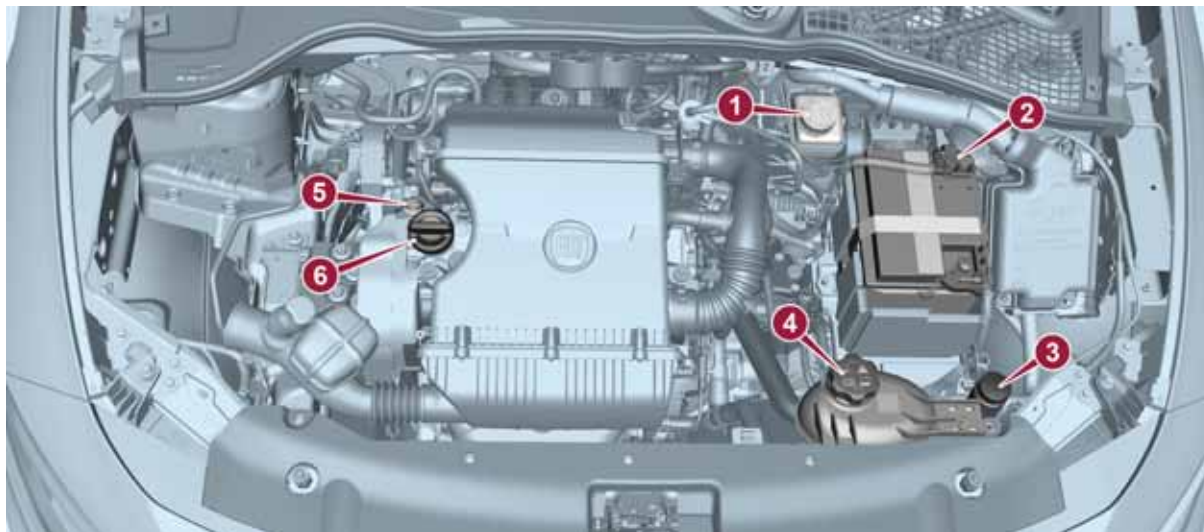

197

09026J0001EM

1. Liquide de freins 2. Batterie 3. Liquide lave-glace/lave-lunette arrière 4. Liquide de refroidissement du moteur
5. Jauge de contrôle du niveau d'huile moteur 6. Bouchon/Remplissage d'huile moteur

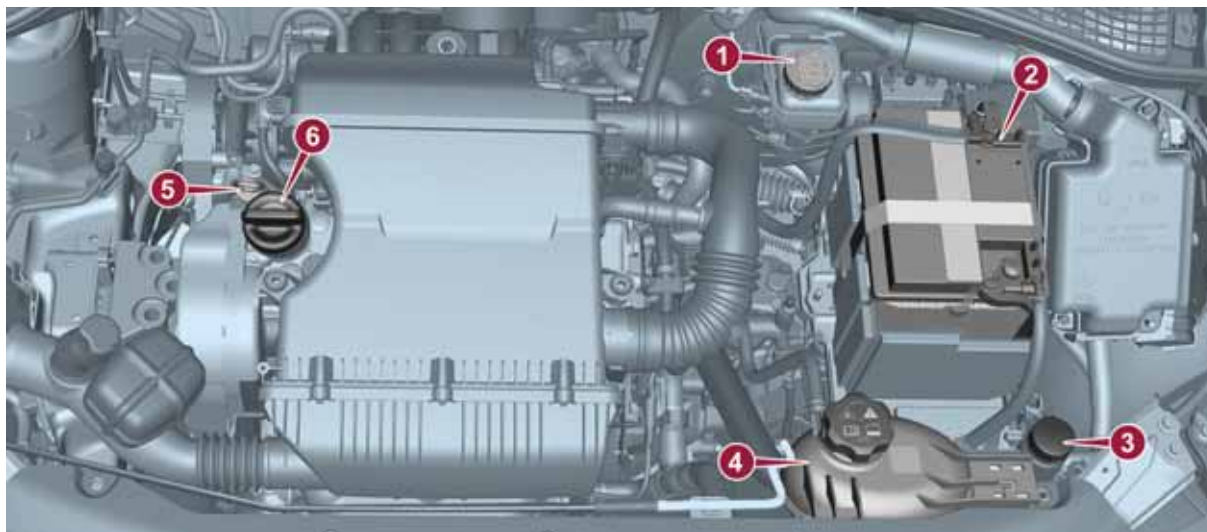

Version 1.4 16V 95 ch E4

198

P09026J002

1. Liquide de freins 2. Batterie 3. Liquide lave-glace/lave-lunette arrière 4. Liquide de refroidissement du moteur
5. Jauge de contrôle du niveau d'huile moteur 6. Bouchon/Remplissage d'huile moteur

Version 1.4 T-jet 120 ch

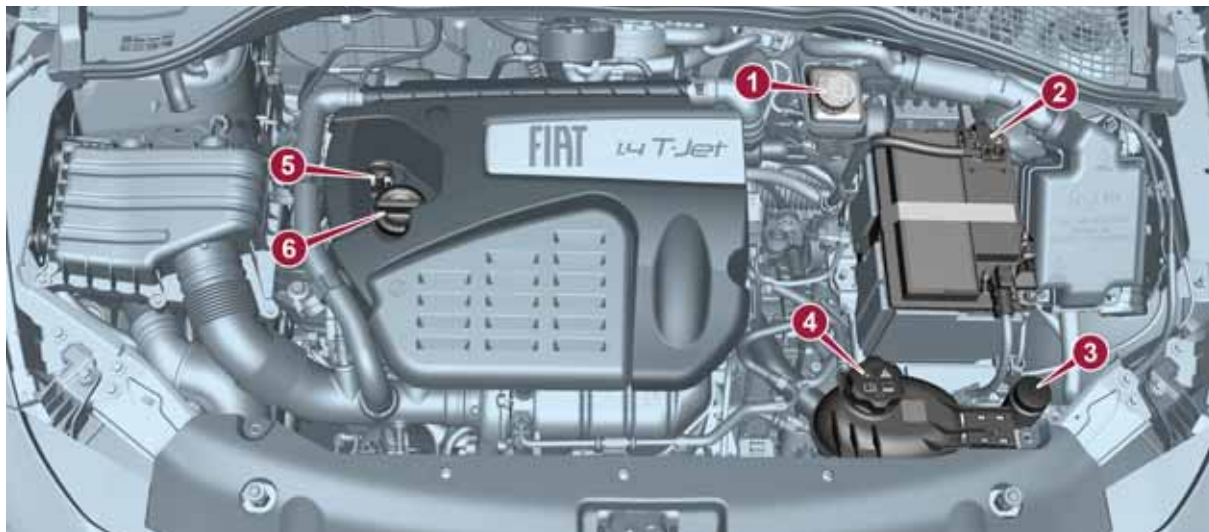

199

P1030198-000-000

1. Liquide de freins 2. Batterie 3. Liquide lave-glace/lave-lunette arrière 4. Liquide de refroidissement du moteur
5. Jauge de contrôle du niveau d'huile moteur 6. Bouchon/Remplissage d'huile moteur

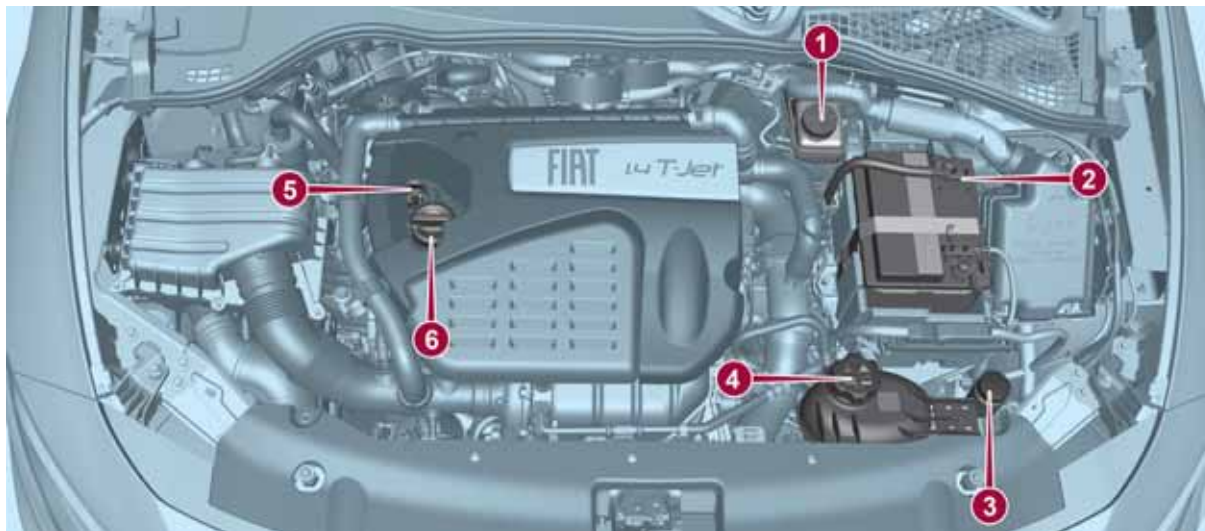

Version 1.4 T-Jet 120 ch GPL

200

PGL000021

1. Liquide de freins
2. Batterie
3. Liquide lave-glace/lave-lunette arrière
4. Liquide de refroidissement du moteur
5. Jauge de contrôle du niveau d'huile moteur
6. Bouchon/Remplissage d'huile moteur

Version 1.6 E-TorQ E6



201

09026J0004EM

1. Liquide de freins 2. Batterie 3. Liquide lave-glace/lave-lunette arrière 4. Liquide de refroidissement du moteur
5. Jauge de contrôle du niveau d'huile moteur 6. Bouchon/Remplissage d'huile moteur

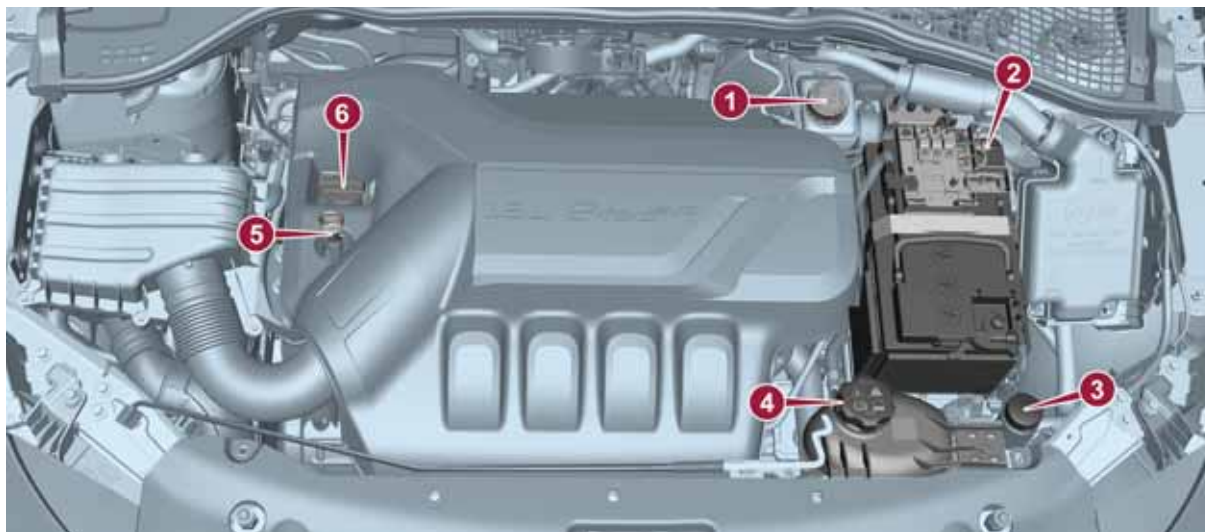

Version 1.6 E-TorQ E4

202

P09026J001

1. Liquide de freins 2. Batterie 3. Liquide lave-glace/lave-lunette arrière 4. Liquide de refroidissement du moteur
5. Jauge de contrôle du niveau d'huile moteur 6. Bouchon/Remplissage d'huile moteur

Version 1.6 16V Multijet / 1.6 16V Multijet ECO



203

09026J0003EM

1. Liquide de freins 2. Batterie 3. Liquide lave-glace/lave-lunette arrière 4. Liquide de refroidissement du moteur
5. Jauge de contrôle du niveau d'huile moteur 6. Bouchon/Remplissage d'huile moteur



Versions 1.3 Multijet 95 ch

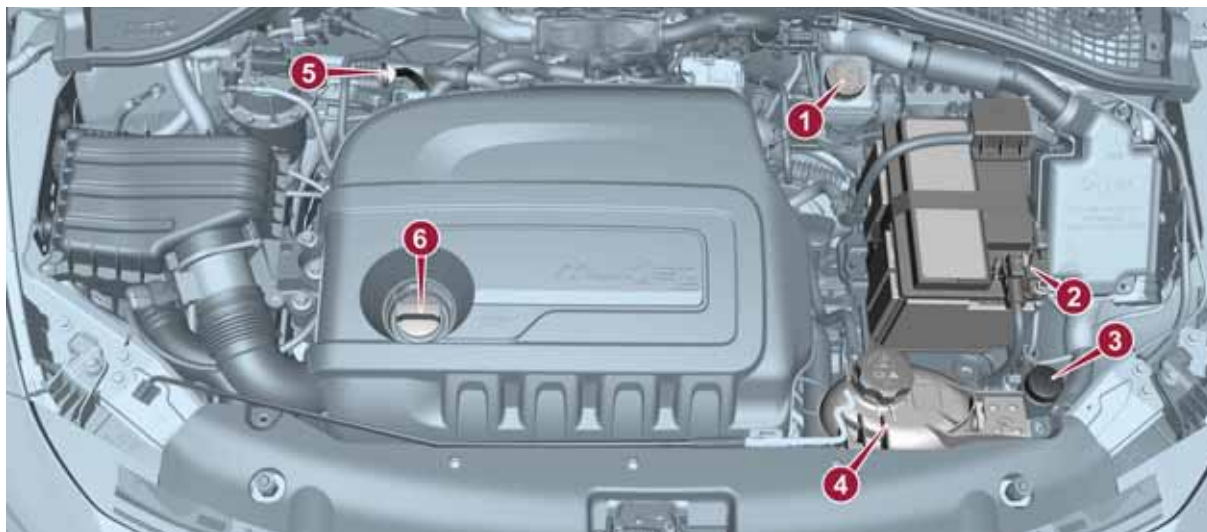

204

09026J0002EM

1. Liquide de freins 2. Batterie 3. Liquide lave-glace/lave-lunette arrière 4. Liquide de refroidissement du moteur
 5. Jauge de contrôle du niveau d'huile moteur 6. Bouchon/Remplissage d'huile moteur

HUILE MOTEUR



165)



72)

Le contrôle de l'huile doit être effectué avec la voiture sur sol plat, quelques minutes (environ 5) après l'arrêt du moteur.

Vérifier que le niveau d'huile est compris entre les niveaux MIN et MAX gravés sur la jauge de contrôle.

Si le niveau d'huile avoisine ou est au-dessous du repère MIN, faire l'appoint d'huile à travers le goulot de remplissage jusqu'au repère MAX.

Extraire la jauge de contrôle de niveau d'huile moteur, la nettoyer avec un chiffon qui ne laisse pas de traces et la remettre en place. L'extraire de nouveau et vérifier que le niveau d'huile moteur se situe entre les repères MIN et MAX gravés sur ladite jauge.

Consommation huile moteur



73)



3)

À titre indicatif, la consommation maximum d'huile moteur est de 400 grammes tous les 1 000 km.

Pendant la première période d'utilisation de la voiture, le moteur se trouve en phase de rodage, par conséquent la consommation d'huile

moteur n'est pas encore stable. Il faut attendre d'avoir dépassé les premiers 5000 à 6000 km.

ATTENTION Après avoir effectué l'appoint d'huile ou la vidange, avant de contrôler le niveau, faire tourner le moteur pendant quelques secondes et attendre quelques minutes après l'avoir arrêté.

LIQUIDE DE REFROIDISSEMENT DU MOTEUR



166)



74)

Si le niveau est insuffisant, dévisser le bouchon du bac 4 et verser le liquide décrit au chapitre « Caractéristiques techniques ».

LIQUIDE LAVE-GLACE AVANT/ARRIÈRE



167) 168)

Si le niveau est insuffisant, soulever le bouchon 3 du bac et verser le liquide décrit au chapitre « Caractéristiques techniques ».

LIQUIDE DE FREINS



169) 170)



75)

Contrôler que le liquide est au niveau maximum.

Si le niveau du liquide dans le réservoir est insuffisant, dévisser le bouchon 1 du bac et verser le liquide décrit au chapitre « Caractéristiques techniques ».

ATTENTION Nettoyer soigneusement le bouchon du réservoir et la surface tout autour. À l'ouverture du bouchon, veiller surtout à ce que d'éventuelles impuretés ne pénètrent dans le réservoir.

Pour le ravitaillement, toujours utiliser un entonnoir avec filtre intégré d'une maille inférieure ou égale à 0,12 mm.

ATTENTION Le liquide de freins absorbe l'humidité, par conséquent, si l'on utilise principalement la voiture dans des zones où le degré d'humidité atmosphérique est élevé, le liquide doit être remplacé plus fréquemment que prévu par le « Plan d'Entretien Programmé ».

HUILE DU SYSTÈME DE COMMANDE B.V. AUTOMATIQUE/ AUTOMATIQUE À DOUBLE EMBRAYAGE

(selon le modèle)



4)

Pour le contrôle du niveau d'huile de commande de la boîte de vitesses, s'adresser exclusivement au Réseau Après-vente Fiat.



BATTERIE 171) 172) 173) 75) 5)

La batterie n'exige aucun appoint en eau distillée de l'électrolyte.

Un contrôle périodique de son état, confié au Réseau Après-vente Fiat, est néanmoins nécessaire.

Remplacement de la batterie

En cas de besoin, remplacer la batterie par une pièce d'origine ayant les mêmes caractéristiques. Pour l'entretien de la batterie, se conformer strictement aux indications fournies par le Fabriquant.

CONSEILS UTILES POUR PROLONGER LA DURÉE DE VIE DE LA BATTERIE**Conseils utiles pour prolonger la durée de vie de la batterie**

Pour éviter que la batterie ne se décharge rapidement et pour en préserver la fonctionnalité, suivre scrupuleusement les indications suivantes :

quand on gare la voiture, s'assurer que les portes, les capots et les trappes soient bien fermés pour éviter que des plafonniers ne restent allumés à l'intérieur de l'habitacle ;

- éteindre les feux des plafonniers intérieurs : de toute façon la voiture est équipée d'un système de coupure automatique des feux intérieurs ;
- le moteur coupé, éviter de laisser des dispositifs allumés pendant longtemps (par ex. autoradio, feux de détresse, etc.) ;
- avant toute intervention sur l'équipement électrique, débrancher le câble du pôle négatif de la batterie.

Si après l'achat de la voiture l'utilisateur souhaite installer des accessoires électriques à absorption de courant permanent (par ex. alarme, etc.) ou des accessoires influençant le bilan électrique, s'adresser au Réseau Après-vente Fiat pour que son personnel qualifié puisse évaluer l'absorption électrique totale.

 77)

ATTENTION Suite à une dépose de la batterie, il est nécessaire d'initialiser la direction comme l'indique l'allumage du témoin  sur le combiné de bord (ou symbole sur l'écran). Pour exécuter cette procédure, il suffit de tourner le volant d'une extrémité à l'autre, ou tout simplement, de continuer tout droit sur une centaine de mètres.

ATTENTION La batterie maintenue pendant longtemps à un état de charge

inférieure à 50 % subit des dommages dus à la sulfatation, ce qui réduit sa capacité et son aptitude au démarrage. Elle est aussi plus exposée au risque de gel (qui peut se produire même à -10 °C). En cas d'immobilisation prolongée, voir le paragraphe « Inactivité prolongée de la voiture » au chapitre « Démarrage et conduite ».

**ATTENTION**

163) *Ne jamais fumer durant une intervention dans le compartiment moteur : il pourrait y avoir du gaz ou des vapeurs inflammables, avec risque d'incendie.*

164) *Lorsque le moteur est chaud, agir avec extrême prudence à l'intérieur du compartiment moteur : risque de brûlures. Ne pas s'approcher excessivement du ventilateur de refroidissement du radiateur : le ventilateur électrique peut se mettre en mouvement, risque de lésions. Attention aux écharpes, cravates et vêtements non adhérents : ils peuvent être entraînés par les éléments en mouvement.*

165) *En cas d'appoint du niveau d'huile moteur, attendre que le moteur refroidisse avant d'intervenir sur le bouchon de remplissage, notamment sur les voitures dotées de bouchon en aluminium (le cas échéant). ATTENTION : risque de brûlures !*

166) *Le circuit de refroidissement est pressurisé. Au besoin, ne remplacer le bouchon que par une pièce d'origine, sous peine de détérioration du circuit. Lorsque le moteur est chaud, ne jamais ôter le bouchon du bac : risque de brûlures.*

167) Ne jamais voyager avec le réservoir de lave-glaces vide : l'action du lave-glace est fondamentale pour améliorer la visibilité. Le fonctionnement fréquent du dispositif sans liquide risque d'endommager ou de détériorer rapidement certaines de ses pièces.

168) Certains additifs commerciaux du liquide pour lave-glace sont inflammables : le compartiment moteur contient des parties chaudes qui, en contact, pourraient provoquer un incendie.

169) Le liquide de freins est toxique et très fortement corrosif. En cas de contact accidentel, laver immédiatement les endroits concernés à l'eau et au savon neutre, puis rincer abondamment. En cas d'ingestion, s'adresser immédiatement à un médecin.

170) Le symbole ⓘ sur le bidon indique que le liquide de freins est de type synthétique et non minéral. L'utilisation de liquides de type minéral endommage définitivement les joints spéciaux en caoutchouc du système de freinage.

171) Le liquide contenu dans la batterie est toxique et corrosif. Éviter tout contact avec la peau et les yeux. Ne pas s'approcher de la batterie avec des flammes nues ou de possibles sources d'étincelles : risque d'explosion et d'incendie.

172) Le fonctionnement avec un niveau de liquide trop bas endommage irréparablement la batterie et peut même la faire exploser.

173) Lorsqu'il faut intervenir sur la batterie ou à proximité, toujours se protéger les yeux avec des lunettes prévues à cet effet.



ATTENTION

71) Attention, pendant les opérations d'appoint, ne pas confondre les différents types de liquides : ils sont tous incompatibles entre eux ! Faire l'appoint avec un liquide inadapté pourrait endommager gravement la voiture.

72) Le niveau d'huile ne doit jamais dépasser le repère MAX.

73) Ne pas faire l'appoint avec une huile ayant des caractéristiques différentes de celle qui est déjà dans le moteur.

74) Le circuit de refroidissement du moteur utilise le fluide de protection antigel PARAFLU ^{UP}. Pour l'appoint éventuel, utiliser un fluide du même type que celui qui se trouve dans le circuit de refroidissement. Le fluide PARAFLU ^{UP} ne peut être mélangé avec aucun autre fluide. Si cela devait se produire, ne démarrer en aucun cas le moteur et s'adresser au Réseau Après-vente Fiat.

75) Veiller à ce que le liquide de freins, qui est très corrosif, ne vienne au contact avec les parties peintes. Si ceci venait à se produire, laver immédiatement à l'eau.

76) Si la voiture doit rester immobilisée longtemps dans des conditions de froid intense, démonter la batterie et la transporter dans un lieu chauffé, pour éviter qu'elle ne gèle.



ATTENTION

77) Le mauvais montage d'accessoires électriques et électroniques peut provoquer des dommages graves à la voiture. Si on souhaite installer des accessoires (par ex. antivol, radiotéléphone, etc.) après l'achat de la voiture, s'adresser au Réseau Après-vente Fiat, qui est en mesure de conseiller les dispositifs les plus adaptés et surtout d'évaluer s'il est nécessaire d'utiliser une batterie d'une capacité plus importante.



ATTENTION

3) L'huile usagée du moteur et le filtre remplacé contiennent des substances nocives pour l'environnement. Pour la vidange de l'huile et le remplacement des filtres, il est conseillé de s'adresser au Réseau Après-vente Fiat.

4) L'huile de B.V. vidangée contient des substances nocives pour l'environnement. Pour la vidange de l'huile, il est conseillé de s'adresser au Réseau Après-vente Fiat.

5) Les batteries contiennent des substances très dangereuses pour l'environnement. Pour faire remplacer la batterie, s'adresser au Réseau Après-vente Fiat.



RECHARGE DE LA BATTERIE

AVERTISSEMENTS

ATTENTION La description de la procédure de recharge de la batterie n'est donnée qu'à titre indicatif. Pour effectuer cette opération, s'adresser au Réseau Après-vente Fiat.

ATTENTION Avant de procéder au débranchement de l'alimentation électrique de la batterie, attendre au moins 1 minute après avoir mis le dispositif de démarrage sur STOP et après avoir fermé la porte côté conducteur. Au rebranchement suivant de l'alimentation électrique de la batterie, s'assurer que le dispositif de démarrage soit sur STOP et que la porte côté conducteur soit fermée.

ATTENTION Il est conseillé de procéder à une charge lente à bas ampérage pendant 24 heures environ. Une charge plus longue pourrait endommager la batterie.

ATTENTION Il est essentiel que les câbles du circuit électrique soient correctement reliés à la batterie, c'est-à-dire le câble positif (+) à la borne positive et le câble négatif (-) à la borne négative. Les bornes de la batterie sont marquées par les

symboles de borne positive (+) et de borne négative (-) et sont indiquées sur le couvercle de la batterie. Les extrémités des câbles doivent aussi être dépourvues de traces de corrosion et être solidement fixées aux bornes. Si on utilise un chargeur de batterie du type « rapide » avec la batterie montée sur la voiture, avant de brancher le chargeur de batterie, débrancher les deux câbles de la batterie de la voiture. Ne pas utiliser de chargeur de batterie de type « rapide » pour fournir la tension de démarrage.

VERSIONS SANS SYSTÈME START&STOP

Pour effectuer la charge, procéder comme suit :

- débrancher la borne du pôle négatif de la batterie ;
- brancher les câbles de l'appareil de recharge aux pôles de la batterie, en respectant les polarités ;
- allumer l'appareil de recharge ;
- quand la recharge est terminée, éteindre l'appareil avant de le débrancher de la batterie ;
- rebrancher la borne au pôle négatif de la batterie.

VERSIONS AVEC SYSTÈME START&STOP (selon le modèle)

Pour effectuer la charge, procéder comme suit :

- débrancher le connecteur 1 fig. 205 (en appuyant sur le bouton 2) du capteur 3 de contrôle de l'état de la batterie, installé sur le pôle négatif (-) 4 de cette dernière ;
- brancher le câble positif (+) de l'appareil de recharge au pôle positif de la batterie 5 et le câble négatif (-) à la borne du capteur 4, selon les indications de la figure ;
- allumer l'appareil de recharge. Quand la recharge est terminée, éteindre l'appareil ;
- après avoir débranché l'appareil de recharge, rebrancher le connecteur 1 au capteur 3, selon les indications de la figure.

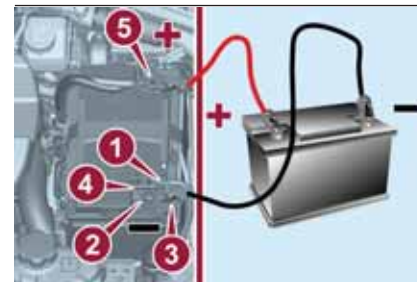

205

09036J0001EM

PROCÉDURES D'ENTRETIEN



 78) 79) 80)

Les pages suivantes contiennent les normes sur l'entretien **nécessaire** prévu par le personnel technique qui a conçu la voiture.

En plus de ces indications d'entretien spécifiées dans l'entretien programmé ordinaire, on trouve d'autres composants qui pourraient demander des interventions ou remplacements lors du cycle de vie de la voiture.

HUILE MOTEUR

Contrôle du niveau de l'huile moteur

 81)

Pour garantir une lubrification correcte du moteur, il est indispensable que l'huile soit toujours au niveau préconisé (voir le paragraphe « Compartiment moteur » dans ce chapitre).

FILTRE À HUILE MOTEUR

Remplacement du filtre à huile moteur

Le filtre à huile moteur doit être remplacé à chaque vidange de l'huile moteur.

Pour le remplacement, il est conseillé d'utiliser une pièce détachée d'origine, conçue spécialement pour cette voiture.

FILTRE À AIR

 174)

Remplacement du filtre à air

Voir les indications du « Plan d'entretien programmé » pour connaître les intervalles corrects d'entretien.

Pour le remplacement, il est conseillé d'utiliser une pièce détachée d'origine, conçue spécialement pour cette voiture.

ENTRETIEN DU CIRCUIT DE CLIMATISATION

 82) 83)

Pour garantir les meilleures performances possibles, le circuit de climatisation doit être contrôlé et soumis à l'entretien auprès du Réseau Après-vente Fiat au début de la saison estivale.

ESSUIE-GLACE AVANT/ ARRIÈRE

 175)

Nettoyer régulièrement la vitre du pare-brise et de la lunette arrière, ainsi que le profil en caoutchouc des balais de l'essuie-glace avant et de l'essuie-vitre de lunette arrière à l'aide

d'une éponge ou d'un chiffon doux et d'un détergent non abrasif. De cette manière, le sel ou les impuretés accumulés lors de la conduite sont éliminés.

Le fonctionnement prolongé des essuie-glaces avec la vitre sèche peut endommager les balais et entraîner l'abrasion de la surface de la vitre. Pour éliminer les impuretés présentes sur la vitre sèche, toujours actionner les lave-glaces avant et arrière.

Par températures extérieures très froides (inférieures à 0 °C), avant d'actionner l'essuie-glace avant ou de l'essuie-vitre de lunette arrière, s'assurer que le mouvement de la partie en caoutchouc en contact avec la vitre ne soit pas empêché. Si nécessaire, la débloquer à l'aide d'un produit antigel adapté. Éviter d'utiliser l'essuie-glace pour enlever le givre ou la glace.

Éviter aussi tout contact du profil en caoutchouc des balais avec les dérivés du pétrole tels que l'huile moteur, l'essence, etc.

ATTENTION La durée de vie prévue des balais de l'essuie-glace avant et de l'essuie-vitre de lunette arrière varie en fonction de la fréquence de l'utilisation. Dans tous les cas, il est conseillé de remplacer les balais environ une fois



par an. Lorsque les balais sont usés, on peut percevoir un bruit, des traces sur la vitre ou des rayures d'eau. En présence de ces conditions, nettoyer les balais ou les remplacer si nécessaire.

ATTENTION Voyager avec des balais d'essuie-glace avant ou d'essuie-vitre de lunette arrière usés représente un grave risque, car cela réduit la visibilité en cas de mauvaises conditions atmosphériques.

Soulèvement des balais de l'essuie-glace (Fonction « Service position »)

La fonction « Service position » permet au conducteur d'effectuer le remplacement des balais d'essuie-glace plus aisément, en les protégeant en cas de neige.

Activation de la fonction

Pour activer cette fonction, désactiver l'essuie-glace avant (bague 1 fig. 206 sur ) avant de placer le dispositif de démarrage sur STOP.

Cette fonction ne peut être activée que dans les 2 minutes après avoir placé le dispositif de démarrage sur STOP.

Pour activer cette fonction, déplacer le levier vers le haut (position instable) pendant au moins une demi-seconde.



206

P2000063-000-000

Pour chaque activation valable de la fonction, les balais se déplacent pour signaler l'acquisition correcte de la commande.

La commande peut être répétée trois fois maximum. La quatrième répétition de la commande désactive la fonction. Si, après avoir utilisé cette fonction, on replace le dispositif de démarrage sur MAR avec les balais dans une autre position qu'au repos (sur la base du pare-brise), ils retourneront en position de repos uniquement après avoir effectué une commande au moyen du levier (déplacement du levier vers le haut, en position instable) ou une fois dépassée la vitesse de 5 km/h.

Désactivation de la fonction

La fonction se désactive si :

- 2 minutes se sont écoulées après avoir placé le dispositif de démarrage sur STOP ;
- le dispositif de démarrage est sur MAR et les balais sont en position de repos ;
- la commande de la fonction est répétée quatre fois.

Remplacement des balais d'essuie-glace

Procéder de la manière suivante :

- soulever le bras de l'essuie-glace, appuyer sur le bouton 1 fig. 207 du ressort de fixation et extraire le balai hors du bras ;

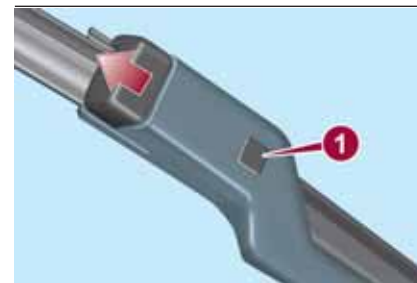

207

09046J0002EM

- monter le nouveau balai en introduisant la languette dans son logement sur le bras et en s'assurant de son blocage ;

❑ abaisser le bras de l'essuie-glace sur le pare-brise.

ATTENTION Ne pas actionner l'essuie-glace avec les balais soulevés du pare-brise.

Remplacement du balai d'essuie-lunette arrière

Procéder de la manière suivante :

- ❑ élargir les deux ailettes comme indiqué par les flèches et tourner le couvercle 1 fig. 208 vers l'extérieur ;
- ❑ dévisser l'écrou 2 et déposer le bras 3 de l'axe central ;
- ❑ aligner correctement le nouveau bras ;
- ❑ serrer à fond l'écrou 2, puis remonter le couvercle 1.

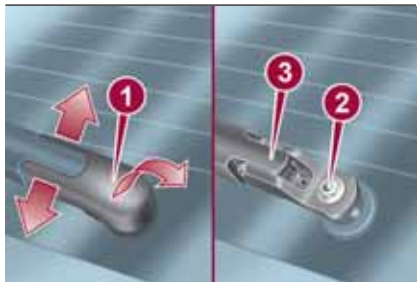

208

P103190A-000-000

Lave-glace avant/arrière

Les jets du lave-vitre avant et du lave-vitre de lunette arrière sont fixes

fig. 209 et fig. 210 . Si le jet ne sort pas, vérifier avant tout qu'il y ait du liquide dans le réservoir du lave-glace (voir paragraphe « Compartiment moteur » dans ce chapitre). Dans tous les cas, utiliser le liquide préconisé ; ne pas utiliser exclusivement de l'eau.



209

09046J0003EM



210

P1030145-000-000

Contrôler ensuite que les trous de sortie ne soient pas obstrués ; le cas échéant, utiliser une aiguille pour les déboucher.

SYSTÈME D'ÉCHAPPEMENT

⚠ 176) 177)

⚠ 84)

Un entretien adapté du système d'échappement du moteur reste la meilleure protection contre des infiltrations de monoxyde de carbone dans l'habitacle.



ATTENTION

174) Le système d'admission de l'air (filtre à air, tuyaux en caoutchouc, etc.) peut servir de protection en cas de retour de flamme du moteur. NE PAS RETIRER ce système sauf pour procéder à des interventions de réparation ou d'entretien. Avant de démarrer le moteur, s'assurer que le système ne soit pas démonté : le non-respect de cette consigne peut provoquer des blessures graves.

175) Voyager avec des balais de l'essuie-glace avant et arrière usés représente un grave risque, car cela réduit la visibilité en cas de mauvaises conditions atmosphériques.

176) Les émissions d'échappement sont très dangereuses et peuvent être mortelles. Elles contiennent en effet du monoxyde de carbone, un gaz incolore et inodore qui, s'il est inhalé, peut provoquer des évanouissements et des empoisonnements.



177) Le système d'échappement peut atteindre des températures très élevées et peut provoquer un incendie si la voiture est garée sur des matériaux inflammables. L'herbe ou les feuilles sèches peuvent elles aussi s'enflammer au contact du système d'échappement. Éviter de garer la voiture ou de l'utiliser là où le système d'échappement pourrait entrer en contact avec des matières inflammables.



ATTENTION

78) Il est conseillé de confier l'entretien de la voiture au Réseau Après-vente Fiat. Pour effectuer par soi-même les opérations périodiques ordinaires d'entretien et les petites interventions d'entretien sur la voiture, nous conseillons de toute façon d'utiliser un équipement adéquat, des pièces détachées d'origine et les liquides nécessaires. N'effectuer aucun type d'intervention si on ne dispose pas de l'expérience nécessaire.

79) L'entretien incorrect de la voiture ou la non-exécution des interventions et des réparations (lorsque nécessaires) peuvent comporter des réparations plus coûteuses, endommager d'autres composants ou avoir un impact négatif sur les performances de la voiture. Faire immédiatement examiner d'éventuelles anomalies de fonctionnement par le Réseau Après-vente Fiat.

80) La voiture dispose de liquides optimisés pour protéger ses performances et sa durée de vie et espacer davantage les intervalles d'entretien. Ne pas utiliser de substances chimiques pour laver ces composants parce qu'elles risquent d'endommager le moteur, la boîte de vitesses ou le système de climatisation. Ces dommages ne sont pas couverts par la garantie de la voiture. S'il est nécessaire d'effectuer un lavage en raison du dysfonctionnement d'un composant, utiliser uniquement le liquide spécifique prévu pour cette procédure.

81) Une quantité excessive ou insuffisante d'huile dans le carter est extrêmement nocive pour le moteur. Veiller à maintenir un niveau d'huile adéquat.

82) Demander exclusivement l'utilisation de réfrigérants et lubrifiants pour compresseur approuvés et prévus pour le système de climatisation spécifique monté sur la voiture. Certains réfrigérants non approuvés sont inflammables ; ils pourraient exploser et risqueraient par conséquent de provoquer des lésions. L'utilisation de réfrigérants ou de lubrifiants non approuvés peut aussi compromettre l'efficacité du système et faire en sorte que de coûteuses réparations soient nécessaires.

83) Le système de climatisation contient du liquide de refroidissement à haute pression : pour éviter des dommages aux personnes ou au système l'ajout de liquide de refroidissement ou toute réparation qui nécessite la déconnexion des tuyaux doit être effectuée par le Réseau Après-vente Fiat.

84) Les voitures équipées d'un convertisseur catalytique doivent être alimentées uniquement avec de l'essence sans plomb. Une essence contenant du plomb détériorerait irrémédiablement le catalyseur et annulerait sa fonction de réduction des émissions polluantes, ce qui compromettrait gravement les performances du moteur en l'endommageant de manière irréparable. Si le moteur ne fonctionne pas correctement, notamment en cas d'allumage irrégulier ou de chute des performances, s'adresser immédiatement au Réseau Après-vente Fiat. Un fonctionnement prolongé et anormal du moteur peut entraîner une surchauffe du catalyseur et, par conséquent, causer des dommages au catalyseur lui-même et à la voiture.

85) L'utilisation d'une huile de changement de vitesses différente de celle recommandée pourrait compromettre la qualité du changement de vitesses et/ou provoquer des vibrations anormales du changement de vitesses.

SOULÈVEMENT DE LA VOITURE

Au cas où il serait nécessaire de lever la voiture, s'adresser au Réseau Après-vente Fiat, qui est équipé de ponts à bras ou ponts d'atelier.

Les points de levage de la voiture sont marqués sur les côtés par les symboles ▽ (voir l'illustration en fig. 211).

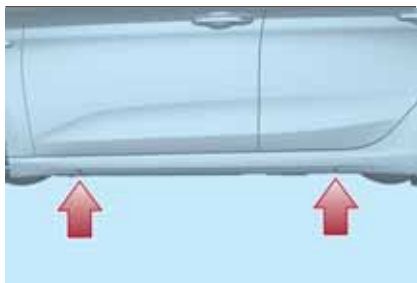

211

P2000005-000-000

ROUES ET PNEUS



178) 179) 180) 181) 182)

CHAÎNES À NEIGE



Il est permis d'utiliser des chaînes à neige de 9 mm sur les pneus 205/55 R16 et 195/65 R15.

Sur les pneus 225/45 R17, il est possible de monter des chaînes de 7 mm.

Avertissements

L'utilisation des chaînes à neige dépend des normes en vigueur dans les différents pays. Dans certains pays, les pneus identifiés par le sigle M+S (Mud and Snow) sont considérés comme équipements d'hiver ; leur emploi est donc assimilé à l'utilisation des chaînes à neige.

Les chaînes à neige ne doivent être appliquées que sur les pneus des roues avant.

Contrôler la tension des chaînes à neige après avoir parcouru quelques dizaines de mètres.

ATTENTION L'utilisation de chaînes à neige avec des pneus de dimensions non d'origine peut endommager la voiture.

ATTENTION L'utilisation de pneus de mesure ou de type différents (M+S, à neige, etc.) sur les essieux avant et arrière peut compromettre la maniabilité de la voiture et entraîner le risque de perte de contrôle et d'accidents.



ATTENTION

178) Ne pas oublier que la tenue de route d'une voiture dépend aussi de la bonne pression de gonflage des pneus.

179) Une pression trop faible provoque la surchauffe du pneu et peut lui causer de graves dommages.

180) En cas de pneus "unidirectionnels", ne pas effectuer le changement des pneus en croix, en les déplaçant du côté droit de la voiture sur le côté gauche, et inversement. Avec ce type de pneus, il est uniquement possible de déplacer les roues de l'essieu avant à l'essieu arrière et vice-versa, en les maintenant sur le même côté de la voiture.

181) Ne pas repeindre les jantes des roues en alliage qui exigent l'utilisation des températures supérieures à 150 °C. Cela pourrait compromettre les caractéristiques mécaniques des roues.

182) Voyager avec des pneus partiellement ou complètement dégonflés peut engendrer des problèmes de sécurité et endommager irrémédiablement le pneu concerné.

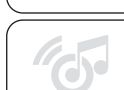

**ATTENTION**

86) En cas d'utilisation de chaînes, rouler à vitesse modérée, sans dépasser 50 km/h. Éviter les trous, ne pas monter sur des marches ou des trottoirs et éviter les longs parcours sur des routes sans neige, pour ne pas endommager la voiture et la chaussée.

CARROSSERIE**ENTRETIEN DE LA CARROSSERIE****Peinture**

En cas d'abrasions ou de rayures profondes, il est conseillé de pourvoir immédiatement aux retouches nécessaires pour éviter des formations de rouille.

L'entretien normal de la peinture consiste dans le lavage, dont la régularité dépend des conditions environnementales et d'utilisation. Par exemple, dans les zones à haute pollution atmosphérique, ou si l'on roule sur des chaussées qui ont été traitées au sel antigel, il est préférable de laver plus fréquemment la voiture.

Certaines parties de la voiture peuvent être dotées d'une peinture mate ayant besoin de soins particuliers pour rester telle quelle : voir les indications de l'avertissement reporté à la fin de ce paragraphe.

Pour laver correctement la voiture, procéder comme suit :

- si le lavage a lieu auprès d'une station automatique, ôter l'antenne du toit ;
- si l'on utilise des nettoyeurs haute pression pour le lavage, les maintenir à une distance d'au moins 40 cm de la carrosserie pour éviter de l'endommager. Toute stagnation d'eau peut à long terme endommager la voiture ;
- il est préférable de mouiller la carrosserie avec un jet d'eau à basse pression ;
- passer une éponge et une solution détergente légère sur la carrosserie, en rinçant fréquemment l'éponge ;
- bien rincer avec de l'eau et sécher par jet d'air ou en utilisant une peau de chamois.

Durant le séchage, essuyer surtout les endroits les plus cachés (par ex. baies de portes, capot, pourtour des phares, etc.) là où l'eau peut stagner le plus facilement. Ne pas laver la voiture après un arrêt en plein soleil ou avec le compartiment moteur chaud : cela peut altérer le brillant de la peinture.

Les parties extérieures en matière plastique doivent être nettoyées en

suivant la même procédure que celle adoptée pour le lavage normal de la voiture.

AVERTISSEMENTS

Éviter si possible de stationner la voiture sous les arbres, car les substances résineuses rendent opaque la peinture et augmentent la possibilité de corrosion.

Les excréments des oiseaux doivent être lavés immédiatement et avec soin, car leur acidité est particulièrement agressive.

Vitres

Utiliser des détergents appropriés et des chiffons propres pour éviter de les rayer ou d'en altérer la transparence.

ATTENTION Pour ne pas endommager les résistances électriques présentes sur la surface interne de la lunette arrière, frotter délicatement en suivant le sens des résistances.

Phares avant

Utiliser un chiffon doux, jamais sec, mais imbibé d'eau et de savon pour automobiles.

ATTENTION Pendant l'opération de nettoyage des transparents en plastique des phares avant, ne pas utiliser de substances aromatiques (par

exemple essence) ni de cétones (par exemple acétone).

ATTENTION En cas de nettoyage au moyen d'une lance, faire en sorte que le jet d'eau soit au moins à 20 cm des phares.

Compartiment moteur

À la fin de chaque saison hivernale, laver soigneusement le compartiment moteur en veillant à ne pas insister directement avec le jet d'eau sur les centrales électroniques et sur les moteurs de l'essuie-glace. Pour cette opération, s'adresser à des ateliers spécialisés.

ATTENTION Exécuter le lavage lorsque le moteur est froid et avec le dispositif de démarrage sur STOP. Après le lavage, s'assurer que les différentes protections (par ex. les capuchons en caoutchouc et autres carters) n'ont pas été enlevées ou endommagées.



ATTENTION

87) Afin de maintenir intactes les caractéristiques esthétiques de la peinture, il est conseillé de ne pas utiliser de produits abrasifs et/ou lustrants pour le nettoyage de la voiture.

88) Dans les stations de lavage automatique, éviter le lavage par rouleaux et/ou brosses. Laver la voiture uniquement à la main en utilisant des produits détergents à pH neutre ; puis l'essuyer à l'aide d'une peau de chamois humide. Ne pas utiliser de produits abrasifs et/ou de lustrage pour le nettoyage de la voiture. Prendre soin de laver immédiatement les excréments d'oiseaux, car leur acidité est particulièrement agressive. Éviter (dans la mesure du possible) de garer votre voiture sous des arbres ; éliminer immédiatement les substances végétales résineuses, car une fois sèches, pour être enlevées, elles peuvent avoir besoin de produits abrasifs et/ou de lustrage fortement déconseillés et susceptibles d'altérer le caractère mat de la peinture. Pour le nettoyage du pare-brise avant et de la lunette arrière, éviter d'utiliser du liquide lave-vitres pur, mais dilué avec au moins 50 % d'eau. Utiliser du liquide lave-vitres pur uniquement lorsque les conditions de température extérieure le requièrent.



ATTENTION

6) Les détergents polluent l'eau. Par conséquent, le lavage de la voiture doit être effectué dans des stations dotées d'équipements de pompage et de traitement des liquides utilisés pour le lavage.



HABITACLE



183) 184) 185)

Vérifier régulièrement l'état de propreté de l'habitacle, sous les tapis, pour éviter une possible oxydation de la tôle.

SIÈGES ET PARTIES EN TISSU

Éliminer les poussières avec une brosse souple ou avec un aspirateur. Pour mieux nettoyer les revêtements différents du tissu, utiliser une brosse humide. Frotter les sièges avec une éponge imbibée d'une solution d'eau et de détergent neutre.

SIÈGES EN CUIR

(si l'option est prévue)

Éliminer la saleté sèche avec une peau de chamois ou un chiffon à peine humide, sans frotter trop fort.

Nettoyer les taches de liquides ou de graisse avec un chiffon sec absorbant, sans frotter. Passer ensuite un chiffon doux ou une peau de chamois trempée dans de l'eau et du savon neutre. Si la tache persiste, utiliser des produits spécifiques, en suivant scrupuleusement le mode d'emploi.

ATTENTION Ne jamais utiliser d'alcool. Vérifier que les produits utilisés pour le nettoyage ne contiennent pas d'alcool ou dérivés même à concentration faible.

ÉLÉMENTS EN PLASTIQUE ET REVÊTUS



89)

Nettoyer les éléments en plastique de l'habitacle avec un chiffon en micro-fibre humide imbibé d'une solution d'eau et de détergent neutre non abrasif.

Pour nettoyer des taches de graisse ou résistantes, utiliser des produits spécifiques sans solvants et conçus pour ne pas altérer l'aspect ou la couleur des composants.

Pour éliminer la poussière, utiliser un chiffon en micro-fibre, éventuellement humide imbibé d'eau. Il est déconseillé d'utiliser des mouchoirs en papier qui peuvent laisser des traces.

PARTIES REVÊTUES EN CUIR

(si l'option est prévue)

Pour nettoyer ces éléments, utiliser exclusivement de l'eau et du savon neutre. Ne jamais utiliser d'alcool ou de produits à base d'alcool.

Avant d'utiliser des produits spécifiques pour nettoyer l'intérieur de la voiture,

vérifier que le produit ne contient pas d'alcool et/ou de substances à base d'alcool.



ATTENTION

183) Ne jamais utiliser de produits inflammables, tels que l'éther de pétrole ou l'essence rectifiée pour nettoyer l'intérieur de la voiture. Les charges électrostatiques engendrées par le frottement pendant l'opération de nettoyage pourraient causer un incendie.

184) Ne pas conserver de bombes aérosol dans la voiture : risque d'explosion. Les bombes aérosol ne doivent pas être exposées à plus de 50 °C. À l'intérieur d'une voiture garée au soleil, la température peut largement dépasser cette valeur.

185) Le plancher sous les pédales ne doit présenter aucun obstacle : s'assurer que les surtapis éventuellement présents sont toujours bien étendus et qu'ils n'interfèrent pas avec les pédales.



ATTENTION

89) Ne jamais utiliser d'alcool, d'essence et leurs dérivés pour nettoyer le transparent du combiné de bord et de la planche de bord.

DONNÉES TECHNIQUES



Tout ce dont vous avez besoin pour comprendre la composition et le fonctionnement de votre voiture est contenu dans ce chapitre et illustré par des données, tableaux et graphiques. Destiné au passionné, au technicien ou tout simplement à tous ceux qui veulent connaître en détail leur voiture.

DONNÉES D'IDENTIFICATION.212
MOTEUR213
ROUES216
DIMENSIONS223
POIDS225
RAVITAILLEMENTS.229
FLUIDES ET LUBRIFIANTS.232
PERFORMANCES235
CONSOMMATION DE CARBURANT236
ÉMISSIONS DE CO ₂239
DISPOSITIONS POUR LE TRAITEMENT DU VÉHICULE EN FIN DE CYCLE241



DONNÉES D'IDENTIFICATION



PLAQUETTE RÉCAPITULATIVE DES DONNÉES D'IDENTIFICATION

Elle se trouve sur le montant de la porte côté conducteur. Elle peut être consultée lorsque la porte est ouverte et indique les données suivantes fig. 212 :



212

P2000048-000-000

- A Nom du Constructeur
- B Numéro d'homologation du véhicule
- C Numéro d'identification du véhicule
- D Masse maximale techniquement autorisée à pleine charge
- E Masse maximale techniquement autorisée véhicule mixte

- F Masse maximale techniquement autorisée essieu 1
- G Masse maximale techniquement autorisée essieu 2
- H Identification du moteur
- I Type variante version
- L Code couleur peinture carrosserie
- M Coefficient d'absorption des fumées (versions Diesel)
- N Autres indications.

NUMÉRO DU CHÂSSIS

Le numéro du châssis (VIN) est estampillé sur une plaquette illustrée en fig. 213, située dans l'angle avant gauche du revêtement de la planche de bord, visible à travers le pare-brise depuis l'extérieur de la voiture.



213

10016J0001EM

Ce numéro est également estampillé sur le plancher de l'habitacle, devant le siège avant droit.

Pour y accéder, faire coulisser le volet fig. 214 dans le sens indiqué par la flèche.



214

P2000047-000-000

Le marquage comprend :

- type de véhicule ;
- numéro progressif de fabrication du châssis.

MARQUAGE DU MOTEUR

Il est estampillé sur le bloc-cylindres et indique le type et le numéro progressif de fabrication.

MOTEUR



186)

Versions	1.4 16V 95 ch E6	1.4 16V 95 ch E4	1.6 E.TorQ E6	1.6 E.TorQ E4
Code type	843A1000	843A1000	55268036	55268036
Cycle	Otto	Otto	Otto	Otto
Nombre et position des cylindres	4 en ligne	4 en ligne	4 en ligne	4 en ligne
Diamètre et course des pistons (mm)	72 x 84	72 x 84	77 x 85.8	77 x 85.8
Cylindrée totale (cm ³)	1368	1368	1598	1598
Taux de compression	11:1	11:1	11:1	11:1
Puissance maximum (CEE) (kW)	70	70	81	81
régime correspondant (tours/min)	6000	6000	5500	5500
Couple maximum (CEE) (Nm)	127	127	152	152
régime correspondant (tours/min)	4500	4500	4500	4500
Bougies d'allumage	NGK DCPR7E-N-10	NGK DCPR7E-N-10	NGK - ZKR7BI - 10	NGK - ZKR7BI-10
Carburant	Essence verte sans plomb non inférieure à 95 R.O.N. (Spécification EN228)	Essence verte sans plomb non inférieure à 95 R.O.N. (Spécification EN228)	Essence verte sans plomb non inférieure à 95 R.O.N. (Spécification EN228)	Essence verte sans plomb non inférieure à 95 R.O.N. (Spécification EN228)



Versions	1.4 T-jet 120 ch	1.4 T-jet 120 ch GPL
Code type	940B7000	940B7000
Cycle	Otto	Otto
Nombre et position des cylindres	4 en ligne	4 en ligne
Diamètre et course des pistons (mm)	72 x 84	72 x 84
Cylindrée totale (cm ³)	1368	1368
Taux de compression	9,8:1	9,8:1
Puissance maximum (CEE) (kW)	88	88
régime correspondant (tours/min)	5000	5000
Couple maximum (CEE) (Nm)	215	215
régime correspondant (tours/min)	2500	2500
Bougies d'allumage	NGK IKR9J8	NGK IKR9J8
Carburant	Essence verte sans plomb non inférieure à 95 R.O.N. (Spécification EN228)	GPL pour transport routier (Spécification EN589)

Versions	1.3 Multijet 95 ch	1.6 Multijet 120 ch / 1.6 Multijet 120 ch ECO	1.6 Multijet 115 ch / 1.6 Multijet 115 ch ECO (*)
Code type	55266963	55260384	55260384
Cycle	Diesel	Diesel	Diesel
Nombre et position des cylindres	4 en ligne	4 en ligne	4 en ligne
Diamètre et course des pistons (mm)	69,6 x 82	79,5 x 80.5	79,5 x 80.5
Cylindrée totale (cm ³)	1248	1598	1598
Taux de compression	16,8 h 1	16,5:1	16,5 : 1
Puissance maximum (CEE) (kW)	70	88	84,4
régime correspondant (tours/min)	3750	3750	3750
Couple maximum (CEE) (Nm)	200	320	320
régime correspondant (tours/min)	1500	1750	1750
Carburant	Gazole pour transport routier (Spécification EN590)	Gazole pour transport routier (Spécification EN590)	Gazole pour transport routier (Spécification EN590)

(*) Versions pour des marchés spécifiques

 **ATTENTION**

186) Des modifications ou réparations du système d'alimentation effectuées de manière incorrecte et sans tenir compte des caractéristiques techniques du système peuvent provoquer des anomalies de fonctionnement avec risques d'incendie.



ROUES



PNEUS À NEIGE



Utiliser des pneus à neige ayant les mêmes dimensions que ceux qui équipent la voiture.

Le Réseau Après-vente Fiat est heureux de fournir des conseils pour choisir le pneu le plus approprié à l'utilisation à laquelle le Client entend le destiner.

Pour le type de pneu neige qu'il faut choisir, les pressions de gonflage et les caractéristiques de ce type de pneus, il faut respecter scrupuleusement les indications fournies dans ce chapitre.

Les caractéristiques hivernales de ces pneus sont sensiblement réduites lorsque l'épaisseur de la chape est inférieure à 4 mm. Dans ce cas, il est préférable de les remplacer.

Les caractéristiques spécifiques des pneus neige sont telles que, dans des conditions environnementales normales ou en cas de longs trajets sur autoroute, leurs performances s'avèrent inférieures à celles des pneus de série.

Par conséquent, il faut se limiter à les utiliser pour les performances pour lesquelles ils ont été homologués ;

suivre les réglementations spécifiques locales concernant l'utilisation des pneus hiver.

Monter des pneus identiques sur les quatre roues du véhicule (marque et profil) pour garantir plus de sécurité sur route et lors des freinages, ainsi qu'une bonne maniabilité. Il faut se rappeler qu'il est important de ne pas inverser le sens de rotation des pneus.

JANTES ET PNEUS DE SÉRIE



188)

Jantes en alliage ou en acier embouti. Pneus Tubeless à carcasse radiale.

Sur la carte grise figurent également tous les types de pneus homologués.

ATTENTION En cas d'éventuelles différences entre la « Notice d'entretien » et la « Carte grise », ne tenir compte que des données indiquées sur la Carte grise. Pour la sécurité sur route, il est indispensable que la voiture soit dotée de pneus de la même marque et du même type sur toutes les roues.

ATTENTION Ne pas monter de chambre à air sur les pneus Tubeless.

Versions	Jantes	Pneus de série	Roue de secours (*)
1.4 16V 95 ch / 1.3 Multijet 95 ch	6J X 15 H2 ET38	195/65 R15 91H	195/65 R15 91H
	6,5J X 16 H2 ET39	205/55 R16 91H (**)	205/55 R16 91H
	7J X 17 H2 ET41	225/45 R17 91V (**)	205/55 R16 91H 189)
1.4 T-jet 120 ch / 1.6 E.TorQ / 1.6 Multijet 120 ch / 1.6 Multijet 115 ch (***)	6J X 15 H2 ET38 (****)	195/65 R15 91H (****)	195/65 R15 91H (****)
	6,5J X 16 H2 ET39	205/55 R16 91H (**)	205/55 R16 91H
	7J X 17 H2 ET41	225/45 R17 91V (**)	205/55 R16 91H 189)
1.4 T-jet 120 ch GPL	6,5J X 16 H2 ET39	205/55 R16 91H (**)	—
	7J X 17 H2 ET41	225/45 R17 91V (**)	—

(*) Pour les versions TIPO 5DOOR, il est possible de demander la roue compacte (type galette) 135/70 R16 au lieu de la roue de secours.

(**) Pour les versions/marchés qui le prévoient, des pneus de même taille M+S Goodyear Vector 4Seasons Gen-2 ou équivalents sont disponibles en option.

(***) Versions pour des marchés spécifiques

(****) Pour les versions TIPO 5DOOR



Versions	Jantes	Pneus de série	Roue de secours (*)
1.6 Multijet 120 ch ECO / 1.6 Multijet 115 ch ECO (***)	6,5J X 16 H2 ET39	205/55 R16 91H Goodyear EfficientGrip Performance (**) (*****)	205/55 R16 91H Goodyear EfficientGrip Performance (*****)

(*) Pour les versions TIPO 5DOOR, il est possible de demander la roue compacte (type galette) 135/70 R16 au lieu de la roue de secours.

(**) Pour les versions/marchés qui le prévoient, des pneus de même taille M+S Goodyear Vector 4Seasons Gen-2 ou équivalents sont disponibles en option.

(***) Versions pour des marchés spécifiques

(*****) Pour versions/marchés, où il est prévu. En alternative, il est possible d'utiliser des pneus en mesure de garantir des performances équivalentes.

REMARQUE Sur les versions équipées de pneus 195 / 65 R15 et 205 / 55 R16, on peut monter des chaînes à neige à encombrement réduit avec un débord maximum de 9 mm au-delà du profil du pneu.

REMARQUE Sur les versions équipées de pneus 225 / 45 R17, on peut monter des chaînes à neige à encombrement réduit avec un débord maximum de 7 mm au-delà du profil du pneu.

PRESSION DE GONFLAGE À FROID (bars)

Lorsque le pneu est chaud, la valeur de la pression doit être majorée de +0,3 bar par rapport à la valeur préconisée. Contrôler à nouveau la valeur correcte quand le pneu est froid.

S'il faut soulever la voiture, se reporter au paragraphe « Soulèvement de la voiture » du chapitre « Situations d'urgence ».

Version TIPO 5DOOR

Versions	Pneus	À vide et charge moyenne		À pleine charge		Roue de secours	Roue compacte de secours (**)
		Avant	Arrière	Avant	Arrière		
1.4 16V 95 ch	195 / 65 R15						
	205 / 55 R16	2,2	2,1	2,6	2,5		
	225 / 45 R17						
1.4 T-jet 120 ch / 1.6 E.TorQ / 1.3 Multijet 95 ch	195 / 65 R15					(*)	4,2
	205 / 55 R16	2,3	2,1	2,6	2,5		
	225 / 45 R17						
1.4 T-jet 120 ch GPL	205 / 55 R16	2,3	2,1	2,6	2,5	—	—
	225 / 45 R17						

(*) En cas d'utilisation de la roue de secours, vérifier sa pression et, si nécessaire, l'ajuster aux valeurs prescrites pour le pneu de l'essieu sur lequel elle sera montée.

(**) Si installé



Versions	Pneus	À vide et charge moyenne		À pleine charge		Roue de secours	Roue compacte de secours (**)
		Avant	Arrière	Avant	Arrière		
1.6 Multijet 120 ch / 1.6 Multijet 115 ch (****)	195 / 65 R15						
	205 / 55 R16	2,4	2,1	2,6	2,5		
	225 / 45 R17						
1.6 Multijet 120 ch ECO / 1.6 Multijet 115 ch ECO (****)	205 / 55R16 91H					(*)	4,2
	Goodyear EfficientGrip Performance (***)	2,8	2,5	2,6	2,5		

(*) En cas d'utilisation de la roue de secours, vérifier sa pression et, si nécessaire, l'ajuster aux valeurs prescrites pour le pneu de l'essieu sur lequel elle sera montée.

(**) Si installé

(***) Pour versions/marchés, où il est prévu. En alternative, il est possible d'utiliser des pneus en mesure de garantir des performances équivalentes.

(****) Versions pour des marchés spécifiques

Version TIPO STATION WAGON

Versions	Pneus	À vide et charge moyenne		À pleine charge		Roue de secours
		Avant	Arrière	Avant	Arrière	
1.4 16V 95 ch / 1.3 Multijet 95 ch	195 / 65 R15	2,3	2,3	2,5	2,7	(*)
	205 / 55 R16					
	225 / 45 R17					
1.4 T-jet 120 ch / 1.6 E.TorQ	205 / 55 R16	2,3	2,3	2,5	2,7	(*)
	225 / 45 R17	2,3	2,2			
1.4 T-jet 120 ch GPL	205 / 55 R16	2,3	2,3	2,5	2,7	—
	225 / 45 R17	2,3	2,2			
1.6 Multijet 120 ch / 1.6 Multijet 115 ch (***)	205 / 55 R16	2,5	2,3	2,5	2,7	(*)
	225 / 45 R17	2,4	2,2			
1.6 Multijet 120 ch ECO / 1.6 Multijet 115 ch ECO (***)	205/55R16 91H Goodyear EfficientGrip Performance (**)	2,8	2,5			

(*) En cas d'utilisation de la roue de secours, vérifier sa pression et, si nécessaire, l'ajuster aux valeurs prescrites pour le pneu de l'essieu sur lequel elle sera montée.

(**) Pour versions/marchés, où il est prévu. En alternative, il est possible d'utiliser des pneus en mesure de garantir des performances équivalentes.

(***) Versions pour des marchés spécifiques





ATTENTION

187) La vitesse maximale du pneu neige portant l'indication « Q » ne doit pas dépasser 160 km/h ; portant l'indication « T », elle ne doit pas dépasser 190 km/h ; portant l'indication « H », elle ne doit pas dépasser 210 km/h ; et ce dans tous les cas dans le respect des normes en vigueur du Code de la route.

188) En cas d'utilisation de pneus hiver ayant un indice de vitesse inférieur à ce qui est indiqué sur la Carte grise, ne pas dépasser la vitesse maximale correspondant à l'indice de vitesse utilisé.

189) Dans le cas où la voiture est équipée d'une roue de secours de taille plus petite que la normale (avec pneus de 17", il est prévu une roue de secours 16") ou compacte (type galette), observer les indications suivantes. La roue compacte de secours de série (pour versions/marchés, où il est prévu) est conçue spécialement pour votre voiture. Il ne faut pas l'employer sur d'autres véhicules d'un modèle différent, ni utiliser de roues compactes de secours d'autres modèles sur votre propre voiture. N'utiliser cette roue de secours ou compacte (type galette) qu'en cas d'urgence. L'emploi doit être réduit au minimum indispensable et la vitesse ne doit pas dépasser 80 km/h. La roue compacte (type galette) ou la roue de secours porte un autocollant de couleur orange où figurent les principales précautions d'emploi de la roue et ses limitations d'utilisation. L'étiquette adhésive ne doit absolument pas être enlevée ou cachée. Sur l'étiquette figurent les indications suivantes en quatre langues : « Attention ! Seulement pour une utilisation temporaire ! 80 km/h maximum ! Remplacer dès que possible par une roue de service standard. Ne pas couvrir cette instruction ». Aucun enjoliveur ne doit jamais être monté sur la roue compacte (type galette) ou roue de secours. Les caractéristiques de conduite de la voiture changent après le montage de la roue compacte (type galette) ou roue de secours. Éviter d'accélérer, de freiner, de braquer brusquement et de négocier les virages trop rapidement. La durée globale de la roue compacte de secours est d'environ 3 000 km, après quoi le pneu correspondant doit être remplacé par un autre du même type. Ne jamais monter un pneu traditionnel sur une jante prévue pour l'utilisation d'une roue compacte de secours. Faire réparer et remonter la roue remplacée dès que possible. Il est interdit d'utiliser simultanément deux ou plus roues compactes (type galette) ou roues de secours. Ne pas graisser les filets des boulons avant le montage : ils pourraient se dévisser spontanément.

DIMENSIONS

Version TIPO 5DOOR

Les dimensions sont exprimées en mm et correspondent au véhicule équipé de pneus de série. La hauteur s'entend voiture déchargée. De légères variations de dimension par rapport aux valeurs indiquées sont possibles selon la taille des jantes.

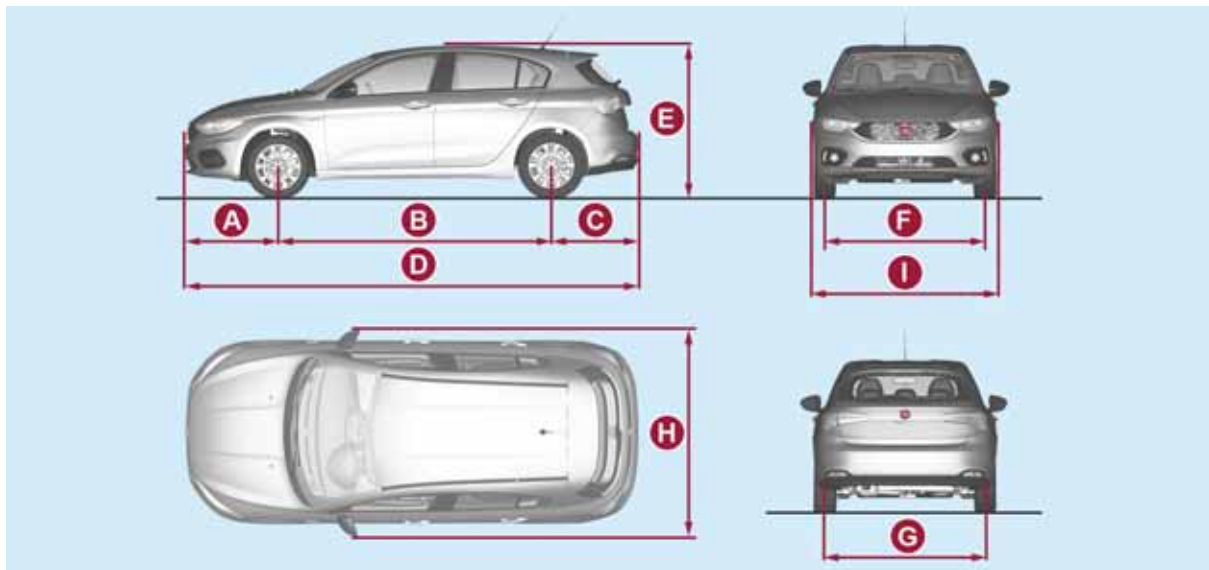

215

P2000008-000-000

A	B	C	D	E	F	G	H	I
893	2638	837	4368	1495	1542	1543	2002	1792

Volume du coffre à bagages : 440 litres.



Version TIPO STATION WAGON

Les dimensions sont exprimées en mm et correspondent au véhicule équipé de pneus de série. La hauteur s'entend voiture déchargée. De légères variations de dimension par rapport aux valeurs indiquées sont possibles selon la taille des jantes.

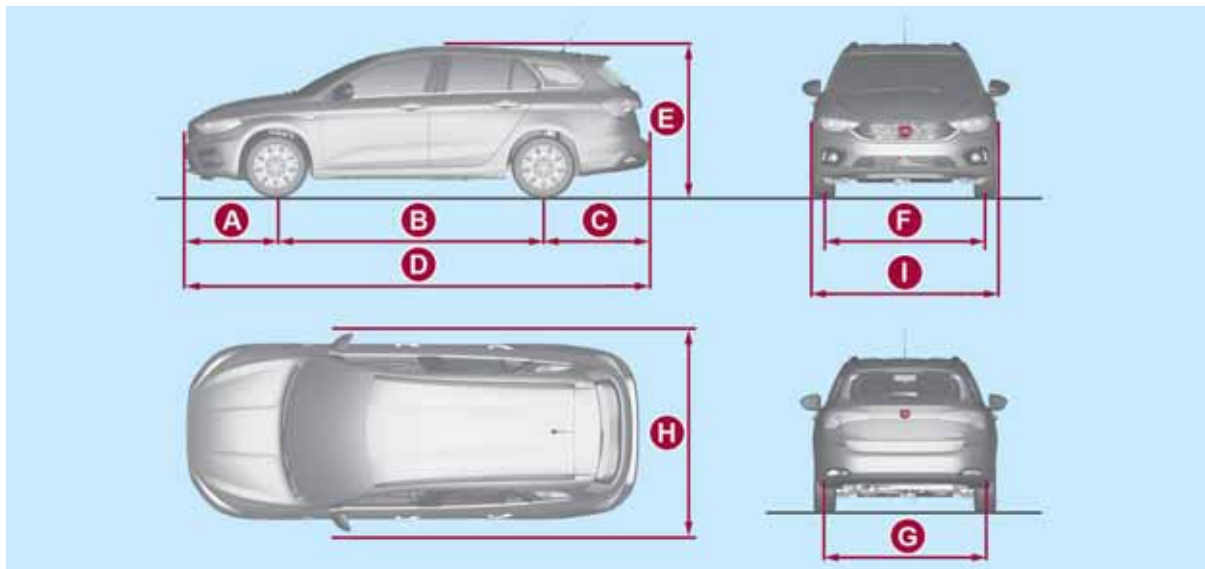

216

P2000108

A	B	C	D	E	F	G	H	I
893	2638	1040	4571	1512	1542	1543	2002	1792

Volume du coffre à bagages : 550 litres.

POIDS

Poids (kg)	1.4 16V 95 ch E6	1.4 16V 95 ch E4	1.6 E.TorQ E6	1.6 E.TorQ E4
Poids à vide (avec tous les liquides, réservoir de carburant plein à 90 % et sans options)	1195 / 1205 (*)	1195 / 1205 (*)	1310 / 1320 (*)	1310 / 1320 (*)
Charge utile y compris le conducteur (**)	500 / 550 (*)	500 / 550 (*)	500 / 550 (*)	500 / 550 (*)
Charges maximales autorisées (***)				
– essieu avant	1050	1050	1050	1050
– essieu arrière	900 / 950 (*)	900 / 950 (*)	900 / 950 (*)	900 / 950 (*)
– totale	1695 / 1755 (*)	1695 / 1755 (*)	1810 / 1870 (*)	1810 / 1870 (*)
Charges remorquables				
– remorque freinée	1200	1200	800	800
– remorque non freinée	500	500	500	500
Charge maximale sur la boule (remorque freinée)	60	60	60	60
Charge maximum admise sur le toit (****)	55 / 75 (*)	55 / 75 (*)	55 / 75 (*)	55 / 75 (*)

(*) TIPO STATION WAGON

(**) En présence d'équipements spéciaux, le poids à vide augmente et par conséquent, la charge utile diminue, en respectant les charges maximales admises.

(***) Charges à ne pas dépasser. La responsabilité du rangement des marchandises dans le coffre à bagages et/ou sur le plan de chargement incombe à l'utilisateur qui est tenu de respecter les charges maximales autorisées.

(****) La valeur indiquée comprend le poids de la barre de traction



Poids (kg)	1.4 T-jet 120 ch	1.4 T-jet 120 ch GPL
Poids à vide (avec tous les liquides, réservoir de carburant plein à 90 % et sans options)	1275 / 1305 (*)	1310 / 1320 (*)
Charge utile y compris le conducteur (**)	500 / 550 (*)	500 / 550 (*)
Charges maximales autorisées (***)		
– essieu avant	1050	1050
– essieu arrière	900 / 950 (*)	900 / 950 (*)
– totale	1775 / 1855 (*)	1810 / 1870 (*)
Charges remorquables		
– remorque freinée	1200	1200
– remorque non freinée	500	500
Charge maximale sur la boule (remorque freinée)	60	60
Charge maximum admise sur le toit (****)	55 / 75 (*)	55 / 75 (*)

(*) TIPO STATION WAGON

(**) En présence d'équipements spéciaux, le poids à vide augmente et par conséquent, la charge utile diminue, en respectant les charges maximales admises.

(***) Charges à ne pas dépasser. La responsabilité du rangement des marchandises dans le coffre à bagages et/ou sur le plan de chargement incombe à l'utilisateur qui est tenu de respecter les charges maximales autorisées.

(****) La valeur indiquée comprend le poids de la barre de traction

Poids (kg)	1.3 Multijet 95 ch	1.6 Multijet 120 ch / 1.6 Multijet 120 ch ECO / 1.6 Multijet 115 ch ^(****) / 1.6 Multijet 115 ch ECO ^(*****)
Poids à vide (avec tous les liquides, réservoir de carburant plein à 90 % et sans options)	1290 / 1300 (*)	1295 / 1320 (*)
Charge utile y compris le conducteur (**)	500 / 550 (*)	500 / 550 (*)
Charges maximales autorisées (***)		
– essieu avant	1050	1050
– essieu arrière	900 / 950 (*)	900 / 950 (*)
– totale	1790 / 1850 (*)	1795 / 1870 (*)
Charges remorquables		
– remorque freinée	1200	1200
– remorque non freinée	500	500
Charge maximale sur la boule (remorque freinée)	60	60
Charge maximum admise sur le toit ^(****)	55 / 75 (*)	55 / 75 (*)

(*) TIPO STATION WAGON

(**) En présence d'équipements spéciaux, le poids à vide augmente et par conséquent, la charge utile diminue, en respectant les charges maximales admises.

(***) Charges à ne pas dépasser. La responsabilité du rangement des marchandises dans le coffre à bagages et/ou sur le plan de chargement incombe à l'utilisateur qui est tenu de respecter les charges maximales autorisées.

(****) La valeur indiquée comprend le poids de la barre de traction

(*****) Versions pour des marchés spécifiques



Poids (kg)	1.6 Multijet 120 ch / 1.6 Multijet 120 ch ECO boîte de vitesses automatique à double embrayage	1.6 Multijet 115 ch ^(****) 1.6 Multijet 115 ch ECO ^(****) boîte de vitesses automatique à double embrayage
Poids à vide (avec tous les liquides, réservoir de carburant plein à 90 % et sans options)	1320 / 1350 (*)	1320 / 1350 (*)
Charge utile y compris le conducteur (**)	500 / 550 (*)	500 / 550 (*)
Charges maximales autorisées (***)		
– essieu avant	1050	1050
– essieu arrière	900 / 950 (*)	900 / 950 (*)
– totale	1820 / 1900 (*)	1820 / 1900 (*)
Charges remorquables		
– remorque freinée	1000	1000
– remorque non freinée	500	500
Charge maximale sur la boule (remorque freinée)	60	60
Charge maximum admise sur le toit (****)	55 / 75 (*)	55 / 75 (*)

(*) TIPO STATION WAGON

(**) En présence d'équipements spéciaux, le poids à vide augmente et par conséquent, la charge utile diminue, en respectant les charges maximales admises.

(***) Charges à ne pas dépasser. La responsabilité du rangement des marchandises dans le coffre à bagages et/ou sur le plan de chargement incombe à l'utilisateur qui est tenu de respecter les charges maximales autorisées.

(****) La valeur indiquée comprend le poids de la barre de traction

(*****) Versions pour des marchés spécifiques

RAVITAILLEMENTS

	1.4 16V 95 ch	1.4 T-jet 120 ch	1.6 E.TorQ	Carburants préconisés et lubrifiants d'origine
Réservoir de carburant (litres)	50	50	50	Essence verte sans plomb non inférieure à 95 R.O.N. (Spécification EN228) (*)
y compris une réserve de (litres)	7	7	7	
Circuit de refroidissement du moteur (litres)	4,6	5,2	5,4	Mélange d'eau distillée et de liquide PARAFLU ^{UP} à 50 % (**)
Carter d'huile (litres)	2,8	2,8	4,4	SELENIA K P.E. (version 1.4 16V 95 ch, versions 1.4 T-jet 120 ch) / SELENIA DIGITEK P.E. (version 1.6 E.TorQ)
Carter du moteur et filtre (litres)	2,95	3,4	4,7	
Boîte de vitesses/ différentiel (litres)	1,76	1,8	6,2	TUTELA TRANSMISSION GEARFORCE (versions 1.4 16V 95 ch, versions 1.4 T-jet 120 ch) / TUTELA TRANSMISSION GI/M (versions 1.6 E.TorQ)
Circuit des freins hydrauliques (kg)	0,74	0,74	0,74	TUTELA TOP 4/S
Récipient liquide lave-glace (litres)	3	3	3	Mélange d'eau et de liquide PETRONAS DURANCE SC 35

(*)La puissance du moteur et les performances de la voiture peuvent être garanties seulement avec de l'essence verte sans plomb avec un indice d'octane 95 RON ou supérieur.

(**)En cas de conditions climatiques particulièrement rudes, il est conseillé d'utiliser un mélange de 60 % de PARAFLU^{UP} et de 40 % d'eau déminéralisée.



	1.4 T-jet 120 ch GPL	Carburants préconisés et lubrifiants d'origine
Réservoir de carburant (litres)	50 / 42(*)	Essence sans plomb 95 R.O.N. minimum (Spécification EN228) / GPL (Spécification EN589) (**)
y compris une réserve de (litres)	7 / 8(*)	
Circuit de refroidissement du moteur (litres)	5,2	Mélange d'eau distillée et de liquide PARAFLU ^{UP} à 50 % (***)
Carter d'huile (litres)	2,8	SELENIA MULTIPOWER GAS 5W-40
Carter du moteur et filtre (litres)	3,4	
Boîte de vitesses/différentiel (litres)	1,8	TUTELA TRANSMISSION GEARFORCE
Circuit des freins hydrauliques (kg)	0,74	TUTELA TOP 4/S
Récipient liquide lave-glace (litres)	3	Mélange d'eau et de liquide PETRONAS DURANCE SC 35

(*) Réservoir LPG

(**) La puissance du moteur et les performances de la voiture peuvent être garanties seulement avec de l'essence verte sans plomb avec un indice d'octane 95 RON ou supérieur.

(***) Dans des conditions climatiques extrêmes, le mélange préconisé est 60% de PARAFLU^{UP} et 40% d'eau déminéralisée.

	1.3 Multijet 95 ch	1.6 Multijet 120 ch / 1.6 Multijet 115 ch ^(***)	Carburants préconisés et lubrifiants d'origine
Réservoir de carburant (litres)	50	50	Gazole pour transport routier (Spécification EN590)
y compris une réserve de (litres)	7	7	
Circuit de refroidissement du moteur (litres)	6,1	6,1	Mélange d'eau distillée et de liquide PARAFLU ^{UP} à 50 % (**)
Carter d'huile (litres)	3,7	4,4	SELENIA WR FORWARD
Carter du moteur et filtre (litres)	3,9	4,8	
Boîte de vitesses/différentiel (litres)	2,0	1,8	TUTELA TRANSMISSION GEARFORCE
Circuit des freins hydrauliques (kg)	0,74	0,74	TUTELA TOP 4/S
Récipient liquide lave-glace (litres)	3	3	Mélange d'eau et de liquide PETRONAS DURANCE SC 35

(**) En cas de conditions climatiques particulièrement rudes, il est conseillé d'utiliser un mélange de 60 % de PARAFLU^{UP} et de 40 % d'eau déminéralisée.

(***) Versions pour des marchés spécifiques



FLUIDES ET LUBRIFIANTS

L'huile moteur dont votre voiture est équipée a été soigneusement conçue et testée afin de satisfaire les critères prévus par le Plan d'Entretien Programmé. L'utilisation constante des lubrifiants indiqués garantit les caractéristiques de consommation de carburant et des émissions. La qualité du lubrifiant est déterminante pour garantir le fonctionnement et la durée de vie du moteur.

En cas d'indisponibilité de lubrifiants conformes à la spécification voulue, il est possible d'utiliser, pour effectuer des appoints, des produits respectant les caractéristiques indiquées ; dans ce cas, les performances optimales du moteur ne seront pas garanties.



CARACTÉRISTIQUES DES PRODUITS

Utilisation	Caractéristiques	Spécification	Fluides et lubrifiants d'origine	Intervalle de vidange
Lubrifiant pour moteurs essence (versions 1.4 16V 95 ch, 1.4 T-jet 120 ch)	SAE 5W-40 ACEA C3 / API SN	9.55535-S2	SELENIA K P.E. Contractual Technical Reference N°F603.C07	Selon le Plan d'entretien programmé
Lubrifiant pour moteurs essence (versions 1.6 E.TorQ)	SAE 0W-30 ACEA C2 / API SN	9.55535-GS1 ou MS.90048	SELENIA DIGITEK P.E. Contractual Technical Reference N° F020.B12	Selon le Plan d'entretien programmé
Lubrifiant pour moteurs Diesel	SAE 0W-30 ACEA C2	9.55535-DS1 ou MS.90047	SELENIA WR FORWARD Contractual Technical Reference N° F842.F13	Selon le Plan d'entretien programmé
Lubrifiants pour moteurs à essence/LPG	SAE 5W-40 ACEA C3 / API SN	9.55535-T2	SELENIA MULTIPOWER GAS 5W-40 Contractual Technical Reference N° F922.E09	Selon le Plan d'entretien programmé

Utilisation	Caractéristiques	Spécification	Fluides et lubrifiants d'origine	Applications
Lubrifiants et graisses de la transmission de mouvement	Lubrifiant de synthèse de gradation SAE 75W.	9.55550-MZ6	TUTELA TRANSMISSION GEARFORCE Contractual Technical Reference N° F002.F10	Boîte de vitesses mécanique et différentiel
	Lubrifiant ATF AW-1 pour transmissions automatiques	9.55550-AV2	TUTELA TRANSMISSION GI/VI Contractual Technical Reference N° F336.G05	Lubrifiant pour les versions avec boîte de vitesses automatique
	Lubrifiant entièrement de synthèse avec additif spécifique	9.55550-SA1	TUTELA CS SPEED Contractual Technical Reference N° F005.F98	Lubrifiant pour actionneur électro-hydraulique (versions avec boîte de vitesses automatique double embrayage)
	Graisse spécifique pour joints homocinétiques à faible coefficient de frottement. Consistance NL.G.I. 0-1	9.55580 – GRASS II	TUTELA STAR 700 Contractual Technical Reference N° F701.C07	Joints homocinétiques côté différentiel
	Graisse au bisulfure de molybdène pour des températures d'utilisation élevées. Consistance NL.G.I. 1-2	9.55580-GRAS II	TUTELA ALL STAR Contractual Technical Reference N° F702.G07	Joints homocinétiques côté roue



Utilisation	Caractéristiques	Spécification	Fluides et lubrifiants d'origine	Applications
Liquide pour freins	Fluide synthétique pour circuits de freinage et d'embrayage. Dépasse les spécifications : FMVSS n° 116 DOT 4, ISO 4925 SAE J1704.	9.55597 ou MS.90039	TUTELA TOP 4/S Contractual Technical Reference N° F005.F15	Freins hydrauliques et commandes hydrauliques embrayage
Protecteur pour radiateurs	Protection avec action antigel avec formulation organique. Spécifications CUNA NC 956-16, ASTM D 3306.	9.55523 ou MS.90032	PARAFLU UP (*) Contractual Technical Reference N° F101.M01	Circuits de refroidissement pourcentage d'emploi 50 % eau 50 % PARAFLU UP (**)
Additif pour le gazole	Additif antigel pour gazole avec action protectrice pour les moteurs Diesel	—	PETRONAS DURANCE DIESEL ART Contractual Technical Reference N° F601.L06	À mélanger au gazole (25 cm3 pour 10 litres)
Liquide pour lave-glace	Mélange d'alcools et d'agents tensioactifs. Conforme à la spécification CUNA NC 956-11	9.55522 ou MS.90043	PETRONAS DURANCE SC 35 Contractual Technical Reference N° F001.D16	À employer pur ou dilué dans les systèmes essuie/lave-glace

(*) Ne pas faire l'appoint ou mélanger avec d'autres liquides ayant des caractéristiques différentes de celles décrites.

(**) En cas de conditions climatiques particulièrement rudes, il est conseillé d'utiliser un mélange de 60 % de PARAFLU UP et de 40 % d'eau déminéralisée.



ATTENTION

90) L'utilisation de produits ayant des caractéristiques différentes de celles susmentionnées pourrait causer des dommages au moteur, non couverts par la garantie.

PERFORMANCES

Vitesses maximales pouvant être atteintes après la première période d'utilisation de la voiture.

Versions	km/h
1.4 16V 95 ch	185
1.4 T-jet 120 ch / 1.4 T-jet 120 ch GPL	200
1.6 E.TorQ	192
1.3 Multijet 95 ch	180
1.6 Multijet 120 ch / 1.6 Multijet 120 ch ECO	200
1.6 Multijet 120 ch / 1.6 Multijet 120 ch ECO (*)	200
1.6 Multijet 115 ch / 1.6 Multijet 115 ch ECO (**)	197
1.6 Multijet 115 ch / 1.6 Multijet 115 ch ECO (*) (**)	197

(*) Versions avec boîte de vitesses automatique double embrayage

(**) Versions pour des marchés spécifiques



CONSOMMATION DE CARBURANT

Les valeurs de consommation de carburant, indiquées dans le tableau ci-dessous, sont calculées sur la base de cycles d'utilisation théorique normalisés.

Pour la mesure de la consommation, les procédures suivantes ont été suivies :

- cycle urbain* : démarrage à froid suivi d'une conduite simulant l'utilisation de la voiture dans la circulation urbaine ;
- cycle extra-urbain* : simulation d'utilisation de la voiture sur un parcours extra-urbain avec de fréquentes accélérations sur tous les rapports de vitesses ; la vitesse de parcours varie entre 0 et 120 km/h;
- consommation mixte* : elle est déterminée par pondération d'environ 37 % du cycle urbain et d'environ 63 % du cycle extra-urbain.

ATTENTION Le type de parcours, les conditions de circulation, les conditions atmosphériques, le style de conduite, l'état de la voiture en général, le niveau de finition/équipements/accessoires, l'utilisation du climatiseur, le chargement de la voiture, la présence d'un porte-bagages sur le toit et autres situations pénalisant la pénétration aérodynamique ou offrant une résistance à l'avancement entraînent des consommations de carburant différentes de celles qui sont relevées.

ATTENTION Seulement après avoir parcouru les premiers 3 000 km, la consommation de carburant sera plus régulière.

CONSUMMATION SELON LA DIRECTIVE EUROPÉENNE EN VIGUEUR (litres/100 km)

Version TIPO 5DOOR

Versions	Cycle urbain	Extra-urbain	Combi
1.4 16V 95 ch E6	7,7	4,5	5,7
1.4 16V 95 ch E4	7,6	4,4	5,6
1.4 T-jet 120 ch	7,7	5,0	6,0
1.4 T-jet 120 ch GPL	11,4 (**)/ 8,2 (***)	6,5 (**)/ 5,2 (***)	8,3 (**)/ 6,3 (***)
1.6 E.TorQ E6	9,2	4,6	6,3
1.6 E.TorQ E4	9,0	4,5	6,2
1.3 Multijet 95 ch	4,5	3,3	3,7
1.6 Multijet 120 ch	4,4 / 4,4 (****)	3,3 / 3,4 (****)	3,7 / 3,8 (****)
1.6 Multijet 120 ch ECO (*)	4,0 / 4,0 (****)	3,0 / 3,1 (****)	3,4 / 3,4 (****)
1.6 Multijet 115 ch (*****)	4,4 / 4,4 (****)	3,3 / 3,4 (****)	3,7 / 3,8 (****)
1.6 Multijet 115 ch ECO (*) (*****)	4,0 / 4,0 (****)	3,0 / 3,1 (****)	3,4 / 3,4 (****)

(*) En cas d'utilisation de pressions ou de types de pneus différents des prescriptions, les valeurs d'émission et de consommation indiquées ne sont plus garanties.

(**) Alimentation au LPG

(***) Alimentation à l'Essence

(****) Version avec boîte de vitesses automatique à double embrayage

(*****) Version proposée sur certains marchés.



Version TIPO STATION WAGON

Versions	Cycle urbain	Extra-urbain	Combi
1.4 16V 95 ch E6	7,7	4,5	5,7
1.4 16V 95 ch E4	7,6	4,4	5,6
1.4 T-jet 120 ch	7,7	5,0	6,0
1.4 T-jet 120 ch GPL	11,4 (**) / 8,2 (***)	6,5 (**) / 5,2 (***)	8,3 (**) / 6,3 (***)
1.6 E.TorQ E6	9,2	4,6	6,3
1.6 E.TorQ E4	9,0	4,5	6,2
1.3 Multijet 95 ch	4,5	3,3	3,7
1.6 Multijet 120 ch	4,4 / 4,5 (****)	3,3 / 3,5 (****)	3,7 / 3,9 (****)
1.6 Multijet 120 ch ECO (*)	4,0 / 4,1 (****)	3,0 / 3,2 (****)	3,4 / 3,5 (****)
1.6 Multijet 115 ch (*****)	4,4 / 4,5 (****)	3,3 / 3,5 (****)	3,7 / 3,9 (****)
1.6 Multijet 115 ch ECO (*) (*****)	4,0 / 4,1 (****)	3,0 / 3,2 (****)	3,4 / 3,5 (****)

(*) En cas d'utilisation de pressions ou de types de pneus différents des prescriptions, les valeurs d'émission et de consommation indiquées ne sont plus garanties.

(**) Alimentation au LPG

(***) Alimentation à l'Essence

(****) Version avec boîte de vitesses automatique à double embrayage

(*****) Version proposée sur certains marchés.

ÉMISSIONS DE CO₂

Les valeurs d'émission de CO₂ figurant dans le tableau ci-dessous correspondent à la consommation mixte.

Version TIPO 5DOOR

Versions	ÉMISSIONS DE CO ₂ SELON LA DIRECTIVE EUROPÉENNE EN VIGUEUR (g/km)
1.4 16V 95 ch E6	132
1.4 16V 95 ch E4	132
1.4 T-jet 120 ch	139
1.4 T-jet 120 ch GPL	135 (**) / 146 (***)
1.6 E.TorQ E6	146
1.6 E.TorQ E4	146
1.3 Multijet 95 ch	99
1.6 Multijet 120 ch	98 / 99 (****)
1.6 Multijet 120 ch ECO (*)	89 / 90 (****)
1.6 Multijet 115 ch (*****)	98 / 99 (****)
1.6 Multijet 115 ch ECO (*) (*****)	89 / 90 (****)

(*) En cas d'utilisation de pressions ou de types de pneus différents des prescriptions, les valeurs d'émission et de consommation indiquées ne sont plus garanties.

(**) Alimentation au LPG

(***) Alimentation à l'Essence

(****) Version avec boîte de vitesses automatique à double embrayage

(*****) Version proposée sur certains marchés.



Version TIPO STATION WAGON

Versions	ÉMISSIONS DE CO ₂ SELON LA DIRECTIVE EUROPÉENNE EN VIGUEUR (g/km)
1.4 16V 95 ch E6	132
1.4 16V 95 ch E4	132
1.4 T-jet 120 ch	139
1.4 T-jet 120 ch GPL	135 (**) / 146 (***)
1.6 E.TorQ E6	146
1.6 E.TorQ E4	146
1.3 Multijet 95 ch	99
1.6 Multijet 120 ch	98 / 101 (****)
1.6 Multijet 120 ch ECO (*)	89 / 92 (****)
1.6 Multijet 115 ch (*****)	98 / 101 (****)
1.6 Multijet 115 ch ECO (*) (*****)	89 / 92 (****)

(*) En cas d'utilisation de pressions ou de types de pneus différents des prescriptions, les valeurs d'émission et de consommation indiquées ne sont plus garanties.

(**) Alimentation au LPG

(***) Alimentation à l'Essence

(****) Version avec boîte de vitesses automatique à double embrayage

(*****) Version proposée sur certains marchés.

DISPOSITIONS POUR LE TRAITEMENT DU VÉHICULE EN FIN DE CYCLE

(pour versions/marchés où il est prévu)

Depuis des années FCA est totalement engagée dans la sauvegarde et le respect de l'environnement, au moyen d'améliorations continues des processus de production et la réalisation de produits toujours plus « éco-compatibles ». Pour assurer aux clients le meilleur service possible dans le respect des normes environnementales et en réponse aux obligations de la Directive européenne 2000/53/EC sur les véhicules en fin de cycle, FCA offre la possibilité à ses clients de se séparer de leur voiture en fin de cycle sans coûts supplémentaires. La directive européenne prévoit en effet que la remise du véhicule se fasse sans que le dernier détenteur ou propriétaire du véhicule n'ait de frais à payer à cause de sa valeur de marché nulle ou négative.

Pour restituer son véhicule en fin de cycle sans frais supplémentaires, on peut s'adresser soit à l'un de nos concessionnaires soit à un centre de récolte et de démolition agréé par FCA. Ces centres ont été minutieusement sélectionnés afin de garantir un service respectant des normes de qualité standard pour la collecte, le traitement et le recyclage des véhicules mis au rebut, dans le respect de l'environnement.

On peut trouver des informations sur les centres de démolition et de récolte, soit auprès du réseau de concessionnaires FCA, soit en appelant le numéro indiqué sur le Carnet de Garantie, soit en consultant le site Internet des différentes marques FCA.





Ce chapitre décrit les fonctions principales des systèmes infotélématiques **Uconnect™ Radio, Uconnect™ 5" LIVE, Uconnect™ 5" Nav LIVE, Uconnect™ 7" HD LIVE, Uconnect™ 7" HD Nav LIVE** pouvant être installés sur le véhicule.

MULTIMÉDIA

CONSEILS, COMMANDES ET INFORMATIONS GÉNÉRALES243
Uconnect™ Radio245
Uconnect™ 5" LIVE -	
Uconnect™ 5" Nav LIVE255
Uconnect™ 7" HD LIVE -	
Uconnect™ 7" HD Nav LIVE268

CONSEILS, COMMANDES ET INFORMATIONS GÉNÉRALES

SÉCURITÉ ROUTIÈRE

Apprendre à utiliser les différentes fonctions du système avant de se mettre au volant.

Lire attentivement les instructions et les modalités d'utilisation du système avant de se mettre au volant.



190| 191)

CONDITIONS DE RÉCEPTION

Les conditions de réception varient constamment pendant la conduite. La réception peut être perturbée par la présence de montagnes, d'édifices ou de ponts, en particulier lorsque l'on est loin de l'émetteur de la station écoutée.

ATTENTION Pendant la réception d'informations sur la circulation, le volume peut augmenter par rapport au réglage courant.

SOIN ET ENTRETIEN

Respecter les précautions suivantes pour assurer la pleine efficacité fonctionnelle du système :

éviter de heurter la partie transparente de l'écran avec des objets

pointus ou rigides qui pourraient endommager sa surface ; durant le nettoyage, à l'aide d'un chiffon doux sec et anti-statique, ne pas exercer de pression sur l'écran.

ne pas employer d'alcool, d'essence et leurs dérivés pour nettoyer la partie transparente de l'écran.

éviter que d'éventuels liquides ne pénètrent à l'intérieur du système : cela pourrait l'endommager de manière irréparable.



91) 92)

PROTECTION ANTIVOL

Le système est équipé d'une protection antivol basée sur l'échange d'informations avec la centrale électronique (Ordinateur de bord) installée sur la voiture.

Ce système garantit une sécurité optimale et évite d'avoir à saisir le code secret après chaque débranchement de l'alimentation électrique.

Si l'issue du contrôle est positive, le système commence à fonctionner, tandis que si les codes de comparaison ne sont pas identiques ou que la centrale électronique (Ordinateur de bord) a été remplacée, le système exigera la saisie du code secret selon la procédure figurant au paragraphe suivant.

Saisie du code secret

Lorsque l'on allume le système, en cas de demande de saisie du code, l'écran affiche l'inscription « Saisir code antivol » suivie de la page-écran représentant le clavier virtuel numérique pour la saisie du code secret.

Le code secret se compose de 4 chiffres de 0 à 9.

Uconnect™ Radio :

Pour saisir les chiffres du code, tourner le sélecteur droit « BROWSE/ENTER » et appuyer pour confirmer.

Après avoir saisi le quatrième chiffre, déplacer le curseur sur « OK » et appuyer sur le sélecteur droit « BROWSE/ENTER » ; le système commencera à fonctionner.

Uconnect™ 5" e 7" HD :

Pour saisir les chiffres du code, agir sur les boutons graphiques présents à l'écran.

Si un code erroné est saisi, le système affiche « Code incorrect » pour indiquer à l'utilisateur qu'il doit saisir le bon code.

Après avoir effectué les 3 tentatives disponibles de saisie du code, le système affichera « Code incorrect. Radio verrouillée. Attendre 30 minutes ». Après la disparition de



l'inscription, on pourra recommencer la procédure de saisie du code.

Passeport radio

Document certifiant le titre de propriété du système. Sur le passeport radio figurent le modèle du système, le numéro de série et le code secret.

En cas de perte du passeport radio, veuillez vous adresser au Réseau Après-vente Fiat en présentant un document d'identité et les documents d'identification de la propriété de la voiture.

ATTENTION Conservez avec soin le passeport radio pour fournir les données correspondantes aux autorités compétentes en cas de vol.

AVERTISSEMENTS

Ne regarder l'écran que lorsque cela est nécessaire et les conditions de sécurité pour le faire sont remplies. Si on doit regarder l'écran pendant une durée prolongée, stationner dans un lieu sûr de façon à ne pas être distrait pendant la conduite.

Cesser immédiatement d'utiliser le système en cas d'anomalie. Dans le cas contraire, cela pourrait endommager le système lui-même. S'adresser au plus vite au Réseau Après-vente Fiat pour réparer l'anomalie en question.



ATTENTION

190) *Veuillez suivre les consignes de sécurité reprises ci-après : dans le cas contraire, il existe un risque de provoquer des lésions aux personnes ou des dommages au système.*

191) *Un volume sonore trop fort peut constituer un danger. Régler le volume de manière à ce que les bruits environnementaux soient toujours audibles (par exemple, avertisseurs sonores, ambulances, véhicules de police, etc.).*



ATTENTION

91) *Nettoyer la façade et la partie transparente de l'écran exclusivement avec un chiffon doux, propre, sec et anti-statique. Les produits détergents ou de polissage peuvent en abîmer la surface. Ne pas employer d'alcool, d'essence et leurs dérivés.*

92) *Ne pas utiliser l'écran comme base pour supports à ventouse ou d'adhésifs pour navigateurs externes ou bien dispositifs Smartphones ou similaires.*

Uconnect™ Radio

COMMANDES SUR LA FAÇADE



217





11016J0001EM



TABLEAU RÉCAPITULATIF DES COMMANDES SUR LA FAÇADE

Touche	Fonctions	Modalités
⏻	Démarrage	Pression brève de la touche
	Arrêt	Pression brève de la touche
	Réglage du volume	Rotation du sélecteur dans le sens des aiguilles d'une montre/dans le sens contraire
🔇	Activation/désactivation du volume (Mute/Pause)	Pression brève de la touche
↶	Sortie de la sélection/retour à la page-écran précédente	Pression brève de la touche
BROWSE ENTER	Défilement de la liste ou syntonisation d'une station Radio ou sélection du morceau précédent/suivant	Rotation du sélecteur dans le sens des aiguilles d'une montre/dans le sens contraire
	Confirmation de l'option affichée à l'écran	Pression brève de la touche
INFO	Sélection du mode d'affichage (Radio, Media)	Pression brève de la touche
PHONE (*)	Accès à la modalité téléphone (pour les versions/marchés qui le prévoient)	Pression brève de la touche
AUDIO (*)	Accès aux fonctions de configuration et réglage du son	Pression brève de la touche
MENU	Accès au menu de Réglages/Système infotélématique	Pression brève de la touche
MEDIA	Sélection de la source : USB/iPod ou AUX	Pression brève de la touche
RADIO	Accès au mode Radio	Pression brève de la touche
1-2-3-4-5-6	Mémorisation de la station radio actuelle	Pression prolongée sur la touche
	Rappel de la station radio mémorisée	Pression brève de la touche
A-B-C	Sélection du groupe de présélections radio ou sélection de la lettre désirée de chaque liste	Pression brève de la touche

(*) (pour versions/marchés où il est prévu)

Touche	Fonctions	Modalités
	Recherche de la station radio précédente ou sélection du morceau précédent USB/iPod	Pression brève de la touche
	Balayage des fréquences inférieures jusqu'au relâchement/retour rapide d'un morceau USB/iPod	Pression prolongée sur la touche
	Recherche de la station radio suivante ou sélection du morceau suivant USB/iPod	Pression brève de la touche
	Balayage des fréquences supérieures jusqu'au relâchement/avance rapide d'un morceau USB/iPod	Pression prolongée sur la touche
	Reproduction aléatoire des morceaux contenus dans l'USB/iPod	Pression brève de la touche
	Répétition d'un morceau USB/iPod	Pression brève de la touche





COMMANDES AU VOLANT

Les commandes des fonctions principales du système sont présentes sur le volant pour un contrôle plus simple. L'activation de la fonction choisie est commandée, dans certains cas, par la durée de la pression exercée (pression courte ou prolongée), comme indiqué dans le tableau à la page suivante.



TABLEAU RÉCAPITULATIF DES COMMANDES AU VOLANT

Touche (pour les versions et marchés où cela est prévu)	Interaction
	<input type="checkbox"/> Acceptation de l'appel téléphonique entrant <input type="checkbox"/> Acceptation du second appel entrant et mise en attente de l'appel actif
	<input type="checkbox"/> Refus de l'appel téléphonique entrant <input type="checkbox"/> Fin de l'appel téléphonique en cours



COMMANDES SITUÉES DERRIÈRE LE VOLANT

Touches	Interaction
Touche 1 (côté gauche du volant)	
Touche supérieure	<ul style="list-style-type: none"> <input type="checkbox"/> <i>Pression courte sur la touche</i> : recherche de la station radio suivante ou sélection du morceau suivant USB/iPod. <input type="checkbox"/> <i>Pression prolongée sur la touche</i> : balayage des fréquences supérieures jusqu'au relâchement/avance rapide d'un morceau USB/iPod.
Touche centrale	Chaque pression de la touche permet de passer d'une source à l'autre parmi les sources AM, FM, USB/iPod, AUX. Uniquement les sources disponibles seront sélectionnées.
Touche inférieure	<ul style="list-style-type: none"> <input type="checkbox"/> <i>Pression courte sur la touche</i> : recherche de la station radio précédente ou sélection du morceau suivant USB/iPod. <input type="checkbox"/> <i>Pression prolongée sur la touche</i> : balayage des fréquences inférieures jusqu'au relâchement/avance rapide d'un morceau USB/iPod.
Touche 2 (côté droit du volant)	
Augmentation du volume	
Touche supérieure	<ul style="list-style-type: none"> <input type="checkbox"/> <i>Pression courte de la touche</i> : augmentation individuelle du volume <input type="checkbox"/> <i>Pression prolongée de la touche</i> : augmentation rapide du volume
Touche centrale	Activation/désactivation de la fonction Mute
Diminution du volume	
Touche inférieure	<ul style="list-style-type: none"> <input type="checkbox"/> <i>Pression courte de la touche</i> : diminution individuelle du volume <input type="checkbox"/> <i>Pression prolongée de la touche</i> : diminution rapide du volume

MISE EN FONCTION / EXTINCTION DU SYSTÈME

Pour allumer/éteindre le système, appuyer sur la touche/sélecteur .

Tourner la touche/sélecteur dans le sens des aiguilles d'une montre pour augmenter le volume ou dans le sens inverse pour le baisser. La commande de réglage électronique du volume tourne continuellement (360°) dans les deux sens, sans positions d'arrêt.

MODE RADIO (TUNER)

Le système est équipé des syntoniseurs suivants : AM, FM et DAB (pour les versions/marchés qui le prévoient).

Sélection du mode Radio

Pour activer le mode Radio, appuyer sur la touche RADIO sur la façade.

Sélection de la bande de fréquence

Les différents modes de syntonisation peuvent être sélectionnés en appuyant sur la touche RADIO sur la façade.

Visualisations à l'écran

Après avoir sélectionné sur l'écran la station radio désirée, les informations suivantes s'afficheront (mode INFO activé) :

Dans la partie supérieure : la station présélectionnée, l'heure et les autres

réglages actifs de la radio sont en surbrillance.

Dans la partie centrale : le nom de la station à l'écoute, la fréquence et les informations de texte radio sont en surbrillance (le cas échéant).

Liste des stations FM

Appuyer sur la touche/sélecteur BROWSE/ ENTER pour afficher la liste complète des stations FM pouvant être reçues.

Mise en mémoire des stations Radio AM/FM

Les présélections sont disponibles dans tous les modes du système et sont activées en touchant l'une des touches de présélection **1-2-3-4-5-6** situées sur la façade. Si l'on est syntonisé sur une station radio que l'on souhaite mettre en mémoire, appuyer et maintenir le bouton enfoncé correspondant à la présélection (preset) désirée jusqu'à l'émission d'un signal sonore de confirmation.

Sélection des stations Radio AM/FM

Pour effectuer une recherche de la station radio désirée, appuyer sur les touches **◀◀** ou **▶▶**, ou tourner le sélecteur « BROWSE/ENTER ».

Recherche de la station Radio précédente/suivante

Appuyer brièvement sur les touches **◀◀** ou **▶▶** : lorsque le bouton est relâché, la station radio précédente ou suivante s'affiche.

Recherche rapide de la station Radio précédente/suivante

Maintenir la pression sur les boutons **◀◀** ou **▶▶** pour effectuer la recherche rapide : lorsque le bouton est relâché, on entend la première station radio pouvant être syntonisée.

MODE MÉDIA

Modes d'interaction concernant le fonctionnement AUX, USB/iPod.

Sélection source Audio

Pour sélectionner la source audio désirée parmi celles disponibles : AUX ou USB/iPod, appuyer le bouton **MEDIA**.

Pour sélectionner et écouter de la mesure contenue sur une carte SD d'un téléphone (si celui-ci le prévoit), presser le bouton BROWSE ENTER, sélectionner Dossiers suivi de Card.

ATTENTION Certains dispositifs multimédias pourraient n'être pas compatibles avec le système **Uconnect™**.



Changement de morceau (suivant/précédent)

Appuyer brièvement sur le bouton

▶▶ pour lire le morceau suivant, ou bien appuyer brièvement sur le bouton

◀◀ pour retourner au début du morceau sélectionné ou pour retourner au début du morceau précédent si la lecture du morceau a commencé depuis moins de 3 secondes.

Avance rapide/retour rapide des morceaux

Appuyer et maintenir le bouton

▶▶ enfoncé pour faire avancer rapidement le morceau sélectionné ou maintenir le bouton ◀◀ enfoncé pour un recul rapide du morceau.

Sélection d'une plage (naviguer)

Cette fonction permet de naviguer et de sélectionner les morceaux contenus dans le dispositif actif. Les possibilités de sélection dépendent du dispositif branché. Par exemple, sur un dispositif USB/iPod il est possible, à l'aide de la touche/sélecteur BROWSE ENTER, de parcourir aussi la liste des artistes, des genres musicaux et des albums présents dans le dispositif même, selon les informations enregistrées sur les morceaux.

Pour chaque liste alphabétique, le bouton **A-B-C** situé sur la façade

permet de passer à la lettre désirée le long de la liste.

REMARQUE Il se peut que ce bouton soit désactivé sur certains dispositifs **Apple®**.

Appuyer sur le bouton BROWSE ENTER pour activer cette fonction sur la source en cours de lecture. Tourner la touche/sélecteur BROWSE ENTER pour sélectionner la catégorie désirée, puis appuyer sur la touche/sélecteur pour confirmer la sélection. Appuyer sur le bouton ↵ si l'on désire annuler la fonction.

REMARQUE Le bouton BROWSE ENTER ne permet aucune opération sur un dispositif AUX.

Affichage des informations du morceau

Pour sélectionner les informations affichées durant la lecture (Artiste, Album, Genre, Nom, Dossier, Nom du Fichier), appuyer sur le bouton **INFO**. Appuyer sur le bouton ↵ pour sortir de la page-écran.

Lecture aléatoire des morceaux

Pour lire, dans un ordre aléatoire, les morceaux contenus dans le dispositif USB/iPod, appuyer sur le bouton **S**. Appuyer dessus une deuxième fois pour désactiver la fonction.

Répétition d'un morceau

Pour écouter de nouveau le morceau, appuyer sur le bouton . Appuyer dessus une deuxième fois pour désactiver la fonction.

SUPPORT USB / iPod

Pour activer le mode USB/iPod, insérer un dispositif prévu à cet effet (USB ou iPod) dans le port USB de la voiture.

Si le système est allumé quand un dispositif USB/iPod est inséré, celui-ci commence à lire les morceaux contenus sur le dispositif.

ATTENTION Quand on branche un dispositif (USB ou iPod) dans le port USB, veiller à ce qu'il ne gêne pas l'actionnement du levier du frein à main.

SUPPORT AUX

Pour activer le mode AUX, insérer un dispositif adapté dans la prise AUX de la voiture (voir la figure dans le paragraphe « Support USB/iPod »).

Quand on insère un dispositif avec sortie AUX, le système commence à lire la source AUX branchée si elle est déjà en cours de lecture.

Régler le volume à l'aide de la touche/sélecteur  sur la façade ou à l'aide de la commande de réglage du volume du dispositif branché.

En ce qui concerne la fonction « Sélection de la source audio », consulter les indications du chapitre « Modes Média ».

AVERTISSEMENTS

Les fonctions du dispositif branché à la prise AUX sont gérées directement par ce même dispositif : le changement de piste/dossier/playlist ou le contrôle du début/fin/pause de la lecture par les commandes sur la façade ou les commandes au volant n'est donc pas possible.

Ne pas laisser le câble de son lecteur portable branché sur la prise AUX après la déconnexion, afin d'éviter de possibles bruits en provenance des haut-parleurs.

ATTENTION Quand on branche un dispositif à la prise AUX, veiller à ce qu'il n'entrave pas le fonctionnement du levier du frein à main.

MODE TÉLÉPHONE

(selon le modèle)

Activation du mode téléphone

Pour activer le mode Téléphone, appuyer sur la touche PHONE sur la façade.

Les commandes disponibles permettent d'effectuer les opérations suivantes :

- composer le numéro de téléphone désiré ;
- afficher et appeler les contacts présents dans le répertoire du téléphone portable ;
- afficher et appeler les contacts du journal des appels récents ;
- associer jusqu'à 8 téléphones pour en faciliter et accélérer l'accès et le branchement ;
- transférer les appels du système au téléphone portable et vice versa et désactiver l'audio du micro du système pour des conversations privées.

L'audio du téléphone portable est transmis à travers le système audio de la voiture : le système désactive automatiquement l'audio de l'autoradio quand on utilise la fonction Téléphone.

Enregistrement du téléphone portable

Pour enregistrer le téléphone portable, procéder comme suit :

- activer la fonction **Bluetooth®** sur le

téléphone portable ;

- appuyer sur la touche **PHONE** sur la façade ;

si aucun téléphone portable n'est encore enregistré dans le système, une page spéciale est affichée à l'écran ;

sélectionner « Connecte le téléphone » pour commencer la procédure d'enregistrement, puis chercher le dispositif **Uconnect™** sur le téléphone portable (en sélectionnant au contraire « Non », la page-écran principale du Téléphone s'affiche) ;

quand le téléphone portable le demande, saisir à l'aide du clavier du téléphone le code PIN affiché à l'écran du système ou confirmer sur le téléphone portable le PIN affiché ;

depuis le menu « Réglages » il est toujours possible d'enregistrer un téléphone portable en sélectionnant la rubrique « Menu téléphone / Ajoute téléphone », puis procéder comme décrit au point susmentionné ;

lors de l'enregistrement, une page apparaît à l'écran qui indique l'état d'avancement de l'opération.

REMARQUE À la suite d'une mise à jour du logiciel du téléphone il est conseillé, pour un fonctionnement adéquat, d'enlever le téléphone de la liste des dispositifs associés à la radio,

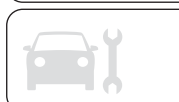

de supprimer l'association précédente du système également de la liste des dispositifs **Bluetooth®** sur le téléphone et d'effectuer un nouvel enregistrement.

Effectuer un appel

Les opérations décrites ci-après ne sont accessibles que si elles sont supportées par le téléphone portable utilisé.

Il est possible d'effectuer un appel de l'une des manières suivantes :

- en sélectionnant la rubrique « Contacts » (Répertoire.....) ;
- en sélectionnant la rubrique « Liste appels récents » ;
- en sélectionnant la rubrique « Cadran».

Composition d'un numéro de téléphone à l'aide du « clavier » à l'écran

Il est possible de composer un numéro de téléphone en utilisant le clavier virtuel affiché à l'écran.

Procéder de la manière suivante :

- appuyer sur le bouton **PHONE** sur la façade ;
- sélectionner la rubrique « Cadran » sur l'écran et utiliser le sélecteur droit « BROWSE/ENTER » pour saisir le numéro;
- sélectionner l'icône  pour effectuer l'appel.

Composition d'un numéro de téléphone en utilisant le téléphone portable

Il est possible de composer un numéro de téléphone en utilisant le téléphone portable et de continuer à utiliser le système (il est recommandé de rester concentré sur la conduite).

Lorsque l'on compose un numéro de téléphone en utilisant le clavier du téléphone portable, l'audio de l'appel est restitué à travers le système audio de la voiture.

Uconnect™ 5" LIVE - Uconnect™ 5" Nav LIVE

COMMANDES SUR LA FAÇADE







219

11086J0002EM



TABLEAU RÉCAPITULATIF DES COMMANDES SUR LA FAÇADE

Touche	Fonctions	Modalités
	Démarrage	Pression brève de la touche
	Arrêt	Pression brève de la touche
	Réglage du volume	Rotation du sélecteur à gauche/à droite
	Activation/désactivation du volume (Mute/Pause)	Pression brève de la touche
	Allumage/extinction de l'écran	Pression brève de la touche
	Sortie de la sélection/retour à la page-écran précédente	Pression brève de la touche
	Réglages	Pression brève de la touche
	Défilement de la liste ou syntonisation d'une station Radio ; changement de morceau dans les sources Média	Rotation du sélecteur à gauche/à droite
BROWSE ENTER	Confirmation de l'option affichée à l'écran ; en mode Radio affichage de la liste des stations ; en mode Média défilement des contenus des sources	Pression brève de la touche
APPS	Accès aux fonctions supplémentaires (par exemple Affichage heure, Boussole, Température extérieure, Média, Radio et services Uconnect™ LIVE)	Pression brève de la touche
PHONE	Affichage des données du Téléphone	Pression brève de la touche
TRIP (*)	Accès au menu du Trip	Pression brève de la touche
NAV (**)	Accès à la Navigation (carte)	Pression brève de la touche
MEDIA	Sélection support: USB/iPod, AUX, Bluetooth®	Pression brève de la touche
RADIO	Accès au mode Radio	Pression brève de la touche

(*) Seulement **UConnect™ 5" LIVE**

(**) Seulement **UConnect™ 5" Nav LIVE**

COMMANDES AU VOLANT

Les commandes des fonctions principales du système sont présentes sur le volant pour un contrôle plus simple.

L'activation de la fonction choisie est commandée, dans certains cas, par la durée de la pression exercée (pression courte ou prolongée), comme indiqué dans le tableau à la page suivante.







220

11026J0006EM



TABLEAU RÉCAPITULATIF DES COMMANDES AU VOLANT

Touche	Interaction
	<ul style="list-style-type: none"> <input type="checkbox"/> Acceptation de l'appel téléphonique entrant <input type="checkbox"/> Acceptation du second appel entrant et mise en attente de l'appel actif <input type="checkbox"/> Affichage de la liste contenant les 10 derniers appels sur le combiné de bord (disponible sur les versions et marchés qui le prévoient)
	<ul style="list-style-type: none"> <input type="checkbox"/> Activation de la reconnaissance vocale <input type="checkbox"/> Interruption du message vocal pour donner une autre commande vocale <input type="checkbox"/> Interruption de la reconnaissance vocale
	<ul style="list-style-type: none"> <input type="checkbox"/> Refus de l'appel téléphonique entrant <input type="checkbox"/> Fin de l'appel téléphonique en cours <input type="checkbox"/> Uniquement avec recherche des appels active, sortie de l'affichage sur combiné de bord des derniers appels (disponible dans les versions et les marchés qui le prévoient)
	<ul style="list-style-type: none"> <input type="checkbox"/> Pression brève (mode téléphone) : sélectionner appel ou SMS suivant/précédent (seulement avec recherche des appels active) sur le combiné de bord (disponible sur les versions et marchés qui le prévoient)

COMMANDES SITUÉES DERRIÈRE LE VOLANT

Touches	Interaction
Touche 1 (côté gauche du volant)	
Touche supérieure	<ul style="list-style-type: none"> <input type="checkbox"/> <i>Pression courte sur la touche</i> : recherche de la station radio suivante ou sélection du morceau suivant USB/iPod. <input type="checkbox"/> <i>Pression prolongée sur la touche</i> : balayage des fréquences supérieures jusqu'au relâchement/avance rapide d'un morceau USB/iPod.
Touche centrale	Chaque pression de la touche permet de passer d'une source à l'autre parmi les sources AM, FM, DAB, USB/iPod, AUX. Uniquement les sources disponibles seront sélectionnées.
Touche inférieure	<ul style="list-style-type: none"> <input type="checkbox"/> <i>Pression courte sur la touche</i> : recherche de la station radio précédente ou sélection du morceau suivant USB/iPod. <input type="checkbox"/> <i>Pression prolongée sur la touche</i> : balayage des fréquences inférieures jusqu'au relâchement/avance rapide d'un morceau USB/iPod.
Touche 2 (côté droit du volant)	
Augmentation du volume	
Touche supérieure	<ul style="list-style-type: none"> <input type="checkbox"/> <i>Pression courte de la touche</i> : augmentation individuelle du volume <input type="checkbox"/> <i>Pression prolongée de la touche</i> : augmentation rapide du volume
Touche centrale	Activation/désactivation de la fonction Sourdine/pause
Diminution du volume	
Touche inférieure	<ul style="list-style-type: none"> <input type="checkbox"/> <i>Pression courte de la touche</i> : diminution individuelle du volume <input type="checkbox"/> <i>Pression prolongée de la touche</i> : diminution rapide du volume



MISE EN FONCTION / EXTINCTION DU SYSTÈME

Pour allumer/éteindre le système, appuyer sur la touche/sélecteur .

Tourner la touche/sélecteur dans le sens des aiguilles d'une montre pour augmenter le volume ou dans le sens inverse pour le baisser. La commande de réglage électronique du volume tourne continuellement (360°) dans les deux sens, sans positions d'arrêt.



MODALITÉ RADIO

Pour activer le mode Radio, appuyer sur la touche RADIO sur la façade et les informations suivantes s'affichent à l'écran :

Dans la partie supérieure : affichage de la liste des stations radio enregistrées (preset) et surbrillance de la station actuellement en écoute.

Dans la partie centrale : affichage du nom de la station radio en écoute et des touches graphiques de sélection de la station radio précédente ou suivante.

Dans la partie inférieure : affichage des touches graphiques suivantes :

-  « Navigue » : liste des stations radio disponibles ;
-  « AM/FM », « AM/DAB », « FM/DAB » : sélection de la bande de fréquence désirée (touche graphique

reconfigurable selon la bande sélectionnée : AM, FM ou DAB) ;

 « Règle » : syntonisation manuelle de la station radio (non disponible pour radio DAB) ;

 « Info » : informations supplémentaires sur la source en écoute ;

 « Audio » : accès à l'écran « Réglages Audio ».

Menu Audio

Pour accéder au menu « Audio », appuyer sur la touche  sur la façade ou sur la touche graphique « Audio » située en bas de l'écran.

Il est possible d'effectuer les réglages suivants au moyen du menu « Audio » :

 « Égaliseur » (pour versions/marchés, qui le prévoient) ;

 « Balance/Fade » (réglage de la balance droite/gauche et avant/arrière du son) ;

 « Volume/Vitesse » (contrôle automatique du volume en fonction de la vitesse) ;

 « Loudness » (pour versions/marchés, qui le prévoient) ;

 « Auto-On radio » ;

Pour sortir du menu « Audio », appuyer sur la touche graphique  /Terminé.

MODE MÉDIA

Appuyer sur la touche graphique « source » pour sélectionner la source audio désirée parmi celles disponibles : AUX, USB, iPod e **Bluetooth®**.

L'utilisation d'applications présentes sur les dispositifs portables pourrait ne pas être compatible avec le système

Uconnect™

Sélection d'un morceau (recherche)

Cette fonction permet de naviguer et de sélectionner les morceaux contenus dans le dispositif actif.

Les possibilités de sélection dépendent du dispositif branché.

Par exemple, sur un dispositif USB/iPod il est possible, à l'aide de la touche/sélecteur BROWSE ENTER, de parcourir aussi la liste des artistes, des genres musicaux et des albums présents dans le dispositif même, selon les informations enregistrées sur les morceaux.

À l'intérieur de chaque liste, la touche graphique « ABC » permet de passer directement à la lettre désirée le long de la liste.

REMARQUE Il se peut que ce bouton soit désactivé sur certains dispositifs **Apple®**.

REMARQUE Le bouton BROWSE ENTER ne permet aucune opération sur un dispositif AUX.

Appuyer sur le bouton BROWSE ENTER pour activer cette fonction sur la source en cours de lecture.

Tourner la touche/sélecteur BROWSE ENTER pour sélectionner la catégorie désirée, puis appuyer sur la touche/sélecteur pour confirmer la sélection.

Appuyer sur la touche  sur la façade, si l'on désire annuler la fonction.

SUPPORT Bluetooth®

Le mode est activé en enregistrant un dispositif **Bluetooth®** contenant les morceaux musicaux au système.

ENREGISTREMENT D'UN DISPOSITIF AUDIO Bluetooth®

Pour enregistrer un dispositif audio **Bluetooth®**, procéder comme suit :

- activer la fonction **Bluetooth®** sur le dispositif ;
- appuyer sur la touche MÉDIA sur la façade ;
- en cas de source « Média » active, appuyer sur la touche graphique « Source » ;
- sélectionner le support Média **Bluetooth®** ;

- appuyer sur la touche graphique « Ajout. Dispos. » ;
 - cherchez **Uconnect™** sur le dispositif audio **Bluetooth®** (lors de l'enregistrement, une page-écran apparaît qui indique l'état d'avancement de l'opération) ;
 - quand le dispositif audio le demande, saisir le code PIN affiché à l'écran du système ou confirmer sur le dispositif le PIN affiché ;
 - quand la procédure d'enregistrement est terminée avec succès, une page apparaît à l'écran. En répondant « Oui » à la question, le dispositif audio **Bluetooth®** sera enregistré comme favori (le dispositif aura la priorité sur les autres dispositifs qui seront enregistrés par la suite). Si on répond « Non », la priorité sera déterminée en fonction de l'ordre de connexion. Le dernier dispositif connecté aura la plus grande priorité ;
 - l'enregistrement d'un dispositif audio peut se faire également en appuyant sur la touche PHONE sur le cadre et en sélectionnant l'option « Réglag. » ou, depuis le menu « Réglages », en sélectionnant « Téléphone/Bluetooth ».
- ATTENTION S'il n'y a plus de connexion **Bluetooth®** entre le téléphone portable et le système, consulter la notice du téléphone portable.

SUPPORT USB / iPod

Pour activer le mode USB/iPod, insérer un dispositif prévu à cet effet (USB ou iPod) dans le port USB situé sur la console centrale.

En connectant un dispositif USB / iPod avec le système en marche, il commence à lire les morceaux disponibles si la fonction « Lecture automatique » est sur ON dans le menu « Audio ».

SUPPORT AUX

Pour activer le mode AUX, insérer un dispositif adapté dans la prise AUX de la voiture.

Quand on insère un dispositif avec prise sortie AUX, le système commence à lire la source AUX branchée si elle est déjà en cours de lecture.

Régler le volume à l'aide de la touche/sélecteur  sur la façade ou à l'aide de la commande de réglage du volume du dispositif branché.

AVERTISSEMENTS

Les fonctions du dispositif branché à la prise AUX sont gérées directement par ce même dispositif : le changement de piste/dossier/playlist ou le contrôle du début/fin/pause de la lecture par les commandes sur la façade ou les commandes au volant n'est donc pas possible.



Ne pas laisser le câble de son lecteur portable branché sur la prise AUX après la déconnexion, afin d'éviter de possibles bruits en provenance des haut-parleurs.

MODE TÉLÉPHONE

ACTIVATION DU MODE TÉLÉPHONE

Pour activer le mode Téléphone, appuyer sur la touche PHONE sur la façade.

REMARQUE Pour obtenir la liste des téléphones portables et des fonctions supportées, consulter le site www.DriveUconnect.eu

Par l'intermédiaire des touches graphiques affichées à l'écran, il est possible de :

- composer le numéro de téléphone (à l'aide du clavier virtuel présent à l'écran);
- afficher et appeler les contacts présents dans le répertoire du téléphone portable ;
- afficher et appeler les contacts du journal des appels récents ;
- associer jusqu'à 10 téléphones/ dispositifs audio pour en faciliter et accélérer l'accès et le branchement ;
- transférer les appels du système au téléphone portable et vice versa et désactiver l'audio du micro du système pour des conversations privées.

L'audio du téléphone portable est transmis à travers le système audio de la voiture : le système désactive automatiquement l'audio de l'autoradio quand on utilise la fonction Téléphone.

ENREGISTREMENT DU TÉLÉPHONE PORTABLE

ATTENTION Effectuez cette opération seulement si la voiture est à l'arrêt et si toutes les conditions de sécurité sont réunies ; la fonction se désactive si la voiture est en marche.

La procédure d'enregistrement du téléphone portable est décrite ci-après : il est cependant conseillé de toujours consulter la notice du téléphone portable.

Pour enregistrer le téléphone portable, procéder comme suit :

- activer la fonction **Bluetooth®** sur le téléphone portable ;
- appuyer sur la touche PHONE sur la façade ;
- si aucun téléphone portable n'est encore enregistré dans le système, une page spéciale est affichée à l'écran ;
- sélectionner « Oui » pour commencer la procédure d'enregistrement et chercher ainsi le dispositif **Uconnect™** sur le téléphone portable (par contre, en sélectionnant « Non », la page-écran principale du téléphone s'affiche) ;

- quand le téléphone portable le demande, saisir à l'aide du clavier de votre téléphone le code PIN affiché à l'écran du système ou confirmer sur le téléphone portable le PIN affiché ;
- depuis la page-écran « Téléphone », il est toujours possible d'enregistrer un téléphone portable en appuyant sur la touche graphique « Réglag. » : appuyer sur la touche graphique « Ajout. Dispos. » et procéder comme décrit au point ci-dessus ;
- lors de l'enregistrement, une page apparaît à l'écran qui indique l'état d'avancement de l'opération ;
- lorsque la procédure d'enregistrement est terminée avec succès, une page apparaît à l'écran : en sélectionnant « Oui » à la question, le téléphone portable est enregistré comme favori (le téléphone portable aura la priorité sur les autres téléphones portables qui seront enregistrés par la suite). Si aucun autre dispositif n'est associé, le système considère le premier dispositif associé comme favori.

REMARQUE À la suite d'une mise à jour du logiciel du téléphone il est conseillé, pour un fonctionnement adéquat, d'enlever le téléphone de la liste des dispositifs associés à la radio,



de supprimer l'association précédente du système également de la liste des dispositifs **Bluetooth®** sur le téléphone et d'effectuer un nouvel enregistrement.

EFFECTUER UN APPEL

Les opérations décrites ci-après ne sont accessibles que si elles sont supportées par le téléphone portable utilisé.

Se référer à la notice du téléphone portable pour prendre connaissance de toutes les fonctions disponibles.

Il est possible d'effectuer un appel de l'une des manières suivantes :

- en sélectionnant l'icône  (Répertoire du téléphone portable) ;
- en sélectionnant la rubrique « Appels Récents » ;
- en sélectionnant l'icône  ;
- en appuyant sur la touche graphique « Appelle à nouv. ».

LECTEUR DE TEXTOS

Le système permet de lire les SMS reçus par le téléphone portable.

Pour utiliser cette fonction, le téléphone portable doit supporter l'échange de textos via **Bluetooth®**.

Si la fonction n'est pas supportée par le téléphone, la touche graphique  correspondante est désactivée (grisée).

À la réception d'un texto, une page

s'affiche à l'écran qui permet de sélectionner l'une des options suivantes « Écoute », « Appelle » ou « Ignore ».

Il est possible d'accéder à la liste des textos reçus par le téléphone portable en appuyant sur la touche graphique  (la liste affiche un maximum de 60 textos reçus).

SERVICES Uconnect™ LIVE

En appuyant sur la touche APPS, on accède aux Applications **Uconnect™ LIVE**.

La présence des services dépend de la configuration de la voiture et du marché.

Pour utiliser les services **Uconnect™ LIVE**, il faut télécharger l'App **Uconnect™ LIVE** depuis Google Play ou de l'Apple Store et s'enregistrer via l'APP ou sur www.DriveUconnect.eu.

Premier accès à bord de la voiture

Une fois l'App **Uconnect™ LIVE** lancée et après avoir saisi ses données d'identification, pour accéder aux services **Uconnect™ LIVE** en voiture, il faut effectuer l'appariement **Bluetooth®** entre son smartphone et la radio selon les indications du chapitre « Enregistrement du téléphone portable ».

Après l'appariement, si on appuie sur l'icône **Uconnect™ LIVE** sur la radio,

on pourra accéder aux services connectés.

Avant de pouvoir utiliser les services connectés, l'utilisateur doit compléter la procédure d'activation en suivant les indications données par l'App **Uconnect™ LIVE** après avoir effectué l'appariement **Bluetooth®**.

Réglage des services Uconnect™ LIVE gérables via la radio

Dans le menu Radio dédié aux services **Uconnect™ LIVE**, il est possible d'accéder à la section « Réglages » grâce à l'icône . Dans cette section, l'utilisateur pourra vérifier les options du système et les modifier selon ses préférences.

Mise à jour des systèmes

Si une mise à jour du système **Uconnect™ LIVE** est disponible lors de l'utilisation des services **Uconnect™ LIVE**, l'utilisateur en sera informé par un message qui s'affichera sur l'écran de la radio.

Services connectés accessibles à bord de la voiture

Les applications **eco:Drive™** et **my:Car** ont été développées pour améliorer l'expérience de conduite du client et peuvent donc être utilisées dans tous les pays où les services **Uconnect™ LIVE** sont accessibles.

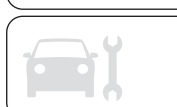

Si le système de navigation est installé sur la radio, l'accès aux services **Uconnect™ LIVE** permet d'utiliser les services « Live ».

eco:Drive™

L'application **eco:Drive™** permet d'afficher en temps réel le comportement du conducteur afin de l'aider à atteindre une conduite plus efficace en termes de consommation et d'émissions.

Par ailleurs, il est également possible d'enregistrer les données sur une clé USB et d'effectuer le traitement des données sur son ordinateur grâce à l'application bureau **eco:Drive™** disponible sur www.DriveUconnect.eu.

L'évaluation du style de conduite se fait à travers quatre indices qui surveillent les paramètres suivants : accélération, décélération, transmission, vitesse

Affichage de l'eco:Drive™

Pour interagir avec cette fonction, appuyer sur la touche graphique **eco:Drive™**

Une page-écran s'affichera sur la radio qui contient les 4 indices suivants : Accélération, Décélération, Vitesse et Changement de vitesse. Ces indices seront affichés en gris tant que le système ne disposera pas de données suffisantes permettant d'évaluer le style

de conduite. Après avoir recueilli les données suffisantes, les indices revêtiront 5 couleurs en fonction de l'évaluation : vert foncé (excellent), vert clair, jaune, orange et rouge (mauvais).

En cas d'immobilisations prolongées, l'écran affichera la moyenne des indices obtenue à ce moment (l'« Indice Moyen ») et il recolorera les indices en temps réel dès que la voiture reprendra la route.

Enregistrement et transfert des données de trajet

Les données de trajet peuvent être enregistrées dans la mémoire du système et transférées au moyen d'une clé USB configurée convenablement ou grâce à l'App **Uconnect™ LIVE**. Cela permet de consulter ultérieurement l'historique des données recueillies, en affichant l'analyse totale des données de trajet et du style de conduite adapté.

De plus amples informations sont disponibles sur www.DriveUconnect.eu.

my:Car

my:Car permet de toujours contrôler l'état de son véhicule.

my:Car est en mesure de détecter des dysfonctionnements en temps réel et d'indiquer à l'utilisateur l'échéance du coupon d'entretien. Pour interagir avec

l'application, appuyer sur la touche graphique «**my:Car** ».

L'écran affiche une page-écran qui contient la section « care:Index » où sont fournies toutes les informations détaillées sur l'état du véhicule. Une pression de la touche graphique « Signaux activés », le cas échéant, permet d'obtenir le détail des anomalies détectées à bord de la voiture qui ont entraîné l'allumage du témoin.

RÉGLAGES

Appuyer sur la touche  sur la façade pour afficher le menu principal des « Réglages ».

REMARQUE L'affichage des rubriques du menu varie selon les versions.

Le menu se compose des rubriques suivantes :

- Écran ;
- Unité de mesure ;
- Commandes vocales ;
- Horloge et Date ;
- Sécurité / Aide ;
- Feux ;
- Portières & Verrouillage ;
- Options extinction moteur ;
- Audio ;
- Téléphone/Bluetooth ;
- Réglages SiriusXM (selon le modèle) ;
- Réglages radio ;
- Restaurer réglages défaut ;

Sécurité / Aide.

(selon le modèle)

Permet d'effectuer les réglages suivants :

❑ « *Cam. Rear View* » (le cas échéant) :

cette fonction permet d'effectuer les réglages suivants :

- « *Lignes guid. dynam.* » (le cas échéant) : permet d'activer l'affichage à l'écran des grilles dynamiques qui indiquent le parcours de la voiture.

- « *Délai cam. Rear View* » (le cas échéant) : permet de retarder l'extinction des images de la caméra lorsque la marche arrière est désactivée.

❑ « *Alarme coll. front.* » (le cas échéant) : cette fonction permet de sélectionner le mode d'intervention du système Full Brake Control.

Les options possibles sont :

- « *Off* » (éteint) : le système est désactivé ;

- « *Alarme seulement* » : le système intervient et fournit au conducteur seulement un signal sonore (le cas échéant) ;

- « *Seulement freinage actif* » : le système intervient en activant le freinage automatique (le cas échéant) ;

- « *Alarme+freinage actif* » : le système intervient en fournissant au conducteur un signal sonore et en activant le freinage automatique.

❑ « *Sensibilité coll. front.* » (le cas échéant) : cette fonction permet de sélectionner la rapidité d'intervention du système en fonction de la distance de l'obstacle.

Les options disponibles sont :

« *Proche* », « *Med.* » et « *Éloigné* ».

❑ « *Park Assist* » (le cas échéant) : cette fonction permet de sélectionner le type de signal fourni par le système Park Assist.

Les options possibles sont :

- « *Seul. sonore* » : le système informe le conducteur sur la présence d'un obstacle uniquement par des signaux sonores, grâce aux haut-parleurs de la voiture.

- « *Sonore & affichage* » : le système informe le conducteur sur la présence d'un obstacle à l'aide de signaux sonores (grâce aux haut-parleurs de la voiture) et visuels, sur l'écran du combiné de bord.

❑ « *Vol. Park Assist Avant* » (le cas échéant) : cette fonction permet de sélectionner le volume des signaux sonores fournis par le système Park Assist.

❑ « *Vol. Park Assist Arrière* » (le cas échéant) : cette fonction permet de sélectionner le volume des signaux sonores fournis par le système Park Assist arrière.

❑ « *Vol. Park Assist* » (le cas échéant) : cette fonction permet de sélectionner le volume des signaux sonores fournis par le système Park Assist.

❑ « *Alarme Lane Assist* » (le cas échéant) : cette fonction permet de sélectionner la rapidité d'intervention du système Lane Assist.

❑ « *Intensité Lane Assist* » (le cas échéant) : cette fonction permet de sélectionner la force à appliquer au volant pour ramener la voiture dans la voie à travers le système de la conduite électrique en cas d'intervention du système Lane Assist.

❑ « *Alarme d'angle mort* » (le cas échéant) : cette fonction permet de sélectionner le type de signal (« *Seul. sonore* » ou « *Sonore & affichage* ») pour indiquer la présence d'objets dans l'angle mort du rétroviseur d'aile.

❑ « *Capteur pluie* » (le cas échéant) : cette fonction permet d'activer/désactiver l'actionnement automatique des essuie-glaces en cas de pluie.

❑ « *Freins* » (le cas échéant) : cette fonction permet de sélectionner les sous-menus suivants :

- « *Révision frein* » (le cas échéant) : permet d'activer la procédure

d'entretien du système de freinage ;

- « *Frein parking autom.* » (le cas échéant) : permet d'activer/désactiver l'enclenchement automatique du frein de stationnement.

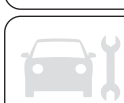

NAVIGATION (seulement UConnect™ 5" Nav LIVE)

Planification d'un itinéraire

ATTENTION : Pour des raisons de sécurité et pour limiter les distractions en conduisant, toujours planifier son parcours avant de partir.

La fonction de recherche d'une destination permet de trouver et de rejoindre des lieux selon différentes modalités : rechercher une adresse spécifique, une adresse partielle, un type de lieu spécifique (par exemple un station de service ou un restaurant), un code postal, un PDI (Point d'intérêt) près de ta position actuelle (par exemple un restaurant avec le paramètre "dans les environs"), une latitude et une longitude ou en sélectionnant un point sur la carte.

Sélectionner « Cherche » dans le Menu principal pour configurer la recherche d'une destination.

Lorsque l'on saisit dans la liste, les adresses et les PDI s'affiche sur l'écran sur deux listes différentes. L'adresse et la ville correspondants sont affichés dans la liste Adresse et PDI, les types de PDI et les lieux sont affichés dans la liste des Point d'intérêt.

Pour planifier un itinéraire vers une destination, sélectionner le bouton « Conduire ».

Un itinéraire est planifié et les indications sont fournis pour arriver à la destination à l'aide d'instructions vocales et d'indications visuelles à l'écran.

Mise à jour des cartes

Pour rester toujours performant, le système de navigation doit être périodiquement mis à jour. Dans ce but, le service Mopar Map Care offre une nouvelle mise à jour de la cartographie tous les trois mois.

Les mises à jour peuvent être téléchargées depuis le site maps.mopar.eu et directement installées sur la navigateur de son véhicule. Toutes les mise à jour sont gratuites pendant 3 ans à compter de la date d'entrée en vigueur de la garantie du véhicule.

La mise à jour du système de navigation peut également être effectuée auprès du réseau d'assistance Fiat.

REMARQUE Le vendeur pourrait facturer la mise à jour du système de navigation.

COMMANDES VOCALES

Remarque pour les langues non gérées par le système, les commandes vocales ne sont pas disponibles. Pour utiliser les commandes vocales, appuyer sur la touche du volant  (touche « Voix ») et prononcer à voix haute la commande que l'on souhaite activer.

Générales

Les commandes vocales suivantes peuvent être données après avoir appuyé sur la touche au volant  :

- Aide
- Annuler
- Répéter
- Tutoriel vocal

Téléphone

Les commandes vocales suivantes peuvent être données après avoir appuyé sur la touche au volant  :

- Appelle
- Appelle le numéro
- Appelle à nouv.
- Rappelle
- Afficher les appels récents
- Afficher les appels sortants
- Afficher les appels manqués
- Afficher les appels entrants
- Répertoire
- Cherche
- Affiche les messages
- Envoyer un sms
- Afficher les messages

Radio

Les commandes vocales suivantes peuvent être données après avoir appuyé sur la touche au volant «» :

- Régler sur « fréquence » FM
- Régler sur « fréquence » AM
- Régler sur « nom de la station de radio » FM
- Régler sur « nom de la station de radio »

Média

Les commandes vocales suivantes peuvent être données après avoir appuyé sur la touche au volant «» :

- Écoute morceau...
- Écoute album...
- Écoute artiste...
- Écoute genre musical...
- Écoute liste de lecture...
- Écoute podcast...
- Écoute livre audio...
- Sélectionne le support...
- Voir...

Navigation (uniquement Uconnect™ 5" Nav LIVE)

Les commandes vocales suivantes peuvent être données après avoir appuyé sur la touche au volant «» :

- Augmenter zoom
- Diminuer zoom
- Modalité 2d
- Modalité 3d
- Ajouter cette position
- Aller au domicile
- Naviguer en passant par la maison
- Effacer parcours

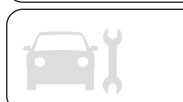

Uconnect™ 7" HD LIVE - Uconnect™ 7" HD Nav LIVE





COMMANDES SUR LA FAÇADE



221

P2100020

TABLEAU RÉCAPITULATIF DES COMMANDES SUR LA FAÇADE

Touche	Fonctions	Modalité
	Démarrage	Pression brève de la touche
	Extinction	Pression brève de la touche
	Réglage du volume	Rotation du sélecteur à gauche/à droite
	Activation/désactivation du volume (Mute/Pause)	Pression brève de la touche
	Allumage/extinction de l'écran	Pression brève de la touche
	Sortie de la sélection/retour à la page-écran précédente	Pression brève de la touche
BROWSE ENTER	Défilement de la liste ou syntonisation d'une station Radio ; changement de morceau dans les sources Média recherche de station radio (uniquement en mode recherche radio)	Rotation du sélecteur à gauche/à droite
	Confirmation de l'option affichée à l'écran ; affichage de la liste des stations si le mode Radio est activé ; défilement des contenus des sources si le mode Média est activé ; ouverture listes de navigation en mode radio et en mode Média	Pression brève de la touche



TABLEAU RÉCAPITULATIF DES TOUCHES GRAPHIQUES SUR L'ÉCRAN

Touche graphique	Fonctions	Modalités
Radio	Accès au mode Radio	Pression de la touche graphique
Média	Sélection de la source : USB/iPod, AUX, Bluetooth®	Pression de la touche graphique
Téléphone	Accès au mode Téléphone	Pression de la touche graphique
Uconnect	Accès aux fonctions du système (Audio, Média, Téléphone, Radio etc)	Pression de la touche graphique
Nav(*)	Accès à la fonction de navigation	Pression de la touche graphique
Réglages	Accès au menu Réglages	Pression de la touche graphique
Trip	Accès au menu Trip	Pression de la touche graphique

(*) Versions **Uconnect™ 7" HD Nav LIVE**

COMMANDES AU VOLANT

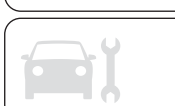
Les commandes des fonctions principales du système sont présentes sur le volant pour un contrôle plus simple.

L'activation de la fonction choisie est commandée, dans certains cas, par la durée de la pression exercée (pression courte ou prolongée), comme indiqué dans le tableau à la page suivante.







222

11026J0006EM



TABLEAU RÉCAPITULATIF DES COMMANDES AU VOLANT

Touche	Interaction
	<ul style="list-style-type: none"> <input type="checkbox"/> Acceptation de l'appel téléphonique entrant <input type="checkbox"/> Acceptation du second appel entrant et mise en attente de l'appel actif <input type="checkbox"/> Affichage de la liste contenant les 10 derniers appels sur le combiné de bord (disponible sur les versions et marchés qui le prévoient)
	<ul style="list-style-type: none"> <input type="checkbox"/> Activation de la reconnaissance vocale <input type="checkbox"/> Interruption du message vocal pour donner une autre commande vocale <input type="checkbox"/> Interruption de la reconnaissance vocale <input type="checkbox"/> Pression prolongée : interaction avec Siri, Apple CarPlay et Android Auto
	<ul style="list-style-type: none"> <input type="checkbox"/> Refus de l'appel téléphonique entrant <input type="checkbox"/> Fin de l'appel téléphonique en cours <input type="checkbox"/> Uniquement avec recherche des appels active, sortie de l'affichage sur combiné de bord des derniers appels (disponible dans les versions et les marchés qui le prévoient)
	<ul style="list-style-type: none"> <input type="checkbox"/> Pression brève (mode téléphone) : sélectionner appel ou SMS suivant/précédent (seulement avec recherche des appels active) sur le combiné de bord (disponible sur les versions et marchés qui le prévoient)

COMMANDES SITUÉES DERRIÈRE LE VOLANT

Touches	Interaction
Touche 1 (côté gauche du volant)	
Touche supérieure	<ul style="list-style-type: none"> <input type="checkbox"/> <i>Pression courte sur la touche</i> : recherche de la station radio suivante ou sélection du morceau suivant USB/iPod. <input type="checkbox"/> <i>Pression prolongée sur la touche</i> : balayage des fréquences supérieures jusqu'au relâchement/avance rapide d'un morceau USB/iPod.
Touche centrale	Chaque pression de la touche permet de passer d'une source à l'autre parmi les sources AM, FM, DAB, USB/iPod, AUX. Uniquement les sources disponibles seront sélectionnées.
Touche inférieure	<ul style="list-style-type: none"> <input type="checkbox"/> <i>Pression courte sur la touche</i> : recherche de la station radio précédente ou sélection du morceau suivant USB/iPod. <input type="checkbox"/> <i>Pression prolongée sur la touche</i> : balayage des fréquences inférieures jusqu'au relâchement/avance rapide d'un morceau USB/iPod.
Touche 2 (côté droit du volant)	
Augmentation du volume	
Touche supérieure	<ul style="list-style-type: none"> <input type="checkbox"/> <i>Pression courte de la touche</i> : augmentation individuelle du volume <input type="checkbox"/> <i>Pression prolongée de la touche</i> : augmentation rapide du volume
Touche centrale	Activation/désactivation de la fonction Sourdine/pause
Diminution du volume	
Touche inférieure	<ul style="list-style-type: none"> <input type="checkbox"/> <i>Pression courte de la touche</i> : diminution individuelle du volume <input type="checkbox"/> <i>Pression prolongée de la touche</i> : diminution rapide du volume



MISE EN FONCTION / EXTINCTION DU SYSTÈME

Pour allumer/éteindre le système, appuyer sur la touche/sélecteur .

Tourner la touche/sélecteur dans le sens des aiguilles d'une montre pour augmenter le volume ou dans le sens inverse pour le baisser. La commande de réglage électronique du volume tourne continuellement (360°) dans les deux sens, sans positions d'arrêt.

MODE RADIO

Les informations suivantes s'affichent à l'écran dès que la station radio désirée est sélectionnée :

Dans la partie supérieure : affichage de la liste des stations radio enregistrées (preset) et surbrillance de la station actuellement en écoute.

Dans la partie centrale : affichage de la station de radio écoutée.

Sur le côté gauche : affichage des boutons graphiques « AM », « FM », « DAB » (pour les versions / marchés qui le prévoient) pour sélectionner la bande de fréquence désirée (le bouton graphique de la bande sélectionnée apparaît en surbrillance) ;



Dans la partie latérale droite : affichage des touches graphiques suivantes :

 « Info » : informations supplémentaires sur la source en écoute ;

 « Carte » : affichage de la carte de navigation (uniquement pour les versions **Uconnect™ 7" HD Nav LIVE**).

Dans la partie inférieure : affichage des touches graphiques suivantes :

 « Parcours » : liste des stations de radio disponibles ;

   : sélection de la station radio précédente/suivante ;

 « Réglage » : syntonisation manuelle de la station radio ;

 « Audio » : accès à l'écran « Réglages Audio ».

Menu Audio

Pour accéder au menu « Audio », appuyer sur la touche graphique « Audio » située en bas de l'écran.

Il est possible d'effectuer les réglages suivants au moyen du menu « Audio » :

 « Balance & Fader » (réglage de la balance droite/gauche et avant/arrière du son) ;

 « Égaliseur » (suivant version) ;

 « Réglage volume selon vitesse » (contrôle automatique du volume en fonction de la vitesse) ;

 « Loudness » (suivant version) ;

 « Compensation volume AUX » (actif uniquement en présence de dispositif AUX activé) ;

 « Lecture automatique » ;

 « Radio automatique ».

MODE MÉDIA

Appuyer sur la touche « Média » pour sélectionner la source audio désirée parmi celles disponibles : USB/iPod, **Bluetooth®**, AUX.

ATTENTION L'utilisation d'applications présentes sur les dispositifs portables pourrait ne pas être compatible avec le système **Uconnect™**.

Les informations suivantes s'affichent à l'écran dès que le mode Média est sélectionné :

Dans la partie supérieure : affichage des informations concernant le morceau en cours et des touches graphiques suivantes :

 « Répète » : répétition du morceau en cours ;

 « Aléatoire » : lecture aléatoire des morceaux.

 Avance morceaux et durée.

Dans la partie centrale : affichage des informations sur la piste en cours de lecture.

Dans la partie latérale gauche : affichage des touches graphiques suivantes :

- Support ou source audio sélectionnée ;
- « Sélect. source » : sélection de la source audio souhaitée.

Dans la partie latérale droite :

affichage des touches graphiques suivantes :

- « Infos » : informations supplémentaires sur le morceau en écoute ;
- « Pistes » : liste des pistes disponibles ;
- « Carte » : affichage de la carte de navigation (uniquement pour les versions **Uconnect™ 7" HD Nav LIVE**).

Dans la partie inférieure : affichage des informations concernant la piste en cours de lecture et des touches graphiques suivantes :

- « Bluetooth » : pour la source audio Bluetooth (R), ouvre la liste des dispositifs ;
- « Parcours » pour source USB, ouvre la recherche ;
- ◀◀/▶▶ : sélection du titre précédent/suivant ;
- || : pause morceau en cours ;
- « Audio » : accès à l'écran « Réglages Audio ».

Sélection piste

Cette fonction « Pistes » ouvre une fenêtre contenant la liste des pistes en cours de lecture.

Les possibilités de sélection dépendent du dispositif branché. Par exemple, sur un dispositif USB/iPod il est possible, à l'aide de la touche/sélecteur BROWSE ENTER ou à l'aide des touches graphiques ◀◀ et ▶▶, de parcourir aussi la liste des artistes, des genres musicaux et des albums présents dans le dispositif même, selon les informations enregistrées sur les morceaux.

À l'intérieur de chaque liste, la touche graphique « ABC » permet de passer directement à la lettre désirée le long de la liste.

REMARQUE Il se peut que ce bouton soit désactivé sur certains dispositifs **Apple®**.

REMARQUE Le bouton BROWSE ENTER ne permet aucune opération sur un dispositif AUX.

SUPPORT Bluetooth®

Le mode est activé en enregistrant un dispositif **Bluetooth®** contenant les morceaux musicaux au système.

ENREGISTREMENT D'UN DISPOSITIF AUDIO Bluetooth®

Pour enregistrer un dispositif audio **Bluetooth®**, procéder comme suit :

- activer la fonction **Bluetooth®** sur le dispositif ;
- appuyer sur la touche graphique "Media" à l'écran ;
- appuyer sur la touche graphique « Sélect. support » ;
- sélectionner le support Média **Bluetooth®** ;
- appuyer sur la touche graphique "Ajouter dispositif" ;
- cherchez **Uconnect™** sur le dispositif audio **Bluetooth®** (lors de l'enregistrement, une page-écran apparaît qui indique l'état d'avancement de l'opération) ;
- quand le dispositif audio le demande, saisir le code PIN affiché à l'écran du système ou confirmer sur le dispositif le PIN affiché ;
- quand la procédure d'enregistrement est terminée avec succès, une page apparaît à l'écran. En répondant « Oui » à la question, le dispositif audio **Bluetooth®** sera enregistré comme favori (le dispositif aura la priorité sur les autres dispositifs qui seront enregistrés par la suite). Si on répond « Non », la priorité sera déterminée en fonction de l'ordre de connexion. Le dernier



dispositif connecté aura la plus grande priorité ;

❑ l'enregistrement d'un dispositif audio peut se faire également en appuyant sur la touche graphique « Téléphone » à l'écran et en sélectionnant l'option « Réglages » ou, depuis le menu « Réglages », en sélectionnant l'option « Téléphone/Bluetooth ».

ATTENTION En cas de perte de la connexion **Bluetooth®** entre le téléphone portable et le système, consulter la notice d'instructions du téléphone portable.

SUPPORT USB / iPod

Pour activer le mode USB/iPod, insérer un dispositif prévu à cet effet (USB ou iPod) dans le port USB situé sur la console centrale.

En connectant un dispositif USB / iPod avec le système en marche, il commence à lire les morceaux disponibles si la fonction « Lecture automatique » est sur ON dans le menu « Audio ».

REMARQUE Après avoir modifié un nom-dispositif dans les réglages Bluetooth du téléphone (si prévu) et en cas de connexion de ce dispositif par USB après Bluetooth, il est possible que la radio modifie le morceau écouté.

SUPPORT AUX

Pour activer le mode AUX, insérer un dispositif adapté dans la prise AUX de la voiture.

Quand on insère un dispositif avec prise sortie AUX, le système commence à lire la source AUX branchée si elle est déjà en cours de lecture.

Régler le volume à l'aide de la touche/sélecteur  sur la façade ou à l'aide de la commande de réglage du volume du dispositif branché.

La fonction « Compensation volume AUX » est sélectionnable par les réglages « Audio » Radio uniquement si la source AUX est activée.

AVERTISSEMENTS

Les fonctions du dispositif branché à la prise AUX sont gérées directement par ce même dispositif : le changement de piste/dossier/playlist ou le contrôle du début/fin/pause de la lecture par les commandes sur la façade ou les commandes au volant n'est donc pas possible.

Ne pas laisser le câble de son lecteur portable branché sur la prise AUX après la déconnexion, afin d'éviter de possibles bruits en provenance des haut-parleurs.

MODE TÉLÉPHONE

ACTIVATION DU MODE TÉLÉPHONE

Pour activer le mode Téléphone, appuyer sur la touche graphique «Téléphone» sur l'écran.

REMARQUE Pour obtenir la liste des téléphones portables et des fonctions supportées, consulter le site www.DriveUconnect.eu

Par l'intermédiaire des touches graphiques affichées à l'écran, il est possible de :

❑ composer le numéro de téléphone (à l'aide du clavier virtuel présent à l'écran) ;

❑ afficher et appeler les contacts présents dans le répertoire du téléphone portable ;

❑ afficher et appeler les contacts du journal des appels récents ;

❑ associer jusqu'à 10 téléphones/dispositifs audio pour en faciliter et accélérer l'accès et le branchement ;

❑ transférer les appels du système au téléphone portable et vice versa et désactiver l'audio du micro du système pour des conversations privées.

L'audio du téléphone portable est transmis à travers le système audio de la voiture : le système désactive automatiquement l'audio de l'autoradio quand on utilise la fonction Téléphone.

ENREGISTREMENT DU TÉLÉPHONE PORTABLE

ATTENTION Effectuez cette opération seulement si la voiture est à l'arrêt et si toutes les conditions de sécurité sont réunies ; la fonction se désactive si la voiture est en marche.

La procédure d'enregistrement du téléphone portable est décrite ci-après : il est cependant conseillé de toujours consulter la notice du téléphone portable.

Pour enregistrer le téléphone portable, procéder comme suit :

- activer la fonction **Bluetooth®** sur le téléphone portable ;
- appuyer sur la touche graphique "Téléphone" sur l'écran ;
- si aucun téléphone portable n'est encore enregistré dans le système, une page spéciale est affichée à l'écran ;
- accéder à « Réglages » et sélectionner « Ajouter dispositif » pour commencer la procédure d'enregistrement, puis chercher le dispositif **Uconnect™** sur le téléphone portable ;
- quand le téléphone portable le demande, saisir à l'aide du clavier de votre téléphone le code PIN affiché à l'écran du système ou confirmer sur le téléphone portable le PIN affiché ;

lors de l'enregistrement, une page apparaît à l'écran qui indique l'état d'avancement de l'opération ;

lorsque la procédure d'enregistrement est terminée avec succès, une page apparaît à l'écran : en sélectionnant « Oui » à la question, le téléphone portable est enregistré comme favori (le téléphone portable aura la priorité sur les autres téléphones portables qui seront enregistrés par la suite). Si aucun autre dispositif n'est associé, le système considère le premier dispositif associé comme favori.

REMARQUE À la suite de la mise à jour du logiciel du téléphone, il est conseillé, pour un bon fonctionnement, d'éliminer le téléphone de la liste de dispositifs associés à la radio, d'effacer l'association précédente du système également de la liste des dispositifs **Bluetooth®** sur le téléphone et d'effectuer un nouvel enregistrement.

EFFECTUER UN APPEL

Les opérations décrites ci-après ne sont accessibles que si elles sont supportées par le téléphone portable utilisé. Se référer à la notice du téléphone portable pour prendre connaissance de toutes les fonctions disponibles.

Il est possible d'effectuer un appel de l'une des manières suivantes :

- en sélectionnant la rubrique « Répertoire » ;
- en sélectionnant la rubrique « Appel récent » ;
- en sélectionnant la rubrique « Compose » ;
- en sélectionnant la rubrique « Appelle à nouveau ».

FAVORIS

Lors d'un appel, il est possible d'ajouter le numéro ou le contact (s'il est déjà présent dans le répertoire) à la liste des favoris en appuyant sur l'une des cinq touches graphiques « Vide » situées en haut de l'écran. Les favoris peuvent être aussi gérés à travers les options de contact dans le répertoire.

LECTEUR DE TEXTOS

Le système permet de lire les textos reçus par le téléphone portable. Pour utiliser cette fonction, le téléphone portable doit supporter l'échange de textos via **Bluetooth®**.

Si la fonction n'est pas supportée par le téléphone, la touche graphique correspondante « TEXTOS » est désactivée (grisée).

À la réception d'un texto, une page s'affiche à l'écran qui permet de



sélectionner l'une des options suivantes « Lis », « Vois », « Appelle » ou « Ignore ».

Il est possible d'accéder à la liste des textos reçus par le téléphone portable en appuyant sur la touche graphique « TEXTOS » (la liste affiche un maximum de 60 textos reçus).

FONCTION NE PAS DÉRANGER

Si le téléphone est connecté, en appuyant sur la touche graphique « Ne pas déranger », aucun appel ou texto entrant ne sera signalé à l'utilisateur. L'utilisateur a la possibilité de répondre avec un message par défaut ou personnalisable par le biais des réglages.

SERVICES Uconnect™ LIVE

En appuyant sur la touche graphique **Uconnect™**, on accède aux Applications **Uconnect™ LIVE**.

La présence des services dépend de la configuration de la voiture et du marché.

Pour utiliser les services **Uconnect™ LIVE**, il faut télécharger l'App **Uconnect™ LIVE** depuis Google Play ou de l'Apple Store et s'enregistrer via l'APP ou sur www.DriveUconnect.eu.

Premier accès à bord de la voiture

Une fois l'App **Uconnect™ LIVE** lancée et après avoir saisi ses données d'identification, pour accéder aux services **Uconnect™ LIVE** en voiture, il faut effectuer l'appariement **Bluetooth®** entre son smartphone et la radio selon les indications du chapitre « Enregistrement du téléphone portable ».

Après l'appariement, si on appuie sur l'icône **Uconnect™ LIVE** sur la radio, on pourra accéder aux services connectés.

Avant de pouvoir utiliser les services connectés, l'utilisateur doit compléter la procédure d'activation en suivant les indications données par l'App **Uconnect™ LIVE** après avoir effectué l'appariement **Bluetooth®**.

Réglage des services Uconnect™ LIVE gérables via la radio

Dans le menu Radio dédié aux services **Uconnect™ LIVE**, il est possible d'accéder à la section « Réglages » grâce à l'icône . Dans cette section, l'utilisateur pourra vérifier les options du système et les modifier selon ses préférences.

Mise à jour des systèmes

Si une mise à jour du système **Uconnect™ LIVE** est disponible lors de l'utilisation des services

Uconnect™ LIVE, l'utilisateur en sera informé par un message qui s'affichera sur l'écran de la radio.

Services connectés accessibles à bord de la voiture

Les applications **eco:Drive™** et **my:Car** ont été développées pour améliorer l'expérience de conduite du client et peuvent donc être utilisées dans tous les pays où les services **Uconnect™ LIVE** sont accessibles.

Si le système de navigation est installé sur la radio, l'accès aux services **Uconnect™ LIVE** permet d'utiliser les services « Live ».

eco:Drive™

L'application **eco:Drive™** permet d'afficher en temps réel le comportement du conducteur afin de l'aider à atteindre une conduite plus efficace en termes de consommation et d'émissions.

Par ailleurs, il est également possible d'enregistrer les données sur une clé USB et d'effectuer le traitement des données sur son ordinateur grâce à l'application bureau **eco:Drive™** disponible sur www.DriveUconnect.eu. L'évaluation du style de conduite se fait à travers quatre indices qui surveillent les paramètres suivants : accélération, décélération, transmission, vitesse

Affichage de l'eco:Drive™

Pour interagir avec cette fonction, appuyer sur la touche graphique **eco:Drive™**

Une page-écran s'affichera sur la radio qui contient les 4 indices suivants : Accélération, Décélération, Vitesse et Changement de vitesse. Ces indices seront affichés en gris tant que le système ne disposera pas de données suffisantes permettant d'évaluer le style de conduite. Après avoir recueilli les données suffisantes, les indices revêtiront 5 couleurs en fonction de l'évaluation : vert foncé (excellent), vert clair, jaune, orange et rouge (mauvais). En cas d'immobilisations prolongées, l'écran affichera la moyenne des indices obtenue à ce moment (l'« Indice Moyen ») et il recolorera les indices en temps réel dès que la voiture reprendra la route.

Enregistrement et transfert des données de trajet

Les données de trajet peuvent être enregistrées dans la mémoire du système et transférées au moyen d'une clé USB configurée convenablement ou grâce à l'App **Uconnect™ LIVE**. Cela permet de consulter ultérieurement l'historique des données recueillies, en affichant l'analyse totale des données de trajet et du style de conduite adapté.

De plus amples informations sont disponibles sur www.DriveUconnect.eu.

my:Car

my:Car permet de toujours contrôler l'état de son véhicule.

my:Car est en mesure de détecter des dysfonctionnements en temps réel et d'indiquer à l'utilisateur l'échéance du coupon d'entretien. Pour interagir avec l'application, appuyer sur la touche graphique «**my:Car** ».

L'écran affiche une page-écran qui contient la section « care:Index » où sont fournies toutes les informations détaillées sur l'état du véhicule. Une pression de la touche graphique « Signaux activés », le cas échéant, permet d'obtenir le détail des anomalies détectées à bord de la voiture qui ont entraîné l'allumage du témoin.

Apple CarPlay et Android Auto

(selon le modèle)

Apple CarPlay et Android Auto sont des applications qui permettent d'utiliser votre smartphone en voiture en sécurité et de façon intuitive.

Pour les activer, il suffit de brancher un smartphone compatible via le port USB et les contenus du téléphone seront automatiquement affichés à l'écran du système **Uconnect™**.

Pour vérifier la compatibilité de votre smartphone, consulter les indications sur les sites :

https://www.android.com/intl/it_it/auto/
et <http://www.apple.com/it/ios/carplay/>.

Si le smartphone est branché correctement à la voiture via le port USB, le menu principal, à la place du bouton graphique,  affichera l'icône de l'application Apple CarPlay ou Android Auto.

Configuration de l'app- Android Auto

Avant l'utilisation, effectuer le téléchargement de l'application Android Auto depuis Google Play Store sur votre smartphone.

L'application est compatible avec Android 5.0 (Lollipop) ou avec les versions ultérieures.

Pour utiliser Android Auto, le smartphone doit être branché à la voiture via un câble USB.

À la première connexion, il faudra effectuer la procédure de réglage présentée sur le smartphone. Cette procédure ne peut être effectuée qu'avec le véhicule en mouvement.

Configuration de l'app- Apple CarPlay

Apple CarPlay est compatible avec l'iPhone 5 ou les modèles plus récents,



avec le système d'exploitation iOS 7.1 ou les versions ultérieures.

Avant l'utilisation d'Apple CarPlay, activer Siri depuis Réglages
→ Généraux → Siri sur smartphone.

Pour utiliser Apple CarPlay, le smartphone doit être branché à la voiture via un câble USB.

Interaction

Après la procédure de réglage, lorsque votre smartphone sera connecté à la porte USB de la voiture, l'application sera lancée en automatique sur le système **Uconnect™**.

On peut interagir avec Apple CarPlay et Android Auto en utilisant les commandes au volant (pression prolongée de la touche ) , au moyen de la touche/bouton BROWSE ENTER pour la sélection et la confirmation ou à l'aide de l'écran tactile du système **Uconnect™**.

Navigation

Avec les applications Apple CarPlay et Android Auto, l'utilisateur peut choisir d'utiliser le système de navigation présent sur son smartphone.

Si le mode « Nav » du système est déjà activé, quand un dispositif est branché à la voiture durant une session de navigation lancée, la page-écran du système **Uconnect™** affiche un

avertissement pop-up. Le pop-up permet à l'utilisateur de choisir entre la navigation du système et la navigation gérée par le smartphone.

L'utilisateur peut à tout moment choisir de modifier sa sélection, en accédant au système de navigation qu'il souhaite utiliser et en réglant une nouvelle destination.

Réglage « affichage automatique écran smartphone à la connexion »

À l'aide des réglages du système **Uconnect™**, l'utilisateur peut décider d'afficher l'écran du smartphone à l'écran du système **Uconnect™** dès que le smartphone est branché via le port USB. En configurant cette fonction, chaque fois que l'on se connectera via le port USB, les apps Apple CarPlay ou Android Auto seront lancées automatiquement à l'écran de la radio.

L'option « **Affichage automatique écran smartphone à la connexion** » se trouve dans le sous-menu « Affichage ».

Cette fonction est activée par défaut.

REMARQUES

- Durant l'utilisation d'Apple CarPlay, le **Bluetooth®** est désactivé
- Durant l'utilisation d'Android Auto, le **Bluetooth®** reste activé

- La connexion dépendra du plan tarifaire du smartphone
- Les informations peuvent faire l'objet de variations relevant du système d'exploitation du smartphone.

Sortie des app Apple CarPlay et Android Auto

Avec l'app CarPlay activée, il est toujours possible d'accéder aux contenus du système **Uconnect™** en interagissant avec les commandes disponibles et affichables à l'écran. Avec l'app Android Auto activée, pour retourner aux contenus du système **Uconnect™**, il est nécessaire de sélectionner la dernière option présente sur la barre d'état du système d'Android Auto et de sélectionner « Retourner à Uconnect ».

Pour terminer la session Apple CarPlay ou Android Auto, il faut débrancher physiquement le smartphone du port USB.

RÉGLAGES

Appuyer sur la touche graphique "Réglages" sur l'écran pour afficher le menu principal des "Réglages".

REMARQUE L'affichage des rubriques du menu varie selon les versions.

Le menu se compose des rubriques suivantes :

- Langue ;

- Écran ;
- Unité de mesure ;
- Commandes vocales ;
- Heure et date ;
- Sécurité/Assistance à la conduite ;
- Feux ;
- Portes et verrouillage des portes ;
- Options extinction véhicule ;
- Audio ;
- Téléphone/**Bluetooth®** ;
- Configuration radio ;
- Récupération réglages par défaut ;
- Suppression données personnelles.

Sécurité/Assistance à la conduite

(suivant modèle)

Cette fonction permet d'effectuer les réglages suivants :

- « *Brake Control* » (le cas échéant) : cette fonction permet de sélectionner le mode d'intervention du système Brake Control.

Les options disponibles sont :

- « Off » (éteint) : le système est désactivé ;
- « Alerte seul. » : le système intervient en activant le freinage automatique ;
- « Alerte+fr. actif » : le système intervient en faisant retentir une signalisation sonore pour le conducteur et en actionnant le freinage automatique..

- « *Sensibilité Brake Control* » (le cas échéant) : cette fonction permet de sélectionner la rapidité d'intervention du système Brake Control en fonction de la distance de l'obstacle. Les options disponibles sont : « Proche », « Med » et « Éloigné ».

- « *Park Assist* » (pour les versions/marchés qui le prévoient) : cette fonction permet de sélectionner le type de signal fourni par le système Park Assist.

Les options disponibles sont :

- « Alerte seul. »
- « Alerte + image »

- « *Front Park Assist* »

Les options disponibles sont : « Bas », « Med », « Haut ».

- « *Rear Park Assist* »

Les options disponibles sont : « Bas », « Med », « Haut ».

- « *Délai Rear View Camera* » (le cas échéant) : permet de retarder l'extinction des images de la caméra lorsque la marche arrière est désactivée.

- « *Rear View Camera avec lignes de conduite dynamiques* » (le cas échéant) : permet d'activer l'affichage à l'écran des grilles dynamiques qui indiquent le parcours de la voiture.

- « *Capteur pluie* » (le cas échéant) : cette fonction permet d'activer/

désactiver l'actionnement automatique des essuie-glaces en cas de pluie.

NAVIGATION

(uniquement Uconnect™ 7" HD Nav LIVE)

Appuyer sur la touche « Nav » pour afficher la carte de navigation sur l'écran.

REMARQUE Le réglage du volume du système de navigation peut être effectué uniquement en phase de navigation quand le système fournit les indications vocales.

Menu principal de navigation

Sur l'écran carte ou dans la vue de navigation, sélectionner le bouton du menu principal pour ouvrir le menu correspondant fig. 223 et fig. 224 :



« Rechercher » : sélectionner cette touche graphique pour chercher une adresse, un lieu ou un point d'intérêt et ensuite planifier un itinéraire vers la destination.



« Parcours actuel » : sélectionner ce bouton pour éliminer ou modifier l'itinéraire planifié.





« Mes destinations » : sélectionner cette touche graphique pour créer un carnet d'adresses utiles ou préférées. Dans « Mes destinations », les éléments suivants sont toujours disponible : « Maison » et « Destinations récentes ».



« Parkings » : sélectionner cette touche graphique pour chercher des parkings.



« Météo » : sélectionner cette touche graphique pour recevoir des informations sur le service météo.

REMARQUE La fonction « Météo » est activée uniquement si les Services TomTom ont été activés. Dans le cas contraire, la touche est en effet présente, mais elle est grisée (et la fonction n'est pas disponible).



« Station service » : sélectionner cette touche graphique pour chercher une station service.



« Services TomTom » : sélectionner cette touche graphique pour afficher l'état d'activation des services suivants (disponibles sur abonnement) : « Trafic », « Radars », « Météo », « Recherche en ligne ».



« Signaler un radar » : sélectionner cette touche graphique pour informer sur la position de radar.

REMARQUE La fonction « Signaler un radar » est activée uniquement si les Services TomTom ont été activés. Dans le cas contraire, la touche est en effet présente, mais elle est grisée (et la fonction n'est pas disponible).



Sélectionner cette touche pour ouvrir le menu « Réglages » ;



Sélectionner cette touche graphique pour ouvrir le menu « Aide ». Le menu « Aide » contient des informations sur le système **Uconnect™** comme, par exemple la version de la carte, le numéro de série du dispositif et les mentions légales.



Sélectionner cette touche graphique pour revenir à l'écran précédent.



Sélectionner cette touche graphique pour revenir à la visualisation de la carte ou à la vue de navigation.



Sélectionner cette touche graphique pour désactiver les instructions vocales. On n'entendra plus les instructions vocales relatives au parcours, mais on continuera à recevoir d'autres informations, comme par exemple les informations trafic et les alertes sonores.

Conseil : il est possible de désactiver les bips d'alerte en sélectionnant « Réglages » suivi de « Sons et alertes ».



Sélectionner cette touche graphique pour désactiver les instructions vocales.



Sélectionner cette touche graphique pour diminuer la luminosité de l'écran et visualiser la carte avec des couleurs plus foncées. Pendant la conduite nocturne ou dans des tunnels non éclairés, si la carte utilise des couleurs plus foncées, la vision de l'écran sera plus confortable et créera moins de distractions pour le conducteur. **Conseil** : le dispositif bascule automatiquement de la vision diurne à la vision nocturne en fonction de l'heure de la journée. Pour désactiver cette fonction, sélectionner « Aspect » dans le menu « Réglages » et désactiver l'option « Basculer automatiquement vers couleurs nocturnes » quand il fait nuit.



Sélectionner cette touche graphique pour augmenter la luminosité de l'écran et visualiser la carte avec des couleurs plus claires.



223

P2100014



224

P2100013

Mise à jour des cartes

Pour rester toujours performant, le système de navigation doit être périodiquement mis à jour. Dans ce but, le service Mopar Map Care offre une nouvelle mise à jour de la cartographie tous les trois mois.

Les mises à jour peuvent être téléchargées depuis le site maps.mopar.eu et directement

installées sur la navigateur de son véhicule. Toutes les mises à jour sont gratuites pendant 3 ans à compter de la date d'entrée en vigueur de la garantie du véhicule.

La mise à jour du système de navigation peut également être effectuée auprès du réseau d'assistance Fiat.

REMARQUE Le vendeur pourrait facturer la mise à jour du système de navigation.

COMMANDES VOCALES

Remarque pour les langues non gérées par le système, les commandes vocales ne sont pas disponibles.

Pour utiliser les commandes vocales, appuyer sur la touche du volant «» (touche « Voix ») et prononcer à voix haute la commande que l'on souhaite activer.

Générales

Les commandes vocales suivantes peuvent être données après avoir appuyé sur la touche au volant «» :

- Aide
- Annuler
- Répéter
- Tutoriel vocal

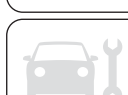

Téléphone

Les commandes vocales suivantes peuvent être données après avoir appuyé sur la touche au volant «» :

- Appelle
- Appelle le numéro
- Appelle à nouv.
- Rappelle
- Affiche les appels récents
- Affiche les appels sortants
- Affiche les appels manqués
- Affiche les appels entrants
- Répertoire
- Cherche
- Affiche les messages
- Envoyer un sms
- Afficher les messages

Radio

Les commandes vocales suivantes peuvent être données après avoir appuyé sur la touche au volant «» :

- Régler sur « fréquence » FM
- Régler sur « fréquence » AM
- Régler sur « nom de la station de radio » FM
- Régler sur « nom de la station de radio »

Média

Les commandes vocales suivantes peuvent être données après avoir appuyé sur la touche au volant «» :

- Écoute morceau...
- Écoute album...

- Écoute artiste...
- Écoute genre musical...
- Écoute liste de lecture...
- Écoute podcast...
- Écoute livre audio...
- Sélectionne le support...
- Voir...

Navigation (uniquement Uconnect™ 7" HD Nav LIVE)

Les commandes vocales suivantes peuvent être données après avoir appuyé sur la touche au volant «» :

- Rechercher << catégorie / marque >>
- Naviguer vers << adresse >>
- Naviguer vers le centre ville de <<Nom_ville>>
- Aller vers <adresse>
- Naviguer vers un centre ville
- Aller au domicile
- Passer par le domicile
- Effacer parcours
- Ajouter cette position à « Mes destinations »
- Afficher « Mes destinations »
- Me faire passer par une destination mémorisée
- Destinations récentes
- Passer par une destination récente
- Zoom avant / Zoom arrière
- Mode 2D/Mode 3D
- Signaler un radar
- Signaler une zone à risques

AVERTISSEMENTS ET MISES EN GARDE



ATTENTION

ÉQUIPEMENTS INTÉRIEURS

- Ne pas voyager avec le compartiment de rangement ouvert de manière à ne pas blesser les passagers des sièges avant en cas d'accident.
- L'allume-cigare atteint des températures élevées. Le manipuler avec précaution et éviter qu'il soit utilisé par les enfants : danger d'incendie et/ou de brûlures.
- Ne pas utiliser le cendrier comme corbeille à papier : il pourrait s'enflammer au contact des mégots de cigarettes.

SYSTÈMES POUR LA PROTECTION DE L'ENVIRONNEMENT

- Au cours de leur service, le pot catalytique et le filtre à particules (DPF) dégagent des températures élevées. Il est par conséquent important de ne jamais garer la voiture sur des matières inflammables (par ex. herbe, feuilles mortes, aiguilles de pin, etc.) : risque d'incendie.

ALIMENTATION

- Des modifications ou réparations du système d'alimentation effectuées de manière incorrecte et sans tenir compte des caractéristiques techniques du système peuvent provoquer des anomalies de fonctionnement avec risques d'incendie.

ROUES

- En cas d'utilisation d'enjoliveurs intégraux fixés (au moyen d'un ressort) à la jante en tôle et de pneus n'étant pas de série (après-vente) équipés de « Rim Protector », NE PAS monter les enjoliveurs. L'utilisation de pneus et d'enjoliveurs inappropriés pourrait provoquer une baisse imprévue de la pression du pneu.

PETRONAS
SELENIA
MOTOR OIL

Est dans le coeur de votre moteur.



A votre mecanicien, demande **PETRONAS**
SELENIA
MOTOR OIL

Votre voiture a choisit Petronas Selenia

*Le moteur de votre auto est ne avec **Petronas Selenia**, la gamme des huiles moteurs qui repond aux exigences des plus recentes specifications internationales. Des tests specifiques et des caracteristiques techniques de hauts niveaux font de **Petronas Selenia** le lubrifiant developpe pour rendre les prestations de votre moteur **sures et gagnantes**.*

La qualite Petronas Selenia s'articule autour d'une gamme de produits technologiquement avances:

SELENIA K PURE ENERGY

Lubrifiant entièrement synthétique conçu pour la dernière génération de moteurs à essence à faibles émissions. Sa formulation spéciale assure également la plus grande protection aux moteurs turbocompressés hautes performances et soumis à stress thermique élevé. Sa faible teneur en cendres contribue à la propreté totale des catalyseurs modernes.

SELENIA WR PURE ENERGY

Lubrifiant entièrement synthétique à même de répondre aux exigences des moteurs diesel les plus modernes. Faible teneur en cendres pour protéger le filtre à particules des résidus de combustion. High Fuel Economy System permettant une économie considérable de carburant. Réduit le danger de l'encrassement de la turbine pour garantir la protection des moteurs diesel de plus en plus performants.

SELENIA MULTIPower GAS PURE ENERGY

Lubrifiant entièrement synthétique conçu pour moteurs à essence et turbocompressés alimentés à méthane ou GPL. Sa formulation exclusive améliore la protection contre l'usure des soupapes, neutralise les composés acides provenant de la combustion et maintient les performances du moteur inaltérées.

SELENIA K POWER

Lubrifiant entièrement synthétique développé pour les moteurs à essence de conception américaine. Sa formulation spécifique offre une plus grande résistance à l'oxydation et une économie de carburant élevée ainsi qu'une excellente protection aux hautes températures.

SELENIA DIGITEK PURE ENERGY

Lubrifiant entièrement synthétique pour moteurs à essence. Caractéristiques fuel economy élevées. La formule spécifique pour moteurs bicylindre TwinAir de Selenia Digitek Pure Energy donne une protection maximale du moteur, même en cas de contraintes mécaniques élevées causées par les conditions sévères d'arrêts/démarrages fréquents du trafic urbain.

La gamme Petronas Selenia comprend notamment la Selenia K, Selenia 20K, Selenia Turbo Diesel, Selenia Sport, Selenia Sport Power, Selenia Racing.

Pour d'autres informations sur les produits Petronas Selenia, consultez le site www.pli-petronas.eu

**MAINTENEZ VOTRE VÉHICULE
EN PARFAIT ÉTAT DE
FONCTIONNEMENT AVEC**



Maintenez votre véhicule en parfait état de fonctionnement avec Mopar® Vehicle Protection.

Mopar Vehicle Protection offre une série de contrats de service conçus pour offrir à chaque client le plaisir de conduire son véhicule en toute sérénité.

Notre portefeuille de produits comprend une gamme large et flexible, de **plans de maintenance et d'extensions de garantie** approuvés par FCA. Chacun d'entre eux se décline en **différentes combinaisons en termes de prestations, couverture, durée et kilométrage**, conçus pour s'adapter à vos besoins de conducteur.

Les contrats de service sont établis par des experts qui connaissent chaque pièce de votre véhicule et s'engagent à le maintenir dans des conditions optimales. Ces produits conçus sur mesure sur la base de nos connaissances et de notre passion garantissent à tous nos automobilistes « une conduite sans préoccupation ».

Mopar Vehicle Protection peut vous assurer que toutes les opérations de service sont effectuées par **des techniciens spécialisés et hautement qualifiés dans des installations agréées par FCA**, en utilisant les **outils adéquats et l'équipement spécifique et ainsi que les pièces de rechange d'origine, dans toute l'Europe.**

Consultez les plans de contrat de service disponibles sur votre marché aujourd'hui et choisissez le contrat de service qui s'adapte le mieux à vos modes et habitudes de conduite.

Pour plus d'information contactez votre distributeur.

INDEX ALPHABETIQUE

À l'arrêt112
ABS (système)74
Active Grille Shutter48
Adaptive cruise control125
Airbag (système de protection supplémentaire SRS)103
Airbag rideau/Window bag107
Airbags	
Airbags frontaux103
Airbags latéraux107
Airbags latéraux107
Ampoules	
types d'ampoules146
Antibrouillard avant (remplacement des ampoules)149
Appels de phares26
Appui-tête22
Avertissements et mises en garde285
Batterie200
Boîte à outils40
Boîte de vitesses automatique114 , 173
Boîte de vitesses automatique à double embrayage.117 , 175
Boîte de vitesses manuelle113
Boutons de commande54
Caméra de recul136
Capot moteur37
Capteur de pluie30

Capteurs de stationnement134
Carrosserie (nettoyage et entretien)208
Ceintures de sécurité85
Centrales fusibles156
Chaînes à neige207
Chauffage électrique des sièges avant18
Clés.12
clé avec télécommande12
Clignotants latéraux (remplacement des ampoules)149
Climatisation32
Climatiseur automatique34
Climatiseur manuel32
Coffre à bagages39
Coffre à bagages (agrandissement)18
Combiné et instruments de bord.51
COMMANDES	
Commandes sur la façade255
Commandes au volant271
Commandes sur la façade.268
Compartiment moteur191
Compartiment moteur (lavage)209
Consommation de carburant236
Contrôle automatique des feux.25
Contrôle des niveaux191
Contrôles périodiques (entretien programmé)190

Correcteur d'assiette des phares26
Cruise Control électronique123
Démarrage avec batterie d'appoint169
Démarrage d'urgence169
Démarrage du moteur111
Déverrouillage du Levier de la boîte de vitesses automatique.173
Déverrouillage levier (boîte de vitesses automatique à double embrayage)175
Dimensions223
Direction Assistée Électrique38
Dispositif de démarrage13
Dispositif de sécurité enfants16
Dispositions pour le traitement du véhicule en fin de cycle241
Données d'identification	
marquage du châssis212
marquage du moteur212
plaquette des données d'identification212
Données techniques212
Double compartiment de chargement (version TIPO STATION WAGON).42
DTC (système)74
Éclairage d'habitacle28
Écran53
Écran multifonctions reconfigurable.51



Émissions de CO2239	Feux extérieurs25	Peinture (nettoyage et entretien)208
E mploi de la Notice4	Feux indicateurs de direction (clignotants)27	Performances (vitesses maximales)235
Entretien Programmé179	Fiat Code (système)14	Phares avant (nettoyage)209
ERM (système)76	Fluides et lubrifiants232	Plafonnier avant28
ESC (système)74	Fonction ECO49	Plan d'entretien programmé180
Essuie-glace remplacement des balais204	Frein de stationnement112	Pneus (pression de gonflage)219
Essuie-glace avant/arrière29	Full Brake Control (système)78	Poids225
Essuie/lave-glace avant29	Fusibles (remplacement)155	Porte-bagages/porte-skis44
Fonction lavage intelligent29	G SI (Gear Shift Indicator)53	Portes15
Extraction de la clé (boîte de vitesses automatique)173	H HC (système)75	Prétensionneurs89
Extraction de ma clé (boîte de vitesses automatique à double embrayage)175	Huile moteur (consommation)199	Limiteurs de charge89
F eux antibrouillard26	Huile moteur (contrôle du niveau)199	Procédure de ravitaillement en carburant141
Feux de croisement25	I ntérieurs (nettoyage)210	Ravitaillement d'urgence141
Feux de croisement (remplacement d'une ampoule)148	J antes et pneus (dimensions)217	Procédures d'entretien203
Feux de détresse145	kit Fix&Go automatic166	R avitaillement de la voiture140
Freinage d'urgence145	L ève-vitres électriques36	Ravitaillements229
Feux de jour (D.R.L.)25	M enu principal54	Rear View Camera (caméra de recul)136
Feux de jour (D.R.L.) (remplacement ampoule)149	Mode Média274	Recharge de la batterie202
Feux de plaque (remplacement des ampoules)154	Mode radio274	Remorquage du véhicule176
Feux de route26	Modifications/altérations de la voiture5	Remplacement d'une ampoule145
Feux de route (remplacement d'une ampoule)148	Montants latéraux (version TIPO STATION WAGON)43	Remplacement d'une ampoule extérieure148
Feux de stationnement25	Moteur213	Remplacement d'une roue161
		marquage212	Rétroviseurs24
		Multimédia Services Uconnect™ LIVE .263, 278		Rideau couvre-bagages (version TIPO STATION WAGON)40
		P BA (système)75	Roues216

Roues et pneus	207	Système SBR (Seat Belt Reminder)87	Troisième feu de stop (remplacement des ampoules) . .	154
S BR (Seat Belt Reminder)87	Système Start&Stop	120	TSC (système)	76
Sécurité passive/active (système LPG).	44	Systèmes d'aide à la conduite	78	U connect™ 5" LIVE — Uconnect™ 5" Nav LIVE	255
Siège enfant ISOFIX (installation). . .	.95	Systèmes de protection des occupants85	Uconnect™ 7" HD LIVE - Uconnect™ 7" HD Nav LIVE. . .	268
Sièges17	Systèmes de protection pour enfants91	Uconnect™ Radio.	245
Sièges arrière.18	Systèmes de sécurité active74	Utilisation de la voiture dans des conditions sévères (entretien programmé)	190
Sièges avant (réglages manuels). . .	.17	T ableau récapitulatif des commandes sur la façade269	V errouillage de la direction	14
Soulèvement de la voiture207	TC (système)75	Version avec installation LPG	44
Speed Limiter.	122	Témoins et messages59	Vitres (nettoyage)	209
SRS (système de protection supplémentaire).	103	Traction de remorques	139	Volant	23
Support AUX	261 ,276	Transporter les enfants en toute sécurité.91		
Support Bluetooth®	261 ,275	Trip Computer58		
Système de coupure de carburant.	170				
Système iTPMS (Indirect Tyre Pressure Monitoring System)82				



FCA Italy S.p.A. - MOPAR - Technical Services - Service Engineering
Largo Senatore G. Agnelli, 3 - 10040 Volvera - Turin (Italy)
Imprimé n° 603.91.283 - 01/2017 - 1 Édition

POURQUOI CHOISIR DES PIÈCES D'ORIGINE

Nous avons conçu et fabriqué votre véhicule, c'est pourquoi nous le connaissons dans ses moindres détails. Dans nos **Ateliers Agréés Fiat** vous trouverez des techniciens, formés par nos soins et en mesure de vous assurer qualité et compétences professionnelles pendant toutes vos opérations d'entretien périodique et vos contrôles saisonniers.

Grâce aux Pièces détachées d'origine MOPAR[®], les caractéristiques de fiabilité, le confort et les performances pour lesquels vous avez choisi votre nouvelle voiture seront garantis à long terme. Demandez toujours les Pièces d'Origine: elles sont issues de notre engagement constant dans la recherche et le développement de technologies de plus en plus novatrices.

Pour toutes ces raisons, **choisissez des Pièces d'Origine, les seules spécialement conçues par FCA pour votre véhicule.**

SÉCURITÉ :
SYSTÈME DE FREINAGE

ÉCOLOGIE : FILTRES À PARTICULES,
ENTRETIEN CLIMATISEUR

CONFORT :
SUSPENSIONS ET ESSUIE-GLACE

PERFORMANCES : BOUGIES,
INJECTEURS ET BATTERIES

LINEACCESSORI
BARRÉS DE TOIT, JANTES

Les données de cette brochure sont fournies à titre indicatif.

FCA Italy S.p.A. pourra, à n'importe quel moment, appliquer aux modèles décrits dans la présente notice toute modification estimée nécessaire pour des raisons techniques ou commerciales.

Pour toute information, nous prions le Client de bien vouloir s'adresser au Concessionnaire ou Siège Fiat le plus proche.

Impression sur papier écologique sans chlore.