

FORD **B-MAX** Manuel du conducteur



Les informations de cette publication étaient exactes au moment de la mise sous presse. Dans le cadre de notre développement continu, nous nous réservons le droit de modifier les spécifications, la conception ou les équipements à tout moment, et ce sans préavis ni obligation. Aucune partie de ce document ne peut être reproduite, transmise, stockée dans un système d'extraction ni traduite dans une langue quelconque, sous quelque forme et par quelque moyen que ce soit, sans notre accord écrit. Sauf erreurs et omissions.

© Ford Motor Company 2013

Tous droits réservés.

Numéro de pièce : CG3573frFRA 08/2013 20130924115948

Sommaire

Introduction

A propos de ce manuel.....	7
Glossaire des symboles.....	7
Recommandations pour les pièces de rechange	9
Équipement de communication mobile.....	10

Bref aperçu

Bref aperçu.....	11
------------------	----

Sécurité des enfants

Installation de sièges de sécurité enfant.....	18
Positionnement du siège de sécurité enfant.....	21
Sécurités enfants.....	24

Ceintures de sécurité

Bouclage des ceintures de sécurité.....	25
Rappel de ceinture de sécurité.....	26

Dispositif de retenue des passagers supplémentaire

Principes de fonctionnement.....	27
Airbag conducteur.....	27
Airbag passager.....	28
Airbags latéraux.....	29
Airbag genoux conducteur.....	29
Airbags rideau latéraux	29

Clés et télécommandes

Informations générales sur les fréquences radio.....	30
Télécommande.....	30
Remplacement d'une clé ou d'une télécommande perdue.....	33

MyKey™

Principes de fonctionnement.....	34
Création d'une MyKey.....	35

Programmation d'une MyKey.....	35
Effacer toutes les clés MyKeys	36
Contrôle de l'état du système MyKey	36
Utilisation de MyKey avec des systèmes de démarrage à distance.....	36
Diagnostic de MyKey.....	37

Serrures

Verrouillage et déverrouillage.....	38
Porte coulissante	40
Hayon manuel	40
Ouverture sans clé.....	41

Sécurité

Dispositif antivol passif.....	44
Alarme antivol.....	44

Volant de direction

Réglage du volant.....	47
Commandes audio.....	47
Commande vocale.....	48
Régulateur de vitesse.....	48

Essuie-glaces et lave-glaces

Essuie-glaces de pare-brise.....	49
Essuie-glaces automatiques.....	49
Lave-glaces de pare-brise.....	50
Essuie-glaces et lave-glaces de lunette arrière.....	51

Eclairage

Généralités.....	52
Commandes d'éclairage.....	52
Allumage automatique des phares.....	53
Réglage de l'intensité d'éclairage du combiné des instruments.....	54
Retard de sortie de phare.....	54
Feux de jour.....	54
Antibrouillards.....	54

Sommaire

Feux arrière de brouillard.....	55
Réglage en hauteur du faisceau des projecteurs.....	55
Clignotants.....	56
Eclairage intérieur.....	56

Vitres et rétroviseurs

Lève-vitres électriques.....	58
Rétroviseurs extérieurs.....	59
Rétroviseur intérieur.....	60
Rétroviseur de surveillance.....	61
Ouverture et fermeture globales.....	61

Combiné des instruments

Instruments.....	64
Témoins d'avertissement et indicateurs.....	64
Signaux sonores et indicateurs.....	68

Affichages d'informations

Généralités.....	69
Montre de bord.....	72
Ordinateur de bord.....	72
Réglages personnalisés.....	73
Messages d'information.....	74

Commande de climatisation

Principes de fonctionnement.....	81
Ouies d'aération.....	81
Climatisation manuelle.....	82
Commande de climatisation automatique.....	84
Conseils pour la gestion de la température et de l'humidité dans l'habitacle.....	86
Vitres chauffantes et rétroviseurs chauffants.....	89

Sièges

S'asseoir dans la position correcte.....	90
Appuis-tête.....	90

Sièges à réglage manuel.....	92
Sièges arrière.....	93
Sièges chauffants.....	94
Accoudoir de siège avant.....	94

Points d'alimentation auxiliaire

Points d'alimentation auxiliaire.....	95
Allume-cigares.....	95

Compartiments de rangement

Porte-gobelets.....	97
Porte-verre.....	97

Démarrage et arrêt du moteur

Généralités.....	98
Commutateur d'allumage.....	98
Démarrage sans clé.....	99
Verrou de direction - Véhicules sans: Système d'entrée sans clé et bouton-poussoir de démarrage/ Bouton-poussoir de démarrage.....	100
Verrou de direction.....	101
Démarrage d'un moteur à essence.....	101
Démarrage d'un moteur diesel.....	102
Filtre à particules diesel.....	103
Mise à l'arrêt du moteur.....	104

Caractéristiques de conduite uniques

Auto-Start-Stop.....	105
----------------------	-----

Carburant et ravitaillement

Précautions de sécurité.....	107
Qualité du carburant - Essence.....	108
Qualité du carburant - Diesel.....	108
Panne sèche.....	109
Convertisseur catalytique.....	110

Sommaire

Ravitaillement.....	110
Consommation de carburant.....	112
Spécifications techniques.....	113

Transmission

Transmission manuelle.....	115
Transmission automatique.....	115
Aide au démarrage en côte.....	118

Freins

Généralités.....	120
Conseils pour la conduite avec le système de freinage antiblocage.....	120
Frein de stationnement.....	120

Contrôle de stabilité

Principes de fonctionnement.....	122
Utilisation du programme de stabilité électronique.....	122

Dispositifs d'aide au stationnement

Principes de fonctionnement.....	123
Système d'aide au stationnement	123
Caméra de recul	126

Régulateur de vitesse

Principes de fonctionnement.....	129
Utilisation du régulateur de vitesse.....	129

Aides à la conduite

Active City Stop.....	131
-----------------------	-----

Chargement du véhicule

Généralités.....	133
Points d'ancrage des bagages.....	133
Rangement sous le plancher arrière.....	133
Filets à bagages.....	134
Couvre-bagages.....	134
Grille de séparation pour chien.....	134

Remorquage

Traction d'une remorque.....	136
Boule de remorquage.....	137
Points de remorquage.....	140
Remorquage du véhicule sur ses quatre roues - Boîte de vitesses manuelle.....	140
Remorquage du véhicule sur ses quatre roues - Transmission automatique.....	141

Conseils pour la conduite

Rodage.....	143
Précautions nécessaires par temps froid.....	143
Conduite sur route inondée.....	143
Tapis de sol.....	144

Assistance dépannage dans les cas d'urgence

Feux de détresse.....	145
Trousse de premiers secours.....	145
Triangle de signalisation.....	145
Démarrage du véhicule à l'aide de câbles volants.....	145

Fusibles

Emplacement des boîtes à fusibles.....	148
Tableau de spécification des fusibles - Véhicules produits jusqu'à: 04-01-2013.....	149
Tableau de spécification des fusibles - Véhicules construits à partir de: 05-01-2013.....	159
Remplacement d'un fusible.....	166

Entretien

Généralités.....	167
Ouverture et fermeture du capot.....	168
Vue d'ensemble sous le capot.....	169

Sommaire

Vue d'ensemble sous le capot - 1.4L Duratec-16V (Sigma) /1.6L Duratec-16V Ti-VCT (Sigma)	170
Vue d'ensemble sous le capot - 1.5L Duratorq-TDCi/1.6L Duratorq-TDCi (DV) Diesel	171
Jauge de niveau d'huile moteur.....	172
Jauge de niveau d'huile moteur - 1.4L Duratec-16V (Sigma) /1.6L Duratec-16V Ti-VCT (Sigma)	172
Jauge de niveau d'huile moteur - 1.5L Duratorq-TDCi/1.6L Duratorq-TDCi (DV) Diesel	172
Contrôle de l'huile moteur.....	172
Contrôle du liquide de refroidissement.....	173
Contrôle de liquide de freins et d'embrayage.....	174
Contrôle du liquide lave-glace.....	174
Remplacement de la batterie 12 V.....	175
Contrôle des balais d'essuie-glaces.....	175
Remplacement des balais d'essuie-glaces.....	175
Réglage des projecteurs.....	176
Dépose d'un phare.....	176
Remplacement d'une ampoule.....	177
Tableau de spécification des ampoules.....	183
Spécifications techniques.....	184

Nettoyage du véhicule

Nettoyage de l'extérieur.....	188
Nettoyage de l'intérieur.....	189
Réparation des dégâts mineurs de peinture.....	189
Nettoyage des jantes en alliage.....	189

Jantes et pneus

Généralités.....	191
Kit de mobilité temporaire	191
Entretien des pneus.....	195
Utilisation de pneus hiver.....	195

Utilisation de chaînes à neige.....	195
Système de surveillance de la pression des pneus.....	196
Remplacement d'une roue.....	197
Spécifications techniques.....	202

Quantités et spécifications

Plaque d'identification du véhicule.....	204
Numéro de châssis du véhicule.....	205
Spécifications techniques.....	205

Système audio

Généralités.....	208
Autoradio - Véhicules avec: AM/FM/ CD.....	209
Autoradio - Véhicules avec: AM/FM/CD/ Bluetooth.....	215
Autoradio - Véhicules avec: AM/FM/CD/ Système d'aide à la navigation.....	222
Autoradio - Véhicules avec: Sony AM/ FM/CD.....	228
Autoradio - Véhicules avec: Système d'aide à la navigation/Sony AM/FM/ CD.....	235
Sécurité du système audio.....	242
Audio numérique	242
Lecteur de disque compact - Véhicules avec: AM/FM/CD.....	244
Lecteur de disque compact - Véhicules avec: AM/FM/CD/Bluetooth/Sony AM/FM/CD.....	248
Prise d'entrée auxiliaire.....	252
Dépistage des pannes audio.....	253

Navigation

Navigation	254
------------------	-----

SYNC™

Généralités.....	263
Utilisation de la reconnaissance vocale	265

Sommaire

Utilisation de SYNC™ avec votre téléphone.....	267
Applications et services SYNC™.....	280
Utilisation de SYNC™ avec votre lecteur multimédia.....	283
Diagnostic de SYNC™.....	288

Appendices

Compatibilité électromagnétique.....	297
Contrat de licence d'utilisateur final.....	298

Introduction

A PROPOS DE CE MANUEL

Merci d'avoir choisi Ford. Nous vous recommandons de prendre un peu de temps pour vous familiariser avec ce véhicule en lisant ce manuel. Plus vous en saurez sur lui, plus vous aurez de plaisir à le conduire et plus vous pourrez le faire en sécurité.

AVERTISSEMENT



Le fait de conduire avec une source de distraction peut entraîner une perte de contrôle du véhicule, des accidents et des blessures. Nous vous recommandons vivement de faire preuve de la plus grande prudence lorsque vous utilisez un appareil susceptible de détourner votre attention de la route. La conduite en toute sécurité de votre véhicule est votre première responsabilité. Nous vous déconseillons l'utilisation d'appareils portables lorsque vous conduisez et nous vous invitons à utiliser les systèmes de commande vocale lorsque c'est possible. Assurez-vous d'avoir pris connaissance de toutes les lois applicables susceptibles d'avoir une incidence sur l'utilisation d'appareils électroniques au volant.

Note : *Ce manuel décrit des fonctions et options de produits disponibles dans toute la gamme de modèles disponibles, parfois avant même que ces fonctions et options ne soient disponibles d'une manière générale. Il peut présenter des options dont votre véhicule n'est pas équipé.*

Note : *Certaines des illustrations de ce manuel peuvent être utilisées pour plusieurs modèles ; elles peuvent vous sembler différentes dans le cas de votre véhicule. Toutefois, l'information essentielle contenue dans les illustrations est toujours correcte.*

Note : *Veillez toujours utiliser votre véhicule conformément aux lois et règlements en vigueur.*

Note : *Au moment de la revente de votre véhicule, veuillez remettre ce manuel au nouveau propriétaire. Le Guide d'Utilisation fait partie intégrante du véhicule.*

Dans ce manuel, il peut être précisé qu'un composant se trouve du côté gauche ou droit. Le côté est déterminé en regardant vers l'avant quand on est assis sur le siège.

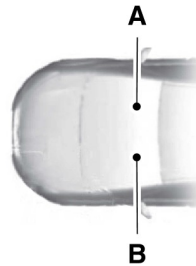

E154903

- A Côté droit
- B Côté gauche

Protection de l'environnement

Vous avez un rôle à jouer dans la protection de l'environnement. L'utilisation correcte du véhicule et la mise au rebut des déchets, des produits de nettoyage et des lubrifiants de la manière prescrite constituent autant de pas franchis dans la réalisation de ces objectifs.

GLOSSAIRE DES SYMBOLES

Voici certains des symboles que vous pourriez observer sur votre véhicule.



Alerte de sécurité

Introduction



Se reporter au Manuel du propriétaire



Système de climatisation



Système de freinage antiblocage (ABS)



Interdiction de fumer, flammes et étincelles interdites



Pile



Acide de batterie



Liquide de frein - base non pétrolière



Système de freinage



Filtre à air d'habitacle



Vérifier le bouchon de réservoir de carburant



Verrouillage ou déverrouillage de la sécurité enfant sur les portes



Ancrage inférieur de siège enfant



Ancrage de sangle de siège enfant



Régulateur automatique de vitesse



Ne pas ouvrir à chaud



Filtre à air du moteur



Liquide de refroidissement du moteur



Température du liquide de refroidissement



Huile de transmission



Gaz explosifs



Attention, ventilateur



Boucler la ceinture de sécurité



Airbag avant



Projecteurs antibrouillard



Réinitialisation de la pompe d'alimentation



Boîte à fusibles



Feux de détresse



Lunette arrière chauffante



Boîtier de raccordement de batterie

Introduction



Ouverture intérieure du coffre à bagages



Cric



Tenir hors de la portée des enfants



Commande d'éclairage



Pneus sous-gonflés



Vérifier le niveau de liquide



Noter les instructions de fonctionnement



Alarme de détresse



Aide au stationnement



Frein de stationnement



Liquide de direction assistée



Vitres électriques avant/arrière



Verrou de vitres électriques



Entretien moteur proche



Airbag latéral



Se protéger les yeux



Contrôle de stabilité



Nettoyage et balayage du pare-brise

RECOMMANDATIONS POUR LES PIÈCES DE RECHANGE

Votre véhicule a été construit selon les normes les plus strictes en utilisant des pièces de qualité. Nous vous recommandons d'exiger l'utilisation de pièces Ford et Motorcraft authentiques chaque fois que vous confiez votre véhicule pour une réparation ou un entretien planifié. Vous pouvez facilement identifier les pièces Ford et Motorcraft authentiques en recherchant la présence de la marque Ford, FoMoCo ou Motorcraft sur les pièces ou sur leur emballage.

Entretien programmé et réparations mécaniques

Un des meilleurs moyens de préserver le bon fonctionnement de votre véhicule au fil des ans consiste à le faire entretenir dans le respect de nos recommandations en utilisant des pièces conformes aux spécifications détaillées dans le présent Manuel du propriétaire. Les pièces Ford et Motorcraft authentiques respectent ou dépassent ces spécifications.

Réparations en cas de collision

Nous espérons que vous ne serez jamais victime d'une collision, mais personne n'est à l'abri d'un accident. Les pièces de rechange Ford authentiques utilisées en cas de collision respectent nos strictes exigences en matière d'ajustement, de

Introduction

finition, d'intégrité structurelle, de protection contre la corrosion et de résistance aux bosses. Au cours du développement d'un véhicule, nous nous assurons que ces pièces offrent le niveau de protection voulu en tant que système global. Pour avoir l'assurance de bénéficier de ce niveau de protection, il vous suffit d'utiliser des pièces de rechange Ford authentiques.

Garantie des pièces de rechange

Les pièces de rechange Ford et Motorcraft authentiques sont les seules à bénéficier d'une Garantie Ford. Les dégâts provoqués au véhicule suite à la défaillance de pièces non-Ford risquent de ne pas être couverts par la Garantie Ford. Pour plus d'informations, se reporter aux conditions de la Garantie Ford.

EQUIPEMENT DE COMMUNICATION MOBILE

L'utilisation des équipements de communication mobiles tient une place de plus en plus importante aujourd'hui, tant dans la sphère personnelle que professionnelle. Elle ne doit toutefois en aucun cas compromettre votre sécurité ni celle des autres. Les communications mobiles peuvent renforcer la sécurité et la sûreté des individus lorsqu'elles sont utilisées correctement, en particulier dans les situations d'urgence. Pour ne pas compromettre les avantages des équipements de communication mobiles, la sécurité doit rester prioritaire. Par équipements de communication mobiles, on entend notamment les téléphones cellulaires, pagers, les appareils portables de consultation de la messagerie électronique et de messages texte, ainsi que les radios bidirectionnelles portables.

AVERTISSEMENT



Le fait de conduire avec une source de distraction peut entraîner une perte de contrôle du véhicule, des accidents et des blessures. Nous vous recommandons vivement de faire preuve de la plus grande prudence lorsque vous utilisez un appareil susceptible de détourner votre attention de la route. La conduite en toute sécurité de votre véhicule est votre première responsabilité. Nous vous déconseillons d'utiliser des appareils portables lorsque vous conduisez et nous vous invitons à utiliser des systèmes à commande vocale lorsque possible. Assurez-vous d'avoir pris connaissance de toutes les lois applicables susceptibles d'avoir une incidence sur l'utilisation d'appareils électroniques au volant.

Bref aperçu

Vue d'ensemble extérieure avant

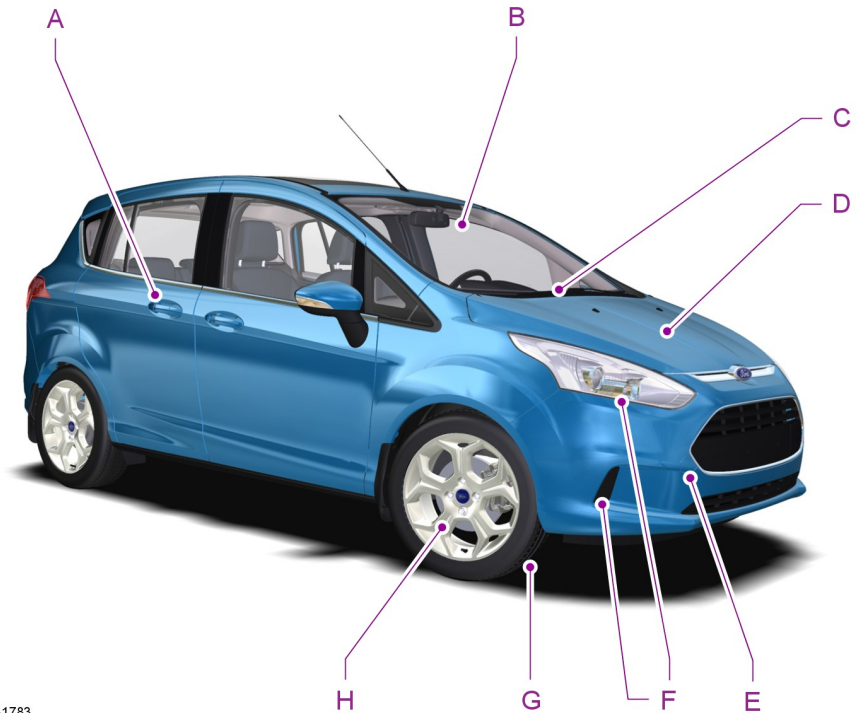

E141783

- A Voir **Verrouillage et déverrouillage** (page 38). Voir **Ouverture sans clé** (page 41).
- B Voir **Active City Stop** (page 131).
- C Voir **Remplacement des balais d'essuie-glaces** (page 175).
- D Voir **Entretien** (page 167).
- E Voir **Points de remorquage** (page 140).
- F Voir **Remplacement d'une ampoule** (page 177).
- G Pressions des pneus. Voir **Spécifications techniques** (page 202).
- H Voir **Remplacement d'une roue** (page 197).

Bref aperçu

Vue d'ensemble de l'intérieur du véhicule

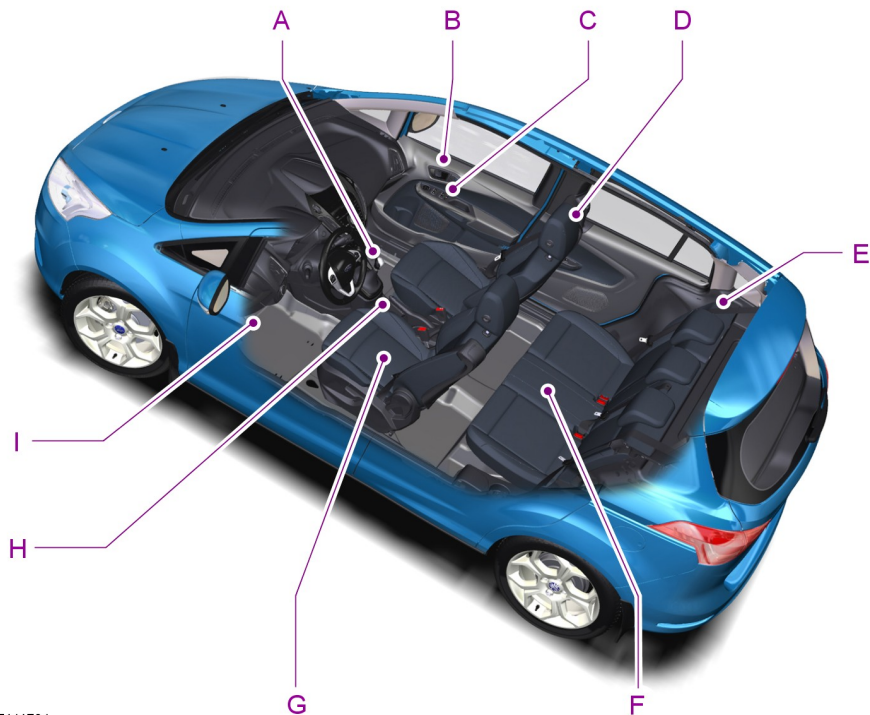

E141784

- A Voir **Transmission** (page 115).
- B Voir **Verrouillage et déverrouillage** (page 38).
- C Voir **Lève-vitres électriques** (page 58). Voir **Rétroviseurs extérieurs** (page 59).
- D Voir **Appuis-tête** (page 90).
- E Voir **Bouclage des ceintures de sécurité** (page 25).
- F Voir **Sièges arrière** (page 93).
- G Voir **Sièges à réglage manuel** (page 92).

Bref aperçu

- H Voir **Frein de stationnement** (page 120).
- I Voir **Ouverture et fermeture du capot** (page 168).

Vue d'ensemble de la planche de bord

Conduite à gauche

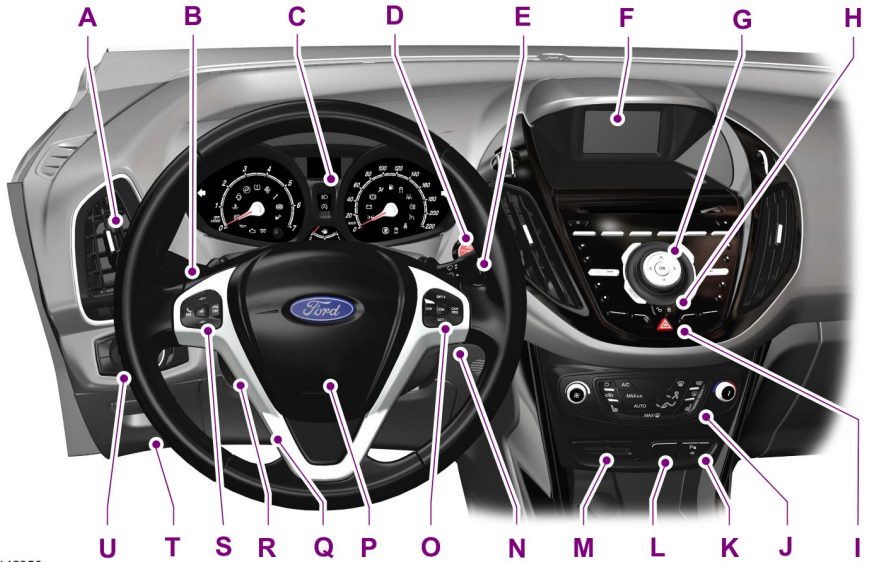

E142356

Bref aperçu

Conduite à droite

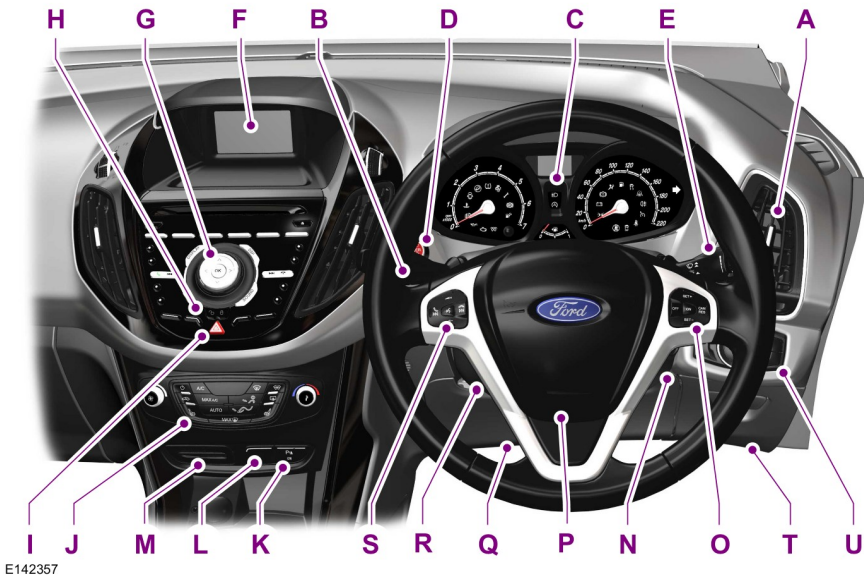

E142357

- A Aérateurs. Voir **Ouïes d'aération** (page 81).
- B Indicateurs de direction. Voir **Clignotants** (page 56). Feu de route. Voir **Commandes d'éclairage** (page 52).
- C Combiné des instruments. Voir **Instruments** (page 64). Voir **Témoins d'avertissement et indicateurs** (page 64).
- D Bouton de démarrage. Voir **Démarrage et arrêt du moteur** (page 98).
- E Levier d'essuie-glace. Voir **Essuie-glaces et lave-glaces** (page 49).
- F Afficheur multifonction. Voir **Affichages d'informations** (page 69).
- G Autoradio. Voir **Système audio** (page 208).
- H Bouton de verrouillage électrique de porte. Voir **Verrouillage et déverrouillage** (page 38).
- I Commutateur de feux de détresse. Voir **Feux de détresse** (page 145).
- J Commandes de climatisation. Voir **Commande de climatisation** (page 81).
- J Commutateur de lunette arrière chauffante. Voir **Commande de climatisation** (page 81).

Bref aperçu

- J Commutateur de pare-brise chauffant. Voir **Commande de climatisation** (page 81).
- K Commutateur de système d'aide au stationnement. Voir **Dispositifs d'aide au stationnement** (page 123).
- L Commutateur Démarrage/arrêt. Voir **Auto-Start-Stop** (page 105).
- M Porte-carte ou témoin d'airbag. Voir **Airbag passager** (page 28).
- N Commutateur d'allumage. Voir **Commutateur d'allumage** (page 98).
- O Commutateurs de régulateur de vitesse. Voir **Utilisation du régulateur de vitesse** (page 129).
- P Avertisseur sonore.
- Q Airbag genoux conducteur. Voir **Airbag genoux conducteur** (page 29).
- R Réglage du volant. Voir **Réglage du volant** (page 47).
- S Commande audio. Voir **Système audio** (page 208). Commande vocale. Voir **Commande vocale** (page 48).
- T Levier de déverrouillage de capot. Voir **Ouverture et fermeture du capot** (page 168).
- U Commande d'éclairage. Voir **Commandes d'éclairage** (page 52). Projecteurs antibrouillard. Voir **Antibrouillards** (page 54). Feu arrière de brouillard. Voir **Feux arrière de brouillard** (page 55). Rhéostat d'éclairage des instruments. Voir **Réglage de l'intensité d'éclairage du combiné des instruments** (page 54).

Bref aperçu

Vue d'ensemble extérieure arrière

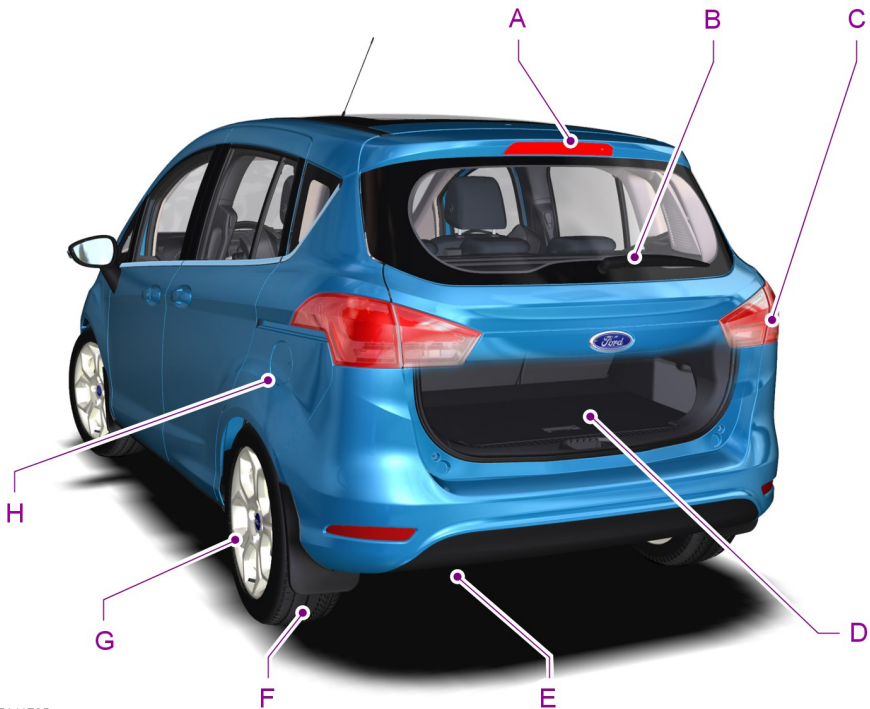

E141785

- A Voir **Remplacement d'une ampoule** (page 177).
- B Voir **Remplacement des balais d'essuie-glaces** (page 175).
- C Voir **Remplacement d'une ampoule** (page 177).
- D Voir **Trousse de premiers secours** (page 145). Voir **Triangle de signalisation** (page 145). Voir **Kit de mobilité temporaire** (page 191). Roue de secours, cric et clé de roue. Voir **Remplacement d'une roue** (page 197). œillet de remorquage. Voir **Points de remorquage** (page 140).
- E Voir **Points de remorquage** (page 140).
- F Pressions des pneus. Voir **Spécifications techniques** (page 202).

Bref aperçu

- G Voir **Remplacement d'une roue** (page 197).
- H Voir **Ravitaillement** (page 110).

Sécurité des enfants

INSTALLATION DE SIÈGES DE SÉCURITÉ ENFANT







E133140





E68916

AVERTISSEMENTS

-  Utilisez un siège de sécurité enfant agréé pour attacher les enfants mesurant moins de 150 centimètres (59 pouces) sur le siège arrière.
-  Danger extrême ! N'installez pas un siège de sécurité enfant dos à la route sur un siège protégé par un airbag frontal !
-  Lisez et suivez les instructions du fabricant lorsque vous installez un siège pour enfants.
-  Ne modifiez pas les sièges pour enfants de quelque manière que ce soit.
-  Ne tenez jamais un enfant assis sur vos genoux lorsque le véhicule roule.

AVERTISSEMENTS

-  Ne laissez pas des enfants seuls dans le véhicule.
-  Si votre véhicule a été impliqué dans une collision, faites contrôler les sièges pour enfants par un concessionnaire agréé.

Note : Les obligations relatives aux sièges pour enfants varient d'un pays à l'autre.

Seuls les sièges pour enfants conformes à la norme ECE-R44.03 (ou ultérieure) ont été testés et approuvés pour être utilisés dans votre véhicule. Les concessionnaires agréés proposent différents produits de ce type.

Sièges pour enfants pour les différentes catégories de poids

Utilisez le siège pour enfants le plus adapté :

Siège de sécurité bébé

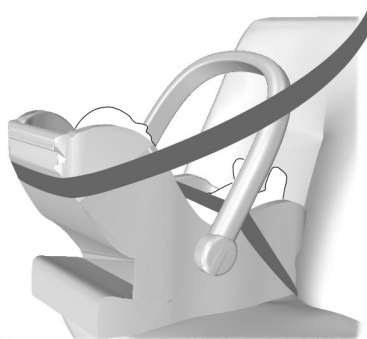

E68918

Attachez les enfants de moins de 13 kilos (29 lbs) dans un siège de sécurité enfant (Groupe 0+) dos à la route, sur la banquette arrière.

Sécurité des enfants

Siège de sécurité enfant







E68920

Attachez les enfants dont le poids est compris entre 13 et 18 kilos (29 et 40 lbs) dans un siège de sécurité enfant (Groupe 1) sur la banquette arrière.

Rehausseurs

AVERTISSEMENTS

-  N'installez pas un siège rehausseur avec la seule sangle ventrale de la ceinture de sécurité.
-  N'installez pas un siège rehausseur avec une ceinture de sécurité détendue ou vrillée.
-  Ne placez pas la ceinture de sécurité sous le bras ou derrière le dos de votre enfant.
-  N'utilisez pas d'oreillers, de livres ou de serviettes pour rehausser votre enfant.
-  Veillez à ce que votre enfant soit assis en position verticale.

Note: Si vous installez un siège de sécurité enfant sur un siège arrière, veillez à ce qu'il soit bien appuyé contre le siège du véhicule. Il pourra être nécessaire d'élever ou de retirer l'appuie-tête. Voir **Appuis-tête** (page 90).

Siège rehausseur (groupe 2)



E70710

Attachez les enfants de plus de 15 kilos (33 lbs), mais mesurant moins de 150 centimètres (59 pouces) dans un rehausseur (siège ou coussin).

Nous vous recommandons d'utiliser un rehausseur combinant un coussin et un dossier à la place d'un coussin de rehausseur uniquement. La position d'assise surélevée permettra de placer la sangle diagonale de la ceinture de sécurité au centre de l'épaule de votre enfant et la sangle ventrale bien ajustée sur son bassin.

Sécurité des enfants

Coussin rehausseur (groupe 3)



E68924

Points d'ancrage ISOFIX

AVERTISSEMENT



Utilisez un dispositif anti-rotation lors de l'utilisation du système ISOFIX. Nous recommandons l'utilisation d'un amarrage supérieur ou d'une patte de support.

Note : Lors de l'achat d'un siège ISOFIX, veillez à connaître la catégorie de poids et de taille ISOFIX correcte pour l'emplacement d'assise prévu. Voir **Positionnement du siège de sécurité enfant** (page 21).

Votre véhicule possède des points d'ancrage ISOFIX qui acceptent les sièges pour enfants ISOFIX homologués de façon universelle.

Le système ISOFIX est composé de deux bras rigides sur le siège pour enfants qui se fixent sur des points d'ancrage prévus sur les sièges arrière extérieurs, à l'endroit où le coussin et le dossier se rencontrent. Les points d'ancrage des sangles d'arrimage se trouvent à l'arrière des sièges arrière extérieurs pour les sièges pour enfants munis d'un ancrage supérieur.

Points d'ancrage de sangle supérieure



E142244

Fixation d'un siège de sécurité enfant avec sangles d'ancrage supérieures

AVERTISSEMENTS



Ne fixez pas une sangle d'amarrage à un autre endroit que le point d'ancrage d'amarrage correct.



Veillez à ce que la sangle d'amarrage supérieure ne présente aucun mou ou qu'elle ne soit pas tordue et veillez également à ce qu'elle soit correctement placée sur le point d'ancrage.

Note : Déposez le couvre-bagages pour faciliter la pose, le cas échéant. Voir **Couvre-bagages** (page 134).

Note : Il est possible que vous deviez relever ou déposer l'appuie-tête pour faciliter l'installation. Voir **Appuis-tête** (page 90).

1. Acheminez la sangle d'amarrage sous l'appuie-tête jusqu'au point d'ancrage.

Sécurité des enfants

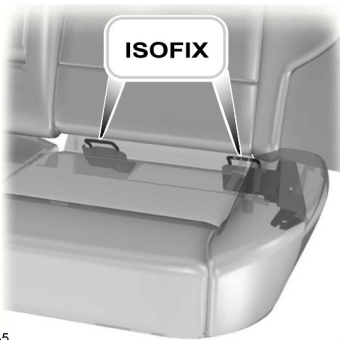

E87145





2. Poussez le dossier de siège de sécurité enfant fermement pour engager les points d'ancrage inférieurs ISOFIX.
3. Serrez la sangle d'amarrage conformément aux instructions du fabricant de sièges de sécurité enfant.

POSITIONNEMENT DU SIÈGE DE SÉCURITÉ ENFANT

AVERTISSEMENTS

 Veuillez consulter un concessionnaire agréé pour connaître les dernières informations concernant les sièges pour enfants recommandés par Ford.

AVERTISSEMENTS

-  Danger extrême ! N'installez pas un siège de sécurité enfant dos à la route sur un siège protégé par un airbag frontal !
-  En cas d'utilisation d'un siège enfant avec un pied de soutien, le pied de soutien doit prendre solidement appui sur le plancher.
-  En cas d'utilisation d'un siège enfant avec une ceinture de sécurité, veillez à ce que la ceinture de sécurité ne présente pas de mou et qu'elle ne soit pas vrillée.
-  Le siège enfant doit être solidement plaqué contre le siège du véhicule. Il pourra être nécessaire d'élever ou de retirer l'appui-tête. Voir **Appuis-tête** (page 90).

Note: *En cas d'utilisation d'un siège enfant sur le siège avant, il faut toujours régler le siège passager avant au maximum vers l'arrière. S'il s'avère difficile de serrer l'enrouleur de la ceinture de sécurité sans qu'il y ait de mou, mettez le dossier en position complètement verticale et augmentez la hauteur du siège. Voir **Sièges** (page 90).*

Sécurité des enfants

Sièges	Catégories de poids				
	0	0+	1	2	3
	Jusqu'à 10 kg (22 lbs)	Jusqu'à 13 kg (29 lbs)	9 - 18 kg (20 - 40 lbs)	15 - 25 kg (33 - 55 lbs)	22 - 36 kg (46 - 79 lbs)
Siège passager avant avec airbag ACTIF	X	X	UF ¹	UF ¹	UF ¹
Siège passager avant avec airbag DESACTIVE	U ¹	U ¹	U ¹	U ¹	U ¹
Sièges arrière	U	U	U	U	U

X Inapproprié pour les enfants dans cette catégorie de poids.

U Approprié pour les sièges de sécurité enfant universels homologués pour cette catégorie de poids.

U¹ Approprié pour les sièges de sécurité enfant universels homologués pour cette catégorie de poids. Toutefois, nous vous recommandons d'attacher les enfants dans un siège de sécurité homologué placé sur la banquette arrière.

UF¹ Approprié pour les sièges de sécurité enfant face à la route universels homologués pour cette catégorie de poids. Toutefois, nous vous recommandons d'attacher les enfants dans un siège de sécurité homologué placé sur la banquette arrière.

Sièges enfants ISOFIX

Sièges		Catégories de poids	
		0+	1
		Orienté vers l'arrière	Orienté vers l'avant
		Jusqu'à 13 kg (29 lbs)	9 - 18 kg (20 - 40 lbs)
Siège avant	Classe de taille	Non équipé ISOFIX	
	Type de siège		
ISOFIX de siège extérieur arrière	Classe de taille	C, D, E*	A, B, B1*
	Type de siège	IL**	IL, IUFT***

Sécurité des enfants

Sièges		Catégories de poids	
		O+	1
		Orienté vers l'arrière	Orienté vers l'avant
		Jusqu'à 13 kg (29 lbs)	9 - 18 kg (20 - 40 lbs)
Siège arrière central	Classe de taille	Non équipé ISOFIX	
	Type de siège		

IL Approprié pour certains systèmes de siège pour enfants ISOFIX de la catégorie semi-universelle. Veuillez consulter les listes de recommandations véhicules des fournisseurs de systèmes de siège pour enfants.

IUF Approprié pour les systèmes de siège pour enfants ISOFIX orientés vers l'avant de la catégorie universelle approuvés pour cette catégorie de poids et cette classe de taille ISOFIX.

¹La classe de taille ISOFIX pour les systèmes de siège pour enfants universels et semi-universels est déterminée par une lettre majuscule, de A à G. Cette lettre d'identification est indiquée sur le siège pour enfants ISOFIX.

**A la date de publication, le siège de sécurité pour bébé ISOFIX de groupe O+ recommandé est le Britax Romer Baby Safe. Veuillez consulter un concessionnaire agréé pour connaître les dernières informations concernant les sièges pour enfants recommandés par Ford.

***A la date de publication, le siège enfant ISOFIX de groupe 1 recommandé est le Britax Romer Duo. Veuillez consulter un concessionnaire agréé pour connaître les dernières informations concernant les sièges pour enfants recommandés par Ford.

SÉCURITÉS ENFANTS

AVERTISSEMENT



Si les sécurités enfants sont activées, il n'est pas possible d'ouvrir les portes à partir de l'intérieur.

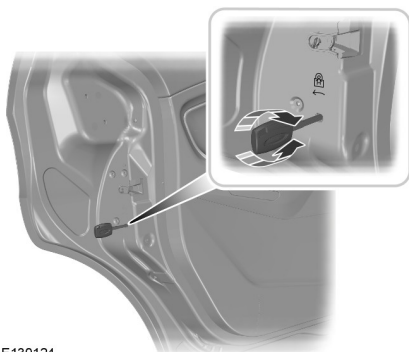

E130124

Côté gauche

Tournez dans le sens contraire des aiguilles d'une montre pour verrouiller et dans le sens des aiguilles d'une montre pour déverrouiller.

Côté droit

Tournez dans le sens des aiguilles d'une montre pour verrouiller et dans le sens contraire des aiguilles d'une montre pour déverrouiller.

Ceintures de sécurité

BOUCLAGE DES CEINTURES DE SÉCURITÉ

AVERTISSEMENTS

 Insérez la languette dans la boucle jusqu'à ce qu'un déclic se fasse entendre. Si vous n'entendez pas ce déclic, c'est que vous n'avez pas bouclé correctement la ceinture de sécurité.

 Assurez-vous que la ceinture de sécurité est bien enroulée et qu'elle ne se trouve pas à l'extérieur du véhicule lorsque vous fermez la porte.



E74124

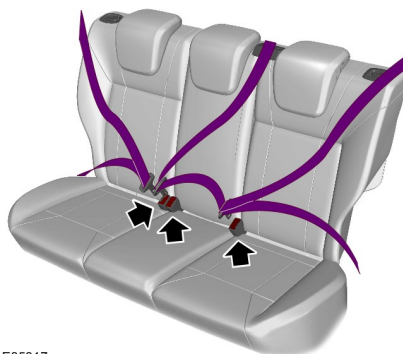

E85817

Déroulez régulièrement la ceinture. Elle peut se bloquer si vous tirez dessus trop violemment ou si le véhicule se trouve sur une pente.

Appuyez sur le bouton rouge de la boucle pour détacher la ceinture. Laissez-la s'enrouler complètement et en douceur.

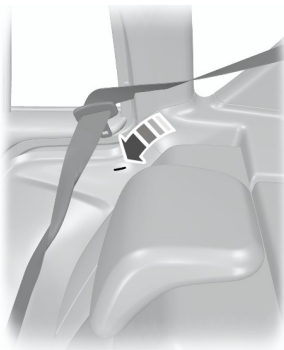

E144590

Note: Lorsque les ceintures de sécurité ne sont pas utilisées, placez-les dans les clips sur le garnissage extérieur.

Ceintures de sécurité

Utilisation des ceintures de sécurité lors de la grossesse

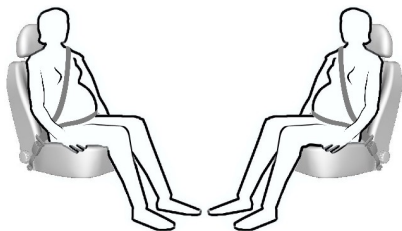

E68587

AVERTISSEMENT

 Positionnez la ceinture de sécurité correctement afin de vous protéger et de protéger votre bébé. N'utilisez pas la sangle ventrale ou la sangle épaulière seule.

Les femmes enceintes doivent impérativement attacher leur ceinture de sécurité. La sangle ventrale d'une ceinture passant par les épaules et l'abdomen doit être placée en dessous des hanches, sous le ventre, et être aussi ajustée que possible. La sangle épaulière de la ceinture de sécurité doit être placée de façon à passer au milieu de l'épaule et de la poitrine.

RAPPEL DE CEINTURE DE SÉCURITÉ

AVERTISSEMENT

 Le système n'offre une protection que lorsque la ceinture de sécurité est correctement utilisée.

Le témoin s'allume et un avertissement sonore est émis si :

- Les ceintures de sécurité avant n'ont pas été bouclées.
- Le véhicule dépasse une certaine vitesse, relativement basse.

Il s'allume également lorsqu'une ceinture de sécurité est détachée alors que le véhicule roule.

Si vous ne bouclez pas votre ceinture de sécurité, les avertissements sonores et visuels s'arrêtent automatiquement au bout de cinq minutes environ.

Désactivation du rappel de ceinture de sécurité

Contactez un concessionnaire agréé.

Dispositif de retenue des passagers supplémentaire

PRINCIPES DE FONCTIONNEMENT

AVERTISSEMENTS

 Danger extrême ! Ne jamais installer un siège de sécurité enfant de type dos à la route sur un siège protégé par un airbag frontal actif. Cela pourrait entraîner des blessures graves, voire la mort de l'enfant.

 Ne modifiez pas l'avant du véhicule de quelque manière que ce soit. Ceci pourrait affecter le déploiement des airbags. Le non-respect de cet avertissement peut entraîner des blessures corporelles graves, voire mortelles.

 Bouclez votre ceinture de sécurité et maintenez une distance suffisante entre vous et le volant. Pour retenir le corps dans une position permettant à l'airbag d'assurer une protection optimale, la ceinture de sécurité doit être correctement utilisée. Voir **S'asseoir dans la position correcte** (page 90). Le non-respect de cet avertissement peut entraîner des blessures corporelles graves, voire mortelles.

 Les réparations sur le volant, la colonne de direction, les sièges, les airbags et les ceintures de sécurité doivent être exécutées par un concessionnaire agréé. Le non-respect de cet avertissement peut entraîner des blessures corporelles graves, voire mortelles.

 Maintenir exempt d'obstruction l'espace situé devant les airbags. Ne fixez rien sur ou au-dessus des couvercles d'airbags. En cas d'impact, des objets durs peuvent causer des blessures corporelles graves, voire mortelles.

AVERTISSEMENTS

 Veillez à ne pas transpercer le siège avec des objets pointus. Ceci pourrait endommager et affecter le déploiement des airbags. Le non-respect de cet avertissement peut entraîner des blessures corporelles graves, voire mortelles.

 Utilisez des housses conçues pour les sièges équipés d'airbags latéraux. Confiez la pose de ces équipements à un concessionnaire agréé. Le non-respect de cet avertissement peut entraîner des blessures corporelles graves, voire mortelles.

Note : le déploiement d'un airbag produit une détonation et un nuage de résidus poudreux inoffensifs. C'est normal.

Note : pour nettoyer les couvercles d'airbag, utilisez un chiffon humide seulement.

AIRBAG CONDUCTEUR

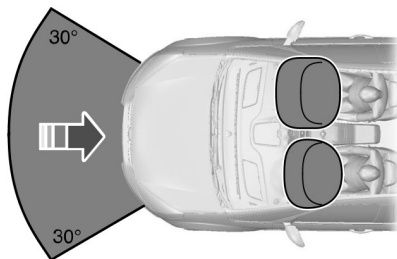

E74302

Dispositif de retenue des passagers supplémentaire

L'airbag se déploie lors d'importantes collisions frontales ou jusqu'à 30 degrés vers la gauche ou la droite. L'airbag se gonfle en quelques millièmes de seconde et se dégonfle au contact avec l'occupant, amortissant son mouvement vers l'avant. L'airbag ne se déploie pas en cas de collision frontale mineure, de basculement, de collision arrière ou latérale.

AIRBAG PASSAGER

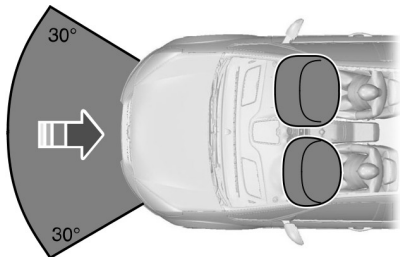

E74302

L'airbag se déploie lors d'importantes collisions frontales ou jusqu'à 30 degrés vers la gauche ou la droite. L'airbag se gonfle en quelques millièmes de seconde et se dégonfle au contact avec l'occupant, amortissant son mouvement vers l'avant. L'airbag ne se déploie pas en cas de collision frontale mineure, de basculement, de collision arrière ou latérale.

Désactivation de l'airbag passager

AVERTISSEMENT

 Vous devez désactiver cet airbag lorsque vous installez un siège de sécurité enfant dos à la route sur le siège passager avant.



E71313

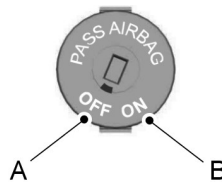

E71312

A Désactivation

B Activation

Tournez le commutateur sur la position A. Lorsque vous mettez le contact, vérifiez que le témoin de désactivation de l'airbag passager s'allume bien.

Activation de l'airbag passager

AVERTISSEMENT

 Vous devez activer cet airbag lorsque vous n'utilisez pas de siège de sécurité enfant sur le siège avant.

Tournez le commutateur sur la position B.

Dispositif de retenue des passagers supplémentaire

AIRBAGS LATÉRAUX

AVERTISSEMENT

 Utilisez des housses conçues pour les sièges équipés d'airbags latéraux. Confiez la pose de ces équipements à un concessionnaire agréé.



E72658

Les airbags sont situés dans les dossiers des sièges avant. Une étiquette fixée sur le côté du dossier indique la présence des airbags.

L'airbag se déploie lors d'importantes collisions latérales. L'airbag ne se déploie pas en cas de collision latérale et frontale mineure, de collision arrière ou de renversement.

AIRBAG GENOUX CONDUCTEUR

AVERTISSEMENT

 N'essayez pas d'ouvrir le couvercle de l'airbag.

L'airbag se déploie lors de collisions frontales ou jusqu'à 30 degrés vers la gauche ou la droite. L'airbag se gonfle en quelques millièmes de seconde et se dégonfle au contact avec les occupants, créant un élément amortissant entre les genoux du conducteur et la colonne de direction. L'airbag genoux ne se déploie pas lors des capotages, collisions arrière et collisions latérales.

Pour l'emplacement des repères : Voir **Bref aperçu** (page 11).

Note : L'airbag a un seuil de déploiement plus bas que les airbags avant. Lors des collisions mineures, il est possible que seul l'airbag genoux se déploie.

AIRBAGS RIDEAU LATÉRAUX

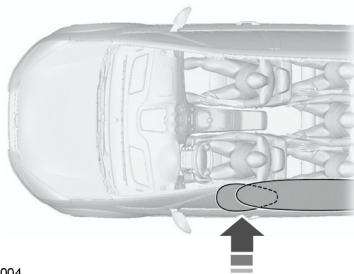

E75004

Les airbags sont situés au-dessus des vitres latérales avant et arrière.

L'airbag se déploie lors d'importantes collisions latérales. Il se déploie également en cas d'importante collision frontale latérale. L'airbag rideau ne se déploie pas en cas de collision latérale et frontale mineure, de collision arrière ou de basculement.

Clés et télécommandes

INFORMATIONS GÉNÉRALES SUR LES FRÉQUENCES RADIO

Note : *Les modifications ou changements non approuvés par la partie responsable de la conformité peuvent annuler l'autorisation d'utilisation de l'équipement de l'utilisateur.*

La portée de fonctionnement type de votre émetteur est d'environ 10 m.

La portée de fonctionnement peut diminuer en fonction :

- des conditions climatiques ;
- de la proximité d'émetteurs radio ;
- des structures entourant votre véhicule ;
- ou encore des autres véhicules stationnés à proximité de votre véhicule.

La fréquence radio utilisée par votre télécommande peut également l'être par d'autres transmissions radio à courte distance (ex. : radio amateur, équipement médical, casque sans fil, télécommande et systèmes d'alarme). Si les fréquences sont brouillées, vous ne pourrez pas utiliser votre télécommande. Vous pouvez verrouiller et déverrouiller les portes avec la clé.

Note : *Assurez-vous que votre véhicule est bien fermé à clé avant de le quitter.*

Note : *Si vous vous trouvez dans la zone de fonctionnement de la télécommande, celle-ci fonctionnera si vous pressez une touche de manière non intentionnelle.*

TÉLÉCOMMANDE

Vous pouvez programmer jusqu'à huit télécommandes sur votre véhicule. Ce chiffre comprend toutes les télécommandes qui vous ont été fournies avec votre véhicule. Les télécommandes doivent rester dans le véhicule pendant la procédure de programmation. Attachez les ceintures de sécurité avant et fermez toutes les portes pour assurer qu'aucune sonnerie ne vienne perturber la programmation.

Programmation d'une nouvelle télécommande

1. Tournez la clé de contact de la position **O** à la position **II** quatre fois en l'espace de six secondes.
2. Tournez la clé en position **O**. Une sonnerie retentit pour indiquer qu'il est maintenant possible de programmer une télécommande.
3. Appuyez sur n'importe quel bouton de la nouvelle télécommande dans les 10 secondes suivantes. Une sonnerie retentit pour confirmation.
4. Répétez l'étape 3 dans les 10 secondes suivantes pour chaque nouvelle télécommande. N'enlevez pas la clé du contact lorsque vous appuyez sur le bouton de la télécommande.
5. Remettez le contact (position **II**) ou patientez 10 secondes sans programmer d'autre télécommande pour terminer la procédure de programmation. Désormais, seules les télécommandes qui viennent d'être programmées peuvent verrouiller et déverrouiller le véhicule.

Clés et télécommandes

Reprogrammation de la fonction de déverrouillage

Note : Lorsque vous appuyez sur le bouton de déverrouillage, vous pouvez déverrouiller toutes les portes ou seulement la porte conducteur et le hayon. Appuyez de nouveau sur le bouton de déverrouillage pour déverrouiller toutes les portes.

Appuyez simultanément sur les boutons de déverrouillage et de verrouillage de la télécommande pendant au moins quatre secondes, contact coupé. Les clignotants clignotent deux fois pour confirmer le changement.

Pour revenir à la fonction de déverrouillage d'origine, répétez la procédure.

Remplacement de la pile de la télécommande



Veillez à mettre les vieilles piles au rebut de manière à respecter l'environnement. Adressez-vous aux autorités locales pour connaître les directives de recyclage.

Télécommande avec lame de clé escamotable

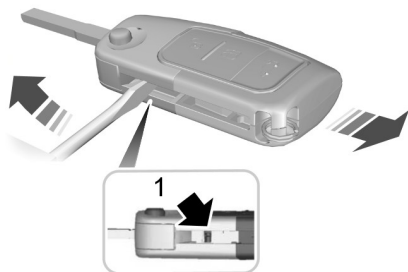

E74383

1. Insérez un tournevis aussi profondément que possible dans la fente sur le côté de la télécommande, poussez-le vers la lame, puis retirez la lame de clé.

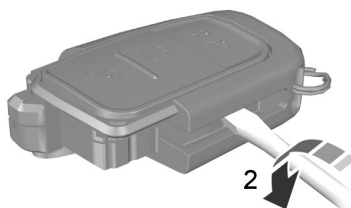

E74384

2. Tournez le tournevis dans la position indiquée pour commencer à séparer les deux moitiés de la télécommande.

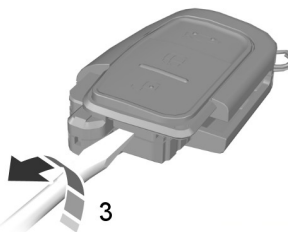

E74385

3. Tournez le tournevis dans la position indiquée pour séparer les deux moitiés de la télécommande.

Clés et télécommandes

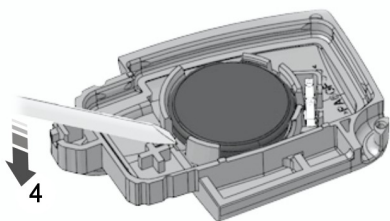

E126280

Note : Ne touchez pas les contacts de la pile ou la carte de circuit imprimé avec le tournevis.

4. Otez délicatement la pile à l'aide du tournevis.
5. Installez une pile neuve (3V CR 2032) avec le + orienté vers le bas.
6. Assemblez les deux moitiés de la télécommande.
7. Posez la lame de clé.

Télécommande sans lame de clé escamotable

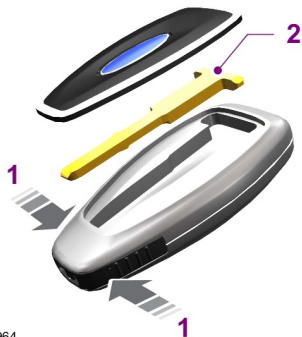

E87964

1. Appuyez sur les boutons placés sur les bords et maintenez-les enfoncés pour libérer le couvercle. Déposez le couvercle avec précaution.
2. Retirez la lame de la clé.

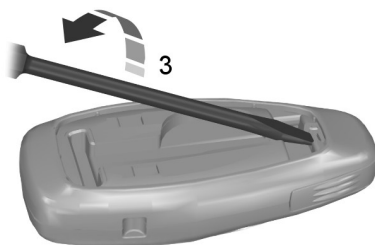

E105362

3. Tournez le tournevis dans la position indiquée pour commencer à séparer les deux moitiés de la télécommande.



E119190

4. Tournez le tournevis dans la position indiquée pour séparer les deux moitiés de la télécommande.

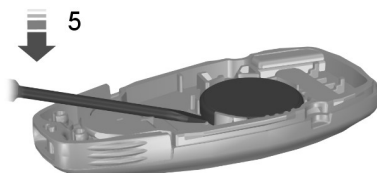

E125860

Clés et télécommandes

Note : *Ne touchez pas les contacts de la pile ou la carte de circuit imprimé avec le tournevis.*

5. Otez délicatement la pile à l'aide du tournevis.
6. Installez une pile neuve (3V CR 2032) avec le + orienté vers le bas.
7. Assemblez les deux moitiés de la télécommande.
8. Posez la lame de clé.

REPLACEMENT D'UNE CLÉ OU D'UNE TÉLÉCOMMANDE PERDUE

Vous pouvez vous procurer des clés ou télécommandes de rechange ou supplémentaires auprès d'un concessionnaire agréé. Celui-ci est en mesure de programmer les télécommandes de votre véhicule ou vous pourrez les programmer vous-même. Voir **Télécommande** (page 30).

Pour reprogrammer le dispositif antivol passif, contactez un concessionnaire agréé.

PRINCIPES DE FONCTIONNEMENT

Le système vous permet de programmer des clés en mode de conduite restreint afin de favoriser de bonnes habitudes de conduite. Toutes les clés programmées pour le véhicule, à l'exception d'une seule, peuvent être utilisées avec ces modes restreints.

Une clé qui n'a pas été programmée est appelée clé Administrateur ou une clé Admin. Elles peuvent être utilisées pour :

- créer une MyKey
- programmer des réglages MyKey en option,
- effacer toutes les fonctions MyKey.

Lorsqu'une MyKey a été programmée, vous pouvez accéder aux informations suivantes à partir de l'écran d'information :

- Le nombre de clés admin et MyKeys programmées pour votre véhicule.
- La distance totale parcourue par votre véhicule en utilisant une MyKey.

Note : *Mettre le contact pour utiliser le système.*

Note : *Toutes les MyKeys programmées ont les mêmes réglages. Vous ne pouvez pas les programmer individuellement.*

Réglages standard

Les réglages suivants ne peuvent pas être modifiés :

- Rappel de ceinture de sécurité. Vous ne pouvez pas désactiver cette fonction. Le son du système audio se coupe lorsque cette fonction est activée.
- Signal d'avertissement de bas niveau de carburant. Quand le niveau de carburant est bas, des avertissements visuels sont affichés, suivis d'un signal sonore.
- Fonctions d'aide à la conduite, notamment les aides à la navigation et au stationnement. Ces systèmes s'activent automatiquement quand vous mettez le contact.

Réglages en option

Vous pouvez configurer les réglages de MyKey la première fois que vous créez une MyKey. Vous pouvez également modifier les réglages ultérieurement avec une clé Admin.

Les réglages suivants peuvent être configurés à l'aide d'une clé Admin :

- Il est possible de définir diverses limites de vitesse du véhicule. Quand le véhicule atteint la vitesse définie, des avertissements visuels sont affichés, suivis d'un signal sonore. Vous ne pouvez pas dépasser la vitesse définie en appuyant à fond sur la pédale d'accélérateur.
- Il est possible de définir divers rappels de vitesse du véhicule. Quand la vitesse du véhicule définie est dépassée, des avertissements visuels sont affichés, suivis d'un signal sonore.

- Volume maximum du système audio de 45 %. Un message s'affiche à l'écran en cas de tentative de dépassement du volume limité. La commande automatique du volume est désactivée.
- Réglage Toujours en marche. Si ce réglage est activé, vous ne pouvez pas désactiver l'assistance d'urgence, pas plus que la fonction Ne pas déranger.

Véhicules avec système d'entrée sans clé

En présence d'une MyKey et d'une clé Admin, votre véhicule ne reconnaît que la clé Admin.

CRÉATION D'UNE MYKEY

Véhicules sans démarrage sans clé

1. Insérez dans le contacteur d'allumage la clé que vous souhaitez programmer.
2. Mettez le contact.
3. Accédez au menu principal à l'aide de l'écran d'information. Sélectionnez **MyKey** et appuyez sur **OK** ou la flèche vers le bas.
4. Sélectionnez **Créer MyKey** et appuyez sur **OK**.
5. Lorsque vous y êtes invité, appuyez sur la touche **OK** et maintenez-la enfoncée jusqu'à ce qu'un message vous demande d'étiqueter cette clé en tant que clé MyKey. La clé sera restreinte la prochaine fois que vous l'utiliserez.

Note : Veillez à étiqueter la MyKey afin de pouvoir la distinguer des clés Admin.

Véhicules avec démarrage sans clé

1. Mettez le contact en utilisant une clé admin.

2. Accédez au menu principal à l'aide de l'écran d'information. Sélectionnez **MyKey** et appuyez sur **OK** ou la flèche vers le bas.

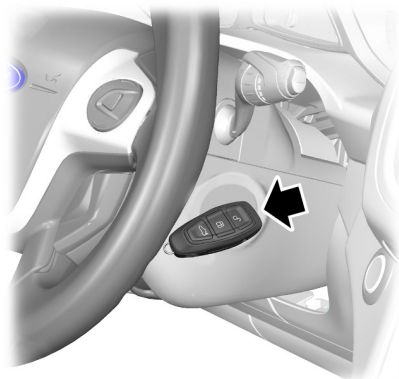

E162402

3. Saisissez la clé que vous souhaitez programmer et tenez-la près de la colonne de direction, exactement comme illustré.
4. Sélectionnez **Créer MyKey** et appuyez sur **OK**.
5. Lorsque vous y êtes invité, appuyez sur la touche **OK** et maintenez-la enfoncée jusqu'à ce qu'un message vous demande d'étiqueter cette clé en tant que clé MyKey. La clé sera restreinte la prochaine fois que vous l'utiliserez.

Note : Veillez à étiqueter la MyKey afin de pouvoir la distinguer des clés Admin.

PROGRAMMATION D'UNE MYKEY

Réglages en option

1. Mettez le contact en utilisant une clé admin.

2. Accédez au menu principal à l'aide de l'écran d'information. Sélectionnez **MyKey** et appuyez sur **OK** ou la flèche vers le bas.
3. Utilisez les touches fléchées pour faire défiler jusqu'à une fonction optionnelle.
4. Appuyez sur **OK** ou sur la touche fléchée droite pour faire défiler les réglages.
5. Appuyez sur **OK** ou sur la touche fléchée droite pour effectuer une sélection.

EFFACER TOUTES LES CLÉS MYKEYS

Note : *L'effacement de toutes les MyKeys rétablit le réglage par défaut de la clé Admin et remet à zéro la distance de MyKey.*

1. Mettez le contact en utilisant une clé admin.
2. Accédez au menu principal à l'aide de l'écran d'information. Sélectionnez **MyKey** et appuyez sur **OK** ou la flèche vers le bas.
3. Faites défiler jusqu'à **Effacer tout** et appuyez sur **OK**.
4. Appuyez sur la touche **OK** et maintenez-la enfoncée jusqu'à ce qu'un message vous signale que toutes les MyKeys ont été effacées.

CONTRÔLE DE L'ÉTAT DU SYSTÈME MYKEY

Sur l'écran d'information, vous trouverez des renseignements sur vos MyKeys programmées.

Distance MyKey

Affiche la distance lorsque les conducteurs utilisent une clé MyKey. La seule manière d'effacer la distance cumulée consiste à utiliser une clé Admin pour effacer votre clé MyKey. Si la distance n'est pas totalisée comme elle le devrait, cela signifie que l'utilisateur prévu n'emploie pas la clé MyKey ou bien qu'un utilisateur de clé Admin a récemment effacé et recréé une clé MyKey.

Nombre de MyKeys

Indique le nombre de clés MyKey programmées pour votre véhicule. Utilisez cette fonction pour détecter le nombre de clés MyKey dont vous disposez pour votre véhicule et détecter lorsqu'une clé MyKey a été effacée.

Nombre de Clés Admin

Indique le nombre de clés Admin programmées sur votre véhicule. Utilisez cette fonction pour déterminer le nombre de clés Admin dont vous disposez pour votre véhicule et détecter si une clé MyKey supplémentaire a été programmée.

UTILISATION DE MYKEY AVEC DES SYSTÈMES DE DÉMARRAGE À DISTANCE

MyKey n'est pas compatible avec des systèmes de démarrage à distance de seconde monte qui ne sont pas agréés par Ford. Si vous décidez d'installer un système de démarrage à distance, consultez un concessionnaire agréé qui pourra vous renseigner un système agréé par Ford.

DIAGNOSTIC DE MYKEY

Tous les véhicules

Condition	Causes potentielles
Je n'arrive pas à créer une MyKey.	La clé utilisée pour démarrer le véhicule n'est pas une clé Admin. La clé utilisée pour démarrer le véhicule est la seule clé. Il doit toujours exister au moins une clé Admin.
Je n'arrive pas à programmer les paramètres configurables.	La clé utilisée pour démarrer le véhicule n'est pas une clé Admin. Aucune MyKey n'a été programmée pour votre véhicule. Voir Création d'une MyKey (page 35).
Je n'arrive pas à effacer les MyKeys.	La clé utilisée pour démarrer le véhicule n'est pas une clé Admin. Aucune MyKey n'a été programmée pour votre véhicule. Voir Création d'une MyKey (page 35).
J'ai perdu la seule clé admin.	Achetez une nouvelle clé auprès d'un concessionnaire agréé.
J'ai perdu une clé.	Programmez une clé de rechange. Voir Dispositif antivol passif (page 44).
La distance de MyKey n'augmente pas.	La MyKey n'est pas utilisée par l'utilisateur prévu. Les MyKeys ont été effacées. Voir Effacer toutes les clés MyKeys (page 36).

Véhicules équipés d'un système de démarrage avec bouton start/stop

Condition	Causes potentielles
Je n'arrive pas à créer une MyKey.	La clé n'est en position de sécurité. Voir Création d'une MyKey (page 35).
Il n'y a pas de modes de conduite MyKey.	Présence d'une clé Admin au moment où vous mettez le contact. Aucune MyKey n'a été programmée pour votre véhicule. Voir Création d'une MyKey (page 35).

Serrures

VERROUILLAGE ET DÉVERROUILLAGE

Serrures de porte électriques

- Appuyer une fois sur le bouton. Les portes se verrouillent.
- Appuyez à nouveau sur le bouton. Les portes se déverrouillent.

Pour l'emplacement des repères : Voir **Bref aperçu** (page 11).

Télécommande

La télécommande peut être utilisée à tout moment lorsque votre véhicule ne fonctionne pas.

Déverrouillage des portes

Note : Vous pouvez déverrouiller la porte conducteur à l'aide de la clé. Utilisez la clé si la télécommande ne fonctionne pas.

Note : Lorsque vous verrouillez le véhicule pour plusieurs semaines, la télécommande sera désactivée. Le véhicule doit être déverrouillé et le moteur démarré avec la clé. Le fait de déverrouiller et de démarrer une fois le véhicule réactivera la télécommande.



Appuyez sur le bouton pour déverrouiller la porte conducteur.

Appuyez à nouveau sur le bouton en moins de trois secondes pour déverrouiller toutes les portes. Les indicateurs de direction clignotent.

Reprogrammation de la fonction de déverrouillage

Vous pouvez reprogrammer la fonction de déverrouillage de manière à ce que seule la porte conducteur soit déverrouillée. Voir

Télécommande (page 30).

Verrouillage des portes



Appuyez sur le bouton pour verrouiller toutes les portes. Les clignotants s'allument.

Appuyez à nouveau sur le bouton en moins de trois secondes pour confirmer le verrouillage de l'ensemble des portes. Les portes sont à nouveau verrouillées et les clignotants s'allument si toutes les portes et le coffre sont verrouillés.

Note : Si une porte ou le coffre n'est pas verrouillé, ou si le capot n'est pas fermé sur les véhicules équipés d'un système d'alarme antivol ou de démarrage à distance, les clignotants ne s'allumeront pas.

Double verrouillage

AVERTISSEMENT



N'utilisez pas le double verrouillage si des passagers ou des animaux se trouvent à l'intérieur du véhicule. Les portes double-verrouillées ne peuvent pas être ouvertes à partir de l'intérieur.

Le double verrouillage est une fonction de protection contre le vol qui empêche l'ouverture des portes à partir de l'intérieur. Vous ne pouvez double-verrouiller les portes que si elles sont toutes fermées.



Appuyez deux fois sur le bouton en moins de trois secondes.

Reverrouillage automatique

Les portes se reverrouillent automatiquement si vous n'ouvrez pas une porte dans les 45 secondes qui suivent le déverrouillage à l'aide de la télécommande. Les serrures de portes et l'alarme reviennent à l'état précédent.

Serrures

Verrouillage et déverrouillage des portes depuis l'intérieur



Appuyez sur le bouton. Pour l'emplacement des repères : Voir **Bref aperçu** (page 11).

Verrouillage et déverrouillage des portes avec la clé

Note : Ne laissez pas vos clés dans le véhicule.

Verrouillage avec la clé

Orientez la partie supérieure de la clé vers l'avant du véhicule.

Double verrouillage avec la clé

Tourner deux fois la clé en position de verrouillage en moins de trois secondes.

Déverrouillage avec la clé

Note : Si les serrures de sécurité enfant sont activées, le fait de tirer sur le levier intérieur désactive le verrouillage d'urgence, mais pas la serrure de sécurité enfant. Seules les poignées de portes extérieures permettent d'ouvrir les portes.

Note : Si les portes ont été déverrouillées grâce à cette méthode, chaque porte doit être verrouillée jusqu'à ce que le verrouillage centralisé soit réparé.

Déverrouiller la porte conducteur avec la clé. Les autres portes peuvent être déverrouillées individuellement en tirant sur les poignées de portes intérieures correspondantes.

Note : Si le verrouillage centralisé ne fonctionne pas, il est possible de verrouiller chacune des portes avec la clé orientée comme dans l'illustration.



E142053

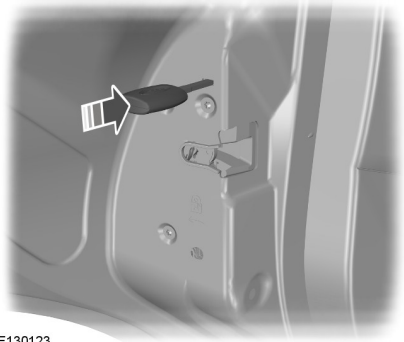

E130123

Enfoncer pour verrouiller.

Serrures

PORTE COULISSANTE



E145826

Lorsque les portes arrière sont ouvertes au maximum, s'assurer de ne pas trébucher sur le câble ou le mécanisme situé à la base de l'ouverture de la porte.

HAYON MANUEL

AVERTISSEMENTS

 Il est extrêmement dangereux de se trouver dans la zone de chargement, à l'extérieur ou à l'intérieur de votre véhicule. En cas de collision, toute personne se trouvant dans ces zones est plus susceptible d'être gravement ou mortellement blessée. N'autorisez personne à rester dans une zone de votre véhicule qui n'est pas équipée de sièges et de ceintures de sécurité. Assurez-vous que tous les passagers de votre véhicule sont assis sur un siège et utilisent une ceinture de sécurité de manière adéquate.

AVERTISSEMENTS

 Assurez-vous que le hayon est fermé pour éviter que les gaz d'échappement pénètrent dans le véhicule. Cela empêchera également toute chute d'un passager ou du chargement. Si vous devez conduire avec la porte de hayon ouverte, veillez à ce que votre véhicule soit bien ventilé de manière à ce que l'air extérieur ne pénètre pas dans votre véhicule.

Note : *Faites attention à ne pas endommager le hayon lorsque vous l'ouvrez ou le fermez dans un garage ou tout autre espace clos.*

Note : *Ne suspendez rien (porte-vélos, etc.) au becquet, à la vitre ou au hayon. Cela pourrait endommager le hayon et ses composants.*

Note : *Ne conduisez pas en laissant le hayon ouvert. Cela pourrait endommager le hayon et ses composants.*

Ouverture et fermeture du hayon

Pour ouvrir le hayon

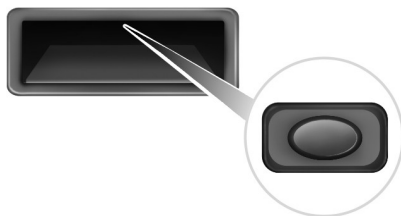

E138632

Appuyez sur le bouton situé en haut dans le creux de la poignée encastrée de fermeture du hayon pour déverrouiller ce dernier, puis tirez sur la poignée extérieure.

Serrures

Ouverture avec la télécommande



Appuyez deux fois sur le bouton en moins de trois secondes.

Pour fermer le hayon

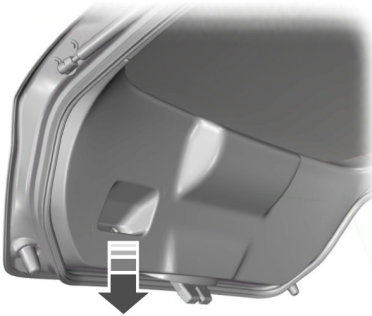

E89132

Une poignée encastree est prévue dans le hayon pour faciliter la fermeture.

OUVERTURE SANS CLÉ

Informations générales

AVERTISSEMENT



Le système peut ne pas fonctionner si la clé se trouve à proximité d'objets métalliques ou de dispositifs électroniques comme des téléphones mobiles.

Le système ne fonctionne pas si :

- La batterie de votre véhicule est déchargée.
- Les fréquences de clé passive sont brouillées.
- La pile de la clé passive est déchargée.

Note : Si le système ne fonctionne pas, vous devrez utiliser la lame de la clé pour verrouiller et déverrouiller le véhicule.

Ce système vous permet de faire fonctionner le véhicule sans utiliser de clé ni de télécommande.

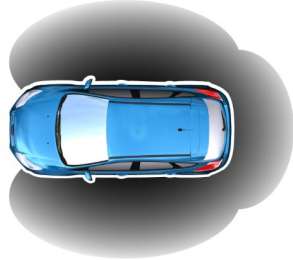

E78276

Pour que le verrouillage et le déverrouillage passifs s'effectuent, une clé passive valide doit être présente dans l'une des trois zones de détection externes. Ces zones se situent environ à un mètre et demi (cinq pieds) des poignées de porte avant et du hayon.

Clé passive

Vous pouvez verrouiller et déverrouiller votre véhicule à l'aide de la clé passive. Vous pouvez utiliser la clé passive comme une télécommande. Voir **Verrouillage et déverrouillage** (page 38).

Verrouillage du véhicule

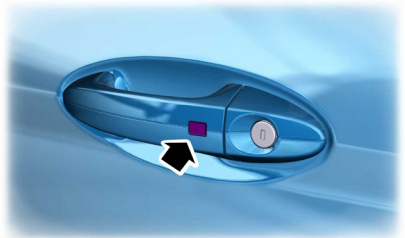

E87384

AVERTISSEMENT



Votre véhicule ne se verrouille pas automatiquement. Si vous n'appuyez pas sur un bouton de verrouillage, votre véhicule reste déverrouillé.

Des boutons de verrouillage sont prévus sur chacune des portes avant.

Pour activer le verrouillage centralisé et armer l'alarme, appuyez une fois sur un bouton de verrouillage.

Pour activer le double verrouillage et armer l'alarme, appuyez sur un bouton de verrouillage deux fois en trois secondes.

Note : *n'agrippez pas la poignée de la porte lorsque vous verrouillez votre véhicule.*

Note : *Votre véhicule restera verrouillé pendant environ trois secondes. Lorsque ce délai de temporisation est écoulé, vous pouvez de nouveau ouvrir les portes, à condition que la clé passive se situe dans la zone de détection appropriée.*

Deux clignotements courts des indicateurs de direction confirment que toutes les portes et le hayon ont été verrouillés et que l'alarme est armée.

Hayon

Note : *Si la clé passive se trouve dans le coffre à bagages et que les portes sont verrouillées, le hayon ne peut pas être fermé et se relève.*

Note : *Si une deuxième clé passive valide se trouve dans la plage de détection du hayon, ce dernier peut être fermé.*

Déverrouillage du véhicule

Note : *Si le véhicule reste verrouillé plus de trois jours, le système passe en mode économie d'énergie. Cela évite que la batterie se décharge. Lorsque le véhicule est déverrouillé dans ce mode, le temps de réaction du système peut être légèrement plus long que la normale. Pour quitter le mode économie d'énergie, déverrouillez votre véhicule.*

Note : *Une clé passive valide doit se trouver dans la zone de détection de la porte dont la poignée a été actionnée.*

Un clignotement long des indicateurs de direction confirme que toutes les portes et le hayon ont été déverrouillés et que l'alarme a été désarmée.

Déverrouillage de la porte conducteur uniquement

La fonction de déverrouillage peut être reprogrammée pour que seule la porte conducteur et le hayon soient déverrouillés. Voir **Télécommande** (page 30). Le cas échéant, notez ce qui suit :

Si la porte conducteur est la première porte à être ouverte, les autres portes resteront verrouillées. Vous pouvez déverrouiller toutes les autres portes depuis l'intérieur de votre véhicule en appuyant sur le bouton de déverrouillage situé la planche de bord. Pour l'emplacement des repères : Voir **Bref aperçu** (page 11). Les portes peuvent être déverrouillées individuellement en tirant sur les poignées de porte intérieures correspondantes.

Si la porte passager est la première porte ouverte, toutes les autres portes et le hayon seront déverrouillés.

Clés désactivées

Toute clé laissée à l'intérieur de votre véhicule, lorsqu'il est verrouillé, est désactivée.

Serrures

Vous ne pouvez pas utiliser une clé désactivée pour mettre le contact ou démarrer le moteur.

Vous devez réactiver l'ensemble des clés passives pour pouvoir les utiliser.

Pour activer toutes les clés passives, déverrouillez votre véhicule à l'aide d'une clé passive qui n'a pas été désactivée ou de la fonction de déverrouillage de la télécommande.

Toutes les clés passives seront activées si vous mettez le contact ou si vous démarrez votre véhicule avec une clé valide.

Verrouillage et déverrouillage des portes avec la lame de clé

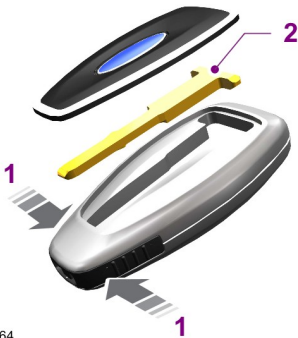

E87964

1. Déposez le couvercle avec précaution.
2. Retirez la lame de la clé et insérez-la dans la serrure.

Note : *Seule la poignée de porte conducteur est équipée d'un barillet de serrure.*

DISPOSITIF ANTIVOL PASSIF

Principe de fonctionnement

Le système empêche le démarrage du moteur avec une clé codée incorrecte.

Clés codées

Si vous perdez une clé, vous pouvez vous procurer une clé de rechange auprès d'un concessionnaire agréé. Si possible, indiquez-lui le numéro de clé figurant sur l'étiquette fournie avec les clés d'origine. Vous pouvez également obtenir des clés supplémentaires auprès d'un concessionnaire agréé.

Note : *Si vous perdez une clé, faites effacer le code de toutes les clés restantes et programmer un nouveau code. Faites coder des clés de rechange et recoder vos clés existantes en même temps. Veuillez consulter un concessionnaire agréé pour plus de renseignements.*

Note : *Évitez que des objets métalliques ne fassent écran aux clés. Cela peut empêcher l'émetteur de reconnaître une clé codée.*

Activation du système d'immobilisation

Lorsque vous coupez le contact, le système d'immobilisation est automatiquement activé après une courte période.

Désactivation du système d'immobilisation

Lorsque vous établissez le contact, le système d'immobilisation est automatiquement désactivé si une clé correctement codée est utilisée.

Si vous n'avez pas pu démarrer le moteur avec une clé correctement codée, faites contrôler votre véhicule par un concessionnaire agréé.

ALARME ANTIVOL

Système d'alarme

Votre véhicule peut être équipé d'un des systèmes d'alarme suivants :

- Alarme périmétrique.
- Alarme périmétrique avec capteurs d'habitacle.
- Alarme de catégorie 1 avec capteurs d'habitacle et alarme alimentée par pile.

Alarme périmétrique

L'alarme périmétrique dissuade tout accès non autorisé à votre véhicule par les portes et le capot. Elle protège également le système audio.

Capteurs d'habitacle



E71401

AVERTISSEMENTS



Ne couvrez pas les capteurs de l'éclairage intérieur.



N'armez pas l'alarme en mode de protection totale si des passagers, des animaux ou des objets mobiles se trouvent dans le véhicule.

Les capteurs jouent le rôle de dispositif anti-intrusion dissuasif en détectant tout mouvement à l'intérieur de votre véhicule.

Sécurité

Alarme sonore avec batterie

L'alarme sonore avec batterie est un système d'alarme antivol supplémentaire qui active une sirène lorsque l'alarme est déclenchée. Elle est armée lorsque vous verrouillez votre véhicule. Cette alarme, qui a sa propre batterie, déclenche une sirène même si l'intrus débranche la batterie de votre véhicule ou l'alarme sonore avec batterie elle-même.

Déclenchement de l'alarme

Une fois armée, l'alarme se déclenche dans les cas suivants :

- Si quelqu'un ouvre une porte, le hayon ou le capot sans utiliser une clé valide ou la télécommande.
- Si quelqu'un retire le système audio ou le système d'aide à la navigation.
- Si vous mettez le contact sans clé valide.
- Si les capteurs d'habitacle détectent un mouvement à l'intérieur de votre véhicule.
- Sur les véhicules équipés d'une alarme sonore avec batterie, si quelqu'un débranche la batterie de votre véhicule ou l'alarme sonore avec batterie elle-même.

Si l'alarme est déclenchée, la sirène se fait entendre pendant 30 secondes et les feux de détresse clignotent pendant 5 minutes.

Toute nouvelle tentative d'effectuer une des opérations ci-dessus entraîne un nouveau déclenchement de l'alarme.

Modes de protection totale et réduite

Protection totale

Le mode de protection totale est le réglage standard.

Dans ce mode, les capteurs d'habitacle sont activés lorsque vous armez l'alarme.

Note : *De fausses alarmes peuvent être déclenchées si des animaux ou des objets mobiles se trouvent dans le véhicule.*

Protection réduite

Dans ce mode, les capteurs d'habitacle sont désactivés lorsque vous armez l'alarme.

Note : *Ce mode ne peut être sélectionné que pour la durée du cycle d'établissement/coupage du contact. L'alarme repassera en mode de protection totale la prochaine fois que vous mettrez le contact.*

Demander à la sortie (le cas échéant)

Vous pouvez configurer le système pour que l'afficheur multifonction vous demande à chaque fois le niveau de protection souhaité.

Si vous sélectionnez **Ask on Exit** (Demander à la sortie), le message **Reduced guard?** (Protection réduite ?) s'affiche dans l'écran d'information chaque fois que vous coupez le contact. Voir **Messages d'information** (page 74).

Pour armer l'alarme en mode de protection réduite, appuyez sur le bouton **OK** lorsque ce message s'affiche.

Si vous souhaitez armer la protection totale, quittez le véhicule sans appuyer sur le bouton **OK**.

Sécurité

Sélection de la protection totale ou réduite

Note : La sélection de **Réduite** ne configure pas l'alarme en mode de protection réduite permanente. Le mode de protection réduite n'est défini que pour le cycle d'établissement / coupure du contact actuel. Si vous choisissez fréquemment le mode de protection réduite, sélectionnez **Sur demande**.

Vous pouvez sélectionner le mode de protection réduite ou complète à l'aide de l'affichage d'information. Voir **Généralités** (page 74).

Armement de l'alarme

Pour armer l'alarme, verrouillez le véhicule. Voir **Serrures** (page 38).

Désarmement de l'alarme

Véhicules sans système d'entrée sans clé

Alarme périmétrique

Désarmez et faites taire l'alarme en déverrouillant les portes à l'aide de la clé et en mettant le contact avec une clé codée correctement ou en déverrouillant les portes à l'aide de la télécommande.

Alarme de catégorie 1

Désarmez et faites taire l'alarme en déverrouillant les portes à l'aide de la clé et en mettant le contact avec une clé codée correctement dans les 12 secondes ou en déverrouillant les portes à l'aide de la télécommande.

Véhicules avec système d'entrée sans clé

Note : Pour l'entrée sans clé, une clé passive valide doit se trouver dans la zone de détection de la porte dont la poignée a été actionnée. Voir **Ouverture sans clé** (page 41).

Alarme périmétrique

Désarmez et faites taire l'alarme en déverrouillant les portes et en mettant le contact ou en déverrouillant les portes à l'aide de la télécommande.

Alarme de catégorie 1

Désarmez et faites taire l'alarme en déverrouillant les portes et en mettant le contact dans les 12 secondes ou en déverrouillant les portes ou le hayon à l'aide de la télécommande.

Volant de direction

RÉGLAGE DU VOLANT

AVERTISSEMENT



Ne réglez pas le volant pendant la conduite.

Note : Vérifiez que vous êtes correctement assis. Voir **S'asseoir dans la position correcte** (page 90).

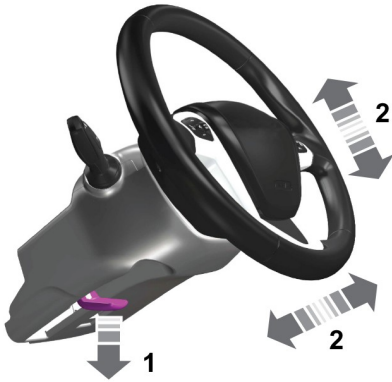

E95178

1. Déverrouillez la colonne de direction.
2. Réglez le volant de direction à la position souhaitée.



E95179

3. Verrouillez la colonne de direction.

COMMANDES AUDIO

Sélectionner la source requise sur l'autoradio.

Les fonctions suivantes peuvent être commandées à partir des commandes :

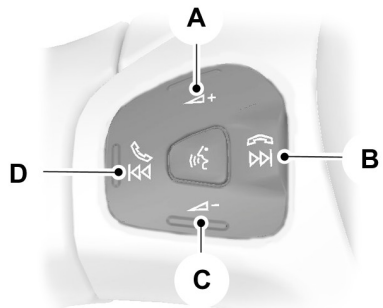

E141530

- A Augmentation du volume
- B Recherche vers le haut, suivant ou fin de l'appel

Volant de direction

- C Diminution du volume
- D Recherche vers le bas, précédent ou accepter tout

RÉGULATEUR DE VITESSE



E141961

Voir **Régulateur de vitesse** (page 129).

Recherche, suivant ou précédent

Appuyer sur le bouton de recherche pour :

- régler la radio sur la station pré-réglée suivante ou précédente
- Lecture de la piste précédente / suivante

Appuyer sur le bouton de recherche et le maintenir enfoncé pour :

- régler l'autoradio sur la station immédiatement au-dessus ou au-dessous dans la plage de fréquence
- Recherche à travers une plage.

COMMANDE VOCALE



E141533

Appuyer sur le bouton pour activer ou désactiver le mode de commande vocale.
Voir **SYNC™** (page 263).

Essuie-glaces et lave-glaces

ESSUIE-GLACES DE PARE-BRISE

Note : Dégivrez complètement le pare-brise avant de mettre en marche les essuie-glaces de pare-brise.

Note : Assurez-vous que les essuie-glaces de pare-brise sont désactivés avant d'amener le véhicule dans une station de lavage.

Note : Posez des balais d'essuie-glaces neufs dès qu'ils commencent à laisser des bandes d'humidité et des traces sur le pare-brise.

Note : Ne pas faire fonctionner les essuie-glaces sur un pare-brise sec. Cela pourrait rayer la vitre, endommager les balais des essuie-glaces ou faire griller le moteur d'essuie-glace. Utilisez toujours les lave-glaces avant de mettre en marche les essuie-glaces sur un pare-brise sec.



E102032

- A Balayage unique
- B Balayage intermittent
- C Balayage normal
- D Balayage rapide

Note : Si vous appuyez sur le levier d'essuie-glace et le maintenez en position A, les essuie-glaces continuent leur balayage jusqu'à ce que vous relâchiez le levier.

Balayage intermittent

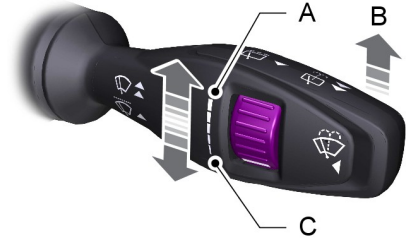

E102033

- A Intervalle de balayage court
- B Balayage intermittent
- C Intervalle de balayage long

Utilisez le sélecteur rotatif pour régler l'intervalle de balayage.

Essuie-glaces soumis à la vitesse

Quand la vitesse de votre véhicule augmente, l'intervalle de balayage diminue.

ESSUIE-GLACES AUTOMATIQUES

Note : Dégivrez complètement le pare-brise avant de mettre en marche les essuie-glaces de pare-brise.

Note : Assurez-vous que les essuie-glaces de pare-brise sont désactivés avant d'amener le véhicule dans une station de lavage.

Essuie-glaces et lave-glaces

Note : nettoyez le pare-brise et les balais d'essuie-glace s'ils commencent à laisser des traînées ou des traces sur le pare-brise. Si le problème persiste, posez des balais d'essuie-glace neufs.

Note : Si les phares à allumage automatique et les essuie-glaces automatiques ont été activés conjointement, les phares de feux de croisement s'allument automatiquement lorsque le capteur de pluie active en continu les essuie-glaces de pare-brise.

Par temps humide ou hivernal accompagné de verglas, de neige ou lorsque les routes sont salées, les essuie-glaces peuvent effectuer un balayage irrégulier et imprévu ou laisser des traces.

Dans ces conditions, vous pouvez faire ce qui suit pour garder votre pare-brise dégagé :

- baisser la sensibilité des essuie-glaces ;
- modifier la vitesse de balayage et choisir une vitesse normale ou rapide selon le cas ;
- désactiver les essuie-glaces automatiques.

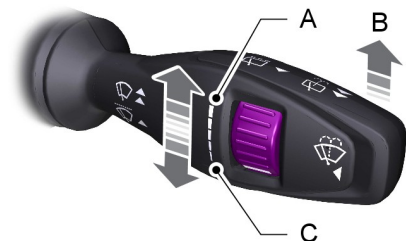

E102033

- A Balayage automatique maximal
- B En fonction
- C Balayage automatique minimal

Les essuie-glaces fonctionnent lorsque de l'eau est détectée sur le pare-brise. Le capteur de pluie continue à surveiller la quantité d'eau sur le pare-brise et règle automatiquement la vitesse de balayage des essuie-glaces. Vous pouvez activer ou désactiver cette fonction sur l'écran d'information. Voir **Généralités** (page 69).

Note : Lorsque vous désactivez cette fonction, les essuie-glaces reviennent au réglage de balayage intermittent variable selon la sensibilité définie.

Utilisez la commande rotative pour régler la sensibilité du capteur de pluie. Avec le balayage automatique minimal, les essuie-glaces fonctionnent lorsque le capteur détecte une quantité d'eau importante sur le pare-brise. Avec le balayage automatique maximal, les essuie-glaces fonctionnent lorsque le capteur détecte une quantité d'eau réduite sur le pare-brise.

Maintenez la partie externe du pare-brise propre. La performance du capteur est affectée si la zone qui entoure le rétroviseur intérieur est sale. Le capteur de pluie est très sensible : les essuies-glaces peuvent se déclencher si des saletés, de la brume ou des insectes frappent le pare-brise.

LAVE-GLACES DE PARE-BRISE

Note : N'actionnez pas le lave-glace si le réservoir est vide. Cela pourrait entraîner une surchauffe de la pompe de lave-glace.



E102051

Essuie-glaces et lave-glaces

Appuyez sur le bouton pour faire fonctionner le lave-glace. Lorsque vous relâchez le bouton, les essuie-glaces effectuent encore quelques balayages.

ESSUIE-GLACES ET LAVE-GLACES DE LUNETTE ARRIÈRE

Balayage intermittent



E102052

Tirez le levier vers vous.

Balayage en marche arrière

L'essuie-glace arrière fonctionne automatiquement lorsque la marche arrière est enclenchée si :

- l'essuie-glace arrière n'est pas déjà activé ;
- le levier d'essuie-glace est en position A, B, C ou D ;
- l'essuie-glace avant fonctionne (réglé sur la position B).

Lave-glace de lunette arrière

Note : *N'actionnez pas le lave-glace si le réservoir est vide. Cela pourrait entraîner une surchauffe de la pompe de lave-glace.*

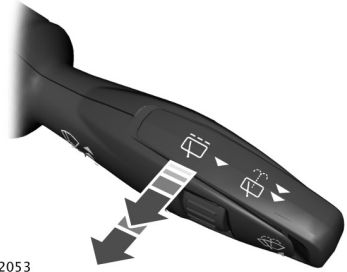

E102053

Tirez le levier vers vous pour activer le lave-glace. Il fonctionnera pendant 10 secondes maximum. Lorsque vous relâchez le levier, les essuie-glaces effectuent encore quelques balayages.

Eclairage

GÉNÉRALITÉS

Condensation dans les blocs de feux

L'éclairage extérieur est équipé de buses pour s'adapter aux fluctuations normales de la pression de l'air.

La condensation peut être une conséquence naturelle de cette conception. Si de l'air humide pénètre dans le bloc de feux par les buses, de la condensation peut se former lorsque la température est basse. Lorsque de la condensation normale se forme, une fine couche de buée peut apparaître à l'intérieur de l'optique. Cette couche finit par disparaître et la buée est évacuée via les buses pendant le fonctionnement normal.

La disparition de la buée peut prendre jusqu'à 48 heures par temps sec.

Voici quelques exemples de condensation normale :

- Présence d'une fine couche de buée (sans taches, traces d'écoulement ou grosses gouttelettes).
- Une fine couche de buée couvre moins de 50 % de l'optique.

Voici quelques exemples de condensation anormale :

- Une accumulation d'eau à l'intérieur du feu.
- Des taches, traces d'écoulement ou grosses gouttelettes à l'intérieur de l'optique.

Si vous remarquez la présence de condensation anormale, faites contrôler votre véhicule par un concessionnaire agréé.

COMMANDES D'ÉCLAIRAGE

Positions de la commande d'éclairage

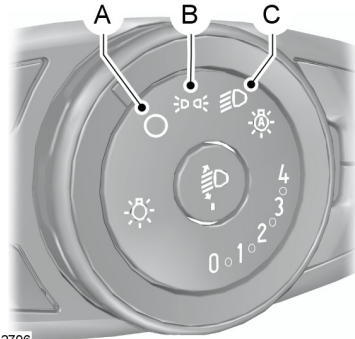

E132706

- A Désactivé
- B Feux de stationnement, éclairage de la planche de bord, éclairage de la plaque d'immatriculation et feux arrière
- C Phares

Feux de stationnement

Note : Une utilisation prolongée des feux de stationnement met la batterie à plat.

Coupez le contact.

Réglez le commutateur d'éclairage sur la position B.

Eclairage

Feux de route



E101829

Tirez complètement le levier vers vous pour allumer les feux de route.

Poussez le levier vers l'avant pour éteindre les feux de route.

Appel de phares

Tirez le levier légèrement vers vous et relâchez-le pour faire un appel de phares.

ALLUMAGE AUTOMATIQUE DES PHARES

Note : en cas de conditions météorologiques difficiles, il peut s'avérer nécessaire d'allumer manuellement vos phares.

Note : si la fonction d'allumage automatique des phares est activée, vous ne pouvez allumer les feux de route que si la fonction d'allumage automatique a déjà allumé les phares.

Note : si la fonction d'allumage automatique des phares est activée, vous ne pouvez allumer les feux de brouillard avant que si la fonction d'allumage automatique a déjà allumé les phares.



E132707

Les phares s'allument et s'éteignent automatiquement dans des conditions de faible éclairage ou en cas d'intempéries.

Les phares restent allumés pendant un certain temps après l'arrêt de l'allumage. Vous pouvez adapter ce délai à l'aide des commandes de l'affichage d'information. Voir **Affichages d'informations** (page 69).

Note : si les phares à allumage automatique et les essuie-glaces automatiques ont été activés conjointement, les phares de feux de croisement s'allument automatiquement lorsque le capteur de pluie active en continu les essuie-glaces de pare-brise.

Eclairage

RÉGLAGE DE L'INTENSITÉ D'ÉCLAIRAGE DU COMBINÉ DES INSTRUMENTS

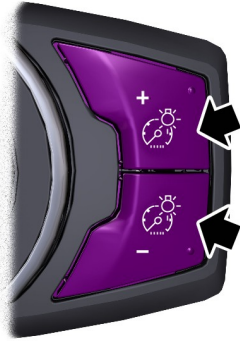

E132712

Appuyez dessus de manière répétée ou maintenez-le enfoncé jusqu'à ce que le niveau souhaité soit atteint.

Note : Si vous débranchez la batterie, ou bien si elle se décharge, l'éclairage de planche de bord revient au réglage maximum.

RETARD DE SORTIE DE PHARE

Après avoir coupé le contact, vous pouvez allumer les phares en tirant vers vous le levier de clignotants. Un signal sonore bref se fait entendre. Les phares s'éteignent automatiquement après 3 minutes lorsqu'une porte est ouverte, ou 30 secondes après la fermeture de la dernière porte. Vous pouvez annuler cette fonction en tirant de nouveau vers vous le levier de clignotants ou en mettant le contact.

FEUX DE JOUR

AVERTISSEMENT

 Veillez à toujours allumer les phares en conditions de faible éclairage ou d'intempéries. Le système n'allume pas les feux arrière et peut ne pas offrir un éclairage adéquat dans de tels cas. Le fait de ne pas allumer les phares dans ces conditions peut entraîner une collision.

Le système allume les phares dans des conditions de faible éclairage.

Pour activer le système :

1. Mettez le contact.
2. Mettez le commutateur d'éclairage en position d'arrêt, d'allumage automatique ou de feu de stationnement.
3. Assurez-vous que le levier sélecteur de transmission n'est pas en position **P**.

ANTIBROUILLARDS



E132709

Appuyez sur la commande pour allumer ou éteindre les feux de brouillard.

Eclairage

Vous pouvez allumer les feux de brouillard avec la commande d'éclairage dans n'importe quelle position, sauf la position d'arrêt.

Note : Utilisez les feux de brouillard uniquement lorsque la visibilité est réduite, par exemple en cas de brouillard, de neige ou de forte pluie.

Note : Si les phares à allumage automatique sont activés, vous ne pouvez allumer les feux de brouillard que si la fonction d'allumage automatique a déjà allumé les phares.

FEUX ARRIÈRE DE BROUILLARD



E132710

Appuyez sur la commande pour allumer ou éteindre les feux de brouillard.

Vous ne pouvez allumer les feux de brouillard arrière que si les feux de brouillard avant ou les feux de croisement sont déjà allumés.

Note : Utilisez les feux de brouillard arrière uniquement lorsque la visibilité est inférieure à 164 pieds (50 mètres).

Note : Ne pas utiliser les feux arrière de brouillard en cas de pluie ou de neige.

Note : Si les phares à allumage automatique sont activés, vous ne pouvez allumer les feux de brouillard que si la fonction d'allumage automatique a déjà allumé les phares.

RÉGLAGE EN HAUTEUR DU FAISCEAU DES PROJECTEURS

Note : Les véhicules équipés de phares au xénon disposent d'une fonction de réglage de hauteur automatique des phares.

1. Appuyer pour déverrouiller le bouton à éjection.

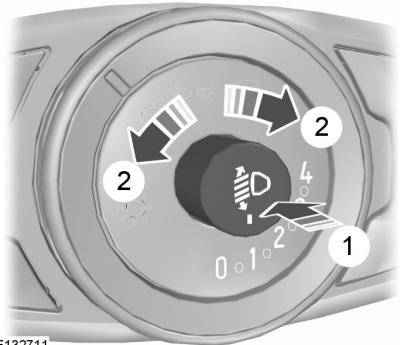

E132711

2. Tourner le bouton au réglage requis.
3. Enfoncer le bouton à la position verrouillée.

Vous pouvez ajuster la hauteur du faisceau des phares en fonction du chargement du véhicule.

Eclairage

Positions recommandées pour le commutateur de réglage de hauteur des phares

Charge		Charge dans le coffre à bagages	Position du commutateur
Sièges avant	Sièges de deuxième rangée		
1-2	-	-	0
2	3	-	1,5
2	3	Max*	2,5
1	-	Max*	3,5

* Voir **Plaque d'identification du véhicule** (page 204).

CLIGNOTANTS



E102016

Soulevez ou abaissez le levier pour utiliser les clignotants.

Note : *Soulevez ou abaissez légèrement le levier pour que les clignotants clignotent à trois reprises afin d'indiquer un changement de voie.*

ECLAIRAGE INTÉRIEUR

Lampe d'accueil

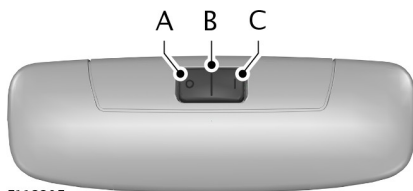

E112207

- A OFF (désactivé)
- B Portes activées
- C On

Si vous mettez le contacteur en position B, la lampe d'accueil s'allume lorsque vous déverrouillez ou ouvrez une porte ou le hayon. Si vous laissez une porte ouverte alors que le contact est coupé, la lampe d'accueil s'éteint automatiquement au bout d'un certain temps pour éviter que la batterie de votre véhicule se décharge. Pour rallumer, mettez le contact pendant un bref instant.

Eclairage

La lampe d'accueil s'allume également lorsque vous coupez le contact. Elle s'éteint automatiquement au bout de quelques instants ou lorsque vous démarrez le moteur.

Si vous mettez le contacteur en position C avec le contact coupé, la lampe d'accueil s'allume. Elle s'éteint automatiquement au bout de quelques instants pour éviter que la batterie de votre véhicule se décharge. Pour rallumer, mettez le contact pendant un bref instant.

Lampes de lecture



E112208

Si vous coupez le contact, les lampes de lecture s'éteignent automatiquement après un certain temps afin d'éviter que la batterie de votre véhicule se décharge. Pour les rallumer, mettez le contact pendant un bref instant.

Vitres et rétroviseurs

LÈVE-VITRES ÉLECTRIQUES

AVERTISSEMENTS

 Ne laissez pas des enfants sans surveillance dans votre véhicule, ou jouer avec les lève-vitres électriques. Ils risquent de se blesser gravement.

 Lors de la fermeture des lève-vitres électriques, vous devez vous assurer qu'il n'y a pas d'obstacle à la fermeture et qu'aucun enfant ou animal ne se trouve à proximité des baies de vitre.

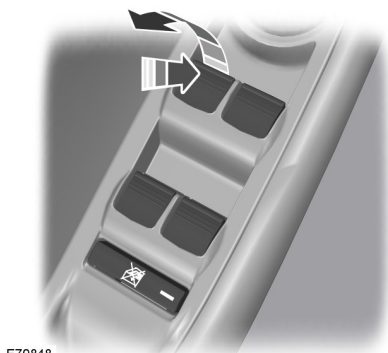

E70848

Note: Il se peut que vous entendiez un bruit de pulsation lorsque seulement une des vitres est ouverte. Baissez légèrement la vitre opposée afin de réduire ce bruit.

Appuyez sur le contacteur pour ouvrir la vitre.

Soulevez le contacteur pour fermer la vitre.

Ouverture à une impulsion (le cas échéant)

Enfoncez complètement le contacteur et relâchez-le. Appuyez de nouveau dessus ou soulevez-le pour stopper la vitre.

Fermeture à une impulsion (le cas échéant)

Soulevez complètement le contacteur et relâchez-le. Appuyez de nouveau dessus ou le soulever pour stopper la vitre.

Verrouillage des vitres



E70850

Appuyez sur le bouton de commande pour verrouiller ou déverrouiller les commandes de vitres arrière. Il s'allume lorsque les commandes de vitre arrière sont verrouillées.

Fonction anti-pincement (le cas échéant)

La vitre s'arrête automatiquement pendant la fermeture. Le mouvement est inversé sur une certaine distance en cas d'obstacle.

Neutralisation de la fonction anti-pincement

AVERTISSEMENT

 Lorsque vous neutralisez la fonction anti-pincement, la vitre n'inverse pas son mouvement si un obstacle est détecté. Faites attention lorsque vous fermez les vitres afin d'éviter toute blessure corporelle et tout dommage sur votre véhicule.

Vitres et rétroviseurs

Procédez comme suit pour neutraliser cette fonction de protection lorsque la vitre rencontre une résistance, par exemple en hiver :

1. Fermez la vitre deux fois jusqu'à ce qu'elle atteigne le point de résistance et laissez le mouvement s'inverser.
2. La troisième fois, fermez la vitre jusqu'au point de résistance. La fonction anti-pincement est alors désactivée et vous pouvez fermer la vitre manuellement. La vitre outrepassé le point de résistance et vous pouvez la fermer complètement.

Rendez-vous chez un concessionnaire agréé dès que possible si la vitre ne se ferme pas après la troisième tentative.

Réinitialisation de la fonction anti-pincement

AVERTISSEMENT



La fonction anti-pincement reste désactivée jusqu'à ce que la mémoire soit réinitialisée.

Si vous avez débranché la batterie, vous devez réinitialiser individuellement la mémoire anti-pincement de chaque vitre.

1. Soulevez le contacteur et maintenez-le dans cette position jusqu'à la fermeture totale de la vitre.
2. Relâchez le contacteur.
3. Soulevez de nouveau le contacteur pendant une seconde supplémentaire.
4. Enfoncez le contacteur et maintenez-le dans cette position jusqu'à l'ouverture totale de la vitre.
5. Relâchez le contacteur.
6. Soulevez le contacteur et maintenez-le dans cette position jusqu'à la fermeture totale de la vitre.
7. Ouvrez la vitre et essayez ensuite de la fermer automatiquement.

8. Réinitialisez et répétez la procédure si la vitre ne se ferme pas automatiquement.

Temporisation des accessoires (le cas échéant)

Vous pouvez utiliser les contacteurs de vitre pendant plusieurs minutes après l'arrêt du moteur ou jusqu'à l'ouverture de l'une des portes avant.

RÉTROVISEURS EXTÉRIEURS

Rétroviseurs extérieurs électriques

AVERTISSEMENT



Ne réglez pas les rétroviseurs pendant la conduite.



E70846

- A Rétroviseur côté gauche
- B Désactivé
- C Rétroviseur côté droit

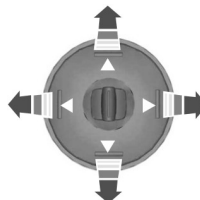

E70847

Appuyez sur les flèches pour régler le rétroviseur.

Vitres et rétroviseurs

Rétroviseurs électriques rabattables

Rabattement et déploiement automatiques

Note : Si les rétroviseurs ont été rabattus à l'aide du bouton de rabattement manuel, ils ne peuvent être déployés qu'à l'aide du même bouton.

Les rétroviseurs se rabattent automatiquement lorsque votre véhicule est verrouillé avec la clé, la télécommande ou à la demande du système d'entrée sans clé. Les rétroviseurs se déploient lorsque votre véhicule est déverrouillé avec la clé, la télécommande ou à la demande du système d'entrée sans clé, avec la poignée intérieure de porte conducteur ou au démarrage du moteur.

Rabattement et déploiement manuels

Note : Les rétroviseurs peuvent être rabattus uniquement lorsque le commutateur de rétroviseurs est sur la position B off.

Les rétroviseurs rabattables électriques fonctionnent lorsque le contact est mis.

Note : Il est possible d'utiliser les rétroviseurs (inclinaison et rabattement) plusieurs minutes après la coupure du contact. Si vous ouvrez une porte, vous ne pouvez plus régler les rétroviseurs.



E144552

Appuyez sur la flèche orientée vers le bas pour rabattre ou déplier les rétroviseurs.

Si vous appuyez de nouveau sur le commutateur pendant le déplacement des rétroviseurs, leur course s'interrompt et leur sens de déplacement s'inverse.

Note : Lorsque ces commutateurs sont utilisés à répétition pendant un intervalle de temps réduit, le système peut alors cesser de fonctionner un certain temps afin d'éviter toute détérioration due à une surchauffe.

Rétroviseurs extérieurs rabattables

Poussez le rétroviseur vers le verre de vitre de porte. Veillez à engager complètement le rétroviseur dans son support lorsque vous le ramenez à sa position d'origine.

RÉTROVISEUR INTÉRIEUR

AVERTISSEMENT



Ne réglez pas le rétroviseur pendant la conduite.

Vitres et rétroviseurs

Note : ne nettoyez pas le boîtier ou le verre d'un rétroviseur quel qu'il soit à l'aide de produits abrasifs forts, de carburant ou de tout autre produit de nettoyage à base de pétrole ou d'ammoniac.

Vous pouvez régler le rétroviseur intérieur selon vos préférences. Certains rétroviseurs possèdent un second point de pivotement. Cela vous permet de modifier l'orientation du rétroviseur vers le haut ou le bas et d'un côté ou de l'autre.

Tirez la languette située sous le rétroviseur vers vous pour réduire les sources d'éblouissement la nuit.

Rétroviseur anti-éblouissement (le cas échéant)

Note : Ne bloquez pas les capteurs sur l'avant et sur l'arrière du rétroviseur. Cela est susceptible d'affecter les performances du rétroviseur. Un passager sur le siège arrière central ou un appuie-tête central arrière relevé peut également empêcher la lumière d'atteindre le capteur.

Le rétroviseur s'assombrit automatiquement pour réduire l'éblouissement lorsque des lumières vives sont détectées depuis l'arrière du véhicule. Il revient automatiquement à une réflexion normale lorsque vous sélectionnez la marche arrière pour vous garantir une bonne visibilité lorsque vous reculez.

RÉTROVISEUR DE SURVEILLANCE



E75192

OUVERTURE ET FERMETURE GLOBALES

La fonction d'ouverture et de fermeture générales vous permet également de commander les lève-vitres électriques lorsque le contact est coupé.

Note : L'ouverture générale fonctionne seulement pendant un bref laps de temps après le déverrouillage de votre véhicule avec la télécommande.

Note : la fermeture générale fonctionne uniquement si vous avez correctement configuré la mémoire pour chaque vitre. Voir **Lève-vitres électriques** (page 58).

Vitres et rétroviseurs

Ouverture générale

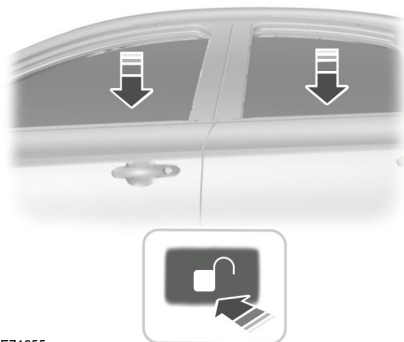

E71955

Pour fermer toutes les vitres :

1. Appuyer sur le bouton de déverrouillage de la télécommande et le relâcher.
2. Appuyer sur le bouton de déverrouillage de la télécommande et le maintenir enfoncé pendant au moins trois secondes.

Appuyer sur le bouton de verrouillage ou de déverrouillage pour stopper la fonction d'ouverture.

Fermeture générale

Véhicules sans système d'entrée sans clé

AVERTISSEMENT

 Utiliser avec précaution la fermeture générale. En cas d'urgence, appuyer immédiatement sur le bouton de verrouillage ou de déverrouillage pour arrêter.

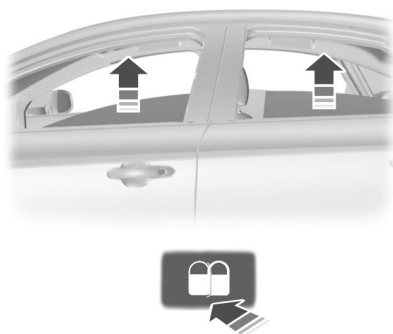

E71956

Pour fermer toutes les vitres, appuyer sur le bouton de verrouillage de la télécommande et le maintenir enfoncé pendant au moins trois secondes. Appuyer sur le bouton de verrouillage ou de déverrouillage pour stopper la fonction de fermeture. La fonction anti-pincement est également activée lors de la fermeture générale.

Véhicules avec système d'entrée sans clé

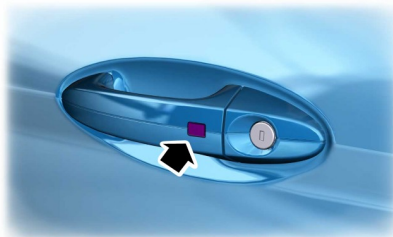

E87384

AVERTISSEMENT

 Utiliser avec précaution la fermeture générale. En cas d'urgence, toucher un capteur de verrouillage de poignée de porte pour arrêter.

Vitres et rétroviseurs

Note : *La fermeture générale peut être activée au moyen de la poignée de porte côté conducteur. La fermeture et l'ouverture générales peuvent également être activées au moyen des boutons situés sur la clé passive.*

Pour fermer toutes les vitres, appuyer sur la poignée de porte conducteur et la maintenir enfoncée pendant au moins trois secondes. La fonction anti-pincement est également activée lors de la fermeture générale.

Combiné des instruments

INSTRUMENTS

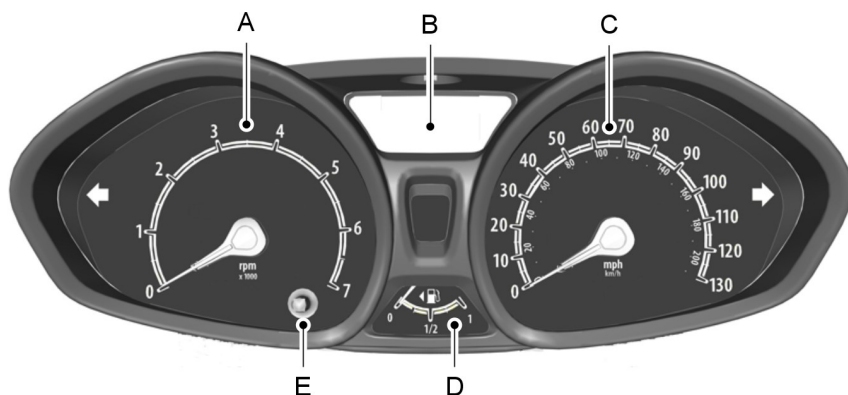

E102660

- A Compte-tours
- B Affichage d'informations
- C Compteur de vitesse
- D Jauge de carburant
- E Bouton de remise à zéro du totalisateur journalier

Jauge de carburant

Mettez le contact. La jauge de carburant indique approximativement la quantité de carburant restant dans le réservoir.

L'indication de la jauge de carburant peut varier légèrement lorsque le véhicule roule ou se trouve en pente. La flèche à côté du symbole de la pompe à essence indique de quel côté du véhicule se trouve la trappe de remplissage.

TÉMOINS D'AVERTISSEMENT ET INDICATEURS

Les témoins d'avertissement et indicateurs suivants s'allument lorsque vous établissez le contact :

- Système de freinage antiblocage.
- Airbag.
- Circuit de freinage.
- Température du liquide de refroidissement.
- Portes entrouvertes.
- Moteur
- Avertissement de verglas.
- Allumage.

Combiné des instruments

- Pression d'huile.
- Direction assistée.
- Contrôle de stabilité.

Si un témoin ou un indicateur ne s'allume pas une fois que vous avez mis le contact, c'est l'indication d'une anomalie dans le système. Faites contrôler le système par un concessionnaire agréé.

Témoin d'avertissement de système de freinage antibloquage



S'il s'allume pendant la conduite, cela indique un mauvais fonctionnement dans le système. Votre véhicule continue de freiner normalement, même si le système de freinage antibloquage ne fonctionne pas.

Témoin de système de freinage



Ce témoin s'allume lorsque vous serrez le frein à main et que le contact est établi.

AVERTISSEMENT



Diminuez progressivement la vitesse et stoppez le véhicule dès que les conditions de sécurité le permettent.

Utilisez les freins avec précaution.

S'il s'allume pendant la conduite, vérifiez que le frein à main n'est pas serré. Si le frein à main n'est pas serré, cela indique que le niveau de liquide de frein est bas ou que le système de freinage ne fonctionne pas correctement. Faites immédiatement contrôler le système par un concessionnaire agréé.

Témoin de température de liquide de refroidissement

AVERTISSEMENT



S'il s'allume bien que le niveau soit correct, ne pas reprendre la route.

Faites immédiatement contrôler le système par un concessionnaire agréé.



S'il s'allume pendant la conduite, cela indique un mauvais fonctionnement dans le système. Immobilisez le véhicule dès qu'il est possible de le faire en toute sécurité et coupez le moteur. Vérifiez le niveau du liquide de refroidissement. Voir **Contrôle du liquide de refroidissement** (page 173).

Indicateur de régulateur de vitesse



Il s'allume lorsqu'une vitesse est réglée à l'aide du régulateur de vitesse. Voir **Utilisation du régulateur de vitesse** (page 129).

Témoin d'avertissement des clignotants



Ce témoin clignote en même temps que les clignotants. L'augmentation soudaine de la fréquence de clignotement indique qu'une ampoule est défectueuse. Voir **Remplacement d'une ampoule** (page 177).

Témoin de porte mal fermée



Ce témoin s'allume lorsque vous mettez le contact et il reste allumé si une porte ou le capot est ouvert(e).

Combiné des instruments

Témoins du moteur



Témoin d'anomalie de fonctionnement



Témoin du groupe motopropulseur

Tous les véhicules

Si l'un de ces témoins s'allume lorsque le moteur fonctionne, cela indique un dysfonctionnement. Le moteur continue de fonctionner mais avec une puissance limitée. S'il clignote pendant la conduite, réduire immédiatement la vitesse du véhicule. S'il continue de clignoter, évitez toute accélération ou décélération brusque. Faites immédiatement contrôler le système par un concessionnaire agréé.

AVERTISSEMENT



Faites-le contrôler immédiatement.

Si les deux témoins s'allument en même temps, arrêtez le véhicule dès qu'il est possible de le faire sans danger (une utilisation prolongée peut entraîner une réduction de la puissance et provoquer l'arrêt du moteur). Coupez le contact, puis tentez de redémarrer le moteur. Si le moteur redémarre, faites immédiatement contrôler le système par un concessionnaire agréé.

Témoin d'airbag avant



S'il s'allume pendant la conduite, cela indique un mauvais fonctionnement dans le système. Faites contrôler le système par un concessionnaire agréé.

Témoin de feu de brouillard avant



Il s'allume lorsque les projecteurs antibrouillard sont activés.

Témoin d'avertissement de verglas

AVERTISSEMENT



Même si la température s'élève au-dessus de 39 °F (4 °C), rien ne garantit que la route ne présente aucun danger dû à un temps rigoureux.



Il s'allume lorsque la température de l'air extérieur est inférieure ou égale à 39 °F (4 °C).

Indicateur de bougie de préchauffage



S'il s'allume, patientez jusqu'à ce qu'il s'éteigne avant de démarrer.

Indicateur d'éclairage extérieur allumé



Il s'allume lorsque les feux de croisement ou les feux de stationnement ou de position arrière sont allumés.

Témoin de feux de route



Il s'allume lorsque les feux de route sont activés. Il clignote lorsque vous effectuez un appel de phares.

Combiné des instruments

Témoin d'allumage



S'il s'allume pendant la conduite, cela indique un mauvais fonctionnement dans le système. Coupez tous les accessoires électriques inutiles et faites immédiatement contrôler votre véhicule par un concessionnaire agréé.

Témoin de bas niveau de carburant



S'il s'allume, remplir le réservoir dès que possible.

Témoin de pneus sous-gonflés



Il s'allume lorsque la pression des pneus est faible. Voir **Système de surveillance de la pression des pneus** (page 196).

Témoin d'afficheur multimessage



Il s'allume lorsqu'un nouveau message est enregistré dans l'afficheur multifonction. Voir **Messages d'information** (page 74).

Témoin de pression d'huile

AVERTISSEMENT



S'il s'allume bien que le niveau soit correct, ne pas reprendre la route. Faites immédiatement contrôler le système par un concessionnaire agréé.



S'il s'allume pendant la conduite, cela indique un mauvais fonctionnement dans le système. Immobilisez le véhicule dès qu'il est possible de le faire en toute sécurité et coupez le moteur. Contrôlez le niveau d'huile moteur. Voir **Contrôle de l'huile moteur** (page 172).

Témoin de direction assistée



S'il s'allume pendant la conduite, cela indique un mauvais fonctionnement dans le système. La direction reste totalement opérationnelle mais il est nécessaire d'exercer une force supplémentaire sur le volant. Faites contrôler le système par un concessionnaire agréé dès que possible.

Témoin de feux de brouillard arrière



Il s'allume lorsque les feux arrière de brouillard sont activés.

Témoin de rappel de ceinture de sécurité



Il s'allume lorsqu'une ceinture de sécurité n'est pas bouclée. Voir **Rappel de ceinture de sécurité** (page 26).

Indicateur de changement de vitesse



Il s'allume pour informer le conducteur que le passage à un rapport plus élevé permet une meilleure économie de carburant et un niveau moins élevé d'émissions polluantes



(gaz carbonique). Il ne s'allume pas lors d'une accélération rapide, lorsque vous freinez ou lorsque vous enfoncez la pédale d'embrayage.

Combiné des instruments

Indicateur de contrôle de stabilité



Pendant la conduite, le témoin clignote lors des interventions du système. Si le témoin ne s'allume pas lorsque vous avez mis le contact ou reste allumé en continu pendant la conduite, c'est l'indication d'un dysfonctionnement. Le système se désactive pendant toute la durée de l'anomalie. Faites contrôler le système par un concessionnaire agréé dès que possible.

Si le programme électronique de stabilité est désactivé, le témoin s'allume. Le témoin s'éteint lorsque vous réactivez le système ou coupez le contact.

SIGNAUX SONORES ET INDICATEURS

Transmission automatique

Un signal sonore retentit lorsque vous ouvrez la porte conducteur et que vous ne déplacez pas le levier sélecteur de transmission en position **P**.

Clé hors du véhicule

Véhicules équipés du système sans clé

Un signal sonore retentit lorsque vous fermez la porte et que le moteur est en marche, si le système ne détecte pas de clé passive à l'intérieur de votre véhicule.

Phares allumés

Un signal sonore retentit lorsque vous retirez la clé du commutateur d'allumage et que vous ouvrez la porte conducteur si vous avez laissé les phares ou les feux de stationnement allumés.

Bas niveau de carburant

Un avertissement sonore retentit lorsqu'il reste moins de 6 litres (1,3 gallons) de carburant environ. L'autonomie affichée peut varier en fonction du style de conduite et de la route.

Rappel de ceinture de sécurité

AVERTISSEMENTS



Le rappel de ceinture de sécurité reste en mode de veille une fois les ceintures de sécurité avant bouclées. Il émet un signal sonore si l'une des ceintures de sécurité est détachée.



Il ne faut pas s'asseoir sur une ceinture de sécurité bouclée pour empêcher le rappel de ceinture de sécurité de retentir. Le système de protection des occupants n'assure une protection optimale que si la ceinture de sécurité est correctement utilisée.

Un signal sonore retentit lorsque la vitesse du véhicule dépasse la limite prédéterminée et que l'une des ceintures de sécurité avant est détachée. Le signal sonore s'arrête au bout d'un certain temps.

Affichages d'informations

GÉNÉRALITÉS

AVERTISSEMENT



Le fait de conduire avec une source de distraction peut entraîner une perte de contrôle du véhicule, des accidents et des blessures. Nous vous recommandons vivement de faire preuve de la plus grande prudence lorsque vous utilisez un appareil susceptible de détourner votre attention de la route. La conduite en toute sécurité de votre véhicule est votre première responsabilité. Nous vous déconseillons d'utiliser des appareils portables lorsque vous conduisez et nous vous invitons à utiliser des systèmes à commande vocale lorsque possible. Assurez-vous d'avoir pris connaissance de toutes les lois applicables susceptibles d'avoir une incidence sur l'utilisation d'appareils électroniques au volant.

Note : *l'écran d'information reste allumé plusieurs minutes après la coupure du contact.*

Liste des dispositifs

L'icone change de couleur pour indiquer la fonction actuellement utilisée.



CD



Radio



Entrée auxiliaire

Commandes de l'écran d'information



E103626

Vous pouvez contrôler différents systèmes sur votre véhicule à l'aide des commandes de l'écran d'information de votre autoradio. L'écran d'information affiche les informations correspondantes.

Pour utiliser les commandes :

- Appuyez sur la touche pointant vers le haut ou le bas pour faire défiler les options et les mettre en surbrillance dans un menu.
- Appuyez sur la touche pointant vers la droite pour accéder à un sous-menu.
- Appuyez sur la touche pointant vers la gauche pour quitter un sous-menu.
- Appuyez sur la touche pointant vers la gauche et maintenez-la enfoncée pour revenir à tout moment à l'affichage du menu principal.
- Appuyez sur la touche **OK** pour choisir et confirmer des réglages ou des messages.

Structure de menu - Ecran d'information

Vous pouvez accéder au menu à l'aide des commandes de l'écran d'information.

Note : *L'affichage de certaines options peut être légèrement différent, ou certaines options peuvent ne pas apparaître du tout si les éléments sont des options.*

SYNC-Media vous permet d'accéder aux fonctions SYNC®.

Affichages d'informations

SYNC-Tél.	
Composer num.	
Recomposer	
Répertoire	
Hist. d'appels	
Comp. abrégée	
SMS	
Appareils BT	
Paramètres tél.	

Menu	
Ford EcoMode	
SYNC-Réglages	Bluetooth activé
	Déf. régl. défaut
	Réinit. totale
	Instal. sur SYNC
	Infos système
	Param. vocaux
SYNC-Applications	
Navigation	Options itinéraire
	Affichage carte
	Assistance
	Données perso.
	Rétablir tous
Audio	Volume adaptatif
	Son
	Volume navi

Affichages d'informations

Menu	
	Réglage DSP
	Egaliseur DSP
	Circulation
	Nouvelles
	Fréquence altern.
	RDS régional
	Continuité DAB
	Bluetooth
Véhicule	Antipatinage
	Active City Stop
	Contr. pression pneus
	Hill start assist
	Alarme
	Capteur de pluie
	Rétr. basculé.
	Clignotant
	Ecl. d'ambiance
	Tonalités
Heure	Horloge
	Date
	24 heures
Affichage	Unité de mesure
	Langue
	Luminosité
MyKey	Créer MyKey
	Antipatinage
	ESC

Affichages d'informations

Menu	
	Active City Stop
	Limite vitesse
	Alarme vitesse
	Limite volume
	Informations
	Effacer tous MyKeys
MyKey actif	Informations

Contrôle du système

Tous les avertissements actifs s'affichent en premier, le cas échéant. L'affichage du menu de contrôle système peut varier en fonction des options d'équipement et de l'état actuel du véhicule. Appuyez sur la touche pointant vers le haut ou le bas pour faire défiler la liste.

MONTRE DE BORD

Type 1

Pour régler l'horloge, mettez le contact et appuyez sur les boutons H ou M sur l'écran d'information et de divertissement, selon les besoins.

Type 2

Note : Utilisez l'écran d'information pour régler l'horloge. Voir **Généralités** (page 69).

ORDINATEUR DE BORD



E102759

Appuyez sur la touche pour faire défiler les affichages.

 Vous pouvez réinitialiser le totaliseur journalier, la consommation de carburant moyenne et la vitesse moyenne. Faites défiler l'affichage jusqu'aux informations voulues, puis maintenez la touche enfoncée.

L'ordinateur de bord comprend les affichages d'information suivants :

Totaliseur journalier

 Enregistre la distance parcourue des différents trajets.



Affichages d'informations

Autonomie



Indique la distance approximative que peut parcourir votre véhicule avec le carburant restant dans le réservoir. Le changement de type de conduite peut provoquer des écarts avec l'autonomie affichée.

Consommation de carburant moyenne



Indique la consommation de carburant moyenne depuis la dernière remise à zéro de la fonction.



Consommation de carburant instantanée



Indique la consommation de carburant actuelle.



Consommation de carburant à l'arrêt



Indique la consommation de carburant actuelle lorsque le véhicule est immobile.



Vitesse moyenne



Indique la vitesse moyenne depuis la dernière remise à zéro de la fonction.



Compteur kilométrique de distance



Enregistre la distance totale parcourue par votre véhicule.



RÉGLAGES PERSONNALISÉS

Unités de mesure

Pour permuter entre les unités de mesure métriques et les unités de mesure anglo-saxonnes et vice-versa, faites défiler les informations jusqu'à cet affichage, puis appuyez sur la touche **OK**.

La permutation entre les unités de mesure métriques et anglo-saxonnes s'applique aux affichages suivants :

- Autonomie.
- Consommation moyenne de carburant.
- Consommation de carburant instantanée.
- Vitesse moyenne.

Désactivation des avertissements sonores

Pour désactiver les avertissements sonores, faites défiler les informations jusqu'à cet affichage, puis appuyez sur la touche **OK**.

Les signaux sonores suivants peuvent être désactivés :

- Messages d'avertissement.
- Messages d'information.

Affichages d'informations

MESSAGES D'INFORMATION

Note : En fonction des options dont votre véhicule est équipé, tous les messages ne s'affichent pas et certains peuvent ne pas être disponibles. Certains messages peuvent apparaître abrégés ou tronqués en fonction du type de combiné des instruments de votre véhicule.



E103826

Appuyez sur la touche **OK** pour confirmer réception et supprimer certains messages de l'écran d'information. D'autres messages seront supprimés automatiquement au bout de quelques instants.

Certains messages doivent être confirmés avant de pouvoir accéder aux menus.



L'indicateur de message s'allume pour compléter certains messages. Il prend une couleur rouge ou jaune, selon le degré de gravité du message, et reste allumé jusqu'à ce que le problème à l'origine du message ait été corrigé.

Certains messages sont complétés par un symbole spécifique au système accompagné d'un indicateur de message.

Airbag

Message	Indicateur de message	Action
Airbag anomalie Répar. immédiate	jaune	Faites contrôler votre véhicule par un concessionnaire agréé dès que possible.

Alarme

Message	Indicateur de message	Action
Alarme déclenchée Contrôle véhicule	jaune	Voir Sécurité (page 44).
Surv. intérieure coupée	jaune	Voir Sécurité (page 44).
Alarme anomalie Proch. révision	-	Faites contrôler votre véhicule par un concessionnaire agréé dès que possible.

Affichages d'informations

Portes ouvertes

Message	Indicateur de message	Action
Portière conduct. ouverte	rouge	Le véhicule roule. Arrêtez votre véhicule en toute sécurité dès que possible et fermez-le.
Port. arr. gauche ouverte	rouge	Le véhicule roule. Arrêtez votre véhicule en toute sécurité dès que possible et fermez-le.
Portière pass. avant ouverte	rouge	Le véhicule roule. Arrêtez votre véhicule en toute sécurité dès que possible et fermez-le.
Port. arr. droite ouverte	rouge	Le véhicule roule. Arrêtez votre véhicule en toute sécurité dès que possible et fermez-le.
Coffre ouvert	rouge	Le véhicule roule. Arrêtez votre véhicule en toute sécurité dès que possible et fermez-le.
Capot moteur ouvert	rouge	Le véhicule roule. Arrêtez votre véhicule en toute sécurité dès que possible et fermez-le. Voir Ouverture et fermeture du capot (page 168).
Portière conduct. ouverte	jaune	Véhicule immobile. Fermer.
Port. arr. gauche ouverte	jaune	Véhicule immobile. Fermer.
Portière pass. avant ouverte	jaune	Véhicule immobile. Fermer.
Port. arr. droite ouverte	jaune	Véhicule immobile. Fermer.
Coffre ouvert	jaune	Véhicule immobile. Fermer.
Capot moteur ouvert	jaune	Véhicule immobile. Fermer. Voir Ouverture et fermeture du capot (page 168).

Affichages d'informations

Moteur

Message	Indicateur de message	Action
Moteur Préchauffage	jaune	Voir Démarrage d'un moteur diesel (page 102).

Système d'immobilisation

Message	Indicateur de message	Action
Anti-démarrage Anomalie Répar. immédiate	rouge	Faites contrôler votre véhicule par un concessionnaire agréé dès que possible.

Système sans clé

Message	Indicateur de message	Action
Clé non détectée	jaune	Voir Ouverture sans clé (page 41).
Clé hors du véhicule	jaune	Voir Ouverture sans clé (page 41).
Clé Pile faible Remplacer pile	jaune	Voir Télécommande (page 30).
Couper contact Actionner « POWER »	jaune	Voir Démarrage sans clé (page 99).
Pour démarrer, freiner	-	Voir Démarrage sans clé (page 99).
Pour démarrer, action. embrayage	-	Voir Démarrage sans clé (page 99).
Fermer coffre ou util. clé recharge	-	Voir Ouverture sans clé (page 41).
Verrou de direction bloqué Tourner le volant	-	Voir Verrou de direction (page 101).

Affichages d'informations

Eclairage

Message	Indicateur de message	Action
Clignotant gauche anomalie Remplacer ampoule	-	Voir Remplacement d'une ampoule (page 177).
Clignotant droit anomalie Remplacer ampoule	-	Voir Remplacement d'une ampoule (page 177).

Entretien

Message	Indicateur de message	Action
Liquide de freins Niveau bas Répar. immédiate	rouge	Voir Contrôle de liquide de freins et d'embrayage (page 174).
Système frein Anomalie Stopper SVP	rouge	Faites contrôler votre véhicule par un concessionnaire agréé dès que possible.
Huile moteur Pression basse Stopper SVP	rouge	Voir Contrôle de l'huile moteur (page 172).
Moteur Anomalie Répar. immédiate	jaune	Faites contrôler votre véhicule par un concessionnaire agréé dès que possible.
Essuie-phare anomalie Proch. révision	jaune	Faites contrôler votre véhicule par un concessionnaire agréé dès que possible.
Vidange huile moteur nécess. Proch. révision	-	Faites contrôler votre véhicule par un concessionnaire agréé dès que possible.

Affichages d'informations

MyKey

Message	Indicateur de message	Action
MyKey Véhicule à vitesse maximale	Jaune	S'affiche quand une clé MyKey est utilisée et que la vitesse limite MyKey est activée, lorsque la vitesse de votre véhicule s'approche de 130 km/h (80 mph).
MyKey actif Conduire prudem.	-	S'affiche lorsque MyKey est actif.
MyKey Vitesse limitée à xx mph	-	S'affiche lorsque vous démarrez votre véhicule quand une clé MyKey est utilisée et que la vitesse limite MyKey est activée.
MyKey Vitesse limitée à xx km/h	-	S'affiche lorsque vous démarrez votre véhicule quand une clé MyKey est utilisée et que la vitesse limite MyKey est activée.
MyKey Vérifier vitesse Conduire prudem.	-	S'affiche lorsque MyKey est actif.
MyKey Véhicule proche vitesse maximale	-	S'affiche quand une clé MyKey est utilisée et que la vitesse limite MyKey est atteinte.
Boucler les ceintures pour activer audio	-	S'affiche quand une clé MyKey est utilisée et que le rappel de ceinture de sécurité est activé.
MyKey Aide stat. ne peut être désactivé	-	S'affiche quand une clé MyKey est utilisée et que l'aide au stationnement est activée.
MyKey ESC ne peut pas être désactivé	-	S'affiche lors de la programmation d'une clé MyKey.

Affichages d'informations

Direction

Message	Indicateur de message	Action
Direction Anomalie Répar. immédiate	rouge	Faites contrôler votre véhicule par un concessionnaire agréé dès que possible.
Direction Anomalie Stopper SVP	rouge	Arrêtez le véhicule en lieu sûr. Faites contrôler votre véhicule par un concessionnaire agréé dès que possible.
Directi. assistée anomalie Répar. immédiate	jaune	La direction restera totalement opérationnelle mais il sera nécessaire d'exercer une force supplémentaire sur le volant. Faites contrôler votre véhicule par un concessionnaire agréé dès que possible.

Transmission

Message	Indicateur de message	Action
Transmission anomalie Répar. immédiate	rouge	Faites contrôler votre véhicule par un concessionnaire agréé dès que possible.
Transmission surchauffe Stopper SVP	rouge	La transmission surchauffe et a besoin de refroidir. Stopper le véhicule aussitôt que les conditions de sécurité le permettent. Placez le levier sélecteur de transmission en position N ou P et serrez le frein de stationnement. Coupez le contact jusqu'à ce que la transmission ait refroidi et que le message disparaisse de l'affichage.
Boîte vitesses pas pos. parking Sélectionner P	-	Voir Transmission automatique (page 115). Voir Démarrage et arrêt du moteur (page 98).
Pour démarrer sélectionn. N ou P	-	Voir Transmission automatique (page 115). Voir Démarrage et arrêt du moteur (page 98).

Affichages d'informations

Message	Indicateur de message	Action
Pour démarrer actionner frein	-	Voir Démarrage et arrêt du moteur (page 98).
Pour démarrer sélectionner N	-	Voir Transmission automatique (page 115). Voir Démarrage et arrêt du moteur (page 98).
Portière ouverte freiner	-	Voir Transmission automatique (page 115). Voir Démarrage et arrêt du moteur (page 98).

Contrôle de stabilité

Message	Indicateur de message	Action
ABS anomalie Répar. immédiate	jaune	Faites contrôler votre véhicule par un concessionnaire agréé dès que possible.
ESP anomalie Proch. révision	-	Faites contrôler votre véhicule par un concessionnaire agréé dès que possible.
ESP arrêt	-	Voir Utilisation du programme de stabilité électronique (page 122).

Système de contrôle de la pression de gonflage des pneus

Message	Indicateur de message	Action
Contrôler pression pneus	jaune	La pression d'un ou de plusieurs pneus a chuté. Contrôler dès que possible.
Syst. pression pneus Anomalie Révision nécessaire	jaune	Faites contrôler votre véhicule par un concessionnaire agréé dès que possible.

Commande de climatisation

PRINCIPES DE FONCTIONNEMENT

Air extérieur

Gardez les entrées d'air devant le pare-brise exemptes d'obstruction (par exemple de la neige ou des feuilles) pour permettre le bon fonctionnement du circuit de chauffage, ventilation et climatisation.

Air recirculé

AVERTISSEMENT



Une utilisation prolongée de la fonction de ventilation en circuit fermé peut être à l'origine d'un embuage des vitres. Si les vitres s'embuent, suivez les réglages de désembuage du pare-brise.

L'air présent dans l'habitacle est recirculé. L'air extérieur ne pénètre pas dans votre véhicule.

Chauffage

L'efficacité du chauffage dépend de la température du liquide de refroidissement.

Climatisation

Note : La climatisation ne fonctionne que lorsque la température est supérieure à 4 °C (39 °F).

Note : Lorsque vous utilisez la climatisation, la consommation de carburant de votre véhicule augmente.

Le système dirige l'air par le biais de l'évaporateur pour le refroidissement. L'évaporateur extrait l'humidité de l'air pour éviter l'embuage des vitres. Le système dirige la condensation qui en résulte vers l'extérieur du véhicule, ce qui peut entraîner la formation d'une petite flaque d'eau sous le véhicule. C'est normal.

Généralités sur le contrôle de la température et de l'humidité dans l'habitacle

Fermez complètement toutes les vitres.

Chauffage de l'habitacle

Orientez le flux d'air vers vos pieds. Par temps froid ou humide, orientez une partie de l'air vers le pare-brise et les vitres de portes.

Refroidissement de l'habitacle

Orientez le flux d'air vers votre visage.

OUIES D'AÉRATION

Buses d'aération centrales

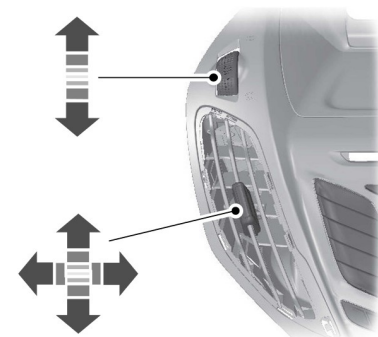

E142194

Commande de climatisation

Buse d'aération latérale

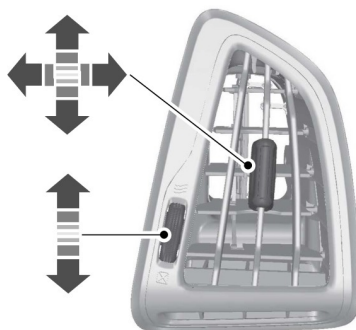

E142195

CLIMATISATION MANUELLE

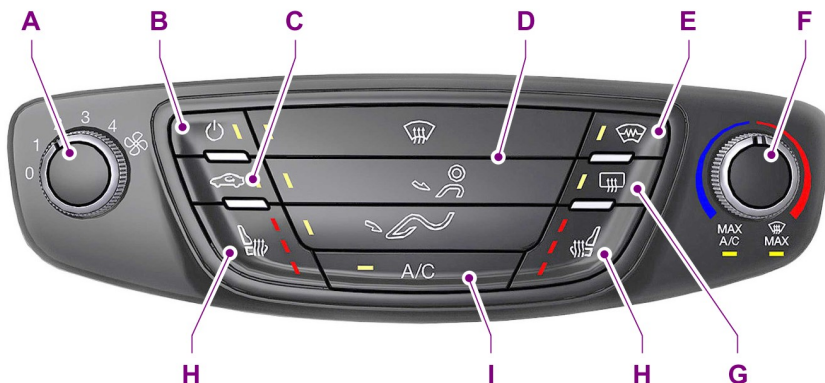

E142257

- A **Commande de vitesse du ventilateur :** contrôle le volume de l'air qui circule dans votre véhicule. Réglez pour sélectionner la vitesse de ventilateur souhaitée ou arrêter. Si vous arrêtez le ventilateur, le pare-brise peut s'embuer.
- B **Marche et arrêt :** appuyez sur la touche pour mettre le système en marche et l'arrêter. Le fait d'arrêter le système empêche l'air extérieur de pénétrer dans votre véhicule.

Commande de climatisation

- C **Air recirculé** : appuyez sur la touche pour passer de la ventilation avec apport d'air extérieur à la ventilation avec air recirculé et vice-versa. Lorsque vous sélectionnez l'air recirculé, la touche s'allume et l'air présent dans l'habitacle est recirculé. Cela peut raccourcir le temps nécessaire pour refroidir l'habitacle et réduire la pénétration des odeurs indésirables dans votre véhicule.
- D **Commande de répartition d'air** : réglez pour sélectionner la répartition d'air désirée.
- E **Pare-brise chauffant** : appuyez sur cette touche pour désembuer et débarrasser le pare-brise d'une fine couche de givre.
- F **Commande de température** : contrôle la température de l'air qui circule dans votre véhicule. Réglez pour sélectionner la température désirée. Si vous sélectionnez **MAX A/C**, le système répartit l'air recirculé via les buses d'aération de la planche de bord. Ce mode est plus économique et efficace que la climatisation normale.
- G **Lunette arrière chauffante** : appuyez sur cette touche pour désembuer et débarrasser la lunette arrière d'une fine couche de givre.
- H **Sièges avant chauffants** : appuyez sur la touche pour mettre le système en marche et l'arrêter. Voir **Sièges chauffants** (page 94).
- I **Climatisation** : appuyez sur la touche pour mettre la climatisation en marche ou pour l'arrêter. La climatisation refroidit votre véhicule en utilisant l'air extérieur. Pour améliorer la climatisation, lorsque vous démarrez votre véhicule, conduisez avec les fenêtres légèrement ouvertes pendant deux ou trois minutes.

Commande de climatisation

COMMANDE DE CLIMATISATION AUTOMATIQUE

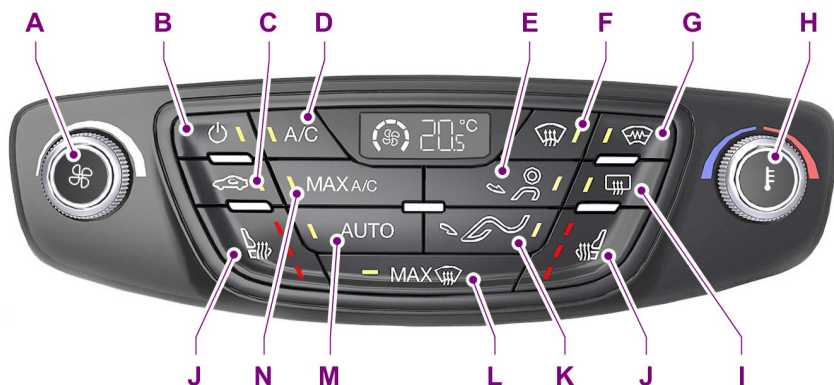

E142258

- A **Vitesse du ventilateur** : contrôle le volume de l'air qui circule dans votre véhicule. Tournez la commande pour sélectionner la vitesse de ventilateur souhaitée. Le réglage est indiqué sur l'écran.
- B **Touche de marche et d'arrêt** : appuyez sur la touche pour mettre le système en marche et l'arrêter.
- C **Air recirculé** : appuyez sur la touche pour passer de la ventilation avec apport d'air extérieur à la ventilation avec air recirculé et vice-versa. L'air présent dans l'habitacle est recirculé. Cela peut raccourcir le temps nécessaire pour refroidir l'habitacle et réduire la pénétration des odeurs indésirables dans votre véhicule.
- D **Climatisation** : appuyez sur la touche pour mettre la climatisation en marche ou pour l'arrêter. La climatisation refroidit votre véhicule en utilisant l'air extérieur. Pour améliorer la climatisation, lorsque vous démarrez votre véhicule, conduisez avec les fenêtres légèrement ouvertes pendant deux ou trois minutes.
- E **Planche de bord** : appuyez sur cette touche pour répartir l'air via les buses d'aération de la planche de bord.
- F **Pare-brise** : appuyez sur cette touche pour répartir l'air via les buses d'aération du pare-brise. Vous pouvez également utiliser ce réglage pour désembuer et débarrasser le pare-brise d'une fine couche de givre.
- G **Pare-brise chauffant** : appuyez sur cette touche pour désembuer et débarrasser le pare-brise d'une fine couche de givre.

Commande de climatisation

- H **Commande de température :** contrôle la température de l'air qui circule dans votre véhicule. Réglez pour sélectionner la température désirée. Si vous sélectionnez **MAX A/C**, le système répartit l'air recirculé via les buses d'aération de la planche de bord. Ce mode est plus économique et efficace que la climatisation normale.
- I **Lunette arrière chauffante :** appuyez sur cette touche pour désembuer et débarrasser la lunette arrière d'une fine couche de givre.
- J **Sièges avant chauffants :** appuyez sur la touche pour mettre le système en marche et l'arrêter. Voir **Sièges chauffants** (page 94).
- K **Plancher avant :** appuyez sur cette touche pour répartir l'air via les buses d'aération de plancher avant.
- L **Dégivrage et désembuage de pare-brise :** appuyez sur cette touche pour répartir l'air extérieur via les buses d'aération du pare-brise. Les vitres chauffantes et la climatisation sont automatiquement sélectionnées. Le ventilateur est réglé sur la vitesse maximum et la température sur élevé. Lorsque la commande de répartition d'air est sur cette position, vous ne pouvez pas sélectionner l'air recirculé ou régler manuellement la vitesse de ventilateur et la commande de température. Appuyez sur la touche **AUTO** pour faire revenir le système en mode auto.
- M **AUTO :** appuyez sur cette touche pour sélectionner le fonctionnement automatique. Le système régule automatiquement la température, le débit et la répartition du flux d'air pour atteindre et maintenir la température que vous aviez précédemment sélectionnée.
- N **MAX A/C :** appuyez sur cette touche pour répartir au maximum l'air climatisé via les buses d'aération de la planche de bord. Ce mode est plus économique et efficace que la climatisation normale.

Régulation de température



E142272

Vous pouvez régler la température entre 16 °C (61 °F) et 28 °C (82 °F), par pas de 0,5 °C (1 °F). En position de basse température, le système bascule en refroidissement permanent. En position de haute température, le système bascule en chauffage permanent.

Note : Si vous sélectionnez une position de haute ou basse température, le système ne maintient pas une température stable.

Commande de climatisation

CONSEILS POUR LA GESTION DE LA TEMPÉRATURE ET DE L'HUMIDITÉ DANS L'HABITACLE

Conseils généraux

Note : Une utilisation prolongée de la fonction d'air recirculé peut être à l'origine d'un embuage des vitres.

Note : Une petite quantité d'air peut se sentir au niveau des buses d'aération de plancher avant, quel que soit le réglage de répartition d'air.

Note : Pour limiter l'accumulation d'humidité à l'intérieur de votre véhicule, ne conduisez pas avec le système désactivé ou avec la fonction d'air recirculé active en permanence.

Note : Ne placez aucun objet sous les sièges avant, car cela peut gêner le flux d'air vers les sièges arrière.

Note : Retirez en totalité la neige, le givre ou les feuilles présentes dans la zone d'admission d'air à la base du pare-brise.

Climatisation manuelle

Note : Pour limiter l'embuage du pare-brise lorsque le temps est humide, réglez la commande de répartition d'air sur la position de répartition via les buses d'aération du pare-brise. Augmentez la température et la vitesse de ventilation pour améliorer le désembuage, si nécessaire.

Climatisation automatique

Note : Ne modifiez pas les réglages lorsque l'intérieur du véhicule est extrêmement chaud ou froid. Le système se règle automatiquement sur les réglages précédemment mémorisés. Pour permettre un fonctionnement efficace du système, les buses d'aération de planche de bord et latérales doivent être complètement ouvertes.

Note : Lorsque la température ambiante est basse et que la climatisation est en mode **AUTO**, le flux d'air est dirigé vers le pare-brise et les vitres latérales tant que le moteur est froid.

Note : Le fait d'arrêter le système empêche l'air extérieur de pénétrer dans votre véhicule.

Note : Lorsque le système est en mode **AUTO** et que les températures intérieure et extérieure sont élevées, le système sélectionne automatiquement le mode d'air recirculé afin d'optimiser le refroidissement de l'habitacle. Une fois atteinte la température de l'air sélectionnée, le système sélectionne automatiquement le mode d'apport d'air extérieur.

Note : Lorsque vous sélectionnez le dégivrage/désembuage du pare-brise, les fonctions au niveau du plancher avant sont automatiquement désactivées et la climatisation se met en marche. L'air extérieur circule dans votre véhicule.

Commande de climatisation

Réchauffage rapide de l'habitacle

	Véhicules avec climatisation manuelle	Véhicules avec climatisation automatique
1	Réglez la vitesse du ventilateur sur la vitesse la plus rapide.	Réglez la vitesse du ventilateur sur la vitesse la plus rapide.
2	Réglez la commande de température sur la température la plus élevée.	Réglez la commande de température sur la température la plus élevée.
3	Réglez la commande de répartition d'air sur la position de répartition via les buses d'aération de plancher avant.	Appuyez sur la touche de plancher avant pour répartir l'air via les buses d'aération de plancher avant.

Réglages recommandés pour la fonction de chauffage

	Véhicules avec climatisation manuelle	Véhicules avec climatisation automatique
1	Réglez la vitesse du ventilateur sur la deuxième vitesse.	Appuyez sur la touche AUTO .
2	Réglez la commande de température sur la position à mi-chemin du réglage le plus chaud.	Positionnez la commande de température sur le réglage souhaité.
3	Réglez la commande de répartition d'air sur la position de répartition via les buses d'aération de plancher avant et de pare-brise.	Fermez les buses d'aération de la planche de bord. Ouvrez les buses d'aération latérales et dirigez-les vers les vitres latérales.

Refroidissement rapide de l'habitacle

	Véhicules avec climatisation manuelle	Véhicules avec climatisation automatique
1	Réglez la vitesse du ventilateur sur la vitesse la plus rapide.	Appuyez sur la touche AUTO .
2	Réglez la commande de température en position MAX A/C .	Réglez la commande de température sur une température basse.
3	Réglez la commande de répartition d'air sur la position de répartition via les buses d'aération de planche de bord.	

Commande de climatisation

Réglages recommandés pour la fonction de refroidissement

	Véhicules avec climatisation manuelle	Véhicules avec climatisation automatique
1	Réglez la vitesse du ventilateur sur la deuxième vitesse.	Appuyez sur la touche AUTO .
2	Réglez la commande de température sur la position à mi-chemin du réglage le plus froid.	Positionnez la commande de température sur le réglage souhaité.
3	Réglez la commande de répartition d'air sur la position de répartition via les buses d'aération de planche de bord.	Ouvrez toutes les buses d'aération de la planche de bord et dirigez-les comme vous le souhaitez.

Véhicule immobilisé pour des périodes prolongées à des températures ambiantes extrêmement élevées

	Véhicules avec climatisation manuelle	Véhicules avec climatisation automatique
1	Serrez le frein de stationnement.	Serrez le frein de stationnement.
2	Mettez le levier sélecteur de transmission en position P ou en position de point mort.	Mettez le levier sélecteur de transmission en position P ou en position de point mort.
3	Réglez la commande de température en position MAX A/C .	Appuyez sur la touche MAX A/C .
4	Réglez la vitesse du ventilateur sur la vitesse la plus lente.	

Commande de climatisation

Désembuage des vitres latérales par temps froid

	Véhicules avec climatisation manuelle	Véhicules avec climatisation automatique
1	Réglez la commande de répartition d'air sur les positions de répartition via les buses d'aération de planche de bord et de plancher avant.	Appuyez sur le bouton de dégivrage et désembuage du pare-brise.
2	Appuyez sur la touche A/C .	Positionnez la commande de température sur le réglage souhaité.
3	Positionnez la commande de température sur le réglage souhaité.	
4	Réglez la vitesse du ventilateur sur la vitesse la plus rapide.	
5	Dirigez les buses d'aération de planche de bord vers les vitres latérales.	
6	Fermez les buses de la planche de bord.	

Performances de refroidissement maximum en position de répartition via la planche de bord ou via la planche de bord et le plancher avant

1. Réglez la commande de température sur la température la plus basse.
2. Appuyez sur la touche **A/C** et la touche d'air recirculé.
3. Réglez d'abord la vitesse de ventilateur sur la vitesse la plus élevée, puis réglez-la en fonction du niveau de confort désiré.

VITRES CHAUFFANTES ET RÉTROVISEURS CHAUFFANTS

Vitres chauffantes

Utilisez les vitres chauffantes pour dégivrer ou désembuer le pare-brise ou la lunette arrière.

Note : Les vitres chauffantes ne fonctionnent que lorsque le moteur tourne.

Pare-brise chauffant



Lunette arrière chauffante



Rétroviseurs extérieurs chauffants

Les rétroviseurs extérieurs à commande électrique sont équipés d'un élément chauffant qui dégivre ou désembue le verre du rétroviseur. L'élément chauffant est activé automatiquement lorsque vous mettez en marche la fonction de lunette arrière chauffante.

Sièges

S'ASSEOIR DANS LA POSITION CORRECTE

AVERTISSEMENTS



Ne pas trop incliner le dossier vers l'arrière au risque de glisser sous la ceinture de sécurité. Ceci pourrait entraîner des blessures graves en cas de collision.



Une position assise incorrecte, une mauvaise position générale ou un dossier trop incliné vers l'arrière peuvent être à l'origine de blessures graves, voire de décès, en cas de collision. Tenez-vous toujours assis bien droit contre le dossier, vos pieds reposant sur le sol.



Ne transportez pas d'objets plus hauts que le dossier du siège afin de limiter les risques de blessures graves en cas de collision ou de freinage brutal.

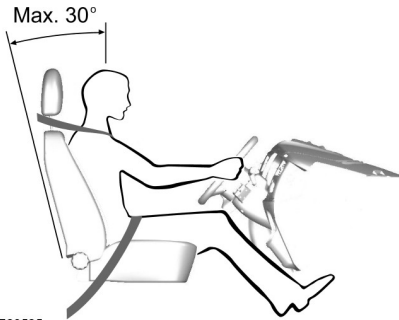

E68595

Moyennant une utilisation adaptée, le siège, l'appui-tête, la ceinture de sécurité et les airbags vous assurent une protection optimale en cas de collision.

Nous vous recommandons de suivre les consignes ci-dessous :

- Asseyez-vous bien droit, en calant le bas de votre colonne vertébrale aussi loin que possible dans le siège.
- N'inclinez pas votre dossier de plus de 30 degrés.
- Réglez l'appui-tête de telle sorte que son sommet corresponde à celui de votre tête et soit aussi avancé que possible. Assurez-vous d'être confortablement installé.
- Maintenez une distance suffisante entre votre corps et le volant. Nous vous recommandons d'établir une distance minimum de 10 pouces (25 centimètres) entre votre sternum et le couvercle de l'airbag.
- Tenez le volant avec les bras légèrement pliés.
- Pliez légèrement les jambes de manière à pouvoir enfoncer complètement les pédales.
- Placez la sangle diagonale de la ceinture de sécurité sur le centre de votre épaule et ajustez la sangle ventrale pour qu'elle soit bien serrée au niveau de votre bassin.

Assurez-vous d'avoir une position de conduite confortable et d'être en mesure de garder le parfait contrôle de votre véhicule.

APPUIS-TÊTE

AVERTISSEMENT



Réglez complètement l'appui-tête avant de vous asseoir ou d'utiliser le véhicule. Vous réduisez ainsi les risques de blessures cervicales en cas de collision. Ne réglez pas l'appui-tête pendant la conduite.

Sièges

Réglage des appui-têtes

Réglez l'appui-tête de telle sorte que son sommet corresponde à celui de votre tête.

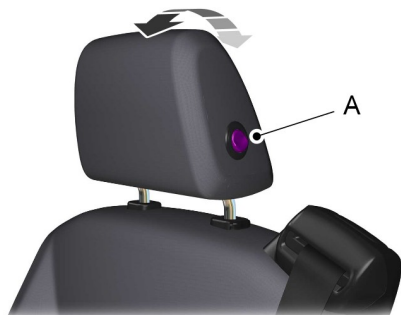

E142196

1. Appuyez sur le bouton A pour déplacer l'appui-tête vers l'arrière.
2. Tirez l'appui-tête pour le ramener vers l'avant.

Dépose de l'appui-tête

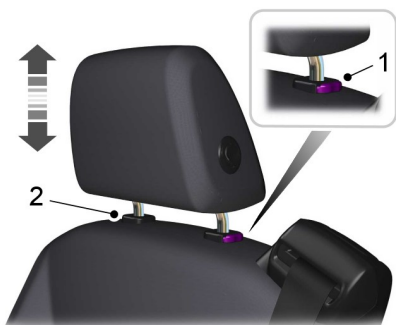

E142144

1. Appuyez sur le bouton de verrouillage et maintenez-le enfoncé.
2. Libérer le clip de fixation à l'aide d'un outil approprié.

Appui-tête extérieur arrière

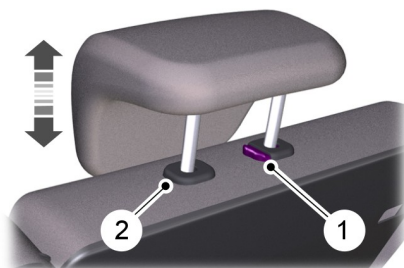

E140448

1. Appuyez sur le bouton de verrouillage et maintenez-le enfoncé.
2. Libérer le clip de fixation à l'aide d'un outil approprié.

Appui-tête central arrière

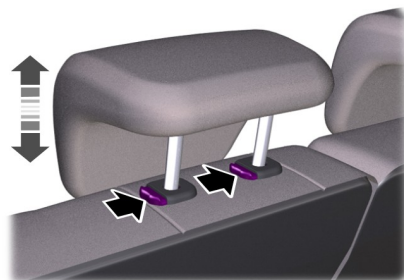

E135401

Appuyez sur les boutons de verrouillage et déposez l'appui-tête.

Sièges

SIÈGES À RÉGLAGE MANUEL

AVERTISSEMENTS

 Ne placez pas de charge ou d'objets derrière le dossier de siège avant de l'avoir remis dans sa position d'origine. Tirez sur le dossier du siège pour vous assurer qu'il est complètement enclenché lorsqu'il est ramené dans sa position d'origine. Un siège mal enclenché peut être dangereux en cas d'arrêt brutal ou de collision.

 Après avoir lâché le levier, essayez de faire bouger le siège vers l'avant et l'arrière pour vous assurer qu'il est complètement engagé dans son verrou.

Avance et recul des sièges

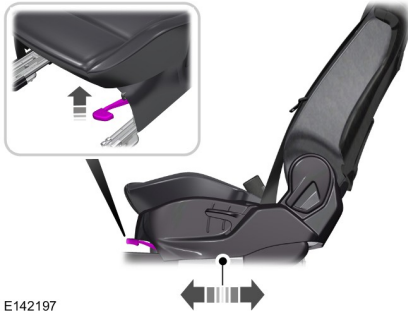

E142197

Réglage du support lombaire

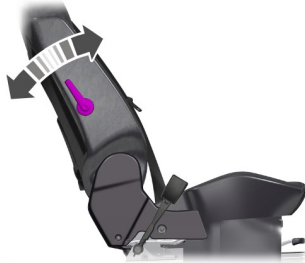

E142199

Réglage de la hauteur du siège conducteur



E142198

Réglage de l'inclinaison

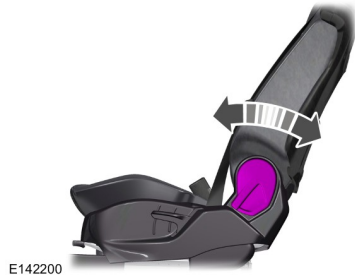



E142200

Sièges

Rabattement du siège passager vers l'avant

AVERTISSEMENTS

-  Ne conduisez pas avec le siège passager rabattu vers l'avant si le siège arrière ou central situé derrière le siège passager est occupé.
-  Ne conduisez pas avec des articles posés sur le dossier de siège plié.
-  Faites attention à ne pas vous coincer les doigts entre le dossier et l'armature du siège lorsque vous rabattez le siège passager.

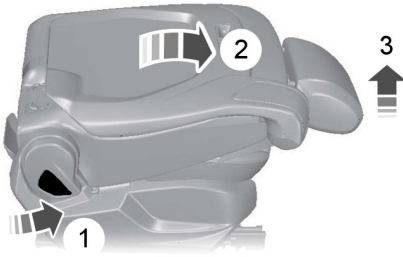



E142940

1. Poussez le levier de verrouillage
2. Rabattez le siège vers l'avant. Assurez-vous que le dossier de siège est rabattu et bien engagé dans ses verrous.
3. Appuyez sur le levier de verrouillage pour ramener le siège en position verticale. Assurez-vous que le dossier de siège est correctement verrouillé en position.

SIÈGES ARRIÈRE

Rabattement des dossiers de sièges

AVERTISSEMENTS

-  Lorsque vous rabattez un dossier, veillez à ne pas vous coincer les doigts entre le dossier et l'armature du siège.
-  N'essayez pas de plier vers l'avant les coussins de siège arrière.
-  Abaissez les appuis-tête. Voir **Appuis-tête** (page 90).



E86611

1. Appuyez sur les boutons de déverrouillage et maintenez-les enfoncés.
2. Poussez le dossier vers l'avant. Le coussin de siège est rabattu en même temps que le dossier de siège arrière.

Dépliage des dossiers de sièges

AVERTISSEMENTS

-  Lorsque les dossiers sont relevés, veillez à ce que l'occupant puisse voir les ceintures et qu'elles ne soient pas coincées derrière les sièges.

Sièges

AVERTISSEMENTS



Veillez à ce que les assises et les dossiers soient bien fixés et complètement engagés dans leurs verrouillages.



SIÈGES CHAUFFANTS

AVERTISSEMENT



Les personnes insensibles à la douleur au niveau de leur peau à cause d'un âge avancé, d'une maladie chronique, du diabète, de blessures, de médicaments, de l'alcool, de la fatigue ou de toute autre condition physique doivent être attentives lors de l'usage du siège chauffant. Le siège chauffant peut engendrer des brûlures, même à de basses températures, surtout lorsqu'il est utilisé sur des périodes prolongées. Veillez à ne pas placer des matériaux isolants sur les sièges, tels qu'une couverture ou un coussin. Sinon, le siège chauffant risque de surchauffer. Veillez à ne pas transpercer le siège avec des épingles, des aiguilles ou tout autre objet pointu. Le non-respect de cette consigne peut endommager l'élément chauffant, ce qui peut ensuite provoquer la surchauffe du siège chauffant. Un siège chauffant surchauffé peut engendrer des blessures graves.

Veillez à ne pas :

- placer des objets lourds sur le siège ;
- utiliser le siège chauffant si de l'eau ou tout autre liquide a été renversé dessus ; laissez d'abord sécher complètement le siège ;
- utiliser les sièges chauffants lorsque le moteur ne tourne pas ; le non-respect de cette consigne peut entraîner la décharge de la batterie du véhicule.

Pour l'emplacement des repères : Voir **Commande de climatisation** (page 81).

Le siège chauffant ne fonctionne que lorsque le contact est mis.

La température maximum est atteinte après cinq ou six minutes. Cette température est réglée par un thermostat.

Le siège chauffant reste activé jusqu'à ce qu'il soit arrêté à l'aide de son commutateur ou bien jusqu'à ce que le contact soit coupé.

ACCOUDOIR DE SIÈGE AVANT

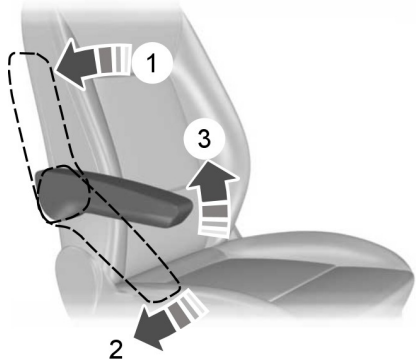

E95256

Points d'alimentation auxiliaire

Prise d'alimentation 12 volts CC

AVERTISSEMENT



Ne branchez pas d'accessoires électriques en option sur la prise d'allume-cigares. L'utilisation incorrecte de l'allume-cigares peut entraîner des dommages qui ne sont pas couverts par votre garantie et peut provoquer des incendies ou des blessures corporelles graves.

Note : Lorsque vous mettez le contact, vous pouvez utiliser la prise pour alimenter des équipements électriques de 12 volts, à une intensité maximale de 20 ampères.

Lorsque vous coupez le contact, l'alimentation électrique fonctionne seulement pendant 30 minutes maximum.

Note : Insérer uniquement une prise accessoire dans la prise de courant. Tout autre objet endommagerait la sortie d'alimentation et grillerait les fusibles.

Note : Ne suspendre aucun accessoire ou support d'accessoire depuis la prise.

Note : Ne pas utiliser la prise d'alimentation au-delà de la capacité du véhicule, soit 12 volts CC à 180 watts maximum, au risque de faire griller un fusible.

Note : Ne pas utiliser la prise de courant comme allume-cigares.

Note : L'utilisation incorrecte de la prise de courant risque d'entraîner des dommages qui ne sont pas couverts par votre garantie.

Note : Fermer systématiquement le cache de la prise lorsque celle-ci n'est pas utilisée.

Faire tourner le moteur pour une utilisation optimale de la prise de courant.

Pour éviter une décharge de la batterie :

- Ne pas utiliser la prise de courant plus de temps que nécessaire lorsque le moteur est coupé.
- Ne laissez pas d'appareil branché la nuit ou lorsque votre véhicule reste en stationnement pendant des périodes prolongées.

Emplacement

Les prises de courant se trouvent :

- soit sur la console centrale,
- soit à l'arrière de la console centrale.

ALLUME-CIGARES

Note : Ne pas maintenir l'élément chauffant de l'allume-cigares enfoncé.

Note : Si vous utilisez la prise lorsque le moteur est arrêté, il est possible que la batterie se décharge.

Note : Lorsque vous mettez le contact, vous pouvez utiliser la prise pour alimenter des équipements électriques de 12 volts, à une intensité maximale de 20 ampères.

Note : Lorsque vous coupez le contact, l'alimentation électrique fonctionne seulement pendant 30 minutes maximum.

Note : Utiliser uniquement les connecteurs pour accessoires Ford ou les connecteurs prévus pour une utilisation avec des prises type SAE.

Points d'alimentation auxiliaire

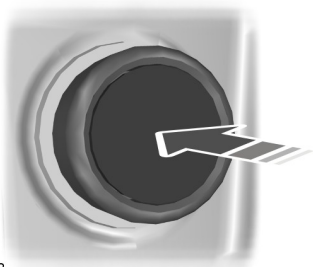

E103382

Enfoncer l'élément chauffant pour utiliser l'allume-cigares. Il est éjecté automatiquement.

Compartiments de rangement

PORTE-GOBELETS

AVERTISSEMENT



Ne placez pas de boissons chaudes dans les porte-gobelets lorsque le véhicule est en mouvement.

PORTE-VERRE

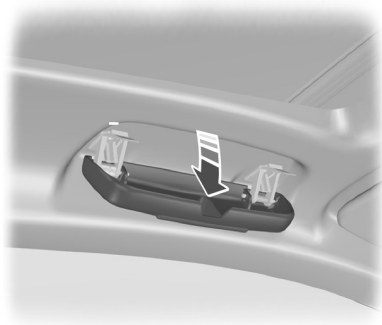



E91508

Démarrage et arrêt du moteur

GÉNÉRALITÉS

AVERTISSEMENTS

 Un ralenti prolongé à un régime moteur élevé peut provoquer des températures extrêmement élevées au niveau du moteur et du système d'échappement, entraînant un risque d'incendie ou d'autres dommages.

 Ne garez pas votre véhicule, ne le conduisez pas et ne le laissez pas tourner au ralenti sur de l'herbe sèche ou toute autre surface sèche. Le système antipollution réchauffe le compartiment moteur et le système d'échappement, créant un risque d'incendie.

 Ne démarrez pas le moteur dans un garage fermé ou tout autre espace confiné. Les gaz d'échappement peuvent être toxiques. Ouvrez toujours la porte du garage avant de démarrer le moteur.

 Si vous sentez une odeur de gaz d'échappement à l'intérieur du véhicule, faites-le contrôler immédiatement par un concessionnaire agréé. Ne conduisez pas votre véhicule si vous sentez une odeur de gaz d'échappement.

Si vous débranchez la batterie, il se peut que votre véhicule présente des caractéristiques de conduite inhabituelles sur environ 5 miles (8 kilomètres) suite à son rebranchement. Ceci se produit car le système de gestion moteur doit se resynchroniser avec le moteur. Vous pouvez ignorer ces caractéristiques de conduite inhabituelles sur cette distance.

Le système du groupe motopropulseur est conforme à toutes les exigences de la norme canadienne sur les équipements pouvant causer des interférences concernant le champ électrique d'impulsion ou les bruits radioélectriques.

Lorsque vous démarrez le moteur, évitez d'appuyer sur la pédale d'accélérateur avant et pendant cette opération. N'utilisez la pédale d'accélérateur que si vous avez du mal à démarrer le moteur.

COMMUTATEUR D'ALLUMAGE



E72128

0 (désactivé) - Le contact est coupé.

Note : *Ne laissez pas la clé sur le contact au moment de couper le contact et de quitter le véhicule. Cela risque de décharger la batterie du véhicule.*

I (accessoires) - Permet aux accessoires électriques comme la radio de fonctionner lorsque le moteur est coupé.

Note : *Pour ne pas décharger la batterie du véhicule, évitez de laisser la clé de contact trop longtemps dans cette position.*

II (activé) - Tous les circuits électriques sont opérationnels. Les témoins et les indicateurs sont allumés.

III (démarrage) - Pour lancer le moteur. Relâchez la clé dès que le moteur a démarré.

Démarrage et arrêt du moteur

DÉMARRAGE SANS CLÉ

AVERTISSEMENTS



Le système peut ne pas fonctionner si la clé se trouve à proximité d'objets métalliques ou de dispositifs électroniques comme des téléphones mobiles.



Contrôlez toujours que l'antivol de direction est désactivé avant de déplacer le véhicule.

Note : Le contact est automatiquement coupé lorsque vous quittez le véhicule. Cela évite que la batterie se décharge.

Note : Une clé valide doit être présente dans l'habitacle pour établir le contact et faire démarrer le moteur.

Contact établi

Appuyez une fois sur le bouton. Il est situé sur la planche de bord, près du volant de direction. Tous les circuits électriques et accessoires sont opérationnels, les témoins et indicateurs s'allument.



E160172

Démarrage avec une transmission manuelle

Note : Si vous relâchez la pédale d'embrayage pendant le démarrage du moteur, le démarreur cesse de fonctionner et le circuit de bord revient en mode contact établi.

1. Appuyez à fond sur la pédale d'embrayage.
2. Appuyez brièvement sur le bouton.

Démarrage avec une transmission automatique

Note : Si vous relâchez la pédale de frein pendant le démarrage du moteur, le démarreur cesse de fonctionner et le circuit de bord revient en mode contact établi.

1. Mettre le levier sélecteur de transmission en position P ou N.
2. Enfoncez à fond la pédale de frein.
3. Appuyez brièvement sur le bouton.

Démarrage d'un moteur Diesel

Note : Le lancement du moteur ne commence qu'une fois le témoin de préchauffage du moteur éteint. Ceci peut prendre plusieurs secondes par temps extrêmement froid.

Démarrage impossible

Tous les véhicules

Le système ne fonctionne pas si :

- Les fréquences de clé sont brouillées.
- La batterie de la clé est déchargée.

Si vous ne parvenez pas à démarrer votre véhicule, procédez comme suit.

Démarrage et arrêt du moteur

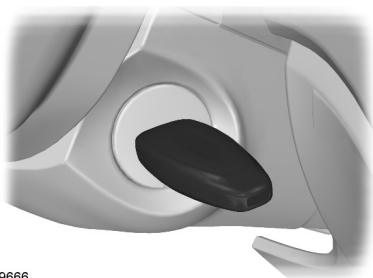

E99666

1. Tenez la clé près de la colonne de direction, exactement comme illustré.
2. Une fois la clé dans cette position, vous pouvez utiliser le bouton pour mettre le contact et lancer le moteur.

Boîte de vitesses manuelle

Note : Si vous relâchez la pédale d'embrayage pendant le démarrage du moteur, le démarreur cesse de fonctionner et le circuit de bord revient en mode contact établi. Un message apparaît sur l'affichage.

Si le moteur ne démarre pas lorsque vous avez enfoncé complètement la pédale d'embrayage et appuyé sur le bouton :

1. Enfoncez complètement les pédales d'embrayage et de frein.
2. Appuyez sur le bouton jusqu'à ce que le moteur démarre.

Arrêt du moteur lorsque le véhicule est à l'arrêt

Note : Le contact, tous les circuits électriques, les témoins et indicateurs sont coupés/éteints.

Boîte de vitesses manuelle

Appuyez sur le bouton.

Transmission automatique

1. Mettre le levier sélecteur de transmission en position P.

2. Appuyez sur le bouton.

Arrêt du moteur lorsque le véhicule se déplace

AVERTISSEMENT



Arrêter le moteur alors que votre véhicule se déplace encore peut entraîner une diminution des capacités de freinage et de la direction assistée. La direction n'est pas verrouillée, mais un effort plus important est nécessaire. Lorsque le contact est coupé, certains circuits électriques, témoins et indicateurs peuvent aussi être éteints.

1. Appuyez sur le bouton et maintenez-le enfoncé pendant une seconde minimum ou appuyez dessus trois fois en deux secondes.
2. Déplacez le levier sélecteur de transmission en position N et utilisez les freins pour arrêter votre véhicule en toute sécurité.
3. Une fois votre véhicule arrêté, déplacez le levier sélecteur de transmission en position P ou N et coupez le contact.

VERROU DE DIRECTION - VÉHICULES SANS: SYSTÈME D'ENTRÉE SANS CLÉ ET BOUTON-POUSOIR DE DÉMARRAGE/BOUTON-POUSOIR DE DÉMARRAGE

AVERTISSEMENT



Contrôlez toujours que la direction est déverrouillée avant de déplacer le véhicule.

Démarrage et arrêt du moteur

Pour verrouiller le volant de direction :

1. Retirez la clé du commutateur de démarrage.
2. Faites légèrement tourner le volant de direction pour engager le verrou.

Pour déverrouiller le volant de direction :

1. Insérez la clé dans le commutateur d'allumage.
2. Tournez la clé en position **I**.

Note : *Si une charge est appliquée au volant, il peut être nécessaire de faire légèrement tourner le volant pour aider au déverrouillage.*

VERROU DE DIRECTION

Votre véhicule est équipé d'un antivol de direction à commande électronique qui fonctionne automatiquement.

Le système verrouille le volant de direction peu après que vous avez garé votre véhicule et que la clé passive est en dehors de votre véhicule, ou lorsque vous avez verrouillé le véhicule.

Note : *Le système ne verrouille pas le volant de direction lorsque le contact est établi ou lorsque votre véhicule se déplace.*

Déverrouillage du volant

Mettez le contact pour déverrouiller le volant de direction.

Note : *Vous devrez peut-être tourner légèrement le volant de direction pour permettre le déverrouillage.*

DÉMARRAGE D'UN MOTEUR À ESSENCE

Note : *Vous ne pouvez actionner le démarreur que pendant une durée limitée, par exemple 10 secondes. Le nombre de tentatives de démarrage est limité à six environ. Une fois cette limite atteinte, le système interdit tout autre essai pendant une durée déterminée, par exemple 30 minutes.*

Moteur froid ou chaud

Véhicules avec transmission manuelle

Note : *N'appuyez pas sur la pédale d'accélérateur.*

Note : *Si vous relâchez la pédale d'embrayage pendant le démarrage du moteur, le démarreur cesse de fonctionner et le circuit de bord revient en mode contact établi.*

1. Appuyez à fond sur la pédale d'embrayage.
2. Démarrez le moteur.

Véhicules avec transmission automatique

Note : *N'appuyez pas sur la pédale d'accélérateur.*

1. Mettez le levier sélecteur de transmission en position **P** ou **N**.
2. Démarrez le moteur.

Tous les véhicules

Si le moteur ne démarre pas dans les 10 secondes, patientez quelques instants et essayez de nouveau.

Si le moteur ne démarre pas après trois tentatives, patientez 10 secondes puis suivez la procédure Moteur noyé.

Démarrage et arrêt du moteur

Si vous éprouvez des difficultés à démarrer le moteur lorsque la température est inférieure à -25 °C (-13 °F), enfoncez la pédale d'accélérateur à mi-chemin de sa course, puis réessayez.

Moteur noyé

Véhicules avec transmission manuelle

1. Appuyez à fond sur la pédale d'embrayage.
2. Enfoncez complètement la pédale d'accélérateur et l'immobiliser.
3. Démarrez le moteur.

Véhicules avec transmission automatique

1. Mettez le levier sélecteur de transmission en position **P** ou **N**.
2. Enfoncez complètement la pédale d'accélérateur et l'immobiliser.
3. Démarrez le moteur.

Tous les véhicules

Si le moteur ne démarre pas, répétez la procédure de démarrage Moteur froid ou chaud.

Régime de ralenti du moteur après le démarrage

La vitesse de ralenti du moteur immédiatement après le démarrage est optimisée de façon à minimiser les émissions du véhicule, à assurer un confort optimal dans l'habitacle et à maximiser les économies de carburant.

La vitesse de ralenti varie en fonction de plusieurs facteurs, comme notamment les composants du véhicule, la température ambiante ou les demandes des systèmes électriques ou de climatisation.

Démarrage impossible

Véhicules avec transmission manuelle

Si le moteur ne démarre pas alors que vous avez enfoncé complètement la pédale d'embrayage et que la clé de contact est en position **III** :

1. Enfoncez complètement les pédales d'embrayage et de frein.
2. Tournez la clé sur la position **III** jusqu'à ce que le moteur démarre.

DÉMARRAGE D'UN MOTEUR DIESEL

Moteur froid ou chaud

Tous les véhicules

Note : Lorsque la température est inférieure à -15 °C (5 °F), il peut être nécessaire de lancer le moteur pendant une période pouvant aller jusqu'à 10 secondes.

Note : Vous ne pouvez actionner le démarreur que pendant une durée limitée.

Note : Au bout d'un nombre limité de tentatives de démarrer le moteur, le système interdira tout autre essai pendant une durée déterminée, par exemple 30 minutes.



Etablissez le contact et attendez que le témoin de préchauffage s'éteigne.

Véhicules avec transmission manuelle

Note : Ne pas appuyer sur la pédale d'accélérateur.

Note : Si vous relâchez la pédale d'embrayage pendant le démarrage du moteur, le démarreur cesse de fonctionner et le circuit de bord revient en mode contact établi.

Démarrage et arrêt du moteur

1. Appuyez à fond sur la pédale d'embrayage.
2. Démarrez le moteur.

Véhicules avec transmission automatique

Note : Ne pas appuyer sur la pédale d'accélérateur.

Note : Si vous relâchez la pédale de frein pendant le démarrage du moteur, le démarreur cesse de fonctionner et le circuit de bord revient en mode contact établi.

1. Mettez le levier sélecteur de transmission en position **P** ou **N**.
2. Enfoncez à fond la pédale de frein.
3. Démarrez le moteur.

Démarrage impossible

Véhicules avec transmission manuelle

Si le moteur ne démarre pas alors que vous avez enfoncé complètement la pédale d'embrayage et que la clé de contact est en position **III** :

1. Enfoncez complètement les pédales d'embrayage et de frein.
2. Tournez la clé sur la position **III** jusqu'à ce que le moteur démarre.

FILTRE À PARTICULES DIESEL

Le filtre fait partie du système de réduction des rejets polluants de votre véhicule. Il filtre les particules diesel nocives (suie) contenues dans les gaz d'échappement.

Régénération

AVERTISSEMENT



Ne gardez pas le véhicule et ne laissez pas le moteur tourner au ralenti au-dessus de feuilles ou d'herbes sèches ou autres matières inflammables. Le processus de régénération du filtre à particules produit des températures de gaz d'échappement très élevées et l'échappement dégage une chaleur considérable pendant et après la régénération, mais aussi après l'arrêt du moteur. Risque d'incendie.

Note : Évitez de tomber en panne de carburant.

Note : Pendant la régénération à bas régime ou au ralenti, il est possible qu'une odeur de métal chaud ou qu'un cliquetis métallique soit perceptible. Cela est normal et s'explique par les températures élevées atteintes au cours de la régénération.

Note : Lors du processus de régénération, il est possible de constater une modification des bruits provenant du moteur ou de l'échappement.

Note : Le ventilateur peut continuer de tourner un petit moment après la coupure du moteur.

Le filtre à particules diesel de votre véhicule requiert une régénération périodique afin de fonctionner correctement. Votre véhicule exécute cette procédure automatiquement.

Si vos déplacements correspondent à l'une des situations suivantes :

- Vous ne parcourez que de petites distances.
- Vous coupez et allumez fréquemment le contact.
- Vos déplacements comptent de nombreuses accélérations et décélérations.

Démarrage et arrêt du moteur

Vous devez occasionnellement effectuer des trajets répondant aux conditions suivantes pour lancer la procédure de régénération :

- Conduisez votre véhicule dans des conditions plus favorables, c'est-à-dire à une vitesse plus élevée en conduite normale sur une grande route ou une autoroute pendant 20 minutes minimum. Ce trajet peut comprendre de courts arrêts qui n'affectent alors pas le processus de régénération.
- Evitez les périodes prolongées de fonctionnement au ralenti, respectez les limitations de vitesse et tenez compte de l'état des routes et des conditions de circulation.
- Ne coupez pas le contact.
- Sélectionnez la vitesse adéquate pour maintenir le régime moteur entre 1 500 et 3 000 tr/min.

MISE À L'ARRÊT DU MOTEUR

Véhicules avec turbocompresseur

AVERTISSEMENT



Ne coupez pas le contact alors que le moteur tourne à haut régime. Si vous le faites, le turbocompresseur continuera de tourner avec une pression d'huile moteur nulle. Ceci peut entraîner une usure prématurée des paliers du turbocompresseur.

Relâchez la pédale d'accélérateur.
Attendez que le moteur soit revenu au ralenti puis coupez le contact.

Caractéristiques de conduite uniques

AUTO-START-STOP

Note : Sur les véhicules équipés de la fonction arrêt/démarrage, les exigences imposées à la batterie sont différentes. Il faut la remplacer par une batterie correspondant exactement aux mêmes spécifications que la batterie d'origine.

Le système réduit la consommation de carburant et les émissions de CO₂ en coupant le moteur lorsque votre véhicule est au ralenti, par exemple aux feux de signalisation. Le moteur redémarre automatiquement lorsque vous appuyez sur la pédale d'embrayage ou lorsqu'un système du véhicule l'exige, par exemple pour recharger la batterie.

Pour profiter au maximum du système, déplacez le levier sélecteur de transmission en position neutre et relâchez la pédale d'embrayage pendant tout arrêt supérieur à trois secondes.

Utilisation du Démarrage/Arrêt

AVERTISSEMENTS



Le moteur peut redémarrer automatiquement si le système l'exige.



Coupez le contact avant d'ouvrir le capot ou d'effectuer toute opération d'entretien.



Toujours couper l'allumage avant de quitter votre véhicule car le système peut avoir coupé le moteur tandis que l'allumage reste en marche.

Note : Le système fonctionne uniquement lorsque le moteur est chaud et lorsque la température extérieure est comprise entre 0 °C (32 °F) et 30 °C (86 °F).

Note : Si vous faites caler le moteur et que vous relâchez ensuite la pédale d'embrayage en peu de temps, le système redémarre automatiquement le moteur.

Note : Le témoin de la fonction démarrage/arrêt est allumé en vert lorsque le moteur s'arrête. Voir **Témoins d'avertissement et indicateurs** (page 64).



Note : Lorsque le témoin de la fonction démarrage/arrêt clignote en orange, placez le levier sélecteur de transmission en position neutre ou enfoncez la pédale d'embrayage.

Note : Le système est désactivé s'il détecte un dysfonctionnement. Faites contrôler votre véhicule par un concessionnaire agréé.

Note : Lorsque vous désactivez le système, le commutateur s'allume.

Note : Le système est automatiquement activé chaque fois que vous mettez le contact. Pour désactiver le système, enfoncez le commutateur sur la planche de bord. Le système ne sera désactivé que pour le cycle d'allumage actuel. Pour l'activer, l'enfoncer de nouveau. Pour l'emplacement des éléments : Voir **Bref aperçu** (page 11).

Pour arrêter le moteur

1. Arrêtez votre véhicule.
2. Amenez le levier sélecteur de transmission en position neutre.
3. Libérez la pédale d'embrayage.
4. Relâchez la pédale d'accélérateur.

Le système peut ne pas couper le moteur dans certaines conditions, par exemple :

- Pour maintenir le climat intérieur.
- La tension de batterie est faible.
- La température extérieure est trop basse ou trop élevée.
- La porte conducteur a été ouverte.
- Température de fonctionnement basse du moteur.

Caractéristiques de conduite uniques

- Niveau faible de dépression du système de freinage.
- Si une vitesse de 5 km/h (3 mph) n'a pas été dépassée.
- La ceinture de sécurité du conducteur n'a pas été bouclée.

Pour redémarrer le moteur

Note : *Le levier sélecteur de transmission doit se trouver en position neutre.*

Appuyez sur la pédale d'embrayage.

Le système peut redémarrer le moteur sous certaines conditions, par exemple :

- la tension de batterie est faible.
- Pour maintenir le climat intérieur.

Carburant et ravitaillement

PRÉCAUTIONS DE SÉCURITÉ

AVERTISSEMENTS



Ne remplissez pas trop le réservoir de carburant. La pression présente dans un réservoir trop rempli peut provoquer des fuites, des projections de carburant et donc un incendie.



Il se peut que le circuit d'alimentation en carburant soit sous pression. Si vous entendez un sifflement près de la trappe de remplissage du carburant (système Easy Fuel sans bouchon), ne refaites pas l'appoint en carburant tant que ce bruit n'a pas disparu. Sinon, du carburant risque de jaillir et d'entraîner des blessures graves.



Les carburants automobiles peuvent être à l'origine de blessures graves, voire de décès, en cas de mauvaise utilisation ou manipulation.



La circulation de carburant via un pistolet de pompe à carburant peut produire de l'électricité statique, qui peut déclencher un incendie si le carburant est transféré dans un conteneur non mis à la terre.



L'éthanol et l'essence peuvent contenir du benzène, qui est un agent cancérigène.



Lorsque vous faites l'appoint d'essence, coupez systématiquement le moteur et évitez toute présence d'étincelles ou de flammes nues près du goulot de remplissage. Vous ne devez jamais fumer ou utiliser un téléphone portable lorsque vous faites le plein de carburant. Les vapeurs de carburant sont extrêmement dangereuses dans certaines conditions. Evitez d'inhaler une grande quantité de fumée.

- Eteignez tout produit pour fumeur et toute flamme nue avant de faire l'appoint de carburant.
- Coupez systématiquement le moteur de votre véhicule avant de faire l'appoint de carburant.
- Les carburants automobiles peuvent s'avérer nocifs, voire mortels en cas d'ingestion. Les carburants comme l'essence sont hautement toxiques et peuvent entraîner la mort ou des blessures irréversibles en cas d'ingestion. En cas d'ingestion de carburant, appelez immédiatement un médecin, même si aucun symptôme n'est encore apparent. Les effets toxiques du carburant peuvent rester imperceptibles pendant plusieurs heures.
- Evitez d'inhaler des vapeurs de carburant. L'inhalation de vapeurs de carburant de tout type en trop grande quantité peut entraîner des irritations des yeux et des voies respiratoires. Dans les cas les plus graves, l'inhalation excessive ou prolongée de vapeurs de carburant peut entraîner des maladies graves et des blessures irréversibles.
- Evitez toute projection de carburant dans les yeux. Si vous recevez des projections de carburant dans les yeux, retirez vos lentilles de contact (le cas échéant), rincez immédiatement à l'eau pendant 15 minutes et consultez un médecin. Le fait de ne pas demander un avis médical compétent peut se solder par des blessures irréversibles.

Respectez les consignes suivantes lorsque vous manipulez du carburant automobile :

Carburant et ravitaillement

- Les carburants peuvent également s'avérer nocifs lorsqu'ils pénètrent l'épiderme. En cas de projection de carburant sur la peau, les vêtements ou les yeux, retirez immédiatement les vêtements souillés et lavez soigneusement la peau avec de l'eau et du savon. Un contact répété ou prolongé de la peau avec du carburant sous forme liquide ou avec des vapeurs de carburant peut provoquer des irritations cutanées.
- Soyez particulièrement vigilant si vous êtes sous "Antabuse" ou tout autre traitement à base de disulfirame contre l'alcoolisme. L'inhalation de vapeurs de carburant ou le contact cutané avec ces produits sont susceptibles d'entraîner des effets indésirables. Chez les sujets sensibles, des blessures ou maladies graves peuvent survenir. En cas de projection de carburant sur la peau, lavez soigneusement la peau avec de l'eau et du savon. Consultez immédiatement un médecin en cas d'apparition d'effets indésirables.

QUALITÉ DU CARBURANT - ESSENCE

AVERTISSEMENTS

 Ne mélangez pas l'essence avec de l'huile, du diesel ou d'autres liquides. Ceci pourrait déclencher une réaction chimique.

 N'utilisez pas de l'essence plombée ou avec des additifs contenant d'autres composés métalliques (à base de manganèse par exemple). Ils pourraient endommager le système antipollution.

Note : Nous recommandons l'utilisation d'un carburant de haute qualité uniquement.

Note : Nous vous déconseillons l'utilisation d'additifs ou d'autres traitements pour moteur dans le cadre d'une utilisation normale du véhicule.

Utilisez de l'essence sans plomb ayant un indice d'octane égal ou supérieur à 95 et répondant à la spécification définie par la norme EN 228, ou à la spécification nationale équivalente.

Des mélanges d'éthanol ne dépassant pas 10 % (E5 et E10) peuvent être utilisés dans votre véhicule.

Stockage à long terme

L'essence contient généralement de l'éthanol. Nous vous recommandons de remplir le réservoir d'un carburant ne contenant pas d'éthanol si vous ne souhaitez pas utiliser votre véhicule pendant plus de deux mois. Vous pouvez également demander conseil à un concessionnaire agréé.

QUALITÉ DU CARBURANT - DIESEL

AVERTISSEMENTS

 Ne mélangez pas du diesel avec de l'huile, de l'essence ou d'autres liquides. Ceci pourrait déclencher une réaction chimique.

 N'ajoutez pas de kérosène, de paraffine ou d'essence au diesel. Ceci pourrait endommager le circuit d'alimentation.

 Utilisez un diesel conforme à la norme EN 590 ou à la spécification nationale correspondante.

Note : Nous recommandons l'utilisation d'un carburant de haute qualité uniquement.

Carburant et ravitaillement

Note : Nous vous déconseillons l'utilisation d'additifs ou d'autres traitements pour moteur dans le cadre d'une utilisation normale du véhicule.

Note : Nous vous déconseillons l'utilisation d'additifs pour empêcher le calaminage du carburant.

Stockage à long terme

La plupart des carburant diesel contiennent du biodiesel. Nous vous recommandons de remplir le réservoir avec un carburant ne contenant pas de biodiesel si vous avez l'intention de ne pas utiliser votre véhicule pendant plus de deux mois. Vous pouvez également demander conseil à votre concessionnaire.

PANNE SÈCHE

Évitez de tomber en panne de carburant : cette situation pourrait avoir un effet négatif sur les composants du groupe motopropulseur.

Si vous tombez en panne de carburant :

- Après avoir fait le plein de carburant, il sera peut-être nécessaire de faire passer le commutateur d'allumage de la position Arrêt à la position Marche plusieurs fois, pour que le circuit d'alimentation puisse acheminer le carburant du réservoir au moteur. Le démarrage du moteur prend quelques secondes de plus qu'en temps normal. Pour les systèmes d'allumage sans clé, il suffit de démarrer le moteur. Le démarrage est plus long qu'en temps normal.
- En général, il suffit d'ajouter 4,6 litres (1 gallon) de carburant pour redémarrer le moteur. Si votre véhicule se trouve sur une forte pente lorsqu'il tombe en panne d'essence, il peut être nécessaire d'ajouter du carburant.

Remplissage à l'aide d'un bidon de carburant

AVERTISSEMENTS



Ne pas insérer le bec verseur du bidon de carburant ou d'entonnoir du commerce dans le circuit d'alimentation sans bouchon. Cela risquerait d'endommager le circuit d'alimentation et le joint. Le carburant risquerait alors de fuir sur le sol au lieu de remplir le réservoir, entraînant ainsi un risque de graves blessures.



Ne pas forcer l'ouverture du circuit de carburant sans bouchon en poussant ou utilisant comme levier des objets extérieurs. Cela risquerait d'endommager le circuit d'alimentation et le joint, et de vous blesser vous ou d'autres personnes.

Pour remplir le réservoir de carburant de votre véhicule à l'aide d'un bidon de carburant, utilisez l'entonnoir fourni avec le véhicule.

Veillez respecter les consignes suivantes pour éviter la formation de charges électrostatiques lors du remplissage d'un bidon de carburant non relié à la terre :

- Placez le bidon de carburant approuvé sur le sol.
- Ne remplissez pas le bidon de carburant lorsqu'il se trouve dans le véhicule (même dans la zone de chargement).
- Faites en sorte que l'embout de la pompe à carburant reste en contact avec le bidon pendant le remplissage.
- N'utilisez aucun dispositif permettant de retenir la poignée de la pompe à carburant en position de remplissage.

Carburant et ravitaillement



E142668

1. La boîte à gants contient un entonnoir.
2. Insérer lentement l'entonnoir dans le circuit de carburant sans bouchon.
3. Remplir le réservoir avec le carburant du bidon.
4. Une fois l'opération effectuée, nettoyer l'entonnoir ou l'éliminer conformément aux réglementations. Si vous choisissez de mettre l'entonnoir au rebut, vous pouvez acheter des entonnoirs supplémentaires auprès de votre concessionnaire agréé.





CONVERTISSEUR CATALYTIQUE

AVERTISSEMENT

 Ne pas garer le véhicule ou laisser le moteur tourner au ralenti au-dessus de feuilles ou d'herbes sèches ou autres matières inflammables. L'échappement émet une quantité considérable de chaleur pendant le fonctionnement du moteur mais aussi un certain temps après la coupure du contact. Risque d'incendie.

Conduite avec un convertisseur catalytique

AVERTISSEMENTS



-  Evitez de tomber en panne de carburant.
-  N'actionnez pas le démarreur pendant de longues périodes consécutives.
-  Ne faites pas fonctionner le moteur lorsqu'un fil de bougie est débranché.
-  Ne démarrez pas le moteur en poussant ou remorquant le véhicule. Utilisez des câbles volants. Voir

Démarrage du véhicule à l'aide de câbles volants (page 145).

-  Ne coupez pas le contact pendant la conduite.

RAVITAILLEMENT

AVERTISSEMENTS

-  Ne tentez pas de démarrer le moteur si vous avez rempli le réservoir de carburant avec un carburant incorrect. Ceci pourrait endommager le moteur. Faites immédiatement contrôler le système par un concessionnaire agréé.
-  Ne pas approcher de flammes ou de chaleur près du circuit d'alimentation. Le circuit d'alimentation est sous pression. Il y a risque de blessures en cas de fuite du circuit d'alimentation.
-  Si vous lavez votre véhicule au jet haute pression, aspergez le volet de remplissage de carburant brièvement et à une distance toujours supérieure à 200 millimètres (8 pouces).

Carburant et ravitaillement

AVERTISSEMENTS

 Nous vous recommandons de patienter au moins 10 secondes avant de retirer le pistolet pour permettre l'écoulement dans le réservoir de tout carburant résiduel.

 Cessez le ravitaillement après le second arrêt du pistolet de remplissage. Cette pratique permet de conserver dans le réservoir un volume d'expansion adéquat, qui empêche tout refoulement de carburant. Une projection de carburant pourrait constituer un risque pour les autres usagers.

 Pendant la totalité du processus de ravitaillement, ne retirez pas le pistolet de remplissage de sa position alors qu'il est complètement inséré.

Note : Il n'est pas possible d'ouvrir entièrement la porte coulissante lorsque la trappe du réservoir de carburant est ouverte.

Note : Votre véhicule ne dispose pas d'un bouchon de remplissage de carburant.



E153586

1. Appuyer sur la trappe pour l'ouvrir. Ouvrir totalement la trappe jusqu'en butée.

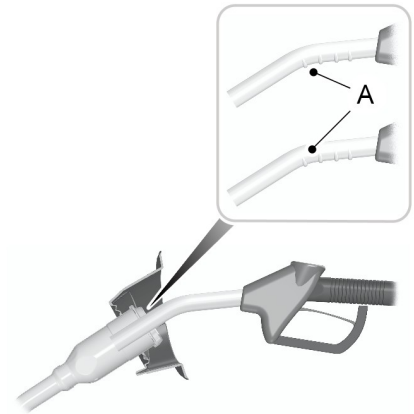

E139202

Note : Le dispositif de blocage à ressort s'ouvre lorsque vous introduisez un pistolet de remplissage d'un diamètre adéquat. Ce dispositif évite les erreurs de ravitaillement.

2. Insérez le pistolet de remplissage jusqu'à la première encoche du pistolet A (encoche comprise). Le laisser reposer sur le couvercle de l'ouverture du tuyau de remplissage.

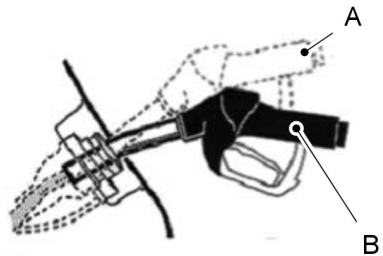

E139203

3. Maintenez le pistolet en position B pendant le remplissage. Maintenir le pistolet en position A peut entraver l'écoulement du carburant et couper le pistolet de remplissage avant que le réservoir soit plein.

Carburant et ravitaillement



E140042

- Utiliser le pistolet de remplissage au sein de la zone indiquée.

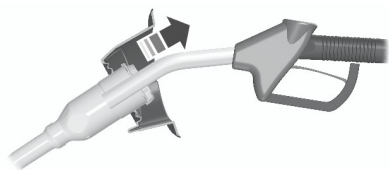

E119081

- Soulever légèrement le pistolet de remplissage pour le dégager.

CONSOMMATION DE CARBURANT

Note : *la quantité de carburant utilisable dans la réserve varie et vous ne devez pas vous baser sur des estimations pour parcourir plus de kilomètres. Lorsque vous remplissez votre véhicule après que la jauge de carburant a indiqué que le réservoir était vide, il est possible que vous ne puissiez pas faire le plein à la capacité annoncée du réservoir, la réserve de carburant étant toujours présente dans le réservoir.*

Les données sur les émissions de CO₂ et la consommation de carburant sont dérivées de tests en laboratoire conformes à la réglementation (CE) 715/2007, et ses modifications successives, et effectués par tous les fabricants de véhicules.

Ils sont conçus en guise de comparaison entre les marques et les modèles de véhicules. Ils ne sont pas destinés à représenter la consommation de carburant réelle de votre véhicule. La consommation de carburant réelle est régie par de nombreux facteurs, notamment le style de conduite, la conduite à grande vitesse, la fréquence des arrêts/démarrages, l'utilisation de la climatisation, les accessoires posés, la charge utile, le remorquage, etc.

La capacité annoncée est la somme de la capacité indiquée et de la réserve. La capacité indiquée est la différence entre la quantité de carburant dans un réservoir plein et celle du réservoir lorsque la jauge de carburant indique qu'il est vide. La réserve est la quantité de carburant restant dans le réservoir après que la jauge de carburant a indiqué qu'il était vide.

Remplissage du réservoir

Pour obtenir des résultats constants lors du remplissage :

- Coupez le contact avant de faire le plein de carburant. L'indication obtenue est inexacte si vous laissez le moteur tourner.
- Utilisez le même débit de remplissage (faible-moyen-élevé) chaque fois que vous remplissez le réservoir.
- Ne dépassez pas deux arrêts automatiques du pistolet lors du remplissage.

Les résultats sont plus précis lorsque la méthode de remplissage utilisée est la même.

Carburant et ravitaillement

Calcul des économies de carburant

Ne mesurez pas les économies de carburant sur les premiers 1 600 km (1 000 miles) parcourus (période de rodage de votre moteur). La mesure obtenue est plus précise après avoir parcouru 3 200 - 4 800 km (2 000 - 3 000 miles). Les dépenses en carburant, la fréquence de remplissage ou les relevés de la jauge de carburant ne constituent pas des méthodes fiables pour mesurer les économies de carburant.

1. Remplissez complètement le réservoir de carburant et notez le relevé initial du compteur.
2. Chaque fois que vous remplissez le réservoir, notez la quantité de carburant ajoutée.
3. Après avoir rempli le réservoir trois à cinq fois, remplissez le réservoir de carburant et notez le relevé du compteur.

4. Soustrayez le relevé initial du compteur du nouveau relevé.
5. Calculez l'économie réalisée en multipliant le nombre de litres par 100 et en divisant le chiffre obtenu par le nombre de kilomètres parcourus (ou divisez le nombre de miles parcourus par les gallons de carburant utilisés).

Notez les valeurs obtenues pendant au moins un mois et enregistrez également le type de conduite (ville ou autoroute). Cela fournit une estimation précise des économies de carburant de votre véhicule correspondant aux conditions de conduites actuelles. En outre, en notant ces valeurs en été et en hiver, vous pourrez voir l'impact de la température sur les économies de carburant. De manière générale, de basses températures vont de pair avec de faibles économies de carburant.

SPÉCIFICATIONS TECHNIQUES

Valeurs de consommation de carburant

Version	En ville	Sur route	Ville et route	Emissions de CO ₂
	l/100 km (mpg)	l/100 km (mpg)	l/100 km (mpg)	g/km
1,0L EcoBoost (74 kW/100 ch) sans marche-arrêt	6,6 (42,8)	4,3 (65,7)	5,1 (55,4)	119
1,0L EcoBoost (74 kW/100 ch) avec marche-arrêt	6 (47,1)	4,2 (67,3)	4,9 (57,6)	114
1,0L EcoBoost (90 kW/120 ch)	6 (47,1)	4,2 (67,3)	4,9 (57,6)	114
1.4 L Duratec-16V	7,9 (35,8)	4,9 (57,6)	6 (47,1)	139

Carburant et ravitaillement

Version	En ville	Sur route	Ville et route	Emissions de CO2
	l/100 km (mpg)	l/100 km (mpg)	l/100 km (mpg)	g/km
1.6 L Duratec-16V Ti-VCT	8,6 (32,8)	5,1 (55,4)	6,4 (44,1)	149
1.5L Duratorq-TDCi	4,7 (60,1)	3,6 (78,4)	4 (70,6)	104
1.6 L Duratorq-TDCi	4,8 (58,9)	3,8 (74,3)	4,1 (68,9)	109

Transmission

TRANSMISSION MANUELLE

Engagement de la marche arrière

N'engagez pas la marche arrière pendant que votre véhicule est en mouvement, faute de quoi la boîte de vitesses pourrait être endommagée.

TRANSMISSION AUTOMATIQUE

AVERTISSEMENTS



Vous devez toujours serrer complètement le frein à main et veiller à mettre le levier sélecteur de transmission en position **P**. Coupez le contact et retirez la clé avant de quitter le véhicule.



N'appuyez pas sur la pédale de frein et la pédale d'accélérateur simultanément. Le fait d'appuyer sur les deux pédales en même temps pendant plus de trois secondes limite le régime moteur, ce qui peut rendre difficile de maintenir de la vitesse en circulation, risquant ainsi de provoquer de graves blessures.

Note : Le système exécute une série de vérification lorsque vous coupez le contact. Il se peut que vous entendiez un léger clic. C'est normal.

Positions du levier de vitesse



E161746

- P Stationnement
- R Marche arrière
- N Point mort
- D Marche avant
- S Mode Sport et passage manuel des vitesses
- + Montée de rapport manuelle
- Descente des rapports manuelle

AVERTISSEMENT



Appuyez sur la pédale de frein avant de déplacer le levier sélecteur de transmission et maintenez-la enfoncée jusqu'au moment du départ effectif.

Appuyez sur le bouton du levier sélecteur de transmission pour changer de position.

La position sélectionnée sur le levier sélecteur de transmission est indiquée sur l'écran d'information.

Transmission

P (stationnement)

AVERTISSEMENTS



Placez le levier sélecteur de transmission en position de stationnement une fois seulement que votre véhicule est immobile.



Vous devez toujours serrer le frein à main et placer le levier sélecteur de transmission en position P avant de quitter votre véhicule. Vérifiez que le levier sélecteur de transmission est bien verrouillé dans cette position.

Note : Un signal sonore retentit à l'ouverture de la porte conducteur si le levier sélecteur n'est pas sur la position de stationnement (P).

Dans cette position, aucune puissance n'est transmise aux roues motrices et la transmission est bloquée. Il est possible de démarrer le moteur lorsque le levier sélecteur de transmission est dans cette position.

R (marche arrière)

AVERTISSEMENTS



Mettez le levier sélecteur de transmission en position de marche arrière uniquement lorsque le véhicule est complètement arrêté et le moteur au ralenti.



Vous devez toujours vous arrêter complètement avant de quitter la position de marche arrière.

Placez le levier sélecteur de transmission en position de marche arrière pour permettre au véhicule de se déplacer vers l'arrière.

N (point mort)

Dans cette position, aucune puissance n'est transmise aux roues motrices mais la transmission n'est pas bloquée. Il est possible de démarrer le moteur lorsque le levier sélecteur de transmission est dans cette position.

D (marche avant)

Note : Le passage ne s'effectue que lorsque la vitesse du véhicule et le régime moteur sont appropriés.

Note : Vous pouvez outre-passer la vitesse actuellement sélectionnée à l'aide des boutons + et -.

Sélectionnez la position marche avant (D) pour obtenir le passage automatique des vitesses.

La transmission sélectionne le rapport qui offre des performances optimales pour la température ambiante, le profil de la route, le chargement du véhicule et le comportement du conducteur.

Mode Sport et passage manuel des vitesses

Mode Sport

Note : En mode sport, la transmission fonctionne normalement mais les rapports sont sélectionnés plus rapidement et à des régimes plus élevés.

Note : En mode sport, un **S** est affiché sur l'écran d'information.

Pour activer le mode sport, placez le levier sélecteur de transmission sur la position **S**. Le mode sport reste actif jusqu'à ce que vous changiez manuellement de vitesse à l'aide de + et - ou que vous rameniez le levier sélecteur de transmission en position **D**.

Transmission

Passage manuel

AVERTISSEMENTS



Ne maintenez pas les boutons en permanence sur - ou +.



La boîte de vitesses rétrograde automatiquement au rapport inférieur lorsque la vitesse du véhicule est trop faible.

Appuyez sur le bouton - pour descendre les rapports et appuyez sur le bouton + pour monter les rapports.

Il est possible de sauter des rapports en appuyant plusieurs fois de suite à brefs intervalles.

Le mode manuel fournit aussi une fonction de kickdown. Reportez-vous à Rétrogradation forcée.

Conseils pour la conduite d'un véhicule à transmission automatique

AVERTISSEMENT



Ne laissez pas tourner le moteur au ralenti trop longtemps avec les freins serrés.

Démarrage

1. Desserrez le frein de stationnement.
2. Relâchez la pédale de frein et appuyez sur la pédale d'accélérateur.

Arrêt

1. Relâchez la pédale d'accélérateur et appuyez sur la pédale de frein.
2. Serrez le frein de stationnement.
3. Amenez le levier sélecteur de transmission en position **N** ou **P**.

Rétrogradation forcée

Le levier sélecteur de transmission étant en position D, enfoncez à fond la pédale d'accélérateur pour sélectionner le rapport immédiatement inférieur et obtenir des performances optimales. Relâchez la pédale d'accélérateur lorsque vous n'avez plus besoin du kickdown.

Si votre véhicule est immobilisé dans de la boue ou de la neige

Note: Ne déplacez pas le véhicule d'avant en arrière si le moteur n'est pas à une température normale de fonctionnement ; vous risqueriez d'endommager la transmission.

Note: Ne déplacez pas le véhicule d'avant en arrière pendant plus d'une minute sous peine d'endommager la transmission et les pneus ou de provoquer une surchauffe du moteur.

Si votre véhicule est coincé dans de la boue ou de la neige, vous pouvez le dégager en alternant la marche avant et la marche arrière et en faisant une pause entre chaque changement de manière régulière. Appuyez doucement sur l'accélérateur pour chaque vitesse.

Levier de déverrouillage d'urgence de la position de stationnement

AVERTISSEMENTS



Ne conduisez pas votre véhicule sans vous assurer que les feux stop fonctionnent.



Si le frein à main est totalement desserré mais que le témoin de frein reste allumé, il est possible que les freins ne fonctionnent pas correctement. Contactez un concessionnaire agréé.

Transmission

Utilisez ce levier pour sortir le levier sélecteur de transmission de la position stationnement (P) en cas de dysfonctionnement électrique ou si votre batterie est à plat.

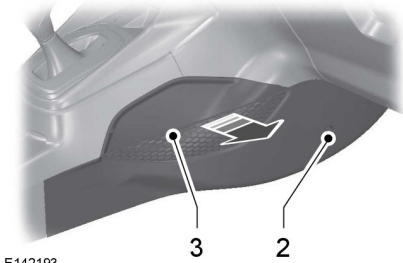

1. Serrez le frein à main et coupez le contact avant de suivre cette procédure.
2. Déposez la vis de fixation.
3. Déposez le panneau latéral de console centrale.

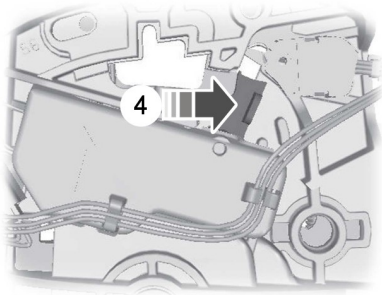

E142214

Note : Le levier est rose.

4. Enfoncez la pédale de frein. A l'aide d'un outil approprié, faites tourner le levier vers l'avant tout en tirant le levier sélecteur de transmission hors de la position de stationnement et en l'amenant au point mort.

Note : Consultez un concessionnaire agréé dès que possible si vous utilisez cette procédure.

AIDE AU DÉMARRAGE EN CÔTE

AVERTISSEMENTS

 Ce système ne remplace pas le frein de stationnement. Lorsque vous quittez votre véhicule, vous devez toujours serrer le frein à main et laisser le levier sélecteur de transmission en position **P** (stationnement).

 Vous devez rester dans votre véhicule une fois que vous avez activé le système.

 Vous êtes à tout moment responsable du contrôle de votre véhicule, de la surveillance du système et de toute intervention éventuellement nécessaire.

 Si le régime moteur est trop élevé ou si une anomalie est détectée, le système est désactivé.

Ce système facilite le démarrage du véhicule en côte, sans utiliser le frein de stationnement.

Lorsque la fonction est active, votre véhicule reste stationnaire deux à trois secondes dans la pente après que vous ayez lâché la pédale de frein. Cela vous laisse le temps de déplacer votre pied de la pédale de frein à la pédale d'accélérateur. Les freins se desserrent automatiquement dès que le moteur a développé une puissance motrice suffisante pour empêcher le véhicule de

Transmission

dévaler la pente. Cette fonction est utile en cas de démarrage en côte (depuis la rampe d'un parc de stationnement, des feux de circulation ou lors d'une marche arrière pour se garer dans une montée, par exemple).

Le système est automatiquement activé sur toute pente susceptible d'entraîner un recul significatif du véhicule.

Utilisation de l'assistance au démarrage en côte

1. Appuyez sur la pédale de frein pour immobiliser complètement votre véhicule. Gardez la pédale de frein enfoncée.
2. Si les capteurs détectent que votre véhicule est sur une pente, le système est automatiquement activé.
3. Lorsque vous retirez votre pied de la pédale de frein, votre véhicule reste immobile dans la pente pendant environ deux ou trois secondes. Ce temps de maintien est automatiquement prolongé si vous êtes en train de démarrer.
4. Démarrer de la manière habituelle. Les freins sont desserrés automatiquement.

Activation et désactivation du système

Note : *Le système ne peut être activé et désactivé que sur les véhicules équipés d'une boîte de vitesses manuelle.*

Note : *Une fois que vous avez désactivé le système, il reste inactif jusqu'à ce que vous l'activiez de nouveau.*

Votre véhicule vous est remis avec le système déjà activé. Vous pouvez désactiver cette fonction si vous le désirez : Voir **Généralités** (page 69).

Freins

GÉNÉRALITÉS

AVERTISSEMENT



Ce système ne vous exonère pas de votre responsabilité de conduire avec l'attention et les précautions qui s'imposent.

Note : *Il est normal d'entendre un bruit occasionnel en provenance des freins. S'il s'agit d'un bruit de métal contre métal, d'un grincement continu ou d'un crissement aigu continu, les garnitures de frein sont peut-être usées. Si le volant de direction vibre ou tremble en continu lors du freinage, le véhicule doit être contrôlé par un concessionnaire agréé.*

Note : *La poussière de frein peut s'accumuler dans les roues, même lors de conditions normales de conduite. La présence d'un peu de poussière est inévitable lorsque les freins s'usent. Voir **Nettoyage des jantes en alliage** (page 189).*

Lorsque les freins sont mouillés, l'efficacité du freinage est diminuée. A la sortie d'une station de lavage ou après avoir roulé sur de l'eau stagnante, exercer plusieurs pressions légères sur la pédale de frein pour sécher les freins.

Assistance au freinage d'urgence

L'assistance au freinage d'urgence détecte un freinage brutal en mesurant la force avec laquelle vous appuyez sur la pédale de frein. Elle fournit une puissance de freinage optimale aussi longtemps que vous maintenez la pression sur la pédale. L'assistance au freinage d'urgence peut réduire les distances d'arrêt dans les situations critiques.

Système de freinage antiblocage

En évitant le blocage des freins, ce système vous aide à conserver la maîtrise de la direction et donc à maintenir la stabilité du véhicule lors d'un freinage d'urgence.

CONSEILS POUR LA CONDUITE AVEC LE SYSTÈME DE FREINAGE ANTIBLOCAGE

Note : *Quand le système fonctionne, des pulsations sont ressenties dans la pédale de frein et sa course peut continuer. Maintenez la pression sur la pédale de frein. Il se peut aussi que le système émette du bruit. C'est normal.*

Le système de freinage antiblocage n'élimine pas les risques dans les situations suivantes :

- vous conduisez trop près du véhicule devant vous ;
- l'aquaplaning ;
- vous négociez les virages trop rapidement.
- le revêtement de la route est en mauvais état/de mauvaise qualité.

FREIN DE STATIONNEMENT

Véhicules avec transmission automatique

AVERTISSEMENT



Vous devez toujours serrer complètement le frein à main et laisser le levier de vitesses en position P (stationnement) lorsque vous quittez le véhicule.

Note: *Si vous garez votre véhicule en pente dans le sens de la montée, placez le levier de vitesses en position P (stationnement) et tournez le volant vers le côté opposé au trottoir.*

Note: *Si vous garez votre véhicule en pente dans le sens de la descente, placez le levier de vitesses en position P (stationnement) et tournez le volant vers le trottoir.*

Véhicules avec transmission manuelle

Note: *Si vous garez votre véhicule en pente dans le sens de la montée, sélectionnez le premier rapport et tournez le volant vers le côté opposé au trottoir.*

Note: *Si vous garez votre véhicule en pente dans le sens de la descente, sélectionnez la marche arrière et tournez le volant vers le trottoir.*

Tous les véhicules

Note: *Ne pas appuyer sur le bouton de déverrouillage en tirant le levier vers le haut.*

Pour serrer le frein à main :

1. Appuyer fermement sur la pédale de frein.
2. Tirez à fond le levier de frein à main.

Pour desserrer le frein à main :

1. Appuyer fermement sur la pédale de frein.
2. Tirez légèrement le levier vers le haut.
3. Appuyez sur le bouton de déverrouillage en poussant le levier vers le bas.

Contrôle de stabilité

PRINCIPES DE FONCTIONNEMENT

Programme de stabilité électronique (ESP)

AVERTISSEMENT



Ce système ne vous exonère pas de votre responsabilité de conduire avec l'attention et les précautions qui s'imposent. Le non-respect de cette consigne risque d'entraîner une perte de contrôle du véhicule et des blessures corporelles, voire la mort.

Le système fournit aussi une fonction d'antipatinage améliorée en réduisant le couple du moteur si les roues patinent à l'accélération. Cette fonction facilite le démarrage sur routes glissantes ou surfaces instables et améliore le confort en limitant le patinage des roues dans les virages serrés.

Témoin du contrôle de stabilité

Pendant la conduite, le témoin clignote lors des interventions du système. Voir

Témoins d'avertissement et indicateurs (page 64).

UTILISATION DU PROGRAMME DESTABILITÉ ÉLECTRONIQUE

Note : Le système est automatiquement activé chaque fois que vous mettez le contact.

Le système peut être activé et désactivé à l'aide de l'affichage d'information. Voir **Généralités** (page 69).

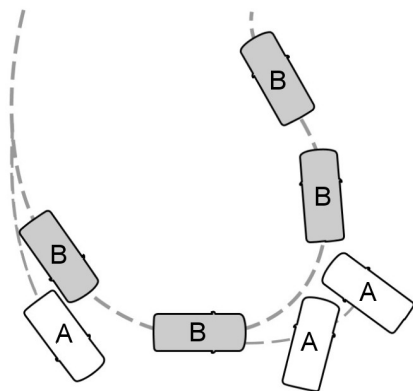

E72903

- A Sans ESP
- B Avec ESP

Le système prend en charge la stabilité lorsque le véhicule commence à quitter sa trajectoire. Pour cela, le système procède au freinage individuel des roues et à la réduction du couple moteur si nécessaire.

Dispositifs d'aide au stationnement

PRINCIPES DE FONCTIONNEMENT

AVERTISSEMENTS



Ce système ne vous exonère pas de votre responsabilité de conduire avec l'attention et les précautions qui s'imposent.



Si votre véhicule est équipé d'un module d'attelage de remorque non approuvé par Ford, le système est susceptible de ne pas détecter correctement les objets.



Les capteurs peuvent ne pas détecter des objets sous une pluie battante ou dans d'autres conditions pouvant produire des réflexions perturbantes.



Les capteurs peuvent ne pas détecter des objets dont les surfaces absorbent les ondes ultrasonores.



Le système ne détecte pas les objets qui s'éloignent de votre véhicule. Ils sont détectés uniquement lorsqu'ils commencent à se rapprocher du véhicule.



Soyez particulièrement vigilant lorsque vous effectuez une marche arrière avec une boule de remorquage ou un accessoire posé à l'arrière. Par exemple, un porte-vélo. L'aide au stationnement arrière indique uniquement la distance approximative entre le pare-chocs arrière et un objet.



Si vous lavez votre véhicule au jet haute pression, n'aspergez les capteurs que brièvement et à une distance toujours supérieure à 8 pouces (20 centimètres).

Note: Si votre véhicule est équipé d'une boule de remorquage, le système est désactivé automatiquement lorsque des feux de remorque (ou une plaque de feux arrière) sont branchés sur le connecteur à 13 broches via un module d'attelage de remorque agréé par Ford.

Note: Gardez les capteurs exempts d'impuretés, de glace ou de neige. Ne pas les nettoyer avec des objets pointus.

Note: Le système peut émettre de fausses alertes s'il détecte un signal qui utilise la même fréquence que les capteurs ou si votre véhicule est au niveau de charge maximal.

Note: Les capteurs extérieurs peuvent détecter les parois latérales d'un garage. Si la distance entre les capteurs extérieurs et la paroi latérale reste constante pendant trois secondes, l'alerte cesse. Lorsque vous poursuivez la manœuvre, les capteurs intérieurs détectent les objets placés directement derrière votre véhicule.

SYSTÈME D'AIDE AU STATIONNEMENT

AVERTISSEMENTS



La détection constitue seulement une assistance pour détecter certains objets lorsque le véhicule se déplace en marche avant ou arrière à vitesse réduite. Les systèmes de contrôle de la circulation, le mauvais temps ou les moteurs et ventilateurs extérieurs peuvent affecter le fonctionnement des capteurs ; ce qui peut alors diminuer leurs performances ou les déclencher par erreur. Pour éviter toute blessure physique, vous devez lire et comprendre les limites du système détaillées dans cette section.

Dispositifs d'aide au stationnement

AVERTISSEMENTS



Le système d'aide au stationnement peut ne pas empêcher un contact avec des objets de petite taille ou en mouvement proches du sol. Le système d'aide au stationnement émet un avertissement sonore lorsqu'il détecte un objet de grande taille, ce qui permet d'éviter d'endommager votre véhicule. Pour éviter toute blessure physique, vous devez vous montrer vigilant lorsque vous utilisez le système d'aide au stationnement.

Note : Certains équipements supplémentaires peuvent diminuer les performances du système ou le déclencher par erreur. Par exemple des barres de remorquage de grande taille, des porte-vélos ou porte-surfs.

Note : Les capteurs du système d'aide au stationnement doivent rester propres et exempts de glace ou de neige pour éviter une réduction des performances ou une activation erronée. Ne nettoyez pas les capteurs avec des objets pointus.

Note : Si l'alignement des capteurs du système d'aide au stationnement n'est plus correct en raison de dommages sur le pare-chocs du véhicule, cela peut entraîner une réduction des performances ou une activation erronée.

Le système d'aide au stationnement émet un avertissement sonore et réduit le volume de l'autoradio lorsqu'il détecte un objet de grande taille dans un périmètre limité autour des pare-chocs de votre véhicule.

Note : Lorsque le système d'aide au stationnement ne détecte plus aucun objet de grande taille, le volume de l'autoradio revient au niveau précédent.

Système de détection arrière

Les capteurs d'aide au stationnement arrière sont automatiquement activés lorsque le levier sélecteur de transmission est placé sur la position **R** (marche arrière) et que votre véhicule se déplace à une vitesse inférieure à 3 mph (5 km/h). Si vous rapprochez votre véhicule d'un objet de grande taille, l'intervalle entre les avertissements sonores diminue. Lorsque l'objet se trouve à moins de 12 pouces (30 centimètres) du centre du pare-chocs arrière de votre véhicule, l'avertissement sonore retentit en continu. Si l'objet se trouve à plus de 12 pouces (30 centimètres) du côté du pare-chocs arrière de votre véhicule, l'avertissement sonore retentit pendant trois secondes. Si l'objet se trouve à moins de 12 pouces (30 centimètres) du côté du pare-chocs arrière de votre véhicule, l'avertissement sonore retentit en continu.

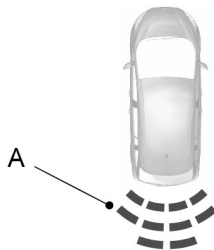

E130178

A La zone de détection du capteur arrière de système d'aide au stationnement s'étend jusqu'à 72 pouces (183 centimètres) autour du centre du pare-chocs arrière de votre véhicule. La zone de couverture est inférieure dans les coins extérieurs.

Dispositifs d'aide au stationnement

Le système détecte les objets de grande taille lorsque vous placez le levier sélecteur de transmission en position **R** (marche arrière) :

- et lorsque votre véhicule avance vers l'objet à une vitesse maximale de 3 mph (5 km/h)
- et lorsque votre véhicule est immobile mais qu'un objet s'approche de l'arrière du véhicule à une vitesse inférieure à 3 mph (5 km/h)
- et lorsque votre véhicule avance à moins de 5 km/h (3 mph) et qu'un objet s'approche de l'arrière de votre véhicule à moins de 5 km/h (3 mph).

Placez le levier sélecteur de transmission dans une position autre que la position **R** (marche arrière) ou appuyez sur le bouton d'aide au stationnement pour éteindre le système. Lorsque le système est défectueux, un message d'alerte apparaît sur l'écran d'information et vous empêche d'activer le système.

Système de détection avant et arrière

Les capteurs d'aide au stationnement avant et arrière sont automatiquement activés lorsque le levier sélecteur de transmission est placé sur la position **R** (marche arrière), **D** (marche avant) ou **L** (faible vitesse) et que votre véhicule se déplace à une vitesse inférieure à 7 mph (12 km/h).

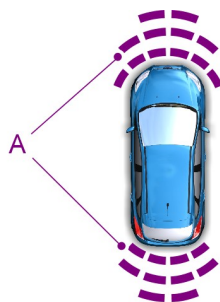

E130382

- A** La zone de détection du capteur de système d'aide au stationnement avant s'étend jusqu'à 31 pouces (80 centimètres) autour du centre du pare-chocs avant de votre véhicule et jusqu'à 14 pouces (35 centimètres) autour du côté du pare-chocs avant. La zone de détection du capteur arrière de système d'aide au stationnement s'étend jusqu'à 72 pouces (183 centimètres) autour du centre du pare-chocs arrière de votre véhicule. La zone de couverture est inférieure dans les coins extérieurs.

Dispositifs d'aide au stationnement

Des avertissements sonores retentissent lorsque des objets de grande taille se trouvent dans les zones de détection des pare-chocs comme suit :

- Les haut-parleurs avant du système audio émettent une tonalité aigue lorsque des objets de grande taille se trouvent dans la zone de détection du capteur pare-chocs avant de votre véhicule. Si vous rapprochez votre véhicule d'un objet de grande taille, l'intervalle entre les avertissements sonores diminue.
- Les haut-parleurs arrière du système audio émettent une tonalité plus grave lorsque des objets de grande taille se trouvent dans la zone de détection du capteur du pare-chocs arrière de votre véhicule. Si vous rapprochez votre véhicule d'un objet de grande taille, l'intervalle entre les avertissements sonores diminue.
- Le système d'aide au stationnement établit l'ordre de priorité des avertissements sonores en fonction de la proximité des objets de grande taille avec votre pare-chocs avant ou arrière. Par exemple, si un objet se trouve à 24 pouces (60 centimètres) du pare-chocs avant du véhicule et qu'un deuxième objet se trouve en même temps à seulement 16 pouces (40 centimètres) du pare-chocs arrière, la tonalité grave des haut-parleurs arrière du système audio se déclenche.

- Les haut-parleurs avant et arrière du système audio alternent l'émission d'un avertissement sonore lorsque des objets de grande taille se trouvent à moins de 12 pouces (30 centimètres) des pare-chocs avant et arrière de votre véhicule.
- Si l'objet se trouve à plus de 12 pouces (30 centimètres) de la zone latérale du pare-chocs de votre véhicule, l'avertissement sonore retentit pendant trois secondes. Si l'objet se trouve à moins de 12 pouces (30 centimètres) de la zone latérale du pare-chocs de votre véhicule, l'avertissement sonore retentit en continu.

Placez le levier sélecteur de transmission dans une position autre que la position **R** (marche arrière), **D** (marche avant) ou **L** (faible vitesse) ou éloignez-vous des objets de grande taille, ou encore appuyez sur le bouton d'aide au stationnement pour éteindre le système. Pour connaître l'emplacement des éléments : Voir **Bref aperçu** (page 11). Lorsque le système est défectueux, un message d'alerte apparaît sur l'écran d'information et vous empêche d'activer le système.

CAMÉRA DE RECU

AVERTISSEMENTS



Le fonctionnement de la caméra peut varier selon la température ambiante, l'état du véhicule et les conditions routières.



Les distances indiquées à l'écran peuvent être différentes de la distance réelle.



Ne placer aucun objet devant la caméra.

La caméra se trouve sur le hayon, près de la poignée.

Dispositifs d'aide au stationnement



E147796

Activation de la caméra de recul

AVERTISSEMENT



La caméra peut ne pas détecter des objets proches de votre véhicule.

Mettez le contact et allumez l'autoradio.

Appuyez sur le commutateur de système d'aide au stationnement sur la planche de bord ou placez le levier sélecteur de transmission en position **R** (marche arrière).

L'image est affichée sur l'écran.

Le témoin du commutateur s'allume lorsque le système est activé.

Le bon fonctionnement de la caméra peut être compromis dans les cas suivants :

- Zones sombres.
- Lumière intense.
- Changement rapide de la température ambiante.
- Humidité de la caméra, après exposition à la pluie ou à une forte humidité par exemple.
- Obstruction de la vue de la caméra, par de la boue par exemple.

Utilisation de l'affichage

AVERTISSEMENTS



Les obstacles situés au-dessus de la caméra n'apparaissent pas. Examiner la zone à l'arrière de votre véhicule au besoin.



Les repères ne sont donnés qu'à titre indicatif et sont calculés pour des véhicules chargés au maximum et roulant sur une surface régulière.

Les lignes montrent la distance entre le bord externe du pneu avant plus deux pouces (51 millimètres) et le pare-chocs arrière.

Dispositifs d'aide au stationnement

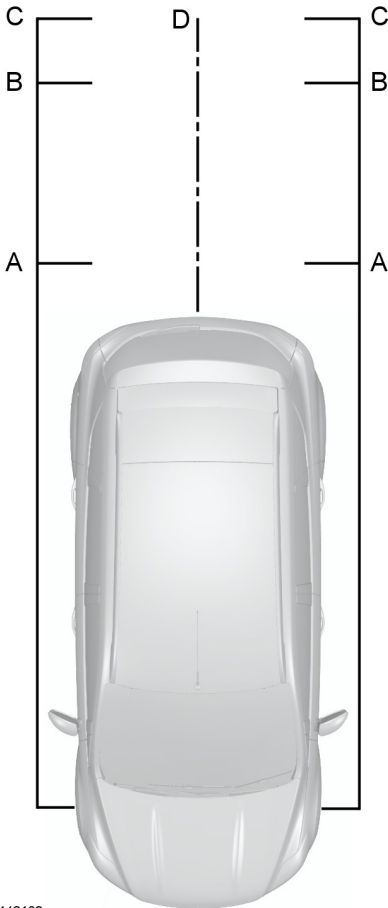

C Vert – 24 - 35 pouces (0,6 - 0,9 mètre)

D Noir - ligne médiane de la trajectoire prévue du véhicule

Note : La ligne verte est prolongée de 35 pouces (0,9 mètre) jusqu'à une distance de 126 pouces (3,2 mètres).

Note : En cas de recul avec une remorque, les lignes à l'écran n'apparaissent pas. La caméra indique la direction de votre véhicule, et non celle de la remorque.

Désactivation de la caméra de recul

Note : Le système est automatiquement désactivé lorsque votre véhicule atteint environ 7 mph (12 km/h).

Appuyer sur le contacteur d'aide au stationnement dans la planche de bord. Pour l'emplacement des repères : Voir **Bref aperçu** (page 11).

Véhicules avec système d'aide au stationnement

L'affichage montre également une barre de distance en couleur. Ce guide indique la distance qui sépare le pare-chocs arrière de l'obstacle détecté.

Les barres ont les couleurs suivantes :

- Vert – 24 - 71 pouces (0,6 à 1,8 mètres).
- Orange - 12 - 24 pouces (0,3 à 0,6 mètre).
- Rouge - 12 pouces (0,3 mètre) ou moins.

E142132

A Rouge - jusqu'à 12 pouces (0,3 mètre)

B Orange - 12 - 24 pouces (0,3 - 0,6 mètre)

Régulateur de vitesse

PRINCIPES DE FONCTIONNEMENT

AVERTISSEMENT



Ce système ne vous exonère pas de votre responsabilité de conduire avec l'attention et les précautions qui s'imposent.

Le régulateur de vitesse permet de commander la vitesse du véhicule à l'aide des commutateurs au volant. Vous pouvez utiliser le régulateur de vitesse dès que votre vitesse dépasse environ 30 km/h (20 mph).

UTILISATION DU RÉGULATEUR DE VITESSE

AVERTISSEMENTS



N'utilisez pas le régulateur de vitesse en cas de circulation intense, sur des routes sinueuses ou lorsque la chaussée est glissante. Cela risque d'entraîner une perte de contrôle du véhicule et des blessures graves, voire mortelles.



Lorsque vous descendez une pente, votre vitesse peut augmenter et dépasser la vitesse réglée. Le système ne fait pas intervenir les freins. Rétrogradez pour aider le système à maintenir la vitesse réglée. Le non-respect de cette consigne risque d'entraîner une perte de contrôle du véhicule et des blessures graves, voire mortelles.

Note : en montée, le régulateur de vitesse se désengage si la vitesse de votre véhicule est inférieure de 16 km/h (10 mph) à la vitesse réglée.



E102679

Le régulateur de vitesse est situé sur le volant de direction.

Activation du régulateur de vitesse

Appuyez sur la touche **ON** et relâchez-la.



L'indicateur s'affiche dans le combiné des instruments.

Réglage d'une vitesse

1. Accélérez à la vitesse voulue.
2. Appuyez sur la touche **SET+** et relâchez-la.
3. Retirez votre pied de la pédale d'accélérateur.

Modification de la vitesse réglée

- Appuyez sur la touche **SET+** ou **SET-** et maintenez-la enfoncée. Relâchez la commande lorsque vous avez atteint la vitesse souhaitée.
- Appuyez sur la touche **SET+** ou **SET-** et relâchez-la. La vitesse réglée change par incréments d'environ 2 km/h (1 mph).
- Appuyez sur la pédale d'accélérateur ou la pédale de frein jusqu'à atteindre la vitesse désirée. Appuyez sur la touche **SET+** et relâchez-la.

Régulateur de vitesse

Annulation de la vitesse réglée

Appuyez sur la touche **CAN** et relâchez-la ou bien appuyez légèrement sur la pédale de frein. La vitesse réglée ne sera pas effacée.

Reprise de la vitesse réglée

Appuyez sur la touche **RES** et relâchez-la.

Désactivation du régulateur de vitesse

Note : *si vous coupez le système, vous effacez la vitesse réglée.*

Appuyez sur la touche **OFF** puis relâchez-la ou coupez le contact.

Aides à la conduite

ACTIVE CITY STOP

Informations générales

AVERTISSEMENTS

 Ce système ne vous exonère pas de votre responsabilité de conduire avec l'attention et les précautions qui s'imposent.

 Vous êtes responsable à tout moment du contrôle de votre véhicule, du contrôle du système et de toute intervention, le cas échéant.

 Ne regardez jamais directement vers le capteur avec quelque objet que ce soit. Vous risquez de vous abîmer les yeux.

 En cas de capteur bloqué, le système peut ne pas fonctionner.

 Pour atteindre des performances optimales, le système de freinage doit être rôdé. Voir **Rodage** (page 143).

 La performance du système peut varier en fonction de l'état du véhicule et de la route.

 Le système ne réagit pas aux véhicules allant dans une autre direction.

 Le système ne réagit pas aux bicyclettes, vélomoteurs, piétons ou animaux.

 Lorsque l'allumage est mis, le capteur transmet constamment un faisceau laser.

 Le système ne fonctionne pas pendant une accélération et une direction brutales.

 Le système peut ne pas fonctionner par temps froid et en cas de conditions météorologiques difficiles. La pluie, la neige, des jets et la glace peuvent avoir un effet sur le capteur.

AVERTISSEMENTS

 N'effectuez pas de réparations du pare-brise dans l'environnement direct autour du capteur.

 Si vous faites poser un pare-brise non approuvé par Ford, le système est susceptible de ne pas fonctionner correctement.

 Si le moteur s'arrête après l'activation du système, les feux de détresse sont activés.

 Le système peut ne pas fonctionner pendant la conduite dans des virages serrés.

Note: *Veillez à ce que le pare-brise soit exempt de tout corps étranger, comme des déjections d'oiseau, des insectes, de la neige ou de la glace.*

Note: *Veillez à ce que le capot soit exempt de glace et de neige, sinon il se peut que le système ne fonctionne pas correctement.*

Un capteur est monté derrière le rétroviseur intérieur. Il surveille en continu les conditions pour décider quand intervenir.

Le système est conçu pour vous aider à réduire les collisions à basse vitesse par l'arrière d'un autre véhicule. Il vous aide aussi à réduire les endommagements dus à un choc ou évite carrément qu'une collision puisse survenir.

Le système fonctionne à des vitesses inférieures à environ 30 km/h (19 mph) en serrant les freins lorsque le capteur détecte qu'une collision est probable.

Vous devez enfoncer la pédale de frein pour obtenir la totalité de la force de freinage.

Si le système freine ou si les freins sont serrés automatiquement, un message s'affiche sur l'écran d'information.

Aides à la conduite

Utilisation de la fonction Active City Stop

Activation et désactivation du système

Note : Le système est automatiquement activé chaque fois que vous mettez le contact.

Dans certaines situations, il est préférable de désactiver le système, par exemple :

- en cas de conduite tout terrain, des objets pouvant recouvrir le pare-brise ;
- lorsque le véhicule est lavé dans un centre de lavage auto.

Vous pouvez activer et désactiver le système à l'aide de l'affichage d'information. Voir **Généralités** (page 69).

Procédure de réapprentissage Active City Stop

Note : Lorsque la batterie a été débranchée, le système suit une procédure de réapprentissage. Il n'est pas disponible pendant cette période.

Vous devez conduire votre véhicule à plus de 50 km/h (31 mph) en ligne droite pour terminer la procédure. Elle peut prendre plusieurs minutes.

Informations relatives au capteur laser

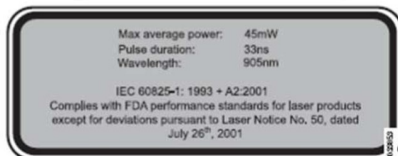

AVERTISSEMENTS

 Radiation laser invisible. Ne pas regarder directement avec des instruments optiques (loupes).
Produit laser classe 1M.



 IEC 60825-1 : 1993 + A2:2001.
Correspond aux normes de performance FDA pour les produits laser, à l'exception de l'écart suite à la note laser N° 50 en date du 26 juillet 2001.

Élément	Spécification
Puissance moyenne max.	45mW
Durée d'impulsions	33ns
Longueur d'onde	905nm

Chargement du véhicule

GÉNÉRALITÉS

AVERTISSEMENTS

-  Utilisez des sangles d'amarrage conformes à une norme, par exemple DIN.
-  Fixez solidement tous les objets mobiles.
-  Placez les bagages et autres objets aussi bas et vers l'avant que possible dans l'espace de chargement.
-  Ne conduisez pas avec le hayon ou la porte arrière ouverte. Les fumées d'échappement pourraient pénétrer dans votre véhicule.
-  Ne dépassez pas la charge maximale des essieux avant et arrière de votre véhicule. Voir **Plaque d'identification du véhicule** (page 204).
-  Veiller à ce qu'aucun objet ne puisse venir en contact avec les vitres arrière.

Note : Lorsque vous chargez de longs objets dans votre véhicule, par exemple des tuyaux, des planches ou des meubles, veillez à ne pas endommager le garnissage intérieur.

POINTS D'ANCRAGE DES BAGAGES



E142324

RANGEMENT SOUS LE PLANCHER ARRIÈRE

Plancher de chargement réglable



E147046

Pour les véhicules disposant d'une roue de secours de taille standard, il est possible de régler le plancher de chargement sur deux positions. Le plancher de chargement peut être placé sur les tablettes situées à l'arrière du garnissage du coffre à bagages, soit en position haute, soit en position basse.

Chargement du véhicule



FILETS À BAGAGES

Pose et dépose du filet

Pose du filet

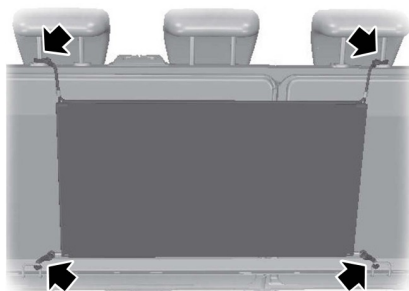

E142503

1. Relevez les appuis-têtes extérieurs arrière. Voir **Appuis-tête** (page 90).
2. Attachez les clips de fixation supérieurs aux guides d'appui-tête.
3. Attachez les clips de fixation du bas sur les points d'ancrage du bas.

Dépose du filet

1. Relevez les appuis-têtes extérieurs arrière. Voir **Appuis-tête** (page 90).
2. Retirez les clips de fixation du haut et du bas.

COUVRE-BAGAGES

AVERTISSEMENT

 Ne pas disposer d'objets sur la tablette arrière.

Dépose de la tablette

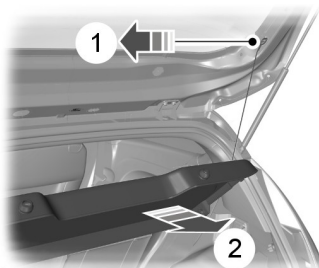

E72512

GRILLE DE SÉPARATION POUR CHIEN

AVERTISSEMENT

 Maintenez un petit espace entre la grille pour chien et les sièges arrière.

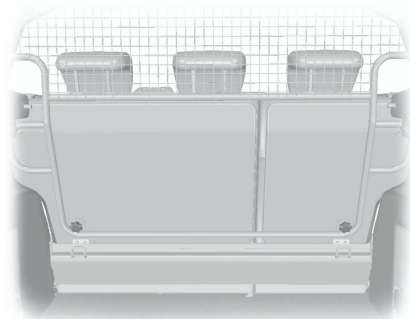

E142506

Chargement du véhicule

1. Fixez la grille pour chien sur les points d'ancrage du haut et du bas. Serrez les molettes.

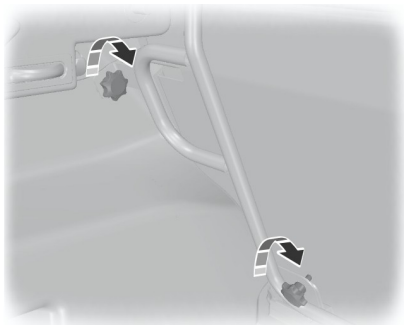

E142507

Remorquage

TRACTION D'UNE REMORQUE

AVERTISSEMENTS



Ne dépassez pas une vitesse de 100 km/h (62 mph). Cela risque d'entraîner une perte de contrôle du véhicule et des blessures corporelles graves, voire mortelles.



Augmentez la pression des pneus arrière de 0,2 bar (3 psi) au-dessus de la valeur prescrite. Ne dépassez pas la pression maximum indiquée sur le flanc du pneu. Cela risque d'entraîner des blessures corporelles graves. Voir **Jantes et pneus** (page 191).



Ne dépassez pas le poids total roulant maximal du véhicule indiqué sur la plaque d'identification. Cela risque d'entraîner une perte de contrôle du véhicule et des blessures corporelles graves, voire mortelles. Voir **Plaque d'identification du véhicule** (page 204).



Ne dépassez pas le poids maximal autorisé à l'avant de la remorque (par ex. le poids vertical sur la boule de remorquage), tel qu'indiqué dans le tableau des spécifications du véhicule. Cela risque d'entraîner une perte de contrôle du véhicule et des blessures corporelles graves, voire mortelles. Voir **Quantités et spécifications** (page 204).



Les freins de la remorque ne sont pas commandés par le circuit de freinage antiblocage (ABS) du véhicule. Cela risque d'entraîner une perte de contrôle du véhicule et des blessures corporelles graves, voire mortelles.

Lors du tractage d'une remorque :

- Conformez-vous aux réglementations nationales applicables au tractage d'une remorque.
- Ne dépassez pas 62 mph (100 km/h), même si certains pays autorisent une vitesse plus élevée sous certaines conditions.
- Placez les charges aussi bas que possible et centrez-les par rapport à l'essieu de votre remorque. Si vous remorquez avec un véhicule non chargé, la charge dans votre remorque doit être placée vers l'avant, dans les limites maximales permises à l'avant de la remorque, pour obtenir la meilleure stabilité. Voir **Quantités et spécifications** (page 204).
- Le poids à l'avant de la remorque (par ex. le poids vertical sur la boule de remorquage), est essentiel pour assurer la stabilité de votre véhicule et de la remorque.
- Le poids vertical sur la boule de remorquage doit représenter au minimum 4 % du poids de la remorque et ne doit pas dépasser le poids maximum autorisé. Voir **Quantités et spécifications** (page 204).
- Réduisez immédiatement votre vitesse si la remorque présente des signes d'instabilité.
- Utilisez un rapport plus faible lorsque vous descendez une pente raide.

Note: *Le poids maximum autorisé à l'avant de la remorque indiqué sur la plaque signalétique de la remorque correspond à la valeur de test du constructeur. Le poids maximum autorisé à l'avant de la remorque du véhicule peut être inférieur.*

La stabilité de l'ensemble véhicule et remorque dépend en grande partie de la qualité de la remorque.

Remorquage

Le fait de tracter une remorque modifie le comportement du véhicule et augmente les distances de freinage. Adaptez votre vitesse et votre conduite à la charge de la remorque.

Le poids total roulant indiqué sur la plaque d'identification du véhicule s'applique pour les pentes jusqu'à 12 % et les altitudes jusqu'à 3 281 pieds (1 000 mètres) lorsque vous tractez une remorque. Dans les régions montagneuses, les performances du moteur sont réduites du fait de la réduction de la densité de l'air avec l'altitude. Dans les régions dont l'altitude est supérieure à 3 281 pieds (1 000 mètres), le poids total roulant maximal autorisé stipulé doit être réduit de 10 % tous les 3 281 pieds (1 000 mètres) supplémentaires.

Note : *Tous les véhicules ne sont pas prévus ou homologués pour être équipés de barres de remorquage. Veuillez consulter un concessionnaire agréé pour plus de renseignements.*

Eclairage de remorque

Le système électrique de votre véhicule n'est pas adapté pour des remorques munies de feux à LED.

BOULE DE REMORQUAGE

AVERTISSEMENTS

⚠ Lorsque'elle n'est pas utilisée, toujours fixer solidement la boule de remorquage dans le coffre à bagages.

⚠ Posez le bras de boule de remorquage avec un soin particulier car la sécurité de votre véhicule et de la remorque en dépend.

⚠ Ne pas utiliser d'outil pour le montage ou le démontage de la boule de remorquage.

AVERTISSEMENTS



Ne pas modifier l'attelage de la remorque.



Ne pas démonter ni tenter de réparer la boule de remorquage.

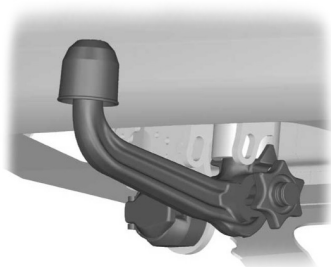

E71328

Une prise de remorque à 13 broches et le siège du bras de boule de remorquage sont montés sous le pare-chocs arrière. Tourner la prise de remorque de 90 degrés vers le bas jusqu'à ce qu'elle s'engage dans la position d'extrémité.

Déverrouillage du mécanisme de boule de remorquage

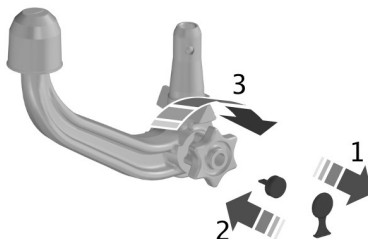

E71329

1. Retirer le capuchon de protection.
2. Insérer la clé et la tourner dans le sens des aiguilles d'une montre pour déverrouiller.

Remorquage

3. Maintenir la boule de remorquage. Tirer la molette puis la tourner dans le sens des aiguilles d'une montre jusqu'à ce qu'elle émette des claquements.

Note : Le repère rouge sur la molette doit coïncider avec le repère vert sur la boule de remorquage.

4. Relâcher la molette. La boule de remorquage est déverrouillée.

Mise en place de la boule de remorquage

AVERTISSEMENT



La boule de remorquage ne peut être insérée que si elle est complètement déverrouillée.

Note : Ne pas laisser la main à proximité de la molette.

Note : Le repère vert sur la molette doit coïncider avec le repère vert sur la boule de remorquage.

2. Pour verrouiller, tourner la clé dans le sens contraire des aiguilles d'une montre et retirer la clé pour verrouiller la boule de remorquage.
3. Retirer le bouchon de protection de la tête de la clé et l'enfoncer sur le verrouillage.

Conduite avec une remorque

AVERTISSEMENT



Si l'une des conditions suivantes ne peut pas être remplie, il ne faut pas utiliser la barre d'attelage et il faut la faire contrôler par un concessionnaire agréé.

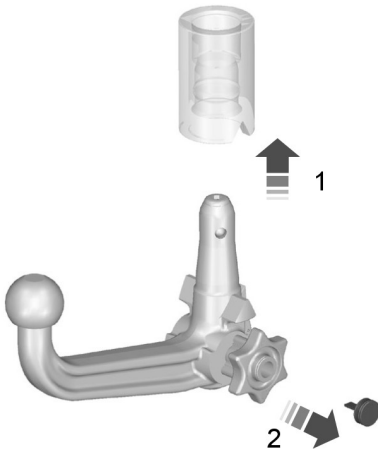

E71330

Note : Dégager le bouchon.

1. Insérer la boule de remorquage à la verticale et la pousser vers le haut jusqu'à ce qu'elle s'engage.

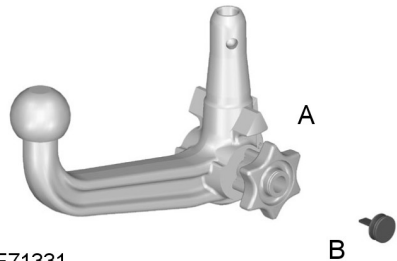

E71331

Vérifier que la boule de remorquage est correctement verrouillée avant de prendre la route. Vérifier que :

- les repères verts sont alignés
- la molette (A) est correctement montée sur la boule de remorquage
- vous avez retiré la clé (B)
- la boule de remorquage est solidement positionnée.

Remorquage

Dépose de la boule de remorquage

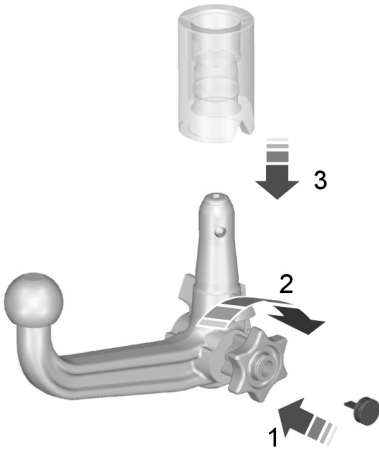

E71332

Note : *Dételer la remorque.*

1. Retirer le capuchon de protection. Enfoncer le capuchon de protection dans la tête de la clé. Insérer la clé et déverrouiller.
2. Maintenir la boule de remorquage. Tirer sur la molette et la tourner dans le sens des aiguilles d'une montre jusqu'en butée.
3. Déposer la boule de remorquage.
4. Relâcher la molette.

Lorsqu'elle est déverrouillée de cette manière, la boule de remorquage peut être réintroduite à tout moment.

Conduite sans remorque

AVERTISSEMENT



Ne jamais déverrouiller le bras de la boule de remorquage lorsque la remorque est fixée.

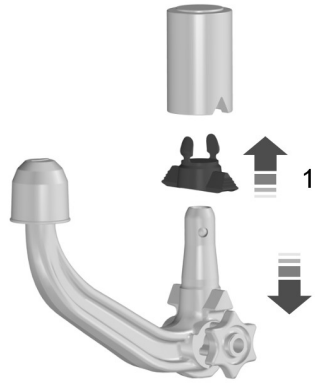

E94771

Déposer la boule de remorquage. Insérer le bouchon dans son logement (1).

Entretien

AVERTISSEMENT



Avant de nettoyer le véhicule au jet haute pression, déposer la boule de remorquage et protéger son siège à l'aide du capuchon.

Assurer la propreté du système d'attelage. Graisser périodiquement les paliers, surfaces de glissement et billes de verrouillage avec de la graisse exempte de résine ou de l'huile et le verrouillage avec de la graisse graphitée.

En cas de perte, des clés de rechange sont disponibles auprès du constructeur (indiquer le numéro du barillet de serrure).

Remorquage

POINTS DE REMORQUAGE

AVERTISSEMENT

 La boucle de remorquage possède un filetage à gauche. Faites-le tourner dans le sens contraire des aiguilles d'une montre pour le poser. Assurez-vous que l'anneau de remorquage est serré à fond.

Anneaux de remorquage

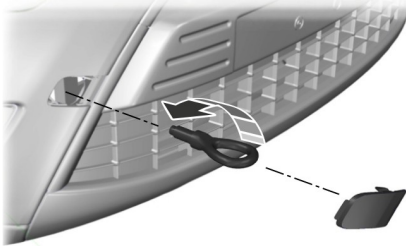

E99490

Le logement de roue de secours présente un espace libre.

L'anneau de remorquage doit rester en permanence dans le véhicule.

Retirez le cache et posez l'anneau de remorquage.

Crochet arrière de remorquage

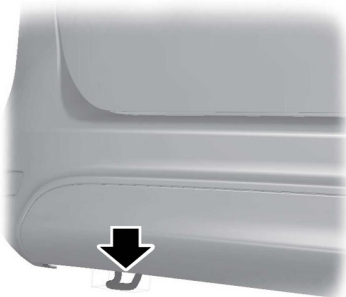



E142319

Note : Si votre véhicule est équipé d'une barre d'attelage, utilisez-la pour remorquer d'autres véhicules.

REMORQUAGE DU VÉHICULE SUR SES QUATRE ROUES - BOÎTE DE VITESSES MANUELLE

AVERTISSEMENTS

 Vous devez mettre le contact lors du remorquage du véhicule. Le non-respect de cet avertissement peut sérieusement augmenter le risque de blessures corporelles, voire de décès.

 L'assistance au freinage et à la direction n'est pas fonctionnelle tant que le moteur ne tourne pas. Appuyez plus fort sur la pédale de frein et tenez compte d'un allongement des distances d'arrêt et d'un alourdissement de la direction. Le non-respect de ces consignes peut provoquer une collision ou des blessures corporelles.

 Une tension excessive de la corde de remorquage pourrait endommager votre véhicule ou le véhicule tracteur.

 Sélectionnez le point mort lorsque le véhicule est remorqué. Le non-respect de cet avertissement peut endommager la transmission et risque d'entraîner une collision ou des blessures.

Il convient de démarrer lentement et de rouler régulièrement sans à-coups pour le véhicule remorqué.

Utilisez uniquement l'œillet de remorquage fourni avec le véhicule. Voir **Points de remorquage** (page 140).

Remorquage

Les cordes de remorquage ou les barres de remorquage rigides doivent être placées du même côté. Par exemple, du point de remorquage arrière droit au point de remorquage avant droit.

Vous devez utiliser une corde de remorquage ou une barre de remorquage rigide adaptée au poids du véhicule tracteur et du véhicule tracté.

Note : *L'utilisation d'une barre de remorquage rigide constitue le moyen le plus sûr de remorquer un véhicule.*

Le poids du véhicule tracté ne doit pas excéder le poids du véhicule tracteur.

Ne dépassez pas une vitesse de 50 km/h (30 mph). Voir **Remorquage du véhicule sur ses quatre roues** (page 140).

REMORQUAGE DU VÉHICULE SUR SES QUATRE ROUES - TRANSMISSION AUTOMATIQUE

AVERTISSEMENTS



Vous devez mettre le contact lors du remorquage du véhicule. Le non-respect de cet avertissement peut sérieusement augmenter le risque de blessures corporelles, voire de décès.



Vous devez vous assurer que le levier sélecteur de transmission est placé en position **N**. Le non-respect de cet avertissement peut endommager la transmission et risque d'entraîner une collision ou des blessures.

AVERTISSEMENTS



L'assistance au freinage et à la direction n'est pas fonctionnelle tant que le moteur ne tourne pas.

Appuyez plus fort sur la pédale de frein et tenez compte d'un allongement des distances d'arrêt et d'un alourdissement de la direction. Le non-respect de ces consignes peut provoquer une collision ou des blessures corporelles.



Une tension excessive de la corde de remorquage pourrait endommager votre véhicule ou le véhicule tracteur.

Remorquage de secours

Si votre véhicule est en panne et que vous n'avez pas accès à un chariot porte-roue, à une dépanneuse ou à un véhicule plateau, vous pouvez le faire remorquer à plat, les quatre roues au sol.

Dans ce cas, vous devez respecter les conditions suivantes :

- Le véhicule doit être orienté vers l'avant de façon à être remorqué dans le sens de la conduite.
- Le levier sélecteur de transmission doit se trouver en position **N**. S'il ne peut pas être placé en position **N**, il faudra peut-être le neutraliser. Voir **Transmission automatique** (page 115).
- La vitesse maximale est de 35 mph (56 km/h).
- La distance à parcourir ne doit pas excéder 50 miles (80 kilomètres).

Il convient de démarrer lentement et de rouler régulièrement sans à-coups pour le véhicule remorqué.

Utilisez uniquement l'œillet de remorquage fourni avec le véhicule. Voir **Points de remorquage** (page 140).

Remorquage

Les cordes de remorquage ou les barres de remorquage rigides doivent être placées du même côté. Par exemple, du point de remorquage arrière droit au point de remorquage avant droit.

Vous devez utiliser une corde de remorquage ou une barre de remorquage rigide adaptée au poids du véhicule tracteur et du véhicule tracté.

Note : *L'utilisation d'une barre de remorquage rigide constitue le moyen le plus sûr de remorquer un véhicule.*

Le poids du véhicule tracté ne doit pas excéder le poids du véhicule tracteur.

Conseils pour la conduite

RODAGE

Pneus

AVERTISSEMENT



Les pneus neufs doivent être rodés sur une distance d'environ 500 km (300 miles). Pendant cette période, le comportement routier du véhicule peut être différent.

Freins et embrayage

AVERTISSEMENT



Évitez de solliciter fortement les freins et l'embrayage pendant les 150 premiers kilomètres (100 miles) en conduite urbaine et les 1 500 premiers kilomètres (1 000 miles) sur autoroute.

Moteur

AVERTISSEMENT



Évitez de conduire trop rapidement pendant les 1 500 premiers kilomètres (1 000 miles). Variez fréquemment la vitesse du véhicule et passez les rapports relativement tôt. Ne faites pas peiner le moteur.

PRÉCAUTIONS NÉCESSAIRES PAR TEMPS FROID

Le fonctionnement de certains composants et systèmes peut être affecté par des températures inférieures à -25°C.

CONDUITE SUR ROUTE INONDÉE

AVERTISSEMENTS



La conduite dans l'eau est possible en cas d'urgence uniquement et en aucun cas dans des conditions de conduite normales.



Si de l'eau pénètre dans le filtre à air, le moteur peut être endommagé.

En cas d'urgence, le véhicule peut rouler dans une profondeur d'eau maximum de 200 millimètres (8 pouces) et à une vitesse maximum de 10 km/h (6 mph). Vous devez vous montrer extrêmement prudent en conduisant dans un courant d'eau.

Lorsque vous circulez dans de l'eau, conduisez à faible vitesse et n'arrêtez pas votre véhicule. Après avoir circulé dans de l'eau et dès que les conditions de sécurité le permettent :

- Enfoncez légèrement la pédale de frein et vérifiez que les freins fonctionnent correctement.
- Vérifiez que l'avertisseur sonore fonctionne.
- Vérifiez que les phares de votre véhicule fonctionnent correctement.
- Vérifiez que la direction assistée fonctionne correctement.

Conseils pour la conduite

TAPIS DE SOL



E142666

AVERTISSEMENTS

⚠ Utilisez toujours des tapis de sol conçus pour le plancher de votre véhicule, ne bloquant pas la zone des pédales et pouvant être fermement fixés aux pattes d'ancrage de telle sorte qu'ils ne puissent pas changer de position et affecter le fonctionnement des pédales ou la sécurité de fonctionnement de votre véhicule de toute autre façon.

⚠ Des tapis de sol mal posés peuvent causer un blocage de la pédale d'accélérateur en position ouverte. Ce qui peut entraîner une perte de contrôle du véhicule.

⚠ Fixez toujours les tapis de sol correctement aux pattes d'ancrage de telle sorte qu'ils ne puissent pas changer de position ou bloquer le fonctionnement des pédales.

⚠ Ne posez pas de tapis de sol non fixés ou tout autre revêtement sur le plancher.

⚠ Ne posez pas de tapis de sol supplémentaires ou tout autre revêtement par-dessus les tapis de sol d'origine. Cela réduit le jeu des pédales et interfère avec leur bon fonctionnement.

AVERTISSEMENTS

⚠ Ne laissez pas tomber d'objets et ne laissez aucun objet coincé sous les pédales de votre véhicule. Cela peut entraîner une perte de contrôle du véhicule.

⚠ Inspectez les tapis de sol régulièrement pour vous assurer qu'ils sont bien fixés.

Pour poser les tapis de sol, positionnez l'œillet au-dessus de la patte d'ancrage et appuyez dessus pour le verrouiller en place.

Procédez à la dépose dans l'ordre inverse.

Assistance dépannage dans les cas d'urgence

FEUX DE DÉTRESSE



Le bouton des feux de détresse est situé sur la planche de bord. Utilisez-le lorsque votre véhicule représente un danger pour la sécurité des autres usagers.

Appuyez sur le bouton pour activer la fonction de feux de détresse et faire clignoter les indicateurs de direction avant et arrière.

Appuyez à nouveau sur le bouton pour arrêter le système.

Note : *Si la batterie est utilisée lorsque le moteur est arrêté, elle se décharge. Il se peut que l'alimentation ne soit pas suffisante pour redémarrer le moteur.*

Note : *Selon les lois et réglementations en vigueur dans le pays de production du véhicule, les feux de détresse se mettent à clignoter en cas de freinage brusque.*

TROUSSE DE PREMIERS SECOURS

Un espace est prévu dans le coffre à bagages.

TRIANGLE DE SIGNALISATION

Un espace est prévu dans le coffre à bagages.

DÉMARRAGE DU VÉHICULE À L'AIDE DE CÂBLES VOLANTS

AVERTISSEMENTS



N'utilisez pas les conduites de carburant, les cache-culbuteurs du moteur ou le collecteur d'admission comme points de mise à la masse.



Connecter des batteries de même tension nominale.



Utilisez toujours des câbles de démarrage d'une section appropriée et munis de pinces isolées.

Note : *Ne débranchez pas la batterie du circuit électrique de votre véhicule.*

Assistance dépannage dans les cas d'urgence

Raccordement des câbles de démarrage

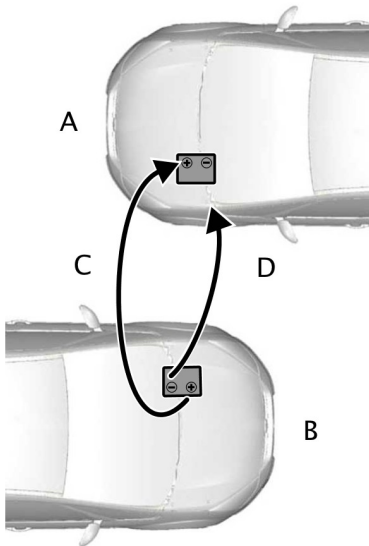

E102925

- A Véhicule avec une batterie faiblement chargée
- B Véhicule avec la batterie auxiliaire
- C Câble volant positif
- D Câble volant négatif

1. Disposez les 2 véhicules de manière à ce que leur carrosserie ne soit pas en contact.
2. Arrêtez le moteur et tous les consommateurs électriques.
3. Raccordez la borne positive (+) du véhicule B à la borne positive (+) du véhicule A (câble C).



E102923

4. Raccordez la borne négative (-) du véhicule B à la connexion de masse du véhicule A (câble D).

AVERTISSEMENTS



Ne branchez pas le câble directement sur la borne négative (-) de la batterie faiblement chargée.



S'assurer que les câbles ne viennent pas au contact des organes mobiles et des éléments du système d'alimentation en carburant.

Démarrage du moteur

1. Faites tourner le moteur du véhicule B à un régime modérément élevé.
2. Faites démarrer le moteur du véhicule A.
3. Laissez tourner les moteurs des deux véhicules pendant au moins trois minutes avant de débrancher les câbles.

Assistance dépannage dans les cas d'urgence

AVERTISSEMENT



Ne pas allumer les phares lors du débranchement des câbles. La pointe de tension qui en résulte pourrait faire griller les ampoules.

Pour le débranchement des câbles, procédez dans l'ordre inverse du branchement.

Fusibles

EMPLACEMENT DES BOÎTES À FUSIBLES

Boîte à fusibles du compartiment moteur

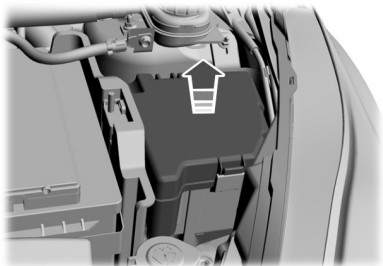

E78332

Boîte à fusibles de l'habitacle

Cette boîte à fusibles est logée derrière la boîte à gants. Ouvrez la boîte à gants et videz-en le contenu. Enfoncez les côtés vers l'intérieur et faites pivoter la boîte à gants vers le bas.

Fusibles

TABLEAU DE SPÉCIFICATION DES FUSIBLES - VÉHICULES PRODUITS JUSQU'À: 04-01-2013

Boîte à fusibles du compartiment moteur

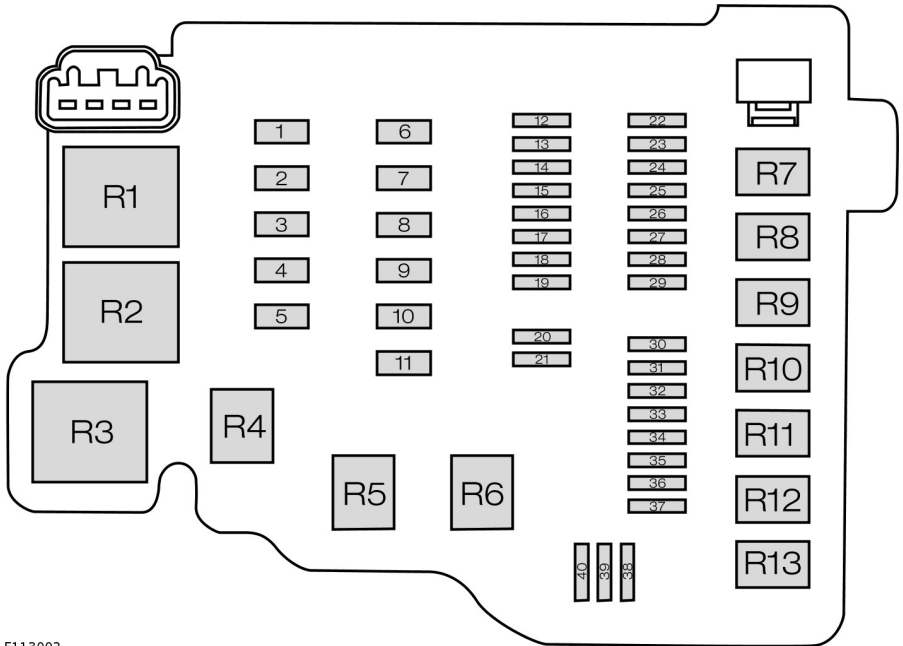

E113002

Fusible	Calibre de fusible	Circuits protégés
1	40 A	Module de système de freinage antiblocage
1	30 A	Système de freinage antiblocage, module de contrôle de stabilité
2	60 A	Vitesse haute de ventilateur de refroidissement
3	40 A	Ventilateur de refroidissement
3	30 A	Vitesse basse de ventilateur de refroidissement

Fusibles

Fusible	Calibre de fusible	Circuits protégés
4	30 A	Soufflerie de chauffage
5	60 A	Alimentation de la boîte à fusibles de l'habitacle (batterie)
6	30 A	Module de commande de carrosserie
7	60 A	Alimentation de la boîte à fusibles de l'habitacle (allumage)
8	60 A	Bougies de préchauffage
8	50 A	Module DPS6
9	40 A	Boîtier de raccordement de batterie
10	40 A	Boîtier de raccordement de batterie
11	30 A	Relais de démarreur
12	10 A	Relais de feu de route côté gauche
13	10 A	Relais de feu de route côté droit
14	15 A	Pompe en fonctionnement
15	20 A	Bobine d'allumage
16	15 A	Module de gestion moteur, ventilateur de refroidissement vitesse lente et élevée
17	15 A	Sondes à oxygène chauffantes (moteurs à essence)
17	20 A	Module d'alimentation électrique (moteurs diesel)
18	-	Emplacement libre
19	7,5A	Module de commande de climatisation
20	-	Emplacement libre
21	-	Emplacement libre
22	15 A	Alimentation batterie de commande d'éclairage
23	15 A	Projecteurs antibrouillard
24	15 A	Clignotants
25	15 A	Eclairage extérieur côté gauche
26	15 A	Eclairage extérieur côté droit

Fusibles

Fusible	Calibre de fusible	Circuits protégés
27	7,5 A	Module de gestion moteur
28	20 A	Système de freinage antiblocage, contrôle de stabilité
29	10 A	Embrayage de climatisation
30	-	Emplacement libre
31	-	Emplacement libre
32	20 A	Avertisseur sonore, dispositif de maintien d'alimentation, module de véhicule sans clé
33	20 A	Lunette arrière chauffante
34	20 A	Relais de pompe d'alimentation, réchauffeur de gazole
35	15 A	Système d'alarme Cat1
36	7,5A	Module de commande de transmission automatique
37	25 A	Module de porte avant, côté gauche
38	25 A	Module de porte avant, côté droit
39	25 A	Module de porte arrière, côté gauche
40	25 A	Module de porte arrière, côté droit

Relais	Circuits commutés
R1	Ventilateur de refroidissement
R2	Emplacement libre
R3	Module de gestion moteur
R4	Feu de route
R5	Emplacement libre
R6	Emplacement libre
R7	Ventilateur de refroidissement moteur
R8	Démarrreur
R9	Embrayage de climatisation
R10	Projecteurs antibrouillard

Fusibles

Relais	Circuits commutés
R11	Pompe d'alimentation, réchauffeur de gazole
R12	Feu de recul
R13	Soufflerie de chauffage

Boîte à fusibles de l'habitacle - Type 1

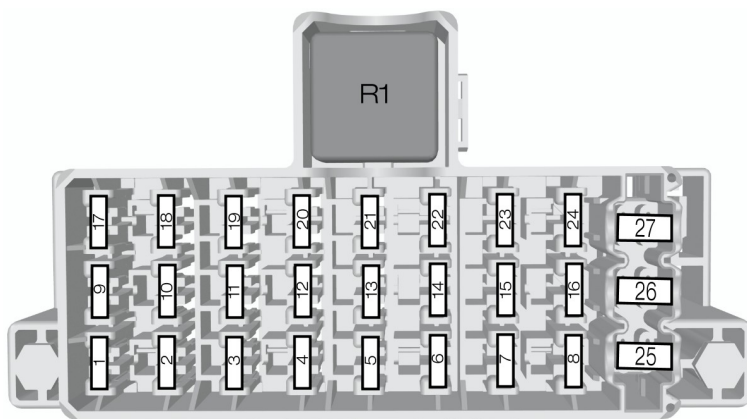

E125747

Fusible	Calibre de fusible	Circuits protégés
1	7,5 A	Allumage, capteur de pluie, pare-brise chauffant
2	10 A	Feux stop
3	7,5 A	Feu de recul, caméra de recul
4	7,5 A	Réglage de hauteur des phares
5	-	Emplacement libre
6	15 A	Essuie-glace arrière
7	15 A	Pompe de lave-glace

Fusibles

Fusible	Calibre de fusible	Circuits protégés
8	-	Emplacement libre
9	15 A	Siège chauffant passager
10	15 A	Siège chauffant conducteur
11	-	Emplacement libre
12	10 A	Module airbag
13	10 A	Allumage, direction assistée électrique, combiné des instruments, dispositif antivol passif, système de freinage antiblocage
14	7,5 A	Module de gestion moteur, levier sélecteur de transmission, pompe à carburant
15	7,5 A	Système audio, combiné des instruments
16	7,5 A	Boîtier de raccordement de batterie
17	-	Emplacement libre
18	-	Emplacement libre
19	15 A	Connecteur de liaison de données
20	20 A	Afficheur multifonction, horloge, surveillance intérieure, buses de chauffage, panneau de commande de climatisation
21	15 A	Système audio, système d'aide à la navigation, Bluetooth
22	7,5 A	Combiné des instruments
23	7,5 A	Module de remorque
24	7,5 A	Antenne de module Sync

Fusibles

Fusible	Calibre de fusible	Circuits protégés
25	-	Emplacement libre
26	30 A	Essuie-glace avant, côté gauche
27	30 A	Essuie-glace avant, côté droit

Relais	Circuits commutés
R1	Allumage

Fusibles

Boîte à fusibles de l'habitacle - Type 2

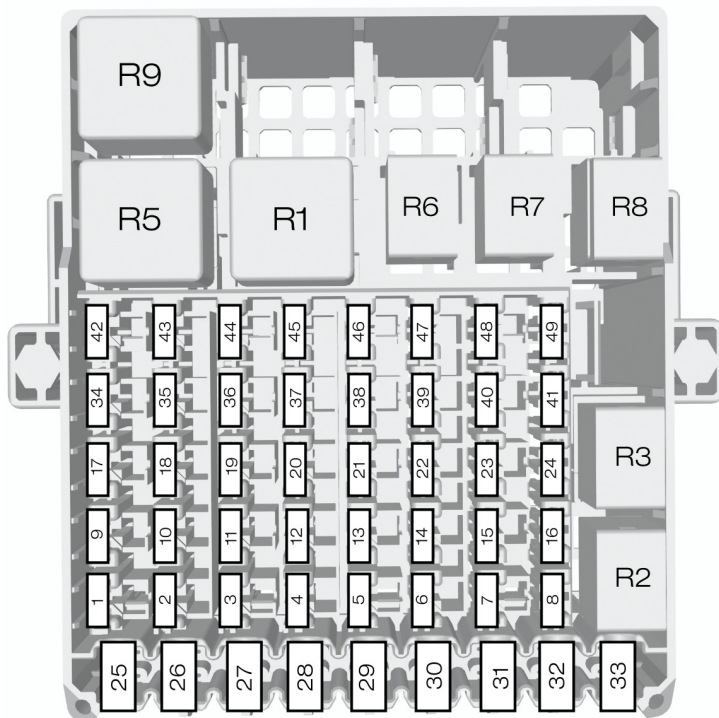

E125748

Fusible	Calibre de fusible	Circuits protégés
1	7,5 A	Allumage, capteur de pluie, pare-brise chauffant, plafonnier, rétroviseur intérieur
2	10 A	Feux stop
3	7,5 A	Feu de recul
4	7,5 A	Réglage de hauteur des phares
5	-	Emplacement libre

Fusibles

Fusible	Calibre de fusible	Circuits protégés
6	15 A	Essuie-glace arrière
7	15 A	Pompe de lave-glace
8	-	Emplacement libre
9	15 A	Siège chauffant passager
10	15 A	Siège chauffant conducteur
11	-	Emplacement libre
12	10 A	Module airbag
13	10 A	Allumage, direction assistée électrique, combiné des instruments, dispositif antivol passif, système de freinage antiblocage
14	7,5 A	Module de gestion moteur, levier sélecteur de vitesse, pompe à carburant
15	7,5 A	Système audio, combiné des instruments
16	7,5 A	Pare-brise chauffant, côté droit
17	-	Emplacement libre
18	-	Emplacement libre
19	10 A	Connecteur de liaison de données
20	20 A	Module de remorque
21	15 A	Système audio, aide à la navigation
22	7,5 A	Combiné des instruments
23	7,5 A	Afficheur multifonction, horloge, surveillance intérieure, buses de chauffage, panneau de commande de climatisation
24	10 A	Module Sync

Fusibles

Fusible	Calibre de fusible	Circuits protégés
25	-	Emplacement libre
26	30 A	Essuie-glace avant, côté gauche
27	30 A	Essuie-glace avant, côté droit
28	30 A	Module de qualité de tension
29	20 A	Prise d'alimentation arrière
30	20 A	Allume-cigare, prise avant
31	-	Emplacement libre
32	-	Emplacement libre
33	-	Emplacement libre
34	20 A	Système d'ouverture sans clé
35	20 A	Système d'ouverture sans clé
36	10 A	Connecteur de liaison de données
37	15 A	Commutateur d'allumage
38	-	Emplacement libre
39	-	Emplacement libre
40	-	Emplacement libre
41	-	Emplacement libre
42	7,5 A	Caméra de recul
43	10 A	Module de fonction Active City Stop
44	-	Emplacement libre
45	-	Emplacement libre
46	-	Emplacement libre

Fusibles

Fusible	Calibre de fusible	Circuits protégés
47	-	Emplacement libre
48	-	Emplacement libre
49	-	Emplacement libre

Relais	Circuits commutés
R1	Allumage
R2	Allume-cigares
R3	Emplacement libre
R4	Relais de fonction Active City Stop
R5	Emplacement libre
R6	Système d'entrée sans clé (accessoire)
R7	Système d'entrée sans clé (allumage)
R8	Relais de protection antidécharge de batterie
R9	Pare-brise chauffant côté gauche
R10	Pare-brise chauffant côté droit
R11	Emplacement libre
R12	Emplacement libre

Fusibles

TABLEAU DE SPÉCIFICATION DES FUSIBLES - VÉHICULES CONSTRUITS À PARTIR DE: 05-01-2013

Boîte à fusibles du compartiment moteur

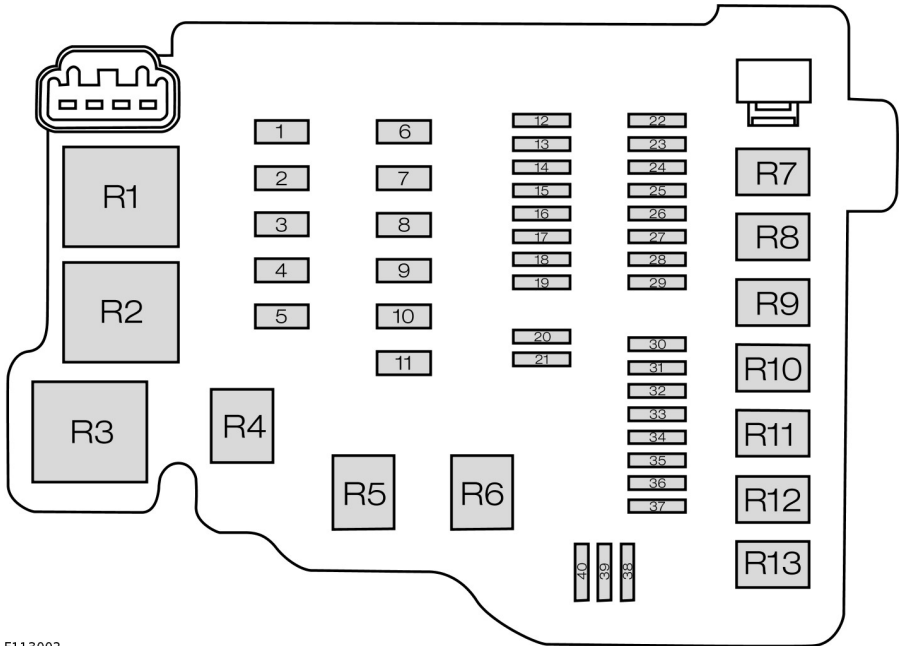

E113002

Fusible	Calibre de fusible	Circuits protégés
1	30 A	Module de système de freinage antiblocage Module de contrôle dynamique de stabilité
2	60 A	Vitesse haute de ventilateur de refroidissement
3	40 A	Ventilateur de refroidissement
	30 A	Vitesse basse de ventilateur de refroidissement
4	30 A	Soufflerie de chauffage

Fusibles

Fusible	Calibre de fusible	Circuits protégés
5	60 A	Alimentation de boîte à fusibles de l'habitacle (batterie)
6	30 A	Module de commande de carrosserie
7	60 A	Alimentation de boîte à fusibles de l'habitacle (allumage)
8	60 A	Bougies de préchauffage (moteurs diesel)
	50 A	Module DPS6
9	40 A	Pare-brise chauffant côté gauche
10	40 A	Pare-brise chauffant côté droit
11	30 A	Relais de démarreur
12	10 A	Relais de feu de route côté gauche
13	10 A	Relais de feu de route côté droit
14	15 A	Pompe en fonctionnement
15	20 A	Bobine d'allumage
16	15 A	Module de gestion moteur (PCM) Vitesse élevée et basse de ventilateur de refroidissement
17	15 A	Sondes à oxygène chauffantes (moteurs à essence)
17	20 A	Module d'alimentation électrique (moteurs diesel)
18	-	Emplacement libre
19	7,5 A	Module de commande de climatisation
20	-	Emplacement libre
21	-	Emplacement libre
22	20 A	Alimentation batterie de commande d'éclairage
23	15 A	Projecteurs antibrouillard
24	15 A	Clignotants
25	15 A	Eclairage extérieur côté gauche
26	15 A	Eclairage extérieur côté droit
27	7,5 A	Module de gestion moteur (PCM)
28	20 A	Système de freinage antiblocage

Fusibles

Fusible	Calibre de fusible	Circuits protégés
		Contrôle dynamique de stabilité
29	10 A	Embrayage de climatisation
30	-	Emplacement libre
31	-	Emplacement libre
32	20 A	Avertisseur Battery saverEconomiseur de batterie Module véhicule sans clé
33	20 A	Lunette arrière chauffante
34	20 A	Relais de pompe d'alimentation Réchauffeur de gazole
35	15 A	Système d'alarme de catégorie 1
36	7,5 A	Module de commande de transmission automatique
37	25 A	Module de porte avant, côté gauche
38	25 A	Module de porte avant, côté droit
39	25 A	Module de porte arrière, côté gauche
40	25 A	Module de porte arrière, côté droit

Relais	Circuits commutés
R1	Ventilateur de refroidissement
R2	Emplacement libre
R3	Module de gestion moteur (PCM)
R4	Feux de route
R5	Emplacement libre
R6	Emplacement libre
R7	Ventilateur de refroidissement moteur
R8	Démarrreur
R9	Embrayage de climatisation

Fusibles

Relais	Circuits commutés
R10	Projecteurs antibrouillard
R11	Pompe d'alimentation Réchauffeur de gazole
R12	Témoin de marche arrière
R13	Soufflerie de chauffage

Boîte à fusibles de l'habitacle

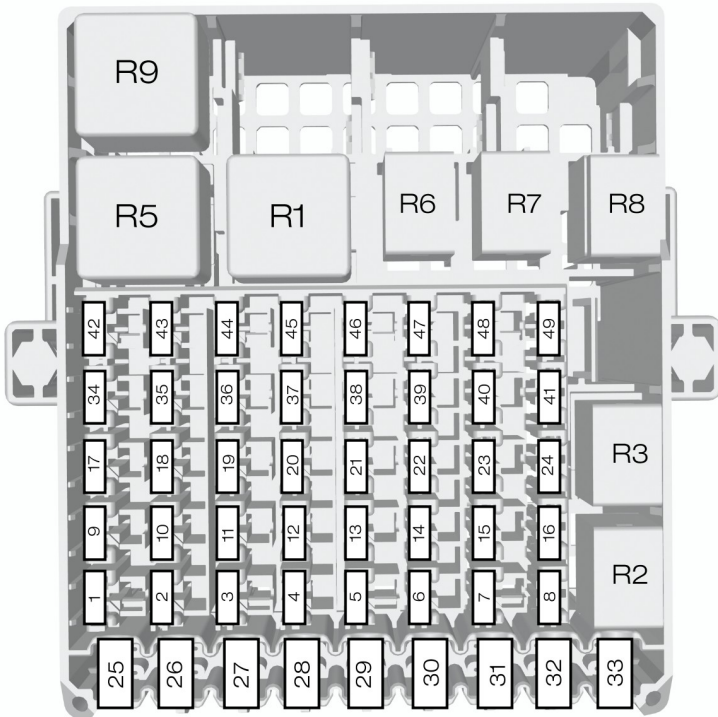

E125748

Fusibles

Fusible	Calibre de fusible	Circuits protégés
1	7,5 A	Allumage Détecteur de pluie Boîtier de raccordement de batterie Plafonnier Rétroviseur intérieur
2	10 A	Feux stop
3	3 A	Témoin de marche arrière
4	7,5 A	Réglage de hauteur des phares
5	-	Emplacement libre
6	15 A	Essuie-glace arrière
7	15 A	Pompe de lave-glace
8	-	Emplacement libre
9	15 A	Siège chauffant passager
10	15 A	Siège chauffant conducteur
11	-	Emplacement libre
12	10 A	Module airbag
13	10 A	Allumage Direction assistée électrique Tableau de bord témoin de système antivol passif Système de freinage antiblo-cage
14	7,5 A	Module de gestion moteur (PCM) Pompe d'alimentation Lever de sélection de transmission
15	7,5 A	Système Audio Tableau de bord
16	7,5 A	Boîtier de raccordement de batterie

Fusibles

Fusible	Calibre de fusible	Circuits protégés
17	-	Emplacement libre
18	-	Emplacement libre
19	10 A	Connecteur de liaison de données
20	20 A	Module de remorque
21	15 A	Système Audio Système de navigation
22	7,5 A	Tableau de bord
23	7,5 A	Ecran multifonction Horloge Surveillance intérieure Buses de chauffage Panneau de climatisation
24	10 A	Module SYNC
25	-	Emplacement libre
26	30 A	Essuie-glace avant côté gauche
27	30 A	Essuie-glace avant côté droit
28	30 A	Module de qualité de tension
29	20 A	Prise d'alimentation arrière
30	20 A	Allume-cigares Prise d'alimentation auxiliaire
31	-	Emplacement libre
32	-	Emplacement libre
33	-	Emplacement libre
34	20 A	Système d'ouverture sans clé
35	20 A	Système d'ouverture sans clé

Fusibles

Fusible	Calibre de fusible	Circuits protégés
36	-	Emplacement libre
37	15 A	Commutateur de démarrage
38	-	Emplacement libre
39	-	Emplacement libre
40	-	Emplacement libre
41	-	Emplacement libre
42	7,5 A	Caméra de recul
43	10 A	Module de fonction Active City Stop
44	7,5 A	Témoin de désactivation d'airbag passager
45	-	Emplacement libre
46	-	Emplacement libre
47	-	Emplacement libre
48	-	Emplacement libre
49	-	Emplacement libre

Relais	Circuits commutés
R1	Allumage
R2	Allume-cigares
R3	Emplacement libre
R4	Relais de fonction Active City Stop
R5	Emplacement libre
R6	Système d'entrée sans clé (accessoire)
R7	Système d'entrée sans clé (allumage)
R8	Relais de protection antidécharge de batterie
R9	Pare-brise chauffant côté gauche

Fusibles

Relais	Circuits commutés
R10	Pare-brise chauffant côté droit
R11	Emplacement libre
R12	Emplacement libre

REPLACEMENT D'UN FUSIBLE

AVERTISSEMENTS

 Ne pas modifier les circuits électriques de votre véhicule de quelque manière que ce soit. Faites effectuer les réparations sur le système électrique et le remplacement des relais et fusibles haute intensité par un concessionnaire agréé.

 Coupez le contact et éteignez tous les équipements électriques avant d'essayer de changer un fusible.

 Remplacez toujours le fusible par un autre dont l'intensité est équivalente. Un fusible d'une intensité plus importante peut endommager gravement les câbles et provoquer un incendie.

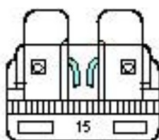

E142430

Si des composants électriques de votre véhicule ne fonctionnent pas, il se peut qu'un fusible ait grillé. Si le câble d'un fusible est rompu, le fusible a grillé. Vérifiez les fusibles concernés avant de remplacer un composant électrique.

GÉNÉRALITÉS

Faites entretenir régulièrement votre véhicule pour le maintenir en bon état de marche et préserver sa valeur de revente. Un vaste réseau de réparateurs agréés Ford met sa compétence professionnelle à votre disposition. Les réparateurs agréés sont les plus qualifiés pour assurer un entretien de qualité de votre véhicule ; ils disposent pour cela de nombreux outils spécialisés.

En plus d'un entretien régulier, nous vous recommandons d'effectuer les contrôles suivants.

AVERTISSEMENTS



Coupez le contact avant toute intervention ou tentative de réglage.



Ne touchez pas les pièces du circuit d'allumage électronique après l'établissement du contact ou lorsque le moteur tourne. Le système utilise des hautes tensions.



Tenez vos mains et vêtements à distance du ventilateur de refroidissement. Dans certaines conditions, le ventilateur peut continuer de tourner plusieurs minutes après la coupure du moteur.



Assurez-vous que les bouchons de remplissage sont bien fixés après les contrôles d'entretien.

Contrôles quotidiens

- Eclairage extérieur.
- Eclairage intérieur.
- Témoins et indicateurs.

Contrôle lors du ravitaillement en carburant

- Niveau d'huile moteur. Voir **Contrôle de l'huile moteur** (page 172).
- Niveau de liquide de freins. Voir **Contrôle de liquide de freins et d'embrayage** (page 174).
- Niveau de liquide de lave-glace. Voir **Contrôle du liquide lave-glace** (page 174).
- Pressions de gonflage des pneus (pneus froids). Voir **Spécifications techniques** (page 202).
- Etat des pneus. Voir **Jantes et pneus** (page 191).

Contrôles mensuels

- Niveau de liquide de refroidissement (moteur froid). Voir **Contrôle du liquide de refroidissement** (page 173).
- Etanchéité des canalisations, flexibles et réservoirs.
- Fonctionnement de la climatisation.
- Fonctionnement du frein de stationnement.
- Fonctionnement de l'avertisseur sonore.
- Serrage des écrous de roue. Voir **Spécifications techniques** (page 202).

Entretien

OUVERTURE ET FERMETURE DU CAPOT

Ouverture du capot



E102165

1. Tirez la poignée d'ouverture de capot.



E135852

2. Déplacez le verrou vers la gauche.

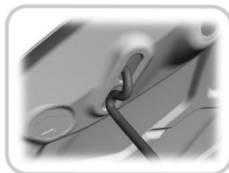

E87786

3. Ouvrez le capot et soutenez-le avec le support.

Fermeture du capot

1. Après chaque utilisation du support de capot, retirez-le et remettez-le correctement en place.
2. Abaissez le capot et laissez-le tomber de son propre poids sur les derniers 20 à 30 cm (8 – 11 pouces).

Note : Assurez-vous que vous avez correctement fermé le capot.

Entretien

VUE D'ENSEMBLE SOUS LE CAPOT

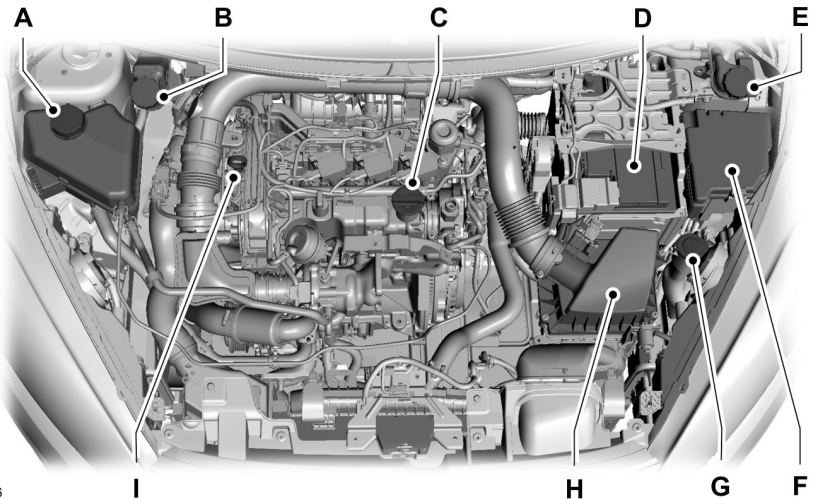

E141516

- A Réservoir de liquide de refroidissement* : Voir **Contrôle du liquide de refroidissement** (page 173).
- B Réservoir de liquide de frein et d'embrayage (véhicule à conduite à droite)* : Voir **Contrôle de liquide de freins et d'embrayage** (page 174).
- C Bouchon de remplissage d'huile moteur¹ : Voir **Contrôle de l'huile moteur** (page 172).
- D Batterie : Voir **Remplacement de la batterie 12 V** (page 175).
- E Réservoir de liquide de frein et d'embrayage (véhicule à conduite à gauche)* : Voir **Contrôle de liquide de freins et d'embrayage** (page 174).
- F Boîte à fusibles du compartiment moteur Voir **Fusibles** (page 148).
- G Réservoir de lave-glace de pare-brise et de lunette arrière : Voir **Contrôle du liquide lave-glace** (page 174).
- H Filtre à air : Aucun entretien nécessaire.
- I Jauge de niveau d'huile moteur¹ : Voir **Contrôle de l'huile moteur** (page 172).

* Les bouchons de remplissage et la jauge de niveau d'huile sont colorés pour en faciliter l'identification.

Entretien

VUE D'ENSEMBLE SOUS LE CAPOT - 1.4L DURATEC-16V (SIGMA) / 1.6L DURATEC-16V TI-VCT (SIGMA)

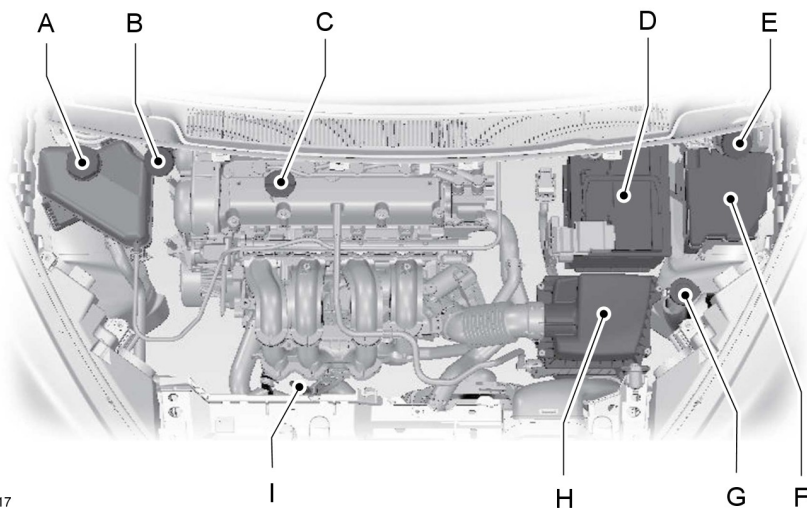

E141517

- A Réservoir de liquide de refroidissement* : Voir **Contrôle du liquide de refroidissement** (page 173).
- B Réservoir de liquide de frein et d'embrayage (véhicule à conduite à droite)* : Voir **Contrôle de liquide de freins et d'embrayage** (page 174).
- C Bouchon de remplissage d'huile moteur¹ : Voir **Contrôle de l'huile moteur** (page 172).
- D Batterie : Voir **Remplacement de la batterie 12 V** (page 175).
- E Réservoir de liquide de frein et d'embrayage (véhicule à conduite à gauche)* : Voir **Contrôle de liquide de freins et d'embrayage** (page 174).
- F Boîte à fusibles du compartiment moteur Voir **Fusibles** (page 148).
- G Réservoir de lave-glace de pare-brise et de lunette arrière : Voir **Contrôle du liquide lave-glace** (page 174).
- H Filtre à air : Aucun entretien nécessaire.
- I Jauge de niveau d'huile moteur¹ : Voir **Contrôle de l'huile moteur** (page 172).

* Les bouchons de remplissage et la jauge de niveau d'huile sont colorés pour en faciliter l'identification.

VUE D'ENSEMBLE SOUS LE CAPOT - 1.5L DURATORQ-TDCI/1.6L DURATORQ-TDCI (DV) DIESEL

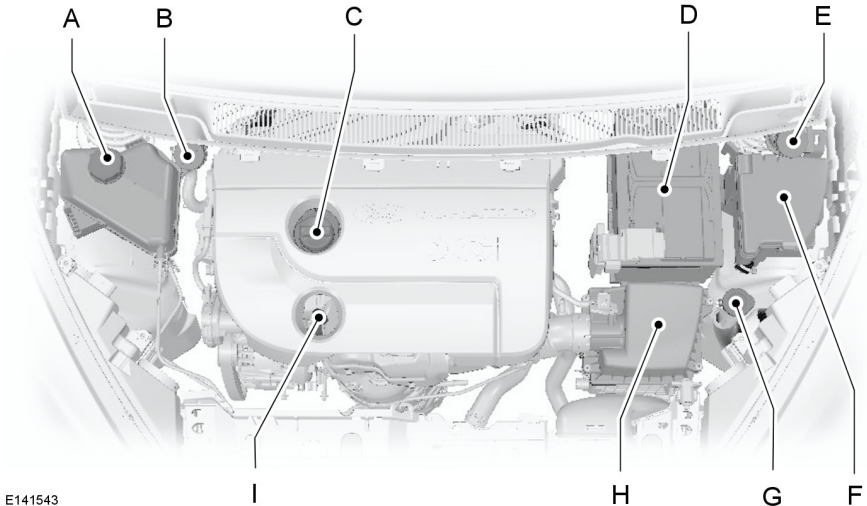

E141543

- A Réservoir de liquide de refroidissement* : Voir **Contrôle du liquide de refroidissement** (page 173).
- B Réservoir de liquide de frein et d'embrayage (véhicule à conduite à droite)* : Voir **Contrôle de liquide de freins et d'embrayage** (page 174).
- C Bouchon de remplissage d'huile moteur¹ : Voir **Contrôle de l'huile moteur** (page 172).
- D Batterie : Voir **Remplacement de la batterie 12 V** (page 175).
- E Réservoir de liquide de frein et d'embrayage (véhicule à conduite à gauche)* : Voir **Contrôle de liquide de freins et d'embrayage** (page 174).
- F Boîte à fusibles du compartiment moteur Voir **Fusibles** (page 148).
- G Réservoir de lave-glace de pare-brise et de lunette arrière : Voir **Contrôle du liquide lave-glace** (page 174).

Entretien

H Filtre à air : Aucun entretien nécessaire.

I Jauge de niveau d'huile moteur¹ : Voir **Contrôle de l'huile moteur** (page 172).

* Les bouchons de remplissage et la jauge de niveau d'huile sont colorés pour en faciliter l'identification.

JAUGE DE NIVEAU D'HUILE MOTEUR

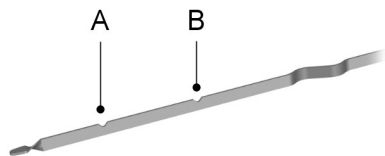

E141337

A Minimum

B Maximum

JAUGE DE NIVEAU D'HUILE MOTEUR - 1.5L DURATORQ-TDCI/1.6L DURATORQ-TDCI (DV) DIESEL

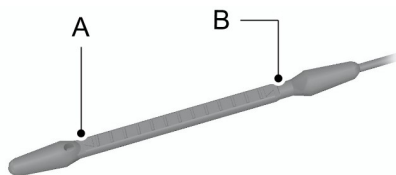

E140423

A Minimum

B Maximum

JAUGE DE NIVEAU D'HUILE MOTEUR - 1.4L DURATEC-16V (SIGMA) /1.6L DURATEC-16V TI-VCT (SIGMA)

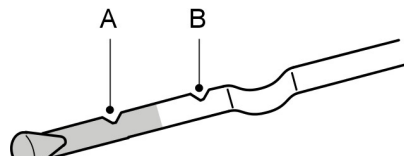

E95540

A Minimum

B Maximum

CONTRÔLE DE L'HUILE MOTEUR

1. Le véhicule doit se trouver sur une surface plane
2. Coupez le moteur et attendez 10 minutes que l'huile s'écoule dans le carter d'huile.
3. Retirer la jauge de niveau d'huile et l'essuyer avec un chiffon propre et non pelucheux. Remettre la jauge en place, puis la retirer de nouveau pour vérifier le niveau d'huile.

Si le niveau d'huile se situe au repère minimum, ajoutez immédiatement de l'huile. Voir **Spécifications techniques** (page 184).

Entretien

Note : Contrôler le niveau d'huile avant de démarrer le moteur.

Note : assurez-vous que le niveau d'huile se situe entre les repères minimum et maximum.

Note : Ne pas utiliser d'additifs avec l'huile moteur ou d'autres produits de protection du moteur. Dans certaines conditions, ils peuvent endommager le moteur.

Note : La consommation d'huile des moteurs neufs atteint son niveau normal après environ 3 000 miles (5 000 kilomètres).

Appoint d'huile

AVERTISSEMENTS



Ajoutez de l'huile uniquement lorsque le moteur est froid. Si le moteur est chaud, patienter 10 minutes pour le laisser refroidir. Le non-respect de ces instructions peut provoquer des blessures corporelles.



Ne pas retirer le bouchon de remplissage lorsque le moteur est en marche. Le non-respect de ces instructions peut provoquer des blessures corporelles.

1. Retirez le bouchon de remplissage.
2. Ajoutez de l'huile conforme aux spécifications Ford. Voir **Spécifications techniques** (page 184).
3. Remettez le bouchon de remplissage en place. Le tourner jusqu'à ce qu'une forte résistance soit perceptible.

Note : n'ajoutez plus d'huile au-delà du repère maximum. Des niveaux d'huile dépassant le repère maximum risquent d'endommager le moteur.

Note : Essuyer immédiatement tout écoulement avec un chiffon absorbant.

CONTRÔLE DU LIQUIDE DE REFROIDISSEMENT

AVERTISSEMENT



Eviter tout contact du liquide avec la peau ou les yeux. Si cette situation se produit, rincez immédiatement la partie du corps concernée avec une grande quantité d'eau et consultez un médecin.

Note : S'assurer que le niveau se situe entre les repères **MIN** et **MAX**.

Note : Le liquide de refroidissement se dilate lorsqu'il est chaud. Le niveau peut donc dépasser le repère **MAX**.

Si le niveau se situe au repère **MIN**, ajouter immédiatement du liquide de refroidissement.

Ajout de liquide de refroidissement moteur

AVERTISSEMENTS



N'ajouter du liquide de refroidissement que lorsque le moteur est froid. Si le moteur est chaud, patienter 10 minutes pour le laisser refroidir.



Ne pas retirer le bouchon de remplissage lorsque le moteur est en marche.



Ne pas retirer le bouchon de remplissage lorsque le moteur est chaud. Laisser refroidir le moteur.



L'antigel non dilué est inflammable et peut s'enflammer en cas de projection sur un tube d'échappement chaud.

Note : En cas d'urgence, vous pouvez ajouter de l'eau dans le circuit de refroidissement pour rejoindre un garage. Faites contrôler le système par un concessionnaire agréé dès que possible.

Entretien

Note : L'utilisation prolongée d'une dilution incorrecte de liquide de refroidissement peut endommager le moteur par corrosion, surchauffe ou gel.

Note : n'ajoutez pas de liquide de refroidissement au-delà du repère **MAX**.

1. Retirez le bouchon de remplissage. Toute la pression présente se dissipe lentement au fur et à mesure du desserrage du bouchon.
2. Ajoutez un mélange composé à 50 % d'eau et à 50 % de liquide de refroidissement conforme aux spécifications Ford. Voir **Spécifications techniques** (page 184).
3. Remettez le bouchon de remplissage en place. Le tourner jusqu'à ce qu'une forte résistance soit perceptible.

CONTRÔLE DE LIQUIDE DE FREINS ET D'EMBRAYAGE

AVERTISSEMENTS

 N'utilisez pas un liquide de frein autre que celui recommandé car cela réduirait l'efficacité du freinage. L'utilisation d'un liquide de frein non recommandé risquerait d'entraîner la perte de contrôle du véhicule et des blessures corporelles graves, voire mortelles.

 Utilisez uniquement du liquide de frein provenant d'un flacon fermé. Une contamination par des saletés, de l'eau, des produits pétroliers ou d'autres matériaux peut entraîner une défaillance des freins ou endommager le système. Le non-respect de cet avertissement peut entraîner la perte de contrôle du véhicule et des blessures corporelles graves, voire mortelles.

AVERTISSEMENTS

 Evitez tout contact du liquide avec la peau ou les yeux. Cela risque d'entraîner des blessures corporelles graves. Rincez immédiatement la partie du corps concernée avec une grande quantité d'eau et consultez un médecin.

 Lorsque le niveau de liquide se situe entre les repères **MAX** et **MIN**, il se trouve dans la plage de fonctionnement normal et il n'est pas nécessaire de faire l'appoint. Un niveau de liquide en dehors de la plage de fonctionnement normal risque de compromettre le bon fonctionnement du freinage et de l'embrayage. Faites immédiatement contrôler votre véhicule.



E169063

Voir (page 184).

Note : Les circuits de freins et d'embrayage sont alimentés par un réservoir commun.

CONTRÔLE DU LIQUIDE LAVE-GLACE

Note : Le réservoir alimente les systèmes de lave-glace de pare-brise et de lunette arrière.

Entretien

Lorsque vous ajoutez du liquide de lave-glace, utilisez un mélange de liquide de lave-glace et d'eau pour éviter que le liquide ne gèle en hiver et améliorer les propriétés nettoyantes. Nous vous recommandons de n'utiliser que du liquide de lave-glace de qualité.

Pour plus de détails sur la dilution du liquide, reportez-vous aux instructions du produit.

REPLACEMENT DE LA BATTERIE 12 V

AVERTISSEMENT



Sur les véhicules équipés d'un système d'arrêt/démarrage, les exigences imposées à la batterie sont différentes. Vous devez remplacer la batterie par une batterie ayant exactement les mêmes spécifications.

La batterie est placée dans le compartiment moteur. Voir **Entretien** (page 167).

Note : Vous devez réinitialiser la fonction anti-pincement pour les lève-vitres électriques. Voir **Lève-vitres électriques** (page 58).



Veillez à mettre les vieilles piles au rebut de manière à respecter l'environnement.

Renseignez-vous sur le recyclage des vieilles batteries auprès des autorités locales.

CONTRÔLE DES BALAIS D'ESSUIE-GLACES

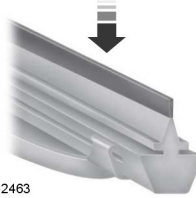

E142463

Passez le bout de vos doigts sur la lame du balai pour vérifier qu'il n'y a pas d'aspérités.

Nettoyez les balais d'essuie-glace avec du liquide de lave-glace ou de l'eau appliquée avec une éponge douce ou un chiffon.

REPLACEMENT DES BALAIS D'ESSUIE-GLACES

Balais d'essuie-glace de pare-brise

Note : Les balais d'essuie-glace sont de longueur différente. Voir **Spécifications techniques** (page 184). Si vous posez des balais de longueur incorrecte, le capteur de pluie risque de ne pas fonctionner correctement.

Remplacement des balais d'essuie-glaces de pare-brise

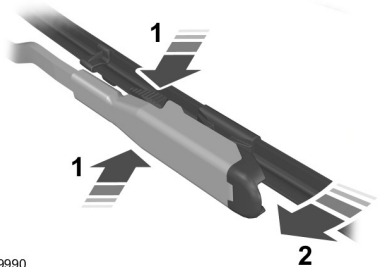

E129990

Entretien

1. Appuyer sur les boutons de verrouillage en même temps.
2. Faire pivoter et retirer le balai d'essuie-glace.
3. Remettre en place dans l'ordre inverse.

Note : *Veillez à ce que le balai s'enclenche en position.*

Balai d'essuie-glace de lunette arrière

1. Relevez le bras d'essuie-glace.

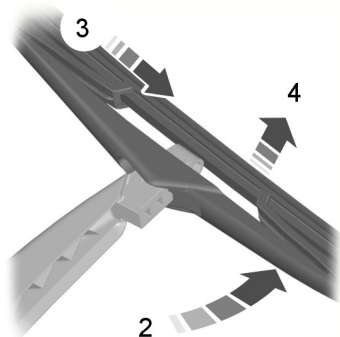

E86456

2. Positionnez le balai à la perpendiculaire du bras d'essuie-glace.
3. Détachez le balai du bras d'essuie-glace.
4. Déposez le balai d'essuie-glace.
5. Remettez en place dans l'ordre inverse.

Note : *Veillez à ce que le balai s'enclenche en position.*

RÉGLAGE DES PROJECTEURS

Vous pouvez régler les faisceaux des phares pour une conduite du côté droit ou du côté gauche de la chaussée.

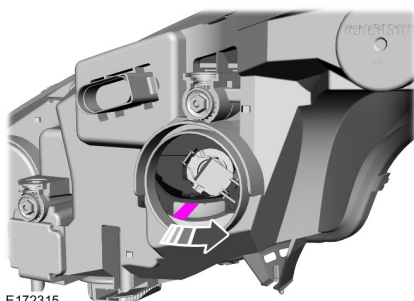

E172315

1. Déposez les phares. Voir **Dépose d'un phare** (page 176).
2. Déposez les caches. Voir **Remplacement d'une ampoule** (page 177).
3. Faites glisser la commande de chaque phare pour régler le faisceau.

Note : *Lorsque vous conduisez à nouveau de l'autre côté de la chaussée, n'oubliez pas de revenir au réglage d'origine des faisceaux de phares.*

DÉPOSE D'UN PHARE

1. Ouvrez le capot. Voir **Ouverture et fermeture du capot** (page 168).

Entretien

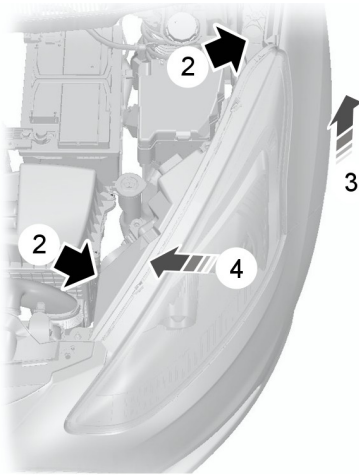

E144433

2. Déposez les vis et les broches à pression.
3. Soulevez l'extrémité extérieure du phare pour le dégager du point de fixation inférieur.
4. Tirez le phare aussi loin que possible vers le centre du véhicule et déposez-le.

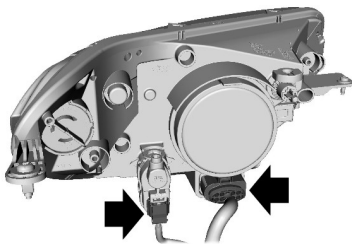

E164963

5. Débranchez les deux connecteurs électriques.

Note : Lors de la repose du phare, veillez à rebrancher correctement le connecteur.

Note : Lors de la repose du phare, veillez à engager complètement le phare dans le point de fixation inférieur.

REPLACEMENT D'UNE AMPOULE

AVERTISSEMENTS

- ⚠ Eteignez les phares et coupez le contact.
- ⚠ Laissez l'ampoule refroidir avant de la retirer.
- ⚠ Ne pas toucher le verre de l'ampoule.

Note : Ne poser que les ampoules spécifiées.

Note : Les instructions suivantes expliquent comment déposer les ampoules. Poser les ampoules de rechange dans l'ordre inverse de la dépose (sauf indications contraires).

Phare

Note : Retirez les couvercles pour accéder aux ampoules.

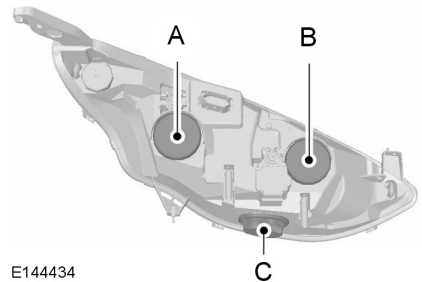

E144434

- A Feux de route
- B Feux de croisement
- P Clignotant

Entretien

Indicateur de direction

1. Déposez le phare. Voir **Dépose d'un phare** (page 176).

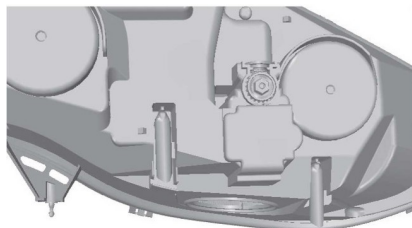

3

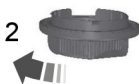

2

E144435

2. Tournez le porte-ampoule dans le sens contraire des aiguilles d'une montre et déposez-le.
3. Appuyez doucement sur l'ampoule, tournez-la dans le sens contraire des aiguilles d'une montre, puis déposez-la.

Feux de route

1. Déposez le phare. Voir **Dépose d'un phare** (page 176).

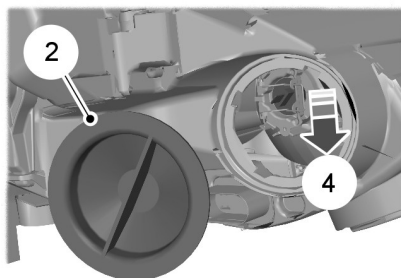

E130175

2. Déposez le cache.
3. Débranchez le connecteur.
4. Libérez le clip et déposez l'ampoule.

Note : Ne touchez pas le verre de l'ampoule.

Feux de croisement

1. Déposez le phare. Voir **Dépose d'un phare** (page 176).

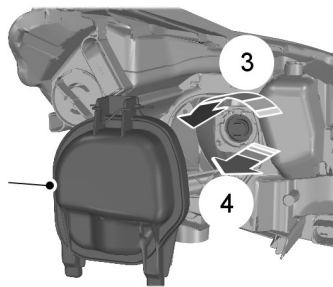

E130176

2. Déposez le cache.
3. Tournez le porte-ampoule dans le sens contraire des aiguilles d'une montre et déposez-le.
4. Déposez l'ampoule.

Note : Ne touchez pas le verre de l'ampoule.

Entretien

Feu de position

1. Déposez le phare. Voir **Dépose d'un phare** (page 176).

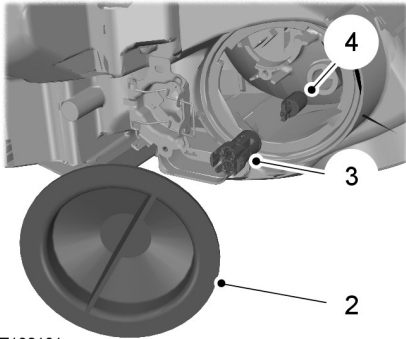

E130181

2. Déposez le cache.
3. Déposez le porte-ampoule.
4. Déposez l'ampoule.

Répétiteur latéral



E72263

1. Déposez avec précaution le répétiteur latéral.

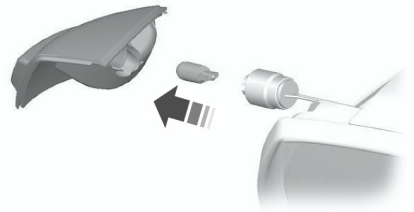

E72291

2. Déposer le porte-ampoule.
3. Déposez l'ampoule.

Lampe d'approche

Note : Positionnez le verre du rétroviseur aussi loin que possible vers l'intérieur.



E72264

1. Insérez un tournevis dans l'interstice entre le boîtier du rétroviseur et le verre et dégagez le clip de retenue métallique.

Entretien

Feux arrière

Clignotant, feu stop et feu arrière

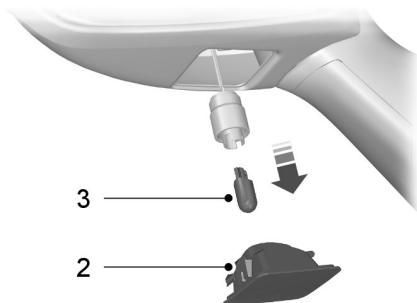

E72265

2. Déposez la lampe.
3. Déposez l'ampoule.

Projecteurs antibrouillard

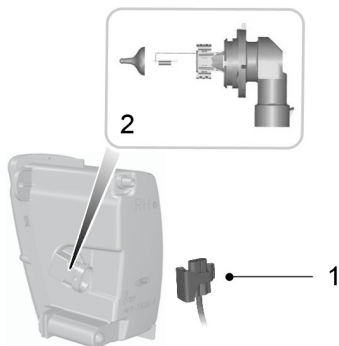

E145926

Note : L'ampoule de phare antibrouillard ne peut pas être séparée du porte-ampoule.

1. Débranchez le connecteur.
2. Tournez le porte-ampoule dans le sens contraire des aiguilles d'une montre et déposez-le.

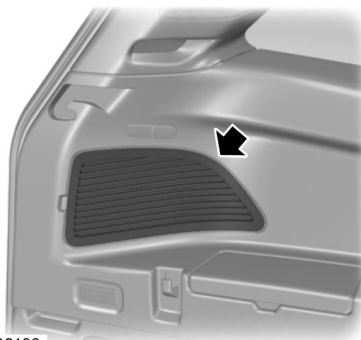

E130196

1. Déposez le panneau de garnissage.

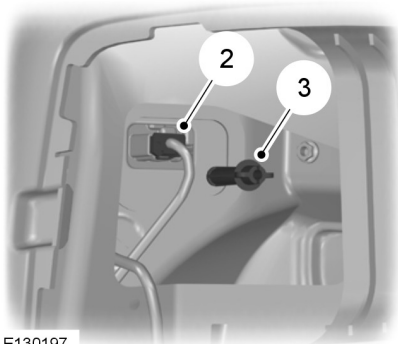

E130197

2. Débranchez le connecteur.
3. Déposez l'écrou à oreilles.
4. Déposez la lampe.

Entretien

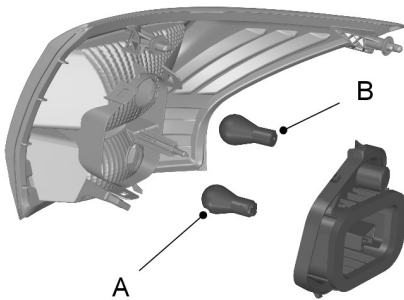

E130198

5. Déposez le porte-ampoule.
 6. Appuyez doucement sur l'ampoule, tournez-la dans le sens contraire des aiguilles d'une montre, puis déposez-la.
- A. Feu de position arrière et feu stop
B. Clignotant

Feu de recul et phare antibrouillard



E130199

1. Ouvrez le hayon.
2. Déposez le panneau de garnissage.

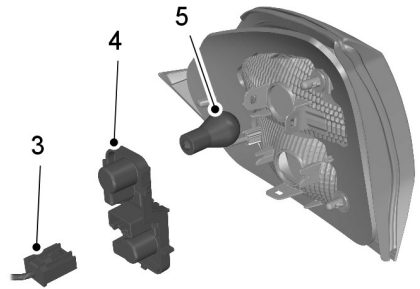

E146083

3. Débranchez le connecteur.
4. Tournez le porte-ampoule dans le sens contraire des aiguilles d'une montre et déposez-le.
5. Appuyez doucement sur l'ampoule, tournez-la dans le sens contraire des aiguilles d'une montre, puis déposez-la.

Troisième feu stop



E87619

1. Ouvrez le hayon.
2. Détachez les clips.

Entretien

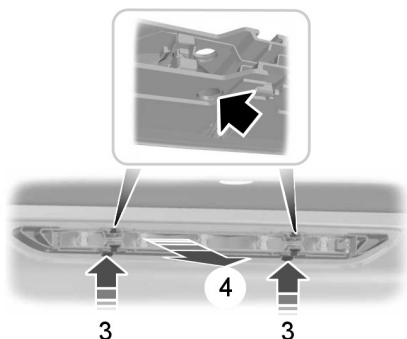

E146084

3. Introduisez un objet approprié dans les trous.
4. Tirez avec précaution le feu vers l'avant du véhicule pour libérer les clips élastiques.



E146085

5. Déposez la lampe.

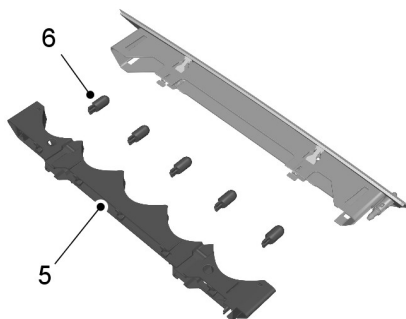

E130205

6. Déposez le porte-ampoule.
7. Déposez l'ampoule.

Lampe d'éclairage de plaque d'immatriculation

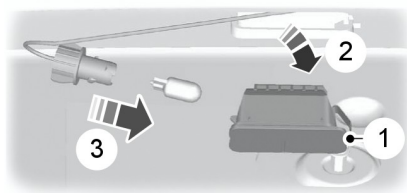

E72789

1. En procédant avec précaution, dégagez le clip élastique.
2. Déposez la lampe.
3. Déposez l'ampoule.

Entretien

Plafonnier

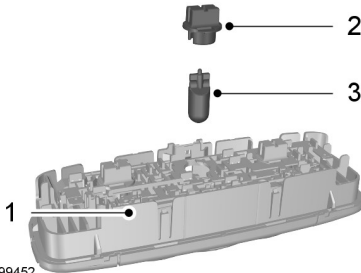

E99452

1. Déposez le feu avec précaution.
2. Tournez le porte-ampoule dans le sens contraire des aiguilles d'une montre et déposez-le.
3. Déposez l'ampoule.

Lampes de lecture

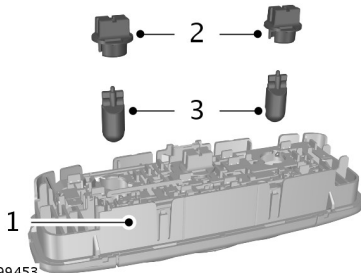

E99453

1. Déposez la lampe avec précaution.
2. Tournez le porte-ampoule dans le sens contraire des aiguilles d'une montre et déposez-le.
3. Déposez l'ampoule.

Eclairage de coffre à bagages, éclairage de plancher et éclairage de hayon

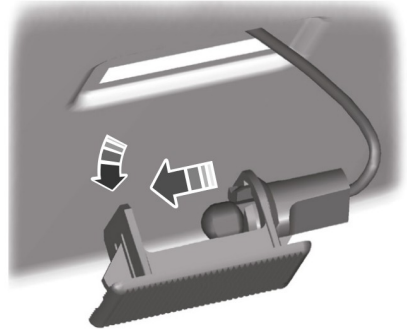

E72784

1. Dégagez avec précaution la lampe en faisant levier.
2. Déposez l'ampoule.

TABLEAU DE SPÉCIFICATION DES AMPOULES

Lampe	Spécification	Intensité (watt)
Indicateur de direction avant	PY21W	21
Feu de route haut de gamme	H1	55
Feu de route bas de gamme	H15	55
Feux de croisement	H7	55

Entretien

Lampe	Spécification	Intensité (watt)
Projecteur antibrouillard	H8	55
Feu de position bas de gamme	W5W	5
Répétiteur latéral	WY5W	5
Lampe d'approche	W5W	5
Indicateur de direction arrière	PY21W	21
Feu stop et feu de position arrière	P21/5W	21/5
Feu arrière de brouillard	H21W	21
Feu de recul	P21W	21
Eclairage de plaque d'immatriculation	W5W	5
Eclairage de coffre à bagages	W5W	5

Note : Les LED ne peuvent pas être réparées.

SPÉCIFICATIONS TECHNIQUES

Fluides du véhicule

Note : Utilisez des fluides qui correspondent aux spécifications ou exigences définies. L'utilisation d'autres fluides risque d'entraîner des dommages qui ne sont pas couverts par votre garantie.

Elément	Spécification	Indice de viscosité	Fluide recommandé
Huile moteur - moteurs essence uniquement	WSS-M2C948-B	5W-20	Huile moteur Ford ou Castrol
Autres huiles moteur – tous les moteurs essence excepté 1,0L EcoBoost	WSS-M2C913-C	5W-30	Huile moteur Ford ou Castrol
Huile moteur - moteurs diesel	WSS-M2C913-C	5W-30	Huile moteur Ford ou Castrol

Entretien

Élément	Spécification	Indice de viscosité	Fluide recommandé
Antigel	WSS-M97B44-D	-	Antigel Motorcraft SuperPlus
Liquide de frein	WSS-M6C65-A2	-	Liquide de frein hautes performances Motorcraft ou Ford DOT 4 LV

Votre moteur a été conçu pour être utilisé avec les huiles moteur Ford et Castrol, ce qui permet des économies de carburant tout en assurant la longévité de votre moteur.

Appoint d'huile : s'il n'est pas possible de trouver une huile qui réponde aux spécifications WSS-M2C913-C ou WSS-M2C948-B (moteurs essence seulement), vous devez utiliser l'huile SAE 5W-30 qui répond aux spécifications ACEA A5/B5.

L'utilisation d'autres huiles que celles spécifiées peut se traduire par des cycles de démarrage plus longs, une baisse de performances du moteur, une augmentation de la consommation de carburant et du niveau des rejets polluants.

Huile moteur Castrol recommandée.



Variante	Élément	Capacité en gallons (litres)
Toutes	Système de lave-glace de pare-brise et de lunette arrière	0,6 (2,5)
1.0L EcoBoost	Circuit de refroidissement du moteur	environ 1,4 (6,3)
Véhicules avec moteur essence sauf 1.0L EcoBoost	Circuit de refroidissement du moteur	environ 1,2 (5,5)
Véhicules à moteur diesel	Circuit de refroidissement du moteur	environ 1,3 (6)
Véhicules avec moteur essence	Réservoir de carburant	10,6 (48)
Véhicules à moteur diesel	Réservoir de carburant	10,3 (47)

Entretien

Variante	Élément	Capacité en gallons (litres)
1.0L EcoBoost	Circuit de graissage du moteur - y compris le filtre à huile	0,9 (4,1)
1.0L EcoBoost	Circuit de graissage du moteur - sauf le filtre à huile	0,9 (4,0)
1.4L Duratec-16V	Circuit de graissage du moteur - y compris le filtre à huile	0,9 (4,1)
1.4 L Duratec-16V	Circuit de graissage du moteur - sauf le filtre à huile	0,8 (3,8)
1.6 L Duratec-16V Ti-VCT	Circuit de graissage du moteur - y compris le filtre à huile	0,9 (4,1)
1.6L Duratec-16V Ti-VCT	Circuit de graissage du moteur - sauf le filtre à huile	0,8 (3,8)
1.5L Duratorq-TDCi	Circuit de graissage du moteur - y compris le filtre à huile	0,8 (3,8)
1.5L Duratorq-TDCi	Circuit de graissage du moteur - sauf le filtre à huile	0,8 (3,4)
1.6L Duratorq-TDCi	Circuit de graissage du moteur - y compris le filtre à huile	0,8 (3,8)
1.6L Duratorq-TDCi	Circuit de graissage du moteur - sauf le filtre à huile	0,8 (3,5)

Entretien

Volumes d'appoint d'huile moteur

Moteur	Capacité en gallons (litres)
1.0L EcoBoost	0,2 (0,8)
1,4L Duratec-16V et 1,6L Duratec-16V Ti-VCT	0,2 (0,8)
1.5L Duratorq-TDCi	0,4 (1,6)
1.6 L Duratorq-TDCi	0,4 (1,6)

Nettoyage du véhicule

NETTOYAGE DE L'EXTÉRIEUR

AVERTISSEMENTS

 Si vous utilisez une station de lavage automatique avec un traitement à la cire, veillez à retirer la cire présente sur le pare-brise.

 Avant d'utiliser un système de lavage auto, vérifiez s'il peut être utilisé dans le cas du véhicule concerné.

 Certaines stations de lavage utilisent de l'eau à haute pression. Le jet peut endommager certaines parties du véhicule.

 Démontez l'antenne avant de faire passer le véhicule dans une station de lavage.

 Coupez la soufflerie pour éviter une contamination du filtre d'habitacle.

Nous vous recommandons de laver votre véhicule avec une éponge et de l'eau tiède contenant un shampoing auto.

Nettoyage des phares

AVERTISSEMENTS

 Ne rayez pas le verre des phares. N'utilisez pas non plus des abrasifs ou des solvants alcooliques ou des solvants chimiques pour les nettoyer.

 N'essuyez pas les phares à sec.

Nettoyage de la lunette arrière

AVERTISSEMENT

 Ne frottez pas l'intérieur de la lunette arrière. N'utilisez pas non plus d'abrasif ou de solvant chimique pour le nettoyer.

Utilisez un chiffon propre et non pelucheux ou une peau de chamois humide pour nettoyer l'intérieur de la lunette arrière.

Nettoyage des garnitures chromées

AVERTISSEMENTS

 Ne pas utiliser des produits abrasifs ou des solvants chimiques. Utiliser de l'eau savonneuse.

 N'utilisez pas de produit de nettoyage sur les surfaces chaudes et ne laissez pas de produit de nettoyage sur les surfaces chromées pendant une durée supérieure aux recommandations.

 Les produits de nettoyage industriels ou les produits chimiques peuvent causer des dommages sur une certaine période.

Protection de la peinture de la carrosserie

AVERTISSEMENTS

 N'appliquez pas du polish sur votre véhicule sous un ensoleillement intense.

 Évitez tout contact du polish avec les surfaces en plastique. Il pourrait être difficile de l'enlever.

 N'appliquez pas de polish sur le pare-brise ou la lunette arrière. Ceci pourrait rendre les essuie-glaces bruyants et inefficaces.

Nous vous recommandons de cirer la peinture une ou deux fois par an.

Nettoyage du véhicule

NETTOYAGE DE L'INTÉRIEUR

Note : ne laissez pas s'écouler des désodorisants et du gel désinfectant pour les mains sur les surfaces intérieures. En cas d'écoulement, essuyez immédiatement. Votre garantie peut ne pas couvrir ces dommages.

Ceintures de sécurité

AVERTISSEMENTS



N'utilisez pas d'abrasif ou de solvant pour les nettoyer.



Ne laissez pas l'humidité pénétrer dans l'enrouleur de la ceinture de sécurité.

Nettoyez-les avec un produit de nettoyage pour habitacle ou de l'eau appliquée avec une éponge douce. Laissez-les sécher naturellement, sans chaleur artificielle.

Ecrans du combiné des instruments, écrans LCD et écrans radio

AVERTISSEMENT



N'utilisez pas d'abrasifs, de solvants à base d'alcool ou de solvants chimiques pour les nettoyer.

Lunette arrière

AVERTISSEMENT



N'utilisez pas de matériaux abrasifs pour nettoyer l'intérieur des vitres arrière.

Note : Ne posez pas d'autocollant ou d'étiquette sur l'intérieur des vitres arrière.

RÉPARATION DES DÉGÂTS MINEURS DE PEINTURE

Réparez dès que possible les dommages de peinture dus aux gravillons ou à des rayures mineures. Les concessionnaires agréés proposent différents produits de ce type.

Otez les particules telles que fientes, résine, insectes, tâches de goudron, sel routier et retombées industrielles avant de procéder à la réparation de la peinture écaillée.

N'omettez jamais de lire et suivre les instructions du fabricant avant d'utiliser les produits.

NETTOYAGE DES JANTES EN ALLIAGE

Note : N'appliquez pas d'agent de nettoyage chimique sur des jantes et des caches de roue chauds.

Note : les produits de nettoyage industriels (agressifs) ou agents de nettoyage chimiques combinés à l'agitation de la brosse pour éliminer les poussières et saletés de frein peuvent, avec le temps, user la couche de finition.

Note : N'utilisez pas d'agent de nettoyage pour roues à base d'acide fluorhydrique ou caustique en grande quantité, de laine d'acier, de carburant ou de détergent domestique puissant.

Note : Si vous envisagez de stationner le véhicule pendant une période prolongée après avoir nettoyé les roues avec un produit de nettoyage conçu à cet effet, conduisez le véhicule pendant quelques minutes avant de l'immobiliser. Cela réduit les risques de corrosion des disques de frein, des patins de frein et des garnitures.

Nettoyage du véhicule

Note : *Certaines stations de lavage automatique peuvent endommager la finition de vos jantes et caches de roue.*

Les roues en alliage et les caches de roue sont recouverts d'une fine peinture de finition. Pour les maintenir en bon état, respectez les recommandations suivantes :

- Nettoyez-les une fois par semaine avec le produit pour pneu et roue recommandé.
- Utilisez une éponge pour éliminer l'accumulation de gros dépôts de saleté et de poussières de frein.
- Rincez-les complètement à la vapeur d'eau sous pression une fois le nettoyage terminé.

Nous recommandons l'utilisation du produit de nettoyage pour roue Ford. Veillez à lire et suivre les instructions du fabricant.

L'utilisation d'autres produits de nettoyage non recommandés peut occasionner des dégâts cosmétiques graves et définitifs.

GÉNÉRALITÉS

Une étiquette indiquant les pressions de gonflage est apposée dans la baie de la porte conducteur.

Contrôlez et corrigez la pression de gonflage à la température ambiante à laquelle vous prévoyez de conduire le véhicule et lorsque les pneus sont froids.

Note : *Contrôlez régulièrement la pression de vos pneus afin d'optimiser votre consommation de carburant.*

Note : *Utilisez exclusivement des roues et des pneus aux dimensions homologuées. L'utilisation d'autres dimensions risquerait d'endommager le véhicule et d'invalider son homologation.*

Note : *Si vous montez des pneus d'un diamètre autre que celui d'origine, il est possible que le compteur de vitesse n'indique pas correctement la vitesse. Emmenez votre véhicule chez un concessionnaire agréé pour faire reprogrammer le système de gestion moteur.*

Note : *Si vous avez l'intention de remplacer les roues par des roues de dimensions différentes de celles d'origine, vérifiez leur conformité auprès d'un concessionnaire agréé.*

KIT DE MOBILITÉ TEMPORAIRE

Votre véhicule peut ne pas comporter de roue de secours. Dans ce cas, vous disposez d'un kit de mobilité temporaire qui peut être utilisé afin de réparer un seul pneu endommagé.

Ce kit est situé dans le logement de la roue de secours.

Informations générales

AVERTISSEMENTS



Selon le type et l'étendue des dommages, l'obturation pourra n'être que partielle, voire impossible.

La perte de la pression de gonflage peut affecter le comportement routier du véhicule et entraîner une perte de contrôle.



N'utilisez pas le kit sur un pneu déjà endommagé, par exemple du fait d'un sous-gonflage.



N'utilisez pas le kit sur des pneus à roulage à plat.



N'essayez pas de réparer une crevaison dans le flanc du pneu.

Le kit peut réparer la plupart des crevaisons [d'un diamètre maximal de ¼ de pouce (six millimètres)] afin de rétablir temporairement la mobilité du véhicule.

En cas d'utilisation du kit, vous devez respecter les règles suivantes :

- Conduisez prudemment et évitez les mouvements ou manœuvres de conduite brusques, en particulier si votre véhicule est chargé ou tracte une remorque.
- Le kit fournit une solution de réparation temporaire en cas d'urgence permettant de poursuivre le trajet jusqu'au prochain réparateur, ou de parcourir une distance maximale de 125 miles (200 kilomètres).
- Ne dépassez pas une vitesse maximale de 50 mph (80 km/h).
- Rangez le kit hors de portée des enfants.
- Utilisez le kit uniquement lorsque la température ambiante est comprise entre -40°F (-40°C) et +158°F (+70°C).

Jantes et pneus

Utilisation du kit

AVERTISSEMENTS



L'air comprimé peut avoir un effet explosif ou propulseur.



Ne laissez jamais le kit sans surveillance lors de son utilisation.



Le compresseur ne doit pas fonctionner pendant plus de 10 minutes.



Vous devez utiliser le kit uniquement sur le véhicule avec lequel il a été livré.

- Garez le véhicule de manière à ne pas gêner la circulation et à ne pas vous mettre en danger pendant l'utilisation du kit.
- Serrez le frein à main, même si le véhicule est garé sur une surface plane, afin d'éviter tout déplacement intempestif du véhicule.
- N'essayez pas de retirer un corps étranger comme un clou ou une vis enfoncé dans le pneu.
- Laissez le moteur en marche pendant l'utilisation du kit, sauf si le véhicule se trouve dans un endroit fermé ou mal ventilé (par ex. à l'intérieur d'un bâtiment). Dans ce cas, activez le compresseur avec le moteur coupé.
- Vous devez remplacer le flacon de produit d'étanchéité par un neuf avant sa date d'expiration (voir dessus du flacon).
- Informez tous les autres utilisateurs de votre véhicule que le pneu a été temporairement obturé à l'aide du kit. Informez-les également des conditions de conduite particulières qui doivent être respectées.

Gonflage du pneu

AVERTISSEMENTS



Avant le gonflage, contrôlez le flanc du pneu. S'il présente une fissure, une boursofflure ou tout autre dommage équivalent, n'essayez pas de le gonfler.



Ne restez pas immédiatement à côté du pneu pendant le fonctionnement du compresseur.



Observez le flanc du pneu. Si une fissure, une boursofflure ou tout autre dommage équivalent apparaît, coupez le compresseur et laissez l'air s'échapper à l'aide du détendeur de pression I. Ne conduisez pas le véhicule avec ce pneu.



Le produit d'étanchéité contient du latex naturel. Evitez tout contact avec la peau et les vêtements. Si cette situation se produit, rincez immédiatement la partie du corps concernée avec une grande quantité d'eau et consultez un médecin.



Si la pression de gonflage n'atteint pas 26 psi (1,8 bar) dans les 10 minutes, le pneu est peut être trop endommagé pour permettre une réparation temporaire. Ne conduisez pas le véhicule avec ce pneu.

Jantes et pneus

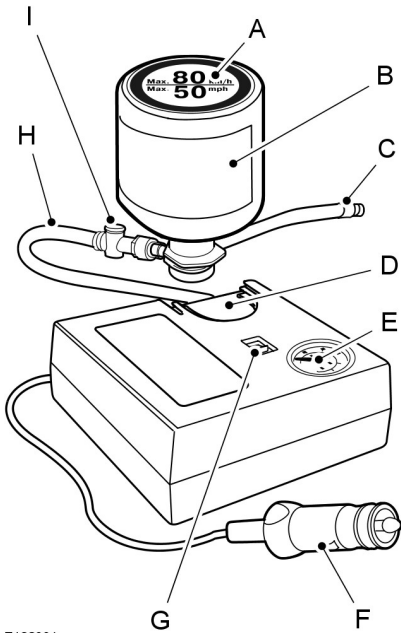

E102881

- A Etiquette
- B Flacon de produit d'étanchéité
- C Flexible de flacon de produit d'étanchéité
- D Porte-bouteille
- E Manomètre
- F Prise avec câble
- G Contacteur de compresseur
- H Flexible de nécessaire de réparation
- I Détendeur de pression

1. Sortez le kit de son emballage.

2. Décollez l'étiquette A indiquant la vitesse maximale autorisée de 50 mph (80 km/h) du flacon de produit d'étanchéité et collez-la sur la planche de bord, dans le champ de vision du conducteur. Veillez à ce que l'étiquette ne masque pas quelque chose d'important.
3. Sortez le flexible H muni du clapet de décharge de pression I et la fiche d'alimentation munie du câble F du kit.
4. Raccordez le flexible H muni du clapet de décharge de pression I au flacon de produit d'étanchéité B.
5. Enfoncez le flacon de produit d'étanchéité B dans son support D.
6. Retirez le bouchon de la valve du pneu endommagé.
7. Vissez fermement le flexible de flacon de produit d'étanchéité C sur la valve du pneu endommagé.
8. Vérifiez que le commutateur du compresseur G est en position 0.
9. Branchez la fiche d'alimentation F dans la prise de l'allume-cigare ou la prise de courant auxiliaire. Voir **Points d'alimentation auxiliaire** (page 95). Voir **Allume-cigares** (page 95).
10. Démarrez le moteur.
11. Placez le commutateur du compresseur G en position 1.
12. Gonflez le pneu pendant 10 minutes maximum jusqu'à une pression minimale de 26 psi (1,8 bar) et maximale de 51 psi (3,5 bar). Placez le commutateur du compresseur G en position 0 et vérifiez la pression de gonflage actuelle avec le manomètre E.

Note : Si la pression de gonflage de 26 psi (1,8 bar) n'est pas atteinte, arrêtez le gonflage.

Jantes et pneus

Note : Lors du pompage du produit d'étanchéité à travers la valve du pneu, la pression peut monter jusqu'à 87 psi (6 bar), mais retombe après environ 30 secondes.

Note : une fois le compresseur désactivé, vous pouvez entendre l'air s'échapper du pneu endommagé. Il s'agit d'un phénomène normal qui peut être ignoré si la pression spécifique de gonflage des pneus minimum a été atteinte.

13. Retirez la fiche d'alimentation F de la prise de l'allume-cigare ou de la prise de courant auxiliaire.
14. Dévissez rapidement le flexible C de la valve du pneu. Reposez le bouchon de la valve.

Note : Des résidus de produit d'étanchéité peuvent goutter ou fuir du flexible C lorsque vous le dévissez. C'est normal.

15. Laissez le flacon de produit d'étanchéité B dans son support D.
16. Veillez à ranger le kit dans un endroit sûr, mais facilement accessible du véhicule. Le kit sera de nouveau nécessaire pour contrôler la pression des pneus.
17. Démarrez immédiatement et parcourez environ 2 miles (3 kilomètres) pour que le produit d'étanchéité obture la zone endommagée.

AVERTISSEMENT



Si des vibrations importantes, un comportement irrégulier de la direction ou des bruits sont observés pendant la conduite, réduisez votre vitesse et amenez avec précaution le véhicule dans un endroit où il peut être stationné en sécurité. Contrôlez de nouveau le pneu et sa pression. Si la pression de gonflage est inférieure à 14,7 psi (1 bar) ou si le pneu présente des fissures, des boursoufflures ou tout dommage semblable, ne conduisez plus avec ce pneu.

18. Arrêtez votre véhicule après avoir parcouru environ deux miles (trois kilomètres). Contrôlez et, si nécessaire, corrigez la pression du pneu endommagé.
19. Fixez le kit et relevez la pression indiquée sur le manomètre E.
20. Réglez-la à la pression spécifiée. Voir **Spécifications techniques** (page 202).
21. Après avoir gonflé le pneu à la pression voulue, placez le commutateur du compresseur G en position O, retirez la fiche d'alimentation F de la prise, dévissez le flexible C et vissez le bouchon de valve.
22. Gardez les flexibles C et H raccordés au flacon de produit d'étanchéité B et rangez le kit dans un endroit sûr.
23. Rendez-vous chez le spécialiste le plus proche pour faire remplacer le pneu endommagé. Avant de séparer le pneu de la jante, informez le concessionnaire que le pneu contient un produit d'étanchéité. Vous devez remplacer le flacon de produit d'étanchéité B ainsi que le flexible C dès que possible après utilisation.

Note : n'oubliez pas que le kit n'assure qu'une mobilité temporaire. La réglementation concernant la réparation des pneus après utilisation du kit peut varier d'un pays à l'autre. Vous devez vous renseigner auprès d'un spécialiste des pneus.

AVERTISSEMENT



Avant de conduire, assurez-vous que le pneu est gonflé à la pression prescrite. Voir **Spécifications techniques** (page 202). Vous devez surveiller la pression de gonflage jusqu'au remplacement du pneu.

Jantes et pneus

Les flacons vides de produit d'étanchéité peuvent être éliminés avec les ordures ménagères normales. Retournez les restes de produit d'étanchéité à un concessionnaire agréé ou éliminez-les conformément à la réglementation locale sur l'élimination des déchets.

ENTRETIEN DES PNEUS



E70415

Pour garantir l'usure uniforme des pneus avant et arrière du véhicule et prolonger leur durée de vie, il est recommandé de permuter les pneus avant et arrière à des intervalles réguliers, entre 5 000 et 10 000 kilomètres (3 000 et 6 000 miles).

AVERTISSEMENT



Evitez de faire frotter les flancs des pneus contre les trottoirs lorsque vous vous gardez.

Si vous devez franchir une bordure de trottoir, effectuez cette manœuvre lentement et avec les pneus perpendiculaires à la bordure du trottoir.

Examinez régulièrement les pneus en recherchant des éventuelles traces de coupures, des corps étrangers et une usure irrégulière des sculptures. Une usure irrégulière peut être le signe de réglages de géométrie non conformes.

Contrôlez toutes les deux semaines la pression de gonflage des pneus (y compris de la roue de secours) lorsqu'ils sont froids.

UTILISATION DE PNEUS HIVER

AVERTISSEMENT



Lorsque votre véhicule est équipé de pneus hiver, vous devez veiller à utiliser les bons écrous de roue.

Si vous utilisez des pneus hiver, assurez-vous que la pression de gonflage des pneus est correcte. Voir **Spécifications techniques** (page 202).

UTILISATION DE CHÂÎNES À NEIGE

AVERTISSEMENTS



Ne dépassez pas une vitesse de 50 km/h (30 mph).



N'utilisez pas des chaînes à neige sur des routes exemptes de neige.



Posez des chaînes à neige uniquement sur les pneus spécifiés. Voir **Spécifications techniques** (page 202).



Si le véhicule est équipé d'enjoliveurs, retirez-les avant de poser les chaînes à neige.

Note: Le système de freinage antiblocage continuera de fonctionner normalement.

Utilisez uniquement des chaînes à neige à petits maillons.

Ne posez les chaînes à neige que sur les roues avant.

Jantes et pneus

Véhicules avec contrôle dynamique de stabilité

Lorsque le contrôle dynamique de stabilité est activé, votre véhicule peut présenter des caractéristiques de conduite inhabituelles. Pour réduire ces effets, désactivez le système antipatinage. Voir **Utilisation du programme de stabilité électronique** (page 122).

SYSTÈME DE SURVEILLANCE DE LA PRESSION DES PNEUS

AVERTISSEMENTS



Le système ne vous dégage pas de votre responsabilité de contrôler régulièrement la pression de gonflage des pneus.



Le système ne fournit qu'un avertissement de sous-gonflage des pneus. Il ne gonfle pas les pneus.



N'utilisez pas le véhicule avec des pneus sous-gonflés. Il y a alors risque de surchauffe et d'éclatement des pneus. Le sous-gonflage augmente la consommation de carburant, accélère l'usure de la bande de roulement et affecte la sécurité d'utilisation de votre véhicule.



Veillez à ne pas courber et à ne pas endommager les valves lors du gonflage des pneus.



Confiez la pose des pneus à un concessionnaire agréé.

Le système de détection de dégonflage signale toute modification de pression de gonflage de l'un des pneus. Il utilise pour cela les capteurs de freinage antiblocage, qui lui permettent de détecter la circonférence de roulement des roues. Un

changement de la circonférence indique un pneu sous-gonflé. Un message d'avertissement est affiché sur l'écran d'information et l'indicateur de message s'allume. Voir **Messages d'information** (page 74).

Si un message d'avertissement est affiché, contrôlez les pressions dès que possible et regonflez les pneus à la pression recommandée. Voir **Spécifications techniques** (page 202).

Si cette situation se produit fréquemment, faites-en rechercher la cause pour la corriger dès que possible.

Hormis une pression de gonflage insuffisante ou un pneu endommagé, les situations suivantes peuvent avoir un effet sur la circonférence de roulement :

- La charge du véhicule est inégalement répartie.
- L'utilisation d'une remorque ou le fait de monter/descendre une pente.
- L'utilisation de chaînes à neige.
- Conduire sur un sol meuble tel que de la neige ou de la boue.

Note : *Le système fonctionne encore correctement, mais il se peut que le temps de détection soit plus long.*

Réinitialisation du système

Note : *Ne réinitialisez pas le système lorsque votre véhicule est en mouvement.*

Note : *Vous devez réinitialiser le système après tout réglage de pression de gonflage ou tout remplacement d'un ou plusieurs pneus.*

1. Mettez le contact.
2. En utilisant les commandes de l'écran d'information, naviguez jusqu'à **Menu > Véhicule settings (Réglages véhicule) > Deflation detection (Détection de dégonflage)**.

Jantes et pneus

- Appuyer sur la touche **OK** et maintenez-la enfoncée jusqu'à ce qu'un message de confirmation s'affiche.

REPLACEMENT D'UNE ROUE

Écrous de roue

Pour obtenir une clé pour écrou de roue antivolt et des écrous de roue antivolt de rechange, adressez-vous à votre concessionnaire muni du certificat de numéro de référence.





Véhicules avec roue de secours

Si la roue de secours est exactement du même type et de la même taille que les autres roues posées, il est possible de remplacer une des roues par la roue de secours et de continuer à conduire de façon normale.

Si la roue de secours n'est pas identique aux autres roues, une étiquette jaune indiquant les limites de vitesses à respecter doit être présente.

Reportez-vous aux informations suivantes avant de changer une roue.

AVERTISSEMENTS

-  Effectuez un parcours aussi court que possible.
-  Ne montez jamais simultanément plusieurs roues de secours sur un même véhicule.
-  N'effectuez pas de réparations sur le pneu d'une roue de secours.
-  Ne faites pas passer le véhicule ainsi équipé dans un tunnel de lavage.
-  Si vous ne connaissez pas le type de roue de secours dont vous disposez, ne dépassez pas une vitesse de 80 km/h.



AVERTISSEMENTS

-  Posez des chaînes à neige uniquement sur les pneus spécifiés. Voir **Spécifications techniques** (page 202).
-  La garde au sol du véhicule peut être réduite. Faites attention lorsque vous vous garez près du bord d'un trottoir.

Note: Votre véhicule peut présenter un agrément de conduite inhabituel.

Levage du véhicule avec cric

AVERTISSEMENTS

-  N'utilisez le cric fourni avec le véhicule que pour changer une roue en situation d'urgence.
-  Avant d'utiliser le cric, vérifiez qu'il n'est pas endommagé ni déformé et que son filetage est graissé et exempt d'impuretés.
-  Ne placez rien entre le cric et le sol ou entre le cric et le véhicule.

Note: Les véhicules équipés d'un kit de mobilité temporaire sont dépourvus de cric et de clé de roue.

Il est recommandé d'utiliser un cric hydraulique d'atelier pour intervertir les pneus été et les pneus hiver.

Note: Utilisez un cric ayant une capacité de levage minimum de 1,5 tonne et équipé d'une plaque de levage d'au moins 80 mm (3,1 pouces) de diamètre.

Véhicules avec roue de secours

Le cric, la clé de roue, l'anneau de remorquage vissable et l'outil de dépose de l'enjoliveur de roue sont rangés dans le logement de roue de secours.

Jantes et pneus

Points de levage du véhicule

AVERTISSEMENT

 N'utilisez que les points de levage indiqués. L'utilisation d'autres points de levage peut causer des détériorations de la caisse, de la direction, de la suspension, du moteur, du système de freinage et des canalisations d'alimentation en carburant.

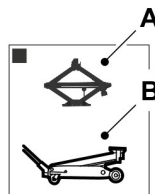
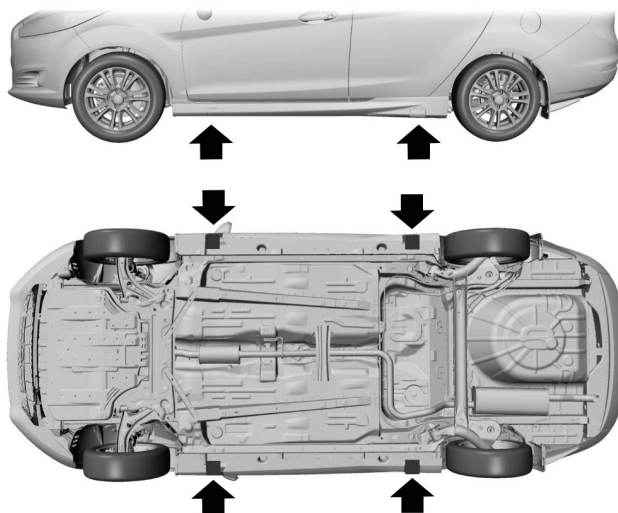

E92658

- A Utilisation en cas d'urgence uniquement
- B Entretien

Jantes et pneus

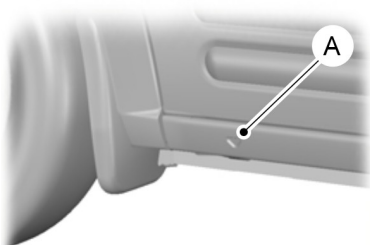

E93302

- A Les indentations au niveau des seuils de porte montrent l'emplacement des points de levage.

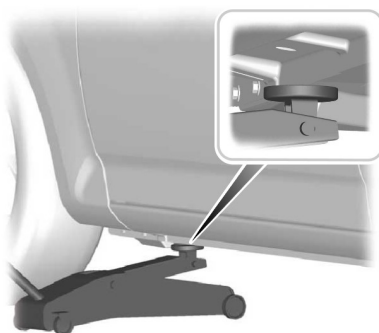

E93020

Montage de la clé pour écrous de roue

AVERTISSEMENT



L'anneau de remorquage est du type à pas à gauche. Faites-le tourner dans le sens contraire des aiguilles d'une montre pour le poser. Assurez-vous que l'anneau de remorquage est serré à fond.



E92932



E122502

Insérez l'anneau de remorquage vissable dans la clé de roue.

Jantes et pneus

Dépose de la jante

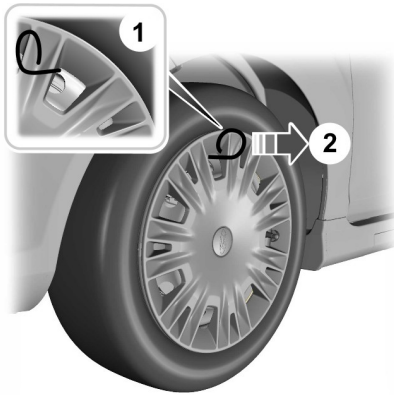

E122314

1. Insérez l'outil de dépose de l'enjoliveur de roue.
2. Déposez l'enjoliveur.

Note : Veillez à tirer l'outil de dépose de l'enjoliveur de roue à angle droit par rapport à l'enjoliveur.

Dépose d'une roue

AVERTISSEMENTS

- ! Garez le véhicule de manière à ne pas gêner les autres usagers et à ne pas vous mettre en danger.
- ! Mettez en place un triangle de signalisation.
- ! Veillez à ce que le véhicule soit sur une surface stable et plane, avec les roues en position de ligne droite.
- ! Coupez le contact et serrez le frein de stationnement.

AVERTISSEMENTS

- ! Si votre véhicule est équipé d'une boîte de vitesses manuelle, placez le levier sélecteur en première ou en marche arrière. S'il est équipé d'une transmission automatique, amenez le levier sélecteur en position **(P)**.
- ! Aucun passager ne doit rester à bord du véhicule.
- ! Bloquez la roue diagonalement opposée à l'aide d'une cale appropriée.
- ! Veillez à ce que les flèches des pneus directionnels pointent dans le sens de rotation de marche avant du véhicule. Si une roue de secours dont les flèches pointent dans le sens inverse de rotation doit être posée, faites reposer le pneu dans le sens correct par un concessionnaire agréé.
- ! Ne jamais travailler sous un véhicule uniquement soutenu par un cric.
- ! Veillez à ce que le cric soit à la verticale du point de levage et à ce que sa base soit à plat sur le sol.

Note : Ne couchez pas les jantes alliage face au sol, ce qui endommagerait la peinture.

Note : La roue de secours est située sous un panneau de plancher dans le coffre.

1. Posez la clé pour écrous de roue antivol.

Jantes et pneus

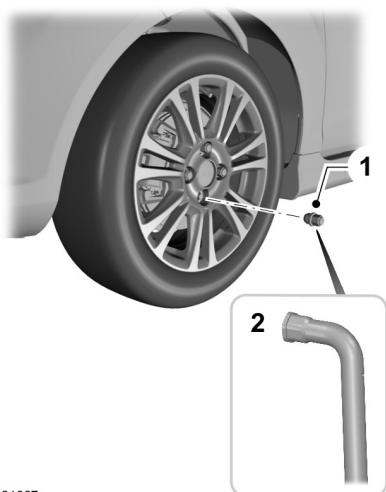

E121887

2. Débloquez les écrous de roues.
3. Soulevez le véhicule jusqu'à ce que le pneu soit décollé du sol.
4. Déposez les écrous de roues et la roue.

Pose d'une roue

AVERTISSEMENTS

 Utilisez exclusivement des roues et des pneus aux dimensions homologuées. L'utilisation d'autres dimensions risquerait d'endommager le véhicule et d'invalider son homologation. Voir **Spécifications techniques** (page 202).

 Ne posez pas de pneus à roulage à plat sur des véhicules qui n'en étaient pas équipés d'origine. Veuillez contacter un concessionnaire agréé pour plus de détails sur la compatibilité.

AVERTISSEMENT

 Ne jamais fixer de jantes en alliage au moyen d'écrous de roue prévus pour des jantes en acier.

Note: Les écrous de roues des jantes en alliage et des jantes en acier à rayons peuvent également être utilisés sur la roue de secours avec jante en acier pendant une courte période (deux semaines au maximum).

Note: Veillez à ce que les surfaces de contact de la jante et du moyeu soient exemptes d'impuretés.

Note: Veillez à ce que les cônes des écrous de roue soient en contact avec la jante.

1. Posez la roue.
2. Posez les écrous de roue et serrez-les à la main.
3. Posez la clé pour écrous de roue antivol.

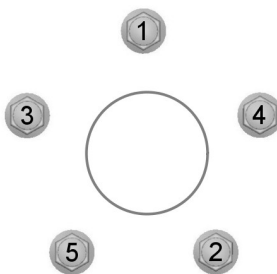

E75442

4. Serrez partiellement les écrous de roue dans l'ordre indiqué.
5. Abaissez le véhicule au sol et retirez le cric.
6. Serrez à fond les écrous de roue dans l'ordre indiqué. Voir **Spécifications techniques** (page 202).

Jantes et pneus

7. Posez l'enjoliveur de roue avec la paume de la main.

AVERTISSEMENT



Faites contrôler le serrage des écrous de roue et la pression de gonflage des pneus dès que possible.

SPÉCIFICATIONS TECHNIQUES

Couple de serrage des écrous de roue

Type des roues	lb-ft (Nm)
Toutes	100 (135)

Pressions de gonflage (pneus froids)

Jusqu'à 80 km/h (50 mph)

Variante	Dimension de pneu	Charge normale		Pleine charge	
		Avant	Arrière	Avant	Arrière
		lbf/in ² (bar)	lbf/in ² (bar)	lbf/in ² (bar)	lbf/in ² (bar)
Roue de secours provisoire si différente des autres roues montées	125/80 R15	61 (4,2)	61 (4,2)	61 (4,2)	61 (4,2)

Jusqu'à 160 km/h (100 mph)

Variante	Dimension de pneu	Charge normale		Pleine charge	
		Avant	Arrière	Avant	Arrière
		lbf/in ² (bar)	lbf/in ² (bar)	lbf/in ² (bar)	lbf/in ² (bar)
Tous les moteurs	185/60 R15*	33 (2,3)	29 (2)	36 (2,5)	41 (2,8)
Tous les moteurs	195/60 R15	32 (2,2)	29 (2)	36 (2,5)	46 (3,2)
Tous les moteurs	195/55 R16	32 (2,2)	29 (2)	36 (2,5)	41 (2,8)
Tous les moteurs	205/45 R17	33 (2,3)	29 (2)	36 (2,5)	41 (2,8)

*Posez des chaînes à neige uniquement sur les pneus spécifiés.

Jantes et pneus

Vitesse continue supérieure à 160 km/h (100 mph)

Variante	Dimension de pneu	Charge normale		Plleine charge	
		Avant	Arrière	Avant	Arrière
		lbf/in ² (bar)	lbf/in ² (bar)	lbf/in ² (bar)	lbf/in ² (bar)
Tous les moteurs	185/60 R15*	35 (2,4)	31 (2,1)	38 (2,6)	46 (3,2)
Tous les moteurs	195/60 R15	32 (2,2)	31 (2,1)	36 (2,5)	46 (3,2)
Tous les moteurs	195/55 R16	32 (2,2)	32 (2,2)	36 (2,5)	41 (2,8)
Tous les moteurs	205/45 R17	35 (2,4)	31 (2,1)	38 (2,6)	41 (2,8)

Quantités et spécifications

PLAQUE D'IDENTIFICATION DU VÉHICULE

Note : La forme de la plaque d'identification de votre véhicule peut être différente de celle présentée ci-dessous.

Note : Les informations indiquées sur la plaque d'identification du véhicule dépendent des exigences du marché.

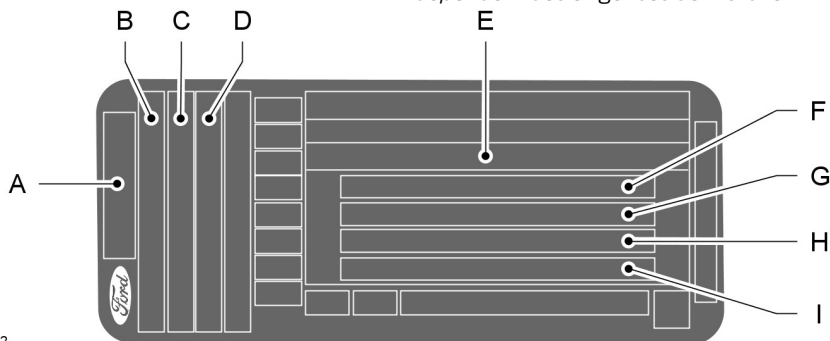

E135662

- A Modèle
- B Variante
- C Désignation de moteur
- D Puissance et niveau d'émission du moteur
- E Numéro de série du véhicule
- F Poids nominal brut
- G Poids total roulant
- H Poids maximal sur essieu avant
- I Poids maximal sur essieu arrière

Le numéro d'identification de votre véhicule et les valeurs de charge maximale sont indiqués sur une plaque située côté verrouillage en bas de l'ouverture de la porte droite.

Quantités et spécifications

NUMÉRO DE CHÂSSIS DU VÉHICULE

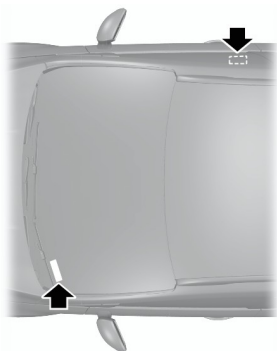

Le numéro d'identification du véhicule est estampé dans le plancher du côté droit du véhicule, à côté du siège avant. Il est également indiqué sur le côté gauche du tableau de bord.

E87496

SPÉCIFICATIONS TECHNIQUES

Dimensions du véhicule

Description des dimensions	Dimension en pouces (mm)
Longueur maximum	160,5 (4077)
Largeur hors tout (rétroviseurs extérieurs inclus)	81,4 (2067)
Hauteur totale - poids à vide CE	63,1 - 63,5 (1604 - 1613)
Empattement	98,0 (2489)
Voie avant	58,5 - 58,7 (1487 - 1492)
Voie arrière	58,1 - 58,3 (1477 - 1482)

Quantités et spécifications

Dimensions de l'équipement de remorquage

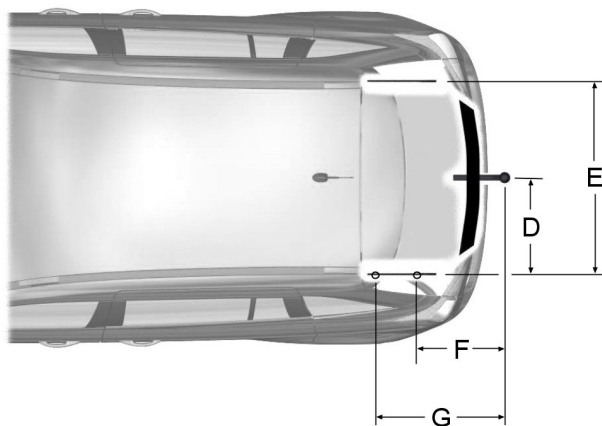
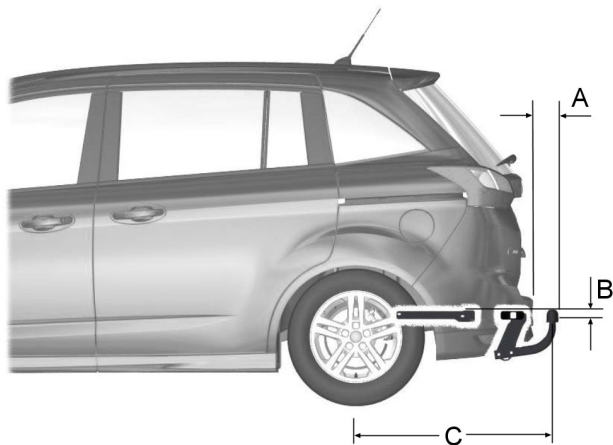

E130084

Quantités et spécifications

Repère	Description des dimensions	Dimension en pouces (mm)
A	Pare-chocs – arrière de la boule de remorquage	3,1 (78)
B	Point de fixation – centre de la boule de remorquage	0,7 (18)
C	Centre de la roue – centre de la boule de remorquage	33,3 (845)
D	Centre de la boule de remorquage – longeron	20,3 (516)
E	Distance entre les longerons	40,6 (1032)
F	Centre de la boule de remorquage – 1er point de fixation du centre	16,5 (419)
G	Centre de la boule de remorquage – 2ème point de fixation du centre	26,3 (668)

Systeme audio

GÉNÉRALITÉS

Fréquences radio et facteurs de réception

Facteurs de réception radio	
Distance et puissance	Plus vous vous éloignez d'une station FM, plus le signal et la réception faiblissent.
Terrain	Les collines, les montagnes, les bâtiments hauts, les ponts, les tunnels, les autoroutes à plusieurs niveaux, les parking couverts, le feuillage épais des arbres et les orages peuvent nuire à la réception.
Station surchargée	Lorsque vous passez à proximité d'une tour de transmission radioélectrique, un signal plus fort peut l'emporter sur un signal plus faible et provoquer des interférences au niveau du système audio.

Information concernant les CD et le lecteur de CD

Note : Les lecteurs de CD lisent uniquement des disques compacts audio de 4,75 pouces (12 centimètres) pressés commercialement. En raison d'une incompatibilité d'ordre technique, certains disques enregistrables et réinscriptibles peuvent ne pas être lus correctement lors de leur utilisation avec des lecteurs de CD Ford.

Note : N'introduisez pas de CD comportant des étiquettes en papier faites maison (autocollantes) dans le lecteur de CD ; l'étiquette pourrait se décoller et bloquer le CD. Il est recommandé d'identifier les CD faits maison avec un marqueur feutre permanent plutôt qu'avec des étiquettes autocollantes. Les stylos-billes peuvent endommager les CD. Veuillez contacter un concessionnaire agréé pour en savoir plus.

Note : N'utilisez pas de CD de forme irrégulière ou munis d'un film de protection anti-rayures.

Manipulez toujours les disques par leurs bords uniquement. Nettoyez le disque uniquement avec un produit nettoyant pour CD agréé. Nettoyez le CD du centre vers le bord. Ne nettoyez pas d'un mouvement circulaire.

N'exposez pas les disques aux rayons directs du soleil ou à des sources de chaleur sur des périodes prolongées.

Systeme audio

Pistes MP3 et WMA et structure des dossiers

Les systemes audio a meme de reconnaître et de lire des pistes individuelles MP3 et WMA et des structures de dossiers fonctionnent de la maniere suivante :

- Il existe deux modes de lecture des fichiers MP3 et WMA : le mode piste MP3 et WMA (par defaut) et le mode dossier MP3 et WMA.
- Le mode piste MP3 et WMA ne tient pas compte de la structure des dossiers enregistres sur le disque MP3 ou WMA. Le lecteur numerote toutes les pistes MP3 et WMA du disque (portant l'extension de fichier .mp3 ou .WMA) de T001 a T255 au maximum. Le nombre maximum de fichiers MP3 et WMA lisibles peut decroître en fonction de la structure du CD et du modele d'autoradio.
- Le mode dossier MP3 et WMA represente une structure de dossiers qui comprend un seul niveau de dossiers. Le lecteur CD numerote toutes les pistes MP3 et WMA du disque (indiquée par l'extension de fichier .mp3 ou .wma), ainsi que tous les dossiers qui contiennent des fichiers MP3 et WMA, de F001 (dossier) T001 (piste) jusqu'a F253 T255.
- Créer des disques avec un seul niveau de dossiers facilite la navigation dans les fichiers.

Si vous gravez vos propres disques MP3 ou WMA, il est important de comprendre comment le systeme lit les structures ainsi creees. Plusieurs types de fichiers peuvent être presents sur le disque (ayant une extension autre que mp3 et WMA), mais

seuls ceux avec l'extension .mp3 et WMA sont lus ; le systeme ignore les autres fichiers. Ceci vous permet d'utiliser le meme disque MP3 et WMA pour une multitude de taches sur votre ordinateur de travail, sur votre ordinateur personnel et avec le systeme integre au vehicule.

En mode piste, le systeme affiche et lit la structure comme si elle n'avait qu'un seul niveau (tous les fichiers .mp3 sont lus, quel que soit leur dossier d'origine). En mode dossier, le systeme ne lit que les fichiers .mp3 contenus dans le dossier en cours.

AUTORADIO - VEHICULES AVEC: AM/FM/CD

AVERTISSEMENT



Le fait de conduire avec une source de distraction peut entraîner une perte de contrôle du véhicule, des accidents et des blessures. Nous vous recommandons vivement de faire preuve de la plus grande prudence lorsque vous utilisez un appareil susceptible de détourner votre attention de la route. La conduite en toute sécurité de votre véhicule est votre première responsabilité. Nous vous déconseillons d'utiliser des appareils portables lorsque vous conduisez et nous vous invitons à utiliser des systemes à commande vocale lorsque possible. Assurez-vous d'avoir pris connaissance de toutes les lois applicables susceptibles d'avoir une incidence sur l'utilisation d'appareils électroniques au volant.

Systeme audio

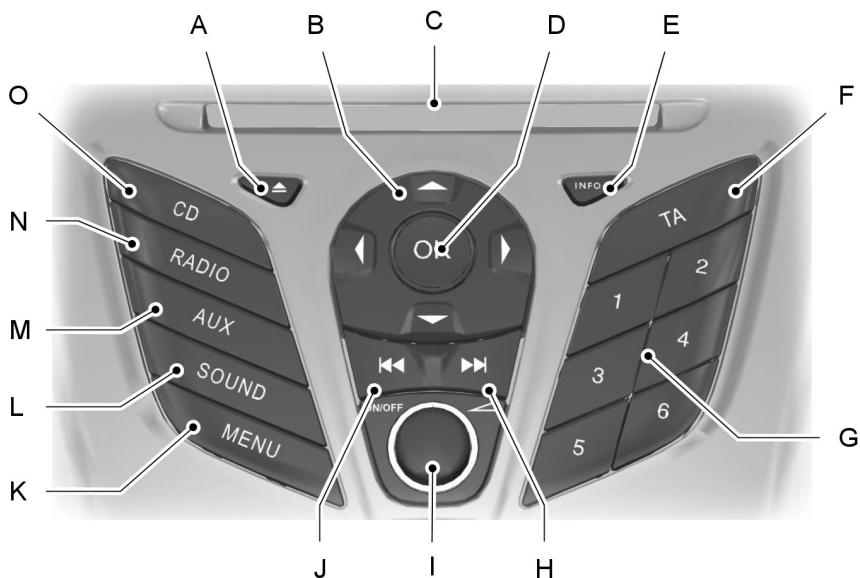

E130324

- A **Ejection** : appuyez sur cette touche pour éjecter un CD.
- B **Flèches de déplacement** : appuyez sur une touche pour faire défiler les choix à l'écran.
- C **Fente de CD** : emplacement où vous introduisez un CD.
- D **OK** : appuyez sur cette touche pour valider vos sélections à l'écran.
- E **INFO** : appuyez sur cette touche pour accéder aux informations des modes radio, CD, USB et iPod.
- F **TA** : appuyez sur cette touche pour activer ou désactiver les informations routières et annuler les informations lorsqu'un bulletin est en cours.
- G **Clavier numérique** : appuyez sur cette touche pour rappeler une station précédemment mémorisée. Pour mémoriser l'une de vos stations favorites, appuyez sur la touche et maintenez-la enfoncée jusqu'à ce que le son soit rétabli.
- H **Recherche automatique vers le haut** : appuyez sur cette touche pour passer à la station immédiatement au-dessus dans la plage de fréquence radio ou à la piste suivante sur un CD.

Systeme audio

- I **Marche, arrêt et volume** : appuyez sur ce bouton pour mettre en marche le système audio ou l'arrêter. Tournez le bouton pour régler le volume.
- J **Recherche automatique vers le bas** : appuyez sur cette touche pour passer à la station immédiatement au-dessous dans la plage de fréquence radio ou à la piste précédente sur un CD.
- K **MENU** : appuyez sur cette touche pour accéder aux différentes fonctions du système audio.
- L **SOUND** : appuyez sur cette touche pour régler les paramètres du son pour les tons bas, médiums et aigus, la balance et la répartition du son.
- M **AUX** : appuyez sur cette touche pour accéder aux fonctions AUX et SYNC. Cela annule également la navigation dans un menu ou une liste.
- N **RADIO** : appuyez sur cette touche pour sélectionner différentes bandes radio. Cela annule également la navigation dans un menu ou une liste.
- O **CD** : appuyez sur cette touche pour changer de source et passer en mode CD. Cela annule également la navigation dans un menu ou une liste.

Touche de réglage du son

Cette touche permet de régler les paramètres du son (par exemple les basses, les médiums et les aigus).

1. Appuyez sur la touche **SOUND**.
2. Utilisez les touches flèche haut et flèche bas pour sélectionner le réglage souhaité.
3. Utilisez les touches flèche gauche et flèche droite pour procéder aux réglages nécessaires. L'affichage indique le niveau sélectionné.
4. Appuyez sur la touche **OK** pour confirmer les nouveaux paramètres.

Touche de bande d'ondes

Appuyez sur la touche **RADIO** pour sélectionner une des gammes d'ondes disponible.

Vous pouvez utiliser le sélecteur pour retourner à la réception radio après avoir écouté une autre source.

Sinon, appuyez sur la touche flèche gauche pour afficher les bandes d'ondes disponibles. Faites défiler la sélection jusqu'à la bande d'ondes voulue et appuyez sur **OK**.

Commande de réglage des stations

Recherche automatique

Sélectionnez une bande d'ondes et appuyez brièvement sur l'une des touches de recherche. L'autoradio s'arrête sur la première station qu'il trouve dans la direction que vous avez choisie.

Recherche manuelle

1. Appuyez sur la touche **MENU**.
2. Sélectionnez le mode **RADIO**, puis **REGLAGE MANUEL**.
3. Utilisez les touches flèche droite et gauche pour explorer la bande d'ondes de façon ascendante ou descendante par petits incréments (ou maintenez-la enfoncée pour progresser plus rapidement) jusqu'à ce que vous trouviez la station qui vous convient.

Systeme audio

4. Appuyez sur **OK** pour continuer d'écouter une station.

Réglage par balayage

Le balayage vous permet d'écouter quelques secondes chaque station détectée.

1. Appuyez sur la touche **MENU**.
2. Sélectionnez le mode **RADIO**, puis **BALAYAGE**.
3. Utilisez les touches de recherche pour explorer la bande d'ondes sélectionnée de façon ascendante ou descendante.
4. Appuyez sur **OK** pour continuer d'écouter une station.

Touches de présélection de station

Cette fonction vous permet de mémoriser vos stations préférées afin de les rappeler en sélectionnant la bande d'ondes voulue et en appuyant sur l'une des touches de présélection.

1. Sélectionnez une bande d'ondes.
2. Réglez l'autoradio sur la station requise.
3. Appuyez sur l'une des touches de pré-réglage et maintenez-la enfoncée. Un message et une barre d'état s'affichent. Lorsque la barre d'avancement est complète, cela signifie que la station a été enregistrée. Le système audio se met également momentanément en sourdine afin de confirmer.

Cette opération peut être répétée sur chaque bande d'ondes et pour chaque touche de présélection.

Note : Lorsque vous vous déplacez jusqu'à l'autre bout du pays, les stations qui diffusent sur d'autres fréquences et qui sont mémorisées sur les touches de présélection peuvent être actualisées à l'aide de la fréquence et du nom de station corrects pour la région.

Commande de mémorisation automatique

Note : cette fonction permet de mémoriser les six signaux les plus forts disponibles, qu'ils proviennent de la bande AM ou FM, et de remplacer les stations précédemment mémorisées. Vous pouvez également mémoriser manuellement des stations de la même manière que les autres bandes d'ondes.

- Appuyer sur la touche **RADIO** et la maintenir enfoncée.
- Une fois la recherche terminée, le son est rétabli et les signaux les plus puissants sont mémorisés dans les présélections de la mémorisation automatique.

Commande d'informations routières

De nombreuses stations sur la bande FM ont un code TP indiquant qu'elles diffusent des informations routières.

Activation et désactivation des bulletins d'informations routières

Pour pouvoir recevoir des bulletins d'information routière, vous devez appuyer sur la touche **TA** ou **TRAFFIC**. TA s'affiche pour indiquer que la fonction est activée.

Si vous êtes déjà calé sur une station qui diffuse des informations routières, **TP** est également affiché. Sinon, le système audio cherche un programme d'informations routières.

Systeme audio

En cas de diffusion d'informations routières, il interrompt automatiquement la réception radio normale, la lecture de CD et **Infos routières (IR)** s'affiche à l'écran.

Si vous sélectionnez ou si vous utilisez une touche de présélection pour rappeler une station qui ne diffuse pas d'informations routières, l'autoradio reste sur cette station sauf si la fonction **TA** ou **TRAFFIC** est à nouveau désactivée puis réactivée.

Note : *Si la fonction de bulletin d'informations routières est activée et si vous choisissez une présélection ou si vous réglez manuellement l'autoradio sur une station qui n'émet pas de bulletin d'informations routières, vous ne recevrez aucune information routière.*

Note : *Si vous écoutez une station qui n'émet pas de bulletin d'informations routières et si vous activez et désactivez la fonction de bulletin d'informations routières, une recherche TP se produit.*

Volume des bulletins d'informations routières

Les bulletins d'informations routières interrompent les diffusions normales à un niveau sonore présélectionné, généralement plus élevé que les volumes d'écoute normaux.

Pour régler le volume présélectionné :

- Utilisez le bouton de volume pour procéder au réglage nécessaire lors de la diffusion de bulletins d'informations routières. L'affichage indique le niveau sonore sélectionné.

Pour mettre fin à la diffusion des informations routières

Lorsqu'un bulletin d'informations routières est terminé, l'autoradio revient à un fonctionnement normal. Pour mettre un terme à un bulletin avant la fin, appuyez sur **TA** ou **TRAFFIC** pendant son écoute.

Note : *Si vous appuyez sur **TA** ou **TRAFFIC** à tout autre moment, cela désactive tous les bulletins d'informations routières.*

Commande automatique du volume

Si disponible, la commande automatique du volume règle le volume afin de compenser les bruits du moteur, aérodynamiques et de roulement.

- Appuyez sur la touche **MENU** et sélectionnez **AUDIO** ou **REGLAGES AUDIO**.
- Sélectionnez **NIVEAU AVC** ou **ADAPTER VOL**.
- Utilisez la touche flèche gauche ou flèche droite pour procéder au réglage.
- Appuyez sur la touche **OK** pour valider votre choix.
- Appuyez sur la touche **MENU** pour revenir au menu.

Diffusion de bulletins d'informations

Votre autoradio peut interrompre la réception normale pour diffuser des bulletins d'informations émis par des stations sur la bande FM, ou par des stations RDS (Radio data system) ou EON (other enhanced network).

L'affichage indique un bulletin entrant pendant la diffusion de bulletins d'information. Lorsque l'autoradio interrompt la réception pour diffuser un bulletin d'informations, le niveau de volume présélectionné est le même que les bulletins d'informations routières.

- Appuyez sur la touche **MENU**.
- Sélectionnez **AUDIO** ou **REGLAGES AUDIO**.
- Naviguez jusqu'à **INFORMATIONS** et activez ou désactivez la fonction à l'aide de la touche **OK**.

Systeme audio

- Appuyez sur la touche **MENU** pour revenir au menu.

Fréquences alternatives

La majorité des programmes diffusés sur la bande FM ont un code d'identification de programme qui peut être décodé par les autoradios.

Lorsque votre véhicule passe d'une zone de diffusion à une autre, si la fonction de réglage des fréquences alternatives est activée, elle recherche le signal le plus fort de la station.

Dans certaines conditions, le réglage des fréquences alternative peut momentanément perturber la réception normale.

Une fois la fonction sélectionnée, le système évalue en permanence la force du signal et si un meilleur signal est disponible, il le sélectionne. L'autoradio se met en sourdine pendant qu'il passe en revue une liste des fréquences alternatives et, si nécessaire, il explore de nouveau la bande d'ondes sélectionnée à la recherche d'une fréquence alternative appropriée.

Lorsqu'il en trouve une, il rétablit la réception radio. S'il n'en trouve aucune, l'autoradio revient à la fréquence initialement mémorisée.

Lorsque cette fonction est sélectionnée, **AF** s'affiche à l'écran.

- Appuyez sur la touche **MENU**.
- Sélectionnez **AUDIO** ou **REGLAGES AUDIO**.
- Naviguez jusqu'à **FREQ. ALTERN.** ou **FREQ. ALTERNAT.** et activez ou désactivez la fonction avec la touche **OK**.
- Appuyez sur la touche **MENU** pour revenir au menu.

Mode régional

Le mode régional détermine le comportement de la commutation de fréquence alternative entre des réseaux d'un diffuseur parent liés régionalement. Un diffuseur peut utiliser un réseau assez étendu couvrant une grande partie du pays. A différents moments de la journée, ce grand réseau peut être scindé en plusieurs réseaux régionaux plus petits, généralement centrés sur des villes importantes. Lorsque le réseau n'est pas scindé en versions régionales, le réseau entier a la même programmation.

Mode régional ACTIVE : ceci empêche les commutations de fréquence alternative aléatoires lorsque des réseaux régionaux voisins n'ont pas la même programmation.

Mode régional DESACTIVE : ceci procure une zone de couverture plus étendue si des réseaux régionaux voisins ont la même programmation mais peut provoquer des commutations de fréquence alternative aléatoires si ce n'est pas le cas.

- Appuyez sur la touche **MENU**.
- Sélectionnez **AUDIO** ou **REGLAGES AUDIO**.
- Faites défiler jusqu'à **RDS REGIONAL** et activez ou désactivez la fonction à l'aide de la touche **OK**.
- Appuyez sur la touche **MENU** pour revenir au menu.

Systeme audio

AUTORADIO - VÉHICULES AVEC: AM/FM/CD/ BLUETOOTH

AVERTISSEMENT



Le fait de conduire avec une source de distraction peut entraîner une perte de contrôle du véhicule, des accidents et des blessures. Nous vous recommandons vivement de faire preuve de la plus grande prudence lorsque vous utilisez un appareil susceptible de détourner votre attention de la route. La conduite en toute sécurité de votre véhicule est votre première responsabilité. Nous vous déconseillons d'utiliser des appareils portables lorsque vous conduisez et nous vous invitons à utiliser des systèmes à commande vocale lorsque possible. Assurez-vous d'avoir pris connaissance de toutes les lois applicables susceptibles d'avoir une incidence sur l'utilisation d'appareils électroniques au volant.

Note: *Un afficheur multifonction intégré est situé au-dessus de l'unité. Il affiche des informations importantes sur le contrôle de votre système. De plus, plusieurs icônes disposées autour de l'écran d'affichage s'éclairent lorsqu'une fonction est active (par exemple CD, Radio ou Aux.)*

Systeme audio

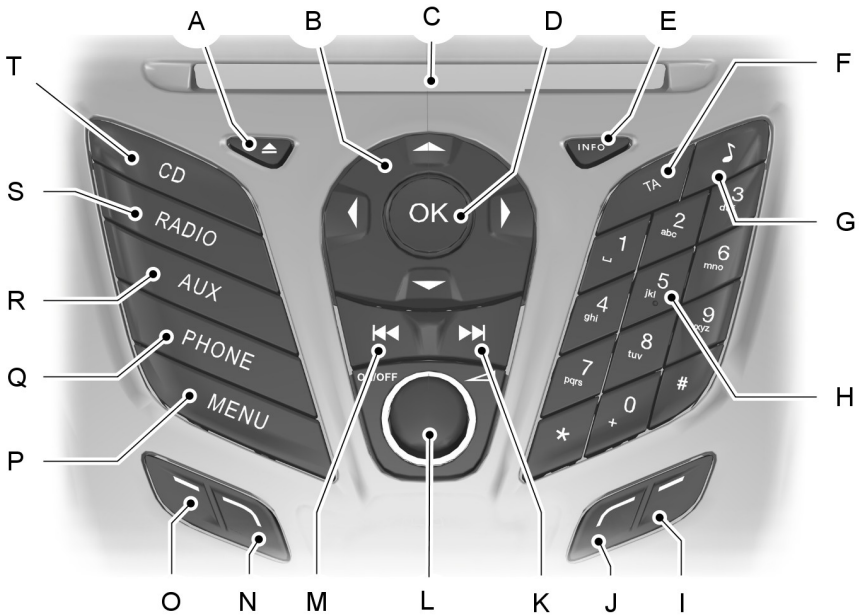

E130142

- A **Ejection** : appuyez sur cette touche pour éjecter un CD.
- B **Flèches de déplacement** : appuyez sur une touche pour faire défiler les choix à l'écran.
- C **Fente de CD** : emplacement où vous introduisez un CD.
- D **OK** : appuyez sur cette touche pour valider vos sélections à l'écran.
- E **INFO** : appuyez sur cette touche pour accéder aux informations des modes radio, CD, USB et iPod.
- F **TA** : appuyez sur cette touche pour activer ou désactiver les informations routières et annuler les informations lorsqu'un bulletin est en cours.
- G **Sound** : appuyez sur cette touche pour régler les paramètres du son pour les tons bas, médiums et aigus, la balance et la répartition du son.
- H **Clavier numérique** : appuyez sur cette touche pour rappeler une station précédemment mémorisée. Pour mémoriser l'une de vos stations favorites, appuyez sur la touche et maintenez-la enfoncée jusqu'à ce que le son soit rétabli.

Systeme audio

- I **Touche de fonction 4 :** appuyez sur cette touche pour sélectionner différentes fonctions du système audio en fonction du mode dans lequel le système se trouve (radio ou CD).
- J **Touche de fonction 3 :** appuyez sur cette touche pour sélectionner différentes fonctions du système audio en fonction du mode dans lequel le système se trouve (radio ou CD).
- K **Recherche automatique vers le haut :** appuyez sur cette touche pour passer à la station immédiatement au-dessus dans la plage de fréquence radio ou à la piste suivante sur un CD.
- L **Marche, arrêt et volume :** appuyez sur ce bouton pour mettre en marche le système audio ou l'arrêter. Tournez le bouton pour régler le volume.
- M **Recherche automatique vers le bas :** appuyez sur cette touche pour passer à la station immédiatement au-dessous dans la plage de fréquence radio ou à la piste précédente sur un CD.
- N **Touche de fonction 2 :** appuyez sur cette touche pour sélectionner différentes fonctions du système audio en fonction du mode dans lequel le système se trouve (radio ou CD).
- O **Touche de fonction 1 :** appuyez sur cette touche pour sélectionner différentes fonctions du système audio en fonction du mode dans lequel le système se trouve (radio ou CD).
- P **MENU :** appuyez sur cette touche pour accéder aux différentes fonctions du système audio.
- Q **PHONE :** appuyez sur cette touche pour accéder à la fonction téléphone du système SYNC, en appuyant sur PHONE, puis sur MENU. Se reporter au Manuel distinct associé.
- R **AUX :** appuyez sur cette touche pour accéder aux fonctions AUX et SYNC. Cela annule également la navigation dans un menu ou une liste.
- S **RADIO :** appuyez sur cette touche pour sélectionner différentes bandes radio. Cela annule également la navigation dans un menu ou une liste.
- T **CD :** appuyez sur cette touche pour changer de source et passer en mode CD. Cela annule également la navigation dans un menu ou une liste.

Systeme audio

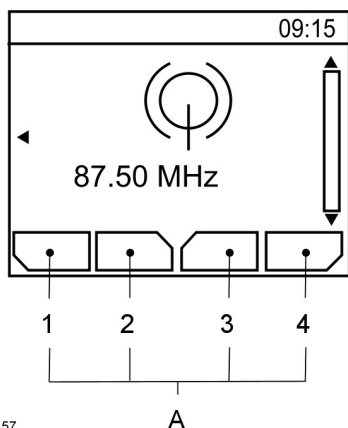

E104157

A Descriptions des touches de fonction 1 à 4

Les touches de fonction 1 à 4 dépendent du contexte et changent selon le mode actuel du système audio. La description de la fonction en cours est affichée à l'écran.

Touche de réglage du son

Cette touche permet de régler les paramètres du son (par exemple les basses, les médiums et les aigus).

1. Appuyez sur la touche son.
2. Utilisez les touches flèche haut et flèche bas pour sélectionner le réglage souhaité.
3. Utilisez les touches flèche gauche et flèche droite pour procéder aux réglages nécessaires. L'affichage indique le niveau sélectionné.
4. Appuyez sur la touche **OK** pour confirmer les nouveaux paramètres.

Touche de bande d'ondes

Appuyer sur la touche **RADIO** pour sélectionner une des gammes d'ondes disponible.

Vous pouvez utiliser le sélecteur pour retourner à la réception radio après avoir écouté une autre source.

Sinon, appuyez sur la touche flèche gauche pour afficher les bandes d'ondes disponibles. Faites défiler la sélection jusqu'à la bande d'ondes voulue et appuyez sur **OK**.

Commande de réglage des stations

Lien SAV DAB

Note : Le système ne se met pas automatiquement en marche chaque fois que vous mettez le contact.

Note : Ce lien permet d'effectuer des références croisées avec d'autres fréquences correspondantes de la même station (par exemple FM et d'autres ensembles DAB).

Note : Le système passe automatiquement à une station correspondante si celle actuellement en écoute devient indisponible, par exemple lorsque le véhicule quitte la zone de couverture.

Activation et désactivation du Lien SAV DAB. Voir **Généralités** (page 69).

Recherche automatique

Sélectionnez une bande d'ondes et appuyez brièvement sur l'une des touches de recherche. L'autoradio s'arrête sur la première station qu'il trouve dans la direction que vous avez choisie.

Recherche manuelle

1. Appuyez sur la **touche de fonction 2**.

Systeme audio

2. Utilisez les touches flèche droite et gauche pour explorer la bande d'ondes de façon ascendante ou descendante par petits incréments (ou maintenez-la enfoncée pour progresser plus rapidement) jusqu'à ce que vous trouviez la station qui vous convient.
3. Appuyez sur **OK** pour continuer d'écouter une station.

Réglage par balayage

Le balayage vous permet d'écouter quelques secondes chaque station détectée.

1. Appuyez sur la **touche de fonction 3**.
2. Utilisez les touches de recherche pour explorer la bande d'ondes sélectionnée de façon ascendante ou descendante.
3. Appuyez de nouveau sur la **touche de fonction 3** ou sur **OK** pour continuer d'écouter une station.

Touches de présélection de station

Cette fonction vous permet de mémoriser vos stations préférées afin de les rappeler en sélectionnant la bande d'ondes voulue et en appuyant sur l'une des touches de présélection.

1. Sélectionnez une bande d'ondes.
2. Réglez l'autoradio sur la station requise.
3. Appuyez sur l'une des touches de pré-réglage et maintenez-la enfoncée. Un message et une barre d'état s'affichent. Lorsque la barre d'avancement est complète, cela signifie que la station a été enregistrée. Le système audio se met également momentanément en sourdine afin de confirmer.

Cette opération peut être répétée sur chaque bande d'ondes et pour chaque touche de présélection.

Note: Lorsque vous vous déplacez jusqu'à l'autre bout du pays, les stations qui diffusent sur d'autres fréquences et qui sont mémorisées sur les touches de présélection peuvent être actualisées à l'aide de la fréquence et du nom de station corrects pour la région.

Commande de mémorisation automatique

Note: cette fonction permet de mémoriser les 10 signaux les plus forts disponibles, qu'ils proviennent de la bande AM ou FM, et de remplacer les stations précédemment mémorisées. Vous pouvez également mémoriser manuellement des stations de la même manière que les autres bandes d'ondes.

- Appuyer sur la touche **RADIO** et la maintenir enfoncée.
- Une fois la recherche terminée, le son est rétabli et les signaux les plus puissants sont mémorisés dans les présélections de la mémorisation automatique.

Commande d'informations routières

De nombreuses stations sur la bande FM ont un code TP indiquant qu'elles diffusent des informations routières.

Activation et désactivation des bulletins d'informations routières

Pour pouvoir recevoir des bulletins d'information routière, vous devez appuyer sur la touche **TA** ou **TRAFFIC**. TA s'affiche pour indiquer que la fonction est activée.

Si vous êtes déjà calé sur une station qui diffuse des informations routières, **TP** est également affiché. Sinon, le système audio cherche un programme d'informations routières.

Systeme audio

En cas de diffusion d'informations routières, il interrompt automatiquement la réception radio normale, la lecture de CD et **Infos routières (IR)** s'affiche à l'écran.

Si vous sélectionnez ou si vous utilisez une touche de présélection pour rappeler une station qui ne diffuse pas d'informations routières, l'autoradio reste sur cette station sauf si la fonction **TA** ou **TRAFFIC** est à nouveau désactivée puis réactivée.

Note : *Si la fonction de bulletin d'informations routières est activée et si vous choisissez une présélection ou si vous réglez manuellement l'autoradio sur une station qui n'émet pas de bulletin d'informations routières, vous ne recevrez aucune information routière.*

Note : *Si vous écoutez une station qui n'émet pas de bulletin d'informations routières et si vous activez et désactivez la fonction de bulletin d'informations routières, une recherche TP se produit.*

Volume des bulletins d'informations routières

Les bulletins d'informations routières interrompent les diffusions normales à un niveau sonore présélectionné, généralement plus élevé que les volumes d'écoute normaux.

Pour régler le volume présélectionné :

- Utilisez le bouton de volume pour procéder au réglage nécessaire lors de la diffusion de bulletins d'informations routières. L'affichage indique le niveau sonore sélectionné.

Pour mettre fin à la diffusion des informations routières

Lorsqu'un bulletin d'informations routières est terminé, l'autoradio revient à un fonctionnement normal. Pour mettre un terme à un bulletin avant la fin, appuyez sur **TA** ou **TRAFFIC** pendant son écoute.

Note : *Si vous appuyez sur **TA** ou **TRAFFIC** à tout autre moment, cela désactive tous les bulletins d'informations routières.*

Commande automatique du volume

Si disponible, la commande automatique du volume règle le volume afin de compenser les bruits du moteur, aérodynamiques et de roulement.

- Appuyez sur la touche **MENU** et sélectionnez **AUDIO** ou **REGLAGES AUDIO**.
- Sélectionnez **NIVEAU AVC** ou **ADAPTER VOL**.
- Utilisez la touche flèche vers la gauche ou vers la droite pour procéder au réglage.
- Appuyez sur la touche **OK** pour valider votre choix.
- Appuyez sur la touche **MENU** pour revenir au menu.

Diffusion de bulletins d'informations

Votre autoradio peut interrompre la réception normale pour diffuser des bulletins d'informations émis par des stations sur la bande FM, ou par des stations RDS (Radio data system) ou EON (other enhanced network).

L'affichage indique un bulletin entrant pendant la diffusion de bulletins d'information. Lorsque l'autoradio interrompt la réception pour diffuser un bulletin d'informations, le niveau de volume présélectionné est le même que les bulletins d'informations routières.

- Appuyer sur la touche **MENU**.
- Sélectionnez **AUDIO** ou **REGLAGES AUDIO**.

Systeme audio

3. Naviguez jusqu'à **INFORMATIONS** et activez ou désactivez la fonction à l'aide de la touche **OK**.
4. Appuyez sur la touche **MENU** pour revenir au menu.

Fréquences alternatives

La majorité des programmes diffusés sur la bande FM ont un code d'identification de programme qui peut être décodé par les autoradios.

Lorsque votre véhicule passe d'une zone de diffusion à une autre, si la fonction de réglage des fréquences alternatives est activée, elle recherche le signal le plus fort de la station.

Dans certaines conditions, le réglage des fréquences alternative peut momentanément perturber la réception normale.

Une fois la fonction sélectionnée, le système évalue en permanence la force du signal ; si un meilleur signal est disponible, le système le sélectionne. L'autoradio se met en sourdine pendant qu'il passe en revue une liste des fréquences alternatives et, si nécessaire, il explore de nouveau la bande d'ondes sélectionnée à la recherche d'une fréquence alternative appropriée.

Lorsqu'il en trouve une, il rétablit la réception radio. S'il n'en trouve aucune, l'autoradio revient à la fréquence initialement mémorisée.

Lorsque cette fonction est sélectionnée, AF s'affiche à l'écran.

1. Appuyer sur la touche **MENU**.
2. Sélectionnez **AUDIO** ou **REGLAGES AUDIO**.
3. Naviguez jusqu'à **FREQ. ALTERN.** ou **FREQ. ALTERNAT.** et activez ou désactivez la fonction avec la touche **OK**.

4. Appuyez sur la touche **MENU** pour revenir au menu.

Mode régional

Le mode régional détermine le comportement de la commutation de fréquence alternative entre des réseaux d'un diffuseur parent liés régionalement. Un diffuseur peut utiliser un réseau assez étendu couvrant une grande partie du pays. A différents moments de la journée, ce grand réseau peut être scindé en plusieurs réseaux régionaux plus petits, généralement centrés sur des villes importantes. Lorsque le réseau n'est pas scindé en versions régionales, le réseau entier a la même programmation.

Mode régional ACTIVE : ceci empêche les commutations de fréquence alternative aléatoires lorsque des réseaux régionaux voisins n'ont pas la même programmation.

Mode régional DESACTIVE : ceci procure une zone de couverture plus étendue si des réseaux régionaux voisins ont la même programmation mais peut provoquer des commutations de fréquence alternative aléatoires si ce n'est pas le cas.

1. Appuyez sur la touche **MENU**.
2. Sélectionnez **AUDIO** ou **REGLAGES AUDIO**.
3. Faites défiler jusqu'à **RDS REGIONAL** et activez ou désactivez la fonction à l'aide de la touche **OK**.
4. Appuyez sur la touche **MENU** pour revenir au menu.

Systeme audio

AUTORADIO - VÉHICULES AVEC: AM/FM/CD/SYSTÈME D'AIDE À LA NAVIGATION

AVERTISSEMENT



Le fait de conduire avec une source de distraction peut entraîner une perte de contrôle du véhicule, des accidents et des blessures. Nous vous recommandons vivement de faire preuve de la plus grande prudence lorsque vous utilisez un appareil susceptible de détourner votre attention de la route. La conduite en toute sécurité de votre véhicule est votre première responsabilité. Nous vous déconseillons d'utiliser des appareils portables lorsque vous conduisez et nous vous invitons à utiliser des systèmes à commande vocale lorsque possible. Assurez-vous d'avoir pris connaissance de toutes les lois applicables susceptibles d'avoir une incidence sur l'utilisation d'appareils électroniques au volant.

Note : *un afficheur multifonction intégré est situé au-dessus de l'unité. Il affiche des informations importantes sur le contrôle de votre système. De plus, plusieurs icônes disposées autour de l'écran d'affichage s'éclairent lorsqu'une fonction est active (par exemple CD, Radio ou Aux.)*

Systeme audio

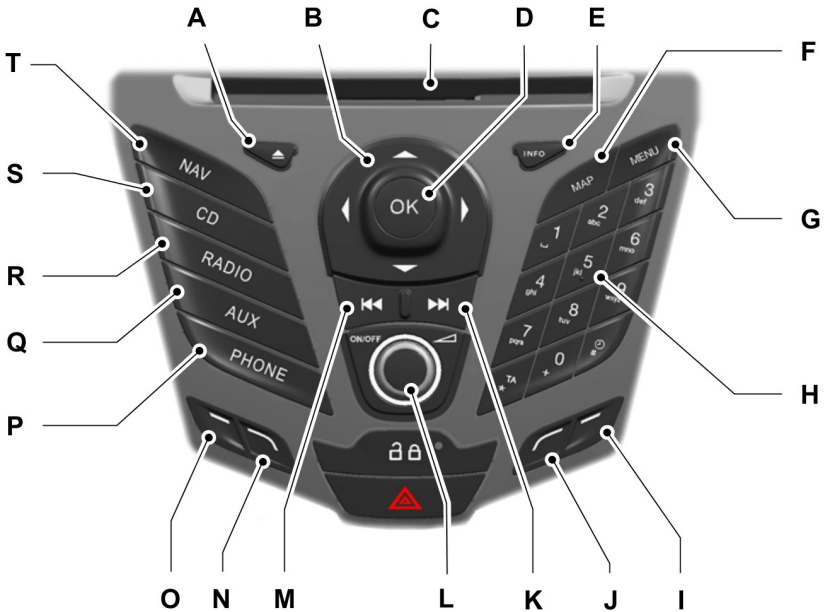

E156630

- A **Ejection** : appuyez sur cette touche pour éjecter un CD.
- B **Flèches de déplacement** : appuyez sur une touche pour faire défiler les choix à l'écran.
- C **Fente de CD** : emplacement où vous introduisez un CD.
- D **OK** : appuyez sur cette touche pour valider vos sélections à l'écran.
- E **INFO** : appuyez sur cette touche pour accéder aux informations des modes radio, CD, USB, iPod et navigation. Si la navigation a été sélectionnée, en appuyant sur cette touche vous afficherez les détails concernant votre emplacement actuel ou votre trajet.
- F **MAP** : Appuyez sur cette touche pour afficher l'écran d'affichage de cartes. Voir **Navigation** (page 254).
- G **MENU** : appuyez sur cette touche pour accéder aux différentes fonctions du système audio.

Systeme audio

- H **Clavier numérique :** appuyez sur cette touche pour rappeler une station précédemment mémorisée. Pour mémoriser l'une de vos stations favorites, appuyez sur la touche et maintenez-la enfoncée jusqu'à ce que le son soit rétabli.
- I **Touche de fonction 4 :** appuyez sur cette touche pour sélectionner différentes fonctions du système audio selon le mode dans lequel le système se trouve (radio ou CD).
- J **Touche de fonction 3 :** appuyez sur cette touche pour sélectionner différentes fonctions du système audio selon le mode dans lequel le système se trouve (radio ou CD).
- K **Recherche automatique vers le haut :** appuyez sur cette touche pour passer à la station immédiatement au-dessus dans la plage de fréquence radio ou à la piste suivante sur un CD.
- L **Marche, arrêt et volume :** appuyez sur ce bouton pour mettre en marche le système audio ou l'arrêter. Tournez le bouton pour régler le volume.
- M **Recherche automatique vers le bas :** appuyez sur cette touche pour passer à la station immédiatement au-dessous dans la plage de fréquence radio ou à la piste précédente sur un CD.
- N **Touche de fonction 2 :** appuyez sur cette touche pour sélectionner différentes fonctions du système audio selon le mode dans lequel le système se trouve (radio ou CD).
- O **Touche de fonction 1 :** appuyez sur cette touche pour sélectionner différentes fonctions du système audio selon le mode dans lequel le système se trouve (radio ou CD).
- P **PHONE :** appuyez sur cette touche pour accéder à la fonction téléphone du système SYNC, en appuyant sur PHONE, puis sur MENU. Se reporter au Manuel distinct associé.
- Q **AUX :** appuyez sur cette touche pour accéder aux fonctions AUX et SYNC. Cela annule également la navigation dans un menu ou une liste.
- R **RADIO :** appuyez sur cette touche pour sélectionner différentes bandes radio. Cela annule également la navigation dans un menu ou une liste.
- S **CD :** appuyez sur cette touche pour changer de source et passer en mode CD. Cela annule également la navigation dans un menu ou une liste.
- T **NAV :** Appuyez sur cette touche pour accéder au système d'aide à la navigation.

Systeme audio

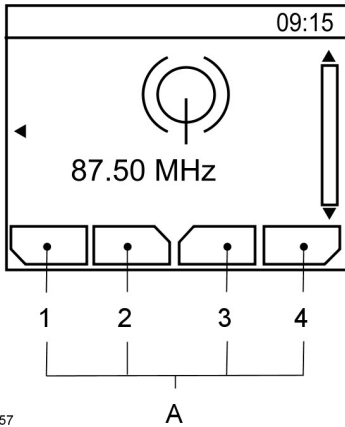

E104157

A Descriptions des touches de fonction 1 à 4

Les touches de fonction 1 à 4 dépendent du contexte et changent selon le mode actuel du système audio. La description de la fonction en cours est affichée à l'écran.

Touche de bande d'ondes

Appuyer sur la touche **RADIO** pour sélectionner une des gammes d'ondes disponible.

Vous pouvez utiliser le sélecteur pour retourner à la réception radio après avoir écouté une autre source.

Sinon, appuyez sur la touche flèche gauche pour afficher les bandes d'ondes disponibles. Faites défiler la sélection jusqu'à la bande d'ondes voulue et appuyez sur **OK**.

Commande de réglage des stations

Recherche automatique

Sélectionnez une bande d'ondes et appuyez brièvement sur l'une des touches de recherche. L'autoradio s'arrête sur la première station qu'il trouve dans la direction que vous avez choisie.

Recherche manuelle

1. Appuyez sur la **touche de fonction 2**.
2. Utilisez les touches flèche droite et gauche pour explorer la bande d'ondes de façon ascendante ou descendante par petits incréments (ou maintenez-la enfoncée pour progresser plus rapidement) jusqu'à ce que vous trouviez la station qui vous convient.
3. Appuyez sur **OK** pour continuer d'écouter une station.

Réglage par balayage

Le balayage vous permet d'écouter quelques secondes chaque station détectée.

1. Appuyez sur la **touche de fonction 3**.
2. Utilisez les touches de recherche pour explorer la bande d'ondes sélectionnée de façon ascendante ou descendante.
3. Appuyez de nouveau sur la **touche de fonction 3** ou sur **OK** pour continuer d'écouter une station.

Touches de présélection de station

Cette fonction vous permet de mémoriser vos stations préférées afin de les rappeler en sélectionnant la bande d'ondes voulue et en appuyant sur l'une des touches de présélection.

1. Sélectionnez une bande d'ondes.
2. Réglez l'autoradio sur la station requise.

Systeme audio

- Appuyez sur l'une des touches de préréglage et maintenez-la enfoncée. Un message et une barre d'état s'affichent. Lorsque la barre d'avancement est complète, cela signifie que la station a été enregistrée. Le système audio se met également momentanément en sourdine afin de confirmer.

Cette opération peut être répétée sur chaque bande d'ondes et pour chaque touche de présélection.

Note : *Lorsque vous vous déplacez jusqu'à l'autre bout du pays, les stations qui diffusent sur d'autres fréquences et qui sont mémorisées sur les touches de présélection peuvent être actualisées à l'aide de la fréquence et du nom de station corrects pour la région.*

Commande de mémorisation automatique

Note : *cette fonction permet de mémoriser les 10 signaux les plus forts disponibles, qu'ils proviennent de la bande AM ou FM, et de remplacer les stations précédemment mémorisées. Vous pouvez également mémoriser manuellement des stations de la même manière que les autres bandes d'ondes.*

- Appuyer sur la touche **RADIO** et la maintenir enfoncée.
- Une fois la recherche terminée, le son est rétabli et les signaux les plus puissants sont mémorisés dans les présélections de la mémorisation automatique.

Commande d'informations routières

De nombreuses stations sur la bande FM ont un code TP indiquant qu'elles diffusent des informations routières.

Activation et désactivation des bulletins d'informations routières

Pour pouvoir recevoir des bulletins d'information routière, vous devez appuyer sur la touche **TA** ou **TRAFFIC**. TA s'affiche pour indiquer que la fonction est activée.

Si vous êtes déjà calé sur une station qui diffuse des informations routières, **TP** est également affiché. Sinon, le système audio cherche un programme d'informations routières.

En cas de diffusion d'informations routières, il interrompt automatiquement la réception radio normale, la lecture de CD et **Infos routières (IR)** s'affiche à l'écran.

Si vous sélectionnez ou si vous utilisez une touche de présélection pour rappeler une station qui ne diffuse pas d'informations routières, l'autoradio reste sur cette station sauf si la fonction **TA** ou **TRAFFIC** est à nouveau désactivée puis réactivée.

Note : *Si la fonction de bulletin d'informations routières est activée et si vous choisissez une présélection ou si vous réglez manuellement l'autoradio sur une station qui n'émet pas de bulletin d'informations routières, vous ne recevrez aucune information routière.*

Note : *Si vous écoutez une station qui n'émet pas de bulletin d'informations routières et si vous activez et désactivez la fonction de bulletin d'informations routières, une recherche TP se produit.*

Volume des bulletins d'informations routières

Les bulletins d'informations routières interrompent les diffusions normales à un niveau sonore présélectionné, généralement plus élevé que les volumes d'écoute normaux.

Pour régler le volume présélectionné :

Systeme audio

- Utilisez le bouton de volume pour procéder au réglage nécessaire lors de la diffusion de bulletins d'informations routières. L'affichage indique le niveau sonore sélectionné.

Pour mettre fin à la diffusion des informations routières

Lorsqu'un bulletin d'informations routières est terminé, l'autoradio revient à un fonctionnement normal. Pour mettre un terme à un bulletin avant la fin, appuyez sur **TA** ou **TRAFFIC** pendant son écoute.

Note: Si vous appuyez sur **TA** ou **TRAFFIC** à tout autre moment, cela désactive tous les bulletins d'informations routières.

Commande automatique du volume

Si disponible, la commande automatique du volume règle le volume afin de compenser les bruits du moteur, aérodynamiques et de roulement.

1. Appuyez sur la touche **MENU** et sélectionnez **AUDIO** ou **REGLAGES AUDIO**.
2. Sélectionnez **NIVEAU AVC** ou **ADAPTER VOLUME**.
3. Utilisez la touche flèche gauche ou flèche droite pour procéder au réglage.
4. Appuyez sur la touche **OK** pour valider votre choix.
5. Appuyez sur la touche **MENU** pour revenir au menu.

Diffusion de bulletins d'informations

Votre autoradio peut interrompre la réception normale pour diffuser des bulletins d'informations émis par des stations sur la bande FM, ou par des stations RDS (Radio data system) ou EON (other enhanced network).

L'affichage indique un bulletin entrant pendant la diffusion de bulletins d'information. Lorsque l'autoradio interrompt la réception pour diffuser un bulletin d'informations, le niveau de volume présélectionné est le même que les bulletins d'informations routières.

1. Appuyer sur la touche **MENU**.
2. Sélectionnez **AUDIO** ou **AUDIO**.
3. Naviguez jusqu'à **NOUVELLES** et activez ou désactivez la fonction à l'aide de la touche **OK**.
4. Appuyez sur la touche **MENU** pour revenir au menu.

Fréquences alternatives

La majorité des programmes diffusés sur la bande FM ont un code d'identification de programme qui peut être décodé par les autoradios.

Lorsque votre véhicule passe d'une zone de diffusion à une autre, si la fonction de réglage des fréquences alternatives est activée, elle recherche le signal le plus fort de la station.

Dans certaines conditions, le réglage des fréquences alternative peut momentanément perturber la réception normale.

Une fois la fonction sélectionnée, le système évalue en permanence la force du signal ; si un meilleur signal est disponible, le système le sélectionne. L'autoradio se met en sourdine pendant qu'il passe en revue une liste des fréquences alternatives et, si nécessaire, il explore de nouveau la bande d'ondes sélectionnée à la recherche d'une fréquence alternative appropriée.

Lorsqu'il en trouve une, il rétablit la réception radio. S'il n'en trouve aucune, l'autoradio revient à la fréquence initialement mémorisée.

Systeme audio

Lorsque cette fonction est sélectionnée, AF s'affiche à l'écran.

1. Appuyer sur la touche **MENU**.
2. Sélectionnez **AUDIO** ou **AUDIO**.
3. Naviguez jusqu'à **FREQUENCE ALTERN.** ou **FREQ. ALTERN.** et activez ou désactivez la fonction avec la touche **OK**.
4. Appuyez sur la touche **MENU** pour revenir au menu.

Mode régional

Le mode régional détermine le comportement de la commutation de fréquence alternative entre des réseaux d'un diffuseur parent liés régionalement. Un diffuseur peut utiliser un réseau assez étendu couvrant une grande partie du pays. A différents moments de la journée, ce grand réseau peut être scindé en plusieurs réseaux régionaux plus petits, généralement centrés sur des villes importantes. Lorsque le réseau n'est pas scindé en versions régionales, le réseau entier a la même programmation.

Mode régional ACTIVE : ceci empêche les commutations de fréquence alternative aléatoires lorsque des réseaux régionaux voisins n'ont pas la même programmation.

Mode régional DESACTIVE : ceci procure une zone de couverture plus étendue si des réseaux régionaux voisins ont la même programmation mais peut provoquer des commutations de fréquence alternative aléatoires si ce n'est pas le cas.

1. Appuyer sur la touche **MENU**.

2. Sélectionnez **AUDIO** ou **AUDIO**.
3. Faites défiler jusqu'à **RDS REGIONAL** et activez ou désactivez la fonction à l'aide de la touche **OK**.
4. Appuyez sur la touche **MENU** pour revenir au menu.

AUTORADIO - VÉHICULES AVEC: SONY AM/FM/CD

AVERTISSEMENT



Le fait de conduire avec une source de distraction peut entraîner une perte de contrôle du véhicule, des accidents et des blessures. Nous vous recommandons vivement de faire preuve de la plus grande prudence lorsque vous utilisez un appareil susceptible de détourner votre attention de la route. La conduite en toute sécurité de votre véhicule est votre première responsabilité. Nous vous déconseillons d'utiliser des appareils portables lorsque vous conduisez et nous vous invitons à utiliser des systèmes à commande vocale lorsque possible. Assurez-vous d'avoir pris connaissance de toutes les lois applicables susceptibles d'avoir une incidence sur l'utilisation d'appareils électroniques au volant.

Note : *Un afficheur multifonction intégré est situé au-dessus de l'unité. Il affiche des informations importantes sur le contrôle de votre système. De plus, plusieurs icônes disposées autour de l'écran d'affichage s'éclairent lorsqu'une fonction est active (par exemple CD, Radio ou Aux.)*

Systeme audio

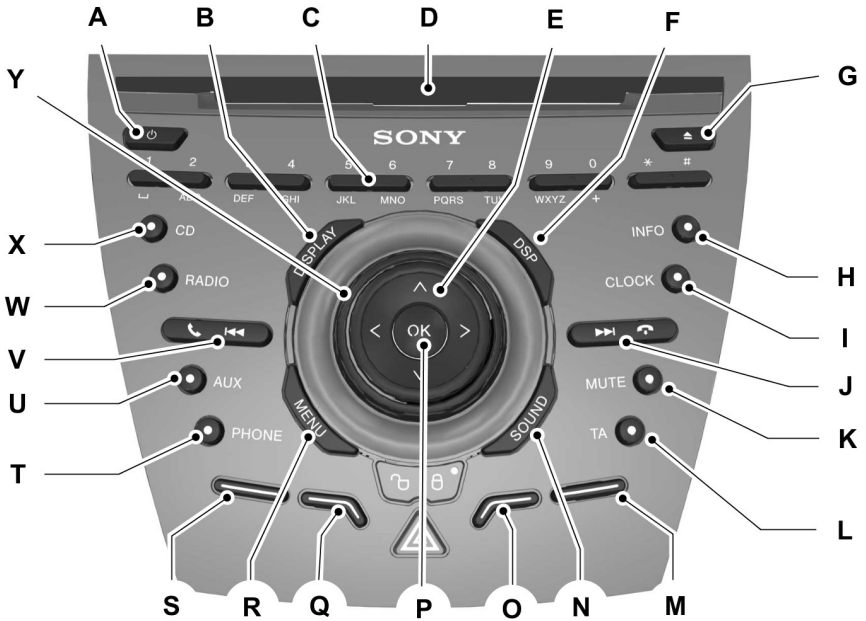

E129074

- A **Marche, arrêt** : appuyez sur ce bouton pour mettre en marche le système audio ou l'arrêter.
- B **DISPLAY** : appuyez sur cette touche pour démarrer l'affichage en mode de repos.
- C **Clavier numérique** : appuyez sur cette touche pour rappeler une station précédemment mémorisée. Pour mémoriser l'une de vos stations favorites, appuyez sur la touche et maintenez-la enfoncée jusqu'à ce que le son soit rétabli. En mode CD, appuyez sur un numéro pour sélectionner une piste. En mode téléphone, utilisez ces touches pour composer un numéro de téléphone.
- D **Fente de CD** : emplacement où vous introduisez un CD.
- E **Flèches de déplacement** : appuyez sur une touche pour faire défiler les choix à l'écran.
- F **Traitement numérique des signaux** : appuyez sur cette touche pour accéder aux fonctions de traitement numérique des signaux.
- G **Ejection** : appuyez sur cette touche pour éjecter un CD.

Systeme audio

- H INFO :** appuyez sur cette touche pour accéder aux informations des modes radio, CD, USB et iPod.
- I CLOCK :** appuyez sur cette touche pour accéder aux fonctions liées à l'horloge.
- J Recherche automatique vers le haut :** appuyez sur cette touche pour passer à la station immédiatement au-dessus dans la plage de fréquence radio ou à la piste suivante sur un CD lorsque le système est en mode CD. En mode téléphone, utilisez cette touche pour mettre fin à un appel. Il est possible de rejeter un appel entrant.
- K MUTE :** appuyez sur cette touche pour éteindre le son et appuyez à nouveau pour le rétablir.
- L TA :** appuyez sur cette touche pour activer ou désactiver les informations routières et annuler les informations lorsqu'un bulletin est en cours.
- M Touche de fonction 4 :** appuyez sur cette touche pour sélectionner différentes fonctions du système audio en fonction du mode dans lequel le système se trouve (radio ou CD).
- N SOUND :** appuyez sur cette touche pour régler les paramètres du son pour les tons bas, médiums et aigus, la balance et la répartition du son.
- O Touche de fonction 3 :** appuyez sur cette touche pour sélectionner différentes fonctions du système audio en fonction du mode dans lequel le système se trouve (radio ou CD).
- P OK :** appuyez sur cette touche pour valider vos sélections à l'écran.
- Q Touche de fonction 2 :** appuyez sur cette touche pour sélectionner différentes fonctions du système audio en fonction du mode dans lequel le système se trouve (radio ou CD).
- R MENU :** appuyez sur cette touche pour accéder aux différentes fonctions du système audio.
- S Touche de fonction 1 :** appuyez sur cette touche pour sélectionner différentes fonctions du système audio en fonction du mode dans lequel le système se trouve (radio ou CD).
- T PHONE :** appuyez sur cette touche pour accéder à la fonction téléphone du système SYNC, en appuyant sur **PHONE**, puis sur **MENU**. Se reporter au Manuel distinct associé.
- U AUX :** appuyez sur cette touche pour accéder aux fonctions AUX et SYNC. Cela annule également la navigation dans un menu ou une liste.
- V Recherche automatique vers le bas :** appuyez sur cette touche pour passer à la station immédiatement au-dessous dans la plage de fréquence radio ou à la piste précédente sur un CD lorsque le système est en mode CD. En mode téléphone, utilisez cette touche pour lancer un appel. Il est possible d'accepter un appel téléphonique entrant.

Systeme audio

- W **RADIO** : appuyez sur cette touche pour selectionner differentes bandes radio. Cela annule egalement la navigation dans un menu ou une liste.
- X **CD** : appuyez sur cette touche pour changer de source et passer en mode CD. Cela annule egalement la navigation dans un menu ou une liste.
- Y **Volume** : tournez le bouton pour regler le volume.

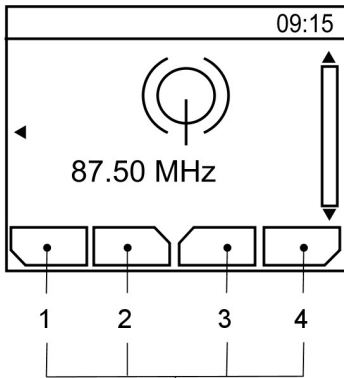

E104157

- A Descriptions des touches de fonction 1 à 4

Les touches de fonction 1 à 4 dependent du contexte et changent selon le mode actuel du systeme audio. La description de la fonction en cours est affichee a l'ecran.

Touche de reglage du son

Cette touche permet de regler les parametres du son (par exemple les basses, les mediums et les aigus).

1. Appuyez sur la touche **SOUND**.
2. Utilisez les touches flèche haut et flèche bas pour selectionner le reglage souhaite.

3. Utilisez les touches flèche gauche et flèche droite pour proceder aux reglages necessaires. L'affichage indique le niveau selectionne.
4. Appuyez sur la touche **OK** pour confirmer les nouveaux parametres.

Touche de bande d'ondes

Appuyez sur la touche **RADIO** pour selectionner une des gammes d'ondes disponibles.

Vous pouvez utiliser le selecteur pour retourner a la reception radio apres avoir ecoute une autre source.

Sinon, appuyez sur la touche flèche gauche pour afficher les bandes d'ondes disponibles. Faites defiler la selection jusqu'a la bande d'ondes voulue et appuyez sur **OK**.

Commande de reglage des stations

Lien SAV DAB

Note : Le systeme ne se met pas automatiquement en marche chaque fois que vous mettez le contact.

Note : ce service permet d'effectuer des references croisees avec d'autres frequences correspondantes de la meme station (par exemple FM et d'autres ensembles DAB).

Note : le systeme passe automatiquement a une station correspondante si celle actuellement en ecoute devient indisponible, par exemple lorsque le vehicule quitte la zone de couverture.

Systeme audio

Activation et désactivation du Lien SAV DAB. Voir **Généralités** (page 69).

Recherche automatique

Sélectionnez une bande d'ondes et appuyez brièvement sur l'une des touches de recherche. L'autoradio s'arrête sur la première station qu'il trouve dans la direction que vous avez choisie.

Recherche manuelle

1. Appuyez sur la touche de fonction 2.
2. Utilisez les touches flèche droite et gauche pour explorer la bande d'ondes de façon ascendante ou descendante par petits incréments (ou maintenez-la enfoncée pour progresser plus rapidement) jusqu'à ce que vous trouviez la station qui vous convient.
3. Appuyez sur **OK** pour continuer d'écouter une station.

Réglage par balayage

Le balayage vous permet d'écouter quelques secondes chaque station détectée.

1. Appuyez sur la touche de fonction 3.
2. Utilisez les touches de recherche pour explorer la bande d'ondes sélectionnée de façon ascendante ou descendante.
3. Appuyez de nouveau sur la touche de fonction 3 ou sur **OK** pour continuer d'écouter une station.

Touches de présélection de station

Cette fonction vous permet de mémoriser vos stations préférées afin de les rappeler en sélectionnant la bande d'ondes voulue et en appuyant sur l'une des touches de présélection.

1. Sélectionnez une gamme d'ondes.
2. Réglez l'autoradio sur la station requise.

3. Appuyez sans relâcher sur l'une des touches de pré-réglage. Un message et une barre d'état s'affichent. Lorsque la barre d'avancement est complète, cela signifie que la station a été enregistrée. Le système audio se met également momentanément en sourdine afin de confirmer.

Cette opération peut être répétée sur chaque bande d'ondes et pour chaque touche de présélection.

Note : *lorsque vous vous déplacez jusqu'à l'autre bout du pays, les stations qui diffusent sur d'autres fréquences et qui sont mémorisées sur les touches de présélection peuvent être actualisées à l'aide de la fréquence et du nom de station corrects pour la région.*

Commande de mémorisation automatique

Note : *cette fonction permet de mémoriser les 10 signaux les plus forts disponibles, qu'ils proviennent de la bande AM ou FM, et de remplacer les stations précédemment mémorisées. vous pouvez également mémoriser manuellement des stations de la même manière que les autres bandes d'ondes.*

Note : *Vous devez sélectionner **FM AST** ou **AM AST** pour pouvoir utiliser cette fonction.*

- Appuyez sur la touche **RADIO** et la maintenir enfoncée.
- Une fois la recherche terminée, le son est rétabli et les signaux les plus puissants sont mémorisés dans les présélections de la mémorisation automatique.

Commande d'informations routières

De nombreuses stations sur la bande FM ont un code TP indiquant qu'elles diffusent des informations routières.

Systeme audio

Activation et désactivation des bulletins d'informations routières

Pour pouvoir recevoir des bulletins d'information routière, vous devez appuyer sur la touche **TA** ou **TRAFFIC**. TA s'affiche pour indiquer que la fonction est activée.

Si vous êtes déjà calé sur une station qui diffuse des informations routières, **TP** est également affiché. Sinon, le système audio cherche un programme d'informations routières.

En cas de diffusion d'informations routières, il interrompt automatiquement la réception radio normale, la lecture de CD et Infos routières s'affiche à l'écran.

Si vous sélectionnez une station ne diffusant pas d'informations routières ou si vous utilisez une touche de présélection pour rappeler une station qui ne diffuse pas d'informations routières, l'autoradio reste sur cette station sauf si la fonction **TA** ou **TRAFFIC** est à nouveau désactivée puis réactivée.

Note : *si la fonction de bulletin d'informations routières est activée et si vous choisissez une présélection ou si vous réglez manuellement l'autoradio sur une station qui n'émet pas de bulletin d'informations routières, vous ne recevrez aucune information routière.*

Note : *si vous écoutez une station qui n'émet pas de bulletin d'informations routières et si vous activez et désactivez la fonction de bulletin d'informations routières, une recherche TP se produit.*

Volume des bulletins d'informations routières

Les bulletins d'informations routières interrompent les diffusions normales à un niveau sonore présélectionné, généralement plus élevé que les volumes d'écoute normaux.

Pour régler le volume présélectionné :

- Utilisez le bouton de volume pour procéder au réglage nécessaire lors de la diffusion de bulletins d'informations routières. L'affichage indique le niveau sonore sélectionné.

Pour mettre fin à la diffusion des informations routières

Lorsqu'un bulletin d'informations routières est terminé, l'autoradio revient à un fonctionnement normal. Pour mettre un terme à un bulletin avant la fin, appuyez sur **TA** ou **TRAFFIC** pendant son écoute.

Note : *si vous appuyez sur TA ou TRAFFIC à tout autre moment, cela désactive tous les bulletins d'informations routières.*

Commande automatique du volume

Si disponible, la commande automatique du volume règle le volume afin de compenser les bruits du moteur, aérodynamiques et de roulement.

- Appuyez sur la touche **MENU**.
- Sélectionnez **AUDIO** ou **REGLAGES AUDIO**.
- Sélectionnez **NIVEAU AVC** ou **ADAPTER VOL**.
- Utilisez la touche flèche vers la gauche ou vers la droite pour procéder au réglage.
- Appuyez sur la touche **OK** pour valider votre choix.
- Appuyez sur la touche **MENU** pour revenir au menu.

Systeme audio

Traitement numérique des signaux

Occupation DSP (traitement numérique des signaux)

Cette fonction tient compte des différences de distance entre les divers haut-parleurs de votre véhicule et chaque siège. Vous devez sélectionner la position assise adéquate pour que l'audio puisse être correctement réglé.

Equalizer DSP (traitement numérique des signaux)

Sélectionnez la catégorie de musique la mieux adaptée à votre préférence d'écoute. La sortie audio se modifiera pour valoriser le style de musique particulier choisi.

Modifier les réglages DSP (traitement numérique des signaux)

1. Appuyez sur la touche **MENU**.
2. Sélectionnez **AUDIO** ou **REGLAGES AUDIO**.
3. Naviguez jusqu'à la fonction de traitement numérique des signaux souhaitée.
4. Appuyez sur la touche **OK**.
5. Utilisez les touches flèche haut et flèche bas pour sélectionner le réglage souhaité.
6. Appuyez sur la touche **OK** pour valider votre choix.
7. Appuyez sur la touche **MENU** pour revenir au menu.

Diffusion de bulletins d'informations

Votre autoradio peut interrompre la réception normale pour diffuser des bulletins d'informations émis par des stations sur la bande FM, ou par des stations RDS (Radio data system) ou EON (other enhanced network).

L'affichage indique un bulletin entrant pendant la diffusion de bulletins d'information. Lorsque l'autoradio interrompt la réception pour diffuser un bulletin d'informations, le niveau de volume présélectionné est le même que les bulletins d'informations routières.

1. Appuyer sur la touche **MENU**.
2. Sélectionnez **AUDIO** ou **REGLAGES AUDIO**.
3. Naviguez jusqu'à **INFORMATIONS** et activez ou désactivez la fonction à l'aide de la touche **OK**.
4. Appuyez sur la touche **MENU** pour revenir au menu.

Fréquences alternatives

La majorité des programmes diffusés sur la bande FM ont un code d'identification de programme qui peut être décodé par les autoradios.

Lorsque votre véhicule passe d'une zone de diffusion à une autre, si la fonction de réglage des fréquences alternatives est activée, elle recherche le signal le plus fort de la station.

Dans certaines conditions, cependant, le réglage des fréquences alternative peut momentanément perturber la réception normale.

Une fois la fonction sélectionnée, le système évalue en permanence la force du signal ; si un meilleur signal est disponible, le système le sélectionne. L'autoradio se met en sourdine pendant qu'il passe en revue une liste des fréquences alternatives et, si nécessaire, il explore de nouveau la bande d'ondes sélectionnée à la recherche d'une fréquence alternative appropriée.

Lorsqu'il en trouve une, il rétablit la réception radio. S'il n'en trouve aucune, l'autoradio revient à la fréquence initialement mémorisée.

Systeme audio

Lorsque cette fonction est selectionnee, AF s'affiche a l'ecran.

1. Appuyez sur la touche **MENU**.
2. Selectionnez **AUDIO** ou **REGLAGES AUDIO**.
3. Naviguez jusqu'a **FREQ. ALTERN.** ou **FREQ. ALTERNAT.** et activez ou desactivez la fonction avec la touche **OK**.
4. Appuyez sur la touche **MENU** pour revenir au menu.

Mode regional

Le mode regional determine le comportement de la commutation de frequence alternative entre des reseaux d'un diffuseur parent lies regionalement. Un diffuseur peut utiliser un reseau assez etendu couvrant une grande partie du pays. A differents moments de la journee, ce grand reseau peut etre scinde en plusieurs reseaux regionaux plus petits, generalement centres sur des villes importantes. Lorsque le reseau n'est pas scinde en versions regionales, le reseau entier a la meme programmation.

Mode regional ACTIVE : ceci empêche les commutations de frequence alternative aleatoires lorsque des reseaux regionaux voisins n'ont pas la meme programmation.

Mode regional DESACTIVE : ceci procure une zone de couverture plus etendue si des reseaux regionaux voisins ont la meme programmation, mais peut provoquer des commutations de frequence alternative aleatoires si ce n'est pas le cas.

1. Appuyez sur la touche **MENU**.
2. Selectionnez **AUDIO** ou **REGLAGES AUDIO**.

3. Faites defiler jusqu'a **RDS REGIONAL** et activez ou desactivez la fonction a l'aide de la touche **OK**.
4. Appuyez sur la touche **MENU** pour revenir au menu.

AUTORADIO - VEHICULES AVEC: SYSTEME D'AIDE A LA NAVIGATION/SONY AM/FM/CD

AVERTISSEMENT



Le fait de conduire avec une source de distraction peut entraîner une perte de contrôle du véhicule, des accidents et des blessures. Nous vous recommandons vivement de faire preuve de la plus grande prudence lorsque vous utilisez un appareil susceptible de détourner votre attention de la route. La conduite en toute sécurité de votre véhicule est votre première responsabilité. Nous vous déconseillons l'utilisation d'appareils portables lorsque vous conduisez et nous vous invitons à utiliser les systèmes de commande vocale lorsque c'est possible. Assurez-vous d'avoir pris connaissance de toutes les lois applicables susceptibles d'avoir une incidence sur l'utilisation d'appareils électroniques au volant.

Note : *un afficheur multifonction integre est situe au-dessus de l'unité. Il affiche des informations importantes sur le controle de votre systeme. De plus, plusieurs icônes disposees autour de l'ecran d'affichage s'eclaireront lorsqu'une fonction est active (par exemple CD, Radio ou Aux.)*

Systeme audio

- H **INFO** : appuyez sur cette touche pour accéder aux informations des modes radio, CD, USB, iPod et navigation. Si la navigation a été sélectionnée, en appuyant sur cette touche vous afficherez les détails concernant votre emplacement actuel ou votre trajet.
- I **CLOCK** : appuyez sur cette touche pour accéder aux fonctions liées à l'horloge.
- J **Recherche automatique vers le haut** : appuyez sur cette touche pour passer à la station immédiatement au-dessus dans la plage de fréquence radio ou à la piste suivante sur un CD lorsque le système est en mode CD. En mode téléphone, utilisez cette touche pour mettre fin à un appel. Il est possible de rejeter un appel entrant.
- K **HOME** : appuyez sur cette touche pour accéder au menu des adresses, pour lancer la navigation jusqu'à votre domicile ou pour modifier l'adresse de votre domicile.
- L **TRAFFIC** : appuyez sur cette touche pour activer ou désactiver les informations routières et annuler les informations lorsqu'un bulletin est en cours. Si la navigation a été sélectionnée, appuyer sur cette touche vous permet de revenir au menu Traffic.
- M **Touche de fonction 4** : appuyez sur cette touche pour sélectionner différentes fonctions du système audio selon le mode dans lequel le système se trouve (radio ou CD).
- N **SOUND** : appuyez sur cette touche pour régler les paramètres du son pour les tons bas, médiums et aigus, la balance et la répartition du son.
- O **Touche de fonction 3** : appuyez sur cette touche pour sélectionner différentes fonctions du système audio selon le mode dans lequel le système se trouve (radio ou CD).
- P **OK** : appuyez sur cette touche pour valider vos sélections à l'écran.
- Q **Touche de fonction 2** : appuyez sur cette touche pour sélectionner différentes fonctions du système audio selon le mode dans lequel le système se trouve (radio ou CD).
- R **MENU** : appuyez sur cette touche pour accéder aux différentes fonctions du système audio.
- S **Touche de fonction 1** : appuyez sur cette touche pour sélectionner différentes fonctions du système audio selon le mode dans lequel le système se trouve (radio ou CD).
- T **PHONE** : appuyez sur cette touche pour accéder à la fonction téléphone du système SYNC, en appuyant sur **PHONE**, puis sur **MENU**. Se reporter au Manuel distinct associé.
- U **AUX** : appuyez sur cette touche pour accéder aux fonctions AUX et SYNC. Cela annule également la navigation dans un menu ou une liste.

Systeme audio

- V **Recherche automatique vers le bas** : appuyez sur cette touche pour passer à la station immédiatement au-dessous dans la plage de fréquence radio ou à la piste précédente sur un CD lorsque le système est en mode CD. En mode téléphone, utilisez cette touche pour lancer un appel. Il est possible d'accepter un appel téléphonique entrant.
- W **RADIO** : appuyez sur cette touche pour sélectionner différentes bandes radio. Cela annule également la navigation dans un menu ou une liste.
- X **CD** : appuyez sur cette touche pour changer de source et passer en mode CD. Cela annule également la navigation dans un menu ou une liste.
- Y **Volume** : tournez le bouton pour régler le volume.

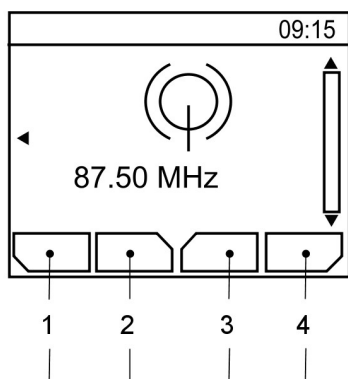

E104157

- A Descriptions des touches de fonction 1 à 4

Les touches de fonction 1 à 4 dépendent du contexte et changent selon le mode actuel du système audio. La description de la fonction en cours est affichée à l'écran.

Touche de réglage du son

Cette touche permet de régler les paramètres du son (par exemple les basses, les médiums et les aigus).

1. Appuyez sur la touche **SOUND**.

2. Utilisez les touches flèche haut et flèche bas pour sélectionner le réglage souhaité.
3. Utilisez les touches flèche gauche et flèche droite pour procéder aux réglages nécessaires. L'affichage indique le niveau sélectionné.
4. Appuyez sur la touche **OK** pour confirmer les nouveaux paramètres.

Touche de bande d'ondes

Appuyer sur la touche **RADIO** pour sélectionner une des gammes d'ondes disponible.

Vous pouvez utiliser le sélecteur pour retourner à la réception radio après avoir écouté une autre source.

Sinon, appuyez sur la touche flèche gauche pour afficher les bandes d'ondes disponibles. Faites défiler la sélection jusqu'à la bande d'ondes voulue et appuyez sur **OK**.

Commande de réglage des stations

Lien SAV DAB

Note : Le système ne se met pas automatiquement en marche chaque fois que vous mettez le contact.

Systeme audio

Note : Ce lien permet d'effectuer des références croisées avec d'autres fréquences correspondantes de la même station (par exemple FM et d'autres ensembles DAB).

Note : Le système passe automatiquement à une station correspondante si celle actuellement en écoute devient indisponible, par exemple lorsque le véhicule quitte la zone de couverture.

Activation et désactivation du Lien SAV DAB. Voir **Généralités** (page 69).

Recherche automatique

Sélectionnez une bande d'ondes et appuyez brièvement sur l'une des touches de recherche. L'autoradio s'arrête sur la première station qu'il trouve dans la direction que vous avez choisie.

Recherche manuelle

1. Appuyez sur la touche de fonction 2.
2. Utilisez les touches flèche droite et gauche pour explorer la bande d'ondes de façon ascendante ou descendante par petits incréments (ou maintenez-la enfoncée pour progresser plus rapidement) jusqu'à ce que vous trouviez la station qui vous convient.
3. Appuyez sur **OK** pour continuer d'écouter une station.

Réglage par balayage

Le balayage vous permet d'écouter quelques secondes chaque station détectée.

1. Appuyez sur la touche de fonction 3.
2. Utilisez les touches de recherche pour explorer la bande d'ondes sélectionnée de façon ascendante ou descendante.
3. Appuyez de nouveau sur la touche de fonction 3 ou sur **OK** pour continuer d'écouter une station.

Touches de présélection de station

Cette fonction vous permet de mémoriser vos stations préférées afin de les rappeler en sélectionnant la bande d'ondes voulue et en appuyant sur l'une des touches de présélection.

1. Sélectionnez une bande d'ondes.
2. Réglez l'autoradio sur la station requise.
3. Appuyez sur l'une des touches de pré-réglage et maintenez-la enfoncée. Un message et une barre d'état s'affichent. Lorsque la barre d'avancement est complète, cela signifie que la station a été enregistrée. Le système audio se met également momentanément en sourdine afin de confirmer.

Cette opération peut être répétée sur chaque bande d'ondes et pour chaque touche de présélection.

Note : Lorsque vous vous déplacez jusqu'à l'autre bout du pays, les stations qui diffusent sur d'autres fréquences et qui sont mémorisées sur les touches de présélection peuvent être actualisées à l'aide de la fréquence et du nom de station corrects pour la région.

Commande de mémorisation automatique

Note : cette fonction permet de mémoriser les 10 signaux les plus forts disponibles, qu'ils proviennent de la bande AM ou FM, et de remplacer les stations précédemment mémorisées. Vous pouvez également mémoriser manuellement des stations de la même manière que les autres bandes d'ondes.

Note : Vous devez sélectionner **FM AST** ou **AM AST** pour pouvoir utiliser cette fonction.

Systeme audio

- Appuyer sur la touche **RADIO** et la maintenir enfoncée.
- Une fois la recherche terminée, le son est rétabli et les signaux les plus puissants sont mémorisés dans les présélections de la mémorisation automatique.

Commande d'informations routières

De nombreuses stations sur la bande FM ont un code TP indiquant qu'elles diffusent des informations routières.

Activation et désactivation des bulletins d'informations routières

Pour pouvoir recevoir des bulletins d'information routière, vous devez appuyer sur la touche **TA** ou **TRAFFIC**. TA s'affiche pour indiquer que la fonction est activée.

Si vous êtes déjà calé sur une station qui diffuse des informations routières, **TP** est également affiché. Sinon, le système audio cherche un programme d'informations routières.

En cas de diffusion d'informations routières, il interrompt automatiquement la réception radio normale, la lecture de CD et Infos routières s'affiche à l'écran.

Si vous sélectionnez ou si vous utilisez une touche de présélection pour rappeler une station qui ne diffuse pas d'informations routières, l'autoradio reste sur cette station sauf si la fonction **TA** ou **TRAFFIC** est à nouveau désactivée puis réactivée.

Note : *Si la fonction de bulletin d'informations routières est activée et si vous choisissez une présélection ou si vous réglez manuellement l'autoradio sur une station qui n'émet pas de bulletin d'informations routières, vous ne recevrez aucune information routière.*

Note : *Si vous écoutez une station qui n'émet pas de bulletin d'informations routières et si vous activez et désactivez la fonction de bulletin d'informations routières, une recherche TP se produit.*

Volume des bulletins d'informations routières

Les bulletins d'informations routières interrompent les diffusions normales à un niveau sonore présélectionné, généralement plus élevé que les volumes d'écoute normaux.

Pour régler le volume présélectionné :

- Utilisez le bouton de volume pour procéder au réglage nécessaire lors de la diffusion de bulletins d'informations routières. L'affichage indique le niveau sonore sélectionné.

Pour mettre fin à la diffusion des informations routières

Lorsqu'un bulletin d'informations routières est terminé, l'autoradio revient à un fonctionnement normal. Pour mettre un terme à un bulletin avant la fin, appuyez sur **TA** ou **TRAFFIC** pendant son écoute.

Note : *Si vous appuyez sur **TA** ou **TRAFFIC** à tout autre moment, cela désactive tous les bulletins d'informations routières.*

Commande automatique du volume

Si disponible, la commande automatique du volume règle le volume afin de compenser les bruits du moteur, aérodynamiques et de roulement.

1. Appuyer sur la touche **MENU**.
2. Sélectionnez **AUDIO** ou **AUDIO**.
3. Sélectionnez **NIVEAU AVC** ou **ADAPTER VOLUME**.
4. Utilisez la touche flèche gauche ou flèche droite pour procéder au réglage.

Systeme audio

- Appuyez sur la touche **OK** pour valider votre choix.
- Appuyez sur la touche **MENU** pour revenir au menu.

Traitement numérique des signaux

Occupation DSP (traitement numérique des signaux)

Cette fonction tient compte des différences de distance entre les divers haut-parleurs de votre véhicule et chaque siège. Vous devez sélectionner la position assise adéquate pour que l'audio puisse être correctement réglé.

Equalizer DSP (traitement numérique des signaux)

Sélectionnez la catégorie de musique la mieux adaptée à votre préférence d'écoute. La sortie audio se modifiera pour valoriser le style de musique particulier choisi.

Modifier les réglages DSP (traitement numérique des signaux)

- Appuyez sur la touche **MENU**.
- Sélectionnez **AUDIO** ou **AUDIO**.
- Naviguez jusqu'à la fonction de traitement numérique des signaux souhaitée.
- Appuyez sur la touche **OK**.
- Utilisez les touches flèche haut et flèche bas pour sélectionner le réglage souhaité.
- Appuyez sur la touche **OK** pour valider votre choix.
- Appuyez sur la touche **MENU** pour revenir au menu.

Diffusion de bulletins d'informations

Votre autoradio peut interrompre la réception normale pour diffuser des bulletins d'informations émis par des stations sur la bande FM, ou par des stations RDS (Radio data system) ou EON (other enhanced network).

L'affichage indique un bulletin entrant pendant la diffusion de bulletins d'information. Lorsque l'autoradio interrompt la réception pour diffuser un bulletin d'informations, le niveau de volume présélectionné est le même que les bulletins d'informations routières.

- Appuyez sur la touche **MENU**.
- Sélectionnez **AUDIO** ou **AUDIO**.
- Naviguez jusqu'à **NOUVELLES** et activez ou désactivez la fonction à l'aide de la touche **OK**.
- Appuyez sur la touche **MENU** pour revenir au menu.

Fréquences alternatives

La majorité des programmes diffusés sur la bande FM ont un code d'identification de programme qui peut être décodé par les autoradios.

Lorsque votre véhicule passe d'une zone de diffusion à une autre, si la fonction de réglage des fréquences alternatives est activée, elle recherche le signal le plus fort de la station.

Dans certaines conditions, cependant, le réglage des fréquences alternative peut momentanément perturber la réception normale.

Systeme audio

Une fois la fonction sélectionnée, le système évalue en permanence la force du signal ; si un meilleur signal est disponible, le système le sélectionne. L'autoradio se met en sourdine pendant qu'il passe en revue une liste des fréquences alternatives et, si nécessaire, il explore de nouveau la bande d'ondes sélectionnée à la recherche d'une fréquence alternative appropriée.

Lorsqu'il en trouve une, il rétablit la réception radio. S'il n'en trouve aucune, l'autoradio revient à la fréquence initialement mémorisée.

Lorsque cette fonction est sélectionnée, **AF** s'affiche à l'écran.

1. Appuyer sur la touche **MENU**.
2. Sélectionnez **AUDIO** ou **AUDIO**.
3. Naviguez jusqu'à **FREQUENCE ALTERN.** ou **FREQ. ALTERN.** et activez ou désactivez la fonction avec la touche **OK**.
4. Appuyez sur la touche **MENU** pour revenir au menu.

Mode régional

Le mode régional détermine le comportement de la commutation de fréquence alternative entre des réseaux d'un diffuseur parent liés régionalement. Un diffuseur peut utiliser un réseau assez étendu couvrant une grande partie du pays. A différents moments de la journée, ce grand réseau peut être scindé en plusieurs réseaux régionaux plus petits, généralement centrés sur des villes importantes. Lorsque le réseau n'est pas scindé en versions régionales, le réseau entier a la même programmation.

Mode régional ACTIVE : ceci empêche les commutations de fréquence alternative aléatoires lorsque des réseaux régionaux voisins n'ont pas la même programmation.

Mode régional DESACTIVE : ceci procure une zone de couverture plus étendue si des réseaux régionaux voisins ont la même programmation mais peut provoquer des commutations de fréquence alternative aléatoires si ce n'est pas le cas.

1. Appuyer sur la touche **MENU**.
2. Sélectionnez **AUDIO** ou **AUDIO**.
3. Faites défiler jusqu'à **RDS REGIONAL** et activez ou désactivez la fonction à l'aide de la touche **OK**.
4. Appuyez sur la touche **MENU** pour revenir au menu.

SÉCURITÉ DU SYSTÈME AUDIO

Chaque appareil intègre un code unique qui est associé au numéro d'identification du véhicule. Le système audio vérifie automatiquement qu'il correspond bien au véhicule avant de permettre le fonctionnement.

Si un message concernant le code de sécurité s'affiche, contactez un concessionnaire agréé.

AUDIO NUMÉRIQUE

Le système vous permet d'écouter les stations de radio numérique ou DAB (Digital Audio Broadcast).

Note : *la couverture varie selon les régions et influence la qualité de la réception. La diffusion est nationale, régionale ou locale.*

Les formats suivants sont acceptés :

- DAB
- DAB+
- Audio DMB (Digital Multimedia Broadcasting - Diffusion multimédia numérique).

Systeme audio

Ensembles

Les ensembles contiennent un groupe de stations de radio. Chaque ensemble peut être composé de plusieurs stations de radio différentes.

Le nom de la station de radio s'affiche sous le nom de l'ensemble.

Note : Lorsque vous passez d'un ensemble à un autre, il peut falloir un certain temps au système pour réaliser la synchronisation de l'ensemble suivant. Le système se met en sourdine pendant la synchronisation.

Sélection d'une gamme de radio

Les stations DAB1 et DAB2 fonctionnent de façon identique. Vous pouvez enregistrer jusqu'à 10 présélections dans chaque gamme.

1. Appuyer sur la touche **RADIO**.
2. Appuyez sur la touche flèche gauche pour afficher les gammes d'ondes disponibles.
3. Sélectionnez **DAB1** ou **DAB2**.

Commande de réglage des stations de radio

Appuyez sur la touche **RADIO** et sélectionnez **DAB1** ou **DAB2**. Les deux gammes pré-réglées fonctionnent de la même manière et peuvent mémoriser jusqu'à 10 stations de radio pré-réglées différentes.

Note : Lorsque vous atteignez la première ou la dernière station de radio dans un ensemble, vous passez à l'ensemble suivant si vous poursuivez la recherche. Il peut y avoir un décalage pendant ce changement et le système audio se met brièvement en sourdine.

Recherche automatique

1. Appuyez sur une touche de recherche. Le système s'arrête sur la première station de radio trouvée dans la direction que vous avez choisie.

Liste de stations de radio

Cette fonction affiche toutes les stations de radio disponibles dans une liste.

1. Appuyez sur la touche de fonction 1.
2. Appuyez sur les flèches vers la gauche ou vers la droite pour changer d'ensemble. Appuyez sur les flèches vers le haut ou vers le bas pour naviguer jusqu'à la station de radio souhaitée.
3. Appuyez sur **OK** pour confirmer votre sélection.

Note : L'écran n'affiche que les stations de radio de l'ensemble actuel.

Recherche manuelle

1. Appuyez sur la touche de fonction 2.
2. Appuyez sur la flèche vers la gauche ou vers la droite pour explorer la gamme d'ondes vers le haut ou vers le bas par petits incréments. Appuyez sur la touche et maintenez-la enfoncée pour parcourir rapidement la gamme d'ondes.
3. Appuyez sur **OK** pour confirmer votre sélection.

Note : Il est également possible de faire une recherche depuis cet écran.

Touches de présélection de stations de radio

Cette fonction vous permet de mémoriser jusqu'à 10 stations de radio préférées de n'importe quel ensemble dans chaque gamme pré-réglée.

1. Sélectionnez une station de radio.

Systeme audio

- Appuyez sur l'une des touches de préréglage et maintenez-la enfoncée. Un message et une barre d'état s'affichent. Lorsque la barre d'avancement est complète, cela signifie que la station de radio a été enregistrée. Le système se met également momentanément en sourdine pour confirmer l'enregistrement.

Une fois l'enregistrement terminé, appuyez sur une touche de présélection pour choisir une de vos stations de radio favorites.

Note : *Les stations de radio mémorisées sur les touches de présélection peuvent ne pas être disponibles en permanence si vous avez quitté la zone de couverture. Le système se met en sourdine lorsque cela se produit.*

Texte radio

Vous pouvez afficher des informations supplémentaires. Par exemple : le nom de l'artiste. Pour activer cette option, sélectionnez une station de radio et appuyez sur la touche de fonction 3.

Note : *Des informations supplémentaires ne sont pas toujours disponibles.*

Continuité

Si vous quittez la zone de couverture d'une station de radio DAB, le système passe automatiquement à une station de radio FM correspondante.

Vous pouvez activer et désactiver cette fonction à l'aide de l'écran d'informations. Voir **Généralités** (page 69).

Note : *Si aucune station de radio FM ne correspond à la station de radio DAB, le système audio se met en sourdine pendant qu'il tente de changer de fréquence.*

Note : *Le système affiche le symbole FM lorsque les stations de radio DAB et FM se lient.*

LECTEUR DE DISQUE COMPACT - VÉHICULES AVEC: AM/FM/CD

Lecture de disque compact

Note : *pendant la lecture, l'affichage indique le disque, la plage et le temps écoulé depuis le début de la plage.*

Pendant l'écoute de la radio, appuyer une fois sur la touche **CD** pour démarrer la lecture du CD.

Une fois qu'un CD est chargé, la lecture commence immédiatement.

Sélection de piste

- Appuyez une fois sur la touche de recherche vers le bas pour revenir au début de la piste en cours. Si vous appuyez dans les deux secondes qui suivent le début d'une piste, la piste précédente est sélectionnée.
- Utilisez les touches flèche haut et flèche bas pour sélectionner la piste souhaitée, puis appuyez sur la touche **OK**.

Avance et retour rapides

Maintenez les touches recherche vers le bas ou vers le haut enfoncées pour effectuer une recherche en avant ou en arrière parmi les pistes du disque.

Lecture aléatoire

La lecture aléatoire permet la lecture de toutes les plages du CD dans un ordre quelconque.

- Appuyez sur la touche **MENU** et sélectionnez **MODE CD**.
- Sélectionnez **SHUFFLE**. Cela permet d'activer ou de désactiver la fonction.

Systeme audio

Lors de la lecture d'un CD MP3, les options de lecture aléatoire (**SHUFFLE**) sont disponibles pour l'intégralité du CD ou toutes les plages du dossier dans un ordre quelconque.

Répétition de pistes de disque compact

1. Appuyez sur la touche **MENU** et sélectionnez **MODE CD**.
2. Sélectionnez **REPETER**. Cela permet d'activer ou de désactiver la fonction. Une fois terminée, la piste en cours est répétée.

Lors de la lecture d'un CD MP3 ou WMA, vous avez la possibilité de **REPETER** la piste, ou de répéter toutes les pistes du dossier.

Balayage de piste de disque compact

La fonction **BALAYAGE** vous permet d'écouter chaque piste pendant environ cinq secondes.

Il existe plusieurs modes de balayage selon le type de CD en cours de lecture.

1. Appuyez sur la touche **MENU** et sélectionnez **MODE CD**.
2. Sélectionnez **BALAYAGE**. Cela permet d'activer ou de désactiver la fonction.

Note : *Lors de la lecture d'un CD MP3 ou WMA, vous avez la possibilité de **BALAYER** le CD, ou simplement des pistes du dossier.*

3. Appuyez sur la touche **OK** pour arrêter le mode balayage.

Lecture de fichier MP3 et WMA

MP3 (MPEG 1 Audio couche 3) ou WMA (Windows media audio) est une technologie standard et un format utilisé pour la compression de données audio. Ce système permet une utilisation plus efficace du support.

Vous pouvez lire des fichiers MP3 enregistrés sur CD au format CD-ROM, CD-R et CD-RW. Le disque doit être au format ISO 9660 niveau 1 ou niveau 2, ou Joliet ou Romeo dans le format d'expansion. Vous pouvez également utiliser un disque enregistré en multisession.

Format ISO 9660

C'est la norme internationale la plus répandue pour le format logique des fichiers et dossiers sur un CD-ROM.

Il existe plusieurs niveaux de spécification. En niveau 1, les noms de fichiers doivent être au format 8.3 (pas plus de huit caractères composant le nom, pas plus de trois caractères composant l'extension .MP3 et .WMA) et en lettres majuscules.

Les noms de dossier ne peuvent pas comporter plus de huit caractères. Il ne peut pas y avoir plus de huit niveaux de dossiers (arborescence). Les spécifications niveau 2 autorisent des noms de fichier jusqu'à 31 caractères.

Chaque dossier peut comporter jusqu'à huit arborescences.

En ce qui concerne les CD Joliet ou Romeo dans le format d'expansion, tenez compte de ces restrictions lorsque vous configurez votre logiciel de gravure de CD.

Multisession

Il s'agit d'une méthode de gravure qui permet d'ajouter des données en utilisant un enregistrement piste par piste.

Systeme audio

Les CD classiques commencent par une zone de commande du CD appelée zone d'entrée et se terminent à la fin d'une zone appelée zone de sortie. Un CD multisession est un CD composé de plusieurs sessions, chaque segment depuis une zone d'entrée jusqu'à une zone de sortie étant considéré comme une seule session.

CD-Extra : format qui enregistre les données audio (données CD audio) comme des plages sur la session 1 et enregistre les données comme des plages sur la session 2.

CD mixte : dans ce format, les données sont enregistrées comme étant la piste 1 et les données audio (données CD audio) comme la piste 2.

Formats de fichier

Lorsque des formats autres que ISO 9660 niveau 1 et niveau 2 sont utilisés, les noms de dossier ou de fichier peuvent ne pas s'afficher correctement.

Lorsque vous nommez un fichier, veillez à ajouter l'extension de fichier .MP3 ou .WMA au nom de fichier.

Si vous ajoutez l'extension .MP3 ou .WMA à un fichier enregistré sous un format autre que MP3 ou WMA, le système ne peut pas reconnaître le fichier correctement et générera des bruits aléatoires susceptibles d'endommager vos haut-parleurs.

Le temps de démarrage de la lecture des disques suivants est plus long.

- Un disque enregistré avec une arborescence compliquée.
- Un disque enregistré en multisession.
- Un disque non finalisé auquel des données peuvent encore être ajoutées.

Lecture d'un disque multisession

Lorsque la première piste de la première session comporte uniquement des données CD audio, les données CD audio de la première session sont lues. Les données CD autre qu'audio, les informations de fichier MP3 ou WMA (numéro de piste, temps, etc.) sont affichées sans son.

Lorsque la première piste de la première session n'est pas composée de données CD audio :

- S'il y a un fichier MP3 ou WMA sur le disque, seules les données MP3, WMA ou autres sont sautées. Les données CD audio ne sont pas reconnues.
- S'il n'y a pas de fichier MP3 ou WMA sur le disque, aucune donnée ne peut être lue. Les données CD audio ne sont pas reconnues.

Ordre de lecture des fichiers MP3 et WMA

La lecture des dossiers et des fichiers s'effectue dans l'ordre indiqué.

Note : *un dossier sans fichier MP3 ou WMA est sauté.*

Pour spécifier un ordre de lecture souhaité avant le nom du dossier ou du fichier, entrez l'ordre par numéro (par exemple, 01, 02), puis enregistrez des données sur un disque. L'ordre de lecture diffère selon le logiciel de gravure utilisé.

Systeme audio

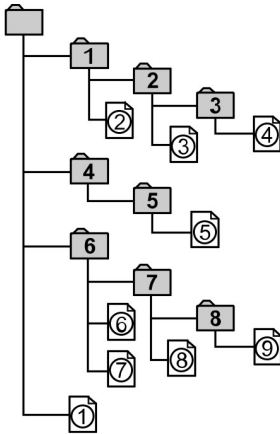

E104206

Tag ID3 Version 2

Lorsque le fichier MP3 ou WMA lu contient un tag :

- Lorsqu'une partie de tag est sautée (au début de la piste) aucun son ne sort. La durée du saut varie en fonction de la capacité du tag. Exemple : à 64 Koctets, il est d'environ 2 secondes (avec RealJukebox).
- Le temps de lecture écoulé affiché est inexact lorsqu'une partie du tag est sautée. Pour les fichiers MP3 dont le débit binaire est autre que 128 kbps, le temps n'est pas affiché avec précision pendant la lecture.
- Lorsqu'un fichier MP3 est créé avec le logiciel de conversion MP3 (par ex. RealJukebox - une marque déposée de RealNetworks Inc), le tag est automatiquement enregistré.

Navigation MP3 ou WMA

Les plages MP3 peuvent être enregistrées de diverses manières sur le CD. Elles peuvent toutes être placées dans le répertoire racine, comme sur un CD audio classique, ou être situées dans des dossiers pouvant représenter, par exemple un album, un artiste ou un genre musical.

La séquence de lecture normale sur les CD comportant plusieurs dossiers se présente comme suit :

- Lecture des pistes situées à la racine (premier niveau) en premier
- Vient alors la lecture des pistes de tout dossier quel qu'il soit situé au niveau racine
- Ensuite, la lecture passe au deuxième dossier, et ainsi de suite.

Pour naviguer jusqu'à une piste.

1. Appuyez sur les touches flèche vers le haut ou vers le bas pour accéder à la liste des pages.
2. Naviguez dans l'arborescence à l'aide des touches fléchées pour sélectionner un autre dossier ou une autre plage (fichier).
3. Appuyez sur **OK** pour sélectionner une piste en surbrillance.

Options d'affichage MP3 et WMA

Lors de la lecture d'un disque MP3 ou WMA, certaines informations codées dans chaque piste peuvent être affichées. Ces informations sont normalement les suivantes :

- Le nom du fichier.
- Le nom du dossier.
- Les informations ID3 qui peuvent être l'album ou le nom de l'artiste.

Systeme audio

L'autoradio affiche normalement le nom de fichier en cours de lecture. Pour sélectionner une ou plusieurs informations, appuyer plusieurs fois sur la touche **INFO** jusqu'à ce que l'information souhaitée apparaisse sur l'affichage.

Note : Si les informations **ID3** sélectionnées ne sont pas disponibles, **NO MP3** ou **WMA TAG** apparaît sur l'affichage.

Options d'affichage de texte CD

Lorsqu'un disque audio associé à du texte CD est en cours de lecture, quelques informations codées dans chaque plage peuvent être affichées. Ces informations sont normalement les suivantes :

- Le nom du disque.
- Le nom de l'artiste.
- Le nom de la plage.

Note : Ces options d'affichage se sélectionnent de la même manière que les affichages MP3. **NO DISC NAME** ou **NO TRACK NAME** apparaît sur l'affichage si aucune information n'a été encodée.

Fin de lecture d'un disque compact

Sur tous les autoradios, pour revenir à la réception radio, appuyez sur la touche **RADIO**.

Note : Le CD ne sera pas éjecté. Le disque effectue simplement une pause au point où la réception radio a été rétablie.

Pour reprendre la lecture du CD, appuyer de nouveau sur la touche **CD**.

LECTEUR DE DISQUE COMPACT - VÉHICULES AVEC: AM/FM/CD/BLUETOOTH/ SONY AM/FM/CD

Lecture de disque compact

Note : Pendant la lecture, l'affichage indique le disque, la piste et le temps écoulé depuis le début de la piste.

Lorsque la radio est allumée, appuyez une fois sur **CD** pour démarrer la lecture du CD.

Une fois qu'un CD est chargé, la lecture commence immédiatement.

Sélection de piste

- Appuyez une fois sur la touche de recherche vers le bas pour revenir au début de la plage en cours. Si vous appuyez dans les deux secondes qui suivent le début d'une piste, la piste précédente démarre.
- Utilisez les touches flèche haut et flèche bas pour sélectionner la piste souhaitée, puis appuyez sur **OK**.

Utilisez le clavier numérique pour choisir une piste. composez le numéro de la piste désirée dans son intégralité (par exemple, 1 suivi de 2 pour la piste 12) ou composez le numéro et appuyez directement sur **OK**.

Avance et retour rapides

Maintenez les touches recherche vers le bas ou vers le haut enfoncées pour effectuer une recherche en avant ou en arrière parmi les pistes du disque.

Lecture aléatoire

La lecture aléatoire permet la lecture de toutes les plages du CD dans un ordre quelconque.

Appuyez sur la touche de fonction 2.

Systeme audio

Note : Lors de la lecture d'un CD MP3, vous pouvez sélectionner le mode de lecture aléatoire pour toutes les pistes du CD ou pour les pistes du dossier en cours de lecture. Appuyez sur la touche de fonction 2 pour basculer entre ces deux options.

Si nécessaire, utilisez la touche de recherche vers le haut ou vers le bas pour sélectionner la prochaine piste de façon aléatoire.

Répétition de pistes de disque compact

Appuyez sur la touche de fonction 1.

Note : Lors de la lecture d'un CD MP3 ou WMA, vous pouvez demander au système de répéter la piste en cours de lecture ou toutes les pistes du dossier en cours de lecture. Appuyez sur la touche de fonction 1 pour basculer entre ces deux options.

Balayage de piste de disque compact

Appuyez sur la touche de fonction 3.

Note : Lors de la lecture d'un CD MP3 ou WMA, vous pouvez demander au système de balayer toutes les pistes du CD ou les pistes du dossier en cours de lecture. Appuyez sur la touche de fonction 3 pour basculer entre ces deux options.

Lecture de fichier MP3 et WMA

MP3 (MPEG 1 Audio couche 3) ou WMA (Windows media audio) est une technologie standard et un format utilisé pour la compression de données audio. Ce système permet une utilisation plus efficace du support.

Vous pouvez lire des fichiers MP3 enregistrés sur CD au format CD-ROM, CD-R et CD-RW. Le disque doit être au format ISO 9660 niveau 1 ou niveau 2, ou Joliet ou Romeo dans le format d'expansion. Vous pouvez également utiliser un disque enregistré en multisession.

Format ISO 9660

C'est la norme internationale la plus répandue pour le format logique des fichiers et dossiers sur un CD-ROM.

Il existe plusieurs niveaux de spécification. En niveau 1, les noms de fichiers doivent être au format 8.3 (pas plus de huit caractères composant le nom, pas plus de trois caractères composant l'extension .MP3 et . WMA) et en lettres majuscules.

Les noms de dossier ne peuvent pas comporter plus de huit caractères. Il ne peut pas y avoir plus de huit niveaux de dossiers (arborescence). Les spécifications niveau 2 autorisent des noms de fichier jusqu'à 31 caractères.

Chaque dossier peut comporter jusqu'à huit arborescences.

En ce qui concerne les CD Joliet ou Romeo dans le format d'expansion, tenez compte de ces restrictions lorsque vous configurez votre logiciel de gravure de CD.

Multisession

Cette méthode de gravure permet d'ajouter des données en utilisant un enregistrement piste par piste.

Les CD classiques commencent par une zone de commande du CD appelée zone d'entrée et se terminent à la fin d'une zone appelée zone de sortie. Un CD multisession est un CD composé de plusieurs sessions, chaque segment depuis une zone d'entrée jusqu'à une zone de sortie étant considéré comme une seule session.

Systeme audio

CD-Extra : format qui enregistre les données audio (données CD audio) comme des plages sur la session 1 et enregistre les données comme des plages sur la session 2.

CD mixte : dans ce format, les données sont enregistrées en tant que piste 1 et les données audio (données CD audio) en tant que piste 2.

Formats de fichier

Lorsque des formats autres que ISO 9660 niveau 1 et niveau 2 sont utilisés, il est possible que les noms des dossiers ou des fichiers ne s'affichent pas correctement.

Lorsque vous nommez un fichier, veillez à ajouter l'extension de fichier .MP3 ou .WMA au nom de fichier.

Si vous ajoutez l'extension .MP3 ou .WMA à un fichier enregistré sous un format autre que MP3 ou WMA, le système ne peut pas reconnaître le fichier correctement et émet des bruits aléatoires susceptibles d'endommager les haut-parleurs.

Le temps de démarrage de la lecture des disques suivants est plus long.

- Un disque enregistré avec une arborescence compliquée.
- Un disque enregistré en multisession.
- Un disque non finalisé auquel vous pouvez encore ajouter des données.

Lecture d'un disque multisession

Lorsque la première piste de la première session comporte uniquement des données CD audio, la lecture des données CD audio de la première session commence. Les données CD qui ne sont pas des données audio ainsi que les informations de fichier MP3 ou WMA (numéro de piste, durée, etc.) sont affichées sans son.

Lorsque la première piste de la première session n'est pas composée de données CD audio :

- Si un fichier MP3 ou WMA est présent sur le disque, le système passe ce fichier et les autres données. Les données CD audio ne sont pas reconnues.
- S'il n'y a pas de fichier MP3 ou WMA sur le disque, aucune donnée n'est lue. Les données CD audio ne sont pas reconnues.

Ordre de lecture des fichiers MP3 et WMA

La lecture des dossiers et des fichiers s'effectue dans l'ordre indiqué.

Note : Le système passe tous les dossiers qui ne contiennent pas de fichier MP3 ou WMA.

Pour indiquer un ordre de lecture avant le nom du dossier ou du fichier, saisissez l'ordre par numéro (par exemple, 01 ou 02) puis enregistrez les données sur un disque. L'ordre de lecture diffère selon le logiciel de gravure utilisé.

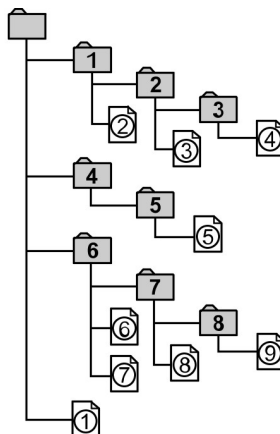

E104206

Systeme audio

Tag ID3 Version 2

Lorsque le fichier MP3 ou WMA lu contient un tag :

- Lorsqu'une partie de tag est sautée (au début de la piste) aucun son ne sort. La durée du saut varie en fonction de la capacité du tag. Exemple : à 64 Koctets, il est d'environ 2 secondes (avec RealJukebox).
- Le temps de lecture écoulé affiché est inexact lorsqu'une partie du tag est sautée. Pour les fichiers MP3 dont le débit binaire est autre que 128 ko/s, la durée n'est pas affichée précisément pendant la lecture.
- Lorsqu'un fichier MP3 est créé avec un logiciel de conversion MP3 (par ex. RealJukebox, une marque déposée de RealNetworks Inc.), le tag est généré automatiquement.

Navigation MP3 ou WMA

Vous pouvez enregistrer les pistes MP3 sur le CD de plusieurs façons. Vous pouvez les placer dans le répertoire racine, comme sur un CD audio classique, ou dans des dossiers classés par catégories, par exemple, par album, par artiste ou par genre musical.

La séquence de lecture normale sur les CD comportant plusieurs dossiers se présente comme suit :

- Lecture des pistes situées à la racine (premier niveau) en premier
- Vient alors la lecture des pistes de tout dossier quel qu'il soit situé au niveau racine
- Ensuite, la lecture passe au deuxième dossier, et ainsi de suite.

Pour naviguer jusqu'à une piste :

1. Appuyez sur les touches flèche vers le haut ou vers le bas pour accéder à la liste des plages.

2. Naviguez dans l'arborescence à l'aide des touches fléchées pour sélectionner un autre dossier ou une autre plage (fichier).
3. Appuyez sur **OK** pour sélectionner une piste en surbrillance.

Options d'affichage MP3 et WMA

Lors de la lecture d'un disque MP3 ou WMA, il est possible d'afficher certaines informations codées dans chaque piste. Ces informations comprennent en principe :

- Le nom du fichier.
- Le nom du dossier.
- Les informations ID3, qui peuvent correspondre à l'album ou au nom de l'artiste.

L'autoradio affiche normalement le nom du fichier en cours de lecture. Pour sélectionner une ou plusieurs informations, appuyez plusieurs fois sur **INFO** jusqu'à ce que l'information souhaitée apparaisse sur l'affichage.

Note : Si les informations ID3 sélectionnées ne sont pas disponibles, **NO MP3** ou **WMA TAG** apparaît sur l'affichage.

Options d'affichage de texte CD

Lorsqu'un disque audio comprenant du CD-Text est en cours de lecture, certaines informations codées dans chaque piste peuvent être affichées. Ces informations comprennent en principe :

- Le nom du disque.
- Le nom de l'artiste.
- Le nom de la plage.

Note : Vous pouvez sélectionner ces options d'affichage de la même manière que les affichages MP3. **NO DISC NAME** ou **NO TRACK NAME** apparaît sur l'affichage si aucune information n'a été encodée.

Systeme audio

Fin de lecture d'un disque compact

Sur tous les autoradios, pour revenir à la réception radio, appuyez sur **RADIO**.

Note : *Le CD n'est pas éjecté. Le disque est mis en pause à l'endroit où il s'est arrêté quand le système est rebasculé en mode radio.*

Pour reprendre la lecture du CD, appuyez de nouveau sur **CD**.

PRISE D'ENTRÉE AUXILIAIRE

AVERTISSEMENTS



Le fait de conduire avec une source de distraction peut entraîner une perte de contrôle du véhicule, des accidents et des blessures. Nous vous recommandons vivement de faire preuve de la plus grande prudence lorsque vous utilisez un appareil ou une fonctionnalité susceptible de détourner votre attention de la route. La conduite en toute sécurité de votre véhicule est votre première responsabilité. Nous vous déconseillons l'utilisation d'appareils portables lorsque vous conduisez et nous vous invitons à utiliser les systèmes de commande vocale lorsque cela est possible. Assurez-vous d'avoir pris connaissance de toutes les lois applicables susceptibles d'avoir une incidence sur l'utilisation d'appareils électroniques au volant.



Par mesure de sécurité, ne branchez pas et ne modifiez pas les réglages de votre lecteur multimédia portable en cours de conduite.



Rangez votre lecteur multimédia portable dans un endroit sûr, comme la console centrale ou la boîte à gants, lorsque votre véhicule roule. Les objets durs peuvent se transformer en projectiles en cas de collision ou d'arrêt

AVERTISSEMENTS

brutal et leur présence augmente les risques de blessures graves. Le câble de rallonge audio doit être suffisamment long pour permettre le rangement en toute sécurité du lecteur multimédia portable pendant la conduite.

La prise d'entrée auxiliaire vous permet de brancher et d'écouter de la musique à partir de votre lecteur multimédia portable via les haut-parleurs de votre véhicule. Vous pouvez utiliser n'importe quel lecteur multimédia portable permettant l'utilisation d'écouteurs. Votre câble de rallonge audio doit comporter des connecteurs mâles de trois millimètres et demi (1/8 pouce) à chaque extrémité.

1. Assurez-vous que votre véhicule est immobile et que l'autoradio et les lecteurs multimédia portable sont éteints.
2. Branchez le câble de rallonge du lecteur multimédia portable sur la prise d'entrée auxiliaire.
3. Allumez la radio. Sélectionnez une station FM réglée ou un CD.
4. Réglez le volume comme vous le souhaitez.
5. Allumez le lecteur multimédia portable et réglez le volume sur la moitié de son niveau maximum.
6. Appuyez sur la touche **AUX** jusqu'à ce que **LIGNE** ou **ENTRÉE LIGNE** s'affiche sur l'écran. Vous devez pouvoir entendre la musique de votre appareil même si le volume est bas.
7. Réglez le volume sur votre lecteur multimédia portable jusqu'à ce qu'il atteigne le niveau du volume de la station FM ou du CD. Pour effectuer ce réglage, utilisez les commandes **AUX** et **FM** ou **CD** en alternance.

Systeme audio

DÉPISTAGE DES PANNES AUDIO

Affichage de l'autoradio	Rectification
CONTRÔLER CD	Message général d'erreur pour les défauts de CD (lecture de CD impossible, CD de données inséré, etc.) Vérifiez que le disque a été inséré dans le bon sens. Nettoyez le CD et essayez de nouveau ou remplacez le disque par un disque déjà utilisé. Si l'erreur persiste, contactez votre concessionnaire.
ANOMALIE LECTEUR CD	Message d'erreur général relatif aux défauts de CD, par exemple un défaut de mécanisme potentiel.
TEMP LECTEUR CD ÉLEVÉE	La température ambiante est trop élevée - le lecteur ne fonctionnera pas tant qu'il n'aura pas refroidi.

Navigation

Pour accéder aux fonctions du système, appuyer sur la touche correspondante de la façade. Le mode sélectionné s'affichera.

Pour obtenir des instructions sur le fonctionnement de l'autoradio et les fonctions de navigation disponibles, reportez-vous à la procédure appropriée pour l'autoradio. Voir **Système audio** (page 208).

Chargement des données cartographiques

AVERTISSEMENTS



La vitesse maximum indiquée peut ne pas être applicable pour votre véhicule. Vous êtes responsable à tout moment du contrôle de votre véhicule, de la supervision des systèmes et du respect des limites de vitesse. Le non-respect de cette consigne pourrait entraîner une perte de contrôle du véhicule.



Le verre de l'écran à cristaux liquides peut se casser en cas de choc avec un objet dur. Si le verre se brise, ne pas toucher la matière cristalline liquide. En cas de contact avec la peau, la laver immédiatement à l'eau et au savon.

Note : Ne mettez pas le contact et n'essayez pas de démarrer le moteur pendant la mise à jour du logiciel.

Note : Ne pas nettoyer l'appareil avec des solvants ou des produits de nettoyage en aérosol. Utiliser uniquement un chiffon humide.

Note : la carte SD de navigation doit se trouver dans la fente pour cartes SD pour permettre le fonctionnement du système d'aide à la navigation. Si vous avez besoin d'une carte SD de rechange, contactez un concessionnaire agréé.

Note : la fente pour cartes SD est à ressort. Pour retirer la carte SD, enfoncez-la, puis relâchez-la. Ne tentez pas de retirer la carte sans l'avoir d'abord enfoncée. Cela pourrait l'endommager.



E129900

1. Insérez la carte SD de navigation dans la fente.
2. Appuyez sur la touche **NAV**. L'avertissement de sécurité routière confirme que les données cartographiques ont bien été importées.
3. Le système peut maintenant être utilisé.

Pour obtenir les mises à jour des cartes et les mises à niveau du système, veuillez consulter un concessionnaire agréé.

Note : Vous ne pouvez utiliser que des données sous licence Ford.

Sécurité routière

AVERTISSEMENT



Le fait de conduire avec une source de distraction peut entraîner une perte de contrôle du véhicule, des accidents et des blessures. Nous vous recommandons vivement de faire preuve de la plus grande prudence lorsque vous utilisez un appareil susceptible de détourner votre attention de la route. La conduite en toute sécurité de votre véhicule est votre première responsabilité. Nous vous déconseillons l'utilisation d'appareils portables lorsque vous conduisez et nous vous invitons à utiliser les systèmes de commande vocale lorsque c'est possible. Assurez-vous d'avoir pris connaissance de toutes les lois applicables susceptibles d'avoir une incidence sur l'utilisation d'appareils électroniques au volant.

Note : *Vous êtes le seul responsable de la conduite de votre véhicule en toute sécurité et vous devez juger de la sécurité des itinéraires suggérés. Les fonctions de navigation ne constituent qu'une assistance. Vous devez prendre vos décisions d'après l'observation des conditions locales et du code de la route applicable. Ne suivez pas les itinéraires suggérés s'ils impliquent une manœuvre dangereuse ou illégale, entraînent une situation dangereuse, où si vous êtes dirigé vers une zone que vous considérez comme dangereuse. Les cartes utilisées par ce système peuvent comporter des inexactitudes dues à des erreurs, des changements au niveau de la route, des conditions de circulation ou de conduite.*

Informations de sécurité

Si vous devez visualiser en détails les instructions d'itinéraire, quittez la route et arrêtez-vous à un endroit où vous pouvez stationner sans danger.

Définition d'un itinéraire

1. Appuyez sur la touche **NAV**.
2. Sélectionnez **Entrée de destination**.
3. En commençant par le haut, sélectionnez le pays suivi du code postal ou de la ville, puis du nom de la rue avec le numéro ou l'intersection.
4. Utilisez les flèches pour saisir les informations sur l'adresse.
5. Après avoir saisi les informations requises, sélectionnez **Lancer guidage** ou appuyez sur la touche de fonction un pour lancer le calcul de l'itinéraire.

Note : *Après la première saisie, le pays sélectionné reste l'option par défaut jusqu'à ce que vous le changiez manuellement.*

Note : *Si nécessaire, vous pouvez sélectionner différents écrans de caractères en utilisant les flèches haut et bas.*

Note : *Si vous cherchez seulement à vous rendre dans le centre d'une ville, il vous suffit de saisir le nom de la ville et de lancer le guidage.*

Note : *Si vous cherchez seulement à vous rendre dans un quartier d'une ville par exemple, il vous suffit de saisir le nom du quartier et de lancer le guidage.*

L'itinéraire est calculé et l'affichage revient sur l'écran de navigation principal. Si vous y êtes invité(e), sélectionnez d'abord le type d'itinéraire souhaité. Suivez les instructions vocales et à l'écran pour atteindre votre destination.

Structure du menu

Vous pouvez accéder au menu à l'aide des commandes de l'écran d'information et de divertissement. Voir **Affichages d'informations** (page 69).

Note : *L'affichage de certaines options peut être légèrement différent, ou certaines options peuvent ne pas apparaître du tout si les éléments sont des options.*

Navigation

Système de navigation	
Itinéraire*	Guidage actif
	Détails itinéraire
	Déviation
	Débloq. tronçons
Entrée destination*	Pays
	Ville/C. postal
	Rue
	Quartier
	Lancer guidage
Circulation*	TA
	TMC sur itinéraire
	Tous les TMC
	Déviation
	Détails itinéraire
	Débloq. tronçons
Domicile*	Lancer guidage
	Changer adresse
Dernières dest.*	
Favoris*	Favoris (a-z)
Points d'intérêt*	Points d'intérêt proches
	Près de la dest.
	Le long de l'autor.
	POI de l'adresse
	Rechercher nom
Définition circuit*	Nouveau circuit
	Circuits mémorisés

Navigation

Système de navigation		
Enreg. position*		
Options itinéraire*	Itinéraire	Éco
		Sportif
		Court
		Toujours demander
	Conduite :	Calme
		Normal
		Sportif
	Réglages Éco	Remorque
		Coffre de toit
	Dynamique	
	Autoroute	
	Tunnel	
	Ferry	
	Péage	
	Routes saison.	
Vignette		
Fonctions spéc.*	Info GPS	
	Infos système	
	Entrer position	
	Mode Démo	

*Veuillez vous reporter au tableau approprié pour une description de ces éléments de menu.

Options itinéraire

Appuyez sur la touche **NAV** et faites défiler le menu jusqu'à **Options itinéraire**. Vous pouvez ensuite définir vos options d'itinéraire pour les paramètres suivants :

Itinéraire

Vous pouvez sélectionner **Toujours demander** pour être sûr que vous aurez toujours la possibilité de choisir l'option d'itinéraire souhaitée pour votre trajet.

Navigation

Éco

Utilise l'itinéraire qui consomme le moins de carburant.

Note : *Votre style de conduite a une influence sur ce paramètre.*

Sportif

Utilise l'itinéraire le plus rapide possible.

Court

Utilise l'itinéraire le plus court possible.

Conduite :

Calme

Cette option calcule votre heure d'arrivée si vous adoptez une conduite calme jusqu'à la destination.

Normal

Cette option calcule votre heure d'arrivée si vous adoptez une conduite normale jusqu'à la destination.

Sportif

Cette option calcule votre heure d'arrivée si vous adoptez une conduite rapide jusqu'à la destination.

Réglages Éco

Remorque

Cette fonction vous permet de modifier les réglages d'économie de votre itinéraire pour tenir compte du fait que vous tractez une remorque et de la taille de la remorque.

Coffre de toit

Cette fonction vous permet de modifier les réglages d'économie de votre itinéraire pour tenir compte du fait que vous utilisez un coffre de toit.

Dynamique

Lorsqu'elle est activée, et si le système reçoit un signal de station d'information routière valide, l'itinéraire sera mis à jour automatiquement pour prendre en compte les incidents de circulation ou les embouteillages en temps réel.

Note : *Cette fonction peut être utile pour éviter les retards au niveau du trajet.*

Autoroute

Lorsque cette fonction est désactivée, le système évite les autoroutes sur votre itinéraire et met à jour automatiquement la distance et les temps de votre itinéraire.

Tunnel

Lorsque cette fonction est désactivée, le système évite les tunnels sur votre itinéraire et met à jour automatiquement la distance et les temps de votre itinéraire.

Ferrys et trains de voitures

Lorsque cette fonction est désactivée, le système évite les traversées en ferry et les installations de transport en train de voitures sur votre itinéraire et met à jour automatiquement la distance et les temps de votre itinéraire.

Péage

Lorsque cette fonction est désactivée, le système évite les routes à péage sur votre itinéraire et met à jour automatiquement la distance et les temps de votre itinéraire.

Routes saison.

Lorsque cette fonction est désactivée, le système évite les routes saisonnières (les cols de montagne par exemple) sur votre itinéraire et met à jour automatiquement la distance et les temps de votre itinéraire.

Navigation

Vignette

Lorsque cette fonction est désactivée, le système évite les itinéraires à péage et met à jour automatiquement la distance et les temps de votre itinéraire.

Réglage de vos préférences de navigation

Sélectionnez les réglages que le système devra prendre en compte lors de la définition de votre itinéraire.

Informations

Appuyez sur la touche d'information pour afficher les détails concernant votre emplacement actuel ou votre trajet. Lors d'un guidage routier actif, appuyez sur cette touche pour répéter la dernière instruction de navigation.

Appuyez sur la touche NAV et choisissez parmi les options suivantes.

Si vous sélectionnez	Vous pouvez
Entrée destination	Saisir les détails sur votre destination (par exemple : vous pouvez saisir des noms de villes, des noms de rues, ou choisir un lieu à partir d'une carte).
Circulation	Choisir la manière dont vous voulez que le système traite les problèmes de circulation survenus sur votre itinéraire (par exemple déviations sur l'itinéraire).
Domicile	Voir l'emplacement actuellement enregistré en tant que position du domicile sur la carte. Une seule entrée peut être sauvegardée en tant qu'adresse du domicile.
Dernières dest.	Accéder à un historique des destinations précédentes entrées dans le système. Sélectionnez la destination souhaitée dans cette liste.
Favoris	Consulter une liste de vos favoris enregistrés.
Points d'intérêt	Rechercher et sélectionner des points d'intérêt à proximité, sur votre itinéraire ou à destination. Vous pouvez effectuer une recherche par nom ou par catégorie.
Définition circuit	Paramétrer et enregistrer un nouveau circuit en saisissant plusieurs destinations et en sélectionnant l'ordre dans lequel vous voulez y passer. Vous pouvez modifier un circuit existant ou repartir d'un circuit précédent. Le système calcule automatiquement et affiche l'itinéraire choisi.

Navigation

Si vous sélectionnez	Vous pouvez
Enreg. position	Enregistrer et attribuer un nom à votre position actuelle. Elle sera automatiquement enregistrée dans vos favoris.
Options itinéraire	Définir les options de votre itinéraire à partir de la liste proposée.
Fonctions spéc.	Sélectionner les informations relatives au GPS et au système ou obtenir une démonstration des fonctionnalités du système. Sélectionnez le mode de démonstration pour que le système simule un voyage lorsque le véhicule est immobile. Vous pouvez sélectionner manuellement une position de départ du véhicule.

Appuyez sur la touche MENU, sélectionnez l'option de navigation et choisissez parmi les options suivantes.

Si vous sélectionnez	Vous pouvez
Options itinéraire	Définir vos options d'itinéraire.
Affichage carte	Personnaliser l'affichage de la carte pour votre déplacement (flèches sur la carte, heures d'arrivée et contenu de la carte par exemple).
Assistance	Personnaliser les informations à afficher pour votre itinéraire spécifique (par exemple : panneaux de signalisation, bandes de circulation, limitations de vitesse, etc.). Activer ou désactiver la fonction d'avertissement de danger.
Données perso.	Supprimer vos données personnelles (par exemple : l'adresse de votre domicile, etc.).
Rétablir réglages	Réinitialiser les réglages d'aide à la navigation.

Enregistrement de l'adresse de votre domicile

1. Appuyez sur la touche **NAV**.
2. Sélectionnez l'option Domicile.
3. Saisissez les informations requises à l'aide des flèches.
4. Appuyez sur la touche de fonction de confirmation.

Note : Votre dernière destination s'affiche automatiquement si vous modifiez l'adresse de votre domicile.

Ajout d'un favori

1. Appuyez sur la touche **NAV**.
2. Faites défiler le menu jusqu'à l'option Entrée destination.
3. Saisissez les informations requises à l'aide des flèches.

Navigation

- Appuyez sur la touche de fonction d'enregistrement.

Note : *Si vous enregistrez la position, elle sera également sauvegardée dans vos favoris.*

Sélection d'un favori

- Appuyez sur la touche **NAV**.
- Sélectionnez l'option Favoris.
- Utilisez les flèches pour sélectionner la destination souhaitée.
- Appuyez sur **OK** pour lancer la navigation.

Réglage du niveau de la voix de navigation

Vous pouvez régler le niveau des invites vocales lorsqu'une invite est active en utilisant les commandes de volume.

Note : *Lors d'un guidage routier actif, appuyez sur la touche d'information pour répéter la dernière instruction de navigation.*

Mixage navigation/audio

Cette fonction vous permet de régler le niveau de mixage sonore entre l'autoradio et l'aide vocale à la navigation. Voir **Généralités** (page 69).

Entrée destination - Intuitive

Cette fonction recherche un certain nombre de destinations dont l'orthographe est semblable à votre saisie. C'est une fonction utile si vous n'êtes pas sûr de l'orthographe d'une destination.

- Appuyez sur la touche **NAV**.
- Faites défiler le menu jusqu'à l'option Entrée destination.
- Avant de saisir les informations sur votre destination, sélectionnez **Intuitive**, puis commencez à saisir votre destination.

- Appuyez sur la touche **OK**. Le système recherche alors des destinations avec une orthographe similaire.
- Utilisez les flèches pour sélectionner une destination dans la liste et appuyez sur la touche **OK** pour confirmer votre destination.

Affichages itinéraire

Affichage carte

Appuyez sur la touche **MAP** pour afficher le mode carte. Cette vue montre votre emplacement actuel avec votre véhicule au centre indiqué sous forme d'une flèche entourée par un cercle. La flèche est tournée dans le sens du trajet.

Les informations de la ligne supérieure indiquent le nom de la route actuelle ou celui de la prochaine route à prendre à l'approche d'un virage.

Vous pouvez modifier la façon dont la carte est affichée en modifiant les réglages d'orientation et de zoom. Appuyez sur la touche de fonction un. L'échelle de la carte actuelle apparaît sur l'affichage.

Les réglages de l'échelle de la carte peuvent être définis entre 0,05 et 500 miles ou entre 50 mètres et 500 kilomètres, avec un réglage automatique sur le haut. Le réglage automatique modifie constamment l'échelle de la carte selon la vitesse du véhicule et le type de route pratiquée.

Vous pouvez utiliser les flèches pour modifier la vue en affichage 2D, virage par virage, 3D ou neutre.

Zoom

Cette fonction zoome automatiquement vers l'avant dans l'affichage carte lorsque vous devez tourner ou effectuer des manœuvres plus complexes. En mode automatique, l'échelle de zoom revient au niveau précédent peu de temps après.

Navigation

Manuel : appuyez sur la touche de fonction un et réglez le paramètre en utilisant les flèches vers la gauche et vers la droite. Appuyez sur **OK** pour confirmer votre réglage.

Automatique : appuyez sur la touche de fonction un et utilisez les flèches vers le haut et vers le bas pour sélectionner l'option automatique. Appuyez sur **OK** pour confirmer votre réglage.

Déplacement

Lorsque vous êtes en mode carte, appuyez sur la touche de fonction deux. Vous pouvez alors utiliser les flèches de l'autoradio pour vous déplacer dans la carte.

Appuyez à nouveau sur la touche de fonction deux pour revenir à la vue d'origine.

Affichage navigation

Après le début d'un itinéraire de navigation, l'écran par défaut est l'écran de navigation principal.

Une fois un itinéraire actif en cours, le guidage est donné par des informations portées à l'écran et des instructions vocales. Quelle que soit la source audio dans laquelle vous souhaitez laisser le système, des informations de base virage par virage et de distance restent affichées sur l'écran sous la forme d'un encart graphique. Vous n'avez pas besoin de laisser le système sur l'écran de navigation principal lorsque vous parcourez un itinéraire. Appuyez sur la touche **MAP** à tout moment pour revenir à l'écran de navigation principal. Si nécessaire, des informations légèrement plus détaillées sur votre itinéraire peuvent être disponibles en utilisant l'écran de navigation principal.

Avertissement de zone dangereuse

Le système prend en charge une fonction d'avertissement de zone dangereuse qui vous renseigne sur les zones de trafic dangereuses au moyen d'un retour d'informations visible et audible. Vous pouvez activer et désactiver le système à l'aide du menu de l'écran d'information et de divertissement. Reportez-vous à l'**Assistance** dans le menu de navigation.

Note : Cette fonction n'est disponible que dans certains pays.

Mise à jour des cartes de navigation

Des mises à jour annuelles des cartes de navigation sont disponibles à l'achat. Contactez un concessionnaire agréé.

Homologations



Le logo SD est une marque déposée.

Le logiciel de navigation est partiellement basé sur le travail de l'équipe FreeType © 2006

Le logiciel de navigation est partiellement basé sur le travail du groupe JPEG indépendant.

GÉNÉRALITÉS

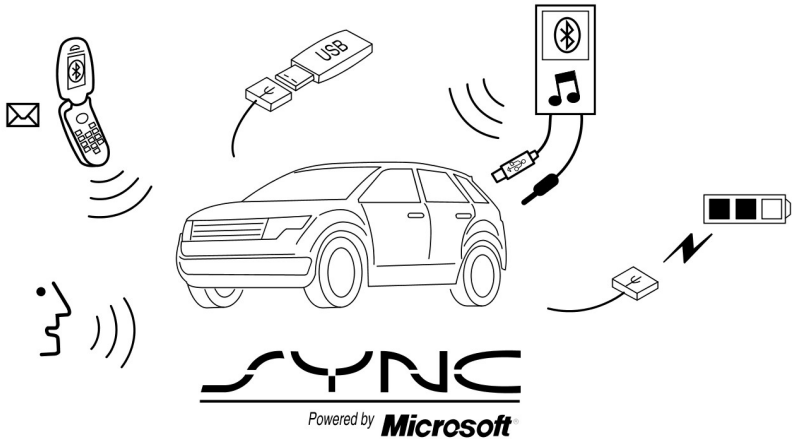

E142598

SYNC est un système de communication intégré au véhicule qui fonctionne avec votre téléphone cellulaire compatible Bluetooth et votre lecteur multimédia portable.

Il vous permet de :

- Passer et recevoir des appels
- Ecouter de la musique à partir de votre lecteur multimédia
- Utiliser l'Aide Appel Détresse
- Accéder aux contacts de votre répertoire et à votre musique à l'aide des commandes vocales
- Charger de la musique depuis le téléphone cellulaire connecté
- Sélectionner des SMS prédéfinis

- Utiliser le système avancé de reconnaissance vocale
- Charger un appareil USB (si le dispositif le permet).

Assurez-vous de consulter le manuel d'utilisation de votre appareil avant de l'utiliser avec SYNC.

Assistance

Veuillez contacter un concessionnaire agréé pour une assistance plus approfondie. Pour de plus amples informations, veuillez vous rendre sur le site Web Ford de votre région.

Informations de sécurité

AVERTISSEMENT



Le fait de conduire avec une source de distraction peut entraîner une perte de contrôle du véhicule, des accidents et des blessures. Nous vous recommandons vivement de faire preuve de la plus grande prudence lorsque vous utilisez un appareil susceptible de détourner votre attention de la route. La conduite en toute sécurité de votre véhicule est votre première responsabilité. Nous vous déconseillons d'utiliser des appareils portables lorsque vous conduisez et nous vous invitons à utiliser des systèmes à commande vocale lorsque possible. Assurez-vous d'avoir pris connaissance de toutes les lois applicables susceptibles d'avoir une incidence sur l'utilisation d'appareils électroniques au volant.

Lorsque vous utilisez SYNC :

- Ne mettez pas en marche un lecteur multimédia si les fils ou les câbles d'alimentation sont cassés, coupés ou endommagés. Disposez les fils et les câbles avec précaution : assurez-vous que vous ne risquez pas de marcher dessus et qu'ils ne gênent pas le fonctionnement des pédales, des sièges, des compartiments ou n'empêchent pas de conduire en toute sécurité.
- Ne laissez aucun appareil en marche dans votre véhicule en cas de conditions extrêmes : il pourrait être endommagé. Pour plus d'informations, reportez-vous au manuel d'utilisation de votre appareil.
- Ne tentez aucune maintenance ou réparation sur le système. Contactez un concessionnaire agréé.

Confidentialité

Lorsqu'un téléphone cellulaire se connecte à SYNC, le système crée un profil lié au téléphone en question. Le système crée ce profil pour vous permettre de profiter d'un plus grand nombre de fonctionnalités et pour optimiser le fonctionnement. Ce profil peut notamment contenir des données sur votre répertoire téléphonique, vos SMS (lus ou non) et l'historique des appels. Cet historique comprend les appels passés/reçus quand votre téléphone cellulaire n'était pas connecté au système. Si vous connectez un lecteur multimédia, le système crée et conserve un index des contenus multimédias pris en charge. Le système enregistre également un court journal de développement d'environ 10 minutes pour chacune des activités récentes du système. Le profil du journal et d'autres données du système sont susceptibles d'être utilisés pour améliorer le système et aider à diagnostiquer les problèmes potentiels.

Le profil du téléphone cellulaire, l'index des lecteurs multimédias et le journal de développement restent dans le système jusqu'à ce que vous les supprimiez. Généralement, ils sont uniquement accessibles depuis le véhicule lorsque le téléphone cellulaire ou le lecteur multimédia est connecté. Si vous ne souhaitez plus utiliser le système ou votre véhicule, nous vous conseillons d'effectuer une remise à zéro complète afin d'effacer toutes les informations enregistrées. Voir **Affichages d'informations** (page 69).

Un équipement spécifique est nécessaire pour accéder aux données du système. L'accès au module SYNC® du véhicule est également requis. Nous n'accédons pas aux données du système sans votre consentement à d'autres fins que celles décrites. Y font exception les cas suivants : une injonction d'un tribunal ou lorsque cela est exigé par les forces de l'ordre, d'autres

instances gouvernementales ou tout autre tiers agissant avec un pouvoir légal. D'autres parties pourraient tenter d'accéder à ces informations indépendamment de nous. Des informations supplémentaires sur la confidentialité sont disponibles. Voir **Applications et services SYNC™** (page 280).

UTILISATION DE LA RECONNAISSANCE VOCALE

Ce système vous permet de contrôler plusieurs fonctions grâce aux commandes vocales. Vous pouvez ainsi garder vos mains sur le volant de direction et vous concentrer sur ce qui vous entoure.

Conseils

Assurez-vous que l'habitacle de votre véhicule est aussi silencieux que possible. Le bruit du vent provenant des fenêtres ouvertes et les vibrations de la route peuvent empêcher le système de reconnaître les commandes vocales.

Avant de donner une commande vocale, patientez jusqu'à la fin du bip unique signalant la fin de l'annonce du système. Toute commande énoncée avant ce signal n'est pas enregistrée par le système.

Parlez de façon naturelle, sans faire de pauses trop longues entre les mots.

Vous pouvez interrompre le système en cours de commande à tout moment en appuyant sur la touche Voix. Vous pouvez également annuler à tout moment une session de commande vocale en appuyant sur la touche Voix et en la maintenant enfoncée.

Démarrer une session de commande vocale



Appuyez sur la touche Voix. Une liste des commandes disponibles s'affiche sur l'écran.

Dites	Si vous voulez
« Bluetooth Audio »	Charger de la musique depuis votre téléphone cellulaire.
« Annuler »	Annuler l'action demandée.
« Entrée ligne »	Accéder à l'appareil connecté via la prise d'entrée auxiliaire.
« Téléphone »	Passer un appel.
« SYNC »	Revenir au menu principal.
« USB »	Accéder à l'appareil connecté via le port USB.
« Paramètres vocaux »	Régler le niveau d'interaction vocale et de réponse du système.
« Aide »	Entendre la liste des commandes vocales disponibles pour le mode en cours.

Interactions et réponses du système

Le système vous répond avec une gamme de signaux sonores, d'invites, de questions et de confirmations vocales, selon la situation et le niveau d'interaction que vous avez choisi. Vous pouvez personnaliser le système de reconnaissance vocale de manière à ce qu'il fournisse plus ou moins d'instructions et de réponses.

Le réglage par défaut est défini sur un niveau d'interaction élevé afin de vous aider à maîtriser le fonctionnement du système. A tout moment, vous pouvez modifier ces paramètres.

Régler le niveau d'interaction



Appuyez sur la touche Voix. Dites « Paramètres vocaux » lorsque vous y êtes invité, puis énoncez l'une des commandes suivantes :

Si vous dites	Le système
"Mode d'interaction avancé"	Diminue les interactions vocales et augmente les invites sonores.
"Mode d'interaction standard"	Fournit une interaction et un guidage plus détaillés.

Le système active par défaut le mode d'interaction standard.

Les invites de confirmation sont de brèves questions posées par le système lorsqu'il n'est pas certain de votre demande, ou lorsqu'il existe plusieurs réponses possibles à votre demande. Par exemple, le système peut demander si la commande téléphone est correcte.

Appuyez sur la touche Voix pour modifier le réglage de l'invite de confirmation. Dites "Paramètres vocaux" lorsque vous y êtes invité, puis énoncez l'une des commandes suivantes :

Si vous dites	Le système
"Invite de confirmation désactivée"	Est plus intuitif dans ses réponses. Occasionnellement, le système pourra vous demander de confirmer votre demande.
"Invite de confirmation activée"	Précise vos commandes vocales avec une brève question.

Le système établit des listes de suggestions lorsqu'il considère qu'il existe plusieurs réponses, toutes plausibles, à vos commandes vocales. Lorsque ce paramètre est activé, le système peut vous demander de préciser jusqu'à quatre possibilités.

Par exemple, dites « un » après le signal sonore pour appeler Jean Dupont chez lui. Dites « deux » après le signal sonore pour appeler Jeannot Dupont sur son portable. Dites « trois » après le signal sonore pour appeler Jeanne Dupont chez elle.

La même logique s'applique au contenu multimédia. Par exemple, dites « un » après le signal sonore pour jouer du Jean Dupont. Dites « deux » après le signal

sonore pour jouer du Jeannot Dupont. Dites « trois » après le signal sonore pour jouer du Jeanne Dupont.

Si vous dites	Le système
"Listes des candidats du support désactivées"	Est plus intuitif à partir de la liste de suggestions multimédias. Occasionnellement, le système peut vous poser des questions.
"Listes des candidats du support activées"	Précise vos commandes vocales pour chacune des suggestions multimédias.
"Listes des candidats du téléphone désactivées"	Est plus intuitif à partir de la liste de suggestions du téléphone cellulaire. Occasionnellement, le système peut vous poser des questions.
"Listes des candidats du téléphone activées"	Précise vos commandes vocales pour chacune des suggestions du téléphone cellulaire.

Modification des paramètres vocaux

Vous pouvez modifier les paramètres vocaux depuis l'écran d'information et de divertissement.

1. Appuyez sur la touche **MENU**.
2. Sélectionnez **SYNC-Réglages**.
3. Sélectionnez **Param. vocaux**.

UTILISATION DE SYNC™ AVEC VOTRE TÉLÉPHONE

L'appel mains-libres constitue l'une des fonctions principales de SYNC. Même si le système prend en charge une large gamme de fonctions, beaucoup d'entre elles dépendent de la fonctionnalité de votre téléphone cellulaire.

La plupart des téléphones cellulaires dotés de la technologie sans fil Bluetooth prennent en charge au minimum les fonctions suivantes :

- répondre à un appel entrant ;
- terminer un appel ;
- utiliser le mode privé ;
- composer un numéro de téléphone ;
- recomposer un numéro ;
- notification de mise en attente d'appel ;
- identité de l'appelant.

D'autres fonctions, comme l'envoi de SMS via Bluetooth et le téléchargement automatique du répertoire, dépendent des fonctions de votre téléphone cellulaire. Pour vérifier la compatibilité de votre téléphone cellulaire, reportez-vous au manuel du téléphone ou consultez le site Web Ford régional.

Jumelage initial d'un téléphone

Note : vous devez mettre le contact et allumer l'autoradio.

Note : pour naviguer dans les menus, appuyez sur les flèches haut ou bas de votre système audio.

Le jumelage sans fil de votre téléphone cellulaire au système vous permet de passer et de recevoir des appels en mains-libres.

1. Assurez-vous que la fonction Bluetooth est activée sur votre téléphone cellulaire avant de commencer la recherche. Consultez le manuel de votre téléphone si nécessaire.
2. Appuyez sur la touche **PHONE**. Lorsque l'écran audio indique qu'il n'y a aucun téléphone jumelé, sélectionnez l'option d'ajout.
3. Lorsqu'un message s'affiche sur l'écran audio concernant le lancement du jumelage, recherchez SYNC sur votre téléphone cellulaire pour débiter le processus de jumelage.
4. Lorsque vous y êtes invité sur l'écran de votre téléphone cellulaire, saisissez le code PIN à six chiffres fourni par système sur l'écran audio. L'écran vous indique lorsque le jumelage est réussi.

Selon les fonctionnalités de votre téléphone cellulaire et votre pays, le système peut vous demander si vous souhaitez définir ce téléphone cellulaire comme téléphone cellulaire principal (c'est-à-dire le téléphone cellulaire auquel le système essaie de se connecter automatiquement en premier lorsque vous mettez le contact), télécharger votre répertoire, etc.

Jumelage de téléphones cellulaires supplémentaires

Note : vous devez mettre le contact et allumer l'autoradio.

Note : pour naviguer dans les menus, appuyez sur les flèches haut ou bas de votre système audio.

1. Assurez-vous que la fonction Bluetooth est activée sur votre téléphone cellulaire avant de commencer la recherche. Consultez le manuel de votre téléphone si nécessaire.
2. Appuyez sur la touche **PHONE**.
3. Sélectionnez l'option des appareils Bluetooth.
4. Appuyez sur la touche **OK**.
5. Sélectionnez l'option d'ajout. Cette action fait débiter le processus de jumelage.
6. Lorsqu'un message s'affiche sur l'écran audio concernant le lancement du jumelage, recherchez SYNC sur votre appareil pour débiter le processus de jumelage.
7. Lorsque vous y êtes invité sur l'écran de votre téléphone cellulaire, saisissez le code PIN à six chiffres fourni par système sur l'écran audio. L'écran vous indique lorsque le jumelage a réussi.

Le système peut vous poser des questions, notamment concernant le paramétrage de ce téléphone comme téléphone cellulaire principal, le téléchargement de votre répertoire téléphonique, etc.

Commandes vocales du téléphone cellulaire

« Téléphone »	
« Appeler <nom> » ¹	« Mode privé »
« Appeler <nom> à la maison » ¹	« Attente »
« Appeler <nom> au travail » ¹	« Conférence »
« Appeler <nom> au bureau » ¹	« Menu » ^{2,4}
« Appeler <nom> sur le mobile » ¹	« Répertoire <nom> » ²
« Appeler <nom> sur l'autre numéro de téléphone » ¹	« Répertoire <nom> à la maison » ²
« Historique des appels entrants » ²	« Répertoire <nom> au bureau » ²
« Historique des appels manqués » ²	« Répertoire <nom> au travail » ²
« Historique des appels sortants » ²	« Répertoire <nom> sur le mobile » ²
« Connexions » ²	« Répertoire <nom> sur l'autre numéro de téléphone » ²
« Composer » ^{1,3}	-

¹ Il n'est pas nécessaire de prononcer « téléphone » avant d'énoncer ces commandes.

² Ces commandes ne sont pas disponibles tant que les informations de votre téléphone cellulaire n'ont pas été complètement téléchargées via Bluetooth.

³ Voir le tableau **Composer**.

⁴ Voir le tableau **Menu**.

Commandes du répertoire

Lorsque vous demandez au système d'accéder à un nom, un numéro, etc. du répertoire téléphonique, les informations demandées s'affichent sur l'écran audio. Appuyez sur la touche de commande vocale et dites « appeler » pour appeler le contact.

SYNC™

"Dial"
« 112 » (un-un-deux), etc.
« 700 » (sept cents)
« 800 » (huit cents)
« 900 » (neuf cents)
« Dièse », (#)
« Numéro <0-9> »
« Astérisque » (*)
« Effacer » (supprime tous les chiffres saisis)
« Suppr. » (supprimer un seul chiffre)
« Plus »
« Étoile »

Note : *pour quitter le mode de composition, appuyez sur la touche du téléphone et maintenez-la enfoncée ou sur n'importe quelle touche de l'autoradio.*

"Menu"
« Connexions (du téléphone) »
« [Téléphone] Annoncer SMS désactivé »
« [Téléphone] Annoncer SMS activé »
« Paramètres (du téléphone) sonnerie téléphone »
« Paramètres (du téléphone) sonnerie 1 »
« Paramètres (du téléphone) sonnerie 2 »
« Paramètres (du téléphone) sonnerie 3 »
« Paramètres (du téléphone) désactivés »

"Menu"
« Nom du téléphone »
« Boîte de réception de messages »

Les mots entre parenthèses sont facultatifs ; il n'est pas nécessaire de les prononcer pour que le système comprenne la commande.

Passage d'un appel

- Appuyez sur la touche de commande vocale et, lorsque vous y est invité, demandez au système « Appeler <nom> » ou « Comp. » suivi d'un numéro.
- Lorsque le système confirme le numéro, dites de nouveau « Comp. » pour lancer l'appel.

Pour effacer le dernier chiffre énoncé, prononcez « Supprimer » ou appuyez sur la flèche vers la gauche sur l'autoradio. Pour effacer tous les chiffres énoncés, prononcez « Effacer » ou appuyez sur la flèche vers la gauche sur l'autoradio et maintenez-la enfoncée.

Pour terminer un appel, appuyez sur la touche de fin d'appel sur le volant de direction ou bien sélectionnez l'option de fin d'appel sur l'écran audio et appuyez sur **OK**.

Réception d'appel

Lorsque vous recevez un appel, vous pouvez :

- répondre à l'appel en appuyant sur la touche d'acceptation des appels sur le volant de direction ou bien en sélectionnant l'option d'acceptation des appels sur l'écran audio. Appuyez sur la touche **OK**.
- rejeter l'appel en appuyant sur la touche de rejet des appels sur le volant de direction ou bien en sélectionnant l'option de rejet des appels sur l'écran audio. Appuyez sur la touche **OK**.
- Ignorer l'appel en ne faisant rien.

Options de téléphone cellulaire disponibles pendant un appel actif

Lors d'un appel actif, certaines options de menu supplémentaires deviennent disponibles, comme par exemple mettre un appel en attente, basculer en mode conférence, etc.

Pour accéder au menu, choisissez l'une des options disponibles au bas de l'écran audio ou sélectionnez l'option permettant d'afficher plus de possibilités.

Si vous sélectionnez	Vous pouvez
Mic. off	Désactiver le microphone de votre véhicule. Pour activer le microphone, sélectionnez à nouveau cette option.
Privé	Transférer un appel depuis un environnement mains-libres actif vers votre téléphone cellulaire pour une conversation plus confidentielle.

Si vous sélectionnez	Vous pouvez
	Lorsque cette option est sélectionnée, l'écran audio indique que l'appel est privé.
Attente	Mettre un appel actif en attente. Lorsque cette option est sélectionnée, l'écran audio indique que l'appel est en attente.
Composer num.	Entrer des numéros à l'aide du clavier numérique du système audio, par exemple des numéros pour les mots de passe.
Conférence	Associer deux appels distincts. Le système prend en charge trois appels au maximum pour un appel à plusieurs ou une conférence téléphonique. 1. Sélectionnez l'option permettant d'afficher plus de possibilités. 2. Accédez au contact désiré grâce au système ou utilisez les commandes vocales pour lancer le deuxième appel. Lorsque ce deuxième appel est actif, sélectionnez l'option permettant d'afficher plus de possibilités. 3. Faites défiler l'affichage jusqu'à l'option de conférence et appuyez sur la touche OK .
Répertoire	Accéder aux contacts de votre répertoire. 1. Sélectionnez l'option permettant d'afficher plus de possibilités. 2. Faites défiler l'affichage jusqu'à l'option de répertoire et appuyez sur la touche OK . 3. Faites défiler les contacts de votre répertoire. 4. Appuyez de nouveau sur la touche OK lorsque la sélection souhaitée s'affiche sur l'écran audio. 5. Appuyez sur la touche OK ou sur la touche de composition pour appeler la sélection.
Hist. d'appels	Accéder à votre journal d'appels. 1. Sélectionnez l'option permettant d'afficher plus de possibilités. 2. Faites défiler l'affichage jusqu'à l'option d'historique des appels et appuyez sur la touche OK . 3. Faites défiler les options de l'historique des appels (entrants, sortants ou manqués). 4. Appuyez de nouveau sur la touche OK lorsque la sélection souhaitée s'affiche sur l'écran audio. 5. Appuyez sur la touche OK ou sur la touche de composition pour appeler la sélection.

Accès aux fonctions depuis le menu du téléphone cellulaire

Vous pouvez accéder à l'historique des appels, à votre répertoire, aux SMS envoyés, mais aussi d'accéder aux paramètres du téléphone et du système. Vous pouvez également accéder à des

fonctions avancées telles que l'assistance d'urgence (Ford SOS).

1. Appuyez sur la touche **PHONE** pour accéder au menu du téléphone cellulaire.
2. Sélectionnez l'une des options disponibles.

Si vous sélectionnez	Vous pouvez
Composer num.	Composer un numéro en utilisant le clavier numérique du système audio.
Recomposer	Recomposer le dernier numéro appelé (si disponible). Appuyez sur la touche OK pour effectuer votre sélection.
Répertoire ^{1,2}	Accéder au répertoire que vous avez téléchargé. 1. Appuyez sur la touche OK pour confirmer et accéder au répertoire. Vous pouvez utiliser les options en bas de l'écran pour accéder rapidement à une catégorie alphabétique. Vous pouvez également utiliser les lettres du clavier pour accéder directement à un endroit dans la liste. 2. Faites défiler les contacts de votre répertoire. 3. Appuyez de nouveau sur la touche OK lorsque la sélection souhaitée s'affiche sur l'écran audio. 4. Appuyez sur la touche OK ou sur la touche de composition pour appeler la sélection.
Hist. d'appels ¹	Accéder à n'importe quel appel émis, reçu ou manqué. 1. Appuyez sur la touche OK pour effectuer votre sélection. 2. Faites défiler l'affichage pour sélectionner les appels entrants, sortants ou manqués. Appuyez sur la touche OK pour effectuer votre sélection. 3. Appuyez sur la touche OK ou sur la touche de composition pour appeler la sélection. Le système tente automatiquement de télécharger à nouveau votre répertoire et l'historique des appels à chaque fois que votre téléphone se connecte au système. Vous devez activer le téléchargement automatique si votre téléphone cellulaire prend en charge cette fonction.
Comp. abrégée	Sélectionner l'une des 10 entrées de composition abrégée. Pour définir une entrée de composition abrégée, accédez au répertoire et appuyez sur l'un des numéros sur le clavier numérique du système audio et maintenez-le enfoncé.
SMS ¹	Envoyer, télécharger et supprimer des SMS.

Si vous sélectionnez	Vous pouvez
Appareils BT	Accéder à l'option des éléments de menu des appareils Bluetooth (ajouter, connecter, définir comme principal, activer ou désactiver, supprimer).
Paramètres tél. ¹	Afficher divers réglages et fonctions sur votre téléphone cellulaire.
Ford SOS	Activer ou désactiver la fonction d'assistance d'urgence de SYNC.

¹ Cette fonction dépend de votre téléphone cellulaire.

Messages texte (SMS)

Note : *cette fonction dépend de votre téléphone cellulaire.*

Le système vous permet d'envoyer, de recevoir, de télécharger et de supprimer des SMS. Le système peut également lire les SMS reçus afin que vous ne quittiez pas la route des yeux.

Réception d'un SMS

Note : *Pour recevoir des SMS entrants, votre téléphone cellulaire doit prendre en charge le téléchargement de SMS via Bluetooth.*

Note : *un seul destinataire est autorisé par SMS.*

Lorsqu'un nouveau message arrive, un signal sonore se fait entendre et l'écran indique que vous avez un nouveau message.

Plusieurs options sont disponibles :

- Sélectionnez l'option d'écoute pour que le système vous lise le message.
- Sélectionnez l'option d'affichage pour ouvrir le SMS. Sélectionnez l'option permettant d'ignorer le message ou ne faites rien et le message est alors stocké dans votre boîte de réception de messages. Après avoir fait votre sélection, vous pouvez écouter le message, afficher d'autres messages ou sélectionner l'option permettant d'afficher plus de possibilités.

- Appuyez sur la touche de commande vocale et dites « Jouer SMS ».
- Sélectionnez l'option permettant d'afficher plus de possibilités et utilisez les touches flèche pour parcourir les options supplémentaires. Vous pouvez faire votre choix parmi les fonctions suivantes :
 - **Rép. à l'expéd.** : appuyez sur la touche **OK** pour accéder à cette option, puis faites défiler la liste de messages prédéfinis à envoyer.
 - **Appeler l'expéd.** : appuyez sur la touche **OK** pour appeler l'expéditeur du message.
 - **Transférer le SMS** : appuyez sur la touche **OK** pour transférer le message à l'un des contacts de votre répertoire ou de votre historique des appels. Vous pouvez aussi choisir d'entrer un numéro.
- **Suppr.** vous permet de supprimer des messages actuels du système (pas de votre téléphone cellulaire). L'écran audio vous avertit lorsque tous les SMS ont été supprimés.
- **Plus** vous permet de supprimer tous les messages ou de déclencher manuellement un téléchargement de tous les messages non lus présents sur votre téléphone cellulaire.

Lorsque vous sélectionnez l'option d'envoi d'un SMS, une liste de messages prédéfinis s'affiche sur l'écran audio.

Envoi d'un SMS

1. Sélectionnez l'option d'envoi lorsque la sélection souhaitée s'affiche en surbrillance sur l'écran audio.
2. Sélectionnez l'option de confirmation lorsque le nom de votre contact apparaît, puis appuyez de nouveau sur la touche **OK** pour confirmer au système que vous souhaitez bien envoyer ce message. Chaque SMS est envoyé accompagné d'une signature prédéfinie.

Note : vous pouvez envoyer des SMS soit en choisissant un contact du répertoire et en sélectionnant l'option de texte sur l'écran audio, soit en répondant à un message reçu présent dans la boîte de réception.

Envoyer, télécharger et supprimer vos SMS

1. Appuyez sur la touche **PHONE**.
2. Sélectionnez l'option SMS, puis appuyez sur la touche **OK**.

Une liste de tous les SMS disponibles s'affiche.

Vous pouvez faire votre choix parmi les options suivantes :

- **Nouv.** vous permet d'envoyer un nouveau SMS d'après une liste de 15 messages prédéfinis.
- **Voir** vous permet de lire la totalité du message et vous offre en plus la possibilité d'écouter le message en demandant au système de le lire. Pour passer au SMS suivant, sélectionnez l'option permettant d'afficher plus de possibilités. Cela vous permet de répondre à l'expéditeur, d'appeler l'expéditeur ou de transférer le message.

Accéder aux paramètres de votre téléphone cellulaire

Ces fonctions dépendent de votre téléphone cellulaire. Les paramètres de votre téléphone cellulaire vous permettent d'accéder à et de modifier les paramètres de fonctions telles que le réglage de la sonnerie de votre téléphone, la notification des SMS, la modification de votre répertoire et la configuration du téléchargement automatique.

1. Appuyez sur la touche **PHONE**.

2. Faites défiler le menu jusqu'à ce que l'option des paramètres du téléphone apparaisse, puis appuyez sur la touche **OK**.
3. Naviguez dans le menu pour sélectionner l'une des options suivantes :

Si vous sélectionnez	Vous pouvez
Régler maître	Si vous cochez cette option, le système utilise ce téléphone cellulaire comme téléphone maître lorsque plusieurs téléphones cellulaires jumelés avec le système sont disponibles dans votre véhicule. Vous pouvez modifier cette option et définir comme maître n'importe lequel des téléphones cellulaires jumelés (pas seulement celui qui est actif) en utilisant le menu des appareils Bluetooth.
Etat téléphone	Consulter le nom du téléphone, le nom de l'opérateur, le numéro du téléphone, la puissance du signal et l'état de la batterie. Lorsque vous avez terminé, appuyez sur la touche flèche gauche pour retourner au menu d'état du téléphone.
Régler sonnerie	Sélectionnez la sonnerie d'appel entrant (l'une des sonneries du système ou de votre téléphone cellulaire). 1. Appuyez sur la touche OK et parcourez la liste pour écouter chacune des sonneries proposées. 2. Appuyez sur la touche OK pour effectuer votre sélection. Si votre téléphone cellulaire prend en charge la signalisation intrabande, il se met à sonner lorsque vous avez sélectionné l'option de sonnerie du téléphone.
Annoncer SMS	Activer un signal sonore pour vous prévenir quand vous recevez un SMS. 1. Appuyez sur la touche OK pour activer ou désactiver le signal sonore.
Préf. répertoire	Modifier le contenu de votre répertoire (ajouter, supprimer ou télécharger des éléments, par exemple). Appuyez sur la touche OK pour effectuer votre sélection et faire défiler les options suivantes : Ajouter contact : appuyez sur la touche OK pour ajouter d'autres contacts de votre répertoire. Déplacez les contacts voulus vers votre téléphone cellulaire. Consultez le manuel de votre téléphone pour en savoir plus sur le déplacement de vos contacts.

Si vous sélectionnez	Vous pouvez
	<p>Suppr. : appuyez sur la touche OK pour supprimer le répertoire et l'historique des appels actuels. Lorsqu'un message s'affiche pour vous demander de confirmer la suppression, sélectionnez l'option de confirmation. Le système vous ramène au menu des paramètres du téléphone.</p> <p>Télécharg. maint. : appuyez sur la touche OK pour sélectionner et télécharger votre répertoire vers le système.</p> <p>Télécharg. auto : cochez ou décochez cette option pour télécharger automatiquement votre répertoire à chaque fois que votre téléphone se connecte au système. La durée de téléchargement dépend de votre téléphone et du volume des données à télécharger.</p> <p>Quand le téléchargement automatique est activé, tous les changements, ajouts ou suppressions enregistrés dans le système depuis votre dernier téléchargement sont supprimés.</p> <p>Quand le téléchargement automatique est désactivé, votre répertoire n'est pas téléchargé automatiquement à chaque fois que votre téléphone se connecte au système. Vous pouvez accéder à votre répertoire, à l'historique des appels et aux SMS uniquement lorsque votre téléphone jumelé est connecté au système.</p>

Appareils Bluetooth

Ce menu vous permet d'accéder à vos appareils Bluetooth. Utilisez les touches fléchées pour faire défiler les options du menu. Il vous permet d'ajouter, de connecter et de supprimer des appareils et de définir un téléphone cellulaire principal.

Options du menu des appareils Bluetooth

1. Appuyez sur la touche **PHONE**.
2. Faites défiler le menu jusqu'à ce que l'option des appareils Bluetooth apparaisse, puis appuyez sur la touche **OK**.
3. Naviguez dans le menu pour sélectionner l'une des options suivantes :

Si vous sélectionnez	Vous pouvez
Ajouter	<p>Jumeler des téléphones cellulaires supplémentaires avec le système.</p> <ol style="list-style-type: none"> 1. Appuyez sur l'option d'ajout pour débiter le processus de jumelage.

Si vous sélectionnez	Vous pouvez
	<p>2. Lorsqu'un message s'affiche sur l'écran audio concernant le lancement du jumelage, recherchez SYNC sur votre appareil. Consultez le manuel de votre téléphone si nécessaire.</p> <p>3. Lorsque vous y êtes invité sur l'écran de votre téléphone cellulaire, saisissez le code PIN à six chiffres fourni par système sur l'écran audio. L'écran vous indique lorsque le jumelage est réussi.</p> <p>4. Lorsque l'option permettant de définir le téléphone cellulaire comme téléphone principal apparaît, sélectionnez oui ou non.</p> <p>5. Selon les fonctions prises en charge par votre téléphone cellulaire, il se peut que le système vous pose d'autres questions (notamment, si vous souhaitez télécharger votre répertoire). Sélectionnez Oui ou Non pour confirmer votre réponse.</p>
Suppr.	<p>Supprimer un téléphone cellulaire jumelé. Sélectionnez l'option de suppression et confirmez votre choix lorsque le système vous demande si vous voulez supprimer l'appareil sélectionné. Après avoir supprimé un téléphone cellulaire de la liste, vous pouvez reconnecter ce téléphone uniquement après avoir répété le processus de jumelage complet.</p>
Maître	<p>Définir un téléphone déjà jumelé avec le système comme votre téléphone principal. Sélectionnez l'option de téléphone maître pour valider le téléphone cellulaire principal. Le système essaie de se connecter au téléphone principal à chaque fois que vous mettez le contact. Lorsqu'un téléphone est défini comme téléphone principal, il apparaît en premier dans la liste et est immédiatement suivi d'une astérisque.</p>
Conn.	<p>Connecter un téléphone cellulaire déjà jumelé. Vous ne pouvez connecter qu'un seul téléphone à la fois pour utiliser les fonctions de téléphone cellulaire. Lorsqu'un autre téléphone cellulaire se connecte, l'appareil précédent est déconnecté des services téléphoniques. Le système vous permet d'utiliser les fonctions de téléphone cellulaire et la fonction de lecture de musique audio Bluetooth simultanément avec différents appareils Bluetooth.</p>

Si vous sélectionnez	Vous pouvez
	Sélectionnez cette option pour vous connecter au téléphone cellulaire précédemment jumelé que vous avez sélectionné.
Décon.	Déconnecter le téléphone cellulaire sélectionné. Sélectionnez cette option et confirmez votre choix lorsque le système vous le demande. Après avoir déconnecté un téléphone cellulaire, vous pouvez reconnecter ce téléphone à nouveau sans avoir à répéter le processus de jumelage complet.

Paramètres du système

1. Appuyez sur la touche **MENU**.

2. Sélectionnez l'option des réglages SYNC, puis appuyez sur la touche **OK**.

Si vous sélectionnez	Vous pouvez
Bluetooth activé	Cochez ou décochez cette option pour activer ou désactiver l'interface Bluetooth du système. Sélectionnez cette option, puis appuyez sur la touche OK pour modifier l'état de l'option.
Déf. régl. défaut	Rétablir les réglages par défaut de l'usine. Ce réglage n'efface pas les informations indexées (répertoire, historique des appels, SMS et autres appareils enregistrés). Sélectionnez cette option et confirmez votre choix lorsque Déf. régl. défaut ? s'affiche sur l'écran audio.
Réinit. totale	Effacer toutes les informations enregistrées dans le système (répertoire, historique des appels, SMS et appareils jumelés) et rétablir les réglages par défaut de l'usine. Sélectionnez cette option et confirmez votre choix lorsque Réinit. totale ? s'affiche sur l'écran audio. L'écran indique lorsque l'opération est terminée et le système vous ramène au menu SYNC-Réglages .
Instal. sur SYNC	Installer des applications ou des mises à jour logicielles que vous avez téléchargées. Sélectionnez cette option et confirmez votre choix lorsque Instal. sur SYNC s'affiche sur l'écran audio. La clé USB doit comporter une application SYNC ou une mise à jour valide pour terminer une installation avec succès.
Infos système	Afficher les numéros de version du système ainsi que son numéro de série. Appuyez sur la touche OK pour effectuer votre sélection.

Si vous sélectionnez	Vous pouvez
Param. vocaux	Le sous-menu des paramètres vocaux contient diverses options. Voir Utilisation de la reconnaissance vocale (page 265).
Rechercher USB	Explorer la structure du menu de l'appareil USB connecté. Appuyez sur la touche OK et utilisez les touches flèche haut et flèche bas pour parcourir les dossiers et fichiers. Utilisez les touches flèche gauche ou flèche droite pour accéder à un dossier et le quitter. Le contenu multimédia peut être directement sélectionné à partir de ce menu pour être lu.
Ford SOS	Vous pouvez activer et désactiver la fonction d'assistance d'urgence. Voir Applications et services SYNC™ (page 280).

APPLICATIONS ET SERVICES SYNC™

1. Appuyez sur la touche **MENU** pour accéder au menu du système.
2. Faites défiler jusqu'à **SYNCApplications**, puis appuyez sur **OK**.

Une liste des applications disponibles s'affiche. Chaque application peut avoir ses propres paramètres spécifiques.

Aide Appel Détresse SYNC

AVERTISSEMENTS



Pour que cette fonction puisse marcher, votre téléphone cellulaire doit être équipé de la technologie Bluetooth et être compatible avec le système.

AVERTISSEMENTS



Posez toujours votre téléphone cellulaire dans un endroit sûr à l'intérieur de votre véhicule. Le non-respect de cette consigne est susceptible d'entraîner de graves blessures ou d'endommager le téléphone cellulaire, ce qui empêcherait le bon fonctionnement de cette fonction.



Si la fonction n'est pas activée avant une collision, le système n'essaie pas de passer un appel d'urgence, ce qui pourrait retarder les secours, et donc augmenter potentiellement le risque de blessures graves, voire mortelles. N'attendez pas que le système passe un appel d'urgence si vous êtes en mesure de le faire vous-même. Composez immédiatement le numéro des services d'urgence pour éviter de retarder les secours. Si vous n'entendez pas l'Aide Appel Détresse dans les cinq secondes suivant la collision, il se peut que le système ou le téléphone cellulaire soit endommagé ou hors d'état de fonctionnement.

Note: Avant de sélectionner cette fonction, vous devez lire la Déclaration de confidentialité de l'Aide Appel Détresse présentée plus loin dans cette section pour prendre connaissance des renseignements importants qu'elle contient.

Note: Lorsque vous activez ou désactivez cette fonction, ce réglage s'applique à tous les téléphones cellulaires jumelés. Si vous avez désactivé cette fonction et qu'un téléphone précédemment jumelé se connecte lorsque vous mettez le contact, cela déclenche soit la lecture d'un message vocal, soit l'affichage d'un message ou d'une icône à l'écran (ou les deux).

Note: chaque téléphone cellulaire fonctionne différemment. Même si cette fonction marche avec la plupart des téléphones cellulaires, il se peut que certains d'entre eux rencontrent des difficultés lors de son utilisation.

Note: Consultez les informations concernant le déploiement des airbags. Voir **Dispositif de retenue des passagers supplémentaire** (page 27).

Si une collision déclenche le déploiement d'un airbag ou la coupure de l'alimentation en carburant, le système peut contacter les services d'urgence en composant le 112 (numéro d'urgence sans fil qui fonctionne dans la plupart des pays européens) au moyen d'un téléphone jumelé et connecté au système. Pour plus d'informations sur le système et l'Aide Appel Détresse, visitez le site Web Ford de votre région.

Activation et désactivation de la fonction Aide Appel Détresse

1. Appuyez sur la touche **PHONE** pour accéder au menu du téléphone cellulaire.
2. Sélectionnez l'option Aide Appel Détresse et appuyez sur **OK**.
3. Sélectionnez l'option dont vous avez besoin et appuyez sur **OK**.

Options d'affichage

Si vous activez cette fonction, un message de confirmation apparaît à l'écran.

Si vous désactivez cette fonction, une boîte de dialogue apparaît à l'écran pour vous permettre de définir un rappel vocal.

La désactivation avec rappel vocal déclenche un rappel visuel et vocal lorsque votre téléphone cellulaire se connecte et que votre véhicule démarre.

La désactivation sans rappel vocal déclenche uniquement un rappel visuel, sans rappel vocal, lorsque votre téléphone se connecte.

Pour s'assurer que l'Aide Appel Détresse fonctionne correctement :

- Le système doit être alimenté et fonctionner correctement au moment de la collision et pendant l'activation et l'utilisation de la fonction.
- Vous devez avoir activé la fonction avant la collision.
- Vous devez disposer d'un téléphone cellulaire connecté au système.
- Dans certains pays, il peut s'avérer nécessaire de disposer d'une carte SIM valide, enregistrée et créditée pour pouvoir passer un appel d'urgence.
- Un téléphone cellulaire connecté doit pouvoir passer et maintenir un appel sortant au moment de la collision.
- Un téléphone cellulaire connecté doit disposer d'une couverture réseau adéquate, d'une batterie suffisamment chargée et d'une puissance de signal assez élevée.
- La batterie de votre véhicule doit être chargée.

Note : Cette fonction ne fonctionne que dans les régions ou pays européens où la fonction Aide Appel Détresse SYNC peut appeler les services d'urgence locaux. Consultez le site Web Ford régional pour plus de détails.

En cas de collision

Note : Toutes les collisions ne déclenchent pas le déploiement des airbags ou la coupure de l'alimentation en carburant (ce qui peut mettre en marche l'Aide Appel Détresse). Cependant, si l'Aide Appel Détresse est déclenchée, le système essaie de contacter les services d'urgence. Si le téléphone cellulaire connecté est endommagé ou s'est déconnecté du système, celui-ci recherche et essaie de se connecter à l'un des téléphones cellulaires préalablement jumelés. Le système essaie de composer le 112.

Avant d'appeler :

- Si vous n'annulez pas l'appel et qu'il aboutit, un message d'introduction est lu à l'opérateur des services d'urgence. Après ce message, les occupants du véhicule entrent en communication mains-libres avec l'opérateur.
- Le système prévoit un court laps de temps (environ 10 secondes) pour annuler l'appel. Si vous n'annulez pas l'appel, le système essaie de composer le 112.
- Le système lit un message vous indiquant qu'il tente de passer un appel d'urgence. Vous pouvez annuler l'appel en sélectionnant l'icône concernée à l'écran ou en appuyant sur la touche de raccrochage de votre téléphone.

Pendant l'appel :

- La fonction Aide Appel Détresse utilise les informations fournies par le réseau GPS ou le réseau de téléphonie mobile de votre véhicule lorsqu'elles sont disponibles pour déterminer quelle langue utiliser. Le système alerte l'opérateur d'urgence de la collision et délivre le message d'introduction. Cela peut comprendre les coordonnées GPS de votre véhicule.
- La langue utilisée par le système pour interagir avec les occupants de votre véhicule peut être différente de la langue utilisée pour délivrer les informations voulues à l'opérateur d'urgence.
- Une fois que le message d'introduction a été délivré, la ligne téléphonique s'ouvre pour vous permettre de parler en mode mains-libres avec l'opérateur des services d'urgence.
- Dès que la ligne est connectée, soyez prêt à donner immédiatement votre nom, votre numéro de téléphone et l'endroit où vous vous trouvez.

Note : Tout en fournissant des informations à l'opérateur des services d'urgence, le système lit un message vous indiquant qu'il transmet des informations importantes. Il vous informe ensuite quand la ligne est ouverte pour commencer la communication mains-libres.

Note : Pendant une Aide Appel Détresse, un écran d'urgence prioritaire s'affiche. Il contient les coordonnées GPS du véhicule si elles sont disponibles.

Note : Il se peut que les informations de localisation GPS ne soient pas disponibles au moment de la collision, auquel cas l'Aide Appel Détresse tente malgré tout de passer un appel d'urgence.

Note : *Il est possible que les services d'urgence ne reçoivent pas les coordonnées GPS, auquel cas la communication mains-libres avec un opérateur d'urgence est disponible.*

Note : *L'opérateur d'urgence est également susceptible de recevoir des informations du réseau de téléphonie mobile, telles que le numéro du téléphone cellulaire, l'emplacement du téléphone cellulaire et le nom du fournisseur de téléphonie mobile, indépendamment de l'Aide Appel Détresse SYNC.*

La fonction Aide Appel Détresse pourrait ne pas fonctionner si :

- votre téléphone cellulaire ou le système matériel d'Aide Appel Détresse a été endommagé lors de la collision ;
- l'alimentation de la batterie du véhicule ou du système est coupée ;
- votre téléphone cellulaire est éjecté du véhicule au cours d'une collision ;
- vous n'avez pas de carte SIM valide, enregistrée et créditée dans votre téléphone cellulaire ;
- vous vous trouvez dans un pays ou une région d'Europe où la fonction Aide Appel Détresse SYNC ne peut pas passer l'appel. Consultez le site Web Ford régional pour plus de détails.

Informations importantes concernant la fonction Aide Appel Détresse

A l'heure actuelle, la fonction Aide Appel Détresse n'appelle pas les services d'urgence dans les pays suivants : Albanie, Biélorussie, Bosnie-Herzégovine, Macédoine, Pays-Bas, Ukraine, Moldavie et Russie.

Consultez le site Web Ford régional pour accéder aux informations les plus récentes.

Déclaration de confidentialité concernant la fonction Aide Appel Détresse

Lorsque vous activez la fonction Aide Appel Détresse, cette dernière peut informer les services d'urgence que votre véhicule a été impliqué dans une collision avec déploiement d'un airbag ou activation de la coupure d'alimentation en carburant. Cette fonction est capable de fournir des informations sur votre position à l'opérateur d'urgence, ainsi que d'autres détails concernant votre véhicule ou la collision, pour lui permettre de déterminer les services d'urgence les plus adéquats.

Si vous ne souhaitez pas communiquer ces informations, désactivez la fonction.

UTILISATION DE SYNC™ AVEC VOTRE LECTEUR MULTIMÉDIA

Vous pouvez accéder à la musique stockée sur votre lecteur multimédia numérique et l'écouter via les hauts-parleurs de votre véhicule en utilisant le menu multimédia ou les commandes vocales du système. Vous pouvez également classer et lire votre musique selon différentes catégories, par exemple par artiste ou par album.

SYNC prend en charge presque tous les lecteurs multimédias, y compris : les lecteurs iPod, Zune, « Plays from device » et la plupart des appareils USB. SYNC prend également en charge les fichiers audio aux formats MP3, WMA, WAV et ACC.

Connexion de votre lecteur multimédia au port USB

Note : *Si votre lecteur multimédia possède un bouton de mise en marche, assurez-vous d'avoir allumé l'appareil.*

Se connecter en utilisant les commandes vocales

1. Branchez l'appareil au port USB de votre véhicule.
2. Appuyez sur la touche Voix et, lorsque le système est prêt, dites « USB ».
3. Vous pouvez à présent écouter de la musique en énonçant l'une des commandes vocales appropriées. Référez-vous aux commandes vocales multimédia.

Se connecter en utilisant le menu Système

1. Branchez l'appareil au port USB de votre véhicule.
2. Appuyez sur la touche **AUX** jusqu'à ce qu'un message d'initialisation apparaisse sur l'écran.
3. En fonction du nombre de fichiers multimédias présents sur l'appareil connecté, le message d'indexation peut s'afficher à l'écran. Une fois l'indexation terminée, l'écran retourne au menu **Jouer**.

Appuyez sur **Rech.** Vous pouvez maintenant parcourir la liste suivante :

- **Jouer tout.**
- **Listes lecture.**
- **Pistes.**
- **Artistes.**
- **Albums.**
- **Genres.**
- **Rechercher USB.**
- **Réinit. USB Sync**
- **Quitter.**

Commande Qui est-ce qui chante ?

A tout moment de la lecture, vous pouvez appuyer sur la touche Voix et demander au système qui est-ce qui chante. Le système lit alors les étiquettes de métadonnées (si renseignées) de la piste en cours.

Commandes vocales multimédia



Appuyez sur la touche Voix et, lorsque le système vous y invite, dites « USB », puis énoncez l'une des commandes suivantes :

« USB »	
« Pause »	« Jouer piste <nom> » ^{1,2}
« Jouer »	« Répéter désactivée »
« Jouer album <nom> » ^{1,2}	« Répéter activée »
« Jouer tout »	« Rechercher album <nom> » ^{1,2}
« Jouer artiste <nom> » ^{1,2}	« Rechercher artiste <nom> » ^{1,2}
« Jouer par genre <nom> » ^{1,2}	« Rechercher par genre <nom> » ¹
« Jouer dossier suivant » ³	« Rechercher chanson <nom> » ¹
« Jouer piste suivante »	« Rechercher piste <nom> » ^{1,2}

« USB »	
« Jouer liste <nom> » ^{1,2}	« Lecture aléatoire désactivée »
« Jouer Dossier précédent » ³	« Lecture aléatoire activée »
« Jouer piste précédente »	« Musique similaire »
« Jouer chanson <nom> » ¹	« Qui est-ce qui chante? »

¹ <nom> correspond à une liste dynamique ; il peut donc s'agir d'un nom quelconque, comme celui du groupe, de l'artiste ou de la chanson souhaité(e).

² Ces commandes vocales ne sont pas disponibles tant que l'indexation n'est pas terminée.

³ Ces commandes vocales sont uniquement disponibles en mode dossier.

Guide des commandes vocales	
« Rechercher par genre » ou « Jouer par genre »	Le système effectue une recherche parmi toutes les données de la musique indexée et, le cas échéant, commence à lire le type de musique choisi. Vous ne pouvez lire que les genres de musique répertoriés sur les étiquettes de métadonnées de genre qui se trouvent sur votre lecteur multimédia.
« Musique similaire »	Le système compose une liste de lecture à l'aide des informations de métadonnées indexées, puis lit des pistes semblables à celle en cours de lecture à partir du port USB.
Rechercher ou Jouer « Artiste », « Piste » ou « Album »	Le système recherche un artiste, une piste ou un album spécifique dans la musique indexée depuis le port USB.

Le système est également capable de lire de la musique depuis votre téléphone cellulaire, via Bluetooth.

Pour activer le Bluetooth audio, appuyez sur les boutons **AUX** ou **Source** ou sur le bouton Voix. Lorsque vous y êtes invité, dites « Bluetooth audio » puis énoncez l'une des commandes suivantes :

« Bluetooth Audio »
« Connexions »
« Pause »
« Jouer »
« Jouer piste suivante »
« Jouer piste précédente »

Options du menu Media

Le menu Media vous permet de choisir la façon dont la musique est lue (par exemple par artiste, genre, mode de lecture aléatoire ou répétition), mais aussi de trouver de la musique similaire ou de réinitialiser l'index de vos appareils USB.

1. Appuyez sur **AUX** pour sélectionner la lecture USB, puis **Options** pour accéder au menu **Media**.
2. Faites défiler le menu pour passer en revue les options suivantes :

Si vous sélectionnez	Vous pouvez
Lecture aléatoire et Répéter piste	Lire votre musique de manière aléatoire ou la répéter. Votre sélection reste active jusqu'à ce que vous la désactiviez.
Musique similaire	Écouter des types de musique semblables à celui de la liste de lecture en cours depuis le port USB. Le système utilise les informations des métadonnées de chacune des pistes pour constituer une liste de lecture. Le système crée ensuite une nouvelle liste de pistes similaires et commence la lecture. Les étiquettes de métadonnées de chaque piste doivent être renseignées pour que cette fonction puisse inclure des pistes à la liste de lecture. Avec certains lecteurs, si vos étiquettes de métadonnées ne sont pas renseignées, les pistes ne sont pas disponibles pour la reconnaissance vocale, le menu de lecture ou la fonction de musique similaire. Cependant, si vous transférez ces pistes sur votre lecteur en mode de stockage de masse, elles fonctionnent avec la reconnaissance vocale, lorsque vous parcourez le menu de lecture et avec la fonction de musique similaire. Le système attribue les pistes inconnues à n'importe quelle étiquette de métadonnée vide.
Réinit. USB SYNC	Réinitialiser l'index USB. Une fois la nouvelle indexation terminée, vous pouvez sélectionner la musique que vous voulez écouter depuis la bibliothèque USB.

Accéder à votre bibliothèque USB

Ce menu vous permet de sélectionner et de lire vos fichiers multimédia par artiste, album, genre, liste de lecture et piste ou même de parcourir le contenu de votre appareil USB.

1. Assurez-vous d'avoir branché votre appareil au port USB du véhicule et de l'avoir allumé.

2. Appuyez sur **AUX** pour sélectionner la lecture USB, puis **Rech.**

Si aucun fichier multimédia n'est accessible, l'écran indique que l'appareil ne contient aucun fichier. Si plusieurs fichiers multimédia sont disponibles, vous pouvez faire défiler et sélectionner les options suivantes :

Si vous sélectionnez	Vous pouvez
Jouer tout	Lire tous les fichiers multimédias indexés depuis votre lecteur, l'un après l'autre, par ordre numérique.* Appuyez sur OK pour effectuer votre sélection. Le titre de la première piste s'affiche à l'écran.
Listes lecture	Accéder à vos listes de lecture (depuis divers formats, comme . ASX, . M3U, . WPL ou . MTP).* 1. Appuyez sur OK pour effectuer votre sélection. 2. Faites défiler la liste pour sélectionner la liste de lecture souhaitée, puis appuyez sur OK .
Pistes	Rechercher et lire une piste indexée spécifique.* 1. Appuyez sur OK pour effectuer votre sélection. 2. Faites défiler la liste pour sélectionner la piste souhaitée, puis appuyez sur OK .
Artistes	Classer tous les fichiers multimédias indexés par artiste. Une fois cette option sélectionnée, le système classe et lit ensuite tous les artistes et toutes les pistes par ordre alphabétique.* 1. Appuyez sur OK pour effectuer votre sélection. 2. Faites défiler la liste pour sélectionner l'artiste souhaité, puis appuyez sur OK .
Albums	Classer tous les fichiers multimédias indexés par albums.* 1. Appuyez sur OK pour effectuer votre sélection. 2. Faites défiler la liste pour sélectionner les albums souhaités, puis appuyez sur OK .
Genres	Classer la musique indexée par genre (catégorie).* 1. Appuyez sur OK pour effectuer votre sélection. 2. Faites défiler la liste pour sélectionner le genre souhaité, puis appuyez sur OK .

Si vous sélectionnez	Vous pouvez
Rechercher USB	Explorer tous les fichiers multimédias pris en charge se trouvant sur votre lecteur multimédia connecté au port USB. Vous pouvez voir uniquement les fichiers multimédia compatibles avec SYNC ; les autres fichiers stockés sont invisibles. 1. Appuyez sur OK pour effectuer votre sélection. 2. Faites défiler la liste pour explorer les fichiers multimédia indexés sur votre disque flash, puis appuyez sur OK .
Réinit. USB Sync	Réinitialiser l'index USB. Une fois la nouvelle indexation terminée, vous pouvez sélectionner la musique que vous voulez écouter depuis la bibliothèque USB.

* Vous pouvez utiliser les touches en bas de l'écran audio pour passer rapidement à une certaine catégorie en ordre alphabétique. Vous pouvez également utiliser les lettres du clavier numérique pour accéder directement à un endroit dans la liste.

Appareils Bluetooth et paramètres système

Vous pouvez accéder à ces menus en utilisant l'écran audio. Voir **Utilisation de SYNC™ avec votre téléphone** (page 267).

DIAGNOSTIC DE SYNC™

Votre système SYNC est facile à utiliser. Toutefois, en cas de questions, veuillez vous reporter aux tableaux ci-dessous.

Visitez le site Web Ford régional pour vérifier la compatibilité de votre téléphone.

Problèmes relatifs au téléphone cellulaire		
Objet :	Cause possible	Solution possible
Beaucoup de bruit de fond pendant un appel.	Les paramètres de commande audio de votre téléphone cellulaire interfèrent peut-être avec les performances de SYNC.	Consultez le chapitre relatif aux réglages audio du manuel de votre appareil.
Lors d'un appel, j'entends mes interlocuteurs, mais eux ne peuvent pas m'entendre.	Dysfonctionnement possible du téléphone cellulaire.	Essayez d'éteindre votre téléphone cellulaire, de le réinitialiser ou de retirer sa batterie, puis réessayez.
		Assurez-vous que l'option microphone pour SYNC n'est pas désactivée.

Problèmes relatifs au téléphone cellulaire		
Objet :	Cause possible	Solution possible
SYNC n'arrive pas à télécharger mon répertoire.	Cette fonction dépend de votre téléphone cellulaire.	Vérifiez la compatibilité de votre téléphone cellulaire.
	Dysfonctionnement possible du téléphone cellulaire.	Essayez d'éteindre votre téléphone cellulaire, de le réinitialiser ou de retirer sa batterie, puis réessayez.
		Essayez de déplacer les contacts de votre répertoire téléphonique dans SYNC en sélectionnant l'option d'ajout.
		Vous devez activer votre téléphone cellulaire et la fonction de téléchargement de répertoire automatique dans SYNC.
Le système dit que le répertoire est téléchargé, mais, dans SYNC, mon répertoire reste vide ou des contacts manquent.	Les capacités de votre téléphone cellulaire ont atteint leurs limites.	Essayez de déplacer les contacts de votre répertoire téléphonique dans SYNC en sélectionnant l'option d'ajout.
		Si les contacts manquants sont stockés sur votre carte SIM, essayez de les déplacer vers la mémoire de votre téléphone cellulaire.
		Supprimez toutes les images ou sonneries spéciales associées aux contacts manquants.
		Vous devez activer votre téléphone cellulaire et la fonction de téléchargement de répertoire automatique dans SYNC.
J'ai du mal à connecter mon téléphone cellulaire à SYNC.	Cette fonction dépend de votre téléphone cellulaire.	Vérifiez la compatibilité de votre téléphone cellulaire.
	Dysfonctionnement possible du téléphone cellulaire.	Essayez d'éteindre votre téléphone cellulaire, de le réinitialiser ou de retirer sa batterie, puis réessayez.
		Essayez de supprimer votre appareil de SYNC et de supprimer SYNC de votre appareil, puis réessayez.

Problèmes relatifs au téléphone cellulaire		
Objet :	Cause possible	Solution possible
		Sur votre téléphone cellulaire, contrôlez les paramètres de sécurité et d'acceptation automatique des invites concernant la connexion Bluetooth à SYNC.
		Mettez à jour le microcode de votre téléphone cellulaire.
		Désactivez le paramètre de téléchargement automatique.
Les SMS ne fonctionnent pas avec SYNC.	Cette fonction dépend de votre téléphone cellulaire.	Vérifiez la compatibilité de votre téléphone cellulaire.
	Dysfonctionnement possible du téléphone cellulaire.	Essayez d'éteindre votre téléphone cellulaire, de le réinitialiser ou de retirer sa batterie, puis réessayez.
La lecture audio des SMS ne fonctionne pas sur mon téléphone cellulaire.		Pour recevoir des SMS entrants, votre téléphone cellulaire doit prendre en charge le téléchargement de SMS via Bluetooth.
	Cette fonction dépend de votre téléphone cellulaire.	Accédez au menu des SMS de SYNC pour vérifier si votre téléphone cellulaire prend en charge cette fonction. Appuyez sur la touche PHONE , puis faites défiler l'affichage et sélectionnez l'option pour SMS, appuyez ensuite sur OK .
	Il s'agit d'une restriction liée à votre téléphone cellulaire.	Chaque téléphone cellulaire fonctionnant différemment, reportez-vous au manuel spécifique de l'appareil à jumeler. En réalité, il peut y avoir des différences entre les téléphones cellulaires en raison de leur marque, leur modèle, leur numéro de version et du fournisseur d'accès utilisé.

Problèmes USB et multimédia		
Objet :	Cause possible	Solution possible
J'ai du mal à connecter mon appareil.	Dysfonctionnement possible de l'appareil.	Essayez d'éteindre l'appareil, de le réinitialiser ou de retirer sa batterie, puis réessayez.
		Assurez-vous que vous utilisez le câble du fabricant.
		Assurez-vous que le câble USB est correctement branché à l'appareil et au port USB de votre véhicule.
		Assurez-vous que l'appareil ne dispose pas d'un programme d'auto-installation ou de paramètres de sécurité actifs.
SYNC ne reconnaît pas l'appareil quand je démarre mon véhicule.	Il s'agit d'une restriction de l'appareil.	Assurez-vous de ne pas laisser l'appareil dans le véhicule par des températures extrêmes (chaudes ou froides).
Le Bluetooth audio ne charge rien.	Cette fonction dépend de votre appareil.	Assurez-vous d'avoir connecté l'appareil à SYNC et d'avoir appuyé sur le bouton lecture de l'appareil.
	L'appareil est déconnecté.	
SYNC ne reconnaît pas la musique que contient mon appareil.	Vos fichiers de musiques ne contiennent peut-être pas les informations appropriées concernant l'artiste, le titre de la chanson, l'album ou le genre.	Assurez-vous d'avoir renseigné toutes les informations concernant la chanson.
	Le fichier peut être corrompu.	Essayez de remplacer le fichier corrompu par une nouvelle version du fichier.
	La chanson est peut-être protégée par des droits d'auteur et l'appareil ne peut donc pas la lire.	Certains appareils nécessitent de modifier les paramètres USB et de passer du protocole de stockage de masse au protocole de transfert multimédia.

Problèmes USB et multimédia

Objet :	Cause possible	Solution possible
Lorsque je connecte mon iPhone ou mon iPod Touch simultanément via USB et Bluetooth Audio, parfois, je n'entends plus rien.	Il s'agit d'une restriction de l'appareil.	Depuis l'écran affichant la musique en cours de lecture de l'iPhone ou de l'iPod Touch, sélectionnez l'icône AirPlay de l'appareil audio tout en bas sur l'écran de votre iPhone ou iPod Touch.
		Pour écouter votre iPhone ou iPod Touch via Bluetooth Audio, sélectionnez SYNC.
		Pour écouter votre iPhone ou iPod Touch via USB, sélectionnez le connecteur de dock.

Problèmes relatifs aux commandes vocales

Objet :	Cause possible	Solution possible
SYNC ne comprend pas ce que je dis.	Vous utilisez peut-être les mauvaises commandes vocales.	Relisez les commandes vocales du téléphone cellulaire et multimédia au début de leurs sections respectives.
		Pendant une session de commande vocale active, reportez-vous à l'écran audio pour obtenir une liste des commandes vocales disponibles.
	Vous parlez peut-être trop tôt ou au mauvais moment.	Le microphone pour le système se trouve soit dans votre rétroviseur, soit dans la garniture de pavillon, juste au dessus du pare-brise.
SYNC ne comprend pas le nom de la chanson ou de l'artiste.	Vous utilisez peut-être les mauvaises commandes vocales.	Relisez les commandes vocales multimédias au début de la section multimédia.
	Vous ne prononcez peut-être pas le nom exactement comme il est enregistré dans le système.	<p>Prononcez le nom de la chanson ou de l'artiste exactement comme il est enregistré dans le système. Si vous dites « Jouer artiste Prince », le système ne lit pas les chansons de Prince and the Revolution ou de Prince and the New Power Generation.</p> <p>Vérifiez que vous prononcez bien le titre complet, comme « California remix featuring Jennifer Nettles ».</p>

Problèmes relatifs aux commandes vocales		
Objet :	Cause possible	Solution possible
		Si les titres des chansons sont enregistrés en majuscules, vous devez les épeler. LOLA nécessite que vous prononciez « L-O-L-A ».
	Le système ne « lit » peut-être pas le nom de la même façon que vous le prononcez.	N'utilisez pas de caractères spéciaux dans les titres, car le système ne les reconnaît pas.
SYNC ne comprend pas, ou appelle le mauvais contact quand je veux passer un appel.	Vous utilisez peut-être les mauvaises commandes vocales.	Relisez les commandes vocales du téléphone cellulaire au début de la section sur le téléphone cellulaire.
		Vous pouvez également utiliser le téléphone cellulaire et les listes de suggestions multimédias pour obtenir une liste de suggestions possibles lorsque le système ne peut pas vous comprendre complètement. Voir Utilisation de la reconnaissance vocale (page 265).
	Vous ne prononcez peut-être pas le nom exactement comme il est enregistré dans le système.	Assurez-vous de prononcer le nom exactement comme il est enregistré dans le système. Par exemple, si le nom du contact est Pierre Durand, dites « Appeler Pierre Durand ».
		Le système fonctionne mieux si vous enregistrez des noms complets, comme « Pierre Durand », plutôt que « Pierre ».
	Les contacts enregistrés dans votre répertoire sont peut-être très courts et similaires, ou bien ils contiennent peut-être des caractères spéciaux.	N'utilisez pas de caractères spéciaux comme 123 ou ICE puisque le système ne les reconnaît pas.
Les contacts de votre répertoire sont peut-être enregistrés en majuscules.	Si les contacts sont enregistrés en majuscules, vous devez les épeler. JEAN nécessite que vous prononciez « Appeler J-E-A-N ».	

Problèmes relatifs aux commandes vocales		
Objet :	Cause possible	Solution possible
Le système de commande vocale de SYNC a des difficultés pour reconnaître les noms étrangers enregistrés sur mon téléphone cellulaire.	Vous prononcez peut-être les noms étrangers en utilisant la langue actuellement sélectionnée pour SYNC.	<p>SYNC applique les règles de prononciation phonétique de la langue sélectionnée aux noms de contact enregistrés sur votre téléphone cellulaire.</p> <p>Conseil : vous pouvez sélectionner votre contact manuellement. Appuyez sur PHONE. Sélectionnez l'option du répertoire téléphonique, puis le nom du contact. Sélectionnez l'option de la touche programmable pour l'entendre. SYNC énonce alors le nom du contact, vous donnant une idée de la prononciation attendue.</p>
Le système de commande vocale de SYNC a des difficultés pour reconnaître les noms des pistes, des artistes, des albums, des genres et des listes de lecture étrangers enregistrés sur mon lecteur multimédia ou mon disque flash USB.	Vous prononcez peut-être les noms étrangers en utilisant la langue actuellement sélectionnée pour SYNC.	<p>SYNC applique les règles de prononciation phonétique de la langue sélectionnée aux noms enregistrés sur votre lecteur multimédia ou disque flash USB. Il est capable de faire certaines exceptions pour les noms d'artistes très populaires (U2, par exemple), de sorte que vous pouvez toujours utiliser la prononciation anglaise pour ces artistes.</p>

Problèmes relatifs aux commandes vocales		
Objet :	Cause possible	Solution possible
Le système génère des invites vocales et la prononciation de certains mots n'est pas toujours exacte dans ma langue.	SYNC utilise la technologie de synthèse de la parole à partir du texte pour ses invites vocales.	SYNC utilise une voix synthétique plutôt qu'une voix humaine pré-enregistrée.
		SYNC propose de nouvelles fonctions de commande vocale dans un grand nombre de langues. Appel d'un contact directement à partir du répertoire sans enregistrement préalable (par exemple, « Appeler Jean Dupont ») ou sélection d'une piste, d'un artiste, d'un album, d'un genre ou d'une liste de lecture depuis votre lecteur multimédia (par exemple, « Jouer artiste Madonna »).
Mon système de commande vocale Bluetooth précédent me permettait de commander les systèmes de radio, CD et climatisation. Pourquoi est-ce que je ne peux pas commander ces systèmes avec SYNC ?	SYNC a pour principal objectif la commande de vos appareils mobiles et des données enregistrées dans ces derniers.	SYNC propose des fonctionnalités importantes plus poussées que celles du système précédent, comme l'appel d'un contact directement à partir du répertoire sans enregistrement préalable (par exemple, « Appeler Jean Dupont ») ou la sélection d'une piste, d'un artiste, d'un album, d'un genre ou d'une liste de lecture depuis votre lecteur multimédia (par exemple, « Jouer artiste Madonna »).

Général		
Objet :	Cause possible	Solution possible
<p>La langue sélectionnée pour le combiné des instruments et l'écran d'information et de divertissement n'est pas la même que celle de SYNC (téléphone, USB, Bluetooth audio, commande vocale et invites vocales).</p>	<p>SYNC ne prend pas en charge la langue actuellement sélectionnée pour le combiné des instruments et l'écran d'information et de divertissement.</p>	<p>SYNC n'accepte que quatre langues dans un seul module pour l'affichage de texte, la commande vocale et les invites vocales. Ces quatre langues sont déterminées par le pays dans lequel vous avez acheté le véhicule, en fonction des langues les plus parlées. Si la langue sélectionnée n'est pas disponible, SYNC continue d'utiliser la langue active courante.</p>
		<p>SYNC propose de nouvelles fonctions de commande vocale dans un grand nombre de langues. Appel d'un contact directement à partir du répertoire sans enregistrement préalable (par exemple, " Appeler Jean Dupont ") ou sélection d'une piste, d'un artiste, d'un album, d'un genre ou d'une liste de lecture depuis votre lecteur multimédia (par exemple, « Jouer artiste Madonna »).</p>

Appendices

COMPATIBILITÉ ÉLECTROMAGNÉTIQUE

AVERTISSEMENTS

 Votre véhicule a été testé et certifié conforme aux législations relatives à la comptabilité électromagnétique (72/245/CEE, Règlement 10 ONU ECE ou tout autre législation locale applicable). Il est de votre responsabilité de veiller à ce que tout équipement que vous avez monté ou fait monter soit conforme à la législation locale en vigueur. Confiez la pose des équipements à un concessionnaire agréé.

AVERTISSEMENTS

 Vous ne devez installer que des équipements d'émission de fréquences radios (par ex : téléphone cellulaire, émetteur de radio amateur, etc.) conformes aux paramètres indiqués dans le tableau ci-dessous. Leur installation ou utilisation n'est soumise à aucune disposition spéciale ou condition.

 Ne pas monter d'émetteur-récepteur, microphone, haut-parleur ou autre objet dans le champ de déploiement des airbags.

 Ne pas fixer les câbles d'antenne sur le câblage d'origine du véhicule, les canalisations de carburant ou les tuyauteries de frein.

 Respecter une distance d'au moins 10 centimètres (4 pouces) entre les câbles d'antenne et d'alimentation et les modules électroniques et airbags.

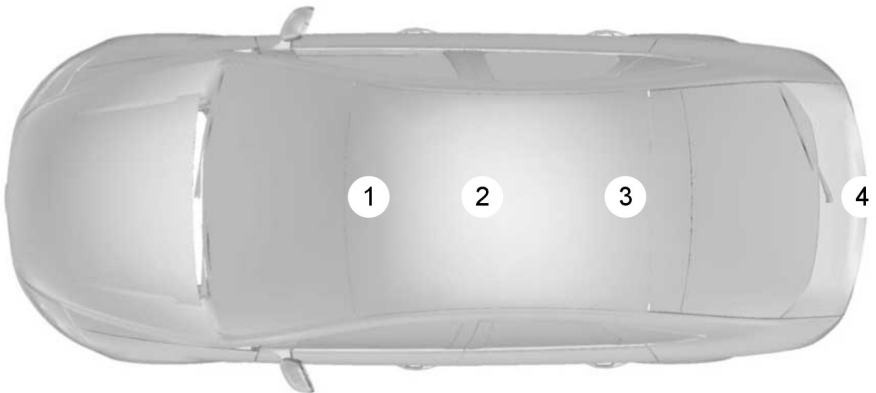

E85998

Appendices

Bande de fréquence (en MHz)	Puissance de sortie maximale en Watt (puissance RMS maximale)	Positions d'antenne
1 – 30	50 W	3, 4
30 – 54	50 W	1, 2, 3
68 – 87,5	50 W	1, 2, 3
142 – 176	50 W	1, 2, 3
380 – 512	50 W	1, 2, 3
806 – 940	10 W	1, 2, 3
1200 – 1400	10 W	1, 2, 3
1710 – 1885	10 W	1, 2, 3
1885 – 2025	10 W	1, 2, 3

Note : *Après la pose d'émetteurs de fréquences radios, rechercher un éventuel parasitage en provenance et sur l'équipement électrique du véhicule, à la fois dans les modes de veille et d'émission.*

Contrôler la totalité de l'équipement électrique :

- contact établi
- moteur en marche
- pendant un essai sur route à différentes vitesses.

Vérifier que les champs électromagnétiques générés dans l'habitacle du véhicule par l'émetteur installé ne dépassent pas les limites d'exposition humaine applicables.

CONTRAT DE LICENCE D'UTILISATEUR FINAL

SYNC® Contrat de licence utilisateur final (CLUF)

- Vous avez fait l'acquisition d'un appareil (« APPAREIL ») qui comprend un logiciel acquis sous licence par Ford Motor Company et ses sociétés affiliées (« FORD MOTOR COMPANY ») auprès d'une société affiliée à Microsoft Corporation (« MS »). Ces produits logiciels installés d'origine MS, ainsi que les supports associés, les documents imprimés, et les documentations « en

Appendices

ligne » ou sous forme électronique (« LOGICIEL MS ») sont protégés par les lois et traités internationaux en matière de propriété intellectuelle. Le LOGICIEL MS est concédé sous licence, il n'est pas vendu. Tous droits réservés.

- Le LOGICIEL MS peut s'interfacer et/ou communiquer avec, ou peut faire l'objet d'une mise à niveau ultérieure pour s'interfacer et/ou communiquer avec des logiciels supplémentaires et/ou des systèmes fournis par FORD MOTOR COMPANY. Les logiciels et systèmes supplémentaires d'origine FORD MOTOR COMPANY, ainsi que les supports associés, les documents imprimés, et les documentations « en ligne » ou sous forme électronique (« LOGICIEL FORD ») sont protégés par les lois et traités internationaux en matière de propriété intellectuelle. Le LOGICIEL FORD n'est pas vendu, mais concédé sous licence. Tous droits réservés.
- Le LOGICIEL MS et/ou le LOGICIEL FORD peuvent s'interfacer et/ou communiquer avec, ou peuvent faire l'objet d'une mise à niveau ultérieure pour s'interfacer et/ou communiquer avec des logiciels supplémentaires et/ou des systèmes proposés par des fournisseurs de logiciel et de service tiers. Les logiciels et services supplémentaires d'origine tierce, ainsi que les supports associés, les documents imprimés et les documentations « en ligne » ou sous forme électronique (« LOGICIEL TIERS ») sont protégés par les lois et traités internationaux en matière de propriété intellectuelle. Le LOGICIEL TIERS n'est pas vendu, mais concédé sous licence. Tous droits réservés.
- Le LOGICIEL MS, le LOGICIEL FORD et les LOGICIELS TIERS sont ci-après dénommés collectivement et individuellement le « LOGICIEL ».

SI VOUS ETES EN DESACCORD AVEC CE CONTRAT DE LICENCE UTILISATEUR FINAL (« CLUF »), VEUILLEZ NE PAS UTILISER L'APPAREIL ET NE PAS COPIER LE LOGICIEL. TOUTE UTILISATION DU LOGICIEL, Y COMPRIS, DE MANIERE NON EXHAUSTIVE, SON UTILISATION SUR L'APPAREIL, VAUT ACCEPTATION DU PRÉSENT CLUF (OU LA RATIFICATION DE TOUT CONSENTEMENT ANTERIEUR).

CONCESSION DE LICENCE

LOGICIELLE : Ce CLUF vous octroie la licence suivante :

- Vous pouvez utiliser le LOGICIEL tel qu'installé sur l'APPAREIL et tel qu'il s'interface avec des systèmes et/ou services fournis par ou par l'intermédiaire de FORD MOTOR COMPANY ou ses fournisseurs de logiciels et prestataires de services tiers.

Description des autres droits et limitations

- **Reconnaissance vocale :** si le LOGICIEL comporte un ou plusieurs composant(s) de reconnaissance vocale, vous devez savoir que la reconnaissance vocale est un processus statistique par essence et que les erreurs de reconnaissance sont inhérentes à ce processus. Ni FORD

Appendices

MOTOR COMPANY, ni ses fournisseurs ne sauraient être tenus pour responsables de dommages quels qu'ils soient découlant d'erreurs survenues dans le cadre du processus de reconnaissance vocale.

- **Limitations relatives à l'ingénierie inverse, à la décompilation et au désassemblage :** vous n'êtes pas autorisé à procéder à l'ingénierie inverse, à décompiler ou à désassembler, ou à permettre à quiconque de procéder à l'ingénierie inverse, de décompiler ou de désassembler le LOGICIEL, sauf si et seulement dans la mesure où une telle opération est expressément permise par la législation en vigueur, nonobstant la présente limitation.
- **Limitations relatives à la distribution, reproduction, modification et création d'œuvres dérivées :** vous n'êtes pas autorisé à distribuer, reproduire, modifier le LOGICIEL ou créer des œuvres dérivées du LOGICIEL, sauf et seulement dans la mesure où une telle activité est expressément autorisée par la législation en vigueur, nonobstant la présente limitation.
- **CLUF unique :** la documentation destinée à l'utilisateur final pour l'APPAREIL et les systèmes et services associés peut contenir plusieurs CLUF, et notamment des traductions et/ou des versions multiples (par exemple dans la documentation de l'utilisateur et dans le logiciel). Même si vous recevez plusieurs CLUF, la licence qui vous est octroyée vous autorise à utiliser seulement une (1) copie du LOGICIEL.
- **Transfert du LOGICIEL :** vous pouvez transférer définitivement les droits qui vous sont concédés par ce CLUF uniquement dans le cadre d'une vente ou d'un transfert de l'APPAREIL, à condition de n'en conserver aucune copie, de transférer la totalité du LOGICIEL (y compris tous ses composants, supports et documents imprimés, toutes ses mises à niveau et, le cas échéant, le(s) Certificat(s) d'authenticité), et que le bénéficiaire accepte de se conformer aux dispositions de ce CLUF. Si le LOGICIEL est une mise à niveau, toute transmission doit inclure la totalité des versions antérieures du LOGICIEL.
- **Résiliation :** sans porter atteinte à tout autre droit, FORD MOTOR COMPANY ou MS pourra résilier le présent CLUF si vous n'en respectez pas les modalités.
- **Mises à jour de sécurité/Gestion des droits numériques :** les propriétaires du contenu utilisent la technologie de gestion de droits numériques Windows Media (WMDRM) présente sur votre APPAREIL pour protéger leur propriété intellectuelle, y compris le contenu protégé par des droits d'auteur. Certaines parties du LOGICIEL présent sur votre APPAREIL utilisent le logiciel WMDRM pour accéder au contenu protégé par WMDRM. Si le logiciel WMDRM ne parvient pas à protéger le contenu, les propriétaires du contenu peuvent demander à Microsoft de révoquer la capacité du logiciel à utiliser WMDRM pour lire ou copier le contenu protégé. La révocation n'affecte pas le contenu non protégé. Lorsque vous téléchargez des licences pour du contenu protégé, vous consentez à ce que Microsoft puisse inclure une liste de révocation avec ces licences. Les propriétaires du contenu

Appendices

peuvent exiger que vous procédiez à une mise à niveau du LOGICIEL sur votre APPAREIL afin d'accéder à leur contenu. Si vous refusez une mise à niveau, vous ne pourrez pas accéder au contenu nécessitant cette mise à niveau.

- **Consentement à l'utilisation des données :** vous acceptez que MS, Microsoft Corporation, FORD MOTOR COMPANY, les fournisseurs de logiciels et prestataires de services tiers, leurs sociétés affiliées et/ou leur mandataire désigné puissent collecter et utiliser les informations techniques recueillies de quelque manière que ce soit dans le cadre des services d'assistance liés au LOGICIEL ou des services annexes. MS, Microsoft Corporation, FORD MOTOR COMPANY, les fournisseurs de logiciels et prestataires de services tiers, leurs sociétés affiliées et/ou leur mandataire désigné peuvent utiliser ces informations uniquement pour améliorer leurs produits ou pour vous fournir des services ou technologies personnalisés. MS, Microsoft Corporation, FORD MOTOR COMPANY, les fournisseurs de logiciels et prestataires de services tiers, leurs sociétés affiliées et/ou leur mandataire désigné peuvent divulguer ces informations à d'autres parties, mais pas sous une forme qui vous identifie personnellement.

- **Composants de services Internet :** le LOGICIEL peut contenir des composants qui permettent et facilitent l'utilisation de certains services Internet. Vous reconnaissez et convenez que MS, Microsoft Corporation, FORD MOTOR COMPANY, les fournisseurs de logiciels et prestataires de services tiers, leurs sociétés affiliées et/ou leur mandataire désigné puissent contrôler automatiquement la version du LOGICIEL et/ou des composants que vous utilisez et puissent fournir des mises à niveau ou suppléments au LOGICIEL, téléchargés automatiquement sur votre APPAREIL.
- **Logiciels/Services complémentaires :** le LOGICIEL peut permettre à FORD MOTOR COMPANY, aux fournisseurs de logiciels et prestataires de services tiers, à MS, à Microsoft Corporation, à leurs sociétés affiliées et/ou à leur mandataire désigné de vous fournir ou de mettre à votre disposition des mises à jour, suppléments, modules complémentaires ou composants de services Internet associés au LOGICIEL après la date à laquelle vous avez obtenu votre copie initiale du LOGICIEL (« Composants Supplémentaires »).

Si FORD MOTOR COMPANY ou des fournisseurs de logiciels et prestataires de services tiers vous fournissent ou mettent à votre disposition des Composants Supplémentaires sans que des dispositions de CLUF n'accompagnent ces Composants Supplémentaires, les dispositions du présent CLUF s'appliquent.

Si MS, Microsoft Corporation, leurs sociétés affiliées et/ou leur mandataire désigné vous fournissent ou mettent à votre disposition des Composants Supplémentaires sans que des dispositions de CLUF distinctes ne les accompagnent, les dispositions du présent CLUF

Appendices

s'appliquent, à ceci près que l'entité MS, Microsoft Corporation ou sa société affiliée fournissant le(s) Composant(s) supplémentaire(s) sera le concédant de licence du/des Composant(s) Supplémentaire(s).

FORD MOTOR COMPANY, MS, Microsoft Corporation, leurs sociétés affiliées et/ou leur mandataire désigné se réservent le droit, sans engager leur responsabilité, d'interrompre tout service Internet qui vous est fourni ou qui est mis à votre disposition par le biais de l'utilisation du LOGICIEL.

- **Liens vers des sites tiers :** le LOGICIEL MS peut vous permettre de créer des liens vers des sites tiers par le biais de l'utilisation du LOGICIEL. Ces sites tiers ne sont pas sous le contrôle de MS, Microsoft Corporation, leurs sociétés affiliées et/ou leur mandataire désigné. Ni MS, ni Microsoft Corporation, leurs sociétés affiliées ou leur mandataire désigné ne sont responsables (i) du contenu de tout site tiers, de tout lien présent sur un site tiers, de toute modification ou mise à jour d'un site tiers, ou (ii) de la diffusion d'informations sur le Web ou de toute autre forme de transmission reçue de la part d'un site tiers quel qu'il soit. Si le LOGICIEL fournit des liens vers des sites tiers, ces liens vous sont fournis uniquement dans un souci de commodité, et l'inclusion d'un lien quel qu'il soit n'implique pas l'approbation d'un site tiers par MS, Microsoft Corporation, leurs sociétés affiliées et/ou leur mandataire désigné.
- **Obligation de conduite responsable :** vous reconnaissez votre obligation de conduire de façon responsable et de rester concentré sur la route. Vous devez lire et vous conformer aux instructions de fonctionnement de l'APPAREIL, tout particulièrement en matière de sécurité, et assumer tout risque associé à l'utilisation de l'APPAREIL.

MISES A NIVEAU ET SUPPORTS DE RECUPERATION : si le LOGICIEL est fourni par FORD MOTOR COMPANY séparément de l'APPAREIL sur un support tel qu'une puce ROM, un ou plusieurs disques CD ROM ou par le biais d'un téléchargement sur Internet ou de tout autre moyen, et qu'il est intitulé « A des fins de mise à niveau uniquement » ou « A des fins de restauration uniquement », vous pouvez installer une (1) copie de ce

Appendices

LOGICIEL sur l'APPAREIL en tant que copie de remplacement du LOGICIEL existant et l'utiliser conformément aux dispositions du présent CLUF, y compris toute modalité complémentaire accompagnant le LOGICIEL de mise à niveau.

DROITS DE PROPRIÉTÉ

INTELLECTUELLE : tous les titres et droits de propriété intellectuelle dans et sur le LOGICIEL (y compris, de manière non exhaustive, les images, photographies, animations, musiques, textes, « mini-applications » et tout élément vidéo ou sonore intégrés au LOGICIEL), les documents imprimés qui l'accompagnent et toute copie du LOGICIEL appartiennent à MS, Microsoft Corporation, FORD MOTOR COMPANY, ou leurs sociétés affiliées ou fournisseurs. Le LOGICIEL n'est pas vendu, mais concédé sous licence. Vous n'êtes pas autorisé à reproduire les documents imprimés accompagnant le LOGICIEL. Tous les titres et droits de propriété intellectuelle dans et sur le contenu accessible en utilisant le LOGICIEL sont la propriété du propriétaire du contenu et peuvent être protégés par des lois et traités régissant les droits d'auteur ou la propriété intellectuelle. Le présent CLUF ne vous concède aucun droit d'utiliser un tel contenu. Tous les droits n'étant pas spécifiquement concédés en vertu du présent CLUF sont réservés par MS, Microsoft Corporation, FORD MOTOR COMPANY, les fournisseurs de logiciels et prestataires de services tiers, leurs sociétés affiliées et/ou leur mandataire désigné. L'utilisation de services en ligne accessibles via le LOGICIEL peut être régie par des conditions d'utilisation propres à ces services. Si ce LOGICIEL contient une documentation fournie uniquement sous forme électronique, vous pouvez imprimer un exemplaire de cette documentation électronique.

RESTRICTIONS A L'EXPORT : vous reconnaissez que le LOGICIEL est assujéti à la législation sur les exportations en vigueur aux Etats-Unis et dans l'Union Européenne. Vous convenez de vous conformer à toutes les lois internationales et nationales en vigueur s'appliquant au LOGICIEL, y compris les « Export Administration Regulations » (réglementation en matière d'exportations en vigueur aux Etats-Unis), ainsi que les restrictions concernant les utilisateurs finaux, l'utilisation finale et la destination imposées par les gouvernements américain et étrangers. Pour obtenir de plus amples informations, rendez-vous sur <http://www.microsoft.com/exporting/>.

MARQUES DE FABRIQUE : le présent CLUF ne vous concède aucun droit sur les marques de fabrique ou de service de FORD MOTOR COMPANY, MS, Microsoft Corporation, des fournisseurs de logiciels ou prestataires de services tiers, leurs sociétés affiliées ou fournisseurs.

ASSISTANCE PRODUIT : l'assistance produit pour le LOGICIEL n'est pas fournie par MS, sa société mère Microsoft Corporation, leurs sociétés affiliées ou filiales. En ce qui concerne l'assistance produit, veuillez vous reporter aux instructions de FORD MOTOR COMPANY fournies dans la documentation relative à l'APPAREIL. Si vous avez des questions concernant le présent CLUF, ou si vous souhaitez contacter FORD MOTOR COMPANY pour toute autre raison, veuillez utiliser l'adresse fournie dans la documentation relative à l'APPAREIL.

Absence de responsabilité pour certains dommages : EXCEPTÉ SI LA LOI L'INTERDIT, FORD MOTOR COMPANY, LES FOURNISSEURS DE LOGICIELS OU PRESTATAIRES DE SERVICES TIERS, MS, MICROSOFT CORPORATION ET LEURS SOCIÉTÉS AFFILIÉES EXCLUENT TOUTE RESPONSABILITÉ POUR TOUT DOMMAGE INDIRECT, SPECIAL,

Appendices

CONSECUTIF OU FORTUIT RESULTANT DE OU SURVENANT EN RELATION AVEC L'UTILISATION OU LE FONCTIONNEMENT DU LOGICIEL. LA PRESENTE LIMITATION S'APPLIQUE MEME SI TOUT RECOURS MANQUE SON PRINCIPAL OBJECTIF. MS, MICROSOFT CORPORATION ET/OU LEURS SOCIETES AFFILIEES NE SAURAIENT EN AUCUN CAS ETRE REDEVABLES DE TOUT MONTANT SUPERIEUR A DEUX CINQ CINQUANTE DOLLARS US (250,00 USD).

- IL N'EXISTE AUCUNE AUTRE GARANTIE QUE CELLES EXPRESSEMENT FOURNIES POUR VOTRE NOUVEAU VEHICULE.

Adobe

Contient Adobe® [Flash® Player] ou [AIR®], une technologie détenue par Adobe Systems Incorporated. Ce [Produit logiciel] contient le logiciel [Adobe® Flash® Player] [Adobe® AIR®], concédé sous licence par Adobe Systems Incorporated, droit d'auteur ©1995-2009 Adobe Macromedia Software LLC. Tous droits réservés. Adobe, Flash et AIR sont des marques de fabrique déposées par Adobe Systems Incorporated.

Notice de l'Utilisateur Final

Informations importantes sur la sécurité Microsoft® Windows® Mobile pour automobiles

Ce système FORD SYNC™ contient un logiciel concédé sous licence au constructeur FORD MOTOR COMPANY par une société affiliée à Microsoft Corporation, en vertu d'un contrat de licence. Tout(e) retrait, reproduction, ingénierie inverse ou autre utilisation non autorisée du logiciel en violation du contrat de licence est strictement interdit(e) et passible d'une action en justice.

Veillez lire et suivre les instructions suivantes : avant d'utiliser votre système Windows Automotive, veuillez lire et suivre toutes les instructions et informations sur la sécurité fournies dans le présent manuel de l'utilisateur final (« Guide de l'Utilisateur »). Le non-respect des précautions préconisées dans le présent Guide de l'Utilisateur peut causer un accident ou avoir d'autres conséquences graves.

Laissez le Guide de l'Utilisateur dans le véhicule : le Guide de l'Utilisateur pourra ainsi être facilement consulté par vous et d'autres utilisateurs peu familiers du système Windows Automotive. Avant la première utilisation du système, veuillez vous assurer que tous les utilisateurs lisent attentivement les instructions et les informations sur la sécurité du Guide de l'Utilisateur.

AVERTISSEMENT



L'utilisation de certaines fonctions de ce système pendant la conduite peut détourner votre attention de la route, et causer un accident ou avoir d'autres conséquences graves. Veuillez vous abstenir de modifier les paramètres du système ou de saisir des données non verbalement (manuellement) pendant la conduite. Ces opérations doivent être effectuées une fois le véhicule stoppé en toute sécurité, dans un endroit autorisé. Veuillez respecter cet avertissement car le réglage ou la modification de certaines fonctions peut en effet distraire votre attention de la route et vous obliger à lâcher le volant.

Appendices

Fonctionnement général

Commandes vocales : les fonctions du système Windows Automotive peuvent être accomplies uniquement à l'aide de commandes vocales. L'utilisation des commandes vocales pendant la conduite vous permet de faire fonctionner le système sans lâcher le volant.

Visualisation prolongée de l'écran : n'utilisez aucune fonction nécessitant une visualisation prolongée de l'écran pendant la conduite. Garez-vous en toute sécurité dans un endroit autorisé avant d'utiliser une fonction du système nécessitant une attention prolongée. Même de rapides coups d'œil à l'écran peuvent s'avérer dangereux si votre attention est distraite de la route à un moment critique.

Réglage du volume : n'augmentez pas le volume de manière excessive. Maintenez le volume à un niveau vous permettant d'entendre les bruits de la circulation et les signaux sonores d'urgence pendant la conduite. Le fait de conduire sans pouvoir entendre ces sons peut occasionner un accident.

Utilisation des fonctions de reconnaissance vocale : le logiciel de reconnaissance vocale est un processus statistique sujet aux erreurs. Il vous incombe de contrôler les fonctions de reconnaissance vocale du système et de corriger les erreurs éventuelles.

Fonctions d'aide à la navigation : les fonctions d'aide à la navigation du système sont conçues pour vous indiquer un itinéraire jusqu'à la destination souhaitée. Veuillez vous assurer que toutes les personnes utilisant ce système lisent attentivement et suivent rigoureusement les instructions et les informations sur la sécurité.

Risque de distraction : ces fonctions d'aide à la navigation peuvent nécessiter un réglage manuel (non verbal). Effectuer des opérations de réglage ou insérer des données pendant la conduite peut distraire votre attention, et causer un accident ou avoir d'autres conséquences graves. Ces opérations doivent être effectuées une fois le véhicule stoppé en toute sécurité, dans un endroit autorisé.

Fiez-vous à votre jugement : toute fonction d'aide à la navigation ne constitue qu'une assistance. Prenez vos décisions en fonction de vos observations des conditions locales et du code de la route applicable. Une telle fonction ne doit pas se substituer à votre propre jugement. Les itinéraires suggérés par le système ne doivent jamais prévaloir sur le code de la route, votre jugement personnel ou les règles de prudence en matière de conduite.

Sécurité routière : ne suivez pas les itinéraires proposés s'ils vous obligent à effectuer des manœuvres illégales ou dangereuses, s'ils vous placent dans une situation dangereuse, ou s'ils vous dirigent vers un lieu que vous considérez dangereux. Le conducteur est seul responsable de la conduite de son véhicule en toute sécurité et, par conséquent, doit juger de la sécurité des itinéraires proposés.

Inexactitude potentielle des cartes : il se peut que les cartes utilisées par ce système soient inexactes en raison de modifications des routes, des contrôles de la circulation ou des conditions de conduite. Faites toujours appel à votre jugement et votre bon sens en suivant les itinéraires suggérés.

Appendices

Services d'urgence : ne vous fiez pas aux fonctions d'aide à la navigation du système pour vous guider vers les services d'urgence. Renseignez-vous auprès des autorités locales ou des opérateurs de services d'urgence. La base de données cartographique des fonctions d'aide à la navigation ne contient pas forcément tous les services d'urgence tels que la police, les casernes de pompiers, les hôpitaux et les cliniques.

Contrat de licence utilisateur final (CLUF) du Logiciel Telenav

Veuillez lire attentivement les termes du présent contrat de licence avant d'utiliser le Logiciel Telenav. Votre utilisation du Logiciel Telenav vaut pour acceptation des termes du contrat de licence. Si vous n'acceptez pas ces termes, abstenez-vous de briser le sceau de l'emballage, de lancer ou d'utiliser le Logiciel Telenav.

Telenav peut modifier le présent Contrat et sa politique de confidentialité à tout moment, parfois sans vous en aviser. Vous convenez de consulter de temps à autre le site <http://www.telenav.com> pour prendre connaissance de la version la plus récente du présent Contrat et de la politique de confidentialité.

1. Utilisation sûre et légale

Vous reconnaissez que le fait de concentrer votre attention sur le Logiciel Telenav peut représenter un danger pour vous-même et les autres dans des situations nécessitant toute votre attention, et vous convenez par conséquent de vous conformer aux instructions suivantes lorsque vous utilisez le Logiciel Telenav : (a) respectez le code de la route et conduisez prudemment ; (b) exercez votre propre jugement en conduisant : si vous estimez qu'un itinéraire proposé par le Logiciel Telenav vous amène à effectuer une manœuvre dangereuse ou illégale, vous placez dans

une situation dangereuse ou vous dirigez vers un endroit considéré comme peu sûr, ne suivez pas cet itinéraire ; (c) n'entrez pas une destination ou ne manipulez pas le Logiciel Telenav tant que votre véhicule n'est pas immobile et garé ; (d) n'utilisez pas le Logiciel Telenav à des fins illégales, non autorisées, autres que celles prévues ou dangereuses, ou d'une manière contraire au présent Contrat ; (e) disposez tous les appareils GPS et sans fil ainsi que les câbles nécessaires au fonctionnement du Logiciel Telenav de manière à ne pas gêner votre conduite ni empêcher le fonctionnement de tout dispositif de sécurité (tel qu'un airbag).

Vous convenez d'indemniser et de mettre hors de cause Telenav contre toute réclamation résultant de toute utilisation dangereuse ou inappropriée du Logiciel Telenav dans un véhicule en mouvement, et notamment de votre manquement à vous conformer aux instructions susmentionnées.

2. Informations personnelles

Vous convenez : (a) lors de l'enregistrement du Logiciel Telenav, de fournir à Telenav des informations exactes, précises, à jour et complètes vous concernant, et (b) d'informer rapidement Telenav de toute modification de ces informations, en veillant à ce qu'elles restent exactes, précises, à jour et complètes.

3. Licence du logiciel

Sous réserve de votre conformité avec les termes du présent Contrat, Telenav vous concède par la présente une licence personnelle, non exclusive et non transférable (sauf autorisation expresse ci-dessous, en cas de transfert permanent de la licence du Logiciel Telenav), sans droit de concéder une sous-licence, pour utiliser le Logiciel Telenav (uniquement sous la forme de code objet) afin d'accéder

Appendices

audit Logiciel et de l'utiliser. La présente licence prendra fin à la résiliation ou à l'expiration du présent Contrat. Vous convenez d'utiliser le Logiciel Telenav uniquement pour vos loisirs ou besoins professionnels personnels, et non à des fins commerciales, en fournissant des services de navigation à des tiers.

3.1 Limitations de la licence

Vous convenez de vous abstenir de : (a) procéder à l'ingénierie inverse, décompiler, désassembler, traduire, modifier, altérer ou changer autrement le Logiciel Telenav ou toute partie de celui-ci ; (b) tenter d'extraire le code source, l'audiothèque ou la structure du Logiciel Telenav sans le consentement écrit préalable et exprès de Telenav ; (d) effacer ou altérer les marques de fabrique, noms de marques, logos, mentions de brevets ou de droits d'auteur ou autres mentions ou marquages de Telenav ou de ses fournisseurs sur le Logiciel Telenav ; (d) distribuer, concéder en sous-licence ou transférer le Logiciel Telenav à des tiers, excepté dans le cadre d'un transfert permanent du Logiciel Telenav ; (e) utiliser le Logiciel Telenav d'une manière qui (i) enfreint les droits de propriété intellectuelle, les droits de publicité, le droit à la vie privée ou d'autres droits de toute partie, (ii) viole n'importe quelle loi, ordonnance ou réglementation, y compris, de manière non exhaustive, les lois et réglementations en matière de spams, de confidentialité, de protection des consommateurs et de l'enfance, d'obscénité ou de diffamation, ou (iii) s'avère préjudiciable, menaçante, abusive, délictueuse, diffamatoire, vulgaire, obscène, autrement contestable ou constituant du harcèlement ; et (f) louer ou permettre autrement à des tierces parties d'avoir accès au Logiciel Telenav sans l'autorisation écrite préalable de Telenav.

4. Exclusion de responsabilité

Dans la limite autorisée par la loi en vigueur, Telenav, ses concédants de licence et fournisseurs, ainsi que leurs agents ou employés respectifs, ne sauraient en aucun cas être responsables de toute décision prise ou action entreprise par vous ou quiconque sur la base des informations fournies par le Logiciel Telenav. Telenav ne garantit pas non plus l'exactitude des cartes ou autres données utilisées pour le Logiciel Telenav. De telles données ne reflètent pas toujours la réalité, en raison, notamment, de la fermeture de routes, de travaux, des conditions météorologiques, de la construction de nouvelles routes ou d'autres aléas. Vous assumez l'intégralité des risques résultant de votre utilisation du Logiciel Telenav. Par exemple, vous convenez de ne pas vous fier au Logiciel Telenav pour l'aide à la navigation dans des endroits où votre bien-être ou survie ou encore le bien-être ou la survie d'autres personnes dépend de l'exactitude de la navigation, étant donné que les cartes ou la fonctionnalité du Logiciel Telenav ne sont pas conçus pour des applications à haut risque, en particulier dans les zones géographiques les plus reculées.

TELENAV EXCLUT EXPRESSEMENT TOUTES LES GARANTIES LIÉES AU LOGICIEL TELENNAV, QU'ELLES SOIENT LEGALES, EXPRESSES OU IMPLICITES, Y COMPRIS TOUTES LES GARANTIES POUVANT RESULTER DE LA PRATIQUE OU DES USAGES COMMERCIAUX, PARMIS LESQUELLES, DE MANIÈRE NON EXHAUSTIVE, LES GARANTIES IMPLICITES DE QUALITÉ MARCHANDE, D'ADEQUATION A UN USAGE PARTICULIER ET D'ABSENCE DE

Appendices

CONTREFAÇON DES DROITS DE TIÈRES PARTIES EN RELATION AVEC LE LOGICIEL TELENAV. Certaines juridictions n'autorisent pas l'exclusion de certaines garanties, si bien que la présente limitation peut ne pas s'appliquer à vous.

5. Limitation de responsabilité

DANS LA LIMITE AUTORISÉE PAR LA LOI EN VIGUEUR, TELENAV, SES CONCEDANTS DE LICENCE ET FOURNISSEURS NE SAURAIENT EN AUCUN CAS ÊTRE RESPONSABLES ENVERS VOUS OU N'IMPORTE QUELLE TIÈRE PARTIE POUR TOUT DOMMAGE INDIRECT, CONSECUTIF, SPECIAL OU EXEMPLAIRE (Y COMPRIS, DE MANIÈRE NON EXHAUSTIVE, LES DOMMAGES LIÉS À L'INCAPACITÉ D'UTILISER L'ÉQUIPEMENT OU D'ACCÉDER AUX DONNÉES, LA PERTE DE DONNÉES, LA PERTE D'AFFAIRES, LE MANQUE À GAGNER, L'INTERRUPTION D'ACTIVITÉ OU AUTRE) RESULTANT DE L'IMPOSSIBILITÉ D'UTILISER LE LOGICIEL TELENAV, MEME SI TELENAV AVAIT ÊTE AVISÉ DE L'ÉVENTUALITÉ DE TELS DOMMAGES.

NONOBTANT TOUT DOMMAGE QUE VOUS POURRIEZ SUBIR POUR QUELQUE RAISON QUE CE SOIT (Y COMPRIS, DE MANIÈRE NON EXHAUSTIVE, TOUTS LES DOMMAGES MENTIONNÉS DANS LA PRÉSENTE ET TOUTS LES DOMMAGES DIRECTS OU GÉNÉRAUX, À TITRE CONTRACTUEL, DÉLICTEUX (Y COMPRIS EN CAS DE NEGLIGENCE) OU AUTRE, LA RESPONSABILITÉ TOTALE DE TELENAV OU DE SES FOURNISSEURS SERA LIMITÉE AU MONTANT EFFECTIVEMENT PAYÉ PAR VOUS POUR LE LOGICIEL TELENAV. CERTAINS ÉTATS ET/OU

JURIDICTIONS N'AUTORISENT PAS L'EXCLUSION OU LA LIMITATION DES DOMMAGES FORTUITS OU CONSECUTIFS, DE SORTE QUE LES LIMITATIONS CI-DESSUS PEUVENT NE PAS S'APPLIQUER À VOUS.

6. Arbitrage et droit applicable

Vous convenez que tout(e) litige, réclamation ou différend résultant du ou survenant en relation avec le présent Contrat ou le Logiciel Telenav sera réglé(e) par l'arbitrage indépendant d'un arbitre neutre, conformément aux règles de l'American Arbitration Association du comté de Santa Clara, Californie. L'arbitre appliquera les règles d'arbitrage commercial de l'American Arbitration Association, et sa sentence pourra être appliquée par n'importe quel tribunal compétent. Aucun juge ou jury ne participe à la procédure d'arbitrage, et la décision de l'arbitre liera les deux parties. Vous renoncez expressément à votre droit à un procès devant un jury.

Le présent Contrat et son exécution seront régis par le, et interprétés conformément au, droit de l'État de Californie, sans tenir compte de ses dispositions relatives au conflit de lois. Dans la mesure où une action en justice serait requise en relation avec l'arbitrage, Telenav et vous-même convenez de vous soumettre à la compétence exclusive des tribunaux du comté de Santa Clara, Californie. La Convention des Nations Unies sur les contrats de vente internationale de marchandises ne s'appliquera pas.

7. Cession

Vous ne sauriez revendre, céder ou transférer le présent Contrat ni vos droits ou obligations, sauf en totalité dans le cadre d'un transfert permanent de la licence du Logiciel Telenav, et à la condition expresse que le nouvel utilisateur du Logiciel Telenav consente à être lié par

Appendices

les termes du présent Contrat. Tout(e) vente, cession ou transfert n'étant pas expressément autorisé(e) en vertu du présent paragraphe entraînera la résiliation immédiate du présent Contrat, sans aucune responsabilité pour Telenav, auquel cas vous et toutes les autres parties devrez cesser immédiatement toute utilisation du Logiciel Telenav. Nonobstant ce qui précède, Telenav peut céder le présent Contrat à n'importe quelle autre partie sans notification, à condition que le cessionnaire reste lié par le présent Contrat.

8. Divers

8,1

Le présent Contrat constitue l'accord intégral entre Telenav et vous-même concernant l'objet de la présente.

8,2

A l'exception des licences limitées expressément concédées en vertu du présent Contrat, Telenav conserve tous les droits, titres de propriété et intérêts dans le Logiciel Telenav, y compris, de manière non exhaustive, tous les droits de propriété intellectuelle s'y rapportant. Les licences ou autres droits n'étant pas expressément concédés dans le présent Contrat ne sauraient être concédés ni conférés de manière implicite, par la loi, par forclusion ou autre, et Telenav ainsi que ses fournisseurs et concédants de licence se réservent par la présente tous leurs droits respectifs, autres que les licences explicitement concédées dans le présent Contrat.

8,3

En utilisant le Logiciel Telenav, vous consentez à recevoir de Telenav toutes les communications, y compris les notifications, les contrats, les communications exigées par la loi ou d'autres informations liées au Logiciel Telenav (collectivement dénommés les « Notifications ») par voie électronique. Telenav peut vous adresser de telles Notifications en les publiant sur le site web de Telenav ou en les téléchargeant sur votre appareil sans fil. Si vous souhaitez ne plus recevoir de telles Notifications, vous devez cesser d'utiliser le Logiciel Telenav.

8,4

Le fait que Telenav ou vous-même manquez d'exiger l'exécution de n'importe quelle disposition n'affectera pas le droit de cette partie d'exiger une telle exécution à tout moment par la suite, de même que toute renonciation en cas de rupture ou de violation du présent Contrat ne saurait constituer une renonciation en cas de rupture ou violation ultérieure ou une renonciation à la disposition violée.

8,5

Si une disposition de la présente est jugée inapplicable, une telle disposition sera modifiée de manière à refléter l'intention des parties, et les dispositions restantes du présent Contrat resteront pleinement effectives.

Appendices

8,6

Les intitulés figurent dans le présent Contrat à titre indicatif uniquement, ne font pas partie du présent Contrat et ne sauraient affecter l'interprétation du présent Contrat. Utilisés dans le présent Contrat, les mots « incluent » et « y compris » et leurs variantes ne sauraient être limitatifs, mais seront considérés au contraire comme suivis par les termes « de manière non exhaustive ».

9. Conditions générales de fournisseurs tiers

Le Logiciel Telenav utilise des cartes et autres données concédées sous licence à Telenav par des fournisseurs tiers, pour votre bénéfice et celui d'autres utilisateurs finaux. Le présent Contrat contient des termes applicables à ces sociétés (y compris à la fin du présent Contrat), et votre utilisation du Logiciel Telenav est également assujettie à ces termes. Vous convenez de vous conformer aux termes supplémentaires suivants, applicables aux concédants de licences tiers de Telenav :

Contrat de licence utilisateur final (CLUF) NAVTEQ

CONTRAT DE LICENCE UTILISATEUR FINAL

Le contenu fourni (« Données ») n'est pas vendu, mais concédé sous licence. En ouvrant ce paquet, ou en installant, copiant ou utilisant les Données, vous convenez d'être lié par les termes du présent contrat. Si vous n'approuvez pas les termes du présent Contrat, vous n'avez pas le droit d'installer, de copier, d'utiliser, de revendre ou de transférer les Données. Si vous refusez les termes du présent contrat, et n'avez ni installé, ni copié ou utilisé les

Données, vous devez contacter votre revendeur ou NAVTEQ North America, LLC (« NT ») dans les trente (30) jours suivant votre achat pour obtenir le remboursement du prix d'achat. Pour contacter NT, rendez-vous sur le site www.navteq.com.

Les Données sont fournies pour votre usage personnel uniquement et ne sauraient être revendues. Elles sont protégées par des droits d'auteur et couvertes par les termes suivants (le présent « Contrat de Licence Utilisateur Final »), qui sont acceptés par vous, d'une part, et par NAVTEQ North America LLC (« NT ») et ses concédants de licences (y compris leurs concédants de licences et fournisseurs) d'autre part.

Les Données concernant des régions du Canada contiennent des informations fournies avec l'autorisation des autorités canadiennes, y compris © Sa Majesté la Reine du chef du Canada, © L'Imprimeur de la Reine pour l'Ontario, © Canada Post Corporation (Société canadienne des postes), GeoBase®.

NT détient une licence non exclusive concédée par la poste américaine (« United States Postal Service » ®) pour publier et vendre des informations sur le code postal + 4 chiffres (« ZIP+4 » ®).

© United States Postal Service ® 2009. Les prix ne sont ni fixés, ni contrôlés ou approuvés par United States Postal Service ®. Les marques de fabrique suivantes sont la propriété de USPS : United States Postal Service, USPS et ZIP+4.

Les données concernant le Mexique contiennent certaines Données de l'Instituto Nacional de Estadística y Geografía.

CONDITIONS GENERALES

Appendices

Restrictions d'utilisation : vous convenez que votre licence pour utiliser ces Données est limitée à une utilisation à des fins purement personnelles et non commerciales, et non de service bureau, de temps partagé ou d'autres fins similaires. Sauf indication contraire dans la présente, vous convenez de vous abstenir de reproduire, de copier, de modifier, de décompiler, de désassembler ou de procéder à l'ingénierie inverse de toute portion de ces Données, de les transférer ou diffuser de quelque manière que ce soit, à quelque fin que ce soit, excepté dans la limite autorisée par les lois en vigueur.

Restrictions de transfert : votre licence limitée ne vous autorise pas à transférer ou à revendre les Données, si ce n'est que vous pouvez transférer les Données et tout le matériel qui les accompagne de manière permanente si : (a) vous ne conservez aucune copie des Données ; (b) le récipiendaire approuve les termes du présent Contrat de Licence Utilisateur Final ; et (c) vous transférez les Données sous une forme rigoureusement identique à celle achetée en transférant physiquement le support d'origine (par exemple le CD-ROM ou le DVD que vous avez acheté), l'emballage d'origine, tous les Manuels et autres documents. En particulier, un ensemble de disquettes peut uniquement être transféré ou vendu sous la forme d'un jeu complet, tel qu'il vous a été fourni.

Restrictions supplémentaires de la licence : sauf autorisation spécifique accordée par NT dans un contrat écrit séparé, et sans limiter le précédent paragraphe, votre licence est conditionnée à une utilisation des Données strictement conforme au présent contrat, et vous ne sauriez (a) utiliser ces Données avec tout(e) produit, système ou application installé(e) ou autrement connecté(e) à, ou en communication avec, des véhicules

équipés de fonctions d'aide à la navigation, de positionnement, de dispatching, de guidage routier en temps réel, de gestion de flotte ou d'applications similaires ; ou (b) avec des téléphones cellulaires, ordinateurs de poche, pagers, assistants numériques personnels ou PDA.

AVERTISSEMENT



Ces Données peuvent contenir des informations inexactes ou incomplètes en raison du temps écoulé, de l'évolution des circonstances, des sources utilisées et de la nature des données géographiques collectées, qui peuvent générer des résultats erronés.

Absence de garantie : ces Données vous sont fournies « en l'état » et vous convenez de les utiliser à vos propres risques. NT et ses concédants de licences (ainsi que leurs concédants de licences et fournisseurs) ne donnent aucune garantie et ne font aucune déclaration de quelque nature que ce soit, expresse ou implicite, légale ou autre, y compris, de manière non exhaustive, concernant le contenu, la qualité, l'exactitude, l'exhaustivité, l'efficacité, la fiabilité, l'adéquation à un usage particulier, l'utilité, l'utilisation ou les résultats de ces Données, le fonctionnement ininterrompu ou sans erreur des Données ou du serveur.

Exclusion de Garantie : NT ET SES CONCEDANTS DE LICENCES (AINSI QUE LEURS CONCEDANTS DE LICENCES ET FOURNISSEURS) EXCLUENT TOUTE GARANTIE, EXPRESSE OU IMPLICITE, DE QUALITE, DE PERFORMANCE, DE QUALITE MARCHANDE, D'ADEQUATION A UN USAGE PARTICULIER OU D'ABSENCE DE CONTREFACON. Certains états, territoires et pays n'autorisent pas certaines exclusions de garantie, de sorte que la présente exclusion peut ne pas s'appliquer à vous.

Appendices

Exclusion de responsabilité : NT ET SES CONCEDANTS DE LICENCES (AINSI QUE LEURS CONCEDANTS DE LICENCES ET FOURNISSEURS) NE SAURAIENT ETRE RESPONSABLES ENVERS VOUS POUR TOUTE RECLAMATION, DEMANDE OU ACTION DE QUELQUE NATURE QUE CE SOIT FONDEE SUR TOUT(E) PREJUDICE, BLESSURE OU DOMMAGE, DIRECT (E) ou INDIRECT (E), POUVANT RESULTER DE L'UTILISATION OU DE LA POSSESSION DE CES DONNEES, OU POUR TOUT MANQUE A GAGNER, TOUTE PERTE DE CHIFFRE D'AFFAIRES, DE CONTRAT OU D'ECONOMIES, OU POUR TOUT AUTRE DOMMAGE DIRECT, INDIRECT, FORTUIT, SPECIAL OU CONSECUTIF RESULTANT DE VOTRE UTILISATION OU INCAPACITE A UTILISER CES DONNEES, DE TOUT DEFAUT DANS CES DONNEES, OU DE LA VIOLATION DES PRESENTS TERMES, QU'IL S'AGISSE D'UNE ACTION A TITRE CONTRACTUEL OU DELICTUEL OU AU TITRE DE LA GARANTIE, MEME SI NT OU SES CONCEDANTS ETAIENT AVISES DE LA POSSIBILITE DE TELS DOMMAGES. Certains états, territoires et pays n'autorisent pas certaines exclusions de responsabilité ou limitations des dommages, de sorte que le paragraphe ci-dessus peut ne pas s'appliquer à vous.

Contrôle des exportations : vous convenez de n'exporter aucune partie des Données ni aucun produit directement issu de celles-ci, excepté conformément aux, et avec toutes les autorisations et approbations requises par les lois, règles et réglementations sur les exportations en vigueur, y compris, de manière non exhaustive, les lois, règles et réglementations appliquées par l'Office of Foreign Assets Control du Ministère du Commerce américain, ainsi que par le Bureau of Industry and Security du Ministère du Commerce américain. Dans la mesure où ces lois, règles ou

réglementations sur les exportations interdisent à NT d'exécuter ses obligations de fourniture ou de diffusion des Données en vertu de la présente, un tel manquement sera excusé et ne constituera pas une rupture du présent Contrat.

Accord intégral : les présents termes constituent l'accord intégral entre NT (et ses concédants de licences, ainsi que leurs concédants de licences et fournisseurs) et vous-même concernant l'objet de la présente, et annulent et remplacent dans leur intégralité tous les accords écrits ou oraux antérieurs existants concernant l'objet de la présente.

Dissociabilité : si vous-même et NT convenez qu'une partie du présent contrat est illégale ou inapplicable, cette partie sera dissociée et le restant du présent Contrat restera pleinement effectif.

Droit applicable : les termes ci-dessus seront régis par les lois de l'Etat d'Illinois, sans tenir compte (i) de leurs dispositions relatives au conflit de lois, ni (ii) de la Convention des Nations Unies pour les contrats de vente internationale de marchandises, qui est expressément exclue. Vous convenez de vous soumettre à la juridiction de l'Etat d'Illinois pour tout(e) litige, réclamation et action résultant des, ou survenant en relation avec les, Données vous étant fournies en vertu de la présente.

Utilisateurs finaux gouvernementaux : si les Données sont acquises par ou au nom du gouvernement des Etats-Unis ou de toute autre entité faisant valoir ou exerçant des droits similaires à ceux habituellement revendiqués par le gouvernement des Etats-Unis, ces Données sont un « article commercial » tel que ce terme est défini dans la Loi 48 C.F.R. (« FAR », réglementation des acquisitions fédérales) 2.101, sont

Appendices

concedées sous licence conformément au présent Contrat de Licence Utilisateur Final, et chaque copie des Données fournies portera la mention « Notice d'Utilisation » suivante, et sera traitée conformément à une telle Notice :

NOTICE D'UTILISATION

FABRICANT/FOURNISSEUR

NOM :

NAVTEQ

FABRICANT/FOURNISSEUR

ADRESSE :

'425 West Randolph Street, Chicago IL 60606.

Ces Données sont un article commercial tel que défini dans FAR 2.101.

et sont couvertes par le Contrat de Licence Utilisateur Final (CLUF) régissant la fourniture de ces Données.

© 2011 NAVTEQ. Tous droits réservés.

Si le fonctionnaire, l'agence du gouvernement fédéral ou n'importe quel employé fédéral signataire de la présente refuse d'utiliser la légende fournie dans la présente, il/elle doit le notifier à NAVTEQ avant de revendiquer des droits supplémentaires ou alternatifs dans les Données.

Données sur les points d'accès Wi-Fi fournies par JiWire, © 2013 JiWire.

Droits d'auteur Gracenote®

Données CD et musicales de Gracenote Inc., droits d'auteurs© 2000-2007 Gracenote. Logiciel Gracenote, droits d'auteur © 2000-2007 Gracenote. Ce produit et service peut être couvert par un ou plusieurs brevets américains parmi les suivants : Brevets #5,987,525, #6,061,680,

#6,154,773, #6,161,132, #6,230,192, #6,230,207, #6,240,459, #6,330,593 et autres brevets délivrés ou en attente. Certains services sont fournis sous licence par Open Globe Inc. pour les Etats-Unis. Brevet : #6,304,523.

Gracenote et CDDB sont des marques de fabrique déposées de Gracenote. Le logo et logotype Gracenote, ainsi que le logo « Powered by Gracenote™ » sont des marques de fabrique de Gracenote.

Contrat de licence utilisateur final (CLUF) Gracenote®

Cet appareil contient un logiciel de Gracenote Inc., 2000 Powell Street Emeryville, Californie 94608 (« Gracenote »).

Le logiciel de Gracenote (le « Logiciel Gracenote ») permet à cet appareil d'identifier les fichiers musicaux et d'obtenir des informations telles que le nom du morceau, de l'artiste et de l'album (« Données Gracenote ») depuis des serveurs en ligne (« Serveurs Gracenote »), et d'accomplir d'autres fonctions. Vous pouvez utiliser les Données Gracenote uniquement à l'aide des fonctions Utilisateur Final de cet appareil.

Cet appareil peut détenir du contenu appartenant aux fournisseurs de Gracenote. Si tel est le cas, toutes les restrictions stipulées dans la présente concernant les Données Gracenote s'appliqueront également à un tel contenu, et les fournisseurs de ce contenu auront droit à tous les avantages et protections dont dispose Gracenote en vertu de la présente.

Vous convenez d'utiliser le contenu de Gracenote (« Contenu Gracenote »), les Données Gracenote, le Logiciel Gracenote et les Serveurs Gracenote uniquement pour votre propre usage personnel et non commercial. Vous convenez de ne pas céder, copier, transférer ou transmettre le

Appendices

Contenu Gracenote, le Logiciel Grace ou les Données Gracenote (excepté dans un Tag associé à un fichier musical) à une tierce partie quelle qu'elle soit. VOUS CONVENEZ DE NE PAS UTILISER OU EXPLOITER LE CONTENU GRACENOTE, LES DONNEES GRACENOTE, LE LOGICIEL GRACENOTE OU LES SERVEURS GRACENOTE SAUF AUTORISATION EXPRESSE EN VERTU DE LA PRESENTE.

Vous convenez que vos licences non exclusives pour utiliser le Contenu Gracenote, les Données Gracenote, le Logiciel Gracenote et les Serveurs Gracenote seront résiliées si vous outrepassiez ces restrictions. Si vos licences sont résiliées, vous convenez de cesser toute utilisation du Contenu Gracenote, des Données Gracenote, du Logiciel Gracenote et des Serveurs Gracenote. Gracenote se réserve tous les droits dans les Données Gracenote, le Logiciel Gracenote, les Serveurs Gracenote et le Contenu Gracenote, y compris tous les droits de propriété. Gracenote ne saurait en aucun cas vous être redevable de quelque paiement que ce soit pour toute information fournie par vous, y compris tout matériel ou toute information sur les fichiers musicaux protégé(e) par des droits d'auteur. Vous convenez que Gracenote peut vous opposer ses droits, collectivement ou séparément, directement au nom de chaque société, en vertu du présent Contrat.

Gracenote utilise un identifiant unique pour suivre les demandes d'information, à des fins statistiques. Cet identifiant numérique attribué de manière aléatoire a pour objet de permettre à Gracenote de comptabiliser les demandes tout en ignorant votre identité. Pour obtenir de plus amples informations, consultez la Politique de Confidentialité de Gracenote à l'adresse www.gracenote.com.

LE LOGICIEL GRACENOTE, CHAQUE DONNEE GRACENOTE ET LE CONTENU GRACENOTE SONT CEDEES SOUS LICENCE « EN L'ETAT ». GRACENOTE NE FAIT AUCUNE DECLARATION ET NE DONNE AUCUNE GARANTIE, EXPRESSE OU IMPLICITE, CONCERNANT L'EXACTITUDE DE TOUTE DONNEE GRACENOTE EMANANT DES SERVEURS GRACENOTE OU DU CONTENU GRACENOTE. GRACENOTE SE RESERVE LE DROIT, COLLECTIVEMENT ET SEPAREMENT, DE SUPPRIMER LES DONNEES ET/OU LE CONTENU DES SERVEURS RESPECTIFS DES SOCIETES OU, DANS LE CAS DE GRACENOTE, DE MODIFIER LES CATEGORIES DE DONNEES SI GRACENOTE LE JUGE NECESSAIRE. RIEN NE GARANTIT QUE LE CONTENU GRACENOTE, LE LOGICIEL GRACENOTE OU LES SERVEURS GRACENOTE SONT DEPOURVUS D'ERREUR OU QUE LE FONCTIONNEMENT DU LOGICIEL GRACENOTE OU DES SERVEURS GRACENOTE SERA ININTERROMPU. GRACENOTE N'A PAS L'OBLIGATION DE VOUS FOURNIR DES DONNEES AMELIOREES OU SUPPLEMENTAIRES QUE GRACENOTE POURRAIT DECIDER DE FOURNIR A L'AVENIR, ET GRACENOTE EST LIBRE D'INTERROMPRE SES SERVICES EN LIGNE A TOUT MOMENT. GRACENOTE EXCLUT TOUTES LES GARANTIES EXPRESSES OU IMPLICITES, Y COMPRIS, DE MANIERE NON EXHAUSTIVE, LES GARANTIES IMPLICITES DE QUALITE MARCHANDE, D'ADEQUATION A UN USAGE PARTICULIER, DE TITRE DE PROPRIETE OU D'ABSENCE DE CONTREFACON. GRACENOTE NE GARANTIT PAS LES RESULTATS QUI SERONT OBTENUS A LA SUITE DE VOTRE UTILISATION DU LOGICIEL GRACENOTE OU DES SERVEURS GRACENOTE. GRACENOTE

Appendices

NE SAURAIT EN AUCUN CAS ETRE RESPONSABLE DES DOMMAGES CONSECUTIFS OU FORTUITS NI DE TOUT (E) MANQUE A GAGNER OU PERTE DE CHIFFRE D'AFFAIRES, QUELLE QU'EN SOIT LA CAUSE.

© Gracenote 2007.

ID FCC : KMHSYNGG2

IC : 1422A-SYNGG2

Cet appareil est conforme à la Partie 15 des Règles FCC et RSS-210 d'Industry Canada. Son fonctionnement est assujéti aux deux conditions suivantes : (1) il ne doit causer aucune interférence nuisible, et (2) cet appareil doit accepter toute interférence, y compris celle pouvant affecter son bon fonctionnement.

AVERTISSEMENT



Les modifications ou changements n'étant pas expressément approuvés par la partie responsable de la conformité peuvent annuler l'autorisation de l'utilisateur de se servir de l'équipement. Le terme « IC » précédant le numéro de certification radio signifie uniquement la conformité aux spécifications techniques d'Industry Canada.

L'antenne utilisée pour ce transmetteur ne doit pas être située à côté de, ou utilisée conjointement avec, une autre antenne ou un autre transmetteur.

Index

A

- A/C
Voir : Commande de climatisation.....81
- ABS
Voir : Freins.....120
- Accessoires
Voir : Recommandations pour les pièces de rechange9
- Accoudoir de siège avant.....94
- Active City Stop.....131
Informations générales.....131
Informations relatives au capteur laser.....132
Utilisation de la fonction Active City Stop.....132
- Affichages d'informations.....69
Généralités.....69
- Aide au démarrage en côte.....118
Activation et désactivation du système.....119
Utilisation de l'assistance au démarrage en côte.....119
- Aides à la conduite.....131
- Airbag conducteur.....27
.....27
- Airbag genoux conducteur.....29
- Airbag passager.....28
.....28
Activation de l'airbag passager.....28
Désactivation de l'airbag passager.....28
- Airbags latéraux.....29
- Airbags rideau latéraux29
- Alarme
Voir : Alarme antivol.....44
- Alarme antivol.....44
Armement de l'alarme.....46
Déclenchement de l'alarme.....45
Désarmement de l'alarme.....46
Modes de protection totale et réduite.....45
Système d'alarme.....44
- Allumage automatique des phares.....53
- Allume-cigares.....95
- Antibrouillards.....54
- Appendices.....297
- Applications et services SYNC™.....280
Activation et désactivation de la fonction
Aide Appel Détresse.....281
Aide Appel Détresse SYNC.....280
En cas de collision.....282
- Appuis-tête.....90
.....90
Dépose de l'appui-tête.....91
Réglage des appuis-têtes.....91
- A propos de ce manuel.....7
Protection de l'environnement.....7
- Assistance dépannage dans les cas d'urgence.....145
- Audio numérique242
.....242
- Autoradio - Véhicules avec: AM/FM/CD/Bluetooth.....215
Commande automatique du volume.....220
Commande d'informations routières.....219
Commande de mémorisation automatique.....219
Commande de réglage des stations.....218
Diffusion de bulletins d'informations.....220
Fréquences alternatives.....221
Mode régional.....221
Touche de bande d'ondes.....218
Touche de réglage du son.....218
Touches de présélection de station.....219
- Autoradio - Véhicules avec: AM/FM/CD/Système d'aide à la navigation.....222
Commande automatique du volume.....227
Commande d'informations routières.....226
Commande de mémorisation automatique.....226
Commande de réglage des stations.....225
Diffusion de bulletins d'informations.....227
Fréquences alternatives.....227
Mode régional.....228
Touche de bande d'ondes.....225
Touches de présélection de station.....225

Index

Autoradio - Véhicules avec: AM/FM/	
CD.....	209
Commande automatique du volume.....	213
Commande d'informations routières.....	212
Commande de mémorisation	
automatique.....	212
Commande de réglage des stations.....	211
Diffusion de bulletins d'informations.....	213
Fréquences alternatives.....	214
Mode régional.....	214
Touche de bande d'ondes.....	211
Touche de réglage du son.....	211
Touches de présélection de station.....	212
Autoradio - Véhicules avec: Sony AM/	
FM/CD.....	228
Commande automatique du volume.....	233
Commande d'informations routières.....	232
Commande de mémorisation	
automatique.....	232
Commande de réglage des stations.....	231
Diffusion de bulletins d'informations.....	234
Fréquences alternatives.....	234
Mode régional.....	235
Touche de bande d'ondes.....	231
Touche de réglage du son.....	231
Touches de présélection de station.....	232
Traitement numérique des signaux.....	234
Autoradio - Véhicules avec: Système	
d'aide à la navigation/Sony AM/FM/	
CD.....	235
Commande automatique du volume.....	240
Commande d'informations routières.....	240
Commande de mémorisation	
automatique.....	239
Commande de réglage des stations.....	238
Diffusion de bulletins d'informations.....	241
Fréquences alternatives.....	241
Mode régional.....	242
Touche de bande d'ondes.....	238
Touche de réglage du son.....	238
Touches de présélection de station.....	239
Traitement numérique des signaux.....	241
Auto-Start-Stop.....	105
Pour arrêter le moteur.....	105
Pour redémarrer le moteur.....	106
Utilisation du Démarrage/Arrêt.....	105

B

Boîte de vitesses	
Voir : Transmission.....	115
Bouclage des ceintures de sécurité.....	25
Utilisation des ceintures de sécurité lors de	
la grossesse.....	26
Boule de remorquage.....	137
Conduite avec une remorque.....	138
Conduite sans remorque.....	139
Dépose de la boule de remorquage.....	139
Déverrouillage du mécanisme de boule de	
remorquage.....	137
Entretien.....	139
Mise en place de la boule de	
remorquage.....	138
Bref aperçu.....	11
Vue d'ensemble de l'intérieur du	
véhicule.....	12
Vue d'ensemble de la planche de bord.....	13
Vue d'ensemble extérieure arrière.....	16
Vue d'ensemble extérieure avant.....	11
Buses d'aération	
Voir : Ouïes d'aération.....	81

C

Caméra de recul	
Voir : Caméra de recul	126
Caméra de recul	126
Activation de la caméra de recul.....	127
Désactivation de la caméra de recul.....	128
Utilisation de l'affichage.....	127
Véhicules avec système d'aide au	
stationnement.....	128
Caractéristiques de conduite	
uniques.....	105
Carburant et ravitaillement.....	107
Spécifications techniques.....	113
Ceintures de sécurité.....	25
Chaînes à neige	
Voir : Utilisation de chaînes à neige.....	195
Chargement du véhicule.....	133
Généralités.....	133
Chauffage	
Voir : Commande de climatisation.....	81
Clés et télécommandes.....	30
Clignotants.....	56

Index

Climatisation	
Voir : Commande de climatisation.....	81
Climatisation manuelle.....	82
Combiné des instruments.....	64
Commande de climatisation	
automatique.....	84
Régulation de température.....	85
Commande de climatisation.....	81
Principes de fonctionnement.....	81
Commandes audio.....	47
.....	47
Commandes d'éclairage.....	52
Appel de phares.....	53
Feux de route.....	53
Feux de stationnement.....	52
Positions de la commande	
d'éclairage.....	52
Commande vocale.....	48
Commutateur d'allumage.....	98
Compartiments de rangement.....	97
Compatibilité électromagnétique.....	297
Conduite sur route inondée.....	143
.....	143
Conseils de conduite ABS	
Voir : Conseils pour la conduite avec le	
système de freinage antiblocage.....	120
Conseils pour la conduite avec le	
système de freinage antiblocage.....	120
Conseils pour la conduite.....	143
Conseils pour la gestion de la	
température et de l'humidité dans	
l'habitacle	86
Conseils généraux.....	86
Désembuage des vitres latérales par temps	
froid.....	89
Performances de refroidissement	
maximum en position de répartition via	
la planche de bord ou via la planche de	
bord et le plancher avant.....	89
Réchauffage rapide de l'habitacle.....	87
Refroidissement rapide de l'habitacle.....	87
Réglages recommandés pour la fonction	
de chauffage.....	87
Réglages recommandés pour la fonction	
de refroidissement	88
Véhicule immobilisé pour des périodes	
prolongées à des températures	
ambiantes extrêmement élevées.....	88
Consommation de carburant.....	112
Calcul des économies de carburant.....	113
Remplissage du réservoir.....	112
Consommation de carburant	
Voir : Spécifications techniques.....	113
Contacteur de démarrage	
Voir : Commutateur d'allumage.....	98
Contrat de licence d'utilisateur	
final.....	298
SYNC® Contrat de licence utilisateur final	
(CLUF).....	298
Contrôle d'huile	
Voir : Contrôle de l'huile moteur.....	172
Contrôle de l'huile moteur.....	172
Appoint d'huile.....	173
Contrôle de liquide de freins et	
d'embrayage.....	174
Contrôle de liquide de refroidissement	
Voir : Contrôle du liquide de	
refroidissement.....	173
Contrôle de l'état du système MyKey	
.....	36
Distance MyKey.....	36
Nombre de Clés Admin.....	36
Nombre de MyKeys.....	36
Contrôle des balais	
d'essuie-glaces.....	175
Contrôle de stabilité.....	122
Principes de fonctionnement.....	122
Contrôle du liquide de	
refroidissement.....	173
Ajout de liquide de refroidissement	
moteur.....	173
Contrôle du liquide lave-glace.....	174
Convertisseur catalytique.....	110
Conduite avec un convertisseur	
catalytique.....	110
Couvre-bagages.....	134
Dépose de la tablette.....	134
Création d'une MyKey.....	35
Véhicules avec démarrage sans clé.....	35
Véhicules sans démarrage sans clé.....	35

Index

D	
Démarrage d'un moteur à essence.....	101
Démarrage impossible.....	102
Moteur froid ou chaud.....	101
Moteur noyé.....	102
Régime de ralenti du moteur après le démarrage.....	102
Démarrage d'un moteur diesel.....	102
Démarrage impossible.....	103
Moteur froid ou chaud.....	102
Démarrage du véhicule à l'aide de câbles volants.....	145
Démarrage du moteur.....	146
Raccordement des câbles de démarrage.....	146
Démarrage et arrêt du moteur.....	98
Généralités.....	98
Démarrage sans clé.....	99
Arrêt du moteur lorsque le véhicule est à l'arrêt.....	100
Arrêt du moteur lorsque le véhicule se déplace.....	100
Contact établi.....	99
Démarrage avec une transmission automatique.....	99
Démarrage avec une transmission manuelle.....	99
Démarrage d'un moteur Diesel.....	99
Démarrage impossible.....	99
Dépistage des pannes audio.....	253
Dépose d'un phare.....	176
Diagnostic de MyKey.....	37
Tous les véhicules.....	37
Véhicules équipés d'un système de démarrage avec bouton start/stop.....	37
Diagnostic de SYNC™.....	288
Dispositif antivol passif.....	44
Activation du système d'immobilisation.....	44
Clés codées.....	44
Désactivation du système d'immobilisation.....	44
Principe de fonctionnement.....	44
Dispositif de retenue des passagers supplémentaire.....	27
Principes de fonctionnement.....	27
Dispositifs d'aide au stationnement.....	123
Principes de fonctionnement.....	123
DPF Voir : Filtre à particules diesel.....	103
DRL Voir : Feux de jour.....	54
E	
Eclairage.....	52
Généralités.....	52
Eclairage intérieur.....	56
Lampe d'accueil.....	56
Lampes de lecture.....	57
Ecrous de roue Voir : Remplacement d'une roue.....	197
Voir : Remplacement d'une roue.....	197
Effacer toutes les clés MyKeys	36
Emplacement des boîtes à fusibles.....	148
Boîte à fusibles de l'habitacle.....	148
Boîte à fusibles du compartiment moteur.....	148
Entretien des pneus.....	195
Entretien.....	167
Généralités.....	167
Spécifications techniques.....	184
Équipement de communication mobile.....	10
Essuie/lave-glaces Voir : Essuie-glaces et lave-glaces.....	49
Essuie-glaces automatiques.....	49
Essuie-glaces de pare-brise.....	49
Balayage intermittent.....	49
Essuie-glaces soumis à la vitesse.....	49
Essuie-glaces et lave-glaces de lunette arrière.....	51
Balayage en marche arrière.....	51
Balayage intermittent.....	51
Lave-glace de lunette arrière.....	51
Essuie-glaces et lave-glaces.....	49
F	
Feux arrière de brouillard.....	55
Feux de brouillard - arrière Voir : Feux arrière de brouillard.....	55

Index

Feux de détresse.....	145
Feux de jour.....	54
Filets à bagages.....	134
Pose et dépose du filet.....	134
Filtre à particules diesel.....	103
Régénération.....	103
Fonction de coupure d'alimentation	
Voir : Antibrouillards.....	54
Frein de stationnement.....	120
Tous les véhicules.....	121
Véhicules avec transmission	
automatique.....	120
Véhicules avec transmission	
manuelle.....	121
Frein de stationnement	
Voir : Frein de stationnement.....	120
Freins.....	120
Généralités.....	120
Fusibles.....	148
G	
Glossaire des symboles.....	7
Gonflage de pneu dégonflé	
Voir : Kit de mobilité temporaire	191
Gonflage de pneu percé	
Voir : Kit de mobilité temporaire	191
Grille de séparation pour chien.....	134
H	
Hayon	
Voir : Hayon manuel	40
Hayon manuel	40
Ouverture et fermeture du hayon.....	40
I	
Informations générales sur les	
fréquences radio.....	30
Installation de sièges de sécurité	
enfant.....	18
Fixation d'un siège de sécurité enfant avec	
sangles d'ancrage supérieures.....	20
Points d'ancrage ISOFIX.....	20
Points d'ancrage de sangle	
supérieure.....	20
Rehausseurs.....	19
Sièges pour enfants pour les différentes	
catégories de poids.....	18
Instruments.....	64
Jauge de carburant.....	64
Introduction.....	7
J	
Jantes et pneus.....	191
Généralités.....	191
Spécifications techniques.....	202
Jauge de niveau d'huile moteur - 1.4L	
Duratec-16V (Sigma) /1.6L	
Duratec-16V Ti-VCT (Sigma)	172
Jauge de niveau d'huile moteur - 1.5L	
Duratorq-TDCi/1.6L Duratorq-TDCi	
(DV) Diesel	172
.....	172
Jauge de niveau d'huile moteur.....	172
K	
Kit de mobilité temporaire	191
Gonflage du pneu.....	192
Informations générales.....	191
Utilisation du kit.....	192
Kit de réparation de pneu	
Voir : Kit de mobilité temporaire	191
L	
Lavage de l'extérieur du véhicule	
Voir : Nettoyage de l'extérieur.....	188
Voir : Nettoyage de l'extérieur.....	188
Lave-glaces de pare-brise.....	50

Index

Lecteur de disque compact - Véhicules avec: AM/FM/CD/Bluetooth/Sony AM/FM/CD.....	248
Avance et retour rapides.....	248
Balayage de piste de disque compact.....	249
Fin de lecture d'un disque compact.....	252
Lecture aléatoire.....	248
Lecture de disque compact.....	248
Lecture de fichier MP3 et WMA.....	249
Options d'affichage de texte CD.....	251
Options d'affichage MP3 et WMA.....	251
Répétition de pistes de disque compact.....	249
Sélection de piste.....	248
Lecteur de disque compact - Véhicules avec: AM/FM/CD.....	244
Avance et retour rapides.....	244
Balayage de piste de disque compact.....	245
Fin de lecture d'un disque compact.....	248
Lecture aléatoire.....	244
Lecture de disque compact.....	244
Lecture de fichier MP3 et WMA.....	245
Options d'affichage de texte CD.....	248
Options d'affichage MP3 et WMA.....	247
Répétition de pistes de disque compact.....	245
Sélection de piste.....	244
Lève-vitres électriques.....	58
Fermeture à une impulsion.....	58
Fonction anti-pincement.....	58
Ouverture à une impulsion.....	58
Temporisation des accessoires.....	59
Verrouillage des vitres.....	58
M	
Messages d'information.....	74
Mise à l'arrêt du moteur.....	104
Véhicules avec turbocompresseur.....	104
Montre de bord.....	72
Type 1.....	72
Type 2.....	72
MyKey™.....	34
Principes de fonctionnement.....	34

N

Navigation.....	254
Avertissement de zone dangereuse.....	262
Chargement des données cartographiques.....	254
Définition d'un itinéraire.....	255
Homologations.....	262
Informations.....	259
Mise à jour des cartes de navigation.....	262
Options itinéraire.....	257
Réglage de vos préférences de navigation.....	259
Sécurité routière.....	255
Structure du menu.....	255
Nettoyage de l'extérieur.....	188
Nettoyage de la lunette arrière.....	188
Nettoyage des garnitures chromées.....	188
Nettoyage des phares.....	188
Protection de la peinture de la carrosserie.....	188
Nettoyage de l'intérieur.....	189
Ceintures de sécurité.....	189
Ecrans du combiné des instruments, écrans LCD et écrans radio.....	189
Lunette arrière.....	189
Nettoyage des jantes en alliage.....	189
Nettoyage du véhicule.....	188
Numéro de châssis du véhicule.....	205

O

Ordinateur de bord	
Voir : Affichages d'informations.....	69
Ordinateur de bord.....	72
Compteur kilométrique de distance.....	72
Compteur kilométrique de distance.....	73
Ouïes d'aération.....	81
Buse d'aération latérale.....	82
Buses d'aération centrales.....	81
Ouverture et fermeture du capot.....	168
Fermeture du capot.....	168
Ouverture du capot.....	168
Ouverture et fermeture globales.....	61
Fermeture générale.....	62
Ouverture générale.....	62

Index

Ouverture sans clé.....	41
Clé passive.....	41
Clés désactivées.....	42
Déverrouillage du véhicule.....	42
Informations générales.....	41
Verrouillage du véhicule.....	41
Verrouillage et déverrouillage des portes avec la lame de clé.....	43

P

Panne sèche.....	109
Remplissage à l'aide d'un bidon de carburant.....	109
PATS Voir : Dispositif antivol passif.....	44
Plaque d'identification du véhicule.....	204
Pneus hiver Voir : Utilisation de pneus hiver.....	195
Pneus Voir : Jantes et pneus.....	191
Points d'ancrage des bagages.....	133
Points de remorquage.....	140
Points d'alimentation auxiliaire.....	95
Emplacement.....	95
Prise d'alimentation 12 volts CC.....	95
Porte coulissante	40
Porte-gobelets.....	97
Porte-verre.....	97
Positionnement du siège de sécurité enfant.....	21
Précautions de sécurité.....	107
Précautions nécessaires par temps froid.....	143
Prise d'entrée auxiliaire.....	252
Programmation d'une MyKey.....	35
Réglages en option.....	35

Q

Qualité du carburant - Diesel.....	108
Stockage à long terme.....	109
Qualité du carburant - Essence.....	108
Stockage à long terme.....	108
Quantités et spécifications.....	204
Spécifications techniques.....	205

R

Rangement sous le plancher arrière.....	133
Plancher de chargement réglable.....	133
Rappel de ceinture de sécurité.....	26
Désactivation du rappel de ceinture de sécurité.....	26
Ravitaillement.....	110
Recommandations pour les pièces de rechange	9
Entretien programmé et réparations mécaniques.....	9
Garantie des pièces de rechange.....	10
Réparations en cas de collision.....	9
Réglage de l'intensité d'éclairage du combiné des instruments.....	54
.....	54
Réglage des projecteurs.....	176
Réglage du volant.....	47
Réglage en hauteur du faisceau des projecteurs.....	55
Positions recommandées pour le commutateur de réglage de hauteur des phares.....	56
Réglages personnalisés.....	73
Désactivation des avertissements sonores.....	73
Unités de mesure.....	73
Régulateur de vitesse.....	48
Principes de fonctionnement.....	129
Régulateur de vitesse Voir : Régulateur de vitesse.....	129
Voir : Utilisation du régulateur de vitesse.....	129
Remorquage du véhicule sur ses quatre roues - Boîte de vitesses manuelle.....	140
Remorquage du véhicule sur ses quatre roues - Transmission automatique.....	141
Remorquage de secours.....	141
Remorquage.....	136

Index

Remplacement d'une ampoule.....	177	Rodage.....	143
Éclairage de coffre à bagages, éclairage de plancher et éclairage de hayon.....	183	Freins et embrayage.....	143
Feu de position.....	179	Moteur.....	143
Feux arrière.....	180	Pneus.....	143
Lampe d'éclairage de plaque d'immatriculation.....	182	Rodage	
Lampe d'approche.....	179	Voir : Rodage.....	143
Lampes de lecture.....	183		
Phare.....	177	S	
Plafonnier.....	183	S'asseoir dans la position correcte.....	90
Projecteurs antibrouillard.....	180	Sécurité des enfants.....	18
Répétiteur latéral.....	179	Sécurité du système audio.....	242
Troisième feu stop.....	181	Sécurité.....	44
Remplacement d'une clé ou d'une télécommande perdue.....	33	Sécurité enfants.....	24
Remplacement d'une roue.....	197	Côté droit.....	24
Dépose d'une roue.....	200	Côté gauche.....	24
Dépose de la jante.....	200	Serrure de capot	
Ecrus de roue.....	197	Voir : Ouverture et fermeture du capot.....	168
Levage du véhicule avec cric.....	197	Voir : Ouverture et fermeture du capot.....	168
Montage de la clé pour écrous de roue.....	199	Serrures.....	38
Points de levage du véhicule.....	198	Sièges à réglage manuel.....	92
Pose d'une roue.....	201	Avance et recul des sièges.....	92
Véhicules avec roue de secours.....	197	Rabattement du siège passager vers l'avant.....	93
Remplacement d'un fusible.....	166	Réglage de l'inclinaison.....	92
Remplacement de la batterie 12 V.....	175	Réglage de la hauteur du siège conducteur.....	92
Remplacement des balais		Réglage du support lombaire.....	92
d'essuie-glaces.....	175	Sièges arrière.....	93
Balai d'essuie-glace de lunette arrière.....	176	Déploiement des dossiers de sièges.....	93
Balais d'essuie-glace de pare-brise.....	175	Rabattement des dossiers de sièges.....	93
Réparation des dégâts mineurs de		Sièges chauffants.....	94
peinture.....	189	Sièges.....	90
Retard de sortie de phare.....	54	Signaux sonores et indicateurs.....	68
Rétroviseur de surveillance.....	61	Bas niveau de carburant.....	68
Rétroviseur intérieur.....	60	Clé hors du véhicule.....	68
Rétroviseur anti-éblouissement.....	61	Phares allumés.....	68
Rétroviseurs extérieurs.....	59	Rappel de ceinture de sécurité.....	68
Rétroviseurs électriques rabattables.....	60	Transmission automatique.....	68
Rétroviseurs extérieurs électriques.....	59	Spécifications techniques	
Rétroviseurs extérieurs rabattables.....	60	Voir : Quantités et spécifications.....	204
Rétroviseurs		SYNC™.....	263
Voir : Vitres chauffantes et rétroviseurs		Généralités.....	263
chauffants.....	89	Système audio	208
Voir : Vitres et rétroviseurs.....	58	Généralités.....	208

Index

Système d'aide au stationnement	123
Système de détection arrière.....	124
Système de détection avant et arrière.....	125
Système d'immobilisation	
Voir : Dispositif antivol passif.....	44
Système de surveillance de la pression des pneus.....	196
Réinitialisation du système.....	196

T

Tableau de spécification des ampoules.....	183
Tableau de spécification des fusibles - Véhicules construits à partir de:	
05-01-2013.....	159
Boîte à fusibles de l'habitacle.....	162
Boîte à fusibles du compartiment moteur.....	159
Tableau de spécification des fusibles - Véhicules produits jusqu'à:	
04-01-2013.....	149
Boîte à fusibles de l'habitacle - Type 1.....	152
Boîte à fusibles de l'habitacle - Type 2.....	155
Boîte à fusibles du compartiment moteur.....	149
Tapis de sol.....	144
Télécommande.....	30
Programmation d'une nouvelle télécommande.....	30
Remplacement de la pile de la télécommande.....	31
Reprogrammation de la fonction de déverrouillage.....	31
Télécommande avec lame de clé escamotable.....	31
Télécommande sans lame de clé escamotable.....	32
Témoins d'avertissement et indicateurs.....	64
Indicateur d'éclairage extérieur allumé.....	66
Indicateur de bougie de préchauffage.....	66
Indicateur de changement de vitesse.....	67
Indicateur de contrôle de stabilité.....	68
Indicateur de régulateur de vitesse.....	65
Témoin d'afficheur multimessage.....	67
Témoin d'airbag avant.....	66
Témoin d'allumage.....	67
Témoin d'avertissement des clignotants.....	65
Témoin d'avertissement de système de freinage antiblocage.....	65
Témoin d'avertissement de verglas.....	66
Témoin de bas niveau de carburant.....	67
Témoin de direction assistée.....	67
Témoin de feu de brouillard avant.....	66
Témoin de feux de brouillard arrière.....	67
Témoin de feux de route.....	66
Témoin de pneus sous-gonflés.....	67
Témoin de porte mal fermée.....	65
Témoin de pression d'huile.....	67
Témoin de rappel de ceinture de sécurité.....	67
Témoin de système de freinage.....	65
Témoin de température de liquide de refroidissement.....	65
Témoins du moteur.....	66
Traction d'une remorque.....	136
Eclairage de remorque.....	137
Lors du tractage d'une remorque :.....	136
Transmission automatique.....	115
Conseils pour la conduite d'un véhicule à transmission automatique.....	117
Lever de déverrouillage d'urgence de la position de stationnement.....	117
Mode Sport et passage manuel des vitesses.....	116
Positions du levier de vitesse.....	115
Transmission manuelle.....	115
Engagement de la marche arrière.....	115
Transmission.....	115
Triangle de signalisation.....	145
Trousse de premiers secours.....	145

Index

U	
Utilisation de chaînes à neige.....195	
Véhicules avec contrôle dynamique de stabilité.....196	
Utilisation de la reconnaissance vocale.....265	
Conseils.....265	
Démarrer une session de commande vocale.....265	
Interactions et réponses du système.....266	
Utilisation de MyKey avec des systèmes de démarrage à distance.....36	
Utilisation de pneus hiver.....195	
Utilisation de SYNC™ avec votre lecteur multimédia.....283	
Accéder à votre bibliothèque USB.....287	
Appareils Bluetooth et paramètres système.....288	
Commande Qui est-ce qui chante ?.....284	
Commandes vocales multimédia.....284	
Connexion de votre lecteur multimédia au port USB.....283	
Options du menu Media.....286	
Utilisation de SYNC™ avec votre téléphone.....267	
Accéder aux paramètres de votre téléphone cellulaire.....275	
Accès aux fonctions depuis le menu du téléphone cellulaire.....273	
Appareils Bluetooth.....277	
Commandes vocales du téléphone cellulaire.....269	
Jumelage de téléphones cellulaires supplémentaires.....268	
Jumelage initial d'un téléphone.....268	
Messages texte (SMS).....274	
Options de téléphone cellulaire disponibles pendant un appel actif.....271	
Passage d'un appel.....271	
Réception d'appel.....271	
Utilisation du programme de stabilité électronique.....122	
.....122	
Utilisation du régulateur de vitesse.....129	
Activation du régulateur de vitesse.....129	
Désactivation du régulateur de vitesse.....130	
	V
	Ventilation
	Voir : Commande de climatisation.....81
	Verrou de direction - Véhicules sans :
	Système d'entrée sans clé et bouton-poussoir de démarrage/ bouton-poussoir de démarrage.....100
	Verrou de direction.....101
	Déverrouillage du volant.....101
	Verrouillage et déverrouillage.....38
	Serrures de porte électriques.....38
	Télécommande.....38
	Verrouillage et déverrouillage des portes avec la clé.....39
	Verrouillage et déverrouillage des portes depuis l'intérieur.....39
	Verrouillages électriques des portes
	Voir : Verrouillage et déverrouillage.....38
	VIN
	Voir : Numéro de châssis du véhicule.....205
	Vitres chauffantes et rétroviseurs chauffants.....89
	Rétroviseurs extérieurs chauffants.....89
	Vitres chauffantes.....89
	Vitres et rétroviseurs.....58
	Volant de direction.....47
	Vue d'ensemble sous le capot - 1.4L Duratec-16V (Sigma) /1.6L Duratec-16V Ti-VCT (Sigma)170
	Vue d'ensemble sous le capot - 1.5L Duratorq-TDCi/1.6L Duratorq-TDCi (DV) Diesel171
	Vue d'ensemble sous le capot.....169

