

FORD **TRANSIT COURIER**

Manuel du conducteur



Les informations de cette publication étaient exactes au moment de la mise sous presse. Dans le cadre de notre développement continu, nous nous réservons le droit de modifier les spécifications, la conception ou les équipements à tout moment, et ce sans préavis ni obligation. Aucune partie de ce document ne peut être reproduite, transmise, stockée dans un système d'extraction ni traduite dans une langue quelconque, sous quelque forme et par quelque moyen que ce soit, sans notre accord écrit. Sauf erreurs et omissions.

© Ford Motor Company 2014

Tous droits réservés.

Numéro de pièce : ET7J-19A321-BGA (CG3607frFRA) 02/2014 20140228131733

Sommaire

Introduction

A propos de ce manuel.....	7
Glossaire des symboles.....	7
Enregistrement des données.....	9
Recommandations pour les pièces de rechange	10
Équipement de communication mobile.....	11

Bref aperçu

Vue d'ensemble extérieure avant.....	12
Vue d'ensemble extérieure arrière.....	13
Vue d'ensemble de l'intérieur du véhicule.....	14
Vue d'ensemble de la planche de bord - Conduite à gauche.....	15
Vue d'ensemble de la planche de bord - Conduite à droite.....	16

Sécurité des enfants

Installation de sièges de sécurité enfant.....	18
Positionnement du siège de sécurité enfant.....	22
Sécurités enfants.....	25

Ceintures de sécurité

Bouclage des ceintures de sécurité.....	26
Rappel de ceinture de sécurité.....	27

Dispositif de retenue des passagers supplémentaire

Principes de fonctionnement.....	29
Airbag conducteur.....	29
Airbag passager.....	30
Airbags latéraux.....	31
Airbag genoux conducteur.....	31
Airbags rideau latéraux	32

Clés et télécommandes

Informations générales sur les fréquences radio.....	33
Télécommande.....	33
Remplacement d'une clé ou d'une télécommande perdue.....	35

Serrures

Verrouillage et déverrouillage.....	36
Hayon manuel	39

Sécurité

Dispositif antivol passif.....	41
Alarme antivol.....	41

Volant de direction

Réglage du volant.....	44
Commandes audio.....	44
Commande vocale.....	45
Régulateur de vitesse.....	45

Essuie-glaces et lave-glaces

Essuie-glaces de pare-brise.....	46
Essuie-glaces automatiques.....	46
Lave-glaces de pare-brise.....	47
Essuie-glaces et lave-glaces de lunette arrière.....	48

Eclairage

Généralités.....	49
Commandes d'éclairage.....	49
Allumage automatique des phares.....	50
Réglage de l'intensité d'éclairage du combiné des instruments.....	50
Retard de sortie de phare.....	51
Feux de jour.....	51
Antibrouillards.....	51
Feux arrière de brouillard.....	51
Réglage en hauteur du faisceau des projecteurs.....	52

Sommaire

Clignotants.....	52
Eclairage intérieur.....	52

Vitres et rétroviseurs

Lève-vitres électriques.....	54
Rétroviseurs extérieurs.....	54
Rétroviseur intérieur.....	55

Combiné des instruments

Instruments.....	56
Témoins d'avertissement et indicateurs.....	57
Signaux sonores et indicateurs.....	61

Affichages d'informations

Généralités.....	62
Montre de bord.....	64
Ordinateur de bord.....	65
Messages d'information.....	66

Commande de climatisation

Principes de fonctionnement.....	72
Ouïes d'aération.....	72
Climatisation manuelle.....	73
Commande de climatisation automatique.....	74
Conseils pour la gestion de la température et de l'humidité dans l'habitacle	76
Pare-brise chauffant.....	77
Lunette arrière chauffante.....	77
Rétroviseurs extérieurs chauffants.....	78

Sièges

S'asseoir dans la position correcte.....	79
Appuis-tête.....	79
Sièges à réglage manuel.....	80
Sièges arrière.....	82
Sièges chauffants.....	84

Points d'alimentation auxiliaire

Points d'alimentation auxiliaire.....	85
Allume-cigares.....	85

Compartiments de rangement

Porte-gobelets.....	87
Console centrale.....	87
Console de pavillon.....	89
Plateau rabattable.....	89
Porte-bouteille.....	89
Rangement sous le siège.....	89

Démarrage et arrêt du moteur

Généralités.....	90
Commutateur d'allumage.....	90
Verrou de direction.....	91
Démarrage d'un moteur à essence.....	91
Démarrage d'un moteur diesel.....	92
Filtre à particules diesel.....	92
Mise à l'arrêt du moteur.....	93

Caractéristiques de conduite uniques

Auto-Start-Stop.....	94
----------------------	----

Carburant et ravitaillement

Précautions de sécurité.....	96
Qualité du carburant - Diesel.....	97
Qualité du carburant - Essence.....	97
Panne sèche.....	98
Convertisseur catalytique.....	99
Ravitaillement.....	100

Transmission

Transmission manuelle.....	102
----------------------------	-----

Sommaire

Freins

Généralités.....	103
Conseils pour la conduite avec le système de freinage antiblocage.....	103
Frein de stationnement.....	104
Aide au démarrage en côte.....	104

Contrôle de stabilité

Principes de fonctionnement.....	106
Utilisation du programme de stabilité électronique.....	106

Dispositifs d'aide au stationnement

Principes de fonctionnement.....	107
Système d'aide au stationnement	107
Caméra de recul	108

Régulateur de vitesse

Principes de fonctionnement.....	111
Utilisation du régulateur de vitesse.....	111

Aides à la conduite

Limiteur de vitesse.....	113
Mode Eco.....	114

Chargement du véhicule

Généralités.....	115
Points d'ancrage des bagages.....	115
Filets à bagages.....	115
Barres de toit longitudinales et transversales.....	116

Remorquage

Traction d'une remorque.....	118
Contrôle du balancement de remorque.....	119
Boule de remorquage.....	119
Points de remorquage.....	122

Remorquage du véhicule sur ses quatre roues.....	123
--------------------------------------------------	-----

Conseils pour la conduite

Rodage.....	125
Performance réduite du moteur.....	125
Conduite économique.....	125
Précautions nécessaires par temps froid.....	126
Conduite sur route inondée.....	126
Tapis de sol.....	127

Assistance dépannage dans les cas d'urgence

Feux de détresse.....	128
Trousse de premiers secours.....	128
Triangle de signalisation.....	128
Interrupteur de coupure d'alimentation	128
Démarrage du véhicule à l'aide de câbles volants.....	129

Fusibles

Emplacement des boîtes à fusibles.....	131
Tableau de spécification des fusibles.....	132
Remplacement d'un fusible.....	140

Entretien

Généralités.....	141
Ouverture et fermeture du capot.....	142
Vue d'ensemble sous le capot - 1.0L EcoBoost (74kW/100ch), Conduite à gauche.....	143
Vue d'ensemble sous le capot - 1.0L EcoBoost (74kW/100ch), Conduite à droite.....	144
Vue d'ensemble sous le capot - 1.6L Duratorq-TDCi (70kW/95ch) (T3), Conduite à gauche.....	145
Vue d'ensemble sous le capot - 1.6L Duratorq-TDCi (70kW/95ch) (T3), Conduite à droite.....	146

Sommaire

Vue d'ensemble sous le capot - 1.5L Duratorq-TDCi (55kW/75ch), Conduite à gauche.....	147
Vue d'ensemble sous le capot - 1.5L Duratorq-TDCi (55kW/75ch), Conduite à droite.....	148
Jauge de niveau d'huile moteur - 1.0L EcoBoost (74kW/100ch).....	149
Jauge de niveau d'huile moteur - 1.5L Duratorq-TDCi (55kW/75ch).....	149
Jauge de niveau d'huile moteur - 1.6L Duratorq-TDCi (70kW/95ch) (T3).....	149
Contrôle de l'huile moteur.....	149
Contrôle du liquide de refroidissement.....	150
Contrôle de liquide de freins et d'embrayage.....	151
Contrôle du liquide lave-glace.....	151
Remplacement de la batterie 12 V.....	152
Contrôle des balais d'essuie-glaces.....	152
Remplacement des balais d'essuie-glaces.....	152
Remplacement d'une ampoule.....	154
Tableau de spécification des ampoules.....	158

Nettoyage du véhicule

Nettoyage de l'extérieur.....	160
Nettoyage de l'intérieur.....	161
Réparation des dégâts mineurs de peinture.....	161
Nettoyage des jantes en alliage.....	161

Jantes et pneus

Généralités.....	163
Kit de mobilité temporaire	163
Entretien des pneus.....	168
Utilisation de pneus hiver.....	168
Utilisation de chaînes à neige.....	168
Système de surveillance de la pression des pneus.....	169
Remplacement d'une roue.....	173

Spécifications techniques.....	178
--------------------------------	-----

Quantités et spécifications

Dimensions du véhicule.....	179
Dimensions de la barre de remorquage.....	180
Plaque d'identification du véhicule.....	181
Numéro de châssis du véhicule.....	182
Quantités et spécifications - 1.0L EcoBoost (74kW/100ch).....	182
Quantités et spécifications - 1.5L Duratorq-TDCi (55kW/75ch).....	184
Quantités et spécifications - 1.6L Duratorq-TDCi (70kW/95ch) (T3).....	185

Système audio

Généralités.....	187
Autoradio - Véhicules avec: AM/FM/CD/SYNC.....	188
Autoradio - Véhicules avec: AM/FM/CD/SYNC/Système d'aide à la navigation.....	195
Autoradio - Véhicules avec: AM/FM.....	202
Radio numérique.....	212
Prise d'entrée audio.....	214
Port USB.....	215
Dépistage des pannes audio.....	215

SYNC™

Généralités.....	216
Utilisation de la reconnaissance vocale	218
Utilisation de SYNC™ avec votre téléphone.....	221
Applications et services SYNC™.....	235
Utilisation de SYNC™ avec votre lecteur multimédia.....	239
Diagnostic de SYNC™	245

Navigation

Navigation	253
------------------	-----

Sommaire

Appendices

Compatibilité électromagnétique.....	263
Contrat de licence d'utilisateur final.....	264

Introduction

A PROPOS DE CE MANUEL

Merci d'avoir choisi Ford. Nous vous recommandons de prendre un peu de temps pour vous familiariser avec ce véhicule en lisant ce manuel. Plus vous en saurez sur lui, plus vous aurez de plaisir à le conduire et plus vous pourrez le faire en sécurité.

AVERTISSEMENT



Le fait de conduire avec une source de distraction peut entraîner une perte de contrôle du véhicule, des accidents et des blessures. Nous vous recommandons vivement de faire preuve de la plus grande prudence lorsque vous utilisez un appareil susceptible de détourner votre attention de la route. La conduite en toute sécurité de votre véhicule est votre première responsabilité. Nous vous déconseillons l'utilisation d'appareils portables lorsque vous conduisez et nous vous invitons à utiliser les systèmes de commande vocale lorsque c'est possible. Assurez-vous d'avoir pris connaissance de toutes les lois applicables susceptibles d'avoir une incidence sur l'utilisation d'appareils électroniques au volant.

Note : *Ce manuel décrit des fonctions et options de produits disponibles dans toute la gamme de modèles disponibles, parfois avant même que ces fonctions et options ne soient disponibles d'une manière générale. Il peut présenter des options dont votre véhicule n'est pas équipé.*

Note : *Certaines des illustrations de ce manuel peuvent être utilisées pour plusieurs modèles ; elles peuvent vous sembler différentes dans le cas de votre véhicule. Toutefois, l'information essentielle contenue dans les illustrations est toujours correcte.*

Note : *Veillez toujours utiliser votre véhicule conformément aux lois et règlements en vigueur.*

Note : *Au moment de la revente de votre véhicule, veuillez remettre ce manuel au nouveau propriétaire. Le Guide d'Utilisation fait partie intégrante du véhicule.*

Dans ce manuel, il peut être précisé qu'un composant se trouve du côté gauche ou droit. Le côté est déterminé en regardant vers l'avant quand on est assis sur le siège.

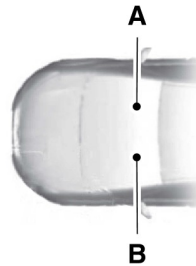

E154903

- A Côté droit
- B Côté gauche

Protection de l'environnement

Vous avez un rôle à jouer dans la protection de l'environnement. L'utilisation correcte du véhicule et la mise au rebut des déchets, des produits de nettoyage et des lubrifiants de la manière prescrite constituent autant de pas franchis dans la réalisation de ces objectifs.

GLOSSAIRE DES SYMBOLES

Voici certains des symboles que vous pourriez observer sur votre véhicule.



Alerte de sécurité

Introduction



Se reporter au Manuel du propriétaire



Système de climatisation



Système de freinage antiblocage (ABS)



Interdiction de fumer, flammes et étincelles interdites



Pile



Acide de batterie



Liquide de frein - base non pétrolière



Système de freinage



Filtre à air d'habitacle



Vérifier le bouchon de réservoir de carburant



Verrouillage ou déverrouillage de la sécurité enfant sur les portes



Ancrage inférieur de siège enfant



Ancrage de sangle de siège enfant



Régulateur automatique de vitesse



Ne pas ouvrir à chaud



Filtre à air du moteur



Liquide de refroidissement du moteur



Température du liquide de refroidissement



Huile de transmission



Gaz explosifs



Attention, ventilateur



Boucler la ceinture de sécurité



Airbag avant



Projecteurs antibrouillard



Réinitialisation de la pompe d'alimentation



Boîte à fusibles



Feux de détresse



Lunette arrière chauffante



Boîtier de raccordement de batterie

Introduction



Ouverture intérieure du coffre à bagages



Cric



Tenir hors de la portée des enfants



Commande d'éclairage



Pneus sous-gonflés



Vérifier le niveau de liquide



Noter les instructions de fonctionnement



Alarme de détresse



Aide au stationnement



Frein de stationnement



Liquide de direction assistée



Vitres électriques avant/arrière



Verrou de vitres électriques



Entretien moteur proche



Airbag latéral



Se protéger les yeux



Contrôle de stabilité



Nettoyage et balayage du pare-brise

ENREGISTREMENT DES DONNÉES

De nombreux composants électroniques de votre véhicule contiennent des modules de stockage de données. Ces modules conservent des données techniques relatives à l'état du véhicule, aux événements ou aux erreurs, de façon temporaire ou permanente.

En général, ces données techniques fournissent des informations sur l'environnement ou sur l'état des pièces, des modules ou des systèmes :

- Les conditions de fonctionnement des composants du système (par exemple le niveau de remplissage).
- Les messages d'état du véhicule et de ses composants individuels (par exemple, le nombre de tours de roue/la vitesse de rotation, la décélération, l'accélération latérale).
- Les anomalies et les défauts constatés au niveau des composants de certains systèmes importants (par exemple l'éclairage ou le système de freinage).
- La réaction du véhicule lors de situations de conduite particulières (par exemple, le gonflage d'un airbag ou l'activation du système de réglage de la stabilité).
- Les conditions environnementales (par exemple, la température).

Introduction

Ces données sont stockées à des fins techniques exclusivement, afin de contribuer à l'identification et à la correction des erreurs, ainsi qu'à l'amélioration des fonctions du véhicule. Ces données ne permettent pas de créer des profils de déplacement indiquant les trajets effectués.

Si des opérations d'entretien sont effectuées (par exemple, des réparations, des procédures de services, des opérations d'entretien effectuées dans le cadre de la garantie ou de l'assurance qualité), les employés du service d'entretien, y compris les fabricants, sont en mesure d'extraire ces données techniques des modules de stockage de données sur les événements et les erreurs à l'aide d'outils de diagnostic spécifiques. Si nécessaire, vous recevrez de plus amples informations. Une fois l'erreur corrigée, ces données sont soit constamment écrasées, soit supprimées du module de stockage d'erreurs.

Lorsque le véhicule est en cours d'utilisation, il se peut que, dans certaines situations, des données techniques relatives à d'autres informations (rapports d'accidents, dommages subis par le véhicule, déclarations faites par un témoin, etc.) soient associées à une personne en particulier, éventuellement avec l'aide d'un expert.

Des fonctions supplémentaires peuvent faire l'objet d'un accord contractuel avec le client (par exemple, la localisation d'un véhicule en cas d'urgence). Ces fonctions supplémentaires autorisent la transmission à partir du véhicule de certaines données spécifiques le concernant.

RECOMMANDATIONS POUR LES PIÈCES DE RECHANGE

Votre véhicule a été construit selon les normes les plus strictes en utilisant des pièces de qualité. Nous vous recommandons d'exiger l'utilisation de pièces Ford et Motorcraft authentiques chaque fois que vous confiez votre véhicule pour une réparation ou un entretien planifié. Vous pouvez facilement identifier les pièces Ford et Motorcraft authentiques en recherchant la présence de la marque Ford, FoMoCo ou Motorcraft sur les pièces ou sur leur emballage.

Entretien programmé et réparations mécaniques

Un des meilleurs moyens de préserver le bon fonctionnement de votre véhicule au fil des ans consiste à le faire entretenir dans le respect de nos recommandations en utilisant des pièces conformes aux spécifications détaillées dans le présent Manuel du propriétaire. Les pièces Ford et Motorcraft authentiques respectent ou dépassent ces spécifications.

Réparations en cas de collision

Nous espérons que vous ne serez jamais victime d'une collision, mais personne n'est à l'abri d'un accident. Les pièces de rechange Ford authentiques utilisées en cas de collision respectent nos strictes exigences en matière d'ajustement, de finition, d'intégrité structurelle, de protection contre la corrosion et de résistance aux bosses. Au cours du développement d'un véhicule, nous nous assurons que ces pièces offrent le niveau de protection voulu en tant que système global. Pour avoir l'assurance de bénéficier de ce niveau de protection, il vous suffit d'utiliser des pièces de rechange Ford authentiques.

Introduction

Garantie des pièces de rechange

Les pièces de rechange Ford et Motorcraft authentiques sont les seules à bénéficier d'une Garantie Ford. Les dégâts provoqués au véhicule suite à la défaillance de pièces non-Ford risquent de ne pas être couverts par la Garantie Ford. Pour plus d'informations, se reporter aux conditions de la Garantie Ford.

EQUIPEMENT DE COMMUNICATION MOBILE

L'utilisation des équipements de communication mobiles tient une place de plus en plus importante aujourd'hui, tant dans la sphère personnelle que professionnelle. Elle ne doit toutefois en aucun cas compromettre votre sécurité ni celle des autres. Les communications mobiles peuvent renforcer la sécurité et la sûreté des individus lorsqu'elles sont utilisées correctement, en particulier dans les situations d'urgence. Pour ne pas compromettre les avantages des équipements de communication mobiles, la sécurité doit rester prioritaire. Par équipements de communication mobiles, on entend notamment les téléphones cellulaires, pagers, les appareils portables de consultation de la messagerie électronique et de messages texte, ainsi que les radios bidirectionnelles portables.

AVERTISSEMENT



Le fait de conduire avec une source de distraction peut entraîner une perte de contrôle du véhicule, des accidents et des blessures. Nous vous recommandons vivement de faire preuve de la plus grande prudence lorsque vous utilisez un appareil susceptible de détourner votre attention de la route. La conduite en toute sécurité de votre véhicule est votre première responsabilité. Nous vous déconseillons d'utiliser des appareils portables lorsque vous conduisez et nous vous invitons à utiliser des systèmes à commande vocale lorsque possible. Assurez-vous d'avoir pris connaissance de toutes les lois applicables susceptibles d'avoir une incidence sur l'utilisation d'appareils électroniques au volant.

Bref aperçu

VUE D'ENSEMBLE EXTÉRIÈRE AVANT

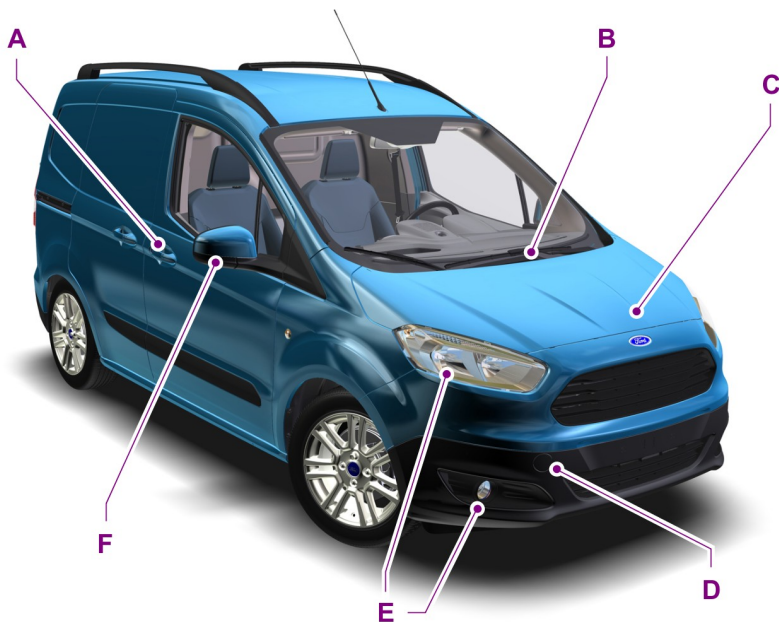

E172940

- A. Voir **Serrures** (page 36).
- B. Voir **Remplacement des balais d'essuie-glaces** (page 152).
- C. Voir **Entretien** (page 141).
- D. Voir **Points de remorquage** (page 122).
- E. Voir **Remplacement d'une ampoule** (page 154).
- F. Voir **Rétroviseurs extérieurs chauffants** (page 78).

Bref aperçu

VUE D'ENSEMBLE EXTÉRIÈRE ARRIÈRE

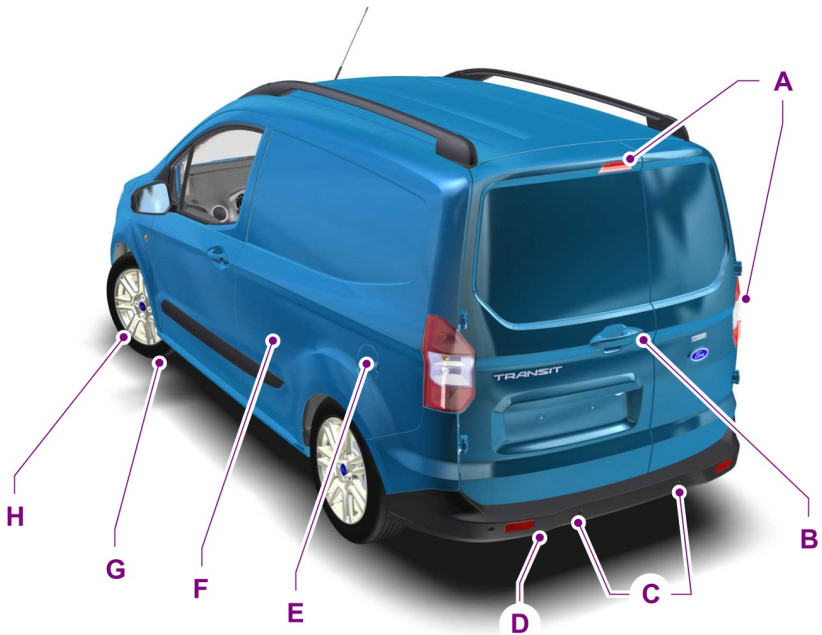

E172942

- A. Voir **Remplacement d'une ampoule** (page 154).
- B. Voir **Serrures** (page 36).
- C. Voir **Système d'aide au stationnement** (page 107).
- D. Voir **Points de remorquage** (page 122).
- E. Voir **Ravitaillement** (page 100).
- F. Voir **Kit de mobilité temporaire** (page 163). Voir **Remplacement d'une roue** (page 173). Voir **Points de remorquage** (page 122).
- G. Voir **Spécifications techniques** (page 178).
- H. Voir **Jantes et pneus** (page 163).

Bref aperçu

VUE D'ENSEMBLE DE L'INTÉRIEUR DU VÉHICULE

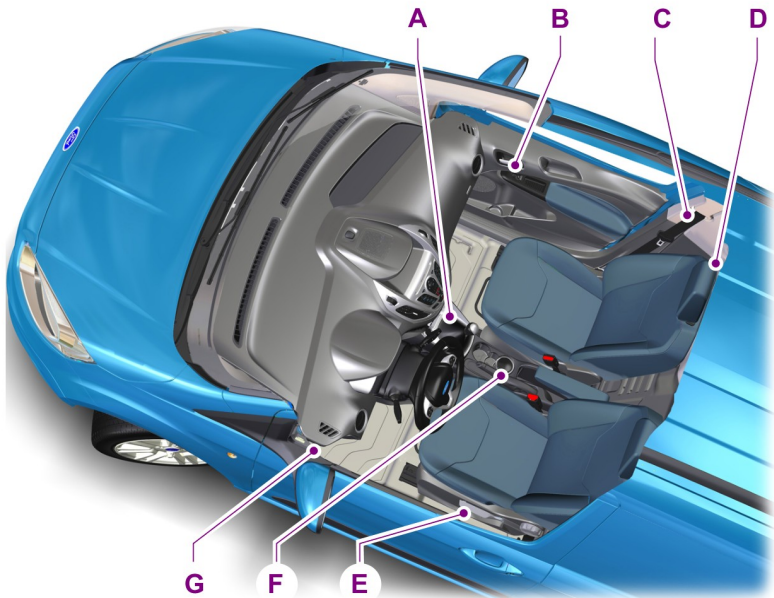

E172944

- A. Voir **Transmission manuelle** (page 102).
- B. Voir **Lève-vitres électriques** (page 54). Voir **Rétroviseurs extérieurs** (page 54).
- C. Voir **Bouclage des ceintures de sécurité** (page 26).
- D. Voir **Appuis-tête** (page 79).
- E. Voir **Sièges à réglage manuel** (page 80).
- F. Voir **Frein de stationnement** (page 104).
- G. Voir **Ouverture et fermeture du capot** (page 142).

Bref aperçu

VUE D'ENSEMBLE DE LA PLANCHE DE BORD - CONDUITE À GAUCHE

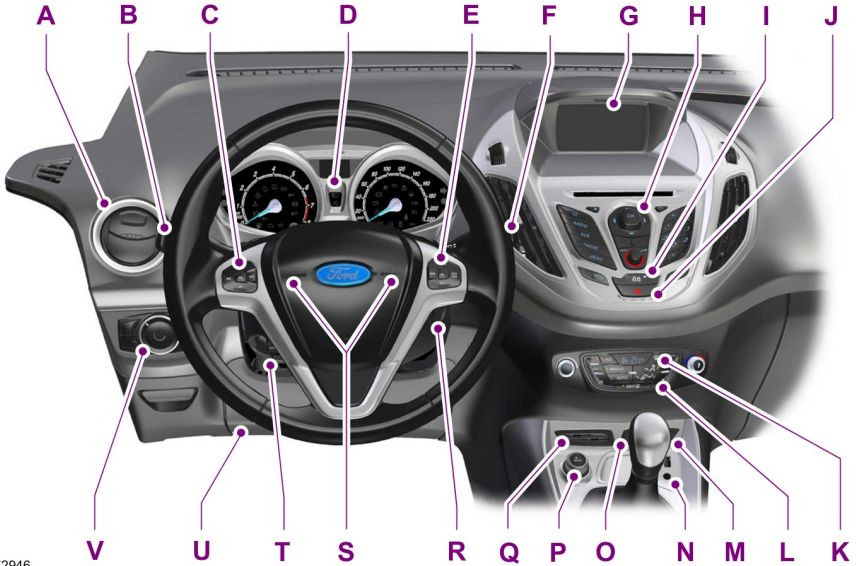

E172946

- A Voir **Ouïes d'aération** (page 72).
- B Voir **Clignotants** (page 52). Voir **Commandes d'éclairage** (page 49).
- C Voir **Commandes audio** (page 44). Voir **Commande vocale** (page 45).
- D Voir **Combiné des instruments** (page 56).
- E Voir **Régulateur de vitesse** (page 111). Voir **Limiteur de vitesse** (page 113).
- F Voir **Essuie-glaces et lave-glaces** (page 46).
- G Voir **Affichages d'informations** (page 62).
- H Voir **Commandes audio** (page 44). Voir **Commande vocale** (page 45).
- I Voir **Serrures** (page 36).
- J Voir **Feux de détresse** (page 128).
- K Voir **Pare-brise chauffant** (page 77). Voir **Lunette arrière chauffante** (page 77).
- L Voir **Commande de climatisation** (page 72).

Bref aperçu

- M Voir **Système de surveillance de la pression des pneus** (page 169).
- N Voir **Prise d'entrée audio** (page 214).
- O Voir **Auto-Start-Stop** (page 94).
- P Voir **Points d'alimentation auxiliaire** (page 85).
- Q Voir **Airbag passager** (page 30).
- R Voir **Commutateur d'allumage** (page 90).
- S Avertisseur
- T Voir **Réglage du volant** (page 44).
- U Voir **Airbag genoux conducteur** (page 31).
- V Voir **Eclairage** (page 49).

VUE D'ENSEMBLE DE LA PLANCHE DE BORD - CONDUITE À DROITE

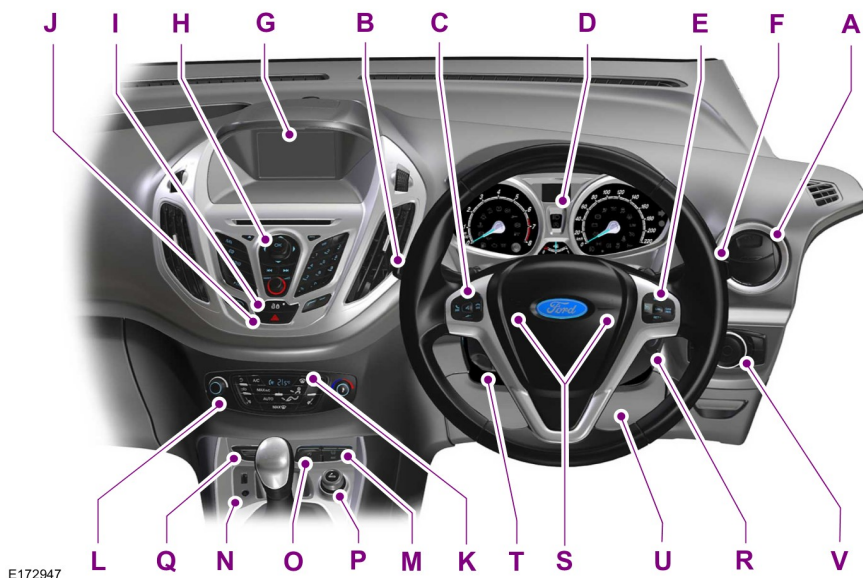

E172947

Bref aperçu

- A Voir **Ouïes d'aération** (page 72).
- B Voir **Clignotants** (page 52). Voir **Commandes d'éclairage** (page 49).
- C Voir **Commandes audio** (page 44). Voir **Commande vocale** (page 45).
- D Voir **Combiné des instruments** (page 56).
- E Voir **Régulateur de vitesse** (page 111). Voir **Limiteur de vitesse** (page 113).
- F Voir **Essuie-glaces et lave-glaces** (page 46).
- G Voir **Affichages d'informations** (page 62).
- H Voir **Commandes audio** (page 44). Voir **Commande vocale** (page 45).
- I Voir **Serrures** (page 36).
- J Voir **Feux de détresse** (page 128).
- K Voir **Pare-brise chauffant** (page 77). Voir **Lunette arrière chauffante** (page 77).
- L Voir **Commande de climatisation** (page 72).
- M Voir **Système de surveillance de la pression des pneus** (page 169).
- N Voir **Prise d'entrée audio** (page 214).
- O Voir **Auto-Start-Stop** (page 94).
- P Voir **Points d'alimentation auxiliaire** (page 85).
- Q Voir **Airbag passager** (page 30).
- R Voir **Commutateur d'allumage** (page 90).
- S Avertisseur
- T Voir **Réglage du volant** (page 44).
- U Voir **Airbag genoux conducteur** (page 31).
- V Voir **Eclairage** (page 49).

Sécurité des enfants

INSTALLATION DE SIÈGES DE SÉCURITÉ ENFANT



E161855



E133140





E68916

AVERTISSEMENTS

 Danger extrême ! N'installez pas un siège de sécurité enfant dos à la route sur un siège protégé par un airbag frontal actif !

AVERTISSEMENTS

 Il se peut que le véhicule soit équipé d'un commutateur de désactivation d'airbag passager. Vous devez désactiver cet airbag lorsque vous installez un siège de sécurité enfant dos à la route sur le siège passager avant. Pensez bien à réactiver l'airbag après avoir retiré le siège de sécurité enfant. Le non-respect de cet avertissement peut entraîner des blessures corporelles graves, voire mortelles.

 Utilisez un siège de sécurité enfant agréé pour installer les enfants mesurant moins de 59 pouces (150 centimètres) sur le siège arrière. Le non-respect de cet avertissement peut entraîner des blessures corporelles graves, voire mortelles.

 Lisez et suivez les instructions du fabricant lorsque vous installez un siège pour enfants. Le non-respect de cet avertissement peut entraîner des blessures corporelles graves, voire mortelles.

 Ne modifiez pas les sièges pour enfants de quelque manière que ce soit. Le non-respect de cet avertissement peut entraîner des blessures corporelles graves, voire mortelles.

 Ne tenez jamais un enfant assis sur vos genoux lorsque le véhicule roule. Le non-respect de cet avertissement peut entraîner des blessures corporelles graves, voire mortelles.

 Ne laissez pas des enfants seuls dans le véhicule. Le non-respect de cet avertissement peut entraîner des blessures corporelles graves, voire mortelles.

Sécurité des enfants

AVERTISSEMENTS



Si votre véhicule a été impliqué dans une collision, faites contrôler les sièges pour enfants par un concessionnaire agréé. Le non-respect de cet avertissement peut entraîner des blessures corporelles graves, voire mortelles.

Seuls les sièges de sécurité enfant conformes à la norme ECE-R129 ou ECE-R44.03 (ou ultérieure) ont été testés et approuvés pour être utilisés dans votre véhicule. Les concessionnaires agréés proposent différents produits de ce type.

Note : Les obligations relatives aux sièges pour enfants varient d'un pays à l'autre.

Sièges pour enfants pour les différentes catégories de poids

Utilisez le siège pour enfants le plus adapté :

Siège de sécurité bébé dos à la route



E68918

Attachez les enfants de moins de 29 lbs (13 kilos) dans un siège de sécurité enfant (Groupe 0+) dos à la route, sur la banquette arrière.

Siège de sécurité enfant



E68920

Attachez les enfants qui pèsent entre 29 livres (13 kilogrammes) et 40 livres (18 kilogrammes) sur un siège de sécurité enfant (groupe 1) sur le siège arrière.

Rehausseurs

AVERTISSEMENTS



N'installez pas un siège rehausseur avec la seule sangle ventrale de la ceinture de sécurité. Le non-respect de cet avertissement peut entraîner des blessures corporelles graves, voire mortelles.



N'installez pas un siège rehausseur avec une ceinture de sécurité détendue ou vrillée. Le non-respect de cet avertissement peut entraîner des blessures corporelles graves, voire mortelles.





Ne placez pas la ceinture de sécurité sous le bras ou derrière le dos de votre enfant. Le non-respect de cet avertissement peut entraîner des blessures corporelles graves, voire mortelles.

Sécurité des enfants

AVERTISSEMENTS

 N'utilisez pas d'oreillers, de livres ou de serviettes pour rehausser votre enfant. Le non-respect de cet avertissement peut entraîner des blessures corporelles graves, voire mortelles.

 Veiller à ce que l'enfant soit assis en position droite. Le non-respect de cet avertissement peut entraîner des blessures corporelles graves, voire mortelles.

 Assurez-vous que le siège enfant est bien appuyé contre le siège du véhicule. Si nécessaire, réglez le dossier du siège en position verticale. Il peut également s'avérer nécessaire de soulever ou retirer l'appuie-tête. Voir **Appuis-tête** (page 79). Le non-respect de cette mise en garde risque d'entraîner des blessures graves, voire mortelles.

 Vous devez reposer l'appuie-tête après avoir retiré le siège de sécurité enfant. Voir **Appuis-tête** (page 79). Le non-respect de cette mise en garde risque d'entraîner des blessures graves, voire mortelles.

Attachez les enfants de plus de 33 lbs (15 kilos), mais mesurant moins de 59 pouces (150 centimètres) dans un rehausseur (siège ou coussin).

Siège rehausseur (groupe 2)



E70710

Nous vous recommandons d'utiliser un rehausseur combinant un coussin et un dossier à la place d'un coussin de rehausse uniquement. La position d'assise surélevée permettra de placer la sangle diagonale de la ceinture de sécurité au centre de l'épaule de votre enfant et la sangle ventrale bien ajustée sur son bassin.

Coussin rehausseur (groupe 3)



E68924

Sécurité des enfants

Points d'ancrage ISOFIX



E174928

AVERTISSEMENT



Utilisez un dispositif anti-rotation lors de l'utilisation du système ISOFIX.

Nous recommandons l'utilisation d'un amarrage supérieur ou d'une patte de support. Le non-respect de cet avertissement peut entraîner des blessures corporelles graves, voire mortelles.

Votre véhicule possède des points d'ancrage ISOFIX qui acceptent les sièges pour enfants ISOFIX homologués de façon universelle.

Le système ISOFIX comporte deux bras de fixation rigides situés sur le siège enfant. Ces derniers se fixent sur les points d'ancrage des sièges de la deuxième rangée, là où le coussin et le dossier de siège entrent en contact. Pour les sièges enfant munis d'un ancrage supérieur, les points d'ancrage se trouvent à l'arrière des sièges de la deuxième rangée.

Note : Lors de l'achat d'un siège ISOFIX, veillez à connaître la catégorie de poids et de taille ISOFIX correcte pour l'emplacement d'assise prévu. Voir **Positionnement du siège de sécurité enfant** (page 22).

Fixation d'un siège de sécurité enfant avec sangles d'ancrage supérieures

AVERTISSEMENT



Ne fixez pas la sangle d'amarrage supérieure à un autre endroit que le point d'ancrage d'amarrage supérieur correct. Le non-respect de cet avertissement peut entraîner des blessures corporelles graves, voire mortelles.

Pour installer un siège enfant avec point d'ancrage supérieur, suivez les instructions du fabricant du siège enfant.

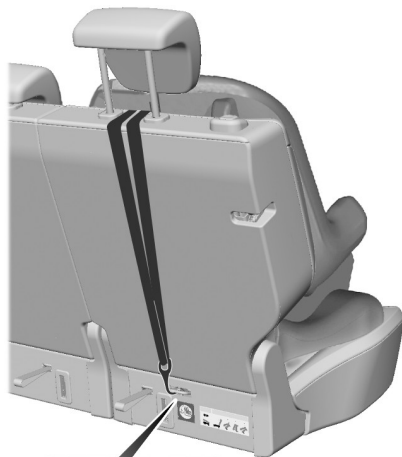



E173021

Sécurité des enfants

Fixation d'un siège enfant avec pied de soutien

AVERTISSEMENTS

 Assurez-vous que le pied de soutien est suffisamment long pour atteindre le plancher du véhicule. Le non-respect de cet avertissement peut entraîner des blessures corporelles graves, voire mortelles.

 Vérifiez que le fabricant du siège pour enfants a répertorié votre véhicule comme adapté à l'utilisation de ce type de siège pour enfants. Le non-respect de cet avertissement peut entraîner des blessures corporelles graves, voire mortelles.

Suivez les instructions du fabricant du siège lorsque vous installez un siège pour enfants avec un pied de soutien.





E173024

POSITIONNEMENT DU SIÈGE DE SÉCURITÉ ENFANT

AVERTISSEMENTS

 Veuillez consulter un concessionnaire agréé pour connaître les dernières informations concernant les sièges pour enfants recommandés par Ford. Le non-respect de cet avertissement peut entraîner des blessures corporelles graves, voire mortelles.

 Danger extrême ! N'installez pas un siège de sécurité pour enfants dos à la route sur un siège protégé par un airbag frontal !

 En cas d'utilisation d'un siège pour enfants avec un pied de soutien, le pied de soutien doit prendre solidement appui sur le plancher. Le non-respect de cet avertissement peut entraîner des blessures corporelles graves, voire mortelles.

 En cas d'utilisation d'un siège pour enfants avec une ceinture de sécurité, veillez à ce que la ceinture de sécurité ne présente pas de mou et qu'elle ne soit pas vrillée. Le non-respect de cet avertissement peut entraîner des blessures corporelles graves, voire mortelles.

 Assurez-vous que le siège enfant est bien appuyé contre le siège du véhicule. Si nécessaire, réglez le dossier du siège en position verticale. Il peut également s'avérer nécessaire de soulever ou retirer l'appuie-tête. Voir **Appuis-tête** (page 79). Le non-respect de cette mise en garde risque d'entraîner des blessures graves, voire mortelles.

Sécurité des enfants

AVERTISSEMENTS



Vous devez reposer l'appui-tête après avoir retiré le siège de sécurité enfant. Voir **Appuis-tête** (page 79).

Le non-respect de cette mise en garde risque d'entraîner des blessures graves, voire mortelles.

Note: Lorsque vous utilisez un siège enfant sur un siège avant, réglez toujours le siège passager avant aussi loin en arrière que possible. S'il s'avère difficile de serrer l'enrouleur de la ceinture de sécurité sans qu'il y ait de mou, mettez le dossier en position complètement verticale et augmentez la hauteur du siège. Voir **Sièges** (page 79).

Sièges	Catégories de poids				
	0	0+	1	2	3
	Jusqu'à 10 kg (22 lbs)	Jusqu'à 13 kg (29 lbs)	9 - 18 kg (20 - 40 lbs)	15 - 25 kg (33 - 55 lbs)	22 - 36 kg (46 - 79 lbs)
Siège passager avant avec airbag ON	X	X	UF ¹	UF ¹	UF ¹
Siège passager avant avec airbag OFF	U ¹	U ¹	U ¹	U ¹	U ¹
Siège passager avant rabattu à plat avec airbag ACTIVE	X	X	UF ¹	UF ¹	UF ¹
Siège passager avant rabattu à plat avec airbag DEACTIVE	U ¹	U ¹	U ¹	U ¹	U ¹
Sièges arrière	U	U	U	U	U

X Inapproprié pour les enfants dans cette catégorie de poids.

U Approprié pour les sièges de sécurité enfant universels homologués pour cette catégorie de poids.

U¹ Approprié pour les sièges de sécurité enfant universels homologués pour cette catégorie de poids. Nous vous recommandons d'installer les enfants sur un siège de sécurité enfant homologué, sur un siège arrière.

UF¹ Approprié pour les sièges de sécurité enfant face à la route universels homologués pour cette catégorie de poids. Nous vous recommandons d'installer les enfants sur un siège de sécurité enfant homologué, sur un siège arrière.

Sécurité des enfants

Sièges pour enfants ISOFIX

Sièges		Catégories de poids			
		O	O+	I	
		Orienté vers l'arrière		Orienté vers l'avant	Orienté vers l'arrière
		Jusqu'à 13 kg (29 lbs)		9 - 18 kg (20 - 40 lbs)	
Siège passager avant	Classe de taille	Non équipé ISOFIX			
	Type de taille				
ISOFIX de siège extérieur arrière	Classe de taille	C, D, E ¹	A, B, BI ¹	C, D ¹	
	Type de taille	IL ^{**}	IL ² , IUF ³	IL ^{**}	
Siège arrière central	Classe de taille	Non équipé ISOFIX			
	Type de taille				

IL Convient à une utilisation avec certains systèmes de retenue pour enfant ISOFIX particuliers de la catégorie semi-universelle. Pour plus d'informations, reportez-vous à la liste des recommandations concernant le véhicule fournie par le fabricant du système de retenue pour enfant.

IUF Convient à une utilisation avec les systèmes de retenue pour enfant ISOFIX orientés face à la route de la catégorie universelle.

¹ Les lettres majuscules A à G définissent la classe de taille ISOFIX pour les systèmes de retenue pour enfant universels et semi-universels. Les lettres d'identification sont visibles sur les dispositifs de retenue pour enfant ISOFIX.

² Au moment de l'impression, le siège de sécurité pour bébé du groupe O+ ISOFIX recommandé est le siège Britax Roemer Baby Safe. Consultez un concessionnaire agréé pour les informations détaillées les plus récentes concernant les sièges enfant recommandés par Ford.

³ Au moment de l'impression, le siège enfant du groupe I ISOFIX recommandé est le siège Britax Roemer Duo. Consultez un concessionnaire agréé pour les informations détaillées les plus récentes concernant les sièges enfant recommandés par Ford.

Sécurité des enfants

Sièges enfant I-Size

	Siège passager avant	Sièges arrière latéraux	Siège arrière central
Systèmes de siège enfant I-size	X	I-U	X

I-U Convient à une utilisation avec les sièges enfant I-size orientés face et dos à la route.

X Ne convient pas à une utilisation avec les sièges enfant I-size.

SÉCURITÉS ENFANTS

AVERTISSEMENT



Si les sécurités enfants sont activées, il n'est pas possible d'ouvrir les portes à partir de l'intérieur.

Les verrous de sécurité enfant se trouvent sur le bord arrière de chacune des portes arrière et doivent être réglés individuellement pour chaque porte.

Côté gauche

Tournez dans le sens contraire des aiguilles d'une montre pour verrouiller et dans le sens des aiguilles d'une montre pour déverrouiller.

Côté droit

Tournez dans le sens des aiguilles d'une montre pour verrouiller et dans le sens contraire des aiguilles d'une montre pour déverrouiller.

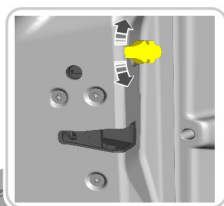

E169581

Ceintures de sécurité

BOUCLAGE DES CEINTURES DE SÉCURITÉ

AVERTISSEMENTS



Si vous n'entendez pas un déclic, c'est que vous n'avez pas bouclé correctement la ceinture de sécurité.

Si vous ne bouclez pas votre ceinture de sécurité correctement, cela risque de diminuer son efficacité et par conséquent d'augmenter le risque de blessures en cas d'accident.



Assurez-vous que la ceinture de sécurité est bien enroulée et qu'elle ne se trouve pas à l'extérieur du véhicule lorsque vous fermez la porte. Si un des passagers ne peut pas utiliser une ceinture de sécurité coincée, cela augmente le risque de blessures corporelles graves, voire mortelles.



E174332

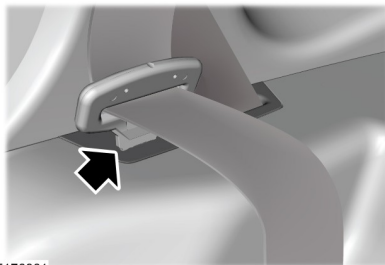

E176331

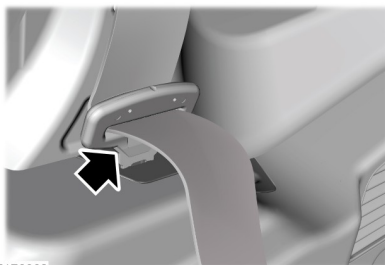

E176332



E74124

Note : Lorsque les ceintures de sécurité ne sont pas utilisées, placez-les dans les orifices du garnissage extérieur.

Ceintures de sécurité

Déroulez régulièrement la ceinture de sécurité. Elle peut se bloquer si vous tirez dessus trop violemment ou si le véhicule se trouve sur une pente.

Insérez la languette dans la boucle jusqu'à ce qu'un déclic se fasse entendre.

Pour libérer la ceinture de sécurité, appuyez sur le bouton rouge sur la boucle. Maintenez la languette et laissez la ceinture s'enrouler en position de rangement.

Utilisation des ceintures de sécurité lors de la grossesse

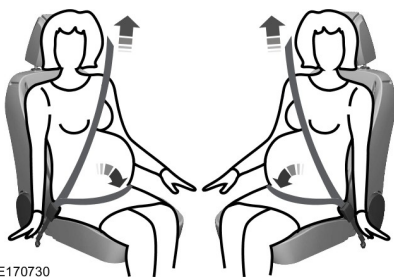

E170730

AVERTISSEMENT



Positionnez la ceinture de sécurité correctement afin de vous protéger et de protéger votre bébé. N'utilisez pas la sangle ventrale ou la sangle épaulière seule. Si vous ne réglez pas la ceinture de sécurité correctement, cela risque de diminuer son efficacité et par conséquent d'augmenter le risque de blessures en cas d'accident.

Les femmes enceintes doivent impérativement attacher leur ceinture de sécurité. La sangle ventrale d'une ceinture passant par les épaules et l'abdomen doit être placée en dessous des hanches, sous le ventre, et être aussi ajustée que possible. La sangle épaulière d'une ceinture passant par les épaules et l'abdomen doit être placée de façon à passer au milieu de l'épaule et de la poitrine.

RAPPEL DE CEINTURE DE SÉCURITÉ

AVERTISSEMENT



Le système n'offre une protection que lorsque la ceinture de sécurité est correctement utilisée.

Le témoin s'allume et un avertissement sonore est émis si :

- Les ceintures de sécurité avant n'ont pas été bouclées.
- Le véhicule dépasse une certaine vitesse, relativement basse.

Il s'allume également lorsqu'une ceinture de sécurité est détachée alors que le véhicule roule.

Si vous ne bouclez pas votre ceinture de sécurité, les avertissements sonores et visuels s'arrêtent automatiquement au bout de cinq minutes environ.

Désactivation du rappel de ceinture de sécurité

Contactez un concessionnaire agréé.

Ceintures de sécurité

Rappel de ceinture de sécurité arrière

AVERTISSEMENT



Si plusieurs ceintures sont débouclées en l'espace de quelques secondes, un seul signal sonore retentit.

Note : appuyez sur la touche **OK** sur la commande au volant pour confirmer le message.

Les informations suivantes sur le statut seront affichées à l'écran :

- Symbole de coche : ceinture de sécurité bouclée.
- Point d'exclamation : une ceinture de sécurité a été détachée alors que le véhicule roule. Vous entendrez également un avertissement sonore.

Dispositif de retenue des passagers supplémentaire

PRINCIPES DE FONCTIONNEMENT

AVERTISSEMENTS

 Danger extrême ! Ne jamais installer un siège de sécurité enfant de type dos à la route sur un siège protégé par un airbag frontal actif. Cela pourrait entraîner des blessures graves, voire la mort de l'enfant.

 Ne modifiez pas l'avant du véhicule de quelque manière que ce soit. Ceci pourrait affecter le déploiement des airbags. Le non-respect de cet avertissement peut entraîner des blessures corporelles graves, voire mortelles.

 Bouclez votre ceinture de sécurité et maintenez une distance suffisante entre vous et le volant. Pour retenir le corps dans une position permettant à l'airbag d'assurer une protection optimale, la ceinture de sécurité doit être correctement utilisée. Voir **S'asseoir dans la position correcte** (page 79). Le non-respect de cet avertissement peut entraîner des blessures corporelles graves, voire mortelles.

 Les réparations sur le volant, la colonne de direction, les sièges, les airbags et les ceintures de sécurité doivent être exécutées par un concessionnaire agréé. Le non-respect de cet avertissement peut entraîner des blessures corporelles graves, voire mortelles.

 Maintenir exempt d'obstruction l'espace situé devant les airbags. Ne fixez rien sur ou au-dessus des couvercles d'airbags. En cas d'impact, des objets durs peuvent causer des blessures corporelles graves, voire mortelles.

AVERTISSEMENTS

 Veillez à ne pas transpercer le siège avec des objets pointus. Ceci pourrait endommager et affecter le déploiement des airbags. Le non-respect de cet avertissement peut entraîner des blessures corporelles graves, voire mortelles.

 Utilisez des housses conçues pour les sièges équipés d'airbags latéraux. Confiez la pose de ces équipements à un concessionnaire agréé. Le non-respect de cet avertissement peut entraîner des blessures corporelles graves, voire mortelles.

Note : le déploiement d'un airbag produit une détonation et un nuage de résidus poudreux inoffensifs. C'est normal.

Note : pour nettoyer les couvercles d'airbag, utilisez un chiffon humide seulement.

AIRBAG CONDUCTEUR

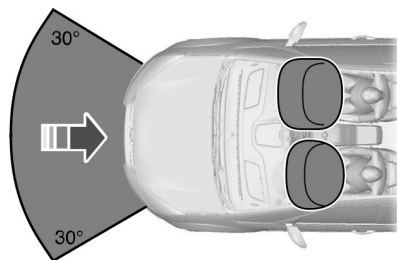

E74302

Dispositif de retenue des passagers supplémentaire

L'airbag se déploie lors d'importantes collisions frontales ou jusqu'à 30 degrés vers la gauche ou la droite. L'airbag se gonfle en quelques millièmes de seconde et se dégonfle au contact avec l'occupant, amortissant son mouvement vers l'avant. L'airbag ne se déploie pas en cas de collision frontale mineure, de basculement, de collision arrière ou latérale.

AIRBAG PASSAGER

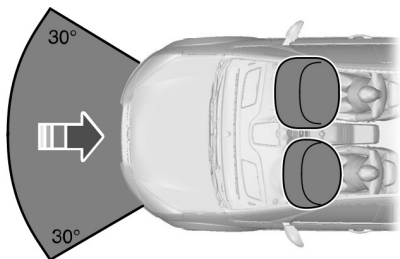

E74302

L'airbag se déploie lors d'une collision frontale importante ou lors de collisions jusqu'à 30 degrés vers la gauche ou la droite. L'airbag se gonfle en quelques millièmes de seconde et se dégonfle au contact avec l'occupant, amortissant son mouvement vers l'avant. L'airbag ne se déploie pas en cas de collisions frontales, latérales ou arrière mineures, ni en cas de basculement.

Désactivation de l'airbag passager

AVERTISSEMENT

 Vous devez désactiver l'airbag passager lorsque vous installez un siège de sécurité enfant de type dos à la route sur le siège passager avant. N'installez jamais un siège de sécurité enfant de type dos à la route sur un siège protégé par un airbag frontal actif. Cela pourrait entraîner des blessures graves, voire la mort de l'enfant.



E71313

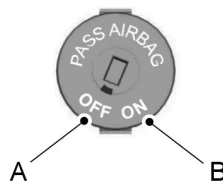

E71312

- A Désactivation
- B Activation

Tournez le commutateur sur la position A.

Dispositif de retenue des passagers supplémentaire



E175944

Lorsque vous mettez le contact, vérifiez que le témoin de désactivation de l'airbag passager s'allume bien.

Note : le commutateur à clé est situé à l'extrémité de la planche de bord, du côté passager, et le témoin d'avertissement de désactivation d'airbag se situe sur la console centrale.

Activation de l'airbag passager

AVERTISSEMENT



Vous devez activer l'airbag passager lorsque vous n'utilisez pas de siège de sécurité enfant de type dos à la route sur le siège passager avant. Le non-respect de cet avertissement peut entraîner des blessures corporelles graves, voire mortelles.

Tournez le commutateur sur la position B.

Lorsque vous mettez le contact, vérifiez que le témoin de désactivation de l'airbag passager ne s'allume pas.

AIRBAGS LATÉRAUX

AVERTISSEMENT



Utilisez des housses conçues pour les sièges équipés d'airbags latéraux. Confiez la pose de ces équipements à un concessionnaire agréé.



E72658

Les airbags sont situés dans les dossiers des sièges avant. Une étiquette fixée sur le côté du dossier indique la présence des airbags.

L'airbag se déploie lors d'importantes collisions latérales. L'airbag ne se déploie pas en cas de collision latérale et frontale mineure, de collision arrière ou de renversement.

AIRBAG GENOUX CONDUCTEUR

AVERTISSEMENT



N'essayez pas d'ouvrir le couvercle de l'airbag.

L'airbag se déploie lors de collisions frontales ou jusqu'à 30 degrés vers la gauche ou la droite. L'airbag se gonfle en quelques millièmes de seconde et se dégonfle au contact avec les occupants, créant un élément amortissant entre les genoux du conducteur et la colonne de direction. L'airbag genoux ne se déploie pas lors des capotages, collisions arrière et collisions latérales.

Pour l'emplacement des repères: Voir **Vue d'ensemble de la planche de bord** (page 15).

Dispositif de retenue des passagers supplémentaire

Note : L'airbag a un seuil de déploiement plus bas que les airbags avant. Lors des collisions mineures, il est possible que seul l'airbag genoux se déploie.

AIRBAGS RIDEAU LATÉRAUX

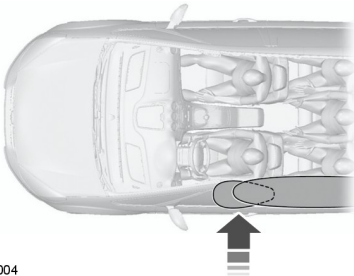

E75004

Les airbags sont situés au-dessus des vitres latérales avant et arrière.

L'airbag se déploie lors d'importantes collisions latérales. Il se déploie également en cas d'importante collision frontale latérale. L'airbag rideau ne se déploie pas en cas de collision latérale et frontale mineure, de collision arrière ou de basculement.

Clés et télécommandes

INFORMATIONS GÉNÉRALES SUR LES FRÉQUENCES RADIO

Note : *Les modifications ou changements non approuvés par la partie responsable de la conformité peuvent annuler l'autorisation d'utilisation de l'équipement de l'utilisateur.*

La portée de fonctionnement type de votre émetteur est d'environ 10 m.

La portée de fonctionnement peut diminuer en fonction :

- des conditions climatiques ;
- de la proximité d'émetteurs radio ;
- des structures entourant votre véhicule ;
- ou encore des autres véhicules stationnés à proximité de votre véhicule.

La fréquence radio utilisée par votre télécommande peut également l'être par d'autres transmissions radio à courte distance (ex. : radio amateur, équipement médical, casque sans fil, télécommande et systèmes d'alarme). Si les fréquences sont brouillées, vous ne pourrez pas utiliser votre télécommande. Vous pouvez verrouiller et déverrouiller les portes avec la clé.

Note : *Assurez-vous que votre véhicule est bien fermé à clé avant de le quitter.*

Note : *Si vous vous trouvez dans la zone de fonctionnement de la télécommande, celle-ci fonctionnera si vous pressez une touche de manière non intentionnelle.*

TÉLÉCOMMANDE

Vous pouvez programmer jusqu'à huit télécommandes sur votre véhicule. Ce chiffre comprend toutes les télécommandes qui vous ont été fournies avec votre véhicule. Contactez un concessionnaire agréé.

Remplacement de la pile de la télécommande



Veillez à mettre les vieilles piles au rebut de manière à respecter l'environnement. Adressez-vous aux autorités locales pour connaître les directives de recyclage.

Reprogrammation de la fonction de déverrouillage

Note : *Lorsque vous appuyez sur le bouton de déverrouillage, vous déverrouillez toutes les portes ou seulement les portes passager. Appuyez de nouveau sur le bouton de déverrouillage pour déverrouiller toutes les portes.*

Appuyez simultanément sur les boutons de déverrouillage et de verrouillage de la télécommande pendant au moins quatre secondes, contact coupé. Les clignotants clignotent deux fois pour confirmer le changement.

Pour revenir à la fonction de déverrouillage d'origine, répétez la procédure.

Type 1

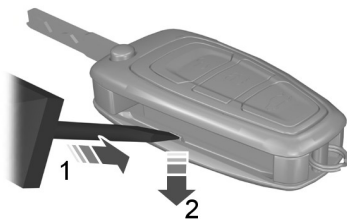

E128809

1. Insérez un tournevis tel qu'illustré et poussez doucement le clip.
2. Appuyez sur le clip pour dégager le couvercle de la pile.

Clés et télécommandes

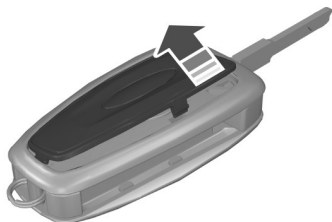

E128810

3. Retirez le couvercle de la pile avec précaution.

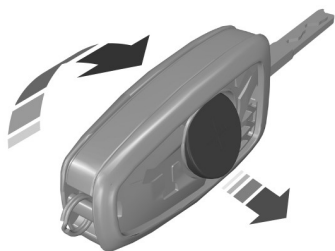

E128811

Note : Ne touchez pas les contacts de la pile ou la carte de circuit imprimé avec le tournevis.

4. Retournez la commande à distance pour retirer la pile.
5. Posez une pile neuve (3 V CR 2032) avec le signe + orienté vers le haut.
6. Posez le couvercle de la pile.

Type 2

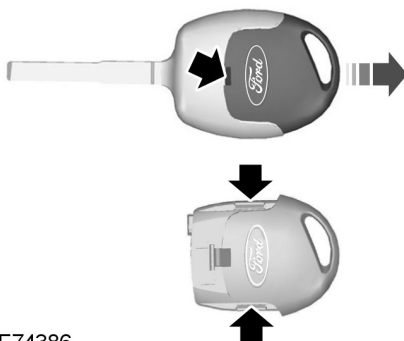

E74386

1. Insérer un tournevis dans l'évidement au dos de la clé, puis retirer la lame de clé.
2. Dégager les clips de retenue avec le tournevis, puis séparer les deux moitiés de la télécommande.

Note : Ne touchez pas les contacts de la pile ou la carte de circuit imprimé avec le tournevis.

3. Faire délicatement levier sur la pile avec le tournevis pour l'extraire.
4. Installer une pile neuve (3V CR 2032) avec le + orienté vers le haut.
5. Assemblez les deux moitiés de la télécommande.
6. Posez la lame de clé.

REPLACEMENT D'UNE CLÉ OU D'UNE TÉLÉCOMMANDE PERDUE

Vous pouvez acheter des clés ou des télécommandes de rechange auprès d'un concessionnaire agréé. Les concessionnaires agréés peuvent programmer des télécommandes pour votre véhicule. Voir **Télécommande** (page 33).

Pour reprogrammer le dispositif antivol passif, contactez un concessionnaire agréé.

Serrures

VERROUILLAGE ET DÉVERROUILLAGE

Note : Vérifiez si votre véhicule est bien fermé à clé avant de le quitter.

Note : Ne laissez pas vos clés dans le véhicule.

Verrouillage

Verrouillage avec la clé

Orientez la partie supérieure de la clé vers l'avant du véhicule.

Verrouillage avec la télécommande



Appuyez sur le bouton.

Note : Vous pouvez verrouiller la porte conducteur à l'aide de la clé. Utilisez la clé si la télécommande ne fonctionne pas.

Double verrouillage (le cas échéant)

AVERTISSEMENT



N'utilisez pas le double verrouillage si des passagers ou des animaux se trouvent à l'intérieur du véhicule. Les portes double-verrouillées ne peuvent pas être ouvertes à partir de l'intérieur.

Le double verrouillage est une fonction de protection contre le vol qui empêche l'ouverture des portes à partir de l'intérieur.

Note : si vous verrouillez votre véhicule à double tour en étant à l'intérieur, mettez le contact pour rétablir le verrouillage simple des portes.

Double verrouillage avec la clé

Tourner deux fois la clé en position de verrouillage en moins de trois secondes.

Double verrouillage avec la télécommande



Appuyez deux fois sur le bouton en moins de trois secondes.

Déverrouillage

Déverrouillage avec la clé

Orientez la partie supérieure de la clé vers l'arrière du véhicule.

Déverrouillage avec la télécommande



Appuyez sur le bouton.

Note : Vous pouvez déverrouiller la porte conducteur à l'aide de la clé. Utilisez la clé si la télécommande ne fonctionne pas.

Note : Lorsque vous verrouillez le véhicule pour plusieurs semaines, la télécommande sera désactivée. Le véhicule doit être déverrouillé et le moteur démarré avec la clé. Le fait de déverrouiller et de démarrer une fois le véhicule réactivera la télécommande.

Reprogrammation de la fonction de déverrouillage

Vous pouvez reprogrammer la fonction de déverrouillage de manière à ce que seule la porte conducteur soit déverrouillée. Voir **Télécommande** (page 33).

Confirmation du verrouillage et du déverrouillage

Lorsque vous verrouillez les portes, les indicateurs de direction clignotent deux fois.

Lorsque vous déverrouillez les portes, les indicateurs de direction clignotent une fois.

Serrures

Note : Si votre véhicule est équipé du double verrouillage, les clignotants ne clignotent que lorsque le double verrouillage a été activé sur votre véhicule.

Verrouillage et déverrouillage des portes depuis l'intérieur



Appuyez sur le bouton pour verrouiller et déverrouiller toutes les portes. Pour l'emplacement des éléments : Voir **Bref aperçu** (page 12). Le voyant s'allume lorsque les portes sont verrouillées.

Ouverture de la porte coulissante

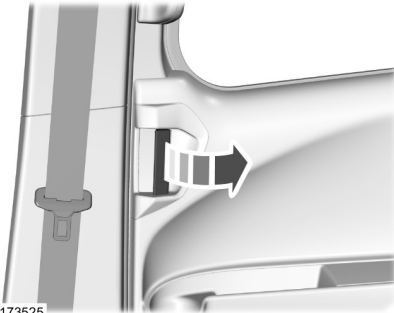

E173525

Ouverture des portes arrière doubles



E148805

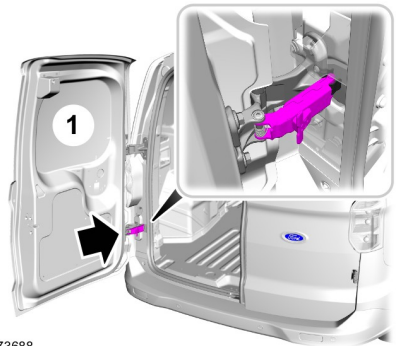

E173688

1. Ouvrez la porte cargo arrière.

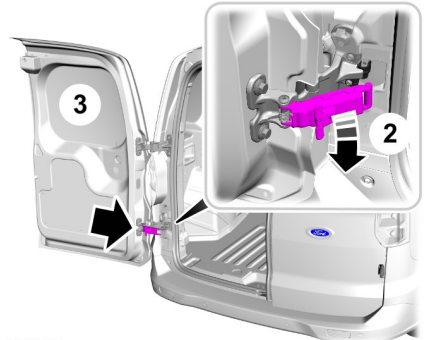

E173689

2. Tirez sur le levier pour déverrouiller la gâche.
3. Ouvrez entièrement la porte cargo.

Verrouillage de chaque porte avec la clé

Note : Si le verrouillage centralisé ne fonctionne pas, il est possible de verrouiller chacune des portes avec la clé orientée comme illustré.

Serrures

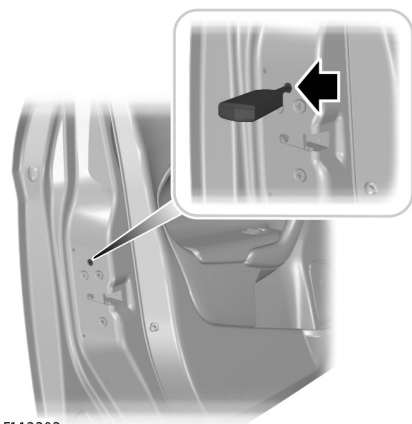

E112203

Côté gauche

Pour verrouiller, tourner dans le sens des aiguilles d'une montre.

Côté droit

Pour verrouiller, tourner dans le sens contraire des aiguilles d'une montre.

Verrouillage automatique

Contactez un concessionnaire agréé.

Reverrouillage automatique

Les portes se reverrouillent automatiquement si vous n'ouvrez pas une porte dans les 45 secondes qui suivent le déverrouillage des portes à l'aide de la télécommande. Les serrures de portes et l'alarme reviennent à l'état précédent.

Déverrouillage en une étape

Vous pouvez utiliser la télécommande pour activer cette fonction.

Lorsque vous utilisez cette fonction, vous déverrouillez toutes les portes, y compris les portes arrière ou bien le hayon et la porte coulissante.

Note : *Les indicateurs de direction clignotent une fois lorsque vous déverrouillez les portes.*

Vous déverrouillez toutes les portes lorsque vous :

- Tirez sur la poignée intérieure de porte conducteur (sauf si vous avez double-verrouillé les portes).
- Tournez la clé dans la serrure de porte.
- Appuyez une fois sur le bouton de déverrouillage de la télécommande.
- Appuyez une fois sur le bouton de déverrouillage intérieur.

Note : *Si vous avez activé le double verrouillage sur votre véhicule, le bouton de déverrouillage intérieur ne fonctionnera que pendant 20 secondes.*

Déverrouillage en deux étapes

Note : *Les indicateurs de direction clignotent une fois lorsque vous déverrouillez les portes.*

Vous déverrouillez les portes avant lorsque vous :

- Tirez sur la poignée intérieure de porte conducteur (sauf si vous avez double-verrouillé les portes).
- Tournez la clé dans la serrure de porte.
- Appuyez une fois sur le bouton de déverrouillage de la télécommande.
- Appuyez une fois sur le bouton de déverrouillage intérieur.

Note : *Si vous avez activé le double verrouillage sur votre véhicule, le bouton de déverrouillage intérieur ne fonctionnera que pendant 20 secondes.*

Serrures

Vous déverrouillez les portes avant et la zone de chargement lorsque vous :

- Tournez la clé dans la serrure de porte en position de déverrouillage.
- appuyez deux fois en moins de trois secondes sur le bouton de déverrouillage de la télécommande ;
- appuyez deux fois sur le bouton de déverrouillage intérieur en moins de trois secondes.

Déverrouillage configurable

Le déverrouillage configurable est réglé au moment de l'achat du véhicule. Il vous permet de sélectionner les portes à déverrouiller lorsque vous appuyez une ou deux fois sur le bouton de déverrouillage ou sur le bouton de déverrouillage du coffre à bagages de votre télécommande. Vous ne pouvez pas réactiver cette fonctionnalité une fois que vous l'avez désactivée. Veuillez consulter un concessionnaire agréé pour plus de renseignements.

HAYON MANUEL

AVERTISSEMENTS

 N'autorisez personne à voyager dans une zone de votre véhicule qui n'est pas équipée de sièges et de ceintures de sécurité. Assurez-vous que tous les passagers de votre véhicule sont assis sur un siège et utilisent une ceinture de sécurité de manière adéquate. Il est extrêmement dangereux de voyager dans la zone de chargement, à l'extérieur ou à l'intérieur de votre véhicule. En cas de collision, toute personne se trouvant dans ces zones est plus susceptible d'être gravement ou mortellement blessée. Le non-respect de cet avertissement peut entraîner des blessures corporelles graves, voire mortelles.

AVERTISSEMENTS



Assurez-vous que le hayon est fermé et verrouillé pour éviter que les gaz d'échappement pénètrent dans le véhicule. Cela empêchera également toute chute d'un passager ou du chargement. Si vous devez conduire avec la porte de hayon ouverte, veillez à ce que votre véhicule soit bien ventilé de manière à ce que l'air extérieur pénètre dans votre véhicule. Le non-respect de cet avertissement peut entraîner des blessures corporelles graves.

Note : *Faites attention à ne pas endommager le hayon lorsque vous l'ouvrez ou le fermez dans un garage ou tout autre espace clos.*

Note : *Ne suspendez rien (porte-vélos, etc.) au becquet, à la vitre ou au hayon. Cela pourrait endommager le hayon et ses composants.*

Note : *Si vous laissez le hayon ouvert en conduisant, les composants du coffre peuvent être endommagés.*

Ouverture et fermeture du hayon

Pour ouvrir le hayon

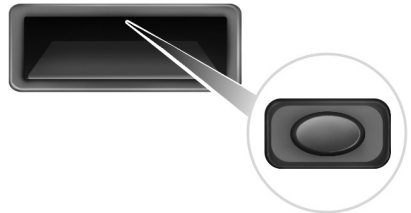

E138632

Appuyez sur le bouton situé en haut dans le creux de la poignée encastrée de fermeture du hayon pour déverrouiller ce dernier, puis tirez sur la poignée extérieure.

Serrures

Pour fermer le hayon



E148833

Sécurité

DISPOSITIF ANTIVOL PASSIF

Principes de fonctionnement

Le système empêche le démarrage du moteur avec une clé codée incorrecte.

Note : *Ne laissez pas des clés dont l'encodage est correct à l'intérieur du véhicule. Prenez toujours vos clés avec vous et verrouillez toutes les portes lorsque vous quittez le véhicule.*

Clés codées

Si vous perdez une clé, vous pouvez vous procurer une clé de rechange auprès d'un concessionnaire agréé. Si possible, indiquez-lui le numéro de clé figurant sur l'étiquette fournie avec les clés d'origine. Vous pouvez également obtenir des clés supplémentaires auprès d'un concessionnaire agréé.

Note : *Si vous perdez une clé, faites effacer le code de toutes les clés restantes et programmer un nouveau code. Faites coder des clés de rechange et recoder vos clés existantes en même temps. Veuillez consulter un concessionnaire agréé pour plus de renseignements.*

Note : *Évitez que des objets métalliques ne fassent écran aux clés. Cela peut empêcher l'émetteur de reconnaître une clé codée.*

Activation du système d'immobilisation

Lorsque vous coupez le contact, le système d'immobilisation est automatiquement activé après une courte période.

Désactivation du système d'immobilisation

Lorsque vous établissez le contact, le système d'immobilisation est automatiquement désactivé si une clé correctement codée est utilisée.

Si vous n'avez pas pu démarrer le moteur avec une clé correctement codée, faites contrôler votre véhicule par un concessionnaire agréé.

ALARME ANTIVOL

Système d'alarme

Votre véhicule peut être équipé d'un des systèmes d'alarme suivants :

- Alarme de catégorie 1 avec capteurs d'habitacle et alarme alimentée par pile.
- Alarme périmétrique.

Alarme périmétrique

L'alarme périmétrique dissuade tout accès non autorisé à votre véhicule par les portes, le coffre à bagages et le capot.

Capteurs d'habitacle

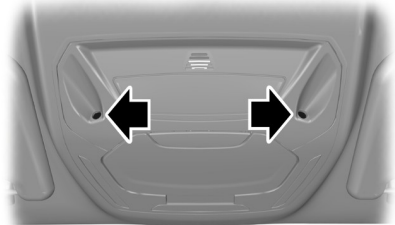

E131656

Les capteurs jouent le rôle de dispositif anti-intrusion dissuasif en détectant tout mouvement à l'intérieur du véhicule.

Note : *Ne recouvrez pas les capteurs de balayage de l'habitacle.*

Sécurité

Note : Si votre véhicule est équipé d'un tablier grillagé ou s'il n'est pas équipé d'un tablier, les capteurs balayent l'intérieur du véhicule dans son ensemble. Si votre véhicule est équipé d'un autre type de tablier, les capteurs balayent uniquement la zone de l'habitacle.

Alarme sonore avec batterie

L'alarme sonore avec batterie est un système d'alarme antivol supplémentaire qui active une sirène lorsque l'alarme est déclenchée. Elle est armée lorsque vous verrouillez votre véhicule. Cette alarme, qui a sa propre batterie, déclenche une sirène même si l'intrus débranche la batterie de votre véhicule ou l'alarme sonore avec batterie elle-même.

Déclenchement de l'alarme

Une fois armée, l'alarme se déclenche dans les cas suivants :

- Si quelqu'un ouvre une porte, le hayon ou le capot sans utiliser une clé valide ou la télécommande.
- Si quelqu'un retire le système d'aide à la navigation ou certains types de systèmes audio.

- Si vous mettez le contact sans clé valide.
- Si les capteurs d'habitacle détectent un mouvement à l'intérieur de votre véhicule.
- Sur les véhicules équipés d'une alarme sonore avec batterie, si quelqu'un débranche la batterie de votre véhicule ou l'alarme sonore avec batterie elle-même.

Si l'alarme est déclenchée, l'avertisseur sonore de l'alarme se fait entendre pendant 30 secondes et les feux de détresse clignotent pendant cinq minutes.

Toute nouvelle tentative d'effectuer une des opérations ci-dessus déclenche de nouveau l'alarme.

Réglages de protection

AVERTISSEMENT



N'armez pas l'alarme en mode de protection totale si des passagers, des animaux ou des objets mobiles se trouvent dans le véhicule. Ceci pourrait déclencher l'alarme.

Niveau	Pièce
Protection totale	Les capteurs d'habitacle sont activés lorsque vous armez l'alarme.
Réduite	Les capteurs d'habitacle sont désactivés lorsque vous armez l'alarme. Ce mode ne peut être sélectionné que pour la durée du cycle d'établissement/coupeure du contact. L'alarme repassera en mode de protection totale la prochaine fois que vous mettrez le contact.
Sur demande	Vous pouvez configurer le système pour que l'afficheur multifonction vous demande à chaque fois le niveau de protection souhaité.

Sécurité

Niveau	Pièce
	Un message s'affiche sur l'écran d'information chaque fois que vous coupez le contact. Pour armer l'alarme en mode de protection réduite, appuyez sur le bouton OK lorsque ce message s'affiche. Si vous souhaitez armer la protection totale, quittez le véhicule sans appuyer sur le bouton OK .

Sélection de la protection totale ou réduite

Vous pouvez sélectionner le mode de protection réduite ou complète à l'aide de l'affichage d'information.

Note : *La sélection de la surveillance réduite ne configure pas l'alarme en mode de protection réduite permanente. Le mode de protection réduite n'est défini que pour le cycle d'établissement / coupure du contact actuel. Si vous choisissez fréquemment le mode de protection réduite, sélectionnez l'option Sur demande.*

Activation de l'alarme

Pour armer l'alarme, verrouillez le véhicule. Voir **Serrures** (page 36).

Désactivation de l'alarme

Alarme périmétrique

Désarmez et faites taire l'alarme en déverrouillant les portes à l'aide de la clé et en mettant le contact avec une clé codée correctement ou en déverrouillant les portes à l'aide de la télécommande.

Alarme de catégorie 1

Désarmez et faites taire l'alarme en déverrouillant les portes à l'aide de la clé et en mettant le contact avec une clé codée correctement dans les 12 secondes ou en déverrouillant les portes à l'aide de la télécommande.

Volant de direction

RÉGLAGE DU VOLANT

AVERTISSEMENT



Ne réglez pas le volant pendant la conduite.

Note : Vérifiez que vous êtes correctement assis. Voir **S'asseoir dans la position correcte** (page 79).



E95178

1. Déverrouillez la colonne de direction.
2. Réglez le volant de direction à la position souhaitée.



E95179

3. Verrouillez la colonne de direction.

COMMANDES AUDIO

Sélectionnez la source requise sur l'autoradio.

Les fonctions suivantes peuvent être commandées à partir des commandes :

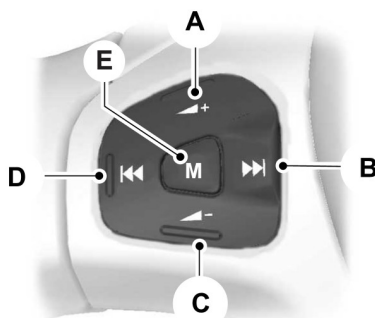

E177404

- A Augmentation du volume
- B Recherche vers le haut ou suivant

Volant de direction

- C Diminution du volume
- D Recherche vers le bas ou précédent
- E Mode

Appuyez sur **M** pour sélectionner la source audio.

Recherche, suivant ou précédent

Appuyez sur le bouton de recherche pour :

- Régler la radio sur la station pré-réglée suivante ou précédente.
- Lire la piste précédente ou la piste suivante.

Appuyez sur le bouton de recherche et maintenez-le enfoncé pour :

- Régler la radio sur la station immédiatement au-dessus ou en-dessous dans la plage de fréquences.
- Rechercher à travers une plage.

COMMANDE VOCALE



E141533

Appuyer sur le bouton pour activer ou désactiver le mode de commande vocale.
Voir **SYNC™** (page 216).

RÉGULATEUR DE VITESSE



E141961

Voir **Régulateur de vitesse** (page 111).

Essuie-glaces et lave-glaces

ESSUIE-GLACES DE PARE-BRISE

Note : Dégivrez complètement le pare-brise avant de mettre en marche les essuie-glaces de pare-brise.

Note : Assurez-vous que les essuie-glaces de pare-brise sont désactivés avant d'amener le véhicule dans une station de lavage.

Note : Posez des balais d'essuie-glaces neufs dès qu'ils commencent à laisser des bandes d'humidité et des traces sur le pare-brise.

Note : Ne pas faire fonctionner les essuie-glaces sur un pare-brise sec. Cela pourrait rayer la vitre, endommager les balais des essuie-glaces ou faire griller le moteur d'essuie-glace. Utilisez toujours les lave-glaces avant de mettre en marche les essuie-glaces sur un pare-brise sec.

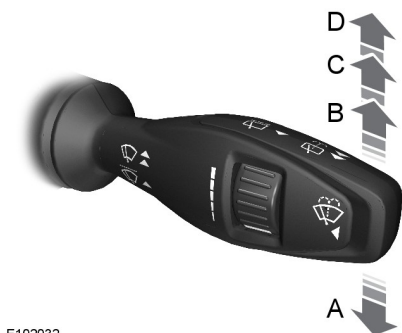

E102032

- A Balayage unique
- B Balayage intermittent
- C Balayage normal
- D Balayage rapide

Note : Si vous appuyez sur le levier d'essuie-glace et le maintenez en position A, les essuie-glaces continuent leur balayage jusqu'à ce que vous relâchiez le levier.

Balayage intermittent

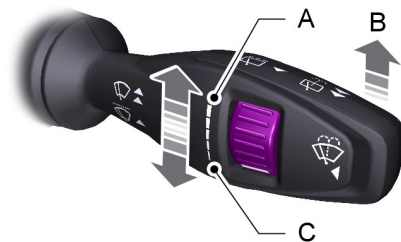

E102033

- A Intervalle de balayage court
- B Balayage intermittent
- C Intervalle de balayage long

Utilisez le sélecteur rotatif pour régler l'intervalle de balayage.

Essuie-glaces soumis à la vitesse

Quand la vitesse de votre véhicule augmente, l'intervalle de balayage diminue.

ESSUIE-GLACES AUTOMATIQUES

Note : Dégivrez complètement le pare-brise avant de mettre en marche les essuie-glaces de pare-brise.

Note : Assurez-vous que les essuie-glaces de pare-brise sont désactivés avant d'amener le véhicule dans une station de lavage.

Essuie-glaces et lave-glaces

Note : nettoyez le pare-brise et les balais d'essuie-glace s'ils commencent à laisser des traînées ou des traces sur le pare-brise. Si le problème persiste, posez des balais d'essuie-glace neufs.

Note : Si les phares à allumage automatique et les essuie-glaces automatiques ont été activés conjointement, les phares de feux de croisement s'allument automatiquement lorsque le capteur de pluie active en continu les essuie-glaces de pare-brise.

Par temps humide ou hivernal accompagné de verglas, de neige ou lorsque les routes sont salées, les essuie-glaces peuvent effectuer un balayage irrégulier et imprévu ou laisser des traces.

Dans ces conditions, vous pouvez faire ce qui suit pour garder votre pare-brise dégage :

- baisser la sensibilité des essuie-glaces ;
- modifier la vitesse de balayage et choisir une vitesse normale ou rapide selon le cas ;
- désactiver les essuie-glaces automatiques.

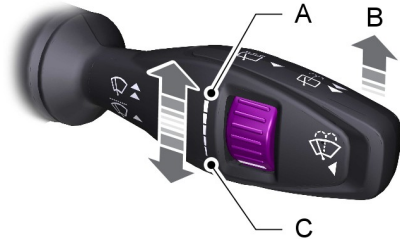

E102033

- A Balayage automatique maximal
- B En fonction
- C Balayage automatique minimal

Les essuie-glaces fonctionnent lorsque de l'eau est détectée sur le pare-brise. Le capteur de pluie continue à surveiller la quantité d'eau sur le pare-brise et règle automatiquement la vitesse de balayage des essuie-glaces. Vous pouvez activer ou désactiver cette fonction sur l'écran d'information. Voir **Généralités** (page 62).

Note : Lorsque vous désactivez cette fonction, les essuie-glaces reviennent au réglage de balayage intermittent variable selon la sensibilité définie.

Utilisez la commande rotative pour régler la sensibilité du capteur de pluie. Avec le balayage automatique minimal, les essuie-glaces fonctionnent lorsque le capteur détecte une quantité d'eau importante sur le pare-brise. Avec le balayage automatique maximal, les essuie-glaces fonctionnent lorsque le capteur détecte une quantité d'eau réduite sur le pare-brise.

Maintenez la partie externe du pare-brise propre. La performance du capteur est affectée si la zone qui entoure le rétroviseur intérieur est sale. Le capteur de pluie est très sensible : les essuies-glaces peuvent se déclencher si des saletés, de la brume ou des insectes frappent le pare-brise.

LAVE-GLACES DE PARE-BRISE

Note : N'actionnez pas le lave-glace si le réservoir est vide. Cela pourrait entraîner une surchauffe de la pompe de lave-glace.



E102051

Essuie-glaces et lave-glaces

Appuyez sur le bouton pour faire fonctionner le lave-glace. Lorsque vous relâchez le bouton, les essuie-glaces effectuent encore quelques balayages.

ESSUIE-GLACES ET LAVE-GLACES DE LUNETTE ARRIÈRE

Balayage intermittent

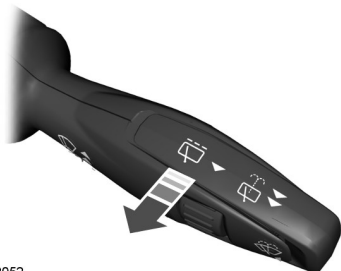

E102052

Tirez le levier vers vous.

Balayage en marche arrière

L'essuie-glace arrière fonctionne automatiquement lorsque la marche arrière est enclenchée si :

- l'essuie-glace arrière n'est pas déjà activé ;
- le levier d'essuie-glace est en position A, B, C ou D ;
- l'essuie-glace avant fonctionne (réglé sur la position B).

Lave-glace de lunette arrière

Note : *N'actionnez pas le lave-glace si le réservoir est vide. Cela pourrait entraîner une surchauffe de la pompe de lave-glace.*

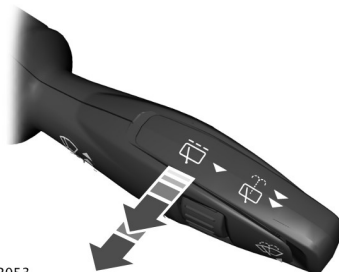

E102053

Tirez le levier vers vous pour activer le lave-glace. Il fonctionnera pendant 10 secondes maximum. Lorsque vous relâchez le levier, les essuie-glaces effectuent encore quelques balayages.

Eclairage

GÉNÉRALITÉS

Condensation dans les blocs de feux

L'éclairage extérieur est équipé de buses pour s'adapter aux fluctuations normales de la pression de l'air.

La condensation peut être une conséquence naturelle de cette conception. Si de l'air humide pénètre dans le bloc de feux par les buses, de la condensation peut se former lorsque la température est basse. Lorsque de la condensation normale se forme, une fine couche de buée peut apparaître à l'intérieur de l'optique. Cette couche finit par disparaître et la buée est évacuée via les buses pendant le fonctionnement normal.

La disparition de la buée peut prendre jusqu'à 48 heures par temps sec.

Voici quelques exemples de condensation normale :

- Présence d'une fine couche de buée (sans taches, traces d'écoulement ou grosses gouttelettes).
- Une fine couche de buée couvre moins de 50 % de l'optique.

Voici quelques exemples de condensation anormale :

- Une accumulation d'eau à l'intérieur du feu.
- Des taches, traces d'écoulement ou grosses gouttelettes à l'intérieur de l'optique.

Si vous remarquez la présence de condensation anormale, faites contrôler votre véhicule par un concessionnaire agréé.

COMMANDES D'ÉCLAIRAGE

Positions de la commande d'éclairage

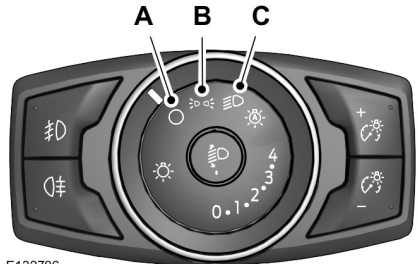

E132706

- A Désactivé
- B Feux de stationnement, éclairage de la planche de bord, éclairage de la plaque d'immatriculation et feux arrière
- C Phares

Feux de stationnement

Note : Une utilisation prolongée des feux de stationnement met la batterie à plat.

Coupez le contact.

Réglez le commutateur d'éclairage sur la position B.

Eclairage

Feux de route



E101829

Tirez complètement le levier vers vous pour allumer les feux de route.

Poussez le levier vers l'avant pour éteindre les feux de route.

Appel de phares

Tirez le levier légèrement vers vous et relâchez-le pour faire un appel de phares.

ALLUMAGE AUTOMATIQUE DES PHARES



E142451

Les phares s'allument et s'éteignent automatiquement dans des conditions de faible éclairage ou en cas d'intempéries.

Note : En cas de conditions météorologiques difficiles, il peut s'avérer nécessaire d'allumer manuellement les phares.

Note : Si les phares à allumage automatique sont activés, vous ne pouvez allumer les feux de route que si la fonction d'allumage automatique a déjà allumé les phares.

Note : Si vous activez les phares à allumage automatique et les essuie-glaces automatiques, les phares s'allument automatiquement lorsque les essuie-glaces de pare-brise fonctionnent en continu.

RÉGLAGE DE L'INTENSITÉ D'ÉCLAIRAGE DU COMBINÉ DES INSTRUMENTS

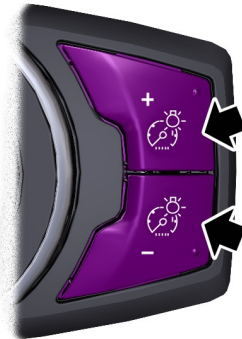

E132712

Appuyez dessus de manière répétée ou maintenez-le enfoncé jusqu'à ce que le niveau souhaité soit atteint.

Note : Si vous débranchez la batterie, ou bien si elle se décharge, l'éclairage de planche de bord revient au réglage maximum.

Eclairage

RETARD DE SORTIE DE PHARE

Après avoir coupé le contact, vous pouvez allumer les phares en tirant vers vous le levier de clignotants. Un signal sonore bref se fait entendre. Les phares s'éteignent automatiquement après 3 minutes lorsqu'une porte est ouverte, ou 30 secondes après la fermeture de la dernière porte. Vous pouvez annuler cette fonction en tirant de nouveau vers vous le levier de clignotants ou en mettant le contact.

FEUX DE JOUR

AVERTISSEMENT

 Veillez à toujours allumer les phares en conditions de faible éclairage ou d'intempéries. Le système n'active pas les feux arrière et peut ne pas offrir un éclairage adéquat dans de tels cas. Le fait de ne pas activer les phares dans ces conditions peut entraîner une collision.

Pour activer le système :

1. Mettez le contact.
2. Placez la commande d'éclairage en position d'arrêt ou d'allumage automatique.

ANTIBROUILLARDS



E132709

Appuyez sur la commande pour allumer ou éteindre les feux de brouillard.

Vous pouvez allumer les feux de brouillard avec la commande d'éclairage dans n'importe quelle position, sauf la position d'arrêt.

Note : Utilisez les feux de brouillard uniquement lorsque la visibilité est réduite, par exemple en cas de brouillard, de neige ou de forte pluie.

Note : Si les phares à allumage automatique sont activés, vous ne pouvez allumer les feux de brouillard que si la fonction d'allumage automatique a déjà allumé les phares.

FEUX ARRIÈRE DE BROUILLARD



E132710

Appuyez sur la commande pour allumer ou éteindre les feux de brouillard.

Vous ne pouvez allumer les feux de brouillard arrière que si les feux de brouillard avant ou les feux de croisement sont déjà allumés.

Note : Utilisez les feux de brouillard arrière uniquement lorsque la visibilité est inférieure à 164 pieds (50 mètres).

Note : Ne pas utiliser les feux arrière de brouillard en cas de pluie ou de neige.

Eclairage

Note : Si les phares à allumage automatique sont activés, vous ne pouvez allumer les feux de brouillard que si la fonction d'allumage automatique a déjà allumé les phares.

RÉGLAGE EN HAUTEUR DU FAISCEAU DES PROJECTEURS

Réglez la hauteur des faisceaux des phares en fonction du chargement du véhicule.

Réglez la commande de réglage en hauteur des phares sur zéro lorsque le véhicule n'est pas chargé. Réglez les faisceaux des phares de manière à éclairer la surface de la route sur 115 à 330 pieds (35 à 100 mètres) lorsque le véhicule est partiellement ou complètement chargé.

Pour régler la hauteur des faisceaux des phares :

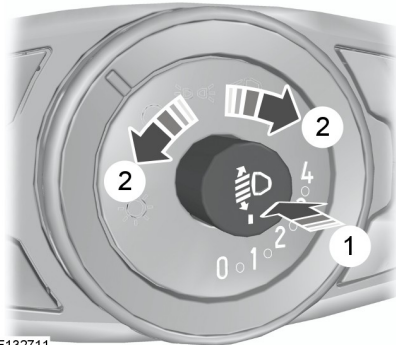

E132711

1. Appuyez sur la commande pour la libérer.
2. Faites tourner la commande jusqu'au réglage requis.
3. Appuyez sur la commande pour la refermer.

CLIGNOTANTS



E102016

Soulevez ou abaissez le levier pour utiliser les clignotants.

Note : Soulevez ou abaissez légèrement le levier pour que les clignotants clignotent à trois reprises afin d'indiquer un changement de voie.

ECLAIRAGE INTÉRIEUR

Lampe d'accueil

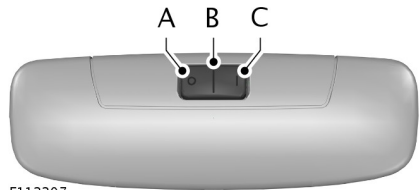

E112207

- A OFF (désactivé)
- B Portes activées
- C En fonction

Eclairage

Si vous mettez le contacteur en position B, la lampe d'accueil s'allume lorsque vous déverrouillez le véhicule ou lorsque vous ouvrez une porte ou le hayon. Si vous laissez une porte ouverte alors que le contact est coupé, la lampe d'accueil s'éteint automatiquement au bout de quelques instants pour éviter que la batterie de votre véhicule se décharge. Pour la rallumer, rétablissez brièvement le contact.

La lampe d'accueil s'allume également lorsque vous coupez le contact. Elle s'éteint automatiquement au bout de quelques instants ou lorsque vous démarrez le moteur.

Si le commutateur est mis en position C, contact coupé, la lampe d'accueil s'allume. Elle s'éteint automatiquement au bout de quelques instants pour éviter que la batterie de votre véhicule se décharge. Pour la rallumer, rétablissez brièvement le contact.

Lampes de lecture



E112208

Si vous coupez le contact, les lampes de lecture s'éteignent automatiquement au bout de quelques instants pour éviter que la batterie de votre véhicule se décharge. Pour les rallumer, rétablissez brièvement le contact.

Eclairage de coffre à bagages

L'éclairage de coffre à bagages s'allume et s'éteint automatiquement lorsque vous ouvrez et fermez les portes. Si vous déverrouillez les portes à l'aide de la télécommande, elles s'allument. Elles s'éteignent automatiquement après quelques instants.

Vitres et rétroviseurs

LÈVE-VITRES ÉLECTRIQUES

AVERTISSEMENTS

 Ne laissez pas des enfants sans surveillance dans votre véhicule, ou jouer avec les lève-vitres électriques. Ils risquent de se blesser gravement.

 Lors de la fermeture des lève-vitres électriques, vous devez vous assurer qu'il n'y a pas d'obstacle à la fermeture et qu'aucun enfant ou animal ne se trouve à proximité des baies de vitre.



E166915

Appuyez sur le bouton pour ouvrir la vitre.
Soulevez le bouton pour fermer la vitre.

Note : Il se peut que vous entendiez un bruit de pulsation lorsque seulement une des vitres est ouverte. Baissez légèrement la vitre opposée afin de réduire ce bruit.

Ouverture à une impulsion (le cas échéant)

Enfoncez complètement le bouton et relâchez-le. Appuyez de nouveau sur le bouton ou soulevez-le pour stopper la vitre.

RÉTROVISEURS EXTÉRIEURS

Rétroviseurs extérieurs électriques

(le cas échéant)

AVERTISSEMENT

 Ne réglez pas les rétroviseurs pendant la conduite. Cela peut entraîner la perte de contrôle du véhicule et des blessures corporelles graves, voire mortelles.

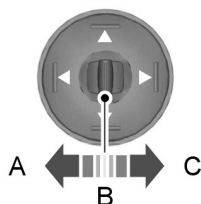

E70846

- A Rétroviseur côté gauche
- B Arrêt
- C Rétroviseur côté droit

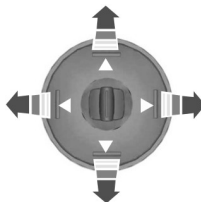

E70847

Appuyez sur les flèches pour régler le rétroviseur.

Note : ne nettoyez pas le boîtier ou le verre d'un rétroviseur quel qu'il soit à l'aide de produits abrasifs forts, de carburant ou de tout autre produit de nettoyage à base de pétrole ou d'ammoniac.

RÉTROVISEUR INTÉRIEUR

AVERTISSEMENT



Ne réglez pas le rétroviseur pendant la conduite.

Note : *ne nettoyez pas le boîtier ou le verre d'un rétroviseur quel qu'il soit à l'aide de produits abrasifs forts, de carburant ou de tout autre produit de nettoyage à base de pétrole ou d'ammoniac.*

Vous pouvez régler le rétroviseur intérieur selon vos préférences. Certains rétroviseurs possèdent un second point de pivotement. Cela vous permet de modifier l'orientation du rétroviseur vers le haut ou le bas et d'un côté ou de l'autre.

Tirez la languette située sous le rétroviseur vers vous pour réduire les sources d'éblouissement la nuit.

Rétroviseur anti-éblouissement (le cas échéant)

Note : *Ne bloquez pas les capteurs sur l'avant et sur l'arrière du rétroviseur. Cela est susceptible d'affecter les performances du rétroviseur. Un passager sur le siège arrière central ou un appuie-tête central arrière relevé peut également empêcher la lumière d'atteindre le capteur.*

Le rétroviseur s'assombrit automatiquement pour réduire l'éblouissement lorsque des lumières vives sont détectées depuis l'arrière du véhicule. Il revient automatiquement à une réflexion normale lorsque vous sélectionnez la marche arrière pour vous garantir une bonne visibilité lorsque vous reculez.

Combiné des instruments

INSTRUMENTS

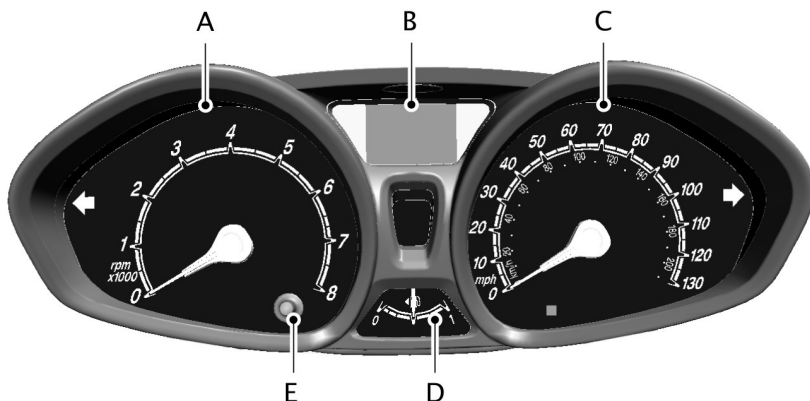

E172883

- A Compte-tours
- B Ecran d'information et thermomètre de température de liquide de refroidissement moteur
- C Compteur de vitesse
- D Jauge de carburant
- E Bouton de remise à zéro du totalisateur journalier

Écran d'informations

Régulateur et limiteur de vitesse

Affiche la vitesse réglée du limiteur ou du régulateur de vitesse (les deux systèmes ne peuvent pas fonctionner en même temps).

Rappel de ceinture de sécurité

Indique si les ceintures de sécurité arrière du véhicule sont bouclées.

Ordin. de bord

Voir **Ordinateur de bord** (page 65).

Combiné des instruments

Indicateur de rapport et de montée des rapports

Affiche le rapport de transmission sélectionné et indique lorsque vous devez passer au rapport supérieur.

Thermomètre de liquide de refroidissement du moteur



E173227

Affiche la température du liquide de refroidissement moteur. A la température normale de fonctionnement, l'indicateur reste dans la partie centrale.

Jauge de carburant

Mettez le contact. La jauge de carburant indique approximativement la quantité de carburant restant dans le réservoir. L'indication de la jauge de carburant peut varier légèrement lorsque le véhicule roule ou se trouve en pente. La flèche à côté du symbole de la pompe à essence indique de quel côté du véhicule se trouve la trappe de remplissage.

TÉMOINS D'AVERTISSEMENT ET INDICATEURS

Les témoins et indicateurs suivants vous avertissent d'un état du véhicule susceptible de devenir grave. Certains voyants s'allument lorsque vous démarrez votre véhicule pour indiquer qu'ils fonctionnent correctement. Si certains témoins restent allumés après avoir démarré votre véhicule, consultez les données concernant le témoin du système correspondant pour plus d'informations.

Note : certains témoins s'affichent sur l'écran d'information et fonctionnent comme des voyants mais ne s'affichent pas au démarrage de votre véhicule.

Système de freinage antiblocage (ABS)



S'il s'allume pendant la conduite, cela indique un mauvais fonctionnement dans le système. Le freinage normal (sans système de freinage antiblocage) reste totalement opérationnel, sauf si le témoin du système de freinage est également allumé. Faites contrôler votre véhicule par un concessionnaire agréé.

Alarme antivol

Une LED rouge clignote lorsque le système d'alarme antivol est activé.

Pile



S'il s'allume pendant la conduite, il y a une anomalie dans le système. Arrêtez tous les dispositifs électriques qui ne sont pas indispensables. Faites contrôler immédiatement votre véhicule par un concessionnaire agréé.

Circuit de freins



Il s'allume lorsque vous mettez le frein à main et que le contact est établi.

S'il s'allume pendant la conduite, contrôler que le frein de stationnement n'est pas serré. Si le frein de stationnement n'est pas appliqué, il indique que le niveau de liquide de frein est bas, ou une anomalie de fonctionnement du système de freinage. Faites contrôler immédiatement votre véhicule par un concessionnaire agréé.

Combiné des instruments

AVERTISSEMENT

 Conduire votre véhicule avec ce témoin allumé est dangereux. Les performances de freinage peuvent baisser sensiblement. Une distance plus longue sera nécessaire pour arrêter votre véhicule. Faites contrôler immédiatement votre véhicule par un concessionnaire agréé. Conduire sur de longues distances avec le frein de stationnement engagé peut causer une panne de freinage, avec des risques de blessures corporelles.

Régulateur automatique de vitesse



Il s'allume lorsque vous activez cette fonction. Voir **Utilisation du régulateur de vitesse** (page 111).

Indicateur de direction



Il s'allume lorsque le clignotant gauche ou droit ou les feux de détresse sont allumés. Si ces indicateurs restent allumés ou clignotent plus rapidement, vérifier si une ampoule a grillé. Voir **Remplacement d'une ampoule** (page 154).

Porte ouverte



Ce témoin s'allume lorsque vous mettez le contact et reste allumé si une porte, le capot ou le hayon n'est pas correctement fermé.

Température du liquide de refroidissement

AVERTISSEMENT



S'il s'allume bien que le niveau soit correct, ne pas reprendre la route. Faites contrôler immédiatement votre véhicule par un concessionnaire agréé.



S'il reste allumé après le démarrage ou qu'il s'allume pendant la conduite, cela signifie qu'il y a une anomalie dans le système. Immobilisez le véhicule dès qu'il est possible de le faire sans danger et coupez le moteur. Vérifiez le niveau du liquide de refroidissement. Voir **Contrôle du liquide de refroidissement** (page 150).

Témoins du moteur



Témoin d'anomalie de fonctionnement



Témoin du groupe motopropulseur

Tous les véhicules

Si l'un de ces témoins s'allume lorsque le moteur fonctionne, cela indique un dysfonctionnement. Le moteur continue de fonctionner mais avec une puissance limitée. S'il clignote pendant la conduite, réduire immédiatement la vitesse du véhicule. S'il continue de clignoter, évitez toute accélération ou décélération brusque. Faites contrôler immédiatement votre véhicule par un concessionnaire agréé.

AVERTISSEMENT



Faites-le contrôler immédiatement.

Combiné des instruments

Si les deux témoins s'allument en même temps, arrêtez le véhicule dès qu'il est possible de le faire sans danger (une utilisation prolongée peut entraîner une réduction de la puissance et provoquer l'arrêt du moteur). Coupez le contact, puis tentez de redémarrer le moteur. Si le moteur redémarre, faites immédiatement contrôler votre véhicule par un concessionnaire agréé. Si le moteur ne redémarre pas, faites contrôler le véhicule avant de poursuivre le trajet.

Filtere d'échappement (le cas échéant)



Il s'allume lorsque le filtre à particules diesel est plein. Voir **Filtere à particules diesel** (page 92).

Airbag avant



Si ce témoin reste éteint au démarrage du véhicule, s'il continue à clignoter ou s'il reste allumé pendant la conduite, cela indique une anomalie. Faites contrôler votre véhicule par un concessionnaire agréé.

Projecteurs antibrouillard



Il s'allume lorsque les projecteurs antibrouillard sont activés.

Témoin de verglas

AVERTISSEMENT



Même si la température s'élève au-dessus de 39 °F (4 °C), rien ne garantit que la route ne présente aucun danger dû à un temps rigoureux.



Il s'allume lorsque la température de l'air extérieur est inférieure ou égale à 39 °F (4 °C).

Bougie de préchauffage



S'il s'allume, patientez jusqu'à ce qu'il s'éteigne avant de démarrer.

Phare



Il s'allume lorsque les feux de croisement ou les feux de stationnement ou de position arrière sont allumés.

Feux de route



Il s'allume lorsque vous activez les feux de route. Il clignote lorsque vous effectuez un appel de phares.

Adhérence en descente (le cas échéant)



Il s'allume lorsque vous activez le contrôle d'adhérence en descente.

Dém. en côte (le cas échéant)



Il s'allume temporairement lorsque le véhicule sur trouve dans une pente, que vous relâchez la pédale de frein et que le système s'active.

Bas niveau de carburant



S'il s'allume, remplir le réservoir dès que possible.

Basse pression d'huile

AVERTISSEMENT



S'il s'allume bien que le niveau soit correct, ne pas reprendre la route. Faites contrôler immédiatement votre véhicule par un concessionnaire agréé.

Combiné des instruments



Si ce témoin s'allume lorsque le moteur est en marche ou pendant la conduite, il indique une anomalie dans le système. Immobilisez le véhicule dès qu'il est possible de le faire sans danger et coupez le moteur. Contrôlez le niveau d'huile moteur. Voir **Contrôle de l'huile moteur** (page 149).

Bas niveau d'huile



Si ce témoin s'allume lorsque le moteur est en marche ou pendant la conduite, immobilisez le véhicule dès qu'il est possible de le faire en toute sécurité et coupez le contact. Contrôlez le niveau d'huile moteur. Voir **Contrôle de l'huile moteur** (page 149).

Contrôler la pression des pneus



Il s'allume lorsque la pression des pneus est faible. Si ce témoin reste allumé lorsque le moteur est en marche ou pendant la conduite, contrôlez la pression des pneus dès que possible.

Par ailleurs, ce témoin s'allume brièvement lorsque vous mettez le contact pour confirmer son bon fonctionnement. S'il ne s'allume pas lorsque vous établissez le contact ou s'il se met soudainement à clignoter, faites contrôler le système par un concessionnaire agréé.

Service de vidange

AVERTISSEMENT



S'il s'allume bien que le niveau soit correct, ne pas reprendre la route. Faites contrôler immédiatement votre véhicule par un concessionnaire agréé.



Il s'allume pour indiquer qu'il est temps de changer l'huile. Voir **Contrôle de l'huile moteur** (page 149).

Direction assistée



Si ce témoin s'allume pendant la conduite, cela indique une anomalie du système de direction assistée. La direction reste totalement opérationnelle mais il est nécessaire d'exercer une force supplémentaire sur le volant. Faites contrôler le système par un concessionnaire agréé dès que possible.

Feux arrière de brouillard



Il s'allume lorsque les feux arrière de brouillard sont activés.

Rappel de ceinture de sécurité



Il s'allume, accompagné d'un signal sonore, pour vous rappeler d'attacher votre ceinture de sécurité. Voir **Rappel de ceinture de sécurité** (page 27).

Indicateur de changement de vitesse



Il s'allume lorsque le système vous recommande de passer à la vitesse supérieure ou inférieure. Il ne s'allume pas lors d'une accélération rapide, d'un freinage ou lorsque la pédale d'embrayage est enfoncée.

Limiteur de vitesse



Il s'allume lorsque vous activez le limiteur de vitesse. Voir **Limiteur de vitesse** (page 113).

Combiné des instruments

Contrôle de stabilité



Pendant la conduite, le témoin clignote lors des interventions du système. Si le témoin ne s'allume pas lorsque vous avez mis le contact ou reste allumé en continu pendant la conduite, c'est l'indication d'un dysfonctionnement. Le système se désactive pendant toute la durée de l'anomalie. Faites contrôler votre véhicule par un concessionnaire agréé dès que possible.

Lorsque vous désactivez le système, le témoin s'allume. Il s'éteint lorsque vous réactivez le système ou que vous coupez le contact.

Contrôle de stabilité désactivé



Si des commandes sont présentes sur l'écran d'information de l'autoradio du véhicule, ce témoin s'allume lorsque vous désactivez le système. Il s'éteint lorsque vous réactivez le système ou que vous coupez le contact. Voir **Utilisation du programme de stabilité électronique** (page 106).

Marche-Arrêt



Il s'allume lorsque le moteur s'est arrêté automatiquement. Il clignote pour vous informer que le moteur doit être redémarré. Voir **Auto-Start-Stop** (page 94). Voir **Messages d'information** (page 66).

Eau dans le carburant (le cas échéant)



Il s'allume en cas de présence excessive d'eau dans le filtre à carburant. Vidangez l'eau immédiatement. Voir **Qualité du carburant** (page 97).

SIGNAUX SONORES ET INDICATEURS

Auto-Start-Stop

Retentit lorsque la porte conducteur est ouverte et que le système Auto-Start-Stop est activé alors que le moteur est coupé.

Phares allumés

Elle retentit lorsque vous retirez la clé du contact et que vous ouvrez la porte conducteur alors que vous avez laissé les phares ou les feux de stationnement allumés.

Rappel de ceinture de sécurité

Retentit lorsqu'une ceinture de sécurité a été détachée alors que le siège est occupé et que le véhicule se déplace.

Limiteur de vitesse

Retentit lorsque vous dépassez involontairement la vitesse limite réglée ; cette dernière clignote également sur l'écran d'information.

Affichages d'informations

GÉNÉRALITÉS

AVERTISSEMENT



Le fait de conduire avec une source de distraction peut entraîner une perte de contrôle du véhicule, des accidents et des blessures. Nous vous recommandons vivement de faire preuve de la plus grande prudence lorsque vous utilisez un appareil susceptible de détourner votre attention de la route. La conduite en toute sécurité de votre véhicule est votre première responsabilité. Nous vous déconseillons d'utiliser des appareils portables lorsque vous conduisez et nous vous invitons à utiliser des systèmes à commande vocale lorsque possible. Assurez-vous d'avoir pris connaissance de toutes les lois applicables susceptibles d'avoir une incidence sur l'utilisation d'appareils électroniques au volant.

Note : *l'écran d'information reste allumé plusieurs minutes après la coupure du contact.*

Liste des dispositifs

L'icone change de couleur pour indiquer la fonction actuellement utilisée.



Radio



Entrée auxiliaire

Commandes de l'écran d'information



E103626

Vous pouvez contrôler différents systèmes sur le véhicule à l'aide des commandes de l'écran d'information de l'autoradio. L'écran d'information affiche les informations correspondantes.

Pour utiliser les commandes :

- Appuyez sur la touche pointant vers le haut ou le bas pour faire défiler les options et les mettre en surbrillance dans un menu.
- Appuyez sur la touche pointant vers la droite pour accéder à un sous-menu.
- Appuyez sur la touche pointant vers la gauche pour quitter un sous-menu.
- Appuyez sur la touche pointant vers la gauche et maintenez-la enfoncée pour revenir à tout moment à l'affichage du menu principal.
- Appuyez sur la touche **OK** pour choisir et confirmer des réglages ou des messages.

Structure de menu - Ecran d'information

Vous pouvez accéder au menu à l'aide des commandes de l'écran d'information.

Note : *En fonction des options de votre véhicule et du type de combiné des instruments posé, tous les messages ne s'affichent pas et certains peuvent ne pas être disponibles.*

Affichages d'informations

SYNC-Media vous permet d'accéder aux fonctions SYNC®.

SYNC-Tél.	
Composer n°	
Rappel	
Répertoire	
Listes d'appels	
BT device	

Menu		
Ford EcoMode		
SYNC-Réglages	Bluetooth	
	Info système	
	Voix	
SYNC-Applications		
Navigation	Options itinéraire	
	Affichage carte	
	Assistance	
	Données perso.	
	Rétablir réglages	
Réglages audio	Volume adaptatif	
	Son	
	Mix audio-navi	
	Réglage DSP	
	Egaliseur DSP	
	Circulation	
	Nouvelles	
	Fréquence altern.	

Affichages d'informations

Menu		
	RDS régional	
	Continuité DAB	
	Bluetooth	
Réglages véhicule	Anti-patinage	
	Tyre pression sys	
	Démarrage en côte	
	Rain sensor	
	Clignotant	
	Tonalités	
Réglages horloge	Autom. (GPS)	
	Régler l'heure	
	Régler la date	
	Fuseau horaire	
	Heure d'été	
	24 heures	
Réglages affichage	Unité de mesure	
	Langue	
	Luminosité	

Contrôle du système

Tous les avertissements actifs s'affichent en premier, le cas échéant. L'affichage du menu de contrôle système peut varier en fonction des options d'équipement et de l'état actuel du véhicule. Appuyez sur la touche pointant vers le haut ou le bas pour faire défiler la liste.

MONTRE DE BORD

Type 1

Pour régler l'horloge, mettez le contact et appuyez sur les boutons H ou M sur l'écran d'information et de divertissement, selon les besoins.

Type 2

Note : Utilisez l'écran d'information pour régler l'horloge. Voir **Généralités** (page 62).

Affichages d'informations

ORDINATEUR DE BORD



E102759

Appuyez sur la touche pour faire défiler les affichages.

Ø MPG Vous pouvez réinitialiser le totaliseur journalier, la consommation de carburant moyenne et la vitesse moyenne. Naviguez jusqu'à l'affichage requis, ensuite appuyez sur la touche et maintenez-la enfoncée. Cela réinitialise l'ordinateur de bord.

L'ordinateur de bord comprend les affichages d'information suivants :

Totaliseur journalier

MI TRIP Enregistre la distance parcourue des différents trajets.

KM TRIP

Autonomie

MI TO 0 Indique la distance approximative que peut parcourir votre véhicule avec le carburant restant dans le réservoir. L'autonomie affichée peut varier en fonction du style de conduite et de la route.

KM TO 0

Consommation de carburant moyenne

Ø MPG Indique la consommation de carburant moyenne depuis la dernière remise à zéro de la fonction.

**Ø L
100KM**

Consommation de carburant instantanée

MPG Indique la consommation de carburant actuelle.

**L
100KM**

Consommation de carburant à l'arrêt

**G
H** Indique la consommation de carburant actuelle lorsque le véhicule est immobile.

**L
H**

Vitesse moyenne

Ø MPH Indique la vitesse moyenne depuis la dernière remise à zéro de la fonction.

**ØKM
H**

Compteur kilométrique de distance

MI Enregistre la distance totale parcourue par votre véhicule.

KM

Affichages d'informations

MESSAGES D'INFORMATION

Note : En fonction des options de votre véhicule et du type de combiné des instruments posé, tous les messages ne s'affichent pas et certains peuvent ne pas être disponibles. L'écran d'information peut abréger ou raccourcir certains messages.



E103626

Appuyez sur la touche **OK** pour confirmer réception et supprimer certains messages de l'écran d'information.

L'écran d'information supprime automatiquement les autres messages au bout de quelques instants.

Vous devez confirmer certains messages avant de pouvoir accéder aux menus.



L'indicateur de message s'allume pour compléter certains messages. Il prend une couleur rouge ou orange, selon le degré de gravité du problème et reste allumé jusqu'à ce que le problème soit résolu.

Un symbole spécifique au système avec un indicateur de message peut accompagner certains messages.

Airbag

Message	Pièce
Airbag Anomalie Révision immédiate	Le système nécessite une révision.

Alarme

Message	Description et action
Alarme déclenchée Contrôler véhicule	Indique que l'alarme antivol a été activée. Voir Alarme antivol (page 41).
Surv. intérieure désactivée	La surveillance intérieure est désactivée. Voir Sécurité (page 41).
Alarme anomalie Révision nécessaire	Le système nécessite une révision.

Affichages d'informations

Portes et serrures

Message	Pièce
Portière conduct. Ouverte	La porte indiquée n'est pas complètement fermée.
Côté conducteur Portière arrière ouverte	La porte indiquée n'est pas complètement fermée.
Portière pass. avant ouverte	La porte indiquée n'est pas complètement fermée.
Côté passager Portière arrière ouverte	La porte indiquée n'est pas complètement fermée.
Coffre ouvert	Le coffre à bagage n'est pas complètement fermé.
Capot moteur ouvert	Le capot n'est pas complètement fermé.

Moteur

Message	Pièce
Moteur en préchauffage	Voir Démarrage d'un moteur diesel (page 92).

Système d'immobilisation

Message	Mesure
Anti-démarrage Anomalie Révision immédiate	Faites contrôler votre véhicule par un concessionnaire agréé dès que possible.

Dém. en côte

Message	Mesure
Assistance démarrage en côte non disponible	Le système nécessite une révision. Voir Aide au démarrage en côte (page 104).

Affichages d'informations

Eclairage

Message	Pièce
Clignotant gauche Anomalie Remplacer ampoule	Le témoin indiqué ne fonctionne pas. Voir Remplacement d'une ampoule (page 154).
Clignotant droit Anomalie Remplacer ampoule	Le témoin indiqué ne fonctionne pas. Voir Remplacement d'une ampoule (page 154).

Entretien

Message	Description et action
Niveau liquide freins insuffisant Révision immédiate	Le niveau de liquide de frein est bas, faites contrôler le système de freinage immédiatement. Voir Contrôle de liquide de freins et d'embrayage (page 151).
Système de frein Anomalie Stopper svp	Le système nécessite une révision. Arrêtez le véhicule en lieu sûr. Contactez votre concessionnaire agréé.
Huile moteur Pression basse Stopper svp	Arrêtez le véhicule en lieu sûr et laissez refroidir le moteur. Contrôler le niveau d'huile. Si l'avertissement reste affiché ou réapparaît régulièrement lorsque le moteur est en marche, contactez un concessionnaire agréé dès que possible. Voir Contrôle de l'huile moteur (page 149).
Moteur Rév. Immédiate	Le système nécessite une révision. Faites contrôler votre véhicule par un concessionnaire agréé dès que possible.
Essuie-phare Anomalie Révision nécessaire	Le système nécessite une révision. Faites contrôler votre véhicule par un concessionnaire agréé dès que possible.
Huile moteur Vidange Révision nécessaire	L'huile a atteint la fin de sa durée de vie. Voir Contrôle de l'huile moteur (page 149).

Frein à main

Message	Pièce
Frein à main serré	Le frein à main est toujours appliqué. Voir Frein de stationnement (page 104).

Affichages d'informations

Contrôle de stabilité

Message	Description et action
Système anti-patinage coupé	Etat du système après l'avoir activé ou désactivé. Voir Utilisation du programme de stabilité électronique (page 106).
Contrôle électronique stabilité désactivé	Etat du système après l'avoir activé ou désactivé. Voir Utilisation du programme de stabilité électronique (page 106).
ABS Anomalie Révision immédiate	Le système nécessite une révision. Faites contrôler votre véhicule par un concessionnaire agréé dès que possible.
ESP anomalie anomalie	Le système nécessite une révision. Faites contrôler votre véhicule par un concessionnaire agréé dès que possible.
ESC arrêt Huile moteur Vidange Révision nécessaire	L'état du système lorsqu'il est désactivé. Voir Utilisation du programme de stabilité électronique (page 106).

Démarrage et arrêt du moteur

Message	Description et action
Auto StartStop Moteur démarre	Le démarreur tente de démarrer le véhicule. Voir Démarrage et arrêt du moteur (page 90).
Auto StartStop Démarrage manuel requis	Le système a annulé le démarrage en cours. Voir Démarrage et arrêt du moteur (page 90).
Filtre gazole colmaté cf. manuel	Le filtre diesel est plein ; il est nécessaire de le remplacer. Voir Filtre à particules diesel (page 92).
Pour démarrer actionner frein	Vous rappelle d'enfoncer la pédale de frein lorsque vous démarrez le véhicule. Voir Démarrage et arrêt du moteur (page 90).

Affichages d'informations

Message	Description et action
Pour démarrer action. Embrayage	Vous rappelle d'enfoncer l'embrayage lorsque vous démarrez le véhicule. Voir Démarrage et arrêt du moteur (page 90).
Pour démarrer actionner frein et embrayage	Vous rappelle d'enfoncer la pédale de frein et l'embrayage lorsque vous démarrez le véhicule. Voir Démarrage et arrêt du moteur (page 90).
Temps de lancement dépassé	Le démarreur a dépassé le temps de lancement lors de la tentative de démarrage du véhicule. Voir Démarrage et arrêt du moteur (page 90).

Marche-Arrêt

Message	Mesure
Auto StartStop Couper contact	Coupez le contact avant de quitter votre véhicule si le système a arrêté le moteur. Voir Auto-Start-Stop (page 94).
Auto StartStop Pour démarrer action. une pédale	Le moteur doit être redémarré, enfoncez une pédale pour démarrer. Voir Auto-Start-Stop (page 94).
Auto StartStop Démar- rage manuel requis	Le système ne fonctionne pas. Un redémarrage manuel est nécessaire.
Auto StartStop Levier vitesses sur point mort	Sélectionner la position neutre pour que le système redémarre le moteur. Voir Auto-Start-Stop (page 94).

Direction

Message	Mesure
Direction assistée Anomalie Révision immédiate	Le système nécessite une révision. Faites contrôler votre véhicule par un concessionnaire agréé dès que possible.
Direction verrouillée Anomalie Stopper svp	Le système nécessite une révision. Arrêtez le véhicule en lieu sûr. Contactez votre concessionnaire agréé.
Direction verrouillée Anomalie Stopper svp	La direction restera totalement opérationnelle mais il sera nécessaire d'exercer une force supplémentaire sur le volant. Faites contrôler votre véhicule par un concessionnaire agréé dès que possible.

Affichages d'informations

Système de contrôle de la pression de gonflage des pneus

Message	Mesure
Contrôler pression pneus	Un ou plusieurs pneus du véhicule présentent une faible pression. Contrôler dès que possible.
Syst. press. pneus Anomalie Révision nécessaire	Le système nécessite une révision. Si l'avertissement reste affiché ou réapparaît régulièrement, contactez un concessionnaire agréé. Voir Système de surveillance de la pression des pneus (page 169).
Surv. press. pneus Anomalie Révision nécessaire	Le système nécessite une révision. Si l'avertissement reste affiché ou réapparaît régulièrement, contactez un concessionnaire agréé. Voir Système de surveillance de la pression des pneus (page 169).
Capteurs pneu non détectés cf. manuel	Un capteur de pression des pneus est défectueux ou la roue de secours est utilisée. Pour en savoir plus sur le fonctionnement du système dans ces conditions, Voir Système de surveillance de la pression des pneus (page 169). Si l'avertissement reste affiché ou réapparaît régulièrement, contactez un concessionnaire agréé dès que possible.

Commande de climatisation

PRINCIPES DE FONCTIONNEMENT

Air extérieur

Gardez les entrées d'air devant le pare-brise exemptes d'obstruction (par exemple de la neige ou des feuilles) pour permettre le bon fonctionnement du circuit de chauffage, ventilation et climatisation.

Air recirculé

AVERTISSEMENT



Une utilisation prolongée de la fonction de ventilation en circuit fermé peut être à l'origine d'un embuage des vitres. Si les vitres s'embuent, suivez les réglages de désembuage du pare-brise.

L'air présent dans l'habitacle est recirculé. L'air extérieur ne pénètre pas dans votre véhicule.

Chauffage

L'efficacité du chauffage dépend de la température du liquide de refroidissement.

Généralités sur le contrôle de la température et de l'humidité dans l'habitacle

Fermez complètement toutes les vitres.

Chauffage de l'habitacle

Orientez le flux d'air vers vos pieds. Par temps froid ou humide, orientez une partie de l'air vers le pare-brise et les vitres de portes.

Refroidissement de l'habitacle

Orientez le flux d'air vers votre visage.

Climatisation

Le système dirige l'air par le biais de l'évaporateur pour le refroidissement. L'évaporateur extrait l'humidité de l'air pour éviter l'embuage des vitres. Le système dirige la condensation qui en résulte vers l'extérieur du véhicule, ce qui peut entraîner la formation d'une petite flaque d'eau sous le véhicule. C'est normal.

Note : La climatisation ne fonctionne que lorsque la température est supérieure à 4 °C (39 °F).

Note : Lorsque vous utilisez la climatisation, la consommation de carburant de votre véhicule augmente.

OUÏES D'AÉRATION

Buses d'aération centrales

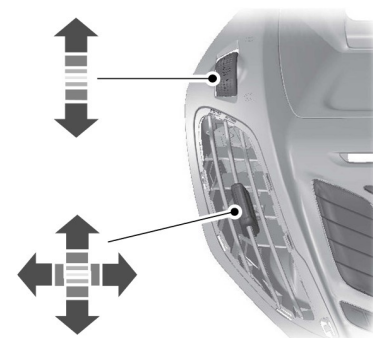

E142194

Commande de climatisation

Buses d'aération latérales



E71942

CLIMATISATION MANUELLE

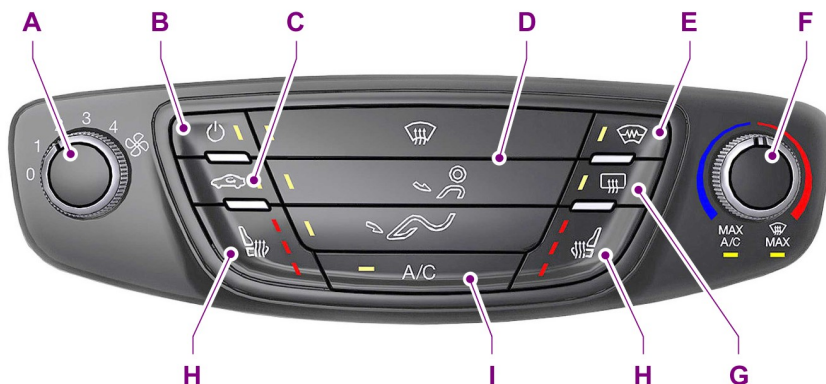

E142257

- A **Commande de vitesse du ventilateur** : contrôle le volume de l'air qui circule dans votre véhicule. Réglez pour sélectionner la vitesse de ventilateur souhaitée ou arrêter. Si vous arrêtez le ventilateur, le pare-brise peut s'embuer.
- B **Marche et arrêt** : appuyez sur la touche pour mettre le système en marche et l'arrêter. Le fait d'arrêter le système empêche l'air extérieur de pénétrer dans votre véhicule.
- C **Air recirculé** : appuyez sur la touche pour passer de la ventilation avec apport d'air extérieur à la ventilation avec air recirculé et vice-versa. Lorsque vous sélectionnez l'air recirculé, la touche s'allume et l'air présent dans l'habitacle est recirculé. Cela peut raccourcir le temps nécessaire pour refroidir l'habitacle et réduire la pénétration des odeurs indésirables dans votre véhicule.
- D **Commande de répartition d'air** : réglez pour sélectionner la répartition d'air désirée.

Commande de climatisation

- E **Pare-brise chauffant** : appuyez sur cette touche pour désembuer et débarrasser le pare-brise d'une fine couche de givre.
- F **Commande de température** : contrôle la température de l'air qui circule dans votre véhicule. Réglez pour sélectionner la température désirée. Si vous sélectionnez **MAX A/C**, le système répartit l'air recirculé via les buses d'aération de la planche de bord. Ce mode est plus économique et efficace que la climatisation normale.
- G **Lunette arrière chauffante** : appuyez sur cette touche pour désembuer et débarrasser la lunette arrière d'une fine couche de givre.
- H **Sièges avant chauffants** : appuyez sur la touche pour mettre le système en marche et l'arrêter. Voir **Sièges chauffants** (page 84).
- I **Climatisation** : appuyez sur la touche pour mettre la climatisation en marche ou pour l'arrêter. La climatisation refroidit votre véhicule en utilisant l'air extérieur. Pour améliorer la climatisation, lorsque vous démarrez votre véhicule, conduisez avec les fenêtres légèrement ouvertes pendant deux ou trois minutes.

COMMANDE DE CLIMATISATION AUTOMATIQUE

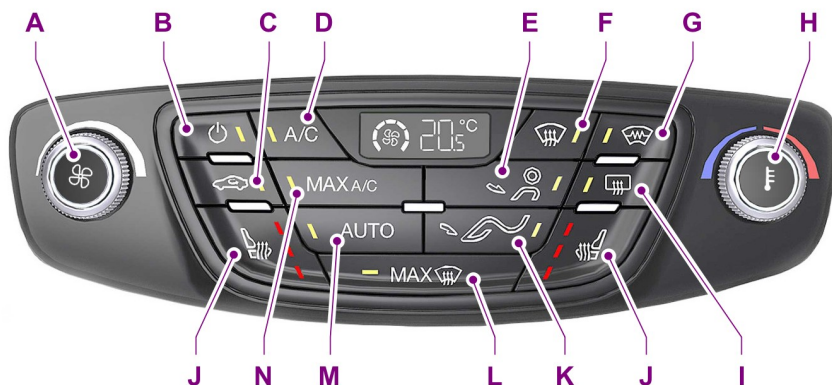

E142258

- A **Vitesse du ventilateur** : contrôle le volume de l'air qui circule dans votre véhicule. Tournez la commande pour sélectionner la vitesse de ventilateur souhaitée. Le réglage est indiqué sur l'écran.
- B **Touche de marche et d'arrêt** : appuyez sur la touche pour mettre le système en marche et l'arrêter.

Commande de climatisation

- C **Air recirculé** : appuyez sur la touche pour passer de la ventilation avec apport d'air extérieur à la ventilation avec air recirculé et vice-versa. L'air présent dans l'habitacle est recirculé. Cela peut raccourcir le temps nécessaire pour refroidir l'habitacle et réduire la pénétration des odeurs indésirables dans votre véhicule.
- D **Climatisation** : appuyez sur la touche pour mettre la climatisation en marche ou pour l'arrêter. La climatisation refroidit votre véhicule en utilisant l'air extérieur. Pour améliorer la climatisation, lorsque vous démarrez votre véhicule, conduisez avec les fenêtres légèrement ouvertes pendant deux ou trois minutes.
- E **Planche de bord** : appuyez sur cette touche pour répartir l'air via les buses d'aération de la planche de bord.
- F **Pare-brise** : appuyez sur cette touche pour répartir l'air via les buses d'aération du pare-brise. Vous pouvez également utiliser ce réglage pour désembuer et débarrasser le pare-brise d'une fine couche de givre.
- G **Pare-brise chauffant** : appuyez sur cette touche pour désembuer et débarrasser le pare-brise d'une fine couche de givre.
- H **Commande de température** : contrôle la température de l'air qui circule dans votre véhicule. Réglez pour sélectionner la température désirée. Si vous sélectionnez **MAX A/C**, le système répartit l'air recirculé via les buses d'aération de la planche de bord. Ce mode est plus économique et efficace que la climatisation normale.
- I **Lunette arrière chauffante** : appuyez sur cette touche pour désembuer et débarrasser la lunette arrière d'une fine couche de givre.
- J **Sièges avant chauffants** : appuyez sur la touche pour mettre le système en marche et l'arrêter. Voir **Sièges chauffants** (page 84).
- K **Plancher avant** : appuyez sur cette touche pour répartir l'air via les buses d'aération de plancher avant.
- L **Dégivrage et désembuage de pare-brise** : appuyez sur cette touche pour répartir l'air extérieur via les buses d'aération du pare-brise. Les vitres chauffantes et la climatisation sont automatiquement sélectionnées. Le ventilateur est réglé sur la vitesse maximum et la température sur élevé. Lorsque la commande de répartition d'air est sur cette position, vous ne pouvez pas sélectionner l'air recirculé ou régler manuellement la vitesse de ventilateur et la commande de température. Appuyez sur la touche **AUTO** pour faire revenir le système en mode auto.
- M **AUTO** : appuyez sur cette touche pour sélectionner le fonctionnement automatique. Le système régule automatiquement la température, le débit et la répartition du flux d'air pour atteindre et maintenir la température que vous aviez précédemment sélectionnée.
- N **MAX A/C** : appuyez sur cette touche pour répartir au maximum l'air climatisé via les buses d'aération de la planche de bord. Ce mode est plus économique et efficace que la climatisation normale.

Commande de climatisation

Régulation de température



E142272

Vous pouvez régler la température entre 16 °C (61 °F) et 28 °C (82 °F), par pas de 0,5 °C (1 °F). En position de basse température, le système bascule en refroidissement permanent. En position de haute température, le système bascule en chauffage permanent.

Note : Si vous sélectionnez une position de haute ou basse température, le système ne maintient pas une température stable.

CONSEILS POUR LA GESTION DE LA TEMPÉRATURE ET DE L'HUMIDITÉ DANS L'HABITACLE

Conseils généraux

Note : Une utilisation prolongée de la fonction d'air recirculé peut être à l'origine d'un embuage des vitres.

Note : Une petite quantité d'air peut se sentir au niveau des buses d'aération de plancher avant, quel que soit le réglage de répartition d'air.

Note : Pour limiter l'accumulation d'humidité à l'intérieur de votre véhicule, ne conduisez pas avec le système désactivé ou avec la fonction d'air recirculé active en permanence.

Note : Ne placez aucun objet sous les sièges avant, car cela peut gêner le flux d'air vers les sièges arrière.

Note : Gardez les entrées d'air devant le pare-brise exemptes d'obstruction (par exemple de la neige ou des feuilles) pour permettre le bon fonctionnement du circuit de chauffage, ventilation et climatisation.

Note : Pour limiter l'embuage du pare-brise lorsque le temps est humide, réglez la commande de répartition d'air sur la position de répartition via les buses d'aération du pare-brise. Augmentez la température et la vitesse de ventilation et appuyez sur le bouton de la climatisation pour améliorer le désembuage, si nécessaire.

Réchauffage rapide de l'habitacle

- Réglez la vitesse du ventilateur sur la vitesse la plus rapide.
- Réglez la commande de température sur la température la plus élevée.
- Réglez la commande de répartition d'air sur la position de répartition via les buses d'aération de plancher avant.

Réglages recommandés pour la fonction de chauffage

- Réglez la vitesse du ventilateur sur la deuxième vitesse.
- Réglez la commande de température sur la position à mi-chemin du réglage le plus chaud.
- Réglez la commande de répartition d'air sur la position de répartition via les buses d'aération de plancher avant et de pare-brise.

Commande de climatisation

Refroidissement rapide de l'habitacle

- Réglez la vitesse du ventilateur sur la vitesse la plus rapide.
- Réglez la commande de température en position **MAX A/C**.
- Réglez la commande de répartition d'air sur la position de répartition via les buses d'aération de planche de bord.

Réglages recommandés pour la fonction de refroidissement

- Réglez la vitesse du ventilateur sur la deuxième vitesse.
- Réglez la commande de température sur la position à mi-chemin du réglage le plus froid.
- Réglez la commande de répartition d'air sur la position de répartition via les buses d'aération de planche de bord.

Véhicule immobilisé pour des périodes prolongées à des températures ambiantes extrêmement élevées

- Serrez le frein de stationnement.
- Mettez le levier sélecteur de transmission en position **P** ou en position de point mort.
- Réglez la commande de température en position **MAX A/C**.
- Réglez la vitesse du ventilateur sur la vitesse la plus lente.

Désembuage des vitres latérales par temps froid

- Réglez la commande de répartition d'air sur les positions de répartition via les buses d'aération de planche de bord et de pare-brise.
- Appuyez sur la touche **A/C**.

- Positionnez la commande de température sur le réglage souhaité.
- Réglez la vitesse du ventilateur sur la vitesse la plus rapide.
- Dirigez les buses d'aération de planche de bord vers les vitres latérales.
- Fermez les buses de la planche de bord.

Performances de refroidissement maximum en position de répartition via la planche de bord ou via la planche de bord et le plancher avant

- Réglez la commande de température sur la température la plus basse.
- Appuyer sur la touche **A/C** et la touche d'air recirculé.
- Réglez d'abord la vitesse de ventilateur sur la vitesse la plus élevée, puis réglez-la en fonction du niveau de confort désiré.

PARE-BRISE CHAUFFANT

Appuyez sur le bouton pour dégivrer et désembuer le pare-brise chauffant. Voir **Vue d'ensemble de la planche de bord** (page 15).

Note : assurez-vous que le moteur est en marche avant d'activer le pare-brise chauffant.



LUNETTE ARRIÈRE CHAUFFANTE

Appuyez sur le bouton pour dégivrer et désembuer la lunette arrière chauffante. Voir **Vue d'ensemble de la planche de bord** (page 15).

Commande de climatisation

Note : assurez-vous que le moteur est en marche avant d'activer la lunette arrière chauffante.



RÉTROVISEURS EXTÉRIEURS CHAUFFANTS



Les rétroviseurs extérieurs chauffants permettent d'enlever le givre et la buée.

L'élément chauffant est activé automatiquement lorsque vous mettez en marche la fonction de lunette arrière chauffante.

Note : Sur les véhicules sans lunette arrière chauffante, le bouton de lunette arrière chauffante active les rétroviseurs chauffants.

Sièges

S'ASSEOIR DANS LA POSITION CORRECTE

AVERTISSEMENTS

 Ne pas trop incliner le dossier vers l'arrière au risque de glisser sous la ceinture de sécurité. Ceci pourrait entraîner des blessures graves en cas de collision.

 Une position assise incorrecte, une mauvaise position générale ou un dossier trop incliné vers l'arrière peuvent être à l'origine de blessures graves, voire de décès, en cas de collision. Tenez-vous toujours assis bien droit contre le dossier, vos pieds reposant sur le sol.

 Ne transportez pas d'objets plus hauts que le dossier du siège afin de limiter les risques de blessures graves en cas de collision ou de freinage brutal.

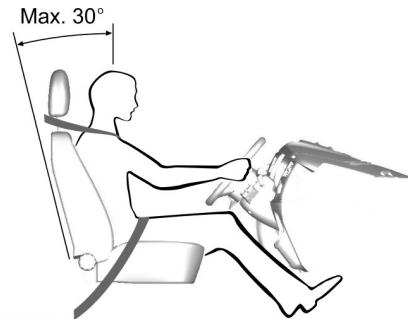

E68595

Moyennant une utilisation adaptée, le siège, l'appui-tête, la ceinture de sécurité et les airbags vous assurent une protection optimale en cas de collision.

Nous vous recommandons de suivre les consignes ci-dessous :

- Asseyez-vous bien droit, en calant le bas de votre colonne vertébrale aussi loin que possible dans le siège.
- N'inclinez pas votre dossier de plus de 30 degrés.
- Réglez l'appui-tête de telle sorte que son sommet corresponde à celui de votre tête et soit aussi avancé que possible. Assurez-vous d'être confortablement installé.
- Maintenez une distance suffisante entre votre corps et le volant. Nous vous recommandons d'établir une distance minimum de 10 pouces (25 centimètres) entre votre sternum et le couvercle de l'airbag.
- Tenez le volant avec les bras légèrement pliés.
- Pliez légèrement les jambes de manière à pouvoir enfoncer complètement les pédales.
- Placez la sangle diagonale de la ceinture de sécurité sur le centre de votre épaule et ajustez la sangle ventrale pour qu'elle soit bien serrée au niveau de votre bassin.

Assurez-vous d'avoir une position de conduite confortable et d'être en mesure de garder le parfait contrôle de votre véhicule.

APPUIS-TÊTE

AVERTISSEMENT

 Réglez complètement l'appui-tête avant de vous asseoir ou d'utiliser le véhicule. Vous réduisez ainsi les risques de blessures cervicales en cas de collision. Ne réglez pas l'appui-tête pendant la conduite.

Sièges

Réglage des appuis-tête

Réglez l'appui-tête de telle sorte que son sommet corresponde à celui de votre tête.

Dépose des appuis-tête

Appui-tête avant

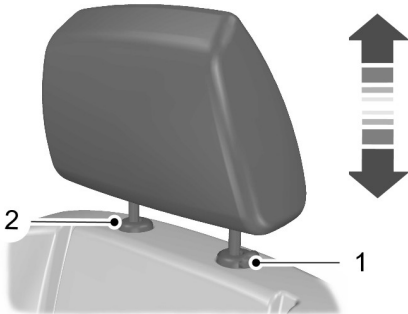

E140447

1. Appuyez sur le bouton de verrouillage et maintenez-le enfoncé.
2. Libérez le clip de fixation à l'aide d'un outil approprié.

Appui-tête arrière

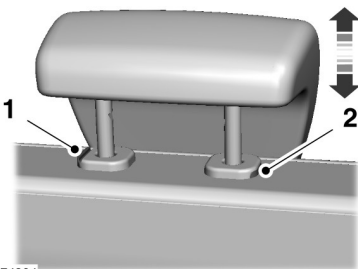



E174284

1. Appuyez sur le bouton de verrouillage et maintenez-le enfoncé.
2. Libérer le clip de fixation à l'aide d'un outil approprié.

SIÈGES À RÉGLAGE MANUEL

AVERTISSEMENTS

 Ne réglez pas le siège conducteur ou son dossier pendant la conduite. Le non-respect de cet avertissement peut entraîner des blessures corporelles graves, voire mortelles.

 Ne placez pas de charge ou d'objets derrière le dossier de siège avant de l'avoir remis dans sa position d'origine. Tirez sur le dossier du siège pour vous assurer qu'il est complètement enclenché lorsqu'il est ramené dans sa position d'origine. Un siège mal enclenché peut devenir dangereux en cas d'arrêt brusque ou de collision.

Avance et recul des sièges

AVERTISSEMENT

 Après avoir lâché le levier, essayez de faire bouger le siège vers l'avant et l'arrière pour vous assurer qu'il est complètement engagé dans son verrou. Un siège mal enclenché peut être dangereux lors d'une collision et risque de provoquer des blessures graves, voire mortelles.

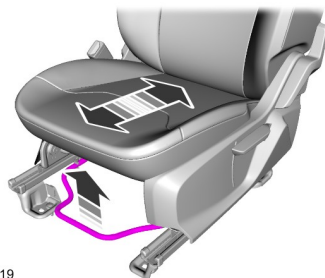

E173719

Sièges

Réglage du support lombaire

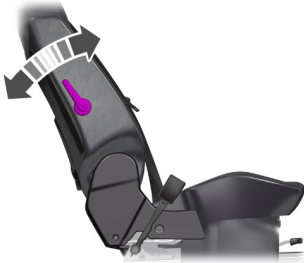

E142199

Réglage de la hauteur du siège conducteur

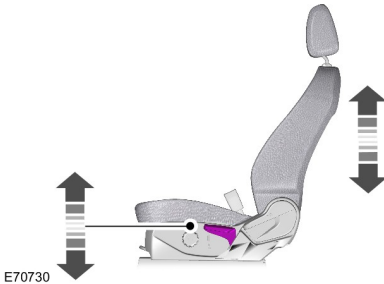

E70730

Réglage de l'inclinaison

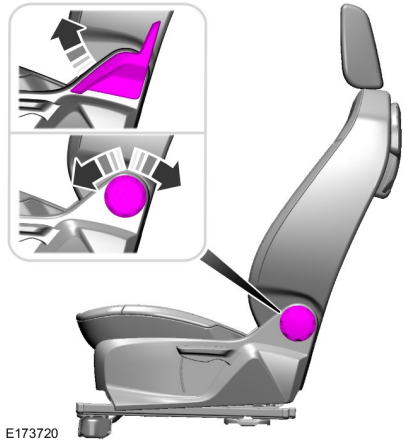

E173720

Siège d'entrée facile

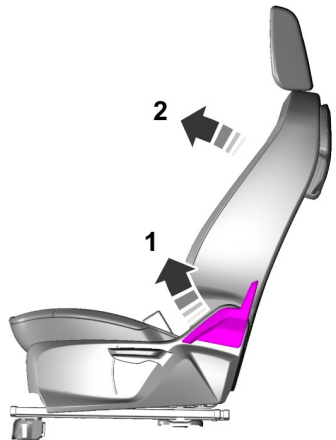

E173722

1. Faire tourner le levier.
2. Faites glisser le siège vers l'avant.

Sièges

Siège passager avant rabattable

(le cas échéant)

AVERTISSEMENT

 Lorsque vous rabattez le dossier, veillez à ne pas vous coincer les doigts entre le dossier et l'armature du siège. Le non-respect de cet avertissement peut entraîner des blessures corporelles graves.

4. Pour repositionner le dossier de siège à la verticale, tirez sur la sangle pour relâcher le dossier du siège arrière. Ensuite, relevez le dossier vers le haut.
5. Soulevez et bloquez le coussin de siège.

Note: Deux voyants sont présents des deux côtés du siège. Si ces voyants sont de couleur rouge, le coussin de siège n'est pas correctement verrouillé et vous ne devriez pas vous asseoir sur ce siège.

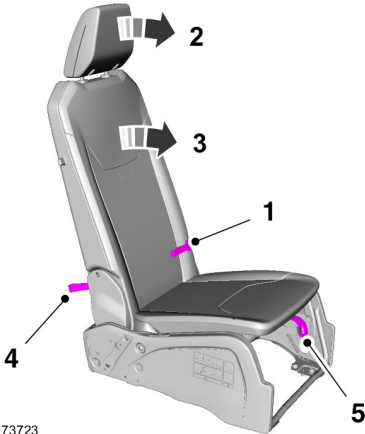

E173723

Pour rabattre le dossier de siège :

1. Tirez sur la sangle située à l'arrière du dossier du siège.
2. Rabattez l'appui-tête vers l'avant.
3. Rabattez le dossier de siège vers l'avant.

Note : Assurez-vous qu'aucun objet ne se trouve sous le siège avant de le replier à plat. Si vous ne retirez pas tous les objets présents sous le siège, ce dernier risque de subir des dommages.

SIÈGES ARRIÈRE

AVERTISSEMENTS

 N'utilisez jamais la banquette comme couchette lorsque votre véhicule se déplace. Le non-respect de cet avertissement peut entraîner des blessures corporelles graves, voire mortelles.

 Lorsque vous rabattez le dossier, veillez à ne pas vous coincer les doigts entre le dossier et l'armature du siège. Le non-respect de cet avertissement peut entraîner des blessures corporelles graves.

 Ne pas placer d'objet sur un siège rabattu. Les objets durs peuvent se transformer en projectiles en cas de collision ou d'arrêt brutal, ce qui augmente les risques de blessures corporelles graves.



E175593

Sièges

AVERTISSEMENT



Dans certains pays, un véhicule à quatre sièges est disponible. Dans ces véhicules, le siège central arrière est composé d'un coussin surélevé, ne dispose pas de ceinture de sécurité et n'est pas conçu pour accueillir un passager. Ne laissez pas de passagers s'asseoir à cette place.

Rabattement du siège vers l'avant

Note : *Abaisser au maximum les appuis-tête lorsque vous rabattez les sièges. Voir **Appuis-tête** (page 79).*



E172920

1. Appuyez sur le bouton pour relâcher le dossier de siège.
2. Rabattez le dossier de siège vers le bas.

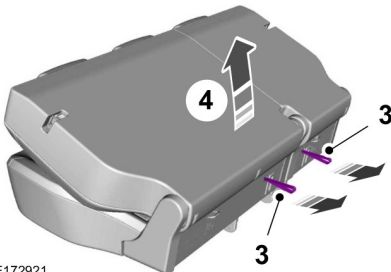

E172921

3. Tirez sur la sangle située à l'arrière du dossier du siège.

4. Levez le siège en position verticale.

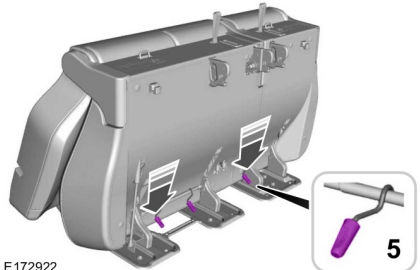

E172922

5. Pour rabattre le siège au sol, appuyez sur le(s) levier(s).

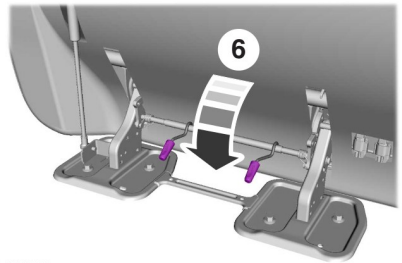

E174036

6. Faites basculer le siège vers le bas jusqu'à ce qu'il soit verrouillé au sol.
7. Pour positionner de nouveau le dossier de siège à la verticale, levez le dossier de siège vers l'arrière du véhicule jusqu'à ce qu'il se bloque en position.

Note : *Les passagers occupant la banquette arrière peuvent s'asseoir à côté d'un siège dont le dossier est rabattu.*

SIÈGES CHAUFFANTS

AVERTISSEMENT



Les personnes insensibles à la douleur au niveau de leur peau à cause d'un âge avancé, d'une maladie chronique, du diabète, de blessures, de médicaments, de l'alcool, de la fatigue ou de toute autre condition physique doivent être attentives lors de l'usage du siège chauffant. Le siège chauffant peut engendrer des brûlures, même à de basses températures, surtout lorsqu'il est utilisé sur des périodes prolongées. Veillez à ne pas placer des matériaux isolants sur les sièges, tels qu'une couverture ou un coussin. Sinon, le siège chauffant risque de surchauffer. Veillez à ne pas transpercer le siège avec des épingles, des aiguilles ou tout autre objet pointu. Le non-respect de cette consigne peut endommager l'élément chauffant, ce qui peut ensuite provoquer la surchauffe du siège chauffant. Un siège chauffant surchauffé peut engendrer des blessures graves.

Le siège chauffant reste activé jusqu'à ce qu'il soit arrêté à l'aide de son commutateur ou bien jusqu'à ce que le contact soit coupé.

Veillez à ne pas :

- placer des objets lourds sur le siège ;
- utiliser le siège chauffant si de l'eau ou tout autre liquide a été renversé dessus ; laissez d'abord sécher complètement le siège ;
- utiliser les sièges chauffants lorsque le moteur ne tourne pas ; le non-respect de cette consigne peut entraîner la décharge de la batterie du véhicule.

Pour l'emplacement des repères : Voir **Commande de climatisation** (page 72).

Le siège chauffant ne fonctionne que lorsque le contact est mis.

La température maximum est atteinte après cinq ou six minutes. Cette température est réglée par un thermostat.

Points d'alimentation auxiliaire

Prise d'alimentation 12 volts CC

AVERTISSEMENT



Ne branchez pas d'accessoires électriques en option sur la prise d'allume-cigares. L'utilisation incorrecte de l'allume-cigares peut entraîner des dommages qui ne sont pas couverts par votre garantie et peut provoquer des incendies ou des blessures corporelles graves.

Note : Lorsque vous mettez le contact, vous pouvez utiliser la prise pour alimenter des équipements électriques de 12 volts, à une intensité maximale de 20 ampères.

Lorsque vous coupez le contact, l'alimentation électrique fonctionne seulement pendant 30 minutes maximum.

Note : Insérer uniquement une prise accessoire dans la prise de courant. Tout autre objet endommagerait la sortie d'alimentation et grillerait les fusibles.

Note : Ne suspendre aucun accessoire ou support d'accessoire depuis la prise.

Note : Ne pas utiliser la prise d'alimentation au-delà de la capacité du véhicule, soit 12 volts CC à 180 watts maximum, au risque de faire griller un fusible.

Note : Ne pas utiliser la prise de courant comme allume-cigares.

Note : L'utilisation incorrecte de la prise de courant risque d'entraîner des dommages qui ne sont pas couverts par votre garantie.

Note : Fermer systématiquement le cache de la prise lorsque celle-ci n'est pas utilisée.

Faire tourner le moteur pour une utilisation optimale de la prise de courant.

Pour éviter une décharge de la batterie :

- Ne pas utiliser la prise de courant plus de temps que nécessaire lorsque le moteur est coupé.
- Ne laissez pas d'appareil branché la nuit ou lorsque votre véhicule reste en stationnement pendant des périodes prolongées.

Emplacement

Les prises de courant se trouvent :

- soit sur la console centrale,
- soit à l'arrière de la console centrale.

ALLUME-CIGARES

Note : Ne pas maintenir l'élément chauffant de l'allume-cigares enfoncé.

Note : Si vous utilisez la prise lorsque le moteur est arrêté, il est possible que la batterie se décharge.

Note : Lorsque vous mettez le contact, vous pouvez utiliser la prise pour alimenter des équipements électriques de 12 volts, à une intensité maximale de 20 ampères.

Note : Lorsque vous coupez le contact, l'alimentation électrique fonctionne seulement pendant 30 minutes maximum.

Note : Utiliser uniquement les connecteurs pour accessoires Ford ou les connecteurs prévus pour une utilisation avec des prises type SAE.

Points d'alimentation auxiliaire

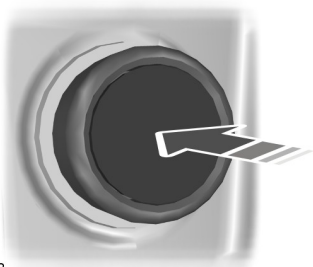

E103382

Enfoncer l'élément chauffant pour utiliser l'allume-cigares. Il est éjecté automatiquement.

Compartiments de rangement

PORTE-GOBELETS

AVERTISSEMENTS

 Ne placez pas de boissons chaudes dans les porte-gobelets lorsque le véhicule est en mouvement.

 Assurez-vous que les gobelets posés dans les porte-gobelets n'affectent pas votre visibilité pendant la conduite.

CONSOLE CENTRALE

AVERTISSEMENT

 Ne posez que des gobelets en matière souple dans le porte-gobelet. Des objets durs pourraient vous blesser lors d'une collision.

Faites attention lorsque vous placez des objets dans le porte-gobelet, ces derniers pouvant tomber en cas de freinage ou d'accélération brutal(e) ou de collision ; notamment avec des boissons chaudes qui risqueraient alors de se renverser.

Votre véhicule peut être équipé de plusieurs accessoires :

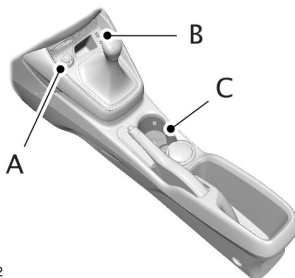

E172782

- A Prise d'alimentation auxiliaire
- B Prise d'entrée auxiliaire audio et port USB
- C Porte-gobelet

Compartment de rangement central de planche de bord (le cas échéant)

Appuyez sur le couvercle du compartiment de rangement pour l'ouvrir ou le fermer. Utilisez les fentes situées sur les bords extérieurs avant du compartiment pour agencer les câbles des appareils branchés.

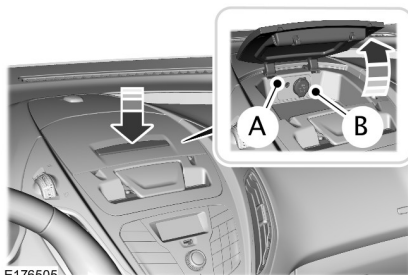

E176505

- A Prise d'entrée audio auxiliaire
- B Port USB

Compartiments de rangement

Note : Le port USB est conçu pour recharger des appareils uniquement.

Station d'accueil pour appareil (le cas échéant)

AVERTISSEMENT



Le fait de conduire avec une source de distraction peut entraîner une perte de contrôle du véhicule, des accidents et des blessures. Nous vous recommandons vivement de faire preuve de la plus grande prudence lorsque vous utilisez un appareil susceptible de détourner votre attention de la route. La conduite en toute sécurité de votre véhicule est votre première responsabilité. Nous vous déconseillons d'utiliser des appareils portables lorsque vous conduisez et nous vous invitons à utiliser des systèmes à commande vocale lorsque possible. Assurez-vous d'avoir pris connaissance de toutes les lois applicables susceptibles d'avoir une incidence sur l'utilisation d'appareils électroniques au volant.

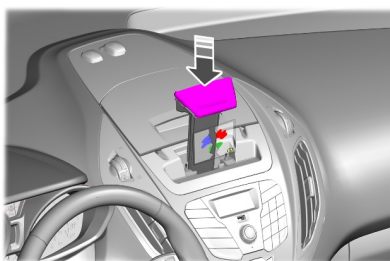

3. Relâchez le bras de la station afin de maintenir l'appareil en place.

Note : Ne laissez pas d'appareil installé sur la station d'accueil lorsque vous quittez le véhicule.

Compartiment de rangement de planche de bord côté conducteur (le cas échéant)

Soulevez la poignée pour déverrouiller le compartiment, puis tirez vers vous pour l'ouvrir. Appuyer sur pour fermer.

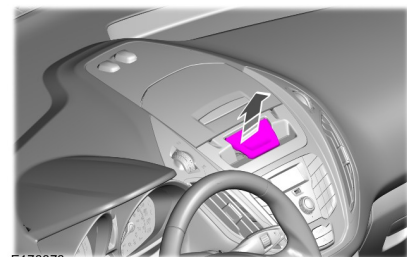

1. Soulevez le bras de la station d'accueil.
2. Installez l'appareil sur le support.

Compartiments de rangement

CONSOLE DE PAVILLON

AVERTISSEMENT

 Ne placez pas d'objets lourds dans le compartiment de rangement. Les objets lourds peuvent se transformer en projectiles en cas de collision ou d'arrêt brutal et leur présence augmente les risques de blessures graves.

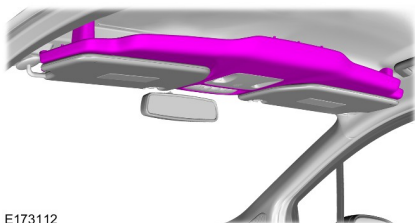



E173112

Utilisez le compartiment de rangement de pavillon pour ranger des objets légers comme des gilets de sécurité ou des vestes.

PLATEAU RABATTABLE

AVERTISSEMENTS

 N'utilisez pas les tablettes pendant la conduite. Veillez à ce que les tablettes soient relevées avant de prendre la route.

 La tablette peut supporter une charge maximum de 3 kg

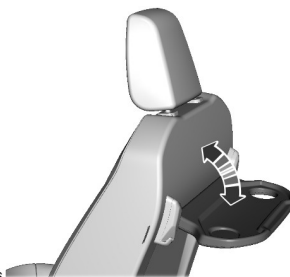

E174936

PORTE-BOUTEILLE

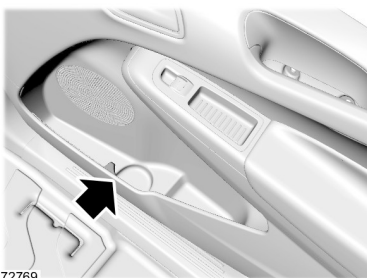

E172769

RANGEMENT SOUS LE SIÈGE

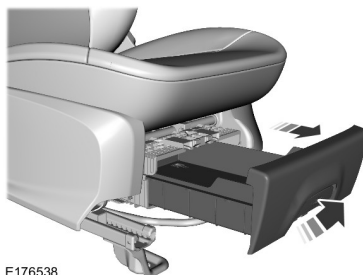

E176538

Pour ouvrir, tenez la poignée de la boîte de rangement et appuyez sur la serrure. Tirez vers l'avant. Poussez pour fermer.

Démarrage et arrêt du moteur

GÉNÉRALITÉS

AVERTISSEMENTS

 Un ralenti prolongé à un régime moteur élevé peut provoquer des températures extrêmement élevées au niveau du moteur et du système d'échappement, entraînant un risque d'incendie ou d'autres dommages.

 Ne garez pas votre véhicule, ne le conduisez pas et ne le laissez pas tourner au ralenti sur de l'herbe sèche ou toute autre surface sèche. Le système antipollution réchauffe le compartiment moteur et le système d'échappement, créant un risque d'incendie.

 Ne démarrez pas le moteur dans un garage fermé ou tout autre espace confiné. Les gaz d'échappement peuvent être toxiques. Ouvrez toujours la porte du garage avant de démarrer le moteur.

 Si vous sentez une odeur de gaz d'échappement à l'intérieur du véhicule, faites-le contrôler immédiatement par un concessionnaire agréé. Ne conduisez pas votre véhicule si vous sentez une odeur de gaz d'échappement.

Si vous débranchez la batterie, il se peut que votre véhicule présente des caractéristiques de conduite inhabituelles sur environ 5 miles (8 kilomètres) suite à son rebranchement. Ceci se produit car le système de gestion moteur doit se resynchroniser avec le moteur. Vous pouvez ignorer ces caractéristiques de conduite inhabituelles sur cette distance.

Le système du groupe motopropulseur est conforme à toutes les exigences de la norme canadienne sur les équipements pouvant causer des interférences concernant le champ électrique d'impulsion ou les bruits radioélectriques.

Lorsque vous démarrez le moteur, évitez d'appuyer sur la pédale d'accélérateur avant et pendant cette opération. N'utilisez la pédale d'accélérateur que si vous avez du mal à démarrer le moteur.

COMMUTATEUR D'ALLUMAGE



E72128

0 (désactivé) - Le contact est coupé.

Note : *Ne laissez pas la clé sur le contact au moment de couper le contact et de quitter le véhicule. Cela risque de décharger la batterie du véhicule.*

I (accessoires) - Permet aux accessoires électriques comme la radio de fonctionner lorsque le moteur est coupé.

Note : *Pour ne pas décharger la batterie du véhicule, évitez de laisser la clé de contact trop longtemps dans la position I ou II (moteur éteint).*

II (activé) - Tous les circuits électriques sont opérationnels. Les témoins et les indicateurs sont allumés.

III (démarrage) - Pour lancer le moteur. Relâchez la clé dès que le moteur a démarré.

Démarrage et arrêt du moteur

VERROU DE DIRECTION

AVERTISSEMENT



Contrôlez toujours que la direction est déverrouillée avant de déplacer le véhicule.

Pour verrouiller le volant de direction :

1. Retirez la clé du commutateur de démarrage.
2. Faites légèrement tourner le volant de direction pour engager le verrou.

Pour déverrouiller le volant de direction :

1. Insérez la clé dans le commutateur d'allumage.
2. Tournez la clé en position **I**.

Note : *Si une charge est appliquée au volant, il peut être nécessaire de faire légèrement tourner le volant pour aider au déverrouillage.*

DÉMARRAGE D'UN MOTEUR À ESSENCE

Moteur froid ou chaud

1. Appuyez à fond sur la pédale d'embrayage.
2. Démarrer le moteur.

Si le moteur ne démarre pas dans les 10 secondes, patientez quelques instants et essayez de nouveau.

Si le moteur ne démarre pas après trois tentatives, patientez 10 secondes puis suivez la procédure Moteur noyé.

Si vous éprouvez des difficultés à démarrer le moteur lorsque la température est inférieure à -25 °C (-13 °F), enfoncez la pédale d'accélérateur à mi-chemin de sa course, puis réessayez.

Note : *N'appuyez pas sur la pédale d'accélérateur.*

Note : *si vous relâchez la pédale d'embrayage pendant le démarrage du moteur, le démarreur cesse de fonctionner et le circuit de bord revient en mode contact établi.*

Note : *Vous ne pouvez actionner le démarreur que pendant une durée limitée, par exemple 10 secondes. Le nombre de tentatives de démarrage est limité à six environ. Une fois cette limite atteinte, le système interdit tout autre essai pendant une durée déterminée, par exemple 30 minutes.*

Moteur noyé

1. Appuyez à fond sur la pédale d'embrayage.
2. Enfoncez complètement la pédale d'accélérateur et l'immobiliser.
3. Démarrer le moteur.

Si le moteur ne démarre pas, répétez la procédure de démarrage Moteur froid ou chaud.

Régime de ralenti du moteur après le démarrage

La vitesse de ralenti du moteur immédiatement après le démarrage est optimisée de façon à minimiser les émissions du véhicule, à assurer un confort optimal dans l'habitacle et à maximiser les économies de carburant.

La vitesse de ralenti varie en fonction de plusieurs facteurs, comme notamment les composants du véhicule, la température ambiante ou les demandes des systèmes électriques ou de climatisation.

Démarrage impossible

Si le moteur ne démarre pas alors que vous avez enfoncé complètement la pédale d'embrayage et que la clé de contact est en position **III** :

Démarrage et arrêt du moteur

1. Enfoncez complètement les pédales d'embrayage et de frein.
2. Tournez la clé sur la position **III** jusqu'à ce que le moteur démarre.

DÉMARRAGE D'UN MOTEUR DIESEL

Moteur froid ou chaud



1. Etablissez le contact et attendez que le témoin de préchauffage s'éteigne.
2. Appuyez à fond sur la pédale d'embrayage.
3. Démarrer le moteur.

Note : *N'appuyez pas sur la pédale d'accélérateur.*

Note : *si vous relâchez la pédale d'embrayage pendant le démarrage du moteur, le démarreur cesse de fonctionner et le circuit de bord revient en mode contact établi.*

Note : *Lorsque la température est inférieure à -15 °C (5 °F), il peut être nécessaire de lancer le moteur pendant une période pouvant aller jusqu'à 10 secondes.*

Note : *Vous ne pouvez actionner le démarreur que pendant une durée limitée.*

Note : *Au bout d'un nombre limité de tentatives de démarrer le moteur, le système interdira tout autre essai pendant une durée déterminée, par exemple 30 minutes.*

Démarrage impossible

Si le moteur ne démarre pas alors que vous avez enfoncé complètement la pédale d'embrayage et que la clé de contact est en position **III** :

1. Enfoncez complètement les pédales d'embrayage et de frein.
2. Tournez la clé sur la position **III** jusqu'à ce que le moteur démarre.

FILTRE À PARTICULES DIESEL

Le filtre fait partie du système de réduction des rejets polluants de votre véhicule. Il filtre les particules diesel nocives (suie) contenues dans les gaz d'échappement.

Régénération

AVERTISSEMENT



Ne gardez pas le véhicule et ne laissez pas le moteur tourner au ralenti au-dessus de feuilles ou d'herbes sèches ou autres matières inflammables. Le processus de régénération du filtre à particules produit des températures de gaz d'échappement très élevées et l'échappement dégage une chaleur considérable pendant et après la régénération, mais aussi après l'arrêt du moteur. Risque d'incendie.

Note : *Evitez de tomber en panne de carburant.*

Note : *Pendant la régénération à bas régime ou au ralenti, il est possible qu'une odeur de métal chaud ou qu'un cliquetis métallique soit perceptible. Cela est normal et s'explique par les températures élevées atteintes au cours de la régénération.*

Note : *Lors du processus de régénération, il est possible de constater une modification des bruits provenant du moteur ou de l'échappement.*

Note : *Le ventilateur peut continuer de tourner un petit moment après la coupure du moteur.*

Démarrage et arrêt du moteur

Le filtre à particules diesel de votre véhicule requiert une régénération périodique afin de fonctionner correctement. Votre véhicule exécute cette procédure automatiquement.

Si vos déplacements correspondent à l'une des situations suivantes :

- Vous ne parcourez que de petites distances.
- Vous coupez et allumez fréquemment le contact.
- Vos déplacements comptent de nombreuses accélérations et décélérations.

Vous devez occasionnellement effectuer des trajets répondant aux conditions suivantes pour lancer la procédure de régénération :

- Conduisez votre véhicule dans des conditions plus favorables, c'est-à-dire à une vitesse plus élevée en conduite normale sur une grande route ou une autoroute pendant 20 minutes minimum. Ce trajet peut comprendre de courts arrêts qui n'affectent alors pas le processus de régénération.
- Evitez les périodes prolongées de fonctionnement au ralenti, respectez les limitations de vitesse et tenez compte de l'état des routes et des conditions de circulation.
- Ne coupez pas le contact.
- Sélectionnez la vitesse adéquate pour maintenir le régime moteur entre 1 500 et 3 000 tr/min.

MISE À L'ARRÊT DU MOTEUR

Véhicules avec turbocompresseur

AVERTISSEMENT



Ne coupez pas le contact alors que le moteur tourne à haut régime. Si vous le faites, le turbocompresseur continuera de tourner avec une pression d'huile moteur nulle. Ceci peut entraîner une usure prématurée des paliers du turbocompresseur.

Relâchez la pédale d'accélérateur. Attendez que le moteur soit revenu au ralenti puis coupez le contact.

Caractéristiques de conduite uniques

AUTO-START-STOP

Note : Sur les véhicules équipés de la fonction Auto-Start-Stop, les exigences concernant la batterie sont différentes. Il faut la remplacer par une batterie correspondant exactement aux mêmes spécifications que la batterie d'origine.

Le système réduit la consommation de carburant et les émissions de CO₂ en coupant le moteur lorsque votre véhicule est au ralenti, par exemple aux feux de signalisation. Le moteur redémarre automatiquement lorsque vous appuyez sur la pédale d'embrayage ou lorsqu'un système du véhicule l'exige, par exemple pour recharger la batterie.

Pour profiter au maximum du système, déplacez le levier de transmission en position neutre et relâchez la pédale d'embrayage pendant tout arrêt supérieur à trois secondes.

Utilisation de l'Auto Start-Stop

AVERTISSEMENTS



Le moteur peut redémarrer automatiquement si le système l'exige.



Coupez le contact avant d'ouvrir le capot ou d'effectuer toute opération d'entretien.



Toujours couper l'allumage avant de quitter votre véhicule car le système peut avoir coupé le moteur tandis que l'allumage reste en marche.

Note : Le système fonctionne uniquement lorsque le moteur est chaud et lorsque la température extérieure est comprise dans les limites de température de fonctionnement du système.

Note : Si le moteur cale et que vous enfoncez ensuite la pédale d'embrayage dans un court laps de temps, le système redémarre automatiquement le moteur.

Note : Le témoin Auto-Start-Stop s'allume en vert lorsque le moteur s'arrête. Voir **Témoins d'avertissement et indicateurs** (page 57).



Note : Lorsque le témoin Auto-Start-Stop clignote en orange, sélectionnez la position neutre ou enfoncez la pédale d'embrayage.

Note : Le système est désactivé s'il détecte un dysfonctionnement. Faites contrôler votre véhicule par un concessionnaire agréé.

Note : Lorsque vous désactivez le système, le commutateur s'allume.

Note : Le système est automatiquement activé chaque fois que vous mettez le contact. Pour désactiver le système, enfoncez le commutateur sur la planche de bord. Le système ne sera désactivé que pour le cycle d'allumage actuel. Pour l'activer, l'enfoncer de nouveau. Pour l'emplacement des éléments : Voir **Vue d'ensemble de la planche de bord** (page 15).

Pour arrêter le moteur

1. Arrêtez votre véhicule.
2. Passez en position neutre.
3. Libérez la pédale d'embrayage.
4. Relâchez la pédale d'accélérateur.

Le système peut ne pas couper le moteur dans certaines conditions, par exemple :

- Pour maintenir le climat intérieur.
- La tension de batterie est faible.
- La température extérieure est trop basse ou trop élevée.
- Si la porte conducteur a été ouverte.

Caractéristiques de conduite uniques

- Température de fonctionnement basse du moteur.
- Niveau faible de dépression du système de freinage.
- Si une vitesse de 5 km/h (3 mph) n'a pas été dépassée.
- La ceinture de sécurité du conducteur n'est pas bouclée.

Pour redémarrer le moteur

Note : *La transmission doit être en position neutre.*

Appuyez sur la pédale d'embrayage.

Le système peut redémarrer le moteur sous certaines conditions, par exemple :

- la tension de batterie est faible.
- Pour maintenir le climat intérieur.

Carburant et ravitaillement

PRÉCAUTIONS DE SÉCURITÉ

AVERTISSEMENTS



Ne remplissez pas trop le réservoir de carburant. La pression présente dans un réservoir trop rempli peut provoquer des fuites, des projections de carburant et donc un incendie.



Il se peut que le circuit d'alimentation en carburant soit sous pression. Si vous entendez un sifflement près de la trappe de remplissage du carburant (système Easy Fuel sans bouchon), ne refaites pas l'appoint en carburant tant que ce bruit n'a pas disparu. Sinon, du carburant risque de jaillir et d'entraîner des blessures graves.



Les carburants automobiles peuvent être à l'origine de blessures graves, voire de décès, en cas de mauvaise utilisation ou manipulation.



La circulation de carburant via un pistolet de pompe à carburant peut produire de l'électricité statique, qui peut déclencher un incendie si le carburant est transféré dans un conteneur non mis à la terre.



L'éthanol et l'essence peuvent contenir du benzène, qui est un agent cancérigène.



Lorsque vous faites l'appoint d'essence, coupez systématiquement le moteur et évitez toute présence d'étincelles ou de flammes nues près du goulot de remplissage. Vous ne devez jamais fumer ou utiliser un téléphone portable lorsque vous faites le plein de carburant. Les vapeurs de carburant sont extrêmement dangereuses dans certaines conditions. Evitez d'inhaler une grande quantité de fumée.

- Eteignez tout produit pour fumeur et toute flamme nue avant de faire l'appoint de carburant.
- Coupez systématiquement le moteur de votre véhicule avant de faire l'appoint de carburant.
- Les carburants automobiles peuvent s'avérer nocifs, voire mortels en cas d'ingestion. Les carburants comme l'essence sont hautement toxiques et peuvent entraîner la mort ou des blessures irréversibles en cas d'ingestion. En cas d'ingestion de carburant, appelez immédiatement un médecin, même si aucun symptôme n'est encore apparent. Les effets toxiques du carburant peuvent rester imperceptibles pendant plusieurs heures.
- Evitez d'inhaler des vapeurs de carburant. L'inhalation de vapeurs de carburant de tout type en trop grande quantité peut entraîner des irritations des yeux et des voies respiratoires. Dans les cas les plus graves, l'inhalation excessive ou prolongée de vapeurs de carburant peut entraîner des maladies graves et des blessures irréversibles.
- Evitez toute projection de carburant dans les yeux. Si vous recevez des projections de carburant dans les yeux, retirez vos lentilles de contact (le cas échéant), rincez immédiatement à l'eau pendant 15 minutes et consultez un médecin. Le fait de ne pas demander un avis médical compétent peut se solder par des blessures irréversibles.

Respectez les consignes suivantes lorsque vous manipulez du carburant automobile :

Carburant et ravitaillement

- Les carburants peuvent également s'avérer nocifs lorsqu'ils pénètrent l'épiderme. En cas de projection de carburant sur la peau, les vêtements ou les yeux, retirez immédiatement les vêtements souillés et lavez soigneusement la peau avec de l'eau et du savon. Un contact répété ou prolongé de la peau avec du carburant sous forme liquide ou avec des vapeurs de carburant peut provoquer des irritations cutanées.
- Soyez particulièrement vigilant si vous êtes sous "Antabuse" ou tout autre traitement à base de disulfirame contre l'alcoolisme. L'inhalation de vapeurs de carburant ou le contact cutané avec ces produits sont susceptibles d'entraîner des effets indésirables. Chez les sujets sensibles, des blessures ou maladies graves peuvent survenir. En cas de projection de carburant sur la peau, lavez soigneusement la peau avec de l'eau et du savon. Consultez immédiatement un médecin en cas d'apparition d'effets indésirables.

QUALITÉ DU CARBURANT - DIESEL

AVERTISSEMENTS

 Ne mélangez pas du diesel avec de l'huile, de l'essence ou d'autres liquides. Ceci pourrait déclencher une réaction chimique.

 N'ajoutez pas de kérosène, de paraffine ou d'essence au diesel. Ceci pourrait endommager le circuit d'alimentation.

 Utilisez un diesel conforme à la norme EN 590 ou à la spécification nationale correspondante.

Note : *Nous recommandons l'utilisation d'un carburant de haute qualité uniquement.*

Note : *Nous vous déconseillons l'utilisation d'additifs ou d'autres traitements pour moteur dans le cadre d'une utilisation normale du véhicule.*

Note : *Nous vous déconseillons l'utilisation d'additifs pour empêcher le calaminage du carburant.*

Stockage à long terme

La plupart des carburants diesel contiennent du biodiesel. Nous vous recommandons de remplir le réservoir avec un carburant ne contenant pas de biodiesel si vous avez l'intention de ne pas utiliser votre véhicule pendant plus de deux mois. Vous pouvez également demander conseil à votre concessionnaire.

QUALITÉ DU CARBURANT - ESSENCE

AVERTISSEMENTS

 Ne mélangez pas l'essence avec de l'huile, du diesel ou d'autres liquides. Ceci pourrait déclencher une réaction chimique.

 N'utilisez pas de l'essence plombée ou avec des additifs contenant d'autres composés métalliques (à base de manganèse par exemple). Ils pourraient endommager le système antipollution.

Note : *Nous recommandons l'utilisation d'un carburant de haute qualité uniquement.*

Note : *Nous vous déconseillons l'utilisation d'additifs ou d'autres traitements pour moteur dans le cadre d'une utilisation normale du véhicule.*

Utilisez de l'essence sans plomb ayant un indice d'octane égal ou supérieur à 95 et répondant à la spécification définie par la norme EN 228, ou à la spécification nationale équivalente.

Carburant et ravitaillement

Des mélanges d'éthanol ne dépassant pas 10 % (E5 et E10) peuvent être utilisés dans votre véhicule.

Stockage à long terme

L'essence contient généralement de l'éthanol. Nous vous recommandons de remplir le réservoir d'un carburant ne contenant pas d'éthanol si vous ne souhaitez pas utiliser votre véhicule pendant plus de deux mois. Vous pouvez également demander conseil à un concessionnaire agréé.

PANNE SÈCHE

Évitez de tomber en panne de carburant : cette situation pourrait entraîner des dommages qui ne sont pas couverts par la garantie du véhicule.

Si vous tombez en panne de carburant :

- En général, il suffit d'ajouter cinq litres de carburant pour redémarrer le moteur. Si le véhicule se trouve sur une forte pente, il peut être nécessaire d'ajouter davantage de carburant.
- Après avoir fait le plein de carburant, il sera peut-être nécessaire de faire passer le commutateur d'allumage de la position Arrêt à la position Marche plusieurs fois, pour que le circuit d'alimentation puisse acheminer le carburant du réservoir au moteur. Le démarrage du moteur prend quelques secondes de plus qu'en temps normal.

Remplissage d'un bidon de carburant

Veillez respecter les consignes suivantes pour éviter la formation de charges électrostatiques lors du remplissage d'un bidon de carburant non relié à la terre :

- Lorsque vous transférez du carburant dans votre véhicule, utilisez uniquement un bidon de carburant approuvé. Lors du remplissage, posez le bidon sur le sol.
- Ne remplissez pas le bidon de carburant lorsqu'il se trouve à l'intérieur du véhicule (y compris dans la zone de chargement).
- Faites en sorte que l'embout de la pompe à carburant reste en contact avec le bidon pendant le remplissage.
- N'utilisez aucun dispositif pour retenir le pistolet de pompe à essence en position de remplissage.

Ajout de carburant à partir d'un bidon de carburant

AVERTISSEMENTS

 N'insérez pas le bec verseur d'un bidon de carburant ou un entonnoir du commerce dans le goulot de remplissage du système d'alimentation. Cela risquerait d'endommager le goulot de remplissage du système d'alimentation ou le joint. Le carburant risquerait alors de fuir sur le sol.

 Ne poussez pas et ne forcez pas l'ouverture d'un système d'alimentation sans bouchon. Cela risquerait d'endommager le système d'alimentation ou le joint. Le carburant risquerait alors de fuir sur le sol.

 Ne jetez pas le carburant avec les déchets ménagers ou dans les égouts. Vous devez le déposer dans un centre de récupération des déchets.

Pour remplir le réservoir de carburant de votre véhicule à l'aide d'un bidon de carburant, utilisez l'entonnoir en plastique fourni avec le véhicule.

Carburant et ravitaillement

Note : L'entonnoir en plastique fourni est spécialement conçu pour être utilisé en toute sécurité avec le système d'alimentation.



E 156223

1. L'entonnoir en plastique est situé dans la boîte à gants.
2. Ouvrez entièrement la trappe de remplissage de carburant jusqu'en butée puis retirez le bouchon de remplissage.

Note : Les systèmes d'alimentation sans bouchon ne disposent pas de bouchon de remplissage de carburant.

3. Insérez l'entonnoir en plastique dans le goulot de remplissage.
4. Remplissez le réservoir de votre véhicule à l'aide du bidon de carburant.
5. Déposez l'entonnoir en plastique du goulot de remplissage.
6. Remettez en place le bouchon de remplissage de carburant puis fermez la trappe de remplissage de carburant.

7. Nettoyez l'entonnoir en plastique puis rangez-le à l'intérieur de votre véhicule ou mettez-le au rebut en respectant la réglementation. Si vous choisissez de mettre l'entonnoir au rebut, vous pouvez acheter de nouveaux entonnoirs auprès d'un concessionnaire agréé.

CONVERTISSEUR CATALYTIQUE

AVERTISSEMENT



Ne pas garer le véhicule ou laisser le moteur tourner au ralenti au-dessus de feuilles ou d'herbes sèches ou autres matières inflammables. L'échappement émet une quantité considérable de chaleur pendant le fonctionnement du moteur mais aussi un certain temps après la coupure du contact. Risque d'incendie.

Conduite avec un convertisseur catalytique

AVERTISSEMENTS



Evitez de tomber en panne de carburant.



N'actionnez pas le démarreur pendant de longues périodes consécutives.



Ne faites pas fonctionner le moteur lorsqu'un fil de bougie est débranché.



Ne démarrez pas le moteur en poussant ou remorquant le véhicule. Utilisez des câbles volants. Voir

Démarrage du véhicule à l'aide de câbles volants (page 129).





Ne coupez pas le contact pendant la conduite.

Carburant et ravitaillement

RAVITAILLEMENT

AVERTISSEMENTS

 Ne tentez pas de démarrer le moteur si vous avez rempli le réservoir de carburant avec un carburant incorrect. Ceci pourrait endommager le moteur. Faites contrôler immédiatement votre véhicule par un concessionnaire agréé.

 Lorsque vous faites l'appoint d'essence, coupez systématiquement le moteur et évitez toute présence d'étincelles ou de flammes nues près du goulot de remplissage. Vous ne devez jamais fumer ou utiliser un téléphone portable lorsque vous faites le plein de carburant. Les vapeurs de carburant sont extrêmement dangereuses dans certaines conditions. Évitez d'inhaler une grande quantité de fumée.

 Si le véhicule est lavé au jet haute pression, aspergez le volet de remplissage de carburant très brièvement et à une distance d'au moins 200 mm.

 Patientez au moins 10 secondes avant de retirer le pistolet de pompe à essence pour permettre l'écoulement de tout carburant résiduel dans le réservoir.

 Cessez de faire l'appoint lorsque le pistolet se coupe automatiquement pour la deuxième fois. Le non respect de cette consigne empêche de conserver un volume d'expansion adéquat dans le réservoir et risque de provoquer un refoulement de carburant.

 Lors du ravitaillement, laissez le pistolet de remplissage complètement inséré.

Note : Les systèmes d'alimentation sans bouchon ne disposent pas de bouchon de remplissage de réservoir de carburant.

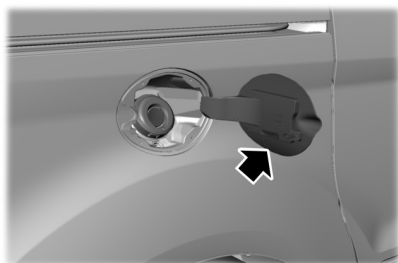

E164807

1. Tirez la trappe pour l'ouvrir. Ouvrez totalement la trappe jusqu'à la butée.

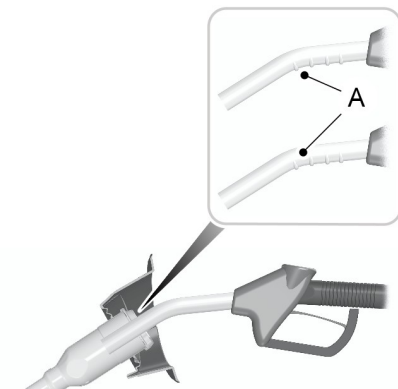

E139202

Note : Le dispositif de blocage à ressort s'ouvre lorsque vous introduisez un pistolet de remplissage d'un diamètre adéquat. Ce dispositif évite les erreurs de carburant lors du ravitaillement.

2. Insérez le pistolet de pompe à essence jusqu'à la première encoche du pistolet (A). Laissez-le reposer sur le bouchon de l'orifice du tuyau de remplissage de réservoir de carburant.

Carburant et ravitaillement

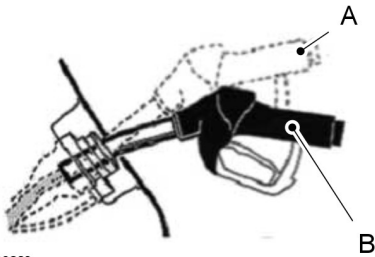

E139203

3. Tenez le pistolet de pompe à essence en position B pendant le ravitaillement. Le fait de maintenir le pistolet dans la position A peut entraver l'écoulement du carburant et couper le pistolet de remplissage avant que le réservoir ne soit plein.

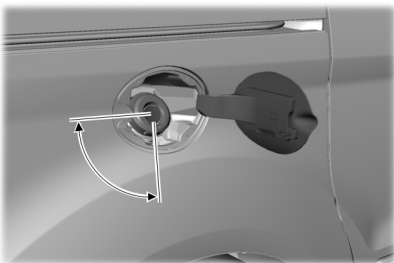

E164808

4. Faites fonctionner le pistolet de pompe à essence dans la zone indiquée.

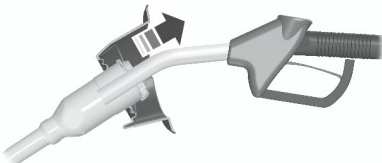

E119081

5. Soulevez légèrement le pistolet de pompe à essence et retirez-le lentement.

Remplissage d'un bidon de carburant

Veillez respecter les consignes suivantes pour éviter la formation de charges électrostatiques lors du remplissage d'un bidon de carburant non relié à la terre :

- Lors du remplissage, posez le bidon sur le sol.
- Ne remplissez pas le bidon de carburant lorsqu'il se trouve à l'intérieur du véhicule (y compris dans la zone de chargement).
- Faites en sorte que l'embout de la pompe à carburant reste en contact avec le bidon pendant le remplissage.
- N'utilisez aucun dispositif pour retenir le pistolet de pompe à essence en position de remplissage.

Transmission

TRANSMISSION MANUELLE

Engagement de la marche arrière

N'engagez pas la marche arrière pendant que votre véhicule est en mouvement, faute de quoi la boîte de vitesses pourrait être endommagée.

GÉNÉRALITÉS

AVERTISSEMENT



Le fait de conduire avec une source de distraction peut entraîner une perte de contrôle du véhicule, des accidents et des blessures. Nous vous recommandons vivement de faire preuve de la plus grande prudence lorsque vous utilisez un appareil susceptible de détourner votre attention de la route. La conduite en toute sécurité de votre véhicule est votre première responsabilité. Nous vous déconseillons l'utilisation d'appareils portables lorsque vous conduisez et nous vous invitons à utiliser les systèmes de commande vocale lorsque c'est possible. Assurez-vous d'avoir pris connaissance de toutes les lois applicables susceptibles d'avoir une incidence sur l'utilisation d'appareils électroniques au volant.

Note : *Il est normal d'entendre un bruit occasionnel en provenance des freins. S'il s'agit d'un bruit de métal contre métal, d'un grincement continu ou d'un crissement aigu continu, les garnitures de frein sont peut-être usées. Si le volant de direction vibre ou tremble en continu lors du freinage, votre véhicule doit être contrôlé par un concessionnaire agréé.*

Note : *La poussière de frein peut s'accumuler dans les roues, même lors de conditions normales de conduite. La présence d'un peu de poussière est inévitable lorsque les freins s'usent. Voir **Nettoyage des jantes en alliage** (page 161).*

Note : *Selon les lois et réglementations en vigueur, les feux de stop peuvent clignoter en cas de freinage brusque. Ensuite, vos feux de détresse peuvent également clignoter lorsque votre véhicule s'arrête.*

Lorsque les freins sont mouillés, l'efficacité du freinage est diminuée. A la sortie d'une station de lavage ou après avoir roulé sur de l'eau stagnante, exercer plusieurs pressions légères sur la pédale de frein pour sécher les freins.

Assistance au freinage

L'assistance au freinage détecte un freinage brutal en mesurant la force avec laquelle vous appuyez sur la pédale de frein. Elle fournit une puissance de freinage optimale aussi longtemps que vous maintenez la pression sur la pédale. L'assistance au freinage peut réduire les distances d'arrêt dans les situations critiques.

Système de freinage antiblocage

En évitant le blocage des freins, ce système vous aide à conserver la maîtrise de la direction et donc à maintenir la stabilité du véhicule lors d'un freinage d'urgence.

CONSEILS POUR LA CONDUITE AVEC LE SYSTÈME DE FREINAGE ANTIBLOCAGE

Note : *Quand le système fonctionne, des pulsations sont ressenties dans la pédale de frein et sa course peut continuer. Maintenez la pression sur la pédale de frein. Il se peut aussi que le système émette du bruit. C'est normal.*

Le système de freinage antiblocage n'élimine pas les risques dans les situations suivantes :

- vous conduisez trop près du véhicule devant vous ;
- l'aquaplaning ;
- vous négociez les virages trop rapidement.
- le revêtement de la route est en mauvais état/de mauvaise qualité.

Freins

FREIN DE STATIONNEMENT

Note : *si vous garez votre véhicule en pente dans le sens de la montée, tournez le volant vers le côté opposé au trottoir.*

Note : *si vous garez votre véhicule en pente dans le sens de la descente, tournez le volant vers le trottoir.*

Note : *Ne pas appuyer sur le bouton de déverrouillage en tirant le levier vers le haut.*

Pour serrer le frein à main :

1. Appuyer fermement sur la pédale de frein.
2. Tirez à fond le levier de frein à main.

Pour desserrer le frein à main :

1. Appuyer fermement sur la pédale de frein.
2. Tirez légèrement le levier vers le haut.
3. Appuyez sur le bouton de déverrouillage en poussant le levier vers le bas.

AIDE AU DÉMARRAGE EN CÔTE

AVERTISSEMENTS



Ce système ne remplace pas le frein de stationnement. Ne quittez jamais votre véhicule sans serrer le frein de stationnement. Si votre véhicule n'est pas stationné en toute sécurité, cela peut entraîner un accident ou des blessures. Voir **Frein de stationnement** (page 104).



Vous devez rester dans le véhicule lorsque le système est activé. Vous êtes responsable à tout moment du contrôle du véhicule, du contrôle du système et de toute intervention, le cas échéant. Le non-respect de ces instructions peut entraîner une perte de contrôle de votre véhicule et des blessures corporelles graves, voire mortelles.

AVERTISSEMENTS



Le système s'éteint en cas de dysfonctionnement apparent, ou si vous faites tourner le moteur excessivement. Le non-respect de ces instructions peut entraîner une perte de contrôle de votre véhicule et des blessures corporelles graves, voire mortelles.

Ce système facilite le démarrage du véhicule en côte, sans utiliser le frein de stationnement.

Lorsque la fonction est active, votre véhicule reste stationnaire deux à trois secondes dans la pente après que vous ayez lâché la pédale de frein. Cela vous laisse le temps de déplacer votre pied du frein à la pédale d'accélérateur. Les freins se desserrent automatiquement dès que le moteur a développé une puissance motrice suffisante pour empêcher le véhicule de dévaler la pente. Cette fonction est utile lorsqu'il s'agit de démarrer en côte, comme à partir de la rampe d'un parc de stationnement, de feux de circulation ou lors d'une marche arrière pour se garer dans une montée.

Utilisation de l'assistance au démarrage en côte

1. Appuyez sur la pédale de frein pour immobiliser complètement votre véhicule. Gardez la pédale de frein enfoncée.
2. Si les capteurs détectent que votre véhicule est en pente, le système s'active automatiquement.
3. Lorsque vous retirez votre pied de la pédale de frein, le véhicule reste dans la pente sans rouler pendant environ deux à trois secondes. Ce temps de maintien est automatiquement prolongé si vous êtes en train de démarrer.

4. Démarrer de la manière habituelle. Les freins sont desserrés automatiquement.

Activation et désactivation du système

Votre véhicule vous est remis avec cette fonction déjà activée. Si nécessaire, vous pouvez désactiver cette fonction à l'aide de l'écran d'informations. Voir

Généralités (page 62).

Le système reste activé ou désactivé, selon son dernier réglage.

Contrôle de stabilité

PRINCIPES DE FONCTIONNEMENT

Programme de stabilité électronique (ESP)

AVERTISSEMENT



Ce système ne vous exonère pas de votre responsabilité de conduire avec l'attention et les précautions qui s'imposent. Le non-respect de cette consigne risque d'entraîner une perte de contrôle du véhicule et des blessures corporelles, voire la mort.

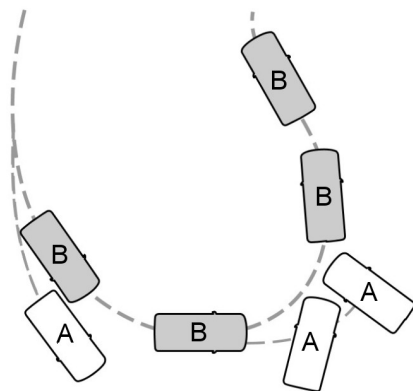

E72903

- A Sans ESP
- B Avec ESP

Le système prend en charge la stabilité lorsque le véhicule commence à quitter sa trajectoire. Pour cela, le système procède au freinage individuel des roues et à la réduction du couple moteur si nécessaire.

Le système fournit aussi une fonction d'antipatinage améliorée en réduisant le couple du moteur si les roues patinent à l'accélération. Cette fonction facilite le démarrage sur routes glissantes ou surfaces instables et améliore le confort en limitant le patinage des roues dans les virages serrés.

Témoin du contrôle de stabilité

Pendant la conduite, le témoin clignote lors des interventions du système. Voir

Témoins d'avertissement et indicateurs (page 57).

UTILISATION DU PROGRAMME DESTABILITÉ ÉLECTRONIQUE

Note : Le système est automatiquement activé chaque fois que vous mettez le contact.

Le système peut être activé et désactivé à l'aide de l'affichage d'information. Voir **Généralités** (page 62).

Dispositifs d'aide au stationnement

PRINCIPES DE FONCTIONNEMENT

AVERTISSEMENTS



Ce système ne vous exonère pas de votre responsabilité de conduire avec l'attention et les précautions qui s'imposent.



Si votre véhicule est équipé d'un module d'attelage de remorque non approuvé par Ford, le système est susceptible de ne pas détecter correctement les objets.



Les capteurs peuvent ne pas détecter des objets sous une pluie battante ou dans d'autres conditions pouvant produire des réflexions perturbantes.



Les capteurs peuvent ne pas détecter des objets dont les surfaces absorbent les ondes ultrasonores.



Le système ne détecte pas les objets qui s'éloignent de votre véhicule. Ils sont détectés uniquement lorsqu'ils commencent à se rapprocher du véhicule.



Soyez particulièrement vigilant lorsque vous effectuez une marche arrière avec une boule de remorquage ou un accessoire posé à l'arrière. Par exemple, un porte-vélo. L'aide au stationnement arrière indique uniquement la distance approximative entre le pare-chocs arrière et un objet.



Si vous lavez votre véhicule au jet haute pression, n'aspergez les capteurs que brièvement et à une distance toujours supérieure à 8 pouces (20 centimètres).

Note: Si votre véhicule est équipé d'une boule de remorquage, le système est désactivé automatiquement lorsque des feux de remorque (ou une plaque de feux arrière) sont branchés sur le connecteur à 13 broches via un module d'attelage de remorque agréé par Ford.

Note: Gardez les capteurs exempts d'impuretés, de glace ou de neige. Ne pas les nettoyer avec des objets pointus.

Note: Le système peut émettre de fausses alertes s'il détecte un signal qui utilise la même fréquence que les capteurs ou si votre véhicule est au niveau de charge maximal.

Note: Les capteurs extérieurs peuvent détecter les parois latérales d'un garage. Si la distance entre les capteurs extérieurs et la paroi latérale reste constante pendant trois secondes, l'alerte cesse. Lorsque vous poursuivez la manœuvre, les capteurs intérieurs détectent les objets placés directement derrière votre véhicule.

SYSTÈME D'AIDE AU STATIONNEMENT

AVERTISSEMENTS



Le système d'aide au stationnement vous aide à détecter des objets uniquement lorsque votre véhicule se déplace à vitesse réduite. Utilisez le système avec précaution afin d'éviter toute blessure corporelle.



Le système d'aide au stationnement peut ne pas empêcher un contact avec des objets de petite taille ou en mouvement proches du sol. Le système d'aide au stationnement émet un avertissement sonore lorsqu'il détecte un

Dispositifs d'aide au stationnement

AVERTISSEMENTS

objet de grande taille, ce qui permet d'éviter d'endommager votre véhicule. Pour éviter toute blessure physique, vous devez vous montrer vigilant lorsque vous utilisez le système d'aide au stationnement.



Les systèmes de contrôle de la circulation, le mauvais temps, les freins pneumatiques ainsi que les moteurs et ventilateurs extérieurs peuvent affecter le fonctionnement du système de détection. Cela risque alors de diminuer les performances du système ou de déclencher de fausses alertes.

Système de détection arrière

Lorsque que le système d'aide au stationnement émet une tonalité, le système audio est susceptible de réduire le volume sélectionné. Le système audio est rétabli au volume précédemment sélectionné lorsque l'avertissement s'arrête.

Note: Les accessoires qui bloquent la zone de détection du système sont susceptibles de déclencher de fausses alertes.

Note: Gardez les capteurs exempts de neige, de glace et d'accumulation importante de poussière. Si les capteurs sont obstrués, la précision du système peut être affectée. Ne nettoyez pas les capteurs avec des objets pointus.

Note: Si l'alignement des capteurs n'est plus correct en raison de dommages subis par le véhicule, cela peut provoquer des erreurs de mesure ou des fausses alertes.

Le système vous prévient lorsque des objets sont situés dans la zone de détection de pare-chocs. Le système est activé automatiquement lorsque vous mettez le contact. Le système est activé lorsque vous passez la marche arrière (R) et que la vitesse du véhicule est inférieure ou égale à 5 km/h.

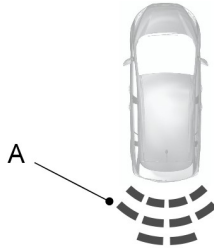

E130178

A Zone de détection arrière : jusqu'à 183 cm (72 po) à partir du pare-chocs arrière.

Le système détecte les objets lorsque vous placez le levier sélecteur de transmission en marche arrière (R) et :

- que le véhicule se déplace vers un objet immobile à une vitesse inférieure ou égale à 5 km/h ;
- que le véhicule est immobile mais qu'un objet s'approche à une vitesse inférieure ou égale à 5 km/h ;
- que le véhicule se déplace à une vitesse inférieure ou égale à 5 km/h et qu'un objet s'approche à une vitesse inférieure ou égale à 5 km/h.

CAMÉRA DE RECU

AVERTISSEMENTS



Les objets affichés à l'écran sont plus proches qu'ils n'y paraissent.

Dispositifs d'aide au stationnement

AVERTISSEMENTS

 Le fonctionnement de la caméra peut varier selon la température ambiante, l'état du véhicule et les conditions routières.

 Ne placer aucun objet devant la caméra.

 La caméra peut ne pas détecter des objets très proches du véhicule.

- Si la caméra est sale.
- Si la caméra est obstruée.

Utilisation de l'affichage

AVERTISSEMENT

 Les objets situés au-dessus de la caméra peuvent ne pas être visibles. Vérifiez la zone à l'arrière de votre véhicule au besoin.

Les lignes montrent une trajectoire projetée du véhicule, ainsi que la distance approximative entre le pare-chocs arrière et un objet.

Les repères de distance ne sont donnés qu'à titre indicatif et sont calculés pour des véhicules non chargés roulant sur une surface régulière.

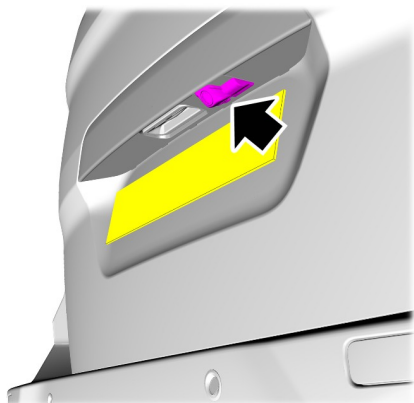

E174474

La caméra se trouve dans le couvercle de coffre à bagages ou le hayon.

Activation de la caméra de recul

Etablissez le contact et passez la marche arrière (R).

Le bon fonctionnement de la caméra peut être compromis dans les cas suivants :

- Zones sombres.
- Zones fortement éclairées.
- Changement soudain de la température ambiante.
- Si la caméra est mouillée.

Dispositifs d'aide au stationnement

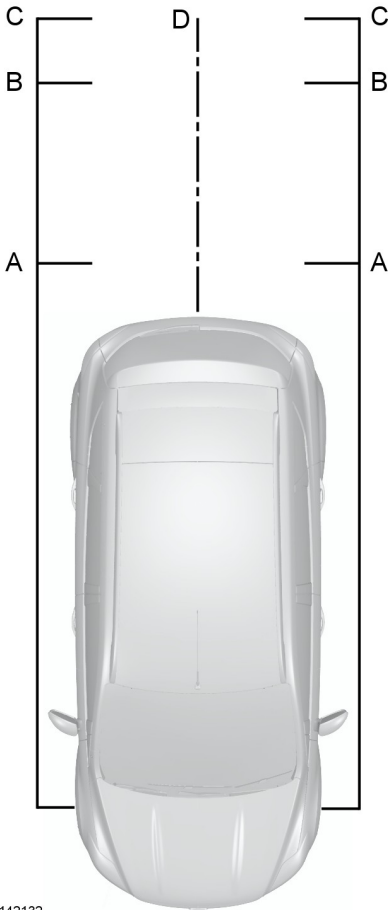

C Vert : de 24 à 35 pouces (0,6 à 0,9 mètre).

D Noir : ligne médiane de la trajectoire prévue du véhicule.

Note : La ligne verte est prolongée de 0,9 m jusqu'à une distance de 3,2 m.

Note : Si vous reculez avec une remorque, la caméra indique la direction du véhicule, et non celle de la remorque.

Note : Si vous reculez avec une remorque, l'écran n'affiche pas les lignes.

Désactivation de la caméra de recul

Passer en marche arrière (R).

Note : Le système se désactive au bout de quelques temps.

Véhicules avec système d'aide au stationnement

L'affichage affiche une barre de distance en couleur. Cette barre indique la distance approximative qui sépare le pare-chocs arrière d'un objet.

Les barres ont les couleurs suivantes :

- Rouge : jusqu'à 0,3 m.
- Jaune : de 0,3 m à 0,6 m.
- Vert : de 0,6 m à 1,8 m.

E142132

A Rouge : jusqu'à 12 pouces (0,3 mètre).

B Jaune : de 12 à 24 pouces (0,3 à 0,6 mètre).

Régulateur de vitesse

PRINCIPES DE FONCTIONNEMENT

Le régulateur de vitesse vous permet de maintenir une vitesse définie sans avoir à garder votre pied sur la pédale d'accélérateur. Vous pouvez utiliser le régulateur de vitesse dès que la vitesse du véhicule dépasse 30 km/h.

UTILISATION DU RÉGULATEUR DE VITESSE

AVERTISSEMENTS



N'utilisez pas le régulateur de vitesse sur des routes sinueuses, en cas de circulation dense ou lorsque la chaussée est glissante. Cela risque d'entraîner une perte de contrôle du véhicule et des blessures graves, voire mortelles.



Lorsque vous conduisez en descente, la vitesse du véhicule peut augmenter et dépasser la vitesse réglée. Le système n'applique pas les freins : rétrogradez pour aider le système à maintenir la vitesse réglée. Le non-respect de cette consigne risque d'entraîner une perte de contrôle du véhicule et des blessures graves, voire mortelles.



E172733

Mise en marche et arrêt du régulateur de vitesse

Appuyez sur le bouton **ON** et relâchez-le (icône de compteur de vitesse sur les véhicules équipés d'un limiteur de vitesse) pour activer le système. Appuyez sur le bouton **OFF** et relâchez-le (icône de compteur de vitesse sur les véhicules équipés d'un limiteur de vitesse) pour désactiver le système.

Note : si vous coupez le système, vous effacez la vitesse de croisière.

Note : pour revenir en mode régulateur de vitesse lorsque le limiteur de vitesse est activé, appuyez sur le bouton présentant une icône de compteur de vitesse et relâchez-le.

Note : pour en savoir plus les commandes du limiteur de vitesse, Voir **Limiteur de vitesse** (page 113).

Réglage de la vitesse de croisière



L'indicateur s'affiche dans le combiné des instruments.

1. Réglez la vitesse du véhicule pour sélectionner la vitesse de croisière souhaitée.
2. Appuyez sur la touche **SET+** et relâchez-la.



E102679

Régulateur de vitesse

3. Retirez votre pied de la pédale d'accélérateur.

Note : *en montée, le régulateur de vitesse se désengage si la vitesse du véhicule est inférieure de 16 km/h à la vitesse de croisière réglée.*

Modification de la vitesse de croisière

Pour modifier la vitesse de croisière, suivez l'une des procédures suivantes :

1. Réglez la vitesse du véhicule pour sélectionner la vitesse de croisière souhaitée. Appuyez sur la touche **SET+** et relâchez-la.
2. Appuyez sur la touche **SET+** ou **SET-** et maintenez-la enfoncée jusqu'à ce que le véhicule atteigne la vitesse de croisière souhaitée.
3. Appuyez de manière répétée sur la touche **SET+** ou **SET-** pour modifier la vitesse de croisière par incréments de 2 km/h (1 mph) environ jusqu'à ce que le véhicule atteigne la vitesse de croisière souhaitée.

Annulation de la vitesse de croisière

Appuyez sur la touche **CAN** et relâchez-la pour mettre le système en veille.

Note : *Si vous enfoncez la pédale de frein lorsque le régulateur de vitesse est activé, vous mettez le système en veille.*

Récupération de la vitesse de croisière

Appuyez sur la touche **RES** et relâchez-la. La vitesse du véhicule revient à la vitesse de croisière précédemment sélectionnée.

Aides à la conduite

LIMITEUR DE VITESSE

AVERTISSEMENT



Lorsque vous conduisez en descente, la vitesse du véhicule peut augmenter et dépasser la vitesse limite réglée. Le système n'applique pas les freins, par conséquent un signal sonore retentit et la vitesse limite réglée affichée sur l'écran d'information clignote.

Le système vous permet de régler une vitesse à laquelle votre véhicule est alors limité. La vitesse limite réglée devient alors la vitesse maximum effective du véhicule. Vous pouvez dépasser temporairement la vitesse limite réglée si nécessaire, par exemple pour dépasser un véhicule.

Utilisation du limiteur de vitesse



E172600

Activation et désactivation du limiteur de vitesse

Appuyez sur la touche **LIM** et relâchez-la pour activer le système. L'écran d'information vous invite alors à définir une vitesse limite. Appuyez sur la touche **LIM** et relâchez-la pour désactiver le système.

Note : pour revenir en mode limiteur de vitesse lorsque le régulateur de vitesse est activé, appuyez sur la touche **LIM** et relâchez-la.

Note : pour en savoir plus sur les commandes du régulateur de vitesse, Voir *Utilisation du régulateur de vitesse* (page 111).

Réglage du limiteur de vitesse

Lorsque le système vous y invite, appuyez sur la touche **SET+** ou **SET-** et maintenez-la enfoncée. La vitesse est mémorisée comme vitesse définie et s'affiche sur l'écran d'information.

Annulation du limiteur de vitesse

Appuyez sur la touche **CAN** et relâchez-la pour mettre le système en veille. L'écran d'information confirme la mise en veille du système en affichant la vitesse limite réglée barrée.

Reprise du limiteur de vitesse

Appuyez sur la touche **RES** et relâchez-la. L'écran d'information confirme la reprise du système en affichant la vitesse limite réglée.

Dépassement volontaire de la vitesse limite réglée

Enfoncez complètement la pédale d'accélérateur et relâchez-la pour mettre le limiteur de vitesse en veille. Utilisez normalement la pédale d'accélérateur pour dépasser volontairement la vitesse limite réglée. La vitesse limite réglée est rétablie une fois que la vitesse du véhicule revient en dessous de la vitesse limite réglée.

Note : Si vous dépassez volontairement la vitesse limite réglée, cette dernière clignote sur l'écran d'information.

Aides à la conduite

Dépassement involontaire de la vitesse limite réglée

Si vous dépassez involontairement la vitesse limite réglée, cette dernière clignote sur l'écran d'information et un signal sonore retentit.

MODE ECO

Le système vous aide à conduire de façon plus efficace en surveillant en permanence pendant votre conduite les caractéristiques de changement de rapport et en anticipant les conditions de circulation et les vitesses.

Les pétales qui s'affichent à l'écran représentent la valeur de ces caractéristiques, cinq pétales représentant la plus grande efficacité. Plus vous conduisez efficacement, plus vous obtenez de pétales et plus vos économies totales de carburant s'améliorent.

Note : ces valeurs de rendement ne représentent pas une valeur définie de la consommation de carburant. Votre consommation peut varier, car elle ne dépend pas uniquement de vos habitudes de conduite : elle est également affectée par d'autres facteurs tels que les trajets courts et les démarrages à froid, par exemple.

Note : Les petits trajets fréquents, au cours desquels le moteur n'a pas le temps de chauffer complètement, font également augmenter la consommation de carburant.

Vous pouvez accéder au système à l'aide de l'écran d'information. Voir **Généralités** (page 62).

Type 1

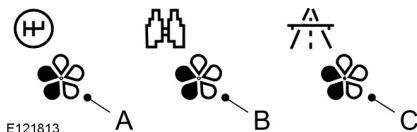

- A Rapports
- B Prévoyance
- C Vitesse de conduite efficace

Rapports

Conduire au rapport le plus élevé approprié aux conditions de la route permet de réduire la consommation de carburant.

Prévoyance

Adaptez la vitesse de votre véhicule et la distance par rapport aux autres véhicules pour éviter d'avoir à freiner fortement ou à accélérer brusquement pour améliorer vos économies de carburant.

Vitesse de conduite efficace

Réduisez votre vitesse de croisière sur les routes à grandes vitesses pour améliorer vos économies de carburant. Conduire à vitesses élevées augmente la consommation de carburant.

Types 2 et 3

L'écran d'information affiche les informations correspondantes.

Procédure de réinitialisation du mode Eco

Pour réinitialiser la consommation de carburant moyenne, utilisez les commandes de l'écran d'information.

Note : Le calcul de nouvelles valeurs peut être effectué rapidement.

Chargement du véhicule

GÉNÉRALITÉS

AVERTISSEMENTS

-  Utilisez des sangles d'amarrage conformes à une norme, par exemple DIN.
-  Fixez solidement tous les objets mobiles.
-  Placez les bagages et autres objets aussi bas et vers l'avant que possible dans l'espace de chargement.
-  Ne conduisez pas avec le hayon ou la porte arrière ouverte. Les fumées d'échappement pourraient pénétrer dans votre véhicule.
-  Ne dépassez pas la charge maximale des essieux avant et arrière de votre véhicule. Voir **Plaque d'identification du véhicule** (page 181).
-  Veiller à ce qu'aucun objet ne puisse venir en contact avec les vitres arrière.

Note : Lorsque vous chargez de longs objets dans votre véhicule, par exemple des tuyaux, des planches ou des meubles, veillez à ne pas endommager le garnissage intérieur.

POINTS D'ANCRAGE DES BAGAGES

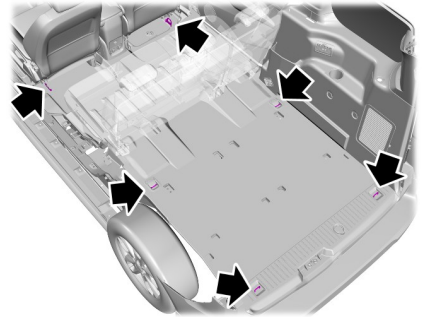

E167350

FILETS À BAGAGES

Pose et dépose du filet de chargement

Pose du filet de chargement

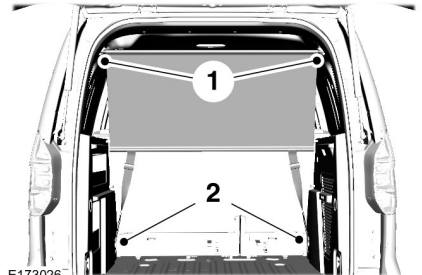

E173026

1. Poussez les extrémités de la barre supérieure l'une vers l'autre et insérez-les dans les fixations près du toit. Poussez la barre vers l'avant dans la partie étroite des fixations.

Chargement du véhicule

- Fixez le filet sur les points d'ancrage de bagages.

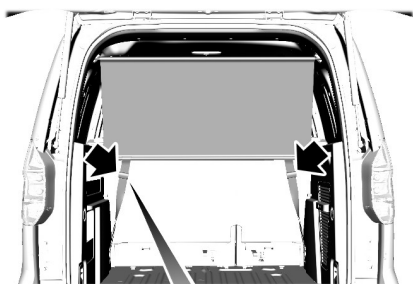

E173027

- Serrez les sangles.

Dépose du filet de chargement

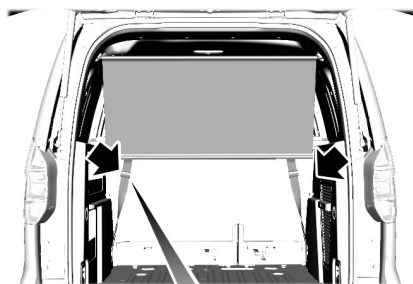

E173028

- Desserrez les sangles.
- Déposez le filet des points d'ancrage de bagages.
- Déposez les barres supérieures.

BARRES DE TOIT LONGITUDINALES ET TRANSVERSALES

AVERTISSEMENTS



Lors du chargement de la galerie de toit, nous vous recommandons de répartir la charge uniformément et de maintenir le centre de gravité bas. Il est possible que vous deviez manipuler différemment des véhicules chargés, dont le centre de gravité est plus élevé, que des véhicules non chargés. Prenez des précautions supplémentaires, telles qu'une conduite plus lente et l'allongement des distances d'arrêt, lorsque vous conduisez un véhicule très chargé.

Chargement du véhicule

AVERTISSEMENTS



Ne dépassez pas la charge sur toit maximale spécifiée pour votre véhicule.



Ne pas dépasser la charge sur essieu maximale spécifiée pour votre véhicule. Voir **Plaque**

d'identification du véhicule (page 181).



Lisez et suivez les instructions du fabricant avant d'installer une galerie de toit.



Le montage d'une galerie de toit augmente la consommation de carburant du véhicule et peut affecter son comportement.

Pour que le système de galerie de toit fonctionne correctement, vous devez placer les charges directement sur les traverses fixées sur les rails latéraux de la galerie de toit.

Note : *ne disposez jamais de charge directement sur le panneau de toit.*

Assurez-vous que la charge est solidement attachée. Vérifiez que les sangles sont correctement fixées avant de prendre la route et à chaque plein de carburant.

Charge maximale sur le toit (galerie de toit incluse)
60 kg

Remorquage

TRACTION D'UNE REMORQUE

AVERTISSEMENTS



Ne dépassez pas une vitesse de 100 km/h (62 mph). Cela risque d'entraîner une perte de contrôle du véhicule et des blessures corporelles graves, voire mortelles.



Augmentez la pression des pneus arrière de 0,2 bar (3 psi) au-dessus de la valeur prescrite. Ne dépassez pas la pression maximum indiquée sur le flanc du pneu. Cela risque d'entraîner des blessures corporelles graves. Voir **Jantes et pneus** (page 163).



Ne dépassez pas le poids total roulant maximal du véhicule indiqué sur la plaque d'identification. Cela risque d'entraîner une perte de contrôle du véhicule et des blessures corporelles graves, voire mortelles. Voir **Plaque d'identification du véhicule** (page 181).



Ne dépassez pas le poids maximal autorisé à l'avant de la remorque (par ex. le poids vertical sur la boule de remorquage), tel qu'indiqué dans le tableau des spécifications du véhicule. Cela risque d'entraîner une perte de contrôle du véhicule et des blessures corporelles graves, voire mortelles. Voir **Quantités et spécifications** (page 179).



Les freins de la remorque ne sont pas commandés par le circuit de freinage antiblocage (ABS) du véhicule. Cela risque d'entraîner une perte de contrôle du véhicule et des blessures corporelles graves, voire mortelles.

Lors du tractage d'une remorque :

- Conformez-vous aux réglementations nationales applicables au tractage d'une remorque.
- Ne dépassez pas 62 mph (100 km/h), même si certains pays autorisent une vitesse plus élevée sous certaines conditions.
- Placez les charges aussi bas que possible et centrez-les par rapport à l'essieu de votre remorque. Si vous remorquez avec un véhicule non chargé, la charge dans votre remorque doit être placée vers l'avant, dans les limites maximales permises à l'avant de la remorque, pour obtenir la meilleure stabilité. Voir **Quantités et spécifications** (page 179).
- Le poids à l'avant de la remorque (par ex. le poids vertical sur la boule de remorquage), est essentiel pour assurer la stabilité de votre véhicule et de la remorque.
- Le poids vertical sur la boule de remorquage doit représenter au minimum 4 % du poids de la remorque et ne doit pas dépasser le poids maximum autorisé. Voir **Quantités et spécifications** (page 179).
- Réduisez immédiatement votre vitesse si la remorque présente des signes d'instabilité. Voir **Contrôle du balancement de remorque** (page 119).
- Utilisez un rapport plus faible lorsque vous descendez une pente raide.

Note : *Le poids maximum autorisé à l'avant de la remorque indiqué sur la plaque signalétique de la remorque correspond à la valeur de test du constructeur. Le poids maximum autorisé à l'avant de la remorque du véhicule peut être inférieur.*

Remorquage

La stabilité de l'ensemble véhicule et remorque dépend en grande partie de la qualité de la remorque.

Le fait de tracter une remorque modifie le comportement du véhicule et augmente les distances de freinage. Adaptez votre vitesse et votre conduite à la charge de la remorque.

Le poids total roulant indiqué sur la plaque d'identification du véhicule s'applique pour les pentes jusqu'à 12 % et les altitudes jusqu'à 3 281 pieds (1 000 mètres) lorsque vous tractez une remorque. Dans les régions montagneuses, les performances du moteur sont réduites du fait de la réduction de la densité de l'air avec l'altitude. Dans les régions dont l'altitude est supérieure à 3 281 pieds (1 000 mètres), le poids total roulant maximal autorisé stipulé doit être réduit de 10 % tous les 3 281 pieds (1 000 mètres) supplémentaires.

Note : *Tous les véhicules ne sont pas prévus ou homologués pour être équipés de barres de remorquage. Veuillez consulter un concessionnaire agréé pour plus de renseignements.*

Eclairage de remorque

Le système électrique de votre véhicule n'est pas adapté pour des remorques munies de feux à LED.

CONTRÔLE DU BALANCEMENT DE REMORQUE

Cette fonction applique les freins du véhicule aux différentes roues et réduit la puissance du moteur, si nécessaire. Si la remorque montre des signes d'instabilité, le témoin du système antipatinage clignote.

Arrêtez votre véhicule dès qu'il est possible de le faire en toute sécurité et vérifiez que le poids à l'avant de la remorque est correct (poids vertical sur la boule de remorquage) et vérifiez la répartition de la charge de la remorque. Voir **Quantités et spécifications** (page 179). Voir **Chargement du véhicule** (page 115).

Note : *cette fonction n'empêche pas la remorque d'être instable, mais permet de réduire ce problème dès son apparition.*

Note : *cette fonction ne peut pas stopper l'instabilité de toutes les remorques.*

Note : *Dans certains cas, si la vitesse du véhicule est trop élevée, le système peut s'activer plusieurs fois, en réduisant peu à peu la vitesse du véhicule.*

BOULE DE REMORQUAGE

AVERTISSEMENTS



Lorsqu'elle n'est pas utilisée, vous devez toujours fixer solidement la boule de remorquage dans le coffre à bagages.



Posez le bras de boule de remorquage avec un soin particulier car la sécurité de votre véhicule et de la remorque en dépend.



N'utilisez pas d'outil pour le montage ou le démontage de la boule de remorquage.



Ne modifiez pas l'attelage de la remorque.



Ne démontez pas ni ne tentez de réparer la boule de remorquage.

Remorquage

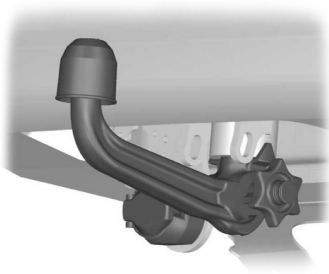

E71328

Une prise de remorque à 13 broches et le siège du bras de boule de remorque sont montés sous le pare-chocs arrière. Tournez la prise de remorque de 90 degrés vers le bas jusqu'à ce qu'elle s'engage dans la position d'extrémité.

Déverrouillage du mécanisme de boule de remorque

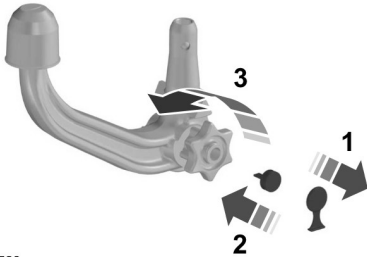

E173528

1. Retirez le capuchon de protection.
2. Insérer la clé et la tourner dans le sens des aiguilles d'une montre pour déverrouiller.
3. Maintenez la boule de remorque. Tirez sur la molette et tournez-la dans le sens inverse des aiguilles d'une montre jusqu'à ce qu'un dé clic se fasse entendre.

Note : Le repère rouge sur la molette doit coïncider avec le repère vert sur la boule de remorque.

4. Relâchez la molette. La boule de remorque est déverrouillée.

Mise en place de la boule de remorque

AVERTISSEMENT



La boule de remorque ne peut être insérée que si elle est complètement déverrouillée.

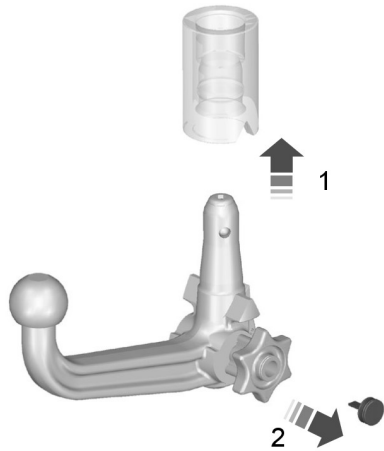

E71330

Note : *dégagez le bouchon.*

1. Insérer la boule de remorque à la verticale et la pousser vers le haut jusqu'à ce qu'elle s'engage.

Note : *ne laissez pas votre main à proximité de la molette.*

Note : *Le repère vert sur la molette doit coïncider avec le repère vert sur la boule de remorque.*

Remorquage

2. Pour verrouiller, tourner la clé dans le sens contraire des aiguilles d'une montre et retirer la clé pour verrouiller la boule de remorquage.
3. Retirez le bouchon de protection de la tête de la clé et l'enfoncer sur le verrouillage.

Conduite avec une remorque

AVERTISSEMENT



Si l'une des conditions suivantes ne peut pas être remplie, il ne faut pas utiliser la barre d'attelage et il faut la faire contrôler par un concessionnaire agréé.

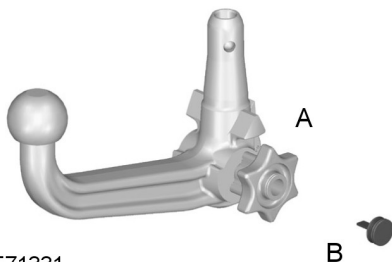

E71331

Vérifiez que la boule de remorquage est correctement verrouillée avant de prendre la route. Vérifiez que :

- les repères verts sont alignés
- la molette (A) est correctement montée sur la boule de remorquage
- vous avez retiré la clé (B)
- la boule de remorquage est solidement positionnée.

Dépose de la boule de remorquage

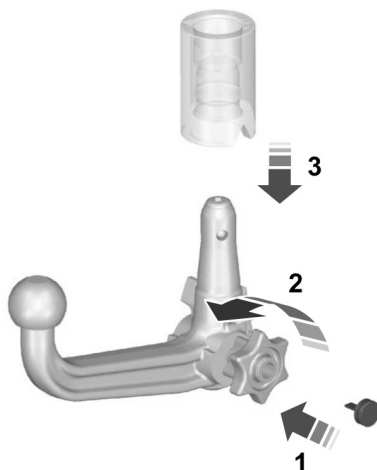

E173529

Note : Détez la remorque.

1. Retirez le capuchon de protection. Enfoncer le capuchon de protection dans la tête de la clé. Insérez la clé et déverrouillez.
2. Maintenez la boule de remorquage. Tirez sur la molette et tournez-la dans le sens inverse des aiguilles d'une montre jusqu'en butée.
3. Déposez la boule de remorquage.
4. Relâchez la molette.

Lorsqu'elle est déverrouillée de cette manière, la boule de remorquage peut être réintroduite à tout moment.

Conduite sans remorque

AVERTISSEMENT



Ne déverrouillez jamais le bras de la boule de remorquage lorsque la remorque est fixée.

Remorquage

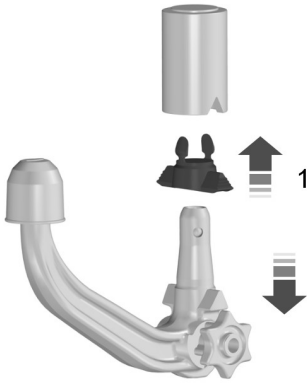

E94771

Déposez la boule de remorquage. Insérez le bouchon dans son logement (1).

Entretien

AVERTISSEMENT



Avant de nettoyer le véhicule au jet haute pression, déposez la boule de remorquage et protégez son siège à l'aide du capuchon.

Assurez la propreté du système d'attelage. Graissez périodiquement les paliers, surfaces de glissement et billes de verrouillage avec de la graisse exempte de résine ou de l'huile et le verrouillage avec de la graisse graphitée.

En cas de perte, des clés de rechange sont disponibles auprès du constructeur (indiquez le numéro du barillet de serrure).

POINTS DE REMORQUAGE

AVERTISSEMENT



Le crochet de remorquage possède un filetage à gauche. Tournez-le dans le sens inverse des aiguilles d'une montre pour le poser et assurez-vous qu'il est bien serré. Le non-respect de cette consigne pourrait entraîner un relâchement du crochet de remorquage.

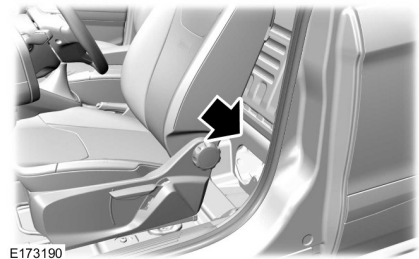
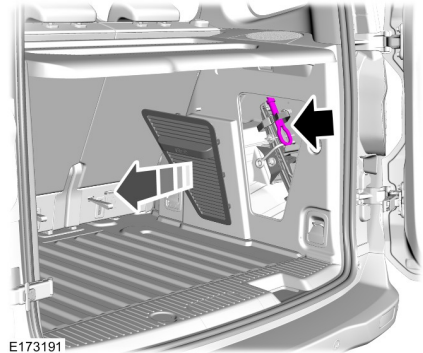

Nous vous recommandons de conserver en permanence le crochet de remorquage dans le véhicule.

Remorquage

Crochet de remorquage avant



E152070

1. Enfoncez le cache.
2. Relâchez le cache.



E152071

3. Posez le crochet de remorquage.

Crochet arrière de remorquage

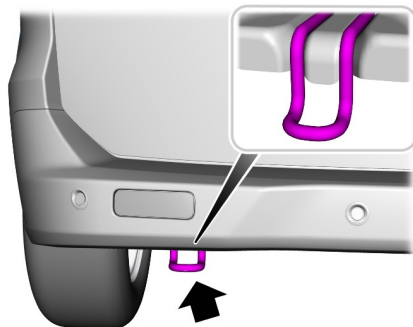



E174389

Note : Si votre véhicule est équipé d'une barre d'attelage, utilisez-la pour remorquer d'autres véhicules.

REMORQUAGE DU VÉHICULE SUR SES QUATRE ROUES

AVERTISSEMENTS

 Vous devez mettre le contact lors du remorquage du véhicule. Le non-respect de cet avertissement peut sérieusement augmenter le risque de blessures corporelles, voire de décès.

 L'assistance au freinage et à la direction n'est pas fonctionnelle tant que le moteur ne tourne pas. Appuyez plus fort sur la pédale de frein et tenez compte d'un allongement des distances d'arrêt et d'un alourdissement de la direction. Le non-respect de ces consignes peut provoquer une collision ou des blessures corporelles.

 Une tension excessive de la corde de remorquage pourrait endommager votre véhicule ou le véhicule tracteur.

Remorquage

AVERTISSEMENTS



Sélectionnez le point mort lorsque le véhicule est remorqué. Le non-respect de cet avertissement peut endommager la transmission et risque d'entraîner une collision ou des blessures.

Il convient de démarrer lentement et de rouler régulièrement sans à-coups pour le véhicule remorqué.

Utilisez uniquement l'œillet de remorquage fourni avec le véhicule. Voir **Points de remorquage** (page 122).

Les cordes de remorquage ou les barres de remorquage rigides doivent être placées du même côté. Par exemple, du point de remorquage arrière droit au point de remorquage avant droit.

Vous devez utiliser une corde de remorquage ou une barre de remorquage rigide adaptée au poids du véhicule tracteur et du véhicule tracté.

Le poids du véhicule tracté ne doit pas excéder le poids du véhicule tracteur.

Ne dépassez pas une vitesse de 50 km/h (30 mph). Voir **Remorquage du véhicule sur ses quatre roues** (page 123).

Conseils pour la conduite

RODAGE

Pneus

AVERTISSEMENT



Les pneus neufs doivent être rodés sur une distance d'environ 500 km (300 miles). Pendant cette période, le comportement routier du véhicule peut être différent.

Freins et embrayage

AVERTISSEMENT



Évitez de solliciter fortement les freins et l'embrayage pendant les 150 premiers kilomètres (100 miles) en conduite urbaine et les 1 500 premiers kilomètres (1 000 miles) sur autoroute.

Moteur

AVERTISSEMENT



Évitez de conduire trop rapidement pendant les 1 500 premiers kilomètres (1 000 miles). Variez fréquemment la vitesse du véhicule et passez les rapports relativement tôt. Ne faites pas peiner le moteur.

PERFORMANCE RÉDUITE DU MOTEUR

AVERTISSEMENT



Si le moteur continue à fonctionner, cela augmente sa température et provoque son arrêt complet.

Si l'aiguille du thermomètre de liquide de refroidissement se déplace jusqu'à la limite supérieure, cela signifie que le moteur est en surchauffe. Voir **Instruments** (page 56).

Si le moteur surchauffe, vous ne devez conduire votre véhicule que sur une courte distance. La distance que vous pouvez parcourir dépend de la température ambiante, du chargement du véhicule et du terrain. Le moteur continue de fonctionner avec une puissance limitée pour une brève période.

Si la température du moteur continue d'augmenter, l'alimentation en carburant du moteur est réduite. La climatisation est alors arrêtée et le ventilateur de refroidissement du moteur se met à fonctionner en permanence.

1. Diminuez progressivement la vitesse et stoppez le véhicule dès que les conditions de sécurité le permettent.
2. Arrêtez immédiatement le moteur sous peine de l'endommager gravement.
3. Laisser refroidir le moteur.
4. Vérifiez le niveau du liquide de refroidissement. Voir **Contrôle du liquide de refroidissement** (page 150).
5. Faites contrôler votre véhicule par un concessionnaire agréé dès que possible.

CONDUITE ÉCONOMIQUE

Les informations suivantes ont pour but de vous aider à optimiser votre consommation de carburant.

Pressions des pneus

Contrôlez régulièrement la pression de vos pneus afin d'optimiser votre consommation de carburant. Pour des résultats optimaux, utilisez les pressions économiques. Voir **Spécifications techniques** (page 178).

Conseils pour la conduite

Changement de rapport

Optez pour le rapport le plus élevé approprié aux conditions de la route.

Prévoyance

Adaptez la vitesse de votre véhicule et la distance par rapport aux autres véhicules en évitant de freiner ou d'accélérer brusquement.

Vitesse de conduite efficace

Conduire à vitesses élevées augmente la consommation de carburant. Réduisez votre vitesse de croisière sur les routes à grandes vitesses.

Accessoires

Évitez d'ajouter des accessoires non indispensables à l'extérieur du véhicule. Si vous avez une galerie de toit, pensez à la replier ou à la retirer lorsqu'elle ne sert pas.

Systèmes électriques

Coupez tous les systèmes électriques non utilisés, par exemple la climatisation. Pensez à débrancher tous les accessoires non utilisés des prises d'alimentation auxiliaires.

PRÉCAUTIONS NÉCESSAIRES PAR TEMPS FROID

Le fonctionnement de certains composants et systèmes peut être affecté par des températures inférieures à -25°C.

CONDUITE SUR ROUTE INONDÉE

AVERTISSEMENTS



La conduite dans l'eau est possible en cas d'urgence uniquement et en aucun cas dans des conditions de conduite normales.



Si de l'eau pénètre dans le filtre à air, le moteur peut être endommagé.

En cas d'urgence, le véhicule peut rouler dans une profondeur d'eau maximum de 200 millimètres (8 pouces) et à une vitesse maximum de 10 km/h (6 mph). Vous devez vous montrer extrêmement prudent en conduisant dans un courant d'eau.

Lorsque vous circulez dans de l'eau, conduisez à faible vitesse et n'arrêtez pas votre véhicule. Après avoir circulé dans de l'eau et dès que les conditions de sécurité le permettent :

- Enfoncez légèrement la pédale de frein et vérifiez que les freins fonctionnent correctement.
- Vérifiez que l'avertisseur sonore fonctionne.
- Vérifiez que les phares de votre véhicule fonctionnent correctement.
- Vérifiez que la direction assistée fonctionne correctement.

Conseils pour la conduite

TAPIS DE SOL



E142666

AVERTISSEMENTS

⚠ Utilisez toujours des tapis de sol conçus pour le plancher de votre véhicule, ne bloquant pas la zone des pédales et pouvant être fermement fixés aux pattes d'ancrage de telle sorte qu'ils ne puissent pas changer de position et affecter le fonctionnement des pédales ou la sécurité de fonctionnement de votre véhicule de toute autre façon.

⚠ Des tapis de sol mal posés peuvent causer un blocage de la pédale d'accélérateur en position ouverte. Ce qui peut entraîner une perte de contrôle du véhicule.

⚠ Fixez toujours les tapis de sol correctement aux pattes d'ancrage de telle sorte qu'ils ne puissent pas changer de position ou bloquer le fonctionnement des pédales.

⚠ Ne posez pas de tapis de sol non fixés ou tout autre revêtement sur le plancher.

⚠ Ne posez pas de tapis de sol supplémentaires ou tout autre revêtement par-dessus les tapis de sol d'origine. Cela réduit le jeu des pédales et interfère avec leur bon fonctionnement.

AVERTISSEMENTS

⚠ Ne laissez pas tomber d'objets et ne laissez aucun objet coincé sous les pédales de votre véhicule. Cela peut entraîner une perte de contrôle du véhicule.

⚠ Inspectez les tapis de sol régulièrement pour vous assurer qu'ils sont bien fixés.

Pour poser les tapis de sol, positionnez l'œillet au-dessus de la patte d'ancrage et appuyez dessus pour le verrouiller en place.

Procédez à la dépose dans l'ordre inverse.

Assistance dépannage dans les cas d'urgence

FEUX DE DÉTRESSE



Le bouton des feux de détresse est situé sur la planche de bord. Utilisez-le lorsque votre véhicule représente un danger pour la sécurité des autres usagers.

Appuyez sur le bouton pour activer la fonction de feux de détresse et faire clignoter les indicateurs de direction avant et arrière.

Appuyez à nouveau sur le bouton pour arrêter le système.

Note : *Si la batterie est utilisée lorsque le moteur est arrêté, elle se décharge. Il se peut que l'alimentation ne soit pas suffisante pour redémarrer le moteur.*

Note : *Selon les lois et réglementations en vigueur dans le pays de production du véhicule, les feux de détresse se mettent à clignoter en cas de freinage brusque.*

TROUSSE DE PREMIERS SECOURS

Le kit de premiers secours se trouve soit sous le siège passager avant, soit dans le coffre à bagages.

TRIANGLE DE SIGNALISATION

Il est possible de ranger le triangle de présignalisation sous le siège passager avant.

INTERRUPTEUR DE COUPURE D'ALIMENTATION

AVERTISSEMENT



Le fait de ne pas vérifier et de ne pas réparer, si nécessaire, des fuites de carburant après une collision augmente le risque d'incendie et de blessures graves. Nous recommandons de faire inspecter le système de carburant par un concessionnaire agréé après toute collision.

En cas de collision moyenne à grave, le véhicule est équipé d'une fonction de coupure de la pompe à carburant qui stoppe l'approvisionnement en carburant du moteur. Tous les impacts n'entraînent pas une coupure.

Si le moteur est coupé après une collision, vous pouvez le redémarrer en exécutant la procédure suivante :

Optique de phare

1. Coupez le contact.
2. Mettez le contact en position **III**.
3. Coupez le contact.
4. Mettez à nouveau le contact pour réactiver la pompe à carburant.

Note : *Divers contrôles du système sont exécutés automatiquement avant le redémarrage du véhicule. Si le véhicule ne parvient pas à redémarrer après la troisième tentative, le système a détecté un dysfonctionnement qui nécessite une révision. Nous vous recommandons de contacter un concessionnaire agréé.*

Démarrage sans clé (le cas échéant)

1. Sans appuyer sur la pédale de frein, appuyez une fois sur le bouton et relâchez-le.



Assistance dépannage dans les cas d'urgence

- Appuyez sur la pédale de frein et appuyez ensuite une fois sur le bouton, puis relâchez-le.
- Sans appuyer sur la pédale de frein, appuyez une fois sur le bouton et relâchez-le.
- Appuyez sur la pédale de frein, puis appuyez sur le bouton et maintenez-le enfoncé jusqu'à ce que le moteur démarre.

Note : Divers contrôles du système sont exécutés automatiquement avant le redémarrage du véhicule. Si le véhicule ne parvient pas à redémarrer après la troisième tentative, le système a détecté un dysfonctionnement qui nécessite une révision. Nous vous recommandons de contacter un concessionnaire agréé.

DÉMARRAGE DU VÉHICULE À L'AIDE DE CÂBLES VOLANTS

AVERTISSEMENTS

-  Ne pas utiliser les conduites de carburant, les cache-culbuteurs du moteur ou le collecteur d'admission comme points de mise à la masse.
-  Connecter des batteries de même tension nominale.
-  Utiliser toujours des câbles de démarrage d'une section appropriée et munis de pinces isolées.

Note : Ne pas débrancher la batterie.

Raccordement des câbles de démarrage

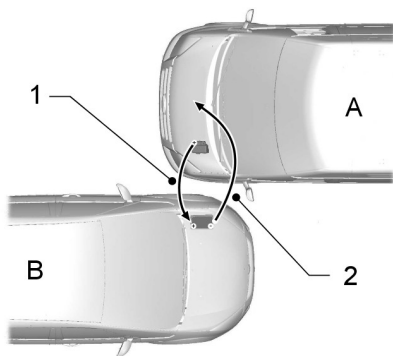

E75524

- A Véhicule avec la batterie à plat
- B Véhicule avec la batterie auxiliaire
- 1 Câble volant positif
- 2 Câble volant négatif

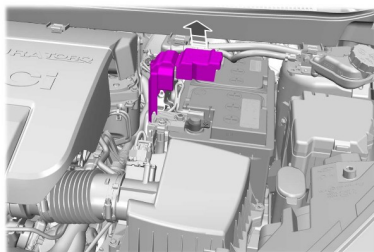

E173304

- Disposez les 2 véhicules de manière à ce que leur carrosserie ne soit pas en contact.
- Coupez le contact et tous les consommateurs électriques.

Assistance dépannage dans les cas d'urgence

3. Soulevez le couvercle de la borne positive de la batterie. Pour l'emplacement des éléments, consultez la vue d'ensemble appropriée de sous le capot. Voir **Entretien** (page 141).
4. Raccordez la borne positive (+) du véhicule B à la borne positive (+) du véhicule A (câble 1).

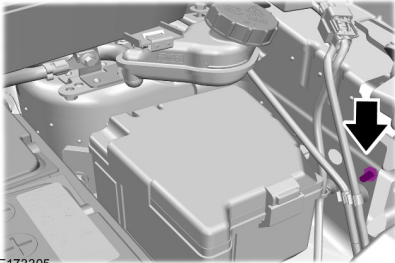

5. Raccordez la borne négative (-) du véhicule B au plot de démarrage assisté du véhicule A (câble 2).

AVERTISSEMENTS



Ne pas brancher le câble directement sur la borne négative (-) de la batterie à plat.



S'assurer que les câbles ne viennent pas au contact des organes mobiles et des éléments du système d'alimentation en carburant.

AVERTISSEMENT



N'allumez pas les phares lors du débranchement des câbles. La pointe de tension qui en résulte pourrait faire griller les ampoules.

Pour le débranchement des câbles, procédez dans l'ordre inverse du branchement.

Démarrage du moteur

1. Faites tourner le moteur du véhicule B à un régime modérément élevé.
2. Faites démarrer le moteur du véhicule A.
3. Laissez tourner les moteurs des deux véhicules pendant au moins trois minutes avant de débrancher les câbles.

Fusibles

EMPLACEMENT DES BOÎTES À FUSIBLES

Boîte à fusibles du compartiment moteur

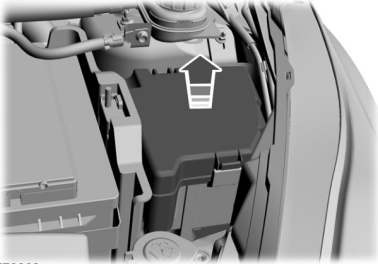

E78332

Boîte à fusibles de l'habitacle

Cette boîte à fusibles est logée derrière la boîte à gants. Ouvrez la boîte à gants et videz-en le contenu. Enfoncez les côtés vers l'intérieur et faites pivoter la boîte à gants vers le bas.

Fusibles

TABLEAU DE SPÉCIFICATION DES FUSIBLES

Boîte à fusibles du compartiment moteur

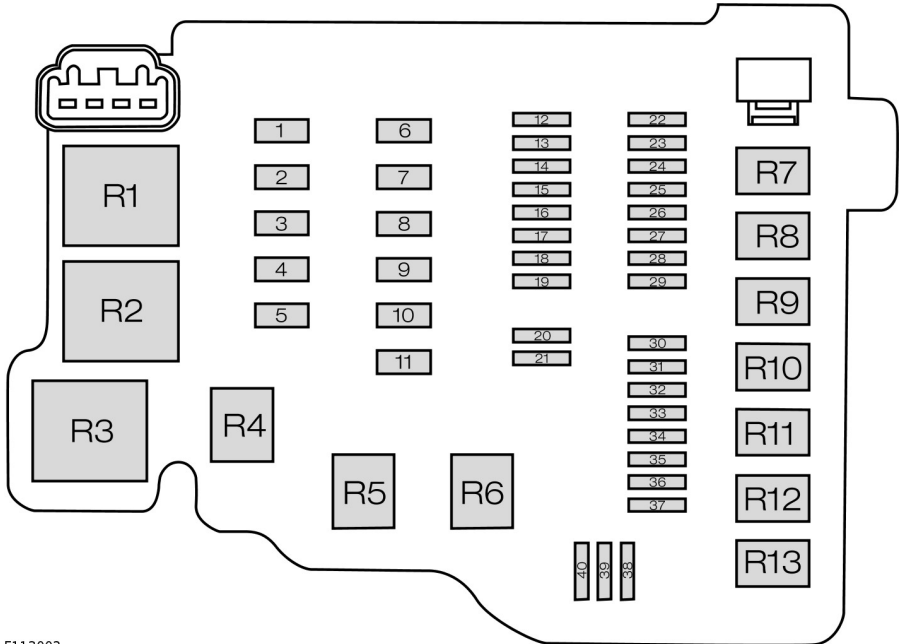

E113002

Fusible	Calibre de fusible	Circuits protégés
F1	30 A	Module de système de freinage antiblocage
F2	60 A	Ventilateur de refroidissement moteur - vitesse élevée
F3	30/40A	Ventilateur de refroidissement moteur
F4	30 A	Moteur de soufflerie

Fusibles

Fusible	Calibre de fusible	Circuits protégés
F5	60 A	Alimentation de la boîte à fusibles de l'habitacle
F6	30 A	Système de verrouillage centralisé
F7	60 A	Relais d'allumage
F8	60 A	Bougie de préchauffage.
F9	40 A	Boîtier de raccordement de batterie
F10	40 A	Boîtier de raccordement de batterie
F11	30 A	Relais de démarreur
F12	10 A	Feu de route - côté gauche
F13	10 A	Feu de route - côté droit
F14	15 A	Pompe à eau (GTDI)
F15	20 A	Bobines d'allumage (moteurs essence)
F16	15 A	Module de gestion moteur (PCM)
F17	15 A	Sonde à oxygène chauffante (moteurs essence)
F17	20 A	Module de gestion moteur (moteurs diesel)
F18	-	Emplacement libre
F19	7,5 A	Compresseur de climatisation (moteurs essence)
F20	10 A	Lave-glace chauffant
F21	-	Emplacement libre
F22	-	Emplacement libre
F23	15 A	Projecteurs antibrouillard
F24	15 A	Clignotants

Fusibles

Fusible	Calibre de fusible	Circuits protégés
F25	15 A	Eclairage extérieur - côté gauche
F26	15 A	Eclairage extérieur - côté droit
F27	7,5 A	Module de gestion moteur (PCM)
F28	20 A	Freins antiblocage
F29	10 A	Embrayage de climatisation
F30	10 A	Sonde d'eau dans le carburant (moteurs diesel)
F31	-	Emplacement libre
F32	20 A	Avertisseur
F33	20 A	Lunette arrière chauffante
F34	20 A	Pompe à carburant (moteurs essence) Réchauffeur de carburant (moteurs diesel)
F35	15 A	Système d'alarme de catégorie 1
F36	-	Emplacement libre
F37	-	Emplacement libre
F38	-	Emplacement libre
F39	-	Emplacement libre
F40	-	Emplacement libre

Relais	Circuits commutés
R1	Ventilateur de refroidissement moteur - vitesse élevée
R2	Emplacement libre
R3	Module de gestion moteur (PCM)

Fusibles

Relais	Circuits commutés
R4	Feux de route
R5	Emplacement libre
R6	Emplacement libre
R7	Ventilateur de refroidissement moteur
R8	Démarrreur
R9	Embrayage de climatisation
R10	Projecteurs antibrouillard
R11	Pompe à carburant (moteurs essence) Réchauffeur de carburant (moteurs diesel)
R12	Emplacement libre
R13	Moteur de soufflerie

Fusibles

Boîte à fusibles de l'habitacle

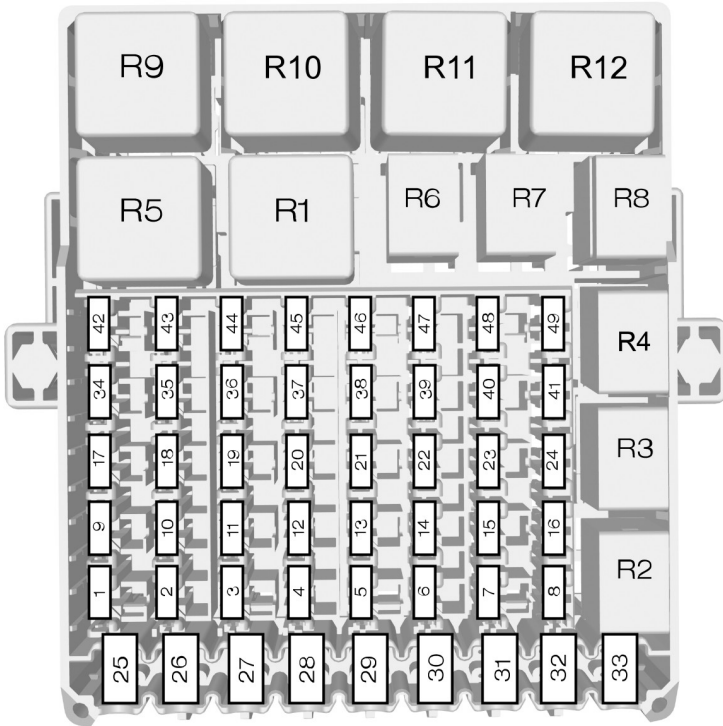

E173109

Fusible	Calibre de fusible	Circuits protégés
F1	7,5 A	Boîtier de raccordement de batterie Relais de chauffage d'habitacle Rain sensor Rétroviseur intérieur à électrochrome
F2	10 A	Feux stop
F3	5 A	Feu de recul

Fusibles

Fusible	Calibre de fusible	Circuits protégés
		Caméra de recul
F4	7,5 A	Réglage de hauteur des phares
F5	7,5 A	Rétroviseur électrique
F6	15 A	Essuie-glace arrière
F7	15 A	Pompe de lave-glaces de pare-brise
F8	3 A	Chargeur USB
F9	15 A	Siège chauffant passager
F10	15 A	Siège chauffant conducteur
F11	-	Emplacement libre
F12	10 A	Module airbag
F13	10 A	Relais de moteur de soufflerie Système d'immobilisation Module de direction assistée Tableau de bord
F14	7,5 A	Module de gestion moteur (PCM) Pompe d'alimentation
F15	7,5 A	Système Audio Tableau de bord
F16	7,5 A	Boîtier de raccordement de batterie
F17	-	Emplacement libre
F18	10 A	Témoin de désactivation d'airbag passager
F19	10 A	Connecteur de diagnostic
F20	15 A	Module de remorque
F21	15 A	Autoradio Unité de navigation
F22	7,5 A	Tableau de bord

Fusibles

Fusible	Calibre de fusible	Circuits protégés
F23	7,5 A	Ecran multifonction Panneau de climatisation Interrupteur des feux de détresse
F24	10 A	Module SYNC Module GPS
F25	30 A	Lève-vitres électriques
F26	30 A	Essuie-glace de pare-brise
F27	-	Emplacement libre
F28	30 A	Alimentation électrique de haute qualité (véhicules avec marche-arrêt)
F29	20 A	Prise d'alimentation arrière
F30	20 A	Prise d'allume-cigares Prise d'alimentation auxiliaire - avant
F31	-	Emplacement libre
F32	-	Emplacement libre
F33	-	Emplacement libre
F34	20 A	Serrure de porte
F35	-	Emplacement libre
F36	20 A	Lunette arrière chauffante
F37	15 A	Commutateur de démarrage
F38	7,5 A	Alarme antivol
F39	-	Emplacement libre
F40	-	Emplacement libre
F41	-	Emplacement libre
F42	7,5 A	Caméra d'aide au stationnement arrière
F43	-	Emplacement libre
F44	-	Emplacement libre

Fusibles

Fusible	Calibre de fusible	Circuits protégés
F45	10 A	Rétroviseurs extérieurs chauffants
F46	-	Emplacement libre
F47	-	Emplacement libre
F48	-	Emplacement libre
F49	-	Emplacement libre

Relais	Circuits commutés
R1	Allumage
R2	Prise d'allume-cigares Prise d'alimentation auxiliaire - avant
R3	Verrouillage centralisé
R4	Lunette arrière chauffante
R5	Emplacement libre
R6	Emplacement libre
R7	Emplacement libre
R8	Prise d'alimentation auxiliaire - arrière
R9	Pare-brise chauffant - côté gauche
R10	Pare-brise chauffant - côté droit
R11	Emplacement libre
R12	Emplacement libre

REPLACEMENT D'UN FUSIBLE

AVERTISSEMENTS



Ne pas modifier les circuits électriques de votre véhicule de quelque manière que ce soit. Faites effectuer les réparations sur le système électrique et le remplacement des relais et fusibles haute intensité par un concessionnaire agréé.



Coupez le contact et éteignez tous les équipements électriques avant d'essayer de changer un fusible.



Remplacez toujours le fusible par un autre dont l'intensité est équivalente. Un fusible d'une intensité plus importante peut endommager gravement les câbles et provoquer un incendie.

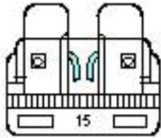

E142430

Si des composants électriques de votre véhicule ne fonctionnent pas, il se peut qu'un fusible ait grillé. Si le câble d'un fusible est rompu, le fusible a grillé. Vérifiez les fusibles concernés avant de remplacer un composant électrique.

Entretien

GÉNÉRALITÉS

Faites entretenir régulièrement votre véhicule pour le maintenir en bon état de marche et préserver sa valeur de revente. Un vaste réseau de réparateurs agréés Ford met sa compétence professionnelle à votre disposition. Les réparateurs agréés sont les plus qualifiés pour assurer un entretien de qualité de votre véhicule ; ils disposent pour cela de nombreux outils spécialisés.

En plus d'un entretien régulier, nous vous recommandons d'effectuer les contrôles suivants.

AVERTISSEMENTS



Coupez le contact avant toute intervention ou tentative de réglage.



Ne touchez pas les pièces du circuit d'allumage électronique après l'établissement du contact ou lorsque le moteur tourne. Le système utilise des hautes tensions.



Tenez vos mains et vêtements à distance du ventilateur de refroidissement. Dans certaines conditions, le ventilateur peut continuer de tourner plusieurs minutes après la coupure du moteur.



Assurez-vous que les bouchons de remplissage sont bien fixés après les contrôles d'entretien.

Contrôles quotidiens

- Eclairage extérieur.
- Eclairage intérieur.
- Témoins et indicateurs.

Contrôle lors du ravitaillement en carburant

- Niveau d'huile moteur. Voir **Contrôle de l'huile moteur** (page 149).
- Niveau de liquide de freins. Voir **Contrôle de liquide de freins et d'embrayage** (page 151).
- Niveau de liquide de lave-glace. Voir **Contrôle du liquide lave-glace** (page 151).
- Pressions de gonflage des pneus (pneus froids). Voir **Spécifications techniques** (page 178).
- Etat des pneus. Voir **Jantes et pneus** (page 163).

Contrôles mensuels

- Niveau de liquide de refroidissement (moteur froid). Voir **Contrôle du liquide de refroidissement** (page 150).
- Etanchéité des canalisations, flexibles et réservoirs.
- Fonctionnement de la climatisation.
- Fonctionnement du frein de stationnement.
- Fonctionnement de l'avertisseur sonore.
- Serrage des écrous de roue. Voir **Spécifications techniques** (page 178).

Entretien

OUVERTURE ET FERMETURE DU CAPOT

Ouverture du capot



E102165

1. Tirez le levier de déverrouillage.
2. Soulevez légèrement le capot.

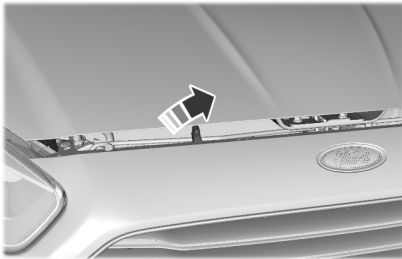

E175490

3. Déplacez le verrou vers le centre du véhicule pour ouvrir le capot.

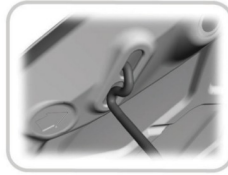

E87786

4. Ouvrez le capot et soutenez-le avec le support.

Fermeture du capot

1. Retirez le support de capot de l'encoche et fixez-le correctement dans le clip.
2. Abaissez le capot et laissez-le tomber de son propre poids sur les derniers 8 à 12 pouces (20 à 30 cm).

Note : Assurez-vous que le capot est correctement fermé.

Entretien

VUE D'ENSEMBLE SOUS LE CAPOT - 1.0L ECOBOOST (74KW/100CH), CONDUITE À GAUCHE

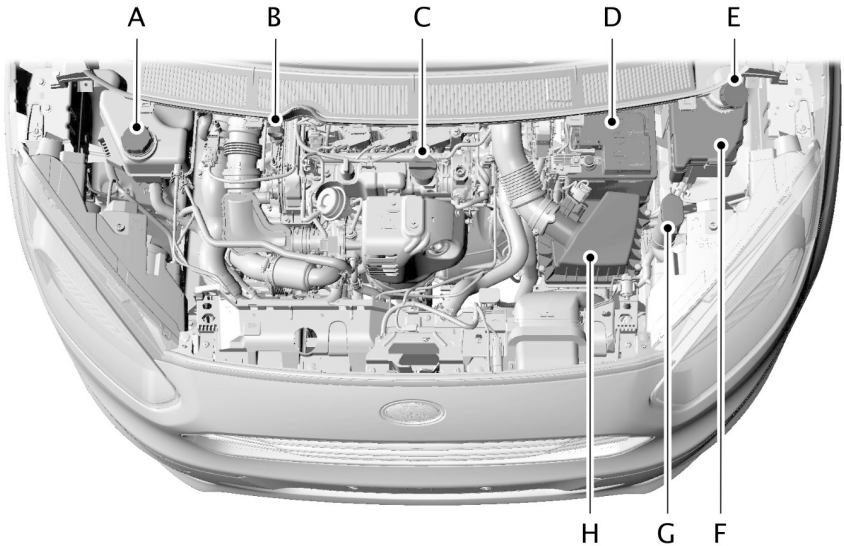

E172819

- A Réservoir de liquide de refroidissement : Voir **Contrôle du liquide de refroidissement** (page 150).
- B Jauge d'huile moteur : Voir **Jauge de niveau d'huile moteur** (page 149).
- C Bouchon de remplissage d'huile moteur : Voir **Contrôle de l'huile moteur** (page 149).
- D Batterie : Voir **Remplacement de la batterie 12 V** (page 152).
- E Réservoir de liquide de frein et d'embrayage : Voir **Contrôle de liquide de freins et d'embrayage** (page 151).
- F Boîte à fusibles de compartiment moteur : Voir **Fusibles** (page 131).
- G Réservoir de lave-glace de pare-brise et de lunette arrière : Voir **Contrôle du liquide lave-glace** (page 151).
- H Filtre à air : Aucun entretien nécessaire.

Entretien

VUE D'ENSEMBLE SOUS LE CAPOT - 1.0L ECOBOOST (74KW/100CH), CONDUITE À DROITE

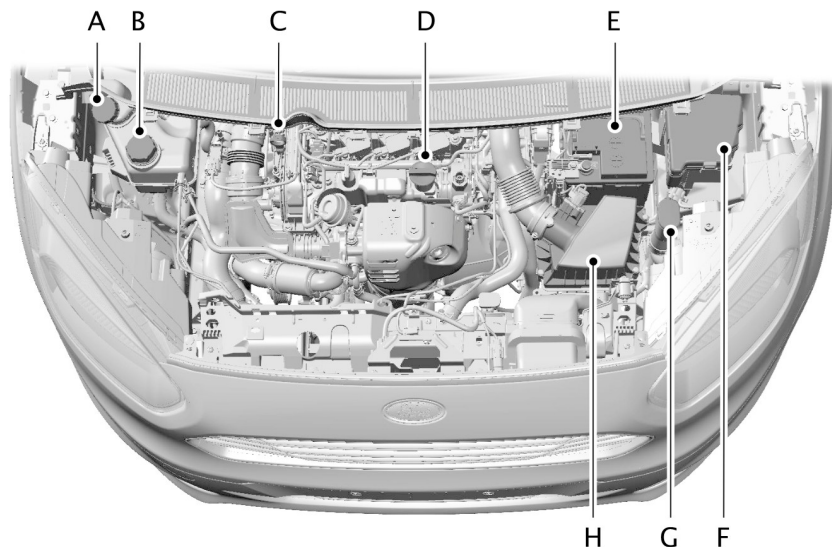

E172820

- A Réservoir de liquide de frein et d'embrayage. Voir **Contrôle de liquide de freins et d'embrayage** (page 151).
- B Réservoir de liquide de refroidissement. Voir **Contrôle du liquide de refroidissement** (page 150).
- C Jauge de niveau d'huile moteur. Voir **Jauge de niveau d'huile moteur** (page 149).
- D Bouchon de remplissage d'huile. Voir **Contrôle de l'huile moteur** (page 149).
- E Batterie. Voir **Remplacement de la batterie 12 V** (page 152).
- F Boîte à fusibles du compartiment moteur. Voir **Fusibles** (page 131).
- G Réservoir de liquide de lave-glace de pare-brise et de lunette arrière. Voir **Contrôle du liquide lave-glace** (page 151).
- H Filtre à air

Entretien

VUE D'ENSEMBLE SOUS LE CAPOT - 1.6L DURATORQ-TDCI (70KW/95CH) (T3), CONDUITE À GAUCHE

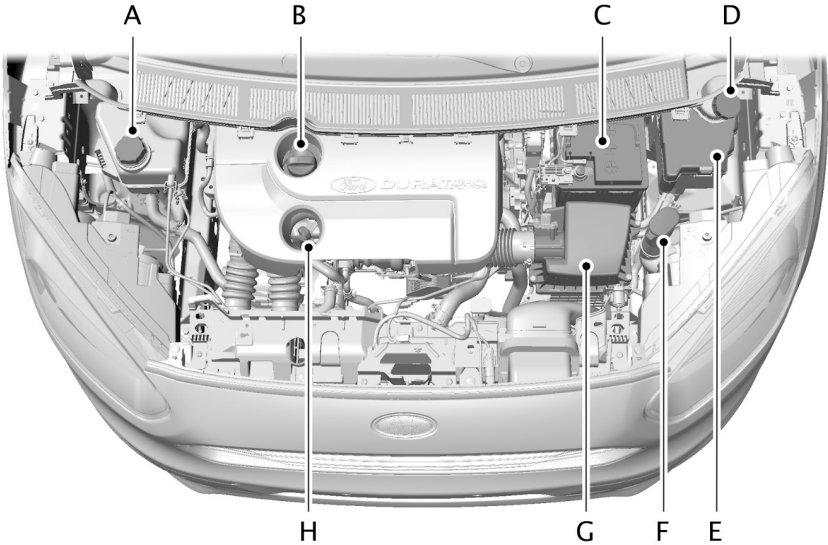

E172821

- A Réservoir de liquide de refroidissement. Voir **Contrôle du liquide de refroidissement** (page 150).
- B Bouchon de remplissage d'huile. Voir **Contrôle de l'huile moteur** (page 149).
- C Batterie. Voir **Remplacement de la batterie 12 V** (page 152).
- D Réservoir de liquide de frein et d'embrayage. Voir **Contrôle de liquide de freins et d'embrayage** (page 151).
- E Boîte à fusibles du compartiment moteur. Voir **Fusibles** (page 131).
- F Réservoir de liquide de lave-glace de pare-brise et de lunette arrière. Voir **Contrôle du liquide lave-glace** (page 151).
- G Filtre à air
- H Jauge de niveau d'huile moteur. Voir **Jauge de niveau d'huile moteur** (page 149).

Entretien

VUE D'ENSEMBLE SOUS LE CAPOT - 1.6L DURATORQ-TDCI (70KW/95CH) (T3), CONDUITE À DROITE

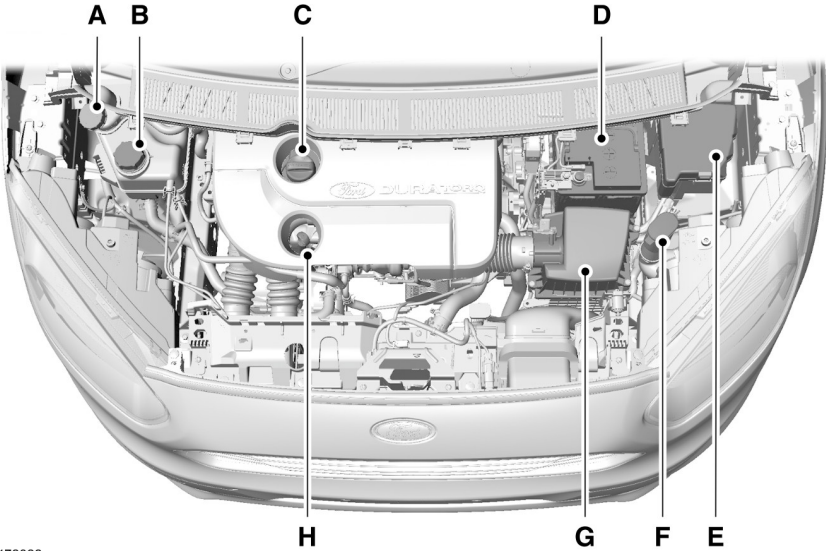

E172822

- A Réservoir de liquide de frein et d'embrayage. Voir **Contrôle de liquide de freins et d'embrayage** (page 151).
- B Réservoir de liquide de refroidissement. Voir **Contrôle du liquide de refroidissement** (page 150).
- C Bouchon de remplissage d'huile. Voir **Contrôle de l'huile moteur** (page 149).
- D Batterie. Voir **Remplacement de la batterie 12 V** (page 152).
- E Boîte à fusibles du compartiment moteur. Voir **Fusibles** (page 131).
- F Réservoir de liquide de lave-glace de pare-brise et de lunette arrière. Voir **Contrôle du liquide lave-glace** (page 151).
- G Filtre à air. Aucun entretien nécessaire.
- H Jauge de niveau d'huile moteur. Voir **Jauge de niveau d'huile moteur** (page 149).

Entretien

VUE D'ENSEMBLE SOUS LE CAPOT - 1.5L DURATORQ-TDCI (55KW/75CH), CONDUITE À GAUCHE

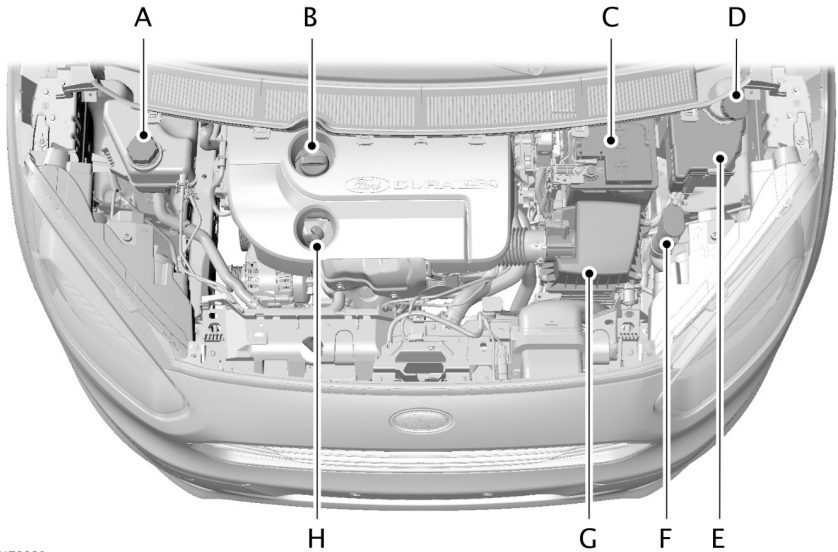

E172823

- A Réservoir de liquide de refroidissement. Voir **Contrôle du liquide de refroidissement** (page 150).
- B Bouchon de remplissage d'huile. Voir **Contrôle de l'huile moteur** (page 149).
- C Batterie. Voir **Remplacement de la batterie 12 V** (page 152).
- D Réservoir de liquide de frein et d'embrayage. Voir **Contrôle de liquide de freins et d'embrayage** (page 151).
- E Boîte à fusibles du compartiment moteur. Voir **Fusibles** (page 131).
- F Réservoir de liquide de lave-glace de pare-brise et de lunette arrière. Voir **Contrôle du liquide lave-glace** (page 151).
- G Filtre à air. Aucun entretien nécessaire.
- H Jauge de niveau d'huile moteur. Voir **Jauge de niveau d'huile moteur** (page 149).

Entretien

VUE D'ENSEMBLE SOUS LE CAPOT - 1.5L DURATORQ-TDCI (55KW/75CH), CONDUITE À DROITE

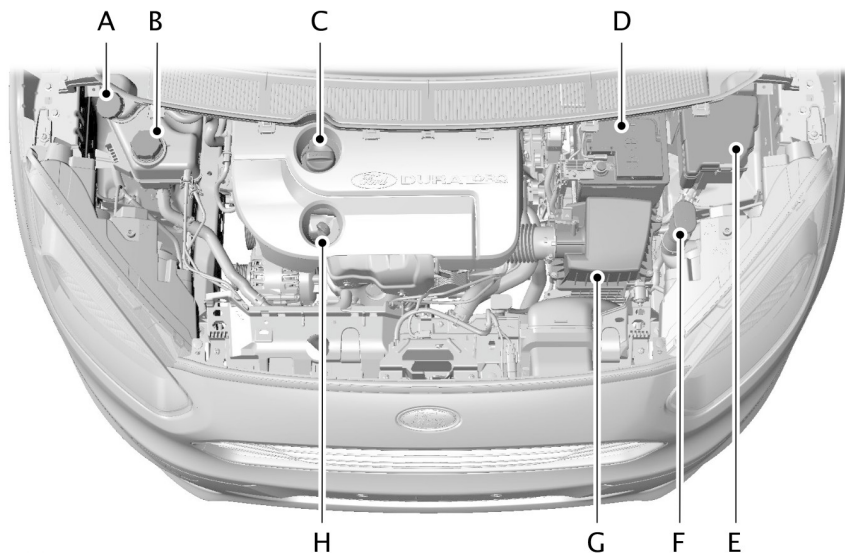

E172824

- A Réservoir de liquide de frein et d'embrayage : Voir **Contrôle de liquide de freins et d'embrayage** (page 151).
- B Réservoir de liquide de refroidissement : Voir **Contrôle du liquide de refroidissement** (page 150).
- C Bouchon de remplissage d'huile moteur : Voir **Contrôle de l'huile moteur** (page 149).
- D Batterie : Voir **Remplacement de la batterie 12 V** (page 152).
- E Boîte à fusibles du compartiment moteur Voir **Fusibles** (page 131).
- F Réservoir de lave-glace de pare-brise et de lunette arrière : Voir **Contrôle du liquide lave-glace** (page 151).
- G Filtre à air : Aucun entretien nécessaire.
- H Jauge d'huile moteur : Voir **Contrôle de l'huile moteur** (page 149).

Entretien

JAUGE DE NIVEAU D'HUILE MOTEUR - 1.0L ECOBOOST (74KW/100CH)

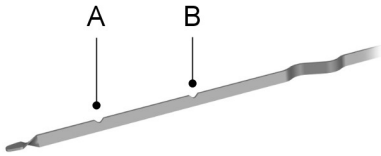

E141337

- A Minimum
- B Maximum

JAUGE DE NIVEAU D'HUILE MOTEUR - 1.6L DURATORQ- TDCI (70KW/95CH) (T3)

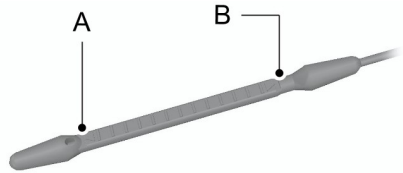

E140423

- A Minimum
- B Maximum

JAUGE DE NIVEAU D'HUILE MOTEUR - 1.5L DURATORQ- TDCI (55KW/75CH)

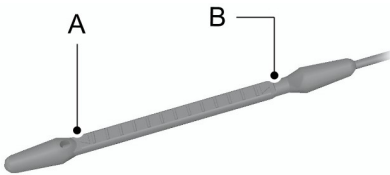

E140423

- A Minimum
- B Maximum

CONTRÔLE DE L'HUILE MOTEUR

1. Le véhicule doit se trouver sur une surface plane
2. Coupez le moteur et attendez 10 minutes que l'huile s'écoule dans le carter d'huile.
3. Retirez la jauge de niveau d'huile et essuyez-la avec un chiffon propre et non pelucheux. Remettez la jauge en place, puis retirez-la de nouveau pour vérifier le niveau d'huile.

Si le niveau d'huile se situe au repère minimum, ajoutez immédiatement de l'huile. Voir **Spécifications techniques** (page 182).

Note: Contrôler le niveau d'huile avant de démarrer le moteur.

Note: assurez-vous que le niveau d'huile se situe entre les repères minimum et maximum.

Entretien

Note : Ne pas utiliser d'additifs avec l'huile moteur ou d'autres produits de protection du moteur. Dans certaines conditions, ils pourraient endommager le moteur.

Note : la consommation d'huile des moteurs neufs atteint son niveau normal après environ 5 000 km.

Appoint d'huile moteur

AVERTISSEMENTS

⚠ Ajoutez de l'huile uniquement lorsque le moteur est froid. Si le moteur est chaud, patientez 10 minutes pour le laisser refroidir.

⚠ Ne retirez pas le bouchon de remplissage lorsque le moteur est en marche.

1. Retirez le bouchon de remplissage d'huile moteur.
2. Ajoutez de l'huile moteur conforme aux spécifications Ford. Voir **Spécifications techniques** (page 182).
3. Remplacez le bouchon de remplissage d'huile moteur. Le tourner jusqu'à ce qu'une forte résistance soit perceptible.

Note : n'ajoutez plus d'huile au-delà du repère maximum. Des niveaux d'huile dépassant le repère maximum risquent d'endommager le moteur.

Note : essuyez immédiatement tout écoulement avec un chiffon absorbant.

CONTRÔLE DU LIQUIDE DE REFROIDISSEMENT

AVERTISSEMENTS

⚠ Ne retirez jamais le bouchon du réservoir de liquide de refroidissement lorsque le moteur est en marche ou chaud.

AVERTISSEMENTS

⚠ N'ajouter du liquide de refroidissement que lorsque le moteur est froid. Si le moteur est chaud, patientez 10 minutes pour le laisser refroidir.

⚠ Evitez tout contact du liquide avec la peau ou les yeux. Si cette situation se produit, rincez immédiatement la partie du corps concernée avec une grande quantité d'eau et consultez un médecin.

⚠ L'antigel non dilué est inflammable et peut s'enflammer en cas de projection sur un tube d'échappement chaud.



E169064

S'assurer que le niveau de liquide de refroidissement est compris entre les repères **MIN** et **MAX**. Si le niveau du liquide de refroidissement se situe sur le repère **MIN** ou en dessous, ajoutez immédiatement du liquide de refroidissement conforme aux spécifications. Voir **Quantités et spécifications** (page 184).

Note : Le liquide de refroidissement se dilate lorsqu'il est chaud. Le niveau peut donc dépasser le repère **MAX**.

Ajout de liquide de refroidissement moteur

1. Retirez le bouchon de remplissage.

Entretien

- Ajoutez du liquide de refroidissement moteur jusqu'au repère **MAX**, ne dépassez pas ce repère.
- Remettez le bouchon de remplissage en place. Le tourner jusqu'à ce qu'une forte résistance soit perceptible.

Note : Ajoutez un mélange à 50/50 d'eau et d'antigel, ou un liquide de refroidissement moteur prédilué conforme aux spécifications. Voir **Quantités et spécifications** (page 184).

Note : En cas d'urgence, vous pouvez ajouter de l'eau dans le circuit de refroidissement pour rejoindre un garage.

Note : L'utilisation prolongée d'une dilution incorrecte de liquide de refroidissement moteur peut endommager le moteur, du fait de la corrosion, d'une surchauffe ou du gel par exemple.

CONTRÔLE DE LIQUIDE DE FREINS ET D'EMBRAYAGE

AVERTISSEMENTS

! N'utilisez pas un liquide de frein autre que celui recommandé car cela réduirait l'efficacité du freinage. L'utilisation d'un liquide de frein non recommandé risquerait d'entraîner la perte de contrôle du véhicule et des blessures corporelles graves, voire mortelles.

! Utilisez uniquement du liquide de frein provenant d'un flacon fermé. Une contamination par des saletés, de l'eau, des produits pétroliers ou d'autres matériaux peut entraîner une défaillance des freins ou endommager le système. Le non-respect de cet avertissement peut entraîner la perte de contrôle du véhicule et des blessures corporelles graves, voire mortelles.

AVERTISSEMENTS

! Evitez tout contact du liquide avec la peau ou les yeux. Cela risque d'entraîner des blessures corporelles graves. Rincez immédiatement la partie du corps concernée avec une grande quantité d'eau et consultez un médecin.

! Lorsque le niveau de liquide se situe entre les repères **MAX** et **MIN**, il se trouve dans la plage de fonctionnement normal et il n'est pas nécessaire de faire l'appoint. Un niveau de liquide en dehors de la plage de fonctionnement normal risque de compromettre le bon fonctionnement du freinage et de l'embrayage. Faites immédiatement contrôler votre véhicule.



E 169063

Voir **Spécifications techniques** (page 184).

Note : Les circuits de freins et d'embrayage sont alimentés par un réservoir commun.

CONTRÔLE DU LIQUIDE LAVE-GLACE

Note : Le réservoir alimente les systèmes de lave-glace de pare-brise et de lunette arrière.

Entretien

Lorsque vous ajoutez du liquide de lave-glace, utilisez un mélange de liquide de lave-glace et d'eau pour éviter que le liquide ne gèle en hiver et améliorer les propriétés nettoyantes. Nous vous recommandons de n'utiliser que du liquide de lave-glace de qualité.

Pour plus de détails sur la dilution du liquide, reportez-vous aux instructions du produit.

REMPACEMENT DE LA BATTERIE 12 V

AVERTISSEMENT



Sur les véhicules équipés d'un système d'arrêt/démarrage, les exigences imposées à la batterie sont différentes. Vous devez remplacer la batterie par une batterie ayant exactement les mêmes spécifications.

La batterie est placée dans le compartiment moteur. Voir **Entretien** (page 141).



Veillez à mettre les vieilles piles au rebut de manière à respecter l'environnement.

Renseignez-vous sur le recyclage des vieilles batteries auprès des autorités locales.

CONTRÔLE DES BALAIS D'ESSUIE-GLACES



E142463

Passez le bout de vos doigts sur la lame du balai pour vérifier qu'il n'y a pas d'aspérités.

Nettoyez les balais d'essuie-glace avec du liquide de lave-glace ou de l'eau appliquée avec une éponge douce ou un chiffon.

REMPACEMENT DES BALAIS D'ESSUIE-GLACES

Vous pouvez manier les bras d'essuie-glace manuellement lorsque le contact est coupé. Tirez sur le balai et le bras d'essuie-glace pour les écarter de la vitre. Cela facilite le remplacement et le nettoyage des balais d'essuie-glace.

Pour des performances optimales, remplacez les balais d'essuie-glace au minimum une fois par an.

Lorsque les essuie-glaces n'assurent pas un balayage correct, vous pouvez corriger ce problème en nettoyant les balais d'essuie-glaces et le pare-brise.

Remplacement des balais d'essuie-glaces avant

1. Tirez le balai et le bras d'essuie-glace en les écartant de la vitre.

Entretien

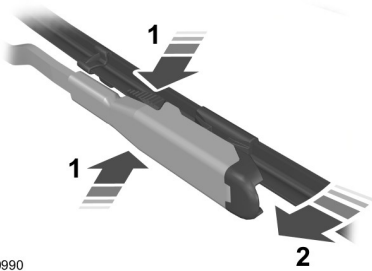

E129990

2. Appuyer sur les boutons de verrouillage en même temps.
3. Faire pivoter et retirer le balai d'essuie-glace.
4. Remettez en place dans l'ordre inverse.

Note : *veillez à ce que le balai s'enclenche en position. Rabaissez le bras et le balai d'essuie-glace sur le pare-brise. Les bras d'essuie-glace reprennent automatiquement leur position normale lorsque vous mettez le contact.*

Balais d'essuie-glace de lunette arrière

Hayon

1. Relevez le bras d'essuie-glace.

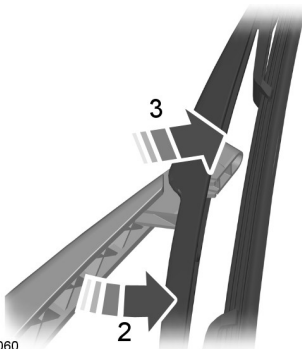

E130060

2. Faire tourner légèrement le balai d'essuie-glace en l'écartant du bras d'essuie-glace.
3. Détachez le balai du bras d'essuie-glace.
4. Déposez le balai d'essuie-glace.

Procédez dans l'ordre inverse pour poser les balais d'essuie-glace neufs.

Note : *veillez à ce que le balai s'enclenche en position.*

Portes arrière doubles

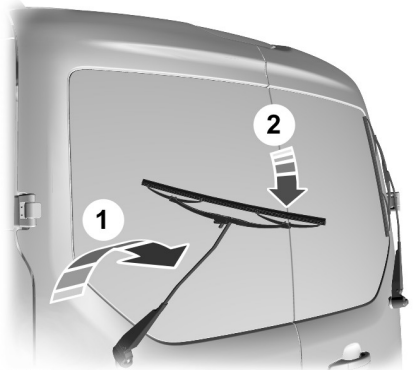

E165586

1. Relevez le bras d'essuie-glace.
2. Positionnez le balai à la perpendiculaire du bras d'essuie-glace.

Entretien

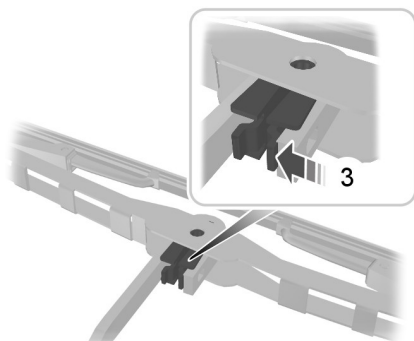

E93784

3. Détachez le balai du bras d'essuie-glace.

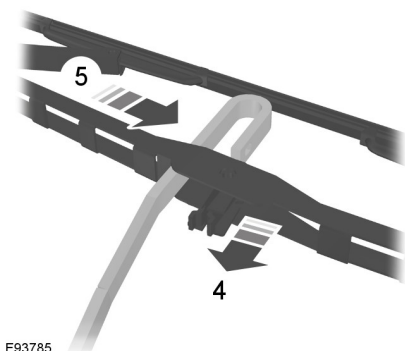

E93785

4. Décrochez le balai du bras d'essuie-glace.
5. Faites glisser le balai d'essuie-glace de côté.

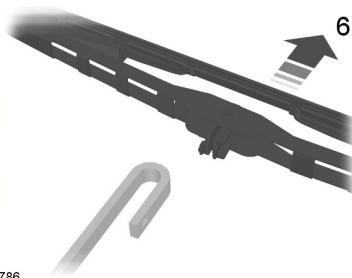

E93786

6. Déposez le balai d'essuie-glace. Procédez dans l'ordre inverse pour poser les balais d'essuie-glace neufs.

Note : *veillez à ce que le balai s'enclenche en position.*

REPLACEMENT D'UNE AMPOULE

AVERTISSEMENTS

 Eteignez tous les éclairages et coupez le contact. Le non-respect de cet avertissement peut entraîner des blessures corporelles graves.

 Les ampoules chauffent lorsqu'elles sont allumées. Laissez-les refroidir avant de les retirer.

Utilisez une ampoule conforme aux spécifications. Voir **Tableau de spécification des ampoules** (page 158).

Les instructions suivantes expliquent comment déposer les ampoules. Sauf indication contraire, la pose s'effectue dans le sens inverse de la dépose.

Note : *Les LED ne peuvent pas être réparées. Contactez un concessionnaire agréé.*

Entretien

Phare

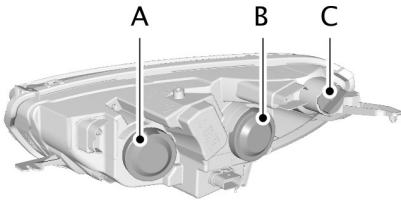

E173014

- A Feu de jour et feu de route
- B Feux de croisement
- C Clignotant

Note : Vous pouvez être amené à déposer un couvercle pour accéder à l'ampoule.

Indicateur de direction

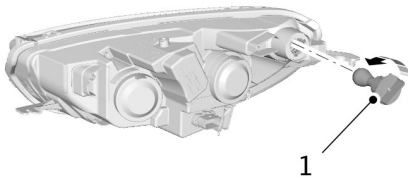

E173015

1. Tournez le porte-ampoule dans le sens contraire des aiguilles d'une montre et déposez-le.
2. Appuyez sur l'ampoule, tournez-la dans le sens contraire des aiguilles d'une montre, puis déposez-la.

Feux de croisement

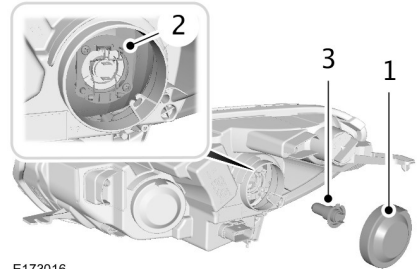

E173016

1. Déposez le cache.
2. Déposer le clip.
3. Déposez le porte-ampoule en le retirant tout droit.

Note : ne touchez pas le verre de l'ampoule.

Feux de route

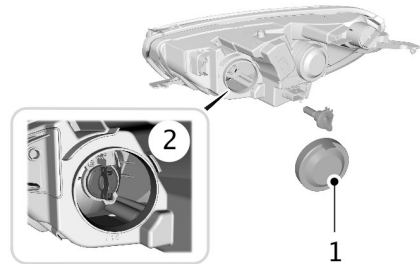

E173017

1. Déposez le cache.
2. Appuyez sur l'ampoule, tournez-la dans le sens contraire des aiguilles d'une montre, puis déposez-la.

Note : ne touchez pas le verre de l'ampoule.

Entretien

Note : L'ampoule ne peut pas être séparée du porte-ampoule.

Répétiteurs latéraux

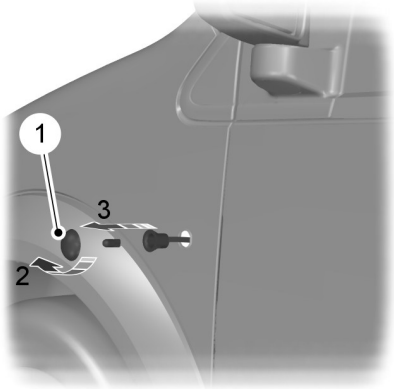

E76063

1. Déposez avec précaution le répétiteur latéral.
2. Tournez le porte-ampoule dans le sens contraire des aiguilles d'une montre et déposez-le.
3. Déposez l'ampoule.

Note : ne touchez pas le verre de l'ampoule.

Projecteurs antibrouillard

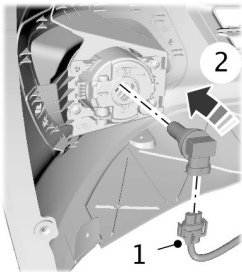

E173018

1. Débranchez le connecteur.

2. Tournez le porte-ampoule dans le sens contraire des aiguilles d'une montre et déposez-le.

Note : L'ampoule ne peut pas être séparée du porte-ampoule.

Feux arrière

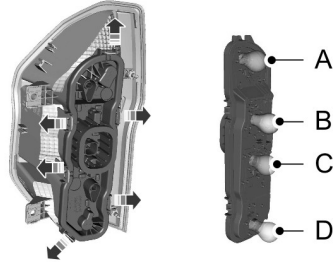
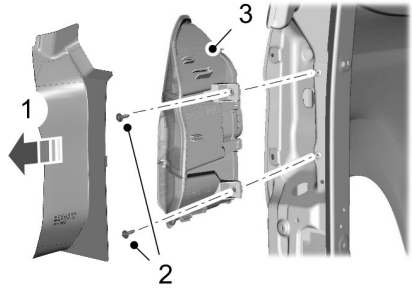

E173019

- A Feu de position arrière et feu stop
- B Clignotant
- C Témoin de marche arrière
- D Feu antibrouillard

1. Déposez les vis.
2. Déposez le feu et déclipsez le porte-ampoule.
3. Appuyez sur l'ampoule, tournez-la dans le sens contraire des aiguilles d'une montre, puis déposez-la.

Entretien

Troisième feu stop

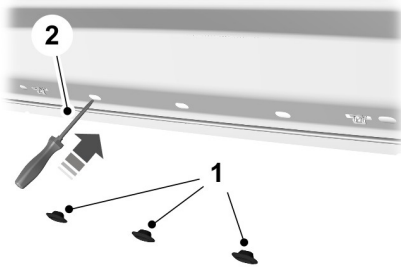

E162641

1. Déposez l'œillet en caoutchouc.

Note : Le cas échéant, déposez d'abord le panneau de garnissage.

2. A l'aide d'un tournevis, dégagez délicatement les clips pour libérer le feu.

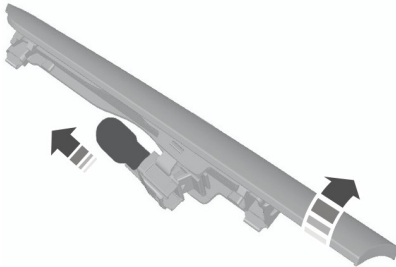

E146638

3. Déposez le feu avec précaution.
4. Déposez l'ampoule.

Note : Les LED ne peuvent pas être réparées. Contactez un concessionnaire agréé.

Eclairage de plaque d'immatriculation

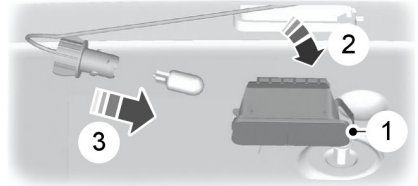

E72789

1. En procédant avec précaution, dégagez le clip élastique.
2. Déposez la lampe.
3. Tournez le porte-ampoule dans le sens contraire des aiguilles d'une montre et déposez-le. Déposez l'ampoule en la retirant tout droit.

Plafonnier

Eclairage d'accueil

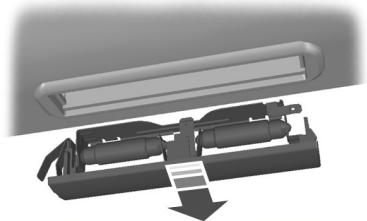

E154369

Entretien

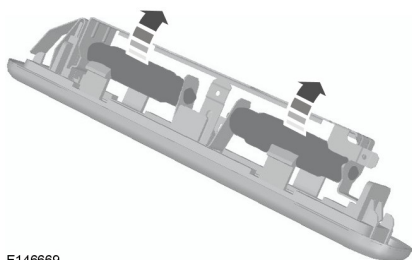

E146669

1. Déposez le feu avec précaution.
2. Retirer les ampoules.

Lampes de lecture

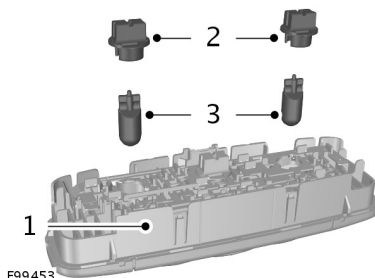

1. Déposez le feu avec précaution.
2. Tournez le porte-ampoule dans le sens contraire des aiguilles d'une montre et déposez-le.
3. Déposez l'ampoule.

TABLEAU DE SPÉCIFICATION DES AMPOULES

Eclairage extérieur

Lampe	Spécifications	Intensité (watt)
Feu stop et feu de position arrière	P21/5W	21/5
Troisième feu stop	W16W	16
Feu de clignotant avant	PY21W	21
Projecteurs antibrouillard	H11	55
Feu de position avant	W5W	5
Feu de route et feu de jour	H15	55/15
Éclairage de plaque d'immatriculation	W5W	5
Phare de croisement	H7	55
Feu de clignotant arrière	PY21W	21
Feu arrière de brouillard	P21W	21
Témoin de marche arrière	P21W	21
Répétiteur latéral de clignotant	WY5W	5

Entretien

Note : Les LED ne peuvent pas être réparées. Contactez un concessionnaire agréé.

Eclairages intérieurs

Lampe	Spécifications	Intensité (watt)
Lampe intérieure avant	W6W	6
Lecteur de cartes	W6W	6
Lampe d'éclairage d'espace de chargement	211 Festoon	10

Note : Les LED ne peuvent pas être réparées. Contactez un concessionnaire agréé.

Nettoyage du véhicule

NETTOYAGE DE L'EXTÉRIEUR

AVERTISSEMENTS



Si vous utilisez une station de lavage automatique avec un traitement à la cire, veillez à retirer la cire présente sur le pare-brise.



Avant d'utiliser un système de lavage auto, vérifiez s'il peut être utilisé dans le cas du véhicule concerné.



Certaines stations de lavage utilisent de l'eau à haute pression. Le jet peut endommager certaines parties du véhicule.



Démontez l'antenne avant de faire passer le véhicule dans une station de lavage.



Coupez la soufflerie pour éviter une contamination du filtre d'habitacle.

Nous vous recommandons de laver votre véhicule avec une éponge et de l'eau tiède contenant un shampoing auto.

Nettoyage des phares

AVERTISSEMENTS



Ne rayez pas le verre des phares. N'utilisez pas non plus des abrasifs ou des solvants alcooliques ou des solvants chimiques pour les nettoyer.



N'essuyez pas les phares à sec.

Nettoyage de la lunette arrière

AVERTISSEMENT



Ne frottez pas l'intérieur de la lunette arrière. N'utilisez pas non plus d'abrasif ou de solvant chimique pour le nettoyer.

Utilisez un chiffon propre et non pelucheux ou une peau de chamois humide pour nettoyer l'intérieur de la lunette arrière.

Nettoyage des garnitures chromées

AVERTISSEMENTS



Ne pas utiliser des produits abrasifs ou des solvants chimiques. Utiliser de l'eau savonneuse.



N'utilisez pas de produit de nettoyage sur les surfaces chaudes et ne laissez pas de produit de nettoyage sur les surfaces chromées pendant une durée supérieure aux recommandations.



Les produits de nettoyage industriels ou les produits chimiques peuvent causer des dommages sur une certaine période.

Protection de la peinture de la carrosserie

AVERTISSEMENTS



N'appliquez pas du polish sur votre véhicule sous un ensoleillement intense.



Évitez tout contact du polish avec les surfaces en plastique. Il pourrait être difficile de l'enlever.



N'appliquez pas de polish sur le pare-brise ou la lunette arrière. Ceci pourrait rendre les essuie-glaces bruyants et inefficaces.

Nous vous recommandons de cirer la peinture une ou deux fois par an.

Nettoyage du véhicule

NETTOYAGE DE L'INTÉRIEUR

Note : ne laissez pas s'écouler des désodorisants et du gel désinfectant pour les mains sur les surfaces intérieures. En cas d'écoulement, essuyez immédiatement. Votre garantie peut ne pas couvrir ces dommages.

Ceintures de sécurité

AVERTISSEMENTS



N'utilisez pas d'abrasif ou de solvant pour les nettoyer.



Ne laissez pas l'humidité pénétrer dans l'enrouleur de la ceinture de sécurité.

Nettoyez-les avec un produit de nettoyage pour habitacle ou de l'eau appliquée avec une éponge douce. Laissez-les sécher naturellement, sans chaleur artificielle.

Ecrans du combiné des instruments, écrans LCD et écrans radio

AVERTISSEMENT



N'utilisez pas d'abrasifs, de solvants à base d'alcool ou de solvants chimiques pour les nettoyer.

Lunette arrière

AVERTISSEMENT



N'utilisez pas de matériaux abrasifs pour nettoyer l'intérieur des vitres arrière.

Note : Ne posez pas d'autocollant ou d'étiquette sur l'intérieur des vitres arrière.

RÉPARATION DES DÉGÂTS MINEURS DE PEINTURE

Réparez dès que possible les dommages de peinture dus aux gravillons ou à des rayures mineures. Les concessionnaires agréés proposent différents produits de ce type.

Otez les particules telles que fientes, résine, insectes, tâches de goudron, sel routier et retombées industrielles avant de procéder à la réparation de la peinture écaillée.

N'omettez jamais de lire et suivre les instructions du fabricant avant d'utiliser les produits.

NETTOYAGE DES JANTES EN ALLIAGE

Note : N'appliquez pas d'agent de nettoyage chimique sur des jantes et des caches de roue chauds.

Note : les produits de nettoyage industriels (agressifs) ou agents de nettoyage chimiques combinés à l'agitation de la brosse pour éliminer les poussières et saletés de frein peuvent, avec le temps, user la couche de finition.

Note : N'utilisez pas d'agent de nettoyage pour roues à base d'acide fluorhydrique ou caustique en grande quantité, de laine d'acier, de carburant ou de détergent domestique puissant.

Note : Si vous envisagez de stationner le véhicule pendant une période prolongée après avoir nettoyé les roues avec un produit de nettoyage conçu à cet effet, conduisez le véhicule pendant quelques minutes avant de l'immobiliser. Cela réduit les risques de corrosion des disques de frein, des patins de frein et des garnitures.

Nettoyage du véhicule

Note : *Certaines stations de lavage automatique peuvent endommager la finition de vos jantes et caches de roue.*

Les roues en alliage et les caches de roue sont recouverts d'une fine peinture de finition. Pour les maintenir en bon état, respectez les recommandations suivantes :

- Nettoyez-les une fois par semaine avec le produit pour pneu et roue recommandé.
- Utilisez une éponge pour éliminer l'accumulation de gros dépôts de saleté et de poussières de frein.
- Rincez-les complètement à la vapeur d'eau sous pression une fois le nettoyage terminé.

Nous recommandons l'utilisation du produit de nettoyage pour roue Ford. Veillez à lire et suivre les instructions du fabricant.

L'utilisation d'autres produits de nettoyage non recommandés peut occasionner des dégâts cosmétiques graves et définitifs.

GÉNÉRALITÉS

Une étiquette indiquant les pressions de gonflage est apposée dans la baie de la porte conducteur.

Contrôlez et corrigez la pression de gonflage à la température ambiante à laquelle vous prévoyez de conduire le véhicule et lorsque les pneus sont froids.

Note : *Contrôlez régulièrement la pression de vos pneus afin d'optimiser votre consommation de carburant.*

Note : *Utilisez exclusivement des roues et des pneus aux dimensions homologuées. L'utilisation d'autres dimensions risquerait d'endommager le véhicule et d'invalider son homologation.*

Note : *Si vous montez des pneus d'un diamètre autre que celui d'origine, il est possible que le compteur de vitesse n'indique pas correctement la vitesse. Emmenez votre véhicule chez un concessionnaire agréé pour faire reprogrammer le système de gestion moteur.*

Note : *Si vous avez l'intention de remplacer les roues par des roues de dimensions différentes de celles d'origine, vérifiez leur conformité auprès d'un concessionnaire agréé.*

KIT DE MOBILITÉ TEMPORAIRE

Votre véhicule peut ne pas comporter de roue de secours. Dans ce cas, vous disposez d'un kit de mobilité temporaire qui peut être utilisé afin de réparer un seul pneu endommagé.

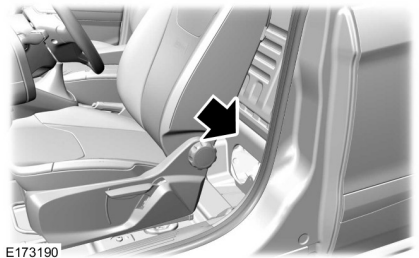

Informations générales

AVERTISSEMENTS

 Selon le type et l'étendue des dommages, l'obturation pourra n'être que partielle, voire impossible. La perte de la pression de gonflage peut affecter le comportement routier du véhicule et entraîner une perte de contrôle.

 N'utilisez pas le kit sur un pneu déjà endommagé, par exemple du fait d'un sous-gonflage. Cela risque d'entraîner une perte de contrôle du véhicule et des blessures corporelles, voire mortelles.

 N'utilisez pas le kit sur des pneus à roulage à plat. Cela risque d'entraîner une perte de contrôle du véhicule.

 N'essayez pas de réparer une crevaison dans le flanc du pneu. Le pneu risque d'exploser et d'entraîner une perte de contrôle du véhicule et des blessures corporelles, voire mortelles.

Le kit peut réparer la plupart des crevaisons d'un diamètre maximal de 6 mm. Cela permet de rétablir temporairement la mobilité du véhicule.

Jantes et pneus

En cas d'utilisation du kit, vous devez respecter les règles suivantes :

- Conduisez prudemment et évitez les mouvements brusques, notamment si le véhicule est chargé ou tracte une remorque.
- Le kit fournit une solution de réparation temporaire en cas d'urgence qui permet de poursuivre le trajet jusqu'au prochain concessionnaire ou jusqu'à un autre véhicule, ou de parcourir une distance maximale de 200 km.
- Ne dépassez pas une vitesse maximale de 80 km/h.
- Rangez le kit hors de portée des enfants.
- Utilisez le kit uniquement lorsque la température ambiante se situe entre -40°C et 70°C.

Utilisation du kit

AVERTISSEMENTS



L'air comprimé peut avoir un effet explosif ou propulseur, entraînant un risque de graves blessures corporelles.



Ne laissez jamais le kit sans surveillance lors de son utilisation.



Le compresseur ne doit pas fonctionner pendant plus de 10 minutes. Cela risque d'entraîner une perte de contrôle du véhicule ou des blessures corporelles.

Note : vous devez utiliser le kit uniquement sur le véhicule avec lequel il a été livré.

- Garez le véhicule de manière à ne pas gêner la circulation et à ne pas vous mettre en danger pendant l'utilisation du kit.
- Serrez le frein à main, même si le véhicule est garé sur une surface plane, afin d'éviter tout déplacement intempestif du véhicule.
- N'essayez pas de retirer un corps étranger comme un clou ou une vis enfoncé dans le pneu.
- Laissez le moteur en marche pendant l'utilisation du kit, sauf si le véhicule se trouve dans un endroit fermé ou mal ventilé (par exemple à l'intérieur d'un bâtiment). Dans ce cas, activez le compresseur avec le moteur coupé.
- Vous devez remplacer le flacon de produit d'étanchéité par un neuf avant sa date d'expiration (voir dessus du flacon).
- Informez tous les autres utilisateurs de votre véhicule que le pneu a été temporairement obturé à l'aide du kit. Informez-les également des conditions de conduite particulières qui doivent être respectées.

Gonflage du pneu

AVERTISSEMENTS



Avant le gonflage, contrôlez le flanc du pneu. S'il présente une fissure, une boursouffure ou tout autre dommage équivalent, n'essayez pas de le gonfler. Cela risque d'entraîner des blessures corporelles.





Ne restez pas immédiatement à côté du pneu pendant le fonctionnement du compresseur. L'explosion du pneu peut entraîner des blessures corporelles.

Jantes et pneus

AVERTISSEMENTS

 Observez le flanc du pneu. Si une fissure, une boursoflure ou tout autre dommage semblable apparaît, coupez le compresseur et laissez l'air s'échapper à l'aide du détendeur de pression I. Ne conduisez pas le véhicule avec ce pneu. Cela risque d'entraîner une perte de contrôle du véhicule.

 Le produit d'étanchéité contient du latex naturel. Evitez tout contact avec la peau et les vêtements. Si cette situation se produit, rincez immédiatement la partie du corps concernée avec une grande quantité d'eau et consultez un médecin.

 Si la pression de gonflage n'atteint pas 1,8 bar dans les 10 minutes, le pneu est peut être trop endommagé pour permettre une réparation temporaire. Dans ce cas, ne continuez pas à conduire avec ce pneu. Cela risque d'entraîner une perte de contrôle du véhicule.

 En vissant le flacon sur le porte-flacon, on perce l'opercule du flacon. Ne dévissez pas le flacon de produit d'étanchéité du porte-flacon pour éviter toute fuite de produit d'étanchéité et ainsi tout risque de graves blessures corporelles.

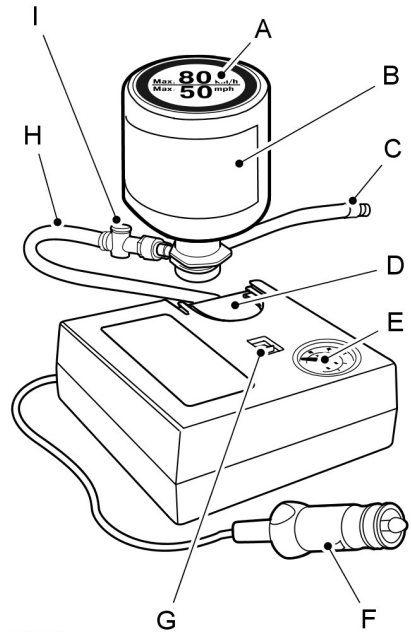

E102881

- A Etiquette
- B Flacon de produit d'étanchéité
- C Flexible de flacon de produit d'étanchéité
- D Porte-bouteille
- E Manomètre
- F Prise avec câble
- G Contacteur de compresseur
- H Flexible de nécessaire de réparation
- I Détendeur de pression

1. Sortez le kit de son emballage.

Jantes et pneus

- Décolliez l'étiquette A indiquant la vitesse maximale autorisée de 50 mph (80 km/h) du flacon de produit d'étanchéité et collez-la sur la planche de bord, dans le champ de vision du conducteur. Veillez à ce que l'étiquette ne masque pas quelque chose d'important.
- Sortez le flexible H muni du clapet de décharge de pression I et la fiche d'alimentation munie du câble F du kit.
- Raccordez le flexible H muni du clapet de décharge de pression I au flacon de produit d'étanchéité B.
- Enfoncez le flacon de produit d'étanchéité B dans son support D.
- Retirez le bouchon de la valve du pneu endommagé.
- Vissez fermement le flexible de flacon de produit d'étanchéité C sur la valve du pneu endommagé.
- Vérifiez que le commutateur du compresseur G est en position 0.
- Branchez la fiche d'alimentation F dans la prise de l'allume-cigare ou la prise de courant auxiliaire. Voir **Points d'alimentation auxiliaire** (page 85). Voir **Allume-cigares** (page 85).
- Démarrer le moteur.
- Placez le commutateur du compresseur G en position 1.
- Gonflez le pneu pendant 10 minutes maximum jusqu'à une pression minimale de 1,8 bar (26 psi) et maximale de 3,5 bar (51 psi). Placez le commutateur du compresseur G en position 0 et vérifiez la pression de gonflage actuelle avec le manomètre E.

Note : Si la pression de gonflage de 1,8 bar n'est pas atteinte, arrêtez la procédure.

Note : Lors du pompage du produit d'étanchéité à travers la valve du pneu, la pression peut monter jusqu'à 6 bar, mais redescend après environ 30 secondes.

Note : une fois le compresseur désactivé, vous pouvez entendre l'air s'échapper du pneu endommagé. Il s'agit d'un phénomène normal qui peut être ignoré si la pression spécifique de gonflage des pneus minimum a été atteinte.

- Retirez la fiche d'alimentation F de la prise de l'allume-cigare ou de la prise de courant auxiliaire.
- Dévissez rapidement le flexible C de la valve du pneu. Reposez le bouchon de la valve.

Note : des résidus de produit d'étanchéité peuvent goutter ou fuir du flexible C lorsque vous le dévissez. C'est normal.

- Laissez le flacon de produit d'étanchéité B dans son support D.
- Veillez à ranger le kit dans un endroit sûr, mais facilement accessible du véhicule. Le kit sera de nouveau nécessaire pour contrôler la pression des pneus.
- Démarrez immédiatement et parcourez environ deux miles (trois kilomètres) pour que le produit d'étanchéité obture la zone endommagée.

AVERTISSEMENT



Si des vibrations importantes, un comportement irrégulier de la direction ou des bruits sont observés pendant la conduite, réduisez votre vitesse et amenez avec précaution le véhicule dans un endroit où il peut être stationné en sécurité. Contrôlez de nouveau le pneu et sa pression. Si la pression de gonflage est inférieure à 1 bar ou si le pneu présente des fissures, des boursouffures ou tout dommage semblable, ne conduisez plus avec ce pneu.

Jantes et pneus

18. Arrêtez votre véhicule après avoir parcouru environ deux miles (trois kilomètres). Contrôlez et, si nécessaire, corrigez la pression du pneu endommagé.
19. Fixez le kit et relevez la pression indiquée sur le manomètre E.
20. Réglez-la à la pression spécifiée. Voir **Spécifications techniques** (page 178).
21. Après avoir gonflé le pneu à la pression voulue, placez le commutateur du compresseur G en position 0, retirez la fiche d'alimentation F de la prise, dévissez le flexible C et vissez le bouchon de valve.
22. Gardez les flexibles C et H raccordés au flacon de produit d'étanchéité B et rangez le kit dans un endroit sûr.
23. Rendez-vous chez le spécialiste le plus proche pour faire remplacer le pneu endommagé. Avant de séparer le pneu de la jante, informez le concessionnaire que le pneu contient un produit d'étanchéité. Vous devez remplacer le flacon de produit d'étanchéité B ainsi que le flexible C dès que possible après utilisation.

Note : *n'oubliez pas que le kit n'assure qu'une mobilité temporaire. La réglementation concernant la réparation des pneus après utilisation du kit peut varier d'un pays à l'autre. Vous devez vous renseigner auprès d'un spécialiste des pneus.*

AVERTISSEMENT



Avant de conduire, assurez-vous que le pneu est gonflé à la pression prescrite. Vous devez surveiller la pression de gonflage jusqu'au remplacement du pneu. Voir **Spécifications techniques** (page 178).

Les flacons vides de produit d'étanchéité peuvent être éliminés avec les ordures ménagères normales. Retournez les restes de produit d'étanchéité à un concessionnaire agréé ou éliminez-les conformément à la réglementation locale sur l'élimination des déchets.

Contrôle de la pression de gonflage des pneus

AVERTISSEMENT



Avant de conduire, assurez-vous que le pneu est gonflé à la pression prescrite. Voir **Spécifications techniques** (page 178). Surveillez la pression de gonflage jusqu'au remplacement du pneu.

1. Arrêtez votre véhicule après avoir parcouru environ deux miles (trois kilomètres). Contrôlez et, si nécessaire, corrigez la pression du pneu endommagé.
2. Fixez le kit et relevez la pression indiquée sur le manomètre E.
3. Si la pression du pneu rempli de produit d'étanchéité est de 1,3 bar (19 psi) ou plus, réglez-la à la pression spécifiée. Voir **Spécifications techniques** (page 178).
4. Suivez à nouveau la procédure de gonflage pour gonfler le pneu.
5. Contrôlez à nouveau la pression de pneu indiquée sur le manomètre E. Si la pression du pneu est trop élevée, dégonflez le pneu à la pression spécifiée en utilisant le détendeur de pression I.
6. Après avoir gonflé le pneu à la pression adéquate, placez le commutateur du compresseur G en position 0, retirez la fiche d'alimentation F de la prise, dévissez le flexible H, vissez le capuchon de valve et remettez le capuchon de protection en place.

Jantes et pneus

7. Gardez le flacon d'étanchéité B dans le porte-flacon D et rangez le kit en sécurité à son emplacement d'origine.
8. Conduisez jusqu'au spécialiste le plus proche pour faire remplacer le pneu endommagé. Avant de séparer le pneu de la jante, informez le concessionnaire que le pneu contient un produit d'étanchéité. Vous devez remplacer le flacon de produit d'étanchéité B ainsi que le flexible H dès que possible après utilisation.

Note : *n'oubliez pas que ce kit n'assure qu'une mobilité temporaire. La réglementation concernant la réparation des pneus après utilisation du kit peut varier d'un pays à l'autre. Vous devez vous renseigner auprès d'un spécialiste des pneus.*

Les flacons vides de produit d'étanchéité peuvent être éliminés avec les ordures ménagères normales. Retournez les restes de produit d'étanchéité à un concessionnaire agréé ou éliminez-les conformément à la réglementation locale sur l'élimination des déchets.

ENTRETIEN DES PNEUS



E70415

Pour garantir l'usure uniforme des pneus avant et arrière du véhicule et prolonger leur durée de vie, il est recommandé de permuter les pneus avant et arrière à des intervalles réguliers, entre 5 000 et 10 000 kilomètres (3 000 et 6 000 miles).

AVERTISSEMENT



Évitez de faire frotter les flancs des pneus contre les trottoirs lorsque vous vous gardez.

Si vous devez franchir une bordure de trottoir, effectuez cette manœuvre lentement et avec les pneus perpendiculaires à la bordure du trottoir.

Examinez régulièrement les pneus en recherchant des éventuelles traces de coupures, des corps étrangers et une usure irrégulière des sculptures. Une usure irrégulière peut être le signe de réglages de géométrie non conformes.

Contrôlez toutes les deux semaines la pression de gonflage des pneus (y compris de la roue de secours) lorsqu'ils sont froids.

UTILISATION DE PNEUS HIVER

Si vous utilisez des pneus hiver, assurez-vous que la pression de gonflage des pneus est correcte. Voir **Spécifications techniques** (page 178).

UTILISATION DE CHÂÎNES À NEIGE

AVERTISSEMENTS



Ne dépassez pas une vitesse de 50 km/h (30 mph).



N'utilisez pas des chaînes à neige sur des routes exemptes de neige.



Posez des chaînes à neige uniquement sur les pneus spécifiés. Voir **Spécifications techniques** (page 178).



Si le véhicule est équipé d'enjoliveurs, retirez-les avant de poser les chaînes à neige.

Note : Le système de freinage antiblocage continuera de fonctionner normalement.

Utilisez uniquement des chaînes à neige à petit maillon d'environ 10 mm.

Ne posez les chaînes à neige que sur les roues avant.

Véhicules avec contrôle dynamique de stabilité

Lorsque le contrôle dynamique de stabilité est activé, votre véhicule peut présenter des caractéristiques de conduite inhabituelles. Pour réduire ces effets, désactivez le système antipatinage. Voir **Utilisation du programme de stabilité électronique** (page 106).

SYSTÈME DE SURVEILLANCE DE LA PRESSION DES PNEUS

AVERTISSEMENT



Le système de surveillance de la pression des pneus ne remplace pas le contrôle manuel de la pression des pneus. Vous devez vérifier régulièrement la pression des pneus à l'aide d'un manomètre. Si la pression des pneus n'est pas correctement maintenue, cela augmente les risques de défaillance des pneus, de perte de contrôle, de tonneaux et de blessures corporelles.



Vous devez contrôler la pression des pneus (y compris le pneu de secours, le cas échéant) toutes les deux semaines sur des pneus froids.

Vous devez gonfler les pneus à la bonne pression.

Voir **Jantes et pneus** (page 163). La pression des pneus est également indiquée sur l'étiquette de pression de gonflage des pneus (située sur le bord de la porte conducteur ou sur le montant B).

Votre véhicule est doté d'un système de surveillance de la pression des pneus, qui fait partie des fonctions d'assistance au conducteur. Un témoin s'allume lorsqu'un ou plusieurs pneus sont nettement sous-gonflés. Si le témoin de faible pression des pneus s'allume, arrêtez votre véhicule dès qu'il est possible de le faire en toute sécurité, vérifiez les pneus et gonflez-les à la pression correcte.

Conduire avec des pneus sous-gonflés peut :

- provoquer leur surchauffe ;
- entraîner une défaillance des pneus ;
- augmenter la consommation de carburant ;
- réduire la durée de vie des pneus ;
- affecter la tenue de route du véhicule ou sa capacité à s'arrêter.

Le système ne remplace pas le bon entretien des pneus.

Vous devez maintenir une pression correcte des pneus même si le sous-gonflage ne déclenche pas le témoin lumineux.

Le système de surveillance de la pression des pneus dispose d'un témoin de dysfonctionnement qui vous signale lorsque le système ne fonctionne pas correctement. Le témoin de dysfonctionnement et le témoin de faible pression des pneus sont associés. Lorsque le système détecte un dysfonctionnement, le témoin clignote pendant environ une minute, puis reste allumé. Cette séquence se reproduit chaque fois que vous mettez le contact tant que le dysfonctionnement persiste. Le système a détecté un défaut qui nécessite une révision.

Jantes et pneus

Lorsque le témoin de dysfonctionnement est allumé, le système peut ne pas être capable de détecter ou de signaler des pressions de pneu trop faibles. Un dysfonctionnement peut survenir pour des raisons diverses, notamment la pose d'un pneu de rechange ou d'une roue de secours qui empêche le système de fonctionner correctement. Vérifiez toujours le témoin de dysfonctionnement du système de surveillance de la pression des pneus après avoir remplacé un ou plusieurs pneus ou roues sur votre véhicule. Assurez-vous que le système continue de fonctionner correctement avec les pneus ou roues de rechange. Reportez-vous au paragraphe **En cas de montage du pneu de secours temporaire** de cette section.

Changement de pneus avec un système de surveillance de la pression des pneus



E142549

Confiez toujours l'entretien de vos pneus à un concessionnaire agréé.

Note : Chaque ensemble roue et pneu est équipé d'un capteur de pression situé à l'intérieur de la cavité de l'ensemble roue et pneu. Le capteur de pression se trouve sur la queue de soupape. Le pneu recouvre le capteur de pression, qui est donc visible uniquement lors de la dépose du pneu. Veillez à ne pas endommager le capteur en changeant le pneu.

Compréhension du système de surveillance de la pression des pneus

Le système mesure la pression des quatre pneus et envoie les relevés de pression des pneus au véhicule.

Le système détecte cette pression plus faible comme étant considérablement inférieure à la pression de gonflage correcte et le témoin s'allume. Vous devez gonfler les pneus à la bonne pression.

En cas de montage du pneu de secours temporaire

Si vous devez remplacer un ensemble roue et pneu de route par une roue de secours temporaire, le système continue de détecter un défaut. L'objectif est de vous rappeler que vous devez faire réparer l'ensemble roue et pneu endommagé et poser l'ensemble roue et pneu réparé sur le véhicule. Pour restaurer le fonctionnement correct du système, vous devez faire réparer l'ensemble roue et pneu et le faire remonter sur votre véhicule. Pour plus de détails, reportez-vous au paragraphe **Changement de pneus avec un système de surveillance de la pression des pneus** dans cette section.

Si vous pensez que le système ne fonctionne pas correctement

La principale fonction du système consiste à vous avertir lorsque la pression des pneus est basse. Il peut également vous avertir si le système ne parvient plus à fonctionner correctement. Reportez-vous au tableau ci-après pour plus d'informations concernant le système :

Jantes et pneus

Témoin	Pièce	Mesure
Témoin allumé en continu	Pneu(s) sous-gonflé(s)	<ol style="list-style-type: none"> Assurez-vous que la pression des pneus est correcte. Voir Jantes et pneus (page 163). La pression des pneus est également indiquée sur l'étiquette de pression de gonflage des pneus (située sur le bord de la porte conducteur ou sur le montant B). Après avoir gonflé les pneus à la bonne pression, vous devez suivre la procédure de réinitialisation du système de surveillance de la pression des pneus. Reportez-vous au paragraphe Procédure de réinitialisation du système de surveillance de la pression des pneus dans ce chapitre.
	Roue de secours utilisée	Réparez l'ensemble roue et pneu endommagé puis posez l'ensemble réparé sur votre véhicule pour rétablir le fonctionnement correct du système.
	Dysfonctionnement du système de surveillance de la pression des pneus	Si les pneus sont correctement gonflés et si la roue de secours n'est pas utilisée mais que le témoin reste allumé, cela signifie que le système a détecté une anomalie qui nécessite une révision.
Témoin clignotant	Roue de secours utilisée	Réparez l'ensemble roue et pneu endommagé puis posez l'ensemble réparé sur votre véhicule pour rétablir le fonctionnement correct du système.
	Dysfonctionnement du système de surveillance de la pression des pneus	Si les pneus sont correctement gonflés et si la roue de secours n'est pas utilisée mais que le témoin reste allumé, cela signifie que le système a détecté une anomalie qui nécessite une révision.

Jantes et pneus

Procédure de réinitialisation du système de surveillance de la pression des pneus

Présentation

Vous devez suivre la procédure de réinitialisation du système après chaque changement de pneu ou réglage de la pression des pneus.

Pour conserver la capacité de charge du véhicule, la pression des pneus avant doit être différente de celle des pneus arrière.

Le système active le témoin lorsque les pressions des pneus avant et arrière sont différentes.

Les pneus doivent être permutés régulièrement pour assurer des performances constantes et une durée de vie maximale des pneus. Le système doit par conséquent savoir lorsque les pneus ont été permutés pour déterminer quelles paires de pneus sont montées sur les essieux avant et arrière. Grâce à ces informations, le système peut correctement détecter tout manque de pression des pneus et en avertir le conducteur.

Exécution de la procédure de réinitialisation du système

Mettez le contact. A l'aide des commandes de l'écran d'information, sélectionnez :

Message	Description et action
Réglages véhicule	
Tyre pressure sys	Appuyer sur la touche OK et maintenez-la enfoncée jusqu'à ce qu'un message de confirmation s'affiche. Autrement, si le véhicule est équipé d'un bouton de réinitialisation du système de surveillance de la pression des pneus, appuyez sur ce bouton et maintenez-le enfoncé jusqu'à l'affichage d'une confirmation.

Effet de la température sur la pression des pneus

Dans des conditions de conduite normales, la pression des pneus peut augmenter au maximum de 0,3 bar par rapport à une situation de démarrage à froid.

Si le véhicule reste à l'arrêt pendant la nuit et que la température baisse de manière considérable par rapport à la température du jour, la pression des pneus peut descendre au maximum de 0,2 bar pour une chute de 31 °F (17 °C) ou plus de la température ambiante. Le système détecte cette baisse de pression comme étant considérablement inférieure à la pression de gonflage correcte et le témoin s'allume.

Lors du gonflage des pneus

Lors du gonflage des pneus, le système peut ne pas répondre immédiatement à l'air ajouté dans les pneus.

Jantes et pneus

Si le témoin d'avertissement est allumé :

1. Contrôlez chacun des pneus pour vérifier qu'aucun n'est à plat.
2. Si un ou plusieurs pneus sont à plat, effectuez les réparations selon les besoins.
3. Contrôlez la pression des pneus et gonflez tous les pneus à la pression correcte.
4. Exécutez la procédure de réinitialisation du système de surveillance de la pression des pneus.

REPLACEMENT D'UNE ROUE

Écrous de roue

Pour obtenir une clé pour écrou de blocage de roue et des écrous de roue de blocage de rechange, adressez-vous à un concessionnaire agréé muni du certificat de numéro de référence.

Véhicules avec roue de secours

Si la roue de secours est exactement du même type et de la même taille que les autres roues posées, il est possible de remplacer une des roues par la roue de secours et de continuer à conduire de façon normale.

Si la roue de secours n'est pas identique aux autres roues, une étiquette jaune indiquant les limites de vitesses à respecter doit être présente.

Reportez-vous aux informations suivantes avant de changer une roue.

AVERTISSEMENTS



Effectuez un parcours aussi court que possible.



Ne montez jamais simultanément plusieurs roues de secours sur un même véhicule.

AVERTISSEMENTS



N'effectuez pas de réparations sur le pneu d'une roue de secours.



Ne faites pas passer le véhicule ainsi équipé dans un tunnel de lavage.



Si vous ne connaissez pas le type de roue de secours dont vous disposez, ne dépassez pas une vitesse de 50 mph (80 km/h).



Posez des chaînes à neige uniquement sur les pneus spécifiés. Voir **Spécifications techniques**

(page 178).



La garde au sol du véhicule peut être réduite. Faites attention lorsque vous vous garer près du bord d'un trottoir.

Note : *Votre véhicule peut présenter un agrément de conduite inhabituel.*

Levage du véhicule avec cric

AVERTISSEMENTS



N'utilisez le cric fourni avec le véhicule que pour changer une roue en situation d'urgence.



Avant d'utiliser le cric, vérifiez qu'il n'est pas endommagé ni déformé et que son filetage est graissé et exempt d'impuretés.



Ne placez rien entre le cric et le sol ou entre le cric et le véhicule.

Note : *Les véhicules équipés d'un kit de mobilité temporaire sont dépourvus de cric et de clé de roue.*

Il est recommandé d'utiliser un cric hydraulique d'atelier pour intervertir les pneus été et les pneus hiver.

Note : *Utilisez un cric ayant une capacité de levage minimum de 1,5 tonne et équipé d'une plaque de levage d'au moins 3 pouces (76 millimètres) de diamètre environ.*

Jantes et pneus

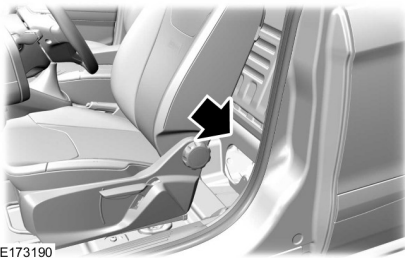

Points de levage du véhicule

AVERTISSEMENT

 N'utilisez que les points de levage indiqués. L'utilisation d'autres points de levage peut causer des détériorations de la caisse, de la direction, de la suspension, du moteur, du système de freinage et des canalisations d'alimentation en carburant.

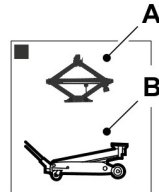
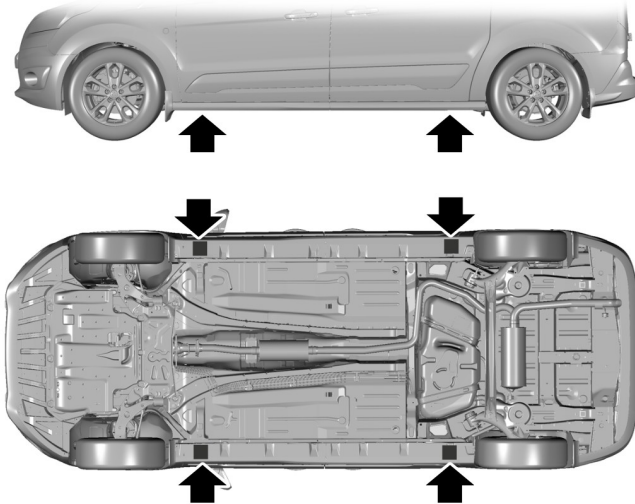

E164258

- A Utilisation en cas d'urgence uniquement
- B Entretien

Jantes et pneus

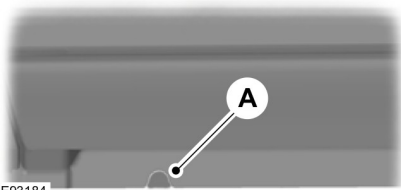

E93184

Les indentations au niveau des seuils de porte montrent l'emplacement des points de levage.



E142553



E93020

Note : vous pouvez utiliser la clé de roue pour soulever et abaisser le cric.

Abaissement de la roue de secours

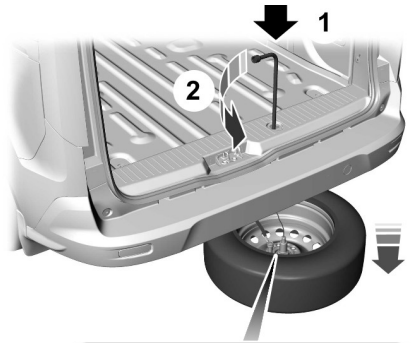

E166659

1. Insérez l'extrémité hexagonale de la clé de roue dans l'orifice de guidage.
2. Tournez la clé de roue dans le sens inverse des aiguilles d'une montre jusqu'à ce que la roue de secours repose sur le sol et que le câble soit détendu.
3. Dévissez le capuchon et faites-le glisser le long du câble, puis tournez l'embout du câble à 90 degrés pour détacher le premier câble.
4. Dévissez l'écrou pour détacher le second câble.

Jantes et pneus

Dépose de la jante

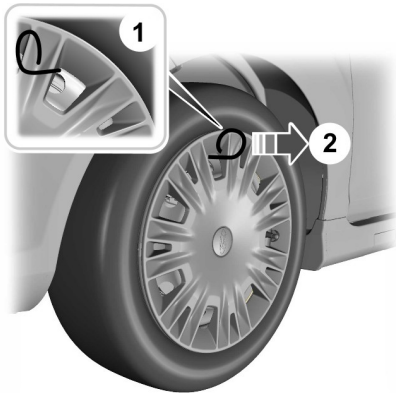

E122314

1. Insérez l'outil de dépose de l'enjoliveur de roue. Sur les véhicules équipés d'enjoliveurs, cet outil se trouve dans la boîte à gants.
2. Déposez l'enjoliveur.

Note : Veillez à tirer l'outil de dépose de l'enjoliveur de roue à angle droit par rapport à l'enjoliveur.

Dépose d'une roue

AVERTISSEMENTS

- ⚠️ Garez le véhicule de manière à ne pas gêner les autres usagers et à ne pas vous mettre en danger.
- ⚠️ Mettez en place un triangle de signalisation.
- ⚠️ Veillez à ce que le véhicule soit sur une surface stable et plane, avec les roues en position de ligne droite.
- ⚠️ Coupez le contact et serrez le frein de stationnement.

AVERTISSEMENTS

- ⚠️ Si le véhicule est équipé d'une boîte de vitesses manuelle, engagez la première ou la marche arrière. Si le véhicule est équipé d'une transmission automatique, sélectionnez la position stationnement (P).
- ⚠️ Aucun passager ne doit rester à bord du véhicule.
- ⚠️ Bloquez la roue diagonalement opposée à l'aide d'une cale appropriée.
- ⚠️ Ne jamais travailler sous un véhicule uniquement soutenu par un cric.
- ⚠️ Veillez à ce que le cric soit à la verticale du point de levage et à ce que sa base soit à plat sur le sol.

Note : La roue de secours est située sous un panneau de plancher dans le coffre.

1. Posez la clé pour écrous de roue antivol en option. Cette clé se trouve dans la boîte à gants.

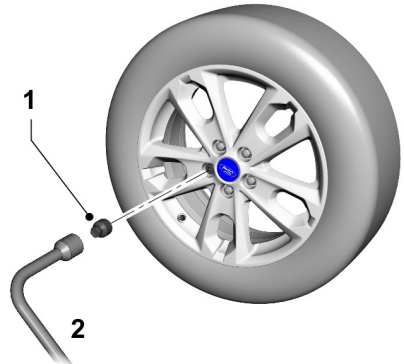

E166675

2. Débloquez les écrous de roue.
3. Soulevez le véhicule jusqu'à ce que le pneu soit décollé du sol.

Jantes et pneus

4. Retirez les écrous de roues et la roue.

Note : Ne couchez pas les jantes alliage face au sol, ce qui endommagerait la peinture.

Pose d'une roue

AVERTISSEMENTS

 Utilisez exclusivement des roues et des pneus aux dimensions homologuées. L'utilisation d'autres dimensions risquerait d'endommager le véhicule et d'invalider son homologation. Voir **Spécifications techniques** (page 178).

 Ne posez pas de pneus à roulage à plat sur des véhicules qui n'en étaient pas équipés d'origine. Consultez un concessionnaire agréé pour plus de détails sur la compatibilité.

AVERTISSEMENTS

 Ne jamais fixer de jantes en alliage au moyen d'écrous de roue prévus pour des jantes en acier.

 Les écrous de roue peuvent être remplacés. Vous devez veiller à utiliser uniquement les écrous de roue et les roues spécifiques fournis pour votre véhicule. En cas de doute, contactez un concessionnaire agréé.

 Veillez à ce qu'il n'y ait pas de lubrifiant (graisse ou huile) sur les filets ou sur la surface entre les écrous et les jantes de roue. Cela peut entraîner un desserrage des écrous de roue pendant la conduite.

Note : Les écrous de roue des jantes en alliage peuvent également être utilisés sur la roue de secours avec jante en acier pendant une courte période (deux semaines au maximum).

Note : Veillez à ce que les surfaces de contact de la jante et du moyeu soient exemptes d'impuretés.

Note : Veillez à ce que les cônes des écrous de roue soient en contact avec la jante.

1. Posez la roue.
2. Posez les écrous de roue et serrez-les à la main.
3. Posez la clé pour écrous de roue antivolt en option.

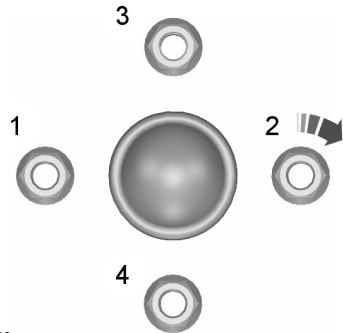

4. Serrez partiellement les écrous de roue dans l'ordre indiqué.
5. Abaissez le véhicule au sol et retirez le cric.
6. Serrez à fond les écrous de roue dans l'ordre indiqué. Voir **Spécifications techniques** (page 178).
7. Posez l'enjoliveur de roue avec la paume de la main.

AVERTISSEMENT

 Faites contrôler le serrage des écrous de roue et la pression de gonflage des pneus dès que possible.

Jantes et pneus

Rangement du pneu dégonflé

Ne pas relever le support de roue de secours sans avoir fixé la roue. Le treuil pourrait être endommagé lors d'un abaissement sans roue fixée dans le

support.

Note : *Ne couchez pas les jantes alliage face au sol, ce qui endommagerait la peinture. Lorsque vous rangez le pneu dégonflé, placez une protection ou un tapis sous la jante pour protéger la peinture.*

SPÉCIFICATIONS TECHNIQUES

Couple de serrage des écrous de roue

Type des roues	Nm
Toutes	133 Nm

Pressions de gonflage (pneus froids)

Fourgon, Fourgon Kombi et Kombi

Dimension des pneus	Variante	Charge normale		Charge maximale	
		avant	Arrière	avant	Arrière
		bar	bar	bar	bar
195 60 R15	Transit Courier	2,2 bar	2 bar	2,5 bar	3,2 bar

Roue pour chaîne à neige

Dimension des pneus	Variante	Charge normale		Charge maximale	
		avant	Arrière	avant	Arrière
		bar	bar	bar	bar
185 60 R15	Transit Courier	2,3 bar	2,5 bar	2,5 bar	2,8 bar

Quantités et spécifications

DIMENSIONS DU VÉHICULE

Dimensions du véhicule

Pièce	mm
Longueur hors tout :	4 157 mm
Largeur hors tout (rétroviseurs extérieurs inclus)	2 060 mm
Hauteur hors tout (mesurée au poids à vide)	1 751 mm
Empattement	2 489 mm
Voie avant	1 496 mm
Voie arrière	1 484 mm

Quantités et spécifications

DIMENSIONS DE LA BARRE DE REMORQUAGE

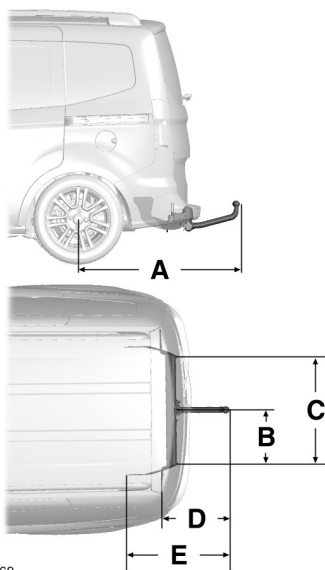

E175169

Mesures	Description des dimensions	mm
A	Centre de la roue – extrémité de la boule de remorquage	1 097,5 mm
B	Centre de la boule de remorquage - longeron	496 mm
P	Côté intérieur du longeron	727 mm
D	Du centre de la boule de remorquage au premier point de fixation	595 mm
E	Du centre de la boule de remorquage au centre du deuxième point de fixation	688 mm

Quantités et spécifications

Poids maximum autorisé à l'avant

kg
50 kg

Note: La forme de la plaque d'identification de votre véhicule peut être différente de celle présentée ci-dessous.

Note: les informations indiquées sur la plaque d'identification de votre véhicule dépendent des exigences du marché.

PLAQUE D'IDENTIFICATION DU VÉHICULE

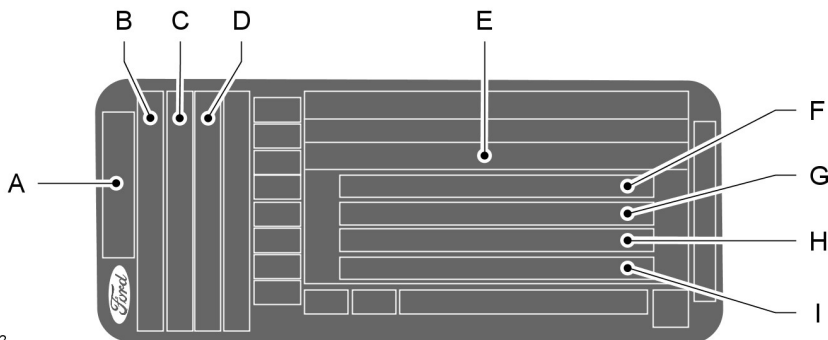

E135662

- A Modèle
- B Variante
- C Désignation de moteur
- D Puissance et niveau d'émission du moteur
- E Numéro de série du véhicule
- F Poids nominal brut
- G Poids total roulant
- H Poids maximal sur essieu avant
- I Poids maximal sur essieu arrière

Vous trouverez le numéro d'identification de votre véhicule et les poids maximum sur une plaque située en bas côté serrure de l'ouverture de porte passager.

Quantités et spécifications

NUMÉRO DE CHÂSSIS DU VÉHICULE

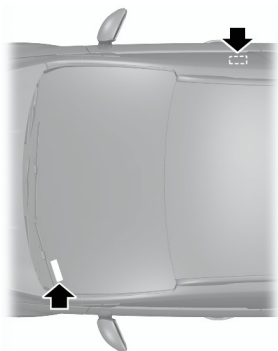

E87496

Le numéro d'identification du véhicule est estampé dans le plancher du côté droit du véhicule, à côté du siège avant. Il est également indiqué sur le côté gauche du tableau de bord.

QUANTITÉS ET SPÉCIFICATIONS - 1.0L ECOBOOST (74KW/100CH)

Contenances

Repère	Contenance
Circuit de refroidissement du moteur	1,4 gal (6.3 L)
Circuit de graissage du moteur - y compris le filtre à huile	0,9 gal (4,1 L)
Circuit de graissage du moteur - sauf le filtre à huile	0,8 gal (4.0 L)
Appoint d'huile moteur - à l'aide de la jauge de niveau, augmentez le niveau du minimum au maximum	0,2 gal (0.8 L)
Contenance du réservoir de carburant	10,6 gal (48 L)
Système de lave-glace de pare-brise et de lunette arrière - lave-glace de phare compris	0,6 gal (2.5 L)

Quantités et spécifications

Spécifications

Matériaux

Appellation	Spécification
Huile moteur - 5W-20	WSS-M2C948-B
Liquide de refroidissement Super Plus Premium 4U7J-19544-xxxx	WSS-M97B44-D
Liquide de refroidissement Super Plus Premium Ready Mix 2U2J-19544-xxxx	WSS-M97B44-D2
Liquide de frein Dot 4 LV High Performance BU7J-M6C65-xxxx	WSS-M6C65-A2

Utilisez de l'huile et des liquides qui correspondent aux spécifications et aux indices de viscosité définis. Si vous utilisez de l'huile et des liquides qui ne correspondent pas aux spécifications et aux indices de viscosité définis, cela risque :

- d'entraîner des dommages qui ne sont pas couverts par la garantie du véhicule.
- d'allonger les cycles de démarrage du moteur ;
- d'augmenter le niveau des émissions.

- Réduction des performances du moteur.
- Réduction d'économie de carburant.
- Dégradation des performances de freinage.

Nous vous recommandons d'utiliser de l'huile moteur Castrol ou Ford.



Quantités et spécifications

QUANTITÉS ET SPÉCIFICATIONS - 1.5L DURATORQ-TDCI (55KW/75CH)

Contenances

Repère	Contenance
Circuit de refroidissement du moteur	1,3 gal (6 L)
Circuit de graissage du moteur - y compris le filtre à huile	0,8 gal (3.8 L)
Circuit de graissage du moteur - sauf le filtre à huile	0,7 gal (3.4 L)
Appoint d'huile moteur - à l'aide de la jauge de niveau, augmentez le niveau du minimum au maximum	0,3 gal (1.5 L)
Contenance du réservoir de carburant	10,4 gal (47 L)
Système de lave-glace de pare-brise et de lunette arrière - lave-glace de phare compris	0,6 gal (2.5 L)

Spécifications

Matériaux

Appellation	Spécification
Huile moteur - 5W-30	WSS-M2C913-C
Engine Oil - 5W-30	WSS-M2C913-D
Liquide de frein Dot 4 LV High Performance BU7J-M6C65-xxxx	WSS-M6C65-A2
Liquide de refroidissement Super Plus Premium 4U7J-19544-xxxx	WSS-M97B44-D
Liquide de refroidissement Super Plus Premium Ready Mix 2U2J-19544-xxxx	WSS-M97B44-D2

Quantités et spécifications

Utilisez de l'huile et des liquides qui correspondent aux spécifications et aux indices de viscosité définis. Si vous utilisez de l'huile et des liquides qui ne correspondent pas aux spécifications et aux indices de viscosité définis, cela risque :

- d'entraîner des dommages qui ne sont pas couverts par la garantie du véhicule.
- d'allonger les cycles de démarrage du moteur ;
- d'augmenter le niveau des émissions.

- Réduction des performances du moteur.
- Réduction d'économie de carburant.
- Dégradation des performances de freinage.

Nous vous recommandons d'utiliser de l'huile moteur Castrol ou Ford.



QUANTITÉS ET SPÉCIFICATIONS - 1.6L DURATORQ-TDCI (70KW/95CH) (T3)

Contenances

Repère	Contenance
Circuit de refroidissement du moteur	1,3 gal (6 L)
Circuit de graissage du moteur - y compris le filtre à huile	0,8 gal (3.8 L)
Circuit de graissage du moteur - sauf le filtre à huile	0,7 gal (3.5 L)
Appoint d'huile moteur - à l'aide de la jauge de niveau, augmentez le niveau du minimum au maximum	0,3 gal (1.5 L)
Contenance du réservoir de carburant	10,4 gal (47 L)
Système de lave-glace de pare-brise et de lunette arrière - lave-glace de phare compris	0,6 gal (2.5 L)

Spécifications

Matériaux

Appellation	Spécification
Huile moteur - 5W-30	WSS-M2C913-C
Engine Oil - 5W-30	WSS-M2C913-D
Liquide de refroidissement Super Plus Premium	WSS-M97B44-D

Quantités et spécifications

Appellation	Spécification
4U7J-19544-xxxx	
Liquide de refroidissement Super Plus Premium Ready Mix 2U2J-19544-xxxx	WSS-M97B44-D2
Liquide de frein Dot 4 LV High Performance BU7J-M6C65-xxxx	WSS-M6C65-A2

Utilisez de l'huile et des liquides qui correspondent aux spécifications et aux indices de viscosité définis. Si vous utilisez de l'huile et des liquides qui ne correspondent pas aux spécifications et aux indices de viscosité définis, cela risque :

- d'entraîner des dommages qui ne sont pas couverts par la garantie du véhicule.
- d'allonger les cycles de démarrage du moteur ;
- d'augmenter le niveau des émissions.
- Réduction des performances du moteur.
- Réduction d'économie de carburant.
- Dégradation des performances de freinage.

Nous vous recommandons d'utiliser de l'huile moteur Castrol ou Ford.



Systeme audio

GÉNÉRALITÉS

AVERTISSEMENT



L'équipement audio peut altérer votre audition si vous êtes exposé à un niveau sonore supérieur à 85 dB (quatre-vingt-cinq décibels). Loi 11.29/2006.

Fréquences radio et facteurs de réception

Facteurs de réception radio	
Distance et puissance	Plus vous vous éloignez d'une station FM, plus le signal et la réception faiblissent.
Terrain	Les collines, les montagnes, les bâtiments hauts, les ponts, les tunnels, les autoroutes à plusieurs niveaux, les parking couverts, le feuillage épais des arbres et les orages peuvent nuire à la réception.
Station surchargée	Lorsque vous passez à proximité d'une tour de transmission radioélectrique, un signal plus fort peut l'emporter sur un signal plus faible et provoquer des interférences au niveau du système audio.

Information concernant les CD et le lecteur de CD

Note : Les lecteurs de CD sont conçus pour lire uniquement des disques compacts audio de 12 cm (4,75 pouces) pressés commercialement. En raison d'une incompatibilité d'ordre technique, certains disques enregistrables et réinscriptibles peuvent ne pas être lus correctement lors de leur utilisation avec des lecteurs de CD Ford.

Note : Les CD comportant des étiquettes en papier faites maison (autocollantes) ne doivent pas être introduits dans le lecteur de CD ; l'étiquette pourrait se décoller et bloquer le CD. Il est recommandé d'identifier les CD faits maison avec un marqueur feutre permanent plutôt que par des étiquettes autocollantes. Les stylos-billes peuvent endommager les CD. Veuillez consulter un concessionnaire agréé pour plus de renseignements.

Note : N'utilisez pas de CD de forme irrégulière ou munis d'un film de protection anti-rayures.

Manipulez toujours les disques par leurs bords uniquement. Nettoyez le disque uniquement avec un produit nettoyant pour CD agréé, en essuyant depuis le centre du disque vers les bords. Ne nettoyez pas d'un mouvement circulaire.

N'exposez pas les disques aux rayons directs du soleil ou à des sources de chaleur sur des périodes prolongées.

Systeme audio

Pistes MP3 et WMA et structure des dossiers

Les systemes audio a meme de reconnaitre et de lire des pistes individuelles MP3 et WMA et des structures de dossiers fonctionnent de la maniere suivante :

- Il existe deux modes de lecture des fichiers MP3 et WMA : le mode piste MP3 et WMA (par defaut) et le mode dossier MP3 et WMA.
- Le mode piste MP3 et WMA ne tient pas compte de la structure des dossiers enregistres sur le disque MP3 ou WMA. Le lecteur numerote toutes les pistes MP3 et WMA du disque (portant l'extension de fichier .mp3 ou .WMA) de T001 a T255 au maximum. Le nombre maximum de fichiers MP3 et WMA lisibles peut decroitre en fonction de la structure du CD et du modele d'autoradio.
- Le mode dossier MP3 et WMA represente une structure de dossiers qui comprend un seul niveau de dossiers. Le lecteur CD numerote toutes les pistes MP3 et WMA du disque (indiquée par l'extension de fichier .mp3 ou .wma), ainsi que tous les dossiers qui contiennent des fichiers MP3 et WMA, de F001 (dossier) T001 (piste) jusqu'a F253 T255.
- Créer des disques avec un seul niveau de dossiers facilite la navigation dans les fichiers.

Si vous gravez vos propres disques MP3 ou WMA, il est important de comprendre comment le systeme lit les structures ainsi creees. Plusieurs types de fichiers peuvent être presents sur le disque (ayant une extension autre que mp3 et WMA), mais

seuls ceux avec l'extension .mp3 et WMA sont lus ; le systeme ignore les autres fichiers. Ceci vous permet d'utiliser le meme disque MP3 et WMA pour une multitude de taches sur votre ordinateur de travail, sur votre ordinateur personnel et avec le systeme integre au vehicule.

En mode piste, le systeme affiche et lit la structure comme si elle n'avait qu'un seul niveau (tous les fichiers .mp3 et WMA sont lus, quel que soit leur dossier d'origine). En mode dossier, le systeme ne lit que les fichiers .mp3 ou WMA contenus dans le dossier en cours.

AUTORADIO - VEHICULES AVEC: AM/FM/CD/SYNC

AVERTISSEMENT



Le fait de conduire avec une source de distraction peut entrainer une perte de controle du vehicule, des accidents et des blessures. Nous vous recommandons vivement de faire preuve de la plus grande prudence lorsque vous utilisez un appareil susceptible de detourner votre attention de la route. La conduite en toute securite de votre vehicule est votre premiere responsabilite. Nous vous deconseillons d'utiliser des appareils portables lorsque vous conduisez et nous vous invitons a utiliser des systemes a commande vocale lorsque possible. Assurez-vous d'avoir pris connaissance de toutes les lois applicables susceptibles d'avoir une incidence sur l'utilisation d'appareils electroniques au volant.

Systeme audio

- I **Touche de fonction 4 :** appuyez sur cette touche pour selectionner differentes fonctions du systeme audio selon le mode dans lequel le systeme se trouve (radio ou CD).
- J **Touche de fonction 3 :** appuyez sur cette touche pour selectionner differentes fonctions du systeme audio selon le mode dans lequel le systeme se trouve (radio ou CD).
- K **Recherche vers le haut :** appuyez sur cette touche pour passer a la station immediatement au-dessus dans la plage de frequences radio ou a la piste suivante d'un CD.
- L **Marche, arret et volume :** appuyez sur ce bouton pour mettre en marche le systeme audio ou l'arreter. Tournez-le pour regler le volume.
- M **Recherche vers le bas :** appuyez sur cette touche pour passer a la station immediatement au-dessous dans la plage de frequences radio ou a la piste precedente d'un CD.
- N **Touche de fonction 2 :** appuyez sur cette touche pour selectionner differentes fonctions du systeme audio selon le mode dans lequel le systeme se trouve (radio ou CD).
- O **Touche de fonction 1 :** appuyez sur cette touche pour selectionner differentes fonctions du systeme audio selon le mode dans lequel le systeme se trouve (radio ou CD).
- P **MENU :** appuyez sur cette touche pour acceder aux differentes fonctions du systeme audio.
- Q **PHONE :** appuyez sur cette touche pour acceder a la fonction telephone du systeme SYNC en appuyant sur **PHONE**, puis sur **MENU**.
- R **AUX :** appuyez sur cette touche pour acceder aux fonctions AUX et SYNC. Cette touche permet egalement d'annuler la navigation dans le menu ou la liste.
- S **RADIO :** appuyez sur cette touche pour selectionner differentes bandes radio. Cette touche permet egalement d'annuler la navigation dans le menu ou la liste.
- T **CD :** appuyez sur cette touche pour changer de source et passer en mode CD. Cette touche permet egalement d'annuler la navigation dans le menu ou la liste.

Note : *un ecran multifonction integre, situe au dessus du systeme audio, affiche des informations importantes relatives aux commandes du systeme audio. Plusieurs icônes disposees autour de l'ecran d'affichage s'eclairent lorsqu'une fonction est active (par exemple CD, Radio ou Aux.)*

Systeme audio

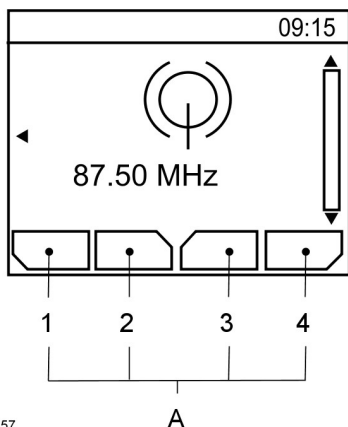

E104157

A Descriptions des touches de fonction 1 à 4

Les touches de fonction 1 à 4 dépendent du contexte et changent selon le mode actuel du système audio. La description de la fonction en cours est affichée à l'écran.

Touche de réglage du son

Cette touche permet de régler les paramètres du son (par exemple les basses, les médiums et les aigus).

1. Appuyez sur la touche son.
2. Utilisez les touches flèche haut et flèche bas pour sélectionner le réglage souhaité.
3. Utilisez les touches flèche gauche et flèche droite pour procéder aux réglages nécessaires. L'affichage indique le niveau sélectionné.
4. Appuyez sur la touche **OK** pour confirmer les nouveaux réglages.

Touche radio

Appuyez sur la touche **RADIO** pour sélectionner une des plages de fréquences disponibles.

Vous pouvez utiliser le sélecteur pour retourner à la réception radio après avoir écouté une autre source.

Sinon, appuyez sur la touche flèche gauche pour afficher les plages de fréquences disponibles. Faites défiler la sélection jusqu'à la plage de fréquences voulue et appuyez sur **OK**.

Commande de réglage des stations

Lien SAV DAB

Activer et désactiver le Lien SAV DAB. Voir **Radio numérique** (page 212).

Note : le système ne se met pas automatiquement en marche chaque fois que vous mettez le contact.

Note : Ce lien permet d'effectuer des références croisées avec d'autres fréquences correspondantes de la même station (par exemple FM et d'autres ensembles DAB).

Note : Le système passe automatiquement à une station correspondante si celle actuellement en écoute devient indisponible, par exemple lorsque le véhicule quitte la zone de couverture.

Recherche automatique

Sélectionnez une plage de fréquences et appuyez brièvement sur la touche de recherche vers le haut ou vers le bas. La recherche automatique s'arrête sur la première station de radio trouvée.

Recherche manuelle

1. Appuyez sur la touche de fonction 2.

Systeme audio

- Utilisez les touches flèche droite et gauche pour explorer la plage de fréquences de façon ascendante ou descendante par petits incréments (ou maintenez-la enfoncée pour progresser plus rapidement) jusqu'à ce que vous trouviez la station qui vous convient.
- Appuyez sur **OK** pour continuer d'écouter une station.

Réglage par balayage

Le balayage vous permet d'écouter quelques secondes chaque station détectée.

- Appuyez sur la touche de fonction 3.
- Utilisez les touches de recherche pour explorer la plage de fréquences sélectionnée de façon ascendante ou descendante.
- Appuyez de nouveau sur la touche de fonction 3 ou sur **OK** pour continuer d'écouter une station.

Touches de présélection de station

Cette fonction vous permet de mémoriser vos stations préférées afin de les rappeler en sélectionnant la plage de fréquences voulue et en appuyant sur l'une des touches de présélection.

- Sélectionnez une plage de fréquences.
- Réglez l'autoradio sur la station requise.
- Appuyez sur l'une des touches de pré-réglage et maintenez-la enfoncée. Un message et une barre d'état s'affichent. Lorsque la barre d'avancement est complète, cela signifie que la station a été enregistrée. L'autoradio se met également momentanément en sourdine afin de confirmer.

Vous pouvez répéter cette opération sur chaque plage de fréquences et pour chaque touche de présélection.

Note: Lorsque vous vous déplacez jusqu'à l'autre bout du pays, les stations qui diffusent sur d'autres fréquences et qui sont mémorisées sur les touches de présélection peuvent être actualisées à l'aide de la fréquence et du nom de station corrects pour la région.

Commande de mémorisation de stations automatique

- Appuyez sur la touche **RADIO** et maintenez-la enfoncée.
- Une fois la recherche terminée, le son est rétabli et les signaux les plus puissants sont mémorisés dans les présélections de la mémorisation automatique.

Note: Cette fonction permet de mémoriser les dix signaux les plus forts disponibles, qu'ils proviennent de la plage de fréquences AM ou FM, et de remplacer les stations précédemment mémorisées. Vous pouvez également mémoriser manuellement des stations de la même manière que les autres plages de fréquences.

Commande d'informations routières

De nombreuses stations sur la plage de fréquences FM ont un code TP indiquant qu'elles diffusent des informations routières.

Activation et désactivation des bulletins d'informations routières

Pour pouvoir recevoir des bulletins d'information routière, vous devez appuyer sur la touche **TA** ou **TRAFFIC**. TA s'affiche pour indiquer que la fonction est activée.

Si vous êtes déjà sur une station qui diffuse des informations routières, TP est également affiché. Sinon, le système audio cherche un programme d'informations routières.

Systeme audio

En cas de diffusion d'informations routières, il interrompt automatiquement la réception radio normale ou la lecture du CD et un message s'affiche à l'écran.

Si vous sélectionnez ou si vous utilisez une touche de présélection pour rappeler une station qui ne diffuse pas d'informations routières, l'autoradio reste sur cette station sauf si la fonction **TA** ou **TRAFFIC** est à nouveau désactivée puis réactivée.

Note : Si la fonction de bulletin d'informations routières est activée et si vous choisissez une présélection ou si vous réglez manuellement l'autoradio sur une station qui n'émet pas de bulletin d'informations routières, vous ne recevrez aucune information routière.

Note : Si vous écoutez une station qui n'émet pas de bulletin d'informations routières et si vous activez et désactivez la fonction de bulletin d'informations routières, une recherche TP se produit.

Volume des bulletins d'informations routières

Les bulletins d'informations routières interrompent les diffusions normales à un niveau sonore présélectionné, généralement plus élevé que les volumes d'écoute normaux.

Pour régler le volume prédéfini, utilisez le bouton de volume pour procéder au réglage nécessaire lors de la diffusion de bulletins d'informations routières. L'affichage indique le niveau sonore sélectionné.

Pour mettre fin à la diffusion des informations routières

Lorsqu'un bulletin d'informations routières est terminé, l'autoradio revient à un fonctionnement normal. Pour mettre un terme à un bulletin avant la fin, appuyez sur **TA** ou **TRAFFIC** pendant son écoute.

Note : Si vous appuyez sur **TA** ou **TRAFFIC** à tout autre moment, cela désactive tous les bulletins d'informations routières.

Commande automatique du volume

Si disponible, la commande automatique du volume règle le volume afin de compenser les bruits du moteur, aérodynamiques et de roulement.

Appuyer sur la touche **MENU**.

Mesure	Message
1	Réglages audio
2	Volume adaptatif

1. Utilisez la touche flèche gauche ou flèche droite pour procéder au réglage.
2. Appuyez sur la touche **OK** pour valider votre choix.
3. Appuyez sur la touche **MENU** pour revenir au menu.

Diffusion de bulletins d'informations

L'autoradio peut interrompre la réception normale pour diffuser des bulletins d'informations émis par des stations sur la plage de fréquences FM, par des stations RDS (Radio Data System) ou EON (Enhanced Other Network).

L'affichage indique un bulletin entrant pendant la diffusion de bulletins d'information. Lorsque l'autoradio interrompt la réception pour diffuser un bulletin d'informations, le niveau de volume présélectionné est le même que les bulletins d'informations routières.

Appuyer sur la touche **MENU**.

Systeme audio

Mesure	Message
1	Réglages audio
2	Nouvelles

1. Activez ou désactivez la fonction à l'aide de la touche **OK**.
2. Appuyez sur la touche **MENU** pour revenir au menu.

Fréquences alternatives

La majorité des programmes diffusés sur la plage de fréquences FM ont un code d'identification de programme qui peut être décodé par les autoradios.

Lorsque votre véhicule passe d'une zone de diffusion à une autre, si la fonction de réglage des fréquences alternatives est activée, elle recherche le signal le plus fort de la station.

Dans certaines conditions, cependant, le réglage des fréquences alternative peut momentanément perturber la réception normale.

Une fois la fonction sélectionnée, le système évalue en permanence la force du signal ; si un meilleur signal est disponible, le système le sélectionne. L'autoradio se met en sourdine pendant qu'il passe en revue une liste des fréquences alternatives et, si nécessaire, il explore de nouveau la plage de fréquences sélectionnée à la recherche d'une fréquence alternative appropriée.

Lorsqu'il en trouve une, il rétablit la réception radio. S'il n'en trouve aucune, l'autoradio revient à la fréquence initialement mémorisée.

Lorsqu'il est sélectionné, AF peut apparaître à l'écran.

Appuyer sur la touche **MENU**.

Mesure	Message
1	Réglages audio
2	Fréquence altern.

1. Activez ou désactivez la fonction à l'aide de la touche **OK**.
2. Appuyez sur la touche **MENU** pour revenir au menu.

Mode régional

Le mode régional détermine le comportement de la commutation de fréquence alternative entre des réseaux d'un diffuseur parent liés régionalement. Un diffuseur peut utiliser un réseau assez étendu couvrant une grande partie du pays. A différents moments de la journée, ce grand réseau peut être scindé en plusieurs réseaux régionaux plus petits, généralement centrés sur des villes importantes. Lorsque le réseau n'est pas scindé en versions régionales, le réseau entier a la même programmation.

Mode régional activé : ce mode empêche les commutations de fréquence alternative aléatoires lorsque des réseaux régionaux voisins n'ont pas la même programmation.

Mode régional désactivé : ce mode procure une zone de couverture plus étendue si des réseaux régionaux voisins ont la même programmation, mais peut provoquer des commutations de fréquence alternative aléatoires si ce n'est pas le cas.

Appuyer sur la touche **MENU**.

Mesure	Message
1	Réglages audio
2	RDS régional

1. Activez ou désactivez la fonction à l'aide de la touche **OK**.

Systeme audio

- Appuyez sur la touche **MENU** pour revenir au menu.

AUTORADIO - VÉHICULES AVEC: AM/FM/CD/SYNC/ SYSTÈME D'AIDE À LA NAVIGATION

AVERTISSEMENT



Le fait de conduire avec une source de distraction peut entraîner une perte de contrôle du véhicule, des accidents et des blessures. Nous vous recommandons vivement de faire preuve de la plus grande prudence lorsque vous utilisez un appareil susceptible de détourner votre attention de la route. La conduite en toute sécurité de votre véhicule est votre première responsabilité. Nous vous déconseillons d'utiliser des appareils portables lorsque vous conduisez et nous vous invitons à utiliser des systèmes à commande vocale lorsque possible. Assurez-vous d'avoir pris connaissance de toutes les lois applicables susceptibles d'avoir une incidence sur l'utilisation d'appareils électroniques au volant.

Note: un afficheur multifonction intégré est situé au-dessus de l'unité. Il affiche des informations importantes sur le contrôle de votre système. De plus, plusieurs icônes disposées autour de l'écran d'affichage s'éclairent lorsqu'une fonction est active (par exemple CD, Radio ou Aux.)

Systeme audio

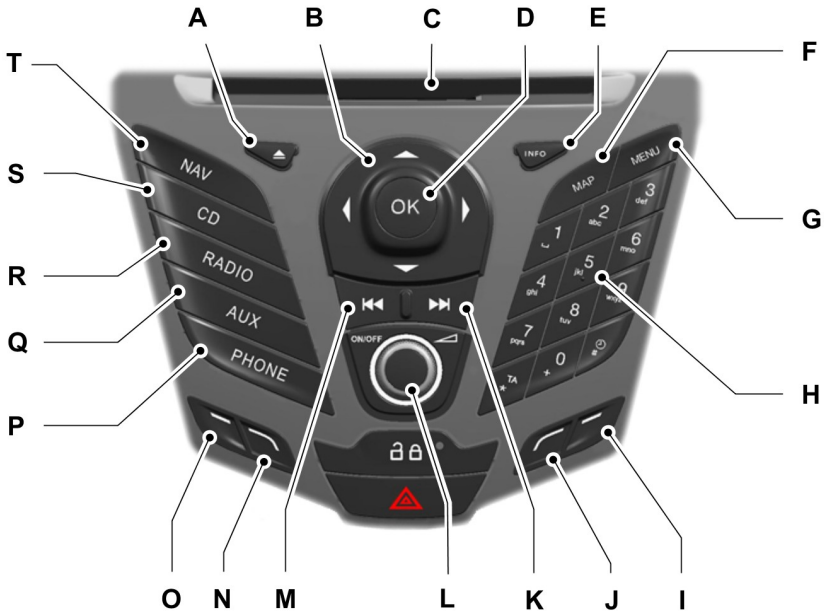

E156630

- A **Ejection** : appuyez sur cette touche pour éjecter un CD.
- B **Flèches de déplacement** : appuyez sur une touche pour faire défiler les choix à l'écran.
- C **Fente de CD** : emplacement où vous introduisez un CD.
- D **OK** : appuyez sur cette touche pour valider vos sélections à l'écran.
- E **INFO** : appuyez sur cette touche pour accéder aux informations des modes radio, CD, USB, iPod et navigation. Si la navigation a été sélectionnée, en appuyant sur cette touche vous afficherez les détails concernant votre emplacement actuel ou votre trajet.
- F **MAP** : Appuyez sur cette touche pour afficher l'écran d'affichage de cartes. Voir **Navigation** (page 253).
- G **MENU** : appuyez sur cette touche pour accéder aux différentes fonctions du système audio.

Systeme audio

- H **Clavier numérique :** appuyez sur cette touche pour rappeler une station précédemment mémorisée. Pour mémoriser l'une de vos stations favorites, appuyez sur la touche et maintenez-la enfoncée jusqu'à ce que le son soit rétabli.
- I **Touche de fonction 4 :** appuyez sur cette touche pour sélectionner différentes fonctions du système audio selon le mode dans lequel le système se trouve (radio ou CD).
- J **Touche de fonction 3 :** appuyez sur cette touche pour sélectionner différentes fonctions du système audio selon le mode dans lequel le système se trouve (radio ou CD).
- K **Recherche automatique vers le haut :** appuyez sur cette touche pour passer à la station immédiatement au-dessus dans la plage de fréquence radio ou à la piste suivante sur un CD.
- L **Marche, arrêt et volume :** appuyez sur ce bouton pour mettre en marche le système audio ou l'arrêter. Tournez le bouton pour régler le volume.
- M **Recherche automatique vers le bas :** appuyez sur cette touche pour passer à la station immédiatement au-dessous dans la plage de fréquence radio ou à la piste précédente sur un CD.
- N **Touche de fonction 2 :** appuyez sur cette touche pour sélectionner différentes fonctions du système audio selon le mode dans lequel le système se trouve (radio ou CD).
- O **Touche de fonction 1 :** appuyez sur cette touche pour sélectionner différentes fonctions du système audio selon le mode dans lequel le système se trouve (radio ou CD).
- P **PHONE :** appuyez sur cette touche pour accéder à la fonction téléphone du système SYNC, en appuyant sur PHONE, puis sur MENU. Se reporter au Manuel distinct associé.
- Q **AUX :** appuyez sur cette touche pour accéder aux fonctions AUX et SYNC. Cela annule également la navigation dans un menu ou une liste.
- R **RADIO :** appuyez sur cette touche pour sélectionner différentes bandes radio. Cela annule également la navigation dans un menu ou une liste.
- S **CD :** appuyez sur cette touche pour changer de source et passer en mode CD. Cela annule également la navigation dans un menu ou une liste.
- T **NAV :** Appuyez sur cette touche pour accéder au système d'aide à la navigation.

Systeme audio

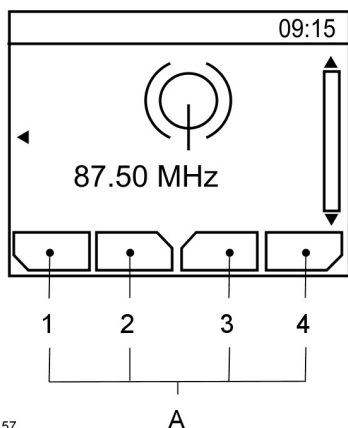

E104157

A Descriptions des touches de fonction 1 à 4

Les touches de fonction 1 à 4 dépendent du contexte et changent selon le mode actuel du système audio. La description de la fonction en cours est affichée à l'écran.

Touche radio

Appuyez sur la touche **RADIO** pour sélectionner une des plages de fréquences disponibles.

Vous pouvez utiliser le sélecteur pour retourner à la réception radio après avoir écouté une autre source.

Sinon, appuyez sur la touche flèche gauche pour afficher les plages de fréquences disponibles. Faites défiler la sélection jusqu'à la plage de fréquences voulue et appuyez sur **OK**.

Commande de réglage des stations

Recherche automatique

Sélectionnez une plage de fréquences et appuyez brièvement sur la touche de recherche vers le haut ou vers le bas. La recherche automatique s'arrête sur la première station de radio trouvée.

Recherche manuelle

1. Appuyez sur la touche de fonction 2.
2. Utilisez les touches flèche droite et gauche pour explorer la plage de fréquences de façon ascendante ou descendante par petits incréments (ou maintenez-la enfoncée pour progresser plus rapidement) jusqu'à ce que vous trouviez la station qui vous convient.
3. Appuyez sur **OK** pour continuer d'écouter une station.

Réglage par balayage

Le balayage vous permet d'écouter quelques secondes chaque station détectée.

1. Appuyez sur la touche de fonction 3.
2. Utilisez les touches de recherche pour explorer la plage de fréquences sélectionnée de façon ascendante ou descendante.
3. Appuyez de nouveau sur la touche de fonction 3 ou sur **OK** pour continuer d'écouter une station.

Touches de présélection de station

Cette fonction vous permet de mémoriser vos stations préférées afin de les rappeler en sélectionnant la plage de fréquences voulue et en appuyant sur l'une des touches de présélection.

1. Sélectionnez une plage de fréquences.

Systeme audio

2. Réglez l'autoradio sur la station requise.
3. Appuyez sur l'une des touches de pré-réglage et maintenez-la enfoncée. Un message et une barre d'état s'affichent. Lorsque la barre d'avancement est complète, cela signifie que la station a été enregistrée. Le système audio se met également momentanément en sourdine afin de confirmer.

Vous pouvez répéter cette opération sur chaque plage de fréquences et pour chaque touche de présélection.

Note : *Lorsque vous vous déplacez jusqu'à l'autre bout du pays, les stations qui diffusent sur d'autres fréquences et qui sont mémorisées sur les touches de présélection peuvent être actualisées à l'aide de la fréquence et du nom de station corrects pour la région.*

Commande de mémorisation automatique

Note : *Cette fonction permet de mémoriser les dix signaux les plus forts disponibles, qu'ils proviennent de la plage de fréquences AM ou FM, et de remplacer les stations précédemment mémorisées. Vous pouvez également mémoriser manuellement des stations de la même manière que les autres plages de fréquences.*

- Appuyer sur la touche **RADIO** et la maintenir enfoncée.
- Une fois la recherche terminée, le son est rétabli et les signaux les plus puissants sont mémorisés dans les présélections de la mémorisation automatique.

Commande d'informations routières

De nombreuses stations sur la bande FM ont un code TP indiquant qu'elles diffusent des informations routières.

Activation et désactivation des bulletins d'informations routières

Pour pouvoir recevoir des bulletins d'information routière, vous devez appuyer sur la touche **TA** ou **TRAFFIC**. TA s'affiche pour indiquer que la fonction est activée.

Si vous êtes déjà sur une station qui diffuse des informations routières, TP est également affiché. Sinon, le système audio cherche un programme d'informations routières.

En cas de diffusion d'informations routières, il interrompt automatiquement la réception radio normale ou la lecture du CD et un message s'affiche à l'écran.

Si vous sélectionnez ou si vous utilisez une touche de présélection pour rappeler une station qui ne diffuse pas d'informations routières, l'autoradio reste sur cette station sauf si la fonction **TA** ou **TRAFFIC** est à nouveau désactivée puis réactivée.

Note : *Si la fonction de bulletin d'informations routières est activée et si vous choisissez une présélection ou si vous réglez manuellement l'autoradio sur une station qui n'émet pas de bulletin d'informations routières, vous ne recevrez aucune information routière.*

Note : *Si vous écoutez une station qui n'émet pas de bulletin d'informations routières et si vous activez et désactivez la fonction de bulletin d'informations routières, une recherche TP se produit.*

Volume des bulletins d'informations routières

Les bulletins d'informations routières interrompent les diffusions normales à un niveau sonore présélectionné, généralement plus élevé que les volumes d'écoute normaux.

Systeme audio

Pour régler le volume prédéfini, utilisez le bouton de volume pour procéder au réglage nécessaire lors de la diffusion de bulletins d'informations routières. L'affichage indique le niveau sonore sélectionné.

Pour mettre fin à la diffusion des informations routières

Lorsqu'un bulletin d'informations routières est terminé, l'autoradio revient à un fonctionnement normal. Pour mettre un terme à un bulletin avant la fin, appuyez sur **TA** ou **TRAFFIC** pendant son écoute.

Note : Si vous appuyez sur **TA** ou **TRAFFIC** à tout autre moment, cela désactive tous les bulletins d'informations routières.

Commande automatique du volume

Si disponible, la commande automatique du volume règle le volume afin de compenser les bruits du moteur, aérodynamiques et de roulement.

Appuyer sur la touche **MENU**.

Mesure	Message
1	Réglages audio
2	Volume adaptatif

1. Utilisez la touche flèche gauche ou flèche droite pour procéder au réglage.
2. Appuyez sur la touche **OK** pour valider votre choix.
3. Appuyez sur la touche **MENU** pour revenir au menu.

Diffusion de bulletins d'informations

L'autoradio peut interrompre la réception normale pour diffuser des bulletins d'informations émis par des stations sur la plage de fréquences FM, par des stations RDS (Radio Data System) ou EON (Enhanced Other Network).

L'affichage indique un bulletin entrant pendant la diffusion de bulletins d'information. Lorsque l'autoradio interrompt la réception pour diffuser un bulletin d'informations, le niveau de volume présélectionné est le même que les bulletins d'informations routières.

Appuyer sur la touche **MENU**.

Mesure	Message
1	Réglages audio
2	Nouvelles

1. Activez ou désactivez la fonction à l'aide de la touche **OK**.
2. Appuyez sur la touche **MENU** pour revenir au menu.

Fréquences alternatives

La majorité des programmes diffusés sur la plage de fréquences FM ont un code d'identification de programme qui peut être décodé par les autoradios.

Lorsque votre véhicule passe d'une zone de diffusion à une autre, si la fonction de réglage des fréquences alternatives est activée, elle recherche le signal le plus fort de la station.

Dans certaines conditions, cependant, le réglage des fréquences alternative peut momentanément perturber la réception normale.

Systeme audio

Une fois la fonction sélectionnée, le système évalue en permanence la force du signal ; si un meilleur signal est disponible, le système le sélectionne. L'autoradio se met en sourdine pendant qu'il passe en revue une liste des fréquences alternatives et, si nécessaire, il explore de nouveau la plage de fréquences sélectionnée à la recherche d'une fréquence alternative appropriée.

Lorsqu'il en trouve une, il rétablit la réception radio. S'il n'en trouve aucune, l'autoradio revient à la fréquence initialement mémorisée.

Lorsqu'il est sélectionné, AF peut apparaître à l'écran.

Appuyer sur la touche **MENU**.

Mesure	Message
1	Réglages audio
2	Fréquence altern.

1. Activez ou désactivez la fonction à l'aide de la touche **OK**.
2. Appuyez sur la touche **MENU** pour revenir au menu.

Mode régional

Le mode régional détermine le comportement de la commutation de fréquence alternative entre des réseaux d'un diffuseur parent liés régionalement. Un diffuseur peut utiliser un réseau assez étendu couvrant une grande partie du pays. A différents moments de la journée, ce grand réseau peut être scindé en plusieurs réseaux régionaux plus petits, généralement centrés sur des villes importantes. Lorsque le réseau n'est pas scindé en versions régionales, le réseau entier a la même programmation.

Mode régional activé : ce mode empêche les commutations de fréquence alternative aléatoires lorsque des réseaux régionaux voisins n'ont pas la même programmation.

Mode régional désactivé : ce mode procure une zone de couverture plus étendue si des réseaux régionaux voisins ont la même programmation, mais peut provoquer des commutations de fréquence alternative aléatoires si ce n'est pas le cas.

Appuyer sur la touche **MENU**.

Mesure	Message
1	Réglages audio
2	RDS régional

1. Activez ou désactivez la fonction à l'aide de la touche **OK**.
2. Appuyez sur la touche **MENU** pour revenir au menu.

Systeme audio

AUTORADIO - VÉHICULES AVEC: AM/FM

AVERTISSEMENT



Le fait de conduire avec une source de distraction peut entraîner une perte de contrôle du véhicule, des accidents et des blessures. Nous vous recommandons vivement de faire preuve de la plus grande prudence lorsque vous utilisez un appareil susceptible de détourner votre attention de la route. La conduite en toute sécurité de votre véhicule est votre première responsabilité. Nous vous déconseillons d'utiliser des appareils portables lorsque vous conduisez et nous vous invitons à utiliser des systèmes à commande vocale lorsque possible. Assurez-vous d'avoir pris connaissance de toutes les lois applicables susceptibles d'avoir une incidence sur l'utilisation d'appareils électroniques au volant.

Systeme audio

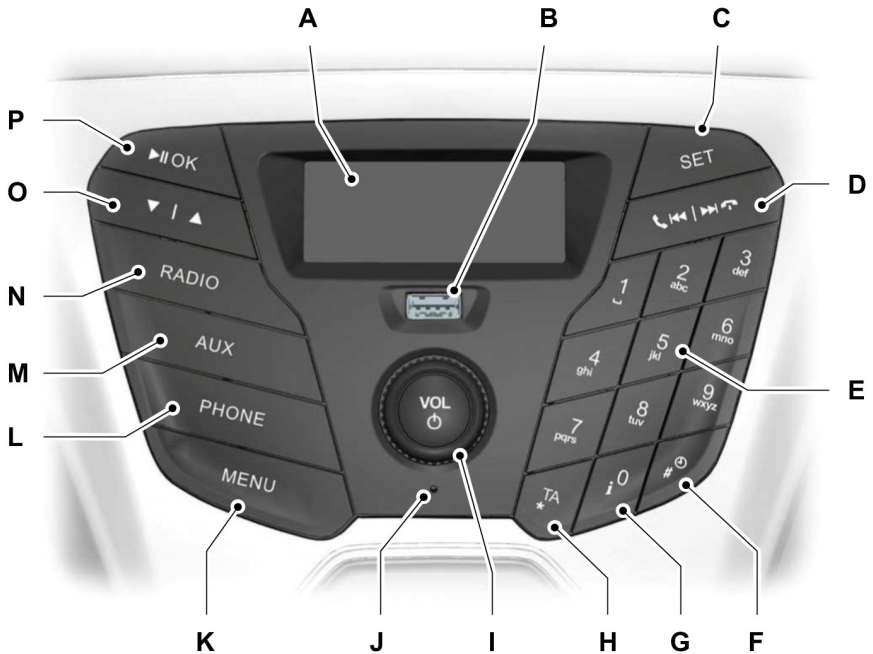

E161197

- A **Affichage** : indique le statut du mode actuellement sélectionné.
- B **Port USB** : utilisez-le pour lire des contenus audio depuis un appareil externe compatible ou une clé USB.
- C **SET** : appuyez sur cette touche pour régler les paramètres du son - graves, aigus, balance et répartition du son.
- D **Recherche automatique vers le haut** : appuyez sur cette touche pour passer à la station immédiatement au-dessus dans la plage de fréquences radio ou à la piste suivante. **Recherche automatique vers le bas** : appuyez sur cette touche pour passer à la station immédiatement au-dessous dans la plage de fréquences radio ou à la piste précédente. En mode Bluetooth audio ou USB, appuyez sur ces touches pour passer à la piste suivante ou revenir à la piste précédente.

Systeme audio

- D **Appel et fin d'appel :** appuyez sur cette touche pour prendre un appel ou y mettre fin. Vous pouvez également utiliser les commandes situées sur le volant de direction pour passer un appel ou y mettre fin. Voir **Volant de direction** (page 44).
- E **Clavier numérique :** appuyez sur cette touche pour rappeler une station précédemment mémorisée. Pour mémoriser l'une de vos stations favorites, appuyez sur la touche et maintenez-la enfoncée jusqu'à ce que le son soit rétabli.
- F **Horloge :** appuyez sur cette touche pour sélectionner les paramètres de l'horloge.
- G **Informations :** appuyez sur cette touche pour accéder à des informations supplémentaires si elles ne s'affichent pas à l'écran.
- H **TA :** appuyez sur cette touche pour activer ou désactiver les informations routières et annuler les informations lorsqu'un bulletin est en cours.
- I **Marche, arrêt et volume :** appuyez sur ce bouton pour mettre en marche le système audio ou l'arrêter. Tournez le bouton pour régler le volume.
- J **Microphone :** microphone du téléphone cellulaire.
- K **MENU :** appuyez sur cette touche pour accéder aux différentes fonctions du système audio, qui varient selon le mode sélectionné.
- L **PHONE :** appuyez sur cette touche pour accéder à la fonction téléphone Bluetooth du système. Appuyez sur **PHONE**, puis sur **MENU**. Lorsque le jumelage a été effectué, ce bouton permet ensuite d'afficher le nom du téléphone, la force du signal et le niveau de la batterie.
- M **AUX :** appuyez sur cette touche pour accéder au streaming audio en Bluetooth, à l'appareil USB ou au lecteur de l'entrée Aux.
- N **RADIO :** appuyez sur cette touche pour sélectionner différentes bandes radio. Appuyez sur cette touche pour annuler la navigation dans le menu ou la liste.
- O **Flèches vers le haut et le bas :** appuyez sur une touche pour faire défiler les choix à l'écran. En mode radio, appuyez sur ces touches pour régler la fréquence manuellement.
- P **OK, Lecture et Pause :** appuyez pour confirmer les choix à l'écran. Appuyez sur cette touche pour lancer ou mettre en pause la lecture du contenu audio d'appareils externes compatibles.

Bouton Set

Cette touche vous permet de régler les paramètres du son, par exemple les graves, les aigus, la balance et la répartition.

1. Appuyez sur le bouton **SET** jusqu'à ce que le réglage voulu s'affiche.

2. Utilisez les flèches haut et bas pour sélectionner le niveau souhaité.
3. Appuyez sur la touche **OK** pour confirmer les nouveaux paramètres.

Systeme audio

Touche radio

Appuyez sur la touche **RADIO** pour sélectionner une des plages de fréquences disponibles.

Vous pouvez utiliser ce bouton pour retourner à la réception radio après avoir écouté une autre source.

Commande de réglage des stations

Recherche automatique

Sélectionnez une plage de fréquences et appuyez brièvement sur la touche de recherche vers le haut ou vers le bas. La recherche automatique s'arrête sur la première station de radio trouvée.

Recherche manuelle

Utilisez les flèches haut et bas pour explorer la bande de fréquences de façon ascendante ou descendante par petits incréments ou maintenez-la enfoncée pour progresser plus rapidement, jusqu'à ce que vous trouviez la station qui vous convient.

Touches de présélection de station

Cette fonction vous permet d'enregistrer vos stations préférées. Vous pouvez les rappeler en sélectionnant la bande de fréquences voulue et en appuyant sur l'une des touches de présélection.

1. Sélectionnez une plage de fréquences.
2. Réglez l'autoradio sur la station requise.
3. Appuyez sur l'une des touches de pré-réglage et maintenez-la enfoncée. Un message et une barre d'état s'affichent. Lorsque la barre d'avancement est complète, cela signifie que la station a été enregistrée. L'autoradio se met également momentanément en sourdine afin de confirmer.

Vous pouvez répéter cette opération sur chaque plage de fréquences et pour chaque touche de présélection.

Note : *Lorsque vous vous déplacez jusqu'à l'autre bout du pays, les stations qui diffusent sur d'autres fréquences et qui sont mémorisées sur les touches de présélection peuvent être actualisées à l'aide de la fréquence et du nom de station corrects pour la région.*

Commande d'informations routières

De nombreuses stations sur la plage de fréquences FM ont un code TP indiquant qu'elles diffusent des informations routières.

Activation et désactivation des bulletins d'informations routières

Pour pouvoir recevoir des bulletins d'information routière, vous devez appuyer sur la touche **TA** ou **TRAFFIC**. TA s'affiche pour indiquer que la fonction est activée.

Si vous êtes déjà sur une station qui diffuse des informations routières, TP est également affiché. Sinon, le système audio cherche un programme d'informations routières.

Lors de la diffusion d'informations routières, il interrompt automatiquement la réception radio ou la lecture d'un appareil.

Si vous sélectionnez ou si vous utilisez une touche de présélection pour rappeler une station qui ne diffuse pas d'informations routières, l'autoradio reste sur cette station sauf si la fonction **TA** ou **TRAFFIC** est à nouveau désactivée puis réactivée.

Systeme audio

Note : Si la fonction de bulletin d'informations routières est activée et si vous choisissez une présélection ou si vous réglez manuellement l'autoradio sur une station qui n'émet pas de bulletin d'informations routières, vous ne recevrez aucune information routière.

Note : Si vous écoutez une station qui n'émet pas de bulletin d'informations routières et si vous activez et désactivez la fonction de bulletin d'informations routières, une recherche TP se produit.

Volume des bulletins d'informations routières

Les bulletins d'informations routières interrompent les diffusions normales à un niveau sonore présélectionné, généralement plus élevé que les volumes d'écoute normaux.

Pour régler le volume prédéfini, utilisez le bouton de volume pour procéder au réglage nécessaire lors de la diffusion de bulletins d'informations routières. L'affichage indique le niveau sonore sélectionné.

Pour mettre fin à la diffusion des informations routières

Lorsqu'un bulletin d'informations routières est terminé, l'autoradio revient à un fonctionnement normal. Pour mettre un terme à un bulletin avant la fin, appuyez sur **TA** ou **TRAFFIC** pendant son écoute.

Note : Si vous appuyez sur **TA** ou **TRAFFIC** à tout autre moment, cela désactive tous les bulletins d'informations routières.

Diffusion de bulletins d'informations

L'autoradio peut interrompre la réception normale pour diffuser des bulletins d'informations émis par des stations sur la plage de fréquences FM, par des stations RDS (Radio Data System) ou EON (Enhanced Other Network).

L'affichage indique un bulletin entrant pendant la diffusion de bulletins d'information. Lorsque l'autoradio interrompt la réception pour diffuser un bulletin d'informations, le niveau de volume présélectionné est le même que les bulletins d'informations routières.

1. Appuyer sur la touche **MENU**.
2. Faites défiler le menu jusqu'à l'option des informations et activez ou désactivez la fonction à l'aide des flèches haut et bas.
3. Appuyez sur **OK** pour revenir au menu.

Fréquences alternatives

La majorité des programmes diffusés sur la plage de fréquences FM ont un code d'identification de programme qui peut être décodé par les autoradios.

Lorsque votre véhicule passe d'une zone de diffusion à une autre, si la fonction de réglage des fréquences alternatives est activée, elle recherche le signal le plus fort de la station.

Dans certaines conditions, cependant, le réglage des fréquences alternative peut momentanément perturber la réception normale.

Systeme audio

Une fois la fonction sélectionnée, le système évalue en permanence la force du signal ; si un meilleur signal est disponible, le système le sélectionne. L'autoradio se met en sourdine pendant qu'il passe en revue une liste des fréquences alternatives et, si nécessaire, il explore de nouveau la plage de fréquences sélectionnée à la recherche d'une fréquence alternative appropriée.

Lorsqu'il en trouve une, il rétablit la réception radio. S'il n'en trouve aucune, l'autoradio revient à la fréquence initialement mémorisée.

Lorsque cette fonction est sélectionnée, AF s'affiche à l'écran.

1. Appuyer sur la touche **MENU**.
2. Faites défiler le menu jusqu'à l'option AF et activez la fonction en mode automatique ou désactivez-la à l'aide des flèches haut et bas.
3. Appuyez sur **OK** pour revenir au menu.

Mode régional

Le mode régional détermine le comportement de la commutation de fréquence alternative entre des réseaux d'un diffuseur parent liés régionalement. Un diffuseur peut utiliser un réseau assez étendu couvrant une grande partie du pays. A différents moments de la journée, ce grand réseau peut être scindé en plusieurs réseaux régionaux plus petits, généralement centrés sur des villes importantes. Lorsque le réseau n'est pas scindé en versions régionales, le réseau entier a la même programmation.

Mode régional activé : ce mode empêche les commutations de fréquence alternative aléatoires lorsque des réseaux régionaux voisins n'ont pas la même programmation.

Mode régional désactivé : ce mode procure une zone de couverture plus étendue si des réseaux régionaux voisins ont la même programmation, mais peut provoquer des commutations de fréquence alternative aléatoires si ce n'est pas le cas.

1. Appuyer sur la touche **MENU**.
2. Faites défiler le menu jusqu'à l'option du mode régional et activez ou désactivez la fonction à l'aide des flèches haut et bas.
3. Appuyez sur **OK** pour revenir au menu.

Téléphone

Cette section présente les fonctions et caractéristiques du système mains libres de téléphone cellulaire Bluetooth.

La partie téléphone cellulaire Bluetooth du système assure l'interaction entre le système audio et votre téléphone cellulaire. Elle vous permet d'utiliser le système audio pour passer et recevoir des appels sans avoir à tenir votre téléphone cellulaire.

Note : *L'utilisation du système lorsque le moteur est arrêté vide la batterie.*

Note : *Etant donné qu'aucun accord commun n'existe, les fabricants de téléphones cellulaires peuvent instaurer une variété de profils dans leurs appareils Bluetooth. Il est donc possible qu'une incompatibilité existe entre le téléphone et le système mains libres, ce qui peut, dans certains cas, affecter considérablement le fonctionnement du système. Pour éviter cette situation, utiliser uniquement les téléphones recommandés. Pour vérifier la compatibilité de votre téléphone cellulaire, reportez-vous au manuel d'utilisation de votre téléphone ou consultez le site Web Ford de votre région.*

Systeme audio

Installation Bluetooth

Avant de pouvoir utiliser votre téléphone avec votre véhicule, vous devez le jumeler au système audio.

Vous devez suivre la procédure suivante avant de pouvoir connecter votre téléphone en Bluetooth.

Note : Il est possible de jumeler jusqu'à cinq appareils Bluetooth au système.

Note : Si un appel est en cours au moment où le téléphone utilisé est sélectionné pour être le nouveau téléphone actif, l'appel est transmis au système audio du véhicule.

Note : Même lorsqu'il est connecté au système, votre téléphone peut encore être utilisé de la manière habituelle.

Note : Le fait de couper le contact du véhicule n'affecte pas l'appel téléphonique en cours.

Message	Description et action
ADD DEVICE	<ol style="list-style-type: none">1. Appuyez sur la touche PHONE, puis restez appuyé sur la touche MENU jusqu'à atteindre le terme affiché à l'écran. Appuyez sur la touche OK.2. Appuyez à nouveau sur la touche OK et notez le numéro à six chiffres affiché.3. Recherchez des appareils Bluetooth sur votre téléphone cellulaire. Pour obtenir des informations sur les réglages du téléphone, reportez-vous au manuel d'utilisation de votre téléphone cellulaire.4. Dans la liste des appareils Bluetooth détectés par votre téléphone, sélectionnez FORD AUDIO.5. Saisissez le numéro à six chiffres dans votre téléphone cellulaire lorsque vous êtes invité à jumeler le système audio et le téléphone.
SET PRIMARY	<ol style="list-style-type: none">1. Une fois le jumelage réussi, le terme affiché à l'écran apparaît sur l'écran de l'autoradio.2. Appuyez deux fois sur la touche OK pour confirmer que votre téléphone cellulaire est le principal appareil pour les prochaines connexions.
LOAD PHONEBK	<ol style="list-style-type: none">1. Le terme affiché à l'écran apparaît alors sur l'autoradio. Appuyez deux fois sur la touche OK pour confirmer que le contenu de votre répertoire doit être téléchargé dans le système.2. Le nom de l'appareil Bluetooth s'affiche sur l'autoradio.

Systeme audio

Téléchargement du répertoire

Si votre répertoire n'a pas été téléchargé lors du jumelage Bluetooth initial, suivez ces étapes :

1. Appuyez sur la touche **PHONE**, puis restez appuyé sur la touche **MENU** jusqu'à atteindre l'option de téléchargement du répertoire.
2. Appuyez sur la touche **OK**.

Suppression d'un appareil ou téléphone cellulaire jumelé

Procédez comme suit pour supprimer un appareil jumelé :

1. Appuyez sur la touche **PHONE**, puis restez appuyé sur la touche **MENU** jusqu'à atteindre l'option de suppression d'un appareil.
2. Appuyez sur la touche **OK**. Le nom du premier appareil jumelé est affiché. Utilisez les flèches haut et bas pour sélectionner le nom de l'appareil souhaité. Sélectionnez « Supprimer tout » pour supprimer tous les appareils jumelés.
3. Appuyez plusieurs fois sur la touche **OK** pour supprimer l'appareil de l'autoradio.

Mode privé

Vous pouvez transférer un appel du mode mains libres au mode privé pendant l'appel.

Appuyez sur la touche **MENU** jusqu'à voir apparaître l'option du mode privé, puis appuyez sur la touche **OK** pour effectuer le transfert. Pour revenir au mode mains libres, appuyez sur le bouton d'appel.

Options du menu téléphone

Appuyez sur la touche **PHONE** pour sélectionner le mode téléphone. Appuyez à nouveau sur la touche **PHONE** pour afficher des informations telles que le nom du téléphone, la force du signal ou le niveau de la batterie.

Lorsque vous êtes en mode téléphone, appuyez sur la touche **MENU** pour naviguer dans les différentes options du téléphone.

Options tél
REDIAL
PHONEBOOK
CALL HISTORY
ADD DEVICE
SEL DEVICE
SET PRIMARY
DEL DEVICE
BT
BT OFF
LOAD PHONEBK

Appuyez sur la touche **OK** pour sélectionner l'option requise et utilisez les flèches haut et bas pour modifier le réglage.

Passer et recevoir des appels

Il est possible de passer des appels en :

- saisissant un numéro à l'aide du clavier numérique.
- sélectionnant un contact figurant dans le répertoire téléchargé.
- sélectionnant un numéro ou un contact figurant dans l'historique des appels.

Systeme audio

- utilisant la numérotation rapide en appuyant sur une des touches pré-réglées de l'autoradio.
- utilisant la fonction de renumérotation.
- utilisant le téléphone cellulaire.

Il est possible de répondre aux appels entrants en :

- appuyant sur le bouton de prise d'appel de l'autoradio.
- utilisant le téléphone cellulaire.

Il est possible de rejeter un appel en utilisant le bouton de fin d'appel de l'autoradio ou en utilisant directement le téléphone cellulaire.

USB

Note : *Utiliser uniquement des appareils USB à mémoire de grande capacité.*

Note : *Toujours basculer votre autoradio sur une autre source (par exemple la radio) avant de débrancher l'appareil USB.*

Note : *Ne pas poser ou brancher de concentrateurs ou séparateurs USB.*

Note : *Le système est conçu uniquement pour identifier et lire des fichiers audio adaptés provenant d'un appareil USB à mémoire de grande capacité ou d'un iPod. Le fonctionnement de tous les appareils USB avec ce système ne peut pas être garanti.*

Note : *Il est possible de brancher des appareils compatibles à l'aide d'un câble USB traînant, ou de les brancher directement à la prise USB (par exemple les cartes mémoire et clés USB).*

Note : *Il se peut que certains appareils USB avec une consommation électrique plus élevée ne soient pas compatibles (par exemple certains lecteurs de disque dur plus importants).*

Note : *La durée d'accès pour la lecture des fichiers sur l'appareil externe diffère en fonction de la structure du fichier, sa taille et le contenu de l'appareil.*

L'autoradio prend en charge divers appareils externes. L'autoradio permet de commander l'appareil externe, une fois ce dernier branché.

Utilisation de l'appareil USB

Connectez l'appareil à l'autoradio.

Sélectionnez l'appareil USB en tant que source audio en appuyant plusieurs fois sur la touche **AUX** jusqu'à ce que l'écran USB apparaisse à l'écran. Une fois l'appareil USB branché, la lecture de la première plage du premier dossier commence automatiquement. Après avoir changé de source audio, la position de lecture sur l'appareil USB est retrouvée.

Appuyez sur les touches de recherche vers le haut et vers le bas pour faire défiler les plages vers l'avant ou vers l'arrière. Maintenez les touches de recherche enfoncées pour activer le retour/l'avance rapide dans les pages.

Message	Pièce
AUTOPL	La lecture USB débute automatiquement lorsqu'un appareil compatible est connecté. Pour désactiver cette fonctionnalité, sélectionnez cette option et désactivez-la à l'aide de la fonction de menu.

iPod

Connectez l'iPod à l'autoradio.

Systeme audio

Sélectionnez l'iPod en tant que source audio en appuyant plusieurs fois sur la touche **AUX**, jusqu'à ce que l'option iPod apparaisse à l'écran. Une fois l'iPod branché, la lecture de la première page du premier dossier commence automatiquement. Après avoir changé de source audio, la position de lecture sur l'iPod est retrouvée.

Appuyez sur les touches de recherche vers le haut et vers le bas pour faire défiler les plages vers l'avant ou l'arrière.

Maintenez les touches de recherche enfoncées pour activer le retour ou l'avance rapide dans le contenu des plages.

Il est possible de contrôler plusieurs fonctions à partir de l'autoradio, notamment :

- Sélection de la piste précédente et suivante.
- Recherche de piste.
- Lecture aléatoire.
- Répétition.

Streaming audio en Bluetooth

Les appareils Bluetooth compatibles peuvent être connectés à l'autoradio pour lecture à l'aide du système audio du véhicule.

Sélectionnez l'appareil en tant que source audio en appuyant plusieurs fois sur la touche **AUX** jusqu'à ce que l'option audio Bluetooth apparaisse à l'écran.

Vous pouvez utiliser les touches de l'autoradio pour contrôler la lecture de l'appareil : lecture, pause, piste précédente, piste suivante.

Note : *Assurez-vous que l'appareil est jumelé avant d'utiliser cette fonction.*

Déclaration de conformité

Par la présente Visteon Corporation déclare que l'appareil Bluetooth enabled car radio est conforme aux exigences essentielles et aux autres dispositions pertinentes de la directive 1999/5/CE.

Systeme audio

EC Declaration of Conformity

Hereby,

Name of manufacturer: Palmela Electronics – Visteon Corporation
Address: Estrada Nacional 252, KM 12 Volta Da Pedra
City: Palmela
Country: Portugal

declares that this equipment:

Product description: VE-BT001 - ULC Medialess Radio – Bluetooth enabled car radio
Type designation(s): VE-BT001
Trademark: Visteon

is in compliance with the essential requirements and other relevant provisions of Directive 55013:2001 + A1:2003 +A2:2006
EN 301 489 -1, EN 301 489 -17
EN 300 328 v1.7.1
EN 60950-1 :2006 + All :2009 +A1:2010+A12:2011 IEG 60950-1 :2005 (2nd Edition):AM 1 :2009

E167208

RADIO NUMÉRIQUE

Le système vous permet d'écouter les stations de radio numérique ou DAB (Digital Audio Broadcast).

Note : *la couverture varie selon les régions et influence la qualité de la réception. La diffusion est nationale, régionale ou locale.*

Les formats suivants sont acceptés :

- DAB
- DAB+
- Audio DMB (Digital Multimedia Broadcasting - Diffusion multimédia numérique).

Systeme audio

Ensembles

Les ensembles contiennent un groupe de stations de radio. Chaque ensemble peut être composé de plusieurs stations de radio différentes.

Le nom de la station de radio s'affiche sous le nom de l'ensemble.

Note : Lorsque vous passez d'un ensemble à un autre, il peut falloir un certain temps au système pour réaliser la synchronisation de l'ensemble suivant. Le système se met en sourdine pendant la synchronisation.

Sélection d'une gamme de radio

Les stations DAB1 et DAB2 fonctionnent de façon identique. Vous pouvez enregistrer jusqu'à 10 présélections dans chaque gamme.

1. Appuyer sur la touche **RADIO**.
2. Appuyez sur la touche flèche gauche pour afficher les gammes d'ondes disponibles.
3. Sélectionnez **DAB1** ou **DAB2**.

Commande de réglage des stations de radio

Appuyez sur la touche **RADIO** et sélectionnez **DAB1** ou **DAB2**. Les deux gammes pré-réglées fonctionnent de la même manière et peuvent mémoriser jusqu'à 10 stations de radio pré-réglées différentes.

Note : Lorsque vous atteignez la première ou la dernière station de radio dans un ensemble, vous passez à l'ensemble suivant si vous poursuivez la recherche. Il peut y avoir un décalage pendant ce changement et le système audio se met brièvement en sourdine.

Recherche automatique

1. Appuyez sur une touche de recherche. Le système s'arrête sur la première station de radio trouvée dans la direction que vous avez choisie.

Liste de stations de radio

Cette fonction affiche toutes les stations de radio disponibles dans une liste.

1. Appuyez sur la touche de fonction 1.
2. Appuyez sur les flèches vers la gauche ou vers la droite pour changer d'ensemble. Appuyez sur les flèches vers le haut ou vers le bas pour naviguer jusqu'à la station de radio souhaitée.
3. Appuyez sur **OK** pour confirmer votre sélection.

Note : L'écran n'affiche que les stations de radio de l'ensemble actuel.

Recherche manuelle

1. Appuyez sur la touche de fonction 2.
2. Appuyez sur la flèche vers la gauche ou vers la droite pour explorer la gamme d'ondes vers le haut ou vers le bas par petits incréments. Appuyez sur la touche et maintenez-la enfoncée pour parcourir rapidement la gamme d'ondes.
3. Appuyez sur **OK** pour confirmer votre sélection.

Note : Il est également possible de faire une recherche depuis cet écran.

Touches de présélection de stations de radio

Cette fonction vous permet de mémoriser jusqu'à 10 stations de radio préférées de n'importe quel ensemble dans chaque gamme pré-réglée.

1. Sélectionnez une station de radio.

Systeme audio

- Appuyez sur l'une des touches de préréglage et maintenez-la enfoncée. Un message et une barre d'état s'affichent. Lorsque la barre d'avancement est complète, cela signifie que la station de radio a été enregistrée. Le système se met également momentanément en sourdine pour confirmer l'enregistrement.

Une fois l'enregistrement terminé, appuyez sur une touche de présélection pour choisir une de vos stations de radio favorites.

Note : *Les stations de radio mémorisées sur les touches de présélection peuvent ne pas être disponibles en permanence si vous avez quitté la zone de couverture. Le système se met en sourdine lorsque cela se produit.*

Texte radio

Vous pouvez afficher des informations supplémentaires. Par exemple : le nom de l'artiste. Pour activer cette option, sélectionnez une station de radio et appuyez sur la touche de fonction 3.

Note : *Des informations supplémentaires ne sont pas toujours disponibles.*

Continuité

Si vous quittez la zone de couverture d'une station de radio DAB, le système passe automatiquement à une station de radio FM correspondante.

Vous pouvez activer et désactiver cette fonction à l'aide de l'écran d'informations. Voir **Généralités** (page 62).

Note : *Si aucune station de radio FM ne correspond à la station de radio DAB, le système audio se met en sourdine pendant qu'il tente de changer de fréquence.*

Note : *Le système affiche le symbole FM lorsque les stations de radio DAB et FM se lient.*

PRISE D'ENTRÉE AUDIO

AVERTISSEMENTS



Le fait de conduire avec une source de distraction peut entraîner une perte de contrôle du véhicule, des accidents et des blessures. Nous vous recommandons vivement de faire preuve de la plus grande prudence lorsque vous utilisez un appareil ou une fonctionnalité susceptible de détourner votre attention de la route. La conduite en toute sécurité de votre véhicule est votre première responsabilité. Nous vous déconseillons l'utilisation d'appareils portables lorsque vous conduisez et nous vous invitons à utiliser les systèmes de commande vocale lorsque cela est possible. Assurez-vous d'avoir pris connaissance de toutes les lois applicables susceptibles d'avoir une incidence sur l'utilisation d'appareils électroniques au volant.



Par mesure de sécurité, ne branchez pas et ne modifiez pas les réglages de votre lecteur multimédia portable en cours de conduite.



Rangez votre lecteur multimédia portable dans un endroit sûr, comme la console centrale ou la boîte à gants, lorsque votre véhicule roule. Les objets durs peuvent se transformer en projectiles en cas de collision ou d'arrêt brutal et leur présence augmente les risques de blessures graves. Le câble de rallonge audio doit être suffisamment long pour permettre le rangement en toute sécurité du lecteur multimédia portable pendant la conduite.

Systeme audio

La prise d'entree auxiliaire vous permet de brancher et d'ecouter de la musique a partir de votre lecteur multimedia portable via les haut-parleurs de votre vehicule. Vous pouvez utiliser n'importe quel lecteur multimedia portable permettant l'utilisation d'ecouteurs. Votre cable de rallonge audio doit comporter des connecteurs males de trois millimetres et demi (1/8 pouce) a chaque extremité.

1. Assurez-vous que votre vehicule est immobile et que l'autoradio et les lecteurs multimedia portable sont eteints.
2. Branchez le cable de rallonge du lecteur multimedia portable sur la prise d'entree auxiliaire.
3. Allumez la radio. Selectionnez une station FM reglee ou un CD.
4. Reglez le volume comme vous le souhaitez.
5. Allumez le lecteur multimedia portable et reglez le volume sur la moitie de son niveau maximum.

6. Appuyez sur la touche **AUX** jusqu'a ce que **LIGNE** ou **ENTREE LIGNE** s'affiche sur l'ecran. Vous devez pouvoir entendre la musique de votre appareil meme si le volume est bas.
7. Reglez le volume sur votre lecteur multimedia portable jusqu'a ce qu'il atteigne le niveau du volume de la station FM ou du CD. Pour effectuer ce reglage, utilisez les commandes AUX et FM ou CD en alternance.

PORT USB

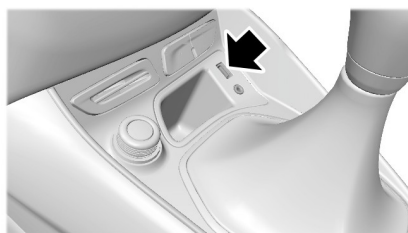

E173073

Voir **Utilisation de SYNC™ avec votre lecteur multimedia** (page 239).

DÉPISTAGE DES PANNES AUDIO

Affichage de l'autoradio	Rectification
Contrôler le CD	Message d'erreur général indiquant des défaillances du CD. Par exemple lorsque le CD ne peut pas être lu ou qu'un CD de données a été inséré, etc. Assurez-vous que le disque a été inséré correctement. Nettoyez le CD et essayez de nouveau ou remplacez le disque par un disque déjà utilisé. Si l'erreur persiste, contactez un concessionnaire agréé.
Anomalie lecteur CD	Message d'erreur général indiquant des défaillances du CD. Par exemple, une défaillance du mécanisme.
Temp. lecteur CD élevée	La température ambiante est trop élevée - le lecteur ne fonctionnera pas tant qu'il n'aura pas refroidi.

GÉNÉRALITÉS

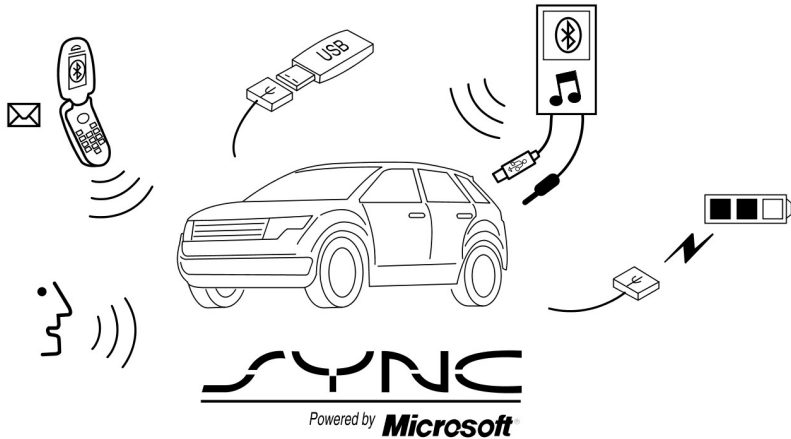

E142598

SYNC est un système de communication intégré au véhicule qui fonctionne avec votre téléphone cellulaire compatible Bluetooth et votre lecteur multimédia portable.

Il vous permet de :

- Passer et recevoir des appels
- Ecouter de la musique à partir de votre lecteur multimédia
- Utiliser l'Aide Appel Détresse
- Accéder aux contacts de votre répertoire et à votre musique à l'aide des commandes vocales
- Charger de la musique depuis le téléphone cellulaire connecté
- Sélectionner des SMS prédéfinis

- Utiliser le système avancé de reconnaissance vocale
- Charger un appareil USB (si le dispositif le permet).

Assurez-vous de consulter le manuel d'utilisation de votre appareil avant de l'utiliser avec SYNC.

Assistance

Veillez contacter un concessionnaire agréé pour une assistance plus approfondie. Pour de plus amples informations, veuillez vous rendre sur le site Web Ford de votre région.

Informations de sécurité

AVERTISSEMENT



Le fait de conduire avec une source de distraction peut entraîner une perte de contrôle du véhicule, des accidents et des blessures. Nous vous recommandons vivement de faire preuve de la plus grande prudence lorsque vous utilisez un appareil susceptible de détourner votre attention de la route. La conduite en toute sécurité de votre véhicule est votre première responsabilité. Nous vous déconseillons d'utiliser des appareils portables lorsque vous conduisez et nous vous invitons à utiliser des systèmes à commande vocale lorsque possible. Assurez-vous d'avoir pris connaissance de toutes les lois applicables susceptibles d'avoir une incidence sur l'utilisation d'appareils électroniques au volant.

Lorsque vous utilisez SYNC :

- Ne mettez pas en marche un lecteur multimédia si les fils ou les câbles d'alimentation sont cassés, coupés ou endommagés. Disposez les fils et les câbles avec précaution : assurez-vous que vous ne risquez pas de marcher dessus et qu'ils ne gênent pas le fonctionnement des pédales, des sièges, des compartiments ou n'empêchent pas de conduire en toute sécurité.
- Ne laissez aucun appareil en marche dans votre véhicule en cas de conditions extrêmes : il pourrait être endommagé. Pour plus d'informations, reportez-vous au manuel d'utilisation de votre appareil.
- Ne tentez aucune maintenance ou réparation sur le système. Contactez un concessionnaire agréé.

Confidentialité

Lorsqu'un téléphone cellulaire se connecte à SYNC, le système crée un profil lié au téléphone en question. Le système crée ce profil pour vous permettre de profiter d'un plus grand nombre de fonctionnalités et pour optimiser le fonctionnement. Ce profil peut notamment contenir des données sur votre répertoire téléphonique, vos SMS (lus ou non) et l'historique des appels. Cet historique comprend les appels passés/reçus quand votre téléphone cellulaire n'était pas connecté au système. Si vous connectez un lecteur multimédia, le système crée et conserve un index des contenus multimédias pris en charge. Le système enregistre également un court journal de développement d'environ 10 minutes pour chacune des activités récentes du système. Le profil du journal et d'autres données du système sont susceptibles d'être utilisés pour améliorer le système et aider à diagnostiquer les problèmes potentiels.

Le profil du téléphone cellulaire, l'index des lecteurs multimédias et le journal de développement restent dans le système jusqu'à ce que vous les supprimiez. Généralement, ils sont uniquement accessibles depuis le véhicule lorsque le téléphone cellulaire ou le lecteur multimédia est connecté. Si vous ne souhaitez plus utiliser le système ou votre véhicule, nous vous conseillons d'effectuer une remise à zéro complète afin d'effacer toutes les informations enregistrées. Voir **Affichages d'informations** (page 62).

Un équipement spécifique est nécessaire pour accéder aux données du système. L'accès au module SYNC® du véhicule est également requis. Nous n'accédons pas aux données du système sans votre consentement à d'autres fins que celles décrites. Y font exception les cas suivants : une injonction d'un tribunal ou lorsque cela est exigé par les forces de l'ordre, d'autres

instances gouvernementales ou tout autre tiers agissant avec un pouvoir légal. D'autres parties pourraient tenter d'accéder à ces informations indépendamment de nous. Des informations supplémentaires sur la confidentialité sont disponibles. Voir **Applications et services SYNC™** (page 235).

UTILISATION DE LA RECONNAISSANCE VOCALE

Ce système vous permet de contrôler plusieurs fonctions grâce aux commandes vocales. Vous pouvez ainsi garder vos mains sur le volant de direction et vous concentrer sur ce qui vous entoure.

Conseils

Assurez-vous que l'habitacle de votre véhicule est aussi silencieux que possible. Le bruit du vent provenant des fenêtres ouvertes et les vibrations de la route peuvent empêcher le système de reconnaître les commandes vocales.

Avant de donner une commande vocale, patientez jusqu'à la fin du bip unique signalant la fin de l'annonce du système. Toute commande énoncée avant ce signal n'est pas enregistrée par le système.

Parlez de façon naturelle, sans faire de pauses trop longues entre les mots.

Vous pouvez interrompre le système en cours de commande à tout moment en appuyant sur la touche Voix. Vous pouvez également annuler à tout moment une session de commande vocale en appuyant sur la touche Voix et en la maintenant enfoncée.

Démarrer une session de commande vocale



Appuyez sur la touche Voix. Une liste des commandes disponibles s'affiche sur l'écran.

Dites	Si vous voulez
Bluetooth Audio	Charger de la musique depuis votre téléphone cellulaire.
Annuler	Annuler l'action demandée.
Entrée ligne	Accéder à l'appareil connecté via la prise d'entrée auxiliaire.
Téléphone	Passer un appel.
SYNC	Revenir au menu principal.
USB	Accéder à l'appareil connecté via le port USB.
Paramètres vocaux	Régler le niveau d'interaction vocale et de réponse du système.
Aide	Entendre la liste des commandes vocales disponibles pour le mode en cours.

Interactions et réponses du système

Le système vous répond avec une gamme de signaux sonores, d'invites, de questions et de confirmations vocales, selon la situation et le niveau d'interaction que vous avez choisi. Vous pouvez personnaliser le système de reconnaissance vocale de manière à ce qu'il fournisse plus ou moins d'instructions et de réponses.

Le réglage par défaut est défini sur un niveau d'interaction élevé afin de vous aider à maîtriser le fonctionnement du système. A tout moment, vous pouvez modifier ces paramètres.

Régler le niveau d'interaction



Appuyez sur la touche Voix.
Quand le système est prêt :

Vous devez dire	Le système
Paramètres vocaux	Permet d'y accéder pour modifier le niveau d'interaction.

Enoncez ensuite l'une des commandes suivantes :

Si vous dites	Le système
Mode d'interaction avancé	Diminue les interactions vocales et augmente les invites sonores.
Mode d'interaction standard	Fournit une interaction et un guidage plus détaillés.

Le système active par défaut le mode d'interaction standard.

Les invites de confirmation sont de brèves questions posées par le système lorsqu'il n'est pas certain de votre demande, ou lorsqu'il existe plusieurs réponses possibles à votre demande. Par exemple, le système peut demander si la commande téléphone est correcte.

Appuyez sur la touche Voix. Quand le système est prêt :

Vous devez dire	Le système
Paramètres vocaux	Permet d'y accéder pour modifier le réglage de l'invite de confirmation.

Enoncez ensuite l'une des commandes suivantes :

Si vous dites	Le système
Invite de confirmation désactivée	Est plus intuitif dans ses réponses. Occasionnellement, le système pourra vous demander de confirmer votre demande.
Invite de confirmation activée	Précise vos commandes vocales avec une brève question.

Le système établit des listes de suggestions lorsqu'il considère qu'il existe plusieurs réponses, toutes plausibles, à vos commandes vocales. Lorsque ce paramètre est activé, le système peut vous demander de préciser jusqu'à quatre possibilités.

Exemple :

Dites	Description
un	Énoncez la commande après le signal sonore pour appeler Jean Dupont chez lui.
deux	Énoncez la commande après le signal sonore pour appeler Jeannot Dupont sur son portable.
trois	Énoncez la commande après le signal sonore pour appeler Jeanne Dupont chez elle.

La même logique s'applique au contenu multimédia.

Exemple :

Dites	Description
un	Énoncez la commande après le signal sonore pour jouer du Jean Dupont.
deux	Énoncez la commande après le signal sonore pour jouer du Jeannot Dupont.
trois	Énoncez la commande après le signal sonore pour jouer du Jeanne Dupont.

Si vous dites	Le système
Listes des candidats média désactivées	Est plus intuitif à partir de la liste de suggestions multimédias. Occasionnellement, le système peut vous poser des questions.
Listes des candidats média activées	Précise vos commandes vocales pour chacune des suggestions multimédias.
Listes des candidats du téléphone désactivées	Est plus intuitif à partir de la liste de suggestions du téléphone cellulaire. Occasionnellement, le système peut vous poser des questions.
Listes des candidats du téléphone activées	Précise vos commandes vocales pour chacune des suggestions du téléphone cellulaire.

Modification des paramètres vocaux

Vous pouvez modifier les paramètres vocaux depuis l'écran d'information et de divertissement.

Appuyez sur la touche **MENU**.

Sélectionner	
1	SYNC-Réglages
2	Param. Vocaux

UTILISATION DE SYNC™ AVEC VOTRE TÉLÉPHONE

L'appel mains-libres constitue l'une des fonctions principales de SYNC. Même si le système prend en charge une large gamme de fonctions, beaucoup d'entre elles dépendent de la fonctionnalité de votre téléphone cellulaire.

La plupart des téléphones cellulaires dotés de la technologie sans fil Bluetooth prennent en charge au minimum les fonctions suivantes :

- répondre à un appel entrant ;
- terminer un appel ;
- utiliser le mode privé ;
- composer un numéro de téléphone ;
- recomposer un numéro ;
- notification de mise en attente d'appel ;
- identité de l'appelant.

D'autres fonctions, comme l'envoi de SMS via Bluetooth et le téléchargement automatique du répertoire, dépendent des fonctions de votre téléphone cellulaire. Pour vérifier la compatibilité de votre téléphone cellulaire, reportez-vous au manuel du téléphone ou consultez le site Web Ford régional.

Jumelage initial d'un téléphone

Note : vous devez mettre le contact et allumer l'autoradio.

Note : pour naviguer dans les menus, appuyez sur les flèches haut ou bas de votre système audio.

Le jumelage sans fil de votre téléphone cellulaire au système vous permet de passer et de recevoir des appels en mains-libres.

1. Assurez-vous que la fonction Bluetooth est activée sur votre téléphone cellulaire avant de commencer la recherche. Consultez le manuel de votre téléphone si nécessaire.
2. Appuyez sur la touche **PHONE**. Lorsque l'écran audio indique qu'il n'y a aucun téléphone jumelé, sélectionnez l'option d'ajout.
3. Lorsqu'un message s'affiche sur l'écran audio concernant le lancement du jumelage, recherchez SYNC sur votre téléphone cellulaire pour débiter le processus de jumelage.
4. Lorsque vous y êtes invité sur l'écran de votre téléphone cellulaire, saisissez le code PIN à six chiffres fourni par système sur l'écran audio. L'écran vous indique lorsque le jumelage est réussi.

Selon les fonctionnalités de votre téléphone cellulaire et votre pays, le système peut vous demander si vous souhaitez définir ce téléphone cellulaire comme téléphone cellulaire principal (c'est-à-dire le téléphone cellulaire auquel le système essaie de se connecter automatiquement en premier lorsque vous mettez le contact), télécharger votre répertoire, etc.

Jumelage de téléphones cellulaires supplémentaires

Note : vous devez mettre le contact et allumer l'autoradio.

Note : pour naviguer dans les menus, appuyez sur les flèches haut ou bas de votre système audio.

1. Assurez-vous que la fonction Bluetooth est activée sur votre téléphone cellulaire avant de commencer la recherche. Consultez le manuel de votre téléphone si nécessaire.
2. Appuyez sur la touche **PHONE**.
3. Sélectionnez l'option des appareils Bluetooth.
4. Appuyez sur la touche **OK**.
5. Sélectionnez l'option d'ajout. Cette action fait débiter le processus de jumelage.
6. Lorsqu'un message s'affiche sur l'écran audio concernant le lancement du jumelage, recherchez SYNC sur votre appareil pour débiter le processus de jumelage.
7. Lorsque vous y êtes invité sur l'écran de votre téléphone cellulaire, saisissez le code PIN à six chiffres fourni par système sur l'écran audio. L'écran vous indique lorsque le jumelage a réussi.

Le système peut vous poser des questions, notamment concernant le paramétrage de ce téléphone comme téléphone cellulaire principal, le téléchargement de votre répertoire téléphonique, etc.

Commandes vocales du téléphone cellulaire

Call <nom>	Il n'est pas nécessaire de prononcer « téléphone » avant d'énoncer ces commandes.
Appeler <nom> à la maison	Il n'est pas nécessaire de prononcer « téléphone » avant d'énoncer ces commandes.
Appeler <nom> au travail	Il n'est pas nécessaire de prononcer « téléphone » avant d'énoncer ces commandes.
Appeler <nom> au bureau	Il n'est pas nécessaire de prononcer « téléphone » avant d'énoncer ces commandes.
Appeler <nom> sur le mobile	Il n'est pas nécessaire de prononcer « téléphone » avant d'énoncer ces commandes.
Appeler <nom> sur l'autre numéro de téléphone	Il n'est pas nécessaire de prononcer « téléphone » avant d'énoncer ces commandes.
Historique des appels entrants	Ces commandes ne sont pas disponibles tant que les informations de votre téléphone cellulaire n'ont pas été complètement téléchargées via Bluetooth.
Historique des appels manqués	Ces commandes ne sont pas disponibles tant que les informations de votre téléphone cellulaire n'ont pas été complètement téléchargées via Bluetooth.
Historique des appels sortants	Ces commandes ne sont pas disponibles tant que les informations de votre téléphone cellulaire n'ont pas été complètement téléchargées via Bluetooth.
Connexions [du téléphone]	Ces commandes ne sont pas disponibles tant que les informations de votre téléphone cellulaire n'ont pas été complètement téléchargées via Bluetooth.
Composer	Il n'est pas nécessaire de prononcer « téléphone » avant d'énoncer ces commandes. Reportez-vous au tableau Composer .
Mode privé	
Retenir	
Conférence	

Menu	Ces commandes ne sont pas disponibles tant que les informations de votre téléphone cellulaire n'ont pas été complètement téléchargées via Bluetooth. Reportez-vous au tableau Menu .
Répertoire <nom>	Ces commandes ne sont pas disponibles tant que les informations de votre téléphone cellulaire n'ont pas été complètement téléchargées via Bluetooth.
Répertoire <nom> à la maison	Ces commandes ne sont pas disponibles tant que les informations de votre téléphone cellulaire n'ont pas été complètement téléchargées via Bluetooth.
Répertoire <nom> au bureau	Ces commandes ne sont pas disponibles tant que les informations de votre téléphone cellulaire n'ont pas été complètement téléchargées via Bluetooth.
Phonebook <nom> at work	Ces commandes ne sont pas disponibles tant que les informations de votre téléphone cellulaire n'ont pas été complètement téléchargées via Bluetooth.
Phonebook <nom> on cell	Ces commandes ne sont pas disponibles tant que les informations de votre téléphone cellulaire n'ont pas été complètement téléchargées via Bluetooth.
Phonebook <nom> on other	Ces commandes ne sont pas disponibles tant que les informations de votre téléphone cellulaire n'ont pas été complètement téléchargées via Bluetooth.

Commandes du répertoire

Lorsque vous demandez au système d'accéder à un nom, un numéro, etc. du répertoire téléphonique, les informations demandées s'affichent sur l'écran audio.

Appuyez sur la touche Voix et, lorsque le système est prêt, dites :	
Appeler	Pour appeler le contact.
Composer	112 (un-un-deux), 700 (sept cents) etc.
Dièse	
Numéro	0 (zéro) à 9 (neuf)

Astérisque	
Effacer	Supprime tous les chiffres saisis
Supprimer	Supprime un seul chiffre
Plus	
Étoile	

Note : pour quitter le mode de composition, appuyez sur la touche du téléphone et maintenez-la enfoncée ou sur n'importe quelle touche de l'autoradio.

Commandes de menu

Connexions [du téléphone]
[Téléphone] Annoncer SMS désactivé
[Téléphone] Annoncer SMS activé
Paramètres [du téléphone] sonnerie téléphone
Paramètres [du téléphone] sonnerie 1
Paramètres [du téléphone] sonnerie 2
Paramètres [du téléphone] sonnerie 3
Paramètres [du téléphone] désactivés
Nom du téléphone
Boîte de réception de messages

Les mots entre parenthèses sont facultatifs ; il n'est pas nécessaire de les prononcer pour que le système comprenne la commande.

Passage d'un appel

Appuyez sur la touche voix et, lorsque vous y êtes invité(e), dites :
Call <nom>
Composer
Suivi d'un numéro. Lorsque le système confirme le numéro, dites de nouveau :
Composer

Pour effacer le dernier chiffre énoncé, dites :	
Supprimer	Ou appuyez sur la flèche vers la gauche de l'auto-radio.

Pour effacer tous les chiffres énoncés, dites :	
Effacer	Ou appuyez sur la flèche vers la gauche de l'auto-radio et maintenez-la enfoncée.

Pour terminer un appel, appuyez sur la touche de fin d'appel sur le volant de direction ou bien sélectionnez l'option de fin d'appel sur l'écran audio et appuyez sur **OK**.

Réception d'appel

Lorsque vous recevez un appel, vous pouvez :

- répondre à l'appel en appuyant sur la touche d'acceptation des appels sur le volant de direction ou bien en sélectionnant l'option d'acceptation des appels sur l'écran audio. Appuyez sur la touche **OK**.

- rejeter l'appel en appuyant sur la touche de rejet des appels sur le volant de direction ou bien en sélectionnant l'option de rejet des appels sur l'écran audio. Appuyez sur la touche **OK**.
- Ignorer l'appel en ne faisant rien.

Options de téléphone cellulaire disponibles pendant un appel actif

Lors d'un appel actif, certaines options de menu supplémentaires deviennent disponibles, par exemple le fait de mettre un appel en attente.

Pour accéder au menu, choisissez l'une des options disponibles au bas de l'écran audio ou sélectionnez l'option permettant d'afficher plus de possibilités.	
Mic. off	Désactiver le microphone de votre véhicule. Pour activer le microphone, sélectionnez à nouveau cette option.
Privé	Transférer un appel depuis un environnement mains-libres actif vers votre téléphone cellulaire pour une conversation plus confidentielle. Lorsque cette option est sélectionnée, l'écran audio indique que l'appel est privé.
Attente	Mettre un appel actif en attente. Lorsque cette option est sélectionnée, l'écran audio indique que l'appel est en attente.
Composer num.	Entrer des numéros à l'aide du clavier numérique du système audio, par exemple des numéros pour les mots de passe.
Conférence	Associer deux appels distincts. Le système prend en charge trois appels au maximum pour un appel à plusieurs ou une conférence téléphonique. 1. Sélectionnez l'option permettant d'afficher plus de possibilités. 2. Accédez au contact désiré grâce au système ou utilisez les commandes vocales pour lancer le deuxième appel. Lorsque ce deuxième appel est actif, sélectionnez l'option permettant d'afficher plus de possibilités. 3. Faites défiler l'affichage jusqu'à l'option de conférence et appuyez sur la touche OK .
Répertoire	Accéder aux contacts de votre répertoire. 1. Sélectionnez l'option permettant d'afficher plus de possibilités.

	<ol style="list-style-type: none"> 2. Faites défiler l'affichage jusqu'à l'option de répertoire et appuyez sur la touche OK. 3. Faites défiler les contacts de votre répertoire. 4. Appuyez de nouveau sur la touche OK lorsque la sélection souhaitée s'affiche sur l'écran audio. 5. Appuyez sur la touche OK ou sur la touche de composition pour appeler la sélection.
Hist. d'appels	<p>Accéder à votre journal d'appels.</p> <ol style="list-style-type: none"> 1. Sélectionnez l'option permettant d'afficher plus de possibilités. 2. Faites défiler l'affichage jusqu'à l'option d'historique des appels et appuyez sur la touche OK. 3. Faites défiler les options de l'historique des appels (entrants, sortants ou manqués). 4. Appuyez de nouveau sur la touche OK lorsque la sélection souhaitée s'affiche sur l'écran audio. 5. Appuyez sur la touche OK ou sur la touche de composition pour appeler la sélection.

Accès aux fonctions depuis le menu du téléphone cellulaire

Vous pouvez accéder à l'historique des appels, à votre répertoire, aux SMS envoyés, mais aussi d'accéder aux paramètres du téléphone et du système. Vous pouvez également accéder à des fonctions avancées telles que l'assistance d'urgence (Ford SOS).

1. Appuyez sur la touche **PHONE** pour accéder au menu du téléphone cellulaire.
2. Sélectionnez l'une des options disponibles.

Si vous sélectionnez	Vous pouvez
Composer num.	Composer un numéro en utilisant le clavier numérique du système audio.
Recomposer	Recomposer le dernier numéro appelé (si disponible). Appuyez sur la touche OK pour effectuer votre sélection.
Répertoire	<p>Accéder au répertoire que vous avez téléchargé.</p> <ol style="list-style-type: none"> 1. Appuyez sur la touche OK pour confirmer et accéder au répertoire. Vous pouvez utiliser les options en bas de l'écran pour accéder rapidement à une catégorie alphabétique. Vous pouvez également utiliser les lettres du clavier pour accéder directement à un endroit dans la liste. 2. Faites défiler les contacts de votre répertoire.

Si vous sélectionnez	Vous pouvez
	<p>3. Appuyez de nouveau sur la touche OK lorsque la sélection souhaitée s'affiche sur l'écran audio.</p> <p>4. Appuyez sur la touche OK ou sur la touche de composition pour appeler la sélection.</p> <p>cette fonction dépend de votre téléphone cellulaire.</p>
Hist. d'appels	<p>Accéder à n'importe quel appel émis, reçu ou manqué.</p> <p>1. Appuyez sur la touche OK pour effectuer votre sélection.</p> <p>2. Faites défiler l'affichage pour sélectionner les appels entrants, sortants ou manqués. Appuyez sur la touche OK pour effectuer votre sélection.</p> <p>3. Appuyez sur la touche OK ou sur la touche de composition pour appeler la sélection.</p> <p>Le système tente automatiquement de télécharger à nouveau votre répertoire et l'historique des appels à chaque fois que votre téléphone se connecte au système. Vous devez activer le téléchargement automatique si votre téléphone cellulaire prend en charge cette fonction. cette fonction dépend de votre téléphone cellulaire.</p>
Comp. abrégée	<p>Sélectionner l'une des 10 entrées de composition abrégée. Pour définir une entrée de composition abrégée, accédez au répertoire et appuyez sur l'un des numéros sur le clavier numérique du système audio et maintenez-le enfoncé.</p>
SMS	<p>Envoyer, télécharger et supprimer des SMS.</p> <p>cette fonction dépend de votre téléphone cellulaire.</p>
Appareils BT	<p>Accéder à l'option des éléments de menu des appareils Bluetooth (ajouter, connecter, définir comme principal, activer ou désactiver, supprimer).</p>
Paramètres tél.	<p>Afficher divers réglages et fonctions sur votre téléphone cellulaire.</p> <p>cette fonction dépend de votre téléphone cellulaire.</p>
Aide Appel Détresse	<p>Activer ou désactiver la fonction d'assistance d'urgence de SYNC.</p>

Messages texte (SMS)

Le système vous permet d'envoyer, de recevoir, de télécharger et de supprimer des SMS. Le système peut également lire les SMS reçus afin que vous ne quittiez pas la route des yeux.

Note : *cette fonction dépend de votre téléphone cellulaire.*

Réception d'un SMS

Lorsqu'un nouveau message arrive, un signal sonore se fait entendre et l'écran indique que vous avez un nouveau message.

Plusieurs options sont disponibles :

- Sélectionnez l'option d'écoute pour que le système vous lise le message.
 - Sélectionnez l'option d'affichage pour ouvrir le SMS. Sélectionnez l'option permettant d'ignorer le message ou ne faites rien et le message est alors stocké dans votre boîte de réception de messages. Après avoir fait votre sélection, vous pouvez écouter le message, afficher d'autres messages ou sélectionner l'option permettant d'afficher plus de possibilités.
- Appuyez sur la touche de commande vocale et dites « Jouer SMS ».
 - Sélectionnez l'option permettant d'afficher plus de possibilités et utilisez les touches flèche pour parcourir les options supplémentaires.

Vous pouvez faire votre choix parmi les fonctions suivantes :	
Rép. à l'expéd.	Appuyez sur la touche OK pour accéder à cette option, puis faites défiler la liste de messages prédéfinis à envoyer.
Appeler l'expéd.	Appuyez sur la touche OK pour appeler l'expéditeur du message.
Transférer SMS	Appuyez sur la touche OK pour transférer le message à l'un des contacts de votre répertoire ou de votre historique des appels. Vous pouvez aussi choisir d'entrer un numéro.

Note : Pour recevoir des SMS entrants, votre téléphone cellulaire doit prendre en charge le téléchargement de SMS via Bluetooth.

Note : un seul destinataire est autorisé par SMS.

Envoyer, télécharger et supprimer vos SMS

1. Appuyez sur la touche **PHONE**.
2. Sélectionnez l'option SMS, puis appuyez sur la touche **OK**.

Vous pouvez faire votre choix parmi les fonctions suivantes :	
Nouv.	Vous permet d'envoyer un nouveau SMS d'après une liste de 15 messages prédéfinis.
Voir	Vous permet de lire la totalité du message et vous offre en plus la possibilité d'écouter le message en demandant au système de le lire. Pour passer au SMS suivant, sélectionnez l'option permettant d'afficher plus de possibilités. Cela vous permet de répondre à l'expéditeur, d'appeler l'expéditeur ou de transférer le message.
Suppr.	Vous permet de supprimer des messages actuels du système (pas de votre téléphone cellulaire). L'écran audio vous avertit lorsque tous les SMS ont été supprimés.
Plus...	Vous permet de supprimer tous les messages ou de déclencher manuellement le téléchargement de tous les messages non lus présents sur votre téléphone.

Lorsque vous sélectionnez l'option d'envoi d'un SMS, une liste de messages prédéfinis s'affiche sur l'écran audio.

Envoi d'un SMS

1. Sélectionnez l'option d'envoi lorsque la sélection souhaitée s'affiche en surbrillance sur l'écran audio.
2. Sélectionnez l'option de confirmation lorsque le nom de votre contact apparaît, puis appuyez de nouveau sur la touche **OK** pour confirmer au système que vous souhaitez bien envoyer ce message. Chaque SMS est envoyé accompagné d'une signature prédéfinie.

Note : *vous pouvez envoyer des SMS soit en choisissant un contact du répertoire et en sélectionnant l'option de texte sur l'écran audio, soit en répondant à un message reçu présent dans la boîte de réception.*

Accéder aux paramètres de votre téléphone cellulaire

Ces fonctions dépendent de votre téléphone cellulaire. Les paramètres de votre téléphone cellulaire vous permettent d'accéder à et de modifier les paramètres de fonctions telles que le réglage de la sonnerie de votre téléphone, la notification des SMS, la modification de votre répertoire et la configuration du téléchargement automatique.

1. Appuyez sur la touche **PHONE**.
2. Faites défiler le menu jusqu'à ce que l'option des paramètres du téléphone apparaisse, puis appuyez sur la touche **OK**.
3. Naviguez dans le menu pour sélectionner l'une des options suivantes :

Si vous sélectionnez	Vous pouvez	
Régler maître	Si vous cochez cette option, le système utilise ce téléphone cellulaire comme téléphone maître lorsque plusieurs téléphones cellulaires jumelés avec le système sont disponibles dans votre véhicule. Vous pouvez modifier cette option et définir comme maître n'importe lequel des téléphones cellulaires jumelés (pas seulement celui qui est actif) en utilisant le menu des appareils Bluetooth.	
État téléphone	Consulter le nom du téléphone, le nom de l'opérateur, le numéro du téléphone, la puissance du signal et l'état de la batterie. Lorsque vous avez terminé, appuyez sur la touche flèche gauche pour retourner au menu d'état du téléphone.	
Param. Sonnerie	Sélectionnez la sonnerie d'appel entrant (l'une des sonneries du système ou de votre téléphone cellulaire). 1. Appuyez sur la touche OK et parcourez la liste pour écouter chacune des sonneries proposées. 2. Appuyez sur la touche OK pour effectuer votre sélection. Si votre téléphone cellulaire prend en charge la signalisation intrabande, il se met à sonner lorsque vous avez sélectionné l'option de sonnerie du téléphone.	
Annoncer SMS	Activer un signal sonore pour vous prévenir quand vous recevez un SMS. Appuyez sur la touche OK pour activer ou désactiver le signal sonore.	
Préf. Répertoire	Modifier le contenu de votre répertoire (ajouter, supprimer ou télécharger des éléments, par exemple). Appuyez sur la touche OK pour effectuer votre sélection et faire défiler les options suivantes :	
	<table border="1"> <tr> <td data-bbox="394 970 625 1176">Ajouter contact</td> <td data-bbox="625 970 1002 1176">Appuyez sur la touche OK pour ajouter d'autres contacts à partir de votre répertoire. Déplacez les contacts voulus vers votre téléphone cellulaire. Consultez le manuel de votre téléphone pour en savoir plus sur le déplacement de vos contacts.</td> </tr> </table>	Ajouter contact
Ajouter contact	Appuyez sur la touche OK pour ajouter d'autres contacts à partir de votre répertoire. Déplacez les contacts voulus vers votre téléphone cellulaire. Consultez le manuel de votre téléphone pour en savoir plus sur le déplacement de vos contacts.	

Si vous sélectionnez	Vous pouvez	
	Suppr.	Appuyez sur la touche OK pour supprimer le répertoire et l'historique des appels actuels. Lorsqu'un message s'affiche pour vous demander de confirmer la suppression, sélectionnez l'option de confirmation. Le système vous ramène au menu des paramètres du téléphone.
	Téléch. mainte.	Appuyez sur la touche OK pour sélectionner et télécharger votre répertoire vers le système.
	Télécharg. Auto	<p>Cochez ou décochez cette option pour télécharger automatiquement votre répertoire à chaque fois que votre téléphone se connecte au système. La durée de téléchargement dépend de votre téléphone et du volume des données à télécharger.</p> <p>Quand le téléchargement automatique est activé, tous les changements, ajouts ou suppressions enregistrés dans le système depuis votre dernier téléchargement sont supprimés.</p> <p>Quand le téléchargement automatique est désactivé, votre répertoire n'est pas téléchargé automatiquement à chaque fois que votre téléphone se connecte au système.</p> <p>Vous pouvez accéder à votre répertoire, à l'historique des appels et aux SMS uniquement lorsque votre téléphone jumelé est connecté au système.</p>

Appareils Bluetooth

Ce menu vous permet d'accéder à vos appareils Bluetooth. Utilisez les touches fléchées pour faire défiler les options du menu. Il vous permet d'ajouter, de connecter et de supprimer des appareils et de définir un téléphone cellulaire principal.

Options du menu des appareils Bluetooth

1. Appuyez sur la touche **PHONE**.
2. Faites défiler le menu jusqu'à ce que l'option des appareils Bluetooth apparaisse, puis appuyez sur la touche **OK**.
3. Naviguez dans le menu pour sélectionner l'une des options suivantes :

Si vous sélectionnez	Vous pouvez
Ajouter	<p>Jumeler des téléphones cellulaires supplémentaires avec le système.</p> <ol style="list-style-type: none"> 1. Appuyez sur l'option d'ajout pour débiter le processus de jumelage. 2. Lorsqu'un message s'affiche sur l'écran audio concernant le lancement du jumelage, recherchez SYNC sur votre appareil. Consultez le manuel de votre téléphone si nécessaire. 3. Lorsque vous y êtes invité sur l'écran de votre téléphone cellulaire, saisissez le code PIN à six chiffres fourni par système sur l'écran audio. L'écran vous indique lorsque le jumelage est réussi. 4. Lorsque l'option permettant de définir le téléphone cellulaire comme téléphone principal apparaît, sélectionnez oui ou non. 5. Selon les fonctions prises en charge par votre téléphone cellulaire, il se peut que le système vous pose d'autres questions (notamment, si vous souhaitez télécharger votre répertoire). Sélectionnez Oui ou Non pour confirmer votre réponse.
Supprimer	<p>Supprimer un téléphone cellulaire jumelé. Sélectionnez l'option de suppression et confirmez votre choix lorsque le système vous demande si vous voulez supprimer l'appareil sélectionné. Après avoir supprimé un téléphone cellulaire de la liste, vous pouvez reconnecter ce téléphone uniquement après avoir répété le processus de jumelage complet.</p>
Maître	<p>Définir un téléphone déjà jumelé avec le système comme votre téléphone principal. Sélectionnez l'option de téléphone maître pour valider le téléphone cellulaire principal.</p>

Si vous sélectionnez	Vous pouvez
	Le système essaie de se connecter au téléphone principal à chaque fois que vous mettez le contact. Lorsqu'un téléphone est défini comme téléphone principal, il apparaît en premier dans la liste et est immédiatement suivi d'une astérisque.
Conn.	Connecter un téléphone cellulaire déjà jumelé. Vous ne pouvez connecter qu'un seul téléphone à la fois pour utiliser les fonctions de téléphone cellulaire. Lorsqu'un autre téléphone cellulaire se connecte, l'appareil précédent est déconnecté des services téléphoniques. Le système vous permet d'utiliser les fonctions de téléphone cellulaire et la fonction de lecture de musique audio Bluetooth simultanément avec différents appareils Bluetooth. Sélectionnez cette option pour vous connecter au téléphone cellulaire précédemment jumelé que vous avez sélectionné.
Déco.	Déconnecter le téléphone cellulaire sélectionné. Sélectionnez cette option et confirmez votre choix lorsque le système vous le demande. Après avoir déconnecté un téléphone cellulaire, vous pouvez reconnecter ce téléphone à nouveau sans avoir à répéter le processus de jumelage complet.

Paramètres du système

1. Appuyez sur la touche **MENU**.

2. Sélectionnez l'option des réglages SYNC, puis appuyez sur la touche **OK**.

Si vous sélectionnez	Vous pouvez
Bluetooth activé	Cochez ou décochez cette option pour activer ou désactiver l'interface Bluetooth du système. Sélectionnez cette option, puis appuyez sur la touche OK pour modifier l'état de l'option.
Déf. régl. Défaut	Rétablir les réglages par défaut de l'usine. Ce réglage n'efface pas les informations indexées (répertoire, historique des appels, SMS et autres appareils enregistrés). Sélectionnez cette option et confirmez votre choix lorsque vous y êtes invité(e) sur l'écran audio.
Réinit. Totale	Effacer toutes les informations enregistrées dans le système (répertoire, historique des appels, SMS et appareils jumelés) et rétablir les réglages par défaut de l'usine.

Si vous sélectionnez	Vous pouvez
	Sélectionnez cette option et confirmez votre choix lorsque vous y êtes invité(e) sur l'écran audio. L'écran indique lorsque l'opération est terminée et le système vous renvoie au menu précédent.
Instal. sur SYNC	Installer des applications ou des mises à jour logicielles que vous avez téléchargées. Sélectionnez cette option et confirmez votre choix lorsque vous y êtes invité(e) sur l'écran audio. La clé USB doit comporter une application SYNC ou une mise à jour valide pour terminer une installation avec succès.
Infos système	Afficher les numéros de version du système ainsi que son numéro de série. Appuyez sur la touche OK pour effectuer votre sélection.
Param. Vocaux	Le sous-menu des paramètres vocaux contient diverses options. Voir Utilisation de la reconnaissance vocale (page 218).
Rechercher USB	Explorer la structure du menu de l'appareil USB connecté. Appuyez sur la touche OK et utilisez les touches flèche haut et flèche bas pour parcourir les dossiers et fichiers. Utilisez les touches flèche gauche ou flèche droite pour accéder à un dossier et le quitter. Le contenu multimédia peut être directement sélectionné à partir de ce menu pour être lu.
Aide Appel Détresse	Vous pouvez activer et désactiver la fonction d'assistance d'urgence. Voir Applications et services SYNC™ (page 235).

APPLICATIONS ET SERVICES SYNC™

1. Appuyez sur la touche **MENU** pour accéder au menu du système.
2. Faites défiler jusqu'à **SYNCApplications**, puis appuyez sur **OK**.

Une liste des applications disponibles s'affiche. Chaque application peut avoir ses propres paramètres spécifiques.

Aide Appel Détresse SYNC

AVERTISSEMENTS



Pour que cette fonction puisse marcher, votre téléphone cellulaire doit être équipé de la technologie Bluetooth et être compatible avec le système.

AVERTISSEMENTS



Posez toujours votre téléphone cellulaire dans un endroit sûr à l'intérieur de votre véhicule. Le non-respect de cette consigne est susceptible d'entraîner de graves blessures ou d'endommager le téléphone cellulaire, ce qui empêcherait le bon fonctionnement de cette fonction.



Si la fonction n'est pas activée avant une collision, le système n'essaie pas de passer un appel d'urgence, ce qui pourrait retarder les secours, et donc augmenter potentiellement le risque de blessures graves, voire mortelles. N'attendez pas que le système passe un appel d'urgence si vous êtes en mesure de le faire vous-même. Composez immédiatement le numéro des services d'urgence pour éviter de retarder les secours. Si vous n'entendez pas l'Aide Appel Détresse dans les cinq secondes suivant la collision, il se peut que le système ou le téléphone cellulaire soit endommagé ou hors d'état de fonctionnement.

Note: Avant de sélectionner cette fonction, vous devez lire la Déclaration de confidentialité de l'Aide Appel Détresse présentée plus loin dans cette section pour prendre connaissance des renseignements importants qu'elle contient.

Note: Lorsque vous activez ou désactivez cette fonction, ce réglage s'applique à tous les téléphones cellulaires jumelés. Si vous avez désactivé cette fonction et qu'un téléphone précédemment jumelé se connecte lorsque vous mettez le contact, cela déclenche soit la lecture d'un message vocal, soit l'affichage d'un message ou d'une icône à l'écran (ou les deux).

Note: chaque téléphone cellulaire fonctionne différemment. Même si cette fonction marche avec la plupart des téléphones cellulaires, il se peut que certains d'entre eux rencontrent des difficultés lors de son utilisation.

Note: Consultez les informations concernant le déploiement des airbags. Voir **Dispositif de retenue des passagers supplémentaire** (page 29).

Si une collision déclenche le déploiement d'un airbag ou la coupure de l'alimentation en carburant, le système peut contacter les services d'urgence en composant le 112 (numéro d'urgence sans fil qui fonctionne dans la plupart des pays européens) au moyen d'un téléphone jumelé et connecté au système. Pour plus d'informations sur le système et l'Aide Appel Détresse, visitez le site Web Ford de votre région.

Activation et désactivation de la fonction Aide Appel Détresse

1. Appuyez sur la touche **PHONE** pour accéder au menu du téléphone cellulaire.
2. Sélectionnez l'option Aide Appel Détresse et appuyez sur **OK**.
3. Sélectionnez l'option dont vous avez besoin et appuyez sur **OK**.

Options d'affichage

Si vous activez cette fonction, un message de confirmation apparaît à l'écran.

Si vous désactivez cette fonction, une boîte de dialogue apparaît à l'écran pour vous permettre de définir un rappel vocal.

La désactivation avec rappel vocal déclenche un rappel visuel et vocal lorsque votre téléphone cellulaire se connecte et que votre véhicule démarre.

La désactivation sans rappel vocal déclenche uniquement un rappel visuel, sans rappel vocal, lorsque votre téléphone se connecte.

Pour s'assurer que l'Aide Appel Détresse fonctionne correctement :

- Le système doit être alimenté et fonctionner correctement au moment de la collision et pendant l'activation et l'utilisation de la fonction.
- Vous devez avoir activé la fonction avant la collision.
- Vous devez disposer d'un téléphone cellulaire connecté au système.
- Dans certains pays, il peut s'avérer nécessaire de disposer d'une carte SIM valide, enregistrée et créditée pour pouvoir passer un appel d'urgence.
- Un téléphone cellulaire connecté doit pouvoir passer et maintenir un appel sortant au moment de la collision.
- Un téléphone cellulaire connecté doit disposer d'une couverture réseau adéquate, d'une batterie suffisamment chargée et d'une puissance de signal assez élevée.
- La batterie de votre véhicule doit être chargée.

Note : *Cette fonction ne fonctionne que dans les régions ou pays européens où la fonction Aide Appel Détresse SYNC peut appeler les services d'urgence locaux. Consultez le site Web Ford régional pour plus de détails.*

En cas de collision

Note : *Toutes les collisions ne déclenchent pas le déploiement des airbags ou la coupure de l'alimentation en carburant (ce qui peut mettre en marche l'Aide Appel Détresse). Cependant, si l'Aide Appel Détresse est déclenchée, le système essaie de contacter les services d'urgence. Si le téléphone cellulaire connecté est endommagé ou s'est déconnecté du système, celui-ci recherche et essaie de se connecter à l'un des téléphones cellulaires préétabliement jumelés. Le système essaie de composer le 112.*

Avant d'appeler :

- Si vous n'annulez pas l'appel et qu'il aboutit, un message d'introduction est lu à l'opérateur des services d'urgence. Après ce message, les occupants du véhicule entrent en communication mains-libres avec l'opérateur.
- Le système prévoit un court laps de temps (environ 10 secondes) pour annuler l'appel. Si vous n'annulez pas l'appel, le système essaie de composer le 112.
- Le système lit un message vous indiquant qu'il tente de passer un appel d'urgence. Vous pouvez annuler l'appel en sélectionnant l'icône concernée à l'écran ou en appuyant sur la touche de raccrochage de votre téléphone.

Pendant l'appel :

- La fonction Aide Appel Détresse utilise les informations fournies par le réseau GPS ou le réseau de téléphonie mobile de votre véhicule lorsqu'elles sont disponibles pour déterminer quelle langue utiliser. Le système alerte l'opérateur d'urgence de la collision et délivre le message d'introduction. Cela peut comprendre les coordonnées GPS de votre véhicule.
- La langue utilisée par le système pour interagir avec les occupants de votre véhicule peut être différente de la langue utilisée pour délivrer les informations voulues à l'opérateur d'urgence.
- Une fois que le message d'introduction a été délivré, la ligne téléphonique s'ouvre pour vous permettre de parler en mode mains-libres avec l'opérateur des services d'urgence.
- Dès que la ligne est connectée, soyez prêt à donner immédiatement votre nom, votre numéro de téléphone et l'endroit où vous vous trouvez.

Note : *Tout en fournissant des informations à l'opérateur des services d'urgence, le système lit un message vous indiquant qu'il transmet des informations importantes. Il vous informe ensuite quand la ligne est ouverte pour commencer la communication mains-libres.*

Note : *Pendant une Aide Appel Détresse, un écran d'urgence prioritaire s'affiche. Il contient les coordonnées GPS du véhicule si elles sont disponibles.*

Note : *Il se peut que les informations de localisation GPS ne soient pas disponibles au moment de la collision, auquel cas l'Aide Appel Détresse tente malgré tout de passer un appel d'urgence.*

Note : *Il est possible que les services d'urgence ne reçoivent pas les coordonnées GPS, auquel cas la communication mains-libres avec un opérateur d'urgence est disponible.*

Note : *L'opérateur d'urgence est également susceptible de recevoir des informations du réseau de téléphonie mobile, telles que le numéro du téléphone cellulaire, l'emplacement du téléphone cellulaire et le nom du fournisseur de téléphonie mobile, indépendamment de l'Aide Appel Détresse SYNC.*

La fonction Aide Appel Détresse pourrait ne pas fonctionner si :

- votre téléphone cellulaire ou le système matériel d'Aide Appel Détresse a été endommagé lors de la collision ;
- l'alimentation de la batterie du véhicule ou du système est coupée ;
- votre téléphone cellulaire est éjecté du véhicule au cours d'une collision ;
- vous n'avez pas de carte SIM valide, enregistrée et créditée dans votre téléphone cellulaire ;
- vous vous trouvez dans un pays ou une région d'Europe où la fonction Aide Appel Détresse SYNC ne peut pas passer l'appel. Consultez le site Web Ford régional pour plus de détails.

Informations importantes concernant la fonction Aide Appel Détresse

A l'heure actuelle, la fonction Aide Appel Détresse n'appelle pas les services d'urgence dans les pays suivants : Albanie, Biélorussie, Bosnie-Herzégovine, Macédoine, Pays-Bas, Ukraine, Moldavie et Russie.

Consultez le site Web Ford régional pour accéder aux informations les plus récentes.

Déclaration de confidentialité concernant la fonction Aide Appel Détresse

Lorsque vous activez la fonction Aide Appel Détresse, cette dernière peut informer les services d'urgence que votre véhicule a été impliqué dans une collision avec déploiement d'un airbag ou activation de la coupure d'alimentation en carburant. Cette fonction est capable de fournir des informations sur votre position à l'opérateur d'urgence, ainsi que d'autres détails concernant votre véhicule ou la collision, pour lui permettre de déterminer les services d'urgence les plus adéquats.

Si vous ne souhaitez pas communiquer ces informations, désactivez la fonction.

UTILISATION DE SYNC™ AVEC VOTRE LECTEUR MULTIMÉDIA

Vous pouvez accéder à la musique stockée sur votre lecteur multimédia numérique et l'écouter via les hauts-parleurs de votre véhicule en utilisant le menu multimédia ou les commandes vocales du système. Vous pouvez également classer et lire votre musique selon différentes catégories, par exemple par artiste ou par album.

SYNC prend en charge presque tous les lecteurs multimédias, y compris : les lecteurs iPod, Zune, « Plays from device » et la plupart des appareils USB. SYNC prend également en charge les fichiers audio aux formats MP3, WMA, WAV et ACC.

Connexion de votre lecteur multimédia au port USB

Note : Si votre lecteur multimédia possède un bouton de mise en marche, assurez-vous d'avoir allumé l'appareil.

Se connecter en utilisant les commandes vocales

Branchez l'appareil au port USB de votre véhicule. Appuyez sur la touche Voix.

USB	Prononcez cette commande lorsque vous y êtes invité(e).
-----	---------------------------------------------------------

Vous pouvez à présent écouter de la musique en énonçant l'une des commandes vocales appropriées. Référez-vous aux commandes vocales multimédia.

Se connecter en utilisant le menu Système

Branchez l'appareil au port USB de votre véhicule. Appuyez sur la touche **AUX** jusqu'à ce qu'un message d'initialisation apparaisse sur l'écran.

En fonction du nombre de fichiers multimédias présents sur l'appareil connecté, le message d'indexation peut s'afficher à l'écran. Une fois l'indexation terminée, l'écran retourne au menu de lecture.

Rechercher USB	Sélectionnez cette option.
----------------	----------------------------

Vous pouvez maintenant parcourir la liste suivante :	
Jouer tout	
Listes lecture	
Pistes	
Artistes	
Albums	
Genres	

Rechercher USB
Réinit. USB Sync
Quitter

Commande Qui est-ce qui chante ?

A tout moment de la lecture, vous pouvez appuyer sur la touche Voix et demander au système qui est-ce qui chante. Le système lit alors les étiquettes de métadonnées (si renseignées) de la piste en cours.

Commandes vocales multimédia



Appuyez sur la touche Voix et, lorsque le système est prêt, dites :	
USB	
Énoncez ensuite l'une des commandes suivantes :	
Pause	
Jouer	
Play album <nom>	<nom> correspond à une liste dynamique ; il peut donc s'agir d'un nom quelconque, comme celui du groupe, de l'artiste ou de la chanson souhaité(e). Ces commandes vocales ne sont pas disponibles tant que l'indexation n'est pas terminée.
Jouer tout	
Jouer artiste <nom>	<nom> correspond à une liste dynamique ; il peut donc s'agir d'un nom quelconque, comme celui du groupe, de l'artiste ou de la chanson souhaité(e). Ces commandes vocales ne sont pas disponibles tant que l'indexation n'est pas terminée.
Play genre <nom>	<nom> correspond à une liste dynamique ; il peut donc s'agir d'un nom quelconque, comme celui du groupe, de l'artiste ou de la chanson souhaité(e). Ces commandes vocales ne sont pas disponibles tant que l'indexation n'est pas terminée.
[Jouer] Dossier suivant	Ces commandes vocales sont uniquement disponibles en mode dossier.
[Jouer] Piste suivante	
Jouer liste <nom>	<nom> correspond à une liste dynamique ; il peut donc s'agir d'un nom quelconque, comme celui du groupe, de l'artiste ou de la chanson souhaité(e). Ces commandes vocales ne sont pas disponibles tant que l'indexation n'est pas terminée.

[Jouer] Dossier précédent	Ces commandes vocales sont uniquement disponibles en mode dossier.
[Jouer] Piste précédente	
Jouer chanson <nom>	<nom> correspond à une liste dynamique ; il peut donc s'agir d'un nom quelconque, comme celui du groupe, de l'artiste ou de la chanson souhaité(e).
Play track <nom>	<nom> correspond à une liste dynamique ; il peut donc s'agir d'un nom quelconque, comme celui du groupe, de l'artiste ou de la chanson souhaité(e). Ces commandes vocales ne sont pas disponibles tant que l'indexation n'est pas terminée.
Répéter désactivée	
Répéter [activée]	
Rechercher album <nom>	<nom> correspond à une liste dynamique ; il peut donc s'agir d'un nom quelconque, comme celui du groupe, de l'artiste ou de la chanson souhaité(e). Ces commandes vocales ne sont pas disponibles tant que l'indexation n'est pas terminée.
Rechercher artiste <nom>	<nom> correspond à une liste dynamique ; il peut donc s'agir d'un nom quelconque, comme celui du groupe, de l'artiste ou de la chanson souhaité(e). Ces commandes vocales ne sont pas disponibles tant que l'indexation n'est pas terminée.
Rechercher par genre <nom>	<nom> correspond à une liste dynamique ; il peut donc s'agir d'un nom quelconque, comme celui du groupe, de l'artiste ou de la chanson souhaité(e).
Rechercher chanson <nom>	<nom> correspond à une liste dynamique ; il peut donc s'agir d'un nom quelconque, comme celui du groupe, de l'artiste ou de la chanson souhaité(e).
Rechercher piste <nom>	<nom> correspond à une liste dynamique ; il peut donc s'agir d'un nom quelconque, comme celui du groupe, de l'artiste ou de la chanson souhaité(e). Ces commandes vocales ne sont pas disponibles tant que l'indexation n'est pas terminée.
Lecture aléatoire désactivée	
Lecture aléatoire [activée]	
Musique similaire	
Qui est-ce qui chante?	

Guide des commandes vocales

Rechercher par genre	Le système effectue une recherche parmi toutes les données de la musique indexée et, le cas échéant, commence à lire le type de musique choisi. Vous ne pouvez lire que les genres de musique répertoriés sur les étiquettes de métadonnées de genre qui se trouvent sur votre lecteur multimédia.
Jouer par genre	
Musique similaire	Le système compose une liste de lecture à l'aide des informations de métadonnées indexées, puis lit des pistes semblables à celle en cours de lecture à partir du port USB.
Rechercher artiste	Le système recherche un artiste, une piste ou un album spécifique dans la musique indexée depuis le port USB.
Rechercher piste	
Rechercher album	
Jouer artiste	
Jouer piste	
Jouer album	

Le système est également capable de lire de la musique depuis votre téléphone portable, via Bluetooth.

Pour activer le Bluetooth audio, appuyez sur les touches AUX ou Source ou sur le bouton Voix et, lorsque vous y êtes invité, dites :
Bluetooth Audio
Énoncez ensuite l'une des commandes suivantes :
Connexions [Bluetooth]
Pause
Jouer
[Jouer] Piste suivante
[Jouer] Piste précédente

Options du menu Media

Le menu Media vous permet de choisir la façon dont la musique est lue (par exemple par artiste, genre, mode de lecture aléatoire ou répétition), mais aussi de trouver de la musique similaire ou de réinitialiser l'index de vos appareils USB.

Appuyez sur **AUX** pour sélectionner la lecture USB.

Sélectionner :
Options

Vous accédez alors au menu média. Faites défiler le menu pour passer en revue les options suivantes :

Si vous sélectionnez	Vous pouvez
Lecture aléatoire	Lire votre musique de manière aléatoire ou la répéter. Votre sélection reste active jusqu'à ce que vous la désactiviez.
Répéter piste	
Musique similaire	Écouter des types de musique semblables à celui de la liste de lecture en cours depuis le port USB. Le système utilise les informations des métadonnées de chacune des pistes pour constituer une liste de lecture. Le système crée ensuite une nouvelle liste de pistes similaires et commence la lecture. Les étiquettes de métadonnées de chaque piste doivent être renseignées pour que cette fonction puisse inclure des pistes à la liste de lecture. Avec certains lecteurs, si les étiquettes de métadonnées ne sont pas renseignées, les pistes ne sont pas compatibles avec la reconnaissance vocale, le menu de lecture ou cette option. Cependant, si vous transférez ces pistes sur votre lecteur en mode de stockage de masse, elles fonctionnent avec la reconnaissance vocale, le menu de lecture ou cette option. Le système attribue les pistes inconnues à n'importe quelle étiquette de métadonnée vide.
Réinit. USB SYNC	Réinitialiser l'index USB. Une fois la nouvelle indexation terminée, vous pouvez sélectionner la musique que vous voulez écouter depuis la bibliothèque USB.

Accéder à votre bibliothèque USB

Ce menu vous permet de sélectionner et de lire vos fichiers multimédia par artiste, album, genre, liste de lecture et piste ou même de parcourir le contenu de votre appareil USB.

- Assurez-vous d'avoir branché votre appareil au port USB du véhicule et de l'avoir allumé.

- Appuyez sur **AUX** pour sélectionner la lecture USB.

Sélectionner :

Rechercher USB

Si aucun fichier multimédia n'est accessible, l'écran indique que l'appareil ne contient aucun fichier. Si plusieurs fichiers multimédia sont disponibles, vous pouvez faire défiler et sélectionner les options suivantes :

Si vous sélectionnez	Vous pouvez
Jouer tout	Lire tous les fichiers multimédias indexés depuis votre lecteur, l'un après l'autre, par ordre numérique. *

Si vous sélectionnez	Vous pouvez
	Appuyez sur OK pour effectuer votre sélection. Le titre de la première piste s'affiche à l'écran.
Listes lecture	Accéder à vos listes de lectures (depuis divers formats, comme ASX, M3U, WPL or MTP). * 1. Appuyez sur OK pour effectuer votre sélection. 2. Faites défiler la liste pour sélectionner la liste de lecture souhaitée, puis appuyez sur OK .
Pistes	Rechercher et lire une piste indexée spécifique. * 1. Appuyez sur OK pour effectuer votre sélection. 2. Faites défiler la liste pour sélectionner la piste souhaitée, puis appuyez sur OK .
Artistes	Classer tous les fichiers multimédias indexés par artiste. Une fois cette option sélectionnée, le système classe et lit ensuite tous les artistes et toutes les pistes par ordre alphabétique. * 1. Appuyez sur OK pour effectuer votre sélection. 2. Faites défiler la liste pour sélectionner l'artiste souhaité, puis appuyez sur OK .
Albums	Classer tous les fichiers multimédias indexés par albums. * 1. Appuyez sur OK pour effectuer votre sélection. 2. Faites défiler la liste pour sélectionner les albums souhaités, puis appuyez sur OK .
Genres	Classer la musique indexée par genre (catégorie). * 1. Appuyez sur OK pour effectuer votre sélection. 2. Faites défiler la liste pour sélectionner le genre souhaité, puis appuyez sur OK .
Rechercher USB	Explorer tous les fichiers multimédias pris en charge se trouvant sur votre lecteur multimédia connecté au port USB. Vous pouvez voir uniquement les fichiers multimédia compatibles avec SYNC ; les autres fichiers stockés sont invisibles. 1. Appuyez sur OK pour effectuer votre sélection.

Si vous sélectionnez	Vous pouvez
	2. Faites défiler la liste pour explorer les fichiers multimédia indexés sur votre disque flash, puis appuyez sur OK .
Réinit. USB Sync	Réinitialiser l'index USB. Une fois la nouvelle indexation terminée, vous pouvez sélectionner la musique que vous voulez écouter depuis la bibliothèque USB.

* Vous pouvez utiliser les touches en bas de l'écran audio pour passer rapidement à une certaine catégorie en ordre alphabétique. Vous pouvez également utiliser les lettres du clavier numérique pour accéder directement à un endroit dans la liste.

Appareils Bluetooth et paramètres système

Vous pouvez accéder à ces menus en utilisant l'écran audio. Voir **Utilisation de SYNC™ avec votre téléphone** (page 221).

DIAGNOSTIC DE SYNC™

Votre système SYNC est facile à utiliser. Toutefois, en cas de questions, veuillez vous reporter aux tableaux ci-dessous.

Visitez le site Web Ford régional pour vérifier la compatibilité de votre téléphone.

Problèmes relatifs au téléphone cellulaire		
Objet :	Cause possible	Solution possible
Beaucoup de bruit de fond pendant un appel.	Les paramètres de commande audio de votre téléphone cellulaire interfèrent peut-être avec les performances de SYNC.	Consultez le chapitre relatif aux réglages audio du manuel de votre appareil.
Lors d'un appel, j'entends mes interlocuteurs, mais eux ne peuvent pas m'entendre.	Dysfonctionnement possible du téléphone cellulaire.	Essayez d'éteindre votre téléphone cellulaire, de le réinitialiser ou de retirer sa batterie, puis réessayez. Assurez-vous que l'option microphone pour SYNC n'est pas désactivée.
SYNC n'arrive pas à télécharger mon répertoire.	Cette fonction dépend de votre téléphone cellulaire.	Vérifiez la compatibilité de votre téléphone cellulaire.
	Dysfonctionnement possible du téléphone cellulaire.	Essayez d'éteindre votre téléphone cellulaire, de le réinitialiser ou de retirer sa batterie, puis réessayez.

Problèmes relatifs au téléphone cellulaire		
Objet :	Cause possible	Solution possible
		<p>Essayez de déplacer les contacts de votre répertoire téléphonique dans SYNC en sélectionnant l'option d'ajout.</p> <p>Vous devez activer votre téléphone cellulaire et la fonction de téléchargement de répertoire automatique dans SYNC.</p>
Le système dit que le répertoire est téléchargé, mais, dans SYNC, mon répertoire reste vide ou des contacts manquent.	Les capacités de votre téléphone cellulaire ont atteint leurs limites.	Essayez de déplacer les contacts de votre répertoire téléphonique dans SYNC en sélectionnant l'option d'ajout.
		Si les contacts manquants sont stockés sur votre carte SIM, essayez de les déplacer vers la mémoire de votre téléphone cellulaire.
		Supprimez toutes les images ou sonneries spéciales associées aux contacts manquants.
		Vous devez activer votre téléphone cellulaire et la fonction de téléchargement de répertoire automatique dans SYNC.
J'ai du mal à connecter mon téléphone cellulaire à SYNC.	Cette fonction dépend de votre téléphone cellulaire.	Vérifiez la compatibilité de votre téléphone cellulaire.
	Dysfonctionnement possible du téléphone cellulaire.	Essayez d'éteindre votre téléphone cellulaire, de le réinitialiser ou de retirer sa batterie, puis réessayez.
		Essayez de supprimer votre appareil de SYNC et de supprimer SYNC de votre appareil, puis réessayez.
		Sur votre téléphone cellulaire, contrôlez les paramètres de sécurité et d'acceptation automatique des invites concernant la connexion Bluetooth à SYNC.
		Mettez à jour le microcode de votre téléphone cellulaire.
		Désactivez le paramètre de téléchargement automatique.

Problèmes relatifs au téléphone cellulaire		
Objet :	Cause possible	Solution possible
Les SMS ne fonctionnent pas avec SYNC.	Cette fonction dépend de votre téléphone cellulaire.	Vérifiez la compatibilité de votre téléphone cellulaire.
	Dysfonctionnement possible du téléphone cellulaire.	Essayez d'éteindre votre téléphone cellulaire, de le réinitialiser ou de retirer sa batterie, puis réessayez.
La lecture audio des SMS ne fonctionne pas sur mon téléphone cellulaire.	Cette fonction dépend de votre téléphone cellulaire.	Pour recevoir des SMS entrants, votre téléphone cellulaire doit prendre en charge le téléchargement de SMS via Bluetooth. Accédez au menu des SMS de SYNC pour vérifier si votre téléphone cellulaire prend en charge cette fonction. Appuyez sur la touche PHONE , puis faites défiler l'affichage et sélectionnez l'option pour SMS, appuyez ensuite sur OK .
	Il s'agit d'une restriction liée à votre téléphone cellulaire.	Chaque téléphone cellulaire fonctionnant différemment, reportez-vous au manuel spécifique de l'appareil à jumeler. En réalité, il peut y avoir des différences entre les téléphones cellulaires en raison de leur marque, leur modèle, leur numéro de version et du fournisseur d'accès utilisé.

Problèmes USB et multimédia		
Objet :	Cause possible	Solution possible
J'ai du mal à connecter mon appareil.	Dysfonctionnement possible de l'appareil.	Essayez d'éteindre l'appareil, de le réinitialiser ou de retirer sa batterie, puis réessayez.
		Assurez-vous que vous utilisez le câble du fabricant.
		Assurez-vous que le câble USB est correctement branché à l'appareil et au port USB de votre véhicule.
		Assurez-vous que l'appareil ne dispose pas d'un programme d'auto-installation ou de paramètres de sécurité actifs.

Problèmes USB et multimédia		
Objet :	Cause possible	Solution possible
SYNC ne reconnaît pas l'appareil quand je démarre mon véhicule.	Il s'agit d'une restriction de l'appareil.	Assurez-vous de ne pas laissez l'appareil dans le véhicule par des températures extrêmes (chaudes ou froides).
Le Bluetooth audio ne charge rien.	Cette fonction dépend de votre appareil.	Assurez-vous d'avoir connecté l'appareil à SYNC et d'avoir appuyé sur le bouton lecture de l'appareil.
	L'appareil est déconnecté.	
SYNC ne reconnaît pas la musique que contient mon appareil.	Vos fichiers de musiques ne contiennent peut-être pas les informations appropriées concernant l'artiste, le titre de la chanson, l'album ou le genre.	Assurez-vous d'avoir renseigné toutes les informations concernant la chanson.
	Le fichier peut être corrompu.	Essayez de remplacer le fichier corrompu par une nouvelle version du fichier.
	La chanson est peut-être protégée par des droits d'auteur et l'appareil ne peut donc pas la lire.	Certains appareils nécessitent de modifier les paramètres USB et de passer du protocole de stockage de masse au protocole de transfert multimédia.
Lorsque je connecte mon iPhone ou mon iPod Touch simultanément via USB et Bluetooth Audio, parfois, je n'entends plus rien.	Il s'agit d'une restriction de l'appareil.	Depuis l'écran affichant la musique en cours de lecture de l'iPhone ou de l'iPod Touch, sélectionnez l'icône AirPlay de l'appareil audio tout en bas sur l'écran de votre iPhone ou iPod Touch.
		Pour écouter votre iPhone ou iPod Touch via Bluetooth Audio, sélectionnez SYNC.
		Pour écouter votre iPhone ou iPod Touch via USB, sélectionnez le connecteur de dock.

Problèmes relatifs aux commandes vocales		
Objet :	Cause possible	Solution possible
SYNC ne comprend pas ce que je dis.	Vous utilisez peut-être les mauvaises commandes vocales.	Relisez les commandes vocales du téléphone cellulaire et multimédia au début de leurs sections respectives.
		Pendant une session de commande vocale active, reportez-vous à l'écran audio pour obtenir une liste des commandes vocales disponibles.
	Vous parlez peut-être trop tôt ou au mauvais moment.	Le microphone pour le système se trouve soit dans votre rétroviseur, soit dans la garniture de pavillon, juste au dessus du pare-brise.
SYNC ne comprend pas le nom de la chanson ou de l'artiste.	Vous utilisez peut-être les mauvaises commandes vocales.	Relisez les commandes vocales multimédias au début de la section multimédia.
	Vous ne prononcez peut-être pas le nom exactement comme il est enregistré dans le système.	Prononcez le nom de la chanson ou de l'artiste exactement comme il est enregistré dans le système. Si vous dites « Jouer artiste Prince », le système ne lit pas les chansons de Prince and the Revolution ou de Prince and the New Power Generation.
		Vérifiez que vous prononcez bien le titre complet, comme « California remix featuring Jennifer Nettles ».
		Si les titres des chansons sont enregistrés en majuscules, vous devez les épeler. LOLA nécessite que vous prononciez « L-O-L-A ».
	Le système ne « lit » peut-être pas le nom de la même façon que vous le prononcez.	N'utilisez pas de caractères spéciaux dans les titres, car le système ne les reconnaît pas.
SYNC ne comprend pas, ou appelle le mauvais contact quand je veux passer un appel.	Vous utilisez peut-être les mauvaises commandes vocales.	Relisez les commandes vocales du téléphone cellulaire au début de la section sur le téléphone cellulaire.

Problèmes relatifs aux commandes vocales		
Objet :	Cause possible	Solution possible
		Vous pouvez également utiliser le téléphone cellulaire et les listes de suggestions multimédias pour obtenir une liste de suggestions possibles lorsque le système ne peut pas vous comprendre complètement. Voir Utilisation de la reconnaissance vocale (page 218).
	Vous ne prononcez peut-être pas le nom exactement comme il est enregistré dans le système.	Assurez-vous de prononcer le nom exactement comme il est enregistré dans le système. Par exemple, si le nom du contact est Pierre Durand, dites « Appeler Pierre Durand ».
		Le système fonctionne mieux si vous enregistrez des noms complets, comme « Pierre Durand », plutôt que « Pierre ».
	Les contacts enregistrés dans votre répertoire sont peut-être très courts et similaires, ou bien ils contiennent peut-être des caractères spéciaux.	N'utilisez pas de caractères spéciaux comme 123 ou ICE puisque le système ne les reconnaît pas.
	Les contacts de votre répertoire sont peut-être enregistrés en majuscules.	Si les contacts sont enregistrés en majuscules, vous devez les épeler. JEAN nécessite que vous prononciez « Appeler J-E-A-N ».
Le système de commande vocale de SYNC a des difficultés pour reconnaître les noms étrangers enregistrés sur mon téléphone cellulaire.	Vous prononcez peut-être les noms étrangers en utilisant la langue actuellement sélectionnée pour SYNC.	SYNC applique les règles de prononciation phonétique de la langue sélectionnée aux noms de contact enregistrés sur votre téléphone cellulaire.
		Conseil : vous pouvez sélectionner votre contact manuellement. Appuyez sur PHONE . Sélectionnez l'option du répertoire téléphonique, puis le nom du contact. Sélectionnez l'option de la touche programmable pour l'entendre. SYNC énonce alors le nom du contact, vous donnant une idée de la prononciation attendue.

Problèmes relatifs aux commandes vocales		
Objet :	Cause possible	Solution possible
Le système de commande vocale de SYNC a des difficultés pour reconnaître les noms des pistes, des artistes, des albums, des genres et des listes de lecture étrangers enregistrés sur mon lecteur multi-média ou mon disque flash USB.	Vous prononcez peut-être les noms étrangers en utilisant la langue actuellement sélectionnée pour SYNC.	SYNC applique les règles de prononciation phonétique de la langue sélectionnée aux noms enregistrés sur votre lecteur multi-média ou disque flash USB. Il est capable de faire certaines exceptions pour les noms d'artistes très populaires (U2, par exemple), de sorte que vous pouvez toujours utiliser la prononciation anglaise pour ces artistes.
Le système génère des invites vocales et la prononciation de certains mots n'est pas toujours exacte dans ma langue.	SYNC utilise la technologie de synthèse de la parole à partir du texte pour ses invites vocales.	<p>SYNC utilise une voix synthétique plutôt qu'une voix humaine pré-enregistrée.</p> <p>SYNC propose de nouvelles fonctions de commande vocale dans un grand nombre de langues. Appel d'un contact directement à partir du répertoire sans enregistrement préalable (par exemple, " Appeler Jean Dupont ") ou sélection d'une piste, d'un artiste, d'un album, d'un genre ou d'une liste de lecture depuis votre lecteur multi-média (par exemple, « Jouer artiste Madonna »).</p>
Mon système de commande vocale Bluetooth précédent me permettait de commander les systèmes de radio, CD et	SYNC a pour principal objectif la commande de vos appareils mobiles et des données enregistrées dans ces derniers.	SYNC propose des fonctionnalités importantes plus poussées que celles du système précédent, comme l'appel d'un contact directement à partir du répertoire sans enregistrement préalable (par exemple, « Appeler Jean Dupont ») ou la sélection d'une piste, d'un artiste, d'un album, d'un genre ou d'une liste de lecture depuis votre lecteur multimédia (par exemple, « Jouer artiste Madonna »).

Problèmes relatifs aux commandes vocales

Objet :	Cause possible	Solution possible
climatisation. Pourquoi est-ce que je ne peux pas commander ces systèmes avec SYNC ?		

Général

Objet :	Cause possible	Solution possible
La langue sélectionnée pour le combiné des instruments et l'écran d'information et de divertissement n'est pas la même que celle de SYNC (téléphone, USB, Bluetooth audio, commande vocale et invites vocales).	SYNC ne prend pas en charge la langue actuellement sélectionnée pour le combiné des instruments et l'écran d'information et de divertissement.	SYNC n'accepte que quatre langues dans un seul module pour l'affichage de texte, la commande vocale et les invites vocales. Ces quatre langues sont déterminées par le pays dans lequel vous avez acheté le véhicule, en fonction des langues les plus parlées. Si la langue sélectionnée n'est pas disponible, SYNC continue d'utiliser la langue active courante.
		SYNC propose de nouvelles fonctions de commande vocale dans un grand nombre de langues. Appel d'un contact directement à partir du répertoire sans enregistrement préalable (par exemple, " Appeler Jean Dupont ") ou sélection d'une piste, d'un artiste, d'un album, d'un genre ou d'une liste de lecture depuis votre lecteur multimédia (par exemple, « Jouer artiste Madonna »).

Navigation

Pour accéder aux fonctions du système, appuyer sur la touche correspondante de la façade. Le mode sélectionné s'affichera.

Pour obtenir des instructions sur le fonctionnement de l'autoradio et les fonctions de navigation disponibles, reportez-vous à la procédure appropriée pour l'autoradio. Voir **Système audio** (page 187).

Chargement des données cartographiques

AVERTISSEMENTS



La vitesse maximum indiquée peut ne pas être applicable pour votre véhicule. Vous êtes responsable à tout moment du contrôle de votre véhicule, de la supervision des systèmes et du respect des limites de vitesse. Le non-respect de cette consigne pourrait entraîner une perte de contrôle du véhicule.



Le verre de l'écran à cristaux liquides peut se casser en cas de choc avec un objet dur. Si le verre se brise, ne pas toucher la matière cristalline liquide. En cas de contact avec la peau, la laver immédiatement à l'eau et au savon.

Note: Ne mettez pas le contact et n'essayez pas de démarrer le moteur pendant la mise à jour du logiciel.

Note: Ne pas nettoyer l'appareil avec des solvants ou des produits de nettoyage en aérosol. Utiliser uniquement un chiffon humide.

Note: la carte SD de navigation doit se trouver dans la fente pour cartes SD pour permettre le fonctionnement du système d'aide à la navigation. Si vous avez besoin d'une carte SD de rechange, contactez un concessionnaire agréé.

Note: la fente pour cartes SD est à ressort. Pour retirer la carte SD, enfoncez-la, puis relâchez-la. Ne tentez pas de retirer la carte sans l'avoir d'abord enfoncée. Cela pourrait l'endommager.



E129900

1. Insérez la carte SD de navigation dans la fente.
2. Appuyez sur la touche **NAV**. L'avertissement de sécurité routière confirme que les données cartographiques ont bien été importées.
3. Le système peut maintenant être utilisé.

Pour obtenir les mises à jour des cartes et les mises à niveau du système, veuillez consulter un concessionnaire agréé.

Note: Vous ne pouvez utiliser que des données sous licence Ford.

Navigation

Sécurité routière

AVERTISSEMENT



Le fait de conduire avec une source de distraction peut entraîner une perte de contrôle du véhicule, des accidents et des blessures. Nous vous recommandons vivement de faire preuve de la plus grande prudence lorsque vous utilisez un appareil susceptible de détourner votre attention de la route. La conduite en toute sécurité de votre véhicule est votre première responsabilité. Nous vous déconseillons l'utilisation d'appareils portables lorsque vous conduisez et nous vous invitons à utiliser les systèmes de commande vocale lorsque c'est possible. Assurez-vous d'avoir pris connaissance de toutes les lois applicables susceptibles d'avoir une incidence sur l'utilisation d'appareils électroniques au volant.

Note : Vous êtes le seul responsable de la conduite de votre véhicule en toute sécurité et vous devez juger de la sécurité des itinéraires suggérés. Les fonctions de navigation ne constituent qu'une assistance. Vous devez prendre vos décisions d'après l'observation des conditions locales et du code de la route applicable. Ne suivez pas les itinéraires suggérés s'ils impliquent une manœuvre dangereuse ou illégale, entraînent une situation dangereuse, où si vous êtes dirigé vers une zone que vous considérez comme dangereuse. Les cartes utilisées par ce système peuvent comporter des inexactitudes dues à des erreurs, des changements au niveau de la route, des conditions de circulation ou de conduite.

Informations de sécurité

Si vous devez visualiser en détails les instructions d'itinéraire, quittez la route et arrêtez-vous à un endroit où vous pouvez stationner sans danger.

Définition d'un itinéraire

Appuyez sur la touche **NAV** et sélectionnez :

Entrée destination	En commençant par le haut, sélectionnez le pays suivi du code postal ou de la ville, puis du nom de la rue avec le numéro ou l'intersection. Utilisez les flèches pour saisir les informations sur la destination.
Lancer guidage	Sélectionnez cette option une fois que vous avez indiqué suffisamment d'informations.

Note : Après la première saisie, le pays sélectionné reste l'option par défaut jusqu'à ce que vous le changiez manuellement.

L'itinéraire est calculé et l'affichage revient sur l'écran de navigation principal. Si vous y êtes invité(e), sélectionnez d'abord le type d'itinéraire souhaité. Suivez les instructions vocales et à l'écran pour atteindre votre destination.

Note : Si nécessaire, vous pouvez sélectionner différents écrans de caractères en utilisant les flèches haut et bas.

Note : Si vous cherchez seulement à vous rendre dans le centre d'une ville, il vous suffit de saisir le nom de la ville et de lancer le guidage.

Navigation

Note : *Si vous cherchez seulement à vous rendre dans un quartier d'une ville par exemple, il vous suffit de saisir le nom du quartier et de lancer le guidage.*

Structure du menu

Vous pouvez accéder au menu à l'aide des commandes de l'écran d'information et de divertissement. Voir **Affichages d'informations** (page 62).

Veillez vous reporter au tableau approprié pour une description de certains éléments de menu.

Note : *L'affichage de certaines options peut être légèrement différent, ou certaines options peuvent ne pas apparaître du tout si les éléments sont des options.*

Structure du menu Navigation

Itinéraire	Guidage actif
	Détails itinéraire
	Déviation
	Débloquer tronçons
Entrée destination	Pays
	Ville/C. postal
	Rue
	Quartier
	Lancer guidage
Circulation	TA
	TMC sur itinéraire
	Tous les TMC
	Déviation
	Détails itinéraire
	Débloquer tronçons
Domicile	Lancer guidage
	Changer adresse
Dernières dest.	
Favoris	Favoris (a-z)
Points d'intérêt	Points d'intérêt proches

Navigation

	Près de la dest.	
	Le long de l'autor.	
	POI de l'adresse	
	Rechercher nom	
Définition circuit	Nouveau circuit	
	Circuits mémorisés	
Enreg. position		
Options itinéraire	Itinéraire	Éco
		Rapide
		Court
		Toujours demander
	Conduite:	Calme
		Normal
		Sportif
	Réglages Éco	Remorque:
		Coffre de toit
	Dynamique	
	Autoroute	
	Tunnel	
	Ferry	
	Péage	
Routes saison.		
Vignette		
Fonctions spéc.	Info GPS	
	Info système	
	Entrer position	
	Mode Démo	

Navigation

Options itinéraire

Appuyez sur la touche **NAV** et faites défiler

le menu jusqu'aux options d'itinéraire. Vous pouvez ensuite définir vos options d'itinéraire pour les paramètres suivants :

Fonction		Pièce
Parcours:	Toujours demander	Sélectionnez cette option pour vous assurer d'avoir toujours la possibilité de choisir l'option d'itinéraire souhaitée pour votre trajet.
Éco		Utilise l'itinéraire qui consomme le moins de carburant. Votre style de conduite a une influence sur ce paramètre.
Rapide		Utilise l'itinéraire le plus rapide possible.
Court		Utilise l'itinéraire le plus court possible.
Conduite:	Calme	Cette option calcule votre heure d'arrivée si vous adoptez une conduite calme jusqu'à la destination.
	Normal	Cette option calcule votre heure d'arrivée si vous adoptez une conduite normale jusqu'à la destination.
	Sportif	Cette option calcule votre heure d'arrivée si vous adoptez une conduite rapide jusqu'à la destination.
Réglages Éco	Remorque:	Cette fonction vous permet de modifier les réglages d'économie de votre itinéraire pour tenir compte du fait que vous tractez une remorque et de la taille de la remorque.
	Coffre de toit	Cette fonction vous permet de modifier les réglages d'économie de votre itinéraire pour tenir compte du fait que vous utilisez un coffre de toit.
	Dynamique	Lorsqu'elle est activée, et si le système reçoit un signal de station d'information routière valide, l'itinéraire sera mis à jour automatiquement pour prendre en compte les incidents de circulation ou les embouteillages en temps réel. Cette fonction peut être utile pour éviter les retards au niveau du trajet.

Navigation

Fonction		Pièce
	Autoroute	Lorsque cette fonction est désactivée, le système évite les autoroutes sur votre itinéraire et met à jour automatiquement la distance et les temps de votre itinéraire.
	Tunnel	Lorsque cette fonction est désactivée, le système évite les tunnels sur votre itinéraire et met à jour automatiquement la distance et les temps de votre itinéraire.
	Ferry	Lorsque cette fonction est désactivée, le système évite les traversées en ferry et les installations de transport en train de voitures sur votre itinéraire et met à jour automatiquement la distance et les temps de votre itinéraire.
	Péage	Lorsque cette fonction est désactivée, le système évite les routes à péage sur votre itinéraire et met à jour automatiquement la distance et les temps de votre itinéraire.
	Routes saison.	Lorsque cette fonction est désactivée, le système évite les routes saisonnières (les cols de montagne par exemple) sur votre itinéraire et met à jour automatiquement la distance et les temps de votre itinéraire.
	Vignette	Lorsque cette fonction est désactivée, le système évite les itinéraires à péage et met à jour automatiquement la distance et les temps de votre itinéraire.

Informations

Appuyez sur la touche d'information pour afficher les détails concernant votre emplacement actuel ou votre trajet. Lors d'un guidage routier actif, appuyez sur cette touche pour répéter la dernière instruction de navigation.

Réglage de vos préférences de navigation

Sélectionnez les réglages que le système devra prendre en compte lors de la définition de votre itinéraire.

Navigation

Appuyez sur la touche NAV et choisissez parmi les options suivantes.

Si vous sélectionnez	Vous pouvez
Entrée destination	Saisir les détails sur votre destination (par exemple : vous pouvez saisir des noms de villes, des noms de rues, ou choisir un lieu à partir d'une carte).
Circulation	Choisir la manière dont vous voulez que le système traite les problèmes de circulation survenus sur votre itinéraire (par exemple déviations sur l'itinéraire).
Domicile	Voir l'emplacement actuellement enregistré en tant que position du domicile sur la carte. Une seule entrée peut être sauvegardée en tant qu'adresse du domicile.
Dernières dest.	Accéder à un historique des destinations précédentes entrées dans le système. Sélectionnez la destination souhaitée dans cette liste.
Favoris	Consulter une liste de vos favoris enregistrés.
Points d'intérêt	Rechercher et sélectionner des points d'intérêt à proximité, sur votre itinéraire ou à destination. Vous pouvez effectuer une recherche par nom ou par catégorie.
Définition circuit	Paramétrer et enregistrer un nouveau circuit en saisissant plusieurs destinations et en sélectionnant l'ordre dans lequel vous voulez y passer. Vous pouvez modifier un circuit existant ou repartir d'un circuit précédent. Le système calcule automatiquement et affiche l'itinéraire choisi.
Enreg. position	Enregistrer et attribuer un nom à votre position actuelle. Elle sera automatiquement enregistrée dans vos favoris.
Options itinéraire	Définir les options de votre itinéraire à partir de la liste proposée.
Fonctions spéc.	Sélectionner les informations relatives au GPS et au système ou obtenir une démonstration des fonctionnalités du système. Sélectionnez le mode de démonstration pour que le système simule un voyage lorsque le véhicule est immobile. Vous pouvez sélectionner manuellement une position de départ du véhicule.

Navigation

Appuyez sur la touche MENU, sélectionnez l'option de navigation et choisissez parmi les options suivantes.

Si vous sélectionnez	Vous pouvez
Options itinéraire	Définir vos options d'itinéraire.
Affichage carte	Personnaliser l'affichage de la carte pour votre déplacement (flèches sur la carte, heures d'arrivée et contenu de la carte par exemple).
Assistance	Personnaliser les informations à afficher pour votre itinéraire spécifique (par exemple : panneaux de signalisation, bandes de circulation, limitations de vitesse, etc.). Activer ou désactiver la fonction d'avertissement de danger.
Données perso.	Supprimer vos données personnelles (par exemple : l'adresse de votre domicile, etc.).
Rétablir réglages	Réinitialiser les réglages d'aide à la navigation.

Enregistrement de l'adresse de votre domicile

1. Appuyez sur la touche **NAV**.
2. Sélectionnez l'option Domicile.
3. Saisissez les informations requises à l'aide des flèches.
4. Appuyez sur la touche de fonction de confirmation.

Note : *Votre dernière destination s'affiche automatiquement si vous modifiez l'adresse de votre domicile.*

Ajout d'un favori

1. Appuyez sur la touche **NAV**.
2. Faites défiler le menu jusqu'à l'option Entrée destination.
3. Saisissez les informations requises à l'aide des flèches.
4. Appuyez sur la touche de fonction d'enregistrement.

Note : *Si vous enregistrez la position, elle sera également sauvegardée dans vos favoris.*

Sélection d'un favori

1. Appuyez sur la touche **NAV**.
2. Sélectionnez l'option Favoris.
3. Utilisez les flèches pour sélectionner la destination souhaitée.
4. Appuyez sur **OK** pour lancer la navigation.

Réglage du niveau de la voix de navigation

Vous pouvez régler le niveau des invites vocales lorsqu'une invite est active en utilisant les commandes de volume.

Note : *Lors d'un guidage routier actif, appuyez sur la touche d'information pour répéter la dernière instruction de navigation.*

Navigation

Affichage navigation

Après le début d'un itinéraire de navigation, l'écran par défaut est l'écran de navigation principal.

Une fois un itinéraire actif en cours, le guidage est donné par des informations portées à l'écran et des instructions vocales. Quelle que soit la source audio dans laquelle vous souhaitez laisser le système, des informations de base virage par virage et de distance restent affichées sur l'écran sous la forme d'un encart graphique. Vous n'avez pas besoin de laisser le système sur l'écran de navigation principal lorsque vous parcourez un itinéraire. Appuyez sur la touche **MAP** à tout moment pour revenir à l'écran de navigation principal. Si nécessaire, des informations légèrement plus détaillées sur votre itinéraire peuvent être disponibles en utilisant l'écran de navigation principal.

Avertissement de zone dangereuse

Le système prend en charge une fonction d'avertissement de zone dangereuse qui vous renseigne sur les zones de trafic dangereuses au moyen d'un retour d'informations visible et audible.

Assistance	Vous pouvez activer et désactiver le système à l'aide du menu de l'écran d'information et de divertissement. Reportez-vous à cette option dans le menu de navigation.
------------	-----------------------------------------------------------------------------------------------------------------------------------------------------------------------

Note : Cette fonction n'est disponible que dans certains pays.

Mise à jour des cartes de navigation

Des mises à jour annuelles des cartes de navigation sont disponibles à l'achat. Contactez un concessionnaire agréé.

Homologations



Le logo SD est une marque déposée.

Le logiciel de navigation est partiellement basé sur le travail de l'équipe FreeType © 2006

Le logiciel de navigation est partiellement basé sur le travail du groupe JPEG indépendant.

Appendices

COMPATIBILITÉ ÉLECTROMAGNÉTIQUE

AVERTISSEMENTS

 Votre véhicule a été testé et certifié conforme à la législation relative à la compatibilité électromagnétique (72/245/CEE, Règlement 10 ONU ECE ou tout autre législation locale applicable). Il est de votre responsabilité de veiller à ce que tout équipement que vous avez monté ou fait monter soit conforme à la législation locale en vigueur. Confiez la pose des équipements à un concessionnaire agréé.

 N'installez que des équipements d'émission de fréquences radio (par ex : téléphone cellulaire, émetteurs de radio amateur, etc.) conformes aux paramètres figurant dans le tableau ci-dessous. Leur installation ou utilisation n'est soumise à aucune disposition spéciale ou condition.

AVERTISSEMENTS

 Ne pas monter d'émetteur-récepteur, microphone, haut-parleur ou autre objet dans le champ de déploiement des airbags.

 Ne pas fixer les câbles d'antenne sur le câblage d'origine du véhicule, les canalisations de carburant ou les tuyauteries de frein.

 Respecter une distance d'au moins 10 centimètres (4 pouces) entre les câbles d'antenne et d'alimentation et les modules électroniques et airbags.

Note: *montez des antennes sur le toit de votre véhicule aux endroits indiqués seulement.*

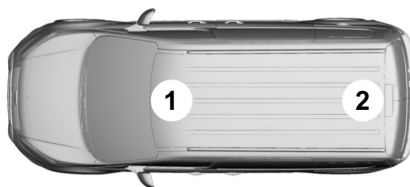

E164941

Bande de fréquence (en MHz)	Puissance de sortie maximale en Watt (puissance RMS maximale)	Positions d'antenne
1 – 30	50 W	2
30 – 54	50 W	1.2
68 – 87,5	50 W	1.2

Appendices

Bande de fréquence (en MHz)	Puissance de sortie maximale en Watt (puissance RMS maximale)	Positions d'antenne
142 – 176	50 W	1. 2
380 – 512	50 W	1. 2
806 – 940	10 W	1. 2
1200 – 1400	10 W	1. 2
1710 – 1885	10 W	1. 2
1885 – 2025	10 W	1. 2

Note : *Après la pose d'émetteurs de fréquences radios, rechercher un éventuel parasitage en provenance et sur l'équipement électrique du véhicule, à la fois dans les modes de veille et d'émission.*

Contrôler la totalité de l'équipement électrique :

- contact établi
- moteur en marche
- pendant un essai sur route à différentes vitesses.

Vérifier que les champs électromagnétiques générés dans l'habitacle du véhicule par l'émetteur installé ne dépassent pas les limites d'exposition humaine applicables.

CONTRAT DE LICENCE D'UTILISATEUR FINAL

SYNC® Contrat de licence utilisateur final (CLUF)

- Vous avez fait l'acquisition d'un appareil (« APPAREIL ») qui comprend un logiciel acquis sous licence par Ford Motor Company et ses sociétés affiliées (« FORD MOTOR COMPANY ») auprès d'une société affiliée à Microsoft Corporation

(« MS »). Ces produits logiciels installés d'origine MS, ainsi que les supports associés, les documents imprimés, et les documentations « en ligne » ou sous forme électronique (« LOGICIEL MS ») sont protégés par les lois et traités internationaux en matière de propriété intellectuelle. Le LOGICIEL MS est concédé sous licence, il n'est pas vendu. Tous droits réservés.

- Le LOGICIEL MS peut s'interfacer et/ou communiquer avec, ou peut faire l'objet d'une mise à niveau ultérieure pour s'interfacer et/ou communiquer avec des logiciels supplémentaires et/ou des systèmes fournis par FORD MOTOR COMPANY. Les logiciels et systèmes supplémentaires d'origine FORD MOTOR COMPANY, ainsi que les supports associés, les documents imprimés, et les documentations « en ligne » ou sous forme électronique (« LOGICIEL FORD ») sont protégés par les lois et traités internationaux en matière de propriété intellectuelle. Le LOGICIEL FORD n'est pas vendu, mais concédé sous licence. Tous droits réservés.

Appendices

- Le LOGICIEL MS et/ou le LOGICIEL FORD peuvent s'interfacer et/ou communiquer avec, ou peuvent faire l'objet d'une mise à niveau ultérieure pour s'interfacer et/ou communiquer avec des logiciels supplémentaires et/ou des systèmes proposés par des fournisseurs de logiciel et de service tiers. Les logiciels et services supplémentaires d'origine tierce, ainsi que les supports associés, les documents imprimés et les documentations « en ligne » ou sous forme électronique (« LOGICIEL TIERS ») sont protégés par les lois et traités internationaux en matière de propriété intellectuelle. Le LOGICIEL TIERS n'est pas vendu, mais concédé sous licence. Tous droits réservés.
- Le LOGICIEL MS, le LOGICIEL FORD et les LOGICIELS TIERS sont ci-après dénommés collectivement et individuellement le « LOGICIEL ».

SI VOUS ETES EN DESACCORD AVEC CE CONTRAT DE LICENCE UTILISATEUR FINAL (« CLUF »), VEUILLEZ NE PAS UTILISER L'APPAREIL ET NE PAS COPIER LE LOGICIEL. TOUTE UTILISATION DU LOGICIEL, Y COMPRIS, DE MANIERE NON EXHAUSTIVE, SON UTILISATION SUR L'APPAREIL, VAUT ACCEPTATION DU PRÉSENT CLUF (OU LA RATIFICATION DE TOUT CONSENTEMENT ANTERIEUR).

CONCESSION DE LICENCE

LOGICIELLE : Ce CLUF vous octroie la licence suivante :

- Vous pouvez utiliser le LOGICIEL tel qu'installé sur l'APPAREIL et tel qu'il s'interface avec des systèmes et/ou services fournis par ou par l'intermédiaire de FORD MOTOR COMPANY ou ses fournisseurs de logiciels et prestataires de services tiers.

Description des autres droits et limitations

- **Reconnaissance vocale :** si le LOGICIEL comporte un ou plusieurs composant(s) de reconnaissance vocale, vous devez savoir que la reconnaissance vocale est un processus statistique par essence et que les erreurs de reconnaissance sont inhérentes à ce processus. Ni FORD MOTOR COMPANY, ni ses fournisseurs ne sauraient être tenus pour responsables de dommages quels qu'ils soient découlant d'erreurs survenues dans le cadre du processus de reconnaissance vocale.
- **Limitations relatives à l'ingénierie inverse, à la décompilation et au désassemblage :** vous n'êtes pas autorisé à procéder à l'ingénierie inverse, à décompiler ou à désassembler, ou à permettre à quiconque de procéder à l'ingénierie inverse, de décompiler ou de désassembler le LOGICIEL, sauf si et seulement dans la mesure où une telle opération est expressément permise par la législation en vigueur, nonobstant la présente limitation.
- **Limitations relatives à la distribution, reproduction, modification et création d'œuvres dérivées :** vous n'êtes pas autorisé à distribuer, reproduire, modifier le LOGICIEL ou créer des œuvres dérivées du LOGICIEL, sauf et seulement dans la mesure où une telle activité est expressément autorisée par la législation en vigueur, nonobstant la présente limitation.
- **CLUF unique :** la documentation destinée à l'utilisateur final pour l'APPAREIL et les systèmes et services associés peut contenir plusieurs CLUF, et notamment des traductions et/ou des versions multiples (par exemple

Appendices

dans la documentation de l'utilisateur et dans le logiciel). Même si vous recevez plusieurs CLUF, la licence qui vous est octroyée vous autorise à utiliser seulement une (1) copie du LOGICIEL.

- **Transfert du LOGICIEL :** vous pouvez transférer définitivement les droits qui vous sont concédés par ce CLUF uniquement dans le cadre d'une vente ou d'un transfert de l'APPAREIL, à condition de n'en conserver aucune copie, de transférer la totalité du LOGICIEL (y compris tous ses composants, supports et documents imprimés, toutes ses mises à niveau et, le cas échéant, le(s) Certificat(s) d'authenticité), et que le bénéficiaire accepte de se conformer aux dispositions de ce CLUF. Si le LOGICIEL est une mise à niveau, toute transmission doit inclure la totalité des versions antérieures du LOGICIEL.
- **Résiliation :** sans porter atteinte à tout autre droit, FORD MOTOR COMPANY ou MS pourra résilier le présent CLUF si vous n'en respectez pas les modalités.
- **Mises à jour de sécurité/Gestion des droits numériques :** les propriétaires du contenu utilisent la technologie de gestion de droits numériques Windows Media (WMDRM) présente sur votre APPAREIL pour protéger leur propriété intellectuelle, y compris le contenu protégé par des droits d'auteur. Certaines parties du LOGICIEL présent sur votre APPAREIL utilisent le logiciel WMDRM pour accéder au contenu protégé par WMDRM. Si le logiciel WMDRM ne parvient pas à protéger le contenu, les propriétaires du contenu peuvent demander à Microsoft de révoquer la capacité du logiciel à utiliser WMDRM pour lire ou copier le contenu protégé. La révocation

n'affecte pas le contenu non protégé. Lorsque vous téléchargez des licences pour du contenu protégé, vous consentez à ce que Microsoft puisse inclure une liste de révocation avec ces licences. Les propriétaires du contenu peuvent exiger que vous procédiez à une mise à niveau du LOGICIEL sur votre APPAREIL afin d'accéder à leur contenu. Si vous refusez une mise à niveau, vous ne pourrez pas accéder au contenu nécessitant cette mise à niveau.

- **Consentement à l'utilisation des données :** vous acceptez que MS, Microsoft Corporation, FORD MOTOR COMPANY, les fournisseurs de logiciels et prestataires de services tiers, leurs sociétés affiliées et/ou leur mandataire désigné puissent collecter et utiliser les informations techniques recueillies de quelque manière que ce soit dans le cadre des services d'assistance liés au LOGICIEL ou des services annexes. MS, Microsoft Corporation, FORD MOTOR COMPANY, les fournisseurs de logiciels et prestataires de services tiers, leurs sociétés affiliées et/ou leur mandataire désigné peuvent utiliser ces informations uniquement pour améliorer leurs produits ou pour vous fournir des services ou technologies personnalisés. MS, Microsoft Corporation, FORD MOTOR COMPANY, les fournisseurs de logiciels et prestataires de services tiers, leurs sociétés affiliées et/ou leur mandataire désigné peuvent divulguer ces informations à d'autres parties, mais pas sous une forme qui vous identifie personnellement.

Appendices

- **Composants de services Internet :** le LOGICIEL peut contenir des composants qui permettent et facilitent l'utilisation de certains services Internet. Vous reconnaissez et convenez que MS, Microsoft Corporation, FORD MOTOR COMPANY, les fournisseurs de logiciels et prestataires de services tiers, leurs sociétés affiliées et/ou leur mandataire désigné puissent contrôler automatiquement la version du LOGICIEL et/ou des composants que vous utilisez et puissent fournir des mises à niveau ou suppléments au LOGICIEL, téléchargés automatiquement sur votre APPAREIL.
- **Logiciels/Services complémentaires :** le LOGICIEL peut permettre à FORD MOTOR COMPANY, aux fournisseurs de logiciels et prestataires de services tiers, à MS, à Microsoft Corporation, à leurs sociétés affiliées et/ou à leur mandataire désigné de vous fournir ou de mettre à votre disposition des mises à jour, suppléments, modules complémentaires ou composants de services Internet associés au LOGICIEL après la date à laquelle vous avez obtenu votre copie initiale du LOGICIEL (« Composants Supplémentaires »).

Si FORD MOTOR COMPANY ou des fournisseurs de logiciels et prestataires de services tiers vous fournissent ou mettent à votre disposition des Composants Supplémentaires sans que des dispositions de CLUF n'accompagnent ces Composants Supplémentaires, les dispositions du présent CLUF s'appliquent.

Si MS, Microsoft Corporation, leurs sociétés affiliées et/ou leur mandataire désigné vous fournissent ou mettent à votre disposition des Composants Supplémentaires sans que des dispositions de CLUF distinctes ne les accompagnent, les dispositions du présent CLUF

s'appliquent, à ceci près que l'entité MS, Microsoft Corporation ou sa société affiliée fournissant le(s) Composant(s) supplémentaire(s) sera le concédant de licence du/des Composant(s) Supplémentaire(s).

FORD MOTOR COMPANY, MS, Microsoft Corporation, leurs sociétés affiliées et/ou leur mandataire désigné se réservent le droit, sans engager leur responsabilité, d'interrompre tout service Internet qui vous est fourni ou qui est mis à votre disposition par le biais de l'utilisation du LOGICIEL.

Appendices

- **Liens vers des sites tiers :** le LOGICIEL MS peut vous permettre de créer des liens vers des sites tiers par le biais de l'utilisation du LOGICIEL. Ces sites tiers ne sont pas sous le contrôle de MS, Microsoft Corporation, leurs sociétés affiliées et/ou leur mandataire désigné. Ni MS, ni Microsoft Corporation, leurs sociétés affiliées ou leur mandataire désigné ne sont responsables (i) du contenu de tout site tiers, de tout lien présent sur un site tiers, de toute modification ou mise à jour d'un site tiers, ou (ii) de la diffusion d'informations sur le Web ou de toute autre forme de transmission reçue de la part d'un site tiers quel qu'il soit. Si le LOGICIEL fournit des liens vers des sites tiers, ces liens vous sont fournis uniquement dans un souci de commodité, et l'inclusion d'un lien quel qu'il soit n'implique pas l'approbation d'un site tiers par MS, Microsoft Corporation, leurs sociétés affiliées et/ou leur mandataire désigné.
- **Obligation de conduite responsable :** vous reconnaissez votre obligation de conduire de façon responsable et de rester concentré sur la route. Vous devez lire et vous conformer aux instructions de fonctionnement de l'APPAREIL, tout particulièrement en matière de sécurité, et assumer tout risque associé à l'utilisation de l'APPAREIL.

MISES A NIVEAU ET SUPPORTS DE RECUPERATION : si le LOGICIEL est fourni par FORD MOTOR COMPANY séparément de l'APPAREIL sur un support tel qu'une puce ROM, un ou plusieurs disques CD ROM ou par le biais d'un téléchargement sur Internet ou de tout autre moyen, et qu'il est intitulé « A des fins de mise à niveau uniquement » ou « A des fins de restauration uniquement », vous pouvez installer une (1) copie de ce

LOGICIEL sur l'APPAREIL en tant que copie de remplacement du LOGICIEL existant et l'utiliser conformément aux dispositions du présent CLUF, y compris toute modalité complémentaire accompagnant le LOGICIEL de mise à niveau.

DROITS DE PROPRIÉTÉ

INTELLECTUELLE : tous les titres et droits de propriété intellectuelle dans et sur le LOGICIEL (y compris, de manière non exhaustive, les images, photographies, animations, musiques, textes, « mini-applications » et tout élément vidéo ou sonore intégrés au LOGICIEL), les documents imprimés qui l'accompagnent et toute copie du LOGICIEL appartiennent à MS, Microsoft Corporation, FORD MOTOR COMPANY, ou leurs sociétés affiliées ou fournisseurs. Le LOGICIEL n'est pas vendu, mais concédé sous licence. Vous n'êtes pas autorisé à reproduire les documents imprimés accompagnant le LOGICIEL. Tous les titres et droits de propriété intellectuelle dans et sur le contenu accessible en utilisant le LOGICIEL sont la propriété du propriétaire du contenu et peuvent être protégés par des lois et traités régissant les droits d'auteur ou la propriété intellectuelle. Le présent CLUF ne vous concède aucun droit d'utiliser un tel contenu. Tous les droits n'étant pas spécifiquement concédés en vertu du présent CLUF sont réservés par MS, Microsoft Corporation, FORD MOTOR COMPANY, les fournisseurs de logiciels et prestataires de services tiers, leurs sociétés affiliées et/ou leur mandataire désigné. L'utilisation de services en ligne accessibles via le LOGICIEL peut être régie par des conditions d'utilisation propres à ces services. Si ce LOGICIEL contient une documentation fournie uniquement sous forme électronique, vous pouvez imprimer un exemplaire de cette documentation électronique.

Appendices

RESTRICTIONS A L'EXPORT : vous reconnaissez que le LOGICIEL est assujéti à la législation sur les exportations en vigueur aux Etats-Unis et dans l'Union Européenne. Vous convenez de vous conformer à toutes les lois internationales et nationales en vigueur s'appliquant au LOGICIEL, y compris les « Export Administration Regulations » (réglementation en matière d'exportations en vigueur aux Etats-Unis), ainsi que les restrictions concernant les utilisateurs finaux, l'utilisation finale et la destination imposées par les gouvernements américain et étrangers. Pour obtenir de plus amples informations, rendez-vous sur <http://www.microsoft.com/exporting/>.

MARQUES DE FABRIQUE : le présent CLUF ne vous concède aucun droit sur les marques de fabrique ou de service de FORD MOTOR COMPANY, MS, Microsoft Corporation, des fournisseurs de logiciels ou prestataires de services tiers, leurs sociétés affiliées ou fournisseurs.

ASSISTANCE PRODUIT : l'assistance produit pour le LOGICIEL n'est pas fournie par MS, sa société mère Microsoft Corporation, leurs sociétés affiliées ou filiales. En ce qui concerne l'assistance produit, veuillez vous reporter aux instructions de FORD MOTOR COMPANY fournies dans la documentation relative à l'APPAREIL. Si vous avez des questions concernant le présent CLUF, ou si vous souhaitez contacter FORD MOTOR COMPANY pour toute autre raison, veuillez utiliser l'adresse fournie dans la documentation relative à l'APPAREIL.

Absence de responsabilité pour certains dommages : EXCEPTÉ SI LA LOI L'INTERDIT, FORD MOTOR COMPANY, LES FOURNISSEURS DE LOGICIELS OU PRESTATAIRES DE SERVICES TIERS, MS, MICROSOFT CORPORATION ET LEURS SOCIÉTÉS AFFILIÉES EXCLUENT TOUTE RESPONSABILITÉ POUR TOUT DOMMAGE INDIRECT, SPECIAL,

CONSECUTIF OU FORTUIT RESULTANT DE OU SURVENANT EN RELATION AVEC L'UTILISATION OU LE FONCTIONNEMENT DU LOGICIEL. LA PRESENTE LIMITATION S'APPLIQUE MEME SI TOUT RECOURS MANQUE SON PRINCIPAL OBJECTIF. MS, MICROSOFT CORPORATION ET/OU LEURS SOCIÉTÉS AFFILIÉES NE SAURAIENT EN AUCUN CAS ETRE REDEVABLES DE TOUT MONTANT SUPERIEUR A DEUX CINQ CINQUANTE DOLLARS US (250,00 USD).

- IL N'EXISTE AUCUNE AUTRE GARANTIE QUE CELLES EXPRESSEMENT FOURNIES POUR VOTRE NOUVEAU VEHICULE.

Adobe

Contient Adobe® [Flash® Player] ou [AIR®], une technologie détenue par Adobe Systems Incorporated. Ce [Produit logiciel] contient le logiciel [Adobe® Flash® Player] [Adobe® AIR®], concédé sous licence par Adobe Systems Incorporated, droit d'auteur ©1995-2009 Adobe Macromedia Software LLC. Tous droits réservés. Adobe, Flash et AIR sont des marques de fabrique déposées par Adobe Systems Incorporated.

Notice de l'Utilisateur Final

Informations importantes sur la sécurité Microsoft® Windows® Mobile pour automobiles

Ce système FORD SYNC™ contient un logiciel concédé sous licence au constructeur FORD MOTOR COMPANY par une société affiliée à Microsoft Corporation, en vertu d'un contrat de licence. Tout(e) retrait, reproduction, ingénierie inverse ou autre utilisation non autorisée du logiciel en violation du contrat de licence est strictement interdit(e) et passible d'une action en justice.

Appendices

Veillez lire et suivre les instructions suivantes : avant d'utiliser votre système Windows Automotive, veuillez lire et suivre toutes les instructions et informations sur la sécurité fournies dans le présent manuel de l'utilisateur final (« Guide de l'Utilisateur »). Le non-respect des précautions préconisées dans le présent Guide de l'Utilisateur peut causer un accident ou avoir d'autres conséquences graves.

Laissez le Guide de l'Utilisateur dans le véhicule : le Guide de l'Utilisateur pourra ainsi être facilement consulté par vous et d'autres utilisateurs peu familiers du système Windows Automotive. Avant la première utilisation du système, veuillez vous assurer que tous les utilisateurs lisent attentivement les instructions et les informations sur la sécurité du Guide de l'Utilisateur.

AVERTISSEMENT



L'utilisation de certaines fonctions de ce système pendant la conduite peut détourner votre attention de la route, et causer un accident ou avoir d'autres conséquences graves. Veuillez vous abstenir de modifier les paramètres du système ou de saisir des données non verbalement (manuellement) pendant la conduite. Ces opérations doivent être effectuées une fois le véhicule stoppé en toute sécurité, dans un endroit autorisé. Veuillez respecter cet avertissement car le réglage ou la modification de certaines fonctions peut en effet distraire votre attention de la route et vous obliger à lâcher le volant.

Fonctionnement général

Commandes vocales : les fonctions du système Windows Automotive peuvent être accomplies uniquement à l'aide de commandes vocales. L'utilisation des commandes vocales pendant la conduite vous permet de faire fonctionner le système sans lâcher le volant.

Visualisation prolongée de l'écran : n'utilisez aucune fonction nécessitant une visualisation prolongée de l'écran pendant la conduite. Garez-vous en toute sécurité dans un endroit autorisé avant d'utiliser une fonction du système nécessitant une attention prolongée. Même de rapides coups d'œil à l'écran peuvent s'avérer dangereux si votre attention est distraite de la route à un moment critique.

Réglage du volume : n'augmentez pas le volume de manière excessive. Maintenez le volume à un niveau vous permettant d'entendre les bruits de la circulation et les signaux sonores d'urgence pendant la conduite. Le fait de conduire sans pouvoir entendre ces sons peut occasionner un accident.

Utilisation des fonctions de reconnaissance vocale : le logiciel de reconnaissance vocale est un processus statistique sujet aux erreurs. Il vous incombe de contrôler les fonctions de reconnaissance vocale du système et de corriger les erreurs éventuelles.

Fonctions d'aide à la navigation : les fonctions d'aide à la navigation du système sont conçues pour vous indiquer un itinéraire jusqu'à la destination souhaitée. Veuillez vous assurer que toutes les personnes utilisant ce système lisent attentivement et suivent rigoureusement les instructions et les informations sur la sécurité.

Appendices

Risque de distraction : ces fonctions d'aide à la navigation peuvent nécessiter un réglage manuel (non verbal). Effectuer des opérations de réglage ou insérer des données pendant la conduite peut distraire votre attention, et causer un accident ou avoir d'autres conséquences graves. Ces opérations doivent être effectuées une fois le véhicule stoppé en toute sécurité, dans un endroit autorisé.

Fiez-vous à votre jugement : toute fonction d'aide à la navigation ne constitue qu'une assistance. Prenez vos décisions en fonction de vos observations des conditions locales et du code de la route applicable. Une telle fonction ne doit pas se substituer à votre propre jugement. Les itinéraires suggérés par le système ne doivent jamais prévaloir sur le code de la route, votre jugement personnel ou les règles de prudence en matière de conduite.

Sécurité routière : ne suivez pas les itinéraires proposés s'ils vous obligent à effectuer des manœuvres illégales ou dangereuses, s'ils vous placent dans une situation dangereuse, ou s'ils vous dirigent vers un lieu que vous considérez dangereux. Le conducteur est seul responsable de la conduite de son véhicule en toute sécurité et, par conséquent, doit juger de la sécurité des itinéraires proposés.

Inexactitude potentielle des cartes : il se peut que les cartes utilisées par ce système soient inexactes en raison de modifications des routes, des contrôles de la circulation ou des conditions de conduite. Faites toujours appel à votre jugement et votre bon sens en suivant les itinéraires suggérés.

Services d'urgence : ne vous fiez pas aux fonctions d'aide à la navigation du système pour vous guider vers les services d'urgence. Renseignez-vous auprès des autorités locales ou des opérateurs de services d'urgence. La base de données cartographique des fonctions d'aide à la navigation ne contient pas forcément tous les services d'urgence tels que la police, les casernes de pompiers, les hôpitaux et les cliniques.

Contrat de licence utilisateur final (CLUF) du Logiciel Telenav

Veillez lire attentivement les termes du présent contrat de licence avant d'utiliser le Logiciel Telenav. Votre utilisation du Logiciel Telenav vaut pour acceptation des termes du contrat de licence. Si vous n'acceptez pas ces termes, abstenez-vous de briser le sceau de l'emballage, de lancer ou d'utiliser le Logiciel Telenav.

Telenav peut modifier le présent Contrat et sa politique de confidentialité à tout moment, parfois sans vous en aviser. Vous convenez de consulter de temps à autre le site <http://www.telenav.com> pour prendre connaissance de la version la plus récente du présent Contrat et de la politique de confidentialité.

1. Utilisation sûre et légale

Vous reconnaissez que le fait de concentrer votre attention sur le Logiciel Telenav peut représenter un danger pour vous-même et les autres dans des situations nécessitant toute votre attention, et vous convenez par conséquent de vous conformer aux instructions suivantes lorsque vous utilisez le Logiciel Telenav : (a) respectez le code de la route et conduisez prudemment ; (b) exercez votre propre jugement en conduisant ; si vous estimez qu'un itinéraire proposé par le Logiciel Telenav vous amène à effectuer une manœuvre dangereuse ou illégale, vous placez dans

Appendices

une situation dangereuse ou vous dirige vers un endroit considéré comme peu sûr, ne suivez pas cet itinéraire ; (c) n'entrez pas une destination ou ne manipulez pas le Logiciel Telenav tant que votre véhicule n'est pas immobile et garé ; (d) n'utilisez pas le Logiciel Telenav à des fins illégales, non autorisées, autres que celles prévues ou dangereuses, ou d'une manière contraire au présent Contrat ; (e) disposez tous les appareils GPS et sans fil ainsi que les câbles nécessaires au fonctionnement du Logiciel Telenav de manière à ne pas gêner votre conduite ni empêcher le fonctionnement de tout dispositif de sécurité (tel qu'un airbag).

Vous convenez d'indemniser et de mettre hors de cause Telenav contre toute réclamation résultant de toute utilisation dangereuse ou inappropriée du Logiciel Telenav dans un véhicule en mouvement, et notamment de votre manquement à vous conformer aux instructions susmentionnées.

2. Informations personnelles

Vous convenez : (a) lors de l'enregistrement du Logiciel Telenav, de fournir à Telenav des informations exactes, précises, à jour et complètes vous concernant, et (b) d'informer rapidement Telenav de toute modification de ces informations, en veillant à ce qu'elles restent exactes, précises, à jour et complètes.

3. Licence du logiciel

Sous réserve de votre conformité avec les termes du présent Contrat, Telenav vous concède par la présente une licence personnelle, non exclusive et non transférable (sauf autorisation expresse ci-dessous, en cas de transfert permanent de la licence du Logiciel Telenav), sans droit de concéder une sous-licence, pour utiliser le Logiciel Telenav (uniquement sous la forme de code objet) afin d'accéder

audit Logiciel et de l'utiliser. La présente licence prendra fin à la résiliation ou à l'expiration du présent Contrat. Vous convenez d'utiliser le Logiciel Telenav uniquement pour vos loisirs ou besoins professionnels personnels, et non à des fins commerciales, en fournissant des services de navigation à des tiers.

3.1 Limitations de la licence

Vous convenez de vous abstenir de : (a) procéder à l'ingénierie inverse, décompiler, désassembler, traduire, modifier, altérer ou changer autrement le Logiciel Telenav ou toute partie de celui-ci ; (b) tenter d'extraire le code source, l'audiothèque ou la structure du Logiciel Telenav sans le consentement écrit préalable et exprès de Telenav ; (d) effacer ou altérer les marques de fabrique, noms de marques, logos, mentions de brevets ou de droits d'auteur ou autres mentions ou marquages de Telenav ou de ses fournisseurs sur le Logiciel Telenav ; (d) distribuer, concéder en sous-licence ou transférer le Logiciel Telenav à des tiers, excepté dans le cadre d'un transfert permanent du Logiciel Telenav ; (e) utiliser le Logiciel Telenav d'une manière qui (i) enfreint les droits de propriété intellectuelle, les droits de publicité, le droit à la vie privée ou d'autres droits de toute partie, (ii) viole n'importe quelle loi, ordonnance ou réglementation, y compris, de manière non exhaustive, les lois et réglementations en matière de spams, de confidentialité, de protection des consommateurs et de l'enfance, d'obscénité ou de diffamation, ou (iii) s'avère préjudiciable, menaçante, abusive, délictueuse, diffamatoire, vulgaire, obscène, autrement contestable ou constituant du harcèlement ; et (f) louer ou permettre autrement à des tierces parties d'avoir accès au Logiciel Telenav sans l'autorisation écrite préalable de Telenav.

Appendices

4. Exclusion de responsabilité

Dans la limite autorisée par la loi en vigueur, Telenav, ses concédants de licence et fournisseurs, ainsi que leurs agents ou employés respectifs, ne sauraient en aucun cas être responsables de toute décision prise ou action entreprise par vous ou quiconque sur la base des informations fournies par le Logiciel Telenav. Telenav ne garantit pas non plus l'exactitude des cartes ou autres données utilisées pour le Logiciel Telenav. De telles données ne reflètent pas toujours la réalité, en raison, notamment, de la fermeture de routes, de travaux, des conditions météorologiques, de la construction de nouvelles routes ou d'autres aléas. Vous assumez l'intégralité des risques résultant de votre utilisation du Logiciel Telenav. Par exemple, vous convenez de ne pas vous fier au Logiciel Telenav pour l'aide à la navigation dans des endroits où votre bien-être ou survie ou encore le bien-être ou la survie d'autres personnes dépend de l'exactitude de la navigation, étant donné que les cartes ou la fonctionnalité du Logiciel Telenav ne sont pas conçus pour des applications à haut risque, en particulier dans les zones géographiques les plus reculées.

TELENAV EXCLUT EXPRESSEMENT TOUTES LES GARANTIES LIEES AU LOGICIEL TELENAV, QU'ELLES SOIENT LEGALES, EXPRESSES OU IMPLICITES, Y COMPRIS TOUTES LES GARANTIES POUVANT RESULTER DE LA PRATIQUE OU DES USAGES COMMERCIAUX, PARMIS LESQUELLES, DE MANIERE NON EXHAUSTIVE, LES GARANTIES IMPLICITES DE QUALITE MARCHANDE, D'ADEQUATION A UN USAGE PARTICULIER ET D'ABSENCE DE

CONTREFACON DES DROITS DE TIERCES PARTIES EN RELATION AVEC LE LOGICIEL TELENAV. Certaines juridictions n'autorisent pas l'exclusion de certaines garanties, si bien que la présente limitation peut ne pas s'appliquer à vous.

5. Limitation de responsabilité

DANS LA LIMITE AUTORISEE PAR LA LOI EN VIGUEUR, TELENAV, SES CONCEDANTS DE LICENCE ET FOURNISSEURS NE SAURAIENT EN AUCUN CAS ETRE RESPONSABLES ENVERS VOUS OU N'IMPORTE QUELLE TIERCE PARTIE POUR TOUT DOMMAGE INDIRECT, CONSECUTIF, SPECIAL OU EXEMPLAIRE (Y COMPRIS, DE MANIERE NON EXHAUSTIVE, LES DOMMAGES LIES A L'INCAPACITE D'UTILISER L'EQUIPEMENT OU D'ACCEDER AUX DONNEES, LA PERTE DE DONNEES, LA PERTE D'AFFAIRES, LE MANQUE A GAGNER, L'INTERRUPTION D'ACTIVITE OU AUTRE) RESULTANT DE L'IMPOSSIBILITE D'UTILISER LE LOGICIEL TELENAV, MEME SI TELENAV AVAIT ETE AVISE DE L'EVENTUALITE DE TELS DOMMAGES.

NONOBTANT TOUT DOMMAGE QUE VOUS POURRIEZ SUBIR POUR QUELQUE RAISON QUE CE SOIT (Y COMPRIS, DE MANIERE NON EXHAUSTIVE, TOUS LES DOMMAGES MENTIONNES DANS LA PRESENTE ET TOUS LES DOMMAGES DIRECTS OU GENERAUX, A TITRE CONTRACTUEL, DELICTUEL (Y COMPRIS EN CAS DE NEGLIGENCE) OU AUTRE, LA RESPONSABILITE TOTALE DE TELENAV OU DE SES FOURNISSEURS SERA LIMITEE AU MONTANT EFFECTIVEMENT PAYE PAR VOUS POUR LE LOGICIEL TELENAV. CERTAINS ETATS ET/OU

Appendices

JURIDICTIONS N'AUTORISENT PAS L'EXCLUSION OU LA LIMITATION DES DOMMAGES FORTUITS OU CONSECUTIFS, DE SORTE QUE LES LIMITATIONS CI-DESSUS PEUVENT NE PAS S'APPLIQUER A VOUS.

6. Arbitrage et droit applicable

Vous convenez que tout(e) litige, réclamation ou différend résultant du ou survenant en relation avec le présent Contrat ou le Logiciel Telenav sera réglé(e) par l'arbitrage indépendant d'un arbitre neutre, conformément aux règles de l'American Arbitration Association du comté de Santa Clara, Californie. L'arbitre appliquera les règles d'arbitrage commercial de l'American Arbitration Association, et sa sentence pourra être appliquée par n'importe quel tribunal compétent. Aucun juge ou jury ne participe à la procédure d'arbitrage, et la décision de l'arbitre liera les deux parties. Vous renoncez expressément à votre droit à un procès devant un jury.

Le présent Contrat et son exécution seront régis par le, et interprétés conformément au, droit de l'Etat de Californie, sans tenir compte de ses dispositions relatives au conflit de lois. Dans la mesure où une action en justice serait requise en relation avec l'arbitrage, Telenav et vous-même convenez de vous soumettre à la compétence exclusive des tribunaux du comté de Santa Clara, Californie. La Convention des Nations Unies sur les contrats de vente internationale de marchandises ne s'appliquera pas.

7. Cession

Vous ne sauriez revendre, céder ou transférer le présent Contrat ni vos droits ou obligations, sauf en totalité dans le cadre d'un transfert permanent de la licence du Logiciel Telenav, et à la condition expresse que le nouvel utilisateur du Logiciel Telenav consente à être lié par

les termes du présent Contrat. Tout(e) vente, cession ou transfert n'étant pas expressément autorisé(e) en vertu du présent paragraphe entraînera la résiliation immédiate du présent Contrat, sans aucune responsabilité pour Telenav, auquel cas vous et toutes les autres parties devrez cesser immédiatement toute utilisation du Logiciel Telenav. Nonobstant ce qui précède, Telenav peut céder le présent Contrat à n'importe quelle autre partie sans notification, à condition que le cessionnaire reste lié par le présent Contrat.

8. Divers

8,1

Le présent Contrat constitue l'accord intégral entre Telenav et vous-même concernant l'objet de la présente.

8,2

A l'exception des licences limitées expressément concédées en vertu du présent Contrat, Telenav conserve tous les droits, titres de propriété et intérêts dans le Logiciel Telenav, y compris, de manière non exhaustive, tous les droits de propriété intellectuelle s'y rapportant. Les licences ou autres droits n'étant pas expressément concédés dans le présent Contrat ne sauraient être concédés ni conférés de manière implicite, par la loi, par forclusion ou autre, et Telenav ainsi que ses fournisseurs et concédants de licence se réservent par la présente tous leurs droits respectifs, autres que les licences explicitement concédées dans le présent Contrat.

Appendices

8,3

En utilisant le Logiciel Telenav, vous consentez à recevoir de Telenav toutes les communications, y compris les notifications, les contrats, les communications exigées par la loi ou d'autres informations liées au Logiciel Telenav (collectivement dénommés les « Notifications ») par voie électronique. Telenav peut vous adresser de telles Notifications en les publiant sur le site web de Telenav ou en les téléchargeant sur votre appareil sans fil. Si vous souhaitez ne plus recevoir de telles Notifications, vous devez cesser d'utiliser le Logiciel Telenav.

8,4

Le fait que Telenav ou vous-même manquez d'exiger l'exécution de n'importe quelle disposition n'affectera pas le droit de cette partie d'exiger une telle exécution à tout moment par la suite, de même que toute renonciation en cas de rupture ou de violation du présent Contrat ne saurait constituer une renonciation en cas de rupture ou violation ultérieure ou une renonciation à la disposition violée.

8,5

Si une disposition de la présente est jugée inapplicable, une telle disposition sera modifiée de manière à refléter l'intention des parties, et les dispositions restantes du présent Contrat resteront pleinement effectives.

8,6

Les intitulés figurent dans le présent Contrat à titre indicatif uniquement, ne font pas partie du présent Contrat et ne sauraient affecter l'interprétation du présent Contrat. Utilisés dans le présent Contrat, les mots « incluent » et « y compris » et leurs variantes ne sauraient être limitatifs, mais seront considérés au contraire comme suivis par les termes « de manière non exhaustive ».

9. Conditions générales de fournisseurs tiers

Le Logiciel Telenav utilise des cartes et autres données concédées sous licence à Telenav par des fournisseurs tiers, pour votre bénéfice et celui d'autres utilisateurs finaux. Le présent Contrat contient des termes applicables à ces sociétés (y compris à la fin du présent Contrat), et votre utilisation du Logiciel Telenav est également assujettie à ces termes. Vous convenez de vous conformer aux termes supplémentaires suivants, applicables aux concédants de licences tiers de Telenav :

Contrat de licence utilisateur final (CLUF) NAVTEQ

CONTRAT DE LICENCE UTILISATEUR FINAL

Le contenu fourni (« Données ») n'est pas vendu, mais concédé sous licence. En ouvrant ce paquet, ou en installant, copiant ou utilisant les Données, vous convenez d'être lié par les termes du présent contrat. Si vous n'approuvez pas les termes du présent Contrat, vous n'avez pas le droit d'installer, de copier, d'utiliser, de revendre ou de transférer les Données. Si vous refusez les termes du présent contrat, et n'avez ni installé, ni copié ou utilisé les

Appendices

Données, vous devez contacter votre revendeur ou NAVTEQ North America, LLC (« NT ») dans les trente (30) jours suivant votre achat pour obtenir le remboursement du prix d'achat. Pour contacter NT, rendez-vous sur le site www.navteq.com.

Les Données sont fournies pour votre usage personnel uniquement et ne sauraient être revendues. Elles sont protégées par des droits d'auteur et couvertes par les termes suivants (le présent « Contrat de Licence Utilisateur Final »), qui sont acceptés par vous, d'une part, et par NAVTEQ North America LLC (« NT ») et ses concédants de licences (y compris leurs concédants de licences et fournisseurs) d'autre part.

Les Données concernant des régions du Canada contiennent des informations fournies avec l'autorisation des autorités canadiennes, y compris © Sa Majesté la Reine du chef du Canada, © l'Imprimeur de la Reine pour l'Ontario, © Canada Post Corporation (Société canadienne des postes), GeoBase®.

NT détient une licence non exclusive concédée par la poste américaine (« United States Postal Service » ®) pour publier et vendre des informations sur le code postal + 4 chiffres (« ZIP+4 » ®).

© United States Postal Service ® 2009. Les prix ne sont ni fixés, ni contrôlés ou approuvés par United States Postal Service ®. Les marques de fabrique suivantes sont la propriété de USPS : United States Postal Service, USPS et ZIP+4.

Les données concernant le Mexique contiennent certaines Données de l'Instituto Nacional de Estadística y Geografía.

CONDITIONS GENERALES

Restrictions d'utilisation : vous convenez que votre licence pour utiliser ces Données est limitée à une utilisation à des fins purement personnelles et non commerciales, et non de service bureau, de temps partagé ou d'autres fins similaires. Sauf indication contraire dans la présente, vous convenez de vous abstenir de reproduire, de copier, de modifier, de décompiler, de désassembler ou de procéder à l'ingénierie inverse de toute portion de ces Données, de les transférer ou diffuser de quelque manière que ce soit, à quelque fin que ce soit, excepté dans la limite autorisée par les lois en vigueur.

Restrictions de transfert : votre licence limitée ne vous autorise pas à transférer ou à revendre les Données, si ce n'est que vous pouvez transférer les Données et tout le matériel qui les accompagne de manière permanente si : (a) vous ne conservez aucune copie des Données ; (b) le récipiendaire approuve les termes du présent Contrat de Licence Utilisateur Final ; et (c) vous transférez les Données sous une forme rigoureusement identique à celle achetée en transférant physiquement le support d'origine (par exemple le CD-ROM ou le DVD que vous avez acheté), l'emballage d'origine, tous les Manuels et autres documents. En particulier, un ensemble de disquettes peut uniquement être transféré ou vendu sous la forme d'un jeu complet, tel qu'il vous a été fourni.

Restrictions supplémentaires de la licence : sauf autorisation spécifique accordée par NT dans un contrat écrit séparé, et sans limiter le précédent paragraphe, votre licence est conditionnée à une utilisation des Données strictement conforme au présent contrat, et vous ne sauriez (a) utiliser ces Données avec tout(e) produit, système ou application installé(e) ou autrement connecté(e) à, ou en communication avec, des véhicules

Appendices

équipés de fonctions d'aide à la navigation, de positionnement, de dispatching, de guidage routier en temps réel, de gestion de flotte ou d'applications similaires ; ou (b) avec des téléphones cellulaires, ordinateurs de poche, pagers, assistants numériques personnels ou PDA.

AVERTISSEMENT



Ces Données peuvent contenir des informations inexactes ou incomplètes en raison du temps écoulé, de l'évolution des circonstances, des sources utilisées et de la nature des données géographiques collectées, qui peuvent générer des résultats erronés.

Absence de garantie : ces Données vous sont fournies « en l'état » et vous convenez de les utiliser à vos propres risques. NT et ses concédants de licences (ainsi que leurs concédants de licences et fournisseurs) ne donnent aucune garantie et ne font aucune déclaration de quelque nature que ce soit, expresse ou implicite, légale ou autre, y compris, de manière non exhaustive, concernant le contenu, la qualité, l'exactitude, l'exhaustivité, l'efficacité, la fiabilité, l'adéquation à un usage particulier, l'utilité, l'utilisation ou les résultats de ces Données, le fonctionnement ininterrompu ou sans erreur des Données ou du serveur.

Exclusion de Garantie : NT ET SES CONCEDANTS DE LICENCES (AINSI QUE LEURS CONCEDANTS DE LICENCES ET FOURNISSEURS) EXCLUENT TOUTE GARANTIE, EXPRESSE OU IMPLICITE, DE QUALITE, DE PERFORMANCE, DE QUALITE MARCHANDE, D'ADEQUATION A UN USAGE PARTICULIER OU D'ABSENCE DE CONTREFACON. Certains états, territoires et pays n'autorisent pas certaines exclusions de garantie, de sorte que la présente exclusion peut ne pas s'appliquer à vous.

Exclusion de responsabilité : NT ET SES CONCEDANTS DE LICENCES (AINSI QUE LEURS CONCEDANTS DE LICENCES ET FOURNISSEURS) NE SAURAIENT ETRE RESPONSABLES ENVERS VOUS POUR TOUTE RECLAMATION, DEMANDE OU ACTION DE QUELQUE NATURE QUE CE SOIT FONDEE SUR TOUT(E) PREJUDICE, BLESSURE OU DOMMAGE, DIRECT(E) OU INDIRECT(E), POUVANT RESULTER DE L'UTILISATION OU DE LA POSSESSION DE CES DONNEES, OU POUR TOUT MANQUE A GAGNER, TOUTE PERTE DE CHIFFRE D'AFFAIRES, DE CONTRAT OU D'ECONOMIES, OU POUR TOUT AUTRE DOMMAGE DIRECT, INDIRECT, FORTUIT, SPECIAL OU CONSECUTIF RESULTANT DE VOTRE UTILISATION OU INCAPACITE A UTILISER CES DONNEES, DE TOUT DEFAUT DANS CES DONNEES, OU DE LA VIOLATION DES PRESENTS TERMES, QU'IL S'AGISSE D'UNE ACTION A TITRE CONTRACTUEL OU DELICTUEL OU AU TITRE DE LA GARANTIE, MEME SI NT OU SES CONCEDANTS ETAIENT AVISES DE LA POSSIBILITE DE TELS DOMMAGES. Certains états, territoires et pays n'autorisent pas certaines exclusions de responsabilité ou limitations des dommages, de sorte que le paragraphe ci-dessus peut ne pas s'appliquer à vous.

Contrôle des exportations : vous convenez de n'exporter aucune partie des Données ni aucun produit directement issu de celles-ci, excepté conformément aux, et avec toutes les autorisations et approbations requises par les lois, règles et réglementations sur les exportations en vigueur, y compris, de manière non exhaustive, les lois, règles et réglementations appliquées par l'Office of Foreign Assets Control du Ministère du Commerce américain, ainsi que par le Bureau of Industry and Security du Ministère du Commerce américain. Dans la mesure où ces lois, règles ou

Appendices

réglementations sur les exportations interdisent à NT d'exécuter ses obligations de fourniture ou de diffusion des Données en vertu de la présente, un tel manquement sera excusé et ne constituera pas une rupture du présent Contrat.

Accord intégral : les présents termes constituent l'accord intégral entre NT (et ses concédants de licences, ainsi que leurs concédants de licences et fournisseurs) et vous-même concernant l'objet de la présente, et annulent et remplacent dans leur intégralité tous les accords écrits ou oraux antérieurs existants concernant l'objet de la présente.

Dissociabilité : si vous-même et NT convenez qu'une partie du présent contrat est illégale ou inapplicable, cette partie sera dissociée et le restant du présent Contrat restera pleinement effectif.

Droit applicable : les termes ci-dessus seront régis par les lois de l'Etat d'Illinois, sans tenir compte (i) de leurs dispositions relatives au conflit de lois, ni (ii) de la Convention des Nations Unies pour les contrats de vente internationale de marchandises, qui est expressément exclue. Vous convenez de vous soumettre à la juridiction de l'Etat d'Illinois pour tout(e) litige, réclamation et action résultant des, ou survenant en relation avec les, Données vous étant fournies en vertu de la présente.

Utilisateurs finaux gouvernementaux : si les Données sont acquises par ou au nom du gouvernement des Etats-Unis ou de toute autre entité faisant valoir ou exerçant des droits similaires à ceux habituellement revendiqués par le gouvernement des Etats-Unis, ces Données sont un « article commercial » tel que ce terme est défini dans la Loi 48 C.F.R. (« FAR », réglementation des acquisitions fédérales) 2.101, sont

concedées sous licence conformément au présent Contrat de Licence Utilisateur Final, et chaque copie des Données fournies portera la mention « Notice d'Utilisation » suivante, et sera traitée conformément à une telle Notice :

NOTICE D'UTILISATION

FABRICANT/FOURNISSEUR

NOM :

NAVTEQ

FABRICANT/FOURNISSEUR

ADRESSE :

'425 West Randolph Street, Chicago IL 60606.

Ces Données sont un article commercial tel que défini dans FAR 2.101.

et sont couvertes par le Contrat de Licence Utilisateur Final (CLUF) régissant la fourniture de ces Données.

© 2011 NAVTEQ. Tous droits réservés.

Si le fonctionnaire, l'agence du gouvernement fédéral ou n'importe quel employé fédéral signataire de la présente refuse d'utiliser la légende fournie dans la présente, il/elle doit le notifier à NAVTEQ avant de revendiquer des droits supplémentaires ou alternatifs dans les Données.

Données sur les points d'accès Wi-Fi fournies par JiWire, © 2013 JiWire.

Droits d'auteur Gracenote®

Données CD et musicales de Gracenote Inc., droits d'auteurs© 2000-2007 Gracenote. Logiciel Gracenote, droits d'auteur © 2000-2007 Gracenote. Ce produit et service peut être couvert par un ou plusieurs brevets américains parmi les suivants : Brevets #5,987,525, #6,061,680,

Appendices

#6,154,773, #6,161,132, #6,230,192, #6,230,207, #6.240,459, #6,330,593 et autres brevets délivrés ou en attente. Certains services sont fournis sous licence par Open Globe Inc. pour les Etats-Unis. Brevet : #6,304,523.

Gracenote et CDDB sont des marques de fabrique déposées de Gracenote. Le logo et logotype Gracenote, ainsi que le logo « Powered by Gracenote™ » sont des marques de fabrique de Gracenote.

Contrat de licence utilisateur final (CLUF) Gracenote®

Cet appareil contient un logiciel de Gracenote Inc., 2000 Powell Street Emeryville, Californie 94608 (« Gracenote »).

Le logiciel de Gracenote (le « Logiciel Gracenote ») permet à cet appareil d'identifier les fichiers musicaux et d'obtenir des informations telles que le nom du morceau, de l'artiste et de l'album (« Données Gracenote ») depuis des serveurs en ligne (« Serveurs Gracenote »), et d'accomplir d'autres fonctions. Vous pouvez utiliser les Données Gracenote uniquement à l'aide des fonctions Utilisateur Final de cet appareil.

Cet appareil peut détenir du contenu appartenant aux fournisseurs de Gracenote. Si tel est le cas, toutes les restrictions stipulées dans la présente concernant les Données Gracenote s'appliqueront également à un tel contenu, et les fournisseurs de ce contenu auront droit à tous les avantages et protections dont dispose Gracenote en vertu de la présente.

Vous convenez d'utiliser le contenu de Gracenote (« Contenu Gracenote »), les Données Gracenote, le Logiciel Gracenote et les Serveurs Gracenote uniquement pour votre propre usage personnel et non commercial. Vous convenez de ne pas céder, copier, transférer ou transmettre le

Contenu Gracenote, le Logiciel Grace ou les Données Gracenote (excepté dans un Tag associé à un fichier musical) à une tierce partie quelle qu'elle soit. VOUS CONVENEZ DE NE PAS UTILISER OU EXPLOITER LE CONTENU GRACENOTE, LES DONNEES GRACENOTE, LE LOGICIEL GRACENOTE OU LES SERVEURS GRACENOTE SAUF AUTORISATION EXPRESSE EN VERTU DE LA PRESENTE.

Vous convenez que vos licences non exclusives pour utiliser le Contenu Gracenote, les Données Gracenote, le Logiciel Gracenote et les Serveurs Gracenote seront résiliées si vous outrepasser ces restrictions. Si vos licences sont résiliées, vous convenez de cesser toute utilisation du Contenu Gracenote, des Données Gracenote, du Logiciel Gracenote et des Serveurs Gracenote. Gracenote se réserve tous les droits dans les Données Gracenote, le Logiciel Gracenote, les Serveurs Gracenote et le Contenu Gracenote, y compris tous les droits de propriété. Gracenote ne saurait en aucun cas vous être redevable de quelque paiement que ce soit pour toute information fournie par vous, y compris tout matériel ou toute information sur les fichiers musicaux protégé(e) par des droits d'auteur. Vous convenez que Gracenote peut vous opposer ses droits, collectivement ou séparément, directement au nom de chaque société, en vertu du présent Contrat.

Gracenote utilise un identifiant unique pour suivre les demandes d'information, à des fins statistiques. Cet identifiant numérique attribué de manière aléatoire a pour objet de permettre à Gracenote de comptabiliser les demandes tout en ignorant votre identité. Pour obtenir de plus amples informations, consultez la Politique de Confidentialité de Gracenote à l'adresse www.gracenote.com.

Appendices

LE LOGICIEL GRACENOTE, CHAQUE DONNEE GRACENOTE ET LE CONTENU GRACENOTE SONT CONCEDES SOUS LICENCE « EN L'ETAT ». GRACENOTE NE FAIT AUCUNE DECLARATION ET NE DONNE AUCUNE GARANTIE, EXPRESSE OU IMPLICITE, CONCERNANT L'EXACTITUDE DE TOUTE DONNEE GRACENOTE EMANANT DES SERVEURS GRACENOTE OU DU CONTENU GRACENOTE. GRACENOTE SE RESERVE LE DROIT, COLLECTIVEMENT ET SEPAREMENT, DE SUPPRIMER LES DONNEES ET/OU LE CONTENU DES SERVEURS RESPECTIFS DES SOCIETES OU, DANS LE CAS DE GRACENOTE, DE MODIFIER LES CATEGORIES DE DONNEES SI GRACENOTE LE JUGE NECESSAIRE. RIEN NE GARANTIT QUE LE CONTENU GRACENOTE, LE LOGICIEL GRACENOTE OU LES SERVEURS GRACENOTE SONT DEPOURVUS D'ERREUR OU QUE LE FONCTIONNEMENT DU LOGICIEL GRACENOTE OU DES SERVEURS GRACENOTE SERA ININTERROMPU. GRACENOTE N'A PAS L'OBLIGATION DE VOUS FOURNIR DES DONNEES AMELIOREES OU SUPPLEMENTAIRES QUE GRACENOTE POURRAIT DECIDER DE FOURNIR A L'AVENIR, ET GRACENOTE EST LIBRE D'INTERROMPRE SES SERVICES EN LIGNE A TOUT MOMENT. GRACENOTE EXCLUT TOUTES LES GARANTIES EXPRESSES OU IMPLICITES, Y COMPRIS, DE MANIERE NON EXHAUSTIVE, LES GARANTIES IMPLICITES DE QUALITE MARCHANDE, D'ADEQUATION A UN USAGE PARTICULIER, DE TITRE DE PROPRIETE OU D'ABSENCE DE CONTREFAÇON. GRACENOTE NE GARANTIT PAS LES RESULTATS QUI SERONT OBTENUS A LA SUITE DE VOTRE UTILISATION DU LOGICIEL GRACENOTE OU DES SERVEURS GRACENOTE. GRACENOTE

NE SAURAIT EN AUCUN CAS ETRE RESPONSABLE DES DOMMAGES CONSECUTIFS OU FORTUITS NI DE TOUT(E) MANQUE A GAGNER OU PERTE DE CHIFFRE D'AFFAIRES, QUELLE QU'EN SOIT LA CAUSE.

© Gracenote 2007.

ID FCC : KMHSYNGG2

IC : 1422A-SYNGG2

Cet appareil est conforme à la Partie 15 des Règles FCC et RSS-210 d'Industry Canada. Son fonctionnement est assujéti aux deux conditions suivantes : (1) il ne doit causer aucune interférence nuisible, et (2) cet appareil doit accepter toute interférence, y compris celle pouvant affecter son bon fonctionnement.

AVERTISSEMENT



Les modifications ou changements n'étant pas expressément approuvés par la partie responsable de la conformité peuvent annuler l'autorisation de l'utilisateur de se servir de l'équipement. Le terme « IC » précédant le numéro de certification radio signifie uniquement la conformité aux spécifications techniques d'Industry Canada.

L'antenne utilisée pour ce transmetteur ne doit pas être située à côté de, ou utilisée conjointement avec, une autre antenne ou un autre transmetteur.

Index

A

A/C

Voir : Commande de climatisation.....72

ABS

Voir : Freins.....103

Accessoires

Voir : Recommandations pour les pièces de rechange10

Affichages d'informations.....62

Généralités.....62

Aide au démarrage en côte.....104

Activation et désactivation du système.....105

Utilisation de l'assistance au démarrage en côte.....104

Aides à la conduite.....113

Airbag conducteur.....29

Airbag genoux conducteur.....31

Airbag passager.....30

.....30

Activation de l'airbag passager.....31

Désactivation de l'airbag passager.....30

Airbags latéraux.....31

Airbags rideau latéraux32

Alarme

Voir : Alarme antivol.....41

Alarme antivol.....41

Activation de l'alarme.....43

Déclenchement de l'alarme.....42

Désactivation de l'alarme.....43

Réglages de protection.....42

Système d'alarme.....41

Allumage automatique des phares.....50

Allume-cigares.....85

Antibrouillards.....51

Appendices.....263

Applications et services SYNC™235

Activation et désactivation de la fonction

Aide Appel Détresse.....236

Aide Appel Détresse SYNC.....235

En cas de collision.....237

Appuis-tête.....79

Dépose des appuis-tête.....80

Réglage des appuis-tête.....80

A propos de ce manuel.....7

Protection de l'environnement.....7

Assistance dépannage dans les cas

d'urgence.....128

Autoradio - Véhicules avec: AM/FM/CD/

SYNC/Système d'aide à la

navigation.....195

Commande automatique du

volume.....200

Commande d'informations routières.....199

Commande de mémorisation

automatique.....199

Commande de réglage des stations.....198

Diffusion de bulletins d'informations.....200

Fréquences alternatives.....200

Mode régional.....201

Touche radio.....198

Touches de présélection de station.....198

Autoradio - Véhicules avec: AM/FM/CD/

SYNC.....188

Commande automatique du volume.....193

Commande d'informations routières.....192

Commande de mémorisation de stations

automatique.....192

Commande de réglage des stations.....191

Diffusion de bulletins d'informations.....193

Fréquences alternatives.....194

Mode régional.....194

Touche de réglage du son.....191

Touche radio.....191

Touches de présélection de station.....192

Autoradio - Véhicules avec: AM/

FM.....202

Bouton Set.....204

Commande d'informations routières.....205

Commande de réglage des stations.....205

Déclaration de conformité.....211

Diffusion de bulletins d'informations.....206

Fréquences alternatives.....206

iPod.....210

Mode régional.....207

Options du menu téléphone.....209

Passer et recevoir des appels.....209

Streaming audio en Bluetooth.....211

Téléphone.....207

Touche radio.....205

Touches de présélection de station.....205

USB.....210

Index

Auto-Start-Stop.....	94	Clignotants.....	52
Pour arrêter le moteur.....	94	Climatisation	
Pour redémarrer le moteur.....	95	Voir : Commande de climatisation.....	72
Utilisation de l'Auto Start-Stop.....	94	Climatisation manuelle.....	73
B		Combiné des instruments.....	56
Barres de toit longitudinales et		Commande de climatisation	
transversales.....	116	automatique.....	74
Boîte de vitesses		Régulation de température.....	76
Voir : Transmission.....	102	Commande de climatisation.....	72
Bouclage des ceintures de sécurité.....	26	Principes de fonctionnement.....	72
Utilisation des ceintures de sécurité lors de		Commandes audio.....	44
la grossesse.....	27	Commandes d'éclairage.....	49
Boule de remorquage.....	119	Appel de phares.....	50
Conduite avec une remorque.....	121	Feux de route.....	50
Conduite sans remorque.....	121	Feux de stationnement.....	49
Dépose de la boule de remorquage.....	121	Positions de la commande	
Déverrouillage du mécanisme de boule de		d'éclairage.....	49
remorquage.....	120	Commande vocale.....	45
Entretien.....	122	Commutateur d'allumage.....	90
Mise en place de la boule de		Compartiments de rangement.....	87
remorquage.....	120	Compatibilité électromagnétique.....	263
Bref aperçu.....	12	Conduite économique.....	125
Buses d'aération		Accessoires.....	126
Voir : Ouïes d'aération.....	72	Changement de rapport.....	126
		Pressions des pneus.....	125
C		Prévoyance.....	126
Caméra de recul		Systèmes électriques.....	126
Voir : Caméra de recul	108	Vitesse de conduite efficace.....	126
Caméra de recul	108	Conduite sur route inondée.....	126
Activation de la caméra de recul.....	109	Conseils de conduite ABS	
Désactivation de la caméra de recul.....	110	Voir : Conseils pour la conduite avec le	
Utilisation de l'affichage.....	109	système de freinage antiblocage.....	103
Véhicules avec système d'aide au		Conseils pour la conduite avec le	
stationnement.....	110	système de freinage antiblocage.....	103
Caractéristiques de conduite		Conseils pour la conduite.....	125
uniques.....	94		
Carburant et ravitaillement.....	96		
Ceintures de sécurité.....	26		
Chaînes à neige			
Voir : Utilisation de chaînes à neige.....	168		
Chargement du véhicule.....	115		
Généralités.....	115		
Chauffage			
Voir : Commande de climatisation.....	72		
Clés et télécommandes.....	33		

Index

Conseils pour la gestion de la température et de l'humidité dans l'habitacle	76
Conseils généraux.....	76
Désembuage des vitres latérales par temps froid.....	77
Performances de refroidissement maximum en position de répartition via la planche de bord ou via la planche de bord et le plancher avant.....	77
Réchauffage rapide de l'habitacle.....	76
Refroidissement rapide de l'habitacle.....	77
Réglages recommandés pour la fonction de chauffage.....	76
Réglages recommandés pour la fonction de refroidissement	77
Véhicule immobilisé pour des périodes prolongées à des températures ambiantes extrêmement élevées.....	77
Console centrale.....	87
Compartment de rangement central de planche de bord.....	87
Compartment de rangement de planche de bord côté conducteur.....	88
Station d'accueil pour appareil.....	88
Console de pavillon.....	89
Contacteur de démarrage Voir : Commutateur d'allumage.....	90
Contrat de licence d'utilisateur final.....	264
SYNC® Contrat de licence utilisateur final (CLUF).....	264
Contrôle d'huile Voir : Contrôle de l'huile moteur.....	149
Contrôle de l'huile moteur.....	149
Appoint d'huile moteur.....	150
Contrôle de liquide de freins et d'embrayage.....	151
Contrôle de liquide de refroidissement Voir : Contrôle du liquide de refroidissement.....	150
Contrôle des balais d'essuie-glaces.....	152
Contrôle de stabilité.....	106
Principes de fonctionnement.....	106
Contrôle du balancement de remorque.....	119
Contrôle du liquide de refroidissement.....	150
Ajout de liquide de refroidissement moteur.....	150
Contrôle du liquide lave-glace.....	151
Convertisseur catalytique.....	99
Conduite avec un convertisseur catalytique.....	99
D	
Démarrage d'un moteur à essence.....	91
Démarrage impossible.....	91
Moteur froid ou chaud.....	91
Moteur noyé.....	91
Régime de ralenti du moteur après le démarrage.....	91
Démarrage d'un moteur diesel.....	92
Démarrage impossible.....	92
Moteur froid ou chaud.....	92
Démarrage du véhicule à l'aide de câbles volants.....	129
Démarrage du moteur.....	130
Raccordement des câbles de démarrage.....	129
Démarrage et arrêt du moteur.....	90
Généralités.....	90
Dépistage des pannes audio.....	215
Diagnostic de SYNC™.....	245
Dimensions de la barre de remorquage.....	180
Dimensions du véhicule.....	179
Dispositif antivol passif.....	41
Activation du système d'immobilisation.....	41
Clés codées.....	41
Désactivation du système d'immobilisation.....	41
Principes de fonctionnement.....	41
Dispositif de retenue des passagers supplémentaire.....	29
Principes de fonctionnement.....	29
Dispositifs d'aide au stationnement.....	107
Principes de fonctionnement.....	107
DPF Voir : Filtre à particules diesel.....	92

Index

DRL	
Voir : Feux de jour.....	51
E	
Eclairage.....	49
Généralités.....	49
Eclairage intérieur.....	52
Eclairage de coffre à bagages.....	53
Lampe d'accueil.....	52
Lampes de lecture.....	53
Ecrous de roue	
Voir : Remplacement d'une roue.....	173
Voir : Remplacement d'une roue.....	173
Emplacement des boîtes à fusibles.....	131
Boîte à fusibles de l'habitacle.....	131
Boîte à fusibles du compartiment moteur.....	131
Enregistrement des données d'un événement	
Voir : Enregistrement des données.....	9
Enregistrement des données.....	9
Entretien des pneus.....	168
Entretien.....	141
Généralités.....	141
Equipement de communication mobile.....	11
Essuie/lave-glaces	
Voir : Essuie-glaces et lave-glaces.....	46
Essuie-glaces automatiques.....	46
Essuie-glaces de pare-brise.....	46
Balayage intermittent.....	46
Essuie-glaces soumis à la vitesse.....	46
Essuie-glaces et lave-glaces de lunette arrière.....	48
Balayage en marche arrière.....	48
Balayage intermittent.....	48
Lave-glace de lunette arrière.....	48
Essuie-glaces et lave-glaces.....	46
F	
Feux arrière de brouillard.....	51
Feux de brouillard - arrière	
Voir : Feux arrière de brouillard.....	51
Feux de détresse.....	128
Feux de jour.....	51
Filets à bagages.....	115
Pose et dépose du filet de chargement.....	115
Filtere à particules diesel.....	92
Régénération.....	92
Fonction de coupure d'alimentation	
Voir : Antibrouillards.....	51
Frein de stationnement.....	104
Frein de stationnement	
Voir : Frein de stationnement.....	104
Freins.....	103
Généralités.....	103
Fusibles.....	131
G	
Glossaire des symboles.....	7
Gonflage de pneu dégonflé	
Voir : Kit de mobilité temporaire	163
Gonflage de pneu percé	
Voir : Kit de mobilité temporaire	163
H	
Hayon	
Voir : Hayon manuel	39
Hayon manuel	39
Ouverture et fermeture du hayon.....	39
I	
Informations générales sur les fréquences radio.....	33
Installation de sièges de sécurité enfant.....	18
Fixation d'un siège de sécurité enfant avec sangles d'ancrage supérieures.....	21
Fixation d'un siège enfant avec pied de soutien.....	22
Points d'ancrage ISOFIX.....	21
Rehausseurs.....	19
Sièges pour enfants pour les différentes catégories de poids.....	19
Instruments.....	56
Ecran d'informations.....	56
Jauge de carburant.....	57

Index

Ouies d'aération.....	72
Buses d'aération latérales.....	73
Buses d'aération centrales.....	72
Ouverture et fermeture du capot.....	142
Fermeture du capot.....	142
Ouverture du capot.....	142

P

Panne sèche.....	98
Ajout de carburant à partir d'un bidon de carburant.....	98
Remplissage d'un bidon de carburant.....	98
Pare-brise chauffant.....	77
PATS	

Voir : Dispositif antivol passif.....41

Performance réduite du moteur.....	125
Plaque d'identification du véhicule.....	181
Plateau rabattable.....	89
Pneus hiver	

Voir : Utilisation de pneus hiver.....168

Pneus	
Voir : Jantes et pneus.....	163
Points d'ancrage des bagages.....	115
Points de remorquage.....	122
Points d'alimentation auxiliaire.....	85
Emplacement.....	85
Prise d'alimentation 12 volts CC.....	85
Porte-bouteille.....	89
Porte-charge	

Voir : Barres de toit longitudinales et transversales.....116

Porte-gobelets.....	87
Port USB.....	215
Positionnement du siège de sécurité	

 enfant.....22

 Sièges enfant I-Size.....25

Précautions de sécurité.....	96
------------------------------	----

Précautions nécessaires par temps	
-----------------------------------	--

 froid.....126

Prise d'entrée audio.....	214
---------------------------	-----

Q

Qualité du carburant - Diesel.....	97
Stockage à long terme.....	97
Qualité du carburant - Essence.....	97
Stockage à long terme.....	98

Quantités et spécifications - 1.0L	
EcoBoost (74kW/100ch).....	182
Contenances.....	182
Spécifications.....	183

Quantités et spécifications - 1.5L	
Duratorq-TDCi (55kW/75ch).....	184
Contenances.....	184
Spécifications.....	184

Quantités et spécifications - 1.6L	
Duratorq-TDCi (70kW/95ch)	
(T3).....	185
Contenances.....	185
Spécifications.....	185

Quantités et spécifications.....	179
----------------------------------	-----

R

Radio numérique.....	212
Rangement sous le siège.....	89
Rappel de ceinture de sécurité.....	27

 Désactivation du rappel de ceinture de sécurité.....27

 Rappel de ceinture de sécurité arrière.....28

Ravitaillement.....	100
---------------------	-----

 Remplissage d'un bidon de carburant.....101

Recommandations pour les pièces de rechange	10
---------------------------------------------------	----

 Entretien programmé et réparations mécaniques.....10

 Garantie des pièces de rechange.....11

 Réparations en cas de collision.....10

Réglage de l'intensité d'éclairage du combiné des instruments.....50

Réglage du volant.....44

Réglage en hauteur du faisceau des projecteurs.....52

Régulateur de vitesse.....45

 Principes de fonctionnement.....111

Régulateur de vitesse

 Voir : Régulateur de vitesse.....111

 Voir : Utilisation du régulateur de vitesse.....111

Remorquage du véhicule sur ses quatre roues.....123

Remorquage.....118

Index

Remplacement d'une ampoule.....	154
Eclairage de plaque d'immatriculation.....	157
Feux arrière.....	156
Lampes de lecture.....	158
Phare.....	155
Plafonnier.....	157
Projecteurs antibrouillard.....	156
Répétiteurs latéraux.....	156
Troisième feu stop.....	157
Remplacement d'une clé ou d'une télécommande perdue.....	35
Remplacement d'une roue.....	173
Abaissement de la roue de secours.....	175
Dépose d'une roue.....	176
Dépose de la jante.....	176
Echrous de roue.....	173
Levage du véhicule avec cric.....	173
Points de levage du véhicule.....	174
Pose d'une roue.....	177
Rangement du pneu dégonflé.....	178
Véhicules avec roue de secours.....	173
Remplacement d'un fusible.....	140
Remplacement de la batterie 12 V.....	152
Remplacement des balais d'essuie-glaces.....	152
Balais d'essuie-glace de lunette arrière.....	153
Remplacement des balais d'essuie-glaces avant.....	152
Réparation des dégâts mineurs de peinture.....	161
Retard de sortie de phare.....	51
Rétroviseur intérieur.....	55
Rétroviseur anti-éblouissement.....	55
Rétroviseurs extérieurs chauffants.....	78
Rétroviseurs extérieurs.....	54
Rétroviseurs extérieurs électriques.....	54
Rétroviseurs Voir : Vitres et rétroviseurs.....	54
Rodage.....	125
Freins et embrayage.....	125
Moteur.....	125
Pneus.....	125
Rodage Voir : Rodage.....	125

S

S'asseoir dans la position correcte.....	79
Sécurité des enfants.....	18
Sécurité.....	41
Sécurités enfants.....	25
Côté droit.....	25
Côté gauche.....	25
Serrure de capot Voir : Ouverture et fermeture du capot.....	142
Voir : Ouverture et fermeture du capot.....	142
Serrures.....	36
Sièges à réglage manuel.....	80
Avance et recul des sièges.....	80
Réglage de l'inclinaison.....	81
Réglage de la hauteur du siège conducteur.....	81
Réglage du support lombaire.....	81
Siège d'entrée facile.....	81
Siège passager avant rabattable.....	82
Sièges arrière.....	82
Rabattement du siège vers l'avant.....	83
Sièges chauffants.....	84
Sièges.....	79
Signaux sonores et indicateurs.....	61
Auto-Start-Stop.....	61
Limiteur de vitesse.....	61
Phares allumés.....	61
Rappel de ceinture de sécurité.....	61
Spécifications techniques Voir : Quantités et spécifications.....	179
SYNC™.....	216
Généralités.....	216
Système audio	187
Généralités.....	187
Système d'aide au stationnement	107
Système de détection arrière.....	108
Système d'immobilisation Voir : Dispositif antivol passif.....	41

Index

Système de surveillance de la pression des pneus.....	169
Changement de pneus avec un système de surveillance de la pression des pneus.....	170
Compréhension du système de surveillance de la pression des pneus.....	170
Effet de la température sur la pression des pneus.....	172
Procédure de réinitialisation du système de surveillance de la pression des pneus.....	172

T

Tableau de spécification des ampoules.....	158
Tableau de spécification des fusibles.....	132
Boîte à fusibles de l'habitacle.....	136
Boîte à fusibles du compartiment moteur.....	132
Tapis de sol.....	127
Télécommande.....	33
Remplacement de la pile de la télécommande.....	33
Reprogrammation de la fonction de déverrouillage.....	33
Type 1.....	33
Type 2.....	34

Témoins d'avertissement et indicateurs.....	57
Adhérence en descente.....	59
Airbag avant.....	59
Alarme antivol.....	57
Bas niveau d'huile.....	60
Bas niveau de carburant.....	59
Basse pression d'huile.....	59
Bougie de préchauffage.....	59
Circuit de freins.....	57
Contrôle de stabilité.....	61
Contrôle de stabilité désactivé.....	61
Contrôler la pression des pneus.....	60
Dém. en côte.....	59
Direction assistée.....	60
Eau dans le carburant.....	61
Feux arrière de brouillard.....	60
Feux de route.....	59
Filtre d'échappement.....	59
Indicateur de changement de vitesse.....	60
Indicateur de direction.....	58
Limiteur de vitesse.....	60
Marche-Arrêt.....	61
Phare.....	59
Pile.....	57
Porte ouverte.....	58
Projecteurs antibrouillard.....	59
Rappel de ceinture de sécurité.....	60
Régulateur automatique de vitesse.....	58
Service de vidange.....	60
Système de freinage antiblocage (ABS).....	57
Témoin de verglas.....	59
Témoins du moteur.....	58
Température du liquide de refroidissement.....	58
Traction d'une remorque.....	118
Eclairage de remorque.....	119
Lors du tractage d'une remorque :	118
Transmission manuelle.....	102
Engagement de la marche arrière.....	102
Transmission.....	102
Triangle de signalisation.....	128
Trousse de premiers secours.....	128

Index

U

Utilisation de chaînes à neige.....	168
Véhicules avec contrôle dynamique de stabilité.....	169
Utilisation de la reconnaissance vocale.....	218
Conseils.....	218
Démarrer une session de commande vocale.....	218
Interactions et réponses du système.....	219
Utilisation de pneus hiver.....	168
Utilisation de SYNC™ avec votre lecteur multimédia.....	239
Accéder à votre bibliothèque USB.....	243
Appareils Bluetooth et paramètres système.....	245
Commande Qui est-ce qui chante ?.....	240
Commandes vocales multimédia.....	240
Connexion de votre lecteur multimédia au port USB.....	239
Options du menu Media.....	242
Utilisation de SYNC™ avec votre téléphone.....	221
Accéder aux paramètres de votre téléphone cellulaire.....	230
Accès aux fonctions depuis le menu du téléphone cellulaire.....	227
Appareils Bluetooth.....	233
Commandes vocales du téléphone cellulaire.....	223
Jumelage de téléphones cellulaires supplémentaires.....	222
Jumelage initial d'un téléphone.....	221
Messages texte (SMS).....	228
Options de téléphone cellulaire disponibles pendant un appel actif.....	226
Passage d'un appel.....	225
Réception d'appel.....	226
Utilisation du programme de stabilité électronique.....	106
Utilisation du régulateur de vitesse.....	111
Mise en marche et arrêt du régulateur de vitesse.....	111

V

Ventilation	
Voir : Commande de climatisation.....	72
Verrou de direction.....	91
Verrouillage et déverrouillage.....	36
Confirmation du verrouillage et du déverrouillage.....	36
Déverrouillage.....	36
Déverrouillage configurable.....	39
Déverrouillage en deux étapes.....	38
Déverrouillage en une étape.....	38
Double verrouillage.....	36
Ouverture de la porte coulissante.....	37
Ouverture des portes arrière doubles.....	37
Reverrouillage automatique.....	38
Verrouillage.....	36
Verrouillage automatique.....	38
Verrouillage de chaque porte avec la clé.....	37
Verrouillage et déverrouillage des portes depuis l'intérieur.....	37
Verrouillages électriques des portes	
Voir : Verrouillage et déverrouillage.....	36
VIN	
Voir : Numéro de châssis du véhicule.....	182
Vitres et rétroviseurs.....	54
Volant de direction.....	44
Vue d'ensemble de l'intérieur du véhicule.....	14
Vue d'ensemble de la planche de bord	
- Conduite à droite.....	16
Vue d'ensemble de la planche de bord	
- Conduite à gauche.....	15
Vue d'ensemble extérieure arrière.....	13
Vue d'ensemble extérieure avant.....	12
Vue d'ensemble sous le capot - 1.0L EcoBoost (74kW/100ch), Conduite à droite.....	144
Vue d'ensemble sous le capot - 1.0L EcoBoost (74kW/100ch), Conduite à gauche.....	143
Vue d'ensemble sous le capot - 1.5L Duratorq-TDCi (55kW/75ch), Conduite à droite.....	148
Vue d'ensemble sous le capot - 1.5L Duratorq-TDCi (55kW/75ch), Conduite à gauche.....	147

Index

Vue d'ensemble sous le capot - 1.6L Duratorq-TDCi (70kW/95ch) (T3), Conduite à droite.....	146
Vue d'ensemble sous le capot - 1.6L Duratorq-TDCi (70kW/95ch) (T3), Conduite à gauche.....	145

ET7J-19A321-BGA (CG3607frFRA)